

Nikon

DIGITALKAMERA

COOLPIX S6500

Referenshandbok



Sv





Utmärkande funktioner för COOLPIX S6500

Roliga bildredigerings effekter som lätt kan användas vid fotografering

Snabb effekter **30, 39**

Skapa bilder med effekter i tre enkla steg, genom att fotografera, välja och spara.

Det finns trettio olika effekter. Precis som på en smartphone kan du förhandsgranska resultaten för varje effekt på bilden och välja din favorit som passar för motivet eller din sinnesstämning.

Du kan också tillämpa effekter på bilder senare genom att trycka på -knappen under bildvisning (33).

Autofokuskamera som automatiskt väljer motiv att fokusera på

Målsöknings-AF **75**

Med **Målsöknings-AF**-funktionen väljer kameran bildens huvudmotiv, t.ex. en person, blomma eller ett litet föremål. Kameran fokuserar automatiskt på motivet, och du kan fritt komponera bilden utan att behöva tänka på skärpan.

Dessutom justerar kameran automatiskt fokusområdet så att det passar motivets storlek, vilket säkerställer skarp fokus på det tilltänkta motivet.

Styra kameran på avstånd med en smart enhet

Wi-Fi (trådlöst nätverk)-funktion **107**

Med kamerans inbyggda Wi-Fi (trådlöst nätverk)-funktion* kan du fjärrutlösa kamerans slutare med hjälp av en smart enhet som är trådlöst ansluten till kameran.

Kamerans monitorbild visas på skärmen på den trådlöst anslutna smarta enheten så att du kan zooma in eller ut från motivet med fjärrstyrning. Du kan även överföra sparade bilder från kameran till den smarta enheten.

* För att kunna använda Wi-Fi (trådlöst nätverk)-funktionen måste Wireless Mobile Utility vara installerat på den smarta enheten (108).

Introduktion

Kamerans delar

Grundläggande steg för fotografering och bildvisning

Fotograferingsfunktioner

Bildvisningsfunktioner

Spela in och spela upp filmer

Allmänna kamerainställningar

Använda Wi-Fi-funktionen (trådlöst nätverk)

Referensdel

Teknisk information och index

Läs detta först

Tack för att du köpt en Nikon COOLPIX S6500-digitalkamera. Läs informationen under "För din säkerhet" (iviii-x) och bekanta dig med informationen i denna handbok innan du använder kameran. Spara handboken efter att du läst den och ha den tillgänglig som referens för att få ut mer av din kamera.

Om den här handboken





Information om hur du börjar använda kameran direkt finns under "Grundläggande steg för fotografering och bildvisning" (📖13).

Information om kamerans delar och vad som visas på monitorn finns under "Kamerans delar" (📖1).

Ovrig information

- Symboler och konventioner

För att göra det lättare för dig att snabbt hitta den information som du behöver används följande symboler och konventioner i denna handbok:

Symbol	Beskrivning
	Den här ikonen indikerar försiktighetsuppmaningar och information som du bör läsa innan du använder kameran.
	Den här ikonen indikerar anmärkningar och information som du bör läsa innan du använder kameran.
	Dessa ikoner indikerar andra sidor som innehåller relevant information;  : "Referensdel",  : "Teknisk information och index".

- SD- och SDHC/SDXC-minneskort benämns "minneskort" i denna handbok.
- Inställningen vid inköpstillfället kallas för "standardinställningen".
- Namn på menyalternativ som visas i kamerans monitor, och namn på knappar och meddelanden som visas på datorskärmen är markerade med fetstil.
- I den här handboken utesluts ibland bilder på exempelvisningar från monitorn så att monitorindikatorerna kan visas tydligare.
- Illustrationer och monitorinnehåll som visas i den här handboken kan skilja sig från den verkliga visningen på kameran.

Information och föreskrifter

Livslångt lärande

Som en del av Nikons engagemang för "livslångt lärande" med kontinuerlig produktsupport och utbildning, finns regelbundet uppdaterad information tillgänglig på följande webbplatser:

- Användare i USA: <http://www.nikonusa.com/>
- Användare i Europa och Afrika: <http://www.europe-nikon.com/support/>
- Användare i Asien, Oceanien och Mellanöstern: <http://www.nikon-asia.com/>

Besök de här webbplatserna om du vill hålla dig uppdaterad om den senaste produktinformationen, tipsen, svaren på vanliga frågor (FAQ) och allmänna råd om digitala bilder och fotografering. Ytterligare information kan finnas hos närmaste Nikon-återförsäljare. Besök webbplatsen nedan för kontaktinformation:

<http://imaging.nikon.com/>

Använd bara elektroniska tillbehör från Nikon

Nikon COOLPIX-kameror är mycket avancerade och innefattar komplexa elektroniska kretsar. Endast elektroniska tillbehör från Nikon, däribland batteriladdare, batterier, laddningsnätadapterar och nätadapterar, som är certifierade av Nikon speciellt för användning med denna digitalkamera från Nikon, har konstruerats och kontrollerats för funktion inom de drifts- och säkerhetskrav som gäller för dessa elektroniska kretsar.

OM DU ANVÄNDER ELEKTRONISKA TILLBEHÖR AV ANDRA MÄRKEN ÄN NIKON KAN DU SKADA KAMERAN OCH GÖRA DIN NIKON-GARANTI OGILTIG.

Om uppladdningsbara litiumjonbatterier från tredje part som inte har Nikon-hologram används, kan detta störa kamerans normala funktion eller resultera i att batterierna överhettas, antänds, spricker eller läcker.

Mer information om tillbehör från Nikon finns hos närmaste auktoriserade återförsäljare av Nikon.

Nikon-hologram: bekräftar att enheten är en äkta Nikon-produkt.



Innan du tar bilder vid viktiga tillfällen

Innan du tar bilder vid viktiga tillfällen (t.ex. bröllop eller innan du tar med kameran på resa), ta en testbild för att försäkra dig om att kameran fungerar normalt. Nikon kan inte hållas ansvarigt för skador eller utebliven vinst som har uppkommit till följd av att produkten inte fungerat.

Om handböckerna

- Ingen del av de handböcker som medföljer produkten får återges, överföras, skrivas av, lagras i system för hämtning eller översättas till något språk i någon form utan föregående skriftligt tillstånd från Nikon.
- Nikon förbehåller sig rätten att när som helst ändra specifikationerna för maskin- och programvaran som beskrivs i dessa handböcker utan föregående meddelande.
- Nikon kan inte hållas ansvarigt för eventuella skador som uppkommit till följd av användningen av denna produkt.
- Alla rimliga åtgärder har vidtagits för att säkerställa att informationen i dessa handböcker är så exakt och fullständig som möjligt. Skulle du mot förmodan upptäcka fel eller brister är vi tacksamma om du påtalar sådana felaktigheter till närmaste Nikon-återförsäljare (adress anges separat).

Anmärkning avseende kopierings- och reproduktionsförbud

Observera att det kan vara tillräckligt att inneha material som är digitalt kopierat eller reproducerat med hjälp av en skanner, digitalkamera eller annan enhet för att det ska vara straffbart enligt lag.

• Material som inte får kopieras eller reproduceras enligt lag

Man får inte kopiera eller reproducera papperspengar, mynt, värdehandlingar, statsobligationer eller premieobligationer, även om sådana kopior eller avbildningar är märkta med ordet "Öäkta". Det är förbjudet att kopiera eller reproducera sedlar, mynt eller värdepapper som används i andra länder. Det är förbjudet att kopiera eller reproducera oanvända frimärken eller förfrankerade postkort som ges ut av staten utan föregående tillstånd av vederbörlig myndighet.

Det är förbjudet att kopiera eller reproducera stämpelar som ges ut av staten och certifierade dokument som anges i gällande lagstiftning.

• Anmärkningar beträffande särskilda kopior och reproduktioner

Varningar har utfärdats beträffande kopiering och reproduktion av värdehandlingar som ges ut av privata företag (aktier, fakturer, checkar, presentkort osv.), busskort eller kuponger, förutom då ett rimligt antal kopior behövs för användning av ett företag. Det är även förbjudet att kopiera eller reproducera pass som utfärdats av statliga myndigheter, licenser som getts ut av offentliga myndigheter och privata grupper samt ID-kort och biljetter, t.ex. busskort och måltidskuponger.

• Copyrightregler

Kopieringen och reproduktionen av upphovsrättsskyddat kreativt material som böcker, musik, målningar, trätryck, kartor, ritningar, filmer och fotografier regleras av nationella och internationella upphovsrättslagar. Använd inte den här produkten i syfte att framställa olagliga kopior eller på annat sätt som strider mot gällande upphovsrättslagar.

Kassering av datalagringsenheter

Observera att den ursprungliga bildinformationen inte raderas helt och hållet om du tar bort bilder eller formaterar datalagringsenheter som minneskort eller det inbyggda kameraminnnet. Borttagna filer kan ibland återställas från kasserade lagringsenheter med hjälp av kommersiellt tillgängliga program, vilket kan medföra risk för illvillig användning av personliga bilddata. Det åligger användaren att skydda sådan information mot obehörig användning.

Innan du kasserar en datalagringsenhet eller säljer eller överlåter den till någon annan bör du radera samtliga data med hjälp av ett kommersiellt borttagningsprogram, eller formatera enheten och sedan fylla den med bilder som inte innehåller någon privat information (t.ex. bilder på en blå himmel). Glöm inte heller att ersätta eventuella bilder som valts för **Välj en bild**-alternativet i **Välkomstbild**-inställningen (📖 104). Var försiktig när du kasserar datalagringsenheter så att du inte skadar dig själv eller orsakar materiella skador.

För din säkerhet

Undvik att skada Nikon-produkten, dig själv eller andra genom att läsa följande säkerhetsföreskrifter i sin helhet innan du börjar använda denna utrustning. Förvara säkerhetsinstruktionerna där alla som använder produkten kommer att läsa dem.

Följande ikon indikerar konsekvenser som kan uppstå om föreskrifterna i avsnittet inte iakttas:



Denna ikon markerar varningar. Information som bör läsas innan denna Nikon-produkt används för att förhindra eventuell personskada.

WARNING!

Stäng av produkten om något fel uppstår

Om du upptäcker rök eller ovanlig lukt från kameran eller laddningsnätadaptern ska du omedelbart koppla bort laddningsnätadaptern och ta bort batteriet. Var försiktig så att du inte bränner dig. Fortsatt användning kan orsaka skador. När du har avlägsnat eller kopplat bort strömkällan bör du ta utrustningen till en Nikon-auktoriserad servicerepresentant för kontroll.

Ta inte isär produkten

Om du vidrör kamerans eller laddningsnätadapterns inre komponenter kan du skada dig. Reparationer ska utföras av kvalificerade tekniker. Om du råkar tappa eller stöta till kameran eller laddningsnätadaptern så att den öppnas, ska du ta loss batteriet och/eller nätadaptern och lämna in produkten till en Nikon-auktoriserad servicerepresentant för kontroll.

Använd inte kameran eller laddningsnätadaptern i närheten av lättantändlig gas

Använd inte elektronisk utrustning i närheten av lättantändlig gas eftersom det finns risk för explosion eller brand.

Hantera kameraremmen försiktigt

Låt aldrig barn bära kameran med kameraremmen runt halsen.

Förvara produkten utom räckhåll för barn

Var särskilt försiktig så att inte spädbarn stoppar in batteriet eller andra smådelar i munnen.

Var inte i direkt kontakt med kameran, batteriladdaren eller nätadaptern under längre perioder när enheterna är påslagna eller används

Delar av enheterna blir varma. Om enheterna är i direkt kontakt med huden under längre perioder kan det leda till lågtemperaturbrännskador.

Hantera batteriet varsamt

Batteriet kan läcka, överhettas eller explodera om det hanteras felaktigt. Tänk på följande föreskrifter när du hanterar batteriet för användning i produkten:

- Innan du ersätter batteriet ska du stänga av produkten. Om du använder laddningsnätadaptern/nätadaptern ska du kontrollera att den är urkopplad.
- Använd endast ett uppladdningsbart litiumjonbatteri av typen EN-EL19 (medföljer). Ladda batteriet med hjälp av en kamera som stödjer batteriladdning eller med hjälp av batteriladdaren MH-66 (säljs separat). Använd antingen laddningsnätadaptern EH-70P (medföljer) eller **Ladda från dator**-funktionen för att ladda batteriet med kameran.
- Var noga så att du inte sätter i batteriet upp och ned eller åt fel håll.
- Undvik att kortsluta eller ta isär batteriet, och försök inte ta bort eller öppna batteriets isolering eller hölje.
- Utsätt inte batteriet för hög värme eller eld.
- Sänk inte ned batteriet i vatten och utsätt det inte för väta.

- Placera batteriet i batterifodralet innan du transporterar det. Transportera eller förvara inte batteriet med metallobjekt, till exempel halsband eller hårnålar.
- Batteriet kan läcka när det är helt urladdat. Undvik skador på produkten genom att ta bort batteriet när det är urladdat.
- Avbryt genast all användning om batteriet ändrar färg eller form.
- Om vätska från det skadade batteriet kommer i kontakt med kläder eller hud, ska du omedelbart skölja med rikligt med vatten.

Observera följande försiktighetsåtgärder när du hanterar laddningsnätadaptern

- Förvara batteriladdaren torr. Om du inte gör det kan den fatta eld eller bli strömförande.
- Avlägsna damm på eller runt uttagets metalldelar med en torr trasa. Fortsatt användning kan leda till brand.
- Vidrör inte kontakten och gå inte nära laddningsnätadaptern vid åskväder. Om du inte följer denna föreskrift kan du drabbas av stötar.
- Skada, modifiera, dra inte hårt i och böj inte USB-kabeln. Placera den inte under tunga föremål och utsätt den inte för värme eller öppna lågor. Om skyddshöljet skadas så att själva kabeltrådarna syns, ska du ta med dig batteriladdaren till en Nikon-auktoriserad servicerepresentant för kontroll. Om du inte följer dessa föreskrifter kan brand eller stötar uppstå.

- Vidrör inte kontakten eller laddningsnätadaptern med blöta händer. Om du inte följer denna föreskrift kan du drabbas av stötår.
- Använd inte med konverteringsenheter eller reseadapterar som utformats för att konvertera ett spänningstal till ett annat eller med växelriktare som omvandlar likström till växelström. Om du inte följer denna föreskrift kan överhettning eller brand uppstå.

Använd rätt kablar

Använd endast kablar som medföljer produkten eller som säljs av Nikon för detta syfte när du ansluter kablar till in- och utgångarna, för att upprätthålla efterlevnaden av produktbestämmelserna.

Var försiktig med rörliga delar

Var försiktig så att du inte klämmer fingrar eller annat i objektivskyddet eller andra rörliga delar.

CD-ROM-skivor

De cd-rom-skivor som medföljer enheten kan inte spelas upp på ljud-cd-utrustning. Om du spelar upp cd-rom-skivorna på en ljud-cd-spelare kan utrustningen skadas och du kan drabbas av hörselskador.

Var försiktig när du använder blixten

Om du använder blixten nära motivet kan tillfälliga synproblem uppstå. Var särskilt försiktig när du fotograferar småbarn då blixten aldrig bör vara närmare än 1 meter från motivet.

Använd inte blixten om blyttfönstret rör vid en person eller ett föremål

Om du gör det kan den orsaka brännskador eller börja brinna.

Undvik kontakt med flytande kristaller

Var försiktig om monitorn går sönder så att du inte skadar dig på det krossade glaset, och låt inte de flytande kristallerna från bildskärmen komma i kontakt med huden, ögonen eller munnen.

Stäng av kameran när du befinner dig i ett flygplan eller på ett sjukhus

Stäng av strömmen när du befinner dig inuti ett flygplan under start och landning. Följ sjukhusets anvisningar om du befinner dig på ett sjukhus. Elektromagnetiska vågor från kameran kan störa flygplanets elsystem eller sjukhusets instrument. Om Eye-Fi-kortet sitter i kameran ska du först ta bort det eftersom det kan vara orsaken till avbrottet.

3D-bilder

Visa inte 3D-bilder som spelats in med den här enheten kontinuerligt under längre perioder, oavsett om det är på en tv, monitor eller annan typ av bildskärm.

När det gäller barn bör du konsultera en barnläkare eller ögonläkare före användning och följa deras instruktioner, eftersom barns synsystem fortfarande utvecklas.

Långvarig visning av 3D-bilder kan leda till ansträngda ögon, illamående eller obehag. Om något av dessa symptom uppstår bör du genast upphöra med användandet och kontakta en läkare om det behövs.

Meddelanden

Meddelanden till kunder i Europa

VARNINGAR

EXPLOSIONSRISK OM BATTERIET ERSÄTTS MED ETT BATTERI AV FEL TYP.

KASSERA ANVÄNDA BATTERIER I ENLIGHET MED ANVISNINGARNA.

Den här symbolen anger att produkten måste lämnas till separat insamling.



Följande gäller endast användare i europeiska länder:

- Den här produkten ska lämnas till separat insamling vid en särskild samlingsplats. Det får inte slängas bland hushållssoporna.
- Mer information får du från återförsäljaren eller de lokala myndigheter som ansvarar för avfallshanteringen där du bor.

Denna symbol anger att batteriet inte får slängas bland övrigt avfall.



Följande gäller endast användare i europeiska länder:

- Alla batterier, oavsett om de är märkta med denna återvinningssymbol eller inte, måste sopsorteras och lämnas in för återvinning. Det får inte slängas bland hushållssoporna.
- Mer information får du från återförsäljaren eller de lokala myndigheter som ansvarar för avfallshanteringen där du bor.

Wi-Fi (trådlöst nätverk)

Denna produkt regleras av USA:s föreskrifter om exportkontroll (Export Administration Regulations) och du måste begära tillstånd från amerikanska myndigheter om du exporterar eller återexporterar denna produkt till ett land som omfattas av USA:s varuembargon. Följande länder har varit föremål för embargo: Kuba, Iran, Nordkorea, Sudan och Syrien. Eftersom de länder som berörs kan komma att ändras bör du kontakta USA:s handelsdepartement för att få den senaste informationen.

Restriktioner beträffande användning av trådlösa enheter

Den trådlösa transceivern i denna produkt följer föreskrifterna för trådlösa enheter i det land där den säljs och ska inte användas i andra länder (produkter som köpts inom EU eller EFTA kan användas överallt inom EU och EFTA). Nikon fransäger sig allt ansvar för användning i andra länder. Användare som inte är säkra på i vilket land produkten ursprungligen har sålts ska rådfråga deras lokala Nikon-servicecenter eller ett serviceombud som auktoriserats av Nikon. Denna restriktion gäller endast för trådlös användning och inte för annan användning av produkten.

Försiktighetsåtgärder vid användning av radioöverföringar

- Ha alltid i åtanke att radioöverföring eller mottagning av data kan avvysnas av tredje part. Observera att Nikon inte ansvarar för data- eller informationsläckor som kan inträffa under dataöverföring.
- Den här utrustningens frekvensband används för industriell utrustning, vetenskaplig utrustning, konsumentutrustning och medicinsk utrustning, inklusive mikrovågsugnar, radiostationer i lokaler för att identifiera mobila enheter som används i tillverkningsindustrin (radiostationer som inte kräver någon licens), och amatörradiostationer (som härafter benämns "annan station"). 1. Kontrollera att ingen annan station används i närheten innan du använder denna utrustning. 2. I händelse av att denna utrustning orsakar skadliga störningar för radiovågor från en annan station, ändra omedelbart driftsfrekvensen eller stoppa radiovågstrålning genom att stänga av strömmen etc. 3. Om du har ytterligare frågor kan du kontakta ett Nikon-servicecenter eller en Nikon-auktoriserad servicerepresentant.

Hantering av personlig information och friskrivningsklausul

- Användarinformation som registrerats och konfigurerats på produkten, inklusive inställningar för trådlöst nätverk och annan personlig information, kan lätt ändras och förloras på grund av felaktig användning, statisk elektricitet, olyckor, fel, reparation eller annan åtgärd. Förvara alltid separata kopior av viktig information. Nikon är inte ansvarig för några direkta eller indirekta skador eller utebliven vinst till följd av ändringar eller förlust av innehåll som inte kan tillskrivas Nikon.
- Innan du kasserar denna produkt eller överläter den till en annan ägare, ska du utföra **Återställ alla** i inställningsmenyn (☰105) för att radera all användarinformation som är registrerad och konfigurerad med produkten, inklusive inställningar för trådlös nätverksanslutning och annan personlig information.

Innehållsförteckning

Introduktion	ii
Läs detta först.....	ii
Om den här handboken	iii
Information och föreskrifter.....	v
För din säkerhet.....	viii
VARNING!.....	viii
Meddelanden.....	xi
Wi-Fi (trådlöst nätverk)	xii

Kamerans delar.....	1
Kamerahuset	2
Sätta fast kameraremmen.....	5
Använda menyer (MENU-knappen).....	6
Monitorn	8
Fotograferingsläge.....	8
Visningsläge.....	10

Grundläggande steg för fotografering och bildvisning.....	13
Förberedelse 1 Sätta i batteriet	14
Förberedelse 2 Ladda batteriet	16
Förberedelse 3 Sätta i ett minneskort	18
Internminne och minneskort.....	19
Förberedelse 4 Ställa in visningspråk, datum och tid.....	20
Steg 1 Starta kameran	24
Starta och stänga av kameran.....	25
Steg 2 Välja ett fotograferingsläge.....	26

Tillgängliga fotograferingslägen.....	27
Steg 3 Komponera en bild.....	28
Använda zoomen.....	29
Steg 4 Fokusera och fotografera	30
Avtryckaren	31
Steg 5 Visa bilder.....	32
Steg 6 Radera bilder.....	34

Fotograferingsfunktioner	37
--------------------------------	----

 (autoläge)	38
Använda snabbeffekter	39
Motivtyp (fotografering anpassad efter motivtyper)	40
Visa en beskrivning (hjälp) för varje motivtyp.....	41
Egenskaper för varje motivtyp	41

Specialeffektläge (använda effekter under fotografering).....	51
Smart porträtt-läge (ta bilder av leende ansikten).....	53
Använda mjuka hudtoner.....	55

Funktioner som kan ställas in med multiväljaren.....	56
Tillgängliga funktioner	56
Använda blixten (blixtlägen).....	57
Använda självutlösaren.....	60
Använda makroläge.....	62
Justera ljusstyrka (Exponeringskompensation)	64
Standardinställningar.....	65

Funktioner som kan ställas in med MENU -knappen (Fotograferingsmeny)	77
Alternativ som finns tillgängliga i fotograferingsmenyn.....	68
Funktioner som inte kan användas samtidigt	70
Fokusera	73
Använda ansiktsavkänning	73
Använda målsöknings-AF	75
Motiv som inte är lämpliga för autofokus	76
Fokuslås.....	77
<hr/>	
Bildvisningsfunktioner	79
Visningszoom.....	80
Miniatyrbildvisning, kalendervisning	81
Välja vissa typer av bilder för bildvisning	82
Tillgängliga visningslägen	82
Växla mellan visningslägen.....	83
Funktioner som kan ställas in med MENU -knappen (Visningsmeny).....	84
Ansluta kameran till en TV, dator eller skrivare.....	86
Använda ViewNX 2.....	88
Installera ViewNX 2.....	88
Överföra bilder till datorn.....	91
Visa bilder.....	93
<hr/>	
Spela in och spela upp filmer	95
Spela in filmer	96

Funktioner som kan ställas in med MENU -knappen (Filmmeny).....	99
Spela upp filmer	100

Allmänna kamerainställningar

Funktioner som kan ställas in med MENU -knappen (inställningsmeny).....	104
---	-----

Använda Wi-Fi-funktionen (trådlöst nätverk).....

Installera programmet på den smarta enheten	108
Ansluta den smarta enheten till kameran	109













Referensdel

Använda enkelt panorama (fotografering och bildvisning).....	102
Fotografering med en enkelt panorama	102
Visa bilder som tagits med enkelt panorama.....	105
Favoritbildläge.....	106
Lägga till bilder i album.....	106
Visa bilder i album	107
Ta bort bilder från album.....	108
Ändra ikonerna för favoritalbum.....	109
Sortera automatiskt-läge	110
Kategorier i Sortera automatiskt	110
Visa efter datum-läge	112
Visa och ta bort bilder som tagits med serietagning (Sekvens).....	113

Visa bilder i en sekvens.....	🔍13	Smart porträtt-menyn.....	🔍57
Ta bort bilder i en sekvens.....	🔍15	Mjuka hudtoner	🔍57
Redigera stillbilder	🔍16	Leendeutlösare.....	🔍58
Redigeringsfunktioner	🔍16	Blinkningssskydd.....	🔍59
Snabbeffekter	🔍18	Visningsmeny	🔍60
Snabbretuschering: Förbättra kontrast och mättnad.....	🔍20	Utskriftsbeställning (Skapa en DPOF-utskriftsbeställning)	🔍60
D-Lighting: Förbättra ljusstyrka och kontrast	🔍20	Bildspel.....	🔍64
Modellretuschering: Förbättra mänskliga ansikten med åtta effekter.....	🔍21	Skydda	🔍65
Småbild: Minska storleken för en bild	🔍23	Rotera bild.....	🔍68
Beskära: Skapa en beskuren kopia	🔍24	Röstmemo	🔍69
Ansluta kameran till en TV (visa bilder på en TV).....	🔍26	Kopiera (Kopiera mellan interntminnet och ett minneskort)	🔍71
Ansluta kameran till en skrivare (Direct Print)	🔍29	Alternativ för visa sekvens.....	🔍73
Ansluta kameran till en skrivare.....	🔍30	Välj huvudbild	🔍73
Skriva ut enskilda bilder.....	🔍32	Filmmenyn	🔍74
Skriva ut flera bilder	🔍34	Filmalternativ	🔍74
Redigera filmer	🔍38	Starta insp. med HS-hast.....	🔍80
Fotograferingsmenyn (för 📷 (autoläge))	🔍40	Autofokusläge	🔍80
Inställningar för Bildkval./storlek (bildstorlek och kvalitet)	🔍40	Vindbrusreducering.....	🔍81
Vitbalans (Justering av nyans)	🔍42	Inställningsmenyn	🔍82
Serietagning	🔍45	Välkomstbild.....	🔍82
ISO-känslighet	🔍49	Tidszon och datum	🔍83
Färgalternativ.....	🔍50	Monitorinställningar	🔍86
AF-områdesläge.....	🔍51	Skriv ut datum (Stämpla datum och tid)	🔍88
Autofokusläge	🔍55	Vibrationsreducering.....	🔍90
Snabbeffekter	🔍56	Rörelsedetektering	🔍91
		AF-hjälpbelysning	🔍92
		Digital zoom	🔍93
		Ljud	🔍94
		Auto av.....	🔍95

Formatera minne/Formatera minneskort	 96
Språk/Language	 98
TV-inställningar	 99
Ladda från dator	 100
Blinkningsvarning	 102
Wi-Fi-alternativ	 104
Eye-Fi-överföring	 106
Återställ alla	 107
Versionsinfo	 110
Filnamn och mappnamn	 111
Extra tillbehör	 113
Felmeddelanden	 114

Teknisk information och index 1

Se till att kameran fungerar så länge och så bra som möjligt	 2
Kameran	 2
Batteriet	 3
Laddningsnätadapter	 4
Minneskort	 5
Rengöring och förvaring	 6
Rengöring	 6
Förvaring	 6
Felsökning	 7
Specifikationer	 17
Godkända minneskort	 22
Kompatibla standarder	 23
Index	 25



A series of ten horizontal dashed lines spanning the width of the page, intended for handwriting practice.



A series of ten horizontal dashed lines spanning the width of the page, intended for handwriting practice.



A series of ten horizontal dashed lines spanning the width of the page, intended for handwriting practice.



Kamerans delar

I detta kapitel finns beskrivningar av kamerans delar och den information som visas på monitorn.

Kamerahuset	2
Sätta fast kameraremmen	5
Använda menyer (MENU-knappen)	6
Monitorn	8
Fotograferingsläge	8
Visningsläge	10

➔ Information om hur du börjar använda kameran direkt finns under "Grundläggande steg för fotografering och bildvisning" (📖13).

Kamerahuset



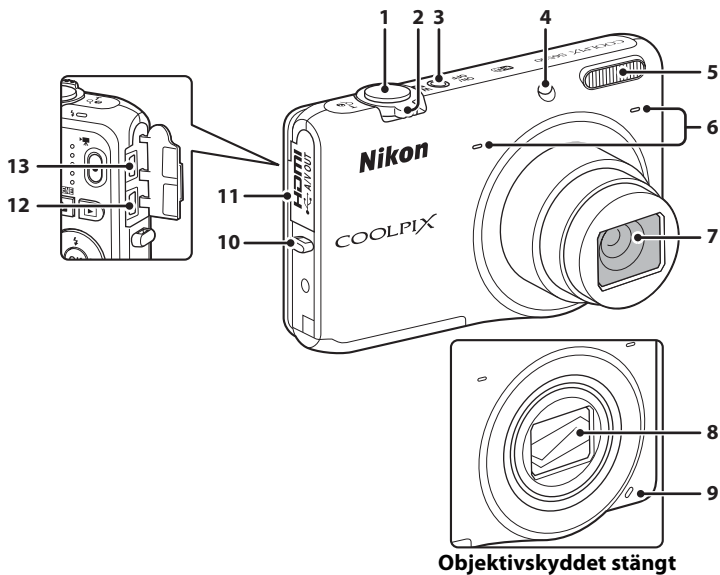



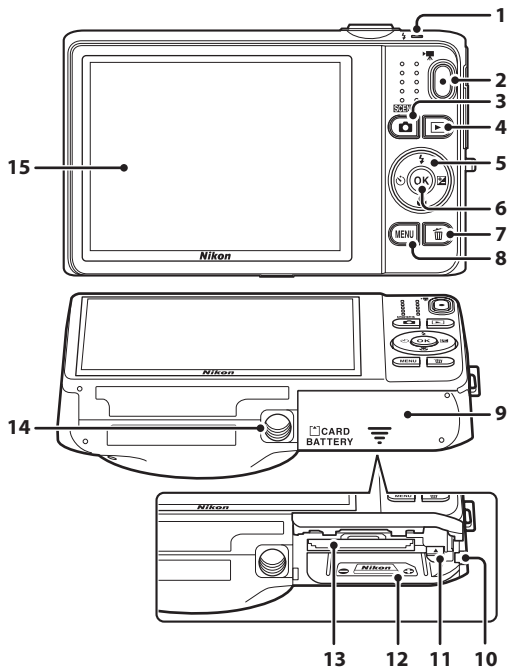

Kamerans delar



1	Avtryckare	30
2	Zoomreglage	29
	W : vidvinkel	29
	T : telefoto	29
	 : miniatyrbildsvisning.....	81
	 : visningszoom	80
 : hjälp	41	
3	Strömbrytare/strömlampa.....	24
4	Lampa för självutlösare	60
	AF-hjälplampa	104

5	Blixt	57
6	Mikrofon (stereo).....	84, 96
7	Objektiv	
8	Objektivskydd	
9	Högtalare	84, 100
10	Fäste för kamerarem	5
11	Kontaktlucka	16, 86
12	HDMI-mikrokontakt (typ D).....	86
13	USB-/Ijud-/videoutgång	16, 86



1	Laddningslampan..... 17,  101 Blixtlampan.....57	9	Lucka till batterifack/minneskortsfack 14, 15
2	  (filminspelning)-knapp.....96	10	Lock för strömkontakt (för anslutning till nätadapter som kan köpas till).....  113
3	 (fotograferingsläge)-knapp.....26	11	Batteriluckans spärr..... 14
4	 (bildvisnings)-knapp.....32, 82	12	Batterifack..... 14
5	Multiväljare..... 6	13	Minneskortsfack..... 18
6	 (aktivera alternativ)-knapp..... 6	14	Stativgänga
7	 (radera)-knapp 34,  70	15	Monitor.....8
8	MENU (meny)-knapp 6, 67, 84, 99, 104		

Sätta fast kameraremmen

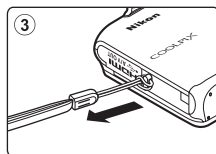
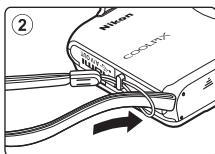
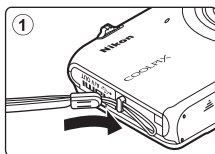

Använda menyer (MENU-knappen)

Använd multiväljaren och **OK**-knappen för att navigera menyerna.

1 Tryck på MENU-knappen.

- Meny visas.

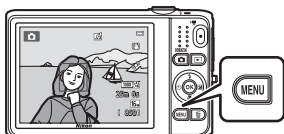

2 Tryck multiväljaren ◀.

- Den valda menyikonen visas i gult.



Menyikoner

3 Tryck ▲ eller ▼ för att välja önskad menyikon.

- Meny ändras.

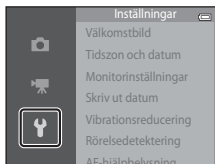

4 Tryck på **OK**-knappen.

- Menyalternativen blir valbara.

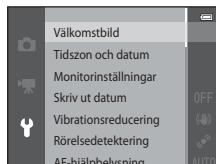

5 Tryck ▲ eller ▼ för att välja ett menyalternativ.

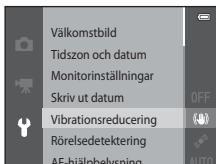

7 Tryck ▲ eller ▼ för att välja en inställning.

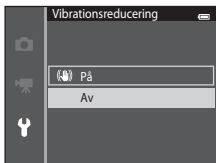

6 Tryck på OK-knappen.

- Inställningarna för alternativet du valde visas.

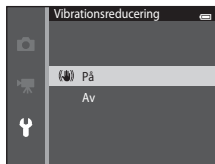

8 Tryck på OK-knappen.

- Inställningen du valde används.
- Tryck på MENU-knappen när du har använt menyn färdigt.



Om att ställa in menyalternativ

- Vissa menyalternativ kan inte ställas in beroende på det aktuella fotografieringsläget eller kamerans läge. Alternativ som inte är valbara visas i grått och kan inte väljas.
- När en meny visas kan du växla till fotografieringsläge genom att trycka på avtryckaren,  (fotografieringsläge)-knappen, eller  (filmspelning)-knappen.





Monitorn

Informationen som visas på monitorn under fotografering och bildvisning växlar beroende på kamerans inställningar och användning. Förinställningen är att informationen visas när kameran startas och när kameran används, och döljs efter några sekunder (när **Fotoinfo** är inställt på **Automatikinfo** i **Monitorinställningar** (104)).

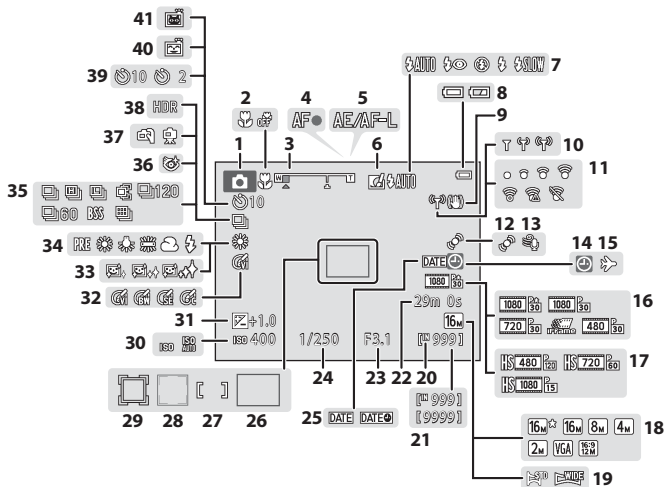
Fotograferingsläge

Kamerans delar



1	Fotograferingsläge	26, 27	23	Bländarvärde.....	30
2	Makroläge.....	62	24	Slutartid.....	30
3	Zoomindikator	29, 62	25	Skriv ut datum.....	104
4	Fokusindikering	30	26	Fokusområde (målsöknings-AF).....	30, 68
5	AE/AF-L-indikator	49	27	Fokusområde (för manuell eller mitten).....	68
6	Snabbeftekerikon.....	69	28	Fokusområde (ansikts- eller hudsjursavkänning).....	48, 53, 68
7	Blixtläge	57	29	Fokusområde (följ rörligt motiv).....	68,  54
8	Indikator för batterinivå.....	24	30	ISO-känslighet	68
9	Ikon för vibrationsreducering	104	31	Exponeringskompensationsvärde	64
10	Wi-Fi-kommunikationsindikator.....	105	32	Färgalternativ	68
11	Eye-Fi-kommunikationsindikator.....	105	33	Mjuka hudtoner	69
12	Ikon för rörelsedetektering.....	104	34	Vitbalansläge	68
13	Vindbrusreducering.....	99	35	Serietagningsläge.....	68
14	"Datum inte inställt"-indikator	22, 104,  114	36	Blinkningsskyddsikon	69
15	Resmålsikon	22, 104,  83	37	Utan stativ/med stativ.....	42, 44
16	Filmalternativ (filmer med normal hastighet)	99	38	Motljus (HDR)	46
17	Filmalternativ (HS-filmer).....	99	39	Indikator för självutlösare.....	60
18	Bildkval/storlek	68,  40	40	Leendeutlösare	69
19	Enkelt panorama.....	47	41	Automatisk slutare	48
20	Indikator för internminne	24			
21	Antal återstående exponeringar (stillbilder)	24			
22	Återstående filminspelningstid	96			

Visningsläge

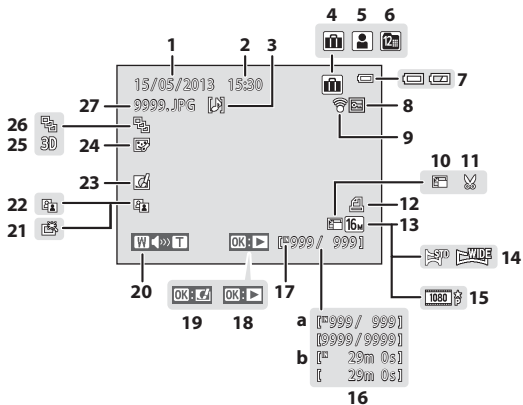

Kamerans delar

1	Inspelningsdatum.....	20
2	Inspelningstid.....	20
3	Röstmemoindikator.....	84,  69
4	Albumikon i favoritbildsläge.....	82,  6
5	Kategoriikon i läget Sortera automatiskt.....	82,  10
6	Visa efter datum-ikon.....	82,  12
7	Indikator för batterinivå.....	24
8	Låsikon.....	84,  65
9	Eye-Fi-kommunikationsindikator.....	105,  106
10	Småbildsikon.....	84,  23
11	Beskära-ikon.....	80,  24
12	Ikon för utskriftsbeställning.....	84,  60
13	Bildkval/storlek.....	68,  40
14	Enkelt panorama.....	47
15	Filmalternativ.....	99,  74

16	(a) Aktuellt bildnummer/totalt antal bilder.....	32
	(b) Filmlängd.....	100
17	Indikator för internminne.....	32
18	Enkelt panorama-bildvisningsguide.....	47,  5
	Sekvensvisningsguide.....	33
	Filmvisningsguide.....	100
19	Snabbeffekterguide.....	33
20	Volymindikator.....	84, 100,  69
21	Snabbretuscheringsikon.....	84,  20
22	D-Lighting-ikon.....	84,  20
23	Snabbeffekterikon.....	33, 39,  18
24	Modellretuscheringsikon.....	84,  21
25	3D-bildikon.....	49
26	Visa sekvens (när Alla bilder, en efter en är valt).....	85,  73
27	Filmnummer och filtyp.....	 111



A series of ten horizontal dashed lines spanning the width of the page, intended for handwriting practice.



Grundläggande steg för fotografering och bildvisning

Förberedelser

Förberedelse 1 Sätta i batteriet	14
Förberedelse 2 Ladda batteriet	16
Förberedelse 3 Sätta i ett minneskort	18
Förberedelse 4 Ställa in visningspråk, datum och tid	20

Fotografering

Steg 1 Starta kameran	24
Steg 2 Välja ett fotograferingsläge	26
Steg 3 Komponera en bild	28
Steg 4 Fokusera och fotografera	30

Visning

Steg 5 Visa bilder	32
Steg 6 Radera bilder	34

Förberedelse 1 Sätta i batteriet

- 1 Öppna luckan till batterifacket/
minneskortsfacket.

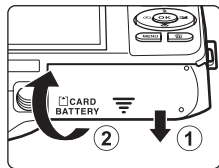

- 2 Sätt i det medföljande EN-EL19-
batteriet (uppladdningsbart
litiumjonbatteri).

- Använd batteriet till att trycka den orangefärgade batterispärren i pilens riktning (1) och för in hela batteriet (2).
- Om batteriet sätts i på rätt sätt låser batterispärren batteriet på plats.

Batteriluckans spärr

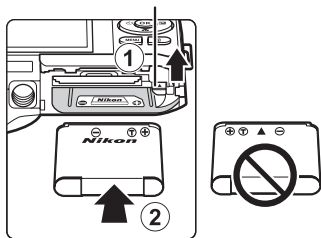

Sätta i batteriet korrekt

Kameran kan skadas om batteriet sätts i upp och ned eller åt fel håll. Var noga med att kontrollera att batteriet är vänt åt rätt håll.

- 3 Stäng luckan till batterifacket/
minneskortsfacket.

- Ladda batteriet innan du använder det första gången eller när laddningen börjar ta slut. Mer information finns i "Förberedelse 2 Ladda batteriet" (16).

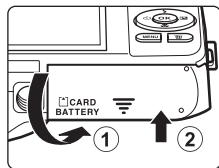

Avlägsna batteriet

Stäng av kameran och kontrollera att strömlampan och monitorn är släckta innan du öppnar luckan till batterifacket/minneskortsfacket.

För att mata ut batteriet, öppna luckan till batterifacket/minneskortsfacket och skjut den orangefärgade batterispärren i pilens riktning (1). Batteriet kan sedan tas ut för hand (2). Dra inte ut det snett.

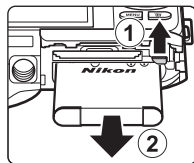

Varning för hög temperatur

Kameran, batteriet och minneskortet kan bli varma direkt efter att kameran har använts. Var försiktig när du tar bort batteriet eller minneskortet.

Om batteriet

Var noga med att läsa och följa varningarna angående batteriet på sidan ix och under "Batteriet" (🔍:3) innan du använder det.

Förberedelse 2 Ladda batteriet

1 Iordningställ den medföljande laddningsnätadaptern EH-70P.

Om en resenätagadapter* medföljer kameran ansluter du den till kontakten på laddningsnätadaptern. Tryck in resenätagadaptern ordentligt så att den sitter fast. När de väl har anslutits kan du skada produkten om du med våld försöker ta bort resenätagadaptern.

* Resenätagadapterns utformning varierar beroende på i vilket land eller region som kameran köptes.

Laddningsnätadaptern levereras med resenätagadaptern monterad i Argentina och Korea.

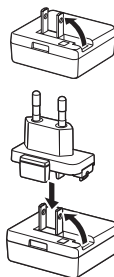

2 Kontrollera att batteriet är installerat i kameran och anslut därefter kameran till laddningsnätadaptern i ordningen ① till ③.

- Låt kameran vara avstängd.
- Kontrollera att du vänder kontaktarna åt rätt håll. Försök inte att föra in kontaktarna snett och använd inte våld när du sätter i eller tar ur kontaktarna.

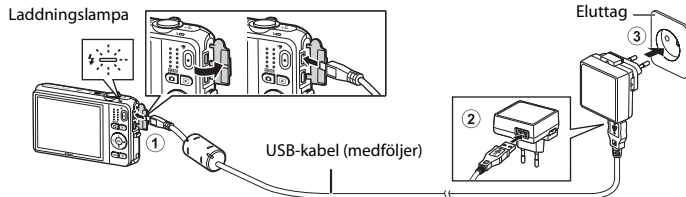

- Laddningslampan blinkar långsamt grönt för att indikera att batteriet laddas.
- Cirka 3 timmar krävs för att ladda upp ett helt urladdat batteri.
- När batteriet är helt laddat släcks laddningslampan.
- Mer information finns i "Laddningslampan" (17).

- 3** Koppla ur laddningsnätadaptern från eluttaget och koppla därefter ur USB-kabeln.

Laddningslampan

Status	Beskrivning
Blinkar långsamt (grönt)	Batteriet laddas.
Av	Batteriet laddas inte. När laddningen är slutförd slutar den blinka grönt och släcks.
Blinkar snabbt (grönt)	<ul style="list-style-type: none">• Den omgivande temperaturen är inte lämplig för laddning. Ladda batteriet inomhus vid en omgivningstemperatur på 5 °C till 35 °C.• USB-kabeln eller laddningsnätadaptern är inte ordentligt anslutna eller det har uppstått ett problem med batteriet. Koppla ur USB-kabeln eller koppla ur laddningsnätadaptern och anslut den korrekt igen eller byt batteriet.

Om laddningsnätadaptern

Var noga med att läsa och följa varningarna angående laddningsnätadaptern EH-70P på sidan ix och i "Laddningsnätadapter" (☞4) innan du använder den.

Ladda med en dator eller en batteriladdare

- Du kan även ladda det uppladdningsbara litiumjonbatteriet EN-EL19 genom att ansluta kameran till en dator (☞86, ☞100).
- Det går även att använda batteriladdaren MH-66 (säljs separat, ☞113) till att ladda EN-EL19 utan att använda kameran.

Använda kameran under laddning

Om du trycker på strömbrytaren eller håller ned  (bildvisnings)-knappen medan du använder laddningsnätadaptern till att ladda kamerans batteri, startar kameran i visningsläge och du kan visa bilder. Det går inte att fotografera.

Förberedelse 3 Sätta i ett minneskort

- 1 Kontrollera att strömlampan och monitorn är släckta och öppna luckan till batterifacket/minneskortsfacket.

- Kontrollera att kameran är avstängd innan du öppnar luckan.

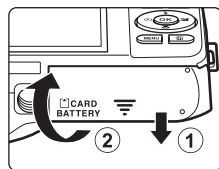

- 2 Sätt i minneskortet.

- Skjut in minneskortet tills det klickar på plats.

Sätta i minneskortet på rätt sätt

Om du sätter i minneskortet upp och ned eller bak och fram kan kameran och minneskortet skadas.

Var noga med att kontrollera att minneskortet är vänt åt rätt håll.

Minneskortsfack

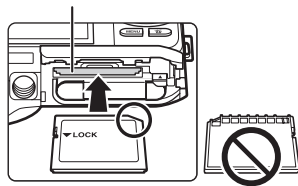

- 3 Stäng luckan till batterifacket/minneskortsfacket.

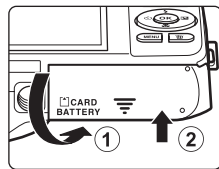

✓ Formatera minneskort

- Den första gången du sätter i ett minneskort som har använts i en annan enhet i den här kameran, ska du formatera det med den här kameran.
- **Alla data som är lagrade på minneskortet raderas permanent när kortet formateras.**
Om det finns data på minneskortet som du vill behålla ska du kopiera dessa data till en dator innan kortet formateras.
- Om du vill formatera ett minneskort ska du sätta in det i kameran, trycka på **MENU**-knappen och välja **Formatera minneskort** i inställningsmenyn (📖104).

✓ Om minneskort

Mer information finns under "Minneskort" (🔍5) och i dokumentationen som medföljer minneskortet.

Avlägsna minneskort

Stäng av kameran och kontrollera att strömlampan och monitorn är släckta innan du öppnar luckan till batterifacket/minneskortsfacket. Tryck försiktigt in minneskortet i kameran (①) så att det matas ut en bit och ta därefter ur kortet (②). Dra inte ut det snett.

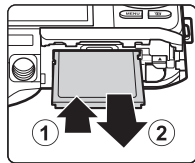

✓ Varning för hög temperatur

Kameran, batteriet och minneskortet kan bli varma direkt efter att kameran har använts. Var försiktig när du tar bort batteriet eller minneskortet.

Internminne och minneskort

Kameradata, inklusive stillbilder och filmer, kan sparas antingen i kamerans internminne (cirka 25 MB) eller på ett minneskort. Om du vill använda kamerans internminne för fotografering eller uppspelning ska du först ta ur minneskortet.

Förberedelse 4 Ställa in visningspråk, datum och tid

När kameran startas första gången visas skärmen för inställning av språk och skärmen för inställning av datum och tid för kameraklockan.

1 Starta kameran genom att trycka på strömbrytaren.

- När du startar kameran tänds strömlampan (grön) och därefter aktiveras monitorn (strömlampan släcks när monitorn aktiveras).

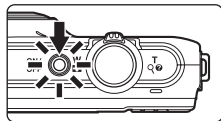

2 Tryck multiväljaren ▲ eller ▼ för att välja önskat språk och tryck på OK-knappen.

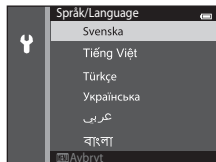

3 Tryck ▲ eller ▼ för att välja Ja och tryck på OK-knappen.

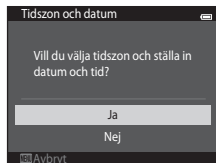

4 Tryck ◀ eller ▶ för att välja tidszon hemma och tryck på OK-knappen.

- Tryck ▲ för att aktivera sommartid. När funktionen för sommartid är aktiverad visas  ovanför kartan. Tryck ▼ för att stänga av funktionen för sommartid.

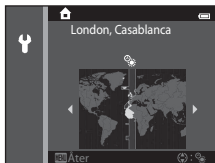

5 Tryck ▲ eller ▼ för att välja datumformat och tryck på OK-knappen eller ▶.

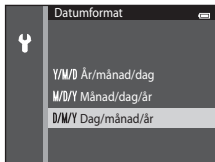

6 Tryck ▲, ▼, ◀ eller ▶ för att ställa in datum och tid och tryck på OK-knappen.

- Välj ett fält: Tryck ▶ eller ◀ (växlar mellan **D**, **M**, **Å**, timme och minut).
- Redigera datum och tid: Tryck ▲ eller ▼.
- Bekräfta inställningen: Välj minutfältet och tryck på OK-knappen eller ▶.



7 Tryck ▲ eller ▼ för att välja Ja och tryck på OK-knappen.

- När inställningarna är klara matas objektivet ut och kameran växlar till fotograferingsläge.

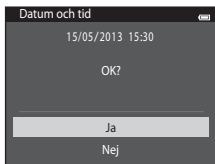



Ändra språkinställningarna och inställningarna för datum och tid

- Du kan ändra dessa inställningar med hjälp av inställningarna **Språk/Language** och **Tidszon och datum** på inställningsmenyn (☞104).
- Du kan aktivera eller inaktivera sommartid i inställningsmenyn genom att välja **Tidszon och datum** följt av **Tidszon**. Tryck multiväljaren och därefter för att aktivera sommartid och ställa fram klockan en timme. Tryck för att inaktivera sommartid och ställa tillbaka klockan en timme. När resmålet () är valt beräknas tidsskillnaden mellan resmålet och tidzonen hemma () automatiskt och datum och tid i den valda regionen sparas vid tidpunkten för fotograferingen.
- Om du avslutar utan att ställa in datum och tid blinkar när fotograferingsskärmen visas. Använd **Tidszon och datum**-inställningen på inställningsmenyn för att ställa in datum och tid (☞104).



Klockbatteriet

- Kamerans klocka drivs med ett inbyggt backubatteri. Backupbatteriet laddas när huvudbatteriet sitter i kameran eller när kameran är ansluten till en extra nätadapter, och den kan ge flera dagars reservström efter cirka tio timmars laddning.
- Om kamerans backupbatteri laddas ur visas skärmen för inställning av datum och tid när kameran startas. Ställ in datum och tid igen. Se steg 3 (☞20) i "Förberedelse 4 Ställa in visningspråk, datum och tid" för mer information.



Stämpla fotograferingsdatum på bilder som skrivs ut

- Ställ in datum och tid före fotografering.
- Du kan permanent stämpla fotograferingsdatumet på bilder när de tas genom att ställa in **Skriv ut datum** i inställningsmenyn (☞104).
- Om du vill att fotograferingsdatumet ska skrivas ut utan att använda inställningen **Skriv ut datum** kan du skriva ut med hjälp av ViewNX 2-programvaran (☞88).



A series of ten horizontal dashed lines spanning the width of the page, intended for handwriting practice.

Steg 1 Starta kameran

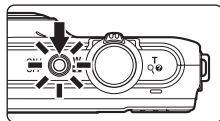

1 Starta kameran genom att trycka på strömbrytaren.

- Objektivet matas ut och monitorn aktiveras.



2 Kontrollera indikatorn för batterinivå och antalet återstående exponeringar.

Indikator för batterinivå

Visning	Beskrivning
	Batterinivån är hög.
	Batterinivån är låg. Förbered dig på att ladda eller ersätta batteriet.
 Batteriet är slut.	Kameran kan inte ta bilder. Ladda om eller byt mot ett fulladdat batteri.

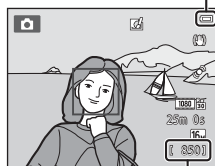

Indikator för batterinivå



Antal återstående exponeringar

Antal återstående exponeringar

Antalet bilder som kan tas visas.

-  visas när inget minneskort sitter i kameran och bilder sparas i internminnet (cirka 25 MB).
- Antalet återstående exponeringar är beroende av mängden tillgängligt minne i internminnet eller på minneskortet och varierar beroende på bildkvalitet och bildstorlek (fastställs av inställningen för bildläge 41).

Starta och stänga av kameran



- När du startar kameran tänds strömlampan (grön) och därefter aktiveras monitorn (strömlampan släcks när monitorn aktiveras).
- Tryck på strömbrytaren när du vill starta kameran. När kameran stängs av slocknar både strömlampan och monitorn.
- Tryck på och håll  (bildvisnings)-knappen för att starta kameran in i visningsläge. Objektivet matas inte ut.





Strömbesparingsfunktion (Auto av)

Om ingen åtgärd utförs stängs monitorn av efter en stund, kameran försätts i vänteläge och strömlampan börjar att blinka. Efter cirka ytterligare tre minuters inaktivitet stängs kameran av automatiskt.

När kameran är i vänteläge aktiveras monitorn om du utför någon av följande åtgärder:

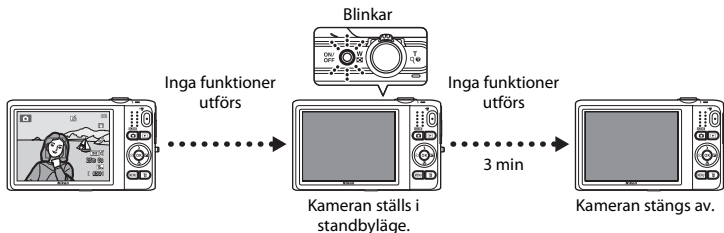
- Trycker på strömbrytaren, avtryckaren,  (fotograferingsläge)-knappen,  (bildvisnings)-knappen eller  (filmspelning)-knappen.



- Den tid som kan passera innan kameran försätts i vänteläge kan ändras med inställningen **Auto av** i inställningsmenyn (104).
- Som standard ställs kameran i standbyläge efter cirka en minut om du är använder fotograferingsläge eller bildvisningsläge.
- Om du använder den extra nätadaptern EH-62G ställs kameran i standbyläge efter 30 minuter (fast).



Om strömkällan

- Nätadaptern EH-62G (säljs separat, 113) kan användas för att strömförsörja kameran från ett eluttag, när du tar bilder och visar bilder.
- Du får inte under några omständigheter använda en nätadapter av annat märke eller annan modell än EH-62G. Om denna försiktighetsåtgärd ignoreras kan kameran överhettas eller skadas.

Steg 2 Välja ett fotograferingsläge

1 Tryck på -knappen.

- Menyn för fotograferingsläge visas och med denna meny kan du välja önskat fotograferingsläge.



2 Tryck multiväljaren ▲ eller ▼ för att välja fotograferingsläge och tryck på -knappen.

-  (autoläge) används i detta exempel.
- Inställningen för fotograferingsläge sparas även efter att kameran stängs av.

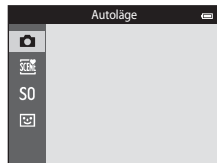

Tillgängliga fotograferingslägen



Autoläge

38

Används för allmän fotografering. Inställningarna kan justeras i fotograferingsmenyn (168) så att de lämpar sig för fotograferingsförhållandena och typen av bild som du vill ta.



Motivtyp

40

Kamerans inställningar optimeras för det motiv du väljer. När automatisk motivtyp används väljer kameran automatiskt den optimala motivtypen när du komponerar en bild, vilket gör det enkelt ta bilder med inställningar som passar för motivet.

- För att välja ett motiv ska du först visa menyn för fotograferingsläge och därefter trycka multiväljaren ►. Välj önskat motiv genom att trycka ▲, ▼, ◀ eller ► och därefter trycka på **OK**-knappen.

S0

Specialeffekter

51

Effekterna kan tillämpas på bilder under fotografering. Tolv olika effekter är tillgängliga.

- För att välja en effekt ska du först visa fotograferingsmenyn och därefter trycka multiväljaren ►. Välj önskad effekt genom att trycka ▲, ▼, ◀ eller ► och därefter trycka på **OK**-knappen.



Smart porträtt

53

När kameran detekterar ett leende ansikte kan du ta bilder automatiskt utan att trycka på avtryckaren (leendeutlösare). Du kan även använda funktionen för mjuka hudtoner för att mjuka upp hudtonerna i ansiktet på personer.



Ändra fotograferingsinställningarna

- Mer information finns i "Funktioner som kan ställas in med multiväljaren" (156).
 - Mer information finns i "Använda blixten (blixtlägen)" (157).
 - Mer information finns i "Använda självutlösaren" (160).
 - Mer information finns i "Använda makroläge" (162).
 - Mer information finns i "Justera ljusstyrka (Exponeringskompensation)" (164).
- Mer information finns i "Funktioner som kan ställas in med **MENU**-knappen (Fotograferingsmeny)" (167).
- Mer information finns i "Funktioner som kan ställas in med **MENU**-knappen (inställningsmeny)" (104).

Steg 3 Komponera en bild

1 Håll kameran stadigt.

- Håll fingrar, hår, kameraremmen och andra föremål borta från objektivet, blixten, AF-hjälplampan, mikrofonen och högtalaren.
- För att ta bilder med "stående" orientering ska du vrida kameran så att den inbyggda blixten hamnar ovanför objektivet.

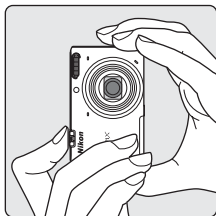
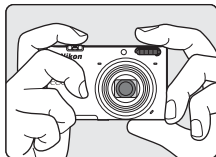

2 Komponera bilden.

- Rikta kameran mot det önskade motivet.
- När kameran detekterar huvudmotivet visas fokusområdet (standardinställning).

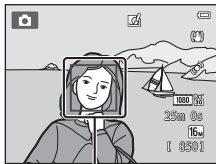

Fokusområde

Använda ett stativ

- Vi rekommenderar att stativ används för att stabilisera kameran vid fotografering i följande situationer:
 - Vid fotografering i svag belysning eller när blixtläget (☰58) är inställt på Ⓢ (av)
 - Vid användning av telefotoinställningen
- Ställ in **Vibrationsreducering** på **Av** i inställningsmenyn (☰104) när du använder ett stativ för att stabilisera kameran under fotografering.

Använda zoomen

Använd zoomreglaget för att aktivera den optiska zoomen.

- Vrid zoomreglaget till **T** (telefoto) för att zooma in närmare motivet.
- Vrid zoomreglaget till **W** (vidvinkel) för att zooma ut och visa ett större område.

När du startar kameran flyttas zoomen till den maximala vidvinkelpositionen.

- En zoomindikator visas överst på monitorn när zoomreglaget vrids.
- Digital zoom som gör att motivet kan förstöras ytterligare upp till cirka 4x den maximala optiska zoomnivån, kan aktiveras genom att zoomreglaget vrids mot och hålls på **T** när kameran har zoomat in till den maximala optiska zoomnivå.

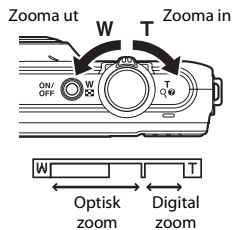

Digital zoom och interpolering

När digital zoom används försämras bildkvaliteten på grund av interpolering när zoomen ökas bortom 📐-läget. Eftersom läget för 📐 flyttas åt höger när storleken för en bild minskar, går det att zooma in ytterligare utan att bildkvaliteten försämras på grund av interpolering genom att välja en mindre bildstorlek i inställningen för bildkvalitet/storlek (☰64).



Steg 4 Fokusera och fotografera

1 Tryck ned avtryckaren halvvägs (📖31).

- När kameran detekterar huvudmotivet fokuserar den på det. När motivet är i fokus lyser det fokusområde som är i fokus grönt (upp till tre områden). Mer information finns i "Använda målsöknings-AF" (📖75).
- När den digitala zoomen används fokuserar kameran på motivet i bildens mitt och fokusområdet visas inte. När kameran har fokuserat lyser fokusindikeringen (📖9) grönt.
- När du trycker ner avtryckaren halvvägs kan fokusområdet eller fokusindikeringen blinka i rött. Detta indikerar att kameran inte kan fokusera. Ändra bildens komposition och tryck ned avtryckaren halvvägs igen.

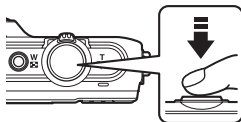

2 Tryck ned avtryckaren helt (📖31).

- Slutaren utlöses och bilden sparas.



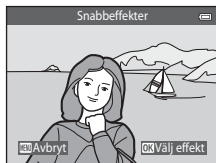

3 Tryck på OK-knappen för att använda en effekt på den tagna bilden.

- Skärmen för val av effekt visas. Mer information finns i "Använda snabbeffekter" (📖39).
- Om du trycker på MENU-knappen eller om ingen funktion utförs under cirka fem sekunder återgår monitorn till att visa fotograferingsskärmen.
- Om du inte vill visa skärmen som finns till höger ställer du in **Snabbeffekter** på **Av** (📖69).



Avtryckaren

<p>Trycka ned halvvägs</p> 	<p>Tryck lätt ned avtryckaren tills du känner ett lätt motstånd för att ställa in fokus och exponering (slutartid och bländarvärde). Fokus och exponering förblir låsta så länge avtryckaren trycks ned halvvägs.</p>
<p>Trycka ned helt</p> 	<p>När avtryckaren är halvvägs nedtryckt trycker du ned avtryckaren helt för att utlösa slutaren och ta en bilden. Var försiktig när du trycker ned avtryckaren eftersom detta kan orsaka kameraskakning och suddiga bilder. Tryck ner knappen försiktigt.</p>

✓ Om att spela in bilder och spara filmer

Indikator som visar antalet återstående exponeringar eller indikator som visar den maximala filmlängden blinkar medan bilder spelas in eller medan en film sparas. **Öppna inte luckan till batterifacket/minneskortsfacket och ta inte ur batteriet eller minneskortet** medan en indikator blinkar. Att göra detta kan leda till dataförlust, eller skador på kameran eller minneskortet.

✓ Om fokusering

Mer information finns i "Motiv som inte är lämpliga för autofokus" (📖76).

🔪 AF-hjälpbelysning och blix

Om motivet är dåligt belyst kan AF-hjälpplampan (📖104) tändas när avtryckaren trycks ned halvvägs, och blixten (📖57) kan avfyras när avtryckaren trycks ned helt.

🔪 Säkerställa att du inte missar en bild

Om du är bekymrad om att du kanske missar bilden ska du trycka ner avtryckaren hela vägen utan att först trycka ner den halvvägs.



Steg 5 Visa bilder

1 Tryck på (bildvisnings)-knappen.

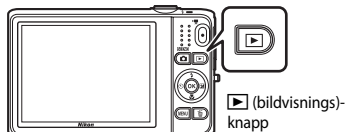
- Kameran växlar till visningsläge och den senast sparade bilden visas i helskärmsläge.



2 Använd multiväljaren för att välja en bild som du vill visa.

- Visa föregående bild:  eller 
- Visa efterföljande bild:  eller 

Visa föregående bild



Visa efterföljande bild

- Ta ur minneskortet från kameran för att visa bilder som finns sparade i kamerans internminne.  visas nära aktuellt bildnummer/totalt antal bilder.
- Tryck på -knappen, avtryckaren eller  (filminspelning)-knappen för att återgå till fotograferingsläge.

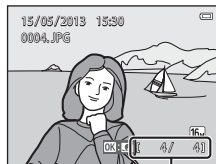

Aktuellt bildnummer/totalt antal bilder

Visa bilder

- Bilder kan visas en kort stund med låg upplösning direkt efter att du växlar till den efterföljande eller föregående bilden.
- När bilder där ansiktet för en person (📄73) eller ett husdjur (📄48) detekterades vid fotografering visas i helskärmsläge kan bilderna roteras automatiskt beroende på orienteringen för det detekterade ansiktet (gäller inte bilder som tagits i en serie).
- Du kan ändra orienteringen för en bild med **Rotera bild** i visningsmenyn (📄84).
- Varje bildserie som tagits med serietagning sparas i en sekvens och som standard visas endast den första bilden i sekvensen (huvudbilden), vilken representerar hela bildsekvensen (📄85). Tryck på **OK**-knappen för att visa dem som individuella bilder. Tryck **▲** för att återgå till att endast visa huvudbilden.

Om funktionen för snabbeffekter

- När **OK**: visas i helskärmsläge kan du trycka på **OK**-knappen för att tillämpa en effekt på bilden.
- När skärmen för val av effekter visas ska du trycka **◀** eller **▶** för att välja en effekt, trycka på **OK**-knappen och därefter välja **Ja** i bekräftelsedialogrutan, och trycka på **OK**-knappen för att spara bilden som en separat fil.
Mer information finns i "Snabbeffekter" (📄18).

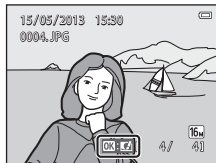



Mer information

- Mer information finns i "Visningszoom" (📄80).
- Mer information finns i "Miniatyrbildsvisning, kalendervisning" (📄81).
- Mer information finns i "Välja vissa typer av bilder för bildvisning" (📄82).
- Mer information finns i "Funktioner som kan ställas in med **MENU**-knappen (Visningsmeny)" (📄84).

Steg 6 Radera bilder



- 1 Tryck på -knappen för att radera bilden som visas på monitorn.





- 2 Tryck multiväljaren  eller  för att välja önskad raderingsmetod och tryck på -knappen.

- **Aktuell bild:** Endast den aktuella bilden raderas.
- **Radera valda bilder:** Flera bilder kan väljas och raderas. Mer information finns i "Använda skärmen Radera valda bilder" (135).
- **Alla bilder:** Alla bilder raderas.
- Tryck på **MENU**-knappen för att avsluta utan att radera.



- 3 Tryck  eller  för att välja **Ja** och tryck på -knappen.

- Borttagna bilder kan inte återställas.
- Om du vill avbryta ska du trycka  eller  för att välja **Nej** och trycka på -knappen.



Använda skärmen Radera valda bilder

1 Tryck multiväljaren ◀ eller ▶ för att välja en bild som ska raderas och därefter på ▲ för att visa 🗑️.

- För att ångra valet, tryck ▼ för att ta bort 🗑️.
- Vrid zoomreglaget (📖3) till **T** (📄) för att växla tillbaka till helskärmsläget eller tryck på **W** (📄) för att visa miniatyrbilder.



2 Lägg till 🗑️ på alla bilder som du vill ta bort och tryck sedan på **OK**-knappen för att bekräfta valet.

- En bekräftelsedialogruta visas. Följ anvisningarna som visas på monitorn.

✓ Om radering

- Borttagna bilder kan inte återställas. Kopiera viktiga bilder till en dator eller andra media innan du tar bort dem från kameran.
- Skyddade bilder (📖84) kan inte tas bort.

✓ Ta bort bilder i en sekvens

- Om du trycker på 🗑️-knappen och raderar en huvudbild medan endast huvudbilder visas för bildsekvenser (📖33) raderas alla bilder i sekvensen, inklusive huvud bilden.
- Om du vill radera enskilda bilder i en sekvens ska du trycka på **OK**-knappen för att visa dem en åt gången och trycka på 🗑️-knappen.

📌 Radera den senaste bilden som togs i fotograferingsläget

Tryck på 🗑️-knappen för att ta bort den senast sparade bilden när du använder fotograferingsläget.

📌 Välja vissa typer av bilder för borttagning

I läget för favoritbilder, läget sortera automatiskt eller läget visa efter datum (📖82), kan du välja att ta bort bilder som sparats som favoriter, bilder i en viss kategori eller bilder som tagits ett visst datum.



A series of ten horizontal dashed lines spanning the width of the page, intended for handwriting practice.



Fotograferingsfunktioner



I detta kapitel beskrivs kamerans fotograferingslägen och de funktioner som kan användas i de olika fotograferingslägena.

Du kan välja fotograferingslägen och justera inställningarna enligt fotograferingsförhållandena och typen av bilder som du vill ta.

📷 (autoläge)	38
Motivtyp (fotografering anpassad efter motivtyper)	40
Specialeffektläge (använda effekter under fotografering)	51
Smart porträtt-läge (ta bilder av leende ansikten)	53
Funktioner som kan ställas in med multiväljaren	56
Använda blixten (blixtlägen)	57
Använda självutlösaren	60
Använda makroläge	62
Justera ljusstyrka (Exponeringskompensation)	64
Funktioner som kan ställas in med MENU-knappen (Fotograferingsmeny)	67
Funktioner som inte kan användas samtidigt	70
Fokusera	73

(autoläge)

Används för allmän fotografering. Inställningarna kan justeras i fotograferingsmenyn (☰68) så att de lämpar sig för fotograferingsförhållandena och typen av bild som du vill ta.

Aktivera fotograferingsläget →  (fotograferingsläge)-knappen →  (autoläge) → -knappen

- Du kan ändra hur kameran väljer området i bilden att fokusera på genom att ändra **AF-områdesläge**-inställningen (☰68).
Standardinställningen är **Målsöknings-AF**.
Om kameran detekterar huvudmotivet fokuserar den på det.
Om inget huvudmotiv detekteras väljer kameran automatiskt ett eller flera av nio fokusområden som innehåller det motiv som är närmast kameran. Mer information finns i "Använda målsöknings-AF" (☰75).

Ändra (autoläge)-inställningar

- Funktioner som kan ställas in med multiväljaren (☰56): Blixtläge (☰57), självutlösare (☰60), makroläge (☰62) och exponeringskompensation (☰64)
- Funktioner som kan ställas in genom att trycka på **MENU**-knappen (☰67): Tillgängliga alternativ i menyn för automatisk fotografering (☰68)

Kamerainställningar som inte kan användas samtidigt

Vissa inställningar kan inte användas tillsammans med andra funktioner (☰70).

Använda snabbeffekter

När kameran är i  (autoläge) går det att lägga till effekter på bilder omedelbart efter att slutaren utlösts.



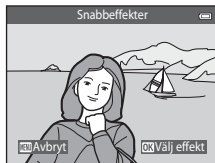

- Den redigerade bilden sparas som en separat fil med ett annat namn (111).

1 Tryck på -knappen när bilden visas efter att den har tagits i (autoläge)-läge.

- Om du trycker på **MENU**-knappen eller om ingen funktion utförs under cirka fem sekunder återgår monitorn till att visa fotograferingsskärmen.
- Om du inte vill visa skärmen som finns till höger ställer du in **Snabbeffekter** på **Av** (69).





2 Tryck multiväljaren eller för att välja önskad effekt och tryck på -knappen.

- Vrid zoomreglaget (3) till **T** () för att växla tillbaka till helskärmsläget eller **W** () för miniatyrbildsvisning med sex bilder.
- Tryck på **MENU**-knappen för att avsluta utan att spara den redigerade bilden. När en bekräftelseskärm visas ska du välja **Ja** och trycka på -knappen.
- Mer information om effektyper finns under "Snabbeffekter" (18).











3 Välj **Ja** och tryck på -knappen.































- En ny, redigerad kopia skapas och monitorvisningen återgår till fotograferingsskärmen.
- Kopior som skapats med snabbeffekter är markerade med ikonen  vid visning (10).

Motivtyp (fotografering anpassad efter motivtyper)













När en av de följande motivtyperna är vald optimeras kamerainställningarna automatiskt för den valda motivtypen.

Aktivera fotograferingsläge →  (fotograferingsläge)-knappen →  (andra ikonerna uppifrån*) →  →  ,  ,  ,  → välj ett motiv → -knappen

* Ikonen för det senaste valda motivet visas.

 Automatisk motivtyp (standardinställning,  41)	 Porträtt ( 41)	 Landskap ( 42)	 Sport ( 42)
 Nattporträtt ( 42)	 Party/inomhus ( 43)	 Strand ( 43)	 Snö ( 43)
 Solnedgång ( 43)	 Skymning/gryning ( 43)	 Nattlandskap ( 44)	 Närbild ( 44)
 Mat ( 45)	 Museum ( 45)	 Fyrverkeri ( 45)	 Svartvit reproduktion ( 46)
 Motljus ( 46)	 Enkelt panorama ( 47)	 Husdjursporträtt ( 48)	 3D-fotografering ( 49)

Ändra motivtypsinställningar

- Beroende på motivet går det att använda multiväljaren  () ,  () ,  () och  () för att ställa in motsvarande funktioner. Mer information finns under "Funktioner som kan ställas in med multiväljaren" (56) och "Standardinställningar" (65).
- Funktioner som kan ställas in genom att trycka på **MENU**-knappen (67): Bildkvalitet/storlek (68, 40).

Visa en beskrivning (hjälp) för varje motivtyp

Välj önskat motiv från skärmen för val av motivtyp och vrid zoomreglaget (📏) till **T** (🔍) för att visa en beskrivning för den motivtypen. Om du vill återgå till den ursprungliga skärmen vrider du zoomreglaget tillbaka till **T** (🔍).

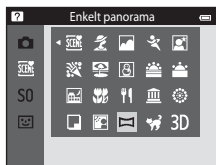

Egenskaper för varje motivtyp

📷 Automatisk motivtyp

- När du riktar kameran mot motivet väljer kameran automatiskt den optimala motivtypen i listan nedan och ställer in fotograferingsinställningarna i enlighet därmed.
👤: Porträtt, 🌄: Landskap, 🌃: Nattporträtt, 🌃: Nattlandskap, 📷: Närbild, 🌃: Motljus, 📷: Andra motivtyper
- Fokusområdet beror på bildens komposition. När kameran detekterar en människas ansikte fokuserar den på det (📏73).
- När kameran väljer 📷 (nattporträtt) låses blixtläget på upplättningsblix med långsam synk och röda ögon-reducering (när 📷 AUTO (auto) är valt) och kameran tar en bild med en längre slutartid.
- När kameran väljer 📷 (nattlandskap) låses blixtläget på 📷 (av) oavsett vilka inställningar som gjorts och kameran tar en bild med en längre slutartid.
- Beroende på fotograferingsförhållandena kanske inte kameran väljer önskad motivtyp. Om detta inträffar kan du växla till 📷 (autoläge) (📏26) eller välja önskat motivtypsläge manuellt.
- Det går inte att använda den digitala zoomen.

👤 Porträtt

- När kameran detekterar en människas ansikte fokuserar den på det (📏73).
- Om kameran inte detekterar något ansikte fokuserar den på motivet i mitten av bilden.
- Kameran fokuserar även när avtryckaren inte hålls nedtryckt halvvägs. Du kanske hör ljudet från kamerans fokusering.
- Hudtonerna på ansikten blir mjukare med funktionen för mjuka hudtoner (📏55).
- Det går inte att använda den digitala zoomen.

Landskap

- Fokusområdet eller fokusindikeringen (☐9) lyser alltid grönt när avtryckaren trycks ner halvvägs.

Sport

- Kameran fokuserar på området i bildens mitt.
- Kameran fokuserar även när avtryckaren inte hålls nedtryckt halvvägs. Du kanske hör ljudet från kamerans fokusering.
- Tryck och håll ned avtryckaren helt för att kontinuerligt ta upp till 6 bilder med en hastighet på cirka 2 bilder per sekund (bps) (när bildläget är inställt på **16**).
- Fokus, exponering och nyans har samma värden som den första bilden i varje serie.
- Bildhastigheten vid serietagning kan variera beroende på den aktuella inställningen av bildkvalitet och storlek, det minneskort som används eller fotograferingsförhållanden.

Nattporträtt

- När kameran detekterar en människas ansikte fokuserar den på det (☐73).
- Om kameran inte detekterar något ansikte fokuserar den på motivet i mitten av bilden.
- Välj **Utan stativ** eller **Med stativ** i skärmen som visas efter att du valt  **Nattporträtt**.
- **Utan stativ** (standardinställning):
 - Tryck ned avtryckaren helt för att ta en bildserie som kombineras till en enda bild och sparas när -ikonen längst upp till vänster på monitorn lyser grönt.
 - När avtryckaren har tryckts ner helt ska kameran hållas stilla tills en stillbild visas. När du har tagit en bild ska du inte stänga av kameran innan monitorn har växlat till fotograferingsskärmen.
 - Bildvinkeln (dvs. det synliga området i bilden) som syns i den sparade bilden blir smalare än den som syns på monitorn när bilden tas.
 - Om motivet flyttar medan kameran fotograferar kontinuerligt kan bilden förvrängas, överlappas eller bli suddig.
- **Med stativ:** Välj detta alternativ när du använder ett stativ eller något annat sätt att stabilisera kameran under fotografering.
 - Vibrationsreducering är inaktiverat även när **Vibrationsreducering** (☐104) i inställningsmenyn är inställt på **På**.
 - En bild tas med lång slutartid när avtryckaren trycks ned helt.
- Hudtonerna på ansikten blir mjukare med funktionen för mjuka hudtoner (☐55).
- Det går inte att använda den digitala zoomen.

Party/inomhus

- Kameran fokuserar på området i bildens mitt.
- Håll kameran stadigt för att undvika effekten av kameraskakning. Ställ in **Vibrationsreducering** på **Av** i inställningsmenyn (📖104) när du använder ett stativ för att stabilisera kameran under fotografering.

Strand

- Kameran fokuserar på området i bildens mitt.

Snö

- Kameran fokuserar på området i bildens mitt.

Solnedgång



- Kameran fokuserar på området i bildens mitt.





Skymning/gryning











- Fokusområdet eller fokusindikeringen (📖9) lyser alltid grönt när avtryckaren trycks ner halvvägs.

 Du rekommenderas att använda ett stativ för motivtyper som är markerade med  eftersom slutartiden är lång. Ställ in **Vibrationsreducering** på **Av** i inställningsmenyn (📖104) när du använder ett stativ för att stabilisera kameran under fotografering.

Nattlandskap

- Fokusområdet eller fokusindikeringen (9) lyser alltid grönt när avtryckaren trycks ner halvvägs.
- Välj **Utan stativ** eller **Med stativ** på skärmen som visas efter att du valt  **Nattlandskap**.
- **Utan stativ** (standardinställning): Välj detta alternativ för att skapa foton med minskad oskärpa och brus även när kameran används utan stativ.
 - När -ikonen längst upp till vänster på monitorn lyser grönt ska du trycka ned avtryckaren hela vägen för att ta en bildserie som kombineras till en enda bild och sparas.
 - När avtryckaren har tryckts ner helt ska kameran hållas stilla tills en stillbild visas. När du har tagit en bild ska du inte stänga av kameran innan monitorn har växlat till fotograferingsskärmen.
 - Bildvinkeln (dvs. det synliga området i bilden) som syns i den sparade bilden blir smalare än den som syns på monitorn när bilden tas.
- **Med stativ**: Välj detta alternativ när du använder ett stativ eller något annat sätt att stabilisera kameran under fotografering.
 - Vibrationsreducering är inaktiverat även när **Vibrationsreducering** (104) i inställningsmenyn är inställt på **På**.
 - En bild tas med lång slutartid när avtryckaren trycks ned helt.
- Det går inte att använda den digitala zoomen.

Närbild

- Makroläge (62) aktiveras och kameran zoomar automatiskt till den närmaste positionen den kan fokusera på.
- Det går att flytta fokusområdet. Om du vill flytta fokusområdet ska du trycka på -knappen och därefter trycka multiväljaren    eller  . Om du vill ändra inställningarna för en av de följande funktionerna ska du först trycka på -knappen för att avbryta valet av fokusområde och därefter ändra till önskade inställningar.
 - Blixtläge
 - Självutlösare
 - Exponeringskompensation
- Kameran fokuserar även när avtryckaren inte hålls nedtryckt halvvägs. Du kanske hör ljudet från kamerans fokusering.

Mat

- Makroläge (📖62) aktiveras och kameran zoomar automatiskt till den närmaste positionen den kan fokusera på.
- Det går att flytta fokusområdet. Om du vill flytta fokusområdet ska du trycka på ⓧ-knappen och därefter trycka multiväljaren ▲, ▼, ◀ eller ▶.
Om du vill ändra inställningarna för en av de följande funktionerna ska du först trycka på ⓧ-knappen för att avbryta valet av fokusområde och därefter ändra till önskade inställningar.
 - Nyans
 - Självutlösare
 - Exponeringskompensation
- Kameran fokuserar även när avtryckaren inte hålls nedtryckt halvvägs. Du kanske hör ljudet från kamerans fokusering.
- Det går att justera nyansen genom att trycka multiväljaren ▲ eller ▼.
Inställningen för nyans sparas i kamerans minne även efter att kameran har stängts av.

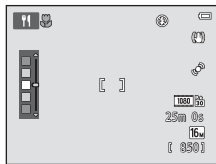

Museum

- Kameran fokuserar på området i bildens mitt.
- Kameran tar en bildserie med upp till tio bilder medan avtryckaren hålls helt nedtryckt och den skarpaste bilden i serien väljs och sparas automatiskt (BSS (Best Shot Selector)).
- Blixten avfyras inte.

Fyrverkeri





- Kamerans fokus ställs in på oändlighet.
- Fokusindikeringen (📖9) lyser alltid grönt när avtryckaren trycks ner halvvägs.
- Slutartiden är låst på cirka fyra sekunder.

📖: Du rekommenderas att använda ett stativ för motivtyper som är markerade med 📖 eftersom slutartiden är lång. Ställ in **Vibrationsreducering** på **Av** i inställningsmenyn (📖104) när du använder ett stativ för att stabilisera kameran under fotografering.

Svartvit reprokopia

- Kameran fokuserar på området i bildens mitt.
- Använd tillsammans med makroläge (62) vid fotografering av motiv som är nära kameran.

Motljus

- Kameran fokuserar på området i bildens mitt.
- Från skärmen som visas efter att  **Motljus** har valts, välj **På** eller **Av** för att aktivera eller inaktivera HDR (high dynamic range)-funktionen beroende på typ av bild som du vill ta.
- **Av** (standardinställning): Blixten avfyras för att förhindra att motivet döljs i skuggor.
 - När avtryckaren trycks ned helt tas en bild.
- **På**: Används när du tar bilder med mycket ljusa och mörka områden i samma bild.
 - När avtryckaren trycks ned helt tar kameran bilder kontinuerlig med hög hastighet, och sparar följande två bilder.
 - En bild som inte är en kompositbild med HDR
 - En kompositbild med HDR där förlusten av detaljer i högdagrar och lågdagrar minimeras
 - Den andra bilden sparas som en HDR-kompositbild. Om det endast finns tillräckligt med minne för att spara en bild sparas endast en bild som behandlats med D-Lighting (84) vid fotografering, där mörka områden på bilden har korrigerats.
 - När avtryckaren har tryckts ner helt ska kameran hållas stilla tills en stillbild visas. När du har tagit en bild ska du inte stänga av kameran innan monitorn har växlat till fotograferingsskärmen.
 - Bildvinkeln (dvs. det synliga området i bilden) som syns i den sparade bilden blir smalare än den som syns på monitorn när bilden tas.
 - Det går inte att använda den digitala zoomen.

📷 Enkelt panorama

- Används till att ta en panoramabild genom att helt enkelt flytta kameran i önskad riktning.
- Kameran fokuserar på området i bildens mitt när fotograferingen startar.
- Välj mellan fotograferingsområdet **Normal (180°)** och **Bred (360°)** på skärmen som visas när du tryckt på 📷 **Enkelt panorama**.
- Tryck ner avtryckaren helt, ta bort fingret från avtryckaren och panorera därefter kameran långsamt och horisontellt. Fotograferingen avslutas automatiskt när kameran har tagit bilder av hela det angivna fotograferingsområdet.
- Zoompositionen är låst på vidvinkel.
- Om du trycker på 📷-knappen när en bild tas med enkelt panorama i helskärmsläge bländras bilden automatiskt.



Mer information finns i "Använda enkelt panorama (fotografering och bildvisning)" (📷2).

✔ Om utskrift av panoramabilder





Vid utskrift av panoramabilder går det eventuellt inte att skriva ut hela bilden beroende på skrivarens inställningar. Utskrift kanske även förhindras beroende på skrivaren.

Se dokumentationen som medföljde skrivaren eller rådfråga ett digitalt fotolabb för mer information.

Husdjursporträtt

- När kameran riktas mot en hund eller katt detekterar kameran ansiktet på djuret och fokuserar på det. Som standard utlöses slutaren automatiskt när fokuseringen är klar (automatisk slutare).
- Välj **Enbildstagnning** eller **Serietagning** på skärmen som visas efter att du valt  **Husdjursporträtt**.
 - Enbildstagnning:** Bilder tas en åt gången.
 - Serietagning:** När fokus har ställts in på det detekterade ansiktet utlöser kameran automatiskt slutaren 3 gånger. Om du manuellt utlöser slutaren kan upp till 6 bilder tas i en serie medan avtryckaren hålls nedtryckt. Bildhastigheten för serietagning är cirka 2 bps (när **Bildkval./storlek** ställts in på  **4608x3456**).

Automatisk slutare

- Om du vill ändra **Automatisk slutare**-inställningen ska du trycka multiväljaren  (📷).
 - : När kameran detekterar ett ansikte på ett husdjur fokuserar den på det ansiktet och utlöser slutaren automatiskt.
 - OFF:** Kameran utlöser inte slutare automatiskt även om ett ansikte på ett husdjur detekteras. Tryck ned avtryckaren för att utlösa slutaren. Kameran detekterar även ansikten på människor (73). Om kameran detekterar ett ansikte på en människa och ett husdjur i samma bild fokuserar den på husdjurets ansikte.
 - Automatisk slutare stängs av automatiskt när:
 - Fem serier har tagits.
 - Internminnet eller minneskortet är fullt.
- För att återuppta fotografering med **Automatisk slutare** ska du trycka multiväljaren  (📷) för att aktivera det igen.

Fokusområde

- När kameran identifierar ett ansikte på ett husdjur visas den dubbla ramen (fokusområde) runt det ansiktet och den dubbla ramen blir grön när kameran fokuserar.
- Om kameran detekterar ansikten på mer än en hund eller katt (upp till fem kan detekteras) visas en dubbelram runt det största ansiktet och en enkelram runt de övriga.
- Om inga ansikten på vare sig djur eller människor detekteras fokuserar kameran på motivet i bildens mitt.

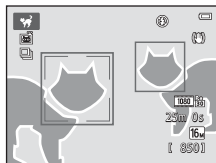

Om husdjursporträtt

- Det går inte att använda den digitala zoomen.
- Beroende på husdjurets avstånd från kameran, husdjurets hastighet, åt vilket håll det är vänt, hur ljus omgivningen är m.m. kan ansikten på husdjur eventuellt inte detekteras och andra motiv kan visas med en ram.

3D 3D-fotografering

- Kameran tar en bild för varje öga för att simulera en 3D-bild på en 3D-kompatibel TV eller monitor.
- Fokuseringsområdet kan flyttas från mitten av bilden till ett annat läge.
Om du vill flytta fokuseringsområdet innan du tar den första bilden ska du trycka på **OK**-knappen och därefter trycka multiväljaren ▲, ▼, ◀ eller ▶.
Om du vill ändra inställningarna för en av följande funktioner ska du först trycka på **OK**-knappen för att avbryta valet av fokuseringsområde och därefter ändra inställningarna enligt önskemål.
 - Makroläge
 - Exponeringskompensation
- När du har tagit den första bilden genom att trycka på avtryckaren flyttar du kameran horisontellt åt höger så att motivet är i linje med guiden på monitorn. Kameran tar automatiskt en andra bild när den känner av att motivet är inriktat med guiden.
- Fokus, exponering och vitbalans läses efter den första bilden och **AE/AF-L** visas på monitorn.
- Bildvinkeln (dvs. det synliga området i bilden) som syns i den sparade bilden blir smalare än den som syns på monitorn när bilden tas.
- Bilder som tas i detta läge sparas med en bildstorlek på **1920 x 1080**.
- De två bilderna som tas sparas som en 3D-bild (MPO-fil). Den första bilden (bilden för det vänstra ögat) sparas även som en JPEG-fil.

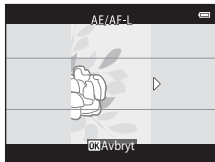

✓ Om att ta 3D-bilder

- Rörliga motiv är inte lämpliga för 3D-fotografering.
- Bilderna får en mindre uttalad 3D-känsla om avståndet mellan kameran och bakgrunden ökas.
- Bilder kan ha en mindre uttalad 3D-känsla när motivet är mörkt eller den andra bilden inte är exakt komponerad.
- Bilder som tagits under svag belysning kan förefalla korniga och innehålla brus.
- Maximal telefotoposition är begränsad till en bildvinkel som motsvarar ett objektiv med en brännvidd på 144,6 mm i 35mm [135] småbildsformat.
- Fotograferingen avbryts efter den första bilden om du trycker på **OK**-knappen eller om motivet inte inriktas med guiden inom cirka tio sekunder.
- Om kameran inte tar en andra bild och avbryter fotograferingen även om du riktat in guiden på motivet, kan du försöka ta bilden med hjälp av avtryckaren.
- Det går inte att spela in filmer i 3D.

✓ Visa 3D-bilder







- Det går inte att visa 3D-bilder i 3D på kameramonitorn. Endast bilden för det vänstra ögat i en 3D-bild visas under bildvisning.
- Du behöver en 3D-kompatibel TV eller monitor för att visa 3D-bilder i 3D. Använd en 3D-kompatibel HDMI-kabel för att ansluta kameran och dessa enheter (📖86) för att visa 3D-bilder.
- Använd en HDMI-kabel när du ansluter kameran, ställ in **TV-inställningar** i inställningsmenyn (📖104) enligt följande:
 - **HDMI: Auto** (standardinställning) eller **1080i**
 - **HDMI 3D-signal: På** (standardinställning)
- När kameran är ansluten via HDMI och bilder visas kan det ta ett tag innan bilder visas när man växlar mellan 3D-bilder och vanliga bilder. Visningszoom kan inte användas när bilder visas i 3D.
- Mer information om hur du gör inställningarna finns i dokumentationen som medföljer TV:n eller monitorn.

✓ Viktigt att tänka på vid visning av 3D-bilder

Om du tittar på 3D-bilder på en 3D-kompatibel TV eller monitor under en längre tid kan du uppleva obehag såsom trötta ögon eller illamående. Läs dokumentationen som medföljer TV:n eller monitorn noga för att säkerställa korrekt användning.









Specialeffektläge (använda effekter under fotografering)

Effekterna kan tillämpas på bilder under fotografering.

Aktivera fotograferingsläge →  (fotograferingsläge)-knappen → **S0** (tredje ikonen uppifrån*) →  →  ,  ,  ,  → välj en effekt → -knappen

* Ikonen för den senaste valda effekten visas.

Följande 12-effekter kan användas.

Kategori	Beskrivning
S0 Mjuk* (standardinställning)	Mjukar upp bilden genom att lägga till en aning suddighet till hela bilden.
SE Nostalgisk sepia*	Lägger till en sepia-ton och minskar kontrasten för att simulera kvaliteterna av ett gammalt fotografi.
 Högkontrast monokrom	Ändrar bilden till svart och vitt och ger den skarp kontrast.
 Högdagerbild	Ger hela bilden en ljus färgton.
 Lägdagerbild	Ger hela bilden en mörk färgton.
 Selektiv färg	Skapar en svartvit bild i vilken endast den specificerade färgen blir kvar.
POP Pop	Ökar färgmättningen för hela bilden för att skapa en ljus bild.
VI Superintensiv	Ökar färgmättningen i hela bilden och gör kontrasten skarpere.
 Målning	Gör att bilder ser ut som målningar.
 Leksakskameraeffekt 1	Ger hela bilden en gul nyans och gör bildens periferi mörkare.
 Leksakskameraeffekt 2	Minskar färgmättningen i hela bilden och gör bildens periferi mörkare.
 Korsframkallning	Ger bilden ett mystiskt utseende baserat på en specifik färg.

*  **HS 480/4x**-inställningen i **Filmalternativ** (99) kan inte användas med denna inställning. Om du försöker använda båda inställningarna samtidigt aktiveras bara den inställning som gjordes först.

- Kameran fokuserar på området i bildens mitt.
- När **Selektiv färg** eller **Korsframkallning** är valt ska du trycka multiväljaren ▲ eller ▼ för att välja önskad färg med skjutreglaget.

Om du vill ändra inställningarna för en av följande funktioner ska du först trycka på **OK**-knappen för att avbryta färgvalet och därefter ändra inställningarna enligt önskemål.

- Blixtläge (☰57)
- Självutlösare (☰60)
- Makroläge (☰62)
- Exponeringskompensation (☰64)

Tryck en gång till på **OK**-knappen för att återgå till skärmen för val av färg.

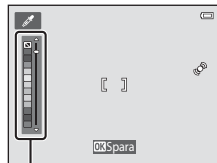



Skjutreglage

Ändra inställningarna för specialeffektläge

- Funktioner som kan ställas in med multiväljaren (☰56): Blixtläge (☰57), självutlösare (☰60), makroläge (☰62) och exponeringskompensation (☰64)
- Funktioner som kan ställas in genom att trycka på **MENU**-knappen (☰67): Bildkvalitet/storlek (☰68, 📷40).

Smart porträtt-läge (ta bilder av leende ansikten)

När kameran detekterar ett leende ansikte kan du ta bilder automatiskt utan att trycka på avtryckaren (leendeutlösare). Du kan även använda funktionen för mjuka hudtoner för att mjuka upp hudtonerna på mänskliga ansikten.

Aktivera fotograferingsläget →  (fotograferingsläge)-knappen →  Smart porträtt-läge → -knappen

1 Komponera bilden.

- Rikta kameran mot ett mänskligt ansikte. Mer information finns i "Använda ansiktsavkänning" (📖73).

2 Vänta tills motivet ler utan att trycka ned avtryckaren.

- Om kameran detekterar att ansiktet i den dubbla ramen ler, utlöses slutaren automatiskt. Mer information finns i "Leendeutlösare" (📖69).
- När kameran utlöser slutaren fortsätter den att detektera ansikten och leenden, och utlöser slutaren igen om den detekterar ett leende ansikte.

3 Avbryta fotografering.

- Vilken som av följande funktioner kan användas för att avbryta leendeavkänning och avbryta fotograferingen.
 - Ställ in **Leendeutlösare** (📖69) på **Av**.
 - Tryck på -knappen och välj ett annat fotograferingsläge.
 - Stäng av kameran.

Om läget Smart porträtt

- Det går inte att använda den digitala zoomen.
- Under vissa fotograferingsförhållanden kanske inte kameran kan detektera ansikten eller leenden.
- Mer information finns i "Om ansiktsavkänning" (📖74).

Automatisk avstängning i läget med leendeutlösare

När **Leendeutlösare** ställts in på **På (enbildstagnig)**, **På (serietagning)** eller **På (BSS)** aktiveras den automatiska avstängningsfunktionen (📖104) och kameran stängs av när någon av situationerna som anges nedan uppstår och om inga andra åtgärder utförs.

- Inga ansikten detekteras av kameran.
- Ett ansikte detekteras av kameran, men inget leende detekterades.

När lampan för självutlösare blinkar

När leendeutlösaren används blinkar lampan för självutlösare när kameran detekterar ett ansikte och blinkar snabbt omedelbart efter att slutaren utlöses.

Utlösa slutaren manuellt

Du kan också utlösa slutaren genom att trycka ner avtryckaren. Om kameran inte detekterar något ansikte fokuserar den på motivet i mitten av bilden.

Ändra inställningar för smart porträtt-läge

- Funktioner som kan ställas in med multiväljaren (📖56): Blixtläge (📖57), självutlösare (📖60) och exponeringskompensation (📖64)
- Funktioner som kan ställas in genom att trycka på **MENU**-knappen (📖67): Bildkval./storlek (📖68, 📖40), mjuka hudtoner (📖69), leendeutlösare (📖69), blinkningskydd (📖69)

Kamerainställningar som inte kan användas samtidigt

Vissa inställningar kan inte användas tillsammans med andra funktioner (📖70).

Använda mjuka hudtoner

När slutaren utlöses medan ett av fotograferingslägen nedan används detekterar kameran upp till tre människors ansikten och bearbetar bilden för att mjuka upp hudtonerna i ansiktet.

- **Automatisk motivtyp** (☞41), **Porträtt** (☞41) eller **Nattporträtt** (☞42) är valt som motivtyp.
- Smart porträtt-läge (☞53).

Redigeringsfunktioner som **Mjuka hudtoner** kan användas för att spara bilder med hjälp av **Modellretuschering** (☞84).



Om mjuka hudtoner

- Det kan ta längre tid än normalt att spara bilderna efter fotografering.
- Under vissa fotograferingsförhållanden kan eventuellt inte den önskade resultatet av mjuka hudtoner uppnås, och mjuka hudtoner kan tillämpas på områden i bilden där det inte finns några ansikten.
- Det går inte att justera nivån på hudens mjuka toner vid fotografering med motivtypen **Porträtt** eller **Nattporträtt**, eller när kameran väljer en av dessa motivtyper i läget automatisk motivtyp.

Funktioner som kan ställas in med multiväljaren

Vid fotografering kan multiväljare ▲, ▼, ◀ och ▶ användas för att ställa in följande funktioner.

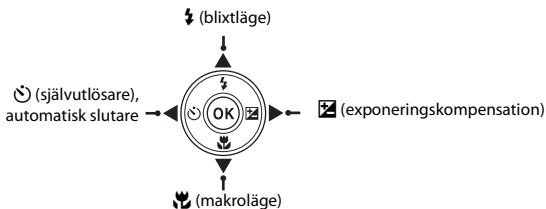

Tillgängliga funktioner

Vilka funktioner som är tillgängliga varierar beroende på fotograferingsläget, vilket visas nedan.

- Information om standardinställningarna för varje motivtyp finns under "Standardinställningar" (65).

	📷 (auto)	Motivtyp	Specialeffekter	Smart porträtt
⚡ Blixtläge (657)	✓	1	✓	✓ ²
🕒 Självtlösare (660)	✓		✓	✓ ²
⏻ Automatisk slutare (648)	-		-	-
🌸 Makro (662)	✓		✓	-
⚡ Exponeringskompensation (664)	✓		✓	✓

¹ Varierar beroende på motivtypen. Mer information finns i "Standardinställningar" (65).

² Varierar med inställningen för smart porträtt-menyn. Mer information finns i "Standardinställningar" (65).

Använda blixten (blixtlägen)

Du kan ställa in blixtläget så att det matchar fotograferingsförhållandena.

- 1 Tryck multiväljaren ▲ (⚡ blixtläge).



- 2 Tryck ▲ eller ▼ för att välja önskat läge och tryck på OK-knappen.

- Mer information finns i "Tillgängliga blixtlägen" (1058).
- Om en inställning inte aktiveras genom att du trycker på OK-knappen inom några sekunder, avbryts valet.
- När ⚡AUTO (auto) aktiveras, visas bara ⚡AUTO i några sekunder oavsett inställningen i **Monitorinställningar** (1104).



✓ Blixtlampa

- Blixtlampan anger blixten status när avtryckaren trycks ner halvvägs.
 - Tänd: Blixten avfyras när du trycker ner avtryckaren helt.
 - Blinkar: Blixten laddas. Kameran kan inte ta bilder.
 - Släckt: Blixten utlöses inte när en bild tas.
- Om batterinivån är låg stängs monitorn av och förblir avstängd medan blixten laddas.

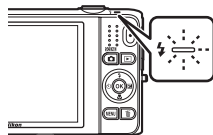

✍ Blixten effektiva räckvidd

När ISO-känsligheten ställs in på **Auto** har blixten en räckvidd på 1,0 till 4,0 m vid den maximala vidvinkelpositionen och en räckvidd på 1,5 till 2,0 m vid den maximala telefotopositionen.

Tillgängliga blixtlägen



Auto

Blixten avfyras automatiskt vid svag belysning.



Auto med röda ögon-reducer.

Röda ögon-reducering i porträtt som orsakats av blixten (☞59).



Av

Blixten avfyras inte.

Vi rekommenderar användning av stativ för att stabilisera kameran när man fotograferar i mörka omgivningar.



Upplättningsblix

Blixten avfyras så fort du tar en bild. Används för att "lätta upp" (belysa) skuggor och motiv i motljus.



Långsam synk

Automatiskt blixtläge kombineras med lång slutartid.

Passar för kvälls- och nattporträtt med en bakgrundsmiljö.

Blixten belyser huvudmotivet. Långa slutartider används för att fånga bakgrunden i nattbilder eller vid svag belysning.



Blixtlägesinställningen

- Inställningarna varierar med fotograferingsläget. Mer information finns under "Tillgängliga funktioner" (☞56) och "Standardinställningar" (☞65).
- Vissa inställningar kan inte användas tillsammans med andra funktioner (☞70).
- Den blixteställning som används i 📷 (autoläge) sparas i kamerans minne även efter att kameran stängts av.



Röda ögon-reducering

Den här kameran har **Avancerade funktioner för reducering av röda ögon** (Röda ögon-reducering i kameran).

Om kameran detekterar röda ögon när en bild sparas bearbetas det påverkade området för att reducera de röda ögonen innan bilden sparas.

Observera följande när du fotograferar:

- Det krävs mer tid än vanligt för att spara bilder.
- Röda ögon-reducering kanske inte ger önskat resultat i alla situationer.
- I en del fall kan korrigerig av röda ögon användas helt i onödan på områden i en bild. Välj i dessa fall ett annat blixtläge och ta bilden igen.

Använda självutlösaren

Kameran har en självutlösare som utlöser slutaren tio eller två sekunder efter att du tryckt på avtryckaren. Självutlösaren är användbar när du själv vill vara med i bilden du tar och när du vill undvika effekterna av kameraskakning som inträffar när du trycker på avtryckaren. När du använder självutlösaren rekommenderas du att använda stativ. Ställ in **Vibrationsreducering** på **Av** i inställningsmenyn (📖104) när du använder ett stativ för att stabilisera kameran under fotografering.

1 Tryck multiväljaren ◀ (🕒 självutlösare).



2 Tryck ▲ eller ▼ för att välja 🕒 10s eller 🕒 2s och tryck på Ⓞ-knappen.

- 🕒 10s (tio sekunder): Används vid viktiga tillfällen, till exempel bröllop.
- 🕒 2s (två sekunder): Används när du vill undvika kameraskakning.
- Om en inställning inte aktiveras genom att du trycker på Ⓞ-knappen inom några sekunder, avbryts valet.
- När fotograferingsläget är inställt på **Husdjursporträtt** visas 📷 (automatisk slutare) (📖48). Självutlösarens inställningar 🕒 10s och 🕒 2s kan inte användas.

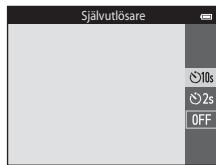

3 Komponera bilden och tryck ned avtryckaren halvvägs.

- Fokus och exponering ställs in.

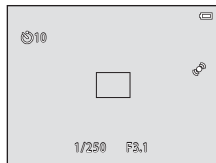

4 Tryck ned avtryckaren helt.

- Självutlösaren startar och antal sekunder som återstår innan slutaren utlöses visas på monitorn. Lampan för självutlösaren blinkar medan timern räknar ner. Lampan lyser stadigt och upphör att blinka cirka en sekund innan slutaren utlöses.
- När slutaren utlöses ställs självutlösaren in på **OFF**.
- Om du vill stoppa timern innan bilden har tagits trycker du på avtryckaren igen.

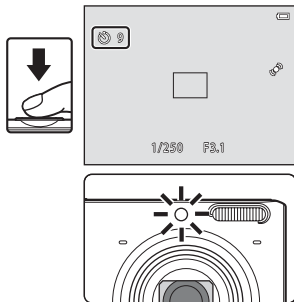

Kamerainställningar som inte kan användas samtidigt

Vissa inställningar kan inte användas tillsammans med andra funktioner (70).

Använda makroläge

I makroläget kan kameran fokusera på motiv så nära som cirka 8 cm från objektivets framkant. Den här funktionen är användbar när man tar närbilder av blommor och andra små motiv.

- 1 Tryck multiväljaren ▼ (🌸 makroläge).



- 2 Tryck ▲ eller ▼ för att välja **ON** och tryck på **OK**-knappen.

- Makrolägesikonen (🌸) visas.
- Om en inställning inte aktiveras genom att du trycker på **OK**-knappen inom några sekunder, avbryts valet.

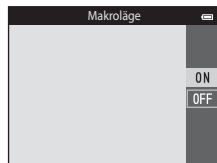

- 3 Vrid zoomreglaget för att ställa in zoomförhållandet till en position där 🌸 och zoomindikatorn lyser grönt.



- Hur nära du kan vara motivet vid fotografering beror på zoomnivån. När zoomnivån är inställd på en position där 🌸 och zoomindikatorn lyser grönt kan kameran fokusera på motiv så nära som 30 cm från objektivet. När zoomen är vid den maximala vidvinkelpositionen (vid den position där 📷 visas) kan kameran fokusera på motiv så nära som 8 cm från objektivet.

Om användning av blixten

Blixten kanske inte kan lysa upp hela motivet på avstånd som är kortare än 1 m.

Autofokus

När makroläge används i  (autoläge) kan du fokusera utan att trycka ned avtryckare halvvägs genom att ställa in **Autofokusbiläge** (📖69) i fotograferingsmenyn (📖68) på **Aktiv AF**.

När andra fotograferingslägen används aktiveras **Aktiv AF** automatiskt när makroläge aktiveras (förutom när motivtypen **Husdjursporträtt** används).

Du kanske hör ljudet från kamerans fokusering.

Inställningen Makroläge

- Makroläget kan inte användas med vissa fotograferingslägen. Mer information finns i "Standardinställningar" (📖65).
- Vissa inställningar kan inte användas tillsammans med andra funktioner (📖70).
- Makrolägesinställningen som används i  (autoläge) sparas i kamerans minne även efter att kameran stängts av, och används igen nästa gång du väljer  (autoläge).

Justera ljusstyrka (Exponeringskompensation)

Det går att justera bildens totala ljusstyrka.

- 1 Tryck multiväljaren
▶ (☒) exponeringskompensation).



- 2 Tryck ▲ eller ▼ för att välja ett kompensationsvärde.

- Om du vill göra bilden ljusare använder du positiv (+) exponeringskompensation.
- Om du vill göra bilden mörkare använder du negativ (-) exponeringskompensation.



- 3 Tryck på OK-knappen för att använda kompensationsvärdet.

- Om du inte trycker på OK-knappen inom några sekunder tillämpas inställningen och menyn försvinner.
- När ett annat exponeringskompensationsvärde än 0.0 används visas värdet med ☒-indikatoren på monitorn.

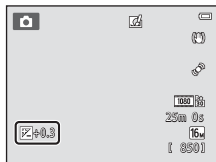

- 4 Tryck ned avtryckaren för att ta en bild.









































- Om du vill avbryta exponeringskompensationen återgår du till steg 1 och återställer värdet till 0.0.





Exponeringskompensationsvärdet





Exponeringskompensationsvärdet som används i  (autoläge) sparas i kamerans minne även efter att kameran stängts av.

Standardinställningar

Standardinställningarna för varje motivtyp beskrivs nedan.

	Blixt (☰57)	Självutlösare (☰60)	Makro (☰62)	Exponeringskompensation (☰64)
 (auto)	 AUTO	Av	Av	0,0
SO (specialeffekter)		Av	Av	0,0
 (smart porträtt)	 AUTO ¹	Av ²	Av ³	0,0
Motivtyp				
 (☰41)	 AUTO ⁴	Av	Av ⁵	0,0
 (☰41)		Av	Av ³	0,0
 (☰42)		Av	Av ³	0,0
 (☰42)		Av ³	Av ³	0,0
 (☰42)		Av	Av ³	0,0
 (☰43)		Av	Av ³	0,0
 (☰43)	 AUTO	Av	Av ³	0,0
 (☰43)	 AUTO	Av	Av ³	0,0
 (☰43)		Av	Av ³	0,0
 (☰43)		Av	Av ³	0,0
 (☰44)		Av	Av ³	0,0
 (☰44)		Av	Pa ³	0,0
 (☰45)		Av	Pa ³	0,0
 (☰45)		Av	Av	0,0
 (☰45)		Av ³	Av ³	0,0 ³
 (☰46)		Av	Av	0,0
 (☰46)		Av	Av ³	0,0
 (☰47)		Av ³	Av ³	0,0

	Blixt (☰57)	Självtlösare (☰60)	Makro (☰62)	Exponeringskompensation (☰64)
 (☰48)	 ³	 ⁹	Av	0,0
3D (☰49)	 ³	Av ³	Av	0,0

- ¹ Kan inte användas när **Blinkningsskydd** ställts in på **På** eller när **Leendutlösare** ställts in på **På (serietagning)** eller **På (BSS)**.
- ² Kan ställas in när **Leendutlösare** ställts in på **Av**.
- ³ Inställningen kan inte ändras.
- ⁴ Kameran väljer automatiskt det blytläge som är lämpligt för motivtypen som den har valt.  (av) kan väljas manuellt.
- ⁵ Går inte att ändra. Kameran aktiverar makroläge när  väljs.
- ⁶ Inställningen kan inte ändras. Inställningen för blytläget låses vid upplättningsblixt med röda ögon-reducering.
- ⁷ Blytläge med långsam synkronisering med röda ögon-reducering kan användas.
- ⁸ Blyxten är låst på  (upplättningsblixt) när **HDR** ställts in på **Av**, och är låst på  (av) när **HDR** ställts in på **På**.
- ⁹ Självtlösare kan inte användas. Automatisk slutare kan aktiveras eller inaktiveras (☰48).



Kamerainställningar som inte kan användas samtidigt

Vissa inställningar kan inte användas tillsammans med andra funktioner (☰70).

Funktioner som kan ställas in med MENU-knappen (Fotograferingsmeny)

Inställningarna nedan kan ändras genom att du trycker på **MENU**-knappen under fotografering (☞6).

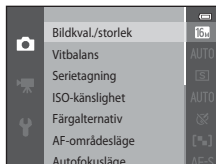
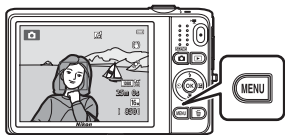

De inställningar som kan ändras varierar beroende på fotograferingsläget, vilket visas nedan.







	Autoläge	Motivtyp ²	Specialeffekter	Smart porträtt
Bildkval./storlek ¹	✓	✓	✓	✓
Vitbalans	✓	-	-	-
Serietagning	✓	-	-	-
ISO-känslighet	✓	-	-	-
Färgalternativ	✓	-	-	-
AF-områdesläge	✓	-	-	-
Autofokusläge	✓	-	-	-
Snabb effekter	✓	-	-	-
Mjuka hudtoner	-	-	-	✓
Leendeutlösare	-	-	-	✓
Blinkningskydd	-	-	-	✓

¹ Denna inställning tillämpas även på andra fotograferingslägen.

² Ytterligare inställningar finns tillgängliga för en del motivtyper. Mer information finns i "Egenskaper för varje motivtyp" (☞41).

Alternativ som finns tillgängliga i fotograferingsmenyn

Alternativ	Beskrivning	
Bildkval./storlek	Används till att välja kombinationen av bildstorlek och bildkvalitet som används när bilder sparas. Standardinställningen är 16M 4608x3456 .	 40
Vitbalans	Gör att vitbalansen kan justeras så att den passar ljuskällan för att färgerna i bilderna ska överensstämma med de du ser med ögonen. Tillgängliga inställningar är Auto (standardinställning), Förinspelad manuell , Dagsljus , Glödlampa , Lysrör , Moln och Blixt .	 42
Serietagning	Gör att det går att ta en bildserie. Tillgängliga inställningar är Enbildstagning (standardinställning), Serietagning H , Serietagning L , Förfotominne , Serietag. H: 120 bild./sek. , Serietag. H: 60 bild./sek. , BSS och Multibild 16 .	 45
ISO-känslighet	Används till att styra kamerans ljuskänslighet. Det går att ställa in känsligheten på Auto (standardinställning) eller Auto inom fast intervall , eller låsa inställningen på 125 , 200 , 400 , 800 , 1600 eller 3200 . När ISO-känsligheten ställs in på Auto ställer kameran in ISO-känsligheten automatiskt och ISO visas under fotografering när ISO-känsligheten ökar. När Auto inom fast intervall har valts går det att välja ett ISO-känslighetsintervall på antingen ISO 125-400 eller ISO 125-800 .	 49
Färgalternativ	Gör att du kan ändra färgtonerna i bilder medan du fotograferar. Tillgängliga inställningar är Standardfärg (standardinställning), Livfulla färger , Svartvitt , Sepia och Cyanotyp .	 50
AF-områdesläge	Gör att det går att bestämma hur kameran ska välja fokusområdet som används för autofokus. Tillgängliga inställningar är Ansiktsprioritet , Manuell , Mitten , Följ rörligt motiv och Målsöknings-AF (standardinställning).	 51

Alternativ	Beskrivning	
Autofokusläge	Används till att välja hur kameran fokuserar. <ul style="list-style-type: none"> När Enkel AF (standardinställning) har valts låses fokus när avtryckaren trycks ned halvvägs. Om Aktiv AF har valts fokuserar kameran även när avtryckaren inte hålls nedtryckt halvvägs. Ljudet från objektivets rörelse hörs medan kameran fokuserar. 	 55
Snabbeffekter	Gör att det går att aktivera eller inaktivera funktionen för snabbeffekter ( 39). Standardinställningen är På .	 56
Mjuka hudtoner	Används till att välja graden av mjuka hudtoner. Om en annan inställning än Av har valts, mjukar kameran upp hudtonerna på människors ansikten och sparar därefter bilderna. Standardinställningen är Normal .	 57
Leendeutlösare	Om en annan inställning än Av har valts detekterar kameran mänskliga ansikten och utlöser därefter slutaren automatiskt när ett leende detekteras. Självutlösaren kan inte användas med denna funktion. <ul style="list-style-type: none"> När På (enbildstagnig) har valts tas en bild när ett leende detekteras. Om På (serietagning) eller På (BSS) (standardinställning) har valts tas en serie bilder när ett leende detekteras. Blixten kan inte användas. Om Blinkningskydd ställts in på På ändras inställningen för leendeutlösare till På (enbildstagnig). 	 58
Blinkningskydd	När På har valts utlöser kameran automatiskt slutaren två gånger varje gång en bild tas. Kameran sparar den bild av de två där motivets ögon är öppna. Blixten kan inte användas. Standardinställningen är Av .	 59

**Kamerainställningar som inte kan användas samtidigt**Vissa inställningar kan inte användas tillsammans med andra funktioner (70).

Funktioner som inte kan användas samtidigt

Vissa funktioner kan inte användas tillsammans med andra menyalternativ.

Begränsad funktion	Alternativ	Beskrivning
Blixtläge	Serietagning (📖68)	Blixten kan inte användas när någon annan inställning än Enbildstagning har valts.
	Blinkningskydd (📖69)	Blixten kan inte användas när Blinkningskydd har ställts in på På .
	Leendeutlösare (📖69)	Blixten kan inte användas när På (serietagning) eller På (BSS) har valts.
Självtlösare	Leendeutlösare (📖69)	Självtlösaren kan inte användas när Leendeutlösare används för fotografering.
	AF-områdesläge (📖68)	Självtlösaren kan inte användas när Följ rörligt motiv har valts.
Makroläge	AF-områdesläge (📖68)	Makroläget kan inte användas när Följ rörligt motiv har valts.
Bildkval./storlek	Serietagning (📖68)	Bildkval./storlek ställs in som följande beroende på inställningen för serietagning: <ul style="list-style-type: none">• Serietag. H: 120 bild./sek.: 📷 (bildstorlek: 640 × 480 pixlar)• Serietag. H: 60 bild./sek.: 📷 (bildstorlek: 1280 × 960 pixlar)• Multibild 16: 📷 (bildstorlek: 2560 × 1920 pixlar)
Vitbalans	Färgalternativ (📖68)	Vitbalans -inställningen är låst på Auto när Svartvitt , Sepia eller Cyanotyp används.
Serietagning	Självtlösare (📖60)	Om självtlösaren används när Serietagning ställts in på Förfotominne ändras inställningen Serietagning till Enbildstagning .

Begränsad funktion	Alternativ	Beskrivning
ISO-känslighet	Serietagning (📖68)	När Förfotominne, Serietag. H: 120 bild./sek., Serietag. H: 60 bild./sek. eller Multibild 16 har valts väljs inställningen av ISO-känslighet automatiskt efter ljusstyrkan.
AF-områdesläge	Vitbalans (📖68)	Kameran detekterar inte huvudmotivet när någon annan inställning än Auto har valts för Vitbalans i Målsöknings-AF -läge.
Snabbeffekter	Serietagning (📖68)	Snabbeffekter kan inte användas på bilder direkt efter att de tagits med serietagning.
Leendeutlösare	Blinkningskydd (📖69)	När leendeutlösare ställts in på På (serietagning) eller På (BSS) ändras den till På (enbildstagnig) om Blinkningskydd ställs in på På .
Blinkningskydd	Leendeutlösare (📖69)	När Blinkningskydd ställs in på På , ändras det till Av om Leendeutlösare ställs in på På (serietagning) eller På (BSS) .
Monitorinställningar	Snabbeffekter (📖69)	När Snabbeffekter ställts in på På låses Visning av nytagen bild på På .
Skriv ut datum	Serietagning (📖68)	Datum och tid kan inte stämpas på bilder när Förfotominne, Serietag. H: 120 bild./sek. eller Serietag. H: 60 bild./sek. har valts.

Begränsad funktion	Alternativ	Beskrivning
Rörelsedetektering	Serietagning (📖68)	När en annan inställning än Enbildstagnning har valts inaktiveras Rörelsedetektering .
	ISO-känslighet (📖68)	När ISO-känsligheten är inställd på något annat än Auto inaktiveras Rörelsedetektering .
	AF-områdesläge (📖68)	När Följ rörligt motiv väljs inaktiveras Rörelsedetektering .
	Leendeutlösare (📖69)	Rörelsedetektering inaktiveras när På (serietagning) eller På (BSS) väljs.
Blinkningsvarning	Serietagning (📖68)	När en annan inställning än Enbildstagnning har valts inaktiveras Blinkningsvarning .
Digital zoom	Serietagning (📖68)	Digital zoom kan inte användas när Multibild 16 är valt.
	AF-områdesläge (📖68)	Digital zoom kan inte användas när Följ rörligt motiv är valt.
Slutarljud	Serietagning (📖68)	När en annan inställning än Enbildstagnning har valts inaktiveras slutarljudet.

✓ Om den digitala zoomen

- Digital zoom är eventuellt inte tillgänglig beroende på fotograferingsläget eller de aktuella inställningarna (🔍93).
- När den digitala zoomen används fokuserar kameran på bildens mitt.

Fokusera

Kameran använder autofokus för att fokusera automatiskt under fotografering. Fokusområdet varierar beroende på fotograferingsläget. Här förklarar vi hur du använder fokusområde och fokuslås.

Använda ansiktsavkänning

I följande fotograferingslägen använder kameran ansiktsavkänning för att automatiskt fokusera på mänskliga ansikten. Om kameran detekterar flera ansikten markeras det ansikte som kameran fokuserar på med en dubbel ram och övriga ansikten med en enkel ram.

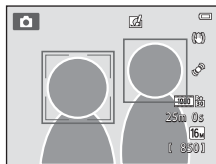

Fotograferingsläge	Antalet ansikten som kan detekteras.	Fokusområde (dubbel ram)
När AF-områdesläge (☑68) i ☑ (autoläge) (☑38) ställs in på Ansiktsprioritet	Upp till 12	Ansiktet närmast kameran
Motivtypen Automatisk motivtyp (☑41), Porträtt (☑41) eller Nattporträtt (☑42)		
Motivtypen Husdjursporträtt (när Automatisk slutare är inaktiverat) (☑48)	Upp till 12 ¹	Ansiktet närmast kameran ²
Smart porträtt-läge (☑53)	Upp till 3	Ansiktet närmast bildens mitt



¹ Om kameran detekterar både människor och husdjur i samma bild kan den detektera upp till 12 ansikten.

² Om kameran detekterar ett ansikte på en människa och ett husdjur i samma bild fokuserar den på husdjurets ansikte.

- Om avtryckaren trycks ned halvvägs när inga ansikten detekteras:
 - I  (autoläge) väljer kameran en eller flera av de nio fokusområdena som innehåller motivet närmast kameran.
 - När **Automatisk motivtyp** är valt ändras fokusområdet beroende på den motivtyp som kameran väljer.
 - Kameran fokuserar på motivet i bildens mitt i motivtyperna **Porträtt** och **Nattporträtt** eller i smart porträtt-läge.
 - I motivtypen **Husdjursporträtt** fokuserar kameran på ett husdjursansikte om ett sådant detekteras. Om kameran inte detekterar något husdjursansikte fokuserar den på området i mitten av bilden.
- Du kanske hör ljudet från kamerans fokusering.



Om ansiktsavkänning

- Kamerans förmåga att detektera ansikten beror på flera olika faktorer inklusive åt vilket håll som ansiktet är vänt. Dessutom kan kameran eventuellt inte detektera ansikten i följande situationer:
 - När ansikten är delvis dolda av solglasögon eller skynda på annat sätt
 - När ansikten tar upp för mycket eller för lite av bilden
- När bilden innehåller flera ansikten beror det på ett antal olika faktorer vilka ansikten som detekteras av kameran och vilket ansikte som kameran fokuserar på, inklusive den riktning ansiktena är vända mot.
- I vissa sällsynta fall, t.ex. de som beskrivs i "Motiv som inte är lämpliga för autofokus" (76), kanske motivet inte är i fokus även om den dubbla ramen blir grön. Om kameran inte fokuserar, försök att fotografera med fokuslås (77).

Använda målsöknings-AF

När **AF-områdesläge** (📖68) i 📷 (autoläge) ställts in på **Målsöknings-AF** fokuserar kameran på det sätt som beskrivs nedan när du trycker ned avtryckaren halvvägs.

- Om kameran detekterar huvudmotivet fokuserar den på det. När motivet är i fokus lyser fokusområdena (upp till tre områden) som passar motivets storlek i grönt.
När människoansikten detekteras ställer kameran automatiskt in fokusprioriteten på ett av dem.
- Om kameran inte detekterar huvudmotivet väljer den automatiskt ett eller flera av de nio fokusområdena som innehåller motivet närmast kameran. När motivet är i fokus lyser fokusområdena som är i fokus grönt (upp till nio områden).

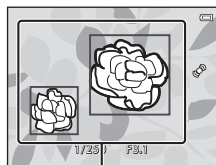

Fokusområden

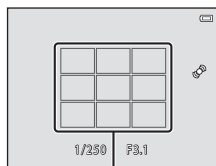

Fokusområden

✔ Om målsöknings-AF

- Beroende på fotograferingsförhållandena kan det motiv som kameran fastställer som huvudmotiv variera.
- När **Vitbalans** ställts in på något annat än **Auto** detekterar inte kameran huvudmotiv.
- Kameran kanske inte kan detektera motivet korrekt i följande situationer:
 - När bilden som visas på monitorn är mycket mörk eller ljus
 - När huvudmotivet saknar tydligt definierade färger
 - När bilden är komponerad så att huvudmotivet finns vid kanten på monitorn
 - När huvudmotivet består av ett upprepat mönster

Motiv som inte är lämpliga för autofokus

Kameran fokuserar eventuellt inte som förväntat i följande situationer. I vissa sällsynta fall kan det hända att motivet inte är i fokus trots att fokusområdet eller fokusindikeringen lyser grönt:

- Motivets är mycket mörkt
- Ljusstyrkan varierar stort mellan olika delar av motivet (om motivet till exempel fotograferas framför solen kan motivet se väldigt mörkt ut)
- Ingen kontrast mellan motivet och omgivningen (t.ex. om ett porträttmotiv har på sig en vit skjorta och står framför en vit vägg)
- Flera objekt är på olika avstånd från kameran (t.ex. om motivet befinner sig i en bur)
- Motiven har upprepande mönster (fönsterpersienner, byggnader med flera rader med likadana fönster m.m.)
- Motivet rör sig snabbt

I de situationer som nämns ovan kan du prova att trycka ner avtryckaren halvvägs för att fokusera på nytt flera gånger eller prova att fokusera på ett annat motiv som befinner sig på samma avstånd från kameran som det önskade motivet, och använda fokuslås (☞77).

Fokuslås

Du kan använda fokuslås för att fokusera på motiv som inte är i mitten när mitten är valt som AF-områdesläge.

Följande procedur beskriver hur fokuslås används när  (autoläge) används med **AF-områdesläge** (□68) inställt på **Mitten**.

1 Komponera bilden så att motivet hamnar i bildens mitt.

2 Tryck ned avtryckaren halvvägs.

- Kontrollera att fokusområdet lyser grönt.
- Fokus och exponering låses.

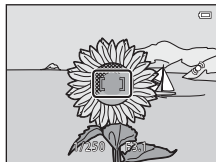

3 Fortsätt att hålla avtryckaren nedtryckt halvvägs och komponera om bilden.

- Kontrollera att det är samma avstånd mellan kameran och motivet när avtryckaren trycks ned halvvägs.

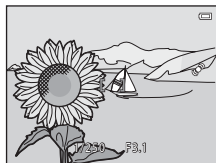

4 Tryck ned avtryckaren helt för att ta bilden.





A series of ten horizontal dashed lines spanning the width of the page, intended for handwriting practice.



Bildvisningsfunktioner

I detta kapitel beskrivs hur du väljer vissa typer av bilder för visning samt en del av funktionerna som är tillgängliga vid bildvisning.

Visningszoom	80
Miniatyrbildvisning, kalendervisning	81
Välja vissa typer av bilder för bildvisning.....	82
Funktioner som kan ställas in med MENU-knappen (Visningsmeny)	84
Ansluta kameran till en TV, dator eller skrivare	86
Använda ViewNX 2.....	88
Installera ViewNX 2.....	88
Överföra bilder till datorn	91
Visa bilder	93

Visningszoom

Om zoomreglaget vrids till **T** (📷) i helskrämsläge (📖32) zoomar kameran in på mitten av bilden som visas på monitorn.

Guide för visat område



Bild i helskrämsläge.

Inzoomad bild.

- Du kan ändra zoomnivån genom att vrida zoomreglaget till **W** (📷) eller **T** (📷). Det går att zooma bilder upp till 10x.
- Om du vill visa ett annat område av bilden ska du trycka multiväljaren ▲, ▼, ◀ eller ▶.
- Om du visar en bild som togs med hjälp av funktionen för ansiktsdetektering (📖73) eller husdjursdetektering (📖48) zoomar kameran in på det ansikte som detekterades vid tagning (utom när du visar en bild som tagits i en bildserie). Om kameran detekterade flera ansikten när bilden togs kan du trycka ▲, ▼, ◀ eller ▶ för att visa ett annat ansikte. Om du vill zooma in på ett område i bilden där det inte finns något ansikte ska du justera förstöringsgraden och därefter trycka ▲, ▼, ◀ eller ▶.
- Du kan beskära bilden och spara den del av bilden som visas som en separat fil genom att trycka på **MENU**-knappen (📷24).
- Tryck på ⏪-knappen för att återgå till helskrämsläge.

Miniatyrbildsvisning, kalendervisning

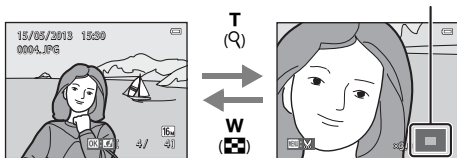
Genom att vrida zoomreglaget till **W** (📷) i helskrämsläge (📖32) visas bilderna som miniatyrbilder.



- Du kan visa flera bilder på en skärm vilket gör det lättare att hitta den bild du vill visa.
- Du kan ändra antalet miniatyrbilder som visas genom att vrida zoomreglaget till **W** (📷) och **T** (📄).
- Tryck multiväljaren ▲, ▼, ◀ eller ▶ för att välja en bild och tryck därefter på **OK**-knappen för att visa bilden i helskrämsläge.
- När 16 miniatyrbilder visas vrider du zoomreglaget till **W** (📷) för att växla till kalendervisning (förutom i visa efter datum-läge).
- Tryck multiväljaren ▲, ▼, ◀ eller ▶ för att välja ett datum, medan du använder kalendervisningsläget, och tryck därefter på **OK**-knappen för att visa den första bilden som togs den dagen.

☑ Kalendervisning

Bilder som tagits innan datum och tid ställdes in hanteras som om de tagits den 1:a januari, 2013.

Välja vissa typer av bilder för bildvisning

Du kan ändra visningsläget enligt typen av bilder som du vill visa.

Tillgängliga visningslägen



Starta

32

Alla bilder visas. Detta läge väljs när du växlar från fotograferingsläge till visningsläge.



Favoritbilder

6

Visa bilder som lagts till i ett album. Du måste lägga till bilder i ett album innan du kan välja detta läge (85).



Sortera automatiskt

10

Bilder sorteras automatiskt i kategorier, t.ex. porträtt, landskap och filmer.



Visa efter datum

12



Bilder som tagits på det valda datumet visas.

Växla mellan visningslägen

1 Tryck på -knappen när bilder visas i helskärmsläge eller i miniatyrbildsvisning.

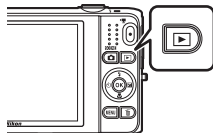
- Menyn för visningsläge visas där du kan välja ett av de tillgängliga visningslägena.







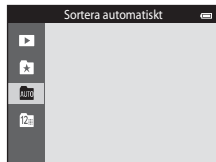

2 Tryck multiväljaren  eller  för att välja önskat läge och tryck på -knappen.

- Om du väljer  **Starta** visas bildvisnings-skärmen.
- När ett annat alternativ än  **Starta** väljs visas skärmen för val av album, kategori eller fotograferingsdatum.
- Tryck på -knappen för att återgå till aktuellt visningsläge utan att växla visningslägen.



3 Välj album, kategori eller fotograferingsdatum och tryck på -knappen.







- För  favoritbilder se 6.
- För  sortera automatiskt se 10.
- För  visa efter datum se 12.
- Upprepa från steg 1 för att välja ett annat album, en annan kategori eller ett annat fotograferingsdatum.

Funktioner som kan ställas in med MENU-knappen (Visningsmeny)

När du visar bilder i helskrämläge eller med miniatyrbildsvisning kan du konfigurera menyalternativen nedan genom att trycka på MENU-knappen (📖6).

Om läget favoritbilder (★), sortera automatiskt (Auto) eller visa efter datum (📅) används, visas menyen för det aktuella visningsläget.

Alternativ	Beskrivning	📖
Snabbretuscheri ^{1,2}	Gör att du kan skapa retuscherade kopior där kontrast och färgmättad har förbättrats.	🔧20
D-Lighting ^{1,2}	Gör att du kan skapa kopior med förbättrad ljusstyrka och kontrast, så att mörka delar av bilden blir ljusare.	🔧20
Modellretuscheri ^{1,2}	Detekterar ansikten i bilder och retuscherar detekterade ansikten med åtta effekter. Effektnivåerna kan justeras.	🔧21
Utskriftsbeställning ^{3,4}	När du använder en skrivare till att skriva ut bilder som sparats på ett minneskort kan du använda Utskriftsbeställning -funktionen till att välja vilka bilder som skrivs ut och hur många kopior av varje bild som skrivs ut.	🔧60
Bildspel ³	Gör att du kan visa bilder som sparats i internminnet eller på ett minneskort i ett automatiskt bildspel.	🔧64
Skydda ³	Skyddar markerade bilder mot oavsiktlig borttagning.	🔧65
Rotera bild ^{2,4}	Ange den orientering som sparade bilder ska visas med under bildvisning.	🔧68
Småbild ^{1,2}	Skapar en liten kopia av bilder som är lämplig att bifoga e-postmeddelanden.	🔧23
Röstmemo ²	Gör att du kan använda kamerans mikrofon till att spela in röstmemon och bifoga dem till bilder. Du kan även spela upp och radera röstmemon.	🔧69
Kopiera ⁵	Låter dig kopiera bilder mellan internminnet och ett minneskort.	🔧71

Alternativ	Beskrivning	
Alternativ för visa sekvens	Används till att välja om du ska visa endast huvudbilden för en bildsekvens som tagits med serietagning eller om du vill visa sekvensen som enskilda bilder.	 73
Välj huvudbild	Används till att ändra huvudbilden för bilder som tagits i sekvens (bildsekvens;  33). När du gör denna inställning ska du först välja en bild i sekvensen som du vill ändra innan du trycker på MENU -knappen.	 73
Favoritbilder	Gör att du kan lägga till bilder i ett album. Detta alternativ visas inte i läget för favoritbilder.	 6
Ta bort från favoriter	Gör att du kan ta bort bilder från ett album. Detta alternativ visas endast i läget för favoritbilder.	 8

- ¹ Bilder redigeras och sparas som separata filer. Vissa begränsningar gäller (16, 17). Exempelvis kan bilder som tagits i **Enkelt panorama** (47) eller **3D-fotografering** (49) inte redigeras och samma redigeringsfunktioner kan inte användas flera gånger.
- ² Denna funktion kan inte användas när endast huvudbilden visas för en bildsekvens. Tryck på -knappen för att visa bilderna i en sekvens enskilt om du vill använda denna funktion.
- ³ När du använder visa efter datum-läge ska du trycka på **MENU**-knappen i skärmen med datumlistan (12) för att använda samma funktion på alla bilder som tagits det valda datumet.
- ⁴ Denna funktion är inte tillgänglig för bilder som tagits med motivtypen **3D-fotografering** (49).
- ⁵ Den här funktionen visas inte i läget favoritbilder, sortera automatiskt eller visa efter datum.

Ansluta kameran till en TV, dator eller skrivare

Du kan utöka din användning av bilder och filmer genom att ansluta kameran till en TV, dator eller skrivare.

- Kontrollera att batteriets återstående laddning är tillräcklig och att kameran är avstängd innan den ansluts till en extern enhet. Mer information om anslutningsmetoder och efterföljande användning finns, utöver detta dokument, i dokumentationen som medföljer enheten.

Öppna anslutningslocket.

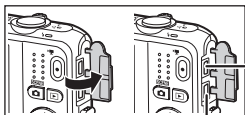

USB-/ljud-/videoutgång

HDMI-mikrokontakt (typ D)

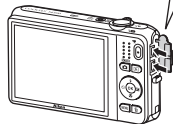

Anslut kontakten rakt.



Bilder och filmer som tagits med kameran kan visas på en TV.

Anslutningsmetod: Anslut video- och ljudkontakterna på den medföljande AV-kabeln till TV:ns ingångar. Du kan alternativt ansluta en HDMI-kabel (typ D) som kan köpas i handeln till TV:ns HDMI-ingång.



Om du överför bilder till en dator kan du utföra enkel retuschering och hantera bilddata samt visa bilder och filmer.

Anslutningsmetod: Anslut kameran till datorns USB-port med den medföljande USB-kabeln.

- Installera ViewNX 2 på datorn med den medföljande cd-rom-skivan med ViewNX 2 innan du ansluter till en dator. Information om hur du använder cd-rom-skivan för ViewNX 2 och överför bilder till en dator finns på sidan 88.
- Om datorn har några USB-enheter som drar ström från datorn anslutna ska du koppla bort dem från datorn innan du ansluter kameran till den. Om du ansluter kameran och andra USB-strömmatade enheter samtidigt till samma dator kan det leda till att kameran inte fungerar som den ska eller för stort strömuttag från datorn vilket kan skada kameran eller minneskortet.



Om du ansluter kameran till en PictBridge-kompatibel skrivare kan du skriva ut bilder utan att använda en dator.

Anslutningsmetod: Anslut kameran direkt till skrivarens USB-port med den medföljande USB-kabeln.

Använda ViewNX 2

ViewNX 2 är ett allt-i-ett-programvarupaket som du kan använda för att överföra, visa, redigera och dela bilder. Installera ViewNX 2 med den medföljande cd-rom-skivan med ViewNX 2.



Installera ViewNX 2

- Datorn måste vara ansluten till Internet.

Kompatibla operativsystem

Windows

Windows 8, Windows 7, Windows Vista, Windows XP

Macintosh

Mac OS X10.6, 10.7, 10.8

På Nikons webbplats hittar du information om systemkrav, inklusive den senaste informationen om kompatibilitet med operativsystem.

1 Starta datorn och sätt i cd-rom-skivan med ViewNX 2 i cd-rom-enheten.

- Windows: Om anvisningar för hur du använder CD-ROM-skivan visas i fönstret ska du följa dem för att fortsätta till installationsfönstret.
- Mac OS: När **ViewNX 2**-fönstret visas dubbelklickar du på **Welcome**-ikonen.

2 Välj ett språk i dialogrutan för val av språk för att öppna installationsfönstret.

- Om det önskade språket inte är tillgängligt ska du klicka på **Val av region** för att välja en annan region och därefter välja önskat språk (**Val av region**-knappen finns inte i den europeiska versionen).
- Klicka på **Nästa** för att visa installationsfönstret.



3 Starta installationsprogrammet.

- Vi rekommenderar att du klickar på **Installationsguide** i installationsfönstret för att visa hjälpinformation om installationen samt systemkrav innan du installerar ViewNX 2.
- Klicka på **Vanlig installation (rekommenderas)** i installationsfönstret.

4 Hämta programvaran.

- När **Nedladdning av programvara**-skärmen visas, klicka på **Jag accepterar - Ladda ned**.
- Följ anvisningarna på skärmen för att installera programvaran.

5 Avsluta installationsprogrammet när skärmen som indikerar avslutad installation visas.

- Windows: Klicka på **Ja**.
- Mac OS: Klicka på **OK**.

Följande programvara installeras:

- ViewNX 2 (består av de tre modulerna nedan)
 - Nikon Transfer 2: För att överföra bilder till datorn
 - ViewNX 2: För att visa, redigera och skriva ut överförda bilder
 - Nikon Movie Editor: För grundläggande redigering av överförda filmer
- Panorama Maker (för att skapa en enda panoramabild av ett landskap m.m. från en serie bilder som var och en fångat en separat del av motivet)

6 Ta bort cd-rom-skivan med ViewNX 2 från cd-rom-enheten.

Överföra bilder till datorn

1 Välj hur bilder ska kopieras till datorn.

Välj en av följande metoder:

- **Direkt USB-anslutning:** Stäng av kameran och se till att minneskortet är isatt i kameran. Anslut kameran till datorn med hjälp av den medföljande USB-kabeln. Kameran startas automatiskt. För att överföra bilder som sparas i kamerans internminne ska du ta bort minneskortet från kameran innan du ansluter den till datorn.

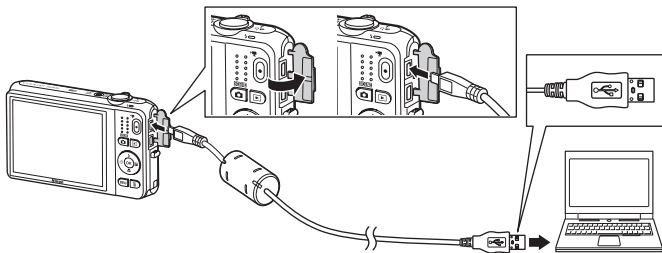

- **SD-kortfack:** Om datorn har ett SD-kortfack kan minneskortet sättas i kortfacket.
- **SD-kortläsare:** Anslut en kortläsare (säljs separat hos tredjepartsåterförsäljare) till datorn och sätt i minneskortet.

Om ett meddelande visas som uppmanar dig att välja ett program, välj Nikon Transfer 2.

- **Vid användning av Windows 7**

Om dialogrutan till höger visas, följ stegen nedan för att välja Nikon Transfer 2.

- 1 Klicka på **Byt program** under **Importera bilder och filmer**. En dialogruta för val av program visas, välj **Importera fil i Nikon Transfer 2** och klicka på **OK**.
- 2 Dubbelklicka på **Importera fil**.



Om minneskortet innehåller ett stort antal bilder tar det en stund innan Nikon Transfer 2 startar. Vänta tills Nikon Transfer 2 startar.

✓ Ansluta USB-kabeln

Anslutningen kan kanske inte identifieras om kameran ansluts till datorn via en USB-hubb.

2 Överföra bilder till datorn.

- Kontrollera att namnet på den anslutna kameran eller den flyttbara disken visas som "Källa" i rubrikfältet "Alternativ" för Nikon Transfer 2 (①).
- Klicka på **Starta överföring** (②).

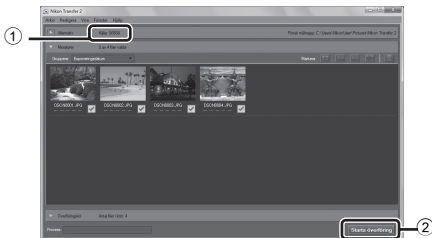

- Med standardinställningarna kommer alla bilder på minneskortet att kopieras till datorn.

3 Koppla ifrån anslutningen.

- Om kameran är ansluten till datorn ska du stänga av kameran och koppla bort USB-kabeln. Om du använder en kortläsare eller ett kortfack ska du välja lämpligt alternativ i datorns operativsystem för att mata ut den flyttbara disken som innehåller minneskortet och ta sedan bort kortet ur kortläsaren eller kortfacket.

Visa bilder

Starta ViewNX 2.

- Bilder visas i ViewNX 2 när överföringen är slutförd.
- Mer information om användning av ViewNX 2 finns i onlinehjälp.



Starta ViewNX 2 manuellt

- **Windows:** Dubbelklicka på genvägen till **ViewNX 2** på skrivbordet.
- **Mac OS:** Klicka på **ViewNX 2**-ikonen i dockan.



A series of ten horizontal dashed lines spanning the width of the page, intended for handwriting practice.

Spela in och spela upp filmer

Du kan spela in filmer genom att helt enkelt trycka på ● (P/M filminspelning)-knappen.

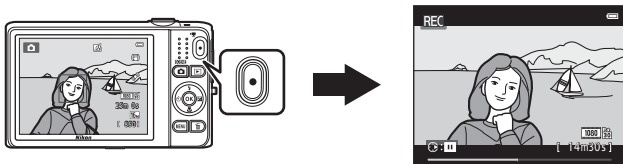



Spela in filmer	96
Funktioner som kan ställas in med MENU-knappen (Filmmeny).....	99
Spela upp filmer	100

Spela in filmer

Du kan spela in filmer genom att helt enkelt trycka på ● (🎥 filminspelning)-knappen.

1 Visa fotograferingsskärmen.

- Ikonen för det valda filmalternativet visas. Standardinställningen är  **1 080★/30p** ( 99).

Filmalternativ

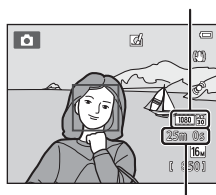

Återstående filminspelningstid

2 Tryck på ● (🎥 filminspelning)-knappen för att starta filminspelning.

- Kameran fokuserar på motivet i bildens mitt. Fokuseringsområden visas inte under inspelning.



- Om ett alternativ med ett bildförhållande på 16:9, t.ex.  **1 080★/30p** har valts för **Filmalternativ** visar monitorn ändringarna för ett bildförhållande på 16:9 med filminspelning (området som anges till höger spelas in).
-  visas medan kameran sparar i internminnet.
- Tryck multiväljaren  för att pausa inspelningen (utom när  **iFrame 540/30p** har valts i **Filmalternativ** eller vid HS-filminspelning,  99). Tryck  igen för att fortsätta spela in.
- Inspe­lingen avbryts automatiskt cirka fem minuter efter att inspe­lingen har pausats eller när maximal filmlängd har spelats in.



3 Tryck på ● (🎥 filminspelning)-knappen igen för att avsluta filminspe­lingen.

✓ Om att spela in bilder och spara filmer

Indikatorn som visar antalet återstående exponeringar eller indikatorn som visar den maximala film längden blinkar medan bilder spelas in eller medan en film sparas. **Öppna inte luckan till batterifacket/minneskortsfacket och ta inte ur batteriet eller minneskortet** medan en indikator blinkar. Att göra detta kan leda till dataförlust, eller skador på kameran eller minneskortet.

✓ Om filminspelning

- Minneskort med en SD-hastighetsklass på 6 eller mer rekommenderas vid filminspelning (☺22). Filminspelningen kan avbrytas oväntat om minneskort med en lägre hastighetsklass används.
- Bildkvaliteten kan försämrans något när digital zoom används. När du spelar in filmer kan den digitala zoomen förstora bilden upp till 4x den maximala optiska zoomnivån.
- Digital zoom stängs av när inspelningen avslutas.
- Ljud från zoomreglaget, zoomen, objektivets rörelse vid autofokus, vibrationsreducering och bländarinställning när ljusstyrkan ändras, kan komma att spelas in.
- Följande fenomen kan visas på monitorn under inspelning av filmer. Dessa fenomen sparas i inspelade filmer.
 - Ränder kan uppstå i bilder under belysning från lysrör, kvicksilverlampor eller natriumlampor.
 - Motiv som rör sig snabbt från en sida till den andra, t.ex. tåg eller bilar, kan se sneda ut.
 - Hela filmbilden kan bli sned när kameran panoreras.
 - Belysning eller andra ljusa områden kan lämna spökbilder när kameran flyttas.
- Beroende på avståndet till motivet eller zoomnivån som används, kan motiv med repeterande mönster (tyger, spröjsade fönster etc.) innehålla färgade ränder (interferensmönster eller moaréeffekt m.m.) vid filminspelning och filmuppspelning. Detta uppstår när mönstret i motivet och layouten för bildsensorn stör varandra. Detta är inte ett fel.

✓ Kameratemperatur

- Kameran kan bli varm vid långa filminspelningar eller om kameran används under varma förhållanden.
- Om kamerans insida blir extremt varm under inspelning av en film stoppar den automatiskt inspelningen efter tio sekunder. Den återstående tiden tills kameran avbryter inspelningen (10s) visas. När kameran har avbrutit inspelningen stänger den av sig själv. Låt kameran vara avstängd tills kamerans insida har svalnat.

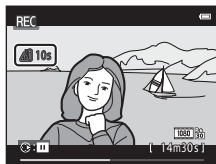

✓ Om autofokus



Autofokus kanske inte fungerar som förväntat (176). Prova följande om detta inträffar:

1. Ställ in **Autofokusläge** i filmmenyn på **Enkel AF** (standardinställning) innan du startar filminspelning.
2. Komponera ett annat motiv (placerat på samma avstånd från kameran som det avsedda motivet) mitt i bilden och tryck på ● (filminspelning)-knappen för att starta inspelningen och ändra därefter kompositionen.

📝 Funktioner som kan användas vid filminspelning





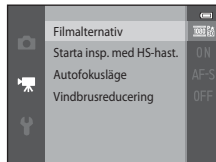

- Inställningarna för exponeringskompensation, vitbalans och färgalternativ för det aktuella fotoograferingsläget används också vid filminspelning. Färgtonen som erhålls när du använder en motivtyp (140) eller läget specialeffekter (151) används också för filmer. När makroläget är aktiverat kan man spela in filmer av motiv som befinner sig nära kameran. Kontrollera inställningarna innan du startar filminspelning.
- Självutlösaren (160) kan användas. När ● (filminspelning)-knappen trycks efter att självutlösaren har aktiverats, fokuserar kameran på motivet i mitten av bilden och startar filminspelningen efter de angivna två eller tio sekunderna.
- Blixten avfyras inte.
- Tryck på **MENU**-knappen för att välja menyikonen (film) och justera inställningarna för filmmenyn innan du startar filminspelning (199).
- Om **Fotoinfo i Monitorinställningar** (104) i inställningsmenyn är inställt på **Filmram+automatikinfo** kan området som är synligt i filmen kontrolleras innan filminspelningen startar.

Funktioner som kan ställas in med MENU-knappen (Filmmeny)



Aktivera fotograferingsläget → MENU-knappen → menyikonen  → -knappen

Det går att konfigurera inställningarna för menyalternativen nedan.



Alternativ	Beskrivning	
Filmalternativ	Välj filmtyp. Välj normal hastighet för att spela in filmer med normal hastighet eller HS (hög hastighet) för att spela in filmer som ska spelas upp i slow motion eller fast motion.	 74
Starta insp. med HS-hast.	När du väljer ett HS-filmalternativ i Filmalternativ ska du välja På (standardinställning) eller Av för att fastställa om kameran ska spela in HS-filmer när filminspelningen startar. <ul style="list-style-type: none">När Av är valt spelar kameran in film med normal hastighet när inspelningen startar.Tryck på -knappen för att växla mellan HS-filminspelning och filminspelning med normal hastighet.	 80
Autofokusläge	Om Enkel AF (standardinställning) har valts låses fokus när filminspelningen startar. Om Aktiv AF har valts fokuserar kameran kontinuerligt under inspelningen. Om Aktiv AF har valts kan ljudet från kamerans fokusering höras i de inspelade filmerna. Välj Enkel AF om du vill förhindra att ljudet från kamerans fokusering spelas in. <ul style="list-style-type: none">Inställningen låses på Enkel AF när ett HS-filmalternativ väljs i Filmalternativ.	 80
Vindbrusreducering	Anger om vindbrus ska reduceras under filminspelning. <ul style="list-style-type: none">Inställningen låses på Av när ett HS-filmalternativ väljs i Filmalternativ.	 81





Spela upp filmer

Tryck på -knappen för att aktivera visningsläget.
Filmer indikeras med ikonen för filmalternativ ()99).
Tryck på -knappen för att spela upp filmer.

Filmalternativ



Radera filmer

Om du vill ta bort en film ska du välja önskad film i helskränsläge ()32) eller miniatyrbildsvisning ()81) och trycka på -knappen ()34).

Funktioner som kan användas under uppspelning

Visningsreglage visas längst upp på monitorn.

Tryck multiväljaren ◀ eller ▶ för att välja önskat reglage.

Funktionerna som beskrivs nedan är tillgängliga.



Funktion	Ikon	Beskrivning
Spola bakåt	◀	Håll in Ⓚ-knappen för att snabbspola filmen bakåt.
Spola framåt	▶	Håll in Ⓚ-knappen för att snabbspola filmen framåt.
Pausa	⏸	Tryck på Ⓚ-knappen för att pausa uppspelningen. Följande funktioner kan utföras medan visningen är pausad med reglagen som visas överst på monitorn.
		Tryck på Ⓚ-knappen för att stega filmen bakåt en bildruta. Håll in Ⓚ-knappen för att kontinuerligt spola bakåt.
		Tryck på ▶-knappen för att stega filmen framåt en bildruta. Håll in Ⓚ-knappen för att kontinuerligt spola framåt.
		Tryck på ▶-knappen för att fortsätta uppspelning.
Avsluta	⏹	Tryck på Ⓚ-knappen för att återgå till helskärmsläge.

Justera volymen

Vrid zoomreglaget (🔊) under uppspelning.



Volymindikator

✓ Om att spela upp filmer

COOLPIX S6500 kan inte spela upp filmer som har spelats in med en digitalkamera av annat märke eller modell.



A series of ten horizontal dashed lines spanning the width of the page, intended for handwriting practice.

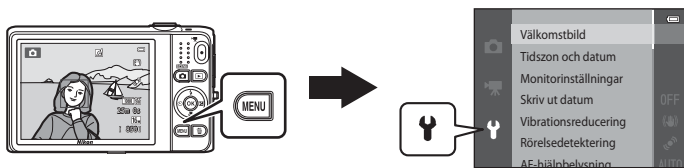

Allmänna kamerainställningar

I detta kapitel beskrivs de olika inställningar som kan justeras i inställningsmenyn .











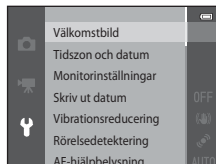



- Mer information om varje inställning finns under "Inställningsmenyn" i referensdelen (82).











Funktioner som kan ställas in med MENU-knappen (inställningsmeny)

Tryck på MENU-knappen → menyikonen  (inställningar) → -knappen

Det går att konfigurera inställningarna för menyalternativen nedan.



Alternativ	Beskrivning	
Välkomstbild	Används till att välja om välkomstskärmen ska visas när kameran startas.	 82
Tidszon och datum	Gör att du kan ställa in kameraklockan.	 83
Monitorinställningar	Gör att du kan justera visningen av fotoinformation, visningen av nytagen bild och inställningen för monitorns ljusstyrka.	 86
Skriv ut datum	Används till att stämpla fotograferingsdatum och tid på bilder.	 88
Vibrationsreducering	Gör att du kan välja inställningen för vibrationsreducering som används vid fotografering.	 90
Rörelsedetektering	Används till att ange om kameran automatiskt ska minska slutartiden för att minska oskärpa som orsakas av kameraskakning om rörelse detekteras vid tagning av stillbilder.	 91
AF-hjälpbelysning	Gör att det går att aktivera eller inaktivera AF-hjälplanpan.	 92
Digital zoom	Gör att du kan aktivera eller inaktivera digital zoom.	 93
Ljud	Används till att justera ljudinställningar.	 94
Auto av	Används till att ställa in hur lång tid som förflyter innan monitorn stängs av för att spara ström.	 95

Alternativ	Beskrivning	
Formatera minne/ Formatera minneskort	Används till att formatera interminnet eller minneskortet.	 96
Språk/Language	Används till att ändra kamerans visningspråk.	 98
TV-inställningar	Används till att justera inställningarna för TV-anslutning.	 99
Ladda från dator	Vid inställningen Auto (standardinställning) kan du ladda kamerans batteri genom att ansluta kameran till en dator (under förutsättning att datorn kan mata ström). <ul style="list-style-type: none"> När du laddar med datorn kan det ta längre tid att ladda batteriet än om du använder laddningsnätadaptern EH-70P. 	 100
Blinkningsvarning	Används till att ställa in om ögon som blundar ska detekteras vid fotografering av personer med ansiktsavkänning.	 102
Wi-Fi-alternativ	Gör att du kan konfigurera Wi-Fi (trådlöst nätverk)-inställningarna för att ansluta kameran och en smart enhet. Mer information finns i "Använda Wi-Fi-funktionen (trådlöst nätverk)" ( 107).	 104
Eye-Fi-överföring	Gör att du kan ställa in om funktionen för att skicka bilder till en dator med hjälp av ett kommersiellt tillgänglig Eye-Fi-kort ska aktiveras eller inte.	 106
Återställ alla	Används till att återställa kamerainställningarna till deras standardvärden.	 107
Versionsinfo	Visa aktuell versionsinfo för kameran.	 110



A series of ten horizontal dashed lines, evenly spaced, spanning the width of the page. These lines are intended for handwriting practice.



Använda Wi-Fi-funktionen (trådlöst nätverk)

Funktioner som kan utföras med Wi-Fi

Följande funktioner kan utföras om du installerar det dedikerade programmet "Wireless Mobile Utility" på din smarta enhet med Android OS eller iOS och ansluter den till kameran.

Ta bilder

Du kan visa kamerans fotograferingsskärm på den smarta enheten och styra kameran med enheten som fjärrkontroll.*

Bilder som tagits med fjärrstyrning kan kopieras till den smarta enheten.

* Inga andra åtgärder än att starta och stänga av kameran kan utföras under fjärrstyrning.

Visa bilder

Du kan kopiera bilder som sparats på kamerans minneskort till den smarta enheten.

Installera programmet på den smarta enheten

1 Använd den smarta enheten för att ansluta till Google Play Store, App Store eller annan marknadsplats för appar och sök efter "Wireless Mobile Utility".

- Läs användarhandboken som medföljde den smarta enheten för mer information.

2 Kontrollera beskrivningen och annan information och installera programmet.

- Mer information om hur du använder programmet hittar du i den användarhandbok som du kan hämta från följande webbplats.
 - Android OS : <http://nikonimglib.com/ManDL/WMAU/>
 - iOS : <http://nikonimglib.com/ManDL/WMAU-ios/>

Ansluta den smarta enheten till kameran

Tryck på **MENU**-knappen → menyikonen **Y** → Wi-Fi-alternativ → **OK**-knappen

- 1 Tryck på multiväljaren för att välja **Wi-Fi-nätverk** och därefter på **OK**-knappen.

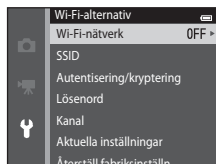

- 2 Välj **På** och tryck på **OK**-knappen.



- SSID och lösenordet visas.
- Om ingen anslutningsbekräftelse tas emot från den smarta enheten inom 3 minuter återgår inställningen till **Av**.

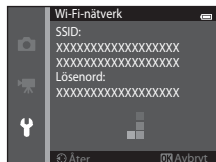

3 Ställ in Wi-Fi-inställningen på den smarta enheten på På.

- Läs användarhandboken som medföljde den smarta enheten för mer information.
- När nätverksnamnet (SSID) som kan användas för den smarta enheten visas ska du välja det SSID som visas på kameran.
- När meddelandet om att ange ett lösenord (🔒110) visas anger du det lösenord som visas på kameran.
- När kameran är ansluten till Wi-Fi nätverket visas fotograferingsskärmen med Wi-Fi-ikonen (📶9).

4 Starta det dedikerade programmet som installerades på den smarta enheten.

- Skärmen för att välja "Ta bilder" eller "Visa bilder" visas.
- När meddelandet "Det går inte att ansluta till kameran." visas, använd inställningen **Wi-Fi-nätverk** igen.

Avsluta Wi-Fi-anslutningen

- Stäng av kameran.
- Ställ in Wi-Fi-inställningen på den smarta enheten på Av.

✓ Om Wi-Fi-anslutning

- Ställ in **Wi-Fi-nätverk** på **Av** på platser där det inte är tillåtet att använda radiovågor.
- Det går inte att använda Wi-Fi-funktionen om det inte finns ett minneskort i kameran. Det går inte att använda Wi-Fi-funktionen om ett Eye-Fi-kort (👁️106) finns i kameran.
- **Auto av** är inaktiverat när Wi-Fi är anslutet.
- När **Wi-Fi-nätverk** är inställt på **På** laddas batteriet ur snabbare än normalt.
- **Wi-Fi-nätverk** kan inte väljas när indikatorn för batterinivå på monitorn indikerar 🔋. Dessutom bryts anslutningen om indikatorn för batterinivå indikerar 🔋 när en Wi-Fi-anslutning är upprättad.

🔑 Om säkerhetsinställningar

Om kameran är installerad med Wi-Fi-funktionen utan rätt säkerhetsinställningar (kryptering och lösenord) kan en obehörig tredjepart få åtkomst till nätverket och orsaka skada. Vi rekommenderar starkt att du utför erfordrade säkerhetsinställningar innan du använder Wi-Fi-funktionen.

Använd **Wi-Fi-alternativ** i inställningsmenyn (🔑105) för att utföra säkerhetsinställningarna.



Referensdel

Referensdelen ger detaljerad information och tips om hur du använder kameran.

Fotografering

Använda enkelt panorama (fotografering och bildvisning) 2

Visning

Favoritbildläge 6
Sortera automatiskt-läge 10
Visa efter datum-läge 12
Visa och ta bort bilder som tagits med serietagning (Sekvens)..... 13
Redigera stillbilder..... 16
Ansluta kameran till en TV (visa bilder på en TV) 26
Ansluta kameran till en skrivare (Direct Print) 29
Redigera filmer 38

Meny





Fotograferingsmenyn (för (autoläge))..... 40
Smart porträtt-menyn 57
Visningsmeny 60
Filmmenyn 74
Inställningsmenyn 82

Ytterligare information

Filnamn och mappnamn..... 111
Extra tillbehör 113
Felmeddelanden 114

Använda enkelt panorama (fotografering och bildvisning)

Fotografering med en enkelt panorama

Aktivera fotograferingsläge →  (fotograferingsläge)-knappen →  (andra ikonen uppifrån*) →  →  (enkeltpanorama) → -knappen



* Ikonen för det senaste valda motivet visas.

1 Välj **Normal (180°)** eller **Bred (360°)** för fotograferingsområdet och tryck på .

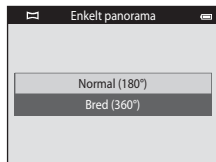
- När kameran hålls i horisontellt läge är bildstorleken (bredd × höjd) som följande.
- **Normal (180°):** 4800 × 920 vid horisontell förflyttning, 1536 × 4800 vid vertikal förflyttning
- **Bred (360°):** 9600 × 920 vid horisontell förflyttning, 1536 × 9600 vid vertikal förflyttning
- När kameran hålls i vertikalt läge växlas riktning samt bredd och höjd.



2 Komponera den första sidan av panoramabilden och tryck därefter ner avtryckaren halvvägs för att fokusera.

- Zoompositionen är låst på maximal vidvinkelposition.
- Ett rutnät visas på monitorn.
- Kameran fokuserar på området i bildens mitt.
- Exponeringskompensation (64) kan ställas in.
- Om fokus och exponering inte är korrekta försök att fotografera med fokuslås (77).

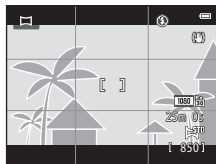

3 Tryck ner avtryckaren helt och ta därefter bort fingret från avtryckaren.

- ▷ visas för att indikera kamerans rörelseriktning.



4 Flytta kameran långsamt och rakt i en av fyra riktningar och börja fotografera.

- Fotograferingen börjar när kameran känner av i vilken riktning den rör sig.
- En guide som indikerar den aktuella fotograferingspositionen visas.
- Fotograferingen avslutas när guiden för fotograferingsposition når kanten.



Guide

Exempel på kamerarörelse



- Användaren flyttar kameran horisontellt eller vertikalt i en båge så att guiden går från ena änden till den andra, utan att själv ändra position.
- Fotografering stoppas om guiden inte når änden inom cirka 15 sekunder (när **Normal (180°)** väljs) eller inom cirka 30 sekunder (när **Bred (360°)** väljs) efter att fotografering startar.

Om fotografering med enkelt panorama

- Den sparade bildens bildvinkel blir smalare än den som syns på monitorn när bilden tas.
- Om kameran flyttas för snabbt eller skakas för mycket, eller om motivet är för enhetligt (till exempel väggar eller mörker) kan fel uppstå.
- Om fotograferingen avbryts innan kameran når halvvägs i panoramaområdet sparas inte panoramabilden.
- Om mer än halva panoramaområdet registreras men fotograferingen avslutas innan kanten på området nås visas området som inte registrerats i grått.

Visa bilder som tagits med enkelt panorama

Växla till visningsläge (📖32), visa en bild som tagits med enkelt panorama i helskrämläge och tryck därefter på **OK**-knappen för att visa bilden så att dess korta sida fyller hela monitorn och automatiskt flytta (rulla) visningsområdet.

- Bilden rullas i den riktning som användes under fotograferingen.

Visningsreglagen visas längst upp på monitorn under visning. Tryck multiväljaren ◀ eller ▶ för att välja ett reglage och därefter på **OK**-knappen för att utföra följande.

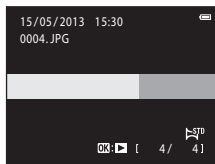

Funktion	Ikön	Beskrivning	
Spola bakåt	◀	Håll in OK -knappen för att snabbt rulla bakåt.	
Spola framåt	▶	Håll in OK -knappen för att snabbt rulla framåt.	
Pausa	⏸	Följande funktioner kan utföras medan visningen är pausad med reglagen som visas överst på monitorn.	
		◀	Håll in OK -knappen för att gå bakåt.
		▶	Håll in OK -knappen för att rulla.
		▶	Återuppta automatisk rullning.
Avsluta	■	Växla till helskrämläge.	

✔ Om rullningsvisning för enkelt panorama

COOLPIX S6500 kan eventuellt inte rulla visningen för eller zooma in på enkelt panorama-bilder som tagits med en digitalkamera av ett annat märke eller modell.

Favoritbildläge

Du kan sortera in dina bilder (förutom filmer) i nio album och lägga till dem som favoritbilder (tillagda bilder kopieras eller flyttas inte). När du lägger till bilder i album kan du välja att visa endast de tillagda bilderna med hjälp av läget för favoritbilder.

- Genom att skapa album för vissa motiv eller händelser kan du lätt hitta favoritbilder.
- Samma bild kan läggas till i flera album.
- Upp till 200 bilder kan läggas till varje album.

Lägga till bilder i album

Tryck på -knappen (visningsläge) → MENU-knappen → Favoritbilder → -knappen

- Bilder kan inte läggas till i album i visningsläget för favoritbilder.

1 Tryck multiväljaren ◀ eller ▶ för att välja en bild och tryck ▲ för att visa ☆.

- Du kan lägga till ☆ på flera bilder. Tryck på ▼ för att ta bort ☆.
- Vrid zoomreglaget (📖) till T (Q) för att växla tillbaka till helskärmsläget eller W (E) för miniatyrbildsvisning med sex bilder.
- Tryck på -knappen för att visa skärmen för val av album.

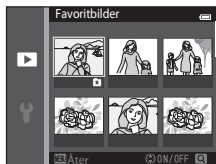

2 Använd multiväljaren för att välja önskat album och tryck på **OK**-knappen.

- De valda bilderna läggs till och kameran växlar till visningsmenyn.
- Om du vill lägga till samma bild i flera album ska du upprepa från steg 1.

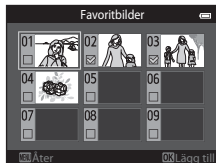

Visa bilder i album

Tryck på **▶**-knappen (visningsläge) → **▶**-knappen → **+** Favoritbilder → **OK**-knappen

Använd multiväljaren för att välja ett album och tryck därefter på **OK**-knappen för att visa bilderna som har lagts till i det valda albumet.

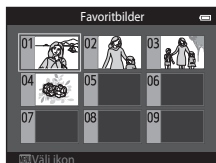

- Följande funktioner är tillgängliga från skärmen för val av album.
 - **MENU**-knappen: Ändrar albumikonen (**09**).
 - **☒**-knappen: Tar bort alla bilder i det valda albumet.
- När du visar bilder i helskärmsläge eller miniatyrbildsvisning, tryck på **MENU**-knappen för att välja en funktion från menyn för favoritbilder (**84**).



✓ Om radering

Om en bild tas bort i läget för favoritbilder, tas bilden inte endast bort från albumet utan motsvarande bildfil tas även permanent bort från interminnet eller minneskortet.

Ta bort bilder från album

Aktivera  Favoritbilder-läget → välj albumet som innehåller den bild du vill ta bort → -knappen → MENU-knappen → Ta bort från favoriter → -knappen

1 Tryck multiväljaren eller för att välja en bild och tryck för att dölja .





- Du kan dölja -ikoner för flera bilder. Tryck  för att visa ikonerna igen.
- Vrid zoomreglaget () till **T** () för att växla tillbaka till helskärmsläget eller **W** () för miniatyrbildsvisning med sex bilder.
- Tryck på -knappen för att visa en bekräftelseskärm för borttagning.



2 Välj **Ja** och tryck på -knappen.

- Välj **Nej** för att avbryta borttagning.





Ändra ikonen för favoritalbum

Tryck på -knappen (visningsläge) → -knappen →  Favoritbilder → -knappen

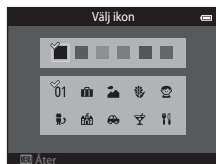
1 Använd multiväljaren för att välja ett album och tryck på MENU-knappen.

2 Tryck  eller  för att välja en ikonfärg och tryck på -knappen.



3 Tryck , , , eller  för att välja en ikon och tryck på -knappen.

- Ikonen ändras och monitorn återgår till att visa skärmen med albumlistan.

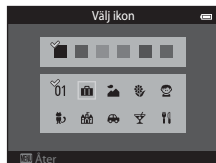

Om albumikoner

- Ange albumikoner separat för internminnet och för minneskortet.
- Ta först ut minneskortet från kameran för att ändra albumikoner för internminnet.
- Standardinställningen för ikonen är sifferikonen (svart).

Sortera automatiskt-läge

Bilder sorteras automatiskt i kategorier, t.ex. porträtt, landskap och filmer.

Tryck på -knappen (visningsläge) → -knappen → Sortera automatiskt → -knappen





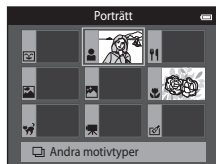





Använd multiväljaren för att välja en kategori och tryck därefter på -knappen för att visa bilderna i den valda kategorin.

- Följande funktion är tillgänglig medan skärmen för val av kategori visas.
 - -knappen: Tar bort alla bilder i den valda kategori.
- När du visar bilder i helskrämsläge eller miniatyrbildsvisning, tryck på **MENU**-knappen för att välja en funktion från sortera automatiskt-menyn (84).





Kategorier i Sortera automatiskt

Alternativ	Beskrivning
Leende	Bilder som tagits i läget smart porträtt (53) med leendeutlösaren inställd på På (enbildstagnig) , På (serietagnig) eller På (BSS)
Porträtt	Bilder som tagits i läget (autoläge) (26) med ansiktsavkänning (73) Bilder som tagits i motivtyperna Porträtt* , Nattporträtt* , Party/inomhus eller Motljus* (40) Bilder som tagits i läget smart porträtt (53) med leendeutlösaren inställd på Av
Mat	Bilder som tagits med motivtypen Mat (40)
Landskap	Bilder som tagits med motivtypen Landskap* (40)
Skymning till gryning	Bilder som tagits med motivtyperna Nattlandskap* , Solnedgång , Skymning/gryning eller Fyrverkeri (40)





Alternativ	Beskrivning
 Närbilder	Bilder som tagits i  (autoläge) med makroläge ( 62) Bilder som tagits med motivtypen Närbild* ( 40)
 Husdjursporträtt	Bilder som tagits med motivtypen Husdjursporträtt ( 48)
 Film	Filmer ( 96)
 Retuscherade kopior	Kopior som skapats med redigeringsfunktioner ( 16)
 Andra motivtyper	Alla andra bilder som inte kan definieras genom de kategorier som beskrivs ovan

* Bilder som tagits i läget automatisk motivtyp (41) sorteras också in i lämpliga kategorier.





Om läget sortera automatiskt



- Upp till 999 bilder och filmler kan sorteras in i respektive kategori i autosorteringsläget. Om 999 bilder eller filmer redan har sorterats in i en viss kategori, kan nya bilder och filmer inte sorteras in i den kategorin och inte heller visas i läget sortera automatiskt. Du kan visa bilder och filmer som inte kunde sorteras in i en kategori med normalt bildvisningsläge (32) eller läget visa efter datum (12).
- Bilder eller filmer som har kopierats från interminnet till ett minneskortet, eller omvänt, kan inte visas i läget sortera automatiskt (71).
- Bilder eller filmer som sparats med en annan kamera än COOLPIX S6500 kan inte visas i läget sortera automatiskt.

Visa efter datum-läge

Tryck på -knappen (visningsläge) → -knappen →  Visa efter datum → -knappen

Använd multiväljaren för att välja ett datum och tryck därefter på -knappen för att visa bilderna som tagits det valda datumet.

- Den första bilden som togs på det valda datumet visas.
- Följande funktioner är tillgängliga medan skärmen för val av fotograferingsdatum visas.
 - **MENU**-knappen: Du kan välja en av följande funktioner i visa efter datum-menyn (84) och tillämpa den på alla bilder som tagits det valda datumet.
 - utskriftsbeställning, bildspel, skydda
 - -knappen: Tar bort alla bilder som tagits det valda datumet.
- När du visar bilder i helskrmsläge eller miniatyrbildsvisning, tryck på **MENU**-knappen för att välja en funktion i visa efter datum-menyn (84).
- Kalendervisning (81) kan inte användas i visa efter datum-läge.

Visa efter datum		
	20/05/2013	[3]
	15/05/2013	[2]
	10/05/2013	[1]
	05/05/2013	[10]

Om läget **Visa efter datum**

- Upp till 29 datum kan väljas. Om det finns bilder för mer än 29 datum, kombineras alla bilder som sparats tidigare än de senaste 29 datumen under **Annat**.
- Upp till 9 000 av de senaste tagna bilderna kan visas i läget visa efter datum.
- Bilder som tagits innan datum och tid ställdes in hanteras som om de tagits den 1:a januari, 2013.

Visa och ta bort bilder som tagits med serietagning (Sekvens)

Visa bilder i en sekvens

Varje bildserie som tagits med hjälp av följande inställningar sparas i en sekvens.

- Kamera (autoläge) (☞38)
 - Serietagning H
 - Serietagning L
 - Förfotominne
 - Serietag. H: 120 bild./sek.
 - Serietag. H: 60 bild./sek.
- Motivtyp (☞40)
 - Sport
 - Husdjursporträtt (när **Serietagning** är valt)
- Smart porträtt-läge (☞53)
 - När **Leendutlösare** ställts in på **På (serietagning)**

Som standard visas endast den första bilden i en bildserie (huvudbild) vilken representerar hela bildserien i helskrämsläge eller miniatyrbildsvisningsläge (☞81).

- Om bara huvudbilden visas för en sekvens går det inte att zooma in på bilden.

Om bara huvudbilden visas för en sekvens trycker du på

- **OK**-knappen för att visa varje enskild bild i sekvensen.
- Om du vill visa föregående eller nästföljande bild ska du trycka multiväljaren ◀ eller ▶.
- Om du vill återgå till att visa endast huvudbild ska du trycka multiväljaren ▲.
- Ställ in **Alternativ för visa sekvens** på **Alla bilder, en efter en** i visningsmenyn för att visa bilder i en sekvens som miniatyrbilder (☞73).

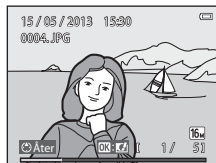

Alternativ för visa sekvens

- Välj **Alternativ för visa sekvens** () i visningsmenyn för att ställa in att alla sekvenser ska visas med deras huvudbilder eller för att visa dem som enskilda bilder.
- Bilder som tagits med serietagning med andra kameror än COOLPIX S6500 kan inte visas som en sekvens.

Ändra huvudbild i sekvensen

Det går att ändra huvudbilden för en sekvens med hjälp av **Välj huvudbild** () i visningsmenyn.

Alternativ på visningsmenyn som kan användas för bildsekvenser

När du trycker på **MENU**-knappen är följande menyalternativ tillgängliga för bilder i den sekvensen.





- Snabbretuscheri¹ ()
- Modellretuscheri¹ ()
- Bildspel ()
- Roter bild¹ ()
- Röstmemo¹ ()
- Alternativ för visa sekvens ()
- Favoritbilder² ()
- D-Lighting¹ ()
- Utskriftsbeställning² ()
- Skydda² ()
- Småbild¹ ()
- Kopiera² ()
- Välj huvudbild ()

¹ Denna funktion kan inte användas om bara en huvudbild visas. Visa de enskilda bilderna i sekvensen och tryck på **MENU**-knappen.

² Om du trycker på **MENU**-knappen när bara en huvudbild visas kan samma inställningar användas på alla bilder i den sekvensen. Tryck på **MENU**-knappen när du har visat enskilda bilder för att använda inställningar på varje visad bild.

Ta bort bilder i en sekvens

Om **Alternativ för visa sekvens** (☞73) i visningsmenyn är inställd på **Endast huvudbild** varierar bilderna som kan tas bort enligt beskrivningen nedan. Om du vill visa skärmen för val av raderingsmetod ska du trycka på -knappen.

- Om endast huvudbilder visas för sekvenser när du trycker på -knappen:
 - **Aktuell bild:** När du väljer en huvudbild tas alla bilder i den sekvensen bort.
 - **Radera valda bilder:** När en huvudbild väljs på radera valda bilder-skärmen (35) tas alla bilder i den sekvensen bort.
 - **Alla bilder:** Alla bilder tas bort inklusive den bildsekvens som representeras av den huvudbild som visas för tillfället.
- Om du trycker på -knappen för att visa varje enskild bild i sekvensen innan du trycker på -knappen:

Raderingsmetoden ändras enligt följande.

 - **Aktuell bild:** Den bild som visas för tillfället tas bort.
 - **Radera valda bilder:** När flera bilder i sekvensen är valda på radera valda bilder-skärmen (35) tas de valda bilderna bort.
 - **Hela sekvensen:** Alla bilder i bildsekvensen inklusive den bild som visas för tillfället tas bort.

Redigeringsfunktioner

Använd COOLPIX S6500 om du vill redigera bilder i kameran och spara dem som separata filer (👁️111). I tabellen nedan beskrivs de tillgängliga redigeringsfunktionerna.

Redigeringsfunktion	Beskrivning
Snabb effekter (👁️18)	Använd en mängd olika effekter på bilder.
Snabbretuschering (👁️20)	Skapa enkelt retuscherade kopior med förbättrad kontrast och färgmättnad.
D-Lighting (👁️20)	Skapa en kopia av den aktuella bilden med ökad ljusstyrka och kontrast, så att mörka delar av bilden blir ljusare.
Modellretuschering (👁️21)	Detektera ansikten i bilder och retuschera detekterade ansikten med åtta effekter. Effektnivåerna kan justeras.
Småbild (👁️23)	Skapa en liten kopia av bilder som kan bifogas i e-postmeddelanden.
Beskära (👁️24)	Beskär en del av bilden. Används för att zooma in ett motiv eller ordna en komposition.

✓ Om bildredigering

- Redigeringsfunktionerna i COOLPIX S6500 kan inte användas för bilder som har tagits med en digitalkamera från en annan tillverkare eller av en annan modell.
- Bilder som tagits med **Enkelt panorama** (📖47) eller **3D-fotografering** (📖49) kan inte redigeras.
- Om inte något ansikte detekteras i en bild kan inte en kopia skapas med funktionen för modellretuschering (👁️21).
- Redigerade kopior som skapats med COOLPIX S6500 kanske inte kan visas korrekt på en digitalkamera av en annan tillverkare eller modell. Det kanske inte heller går att överföra bilderna till en dator med en digitalkamera av en annan tillverkare eller modell.
- Redigeringsfunktionerna är inte tillgängliga om det inte finns tillräckligt med ledigt utrymme i interminnet eller på minneskortet.
- Utför en av procedurerna som beskrivs nedan för att redigera en enskild bild i en bildsekvens (👁️13) där endast huvudbilden visas:
 - Tryck på **👁️**-knappen för att visa en bildsekvens som enskilda bilder och välj en bild i den sekvensen.
 - Ställ in **Alternativ för visa sekvens** (👁️73) i visningsmenyn på **Alla bilder, en efter en** för att visa dem som enskilda bilder och välj en bild.



Restriktioner om bildredigering

Om du vill redigera en redigerad kopia av en bild ytterligare med en annan redigeringsfunktion gäller följande begränsningar:

Redigeringsfunktion som använts	Redigeringsfunktioner att använda
Snabb effekter Snabbretuschering D-Lighting	Funktionerna för modellretuschering, småbild och beskärning kan användas.
Modellretuschering	Funktionerna för snabb effekter, snabbretuschering, D-Lighting, småbild och beskärning kan användas.
Småbild Beskära	Det går inte att använda en annan redigeringsfunktion.

- Kopior som skapats med redigeringsfunktioner kan inte redigeras ytterligare med samma funktion som användes för att skapa dem.
- Om du kombinerar funktionen för mindre kopia och beskärning med andra redigeringsfunktioner, använder du funktionen för mindre kopia och beskärning efter att andra redigeringsfunktioner har använts.
- Retuscheringseffekter som mjuka hudtoner i modellretuscheringen kan användas på bilder som tagits med funktionen för mjukare hudtoner (57).

Originalbilder och redigerade bilder

- Kopior som har skapats med redigeringsfunktioner tas inte bort när originalbilderna tas bort. Originalbilderna tas inte bort om kopior som har skapats med redigeringsfunktioner tas bort.
- Redigerade kopior lagras med samma fotograferingsdatum och -tid som originalbilderna.
- Utskriftsbeställning (60) och skyddsinställningar (65) finns inte kvar i redigerade kopior.

Snabbeffekter

Välj en av de 30 effekterna som visas nedan. Resultatet av effekten kan förhandsgranskas på skärmen som visas i steg 2 (👁️ 18).

Effekt	Beskrivning
Pop och Superintensiv	Förbättrar i huvudsakligen färgmättningen.
Målning, Högdagerbild, Leksakskameraeffekt 1, Leksakskameraeffekt 2, Lågdagerbild, Korsframkallning (röd), Korsframkallning (gul), Korsframkallning (grön) och Korsframkallning (blå)	Justerar huvudsakligen nyans och skapar ett annat utseende för bilden.
Mjuk, Fisheye, Stjärnfilter och Miniatureffekt	Bearbetar bilder med en mängd olika effekter.
Högkontrast monokrom, Sepia, Cyanotyp och Selektiv färg (12 färger)	Omvandlar flerfärgade bilder till bilder med en färg. Selektiv färg omvandlar alla färger, förutom en angiven färg, till svart och vitt.

1 Visa bilden som du vill lägga till en effekt på i helskärmsläge och tryck på **OK**-knappen.

- Skärmen för val av effekt visas.

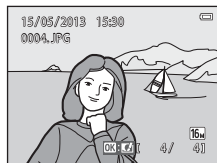

2 Tryck multiväljaren ◀ eller ▶ för att välja önskad effekt och tryck på **OK**-knappen.



- Vrid zoomreglaget (📏) till **T** (📷) för att växla tillbaka till helskärmsläget eller **W** (📺) för miniatyrbildsvisning med sex bilder.
- Tryck på **MENU**-knappen för att avsluta utan att spara den redigerade bilden. När en bekräftelseskärm visas ska du välja **Ja** och trycka på **OK**-knappen.





3 Välj **Ja** och tryck på **OK**-knappen.

- En ny och redigerad kopia skapas.
- Kopior som skapats med snabbeffekter är markerade med ikonen  vid visning (10).

Snabbretuschering: Förbättra kontrast och mättnad



Tryck på -knappen (visningsläge) → välj en bild → MENU-knappen → Snabbretuschering → -knappen

Tryck multiväljaren ▲ eller ▼ för att välja hur starkt effekten tillämpas och tryck på -knappen.

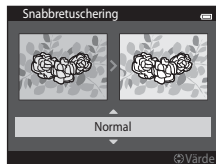

- Originalversionen visas till vänster och den redigerade versionen till höger.
- Tryck  om du vill avsluta utan att spara kopian.
- Kopior som skapats med snabbretuschering indikeras med -ikonen vid visning ( 10).



D-Lighting: Förbättra ljusstyrka och kontrast



Tryck på -knappen (visningsläge) → välj en bild → MENU-knappen → D-Lighting → -knappen



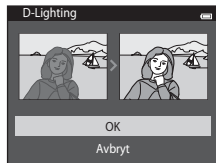

Använd multiväljaren för att välja **OK** och tryck på -knappen.

- Originalversionen visas till vänster och den redigerade versionen till höger.
- Tryck på  om du vill avsluta utan att spara kopian.
- Kopior som skapats med D-Lighting-funktionen indikeras med -ikonen vid visning ( 10).









Modellretuscheri: Förbättra mänskliga ansikten med åtta effekter

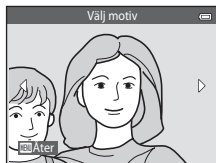







Tryck på -knappen (visningsläge) → välj en bild → MENU-knappen → Modellretuscheri → -knappen

- 1** Tryck multiväljaren , ,  eller  för att välja ansiktet du vill retuschera och tryck på -knappen.

- Fortsätt till steg 2 om endast ett ansikte detekteras.



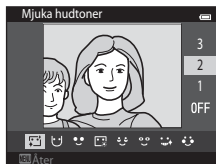

- 2** Tryck multiväljaren  eller  för att välja effekten, tryck  eller  för att välja effektnivån och tryck på -knappen.

- Du kan tillämpa flera effekter samtidigt från listan nedan. Justera inställningarna för alla effekter innan du trycker på -knappen.  (mjuka hudtoner),  (förminska ansikte),  (förstora ögon),  (ljusare ansikten),  (dölj påsar under ögonen),  (vitare ögon),  (vitare tänder),  (rödare kinder)
- Tryck på MENU-knappen för att återgå till skärmen där du väljer ett ansikte.



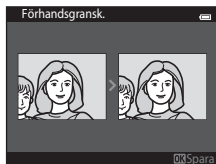

- 3** Förhandsgranska resultatet och tryck på -knappen.

- Tryck  för att återgå till steg 2 om du vill ändra inställningarna.
- Tryck på MENU-knappen för att avsluta utan att spara den redigerade bilden. När en bekräftelseskärm visas ska du välja Ja och trycka på -knappen.



4 Välj **Ja** och tryck på **OK**-knappen.

- En ny och redigerad kopia skapas.
- Kopior som skapats med modellretuschering indikeras med -ikonen vid visning (10).

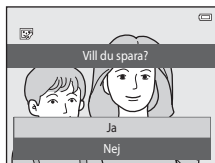



Om modellretuschering

- Endast ett mänskligt ansikte per bild kan redigeras med modellretuscheringsfunktionen.
- Beroende på i vilken riktning ansiktet är vänt, eller ljusheten i ansikten, kan kameran eventuellt inte känna av ansikten på rätt sätt eller så utförs eventuellt inte modellretuscheringsfunktionen som förväntat.
- Om inga ansikten detekteras i bilden visas en varning och skärmen återgår till visningsmenyn.
- Modellretuscheringsfunktionen är endast tillgänglig för bilder som tagits när ISO-känsligheten är 1600 eller lägre.

Observera att ISO-känsligheten automatiskt kan överstiga 1600 när **Serietagning** (45) är inställt på **Förfotominne**, **Serietag. H: 120 bild./sek.**, **Serietag. H: 60 bild./sek.** eller **Multibild 16**.

Småbild: Minska storleken för en bild

Tryck på -knappen (visningsläge) → välj en bild → MENU-knappen → Småbild → -knappen

1 Tryck multiväljaren ▲ eller ▼ för att välja önskad kopiestorlek och tryck på -knappen.

- Tillgängliga storlekar är **640×480**, **320×240** och **160×120**.
- Bilder som tagits med en bildlägesinställning på  **4608×2592** sparas med 640 × 360 pixlar. Fortsätt till steg 2.

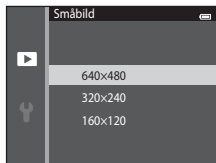

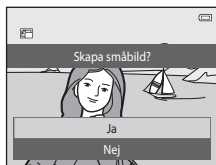

2 Välj **Ja** och tryck på -knappen.

- En ny, mindre kopia skapas (komprimeringsgrad på cirka 1:16).
- Kopior som skapats med småbildsfunktionen visas med en mindre storlek med -ikonen under visning (11).









Beskära: Skapa en beskuren kopia

Skapa en kopia som bara innehåller den del som syns på monitorn när  visas och visningszoomen () är aktiverad. Beskurna kopior sparas som separata filer.

1 Förstora bilden för beskärning ()

2 Förfina bildkompositionen.



- Vrid zoomreglaget till **T** () eller **W** () , för att justera zoomnivån.
- Tryck multiväljaren , ,  eller  för att rulla bilden så att endast den del som ska kopieras syns på monitorn.

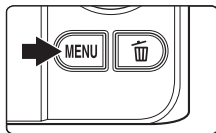

3 Tryck på **MENU**-knappen.



4 Använd multiväljaren för att välja **Ja** och tryck på **OK**-knappen.

- En beskuren kopia skapas.
- Kopior som skapats med beskärningsfunktionen indikeras med -ikonen vid visning ()10).





Bildstorlek

Eftersom det område som ska sparas är mindre, är den beskurna kopians bildstorlek (pixlar) också mindre. När bildstorleken för den beskurna kopian är 320×240 eller 160×120 , visas bilden i en mindre storlek under visning.



Beskära bilden i dess aktuella "stående" orientering

Använd alternativet **Rotera bild** (68) för att rotera bilden så att den visas i liggande orientering. När du har beskurit bilden ska du rotera den beskurna bilden tillbaka till "stående" orientering. Bilden som visas i "stående" orientering kan beskäras genom att zooma in på bilden tills de svarta fälten på båda sidorna av monitorn försvinner. Den beskurna bilden visas i liggande orientering.

Ansluta kameran till en TV (visa bilder på en TV)

Anslut kameran till en TV för att visa bilder eller spela upp filmer på TV:n. Om TV:n har en HDMI-port kan du ansluta kameran till TV:n med en HDMI-kabel som kan köpas i handeln.

1 Stäng av kameran.

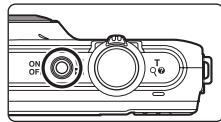

2 Anslut kameran till TV:n.

Med den medföljande ljud/video-kabeln

Anslut den gula kontakten till videoingången och den vita och röda kontakten till ljudingångarna på TV:n.

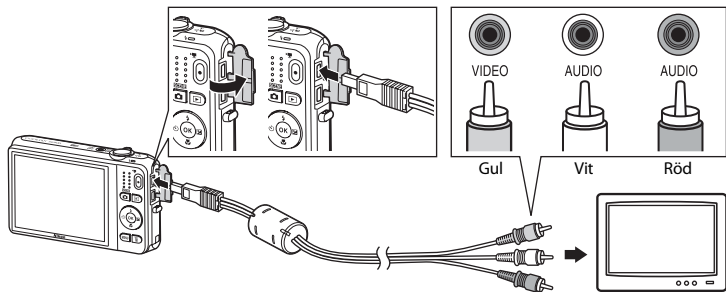

Med en HDMI-kabel som finns att köpa i handeln

Anslut kontakten till HDMI-uttaget på TV:n.

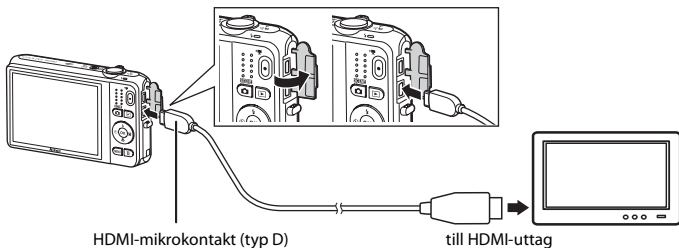

3 Ställ in TV:ns ingång på extern videoingång.

- Läs dokumentationen som medföljde TV:n för ytterligare information.

4 Håll -knappen nedtryckt för att starta kameran.

- Kameran startar visningsläget och bilderna visas på TV:n.
- Medan kameran är ansluten till TV:n förblir monitorn avstängd.

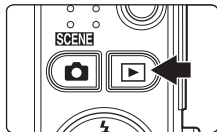

Om att ansluta HDMI-kabeln

En HDMI-kabel medföljer inte. Du kan använda en HDMI-kabel som finns att köpa i handeln för att ansluta kameran till en HDTV. Utgångskontakten på den här kameran är en HDMI-mikrokontakt (typ D). Kontrollera att änden som ska anslutas till enheten har en HDMI-minikontakt när du köper en HDMI-kabel.

Om att ansluta kabeln

Se till att kontakten är rätt orienterad när kabeln ansluts. Tvinga inte in kontakten i kameran. Dra inte ut kontakten snett när kabeln kopplas bort.

Om bilder inte visas på TV:n

Kontrollera att kamerans inställning för videoläge under **TV-inställningar** (🔍99) i inställningsmenyn stämmer med den standard som används av TV:n.

Använda TV:ns fjärrkontroll (HDMI-styrning)

Fjärrkontrollen för en HDMI-CEC-kompatibel TV kan användas för att styra uppspelningen.

Den kan användas istället för kamerans multiväljare och zoomreglage för att välja bilder, starta och pausa filmuppspelning, växla mellan helskärmsläge och miniatyrbildsvisning med fyra bilder etc.

- Ställ in inställningen för **HDMI-styrning** (🔍99) i **TV-inställningar** på **På** (standardinställning) och anslut därefter kameran och TV:n med en HDMI-kabel.
- Rikta fjärrkontrollen mot TV:n när du använder den.
- Information om TV:ns HDMI-CEC-kompatibilitet finns i TV:ns bruksanvisning.

Ansluta kameran till en skrivare (Direct Print)

Om du har en PictBridge-kompatibel (📷23) skrivare kan du ansluta kameran direkt till skrivaren och skriva ut bilder utan att gå via en dator.

Följ stegen nedan för att skriva ut bilder.

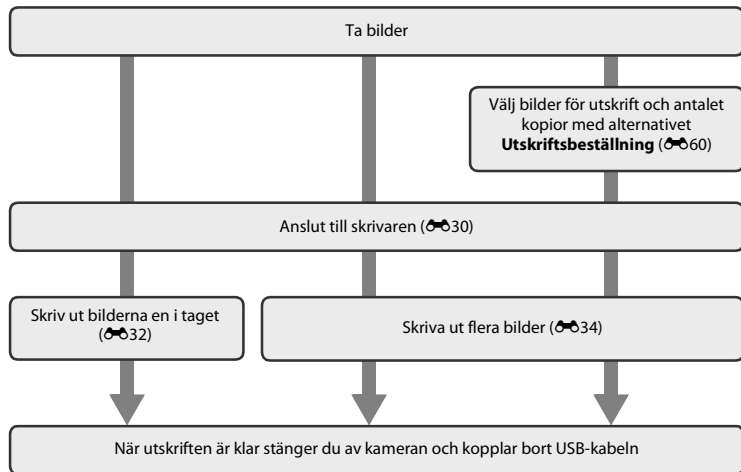

✓ Om strömkällan

- Använd ett fulladdat batteri när du ansluter kameran till en skrivare för att förhindra att kameran oväntat stängs av.
- Om nätadaptern EH-62G (säljs separat) används kan COOLPIX S6500 få ström från ett eluttag. Använd inte en nätadapter av annat fabrikat eller annan modell eftersom kameran då kan överhettas eller gå sönder.

Ansluta kameran till en skrivare

- 1 Stäng av kameran.

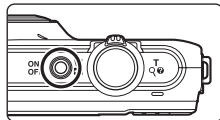

- 2 Sätt på skrivaren.

- Kontrollera skrivarinställningarna.

- 3 Anslut kameran till skrivaren med den medföljande USB-kabeln.

- Kontrollera att du vänder kontaktarna åt rätt håll. Försök inte att föra in kontaktarna snett och använd inte våld när du sätter i eller tar ur kontaktarna.

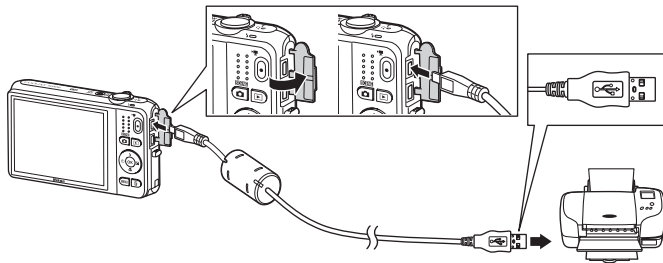

4 Kameran startas automatiskt.

- Om kameran har anslutits ordentligt visas startskärmen för **PictBridge** (①) på kamerans monitor, följt av **Utskriftsområde**-skärmen (②).

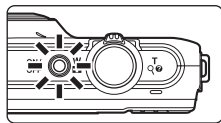

①



②



✓ Om startskärmen för PictBridge inte visas

Stäng av kameran och dra ut USB-kabeln. Ställ in alternativet **Ladda från dator** (☞100) i kamerans inställningsmeny på **Av** och anslut kabeln igen.

✍ Skriva ut bilder

Bilder som är sparade på ett minneskort kan skrivas ut genom att överföra bilder till en dator eller genom att ansluta kameran direkt till en skrivare. Följande utskriftsmetoder finns också tillgängliga:

- Sätta in ett minneskort i kortplatsen i en DPOF-kompatibel skrivare
- Ta minneskortet till ett fotolabb för digitalbilder

Vid utskrift på dessa sätt ska du ange vilka bilder det gäller och hur många kopior av varje bild som ska skrivas ut från minneskortet med hjälp av **Utskriftsbeställning**-alternativet i visningsmenyn (☞60).

Skriva ut enskilda bilder

När kameran anslutits till skrivaren på rätt sätt (030) ska du följa procedurerna som beskrivs nedan för att skriva ut en bild.

1 Använd multiväljaren för att välja önskad bild och tryck på **OK**-knappen.

- Vrid zoomreglaget till **W** (☒) för att visa sex miniatyrbilder och **T** (Q) för att växla tillbaka till helskärmsläge.



2 Välj **Kopior** och tryck på **OK**-knappen.

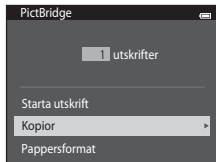

3 Tryck på önskat antal kopior (upp till nio) och tryck på **OK**-knappen.



4 Välj **Pappersformat** och tryck på **OK**-knappen.

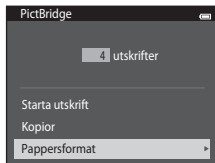

5 Välj önskat pappersformat och tryck på **OK**-knappen.

- Om du vill ange pappersformatet med hjälp av inställningarna på skrivaren väljer du **Standard** i alternativet för pappersformat.

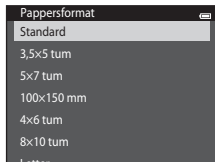

6 Välj **Starta utskrift** och tryck på **OK**-knappen.

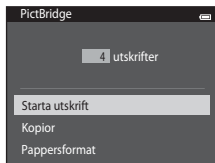

7 Utskriften påbörjas.

- Monitorn återgår till att visa utskriftsmenyn som visas i steg 1 när utskriften är klar.

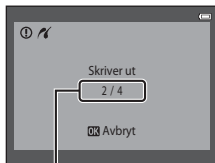

Befintligt antal kopior/
totalt antal kopior

Skriva ut flera bilder

När kameran anslutits till skrivaren på rätt sätt (📷30) ska du följa procedurerna som beskrivs nedan för att skriva ut flera bilder.

- 1 När **Utskriftsområde**-skärmen visas ska du trycka på **MENU**-knappen.

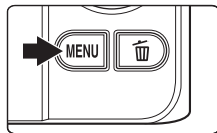

- 2 Använd multiväljaren för att välja **Pappersformat** och tryck på **OK**-knappen.

- Tryck på **MENU**-knappen för att stänga utskriftsmeny.

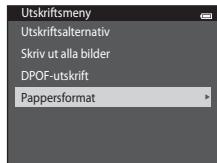

- 3 Välj önskat pappersformat och tryck på **OK**-knappen.

- Om du vill ange pappersformatet med hjälp av inställningarna på skrivaren väljer du **Standard** i alternativet för pappersformat.

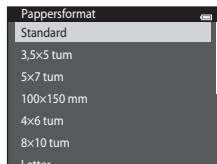

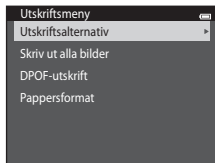

4 Välj **Utskriftsalternativ**, **Skriv ut alla bilder** eller **DPOF-utskrift** och tryck på **OK**-knappen.



Utskriftsalternativ

Välj bilder (upp till 99) och antalet kopior (upp till nio) av varje.

- Tryck multiväljaren ◀ eller ▶ för att välja bilder och tryck ▲ eller ▼ för att ange antalet kopior som ska skrivas ut.
- Bilder som har valts för utskrift känns igen på -ikonen och siffran som anger antalet kopior som ska skrivas ut. Markeringen tas bort om inga kopior har angetts för bilderna.
- Vrid zoomreglaget till **T** () för att växla tillbaka till helskärmsläget eller **W** () för att visa sex miniatyrbilder.
- Tryck på **OK**-knappen när inställningen är klar.
- När skärmen till höger visas ska du välja **Starta utskrift** och trycka på **OK**-knappen för att starta utskrift.

Välj **Avbryt** och tryck på **OK**-knappen för att återgå till utskriftsmeny.

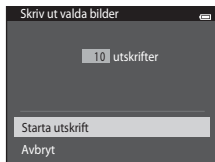

Skriv ut alla bilder

En kopia av alla bilder som finns i internminnet eller på minneskortet skrivs ut.

- När skärmen till höger visas ska du välja **Starta utskrift** och trycka på **OK**-knappen för att starta utskrift. Välj **Avbryt** och tryck på **OK**-knappen för att återgå till utskriftsmenyn.

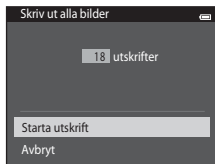

DPOF-utskrift

Skriv ut bilder för vilka en utskriftsbeställning har skapats med alternativet **Utskriftsbeställning** (060).

- När skärmen till höger visas ska du välja **Starta utskrift** och trycka på **OK**-knappen för att starta utskrift. Välj **Avbryt** och tryck på **OK**-knappen för att återgå till utskriftsmenyn.
- Om du vill visa den aktuella utskriftsbeställningen ska du välja **Visa bilder** och trycka på **OK**-knappen. Om du vill skriva ut bilder ska du trycka en gång till på **OK**-knappen.

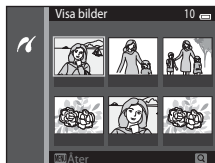
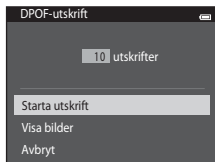

5 Utskriften påbörjas.

- Monitorn återgår till utskriftsmenyn som visades i steg 2 när utskriften är klar.

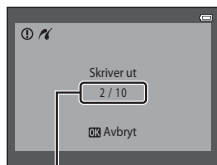

Befintligt antal kopior/
totalt antal kopior

Pappersformat

Kameran stödjer följande pappersformat: **Standard** (standardpappersformat för skrivaren som är ansluten till kameran), **3,5×5 tum**, **5×7 tum**, **100×150 mm**, **4×6 tum**, **8×10 tum**, **Letter**, **A3** och **A4**. Endast de format som stöds av skrivaren visas.

Redigera filmer

De önskade delarna av en inspelad film kan sparas som en separat fil.

1 Spela upp önskad film och pausa vid startpunkten för den del som ska extraheras (📖100).

2 Tryck multiväljaren ◀ eller ▶ för att välja -reglaget och tryck därefter på **OK**-knappen.

- Skärmen för filmredigering visas.

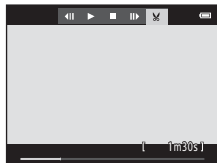

3 Tryck ▲ eller ▼ för att välja -reglaget (välj startpunkt).

- När redigeringen startar är bildrutan där uppspelningen pausar startpunkt.
- Tryck ◀ eller ▶ för att flytta startpunkten till den punkt där du vill att filmen startar.
- Om du vill avbryta redigering ska du trycka ▲ eller ▼ för att välja  (återgå) och trycka på **OK**-knappen.

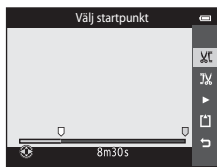

4 Tryck ▲ eller ▼ för att välja -reglaget (välj slutpunkt).

- Tryck ◀ eller ▶ för att flytta slutpunkten vid den högra sidan till den punkt där du vill att filmen slutar.
- Välj  (förhandsgranska) och tryck på **OK**-knappen för att spela upp den angivna delen av filmen som kommer att sparas. Medan förhandsgranskningen spelas upp vrider du zoomreglaget för att justera volymen. Medan förhandsgranskningen spelas upp ska du trycka på **OK**-knappen igen för att stoppa uppspelningen.



- 5 När inställningarna är klara ska du trycka ▲ eller ▼ för att välja **Spara** och trycka på **OK**-knappen.

- 6 Välj **Ja** och tryck på **OK**-knappen.

- Den redigerade filmen sparas.

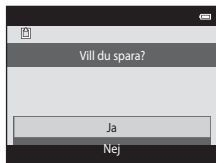

✓ Om filmredigering

- Filmer som spelats in med **iFrame 540/30p** (74) kan inte redigeras.
- Använd ett tillräckligt uppladdat batteri för att förhindra att kameran stängs av under redigering. När batterinivån som visas är **100%** går det inte att redigera film.
- En film som skapats med redigering kan inte klippas igen. Välj och redigera originalfilmen för att klippa en annan del av filmen.
- Filmer klipps med intervall om en sekund och därför kan den faktiska klippta delen av filmen skilja sig en aning från de valda start- och slutpunkterna. Filmer kan inte klippas så att de blir kortare än två sekunder.
- Redigeringsfunktionerna är inte tillgängliga om det inte finns tillräckligt med ledigt utrymme för att spara de redigerade kopiorna i interminnet eller på minneskortet.

📎 Mer information

Mer information finns i "Filnamn och mappnamn" (111).







Fotograferingsmenyn (för (autoläge))

Inställningar för Bildkval./storlek (bildstorlek och kvalitet)

Aktivera fotograferingsläget → MENU-knappen → Bildkval./storlek → -knappen

Det går att välja kombinationen av bildstorlek och komprimeringsgrad som används när bilder sparas.

Ju högre värde för bildkvalitet och -storlek, i desto större format kan bilden skrivas ut men det antal bilder som kan sparas (41) blir dock färre.

Alternativ ¹	Komprimeringsgrad	Bildförhållande (horisontellt till vertikalt)	Utskriftsstorlek ² (cm)
 4608×3456 ★	Cirka 1/4	4:3	Cirka 39 × 29
 4608×3456 (standardinställning)	Cirka 1/8	4:3	Cirka 39 × 29
 3264×2448	Cirka 1/8	4:3	Cirka 28 × 21
 2272×1704	Cirka 1/8	4:3	Cirka 19 × 14
 1600×1200	Cirka 1/8	4:3	Cirka 13 × 10
 640×480	Cirka 1/8	4:3	Cirka 5 × 4
 4608×2592	Cirka 1/8	16:9	Cirka 39 × 22

¹ Det totala antalet pixlar som sparas och antalet pixlar som sparas horisontellt och vertikalt.

Exempel:  **4608×3456** = cirka 16 megapixlar, 4608 × 3456 pixlar

² Utskriftsstorlek vid en upplösning på 300 dpi. Utskriftsstorleken beräknas genom att man delar antalet pixlar med skrivarupplösningen (dpi) och multiplicerar med 2,54 cm. Om bilderna har samma storlek kommer däremot bilder som skrivs ut med en högre upplösning att skrivas ut i en mindre storlek än vad som angetts, och de som skrivs ut med en lägre upplösning kommer att skrivas ut i en större storlek än vad som angetts.

Om bildkvalitet/storlek

- Denna inställning tillämpas även på andra fotograferingslägen.
- Vissa inställningar kan inte användas tillsammans med andra funktioner (☞70).
- Bildkvalitet och storlek kan inte väljas i motivtyperna **3D-fotografering** (☞49) eller **Enkelt panorama** (☞47).

Antalet bilder som kan sparas

I följande tabell visas det ungefärliga antalet bilder som kan sparas på ett minneskort på 4 GB. Observera att på grund av JPEG-komprimering kan antalet bilder som kan sparas variera mycket beroende på bildernas innehåll, även när minneskort med samma kapacitet används och med samma inställning för bildkvalitet och storlek.

Dessutom kan antalet bilder som kan sparas variera beroende på minneskortets fabrikat.

Bildkval./storlek	Antalet bilder som kan sparas (4 GB)
16M* 4608×3456 ★	440
16M 4608×3456 (standardinställning)	890
8M 3264×2448	1740
4M 2272×1704	3500
2M 1600×1200	6660
VGA 640×480	26300
1.3M 4608×2592	1180

- Om antalet återstående exponeringar är 10 000 eller mer, är antalet återstående exponeringar som visas "9999".
- Om du vill kontrollera antalet bilder som kan sparas i interminnet (cirka 25 MB) ska du ta ut minneskortet från kameran och därefter kontrollera antalet återstående exponeringar som visas på monitorn vid fotografering.







Vitbalans (Justering av nyans)

Välj  (autoläge) → MENU-knappen → Vitbalans → -knappen

Färgen på ljuset som reflekteras från ett objekt varierar med färgen på ljuskällan. Den mänskliga hjärnan kan anpassa sig efter förändringar i färgen hos ljuskällan, vilket gör att vita objekt uppfattas som vita oavsett om de befinner sig i skugga, direkt solljus eller belysning från en glödlampa.

Digitalkameror kan efterlikna den här anpassningen genom att bearbeta bilder i enlighet med färgen på ljuskällan. Detta kallas för "Vitbalans". Välj en vitbalansinställning som motsvarar ljuskällan innan bilden tas för att få en naturlig färgsättning.

Även om **Auto** (standardinställning) kan användas med de flesta typer av belysning kan vitbalansen justeras så att den passar himlens förhållanden eller ljuskällan och ger mer naturliga färgtoner i bilden.

Alternativ	Beskrivning
AUTO Auto (standardinställning)	Vitbalansen justeras automatiskt efter gällande ljusförhållanden.
PRE Förinspelad manuell	Användbar vid fotografering i ovanlig belysning ( 43).
 Dagsljus	Vitbalansen justeras för direkt solljus.
 Glödlampa	Använd det här alternativet vid glödlampsbelysning.
 Lysrör	Använd det här alternativet vid lysrörsljus.
 Moln	Använd det här alternativet vid fotografering i molnigt väder.
 Blixt	Används tillsammans med blixten.

Den aktuella inställningen kan bekräftas på monitorn vid fotografering (9). Ingen ikon visas när **Auto** är valt.

Använda förinspelad manuell

Alternativet för förinspelad manuell vitbalans är effektivt vid blandade ljusförhållanden eller för att kompensera för starkt färgade ljuskällor när önskade effekter inte har uppnåtts med vitbalansinställningar som **Auto** och **Glödlampa** (till exempel för att få bilder som tas under en röd lampa att se ut som om de har tagits i vitt ljus).

Följ proceduren nedan för att mäta vitbalansvärdet i den belysning som används vid fotografering.

1 Placera ett vitt eller grått referensobjekt i samma belysning som kommer att användas vid fotograferingen.

2 Visa fotograferingsmenyn (📖 6, 68), använd multiväljaren för att välja **Förinspelad manuell** i **Vitbalans**-menyn och tryck på **OK**-knappen.

- Kameran zoomar in till positionen för mätning av vitbalansen.

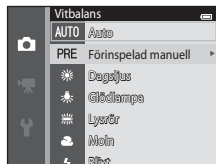

3 Välj **Spela in**.

- Om du vill använda det senaste uppmätta vitbalansvärdet ska du välja **Avbryt** och trycka på **OK**-knappen. Inställningen för vitbalans mäts inte igen och det senaste uppmätta värdet ställs in.



- 4** Rikta in kameran med referensobjektet i mätfönstret.

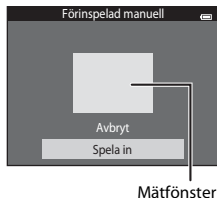

- 5** Tryck på **OK**-knappen för att mäta upp ett nytt vitbalansvärde.

- Slutaren utlöses och det nya vitbalansvärdet ställs in för förinspelad manuell. Ingen bild sparas.

✓ Om vitbalans

- Vissa inställningar kan inte användas tillsammans med andra funktioner (☞70).
- Ställ in blixtläget på **3** (av) när vitbalansen är inställd på en annan inställning än **Auto** och **Blixt** (☞57).











✓ Om förinspelad manuell

Det går inte att mäta ett värde för blyxtbelysning med **Förinspelad manuell**. Ställ in **Vitbalans** på **Auto** eller **Blixt** vid fotografering med blyxt.

Serietagning

Välj  (autoläge) → MENU-knappen → Serietagning → -knappen

Ändra inställningarna till serietagning eller BSS (Best Shot Selector).

Alternativ	Beskrivning
 Enbildstagning (standardinställning)	En bild tas varje gång du trycker ned avtryckaren.
 Serietagning H	Medan avtryckaren hålls helt nedtryckt tas bilder i serie med en hastighet på cirka 10 bilder per sekund (bps) (när bildkvalitet och storlek ställts in på  4608×3456). Fotograferingen avslutas när avtryckaren släpps eller när 7 bilder har tagits.
 Serietagning L	Medan avtryckaren hålls helt nedtryckt tas upp till 6 bilder i serie med en hastighet på cirka 2 bilder per sekund (bps) (när bildkvalitet och storlek ställts in på  4608×3456). Fotograferingen avslutas när avtryckaren släpps.
 Förfotominne	Förfotominne gör det enkelt att ta bilder av perfekta ögonblick genom att spara bilder från innan avtryckaren trycktes ned helt. Med förfotominne börjar fotograferingen när avtryckaren trycks ned halvvägs och fortsätter när den trycks ned helt ( 48). <ul style="list-style-type: none">• Bildhastighet: Upp till 18 bilder per sekund (bps)• Antal bilder: Upp till 5 bilder (inklusive upp till två bilder som tas med förfotominne) Fotograferingen avslutas när avtryckaren släpps eller när maximala antalet bilder har tagits.
 120 Serietag. H: 120 bild./sek.	Varje gång avtryckaren trycks ned helt tas 50 bilder med en hastighet på cirka 1/125 sek. eller snabbare. Bildkvalitet/storlek läses på  (bildstorlek: 640 × 480 pixlar).
 60 Serietag. H: 60 bild./sek.	Varje gång avtryckaren trycks ned helt tas 25 bilder med en hastighet på cirka 1/60 sek. eller snabbare. Bildkvalitet/storlek läses på  (bildstorlek: 1280 × 960 pixlar).

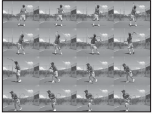
Alternativ	Beskrivning
BSS BSS (Best Shot Selector)	Funktionen "Best Shot Selector" rekommenderas när du fotograferar utan blixk eller när kameran zoomar in eller i andra situationer där oavsiktliga rörelser kan leda till suddiga bilder. När BSS-funktionen är aktiverad tar kameran upp till tio bilder medan avtryckaren hålls nedtryckt. Bilden med bäst skärpa i serien väljs och sparas automatiskt.
 Multibild 16	Varje gång avtryckaren trycks ned tar kameran 16 bilder med ungefär 30 bps och ordnar dem som en enda bild. <ul style="list-style-type: none"> • Bildkval./storlek är låst på 5M (bildstorlek: 2560 × 1920 pixlar). • Det går inte att använda den digitala zoomen. 

Den aktuella inställningen kan bekräftas på monitorn vid fotografering (☞9). Ingen ikon visas när **Enbildstagnig** är valt.

✓ Om fotografering med Serietagning

- Blixten kan inte användas när en annan inställning än **Enbildstagnig** har valts. Fokus, exponering och vitbalans har samma värden som den första bilden i varje serie.
- Det kan ta en stund att spara bilderna efter fotografering. Hur lång tid det tar att spara bilderna beror på antalet bilder, bildkvalitet och storlek, minneskortets skrivhastighet etc.
- När ISO-känsligheten ökar kan det uppstå brus i bilder som tagits.
- Bildhastigheten vid serietagning kan variera beroende på den aktuella inställningen av bildkvalitet och storlek, det minneskort som används eller fotograferingsförhållanden.
- När **Serietagning** ställs in på **Förfotominne, Serietag. H: 120 bild./sek., Serietag. H: 60 bild./sek.** eller **Multibild 16** kan det uppstå ränder eller variationer i ljusstyrka eller färgnyanser i bilder som tagits under belysning som blinkar med höga hastigheter, t.ex. lysrör, kvicksilverlampor eller natriumlampor.
- Vissa inställningar kan inte användas tillsammans med andra funktioner (☐70).

✓ Om BSS

BSS passar för fotografering av orörliga motiv. BSS ger eventuellt inte önskat resultat om motivet rör sig eller om kompositionen ändras.

✎ Bilder som tagits i serietagningsläge

Varje gång bilder tas med hjälp av **Serietagning H, Serietagning L, Förfotominne, Serietag. H: 120 bild./sek.** eller **Serietag. H: 60 bild./sek.** sparas de tagna bilderna i en "sekvens" (📷13).

Förfotominne

När **Förfotominne** har valts, startar fotografering när avtryckaren trycks ned halvvägs i 0,5 sekunder eller längre och bilder som tas innan avtryckaren trycks ned helt sparas tillsammans med bilderna som tas när avtryckaren trycks ned helt. Upp till två bilder kan sparas i förfotominnet.

Den aktuella inställningen för förfotominne kan kontrolleras på monitorn vid fotografering (9). Ikonen för förfotominne () lyser grönt medan avtryckaren hålls ned halvvägs.

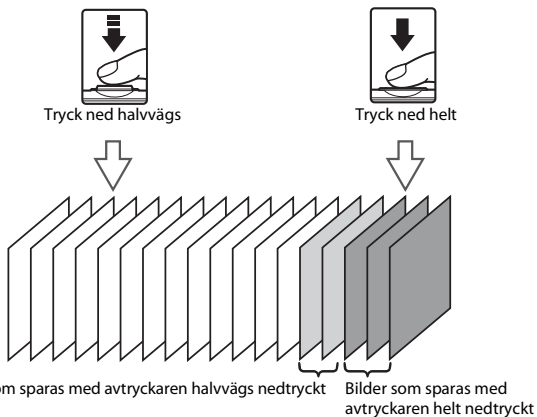



- Om antalet återstående exponeringar är mindre än fem går det inte att fotografera med förfotominne. Kontrollera att minst fem exponeringar återstår innan du fotograferar.

Mer information

- Mer information finns i "Motiv som inte är lämpliga för autofokus" (76).
- Mer information finns i "Visa och ta bort bilder som tagits med serietagning (Sekvens)" (13).

ISO-känslighet

Välj  (autoläge) → MENU-knappen → ISO-känslighet → -knappen



När ISO-känsligheten ökas krävs mindre ljus vid fotografering.

Högre ISO-känslighet gör att mörka motiv kan fotograferas. Även när det gäller motiv med liknande ljusstyrka kan bilder dessutom tas med kortare slutartider och suddighet som orsakas av kameraskakning och motivrörelser kan minskas.

- Även om högre ISO-känslighet är effektivt när du tar bilder av mörka motiv, när du fotograferar med blix, fotograferar med zoom etc. kan bilder innehålla brus.

Alternativ	Beskrivning
AUTO Auto (standardinställning)	Känslighet är ISO 125 vid tillräckliga ljusförhållanden. Vid dåliga ljusförhållanden kompenserar kameran genom att öka ISO-känsligheten till maximalt ISO 1600.
 Auto inom fast intervall	Välj inom vilket intervall som kameran ska justera ISO-känsligheten automatiskt, mellan ISO 125-400 och ISO 125-800 . Kameran ökar inte känsligheten utanför det maximala värdet i det valda intervallet. Ange den maximala ISO-känsligheten för en effektiv kontroll över den "kornighet" som visas i bilderna.
125, 200, 400, 800, 1600, 3200	ISO-känsligheten låses vid det angivna värdet.

Den aktuella inställningen kan bekräftas på monitorn vid fotografering ()9).

- När **Auto** är valt visas inte -ikonen vid ISO 125 men den visas om ISO-känsligheten automatiskt ökar till mer än 125.
- När **Auto inom fast intervall** är valt visas  och det högsta värdet för ISO-känslighet.





Om ISO-känslighet

- Vissa inställningar kan inte användas tillsammans med andra funktioner (71).
- **Rörelsedetektering** (91) fungerar inte när ISO-känsligheten är inställd på en annan inställning än **Auto**.

Färgalternativ

Välj  (autoläge) → MENU-knappen → Färgalternativ → -knappen

Gör färger intensivare eller sparar bilder i svartvitt.



Alternativ	Beskrivning
 Standardfärg (standardinställning)	Använd för bilder med naturliga färger.
 Livfulla färger	Använd för att få en livfull, "fotoutskrift"-effekt.
 BW Svartvitt	Spara bilder i svartvitt.
 SE Sepia	Spara bilder i sepiatoner.
 C Cyanotyp	Spara bilder i cyanblå monokrom.

Den aktuella inställningen kan bekräftas på monitorn vid fotografering (9). När **Standardfärg** har valts visas ingen ikon. Färgtoner som visas på monitorn under fotografering ändras i enlighet med det valda färgalternativet.

Om färgalternativ



Vissa inställningar kan inte användas tillsammans med andra funktioner (70).

AF-områdesläge

Välj  (autoläge) → MENU-knappen → AF-områdesläge → -knappen

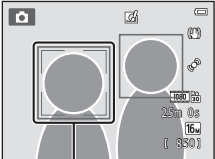
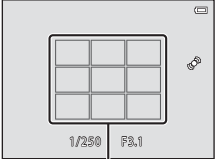
Använd detta alternativ för att fastställa hur kameran väljer fokusområdet för autofokus.

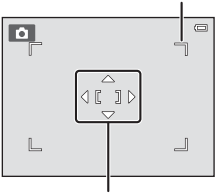
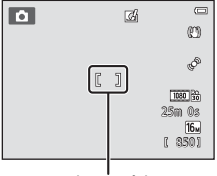
Alternativ	Beskrivning
<p> Ansiktsprioritet</p>	<p>När kameran detekterar en människas ansikte fokuserar den på det. Mer information finns i "Använda ansiktsavkänning" (📖73).</p> <p>Om mer än ett ansikte detekteras fokuserar kameran på det ansikte som är närmast kameran.</p> <p>Vid fotografering av andra motiv än människor eller vid inramning av ett motiv där inget ansikte har detekterats, väljer kameran automatiskt fokusområdet (upp till nio områden) som innehåller motivet närmast kameran.</p> <p>När avtryckaren trycks ned halvvägs visas de fokusområden som är i fokus (upp till nio områden), som kameran har valt, på monitorn.</p> <div data-bbox="687 241 931 422"></div> <p data-bbox="729 443 843 464">Fokusområde</p> <div data-bbox="687 490 931 671"></div> <p data-bbox="746 692 860 712">Fokusområden</p>



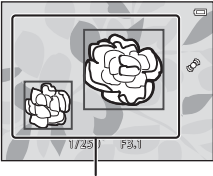

Alternativ	Beskrivning	
<p>[] Manuell</p>	<p>Välj ett av 99 fokusområden på monitorn. Detta alternativ passar vid situationer där det avsedda motivet är relativt stilla och inte placerat i bildens mitt.</p> <p>Tryck multiväljaren ▲, ▼, ◀ eller ▶ för att flytta fokusområdet till där motivet är och ta en bild.</p> <p>Om du vill avbryta valet av fokusområde och justera inställningarna för blixtpå, makroläge, självutlösare och exponeringskompensation ska du trycka på OK-knappen. Tryck en gång till på OK-knappen för att återgå till skärmen för val av fokusområde.</p>	<p>Fokusområde som kan väljas</p>  <p>Fokusområde</p>
<p>[] Mitten</p>	<p>Kameran fokuserar på motivet i bildens mitt. Fokusområdet visas alltid i mitten på skärmen.</p>	 <p>Fokusområde</p>
<p>[] Följ rörligt motiv</p>	<p>Använd den här funktionen för att ta bilder på rörliga motiv. Registrera motivet som kameran ska fokusera på. Fokusområdet följer automatiskt efter motivet. Mer information finns i "Använda följ rörligt motiv" (54).</p>	

Alternativ	Beskrivning
<p>[AF] Målsöknings-AF (standardinställning)</p>	<p>När kameran detekterar huvudmotivet fokuserar den på det. Se "Använda målsöknings-AF" (☞75).</p>  <p style="text-align: center;">Fokusområden</p>

☑ Om AF-områdesläge

- När digitala zoom används fokuserar kameran på skärmens mitt oavsett inställningen för **AF-områdesläge**.
- Autofokus kanske inte fungerar som förväntat (☞76).
- Vissa inställningar kan inte användas tillsammans med andra funktioner (☞70).

Använda följ rörligt motiv

Välj  (autoläge) → MENU-knappen → AF-områdesläge → -knappen →  Följ rörligt motiv → -knappen → MENU-knappen

Använd detta läge för att fokusera på ett motiv som rör sig när du tar bilder. När du registrerar ett motiv startar följ rörligt motiv och fokusområdet följer automatiskt motivet.

1 Registrera ett motiv.

- Rikta in motivet du vill registrera med den vita ramen på monitorns mitt och tryck på -knappen.
- Om kameran inte kan fokusera på motivet lyser ramen rött. Ändra kompositionen och försök att registrera motivet igen.
- När ett motiv har registrerats visas en gul ram (fokusområde) runt det motivet och kameran börjar att följa motivet.
- Om du vill avbryta registrering av motiv ska du trycka på -knappen.
- Om kameran inte längre kan följa det registrerade motivet försvinner fokusområdet och registreringen avbryts. Registrera motivet igen.

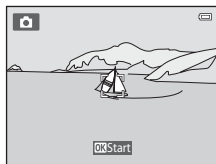

2 Tryck ned avtryckaren helt för att ta bilden.

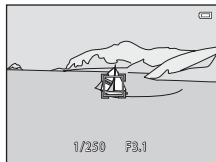

- Kameran fokuserar på fokusområdet när avtryckaren trycks ned halvvägs. Fokusområdet lyser grönt när fokuseringen har låsts.
- Om avtryckaren trycks ner halvvägs när fokusområdet inte visas fokuserar kameran på området i bildens mitt.



Om följ rörligt motiv

- Justera zoompositionen, blixtläget, exponeringskompensationen och menyinställningarna innan du registrerar motivet.
- Följ rörligt motiv kan eventuellt inte användas vid vissa fotograferingsförhållanden.
- Det går inte att använda den digitala zoomen.

Autofokusläge

Välj  (autoläge) → MENU-knappen → Autofokusläge → -knappen

Välj hur kameran fokuserar.

Alternativ	Beskrivning
AF-S Enkel AF (standardinställning)	Kameran fokuserar när avtryckaren trycks ned halvvägs.
AF-F Aktiv AF	Kameran fokuserar kontinuerligt tills avtryckaren trycks ned halvvägs. Använd detta alternativ med rörliga motiv. Ljudet från objektivets rörelse hörs medan kameran fokuserar.







Autofokusläge för filminspelning

Autofokusläge för filminspelning kan ställas in med **Autofokusläge** (80) i filmmenyn.

Snabbeffekter

Välj  (autoläge) → MENU-knappen → Snabbeffekter → -knappen

Aktivera eller inaktivera funktionen för snabbeffekter.

Alternativ	Beskrivning
 På (standardinställning)	I  (autoläge), tryck omedelbart på  -knappen efter att slutaren utlösts för att visa skärmen för val av effekt och använd funktionen för snabbeffekter ( 39).
Av	Inaktivera funktionen för snabbeffekter (under fotografering).

Den aktuella inställningen kan bekräftas på monitorn vid fotografering (9). Ingen indikator visas när **Av** är valt.

Om snabbeffekter

Denna funktion kan inte användas med en del andra funktioner (70).

Smart porträtt-menyn

- Se "Inställningar för Bildkval./storlek (bildstorlek och kvalitet)" (📷40) för information om **Bildkval./storlek**.

Mjuka hudtoner





Aktivera fotograferingsläge → 📷 (fotograferingsläge) → 😊 Smart porträtt → ⌘-knappen → MENU-knappen → Mjuka hudtoner → ⌘-knappen

Aktivera mjuka hudtoner.



Alternativ	Beskrivning
↕ Hög	När slutaren utlöses detekterar kameran en eller flera människors ansikten (upp till tre) och bearbetar bilden för att mjuka upp hudtonerna i ansiktet innan bilden sparas. Du kan välja hur starkt effekten tillämpas.
↕ Normal (standardinställning)	
↕ Låg	
Av	Stänger av mjuka hudtoner.

Den aktuella inställningen kan bekräftas på monitorn vid fotografering (📖9). Ingen indikator visas när **Av** är valt. Effekten av mjuka hudtoner syns inte när bilder komponeras vid fotograferingen. Kontrollera hudtonen med visningsfunktionen efter fotograferingen.

Leendeutlösare

Aktivera fotograferingsläge →  (fotograferingsläge) →  Smart porträtt → -knappen → **MENU**-knappen → Leendeutlösare → -knappen

Kameran detekterar mänskliga ansikten och utlöser automatiskt slutaren när ett leende detekteras.

Alternativ	Beskrivning
 På (enbildstagning)	När ett leende detekteras tar kameran en bild.
  På (serietagning)	När ett leende detekteras tar kameran upp till 5 bilder i en serie och sparar alla. Blixten kan inte användas. <ul style="list-style-type: none">• Bildhastighet vid serietagning: Cirka 3,3 bps (när bildkvalitet och storlek ställts in på  4608x3456)
 BSS På (BSS) (standardinställning)	När ett leende detekteras tar kameran upp till 5 bilder i en serie och sparar den som bäst fångade leendet. Blixten kan inte användas. <ul style="list-style-type: none">• Bildhastighet vid serietagning: Cirka 3,3 bps (när bildkvalitet och storlek ställts in på  4608x3456)
Av	Stänger av leendeutlösaren.





Den aktuella inställningen kan bekräftas på monitorn vid fotografering (9). Ingen ikon visas när **Av** är valt.



Kamerainställningar som inte kan användas samtidigt

Vissa inställningar kan inte användas tillsammans med andra funktioner (70).

Blinkningskydd

Aktivera fotograferingsläge →  (fotograferingsläge) →  Smart porträtt → -knappen → **MENU**-knappen → Blinkningskydd → -knappen

Kameran utlöser automatiskt slutaren två gånger varje gång en bild tas. Kameran sparar den bild av de två där motivets ögon är öppna.

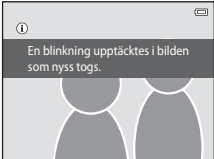
Alternativ	Beskrivning
 På	Aktiverar blinkningsvarning. Blixt kan inte användas när På har valts. Om kameran sparade en bild där motivets ögon kan ha varit stängda visas varningen i dialogrutan till höger i några sekunder. 
Av (standardinställning)	Stänger av blinkningsvarningen.

Den aktuella inställningen kan bekräftas på monitorn vid fotografering (9). Ingen ikon visas när **Av** är valt.



Kamerainställningar som inte kan användas samtidigt

Denna funktion kan inte användas med en del andra funktioner (70).

Visningsmeny

- Se "Redigera stillbilder" (🔍16) för information om bildredigeringsfunktioner.
- Se "Favoritbildläge" (🔍6) för information om **Favoritbilder** och **Ta bort från favoriter**.

Utskriftsbeställning (Skapa en DPOF-utskriftsbeställning)

Tryck på -knappen (visningsläge) → MENU-knappen → Utskriftsbeställning → -knappen

När du skriver ut bilder som är sparade på minneskortet med någon av följande metoder används alternativet **Utskriftsbeställning** i visningsmenyn för att skapa digitala "utskriftsbeställningar" för utskrift på DPOF-kompatibla enheter.





- Sätta in ett minneskort i kortfacket i en DPOF-kompatibel skrivare (🔍23).
- Ta minneskortet till ett fotolabb för digitalbilder.
- Ansluta kameran till en PictBridge-kompatibel (🔍23) skrivare (🔍29). Om minneskortet plockas ut ur kameran kan en utskriftsbeställning också skapas för bilder som finns sparade i internminnet.

1 Använd multiväljaren för att välja **Välj bilder** och tryck på -knappen.

- I läget favoritbilder, sortera automatiskt eller visa efter datum visas inte skärmen till höger. Fortsätt till steg 2.





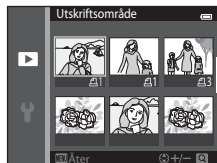

2 Välj bilder (upp till 99) och antalet kopior (upp till nio) av varje.

- Tryck multiväljaren ◀ eller ▶ för att välja bilder och tryck ▲ eller ▼ för att ange antalet kopior som ska skrivas ut.
- Bilder som har valts för utskrift känns igen på -ikonen och siffran som anger antalet kopior som ska skrivas ut. Markeringen tas bort om inga kopior har angetts för bilderna.
- Vrid zoomreglaget till **T** () för att växla till helskärmsläge. Vrid zoomreglaget till **W** () för att växla tillbaka till miniatyrbildsvisning med sex bilder.
- Tryck på -knappen när inställningen är klar.



3 Välj om fotograferingsdatum och fotograferingsinformation ska skrivas ut.

- Välj **Datum** och tryck på -knappen för att skriva ut fotograferingsdatum på alla bilder i utskriftsbeställningen.
- Välj **Info** och tryck på -knappen för att skriva ut fotograferingsinformation (slutartid och bländarvärde) på alla bilder i utskriftsbeställningen.
- Välj **Klar** och tryck på -knappen för att slutföra utskriftsbeställningen.
- Bilder som har valts för utskrift indikeras med ikonen  när de visas (10).

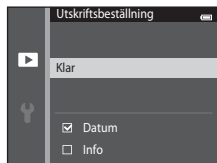

✓ Om utskriftsbeställning

- Utskriftsbeställningar kan inte skapas för bilder som tagits med motivtypen **3D-fotografering**.
- Om en utskriftsbeställning skapas i läget favoritbilder, sortera automatiskt eller visa efter datum visas skärmen nedan om andra bilder än de i det valda albumet, kategorin eller fotograferingsdatumet har markerats för utskrift.
 - Om du väljer **Ja** ändras inte inställningarna för utskriftsbeställning för de andra bilderna och endast de aktuella inställningarna för utskriftsbeställning ändras.
 - Välj **Nej** om du vill ta bort utskriftsmarkeringen för bilder som markerats tidigare och begränsa utskriftsbeställningen till bilder i den valda kategorin eller som tagits det valda fotograferingsdatumet.

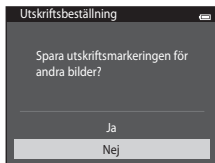

Favoritbildläge eller sortera automatiskt

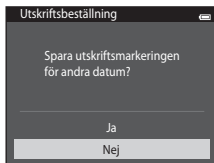

Läget Visa efter datum

Om det totala antalet bilder i en utskriftsbeställning överstiger 99 visas skärmen nedan.

- Välj **Ja** för att ta bort bilder som tidigare lagts till från utskriftsbeställningen, och begränsa utskriftsbeställningen till bilder som nyligen markerats.
- Välj **Avbryt** för att ta bort bilderna som precis lagts till från utskriftsbeställningen och begränsa utskriftsbeställningen till bilder som tidigare markerats.

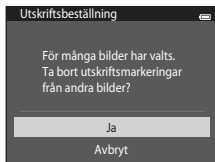

Favoritbildläge eller sortera automatiskt

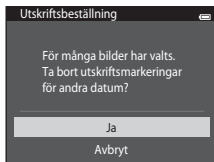

Läget Visa efter datum

Om utskrift av fotograferingsdatum och fotograferingsinformation

När inställningarna för **Datum** och **Info** har aktiverats i alternativet för utskriftsbeställning skrivs fotograferingsdatum och fotograferingsinformation ut på bilderna när en DPOF-kompatibel (☞23) skrivare med stöd för utskrift av fotograferingsdatum och fotograferingsinformation används.

- Fotograferingsinformation kan inte skrivas ut om kameran är ansluten till en DPOF-kompatibel skrivare med den medföljande USB-kabeln (☞36).
- Observera att inställningarna för **Datum** och **Info** nollställs varje gång **Utskriftsbeställning**-alternativet visas.
- Det datum som skrivs ut är det som sparades när bilden togs. Om du ändrar kamerans datum med **Datum och tid** eller **Tidszon** i alternativet **Tidszon och datum** i inställningsmenyn efter att en bild har tagits, påverkas inte datumet som skrivs ut på bilden.



Avbryta befintlig utskriftsbeställning

Välj **Radera utskriftsbest.** i steg 1 under "Utskriftsbeställning (Skapa en DPOF-utskriftsbeställning)" (☞60) och tryck på -knappen för att ta bort utskriftsmarkeringen från alla bilder och avbryta utskriftsbeställningen.

Skriv ut datum

Om alternativet **Skriv ut datum** (☞88) i inställningsmenyn används kan fotograferingsdatum och tid stämplas på bilder när de tas. Bilder som har denna datumstämpel kan även skrivas ut på skrivare som inte stöder datumutskrift.



Endast datum och tid som stämplas på bilder med hjälp av alternativet skriv ut datum skrivs ut, även om datumutskriftsalternativet i **Utskriftsbeställning** är aktiverat.

Bildspel

Tryck på -knappen (visningsläge) → MENU-knappen → Bildspel → -knappen



Visa bilder som har sparats i internminnet eller på ett minneskort, en i taget, i ett automatiskt "bildspel".

1 Använd multiväljaren för att välja **Start** och tryck på -knappen.

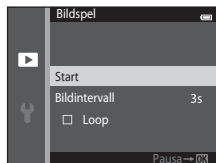
- Om du vill ändra intervallet mellan bilderna ska du välja **Bildintervall**, välja önskat intervall och trycka på -knappen innan du väljer **Start**.
- Om du vill repetera bildspel automatiskt ska du välja **Loop** och trycka på -knappen innan du väljer **Start**. Bockmarkeringen () visas vid loopalternativet när det aktiveras.





2 Bildspelet börjar.

- Tryck multiväljaren  för att visa efterföljande bild eller  för att visa föregående bild medan bildspelet pågår. Håll ned en av knapparna för att snabbt gå framåt eller bakåt.
- Tryck på -knappen om du vill avsluta eller pausa bildspelet.







3 Välj avsluta eller starta om.

- Skärmen till höger visas när den sista bilden visas eller när bildspelet är pausat. Markera  och tryck på -knappen för att återgå till steg 1, eller välj  för att starta om bildspelet.



Om bildspel

- Endast den första bildrutan i filmer som ingår i bildspel visas.
- När **Endast huvudbild** har valts som metoden för att visa sekvenser (13) visas endast huvudbilden.
- Bilder som tagits med hjälp av **Enkelt panorama** (47, 2) visas i helskärmsläge när de visas i ett bildspel. Det går inte att bläddra dem.
- Den maximala visningstiden är 30 minuter även om **Loop** är aktiverat (95).



Skydda

Tryck på -knappen (visningsläge) → MENU-knappen → Skydda → -knappen

Skyddar markerade bilder mot oavsiktlig borttagning.

Välj bilder som ska skyddas eller avbryt skyddet för tidigare skyddade bilder från skärmen för val av bilder. Mer information finns i "Skärmen för val av bilder" (66).

Observera att formatering av kamerans interminne eller minneskort raderar skyddade filer permanent (96).

Skyddade bilder är indikerades med ikonen  i visningsläget (11).

Skärmen för val av bilder

Om en av följande funktioner används visas en skärm som den till höger när du väljer bilder.

- Utskriftsbeställning > **Välj bilder** (👁️60)
- Skydda (👁️65)
- Roter bild (👁️68)
- Kopiera > **Valda bilder** (👁️71)
- Välj huvudbild (👁️73)
- Favoritbilder (👁️6)
- Ta bort från favoriter (👁️8)
- Välkomstbild > **Välj en bild** (👁️82)
- Radera bilder > **Radera valda bilder** (📖34).

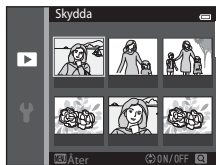

Följ proceduren som beskrivs nedan för att välja bilder.

1 Tryck multiväljaren ◀ eller ▶ för att välja en bild.

- Vrid zoomreglaget (📖3) till **T** (📄) för att växla till helskärmsläget eller **W** (📖) för att växla tillbaka till visning med sex miniatyrbilder.
- Endast en bild kan väljas för **Rotera bild**, **Välj huvudbild** och **Välkomstbild**. Fortsätt till steg 3.

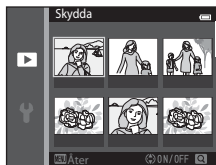

2 Tryck ▲ eller ▼ för att välja eller avmarkera (eller ange antalet kopior).

- När en bild är vald visas en ikon under den bilden. Upprepa stegen 1 och 2 för att välja fler bilder.

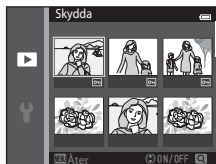



3 Tryck på -knappen för att bekräfta valet av bilder.

- En bekräftelsedialogruta visas när du väljer **Valda bilder**. Följ anvisningarna som visas på monitorn.

Rotera bild

Tryck på -knappen (visningsläge) → MENU-knappen → Rotera bild → -knappen

Ange den orientering som sparade bilder ska visas med på monitorn. Stillbilder kan roteras 90 grader medurs eller 90 grader moturs.

Välj en bild från skärmen för val av bilder (66). När skärmen för rotera bild visas ska du trycka multiväljaren  eller  för att rotera bilden 90 grader.

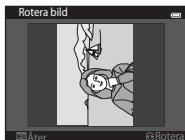



Rotera 90 grader
moturs





Rotera 90 grader
medurs

Tryck på -knappen för att fastställa bildens orientering och spara orienteringsinformationen med bilden.

Om rotering av bild

- Bilder som tagits med en digitalkamera från en annan tillverkare eller av en annan modell eller som tagits med **3D-fotografering** (49) kan inte roteras på COOLPIX S6500.
- Bilder som tagits med serietagning kan inte roteras om endast huvudbilden visas för dem. Visa först bilderna enskilt och rotera därefter önskad bild (13).



Röstmemo

Tryck på -knappen (visningsläge) → välj en bild → MENU-knappen → Röstmemo → -knappen

Använd kamerans mikrofon för att spela in röstmemon till bilder.

- Skärmen för inspelning av röstmemo visas för bilder som inte har ett röstmemo, och uppspelningsskärmen för röstmemo visas för bilder som har ett röstmemo (dvs. bilder där  visas i helskärmsläge).

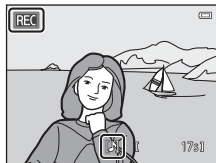

Spela in röstmemon

- Tryck och håll -knappen för att spela in ett röstmemo (upp till 20 sekunder).
- Rör inte vid mikrofonen under inspelningen.
- Under inspelningen blinkar **REC** och  på monitorn.
- När inspelningen avslutas, visas skärmen för uppspelning av röstmemo.
- Tryck multiväljaren  innan eller efter att du spelat in ett röstmemo för att återgå till visningsmenyn. Tryck på **MENU**-knappen för att stänga visningsmenyn.



Spela upp röstmemon



 visas för bilder med ett röstmemo i helskärmsläge.

- Tryck på -knappen för att spela upp röstmemot. Tryck en gång till på knappen för att avsluta uppspelningen.
- Vrid zoomreglaget under uppspelning för att justera uppspelningsvolymen.
- Tryck multiväljaren  innan eller efter att du spelat upp ett röstmemo för att återgå till visningsmenyn. Tryck på **MENU**-knappen för att stänga visningsmenyn.





Ta bort röstmemon

Tryck på -knappen medan skärmen som beskrivs i "Spela upp röstmemon" (69) visas.

När bekräftelsedialogrutan visas ska du trycka multiväljaren  eller  för att välja **Ja** och trycka på -knappen. Endast röstmemon tas bort.



Om röstmemon

- Om du tar bort en bild med ett röstmemo, raderas både bilden och dess röstmemo.
- Det går inte att ta bort röstmemon för skyddade bilder (65).
- Röstmemon kan inte spelas in för en bild som redan har ett röstmemo. Det aktuella röstmemon måste raderas innan ett nytt röstmemo kan spelas in.
- COOLPIX S6500 kan inte spela in röstmemon för bilder som tagits med en digitalkamera från en annan tillverkare eller av en annan modell.
- Röstmemon kan inte spelas in för bilder som tagits med serietagning om endast huvudbilden visas för bildsekvensen. Visa först bilderna enskilt och spela därefter in röstmemon (13).

Mer information

Mer information finns i "Filnamn och mappnamn" (111).

Kopiera (Kopiera mellan internminnet och ett minneskort)

Tryck på -knappen (visningsläge) → MENU-knappen → Kopiera → -knappen

Kopiera bilder mellan internminnet och ett minneskort.

1 Använd multiväljaren för att välja en destination som bilderna ska kopieras till och tryck på -knappen.

- **Kamera till kort:** Kopiera bilder från internminnet till minneskortet.
- **Kort till kamera:** Kopiera bilder från minneskortet till internminnet.







2 Välj ett kopieringsalternativ och tryck på -knappen.



- **Valda bilder:** Kopiera bilder som valts i skärmen för val av bilder (66).
- **Alla bilder:** Kopiera alla bilder.



Om att kopiera bilder

- Filer i JPEG-, MOV-, WAV- och MPO-format kan kopieras. Det går inte att kopiera filer i andra format.
- Om röstmemon (69) är bifogade till bilder som valts för kopiering, kopieras röstmemonerna tillsammans med bilderna.
- Funktion garanteras inte för bilder som har tagits med en kamera från en annan tillverkare eller som har redigerats på en dator.
- Inställningar för utskriftsbeställning kopieras inte när bilder kopieras där alternativet **Utskriftsbeställning** (60) är aktiverade. Skyddsinställningen kopieras däremot när bilder kopieras där **Skydda** (65) är aktiverad.
- Bilder eller filmer som kopieras från interminnet eller ett minneskort kan inte visas i det automatiska sorteringsläget (10).
- Om en bild som lagts till i ett album (6) kopieras, läggs inte den kopierade bilden till i albumet.

Om att kopiera bilder i en sekvens

- Om du väljer en huvudbild för en sekvens i **Valda bilder** när endast huvudbilden för sekvensen visas (13) kopieras alla bilder i sekvensen.
- Om du trycker på **MENU**-knappen och väljer **Aktuell sekvens** efter att du tryckt på -knappen och visar bilder i en sekvens som individuella bilder, kopieras alla bilder i sekvensen.
- Om du trycker på -knappen och visar bilder i en sekvens som enskilda bilder kan endast bildkopiering **Kort till kamera** (minneskort till interminne) utföras.

Om "Det finns inga bilder i minnet." visas



Om ett minneskort som inte innehåller några bilder sätts in i kameran visas **Det finns inga bilder i minnet.** när kameran ställs i visningsläge. Tryck på **MENU**-knappen för att välja **Kopiera** i visningsmenyn och kopiera bilderna som sparats i kamerans interminne till minneskortet.

Mer information





Mer information finns i "Filnamn och mappnamn" (111).

Alternativ för visa sekvens



Tryck på -knappen (visningsläge) → MENU-knappen → Alternativ för visa sekvens → -knappen

Välj metoden som används för att visa en serie bilder som tagits i serie (sekvens) (13) när de visas i helskärmsläge (32) och vid miniatyrbildsvisning (81).

Inställningarna tillämpas på alla sekvenser och inställningen sparas i kamerans minne även efter att den stängts av.

Alternativ	Beskrivning
 Alla bilder, en efter en	Ställ in alla bilder i alla sekvenser att visas en efter en.  visas på bildvisningsskärmen ( 11).
 Endast huvudbild (standardinställning)	Ställ in att alla sekvenser ska visas endast med hjälp av deras huvudbilder.



Välj huvudbild

Tryck på -knappen (visningsläge) → välj en bild i en sekvens → MENU-knappen → Välj huvudbild → -knappen

När **Alternativ för visa sekvens** är inställt på **Endast huvudbild** kan huvudbilden som visas i helskärmsläge (32) och vid miniatyrbildsvisningsläge (81) ställas in för varje bildsekvens.

- När denna inställning ändras, innan du trycker på MENU-knappen, ska du först välja önskad sekvens i helskärmsläge eller miniatyrbildsvisningsläge.
- Välj en bild när skärmen för val av huvudbild visas. Mer information finns i "Skärmen för val av bilder" (66).





Filmalternativ

Aktivera fotograferingsläget → MENU-knappen → menyikonen  → Filmalternativ → -knappen

Välj önskat filmalternativ för inspelningen.

Välj alternativen för filmer med normal hastighet för att spela in med normal hastighet eller HS-filmalternativen () för att spela in i slow eller fast motion. Större bildstorlekar och högre bitfrekvenser ger bättre bildkvalitet och större filmfilstorlekar.

Alternativ för filmer med normal hastighet

Alternativ	Bildstorlek (inspelade pixlar) Bildförhållande (horisontellt till vertikalt)	Bitfrekvens
 1 080★/30p (standardinställning)	1920×1080 16:9	Cirka 18 Mbit/s
 1 080/30p	1920×1080 16:9	Cirka 12 Mbit/s
 720/30p	1280×720 16:9	Cirka 9 Mbit/s
 iFrame 540/30p*	960×540 16:9	Cirka 24 Mbit/s
 480/30p	640×480 4:3	Cirka 2,9 Mbit/s

* iFrame är ett format som stöds av Apple Inc.

Det går inte att redigera filmer som spelats in med detta alternativ ()

Vid inspelning av filmer till internminnet kan inspelningen avbrytas oväntat under vissa inspelningsförhållanden. Vid inspelning av viktiga händelser rekommenderas att du spelar in på ett minneskort (klass 6 eller högre).

- Bildhastigheten är ungefär 30 bps för alla alternativ.





Bildhastighet och bitfrekvens

- Bildhastighet är antalet bilder per sekund.
- Filmens bitfrekvens utgör den mängd data som kan spelas in per sekund. Kodning med variabel bitfrekvens (VBR) används till att automatiskt justera bitfrekvensen beroende på motivet som spelas in. Vid inspelning av filmer med motiv som rör sig mycket ökar filstorleken.

HS-filmalternativ

Inspelade filmer spelas upp i fast eller slow motion.

Se "Spela in filmer i slow motion och fast motion (HS-film)" (👁️77).



Alternativ	Bildstorlek (inspelade pixlar) Bildförhållande (horisontellt till vertikalt)	Beskrivning
 HS 480/4x	640×480 4:3	Slow motion-filmer med 1/4 hastighet spelas in. <ul style="list-style-type: none"> • Max. inspelningstid*: 10 sekunder (uppspelningstid: 40 sekunder)
 HS 720/2x	1280×720 16:9	Slow motion-filmer med 1/2 hastighet spelas in. <ul style="list-style-type: none"> • Max. inspelningstid*: 30 sekunder (uppspelningstid: 1 minut)
 HS 1 080/0,5x	1920×1080 16:9	Fast motion-filmer med 2x hastighet spelas in. <ul style="list-style-type: none"> • Max. inspelningstid*: 2 minuter (uppspelningstid: 1 minut)

* Under inspelning av filmer kan kameran växlas mellan filminspelning i normal hastighet till filminspelning i slow motion eller fast motion.

Den maximala inspelningstiden som visas här syftar endast på den del av filmen som är inspelad i slow motion eller fast motion.



Om HS-film

- Ljud spelas inte in.
- Zoomposition, fokus, exponering och vitbalans låses när filminspelning startar.
-  HS 480/4x-inställningen kan inte användas med **Mjuk** eller **Nostalgisk sepia** i läget för specialeffekter (📖51). Om du försöker använda båda inställningarna samtidigt aktiveras bara den inställning som gjordes först. Även om du först väljer **Mjuk** eller **Nostalgisk sepia** i läget för specialeffekter och därefter växlar till ett annat inspelningläge och väljer  HS 480/4x, ändras inställningen för filmalternativ automatiskt till  HS 720/2x när du återgår till läget för specialeffekter och väljer **Mjuk** eller **Nostalgisk sepia**.







Filmalternativ och maximal filmlängd

I tabellen nedan visas den ungefärliga totala filmlängden som kan sparas på ett minneskort med 4 GB, för varje filmalternativ.

Observera att den faktiska filmlängden och filstorleken kan variera beroende på filminnehållet eller motivets rörelse, även när du använder minneskort med samma kapacitet och samma inställning för filmalternativ.

Dessutom kan den maximala filmlängden variera beroende på minneskortets fabrikat.

Filmalternativ	Maximal filmlängd (4 GB)*
 1 080 ★/30p (standardinställning)	25 min
 1 080/30p	40 min
 720/30p	50 min
 iFrame 540/30p	15 min
 480/30p	2 h 40 min



* Enskilda filmfiler får inte överstiga 4 GB i storlek eller 29 minuter i längd, även om det finns tillräckligt med ledigt utrymme på minneskortet för längre inspelning.

Den maximala filmlängden för en enda film visas på fotograferingsskärmen.

Inspelningen kan avbrytas innan en av dessa gränser nås om kameratemperaturen stiger.

- Om du vill kontrollera längden för en film som kan sparas i interminnet (cirka 25 MB) ska du ta ut minneskortet från kameran och därefter kontrollera den maximala inspelningstiden som visas på monitorn vid inspelning.

Spela in filmer i slow motion och fast motion (HS-film)

Aktivera fotograferingsläget → MENU-knappen → menyikonen  → Filmalternativ → -knappen

Kameran kan spela in HS (high speed)-filmer. De delar av filmen som spelats in med HS-film kan spelas upp i slow motion med en hastighet på 1/4 eller 1/2 av normal hastighet eller i fast motion med den dubbla normala hastigheten.

1 Tryck eller för att välja HS-filmalternativ () och tryck på -knappen.

- Efter att alternativet har tillämpats ska du trycka på MENU-knappen för att återgå till inspelningsskärmen.



2 Tryck på (filminspelning)-knappen för att starta inspelningen.

- Inspelning av HS-film startar när kryssrutan **Starta insp. med HS-hast.** i filmmenyn är markerad.

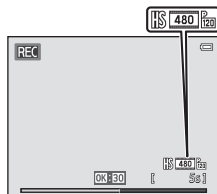

Vid inspelning av HS-filmer

- Filminspelning startar med normal hastighet om kryssrutan **Starta insp. med HS-hast.** i filmmenyn inte är markerad. Tryck på **OK**-knappen för att växla till inspelning av HS-film vid den punkt där kameran ska spela in för slow motion eller fast motion.

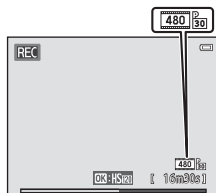

Vid inspelning av filmer med normal hastighet

- Om en HS-film blir längre än den maximala filmlängden för HS-filmer (0:75) eller om du trycker på **OK**-knappen växlar kameran till filminspelning med normal hastighet. Kameran växlar mellan filminspelning i normal hastighet och inspelning av HS-film varje gång du trycker på **OK**-knappen.
- Vid inspelning av HS-filmer ändras visningen av maximal filmlängd och visar återstående filmlängd för inspelning av HS-film.
- Ikonen för filmalternativ ändras vid växling mellan HS-filminspelning och inspelning med normal hastighet.

3 Tryck på **OK** (filminspelning)-knappen för att avsluta inspelningen.

HS-film

Inspelade filmer spelas upp med cirka 30 bilder per sekund.

När **Filmalternativ** (74) är inställt på $\frac{480}{100}$ **HS 480/4x** eller $\frac{720}{100}$ **HS 720/2x** kan du spela in filmer som kan spelas upp i slow motion. Vid inställningen $\frac{1080}{100}$ **HS 1 080/0,5x** kan du spela in filmer som kan spelas upp i fast motion med en hastighet som är två gånger snabbare än normal hastighet.

Delar som spelas in med $\frac{480}{100}$ **HS 480/4x**:

Höghastighetsinspelning kan göras under upp till tio sekunder och den inspelade delen kan spelas upp i slow motion med en hastighet som är fyra gånger långsammare än normal hastighet.

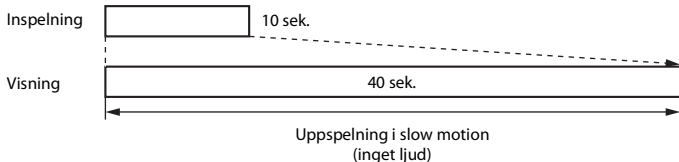

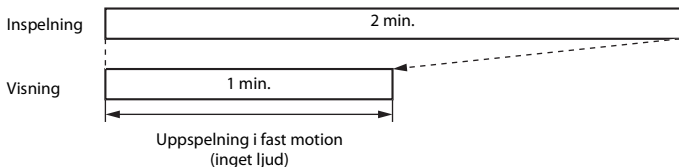

Delar inspelade med $\frac{1080}{100}$ **HS 1 080/0,5x**:

En film som är upp till två minuter lång spelas in vid tagning för höghastighetsuppspelning. Uppspelningen är två gånger snabbare.





Starta insp. med HS-hast.

Aktivera inspelningsläget → MENU-knappen → menyikonen  → Starta insp. med HS-hast. → -knappen

Välj om kameran ska spela in filmer i normal hastighet eller HS-filmer (filmer i slow motion eller fast motion) när filminspelningen startar.

Alternativ	Beskrivning
På (standardinställning)	Spela in HS-filmer när filminspelningen börjar.
Av	Spela in filmer med normal hastighet när filminspelningen börjar. Tryck på  -knappen för att växla till inspelning av HS-film vid den punkt där kameran ska spela in för slow motion eller fast motion.

Autofokusläge



Aktivera fotograferingsläget → MENU-knappen → menyikonen  → Autofokusläge → -knappen

Välj hur kameran fokuserar vid filminspelning.

Alternativ	Beskrivning
AF-S Enkel AF (standardinställning)	Fokus låses när ● ( filminspelning)-knappen trycks för att starta inspelning. Välj detta alternativ när avståndet mellan kameran och motivet kommer att förbli ganska konstant.
AF-F Aktiv AF	Kameran fokuserar kontinuerligt. Välj detta alternativ när avståndet mellan kameran och motivet kommer att förändras avsevärt under inspelningen. Ljudet från kamerans fokusering kan höras i den inspelade filmen. Användning av Enkel AF rekommenderas för att förhindra att ljudet från kamerans fokusering stör inspelningen.

- Inställningen låses på **Enkel AF** när ett HS-filmalternativ väljs i **Filmalternativ**.

Vindbrusreducering

Aktivera fotograferingsläget → MENU-knappen → menyikonen  → Vindbrusreducering → -knappen

Används till att reducera vindbrus under filminspelning.

Alternativ	Beskrivning
 På	Minskar ljudet som skapas när vinden passerar över mikrofonen. Använd detta alternativ vid inspelning av filmer på platser med starka vindar. Andra ljud kan bli svåra att höra under uppspelning.
Av (standardinställning)	Vindbrusreducering är inte aktiverat.

- Den aktuella inställningen kan bekräftas på monitorn vid fotografering (9). Ingen ikon visas när **Av** är valt.
- Inställningen låses på **Av** när ett HS-filmalternativ väljs i **Filmalternativ**.

Inställningsmenyn

Välkomstbild

Tryck på MENU-knappen → menyikonen  → Välkomstbild → -knappen









Används till att konfigurera välkomstbild som visas när du startar kameran.

Alternativ	Beskrivning
Ingen (standardinställning)	Kameran startar i fotograferingsläget eller visningsläget utan att visa välkomstbild.
COOLPIX	Kameran visar en välkomstbild och startar därefter i fotograferingsläget eller visningsläget.
Välj en bild	Visar en bild som är vald som välkomstbild. När en skärmen för val av bilder visas ska du välja en bild ( 66) och trycka på  -knappen. <ul style="list-style-type: none">När den markerade bilden sparats i kameran kommer den att visas varje gång kameran startas, även om originalbilden raderats.Bilder som tagits med Bildkval./storlek (40) inställt på 4608x2592, bilder som tagits med Enkelt panorama eller 3D-fotografering och kopior som skapats i storleken 320 x 240 eller mindre med hjälp av småbildsfunktionen (23) eller beskningsfunktionen (24), kan inte väljas.

Tidszon och datum

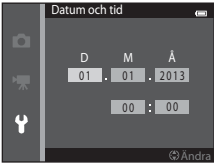
Tryck på MENU-knappen → menyikonen  → Tidszon och datum → -knappen

Ställ in kamerans klocka.

Alternativ	Beskrivning	
Datum och tid	<p>Ställ in kamerans klocka på dagens datum och aktuell tid.</p> <p>Använd multiväljare för att ställa in datum och tid på datumskärmen.</p> <ul style="list-style-type: none">Välj ett alternativ: Tryck multiväljaren  eller  (växlar mellan D, M, Å, timme och minut).Redigera datum och tid: Tryck  eller .Aktivera inställningen: Välj minutinställningen och tryck på -knappen.	
Datumformat	Tillgängliga datumformat är År/månad/dag , Månad/dag/år och Dag/månad/år .	
Tidszon	Du kan ange Tidszon hemma () och aktivera eller inaktivera funktionen för sommartid. När Resmål () är valt beräknas tidsskillnaden mellan resmålet och tidszonen hemma () automatiskt och datum och tid för den valda regionen sparas. Detta kan vara praktiskt på resor.	

Välja tidszon för resmål

- 1 Använd multiväljaren för att välja **Tidszon** och tryck på -knappen.

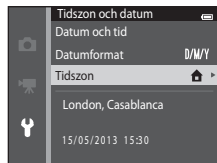

2 Välj ➔ **Resmål** och tryck på **OK**-knappen.

- Datum och tid som visas i monitorn ändras efter den region som valts.

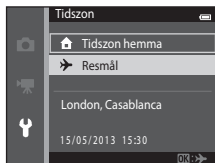

3 Tryck ▶

- Skärmen för resmål visas.

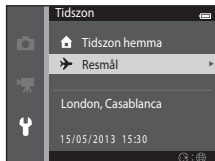

4 Tryck ◀ eller ▶ för att välja tidszonen för resmålet.

- Om det är sommartid trycker du ▲ för att aktivera sommartidsfunktionen. ☀ visas ovanför kartan och kameraklockan ställs fram en timme. Tryck ▼ för att inaktivera sommartidsfunktionen.
- Tryck på **OK**-knappen för att aktivera tidszonen för resmålet.
- Om den tidszon du vill välja inte är tillgänglig ställer du in tiden i **Datum och tid**.
- När tidszonen för resmålet har valts visas ikonen 📷 på monitorn när kameran är i fotograferingsläge.

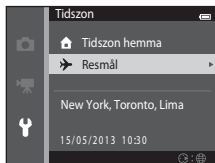
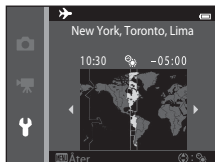

🏠 Tidszon hemma

- Växla till tidszonen hemma genom att välja **🏠 Tidszon hemma** i steg 2 och trycka på **OK**-knappen.
- För att ändra tidzon hemma ska du välja **🏠 Tidszon hemma** i steg 2 och utföra samma procedur som för **➔ Resmål** för att ställa in tidzon hemma.

Sommartid

När sommartid börjar eller slutar aktiverar eller inaktiverar du funktionen för sommartid på skärmen för val av tidszon som visades i steg 4.

Lägga till datumstämpel på bilder

Aktivera alternativet **Skriv ut datum** (88) i inställningsmenyn efter att datum och tid har ställts in. När alternativet **Skriv ut datum** har aktiverats sparas bilderna stämplade med fotograferingsdatum.

Monitorinställningar



Tryck på MENU-knappen → menyikonen  → Monitorinställningar → -knappen

Ställ in alternativen nedan.

Alternativ	Beskrivning
Fotoinfo	Välj informationen som ska visas på monitorn under fotografering och visning.
Visning av nytagen bild	Denna inställning fastställer om den tagna bilden ska visas omedelbart efter fotografering. Standardinställningen är På .
Ljusstyrka	Välj mellan fem inställningar för monitorns ljusstyrka. Standardinställningen är 3 .

Fotoinfo

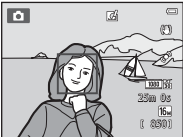
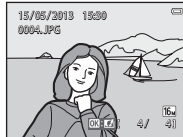
Välj om bildinformationen ska visas på monitorn eller inte.

	Fotograferingsläge	Visningsläge
Visa info		
Automatikinfo (standardinställning)	Aktuella inställningar och funktionsguider visas som i Visa info . Informationen döljs som i Dölj info om inga funktioner utförs under några sekunder. Informationen visas igen när nästa åtgärd utförs.	
Dölj info		

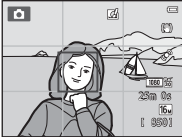
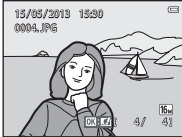
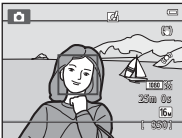
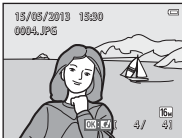
	Fotograferingsläge	Visningsläge
Rutmönster+ autoinfo	 <p>Förutom information som visas med Automatikinfo visas ett kompositionsrutnät som är till hjälp när bilder komponeras. Rutnätet visas inte vid filmspelning.</p>	 <p>De aktuella inställningarna eller åtgärdsguiderna visas på samma sätt som i Automatikinfo.</p>
Filmram+ automatikinfo	 <p>Förutom information som visas med Automatikinfo visas en ram innan inspelning börjar som representerar området som kommer att spelas in vid filmspelning. Rutnätet visas inte vid filmspelning.</p>	 <p>De aktuella inställningarna eller åtgärdsguiderna visas på samma sätt som i Automatikinfo.</p>

✓ Om monitorinställningar

När **Snabbeffekter** (🔍56) ställts in på **På** läses **Visning av nytagen bild** på **På**.

🔋 Batterinivå

När batterinivån är låg visas alltid  oavsett inställningen för **Fotoinfo**.

Skriv ut datum (Stämpla datum och tid)

Tryck på MENU-knappen → menyikonen  → Skriv ut datum → -knappen

Fotograferingens datum och tid kan stämplas direkt på bilderna vid fotografering, vilket gör att informationen kan skrivas ut även på skrivare som inte stöder datumskrift (63).



Alternativ	Beskrivning
DATE Datum	Datum stämplas på bilderna.
DATE  Datum och tid	Datum och tid stämplas på bilderna.
Av (standardinställning)	Datum och tid stämplas inte på bilderna.

Den aktuella inställningen för utskriftsdatum indikeras med en ikon vid fotografering (9). Ingen indikator visas när **Av** är valt.



Om datumutskrift

- Stämplade datum utgör en permanent del av bilddata och kan inte raderas. Datum och tid kan inte stämplas på bilder efter att de har tagits.
- Datum kan inte stämplas i följande situationer:
 - När motivtypen **Nattporträtt** (när **Utan stativ** har valts), **Nattlandskap** (när **Utan stativ** har valts), **Enkelt panorama** eller **3D-fotografering** används
 - När inställningen för serietagning (68) ställts in på **Föfotominne, Serietag. H: 120 bild./sek.** eller **Serietag. H: 60 bild./sek.**
 - Vid filminspelning
- Datum som stämplats med **Bildkval./storlek** (40) inställt på **IGA 640×480** kan bli svårästa. Välj en inställning för **Bildkval./storlek** på **2M 1600×1200** eller större när du använder datumutskrift.
- Datumet sparas i det format som har valts i inställningsmenyn för alternativet **Tidszon och datum** (20, 83).



Skriv ut datum och utskriftsbeställning

När du skriver ut på en DPOF-kompatibel skrivare som kan skriva ut fotograferingsdatum och fotograferingsinformation kan du använda alternativet **Utskriftsbeställning** (60) för att skriva ut denna information på bilder, även om **Skriv ut datum** var inställd på **Av** vid fotograferingen.

Vibrationsreducering

Tryck på MENU-knappen → menyikonen  → Vibrationsreducering → -knappen

Minskar effekterna av kameraskakning under fotografering. Vibrationsreducering reducerar oskärpa som orsakats av små handrörelser, så kallade kameraskakningar, som vanligtvis uppstår vid fotografering med zoom eller med långa slutartider. Effekterna av kameraskakning reduceras vid inspelning av film, inte bara vid tagning av stillbilder.

Ställ in **Vibrationsreducering** på **Av** när du använder ett stativ för att stabilisera kameran under fotografering.

Alternativ	Beskrivning
 På (standardinställning)	Vibrationsreducering är aktiverad.
Av	Vibrationsreducering är inaktiverad.

Den aktuella inställningen kan bekräftas på monitorn vid fotografering (9). Ingen ikon visas när **Av** är valt.



















Om vibrationsreducering

- Vänta tills hela skärmen för fotograferingsläge visas innan du tar bilder, efter att kameran har startat eller efter att du växlat från visningsläge till fotograferingsläge.
- När vibrationsreducering används kan bilderna som visas i kamerans monitor direkt efter fotograferingen verka oskarpa.
- Vibrationsreduceringen kan kanske inte eliminera effekten av kameraskakning helt i vissa situationer.
- När **Med stativ** är valt i motivtyp **Nattlandskap** eller **Nattporträtt** stängs vibrationsreduceringen av.

Rörelsedetektering

Tryck på MENU-knappen → menyikonen  → Rörelsedetektering → -knappen

Aktivera rörelsedetektering för att reducera effekterna av motivrörelse och kameraskakning vid tagning av stillbilder.

Alternativ	Beskrivning
 Auto (standardinställning)	<p>När kameran detekterar motivrörelse eller kameraskakning ökas ISO-känsligheten och slutarhastigheten automatiskt för att reducera oskärpa.</p> <p>Rörelsedetektering fungerar dock inte i följande fall:</p> <ul style="list-style-type: none">• När blixten avfyras• När Serietagning () ställts in på en annan inställning än Enbildstagning i  (autoläge)• När ISO-känslighet () ställts in på en annan inställning än Auto i  (autoläge)• När AF-områdesläge () i  (autoläge) ställs in på Följ rörligt motiv• I följande motivtyper: Sport () Nattporträtt () Skymning/gryning () Nattlandskap () Museum () Fyrverkeri () Motljus () Enkelt panorama () Husdjursporträtt () och 3D-fotografering ()• När Leendutlösare () ställts in på På (serietagning) eller På (BSS) i smart porträtt-läge
Av	Rörelsedetektering är inaktiverad.



Den aktuella inställningen kan bekräftas på monitorn vid fotografering ()9).

När kameran detekterar kameraskakning eller motivrörelse minskar slutartiden och ikonen för rörelsedetektering lyser grön. Ingen ikon visas när **Av** är valt.



Om Rörelsedetektering

- Rörelsedetekteringen kan kanske inte eliminera effekten av kameraskakningar och motivrörelser helt i vissa situationer.
- Rörelsedetektering fungerar eventuellt inte om motivet rör sig väldigt mycket eller om det är för mörkt.
- Bilder som tas med rörelsedetektering kan ge ett något "kornigt" resultat.

AF-hjälpbelysning

Tryck på MENU-knappen → menyikonen  → AF-hjälpbelysning → -knappen



Aktivera eller inaktivera AF-hjälplampan som underlättar autofokuseringen när motivet är svagt belyst.

Alternativ	Beskrivning
AUTO Auto (standardinställning)	AF-hjälplampan används för att ge bättre fokus när motivet är dåligt upplyst. Lampan har en räckvidd på cirka 3,0 m vid den maximala vidvinkelpositionen och cirka 2,0 m vid den maximala telefotopositionen. Observera att AF-hjälplampan kanske inte tänds för vissa motivtyper (t.ex. Museum ( 45) och Husdjursporträtt ( 48)) eller fokusområden trots att Auto är valt.
Av	AF-hjälplampan lyser inte. Det kanske inte går att fokusera under förhållanden med svaga ljus.

Digital zoom

Tryck på MENU-knappen → menyikonen  → Digital zoom → -knappen

Aktivera eller avaktivera den digitala zoomen.

Alternativ	Beskrivning
På (standardinställning)	När kameran zoomats in till maximal optisk zoomposition aktiveras den digitala zoomen ( 29) om man vrider zoomreglaget till T ().
Av	Digital zoom aktiveras inte.

Om den digitala zoomen

- När den digitala zoomen används fokuserar kameran på området i bildens mitt.
- Digital zoom kan inte användas i följande situationer.
 - När **Serietagning** (45) i  (autoläge) ställs in på **Multibild 16**
 - När **AF-områdesläge** (51) i  (autoläge) ställs in på **Följ rörligt motiv**
 - När motivtyp **Automatisk motivtyp**, **Porträtt**, **Nattporträtt**, **Nattlandskap**, **Motljus** (när HDR ställts in på **På**), **Enkelt panorama**, **Husdjursporträtt** eller **3D-fotografering** är valt
 - När läget för smart porträtt är valt

Ljud

Tryck på MENU-knappen → menyikonen  → Ljud → -knappen

Justera följande ljudinställningar.

Alternativ	Beskrivning
Knappljud	Välj På (standardinställning) eller Av . När På har valts avges ett ljud en gång när en åtgärd slutförs, två gånger när fokuseringen har låsts och tre gånger om ett fel uppstår. Startljudet spelas också upp när kameran startas.
Slutarljud	Välj På (standardinställning) eller Av . Slutarljudet inaktiveras när serietagningsläge eller -inställning används eller vid filminspelning, även om På väljs.



Om ljudinställningar

Knappljud och slutarljud inaktiveras när motivtypen **Husdjursporträtt** används.

Auto av

Tryck på MENU-knappen → menyikonen  → Auto av → -knappen

Om inga åtgärder utförs under en angiven tid stängs monitorn av och kameran ställs i vänteläge (25).

Denna inställning fastställer mängden tid som går innan kameran ställs i vänteläge. Du kan välja **30 sek.**, **1 min.** (standardinställning), **5 min.** eller **30 min.**



När monitorn har stängts av för att spara ström



- Strömlampan blinkar när kameran är i vänteläge.
- Efter cirka ytterligare tre minuters inaktivitet stängs kameran av automatiskt.
- När strömlampan blinkar aktiveras monitorn igen om du trycker på en av följande knappar: strömbrytaren, avtryckaren, -knappen, -knappen eller  (filminspelning)-knappen.



Om automatisk avstängning

- I följande situationer är tiden som får förflyta innan kameran går över i vänteläge låst:
 - När en meny visas: minst tre minuter (eller **5 min.** eller **30 min.** om dessa inställningar har valts)
 - Under visning av bildspel: upp till 30 minuter
 - När nätadaptern EH-62G är ansluten: 30 minuter
 - När en AV-kabel eller HDMI-kabel är ansluten: 30 minuter
- Kameran ställs inte i vänteläge under överföring av bilder med hjälp av ett Eye-Fi-kort.

Formatera minne/Formatera minneskort

Tryck på MENU-knappen → menyikonen  → Formatera minne/Formatera minneskort → -knappen

Använd det här alternativet för att formatera internminnet eller ett minneskort.

Formatering av internminne eller minneskort raderar alla data permanent. Data som har raderats kan inte återställas. Se till att överföra viktiga bilder till en dator före formatering.

Formatera internminnet

Ta ut minneskortet från kameran för att formatera internminnet.
Alternativet **Formatera minne** visas i inställningsmenyn.

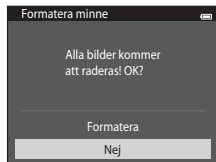

Formatera minneskort

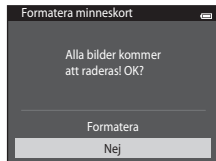

Det går att formatera ett minneskort när det sitter i kameran.
Alternativet **Formatera minneskort** visas i inställningsmenyn.



Om formatering av internminne och minneskort

- Ikoninställningarna för album () återställs till standardinställningarna (visning i form av siffror) när internminnet eller minneskortet formateras.
- Stäng inte av kameran och öppna inte luckan till batterifacket/minneskortsfacket under formateringen.
- Den första gången du sätter i ett minneskort som har använts i en annan enhet i den här kameran, ska du formatera det med den här kameran.

Språk/Language



Tryck på MENU-knappen → menyikonen  → Språk/Language → -knappen

Välj ett av 34 språk för kamerans menyer och meddelanden.

Čeština	Tjeckiska
Dansk	Danska
Deutsch	Tyska
English	(standardinställning)
Español	Spanska
Ελληνικά	Grekiska
Français	Franska
Indonesia	Indonesiska
Italiano	Italienska
Magyar	Ungerska
Nederlands	Nederländska
Norsk	Norska
Polski	Polska
Português (BR)	Brasiliansk portugisiska
Português (PT)	Europeisk portugisiska
Русский	Ryska
Română	Rumänska

Suomi	Finska
Svenska	Svenska
Tiếng Việt	Vietnamesiska
Türkçe	Turkiska
Українська	Ukrainska
عربي	Arabiska
বাংলা	Bengali
简体中文	Förenklad kinesiska
繁體中文	Traditionell kinesiska
हिन्दी	Hindi
日本語	Japanska
한국	Koreanska
मराठी	Marathi
فارسی	Persiska
தமிழ்	Tamil
తెలుగు	Telugu
ภาษาไทย	Thailändska

TV-inställningar

Tryck på MENU-knappen → menyikonen  → TV-inställningar → -knappen

Justera inställningarna för anslutning till en TV.

Alternativ	Beskrivning
Videoläge	Välj mellan NTSC och PAL .
HDMI	Välj en bildupplösning för HDMI-utgången, Auto (standardinställning), 480p , 720p eller 1080i . När Auto är valt väljs automatiskt ett av alternativen 480p , 720p och 1080i , beroende på vad som bäst passar den TV som kameran är ansluten till.
HDMI-styrning	Välj om kameran ska ta emot signaler från en TV som stöder HDMI-CEC-standarden när den är ansluten till TV:n via HDMI. När På (standardinställning) har valts, kan TV:ns fjärrkontroll användas till att styra kameran under visning. Mer information finns i "Använda TV:ns fjärrkontroll (HDMI-styrning)" ( 28).
HDMI 3D-signal	Ställ in metoden som ska användas till att mata ut 3D-bilder som tagits med kameran till HDMI-enheter. Välj På (standardinställning) för att visa 3D-bilder i 3D.



HDMI och HDMI-CEC

HDMI (High-Definition Multimedia Interface) är ett multimediegränssnitt. HDMI-CEC (HDMI-Consumer Electronics Control) gör att kompatibla enheter kan interagera.



Ladda från dator

Tryck på MENU-knappen → menyikonen  → Ladda från dator → -knappen

Välj om batteriet i kameran ska laddas eller inte när du ansluter kameran till en dator med USB-kabeln (86).

Alternativ	Beskrivning
AUTO Auto (standardinställning)	När kameran ansluts till en dator som är på laddas batteriet i kameran automatiskt med strömmen från datorn.
Av	Batteriet i kameran laddas inte när kameran ansluts till en dator.

Om att ladda kameran via en datoranslutning

- Batteriet kan inte laddas och data kan inte överföras när kameran ansluts till en dator om inte kamerans visningsspråk samt datum och tid har ställts in (20). Om kamerans klockbatteri (22) är slut måste datum och tid återställas innan batteriet kan laddas och bilder kan överföras vid anslutning till en dator. Använd i så fall laddningsnätadaptern EH-70P (16) för att ladda batteriet och ställ sedan in datum och tid i kameran.
- Om kameran stängs av avbryts även laddningen.
- Om datorn försätts i viloläge under laddningen avbryts laddningen och kameran kan komma att stängas av.
- När du kopplar bort kameran från datorn ska du stänga av kameran och därefter koppla bort USB-kabeln.
- Cirka 3 timmar och 15 minuter krävs för att ladda upp ett helt urladdat batteri. Laddningstiden ökar om bilder överförs samtidigt som batteriet laddas.
- När kameran ansluts till en dator kan ett program på datorn, t.ex. Nikon Transfer 2, startas. Om kameran har anslutits till datorn endast för att ladda batteriet avslutar du programmet.
- Kameran stängs av automatiskt om det inte sker någon kommunikation med datorn under 30 minuter efter att batteriet har laddats färdigt.
- Beroende på datorspecifikationer, inställningar, strömförsörjning och allokering kanske det inte går att ladda batteriet i kameran via datoranslutning.

Om att ansluta kameran till en skrivare

- Batteriet kan inte laddas när kameran ansluts till en skrivare, även om skrivaren är kompatibel med PictBridge-standarden.
- Det kanske inte går att skriva ut bilder med hjälp av direktanslutning av kameran till vissa skrivare när **Auto** väljs för **Ladda från dator**. Om startskärmen för PictBridge inte visas på monitorn när kameran har anslutits till en skrivare och slagits på stänger du av kameran och kopplar bort USB-kabeln. Ställ in **Ladda från dator** på **Av** och återanslut kameran till skrivaren.

Laddningslampan





I följande tabell beskrivs laddningslampans status när kameran är ansluten till en dator.

Status	Beskrivning
Blinkar långsamt (grönt)	Batteriet laddas.
Av	Batteriet laddas inte. Om laddningslampan växlar från långsam blinkning (grönt) till släckt medan strömlampan är tänd, är laddningen klar.
Blinkar snabbt (grönt)	<ul style="list-style-type: none">• Den omgivande temperaturen är inte lämplig för laddning. Ladda batteriet inomhus vid en omgivningstemperatur på 5 °C till 35 °C.• USB-kabeln är inte korrekt ansluten eller så är det fel på batteriet. Kontrollera att USB-kabeln är rätt ansluten och byt ut batteriet om så erfordras.• Datorn är i viloläge och matar ingen ström. Väck upp datorn.• Batteriet kan inte laddas eftersom datorns inte kan mata ström till kameran på grund av datorns inställningar eller dess specifikationer.

Blinkningsvarning

Tryck på MENU-knappen → menyikonen  → Blinkningsvarning → -knappen

Välj om kameran ska detektera personer som kan ha blinkat när ansiktsavkänning (73) används vid fotografering i följande lägen:

-  (autoläge) (när **Ansiktsprioritet** (51) väljs som alternativ för AF-områdesläge)
- Motivtypen **Automatisk motivtyp** (41), **Porträtt** (41) eller **Nattporträtt** (42)

Alternativ	Beskrivning
På	Skärmen Blundade någon? visas på monitorn om kameran detekterar att en eller flera personer på bilden kan ha blinkat vid fotografering med ansiktsavkänning. Ansiktet på den person som kan ha blinkat när slutaren utlöstes markeras med en gul ram. Kontrollera i så fall bilden och avgör om du ska ta en ny bild. Mer information finns i "Skärmen för blinkningsvarning" ( 103).
Av (standardinställning)	Blinkningsvarning har inaktiverats.

Om blinkningsvarning

Blinkningsvarningen fungerar inte vid andra serietagningsinställningar än **Enbildstagnig** (45).

Skärmen för blinkningsvarning

När skärmen **Blundade någon?** till höger visas på monitorn är funktionerna som beskrivs nedan tillgängliga.

Om du väljer att inte göra något återgår kameran automatiskt till fotograferingsläget efter några sekunder.



Funktion	Reglage	Beskrivning
Förstora det detekterade ansiktet som blinkade	T (Q)	Vrid zoomreglaget till T (Q).
Växla till helskärmsläge	W (Q)	Vrid zoomreglaget till W (Q).
Välj ansiktet som ska visas		Om kameran detekterar att flera personer kan ha blinkat trycker du ◀ eller ▶ för att växla till ett annat ansikte.
Radera bilden		Tryck på -knappen.
Växla till fotograferingsläge	 	Tryck på -knappen eller på avtryckaren.

Wi-Fi-alternativ

Tryck på MENU-knappen → menyikonen  → Wi-Fi-alternativ → -knappen

Konfigurera Wi-Fi (trådlöst nätverk)-inställningarna för att ansluta kameran till en smart enhet.

Alternativ	Beskrivning
Wi-Fi-nätverk	När du trådlöst ansluter kameran till en smart enhet ska du ställa in Wi-Fi-nätverk på På . Standardinställningen är Av . Mer information finns i "Använda Wi-Fi-funktionen (trådlöst nätverk)" ( 107).
SSID	Ändra SSID. SSID som konfigureras här visas på den smarta enheten. Ange 1 till 24 alfanumeriska tecken för SSID.
Autentisering/ kryptering	Välj om kommunikationen mellan kameran och den anslutna smarta enheten ska krypteras. Kommunikationer krypteras inte när du väljer Öppen (standardinställning).
Lösenord	Ange lösenordet. Ange 8 till 16 alfanumeriska tecken för lösenordet.
Kanal	Välj kanalen som används för trådlös anslutning.
Aktuella inställningar	Visa aktuella inställningar.
Återställ fabriksinställningar	Återställ Wi-Fi-inställningarna till standardvärdena.

Använda tangentbordet för textinmatning

- Tryck ▲, ▼, ◀ eller ▶ för att välja alfanumeriska tecken. Tryck på OK-knappen för att ange de valda tecknet i textfältet och flytta markören till nästa fält.
- Om du vill flytta markören i texten väljer du ← eller → på tangentbordet och trycker på OK-knappen.
- Om du vill radera ett tecken trycker du på ✖-knappen.
- För att aktivera inställningen ska du välja ↵ på tangentbordet och trycka på OK-knappen.

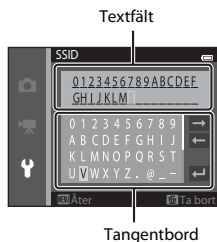





Om Wi-Fi-nätverk

Wi-Fi-nätverk kan inte väljas i följande situationer:

- När en HDMI-, USB- eller AV-kabel är ansluten till kameran
- Om det inte finns något minneskort i kameran
- När ett Eye-Fi-kort sitter i kameran
- När indikatorn för batterinivå på monitorn indikerar 

Eye-Fi-överföring

Tryck på MENU-knappen → menyikonen  → Eye-Fi-överföring → -knappen





Alternativ	Beskrivning
 Aktivera (standardinställning)	Överför bilder som skapats av kameran till en förvald destination.
 Inaktivera	Bilder överförs inte.

Om Eye-Fi-kort



- Observera att bilder inte överförs om signalstyrkan inte är tillräcklig även om **Aktivera** är valt.
- Välj **Inaktivera** där trådlösa enheter är förbjudna.
- Mer information finns i Eye-Fi-kortets handbok. Om ett fel uppstår ska du kontakta tillverkaren av kortet.
- Kameran kan användas till att slå på och av Eye-Fi-kortet men stöder eventuellt inte andra Eye-Fi-funktioner.
- Kameran är inte kompatibel med funktionen för oändligt minne. Inaktivera funktionen om den ställts in på en dator. Om funktionen för oändligt minne är aktiverad är eventuellt inte antalet bilder som visas korrekt.
- Eye-Fi-kort är avsedda att endast användas i det land där de köptes. Lakta alla lokala lagar som gäller för trådlösa enheter.
- Om du lämnar inställningen på **Aktivera** kommer batteriet att laddas ur snabbare.

Eye-Fi-kommunikationsindikator

Du kan kontrollera kommunikationsstatusen för Eye-Fi-kortet i kameran på monitorn ( 9).





-  **Eye-Fi-överföring** är inställt på **Inaktivera**.
-  (lyser): Eye-Fi-överföring aktiverad, väntar på överföring.
-  (blinkar): Eye-Fi-överföring aktiverad, överför data.
- : Eye-Fi-överföring aktiverad men det finns inga bilder att överföra.
- : Ett fel inträffade. Kameran kan inte styra Eye-Fi-kortet.

Återställ alla









Tryck på MENU-knappen → menyikonen  → Återställ alla → -knappen

När **Återställ** väljs återställs kamerans inställningar till standardvärdena.

Grundläggande fotograferingsfunktioner

Alternativ	Standardvärde
Blixtläge ( 57)	Auto
Självtlösare ( 60)	Av
Makroläge ( 62)	Av
Exponeringskompensation ( 64)	0,0

Fotograferingsmeny

Alternativ	Standardvärde
Bildkval./storlek ( 40)	 4608x3456
Vitbalans ( 42)	Auto
Serietagning ( 45)	Enbildtagning
ISO-känslighet ( 49)	Auto
Färgalternativ ( 50)	Standardfärg
AF-områdesläge ( 51)	Målsöknings-AF
Autofokusläge ( 55)	Enkel AF
Snabbefekter ( 56)	På

Motivtyp

Alternativ	Standardvärde
Motivtypsinställningar i fotolägesmenyn (📖40)	Automatisk motivtyp
Nattporträtt (📖42)	Utan stativ
Nattlandskap (📖44)	Utan stativ
Nyansjustering i matläge (📖45)	Mitten
HDR i motivtyp för motljus (📖46)	Av
Enkelt panorama (📖47)	Normal (180°)
Serietagning i husdjursporträttläge (📖48)	Serietagning
Automatisk slutare i husdjursporträttläge (📖48)	📷

Specialeffektläge

Alternativ	Standardvärde
Inställning för specialeffektläge i fotolägesmenyn (📖51)	Mjuk

Smart porträtt-meny

Alternativ	Standardvärde
Mjuka hudtoner (👁️57)	Normal
Leendeutlösare (👁️58)	På (BSS)
Blinkningsskydd (👁️59)	Av

Filmmeny

Alternativ	Standardvärde
Filmalternativ (👁️74)	1 080★/30p
Starta insp. med HS-hast. (👁️80)	På
Autofokusläge (👁️80)	Enkel AF
Vindbrusreducering (👁️81)	Av

Inställningsmeny

Alternativ	Standardvärde
Välkomstbild (🔘82)	Ingen
Fotoinfo (🔘86)	Automatikinfo
Visning av nytagen bild (🔘86)	På
Ljusstyrka (🔘86)	3
Skriv ut datum (🔘88)	Av
Vibrationsreducering (🔘90)	På
Rörelsedetektering (🔘91)	Auto
AF-hjälpbelysning (🔘92)	Auto
Digital zoom (🔘93)	På
Knapp ljud (🔘94)	På
Slutarljud (🔘94)	På
Auto av (🔘95)	1 min.
HDMI (🔘99)	Auto
HDMI-styrning (🔘99)	På
HDMI 3D-signal (🔘99)	På
Ladda från dator (🔘100)	Auto
Blinkningsvarning (🔘102)	Av
Wi-Fi-nätverk (🔘104)	Av
SSID (🔘104)	NikonS6500xxxxxxxx
Autentisering/kryptering (🔘104)	Öppen
Lösenord (🔘104)	NikonCoolpix
Kanal (🔘104)	1
Eye-Fi-överföring (🔘106)	Aktivera

Annat

Alternativ	Standardvärde
Pappersformat (🔍32, 🔍34)	Standard
Bildintervall för bildspel (🔍64)	3 sek.
Alternativ för visa sekvens (🔍73)	Endast huvudbild

- Om du väljer **Återställ alla** nollställs också det aktuella filnumret (🔍111) i minnet. Numreringen kommer att fortsätta från lägsta tillgängliga nummer. Om du vill återställa filnumreringen till "0001" raderar du alla bilder i internminnet eller på minneskortet (📁34) innan du väljer **Återställ alla**.
- Följande menyinställningar påverkas inte när menyer återställs med **Återställ alla**.
Fotograferingsmeny: Data för förinspelad manuell (🔍43) uppmätta för **Vitbalans**
Visningsmeny: Välj huvudbild (🔍73)
Inställningsmeny: Tidszon och datum (🔍83), **Språk/Language** (🔍98) och **Videoläge** (🔍99) under **TV-inställningar**
Annat: Ikon för favoritalbum (🔍9)

Versionsinfo

Tryck på MENU-knappen → menyikonen 📏 → Versionsinfo → ⓘ-knappen

Visa aktuell versionsinfo för kameran.

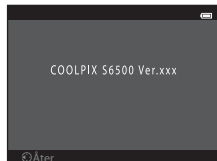

Filnamn och mappnamn

Bilder, filmer och röstmemon tilldelas filnamn enligt följande.

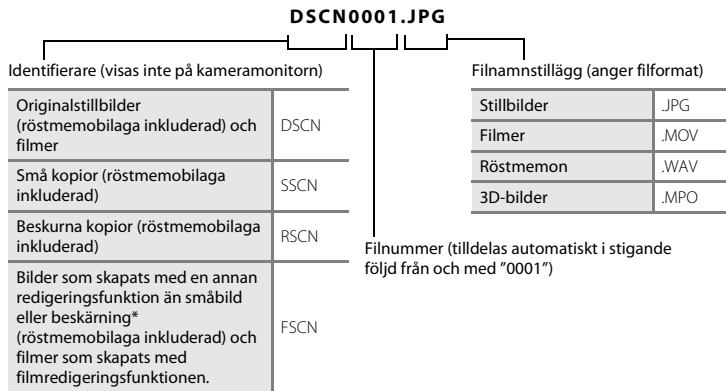

* Inkluderar bilder som redigerats med snabbeffekter (📖39) i 📷 (autoläge)





- Filer sparas i mappar som döpts med ett mappnummer följt av "NIKON" (t.ex. "100NIKON"). När antalet filer i en mapp når 9999 skapas en ny mapp. Filnummer tilldelas automatiskt med början från "0001".
- Namnen på röstmemofiler har samma ID och filnummer som den bild de hör till.
- Filer som kopierats med **Kopiera>Valda bilder** kopieras till den aktuella mappen, där de tilldelas nya filnummer i stigande ordningsföljd med början på det högsta filnumret i minnet. **Kopiera>Alla bilder** kopierar alla mappar från källmediet; filnamnen ändras inte, men nya mappnummer tilldelas i stigande ordningsföljd med början på det högsta mappnumret på målmediet (📷71).

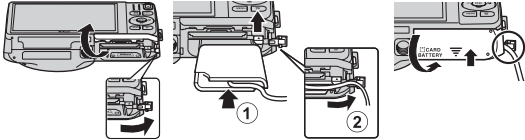



- En enda mapp kan innehålla upp till 200 bilder. Om den aktuella mappen redan innehåller 200 bilder skapas en ny mapp nästa gång en bild tas genom att det aktuella mappnumret ökas med ett. Om den aktuella mappen har numret 999 och innehåller 200 bilder eller en bild med numret 9999, måste du formatera internminnet eller minneskortet (0096), eller sätta i ett nytt minneskort, innan du kan ta fler bilder.













Extra tillbehör







Batteriladdare	Batteriladdare MH-66 (Laddningstid när ingen laddning återstår: cirka 1 tim. 50 min.)
Nätadapter	<p>Nätadapter EH-62G (anslut så som visas)</p>  <p>Kontrollera att strömkontaktens sladd ligger ordentligt i skårorna i strömkontakten och batterifacket innan du stänger luckan till batterifacket/minneskortsfacket. Om en del av sladden ligger utanför skårorna kan luckan eller sladden skadas när luckan stängs.</p>



Felmeddelanden





Visning	Orsak/lösning	
 (blinker)	Klockan har inte ställts. Ställ in datum och tid.	 83
Batteriet är slut.	Ladda eller byt ut batteriet.	14, 16
Hög batteritemperatur. Kameran stängs av.	Batteritemperaturen är hög. Stäng av kameran och låt batteriet svalna innan du använder den igen. Efter fem sekunder försvinner detta meddelande och monitorn stängs av och strömlampan blinkar snabbt. När lampan blinkat i tre minuter stängs kameran av automatiskt. Du kan också stänga av kameran genom att trycka på strömbrytaren.	25
Kameran stängs av för att förhindra överhettning.	Kamerans insida har blivit varm. Stäng av kameran och låt batteriet svalna innan du använder den igen.	–
 ● (● blinkar rött)	Kameran kan inte fokusera. <ul style="list-style-type: none">• Fokusera om.• Använd fokuslås	30, 76 77
Vänta på att kameran slutar spela in.	Kameran kan inte utföra andra åtgärder innan bildinformationen har lagrats. Vänta tills meddelandet försvinner automatiskt från monitorn när lagringen är klar.	–
Minneskortet är skrivskyddat.	Spärren för skrivskydd är i "låst" läge. Skjut spärren för skrivskydd till "skrivläget".	–









Visning	Orsak/lösning	
Ej tillgängligt om Eye-Fi-kortet är låst.	Spärren för skrivskydd på Eye-Fi-kortet är i "låst" läge. Skjut spärren för skrivskydd till "skriv"-läget.	–
Kortet kan inte användas.	Ett fel uppstod vid läsningen av Eye-Fi-kortet. <ul style="list-style-type: none"> • Kontrollera att kontakterna är rena. • Kontrollera att Eye-Fi-kortet är rätt isatt. 	18
Kortet kan inte läsas.	Ett fel uppstod vid läsningen av minneskortet. <ul style="list-style-type: none"> • Använd godkända kort. • Kontrollera att kontakterna är rena. • Kontrollera att minneskortet är rätt isatt. 	18,  22
Minneskortet är inte formaterat. Formatera minneskort? Ja Nej	Minneskortet har inte formaterats för användning i COOLPIX S6500. Formatering raderar alla data som finns sparade på minneskortet. Om du behöver behålla kopior av några bilder ska du se till att välja Nej och spara kopior på en dator eller annat medium innan du formaterar minneskortet. Välj Ja och tryck på  -knappen för att formatera minneskortet.	 5
Slut på minne.	Minneskortet är fullt. <ul style="list-style-type: none"> • Välj en mindre bildstorlek. • Radera bilder. • Sätt i ett nytt minneskort. • Ta ur minneskortet och använd internminnet. 	68,  40 34, 100 18 19

Visning	Orsak/lösning	
Bilden kan inte sparas.	Fel inträffade medan bilden sparades. Formatera internminnet eller minneskortet.	 96
	Kameran har slut på filnummer. Sätt i ett nytt minneskort eller formatera internminnet eller minneskortet.	 96,  111
	Bilden kan inte användas som välkomstbild. Följande bilder kan inte registreras som välkomstbild. <ul style="list-style-type: none"> • Bilder som tagits med en Bildkval./storlek-inställning på  4608x2592 • Bilder som tagits med Enkelt panorama och 3D-fotografering • Bilder som förminsats med beskärning eller småbilsredigering till storlek 320 x 240 eller mindre 	 82
	Det finns inte tillräckligt mycket minne för att spara en kopia. Radera bilder på målplatsen.	34
Albumet är fullt. Inga fler bilder kan läggas till.	200 bilder har redan lagts till i albumet. <ul style="list-style-type: none"> • Ta bort några bilder från albumet. • Lägg till bilden till ett annat album. 	 8  6
Ljudfilen kan inte sparas.	Det går inte att lägga till ett röstmemo till denna fil. <ul style="list-style-type: none"> • Det går inte att lägga till röstmemon i filmer. • Välj en bild som tagits med denna kamera. 	–  70
En blinkning upptäcktes i bilden som nyss togs.	Ett eller flera porträttmotiv kan ha blinkat när bilden togs. Kontrollera bilden i visningsläge.	32,  59
Bilden kan inte ändras.	Det går inte att redigera den valda bilden. <ul style="list-style-type: none"> • Välj bilder med stöd för redigeringsfunktioner. • Filmer kan inte redigeras. 	 17 –
Kan inte spela in film.	Det tog för lång tid när filmen skulle sparas på minneskortet. Använd ett minneskort med snabbare skrivhastighet.	18,  22

Visning	Orsak/lösning	
Det finns inga bilder i minnet.	Det finns inga bilder i internminnet eller på minneskortet. <ul style="list-style-type: none"> • Ta ur minneskortet från kameran för att visa bilder som finns sparade i kamerans internminne. • Om du vill kopiera bilder som sparats i kamerans internminne till minneskortet ska du trycka på MENU-knappen för att välja Kopiera i visningsmenyn. 	19  71
	Inga bilder har lagts till i det valda albumet. <ul style="list-style-type: none"> • Lägg till bilder i albumet. • Välj ett album som innehåller bilder. 	 6  7
	Inga bilder finns i kategorin som valts i läget för automatisk sortering. Välj den kategori som innehåller de sorterade bilderna.	 10
Filen innehåller inga bilddata.	Filen har inte skapats med denna kamera.	-
Filen kan inte spelas upp.	Filen kan inte visas på denna kamera. Visa filen på en dator eller de enheter som använts för att skapa eller redigera den.	-
Alla bilder är dolda.	Inga bilder finns tillgängliga för bildspel.	 64
Bilden kan inte tas bort.	Bilden är skyddad. Inaktivera skyddet.	 65
Resmålet finns i nuvarande tidszon.	Resmålet och hemlandet ligger i samma tidszon.	-

Visning	Orsak/lösning	
Kan inte skapa panorama.	Kunde inte använda enkelt panorama. Det kanske inte går att fotografera med enkelt panorama i följande situationer. <ul style="list-style-type: none"> • När fotograferingen inte avslutas efter en viss tid. • När kameran flyttas för snabbt. • När kameran inte flyttas på rätt sätt i panoramariktningen. 	 2
Kan inte skapa panorama. Panorera endast i en riktning.		
Kan inte skapa panorama. Panorera kameran långsammare.		
Fotograferingen misslyckades	Vid fotografering av 3D-bilder kunde den första bilden inte tas. <ul style="list-style-type: none"> • Prova att ta bilden igen. • Under vissa fotograferingsförhållanden, t.ex. när motivet rör sig, är mörkt eller har svag kontrast, går det eventuellt inte att fotografera. 	49
Kunde inte ta den andra bilden	Vid fotografering av 3D-bilder kunde den andra bilden inte tas efter den första bilden. <ul style="list-style-type: none"> • Prova att ta bilden igen. När du har tagit den första bilden flyttar du kameran horisontellt och komponerar motivet så att det är inriktat med guiden. • Under vissa fotograferingsförhållanden, t.ex. när motivet rör sig, är mörkt eller har svag kontrast, tas eventuellt inte den andra bilden. 	49
Kunde inte spara 3D-bild	Kunde inte spara 3D-bilder. <ul style="list-style-type: none"> • Prova att ta bilden igen. • Radera onödiga bilder. • 3D-bilder kan eventuellt inte skapas beroende på fotograferingsförhållanden, t.ex. när motivet rör sig, är mörkt eller har svag kontrast, och de kan inte sparas. 	49 34 –

Visning	Orsak/lösning	
Minneskortet har tagits bort. Wi-Fi är nu inaktiverat.	Minneskortet i kameran togs bort medan kameran och den smarta enheten var trådlöst anslutna. Den trådlösa anslutningen har avbrutits. Sätt in minneskortet och etablera en anslutning igen.	109
Ingen åtkomst	Kunde inte ta emot kommunikationssignalen från den smarta enheten. Ställ in Wi-Fi-nätverk på På i Wi-Fi-alternativ i inställningsmenyn och anslut kameran trådlöst till den smarta enheten igen.	109,  104
Kunde inte ansluta	Misslyckades med att etablera anslutningen medan kommunikationssignaler togs emot från den smarta enheten. Välj en annan kanal i Kanal i Wi-Fi-alternativ i inställningsmenyn och etablera den trådlösa anslutningen igen.	109,  104
Wi-Fi-anslutningen bröts.	En HDMI-, USB- eller A/V-kabel anslöts till kameran medan kameran och en smart enhet var trådlöst anslutna till varandra, batterinivån blev låg, eller anslutningen bröts på grund av dålig förbindelse. Koppla bort kabeln och upprätta den trådlösa anslutningen igen.	109,  104
Objektivfel	Objektivfel. Stäng av kameran och sätt på den igen. Om felet kvarstår kontakta du återförsäljaren eller ett serviceombud som auktoriserats av Nikon.	24
Kommunikationsfel	Fel inträffade under kommunikation med skrivaren. Stäng av kameran och anslut USB-kabeln igen.	 30
Systemfel	Ett fel har uppstått i kamerans interna kretsar. Stäng av kameran, ta bort och sätt i batteriet igen och sätt på kameran. Om felet kvarstår kontakta du återförsäljaren eller ett serviceombud som auktoriserats av Nikon.	14, 25

Visning	Orsak/lösning	
Skrivarfel: kontrollera skrivarens status.	Skrivarfel. Kontrollera skrivaren. När du har löst problemet ska du välja Återuppta och trycka på  -knappen för att fortsätta utskriften.*	-
Skrivarfel: kontrollera papper	Det angivna pappersformatet har inte fyllts på i skrivaren. Fyll på med det angivna pappersformatet, välj Återuppta och tryck på  -knappen för att fortsätta utskriften.*	-
Skrivarfel: pappersstopp	Papper har fastnat i skrivaren. Ta bort pappret som har fastnat, välj Återuppta och tryck på  -knappen för att fortsätta utskriften.*	-
Skrivarfel: slut på papper	Inget papper har fyllts på i skrivaren. Fyll på med det angivna pappersformatet, välj Återuppta och tryck på  -knappen för att fortsätta utskriften.*	-
Skrivarfel: kontrollera bläck	Bläckfel. Kontrollera bläcket, välj Återuppta och tryck på  -knappen för att fortsätta utskriften.*	-
Skrivarfel: slut på bläck	Fått slut på bläck eller bläckpatronen är tom. Byt ut bläckpatronen, välj Återuppta och tryck på  -knappen för att fortsätta utskriften.*	-
Skrivarfel: filen är skadad	Det uppstod ett fel med bildfilen som skulle skrivas ut. Välj Avbryt och tryck på  -knappen för att avbryta utskriften.	-

* Ytterligare hjälp och information finns i dokumentationen som medföljer skrivaren.



Teknisk information och index

Se till att kameran fungerar så länge och så bra som möjligt

.....	2
Kameran	2
Batteriet.....	3
Laddningsnätadapter.....	4
Minneskort	5

Rengöring och förvaring 6

Rengöring	6
Förvaring.....	6

Felsökning 7

Specifikationer 17

Godkända minneskort	22
Kompatibla standarder	23

Index 25

Se till att kameran fungerar så länge och så bra som möjligt

Kameran

För att säkerställa att du får långvarig glädje av denna Nikon-produkt bör du följa de försiktighetsåtgärder som beskrivs nedan i tillägg till varningarna i "För din säkerhet" (📖viii-x) när du använder eller förvarar enheten.

✔ **Tappa inte kameran**

Kameran kan sluta fungera som den ska om den utsätts för kraftiga stötar eller vibrationer.

✔ **Hantera objektivet och alla rörliga delar försiktigt**

Använd inte kraft på objektivet, objektivskyddet, monitorn, minneskortsfacket eller batterifacket. Dessa delar skadas lätt. Om du hanterar objektivskyddet varsamt kan det medföra att objektivet skadas eller att kameran slutar fungera. Om monitorn går sönder måste du vara försiktig så att du inte skadar dig på det krossade glaset och så att de flytande kristallerna från displayen inte kommer i kontakt med huden, ögonen eller munnen.

✔ **Håll kameran torr**

Kameran skadas om den sänks ned i vatten eller om den utsätts för hög luftfuktighet.

✔ **Undvik plötsliga temperaturförändringar**

Plötsliga temperaturförändringar, t.ex. när du kommer in i eller går ut från en uppvärmd byggnad en kall dag, kan orsaka kondens inuti kameran. Undvik kondens genom att placera kameran i ett fodral eller en plastpåse innan den utsätts för plötsliga temperaturförändringar.

✔ **Undvik kraftiga magnetfält**

Använd eller förvara inte kameran i närheten av utrustning som alstrar kraftigt elektromagnetisk strålning eller magnetiska fält. Kraftiga statiska laddningar eller magnetfält som alstras av exempelvis radiosändare kan ge upphov till störningar på monitorn, skada data på minneskortet eller påverka kamerans interna kretsar.

Rikta inte objektivet mot starka ljuskällor under en längre tid

Se till att objektivet inte är riktat mot solen eller andra starka ljuskällor under en längre tid när du använder eller förvarar kameran. Intensivt ljus kan leda till att bildsensorn försämras och ge upphov till en vit oskärpeffekt i bilder.

Stäng av kameran innan du avlägsnar eller kopplar bort strömkällan

Ta inte ut batteriet medan kameran är på, eller medan bilder sparas eller raderas. Om du bryter strömmen under de här förhållandena kan det leda till dataförlust eller skador på minnet eller de interna kretsarna.

Om monitorn

- Monitorer och elektroniska sökare tillverkas med mycket hög precision; minst 99,99 % av pixlarna är funktionsdugliga, och högst 0,01 % fattas eller är defekta. Detta innebär att fastän det i displayerna kan finnas några pixlar som alltid är tända (vita, röda, blå eller gröna) eller alltid är släckta (svarta), så är det inget fel och det påverkar inte den slutliga bilden som tas.
- Det kan vara svårt att se bilder på monitorn i starkt ljus.
- Monitorn är bakgrundsbelyst med lysdioder. Om monitorn börjar mörkna eller flimra kontaktar du en Nikon-auktoriserad servicerepresentant.

Batteriet

Var noga med att läsa och följa varningarna under "För din säkerhet" (📖viii-x) före användning.

- Kontrollera batterinivån innan du använder kameran och byt ut eller ladda batteriet om det behövs. Fortsätt inte laddningen efter att batteriet är fulladdat. Det försämrar batteriets prestanda. Om du har möjlighet ska du ta med dig ett fulladdat reservbatteri när du tar bilder vid viktiga tillfällen.
- Använd inte batteriet vid omgivande temperaturer under 0 °C eller över 40 °C.
- Ladda batteriet inomhus vid en omgivningstemperatur på 5 °C till 35 °C före användning.
- När batteriet som sitter i COOLPIX S6500 laddas med laddningsnätdaptern EH-70P eller en dator, laddas inte batteriet vid batteritemperaturer under 0 °C eller över 45 °C.

- Observera att batteriet kan bli varmt när det används. Vänta tills det svalnat innan du laddar det. Om du inte följer de här föreskrifterna kan det leda till att batteriet skadas, att batteriets prestanda försämras eller att batteriet inte kan laddas normalt.
- Vid kallt väder kan batteriernas kapacitet minska. Kameran startar inte om ett urladdat batteri används vid låg temperatur. Se till att batteriet är fulladdat innan du ger dig ut för att ta bilder när det är kallt ute. Förvara reservbatterier på ett varmt ställe och byt ut när det behövs. När ett batteri har värmts upp kan det återfå en del av laddningen.
- Smuts på batteripolerna kan leda till att kameran inte fungerar som den ska. Om batteripolerna blir smutsiga torkar du av dem med en ren, torr trasa innan du använder batteriet.
- Om batteriet inte ska användas under en längre tid ska du sätta in det i kameran och ladda ur det helt innan du tar ut och förvarar det. Förvara batteriet på en sval plats med en omgivningstemperatur på 15 °C till 25 °C. Förvara inte batteriet på mycket varma eller kalla platser.
- Ta alltid ur batteriet ur kameran eller den extra batteriladdaren när det inte ska användas. Om batteriet sitter i kameran eller laddningsnätadaptern dras små mängder ström från batteriet även om det inte används. Detta kan urladda batteriet helt och göra det funktionsodugligt. Om kameran sätts på eller stängs av när batteriet är urladdat kan batteriets livslängd förkortas.
- Ladda batteriet minst en gång var sjätte månad och ladda ur det helt innan du lägger undan det igen.
- När du har tagit ut batteriet ur kameran eller den extra batteriladdaren placeras ur batteriet i det medföljande batterifodralet och förvaras batteriet på en sval plats.
- En omfattande minskning av den tid ett fulladdat batteri förblir laddat vid bruk i rumstemperatur utgör ett tecken på att batteriet behöver bytas ut. Köp ett nytt EN-EL19-batteri.
- Byt ut batteriet när det inte längre går att ladda. Förbrukade batterier är en värdefull resurs. Återvinn förbrukade batterier i enlighet med lokala bestämmelser.

Laddningsnätadapter

Var noga med att läsa och följa varningarna under "För din säkerhet" (📖viii-x) före användning.

- Laddningsnätadaptern EH-70P kan endast användas med kompatibla enheter. Använd den inte tillsammans med enheter av annan modell eller tillverkare.
- EH-70P är kompatibel med växelströmsuttag på 100–240 V, 50/60 Hz. Använd en resenätadapter (finns att köpa i handeln) om det behövs vid användning i andra länder. Kontakta resebyrå för mer information om resenätadaptern.

- Du får inte under några omständigheter använda en nätadapter av annat märke eller modell än laddningsnätadaptern EH-70P eller USB-nätadaptern. Om denna försiktighetsåtgärd ignoreras kan kameran överhettas eller skadas.

Minneskort

- Använd bara SD-minneskort (Secure Digital). Information om rekommenderade minneskort finns under "Godkända minneskort" (☞22).
- Följ föreskrifterna som finns i dokumentationen som medföljer ditt minneskort.
- Sätt inte etiketter eller dekaler på minneskort.
- Formatera inte minneskortet med hjälp av en dator.
- Den första gången du sätter i ett minneskort som har använts i en annan enhet i den här kameran, ska du formatera det med den här kameran. Vi rekommenderar att nya minneskort formateras med den här kameran innan de används med den här kameran.
- Observera att **formatering tar bort alla bilder och andra data på minneskortet permanent**. Om det finns data på minneskortet som du vill behålla ska du kopiera dessa data till en dator innan kortet formateras.
- Om meddelandet **Minneskortet är inte formaterat. Formatera minneskort?** visas när kameran slås på måste minneskortet formateras. Om det finns data på minneskortet som du inte vill radera ska du välja **Nej** och trycka på **OK**-knappen. Kopiera dessa data till en dator innan du formaterar. Välj **Ja** för att formatera minneskortet.
- Observera följande försiktighetsåtgärder när du formaterar minneskortet, sparar och raderar bilder, och kopierar bilder till en dator, i annat fall kan data eller själva minneskortet skadas.
 - Öppna inte luckan till batterifacket/minneskortsfacket och ta inte bort minneskortet eller batteriet.
 - Stäng inte av kameran.
 - Koppla inte bort nätadaptern.

Rengöring och förvaring

Rengöring

Använd inte alkohol, tinner eller andra flyktiga kemikalier.

Objektiv	Undvik att vidröra glasdelar med fingrarna. Ta bort damm eller ludd med en blåspensel (en liten anordning med en gummiblåsa monterad på en rörformad pensel, där ett tryck på gummiblåsan ger en luftström genom penseln). Om du vill ta bort fingeravtryck eller andra fläckar som inte kan avlägsnas med en blåspensel, torkar du av objektivet med en mjuk trasa och med en spiralformad rörelse som börjar i mitten och går utåt mot kanterna. Om detta inte fungerar torkar du av objektivet med en trasa som är lätt fuktad med objektivrengöringsmedel.
Monitor	Ta bort damm eller ludd med en blåspensel. Ta bort fingeravtryck och andra fläckar med en mjuk, torr trasa utan att trycka.
Kamerahus	Blås bort damm, smuts eller sand med en blåspensel och torka sedan försiktigt med en mjuk, torr trasa. Om du har använt kameran på en strand eller en annan miljö där det finns sand eller damm, torkar du bort all eventuell sand, damm eller salt med en torr trasa som är lätt fuktad med rent vatten (ej saltvatten) och torkar sedan av kameran noggrant. Observera att okända partiklar som råkat komma in i kameran kan leda till skador som inte täcks av garantin.

Förvaring

Stäng av kameran när den inte används. Kontrollera att strömlampan är avstängd innan du lägger undan kameran. Ta ut batteriet om kameran inte kommer att användas under en längre tid. Förvara inte kameran tillsammans med malmedel av nafta eller kamfer eller på någon av följande platser:

- Bredvid utrustning som utsänder kraftiga elektromagnetiska fält, t.ex. TV- och radioapparater
- Utsatt för temperaturer under -10°C eller över 50°C
- Platser som är dåligt ventilerade eller har högre luftfuktighet än 60 %



För att förhindra mögel bör man ta fram kameran ur förvaringsplatsen minst en gång i månaden. Sätt på kameran och utlös slutaren några gånger innan du lägger tillbaka kameran igen.









Följ säkerhetsåtgärderna under "Batteriet" (🔋:3) i "Se till att kameran fungerar så länge och så bra som möjligt" (🔋:2) för förvaring av batteriet.





Felsökning

Om kameran inte fungerar som förväntat ska du kontrollera listan över vanliga problem nedan innan du kontaktar återförsäljaren eller ett serviceombud som auktoriserats av Nikon.







Problem med ström, visning och inställningar









Problem	Orsak/lösning	
Kameran är påslagen men svarar inte.	Vänta tills inspelningen avslutas. Stäng av kameran om problemet kvarstår. Om kameran inte stängs av, ta ut och sätt i batteriet eller batterierna igen, eller, om du använder en nätadapter, koppla loss nätadaptern och anslut den igen. Notera att även om alla data som håller på att sparas förloras så påverkas inte data som redan har sparats när strömkällan tas ur eller kopplas loss.	25,  113
Batteriet i kameran kan inte laddas.	<ul style="list-style-type: none">• Kontrollera alla anslutningar.• Av har valts för Ladda från dator i inställningsmenyn.• Vid laddning genom att ansluta kameran till en dator avbryts batteriladdningen om kameran stängs av.• Vid laddning genom att ansluta kameran till en dator avbryts batteriladdningen när datorn ställs i viloläge (strömsparkläge) och kameran kanske stängs av.• Beroende på datorns specifikationer, inställningar och status, är det kanske inte möjligt att ladda batteriet i kameran via en datoranslutning.	16 105,  100 105 105 –
Det går inte att starta kameran.	Batteriet är urladdat.	24









Problem	Orsak/lösning	
Kameran stängs av utan förvarning.	<ul style="list-style-type: none"> • Batteriet är urladdat. • Kameran stängs automatiskt av för att spara ström om inga ingrepp utförs under en längre tidsperiod. • Kameran eller batteriet har blivit för kalla och fungerar inte på rätt sätt. • Kameran stängs av om laddningsnätadaptern ansluts medan kameran är påslagen. • Kameran stängs av om USB-kabeln som ansluter den till en dator eller skrivare kopplas bort. Anslut USB-kabeln igen. • Kamerans insida har blivit varm. Låt kameran vara avstängd tills den svalnat och försök sedan starta den igen. 	<p>24 104</p> <p>3</p> <p>16</p> <p>86, 91, 30</p> <p>–</p>
Monitorn är tom.	<ul style="list-style-type: none"> • Kameran är avstängd. • Vänteläge för att spara ström: tryck på strömbrytaren, avtryckaren, -knappen, -knappen eller  (filminspelning)-knappen. • Om blixtlampan blinkar, vänta tills blixten har laddats. • Kameran och datorn är anslutna via USB-kabel. • Kameran och TV:n är anslutna via ljud/video-kabel eller HDMI-kabel. 	<p>25 2, 25</p> <p>57 86, 91 86, 26</p>
Det är svårt att läsa informationen på monitorn.	<ul style="list-style-type: none"> • Justera monitorns ljusstyrka. • Monitorn är smutsig. Rengör monitorn. 	<p>104, 86</p> <p>6</p>







Problem	Orsak/lösning	
<p>Felaktigt datum och tid för tagna bilder.</p>	<ul style="list-style-type: none"> Om kameraklockan inte har ställts in blinkar indikatorn "Datum inte inställt" under fotografering och filmspelning. Bilder och filmer som tagits och spelats in innan klockan ställdes in får datumet "00/00/0000 00:00" respektive "01/01/2013 00:00". Ställ in rätt tid och datum med alternativet Tidszon och datum i inställningsmenyn. Kameraklockan är inte lika exakt som vanliga armbandsur eller klockor. Jämför då och då kameraklockan med en mer exakt tidsangivelse och justera tiden om det behövs. 	<p>20, 104, 83</p>
<p>Inga indikatorer visas på monitorn.</p>	<p>Dölj info har valts för Fotoinfo i Monitorinställningar i inställningsmenyn.</p>	<p>104, 86</p>
<p>Skriv ut datum är inte tillgängligt.</p>	<p>Tidszon och datum har inte ställts in i inställningsmenyn.</p>	<p>20, 104, 83</p>
<p>Datumet stämplas inte på bilder trots att Skriv ut datum har aktiverats.</p>	<ul style="list-style-type: none"> Det aktuella fotograferingsläget är ett av de lägen som inte har stöd för Skriv ut datum. Det går inte att stämpla datumet på filmer. 	<p>104, 89</p>
<p>Skärmen för inställning av tidszon och datum visas när kameran startas.</p> <p>Kamerans inställningar återställs.</p>	<p>Klockbatteriet är tomt; alla inställningar har återställts till sina standardvärden.</p>	<p>20, 22</p>
<p>Monitorn stängs av och strömlampan blinkar snabbt.</p>	<p>Batteritemperaturen är hög. Stäng av kameran och låt batteriet svalna innan du använder den igen. När lampan blinkat i tre minuter stängs kameran av automatiskt. Du kan också stänga av kameran genom att trycka på strömbrytaren.</p>	<p>25</p>
<p>Kameran blir varm.</p>	<p>Kameran kan bli varm när den används under längre tid för att spela in filmer eller skicka bilder med ett Eye-Fi-kort, eller när den används på en varm plats. Detta är inte ett fel.</p>	<p>–</p>

Fotograferingsproblem







Problem	Orsak/lösning	
Det går inte att växla till fotograferingsläge.	<ul style="list-style-type: none">• Koppla från HDMI-kabeln eller USB-kabeln.• Det går inte att ställa kameran i fotograferingsläge medan den är ansluten till ett eluttag via laddningsnätadaptorn.	86, 91,  26,  30 17
Ingen bild tas när du trycker på avtryckaren.	<ul style="list-style-type: none">• Tryck på -knappen, avtryckaren eller  (filminspelning)-knappen om kameran är i visningsläge.• Tryck på MENU-knappen när menyer visas.• Batteriet är urladdat.• Blixten laddas när blixtlampan blinkar.	2, 32 6 24 57
Det går inte att ta 3D-bilder.	Under vissa fotograferingsförhållanden, t.ex. när motivet rör sig, är mörkt eller har svag kontrast, går det eventuellt inte att ta den andra bilden eller så går det eventuellt inte att spara 3D-bilden.	–
Kameran kan inte fokusera.	<ul style="list-style-type: none">• Motivets avstånd är för nära. Prova att fotografera med hjälp av makroläge, eller motivtypen Automatisk motivtyp eller Närbild.• Autofokus fungerar mindre bra med det aktuella motivet.• Ställ in AF-hjälpbelysning i inställningsmenyn på Auto.• Stäng av kameran och sätt på den igen.	41, 44, 62 76 104,  92 25







Problem	Orsak/lösning	
Bilderna är oskarpa.	<ul style="list-style-type: none"> Använd blixt. Öka ISO-känslighetens värde. Aktivera vibrationsreducering eller rörelsedetektering. Använd BSS (Best Shot Selector). <ul style="list-style-type: none"> Använd stativ för att stabilisera kameran vid fotografering (att använda självutlösaren samtidigt är ännu effektivare). 	57 68 104 45, 68,  45 60
Ljusa prickar visas i bilder som är tagna med blixt.	Blixten reflekteras från partiklar i luften. Ställ in blixtläget på  (av).	58
Blixten avfyras inte.	<ul style="list-style-type: none"> Blixtläget är inställt på  (av). Blixten avfyras inte i den motivtyp som valts. På har valts för Blinkningskydd i smart porträtt-menyn. På (serietagning) eller På (BSS) har valts för Leendeutlösare i smart porträtt-menyn. En annan funktion för vilken blixten inte kan användas har aktiverats. 	57 65 69 67 70
Det går inte att använda den digitala zoomen.	<ul style="list-style-type: none"> Digital zoom är inställt på Av i inställningsmenyn. Digital zoom kan inte användas i följande situationer. <ul style="list-style-type: none"> När motivtyp Automatisk motivtyp, Porträtt, Nattporträtt, Nattlandskap, Motljus (när HDR ställts in på På), Enkelt panorama, Husdjursporträtt eller 3D-fotografering är valt När läget för smart porträtt är valt När Serietagning i fotograferingsmenyn ställts in på Multibild 16 När AF-områdesläge (51) i fotograferingsmenyn ställts in på Följ rörligt motiv 	104,  93 40 53 68,  45 67,  51





Problem	Orsak/lösning	
Bildkval./storlek är inte tillgängligt.	En annan funktion som begränsar alternativet Bildkval./storlek har aktiverats.	70
Inget avtryckarljud hörs.	Av har valts för Ljud > Slutarljud i inställningsmenyn. Inget ljud skapas med vissa fotografieringslägen eller inställningar, även om På har valts.	104,  94
AF-hjälplampan lyser inte.	Av är vald för AF-hjälpbelysning -alternativet i inställningsmenyn. AF-hjälplampan kanske inte tänds beroende på fokusområdets placering eller den aktuella motivtypen, även om Auto har valts.	104,  92
Bilderna ser smutsiga ut.	Optiken är smutsig. Rengör optiken.	 6
Färgerna är onaturliga.	Vitbalans eller nyans är inte rätt inställda.	45, 68,  42
Slumpmässigt placerade ljusa bildpunkter ("brus") förekommer i bilden.	Motivet är mörkt så slutartiden är för långsam eller ISO-känsligheten för hög. Du kan minska mängden brus genom att: <ul style="list-style-type: none"> • Använda blix. • Ange en lägre inställning för ISO-känslighet. 	57 68,  49
Bilderna är för mörka (underexponerade).	<ul style="list-style-type: none"> • Blixtläget är inställt på  (av). • Blixtfönstret skym. • Motivet är utanför blixterns räckvidd. • Justera exponeringskompensationen. • Öka ISO-känsligheten. • Motivet är i motljus. Välj motivtypen Motljus eller ställ in inställningen för blixtläge på  (upplättningsblixt). 	57 28 57 64 68,  49 46, 57
Bilderna är för ljusa (överexponerade).	Justera exponeringskompensationen.	64

Problem	Orsak/lösning	
Oväntade resultat när blixten ställts in på  (automatisk, med röda ögon-reducering).	Vid fotografering med  (automatisk, med röda ögon-reducering) eller upplättningsblitx med långsam synk och röda ögon-reducering i motivtypen Nattporträtt kan röda ögon-reducering i kameran i sällsynta fall även påverka områden som inte innehåller röda ögon. Använd en annan motivtyp än Nattporträtt , och ändra blixkens inställning till något annat än  (automatisk, med röda ögon-reducering) och försök att ta bilden igen.	42, 57
Hudtoner mjukas inte upp.	<ul style="list-style-type: none"> I vissa fotograferingsförhållanden mjukas inte hudtonerna i ansikten upp. Försök att använda Mjuka hudtoner-effekten i Modellretuschering i visningsmenyn för bilder som innehåller fyra eller fler ansikten. 	53 84,  21
Det tar tid att spara bilder.	<p>Det kan ta längre tid att spara bilder i följande situationer.</p> <ul style="list-style-type: none"> När brusreduceringsfunktionen är aktiv, t.ex. vid fotografering i mörka omgivningar. När blixtläget är inställt på  (automatisk, med röda ögon-reducering). Vid fotografering med motivtypen Nattlandskap, Nattporträtt eller Motljus (när HDR ställts in på På). När funktionen för mjuka hudtoner används under fotografering. När serietagningsläge används. 	– 59 42, 44, 46 41, 42, 69 68,  45
Ett ringformat band eller regnbågsfärgade ränder visas i monitorn eller på bilderna.	Vid fotografering i motljus eller när en mycket stark ljuskälla (till exempel solljus) finns i bilden kan ett ringformat band eller regnbågsfärgade ränder (ghost-effekt) uppstå. Ändra ljuskällans position eller komponera bilden så att ljuskällan inte kommer med i bilden och prova igen.	–

Visningsproblem

Problem	Orsak/lösning	
Det går inte att visa en fil.	<ul style="list-style-type: none"> • Filen eller mappen har skrivits över eller också har namnet ändrats av datorn eller av en kamera av annat fabrikat. • COOLPIX S6500 kan inte spela upp filmer som har spelats in med en digitalkamera av annat märke eller modell. 	– 101
Det går inte att zooma in bilden.	<ul style="list-style-type: none"> • Visningszoom kan inte användas för filmer, småbilder eller bilder som beskrivs till storleken 320 × 240 eller mindre. • 3D-bilder kan inte förstoras om kameran är ansluten via HDMI och de visas i 3D. • COOLPIX S6500 kan eventuellt inte zooma in på bilder som tagits med en digitalkamera från en annan tillverkare eller av en annan modell. 	– 49 –
Kan inte spela in röstmemon.	<ul style="list-style-type: none"> • Det går inte att lägga till röstmemon i filmer. • Röstmemon kan inte bifogas till bilder som tagits med andra kameror. Röstmemon som har bifogats till bilder med en annan kamera kan inte spelas upp på den här kameran. 	– 84,  69
Snabbretuschering, D-Lighting, modellretuschering, småbild eller beskärning kan inte användas.	<ul style="list-style-type: none"> • Redigeringsfunktioner som används för stillbilder kan inte användas för filmer. • Kontrollera villkoren som krävs för redigering. • Kameran kan inte redigera bilder som tagits med andra kameror. 	– 84,  16,  17 84,  16,  17
Kan inte rotera bild.	COOLPIX S6500 kan inte rotera bilder som tagits med en digitalkamera från en annan tillverkare eller av en annan modell, eller som tagits med 3D-fotografering .	–

Problem	Orsak/lösning	
Bilderna visas inte på TV:n.	<ul style="list-style-type: none"> • Videoläge eller HDMI är rätt inställt i inställningsmenyn TV-inställningar. • Kablar är samtidigt anslutna till HDMI-minikontakten (typ D) och till USB/AV-utgångarna. • Det finns inga bilder på minneskortet. Byt ut minneskortet. Ta bort minneskortet för att visa bilder från interminnet. 	105,  99 86, 91,  26,  30 19
Albumikonerna återställs till standardikonerna, bilder som har lagts till i album kan inte visas i läget för favoritbilder.	Data som sparats i interminnet eller på minneskortet kanske inte visas korrekt om de skrivits över med en dator.	–
De sparade bilderna visas inte i det automatiska sorteringsläget.	<ul style="list-style-type: none"> • Bilden sorterades in i en annan kategori än den visade kategorin. • Bilder som tagits på en annan kamera än COOLPIX S6500 och bilder som kopierats med Kopiera-alternativet kan inte visas i läget för automatisk sortering. • Bilder som är sparade i interminnet eller på minneskortet kanske inte visas korrekt om de skrivits över med en dator. • Upp till 999 bilder eller filmer kan totalt läggas till i varje kategori. Om den önskade kategorin redan innehåller 999 bilder eller filmer totalt kan nya bilder eller filmer inte läggas till. 	82,  10 82,  10 – 82,  10

Problem	Orsak/lösning	
Nikon Transfer 2 startas inte när kameran ansluts till en dator.	<ul style="list-style-type: none"> • Kameran är avstängd. • Batteriet är urladdat. • USB -kabeln är inte korrekt ansluten. • Kameran kan inte detekteras av datorn. • Bekräfta systemkraven. • Datorn är inte inställd för att starta Nikon Transfer 2 automatiskt. Mer information om Nikon Transfer 2 finns i hjälpinformationen i ViewNX 2. 	25 24 86, 91 – 88 93
PictBridge-startskärmen visas inte när kameran ansluts till en skrivare.	Med vissa PictBridge-kompatibla skrivare visas kanske inte startskärmen för PictBridge och det kanske inte går att skriva ut bilder när Auto har valts för alternativet Ladda från dator i inställningsmenyn. Ställ in alternativet Ladda från dator på Av och återanslut kameran till skrivaren.	105,  100
Bilder som ska skrivas ut visas inte.	<ul style="list-style-type: none"> • Det finns inga bilder på minneskortet. Byt ut minneskortet. • Ta bort minneskortet för att skriva ut bilder från internminnet. • Bilder som tagits med 3D-fotografering kan inte skrivas ut. 	18 19 49
Det går inte att välja pappersformat med kameran.	Pappersformatet kan inte väljas från kameran i följande situationer även om man skriver ut från en PictBridge-kompatibel skrivare. Använd skrivaren till att välja pappersformat. <ul style="list-style-type: none"> • Skrivaren stöder inte pappersformaten som angetts av kameran. • Skrivaren väljer pappersformat automatiskt. 	86,  33,  34 –

Specifikationer

Nikon COOLPIX S6500-digalkamera

Typ	Kompakt digalkamera
Antal effektiva pixlar	16,0 miljoner
Bildsensor	CMOS av typen $1/2,3$ -tum; cirka 16,79 miljoner pixlar
Objektiv	NIKKOR-objektiv med 12x optisk zoom
Brännvidd	4,5–54,0 mm (bildvinkel motsvarande ett 25-300 mm objektiv i 35 mm [135] småbildsformat)
Bländartal	f/3,1–6,5
Uppbyggnad	8 element i 8 grupper (1 ED-objektivelement)
Digital zoomförstoring	Upp till 4x (bildvinkel motsvarande ungefär ett 1200 mm-objektiv i 35mm [135] småbildsformat)
Vibrationsreducering	Linsförskjutning
Reducering av rörelseoskärpa	Rörelsedetektering (stillbilder)
Autofokus (AF)	Autofokus med kontrastavkänning
Fokusintervall	<ul style="list-style-type: none">• [W]: Cirka 50 cm–∞, [T]: Cirka 1,5 m–∞• Makroläge: Cirka 8 cm–∞ (vidvinkelposition) (Alla avstånd gäller från mitten på den främre ytan på objektivet)
Fokusområdesval	Ansichtsprioritet, manuell med 99 fokusområden, mitten, följ rörligt motiv, målsöknings-AF
Monitor	7,5 cm (3 tum), cirka 460 000 punkters, TFT LCD med antireflexbehandling och justering av ljusstyrka i 5 nivåer
Bildtäckning (fotograferingsläge)	Cirka 99 % vågrätt och 99 % lodrätt (jämfört med den faktiska bilden)
Bildtäckning (bildvisningsläge)	Cirka 99 % vågrätt och 99 % lodrätt (jämfört med den faktiska bilden)

Förvaring	
Media	Internminne (cirka 25 MB), SD/SDHC/SDXC-minneskort
Filsystem	Kompatibelt med DCF, Exif 2.3, DPOF och MPF
Filformat	Stillbilder: JPEG 3D-bilder: MPO Ljudfiler (röstmemo): WAV Filmer: MOV (video: H.264/MPEG-4 AVC, ljud: AAC-stereo)
Bildstorlek (pixlar)	<ul style="list-style-type: none"> • 16M (hög) [4608 × 3456★1] • 16M [4608 × 3456] • 8M [3264 × 2448] • 4M [2272 × 1704] • 2M [1600 × 1200] • VGA [640 × 480] • 16:9 [4608 × 2592]
ISO-känslighet (standardkänslighet)	<ul style="list-style-type: none"> • ISO 125-1600 • ISO 3200 (tillgängligt i Autoläge)
Exponering	
Mätningssläge	Matris, centrumvägd (digital zoom mindre än 2x), spot (digital zoom 2x eller mer)
Exponeringskompensation	Programautomatikexponering och exponeringskompensation (-2,0 – +2,0 EV i steg om 1/3 EV)
Slutare	
Slutartid	<ul style="list-style-type: none"> • 1/2000–1 sek. • 1/4000 sek. (maximal hastighet under serietagning i hög hastighet) • 4 sek. (motivtyp Fyrverkeri)
Bländare	
Intervall	Elektroniskt styrt ND-filter (-2 AV)
Självutlösare	Kan väljas mellan 10 sek. och 2 sek.

Blixt	
Räckvidd (cirka) (ISO-känslighet: Auto)	[W]: 0,5–4,0 m [T]: 1,5–2,0 m
Blixtkontroll	TTL-autoblixt med förblixtar
Gränssnitt	Hi-Speed USB
Dataöverföringsprotokoll	MTP, PTP
Videoutgång	Kan väljas från NTSC och PAL
HDMI-utgång	Kan väljas från Auto, 480p, 720p och 1080i
In-/utgångskontakt	AV-utgång, digital in-/utgång (USB) HDMI-mikrokontakt (typ D) (HDMI-utgång)
Språk som stöds	Arabiska, bengali, danska, engelska, finska, franska, grekiska, hindi, holländska, indonesiska, italienska, japanska, kinesiska (förenklad och traditionell), koreanska, marathi, norska, persiska, polska, portugisiska (europeisk och brasiliansk), rumänska, ryska, spanska, svenska, tamil, telugu, thailändska, tjeckiska, turkiska, tyska, ukrainska, ungerska, vietnamesiska
Strömkällor	Ett uppladdningsbart litiumjonbatteri, EN-EL19 (medföljer) Nätadaptern EH-62G (säljs separat)
Laddningstid	Cirka 3 timmar (när laddningsnätadaptern EH-70P används och batteriet är helt urladdat)
Batteriets livslängd¹	
Stillbilder	Cirka 150 tagningar när EN-EL19 används
Filmer (faktisk batteritid vid inspelning) ²	Cirka 25 minuter när EN-EL19 används
Stativgänga	1/4 (ISO 1222)
Storlek (Bredd × Höjd × Djup)	Cirka 95,4 × 58,3 × 26,3 mm (exklusive utskjutande delar)
Vikt	Cirka 153 g (inklusive batteri och SD-minneskort)

Driftsmiljö	
Temperatur	0 °C–40 °C
Luftfuktighet	85 % eller mindre (ingen kondens)
Wi-Fi (trådlöst nätverk)	
Standarder	IEEE 802.11b/g/n (standardprotokoll för trådlöst nätverk)
Kommunikationsprotokoll	IEEE 802.11b: DBPSK/DQPSK/CCK
	IEEE 802.11g: OFDM
	IEEE 802.11n: OFDM
Område (siktlinje)	Cirka 10 m
Användningsfrekvens	2412-2462 MHz (1-11 kanaler)
Datahastigheter (faktiska uppmätta värden)	IEEE 802.11b: 5 Mbps
	IEEE 802.11g: 20 Mbps
	IEEE 802.11n: 20 Mbps
Säkerhet	WPA2
Accessprotokoll	Infrastruktur

- Om inget annat anges baseras alla värden på användning av ett fulladdat batteri och vid en omgivningstemperatur på 23 ± 3 °C enligt vad som specificerats av CIPA (Camera and Imaging Products Association; branschorganisationen för kamera- och bildprodukter).

¹ Värdena baseras på CIPA-standarderna (Camera and Imaging Products Association) för mätning av kamerabatteriers livslängd. Prestanda för stillbilder är uppmätta under följande testförhållanden: **16m 4608x3456** valt för **Bildkval./storlek**, zoom justerad med varje bild och blix avfyrad med varannan bild. Filminspelningstiden förutsätter att **1080p 1 080 ★/30p** är valt för **Filmalternativ**. Värdena kan variera med användningen, intervallet mellan bilderna och hur länge menyer och bilder visas.

² Enskilda filmler kan inte överstiga 4 GB i storlek eller 29 minuter i längd. Inspelningen kan avbrytas innan denna gräns nås om kameratemperaturen stiger.

Uppladdningsbart litiumjonbatteri EN-EL19

Typ	Uppladdningsbart litiumjonbatteri
Nominell kapacitet	Likström 3,7 V, 700 mAh
Drifttemperatur	0 °C–40 °C
Storlek (Bredd × Höjd × Djup)	Cirka 31,5 × 39,5 × 6 mm (exklusive utskjutande delar)
Vikt	Cirka 14,5 g (exklusive batterifodral)

Laddningsnätadapter EH-70P

Nominell inspänning	Växelström 100–240 V, 50/60 Hz, 0,07–0,044 A
Nominell utspänning	Likström 5,0 V, 550 mA
Drifttemperatur	0 °C–40 °C
Storlek (Bredd × Höjd × Djup)	Cirka 55 × 22 × 54 mm (exklusive resenätadapter)
Vikt	Cirka 47 g (exklusive resenätadapter)

Specifikationer

- Nikon ansvarar inte för eventuella felaktigheter i den här handboken.
- Specifikationerna och produktens utseende kan komma att ändras utan föregående meddelande.

Godkända minneskort

Följande SD-minneskort (Secure Digital) har testats och godkänts för användning med denna kamera.

- Minneskort med en SD-hastighetsklass på 6 eller mer rekommenderas för filminspelning. Inspelning av film kan avbrytas oväntat när du använder ett minneskort med lägre hastighetsklass.

	SD-minneskort	SDHC-minneskort ²	SDXC-minneskort ³
SanDisk	2 GB ¹	4 GB, 8 GB, 16 GB, 32 GB	64 GB, 128 GB
TOSHIBA	2 GB ¹	4 GB, 8 GB, 16 GB, 32 GB	64 GB
Panasonic	2 GB ¹	4 GB, 8 GB, 16 GB, 32 GB	64 GB
Lexar	–	4 GB, 8 GB, 16 GB, 32 GB	64 GB, 128 GB

¹ Om minneskortet används med en kortläsare eller liknande enhet, måste enheten ha stöd för kort på 2 GB.

² SDHC-kompatibelt.

Om minneskortet används med en kortläsare eller liknande enhet, måste enheten ha stöd för SDHC.

³ SDXC-kompatibelt.

Om minneskortet används med en kortläsare eller liknande enhet, måste enheten ha stöd för SDXC.

- Kontakta tillverkaren för information om de ovan nämnda korten. Vi kan inte garantera kamerans prestanda om du använder minneskort från andra tillverkare.



Kompatibla standarder

- **DCF:** Design Rule for Camera File System är en (ursprungligen japansk) standard för hantering av bildfiler i kameror som används mycket inom digitalkamerabranschen för att säkerställa kompatibilitet mellan kameror av olika märken.
- **DPOF:** Digital Print Order Format är en branschstandard som gör det möjligt att skriva ut bilder med hjälp av utskriftsbeställningar som sparas på minneskort.
- **Exif version 2.3:** Den här kameran stöder Exif (överförbara bildformat för digitalkameror) version 2.3, en standard som gör att information som lagras med fotografier kan användas för optimal färgåtergivning vid utskrift på Exif-kompatibla skrivare.
- **PictBridge:** En standard som har utvecklats genom samarbete mellan digitalkamera- och skrivarbranscherna och som innebär att bilder kan skrivas ut direkt på en skrivare utan att kameran ansluts till en dator.

AVC-patentportfölj

Den här produkten är licensierad under AVC-patentportfölj för personligt och icke-kommersiellt bruk för en konsument för (i) kodning av video i enlighet med AVC-standard ("AVC-video") och/eller (ii) avkodning av AVC-video som har kodats av en konsument i samband med personlig och icke-kommersiell aktivitet och/eller erhållits från en videoleverantör som har licensierats för att tillhandahålla AVC-video. Ingen licens ges eller är underförstådd för någon annan användning. Mer information kan fås från MPEG LA, L.L.C. Se <http://www.mpegla.com>.

Varumärkesinformation

- Microsoft, Windows och Windows Vista är antingen registrerade varumärken eller varumärken som tillhör Microsoft Corporation i USA och/eller andra länder.
- Macintosh, Mac OS och QuickTime är varumärken som tillhör Apple Inc., registrerade i USA och andra länder. iFrame-logotypen och iFrame-symbolen är varumärken som tillhör Apple Inc.
- Adobe och Acrobat är registrerade varumärken som tillhör Adobe Systems Inc.
- SDXC-, SDHC- och SD-logotyperna är varumärken som tillhör SD-3C, LLC.
- PictBridge är ett varumärke.
- HDMI, HDMI-logotypen och High-Definition Multimedia Interface är varumärken eller registrerade varumärken som tillhör HDMI Licensing LLC.

HDMI

- Wi-Fi och Wi-Fi-logotypen är varumärken eller registrerade varumärken som tillhör Wi-Fi Alliance.
- Android och Google Play är varumärken eller registrerade varumärken som tillhör Google, Inc.
- Alla andra produktnamn som nämns i den här handboken eller annan dokumentation som medföljde din Nikon-produkt är varumärken eller registrerade varumärken som tillhör respektive innehavare.

FreeType License (FreeType2)























- Delar av denna programvara är copyright (c) 2013 The FreeType Project ("www.freetype.org"). Alla rättigheter förbehålles.

MIT License (Harfbuzz)

















- Delar av denna programvara är copyright (c) 2013 The Harfbuzz Project ("<http://www.freedesktop.org/wiki/Software/Harfbuzz>"). Alla rättigheter förbehålles.

Index

Symboler

 Autoläge.....	26, 38
 Motivtyp.....	40
SO Specialeffektläge.....	51
 Smart porträtt-läge.....	53
 Visningsläge.....	32, 82
 Favoritbildläge.....	82, 
 Läget Sortera automatiskt.....	82, 
 Visa efter datum-läge.....	82, 
 Inställningsmeny.....	104
T (Telefoto).....	29
W (Vidvinkel).....	29
 Visningszoom.....	80
 Miniaturbildsvisning.....	81
 Hjälp.....	41
 Fotograferingsläge-knapp.....	5, 26
 Bildvisningsknapp.....	5, 32
 (filmingspelning)-knapp.....	5, 96
MENU -knapp.....	6, 67, 84, 99, 104
 Raderaknapp.....	34, 
 Blixtläge.....	57
 Självutlösare.....	60
 Makroläge.....	62
 Exponeringskompensation.....	64
AE/AF-L	49

Siffror

3D-bilder.....	49
3D-fotografering 3D	49
A	
AF-hjälpbelysning.....	3, 104, 
AF-områdesläge.....	68, 
Aktiv AF.....	69, 99,  , 
Album.....	
Alternativ för visa sekvens.....	85,  , 
Ansiktsavkänning.....	73
Ansiktsprioritet.....	68, 
Anslutningslock.....	3
Antal återstående exponeringar.....	24, 
Auto av.....	25, 104, 
Auto inom fast intervall.....	
Autofokus.....	63, 69, 99,  , 
Autofokusläge.....	69, 99,  , 
Autoläge.....	26, 38
Automatisk blixt.....	58
Automatisk motivtyp 	41
Automatisk slutare.....	48
Avstängd blixt.....	58

Avtryckare 3, 30

B

Batteri 14, 16, 22

Batterifack 5

Batteriladdare 17, 113

Batteriluckans spärr 14

Beskära 24

Best Shot Selector 45, 46

Bildkopiering 71

Bildkval/storlek 68, 40

Bildspel 84, 64

Bildstorlek 68, 40

Bildvisningszoom 80

Blinkningskydd 69, 59

Blinkningsvarning 105, 102

Blixt 3, 57

Blixtlampa 5, 57

Blixtläge 57, 58

Bländarvärde 31

BSS 45, 46

C

Cyanotyp 68, 50

D

Dagsljus 42

Dator 87, 91

Datum 20, 104, 83

Datum och tid 20, 104, 83

Datumformat 21, 83

Datumutskriftsalternativ i

utskriftsbeställning.... 22, 61, 63

Digital zoom 104, 93

Direct Print 87, 29

D-Lighting 84, 20

DPOF 23

DPOF-utskrift 36



DSCN 111

E

EH-70P 16

Enbildstagnning 68, 45

EN-EL19 14, 16

Enkel AF 69, 99, 55, 80

Enkelt panorama  47, 2

Enkelt panorama-bildvisning.... 47, 5

Exponeringskompensation 64

Extra tillbehör 113

Eye-Fi-överföring 105, 106

F

Favoritbilder 85, 6

Favoritbildermeny 84, 7

Favoritbildläge 82, 6

Filmalternativ 99, 74

Filminspelning 96, 74

Film längd 96, 76

Filmmeny 99, 74







Filmredigering 101, 38

Filmvisning 100



















Filnamn.....	111	Hjälp.....	41
Fokusera.....	30, 68, 51	HS-film.....	99, 75, 77
Fokusindikering.....	9	Husdjursporträtt	48
Fokuslås.....	77	Högdagerbild	51
Fokusområde.....	30	Högkontrast monokrom	51
Formatera internminne.....	105, 96	Högtalare.....	3
Formatera minneskort.....	19, 105, 96	↓	
Formaterar.....	19, 105, 96	Identifierare.....	111
Fotografering.....	26, 28, 30	Indikator för batterinivå.....	24
Fotograferingsläge.....	26	Indikator för internminne.....	9, 11, 24, 32, 96
Fotograferingsmeny.....	68, 40	Inställningsmeny.....	104
Fotoinfo.....	104, 86	Internminne.....	19
FSCN.....	111	ISO-känslighet.....	68, 49
Fyrverkeri	45	↓	
Färgalternativ.....	68, 50	JPG.....	111
Fäste för kamerarem.....	3	K	
Följ rörligt motiv.....	68, 54	Knappljud.....	94
Förfotominne.....	68, 45, 48	Komprimeringsgrad.....	40
Förinspelad manuell.....	43	Kopiera bilder.....	84, 71
H		Korsframkallning	51
HDMI.....	99	↓	
HDMI 3D-signal.....	99	Ladda från dator.....	105, 100
HDMI-kabel.....	26	Laddare.....	16, 113
HDMI-mikrokontakt.....	3	Laddningslampan.....	5, 17
HDMI-styrning.....	99	Laddningsnätadapter.....	16
HDR.....	46	Lampa för självutlösare.....	3, 61
Helskärmsläge.....	32	Landskap	42















Leendeutlösare.....	69,		58		
Leksakskameraeffekt 1	1	51		
Leksakskameraeffekt 2	2	51		
Livfulla färger.....	68,		50		
Ljud-/videoingång.....	87,		26		
Ljud/video-kabel.....	87,		26		
Ljudeinställningar.....	104,		94		
Ljusstyrka.....	104,		86		
Lucka till batterifack/minneskortsfack.....	5, 14,		18		
Lågdagerbild		51		
Långsam synk.....		58		
Läget Smart porträtt.....		53		
Läget Visa efter datum.....	82,		12		
M					
Makroläge.....		62		
Mappnamn.....		111		
Mat		45		
Menyn Smart porträtt.....	67,		57		
Mikrofon.....		3		
Minneskapacitet.....		24		
Minneskort.....		18		
Minneskortsfack.....		18		
Mjuk SO		51		
Mjuka hudtoner.....	55, 69,		57		
Modellretuschering.....	84,		21		
Monitor.....	5, 8,		6		
Monitorinställningar.....	104,		86		
Motivtyp.....		40, 41		
Motljus		46		
MOV.....		111		
MPO.....		111		
Multibild 16.....		46		
Multiväljare.....	5, 6				
Museum		45		
Målning		51		
Målsöknings-AF.....	68, 75,		53		
N					
Nattlandskap		44		
Nattporträtt		42		
Nikon Transfer 2.....	90,		92		
Nostalgisk sepia SE		51		
Närbild		44		
Nätadapter.....	25,		113		
O					
Objektiv.....	3,		17		
Objektivskydd.....		3		
Optisk zoom.....		29		
P					
Panorama Maker.....		90		
Pappersformat.....	33,		34		
Party/inomhus		43		
PictBridge.....	87,		29,		23
Pop POP		51		
Porträtt		41		

R







Radera	34,  15,  70
Rem.....	5
Rotera bild	84,  68
RSCN.....	 111
Röda ögon-reducering.....	58
Rörelsedetektering.....	104,  91
Röstmemo.....	84,  69

S

Selektiv färg 	51
Sepia.....	68,  50
Serietagning.....	68,  45
Serietagning med hög hastighet	68,  45
Självutlösare	60
Skriv ut	84,  32,  34,  60
Skriv ut datum.....	22, 104,  88
Skrivare	87,  29
Skydda.....	84,  65
Skymning/gryning 	43
Slutarljud	 94
Slutartid.....	31
Småbild	84,  23
Snabbeffekter	33, 39,  18,  56
Snabbretuschering	84,  20
Snö 	43
Solnedgång 	43
Sommartid.....	21, 22,  85

Sortera automatiskt	82,  10
Sortera automatiskt-menyn.....	84,  10
Specialeffektläge	51
Spela in filmer.....	96,  74
Spela in filmer i slow motion	99,  75,  77
Sport 	42
Språk/Language.....	105,  98
SSCN.....	 111
Standardfärg.....	68,  50
Starta insp. med HS-hast.	99,  80
Stativgänga.....	5,  19
Strand 	43
Ström	24, 25
Strömbrytare	3, 24, 25
Strömlampa.....	3, 24, 25
Stämpla datum och tid.....	 88
Superintensiv VI.....	51
Svartvit reprokopia 	46
Svartvitt	68,  50

I



Ta bort från favoriter.....	85,  8
Tidsskillnad	104,  83
Tidszon.....	22,  83
Tillägg.....	 111
Trycka ned halvvägs.....	31
Trådlöst nätverk.....	105, 107,  104
TV.....	87,  26

TV-inställningar 105, 99

U

Uppladdningsbart litiumjonbatteri
..... 14, 16

Upplättningsblixk 58

USB-/ljud-/video-utgång
..... 86, 91, 26, 29

USB-kabel 86, 91, 30

Utskriftsbeställning 84, 60

V

Versionsinfo 105, 110

Vibrationsreducering 104, 90

Videoläge 99

ViewNX 2 88

Vindbrusreducering 99, 81

Visa efter datum-meny 84, 12

Visning 32, 100, 69

Visning av nytagen bild 104, 86

Visningsläge 32, 82

Visningsmeny 84, 60

Vitbalans 68, 42

Volym 101, 69

Välj huvudbild 85, 13, 73

Välkomstbild 104, 82

W

WAV 111

Wi-Fi-alternativ 105, 107, 104

Z

Zoom 29

Zooma in 29

Zooma ut 29

Zoomreglage 3, 29

Å

Återställ alla 105, 107

Denna handbok får inte reproduceras vare sig helt eller delvis i någon form (förutom som korta citat i testartiklar eller recensioner) utan skriftligt godkännande från NIKON CORPORATION.

NIKON CORPORATION

© 2013 Nikon Corporation



YP3A01(1B)
6MN0951B-01