

Nikon

DIGITALKAMERA

COOLPIX L29

Komplett bruksanvisning



No

Innledning	
Kameradeler	
Gjøre klar til opptak	
Bruke kameraet	
Opptaksmuligheter	
Bruke menyene	
Koble kameraet til en TV, datamaskin eller skriver	
Referansedel	
Tekniske merknader og indeks	

Innledning

Les dette først

Takk for at du kjøpte digitalkameraet Nikon COOLPIX L29. Før du bruker kameraet, ber vi deg om å lese informasjonen under "For din sikkerhet" (📖 viii-xi) og gjøre deg kjent med informasjonen i denne bruksanvisningen. Når du har lest bruksanvisningen, bør du oppbevare den lett tilgjengelig slik at du kan slå opp i den og få mest mulig ut av det nye kameraet ditt.

Feste bærestroppen

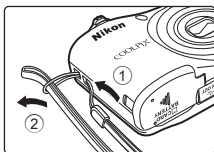

Om denne bruksanvisningen





Hvis du ønsker å bruke kameraet med én gang, kan du se "Gjøre klar til opptak" (📖 6) og "Bruke kameraet" (📖 12).

Se "Kameradelene" (📖 1) for å lære mer om kameradelene og informasjonen på skjermen.

Annen informasjon

- Symboler og konvensjoner

For å gjøre det enklere å finne informasjonen du trenger har vi brukt følgende symboler og konvensjoner i denne bruksanvisningen:

Ikon	Beskrivelse
	Dette ikonet viser til advarsler og informasjon som må leses før du bruker kameraet.
	Dette ikonet viser til merknader og informasjon som må leses før du bruker kameraet.
	Disse ikonene viser til andre sider som inneholder relevant informasjon;  : "Referansedel",  : "Tekniske merknader og indeks".

- Minnekortene SD, SDHC og SDXC omtales som "minnekort" i denne håndboken.
- Innstillingen ved kjøpstidspunktet refereres til som "standardinnstillingen".
- Navnene på menyelementer som vises på kameraskjermen, og navnene på knapper eller meldinger som vises på en dataskjerm, vises i fet skrift.
- I denne bruksanvisningen utelates bilder noen ganger fra skjermutdrag slik at skjermindikatorer kommer tydeligere fram.
- Illustrasjoner og skjerminnhold som vises i denne bruksanvisningen, kan variere i forhold til det faktiske produktet.

Informasjon og forholdsregler

Livslang læring

Som et ledd i Nikon sitt engasjement i "livslang læring" for pågående produktstøtte og opplæring, finner du kontinuerlig oppdatert informasjon på følgende nettsteder:

- For brukere i USA: <http://www.nikonusa.com/>
- For brukere i Europa og Afrika: <http://www.europe-nikon.com/support/>
- For brukere i Asia, Oseania og Midtøsten: <http://www.nikon-asia.com/>

Besøk disse nettsidene for å finne oppdatert informasjon om produkter, tips, svar på vanlige spørsmål (FAQ-sider) og generelle råd om fotografering. Du kan få mer informasjon fra Nikon-representanten i ditt område. Du finner kontaktinformasjon ved å gå til nettsiden nedenfor:

<http://imaging.nikon.com/>

Bruk bare originalt elektronisk tilbehør fra Nikon

Nikon COOLPIX-digitalkameraer bygger på avansert teknologi og inneholder kompliserte elektroniske kretser. Bare elektronisk tilbehør fra Nikon (inkludert batteriladere, batterier, nettadaptere og ledninger) som er godkjent av Nikon spesielt for bruk med dette Nikon-digitalkameraet, er utviklet for bruk i henhold til bruks- og sikkerhetskravene til den elektroniske kretsen.

BRUK AV ELEKTRONISK TILBEHØR SOM IKKE ER FRA NIKON KAN SKADE KAMERAET OG KAN ANNULLERE NIKON-GARANTIEEN DIN.

Hvis du vil ha mer informasjon om Nikon-tilbehør, kontakter du en lokal, autorisert Nikon-forhandler.

Før du tar viktige bilder

Før du tar bilder ved viktige begivenheter (som bryllup eller før du tar med kameraet på en tur), ta et testbilde slik at du er sikker på at kameraet fungerer som normalt. Nikon vill ikke holdes ansvarlig for skader eller tapt profitt som følge av at produktet ikke fungerer som det skal.

Om håndbøkene

- Ingen deler av håndbøkene som følger med dette produktet, kan reproduseres, overføres, omgjøres til et annet format, lagres i et arkivsystem, eller på noen måte oversettes til noe språk i noen som helst form, uten skriftlig tillatelse fra Nikon.
- Nikon forbeholder seg retten til når som helst og uten varsel å endre spesifikasjonene for maskinvaren og programvaren som er beskrevet i disse håndbøkene.
- Nikon kan ikke holdes ansvarlig for skader som skyldes bruk av dette produktet.
- Selv om vi har gjort alt vi kan for å sørge for at informasjonen i håndbøkene er nøyaktig og fullstendig, vil vi sette pris på om du kan melde fra om eventuelle feil eller mangler til Nikon-representanten i området ditt (adresse står oppgitt separat).

Merknad om forbud mot kopiering eller reproduksjon

Det å være i besittelse av materiale som er kopiert digitalt eller reproduisert med skanner, digitalkamera eller annen innretning, kan i seg selv være straffbart.

• Gjenstander som det ved lov er forbudt å kopiere eller reprodusere

Ikke kopier eller reproduser papirpenger, mynter, statsobligasjoner eller andre verdipapirer, selv om det dreier seg om eksemplarer som er stemplet "Prøve". Det er forbudt å kopiere eller reprodusere papirpenger, mynter eller verdipapirer som sirkuleres i et annet land. Uten forhåndstillatelse fra myndighetene er det forbudt å kopiere eller reprodusere frimerker eller postkort som er utstedt av myndighetene.

Kopiering eller reproduksjon av frimerker utstedt av regjeringen, samt av dokumenter som ved lovpålegg skal være offentlig bekreftet, er forbudt.

• Vær forsiktig med kopiering og reproduksjon av visse dokumenter

Myndighetene har utstedt advarsler om kopiering eller reproduksjon av verdipapirer utstedt av private selskaper (aksjer, vekslers, sjekker, gavekort osv.), sesongkort og varekuponger. Unntak gjelder for det minimum av kopier som er nødvendig for selskapets egen bruk. Det er forbudt å kopiere eller reprodusere pass utstedt av politiet, lisenser utstedt av offentlige organer eller private grupper, identitetskort og billetter.

• Overhold merknadene om opphavsrett.

Overhold opphavsretten Kopiering eller reproduksjon av åndsverk som er opphavsrettslig beskyttet, er forbudt. Dette gjelder for eksempel bøker, musikk, malerier og skulpturer, kart, tegninger, filmer og fotografier. Ikke bruk dette kameraet til å lage ulovlige kopier eller krenke andres opphavsrett.

Kassering av datalagringsenheter

Merk at selv om du sletter bilder eller formaterer datalagringsenheter, for eksempel minnekort eller innebygd kameraminne, slettes ikke de opprinnelige billedataene fullstendig. Slettede filer kan noen ganger gjenopprettes fra kasserte lagringsenheter ved hjelp av kommersiell programvare. Dette kan potensielt føre til misbruk av personlige billedata. Det er brukerens ansvar å sørge for at dataene er sikret.

Før du kasserer en datalagringsenhet eller overfører eierskapet til en annen person, bør du slette alle dataene ved hjelp av kommersiell programvare for sletting, eller formatere enheten og deretter fylle den opp med bilder som ikke inneholder privat informasjon (for eksempel bilder av blå himmel). Sørg også for å bytte ut eventuelle bilder som er valgt for alternativet **Velg et bilde i Velkomstskjerm**-innstillingen (📖 24, 🗑️ 61) i oppsettsmenyen. Du må passe nøye på å unngå skade på eiendom når du fysisk ødelegger datalagringsenheter.

For din sikkerhet

Du kan forhindre skade på deg selv eller Nikon-produktet ved å lese følgende sikkerhetsregler i sin helhet før du bruker dette utstyret. Oppbevar disse sikkerhetsanvisningene et sted der alle brukere av produktet kan lese dem.



Dette ikonet markerer advarsler og opptrer sammen med informasjon som du bør lese før du bruker dette Nikon-produktet, for å forhindre personskader.

ADVARSLER

Slå av ved en feilfunksjon

Hvis du merker røyk eller en uvanlig lukt fra kameraet eller strømadapteren, kobler du fra strømadapteren og fjerner batteriene umiddelbart. Vær forsiktig slik at du unngår brannskader. Fortsett bruk kan forårsake skader. Når du har tatt ut eller koblet fra strømkilden, tar du med utstyret til et Nikon-verksted for inspeksjon.

Ikke demonter kameraet

Hvis du berører de interne delene i kameraet eller strømadapteren, kan du skade deg. Reparasjoner må utføres av kvalifiserte reparatører. Hvis kameraet eller strømadapteren brytes opp som følge av fall eller annet uhell, trekker du ut produktet og/eller tar ut batteriene og tar

produktet med til et Nikon-verksted for inspeksjon.

Du må ikke bruke kameraet eller strømadapteren i nærheten av antennelig gass

Elektronisk utstyr må ikke brukes i nærheten av antennelige gasser. Det kan forårsake eksplosjon eller brann.

Håndter bærestroppen forsiktig

Du må aldri henge bærestroppen rundt halsen på barn.

Holdes utenfor barns rekkevidde

Pass spesielt godt på spedbarn, slik at de ikke putter batterier eller andre små deler i munnen.

Berør ikke kameraet, batteriladeren eller nettadapteren i lengre perioder mens utstyret er på eller i bruk

Deler av utstyret kan bli varme. Lar du utstyret berøre huden i lengre perioder kan det oppstå lavtemperatur forbrenninger.

Ikke legg produktet på steder der det blir utsatt for ekstreme temperaturer, som inni en lukket bil eller i direkte sollys

Hvis du ikke overholder denne forholdsregelen, kan det føre til brann eller skade.

Vær forsiktig når du håndterer batterier

Batterier kan lekke eller eksplodere hvis de ikke håndteres riktig. Pass på å følge disse forholdsreglene når du håndterer batterier til dette produktet:

- Slå av produktet før du bytter batteri. Hvis du bruker nettadapter, se til at det er frakoblet.
- Bruk bare batteriene som er godkjent for bruk i dette produktet (📖 6). Ikke bland gamle og nye batterier eller batterier av forskjellige merker eller typer.
- Hvis du kjøper oppladbare Nikon Ni-MH-batterier av typen EN-MH2 (EN-MH2-B2 eller EN-MH2-B4) separat, må du lade og bruke dem som et sett. Ikke bland batterier fra forskjellige par.
- De oppladbare EN-MH2-batteriene skal bare brukes med Nikon digitalkameraer, og er kompatible med COOLPIX L29.
- Sett inn batteriene riktig vei.
- Ikke kortslutt eller demonter batteriene, og ikke prøv å fjerne eller ødelegge isolasjonen eller dekket på batteriene.
- Batteriet må ikke utsettes for ild eller annen sterk varme.

- Batteriet må ikke nedsenkes i vann eller utsettes for vann.
- Batteriet må ikke fraktes eller lagres sammen med metallgjenstander som halsbånd eller hårnåler.
- Batterier er mer utsatt for lekkasje når de er helt tømt. For å unngå skader på kameraet bør batteriene derfor tas ut av kameraet når de ikke lenger har noen ladning.
- Avbryt bruken straks hvis du merker forandringer i batteriet, for eksempel misfarging eller deformering.
- Hvis du får batterivæske fra skadede batterier på klærne eller huden, skyller du øyeblikkelig av med rikelige mengder vann.
- Ikke ta på strømledningen eller gå nær batteriladeren når det tordner. Hvis du ikke følger denne forholdsregelen, kan det resultere i elektrisk støt.
- Ikke prøv å skade, modifisere, trekke hardt i eller bøye strømledningen. Ikke plasser den under tunge gjenstander eller utsett den for varme eller flammer. Hvis isolasjonen skades og metalltrådene stikker ut, tar du den til et Nikon verksted for inspeksjon. Hvis du ikke følger disse forholdsreglene, kan dette resultere i brann eller elektrisk støt.
- Ikke ta på støpselet eller batteriladeren med våte hender. Hvis du ikke følger denne forholdsregelen, kan det resultere i elektrisk støt.
- Ikke bruk produktet sammen med reiseomformere, adaptere utformet for å forme om fra en spenning til en annen, eller likestrøm- til vekselstrømmrettere. Hvis disse forholdsreglene ikke følges kan det skade produktet eller føre til overoppheting eller brann.

 **Følg disse forholdsreglene når du håndterer batteriladeren (ekstraustyr)**

- Hold produktet tørt. Hvis du ikke følger denne forholdsregelen, kan det resultere i brann eller elektrisk støt.
- Støv på eller i nærheten av metalldelene på støpselet bør fjernes med en tørr klut. Fortsatt bruk kan forårsake brann.

Bruk de riktige kablene

Når du kobler kabler til inn- og utkontaktene, må du bare bruke kabler som leveres eller selges av Nikon for dette formålet. Dette er for å overholde produktbestemmelsene.

Vær forsiktig når du håndterer bevegelige deler

Vær forsiktig slik at du ikke klemmer fingre eller andre gjenstander i objektivdekslet eller andre bevegelige deler.

Vær forsiktig når du bruker blitsen

Hvis du fyrer av blitsen i kort avstand fra motivets øyne, kan den forårsake midlertidig synssvekkelse. Blitsen skal ikke være mer enn 1 m fra motivet. Vær spesielt forsiktig når du tar bilder av småbarn.

Ikke bruk blitsen når blitsvinduet berører en person eller en gjenstand.

Hvis du ikke følger denne forholdsregelen, kan dette resultere i brannskade eller brann.

Unngå kontakt med flytende krystaller

Hvis skjermen skulle gå i stykker, må du være forsiktig slik at du unngår skade fra glasskår. Du må også prøve å unngå at flytende krystaller fra skjermen berører hud eller kommer inn i øyne eller munn.

Slå av kameraet når du befinner deg på et fly eller et sykehus.

Slå av kameraet mens du befinner deg ombord på et fly under avgang eller landing.

Ikke bruk funksjoner for trådløst nettverk i luften.

Følg sykehusets instruksjoner når du bruker kameraet på et sykehus.

De elektromagnetiske bølgene som kameraet utstråler, kan forstyrre elektroniske systemer i fly eller sykehusinstrumenter. Hvis du bruker et Eye-Fi-kort, må du ta det ut av kameraet før du går ombord på et fly eller går inn på et sykehus.

Merknader

Melding til forbrukere i Europa

Dette symbolet angir at elektrisk og elektronisk utstyr skal kasseres separat.



Det følgende gjelder bare for kunder i europeiske land:

- Dette produktet er beregnet for separat kassering ved et passende kasseringssted. Ikke kasser dette produktet sammen med vanlig husholdningsavfall.
- Separat kassering og resirkulering hjelper til med å konservere naturlige ressurser og med å forhindre negative konsekvenser for menneskelig helse og miljøet, hvilket ukorrekt avhending kan resultere i.
- Hvis du vil ha mer informasjon, kontakter du forhandleren eller de lokale myndighetene som har ansvaret for avfallshåndtering.

Dette symbolet på batteriet angir at batteriene skal samles inn separat.



























Det følgende gjelder bare for kunder i europeiske land:

- Alle batterier er, uavhengig av om de er merket med dette symbolet, beregnet for separat kassering ved et passende innsamlingssted. Ikke kast dette batteriet sammen med husholdningsavfall.
- Hvis du vil ha mer informasjon, kontakter du forhandleren eller de lokale myndighetene som har ansvaret for avfallshåndtering.

Innholdsfortegnelse

Innledning	ii	Bruke kameraet	12
Les dette først	ii	Ta bilder med Enkel automodus	12
Feste bærestroppen	iii	Bruke zoom	14
Om denne bruksanvisningen	iii	Utløseren	14
Informasjon og forholdsregler	v	Spille av bilder	16
For din sikkerhet	viii	Slette bilder	17
ADVARSLER	viii	Bruke blits og selvutløser	19
Merknader	xii		
		Opptaksmuligheter	20
Kameradeler	1	Endre opptaksfunksjon	20
Kamerahuset	1	Ta opp og spille av filmer	22
Skjermen	3		
Opptaksfunksjon	3	Bruke menyene	24
Avspillingsfunksjon	5		
		Koble kameraet til en TV, datamaskin eller skriver	26
Gjøre klar til opptak	6	Tilkoblingsmetoder	26
Sette inn batteriene og minnekortet	6	Bruke ViewNX 2	28
Egnede batterier	6	Installere ViewNX 2	28
Ta ut batteriene eller minnekortet	7	Overføre bilder til datamaskinen	29
Internminne og minnekort	7	Vise bilder	31
Slå på kameraet og stille inn visningspråk, dato og tid	8		

Referansedel	01	Redigere stillbilder.....	25
☑-modus (Enkel automodus)	03	Før bilderedigering	25
Motivprogram (opptak som passer motivene)	04	D-Lighting: Forbedre lysstyrke og kontrast.....	26
Tips og merknader	05	☑ Mykere hudtoner: Gi mykere hudtoner.....	27
Smart portrett-modus (ta bilder av smilende ansikter).....	08	🕒 Filtereffekter: Bruke digitale filtereffekter	28
☑ Autofunksjon	10	☑ Lite bilde: Redusere størrelsen på et bilde	30
Funksjoner som kan angis med multivalgeren.....	11	🔗 Beskjæring: Opprette en beskåret kopi.....	31
Bruke blits.....	11	Koble kameraet til et TV-apparat (vise bilder på et TV-apparat).....	32
Bruke selvutløseren.....	14	Koble kameraet til en skriver (direkte utskrift)	33
Bruke makro.....	15	Koble kameraet til en skriver	33
Justering av lysstyrke (Eksponeringskompensasjon)	16	Skrive ut individuelle bilder.....	34
Standardinnstillinger.....	17	Skrive ut flere bilder	36
Funksjoner som ikke kan brukes samtidig	19	Ta opp filmer.....	39
Fokus	20	Spille av filmer.....	41
Bruke ansiktsgjenkjenning.....	20	Tilgjengelige alternativer i opptaksmenyene	43
Bruke Mykere hudtoner.....	21		
Motiver som ikke er egnet for autofokus	21		
Fokuslås	22		
Avspillingszoom.....	23		
Miniatyrvspilling, Kalendervisning.....	24		

Opptaksmenyen (for  (auto)-funksjonen)		044
Bildeinnstillinger (bildestørrelse og -kvalitet)		044
Hvitbalanse (justering av nyanse)		046
Serieopptak		048
Fargealternativer		049
Smart portrett-menyen		050
Mykere hudtoner		050
Smilutløser		050
Blunkefilter		051
Avspillingsmenyen		052
 Utskriftsordre (Opprette en DPOF utskriftsordre)		052
 Lysbildefremvisning		054
 Beskytt		055
 Roter bilde		057
 Kopi (Kopier mellom internt minne og minnekort)		058
Filmmenyen		059
Filmalternativer		059
Autofokus-modus		060

Oppsettsmenyen		061
Velkomstsjerm		061
Tidssone og dato		062
Skjerminnstillinger		064
Datomerking (Merke dato og tid)		066
Bevegelsessensor		067
Lydinnstillinger		067
Auto av		068
Formater minne/Formater kort		069
Språk/Language		069
Videostandard		069
Blunkevarsel		070
Eye-Fi-opplasting		071
Nullstill alle		072
Batteritype		072
Firmware-versjon		073
Feilmeldinger		074
Filnavn		077
Ekstraustyr		078

Tekniske merknader og indeks	 1
Vedlikeholde produktet	 2
Kameraet	 2
Batterier	 4
Minnekort	 6
Rengjøring og lagring	 7
Rengjøring	 7
Oppbevaring	 7
Feilsøking	 8
Spesifikasjoner	 15
Godkjente minnekort	 19
Stikkordregister	 21

Kameradeler

Kamerahuset

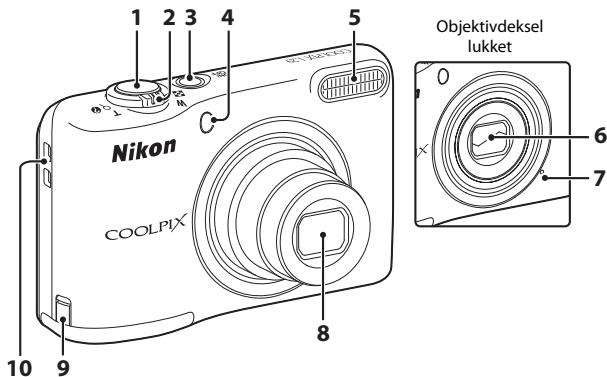

1	Utløser	13
2	Zoomkontroll	14
	W : Vidvinkel	14
	T : Teleobjektiv	14
	: Miniatyravspilling	16, 24
	: Avspillingszoom	16, 23
: Hjelp	4	
3	Strømbryter/strømforsyningslampe	8
4	Selvutløserlampe	14

5	Blits	19, 11
6	Objektivdeksel	
7	Mikrofon	39
8	Objektiv	
9	Deksel til strømforsyning (for å koble til valgfri nettdapter)	78
10	Festeøyne for bærestropp	iii

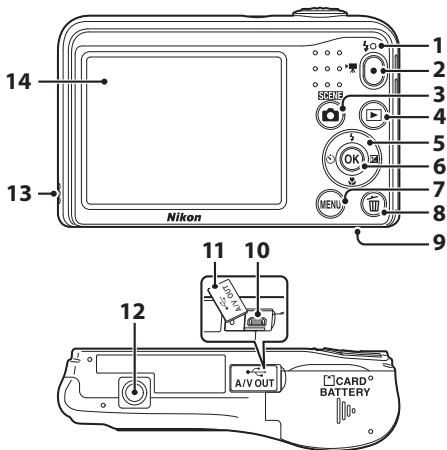

1	Blitsens klarsignal.....		13				
2	●-knapp (filmopptak).....		22,	39			
3	-knapp(opptaksfunksjon)		20,	3,	4,	8,	10
4	(avspilling)-knapp		16				
5	Multivelger.....		24				
6	(lagre valg)-knapp.....		24				
7	MENU (meny)-knapp		24				
8	(slett)-knapp.....		17				
9	Deksel til batterikammer/minnekortspor		6				
10	USB/AV-videoutgangskontakt.....		26				
11	Kontaktdeksel.....		26				
12	Stativfeste.....		17				
13	Høytaler.....		41				
14	Skjerm.....		3				

Skjermen

Informasjonen som vises, endres i henhold til kameraets innstillinger og bruksstatus.

Informasjon vises som standard når kameraet slås på for første gang og når du bruker det, og kameraet slås av etter et par sekunder (når **Bildeinfo** er angitt til **Autoinfo** i **Skjerminnstillinger** (☰ 24, 📷 64) i oppsettsmenyen).

Opptaksfunksjon

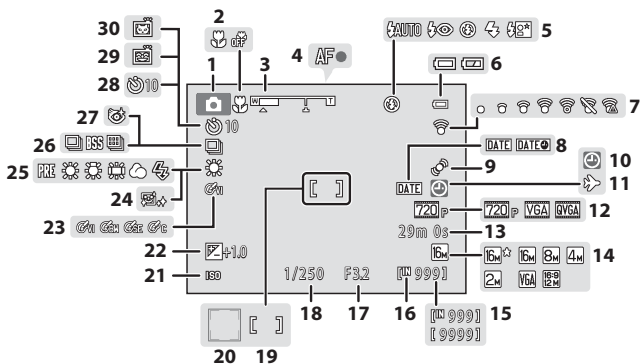

1	Opptaksfunksjon.....	20
2	Makro	19,  15
3	Zoomindikator	14,  15
4	Fokusindikator	13
5	Blitsinnstilling	19,  11
6	Indikator for batterinivå	10
7	Eye-Fi -kommunikasjonsindikator	 71
8	Datomerking	 66
9	Bevegelsessensor-ikon.....	 67
10	Indikator for "dato ikke angitt"	8,  62
11	Reisemålikon	 62
12	Filmalternativer	 59
13	Gjenværende filmopptakstid.....	22,  39
14	Bildeinnstillinger	 44
15	Antall gjenværende eksponeringer (stillbilder).....	10
16	Indikator for interminne	10
17	Blenderåpningsverdi.....	14
18	Lukkertid.....	14
19	Fokusområde.....	13
20	Fokusområde (ansiktsgjenkjenning, kjæledyrgjenkjenning).....	13,  7,  8
21	ISO-følsomhet	 11
22	Eksponeringskompensasjonsverdi	19,  16
23	Fargealternativer	 49
24	Mykere hudtoner	 50
25	Hvitbalansemodus.....	 46
26	Serieopptak	 7,  48
27	Blunkefilterikon.....	 51
28	Selvtløserindikator	19,  14
29	Smilutløser	 50
30	Automatisk utløser for kjæledyr.....	 7

Avspillingsfunksjon

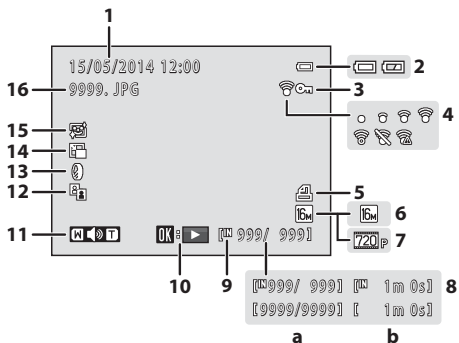

1	Dato og tid for opptak.....	8	9	Indikator for internminne	7
2	Indikator for batterinivå	10	10	Veiledning for filmavspilling	22, 41
3	Beskyttelsesikon	55	11	Lydstyrkeindikator	41
4	Eye-Fi-kommunikasjonsindikator	71	12	D-Lighting-ikon	26
5	Ikon for utskriftsordre	52	13	Ikon for filtereffekter	28
6	Bildeinnstillinger	44	14	Ikon for lite bilde.....	30
7	Filmalternativer	22, 59	15	Ikon for mykere hudtoner.....	27
8	(a) Gjeldende bildenummer / totalt antall bilder (b) Filmlengde		16	Filnummer og -type	77

Gjøre klar til opptak

Sette inn batteriene og minnekortet

1 Åpne dekselet til batterikammeret/ minnekortsporet.

- Hold kameraet opp-ned før du åpner dekselet til batterikammeret/
minnekortsporet. Dette forhindrer at batteriene faller ut.



2 Sett inn batteriene og minnekortet.

- Kontroller at de positive (+) og negative (-)
batteripolene er riktig innrettet.
- Sjekk at du holder minnekortet rett vei, og
skyv det inn til det festes på plass med et klikk.

- Sørg for å sette inn minnekortet
riktig vei**

**Hvis du setter inn minnekortet opp-ned eller
baklengs, kan kameraet og minnekortet bli
skadet.**

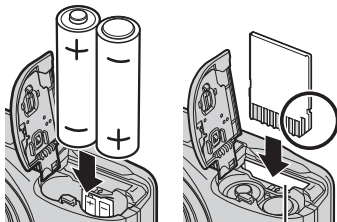

Minnekortspor

3 Lukk dekselet til batterikammeret/ minnekortsporet.

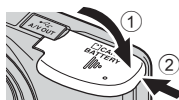

Egnede batterier

- To LR6/L40 alkaliske batterier (størrelse AA, inkludert)
- To FR6/L91 litiumbatterier (størrelse AA)
- To EN-MH2 oppladbare Ni-MH-batterier (nikkelmetallhydrid)

✓ Merknader om batteriene

- Ikke kombiner gamle og nye batterier, eller batterier av ulike typer eller merker.
- Batterier med følgende defekter kan ikke brukes:

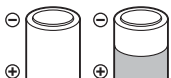

Batterier med etikett som er i ferd med å løse



Batterier med isolasjon som ikke dekker området rundt den negative polen

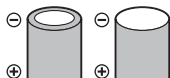

Batterier med en flat negativ pol

✓ Formater minnekort

Første gang du setter et minnekort som har vært brukt i en annen enhet, inn i dette kameraet, må du passe på å formatere det med dette kameraet. Hvis du vil formatere et minnekort, trykker du på **MENU**, og velger deretter **Formater kort** (📄 24, 📷 69) i oppsettsmenyen.

Ta ut batteriene eller minnekortet

Slå av kameraet og sjekk at strømforsyningslampen og skjermen er slått av før du åpner dekslet til batterikammeret/minnekortsporet.

Skyv minnekortet forsiktig inn i kameraet (1) for å løse kortet delvis ut (2).

✓ Advarsel om høy temperatur

Kameraet, batteriene og minnekortet kan være varmt rett etter at du har brukt kameraet.

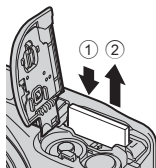

Internminne og minnekort

Kameradata, inkludert bilder og filmer, kan enten lagres i kameraets internminne eller på et minnekort. Fjern minnekortet for å bruke kameraets internminne.

Slå på kameraet og stille inn visningspråk, dato og tid

Første gang kameraet slås på, vises språkvalgskjermen og dato- og tidsinnstillingsskjermen for kameraklokken.

- Hvis du avslutter uten å stille inn dato og klokkeslett, blinker  når opptaksskjermen vises.

1 Trykk på strømbryteren for å slå på kameraet.

- Skjermen slås på når kameraet slås på.
- Trykk på strømbryteren for å slå av kameraet.

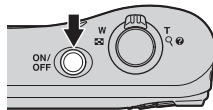

2 Trykk på multivelgeren for å velge ønsket språk, og trykk på .

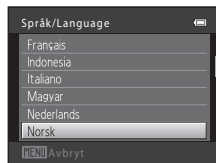

3 Trykk på for å velge **Ja**, og trykk deretter på .

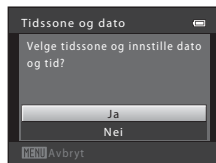

4 Trykk på ◀▶ for å velge tidssone hjemme, og trykk deretter på **OK**-knappen.

- Trykk på ▲ for å slå på sommertid (☀ vises over kartet).
Trykk på ▼ for å slå av.

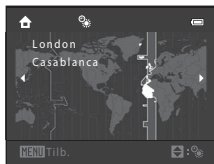

5 Trykk på ▲▼ for å velge datoformat, og trykk deretter på **OK**-knappen.

6 Still inn dato og klokkeslett, og trykk på **OK**.

- Trykk på ◀▶ til å velge et felt, og trykk deretter på ▲▼ for å stille inn dato og tid.
- Velg minutter og trykk på **OK**-knappen for å bekrefte innstillingen.

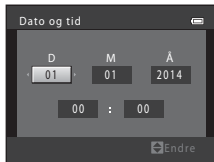

7 Når bekreftelsesskjermen vises, trykker du på ▲▼ for å velge **Ja** og trykker deretter på **OK**-knappen.

8 Trykk på **☰**-knappen (opptaksfunksjon).

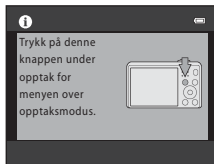

9 Trykk på ▲▼ for å velge **Enkel automodus**, og trykk deretter på **OK**.

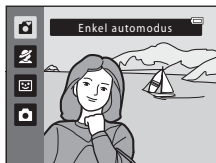

Indikator for batterinivå

- Kameraet går inn i opptaksfunksjon, og du kan nå ta bilder i enkel automodus.
- Mens du tar bilder kan du kontrollere indikatoren for batterinivå og antall gjenværende eksponeringer.
 - Indikator for batterinivå
 - ☐: Høyt batterinivå.
 - ☐: Lavt batterinivå. Forbered utskiftingen av batteriene.
 - Antall gjenværende eksponeringer
Antallet bilder som kan tas vises. **11** vises når det ikke har blitt satt inn et minnekort i kameraet, og bildene vil bli lagret i internminnet.

Ikone for opptaksfunksjon

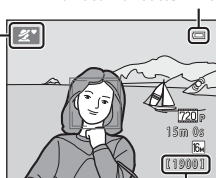

Opptaksskjerm

Antall gjenværende eksponeringer

Auto av-funksjonen

- Hvis du ikke bruker kameraet i omtrent 30 sekunder, slås skjermen av, kameraet går i beredskapsstilling og strømforsyningslampen blinker. Kameraet slås av etter tre minutter i beredskapsstilling.
- Du kan endre hvor lang tid kameraet er i beredskapsstilling via innstillingen **Auto av** (📖 24, 🗂️ 68) i oppsettsmenyen.
- Når kameraet står i beredskapsstilling, slår skjermen seg på igjen dersom du utfører en av følgende operasjoner:
 - Trykker på strømbryteren, utløseren, 📷-knappen (opptaksfunksjon), ▶️ (avspilling)-knappen eller ⏪-knappen (📺 filmopptak)

Endre språkinnstillingen og innstillingen for dato og klokkeslett

- Du kan endre disse innstillingene med **Språk/Language**- og **Tidssone og dato**-innstillingene i oppsettsmenyen ⚙️ (📖 24).
- Du kan aktivere og deaktivere sommertid i oppsettsmenyen ⚙️ ved å velge **Tidssone og dato** og deretter **Tidssone**. Trykk på ▶️ og deretter ▲ på multivalgøren for å aktivere sommertid og stille klokken én time fram, eller ▼ for å deaktivere sommertid og stille klokken én time tilbake.

Klokkebatteriet

- Kameraets klokke drives av et innebygd ekstras batteri. Ekstras batteriet lades når hovedbatteriene er satt inn i kameraet, eller når kameraet er koblet til en valgfri nettdapter, og det kan drive klokken i flere dager etter omtrent ti timers lading.
- Hvis kameraets ekstras batteri tømmes, vises skjermen for innstilling av dato og klokkeslett når kameraet slås på. Still inn dato og klokkeslett på nytt. Se Trinn 3 (📖 8) i "Slå på kameraet og stille inn visningsspråk, dato og tid" for mer informasjon.

Bruke kameraet

Ta bilder med Enkel automodus

1 Hold kameraet i ro.

- Hold fingre og andre objekter vekk fra objektivet, blitsen, mikrofonen og høyttaleren.
- Når du tar bilder i "stående" (portrett) retning, påse at blitsen er over objektivet.

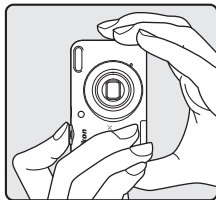
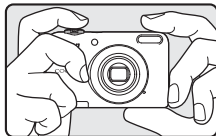

2 Komponer bildet.

- Roter zoomkontrollen for å endre zoomposisjonen (14).
- Ikonet for opptaksfunksjon endres når kameraet fastsetter motivmodusen automatisk.

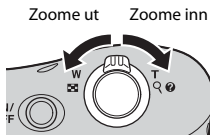

3 Trykk utløseren halvveis ned (📖 14).

- Når motivet er i fokus, lyser fokusområdet grønt.
- Flere fokusområder kan lyse grønt.
- Når du bruker digital zoom, fokuserer kameraet på motivet midt i bildefeltet, og fokusområdet vises ikke. Når kameraet har fokusert, blir fokusindikatoren (📖 3) grønn.
- Hvis fokusområdet eller fokusindikatoren blinker, betyr det at kameraet ikke kan fokusere. Endre komposisjonen, og trykk deretter utløserknappen halvveis ned igjen.

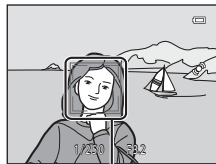
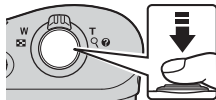

Fokusområde

4 Trykk utløseren helt ned uten å løfte fingeren (📖 14).



Bruke zoom

Når du beveger zoomkontrollen, vil posisjonen til zoomobjektivet endre seg.

- Beveg mot **T** (teleobjektiv) for å zoome nærmere inn på motivet.
- Beveg mot **W** (vidvinkel) for å zoome ut på og vise et større område.

Zoomen beveger seg til maksimal vidvinkel når du slår på kameraet.

- En zoomindikator vises øverst på skjermen når zoomkontrollen betjenes.
- Digital zoom, som kan brukes til å forstørre motivet opptil 4x maksimalt optisk zoomforhold, kan aktiveres ved å bevege og holde zoomkontrollen mot **T** når kameraet står i posisjonen for maksimal optisk zoom.

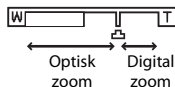
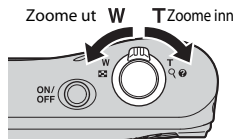

Digital zoom og interpolering

Ved bruk av digital zoom vil bildekvaliteten reduseres pga. interpolering når zoomen går forbi posisjonen .



Utløseren

Trykke utløseren halvveis ned







Trykk utløseren halvveis ned til du merker motstand for å stille inn fokus og eksponering (lukkertid og blenderåpningsverdi). Fokus og eksponering forblir låst mens utløseren er trykt halvveis ned.

Trykk helt ned



Trykk utløseren helt ned for å utløse lukkeren og ta et bilde. Ikke bruk makt når du trykker ned utløseren, da dette kan føre til kamerabevegelse og uklare bilder. Trykk forsiktig på utløseren.

Merknader om enkel automodus



- Avhengig av opptaksforholden kan det hende at kameraet ikke velger ønsket motivvalg. Velg i så fall en annen opptaksfunksjon (, , ).
- Når digital zoom er i bruk, endres motivprogrammet til .

Merknader om å lagre bilder og ta opp film

Indikatoren som viser antall gjenværende eksponeringer, eller indikatoren som viser maksimal filmlengde, blinker mens bilder lagres eller filmer tas opp. **Ikke åpne dekselet på batterikammeret/minnekortsporet eller fjern minnekortet eller batteriene** mens en indikator blinker. Hvis du ikke overholder denne forholdsregelen, kan det føre til skade på kameraet eller minnekortet.

Ved bruk av stativ

Vi anbefaler deg å bruke et stativ for å stabilisere kameraet i følgende situasjoner:

- Ved opptak i dårlig belysning
- Ved opptak med blitsmodus () stilt til  (av)
- Ved bruk av teleobjektivinnstillingen

Spille av bilder

1 Trykk på (avspilling)-knappen for å aktivere avspillingsmodus.

- Hvis du trykker og holder nede  (avspilling)-knappen når kameraet er slått av, vil kameraet slås på i beredskapsmodus.

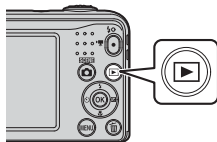



2 Bruk multivelgeren til å velge et bilde du vil vise.

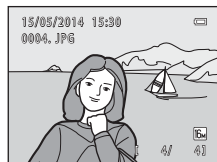

- Hvis du vil gå tilbake til opptaksmodus, trykker du på .



Avspilling på full skjerm

- Beveg zoomkontrollen mot **T** () i modus for avspilling på full skjerm for å zoome inn på bildet ()23).





- Beveg zoomkontrollen mot **W** () i modus for avspilling på full skjerm for å vise en liste av såkalte miniatyrbilder ()24).

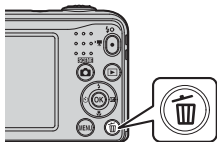

Slette bilder

- 1 Trykk på  (slett)-knappen for å slette bildet som vises på skjermen.



- 2 Trykk på ▲▼ på multivalgeren for å velge **Gjeldende bilde**, og trykk på .

- **Gjeldende bilde:** Bildet som vises for øyeblikket, blir slettet.
- **Slett valgte bilder:** Flere valgte bilder blir slettet (📖 18).
- **Alle bilder:** Alle bilder slettes.
- Trykk på **MENU** hvis du vil avslutte uten å slette.



- 3 Velg **Ja** og trykk på .

- Slettede bilder kan ikke gjenopprettes.



Bruke skjermbildet Slett valgte bilder

1 Trykk på ◀▶ på multivalgeren for å velge et bilde du vil slette, og trykk så på ▲ for å vise en hake.

- Merkingen fjernes ved å trykke på ▼ for å fjerne haken.
- Beveg zoomkontrollen (1) til T (Q) for å bytte til avspilling på full skjerm eller W (E) for miniatyravspilling.



2 Legg til haker for alle bilder du vil slette, og trykk deretter på OK-knappen for å bekrefte valget.

- En bekreftelsesdialogboks vises. Følg instruksjonene som vises på skjermen.

 **Slette det siste bildet som ble tatt i opptaksfunksjon**

Når du bruker opptaksfunksjon, trykker du på -knappen for å slette det siste bildet som ble lagret.

Bruke blits og selvutløser

Bruk kan bruke multivalgeren til å stille inn ofte brukte funksjoner, som blitsen og selvutløseren. Du kan stille inn følgende funksjoner med ▲▼◀▶ i opptaksskjermen.

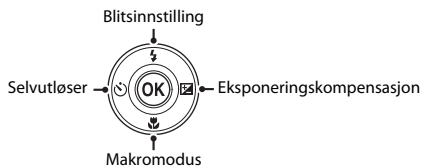





- **Blitsinnstilling (☑)**
Du kan velge en blitsinnstilling som passer opptaksforholdene.
- **Selvutløser (🕒)**
Hvis du velger **ON**, utløses kameraets lukker 10 sekunder etter at du trykker ned utløseren.
- **Makro (🌸)**
Bruk makromodus når du tar nærbilder.
- **Eksponeringskompensasjon (☑)**
Du kan justere generell lysstyrke for bildet.

Hvilke funksjoner som er tilgjengelige, varierer med opptaksfunksjonen.

Opptaksmuligheter

Endre opptaksfunksjon

Følgende opptaksfunksjoner er tilgjengelige.

-  Enkel automodus (003)
Kameraet velger automatisk det optimale motivprogrammet når du komponerer et bilde, slik at det blir enda enklere å ta bilder med innstillinger som passer til motivet.
-  Motivprogram (004)
Kamerainnstillingene optimaliseres ut fra motivet du velger.
-  Smart portrett (008)
Når kameraet registrerer et smilende ansikt, kan du ta et bilde automatisk uten at du trenger å trykke ned utløseren (smilutløser).
Du kan også bruke alternativet for mykere hudtoner til å jevne ut hudtonene i menneskeansikter.
-  Automodus (010)
Brukes til generelle opptak.
Innstillingene kan justeres i henhold til opptaksforholdene og typen bilde du ønsker å ta.

- 1 Trykk på -knappen (opptaksfunksjon) på opptaksskjermen.

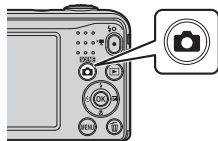

- 2 Trykk på ▲▼ på multivalgeren for å velge opptaksfunksjon, og trykk deretter på OK.

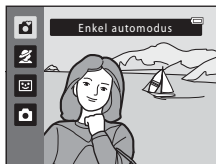

Ta opp og spille av filmer

- 1 Vis opptaksskjermen.
 - Kontroller gjenværende filmopptakstid.

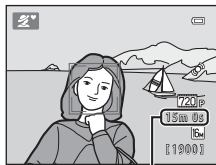

Gjenværende filmopptakstid

- 2 Trykk på knappen ● (🎥 filmopptak) for å starte filmopptak.

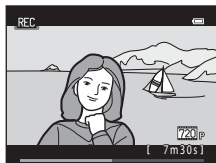
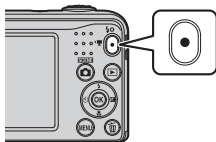

- 3 Trykk på knappen ● (🎥 filmopptak) igjen for å stanse opptaket.

4 Velg en film i modus for avspilling på full skjerm, og trykk deretter på **OK**-knappen.

- Filmer indikeres av ikonet for filmalternativer.
- Se Ta opp filmer (**0-39**) for informasjon.
- Se Spille av filmer (**0-41**) for informasjon.



Filmalternativer

Bruke menyene

Du kan bruke multivalgeren og **OK** til å navigere i menyene.

Følgende menyer er tilgjengelige.

- **Opptaksmeny** (43)
Aktiveres ved å trykke på **MENU**-knappen i opptaksskjermen.
Her kan du endre bildestørrelse og -kvalitet, innstillingen for kontinuerlig opptak osv.
- **Avspillingsmeny** (52)
Aktiveres ved å trykke på **MENU**-knappen under visning av bilder i modus for avspilling på full skjerm eller modus for miniatyrvspilling. Her kan du redigere bilder, vise lysbildefremvisninger osv.
- **Filmmeny** (59)
Aktiveres ved å trykke på **MENU**-knappen i opptaksskjermen.
Her kan du endre filmopptakinnstillinger.
- **Oppsettsmeny** (61)
Her kan du justere grunnleggende kamerafunksjoner som dato og tid, visningspråk osv.

1 Trykk på **MENU**-(meny)-knappen.

- Menyen vises.

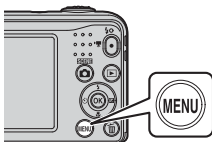

2 Trykk på multivalgeren ◀.

- Den gjeldende kategorien vises i gult.



3 Bruk ▲▼ til å velge ønsket kategori.

- Menyene blir endret.



4 Trykk på OK.

- Menyalternativene blir valgbare.



5 Bruk ▲▼ til å velge et menyalternativ, og trykk deretter på OK-knappen.

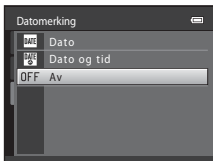

- Innstillingene for det valgte elementet vises.

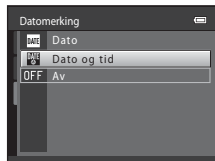

6 Bruk ▲▼ til å velge innstillingen, og trykk deretter på OK-knappen.

- Innstillingen du har valgt, tas i bruk.
- Når du er ferdig med å bruke menyene, trykker du på **MENU**.



- Noen menyalternativer kan ikke angis avhengig av gjeldende opptaksfunksjon eller kameraets tilstand.
- Når en meny vises, kan du bytte til opptaksfunksjon ved å trykke på  (opptak)-knappen eller på  (filmopptak)-knappen.

Koble kameraet til en TV, datamaskin eller skriver

Tilkoblingsmetoder

Du kan få mer ut av bilder og filmer ved å koble kameraet til en TV, datamaskin eller skriver.

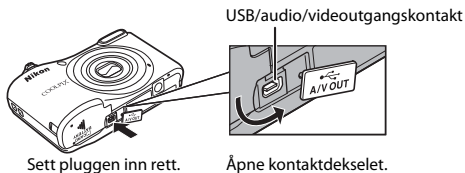

- Før kameraet kobles til en ekstern enhet, kontrollerer du at det gjenstående batterinivået er tilstrekkelig, og slår av kameraet. Slå av kameraet før du kobler fra.
- Hvis nettadapteren EH-65A (tilgjengelig separat) brukes, kan kameraet tilføres strøm fra et strømnett. Bruk ikke andre typer eller modeller av nettadaptere, da bruk av disse kan føre til overoppheting av kameraet eller funksjonssvikt.
- For informasjon om tilkoblingsmetoder og påfølgende operasjoner, se dokumentasjonen som følger med enheten i tillegg til dette dokumentet.

Vise bilder på en TV 32

Bilder som ble tatt og filopptak med kameraet kan vises på en TV.
Tilkoblingsmetode: Koble video- og audiopluggen på audio/video-kabelen EG-CP14 til inngangen på tv-apparatet.

Vise og organisere bilder på en datamaskin 28

Ved å overføre bilder til datamaskinen kan du utføre enkel retusjering og behandle billededata.

Tilkoblingsmetode: Koble kameraet til datamaskinens USB-port med USB-kabelen UC-E16.

- Før du kobler det til en datamaskin, må du installere ViewNX 2 på datamaskinen ( 28).

Skrive ut bilder uten å bruke en datamaskin 33

Hvis du kobler kameraet til en PictBridge-kompatibel skriver, kan du skrive ut bilder uten å bruke en datamaskin.

Tilkoblingsmetode: Koble kameraet direkte til skriverens USB-port med USB-kabelen UC-E16.

Bruke ViewNX 2

Installer ViewNX 2 for å laste opp, vise, redigere og dele bilder og filmer.

Installere ViewNX 2

En Internett-tilkobling er påkrevd.

Se Nikon-nettsiden for din region for flere systemkrav og annen informasjon.

1 Last ned ViewNX 2-installasjonsprogrammet.

Start datamaskinen og last ned installasjonsprogrammet fra:

<http://nikonimglib.com/nvnx/>

2 Dobbeltklikk på den nedlastede filen.

3 Følg instruksjonene på skjermen.

4 Avslutt installasjonsprogrammet.

Klikk på **Yes (Ja)** (Windows) eller **OK** (Mac).

Overføre bilder til datamaskinen

1 Velg hvordan bilder vil bli kopiert til datamaskinen.

Velg en av følgende metoder:

- **SD-kortslisse:** Dersom din datamaskin har et SD-kortspor, kan kortet settes direkte inn i sporet.
- **SD-kortleser:** Kople en kortleser (ekstrautstyr fra tredjepartsleverandører) til datamaskinen og sett inn minnekortet.
- **Direkte USB-tilkobling:** Slå av kameraet og kontroller at minnekortet er satt inn i kameraet. Koble kameraet til datamaskinen ved bruk av USB-kabelen. Slå på kameraet.

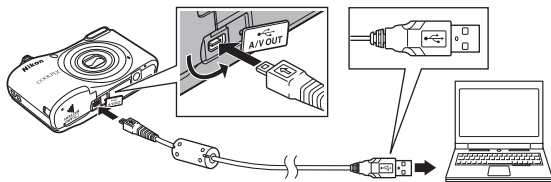

Overføre bilder som er lagret på internminnet, til datamaskinen

Velg en av metodene nedenfor.

- Bruk **Kopi** (📄 24, 🔄 58) i avspillingsmenyen og kopier bildene som er lagret på internminnet, til minnekortet. Overfør deretter bildene på minnekortet til datamaskinen.
- Koble kameraet til datamaskinen uten at minnekortet er i kameraet.

Dersom en melding vises og ber deg om å velge program, velg Nikon Transfer 2.

- **Når du bruker Windows 7**

Dersom dialogen vist til høyre vises, følg trinnene nedenfor for å velge Nikon Transfer 2.

- 1 Under **Import pictures and videos (Importere bilder og filmer)**, klikk på **Change program (Endre program)**. En dialog for programvalg vil vises, velg **Import File using Nikon Transfer 2 (Importer filen ved å bruke Nikon Transfer 2)** og klikk på **OK**.
- 2 Dobbelklikk på **Import File (Importer en fil)**.



Hvis minnekortet har et stort antall bilder, kan det ta en stund å starte opp Nikon Transfer 2. Vent til Nikon Transfer 2 starter.

✓ Koble til USB-kabelen

Tilkoblingen vil kanskje ikke bli gjenkjent hvis kameraet er koblet til datamaskinen via en USB-hub.

2 Overføre bilder til datamaskinen.

- Klikk på **Start Transfer (Start overføring)**.

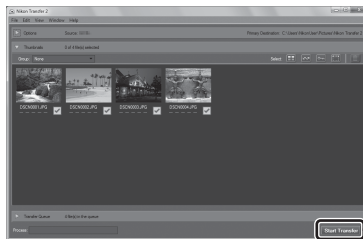

**Start Transfer
(Start overføring)**

- Med standardinnstillingene kopieres alle bilder på minnekortet til datamaskinen.

3 Avslutt tilkoblingen.

- Hvis du bruker kortleser eller kortspor, velger du det aktuelle alternativet for datamaskinens operativsystem for å løsne den flyttbare disken for minnekortet, og fjerner deretter kortet fra kortleseren/kortsporet. Hvis kameraet er koblet til datamaskinen, slår du av kameraet og kobler fra USB-kabelen.

Vise bilder

Start ViewNX 2.

- Bilder vises i ViewNX 2 når overføringen er ferdig.
- Se hjelpesystemet på Internett for mer informasjon om bruk av ViewNX 2.

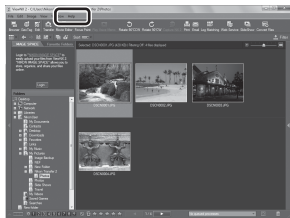

Start ViewNX 2 manuelt

- **Windows:** Dobbeltklikk på **ViewNX 2**-ikonet på skrivebordet.
- **Mac:** Klikk på ikonet **ViewNX 2** i dokken.



A series of ten horizontal dashed lines spanning the width of the page, intended for handwriting practice.



Referansedel

Referansedelen gir detaljert informasjon og tips for bruk av kameraet.

Opptak

-modus (Enkel automodus)	3
Motivprogram (opptak som passer motivene).....	4
Smart portrett-modus (ta bilder av smilende ansikter)	8
Autofunksjon	10
Funksjoner som kan angis med multivalgeren.....	11
Funksjoner som ikke kan brukes samtidig	19
Fokus	20

Avspilling

Avspillingszoom	23
Miniatyrvspilling, Kalendervisning.....	24
Redigere stillbilder	25
Koble kameraet til et TV-apparat (vise bilder på et TV-apparat).....	32
Koble kameraet til en skriver (direkte utskrift)	33

Filmer

Ta opp filmer	039
Spille av filmer.....	041

Meny



Tilgjengelige alternativer i opptaksmenyene	043
Opptaksmenyen (for  (auto)-funksjonen).....	044
Smart portrett-menyen	050
Avspillingsmenyen.....	052
Filmmenyen	059
Oppsettsmenyen	061

Tilleggsinformasjon

Feilmeldinger	074
Filnavn	077
Ekstraustyr	078

-modus (Enkel automodus)





Kameraet velger automatisk det optimale motivprogrammet når du komponerer et bilde, slik at det blir enda enklere å ta bilder med innstillinger som passer til motivet.

Gå inn i opptaksfunksjonen → -knappen (opptaksfunksjon) → -modus (enkel auto) → -knappen

Ikonet for opptaksmodus endres til ikonet for gjeldende motivmodus når kameraet fastsetter motivmodusen.

	Portrett
	Landskap
	Nattportrett
	Nattlandskap
	Nærbilde
	Motlys
	Andre scener

Funksjoner tilgjengelig i -modus (Enkel automodus)

- Blitsinnstilling ( 11)
- Selvtløser ( 14)
- Eksponeringskompensasjon ( 16)
- Enkel automodus ( 43)

Motivprogram (opptak som passer motivene)

Når et motiv velges, optimaliseres kamerainnstillingene automatisk for dette.

Gå inn i opptaksmodusen → -knappen (opptaksmodus) → (andre ikon fra toppen*) → → → → → → velg et motiv → -knappen

* Ikonet til det sist valgte motivet vises.

Portrett (standardinnstilling)	Landskap ²	Sport ¹ ()	Nattportrett ³ ()
Fest/innendørs ¹ ()	Strand ¹	Snø ¹	Solnedgang ^{1,3}
Skumring/ soloppgang ^{2,3}	Nattdandskap ^{2,3}	Nærbilde ¹ ()	Mat ¹ ()
Museum ¹ ()	Fyrverkeri ^{2,3} ()	Svart/hvitt-kopi ¹ ()	Motlys ¹ ()
Kjæledyrportrett ()			

¹ Kameraet fokuserer på området i midten av bildefeltet.

² Kameraet fokuserer på uendelighet.

³ Vi anbefaler at du bruker stativ, da lukkertiden er langsom.

For å vise en beskrivelse for hvert motiv (hjelpevisning)

Velg ønsket motiv fra skjermen for motivvalg og beveg zoomkontrollen (1) til **T** () for å vise en beskrivelse av dette motivet. Roter zoomkontrollen til **T** () igjen for å gå tilbake til det opprinnelige skjermbildet.



Tips og merknader

Sport

- Når utløseren holdes helt inne, tas opptil 3 bilder kontinuerlig med en hastighet på ca. 1,2 b/s (når **Bildeinnstillinger** er satt til  **4608x3456**).
- Bildefrekvens for kontinuerlig opptak kan variere i henhold til gjeldende bildeinnstillinger, minnekortet du bruker eller opptaksforholdene.
- Fokus, eksponering og nyanse er fastsatt til verdiene angitt for første bilde i hver serie.

Nattportrett

- Blitsen utløses alltid.



Fest/innendørs

- Hold kameraet i ro for å unngå virkningen av kamerabevegelse.

Nærbilde

- Makromodus ( 15) aktiveres, og kameraet zoomer automatisk til den nærmeste avstanden det kan ta bilde på.

Mat

- Makromodus ( 15) aktiveres, og kameraet zoomer automatisk til den nærmeste avstanden det kan ta bilde på.
- Du kan trykke på   på multivalgeren for å justere nyansen. Nyanseinnstillingen lagres i kameraets minne selv etter at kameraet er slått av.

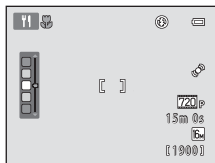

Museum

- Kameraet tar en serie på opptil ti bilder mens utløseren holdes helt nede. Det skarpeste bildet i serien blir automatisk valgt og lagret (BSS (valg av beste bilde)).
- Blitsen utløses ikke.

Fyrverkeri

- Lukkertiden er fastsatt til omtrent fire sekunder.

Svart/hvitt-kopi

- Brukes sammen med makro (15) ved optak av motiver som er nær kameraet.



Motlys

- Blitsen utløses alltid.

Kjæledyrportrett

- Når du retter kameraet mot hodet på en hund eller en katt, registrerer kameraet kjæledyransiktet og fokuserer på det. Når kameraet registrerer et hunde- eller katteansikt, utløses lukkeren automatisk som standard (automatisk utløser for kjæledyr).
- Velg **Enkel** eller **Kontinuerlig** når skjermbildet etter valg av  **Kjæledyrportrett** vises.
 - **Enkel**: Når kameraet registrerer et hunde- eller katteansikt, tar det ett bilde.
 - **Kontinuerlig**: Når kameraet registrerer et hunde- eller katteansikt, tar det tre bilder etter hverandre.

Automatisk utløser for kjæledyr

- Trykk på   på multivalgeren for å endre **Automatisk utløser**-innstillingene.
 - : Når kameraet registrerer et hunde- eller katteansikt, utløses lukkeren automatisk.
 - **OFF**: Kameraet utløser ikke lukkeren automatisk, selv om et hunde- eller katteansikt er registrert. Trykk på utløseren.
- **Automatisk utløser** stilles til **OFF** etter at fem serier har blitt tatt.
- Opptak er også mulig ved å trykke på utløseren, uavhengig av innstillingen for **Automatisk utløser**. Når **Kontinuerlig** er valgt, kan du ta bilder kontinuerlig når du holder nede utløseren.



Fokusområde

- Når kameraet registrerer et ansikt, vises det inni en gul ramme. Når kameraet fokuserer på et ansikt inni en gul dobbeltramme (fokusområde), blir dobbeltrammen grønn når ansiktet er i fokus. Hvis det ikke registreres noen ansikter, fokuserer kameraet på motivet i midten av rammen.
- I noen opptaksforhold kan det hende at kjæledyrets ansikt ikke blir registrert, og andre motiver kan bli vist inni en ramme.



Smart portrett-modus (ta bilder av smilende ansikter)

Når kameraet registrerer et smilende ansikt, kan du ta et bilde automatisk uten at du trenger å trykke ned utløseren (smilutløser (☺50)). Du kan bruke alternativet for mykere hudtoner til å jevne ut hudtonene i menneskeansikter.

gå inn i opptaksmodusen → -knappen (opptaksmodus) → -modus (Smart portrett) → -knappen

1 Komponer bildet.

- Rett kameraet mot et menneskeansikt.

2 Vent til motivet smiler, uten å trykke på utløseren.

- Hvis kameraet registrerer at ansiktet innenfor dobbeltrammen smiler, vil lukkeren utløses automatisk.
- Når kameraet registrerer et smilende ansikt, utløser det lukkeren automatisk.

3 Avslutt automatisk opptak.

- Bruk en av funksjonene nedenfor for å avslutte opptaket.
 - Still **Smilutløser** til **Av**.
 - Trykk på -knappen, og velg en annen opptaksfunksjon.

Merknader om smart portrett-funksjonen

Under visse opptaksforhold kan det hende at kameraet ikke er i stand til å registrere ansikter eller smil (☺20). Utløseren kan også brukes til opptak.

Når selvutløserlampen blinker



Ved bruk av smilutløser blinker selvutløserlampen når kameraet registrerer et ansikt, og blinker raskt rett etter at lukkeren er utløst.

Tilgjengelige funksjoner i smart portrett-modus

- Blitsinnstilling (👁️11)
- Selvtløser (👁️14)
- Eksponeringskompensasjon (👁️16)
- Menyen Smart portrett (👁️43)





Autofunksjon

Brukes til generelle opptak. Innstillingene kan justeres i henhold til opptaksforholdene og typen bilde du ønsker å ta.

Gå inn i opptaksfunksjonen → -knappen (opptaksmodus) →  (auto)-modus → -knappen

- Kameraet fokuserer på området i midten av bildefeltet.

Tilgjengelige funksjoner i (Auto)-modus

- Blitsinnstilling (11)
- Selvtløser (14)
- Makro (15)
- Eksponeringskompensasjon (16)
- Opptaksmeny (43)

Funksjoner som kan angis med multivelgeren

Hvilke funksjoner som er tilgjengelige, varierer med opptaksmodusen (17).

Bruke blits

Når du bruker (auto)-modusen og andre opptaksmoduser, kan du angi blitsmodus for opptaksforholdene.

1 Trykk på ▲ (⚡) på multivelgeren.



2 Velg ønsket blitsmodus (12), og trykk på OK.

- Hvis du ikke velger en innstilling ved å trykke på OK innen få sekunder, vil valget bli annullert.

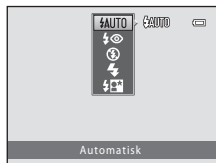

Tilgjengelige blitsfunksjoner

AUTO Automatisk

Blitsen utløses ved behov, for eksempel i dårlig belysning.

- Blitsmodusikonet på opptaksskjermbildet vises kun rett etter at innstillingen er utført.

Auto med red. av rød øyerefle.

Reduserer rød øyerefleks fra blitsbruk ( 13).

Av

Blitsen utløses ikke.

- Vi anbefaler å bruke et stativ til å stabilisere kameraet ved opptak i mørke omgivelser.

Utfyllingsblits

Blitsen utløses når du tar et bilde. Brukes til å lyse opp skygger og motiver i motlys.

Synkron. på lang lukkertid

Egner seg til kvelds- og nattportretter som inkluderer bakgrunnsomgivelser. Blitsen utløses ved behov for belysning av hovedmotivet. Lave lukkerhastigheter brukes i dårlig belysning eller til å få med bakgrunn om natten.

Blitsens klarsignal

Blitsens status kan bekreftes ved å trykke utløseren halvveis ned.

- På: Blitsen utløses når du trykker utløseren helt ned.
- Blinker: Blitsen lades. Kameraet kan ikke ta bilder.
- Av: Blitsen utløses ikke når du tar et bilde.

Ved lavt batterinivå slås skjermen av når blitsen lades.

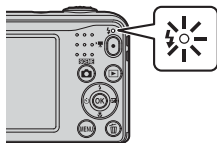

Blitsfunksjonsinnstillingen

- Innstillingen kan være utilgjengelig i visse opptaksmoduser (📷17).
- Innstillingen som brukes i 📷 (auto)-modusen, lagres i kameraminnet selv etter at kameraet er slått av.

Reduksjon av rød øyerefleks

Hvis kameraet registrerer røde øyne under lagring av et bilde, behandles det påvirkede området for å redusere røde øyne før bildet lagres.

Merk deg følgende ved opptak:

- Det tar lenger tid enn vanlig å lagre bildene.
- Reduksjon av rød øyerefleks gir kanskje ikke ønsket resultat i alle situasjoner.
- I noen tilfeller kan reduksjon av rød øyerefleks brukes på områder i bildet der det ikke er nødvendig. I disse tilfellene velger du en annen blitsmodus og tar bildet på nytt.

Bruke selvutløseren

Kameraets selvutløser kan utløse lukkeren omtrent ti sekunder etter at du trykker ned utløseren.

1 Trykk på ◀ (☺) på multivelgeren.



2 Velg ON og trykk på OK.

- Hvis du ikke velger en innstilling ved å trykke på OK innen få sekunder, vil valget bli annullert.
- Når opptaksmodusen er motivprogrammet **Kjæledyrportrett**, vises (automatisk utløser for kjæledyr) (☞17). Selvutløseren kan ikke brukes.



3 Komponer bildet, og trykk deretter utløseren halvveis ned.

- Fokus og eksponering er angitt.



4 Trykk utløseren helt ned.

- Nedtellingen starter. Omtrent ett sekund før lukkeren utløses, lyser selvutløserlampen konstant og slutter å blinke.
- Når lukkeren utløses, er selvutløseren angitt til **OFF**.
- Hvis du vil stoppe selvutløseren før bildet tas, trykker du på utløseren på nytt.



Selvutløserinnstilling

Innstillingen kan være utilgjengelig i visse opptaksmoduser (☞17).

Bruke makro

Bruk makromodus når du tar nærbilder.

- 1 Trykk på ▼ (👉) på multivelgeren.



- 2 Velg ON og trykk på (OK).

- Hvis du ikke velger en innstilling ved å trykke på (OK) innen få sekunder, vil valget bli annullert.



- 3 Beveg zoomkontrollen for å stille zoomforholdet til en posisjon der 👉 og zoomindikatoren lyser grønt.



- Når zoomforholdet står i en posisjon der 👉 og zoomindikatoren lyser grønt, kan kameraet fokusere på motiver så nære som rundt 30 cm fra objektivet.
- Når zoomen står i en posisjon der ▲ vises, kan kameraet fokusere på motiver så nære som rundt 10 cm fra objektivet.

✓ Merknader om å bruke blitsen

Det kan hende at blitsen ikke klarer å lyse opp hele motivet på avstander mindre enn 50 cm.

📝 Makro-innstillingen

- Innstillingen kan være utilgjengelig i visse opptaksmoduser (👁️17).
- Innstillingen som brukes i 📷 (auto)-modusen, lagres i kameraminnet selv etter at kameraet er slått av.

Justering av lysstyrke (Eksponeringskompensasjon)

Du kan justere generell lysstyrke for bildet.

1 Trykk på ► (☒) på multivelgeren.



2 Velg en kompensasjonsverdi, og trykk på OK.

- For å gjøre et bilde lysere angir du en positiv (+) verdi.
- For å gjøre et bilde mørkere angir du en negativ (-) verdi.
- Kompensasjonsverdien brukes, selv uten at du trykker på OK.

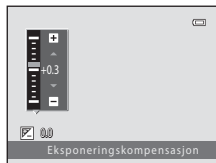















































Eksponeringskompensasjonsverdi

- Innstillingen kan være utilgjengelig i visse opptaksmoduser (☞17).
- Innstillingen som brukes i  (auto)-modusen, lagres i kameraminnnet selv etter at kameraet er slått av.

Standardinnstillinger

Standardinnstilling for hver opptaksfunksjon er beskrevet under.

	Blits ()11	Selvtløser ()14	Makro ()15	Eksponeringskompensasjon ()16
 (enkel auto)	 AUTO ¹	Av	Av ²	0.0
Motiv				
 (portrett)		Av	Av ³	0.0
 (landskap)	 ³	Av	Av ³	0.0
 (sport)	 ³	Av ³	Av ³	0.0
 (nattportrett)	 ⁴	Av	Av ³	0.0
 (fest/innendørs)	 ⁵	Av	Av ³	0.0
 (strand)	 AUTO	Av	Av ³	0.0
 (snø)	 AUTO	Av	Av ³	0.0
 (solnedgang)	 ³	Av	Av ³	0.0
 (skymring/ soloppgang)	 ³	Av	Av ³	0.0
 (nattlandskap)	 ³	Av	Av ³	0.0
 (nærbilde)	 ³	Av	PA ³	0.0
 (mat)	 ³	Av	PA ³	0.0
 (museum)	 ³	Av	Av	0.0
 (fyrverkeri)	 ³	Av ³	Av ³	0.0 ³
 (svart/hvitt-kopi)	 ³	Av	Av	0.0
 (motlys)	 ³	Av	Av ³	0.0
 (kjæledyrportrett)	 ³	 ⁶	Av	0.0
 (smart portrett)	 AUTO ⁷	Av ⁸	Av ³	0.0
 (auto)	 AUTO	Av	Av	0.0

- 1 Kameraet velger automatisk den egnede blitsfunksjonen for motivet som det har valgt.  (av) kan velges manuelt.
- 2 Innstillingen kan ikke endres. Endres automatisk til makromodus når kameraet velger **Nærbilde**.
- 3 Innstillingen kan ikke endres.
- 4 Innstillingen kan ikke endres. Blitsfunksjonsinnstillingen er fastsatt til utfyllingsblits med synkronisering på lang lukkertid og reduksjon av rød øyerefleks.
- 5 Synkronisering på lang lukkertid med blitsfunksjon for reduksjon av rød øyerefleks kan brukes.
- 6 Selvtløseren kan ikke brukes. Automatisk utløser for kjæledyr kan slås av og på (7).
- 7 Kan ikke brukes når **Blunkefilter** er stilt til **På**.
- 8 Kan angis når **Smilutløser** er stilt til **Av**.

Funksjoner som ikke kan brukes samtidig

Noen funksjoner kan ikke brukes sammen med andre menyalternativer.





Begrenset funksjon	Alternativ	Beskrivelse
Blitsinnstilling	Kontinuerlig (🔌48)	Når en annen innstilling enn Enkel er valgt, kan ikke blitsen brukes.
	Blunkefilter (🔌51)	Når Blunkefilter er stilt til På , kan ikke blitsen brukes.
Selvtløser	Smilutløser (🔌50)	Når Smilutløser er valgt, kan ikke selvtløseren brukes.
Digital zoom	Kontinuerlig (🔌48)	Når Flere bilder 16 er valgt, kan ikke den digitale zoomen brukes.
Bildeinnstillinger	Kontinuerlig (🔌48)	Når Flere bilder 16 er valgt, er Bildeinnstillinger -innstillingen fastsatt til  (bildestørrelse: 2560 x 1920 piksler).
Hvitbalanse	Fargealternativer (🔌49)	Når Svart-hvitt , Sepia eller Blåkopi er valgt, er Hvitbalanse -innstillingen fastsatt til Auto .
Kontinuerlig	Selvtløser (🔌14)	Når selvtløseren brukes, endres innstillingen til Enkel .
Bevegelsessensor	Blitsinnstilling (🔌11)	Når blitsen utløses, er Bevegelsessensor deaktivert.
	Kontinuerlig (🔌48)	Når Flere bilder 16 er valgt, vil Bevegelsessensor deaktiveres.
Lukkerlyd	Kontinuerlig (🔌48)	Når en annen innstilling enn Enkel er valgt, er lukkerlyden deaktivert.

Fokus

Fokusområdet varierer avhengig av opptaksfunksjonen.

Bruke ansiktsgjenkjenning

I følgende opptaksmoduser bruker kameraet ansiktsgjenkjenning til å fokusere automatisk på personansikter.

- **Portrett** eller **Nattportrett** i -modus (Enkel automodus) ()
- **Portrett** eller **Nattportrett** i motivmodus ()
- Smart portrett-funksjonen ()

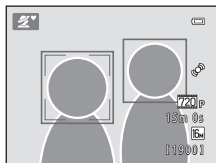

Hvis kameraet registrerer flere enn ett ansikt, vises en dobbeltramme rundt det ansiktet som kameraet fokuserer på, og enkle rammer rundt de andre ansiktene.

Hvis det ikke registreres noen ansikter når utløseren trykkes halvveis ned, fokuserer kameraet på motivet midt i bildefeltet.

Merknader om ansiktsgjenkjenning

- Kameraets evne til å registrere ansikter avhenger av en rekke faktorer, inkludert hvilken vei ansiktene ser.
- Det kan hende at kameraet ikke registrerer ansikter i følgende situasjoner:
 - Når ansiktene er delvis skjult bak solbriller eller andre ting
 - Når ansiktene opptar et for stort eller for lite område av bildefeltet

Bruke Mykere hudtoner

Når lukkeren utløses ved bruk av en av opptaksmodusene nedenfor, registrerer kameraet menneskeansikter (opptil tre), og behandler bildet for å gjøre fargetonene i ansiktshuden mykere.

- Smart portrett-funksjonen (👁️8)
- **Portrett** eller **Nattportrett** i -modus (Enkel automodus) (👁️3)
- **Portrett** eller **Nattportrett** i motivmodus (👁️4)

Merknader om mykere hudtoner

- Det kan ta mer tid enn ellers å lagre bilder etter opptak.
- Under enkelte opptaksforhold kan det hende at de ønskede resultatene for mykere hudtoner ikke oppnås, eller mykere hudtoner påføres områder av bildet hvor det ikke er ansikter.

Motiver som ikke er egnet for autofokus



Det er ikke sikkert at kameraet fokuserer som forventet i følgende situasjoner. I noen tilfeller hender det at motivet ikke er i fokus selv om fokusområdet og fokusindikatoren lyser grønt:

- Motivet er veldig mørkt
- Gjenstander med svært ulik lysstyrke er med i motivet (hvis for eksempel solen bak motivet får motivet til å fremstå meget mørkt)
- Det er ingen kontrast mellom motivet og omgivelsene (portrettmotivet har for eksempel på seg en hvit T-skjorte og står foran en hvit vegg)
- Mange gjenstander er i forskjellige avstander fra kameraet (for eksempel et dyr inni et bur)
- Motiver med repeterende mønstre (persiener, bygninger med flere rader vinduer med lignende form osv.)
- Motivet er i rask bevegelse

I situasjoner nevnt ovenfor kan du trykke utløseren halvveis ned for å fokusere på nytt flere ganger, eller fokusere på et motiv som er like langt unna kameraet som det ønskede motivet, og deretter bruke fokuslås (👁️22).

Fokuslås

Opptak med fokuslås anbefales når kameraet ikke aktiverer fokusområdet som inneholder det ønskede motivet.

1 Velg  (auto)-modus ( 10).

2 Still motivet midt i bildefeltet, og trykk utløseren halvveis ned.

- Kontroller at fokusområdet lyser grønt.
- Fokus og eksponering er låst.

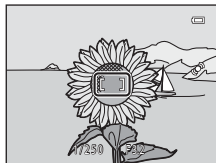

3 Komponer bildet på nytt uten å løfte fingeren.

- Sørg for å opprettholde samme avstand mellom kameraet og motivet.

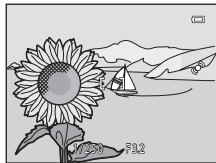

4 Trykk utløseren helt ned i en jevn bevegelse for å ta bildet.



Avspillingszoom

Beveg zoomkontrollen til **T** (🔍) i modus for avspilling på full skjerm (📖 16) for å zoome inn på bildet.

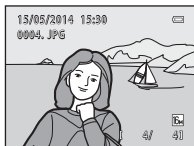

Bildet vises på full skjerm.



Bildet er zoomet inn.

- Du kan endre zoomforholdet ved å bevege zoomkontrollen til **W** (🏴‍☠️) eller **T** (🔍).
- Hvis du vil vise et annet område av bildet, trykker du på ▲▼◀▶ på multivelgeren.
- Hvis du viser et bilde som ble tatt med funksjonen for ansiktsgjenkjenning eller kjæledyrgjenkjenning, zoomer kameraet inn på ansiktet som ble registrert på opptakstidspunktet (med unntak av når du viser et bilde tatt i en serie). Hvis du vil zoome inn på en del av bildet der det ikke finnes ansikter, justerer du forstørrelsesforholdet og trykker på ▲▼◀▶.
- Trykk på **OK** hvis du vil gå tilbake til avspilling på full skjerm når et zoomet bilde vises.



Beskjære bilder

Når et zoomet bilde vises, kan du trykke på **MENU** for å beskjære bildet slik at det kun inneholder den synlige delen, og deretter lagre det som en separat fil (📁31).

Miniatyravspilling, Kalendervisning

Ved å bevege zoomkontrollen til **W** (☒) i modus for avspilling på full skjerm (📖 16) vises bilder som miniatyrbilder.

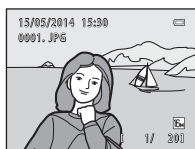

Avspilling på full skjerm



Miniatyravspilling

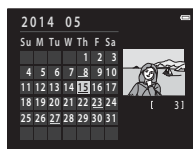

Kalendervisning

- Du kan endre antallet miniatyrbilder som vises, ved å bevege zoomkontrollen til **W** (☒) eller **T** (🔍).
- Når du bruker miniatyravspillingsmodus, trykker du på **▲▼▶◀** på multivalgeren for å velge et bilde, og deretter på **🔍** for å vise dette bildet på full skjerm.
- Når du bruker kalendervisningsfunksjonen, trykker du på **▲▼▶◀** på multivalgeren for å velge en dato, og deretter på **🔍** for å vise bildene du tok den dagen.

✓ Merknader om kalendervisning

Bilder som ble tatt før datoen ble stilt inn på kameraet, blir tildelt datoen 1. januar 2014.

Redigere stillbilder

Før bilderedigering

Du kan enkelt redigere bilder på kameraet. Redigerte kopier lagres som separate filer.

- Redigerte kopier lagres med samme dato og klokkeslett for opptak som originalbildet.





Begrenset bilderedigering

Følgende begrensninger gjelder når en redigert kopi endres ytterligere med en annen redigeringsfunksjon.

Redigeringsfunksjon som er brukt	Redigeringsfunksjoner som kan brukes
D-Lighting Filtereffekter	Funksjonen for mykere hudtoner, lite bilde eller beskjæring kan brukes.
Mykere hudtoner	D-Lighting, filtereffekter, lite bilde eller beskjæring kan brukes.
Lite bilde Beskjæring	En annen redigeringsfunksjon kan ikke brukes. Når du kombinerer funksjonen for lite bilde eller beskjæring og en annen redigeringsfunksjon, kan du bruke funksjonen for lite bilde og beskjæring etter at de andre redigeringsfunksjonene er brukt.

- Kopier som er opprettet med redigeringsfunksjoner, kan ikke redigeres ytterligere med funksjonen de ble opprettet med.

D-Lighting: Forbedre lysstyrke og kontrast



Trykk på -knappen (avspilling) → velg et bilde → MENU-knappen →  D-Lighting → -knappen

Trykk på ▲▼ på multivalgeren for å velge **OK**, og trykk på .

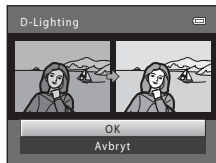
- Den redigerte versjonen vises på høyre side.
- Velg **Avbryt** og trykk på  for å avslutte uten å lagre kopien.



Mykere hudtoner: Gi mykere hudtoner

Trykk på -knappen (avspilling) → velg et bilde → MENU-knappen →  Mykere hudtoner → -knappen

1 Trykk på ▲▼ på multivelgeren for å velge graden av den brukte effekten, og trykk på .

- Skjermbildet med bekreftelse på valget ditt vises på skjermen, sammen med en forstørret utgave av ansiktet du brukte effekten på.
- Trykk på ◀ hvis du vil avslutte uten å lagre kopien.



2 Forhåndsvis resultatet, og trykk deretter på .

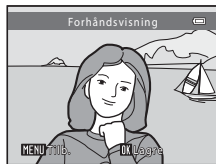

- Opptil 12 ansikter får en mykere hudtone, og prosessen begynner med ansiktet nærmest midtre del av bildefeltet.
- Hvis flere enn ett ansikt får mykere hudtone, kan du trykke på ◀ på multivelgeren for å vise et annet ansikt.
- Trykk på MENU for å justere graden av mykning. Skjermvisningen går tilbake til den som vises i trinn 1.





Merknader om mykere hudtoner

- Mykere hudtoner kan ikke brukes hvis kameraet ikke registrerer noen ansikter på bildet.
- Avhengig av retningen ansiktene vender mot, eller lysstyrken på ansiktene, kan det hende at kameraet ikke klarer å registrere ansikter nøyaktig, eller at funksjonen for mykere hudtoner ikke fungerer som forventet.

Filteffekter: Bruke digitale filteffekter

Trykk på -knappen (avspilling) → velg et bilde → MENU-knappen →  Filteffekter → -knappen





Type	Beskrivelse
Softfokus	Lar deg gjøre bildet mykere ved å tilføre en viss uskarphet rundt midten på bildet. På bilder som er tatt med ansiktsgjenkjenning eller kjæledyrgjenkjenning blir områder rundt ansikter uskarpe.
Bare valgt farge	Lar deg beholde én spesifisert farge i bildet, og endre de andre fargene til svart og hvitt.
Stjernefilter	Gjør det mulig å lage stjernelignende lysstråler som stråler utover fra lyse gjenstander, som solrefleksjoner og gatelys. Denne effekten passer for natsscener.
Fiskeøye	Brukes til å endre bildet så det ser ut som om det ble tatt med et fiskeøyeobjektiv. Denne effekten passer spesielt godt til bilder tatt i makromodus.
Miniatyreffekt	Gjør at du kan få et bilde til å se ut som en miniatyrscene som er tatt i makro. Denne effekten passer godt for bilder som er tatt fra et høyt utsiktspunkt med hovedmotivet på midten av bildet.

1 Trykk på   på multivalgeren for å velge ønsket effekt, og trykk på .

- Når **Stjernefilter**, **Fiskeøye** eller **Miniatyreffekt** er valgt, kan du fortsett til trinn 3.



2 Juster effekten, og trykk på .

- Når du bruker **Softfokus**: Trykk på   for å velge rekkevidden til effekten.
- Når du bruker **Bare valgt farge**: Trykk på   for å velge fargen som skal beholdes.
- Trykk på  for å gå tilbake til valgskjermen for **Filtereffekter** uten å ha gjort noen endringer.





Eksempel: **Softfokus**

3 Forhåndsvis resultatet, og trykk deretter på .

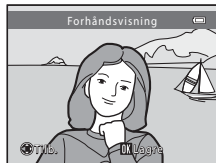
- En redigert kopi opprettes.
- Trykk på  hvis du vil avslutte uten å lagre kopien.



Lite bilde: Redusere størrelsen på et bilde

Trykk på -knappen (avspilling) → velg et bilde → MENU-knappen →  Lite bilde → -knappen

- 1 Trykk på ▲▼ på multivalgeren for å velge ønsket kopistørrelse, og trykk på .

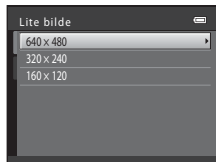

- 2 Velg **Ja** og trykk på .



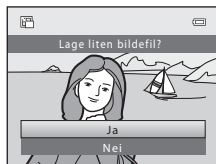

- En redigert kopi opprettes (komprimeringsforhold på omtrent 1:16).



Beskjæring: Opprette en beskåret kopi

1 Roter zoomkontrollen for å forstørre bildet (23).

2 Juster komposisjonen av kopien, og trykk på **MENU**.

- Roter zoomkontrollen til **T** () eller **W** () hvis du vil justere zoomforholdet. Angi et zoomforhold som **MENU**  skal vises med.
- Trykk på   på multivalgeren for å rulle bildet til du bare kan se den delen du vil kopiere på skjermen.



3 Velg **Ja** og trykk på **OK**.

- En redigert kopi opprettes.



Bildestørrelse

Når bildestørrelsen til den beskårede kopien er 320 x 240 eller mindre, vises bildet i en mindre størrelse ved avspilling.

Beskjære bildet i gjeldende høydeformat.

Bruk alternativet **Roter bilde** () for å rotere bildet slik at det vises i liggende retning. Roter deretter det beskårede bildet tilbake til høydeformat.

Koble kameraet til et TV-apparat (vise bilder på et TV-apparat)

Koble kameraet til et TV-apparat med en AV-kabel (🔌78) for å avspille bilder eller filmer på TV-apparatet.

1 Slå av kameraet og koble det til TV-en.

- Sørg for at pluggene er riktig innrettet. Ikke sett inn eller fjern pluggene på skrå når du til- eller frakobler dem.

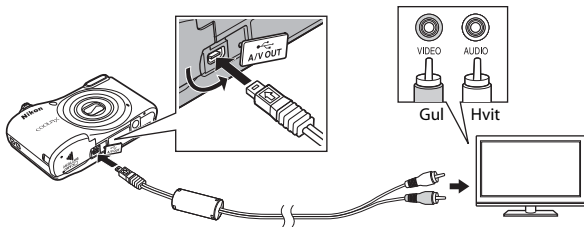

2 Still TV-apparatets inngang til ekstern videoinngang.

- Se i dokumentasjonen som fulgte med TV-en hvis du vil ha mer veiledning og informasjon.

3 Hold inne -knappen for å slå på kameraet.

- Bilder vises på TV-en.
- Kameraskjermen slår seg ikke på.

Hvis bildene ikke vises på TV-apparatet

Kontroller at **Videostandard** (🔌69) i oppsettsmenyen samsvarer med standarden på TV-en.

Koble kameraet til en skriver (direkte utskrift)

Hvis du har en PictBridge-kompatibel skriver, kan du koble kameraet direkte til skriveren og skrive ut bilder uten å bruke en datamaskin.

Koble kameraet til en skriver

1 Slå av kameraet.

2 Slå på skriveren.

- Kontroller skriverinnstillingene.

3 Koble kameraet til skriveren med den medfølgende USB-kabelen.

- Sørg for at pluggene er riktig innrettet. Ikke sett inn eller fjern pluggene på skrå når du til- eller frakobler dem.

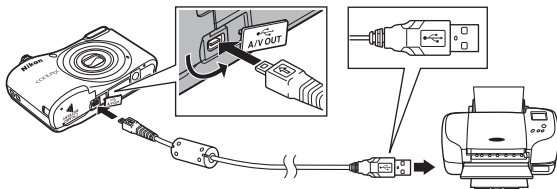

4 Slå på kameraet.

- **PictBridge**-oppstartsskjermen (①) vises på kameraskjermen, etterfulgt av **Skriv ut valgte bilder**-skjermbildet (②).

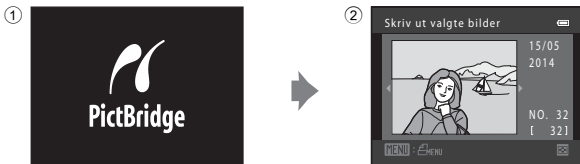

Skrive ut individuelle bilder

1 Koble kameraet til en skriver (☞33).

2 Bruk multivelgeren til å velge ønsket bilde, og trykk på **OK**.

- Beveg zoomkontrollen til **W** (📷) for å bytte til miniatyrvspilling eller **T** (📺) for å bytte til avspilling på full skjerm.



3 Trykk på **▲▼** for å velge **Kopier**, og trykk deretter på **OK**.

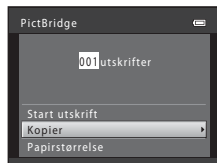

- 4** Velg ønsket antall kopier (opptil ni), og trykk deretter på **OK**.

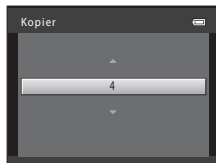

- 5** Velg **Papirstørrelse** og trykk på **OK**.



- 6** Velg ønsket papirstørrelse, og trykk på **OK**.

- Hvis du vil angi papirstørrelsen som er konfigurert på skriveren, velger du **Standard** som alternativ for papirstørrelse.
- Papirstørrelsealternativene som er tilgjengelige på kameraet, varierer avhengig av skriveren du bruker.

- 7** Velg **Start utskrift** og trykk på **OK**.

- Utskriften starter.

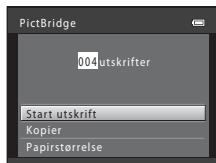

- 8** Slå av kameraet og koble fra USB-kabelen når utskriften er ferdig.

Skrive ut flere bilder

1 Koble kameraet til en skriver (📷33).

2 Når **Skriv ut valgte bilder**-skjermbildet vises, trykker du på **MENU**.



3 Trykk på ▲▼ på multivalgeren for å velge **Papirstørrelse**, og trykk på **OK**.

- Hvis du vil gå ut av utskriftsmenyen, trykker du på **MENU**.

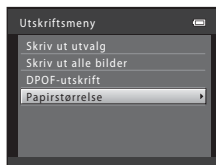

4 Velg ønsket papirstørrelse, og trykk på **OK**.

- Hvis du vil angi papirstørrelse ved bruk av skriverinnstillinger, velger du **Standard** som alternativ for papirstørrelse.
- Papirstørrelsealternativene som er tilgjengelige på kameraet, varierer avhengig av skriveren du bruker.

5 Velg **Skriv ut utvalg**, **Skriv ut alle bilder** eller **DPOF-utskrift**, og trykk på **OK**.

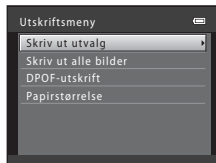

Skriv ut utvalg

Velg bilder (opptil 99) og antall kopier (opptil ni) av hvert bilde.

- Trykk på ◀▶ på multivalgeren for å velge bilder, og trykk ▲▼ for å angi antall kopier som skal skrives ut.
- Bildene du velger å skrive ut, indikeres med en hake og tallet som angir antall kopier du vil skrive ut. Hvis ingen kopier er angitt for bilder, annulleres valget.
- Beveg zoomkontrollen mot T (Q) for å bytte til avspilling på full skjerm eller W (E) for å bytte til miniatyrvspilling.
- Trykk på OK-knappen når innstillingen er ferdig.
- Når skjermbildet til høyre vises, velger du **Start utskrift** og trykker deretter på OK for å starte utskriften.

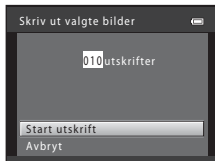

Skriv ut alle bilder

Det skrives ut én kopi av alle bildene som er lagret i interminnet eller på minnekortet.

- Når skjermbildet til høyre vises, velger du **Start utskrift** og trykker deretter på OK for å starte utskriften.

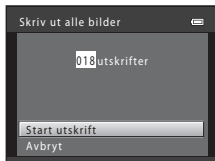

DPOF-utskrift

Skriv ut bildene i utskriftsordren under **Utskriftsordre** (0-52).

- Når skjermbildet til høyre vises, velger du **Start utskrift** og trykker deretter på **OK** for å starte utskriften. For å vise den gjeldende utskriftsordren, velger du **Vis bilder** og trykker på **OK**. Når du skal skrive ut bildene, trykker du på **OK** på nytt.

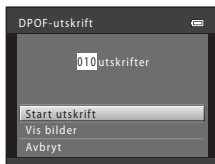

6 Slå av kameraet og koble fra USB-kabelen når utskriften er ferdig.

Ta opp filmer

- Når minnekort ikke er satt inn (dvs. når du bruker kameraets internminne), er **Filmalternativer** (0-59) stilt til **VGA VGA (640×480)**. **720p HD 720p (1280×720)** kan ikke velges.

1 Vis opptaksskjermen.

- Kontroller gjenværende filmopptakstid.
- Hvis **Bildeinfo** i **Skjerminnstillinger** (0-64) i oppsettsmenyen er stilt til **Filmrute + autoinfo**, kan området som skal vises i filmopptaket bekreftes før filmopptaket starter.
- Når du tar opp film, er bildevinkelen (dvs. området synlig i bildefeltet) smalere sammenlignet med den for stillbilder.

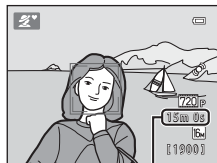

Gjenværende filmopptakstid

2 Trykk på knappen ● (📹 filmopptak) for å starte filmopptak.

- Kameraet fokuserer på motivet i midten av bildefeltet.

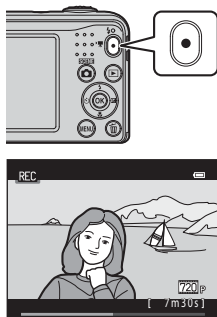

3 Trykk på knappen ● (📹 filmopptak) igjen for å stanse opptaket.

Maksimal filmlengde

Individuelle filmler kan ikke overskride 4 GB eller 29 minutter, selv når det er tilstrekkelig med lagringsplass på minnekortet for lengre opptak.

- Maksimal filmlengde for én enkelt film vises på opptaksskjermbildet.
- Innspillingen kan ende før én av disse grensene overskrides hvis kameratemperaturen øker.
- Faktisk filmlengde kan variere avhengig av filmens innhold, motivbevegelse eller type minnekort.

Merknader om å lagre bilder og ta opp film

Indikatoren som viser antall gjenværende eksponeringer, eller indikatoren som viser maksimal filmlengde, blinker mens bilder lagres eller filmer tas opp. **Ikke åpne dekselet på batterikammeret/minnekortsporet eller fjern minnekortet eller batteriene** mens en indikator blinker. Hvis du ikke overholder denne forholdsregelen, kan det føre til skade på kameraet eller minnekortet.

Merknader om filmopptak

- Minnekort med en nominell SD-hastighetsklasse på 6 eller raskere anbefales til filmopptak (🔍19). Filmopptak kan plutselig avbrytes når minnekort med en lavere nominell hastighetsklasse brukes.
- Det optiske zoomforholdet kan ikke endres når opptaket har startet.
- Bruk zoomkontrollen for å bruke digital zoom ved filmopptak. Zoomrekkevidden ligger mellom optisk zoomforhold før filmopptak og 4x.
- Bildekvaliteten kan forringes ved bruk av digital zoom.
- Lydene fra bruk av zoomkontroll, autofokusobjektivbevegelse og blenderåpning når lysstyrken endrer seg kan bli tatt opp.
- Flekker (🔍3) som er synlige i skjermen ved filmopptak, tas opp med filmen. Det anbefales å unngå lyse objekter som solen, refleksjoner av den og elektriske lys.
- Avhengig av avstanden til motivet eller mengden av zoom som brukes, kan motiver med gjentakende mønstre (stoff, blyglassvinduer osv.) få fargede striper (forstyrrelsesmønstre, moaré osv.) under filmopptak og -avspilling. Dette oppstår når mønstre i motivet og bildelayuten til bildesensoren forstyrrer hverandre. Det er ikke en feilfunksjon.

✓ Kameratemperaturen

- Kameraet kan bli varmt under opptak av filmer over en lengre tidsperiode, eller når kameraet brukes på et varmt sted.
- Dersom innsiden av kameraet blir svært varmt under opptak av filmer, vil kameraet automatisk stoppe opptaket.
Gjenværende tid før kameraet stopper opptak (▲30 s) vises.
Etter at kameraet stopper opptaket, vil det slå seg av.
La kameraet være av til innsiden av kameraet har kjølt seg ned.

✓ Merknader om autofokus

Det kan hende at autofokus ikke fungerer som forventet (👁️21). Hvis dette skulle skje, prøv følgende:

1. Still inn **Autofokus-modus** i filmmenyen til **Enkeltbilde AF** (standardinnstilling) før du starter filmopptaket.
2. Komponer et annet motiv – med samme avstand fra kameraet som det påtenkte motivet – i midten av bildefeltet, trykk på knappen ● (📷 filmopptak) for å starte opptaket, og endre deretter komposisjonen.

Spille av filmer

Trykk på ▶-knappen for å gå til avspillingsfunksjonen.

Filmer indikeres av ikonet for filmalternativer (🎞️59).

Trykk på ⏸-knappen for å spille av filmer.



Filmalternativer

- Roter zoomkontrollen for å justere volumet (🔊 1).



Lydstyrkeindikator

Tilgjengelige funksjoner under avspilling

Avspillingskontroller vises på skjermen.

Trykk på ◀▶ på multivalgeren for å velge en kontroll, og trykk deretter på OK for å bruke funksjonene nevnt nedenfor.



Funksjon	Ikone	Beskrivelse
Spole bakover	◀	Hold nede OK-knappen for å spole filmen bakover.
Spole fremover	▶	Hold nede OK-knappen for å spole filmen fremover.
Pause	II	Stans avspilling midlertidig. Funksjonene nedenfor kan brukes ved midlertidig stans.
		◀ II Spol filmen ett bilde tilbake. Hold nede OK for kontinuerlig bakoverspuling.
		▶ II Spol filmen ett bilde fram. Hold nede OK for kontinuerlig fremoverspuling.
	▶ Gjenoppta avspilling.	
Avslutte	■	Gå tilbake til modus for avspilling på full skjerm.

Tilgjengelige alternativer i opptaksmenyene

Innstillingene nevnt nedenfor kan endres ved å trykke på **MENU** under opptak.

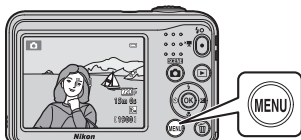

Innstillingene som kan endres varierer avhengig av opptaksfunksjon, som vist nedenfor.

	Enkel automodus	Motiv	Smart portrett	Automodus
Bildeinnstillinger (📷44)	✓	✓	✓	✓
Hvitbalanse (📷46)	-	-	-	✓
Kontinuerlig (📷48)	-	-	-	✓
Fargealternativer (📷49)	-	-	-	✓
Mykere hudtoner (📷50)	-	-	✓	-
Smilutløser (📷50)	-	-	✓	-
Blunkefilter (📷51)	-	-	✓	-







Opptaksmenyen (for (auto)-funksjonen)

Bildeinnstillinger (bilde størrelse og -kvalitet)

Gå inn i opptaksfunksjonen → MENU-knappen → Opptaksmeny → Bildeinnstillinger → -knappen

Velg kombinasjonen av bildestørrelse og komprimeringsforhold som skal brukes ved lagring av bilder.

Med høyere bildeinnstilling kan bildene skrives ut i større format, og med lavere komprimeringsforhold blir bildekvaliteten høyere, men antallet bilder som kan lagres blir redusert.

Alternativ*	Komprimeringsforhold	Sideforhold (horisontal til vertikal)
 4608×3456★	Ca. 1:4	4:3
 4608×3456 (standardinnstilling)	Ca. 1:8	4:3
 3264×2448	Ca. 1:8	4:3
 2272×1704	Ca. 1:8	4:3
 1600×1200	Ca. 1:8	4:3
 640×480	Ca. 1:8	4:3
 4608×2592	Ca. 1:8	16:9

* Det totale antallet piksler som har blitt tatt, og antallet piksler tatt horisontalt og vertikalt.
Eksempel:  **4608×3456** = ca. 16 megapiksler, 4608 × 3456 piksler



Merknader om bildeinnstillinger

- Bildeinnstillinger kan også endres i andre opptaksfunksjoner enn  (auto). Denne endrede innstillingen gjelder også for andre opptaksfunksjoner.
- Det kan hende at innstillingen forblir uendret ved bruk av visse innstillinger for andre funksjoner.

Antall bilder som kan lagres







- Under opptak kan du kontrollere det omtrentlige antallet bilder som kan lagres på skjermen ( 10).
- Merk at på grunn av JPEG-komprimeringen varierer antallet bilder som kan lagres stort avhengig av bildets komposisjon, selv ved bruk av minnekort med samme kapasitet og samme bildeinnstillinger. Antallet bilder som kan lagres kan også variere i henhold til minnekortmerket.
- Skjermen viser "9999" hvis antall gjenværende eksponeringer er 10 000 eller mer.

Hvitbalanse (justering av nyanse)



Velg  (auto)-modus → MENU-knappen → Hvitbalanse → -knappen

Juster hvitbalansen i forhold til lyskilden eller værforholdene, slik at fargene i bildet samsvarer med fargene du ser med dine egne øyne.

- Bruk **Auto** i de fleste forhold. Endre innstillingen når du vil justere nyansene i bildet du tar.

Alternativ	Beskrivelse
AUTO Auto (standardinnstilling)	Hvitbalansen justeres automatisk i samsvar med lysforholdene.
PRE Manuell innstilling	Bruk når det ønskede resultatet ikke oppnås med Auto , Glødelampe osv. ( 47).
 Dagslys	Hvitbalanse justert for direkte sollys.
 Glødelampe	Bruk under opptak i lys fra glødelampe.
 Lysstoffrør	Bruk under opptak i lys fra lysstoffrør.
 Skyet	Bruk under opptak i lys fra overskyet himmel.
 Blits	Bruk under opptak med blits.

Merknader om hvitbalanse

- Still blitsen til  (av) når hvitbalansen er angitt til en annen innstilling enn **Auto** og **Blits** (11).
- Det kan hende at innstillingen forblir uendret ved bruk av visse innstillinger for andre funksjoner.

Bruke manuell innstilling

Bruk metoden nedenfor for å måle hvitbalanseverdien til lyssettingen brukt under opptak.

1 Plasser et hvitt eller grått referanseobjekt under belysningen som skal brukes under opptak.

2 Trykk på ▲▼ på multivalgeren for å velge **Manuell innstilling** i **Hvitbalanse**-menyen, og trykk på **OK**.

- Kameraet zoomer inn til posisjonen for måling av hvitbalanse.



3 Velg **Mål** og komponer referansegjenden i målvinduet.

- For å bruke den sist målte verdien, velg **Avbryt** og trykk på **OK**.

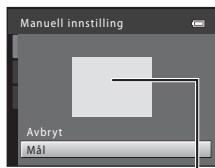

Målvindu

4 Trykk på **OK** for å måle verdien.





- Lukkeren utløses, og målingen er fullført. Bilder blir ikke lagret.

✓ Merknader om manuell innstilling

En verdi for blitslys kan ikke måles med **Manuell innstilling**. Still inn **Hvitbalanse** på **Auto** eller **Blits** når du tar bilder med blits.

Serieopptak

Velg  (auto)-modus → MENU-knappen → Kontinuerlig → -knappen

Alternativ	Beskrivelse
 Enkel (standardinnstilling)	Ett bilde tas hver gang du trykker på utløseren.
 Kontinuerlig	Når utløseren holdes helt inne, tas bilder i serie. <ul style="list-style-type: none">Bildefrekvensen for kontinuerlig opptak er omtrent 1,2 b/s, og maksimalt antall bilder som kan tas kontinuerlig er omtrent 3 (når bildeinnstillinger er stilt inn til  4608×3456).
BSS BSS (valg av beste bilde)	Kameraet tar en serie på opptil ti bilder mens utløseren holdes helt nede. Det skarpeste bildet i serien blir automatisk valgt og lagret. Bruk ved opptak av stillestående motiver på et sted der bruk av blits ikke er tillatt og kamerabevegelse sannsynligvis vil forekomme.
 Flere bilder 16	Hver gang utløseren trykkes helt ned, tar kameraet 16 bilder og setter dem sammen til ett enkelt bilde. <ul style="list-style-type: none">Bildefrekvensen for kontinuerlig opptak er 30 b/s.Bildeinnstillinger er fastsatt til  (bildestørrelse: 2560 × 1920 piksler).Digital zoom kan ikke brukes.



Merknader om serieopptak

- Når en annen innstilling enn **Enkel** er valgt, kan ikke blitsen brukes. Verdiene for fokus, eksponering og hvitbalanse er fastsatt ved første bilde i hver serie.
- Bildefrekvens for kontinuerlig opptak kan variere i henhold til gjeldende bildeinnstillinger, minnekortet du bruker eller opptaksforholdene.
- Det kan hende at innstillingen forblir uendret ved bruk av visse innstillinger for andre funksjoner.



Merknader om flere bilder 16

Flekker (3) som er synlig i skjermen ved filmopptak med **Flere bilder 16** aktivert, lagres med bilder. Det anbefales å unngå lyse objekter som solen, refleksjoner av den og elektriske lys når du tar opp med **Flere bilder 16** aktivert.

Fargealternativer

Velg  (auto)-modus → MENU-knappen → Fargealternativer → -knappen

Gjør fargene mer livaktige eller lagre bildene i monokrom.

Alternativ	Beskrivelse
 Standardfarge (standardinnstilling)	Bruk for bilder med naturlig farge.
 Sterk farge	Bruk for å skape en levende "fotopapireffekt".
 Svart-hvitt	Lagre bilder i svart-hvitt.
 Sepia	Lagre bilder i sepiatoner.
 Blåkopi	Lagre bilder i monokrom med et cyanblått skjær.

Merknader om fargealternativer

Det kan hende at innstillingen forblir uendret ved bruk av visse innstillinger for andre funksjoner.

Smart portrett-menyen

- Se "Bildeinnstillinger (bildestørrelse og -kvalitet)" (📷44) for informasjon om **Bildeinnstillinger**.

Mykere hudtoner

Velg Smart portrett-funksjonen → MENU-knappen → Mykere hudtoner → ⓧ-knappen

Alternativ	Beskrivelse
📷 På (standardinnstilling)	Når lukkeren utløses, registrerer kameraet opptil tre ansikter, og bildene behandles for å gjøre fargetonene i ansiktshuden mykere før bildet lagres.
OFF Av	Deaktiverer mykere hudtoner.

Resultatet av effekten Mykere hudtoner kan ikke ses når du komponerer bilder. Sjekk resultatet i avspillingsmodus etter du har tatt bilder.

Smilutløser

Velg Smart portrett-funksjonen → MENU-knappen → Smilutløser → ⓧ-knappen

Kameraet registrerer personansikter, og utløser lukkeren automatisk når et smil registreres.

Alternativ	Beskrivelse
📷 På (standardinnstilling)	Aktiverer smilutløseren.
OFF Av	Slår av smilutløseren.

Blunkefilter



Velg Smart portrett-funksjonen → MENU-knappen → Blunkefilter → -knappen

Alternativ	Beskrivelse
 På	<p>Kameraet vil automatisk utløse lukkeren to ganger hver gang du tar et bilde, og lagre ett bilde der motivets øyne er åpne.</p> <ul style="list-style-type: none">• Hvis kameraet registrerer at et bilde har blitt lagret der motivets øyne er lukket, vises Noen blunket i bildet som akkurat ble tatt. i et par sekunder.• Du kan ikke bruke blits.
OFF Av (standardinnstilling)	Slår av blunkefilteret.

Avspillingsmenyen

- Se "Redigere stillbilder" (0025) for informasjon om bilderedigeringsfunksjoner.

Utskriftsordre (Opprette en DPOF utskriftsordre)

Trykk på -knappen (avspilling) → MENU-knappen →  Utskriftsordre → -knappen

Hvis du konfigurerer ordreinnsstillingene på forhånd, kan du bruke dem med utskriftsmetodene oppgitt nedenfor.

- Ta et minnekort med deg til et fotolaboratorium med støtte for DPOF (Digital Print Order Format)-utskrift.
- Sett inn et minnekort i minnekortsporet på en DPOF-kompatibel skriver.
- Koble kameraet til en PictBridge-kompatibel skriver (0033).

1 Trykk på ▲▼ på multivelgeren for å velge **Velg bilder**, og trykk på .

- Velg **Slett utskriftsordre** og trykk på  for å slette utskriftsordren for alle bildene.

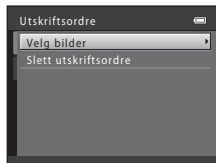

2 Velg bilder (opptil 99) og antall kopier (opptil ni) av hvert bilde.

- Trykk på ◀▶ på multivalgeren for å velge bilder, og trykk ▲▼ for å angi antall kopier som skal skrives ut.
- Bildene du velger å skrive ut, indikeres med en hake og tallet som angir antall kopier du vil skrive ut. Hvis ingen kopier er angitt for bilder, annulleres valget.
- Beveg zoomkontrollen mot T (Q) for å bytte til avspilling på full skjerm eller W (W) for å bytte til miniatyravspilling.
- Trykk på OK-knappen når innstillingen er ferdig.



3 Velg om du vil skrive ut opptaksdato og opptaksinformasjon.

- Velg **Dato** og trykk på OK for å merke alle bilder med opptaksdato.
- Velg **Info** og trykk på OK for å merke alle bilder med lukkertid og blenderåpningsverdi.
- Velg **Fullført** og trykk på OK for å fullføre utskriftsordren.

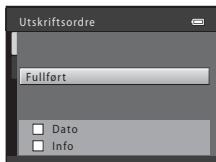

✓ Merknader om utskrift med opptaksdato og opptaksinformasjon

- Det kan hende at noen skrivere ikke kan skrive ut opptaksdato og -informasjon.
- Opptaksinformasjon skrives ikke ut hvis kameraet er koblet til en skriver.
- **Dato-** og **Info-**innstillingene nullstilles hver gang **Utskriftsordre**-alternativet vises.
- Datoen som vises, er den samme som bildets opptaksdato.
- For bilder som ble tatt med **Datomerking** (066) aktivert, vil kun dato og klokkeslett for selve opptaket bli påtrykt, selv om datoalternativet **Utskriftsordre** er aktivert for bildene.

Lysbildefremvisning

Trykk på -knappen (avspilling) → MENU-knappen →  Lysbildefremvisning → -knappen



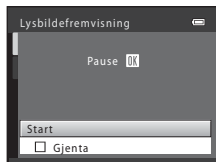

Avspill ett bilde om gangen i en automatisk lysbildefremvisning. Når filmfiler spilles av i lysbildefremvisningen, vil bare det første bildet i hver film vises.

1 Trykk på ▲▼ på multivalgeren for å velge **Start**, og trykk på .

- Lysbildefremvisningen starter.
- For automatisk å vise lysbildefremvisning på nytt, velg **Gjenta** og trykk på  før du velger **Start**.
- Maksimal avspillingstid er 30 minutter, selv om **Gjenta** er aktivert.



2 Velg Avslutt eller Start på nytt.

- Skjermbildet til høyre vises når lysbildefremvisningen avsluttes eller stanses midlertidig. Velg  og trykk på  for å avslutte fremvisningen. Velg  og trykk på  for å gjenoppta fremvisningen.



Funksjoner under avspilling

- Trykk  for å vise neste/forrige bilde. Trykk og hold inne for å spole fram/tilbake.
- Trykk på  for midlertidig å stanse avspillingen.

Beskytt

Trykk på -knappen (avspilling) → MENU-knappen →  Beskytt → -knappen

Kameraet beskytter utvalgte bilder mot uønsket sletting.

Velg bilder du vil beskytte eller avbryt beskyttelse for bilder du har beskyttet tidligere fra skjermbildet for bildevalg (56).

Vær oppmerksom på at hvis du formaterer kameraets internminne eller minnekortet, så slettes beskyttede filer for alltid (69).

Skjermen for bildevalg

Når en bildevalgskjerm lik den som er vist til høyre vises mens du bruker kameraet, følg prosedyrene beskrevet nedenfor for å velge bildene.



1 Trykk på ◀▶ på multivelgeren for å velge et bilde.

- Beveg zoomkontrollen (📖 1) til **T** (📄) for å bytte til avspilling på full skjerm eller **W** (📺) for miniatyravspilling.
- Når du velger et bilde for **Roter bilde** eller **Velkomstskjerm**, eller ved bruk av skjermen **Skriv ut valgte bilder** for å skrive ut individuelle bilder, kan kun ett bilde velges. Gå videre til trinn 3.



2 Trykk på ▲▼ for å velge eller velge bort (eller angi antallet kopier).



- Når du velger et bilde, vises en hake sammen med det valgte bildet. Gjenta trinn 1 og 2 for å velge flere bilder.





3 Trykk på OK-knappen for å bruke bildevalg.

- Når **Valgte bilder** er valgt, vises en bekreftelsesdialogboks. Følg instruksjonene som vises på skjermen.

Roter bilde

Trykk på -knappen (avspilling) → MENU-knappen →  Roter bilde → -knappen

Spesifiser visningsretningen som de lagrede bildene skal vises med under avspilling. Stillbilder kan rotere 90 grader med klokken eller 90 grader mot klokken.

Velg et bilde på skjermbildet for bildevalg (56). Når skjermbildet Roter bilde vises, trykker du på  på multivalgeren for å rotere bildet 90 grader.

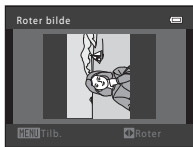

Roter 90 grader mot klokken



Roter 90 grader med klokken





Trykk på  for å angi visningsinnretning, og lagre innretningsinformasjonen sammen med bildet.

Kopi (Kopier mellom internminne og minnekort)

Trykk på -knappen (avspilling) → MENU-knappen →  Kopi → -knappen

Kopier bilder mellom internminnet og et minnekort.

- 1 Trykk på   på multivalgeren for å velge et målalternativ som bildene skal kopieres til, og trykk på .



- 2 Velg et kopialternativ, og trykk på .

- Hvis du valgte alternativet **Valgte bilder**, bruker du bildevalgskjermbildet for å angi bildene (56).



Merknad om kopiering av bilder

- Du kan kun kopiere filer i formater som kameraet kan ta opp i.
- Handlingen er ikke garantert med bilder som er tatt med et annet kamera, eller som er redigert på en datamaskin.
- **Utskriftsordre** (52)-innstillingene som er konfigurert for bilder, kopieres ikke.

Kopiere til et kort som ikke inneholder bilder

Kortet inneholder ingen bilder. vises når kameraet stilles til avspillingsmodus. Trykk på MENU for å velge **Kopi**.



Filmenyen

Filmalternativer

Gå inn i opptaksfunksjon → MENU-knappen → -kategori → Filmalternativer → -knappen



Velg det ønskede filmalternativet for opptak.

- Minnekort (klasse 6 eller høyere) anbefales for opptak av filmer (19).



Alternativ	Bildestørrelse	Sideforhold (horizontal til vertikal)
 HD 720p (standardinnstilling*)	1280 × 720	16:9
 VGA	640 × 480	4:3
 QVGA	320 × 240	4:3

* Når ingen minnekort er satt inn (dvs. når kameraet bruker interminnet), er innstillingen  **VGA (640×480)**.

Autofokus-modus

Gå inn i opptaksfunksjon → MENU-knappen → -kategori → Autofokus-modus → -knappen

Angi hvordan kameraet fokuserer i filmmodus.

Alternativ	Beskrivelse
AF-S Enkeltbilde AF (standardinnstilling)	Fokus låses når  -knappen ( filmopptak) trykkes for å starte opptak. Velg dette alternativet når avstanden mellom kameraet og motivet vil holde seg rimelig konsekvent.
AF-F Kontinuerlig AF	Kameraet fokuserer kontinuerlig. Velg dette alternativet når avstanden mellom kameraet og motivet vil endre seg betydelig i løpet av opptaket. Lyden av kameraet som fokuserer, kan være hørbar på den innspilte filmen. Bruk av Enkeltbilde AF forhindrer at lyden fra kameraets fokusering forstyrrer ved opptak.

Oppsettsmenyen

Velkomstskjerm

MENU-knappen → Y-kategorien → Velkomstskjerm → OK-knappen

Konfigurer velkomstskjermen som vises når du slår på kameraet.

Alternativ	Beskrivelse
Ingen (standardinnstilling)	Viser ikke velkomstskjermen.
COOLPIX	Viser velkomstskjermen med COOLPIX-logoen.
Velg et bilde	<p>Viser et bilde som er valgt for velkomstskjermen.</p> <ul style="list-style-type: none">• Skjermbildet for bildevalg vises. Velg et bilde (0-56) og trykk på OK.• Siden en kopi av det valgte bildet er lagret i kameraet, vil det vises når du slår på kameraet, selv om det originale bildet slettes.• Et bilde kan ikke velges hvis sideforholdet ikke er det samme som skjermens, eller hvis bildestørrelsen er ekstremt liten etter bruk av funksjonene Lite bilde eller Beskjæring.

Tidssone og dato

MENU-knappen → Y-kategorien → Tidssone og dato → OK-knappen

Still inn kameraklokken.

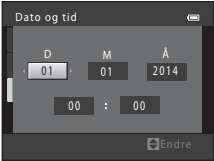
Alternativ	Beskrivelse
Dato og tid	<ul style="list-style-type: none">Trykk på ◀▶ for å velge et felt, og trykk deretter på ▲▼ for å stille inn dato og tid.Velg minutter og trykk deretter på OK-knappen for å fullføre. 
Datoformat	Velg År/måned/dag , Måned/dag/år eller Dag/måned/år .
Tidssone	Angi tidssone og sommertid. <ul style="list-style-type: none">Når Reisemål (➔) er valgt etter å ha angitt tidssone hjemme (🏠), kalkuleres tidsforskjellen mellom reisemålet og tidssone hjemme automatisk, og dato og klokkeslett blir lagret for det valgte området.

Still inn tidssone

- 1 Trykk på ▲▼ på multivalgeren for å velge **Tidssone**, og trykk på OK.

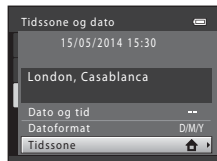

2 Velg Tidssone hjemme eller Reisemål og trykk på .



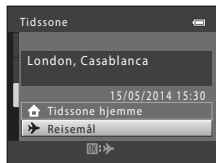

- Datoen og klokkeslettet som vises på skjermen endres avhengig av om tidssone hjemme eller reisemålet velges.

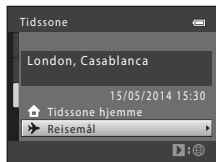

3 Trykk på .



4 Trykk på for å velge tidssone.

- Trykk på  for å aktivere funksjonen for sommertid.  vises.
- Trykk på  for å deaktivere funksjonen for sommertid.
- Trykk på  for å bruke tidssonen.
- Hvis riktig tid ikke vises for hjemsteds- eller reisemålstidssonen, angi riktig tid i **Dato og tid**.

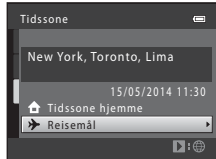
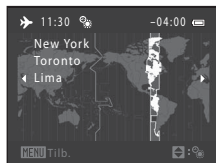



Skjerminnstillinger

MENU-knappen → Y-kategorien → Skjerminnstillinger → Ⓜ-knappen

Alternativ	Beskrivelse
Bildeinfo	Angi om informasjonen skal vises på skjermen eller ikke.
Lysstyrke	Velg mellom fem innstillinger. <ul style="list-style-type: none">• Standardinnstilling: 3

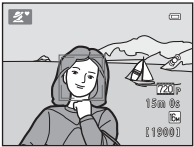
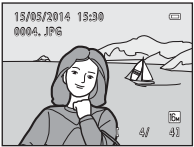
Bildeinfo

	Opptaksfunksjon	Avspillingsmodus
Vis info		
Autoinfo (standardinnstilling)	Gjeldende innstillinger og brukerveiledning vises som i Vis info . Hvis kameraet ikke brukes etter et par sekunder, vil informasjonen skjules som i Skjul info . Informasjonen vises igjen når kameraet tas i bruk.	
Skjul info		

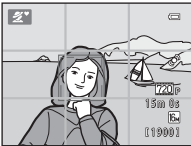
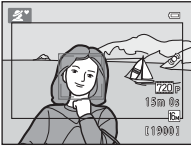

	Opptaksfunksjon	Avspillingsmodus
Rutenett + autoinfo	 <p>I tillegg til informasjonen som vises i Autoinfo, vises et rutenett for komposisjon for å hjelpe deg å komponere bilder. Rutenettet for komposisjon vises ikke under innspilling av filmer.</p>	De gjeldende innstillingene eller brukerveiledningen vises som i Autoinfo .
Filmrute + autoinfo	 <p>I tillegg til informasjonen som vises med Autoinfo, vil det før opptaket begynner vises en ramme som angir området som vil bli tatt opp ved filmopptak. Filmruten vises ikke under innspilling av filmer.</p>	De gjeldende innstillingene eller brukerveiledningen vises som i Autoinfo .

Datomerking (Merke dato og tid)

MENU-knappen → Y-kategorien → Datomerking → Ⓜ-knappen

Bildene kan merkes med dato og tidspunkt de ble tatt, slik at informasjonen kan skrives ut, selv på skrivere som ikke støtter datoutskrift (🔍53).



Alternativ	Beskrivelse
 Dato	Bildene er merket med dato.
 Dato og tid	Bildene er merket med dato og klokkeslett.
OFF Av (standardinnstilling)	Dato og klokkeslett trykkes ikke på bildene.



Merknader om datomerking

- Datotrykket er en permanent del av bildedataene og kan ikke slettes. Bildene kan ikke merkes med dato og klokkeslett etter at de er tatt.
- Dato og klokkeslett kan ikke påmerkes i følgende situasjoner:
 - Når du bruker motivmodus **Kjæledyrportrett** (når **Kontinuerlig** er valgt)
 - Ved filmoptak
- Den merkede datoen og tiden kan være vanskelig å lese når liten bildestørrelse brukes.

Bevegelsessensor

MENU-knappen → Y-kategorien → Bevegelsessensor → -knappen

Aktiver bevegelsessensoren for å redusere effektene av kamera- og motivbevegelse når du tar stillbilder.

Alternativ	Beskrivelse
 Auto (standardinnstilling)	Bevegelsessensor er aktivert i bestemte opptaksfunksjoner og med visse innstillinger når  vises på opptaksskjermen. Når kamera- eller motivbevegelse registreres blir  grønn, og ISO-følsomhet og lukkertid økes automatisk for å redusere uklarheter.
OFF Av	Bevegelsessensoren er slått av.

Merknader om bevegelsessensor

- Det kan hende at bevegelsessensoren ikke fullstendig kan redusere kamera- og motivbevegelsen i enkelte situasjoner.
- Bevegelsessensoren kan muligens bli deaktivert hvis motivet beveger seg mye eller er for mørkt.
- Bildene som tas med bevegelsessensor kan fremstå som noe "kornete".

Lydinnstillinger

MENU-knappen → Y-kategorien → Lydinnstillinger → -knappen

Alternativ	Beskrivelse
Knappelyd	Når På (standardinnstilling) er valgt, avgir kameraet ett pip når operasjoner utføres, to pip når fokus på motivet oppnås og tre pip når en feil oppstår. Oppstartsllyden avgis også. <ul style="list-style-type: none">• Lyder vil være deaktivert ved bruk av motivmodusen Kjæledyrportrett.
Lukkerlyd	Når På (standardinnstilling) er valgt, avgis det lukkerlyd når lukkeren utløses. <ul style="list-style-type: none">• Lukkerlyden avgis ikke ved bruk av serieopptak, filmopptak eller bruk av motivmodusen Kjæledyrportrett.

Auto av

MENU-knappen → Y-kategorien → Auto av → -knappen

Denne innstillingen bestemmer hvor lang tid det går før kameraet går inn i beredskapsstilling ( 11).

Alternativ	Beskrivelse
Auto av	Du kan velge 30 sek (standardinnstilling), 1 min , 5 min eller 30 min .
Hvilemodus	Hvis På (standardinnstilling) er valgt, går kameraet i beredskapsstilling når det ikke er noen endring i lysstyrken til motivet, selv før valgt tid i Auto av løper ut. Kameraet går i beredskapsstilling etter 30 sekunder når Auto av er stilt til 1 min eller mindre, eller etter ett minutt når Auto av er stilt til 5 min eller mer.



Merknader om automatisk avstengning

Tiden som går før kameraet går i beredskapsstilling, er fastsatt i følgende situasjoner:

- Når en meny er vist: 3 minutter
- Når AV-kabelen er tilkoblet: 30 minutter

Formater minne/Formater kort

MENU-knappen → Y-kategorien → Formater minne / Formater kort → OK-knappen

Bruk dette alternativet til å formatere internminnet eller minnekortet.

Når du formaterer internminnet eller minnekort, sletter du alle data permanent. Data som er slettet, kan ikke gjenopprettes. Husk å overføre viktige data til datamaskinen før du formaterer.

- Ikke slå av kameraet eller åpne dekselet til batterikammeret/minnekortsporet før formateringen er fullført.
- Fjern minnekortet for å formatere kameraets internminne. **Formater minne**-alternativet vises i oppsettsmenyen.
- Sett et minnekort inn i kameraet for å formatere minnekortet. **Formater kort**-alternativet vises i oppsettsmenyen.

Språk/Language

MENU-knappen → Y-kategorien → Språk/Language → OK-knappen

Velg ett av språkene som er tilgjengelige for visning av kameramenyer og meldinger.

Videostandard

MENU-knappen → Y-kategorien → Videostandard → OK-knappen

Juster innstillinger for tilkobling til et TV-apparat.

Velg mellom **NTSC** og **PAL**.

Både **NTSC** og **PAL** er standarder for kringkasting på analog farge-TV.

Blunkevarsel

MENU-knappen → Y-kategorien → Blunkevarsel → OK-knappen

Du kan velge hvorvidt kameraet skal påvise personer som har blunket ved hjelp av funksjonen for ansiktsgjenkjenning (👁️20) ved opptak i følgende moduser:

- 📷-modus (Enkel automodus)
- Opptaksfunksjonen **Portrett** eller **Nattportrett** (👁️4)

Alternativ	Beskrivelse
På	Når én eller flere personer kan ha blunket på et bilde som er tatt med ansiktsgjenkjenning, vises Blunket noen? -skjermbildet. Kontroller bildet og avgjør om du vil ta et nytt.
Av (standardinnstilling)	Blunkevarsel er slått av.

Skjermen for blunkevarsel

Ansikter som registreres av blunkevarsel vises inni en ramme.

Tilgjengelige handlinger er beskrevet nedenfor.

- Roter zoomkontrollen mot **T** (🔍) for å forstørre ansiktet. Trykk på ◀▶ på multivelgeren for å velge mellom ansikter hvis mer enn ett ansikt har blitt registrert.
- Roter zoomkontrollen til **W** (📷) for å bytte til avspilling på full skjerm.

Hvis du trykker på **OK** eller ingen handlinger utføres i løpet av noen sekunder, går kameraet automatisk tilbake til opptaksfunksjon.





✓ Merknader om blunkevarsel

Det kan hende at blunkevarsel ikke fungerer som det skal i visse opptaksforhold.

Eye-Fi-opplasting

MENU-knappen → Y-kategorien → Eye-Fi-opplasting → OK-knappen

Velg om kameraets Eye-Fi-kort (tilgjengelig fra tredjepartsprodusenter) skal sende bilder til datamaskinen din eller ikke.





Alternativ	Beskrivelse
 Aktiver	Last opp bilder som ble opprettet av kameraet til en forhåndsvalgt plassering.
 Deaktiver (standardinnstilling)	Bilder blir ikke lastet opp.

Merknader om Eye-Fi-kort

- Vær oppmerksom på at bilder ikke lastes opp hvis signalstyrken er utilstrekkelig, selv om **Aktiver** er valgt.
- Fjern Eye-Fi-kortet fra kameraet hvis det er forbudt å bruke trådløse enheter. Signaler kan bli overført selv når **Deaktiver** er valgt.
- Se bruksanvisningen til Eye-Fi-kortet for mer informasjon. Ta kontakt med kortets produsent ved feilfunksjon.
- Kameraet kan brukes til å slå Eye-Fi-kort av og på, men det er ikke sikkert at det støtter andre Eye-Fi-funksjoner.
- Kameraet er ikke kompatibelt med funksjonen for uendelig minne. Deaktiver denne funksjonen hvis den er aktiv på en datamaskin. Hvis funksjonen for uendelig minne er aktiv, kan det hende at antallet bilder som er tatt, ikke vises riktig.
- Eye-Fi-kort skal kun brukes i landet der de ble kjøpt. Følg all lokal lovgivning angående trådløse enheter.
- Hvis innstillingen forblir **Aktiver**, vil batteriene tømmes etter kortere tid.

Eye-Fi-kommunikasjonsindikator

Kommunikasjonsstatus til Eye-Fi-kortet i kameraet kan kontrolleres på skjermen (📖 3, 5).

-  **Eye-Fi-opplasting** er stillt inn på **Deaktiver**.
-  (lyser): Eye-Fi opplasting aktivert, venter på å starte opplasting.
-  (blinker): Eye-Fi opplasting aktivert, laster opp data.
-  (Eye-Fi-opplasting er aktivert, men ingen bilder er tilgjengelige for opplasting.
-  (En feil oppsto. Kameraet kan ikke styre Eye-Fi-kortet.

Nullstill alle

MENU-knappen → Y-kategorien → Nullstill alle → -knappen

Når du velger **Nullstill**, nullstilles kamerainnstillingene til standardverdiene.

- Visse innstillinger, for eksempel **Tidssone og dato** eller **Språk/Language**, nullstilles ikke.



Nullstille filnummerering

For å nullstille filnummerering til "0001" sletter du alle bildene som er lagret i internminnet eller på minnekortet ( 17) før du velger **Nullstill alle**.

Batteritype

MENU-knappen → Y-kategorien → Batteritype → -knappen

Velg batteritypen som stemmer overens med batteriene i bruk for å sikre at kameraet viser riktig batterinivå ( 10).

Alternativ	Beskrivelse
Alkaliske (standardinnstilling)	LR6/L40 alkaliske batterier (størrelse AA)
COOLPIX (Ni-MH)	Nikon EN-MH2 oppladbare Ni-MH-batterier (nikkelmetallhydrid)
Litium	FR6/L91 litiumbatterier (størrelse AA)





Firmware-versjon











MENU-knappen → Y-kategorien → Firmware-versjon → OK-knappen









Vis kameraets gjeldende fastwareversjon.

Feilmeldinger

Se tabellen nedenfor hvis en feilmelding vises.

På skjermen	Årsak/løsning	
Minnekortet er skrivebeskyttet.	Bryteren for skrivebeskyttelse er i låsestilling. Skyv bryteren til skrivestilling.	–
Dette kortet kan ikke brukes.	En feil oppsto ved tilgang til minnekortet. <ul style="list-style-type: none">• Bruk et godkjent kort.• Kontroller at polene er rene.• Kontroller at kortet er riktig satt inn.	6,  19
Dette kortet kan ikke leses.		
Kortet er ikke formatert. Formater kort?	Minnekortet har ikke blitt formatert for bruk med kameraet. Formatering av minnekortet sletter alle data som er lagret på kortet. Hvis det er kopier du vil beholde, velg Nei og ta kopier av bilder du ønsker å beholde før du formaterer minnekortet. Velg Ja , og trykk deretter på  for å formatere minnekortet.	 6
	Bryteren for skrivebeskyttelse på Eye-Fi-kortet er i låsestilling.	–
Ikke tilgjengelig hvis Eye-Fi-kort er låst.	En feil oppsto ved tilgang til Eye-Fi-kortet. <ul style="list-style-type: none">• Kontroller at polene er rene.• Kontroller at Eye-Fi-kortet er riktig satt inn.	6
Ikke nok minne.	Slett bilder, eller sett inn et nytt minnekort.	6, 17

På skjermen	Årsak/løsning	
Bildet kan ikke lagres.	Det oppsto en feil ved lagring av bildet. Sett inn et nytt minnekort, eller formater interminnet eller minnekortet.	 69
	Kameraet har ikke nok filumre. Sett inn et nytt minnekort, eller formater interminnet eller minnekortet.	 69
	Kan ikke bruke bildet på velkomstskjermen.	 61
	Ikke nok plass til å lagre en kopi. Slett bilder fra målmappen.	17
Bildet kan ikke endres.	Velg bilder som kan redigeres.	 25,  13
Kan ikke ta opp film.	Tidsavbruddsfeil under lagring av filmen på minnekortet. Velg et minnekort med høyere skrivehastighet.	 40,  19
Kortet inneholder ingen bilder.	Det er ingen bilder i interminnet eller på minnekortet. <ul style="list-style-type: none"> Ta ut minnekortet fra kameraet for å spille av bildene i kameraets interminne. For å kopiere bildene som er lagret i kameraets interminne over til minnekortet, trykk MENU-knappen for å velge Kopi i avspillingsmenyen. 	7  58
Filen inneholder ikke billeddata.	Filen er ikke opprettet eller redigert med dette kameraet. Filen kan ikke vises på dette kameraet. Vis filen med en datamaskin eller enheten som ble brukt til å opprette eller redigere filen.	-
Alle bilder er skjulte.	Ingen bilder er tilgjengelige for en lysbildefremvisning.	 54
Dette bildet kan ikke slettes.	Bildet er beskyttet. Deaktiver beskyttelsen.	 55

På skjermen	Årsak/løsning	
Objektivfeil	En objektivfeil oppstod. Slå av og på kameraet. Kontakt forhandleren eller en Nikon-autorisert servicerepresentant hvis feilen vedvarer.	8
Kommunikasjonsfeil	En feil oppsto ved kommunikasjon med skriveren. Slå av kameraet og koble til USB-kabelen på nytt.	 33
Systemfeil	En feil oppstod i kameraets interne kretser. Slå av kameraet, ta ut og sett inn batteriene igjen og slå på kameraet. Kontakt forhandleren eller en Nikon-autorisert servicerepresentant hvis feilen vedvarer.	6, 8
Utskriftsfeil: kontroller skriverstatus.	Når du har løst problemet, velger du Fortsett og trykker deretter på  for å gjenoppta utskrift.*	–
Skriverfeil: sjekk papiret	Legg i den angitte papirstørrelsen, velg Fortsett og trykk på  for å gjenoppta utskrift.*	–
Skriverfeil: papirstopp	Fjern det tilstoppede papiret, velg Fortsett og trykk på  for å gjenoppta utskrift.*	–
Skriverfeil: tomt for papir	Legg i den angitte papirstørrelsen, velg Fortsett og trykk på  for å gjenoppta utskrift.*	–
Skriverfeil: sjekk blekk	Et problem med skriverblekket oppstod. Kontroller blekket, velg Fortsett og trykk på  for å gjenoppta utskrift.*	–
Skriverfeil: tomt for blekk	Bytt ut blekket, velg Fortsett og trykk på  for å gjenoppta utskrift.*	–
Skriverfeil: korrupt fil	Et problem oppstod med bildefilen som skal skrives ut. Velg Avbryt og trykk på  for å avbryte utskrift.	–

* Se i dokumentasjonen som fulgte med skriveren hvis du vil ha mer veiledning og informasjon.

Filnavn

Bilder eller filmer tildeles filnavn som følger.

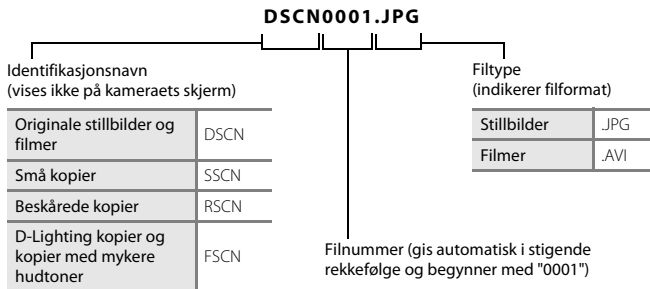

Ekstraustyr

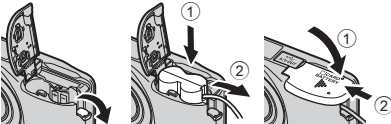
Oppladbart batteri	Oppladbare Ni-MH-batterier EN-MH2-B2 (sett med to EN-MH2-batterier)* Oppladbare Ni-MH-batterier EN-MH2-B4 (sett med fire EN-MH2-batterier)*
Batterilader	Batterilader MH-72 (inkluderer to EN-MH2 oppladbare Ni-MH-batterier)* Batterilader MH-73 (inkluderer fire EN-MH2 oppladbare Ni-MH-batterier)*
Nettadptere	Nettadptere EH-65A (koble til som vist)  <p>Sørg for at strømforsyningskabelen har blitt rettsstilt med batterikammersporet før du lukker dekelet til batterikammeret/minnekortspor. Hvis en del av kabelen ligger utenfor sporet, kan kabelen eller dekelet bli skadet når dekelet lukkes.</p>
USB-kabel	USB -kabel UC-E16
AV-kabel	AV-kabel EG-CP14

* Bruk kun batterilader MH-72 eller MH-73 for å lade opp EN-MH2-batterier. Ikke bruk disse batteriladerne til å lade opp noen annen type batteri.

Tilgjengeligheten kan variere avhengig av land eller region.

Se nettsidene våre eller brosjyrene for den nyeste informasjonen.



Tekniske merknader og indeks

Vedlikeholde produktet	2
Kameraet	2
Batterier	4
Minnekort.....	6
Rengjøring og lagring	7
Rengjøring	7
Oppbevaring.....	7
Feilsøking	8
Spesifikasjoner	15
Godkjente minnekort	19
Stikkordregister	21

Vedlikeholde produktet

Kameraet

For å sikre at dette Nikon-produktet fortsetter å fungere som det skal, må du ta hensyn til forholdsreglene nevnt nedenfor og varslene i "For din sikkerhet" (📖 viii-xi) ved bruk eller oppbevaring av denne enheten.

✔ **Må ikke slippes i bakken**

Funksjonsfeil kan oppstå hvis produktet utsettes for sterke støt eller kraftig vibrasjon.

✔ **Håndter objektivet og bevegelige deler forsiktig**

Ikke bruk makt på objektivet, objektivdekelet, skjermen, minnekortsporet eller batterikammeret. Disse delene kan lett bli skadet. Bruk av makt på objektivdekelet kan føre til feilfunksjon eller objektivskade. Hvis skjermen knuses, er det viktig at du unngår å få flytende krystaller fra skjermen på huden eller i øynene eller munnen. Pass også på at du ikke skjærer deg på knust glass.

✔ **Hold produktet tørt**

Enheten vil bli skadet hvis det senkes ned i vann eller utsettes for høy fuktighet.

✔ **Unngå brå temperaturendringer**

Raske endringer i temperaturen, for eksempel når du går inn i eller ut av et varmt hus på en kald dag, kan forårsake kondens i kameraet. Den enkleste måten å unngå kondens på, er å legge kameraet i et futteral eller plastpose før det utsettes for raske endringer i temperaturen.

✔ **Hold kameraet unna sterke magnetfelter**

Ikke bruk eller oppbevar kameraet i nærheten av utstyr som genererer sterk elektromagnetisk stråling eller magnetfelt. Sterke statiske utladninger eller magnetfelt som dannes av for eksempel radiosendere, kan påvirke skjermen, skade data som er lagret på kortet eller påvirke kameraets interne kretser.

✓ Ikke pek objektivet mot sterke lyskilder over lengre tid

Unngå å peke objektivet mot solen eller andre sterke lyskilder over lengre perioder når du bruker eller oppbevarer kameraet. Intenst lys kan føre til forringelse av bildesensoren, noe som vil gi hvite uklårheter i bildene som tas.

✓ Slå av produktet før du fjerner eller kobler fra strømkilden

Ikke fjern batteriene når produktet er påslått, eller mens bildene blir lagret eller slettet. Å kutte strømmen med makt i disse situasjonene kan føre til skade på minnet eller de interne kretsene.

✓ Merknader om skjermen

- Skjermer og elektroniske søkere er konstruert med ekstrem høy nøyaktighet, der minst 99,99% fungerer og mindre enn 0,01% av pikslene mangler eller er defekte. Følgelig kan disse skjermene inneholde piksler som alltid lyser (hvitt, rødt, blått eller grønt) eller som alltid er av (sort). Dette er ikke en feil, og påvirker heller ikke bilder som tas opp med dette utstyret.
- Bildene på skjermen kan være vanskelige å se i sterkt lys.
- Skjermen har LED-bakgrunnsbelysning. Kontakt et Nikon-verksted hvis skjermen begynner å flimre, eller hvis den blir mørkere.

✓ Merknader om flekk

Hvite eller fargede striper kan være synlige når lyse motiver rammes inn i skjermen. Dette fenomenet, kjent som flekk, oppstår når svært sterkt lys treffer bildesensoren. Det er en karakteristikk i bildesensorene, men den indikerer ikke feilfunksjon. Flekk kan også ta form av delvis misfarging i skjermen ved opptak. Det vises ikke på bilder som lagres med kameraet, bortsett fra ved filmer og bilder lagret med **Flere bilder 16** valgt for **Kontinuerlig**. Ved opptak med disse valgene, anbefaler vi at du unngår lyse motiver som f.eks. solen, reflektert sollys og elektriske lys.

Batterier

Husk å lese og følge advarslene i "For din sikkerhet" (📖 viii-xi) før bruk.

✔ Merknader om bruk av batterier

- Brukte batterier kan overoppheves. Hånder forsiktig.
- Bruk ikke batterier etter den anbefalte utløpsdatoen.
- Ikke slå kameraet av og på gjentatte ganger med utladede batterier satt inn i kameraet.

✔ Ekstra batterier

Vi anbefaler å ha med ekstra batterier avhengig av hvor du tar opp. Det kan være vanskelig å kjøpe batterier i visse områder.

✔ Lade batterier

Lad opp batteriene først før du tar bilder hvis du bruker valgfrie oppladbare batterier. Batteriene er ikke oppladet ved kjøp.

Sørg for å lese og følge advarslene i bruksanvisningene som følger med batteriladeren.

✔ Lade opp oppladbare batterier

- Ikke bland batterier med ulike gjenværende mengder ladning, eller batterier av ulike merker eller modeller.
- Ved bruk av EN-MH2-batterier for dette kameraet må batteriene lades to om gangen ved bruk av batteriladeren MH-72. Lad to eller fire batterier om gangen ved bruk av batteriladeren MH-73. Bruk kun batteriladeren MH-72 eller MH-73 til å lade opp EN-MH2-batteriene.
- Lad kun opp EN-MH2-batterier med batteriladerne MH-72 eller MH-73.

✔ Merknader om oppladbare EN-MH1-batterier og batteriladeren MH-70/71

- Du kan også bruke EN-MH1 oppladbare Ni-MH-batterier med dette kameraet.
- Bruk kun batteriladeren MH-70 eller MH-71 til å lade opp EN-MH1-batteriene.
- Lad kun opp EN-MH1-batterier med batteriladerne MH-70 eller MH-71.
- Still inn innstillingen **Batteritype** (📖 24, ⚙️72) i oppsettsmenyen til **COOLPIX (Ni-MH)**.

Merknader om oppladbare Ni-MH-batterier

- Hvis du gjentatte ganger lader opp oppladbare Ni-MH-batterier når de fremdeles ikke er helt utladet, kan meldingen **Batteriet er tomt**, vises for tidlig ved bruk av batteriene. Dette skyldes "minneeffekten", der ladmengden batteriene kan romme reduseres midlertidig. Bruk batteriene til de er helt utladet. Da vil de fungere som normalt igjen.
- Oppladbare Ni-MH-batterier utlades selv når de ikke brukes. Vi anbefaler at batteriene lades opp rett før bruk.

Bruk i kalde miljøer

Batteriytelse reduseres i kalde miljøer. Prøv å forhindre at kameraet og batteriene blir for kalde ved bruk i kalde miljøer. Kameraet kan slutte å virke hvis du bruker utladede batterier i kalde miljøer. Hold ekstrabatteriene varme, og bytt mellom to sett batterier. Batterier som ikke kan brukes fordi de er for kalde, kan ofte brukes igjen når de har blitt varmet opp.

Batteripoler

Smuss på batteripolene kan føre til at kameraet ikke virker. Fjern smuss fra terminalene med en tørr klut.

Gjenværende batteriladning

Hvis du setter utladede batterier inn i kameraet, kan det vise at batteriene har tilstrekkelige ladninger igjen. Dette er vanlig for batterier.

Gjenvinning

Brukte batterier er en verdifull ressurs. Gjenvinn batteriene i samsvar med lokale miljøvernbestemmelser. Dekk til batteripolene med plasttape ved gjenvinning.

Minnekort

- Bruk bare SD-minnekort (Secure Digital). Se "Godkjente minnekort" (🔌19) for anbefalte minnekort.
- Legg merke til forholdsreglene som er angitt i dokumentasjonen som følger med minnekortet.
- Ikke sett etiketter eller klistremerker på minnekortet.
- Ikke formater minnekortet ved hjelp av en datamaskin.
- Første gang du setter et minnekort som har vært brukt i en annen enhet, inn i dette kameraet, må du passe på å formatere det med dette kameraet. Vi anbefaler å formatere nye minnekort med dette kameraet før du tar dem i bruk.
- Legg merke til at hvis **et minnekort formateres, slettes alle bilder og andre data på minnekortet permanent**. Dersom det finnes lagrede data på minnekortet som du ønsker å beholde, må du kopiere disse dataene til en datamaskin før formatering.
- Hvis meldingen **Kortet er ikke formatert. Formater kort?** vises når kameraet slås på, må minnekortet formateres. Hvis det finnes data på minnekortet som du ikke vil slette, velg **Nei** og trykk på **OK**. Kopier de dataene til en datamaskin før du formaterer. Velg **Ja** for å formatere minnekortet.
- Legg merke til følgende forholdsregler mens du formaterer minnekortet, lagrer og sletter bilder og kopierer bilder til en datamaskin for å unngå at data eller selve minnekortet blir skadet.
 - Ikke åpne dekslet på batterikammeret/minnekortsporet eller fjern minnekortet eller batteriene.
 - Ikke slå av kameraet.
 - Ikke koble fra nettdapteren.

Rengjøring og lagring

Rengjøring

Bruk aldri alkohol, tynner eller andre flyktige kjemikalier.

Objektiv	Unngå å ta på glassdeler med fingrene. Fjern støv eller lo ved hjelp av en blåsebørste (vanligvis en liten enhet med en gummiball på én ende som pumpes for å skape en luftstrøm som kommer ut av den andre enden). Fingeravtrykk og andre flekker du ikke kan fjerne med en blåsebørste, fjerner du ved å gni av objektivet med en myk klut. Gni forsiktig i en spiralbevegelse fra midten og utover mot kantene. Hvis dette ikke er tilstrekkelig, rengjør du objektivet med en klut som er fuktet lett i kommersielt tilgjengelig objektivrengjøringsmiddel.
Skjerm	Fjern støv eller lo ved hjelp av en blåsebørste. For å fjerne fingeravtrykk og andre flekker rengjør du skjermen med myk, tørr klut. Pass på å ikke legge på trykk.
Kamerahus	Bruk en blåsebørste til å fjerne støv, skitt eller sand, og tørk deretter av med en myk, tørr klut. Etter at kameraet har vært brukt på stranden eller ved sjøen, tørker du av eventuell sand, støv eller salt med en klut lett fuktet med ferskvann før du tørker kameraet grundig. Merk at fremmedlegemer inni kameraet kan forårsake skader som ikke dekkes av garantien.

Oppbevaring

Slå av kameraet når det ikke er i bruk. Sørg for at strømforsyningslampen har slukket seg før du legger vekk kameraet. Ta ut batteriene hvis kameraet ikke skal brukes over lengre tid. Ikke oppbevar kameraet med naftalin eller kamfermøllkuler eller på følgende steder:

- nær elektriske apparater som genererer sterke elektromagnetiske felt, for eksempel fjernsynsapparater eller radioer
- utsatt for temperaturer under -10°C eller over 50°C
- steder som er dårlig ventilert eller utsatt for fuktighet over 60%









Ta kameraet ut av oppbevaring minst én gang i måneden for å forhindre at mugg eller sopp dannes. Slå på kameraet og utløs lukkeren et par ganger før du legger det vekk igjen.









Følg forholdsreglene i "Batterier" (🔋4) i "Vedlikeholde produktet" (🔧2) for oppbevaring av batteriene.

Feilsøking















Hvis ikke kameraet fungerer som forventet, kan du sjekke i listen over vanlige problemer nedenfor før du kontakter forhandleren eller et Nikon-verksted.



















Problemer med strøm, visning og innstillinger





















Problem	Årsak/løsning	
Kameraet er på, men reagerer ikke.	Vent på at opptaket skal ta slutt. Dersom problemet vedvarer, slå av kameraet. Dersom kameraet ikke slår seg av, ta ut og sett inn batteriet eller batteriene på nytt, eller, dersom du bruker en nettadapter, koble fra og koble til nettadapteren på nytt. Merk deg at selv om data som for øyeblikket tas opp vil mistes, vil ikke data som allerede har blitt tatt opp påvirkes av at du tar ut eller kobler fra strømkilden.	6, 8,  78
Kameraet slår seg uventet av uten varsel.	<ul style="list-style-type: none">• Kameraet slås av automatisk for å spare strøm (Auto av-funksjon).• Kameraet og batteriene har blitt for kalde og fungerer ikke ordentlig.• Innsiden av kameraet er varm. La kameraet være av til innsiden av kameraet har kjølt seg ned, og prøv deretter å slå det på igjen.	11  5 –
Skjermen er blank.	<ul style="list-style-type: none">• Kameraet er av.• Batteriene er tomme.• Kameraet har gått inn i beredskapsmodus for å spare strøm. Trykk på strømbryteren, utløseren, ,  (avspilling) eller  (filmopptak).• Blitsens klarsignal blinker når blitsen lades opp. Vent mens blitsen lader.• Kameraet og datamaskinen er sammenkoblet med USB-kabelen.• Kameraet og TV-en er tilkoblet via en AV-kabel.	8 10 1, 11 2,  13 26, 29 26,  32

Problem	Årsak/løsning	
Skjermen er vanskelig å lese.	<ul style="list-style-type: none"> • Velg Skjerminnstillinger > Lysstyrke i oppsettsmenyen og juster skjermens lysstyrke. • Skjermen er skitten. Rengjør skjermen. 	24,  64  7
Dato og klokkeslett for opptak er ikke korrekt.	<ul style="list-style-type: none"> • Hvis kameraklokken ikke har blitt stilt inn, blinker  under opptak av bilder og film. Bilder og filmer som lagres før klokken stilles inn, dateres "00/00/0000 00:00" eller "01/01/2014 00:00". Still inn riktig tid og dato ved å bruke Tidssone og dato i oppsettsmenyen. • Kameraklokken er ikke like nøyaktig som vanlige armbåndsur eller klokker. Sammenlign kameraklokken med en mer nøyaktig tidtaker av og til, og still inn på nytt etter behov. 	8, 24,  62
Ingen indikatorer vises på skjermen.	Skjul info er valgt for Bildeinfo i Skjerminnstillinger i oppsettsmenyen.	24,  64
Datomerking er ikke tilgjengelig.	Tidssone og dato i oppsettsmenyen er ikke stilt inn.	8, 24,  62
Bildene er ikke datomerket, selv om Datomerking er aktivert.	<ul style="list-style-type: none"> • Den gjeldende opptaksmodusen støtter ikke Datomerking. • Datoen kan ikke merkes på filmer. 	 66
Skjermen for innstilling av tidssone og dato vises når kameraet er på.	Klokkebatteriet er tomt. Alle innstillingene ble gjenopprettet til standardverdiene.	8, 11
Kamerainnstillinger nullstilles.		
Kameraet blir varmt.	Kameraet kan bli varmt under innspilling av filmer eller opplasting av bilder fra et Eye-Fi-kort over en lengre tidsperiode, eller når kameraet brukes på et varmt sted. Dette er ikke en funksjonsfeil.	–
Kameraet lager lyd.	Kameraet kan avgi en hørbar fokuseringslyd når Autofokus-modus i filmmenyen er stilt til Kontinuerlig AF , eller i visse opptaksmoduser.	24,  60



Opptaksproblemer



Problem	Årsak/løsning	
Kan ikke bytte til opptaksfunksjon.	Koble fra USB-kabelen.	26, 29,  33
Kan ikke ta bilder når utløseren trykkes ned.	<ul style="list-style-type: none"> Når kameraet er i avspillingsmodus, trykk på . Trykk på MENU når det vises menyer. Batteriene er tomme. Blitsens klarsignal blinker når blitsen lades opp. 	1, 16 2 10 2,  13
Kameraet kan ikke fokusere.	<ul style="list-style-type: none"> Motivet er for nært. Prøv å ta opp i enkel automodus, motivmodusen Nærbilde eller makromodus. Det er vanskelig å fokusere på motivet. Slå av og på kameraet. 	19, 20,  3,  5,  15  21 8
Bildene er uskarpe.	<ul style="list-style-type: none"> Bruk blits. Aktiver Bevegelsessensor i oppsettsmenyen. Aktiver BSS (valg av beste bilde) for innstillingen Kontinuerlig i opptaksmenyen. Bruk et stativ for å stabilisere kameraet under opptak (å bruke selvutløseren samtidig er mer effektivt). 	19,  11 24,  67 24,  6,  48 19,  14
Striper av lys eller delvis misfarging er synlig på skjermen.	Flekk oppstår når svært sterkt lys treffer bildesensoren. Det anbefales å unngå lyse objekter som solen, refleksjoner av den og elektriske lys ved opptak med Kontinuerlig stilt til Flere bilder 16 .	 48,  3

Problem	Årsak/løsning	
Bilder som er tatt med blitsen på, kan ha lyse flekker.	Lyset fra blitsen reflekteres fra partikler i luften. Still blitsfunksjonen til  (av).	19,  12
Blitsen virker ikke.	<ul style="list-style-type: none"> • Blitsfunksjonen er stilt til  (av). • En motivmodus som begrenser blitsen har blitt valgt. • På velges for Blunkefilter i menyen Smart portrett. • En funksjon som begrenser blitsen er aktivert. 	19,  11,  12,  17, 24,  51,  19
Digital zoom kan ikke brukes.	<ul style="list-style-type: none"> • Digital zoom kan ikke brukes i følgende situasjoner: <ul style="list-style-type: none"> - Når Portrett, Nattportrett eller Kjæledyrportrett er valgt i motivvalg - Når smart portrett-modus er valgt - Når Kontinuerlig i opptaksmenyen er satt til Flere bilder 16 	20,  4 20,  8 24,  48
Bildeinnstillinger er ikke tilgjengelig.	En funksjon som begrenser alternativet Bildeinnstillinger er aktivert.	 19
Det kommer ingen lyd når lukkeren utløses.	<ul style="list-style-type: none"> • Av er valgt for Lyddinnstillinger > Lukkerlyd i oppsettsmenyen. Ingen lyd høres ved enkelte opptaksmoduser og innstillinger, selv når du har valgt På. • Ikke dekk til høyttaleren. 	24,  67 2
Bildene er skitne.	Objektivet er skittent. Rengjør objektivet.	 7
Fargene er unaturlige.	Hvitbalanse eller nyanse er ikke riktig justert.	24,  5,  46
Lyse piksler ("støy") er vilkårlig spredt i bildet.	Motivet er mørkt, så lukkertiden er for langsom eller ISO-følsomheten for høy. Du kan redusere støy ved å bruke blits.	19,  11

Problem	Årsak/løsning	
Bildene er for mørke (undereksponert).	<ul style="list-style-type: none"> Blitsfunksjonen er stilt til  (av). Blitsvinduet er blokkert. Motivet er utenfor blitsrekkevidde. Juster eksponeringskompensasjon. Motivet er i motlys. Velg Motlys i motivvalget, eller sett blitsfunksjonen til  (utfyllingsblits). 	19,  11,  17 12  16 19,  16 19, 20,  6,  11
Bildene er for lyse (overeksponert).	Juster eksponeringskompensasjon.	19,  16
Uventede resultater når blitsen er stilt inn på  (automatisk med reduksjon av rød øyerefleks).	Hvis du tar bilder med  (auto med reduksjon av rød øyerefleks) eller når du tar bilder med utfyllingsblitsen med synkronisering på lang lukkertid og reduksjon av rød øyerefleks i Nattportrett (enten i enkel automodus eller motivmodus), kan kameraets funksjon for reduksjon av rød øyerefleks i sjeldne tilfeller brukes på områder som ikke er påvirket av røde øyne. Bruk automodus eller en annen motivmodus enn Nattportrett , endre blitsmodusinnstillingen til en annen enn  (auto med reduksjon av rød øyerefleks), og prøv igjen.	19, 20,  5,  11
Hudtoner har ikke blitt mykere.	<ul style="list-style-type: none"> Under visse opptaksforhold kan det hende at hudtoner ikke gjøres mykere. Bruk Mykere hudtoner i avspillingsmenyen for bilder som inneholder fire eller flere ansikter. 	 21 24,  27
Det tar tid å lagre bilder.	Det kan ta mer tid å lagre bildene i følgende situasjoner. <ul style="list-style-type: none"> Når funksjonen for støyreduksjon er i drift, for eksempel ved opptak i mørke omgivelser Når blitsfunksjonen er stilt inn på  (automatisk med reduksjon av rød øyerefleks) Når hudmykningsfunksjonen brukes under opptak 	– 19,  13  21

Avspillingsproblemer

Problem	Årsak/løsning	
Filen kan ikke spilles av.	<ul style="list-style-type: none"> • Det kan være at kameraet ikke kan spille av bilder som er tatt med et digitalkamera av et annet merke eller en annen modell. • Dette kameraet kan ikke avspille filmer som er tatt med et digitalkamera av et annet merke eller en annen modell. • Det kan være at kameraet ikke kan spille av data som er redigert på en datamaskin. 	–
Kan ikke zoome inn enkeltbilder.	<ul style="list-style-type: none"> • Avspillingszoom kan ikke brukes på filmer, små bilder eller bilder som er beskåret til en størrelse på 320 × 240 eller mindre. • Det er ikke sikkert at dette kameraet kan zoome inn på bilder som er tatt med et digitalkamera av et annet merke eller en annen modell. 	–
Kan ikke redigere bildet.	<ul style="list-style-type: none"> • Noen bilder kan ikke redigeres. Bilder som allerede har blitt redigert, kan ikke redigeres på nytt. • Det er ikke nok ledig plass i internminnet eller på minnekortet. • Dette kameraet kan ikke redigere bilder tatt med andre kameraer. • Redigeringsfunksjoner som er brukt på bilder, kan ikke brukes på filmer. 	 25 – – –
Kan ikke rotere bilde.	Dette kameraet kan ikke rotere bilder som er tatt med et digitalkamera av et annet merke eller en annen modell.	–
Bilder vises ikke på TV-skjermen.	<ul style="list-style-type: none"> • Videostandard er ikke stilt inn korrekt i oppsettsmenyen. • Minnekortet inneholder ingen bilder. Bytt minnekortet. Ta ut minnekortet for å spille av bildene fra internminnet. 	24,  69 6
Nikon Transfer 2 starter ikke når kameraet er tilkoblet en datamaskin.	<ul style="list-style-type: none"> • Kameraet er av. • Batteriene er tomme. • USB-kabelen er ikke riktig tilkoblet. • Kameraet registreres ikke av datamaskinen. • Datamaskinen er ikke stilt inn til å starte Nikon Transfer 2 automatisk. For mer informasjon om Nikon Transfer 2, se Hjelp-delen i ViewNX 2. 	8 10 26, 29 – 31

Problem	Årsak/løsning	
Bildene som skal skrives ut, vises ikke.	<ul style="list-style-type: none"> • Minnekortet inneholder ingen bilder. Bytt minnekortet. • Ta ut minnekortet for å skrive ut bildene fra internminnet. 	6 7
Kan ikke velge papirstørrelse med kameraet.	<p>Papirstørrelsen kan ikke velges fra kameraet i følgende situasjoner, selv ved utskrift fra en PictBridge-kompatibel skriver. Bruk skriveren for å velge papirstørrelse.</p> <ul style="list-style-type: none"> • Skriveren støtter ikke papirstørrelsene som spesifiseres av kameraet. • Skriveren velger papirstørrelse automatisk. 	26,  35,  36 –

Spesifikasjoner

Nikon COOLPIX L29-digtalkamera

Type	Kompakt digtalkamera
Antall effektive piksler	16,1 millioner
Bildesensor	$\frac{1}{2}$,3-tommers type CCD, ca. 16,44 millioner piksler totalt
Objektiv	NIKKOR-objektiv med 5x optisk zoom
Brennvidde	4.6–23.0 mm (bildevinkel tilsvarende 26–130 mm objektiv i 35mm [135] format)
f-tall	f/3.2–6.5
Oppbygging	6 elementer i 5 grupper
Digital zoomforstørrelse	Opptil 4x (bildevinkel som tilsvarer omtrent 520 mm objektiv i 35mm [135]-format)
Redusering av bevegelsesuskarphet	Elektronisk VR (stillbilder, auto), bevegelsessensor (stillbilder)
Autofokus (AF)	Kontrastsøkende AF
Fokusområde	<ul style="list-style-type: none">• [W]: Ca. 50 cm –∞, [T]: Ca. 80 cm –∞• Makro: Ca. 10 cm (vidvinkelposisjon relativ til –∞) (Alle avstander er målt fra overflaten midt frempå objektivet)
Valg av fokusområde	Midten, ansiktsgjenkjenning
Skjerm	6,7 cm (2,7-tommers), ca. 230k-punkt, TFT LCD med lysstyrkejustering på 5 nivåer
Motivdekning (opptaksmodus)	Ca. 98% horisontal og 98% vertikal (sammenlignet med faktisk bilde)
Motivdekning (avspillingsmodus)	Ca. 100% horisontal og 100% vertikal (sammenlignet med faktisk bilde)

Oppbevaring	
Medier	Internminne (ca. 20 MB), SD/SDHC/SDXC-minnekort
Filsystem	DCF-, Exif 2.3- og DPOF-kompatibel
Filformater	Stillbilder: JPEG Filmer: AVI (Motion-JPEG-kompatibelt)
Bildestørrelse (piksler)	<ul style="list-style-type: none"> • 16M (Høy) [4608 × 3456★] • 16M [4608 × 3456] • 8M [3264 × 2448] • 4M [2272 × 1704] • 2M [1600 × 1200] • VGA [640 × 480] • 16:9 [4608 × 2592]
ISO-følsomhet (standard utgangsfølsomhet)	ISO 80–1600
Eksponering	
Lysmålingsmodus	Matrise, sentrumsdominert (digital zoom på mindre enn 2x), punkt (digital zoom på 2x eller mer)
Eksponeringskontroll	Programautomatikk eksponering og eksponeringskompensasjon (–2,0 – +2,0 EV i trinn på $\frac{1}{3}$ EV)
Lukker	
Hastighet	<ul style="list-style-type: none"> • $\frac{1}{2000}$–1 s • 4 s (motivmodus Fyrverkeri)
Blenderåpning	
Rekkevidde	2 trinn (f/3.2 og f/8 [W])
Selvtløser	Ca. 10 s
Blits	
Rekkevidde (ca.) (ISO-følsomhet: Auto)	[W]: 0,5–3,6 m [T]: 0,8–1,7 m
Blitsstyring	TTL autoblits med forhåndsblink

Grensesnitt	Hi-Speed USB
Dataoverføringsprotokoll	MTP, PTP
Videoutgang	Velg mellom NTSC og PAL
Inn-/utkontakt	Lyd/video (A/V)-utgang; digital I/O (USB)
Språk som støttes	Arabisk, dansk, engelsk, finsk, fransk, gresk, hindi, indonesisk, italiensk, japansk, kinesisk (forenklet og tradisjonelt), koreansk, nederlandsk, norsk, polsk, portugisisk (europaisk og brasiliansk), rumensk, russisk, spansk, svensk, thai, tsjekkisk, tyrkisk, tysk, ukrainsk, ungarsk, vietnamesisk
Strømforsyning	<ul style="list-style-type: none"> To LR6/L40 alkaliske batterier (størrelse AA) To FR6/L91 litumbatterier (størrelse AA) To EN-MH2 oppladbare Ni-MH-batterier (kjøpes separat) Nettadapter EH-65A (kan kjøpes separat)
Batteriets levetid ¹	
Stillbilder	<ul style="list-style-type: none"> Ca. 200 bilder ved bruk av alkaliske batterier Ca. 650 bilder ved bruk av litumbatterier Ca. 380 bilder ved bruk av EN-MH2-batterier
Filmer (batteriets faktiske levetid for opptak) ²	<ul style="list-style-type: none"> Ca. 1 h ved bruk av alkaliske batterier Ca. 3 h 20 m ved bruk av litumbatterier Ca. 2 h ved bruk av EN-MH2-batterier
Stativfeste	1/4 (ISO 1222)
Mål (B x H x D)	Ca. 96,4 x 59,4 x 28,9 mm (ikke medregnet utstikkende deler)
Vekt	Ca. 160 g (inkludert batterier og SD-minnekort)
Bruksforhold	
Temperatur	0°C–40°C
Luftfuktighet	85% eller mindre (ingen kondens)

- Med mindre noe annet er oppgitt, antar alle tall helt nye LR6/L40 alkaliske batterier (størrelse AA) og en romtemperatur på 23 ±3°C som spesifisert av Camera and Imaging Products Association (CIPA).

- ¹ Batteriets levetid kan variere avhengig av bruksforholdene, som for eksempel tiden mellom eksponeringene og hvor lenge menyer og bilder vises på skjermen. De medfølgende batteriene er kun til prøvebruk. Tallene som er oppgitt for litiumbatterier måles ved hjelp av kommersielt tilgjengelige FR6/L91 (størrelse AA) Energizer(R) Ultimate-litiumbatterier.
- ² Individuelle filfiler kan ikke overskride 4 GB eller 29 minutter. Innspillingen kan ende før hvis kameratemperaturen øker.



Spesifikasjoner

- Nikon kan ikke holdes ansvarlig for eventuelle feil i denne bruksanvisningen.
- Utseendet og spesifikasjonene til dette produktet kan endres uten forvarsel.

Godkjente minnekort

Følgende Secure Digital (SD)-minnekort er utprøvde og godkjente for bruk i dette kameraet.

- Det anbefales minnekort med en nominell SD-hastighetsklasse på 6 eller raskere for opptak av filmer. Hvis du bruker et minnekort med en lavere hastighetsklasse, kan det hende at filmopptaket plutselig avbrytes.

	SD-minnekort	SDHC-minnekort ²	SDXC-minnekort ³
SanDisk	2 GB ¹	4 GB, 8 GB, 16 GB, 32 GB	64 GB, 128 GB
TOSHIBA	–	4 GB, 8 GB, 16 GB, 32 GB	64 GB
Panasonic	2 GB ¹	4 GB, 8 GB, 16 GB, 32 GB	64 GB
Lexar	–	4 GB, 8 GB, 16 GB, 32 GB	64 GB, 128 GB

¹ Hvis minnekortet skal brukes i en kortleser eller lignende, kontroller at enheten støtter 2 GB-kort.

² SDHC-kompatibelt.

Hvis minnekortet skal brukes i en kortleser eller lignende, kontroller at enheten støtter SDHC.

³ SDXC-kompatibelt.

Hvis minnekortet skal brukes i en kortleser eller lignende, kontroller at enheten støtter SDXC.

- Kontakt produsenten for detaljer om kortene som nevnes ovenfor. Vi kan ikke garantere kameraets ytelse ved bruk av minnekort som er fremstilt av andre produsenter.



Informasjon om varemerker

- Microsoft, Windows og Windows Vista er enten registrerte varemerker eller varemerker for Microsoft Corporation i USA og/eller andre land.
- Mac og OS X er varemerker eller registrerte varemerker for Apple Inc. i USA og andre land.
- Adobe og Acrobat er registrerte varemerker for Adobe Systems Inc.
- SDXC-, SDHC- og SD-logoene er varemerker for SD-3C, LLC.
- PictBridge er et varemerke.
- Alle andre varemerker som nevnes i denne håndboken eller annen dokumentasjon som fulgte med Nikon-produktet, er varemerker eller registrerte varemerker som tilhører de respektive eierne.

Stikkordregister

Symboler

Automodus	20,	10
Avspillingsknapp	2, 16	
Avspillingsmodus.....	16	
Avspillingszoom	16,	23
Blitsinnstilling	19,	11
Eksponeringskompensasjon....	19,	16
Enkel automodus.....	20,	3
Filmopptaksknapp.....	2	
Hjelp.....		4
MENU -knapp.....	2, 24	
-knapp for å lagre valg	2	
Makromodus.....	19,	15
Meny for oppsett.....	24,	61
Miniatyravspilling.....	16,	24
Modusen smart portrett	20,	8
Motivprogram	20,	4
Opptaksfunksjonsknapp	2	
Selvutløser	19,	14
Slett-knapp	2, 17	
T Teleobjektiv	14	
W Vidvinkel	14	
A		
Alternativ for utskriftsordre.....		53
Ansiktsgjenkjenning		20
Antall gjenværende eksponeringer	10,	45

Audio/videokabel.....	27		
Audio-in/video-in-kontakt	27,	32	
Auto av.....	11,	68	
Autofokus		21,	60
Autofokus-modus		60	
Automatisk blits.....		12	
Automatisk utløser for kjæledyr		7	
Automodus	20,	10	
AV-kabel		32,	78
Avspilling.....	16,	41	
Avspilling på full skjerm.....	16		
Avspillingsknapp.....	2, 16		
Avspillingsmeny.....	24,	52	
Avspillingsmodus	16		
Avspillingszoom.....	16,	23	
B			
Batteriet	6, 11		
Batterilader		78	
Batteritype.....		72	
Beredskapsstilling.....		68	
Beskjæring.....		23,	31
Beskytt		55	
Bevegelsessensor		67	
Bildeinfo.....		64	
Bildeinnstillinger.....		44	
Blenderåpningsverdi	14		
Blits.....	1,	11	

Blits av.....	12	Filmalternativer.....	59
Blitsens klarsignal.....	2, 13	Filmavspilling.....	22, 41
Blitsinnstilling.....	19, 11	Filmengde.....	22, 39
Blunkefilter.....	51	Filmmeny.....	24, 59
Blunkevarsel.....	70	Filmopptak.....	22, 39
BSS (valg av beste bilde).....	6, 48	Filmopptaksknapp.....	2
D		Filnavn.....	77
Datamaskin.....	27, 29	Filtereffekter.....	28
Dato og tid.....	8, 62	Filtype.....	77
Datoformat.....	9, 62	Firmware-versjon.....	73
Datomerking.....	66	Flere bilder 16.....	48
Deksel til batterikammer/minnekortspor	2, 6	Fokus.....	13, 20
Digital zoom.....	14	Fokusindikator.....	4
Direkte utskrift.....	33	Fokuslås.....	22
Direkteutskrift.....	27	Fokusområde.....	13
D-Lighting.....	26	Formaterer det interne minnet.....	69
DPOF-utskrift.....	38	Formaterer minnekort.....	7, 69
E		Formaterer.....	7, 69
Eksponeringskompensasjon.....	19, 16	Fyrverkeri	4, 6
Ekstrautstyr.....	78	H	
Enkel automodus.....	20, 3	Hjelp.....	4
Enkeltbilde AF.....	60	Høytaler.....	2
EN-MH1.....	4	Hvitbalanse.....	46
EN-MH2.....	78, 4	I	
Eye-Fi-opplasting.....	71	Indikator for batterinivå.....	10
E		Internminne.....	7
Fargealternativer.....	49	K	
Fest/innendørs	4, 5	Kalendervisning.....	24
Festeøye for bærestropp.....	1	Kjæledyrportrett	4, 7
		Knappelyd.....	67

Kontaktdeksel	2
Kontinuerlig AF	60
Kopi	58
L	
Lader	78
Landskap 	4
Lite bilde	30
Lukkerlyd	67
Lukkertid	14
Lydinnstillinger	67
Lydstyrke	41
Lysbildefremvisning	54
Lysstyrke	64

M

Makromodus	19, 15
Manuell innstilling	47
Mat 	4, 5
Mikrofon	1
Miniatyravspilling	16, 24
Minnekort	6, 19
Minnekortspor	6
Modusen smart portrett	20, 8
Motivmodus	20, 4
Motlys 	4, 6
Multivelger	2
Museum 	4, 6
Mykere hudtoner	27, 50

N

Nattlandskap 	4
Nattportrett 	4, 5

Nærbilde 	4, 5
Nettadaptere	78
Nikon Transfer 2	30
Nullstill alle	72

O

Objektiv	1, 15
Objektivdeksel	1
Oppladbart batteri	78
Oppsettmenyen	24, 61
Opptak	12
Opptak av enkeltbilder	48
Opptaksfunksjonsknapp	2
Opptaksmeny	24, 43, 44
Optisk zoom	14

P

Papirstørrelse	35, 36
PictBridge	27, 33
Portrett 	4

R

Reduksjon av rød øyerefleks	12, 13
Roter bilde	57

S

Selvtvløser	19, 14
Selvtvløserlampe	1, 14
Serieopptak	48
Skjerm	2, 3, 7
Skjerminnstillinger	64
Skriv ut	27, 34, 36, 52
Skriver	27, 33
Skumring/soloppgang 	4

Slett	17
Smart portrett-menyen	43, 50
Smilutløser	50
Snø 	4
Solnedgang 	4
Sommertid	9, 63
Sport 	4, 5
Språk/Language	69
Stativfeste	2, 17
Strand 	4
Stropp	iii
Strøm	8
Strømbryter/strømforsyningslampe	1, 8
Svart/hvitt-kopi 	4, 6
Synkronisering på lang lukkertid	12
I	
Ta opp filmer	22, 39
Tidsforskjell	62
Tidssone	9, 62
Tidssone og dato	8, 62
Trykke halvveis ned	14
TV	27, 32
U	
USB kontakt og A/V-utgang	26, 29
USB-/AV-videoutgangskontakt	2, 32, 33
USB-kabel	27, 29, 33, 78
Utfyllingsblits	12
Utløser	1, 13
Utskriftsordre	52

V

Valg av beste bilde	6, 48
Velkomstskjerm	61
Videostandard	69
ViewNX 2	28
Z	
Zoom	14
Zoom inn	14
Zoom ut	14
Zoomkontroll	1, 14



A series of ten horizontal dashed lines spanning the width of the page, intended for handwriting practice.



A series of ten horizontal dashed lines spanning the width of the page, intended for handwriting practice.

Ingen kopiering eller reproduksjon av noen art skal foretas av denne veiledningen, hverken i sin helhet eller av enkeltdeler (med unntak av korte henvisninger i artikler eller anmeldelser) uten skriftlig godkjenning fra NIKON CORPORATION.

NIKON CORPORATION

© 2014 Nikon Corporation



CT3L01(1A)
6MN3281A-01