

Nikon

DIGITAALIKAMERA

COOLPIX S5300

Käyttöopas



Fi

| | |
|--|--|
| Johdanto | |
| Kameran osat | |
| Kuvaamisen ja toiston perusteet | |
| Kuvaustoiminnot | |
| Toistotoiminnot | |
| Elokvien tallentaminen ja toistaminen | |
| Kameran yleiset asetukset | |
| Wi-Fi-toiminnon (langaton lähiverkko) käyttö | |
| Kameran liittäminen televisioon, tietokoneeseen tai tulostimeen | |
| Viiteosa | |
| Tekniset tiedot ja hakemisto | |

Johdanto

Lue tämä ensin

Kiitos, että olet hankkinut Nikon COOLPIX S5300 -digitaalikameran. Lue kohdassa "Turvallisuusohjeita" (iviii–x) olevat tiedot ennen kameran käyttöä ja perehdy tässä käyttöoppaassa oleviin tietoihin. Kun olet lukenut käyttöoppaan, pidä sitä käsillä ja toimi siinä olevien ohjeiden mukaan, jotta voit hyödyntää uutta kameraasi parhaalla mahdollisella tavalla.





Tietoja tästä oppaasta

Jos haluat aloittaa kameran käytön välittömästi, katso kohtaa "Kuvaamisen ja toiston perusteet" (📖10).

Lisätietoja kameran osista ja näytössä näkyvistä tiedoista on kohdassa "Kameran osat" (📖1).

Muita tietoja

- Kuvakkeet ja merkintätavat

| Kuvake | Kuvaus |
|---|--|
|  | Tällä kuvakkeella on merkitty varoitukset ja tiedot, jotka kannattaa lukea ennen kameran käyttämistä. |
|  | Tällä kuvakkeella on merkitty huomautukset ja tiedot, jotka kannattaa lukea ennen kameran käyttämistä. |
|  | Nämä kuvakkeet viittaavat muihin sivuihin, joilla on tärkeitä tietoja;  : "Viiteosa",  : "Tekniset tiedot ja hakemisto" |

- SD-, SDHC- ja SDXC-muistikortteja kutsutaan tässä käyttöoppaassa "muistikorteiksi".
- Kameran hankintahetkellä käytössä olleita asetuksia kutsutaan "oletusasetuksiksi".
- Kameran näytössä näkyvät valikkotoiminnot ja tietokoneen näytöllä näkyvät painikkeiden nimet tai viestit on lihavoitu.
- Näytön esimerkinäytöistä on joskus jätetty pois kuvia, jotta näytön ilmaisimet näkyvät selvemmin.
- Tässä oppaassa olevat kuvat ja näyttöjen sisällöt voivat poiketa todellisesta tuotteesta.

Tietoja ja varotoimia

Oppia ikä kaikki

Nikon tarjoaa jatkuvaa tuotetukea ja -koulutusta oman ”Oppia ikä kaikki” -ohjelmansa mukaisesti, ja päivitettyjä tietoja on saatavissa seuraavista sivustoista:

- Yhdysvalloissa asuville käyttäjille: <http://www.nikonusa.com/>
- Euroopassa ja Afrikassa asuville käyttäjille: <http://www.europe-nikon.com/support/>
- Aasiassa, Oseaniassa ja Lähi-idässä asuville käyttäjille: <http://www.nikon-asia.com/>

Näissä sivustoissa on uusia tuotetietoja, vihjeitä, vastauksia usein kysytyihin kysymyksiin ja yleisiä ohjeita digitaalisesta kuvankäsittelystä ja valokuvauksesta. Voit kysyä lisätietoja myös paikallisilta Nikon-edustajilta. Katso yhteystiedot alla olevasta sivustosta.

<http://imaging.nikon.com/>

Käytä vain Nikon-valmisteisia elektronisia lisävarusteita

Nikon COOLPIX-kamerat on suunniteltu vaativimpien standardien mukaan, ja ne sisältävät monimutkaista elektroniikkaa. Vain Nikon-valmisteiset elektroniset lisävarusteet (kuten akkulaturit, akut, verkkovirtalaturi ja verkkolaitteet ja USB-kaapelit), jotka Nikon on sertifioinut käytettäväksi erityisesti tämän Nikon-digitaalikameran kanssa, on testattu niin, että niiden voidaan taata toimivan toimintaan ja turvallisuuteen liittyvien vaatimusten mukaisesti tämän elektronisen laitteen kanssa.

MUIDEN KUIN NIKONIN ELEKTRONISTEN LISÄVARUSTEIDEN KÄYTTÖ VOI VAHINGOITAA KAMERAJA SAATTAA JOHTAA NIKON-TAKUUN RAUKEAMISEEN.

Muiden valmistajien litiumioniakkujen, joissa ei ole Nikon-hologrammia, käyttäminen saattaa haitata kameran normaaleja toimintoja ja aiheuttaa akkujen ylikuumentumista, syttymistä, halkeamista tai vuotamista.

Lisätietoja Nikon-lisävarusteista saat paikalliselta valtuutetulta Nikon-jälleenmyyjältä.

Hologrammi: Vahvistaa, että kyseessä on aito Nikon-tuote.



Ennen tärkeiden kuvien ottamista

Ennen tärkeitä kuvaustilanteita (esimerkiksi ennen hääkuvien ottamista tai matkalle lähtöä) ota koekuva varmistaaksesi, että kamera toimii oikein. Nikon ei vastaa vahingoista tai rahallisista tappioista, jotka ovat seurausta tuotteen toimintahäiriöistä.

Tietoja oppaista

- Käyttöoppaiden mitään osaa ei saa jäljentää, tallentaa tietojen noutojärjestelmään, siirtää tai kääntää vieraalle kielelle ilman Nikonin etukäteen myöntämää kirjallista lupaa.
- Nikon pidättää oikeuden muuttaa tässä asiakirjassa mainittuja laitteiston teknisiä tietoja tai ohjelmistojen ominaisuuksia ilman erillistä ilmoitusta.
- Nikon ei ota vastuuta tämän tuotteen käytöstä aiheutuvista vahingoista.
- Näiden oppaiden tiedot on pyritty saamaan mahdollisimman kattaviksi ja oikeiksi. Jos kuitenkin huomaat ohjeissa puutteita tai virheitä, pyydämme ilmoittamaan niistä paikalliselle Nikonin edustajalle (osoite toimitetaan erikseen).

Ilmoitus kopiointi- tai jäljentämiskiellosta

Skannerilla, digitaalikameralla tai muulla laitteella kopioidun tai jäljennetyn materiaalin pelkkä hallussapito voi lain mukaan olla rangaistavaa.

• Laki kieltää seuraavien materiaalien kopioinnin tai jäljentämisen

Älä kopioi tai jäljennä seteleitä, kolikoita, arvopapereita tai mitään obligaatioita, vaikka niissä olisi näytekappalemerkintä. Ulkomailla liikkeelle laskettujen seteleiden, kolikoiden ja arvopapereiden kopiointi tai jäljentäminen on kielletty. Jollei valtio ole erikseen myöntänyt lupaa, käyttämättömien postimerkkien tai virallisten postikorttien kopiointi tai jäljentäminen on kielletty.

Valtion leimamerkkien ja laissa säädettyjen varmennettujen asiakirjojen kopiointi tai jäljentäminen on kielletty.

• Varoitus tietyn materiaalin kopioinnista tai jäljentämisestä

Valtio on julkaissut varoituksia yksityisten yritysten liikkeelle laskemien arvopapereiden (osakkeet, setelit, sekrit, lahjasekit jne.), matkalippujen tai kuponkien kopioinnista tai jäljentämisestä muuhun tarkoitukseen kuin yrityksen liiketoimintaan. Älä myöskään kopioi valtioiden passeja, julkisten tai yksityisten yhteisöjen myöntämiä lisensoituksia, henkilötodistuksia, lippuja, ruokalippuja tai muita vastaavia dokumentteja.

• Kunnioita tekijänoikeuksia

Tekijänoikeudella suojattujen taiteellisten ja kirjallisten teosten, esimerkiksi kirjojen, musiikin, maalausten, karttojen, piirrosten, puupiirrosten, elokuvien ja valokuvien, kopiointia säädetään kansallisilla ja kansainvälisillä laeilla. Älä käytä tätä tuotetta laittomaan kopiointiin tai tekijänoikeuslakien rikkomiseen.

Tallennusvälineiden hävittäminen

Ota huomioon, että kuvien poistaminen tai muistikorttien, kameran sisäisen muistin ja muiden tallennusvälineiden alustaminen ei aina hävitä alkuperäisiä kuvatietoja täysin. Joissakin tapauksissa poistetut tiedostot voidaan palauttaa pois heitetyistä tallennusvälineistä kaupallisten ohjelmistojen avulla. Tällöin on olemassa henkilökohtaisen kuvamateriaalin väärinkäytön mahdollisuus. Henkilökohtaisten tietojen suojaaminen on käyttäjän vastuulla.

Poista tallennuslaitteesta tiedot pysyvästi käyttämällä jotain kaupallista poisto-ohjelmaa tai alusta tallennusväline ja täytä se kuvatiedostoilla, joissa ei ole henkilökohtaista tietoa (esimerkiksi kuvilla, joissa on vain taivasta), ennen tallennuslaitteen hävittämistä tai sen luovuttamista toiselle henkilölle. Vaihda myös kaikki kuvat, jotka on valittu **Valitse kuva** -vaihtoehdolla **Aloituspäätös**-asetuksessa (📖77). Ole varovainen hävittäessäsi tallennusvälineitä fyysisesti, jotta välttäisit loukkaantumisen ja omaisuusvahingot. Voit poistaa Wi-Fi-asetukset valitsemalla Wi-Fi-asetusvalikossa (📶71) **Palauta oletusasetukset**.

Turvallisuusohjeita

Lue seuraavat turvallisuutta koskevat varoitukset kokonaan ennen tuotteen käyttöä. Näin vältät tämän Nikon-tuotteen vaurioitumisen sekä itsesi tai muiden loukkaantumisen. Säilytä turvaohjeet sellaisessa paikassa, että ne ovat tuotteen kaikkien käyttäjien saatavilla.

Tässä osassa lueteltujen varoitimien laiminlyönnistä mahdollisesti aiheutuvat seuraukset on merkitty seuraavalla kuvakkeella:



Tämä kuvake osoittaa varoituksia eli tietoja, jotka tulee lukea ennen tämän Nikon-tuotteen käyttöä, jotta vammat voidaan estää.

VAROITUKSET

Katkaise virta toimintahäiriön ilmaantuessa

Jos havaitset kamerasta tai verkkovirtalaturista tulevan savua tai epätavallista hajua, irrota verkkovirtalaturi ja poista akut tai paristot välittömästi varoen polttamasta itseäsi. Käytön jatkaminen voi aiheuttaa henkilövahinkoja. Kun olet poistanut tai irrottanut virtalähteen, toimita laite valtuutettuun Nikon-huoltoon tarkastusta varten.

Älä pura kameraa

Kameran tai verkkovirtalaturin sisäosien koskettaminen voi aiheuttaa loukkaantumisen. Laitetta saavat korjata vain ammattitaitoiset henkilöt. Jos kamera tai verkkovirtalaturi aukeaa putoamisen tai muun vahingon takia, irrota virtajohto ja/tai poista akku ja vie laite sitten valtuutettuun Nikon-huoltoon tarkistettavaksi.

Älä käytä kameraa tai verkkovirtalaturia tulenarkojen kaasujen lähellä

Älä käytä sähkölaitteita tulenarkojen kaasujen lähellä, sillä tällaisessa tilanteessa on räjähdys- tai palovaara.

Käsittele kameran hihnaa varoen

Älä aseta hihnaa lapsen kaulan ympärille.

Pidä tuotteet poissa lasten ulottuvilta

Huolehdi erityisesti siitä, että akku ja muut pienet osat eivät joudu pienten lasten suuhun.

Älä ole kosketuksissa kameraan, verkkovirtalaturiin tai verkkolaitteeseen pitkään laitteen ollessa päällä tai käytössä.

Laitteiden osat kuumenevat. Laitteiden jättäminen suoraan iholle pitkäksi aikaa saattaa aiheuttaa lieviä palovammoja.

Älä jätä tuotetta paikkaan, jossa se altistuu erittäin korkeille lämpötiloille, kuten autoon tai suoraan auringonpaisteeseen.

Tämän ohjeen noudattamatta jättäminen voi aiheuttaa vahingoittumisen tai tulipalon.

Toimi varoen akkua käsitellessäsi

Akku voi vuotaa, ylikuumentua tai räjähtää, jos sitä käsitellään väärin. Noudata seuraavia varotoimia käsitellessäsi akkua:

- Katkaise kamerasta virta, ennen kuin vaihdat akun. Jos käytät verkkovirtalaturia tai verkkolaitetta, varmista, että se on irrotettu.
- Käytä ainoastaan EN-EL19-litiumioniakkua (toimitetaan kameran mukana). Lataa akku sen lataamista tukevalle kameralla. Suorita toiminto verkkovirtalaturilla EH-71P (toimitetaan kameran mukana) ja USB-kaapelilla UC-E21 (toimitetaan laitteen mukana). Voit ladata akun ilman kameraa myös akkulaturilla MH-66 (saatavissa erikseen).

- Älä aseta akkua ylösalaisin tai väärin päin.
- Älä oikosulje akkua tai pura sitä osiin tai yritä poistaa tai rikkoo akun eristeitä tai pintaa.
- Suojaa akku tulelta ja voimakkaalta lämmöltä.
- Älä upota akkua veteen tai kastele sitä.
- Eristä akku panemalla se muovipussiin tai vastaavaan ennen sen kuljettamista. Älä kuljeta tai säilytä akkua samassa paikassa kaulakorujen, hiusneulojen tai muiden metalliesineiden kanssa.
- Tyhjentyneet akku voi vuotaa. Poista tyhjä akku tuotteesta välttääksesi tuotteen vaurioitumisen.
- Lopeta akun käyttö heti, jos huomaat sen jotenkin muuttuneen, esimerkiksi värjäytyneen tai väentyneen.
- Jos vahingoittuneesta akusta valuu nestettä vaatteille tai iholle, huuhtele se heti pois runsaalla vedellä.

Noudata seuraavia varotoimia käsitellessäsi verkkovirtalaturia.

- Suojaa laite kosteudelta. Tämän ohjeen noudattamatta jättäminen voi aiheuttaa tulipalon tai sähköiskun.
- Liittimen metalliosissa tai niiden lähellä oleva pöly on poistettava kuivalla kankaalla. Muussa tapauksessa käytön jatkaminen voi aiheuttaa tulipalon.
- Älä käsittele pistoketta tai oleskele verkkovirtalaturin läheisyydessä ukonilmalla. Tämän ohjeen noudattamatta jättäminen voi aiheuttaa sähköiskun.

- Älä vahingoita tai muuta USB-kaapelia äläkä vedä tai taivuta sitä voimakkaasti. Älä sijoita sen päälle raskaita esineitä äläkä altista sitä kuumuudelle tai liekeille. Jos johdon eriste vaurioituu ja johtimet paljastuvat, toimita johto valtuutettuun Nikon-huoltoon tarkastusta varten. Näiden ohjeiden noudattamatta jättäminen voi aiheuttaa tulipalon tai sähköiskun.
- Älä koske pistokkeeseen tai verkkovirtalaturiin märin käsin. Tämän ohjeen noudattamatta jättäminen voi aiheuttaa sähköiskun.
- Älä käytä käyttöjännitteen muuntamiseen tarkoitettuja sovitimia tai matkamuuntajia äläkä DC-AC-inverttereitä. Tämän ohjeen noudattamatta jättäminen voi vahingoittaa kameraa tai aiheuttaa ylikuumentumisen tai tulipalon.

Käytä oikeanlaista virtälähdettä (akku, verkkovirtalaturi, verkkolaite, USB-kaapeli)

Muun kuin Nikonin toimittaman tai myymän virtälähteen käyttäminen saattaa vahingoittaa laitetta tai aiheuttaa toimintahäiriöitä.

Käytä asianmukaisia kaapeleita

Kun teet laiteyhteyksiä, käytä vain kaapeleita, jotka Nikon on toimittanut tai myynyt tähän käyttötarkoitukseen, jotta tuote on edelleen tuotesäännösten mukainen.

Käsittele liikkuvia osia varoen

Varo, etteivät sormesi tai mitkään esineet puristu objektiivin suojuksen tai muiden liikkuvien osien väliin.

Salaman laukaiseminen liian lähellä kuvattavan henkilön silmiä voi haitata näköä tilapäisesti.

Salaman on oltava vähintään 1 metrin päässä kohteesta.

Ole erityisen varovainen valokuvatessasi pieniä lapsia.

Älä käytä salamaa, jos salaman ikkuna koskettaa henkilöä tai esinettä

Tämän ohjeen noudattamatta jättäminen voi aiheuttaa palovammoja tai tulipalon.

Vältä nestekiteiden koskettamista

Jos näyttö rikkoutuu, varo, ettet saa haavoja lasinsiruaista ja etteivät näytön sisältämät nestekiteet kosketa ihoa tai pääse silmiin tai suuhun.

Katkaise kamerasta virta lentokoneessa tai sairaalassa

Pidä kameran virta katkaistuna lentokoneen nousun tai laskun aikana. Älä käytä langattoman verkon toimintoja lennon aikana. Noudata sairaalan ohjeita käyttäessäsi kameraa sairaalassa. Tämän kameran tuottamat sähkömagneettiset aallot saattavat häiritä lentokoneen tai sairaalan laitteistojen toimintaa. Jos käytät Eye-Fi-korttia, poista se kamerasta ennen lentokoneeseen nousemistä tai sairaalaan menemistä.

Ilmoituksia

Huomautus eurooppalaisille asiakkaille

VAROITUKSIA

RÄJÄHDYSVAARA, JOS AKKU VAIHDETAAN VIRHEELLISEEN TYYPPIIN.

HÄVITÄ KÄYTETYT AKUT OHJEIDEN MUKAISESTI.

Tämä merkintä osoittaa, että sähkö- ja elektroniikkalaitteet on kerättävä erillään muusta jätteestä.

Seuraavat ilmoitukset koskevat vain Euroopan maissa olevia käyttäjiä:

- Tämä tuote on tarkoitettu kerättäväksi erikseen asianmukaisessa keräyspisteessä. Älä hävitä sitä kotitalousjätteen mukana.
- Erilliskeräys ja kierrätys auttavat säästämään luonnonvaroja ja estämään haittoja, joita voi aiheutua ihmisten terveydelle ja ympäristölle, jos laitteita ei hävitetä asianmukaisesti.
- Lisätietoja saat myyjältä tai jätehuollosta vastaavilta paikallisilta viranomaisilta.



Tämä symboli akussa osoittaa, että akku tulee kerätä talteen erikseen.

Seuraavat ilmoitukset koskevat vain Euroopan maissa olevia käyttäjiä:

- Kaikki akut, olipa niissä tämä symboli tai ei, on vietävä erikseen niille tarkoitettuun keräyspisteeseen. Älä hävitä niitä tavallisen kotitalousjätteen mukana.
- Lisätietoja saat myyjältä tai jätehuollosta vastaavilta paikallisilta viranomaisilta.



Wi-Fi (langaton lähiverkko)

Tämä tuote on Yhdysvaltain vientihallinnon määräysten alainen ja sinun on hankittava Yhdysvaltain hallitukselta lupa, jos haluat viedä tai edelleenviedä tämän tuotteen Yhdysvaltain kauppapakotteiden alaiseen maahan. Seuraavat maat ovat kauppapakotteiden alaisia: Kuuba, Iran, Pohjois-Korea, Sudan ja Syyria. Koska kohdemaat saattavat muuttua, pyydä uusimmat tiedot Yhdysvaltain kauppaministeriöltä.

Langattomia laitteita koskevat rajoitukset

Tähän laitteeseen sisältyvä langaton lähetin-vastaanotin on myyntimaansa langattomia laitteita koskevien säädösten mukainen eikä sitä ole tarkoitettu käytettäväksi muissa maissa (EU- tai EFTA-maissa ostettuja tuotteita saa käyttää kaikissa EU- ja EFTA-maissa). Nikon ei ole vastuussa käytöstä muissa maissa. Käyttäjien, jotka eivät ole varmoja alkuperäisestä myyntimaasta, tulee ottaa yhteys paikalliseen Nikon-huoltokeskukseen tai Nikonin valtuuttamaan huoltoedustajaan. Tämä rajoitus koskee ainoastaan langatonta toimintaa, ei tuotteen muuta käyttöä.

Vaatimustenmukaisuusvakuutus (Eurooppa)

Nikon Corporation vakuuttaa, että COOLPIX S5300 direktiivin 1999/5/EY olennaisten vaatimusten ja muiden relevanttien osien mukainen. Vaatimuksenmukaisuusvakuutuksen voi lukea osoitteessa http://imaging.nikon.com/support/pdf/DoC_S5300.pdf.



Varotoimet radiolähetäjiä käytettäessä

- Muista, että kolmannet osapuolet voivat kuunnella radiolähetäjiä tai häiritä tietojen vastaanottamista. Huomaa, että Nikon ei ole vastuussa tiedonsiirron aikana mahdollisesti tapahtuvista tieto- tai datavuodoista.

Henkilökohtaisten tietojen hallinta ja vastuuvapauslauseke

- Tuotteeseen tallennetut ja määritetyt käyttäjätiedot, mukaan lukien langattoman lähiverkon yhteysasetukset ja muut henkilökohtaiset tiedot, saattavat muuttua tai kadota käyttövirheen, staattisen sähkön, onnettomuuden, toimintahäiriön, korjauksen tai muun käsittelyn vuoksi. Säilytä tärkeistä tiedoista erilliset kopiot. Nikon ei ole vastuussa suorista tai epäsuorista vahingonkorvauksista tai saamatta jääneistä voitoista, jotka aiheutuvat sisällön häviöstä, joka ei ole Nikonin aiheuttama.
- Posta kaikki tuotteeseen rekisteröidyt ja määritetyt käyttäjätiedot, mukaan lukien langattoman lähiverkon yhteysasetukset ja muut henkilökohtaiset tiedot, valitsemalla asetusvalikossa **Palauta perusas.** (□77) ennen tuotteen hävittämistä tai sen siirtämistä uudelle omistajalle.

Sisällysluettelo

| | | | |
|--|-----------|---|-----------|
| Johdanto..... | ii | Vaihe 3 Rajaa kuva..... | 24 |
| Lue tämä ensin..... | ii | Zoomauksen käyttäminen..... | 25 |
| Tietoja tästä oppaasta | iii | Vaihe 4 Tarkenna ja ota kuva..... | 26 |
| Tietoja ja varotoimia | v | Laukaisin..... | 27 |
| Turvallisuusohjeita | viii | Vaihe 5 Toista kuvat | 28 |
| VAROITUKSET..... | viii | Vaihe 6 Poista kuvia | 30 |
| Ilmoituksia | xi | | |
| Wi-Fi (langaton lähiverkko) | xii | | |
| | | Kuvaustoiminnot..... | 32 |
| Kameran osat | 1 |  (Autom. kuvausohjelma) -tila..... | 32 |
| Kameran runko | 1 | Kuvausohjelma (Aiheenmukainen kuvaus) | 34 |
| Kameran hihnan kiinnittäminen | 3 | | 34 |
| Valikoiden käyttäminen (MENU-painike)..... | 4 | Vihjeitä ja huomautuksia..... | 35 |
| Näyttö | 6 | Erikoistehostetila (tehosteiden käyttäminen | 40 |
| Kuvaustila | 6 | kuvattaessa) | 40 |
| Toistotila | 8 | Älymuotokuva-tila (hymyilevien kasvojen | 42 |
| | | kuvaaminen) | 42 |
| | |  (Automaattinen) -tila | 44 |
| | | Pikatehosteiden käyttäminen..... | 45 |
| Kuvaamisen ja toiston perusteet | 10 | Toiminnot, jotka voi asettaa | |
| Valmistelut 1 Akun asettaminen paikalleen | 10 | monivalitsimella | 46 |
| | 10 | Salaman käyttäminen | 46 |
| Valmistelut 2 Akun lataaminen..... | 12 | Itselaukaisimen käyttäminen..... | 49 |
| Valmistelut 3 Muistikortin asettaminen ... | 14 | Makrotilan käyttäminen | 51 |
| Sisäinen muisti ja muistikortit..... | 15 | Kirkkauden säätäminen (Valotuksen | 52 |
| Valmistelut 4 Näytön kielen, päiväyksen ja | 16 | korjaus)..... | 52 |
| kellonajan asettaminen | 16 | Oletusasetukset | 53 |
| Vaihe 1 Kytke kameraan virta | 20 | Toiminnot, jotka voi asettaa MENU- | |
| Vaihe 2 Valitse kuvaustila..... | 22 | painikkeella (kuvausvalikko) | 55 |
| Käytettävissä olevat kuvaustilat..... | 23 | | |

| | |
|--|----|
| Kuvausvalikossa käytettävissä olevat asetukset..... | 56 |
| Toiminnot, joita ei voi käyttää | |
| samanaikaisesti..... | 58 |
| Tarkentaminen | 61 |
| Kasvojen tunnistuksen käyttäminen..... | 61 |
| Ihon tasoituksen käyttäminen..... | 62 |
| Kohteen hakeva AF -toiminnon käyttäminen..... | 63 |
| Automaattitarkennukseen soveltumattomat kohteet..... | 64 |
| Tarkennuksen lukitus..... | 65 |
| Toistotoiminnot | 66 |
| Toiston zoomaus..... | 66 |
| Pienoiskuvien toisto / kalenterinäyttö..... | 67 |
| Toiminnot, jotka voi asettaa MENU -painikkeella (Toistovalikko)..... | 68 |
| Elokvien tallentaminen ja toistaminen | 70 |
| Elokvien tallentaminen..... | 70 |
| Toiminnot, jotka voi asettaa MENU -painikkeella (elokuvavalikko)..... | 74 |
| Elokvien toistaminen..... | 75 |
| Kameran yleiset asetukset | 77 |
| Toiminnot, jotka voi asettaa MENU -painikkeella (asetusvalikko)..... | 77 |

| | |
|---|----|
| Wi-Fi-toiminnon (langaton lähiverkko) käyttö | 79 |
| Wi-Fi:n avulla käytettävät toiminnot..... | 79 |
| Take Photos (ota valokuvia)..... | 79 |
| View Photos (katsele kuvia)..... | 79 |
| Ohjelmiston asennus älylaitteeseen..... | 80 |
| Älylaitteen liittäminen kameraan..... | 81 |

| | |
|--|----|
| Kameran liittäminen televisioon, tietokoneeseen tai tulostimeen | 83 |
| Liittämismenetelmät..... | 83 |
| ViewNX 2 -ohjelmiston käyttäminen..... | 85 |
| ViewNX 2 -ohjelmiston asentaminen..... | 85 |
| Kuvien siirtäminen tietokoneeseen..... | 86 |
| Kuvien näyttäminen..... | 89 |

| | |
|---|--|
| Viiteosa |  1 |
| Helppo panoraama -toiminnon käyttäminen (kuvaaminen ja toisto) |  2 |
| Kuvaaminen Helppo panoraama -toiminnolla..... |  2 |
| Helppo panoraama -toiminnolla kuvattujen kuvien katseleminen..... |  5 |
| Suosikkikuvat-tila |  6 |
| Kuvien lisääminen albumeihin..... |  6 |
| Albumien kuvien toistaminen..... |  7 |
| Kuvien poistaminen albumeista..... |  8 |
| Suosikit-albumin kuvakkeiden vaihtaminen..... |  9 |
| Automaattinen lajittelu -tila |  10 |
| Listaa päiväjärjestyksessä -tila |  11 |

| | | | |
|--|------|--|------|
| Peräkkäin otettujen kuvien toistaminen ja poistaminen (sarja)..... | 👁️12 | Valkotasapaino (Värisävyän säätö)..... | 👁️36 |
| Kuvasarjaan kuuluvien kuvien näyttäminen | 👁️12 | Sarjakuvaus..... | 👁️39 |
| Kuvasarjaan kuuluvien kuvien poistaminen | 👁️13 | Herkkyys | 👁️42 |
| Kuvien muokkaaminen (valokuvat) | 👁️14 | Väri vaihtoehdot..... | 👁️43 |
| Ennen kuvien muokkaamista | 👁️14 | Tarkennusalueita | 👁️44 |
| Pikatehosteet: Värisävyän tai mielialan muuttaminen | 👁️14 | Autom. tarkennustila..... | 👁️48 |
| Pikamuokkaus: Kontrastin ja värikylläisyyden parantaminen | 👁️16 | Pikatehosteet | 👁️48 |
| D-Lighting: Kirkkauden ja kontrastin parantaminen | 👁️16 | Älymuotokuva-valikko | 👁️49 |
| Punasilm. korjaus: Punasilmäisyyden korjaaminen salaman avulla kuvattaessa | 👁️17 | Ihon tasoitus..... | 👁️49 |
| Glamour-muokkaus: Ihmiskasvojen tehostaminen | 👁️18 | Hymylaukaisin..... | 👁️50 |
| Pikkukuva: Kuvan koon pienentäminen | 👁️20 | Silmänräpäystunnistus..... | 👁️51 |
| Rajaus: Rajatun kopion luominen | 👁️21 | Toistovalikko..... | 👁️52 |
| Kameran liittäminen televisioon (toistaminen televisiossa) | 👁️22 | Tulostustilaus (DPOF-tulostustilauksen luominen)..... | 👁️52 |
| Kameran liittäminen tulostimeen (Direct Print) | 👁️24 | Diaesitys | 👁️56 |
| Kameran liittäminen tulostimeen | 👁️25 | Suojaa | 👁️57 |
| Kuvien tulostaminen yksitellen | 👁️27 | Kierrä kuvaa..... | 👁️59 |
| Useiden kuvien tulostaminen | 👁️29 | Äänimuistio..... | 👁️60 |
| Elokuvien muokkaus..... | 👁️32 | Kopioi (Kopioi tiedostoja sisäisen muistin ja muistikortin välillä)..... | 👁️61 |
| Kuvausvalikko (📷 (Automaattinen) -tila) | 👁️34 | Sarjan näyttöasetukset | 👁️63 |
| Kuvatila (kuvakoko ja laatu)..... | 👁️34 | Valitse avainkuva..... | 👁️63 |
| | | Elokuvavalikko | 👁️64 |
| | | Elokuvaihtoehdot..... | 👁️64 |
| | | Aloita HS-otoksella..... | 👁️68 |
| | | Autom. tarkennustila..... | 👁️68 |
| | | Elokuva-VR | 👁️69 |
| | | Tuuliäänän vaimennus..... | 👁️70 |
| | | Kuvataajuus..... | 👁️70 |
| | | Wi-Fi-asetusvalikko | 👁️71 |
| | | Asetusvalikko..... | 👁️73 |
| | | Aloituskäyttö..... | 👁️73 |
| | | Aikavyöhyke ja päiväys..... | 👁️74 |

| | |
|--|-------------|
| Näytön asetukset..... | 👁️76 |
| Tulosta päiväys (Päiväyksen ja ajan merkintä) | 👁️78 |
| Valokuva-VR | 👁️79 |
| Liikkeentunnistus | 👁️80 |
| Tarkennusapu..... | 👁️81 |
| Digitaalizoomaus..... | 👁️81 |
| Ääniasetukset | 👁️82 |
| Autom. sammutus..... | 👁️82 |
| Alusta muisti/Alusta kortti | 👁️83 |
| Kieli/Language | 👁️84 |
| TV-asetukset | 👁️84 |
| Lataus tietokoneesta | 👁️85 |
| Silmänräpäysvaroitus..... | 👁️86 |
| Eye-Fi-lataus..... | 👁️87 |
| Palauta perusas..... | 👁️88 |
| Laiteohjelmaversio | 👁️88 |
| Virheilmoitukset | 👁️89 |
| Tiedostonimet..... | 👁️94 |
| Lisävarusteet..... | 👁️95 |

| | |
|------------------------------|-------------|
| Hyväksytyt muistikortit..... | 👁️22 |
| Hakemisto..... | 👁️25 |

| | |
|---|-------------|
| Tekniset tiedot ja hakemisto | 👁️1 |
| Tuotteen hoito..... | 👁️2 |
| Kamera..... | 👁️2 |
| Akku | 👁️3 |
| Verkkovirtalaturi | 👁️4 |
| Muistikortit | 👁️5 |
| Puhdistus ja säilytys | 👁️6 |
| Puhdistus..... | 👁️6 |
| Säilytys..... | 👁️6 |
| Vianmääritys | 👁️7 |
| Tekniset tiedot | 👁️17 |



A series of ten horizontal dashed lines spanning the width of the page, intended for handwriting practice.

Kameran osat

Kameran runko

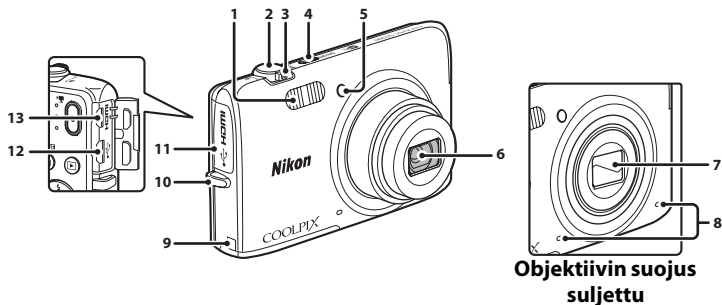

| | | |
|-------------|------------------------------------|----|
| 1 | Salamavallo..... | 47 |
| 2 | Laukaisin..... | 26 |
| 3 | Zoomaussäädin..... | 25 |
| | W : laajakulma..... | 25 |
| | T : telekuvaus..... | 25 |
| | : pienoiskuvien toisto..... | 67 |
| | : toiston zoomaus..... | 66 |
| : ohje..... | 34 | |
| 4 | Virtakytkin/virran merkkivalo..... | 20 |
| 5 | Itselaukaisimen merkkivalo..... | 50 |
| | Tarkennusapuvalo..... | 78 |

| | | |
|-----------|---|------|
| 6 | Objektiivi | |
| 7 | Objektiivin suojus..... | : 2 |
| 8 | Mikrofoni (stereo)..... | : 60 |
| 9 | Virtaliitännän kansi (erikseen saatavan verkkolaitteen kytkemistä varten) | |
| 10 | Kameran hihnan kiinnike..... | 3 |
| 11 | Liitännän suojus..... | 83 |
| 12 | Mikro-USB-liitin..... | 83 |
| 13 | HDMI-mikroliitin (tyyppi D)..... | 83 |

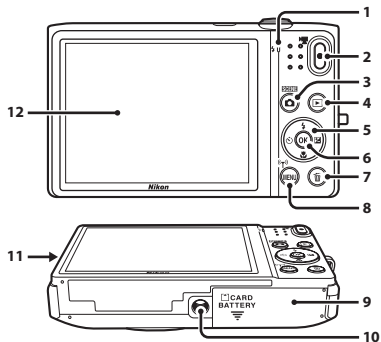

| | | |
|----------|--|--------------------|
| 1 | Latausmerkkivalo..... | 13 |
| | Salaman merkkivalo..... | 47 |
| 2 | ● (•) elokuvan tallennus) -painike | 70 |
| 3 | 📷 (kuvaustila) -painike | 22, 34, 40, 42, 44 |
| 4 | ▶ (toisto) -painike..... | 28 |
| 5 | Monivalitsin..... | 4 |
| 6 | OK (vahvista valinta) -painike..... | 4 |

| | | |
|-----------|---|-----------------------|
| 7 | 🗑️ (poisto) -painike..... | 30, 76, 61 |
| 8 | MENU (valikko) -painike | 4, 55, 68, 74, 77, 81 |
| 9 | Akkutilan/muistikorttipaikan kansi..... | 10, 14 |
| 10 | Jalustakierre..... | 19 |
| 11 | Kaiutin | |
| 12 | Näyttö..... | 6 |

Kameran hihnan kiinnittäminen

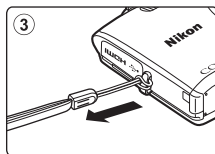
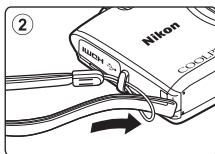
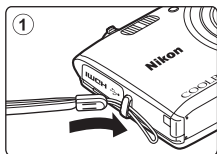

Valikoiden käyttäminen (MENU-painike)

Voit liikkua valikoissa käyttämällä monivalitsinta ja OK-painiketta.

1 Paina MENU-painiketta.

- Valikko tulee näyttöön.

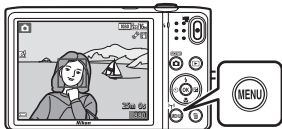

2 Paina monivalitsinta ◀.

- Nykyisen valikon kuvake näkyy keltaisena.

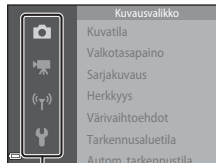

Valikkokuvakkeet

3 Valitse haluamasi valikkokuvake.

- Valikko vaihtuu.

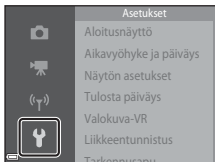

4 Paina OK-painiketta.

- Voit valita valikon vaihtoehdoista.

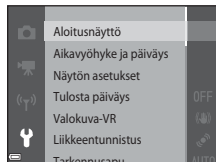

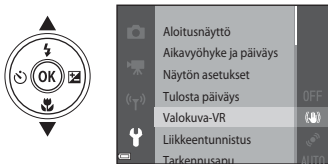

5 Valitse valikkovaihtoehto.



7 Valitse asetus.



Valikkovaihtoehtojen valitseminen

- Joitakin valikkovaihtoehtoja ei voi valita kaikissa kuvaustiloissa tai kameran käyttötiloissa. Jos vaihtoehto ei ole käytettävissä, se näkyy harmaana, eikä sitä voi valita.
- Kun näyttöön tulee valikko, voit siirtyä kuvaustilaan painamalla laukaisinta,  (kuvaustila) -painiketta tai  elokuvan tallennus) -painiketta.

6 Paina OK-painiketta.

- Valitsemasi vaihtoehdon asetukset tulevat näyttöön.



8 Paina OK-painiketta.

- Valitsemasi asetus otetaan käyttöön.
- Paina MENU-painiketta, kun haluat lopettaa valikon käytön.

Näyttö

Kuvaamisen ja toiston aikana näytössä näkyvät tiedot vaihtelevat kameran asetusten ja käyttötilan mukaan.

Oletusarvo on, että tiedot näytetään, kun kameran virta kytketään ensimmäisen kerran, ja kun käytät kameraa, ja ne poistuvat näytöstä muutaman sekunnin kuluttua (kun **Kuvatiedot**-asetuksen arvoksi on määritetty **Autom. tiedot** kohdassa **Näytön asetukset** (☰77)).

Kuvaustila

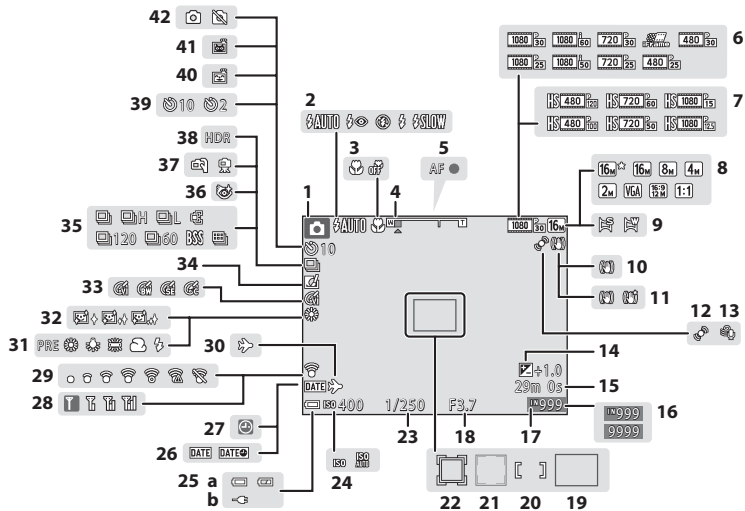

| | | |
|-----------|---|--------------------|
| 1 | Kuvaustila | 22, 34, 40, 42, 44 |
| 2 | Salamatila | 47 |
| 3 | Makrotila | 51 |
| 4 | Zoomauksen ilmainen | 25, 51 |
| 5 | Tarkennuksen ilmainen | 26 |
| 6 | Elokuvavaihtoehdot (normaalinopeuksiset elokuvat) | 74, 64 |
| 7 | Elokuvavaihtoehdot (HS-elokuvat) | 74, 65 |
| 8 | Kuvatila | 56, 34 |
| 9 | Helppo panoraama | 38, 2 |
| 10 | Valokuva-VR-kuvake | 77, 79 |
| 11 | Elokuva-VR-kuvake | 74, 69 |
| 12 | Liikkeen tunnistus-kuvake | 77, 80 |
| 13 | Tuulitäänen vaimennus | 74, 70 |
| 14 | Valotuksen korjausarvo | 52 |
| 15 | Elokuvan jäljellä oleva tallennusaika | 70 |
| 16 | Jäljellä olevien kuvien määrä (valokuvat) | 20 |
| 17 | Sisäisen muistin ilmainen | 20 |
| 18 | Aukkoarvo | 27 |
| 19 | Tarkennusalue (kohteen hakeva AF) | 63, 46 |
| 20 | Tarkennusalue (käsitarkennusta tai keskialuetta varten) | 65, 45 |
| 21 | Tarkennusalue (kasvojen tunnistus, lemmikkien tunnistus) ... | 26, 39, 42, 61, 44 |

| | | |
|-----------|--|------------|
| 22 | Tarkennusalue (kohteen seuranta) | 45, 47 |
| 23 | Suljinaika | 27 |
| 24 | Herkkyys | 56, 20 |
| 25 | (a) Akun varaustason ilmainen | 42 |
| | (b) Verkkovirtalaturin kytkemisen ilmainen | |
| 26 | Tulosta päiväys | 77, 78 |
| 27 | "Päiväystä ei ole asetettu" -ilmainen | 16 |
| 28 | Wi-Fi-tiedonsiirron ilmainen | 81, 71 |
| 29 | Eye-Fi-tietoliikenteen ilmainen | 78, 87 |
| 30 | Matkakohde-kuvake | 74 |
| 31 | Valkotasapainon tila | 56, 36 |
| 32 | Ihon tasoitus | 57, 49 |
| 33 | Väri vaihtoehdot | 56, 43 |
| 34 | Pikatehosteet-kuvake | 45, 56, 48 |
| 35 | Sarjakuvaustila | 56, 39 |
| 36 | Silmänräpäyksen tunnistuksen kuvake | 57, 51 |
| 37 | Käsivara/jalusta | 35, 36 |
| 38 | Vastavallo (HDR) | 37 |
| 39 | Itselaukaisimen ilmainen | 49 |
| 40 | Hymylaukaisu | 57, 50 |
| 41 | Automaattinen laukaisu | 39 |
| 42 | Valokuvan ottaminen (elokuvan tallennuksen aikana) | 73 |

Toistotila

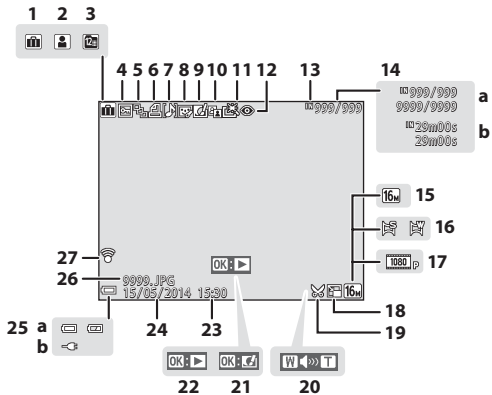

Kameran osat

| | | | |
|-----------|--|-----------|--|
| 1 | Albumin kuvake Suosikkikuvat-tilassa👁️6 | 15 | Kuvatila56, 👁️34 |
| 2 | Luokan kuvake Automaattinen lajittelu -tilassa👁️10 | 16 | Helppo panoraama 38, 👁️5 |
| 3 | Listaa päiväjärjest. -kuvake.....👁️11 | 17 | Elokuvavaihtoehdot74, 👁️64 |
| 4 | Suojauskuvake.....68, 👁️57 | 18 | Pikkukuva-kuvake.....68, 👁️20 |
| 5 | Sarjanäyttö (kun Yksittäiset kuvat on valittuna).....69, 👁️63 | 19 | Rajauskuvake66, 👁️21 |
| 6 | Tulostustilauksen kuvake68, 👁️52 | 20 | Äänenvoimakkuuden ilmainen75, 👁️60 |
| 7 | Äänimuistion ilmainen68, 👁️60 | 21 | Pikatehosteiden ohje |
| 8 | Glamour-muokkaus-kuvake.....68, 👁️18 | 22 | Helppo panoraama -toiston ohje |
| 9 | Pikatehosteet-kuvake.....29, 👁️14 | | Sarjan toistamisen ohje |
| 10 | D-Lighting-kuvake68, 👁️16 | | Elokuvan toistamisen ohje |
| 11 | Pikamuokkaus-kuvake.....68, 👁️16 | 23 | Tallennusaika |
| 12 | Punasilmäisyyden korjaus -kuvake68, 👁️17 | 24 | Tallennuspäivä |
| 13 | Sisäisen muistin ilmainen | 25 | (a) Akun varaustason ilmainen.....20 |
| 14 | (a) Nykyisen kuvan numero/ kuvien kokonaismäärä | | (b) Verkkovirtalaturin kytkemisen ilmainen |
| | (b) Elokuvan pituus | 26 | Tiedoston numero ja tyyppi.....👁️94 |
| | | 27 | Eye-Fi-tietoliikenteen ilmainen.....78, 👁️87 |

Kuvaamisen ja toiston perusteet

Valmistelut 1 Akun asettaminen paikalleen

- 1 Avaa akkutilan/muistikorttipaikan kansi.

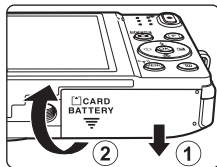

- 2 Aseta akku paikalleen.

- Työnnä oranssi akkusalpa nuolen suuntaan (1) ja aseta akku täysin kameraan (2).
- Akku lukittuu paikalleen, kun se on asetettu oikein.

Akkusalpa

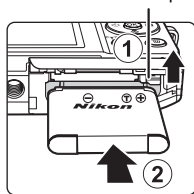

- Muista asettaa akku oikeassa suunnassa

Akun asettaminen ylösalaisin tai väärin päin voi vahingoittaa kameraa.



3 Sulje akkutilan/muistikorttipaikan kansi.

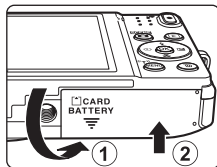

Akun irrottaminen

Katkaise kamerasta virta ja varmista, että virran merkkivalo ja näyttö ovat sammuneet, ja avaa sitten akkutilan/muistikorttipaikan kansi. Työnnä akkusalpaa nuolen suuntaan (1) ja poista akku (2).

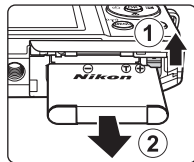

✓ Korkeaa lämpötilaa koskeva varoitus

Kamera, akku ja muistikortti voivat olla kuumia välittömästi kamerasen käytön jälkeen.

Valmistelut 2 Akun lataaminen

1 Valmistele toimitukseen kuuluva verkkovirtalaturi.

Jos kameran mukana on toimitettu pistokesovitin*, liitä se verkkovirtalaturiin. Työnnä pistokesovittinta, kunnes se napsahtaa tukevasti paikalleen. Kun osat on liitetty toisiinsa, pistokesovittimen irrottaminen voimalla voi vahingoittaa laitetta.

* Pistokesovittimen muoto vaihtelee kameran ostomaan tai -alueen mukaan. Tämä vaihe voidaan ohittaa, jos pistokesovitin toimitetaan pysyvästi verkkovirtalaturiin yhdistettynä.

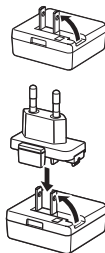

2 Varmista, että akku on asetettu kameraan, ja kytke sen jälkeen kamera verkkovirtalaturiin järjestyksessä ①–③.

- Varmista, että liittimet ovat oikeassa asennossa. Älä aseta tai poista liittimiä vinosti, kun kytket tai irrotat niitä.

Huomautus

Käytä USB-kaapelina ainoastaan UC-E21-kaapelia. Muun USB-kaapelin kuin UC-E21-kaapelin käyttäminen saattaa aiheuttaa ylikuumentumista, tulipalon tai sähköiskun.

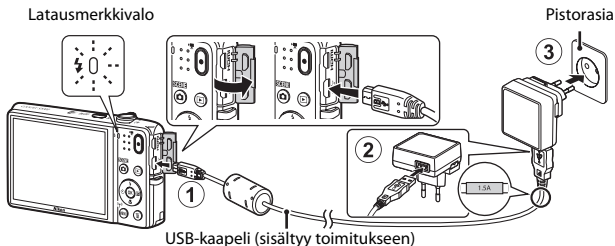

USB-kaapeli (sisältyy toimitukseen)

- Latausmerkkivalo vilkkuu hitaasti vihreänä ja osoittaa, että akku latautuu.



| Latausmerkkivalo | Kuvas |
|---------------------------|---|
| Vilkkuu hitaasti (vihreä) | Akku latautuu. |
| Pois | Kun akku on täysin latautunut, latausmerkkivalo lakkaa vilkkumasta vihreänä ja sammuu. Kokonaan tyhjentynyt akku latautuu noin 1 tunnissa ja 50 minuutissa. |
| Vilkkuu nopeasti (vihreä) | <ul style="list-style-type: none"> • Ympäristön lämpötila ei sovellu lataamiseen. Lataa akku sisätiloissa 5–35 °C lämpötilassa. • USB-kaapelia tai verkkovirtalaturia ei ole kytketty oikein tai akku on viallinen. Irrota USB-kaapeli tai verkkovirtalaturi ja kytke se uudelleen oikein, tai vaihda akku. |

3 Irrota verkkovirtalaturi pistorasiasta ja irrota USB-kaapeli.

Akun lataamista koskevia huomautuksia

- Kameraa voi käyttää akun lataamisen aikana, mutta tällöin latausaika pitenee.
- Jos akun varaustason on erittäin alhainen, et ehkä voi käyttää kameraa akun lataamisen aikana.
- Älä missään tapauksessa käytä muun merkistä tai mallista verkkolaitetta kuin EH-71P-verkkovirtalaturia äläkä käytä kaupallisesti saatavilla olevaa USB-verkkolaitetta tai matkapuhelimen akkulaturia. Tämän ohjeen noudattamatta jättäminen voi aiheuttaa ylikuumentumisen tai kameras vahingoittumisen.

Lataaminen tietokoneen tai akkulaturin avulla

- Voit ladata akun myös kytkemällä kameras tietokoneeseen (83, 85).
- Voit ladata akun ilman kameraa myös akkulaturilla MH-66 (saatavissa erikseen; 95).

Valmistelut 3 Muistikortin asettaminen

- 1 Sammuta kameran virta ja avaa akkutilan/
muistikorttipaikan kansi,

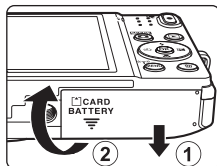

- 2 Aseta muistikortti.

- Työnnä muistikortti kameraan niin että kortti napsahtaa paikalleen.

Muistikorttipaikka

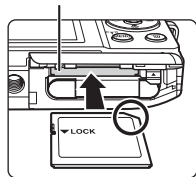

Muista asettaa muistikortti oikeassa suunnassa

Jos muistikortti työnnetään paikalleen ylösalaisin tai väärin päin, kamera tai muistikortti voi vahingoittua.



- 3 Sulje akkutilan/muistikorttipaikan kansi.

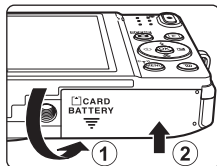

Muistikortin alustaminen

Kun asetat tähän kameraan aikaisemmin toisessa laitteessa käytetyn muistikortin, muista alustaa se tällä kameralla. Aseta muistikortti kameraan, paina **MENU**-painiketta ja valitse asetusvalikosta **Alusta kortti**.

Muistikortin poistaminen

Katkaise kamerasta virta ja varmista, että virran merkkivalo ja näyttö ovat sammuneet, ja avaa sitten akkutilan/muistikorttipaikan kansi.

Paina muistikorttia varovasti kamerassa sisäänpäin (1), jolloin se tulee osittain ulos (2).

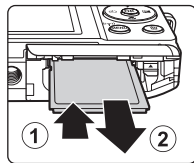

Korkeaa lämpötilaa koskeva varoitus

Kamera, akku ja muistikortti voivat olla kuumia välittömästi kamerasen käytön jälkeen.

Sisäinen muisti ja muistikortit

Kameran tiedot, kuten valokuvat ja elokuvat, voi tallentaa kamerasen sisäiseen muistiin tai muistikortille. Jos haluat käyttää kamerasen sisäistä muistia, poista ensin muistikortti.

Valmistelut 4 Näytön kielen, päiväyksen ja kellonajan asettaminen

Kun kameran virta kytketään ensimmäisen kerran, kielenvalintanäyttö sekä kameran kellon päiväyksen ja ajan asetusräyttö tulevat näkyviin.

- Jos suljet valikon päivämäärää ja kellonaikaa asettamatta,  vilkkuu, kun kuvausnäyttö avautuu.

- 1 Kytke kameraan virta painamalla virtakytkintä.

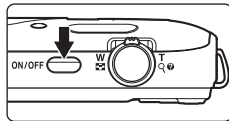

- 2 Valitse haluamasi kieli monivalitsimella ▲▼ ja paina -painiketta.

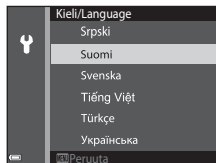

- 3 Valitse **Kyllä** ja paina -painiketta.

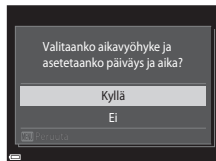

4 Valitse oma aikavyöhykkeesi ja paina **OK**-painiketta.

- Voit ottaa kesäajan käyttöön painamalla ▲. Kun kesäaikaotointi on käytössä, kartan yläpuolella näkyy ☀️. Poista kesäaikaotointi käytöstä painamalla ▼.

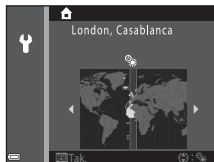

5 Valitse päiväysmuoto ja paina **OK**-painiketta.

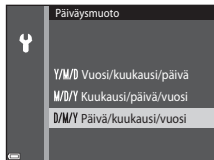

6 Valitse päiväys ja aika ja paina **OK**-painiketta.

- Valitse kenttä. Paina ◀▶ (vaihtaa **P**-, **K**- ja **V**-asetuksen sekä tunnin ja minuutin välillä).
- Muuta päivämäärää ja kellonaikaa: Paina ▲▼.
- Vahvista asetus: valitse minuuttikenttä ja paina **OK**-painiketta.

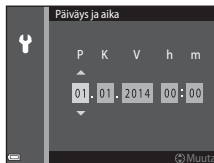

7 Valitse **Kyllä** ja paina **OK**-painiketta.

- Kun asetukset on määritetty, objektiivin työntyy ulos ja kamera siirtyy kuvaustilaan.

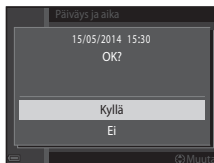



Kieliasetuksen tai päiväys- ja aika-asetuksen muuttaminen

- Voit muuttaa näitä asetuksia asetusvalikon **Y** (📖77) **Kieli/Language-** ja **Aikavyöhyke ja päiväys**-asetusten avulla.
- Voit ottaa kesäajan käyttöön ja poistaa sen käytöstä valitsemalla asetusvalikossa **Y** ensin **Aikavyöhyke ja päiväys** ja sitten **Aikavyöhyke**. Ota kesäaika käyttöön ja siirrä kelloa tunti eteenpäin painamalla monivalitsinta ▶ ja sitten ▲ tai poista kesäaika käytöstä ja siirrä kelloa tunti taaksepäin painamalla ▼.



Kellon akku

- Kameran kello saa virtansa sisäisestä vara-akusta. Vara-akku latautuu, kun pääakku on asetettu kameraan tai kameraan on kytketty valinnainen verkkolaite. Kellon akku riittää useiksi päiviksi, kun sitä on ladattu noin kymmenen tuntia.
- Jos kameran vara-akun virta ehtyy, päivämäärä- ja kellonaikanäyttö avautuu, kun kameraan kytketään virta. Aseta päivämäärä ja kellonaika uudelleen. Lisätietoja on kohdan "Valmistelut 4 Näytön kielen, päiväyksen ja kellonajan asettaminen" vaiheessa 3 (📖16).



Kuvauspäivän merkitseminen tulostettuihin kuviin

- Voit merkitä kuvauspäivän kuviin pysyvästi kuvausvaiheessa määrittämällä asetusvalikon **Tulosta päiväys**-asetuksen (📖77).
- ViewNX 2-ohjelmiston avulla (📖85) voit tulostaa kuvauspäivämäärän kuviin, jotka on otettu **Tulosta päiväys**-asetusta käyttämättä.



A series of ten horizontal dashed lines spanning the width of the page, intended for handwriting practice.

Vaihe 1 Kytke kameraan virta

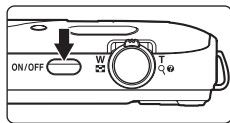

1 Paina virtakatkaisinta.

- Näyttö käynnistyy.
- Katkaise kamerasta virta painamalla virtakytkintä uudelleen.



2 Tarkista akun varaustason ilmaisin ja jäljellä olevien kuvien määrä.

Akun varaustason ilmaisin

| Näyttö | Kuvaus |
|--|---|
|  | Akun varaustila on korkea. |
|  | Akun lataustila on matala. |
|  Akku lopussa. | Kameralla ei voi ottaa kuvia. Lataa akku. |

Jäljellä olevien kuvien lukumäärä



Akun varaustason ilmaisin

Jäljellä olevien kuvien määrä

Otettavissa olevien kuvien määrä tulee näyttöön.

-  tulee näkyviin, kun kameraan ei ole asetettu muistikorttia ja kuvat tallennetaan sisäiseen muistiin.



Autom. sammutus -toiminto

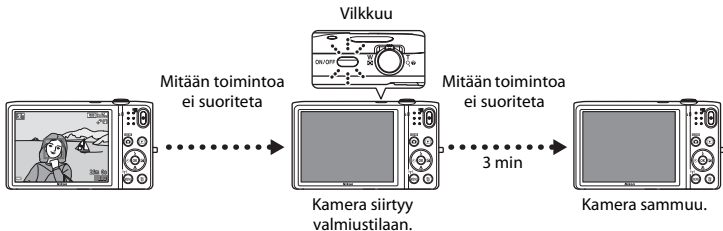



- Aika, joka kuluu ennen kameran valmiustilaan siirtymistä, on noin yksi minuutti. Voit muuttaa aikaa asetusvalikon **Autom. sammutus** -asetuksen avulla (77).
- Kun kamera on valmiustilassa, näyttö kytkeytyy uudelleen päälle, jos
 - painat virtakytkintä, laukaisinta, (kuvaustila) -painiketta, (toisto) -painiketta tai elokuvan tallennus) -painiketta.

Vaihe 2 Valitse kuvaustila

- 1 Paina -painiketta ja kosketa.







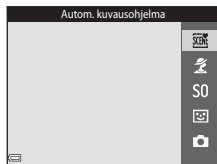



- 2 Valitse kuvaustila monivalitsimella ▲▼ ja paina -painiketta.

- Tässä esimerkissä käytetään  (autom. kuvausohjelma) -tilaa.
- Kuvaustila-asetus säilyy, vaikka kameran virta katkaistaisiin.



Käytettävissä olevat kuvaustilat

| | | |
|---|---|--|
|  | Autom. kuvausohjelma |  32 |
| | Kamera valitsee automaattisesti sopivimman kuvaustilan, kun rajaat kuvan, jolloin sinun on helpompi ottaa kuvia tilanteeseen sopivilla asetuksilla. | |
|  | Kuvausohjelma-tila |  34 |
| | Kameran asetukset optimoidaan valitsemasi kuvausohjelman mukaan. | |
| S0 | Erikoistehosteet |  40 |
| | Kuvissa voidaan kuvattaessa käyttää tehosteita. | |
|  | Älymuotokuva |  42 |
| | Voit ottaa kuvan automaattisesti, laukaisinta painamatta, kun kamera havaitsee hymyilevät kasvat (hymylaukaisin). Ihon tasoitustoiminnolla voit myös tasoittaa kasvojen ihonvärejä. | |
|  | Automaattinen tila |  44 |
| | Käytetään yleiseen kuvaamiseen. Asetuksia voi säätää kuvausolosuhteiden ja haluamiesi kuvien mukaisiksi. | |

Vaihe 3 Rajaa kuva

1 Pidä kameraa vakaasti.

- Varo, etteivät sormet tai muut esineet peitä objektiivia, salamaa, tarkennusapuvaloa, mikrofonia tai kaiutinta.
- Kun otat kuvia pystysuunnassa, käännä kameraa siten, että salama on objektiivin yläpuolella.

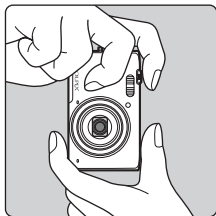
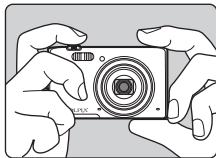

2 Rajaa kuva.

- Kun kamera määrittää kuvausohjelman automaattisesti, kuvaustilan kuvake muuttuu (📖32).

Kuvaustilan kuvake



☑️ **📷 (Autom. kuvausohjelma) -tilaa koskevia huomautuksia**

- Kuvausolosuhteet voivat aiheuttaa sen, ettei kamera valitse haluttua kuvausohjelmaa. Valitse tällöin toinen kuvaustila (📖34, 40, 42, 44).
- Kun digitaalizoosaus on käytössä, kuvaustilana on 📷.

Jalustaa käytettäessä

- Suosittelemme jalustan käyttöä kamerasäätöihin.
 - Hämärässä kuvattaessa
 - Kuvattaessa salamatilin (📖48) ollessa (🔒) (pois)
 - Kun käytät telekuvasetusta.
- Kun käytät jalustaa kamerasäätöihin kuvaamisen aikana, aseta **Valokuva-VR**-asetukseksi asetusvalikossa (📖77) **Pois**, jotta tämä toiminto ei pysty aiheuttamaan mahdollisia virheitä.

Zoomauksen käyttäminen

Zoom-objektiivin asento muuttuu, kun siirrät zoomaussäädintä.

- Kohteeseen lähentäminen: siirrä kohti asentoa **T** (telekuvaus).
- Loitontaminen ja suuremman alueen tarkasteleminen: siirrä kohti asentoa **W** (laajakulma).

Zoom siirtyy laajakulmaisimpaan asentoon, kun kytket kameraan virran.

- Zoomauksen ilmaisin tulee näytön yläosaan, kun zoomaussäädintä siirretään.
- Digitaalizoimuauksen, jonka avulla voit suurentaa kohdetta vielä noin 4x suurinta optista zoomausta suuremmaksi, voi aktivoida kiertämällä zoomaussäädintä ja pitämällä sitä **T**-asennossa, kun kamera on zoomattuna optisen zoomauksen suurimpaan asentoon.

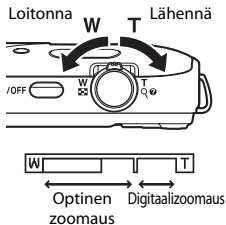

Digitaalizoimuausta koskevia huomautuksia

Zoomauksen ilmaisin muuttuu siniseksi, kun digitaalizoimuus aktivoidaan, ja se muuttuu keltaiseksi, kun zoomauksen suurennosta lisätään.

- Zoomauksen ilmaisin on sininen: Kuvanlaatu ei heikkene huomattavasti käyttämällä Dynamic Fine Zoom -ominaisuutta.
- Zoomauksen ilmaisin on keltainen: Kuvanlaatu heikkenee huomattavasti.
- Ilmaisin pysyy sinisenä laajemmalla alueella, kun kuvakoko on pienempi.
- Zoomauksen ilmaisin ei ehkä muutu siniseksi käytettäessä tiettyjä sarjakuvasetuksia.

Vaihe 4 Tarkenna ja ota kuva

1 Paina laukaisin puoleenväliin.

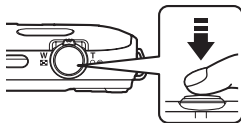

- Kun olet tarkentanut kohteeseen, kohteen sisältävä tarkennusalue hohtaa vihreänä (moni tarkennusalue voi hohtaa vihreänä).
- Digitaalizoomausta käytettäessä kamera tarkentaa tarkennusalueen keskelle, eikä tarkennusaluetta näytetä. Kun kamera on tarkentanut, tarkennuksen ilmaisin (📖7) muuttuu vihreäksi.
- Jos tarkennusalue tai tarkennuksen ilmaisin vilkkuu, kamera ei voi tarkentaa. Muuta sommittelua ja yritä painaa laukaisin uudelleen puoleenväliin.



2 Paina laukaisin kokonaan pohjaan nostamatta sormeasi.



Laukaisin

| | |
|--|--|
| <p>Paina puoliväliin</p>  | <p>Aseta tarkennus ja valotus (suljinaika ja aukkoarvo) painamalla laukaisinta kevyesti, kunnes tunnet hieman vastusta. Tarkennus ja valotus pysyvät lukittuina niin kauan kuin laukaisin on painettuna puoliväliin.</p> |
| <p>Paina pohjaan</p>  | <p>Laukaise suljin ja ota kuva painamalla laukaisin kokonaan pohjaan. Älä paina laukaisinta voimakkaasti, sillä muutoin kamera voi liikahtaa ja kuvasta voi tulla epätarkka. Paina painiketta varovasti.</p> |

Kuvien ja elokuvien tallentamista koskevia huomautuksia

Jäljellä olevien kuvien määrän ilmaisin tai elokuvan suurimman pituuden ilmaisin vilkkuu, kun kuvia tai elokuvaa tallennetaan. **Älä avaa akkutilan/muistikorttipaikan kantta tai poista akkua tai muistikorttia**, kun ilmaisin vilkkuu. Tämä saattaa aiheuttaa tietojen häviämistä tai vahingoittaa kameraa tai muistikorttia.



Vaihe 5 Toista kuvat

1 Paina (toisto) -painiketta.

- Jos pidät  (toisto) -painiketta painettuna, kun kameran virta on katkaistu, kamera käynnistyy toistotilaan.



2 Valitse näytettävä kuva monivalitsimella.

- Voit selata kuvia nopeasti pitämällä monivalitsinta    painettuna.

Näytä edellinen kuva





Näytä seuraava kuva

- Palaa kuvaustilaan painamalla  -painiketta tai laukaisinta.



Pikatehosteet-toiminto

- Kun **OK**: näkyy täyskuvatoistotilassa, voit käyttää kuvaa tehostetta painamalla **OK**-painiketta.
- Kun tehosteenvalintänäyttö tulee näkyviin, valitse tehoste monivalitsimella **▲▼◀▶**, paina **OK**-painiketta, valitse vahvistusikkunassa **Kyllä** ja tallenna kuva erillisenä tiedostona painamalla **OK**-painiketta.
Lisätietoja on kohdassa ”Pikatehosteet: Värisävyn tai mielialan muuttaminen” (14).



Vaihe 6 Poista kuvia

- 1** Poista näytössä näkyvä kuva painamalla -painiketta.



- 2** Valitse haluamasi poistomenetelmä monivalitsimella   ja paina -painiketta.

- Voit poistua kuvia poistamatta painamalla **MENU**-painiketta.

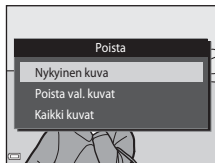

- 3** Valitse **Kyllä** ja paina -painiketta.

- Poistettuja kuvia ei voi palauttaa.
- Peruuta valitsemalla **Ei** ja paina -painiketta.

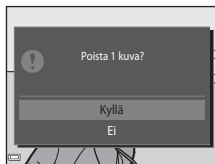

Poista val. kuvat -näytön käyttö

1 Valitse poistettava kuva monivalitsimella ◀▶ ja tuo sitten 🗑️ näkyviin painamalla ▲.

- Peruuta valinta poistamalla 🗑️ painamalla ▼.
- Siirry täyskuvatoistoon siirtämällä zoomaussäädintä (📖1) suuntaan T (🔍), tai siirry pienoiskuvien toistoon siirtämällä zoomaussäädintä suuntaan W (📷).



2 Lisää 🗑️ kaikkiin poistettaviin kuviin ja vahvista valinta painamalla OK.

- Vahvistusnäyttö avautuu. Vie toimenpide loppuun toimimalla näyttöön tulevien ohjeiden mukaan.

✓ Kuvasarjaan kuuluvien kuvien poistaminen

- Jos painat 🗑️-painiketta ja poistat avainkuvan, kun kuvasarjoista näytetään vain avainkuvat (📖69), kaikki kuvasarjaan kuuluvat kuvat, myös avainkuva, poistetaan.
- Voit poistaa kuvasarjan yksittäisiä kuvia tuomalla kuvat yksitellen näyttöön painamalla OK-painiketta ja painamalla 🗑️-painiketta.



📎 Edellisen kuvatun kuvan poistaminen kuvaustilassa

Voit poistaa viimeksi tallennetun kuvan painamalla kuvaustilassa 🗑️-painiketta.











Kuvaustoiminnot

(Autom. kuvausohjelma) -tila



Kamera valitsee automaattisesti sopivimman kuvaustilan, kun rajaat kuvan, jolloin sinun on helpompi ottaa kuvia tilanteeseen sopivilla asetuksilla.

Siirry kuvausnäyttöön →  (kuvaustila) -painike →  (autom. kuvausohjelma) -tila →  -painike

Kun kamera valitsee kuvausohjelman, kuvausnäytössä näkyvä kuvaustilan kuvake muuttuu käytössä olevan kuvausohjelman kuvakkeeksi.







| | |
|---|---|
|  | Muotokuva (lähimuotokuvien ottamiseen yhdestä tai kahdesta ihmisestä) |
|  | Muotokuva (muotokuvien ottamiseen yli kolmesta ihmisestä tai kuviin, joissa tausta täyttää suuren osan kuva-alasta) |
|  | Maisema |
|  | Yömuotokuva (lähimuotokuvien ottamiseen yhdestä tai kahdesta ihmisestä) |
|  | Yömuotokuva (muotokuvien ottamiseen yli kolmesta ihmisestä tai kuviin, joissa tausta täyttää suuren osan kuva-alasta) |
|  | Yömaisema |
|  | Lähikuva |
|  | Vastavalo (kuvien ottamiseen muista kohteista kuin ihmisistä) |
|  | Vastavalo (muotokuvien ottamiseen) |
|  | Muut kuvat |

(Autom. kuvausohjelma) -tilassa käytettävissä olevat toiminnot

- Salamatila (47)
- Itselaukaisin (49)
- Valotuksen korjaus (52)

Kuvausohjelma (Aiheenmukainen kuvaus)

Kun kuvausohjelma valitaan, kameran asetukset optimoidaan valittua ohjelmaa varten automaattisesti.

Siirry kuvaustilaan →  (kuvaustila) -painike →  (toinen kuvake ylhäältä*) →  →  →  →
valitse kuvausohjelma →  -painike

* Viimeksi valitun kuvausohjelman kuvake tulee näkyviin.

| | | | |
|---|--|--|---|
|  Muotokuva (oletusasetus) |  Maisema ¹ |  Urheilu ² (📖35) |  Yömuotokuva (📖35) |
|  Juhlat/sisätila ² (📖35) |  Ranta ² |  Lumi ² |  Auringonlasku ^{2, 3} |
|  Ilta-/aamuhämärä ^{1, 3} |  Yömaisema ¹ (📖36) |  Lähikuva (📖36) |  Ruoka (📖36) |
|  Museo ² (📖37) |  Ilotulitus ^{1, 3} (📖37) |  Mustavalkoinen kopio ² (📖37) |  Vastavalo ² (📖37) |
|  Helppo panoraama (📖38) |  Lemmikkikuva (📖39) | | |

¹ Kamera tarkentaa äärettömyyteen.

² Kamera tarkentaa tarkennusalueen keskellä olevalle alueelle.

³ Suosittelemme jalustan käyttöä, sillä suljinaika on pitkä. Valitse asetusvalikon (📖77) **Valokuva-VR**-asetukseksi **Pois**, kun käytät kuvattaessa kameran vakauttamiseen jalustaa.

Kunkin kuvausohjelman kuvauksen näyttäminen (ohjenäyttö)

Valitse kuvausohjelma ja tarkastele kuvausohjelman kuvausta siirtämällä zoomaussäädintä (📖1) suuntaan **T** (🔍). Voit palata alkuperäiseen näyttöön siirtämällä zoomaussäädintä **T** (🔍) -kuvakkeen suuntaan uudelleen.

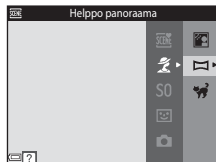







Vihjeitä ja huomautuksia

Urheilu

- Kamera ottaa noin 7 kuvaa 2 kuvan sekuntinopeudella (kuvaa/s) niin kauan kuin laukaisinta pidetään painettuna (jos kuvatilaksi on valittu **16m**).
- Sarjakuvauksien kuvanopeus saattaa vaihdella kuvatila-asetuksen, käytetyn muistikortin ja kuvaolosuhteiden mukaan.
- Tarkennuksen, valotuksen ja värisävyn asetukset ovat samat kuin sarjan ensimmäisessä kuvassa.







Yömuotokuva

- Valitse  **Yömuotokuva** -vaihtoehdon valinnan jälkeen näkyviin tulevassa näytössä  **Käsivara** tai  **Jalusta**.
-  **Käsivara** (oletusasetus):
 - Kun näytössä vasemmalla ylhäällä oleva  -kuvake palaa vihreänä, ota laukaisin pohjaan painamalla kuvasarja, joka tallennetaan yhdeksi kuvaksi ja tallennetaan.
 - Kun painat laukaisimen pohjaan, pitele kameraa vakaasti, kunnes näyttöön tulee valokuva. Älä katkaise kamerasarjan kuvan ottamisen jälkeen, ennen kuin näyttö on siirtynyt kuvausnäyttöön.
 - Jos kohde liikkuu kamerasarjan ottaessa jatkuvasti kuvia kuva saattaa vääristyä, mennä päällekkäin tai muuttua epätarkaksi.
-  **Jalusta**:
 - Yksi kuva otetaan pitkällä suljinajalla, kun laukaisin painetaan pohjaan.
 - Tärinävaimennus poistetaan käytöstä, vaikka asetusvalikon **Valokuva-VR**-vaihtoehdon (77) arvoksi olisi asetettu **Päällä**.







Juhlat/sisätila

- Pidä kameraa tukevasti kamerasarjan tärähtämisen estämiseksi. Valitse asetusvalikon (77) **Valokuva-VR**-asetukseksi **Pois**, kun käytät kuvattaessa kamerasarjan vakauttamiseen jalustaa.









Yömaisema

- Valitse  **Yömaisema** -vaihtoehdon valinnan jälkeen näkyviin tulevassa näytössä  **Käsivara** tai  **Jalusta**.
-  **Käsivara** (oletusasetus):
 - Kun näytössä vasemmalla ylhäällä oleva  -kuvake palaa vihreänä, ota laukaisin pohjaan painamalla kuvasarja, joka tallennetaan yhdeksi kuvaksi ja tallennetaan.
 - Kun painat laukaisimen pohjaan, pitele kameraa vakaasti, kunnes näyttöön tulee valokuva. Älä katkaise kameran virtaa kuvan ottamisen jälkeen, ennen kuin näyttö on siirtynyt kuvausnäyttöön.
 - Tallennetun kuvan kuvakulma (kuvassa näkyvä alue) on näytössä kuvaushetkellä näkyvää kuvakulmaa kapeampi.
-  **Jalusta**:
 - Yksi kuva otetaan pitkällä suljinajalla, kun laukaisin painetaan pohjaan.
 - Tärinävaimennus poistetaan käytöstä, vaikka asetusvalikon **Valokuva-VR**-vaihtoehdon (77) arvoksi olisi asetettu **Päällä**.

Lähikuva

- Makrotila (51) otetaan käyttöön ja kamera tarkentaa automaattisesti lähimpään mahdolliseen tarkennettavissa olevaan kohteeseen.
- Voit siirtää tarkennusaluetta. Paina -painiketta, siirrä tarkennusaluetta monivalitsimella    ja ota asetus käyttöön painamalla -painiketta.

Ruoka

- Makrotila (51) otetaan käyttöön ja kamera tarkentaa automaattisesti lähimpään mahdolliseen tarkennettavissa olevaan kohteeseen.
- Voit säätää värisävyä monivalitsimella  . Värisävyyn asetus säilyy kameran muistissa, vaikka kamerasta katkaistaan virta.
- Voit siirtää tarkennusaluetta. Paina -painiketta, siirrä tarkennusaluetta monivalitsimella    ja ota asetus käyttöön painamalla -painiketta.



Museo

- Kamera ottaa enintään kymmenen kuvaa, kun laukaisinta pidetään pohjaan painettuna, ja sarjan terävin kuva valitaan ja tallennetaan automaattisesti (BSS (parhaan kuvan valitsin)).
- Salama ei laukea.



Ilotulitus

- Suljinaika on kiinteä neljä sekuntia.
- Zoom rajoittuu neljään kiinteään asentoon.





Mustavalkoinen kopio

- Käytä yhdessä makrotilan (51) kanssa, kun kuvaat lähellä olevia kohteita.

Vastavalo

- Ota laaja dynamiikka-alue (HDR) käyttöön tai poista se käytöstä valitsemalla  **Vastavalo** -vaihtoehdon valinnan jälkeen näkyviin tulevassa näytössä **ON** tai **OFF** haluamasi kuvan tyypin mukaan.
- **OFF** (oletusasetus): Salama välähtää, jotta aihe ei jää varjoon.
 - Kamera ottaa yhden kuvan, kun laukaisin painetaan kokonaan pohjaan.
- **ON**: Käytä tätä asetusta kuviin, joissa on sekä erittäin tummia että erittäin kirkkaita alueita.
 - Kun laukaisin painetaan pohjaan, kamera ottaa kuvat nopeasti peräkkäin ja tallentaa seuraavat kaksi kuvaa:
 - yhdistetyn ei-HDR-kuvan
 - yhdistetyn HDR-kuvan, jossa on vähennetty valo- ja varjoalueiden yksityiskohtien katoamista.
 - Jos muisti riittää vain yhden kuvan tallentamiseen, kamera tallentaa vain D-Lighting-toiminnolla (68) käsitellyn kuvan, jossa kuvan tummia alueita on korjattu.
 - Kun painat laukaisimen pohjaan, pitele kameraa vakaasti, kunnes näyttöön tulee valokuva. Älä katkaise kameran virtaa kuvan ottamisen jälkeen, ennen kuin näyttö on siirtynyt kuvausnäyttöön.
 - Tallennetun kuvan kuvakulma (kuvassa näkyvä alue) on näytössä kuvaushetkellä näkyvää kuvakulmaa kapeampi.





Helppo panoraama

- Valitse  **Helppo panoraama** -vaihtoehdon valitsemisen jälkeen näkyviin tulevassa näytössä kuvausalueeksi  **Normaali (180°)** tai  **Laaja (360°)**.
 - Zoomausasennoksi valitaan kiinteästi laajakulma.
 - Paina laukaisin pohjaan, nosta sormesi laukaisimelta ja panoro sei jälkeen kuva-ala kameralla hitaasti. Kuvaaminen päättyy, kun kamera on ottanut kuvan valitulta alueelta.
 - Tarkennus ja valotus lukitaan, kun kuvaaminen alkaa.
 - Jos painat  -painiketta, kun otettua kuvaa näytetään täyskuvatoistotilassa, kuvaa vieritetään automaattisesti.
 - Kuvia ei voi muokata tässä kamerassa.
- Lisätietoja on kohdassa "Helppo panoraama -toiminnon käyttäminen (kuvaaminen ja toisto)"  (6-2).





Panoraamakuvien tulostamista koskevia huomautuksia

Koko kuvaa ei kaikkia tulostimen asetuksia käytettäessä voi tulostaa. Tulostaminen ei myöskään ehkä ole mahdollista kaikilla tulostimilla.

Lemmikkikuva

- Kun kamera suunnataan koiraan tai kissaan, kamera tunnistaa lemmikin kasvat ja tarkentaa niihin. Oletusarvo on, että kamera tunnistaa koiran tai kissan kasvat ja laukaisee sulkimen automaattisesti (automaattinen laukaisu).
- Valitse  **Lemmikkikuva** -vaihtoehdon valinnan jälkeen näkyviin tulevassa näytössä  **Yksittäiskuvaus** tai  **Sarjakuvaus**.
 -  **Yksittäiskuvaus**: kamera ottaa yhden kuvan, kun se tunnistaa koiran tai kissan kasvat.
 -  **Sarjakuvaus**: kamera ottaa kolme kuvaa peräkkäin, kun se tunnistaa koiran tai kissan kasvat.

Automaattinen laukaisu

- Muuta **Automaattinen laukaisu** -asetusta painamalla monivalitsinta  .
 - : kamera tunnistaa koiran tai kissan kasvat ja laukaisee sulkimen automaattisesti.
 - **OFF**: Kamera ei laukaise suljinta automaattisesti, vaikka koiran tai kissan kasvat havaittaisiin. Paina laukaisinta. Kamera tunnistaa myös ihmisten kasvat, kun **OFF** on valittuna.
- **Automaattinen laukaisu** -asetukseksi asetetaan viiden sarjan jälkeen **OFF**.
- Kuvaaminen on mahdollista myös painamalla laukaisinta **Automaattinen laukaisu** -asetuksesta riippumatta. Kun  **Sarjakuvaus** on valittuna, voit ottaa kuvia jatkuvasti pitämällä laukaisinta pohjaan painettuna.

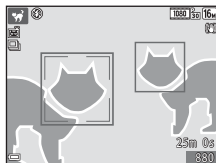

Tarkennusalue

- Kun kamera tunnistaa kasvat, ne ympäröidään keltaisella viivalla. Kun kamera tarkentaa kaksoisviivalla ympäröityihin (tarkennusalue) kasvoihin, kaksoisviiva muuttuu vihreäksi. Jos kamera ei tunnista kasvoja, se tarkentaa kuvan keskellä olevaan kohteeseen.
- Joissakin kuvaustiloissa lemmikkien kasvoja ei ehkä tunnisteta ja viivan sisällä saattaa olla muita kohteita.











Erikoistehostetila (tehosteiden käyttäminen kuvattaessa)

Kuvissa voidaan kuvattaessa käyttää tehosteita.

Siirry kuvaustilaan →  (kuvaustila) -painike → SO (kolmas kuvake ylhäältä*) → ► → ▲ ▼ →
valitse tehoste →  -painike

* Viimeksi valitun tehosteen kuvake tulee näkyviin.

| Luokka | Kuvaus |
|--|---|
| SO Pehmeä* (oletusasetus) | Pehmentää kuvaa muuttamalla sen kokonaan hieman epäteräväksi. |
| SE Nostalginen seepia* | Lisää seepiasävyä ja vähentää kontrastia luodakseen vanhan valokuvan vaikutelman. |
|  Suurikontr. yksivärinen | Muuttaa kuvan mustavalkoiseksi ja lisää voimakkaasti kontrastia. |
|  Valoisa | Kirkastaa koko kuvaa. |
|  Tumma | Tekee koko kuvasta tummasävyisen. |
|  Valikoiva väri | Luo mustavalkoisen kuvan, jossa säilyy vain määritetty väri. |
| POP Pop | Luo kirkkaan ulkoasun lisäämällä koko kuvan värikylläisyyttä. |
| VI Erittäin elävä | Lisää värikylläisyyttä koko kuvassa ja suurentaa kontrastia. |
|  Maalaus | Tuottaa kuvaan maalausmaisen ulkoasun. |
|  1 Lelukameratehoste | Tuottaa koko kuvaan kellertävän värisävyä ja tummentaa kuvan reunoja. |

| Luokka | Kuvaus |
|---|--|
|  Lelukameratehoste 2 | Vähentää värikylläisyyttä koko kuvassa ja tummentaa kuvan reunoja. |
|  Ristikehitys | Tuottaa kuvaan tiettyyn väriin perustuvan salaperäisen ulkoasuun. |
|  Peili* | Luo symmetrisen kuvan, jonka oikea puoli on vasemman puolen peilikuva. |

* Jotkin tehosteet eivät ole käytettävissä tietyissä **Elokuvavaihtoehdot**-asetuksissa (74).

- Kamera tarkentaa tarkennusalueen keskellä olevalle alueelle.
 - Kun **Valikoiva väri** tai **Ristikehitys** on valittuna, valitse haluamasi väri liukusäätimestä monivalitsimella ▲▼. Voit muuttaa seuraavien toimintojen asetuksia peruuttamalla värin valinnan painamalla OK-painiketta.
 - Salamatila (47)
 - Itselaukaisin (49)
 - Makrotila (51)
 - Valotuksen korjaus (52)
- Palaa värinvalintänäyttöön painamalla OK-painiketta uudelleen.



Älymuotokuva-tila (hymyilevien kasvojen kuvaaminen)

Voit ottaa kuvan automaattisesti, laukaisinta painamatta, kun kamera havaitsee hymyilevät kasvat (hymylaukaisin (📷57)). Ihon tasoitustoiminnolla voit tasoittaa kasvojen ihonvärejä.

Siirry kuvausnäyttöön → 📷 (kuvaustila) -painike → 😊 Älymuotokuva → OK-painike

1 Rajaa kuva.

- Osoita kameralla ihmisen kasvoja.

2 Odota painamatta laukaisinta, kunnes kohde hymyilee.

- Jos kamera tunnistaa, että kaksoisviivan ympäröimät kasvat hymyilevät, suljin laukeaa automaattisesti.
- Kamera laukaisee suljimen automaattisesti, kun se havaitsee hymyilevät kasvat.

3 Lopeta automaattinen kuvaus.

- Lopeta kuvaus tekemällä jokin seuraavista toimista.
 - Valitse **Hymylaukaisin**-asetukseksi **Pois**.
 - Paina 📷-painiketta ja valitse toinen kuvaustila.

✔ Älymuotokuva-tilaa koskevia huomautuksia

Joissakin tilanteissa kamera ei ehkä tunnista kasvoja tai hymyjä (📷61). Laukaisinta voi käyttää kuvaamiseen.



Itselaukaisimen merkkivalo vilkkuu



Itselaukaisimen merkkivalo vilkkuu hitaasti, kun hymylaukaisin on käytössä ja kamera tunnistaa kasvon, ja se vilkkuu nopeasti välittömästi sulkimen laukaisemisen jälkeen.



Älymuotokuva-tilassa käytettävissä olevat toiminnot

- Salamatila (📖47)
- Itselaukaisin (📖49)
- Valotuksen korjaus (📖52)
- Älymuotokuva-valikko (📖55)





(Automaattinen) -tila

Käytetään yleiseen kuvaamiseen. Asetuksia voi säätää kuvausolosuhteiden ja haluamiesi kuvien mukaisiksi.

Siirry kuvausnäyttöön →  (kuvaustila) -painike →  (automaattinen) -tila →  -painike



- Muuttamalla **Tarkennusalue**-asetusta (56) voit muuttaa tapaa, jolla kamera valitsee kuvan tarkennusalueen.
Oletusasetus on **Kohteen hakeva AF** (63).

(automaattinen) -tilassa käytettävissä olevat toiminnot

- Salamatila (47)
- Itselaukaisin (49)
- Makrotila (51)
- Valotuksen korjaus (52)
- Kuvausvalikko (55)





Pikatehosteiden käyttäminen

-  (automaattinen) -tilassa voit käyttää kuviin tehosteita heti laukaisimen painamisen jälkeen.
- Muokattu kuva tallennetaan toisella nimellä erillisenä tiedostona.

1 Paina -painiketta, kun kuva on näkyvässä sen jälkeen, kun se on otettu  (automaattinen) -tilassa.

- Jos painat **MENU**-painiketta tai mitään toimintoa ei käytetä noin viiteen sekuntiin, näyttö palaa automaattisesti kuvaustilaan.
- Jos et halua oikealla esitetyn näytön tulevan näkyviin, aseta kuvausvalikossa **Pikatehosteet**-asetuksen arvoksi **Pois** (📖55).



2 Valitse haluamasi tehoste monivalitsimella     ja paina -painiketta.

- Siirry täyskuvatoistoon kiertämällä zoomaussäädintä (📖1) suuntaan **T** (📷) tai siirry pienoiskuvien toistoon kiertämällä zoomaussäädintä suuntaan **W** (📖).
- Voit poistua muokattua kuvaa tallentamatta painamalla **MENU**-painiketta. Valitse **Kyllä** ja paina -painiketta, kun vahvistusvalintaikkuna tulee näkyviin.
- Katso lisätietoja tehostetyypeistä kohdasta "Pikatehosteet: Värisävyen tai mielialan muuttaminen" (📖14).

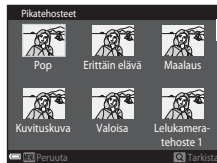

3 Valitse **Kyllä** ja paina -painiketta.

Pikatehosteita koskevia huomautuksia

Pikatehosteet-toiminto poistetaan käytöstä, kun Wi-Fi-yhteys on käytössä.

Toiminnot, jotka voi asettaa monivalitsimella

Käytettävissä olevat toiminnot määräytyvät valitun kuvaustilan mukaan, kuten alla on esitetty.

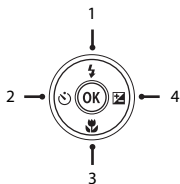

| | | (autom. kuvausohjelma) | Kuvausohjelma | Erikoistehosteet | Älymuotokuva | (automaattinen) |
|---|--------------------------|------------------------|---------------|------------------|--------------|-----------------|
| 1 | Salamatila (📖47) | ✓ | * | ✓ | ✓* | ✓ |
| 2 | Itselaukaisin (📖49) | ✓ | | ✓ | ✓* | ✓ |
| 3 | Makrotila (📖51) | – | | ✓ | – | ✓ |
| 4 | Valotuksen korjaus (📖52) | ✓ | | ✓ | ✓ | ✓ |

* Käytettävyys vaihtelee asetuksen mukaan.

Salaman käyttäminen

Voit valita salamatilaa kuvausolosuhteiden mukaan.

- 1 Paina monivalitsinta ▲ (⚡).



- 2 Valitse haluamasi salamatila (📖48) ja paina sitten OK-painiketta.

- Jos asetusta ei oteta muutaman sekunnin kuluessa käyttöön painamalla OK-painiketta, valinta peruutetaan.

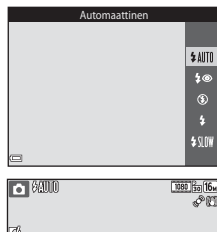

✓ Salaman merkkivalo

- Salaman tilan voi vahvistaa painamalla laukaisimen puoleenväliin.
 - Palaa: salama välähtää, kun painat laukaisimen pohjaan.
 - Viilkkuu: salama latautuu. Kameralla ei voi ottaa kuvia.
 - Ei pala: salama ei välähdy kuvaa otettaessa.
- Jos akun varaustaso on alhainen, näyttö sammuu, kun salama latautuu.

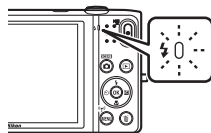

Käytettävissä olevat salamatilat



Automaattinen

Salama välähtää tarvittaessa, esimerkiksi hämärässä valaistuksessa.

- Kuvausnäytön salamatilakuvake tulee näkyviin vasta heti asetuksen asettamisen jälkeen.



Autom. ja punasilm. vähennys

Vähentää muutokuvissa salaman aiheuttamaa "punasilmäisyyttä".



Pois

Salama ei laukea.

- Suosittelemme jalustan käyttöä kamerasäilytykseen, kun kuvaat heikossa valaistuksessa.



Täytesalama

Salama välähtää aina kuvaa otettaessa. Tämä vaalentaa varjoja ja vastavalossa kuvattuja kohteita.



Täsmäys pitkiin suljinaikoihin

Soveltuu illalla tai yöllä otettuihin muutokuviiin, joissa on taustamaisema. Salama valaisee tarvittaessa pääkohteen, ja kamera käyttää pitkää suljinaikaa, jotta taustakin valottuu yöllä tai himmeässä valaistuksessa.



Salamatilan asetus

- Asetus ei ehkä ole käytettävissä kaikissa kuvaustiloissa.
- 📷 (automaattinen) -tilassa käytettävä asetus säilyy kamerasäilytyksessä, vaikka kamerasta katkaistaisiin virta.



Punasilmäisyyden vähennys

Jos kamera havaitsee kuvaa tallennettaessa punasilmäisyyttä, havaittua aluetta käsitellään punasilmäisyyden vähentämiseksi ennen kuvan tallennusta.

Ota seuraavat seikat kuvattaessa huomioon:

- Kuvien tallentamiseen vaaditaan tavallista enemmän aikaa.
- Punasilmäisyyden vähennys ei ehkä kaikissa tilanteissa tuota haluttua lopputulosta.
- Joissakin harvinaisissa tapauksissa punasilmäisyyden vähennystä saatetaan käyttää turhaan kuvan muilla alueilla. Valitse tällöin toinen salamatila ja ota kuva uudelleen.

Itselaukaisimen käyttäminen

Kamerassa on itselaukaisin, joka laukaisee sulkimen noin kymmenen tai kahden sekunnin kuluttua laukaisimen painamisesta.

Valitse asetusvalikon (📖77) **Valokuva-VR**-asetukseksi **Pois**, kun käytät kuvattaessa kameras vakauttamiseen jalustaa.

1 Paina monivalitsinta ◀ (👁️).



2 Valitse 👁️10s tai 👁️2s ja paina OK-painiketta.

- 👁️10s (kymmenen sekuntia): käytä tärkeissä tapahtumissa, kuten häissä.
- 👁️2s (kaksi sekuntia): käytä kameras tärähtämisen estämiseen.
- Jos asetusta ei oteta muutamana sekunnin kuluessa käyttöön painamalla OK-painiketta, valinta peruutetaan.
- Kun kuvaustilaksi on valittu **Lemmikkikuva**-kuvausohjelma, 📷 (automaattinen laukaisu) tulee näkyviin (📖39). Itselaukaisinta ei voi käyttää.

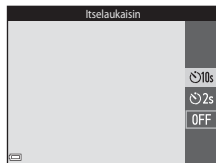

3 Rajaa kuva ja valotus asetetaan.

- Tarkennus ja valotus asetetaan.



4 Paina laukaisin pohjaan.

- Ajan laskeminen alkaa. Itselaukaisimen merkkivalo vilkkuu ja palaa sitten yhtenäisenä noin sekunnin ennen sulkimen laukaisemista.
- Kun suljin on lauennut, itselaukaisimen asetukseksi tulee **OFF**.
- Voit lopettaa ajan laskemisen painamalla laukaisinta uudelleen.

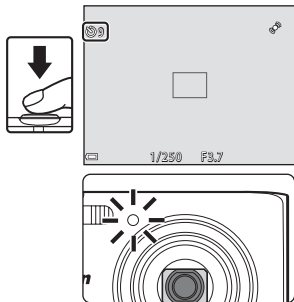

Makrotilan käyttäminen

Käytä makrotilaa, kun kuvaat lähikuva.

- 1 Paina monivalitsinta ▼ (👉).



- 2 Valitse **ON** ja paina **OK**-painiketta.

- Jos asetusta ei oteta muutamien sekunnin kuluessa käyttöön painamalla **OK**-painiketta, valinta peruutetaan.



- 3 Siirrä zoomaussäädintä ja valitse zoomaussuhde, jossa 👉 ja zoomauksen ilmaisin hohtavat vihreinä.



- Kun zoomaussuhde on asetettu asentoon, jossa zoomauksen ilmaisin hohtaa vihreänä, kamera voi tarkentaa jopa 9 cm:n päähän objektiivista. Kun zoom on asennossa, jossa 🌿 on näkyvissä, kamera voi tarkentaa jopa vain noin 2 cm:n päässä objektiivista oleviin kohteisiin.

✓ Salaman käyttämistä koskevia huomautuksia

Salama ei ehkä pysty valaisemaan kohdetta kokonaan, jos etäisyys siihen on alle 50cm.

📝 Makrotila-asetus

- Asetus ei ehkä ole käytettävissä kaikissa kuvaustiloissa.
- 📷 (automaattinen) -tilassa käytettävä asetus säilyy kameran muistissa, vaikka kamerasta katkaistaisiin virta.

Kirkkauden säätäminen (Valituksen korjaus)

Voit säätää koko kuvan kirkkautta.

1 Paina monivalitsinta ► (☰).



2 Valitse valituksen korjauksen arvo ja paina **OK**-painiketta.

- Aseta positiivinen (+) arvo, jos haluat vaalentaa kuvaa.
- Aseta negatiivinen (-) arvo, jos haluat vaalentaa kuvaa.
- Korjausarvoa käytetään, vaikka et painaisi **OK**-painiketta.

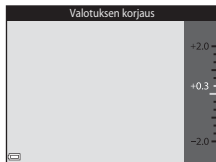



















































 **Valituksen korjausarvo**





 (automaattinen) -tilassa käytettävä asetus säilyy kameran muistissa, vaikka kamerasta katkaistaisiin virta.

Oletusasetukset

Kunkin kuvaustilan oletusasetukset on kuvattu alla.

| | Salamavalo ( 47) | Itselaukaisin ( 49) | Makro ( 51) | Valotuksen korjaus ( 52) |
|--|--|--|--|--|
|  (autom. kuvausohjelma) |  AUTO ¹ | Pois | Pois ² | 0,0 |
| Kuvausohjelma | | | | |
|  (muotokuva) |   | Pois | Pois ³ | 0,0 |
|  (maisema) |  ³ | Pois | Pois ³ | 0,0 |
|  (urheilu) |  ³ | Pois ³ | Pois ³ | 0,0 |
|  (yömuotokuva) |   ⁴ | Pois | Pois ³ | 0,0 |
|  (juhlat/sisätila) |   ⁵ | Pois | Pois ³ | 0,0 |
|  (ranta) |  AUTO | Pois | Pois ³ | 0,0 |
|  (lumi) |  AUTO | Pois | Pois ³ | 0,0 |
|  (auringonlasku) |  ³ | Pois | Pois ³ | 0,0 |
|  (ilta-/aamuhämärä) |  ³ | Pois | Pois ³ | 0,0 |
|  (yömaisema) |  ³ | Pois | Pois ³ | 0,0 |
|  (lähikuva) |  ³ | Pois | Päällä ³ | 0,0 |
|  (ruoka) |  ³ | Pois | Päällä ³ | 0,0 |
|  (museo) |  ³ | Pois | Pois | 0,0 |
|  (ilotulitus) |  ³ | Pois ³ | Pois ³ | 0,0 ³ |
|  (mustavalkoinen kopio) |  ³ | Pois | Pois | 0,0 |

| | Salamavalo (☰47) | Itselaukaisin (☰49) | Makro (☰51) | Valotuksen korjaus (☰52) |
|--|--|--|-------------------|--------------------------------|
|  (vastavalo) |  ⁶ | Pois | Pois ³ | 0,0 |
|  (helppo panoraama) |  ³ | Pois ³ | Pois ³ | 0,0 |
|  (lemmikkikuva) |  ³ |  ⁷ | Pois | 0,0 |
| SO (erikoistehosteet) |  | Pois | Pois | 0,0 |
|  (älymuotokuva) |  AUTO | Pois | Pois ³ | 0,0 |
|  (automaattinen) |  AUTO | Pois | Pois | 0,0 |

- ¹ Kamera valitsee automaattisesti valittuun kuvausohjelmaan sopivan salamatilän.  (pois) voidaan valita manuaalisesti.
- ² Ei voi muuttaa. Kamera siirtyy makrotilaan, kun  on valittuna.
- ³ Asetusta ei voi muuttaa.
- ⁴ Asetusta ei voi muuttaa. Salamatilana käytetään pysyvästi täytesalamaa ja punasilmäisyyden vähennystä.
- ⁵ Täsmäys pitkiin suljinaikoihin- ja punasilmäisyyden vähennys -salamatilaa voi käyttää.
- ⁶ Salama-asetuksena on pysyvästi  (täytesalama), kun **HDR**-asetuksena on **OFF**, ja pysyvästi  (ei käytössä), kun **HDR**-asetuksena on **ON**.
- ⁷ Itselaukaisinta ei voi käyttää. Automaattinen laukaisu -toiminnon voi ottaa käyttöön tai poistaa käytöstä (☰39).

Toiminnot, jotka voi asettaa MENU-painikkeella (kuvausvalikko)

Seuraavat asetukset voi muuttaa painamalla MENU kuvaamisen aikana (📖4).

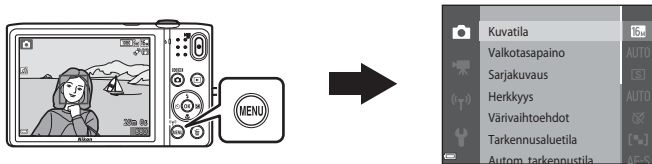

Muutettavissa olevat asetukset vaihtelevat valitun kuvaustilan mukaan, kuten alla on esitetty.





| | Autom. kuvausohjelma | Kuvausohjelma ² | Erikoistehosteet | Älymuotokuva | Automaattinen tila |
|-----------------------|----------------------|----------------------------|------------------|--------------|--------------------|
| Kuvatila ¹ | ✓ | ✓ | ✓ | ✓ | ✓ |
| Valkotasapaino | - | - | - | - | ✓ |
| Sarjakuvaus | - | - | - | - | ✓ |
| Herkkyys | - | - | - | - | ✓ |
| Väri vaihtoehdot | - | - | - | - | ✓ |
| Tarkennusalue | - | - | - | - | ✓ |
| Autom. tarkennustila | - | - | - | - | ✓ |
| Pikatehosteet | - | - | - | - | ✓ |
| Ihon tasoitus | - | - | - | ✓ | - |
| Hymylaukaisin | - | - | - | ✓ | - |
| Silmänräpäystunnistus | - | - | - | ✓ | - |

¹ Tätä asetusta käytetään myös muissa kuvaustiloissa.

² Joissakin kuvausohjelmissä on käytettävissä lisää asetuksia. Lisätietoja on kohdassa "Vihjeitä ja huomautuksia" (📖35).

Kuvausvalikossa käytettävissä olevat asetukset

| Asetus | Kuvaus |  |
|----------------------|---|--|
| Kuvatila | Voit valita kuvien tallennuksessa käytettävän kuvakoon ja kuvanlaadun yhdistelmän. • Oletusasetus:  4 608x3 456 |  34 |
| Valkotasapaino | Voit säätää valkotasapainoa säätilalle tai valonlähteelle sopivaksi saadaksesi värit ihmissilmän näkemien kaltaisiksi. • Oletusasetus: Automaattinen |  36 |
| Sarjakuvaus | Voit valita yksittäiskuvauksen tai sarjakuvauksen. • Oletusasetus: Yksittäiskuvaus |  39 |
| Herkkyys | Voit ohjata kamerasäätövalonherkkyyttä. • Oletusasetus: Automaattinen Kun Automaattinen on valittu,  ISO tulee kuvauksen aikana näkyviin näytössä, jos ISO-herkkyyttä nostetaan. |  42 |
| Värvaihtoehdot | Voit muuttaa kuvien värisävyjä. • Oletusasetus: Vakioväri |  43 |
| Tarkennusalue | Voit määrittää, miten kamera valitsee automaattitarkennuksessa käytettävän tarkennusalueen. • Oletusasetus: Kohteen hakeva AF ( 63) |  44 |
| Autom. tarkennustila | Voit valita joko Kertatarkennus -asetuksen, jolloin kamera tarkentaa ainoastaan, kun laukaisin painetaan puoleenväliin, tai Kokoaikainen AF -asetuksen, jolloin kamera jatkaa tarkentamista, vaikka laukaisinta ei olisi painettu puoleenväliin. • Oletusasetus: Kertatarkennus |  48 |
| Pikatehosteet | Voit ottaa pikatehosteet-toiminnon käyttöön tai poistaa sen käytöstä ( 45). • Oletusasetus: Päällä |  48 |

| Asetus | Kuvaus |  |
|-----------------------|---|--|
| Ihon tasoitus | Voit valita ihmisten kasvojen ihon tasoituksen tason. • Oletusasetus: Normaali |  49 |
| Hymylaukaisin | Voit valita, laukaiseeko kamera automaattisesti sulkimen, kun se havaitsee hymyilevät kasvot. • Oletusasetus: Päällä (BSS) |  50 |
| Silmänräpäystunnistus | Kamera laukaisee sulkimen automaattisesti kaksi kertaa joka kuvaa varten ja tallentaa yhden kuvan, jossa kohteen silmät ovat auki. • Oletusasetus: Pois |  51 |

Toiminnot, joita ei voi käyttää samanaikaisesti

Joitakin toimintoja ei voi käyttää samanaikaisesti muiden valikon vaihtoehtojen kanssa.

| Rajoitettu toiminto | Asetus | Kuvaus |
|---------------------|-----------------------------|--|
| Salamatila | Sarjakuvaus (📖56) | Kun asetuksena on muu kuin Yksittäiskuvaus , salamaa ei voi käyttää. |
| | Silmänräpäystunnistus (📖57) | Kun Silmänräpäystunnistus -asetuksena on Päällä , salamaa ei voi käyttää. |
| | Hymylaukaisin (📖57) | Kun Päällä (sarjakuvaus) tai Päällä (BSS) on valittu, salamaa ei voi käyttää. |
| Itselaukaisin | Hymylaukaisin (📖57) | Kun Hymylaukaisin on valittuna, itselaukaisinta ei voi käyttää. |
| | Tarkennusalueita (📖56) | Kun Kohteen seuranta on valittuna, itselaukaisinta ei voi käyttää. |
| Makrotila | Tarkennusalueita (📖56) | Kun Kohteen seuranta on valittuna, makrotilaa ei voi käyttää. |
| Kuvatila | Sarjakuvaus (📖56) | Kuvatila asetetaan seuraavasti sarjakuvausasetuksen mukaan: <ul style="list-style-type: none"> • Nopea sarjakuv.: 120 k/s: VGA (kuvakoko: 640 × 480 kuvapistettä) • Nopea sarjakuv.: 60 k/s: 1M (kuvakoko: 1280 × 960 kuvapistettä) • Monikuva 16: 5M (kuvakoko: 2560 × 1920 kuvapistettä) |
| Valkotasapaino | Väri vaihtoehdot (📖56) | kun Mustavalkoinen , Seepia tai Sinikopio on valittu, Valkotasapaino -asetus on aina Automaattinen . |

| Rajoitettu toiminto | Asetus | Kuvaus |
|-----------------------|-----------------------------|--|
| Sarjakuvaus | Itselaukaisin (📖49) | Jos itselaukaisinta käytetään, kun Esikuv. välimuisti on valittuna, asetus on kiinteä Yksittäiskuvaus . |
| Herkkyys | Sarjakuvaus (📖56) | Kun Esikuv. välimuisti, Nopea sarjakuv.: 120 k/s, Nopea sarjakuv.: 60 k/s tai Monikuva 16 -on valittu, Herkkyys asetus on aina Automaattinen . |
| Tarkennusalueita | Valkotasapaino (📖56) | Kun Valkotasapaino -asetukselle on valittu muu vaihtoehto kuin Automaattinen Kohteen hakeva AF -tilassa, kamera ei tunnista pääkohdetta. |
| Pikatehosteet | Sarjakuvaus (📖56) | Pikatehosteet-toimintoa ei voi käyttää kuviin sarjakuvauksen aikana. |
| Hymylaukaisin | Silmänräpäystunnistus (📖57) | Kun Silmänräpäystunnistus -asetukseksi valitaan Päällä, Hymylaukaisin -toiminnon tilaksi tulee Päällä (yksi kuva) , jos Päällä (sarjakuvaus) tai Päällä (BSS) on valittu. |
| Silmänräpäystunnistus | Hymylaukaisin (📖57) | Kun Hymylaukaisin -asetukseksi valitaan Päällä (sarjakuvaus) tai Päällä (BSS) , Silmänräpäystunnistus -toiminnon tilaksi tulee Pois . |
| Näytön asetukset | Pikatehosteet (📖56) | Kun Pikatehosteet -asetukseksi on asetettu Päällä valokuvia otettaessa, otettu kuva näkyväksi jää näytön jälkeen Kuvan tarkastelu -asetuksesta riippumatta. |
| Tulosta päiväys | Sarjakuvaus (📖56) | Kun Esikuv. välimuisti, Nopea sarjakuv.: 120 k/s tai Nopea sarjakuv.: 60 k/s on valittuna, kuviin ei tulosteta päivämäärää eikä aikaa. |

| Rajoitettu toiminto | Asetus | Kuvaus |
|---------------------|---------------------|--|
| Liikkeitunnistus | Sarjakuvaus (📖56) | Kun asetukseksi valitaan muu kuin Yksittäiskuvaus, Liikkeitunnistus poistetaan käytöstä. |
| | Herkkyys (📖56) | Kun ISO-herkkyys on muu kuin Automaattinen, Liikkeitunnistus ei toimi. |
| | Tarkennusalue (📖56) | Kun Kohteen seuranta on valittuna, Liikkeitunnistus poistetaan käytöstä. |
| | Hymylaukaisin (📖57) | Kun Päällä (sarjakuvaus) tai Päällä (BSS) on valittuna, Liikkeitunnistus poistetaan käytöstä. |
| Silmäräpäysvaroit | Sarjakuvaus (📖56) | Kun asetukseksi valitaan muu kuin Yksittäiskuvaus, Silmäräpäysvaroit poistetaan käytöstä. |
| Digitaalizoama | Sarjakuvaus (📖56) | Kun Monikuva 16 on valittuna, digitaalizoama ei voi käyttää. |
| | Tarkennusalue (📖56) | Kun Kohteen seuranta on valittuna, digitaalizoama ei voi käyttää. |
| Sulkimen ääni | Sarjakuvaus (📖56) | Kun asetuksena on muu kuin Yksittäiskuvaus , suljinääni poistetaan käytöstä. |

✔ Digitaalizoamaa koskevia huomautuksia

- Digitaalizoama ei ehkä ole käytettävissä kuvaustilan tai käytössä olevien asetusten mukaan (🔌81).
- Kun digitaalizoama on käytössä, kamera tarkentaa tarkennusalueen keskelle.

Tarkentaminen

Tarkennusalue vaihtelee kuvaustilan mukaan.

Kasvojen tunnistuksen käyttäminen

Kamera käyttää seuraavissa kuvaustiloissa kasvojen tunnistusta automaattisesti kasvoihin tarkentamiseen.

- **Muotokuva**, **Yömuotokuva** tai **Vastavalo** (autom. kuvausohjelma) -tila (32)
- **Muotokuva**- tai **Yömuotokuva**-kuvausohjelma (34)
- Älymuotokuva-tila (42)
- Kun **Tarkennusalue** -asetukseksi on valittu (automaattinen) -tilassa (44) **Kasvotarkennus**.

Jos kamera tunnistaa useat kasvot, se rajaa kaksoisviivalla sen henkilön kasvot, johon kamera tarkentaa, ja muut kasvot yksinkertaisilla viivoilla.

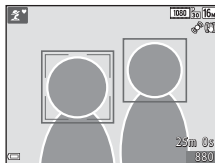

Jos laukaisin on painettu puoleenväliin eikä kasvoja ole havaittu:

- (autom. kuvausohjelma) -tilassa tarkennusalue vaihtelee valitun kuvausohjelman mukaan.
- **Muotokuva**- ja **Yömuotokuva**-kuvausohjelmissä tai älymuotokuvatilassa kamera tarkentaa kuvan keskelle.
- (automaattinen) -tilassa kamera valitsee lähinnä kameraa olevan kohteen sisältävän tarkennusalueen.

Kasvojen tunnistusta koskevia huomautuksia

- Kameran kyky tunnistaa kasvot vaihtelee monien seikkojen mukaan, esimerkiksi kasvojen suunnan mukaan.
- Kamera ei ehkä pysty tunnistamaan kasvoja, jos:
 - kasvot ovat aurinkolasien tai muun esteen takana
 - kasvojen osuus kuva-alasta on liian suuri tai liian pieni.

Ihon tasoituksen käyttäminen

Kun suljin laukea jossakin alla mainituista kuvaustiloista, kamera tunnistaa ihmiskasvot ja pehmentää ihonvärejä ennen kuvan tallentamista (enintään kolmet kasvot).

- Älymuotokuva-tila (📖42)
 - Ihon tasoituksen tasoa voi säätää.
- **Muotokuva**, **Yömuotokuva** tai **Vastavalo** **30x** (autom. kuvausohjelma) -tila (📖32)
- **Muotokuva**- tai **Yömuotokuva**-kuvausohjelma (📖34)

Muokkaustoimintoja, kuten **Ihon tasoitus** -toimintoa, voi käyttää tallennettuihin kuviin **Glamourmuokkaus**-toiminnon avulla (📖68) jopa kuvaamisen jälkeen.

✔ Ihon tasoitus -toimintoa koskevia huomautuksia

- Kuvien tallentaminen voi viedä tavallista enemmän aikaa niiden ottamisen jälkeen.
- Joissakin kuvausolosuhteissa ei ehkä saavuteta haluttuja ihon tasoituksen tuloksia ja ihon tasoitusta saatetaan käyttää kuvassa alueille, joilla ei ole kasvoja.

Kohteen hakeva AF -toiminnon käyttäminen

Kun **Tarkennusalueetila** (📖56) -asetukseksi on valittu 📷 (automaattinen) -tilassa **Kohteen hakeva AF**, kamera tarkentaa seuraavassa kuvatulla tavalla, kun painat laukaisimen puoleenväliin.

- Kamera tunnistaa pääkohteen ja tarkentaa siihen. Kun kohde on tarkennettu, tarkennusalue hehkuu vihreänä. Jos ihmiskasvot havaitaan, kamera tarkentaa ensisijaisesti niihin.

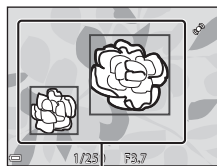

Tarkennusalueet

- Jos pääkohdetta ei tunnisteta, kamera valitsee automaattisesti yhden tai useamman tarkennusalueen (yhdeksästä mahdollisesta alueesta), jolla on kameraa lähinnä oleva kohde. Kun kohde on tarkennettu, tarkennetut tarkennusalueet hohtavat vihreinä.

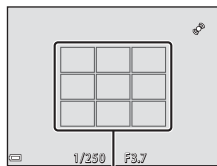

Tarkennusalueet

☑️ Kohteen hakeva AF -toimintoa koskevia huomautuksia

- Joissakin kuvausolosuhteissa kohde, jonka kamera katsoo pääkohteeksi, saattaa vaihdella.
- Joillakin **Valkotasapaino**-asetuksilla ei pääkohdetta ehkä tunnisteta.
- Kamera ei ehkä pysty tunnistamaan pääkohdetta oikein, jos:
 - kun kohde on hyvin tumma tai kirkas
 - kun pääkohteessa ei ole selvästi erottuvia värejä
 - kun kuva on rajattu siten, että pääkohde on näytön reunassa
 - kun pääkohde muodostuu toistuvasta kuviosta.

Automaattitarkennukseen soveltumattomat kohteet

Kamera ei aina toimi odotetulla tavalla seuraavissa tilanteissa. Joissain harvinaisissa tapauksissa voi käydä niin, että kohde ei ole tarkentunut, vaikka tarkennusalue tai tarkennuksen ilmaisin on vihreä.

- Kohde on erittäin tumma
- Kohteiden kirkkaudessa on merkittäviä eroja (esimerkiksi aurinko on kohteen takana ja kohde näyttää hyvin tummalta)
- Kohteen ja ympäristön välinen kontrasti on pieni (esimerkiksi kohde seisoo valkoisen seinän edessä yllään valkoinen paita)
- Kohteet ovat eri etäisyyksillä kamerasta (esimerkiksi kohteet ovat häkissä)
- Kohteissa on toistuvien kuvioita (sälekaihtimet, rakennukset, joissa on monia samanlaisten ikkunoiden rivejä ja niin edelleen)
- Kohde liikkuu nopeasti

Yritä edellä kuvatuissa tilanteissa tarkentaa useita kertoja painamalla laukaisinta toistuvasti puoleenväliin tai tarkenna toiseen kohteeseen, joka on samalla etäisyydellä kamerasta kuin kuvauskohde, ja käytä tarkennuksen lukitusta (🔒65).

Tarkennuksen lukitus

Tarkennuksen lukituksen käyttäminen on suositeltavaa, kun kamera ei aktivoi halutun kohteen sisältävää tarkennusaluetta.

- 1** Aseta  (automaattinen) -tilassa **Tarkennusalue-tila**-asetukseksi **Keskusta** ( 55).

- 2** Sommittele kohde kuvan keskelle ja paina laukaisin puoleenväliin.

- Kamera tarkentaa kohteeseen, ja tarkennusalue hohtaa vihreänä.
- Tarkennus ja valotus lukitaan.

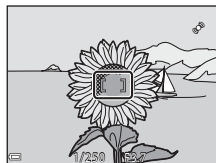

- 3** Sommittele kuva uudelleen nostamatta sormeasi laukaisimelta.

- Varmista, että kameran ja kohteen välinen etäisyys ei muutu.

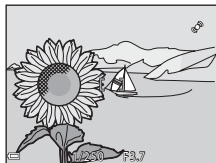

- 4** Ota kuva painamalla laukaisin pohjaan.



Toistotoiminnot

Toiston zoomaus

Zoomaussäätimen siirtäminen kohti **T** (Q) -asentoa täyskuvatoistotilassa (📖28) lähentää kuvan.

Näytetyn alueen ohjain

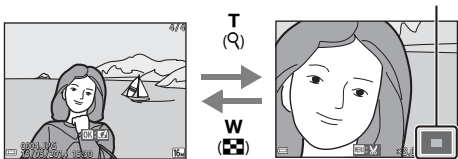

Täyskuvatoisto

Kuvaa lähennetään.

- Voit muuttaa zoomaussuhdetta siirtämällä zoomaussäädintä suuntaan **W** (🔲) tai **T** (Q).
- Voit tarkastella kuvan eri alueita painamalla monivalitsinta ▲▼◀▶.
- Jos katselet kasvojen tunnistuksella tai lemmikin tunnistuksella kuvattua kuvaa, kamera lähentää kuvattaessa tunnistettuihin kasvoihin (paitsi katseltaessa sarjakuvauksessa kuvattua kuvaa). Säättämällä suurennussuhdetta ja painamalla sitten ▲▼◀▶ voit lähentää kuvan alueelle, jolla ei ole kasvoja.
- Kun zoomattu kuva on näkyvissä, voit palata täyskuvatoistotilaan painamalla **OK**-painiketta.



Kuvien rajaaminen

Kun näytössä on kuva, johon on lähennetty, voit rajata kuvan sisältämään ainoastaan näytössä näkyvän kuvan ja tallentaa sen erillisenä tiedostona painamalla **MENU** (🔍21).

Pienoiskuvien toisto / kalenterinäyttö

Zoomaussäätimen siirtäminen täyskuvatoistotilassa suuntaan **W** (☒) (☒28) tuo kuvat näkyviin pienoiskuvina.













- Voit muuttaa näytettävien pienoiskuvien määrää siirtämällä zoomaussäädintä suuntaan **W** (☒) tai **T** (☒).
- Valitse kuva painamalla pienoiskuvien toistotilaa käyttäessäsi monivalitsinta ▲▼◀▶ ja tuo sitten kuva näyttöön täyskuvatoistotilassa painamalla ☒-painiketta.
- Valitse kalenterinäyttöttilassa päiväys painamalla monivalitsinta ▲▼◀▶ ja tuo sitten tuona päivänä kuvatut kuvat näyttöön painamalla ☒.









☑ Huomautuksia kalenterinäytöstä

Ennen kameran päivämäärän asettamista otettujen kuvien päivämääräksi merkitään tammikuun 1. päivä 2014.

Toiminnot, jotka voi asettaa MENU-painikkeella (Toistovalikko)

Kun katselet kuvia täyskuvatoistotilassa tai pienoiskuvien toistotilassa, voit määrittää seuraavat valikkotoimenpiteet painamalla MENU-painiketta (□4).

| Asetus | Kuvaus |  |
|--------------------|--|--|
| Pikamuokkaus* | Luo muokattuja kopioita, joissa on tehostettu kontrastia ja värikylläisyyttä. |  16 |
| D-Lighting* | Voit luoda kopioita, joiden kirkkautta ja kontrastia on parannettu kirkastamalla kuvan tummia osia. |  16 |
| Punasilm. korjaus* | Korjaa "punasilmäisyyttä", jota saattaa esiintyä salaman avulla kuvatuissa kuvissa. |  17 |
| Glamour-muokkaus* | Tunnistaa kasvat kuvissa ja muokkaa tunnistetut kasvat glamour-tyylisesti. |  18 |
| Tulostustilaus | Voit valita ennen tulostamista, miten monta kuvaa tulostetaan ja miten monta kopiota kustakin kuvasta tulostetaan. |  52 |
| Diaesitys | Voit katsella kuvia automaattisena diaesityksenä. |  56 |
| Suojaa | Suojaa valitut kuvat tahattomalta poistamiselta. |  57 |
| Kierrä kuvaa | Voit kiertää näytössä näkyvää kuvaa pysty- tai vaakasuuntaan. |  59 |
| Pikkukuva* | Luo kuvista pienet kopiot. |  20 |
| Äänimuistio | Voit käyttää kameran mikrofonia äänimuistioiden nauhoittamiseen ja liittää ne kuviin. |  60 |

| Asetus | Kuvaus |  |
|------------------------|---|--|
| Kopioi | Voit kopioida kuvia sisäisen muistin ja muistikortin välillä. |  61 |
| Sarjan näyttöasetukset | <p>Voit valita, näytetäänkö vain peräkkäin otettujen kuvien muodostaman ryhmän avainkuva vai koko kuvasarja yksittäisinä kuvina.</p> <ul style="list-style-type: none"> • Voit näyttää sarjaan kuuluvat kuvat yksitellen painamalla , kun vain sarjan avainkuva on näytössä. Palaa avainkuvanäyttöön painamalla monivalitsinta . |  63 |
| Valitse avainkuva | Voit muuttaa peräkkäin otettujen kuvien muodostaman ryhmän avainkuvan. |  63 |
| Suosikkikuvat | Voit lisätä kuvia albumiin. Tätä vaihtoehtoa ei näytetä suosikkikuvat-tilassa. |  6 |
| Poista suosikeista | Voit poistaa kuvia albumista. Tämä vaihtoehto näkyy ainoastaan suosikkikuvat-tilassa. |  8 |

* Muokatut kuvat tallennetaan erillisinä tiedostoina. Joitakin kuvia ei voi muokata.

Elokuvien tallentaminen ja toistaminen

Elokuvien tallentaminen

1 Avaa kuvausnäyttö.

- Tarkista elokuvan jäljellä oleva tallennusaika.
- Jos asetusvalikon (📖77) **Näytön asetukset** -kohdassa **Kuvatiedot**-asetuksen arvoksi on valittu **Elok.ruutu+autom. info**, elokuvassa näkyvä alue voidaan vahvistaa ennen elokuvan tallentamisen aloittamista.



Elokuvan jäljellä oleva tallennusaika

2 Käynnistä elokuvan tallennus painamalla

- (📖77 elokuvan tallennus) -painiketta.

- Kamera tarkentaa tarkennusalueen keskelle.

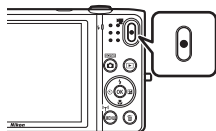

- Keskeytä tallennus painamalla ▶ ja jatka tallennusta painamalla ▶ uudelleen (paitsi jos **Elokuvavaihtoehdot**-kohdassa on valittu **iFrame 720/30p** (iFrame **iFrame 720/25p**) tai HS-elokuvavaihtoehto). Tallennus loppuu automaattisesti, jos se on keskeytettynä noin viiden minuutin ajan.

- Elokuvan tallennuksen aikana voi ottaa valokuvan (📖73).

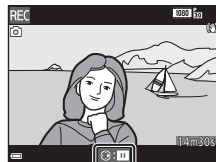

3 Pysäytä tallennus painamalla (📖77 elokuvan tallennus) -painiketta uudelleen.

✓ Elokuvan enimmäispituus

Yksittäiset elokuvatiedostot voivat olla enintään 4 Gt:n kokoisia tai enintään 29 minuuttia pitkiä, vaikka muistikortilla olisi riittävästi tilaa pidempien tallenteiden tekemistä varten.

- Yksittäisen elokuvan suurin pituus näytetään kuvausnäytössä.
- Tallennus voi päättyä ennen kummankaan rajoituksen saavuttamista, jos kameran lämpötila nousee korkeaksi.
- Elokuvan todellinen pituus voi vaihdella myös elokuvan sisällön, kohteen liikkeen tai muistikortin tyyppin mukaan.

✓ Kuvien ja elokuvien tallentamista koskevia huomautuksia

Jäljellä olevien kuvien määrän ilmaisin tai elokuvan suurimman pituuden ilmaisin vilkkuu, kun kuvia tai elokuvaa tallennetaan. **Älä avaa akkutilan/muistikorttipaikan kanta tai poista akkua tai muistikorttia**, kun ilmaisin vilkkuu. Tämä saattaa aiheuttaa tietojen häviämistä tai vahingoittaa kameraa tai muistikorttia.

✓ Elokuvien tallennusta koskevia huomautuksia

- Suosittelemme elokuvien tallennukseen muistikortteja, joiden SD-nopeusluokka on vähintään 6 (🔥22). Elokuvan tallennus voi odottamatta keskeytyä, jos käytetyn muistikortin nopeusluokka on tätä pienempi.
- Kuvanlaatu saattaa heikentyä jonkin verran digitaalizoomausta käytettäessä.
- Zoomaussäätimen käytön, zoomauksen, automaattitarkennuksen objektiivin liikkeen moottorin, elokuvan tärinävaimennuksen ja aukon toiminnan äänet kirkkauden muuttuessa saattavat tallentua.
- Elokuvia tallennettaessa näytössä voivat ilmetä seuraavat ilmiöt. Nämä ilmiöt tallentuvat tallennettaviin elokuviin.
 - Loisteputki-, elohopeahöyrylamppu- ja natriumhöyrylamppuvalaistuksessa kuvissa voi näkyä raitoja.
 - Kuvan yhdeltä toiselle puolelle nopeasti liikkuvat kohteet, kuten liikkuva juna tai auto, voivat näyttää olevan vinossa.
 - Koko elokuva voi näyttää olevan vinossa, kun kameralla panoroidaan.
 - Valaistuihin tai muihin kirkkaisiin alueisiin voi jäädä haamukuvia, kun kameraa liikutetaan.
- Kohteen etäisyyden tai käytetyn zoomauksen määrän mukaan kohteissa, joissa on toistuvia kuvioita (esimerkiksi kankaat, ristikot ja ikkunat), voi olla värillisiä raitoja (häiriökuvioita ja moire-ilmiötä) elokuvan tallennuksen ja toiston aikana. Tämä tapahtuu, kun kohteen kuvio ja kuvakennon rakenne häiritsevät toisiaan; se ei ole virhe.

✓ Tärinävaimennusta elokuvan tallennuksen aikana koskevia huomautuksia

- Kun elokuvavalikon (📖74) **Elokuva-VR**-asetuksen arvoksi on asetettu **Päällä (yhdistelmä)**, kuvakulma (kuvassa näkyvä alue) pienenee elokuvan tallennuksen aikana.
- Erikoistehostetilassa käytetään ainoastaan objektiivin siirto -VR -toimintoa kompensoimaan kameran tärsähtämistä, kun **Elokuvavaihtoehdot** -kohdassa on valittu **1080/60i** (📺📺) **1080/50i** (📺📺), vaikka **Elokuva-VR** -asetukseksi olisi valittu **Päällä (yhdistelmä)**.
- Kun käytät jalustaa kameran tukemiseen kuvaamisen aikana, aseta **Elokuva-VR**-asetukseksi **Pois**, jotta tämä toiminto ei pysty aiheuttamaan mahdollisia virheitä.

✓ Kameran lämpötilaa koskevia huomautuksia

- Kamera saattaa kuumentua, kun elokuvien kuvaaminen jatkuu pitkään tai kun kameraa käytetään kuumissa olosuhteissa.
- Jos kamera kuumenee elokuvan tallennuksen aikana liikaa, tallennus lopetetaan automaattisesti. Ennen tallennuksen loppumista jäljellä oleva aika (🕒10s) näytetään. Kamera sammuu, kun se lopettaa tallentamisen. Annan kameran olla virta katkaistuna, kunnes kamera sisäosat ovat jäähtyneet.



✓ Elokvien tallennuksen automaattitarkennusta koskevia huomautuksia

Automaattinen tarkennus ei aina toimi odotetulla tavalla (📖64). Jos näin tapahtuu, toimi seuraavasti:

1. Valitse elokuvavalikosta **Autom. tarkennustila** -asetukseksi **Kertatarkennus** (oletusasetus) ennen elokuvan tallennuksen aloittamista.
2. Rajaa kuvan keskelle jokin toinen kohde (joka on yhtä kaukana kamerasta kuin kuvan varsinainen kohde), aloita tallennus painamalla **📺📺** elokuvan tallennus -painiketta ja muuta sommittelua.



Valokuvien ottaminen elokuvien tallennuksen aikana

Jos laukaisin painetaan pohjaan elokuvan tallennuksen aikana, yksi kuva tallennetaan valokuvana. Elokuvan tallennus jatkuu, kun valokuvaa tallennetaan.



-  näkyy näytön vasemmassa yläkulmassa. Kun  on näkyvässä, valokuvia ei voi ottaa.
- Otetun kuvan koko vaihtelee **Elokuvavaihtoehdot**-asetuksen mukaan (74).



Valokuvien ottamista elokuvan tallennuksen aikana koskevia huomautuksia

- Valokuvia ei voi ottaa elokuvan tallennuksen aikana seuraavissa tilanteissa:
 - kun elokuvan tallennusaikaa on jäljellä enintään 30 sekuntia
 - kun **Elokuvavaihtoehdot**-asetukseksi on asetettu  **1080/60i** ( **1080/50i**) tai HS-elokuva.
- Elokuvan kuvat, jotka tallennettiin valokuvan ottamisen aikana, eivät ehkä toistu tasaisesti.
- Laukaisimen painamisen ääni saattaa tallentua elokuvaan.
- Jos kamera liikkuu laukaisinta painettaessa, kuva saattaa tärähtää.

Toiminnot, jotka voi asettaa MENU-painikkeella (elokuvalaivalikko)

Siirry kuvaustilaan → MENU-painike → -valikkokuvake → -painike

Seuraavat valikkovaihtoehdot voi määrittää.

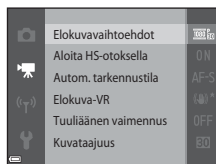



| Asetus | Kuvaus |  |
|----------------------|---|--|
| Elokuvavaihtoehdot | Valitse elokuvan tyyppi. Valitse normaali nopeus normaalinopeuksisten elokuvien tallentamiseen tai HS (suuri nopeus) hidastettujen tai nopeutettujen elokuvien tallentamiseen. <ul style="list-style-type: none">Oletusasetus:  1080/30p ( 1080/25p) |  64 |
| Aloita HS-otoksella | Määritä, aloitetaanko HS-elokuvien tallennus suurella nopeudella tai normaalilla nopeudella. <ul style="list-style-type: none">Oletusasetus: Päällä |  68 |
| Autom. tarkennustila | Valitse Kertatarkennus , joka lukitsee tarkennuksen elokuvan tallennuksen alkaessa, tai Kokoaikainen AF , joka jatkaa tallentamista elokuvan tallentamisen aikana. <ul style="list-style-type: none">Oletusasetus: Kertatarkennus |  68 |
| Elokuva-VR | Valitse elokuvan tallennuksessa käytettävä tärinävaimennuksen asetus. <ul style="list-style-type: none">Oletusasetus: Päällä (yhdistelmä) |  69 |
| Tuulilään vaimennus | Määritä, vaimennetaanko tuulilään elokuvien tallennuksen aikana. <ul style="list-style-type: none">Oletusasetus: Pois |  70 |
| Kuvataajuus | Valitse elokuvien tallennuksen kuvataajuus elokuvien toistamiseen käytettävän television asetuksen mukaisesti. <ul style="list-style-type: none">NTSC: 30 k/s (30p/60i)PAL: 25 k/s (25p/50i) |  70 |

Elokvien toistaminen

Siirry toistotilaan painamalla -painiketta.

Elokvat tunnistaa niiden päällä olevasta elokuvavaihtoehtojen kuvakkeesta (74).

Toista elokuvia painamalla -painiketta.

- Voit säätää äänenvoimakkuutta siirtämällä zoomaussäädintä elokuvan toiston aikana (1).



Elokvavaihtoehdot

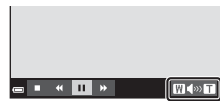

Äänenvoimakkuuden ilmaisin

Toiminnot elokuvan toiston aikana

Toistosäätimet näkyvät näytön alaosassa.

Seuraavat toimet voi tehdä valitsemalla ensin säätimen painamalla monivalitsinta ◀ ja painamalla sitten OK-painiketta.





| Toiminto | Kuvake | Kuvaus |
|-------------------|--------|---|
| Kelata taaksepäin | | Kelaa elokuvaa taaksepäin pitämällä OK-painiketta painettuna. |
| Kelata eteenpäin | | Kelaa elokuvaa eteenpäin pitämällä OK-painiketta painettuna. |
| Keskeyttää | | Pysäyttää toiston. Seuraavat toimet voi tehdä toiston ollessa keskeytettyinä. |
| | | Kelaa elokuvaa yksi ruutu taaksepäin. Kelaa jatkuvasti taaksepäin pitämällä OK-painiketta painettuna. |
| | | Kelaa elokuvaa yksi ruutu eteenpäin. Kelaa jatkuvasti eteenpäin pitämällä OK-painiketta painettuna. |
| | | Jatka toistoa. |
| | | Erota elokuvan haluttu osa ja tallenna se erillisenä tiedostona. |
| Lopettaa | | Palaa täyskuvatoistotilaan |

Elokvien poistaminen

Voit poistaa elokuvan valitsemalla haluamasi elokuvan täyskuvatoistotilassa (📖28) tai pienoiskuvien toistotilassa (📖67) ja painamalla 🗑️-painiketta (📖30).







Kameran yleiset asetukset

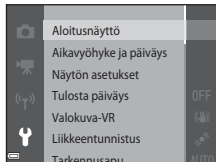











Toiminnot, jotka voi asettaa MENU-painikkeella (asetusvalikko)

Paina MENU-painiketta →  (asetusvalikko) -kuvake → -painike

Seuraavat valikkovaihtoehdot voi määrittää.



| Asetus | Kuvaus |  |
|------------------------|--|--|
| Aloitusnäyttö | Voit valita, näytetäänkö aloitusnäyttö, kun kameraan kytketään virta. |  73 |
| Aikavyöhyke ja päiväys | Voit asettaa kameras kello. |  74 |
| Näytön asetukset | Voit säätää valokuvien tietönäytön, kuvaamisen jälkeisen kuvan tarkastelun ja näytön kirkkausasetuksia. |  76 |
| Tulosta päiväys | Voit lisätä kuvauspäivän ja -ajan kuviin. |  78 |
| Valokuva-VR | Voit valita valokuvia kuvattaessa käytettävän tärinänvaimennuksen. |  79 |
| Liikkeentunnistus | Voit määrittää, vähentääkö kamera kameras tärähtämisen aiheuttamaa epäterävyyttä, kun kamera havaitsee liikettä valokuvien ottamisen aikana. |  80 |

| Asetus | Kuvaus |  |
|-----------------------------|--|--|
| Tarkennusapu | Voit ottaa tarkennusapuvalon käyttöön tai poistaa sen käytöstä. |  81 |
| Digitaalizoomaus | Voit ottaa digitaalizoomauksen käyttöön tai poistaa sen käytöstä. |  81 |
| Ääniasetukset | Voit säätää ääniasetuksia. |  82 |
| Autom. sammutus | Voit määrittää ajan, jonka on kuluttava, ennen kuin näyttö sammutetaan virran säästämiseksi. |  82 |
| Alusta muisti/Alusta kortti | Voit alustaa sisäisen muistin tai muistikortin. |  83 |
| Kieli/Language | Voit muuttaa kameran näytön kieltä. |  84 |
| TV-asetukset | Voit säätää television yhteysasetuksia. |  84 |
| Lataus tietokoneesta | Voit määrittää, ladataanko kameran akkua, kun kamera on kytketty tietokoneeseen. |  85 |
| Silmänräpäysvaroitus | Voit määrittää, havaitaanko suljetut silmät kuvattaessa ihmisiä kasvojen tunnistustoiminnon avulla. |  86 |
| Eye-Fi-lataus | Voit määrittää, otetaanko kuvien lähettäminen tietokoneelle kaupallisesti saatavan Eye-Fi-kortin avulla käyttöön vai ei. |  87 |
| Palauta perusas. | Voit palauttaa kameran oletusasetukset. |  88 |
| Laiteohjelmaversio | Näytä kameran laiteohjelmaversio. |  88 |

Wi-Fi-toiminnon (langaton lähiverkko) käyttö

Wi-Fi:n avulla käytettävät toiminnot

Voit käyttää seuraavia toimintoja, jos asennat siihen tarkoitetun ohjelmiston "Wireless Mobile Utility" käyttöjärjestelmää Android OS tai iOS käyttävään älylaitteeseen ja liität laitteen kameraan.

Take Photos (ota valokuvia)

Voit ottaa valokuvia kahdella alla kuvatulla tavalla.

- Laukaise kameran suljin ja tallenna otetut kuvat älylaitteeseen.
- Käytä älylaitetta kameran sulkimen laukaisemiseen kauko-ohjatusti* ja tallenna kuvat älylaitteeseen.

* Kamerassa ei voida suorittaa toimintoja, kun kauko-ohjaus on käytössä.

View Photos (katsele kuvia)

Voit kopioida kameran muistikortille tallennetut kuvat ja katsella niitä älylaitteellasi.

Ohjelmiston asennus älylaitteeseen

1 Siirry älylaitteella verkkosovelluskauppaan, kuten Google Play Store tai App Store, ja hae ”Wireless Mobile Utility”.

- Katso lisätietoja älylaitteesi käyttöohjeesta.

2 Tarkista kuvaus ja muut tiedot ja asenna ohjelmisto.

- Saat lisätietoja ohjelmiston käytöstä käyttöohjeesta, jonka voit ladata alla olevalta verkkosivulta.
 - Android OS: <http://nikonimglib.com/ManDL/WMAU/>
 - iOS: <http://nikonimglib.com/ManDL/WMAU-ios/>

Älylaitteen liittäminen kameraan

Paina MENU-painiketta → (T)-valikkokuvake → OK-painike

1 Valitse **Muodosta yhteys älylaitt.** painamalla monivalitsimella ▲▼ ja paina OK-painiketta.

- Jos **Muodosta yhteys älylaitt.** ei ole valittavissa, katso "Wi-Fi-yhteyttä koskevia huomautuksia" (82).
- Kun Wi-Fi-toiminto on päällä, kameran SSID ja salasana näytetään näytöllä.
- Jos älylaitteesta ei vastaanoteta yhteysvahvistusta kolmen minuutin kuluessa, ilmoitus "Ei yhteyttä." näytetään ja kamera palautuu Wi-Fi-asetusnäyttöön.

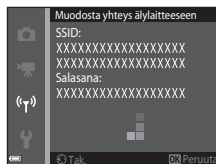
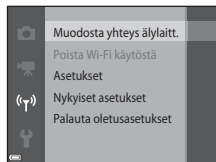

2 Aseta älylaitteen Wi-Fi-asetukseksi Päällä.

- Katso lisätietoja älylaitteesi käyttöohjeesta.
- Kun älylaitteelle käytettävä verkkotunnus (SSID) näytetään, valitse kamerassa näkyvä SSID.
- Kun näytetään salasanan syöttöilmoitus, syötä salasana, joka näytetään kamerassa.
- Kun kamera on liitetty onnistuneesti Wi-Fi-verkkoon, kamerassa näytetään kuvausnäyttö ja Wi-Fi-viestinnän ilmaisimien (7).

3 Käynnistä älylaitteeseen asennettu ohjelmisto "Wireless Mobile Utility".



- Näkyviin tulee näkymä, jossa voit valita vaihtoehdon "Take photos" (ota valokuvia) tai "View photos" (katsele kuvia).
- Jos näytetään ilmoitus "Cannot connect to camera" (yhteys kameraan ei onnistu), palaa vaiheeseen 1 ja koeta tehdä toimenpide uudelleen.

Wi-Fi-yhteyden katkaisu

Tee jokin seuraavista toimenpiteistä.

- Katkaise kamerasta virta.
- Valitse **Poista Wi-Fi käytöstä** kameran Wi-Fi-asetusvalikossa (paitsi jos kameraa käytetään kauko-ohjauksella).
- Aseta älylaitteen Wi-Fi-asetukseksi Pois.

✓ Wi-Fi-yhteyttä koskevia huomautuksia

- **Muodosta yhteys älylaitt.** ei ole valittavissa seuraavissa tilanteissa:
 - Kun kamerassa ei ole muistikorttia.
 - Kun kamerassa on Eye-Fi-kortti (📷87)
 - Kun kamera on liitetty televisioon, tietokoneeseen tai tulostimeen.
 - Kun akun varaustason ilmaisimessa näytössä näkyy . Lisäksi, jos akun varaustason ilmaisimessa näkyy , kun Wi-Fi-yhteys on muodostettu, yhteys päätetään.
- Valitse **Poista Wi-Fi käytöstä** paikoissa, joissa radioaaltojen käyttö on kielletty.
- Kun Wi-Fi on liitetty, **Autom. sammutus** ei ole käytössä.
- Kun Wi-Fi on liitetty, akku tyhjenee tavallista nopeammin.

🔑 Suojausasetuksia koskevia huomautuksia

Jos Wi-Fi-toiminto on asennettu kameraan ilman asianmukaisia suojausasetuksia (tietojen koodaus ja salasana), kolmannet osapuolet saattavat päästä verkkoon luvatta ja aiheuttaa vahinkoa. Suosittelemme ehdottomasti tarvittavien suojausasetusten luomista ennen Wi-Fi-toiminnon käyttöä.

Luo suojausasetukset valitsemalla **Asetukset** Wi-Fi-asetusvalikosta (📷71).

Kameran liittäminen televisioon, tietokoneeseen tai tulostimeen

Liittämismenetelmät

Voit parantaa kuvien ja elokuvien katseluelämystä kytkemällä kameran televisioon, tietokoneeseen tai tulostimeen.

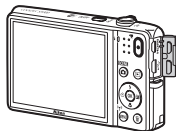
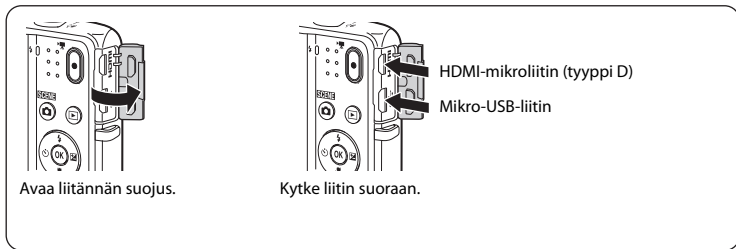

- Varmista ennen kameran kytkemistä ulkoiseen laitteeseen, että akussa on riittävästi virtaa ja katkaise kameran virta. Varmista, että kameran virta on katkaistu ennen liittimen irrottamista.
- Jos käytössä on EH-62G-verkkolaite (saatavissa erikseen), kameran virtalähteenä voi käyttää tavallista pistorasiaa. Älä käytä muun merkisiä verkkolaitteita, sillä ne saattavat aiheuttaa kameran ylikuumentumisen tai toimintahäiriitä.
- Lisätietoja kytkentätavoista ja kameran kytkennän jälkeen suoritettavista toiminnoista on tämän asiakirjan lisäksi laitteen mukana toimitetuissa ohjeissa.

Kuvien katseleminen televisiosta



Kameralla otettuja kuvia ja elokuvia voi katsella television avulla. Voit kytkeä myös kauposta saatavan HDMI-kaapelin television HDMI-tuloliitäntään.

Kuvien katseleminen ja järjesteleminen tietokoneella



Voit siirtää kuvat tietokoneeseen helppoja muokkaustoimintoja ja kuvatietojen hallintaa varten.

Kytöntätapa: kytke kamera USB-kaapelilla tietokoneen USB-liitäntään.

- Asenna ViewNX 2 tietokoneeseen ennen kameran kytkemistä tietokoneeseen (85).
- Jos tietokoneeseen kytketään tietokoneesta virtaa saavia USB-laitteita, irrota ne tietokoneesta ennen kameran kytkemistä. Kameran ja muiden USB-laitteiden samanaikainen liittäminen tietokoneeseen voi johtaa kameran toimintahäiriöihin tai liialliseen virransyöttöön tietokoneesta, mikä voi vahingoittaa kameraa tai muistikorttia.

Kuvien tulostaminen ilman tietokonetta



Jos kytket kameran PictBridge-yhteensopivaan tulostimeen, voit tulostaa kuvia ilman tietokonetta.

Kytöntätapa: kytke kamera USB-kaapelilla suoraan tulostimen USB-tuloliitäntään.

ViewNX 2 -ohjelmiston käyttäminen

Asentamalla ViewNX 2 -ohjelmiston voit ladata, katsella, muokata ja jakaa valokuvia ja elokuvia.



ViewNX 2 -ohjelmiston asentaminen

Ohjelmiston käyttöön vaaditaan Internet-yhteys.

Katso järjestelmävaatimukset ja muut tiedot alueesi Nikon-sivustosta.

- 1** Käynnistä tietokone ja lataa ViewNX 2 -asennusohjelma seuraavasta osoitteesta.

<http://nikonimglib.com/nvnx/>

- 2** Kaksoisnapsauta asennusohjelmatiedoston kuvaketta.

3 Asenna ohjelmisto toimimalla näyttöön tulevien ohjeiden mukaan.

4 Lopeta asennusohjelma.

- Windows: Valitse **Yes (Kyllä)**.
- Mac: Osoita **OK**.

Kuvien siirtäminen tietokoneeseen

1 Valitse, miten kuvat kopioidaan tietokoneeseen.

Valitse jokin seuraavista menetelmistä:

- **Suora USB-yhteys:** Katkaise kamerasta virta ja varmista, että muistikortti on asetettu kameraan. Kytke kamera tietokoneeseen USB-kaapelilla. Kameran virta kytkeytyy automaattisesti. Voit siirtää kameran sisäiseen muistiin tallennettuja kuvia poistamalla muistikortin kamerasta ennen kameran kytkemistä tietokoneeseen.

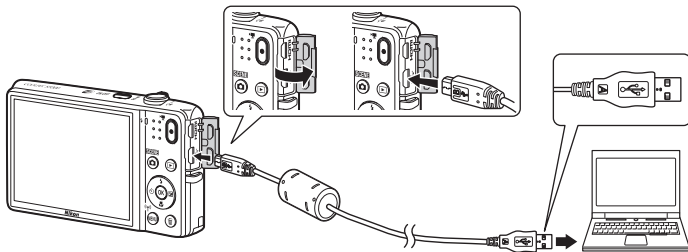

- **SD-korttipaikka:** Jos tietokoneessa on SD-korttipaikka, kortin voi asettaa suoraan korttipaikkaan.
- **SD-kortinlukija:** Kytke kortinlukija (saatavilla erikseen muilta valmistajilta) tietokoneeseen ja aseta muistikortti kortinlukijaan.

Jos näyttöön tulee viesti, jossa sinua kehoitetaan valitsemaan ohjelma, valitse Nikon Transfer 2.

- **Kun käytössä on Windows 7**

Jos oikealla esitetty näyttö avautuu, valitse Nikon Transfer 2 toimimalla seuraavien ohjeiden mukaan.

- 1 Valitse kohdassa **Import pictures and videos (Tuo kuvia ja videoita) Change program (Vaihda ohjelma)**. Näyttöön tulee ohjelman valintaikkuna. Valitse **Import File using Nikon Transfer 2 (Tuo tiedosto Nikon Transfer 2:n avulla)** ja napsauta **OK**.
- 2 Kaksoisnapsauta **Import File (Tuo tiedosto)**.



Jos muistikortilla on paljon kuvia, Nikon Transfer 2 -ohjelman käynnistyminen saattaa tapahtua hitaasti. Odota, kunnes Nikon Transfer 2 on käynnistynyt.



USB-kaapelin kytkentä

Jos kamera on kytketty tietokoneeseen USB-keskittimen avulla, yhteyttä ei välttämättä tunnisteta.

2 Siirrä kuvat tietokoneeseen.

- Valitse **Start Transfer (Aloita siirto)**.

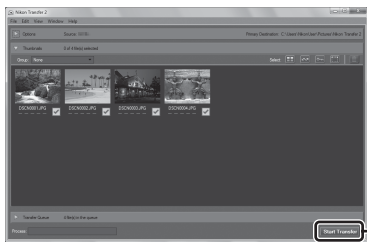

Start Transfer
(Aloita siirto)

- Oletusasetuksilla kaikki muistikortin kuvat kopioituvat tietokoneeseen.

3 Katkaise yhteys.

- Jos kamera on kytketty tietokoneeseen, katkaise kamerasta virta ja irrota USB-kaapeli. Jos käytät kortinlukijaa tai korttipaikkaa, valitse tietokoneen käyttöjärjestelmästä oikea vaihtoehto muistikorttia vastaavan siirrettävän levyn poistamiseksi ja poista sitten kortti kortinlukijasta tai korttipaikasta.

Kuvien näyttäminen

Käynnistä ViewNX 2.

- Kuvat näytetään ViewNX 2 -ohjelmalla, kun siirto on valmis.
- Lisätietoja ViewNX 2 -ohjelman käytöstä on käytönaikaisessa ohjeessa.

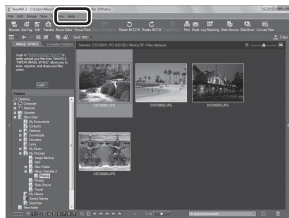

ViewNX 2 -ohjelman käynnistäminen manuaalisesti

- **Windows:** Kaksoisnapsauta työpöydällä olevaa **ViewNX 2** -pikakuvaketta.
- **Mac:** Osoita Dockissa olevaa **ViewNX 2** -symbolia.



A series of ten horizontal dashed lines spanning the width of the page, intended for handwriting practice.



Viiteosa

Viiteosassa on kameran käyttöön liittyviä yksityiskohtaisia tietoja ja vihjeitä.

Kuvaus

Helppo panoraama -toiminnon käyttäminen (kuvaaminen ja toisto) 02

Toisto

| | |
|---|----|
| Suosikkikuvat-tila | 06 |
| Automaattinen lajittelu -tila | 10 |
| Listaa päiväjärjestyksessä -tila | 11 |
| Peräkkäin otettujen kuvien toistaminen ja poistaminen (sarja) | 12 |
| Kuvien muokkaaminen (valokuvat) | 14 |
| Kameran liittäminen televisioon (toistaminen televisiossa) | 22 |
| Kameran liittäminen tulostimeen (Direct Print) | 24 |
| Elokuvien muokkaus | 32 |

Valikko









| | |
|--|----|
| Kuvausvalikko (Automaattinen) -tila | 34 |
| Älymuotokuva-valikko | 49 |
| Toistovalikko | 52 |
| Elokuvavalikko | 64 |
| Wi-Fi-asetusvalikko | 71 |
| Asetusvalikko | 73 |

Lisätietoja

| | |
|------------------------|----|
| Virheilmoitukset | 89 |
| Tiedostonimet | 94 |
| Lisävarusteet | 95 |



Helppo panoraama -toiminnon käyttäminen (kuvaaminen ja toisto)

Kuvaaminen Helppo panoraama -toiminnolla

Siirry kuvaustilaan →  (kuvaustila) -painike →  (toinen kuvake ylhäältä*) →  →  →  →  →  (helppo panoraama) →  -painike

* Viimeksi valitun kuvausohjelman kuvake tulee näkyviin.

1 Valitse kuvausalueeksi **Normaali (180°)** tai **Laaja (360°)** ja paina -painiketta.

- Kun kamera on valmisteltu vaakasuuntaan, kuvakoko (leveys x korkeus) on seuraava.
-  **Normaali (180°)**: 4800 x 920, kun kameraa liikutetaan vaakasuunnassa, 1536 x 4800 kun kameraa liikutetaan pystysuunnassa.
-  **Laaja (360°)**: 9600 x 920, kun kameraa liikutetaan vaakasuunnassa, 1536 x 9600 kun kameraa liikutetaan pystysuunnassa.

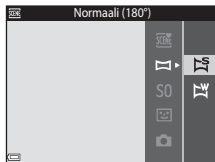

2 Rajaa panoraamakuvan ensimmäinen reuna ja tarkenna painamalla laukaisin puoliväliin.

- Zoomausasennoksi valitaan kiinteästi laajakulma.
- Kamera tarkentaa tarkennusalueen keskelle.

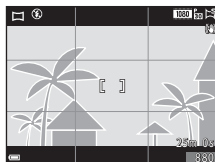

3 Paina laukaisin pohjaan ja nosta sormesi laukaisimelta.

- Kameran liikkeen suunnan osoittavat merkit     tulevat näkyviin.







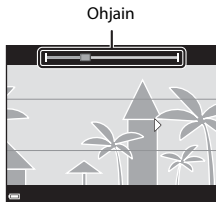

4 Siirrä kameraa johonkin neljästä suunnasta, kunnes ohjaimen ilmaisin saavuttaa lopun.

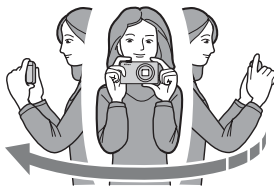
- Kun kamera tunnistaa, mihin suuntaan se liikkuu, kuvaaminen alkaa.



Esimerkki kameran liikkeestä



- Käytä kehoasi pyörähdyksinelinä ja liikuta kameraa hitaasti kaaressa merkinnän (   ) suuntaan.
- Kuvaus keskeytetään, jos ohjain ei saavuta kuvan reunaan noin 15 sekunnissa (jos  **Normaali (180°)** on valittuna) tai noin 30 sekunnissa (jos  **Laaja (360°)** on valittuna) kuvauksen aloittamisesta.



Helppo panoraama -toimintoa koskevia huomautuksia

- Tallennetun kuvan kuva-alue on näytössä kuvaushetkellä näkyvää kuvakulmaa kapeampi.
- Jos kameraa liikutetaan liian nopeasti tai se tärähtää liian voimakkaasti, tai jos kohde on liian yhtenäinen (esimerkiksi seinät tai pimeys), tapahtuu virhe.
- Jos kuvaaminen keskeytetään ennen kuin kamera pääsee panoraama-alueen puoliväliin, panoraamakuvaa ei tallenneta.
- Jos panoraama-alueesta on kuvattu yli puolet, mutta kuvaaminen keskeytetään, ennen kuin kamera pääsee alueen reunaan, aluetta ei tallenneta ja se merkitään harmaalla.

Helppo panorama -toiminnolla kuvattujen kuvien katseleminen

Siirry toistotilaan (📖28), tuo näyttöön Helppo panorama -toiminnolla kuvattu kuva täyskuvatoistotilassa ja vieritä sitten kuvaa kuvattaessa käytettyyn suuntaan painamalla **OK**-painiketta.

Toistosäätimet näkyvät toiston aikana näytön alaosassa. Valitse monivalitsimella ◀️ säädin ja tee sitten seuraavat toimet painamalla **OK**-painiketta.

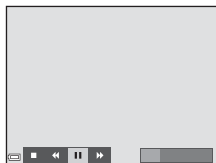
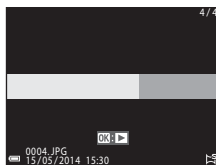

| Kun haluat | Kuvake | Kuvaus |
|---------------------------------|--------|--|
| Kelata taaksepäin | ◀️ | Vieritä nopeasti taaksepäin pitämällä OK -painiketta painettuna. |
| Kelata eteenpäin | ▶️ | Vieritä nopeasti eteenpäin pitämällä OK -painiketta painettuna. |
| Keskeyttää | ⏸️ | Pysäyttää toiston. Seuraavat toimet voi tehdä toiston ollessa keskeytettynä. |
| | | ◀️ Kelaata taaksepäin pitämällä OK -painiketta painettuna. |
| | | ▶️ Vieritä pitämällä OK -painiketta painettuna. |
| Jatka automaattista vieritystä. | ▶️ | Jatka automaattista vieritystä. |
| Lopettaa | ■ | Siirry täyskuvatoistotilaan. |

✓ Vierittäväää toistoa koskevia huomautuksia

Tämä kamera ei ehkä pysty vierittämään toisenmerkkisen tai -mallisen digitaalikameran Helppo panorama -toiminnolla otettujen kuvien toistoa tai lähentämään näihin kuviin.

Suosikkikuvat-tila

Voit toistaa ainoastaan lisäämäsi kuvat lisäämällä albumeihin kuvia (paitsi elokuvia) suosikkikuviksi.

- Kuvat voi lajitella yhdeksään albumiin. Kuhunkin albumiin voidaan lisätä enintään 200 kuvaa.
- Alkuperäisiä kuvia ei kopioida tai siirretä.
- Saman kuvan voi lisätä useaan albumiin.

Kuvien lisääminen albumeihin

Paina -painiketta (toistotila) → MENU-painike → Suosikkikuvat → -painike

1 Valitse kuva monivalitsimella ja tuo sitten näkyviin käyttämällä .

- Voit lisätä -merkin useisiin kuviin. Voit poistaa -merkin painamalla .
- Siirry täyskuvatoistoon siirtämällä zoomaussäädintä (1) suuntaan **T** () , tai siirry pienoiskuvien toistoon siirtämällä zoomaussäädintä suuntaan **W** ().





2 Paina -painiketta, kun olet määrittänyt asetukset.

3 Valitse haluamasi albumi ja paina -painiketta.



- Valitut kuvat lisätään.



Albumien kuvien toistaminen

Paina -painiketta (toistotila) → -painike →  Suosikkikuvat → -painike

Valitse albumi monivalitsimella ja toista valitun albumin kuvat painamalla -painiketta.

- Toistovalikon toimintoja (68) voi käyttää valitun albumin kuvulle (paitsi **Kopioi**- ja **Suosikkikuvat**-toimintoja).
- Seuraavat toiminnot ovat käytettävissä albuminvalintanäytössä.
 - **MENU**-painike: vaihtaa albumin kuvakkeen (9).
 - -painike: poistaa kaikki valittuun albumiin lisätyt alkuperäiset kuvat.



Poistamista koskevia huomautuksia

Jos kuva poistetaan Suosikkikuvat-tilaa käytettäessä, myös alkuperäinen kuvat poistetaan. Katso lisätietoja kuvien poistamisesta albumeista kohdasta "Kuvien poistaminen albumeista" (8).

Kuvien poistaminen albumeista

Siirry **[*]** Suosikkikuvat-tilaan → valitse poistettavan kuvan sisältävä albumi → **[OK]**-painike → **[MENU]**-painike → Poista suosikeista → **[OK]**-painike

1 Valitse kuva monivalitsimella **[◀▶]** ja piilota sitten **[*]** käyttämällä **[▲]**.

- Voit tuoda kuvakkeet uudelleen näkyviin painamalla **[▼]**.
- Siirry täyskuvatoistoon siirtämällä zoomaussäädintä (**[□]**) suuntaan **T** (**[Q]**), tai siirry pienoiskuvien toistoon siirtämällä zoomaussäädintä suuntaan **W** (**[Q]**).



2 Paina **[OK]**-painiketta, kun olet määrittänyt asetukset.

3 Valitse **Kyllä** ja paina **[OK]**-painiketta.

- Voit peruuttaa poiston valitsemalla **Ei**.

Suosikit-albumin kuvakkeiden vaihtaminen

Paina -painiketta (toistotila) → -painike → Suosikkikuvat → -painike

- 1 Valitse albumi monivalitsimella ja paina MENU-painiketta.



- 2 Valitse kuvakkeen väri käyttämällä ja paina -painiketta.

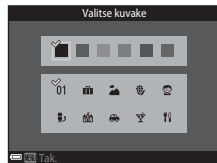



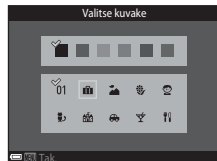

- 3 Valitse kuvake ja paina -painiketta.
 - Kuvake vaihtuu.





Automaattinen lajittelu -tila

Kuvat lajitellaan automaattisesti kahteen luokkaan, kuten muotokuvat, maisemat ja elokuvat kamerassa kuvaushetkellä olleiden asetusten mukaan.

Paina -painiketta (toistotila) → -painike →  Automaattinen lajittelu → -painike

Valitse luokka monivalitsimella ja toista valitun luokan kuvat painamalla -painiketta.

- Toistovalikon toimintoja (68) voi käyttää valitun luokan kuville (paitsi **Kopioi**- ja **Poista suosikeista** -toimintoja).
- Voit poistaa kaikki valitun luokan alkuperäiset kuvat painamalla -painiketta, kun luokanvalintanäyttö on näkyvissä.





Automaattista lajittelua koskevia huomautuksia

- Kuhunkin luokkaan voidaan lajitella enintään 999 kuva- tai elokuvatiedostoa Automaattinen lajittelu -tilassa.
- Muulla kuin tällä kameralla tallennettuja kuvia tai elokuvia ei voi katsella Automaattinen lajittelu -tilassa.

Listaa päiväjärjestyksessä -tila

Paina -painiketta (toistotila) → -painike →  Listaa päiväjärjest. → -painike

Valitse päiväys monivalitsimella ja toista valittuna päivänä otetut kuvat painamalla -painiketta.

- Toistovalikon toimintoja (📖68) voi käyttää valittuna päivänä otetuille kuville (paitsi **Kopioi**- ja **Poista suosikeista**-toimintoja).
- Seuraavat toiminnot ovat käytettävissä, kun kuvauspäivän valintanäyttö on näkyvässä.
 - **MENU**-painike: seuraavat toiminnot ovat käytettävissä.
 - Tulostustilaus*
 - Diaesitys
 - Suojaa*
 - * Samoja asetuksia voi käyttää kaikkiin valittuna päivänä otettuihin kuviin.
 - -painike: poistaa kaikki valittuna päivänä otetut kuvat.

| | | |
|---|------------|-------|
|  | 20/05/2014 | [31 |
|  | 15/05/2014 | [21 |
|  | 10/05/2014 | [11 |
|  | 05/05/2014 | [101 |

Listaa päiväjärjest. -tilaa koskevia huomautuksia

- Voit valita enintään 29 uusinta päivämäärää. Jos kuvia on useammalle kuin 29 päivämäärälle, kaikki uusinta 29 päiväystä vanhemmat kuvat yhdistetään **Muut**-luokkaan.
- 9 000 uusinta kuvaa voi näyttää.
- Ennen kameran päivämäärän asettamista otettujen kuvien päivämääräksi merkitään tammikuun 1. päivä 2014.

Peräkkäin otettujen kuvien toistaminen ja poistaminen (sarja)





Kuvasarjaan kuuluvien kuvien näyttäminen

Sarjakuvauksella otetut kuvat tallennetaan sarjana.

Sarjan ensimmäistä kuvaa käytetään avainkuvana, joka edustaa sarjaa täyskuvatoistotilassa tai pienoiskuvien toistotilassa (oletusasetus) näytettäessä.

Voit näyttää sarjan kaikki kuvat yksitellen painamalla -painiketta.

Seuraavat toiminnot ovat käytettävissä, kun olet painanut -painiketta.

- Voit näyttää edellisen tai seuraavan kuvan painamalla monivalitsinta  .
- Voit näyttää sarjaan kuulumattomat kuvat palaamalla avainkuvien näyttöön painamalla -painiketta.
- Voit näyttää sarjan kuvat pienoiskuvina tai toistaa ne diaesityksenä asettamalla toistovalikossa **Sarjan näyttöasetukset** -asetukseksi **Yksittäiset kuvat** (63).

Sarjan näyttöasetukset

Muulla kuin tällä kameralla peräkkäin otettuja kuvia ei voi näyttää sarjana.





Sarjatoiminnon kanssa käytävissä olevat toistovalikon asetukset

- Kun sarjan kuvat näytetään täyskuvatoistotilassa, voit valita toistovalikon toiminnot painamalla **MENU**-painiketta (📖68).
- Jos painat **MENU**-painiketta, kun vain avainkuva on näytössä, seuraavia asetuksia voidaan käyttää kaikkiin sarjaan kuuluihin kuviin.
 - Suosikkikuvat, Tulostustilaus, Suojaa, Kopioi

Kuvasarjaan kuuluvien kuvien poistaminen

Kun 🗑️-painiketta painetaan sarjan kuville, poistettavat kuvat vaihtelevat sen mukaan, miten sarjat näytetään.

- Kun avainkuva näytetään:
 - **Nykyinen kuva:** Kaikki näytetyn sarjan kuvat poistetaan.
 - **Poista val. kuvat:** Kun valitset valittujen kuvien poistonäytössä (📖31) avainkuvan, kaikki kuvasarjaan kuuluvat kuvat poistetaan.
 - **Kaikki kuvat:** Kaikki sisäisessä muistissa tai muistikortilla olevat kuvat poistetaan.
- Kun sarjan kuvat näytetään täyskuvatoistotilassa:
 - **Nykyinen kuva:** Näytössä oleva kuva poistetaan.
 - **Poista val. kuvat:** Sarjassa valitut kuvat poistetaan.
 - **Koko sarja:** Kaikki näytetyn sarjan kuvat poistetaan.

Kuvien muokkaaminen (valokuvat)

Ennen kuvien muokkaamista

Voit muokata tämän kameran kuvia helposti. Muokatut kopiot tallennetaan erillisinä tiedostoina. Muokatut kopiot tallennetaan alkuperäisen kuvan tallennuspäivämäärällä ja kellonajalla.



Kuvan muokkausta koskevia rajoituksia

Kuvaa voi muokata enintään 10 kertaa.

Pikatehosteet: Värisävyn tai mielialan muuttaminen

| Pikatehosteet-vaihtoehto | Kuvaus |
|---|---|
| Pop ja Erittäin elävä | Pääasiassa lisää värikylläisyyttä. |
| Maalaus, Valoisa, Lelukameratehoste 1, Lelukameratehoste 2, Tumma, Ristikehitys (punainen), Ristikehitys (keltainen), Ristikehitys (vihreä) ja Ristikehitys (sininen) | Pääasiassa säätää värisävyä ja luo kuvaan toisenlaisen tyylin. |
| Kuvituskuva, Pehmeä, Muotokuva- pehmennys, Kalansilmä, Tähtisuodin ja Miniatyyri tehoste | Käyttää kuviin erilaisia tehosteita. |
| Suurikontr. yksivärinen, Seepia, Sinikopio ja Valikoiva väri | Muuttaa moniväriset kuvat yksivärisiksi kuviksi. Valikoiva väri muuntaa kaikki värit määritettyä väriä lukuun ottamatta mustavalkoiksi. |

- 1** Näytä täyskuvatoistotilassa kuva, johon haluat käyttää tehostetta, ja paina **OK**-painiketta.



- 2** Valitse haluamasi tehoste monivalitsimella **▲▼◀▶** ja paina **OK**-painiketta.

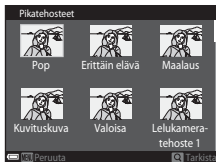

- Siirry täyskuvatoistoon kiertämällä zoomaussäädintä (**📖** 1) suuntaan **T** (**🔍**) tai siirry pienoiskuvien toistoon kiertämällä zoomaussäädintä suuntaan **W** (**📷**).
- Voit poistua muokattua kuvaa tallentamatta painamalla **MENU**-painiketta.



- 3** Valitse **Kyllä** ja paina **OK**-painiketta.

- Muokattu kopio luodaan.

Pikamuokkaus: Kontrastin ja värikylläisyyden parantaminen



Paina -painiketta (toistotila) → valitse kuva → MENU-painike → Pikamuokkaus → -painike

Valitse haluamasi tehosteen määrä monivalitsimella ▲▼ ja paina -painiketta.

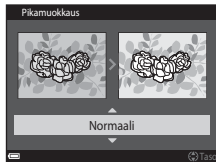
- Muokattu versio näytetään oikealla.
- Jos haluat lopettaa tallentamatta kopiota, paina ◀.



D-Lighting: Kirkkauden ja kontrastin parantaminen



Paina -painiketta (toistotila) → valitse kuva → MENU-painike → D-Lighting → -painike

Valitse monivalitsimella ▲▼ OK ja paina -painiketta.

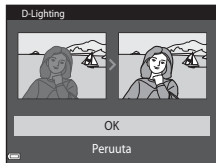
- Muokattu versio näytetään oikealla.
- Voit poistua tallentamatta kopiota valitsemalla **Peruuta** ja painamalla -painiketta.



Punasilm. korjaus: Punasilmäisyyden korjaaminen salaman avulla kuvattaessa

Paina -painiketta (toistotila) → valitse kuva → MENU-painike → Punasilm. korjaus → -painike

Esikatsele tulosta ja paina -painiketta.

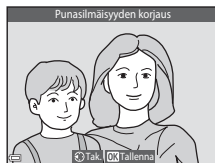

- Jos haluat lopettaa tallentamatta kopiota, paina monivalitsinta .



Punasilmäisyyden korjausta koskevia huomautuksia

- Punasilmäisyyden korjausta voi käyttää ainoastaan kuviin, joissa on havaittu punasilmäisyyttä.
- Punasilmäisyyden korjausta saatetaan käyttää lemmikkeihin (koiriin tai kissoihin), vaikka niiden silmät eivät olisi punaisia.
- Punasilmäisyyden korjaus ei ehkä tuota kaikissa kuvissa haluttua lopputulosta.
- Joissakin harvinaisissa tapauksissa punasilmäisyyden korjausta saatetaan käyttää turhaan kuvan muilla alueilla.

Glamour-muokkaus: Ihmiskasvojen tehostaminen







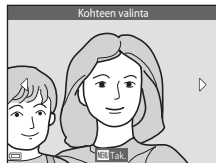





Paina -painiketta (toistotila) → valitse kuva → MENU-painike → Glamour-muokkaus → -painike

1 Valitse muokattavat kasvat monivalitsimella ▲▼◀▶ ja paina -painiketta.

- Siirry vaiheeseen 2, jos ainoastaan yhdet kasvat on tunnistettu.



2 Valitse tehoste monivalitsimella ◀▶, valitse tehosteen määrä monivalitsimella ▲▼ ja paina -painiketta.

- Voit käyttää samanaikaisesti useita tehosteita. Säädä tai tarkista kaikkien tehosteiden asetukset ennen -painikkeen painamista.
 -  (Pienet kasvat),  (Ihon tasoitus),  (Puuteri),  (Kiillon vähennys),  (Piilota silmäpussit),  (Suurena silmiä),  (Vaalenna silmät),  (Silmien varjostus),  (Maskara),  (Valkaise hampaat),  (Huulipuna),  (Lisää poskiin punaa)
- Palaa henkilön valinnan näyttöön painamalla MENU-painiketta.

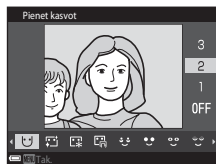

3 Esikatselse tulosta ja paina **OK**-painiketta.

- Jos haluat muuttaa asetuksia, palaa vaiheeseen 2 painamalla ◀
- Voit poistua muokattua kuvaa tallentamatta painamalla **MENU**-painiketta.

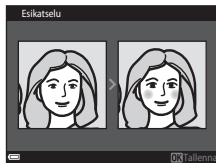

4 Valitse **Kyllä** ja paina **OK**-painiketta.

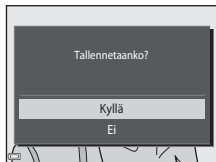

- Muokattu kopio luodaan.



✓ **Glamour-muokkausta koskevia huomautuksia**

- Glamour-muokkaus-toiminnolla voi muokata ainoastaan yhdet kasvat kerrallaan.
- Kamera ei ehkä pysty tunnistamaan tarkasti kasvoja niiden katselusuunnasta tai kirkkaudesta riippuen tai glamour-muokkaus-toiminto ei ehkä toimi odotetulla tavalla.
- Jos kasvoja ei havaita, näyttöön tulee varoitus ja näyttö palaa toistovalikkoon.
- Glamour-muokkaus-toiminto on käytettävissä ainoastaan kuville, jotka otettu enintään ISO-herkkydellä 1600 ja joiden koko on vähintään 640 x 480.

Pikkukuva: Kuvan koon pienentäminen

Paina -painiketta (toistotila) → valitse kuva → MENU-painike → Pikkukuva → -painike

1 Valitse haluamasi kopion koko monivalitsimella ▲▼ ja paina -painiketta.

- Kuvatila-asetuksella  **4 608x2 592** otetut kuvat tallennetaan kokoon 640 × 360 ja kuvatila-asetuksella  **3 456x3 456** otetut kuvat kokoon 480 × 480. Siirry vaiheeseen 2 painamalla -painiketta.

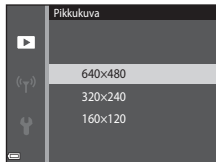

2 Valitse **Kyllä** ja paina -painiketta.

- Tällöin luodaan muokattu kopio (pakkaussuhde on noin 1:16).

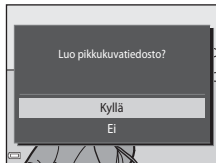

Rajaus: Rajatun kopion luominen

1 Suurena kuvaa siirtämällä zoomaussäädintä (📖66).

2 Paranna kopion sommittelua ja paina **MENU**-painiketta.

- Siirrä zoomaussäädintä suuntaan **T** (🔍) tai **W** (📐), jos haluat muuttaa zoomauskerrointa. Aseta zoomauskerroin, jossa näkyy **MENU**: 🗑️.
- Vieritä kuvaa monivalitsimella ▲▼◀▶-siten, että ainoastaan kopioitava osuus näkyy näytössä.



3 Valitse **Kyllä** ja paina **OK**-painiketta.

- Muokattu kopio luodaan.



Kuvakoko

Pikkukuva-toiminnolla luodut kopiot tai enintään 320 x 240 kokoisiksi rajatut kopiot näytetään toistonäytössä pieninä eikä niitä voi rajata.

Kuvan rajaaminen sen nykyisessä pystysuunnassa

Kierrä kuvaa **Kierrä kuvaa** -vaihtoehdon (🔄59) avulla, kunnes se näkyy vaakasuuntaisena. Kierrä rajattu kuva takaisin pystysuuntaan, kun olet rajannut kuvan.

Kameran liittäminen televisioon (toistaminen televisiossa)

1 Sammuta kameranvirta ja kytke se televisioon.

- Varmista, että liittimet ovat oikeassa asennossa. Älä aseta tai poista liittimiä vinosti, kun kytket tai irrotat niitä.

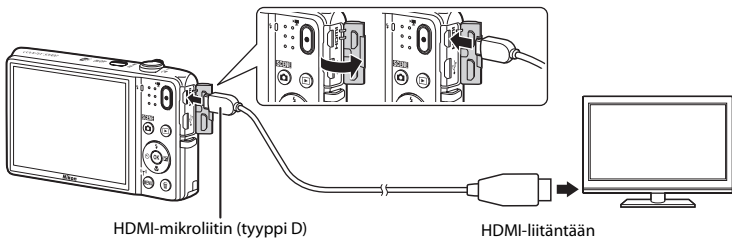

2 Aseta television tulo ulkoiselle videotulolle.

- Katso lisätietoja television käyttöohjeesta.

3 Kytke kameraan virta pitämällä -painiketta painettuna.

- Kuvat näytetään televisiossa.
- Kameran näytön virta ei kytkeydy päälle.

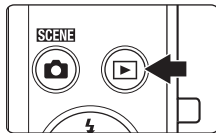

Jos kuvat eivät näy televisiossa

Tarkista, että asetusvalikon **TV-asetukset**-asetus (84) on yhteensopiva television kanssa.

Television kauko-ohjaimen käyttäminen (HDMI-laiteohjaus)

HDMI-CEC-yhteensopivan television kaukosäätimen avulla voit valita kuvia, aloittaa ja keskeyttää elokuvien toiston, vaihtaa täyskuvatoistotilan ja neljän pienoiskuvan näytön välillä ja niin edelleen.

- Valitse **TV-asetukset**-kohdan **HDMI-laitehallinta**-asetukseksi (84) **Päällä** (oletusasetus) ja kytke kamera HDMI-kaapelilla televisioon.
- Suuntaa kauko-ohjain käytön aikana televisioon.

Kameran liittäminen tulostimeen (Direct Print)

Käyttäjä voi kytkeä PictBridge-yhteensopivan tulostimen suoraan kameraan ja tulostaa kuvia ilman tietokonetta.

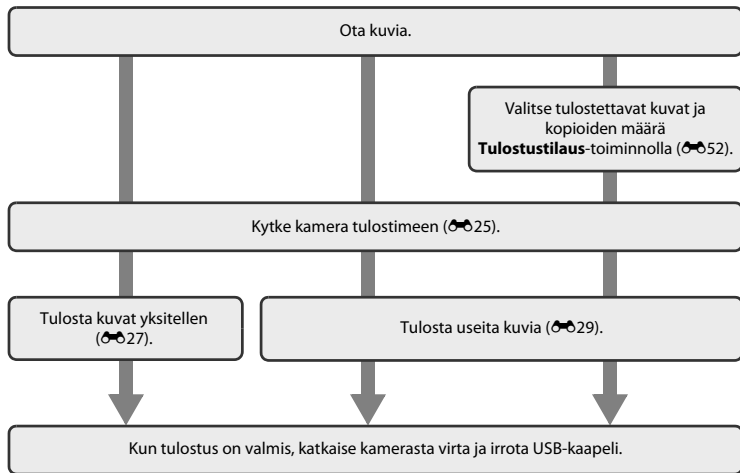

Kameran liittäminen tulostimeen

1 Katkaise kameras virra.

2 Kytke tulostimeen virra.

- Tarkasta tulostimen asetukset.

3 Kytke kamera tulostimeen USB-kaapelilla.

- Varmista, että liittimet ovat oikeassa asennossa. Älä aseta tai poista liittimiä vinosti, kun kytket tai irrotat niitä.

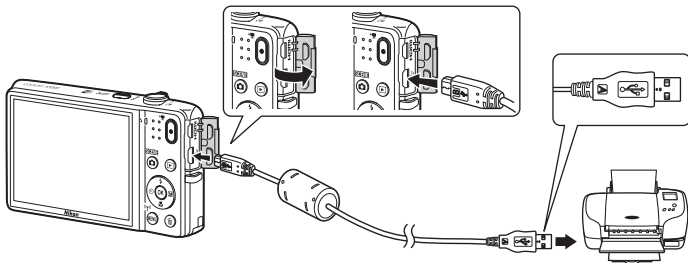

4 Kameraan kytketään automaattisesti virta.

- **PictBridge**-aloitusnäyttö (1) näkyy kameran näytössä ja sen jälkeen näkyvin tulee **Tulosta valitut**-näyttö (2).

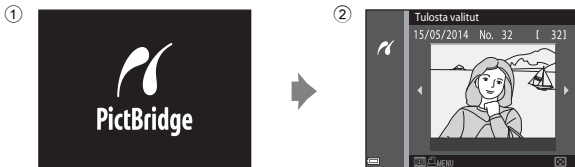

Jos PictBridge-aloitusnäyttö ei tule näyttöön

Kun **Automaattinen** on valittuna asetukselle **Lataus tietokoneesta** (085), joillakin tulostimilla ei voi tulostaa kuvia, vaikka kamera olisi kytketty suoraan tulostimeen. Jos PictBridge-aloitusnäyttö ei näy, kun kameraan on kytketty virta, sammuta kameran virta ja irrota USB-kaapeli. Valitse **Lataus tietokoneesta**-asetukseksi **Pois** ja kytkä kamera uudelleen tulostimeen.

Kuvien tulostaminen yksitellen

1 Valitse haluamasi kuva monivalitsimella ja paina **OK**-painiketta.

- Siirry pienoiskuvien toistoon siirtämällä zoomaussäädintä suuntaan **W** (☒) tai siirry täyskuvatoistilaan siirtämällä zoomaussäädintä suuntaan **T** (🔍).

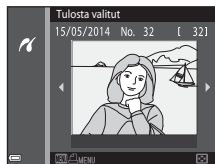

2 Valitse **Kopiot** painamalla **▲▼** ja paina **OK**-painiketta.

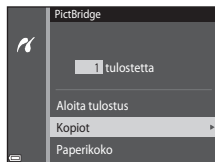

3 Valitse haluamaasi kopioiden määrä (enintään yhdeksän) ja paina **OK**-painiketta.

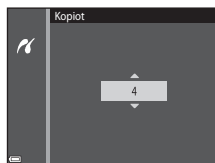

4 Valitse **Paperikoko** ja paina **OK**-painiketta.

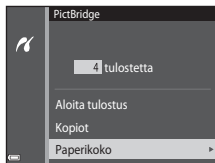

5 Valitse haluamasi paperikoko ja paina **OK**-painiketta.

- Jos haluat käyttää tulostimen asetuksissa määritettyä paperikokoa, valitse paperikokoasetuksissa **Oletusarvo**.
- Kamerassa käytettävissä olevat paperikoon asetukset vaihtelevat käyttämäsi tulostimen mukaan.

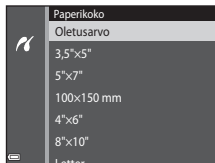

6 Valitse **Aloita tulostus** ja paina **OK**-painiketta.

- Tulostus alkaa.
- Voit peruuttaa tulostuksen painamalla **OK**-painiketta.

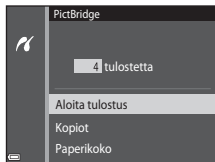

Useiden kuvien tulostaminen

- 1 Paina **MENU**-painiketta, kun **Tulosta valitut** -näyttö tulee näkyviin.



- 2 Valitse monivalitsimella ▲▼ **Paperikoko** ja paina **OK**-painiketta.

- Voit poistua tulostusvalikosta painamalla **MENU**-painiketta.

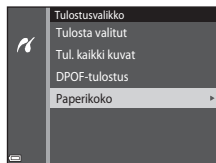

- 3 Valitse haluamasi paperikoko ja paina **OK**-painiketta.

- Jos haluat käyttää tulostimen asetuksissa määritettyä paperikokoa, valitse paperikokoasetuksissa **Oletusarvo**.
- Kamerassa käytettävissä olevat paperikoon asetukset vaihtelevat käyttämäsi tulostimen mukaan.

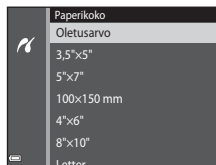



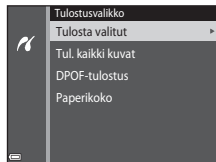





4 Valitse Tulosta valitut, Tul. kaikki kuvat tai DPOF-tulostus ja paina -painiketta.



Tulosta valitut

Valitse kuvat (enintään 99) ja kunkin kuvan kopiomäärä (enintään yhdeksän).

- Valitse kuvat monivalitsimella  ja määritä tulostettavien kopioiden määrä painamalla  .
- Tulostettaviksi valitut kuvat tunnistaa valintamerkitä  ja numerosta, joka osoittaa tulostettavien kopioiden määrän. Jos kuville ei ole määritetty kopioiden määrää, valinta peruutetaan.
- Siirry täyskuvatoistoon siirtämällä zoomaussäädintä suuntaan **T** () tai siirry pienoiskuvien toistoon siirtämällä zoomaussäädintä suuntaan **W** () .
- Paina -painiketta, kun asetukset ovat valmiit.
- Valitse **Aloita tulostus**, kun oikealla näkyvä näyttö tulee näkyviin, ja aloita tulostus painamalla -painiketta.

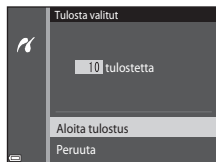

Tul. kaikki kuvat

Jokaisesta sisäiseen muistiin tai muistikortille tallennetusta kuvasta tulostetaan yksi kopio.

- Valitse **Aloita tulostus**, kun oikealla näkyvä näyttö tulee näkyviin, ja aloita tulostus painamalla **OK**-painiketta.

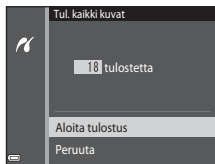

DPOF-tulostus

Ne kuvat tulostetaan, joille on luotu tulostustilaus

Tulostustilaus-toiminnolla (52).

- Valitse **Aloita tulostus**, kun oikealla näkyvä näyttö tulee näkyviin, ja aloita tulostus painamalla **OK**-painiketta.

Voit tarkastella nykyistä tulostustilausta valitsemalla



Katso kuvia ja painamalla **OK**-painiketta. Voit tulostaa kuvat painamalla **OK**-painiketta uudelleen.







Elokvien muokkaus

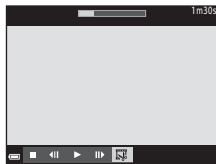

Tallennetun elokuvan halutut osat voidaan tallentaa erillisenä tiedostona.

1 Toista haluamasi elokuva ja pysähdy erotettavan osan aloituskohdassa (📖75).



2 Valitse toistosäätimissä  monivalitsimella  ja paina sitten -painiketta.







3 Valitse muokkaussäätimissä  (valitse aloituskohta) painamalla  .

- Siirrä aloituskohtaa monivalitsimella .
- Peruuta muokkaus valitsemalla  (paluu) ja paina -painiketta.



4 Valitse monivalitsimella    (valitse lopetuskohta).

- Siirrä lopetuskohtaa monivalitsimella .
- Voit esikatsella määritettyä osuutta valitsemalla  ja painamalla sitten -painiketta. Lopeta esikatselu painamalla -painiketta uudelleen.

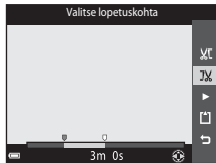

5 Valitse monivalitsimella ▲▼☐ (tallenna) ja paina OK-painiketta.

- Tallenna elokuva toimimalla näyttöön tulevien ohjeiden mukaan.

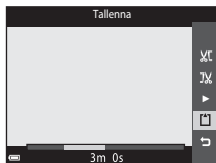

✓ Elokuvan muokkausta koskevia huomautuksia

- **iFrame 720/30p** (iFrame **iFrame 720/25p**) (64) -toiminnolla tallennettuja elokuvia ei voi muokata.
- Estä kameran sammuminen muokkauksen aikana käyttämällä riittävästi ladattua akkua. Elokuvan muokkaaminen ei ole mahdollista, kun akun varauksen ilmaisimen arvo on .
- Muokkaamalla luotua elokuvaa ei enää voi leikata.
- Elokuvan varsinainen leikattu osuus voi erota hieman aloitus- ja lopetuskohtia käyttämällä valitusta.
- Elokuvia ei voi leikata alle kahden sekunnin pituisiksi.

Kuvausvalikko (📷 (Automaattinen) -tila)

Kuvatila (kuvakoko ja laatu)

Siirry kuvausnäyttöön → MENU-painike → Kuvatila → 📷-painike

Valitse kuvien tallennuksessa käytettävä kuvakoon ja pakkaussuhteen yhdistelmä. Mitä suurempi kuvakoon asetus on, sitä suurempana kuvan voi tulostaa, ja mitä pienempi pakkaussuhde on, että parempi kuvien laatu on, mutta tallennettavien kuvien määrä pienenee.

| Asetus* | Pakkaussuhde | Kuvasuhde (vaakasuunnan ja pystysuunnan suhde) |
|---------------------------------------|--------------|--|
| 16M * 4 608×3 456★ | Noin 1/4 | 4:3 |
| 16M 4 608×3 456 (oletusasetus) | Noin 1/8 | 4:3 |
| 8M 3 264×2 448 | Noin 1/8 | 4:3 |
| 4M 2 272×1 704 | Noin 1/8 | 4:3 |
| 2M 1 600×1 200 | Noin 1/8 | 4:3 |
| VGA 640×480 | Noin 1/8 | 4:3 |
| HSV 4 608×2 592 | Noin 1/8 | 16:9 |
| 1:1 3 456×3 456 | Noin 1/8 | 1:1 |

* Tallennettujen kuvapisteiden kokonaismäärä sekä vaaka- ja pystysuunnassa tallennettujen kuvapisteiden määrä.

Esimerkki: **16M 4 608×3 456** = noin 16 megapikseliä, 4608 × 3456 kuvapistettä



Kuvatila

- Kuvatilan asetuksen voi vaihtaa myös muissakin kuvaustiloissa automaattisen lisäksi. Vaihdetta asetusta käytetään myös muissa kuvaustiloissa.
- Joitakin toimintoja ei voi käyttää muiden valikon vaihtoehtojen kanssa (📖58).



Tallennettavien kuvien määrä



- Käytettävissä olevaan tilaan tallennettavien kuvien arvioidun määrään voi tarkistaa kuvauksen aikana näytöstä (📖20).
- Huomaa, että JPEG-pakauksen vuoksi tallennettavien kuvien määrä voi vaihdella suuresti kuvan sisällön mukaan, myös käytettäessä samankokoisia muistikortteja ja samaa kuvatilan asetusta. Lisäksi tallennettavien kuvien määrä voi vaihdella muistikortin merkin mukaan.
- Jos jäljellä olevien kuvien määrä on yli 10 000, jäljellä olevien kuvien määränä näytössä näkyy "9999".



Kuvien tulostaminen 1:1-kuvasuhteisina







Määritä tulostimen asetuksissa reunusten tulostus, kun tulostat kuvia 1:1-kuvasuhteisina. Kaikki tulostimet eivät voi tulostaa kuvia 1:1-kuvasuhteisina.

Valkotasapaino (Värisävynt säätö)



Valitse  (automaattinen) -tila → MENU-painike → Valkotasapaino → -painike

Säädä valkotasapaino säätälalle tai valonlähteelle sopivaksi saadaksesi värit ihmissilmän näkemien kaltaisiksi.

- Käytä useimmissa olosuhteissa **Automaattinen**-asetusta. Muuta asetusta, kun haluat muuttaa ottamasi kuvan värisävyä.

| Asetus | Kuvaus |
|---|--|
| AUTO Automaattinen (oletusasetus) | Kamera säätää valkotasapainon automaattisesti valaistusolojen mukaan. |
| PRE Esiasetus käsin | Käytä, kun et saa haluamiasi tuloksia käyttämällä Automaattinen - tai Hehkuvalo -asetusta tai muita asetuksia ( 37). |
|  Päivänvalo | Käytä suorassa auringonvalossa. |
|  Hehkuvalo | Hehkuvaloon sopiva valkotasapaino. |
|  Loisteputkivalo | Loisteputkivaloon sopiva valkotasapaino. |
|  Pilvinen | Pilvisellä säällä kuvaamiseen sopiva valkotasapaino. |
|  Salamavallo | Käytetään salaman kanssa. |

Valkotasapaino-asetusta koskevia huomautuksia

- Valitse salamatilän asetukseksi  (pois), jos valkotasapainoasetuksena on muu kuin **Automaattinen** tai **Salamavallo** (47).
- Joitakin toimintoja ei voi käyttää muiden valikon vaihtoehtojen kanssa (58).

Esiasetus käsin -toiminnon käyttäminen

Mittaa valkotasapainoarvo kuvauksen aikana valonlähteen mukaan noudattamalla seuraavia ohjeita.

1 Aseta valkoinen tai harmaa vertailuesine valaistukseen, jota aiot käyttää kuvauksen aikana.

2 Valitse monivalitsimella ▲▼ **Valkotasapaino-**valikosta **Esiasetus käsin** ja paina OK-painiketta.

- Kamera zoomaa kohteeseen valkotasapainon mittaamista varten.

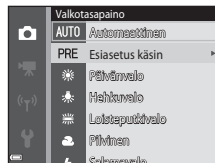

3 Valitse **Mittaa**.

- Voit käyttää viimeksi mitattua arvoa valitsemalla **Peruuta** ja painamalla OK-painiketta.



4 Rajaa vertailuesine mittaussikkunassa.

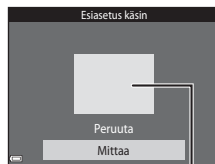

Mittaussikkuna

5 Mittaa arvo painamalla -painiketta.











- Suljin laukeaa ja mittaus on valmis. Kuvaa ei tallenneta.





Esiasetus käsin -toimintoa koskevia huomautuksia

Esiasetus käsin -toiminnolla ei voi mitata arvoa salamakuvausta varten. Kun kuvaat käyttämällä salamaa, valitse **Valkotasapaino**-asetukseksi **Automaattinen** tai **Salamavalo**.

Sarjakuvaus

Valitse  (automaattinen) -tila → MENU-painike → Sarjakuvaus → -painike

| Asetus | Kuvaus |
|--|--|
|  Yksittäiskuvaus (oletusasetus) | Kamera ottaa yhden kuvan aina, kun laukaisinta painetaan. |
|  Nopea sarjakuvaus | Kuvia otetaan jatkuvasti, kun laukaisinta pidetään pohjaan asti painettuna. <ul style="list-style-type: none">Sarjakuvaus kuvausnopeus on noin 8,6 kuvaa/s ja kuvasarjan kuvien suurin määrä on noin 7 (kun kuvatila on  4 608×3 456). |
|  Hidas sarjakuvaus | Kuvia otetaan jatkuvasti, kun laukaisinta pidetään pohjaan asti painettuna. <ul style="list-style-type: none">Sarjakuvaus kuvausnopeus on noin 2 kuvaa/s ja kuvasarjan kuvien suurin määrä on noin 7 (kun kuvatila on  4 608×3 456). |
|  Esikuv. välimuisti | Esikuvauksen välimuisti alkaa, kun laukaisin painetaan puoleenväliin. Kun laukaisin painetaan pohjaan, kamera tallentaa nykyisen kuvan sekä juurin ennen laukaisimen painamista otetut kuvat ( 41). Tämä toiminto auttaa sinua välttämään kuvaamatta jääneitä tilanteita. <ul style="list-style-type: none">Sarjakuvaus kuvausnopeus on noin 11 kuvaa/s ja kuvasarjan kuvien suurin määrä on noin 5, mukaan lukien esikuvauksen välimuistiin tallennetut kaksi kuvaa (kun kuvatila on  4 608×3 456). |
|  Nopea sarjakuv.: 120 k/s | Kuvia otetaan suurella nopeudella aina, kun laukaisin painetaan pohjaan. <ul style="list-style-type: none">Sarjakuvaus kuvausnopeus on noin 120 kuvaa/s ja sarjan kuvien enimmäismäärä on 50.Kuvatila on kiinteä  (kuvakoko: 640 x 480 kuvapistettä). |

| Asetus | Kuvaus |
|---|--|
|  60 Nopea sarjakuv.: 60 k/s | <p>Kuvia otetaan suurella nopeudella aina, kun laukaisin painetaan pohjaan.</p> <ul style="list-style-type: none"> Sarjakuvausnopeus on noin 60 kuvaa/s ja sarjan kuvien enimmäismäärä on 25. Kuvatila on kiinteä  (kuvakoko: 1280 × 960 kuvapistettä). |
| BSS BSS (Parhaan kuvan valitsin) | <p>Kun laukaisinta pidetään pohjaan painettuna, kamera kuvaa enintään kymmenen kuvan sarjan ja tallentaa terävimmän kuvan automaattisesti. Käytä tätä kuvattaessa paikallaan olevia kohteita paikoissa, joissa salaman käyttö on kiellettyä ja kameran tärähtäminen on todennäköistä.</p> |
|  Monikuva 16 | <p>Aina, kun laukaisin painetaan pohjaan, kamera ottaa 16 kuvan sarjan ja tallentaa sen yhtenä kuvana.</p> <ul style="list-style-type: none"> Sarjakuvausnopeus on noin 30 kuvaa/s. Kuvatila-asetuksena on pysyvästi  (kuvakoko: 2560 × 1920 kuvapistettä). Digitaalizoomaus ei toimi. |

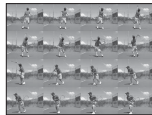

Sarjakuvaus-toimintoa koskeva huomautus

- Kun asetuksena on muu kuin **Yksittäiskuvaus**, salamaa ei voi käyttää. Tarkennuksen, valotuksen ja valkotasapainon asetukset ovat samat kuin sarjan ensimmäisessä kuvassa.
- Kuvien tallentaminen voi viedä jonkin verran aikaa niiden ottamisen jälkeen.
- ISO-herkkyden lisääntyessä kuviin voi tulla kohinaa.
- Sarjakuvaustilan kuvanopeus saattaa vaihdella kuvatila-asetuksen, käytetyn muistikortin ja kuvausolosuhteiden mukaan.
- Kun **Esikuv. välimuisti**, **Nopea sarjakuv.: 120 k/s**, **Nopea sarjakuv.: 60 k/s** tai **Monikuva 16** on käytössä, nopeasti vilkkuvassa valaistuksessa, esimerkiksi loisteputki-, elohopeahöyrylamppu- ja natriumhöyrylamppuvalaistuksessa otetuissa kuvissa voi näkyä raitoja sekä kirkkaus- tai värisävyvaihteluita.
- Joitakin toimintoja ei voi käyttää muiden valikon vaihtoehtojen kanssa (58).



Esikuv. välimuisti

Kun laukaisin painetaan puoleenväliin tai pohjaan, kuvat tallennetaan edellä kuvatulla tavalla.

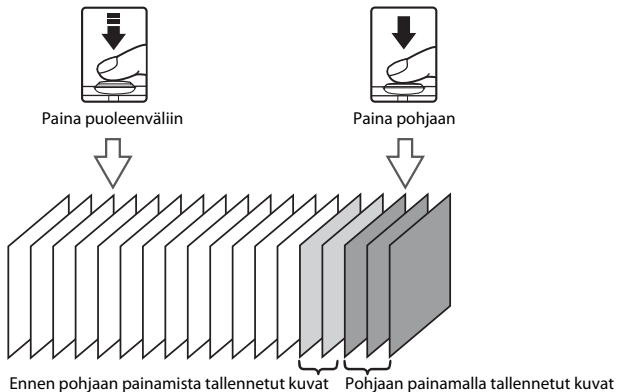

- Esikuvauksen välimuistin kuvake (📷) näytössä hohtaa vihreänä, kun laukaisin on painettuna puoleenväliin.

Herkkyyys

Valitse  (automaattinen) -tila → MENU-painike → Herkkyyys → -painike

Suurempi ISO-herkkyyys mahdollistaa tummempien kohteiden kuvaamisen. Kirkkaudeltaan samanlaisten kohteiden tapauksessa kuva voidaan ottaa lyhyemmällä suljinajalla ja siten vähentää kameran tärähtämisen sekä kohteen liikahtamisen aiheuttamaa epäterävyyttä.

- Kuivissa saattaa korkeampia ISO-herkkyyksiä käytettäessä olla kohinaa.

| Asetus | Kuvaus |
|--|---|
| AUTO Automaattinen (oletusasetus) | Herkkyyys valitaan automaattisesti alueelta ISO 125 - 1600. |
| ISO AUTO Kiinteän alueen autom. | Valitse alueeksi, jolla kamera säätää ISO-herkkyyttä automaattisesti, ISO 125-400 tai ISO 125-800 . |
| 125, 200, 400, 800, 1 600, 3 200, 6 400 | Herkkyydeksi määritetään aina sama arvo. |



ISO-herkkyyttä koskevia huomautuksia

Joitakin toimintoja ei voi käyttää muiden valikon vaihtoehtojen kanssa (58).





Kuvasnäytössä näkyvä ISO-herkkyyys

- Kun **Automaattinen** on valittu, **ISO** tulee näkyviin, jos ISO-herkkyyttä nostetaan automaattisesti.
- Kun **Kiinteän alueen autom.** on valittuna, suurin ISO-herkkyyys on näkyvissä.

Värvivaihtoehdot

Valitse  (automaattinen) -tila → MENU-painike → Värvivaihtoehdot → -painike

Tee väreistä elävämpiä tai tallenna kuvat yksivärisinä.

| Asetus | Kuvaus |
|--|--|
|  Vakioväri (oletusasetus) | Käytä kuville, joissa on luonnolliset värit. |
|  Elävä väri | Käytä tätä asetusta, kun haluat "valokuvatuloste"-tehosteen. |
|  BW Mustavalkoinen | Tallentaa kuvat mustavalkoisina. |
|  SE Seepia | Tallentaa kuvat seepiasävyisinä. |
|  C Sinikopio | Tallentaa kuvat syaaninsinisinä yksivärisinä. |

Värvivaihtoehdot koskevia huomautuksia

Joitakin toimintoja ei voi käyttää muiden valikon vaihtoehtojen kanssa (58).

Tarkennusalueita

Valitse  (automaattinen) -tila → MENU-painike → Tarkennusalueita → OK-painike

Määritä tämän vaihtoehdon avulla, miten kamera valitsee automaattitarkennuksen tarkennusalueen.

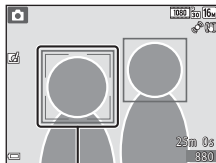

| Asetus | Kuvaus |
|--|---|
|  Kasvotarkennus | <p>Kun kamera tunnistaa kasvat, se tarkentaa kasvoihin. Lisätietoja on kohdassa "Kasvojen tunnistuksen käyttäminen" (161).</p> <p>Kun sommittelet kuvaa, jossa ei ole ihmisiä tai tunnistettuja kasvoja, kamera valitsee automaattisesti yhden tai useamman tarkennusalueen yhdeksästä mahdollisesta alueesta, jolla on kameraa lähinnä oleva kohde, kun laukaisin painetaan puoleenväliin.</p> |

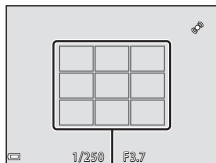

Tarkennusalue

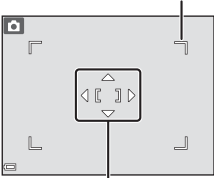
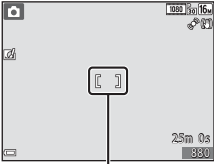

Tarkennusalueet



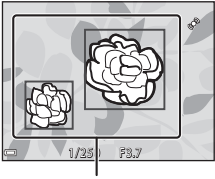

| Asetus | Kuvaus | |
|---|--|--|
| <p data-bbox="104 223 218 242">[] Käsiasäätö</p> | <p data-bbox="301 76 591 138">Siirrä monivalitsimella ▲▼◀▶ tarkennusalue kohtaan, johon haluat tarkentaa.</p> <ul data-bbox="301 146 648 256" style="list-style-type: none"> • Voit käyttää monivalitsinta salamatilaa tai muiden asetusten määrittämiseen painamalla OK-painiketta. Palaa tarkennusalueen siirtämiseen painamalla OK-painiketta uudelleen. | <p data-bbox="762 80 930 122">Siirrettävä tarkennusalueen ala</p>  <p data-bbox="746 356 871 375">Tarkennusalue</p> |
| <p data-bbox="104 515 213 534">[] Keskusta</p> | <p data-bbox="301 408 622 449">Kamera tarkentaa kuvan keskellä olevaan kohteeseen.</p> |  <p data-bbox="746 615 871 634">Tarkennusalue</p> |
| <p data-bbox="104 733 213 774">[] Kohteen seuranta</p> | <p data-bbox="301 664 648 795">Käytä tätä toimintoa liikkuvien kohteiden kuvaamiseen. Rekisteröi kohdetta, johon haluat kameran tarkentavan. Tarkennusalue alkaa automaattisesti seurata kohdetta. Lisätietoja on kohdassa "Kohteen seurannan käyttäminen" (47).</p> |  |

| Asetus | Kuvaus |
|---|---|
| <p> Kohteen hakeva AF (oletusasetus)</p> | <p>Kun kamera tunnistaa pääkohteen, se tarkentaa siihen. Lisätietoja on kohdassa "Kohteen hakeva AF-toiminnon käyttäminen" (163).</p>  <p>Tarkennusalueet</p> |



Tarkennusalueita koskevia huomautuksia

- Digitaalizoomausta käytettäessä kamera tarkentaa kuvan keskelle **Tarkennusalueita**-asetuksesta riippumatta.
- Joitakin toimintoja ei voi käyttää muiden valikon vaihtoehtojen kanssa (158).

Kohteen seurannan käyttäminen

Valitse  (automaattinen) -tila → MENU-painike → Tarkennusalueita → -painike →  Kohteen seuranta → -painike → MENU-painike

1 Rekisteröi kohde.

- Kohdistu seurattava kohde näytön keskellä näkyvään kehykseen ja paina -painiketta.
- Kun kohde on rekisteröity, sen ympärillä näkyy keltainen viiva (tarkennusalue), ja kamera alkaa seurata kohdetta.
- Jos kohdetta ei voi rekisteröidä, viiva hohtaa punaisena. Muuta sommittelua ja yritä rekisteröidä kohde uudelleen.
- Voit peruuttaa kohteen rekisteröinnin painamalla -painiketta.
- Jos kamera ei enää voi seurata rekisteröityä kohdetta, tarkennusalue poistuu näytöstä. Rekisteröi kohde uudelleen.

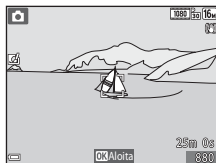

2 Ota kuva painamalla laukaisin pohjaan.

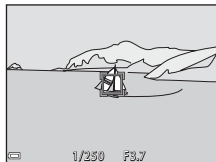

- Jos laukaisinta painetaan, kun tarkennusalueita ei näy, kamera tarkentaa kuvan keskellä olevaan kohteeseen.



Kohteen seuranta -tilaa koskevia huomautuksia

- Jos teet zoomauksen kaltaisia toimia kameran seurattava kohdetta, rekisteröinti peruutetaan.
- Kohteen seuranta ei ehkä ole mahdollista tietyissä kuvaolosuhteissa.

Autom. tarkennustila

Valitse  (automaattinen) -tila → MENU-painike → Autom. tarkennustila → -painike

Valitse, miten kamera tarkentaa valokuvia otettaessa.





| Asetus | Kuvaus |
|------------------------------------|--|
| AF-S Kertatarkennus (oletusasetus) | Kamera tarkentaa ainoastaan, kun laukaisin painetaan puoleenväliin. |
| AF-F Kokoaikainen AF | Kamera jatkaa tarkentamista, vaikka laukaisinta ei paineta puoleenväliin. Kameran objektiivin moottorin ääni kuuluu, kun kamera tarkentaa. |

Automaattitarkennuksen tila elokuvan tallennusta varten

Autom. tarkennustilan elokuvan tallennusta varten voi asettaa elokuvavalikon **Autom. tarkennustila** -vaihtoehdon avulla (68).

Pikatehosteet

Valitse  (automaattinen) -tila → MENU-painike → Pikatehosteet → -painike

| Asetus | Kuvaus |
|---|---|
|  Päällä (oletusasetus) | Tuo tehosteervalintanäyttö näkyviin ja käytä Pikatehosteet-toimintoa painamalla  (automaattinen) -tilassa  -painiketta heti sulkimen laukaisemisen ( 45). |
| Pois | Poistaa pikatehosteet-toiminnon käytöstä (kuvaamisen aikana). |





Pikatehosteet-toimintoa koskevia huomautuksia



Joitakin toimintoja ei voi käyttää muiden valikon vaihtoehtojen kanssa (58).

Älymuotokuva-valikko

- Lisätietoja **Kuvatila**-asetuksesta on kohdassa "Kuvatila (kuvakoko ja laatu)" (034).





Ihon tasoitus

Siirry kuvaustilaan →  (kuvaustila) -painike →  Älymuotokuva →  -painike → MENU-painike → Ihon tasoitus →  -painike





| Asetus | Kuvaus |
|---|---|
|  Suuri | Kun suljin laukeaa, kamera tunnistaa enintään kolmet kasvat ja tasoittaa ihonvärejä ennen kuvan tallentamista. Voit valita käytettävän tehoston määrän. |
|  Normaali (oletusasetus) | |
|  Pieni | |
| Pois | Poistaa ihon pehmennyksen käytöstä. |

Ihon tasoituksen vaikutukset eivät näy kuvia rajattaessa tai otettaessa. Tarkista tulokset toistotilassa kuvien ottamisen jälkeen.

Hymylaukaisin

Siirry kuvaustilaan →  (kuvaustila) -painike →  Älymuotokuva →  -painike → MENU-painike → Hymylaukaisin →  -painike





Kamera havaitsee ihmiskasvot ja laukaisee suljimen automaattisesti havaitessaan hymyn.

| Asetus | Kuvaus |
|--|---|
|  Päällä (yksi kuva) | Kamera ottaa yhden kuvan aina, kun se havaitsee hymyn. |
|   Päällä (sarjakuvaus) | Kamera ottaa enintään 5 kuvaa sarjana ja tallentaa ne kaikki, kun se havaitsee hymyn. Salamaa ei voi käyttää. |
|  BSS Päällä (BSS) (oletusasetus) | Kamera ottaa enintään 5 kuvaa sarjana ja tallentaa hymyn parhaiten esittävän kuvan, kun se havaitsee hymyn. Salamaa ei voi käyttää. |
| Pois | Poistaa hymylaukaisimen käytöstä. |

Hymylaukaisinta koskevia huomautuksia

Joitakin toimintoja ei voi käyttää muiden valikon vaihtoehtojen kanssa (58).

Silmänräpäystunnistus

Siirry kuvaustilaan →  (kuvaustila) -painike →  Älymuotokuva →  -painike → MENU-painike → Silmänräpäystunnistus →  -painike

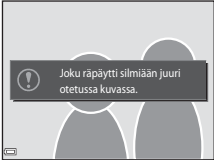
| Asetus | Kuvaus | |
|--|--|---|
|  Päällä | <p>Kamera laukaisee suljimen automaattisesti kaksi kertaa joka kuvaa varten ja tallentaa yhden kuvan, jossa kohteen silmät ovat auki.</p> <ul style="list-style-type: none">• Jos kamera tallentaa kuvan, jossa kohteen silmät saattavat olla kiinni, näkyviin tulee oikealla näkyvä varoitus muutamaksi sekunniksi.• Salamaa ei voi käyttää. |  |
| Pois (oletusasetus) | Poistaa silmänräpäystunnistuksen käytöstä. | |

Silmänräpäystunnistusta koskevia huomautuksia

Joitakin toimintoja ei voi käyttää muiden valikon vaihtoehtojen kanssa (58).

Toistovalikko

- Katso lisätietoja muokkaustoiminnoista kohdasta "Kuvien muokkaaminen (valokuvat)" (📷14).
- Lisätietoja **Suosikkikuvat**- ja **Poista suosikeista** -asetuksesta on kohdassa "Suosikkikuvat-tila" (📷6).

Tulostustilaus (DPOF-tulostustilauksen luominen)

Paina ▶-painiketta (toistotila) → MENU-painike → Tulostustilaus → OK-painike

Jos määrität tulostustilauksen asetukset etukäteen, voit käyttää niitä seuraavien tulostusmenetelmien kanssa.

- Kun viet muistikortin digitaalikuva- ja tulostustilaus -asetuksiin, joka tukee DPOF (Digital Print Order Format) -tulostusta.
- Kun asetat muistikortin DPOF-yhteensopivan tulostimen korttipaikkaan.
- Kun liität kameras PictBridge-yhteensopivaan (📷24) tulostimeen.

1 Valitse monivalitsimella ▲▼ Valitse kuvat ja paina OK-painiketta.

- Oikealla esitetty näyttö ei tule näkyviin suosikkikuvat-, automaattinen lajittelu- tai listaa päiväjärjestyksessä -tilassa. Siirry vaiheeseen 2.

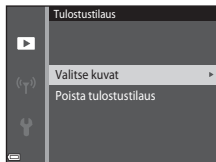

2 Valitse kuvat (enintään 99) ja kunkin kuvan kopiomäärä (enintään yhdeksän).

- Valitse kuvat monivalitsimella ◀▶ ja määritä tulostettavien kopioiden määrä painamalla ▲▼.
- Tulostettaviksi valitut kuvat tunnistaa valintamerkistä 📄 ja numerosta, joka osoittaa tulostettavien kopioiden määrän. Jos kuville ei ole määritetty kopioiden määrää, valinta peruutetaan.
- Siirry täyskuvatoistoon siirtämällä zoomaussäädintä suuntaan **T** (🔍) tai siirry pienoiskuvien toistoon siirtämällä zoomaussäädintä suuntaan **W** (🖼️).
- Paina **OK**-painiketta, kun asetukset ovat valmiit.



3 Valitse, tulostetaanko myös kuvauspäivämäärä ja kuvaustiedot.

- Tulosta kuvauspäivämäärä kaikkiin kuviin valitsemalla **Päiväys** ja painamalla **OK**-painiketta.
- Tulosta suljinaika ja aukkoarvo kaikkiin kuviin valitsemalla **Tiedot** ja painamalla **OK**-painiketta.
- Viimeistele lopuksi tulostustilaus valitsemalla **Valmis** ja painamalla **OK**-painiketta.

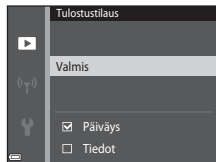

Tulostustilauksen toimintoja koskevia huomautuksia

Kun suosikkikuvat-, automaattinen lajittelu- tai listaa päiväjärjestyksessä -tilassa luodaan tulostustilauksia, alla esitetty näyttö tulee näkyviin, jos muita kuvia kuin valitussa albumissa tai luokassa olevia tai kuvauspäivänä otettuja kuvia on merkitty tulostettaviksi.

- **Kyllä:** Ei poista tulostusmerkintöjä muista kuvista ja lisää nykyisen tulostustilauksen asetuksiin.
- **Ei:** Poistaa tulostusmerkinnät kaikista muista kuvista ja käyttää ainoastaan nykyisen tulostustilauksen asetuksia.

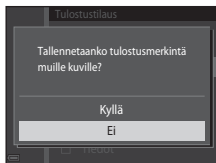

Suosikkikuvat tai automaattinen lajittelu

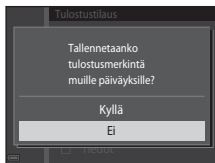

Listaa päiväjärjestyksessä -tila

Jos tulostustilauksen kuvien kokonaismäärä on yli 99 kuvaa, kun uudet asetukset otetaan käyttöön, alla esitetty näyttö tulee näkyviin.

- **Kyllä:** Poistaa tulostusmerkinnät kaikista muista kuvista ja käyttää ainoastaan nykyisen tulostustilauksen asetuksia.
- **Peruuta:** Ei poista tulostusmerkintöjä muista kuvista ja peruuttaa nykyisen tulostustilauksen asetukset.

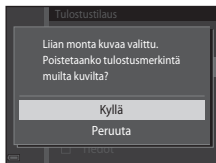

Suosikkikuvat tai automaattinen lajittelu

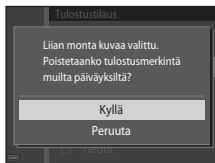

Listaa päiväjärjestyksessä -tila

✓ Tulostustilauksen kuvauspäivystä ja kuvaustietoja koskevia huomautuksia

- Jotkin tulostimet eivät ehkä pysty tulostamaan kuvauspäivämäärää ja kuvaustietoja.
- Kuvaustietoja ei tulosteta, kun kamera on yhdistetty tulostimeen.
- **Päiväys ja Tiedot** palautuvat alkuasetuksiksi aina, kun **Tulostustilaus**-asetus tulee näyttöön.
- Kuvauspäivä on päivä, joka oli asetettuna kamerassa, kun kuva otettiin.
- **Tulosta päiväys** -asetusta (🔗78) käytettäessä otetuille kuville tulostetaan ainoastaan kuvaushetkellä tallennettu päiväys ja aika, vaikka **Tulostustilaus**-päivämääräasetus olisi otettu käyttöön kuville.



📎 Luodun tulostustilauksen peruuttaminen

Valitse **Poista tulostustilaus** kohdan "Tulostustilaus (DPOF-tulostustilauksen luominen)" (🔗52) vaiheessa 1.

📎 Lisätietoja



Lisätietoja on kohdassa "Kuvien tulostaminen 1:1-kuvasuhteisina" (🔗35).

Diaesitys

Paina -painiketta (toistotila) → MENU-painike → Diaesitys → -painike



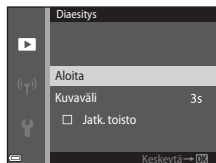

Toista kuvat yksi kerrallaan automaattisena "diaesityksenä". Kun elokuvatiedostoja toistetaan diaesityksenä, ainoastaan kunkin elokuvan ensimmäinen ruutu näytetään.

1 Valitse monivalitsimella ▲▼ Aloita ja paina -painiketta.

- Diaesitys alkaa.
- Voit muuttaa kuvien välistä aikaa valitsemalla **Kuvaväli**, painamalla -painiketta ja määrittämällä haluamasi ajan ennen kuin valitset **Aloita**.
- Voit toistaa diaesityksen automaattisesti valitsemalla **Jatk. toisto** ja painamalla -painiketta ennen **Aloita**-vaihtoehdon valitsemista.
- Pisin mahdollinen toisto aika on noin 30 minuuttia, vaikka **Jatk. toisto** olisi otettu käyttöön.



2 Lopeta tai käynnistä uudelleen diaesitys.

- Oikealla näkyvä näyttö tulee näkyviin, kun diaesitys loppuu tai se keskeytetään. Voit poistua esityksestä valitsemalla  ja painamalla sitten -painiketta. Voit jatkaa diaesitystä valitsemalla  ja painamalla sitten -painiketta.



Toiminnot toiston aikana

- Näytä edellinen tai seuraava kuva painamalla  . Voit pikakelata taaksepäin tai eteenpäin pitämällä painettuna.
- Keskeytä tai lopeta diaesitys painamalla -painiketta.

Suojaa

Paina -painiketta (toistotila) → MENU-painike → Suojaa → -painike

Kamera suojaa valitut kuvat tahattomalta poistamiselta.

Valitse suojattavat kuvat tai peruuta aiemmin suojattujen kuvien suojaus kuvanvalintänäytössä (58).

Huomaa, että kameran sisäisen muistin tai muistikortin alustaminen poistaa myös suojatut kuvat pysyvästi (83).

Kuvanvalintanäyttö

Valitse kuvat seuraavien ohjeiden mukaisesti, kun oikealla esitetyn kaltainen kuvanvalintanäyttö näkyy kameraa käytettäessä.

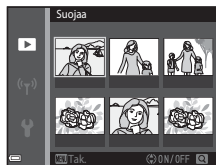

1 Valitse näytettävä kuva monivalitsimella ◀▶.

- Siirry täyskuvatoistoon siirtämällä zoomaussäädintä (📖1) suuntaan **T** (🔍), tai siirry pienoiskuvien toistoon siirtämällä zoomaussäädintä suuntaan **W** (📷).
- **Kierrä kuvaa**-, **Valitse avainkuva**- ja **Aloitusnäyttö**-toiminnoille voi valita vain yhden kuvan. Siirry vaiheeseen 3.

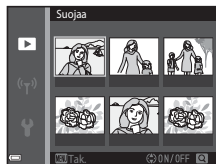

2 Tee valinta tai poista valinta (tai määritä kopioiden määrä) painamalla ▲▼.

- Kun kuva on valittu, kuvan alle tulee näkyviin kuvake. Valitse lisää kuvia toistamalla vaiheet 1 - 2.



3 Käytä kuvan valintaa painamalla Ⓞ-painiketta.

- Näyttöön tulee vahvistusikkuna, kun **Valitut kuvat** valitaan. Noudata näyttöön tulevia ohjeita.

Kierrä kuvaa

Paina -painiketta (toistotila) → MENU-painike → Kierrä kuvaa → -painike

Määritä, missä asennossa tallennetut kuvat näytetään toistonäkymässä. Voit kiertää valokuvia 90 astetta myötäpäivään tai 90 astetta vastapäivään.

Valitse kuvanvalintänäytössä kuva (58). Kun Kierrä kuvaa -näyttö on näkyvässä, kierrä kuvaa 90 astetta painamalla monivalitsinta .

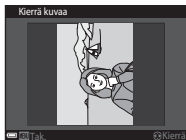



Kierrä 90 astetta
vastapäivään



Kierrä 90 astetta
myötäpäivään





Viimeistele näytön suunta ja tallenna suuntatiedot kuvan kanssa painamalla -painiketta.

Äänimuistio

Paina -painiketta (toistotila) → valitse kuva → MENU-painike → Äänimuistio → -painike

Äänimuistioita voi nauhoittaa ja liittää kuviin.

Äänimuistioiden tallentaminen

- Tallenna (enintään 20 sekuntia) painamalla -painiketta ja pitämällä sitä painettuna.
- Älä kosketa mikrofonia.
- Näytössä vilkkuu tallennuksen aikana **REC** ja .
- Äänimuistioiden tallennusnäyttö tulee näkyviin, kun tallennus on loppunut. Toista äänimuistio painamalla .
- Poista nykyinen äänimuistio ennen uuden äänimuistion tallentamista (61).
-  näytetään täyskuvatoistotilassa kuville, joihin on liitetty äänimuistio.



Äänimuistioiden toistaminen

Valitse kuva, jossa näkyy merkintä , ennen **MENU**-painikkeen painamista.

- Toista äänimuistio painamalla -painiketta. Lopeta toisto painamalla painiketta uudelleen.
- Voit säätää äänenvoimakkuutta siirtämällä zoomaussäädintä.



Äänimuistioiden poistaminen

Paina -painiketta, kun kohdassa "Äänimuistioiden toistaminen" (0060) kuvattu näyttö on näkyvässä.

Kun vahvistusnäyttö on näkyvässä, valitse **Kyllä** monivalitsimella ▲▼ ja paina -painiketta.

- Jos haluat poistaa suojatun kuvan äänimuistion, sinun on ensin poistettava **Suoja**-asetus käytöstä.

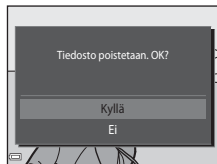

Kopioi (Kopioi tiedostoja sisäisen muistin ja muistikortin välillä)

Paina -painiketta (toistotila) → MENU-painike → Kopioi → -painike

Kopioi kuvia sisäisestä muistista muistikortille ja päinvastoin.

- 1 Valitse kohdevaihtoehto monivalitsimella ▲▼ ja paina -painiketta.



2 Valitse kopiointivaihtoehto ja paina OK-painiketta.

- Jos valitset **Valitut kuvat** -vaihtoehdon, määritä kuvat kuvanvalintanäytön avulla (☞58).



✓ Kuvien kopioimista koskevia huomautuksia

- Ainoastaan tämän kameras tukemia tiedostomuotoja voi kopioida.
- Toimivuutta ei taata, jos kuvat on otettu toisenmerkkisellä kameralla tai niitä on muokattu tietokoneella.
- Kuville määritettyjä **Tulostustilaus**-asetuksia (☞52) ei kopioida.
- Kopioituja kuvia tai elokuvia ei voi näyttää automaattinen lajittelu -tilassa (☞10).
- Jos albumiin lisätty (☞6) kuva kopioidaan, kopioitua kuvaa ei lisätä albumiin.

📎 Kuvasarjan kuvien kopioimista koskevia huomautuksia

- Jos valitset kuvasarjan avainkuvan kohdassa **Valitut kuvat**, kaikki sarjan kuvat kopioidaan.
- Jos painat **MENU**-painiketta kuvasarjan kuvien ollessa näytössä ainoastaan **Kortilta kameraan** -kopiointivaihtoehto on käytettävissä. Kaikki kuvasarjan kuvat kopioidaan, jos valitset **Nykyinen sarja**.



📎 Kopioiminen muistikortille, jolla ei ole kuvia

Kun kamera on toistotilassa, **Muistissa ei kuvia** on näkyvässä. Valitse **Kopioi** painamalla **MENU**-painiketta.

Sarjan näyttöasetukset



Paina -painiketta (toistotila) → MENU-painike → Sarjan näyttöasetukset → -painike

Valitse sarjan kuvien näyttötapa (12).

| Asetus | Kuvaus |
|---|---|
|  Yksittäiset kuvat | Näyttää sarjan kunkin kuvan yksitellen. Toistonäyttöön tulee näkyviin  . |
|  Vain avainkuva (oletusasetus) | Näyttää ainoastaan kuvasarjan avainkuvan. |

Asetuksia sovelletaan kaikkiin sarjoihin ja asetukset säilyvät kameran muistissa, vaikka kamerasta katkaistaisiin virta.

Valitse avainkuva

Paina -painiketta (toistotila) → tuo näkyviin sarja, jonka avainkuvan haluat vaihtaa → MENU-painike → Valitse avainkuva → -painike

Määritä toinen kuva kuvasarjan avainkuvaksi.

- Valitse kuva, kun avainkuvan valintanäyttö avautuu (58).

Elokuvavalikko

Elokuvavaihtoehdot











Siirry kuvaustilaan → MENU-painike → -valikkokuvake → Elokuvavaihtoehdot → -painike

Valitse haluttu elokuvavaihtoehto tallennusta varten.

Tallenna elokuva normaalinopeudella valitsemalla normaalinopeuksiset elokuvavaihtoehdot tai HS-elokuvavaihtoehdot ()65), jos haluat tallentaa hidastetun tai nopeutetun elokuvan.

- Suosittelemme muistikortin (luokka 6 tai nopeampi) käyttämistä elokuvien tallentamiseen ()22).

Normaalinopeuksiset elokuvavaihtoehdot



| Asetus (Kuvakoko/ kuvataajuus ¹ , tiedostomuoto) | Kuvakoko | Kuvasuhde (vaakasuunnan ja pystysuunnan suhde) |
|--|-----------|---|
|  1080/30p  1080/25p (oletusasetus) | 1920x1080 | 16:9 |
|  1080/60i  1080/50i | 1920x1080 | 16:9 |
|  720/30p  720/25p | 1280x720 | 16:9 |
|  iFrame 720/30p ²  iFrame 720/25p ² | 1280x720 | 16:9 |
|  480/30p  480/25p | 640x480 | 4:3 |

- 1 Kohteet ja kuvataajuus, jotka voi valita, vaihtelevat asetusvalikon **Kuvataajuus**-asetuksen mukaan (🔊70).
- 2 iFrame on Apple Inc.:n tukema muoto. iFrame-tiedoista ei voi muokata tässä kamerassa. Elokuvia sisäiseen muistiin tallennettaessa tallennus voi keskeytyä ennen elokuvan suurimman pituuden saavuttamista.

HS-elokuvavaihtoehdot

Tallennetut elokuvat toistetaan nopeutettuna tai hidastettuna.

Katso "Hidastettujen ja nopeutettujen elokuvien tallentaminen (HS-elokuva)" (🔊66).

| Asetus | Kuvakoko Kuvasuhde (vaakasuunnan ja pystysuunnan suhde) | Kuvaus |
|---|--|---|
|  HS 480/4x | 640x480 4:3 | 1/4-nopeuksisten elokuvien tallentaminen <ul style="list-style-type: none"> Enimmäistallennusaika*: 10 sekuntia (toisto aika: 40 sekuntia) |
|  HS 720/2x | 1280x720 16:9 | 1/2-nopeuksisten elokuvien tallentaminen <ul style="list-style-type: none"> Enimmäistallennusaika*: 30 sekuntia (toisto aika: 1 minuutti) |
|  HS 1 080/0,5x | 1920x1080 16:9 | 2x nopeutettujen elokuvien tallentaminen <ul style="list-style-type: none"> Enimmäistallennusaika*: 2 minuuttia (toisto aika: 1 minuutti) |

* Elokuvien tallennuksen aikana kameras voi siirtää normaalinopeuksista elokuvan tallennuksesta hidastettuun tai nopeutettuun elokuvan tallennukseen.

Tässä näkyvä enimmäistallennusaika koskee vain sitä elokuvan osaa, joka on tallennettu hidastettuna tai nopeutettuna.

HS-elokuvaa koskevia huomautuksia

- Ääntä ei tallenneta.
- Zoomausasento ja tarkennus lukitaan, kun kamera aloittaa elokuvan tallennuksen.
- Jotkin tehosteet eivät ole käytettävissä tietyissä **Elokuvavaihtoehdot**-asetuksissa.

Hidastettujen ja nopeutettujen elokuvien tallentaminen (HS-elokuva)

Siirry kuvaustilaan → MENU-painike → -valikkokuvake → Elokuvvaihtoehdot → -painike

HS-elokuva-asetusta käyttäen tallennetut elokuvat voi toistaa hidastettuna 1/4- tai 1/2-nopeudella normaaliin toistonopeuteen verrattuna tai nopeutettuna kaksi kertaa normaalia toistonopeutta suuremmalla nopeudella.

1 Valitse HS-elokuvavaihtoehto (65) monivalitsimella ▲▼ ja paina -painiketta.

- Palaa kuvausnäyttöön painamalla MENU-painiketta vaihtoehdon käyttämisen jälkeen.



2 Aloita tallennus painamalla (Elokuvan tallennus) -painiketta.

- Elokuvan tallennus alkaa suurella nopeudella, kun elokuvavalikon **Aloita HS-otoksella** -vaihtoehdoksi on valittu **Päällä**, tai normaalilla nopeudella, kun vaihtoehdoksi on valittu **Pois**.
- Kamera vaihtaa normaalinopeuksisen elokuvan tallennuksen ja HS-elokuvan tallennuksen välillä aina, kun -painiketta painetaan.
- Elokuvvaihtoehdojen kuvake muuttuu vaihdettaessa HS-elokuvan tallennuksen ja tavallisen elokuvan tallennuksen välillä.
- Kun HS-elokuvien suurin tallennusaika saavutetaan (65), kamera siirtyy automaattisesti normaalinopeuksisen elokuvan tallennukseen.

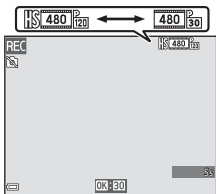

3 Pysäytä tallennus painamalla (Elokuvan tallennus) -painiketta.

Toistaminen hidastettuna ja nopeutettuna

Normaalinopeudella tallennettaessa:



Tallennettaessa $\frac{480}{1080}$ HS 480/4x ($\frac{480}{1080}$ HS 480/4x) -asetuksella:

Elokuvat tallennetaan 4x normaalia nopeammin.

Ne toistetaan hidastettuna 4x hitaammalla nopeudella.

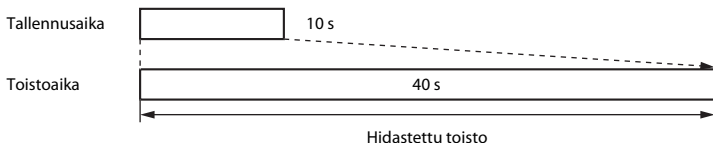

Tallennettaessa $\frac{1080}{1080}$ HS 1 080/0,5x ($\frac{1080}{1080}$ HS 1 080/0,5x) -asetuksella:

Elokuvat tallennetaan 1/2-nopeudella.

Ne toistetaan nopeutettuna 2x nopeammalla nopeudella.

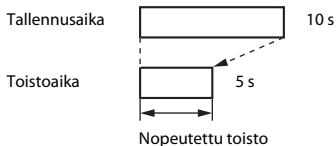

Aloita HS-otoksella

Siirry kuvaustilaan → MENU-painike → -valikkokuvake → Aloita HS-otoksella → -painike

Määritä, aloitetaanko HS-elokuvien tallennus suurella nopeudella tai normaalilla nopeudella.

| Asetus | Kuvaus |
|-----------------------|--|
| Päällä (oletusasetus) | Tallenna HS-elokuvia, kun elokuvan tallennus alkaa. |
| Pois | Tallenna normaalinopeuksisia elokuvia, kun elokuvan tallennus alkaa. |

Autom. tarkennustila



Siirry kuvaustilaan → MENU-painike → -valikkokuvake → Autom. tarkennustila → -painike

Määritä, miten kamera tarkentaa elokuvatilassa.

| Asetus | Kuvaus |
|---|---|
| AF-S Kertatarkennus (oletusasetus) | Tarkennus lukitaan, kun tallennus käynnistetään painamalla  elokuvan tallennus) -painiketta. Valitse tämä vaihtoehto, jos kameran ja kohteen välinen etäisyys pysyy melko muuttumattomana elokuvan tallennuksen aikana. |
| AF-F Kokoaikainen AF | Kamera tarkentaa jatkuvasti elokuvan kuvauksen aikana. Valitse tämä vaihtoehto, jos kameran ja kohteen välinen etäisyys muuttuu merkittävästi tallennuksen aikana. Tallennetussa elokuvassa voi kuulua kameran tarkennusääni. Jotta kameran tarkennusääni ei häiritseisi tallennusta, on suositeltavaa käyttää Kertatarkennus -vaihtoehtoa. |



- Kun kohdassa **Elokuvavaihtoehdot** valitaan HS-elokuvavaihtoehto, asetuksena on pysyvästi **Kertatarkennus**.

Elokuva-VR

Siirry kuvaustilaan → MENU-painike → -valikkokuvake → Elokuva-VR → -painike



Valitse elokuvan tallennuksessa käytettävä tärinävaimennuksen asetus.

Jos käytät kuvatessasi jalustaa kameran vakauttamiseen, valitse **Pois**.



| Asetus | Kuvaus |
|---|---|
|  * Päällä (yhdistelmä) (oletusasetus) | Vähentää kameran tärähtämistä käyttämällä objektiivin siirto-VR-toimintoon perustuvaa optista kompensointia ja käyttää samalla kuvan käsittelyyn perustuvaa elektroninen VR-toimintoa. Kuvakulma (kuvassa näkyvä alue) kapenee. |
|  Päällä | Vähentää kameran tärähtämistä objektiivin siirto-tärinävaimennuksen avulla. |
| Pois | Kameran tärähtämistä ei vähennetä. |

- Kun kohdassa **Elokuvavaihtoehdot** valitaan HS-elokuvavaihtoehto, asetuksena on pysyvästi **Pois**.

Elokuvan VR-toimintoa koskevia huomautuksia

- Joissakin tilanteissa kameran tärähtämisen vaikutusta ei voida täysin poistaa.
- Erikoistehostetilassa käytetään ainoastaan objektiivin siirto-VR-toimintoa kompensoimaan kameran tärähtämistä, kun **Elokuvavaihtoehdot** -kohdassa on valittu  **1080/60i** ( **1080/50i**), vaikka **Elokuva-VR** -asetukseksi olisi valittu **Päällä (yhdistelmä)**.

Tuuliäänän vaimennus



Siirry kuvaustilaan → MENU-painike → -valikkokuvake → Tuuliäänän vaimennus → -painike

Määritä, vaimennetaanko tuuliääntä elokuvien tallennuksen aikana.

| Asetus | Kuvaus |
|--|---|
|  Päällä | Vähentää ääntä, joka kuuluu, kun tuuli puhaltaa mikrofoniin. Muita ääniä voi olla vaikea kuulla toiston aikana. |
| Pois (oletusasetus) | Tuuliäänän vaimennus ei ole käytössä. |

- Kun kohdassa **Elokuvavaihtoehdot** valitaan HS-elokuvavaihtoehto, asetuksena on pysyvästi **Pois**.

Kuvataajuus

Siirry kuvaustilaan → MENU-painike → -valikkokuvake → Kuvataajuus → -painike

Valitse elokuvien tallennuksessa käytettävä kuvataajuus. Kun kuvataajuus-asetusta muutetaan, **Elokuvavaihtoehdot** -kohdassa (64) asetettavat elokuvien kuvataajuudet muuttuvat.

- 30 k/s (30p/60i)** sopii toistoon televisioissa, joissa käytetään NTSC-standardia, ja **25 k/s (25p/50i)** sopii toistoon televisioissa, joissa käytetään PAL-standardia.

Wi-Fi-asetusvalikko

Paina MENU-painiketta → ⏪-valikkokuvake → OK-painike

Määritä Wi-Fi-asetukset (langaton lähiverkko), joilla kameran ja älylaitteen välinen yhteys muodostetaan.



| Asetus | Kuvaus |
|---------------------------|--|
| Muodosta yhteys älylaitt. | Valitse, kun muodostat kameran ja älylaitteen välille langattoman yhteyden. Lisätietoja on kohdassa "Wi-Fi-toiminnon (langaton lähiverkko) käyttö" (☰79). |
| Poista Wi-Fi käytöstä | Valitse, kun katkaiset kameran ja älylaitteen välisen langattoman yhteyden. Lisätietoja on kohdassa "Wi-Fi-toiminnon (langaton lähiverkko) käyttö" (☰79). |
| Asetukset | SSID: Muuta SSID. Tässä määritetty SSID näytetään älylaitteessa. Aseta numeroista ja kirjaimista koostuva 1-24 merkin SSID. |
| | Todennus/salaus: Valitse, salataanko kameran ja siihen yhteydessä olevan älylaitteen välinen tiedonsiirto. Tiedonsiirtoa ei salata, kun Avoin (oletusasetus) on valittuna. |
| | Salasana: Aseta salasana. Aseta numeroista ja kirjaimista koostuva 8-16 merkin salasana. |
| | Kanava: Valitse langattomia yhteyksiä varten käytettävä kanava. |
| Nykyiset asetukset | Näytä nykyiset asetukset. |
| Palauta oletusasetukset | Palauta Wi-Fi-asetukset oletusarvoihin. Langaton yhteys katkaistaan, jos tämä vaihtoehto valitaan Wi-Fi-yhteyden ollessa kytkettynä. |

Tekstinsyöttönäppäimistön käyttö



- Valitse numeroita ja kirjaimia painamalla monivalitsimella ▲▼◀▶. Syötä valittu merkki tekstikenttään painamalla OK-painiketta ja siirrä kohdistin seuraavaan kohtaan.
- Siirrä kohdistinta tekstikentässä valitsemalla näppäimistössä ← tai → ja painamalla OK-painiketta.
- Poista merkki painamalla Poista-painiketta.
- Ota asetus käyttöön valitsemalla näppäimistössä ↵ ja painamalla OK-painiketta.



Aloitusnäyttö

Paina MENU-painiketta → -valikkokuvake → Aloitusnäyttö → -painike

Määritä aloitusnäyttö, joka tulee näkyviin, kun kameraan kytketään virta.

| Asetus | Kuvaus |
|--------------------------|---|
| Ei mitään (oletusasetus) | Ei näytä aloitusnäyttöä. |
| COOLPIX | Näyttää aloitusnäytön, jossa on COOLPIX-logo. |
| Valitse kuva | <p>Näyttää aloitusnäytölle valitun kuvan.</p> <ul style="list-style-type: none">• Kuvanvalintanäyttö tulee näkyviin. Valitse kuva (58) ja paina -painiketta.• Kamera tallentaa valitun kuvan kopion, joten kuva näkyy aloituskuvana, vaikka alkuperäinen kuva poistettaisiin.• Kuvaa ei voi valita, jos sen kuvasuhde on muu kuin näytön kuvasuhde tai jos kuvakoko on erittäin pieni pikkukuva- tai rajaustoiminnon käyttämisen jälkeen. |

Aikavyöhyke ja päiväys

Paina MENU-painiketta → Y-valikkokuvake → Aikavyöhyke ja päiväys → OK-painike

Aseta kameran kello aikaan.

| Asetus | Kuvaus |
|-----------------|---|
| Päiväys ja aika | <ul style="list-style-type: none">Valitse kenttä: paina monivalitsinta ◀▶ (vaihtaa asetusten P-, K ja V sekä tuntien ja minuuttien).Muuta päivämäärää ja kellonaikaa: Paina ▲▼.Käytä asetusta: Valitse minuuttiasetus ja paina OK-painiketta.  |
| Päiväysmuoto | Valitse Vuosi/kuukausi/päivä , Kuukausi/päivä/vuosi tai Päivä/kuukausi/vuosi . |
| Aikavyöhyke | Aseta aikavyöhyke ja kesäaika. <ul style="list-style-type: none">Kun Matkakohde (🏠) on valittuna, matkakohteen ja kodin aikavyöhykkeen (🏠) välinen aikaero lasketaan automaattisesti ja valitun alueen päiväys ja aika tallennetaan kuvaushetkellä. |

Aikavyöhykkeen asettaminen

- 1 Valitse monivalitsimella ▲▼ **Aikavyöhyke** ja paina OK-painiketta.

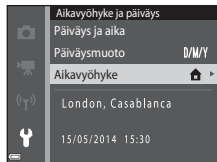

2 Valitse **Oma aikavyöhyke** tai **Matkakohde** ja paina -painiketta.



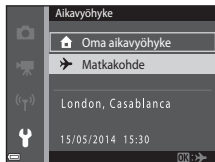

- Näytössä näkyvä päiväys ja aika vaihtelevat sen mukaan, onko valittuna oma aikavyöhyke vai matkakohde.

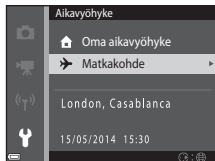

3 Paina .



4 Valitse aikavyöhyke painamalla .

- Ota kesäaikatoiminto käyttöön painamalla   tulee näkyviin. Poista kesäaikatoiminto käytöstä painamalla .
- Käytä aikavyöhykettä painamalla .
- Jos oman aikavyöhykkeen tai matkakohteen aikavyöhykkeen oikea aika ei näy, aseta vastaava aika kohdassa **Päiväys ja aika**.

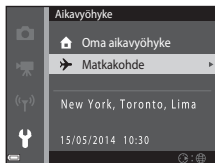
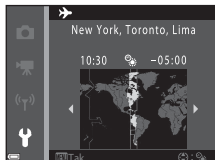





Näytön asetukset

Paina MENU-painiketta → Y-valikkokuva → Näytön asetukset → -painike

| Asetus | Kuvaus |
|------------------|--|
| Kuvatiedot | Määritä, näytetäänkö tiedot näytössä. |
| Kuvan tarkastelu | Tämä asetus määrittää, näytetäänkö otettu kuva näytössä heti kuvaamisen jälkeen. <ul style="list-style-type: none">Oletusasetus: Päällä |
| Kirkkaus | Valitse haluamasi viidestä asetuksesta. <ul style="list-style-type: none">Oletusasetus: 3 |

Kuvatiedot

| | Kuvaustila | Toistotila |
|------------------------------|---|------------|
| Näytä tiedot | | |
| Autom. tiedot (oletusasetus) | Nykyiset asetukset ja toiminto-oppaat näytetään kuten kohdassa Näytä tiedot . Jos mitään toimintoa ei tehdä muutaman sekunnin kuluessa, tiedot piilotetaan kuten kohdassa Piilota tiedot . Tiedot näytetään uudelleen seuraavaa toimintoa suoritettaessa. | |
| Piilota tiedot | | |

| | Kuvaustila | Toistotila |
|----------------------------|--|---|
| Rajausrist.+autom. info |  <p>Kohdassa Autom. tiedot näytettyjen tietojen lisäksi näyttöön tulee rajausruudukko, joka auttaa kuvien rajaamisessa. Rajausristikko ei näy elokuvia tallennettaessa.</p> |  <p>Nykyiset asetukset ja toimintopöppaat näkyvät kuten edellä Autom. tiedot -kohdassa.</p> |
| Elok.ruutu+autom. info |  <p>Kohdassa Autom. tiedot näytettyjen tietojen lisäksi elokuvia tallennettaessa tallentuvaa aluetta vastaava kehys näkyy näyttössä ennen tallennuksen aloittamista. Elokuvaruutu ei näy elokuvia tallennettaessa.</p> |  <p>Nykyiset asetukset ja toimintopöppaat näkyvät kuten edellä Autom. tiedot -kohdassa.</p> |

✓ Näytön asetuksia koskevia huomautuksia

Kun **Pikatehosteet** -asetukseksi (👁️48) on asetettu **Päällä** valokuvia otettaessa, otettu kuva näkyy kuvaamisen jälkeen **Kuvan tarkastelu** -asetuksesta riippumatta.

Tulosta päiväys (Päiväyksen ja ajan merkintä)

Paina MENU-painiketta → Y-valikkokuvake → Tulosta päiväys → ☹️-painike

Tallennuspäivä ja -aika voidaan merkitä suoraan kuviin, jolloin tiedot voidaan tulostaa kuviin sellaisillakin tulostimilla, jotka eivät tue päiväyksen tulostamista (👁️55).



| Asetus | Kuvaus |
|--------------------------------|---|
| DATE Päiväys | Kuviin tulostetaan päiväys. |
| DATE ☹️ Päiväys ja aika | Kuviin tulostetaan päiväys ja aika. |
| Pois (oletusasetus) | Kuviin ei tulosteta päivämäärää eikä aikaa. |

☑️ Tulosta päiväys -toimintoa koskevia huomautuksia

- Päiväysmerkintä muuttuu kuvan pysyväksi osaksi, eikä sitä voi poistaa. Päiväystä ja aikaa ei voi merkitä kuviin sen jälkeen, kun kuvat on otettu.
- Päiväystä ja aikaa ei voi merkitä seuraavissa tilanteissa:
 - kun käytössä on **Yömuotokuva** (kun **Käsivara** on valittuna), **Yömaisema** (kun **Käsivara** on valittuna) tai **Helppo panorama** kuvausohjelmassa
 - kun sarjakuvasetukseksi (👁️39) on valittu **Esikuv. välimuisti, Nopea sarjakuv.: 120 k/s** tai **Nopea sarjakuv.: 60 k/s**
 - elokuvia kuvattaessa.
- Merkitty päiväys ja aika voivat pientä kuvakokoa käytettäessä olla vaikeita lukea.

Valokuva-VR

Paina MENU-painiketta → Y-valikkokuvake → Valokuva-VR → OK-painike

Valitse valokuvien tallennuksessa käytettävä tärinänvaimennuksen asetus.

Jos käytät kuvatessasi jalustaa kameran vakauttamiseen, valitse **Pois**.

| Asetus | Kuvaus |
|---|------------------------------------|
|  Päällä (oletusasetus) | Vähentää kameran tärähtämistä. |
| Pois | Kameran tärähtämistä ei vähennetä. |





Valokuva VR -toimintoa koskevia huomautuksia

- Kun kameraan on kytketty virta tai kun olet siirtynyt toistotilasta kuvaustilaan, odota, että kuvaustilan näyttö avautuu täysin ennen kuvien ottamista.
- Kameran näytössä heti kuvien ottamisen jälkeen näytettävät kuvat saattavat näkyä epäterävinä.
- Joissakin tilanteissa kameran tärähtämisen vaikutusta ei voida täysin poistaa.

Liikkeentunnistus

Paina MENU-painiketta → Y-valikkokuvake → Liikkeentunnistus → @-painike

Voit vähentää kohteen liikkumisen ja kameran tärähtämisen aiheuttamia vaikutuksia ottamalla liikkeentunnistuksen käyttöön valokuvien ottamisen aikana.

| Asetus | Kuvaus |
|--|--|
|  Automaattinen (oletusasetus) | Liikkeentunnistus on käytössä joissakin kuvaustiloissa tai -asetuksissa, kun  on näkyvissä kuvausnäytössä. Kun kamera havaitsee kohteen liikkuvan tai kameran tärisevän,  muuttuu vihreäksi ja herkkyys lisääntyy ja suljinaika lyhenee automaattisesti, jotta kuvasta tulee tarkka. <ul style="list-style-type: none">Aseta  (automaattinen) -tilassa Herkkyys-arvoksi (42) Automaattinen. |
| Pois | Liikkeentunnistus ei ole käytössä. |

Liikkeentunnistus-asetusta koskevia huomautuksia

- Liikkeentunnistus ei ehkä poista kohteen liikkumisen tai kameran tärinän vaikutusta kaikissa tilanteissa.
- Liikkeentunnistus saatetaan poistaa käytöstä, jos kohde liikkuu paljon tai on liian tumma.
- Liikkeentunnistuksen avulla otetut kuvat voivat näyttää hieman "rakeisilta".

Tarkennusapu

Paina MENU-painiketta → Y-valikkokuvake → Tarkennusapu → OK-painike

Ota automaattitarkennuksen toimintaa auttava tarkennusapuvalo käyttöön tai poista se käytöstä.

| Asetus | Kuvaus |
|--|---|
| AUTO Automaattinen (oletusasetus) | Tarkennusapuvalo syttyy automaattisesti, kun kohteen valaistus on himmeä. Apuvalon kantama on noin 2 m, kun zoomaus on laajakulman ääriasennossa, ja noin 1,5 m, kun zoomaus on telekuvauksen ääriasennossa. <ul style="list-style-type: none">Huomaa, että joissakin kuvausohjelmissa tai joillakin tarkennusalueilla tarkennusapuvalo ei ehkä syty. |
| Pois | Tarkennusapuvalo ei syty. |



Digitaalizooraus

Paina MENU-painiketta → Y-valikkokuvake → Digitaalizooraus → OK-painike

| Asetus | Kuvaus |
|-----------------------|-----------------------------------|
| Päällä (oletusasetus) | Digitaalizooraus on käytössä. |
| Pois | Digitaalizooraus ei ole käytössä. |

Digitaalizoorausta koskevia huomautuksia

Digitaalizoorausta ei voi käyttää seuraavissa tilanteissa:



- kun **Muotokuva**, **Yömuotokuva**, **Yömaisema**, **Vastavalo** (kun **HDR**-asetus on **ON**), **Helppo panorama** tai **Lemmikkikuva** on valittu kuvausohjelmassa
- kun älymuotokuvatila on valittuna
- kun **Sarjakuvaus**-asetukseksi (0039) on valittu **Monikuva 16**  (automaattinen) -tilassa.
- kun **Tarkennusalue**-asetukseksi (0044) on valittu **Kohteen seuranta**  (automaattinen) -tilassa.

Ääniasetukset

Paina MENU-painiketta → -valikkokuvake → Ääniasetukset → -painike

| Asetus | Kuvaus |
|---------------|--|
| Painikeääni | Kun Päällä (oletusasetus) on valittu, kamera tuottaa yhden äänimerkin, kun toimia tehdään, kaksi äänimerkkiä, kun kamera on tarkentanut ja kolme äänimerkkiä, jos esiintyy virhe. Myös käynnistysääni annetaan. <ul style="list-style-type: none">• Äänet poistetaan käytöstä, kun Lemmikkikuva-kuvausohjelma on käytössä. |
| Suljimen ääni | Kun Päällä (oletusasetus) on valittu, suljinääni kuuluu, kun suljin laukaistaan. <ul style="list-style-type: none">• Suljinääntä ei tuoteta sarjakuvaustilassa, elokuvia tallennettaessa tai kun Lemmikkikuva-kuvausohjelma on käytössä. |

Autom. sammutus

Paina MENU-painiketta → -valikkokuvake → Autom. sammutus → -painike

Määritä tässä valikossa valmiustilaan siirtymisen aikaviive (21).

Valitse **30 s**, **1 min** (oletusasetus), **5 min** tai **30 min**.

Automaattisen sammutustoiminnon asettaminen

Kameran valmiustilaan siirtymisen aikaviive on seuraavissa tilanteissa kiinteä:

- Kun näytössä on valikko: 3 minuuttia (kun automaattisen virrankatkaisun arvoksi on asetettu **30 s** tai **1 min**)
- Kuvattaessa **Automaattinen laukaisu** -toiminnon avulla: 5 minuuttia (kun automaattisen virrankatkaisun arvoksi on asetettu **30 s** tai **1 min**)
- Kuvattaessa **Hymylaukaisin** -toiminnon avulla: 5 minuuttia (kun automaattisen virrankatkaisun arvoksi on asetettu **30 s** tai **1 min**)
- Kun verkkolaite EH-62G on kytketty: 30 minuuttia
- Kun USB- tai HDMI-kaapeli on liitetty: 30 minuuttia

Alusta muisti/Alusta kortti

Paina MENU-painiketta → Y-valikkokuvake → Alusta muisti/Alusta kortti → OK-painike

Tällä toiminnolla voit alustaa sisäisen muistin tai muistikortin.

Sisäisen muistin tai muistikorttien alustaminen poistaa pysyvästi kaikki tiedot. Poistettuja tietoja ei voi palauttaa. Muista siirtää tärkeät kuvat tietokoneelle ennen alustamista.

- Älä katkaise kamerasta virtaa tai avaa akkutilan/muistikorttipaikan kantta alustuksen aikana.

Sisäisen muistin alustaminen

Poista muistikortti kamerasta. Asetusvalikkoon tulee näkyviin vaihtoehto **Alusta muisti**.

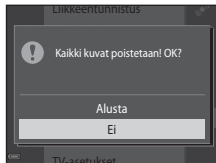

Muistikortin alustaminen

Aseta muistikortti kameraan. Asetusvalikkoon tulee näkyviin vaihtoehto **Alusta kortti**.

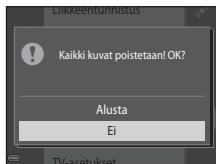

Kieli/Language

Paina MENU-painiketta → Y-valikkokuvake → Kieli/Language → OK-painike

Valitse kameran valikoiden ja viestien kieli.

TV-asetukset

Paina MENU-painiketta → Y-valikkokuvake → TV-asetukset → OK-painike

Muuta televisioliitännän asetuksia.

| Asetus | Kuvaus |
|--------------------|---|
| HDMI | Valitse HDMI-lähdön tarkkuus. Kun Automaattinen (oletusasetus) on valittuna, kamera valitsee automaattisesti televisiota parhaiten vastaavan asetuksen, joka voi olla 480p , 720p tai 1080i . |
| HDMI-laitehallinta | Jos Päällä (oletusasetus) on valittuna, television HDMI-CEC-yhteensopivalla kaukosäätimellä voi ohjata kameraa toiston aikana (0023). |



HDMI ja HDMI-CEC

HDMI (High-Definition Multimedia Interface) on multimedialiitäntä. HDMI-CEC (HDMI-Consumer Electronics Control) mahdollistaa yhteensopivien laitteiden yhteisen toiminnan.

Lataus tietokoneesta

Paina MENU-painiketta → Y-valikkokuvake → Lataus tietokoneesta → -painike

| Asetus | Kuvaus |
|--|--|
| AUTO Automaattinen (oletusasetus) | Kun kamera kytketään käynnissä olevaan tietokoneeseen (83), kamerassa olevaa akkua ladataan automaattisesti tietokoneesta saatavalla virralla. |
| Pois | Kamerassa olevaa akkua ei ladata, kun kamera on kytkettynä tietokoneeseen. |

Tietokoneen avulla lataamista koskevia huomautuksia

- Kun kamera on kytketty tietokoneeseen, se käynnistyy automaattisesti ja aloittaa lataamisen. Jos kameran virta katkaistaan, lataaminen lopetetaan.
- Kokonaan tyhjentynyt akku latautuu noin 3 tunnissa. Latausaika pitenee, jos akun lataamisen aikana siirretään kuvia.
- Kameran virta katkeaa automaattisesti, jos tietokoneen kanssa ei siirretä tietoja 30 minuuttiin lataamisen päättymisen jälkeen.

Kun latauksen merkkivalo vilkkuu nopeasti vihreänä

Akkua ei voi ladata, luultavasti syynä on jokin seuraavista.

- Ympäristön lämpötila ei sovellu lataamiseen. Lataa akku sisätiloissa 5–35 °C lämpötilassa.
- USB-kaapelia ei ole kytketty oikein tai akku on viallinen. Varmista, että USB-kaapeli on kytketty oikein ja vaihda tarvittaessa akku.
- Tietokone on lepotilassa eikä se syötä virtaa. Herätä tietokone.
- Akkua ei voi ladata, sillä tietokoneen tekniset ominaisuudet tai asetukset eivät tue virransyöttöä kameraan.

Silmänräpäysvaroit

Paina MENU-painiketta → Y-valikkokuva → Silmänräpäysvaroit → OK-painike

Valitse, tunnistaako kamera seuraavissa tiloissa kasvojen tunnistustoiminnolla (📖61) kuvattaessa ihmiskohteet, jotka ovat räpäyttäneet silmiään:

- **☑️** (autom. kuvausohjelma) -tila (📖32)
- **Muotokuva-** tai **Yömuotokuva-**kuvausohjelma (📖34)
- **📷** (automaattinen) -tila (kun **Kasvotarkennus** (👁️44) on valittu tarkennusalueitan vaihtoehdoksi)

| Asetus | Kuvaus |
|---------------------|---|
| Päällä | Kun yksi tai useampi henkilö on ehkä räpäyttänyt silmiään kuvaa kasvojen tunnistustoiminnolla otettaessa, näyttöön tulee Räpäyttikö joku silmiään? -näyttö. Tarkista kuva ja päätä uuden kuvan ottamisesta. |
| Pois (oletusasetus) | Silmänräpäysvaroit on poistettu käytöstä. |

Silmänräpäysvaroit-näytön käyttö

Silmänräpäysvaroituksen avulla tunnistetut kasvot näytetään kehyksellä ympäröityinä.

Seuraavat toiminnot ovat käytettävissä.

- Kasvojen suurentaminen: siirrä zoomaussäädintä suuntaan **T** (🔍). Jos kamera tunnistaa useita kasvoja, valitse haluamasi kasvot monivalitsimella (◀▶).
- Täyskuvatoistotilaan siirtyminen: siirrä zoomaussäädintä suuntaan **W** (📷).

Jos painat OK-painiketta tai jos muutama sekuntiin ei tehdä mitään toimia, kamera palaa kuvaustilaan.





☑️ Silmänräpäysvaroitusta koskevia huomautuksia

- Silmänräpäysvaroit poistetaan käytöstä muilla sarjakuvausasetuksilla kuin **Yksittäiskuvaus** (👁️39).
- Silmänräpäysvaroit ei ehkä toimi oikein joissakin kuvaustilanteissa.

Eye-Fi-lataus

Paina MENU-painiketta → Y-valikkokuvake → Eye-Fi-lataus → OK-painike

| Asetus | Kuvaus |
|---|---|
|  Käytössä (oletusasetus) | Lataa kameran luomia kuvia ennalta määritettyyn kohteeseen. |
|  Ei käytössä | Kuvia ei ladata. |

✓ Eye-Fi-kortteja koskevia huomautuksia

- Huomaa, että kuvia ei ladata, jos signaalin voimakkuus ei ole riittävä, vaikka **Käytössä** olisi valittuna.
- Poista Eye-Fi-kortti kamerasta paikoissa, joissa langattomien laitteiden käyttäminen on kiellettyä. Signaaleja saatetaan lähettää, vaikka **Ei käytössä** olisi valittuna.
- Katso lisätietoja Eye-Fi-korttisi käyttöoppaasta. Jos korttiin tulee toimintahäiriö, ota yhteys kortin valmistajaan.
- Kameraa voidaan käyttää Eye-Fi-korttien kytkemiseen päälle ja pois, mutta se ei ehkä tue muita Eye-Fi-toimintoja.
- Kamera ei ole yhteensopiva loputon muisti -toiminnon kanssa. Poista toiminto käytöstä, kun kortti on asetettu tietokoneeseen. Jos loputon muisti -toiminto on käytössä, otettujen kuvien määrä ei ehkä näy oikein.
- Eye-Fi-kortit on tarkoitettu käytettäväksi ainoastaan niiden ostomaassa. Noudata langattomia laitteita koskevia paikallisia lakeja.
- Jos asetukseksi jätetään **Käytössä**, akku tyhjenee nopeammin.

📄 Eye-Fi-tiedonsiirron ilmaisın

Kamerassa olevan Eye-Fi-kortin tiedonsiirtotilan voi varmistaa näytössä (📖7).

- 📶: kun **Eye-Fi-lataus**-asetukseksi on valittu **Ei käytössä**.
- 📶 (palaa): Eye-Fi-lataus käytössä, odotetaan lataamista.
- 📶 (vilkkuu): Eye-Fi-lataus käytössä, tietoja ladataan.
- 📶: Eye-Fi-lataus käytössä, mutta ladattavia kuvia ei ole.
- 📶: On tapahtunut virhe. Kamera ei pysty ohjaamaan Eye-Fi-korttia.

Palauta perusas.

Paina MENU-painiketta → Y-valikkokuvake → Palauta perusas. → OK-painike

Kameran oletusasetukset palautetaan, kun **Perusas. palautus** valitaan.

- Joitakin asetuksia, kuten **Aikavyöhyke ja päiväys** tai **Kieli/Language**, ei palauteta perusasetuksiin.
- Langaton yhteys katkaistaan, jos tämä vaihtoehto valitaan Wi-Fi-yhteyden ollessa kytkettynä.



Tiedostojen numeroinnin palauttaminen

Voit palauttaa tiedoston numeroinnin alkamaan numerosta "0001" poistamalla kaikki sisäisessä muistissa tai muistikortilla olevat kuvat (📷30), ennen kuin valitset **Palauta perusas.**

Laiteohjelmaversio





Paina MENU-painiketta → Y-valikkokuvake → Laiteohjelmaversio → OK-painike







Näytä kameras laiteohjelmaversio.











- Laiteohjelmaversiota ei voi näyttää, kun Wi-Fi-yhteys on käytössä.



Virheilmoitukset

Katso seuraava taulukko, jos näyttöön tulee virheilmoitus.

| Näyttö | Syy/Ratkaisu |  |
|--|--|--|
| Akku on kuumentunut. Kameran virta katkaistaan. | Kameran virta katkeaa automaattisesti. Odota, että kamera tai akku jäähtyy, ennen kuin jatkat kameras käyttöä. | – |
| Kameran virta katkaistaan ylikuumentumisen ehkäisemiseksi. | | |
| Muistikortissa kirjoituksen esto. | Muistikortin kirjoitussuojauskytkin on lukitusasennossa. Siirrä kirjoitussuojauskytkin kirjoitusasentoon. | – |
| Korttia ei voida käyttää | Muistikorttia käytettäessä tapahtui virhe. | 14,  22 |
| Korttia ei voida lukea. | <ul style="list-style-type: none">• Käytä hyväksytyä korttia.• Tarkista, että liittimet ovat puhtaat.• Tarkista, että muistikortti on asetettu oikein. | |
| Korttia ei ole alustettu. Alusta kortti? | Muistikorttia ei ole alustettu kamerassa käytettäväksi. Alustaminen poistaa kaikki muistikortille tallennetut tiedot. Jos haluat säilyttää kuvien kopiot, valitse Ei ja tallenna kopiot tietokoneeseen tai muuhun tallennusvälineeseen ennen muistikortin alustamista. Alusta muistikortti valitsemalla Kyllä ja painamalla  -painiketta. |  5 |

| Näyttö | Syy/Ratkaisu |  |
|---|--|--|
| Ei käytössä, jos Eye-Fi-kortti on lukittu. | Eye-Fi-kortin kirjoitus suojauskytkin on lukitusasennossa. | – |
| | Eye-Fi-korttia käytettäessä tapahtui virhe. <ul style="list-style-type: none"> • Tarkista, että liittimet ovat puhtaat. • Tarkista, että Eye-Fi-kortti on asetettu oikein. | 14 |
| Muisti lopussa | Poista kuvia tai aseta kameraan uusi muistikortti. | 14, 30, 76 |
| Kuvaa ei voi tallentaa. | Virhe tallennettaessa kuvaa. Aseta kameraan uusi muistikortti tai alusta sisäinen muisti tai muistikortti. |  83 |
| | Kamera on käyttänyt kaikki tiedostonumerot. Aseta kameraan uusi muistikortti tai alusta sisäinen muisti tai muistikortti. |  83 |
| | Kuvaa ei voi käyttää aloitusnäytössä. |  73 |
| | Tallennustila ei riitä kopion tallentamiseen. Poista kohteesta kuvia. | 30 |
| Albumi on täynnä. Kuvia ei voi enää lisätä. | Albumiin on jo lisätty 200 kuvaa. <ul style="list-style-type: none"> • Poista kuvia albumista. • Lisää kuvia muihin albumeihin. |  8  6 |
| Äänitiedostoa ei voi tallentaa. | Äänimuistiota ei voi liittää tähän kuvaan. <ul style="list-style-type: none"> • Äänimuistiota ei voi liittää elokuvaan. • Valitse tällä kameralla otettu kuva. | – |

| Näyttö | Syy/Ratkaisu |  |
|--------------------------------|---|--|
| Kuvaa ei voi muokata. | Valitse muokkaustoimintoja tukevia kuvia. |  14,  14 |
| Ei voi tallentaa elokuvaa. | Elokuvaa muistikortille tallennettaessa tapahtui aikakatkaisuvirhe. Valitse muistikortti, jonka kirjoitusnopeus on suurempi. | 71,  22 |
| Muistissa ei kuvia | Sisäisessä muistissa tai muistikortilla ei ole kuvia. <ul style="list-style-type: none"> • Voit toistaa kameran sisäisessä muistissa olevia kuvia poistamalla muistikortin kamerasta. • Voit kopioida kameran sisäiseen muistiin tallennettuja kuvia muistikortille, kun valitset toistovalikosta Kopioi painamalla MENU-painiketta. | 15  61 |
| | Valittuun albumiin ei ole lisätty kuvia. |  6,  7 |
| | Automaattisessa lajittelulitassa valitussa luokassa ei ole kuvia. |  10 |
| Tiedostossa ei kuvatietoja | Tiedostoa ei ole luotu tai muokattu tällä kameralla. | |
| Tätä tiedostoa ei voi toistaa. | Tiedostoa ei voi katsella tällä kameralla. Katsele tiedostoa tietokoneella tai laitteella, jolla tiedosto on luotu tai jolla sitä on muokattu. | - |
| Kaikki kuvat piilossa | Kuvia ei ole käytettävissä diaesitystä tai vastaavaa varten. |  56 |
| Kuvaa ei voida poistaa. | Kuva on suojattu. Poista suojaus. |  57 |

| Näyttö | Syy/Ratkaisu |  |
|------------------------------|---|--|
| Ei yhteyttä. | Kamera ei vastaanottanut signaalia älylaitteelta. Valitse Wi-Fi-asetusvalikossa Muodosta yhteys älylaitt. ja muodosta langaton yhteys uudelleen. | 81,  71 |
| Yhteyttä ei voitu muodostaa. | Kamera ei pystynyt muodostamaan yhteyttä samalla, kun se vastaanotti signaaleja älylaitteelta. Valitse Wi-Fi-asetusvalikossa Asetukset -kohdan Kanava -vaihtoehdossa toinen kanava ja muodosta langaton yhteys uudelleen. | 81,  71 |
| Wi-Fi-yhteys katkaistu. | Kameraan yhdistettiin kaapeli, kun kamera ja älylaite olivat langattomassa yhteydessä, akun varaustaso laski alhaiseksi tai yhteys hylättiin heikon kuuluvuuden vuoksi. Irrota kaapeli ja muodosta langaton yhteys uudelleen. | 81,  71 |
| Objektiivivirhe | Objektiivivirhe tapahtui. Katkaise kamerasta virta ja kytk se takaisin. Jos virhe ei poistu, ota yhteys jälleenmyyjääsi tai valtuutettuun Nikon-huoltoon. | 20 |
| Viestintävirhe | Tiedonsiirtoyhteydessä tulostimen kanssa on tapahtunut virhe. Katkaise kamerasta virta ja kiinnitä USB-kaapeli uudelleen. |  25 |
| Järjestelmävirhe | Kameran virtapiireissä on tapahtunut virhe. Katkaise kamerasta virta, poista akku, aseta akku takaisin ja kytk virta. Jos virhe ei poistu, ota yhteys jälleenmyyjääsi tai valtuutettuun Nikon-huoltoon. | 10, 20 |

| Näyttö | Syy/Ratkaisu |  |
|--|--|---|
| Tulostusvirhe: tarkista tulostimen tila. | Kun olet ratkaissut ongelman, jatka tulostusta valitsemalla Jatka ja painamalla  -painiketta.* | – |
| Tulostinvirhe: tarkista paperi. | Lataa määritetyn kokoista paperia ja jatka tulostusta valitsemalla Jatka ja painamalla  -painiketta.* | – |
| Tulostinvirhe: paperitukos. | Poista tukoksen aiheuttanut paperi ja jatka tulostusta valitsemalla Jatka ja painamalla  -painiketta.* | – |
| Tulostinvirhe: ei paperia. | Lataa määritetyn kokoista paperia ja jatka tulostusta valitsemalla Jatka ja painamalla  -painiketta.* | – |
| Tulostinvirhe: tarkista muste. | Tulostimen muste on aiheuttanut ongelman. Tarkista muste ja jatka tulostusta valitsemalla Jatka ja painamalla  -painiketta.* | – |
| Tulostinvirhe: muste loppu. | Vaihda mustekasetti ja jatka tulostusta valitsemalla Jatka ja painamalla  -painiketta.* | – |
| Tulostinvirhe: virheellinen tiedosto. | Tulostettavassa kuvatiedostossa on ongelma. Peruuta tulostus valitsemalla Peruuta ja painamalla  -painiketta. | – |

* Katso tulostimen mukana toimitetuista asiakirjoista lisäohjeita ja -tietoa.

Tiedostonimet

Kuvat, elokuvat ja äänimuistiot nimitään seuraavasti.

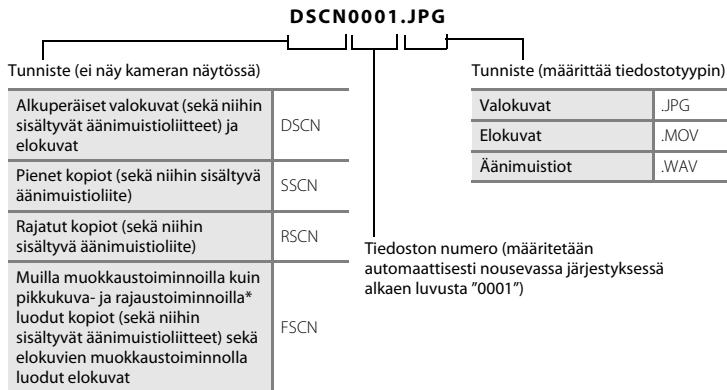

* Sisältää kuvat, jotka on muokattu pikatehostoiminnoilla (📷45) 📷 (automaattinen) -tilassa

- Äänimuistiotiedostojen nimien alkuosat ja tiedostonumerot ovat samoja kuin niihin liittyvien kuvien numerot.

Lisävarusteet

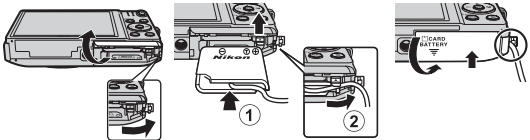
| | |
|-------------|---|
| Akkulaturi | Akkulaturi MH-66 (Latausaika, kun akku on täysin tyhjä: noin 1 tuntia 50 min) |
| Verkkolaite | Verkkolaite EH-62G (kytke kuvassa esitetyllä tavalla)  <p>Ennen kuin suljet akkutilan/muistikorttipaikan kannen, varmista, että virtaliitännän johto on asetettu oikein virtaliitännän ja akkutilan uriin. Jos johto ei ole kokonaan urissa, kansi tai johto voi vahingoittua, kun kansi suljetaan.</p> |

Saatavuus saattaa vaihdella maa- tai aluekohtaisesti.
Katso uusimmat tiedot Web-sivustostamme tai esitteistämme.



A series of ten horizontal dashed lines spanning the width of the page, intended for handwriting practice.



Tekniset tiedot ja hakemisto

| | |
|------------------------------------|-----------|
| Tuotteen hoito | 2 |
| Kamera..... | 2 |
| Akku..... | 3 |
| Verkkovirtalaturi..... | 4 |
| Muistikortit..... | 5 |
| Puhdistus ja säilytys | 6 |
| Puhdistus | 6 |
| Säilytys | 6 |
| Vianmääritys | 7 |
| Tekniset tiedot | 17 |
| Hyväksytyt muistikortit..... | 22 |
| Hakemisto..... | 25 |

Tuotteen hoito

Kamera

Jotta tämä Nikon-tuote toimisi mahdollisimman pitkään, noudata laitteen käytössä ja säilytyksessä kohdassa "Turvallisuusohjeita" (☞viii-x) esitettyjen varoitusten lisäksi seuraavia ohjeita.

✓ Älä pudota laitetta

Laitte saattaa mennä epäkuntoon, jos siihen kohdistuu voimakas isku tai tärähdys.

✓ Käsittele objektiivia ja kaikkia liikkuvia osia varoen

Älä käytä voimaa objektiivin, objektiivin suojuksen, näytön, muistikorttipaikan tai akkutilan käsittelyssä. Nämä osat vahingoittuvat herkästi. Objektiivin suojuksen voimakas painaminen voi aiheuttaa kamerassa toimintahäiriön tai vahingoittaa objektiivia. Jos näyttö rikkoutuu, varo, ettet saa haavoja lasinsiruista ja etteivät näytön sisältämät nestekeitteet kosketa ihoa tai pääse silmiin tai suuhun.

✓ Suojaa laite kosteudelta

Laitte vahingoittuu, jos se upotetaan veteen tai jos sitä säilytetään liian kosteassa ympäristössä.

✓ Vältä äkillisiä lämpötilan muutoksia

Äkilliset lämpötilan muutokset, esimerkiksi siirryttäessä kylmänä päivänä lämpimään rakennukseen tai sieltä ulos, voivat saada kosteuden tiivistymään laitteen sisään. Kosteuden tiivistymisen välttämiseksi pidä laitetta kameralaukussa tai muovipussissa, ennen kuin altistat sen äkilliselle lämpötilan muutokselle.

✓ Vältä voimakkaita magneettikenttiä

Älä käytä tai säilytä tätä laitetta lähellä laitteita, jotka tuottavat voimakasta sähkömagneettista säteilyä tai voimakkaita magneettikenttiä. Radiolähettimien ja muiden laitteiden tuottamat voimakkaat, staattiset sähkövaraukset tai magneettikentät voivat häiritä näyttöä ja vahingoittaa muistikortille tallennettuja tietoja tai laitteen virtapiirejä.

Älä pidä objektiivia kauan kohdistettuna voimakkaaseen valonlähteeseen

Älä kohdistu objektiivia pitkiksi ajoiksi aurinkoon tai muihin voimakkaisiin valonlähteisiin, kun käytät tai säilytät kameraa. Voimakas valo voi vahingoittaa kuvakennoa ja aiheuttaa valokuviiin valkoisen hunnun.

Katkaise virta, ennen kuin poistat tai irrotat virtalähteen tai muistikortin

Älä poista akkua, kun laitteen virta on kytkettynä tai kun kuvien tallennus tai poisto on kesken. Jos katkaiset virran näissä tilanteissa, tietoja voi hävitä tai laitteen muisti tai virtapiirit voivat vaurioitua.

Huomautuksia näytöstä

- Näytöt ja elektroniset etsimet rakennetaan erittäin huolellisesti; vähintään 99,99 % kuvapisteistä on tehollisia, korkeintaan 0,01 % puuttuessa tai ollessa viallisia. Näytöissä saattaa olla joitakin kuvapisteitä, jotka ovat aina valaistuna (valkoinen, punainen, sininen tai vihreä) tai aina pimeinä (musta). Ilmiö ei ole toimintahäiriö eikä vaikuta tallennettaviin kuviin.
- Näytön kuva voi olla vaikea nähdä kirkaassa valaistuksessa.
- Näytössä on LED-taustavalo. Jos näyttö alkaa himmetä tai välkkyä, ota yhteys valtuutettuun Nikon-huoltoon.

Akku

Muista lukea ja ottaa huomioon ennen käyttöä kaikki varoitukset, jotka ovat sivulla "Turvallisuusohjeita" (☞viii-x).

- Tarkista akun varaus ennen kameran käyttöä ja vaihda tai lataa akku tarvittaessa. Lopeta lataaminen, kun akku on täynnä, sillä muuten akun suorituskyky voi heiketä. Sinun kannattaa ottaa mukaasi täyteen varattu vara-akku, kun lähdet kuvaamaan jotakin tärkeää tilaisuutta.
- Älä käytä akkua alle 0 °C:n tai yli 40 °C:n lämpötilassa.
- Lataa akku ennen käyttöä sisätilassa 5–35 °C:n lämpötilassa.
- Kun lataat tähän kameraan asetettua akkua verkkovirtalaturilla tai tietokoneella, akku ei lataudu, jos lämpötila on alle 0 °C tai yli 45 °C.

- Koska akku voi kuumentua käytön aikana, anna sen jäähtyä ennen lataamista. Ellet noudata näitä ohjeita, akku voi vahingoittua, sen suorituskyky voi heiketä tai sen lataaminen ei onnistu.
- Akkujen kapasiteetti pienenee kylmässä. Jos lähes tyhjää akkua käytetään alhaisissa lämpötiloissa, kamera ei ehkä käynnisty. Muista ladata akku täyteen, ennen kuin lähdet ulos kuvaamaan kylmällä ilmalla. Säilytä vara-akut lämpimässä ja vaihda akku tarvittaessa. Osa kylmän akun varauksesta palaa ennalleen lämpimässä.
- Akun napoihin tarttunut lika voi häitätä kameran toimintaa. Jos akun liittimet likaantuvat, pyyhi ne ennen käyttöä kuivaksi puhtaalla, kuivalla liinalla.
- Jos akkua ei aiota käyttää vähään aikaan, aseta se kameraan ja käytä akku tyhjäksi ennen kuin irrotat sen varastointia varten. Akkua on säilytettävä viileässä tilassa, jonka lämpötila on 15–25 °C. Irrota akku aina kamerasta tai valinnaisesta akkulaturista, kun kameraa ei käytetä.
- Irrota akku tai valinnainen akkulaturi kamerasta aina, kun kameraa ei käytetä. Laitteet kuluttavat hiukan sähköä, vaikka niistä olisi katkaistu virta. Akku voi tällöin syväpurkautua, minkä jälkeen se ei enää toimi. Jos kameran virta kytketään tai katkaistaan, kun akku on melkein tyhjä, akun kesto voi lyhentyä.
- Lataa akku täyteen vähintään puolen vuoden välein ja pura sen varaus kokonaan, ennen kuin palautat sen säilytyspaikkaan.
- Kun olet irrottanut akun kamerasta tai valinnaisesta akkulaturista, eristä akku asettamalla se esimerkiksi muovipussiin ja varastoi akku viileään paikkaan.
- Kun täyteen ladatun akun toiminta-aika huoneenlämpötilassa on selvästi lyhentynyt, akku on vaihdettava uuteen. Hanki uusi EN-EL19-akku.
- Vaihda akku uuteen, kun sen varaus ei enää säily. Käytetyt akut ovat arvokasta raaka-ainetta. Kierrätä käytetyt akut paikallisten jätehuolto-ohjeiden mukaisesti.

Verkkovirtalaturi

Muista lukea ja ottaa huomioon ennen käyttöä kaikki varoitukset, jotka ovat sivulla ”Turvallisuusohjeita” (□viii-x).

- Verkkovirtalaturi EH-71P on tarkoitettu käytettäväksi vain yhteensopivien laitteiden kanssa. Älä käytä sitä toisen merkisen tai mallisen laitteen kanssa.
- Käytä USB-kaapelina ainoastaan UC-E21 -kaapelia. Muun USB-kaapelin kuin UC-E21 -kaapelin käyttäminen saattaa aiheuttaa ylikuumentumista, tulipalon tai sähköiskun.

- EH-71P on yhteensopiva 100–240 V:n ja 50/60 Hz:n pistorasioiden kanssa. Kun käytät laitetta ulkoilla, käytä tarvittaessa pistokesovittinta (saatavissa kaupoista). Lisätietoja pistokesovittimista saa matkatoimistosta.
- Älä missään tapauksessa käytä muun merkistä tai mallista verkkolaitetta kuin EH-71P -verkkovirtalaturia äläkä käytä kaupallisesti saatavilla olevaa USB-verkkolaitetta tai matkapuhelimen akkulaturia. Tämän ohjeen noudattamatta jättäminen voi aiheuttaa ylikuumentumisen tai kameras vahingoittumisen.

Muistikortit

- Käytä vain Secure Digital -muistikortteja. Katso lisätietoja suositteluista muistikorteista kohdasta "Hyväksytyt muistikortit" (☞:22).
- Noudata muistikortin mukana toimitetuissa ohjeissa kuvattuja turvatoimia.
- Älä kiinnitä muistikortteihin tarroja tai etikettejä.
- Kun asetat tähän kameraan aikaisemmin toisessa laitteessa käytetyn muistikortin, muista alustaa se tällä kameralla. Suosittelemme uusien muistikorttien alustamista tällä kameralla ennen niiden käyttämistä tässä kamerassa.
- Huomaa, että **muistikortin alustaminen poistaa pysyvästi kaikki kuvat ja muut muistikortin tiedot**. Ennen muistikortin alustamista kopioi kuvat, jotka haluat säilyttää.
- Jos ilmoitus **Korttia ei ole alustettu. Alusta kortti?** tulee näyttöön, kun kameraan kytketään virta, muistikortti on alustettava. Jos kortissa on tietoja, jotka haluat säilyttää, valitse **Ei**. Kopioi tärkeät kuvat esimerkiksi tietokoneeseen. Jos haluat alustaa kortin, valitse **Kyllä**. Vahvistusvalintaikkuna avautuu. Aloita alustaminen painamalla **OK**-painiketta.
- Älä tee seuraavassa mainittuja toimia alustamisen aikana, kun muistikorttiin kirjoitetaan tietoja tai niitä poistetaan kortista tai kun tietoja siirretään tietokoneeseen. Tämän varoituksen jättäminen noudattamatta voi aiheuttaa tietojen häviämisen tai kameras tai muistikortin vahingoittumisen.
 - Akkutilan/muistikorttipaikan kannen avaaminen tai akun tai muistikortin poistaminen
 - Katkaise kameras virta.
 - Verkkolaitteen irrottaminen
- Älä alusta muistikorttia tietokoneella.

Puhdistus ja säilytys

Puhdistus

Älä käytä alkoholia, ohenteita tai muita haihtuvia kemikaaleja.

| | |
|-----------|---|
| Objektiiv | Vältä koskettamasta objektiivin etulinssiä sormin. Poista tomu tai nukka puhaltimella (se on pieni putkimainen laite, jonka päästä tulee ilmvirta, kun toisessa päässä olevaa kumipalloa puristetaan). Jos objektiivissa on sormenjälkiä tai muuta likaa, joka ei irtoa puhaltimella, pyyhi se pehmeällä liinalla pyöriin liikkeen, jotka suuntautuvat objektiivin keskeltä reunoja kohti. Jos lika ei lähde tälläkään menetelmällä, pyyhi objektiivin liinalla, jota on hieman kostutettu linssinpuhdistusnesteellä. |
| Näyttö | Poista pöly tai nukka puhaltimella. Poista sormenjäljet ja muut tahrat varovasti pehmeällä, kuivalla liinalla. |
| Runko | Poista pöly, lika tai hiekka puhaltimella ja pyyhi sitten varovasti pehmeällä, kuivalla liinalla. Kun olet käyttänyt kameraa rannalla tai hiekkaisessa tai pölyisessä paikassa, pyyhi hiekka, pöly tai suola pois liinalla, jota olet hieman kostuttanut puhtaalla vedellä, ja kuivaa huolellisesti. Huomaa, että kameran sisään päässyt lika voi aiheuttaa vaurioita, joita takuu ei korvaa. |

Säilytys

Katkaise virta kamerasta, kun se ei ole käytössä. Tarkista, että kameran virtavalvo ei pala, ennen kuin asetat sen kaappiin. Poista akku, jos kameraa ei tarvita pitkään aikaan. Älä säilytä kameraa koimyrkyrin lähellä tai seuraavanlaisissa paikoissa:

- lähellä voimakkaita sähkömagneettisia kenttiä tuottavia laitteita, kuten televisioita tai radioita
- alle -10 °C:n tai yli 50 °C:n lämpötilassa
- paikoissa, joissa ilmanvaihto on huono tai kosteus on yli 60 %.



Ota kamera pois säilytyspaikastaan ainakin kerran kuukaudessa, jotta siihen ei kerääny hometta. Kytke kameraan virta ja paina laukaisinta muutaman kertoja, ennen kuin panet kameran takaisin säilytyspaikkaansa.









Noudata akun säilytyksessä kohdan "Tuotteen hoito" (🔧:2) alakohdassa "Akku" (🔧:3) annettuja ohjeita.





Vianmääritys

Jos kamera ei toimi odotetulla tavalla, tutki seuraavaa tavanomaisten ongelmien luetteloa, ennen kuin otat yhteyttä jälleenmyyjään tai valtuutettuun Nikon-huoltoon.







Virta-, näyttö- ja asetusongelmat







| Ongelma | Syy/Ratkaisu | 📖 |
|---|--|---|
| Kamera on päällä, mutta ei reagoi. | Odotat tallennuksen päättymistä. Jos ongelma ei katoa, kytke kamera pois päältä. Jos kamera ei kytkeydy pois päältä, irrota akku tai paristot ja aseta takaisin paikalleen tai, jos käytät verkkolaitetta, irrota ja kytke verkkolaite uudelleen. Huomaa, että tieto, jota oltiin tallentamassa menetetään, mutta virtalähteen irrottaminen ja uudelleen kytkeminen ei vaikuta jo tallennettuun tietoon. | 20,  95 |
| Kameraan asetettua akkua ei voi ladata. | <ul style="list-style-type: none">• Tarkista kaikki liitännät.• Kun kamera on kytketty tietokoneeseen, se ei ehkä lataudu seuraavassa kuvatuista syistä.<ul style="list-style-type: none">- Pois on valittu asetusvalikossa asetukselle Lataus tietokoneesta.- Jos kameran virta katkaistaan, lataaminen lopetetaan.- Akun lataaminen ei ole mahdollista, jos kameran näytön kieltä sekä päiväystä ja kellonaikaa ei ole asetettu tai päiväys ja kellonaika ovat nollautuneet kameran kellon akun tyhjennyttyä. Käytä akun lataamiseen verkkovirtalaturia.- Akun lataaminen saattaa pysähtyä, jos tietokone on unitilassa.- Akun lataaminen ei ehkä ole mahdollista tietokoneen määritysten, asetusten ja tilan mukaan. | 12 78,  85 – 16, 18 – – |













| Ongelma | Syy/Ratkaisu |  |
|--|---|---|
| Kameraa ei voi käynnistää. | Akku on tyhjä. | 20 |
| Kamerasta katkeaa virta varoittamatta. | <ul style="list-style-type: none"> • Kamera sammuu virran säästämiseksi automaattisesti (automaattinen virrankatkaisu -toiminto). • Kamera ja akku eivät ehkä toimi oikein matalissa lämpötiloissa. • Kameran sisäosa on kuumentunut. Odota, että kameran sisäosa on jäähtynyt, ennen kuin käynnistät sen uudelleen. • Kameran virta katkeaa, jos sen ja tietokoneen tai tulostimen välillä oleva USB-kaapeli irtoaa. Kytke USB-kaapeli uudelleen. | 21  3 – 83, 86,  25 |
| Näyttö on pimeä. | <ul style="list-style-type: none"> • Kameran virtaa ei ole kytketty. • Kameran on siirtynyt virran säästämiseksi valmiustilaan. Paina virtakytkintä, laukaisinta,  (kuvaustila) -painiketta,  (toisto) -painiketta tai  (elokuvan tallennus) -painiketta. • Kun salaman merkkivalo vilkkuu, salama latautuu. Odota, että salama on latautunut. • Kamera ja tietokone on liitetty toisiinsa USB-kaapelilla. • Kamera ja televisio on liitetty toisiinsa HDMI-kaapelilla. | 20 1, 21 47 83, 86 83,  22 |
| Näyttöä on vaikea lukea. | <ul style="list-style-type: none"> • Säädä näytön kirkkautta. • Näyttö on likainen. Puhdista näyttö. | 77,  76  6 |





| Ongelma | Syy/Ratkaisu |  |
|--|---|---|
| Tallennuksen päivämäärä ja kellonaika eivät ole oikeat. | <ul style="list-style-type: none"> Jos kameran kelloa ei ole asetettu, "päivämäärää ei ole asetettu" -ilmaisimien vilkkuu kuvattaessa ja elokuvaa tallennettaessa. Ennen kellon asettamista tallennettujen kuvien ja elokuvien päiväkseenä on "00/00/0000 00:00" ja "01/01/2014 00:00". Valitse oikea kellonaika ja päivämäärä asetusvalikon Aikavyöhyke ja päiväys -toiminnolla. Kameran kello ei ole yhtä tarkka kuin tavalliset rannekellot tai muut kellot. Tarkista kameran kellossa näkyvä aika säännöllisesti vertaamalla sitä tarkempaan kelloon ja säädä kelloa tarvittaessa. | 16, 77,  74 |
| Näytössä ei näy ilmaisia. | Piilota tiedot on valittu asetukselle Kuvatiedot asetusvalikon kohdassa Näytön asetukset . | 77,  76 |
| Tulosta päiväys ei käytettävissä. | Aikavyöhyke ja päiväys -asetusta ei ole määritetty asetusvalikossa. | 16, 77,  74 |
| Päiväystä ei merkitä kuviin, vaikka Tulosta päiväys on käytössä. | <ul style="list-style-type: none"> Nykyinen kuvaustila ei tue Tulosta päiväys -toimintoa. Päivämäärää ei voi tulostaa elokuvaan. | 77,  78 |
| Aikavyöhykkeen ja päiväyksen asetusnäyttö avautuu, kun kameraan kytketään virta. | Kellon akku on tyhjä. Kaikki asetukset on palautettu oletusarvoihin. | 16, 18 |
| Kameran asetukset palautuvat oletusarvoihin. | | |
| Kamera kuumenee. | Kamera voi kuumentua, jos sillä kuvataan elokuvia tai siirretään kuvia Eye-Fi-kortin avulla yhtäjaksoisesti pitkiä aikoja tai jos sitä käytetään kuumissa oloissa. Se ei ole vika. | – |
| Kamerasta kuuluu ääniä. | Kun Autom. tarkennustila -asetus on Kokoaikainen AF tai joissakin kuvaustiloissa kamera saattaa tuottaa tarkennuksesta aiheutuvaa ääntä. | 56, 74 |

Kuvausongelmia



| Ongelma | Syy/Ratkaisu |  |
|--|---|--|
| Kamera ei pysty siirtymään kuvaustilaan. | Irrota HDMI- tai USB-kaapeli. | 83, 86,  22,  25 |
| Kuvaa ei oteta, kun laukaisinta painetaan. | <ul style="list-style-type: none"> Kun kamera on toistotilassa, paina -painiketta, laukaisinta tai  (elokuvan tallennus) -painiketta. Paina MENU-painiketta, kun valikot ovat näkyvissä. Akku on tyhjä. Kun salaman merkkivalo vilkkuu, salama latautuu. | 1, 28 4 20 47 |
| Kamera ei pysty tarkentamaan. | <ul style="list-style-type: none"> Kohde on liian lähellä. Kokeile valokuvaamista autom. kuvausohjelma -tilassa, Lähikuva-kuvausohjelmalla tai makrotilassa. Kohteeseen on vaikea tarkentaa. Valitse asetusvalikosta Tarkennusapu-asetukseksi Automaattinen. Katkaise kamerasta virta ja kytke se takaisin. | 32, 36, 51 64 78,  81 20 |
| Kuvat ovat epätarkkoja. | <ul style="list-style-type: none"> Käytä salamaa. Käytä suurempaa ISO-herkkyyttä. Ota Valokuva-VR ja/tai Liikkeen tunnistus käyttöön, kun otat valokuvia. Ota Elokuva-VR käyttöön tallentaessasi elokuvia. Käytä BSS-toimintoa (parhaan kuvan valitsin). Kameran voi vakauttaa kuvaamista varten käyttämällä jalustaa (sen kanssa on suositeltavaa käyttää itselaukaisinta). | 47 56 74, 77 37, 56,  39 49 |





| Ongelma | Syy/Ratkaisu |  |
|--|--|--|
| Salamalla otetuissa kuvissa on kirkkaita pisteitä. | Salama heijastuu ilmassa leijuvista hiukkasista. Aseta salamatilaksi  (pois). | 48 |
| Salama ei välähdä. | <ul style="list-style-type: none"> • Salamatilaksi on asetettu  (pois). • Salaman käyttöä rajoittava kuvausohjelma on valittuna. • Päällä on valittu asetukselle Silmänräpäystunnistus älymuotokuvatilassa. • Päällä (sarjakuvaus) tai Päällä (BSS) on valittu asetukselle Hymylaukaisin älymuotokuvatilassa. • Käytössä on jokin toiminto, joka rajoittaa salaman käyttöä. | 47 53 57 57 58 |
| Digitaalizooraus ei toimi. | <ul style="list-style-type: none"> • Asetusvalikon Digitaalizooraus-asetus on Pois. • Digitaalizooraus ei voi käyttää seuraavissa tilanteissa: <ul style="list-style-type: none"> - kun Muotokuva, Yömuotokuva, Yömaisema, Vastavalo (kun HDR-asetus on ON), Helppo panorama tai Lemmikkikuva on valittu kuvausohjelmassa - kun älymuotokuvatilalla on valittuna - kun Sarjakuvaus -asetukseksi on valittu kuvausvalikossa Monikuva 16 - kun Tarkennusalue -asetukseksi on valittu kuvausvalikossa Kohteen seuranta | 78,  81 34 42 56,  39 56,  44 |
| Kuvatila ei käytettävissä. | Käytössä on jokin toiminto, joka rajoittaa Kuvatila -toiminnon käyttöä. | 58 |
| Suljinääntä ei kuulu kuvaa otettaessa. | Pois on valittu Ääniasetukset -asetusvalikossa asetukselle Sulkimen ääni . Ääntä ei tuoteta, vaikka joidenkin kuvaustilojen ja toimintojen asetuksiksi on valittu Päällä . | 78,  82 |



| Ongelma | Syy/Ratkaisu |  |
|---|--|--|
| Tarkennusapuvalo ei syty. | Pois on valittu asetusvalikossa asetukselle Tarkennusapu . Tarkennusalueen sijainnista tai valitusta kuvausohjelmasta riippuen tarkennusapuvalo ei ehkä syty, vaikka Automaattinen on valittuna. | 78,  81 |
| Kuvissa näkyy tahoja. | Objektiivii on likainen. Puhdista objektiivii. |  6 |
| Värit eivät ole luonnollisia. | Valkotasapaino tai värisävy on säädetty väärin. | 36, 56,  36 |
| Kuvassa esiintyy satunnaisia kirkkaita pisteitä (kohinaa). | Suljinaika on liian pitkä tai ISO-herkkyys on liian suuri, koska kohde on tumma. Kohinaa voi vähentää seuraavilla tavoilla: <ul style="list-style-type: none"> • Salaman käyttäminen • valitsemalla pienemmän ISO-herkkyysasetuksen. | 47 56,  42 |
| Kuvat ovat liian tummia (alivalottuneita). | <ul style="list-style-type: none"> • Salamatilaksi on asetettu  (pois). • Jokin peittää salaman. • Kohde on salaman toiminta-alueen ulkopuolella. • Säädä valotuksen korjausta. • Käytä suurempaa ISO-herkkyyttä. • Kohde on vastavalossa. Valitse kuvausohjelmaksi Vastavalo tai salamatilaksi  (täytesalama). | 47 24 47 52 56,  42 37, 47 |
| Kuvat ovat liian vaaleita (ylivalottuneita). | Säädä valotuksen korjausta. | 52 |
| Odottamattomia tuloksia, kun salaman asetuksena on  (automaattisalama ja punasilmäisyyden vähennys). | Jos kuvauksessa käytetään   (automaattisalama ja punasilmäisyyden vähennys) -asetusta, autom. kuvausohjelma -tilaa tai täytesalamaa sekä täsmäystä pitkiin suljinaikoihin ja punasilmäisyyden vähennystä Yömuotokuva -kuvausohjelmassa, kamera voi joskus suorittaa kamerassa olevan punasilmäisyyden korjaustoiminnon muille alueille kuin ihmisten silmille. Käytä mitä tahansa muuta kuvausohjelmaa kuin Yömuotokuva , vaihda salamatilaksi muu kuin   (automaattisalama ja punasilmäisyyden vähennys) ja yritä kuvata uudelleen. | 32, 35, 47 |

| Ongelma | Syy/Ratkaisu |  |
|---|--|---|
| Ihonvärit eivät ole tasaiset. | <ul style="list-style-type: none"> Joissakin kuvausolosuhteissa kasvojen ihonväriä ei tasoiteta. Valitse toistovalikon Glamour-muokkaus-kohdassa Ihon tasoitus -tehoste, kun kuvassa on vähintään neljät kasvot. | 42 68,  18 |
| Kuvien tallentaminen vie aikaa. | <p>Seuraavissa tilanteissa kuvien tallentaminen voi viedä tavallista enemmän aikaa:</p> <ul style="list-style-type: none"> kohinan vähennystoiminto on käytössä esimerkiksi kuvattaessa pimeissä olosuhteissa salamatilana on  (automaattisalama ja punasilmäisyyden vähennys) Yömaisema-, Yömuotokuva- tai Vastavalo-kuvausohjelmalla kuvattaessa (kun HDR-asetuksena on ON) kuvattaessa käytetään ihon tasoitustoimintoa käytettäessä sarjakuvaustilaa. | – 48 35, 36, 37 57 56,  39 |
| Näytössä tai kuvissa näkyy kehän muotoinen alue tai sateenkaaren värinen raita. | Kun kuvaat vastavaloon tai kun kuvassa on voimakas valonlähde (esimerkiksi aurinko), kuvaan voi ilmestyä kehän muotoinen alue tai sateenkaaren värinen raita. Muuta valonlähteen paikkaa tai rajaa kuva niin, että valonlähde jää kuvan ulkopuolelle, ja yritä uudelleen. | – |

Toiston ongelmat

| Ongelma | Syy/Ratkaisu |  |
|---|---|---|
| Tiedostoa ei voi toistaa. | <ul style="list-style-type: none"> Tämä kamera ei ehkä pysty toistamaan elokuvia, jotka on tallennettu toisenmerkkisellä tai -mallisella digitaalikameralla. Tämä kamera ei pysty toistamaan toisenmerkkisellä tai -mallisella digitaalikameralla otettuja elokuvia. Tämä kamera ei ehkä pysty toistamaan tietokoneessa muokattuja tietoja. | – |
| Kuvaa ei voi zoomata. | <ul style="list-style-type: none"> Toiston zoomausta ei voi käyttää elokuvissa. Tämä kamera ei ehkä pysty lähentämään muunmerkkisellä tai -mallisella digitaalikameralla otettuihin kuviin. | – |
| Äänimuistioiden tallentaminen ei onnistu. | <ul style="list-style-type: none"> Äänimuistiota ei voi liittää elokuvaan. Äänimuistiota ei voi liittää muilla kameroilla otettuihin kuviin. Muilla kameroilla otettuihin kuviin liitettyjä äänitiedostoja ei voi toistaa tällä kameralla. | – 68,  60 |
| Kuvia ei voi muokata. | <ul style="list-style-type: none"> Joitakin kuvia ei voi muokata. Jo muokattuja kuvia ei voi muokata uudelleen. Sisäisessä muistissa tai muistikortilla ei ole riittävästi tallennustilaa. Tällä kameralla ei voi muokata muilla kameroilla otettuja kuvia. Kuville käytettävät muokkaustoiminnot eivät ole käytettävissä elokuville. | 38,  14 – – – |

| Ongelma | Syy/Ratkaisu |  |
|---|---|--|
| Kuvaa ei voi kiertää. | Tällä kameralla ei voi kiertää muunmerkkisellä tai -mallisella digitaalikameralla otettuja kuvia. | – |
| Kuvat eivät näy televisiossa. | <ul style="list-style-type: none"> Asetusvalikon TV-asetukset-asetus on väärä. Sekä HDMI- että USB-kaapeli on liitettyyn samaan aikaan. Muistikortilla ei ole kuvia. Vaihda muistikortti. Poista muistikortti toistaaksesi kameran sisäisessä muistissa olevia kuvia. | 78,  84 83, 86,  22,  25 15 |
| Nikon Transfer 2 ei käynnisty, kun kamera kytketään tietokoneeseen. | <ul style="list-style-type: none"> Kameran virtaa ei ole kytketty. Akku on tyhjä. USB-kaapelia ei ole kytketty oikein. Tietokone ei tunnista kameraa. Tietokonetta ei ole asetettu käynnistämään Nikon Transfer 2 -ohjelma automaattisesti. Lisätietoja Nikon Transfer 2 -ohjelmasta on ViewNX 2 -ohjelman ohjeissa. | 20 20 83, 86 – 89 |
| PictBridge-aloitusnäyttö ei tule näyttöön, kun kamera on kytketty tietokoneeseen. | Joissakin PictBridge-yhteensopivissa tulostimissa PictBridge-aloitusnäyttö ei tule näyttöön eikä kuvia ehkä voi tulostaa, kun asetusvalikon Automaattinen-asetukseksi on valittu Lataus tietokoneesta . Valitse Lataus tietokoneesta -asetukseksi Pois ja kytke kamera uudelleen tulostimeen. | 78,  85 |

| Ongelma | Syy/Ratkaisu |  |
|---|---|--|
| Tulostettavia kuvia ei näy. | <ul style="list-style-type: none"> Muistikortilla ei ole kuvia. Vaihda muistikortti. Poista muistikortti, jotta voit tulostaa kameran sisäisessä muistissa olevia kuvia. | 14 15 |
| Paperikoon valitseminen kamerasta ei onnistu. | <p>Seuraavissa tilanteissa paperikokoa ei voi valita kamerasta, vaikka tulostamiseen käytetään PictBridge-yhteensopivaa tulostinta. Käytä tulostinta paperikoon valitsemiseen.</p> <ul style="list-style-type: none"> Tulostin ei tue kameran määrittämiä paperikokoja. Tulostin valitsee paperikoon automaattisesti. | 83,  28,  29 – |

Tekniset tiedot

Nikon COOLPIX S5300 -digitaalikamera

| | |
|---------------------------------|---|
| Tyyppi | Pienikokoinen digitaalikamera |
| Tehollisten kuvapisteiden määrä | 16,0 miljoonaa |
| Kuvakenno | $1/2,3$ tuuman CMOS-kenno; kuvapisteitä yhteensä: noin 16,76 miljoonaa |
| Objektiivi | NIKKOR-objektiivi, 8x optinen zoomaus |
| Polttoväli | 4,5–36,0 mm (kuvakulma vastaa noin 25–200 mm:n objektiivia 35mm:n kinokoossa [135]) |
| Valovoima | f/3,7-6,6 |
| Rakenne | 8 linssiä 7 ryhmässä |
| Digitaalizoomauksen suurennus | Enintään 4x (kuvakulma vastaa noin 800 mm:n objektiivia 35mm:n kinokoossa [135]) |
| Tärinän vaimennus | Objektiivin siirto (valokuvat) Objektiivin siirto ja elektroninen VR (elokuvat) |
| Liike-epäterävyyden tunnistus | Liikkeen tunnistus (valokuvat) |
| Automaattinen tarkennus (AF) | Kontrastin havaitseva automaattinen tarkennus |
| Tarkennusalue | <ul style="list-style-type: none">• [W]: Noin 50 cm–∞, [T]: Noin 1,5 m–∞• Makrotila: Noin 2 cm –∞ (laajakulma-asento) (Kaikki etäisyydet on mitattu objektiivin etupinnasta) |
| Tarkennusalueen valinta | Kasvotarkennus, manuaalinen ja 99 tarkennusaluetta, kohteen seuranta, kohteen hakeva AF |
| Näyttö | 7,5 cm (3 tuuman), noin 460 000 pisteen TFT-nestekidenäyttö, heijastamaton pinnoite ja 5-tasoinen kirkkauden säätö |
| Kuva-alan koko (kuvaustila) | Noin 97 % vaakasuunnassa ja 97 % pystysuunnassa (lopulliseen kuvaan verrattuna) |
| Kuva-alan koko (toistotila) | Noin 99 % vaakasuunnassa ja 99 % pystysuunnassa (lopulliseen kuvaan verrattuna) |

| | |
|---------------------------------|---|
| Säilytys | |
| Väline | Sisäinen muisti (noin 25 Mt), SD/SDHC/SDXC-muistikortti |
| Tiedostojärjestelmä | DCF-, Exif 2.3- ja DPOF-yhteensopiva |
| Tiedostomuodot | Valokuvat: JPEG Äänitiedostot (ääniuistio): WAV Elokuvat: MOV (video: H.264/MPEG-4 AVC, ääni: LPCM stereo) |
| Kuvakoko (kuvapisteinä) | <ul style="list-style-type: none"> • 16M (Suuri) [4608 × 3456★] • 16M [4608 × 3456] • 8M [3264 × 2448] • 4M [2272 × 1704] • 2M [1600 × 1200] • VGA [640 × 480] • 16:9 [4608 × 2592] • 1:1 [3456 × 3456] |
| ISO-herkkyys (vakioherkkyys) | <ul style="list-style-type: none"> • ISO 125–1600 • ISO 3200, 6400 (käytettävissä Automaattinen tila-tilassa) |
| Valotus | |
| Mittaustila | Matriisimittaus, keskustapainotteinen mittaus (digitaalizooraus alle 2×), pistemittaus (digitaalizooraus vähintään 2×) |
| Valotussäätö | Ohjelmoitu automaattivalotus ja valotuksen korjaus (-2,0 – +2,0 EV, 1/3 EV:n välein) |
| Suljin | |
| Suljinaika | Mekaaninen suljin ja sähköinen CMOS-suljin <ul style="list-style-type: none"> • 1/1500-1 s • 1/4000 s (nopein aika nopean sarjakuvauksen aikana) • 4 s (Ilotulitus-kuvausohjelma) |
| Aukko | |
| Säätöalue | Elektronisesti ohjattu harmaasuotimen (-3 AV) valinta |
| Itselaukaisin | 2 aukkoasetusta (f/3,7 ja f/10,5 [W]) Valittavissa 10 tai 2 sekuntia |

| | |
|--|---|
| Salamavalo | |
| Säätöalue (noin) (Herkkyyks: Automaattinen) | [W]: 0,5–3,5 m [T]: 1,5–2,0 m |
| Salamalan ohjaus | Automaattinen TTL-salama ja esisalamapeilaus |
| Liittymä | Hi-Speed USB -vastaava |
| Tiedonsiirtoprotokolla | MTP, PTP |
| HDMI-lähtö | Valittavissa Automaattinen, 480p, 720p ja 1080i |
| Liitännät | Mikro-USB-liitin, HDMI-mikroliitin (tyyppi D) (HDMI-lähtö) |
| Tuetut kielet | Arabia, bengali, bulgaria, englanti, espanja, hindi, hollanti, indonesia, italia, japani, kiina (yksinkertaistettu ja perinteinen), korea, marathi, kreikka, norja, persia, portugali (Eurooppa ja Brasilia), puola, ranska, romanian, ruotsi, saksa, serbia, suomi, tamil, telugu, tanska, thai, tšekki, turkki, ukraina, unkar, venäjä, vietnam |
| Virtalähteet | Yksi EN-EL19-litiumioniakku (toimitetaan kameran mukana) Verkkolaite EH-62G (myydään erikseen) |
| Latausaika | Noin 1 tunti 50 minuuttia (EH-71P-verkkovirtalaturia käytettäessä, kun akku on täysin tyhjä) |
| Akun kesto¹ | |
| Valokuvat | Noin 180 kuvaa käytettäessä EN-EL19-akkua |
| Elokuvat (akun todellinen kesto tallennuksessa) ² | Noin 35 minuuttia (1080/30p) käytettäessä EN-EL19-akkua Noin 40 minuuttia (1080/25p) käytettäessä EN-EL19-akkua |
| Jalustakierre | 1/4 (ISO 1222) |
| Mitat (L x K x S) | Noin 96,9 x 58,0 x 20,9 mm (ei sisällä ulkonevia osia) |
| Paino | Noin 138 g (akun ja SD-muistikortin kanssa) |

Käyttöympäristö

| | |
|-----------|---------------------------|
| Lämpötila | 0–40 °C |
| Kosteus | Alle 85 % (ei tiivistyvä) |

Wi-Fi (langaton lähiverkko)

| | |
|--|--|
| Standardit | IEEE 802.11b/g/n (tavallinen langattoman lähiverkon protokolla) |
| Tietoliikenneprotokollat | IEEE 802.11b: DBPSK/DQPSK/CCK |
| | IEEE 802.11g: OFDM |
| | IEEE 802.11n: OFDM |
| Kuuluvuus (näköyhteys) | Noin 10 m |
| Toimintataajuus | 2412 - 2462 MHz (1 - 11 kanavaa) |
| Datanopeudet (todelliset, mitatut arvot) | IEEE 802.11b: 5 Mb/s IEEE 802.11g: 20 Mb/s IEEE 802.11n: 20 Mb/s |
| Suojaus | WPA2 |
| Yhteysprotokollat | Infrastruktuuritila |

- Ellei toisin mainita, kaikki luvut koskevat täyteen ladattua akkua ja 23 ±3 °C:n lämpötilaa, mikä perustuu Camera and Imaging Products Associationin (CIPA) standardeihin.
- ¹ Akun kesto saattaa vaihdella käyttöolosuhteiden mukaan, esimerkiksi kuvien välisen ajan ja valikkojen sekä kuvien näyttämisen ajan mukaan.
 - ² Yksittäiset elokuvatiedostot eivät voi olla yli 4 G:n kokoisia tai yli 29 minuuttia pitkiä. Tallennus voi päättyä ennen tämän rajoituksen saavuttamista, jos kameran lämpötila nousee korkeaksi.

Litiumioniakku EN-EL19

| | |
|----------------------|--------------------------|
| Tyyppi | Ladattava litiumioniakku |
| Nimelliskapasiteetti | DC 3,7 V, 700 mAh |
| Käyttölämpötila | 0–40 °C |
| Mitat (L × K × S) | Noin 31,5 × 39,5 × 6 mm |
| Paino | Noin 14,5 g |

Verkkovirtalaturi EH-71P

| | |
|-----------------------|--|
| Nimellisjännite | AC 100-240 V, 50/60 Hz, MAX 0,2 A |
| Antovirta ja -jännite | DC 5,0 V, 1,0 A |
| Käyttölämpötila | 0–40 °C |
| Mitat (L × K × S) | Noin 55 × 22 × 54 mm (ei sisällä pistokesovitinta) |
| Paino | Noin 48 g (ei sisällä pistokesovitinta) |



Tekniset tiedot

- Nikon ei ota vastuuta tässä käyttöoppaassa mahdollisesti olevista virheistä.
- Tuotteen ulkoasuun ja teknisiin tietoihin voidaan tehdä muutoksia ilmoittamatta.

Hyväksytyt muistikortit

Seuraavat Secure Digital (SD) -muistikortit on testattu ja hyväksytty käytettäväksi tässä kamerassa.

- Suosittelemme elokuvien tallennukseen muistikortteja, joiden SD-nopeusluokka on vähintään 6. Elokuvan tallentaminen saattaa keskeytyä odottamatta, jos käytät muistikorttia, jonka nopeusluokitus on alhainen.

| | SD-muistikortti | SDHC-muistikortti ² | SDXC-muistikortti ³ |
|-----------|-------------------|--------------------------------|--------------------------------|
| SanDisk | 2 Gt ¹ | 4 Gt, 8 Gt, 16 Gt, 32 Gt | 64 Gt, 128 Gt |
| TOSHIBA | – | 4 Gt, 8 Gt, 16 Gt, 32 Gt | 64 Gt |
| Panasonic | 2 Gt ¹ | 4 Gt, 8 Gt, 16 Gt, 32 Gt | 64 Gt |
| Lexar | – | 4 Gt, 8 Gt, 16 Gt, 32 Gt | 64 Gt, 128 Gt |

¹ Jos muistikorttia käytetään kortinlukijan tai vastaavan laitteen kanssa, varmista, että laite on yhteensopiva 2 Gt:n korttien kanssa.

² SDHC-yhteensopiva.

Jos muistikorttia käytetään kortinlukijan tai vastaavan laitteen kanssa, varmista, että laite tukee SDHC-muistikortteja.



³ SDXC-yhteensopiva.

Jos muistikorttia käytetään kortinlukijan tai vastaavan laitteen kanssa, varmista, että laite tukee SDXC-muistikortteja.



- Lisätietoja yllä mainituista korteista saat niiden valmistajalta. Emme takaa kameras toimintaa, jos käytät muiden valmistajien muistikortteja.

AVC Patent Portfolio -lisenssi

Tämä tuote on lisensoitu AVC Patent Portfolio -lisenssin alaisena kuluttajan henkilökohtaiseen ja ei-kaupalliseen käyttöön. Tuotetta voi käyttää (i) AVC-standardin mukaisen videokuvan ("AVC-video") koodaukseen ja/tai (ii) AVC-videon koodauksen purkuun, jos videon on koodannut kuluttaja henkilökohtaiseen ja ei-kaupalliseen käyttöön ja/tai se on hankittu videoiden toimittajalta, jolla on lupa AVC-videoiden levittämiseen. Muita käyttötarkoituksia varten ei myönnetä suoraa tai epäsuoraa lupaa. Lisätietoja saa MPEG LA, L.L.C.:ltä. Katso <http://www.mpegla.com>.

Tietoja tavaramerkeistä

- Microsoft, Windows ja Windows Vista ovat Microsoft Corporationin rekisteröimiä tavaramerkkejä Yhdysvalloissa ja/tai muissa maissa.
- Mac, OS X, iFrame-logo ja iFrame-symboli ovat Apple Inc.:n tavaramerkkejä tai rekisteröityjä tavaramerkkejä Yhdysvalloissa ja muissa maissa.
- Adobe ja Acrobat ovat Adobe Systems Inc.:n rekisteröityjä tavaramerkkejä.
- SDXC-, SDHC- ja SD-logot ovat SD-3C, LLC:n tavaramerkkejä.
- PictBridge on tavaramerkki.
- HDMI-, HDMI-logo ja High-Definition Multimedia Interface ovat HDMI Licensing LLC:n tavaramerkkejä.

HDMI

- Wi-Fi-logo ja Wi-Fi-logo ovat Wi-Fi Alliance, Inc.:in tavaramerkkejä tai rekisteröityjä tavaramerkkejä.
- Android ja Google Play ovat Google, Inc.:n tavaramerkkejä tai rekisteröityjä tavaramerkkejä.
- Kaikki muut tässä käyttöoppaassa ja muissa Nikon-tuotteen mukana toimitetuissa dokumenteissa mainitut kaupanimet ovat omistajiensa tavaramerkkejä tai rekisteröityjä tavaramerkkejä.

FreeType -Lisenssi (FreeType2)























- Osia tästä ohjelmistosta on suojattu FreeType Project (<http://www.freetype.org>) tekijänoikeuksilla © 2012. Kaikki oikeudet pidätetään.















MIT Lisenssi (HarfBuzz)

- Osia tästä ohjelmistosta on suojattu HarfBuzz Project (<http://www.freedesktop.org/wiki/Software/HarfBuzz>) tekijänoikeuksilla © 2014. Kaikki oikeudet pidätetään.

Hakemisto

Symbolit

| |
|---|
|  Automaattinen kuvausohjelmatila 32 |
|  Kuvausohjelma 34 |
| SO Erikoistehostetila 40 |
|  Älymuotokuva -tila 42 |
|  Automaattinen tila 44 |
|  Toistotila 28 |
|  Suosikkikuvat-tila  66 |
|  Automaattinen lajittelu -tila  10 |
|  Listaa päiväjärjest. -tila  11 |
|  Wi-Fi-asetukset-valikko 81,  71 |
|  Asetusvalikko 77,  73 |
| T (Telekuvaus) 25 |
| W (Laajakulma) 25 |
| Q Toiston zoomaus 66 |
|  Pienois kuvien toisto 67 |
|  Ohje 34 |
|  Kuvaustila-painike 2, 22 |
|  Toisto -painike 2, 28 |
|  (Pikakuvien elokuvan tallennus) -painike 2, 70 |
|  (vahvista valinta) -painike 2 |
| MENU Valikko-näppäin 2, 4, 55, 68, 74, 77, 81 |
|  (poisto) -painike 2, 30,  61 |

| |
|---|
|  Salamatila 47 |
|  Itselaukaisin 49 |
|  Makrotila 51 |
|  Valituksen korjaus 52 |
| A |
| Aikaero  74 |
| Aikavyöhyke 18,  74 |
| Aikavyöhyke ja päiväys 16, 77,  74 |
| Akku 10, 12, 18 |
| Akkulaturi 13,  95 |
| Akkusalpa 10 |
| Akkutila  95 |
| Akkutilan/muistikorttipaikan kansio 2, 10, 14 |
| Akun varaustason ilmaisin 20 |
| Albumi  9 |
| Aloita HS-otoksella 74,  66,  68 |
| Aloitussyöttö 77,  73 |
| Alusta muistikortit 15, 78,  83 |
| Alusta sisäinen muisti 78,  83 |
| Alustaa 15, 78,  83 |
| Asetukset  71 |
| Asetusvalikko 77,  73 |
| Aukkoarvo 27 |
| Auringonlasku  34 |

| | |
|-------------------------------------|----------------|
| Autom. ja punasilm. vähennys | 48 |
| Autom. sammutus..... | 21, 78, |
| Autom. tarkennustila | 56, 74, 48, 68 |
| Automaattinen lajittelu -tila | 10 |
| Automaattinen laukaisu..... | 39 |
| Automaattinen tila | 22, 44 |
| Automaattisalama | 48 |
| Automaattitarkennus | 56, 72, 48, 68 |

B

| | |
|----------|--------|
| BSS..... | 37, 40 |
|----------|--------|

D

| | |
|------------------------|------------|
| Diaesitys | 68, 56 |
| Digitaalizoomaus | 25, 78, 81 |
| Direct Print | 24 |
| D-Lighting | 68, 16 |
| DPOF-tulostus..... | 31 |
| DSCN..... | 94 |

E

| | |
|---------------------------|--------|
| EH-71P..... | 21 |
| Ei salamaa | 48 |
| Elokuvan pituus..... | 70, 71 |
| Elokuvan tallennus | 70 |
| Elokuvan toistaminen..... | 75 |
| Elokuvan VR | 74, 69 |
| Elokuvavaihtoehdot | 74, 64 |
| Elokuvavalikko..... | 74, 64 |

| | |
|--------------------------|--------|
| Elokuvien muokkaus | 76, 32 |
| Elävä väri | 43 |
| EN-EL19..... | 21 |
| Erikoistehostetila..... | 40 |
| Erittäin elävä VI..... | 40 |
| Esiasetus käsin | 37 |
| Esikuv. välimuisti | 39, 41 |
| Eye-Fi-lataus | 78, 87 |

F

| | |
|-----------|----|
| FSCN..... | 94 |
|-----------|----|

G

| | |
|-----------------------|--------|
| Glamour-muokkaus..... | 68, 18 |
|-----------------------|--------|

H

| | |
|--|------------|
| HDMI | 84 |
| HDMI-kaapeli | 84, 22 |
| HDMI-laitehallinta | 84 |
| HDMI-mikroliitin..... | 1, 83 |
| HDR..... | 37 |
| Hehkuvalo..... | 36 |
| Helppo panoraama | 34, 38, 2 |
| Helppo panoraama -toisto..... | 38, 5 |
| Herkkyys..... | 56, 42 |
| Hidastettujen elokuvien tallentaminen | 74, 65, 66 |
| Hihna..... | 3 |
| HS-elokuva | 74, 65, 66 |
| Hymylaukaisin | 57, 50 |

| | |
|---------------------------------|------------|
| I | |
| Ihon tasoitus..... | 57, 62, 49 |
| Ilotulitus | 34, 37 |
| Iltta-/aamuhämärä | 34 |
| Itselaukaisimen merkkipalo..... | 1, 50 |
| Itselaukaisin..... | 49 |

| | |
|--|--------|
| J | |
| Jalustakierre..... | 2, 19 |
| JPG..... | 94 |
| Juhlat/sisätila | 34, 35 |
| Jäljellä olevien kuvien lukumäärä..... | 20, 35 |

















| | |
|------------------------------|----------------|
| K | |
| Kaiutin..... | 2 |
| Kalenterinäyttö..... | 67 |
| Kameran hinnan kiinnike..... | 1 |
| Kasvojen tunnistus..... | 61 |
| Kasvotarkennus..... | 44 |
| Kertatarkennus..... | 56, 74, 48, 68 |
| Kesäaika..... | 17, 18, 74 |
| Kieli/Language..... | 78, 84 |
| Kierrä kuvaa..... | 68, 59 |
| Kiinteän alueen autom..... | 42 |
| Kirkkaus..... | 77, 76 |
| Kohteen hakeva AF..... | 56, 63, 46 |
| Kohteen seuranta..... | 45, 47 |





















| | |
|--------------------------|----------------|
| Kokoaikainen AF..... | 56, 74, 48, 68 |
| Kuvainfo..... | 77, 76 |
| Kuvakoko..... | 56, 34 |
| Kuvan tarkastelu..... | 77, 76 |
| Kuvataajuus..... | 74, 70 |
| Kuvatila..... | 56, 34 |
| Kuvaus..... | 22, 24, 26 |
| Kuvausohjelma -tila..... | 34 |
| Kuvaustila..... | 22 |
| Kuvausvalikko..... | 56, 34 |
| Kuvien kopiointi..... | 69, 61 |
| Kuvien muokkaaminen..... | 14 |

| | |
|---------------------------------------|--------|
| L | |
| Laajakulma..... | 25 |
| Laiteohjelmaversio..... | 78, 88 |
| Langaton lähiverkko..... | 79 |
| Lataus tietokoneesta..... | 78, 85 |
| Latausmerkkipalo..... | 2, 13 |
| Laukaisin..... | 1, 26 |
| Lelukamera- tehoste 1 1..... | 40 |
| Lelukamera- tehoste 2 2..... | 41 |
| Lemmikkikuva | 34, 39 |
| Liikkeentunnistus..... | 77, 80 |
| Liitännän suojus..... | 1 |
| Listaa päiväjärjestyksessä -tila..... | 11 |
| Lisävarusteet..... | 95 |
| Litiumioniakku..... | 21 |

| | | |
|------------------------------------|-------|--------|
| Loisteputkivalo | | 36 |
| Lumi | | 34 |
| Lähentäminen/loitontaminen | | 25 |
| Lähikuva | | 34, 36 |
| M | | |
| Maalaus | | 40 |
| Maisema | | 34 |
| Makrotila | | 51 |
| Mikro-USB-liitin | | 1, 83 |
| Monikuva 16 | | 40 |
| Monivalitsin | | 2, 4 |
| MOV | | 94 |
| Muistikortti | 14, | 22 |
| Muistikorttipaikka | | 14 |
| Muotokuva | | 34 |
| Museo | | 34, 37 |
| Mustavalkoinen | | 43 |
| Mustavalkoinen kopio | | 34, 37 |
| N | | |
| Nikon Transfer 2 | | 87 |
| Nopea sarjakuvaus | | 39 |
| Nostalginen seepia SE | | 40 |
| Nykyiset asetukset | | 71 |
| Näytön asetukset | 77, | 76 |
| Näyttö | 2, 6, | 6 |
| O | | |
| Objektiivivälitys | 1, | 17 |
| Objektiivin suoja | | 1 |

| | | | |
|-----------------------------------|---------|-----|----|
| Ohje | | 34 | |
| Optinen zoomaus | | 25 | |
| P | | | |
| Painaminen puoliväliin | | 27 | |
| Painikeääni | | 82 | |
| Pakkaussuhde | | 34 | |
| Palauta oletusasetukset | | 71 | |
| Palauta perusas | 78, | 88 | |
| Paperikoko | | 28, | 29 |
| Parhaan kuvan valitsin | 37, | 40 | |
| Pehmeä SO | | 40 | |
| Peili | | 41 | |
| PictBridge | 84, | 24 | |
| Pienoiskuvien näyttö | | 67 | |
| Pikamuokkaus | 68, | 16 | |
| Pikatehosteet | 29, 45, | 14, | 48 |
| Pikkukuva | 68, | 20 | |
| Pilvinen | | 36 | |
| Poista | 30, 76, | 13, | 61 |
| Pop POP | | 40 | |
| Punasilm. korjaus | 68, | 17 | |
| Päivänvalo | | 36 | |
| Päiväyksen ja ajan merkintä | 18, | 78 | |
| Päiväys ja aika | 16, 77, | 74 | |
| Päiväysmuoto | 17, | 74 | |
| R | | | |
| Rajaus | | 21 | |
| Ranta | | 34 | |

| | |
|---|---|
| Ristikehitys  | 41 |
| RSCN.....  | 94 |
| Ruoka  | 34, 36 |
| S | |
| Salaman merkkivalo..... | 2, 47 |
| Salamatila..... | 47, 48 |
| Salamavallo..... | 1, 47 |
| Sarjakuvaus..... | 56,  |
| Sarjan näyttöasetukset | |
| | 69,  ,  |
| Seepia..... |  |
| Silmänräpäystunnistus..... | 57,  |
| Silmänräpäysvaroitus..... | 78,  |
| Sinikopio..... |  |
| Sisäinen mikrofoni (stereo)..... | 1 |
| Sisäinen muisti..... | 15, 20 |
| Sisäisen muistin ilmainen..... | 7, 9 |
| SSCN..... |  |
| Suljinaika..... | 27 |
| Sulkimen ääni..... |  |
| Suojaa..... | 68,  |
| Suosikkikuvat-tila..... |  |
| Suosikkikuvien lisääminen..... | 69,  |
| Suosikkikuvien poistaminen..... | 69,  |
| Suurikontr. yksivärinen  | 40 |
| T | |
| Tarkennuksen ilmainen..... | 7, 26 |
| Tarkennuksen lukitus..... | 65 |

| | |
|---|---|
| Tarkennus-..... | 26, 56,  |
| Tarkennusalue..... | 26, 61 |
| Tarkennusalue-tila..... | 56,  |
| Tarkennusapu..... | 1, 78,  |
| Telekuvaus..... | 25 |
| Televisiot..... | 84,  |
| Tiedostonimet..... |  |
| Tietokone..... | 84, 86 |
| Toiminnot, joita ei voi käyttää | |
| samanaikaisesti..... | 58 |
| Toisto..... | 28, 66, 75,  |
| Toistotila..... | 28 |
| Toistovalikko..... | 68,  |
| Tulosta päiväys | |
| | 18, 77,  ,  ,  |
| Tulostaminen | |
| | 68, 84,  ,  ,  |
| Tulostin..... | 84,  |
| Tulostustilaus..... | 68,  |
| Tumma  | 40 |
| Tunniste..... |  |
| Tuuliäänen vaimennus..... | 74,  |
| TV-asetukset..... | 78,  |
| Täsmäys pitkiin suljinaikoihin..... | 48 |
| Täyskuvatoisto..... | 66 |
| Täytesalama..... | 48 |
| U | |
| Urheilu  | 34, 35 |

USB-kaapeli 84, 86, 25

V

Vakioväri 56, 43

Valikoiva väri  40

Valitse avainkuva 69, 12, 63

Valkotasapaino 56, 36

Valoisa  40

Valokuvan VR 77, 79

Valokuvien ottaminen elokuvien
tallennuksen aikana 73

Valituksen korjaus 52

Vastavalo  34, 37

Verkkolaite 83, 95

Verkkovirtalaturi 12, 21

ViewNX 2 85

Virran merkkivalo 1, 20

Virta 20

Virtakytkin 1, 20

Virtaliitännän kansi 1

Väri vaihtoehdot 56, 43

W

WAV 94

Wi-Fi-asetukset-valikko 81, 71

Wi-Fi-yhteyden katkaisu 81, 71

Wireless Mobile Utility 79

Y

Yömaisema  34, 36

Yömuotokuva  34, 35

Yhteyden muodostaminen älylaitteisiin
..... 81, 71

Yksittäiskuvaus 56, 39

Z

Zoomata toiston aikana 66

Zoomaussäädin 1, 25

Ä

Älymuotokuva-tila 42

Älymuotokuva-valikko 55, 49

Äänenvoimakkuus 75, 60

Ääniasetukset 78, 82

Äänimuistio 68, 60



A series of ten horizontal dashed lines spanning the width of the page, intended for handwriting practice.



A series of ten horizontal dashed lines spanning the width of the page, intended for handwriting practice.

Tätä käyttöohjetta ei saa jäljentää kokonaan tai osittain (lukuun ottamatta lyhyitä lainauksia arvosteluihin tai esittelyihin) missään muodossa ilman NIKON CORPORATIONin antamaa kirjallista lupaa.

NIKON CORPORATION

© 2014 Nikon Corporation



YP4A01(1C)
6MN3761C-01