

**Nikon**

DİJİTAL FOTOĞRAF MAKİNESİ

**COOLPIX S2750**

Referans Kılavuz



Tr



# KARACASULU

## Dış Ticaret A.Ş.

### **Ticari Marka Bilgileri**

- Microsoft, Windows ve Windows Vista, ABD ve/veya diğer ülkelerde Microsoft Corporation kuruluşuna ait ticari markalar ya da tescilli ticari markalardır.
- Macintosh, Mac OS ve QuickTime, Apple Inc.'in ABD ve diğer ülkelerde tescilli ticari markalarıdır.
- Adobe ve Acrobat, Adobe Systems Inc. kuruluşunun tescilli ticari markalarıdır.
- SDXC, SDHC, ve SD Logoları SD-3C, LLC kuruluşunun ticari markalarıdır.
- PictBridge bir ticari markadır.
- Bu kılavuzda bahsi geçen tüm diğer ticari adlar veya Nikon ürününüzle birlikte verilen diğer dokümanlar, isimlerini taşıdıkları kuruluşlara ait ticari markalar veya tescilli ticari markalardır.

**Giriş**

**Fotoğraf Makinesinin Parçaları ve Temel İşlemler**

**Çekim ve İzleme İle İlgili Temel Adımlar**

**Çekim Özellikleri**

**İzleme Özellikleri**

**Filmleri Kaydetme ve Oynatma**

**Genel Fotoğraf Makinesi Ayarları**

**Referans Bölümü**

**Teknik Notlar ve Dizin**

## Önce Bunu Okuyun

Nikon COOLPIX S2750 dijital fotoğraf makinesini satın aldığınız için teşekkür ederiz. Bu fotoğraf makinesini kullanmadan önce, "Güvenliğiniz İçin" (vi-viii) kısmındaki bilgileri okuyun ve bu kılavuzdaki bilgileri mutlaka öğrenin. Okuduktan sonra, bu kılavuzu elinizin altında tutun ve yeni fotoğraf makinenizden en iyi şekilde yararlanmak için buna başvurun.



**KARACASULU**  
Dış Ticaret A.Ş.

## Bu Kılavuz Hakkında

Fotoğraf makinesini hemen kullanmaya başlamak istiyorsanız, bkz. "Çekim ve İzleme İle İlgili Temel Adımlar" (📖13).

Fotoğraf makinesi parçaları ve temel işlemler hakkında bilgi için, bkz. "Fotoğraf Makinesinin Parçaları ve Temel İşlemler" (📖1).



## Diğer Bilgiler

### • Semboller ve İşaretler

Bu kılavuzda ihtiyacınız olan bilgiye daha kolay ulaşabilmeniz için, aşağıdaki semboller ve işaretler kullanılmıştır:

Sembol	Açıklama
☑	Bu işaret, fotoğraf makinenizin zarar görmesini önlemek için ilk kullanımdan önce okunması gereken önlem ve bilgileri gösterir.
☑	Bu işaret fotoğraf makinenizi kullanmadan önce okunması gereken notları ve bilgileri gösterir.
📖/👁/🔍	Bu simgeler ilgili bilgileri içeren diğer sayfaları görüntüler; 👁: "Referans Bölümü", 🔍: "Teknik Notlar ve Dizin".

- SD, SDHC ve SDXC bellek kartları bu kılavuzda "bellek kartları" olarak adlandırılır.
- Ürün satın alındığında var olan ayarlara "varsayılan ayar" denir.
- Fotoğraf makinesinin ekranında görüntülenen menü öğelerinin adları ile bilgisayar ekranında görüntülenen düğmelerin adları veya mesajlar koyu karakterlerle belirtilmiştir.
- Bu kılavuzda, ekrandaki göstergelerin daha rahat anlaşılması için ekran görüntülerindeki bazı resimler çıkarılmıştır.
- Bu kılavuzdaki şekiller ve ekran metinleri cihazın ekranından farklı olabilir.

## Bilgiler ve Önlemler

### Yaşam Boyu Öğrenim

Nikon'un kesintisiz ürün desteği ve eğitimi için "Yaşam Boyu Öğrenim" çabasının bir parçası olarak aşağıdaki sitelerde düzenli olarak güncellenen bilgiler verilmektedir:

- ABD'deki kullanıcılar için: <http://www.nikonusa.com/>
- Avrupa ve Afrika'daki kullanıcılar için: <http://www.europe-nikon.com/support/>
- Asya, Okyanusya ve Orta Doğu'daki kullanıcılar için: <http://www.nikon-asia.com/>

En son ürün haberleri, ipuçları, sıkça sorulan sorulara (SSS) verilen yanıtlar, fotoğrafçılık ve dijital fotoğrafçılık hakkındaki güncellenmiş genel bilgilere ulaşmak için bu siteleri ziyaret etmeniz önerilir. Daha fazla bilgi almak için en yakın Nikon temsilcisine başvurabilirsiniz. İletişim bilgileri için aşağıdaki web adresini ziyaret edin:

<http://imaging.nikon.com/>

### Yalnızca Nikon Marka Elektronik Aksesuarlar Kullanın

Nikon COOLPIX dijital fotoğraf makineleri en yüksek standartlarda tasarlanmıştır ve çok karmaşık elektronik sistemler içerir. Yalnızca, Nikon tarafından özellikle bu Nikon dijital fotoğraf makinesiyle birlikte kullanılması önerilen Nikon marka elektronik aksesuarlar (pil şarj cihazları, piller, AC Şarj Adaptörü ve AC Adaptörleri de dahil olmak üzere), bu elektronik devrelerle güvenle kullanılmak üzere geliştirilmiş ve test edilmiştir.

**NIKON MARKA OLMAYAN ELEKTRONİK AKSESUAR KULLANIMI MAKİNEİNİZE ZARAR VEREBİLİR VE NIKON GARANTİNİZİ GEÇERSİZ KILABİLİR.**

Üçüncü şahıslara ait, üzerinde Nikon hologramı bulunmayan şarj edilebilir Li-ion pillerin kullanılması, fotoğraf makinesinin normal çalışmasını engelleyebilir veya pillerin aşırı ısınmasına, tutuşmasına, kırılmasına veya akmasına neden olabilir.

Nikon marka aksesuarlar hakkında daha ayrıntılı bilgi edinmek için yerel Nikon yetkili temsilcisine başvurun.



#### Hologram:

Bu cihazın orijinal bir Nikon ürünü olduğunu gösterir.

### Önemli Çekimlerden Önce

Önemli anlarda (örneğin düğünlerde ya da seyahat esnasında çekim yapmadan önce) resim çekmeden önce fotoğraf makinesinin doğru çalıştığından emin olmak için test çekimi yapın. Nikon ürünün arızalanmasından kaynaklanan hasarlardan veya maddi zararlardan sorumlu değildir.

Diş Ticaret A.Ş.

## Kılavuzlar Hakkında

- Bu ürünle birlikte verilen dokümanların tamamının veya bir bölümünün kopyalanması, yayınlanması, dağıtılması, değiştirilmesi, geri kazanımla elde edilebileceği başka bir ortamda saklanması ve herhangi bir şekilde başka bir dile çevrilmesi, amacına bakılmaksızın Nikon'un önceden alınacak yazılı iznine bağlıdır.
- Nikon, bu dokümanlarda anlatılan donanım ve yazılımın teknik özelliklerini önceden haber vermeksizin istediği zaman değiştirme hakkını saklı tutar.
- Nikon, bu ürünün kullanımını sonucunda ortaya çıkan zararlardan sorumlu tutulamaz.
- Bu dokümanlardaki tüm bilgilerin net ve tam olmasına büyük bir özen gösterilmiştir, hata veya yanlışlıklarla bölgenizdeki Nikon yetkilisine (adresler ayrıca temin edilir) bildirmenizi rica ederiz.

## Kopyalama ve Çoğaltma Yasağı Hakkında

Dijital ortamda veya tarayıcı, dijital fotoğraf makinesi veya benzeri cihazlar kullanılarak kopyalanmış veya çoğaltılmış herhangi bir materyali bulundurmanın bile suç kapsamına girebileceğini unutmayın.

### • Kopyalanması ve çoğaltılması kanunla yasaklanan öğeler

Kağıt para, metal para, tahvil, hükümet bonusu gibi değerli kağıtları üzerlerinde "Örnektir" yazısı bulursa dahi kopyalamayın veya çoğaltmayın. Yabancı bir ülkede kullanılan kağıt paraların, metal paraların veya tahvillerin kopyalanması ya da çoğaltılması yasaktır. Devletin önceden alınan onayı olmaksızın, kullanılmamış posta pulu veya damgası ve devlet tarafından basılan posta kartlarının kopyalanması veya çoğaltılması yasaktır. Devlet tarafından basılan pullar veya kanunun öngördüğü belgelerin kopyalanması veya çoğaltılması yasaktır.

### • Belirli kopya ve çoğaltmalar hakkında uyarılar

Devlet, özel şirketler tarafından basılan değerli kağıtlar (hisse senetleri, faturalar, çekler, hediye sertifikaları), biletler ve serbest geçiş kartları veya bilet kuponlarına ilişkin, kopya veya çoğaltılmaya ilgili olarak, şirketin kullanımı için gerekli olan asgari sayıdaki kopya hariç, belirli kısıtlamalar getirmiştir. Ayrıca devlet tarafından verilen pasaportlar, kamu kuruluşlarından veya özel gruplardan alınan lisanslar, kimlik kartları, geçiş ve yemek kuponları gibi kuponlar da dahil olmak üzere her tür bilet için kopyalama ve çoğaltma yasağı söz konusudur.

### • Telif haklarına uygunluk

Kitap, müzik eseri, resim, ahşap baskı, harita, çizim, film ve fotoğraf gibi telif hakkı saklı yaratıcı çalışmaların kopyalanması veya reproduksiyonu ulusal ve uluslararası telif hakkı yasalarına tabidir. Bu ürünü yasal olmayan kopyalar oluşturmak için veya telif hakkı yasalarını çiğneyecek şekilde kullanmayın.

## Veri Depolama Cihazlarının Atılması

Resimlerin silinmesiyle ya da bellek kartlarının veya fotoğraf makinesinin dahili belleği gibi veri depolama cihazlarının biçimlendirmesiyle orijinal resim verilerinin tamamen silinmeyeceğini unutmayın. Silinmiş olan dosyalar bazen piyasada bulunabilen yazılımlar kullanılarak elden çıkarılmış olan depolama cihazlarından kurtarılabilir ve bu kişisel resimlere ait verilerin art niyetli kişilerce kullanılmasına yol açabilir. Bu gibi verilerin gizliliği kullanıcının sorumluluğundadır.

Veri depolama cihazlarını atmadan veya bir başka kişiye satmadan önce, piyasada bulunabilen temizleme yazılımlarıyla tüm verileri silin ya da cihazı biçimlendirin ve kişisel bilgilerinizi içermeyen görüntülerle (örneğin gökyüzü görüntüleri gibi) tam kapasitesine kadar doldurun. **Açılış ekranı** ayarında **Resim seç** seçeneği için seçilmiş olan herhangi bir görüntüyü de mutlaka değiştirin (📖86). Veri depolama cihazlarının imhası sırasında yararlanılara ve maddi hasara neden olmamak için gerekli özeni gösterin.

# Güvenliğiniz İçin

Giriş

Nikon ürününüze zarar vermemek, kendinizi ya da başkalarını yaralamamak için, bu cihazı kullanmaya başlamadan önce aşağıdaki güvenlik talimatlarının tamamını okuyun. Bu güvenlik talimatlarını ürünü kullanacak kişilerin okuyacakları bir yerde bulundurun. Bu bölümdeki önlemlerin alınmaması halinde oluşabilecek zararlar aşağıdaki sembollerle gösterilmiştir:



Bu simge, olası yaralanmaları engellemek için bu Nikon ürününü kullanmadan önce okunması gereken uyarıları ve bilgileri gösterir.

## UYARILAR

### **Arıza durumunda fotoğraf makinesini kapatın**

Fotoğraf makinenizden veya AC Şarj Adaptöründen gelen duman veya normal olmayan bir kokuyla karşılaşırsanız, yanmamaya dikkat ederek hemen AC Şarj Adaptörünün fişini çekin ve pili çıkarın. Kullanımın sürdürülmesi yaralanmaya neden olabilir. Güç kaynağını çıkardıktan veya bağlantısını kestikten sonra, incelenmesi için cihazı yetkili Nikon servis temsilcisine götürün.

### **Parçalarına ayırmayın**

Fotoğraf makinesinin ya da AC Şarj Adaptörünün iç parçalarıyla temas edilmesi, yaralanmalara neden olabilir. Onarımlar sadece yetkili teknisyenler tarafından gerçekleştirilmelidir. Düşme veya kaza sonucu fotoğraf makinesinin veya AC Şarj Adaptörünün dağılması durumunda, ürünü fişten çektikten ve/veya pilleri çıkardıktan sonra yetkili Nikon servis temsilcisine götürün.

### **Fotoğraf makinenizi veya AC Şarj Adaptörünü yanıcı gazların yakınında çalıştırmayın**

Yangın veya patlama tehlikesi olabileceğinden, elektronik ürünleri yanıcı gazların yakınında çalıştırmayın.

### **Makine askısını dikkatli kullanın**

Hiçbir zaman askıyı bebek ve çocukların boynuna takmayın.

### **Çocuklardan uzak tutun**

Küçük çocukların, pili ya da fotoğraf makinesinin küçük parçalarını ağızına almamasına özellikle dikkat edin.

### **Cihazlar açıkken veya kullanılırken fotoğraf makinesine, pil şarj cihazına veya AC adaptörüne uzun süre temas etmeyin.**

Cihazların parçaları ısınabilir. Cihazları uzun süre deriyle doğrudan temas ettirmek düşük dereceli yanıklarla sonuçlanabilir.



### ⚠️ PİL KULLANIMINDA GEREKEN ÖNLEMLERİ ALIN

Hatalı işlemler sonucunda piller akabilir, aşırı ısınabilir veya patlayabilir. Bu üründe kullanılan pille ilgili işlemlerde aşağıdaki noktalara dikkat edin:

- Pili değiştirmeden önce makineyi kapatın. AC Şarj Adaptörü/AC adaptörü kullanıyorsanız, mutlaka bunun takılı olmadığından emin olun.
- Sadece bir Şarj edilebilir Li-ion PİL EN-EL19 (ürünle verilir) kullanın. PİL şarjını destekleyen bir fotoğraf makinesi ile pili şarj edin. Bu işlem için, AC Şarj Adaptörünü EH-70P (verilir) ya da **Bilgisayardan şarj** işlevini kullanın. PİL Şarj Cihazı MH-66 da (ayrı satılır) bir fotoğraf makinesi kullanmadan pili şarj etmekte kullanılabilir.
- Pili takarken, baş aşağı veya ters takmaya çalışmayın.
- Pile kısa devre yaptırmayın veya içini açmayın veya pilin yalıtımını ya da muhafazasını açmaya ya da parçalamaya teşebbüs etmeyin.
- Pilleri alev veya aşırı ısıya maruz bırakmayın.
- Suya sokmayın ya da suya maruz bırakmayın.
- Taşımak için pili pil kutusuna yerleştirin. Kolye veya toka gibi metal nesnelere aynı yerde taşımayın ve saklamayın.

- PİL tam olarak boşaldığında akma eğilimi gösterir. Ürününüzün zarar görmesini engellemek için pİL boşaldığında mutlaka makineden çıkartın.
- Pilde renk değişimi veya deformasyon gibi herhangi bir farklılaşma gördüğünüzde derhal kullanımı durdurun.
- Hasar görmüş pillerden sızan sıvının giysilere ya da cilde temas etmesi durumunda derhal bol suyla yıkayın.

### ⚠️ AC ŞARJ ADAPTÖRÜNÜ KULLANIRKEN AŞAĞIDAKİ ÖNLEMLERİ ALIN

- Kuru tutun. Aksi takdirde yangına veya elektrik çarpmasına neden olabilir.
- Fişin metal parçalarının üzerindeki veya yakınındaki toz kuru bir bezle temizlenmelidir. Kullanımın sürdürülmesi yangına neden olabilir.
- Yıldırım ve şimşek olayı görüldüğünde fişe dokunmayın veya AC Şarj Adaptörünün yanına gitmeyin. Aksi takdirde elektrik çarpmasına neden olabilir.
- USB kablosuna hasar vermeyin, değiştirmeyin, zorla çekmeyin veya bükmeyin, ağır nesnelere altına koymayın, ısıya veya alevle maruz bırakmayın. Yalıtım hasar gördüğünde ve kablolar dışarı çıktığında, gerekli incelemelerin yapılması için ürünü yetkili Nikon servis temsilcisine götürün. Aksi takdirde yangına veya elektrik çarpmasına neden olabilir.

- Fişi veya AC Şarj Adaptörünü ıslak elle tutmayın. Aksi takdirde elektrik çarpmasına neden olabilir.
- Bir voltajı başka bir voltaja dönüştürmek için tasarlanmış olan dönüştürücülerle veya DC-AC çeviricilerle kullanmayın. Aksi takdirde, ürün zarar görebilir veya aşırı ısınma ya da yangına neden olabilir.

### **⚠ Uyumlu kablo kullanın**

Ürün uyumluluk şartlarına uygun olarak, giriş ve çıkış soketlerine yalnızca Nikon tarafından, bu amaçla kullanılmak üzere üretilen ve satılan kabloları takın.

### **⚠ Hareketli parçalara karşı dikkatli olun**

Parmaklarınızın veya diğer nesnelerin objektif kapağı veya diğer hareketli parçalara sıkışmamasına dikkat edin.

### **⚠ CD-ROM'lar**

Bu ürünle verilen CD-ROM'lar, ses CD'si cihazlarında çalıştırılmamalıdır. Bu CD-ROM'ların ses CD'si çalan cihazlarda çalıştırılması işitme kaybına veya cihazınızın bozulmasına neden olabilir.

### **⚠ Flaş kullanırken gerekli önlemleri alın**

Flaşın fotoğrafını çektiğiniz kişinin gözüne patlaması geçici görme bozukluklarına neden olabilir. Özellikle bebeklerin fotoğrafları çekilirken flaşın, konudan en az bir metre uzaklıkta olmasına dikkat edin.

### **⚠ Flaş camı bir kişiye veya nesneye temas ederken flaş basmayın**

Aksi takdirde bu durum yanıklara veya yangına neden olabilir.

### **⚠ Sıvı kristal ile temastan kaçınin**

Ekran kırılırsa, kırık cam parçalarından kaynaklanabilecek yaralanmalara ve sıvı kristalin cildinize değmemesine ya da gözler veya ağıza girmemesine dikkat etmelisiniz.

### **⚠ Bir uçak ya da hastane içerisinde kullanırken gücü kapatın**

Uçaktayken kalkış ve iniş sırasında gücü kapatın. Bir hastanede kullanırken hastane talimatlarına uyun. Bu fotoğraf makinesinin yaydığı elektromanyetik dalgalar uçağın elektronik sistemini, hastane cihazlarını bozabilir. Sorunun olası nedeni Eye-Fi kartından da kaynaklanabileceği için, kartın kameraya takılı olması durumunda bu kartı çıkartın.

# Uyarılar

## Avrupa'daki müşteriler için uyarılar

### **DİKKAT**

**PİL DEĞİŞİMİNDE YANLIŞ TÜRDE PİL KULLANILMASI PATLAMA RİSKİNE YOL AÇAR.**

**KULLANILMIŞ PİLLER TALİMATLARA GÖRE ATILMALIDIR.**

Bu sembol bu ürünün ayrı bir şekilde toplanacağını belirtir.

Aşağıdaki kural sadece Avrupa ülkelerindeki kullanıcılar için geçerlidir:

- Bu ürün uygun bir toplama noktasında ayrı olarak toplanmalıdır. Evsel atık olarak atmayın.
- Daha fazla bilgi için satıcınıza veya atık yönetiminden sorumlu yerel yetkililere başvurun.

Pilin üzerinde bulunan bu sembol, pilin ayrı olarak toplanması gerektiğini gösterir.

Aşağıdaki kural sadece Avrupa ülkelerindeki kullanıcılar için geçerlidir:

- Bu simgeyle işaretlenmiş olsun ya da olmasın, tüm piller uygun bir toplama noktasında ayrı olarak toplanmak üzere tasarlanmıştır. Evsel atık olarak atmayın.
- Daha fazla bilgi için satıcınıza veya atık yönetiminden sorumlu yerel yetkililere başvurun.



Giriş.....	ii
Önce Bunu Okuyun .....	ii
Bu Kılavuz Hakkında .....	iii
Bilgiler ve Önlemler .....	iv
Güvenliğiniz İçin .....	vi
UYARILAR .....	vi
Uyarılar .....	ix
<b>Fotoğraf Makinesinin Parçaları ve Temel İşlemler .....</b>	<b>1</b>
<b>Fotoğraf Makinesinin Parçaları.....</b>	<b>2</b>
Fotoğraf Makinesinin Gövdesi .....	2
Çekim Modunda Kullanılan Fotoğraf Makinesi Kontrolleri .....	4
İzleme Modunda Kullanılan Fotoğraf Makinesi Kontrolleri .....	5
Ekran .....	6
<b>Temel İşlemler .....</b>	<b>8</b>
Çekim Modu ile İzleme Modu Arasında Geçiş .....	8
Çoklu Seçicinin Kullanılması .....	9
Menülerin Kullanılması (MENU Düğmesi) .....	10
Fotoğraf Makinesi Askısının Takılması .....	11
<b>Çekim ve İzleme İle İlgili Temel Adımlar .....</b>	<b>13</b>
<b>Hazırlık 1 Pili Takın .....</b>	<b>14</b>
<b>Hazırlık 2 Pili Şarj Edin.....</b>	<b>16</b>
<b>Hazırlık 3 Bir Bellek Kartı Takın .....</b>	<b>18</b>
Dahili Bellek ve Bellek Kartları .....	19
Onaylı Bellek Kartları .....	19
<b>Adım 1 Fotoğraf Makinesini Açın .....</b>	<b>20</b>
Fotoğraf Makinesinin Açılması ve Kapatılması .....	21
Görüntülenecek Dilin, Tarihin ve Saatin Ayarlanması .....	22
<b>Adım 2 Bir Çekim Modu Seçin .....</b>	<b>24</b>
Mevcut Çekim Modları .....	25
<b>Adım 3 Resim Çerçevesi Ayarla .....</b>	<b>26</b>
Zoom Kullanımı .....	27
<b>Adım 4 Netleme ve Çekim .....</b>	<b>28</b>
<b>Adım 5 Görüntüleri Oynatma .....</b>	<b>30</b>
Görüntülerin Nasıl Görüneceğinin Değiştirilmesi .....	31
<b>Adım 6 İstenmeyen Görüntülerin Silinmesi .....</b>	<b>32</b>

Çekim Özellikleri.....	35
📷 (Otomatik) Modu .....	36
📷 (Otomatik) Modu Ayarlarının Değiştirilmesi.....	36
📷 (Otomatik) Modunda Çekim Menüsü Seçenekleri.....	37
Sahne Modu (Sahnelere Uygun Çekim).....	39
Sahne Modu Ayarlarının Değiştirilmesi.....	39
Sahne Modu ve Özellikleri.....	40
Özel Efektler Modu (Çekim Sırasında Efektlerin Uygulanması).....	47
Özel Efekt Modu Ayarlarının Değiştirilmesi.....	48
Akıllı Portre Modu (Gülen Yüz Görüntülerinin Çekilmesi).....	49
Akıllı Portre Modundaki Ayarları Değiştirme.....	51
Akıllı Portre Menü Seçenekleri.....	51
Çoklu Seçici Kullanılarak Ayarlanabilen Özellikler.....	52
Her Çekim Modu için Geçerli olan Fonksiyonlar.....	52
Flaş Kullanımı (Flaş Modları).....	53
Otomatik zamanlamanın kullanımı.....	55
Makro Modunun Kullanılması.....	56
Parlaklığın Ayarlanması (Pozlama Telifisi).....	57
Varsayılan Ayarlar.....	58
Resim Boyutunun Değiştirilmesi (Resim modu).....	60
Resim Modu Ayarları (Resim Boyutu ve Kalitesi).....	60
Aynı Anda Kullanılmayan Özellikler.....	62
Yüz Algılama.....	64
Ten yumuşatma.....	66
Netleme Kilidi.....	67
<hr/>	
İzleme Özellikleri.....	69
İzleme için Bazı Görüntü Türlerinin Seçilmesi.....	70
Mevcut İzleme Modları.....	70
İzleme Modları Arasında Geçiş.....	70
İzleme Modunda Kullanılabilen Seçenekler (İzleme Menüsü).....	71
Fotoğraf Makinesinin Bir Televizyona, Bilgisayara ya da Yazıcıya Bağlanması.....	72
kullanımı ViewNX 2.....	73
Kurulumu ViewNX 2.....	73
Görüntülerin Bilgisayara Aktarılması.....	75
Görüntülerin İzlenmesi.....	76

Filmleri Kaydetme ve Oynatma.....	77
<b>Film Kaydı.....</b>	<b>78</b>
Film Kaydı Ayarlarının Değiştirilmesi (Film Menüsü).....	81
<b>Film İzleme .....</b>	<b>82</b>
Film İzleme Sırasındaki İşlemler.....	82
Bir Film Dosyasını Silme .....	83
<b>Genel Fotoğraf Makinesi Ayarları .....</b>	<b>85</b>
<b>Ayarlar Menüsü.....</b>	<b>86</b>
<b>Referans Bölümü .....</b>	<b>88</b>
<b>Panorama Yardımının Kullanımı.....</b>	<b>89</b>
<b>Sık Kullanılan Resimler Modu .....</b>	<b>90</b>
Görüntüleri Albümlere Ekleme.....	90
Bir Albümdeki Resimlerin Görüntülenmesi .....	95
Albümlerden Görüntü Kaldırma.....	95
Albümlere Eklenmiş Simgeleri Değiştirme .....	96
<b>Otomatik Sıralama Modu .....</b>	<b>97</b>
<b>Tarihe Göre Sıralama Modu.....</b>	<b>99</b>
<b>Görüntülerin Düzenlenmesi (Durağan Görüntüler) .....</b>	<b>100</b>
Düzenleme İşlemleri .....	100
Hızlı rötuş: Kontrast ve Doygunluğun Geliştirilmesi.....	102
D-Lighting: Parlaklık ve Kontrastın Geliştirilmesi .....	102
Büyüleyici rötuş: Ten Yumuşatma ve Büyük Gözlü Daha Küçük Yüzler Oluşturma.....	103
Filtre efektleri: Dijital Filtre Efektlerinin Uygulanması.....	104
Küçük resim: Resim Boyutunun Azaltılması .....	105
Kesme: Bir Kesilmiş Kopya Oluşturma.....	106
<b>Fotoğraf makinesinin bir TV'ye bağlanması (TV'de oynatım) .....</b>	<b>107</b>
<b>Fotoğraf Makinesinin Bir Yazıcıya Bağlanması (Direct Print).....</b>	<b>108</b>
Fotoğraf Makinesinin Bir Yazıcıya Bağlanması .....	109
Görüntülerin Birer Birer Basılması .....	120
Birden Fazla Resmin Bastırılması.....	121
<b>Çekim Menüsü (Otomatik) Modu için) .....</b>	<b>124</b>
Beyaz dengesi (Renk Ayarı) .....	124
Sürekliliği.....	126
ISO duyarlılığı.....	128
Renk seçenekleri.....	129
AF alanı modu.....	130
Otmnk netleme modu.....	133

<b>Akıllı Portre Menüü</b> .....	0034
Ten yumuşatma .....	0034
Gülümseme zamanı.....	0034
Göz kırpm kontrolü.....	0035
<b>İzleme Menüü</b> .....	0036
📄 Baskı ayarları (DPOF Baskı Sırası Oluşturma) .....	0036
📄 Slayt gösterisi.....	0040
🔒 Korum.....	0041
📄 Resim döndürme.....	0043
🔊 Ses notu.....	0044
📄 Kopyala (Bellek Kartı ile Dahili Bellek Arasında Kopyalama).....	0046
<b>Film Menüü</b> .....	0047
Film seçenekleri .....	0047
Otmk netleme modu.....	0048
Rüzgar sesi azaltma .....	0048
<b>Ayarlar Menüü</b> .....	0049
Açılış ekranı .....	0049
Saat dilimi ve tarih.....	0050
Ekran ayarları.....	0053
Tarihi bas (Tarih ve Saati Bastırma).....	0055
Titreşim azaltma.....	0056
Hareket algılama.....	0057
AF yardımcısı.....	0058
Dijital zoom .....	0058
Ses ayarları.....	0059
Otomatik kapanma .....	0059
Belleği formatla/Kartı formatla.....	0060
Dil/Language.....	0061
Video modu .....	0061
Bilgisayardan şarj.....	0062
Göz kırpm uyarısı.....	0064
Eye-Fi yüklemesi.....	0066
Tümünü sıfırla .....	0067
Donanım yzlm srm .....	0069
<b>Resim/Ses Dosyası ve Klasör Adları</b> .....	0070
<b>İsteğe Bağlı Aksesuarlar</b> .....	0071
<b>Hata Mesajları</b> .....	0072

Teknik Notlar ve Dizin.....	1
<b>Fotoğraf Makinesinin Ömrünü Uzatma ve Performans .....</b>	<b>2</b>
Fotoğraf makinesi.....	2
Pil.....	4
AC Şarj Adaptörü.....	5
Bellek Kartları.....	5
Temizlik.....	6
Saklama.....	6
<b>Sorun Giderme.....</b>	<b>7</b>
<b>Teknik Özellikler .....</b>	<b>14</b>
Desteklenen Standartlar.....	17
<b>Dizin .....</b>	<b>18</b>

**KARACASULU**  
Dış Ticaret A.Ş.



# Fotoğraf Makinesinin Parçaları ve Temel İşlemler

Bu bölüm, fotoğraf makinesinin parçalarını açıklar ve temel fotoğraf makinesi özellikleri hakkında bilgi verir.

<b>Fotoğraf Makinesinin Parçaları</b> .....	<b>2</b>
Fotoğraf Makinesinin Gövdesi .....	2
Çekim Modunda Kullanılan Fotoğraf Makinesi Kontrolleri .....	4
İzleme Modunda Kullanılan Fotoğraf Makinesi Kontrolleri .....	5
Ekran .....	6
<b>Temel İşlemler</b> .....	<b>8</b>
Çekim Modu ile İzleme Modu Arasında Geçiş .....	8
Çoklu Seçicinin Kullanılması .....	9
Menülerin Kullanılması (MENU Düğmesi) .....	10
Fotoğraf Makinesi Askısının Takılması .....	11

KARACASULU  
Dış Ticaret A.Ş.

→ Fotoğraf makinesini hemen kullanmaya başlamak istiyorsanız, bkz. "Çekim ve İzleme İle İlgili Temel Adımlar" (13).

## Fotoğraf Makinesinin Parçaları



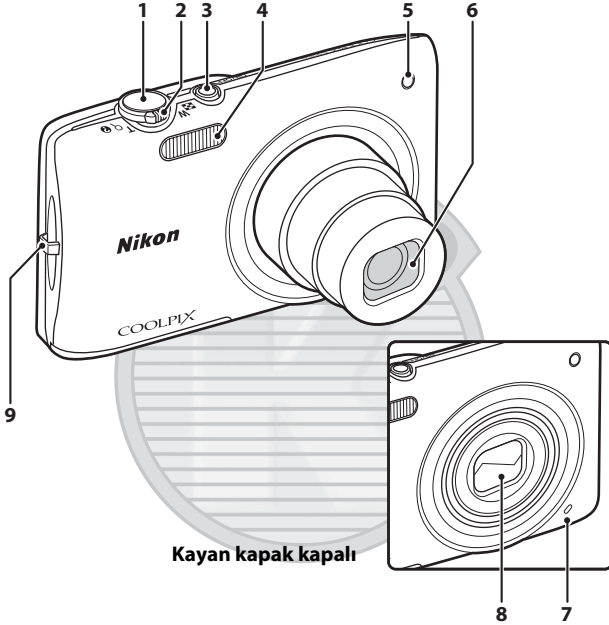

## Fotoğraf Makinesinin Gövdesi



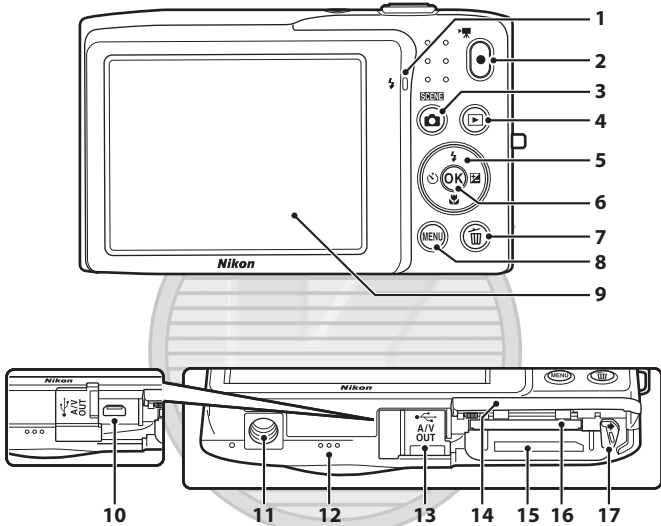

Kayan kapak kapalı

<b>1</b>	Deklanşör.....	4, 5, 28	<b>4</b>	Flaş.....	53
<b>2</b>	Zoom kontrolü.....	4, 5, 27	<b>5</b>	Otomatik zamanlama lambası.....	55
	<b>W</b> : Geniş açı.....	4, 27		AF yardımcı aydınlatması.....	87
	<b>T</b> : Telefoto.....	4, 27	<b>6</b>	Objektif.....	
	<b>☒</b> : Küçük resim izleme.....	5, 31	<b>7</b>	Dahili mikrofon.....	78,  44
	<b>Q</b> : İzleme zoom işlevi.....	5, 31	<b>8</b>	Objektif kapağı.....	2
<b>?</b> : Yardım.....	39	<b>9</b>	Makine askısı için delik.....	11	
<b>3</b>	Açma/kapama düğmesi/açık lambası.....	20, 21			













1	Şarj lambası .....17,  63 Flaş lambası ..... 53	10	USB/ses/video çıkış konektörü ..... 16, 72,  17,  19
2	● (film kayıt) düğmesi ..... 4, 5, 78	11	Tripod soketi .....  15
3	📷 (çekim modu) düğmesi ..... 4, 5, 8, 24	12	Hoparlör .....82,  44
4	▶ (yeniden oynatma) düğmesi .....4, 5, 8, 30, 70	13	Konektör kapağı ..... 16, 72,  17,  19
5	Çoklu seçici ..... 9	14	Pil yuvası/bellek kartı yuvası kapağı ..... 14, 15
6	OK (seçeneği uygulama) düğmesi .....5, 9	15	Pil yuvası ..... 14
7	🗑️ (silme) düğmesi .....4, 5, 32, 83,  45	16	Bellek kartı yuvası ..... 18
8	MENU düğmesi .....4, 5, 10, 36, 71, 81, 86	17	Pil mandalı .....14
9	Ekran ..... 6, 24		

## Çekim Modunda Kullanılan Fotoğraf Makinesi Kontrolleri

Kontrol	Ad	Ana İşlev	
	Çekim modu düğmesi	Çekim modunu değiştirir (çekim modu seçim ekranını görüntüler).	24
	Zoom kontrolü	Yakınlaştırır ve uzaklaştırır; yakınlaştırmak için <b>T</b> (Q) ögesine ve uzaklaştırmak için de <b>W</b> (Z) ögesine çevirin.	27
	Çoklu seçici	Daha fazla bilgi için "Çoklu Seçicinin Kullanılması" bölümüne bakın.	9, 10
	Menü düğmesi	Menüyü görüntüler veya gizler.	10, 37, 81, 86
	Deklanşör	Yarım basıldığında (ör., direnç olduğunda basmayı keserseniz): Netlemeyi ve pozlamayı ayarlar. Tamamen basıldığında: Deklanşörü serbest bırakır.	28
	Film kayıt düğmesi	Film kaydını başlatır veya durdurur.	78
	İzleme düğmesi	Görüntüleri tekrar oynatır.	30, 70, 82
	Silme düğmesi	Kaydedilen son görüntüyü siler.	32

## İzleme Modunda Kullanılan Fotoğraf Makinesi Kontrolleri

Kontrol	Ad	Ana işlev	
	İzleme düğmesi	<ul style="list-style-type: none"> <li>İzleme modunu değiştirir (izleme modu seçim ekranını görüntüler).</li> <li>Fotoğraf makinesi kapatıldığında, fotoğraf makinesini izleme modunda açmak için bu düğmeyi basılı tutun.</li> </ul>	70 21
	Zoom kontrolü	<ul style="list-style-type: none"> <li>Görüntüler izlenirken, görüntüyü büyütme için <b>T</b> (Q) ögesine çevirin ve görüntü küçük resimlerini ya da takvimi görüntülemek için <b>W</b> (R) ögesine çevirin.</li> <li>Şeş düzeyini ayarlar.</li> </ul>	31 82
	Çoklu seçici	Daha fazla bilgi için "Çoklu Seçicinin Kullanılması" bölümüne bakın.	9, 10
	Seçeneği uygulama düğmesi	<ul style="list-style-type: none"> <li>Görüntü küçük resim ya da büyütülmüş görüntü gösteriminden tam ekran gösterime geçiş yapar.</li> <li>Sık kullanılan resimler ekler veya çıkarır.</li> <li>Filmli izleyin.</li> </ul>	31 4, 82
	Menü düğmesi	Menüyü görüntüler veya gizler.	10, 71, 86
	Silme düğmesi	Görüntüleri siler.	32
	Çekim modu düğmesi		-
	Deklanşör	Çekim moduna geçer.	-
	Film kayıt düğmesi		-

## Ekran

Çekim ve izleme sırasında ekranda gösterilen bilgiler fotoğraf makinesinin ayarları ve kullanım durumuna göre değişiklik gösterir. Varsayılan ayarlarda, fotoğraf makinesi açıldığında veya çalışırken aşağıdaki göstergeler görüntülenir ve birkaç saniye sonra kaybolur (**Ekran ayarları**'nda **Resim bilgisi Otomatik bilgi** olarak ayarlandığında (86)).

## Çekim Modu

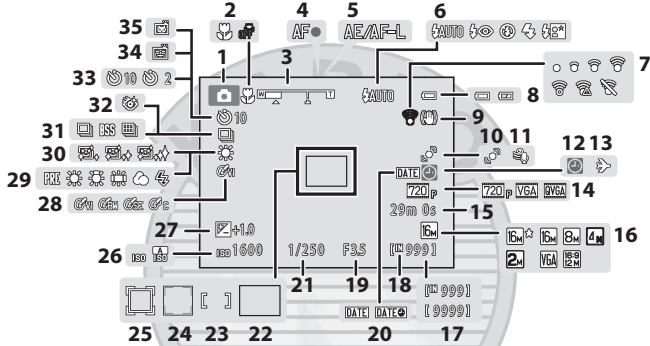

<b>1</b> Çekim modu .....	24, 36, 39, 47, 49	<b>19</b> Diyafram değeri .....	28
<b>2</b> Makro modu.....	56	<b>20</b> Tarihi baş.....	86, 88, 89, 90
<b>3</b> Zoom göstergesi .....	27, 56	<b>21</b> Deklanşör hızı.....	28
<b>4</b> Netleme göstergesi.....	28	<b>22</b> Netleme alanı (otomatik).....	28, 38, 39, 40
<b>5</b> AE/AF-L göstergesi.....	3	<b>23</b> Netleme alanı (manuel ya da merkez için) .....	38, 39, 40
<b>6</b> Flaş modu.....	53	<b>24</b> Netleme alanı (yüz algılama, hayvan algılama).....	28, 38, 46, 49, 50, 51
<b>7</b> Eye-Fi iletişim göstergesi .....	88, 89, 90	<b>25</b> Netleme alanı (konuyu izleme) .....	38, 39, 40
<b>8</b> Pil seviyesi göstergesi .....	20	<b>26</b> ISO duyarlılığı.....	37, 38, 39, 40
<b>9</b> Titreşim azaltma simgesi.....	87, 88, 89	<b>27</b> Pozlama telafisi değeri.....	57
<b>10</b> Hareket algılama simgesi.....	87, 88, 89	<b>28</b> Renk seçenekleri.....	38, 39, 40
<b>11</b> Rüzgar sesi azaltma .....	81, 82, 83, 84	<b>29</b> Beyaz dengesi modu.....	37, 38, 39, 40
<b>12</b> "Tarih ayarlı değil" göstergesi .....	22, 23, 24, 25, 26, 27, 28, 29, 30, 31, 32, 33, 34, 35, 36, 37, 38, 39, 40, 41, 42, 43, 44, 45, 46, 47, 48, 49, 50, 51, 52, 53, 54, 55, 56, 57, 58, 59, 60, 61, 62, 63, 64, 65, 66, 67, 68, 69, 70, 71, 72, 73, 74, 75, 76, 77, 78, 79, 80, 81, 82, 83, 84, 85, 86, 87, 88, 89, 90, 91, 92, 93, 94, 95, 96, 97, 98, 99, 100	<b>30</b> Ten yumuşatma .....	51, 52, 53, 54
<b>13</b> Gidilen yer.....	86, 87, 88, 89	<b>31</b> Sürekli çekim modu .....	37, 38, 39, 40
<b>14</b> Film seçenekleri.....	81, 82, 83, 84	<b>32</b> Göz kırpmaya kontrolü .....	51, 52, 53, 54
<b>15</b> Film süresi .....	78	<b>33</b> Otomatik zamanlama göstergesi .....	55
<b>16</b> Resim modu.....	60	<b>34</b> Gülümseme zamanl.....	51, 52, 53, 54
<b>17</b> Kalan poz sayısı (durağan görüntü) .....	20	<b>35</b> Otomatik serbest bırak.....	46, 55
<b>18</b> Dahili bellek göstergesi .....	20		

## İzleme Modu

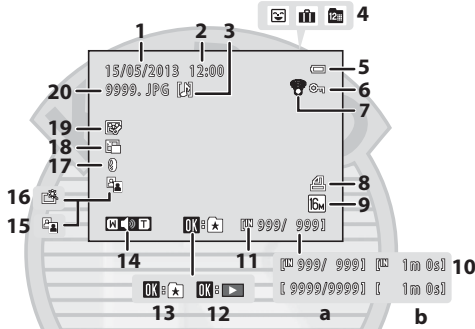



<b>1</b>	Kayıt tarihi.....	22	<b>10</b>	<b>a</b> Geçerli kare sayısı/ toplam kare sayısı.....	30
<b>2</b>	Kayıt zamanı.....	22	<b>b</b>	Film süresi.....	82
<b>3</b>	Sesli not simgesi.....	71, 44	<b>11</b>	Dahili bellek göstergesi.....	30
<b>4</b>	Sık kullanılan resimler modunda albüm simgesi.....	70, 4	<b>12</b>	Film izleme kılavuzu.....	82
	Otomatik sıralama modunda kategori simgesi.....	70, 7	<b>13</b>	Albüm rehberine ekle.....	4
	Tarihe göre sıralama simgesi.....	70, 9	<b>14</b>	Ses göstergesi.....	82, 44
<b>5</b>	Pil seviyesi göstergesi.....	20	<b>15</b>	D-Lighting simgesi.....	71, 12
<b>6</b>	Koru simgesi.....	71, 41	<b>16</b>	Hızlı rötüş simgesi.....	71, 12
<b>7</b>	Eye-Fi iletişim göstergesi.....	88, 66	<b>17</b>	Filtre efektleri simgesi.....	71, 14
<b>8</b>	Baskı ayarları simgesi.....	71, 36	<b>18</b>	Küçük resim simgesi.....	71, 15
<b>9</b>	Resim modu.....	60	<b>19</b>	Büyüleyici rötüş simgesi.....	71, 13
	Film seçenekleri.....	81, 47	<b>20</b>	Dosya numarası ve tipi.....	70

# Temel İşlemler





## Çekim Modu ile İzleme Modu Arasında Geçiş

Fotoğraf makinesinin iki çalışma modu vardır: Resim çekmek için kullanılan çekim modu ve resimlere bakmak için kullanılan izleme modu.

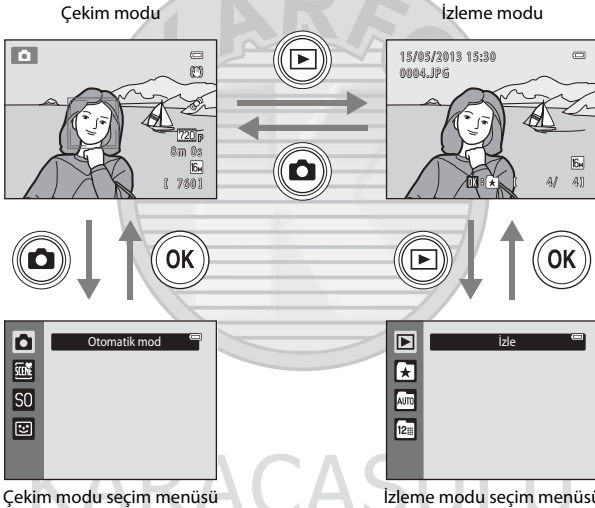
Çekim modunu kullanırken, yeniden oynatma moduna dönmek için  (yeniden oynatma) düğmesine basın; yeniden oynatma modunu kullanırken çekim moduna dönmek için  (çekim modu) düğmesine basın

- İzleme modunu kullanırken, deklanşöre ya da  film kayıt) düğmesine basarak da çekim moduna geçiş yapabilirsiniz.



- Çekim ekranı gösterilirken,  (çekim modu) düğmesine basarsanız, çekim modu seçim menüsü gösterilir ve burada mevcut çekim modlarından birini seçebilirsiniz (24).
- İzleme ekranı gösterilirken,  (yeniden oynatma) düğmesine basarsanız, izleme modu seçim menüsü gösterilir ve burada mevcut izleme modlarından birini seçebilirsiniz (70).



## Çoklu Seçicinin Kullanılması

Çoklu seçiciyi yukarı (▲), aşağı (▼), sola (◀) ya da sağa (▶) bastırarak veya OK düğmesine basarak işlemi yapın.

### Çekim Modu

⚡ (flaş modu) menüsünü (📖53) görüntüleyin ya da imleci yukarı taşıyın



### İzleme Modu

Önceki görüntüyü seçin ya da görüntü büyütüldüğünde gösterilen alanı taşıyın (📖31)

Albüme görüntü ekleyin, albümden görüntü çıkarın (📖70, 📖4, 📖5) ya da filmleri yeniden oynatın (📖82)\*

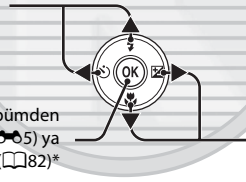

Sonraki görüntüyü seçin ya da görüntü büyütüldüğünde gösterilen alanı taşıyın (📖31)

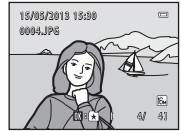

\* Görüntü küçük resimlerine bakarken ya da görüntü büyütüldüğünde, bu düğme fotoğraf makinesini tam ekran görüntülemeye döndürür.

### Menü Ekranı

İmleci yukarı taşıyın

İmleci sola taşıyın ya da önceki ekrana dönün



İmleci sağa taşıyın ya da sonraki ekrana gidin (seçimi uygula)

Seçimi uygulayın (sonraki ekrana gidin)

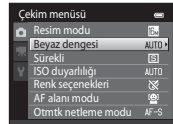

## Menülerin Kullanılması (MENU Düğmesi)

Çekim ekranı ya da izleme ekranı gösterilirken, **MENU** düğmesine basarsanız, geçerli modun menüsü gösterilir. Menü gösterilirken, çeşitli ayarları değiştirebilirsiniz.

Çekim modu

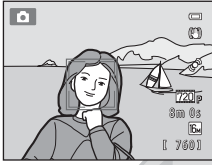

İzleme modu

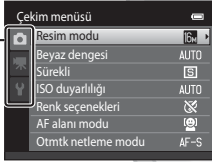
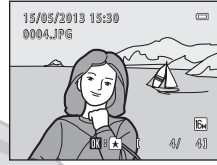

Sekmeler

Sekmeler

sekmesi:

Geçerli çekim modu için değiştirilebilen ayarları görüntüler (24). Geçerli çekim moduna bağlı olarak, gösterilen sekme simgesi farklı olacaktır.

sekmesi:

Film kaydı ile alakalı olan ayarları görüntüler.

sekmesi:

Fotoğraf makinesinin genel ayarlarını değiştirebileceğiniz ayarlar menüsünü görüntüler.

sekmesi:

Geçerli izleme modu için değiştirilebilen ayarları görüntüler (70). Geçerli izleme moduna bağlı olarak, gösterilen sekme simgesi farklı olacaktır.

sekmesi:

Fotoğraf makinesinin genel ayarlarını değiştirebileceğiniz ayarlar menüsünü görüntüler.

### Sekmeler Gösterilmiyorsa

**MENU** düğmesine basarsanız ve resim modunu değiştirmenize izin veren ekran gösterilirse, sekmeleri görüntülemek için çoklu seçiciye basın.



## Sekmeler Arasında Geçiş

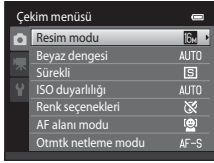

Sekmeyi vurgulamak için çoklu seçiciye ◀ basın.

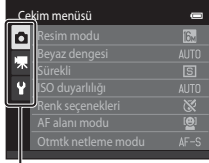

Bir sekme seçmek için çoklu seçici ▲ ya da ▼ düğmesine ve OK veya ► düğmesine basın.



Seçilen menü görüntülenir.

## Öğelerin Seçilmesi

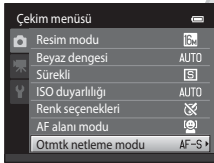

Çoklu seçici ▲ veya ▼ ile bir öğe seçin ve ► ya da OK düğmesine basın.

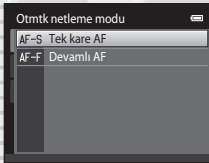

▲ ya da ▼ ile bir öğe seçin ve OK düğmesine basın.



Ayarları değiştirmeyi tamamladığınızda, menüden çıkmak için MENU düğmesine basın.

 Menü İki ya da Daha Fazla Sayfa İçerdiğinde

Tüm menü öğeleri tek ekrana sığmadığında kaydırma çubuğu gösterilir.

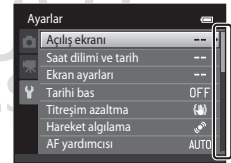

## Fotoğraf Makinesi Askısının Takılması

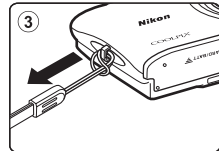
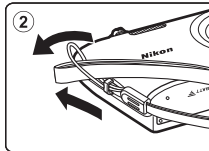
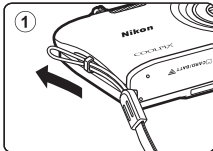



KARACASULU

Diş Ticaret A.Ş.

# Çekim ve İzleme İle İlgili Temel Adımlar

## Hazırlık

Hazırlık 1 Pili Takın .....	14
Hazırlık 2 Pili Şarj Edin .....	16
Hazırlık 3 Bir Bellek Kartı Takın .....	18

## Çekim

Adım 1 Fotoğraf Makinesini Açın .....	20
Görüntülenecek Dilin, Tarihin ve Saatin Ayarlanması (Sadece İlk Kullanım) .....	22
Adım 2 Bir Çekim Modu Seçin .....	24
Adım 3 Resim Çerçvelendirme .....	26
Adım 4 Netleme ve Çekim.....	28

## İzleme

Adım 5 Görüntüleri Oynatma .....	30
Adım 6 İstenmeyen Görüntülerin Silinmesi .....	32

## Hazırlık 1 Pili Takın

- 1** Pil yuvası/bellek kartı yuvasının kapağını açın.

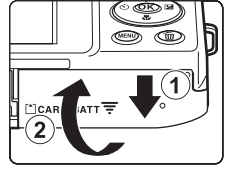

- 2** Birlikte verilen EN-EL19 Şarj edilebilir Li-ion pili takın.

- Pili kullanarak turuncu pil mandalını okla gösterilen yönde itin (1) ve pili tam olarak yerine oturtun (2).
- Pil doğru takıldığında, pil mandalı pili yerine kilitleyecektir.

Pil mandalı

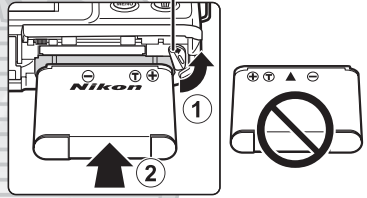

**✓ Pilin Doğru Takılması**

**Pilin altı üste gelecek şekilde veya ters takılması fotoğraf makinesine zarar verebilir.** Pilin doğru yönde takılıp takılmadığını mutlaka kontrol edin.

- 3** Pil yuvası/bellek kartı yuvasının kapağını kapatın.

- İlk kullanımdan önce veya zayıfladığında pili şarj edin. Daha fazla bilgi için bkz. sayfa 16.

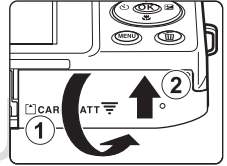

## Pilin Çıkarılması

Fotoğraf makinesini kapatın ve açık lambasının yanmadığından ve ekranın kapalı olduğundan emin olun ve pil yuvası/bellek kartı yuvası kapağını açın.

Pili kısmen çıkartmak için turuncu pil mandalını ok ile gösterilen yönde itin (1). Pili düz olarak fotoğraf makinesinden çıkarın (2); eğimli şekilde çıkarmayın.

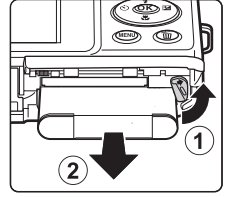

## ✓ Yüksek Sıcaklık Uyarısı

Fotoğraf makinesi, pil ve bellek kartı fotoğraf makinesi kullanımının ardından ısınabilir. Pili ya da bellek kartını çıkarırken dikkatli olun.



KARACASULU  
Dış Ticaret A.Ş.

## ✓ Pil Hakkında Not

Kullanmadan önce, vii sayfasındaki ve "Pil" (4) bölümündeki pille ilgili uyarıları okuyun ve bunları uygulayın.

# Hazırlık 2 Pili Şarj Edin

## 1 Birlikte verilen EH-70P AC Şarj Adaptörünü Hazırlayın.

- Eğer bir fiş adaptörü\* dahil edilmişse fiş adaptörünü AC Şarj Adaptörü üstündeki fişe takın. Fiş adaptörünü güvenli şekilde yerine oturuncaya kadar sıkıca itin. İkişi bağlandığında, fiş adaptörünü zorlayarak çıkarmaya çalışmak ürünün hasar görmesine neden olabilir.

\* Fiş adaptörünün şekli fotoğraf makinesinin satın alındığı ülke veya bölgeye göre değişebilir.  
AC Şarj Adaptörü Arjantin ve Kore'de takılmış olan fiş adaptörü ile birlikte gelir.

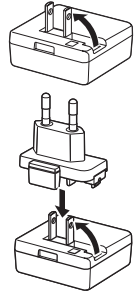

## 2 Pilin fotoğraf makinesine takıldığından emin olun ve ardından fotoğraf makinesini AC Şarj Adaptörüne ① - ③ sırasıyla takın.

- Fotoğraf makinesini kapalı tutun.
- Fişlerin düzgün takıldığından emin olun. Fişleri açılı olarak takmaya çalışmayın ve fişleri takarken ya da çıkarırken güç kullanmayın.

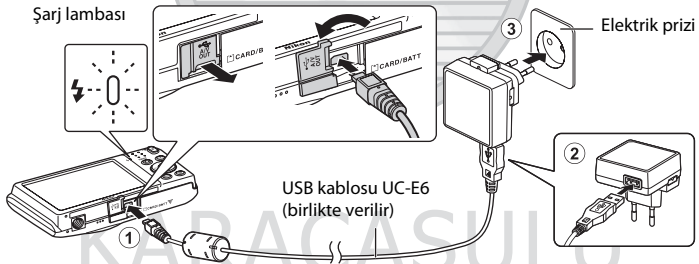

- Şarj lambası pilin dolmakta olduğunu göstermek için yeşil renkte yavaşça yanıp söner.
- Tam deşarj olmuş bir pili şarj etmek için yaklaşık 2 saat 30 dakika gerekir.
- Pil tam olarak şarj olduğunda, şarj lambası söner.
- Daha fazla bilgi için "Şarj Lambasının Anlaşılması" (17) bölümüne bakın.

## 3 Önce AC Şarj Adaptörünü elektrik prizinden çekin, daha sonra USB kablosunu çıkarın.

- Fotoğraf makinesi EH-70P özellikli elektrik prizine takıldığında, fotoğraf makinesi açılmaz.



## Şarj Lambasının Anlaşılması

Şarj lambası	Açıklama
Yavaş yanıp sönüyor (yeşil)	Pil şarj oluyor.
Kapalı	Pil şarj edilmiyor. Şarj tamamlandığında, şarj lambası yeşil renkte yanıp sönmeyi durdurur ve kapanır.
Hızlı yanıp sönüyor (yeşil)	<ul style="list-style-type: none"> <li>Ortam ısısı şarj etmeye uygun değil. Pili ortam sıcaklığı 5°C ile 35°C arasında olan kapalı bir yerde şarj edin.</li> <li>USB kablosu ya da AC Şarj Adaptörü düzgün takılmamış ya da pilde bir sorun var. USB kablosunu çıkarın veya AC Şarj Adaptörünü fişten çekin ve doğru biçimde yeniden bağlayın ya da pili değiştirin.</li> </ul>

# KARACASULU

Dış Ticaret A.Ş.

### ✓ AC Şarj Adaptörü Hakkında Not

Kullanmadan önce, vii sayfasındaki ve "AC Şarj Adaptörü" (5) bölümündeki AC Şarj Adaptörü ile ilgili uyarıları okuyun ve bunları uygulayın.

### ✍ Bilgisayar veya Pil Şarj Cihazı Kullanarak Şarj Etme

- COOLPIX S2750'ün bir bilgisayara bağlanması EN-EL19 Şarj Edilebilir Li-ion Pili (72, 62) de şarj eder.
- Şarj edilebilir Li-ion Pil EN-EL19, Pil şarj cihazı MH-66 kullanılarak da şarj edilebilir (ayrı satılır; 71).

### ✍ AC Güç Kaynağı

- EH-62G AC Adaptörü (ayrı olarak satılır; 71) kullanılırsa, COOLPIX S2750 cihazını evinizdeki bir elektrik prizine takabilir ve çekim veya izleme için çalıştırabilirsiniz.
- Asla EH-62G AC adaptöründen farklı bir marka ya da model AC adaptörü kullanmayın. Bu uyarıya uymama makinede aşırı ısınmaya ya da hasarla sonuçlanabilir.

## Hazırlık 3 Bir Bellek Kartı Takın

**1** Açık lambasının yanmadığından ve ekranın kapalı olduğundan emin olun ve pil yuvası/bellek kartı yuvası kapağını açın.

- Kapağı açmadan önce, fotoğraf makinesinin kapalı olduğundan emin olun.

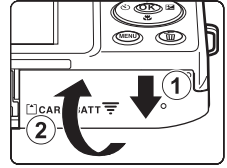

**2** Bellek kartını takın.

- Bellek kartını yerine oturuncaya kadar düzgün şekilde kaydırın.

### ✓ Bellek Kartının Takılması

**Bellek kartının altı üste gelecek şekilde veya ters takılması fotoğraf makinesine veya bellek kartına zarar verebilir.** Bellek kartının doğru yönde takıldığından emin olun.

Bellek kartı yuvası

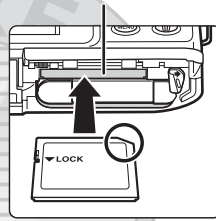

**3** Pil yuvası/bellek kartı yuvasının kapağını kapatın.

### ✓ Bellek Kartının Formatlanması

- Başka bir aygıtta kullanılan bir bellek kartını bu fotoğraf makinesine ilk kez taktığınızda, bellek kartını bu fotoğraf makinesisiyle formatladığınızdan emin olun.
- **Bir bellek kartında saklanan tüm veriler kart yeniden biçimlendirildiğinde kalıcı olarak silinir.** Formatlama işleminden önce tüm önemli resimleri bir bilgisayara aktardığınızdan ve kaydettiğinizden emin olun.
- Bir bellek kartını formatlamak için, bellek kartını fotoğraf makinesine takın, **MENU** düğmesine basın ve ayarlar menüsünden **Kartı formatla** (📷88) öğesini seçin (📷86).

### ✓ Bellek Kartları Hakkında Not

Bellek kartıyla birlikte verilen belgelere ve ayrıca "Fotoğraf Makinesinin Ömrünü Uzatma ve Performans" bölümündeki "Bellek Kartları" (📷5) kısmına başvurun.

## Bellek Kartlarının Çıkarılması

Fotoğraf makinesini kapatın ve açık lambasının yanmadığından ve ekranın kapalı olduğundan emin olun ve pil yuvası/bellek kartı yuvası kapağını açın.

Kartı kısmen çıkarmak için bellek kartını yavaşça fotoğraf makinesine itin (1). Bellek kartını doğrudan fotoğraf makinesinden (2) çekip çıkarın; eğimli şekilde çıkarmayın.

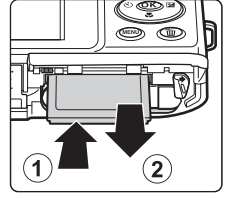

## Yüksek Sıcaklık Uyarısı

Fotoğraf makinesi, pil ve bellek kartı fotoğraf makinesi kullanımının ardından ısınabilir. Pili ya da bellek kartını çıkarırken dikkatli olun.

## Dahili Bellek ve Bellek Kartları

Fotoğraf makinesi verileri, durağan görüntüler ve filmler dahil olmak üzere fotoğraf makinesinin dahili belleğine (yaklaşık 42 MB) ya da bir bellek kartına kaydedilebilir. Çekim veya oynatım amacıyla fotoğraf makinesinin dahili belleğini kullanmak için ilk olarak bellek kartını çıkarın.

## Onaylı Bellek Kartları

Aşağıdaki Güvenli Sayısal (SD) bellek kartı test edilmiş ve bu fotoğraf makinesinde kullanılabileceği onaylanmıştır.

- Filmlerin kayıt için 6 veya daha yüksek Hız Sınıfındaki SD bellek kartları önerilir. Daha düşük değerli Hız Sınıfındaki bellek kartları kullanılırken film kaydı beklenmedik biçimde durabilir.

	SD bellek kartı	SDHC bellek kartı <sup>2</sup>	SDXC bellek kartı <sup>3</sup>
SanDisk	2 GB <sup>1</sup>	4 GB, 8 GB, 16 GB, 32 GB	64 GB, 128 GB
TOSHIBA	2 GB <sup>1</sup>	4 GB, 8 GB, 16 GB, 32 GB	64 GB
Panasonic	2 GB <sup>1</sup>	4 GB, 8 GB, 16 GB, 32 GB	64 GB
Lexar	–	4 GB, 8 GB, 16 GB, 32 GB	64 GB, 128 GB

<sup>1</sup> Bellek kartını kart okuyucu ya da benzer bir cihazda kullanırken, cihazın 2 GB kapasiteli kartları desteklediğinden emin olun.

<sup>2</sup> SDHC uyumlu. Bellek kartını kart okuyucu ya da benzer bir cihazda kullanırken, cihazın SDHC standardıyla uyumlu olduğundan emin olun.

<sup>3</sup> SDXC uyumlu. Bellek kartını kart okuyucu ya da benzer bir cihazda kullanırken, cihazın SDXC standardıyla uyumlu olduğundan emin olun.

- Yukarıdaki kartların detayları için üretici ile temasa geçin. Diğer üreticilerin bellek kartlarını kullanırken fotoğraf makinesinin performansını garanti edemeyiz.



## Adım 1 Fotoğraf Makinesini Açın

**1** Fotoğraf makinesini açmak için açma/kapama düğmesine basın.

- **Fotoğraf makinesini satın aldıktan sonra ilk kez açıyorsanız, bkz. "Görüntülenecek Dilin, Tarihin ve Saatin Ayarlanması"** (📖22).
- Objektif uzar ve ekran açılır.

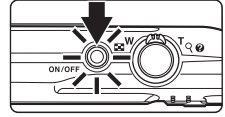

**2** Pil seviyesi göstergesini ve kalan poz sayısını kontrol edin.



Pil seviyesi göstergesi	Açıklama
	Pil seviyesi yüksek.
	Pil seviyesi düşük. Pili şarj etmeye hazırlayın ya da değiştirin.
Pil deşarj olmuş.	Fotoğraf makinesi resim çekemiyor. Pili şarj edin veya değiştirin.

### Kalan Poz Sayısı

Çekilebilecek görüntü sayısı gösterilir.

- Bir bellek kartı takıldıysa, görüntülerin fotoğraf makinesinin dahili belleğine kaydedildiğini belirten ögesi gösterilir (yaklaşık 42 MB).
- Kalan poz sayısı dahili bellekte ya da bellek kartında kalan kapasiteye, resim kalitesine ve resim boyutuna (resim modu) bağlıdır (📖61).
- Şekillerde gösterilen kalan poz sayısı gerçek ekrandan farklı olabilir.

## Fotoğraf Makinesinin Açılması ve Kapatılması



- Fotoğraf makinesi açıldığında, açık lambası (yeşil) yanacak ve ardından ekran açılacaktır (açık lambası ekran açıldığında söner).
- Fotoğraf makinesini kapatmak için, açma/kapama düğmesine basın. Fotoğraf makinesi kapandığında, açık lambası ve ekran kapanır.
- Fotoğraf makinesini izleme modunda açmak için, ▶ (yeniden oynatma) düğmesini basılı tutun. Objektif genişlemeyecektir.





### Enerji Tasarrufu İşlevi (Otomatik Kapanma)

Bir süre boyunca hiçbir işlem yapılmazsa ekran kapanacak, fotoğraf makinesi bekleme moduna girecek ve açık lambası yanıp sönecektir. Yaklaşık üç dakika daha hiçbir işlem yapılmazsa, fotoğraf makinesi otomatik olarak kapanacaktır.

Açık lambası yanıp sönerken ekranı yeniden etkinleştirmek için aşağıdaki düğmelerden herhangi birine basın:

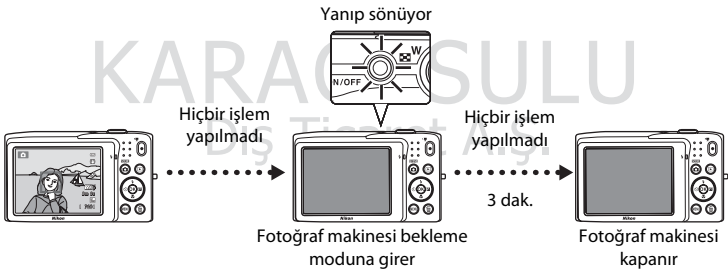
- Açma/kapama düğmesi, deklanşör,  (çekim modu) düğmesi, ▶ (yeniden oynatma) düğmesi ya da  film kayıt) düğmesi.



- Fotoğraf makinesinin bekleme moduna girmesi için geçmesi gereken süre, ayarlar menüsündeki 87) **Otomatik kapanma** seçeneğinden (86) değiştirilebilir.
- Varsayılan olarak, çekim modu ya da izleme modu kullanılırken fotoğraf makinesi yaklaşık bir dakika içinde bekleme moduna girer.
- AC adaptörü EH-62G (aynı satılır) kullanıldığında, fotoğraf makinesi 30 dakika (sabit) sonra bekleme moduna girer.

## Görüntülenecek Dilin, Tarihin ve Saatin Ayarlanması

Fotoğraf makinesi ilk açıldığında dil seçimi için bir iletişim penceresi görüntülenir.

- 1 İstenilen dili seçmek için çoklu seçici ▲ veya ▼ düğmesine ve ardından OK düğmesine basın.

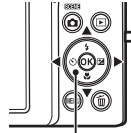

Çoklu seçici



- 2 Evet öğesini seçmek için ▲ ya da ▼ düğmesine basın ve ardından OK düğmesine basın.

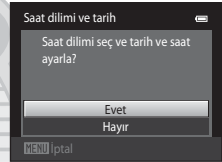

- 3 Yerel saat diliminizi seçmek için ◀ veya ▶ düğmesine ve ardından OK düğmesine basın.

- "Yaz Saati Uygulaması" hakkında daha fazla bilgi için, bkz. sayfa 23.



- 4 Gün, ay ve yılın gösterim sırasını seçmek için ▲ veya ▼ düğmesine ve ardından OK düğmesine ya da öğesine basın.

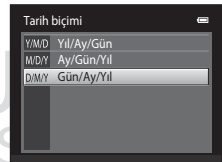

- 5 Tarih ve saati düzenlemek için ▲, ▼, ◀ ya da ▶ düğmesine ve ardından OK öğesine basın.

- Bir alan seçin: ▶ ya da ◀ düğmesine basın (virgüleme G, A, Y, saat ve dakika arasında değişir).
- Değeri düzenleyin: ▲ ya da ▼ düğmesine basın.
- Ayarları onaylayın: Dakika alanını seçin ve OK düğmesine veya ▶ düğmesine basın.



## 6 Evet öğesini seçmek için ▲ ya da ▼ düğmesine basın ve ardından OK düğmesine basın.

- Ayarlar uygulandığında, objektif uzar ve ekran gösterimi çekim modu olarak değişir.

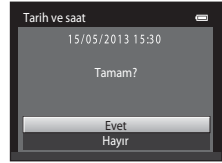

## Yaz Saati Uygulaması

Yaz saati uygulaması etkinse, adım 3'te bölgeyi ayarlarken yaz saati uygulamasını etkinleştirmek için ▲ düğmesine basın.

- Yaz saati uygulaması etkin olduğunda, ekranın en üst kısmında ☀️ simgesi görüntülenir. Yaz saati uygulaması işlevini kapatmak için, ▼ düğmesine basın.



## 🔑 Dil veya Tarih ve Saat Ayarının Değiştirilmesi

- Ayarlar menüsündeki **Dil/Language** ve **Saat dilimi ve tarih** ayarlarını kullanarak bu ayarları değiştirebilirsiniz (📖86).
- Ayarlar menüsünde **Saat dilimi** içerisindeki **Saat dilimi ve tarih** öğesinde yaz saati uygulaması etkinleştirildiğinde, makinenin saat ayarı bir saat ileri alınır ve devre dışı bırakıldığında bir saat geri alınır. Gidilen yer seçildiğinde (📍), fotoğraf makinesi otomatik olarak gidilen yer ile yerel saat dilimi (🏠) arasındaki süreyi hesaplar ve gidilen yerin tarih ve saatini kullanarak resimleri kaydeder.
- Tarih ve saati ayarlamadan çıkarsanız, çekim ekranı gösterildiğinde 📸 yanıp sönecektir. Tarih ve saati ayarlamak için ayarlar menüsündeki **Saat dilimi ve tarih** ayarını kullanın (📖86).

## 🔑 Saat Pili

- Fotoğraf makinesinin saati fotoğraf makinesinin ana pilinden ayrı olan yedek bir pil tarafından çalıştırılır.
- Fotoğraf makinesine ana pil takıldığında ya da makine isteğe bağlı bir AC adaptörüne bağlandığında yedek pil şarj olur ve on saatlik şarj süresi sonrasında birkaç günlük yedek güç sağlayabilir.
- Yedek pil biterse, fotoğraf makinesi açıldığında tarih ve saat ayar ekranı gösterilir. Tarih ve saati yeniden ayarlayın. Daha fazla bilgi için bkz. "Görüntülenecek Dilin, Tarihin ve Saatin Ayarlanması" (adım 2, 📖22).

## 🔑 Basılı Resimlere Çekim Tarihinin Basılması

- Çekim yapmadan önce tarih ve saati ayarlayın.
- Ayarlar menüsündeki **Tarihi bas** öğesini ayarlayarak çekim verilerini kalıcı olarak görüntüye basabilirsiniz (📖86).
- **Tarihi bas** seçeneğini kullanmadan çekilen görüntüleri çekim verilerini basmak için ViewNX 2 yazılımını kullanabilirsiniz (📖73).

## Adım 2 Bir Çekim Modu Seçin

### 1 düğmesine basın.

- İstenilen çekim modunu seçmenizi sağlayan çekim modu seçim menüsü gösterilir.

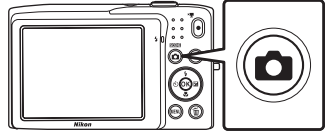

### 2 Bir çekim modu seçmek için çoklu seçicinin ▲ ya da ▼ düğmesine basın.

- Bu örnekte  (otomatik) modu kullanılmaktadır. ** Otomatik mod** ögesini seçin.

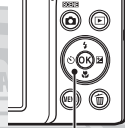

Çoklu seçici







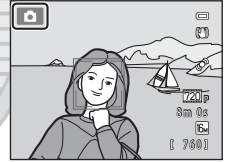















### 3 düğmesine basın.

- Makine  (otomatik) moduna geçer.
- Çekim ekranı hakkında ek bilgi için, bkz. "Ekran" (16).
- Çekim modu ayarı fotoğraf makinesi kapatıldıktan sonra bile korunur.











## Mevcut Çekim Modları

	Otomatik mod	 36
Genel çekim için kullanılır. İstediğiniz çekim türünü ve çekim koşullarını ayarlamak için, çekim menüsünde ayarlar yapabilirsiniz (  37).		
	Sahne	 39
Seçilen sahne için fotoğraf makinesi ayarları otomatik olarak en uygun hale getirilir. Otomatik sahne seçimi kullanılırken, bir resmi çerçevelediğinizde fotoğraf makinesi otomatik olarak optimum sahne modunu seçer ve sahneye uygun ayarları yükleyerek resim çekme işlemini daha da kolaylaştırır. <ul style="list-style-type: none"> <li>• Bir sahne seçmek için, önce çekim modu seçim menüsüne bakın ve ardından çoklu seçici  düğmesine basın. , ,  veya  düğmesine basarak istenilen sahneyi seçin ve ardından  düğmesine basın.</li> </ul>		
S0	Özel efektler	 47
Efektler çekim sırasında resimlere uygulanabilir. Altı farklı efekt mevcuttur. <ul style="list-style-type: none"> <li>• Bir efekt seçmek için, önce çekim modu seçim menüsüne bakın ve ardından çoklu seçici  düğmesine basın. , ,  veya  düğmesine basarak istenilen efekti seçin ve ardından  düğmesine basın.</li> </ul>		
	Akıllı portre	 49
Fotoğraf makinesi gülen bir yüz algıladığında, deklanşöre basmadan otomatik olarak fotoğraf çekebilirsiniz (Gülümseme zamanı). Ten yumuşatma seçeneği insan yüzlerindeki ten tonlarını daha pürüzsüz olarak görüntülemek için kullanılabilir.		

# KARACASULU

## Dış Ticaret A.Ş.

### Her Bir Çekim Modunda Bulunan Özellikler

- İlgili özellikleri ayarlamak için çoklu seçici , ,  ve  kullanılabilir. Daha fazla bilgi için "Çoklu Seçici Kullanılarak Ayarlanabilen Özellikler" (52) bölümüne bakın.
- Çekim modunu kullanırken, seçili çekim modunun menüsünü görmek için **MENU** düğmesine basın. Geçerli çekim modu için menüde bulunan ayarlar hakkında bilgi için "Çekim Özellikleri" (35) kısmına bakın.

## Adım 3 Resim Çerçeveslendirme

### 1 Fotoğraf makinesini her iki elinizle sabit tutun.

- Parmaklarınızı ve diğer nesnelere objektiften, flaştan, AF yardımcı aydınlatmasından, mikrofondan ve hoparlörden uzak tutun.
- Portre ("dikey") konumda fotoğraf çekerken, dahili flaş objektifin üzerinde olacak şekilde makineyi çevirin.

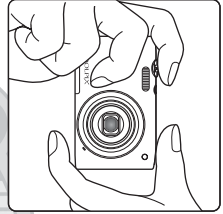
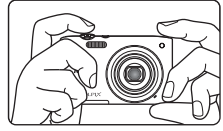

### 2 Resmi çerçeveslendirin.

- Fotoğraf makinesi bir yüzü algıladığında, algılanan yüz sarı renkli ikili bir kenarlıkla çerçeveslendirilir (netleme alanı) (varsayılan ayar).
- Azami 12 yüz algılanabilir. Makine birden fazla yüz algılasa, makineye en yakın yüz ikili kenarlıkla ve diğerleri tek kenarlıkla çerçeveslendirilir.
- İnsandan farklı konuların resmini çekerken veya herhangi bir yüzün algılanmadığı bir konuyu çerçeveslendirilirken, netleme alanı görüntülenmez. Hedef konu çerçevenin merkezinde ya da merkezine yakın olacak şekilde resmi çerçeveslendirin.

Çekim modu simgesi

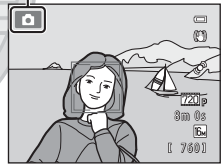

# KARACASULU

## Dış Ticaret A.Ş.

### Bir Tripod Kullanımı

- Aşağıdaki durumlarda çekim yaparken fotoğraf makinesini dengelemek için bir tripod kullanmanızı öneririz:
  - Az ışıkta veya flaş modu (☑54) (Kapalı) olarak ayarlandığında çekim yaparken.
  - Telefoto ayarını kullanırken.
- Çekim sırasında fotoğraf makinesini sabitlemek için bir tripod kullanırken, ayarlar menüsünde **Titreşim azaltma** özgesini **Kapalı** olarak ayarlayın (☑86).

## Zoom Kullanımı

Optik zoom'u etkinleştirmek için zoom kontrolünü kullanın.

- Konu çerçevenin büyük kısmını dolduracak şekilde zoom kontrolünü **T** konumuna çevirin.
- Uzaklaştırmak için zoom kontrolünü **W** konumuna çevirerek, çerçevede görünen alanı artırın.
- Fotoğraf makinesi açıldığında zoom konumu maksimum geniş açı zoom konumuna ayarlanır.
- Zoom kontrolü çevrildiğinde ekranın üstünde bir zoom göstergesi gösterilir.

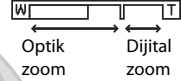
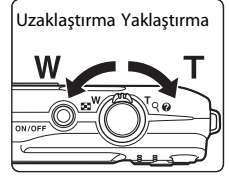

## Dijital Zoom

Fotoğraf makinesi maksimum optik zoom konumuna getirildiğinde, zoom kontrolünün **T** ögesine çevrilmesi ve bu şekilde tutulmasıyla dijital zoom özelliği devreye girer. Konu, 4x maksimum optik zoom oranına kadar büyütülür.

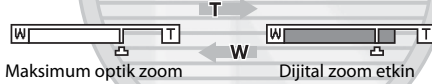

- Fotoğraf makinesi çerçevenin ortasına netleme yapar ve dijital zoom etkinken netleme alanı görüntülenmez.

# KARACASULU

## Ticaret A.Ş.

### Dijital Zoom ve Entropolasyon

Dijital zoom, optik zoom'dan farklı olarak görüntüleri büyütme için entropolasyon olarak bilinen bir dijital görüntü işlemi kullanmaktadır ve bu durum resim moduna (📷60) ve dijital zoom büyütme oranına bağlı olarak resim kalitesinde küçük bir bozulmaya yol açmaktadır.

Durağan görüntüler çekilirken, 📷 konumundan sonraki zoom konumlarında entropolasyon uygulanır. Zoom seviyesi 📷 konumunu aştığında, entropolasyon başlatılır ve entropolasyon uygulanmakta olduğunu göstermek için zoom göstergesinin rengi sarı olur. Resim küçüldükçe 📷 sağa hareket eder ve geçerli resim boyutu ayarında çekim yapmadan önce resimde bozulma olmadan durağan görüntüleri yakalamak için zoom konumunu onaylamanızı sağlar.

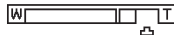

Küçük resim boyutu

- Dijital zoom, ayarlar menüsündeki (📷86) **Dijital zoom** seçeneğinden (📷87) devre dışı bırakılabilir.

## Adım 4 Netleme ve Çekim

### 1 Deklanşörün yarısına kadar direnç hissedene dek düğmeye yavaşça basın.

- Deklanşörün yarısına kadar bastığınızda, fotoğraf makinesi netlemeyi ve pozlamayı (deklanşör hızı ve diyafram değerini) ayarlar. Deklanşöre yarım basılırken netleme ve pozlama kilitli kalır.

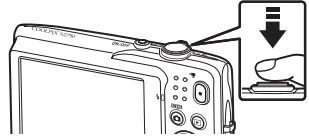

- Bir yüz algılandığında, etkin netleme alanını belirten ikili kenarlık ile çerçeveselendirilir. Konu odakta olduğunda ikili kenarlık yeşil yanar.



- Bir yüz algılanmadığında, fotoğraf makinesi otomatik olarak en yakındaki konuyu kapsayan netleme alanını (dokuz alana kadar) seçer. Konuya netleme yapıldığında, seçilen netleme alanı yeşil olarak yanar.

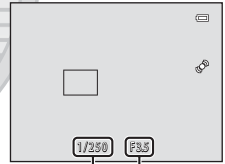

- Dijital zoom kullanıldığında netleme alanı görüntülenmez ve fotoğraf makinesi çerçevenin ortasına netleme yapar. Netleme sağlandığı anda, netleme göstergesi (□6) yeşil yanar.
- Deklanşöre yarım basıldığında netleme alanı veya netleme göstergesi kırmızı renkte yanıp sönerse, fotoğraf makinesi netleme yapamıyor demektir. Kompozisyonu değiştirin ve deklanşöre tekrar yarım basın.

### 2 Deklanşöre sonuna kadar basın.

- Deklanşör serbest bırakılır ve görüntü, bellek kartına ya da dahili belleğe kaydedilir.
- Deklanşöre büyük bir kuvvetle basarsanız, makine sarsılabilir ve resimleri bulanık hale getirebilir. Düğmeye yavaşça basın.



## ✓ Görüntü ve Film Kaydı Hakkında Not

Görüntü veya film kaydı yapılırken kalan poz sayısını veya maksimum film uzunluğunu gösteren gösterge yanıp sönerken, **pil yuvası/bellek kartı yuvası kapağını açmayın ya da pili veya bellek kartını çıkarmayın**. Bu durumda veri kaybı olabilir veya fotoğraf makinesi ya da bellek kartı hasar görebilir.

## ✓ Otomatik Netleme için Uygun Olmayan Konular

Otomatik netleme aşağıdaki durumlarda beklenildiği gibi çalışmayabilir. Bazı nadir durumlarda, konu, netleme alanı veya netleme göstergesinin yeşil yanmasına rağmen odakta olmayabilir:

- Nesne çok karanlıktır
- Sahnede keskin şekilde parlaklığı farklı olan konular vardır (örneğin, konunun arkasında bulunan güneş konunun çok karanlık görünmesine neden olur)
- Konu ve ortam arasında kontrast yoksa (örneğin, konu beyaz bir gömlek giymiş, beyaz bir duvarın önünde duruyorsa)
- Makineden farklı uzaklıkta olan birden fazla konu varsa (örneğin, konu bir kafes içindeyse)
- Düzenli geometrik desenler (ör. perdeler veya bir gökdelenin pencereleri)
- Konu çok hızlı hareket ediyorsa

Yukarıdaki durumlarda, tekrar netleme yapmak için otomatik modunda deklanşöre birkaç kez yarım basmayı deneyin ya da başka bir konuya netleme yapın ve netleme kilidini kullanın (☞67). Netleme kilidini kullanırken, fotoğraf makinesi ile netlemenin kilitli olduğu konu arasındaki mesafenin gerçek konu ile aynı olduğundan emin olun.

## ✓ Yüz Algılama Hakkında Not

Daha fazla bilgi için "Yüz Algılama" (☞64) bölümüne bakın.

## 📎 Konu Fotoğraf Makinesine Yakın Olduğunda

Fotoğraf makinesi odaklama yapmadıysa, makro modu ile (☞56) ya da **Yakın çekim** sahne modu (☞43) ile çekim yapmayı deneyin.

## 📎 AF yardımcı Aydınlatması ve Flaş

Konu iyi aydınlatılmamışsa, deklanşör sonuna kadar basıldığında AF-yardımcı aydınlatma (☞87) yanabilir ya da tam olarak basıldığında flaş (☞53) patlayabilir.

## 📎 Bir Çekimi Kaçırmanınizi Sağlamak İçin

Bir çekimi kaçırmaktan endişe ediyorsanız deklanşöre önce yarım daha sonra tam basın.

## Adım 5 Görüntüleri Oynatma

### 1 ▶ (yeniden oynatma) düğmesine basın.

- Fotoğraf makinesi izleme moduna girer ve çekilen son görüntü tam çerçeve izleme modunda görüntülenir.

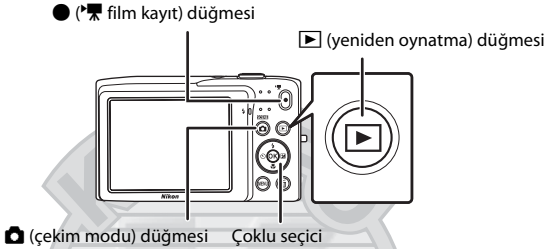

### 2 Görüntülenecek bir görüntüyü seçmek için çoklu seçiciyi kullanın.

- Önceki görüntüyü görmek için ▲ ya da ◀ düğmesine basın.
- Sonraki resmi görmek için ▼ ya da ▶ düğmesine basın.
- Görüntüler arasında hızlı bir şekilde gezinmek için, çoklu seçiciyi ▲, ◀, ▼ ya da ▶ basılı tutun.
- Dahili bellekte kayıtlı resimleri izlemek için bellek kartını çıkarın. Geçerli çerçeve sayısı/toplam çerçeve sayısı alanında  $\frac{11}{11}$  gösterilir.
- Çekim moduna dönmek için, düğmesine, deklanşöre ya da film kayıt) düğmesine basın.

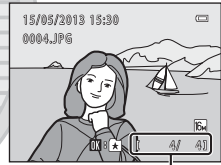

Geçerli kare sayısı/  
toplam kare sayısı

### Görüntülerin İzlenmesi

- Bir önceki veya sonraki görüntüye geçtikten hemen sonra kısa süreli olarak görüntü düşük çözünürlükte görüntülenebilir.
- Yüz algılama ( $\frac{11}{64}$ ) ya da evcil hayvan algılama ( $\frac{11}{46}$ ) kullanarak çekilen bir görüntüye bakıyorsanız, bu görüntüler **Sürekli**, **BSS**, **Ardışık 16 çekim** ( $\frac{11}{37}$ ) ya da **Konuyu izleme** ( $\frac{11}{38}$ ) ile çekilen görüntüler haricinde algılanan yüzlerin yönüne bağlı olarak çevrilecek ve otomatik olarak tam çerçeve izleme modunda gösterilecektir.
- Görüntülerin yönü izleme menüsünde **Resim döndürme** ( $\frac{11}{71}$ ) özgesi kullanılarak değiştirilebilir.

### Daha fazla bilgi

- Daha fazla bilgi için "İzleme Modunda Kullanılabilen Seçenekler (İzleme Menüsü)" ( $\frac{11}{71}$ ) bölümüne bakın.
- Daha fazla bilgi için "İzleme için Bazı Görüntü Türlerinin Seçilmesi" ( $\frac{11}{70}$ ) bölümüne bakın.

## Görüntülerin Nasıl Görüneceğinin Değiştirilmesi

İzleme modunu kullanırken, zoom kontrolünü **W** (📷) ve **T** (🔍) (📖4) konumuna çevirerek görüntülerin gösterilme şeklini değiştirebilirsiniz.

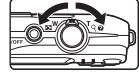

### İzleme Zoom İşlevi

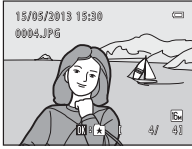

Görüntü tam çerçeve olarak gösterilir

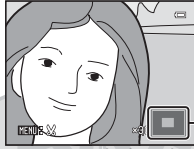

Görüntü yakınlaştırılır

Görüntü alanı kılavuzu

- Zoom kontrolünü **W** (📷)/**T** (🔍) konumuna çevirerek zoom oranını ayarlayabilirsiniz. Görüntüler 10 kata kadar yakınlaştırılabilir.
- Görüntünün farklı bir alanını görmek için, çoklu seçicinin ▲, ▼, ◀ ya da ▶ düğmesine basın.
- Yüz algılama (📖64) ya da evcil hayvan algılama (📖46) kullanarak çekilen bir görüntüye bakıyorsanız, fotoğraf makinesi **Sürekli, BSS, Ardışık 16 çekim** (📖37) ya da **Konuyu izleme** (📖38) ile çekilen görüntüler haricinde çekim sırasında algılanan yüze yaklaşma yapar. Görüntü çekildiğinde fotoğraf makinesi birden fazla yüz algıladıysa, farklı bir yüzü görüntülemek için ▲, ▼, ◀ ya da ▶ düğmesine basın. Yüz olmayan bir görüntü alanına yaklaşmak için, zoom oranını değiştirin ve ardından ▲, ▼, ◀ ya da ▶ düğmesine basın.
- **MENU** düğmesine tıklayarak görüntüyü kesebilir ve görüntünün gösterilen kısmını ayrı bir dosya olarak kaydedebilirsiniz (📖16).
- Tam çerçeve izleme moduna dönmek için **OK** düğmesine basın.

### Resim Küçük Resim Gösterimi/Takvim Gösterimi

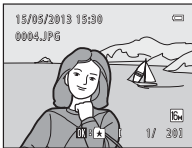

Tam çerçeve gösterim

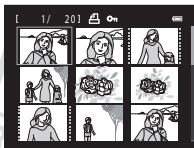

Resim küçük resim gösterimi  
(ekran başına 4, 9 ve 16 resim)





Takvim gösterimi

- Tek ekranda birkaç resme bakabilirsiniz ve bu durum istediğiniz resmi bulmanıza yardımcı olur.
- Zoom kontrolünü **W** (📷) veya **T** (🔍) konumuna çevirerek gösterilen küçük resim sayısını değiştirebilirsiniz.
- Bir görüntüyü seçmek için çoklu seçicinin ▲, ▼, ◀ ya da ▶ düğmesine basın ve ardından bu görüntüyü tam çerçeve göstermek için **OK** düğmesine basın.
- 16 küçük resim gösterildiğinde, takvim gösterimine geçmek için zoom kontrolünü **W** (📷) konumuna döndürün (tarihe göre sıralama modu hariç).
- Takvim gösterim modunu kullanırken, bir tarih seçmek için çoklu seçicinin ▲, ▼, ◀ ya da ▶ düğmesine basın ve ardından ilgili günde çekilen ilk görüntüye bakmak için **OK** düğmesine basın.

## Adım 6 İstenmeyen Görüntülerin Silinmesi

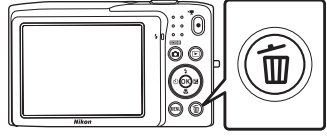
- 1 Ekranda görüntülenmekte olan görüntüyü silmek için  düğmesine basın.



- 2 İstenilen silme metodunu seçmek için çoklu seçici ▲ veya ▼ düğmesine ve ardından  düğmesine basın.

- **Mevcut resim:** Görüntülenmekte olan görüntüyü silin.
- **Seçilmiş resimleri sil:** Birden fazla görüntü seçin ve bunları silin. Daha fazla bilgi için "Seçilmiş Resimleri Silme Ekranını Kullanma" (📖33) bölümüne bakın.
- **Tüm resimler:** Tüm resimleri silin.
- Görüntüyü silmeden çıkmak için, **MENU** düğmesine basın.

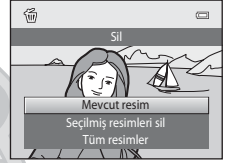

- 3 **Evet** öğesini seçmek için ▲ ya da ▼ düğmesine basın ve ardından  düğmesine basın.

- Silinen resimler bir daha geri yüklenemez.
- Görüntüyü silmeden çıkmak için, ▲ ya da ▼ düğmesine basarak **Hayır** öğesini seçin ve  düğmesine basın.



KARACASULU  
Dış Ticaret A.Ş.

### **Görüntülerin Silinmesiyle İlgili Notlar**

- Görüntüler silindikten sonra geri yüklenemez. Önemli görüntüler silinmeden önce bir bilgisayara veya başka bir ortama aktarılmalıdır.
- Korunan resimler silinemez (📖71).

### **Çekim Modunda Yakalanan Son Görüntünün Silinmesi**

Çekim modunda, kaydedilen son görüntüyü silmek için  düğmesine basın.



## Seçilmiş Resimleri Silme Ekranını Kullanma

**1** Çoklu seçicinin ◀ ya da ▶ düğmesine basarak silinecek bir görüntüyü seçin ve ardından ▲ düğmesine basarak ✓ ögesini görüntüleyin.

- Seçimi geri almak için, ▼ düğmesine basarak ✓ ögesini kaldırın.
- Zoom kontrolünü (📄2) T (🔍) konumuna çevirerek tam çerçeve izlemeye geçin ya da W (📄) konumuna getirerek küçük resimleri görüntüleyin.



**2** Silinecek tüm resimlere ✓ ekleyin ve seçimi uygulamak için OK düğmesine basın.

- Bir onaylama diyalogu görüntülenir. Başka işlemler için ekrandaki talimatları takip edin.

KARACASULU  
Dış Ticaret A.Ş.

### Bazı Görüntü Türlerinin Silmek için Seçilmesi

Sık kullanılan resimler modunu, otomatik sıralama modunu ve tarihe göre sıralama modunu kullanırken bir albüm, kategori ya da çekim tarihine göre silmek için görüntü seçebilirsiniz (📄70).



KARACASULU  
Dış Ticaret A.Ş.

# Çekim Özellikleri

Bu bölüm, fotoğraf makinesinin her bir çekim modunu ve çekim modunu kullanırken sunulan özellikleri açıklamaktadır.

Bu bilgilere bakarak, farklı çekim modlarını seçmeyi ve çekim koşulları ile çekmek istediğiniz görüntü türüne göre ayar yapmayı öğreneceksiniz.

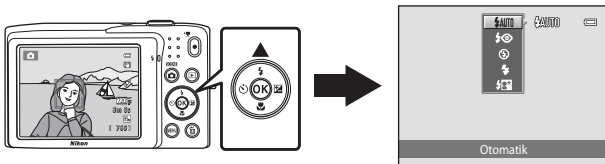
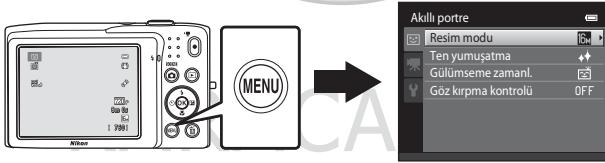
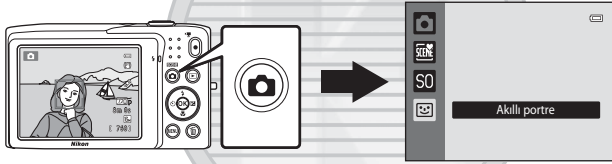

### 📷 (Otomatik) Modu

📷 (otomatik) modu genel fotoğrafçılık için uygundur ve çekim koşullarına uyum sağlamak ve istenilen çekim tipini ayarlamak için çeşitli (📖37) ayarları yapmanıza imkan verir.

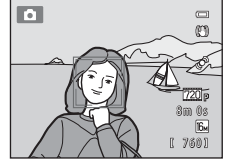

Çekim ekranında → 📷 (çekim modu) düğmesi → 📷 (otomatik) modu (📖24-25)

- **MENU** düğmesine basıp, 📷 sekmesini seçip **AF alanı modu** seçeneğini ayarlayarak netleme yapmak için, fotoğraf makinesinin çerçeve alanını nasıl seçeceğini değiştirebilirsiniz. Varsayılan ayar **Yüz önceliği** seçeneğidir.
- Çekim menüsünde **AF alanı modu** seçeneği **Yüz önceliği** (varsayılan ayar) olarak ayarlandığında fotoğraf makinesi aşağıdaki şekilde konuya netleme yapar:
  - Fotoğraf makinesi bir insan yüzü algırsa, fotoğraf makinesi otomatik olarak buna odaklanır (daha fazla bilgi için, bkz. "Yüz Algılama" (📖64)).
  - Hiçbir yüz algılanmadığında, fotoğraf makinesi en yakındaki konuyu içeren dokuz netleme alanından birini veya birden fazlasını otomatik olarak seçer. Konu netleme durumundayken, netleme alanı (aktif netleme alanı) yeşil renkte yanar (maksimum dokuz alan).

### 📷 (Otomatik) Modu Ayarlarının Değiştirilmesi

- Çoklu Seçici Kullanılarak Ayarlanabilen Özellikler (📖52): Flaş modu (📖53), otomatik zamanlama (📖55), makro modu (📖56) ve pozlama telafisi (📖57).
- **MENU** düğmesine basılarak ayarlanabilen özellikler: 📷 (Otomatik) Modunda Çekim Menüsü Seçenekleri (📖37).







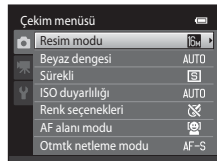

KARACASULU  
Dış Ticaret A.Ş.





## (Otomatik) Modunda Çekim Menüsü Seçenekleri

 (otomatik) modunda, aşağıdaki seçenekler değiştirilebilir.



 (Otomatik) modunda çekim ekranı → MENU düğmesi

Seçenek	Açıklama	
Resim modu	Resimleri kaydederken resim boyutu ve resim kalitesi bileşimini seçmenizi sağlar. Varsayılan ayar:  <b>4608x3456</b> . Bu ayar diğer çekim modları için geçerlidir.	60
Beyaz dengesi	Renklerin göze olduğu gibi görünmesini sağlamak için, ışık kaynağına uyacak şekilde resimdeki renkleri ayarlayabilmenizi sağlar. Her ne kadar <b>Otomatik</b> (varsayılan ayar) çoğu aydınlatma tipinde kullanılabilir olsa da, beyaz dengesi gökyüzü koşullarına ya da ışık kaynağına uyum için ayarlanabilir ve görüntüde daha doğal tonlar elde edilmiş olur. • Beyaz dengesi <b>Otomatik</b> ve <b>Flaş</b> dışında bir ayara getirildiğinde, flaş  ( <b>Kapalı</b> ) konumuna alın.	 24
Sürekli	<b>Tek, Sürekli, BSS</b> (  44) ya da <b>Ardışık 16 çekim</b> sürekli ayarlarından seçim yapmanızı sağlar. Varsayılan ayar <b>Tek</b> olur (ör., tek seferde bir resim çekilir). <b>Sürekli</b> seçeneğinde, resim modu  <b>4608x3456</b> olarak ayarlandığında, deklanşör basılı tutulurken yaklaşık 1,3 kare/ saniye (fps) hızında azami 6 adet görüntü çekilir.	 26
ISO duyarlılığı	Daha yüksek ISO duyarlılığı, daha karanlık koşullarda çekim yapabilemenizi ve bu şekilde daha karanlık konuların resmini çekebilmenizi sağlar. Ayrıca, benzer parlaklığa sahip olan konularda bile resimler daha kısa poz süresinde çekilebilir ve makine sarsıntısı ve konu hareketinden kaynaklı bulanıklık azaltılabilir. ISO duyarlılığı <b>Otomatik</b> (varsayılan ayar) olarak ayarlandığından, fotoğraf makinesi ISO duyarlılığını otomatik olarak ayarlar. <b>Otomatik</b> seçildiğinde ve ISO duyarlılığı otomatik olarak yükseltildiğinde, çekim ekranında <b>ISO</b> simgesi görünür (  6).	 28

Seenek	Aıklama	
Renk seenekleri	ekim sırasında grntlerin renk tonlarını deėiřtirmenizi saėlar. Kullanılabilir ayarlar řunlardır: <b>Standart renk</b> (varsayılan ayar), <b>Canlı renk</b> , <b>Siyah-beyaz</b> , <b>Sepya</b> ve <b>Cyanotype</b> .	 29
AF alanı modu	Otomatik netleme iin fotoėraf makinesinin netleme alanının nasıl belirleyeceėini ařaėıdakilerden semenizi saėlar: <b>Yz nceliėi</b> (varsayılan ayar), <b>Otomatik</b> , <b>Manuel</b> , <b>Merkez</b> , ya da <b>Konuyu izleme</b> .	 30
Otmk netleme modu	<b>Tek kare AF</b> (varsayılan ayar) seildiėinde, fotoėraf makinesi sadece deklanřrn yarısına kadar basıldıėında netleme yapar. <b>Devamlı AF</b> seildiėinde, fotoėraf makinesi deklanřrn yarısına kadar basıldıėında bile netleme yapar. Fotoėraf makinesinin netleme yapma sesini duyabilirsiniz.	 33

KARACASULU  
Dıř Ticaret A.ř.

 Aynı Anda Kullanılmayan zelliklerBazı iřlevler diėer men seenekleri ile kullanılamaz ()62).

## Sahne Modu (Sahnelere Uygun Çekim)

Seçilen konu için fotoğraf makinesi ayarları otomatik olarak en uygun hale getirilir. Aşağıda gösterilen sahne modları kullanılabilir.

Çekim ekranında → 📷 (çekim modu) düğmesi → 📷 (üstten ikinci simge\*) → ▶▶▶  
bir sahne seçin (📖24-25)

\* Seçilen son sahne modunun simgesi gösterilir. Varsayılan ayar şeklindedir 📷 (Otomatik sahne seçimi).

📷 Otomatik sahne seçimi (📖40)	👤 Portre (📖40)	🏞️ Manzara (📖40)	🏃 Spor (📖41)
🌃 Gece portresi (📖41)	🎉 Parti/Kapalı mekan (📖41)	🌅 Kumsal (📖41)	🎭 Kar (📖42)
🌅 Gün batımı (📖42)	🌃 Akşam karanlığı/şafak (📖42)	🌃 Gece manzarası (📖42)	👤 Yakın çekim (📖43)
🍽️ Yiyecek (📖43)	🏛️ Müze (📖44)	🌺 Havai fişek gösterisi (📖44)	📷 Siyah beyaz kopya (📖44)
📷 Arka plan aydınlatma (📖44)	🏞️ Panorama yardımı (📖45)	🐾 Evcil hayvan portresi (📖46)	

### 📷 Her Bir Sahne Modu Açıklamasının Görüntülenmesi (Yardım Ekranı)

Sahne seçim ekranında istenilen sahne tipini seçin ve bu sahnenin bir açıklamasını görmek için zoom kontrolünü (📖2) T (📷) konumuna çevirin. Orijinal ekrana dönmek için, zoom kontrolünü yeniden T (📷) konumuna döndürün.



### Sahne Modu Ayarlarının Değiştirilmesi

- İlgili özellikleri ayarlamak için, sahneye bağlı olarak çoklu seçicinin ▲ (📷), ▼ (📷), ◀ (📷) ve ▶ (📷) düğmesi kullanılabilir. Daha fazla bilgi için "Varsayılan Ayarlar" (📖58) bölümüne bakın.
- MENU** düğmesiyle ayarlanabilen özellikler: Resim modudur (resim boyutu ve resim kalitesi kombinasyonu) (📖60).

## Sahne Modu ve Özellikleri

### Otomatik sahne seçimi

Fotoğraf makinesi, çekim çerçevelendiğinde aşağıdaki listeden ideal sahne modunu otomatik seçerek çekimi kolaylaştırır.

: Portre, : Manzara, : Gece portresi, : Gece manzarası, : Yakın çekim, : Arka plan aydınlatma, : Diğer sahneler

- Fotoğraf makinesi bir sahne modu seçtiğinde, çekim ekranında görüntülenen çekim modu simgesi etkinleştirilen sahne modu için olan çekim moduna değiştirilir.
- Fotoğraf makinesinin netleme yaptığı çerçeve alanı (AF alanı) resmin kompozisyonuna bağlıdır. Fotoğraf makinesi bir insan yüzü algıladığında bu yüze netleme yapar (📖64).
- Çekim koşullarına bağlı olarak, fotoğraf makinesi istenen sahne modunu seçemeyebilir. Böyle bir durumda karşılaşırsanız,  (otomatik) moduna (📖24) geçin veya istediğiniz sahne modunu manuel olarak seçin (📖39).
- Dijital zoom kullanılamaz.

### Portre

Portreler için bu modu kullanın.

- Fotoğraf makinesi bir insan yüzü algılar ve üzerine netleme yapar (📖64).
- Fotoğraf makinesi, ten yumuşatma işlevini uygulayarak ten tonlarını yumuşatır (📖66).
- Hiçbir yüz algılanmadysa, fotoğraf makinesi çerçevenin ortasındaki konuya netleme yapar.
- Dijital zoom kullanılamaz.

### Manzara

Bu modu canlı manzaralar ve şehir manzaraları için kullanın.

- Deklanşöre yarım basıldığında, netleme alanları veya netleme göstergesi (📖6) her zaman yeşil renkte yanar.

KARACASULU  
Dış Ticaret A.Ş.

:  öğesinin gösterildiği sahne modlarında tripod kullanımı önerilir. Çekim sırasında fotoğraf makinesini sabitlemek için bir tripod kullanırken, ayarlar menüsünde **Titreşim azaltma** öğesini **Kapalı** olarak ayarlayın (📖86).



### Spor



Hareketi tek çekimle donduran ve seri çekilen durağan görüntülerde hareketlerin yakalanmasını sağlayan dinamik hareket çekimi için bu modu kullanın.

- Fotoğraf makinesi çerçevenin merkezine netleme yapar.
- Sürekli görüntü çekmek için, deklanşörü basılı tutun. Resim modu  **4608x3456** olarak ayarlandığında yaklaşık 1,3 kare/saniye (fps) hızında 6 adede kadar görüntü çekilir.
- Deklanşöre yarım basılmasa bile fotoğraf makinesi sürekli olarak netleme yapar. Fotoğraf makinesinin netleme yapma sesini duyabilirsiniz.
- Sürekli çekim sırasında, netleme, pozlama ve renk her serideki ilk görüntü ile belirlenen değerlerde sabitlenir.
- Sürekli çekimde kare hızı, geçerli resim modu ayarına, kullanılan bellek kartına veya çekim koşuluna göre değişebilir.

### Gece portresi



Gün batımında veya gece çekilen portreler için bu modu kullanın.

- Fotoğraf makinesi bir insan yüzü algılar ve üzerine netleme yapar (64).
- Fotoğraf makinesi, ten yumuşatma işlevini uygulayarak ten tonlarını yumuşatır (66).
- Hiçbir yüz algılanmadıysa, fotoğraf makinesi çerçevenin ortasındaki konuya netleme yapar.
- Dijital zoom kullanılamaz.

### Parti/Kapalı mekan

Bu seçenekte mum ışığının ve diğer kapalı mekan arka plan ışıklarının yarattığı etki yakalanır.

- Fotoğraf makinesi çerçevenin merkezine netleme yapar.
- Karanlık bir ortamda çekim yaparken fotoğraf makinesini sabit tutun. Çekim sırasında fotoğraf makinesini sabitlemek için bir tripod kullanırken, ayarlar menüsünde **Titreşim azaltma** özgesini **Kapalı** olarak ayarlayın (86).

### Kumsal

Bu seçenekte, kumsal ya da üzerinden güneş ışığı yansıyan deniz gibi konuların parlaklığı canlı bir şekilde yakalanır.

- Fotoğraf makinesi çerçevenin merkezine netleme yapar.

## Sahne Modu (Sahnelere Uygun Çekim)

### Kar

Güneş ışığı alan karın parlaklığını yakalar.

- Fotoğraf makinesi çerçevenin merkezine netleme yapar.

### Gün batımı



Bu seçenekle, güneşin doğuşunda ve batışında ortaya çıkan kuvvetli renkler canlı bir şekilde yakalanır.

- Fotoğraf makinesi çerçevenin merkezine netleme yapar.

### Akşam karanlığı/şafak



Bu seçenekte, güneşin doğuşundan önce ve batışından sonra oluşan zayıf ışıklı doğal renkler korunur.

- Deklanşöre yarım basıldığında, netleme alanları veya netleme göstergesi (📖6) her zaman yeşil renkte yanar.

### Gece manzarası





Çarpıcı gece manzaralarının yakalanabilmesi için düşük çekim hızları kullanılır.

- Deklanşöre yarım basıldığında, netleme alanları veya netleme göstergesi (📖6) her zaman yeşil renkte yanar.

# KARACASULU

## Dış Ticaret A.Ş.

  öğesinin gösterildiği sahne modlarında tripod kullanımı önerilir. Çekim sırasında fotoğraf makinesini sabitlemek için bir tripod kullanırken, ayarlar menüsünde **Titreşim azaltma** öğesini **Kapalı** olarak ayarlayın (📖86).

### 📷 Yakın çekim

Bu özelliği kullanarak çiçek, böcek ve diğer küçük nesnelere yakın plan çekebilirsiniz.

- Makro modu (📷56) etkinleştirilir ve fotoğraf makinesi netleyebileceği en yakın mesafedeki noktayı otomatik olarak yakınlaştırır.
- Aktif netleme alanı (OK) düğmesine ve ardından çoklu seçici ▲, ▼, ◀ veya ▶ düğmesine basılarak hareket ettirilebilir. Aşağıdaki bir ayarı yapmadan önce, netleme alanı seçimini iptal etmek için (OK) düğmesine basın.
  - Flaş modu
  - Otomatik zamanlama
  - Pozlama telafisi
- Deklanşör yarım basılı tutulmasa bile fotoğraf makinesi sürekli olarak netleme yapar. Fotoğraf makinesinin netleme yapma sesini duyabilirsiniz.

### 📷 Yiyecek

Yiyecek fotoğrafı çekilirken kullanın.

- Makro modu (📷56) etkinleştirilir ve fotoğraf makinesi netleyebileceği en yakın mesafedeki noktayı otomatik olarak yakınlaştırır.
- Çoklu seçici ▲ ve ▼ düğmesine basarak rengi ayarlayabilirsiniz. Seçilen renk tonu ayarı, fotoğraf makinesi kapatıldıktan sonra bile fotoğraf makinesinin belleğinde saklanır.
- Aktif netleme alanı (OK) düğmesine ve ardından çoklu seçici ▲, ▼, ◀ veya ▶ düğmesine basılarak hareket ettirilebilir. Aşağıdaki bir ayarı yapmadan önce, netleme alanı seçimini iptal etmek için (OK) düğmesine basın.
  - Renk
  - Otomatik zamanlama
  - Pozlama telafisi
- Deklanşör yarım basılı tutulmasa bile fotoğraf makinesi sürekli olarak netleme yapar. Fotoğraf makinesinin netleme yapma sesini duyabilirsiniz.

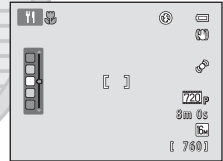

# KARACASULU

## Dış Ticaret A.Ş.

## Sahne Modu (Sahnelere Uygun Çekim)

### Müze

Flaşlı çekimlerin yasak olduğu iç mekanlarda (örneğin, müzeler ve sanat galerileri) veya flaş kullanmak istemediğiniz diğer ayarlarda kullanılır.

- Fotoğraf makinesi çerçevenin merkezine netleme yapar.
- Deklanşöre sonuna kadar basıldığında fotoğraf makinesi on adede kadar görüntü içeren bir dizi yakalar, bu dizi içerisindeki en net görüntü otomatik olarak seçilir ve kaydedilir (BSS (En İyi Çekim Seçici)).

### Havai fişek gösterisi



Havai fişeklerin patlayan ışığının yayılması çekilirken yavaş enstantane hızı kullanılır.

- Fotoğraf makinesi sonsuza netleme yapar.
- Deklanşöre yarım basıldığında netleme göstergesi (📖6) daima yeşil yanar.

### Siyah beyaz kopya

Bu seçenekte, beyaz bir zemin üzerinde bulunan ya da basılı olan metin veya çizimlerin net görüntüleri oluşturulur.

- Fotoğraf makinesi çerçevenin merkezine netleme yapar.
- Bir konuyu yakın mesafeden çekerken makro modunu (📖56) kullanın.

### Arka plan aydınlatma

Bu özellik, arkadan gelen ışık konunun özelliklerini ya da ayrıntılarını gölgelediğinde kullanılır. Flaş, gölgeleri "doldurmak" (aydınlatmak) üzere otomatik olarak patlar.

- Fotoğraf makinesi çerçevenin merkezine netleme yapar.

KARACASULU  
Dış Ticaret A.Ş.

  öğesinin gösterildiği sahne modlarında tripod kullanımı önerilir. Çekim sırasında fotoğraf makinesini sabitlemek için bir tripod kullanırken, ayarlar menüsünde **Titreşim azaltma** öğesini **Kapalı** olarak ayarlayın (📖86).

## ☰ Panorama yardımı



Bilgisayarda birleştirerek panorama haline getirebileceğiniz bir dizi görüntü çeker.

- ▲, ▼, ◀ ya da ▶ çoklu seçici düğmelerine basarak görüntüleri panoramaya ekleme yönünü seçin ve ardından ⓧ düğmesine basın.
- İlk görüntüyü çektikten sonra, her bir görüntünün sonraki ile nasıl bağlanacağını kontrol ederek gerekli ek çekimleri de yapın. Çekimi bitirmek için, ⓧ düğmesine basın.
- Görüntüleri bir bilgisayara aktarın ve bunları tek bir panoramada birleştirmek için Panorama Maker (☰74) programını kullanın.
- Daha fazla bilgi için "Panorama Yardımının Kullanımı" (8-82) bölümüne bakın.

KARACASULU  
Dış Ticaret A.Ş.

### 🐾 Evcil hayvan portresi

Hayvanların portresini çekmek için bu modu kullanın (köpekler veya kediler). Fotoğraf makinesi bir köpek ya da kedinin yüzünü algıladığında, varsayılan ayarda yüzü netleme yapar ve deklanşörü otomatik serbest bırakır (otomatik serbest bırak).

- Gösterilen ekranda sahne modu için 🐾 **Evcil hayvan portresi** seçildiğinde, **Tek** ya da **Sürekli** ögesini seçin.
    - **Tek**: Fotoğraf makinesi tek seferde bir görüntü çeker.
    - **Sürekli** (varsayılan ayar): Algılanan yüzde netleme elde edildiğinde, 3 resim çekilebilir (Sürekli çekim hızı: resim modu ayarı 📷 **4608x3456** iken, yaklaşık 1,2 fps'dir). **Sürekli** seçildiğinde çekim sırasında ekranda 📷 simgesi gösterilir.
  - Algılanan yüz çevresinde bir ikili kenarlık (netleme alanı) gösterilir ve netleme yapıldığında yeşile döner. En fazla beş adet yüz algılanabilir. Fotoğraf makinesi birden fazla yüz algıladığında, iki kenarlık en büyük yüz çevresinde, tekli kenarlıklar ise diğerlerinin çevresinde gösterilir.
  - Hiçbir hayvan yüzü algılanmadığında, deklanşöre basılarak deklanşör serbest bırakılabilir.
    - Hiçbir hayvan yüzü algılanmadığında fotoğraf makinesi çerçevenin ortasındaki konuya netleme yapar.
    - **Sürekli** seçildiğinde, deklanşöre basılı tutularak yaklaşık 1,3 fps hızında 6 adede kadar resim çekilir (resim modu ayarı 📷 **4608x3456** olarak ayarlandığında).
  - Otomatik serbest bırakma ayarlarını değiştirmek için çoklu seçiciye ◀ (🔄) basın.
    - **Otomatik serbest bırak** (varsayılan ayar): Fotoğraf makinesi algılanan yüzü netleme yaptığında, deklanşörü otomatik olarak serbest bırakır. **Otomatik serbest bırak** seçildiğinde, çekim ekranında 📷 simgesi görüntülenir.
    - **OFF**: Yalnızca deklanşöre basıldığında deklanşör serbest bırakılır.
  - Dijital zoom kullanılamaz.
  - Hayvan ile fotoğraf makinesi arasındaki mesafe ya da yüzün parlaklığı ve hayvanın hareket hızı gibi faktörler fotoğraf makinesinin köpek veya kedilerin yüzlerini algılamasını önleyebilir ya da bu köpek ya da kedilerin yüzleri dışındaki yüzlerde kenarlıklar gösterilmesine neden olabilir.
  - **Otomatik serbest bırak** aşağıdaki durumlarda otomatik kapanır:
    - Arka arkaya beş çekim yapıldığında.
    - Dahili bellek ya da bellek kartı dolduğunda.
- Otomatik serbest bırak** ile resim çekmeye devam etmek için, çoklu seçiciye ◀ (🔄) basın ve ayarı tekrar değiştirin.

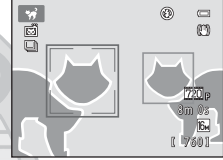

## Özel Efektler Modu (Çekim Sırasında Efektlerin Uygulanması)

Efektler çekim sırasında resimlere uygulanabilir.

Çekim ekranında → 📷 (çekim modu) düğmesi → SO (üstten üçüncü simge\*) → ▶▶▶  
bir efekt seçin (📖24-25)

\* Seçilen son efekt simgesi gösterilir. Varsayılan ayar SO (yumuşak).

Aşağıdaki altı efekt mevcuttur.



Kategori	Açıklama
SO Yumuşak (varsayılan ayar)	Tüm görüntüye hafif bir bulanıklık ekleyerek görüntüyü yumuşatır.
SE Nostaljik sepya	Eski bir fotoğraf izlenimi vermek için sepya tonu ekler ve kontrastı azaltır.
☐ Yüksek kontrast monokrom	Görüntüyü siyah beyaz yapar ve keskin bir kontrast verir.
HI Fazla ışık	Tüm görüntüye parlak bir ton verir.
LO Az ışık	Tüm görüntüye koyu bir ton verir.
🖌️ Seçici renk	Sadece belirlenen rengin kalacağı siyah ve beyaz bir görüntü oluşturur.

• Fotoğraf makinesi çerçevesinin merkezindeki alana netleme yapar.

• **Seçici renk** seçildiğinde, ayar düğmesinden istenilen rengi seçmek için çoklu seçici ▲ veya ▼ düğmesini kullanın.

Aşağıdaki işlemlerden herhangi bir tanesinin ayarını değiştirmek için öncelikle OK düğmesine basarak renk seçimini iptal edin ve daha sonra ayarı arzu ettiğiniz şekilde değiştirin.

- Flaş modu (📖53)
- Otomatik zamanlama (📖55)
- Makro modu (📖56)
- Pozlama telafisi (📖57)

Renk seçme ekranına dönmek için, tekrar OK düğmesine basın.

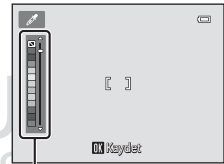

Ayar düğmesi



## Özel Efekt Modu Ayarlarının Deęiştirilmesi

- Çoklu seçici (52) kullanılarak ayarlanabilen özellikler: Flaş modu (53), otomatik zamanlama (55), makro modu (56) ve pozlama telafisidir (57).
- **MENU** düğmesine basılarak ayarlanabilen özellikler: Resim boyutu ve resim kalitesi kombinasyonu olan resim modu (60).



KARACASULU  
Dış Ticaret A.Ş.



## Akıllı Portre Modu (Gülen Yüz Görüntülerinin Çekilmesi)

İnsan gülümsemesi algılandığında, fotoğraf makinesi deklanşöre basmanıza gerek kalmadan deklanşörü otomatik olarak serbest bırakır (gülümseme zamanı.). Ten yumuşatma seçeneği insan yüzlerindeki ten tonlarını düzleştirmek için de kullanılabilir.

Çekim ekranında → 📷 (çekim modu) düğmesi → 📷 Akıllı portre (📖24-25)

### 1 Bir resmi çerçevele ve deklanşöre basmadan konunun gülümsemesini bekleyin.

- Fotoğraf makinesi bir insan yüzü algıladığında, yüzün etrafında sarı ikili kenarlık (netleme alanı) görüntülenir. Fotoğraf makinesi bir yüzde netleme yaptığında, hemen ikili kenarlık yeşil olacak ve netleme kilitlenecektir.
- En fazla üç yüz algılanabilir. Fotoğraf makinesi birden fazla yüz algıladığında, çerçevenin merkezine en yakın yüz ikili kenarlıkla, diğer yüzler ise tek kenarlıklarla gösterilir.
- Fotoğraf makinesi ikili kenarlıkla çerçevelemlenen yüzün gülümsediğini algıladıysa, **Gülümseme zamanı.** (📖51) etkinleşir ve deklanşör otomatik olarak açılıp kapanır.
- Deklanşör her bırakıldığında, fotoğraf makinesi sürekli otomatik çekim için yüz algılama ve gülümseme algılama işlemlerini tekrar başlatır.

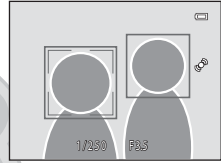

### 2 Çekimi durdurma.

- Gülen yüzlerin otomatik çekimini durdurmak için, aşağıdakileri yapın.
  - Fotoğraf makinesini kapatın.
  - **Gülümseme zamanı.** (📖51) öğesini **Kapalı** olarak ayarlayın.
  - 📷 düğmesine basın ve başka bir çekim modu seçin.

KARACASULU  
Dış Ticaret A.Ş.

### ✓ Akıllı Portre Modu Hakkında Notlar

- Dijital zoom kullanılamaz.
- Bazı çekim koşullarında, fotoğraf makinesi yüzleri veya gülümsemeleri algılayamayabilir.
- Daha fazla bilgi için "Yüz Algılama Fonksiyonu ile İlgili Notlar" (865) bölümüne bakın.

### ✎ Gülümseme Zamanlayıcısı Modunda Otomatik Kapanma

**Gülümseme zamanl.** seçeneği **Açık** olarak ayarlandığında, otomatik kapanma işlevi (87) etkinleştirilir ve aşağıda belirtilen durumlardan biri sürerse ve başka bir işlem yapılmazsa fotoğraf makinesi kapanır.

- Fotoğraf makinesi herhangi bir yüz algılamadığında.
- Fotoğraf makinesi bir yüzü algıladığında, fakat gülümsemeyi algılayamadığında.

### ✎ Otomatik Zamanlama Lambası

Gülümseme zamanlayıcısı etkinleştirildiğinde ve fotoğraf makinesi bir yüz algıladığında, otomatik-zamanlama lambası yanıp söner, deklanşör bırakıldıktan hemen sonra ise hızlı yanıp söner.

### ✎ Deklanşörü Elle Bırakma

Resimler, deklanşöre basılarak tekrar çekilebilir. Hiçbir yüz algılanmıyorsa, fotoğraf makinesi çerçevenin ortasındaki konuya netleme yapar.

## Akıllı Portre Modundaki Ayarları Deęiřtirme

- Çoklu Seçici Kullanılarak Ayarlanabilen Özellikler (📖52): Flař modu (📖53), otomatik zamanlama (📖55) ve pozlama telafisi (📖57).
- **MENU** düęmesiyle ayarlanabilen fonksiyonlar hakkında daha fazla bilgi için, "Akıllı Portre Menü Seçenekleri" (📖51) bölümüne bakın.

## Akıllı Portre Menü Seçenekleri

Akıllı portre modunda, ařađıdaki seçenekler deęiřtirilebilir.

Akıllı portre modu çekim ekranında → **MENU** düęmesi

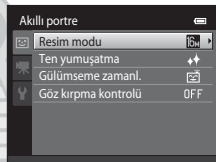

Seçenek	Açıklama	📖
Resim modu	Resimleri kaydederken resim boyutu ve resim kalitesi bileřimini seçmenizi saęlar. Resim modu ayarını deęiřtirirseniz, yeni ayar tüm çekim modlarına uygulanır.	60
Ten yumuřatma	Ten yumuřatma etkini ayarlamana olanak saęlar. Fotoęraf makinesi, görüntüleri kaydetmeden önce ten yumuřatma iřlevini uygulayarak yüz teni tonlarını yumuřatır. Uygulanan efekt miktarını seçebilirsiniz. Varsayılan ayar <b>Normal</b> seçeneęidir.	👁️34
Gülümseme zamanl.	<b>Açık</b> (varsayılan ayar) seçildięinde, fotoęraf makinesi insan yüzlerini tespit eder ve bir gülümseme algılandığında otomatik olarak deklanřörü bırakır. Otomatik zamanlama bu özellik ile kullanılamaz.	👁️34
Göz kırpm kontrolü	<b>Açık</b> seçildięinde, her resim çekiminde fotoęraf makinesi deklanřörü iki kez serbest bırakır. İki çekimden, konunun gözlerinin açık olduęu çekim kaydedilir. <b>Açık</b> seçildięinde flař kullanılamaz. Varsayılan ayar <b>Kapalı</b> seçeneęidir.	👁️35

### 📌 Aynı Anda Kullanılamayan Özellikler

Bazı iřlevler dięer menü seçenekleri ile kullanılamaz (📖62).

## Çoklu Seçici Kullanılarak Ayarlanabilen Özellikler

Çekim yaparken, çoklu seçicinin ▲ (⚡), ▼ (⌚), ◀ (👤), ▶ (📄) ya da ► (📄) düğmelerine basılarak aşağıdaki çekim işlevleri ayarlanabilir.

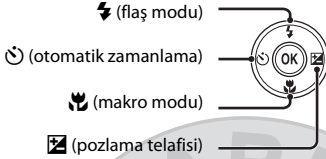

### Her Çekim Modu için Geçerli olan Fonksiyonlar

Aşağıda gösterildiği gibi çekim moduna göre ayarlanabilen fonksiyonlar.

- Her bir modun varsayılan ayarları hakkında daha fazla bilgi almak için, bkz. "Varsayılan Ayarlar" (📖58).

Fonksiyonlar	📷 (Otomatik mod)	Sahne	Özel efektler	Akıllı portre
Flaş modu (📖53)	✓	1	✓	✓ <sup>2</sup>
Otomatik zamanlama (📖55)	✓		✓	✓ <sup>2</sup>
Makro (📖56)	✓		✓	-
Pozlama telafisi (📖57)	✓		✓	✓

<sup>1</sup> Sahneye bağlı olarak değişir. Daha fazla bilgi için "Varsayılan Ayarlar" (📖58) bölümüne bakın.

<sup>2</sup> Akıllı portre ayarlarına bağlı olarak değişir. Daha fazla bilgi için "Varsayılan Ayarlar" (📖58) bölümüne bakın.

KARACASULU  
Dış Ticaret A.Ş.

## Flaş Kullanımı (Flaş Modları)

Çekim koşullarına uyacak şekilde flaş modu ayarlanabilir.

**1** Çoklu seçici ▲ (⚡ flaş modu) düğmesine basın.



**2** İstenilen flaş modunu seçmek için çoklu seçici ▲ veya ▼ düğmesine ve ardından OK düğmesine basın.

- Daha fazla bilgi için "Mevcut Flaş Modları" (54) bölümüne bakın.
- Birkaç saniye içinde OK düğmesine basılarak bir ayar uygulanmazsa, seçim iptal edilecektir.
- **SAUTO** (Otomatik) uygulandığında, **Resim bilgisi** ayarlarına bağlı olmaksızın birkaç saniyeliğine sadece SAUTO görüntülenir (53).



**3** Konuyu çerçeveledirin ve bir fotoğraf çekin.

- Deklanşöre yarım basıldığında flaş lambası flaşın durumunu gösterir.
  - Açık: Deklanşöre tam bastığınızda flaş yanacaktır.
  - Yanıp sönmeye: Flaş şarj oluyor. Birkaç saniye bekleddikten sonra tekrar deneyin.
  - Kapalı: Görüntü çekilirken flaş patlamayacaktır.
- Pil düşüğe, flaş şarj olurken ekran kapanır.

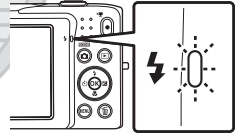

KARACASULU  
Dış Ticaret A.Ş.

### Flaşın Etkin Aralığı

ISO duyarlılığı **Otomatik** olarak ayarlandığında, flaş maksimum geniş açı zoom konumunda 0,5–4,0 m, maksimum telefoto zoom konumunda 0,5–2,0 m aralığındadır.

### Mevcut Flaş Modları



#### Otomatik

Aydınlatma yetersiz olduğunda flaş otomatik olarak patlar.



#### Oto. kırm. göz azaltma işlevi

İnsanların resimlerini çekmeye uygundur. Bu seçenek flaşın neden olduğu "kırmızı göz" etkisini azaltır.



#### Kapalı

Aydınlatma yetersiz olsa bile flaş patlamaz. Karanlıkta çekim yaparken fotoğraf makinesini dengelemek için bir tripod kullanmanızı öneririz.



#### Dolgu flaşı

Flaş her çekimde patlar. Gölgeleeri ve arka planı aydınlatılmış konuları "doldurmak" (aydınlatmak) için kullanın.



#### Yavaş senk

Otomatik flaş modu yavaş deklanşör hızı ile birleşir. Arka planda görüntü içeren, akşam ve gece çekilen portreler için uygundur. Flaş ana konuyu aydınlatır; gece veya soluk ışıkta arka plan çekimi için düşük enstantane hızları kullanılır.



### Flaş Modu Ayarı

- Varsayılan flaş modu ayarı, çekim moduna bağlı olarak farklılık gösterir. Daha fazla bilgi için bkz. "Varsayılan Ayarlar" (□58) ve "Her Çekim Modu için Geçerli olan Fonksiyonlar" (□52).
- Bazı işlevler diğer menü seçenekleri ile kullanılamaz (□62).
- Fotoğraf makinesi kapatıldıktan sonra bile, (otomatik) modunda uygulanan flaş modu ayarı makine belleğinde saklanır.



### Kırmızı Göz Azaltma

Bu fotoğraf makinesinde gelişmiş kırmızı göz azaltma ("Fotoğraf Makinesindeki Kırmızı Göz Azaltma İşlevi") özelliği kullanılmaktadır.

Fotoğraf makinesi görüntüyü kaydederken "kırmızı göz" algılsa, etkilenen alan görüntü kaydedilmeden önce kırmızı göz etkisini azaltmak üzere işleme tabi tutulur.

Çekim yaparken aşağıdakilere dikkat edin:

- Resimlerin kaydedilmesi normalden daha uzun sürer.
- Kırmızı göz azaltma işlevi ile bazen istenilen sonuç alınamayabilir.
- Çok nadir olarak kırmızı göz etkisinin görülmediği alanlar kırmızı göz azaltma işleminden etkilenebilir; bu durumda başka bir flaş modu seçip yeniden deneyin.

## Otomatik zamanlamanın kullanımı

Fotoğraf makinesi, deklanşöre basıldıktan on veya iki saniye sonra deklanşörü serbest bırakan bir otomatik zamanlama özelliğine sahiptir. Otomatik zamanlama, çektiğiniz resme dahil olmak istediğinizde ve deklanşöre bastığınızda fotoğraf sarsıntı etkilerini ortadan kaldırmak istediğinizde kullanışlıdır. Otomatik zamanlama işlevini kullanırken, bir tripod kullanmazsanız önerilir. Çekim sırasında fotoğraf makinesini sabitlemek için bir tripod kullanırken, ayarlar menüsünde **Titreşim azaltma** öğesini **Kapalı** olarak ayarlayın (☞86).

- 1** Çoklu seçiciye ◀ (☺ otomatik zamanlama) basın.



- 2** ☺10s ya da ☺2s öğesini seçmek için çoklu seçicinin ▲ ya da ▼ düğmesine ve ardından OK düğmesine basın.

- ☺10s (on saniye): Düşünler gibi önemli etkinlikler için uygundur
- ☺2s (iki saniye): Makine sarsıntısını önlemek için kullanılır
- Birkaç saniye içinde OK düğmesine basılarak bir ayar uygulanmazsa, seçim iptal edilecektir.
- Çekim modu **Evcil hayvan portresi** sahne modu olarak ayarlandığında, ☺ (Otomatik serbest bırak) öğesi görüntülenir (☞46). Otomatik zamanlama ayarları ☺10s ve ☺2s kullanılamaz.

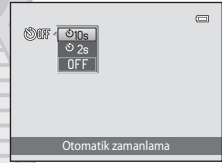

- 3** Resmi çerçevlendirin ve deklanşöre yarım basın.

- Netlik ve pozlama ayarlanacaktır.



- 4** Deklanşöre sonuna kadar basın.

- Otomatik zamanlama başlar ve deklanşör serbest bırakılmadan önce kalan saniye ekranda görüntülenir. Otomatik zamanlama lambası zamanlayıcı geriye doğru sayarken yanıp söner. Deklanşör bırakılmadan yaklaşık bir saniye önce lambanın yanıp sönmeye durur, sabit şekilde yanar.
- Deklanşöre basılıp bırakıldığında, otomatik zamanlama **OFF** olarak ayarlanacaktır.
- Resim çekilmeden önce zamanlayıcıyı durdurmak için deklanşöre tekrar basın.

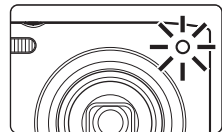
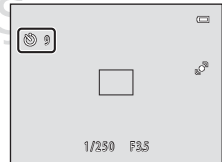

### Makro Modunun Kullanılması

Makro modunu kullanırken, fotoğraf makinesi objektifin önünden yaklaşık 5 cm uzaklıktaki nesnelere netleme yapabilir. Bu özellik, çiçek ve diğer küçük cisimlerin yakın resimlerini çekerken işe yarar.

**1** Çoklu seçiciye ▼ (🌸 makro modu) basın.



**2** Çoklu seçicinin ▲ ya da ▼ düğmesine basarak **ON** öğesini seçin ve ardından **OK** düğmesine basın.

- Makro modu simgesi (🌸) gösterilir.
- Birkaç saniye içinde **OK** düğmesine basılarak ayar uygulanmazsa, seçim iptal edilecektir.



**3** Zoom oranı 🌸 ile zoom göstergesinin yeşil yanacağı bir konuma ayarlamak için zoom kontrolünü çevirin.

- Çekim sırasında nesneye ne kadar yaklaşabileceğiniz zoom oranına bağlıdır. Zoom oranı 🌸 ve zoom göstergesinin yeşil yandığı bir konuma ayarlandığında, fotoğraf makinesi objektiften yaklaşık 10 cm mesafeye kadar olan konulara netleme yapabilir. Zoom maksimum açı konumundayken, (🌸 öğesinin görüntülediği konum), fotoğraf makinesi objektiften yaklaşık 5 cm mesafeye kadar olan konulara netleme yapabilir.

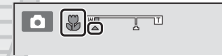

### ✓ Flaş Kullanımı ile İlgili Not

Mesafe 50 cm'den az ise flaş konuyu tam olarak aydınlatamayabilir.

### 📝 Otomatik Netleme Hakkında Not

📷 (otomatik) modunda makro modunu kullanırken, çekim menüsündeki (📷37) **Otmk netleme modu** (📷38) ayarını **Devamlı AF** olarak ayarlayarak deklanşörün yarısına kadar basmadan netleme yapabilirsiniz. Diğer çekim modlarını kullanırken, makro modu açıldığında **Devamlı AF** otomatik olarak açılır. Fotoğraf makinesinin netleme yapma sesini duyabilirsiniz.

### 📝 Makro Modu Ayarı

- Belli çekim modlarını kullanırken, makro modu kullanılamaz. Daha fazla bilgi için "Çoklu Seçici Kullanılarak Ayarlanabilen Özellikler" (📷52) bölümüne bakın.
- Fotoğraf makinesi kapatıldıktan sonra bile, 📷 (otomatik) modunda uygulanan makro modu ayarı makine belleğinde saklanır.



## Parlaklığın Ayarlanması (Pozlama Telifisi)

Pozlama telifisi, görüntülerin daha aydınlık ya da daha karanlık yapılması için fotoğraf makinesinin önerdiği pozlama değerini değiştirmek için kullanılır.

- 1** Çoklu seçiciye ► (☒ pozlama telifisi) basın.



- 2** Bir telifi değeri seçmek için çoklu seçicinin ▲ ya da ▼ düğmesine basın.

- Daha aydınlık görüntüler çekmek için, pozitif (+) pozlama telifisi uygulayın.
- Daha karanlık görüntüler çekmek için, negatif (-) pozlama telifisi uygulayın.

Pozlama telifisi kılavuzu

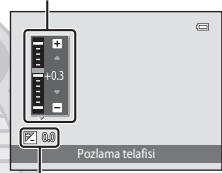

Pozlama telifisi değeri

- 3** Pozlama telifisini değeri ayarlamak için OK düğmesine basın.

- Birkaç saniye içinde OK düğmesine basmazsanız, menü kaybolacaktır.
- **0.0** dışında bir pozlama telifisi değeri uygulandığında, değer ekrandaki ☒ göstergesi ile birlikte gösterilir.



- 4** Fotoğraf çekmek için deklanşöre basın.

- Pozlamayı değiştirmeden çıkmak için, adım 1'e dönün, değeri **0.0** olarak değiştirin ve OK düğmesine basın.

### Pozlama telifisi Değeri

Fotoğraf makinesi kapatıldıktan sonra bile,  (otomatik) modunda uygulanan pozlama telifisi değeri makine belleğinde saklanır.

## Varsayılan Ayarlar

Her çekim modundaki her bir işlev için varsayılan ayarlar aşağıda açıklanmıştır.

- Sahne modlarında varsayılan ayarlar hakkında bilgi için sonraki sayfaya bakın.

	Flaş (📖53)	Otomatik zamanlama (📖55)	Makro (📖56)	Pozlama telafisi (📖57)
📷 (Otomatik mod)	🔌AUTO	Kapalı	Kapalı	0,0
S0 (Özel efektler)	🔌	Kapalı	Kapalı	0,0
👤 (Akıllı portre)	🔌AUTO <sup>1</sup>	Kapalı <sup>2</sup>	Kapalı <sup>3</sup>	0,0

<sup>1</sup> **Göz kırpma kontrolü, Açık** olarak ayarlandığında işlev kullanılamaz.

<sup>2</sup> **Gülümseme zamanı, Kapalı** olarak ayarlandığında işlev kullanılabilir.

<sup>3</sup> Bu ayar değiştirilemez.

Fotoğraf makinesi kapatıldıktan sonra bile 📷 (otomatik) modunda uygulanan ayar fotoğraf makinesinin belleğinde saklanır (otomatik zamanlama ayarı hariç).

Sahne modundaki her bir işlev için varsayılan ayarlar aşağıda açıklanmıştır.

	Flaş (📖53)	Otomatik zamanlama (📖55)	Makro (📖56)	Pozlama telifisi (📖57)
📷 (📖40)	📷 <sup>1</sup>	Kapalı	Kapalı <sup>2</sup>	0,0
📷 (📖40)	📷	Kapalı	Kapalı <sup>2</sup>	0,0
📷 (📖40)	📷 <sup>2</sup>	Kapalı	Kapalı <sup>2</sup>	0,0
📷 (📖41)	📷 <sup>2</sup>	Kapalı <sup>2</sup>	Kapalı <sup>2</sup>	0,0
📷 (📖41)	📷 <sup>3</sup>	Kapalı	Kapalı <sup>2</sup>	0,0
📷 (📖41)	📷 <sup>4</sup>	Kapalı	Kapalı <sup>2</sup>	0,0
📷 (📖41)	📷 <sup>1</sup>	Kapalı	Kapalı <sup>2</sup>	0,0
📷 (📖42)	📷 <sup>1</sup>	Kapalı	Kapalı <sup>2</sup>	0,0
📷 (📖42)	📷 <sup>2</sup>	Kapalı	Kapalı <sup>2</sup>	0,0
📷 (📖42)	📷 <sup>2</sup>	Kapalı	Kapalı <sup>2</sup>	0,0
📷 (📖42)	📷 <sup>2</sup>	Kapalı	Kapalı <sup>2</sup>	0,0
📷 (📖43)	📷	Kapalı	Açık <sup>2</sup>	0,0
📷 (📖43)	📷 <sup>2</sup>	Kapalı	Açık <sup>2</sup>	0,0
📷 (📖44)	📷 <sup>2</sup>	Kapalı	Kapalı	0,0
📷 (📖44)	📷 <sup>2</sup>	Kapalı <sup>2</sup>	Kapalı <sup>2</sup>	0,0 <sup>2</sup>
📷 (📖44)	📷	Kapalı	Kapalı	0,0
📷 (📖44)	📷 <sup>2</sup>	Kapalı	Kapalı <sup>2</sup>	0,0
📷 (📖45)	📷	Kapalı	Kapalı	0,0
📷 (📖46)	📷 <sup>2</sup>	📷 <sup>5</sup>	Kapalı	0,0

<sup>1</sup> 📷<sup>1</sup> (Otomatik) ya da 📷 (Kapalı) seçilebilir. 📷<sup>1</sup> (Otomatik) seçildiğinde, fotoğraf makinesi otomatik olarak seçilmiş olan sahne moduna göre flaş modunu seçer.

<sup>2</sup> Değiştirilemez.

<sup>3</sup> Değiştirilemez. Yavaş senk ve kırmızı göz azaltma ile dolgu flaşına sabitlenmiştir.

<sup>4</sup> Kırmızı göz azaltma flaş modu ile yavaş senk kullanılabilir.

<sup>5</sup> Otomatik zamanlama devre dışı bırakılır. **Otomatik serbest bırak** (📖46) açılabilir veya kapatılabilir.

## 📌 Aynı Anda Kullanılmayan Özellikler

Bazı işlevler diğer menü seçenekleri ile kullanılamaz (📖62).

## Resim Boyutunun Değiştirilmesi (Resim modu)

Çekim ekranında → MENU düğmesi → Resim modu

Görüntüleri kaydederken kullanılan resim boyutu ve sıkıştırma oranı kombinasyonunu seçmek için, çekim menüsünde **Resim modu** ayarını kullanabilirsiniz.

Resmin kullanım şekline ve dahili bellek ya da bellek kartı kapasitesine en uygun resim modunu seçin. Resim modu ayarı ne kadar yüksekse, baskı boyutu da o derece büyük, ancak bu kaydedilebilecek görüntü sayısını sınırlandırır.



### Resim Modu Ayarları (Resim Boyutu ve Kalitesi)

Resim modu*	Açıklama
4608x3456 ★	seçeneğinden daha yüksek kalite, büyütülecek ya da yüksek kaliteli baskısı yapılacak resimler için uygundur. Sıkıştırma oranı yaklaşık olarak 1:4'tür.
4608x3456 (varsayılan ayar)	Pek çok durum için en iyi seçimdir. Sıkıştırma oranı yaklaşık olarak 1:8'dir.
3264x2448	
2272x1704	
1600x1200	ya da  ya da  seçeneğinden daha küçük bir boyut, daha fazla görüntünün saklanması için uygundur. Sıkıştırma oranı yaklaşık olarak 1:8'dir.
640x480	Bir televizyon ekranında 4:3 en boy oranıyla tam ekran görüntülemeye, e-posta üzerinden dağıtımına uygundur. Sıkıştırma oranı yaklaşık olarak 1:8'dir.
4608x2592	En boy oranı 16:9 olan görüntüler kaydedilir. Sıkıştırma oranı yaklaşık olarak 1:8'dir.

\* Kaydedilen toplam piksel sayısı ile yatay ve dikey kaydedilen piksel sayısı.  
Örnek: 4608x3456 = Yaklaşık 16 megapiksel, 4608 x 3456 piksel

Geçerli ayarın simgesi çekim ve izleme modlarında ekranda gösterilir (📖6, 7).

**Resim modu**

- Bu ayardaki deęiřiklik tm çekim modlarına uygulanır.
- Bazı işlevler dięer men seçenekleri ile kullanılamaz (162).

**Kalan Poz Sayısı**

Ařaęıdaki tabloda, 4 GB bellek kartında saklanabilecek yaklaşık görünt sayısı listelenmektedir. JPEG sıkıřtırmasından tr, kaydedilebilecek resim sayısının resmin kompozisyonuna gre byk lde deęiřtięini dikkate alın. Ayrıca, bu sayı, bellek kartının kapasitesi aynı olsa da bellek kartının markasına baęlı olarak deęiřiklik gösterebilir. Dahili belleęe kayıt yaparken maksimum fotoęraf sayısını çekim ekranından kontrol edin (yaklaşık 42 MB).

Resim modu	Bellek kartı <sup>1</sup> (4 GB)	Baskı boyutu <sup>2</sup> (cm)
16M 4608×3456★	380	Yaklaşık 39 × 29
16M 4608×3456	760	Yaklaşık 39 × 29
8M 3264×2448	1570	Yaklaşık 28 × 21
4M 2272×1704	3380	Yaklaşık 19 × 14
2M 1600×1200	7390	Yaklaşık 13 × 10
VGA 640×480	23800	Yaklaşık 5 × 4
4608×2592	1010	Yaklaşık 39 × 22

<sup>1</sup> Kalan poz sayısı 10.000 veya daha fazla ise, kalan poz sayısı ekranında "9999" gösterilir.

<sup>2</sup> Baskı boyutu 300 dpi çöznrlęindedir. Baskı boyutları, piksel sayısının yazıcı çöznrlęüne (dpi) blnp 2,54 cm ile arpılmasıyla hesaplanır. Ancak aynı görünt byklę sz konusu olduęunda, daha yksek çöznrlklerde yazdırılan resimler belirtilen byklkten daha kk basılır, daha dřk çöznrlklerde yazdırılan resimler ise belirtilen byklkten daha byk basılır.

KARACASULU  
Dıř Ticaret A.ř.

## Aynı Anda Kullanılmayan Özellikler

Bazı işlevler diğer menü seçenekleri ile kullanılamaz.

Sınırlı işlev	Ayar	Açıklama
Flaş modu	Sürekli (📖37)	<b>Sürekli, BSS</b> , veya <b>Ardışık 16 çekim</b> seçildiğinde flaş devre dışı olur.
Otomatik zamanlama	AF alanı modu (📖38)	<b>Konuyu izleme</b> seçildiğinde, otomatik zamanlama devre dışı bırakılır.
Makro modu	AF alanı modu (📖38)	<b>Konuyu izleme</b> seçildiğinde, makro modu devre dışı bırakılır.
Resim modu	Sürekli (📖37)	<b>Ardışık 16 çekim</b> seçildiğinde <b>Resim modu</b> ayarı <b>5</b> (resim boyutu: 2560 x 1920 piksel) olarak sabitlenir.
	ISO duyarlılığı (📖37)	<b>3200</b> seçildiğinde, sadece <b>4M 2272x1704</b> , <b>2M 1600x1200</b> ya da <b>1M 640x480</b> resim modu ayarı seçilebilir. Yukarıdakinden farklı herhangi bir resim modu ayarı seçilirse, <b>ISO duyarlılığı</b> ögesi <b>3200</b> olarak ayarlandığında resim modu otomatik olarak <b>4M 2272x1704</b> seçeneğine değiştirilir.
Beyaz dengesi	Renk seçenekleri (📖38)	<b>Siyah-beyaz, Sepya</b> ya da <b>Cyanotype</b> seçildiğinde, <b>Beyaz dengesi</b> ayarı <b>Otomatik</b> olarak sabitlenir.
Sürekli	Otomatik zamanlama (📖55)	Otomatik zamanlama kullanırken, sürekli ayarı <b>Tek</b> olarak sabitlenir.
ISO duyarlılığı	Sürekli (📖37)	<b>Ardışık 16 çekim</b> seçildiğinde, <b>ISO duyarlılığı</b> ayarı parlaklığa göre otomatik olarak yapılır.
AF alanı modu	Dijital zoom (📖87)	Dijital zoom çalışırken, netleme alanı <b>Merkez</b> olarak sabitlenir.
Hareket algılama	AF alanı modu (📖38)	<b>Konuyu izleme</b> kullanılarak bir görüntü seçildiğinde, <b>Hareket algılama</b> devre dışı bırakılır.
	Sürekli (📖37)	<b>Ardışık 16 çekim</b> seçildiğinde <b>Hareket algılama</b> devre dışı bırakılır.
	ISO duyarlılığı (📖37)	<b>Otomatik</b> dışında bir ayar seçildiğinde, <b>Hareket algılama</b> devre dışı bırakılır.

Sınırlı işlev	Ayar	Açıklama
Göz kırpma uyarısı	Sürekli (📖37)	<b>Sürekli, BSS</b> ya da <b>Ardışık 16 çekim</b> seçildiğinde <b>Göz kırpma uyarısı</b> devre dışı olur.
Dijital zoom	Sürekli (📖37)	<b>Ardışık 16 çekim</b> seçildiğinde dijital zoom kullanılamaz.
	AF alanı modu (📖38)	<b>Konuyu izleme</b> seçildiğinde, dijital zoom devre dışı bırakılır.



KARACASULU  
Dış Ticaret A.Ş.

### ✓ Dijital Zoom ile İlgili Notlar

- Dijital zoom bazı ayarlar ve çekim modlarıyla kullanılamaz (🔍58).
- Dijital zoom uygulanırken, fotoğraf makinesi çerçevenin ortasına netleme yapar.

## Yüz Algılama

Aşağıda gösterildiği gibi çekim modlarında fotoğraf makinesi bir insan yüzüne doğrultulduğunda, fotoğraf makinesi otomatik olarak yüzü algılar ve buna netleme yapar. Fotoğraf makinesi birden fazla yüz algıladığında, netleme yapılan yüz çevresinde iki kenarlık (netleme alanı) ve tekli kenarlık ise diğerlerinin çevresinde gösterilir.

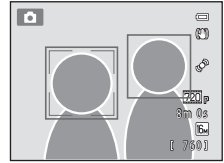

Çekim modu	Algılanabilecek yüz sayısı	Netleme alanı (çift kenarlık)
<b>AF alanı modu</b> (📖38) seçeneği (📷 otomatik) modunda (📖36) <b>Yüz önceliği</b> (🔍30) olarak ayarlandığında	12 adete kadar	Fotoğraf makinesine en yakın yüz
Sahne modunda <b>Otomatik sahne seçimi</b> , <b>Portre</b> (📖40) ya da <b>Gece portresi</b> (📖41) (📖39)		
Akıllı portre modu (📖49)	3 adete kadar	Çerçevenin ortasına en yakın yüz





- 📷 (otomatik) modu kullanılırken, yüz algılanmadığında ya da yüz algılanmayan bir çekim çerçevesi değerlendirilirken deklanşöre yarım basılırsa, fotoğraf makinesi kendisine en yakın konuyu içeren netleme alanını (dokuz alana kadar) seçer.
- **Otomatik sahne seçimi** seçildiğinde, netleme alanı fotoğraf makinesinin seçtiği sahneye göre değişir.
- **Portre** veya **Gece portresi** sahne modlarında ya da akıllı portre modunda deklanşöre yarım basıldığında herhangi bir yüz algılanmazsa, fotoğraf makinesi çerçevenin ortasındaki konuya netleme yapar.



## ✓ Yüz Algılama Fonksiyonu ile İlgili Notlar

- Fotoğraf makinesinin yüzleri algılama yeteneği yüzlerin bakmakta olduğu yön dahil olmak üzere çeşitli faktörlere bağlıdır. Fotoğraf makinesi aşağıdaki koşullarda yüzleri algılamayabilir:
  - Yüzler, güneş gözlüğü ya da diğer engellerle kısmen kapanmış olduğunda
  - Yüzler, çerçevenin çok fazla ya da çok az bir bölümünü kapladığında
- Çerçeveye birden çok yüz olduğunda, fotoğraf makinesi tarafından algılanan yüzler ve fotoğraf makinesinin netlediği yüz, yüzlerin bakmakta olduğu yön dahil olmak üzere çeşitli faktörlere bağlıdır.
- Bazı nadir durumlarda, konu, çift kenarlığın yeşil yanmasına rağmen odakta olmayabilir (☞29). Böyle bir durumda,  (otomatik) moduna geçin ve **AF alanı modu** ögesini **Manuel** ya da **Merkez** olarak ayarlayın. Gerçek portre konusu olarak, fotoğraf makinesine aynı mesafede konumlanan başka bir konuyu yeniden netleyin (☞67).

## ✓ Yüz Tanıma Kullanarak Çekilen Resimlerin Görüntülenmesi

- Çekim sırasında yüzün algılandığı görüntüleri izlerken, **Sürekli, BSS, Ardışık 16 çekim** (☞37, ) ya da **Konuyu izleme** (☞38, ) kullanılarak çekilen görüntüler haricinde tüm görüntüler algılanan yüzün yönüne göre izleme için otomatik döndürülecektir.
- Tam çerçeve izleme modunda, **Sürekli, BSS, Ardışık 16 çekim** (☞37, ) ya da **Konuyu izleme** (☞38, ) kullanılarak çekilen görüntüler haricinde zoom kontrolü **T** () seçeneğine döndürüldüğünde algılanan yüzle (☞31) birlikte ekranın ortasında büyütülecektir.

KARACASULU  
Dış Ticaret A.Ş.

## Ten yumuŝatma

Aŝađıda gsterilen çekim modlarında, deklanŝör serbest bırakıldıđında, fotoğraf makinesi üç adede kadar insan yüzünü algılar ve görüntüyü kaydetmeden önce yüz teni tonlarını yumuŝatmak için görüntüyü iŝler.

- Sahne modunda **Otomatik sahne seçimi, Portre** (📖40) ya da **Gece portresi** (📖41)
- Akıllı portre modu

**Ten yumuŝatma** kullanılarak kaydedilen görüntülere **Büyüleyici rötuŝ** gibi düzenleme iŝlevleri uygulanabilir (📖71).



KARACASULU  
Dıŝ Ticaret A.ŝ.

### ✓ Ten Yumuŝatma Fonksiyonu Hakkında Notlar

- Ten yumuŝatma fonksiyonu ile çekim yaparken bir görüntüyü kaydetmek için normalden uzun bir süre gerekebilir.
- Bazı çekim koŝullarında, yüz teni tonları düzeltirilemeyebilir veya yüzün dıŝındaki kısımlar deđiŝtirilebilir. İstenilen sonuçlar elde edilmezse, fotoğraf makinesini başka bir çekim moduna geçirin ya da akıllı portre modu kullanıyorsanız **Ten yumuŝatma** öğesini **Kapalı** olarak ayarlayın ve tekrar çekim yapın.
- **Otomatik sahne seçimi, Portre** ya da **Gece portresi** sahne modunda seçildiđinde ten yumuŝatma seviyesi ayarlanamaz.

## Netleme Kildi

AF alanı modu için merkez seçildiğinde merkez dışı konulara netleme için netleme kildini kullanın. 📷 (otomatik) modda çekim menüsünde (📖37), **AF alanı modu** için **Merkez** seçildiğinde, merkez dışı konularda netleme yapmak için, aşağıda açıklandığı gibi netleme kildini kullanın.

### 1 Konuyu çerçevenin ortasına konumlandırın.

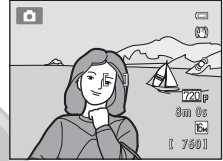

### 2 Deklanşöre yarım basın.

- Fotoğraf makinesi konuya netleme yapar ve netleme alanı yeşil renkte yanar.
- Netleme ve pozlama kilitlenir.

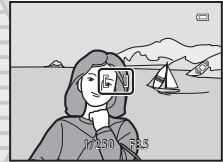

### 3 Deklanşöre yarım basmaya devam edin ve resmi yeniden düzenleyin.

- Fotoğraf makinesi ile konu arasında mesafenin değişmediğinden emin olun.

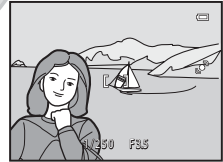

### 4 Fotoğraf çekmek için deklanşöre sonuna kadar basın.





KARACASULU

Diş Ticaret A.Ş.

## İzleme Özellikleri



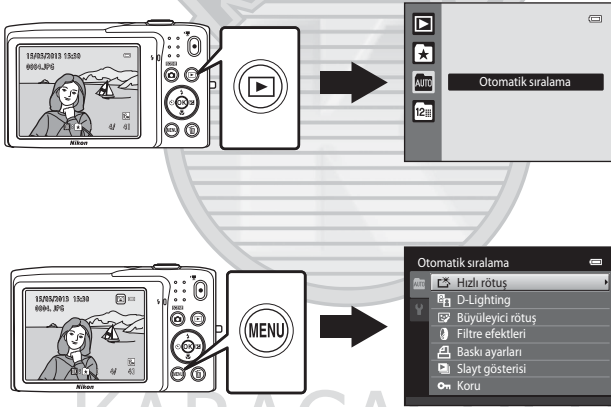





Bu bölümde, izleme için belli türde resimlerin nasıl seçileceği ve aynı zamanda resimleri izlerken mevcut olan özelliklere ilişkin bilgilere yer verilmektedir.



## İzleme için Bazı Görüntü Türlerinin Seçilmesi

İzlemek istediğiniz görüntülerin türüne göre izleme modunu değiştirebilirsiniz.

### Mevcut İzleme Modları

	<b>İzle</b>	 30
Tüm görüntüler izlenir. Çekim modundan izleme moduna geçerken bu mod seçilir.		
	<b>Sık kullanılan resimler</b>	 4
Sadece albümlere eklenen görüntüler izlenir. Bu modu seçmeden önce görüntülerin albümlere eklenmesi gerekir (  5).		
	<b>Otomatik sıralama</b>	 7
Görüntüler otomatik olarak portreler, manzaralar ve filmler şeklinde kategorilere ayrılır. Sadece belli bir kategorideki görüntülere bakabilirsiniz.		
	<b>Tarihe göre sıralama</b>	 9
Sadece aynı tarihte çekilen görüntüler izlenir.		

### İzleme Modları Arasında Geçiş

#### 1 Tam çerçeve ya da küçük resim izleme modunda düğmesine basın.

- Bir izleme modunu seçmek için kullanılan ekran (izleme modu seçim menüsü) gösterilir.

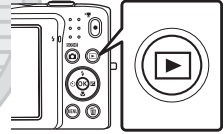







#### 2 Bir izleme modunu seçmek için çoklu seçicinin ya da düğmesine ve ardından düğmesine basın.

- İzle** öğesini seçerseniz, izleme ekranı gösterilir.
- İzle** dışında bir seçenek seçilirse, albüm, kategori ya da çekim tarihi seçim ekranı gösterilir.
- İzleme modlarını değiştirmeden geçerli izleme moduna dönmek için,  düğmesine basın.



#### 3 Bir albüm, kategori ya da çekim tarihi seçin ve düğmesine basın.

-  Sık Kullanılan Resimler Modu için, bkz.  4.
-  Otomatik Sıralama Modu, bkz.  7.
-  Tarihe Göre Sıralama Modu, bkz.  9.
- Albüm, kategori ya da çekim tarihini yeniden seçmek için adım 1'den itibaren prosedürü tekrarlayın.



Sık kullanılan resimler modu

## İzleme Modunda Kullanılabilen Seçenekler (İzleme Menüsü)

Tam çerçeve izleme modunda ya da küçük resim izleme modunda görüntüleri bakarken, **MENU** düğmesine basarak aşağıdaki listelenmiş menü işlemlerini yapılandırabilirsiniz. Sık kullanılan resimler (📷), otomatik sıralama (Auto) ya da tarihe göre sıralama (📅) modunu kullanırken, geçerli oynatım modu için menü gösterilir.

Seçenek	Açıklama	
🔍 Hızlı rötuş <sup>1</sup>	Kolayca kontrastı ve doygunluğu geliştirilmiş rötuşlu kopyalar oluşturun.	👁️12
🔍 D-Lighting <sup>1</sup>	Görüntülerin karanlık kısımlarında kontrast ve parlaklığı geliştirir.	👁️12
🔍 Büyüleyici rötuş <sup>1</sup>	Yüz teni tonlarını daha yumuşak yapın ve daha büyük gözlerle yüzlerin daha küçük görünmesini sağlayın.	👁️13
🔍 Filtre efektleri <sup>1</sup>	Dijital filtreyi kullanarak birçok efekt uygulayın. Kullanılabilir efektler: <b>Yumuşak</b> , <b>Seçici renk</b> , <b>Işıldama</b> , <b>Balık gözü</b> , <b>Minyatür efekti</b> ve <b>Tablo</b> efektleridir.	👁️14
🔍 Baskı ayarları <sup>2</sup>	Bellek kartına kaydedilmiş resimleri yazdırmak için bir yazıcı kullanılırken, hangi resimlerin bastırılacağını ve her resmin kaç kopyasının basılacağını seçmek için <b>Baskı ayarları</b> işlevini kullanabilirsiniz.	👁️36
🔍 Slayt gösterisi <sup>2</sup>	Dahili bellekte ya da bellek kartında saklanan görüntüleri otomatik slayt gösterisi şeklinde görüntüler.	👁️40
🔍 Korum <sup>2</sup>	Seçilen resimlerin kazara silinmesini önler.	👁️41
🔍 Resim döndürme	Kayıtlı görüntülerin izleme esnasında görüntülediği yönü ayarlar.	👁️43
🔍 Küçük resim <sup>1</sup>	Geçerli resmin küçük bir kopyası oluşturulur. Bu özellik Web sayfalarında veya e-posta eklerinde görüntülemek üzere kopyalar oluşturmak için kullanışlıdır.	👁️15
🔍 Ses notu	Fotoğraf makinesinin dahili mikrofonunu kullanarak ses notları kaydedin ve bunları görüntüleri ekleyin. Ayrıca, sesi not izlenebilir ve silinebilir.	👁️44
🔍 Kopyala <sup>3</sup>	Bellek kartı ile dahili bellek arasında dosya kopyalama işlemi yapılır.	👁️46

<sup>1</sup> Seçilen görüntü düzenlenir ve kopya farklı bir dosya adı ile kaydedilir. 📷 4608x2592 (👁️10) resim modu ayarında çekilen görüntüler ve filmler düzenlenemez. Bir görüntü düzenlendiğinde, bazı düzenleme işlevleri geçersiz olabilir (👁️11).

<sup>2</sup> Tarihe göre sıralama modunu kullanırken, seçili tarihte çekilen tüm resimlere aynı işlevi uygulamak için tarih listesi ekranında **MENU** düğmesine basın (👁️9).

<sup>3</sup> Bu fonksiyon sık kullanılan resimler modu, otomatik sıralama modu veya tarihe göre sıralama modunda kullanılamaz.

## Fotoğraf Makinesinin Bir Televizyona, Bilgisayara ya da Yazıcıya Bağlanması

Fotoğraf makinesini bir TV'ye, bilgisayara veya yazıcıya bağlayarak resim ve filmlerden daha fazla keyif alabilirsiniz.

- Fotoğraf makinesini harici bir cihaza bağlamadan önce, kalan pil seviyesinin yeterli olduğundan ve fotoğraf makinesini kapalı olduğundan emin olun. Bağlantı metotları ve sonraki işlemler hakkında bilgi için, bu belgeye ek olarak cihazla birlikte sunulan belgelere bakın.

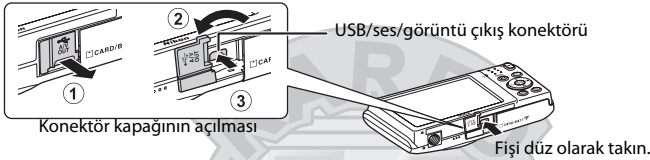

### Bir TV'de resimlerin izlenmesi

17



Fotoğraf makinesıyla çekilen görüntüler ve filmler TV'de görüntülenebilir. Bağlantı metodu: Ses ve Görüntü Kablosunun EG-CP14 (aynı satılır) video ve ses fişlerini TV'nin giriş soketlerine takın.

### Resimlerin bir bilgisayarda izlenmesi ve düzenlenmesi

73

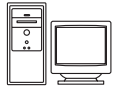

Resimleri bir bilgisayara aktarırsanız, resimleri ve filmleri izlemenin yanı sıra basit rötuş yapabilir ve resim verilerini yönetebilirsiniz.

Bağlantı metodu: Birlikte verilen USB Kablosu UC-E6 ile fotoğraf makinesini bilgisayarın USB bağlantı noktasına bağlayın.

- Bir bilgisayara bağlamadan önce, ürünle birlikte verilen ViewNX 2 CD-ROM'unu kullanarak ViewNX 2'yi bilgisayara kurun. ViewNX 2 CD-ROM'unu kullanma ve görüntüleri bir bilgisayara aktarma hakkında bilgi için, bkz. sayfa 75.
- Bilgisayardan güç çeken bir USB cihazı bağlandıysa, fotoğraf makinesini bağlamadan önce bunları bilgisayardan ayırın. Fotoğraf makinesinin ve diğer USB'den güç alan cihazların aynı bilgisayara aynı anda bağlanması, bir fotoğraf makinesi arızasına veya fotoğraf makinesi ya da bellek kartında hasara neden olabilecek bilgisayardan aşırı güç çekmesine neden olabilir.

### Bir bilgisayar kullanmadan resimlerin yazdırılması

18



Fotoğraf makinesini bir PictBridge-uyumlu yazıcıya bağlarsanız, bir bilgisayar kullanmadan resimleri yazdırabilirsiniz.

Bağlantı metodu: Birlikte verilen USB Kablosu UC-E6 ile fotoğraf makinesini doğrudan yazıcının USB bağlantı noktasına bağlayın.



## kullanımı ViewNX 2

ViewNX 2, resimleri aktarmanızı, görüntülemenizi, düzenlemenizi ve paylaşmanızı sağlayan hepsi bir arada bir yazılım paketidir.

Verilen ViewNX 2 CD-ROM'unu kullanarak ViewNX 2 kurulumu gerçekleştirin.



### Kurulumu ViewNX 2

- Bir Internet bağlantısı gerekir.

### Uyumlu İşletim Sistemleri

#### Windows

- Windows 7 Home Basic/Home Premium/Professional/Enterprise/Ultimate (Service Pack 1)
- Windows Vista Home Basic/Home Premium/Business/Enterprise/Ultimate (Service Pack 2)
- Windows XP Home Edition/Professional (Service Pack 3)

#### Macintosh

- Mac OS X (sürüm 10.6.8, 10.7.4, 10.8)

İşletim sisteminin uyumluluğu ile ilgili güncel bilgiler için Nikon web sitesine bakın.

## 1 Bilgisayarı başlatın ve ViewNX 2 CD-ROM'unu CD-ROM sürücüye takın.

- Mac OS: **ViewNX 2** penceresi gösterildiğinde, **Welcome** simgesine çift tıklayın.

## 2 Kurulum penceresini açmak için dil seçim iletişiminde bir dil seçin.

- İstenilen dil mevcut değilse, farklı bir bölge seçmek için **Region Selection (Bölge Seçimi)** ögesine tıklayın ve ardından istenilen dili seçin (**Region Selection (Bölge Seçimi)** Avrupa sürümünde bulunmaz).
- Kurulum penceresini görüntülemek için **Next (ileri)** ögesine tıklayın.



## 3 Kurucuyu başlatın.

- ViewNX 2 kurmadan önce kurulum yardım bilgilerini ve sistem gereksinimlerini kontrol için kurulum penceresinde **Installation Guide (Kurulum Kılavuzu)** ögesine tıklamanızı öneririz.
- Kurulum penceresinde **Typical Installation (Recommended) (Tipik Kurulum (Önerilen))** ögesine tıklayın.

## 4 Yazılımı indirin.

- **Software Download (Yazılım İndirme)** ekranı görüntülendiğinde, **I agree - Begin download (Kabul ediyorum - İndirmeyi başlat)** ögesine tıklayın.
- Yazılımı kurmak için ekrandaki talimatları takip edin.

## 5 Kurulum tamamlama ekranı gösterildiğinde kurucudan çıkın.

- Windows: **Yes (Evet)** ögesine tıklayın.
- Mac OS: **OK (Tamam)** ögesine tıklayın.

Aşağıdaki yazılım kurulumu:

- ViewNX 2 (aşağıdaki üç modülden oluşur)
  - Nikon Transfer 2: Resimlerin bilgisayara aktarılması için
  - ViewNX 2: Aktarılan resimlerin izlenmesi, düzenlenmesi ve yazdırılması için
  - Nikon Movie Editor: Aktarılan filmlerin temel düzenlemesi için
- Panorama Maker (panorama yardımı sahne modunda çekilen bir dizi resmi kullanarak tek bir panoramik fotoğraf yaratmak için)

## 6 ViewNX 2 CD-ROM'unu CD-ROM sürücünden çıkarın.

## Görüntülerin Bilgisayara Aktarılması

### 1 Görüntülerin bilgisayara nasıl kopyalanacağını seçin.

Aşağıdaki metotlardan birini seçin:

- **Doğrudan USB bağlantı:** Fotoğraf makinesini kapatın ve bellek kartının fotoğraf makinesine takıldığından emin olun. Ürünle birlikte verilen UC-E6 USB Kablosunu kullanarak fotoğraf makinesini bilgisayara bağlayın. Fotoğraf makinesi otomatik olarak açılır. Kaydedilen görüntüleri fotoğraf makinesinin dahili belleğine aktarmak için, bilgisayara bağlamadan önce fotoğraf makinesinden bellek kartını çıkarın.

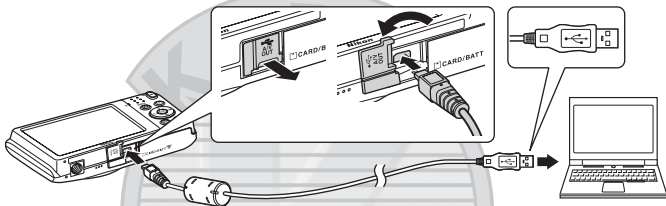

- **SD kart yuvası:** Bilgisayarınızda bir SD kart yuvası varsa, kart doğrudan yuvaya takılabilir.
- **SD kart okuyucu:** Bilgisayara bir kart okuyucu (üçüncü parti olarak ayrı satılır) bağlayın ve bellek kartını takın.

Bir program seçmenizi isteyen bir mesaj gösterilirse, Nikon Transfer 2 ögesini seçin.

#### • Windows 7 kullanılması durumunda

Sağdaki iletişim gösterilirse, Nikon Transfer 2 ögesini seçmek için aşağıdaki adımları takip edin.

- 1 **Import pictures and videos (Resim ve video al)** ögesi altında, **Change program (Programı değiştir)** ögesine tıklayın. Bir program seçme iletişim kutusu görüntülenir; **Import File using Nikon Transfer 2 (Nikon Transfer 2 ile Dosya Al)** ögesini seçin ve **OK (Tamam)** ögesine tıklayın.
- 2 **Import File (Dosya Al)** ögesine çift tıklayın.



Bellek kartı çok sayıda resim içeriyorsa, Nikon Transfer 2 programının başlaması biraz zaman alabilir. Nikon Transfer 2 başlayana dek bekleyin.

### ✓ USB Kablosunun Bağlanması

Makine bilgisayara bir USB soketiyle bağlanırsa, bağlantı tanınmayabilir.

## 2 Görüntüleri bilgisayara aktarın.

- Bağlanan fotoğraf makinesi ya da çıkarılabilir diskini, Nikon Transfer 2 yazılımı "Options (Seçenekler)" başlık çubuğunda "Source (Kaynak)" olarak görüntülediğini doğrulayın (①).
- **Start Transfer** (Aktarmayı Başlat) ögesine tıklayın (②).

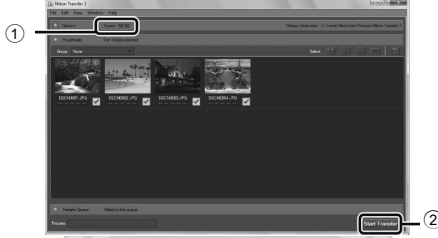

- Varsayılan ayarlarda, bellek kartındaki tüm resimler bilgisayara kopyalanacaktır.

## 3 Bağlantıyı sonlandırın.

- Eğer fotoğraf makinesi bilgisayara bağlıysa, makineyi kapattıktan sonra USB kablusunu çıkarın. Bir kart okuyucu ya da kart yuvası kullanıyorsanız, bellek kartı ile ilgili çıkarılabilir disk çıkarmak için bilgisayar işletim sisteminden uygun seçeneği seçin ve ardından kartı, kart okuyucu ya da kart yuvasından çıkarın.

## Görüntülerin İzlenmesi

### ViewNX 2'yi başlatın.

- Transfer tamamlandığında görüntüler ViewNX 2'de gösterilir.
- ViewNX 2 kullanımı hakkında ek bilgi için çevrimiçi yardıma başvurun.



### ViewNX 2 Programının Manuel Başlatılması

- **Windows:** Masaüstündeki **ViewNX 2** kısayoluna çift tıklayın.
- **Mac OS:** Kenetlenme parçasındaki **ViewNX 2** simgesine tıklayın.

# Filmleri Kaydetme ve Oynatma

- (📹) film kayıt) düğmesine basarak filmleri kaydedebilirsiniz.

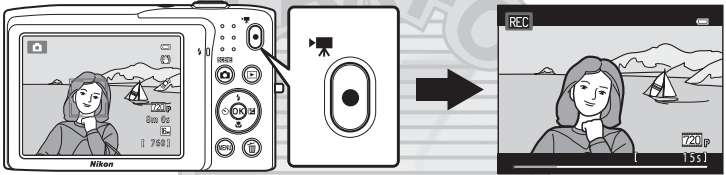

İzleme modunda, bir filmi oynatmak için (OK) düğmesine basın.

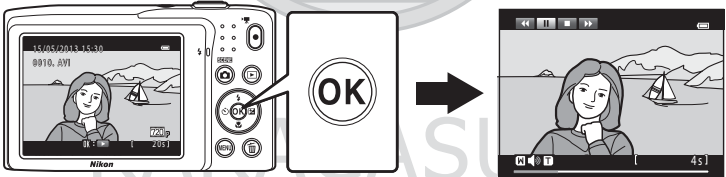

## Film Kaydı

- (📷 film kayıt) düğmesine basarak filmleri kaydedebilirsiniz. Renk ve beyaz dengesi gibi durağan görüntü için yapılan ayarlar film kaydı esnasında uygulanır.
- Daha uzun kayıt için bellek kartında yeterli alan olsa bile tek bir film için maksimum film uzunluğu 2 GB veya tek bir film için maksimum kayıt süresi 29 dakikadır (📄80).
- Bir bellek kartı takılı olmadığında (dahili belleğe kayıt yapılırken) **Film seçenekleri** (📄47) varsayılan olarak **VGA VGA (640x480)** ayarlanır. **720p HD 720p (1280x720)** seçilemez.

### 1 Fotoğraf makinesini açın ve çekim modunda olduğundan emin olun.

- Seçili film seçeneği simgesi gösterilir. Varsayılan ayar: **720p HD 720p (1280x720)** (📄81).
- \* Şekillerde gösterilen kalan maksimum film uzunluğu gerçek görüntüden farklı olabilir.

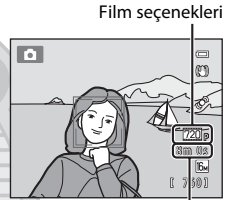

Maksimum film uzunluğu\*

### 2 Film kaydını başlatmak için ● (📷 film kayıt) düğmesine basın.

- Fotoğraf makinesi çerçevenin merkezine netleme yapar. Netleme alanları kayıt sırasında gösterilmez.
- **Film seçenekleri** ögesi için **720p HD 720p (1280x720)** seçildiğinde, ekran film kaydı ile 16:9 en boy oranı olarak ayarlanır (sağ tarafta gösterilen alan kaydedilir).
- Ayarlar menüsünde **Resim bilgisi** seçeneği **Ekran ayarları** (📄86) ögesinde **Film çerçevesi+oto. bilgi** olarak ayarlanırsa, kayıtlı filmde yakalanan alanı belirten bir çerçeve kayıt başlamadan önce gösterilebilir.
- Kayıt sırasında yaklaşık kalan film kayıt süresi gösterilir. Filmler fotoğraf makinesinin dahili belleğine kaydedilirken **📄** görüntülenir.
- Maksimum film kayıt süresi tamamlandığında, kayıt otomatik olarak durdurulur.

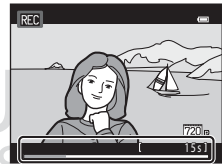
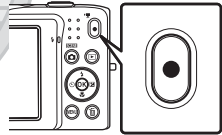

### 3 Kaydı bitirmek için ● (📷 film kayıt) düğmesine basın.

## ✓ Görüntü ve Film Kaydı Hakkında Not

Görüntü veya film kaydı yapılırken kalan poz sayısını veya maksimum film uzunluğunu gösteren gösterege yanıp sönerken, **pil yuvası/bellek kartı yuvası kapağını açmayın ya da pili veya bellek kartını çıkarmayın**. Bu durumunda veri kaybı olabilir veya fotoğraf makinesi ya da bellek kartı hasar görebilir.

## ✓ Film Kaydı

- Film kaydederken 6 veya daha yüksek SD Hız Sınıfındaki bellek kartları önerilir (📖19). Daha düşük değerli Hız Sınıfındaki bellek kartları kullanılırken film kaydı beklenmedik biçimde durabilir.
- **Film seçenekleri için 720p HD 720p (1280x720)** seçili olarak filmleri kaydederken, görüş açısı (kayıtlı filmde çekilen alan) durağan resimler çekerken sunulan alandan küçüktür.
- Film kaydı başladıktan sonra optik zoom ayarlanamaz.
- Dijital zoom'u etkinleştirmek için kayıt sırasında zoom kontrolünü çevirin. Konular, film kaydı başlamadan önce uygulanan maks. 4x oranına kadar büyütülebilir.
- Dijital zoom kullanıldığında resim kalitesinde bir miktar bozulma olur. Kayıt sona erdiğinde, dijital zoom kapanır.
- Parlaklık değiştiğinde ortaya çıkan zoom kontrolü işlem, otomatik netleme objektif hareket, titreşim azaltma ve diyafram işlem sesleri kaydedilebilir.
- Film kaydı sırasında ekranda görünen leke (👁️3) filmlerle birlikte kaydedilir. Filmleri kaydederken güneş, güneş yansımaları ve lambalar gibi parlak nesnelere kaçınılması önerilir.
- Film kaydederken veya izlerken, çekim mesafesine veya zoom oranına bağlı olarak düzenli, tekrarlayan kılavuz çizgilerine (kıyafetlerdeki dalga desenleri ya da binalardaki pencereler gibi) sahip konular üzerinde renkli çizgiler (girişim örüntüleri veya harelenme) görünebilir. Bu olay, konunun deseni fotoğraf makinesinin sensör kılavuz çizgileriyle karıştığında meydana gelir ve bir anıza olduğunun göstergesi değildir.

## ✓ Film Kaydı için Otomatik Netleme ile İlgili Not

Otomatik netleme için uygun olmayan bir konu çekilirken (📖29), fotoğraf makinesi konuya uygun şekilde netleme yapamayabilir. Filmler için bu tip bir çekim yapmaya çalışıyorsanız aşağıdaki prosedürü takip edin.

1. Film kaydına başlamadan önce film menüsünde **Otmk netleme modu** öğesini **AF-S Tek kare AF** (varsayılan ayar) olarak ayarlayın.
2. Farklı bir konuyu (hedef konu ile aynı mesafeye konumlandırılmış) çerçeve ortasına konumlayın, kaydı başlatmak ve kompozisyonu değiştirmek için (👁️ film kayıt) düğmesine basın.

## ✓ Fotoğraf Makinesi Sıcaklığı Hakkında Notlar

- Ortam sıcaklığının yüksek olduğu yerlerde, uzun süreyle film çekimi vb. için kullanıldığı takdirde, fotoğraf makinesinin sıcaklığı önemli ölçüde artabilir.
- Bir film kaydederken fotoğraf makinesi çok ısınrsa, fotoğraf makinesi 30 saniye sonra otomatik olarak kaydı sonlandırır. Fotoğraf makinesi ekranı otomatik sonlandırma etkinleşene kadar kalan saniyeleri (🕒30s) gösterir. Film kaydından beş saniye sonra fotoğraf makinesi kapanır. Yeniden kullanmadan önce iç sıcaklık azalana dek bekleyin.



## 📄 Film Seçenekleri ve Maksimum Kayıt Süresi

Film seçenekleri (📖81)	Bellek kartı (4 GB) <sup>2</sup>
<b>720p</b> HD 720p (1280×720) <sup>1</sup>	15 dak.
<b>VGA</b> VGA (640×480)	45 dak.
<b>QVGA</b> QVGA (320×240)	2 saat 45 dak.

Tüm değerler yaklaşıktır. Maksimum film uzunluğu, bellek kartının kapasitesi aynı olsa da bellek kartının markasına bağlı olarak da değişebilir. Dahili belleğe kayıt yaparken maksimum film uzunluğunun çekim ekranını kontrol edin (yaklaşık 42 MB).

- Filmler fotoğraf makinesinin dahili belleğine kaydedilirken **720p HD 720p (1280×720)** seçilemez.
- Daha uzun kayıt için bellek kartında yeterli alan olsa bile tek bir film için maksimum dosya boyutu 2 GB veya tek bir film için maksimum kayıt süresi 29 dakikadır. Tek bir film için kaydedilebilecek maksimum kayıt süresi kayıt sırasında gösterilir.

## 📄 Film Kaydı ile Kullanılabilen Fonksiyonlar

- Ayrıca, geçerli çekim modu içi pozlama telafisi, beyaz dengesi ve renk seçenekleri ayarları film kaydına uygulanır. Sahne modu (📖39) veya özel efekt modu (📖47) kullanımından ortaya çıkan sonuçlar da filmlere uygulanır. Makro modu etkinleştirildiğinde, fotoğraf makinesine yakın olan konuların filmleri kaydedilebilir. Film kaydına başlamadan önce ayarları onaylayın.
- Otomatik zamanlama (📖55) kullanılabilir. Otomatik zamanlama etkinleştirildikten sonra (🔴) (📷) film kayıt) düğmesine basıldığında, fotoğraf makinesi belirlenen iki ya da on saniye sonrasında film kaydını başlatır.
- Flaş kullanılmayacaktır.
- 🔴 (film) sekmesini seçmek için **MENU** düğmesine basın ve film kaydına başlamadan önce film menüsü ayarlarını yapın (📖81).



## Film Kaydı Ayarlarının Değiştirilmesi (Film Menüsü)

Çekim ekranında → MENU düğmesi →  sekmesi (📖10)

Aşağıdaki seçenekler ayarlanabilir.

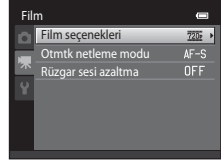

Seçenek	Açıklama	
Film seçenekleri	<p>Aşağıdaki film türleri kullanılabilir:</p> <p><b>720p HD 720p (1280x720)</b> (varsayılan ayar), <b>VGA VGA (640x480)</b> ve <b>QVGA (320x240)</b>.</p> <p><b>720p HD 720p (1280x720)</b> seçilerek 16:9 en boy oranında filmler kaydedilebilir.</p> <ul style="list-style-type: none"> <li>Dahili belleğe kayıt yaparken, varsayılan ayar <b>VGA VGA (640x480)</b> olur.</li> </ul>	 47
Otmk netleme modu	<p>Film kaydı başladığında netlemeyi kilitleyen <b>AF-S Tek kare AF</b> (varsayılan ayar) ile film kaydı sırasında netlemeyi sürdüren <b>AF-F Devamlı AF</b> arasında seçim yapın. <b>AF-F Devamlı AF</b> seçildiğinde, fotoğraf makinesi netleme sesi kaydedilen filmde duyulabilir. Kayıt yaparken fotoğraf makinesinin netleme sesini önlemek isterseniz, <b>AF-S Tek kare AF</b> ögesini seçin.</p>	 48
Rüzgar sesi azaltma	<p>Film kaydında rüzgar sesinin bulunmasını <b>Açık</b> ya da <b>Kapalı</b> (varsayılan ayar) seçeneği ile belirleyebilirsiniz.</p>	 48

KARACASULU  
Dış Ticaret A.Ş.

# Film İzleme

**1** İzleme moduna geçmek için **▶** (yeniden oynatma) düğmesine basın.

- İstenilen filmi seçmek için çoklu seçiciye basın.
- Filmler film seçenekleri simgesiyle gösterilir (📖78).

Film seçenekleri



**2** **OK** düğmesine basın.

- Film oynatılır.

## Film İzleme Sırasındaki İşlemler

İzleme kontrol işlevleri ekranın üstünde gösterilir. Bir kontrol seçmek için çoklu seçicinin **◀** ya da **▶** düğmesine basın. Aşağıda açıklanan işlemler kullanılabilir.



Ses göstergesi İzleme sırasında

İşlem	Kullanım	Açıklama
Geri alma	◀	Filmi geri almak için <b>OK</b> düğmesini basılı tutun.
İleri sarma	▶	Filmi hızlı ileri almak için <b>OK</b> düğmesini basılı tutun.
Duraklatma	⏸	İzlemeyi duraklatmak için <b>OK</b> düğmesine basın. Ekranın üstündeki kontrolleri kullanarak izleme duraklatıldığında aşağıdaki işlemler yapılabilir.
		◀ Filmli bir kare geri almak için <b>OK</b> düğmesine basın. Sürekli kare kare geri almak için <b>OK</b> düğmesini basılı tutun.
		▶ Filmli bir kare ileri almak için <b>OK</b> düğmesine basın. Sürekli kare kare ileri almak için <b>OK</b> düğmesini basılı tutun.
▶	İzlemeyi sürdürmek için <b>OK</b> düğmesine basın.	
Bitir	■	Tam çerçeve izleme moduna dönmek için <b>OK</b> düğmesine basın.

## Ses Düzeyinin Ayarlanması

Film izlerken zoom kontrolünü **T** ya da **W** (📖5) ögesine çevirin.

## Bir Film Dosyasını Silme

Bir filmi silmek için, tam çerçeve izleme modunda (📖30) ya da küçük resim izleme modunda (📖31) istenen filmi seçin ve 🗑️ düğmesine basın (📖32).



KARACASULU  
Dış Ticaret A.Ş.

### ✓ Film İzleme ile İlgili Not

COOLPIX S2750 modelinden farklı bir fotoğraf makinesiyle çekilen filmler oynatılamaz.





KARACASULU  
Dış Ticaret A.Ş.

# Genel Fotoğraf Makinesi Ayarları

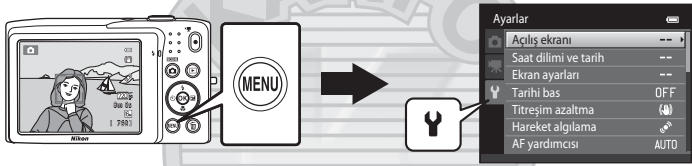
Bu bölümde,  ayarlar menüsünde ayarlanabilen çeşitli ayarlar açıklanmaktadır.



- Kameranın menülerinin kullanımı hakkında bilgi için, bkz. "Menülerin Kullanılması (MENU Düğmesi)" (10).
- Daha fazla bilgi için bkz. Referans Bölümü kısmındaki "Ayarlar Menüsü" (49).

## Ayarlar Menüsü

MENU düğmesi →  (ayarlar) sekmesine (📖10) basın

 sekmesi seçilerek aşağıdaki ayarlar, ayarlar menüsünde değiştirilebilir.



Seçenek	Açıklama	
Açılış ekranı	Fotoğraf makinesi açıldığında görüntünün açılış ekranı olarak seçimini sağlar. COOLPIX logosunu görüntülemek için <b>COOLPIX</b> öğesini seçin. Fotoğraf makinesi ile çekilmiş bir görüntüyü açılış ekranı olarak kullanmak için <b>Resim seç</b> öğesini seçin.	 49
Saat dilimi ve tarih	Fotoğraf makinesinin tarih ve saati ile alakalı ayarları yapabilmeyi sağlar. <b>Saat dilimi</b> ayarı, fotoğraf makinesinin çoğunlukla kullanıldığı saat dilimini ve yaz saati uygulamasının etkin olup olmayacağını belirlemenizi sağlar. Gidilen yer seçildiğinde (➔), fotoğraf makinesi otomatik olarak gidilen yer ile yerel saat dilimi (🏠) arasındaki süreyi hesaplar ve gidilen yerin tarih ve saatini kullanarak resimleri kaydeder.	 50
Ekran ayarları	Çekim ya da izleme ekranında bilgi ekranının görüntülenip görüntülenmeyeceğini seçmenize izin verir. <b>Kadraj kılavzu+oto. bilgi</b> öğesini seçerseniz, çekim sırasında çekimi çerçeveye almanıza yardımcı olacak bir izgara gösterilir. Varsayılan ayar <b>Otomatik bilgi</b> seçeneğidir. Ayrıca görüntü inceleme ayarı ya da ekran parlaklığını değiştirebilirsiniz.	 53
Tarihi bas	Çekim sırasında resimler üzerine çekim tarihini ve saatini basmanızı sağlar. Varsayılan ayar <b>Kapalı</b> seçeneğidir. <ul style="list-style-type: none"> <li>Aşağıdaki durumlarda tarih basılamaz: <ul style="list-style-type: none"> <li>- <b>Panorama yardımı</b> sahne modu kullanılırken</li> <li>- Film kaydederken</li> </ul> </li> </ul>	 55

Seçenek	Açıklama	
Titreşim azaltma	Çekim sırasında makine sarsıntısının neden olduğu bulanıklığı azaltmanızı sağlar. Varsayılan ayar <b>Açık</b> seçeneğidir. <ul style="list-style-type: none"> <li>Çekim sırasında fotoğraf makinesini sabitlemek için bir tripod kullanıldığında sorun çıkarmaması için bu özelliği <b>Kapalı</b> olarak ayarlayın.</li> </ul>	 56
Hareket algılama	Fotoğraf makinesi çekim sırasında makine sarsıntısı ya da konu hareketi algıladığında, bulanıklığı azaltmak için ISO duyarlılığını ve deklanşör hızını otomatik artırır. Fotoğraf makinesi makine sarsıntısı algıladığında  göstergesi yeşil yanar ve deklanşör hızı artırılır. Varsayılan ayar <b>Otomatik</b> seçeneğidir. <ul style="list-style-type: none"> <li>Belli çekim modlarını kullanırken, hareket algılanmaz. Bu durumda,  göstergesi gösterilmez.</li> </ul>	 57
AF yardımcısı	<b>Otomatik</b> olarak ayarlandığında, AF yardımcı ışığı (📖2) fotoğraf makinesinin karanlık ortamlarda netleme yapmasına yardımcı olmak için yanar. Varsayılan ayar <b>Otomatik</b> seçeneğidir. <ul style="list-style-type: none"> <li>Işığın maksimum geniş açı konumunda yaklaşık 1,9 m ve maksimum telefoto konumunda ise yaklaşık 1,1 m menzili vardır.</li> <li><b>Otomatik</b> seçilse bile, netleme alanının konumuna veya seçili sahne moduna bağlı olarak AF-yardımcı aydınlatması yanmayabilir.</li> </ul>	 58
Dijital zoom	<b>Açık</b> olarak ayarlıyken, zoom kontrolünü maksimum optik zoom konumunda <b>T</b> (📖) konumuna çevirmek dijital zoom özelliğini tetikler (📖27). Varsayılan ayar <b>Açık</b> seçeneğidir.	 58
Ses ayarları	Çeşitli fotoğraf makinesi seslerini açıp kapatmanızı sağlar. <b>Düğme sesi</b> ve <b>Deklanşör sesi</b> ayarları varsayılan olarak <b>Açık</b> olur. <ul style="list-style-type: none"> <li>Belli çekim modlarını veya ayarları kullanırken, çalışma sesi devre dışı bırakılır.</li> </ul>	 59
Otomatik kapanma	Ekran güç tasarrufu için kapanmadan önce geçecek süreyi ayarlamanızı sağlar. Varsayılan ayar <b>1 dk.</b> seçeneğidir.	 59

Seçenek	Açıklama	
Belleği formatla/ Kartı formatla	Dahili belleği (sadece bellek kartı takıldığında) ya da bellek kartını (bir bellek kartı takıldığında) formatlamanızı sağlar. <ul style="list-style-type: none"> <li><b>Formatlama sırasında dahili bellek ya da bellek kartında saklanan tüm veriler silinir ve geri alınmaz.</b> Formatlama işleminden önce tüm önemli resimleri bir bilgisayara aktardığınızdan ve kaydettiğinizden emin olun.</li> </ul>	 60
Dil/Language	Fotoğraf makinesi monitör ekranı için kullanılan dili seçin.	 61
Video modu	Televizyona bağlantı için video modu ayarlarını yapın. <b>NTSC</b> ve <b>PAL</b> arasından seçim yapın.	 61
Bilgisayardan şarj	<b>Otomatik</b> (varsayılan ayar) olarak ayarlandığında, fotoğraf makinesini bir bilgisayara bağlayarak fotoğraf makinesinin pilini şarj edebilirsiniz (bilgisayar güç verebilir). <ul style="list-style-type: none"> <li>Pili bilgisayardan şarj etmek, AC Şarj Adaptörü ile şarja göre daha fazla zaman alır EH-70P. Ayrıca, bilgisayardan şarj sırasında ve resimleri bilgisayara aktarıırken aynı anda pili şarj etmek daha uzun süre alır.</li> </ul>	 62
Göz kırpmaya uyarısı	Yüz tanıma kullanarak bir resim çektikten sonra (  64) (akıllı portre modu kullanımı haricinde), fotoğraf makinesi kapalı gözlü birini algılayarsa, fotoğraf makinesi resmi kontrol etmenizi sağlayan <b>Biri göz mü kırptı?</b> mesajını gösterir. Varsayılan ayar <b>Kapalı</b> seçeneğidir.	 64
Eye-Fi yüklemesi	Piyasada bulunan bir Eye-Fi kartını kullanırken görüntülerin bir bilgisayara gönderme işlevini etkinleştirip etkinleştirmeyeceğinizi ayarlayın. Varsayılan ayar <b>Devre Dışı Bırak</b> seçeneğidir.	 66
Tümünü sıfırla	Fotoğraf makinesi ayarlarını varsayılan değerlerine sıfırlamayı sağlar. <b>Saat dilimi ve tarih</b> ve <b>Dil/Language</b> gibi belli ayarlar sıfırlanmaz.	 67
Donanım yazılımı sıfırla	Fotoğraf makinesindeki geçerli donanım yazılımı sürümünü görüntüler.	 69





# Referans Bölümü

Referans Bölümü fotoğraf makinesi kullanımı hakkında detaylı bilgi ve ipuçları sağlar.

## Çekim

Panorama Yardımının Kullanımı..... 002

## İzleme

Sık Kullanılan Resimler Modu ..... 04

Otomatik Sıralama Modu ..... 07

Tarihe Göre Sıralama Modu ..... 09

Görüntülerin Düzenlenmesi (Durağan Görüntüler) ..... 10

Fotoğraf makinesinin bir TV'ye bağlanması (TV'de oynatım) ..... 17

Fotoğraf Makinesinin Bir Yazıcıya Bağlanması (Direct Print) ..... 18

## Menü

Çekim Menüsü (📷 (Otomatik) Modu için) ..... 24

Akıllı Portre Menüsü ..... 34

İzleme Menüsü ..... 36

Film Menüsü ..... 47

Ayarlar Menüsü ..... 49

## İlave Bilgiler

Resim/Ses Dosyası ve Klasör Adları ..... 70

İsteğe Bağlı Aksesuarlar ..... 71

Hata Mesajları ..... 72

## Panorama Yardımının Kullanımı

En iyi sonucu elde etmek için bir tripod kullanın.

Çekim ekranında → 📷 (çekim modu) düğmesi → 📷 (üstten ikinci simge\*) → ▶▶ →  
📷 Panorama yardımı

\* Seçilen son sahne modunun simgesi gösterilir. Varsayılan ayar şeklindedir 📷 (Otomatik sahne seçimi).

### 1 Çoklu seçiciyi kullanarak görüntülerin birleştirileceği yönü seçin ve OK düğmesine basın.

- Panorama yön simgeleri görüntülenir. Tamamlanmış panoramada görüntülerin birleştirileceği yönü seçin: sağ (▶), sol (◀), yukarı (▲) veya aşağı (▼).
- Sarı panorama yönü simgesi (▶▶) geçerli yön için gösterilir ve OK düğmesine basıldığında yön sabitlenir. Simge, beyaz sabit yön ▶ simgesi olarak değişir.
- Gerekirse bu adımda flaş modunu (📷53), otomatik zamanlamayı (📷55), makro modunu (📷56) ve pozlama telafisini (📷57) uygulayın.
- Farklı bir yön seçmek için OK düğmesine yeniden basın.



### 2 Panoramik sahnenin ilk bölümünü çerçeveslendirin ve ilk resmi çekin.

- Fotoğraf makinesi çerçevenin merkezindeki konuya netleme yapar.
- Resmin üçte biri kısmen saydam olarak görüntülenir.



### 3 Sonraki resmi çekin.

- Sonraki resmi, çerçevenin üçte biri ilk görüntüyle örtüşecek şekilde çerçevesleyin ve deklanşöre basın.
- Sahneyi tamamlamak için gerekli sayıda resim çekinceye kadar bu işlemi tekrarlayın.

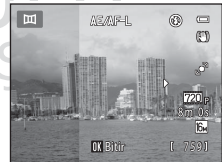

#### 4 Çekim bittiğinde **OK** düğmesine basın.

- Fotoğraf makinesi 1. adıma döner.



#### ✓ Panorama yardımı ile ilgili Notlar

- Flaş modu, otomatik zamanlama, makro modu ve pozlama telafisi ayarları ilk resim çekildikten sonra ayarlanamaz. İlk resim çekildikten sonra, görüntüler silinemez, zoom yapılamaz ya da **Resim modu** ayarı (📷60) yapılamaz.
- Otomatik kapanma işlevi (🔒59) çekim sırasında bekleme modunu başlatırsa, panorama serileri için çekim sonlandırılır. Otomatik kapanma işlevi devreye girmeden önce saatin daha uzun bir süreye ayarlanması tavsiye edilir.

#### 📝 AE/AF-L Gösterge

**Panorama yardımı** sahne modunda; bir panoramadaki tüm resimler için pozlama, beyaz dengesi ve netleme, her serideki ilk resim için belirlenen değerlerde sabitlenir.

İlk resim çekildiğinde pozlama, beyaz dengesi ve netlemenin ilk çekimle birlikte ayarlanan değerlerde kilitlenmekte olduğunu göstermek için **AE/AF-L** görüntülenir.



#### 📝 Panorama Maker ile Panorama Oluşturma

- Resimleri bir bilgisayara aktarın (📷75) ve bunları tek bir panoramada birleştirmek için Panorama Maker programını kullanın.
- Panorama Maker, ürünle birlikte verilen ViewNX 2 CD'si kullanılarak bilgisayara kurulabilir (📷73).
- Yükleme tamamlandıktan sonra Panorama Maker programını başlatmak için aşağıda açıklanan işlem sırasını takip edin.  
Windows: **Start (Başlat)** menüsü>**All Programs (Tüm Programlar)**>**ArcSoft Panorama Maker**>**Panorama Maker** öğelerini seçin.  
Mac OS X: **Applications (Uygulamalar)** ve **Panorama Maker** simgesine çift tıklayın.
- Panorama Maker kullanımı hakkında daha fazla bilgi için ekran talimatlarına ve Panorama Maker içindeki yardım bilgilerine bakın.

#### 📝 Daha Fazla Bilgi

Daha fazla bilgi için "Resim/Ses Dosyası ve Klasör Adları" (🔒70) bölümüne bakın.

## Sık Kullanılan Resimler Modu

Sık kullanılan resimlerinizi dokuz albüme sıralayabilirsiniz (bu seçenek filmler için geçerli değildir). Bunlar eklendiklerinde, sık kullanılan resimler modunu seçerek sadece sık kullanılan resimleri izleyebilirsiniz.

- Temaya ya da konu tipine göre albümleri kategorilere ayırmak belli bir resmi bulmayı kolaylaştırır.
- Bir resim birden fazla albüme eklenebilir.
- Her albüme en çok 200 resim eklenebilir.

## Görüntüleri Albümlere Ekleme

**1** Tam çerçeve izleme ya da küçük resim izleme modunda bir sık kullanılan görüntüyü seçin ve **OK** düğmesine basın.

- Sık kullanılan resimler modunda, albümlere görüntü eklenemez.

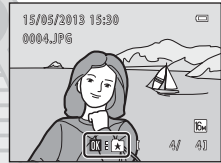

**2** Çoklu seçiciyi kullanarak istenilen albümü seçin ve **OK** düğmesine basın.

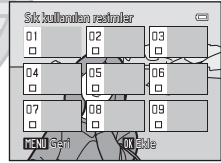

## Bir Albümdeki Resimlerin Görüntülenmesi

▶ düğmesi (izleme modu) basın → ▶ düğmesine → 📌 Sık kullanılan resimler

Bir albüm seçmek için çoklu seçiciyi kullanın ve ardından seçili albümde eklenen görüntüleri izlemek için **OK** düğmesine basın.

- Albüm seçim ekranından aşağıdaki işlemler yapılabilir.
  - MENU** düğmesi: Albümler simgesini değiştirir (👁️6).
  - 🗑️ düğmesi: Seçili albümdeki tüm görüntüleri siler.
- Tam çerçeve izleme modunda ya da küçük resim izleme modunda görüntülere bakarken, **MENU** düğmesine basarak sık kullanılan resimler menüsünden bir özellik seçin (📖71).



## Albümlerden Görüntü Kaldırma

Görüntüyü kaldırmak için, sık kullanılan resimler modunda ve tam çerçeve izleme modunda **OK** düğmesine basın. Bir onaylama iletişim kutusu görüntülenir.

Görüntüyü albümden kaldırmak için **Evet** öğesini seçin ve **OK** düğmesine basın.



# KARACASULU

## Dış Ticaret A.Ş.

### ✓ Sık Kullanılan Resimler Modunda Görüntü Silme İle İlgili Not

Albümlere görüntü eklendiğinde, albümlere fiziksel olarak kopyalanmaz ya da orijinal olarak kaydedildikleri klasörden taşınmazlar. Yalnızca görüntülerin dosya adları albümlere eklenir. Sık kullanılan resimler modunda, belirtilen albümdeki dosya adlarına ilişkin görüntüler izlenir.

Sık kullanılan resimler modunda bir görüntünün silinmesiyle, görüntü sadece albümden silinmez, görüntü dosyası dahili bellek ya da bellek kartından kalıcı olarak silinir.

## Albümlere Eklenmiş Simgeleri Deęiřtirme

Albüm seęim ekranından (70, 5), bir albüm seęin ve albümün simgesini deęiřtirmek için **MENU** düęmesine basın.

- Bir renk seęin, **OK** düęmesine basın bir simge seęin ve simgeyi deęiřtirmek için **OK** düęmesine basın.



KARACASULU  
Dİř Ticaret A.Ő.

### ✓ Albüm Simgeleri ile İlgili Notlar



- Albüm simgelerini dahili bellek ve kullanılan her bellek kartı için ayrı ayrı seęin.
- Dahili bellekte saklanan görüntüleri içeren bir albümün simgesini deęiřtirmek için, bellek kartını fotoğraf makinesinden çıkarın.
- Simgelerin varsayılan ayarları sayı simgesidir (siyah).

## Otomatik Sıralama Modu

Görüntüler otomatik olarak portreler, manzaralar ve filmler şeklinde kategorilere ayrılır.

▶ düğmesi (izleme modu) basın → ▶ düğmesine →  Otomatik sıralama moduna

Bir kategori seçmek için çoklu seçiciyi kullanın ve ardından seçili kategorideki görüntüleri izlemek için  düğmesine basın.

- Kategori seçim ekranı gösterilirken aşağıdaki işlem yapılabilir.
  -  düğmesi: Seçili kategorideki tüm görüntüleri siler.
- Tam çerçeve izleme modunda ya da küçük resim izleme modunda görüntüleri bakarken, **MENU** düğmesine basarak otomatik sıralama menüsünden bir özellik seçin (71).



### Otomatik Sıralama Modu Kategorileri

Kategori	Açıklama
 Gülümseme	Gülümseme zamanlayıcısı ayarı <b>Açık</b> konumundayken akıllı portre modunda (  49) çekilen görüntüler.
 Portreler	 (otomatik) modunda (  36) yüz algılama ile çekilmiş görüntüler (  64). <b>Portre*</b> , <b>Gece portresi*</b> , <b>Parti/Kapalı mekan</b> ve <b>Arka plan aydınlatma*</b> sahne modunda (  39) çekilmiş görüntüler. Gülümseme zamanlayıcısı ayarı <b>Kapalı</b> konumundayken akıllı portre modunda (  49) çekilen görüntüler.
 Yiyecek	<b>Yiyecek</b> sahne modu ile çekilen görüntüler (  39).
 Manzara	<b>Manzara*</b> sahne modu ile çekilen görüntüler (  39).
 Akşam karanlığı/şafak	<b>Gece manzarası*</b> , <b>Gün batımı</b> , <b>Akşam karanlığı/şafak</b> ve <b>Havai fişek gösterisi</b> sahne modlarında çekilen görüntüler (  39).
 Yakın çekim	 (otomatik) modunda makro modu ayarı ile çekilen görüntüler (  56). <b>Yakın çekim*</b> sahne modu ile çekilen görüntüler (  39).
 Evcil hayvan portresi	<b>Evcil hayvan portresi</b> sahne modu ile çekilen görüntüler (  39).
 Film	Filmler, (  78).
 Rötuşlu kopyalar	Düzenleme işlevleri (  10) kullanılarak oluşturulan kopyalar.
 Diğer sahneler	Yukarıda açıklanan kategoriler ile tanımlanamayan diğer tüm resimler.

\* Otomatik sahne seçimi sahne modunda (40) çekilen görüntüler de uygun kategorilere ayrılır.

### ✔ Otomatik Sıralama Moduna İlişkin Notlar

- Otomatik sıralama modunda her kategoriye en fazla 999 görüntü ve film dosyası sıralanabilir. Belli bir kategoriye 999 adet görüntü ya da film eklendikten sonra, ilgili kategoriye yeni görüntü ve film eklenemez ve otomatik sıralama modunda da gösterilmez. Normal izleme modunda (📖30) veya tarihe göre sıralama modunda (📖9) bir kategoriye eklenemeyen resim ve filmleri görüntüler.
- Dahili bellekten bellek kartına veya bellek kartından dahili belleğe kopyalanan resim veya filmler (📖46) otomatik sıralama modunda görüntülenemez.
- COOLPIX S2750 modelinden farklı bir fotoğraf makinesiyle çekilen görüntüler veya filmler otomatik sıralama modunda görüntülenemez.



KARACASULU  
Dış Ticaret A.Ş.



## Tarihe Göre Sıralama Modu

▶ düğmesi (izleme modu) basın → ▶ düğmesine → 12 Tarihe göre sıralama

Bir tarih seçmek için çoklu seçiciyi kullanın ve ardından seçili tarihte çekilen görüntüleri izlemek için OK düğmesine basın.

- Seçili tarihte çekilen ilk görüntü gösterilir.
- Çekim tarihi seçim ekranı gösterilirken aşağıdaki işlemler yapılabilir.
  - **MENU** düğmesi: Tarihe göre sıralama menüsünden aşağıdaki işlemlerden birini seçebilir (71) ve bunu seçili tarihte çekilen tüm görüntülere uygulayabilirsiniz.
    - baskı ayarları, slayt gösterisi, koru
  - **🗑️** düğmesi: Seçili tarihte çekilen tüm görüntüleri siler.
- Tam çerçeve izleme modunda ya da küçük resim izleme modunda görüntülere bakarken, **MENU** düğmesine basarak tarihe göre sıralama menüsünden bir özellik seçin (71).
- Takvim gösterimi (31) tarihe göre sıralama modunda kullanılamaz.



# KARACASULU

## Dış Ticaret A.Ş.

### ✓ Tarihe Göre Sıralama Moduna İlişkin Notlar

- Maksimum 29 tarih seçilebilir. Eğer 29'dan fazla tarih için görüntü varsa, son 29 tarihten daha önce kaydedilmiş olan tüm resimler **Diğerleri** altında sıralanacaktır.
- Tarihe göre listeleme modunda son kaydedilen görüntülerden en fazla 9.000 görüntü gösterilebilir.
- Fotoğraf makinesinin tarihi ayarlanmadığında, çekilen resimler 1 Ocak 2013'de çekilen görüntü olarak işlenir.

# Görüntülerin Düzenlenmesi (Durağan Görüntüler)

## Düzenleme İşlevleri

COOLPIX S2750 fotoğraf makinesini kullanarak makinedeki görüntüleri düzenleyebilir ve ayrı dosyalar halinde saklayabilirsiniz (📷70). Aşağıda açıklanan düzenleme işlevleri kullanılabilir:

Düzenleme işlevi	Açıklama
Hızlı rötuş (📷12)	Kolayca kontrastı ve doygunluğu geliştirilmiş rötuşlu kopyalar oluşturun.
D-Lighting (📷12)	Geçerli resmin parlaklığını ve kontrastını geliştirerek bir kopyasını oluşturur ve resmin karanlık kısımlarını aydınlatır.
Büyüleyici rötuş (📷13)	Yüz teni tonlarını daha yumuşak yapın ve daha büyük gözlerle yüzlerin daha küçük görünmesini sağlayın.
Filtre efektleri (📷14)	Dijital filtreyi kullanarak birçok efekt uygulayın. Kullanılabilir efektler; <b>Yumuşak, Seçici renk, Işıldama, Balık gözü, Minyatür efekti</b> ve <b>Tablo</b> efektleridir.
Küçük resim (📷15)	E-posta eklentisi olarak kullanmak amacıyla resimlerin küçük bir kopyasını oluşturur.
Kesme (📷16)	Resmi büyütür ya da kompozisyonu genişletir ve sadece ekranda görünen kısmın kopyasını oluşturur.

KARACASULU  
Dış Ticaret A.Ş.

### ✓ Resim Düzenleme ile İlgili Notlar

- **Resim modu** ayarı 📷 4608x2592 (📄60) iken çekilen görüntülerde düzenleme yapılamaz.
- COOLPIX S2750 fotoğraf makinesinin düzenleme işlevleri, başka bir marka ya da model dijital fotoğraf makinesiyle çekilen görüntüler için kullanılamaz.
- Bir görüntüde hiçbir yüz algılanmadıysa, büyüleyici rötuş seçeneği kullanılarak bir kopya oluşturulamaz (📷13).
- COOLPIX S2750 fotoğraf makinesiyle oluşturulan düzenlenmiş kopyalar, başka bir marka ya da model dijital fotoğraf makinesinde doğru şekilde görüntülenmeyebilir. Ayrıca, bu tür kopyaları, başka bir marka ya da model dijital fotoğraf makinesi kullanarak bir bilgisayara aktarmak da mümkün olmayabilir.
- Dahili bellekte ya da bellek kartında düzenlenmiş kopyaları depolayacak kadar boş alan yoksa düzenleme işlevleri kullanılamaz.

## Resim Düzenleme ile İlgili Kısıtlamalar

Düzenlenmiş bir kopyada başka bir düzenleme işleviyle daha fazla değişiklik yapılırsa, aşağıdaki kısıtlamalara dikkat edin.

Kullanılan düzenleme işlevi	Kullanılacak düzenleme işlevi
Hızlı rötuş D-Lighting Filtre efektleri	Büyüleyici rötuş, küçük resim ya da kesme işlevleri eklenebilir. Hızlı rötuş, D-Lighting ve filtre efektleri işlevleri birlikte kullanılamaz.
Büyüleyici rötuş	Büyüleyici rötuş dışındaki düzenleme işlevleri kullanılabilir.
Küçük resim Kesme	Başka bir düzenleme işlevi eklenemez.

- Düzenleme işleviyle oluşturulan kopyalar, oluşturulmalarında kullanılan işlevle daha fazla düzenlenemezler.
- Küçük resim ya da kesme işlevi ve başka bir düzenleme işlevi birleştirilirken, küçük resim ve kesme işlevini başka düzenleme işlevi uygulandıktan sonra kullanın.
- Ten yumuşatma işleviyle çekilmiş görüntülere, büyüleyici rötuş işlevinin ten yumuşatma efekti gibi rötuş efektleri uygulanabilir (🔧34).

## Orijinal ve Düzenlenen Resimler

- Orijinal görüntüler silindiğinde düzenleme işlevleri ile oluşturulan kopyalar silinmez ve düzenleme işlevleri ile oluşturulan kopyalar silindiğinde orijinal görüntüler silinmez.
- Düzenlenen kopyalar orijinal ile aynı kayıt tarihi ve saati ile kaydedilir.
- Orijinal görüntünün baskı sırası (🔧36) ve koruma ayarları (🔧41) düzenlenen kopyalara uygulanmaz.

KARACASULU  
Dış Ticaret A.Ş.

## 🌟 Hızlı rötuş: Kontrast ve Doygunluğun Geliştirilmesi

▶ düğmesine (izleme modu) basın → bir görüntü seçin → MENU düğmesine basın →  
🌟 Hızlı rötuş

Yapılan gelişim derecesini seçmek için çoklu seçici ▲ veya ▼ düğmesine ve ardından OK düğmesine basın.

- Orijinal sürüm solda gösterilir ve düzenlenmiş sürüm ise sağda gösterilir.
- Kopyayı kaydetmeden çıkmak için ◀ düğmesine basın.
- Hızlı rötuş seçeneği ile oluşturulan kopyalar izleme sırasında gösterilen 🌟 simgesinden tanınabilir.

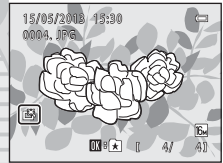
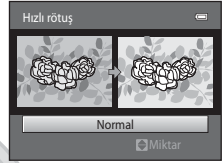

## 🌟 D-Lighting: Parlaklık ve Kontrastın Geliştirilmesi

▶ düğmesine (izleme modu) basın → bir görüntü seçin → MENU düğmesine basın →  
🌟 D-Lighting

Çoklu seçiciyi kullanarak **Tamam** ögesini seçin ve OK düğmesine basın.

- Orijinal sürüm solda gösterilir ve düzenlenmiş sürüm ise sağda gösterilir.
- D-Lighting kopyaları, izleme sırasında gösterilen 🌟 simgesi ile tanınabilir.

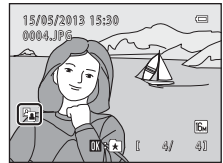
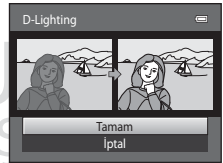

### 📎 Daha Fazla Bilgi

Daha fazla bilgi için "Resim/Ses Dosyası ve Klasör Adları" (📎70) bölümüne bakın.

## 🔍 Büyüleyici rötuş: Ten Yumuşatma ve Büyük Gözlü Daha Küçük Yüzler Oluşturma

▶ düğmesine (izleme modu) basın → bir görüntü seçin → MENU düğmesine basın →  
🔍 Büyüleyici rötuş

**1** **Tümü** veya **Ten yumuşatma** seçimini yapmak için çoklu seçicide ▲ veya ▼ düğmesine basın ve ardından 🔄 düğmesine basın.

- **Tümü:** Yüz teni tonlarını yumuşatın, yüzlerin daha küçük ve gözlerin daha büyük görünmesini sağlayın.
- **Ten yumuşatma:** Yüz teni tonlarını yumuşatın.
- Önizleme ekranı görüntüleyin.
- Kopyayı kaydetmeden çıkmak için ◀ düğmesine basın.

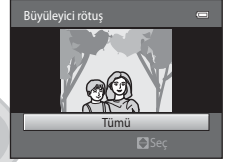

**2** Efektlerin sonuçlarını önizleyin.

- Çerçevenin merkezine yakınlık sırasıyla en çok 12 kişi yüzünün ten tonları yumuşatılır.
- Birden çok yüz yumuşatıldıysa, farklı bir yüzü görüntülemek için çoklu seçicinin ◀ veya ▶ düğmesine basın.
- Efekt derecesini değiştirmek için, MENU düğmesine basın ve 1. adıma dönün.
- 🔄 düğmesine basıldığında yeni, düzenlenmiş bir kopya oluşturulur.
- Büyüleyici rötuş seçeneğiyle oluşturulan kopyalar, izleme modunda görüntülenen 📄 simgesinden tanınabilir.

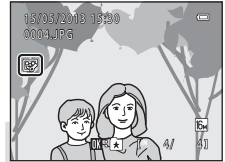
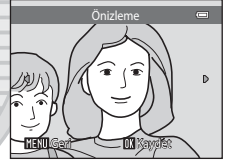

### ✔ Büyüleyici Rötuş ile İlgili Notlar

- Yüzlerin baktığı yöne veya görüntüdeki yüzlerin parlaklığına bağlı olarak, büyüleyici rötuş işlevi beklendiği gibi çalışmayabilir.
- Görüntüde hiçbir yüz algılanmaması durumunda, bir uyarı görüntülenir ve ekran izleme menüsüne döner.

### 📄 Daha Fazla Bilgi

Daha fazla bilgi için "Resim/Ses Dosyası ve Klasör Adları" (📄70) bölümüne bakın.

## 🔍 Filtre efektleri: Dijital Filtre Efektlerinin Uygulanması

▶ düğmesine (izleme modu) basın → bir görüntü seçin → MENU düğmesine basın →  
🔍 Filtre efektleri

Tipi	Açıklama
Yumuşak	Merkezden dışa doğru bulanıklaştırarak görüntüye yumuşak bir görünüm verin. Yüz algılama (👤64) ya da evcil hayvan algılama (🐕46) özelliği seçiliyken çekilen görüntülerde, yüzlerin etrafındaki alanlar bulanıklaştırılacaktır.
Seçici renk	Belirlenen bir rengi görüntüde tutun ve diğer renkleri siyah ve beyaza dönüştürün.
Işıldama	Güneş ışığı yansımaları ve şehir ışıkları gibi parlak nesnelere yıldız gibi yayılan ışık kümeleri yaratın. Bu efekt gece sahneleri için uygundur.
Balık gözü	Bir görüntünün balık gözü objektifle çekilmiş gibi görünmesini sağlayın. Bu efekt makro modunda çekilen görüntüler için uygundur.
Minyatür efekti	Bir görüntünün makro modunda çekilen bir minyatür sahne gibi görünmesini sağlayın. Bu efekt, ana konunun görüntünün merkezinde olduğu bir yüksek bakış noktasından çekilen görüntüler için uygundur.
Tablo	Görüntülere elle boyanmış görünümü verin.

**1** Efekt türünü seçmek için çoklu seçicinin ▲ ya da ▼ düğmesine, ardından OK düğmesine basın.

- **Işıldama**, **Balık gözü**, **Minyatür efekti** ya da **Tablo** seçildiğinde, adım 3'e geçin.



**2** Efektleri ayarlayın ve OK düğmesine basın.

- **Yumuşak** kullanılırken: Yumuşatılacak alanın boyutunu seçmek için ▲ ya da ▼ düğmesine basın.
- **Seçici renk** kullanılırken: Kullanılacak rengi seçmek için ▲ ya da ▼ düğmesine basın.
- Herhangi bir değişiklik yapmadan **Filtre efektleri** seçim ekranına dönmek için ◀ düğmesine basın.

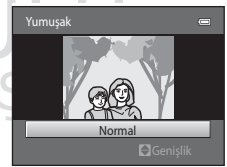

Örnek: **Yumuşak**

### 3 Sonuçları kontrol edin ve **OK** düğmesine basın.

- Yeni, düzenlenmiş bir kopya oluşturulur.
- Kopyayı kaydetmeden çıkmak için **◀** düğmesine basın.

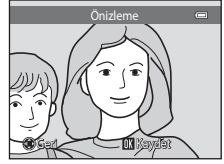

- Filtre efektleri seçeneğiyle oluşturulan kopyalar izleme modunda gösterilen **Ⓢ** simgesinden tanınabilir.

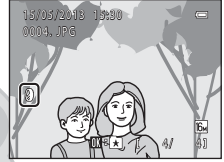

### **🖼️ Küçük resim: Resim Boyutunun Azaltılması**

- ▶** düğmesine (izleme modu) basın → bir görüntü seçin → **MENU** düğmesine basın → **🖼️ Küçük resim**

### 1 İstenilen kopya boyutunu seçmek için çoklu seçinin **▲** ya da **▼** düğmesine ve ardından **OK** düğmesine basın.

- **640×480**, **320×240** ve **160×120** boyutları seçilebilir.

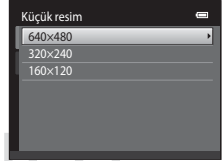

### 2 **Evet** ögesini seçin ve **OK** düğmesine basın.



- Yeni, daha küçük bir kopya oluşturulabilir (yaklaşık sıkıştırma oranı 1:16).
- Kopya siyah bir çerçeve ile görüntülenir.



### **📎 Daha Fazla Bilgi**







Daha fazla bilgi için "Resim/Ses Dosyaları ve Klasör Adları" (🔍70) bölümüne bakın.

### **Kesme: Bir Kesilmiş Kopya Oluşturma**

İzleme zoom () etkinken **MENU**  görüntülediğinde sadece ekranda görünen kısmı içeren bir kopya oluşturur. Kesilen kopyalar, ayrı dosyalar olarak kaydedilir.

**1** Kesme işlemi için görüntüyü büyütün ().

**2** Kompozisyonu genişletin ve kopyasını oluşturun.

- Zoom kontrolünü **T** () ya da **W** () konumuna çevirerek zoom oranını ayarlayın.
- Sadece kopyalamak istediğiniz kısım ekranda görünecek şekilde görüntüyü kaydırmak için çoklu seçicinin , ,  ya da  düğmesine basın.



**3** MENU düğmesine basın.



**4** Çoklu seçiciyi kullanarak **Evet** ögesini seçin ve  düğmesine basın.

- Kesilmiş bir kopya oluşturulur.



### **Resim Boyutu**

Kaydedilecek alan küçüldükçe, kesilmiş kopyanın resim boyutu (piksel) da küçülür. Kesilen kopyanın boyutu 320 x 240 veya 160 x 120 ise, izleme sırasında görüntü etrafında siyah bir çerçeve ve ekranın solunda küçük resim simgesi  gösterilir.

### **Resmin Geçerli "Dikey" Yerleşiminde Kesilmesi**

Görüntüyü manzara yerleşiminde görüntülenecek şekilde döndürmek için **Resim döndürme** seçeneğini () kullanın. Görüntünün kesilmesinden sonra, kesilen görüntüyü tekrar "dikey" yerleşimine döndürün. "Dikey" yerleşimde görüntülenen görüntü, ekranın her iki tarafında siyah çubuklar görününceye kadar görüntü üzerinde yakınlaştırma yapılarak kesilebilir. Kesilen görüntü manzara yerleşiminde görüntülenir.

### **Daha Fazla Bilgi**

Daha fazla bilgi için "Resim/Ses Dosyası ve Klasör Adları" () bölümüne bakın.



# Fotoğraf makinesinin bir TV'ye bağlanması (TV'de oynatım)

Bir televizyonda resimleri görmek için, Ses ve Görüntü Kablosunu EG-CP14 (ayrı satılır) kullanarak fotoğraf makinesini televizyona bağlayın.

## 1 Fotoğraf makinesini kapatın.

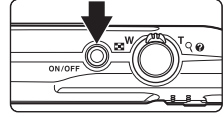

## 2 Fotoğraf makinesini televizyona bağlayın.

- Sarı fişi televizyonunuzun görüntü girişine, beyaz fişi ise ses girişine takın.
- Fişlerin düzgün takıldığından emin olun. Fişleri açılı olarak takmaya çalışmayın ve fişleri takarken ya da çıkarırken güç kullanmayın.

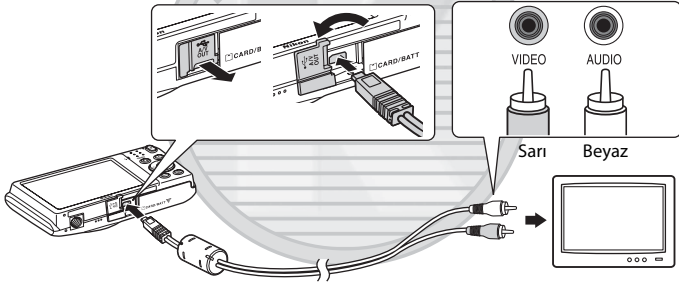

## 3 Televizyonu video kanalına ayarlayın.

- Bu konuda ayrıntılı bilgi almak için televizyon el kitabına başvurun.

## 4 Fotoğraf makinesini açmak için ▶ düğmesini basılı tutun.

- Fotoğraf makinesi izleme moduna geçer ve resimler televizyonda görüntülenir.
- TV'ye bağlıyken, fotoğraf makinesi ekranı kapalı kalacaktır.

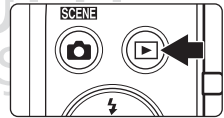

## ✓ Görüntüler TV'de Görüntülenmezse

Fotoğraf makinesinin video modu ayarının, televizyonunuzun standardına uygun olduğundan emin olun. Ayarlar menüsünde **Video modu** seçeneğini (661) belirleyin (86).

## Fotoğraf Makinesinin Bir Yazıcıya Bağlanması (Direct Print)

PictBridge uyumlu (🔍17) yazıcı kullanıcıları fotoğraf makinesini doğrudan yazıcıya bağlayabilir ve görüntüleri bilgisayar kullanmadan bastırabilirler. Resimleri basmak için aşağıdaki işlemler dizisini takip edin.

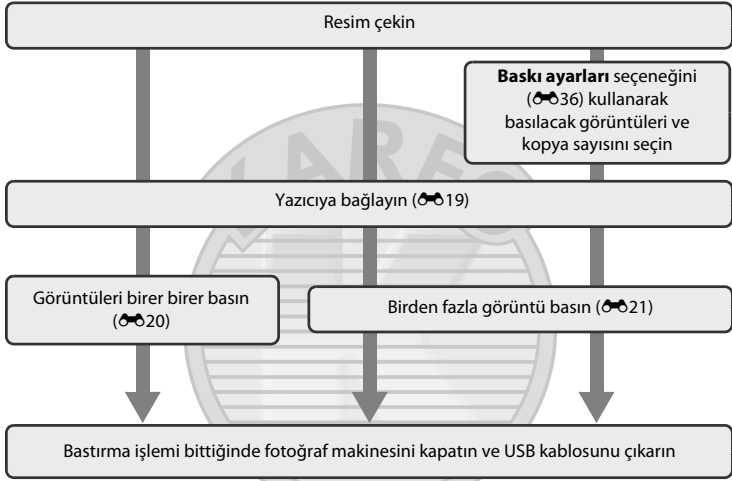

Referans Bölümü

### ☑ Güç Kaynağı Hakkında Notlar

- Fotoğraf makinesini yazıcıya bağlarken istenmeden kapanmasını önlemek için tam olarak şarj edilmiş bir pil kullanın.
- EH-62G AC adaptörü (aynı satılır) kullanılıyorsa COOLPIX S2750 evdeki bir elektrik prizi kullanılarak şarj edilebilir. Farklı bir marka ya da model AC adaptörü kullanmayın, çünkü bunlar makinenin aşırı ısınmasına veya arızalanmasına neden olabilir.

### 📄 Resimleri Yazdırma

Bellek kartına kaydedilmiş görüntüler bir bilgisayara aktarılarak veya fotoğraf makinesi doğrudan yazıcıya bağlanarak bastırılabilir. Aşağıdaki bastırma yöntemleri mevcuttur:

- DPOF uyumlu bir yazıcının kart yuvasına bir bellek kartı yerleştirilmesi
- Bellek kartını bir fotoğraf stüdyosuna götürerek baskı alınması

Bu yöntemleri kullanarak baskı almak için, izleme menüsündeki **Baskı ayarları** seçeneğini kullanarak bellek kartındaki resimleri ve baskı sayısını belirtin (🔍36).

## Fotoğraf Makinesinin Bir Yazıcıya Bağlanması

### 1 Fotoğraf makinesini kapatın.

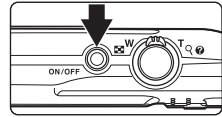

### 2 Yazıcıyı açın.

- Yazıcı ayarlarını kontrol edin.

### 3 Ürünle birlikte verilen USB kablosunu kullanarak fotoğraf makinesini yazıcıya bağlayın.

- Fişlerin düzgün takıldığından emin olun. Fişleri açılı olarak takmaya çalışmayın ve fişleri takarken ya da çıkarırken güç kullanmayın.

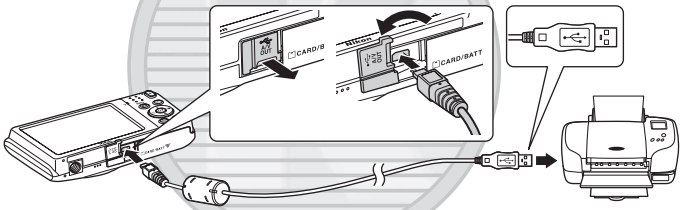

### 4 Fotoğraf makinesi otomatik olarak açılır.

- Doğru bağlandığında, fotoğraf makinesinin ekranında **PictBridge** başlangıç ekranı (1), ardından da **Seçilen resimleri bas** ekranı (2) görüntülenir.

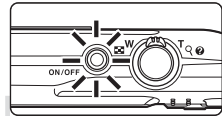

### ✓ PictBridge Ekranı Görüntülenmezse

Fotoğraf makinesini kapatın ve USB kablosunu çıkarın. Fotoğraf makinesi ayarlar menüsündeki **Bilgisayardan şarj** (062) öğesini **Kapalı** olarak ayarlayın, ardından fotoğraf makinesini yeniden bağlayın.

## Görüntülerin Birer Birer Basılması

Fotoğraf makinesini yazıcıya, doğru bir şekilde (🔗19) bağladıktan sonra bir görüntü bastırmak için aşağıdaki prosedürü izleyin.

### 1 Çoklu seçiciyi kullanarak istediğiniz görüntüyü seçin ve **OK** düğmesine basın.

- 12 küçük resim gösterimine geçmek için zoom kontrolünü **W** (🔍) konumuna ve tam-ekran izlemeye dönmek için de **T** (🖼️) konumuna getirin.

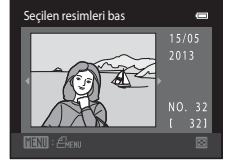

### 2 Kopya sayısı öğesini seçin ve **OK** düğmesine basın.

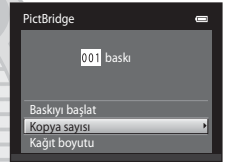

### 3 Kopya sayısını seçin (dokuza kadar) ve **OK** düğmesine basın.

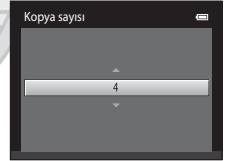

### 4 Kağıt boyutu öğesini seçin ve **OK** düğmesine basın.

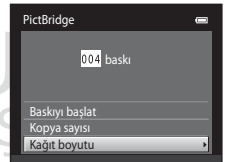

### 5 İstenilen kağıt boyutunu seçin ve **OK** düğmesine basın.

- Kağıt boyutunu yazıcı ayarlarını kullanarak belirlemek için kağıt boyutu menüsünde **Varsayılan** seçeneğini seçin.



- 6 Baskıyı başlat** öğesini seçin ve **OK** düğmesine basın.

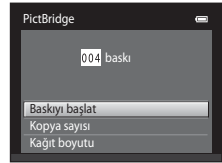

- 7 Baskı işlemi başlar.**

- Baskı tamamlandığında ekran görüntüsü 1. adımda gösterilen basılacak resimleri seçme menüsüne geri döner.
- Tüm kopyalar bastırılmadan yazdırmayı iptal etmek için, **OK** düğmesine basın.

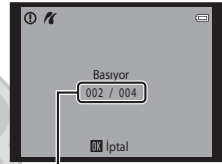

Geçerli kopya sayısı/  
toplam kopya sayısı

## Birden Fazla Resmin Bastırılması

Fotoğraf makinesini yazıcıya doğru bir şekilde (19) bağladıktan sonra birden fazla görüntü bastırmak için aşağıda açıklanan prosedürü izleyin.

- 1 Seçilen resimleri bas** ekranı gösterildiğinde, **MENU** düğmesine basın.



- 2 Çoklu seçiciyi kullanarak Kağıt boyutu** öğesini seçin ve **OK** düğmesine basın.

- Baskı menüsünden çıkmak için **MENU** düğmesine basın.

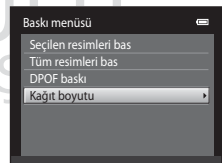

### 3 İstenilen kağıt boyutunu seçin ve **OK** düğmesine basın.

- Kağıt boyutunu yazıcı ayarlarını kullanarak belirlemek için kağıt boyutu menüsünde **Varsayılan** seçeneğini seçin.



### 4 Seçilen resimleri bas, Tüm resimleri bas ya da DPOF baskı öğesini seçin ve **OK** düğmesine basın.

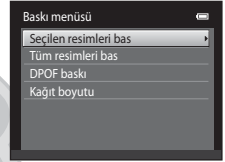

#### Seçilen resimleri bas

Görüntüleri (en fazla 99) ve her biri için basılacak kopya sayısını (en fazla dokuz) seçin.

- Çoklu seçicinin **◀** ya da **▶** düğmesine basarak görüntüleri seçin ve her biri için kopya sayısını belirlemek amacıyla **▲** ya da **▼** düğmesine basın.
- Baskı için seçilen görüntü, onay işareti (✓) ve basılacak kopya sayısını gösteren sayı ile ayırt edilebilir. Resimler için kopya sayısı belirlenmezse seçim iptal edilir.
- Tam çerçeve izlemeye geçmek için zoom kontrolünü **T** (🔍) konumuna çevirin. 12 küçük resim gösterimine dönmek için zoom kontrolünü **W** (🖼️) konumuna çevirin.
- Ayar bittiğinde **OK** düğmesine basın.
- Sağdaki menü gösterildiğinde, **Baskıyı başlat** öğesini seçin ve baskıya başlamak için **OK** düğmesine basın. Baskı menüsüne dönmek için **İptal** öğesini seçin ve **OK** düğmesine basın.

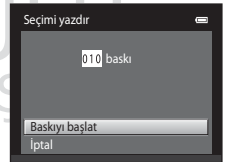

**Tüm resimleri bas**

Dahili bellekte veya bellek kartında kayıtlı tüm resimlerin bir kopyası basılır.

- Sağdaki menü gösterildiğinde, **Baskıyı başlat** öğesini seçin ve baskıya başlamak için **OK** düğmesine basın. Baskı menüsüne dönmek için **İptal** öğesini seçin ve **OK** düğmesine basın.

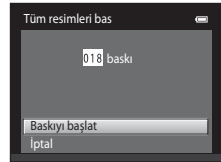
**DPOF baskı**

**Baskı ayarları** seçeneğini kullanarak içinde bir baskı sırası oluşturulmuş tüm görüntüleri bastırın (36).

- Sağdaki menü gösterildiğinde, **Baskıyı başlat** öğesini seçin ve baskıya başlamak için **OK** düğmesine basın. Baskı menüsüne dönmek için **İptal** öğesini seçin ve **OK** düğmesine basın.
- Geçerli baskı sırasını görmek için, **Rsm görünt.** öğesini seçin **OK** düğmesine basın. Resimlerin basılması için **OK** düğmesine tekrar basın.

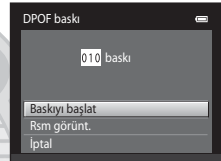
**5 Baskı işlemi başlar.**

- Baskı tamamlandığında ekran 2. adımda gösterilen baskı menüsüne geri döner.
- Tüm kopyalar bastırılmadan yazdırmayı iptal etmek için, **OK** düğmesine basın.

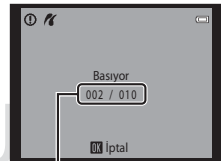

Geçerli kopya sayısı/  
toplam kopya sayısı

**Kağıt boyutu**

Fotoğraf makinesi aşağıdaki kağıt boyutlarını destekler: **Varsayılan** (fotoğraf makinesine bağlanan yazıcının varsayılan baskı boyutu), **3,5x5 in.**, **5x7 in.**, **100x150 mm**, **4x6 in.**, **8x10 in.**, **Mektup A3** ve **A4**. Sadece geçerli yazıcı tarafından desteklenen boyutlar görüntülenir.

## Çekim Menüsü (📷 (Otomatik) Modu için)

- **Resim modu** hakkında daha fazla bilgi için bkz. "Resim Boyutunun Değiştirilmesi (Resim modu)" (📖60).

### Beyaz dengesi (Renk Ayarı)

📷 (otomatik) modu çekim ekranında → MENU düğmesi → Beyaz dengesi

Bir nesneden yansıyan ışığın rengi, ışık kaynağının rengine bağlı olarak değişir. İnsan beyni ışık kaynağındaki renk değişikliklerine uyum sağlayabilmektedir ve bunun sonucunda beyaz nesnelere ister gölgede, ister doğrudan güneş ışığı altında ya da yapay aydınlatma altında olsun beyaz olarak görünür. Dijital makineler ışık kaynağının rengine göre resimleri işleyerek bu ayarı yapabilir. Bu ayar "beyaz dengesi" olarak bilinir. Doğal renkler için resim çekiminden önce mevcut ışık kaynağına uyacak bir beyaz dengesi belirleyin. Varsayılan ayar olan **Otomatik**, çoğu ışık tipinde kullanılabilir de, daha hassas sonuçlar elde etmek için belli bir ışık kaynağına uyumlu olan beyaz dengesi ayarı elle belirlenebilir.

Seçenek	Açıklama
<b>AUTO</b> Otomatik (varsayılan ayar)	Beyaz dengesi otomatik olarak ortam ışığına göre ayarlanır. Pek çok durum için en iyi seçimdir.
<b>PRE</b> Ön. belirl. byz ayarı	Alışılmadık ışık koşullarında beyaz dengesi için nötr renkli nesnelere referans alınır. Daha fazla bilgi için bkz. "Ön. belirl. byz ayarı" (📷25).
☀️ Gün ışığı	Beyaz dengesi doğrudan güneş ışığına ayarlanır.
💡 Ampul ışığı	Yapay aydınlatma altında kullanılır.
💡 Floresan	Floresan ışığı altında kullanılır.
☁️ Bulutlu	Bulutlu havada resim çekerken kullanılır.
🔦 Flaş	Flaş ile kullanılır.

Geçerli ayarın simgesi ekranda görüntülenir (📖6). Ancak, **Otomatik** seçildiğinde hiçbir simge gösterilmez.

### ✅ Beyaz Dengesi Hakkında Notlar

- Bazı işlevler diğer menü seçenekleri ile kullanılamaz (📖62).
- **Otomatik** veya **Flaş** dışındaki beyaz dengesi ayarlarında, flaşı kapatın (📷53).



## Ön. belirl. byz ayarı

Ön. belirl. byz ayarı seçeneği, **Otomatik** ve **Ampul ışığı** gibi beyaz dengesi ayarları ile istenilen efekt elde edilemediğinde karışık aydınlanma koşullarında ya da güçlü renk etkisi bulunan ışık kaynaklarını telafi etmek için (örneğin kırmızı renk veren bir ampulün ışığı altında çekilen resimlerin beyaz ışık altında çekilmiş gibi görünmesi amacıyla) kullanılır. Çekim sırasında ışık kaynağına göre beyaz dengesi değerini ölçmek için aşağıdaki işlemleri yapın.

**1** Çekim sırasında kullanılacak ışığın altına referans olarak kullanılmak üzere beyaz ya da gri renkte bir konu yerleştirin.

**2** Çekim menüsünü görüntüleyin (📖10, 37), çoklu seçiciyi kullanarak **Beyaz dengesi** menüsünden **PRE Ön. belirl. byz ayarı** öğesini seçin ve **OK** düğmesine basın.

- Fotoğraf makinesi, beyaz dengesini ölçmek için konumu yaklaştırır.



**3** Ölçme öğesini seçin.

- Ön. belirl. byz ayarı için en son ölçülen değeri uygulamak amacıyla, **İptal** öğesini seçin ve **OK** düğmesine basın. Beyaz dengesi ayarı yeniden ölçülmez ve en son ölçülen değer kullanılır.

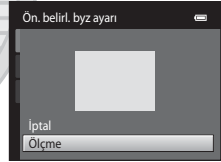

**4** Referans olarak kullanılacak nesneyi ölçüm penceresinde çerçeveleyin.

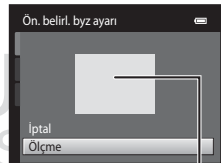

Ölçüm penceresi

**5** Yeni bir beyaz dengesi değeri ölçmek için **OK** düğmesine basın.

- Deklanşör serbest bırakılır ve ön. belirl. byz ayarı için yeni beyaz ayarı değeri belirlenir. Bir resim kaydedilmez.

## 📌 Ön. belirl. byz ayarı ile ilgili Not

**Ön. belirl. byz ayarı** ile flaş ışığı için bir değer ölçülemez. Flaşla çekim yaparken **Beyaz dengesi** ayarını **Otomatik** veya **Flaş** konumuna getirin.

## Sürekli

📷 (otomatik) modu çekim ekranında → MENU düğmesi → Sürekli

Sürekli çekimi ya da **BSS** (En İyi Çekim Seçici) özelliğini etkinleştirin.

Seçenek	Açıklama
📷 Tek (varsayılan ayar)	Deklanşöre her basıldığında bir resim çekilir.
📷 Sürekli	<b>Resim modu</b> 📷 <b>4608x3456</b> olarak ayarlandığında, deklanşör basılı tutulurken yaklaşık 1,3 kare/saniye (fps) hızında azami 6 adet resim çekilir.
<b>BSS</b> BSS (En İyi Çekim Seçici)	"En İyi Çekim Seçici" flaş kapalı konumda ya da fotoğraf makinesi zoom yapmışken ya da yanlışlıkla yapılan bir hareketten ötürü görüntünün bulanık çıkmasına neden olan diğer durumlarda önerilir. BSS açıkken deklanşör basılı tutulduğunda fotoğraf makinesi en fazla on resim çeker. Serideki en keskin görüntü otomatik olarak seçilir ve kaydedilir.
📷 Ardışık 16 çekim	Deklanşöre her basıldığında, fotoğraf makinesi yaklaşık olarak 30 fps hızında 16 resim çeker ve bu resimleri tek bir görüntüde düzenler. <ul style="list-style-type: none"><li>• <b>Resim modu</b>, 📷 (2560 x 1920) olarak sabitlenir.</li><li>• Dijital zoom kullanılamaz.</li></ul>

**Tek** haricindeki ayarlarda, geçerli ayar göstergesi ekranda görüntülenir (📖6).

### ✔ Sürekli Çekimle İlgili Notlar

- **Sürekli, BSS**, veya **Ardışık 16 çekim** seçildiğinde flaş devre dışı olur. Netleme, pozlama ve beyaz dengesi her serideki ilk görüntü ile belirlenen değerlerde sabitlenir.
- Sürekli çekimde kare hızı, geçerli resim modu ayarına, kullanılan bellek kartına veya çekim koşuluna göre değişebilir.
- Bazı işlevler diğer menü seçenekleri ile kullanılmaz (📖62).

### ✔ BSS ile İlgili Not

**BSS**, durağan konuların resimleri çekilirken etkili olur. Konu hareket halindeyse ya da deklanşör basılı tutulurken kompozisyon değiştirilirse, **BSS** istenilen sonucu veremeyebilir.

### ✔ Ardışık 16 çekim hakkında not

**Ardışık 16 çekim** ayarı ile çekim yapılırken ekranda görünen leke (👁️3) görüntülerle kaydedilecektir.

**Ardışık 16 çekim** ayarı ile çekim yaparken güneş, güneş yansımaları ve lambalar gibi parlak nesnelere kaçınılması önerilir.



KARACASULU  
Dış Ticaret A.Ş.

## ISO duyarlılığı

📷 (otomatik) modu çekim ekranında → MENU düğmesi → ISO duyarlılığı

Duyarlılık arttığı ölçüde bir görüntüyü pozlama için gereken ışık miktarı azalarak, daha koyu nesnelerin çekilmesine imkan verir. Ayrıca, benzer parlaklığa sahip olan konularda bile resimler daha kısa poz süresinde çekilebilir ve makine sarsıntısı ve konu hareketinden kaynaklı bulanıklık azaltılabilir.

- Daha karanlık konuları çekerken, flaşsız çekim yaparken, zoom kullanarak çekim yaparken, vs. daha yüksek ISO duyarlılığı etkili olsa da, resimlerde kumlanma olabilir.

Seçenek	Açıklama
Otomatik (varsayılan ayar)	Yeterli ışık olduğunda duyarlılık ISO 80 ile eşdeğerdir; ışık yetersizse makine duyarlılığı maksimum ISO 1600 ile eşdeğer olacak şekilde yükseltmek bu durumu telafi eder.
Otomatik sabit aralık	<b>ISO 80-400</b> (varsayılan ayar) ve <b>ISO 80-800</b> değerleri arasında fotoğraf makinesinin ISO duyarlılığını otomatik olarak ayarlayabileceği aralığı seçin. Fotoğraf makinesi, duyarlılığı seçili aralıktaki maksimum değerden daha fazla yükseltmez. Resimlerde görülen "gren" miktarının etkin kontrolü için maksimum ISO duyarlılığını belirleyin.
80, 100, 200, 400, 800, 1600, 3200	Duyarlılık belirtilen değerde kilitlenecektir.

Geçerli ISO duyarlılığı ayarı çekim sırasında bir simge ile gösterilir (📷6).

- **Otomatik** ögesi seçildiğinde, ISO 80'de **ISO** simgesi görüntülenmez ancak ISO duyarlılığı otomatik olarak 80 üzerine çıkarsa görüntülenir.
- **Otomatik sabit aralık** seçildiğinde, **ISO** ve ISO duyarlılığının maksimum değeri gösterilir.

KARACASULU  
Dış Ticaret A.Ş.

### ☑ ISO duyarlılığı hakkında notlar

- Bazı işlevler diğer menü seçenekleri ile kullanılamaz (📷62).
- ISO duyarlılığı **Otomatik** dışında bir ayara getirilirse **Hareket algılama** (📷57) çalışmaz.

### ☑ ISO 3200

**ISO duyarlılığı** seçeneği **3200** olarak ayarlandığında, mevcut **Resim modu** ayarları **📷 2272x1704**, **📷 1600x1200** ve **📷 640x480** olarak kısıtlanır. **📷**, monitörün sol alt kısmındaki ISO duyarlılığı göstergesinin yanında gösterilir.

ISO 3200

## Renk seçenekleri

📷 (otomatik) modu çekim ekranında → MENU düğmesi → Renk seçenekleri

Renklerin daha canlı olması sağlandığı gibi resimler monokrom olarak da kaydedilebilir.

Seçenek	Açıklama
📷 Standart renk (varsayılan ayar)	Doğal renkler elde etmek için kullanılır.
🎨 Canlı renk	"Foto baskısında" kullanılan canlı renkler elde etmek için kullanılır.
🖨️ Siyah-beyaz	Görüntü kaydı siyah-beyaz yapılır.
🎨 Sepya	Görüntü kaydı sepya tonlarında yapılır.
🎨 Cyanotype	Görüntü kaydı camgöbeği mavisi monokrom olarak yapılır.

**Standart renk** haricindeki ayarlarda, geçerli ayar simgesi ekranda görüntülenir (📖6). Çekim ekranındaki renk tonları seçilen renk seçeneğine göre değişir.

KARACASULU  
Dış Ticaret A.Ş.

### 📌 Renk Seçenekleri Hakkında Not

Bazı işlevler diğer menü seçenekleri ile kullanılamaz (📖62).

## AF alanı modu

📷 (otomatik) modu çekim ekranında → MENU düğmesi → AF alanı modu

Otomatik netleme için fotoğraf makinesinin netleme alanını nasıl seçeceğini belirlemek üzere bu seçeneği kullanın.

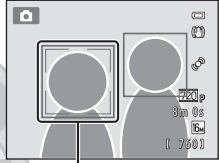
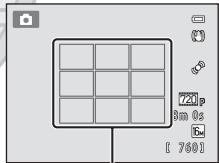
Seçenek	Açıklama	
👤 Yüz önceliği (varsayılan ayar)	<p>Fotoğraf makinesi bir insan yüzü algıladığında bu yüze netleme yapar. Daha fazla bilgi için "Yüz Algılama" (📖64) bölümüne bakın. Birden fazla yüz algılandığında, fotoğraf makinesi kendisine en yakın olan yüze odaklanır. İnsan hariçi konuların fotoğraflarını çekerken veya bir yüzün algılanmadığı bir konuyu çerçevlendirirken, <b>AF alanı modu</b> ayarı <b>Otomatik</b> ögesine geçiş yapar ve fotoğraf makinesi kendisine en yakın konuyu içeren netleme alanını (dokuz alana kadar) otomatik olarak seçer ve netleme yapar.</p>	 <p>Netleme alanı</p>
📷 Otomatik	<p>Fotoğraf makinesi kendisine en yakın konuyu içeren netleme alanını (dokuz alana kadar) otomatik olarak seçer ve netleme yapar. Netleme alanını etkinleştirmek için deklanşöre yarım basın. Deklanşöre yarım basıldığında, ekranda fotoğraf makinesi tarafından seçilen netleme alanı (dokuz alana kadar) görüntülenir.</p>	 <p>Netleme alanı</p>

Seçenek	Açıklama
<p>📷 Manuel</p>	<p>Ekrandaki 99 netleme alanından birini seçin. Bu seçenek, ilgili konunun görelî olarak durağan olduđu ve çerçeve ortasına konumlu olmadığı durumlara uygundur.</p> <p>Netleme alanını netleme yapmak istediğiniz konuma taşımak için, çoklu seçicinin ▲, ▼, ◀ veya ▶ düğmesine basın ve resmi çekin.</p> <ul style="list-style-type: none"> <li>Aşağıdaki bir ayarı yapmadan önce, netleme alanı seçimini iptal etmek için ⓧ düğmesine basın. <ul style="list-style-type: none"> <li>- Flaş modu</li> <li>- Makro modu, otomatik zamanlama veya pozlama telafisi</li> </ul> </li> </ul> <p>Ayarlar bittiğinde, netleme alanı seçimini yeniden etkinleştirmek için ⓧ düğmesine basın.</p>
<p>📷 Merkez</p>	<p>Fotoğraf makinesi çerçevenin merkezindeki konuya netleme yapar. Merkez netleme alanı daima gösterilir.</p>
<p>📷 Konuyu izleme</p>	<p>Hareketli konuların resimlerini çekmek için bu fonksiyonu kullanın. Fotoğraf makinesinin netleme yaptığı konuyu kaydedin. Netleme alanı konuyu izlemek için otomatik olarak hareket eder. Daha fazla bilgi için "Konu İzleme Kullanımı" (📷32) bölümüne bakın.</p>

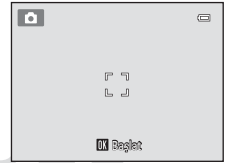
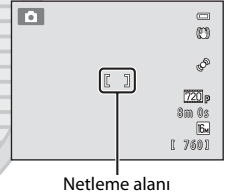
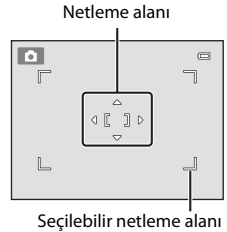

## 📷 AF Alanı Modu Hakkında Notlar

- Dijital zoom etkinken, **AF alanı modu** ayarından bağımsız olarak odak ekranın ortasında olacaktır.
- Otomatik netleme beklendiği gibi yapılamayabilir (📖29).
- Bazı işlevler diğer menü seçenekleri ile kullanılamaz (📖62).

## Konu İzleme Kullanımı

📷 (otomatik) modu çekim ekranında → MENU düğmesi → AF alanı modu → Konuyu izleme

Hareketli konuların resimlerini çekmek için bu fonksiyonu kullanın. Bir konu kaydedilirken, fotoğraf makinesi konuyu izlemek için otomatik olarak netleme alanına hareket eder. Fotoğraf makinesi bir insan yüzü algılandığında bunu otomatik olarak kaydeder ve yüzü izlemeye başlar.

### 1 Bir konu kaydedin.

- Bir yüz algılanmadığında ve ekranın ortasında beyaz kenar görüntülediğinde, konuyu kenarla hizalayın ve **OK** düğmesine basın.
- Kenarlık kırmızı yandığında, fotoğraf makinesi konuya netleme yapamaz. Kompozisyonu değiştirin ve konuyu yeniden kaydetmeyi deneyin.
- Konu kaydedildiğinde, çevresinde sarı netleme alanı gösterilir ve fotoğraf makinesi bu konuyu izlemeye başlar.
- Konu kaydını iptal etmek için, **OK** düğmesine basın.
- Fotoğraf makinesi kaydedilen konuyu artık izleyemiyorsa, netleme alanı kaybolacak ve kaydetme iptal edilecektir. Konuyu tekrar kaydedin.
- Bir yüz algılandığında, fotoğraf makinesi otomatik olarak yüzü kaydeder.

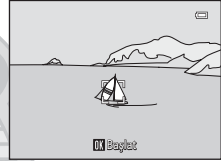

### 2 Resim çekmek için deklanşöre sonuna kadar basın.

- Deklanşöre yarım basıldığında fotoğraf makinesi netleme alanına netleme yapar. Netleme alanı yeşil renkte yanar ve netleme kilitletir.
- Deklanşöre yarım basıldığında netleme alanı görüntülenmezse, fotoğraf makinesi çerçevenin ortasındaki konuya netleme yapar.

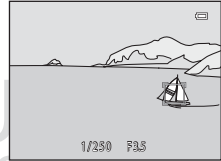

### 📌 Konu İzleme Modu ile İlgili Not

- Konuyu kaydetmeden önce zoom konumu, flaş modu, pozlama telafisi ve menü ayarlarını yapın.
- Belli çekim koşullarında konu izleme mümkün olmayabilir.
- Fotoğraf makinesi ekranda birden çok yüz algılasa, kaydedilecek yüzü belirleyemezsiniz. Bir yüzden farklı bir konuyu izlemek istediğiniz durumlarda çerçevenin içine yüz eklemeyin.
- Dijital zoom kullanılamaz.



## Otmtnk netleme modu

📷 (otomatik) modu çekim ekranında → MENU düğmesi → Otmtnk netleme modu

Fotoğraf makinesinin netleme yapma şeklini seçin.

Seçenek	Açıklama
AF-S Tek kare AF (varsayılan ayar)	Deklanşöre yarım basıldığında fotoğraf makinesi netleme yapar.
AF-F Devamlı AF	Deklanşöre yarım basılana dek, fotoğraf makinesi sürekli netleme yapar. Hareketli konular ile kullanın. Objektif hareket sesi fotoğraf makinesi netleme yaparken duyulacaktır.

KARACASULU  
Dış Ticaret A.Ş.

### 📷 Film Kaydı için Otomatik Netleme Modu

Film kaydı için otomatik netleme modu film menüsünde **Otmtnk netleme modu** (🔍48) ile ayarlanabilir (🔍47).

## Akıllı Portre Menüsü

- **Resim modu** hakkında daha fazla bilgi için bkz. "Resim Boyutunun Değiştirilmesi (Resim modu)" (📖60).

### Ten yumuşatma

Akıllı portre modu ekranında → MENU düğmesi → Ten yumuşatma

Ten yumuşatmayı etkinleştir.

Seçenek	Açıklama
⚡ Yüksek	Deklanşör bırakıldığında, fotoğraf makinesi bir veya birkaç insan yüzünü (üç kadar) algılar ve görüntüyü kaydetmeden önce tenin tonlarını yumuşatmak için resmi işler. Uygulanan efekt miktarını seçebilirsiniz.
⚡ Normal (varsayılan ayar)	
⚡ Düşük	
OFF Kapalı	Ten yumuşatma özelliğini kapatır.

Geçerli ten yumuşatma ayarı çekim esnasında ekranda bir simge olarak görüntülenir (📖6). **Kapalı** seçildiğinde hiçbir gösterge gösterilmez. Ten yumuşatma efektleri, çekim için resimleri çerçevelerken görünmez. İzleme modunda yapılan ten yumuşatma derecesini kontrol edin.

### Gülümseme zamanı.

Akıllı portre modu ekranında → MENU düğmesi → Gülümseme zamanı.

Fotoğraf makinesi insan yüzlerini algılar ve bir gülümseme algılandığında otomatik olarak deklanşörü serbest bırakır.

Seçenek	Açıklama
☑ Açık (varsayılan ayar)	Gülümseme zamanlayıcısını etkinleştirir.
OFF Kapalı	Gülümseme zamanlayıcısı özelliğini kapatır.

Geçerli gülümseme zamanı. ayarı çekim esnasında ekranda bir simge olarak görüntülenir (📖6). **Kapalı** seçildiğinde hiçbir simge gösterilmez.

## Göz kırpma kontrolü

Akıllı portre modu ekranında → MENU düğmesi → Göz kırpma kontrolü

Her resim çekişte fotoğraf makinesi otomatik olarak deklanşörü iki kez serbest bırakır. İki çekimden, konunun gözlerinin açık olduğu çekim kaydedilir.

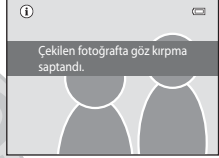
Seçenek	Açıklama
 Açık	<p>Göz kırpma uyarısını etkinleştirir.</p> <p><b>Açık</b> seçildiğinde flaş kullanılamaz.</p> <p>Eğer fotoğraf makinesi konunun gözlerini kapattığı bir görüntü kaydederse, sağda birkaç saniyelik bir iletişim penceresi gösterilir.</p> 
OFF Kapalı (varsayılan ayar)	Göz kırpma uyarısı özelliğini kapatır.

Geçerli göz kırpma kontrolü ayarı çekim sırasında bir simge ile gösterilir (📖6). **Kapalı** seçildiğinde hiçbir simge gösterilmez.

KARACASULU  
Dış Ticaret A.Ş.

# İzleme Menüsü

- Görüntü düzenleme özellikleri ile ilgili bilgi için, bkz. "Görüntülerin Düzenlenmesi (Durağan Görüntüler)" (🔍10).

## 🖨️ Baskı ayarları (DPOF Baskı Sırası Oluşturma)

▶️ düğmesi (izleme modu) basın → MENU düğmesine → 🖨️ Baskı ayarları

Aşağıdaki yöntemlerden biriyle bellek kartına kaydedilmiş görüntüleri bastırırken, DPOF uyumlu cihazlarda dijital "baskı sırası" oluşturmak için izleme menüsündeki **Baskı ayarları** seçeneği kullanılır.

- Bellek kartını DPOF uyumlu (🔍17) yazıcının kart yuvasına yerleştirme.
- Bellek kartını bir dijital fotoğraf stüdyosuna götürme.
- Fotoğraf makinesini PictBridge uyumlu (🔍17) bir yazıcıya bağlama (🔍18). Bellek kartı makineden çıkarıldıysa dahili bellekte kaydedilen görüntüler için de bir baskı sırası oluşturulabilir.

### 1 Çoklu seçiciyi kullanarak **Resimleri seç** öğesini seçin ve Ⓞ düğmesine basın.

- Sık kullanılan resimler, otomatik sıralama ya da tarihe göre sıralama modunda, sağ taraftaki ekran görüntülenmez. 2. adıma geçin.

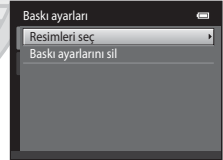

### 2 Görüntüleri (en fazla 99) ve her biri için basılacak kopya sayısını (en fazla dokuz) seçin.

- Görüntüleri seçmek için çoklu seçicinin ◀ ya da ▶ düğmesine basın ve basılacak kopya sayısını belirlemek için ▲ ya da ▼ düğmesine basın.
- Baskı için seçilen görüntü, onay işareti (✔) simgesi ve basılacak kopya sayısını gösteren sayı ile ayırt edilebilir. Resimler için kopya sayısı belirlenmezse seçim iptal edilir.
- Tam çerçeve izlemeye geçmek için zoom kontrolünü **T** (🔍) konumuna çevirin. 12 küçük resim gösterimine dönmek için zoom kontrolünü **W** (🖼️) konumuna çevirin.
- Ayar bittiğinde Ⓞ düğmesine basın.



### 3 Çekim tarihi ve fotoğraf bilgilerinin de basılıp basılmayacağını belirtin.

- Baskı sırasındaki tüm görüntülere çekim tarihini basmak için **Tarih** ögesini seçin ve **OK** düğmesine basın.
- Baskı sırasındaki tüm görüntülere deklanşör hızı ve diyafram değeri bilgilerini basmak için **Bilgi** ögesini seçin ve **OK** düğmesine basın.
- **İşlem tamam** ögesini seçin ve baskı sırasını tamamlayıp çıkmak için **OK** düğmesine basın.



Baskı için seçilen görüntüler, izlemede görüntülenen  simgesiyle ayırt edilebilir.

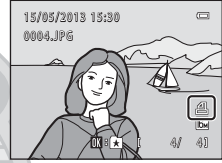

KARACASULU  
Dış Ticaret A.Ş.

### ✓ Baskı Sırasına İlişkin Notlar

Bir baskı sırası sık kullanılan resimler modunda, otomatik sıralama modunda veya tarihe göre sıralama modunda oluşturulduğunda, seçilen albüm veya kategoridekilerin veya seçilen çekim tarihinde çekimlerin dışındaki görüntüler baskı için işaretlendiyse aşağıdaki ekran görüntülerini.

- Diğer görüntülerin işaretini değiştirmeden baskı için seçilen görüntüleri işaretlemek amacıyla **Evet** ögesini seçin.
- Daha önceden işaretlenen görüntülerden tüm baskı işaretlerini kaldırmak ve baskı sırasını seçilen albüm veya kategori veya seçilen çekim verileri ile sınırlandırmak için **Hayır** ögesini seçin.

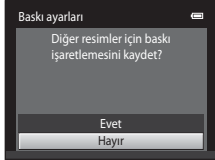

Sık kullanılan resimler modu/  
otomatik sıralama modu

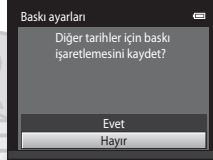

Tarihe göre sıralama modu

Geçerli baskı sırası ayarının eklenmesi sonucunda, işaretlenen toplam görüntü sayısı 99'u geçerse, aşağıdaki ekran görüntülenecektir.

- Daha önceden baskı ayarına eklenen tüm baskı işaretlerini kaldırmak ve baskı ayarını yalnızca yeni işaretlenen görüntülerle sınırlamak için **Evet** ögesini seçin.
- Daha önceden işaretlenen görüntülerin baskı işaretini değiştirmeden eklenen ayarları iptal etmek için **İptal** ögesini seçin.

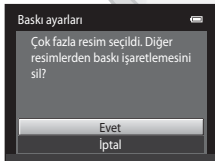

Sık kullanılan resimler modu/  
otomatik sıralama modu

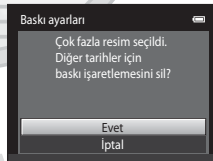

Tarihe göre sıralama modu

## ✓ Çekim Tarihi ve Fotoğraf Bilgilerini Yazdırmayla İlgili Notlar

Baskı sırası seçeneğinde **Tarih** ve **Bilgi** seçenekleri etkinleştirildiğinde, çekim tarihinin ve fotoğraf bilgilerinin yazdırılmasını destekleyen bir DPOF uyumlu (Ç:17) yazıcı kullanıldığında çekim tarihi ve fotoğraf bilgileri görüntülerin üzerine yazdırılır.

- Fotoğraf makinesi, USB baskı (Ç:23) için ürünle birlikte verilen DPOF kablosuyla doğrudan bir yazıcıya bağlandığında fotoğraf bilgileri bastırılmaz.
- **Baskı ayarları** seçeneği gösterilirken, **Tarih** ve **Bilgi** ayarlarının sıfırlandığını göz önünde bulundurun.
- Yazdırılan tarih, resim çekildiğinde kaydedilen tarihtir. Bir görüntü çekildikten sonra fotoğraf makinesinin tarihini ayarlar menüsünden **Saat dilimi ve tarih** seçeneğini kullanarak değiştirmenin görüntü üzerine yazdırılan tarih üzerinde hiçbir etkisi yoktur.



## ✍ Mevcut Baskı Sırasının İptali

"Baskı ayarları (DPOF Baskı Sırası Oluşturma)" (Ç:36) seçeneğinin 1. adımında **Baskı ayarlarını sil** öğesini seçin ve baskı işaretini tüm resimlerden kaldırmak ve baskı sırasını iptal etmek için **ON** düğmesine basın.

## ✍ Tarihi bas

Kayıt saati ve tarihi, ayarlar menüsündeki **Tarihi bas** seçeneğiyle (Ç:55) görüntülere yazdırıldığında, görüntüler çekildikleri çekim tarihi ve saati üzerlerine yazılmış olarak kaydedilirler. Üzerlerine tarih yazdırılmış resimler, tarih yazdırmayı desteklemeyen yazıcılarda da bastırılabilirler.

**Baskı ayarları** menüsünde tarih baskısı seçeneği etkinleştirilse bile sadece tarihi bas seçeneği ile üzerine tarih ve saat baskısı yapılan görüntüler basılacaktır.

KARACASULU  
Dış Ticaret A.Ş.

## 📺 Slayt gösterisi

▶ düğmesi (izleme modu) basın → MENU düğmesine → 📺 Slayt gösterisi

Dahili belleğe ya da bellek kartına kaydedilen görüntüleri bir otomatik "slayt gösterisi" şeklinde görüntüler.

### 1 Çoklu seçiciyi kullanarak **Başlat** ögesini seçin ve **OK** düğmesine basın.

- Görüntüler arasındaki geçiş süresini değiştirmek için **Çerçeve aralığı** seçimini yapın, istenilen aralık süresini seçin ve **Başlat** seçimini yapmadan önce, **OK** düğmesine basın.
- Slayt gösterisini otomatik yinelemek için, **Başlat**'ı seçmeden önce, **Tekrarla** ögesini seçin ve **OK** düğmesine basın. Etkinleştirildiğinde, onay işareti (✔) tekrarla seçeneğine eklenir.

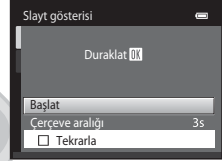

### 2 Slayt gösterisi başlar.

- Slayt gösterisi yürütülürken, çoklu seçicinin ▶ düğmesi ile sonraki görüntüye bakın ya da ◀ düğmesi ile önceki görüntüye bakın. Hızlı ileri ya da geri almak için iki düğmeden birini basılı tutun.
- Slayt gösterisini bitirmek ya da duraklatmak için, **OK** düğmesine basın.



### 3 Bitir ya da Yeniden başlat ögesini seçin.

- Sağdaki ekran son slayt gösterildiğinde ya da gösteri duraklatıldığında görünür. Adım 1'e dönmek için ◀ düğmesini vurgulayın ve **OK** düğmesine basın ya da gösteriyi yeniden başlatmak için ▶ düğmesini seçin.





## ✔ Slayt Gösterisi ile İlgili Notlar

- Slayt gösterisindeki filmlerin (📖82) yalnızca ilk çerçevesi görüntülenir.
- **Tekrarla** etkinleştirilse bile maksimum izleme süresi yaklaşık 30 dakikadır (🕒59).



## Korumalı

 düğmesi (izleme modu) basın → MENU düğmesine →  Korumalı

Seçilen resimlerin kazara silinmesini önler.

Korunacak resimleri seçin veya daha önce resim seçme ekranında korumaya alınan resimlerin korumasını iptal edin. Bkz. "Resim Seçilmesi" (0042).

Fotoğraf makinesinin dahili belleği ya da bellek kartı formatlandığında, korumalı dosyaların kalıcı olarak silineceğini unutmayın (0060).

Korumalı görüntüler izleme modunda  simgesi (007) ile tanınır.



**KARACASULU**  
Dış Ticaret A.Ş.

## Resim Seçilmesi

Sağdaki gibi bir görüntü seçim ekranı aşağıdaki işlemlerde gösterilir:

- Baskı ayarları>**Resimleri seç** (🔍36)
- Koru (🔒41)
- Resim döndürme (🔄43)
- Kopyala>**Seçilen resimler** (📄46)
- Açılış ekranı>**Resim seç** (🔍49)
- Sil>**Seçilmiş resimleri sil** (🗑33)



Resimleri seçmek için aşağıda açıklanan prosedürü uygulayın.

### 1 İstenen görüntüyü seçmek için çoklu seçicinin ◀ ya da ▶ düğmesine basın.

- Tam çerçeve izlemeye geçmek için zoom kontrolünü (📄2) **T** (🔍) konumuna getirin veya 12 küçük resim izlemeye dönmek için de **W** (📄) konumuna getirin.
- **Resim döndürme** ve **Açılış ekranı** için tek seferde sadece bir görüntü seçilebilir. 3. adıma geçin.



### 2 ▲ ya da ▼ düğmesine basarak seçin ya da seçimi kaldırın (ya da kopya sayısını belirleyin).

- Bir resim seçildiğinde, resim ile birlikte bir onay işareti (✔) gösterilir. İlave görüntüler seçmek için 1. ve 2. adımları tekrarlayın.



### 3 Seçimi sonlandırmak için Ⓞ düğmesine basın.

- **Seçilen resimler** seçildiğinde, bir onay iletişimi gösterilir. Ekranda gösterilen talimatları takip edin.

## Resim döndürme

▶ düğmesi (izleme modu) basın → MENU düğmesine → Resim döndürme

Kayıtlı görüntülerin izleme esnasında görüntülediği yönü ayarlayın. Durağan görüntüler saat yönünde 90 ya da saat yönünün tersine 90 derece döndürülebilir. Portre ("dikey") konumunda kaydedilen görüntüler her iki yönde de 180 dereceye kadar döndürülebilir.

Görüntü seçim ekranından bir görüntü seçin (42). Resim döndürme ekranı gösterildiğinde, görüntüyü 90 derece döndürmek için çoklu seçicinin ◀ ya da ▶ düğmesine basın.



90 derece saatin tersi yönde döndürme

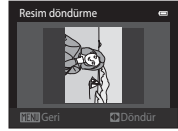

Saat yönünde 90 derece döndürür

Görüntülenen konum ayarını tamamlamak için OK düğmesine basın ve konum verilerini görüntüyle birlikte kaydedin.

KARACASULU  
Dış Ticaret A.Ş.

## 🎤 Ses notu

▶ düğmesine (izleme modu) basın → bir görüntü seçin → MENU düğmesine basın →  
🎤 Ses notu

Görüntülere ses notu eklemek için fotoğraf makinesinin dahili mikrofonunu kullanın.

- Sesli not bulunmayan bir görüntüyü izlerken, ekran kayıt ekranına döner. Sesli not bulunan bir görüntüyü izlerken (tam çerçevede 🎤 simgesiyle gösterilir), ekran sesli not izleme ekranına geçiş yapar.

### Sesli Notların Kaydedilmesi

- Ⓚ düğmesine basılarak 20 saniyeye kadar bir ses notu kaydedilebilir.
- Kayıt esnasında fotoğraf makinesinin dahili mikrofonuna dokunmayın.

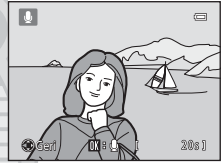

- Kayıt sırasında, ekranda REC ve 🎤 işaretleri yanıp söner.
- Kayıt sona erdiğinde, sesli not çalma ekranı görüntülenir. Daha fazla bilgi için "Sesli Notları Çalma" bölümüne bakın.
- İzleme menüsüne dönmek için bir ses notu kaydı öncesinde ya da sonrasında çoklu seçicinin ◀ düğmesine basın. İzleme menüsünden çıkmak için MENU düğmesine basın.

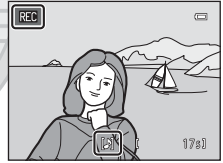





### Sesli Notları Çalma

- Ses notunu dinlemek için Ⓚ düğmesine basın.
- İzlemeyi durdurmak için Ⓚ düğmesine basın.
- İzleme ses düzeyini ayarlamak için zoom kontrolünü T ya da W konumuna çevirin.
- İzleme menüsüne dönmek için bir sesli not oynatımı öncesinde ya da sonrasında çoklu seçicinin ◀ düğmesine basın. İzleme menüsünden çıkmak için MENU düğmesine basın.



## Sesli Notların Silinmesi

Ses notu izleme ekranında,  düğmesine basın. Çoklu seçicinin  ya da  düğmesine basarak **Evet** ögesini seçin ve ardından  düğmesine basın. Sadece sesli not silinecektir.



# KARACASULU

## Dış Ticaret A.Ş.

### Sesli Notlar Hakkında Notlar

- Ses notu içeren bir resim silindiğinde, hem görüntü hem de ses notu silinir.
- Korumalı görüntülerdeki ses notları silinemez.
- Mevcut resim için daha önce bir ses notu kaydedilmişse yeni bir ses notu kaydedilmeden önce eskisi silinmelidir.
- COOLPIX S2750 başka marka veya model dijital fotoğraf makinesiyle çekilmiş görüntülere ses notu kaydedemez.

### Daha Fazla Bilgi

Daha fazla bilgi için "Resim/Ses Dosyası ve Klasör Adları" (6070) bölümüne bakın.

## 📄 Kopyala (Bellek Kartı ile Dahili Bellek Arasında Kopyalama)

▶ düğmesi (izleme modu) basın → MENU düğmesine → 📄 Kopyala

Dahili bellek ile bellek kartı arasında resim kopyalama işlemi yapılır.

**1** Kopyalama ekranından bir seçenek seçmek için çoklu seçiciyi kullanın ve **OK** düğmesine basın.

- **Ftğrf makinesinden karta:** Dahili bellekten bellek kartına görüntü kopyalar.
- **Karttan ftğrf makinesine:** Bellek kartından dahili belleğe görüntü kopyalar.

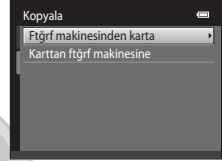

**2** Bir kopya seçeneğini seçin ve **OK** düğmesine basın.

- **Seçilen resimler:** Resim seçim ekranından seçilen resimleri kopyalar (🔍42).
- **Tüm resimler:** Tüm resimleri kopyalar.

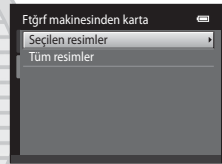

### ✔ Görüntülerin Kopyalanmasıyla İlgili Notlar

- JPEG, AVI ve WAV formatı dosyaları kopyalanabilir. Başka biçimlerde kaydedilen dosyalar kopyalanamaz.
- Kopyalama için seçilen görüntülere sesli not (🔍44) eklenmişse, sesli notlar görüntülerle birlikte kopyalanır.
- Başka bir marka makine ile çekilen ya da bilgisayarda değiştirilmiş olan resimlerin kopyalanma işlemi garanti edilemez.
- Bir **Baskı ayarları** (🔍36) için seçilen görüntüleri kopyalarken, baskı işareti kopyalanmaz. Ancak, **Koru** (🔍41) ayarları görüntüler ile kopyalanır.
- Dahili bellekten veya bellek kartından kopyalanan resim veya filmler otomatik sıralama modunda (🔍7) görüntülenemez.
- Albümlere eklenen görüntüler (🔍4) kopyalandığında, kopyalar orijinal görüntüler olarak aynı albümlere eklenmezler.

### 📎 "Bellekte resim yok" Mesajı

Fotoğraf makinesine görüntü içermeyen bir bellek kartı takıldığında, fotoğraf makinesi izleme moduna alındığında ekranda **Bellekte resim yok** görüntülenir. İzleme menüsünde **Kopyala** seçeneğini görüntülemek için **MENU** düğmesine basın ve fotoğraf makinesinin dahili belleğinde kayıtlı olan görüntüleri bellek kartına kopyalayın.

### 📎 Daha Fazla Bilgi



Daha fazla bilgi için "Resim/Ses Dosyası ve Klasör Adları" (🔍70) bölümüne bakın.

## Film Menüsü

### Film seçenekleri

Çekim ekranında → MENU düğmesi →  sekmesi → Film seçenekleri

Kayıt için istediğiniz film seçeneğini seçin. Daha büyük bir resim boyutu hem resim kalitesini hem de dosya boyutunu artırır.

Seçenek	Açıklama
 HD 720p (1280×720) (varsayılan ayar*)	16:9 en boy oranında filmler kaydedilir.
 VGA (640×480)	En boy oranı 4:3 olan filmler kaydedilir.
 QVGA (320×240)	En boy oranı 4:3 olan filmler kaydedilir.

\* Dahili belleğe kayıt yaparken, varsayılan ayar  **VGA (640×480)** olur.

- Tüm seçeneklerde kare/saniye yaklaşık 30 çerçevedir.
- Maksimum film uzunluğu hakkında ek bilgi için bkz. sayfa 80.

KARACASULU  
Dış Ticaret A.Ş.

### Daha Fazla Bilgi

Daha fazla bilgi için "Resim/Ses Dosyası ve Klasör Adları" (70) bölümüne bakın.

## Otmtnk netleme modu

Çekim ekranında → MENU düğmesi →  sekmesi → Otmtnk netleme modu

Filmli kaydederken kullanılan otomatik netleme metodunu seçin.

Seçenek	Açıklama
AF-S Tek kare AF (varsayılan ayar)	Kayıdı başlatmak için  (film kayıt) düğmesine basıldığında netleme kilitletir. Fotoğraf makinesiyle konu arasında mesafe büyük ölçüde sabit kaldığında bu seçeneği belirleyin.
AF-F Devamlı AF	Film kaydı sırasında fotoğraf makinesi sürekli netleme yapar. Fotoğraf makinesiyle konu arasında mesafe kayıt sırasında ciddi şekilde değişecekse bu seçeneği belirleyin. Netleme yapan fotoğraf makinesinin sesinin kayıt ile çıkışmasını önlemek için, <b>Tek kare AF</b> kullanımı önerilir.

## Rüzgar sesi azaltma

Çekim ekranında → MENU düğmesi →  sekmesi → Rüzgar sesi azaltma

Film çekerken rüzgar sesinin azaltılıp azaltılmayacağını belirleyin.

Seçenek	Açıklama
 Açık	Mikrofona gelen rüzgar gürültüsünü azaltarak kayıt yapar. Güçlü rüzgarlarda kayıt için uygundur. İzleme sırasında, sadece rüzgar gürültüsünü değil diğer sesleri de duymak güç olabilir.
OFF Kapalı (varsayılan ayar)	Rüzgar sesi azaltılmaz.

Rüzgar sesi azaltma ayarı etkinleştildiğinde, geçerli ayar çekim sırasında gösterilir (📖6).

**Kapalı** seçildiğinde, geçerli ayar için herhangi bir simge gösterilmez.



# Ayarlar Menüsü

## Açılış ekranı

MENU düğmesi basın → Y sekmesine → Açılış ekranı

Fotoğraf makinesi açıldığında bir açılış ekranı görüntülenip görüntülenmeyeceği seçilir.

Seçenek	Açıklama
Yok (varsayılan ayar)	Fotoğraf makinesi açılış ekranını göstermeden çekim veya izleme moduna geçer.
COOLPIX	Fotoğraf makinesi açılış ekranını gösterir ve çekim veya izleme moduna girer.
Resim seç	Açılış ekranı için seçilen resim görüntülenir. Görüntü seçim ekranı görüntülendiğinde, bir görüntü seçin (42) ve OK düğmesine basın. <ul style="list-style-type: none"><li>Seçilen resim fotoğraf makinesinde saklandığından, orijinal görüntü silinmiş olsa bile görüntü açılış ekranında görünür.</li><li>4608x2592 öğesinin <b>Resim modu</b> (60) ayarında çekilen görüntüler ve küçük resim (15) ya da kes (16) işlevi ile 320 x 240 veya daha küçük boyutta oluşturulan kopyalar kullanılamaz.</li></ul>

## Saat dilimi ve tarih

MENU düğmesi basın → **Y** sekmesine → Saat dilimi ve tarih

Makinenin saatini ayarlayın.

Seçenek	Açıklama
Tarih ve saat	<p>Makinenin saatini mevcut tarihe ve saate göre ayarlayın.</p> <p>Çoklu seçiciyi kullanarak gösterilen ekranda tarih ve saati ayarlayın.</p> <ul style="list-style-type: none"> <li>Bir alan seçin: ◀ ya da ▶ düğmesine basın (vurgulama <b>G, A, Y</b>, saat ve dakika arasında değişir).</li> <li>Vurgulanan alanı düzenleyin: ▲ ya da ▼ düğmesine basın.</li> <li>Ayarları uygulayın: Dakika alanını seçin ve <b>OK</b> düğmesine basın.</li> </ul>
Tarih biçimi	<p><b>Yıl/Ay/Gün, Ay/Gün/Yıl</b> ve <b>Gün/Ay/Yıl</b> seçeneğinde gün, ay ve yılın gösterim sırasını seçin.</p>
Saat dilimi	<p>Saat dilimi seçeneklerinden <b>Yerel saat dilimi</b> seçilebilir ve yaz saati uygulaması etkinleştirilebilir veya devre dışı bırakılabilir. Gidilen yer seçildiğinde (▶), fotoğraf makinesi otomatik olarak gidilen yer ile yerel saat dilimi (🏠) arasındaki süreyi hesaplar ve gidilen yerin tarih ve saatini kullanarak resimleri kaydeder. Seyahat ederken kullanılabilir.</p>

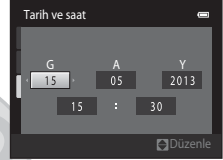

## Gidilen Yerdeki Saat Diliminin Seçilmesi

- 1 Çoklu seçiciyi kullanarak **Saat dilimi** öğesini seçin ve **OK** düğmesine basın.

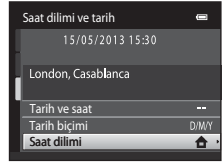

- 2 ➔ **Gidilen yer** öğesini seçin ve **OK** düğmesine basın.

- Ekranda görüntülenen tarih ve zaman seçilen bölgeye göre değişiklik gösterir.

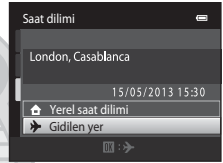

- 3 ▶ düğmesine basın.

- Saat dilimi seçim ekranı görüntülenir.

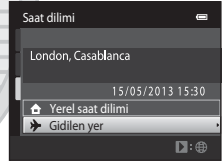

- 4 ◀ ya da ▶ düğmesine basarak gidilen yer saat dilimini seçin.

- Yaz saati uygulaması işlevini etkinleştirmek ve zamanı bir saat ileri almak için yaz saati uygulamasının olduğu bir saat diliminde ▲ düğmesine basın. Ekranın üstünde ☀️ simgesi gösterilecektir. Yaz saati uygulaması işlevini kapatmak için ▼ düğmesine basın.
- **OK** düğmesine basarak gidilen yer saat dilimini seçin.
- Gidilen yerin saat dilimi seçiliyken, makine çekim modunda ise, ekranda 📷 simgesi görüntülenir.

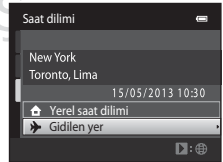
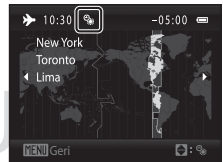

## Ayarlar Menüsü



### 🏠 Yerel saat dilimi

- Yerel saat dilimine geçmek için 2. adımda 🏠 **Yerel saat dilimi** seçimini yapın ve ⌛ düğmesine basın.
- Yerel saat dilimini değiştirmek için, 2. adımda 🏠 **Yerel saat dilimi** seçin ve yanısını ➔ **Gidilen yer** için uygulayın.



### 📅 Yaz Saati Uygulaması

Yaz saati uygulaması başladığında veya bittiğinde, 4. adımda görüntülenen saat dilimi seçimi ekranından, yaz saati uygulaması seçeneğini açın veya kapatın.



### 📅 Resimlere Tarihin Bastırılması

Tarih ve saat ayarlandıktan sonra ayarlar menüsünden **Tarihi bas** (📅55) ögesini seçin. **Tarihi bas** seçeneği etkinleştirildiğinde, görüntüler üzerlerine çekim tarihi yazdırılmış olarak kaydedilecektir.



## Ekran ayarları

MENU düğmesi basın →  sekmesine → Ekran ayarları

Aşağıdaki seçenekleri ayarlayın.

Seçenek	Açıklama
Resim bilgisi	Çekim ve izleme modu sırasında ekranda gösterilen bilgileri seçin.
Görüntü inceleme	<b>Açık</b> (varsayılan ayar): Görüntü çekilir çekilmez otomatik olarak ekranda gösterilir ve ekran çekim moduna geri döner. <b>Kapalı</b> : Görüntü çekildikten sonra gösterilmez.
Parlaklık	Ekran parlaklığı için beş ayardan biri seçilir. Varsayılan ayar <b>3</b> 'tür.

### Resim bilgisi

Fotoğraf bilgilerinin ekranda gösterilme durumunu belirleyin.

Ekran da gösterilen göstergeler hakkında bilgi için, bkz. "Ekran" (📖6).

	Çekim modu	İzleme modu
Bilgi göster		
Otomatik bilgi (varsayılan ayar)	Geçerli ayarlar ve işlem kılavuzları yukarıdaki <b>Bilgi göster</b> 'de olduğu gibi gösterilir. Birkaç saniye içinde hiçbir işlem yapılmazsa, ekran <b>Bilgileri gizle</b> ile aynı olacaktır. Bir sonraki işlem yapıldığında bilgiler tekrar görüntülenir.	
Bilgileri gizle		

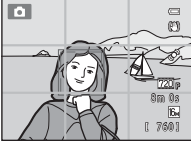
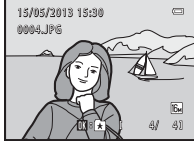
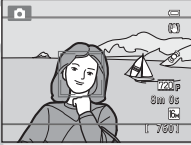
	Çekim modu	İzleme modu
Kadraj kılavzu+oto. bilgi	 <p><b>Otomatik bilgi</b> ile gösterilen bilgilere ek olarak, bir resmi çerçevelemek için kadraj kılavuz çizgileri de referans olarak gösterilir. Filmleri kaydederken kılavuz çizgileri gösterilmez.</p>	 <p>Geçerli ayarlar ya da işlem kılavuzları <b>Otomatik bilgi</b>'de olduğu gibi gösterilir.</p>
Film çerçevesi+oto. bilgi	 <p><b>Otomatik bilgi</b>'de gösterilen bilgilere ek olarak, film kaydı sırasında çekilecek alanı temsil eden kayıt başlamadan bir çerçeve görüntülenir. Deklanşöre yarım basıldığında veya çekim sırasında çerçeve görüntülenmez.</p>	Geçerli ayarlar ya da işlem kılavuzları <b>Otomatik bilgi</b> 'de olduğu gibi gösterilir.

# KARACASULU



## Dış Ticaret A.Ş.

## Tarihi bas (Tarih ve Saati Bastırma)

MENU düğmesi basın →  sekmesine → Tarihi bas





Çekim tarih ve saati doğrudan çekilen resimlerin üzerine kaydedilerek bilgilerin tarih basımını desteklemeyen yazıcılardan bile basılabildiğini sağlar (39).



Seçenek	Açıklama
 Tarih	Tarih görüntülerin üzerine basılır.
 Tarih ve saat	Tarih ve saat görüntülerin üzerine basılır.
OFF Kapalı (varsayılan ayar)	Tarih ve saat görüntülerin üzerine basılmaz.

Geçerli tarih basma ayarı çekim sırasında fotoğraf makinesi ekranında onaylanabilir (6). **Kapalı** seçildiğinde, hiçbir simge gösterilmez.

### Tarihi Bas ile ilgili Notlar

- Tarih resmin bir parçası haline gelir ve silinemez. Görüntülerin üzerine çekildikten sonra tarih ve saat basılmaz.
- Aşağıdaki durumlarda tarih basılamaz:
  - **Panorama yardımı** sahne modu kullanılırken
  - Film kaydederken
- Resim modu** öğesinin (60)  **640×480** ayarıyla bastırılmış tarihlerin okunması zor olabilir. **Tarihi bas** seçeneğini kullanırken  **1600×1200** veya daha yüksek çözünürlük seçin.
- Tarih, ayarlar menüsünün **Saat dilimi ve tarih** öğesinden (22, 50) seçilen format kullanılarak kaydedilir.

### Tarihi Bas ve Baskı Sırası

Çekim tarihinin ve fotoğraf bilgilerinin basılmasını destekleyen DPOF uyumlu bir yazıcı kullanıyorsanız, **Baskı ayarları** seçeneğini kullanarak (36), **Tarihi bas** seçeneği kullanılmadan çekilen görüntüye bile bu türde bilgileri basabilirsiniz.

## Titreşim azaltma

MENU düğmesi basın → Y sekmesine → Titreşim azaltma

Çekim sırasında makine sarsıntısı etkilerini azaltın. Titreşim azaltma, genellikle zoom uygulanarak ya da yavaş deklanşör hızlarında çekim yaparken oluşan ve makine sarsıntısı olarak bilinen küçük el hareketinin neden olduğu bulanıklığı etkili bir şekilde azaltır. Fotoğraf makinesinin sarsılmasının etkileri, durağan resimler çekerken olduğu gibi, film kaydederken de azalır.

Çekim sırasında fotoğraf makinesini sabitlemek için bir tripod kullanırken, **Titreşim azaltma** öğesini **Kapalı** olarak ayarlayın.

Seçenek	Açıklama
 Açık (varsayılan ayar)	Titreşim azaltma etkinleştirilir.
<b>OFF</b> Kapalı	Titreşim azaltma devre dışı bırakılır.

Geçerli titreşim azaltma ayarı çekim sırasında bir simge ile gösterilir (📖6). **Kapalı** seçildiğinde hiçbir simge gösterilmez.

### ✔ Titreşim Azaltma Hakkında Notlar







- Fotoğraf makinesini açıktan veya izleme modundan çekim moduna geçtikten sonra fotoğraf çekmeden önce çekim modu ekranı tamamen görüntülenene kadar bekleyin.
- Titreşim azaltma işlevinin özelliklerinden dolayı, çekimden hemen sonra fotoğraf makinesinin ekranında görüntülenen resimler bulanık görünebilir.
- Titreşim azaltma özelliği bazı durumlarda makine sarsıntısının etkilerini tam olarak ortadan kaldıramayabilir.



## Hareket algılama

MENU düğmesi basın →  sekmesine → Hareket algılama

Durağan resimler çekerken fotoğraf makinesi sarsıntısı ve konu hareketi etkilerini azaltmak için hareket algılama özelliğini etkinleştirin.

Seçenek	Açıklama
 Otomatik (varsayılan ayar)	Fotoğraf makinesi konunun hareket ettiğini veya makinenin sarsıldığını algıladığında, bulanıklığı azaltmak için ISO duyarlılığı ve deklanşör hızı otomatik olarak artırılır. Öte yandan, hareket algılama özelliği aşağıdaki durumlarda işe yaramaz. <ul style="list-style-type: none"> <li>• Flaş patladığında.</li> <li>• <b>Ardışık 16 çekim</b> () seçeneği  (otomatik) modunda etkinleştirildiğinde.</li> <li>• <b>ISO duyarlılığı</b> (), <b>Otomatik sabit aralık</b> olarak ayarlandığında ya da ISO duyarlılığı  (otomatik) modunda belli bir değerde sabitlendiğinde.</li> <li>• <b>AF alanı modu</b> () seçeneği  (otomatik) modunda <b>Konuyu izleme</b> olarak ayarlandığında.</li> <li>• <b>Spor, Gece portresi, Akşam karanlığı/şafak, Gece manzarası, Müze, Havai fişek gösterisi, Arka plan aydınlatma</b> ya da <b>Evcil hayvan portresi</b> sahne modu etkinleştirildiğinde.</li> </ul>
OFF Kapalı	Hareket algılama etkinleştirilmez.

Geçerli hareket algılama ayarı çekimle birlikte fotoğraf makinesi ekranından onaylanabilir (). Fotoğraf makinesi makine sarsıntısı algıladığında hareket algılama simgesi yeşil yanar ve deklanşör hızı artırılır. **Kapalı** seçildiğinde, hiçbir simge gösterilmez.

KARACASULU  
Dış Ticaret A.Ş.

### Hareket Algılamaya İlişkin Notlar

- Hareket algılama özelliği bazı durumlarda konu hareketinin ve makine sarsıntısının etkilerini tam olarak ortadan kaldıramayabilir.
- Konu çok hareketliyse veya çok karanlıksa, hareket algılama özelliği çalışmayabilir.
- Hareket algılama ile çekilen görüntüler bir şekilde "grenli" görünüm alabilirler.

## AF yardımcısı

MENU düğmesi basın → Y sekmesine → AF yardımcısı

Konunun ışığı az olduğunda otomatik netleme işlemine yardımcı olan AF yardımcısı aydınlatmasını etkinleştirir ya da devre dışı bırakır.

Seçenek	Açıklama
Otomatik (varsayılan ayar)	Konu yetersiz aydınlatıldığında, AF yardımcısı aydınlatması netleme işlemine yardımcı olmak için kullanılır. Işığın maksimum geniş açı konumunda yaklaşık 1,9 m ve maksimum telefoto konumunda ise yaklaşık 1,1 m menzili vardır. Otomatik seçildiğinde <b>Müze</b> (📷44) veya <b>Evcil hayvan portresi</b> (📷46) gibi bazı sahne modları veya netleme alanları için AF yardımcısı aydınlatmasının yanmayabileceğini unutmayın.
Kapalı	AF yardımcısı aydınlatması yanmıyor. Makine zayıf ışık koşullarında netleme yapamayabilir.

## Dijital zoom

MENU düğmesi → Y sekmesine → Dijital zoom basın

Dijital zoom'u etkinleştirin veya devre dışı bırakın.

Seçenek	Açıklama
Açık (varsayılan ayar)	Fotoğraf makinesi maksimum optik zoom konumuna getirildiğinde, zoom kontrolünün <b>T</b> (📷) ögesine çevrilmesiyle dijital zoom (📷27) özelliği devreye girer.
Kapalı	Dijital zoom devreye girmez (film kaydı haricinde).

### ✓ Dijital Zoom ile İlgili Notlar

- Dijital zoom kullanılırken, fotoğraf makinesi AF alanı modu ayarından bağımsız olarak çerçevenin ortasına netleme yapar.
- Dijital zoom aşağıdaki durumlarda kullanılamaz.
  - Sürekli** seçeneği (📷) (otomatik) modunda **Ardışık 16 çekim** (📷26) olarak ayarlandığında.
  - AF alanı modu** (📷30) seçeneği (📷) (otomatik) modunda **Konuyu izleme** olarak ayarlandığında.
  - Otomatik sahne seçimi**, **Portre**, **Gece portresi** ya da **Evcil hayvan portresi** sahne modu seçildiğinde.
  - Akıllı portre modu seçildiğinde.

## Ses ayarları

MENU düğmesi basın →  sekmesine → Ses ayarları

Aşağıdaki ses ayarları yapılır.

Seçenek	Açıklama
Düğme sesi	<b>Açık</b> (varsayılan ayar) ya da <b>Kapalı</b> ögesini seçin. <b>Açık</b> seçilirken bir bip sesi işlemler başarılı tamamlandığında bir kez, fotoğraf makinesi konu üzerinde netleme elde ettiğinde iki kez, bir hata tespit edildiğinde üç kez çalacaktır. Fotoğraf makinesi açıldığında başlama sesi de duyulur.
Deklanşör sesi	<b>Açık</b> (varsayılan ayar) ya da <b>Kapalı</b> ögesini seçin. <b>Açık</b> olarak ayarlanmış olsa bile, sürekli çekimde veya BSS (En İyi Çekim Seçici) gibi özellikler etkinleştirilmişse veya film kaydederken, deklanşörün serbest bırakılmasıyla bir ses duyulmaz.

### Ses Ayarlarına İlişkin Not





**Evcil hayvan portresi** sahne modunda, düğme ve deklanşör sesleri devre dışı bırakılır.

## Otomatik kapanma

MENU düğmesi →  sekmesine → Otomatik kapanma basın

Fotoğraf makinesi açıkken herhangi bir işlem yapılmadan belli bir süre geçtiğinde ekran kapanır ve makine güç harcamamak için bekleme moduna (21) girer. Bu seçenekte, fotoğraf makinesi bekleme moduna girmeden önce geçmesi gereken süreyi belirleyin. **30 sn.**, **1 dk.** (varsayılan ayar), **5 dk.** ve **30 dk.** seçilebilir.

### Güç Tasarrufu İşlevi için Ekran Kapanışında

- Açık lambası bekleme modunda yanıp söner.
- Bekleme modunda yaklaşık üç dakika geçtikten sonra fotoğraf makinesi kapanır.
- Açık lambası yanıp sönerken ekranı yeniden etkinleştirmek için, aşağıdaki düğmelerden herhangi birine basın:
  - Açma/kapama düğmesi, deklanşör,  düğmesi,  düğmesi ya da  ( film kayıt) düğmesi.

### Otomatik Kapanma Ayarları

- Makinenin bekleme moduna geçmesinden önce geçecek zaman aşağıdaki durumlarda sabitlenir:
  - Bir menü görüntülenirken: üç dakika
  - Slayt gösterisi sırasında: en çok 30 dakika
  - AC adaptörü EH-62G bağlandığında: 30 dakika
- Eye-Fi kartı kullanılarak fotoğraf aktarılırken fotoğraf makinesi bekleme moduna girmez.

## Belleği formatla/Kartı formatla

MENU düğmesi basın → Y sekmesine → Belleği formatla/Kartı formatla

Dahili belleği veya bellek kartını formatlamak için bu seçeneği kullanın.

**Dahili belleği ya da bellek kartlarını biçimlendirmek tüm verilerin daimi olarak silinmesine yol açar.** Silinen veriler geri alınamaz. Formatlama işleminden önce tüm önemli görüntüleri bilgisayara aktardığınızdan emin olun.

### Dahili Belleğin Formatlanması

Dahili belleği formatlamak için bellek kartını makineden çıkarın. Ayarlar menüsünde **Belleği formatla** seçeneği görüntülenir.

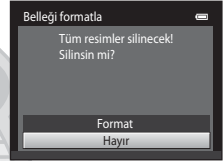

### Bellek Kartının Formatlanması

Fotoğraf makinesine bir bellek kartı takıldığında formatlanabilir. Ayarlar menüsünde **Kartı formatla** seçeneği görüntülenir.

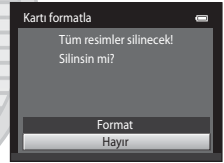

### ✓ Dahili Belleği ve Bellek Kartlarını Biçimlendirme

- Dahili bellek ya da bellek kartının formatlanması albüm simgesi ayarlarını (📷) varsayılan ayara döndürecektir (numara olarak görüntülenir).
- Biçimlendirme sırasında makineyi kapatmayın veya pil yuvası/bellek kartı yuvası kapağını açmayın.
- Başka bir aygıtta kullanılan bir bellek kartını bu fotoğraf makinesine ilk kez taktığınızda, bellek kartını bu fotoğraf makinesiyle formatladığınızdan emin olun.

## Dil/Language

MENU düğmesi basın → Y sekmesine → Dil/Language

Fotoğraf makinenizin menülerini ve mesajlarını görüntülemek için 29 dil arasından seçim yapın.

Čeština	Çekçe	Русский	Rusça
Dansk	Danca	Română	Romence
Deutsch	Almanca	Suomi	Fince
English	(varsayılan ayar)	Svenska	İsveççe
Español	İspanyolca	Tiếng Việt	Vietnamca
Ελληνικά	Yunanca	Türkçe	Türkçe
Français	Fransızca	Українська	Ukraynaca
Indonesia	Endonezya dili	عربي	Arapça
Italiano	İtalyanca	简体中文	Basitleştirilmiş Çince
Magyar	Macarca	繁體中文	Geleneksel Çince
Nederlands	Felemenkçe	日本語	Japonca
Norsk	Norveççe	한글	Korece
Polski	Lehçe	ภาษาไทย	Tay dili
Português (BR)	Brezilya Portekizcesi	हिन्दी	Hindu dili
Português (PT)	Portekizce		

## Video modu

MENU düğmesi basın → Y sekmesine → Video modu

Televizyon bağlantısı için gerekli ayarları yapın. **NTSC** ve **PAL** arasından seçim yapın.

## Bilgisayardan şarj

MENU düğmesi basın →  sekmesine → Bilgisayardan şarj

Makine USB kablusuyla bilgisayara bağlandığında makineye yerleştirilen pilin şarj olup olmayacağını seçin.

Seçenek	Açıklama
Otomatik (varsayılan ayar)	Fotoğraf makinesi çalışmakta olan bir bilgisayara bağlandığında, fotoğraf makinesine takılı pil, bilgisayar tarafından sağlanan güç kullanılarak otomatik olarak şarj edilir.
Kapalı	Fotoğraf makinesi bir bilgisayara bağlıyken, fotoğraf makinesine takılı pil şarj olmaz.

### Makineyi Yazıcıya Bağlama İle İlgili Notlar

- Fotoğraf makinesi bir yazıcıya bağlandığında, o yazıcı PictBridge standardına uygun olsa dahi pil şarj edilemez.
- Bilgisayardan şarj için Otomatik** seçildiğinde, bazı yazıcılarda fotoğraf makinesini doğrudan yazıcıya bağlama yöntemiyle resim baskı mümkün olmayabilir. Fotoğraf makinesi bir yazıcıya bağlandıktan ve açıldıktan sonra ekranda **PictBridge** başlangıç ekranı görüntülenmezse makineyi kapatın ve USB kablusunu çıkarın. **Bilgisayardan şarj** seçeneğini **Kapalı** olarak ayarlayın ve makineyi yazıcıya yeniden bağlayın.

### Bilgisayar Bağlantısıyla Şarj Etme Hakkında Notlar

- Fotoğraf makinesinin ekran dili ile tarih ve saat ayarı yapılmadan bir bilgisayara bağlandığında pil şarj edilemeyeceği gibi veri de aktarılamaz (□22). Fotoğraf makinesinin saat pili (□23) bittiyse, pil şarj edilmeden veya görüntüler bilgisayar bağlantısıyla aktarılmadan önce tarih ve saat yeniden ayarlanmalıdır. Bu durumda, pili şarj etmek için EH-70P AC Şarj Adaptörünü (□16) kullanın ve sonra makinenin tarih ve saatini ayarlayın.
- Fotoğraf makinesi kapatılırsa şarj işlemi de duracaktır.
- Şarj sırasında bilgisayar uyku moduna girerse, şarj işlemi durur ve fotoğraf makinesi kapanabilir.
- Fotoğraf makinesini bir bilgisayardan çıkarırken, fotoğraf makinesini kapatın ve ardından USB kablusunu çıkarın.
- Tam olarak deşarj olmuş bir pili şarj etmek yaklaşık 2 saat 40 dakika sürer. Pil şarj edilmekteyken resimler aktarılıyorsa şarj süresi uzar.
- Fotoğraf makinesi bir bilgisayara bağlandığında, Nikon Transfer 2 gibi bilgisayara yüklenmiş olan bir uygulama çalışmaya başlayabilir. Fotoğraf makinesi bilgisayara sadece pili şarj etme amacıyla bağlandıysa uygulamadan çıkın.
- Pil dolduktan sonra fotoğraf makinesiyle bilgisayar arasında 30 dakika boyunca hiçbir iletişim olmazsa makine otomatik olarak kapanır.
- Bilgisayar özelliklerine, ayarlarına ve güç kaynağı ile dağıtımına bağlı olarak makineye yerleştirilmiş olan pilin bilgisayar bağlantısı yoluyla şarj edilmesi mümkün olmayabilir.

## Şarj Lambası

Aşağıdaki tabloda, fotoğraf makinesi bir bilgisayara bağlıyken şarj lambasının durumu açıklanmaktadır.

Şarj lambası	Açıklama
Yavaş yanıp sönüyor (yeşil)	Pil şarj oluyor.
Kapalı	Pil şarj edilmiyor. Açık lambası yanarken, şarj lambası (yeşil renkte) yanıp sönmekten kapalı konuma geçtiyse, şarj tamamlanmıştır.
Hızlı yanıp sönüyor (yeşil)	<ul style="list-style-type: none"> <li>Ortam ısısı şarj etmeye uygun değil. Pili ortam sıcaklığı 5°C ile 35°C arasında olan kapalı bir yerde şarj edin.</li> <li>USB kablosu doğru bağlanmamış veya pil arızalı. USB kablosunu doğru bağlayın veya pili değiştirin.</li> <li>Bilgisayar uyku modunda ve güç sağlamıyor. Bilgisayarı yeniden açın.</li> <li>Bilgisayarın özellikleri veya ayarları fotoğraf makinesine güç kaynağı olmayı desteklemediğinde pil şarj edilemez.</li> </ul>

KARACASULU  
Dış Ticaret A.Ş.

## Göz kırpma uyarısı

MENU düğmesi basın →  sekmesine → Göz kırpma uyarısı

Aşağıdaki modlarda yüz tanıma (64) kullanarak çekim yapıldığında, fotoğraf makinesinin gözleri kapalı çıkan insanları algılayıp algılamayacağını belirleyin.

-  (otomatik) modu (AF alanı modu için **Yüz önceliği** (30) seçildiğinde).
- **Otomatik sahne seçimi** (40), **Portre** (40) ya da **Gece portresi** (41) sahne modu seçildiğinde.

Seçenek	Açıklama
Açık	Fotoğraf makinesi yüz tanıma kullanılarak çekilen bir resimde bir veya daha fazla insanın gözlerini kapattıklarını algıladığında, ekranda <b>Biri göz mü kırptı?</b> ekranı görüntülenir. Deklanşör serbest bırakıldığında gözleri kapalı olan kişinin yüzü sarı bir kenarlıkla çerçevelendirilir. Bu durum meydana gelirse, resmi kontrol ederek başka bir resim çekmek gerekip gerekmediğine karar verin. Daha fazla bilgi için "Göz Kırpma Uyarısı Ekranını Çalıştırma" (  65) bölümüne bakın.
Kapalı (varsayılan ayar)	Göz kırpma uyarısı etkin değil.

### Göz Kırpma Uyarısıyla İlgili Not

Göz kırpma uyarısı **Sürekli**, **BSS** veya **Ardışık 16 çekim** modlarının sürekli ayarlarında çalışmaz.



## Göz Kırpa Uyarısı Ekranını Çalıştırma

Ekranında sağda gösterilen **Biri göz mü kırptı?** ekranı çıktığında, aşağıda açıklanan işlemler yapılabilir.

Birkaç saniye süreyle herhangi bir işlem yapılmazsa, makine otomatik olarak çekim modu ekranına döner.





Seçenek	Kullanım	Açıklama
Gözünü kırpan yüzü büyütün	<b>T</b> (🔍)	Zoom kontrolünü <b>T</b> (🔍) konumuna çevirin.
Tam çerçeve izlemeye geçme	<b>W</b> (🖼️)	Zoom kontrolünü <b>W</b> (🖼️) konumuna çevirin.
Gösterilecek yüzü seçin		Fotoğraf makinesi birden çok insanın göz kırptığını algıladıysa, başka bir yüzü yakınlaştırılmış şekilde görüntülemeye geçmek için ◀ veya ▶ düğmesine basın.
Resmi silin		🗑️ düğmesine basın.
Çekim moduna geçme		OK düğmesine ya da deklanşöre basın.

KARACASULU  
Dış Ticaret A.Ş.

## Eye-Fi yüklemesi

MENU düğmesi basın → Y sekmesine → Eye-Fi yüklemesi

Seçenek	Açıklama
 Etkinleştir	Fotoğraf makinesi ile çekilen görüntüleri önceden seçilmiş bir hedefe yükleyin.
 Devre Dışı Bırak (varsayılan ayar)	Görüntüler yüklenmeyecektir.







### ✓ Eye-Fi Kartları Hakkında Notlar

- **Etkinleştir** seçili olsa bile sinyal gücü yetersiz olduğunda görüntü yüklenmeyeceğine dikkat edin.
- Kablosuz cihazların yasak olduğu yerlerde **Devre Dışı Bırak** seçeneğini seçin.
- Eye-Fi kartınız hakkında daha fazla bilgi için kullanım kılavuzuna başvurun. Arıza durumunda kart üreticisi ile temasa geçin.
- Fotoğraf makinesi Eye-Fi kartlarını açmak ve kapamak için kullanılabilir ancak diğer Eye-Fi işlevlerini desteklemeyebilir.
- Fotoğraf makinesi sonsuz bellek işlevini desteklemez. Bir bilgisayara takıldığında işlevi devre dışı bırakın. Sonsuz bellek işlevi etkinleştirildiğinde, çekilen görüntü sayısı doğru görüntülenmeyebilir.
- Eye-Fi kartları sadece satın alınan ülkedeki kullanım içindir. Kablosuz cihazlar ile ilgili tüm yerel yasalara dikkat edin.
- Ayarın **Etkinleştir** olarak bırakılması pilin daha kısa bir sürede bitmesine neden olacaktır.

### 🔑 Eye-Fi iletişim göstergesi

Fotoğraf makinesindeki Eye-Fi kartının iletişim durumu ekrandan görülebilir (📖6).

- : **Eye-Fi yüklemesi, Devre Dışı Bırak** olarak ayarlanır.
-  (ışıklar): Eye-Fi yüklemesi etkin; yüklemenin başlaması için bekleyin.
-  (yanıp sönüyor): Eye-Fi yüklemesi etkin; veri yükleniyor.
- : Eye-Fi yüklemesi etkin ancak yüklenecek görüntü yok.
- : Bir hata oluştu. Fotoğraf makinesi Eye-Fi kartını kullanamıyor.

## Tümünü sıfırla

MENU düğmesi basın →  sekmesine → Tümünü sıfırla

**Sıfırla** seçildiğinde, fotoğraf makinesinin ayarları varsayılan değerlerine döner.

## Temel Çekim İşlevleri

Seçenek	Varsayılan değer
Flaş modu (📖53)	Otomatik
Otomatik zamanlama (📖55)	Kapalı
Makro modu (📖56)	Kapalı
Pozlama telafisi (📖57)	0,0

## Çekim menüsü

Seçenek	Varsayılan değer
Resim modu (📖60)	 4608x3456
Beyaz dengesi (🔘24)	Otomatik
Sürekli (🔘26)	Tek
ISO duyarlılığı (🔘28)	Otomatik
Renk seçenekleri (🔘29)	Standart renk
AF alanı modu (🔘30)	Yüz önceliği
Otmk netleme modu (🔘33)	Tek kare AF

## Sahne Modu

Seçenek	Varsayılan değer
Çekim modu seçim menüsündeki sahne modu ayarı (📖39)	Otomatik sahne seçimi
Yiyecek modunda renk tonu ayarı (📖43)	Merkez
Evcil hayvan portresi modunda sürekli (📖46)	Sürekli
Evcil hayvan portresi modunda otomatik serbest bırak (📖46)	Açık

## Özel Efektler Modu

Seçenek	Varsayılan değer
Özel efektler modu seçim menüsündeki sahne modu ayarı (📖47)	Yumuşak

## Akıllı Portre Menüsü

Seenek	Varsayılan deęer
Ten yumuřatma (0034)	Normal
Gülümseme zamanl. (0034)	Aık
Göz kırpm kontrolü (0035)	Kapalı

## Film Menüsü

Seenek	Varsayılan deęer
Film seenekleri (0047)	Bir bellek kartı kullanırken: 720p HD 720p (1280x720) Dahili bellek kullanılırken: VGA VGA (640x480)
Otmk netleme modu (0048)	Tek kare AF
Rüzgar sesi azaltma (0048)	Kapalı

## Ayarlar Menüsü

Seenek	Varsayılan deęer
Aılıř ekranı (0049)	Yok
Resim bilgisi (0053)	Otomatik bilgi
Görüntü inceleme (0053)	Aık
Parlaklık (0053)	3
Tarihi bas (0055)	Kapalı
Titreřim azaltma (0056)	Aık
Hareket algılama (0057)	Otomatik
AF yardımcısı (0058)	Otomatik
Dijital zoom (0058)	Aık
Düęme sesi (0059)	Aık
Deklanřör sesi (0059)	Aık
Otomatik kapanma (0059)	1 dk.
Bilgisayardan řarj (0062)	Otomatik
Göz kırpm uyarısı (0064)	Kapalı
Eye-Fi yüklemesi (0066)	Devre Dıřı Bırak

## Diğerleri

Seçenek	Varsayılan değer
Kağıt boyutu (0020, 0021)	Varsayılan
Slayt gösterisi için çerçeve aralığı (0040)	3 sn.

- **Tümünü sıfırla** seçimi geçerli dosya numarasını da (0070) bellekten siler. Numaralandırma en küçük sayıdan başlar. Dosya numaralandırmayı "0001" değerine sıfırlamak için **Tümünü sıfırla** seçeneğini belirlemeden önce dahili bellekte veya bellek kartında (0032) kayıtlı olan tüm görüntüleri silin.
- Menüler **Tümünü sıfırla** ile sıfırlandığında aşağıdaki menü ayarları değişmeyecektir.  
**Çekim menüsü: Beyaz dengesi** için elde edilmiş ön. belirl. byz ayarı verisi (0025)  
**Ayarlar menüsü: Açılış ekranı** (0049), **Saat dilimi ve tarih** (0050), **Dil/ Language** (0061) ve **Video modu** (0061) için seçilmiş resim

## Donanım yazılımı

MENU düğmesi basın → Y sekmesine → Donanım yazılımı

Fotoğraf makinesindeki geçerli donanım yazılımı sürümü görüntülenir.



KARACASULU  
Dış Ticaret A.Ş.

## Resim/Ses Dosyası ve Klasör Adları

Görüntüler, filmler veya ses notlarına aşağıdaki gibi dosya adları atanır.

### DSCN0001.JPG

Tanımlayıcı (fotoğraf makinesi ekranında gösterilmez)

Orijinal durağan görüntüler (ses notları eklenmiş) ve filmler	DSCN
Küçük kopyalar (sesli notlar eklenmiş)	SSCN
Kesilen kopyalar (sesli notlar eklenmiş)	RSCN
Küçük resim ve kesme haricinde düzenleme işlemleri ile oluşturulmuş kopyalar (ses notu eklentisi dahil)	FSCN

Uzantı (dosya formatını belirtir)

Durağan görüntüler	.JPG
Filmler	.AVI
Sesli notlar	.WAV

Dosya numarası ("0001" den başlayarak otomatik olarak artan sırayla atanır)

- Dosyalar, beş karakterli bir tanımlayıcının izlediği klasör numarası ile adlandırılan klasörlerde saklanır: **Panorama yardımı** sahne modunda çekilen görüntüler için "P\_" ve üç basamaklı bir sıralı numara (ör. diğer tüm görüntüler için "101P\_001"; 002) ve "NIKON" (ör. "100NIKON"). Bir klasördeki dosya sayısı 9999'a ulaştığında yeni bir klasör oluşturulur. Dosya numaraları, otomatik olarak "0001" ile başlayarak atanacaktır.
- Sesli not dosya isimleri sesli notun eklendiği resimle aynı tanımlayıcı ve dosya ismine sahiptir.
- Kopyala>Seçilen resimler** kullanılarak kopyalanan dosyalar bellekteki en büyük dosya numarasından başlanarak artan sırada yeni dosya numarası aldıkları mevcut klasöre kopyalanır. **Kopyala>Tüm resimler** tüm klasörleri kaynak noktasından kopyalar; dosya adları değişmez fakat yeni dosya numaraları artan sırada hedef alanındaki en büyük klasör numarasından başlayarak verilir (0046).
- Tek bir klasörde azami 200 dosya saklanabilir; geçerli klasörde zaten 200 dosya varsa, bir sonraki dosya saklamada mevcut klasör adına bir eklenerek yeni bir klasör yaratılır. Geçerli klasör numarası 999 ise ve klasörde 200 dosya bulunuyorsa veya dosya numarası 9999 ise dahili bellek veya bellek kartı formatlanmadan (0060) ya da yeni bir bellek kartı takılmadan başka bir dosya saklanamaz.



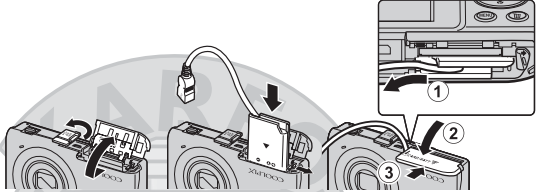

## İsteğe Bağlı Aksesuarlar

Pil şarj cihazı	Pil Şarj Cihazı MH-66 (Şarj tamamen bitmiş durumdayken şarj süresi: Yaklaşık 1 saat 50 dakika)
AC adaptörü	AC Adaptörü EH-62G (gösterildiği şekilde bağlayın)  1 2 3  Pil yuvası/bellek kartı yuvası kapağını kapatmadan önce, güç konektörü kablusunun güç konektöründe ve pil bölmesi kanallarında düzgün bir şekilde hizalandığından emin olun. Kablunun bir kısmı kanalların dışına çıkarsa, kapak kapatıldığında kapak veya kablo hasar görebilir.
Ses/görüntü kablosu	Ses ve Görüntü Kablosu EG-CP14

KARACASULU  
Dış Ticaret A.Ş.

## Hata Mesajları











Ekranda görüntülenen hata mesajları ile diğer uyarılar ve çözümleri aşağıdaki tabloda belirtilmektedir.

Ekran	Nedeni/Çözüm	
 (yanıp söner)	Saat ayarlı değil. Tarih ve saati ayarlayın.	 50
Pil deşarj olmuş.	Pili şarj edin veya değiştirin.	14, 16
Pil sıcaklığı yüksek	Pil sıcaklığı yüksek. Fotoğraf makinesini kapatın ve kullanmaya devam etmeden önce pilin soğumasını bekleyin. Beş saniye sonra, ekran kapanacak ve açık lambası hızlıca yanıp sönecektir. Lambalar üç dakika boyunca yanıp söndükten sonra fotoğraf makinesi otomatik olarak kapanır. Açma/kapama düğmesine basılması da fotoğraf makinesini kapatacaktır.	21
Fotoğraf makinesi fazla ısınmayı önlemek için kapanacak.	Fotoğraf makinesi ısınmıştır. Fotoğraf makinesi otomatik olarak kapanır. Soğuyana kadar fotoğraf makinesini kapalı tutun ve ardından yeniden açın.	80
 (● kırmızı renkte yanıp söner)	Fotoğraf makinesi netleme yapamıyor. <ul style="list-style-type: none"><li>• Tekrar netleme yapın.</li><li>• Netleme kilidi kullanın.</li></ul>	26, 29 67
Lütfen fotoğraf makinesinin kaydı bitirmesini bekleyin.	Fotoğraf makinesi, kayıt tamamlanıncaya kadar, başka işlem yapamaz. Kayıt tamamlanınca mesajın ekrandan otomatik olarak kaybolmasını bekleyin.	-
Bellek kartı yazma korumalı	Yazmaya karşı koruma anahtarı "kilitli" konumda. Yazmaya karşı koruma anahtarını "yazma" konumuna getirin.	-
Eye-Fi kartı kilitliyse kullanılamaz.	Yazmaya karşı koruma anahtarı Eye-Fi "kilitli" konumda. Yazmaya karşı koruma anahtarını "yazma" konumuna getirin.	-
	Eye-Fi kartına erişim hatası. <ul style="list-style-type: none"><li>• Terminallerin temiz olduğunu kontrol edin.</li><li>• Eye-Fi kartının doğru takıldığından emin olun.</li></ul>	18 18
Bu kart kullanılamaz	Bellek kartına erişim hatası. <ul style="list-style-type: none"><li>• Onaylı bir kart kullanın.</li></ul>	19
Bu kart okunamıyor	<ul style="list-style-type: none"><li>• Konektörlerin temiz olduğunu kontrol edin.</li><li>• Bellek kartının doğru takıldığından emin olun.</li></ul>	18 18



Ekran	Nedeni/Çözüm	
Kart formatlanmamış. Kart formatlansın mı? Evet Hayır	Bellek kartı COOLPIX S2750 modelinde kullanılmak üzere formatlanmamış. Formatlama, bellek kartına kaydedilen tüm verilerin silinmesine yol açar. Herhangi bir görüntünün kopyasını saklamak istediğinizde, bellek kartını formatlamadan önce <b>Hayır</b> ögesine basarak kopyayı bir bilgisayara veya başka bir ortama kaydedin. Bellek kartını formatlamak için <b>Evet</b> ögesini seçin ve  düğmesine basın.	18
Bellek dolu	Bellek kartı dolu. • Daha küçük bir resim boyutu seçin. • Görüntüleri silin. • Yeni bir bellek kartı takın. • Bellek kartını çıkarın ve dahili belleği kullanın.	60 32 18 19
Resim kaydedilemiyor.	Görüntüyü kaydederken hata oluştu. Dahili belleği veya bellek kartını biçimlendirin.	 60
	Makinenin dosya numaraları tükendi. Yeni bir bellek kartı takın ya da dahili bellek veya bellek kartını formatlayın.	 70
	Görüntü açılış ekranı için kullanılamaz. Aşağıdaki görüntüler açılış ekranı olarak kaydedilemez. • <b>Resim modu</b> ayarı  <b>4608x2592</b> iken çekilen görüntüler • Kesme ya da küçük resim düzenleme ile 320 x 240 ya da daha küçük boyuta indirgenmiş görüntüler	 49
	Kopyayı kaydetmek için alan yetersiz. Hedef bellekten görüntü silin.	32
Albüm dolu. Başka resim eklenemez.	200 görüntü albüme eklenmiş durumdadır. • Albümden bazı görüntüler çıkarın. • Diğer albümlere ekleyin.	 5  4
Ses dosyası kaydedilemiyor.	Bir sesli not bu dosyaya eklenemez. • Sesli notlar filmlere eklenemez. • COOLPIX S2750 ile çekilmiş bir resim seçin.	-  45
Çekilen fotoğrafta göz kırpmı saptandı.	Görüntü çekilirken bir veya daha fazla portre konusu göz kırpmış olabilir. Görüntüyü izleme modunda kontrol edin.	30, 51
Resim değiştirilemez.	Seçilen görüntü düzenlenemiyor. • Düzenleme işlevini destekleyen görüntü seçin. • Filmler düzenlenemez.	 11 -
Film kaydedilemiyor	Film kaydederken zaman aşımı hatası. Yazma hızı daha yüksek olan bir bellek kartı seçin.	19

## Hata Mesajları

Ekran	Nedeni/Çözüm	
Bellekte resim yok	Dahili bellekte ya da bellek kartında görüntü yok. <ul style="list-style-type: none"> <li>Dahili bellekte saklı görüntüleri izlemek için, bellek kartını fotoğraf makinesinden çıkarın.</li> <li>Fotoğraf makinesinin dahili belleğindeki görüntüleri bellek kartına kopyalamak için <b>MENU</b> düğmesine basın ve izleme menüsündeki <b>Kopyala</b> ögesini seçin.</li> </ul>	19  46
	Görüntü albüme eklenmedi. <ul style="list-style-type: none"> <li>Görüntüyü albüme ekleyin.</li> <li>Görüntünün eklendiği albümü seçin.</li> </ul>	 4  5
	Otomatik sıralama modunda seçilen kategoride hiçbir resim yok. Sıralanan resimleri içeren kategoriyi seçin.	 7
Dosya resim verisi içermiyor.	Dosya COOLPIX S2750 ile oluşturulmadı. Dosya COOLPIX S2750'de görüntülenemiyor. Bir bilgisayar ya da bu dosyayı, üretim veya düzenleme sırasında kullanılan araçları kullanarak görüntüleyin.	-
Bu dosyada izleme yapılamaz.		
Tüm resimler gizli	Slayt gösterisi için hiç fotoğraf yok.	 40
Bu resim silinemez.	Resim korunmuş durumda. Korumayı kaldırın.	 41
Gidilecek yer geçerli saat diliminde.	Gidilecek yer bulunulan yerle aynı saat dilimi içinde.	 50
Objektif hatası	Objektif düzgün çalışmıyor. Fotoğraf makinesini kapatın ve sonra tekrar açın. Hata devam ederse, satıcınıza veya Nikon yetkili servis temsilcisine başvurun.	20
Haberleşme hatası	Yazıcı ile iletişim sırasında hata oluştu. Fotoğraf makinesini kapatın ve USB kablusunu yeniden bağlayın.	 19
Sistem hatası	Fotoğraf makinesinin dahili devresinde bir hata oluştu. Fotoğraf makinesini kapatın; pili çıkarıp tekrar takın ve makineyi açın. Hata devam ederse, satıcınıza veya Nikon yetkili servis temsilcisine başvurun.	14, 21
Yazıcı hatası: Yazıcı durumunu kontrol et.	Yazıcıda bir hata oluştu. Yazıcıyı kontrol edin. Sorunu çözdükten sonra, baskıya devam etmek için <b>Devam et</b> ögesini seçin ve  düğmesine basın.*	-
Yazıcı hatası: kağıdı kontrol edin	Yazıcıya belirtilen boyutta kağıt koyulmamış. Belirtilen kağıdı yükleyin, baskıya devam etmek için <b>Devam et</b> ögesini seçin ve  düğmesine basın.*	-

Ekran	Nedeni/Çözüm	
Yazıcı hatası: kağıt sıkışması	Kağıt sıkışmış. Sıkışan kağıdı çıkarın, baskıya devam etmek için <b>Devam et</b> ögesini seçin ve <b>OK</b> düğmesine basın.*	-
Yazıcı hatası: kağıt bitti	Yazıcıda kağıt yok. Belirtilen kağıdı yükleyin, baskıya devam etmek için <b>Devam et</b> ögesini seçin ve <b>OK</b> düğmesine basın.*	-
Yazıcı hatası: mürekkebi kontrol edin	Bağlantıda bir hata oluştu. Mürekkebi kontrol edin, baskıya devam etmek için <b>Devam et</b> ögesini seçin ve <b>OK</b> düğmesine basın.*	-
Yazıcı hatası: mürekkep bitti	Mürekkep bitmiş ya da mürekkep kartuşu boş. Mürekkep kartuşunu değiştirin, baskıya devam etmek için <b>Devam et</b> ögesini seçin ve <b>OK</b> düğmesine basın.*	-
Yazıcı hatası: dosya bozuk	Yazdırılacak görüntü ile ilgili bir hata oluştu. Baskıyı iptal etmek için <b>İptal</b> ögesini seçin ve <b>OK</b> düğmesine basın.	-

\* Daha fazla bilgi için yazıcınızla birlikte verilen el kitabına başvurun.

KARACASULU  
Dış Ticaret A.Ş.



KARACASULU  
Dış Ticaret A.Ş.



# Teknik Notlar ve Dizin

<b>Fotoğraf Makinesinin Ömrünü Uzatma ve Performans...</b>	<b>2</b>
Bellek Kartları.....	5
Temizlik.....	6
Saklama .....	6
<b>Sorun Giderme .....</b>	<b>7</b>
<b>Teknik Özellikler .....</b>	<b>14</b>
Desteklenen Standartlar.....	17
<b>Dizin .....</b>	<b>18</b>

# Fotoğraf Makinesinin Ömrünü Uzatma ve Performans

## Fotoğraf makinesi

Cihazı kullanırken ya da saklarken, Nikon ürününden uzun süre keyif almak için "Güvenliğiniz İçin" (vi-viii) kısmındaki uyarılara ek olarak aşağıda açıklanmış önlemleri dikkate alın.

### ✓ Kuru Tutun

Cihaz suya sokulursa veya yüksek seviyede neme maruz kalırsa zarar görecektir.

### ✓ Düşürmeyin

Ürününüzü güçlü darbeye veya titreşime maruz kaldığında bozulabilir.

### ✓ Objektifi ve Tüm Hareketli Parçaları Özenle Kullanın

Lense, objektif kapağına, ekrana, bellek kartı yuvasına ya da pil yuvasına baskı uygulamayın. Bu parçalar kolayca zarar görebilir. Objektif kapağının zorlanması fotoğraf makinesinde bir arızaya yol açabilir veya objektif hasar görebilir. Ekran kırılırsa, kırık cam parçalarının cildinize değmemesine ya da gözler veya ağza girmemesine dikkat etmelisiniz.

### ✓ Objektifi Uzun Süre Güçlü Işık Kaynakları Altında Bırakmayın

Fotoğraf makinesini kullanırken veya saklarken objektifi uzun süre güneş veya güçlü ışık kaynakları altında bırakmayın. Güçlü ışık CCD görüntü sensörüne zarar verip, fotoğraflarda hafif bulanıklığa neden olabilir.

### ✓ Güçlü Manyetik Alanlardan Uzak Tutun

Makinenizi güçlü elektromanyetik dalga yayan cihazların yakınında veya manyetik alanlarda kullanmayın veya saklamayın. Güçlü statik elektrik veya radyo vericisi gibi manyetik alan oluşturan cihazlar makinenizin ekranına, bellek kartında kayıtlı veriye veya makinenin içindeki devrelere zarar verebilir.

### ✓ Ani Sıcaklık Değişimlerinden Kaçının

Soğuk bir günde iyi ısıtılmış bir binaya girip çıkmak gibi, ani sıcaklık değişimleri makine içerisinde yoğunlaşmaya neden olabilir. Bu durumu engellemek için, ani sıcaklık değişimlerinden önce makinenizi taşıma çantasına veya plastik bir torbaya koyun.

### ✓ Elektrik Kaynağını veya Bellek Kartını Çıkartmadan veya Sökmeden Önce Makineyi Kapatmayı Unutmayın

Asla makine açıkken veya resim kaydı ya da silinmesi sırasında pili çıkartmayın. Bu tür durumlarda elektriğin kesilmesi veri kaybına neden olabilir veya makine belleğinde veya iç devrelerde hasar oluşabilir.

### ✓ Ekran ile İlgili Notlar

- Ekranlar ve elektronik vizörler çok yüksek hassasiyetle yapılmışlardır; piksellerin en az %99,99'u etkindir, en fazla %0,01'i eksik veya hatalıdır. Bu yüzden bu ekranlar her zaman yanık kalan (beyaz, kırmızı, mavi veya yeşil) veya her zaman yanmayan (siyah) pikseller içerebilir, bu bir arıza değildir ve cihazla kaydedilen görüntüleri etkilemez.
- Parlak konular ekranda çerçevelendiğinde beyaz ya da renkli çizgiler görülebilir. "Leke" olarak bilinen bu olay oldukça parlak ışık görüntü sensörüne çarptığında ortaya çıkar; bu görüntü sensörlerinin bir karakteristiğidir ve bir arızaya işaret etmez. Leke, çekim sırasında ekranda kısmi bir renk bozulması da oluşturabilir. **Sürekli** ögesi için **Ardışık 16 çekim** seçiliyken kaydedilen film ve görüntüler haricinde fotoğraf makinesiyle kaydedilen görüntülerde görünmez. Bu modlarda çekim yaparken, güneş, yansıyan güneş ışığı ve lambalar gibi parlak nesnelere kaçınmanızı öneririz.
- Ekranda resimlerin parlak ışıkta görülmesi daha güç olabilir.
- Ekran bir LED arka plan ışığı ile aydınlatılır. Ekran kararmaya veya titremeye başlarsa, Nikon yetkili servis temsilcinize başvurun.



KARACASULU  
Dış Ticaret A.Ş.

### Pil

Kullanmadan önce, "Güvenliğiniz İçin" (vi-viii) bölümündeki uyarıları okuyun ve bunları uygulayın.

- Fotoğraf makinesini kullanmadan önce pil seviyesini kontrol edin ve gerekirse şarj edin. Pil tamamen dolduğunda şarja devam etmeyin, çünkü bu durum pil performansının düşmesine yol açacaktır. Önemli durumlarda fotoğraf çekerken mümkünse tam şarjlı yedek bir pil bulundurun.
- Ortam sıcaklığı 0°C'nin altında veya 40°C'nin üzerindeyse pili kullanmayın.
- Pili kullanmadan önce ortam sıcaklığı 5°C ila 35°C arasında olan kapalı bir yerde şarj edin.
- AC Şarj Adaptörü EH-70P veya bir bilgisayar kullanılarak COOLPIX S2750 fotoğraf makinesi şarj edilirken, pil 0°C'nin altındaki veya 45°C'nin üstündeki ortam sıcaklıklarında şarj olmaz.
- Kullanım esnasında pilin ısınabileceğini unutmayın; şarj etmeden önce pilin soğumasını bekleyin. Bu önlemlerin uygulanmaması pilin hasar görmesine, performansının düşmesine ya da normal şekilde şarj olmamasına neden olabilir.
- Soğuk günlerde pillerin kapasitesi düşer. Soğuk hava da resim çekmek için dışarı çıkmadan önce pilin tam dolu olduğundan emin olun. Gerekli olması olasılığına karşı soğuk olmayan bir yerde yedek pil bulundurun. Isındığında pil şarjının bir kısmını toplayabilir.
- Pil terminallerinin kirlenmesi fotoğraf makinesinin çalışmasını engelleyebilir. Pil terminallerinin kirlenmesi halinde, kullanım öncesinde terminalleri temiz, kuru bir bezle silin.
- Pil belli bir süre kullanılmıyorsa, pili makineye takın ve saklamak üzere çıkarmadan önce bitene kadar kullanın. Pil ortam sıcaklığı 15°C ila 25°C arasında olan serin bir yerde saklanmalıdır. Pili sıcak veya aşırı soğuk ortamlarda saklamayın.
- Pili kullanılmadığı zamanlarda mutlaka fotoğraf makinesinden veya isteğe bağlı pil şarj cihazından çıkarın. Pil takılıken, kullanılmadığında bile çok düşük miktarda akım dolaşır ve işlevini yerine getiremeyecek derecede aşırı deşarj olabilir. Pil deşarj olduğunda fotoğraf makinesini açmak ya da kapatmak pilin ömrünü kısaltır.
- Pili en az altı ayda bir şarj edin ve saklamak amacıyla kaldırmadan önce tamamen bitene kadar kullanın.
- Pili fotoğraf makinesinden veya isteğe bağlı pil şarj cihazından çıkardıktan sonra, ürüne birlikte verilen pil kutusuna koyun ve serin bir yerde saklayın.
- Tam şarj olmuş bir pilin oda sıcaklığında kullanıldığında şarj tutma süresinde görülen belirgin düşüş, pilin değiştirilmesi gerektiğini gösterir. Yeni bir EN-EL19 pil alın.
- Pil şarj tutmuyorsa değiştirin. Kullanılmış piller çok değerli bir kaynaktır. Kullanılmış pilleri yerel yönetmeliklere uygun şekilde değerlendirin.



## AC Şarj Adaptörü

Kullanmadan önce, "Güvenliğiniz İçin" (vi-viii) bölümündeki uyarıları okuyun ve bunları uygulayın.

- EH-70P AC Şarj Adaptörü sadece uyumlu cihazlarla kullanım içindir. Başka marka ya da modelde bir aygıtla birlikte kullanmayın.
- EH-70P, AC 100-240 V, 50/60 Hz elektrik prizleri ile uyumludur. Diğer ülkelerde kullanırken, gerekirse (piyasada satılan) fiş adaptörlerinden kullanın. Fiş adaptörleri hakkında daha fazla bilgi edinmek için seyahat acentenize danışın.
- Asla EH-70P AC Şarj Adaptörü veya USB AC adaptöründen farklı bir marka ya da model AC adaptörü kullanmayın. Bu uyarıya uymama makinede aşırı ısınmayla ya da hasarla sonuçlanır.

## Bellek Kartları

- Sadece Secure Digital bellek kartlarını kullanın. Bellek kartları hakkında ek bilgi için, bkz. "Onaylı Bellek Kartları" (19).
- Bellek kartı ile birlikte verilen belgelerdeki önlemlere mutlaka uyun.
- Bellek kartlarına etiket ya da çıkartma yapıştırmayın.
- Başka cihazlarda kullanılmış olan bellek kartlarını ilk kez kullanmanız durumunda, bu fotoğraf makinesiyle formatladığınızdan emin olun. Bu fotoğraf makinesiyle kullanmadan önce yeni bellek kartlarını bu makineyle formatlamayı öneririz.
- Formatlama işleminin, **bellek kartındaki tüm resimlerin ve diğer verilerin kalıcı biçimde silinmesine yol açacağını unutmayın**. Bu nedenle, bellek kartını formatlamadan önce saklamak istediğiniz tüm görüntülerin kopyasını aldığınızdan emin olun.
- Fotoğraf makinesi açıldığında **Kart formatlanmamış. Kart formatlansın mı?** mesajı gösterilirse, bellek kartı formatlanmalıdır. Silmek istemediğiniz veriler varsa, **Hayır** öğesini seçin. Gerekli verileri bir bilgisayara vb. aygıtlara kopyalayın. Kartı formatlamak isterseniz, **Evet** öğesini seçin. Bir onaylama diyalogu görüntülenir. Formatlamayı başlatmak için, **OK** düğmesine basın.
- Biçimlendirme işlemi sırasında, bellek kartına veri yazılırken ya da karttan veri silinirken ya da bilgisayara veri aktarımı yapılırken aşağıdakileri yapmayın. Bu uyarının dikkate alınmaması durumunda veri kaybı olabilir veya fotoğraf makinesi ya da bellek kartı hasar görebilir:
  - Pili ya da bellek kartını çıkarmak/takmak için pil yuvası/bellek kartı yuvası kapağını açın.
  - Fotoğraf makinesini kapatın.
  - AC adaptörü bağlantısını kesin.
- Bellek kartını bir bilgisayar kullanarak formatlamayın.

KARACASULU  
Dış Ticaret A.Ş.

### Temizlik

Objektif	Objektife parmağınızla temas etmekten kaçınin. Toz ve tüyleri havali fırçayla temizleyin (hava akışı sağlamak için hava pompalanan ucuna plastik top takılı küçük bir alet). Havali fırça ile temizlenemeyen parmak izlerini ve diğer lekeleri yok etmek için, objektifi yumuşak bir bezle, ortadan başlayarak dışa doğru açılan hareketlerle silin. Bu mümkün değilse, objektif temizleme sıvısıyla hafifçe nemlendirilmiş bir bezle temizleyin.
Ekran	Toz veya tüyleri havali fırça ile temizleyin. Parmak izlerini ve diğer lekeleri temizlemek için, basınç uygulamaya dikkat ederek ekranı yumuşak ve kuru bir bezle silin.
Gövde	Toz, kir veya kumu temizlemek için bir havali fırça kullanın, daha sonra yumuşak, kuru bir bezle silin. Fotoğraf makinesini kumsalda, kumlu veya tozlu ortamlarda kullandıktan sonra, kumu, tozu veya tuzu saf suyla nemlendirilmiş kuru bezle temizleyin, sonra tamamen kurulaın. <b>Fotoğraf makinesinin içindeki yabancı maddeler garanti kapsamı dışındaki bazı hasarların oluşmasına neden olabilir.</b>

Alkol, tiner ve diğer uçucu kimyasalları kullanmayın.

### Saklama

Kullanılmadığı zaman fotoğraf makinesini kapatın. Fotoğraf makinesini kaldırmadan önce açık lambasının sönmüş olduğundan emin olun. Fotoğraf makinesi uzun bir süre kullanılmayacaksa pilleri çıkartın. Fotoğraf makinesini naftalin ve kafuru tabletleri ile birlikte veya aşağıdaki yerlerde saklamayın:

- Televizyon veya radyo gibi, güçlü elektromanyetik dalga yayan cihazların yanında
  - -10°C'nin altında veya 50°C'nin üzerindeki sıcaklıklara maruz kalan yerlerde
  - Yeterli havalandırma olmayan veya nem oranının %60'ın üzerinde olduğu yerlerde
- Fotoğraf makinesini küflenmeye karşı korumak için en az ayda bir kere sakladığınız yerden çıkarın. Fotoğraf makinesini açın ve tekrar kaldırmadan önce deklanşöre birkaç kez basın.
- Pili saklamak için, "Fotoğraf Makinesinin Ömrünü Uzatma ve Performans" bölümünde "Pil" (🔋4) kısmındaki önlemlere uyun.













## Sorun Giderme

Fotoğraf makineniz beklendiği şekilde çalışmazsa satıcınıza veya Nikon yetkili servis temsilcisine danışmadan önce aşağıdaki genel sorunlar listesini kontrol edin.

### Görüntü, Ayarlar ve Güç Kaynağı









Sorun	Nedeni/Çözüm	
Fotoğraf makinesi açık fakat yanıt vermiyor.	Kaydın bitmesini bekleyin. Sorun devam ederse, fotoğraf makinesini kapatın. Fotoğraf makinesi kapanmazsa, pili veya pilleri çıkarıp tekrar takın ya da bir AC adaptörü kullanıyorsanız, AC adaptörünü çıkarıp tekrar takın. Güç kaynağının çıkarılıp yeniden takılması durumunda, kaydetmekte olduğunuz tüm verileri kaybetmekle birlikte, zaten kaydetmiş olduğunuz verilerin bundan etkilenmeyeceklerini aklınızda bulundurun.	21,  71
Fotoğraf makinesine takılı olan pil şarj olmuyor.	<ul style="list-style-type: none"><li>• Tüm bağlantıları doğrulayın.</li><li>• Ayarlar menüsünde <b>Bilgisayardan şarj</b> ayarı <b>Kapalı</b> konumdadır.</li><li>• Fotoğraf makinesi bir bilgisayara bağlanarak şarj edilirken, makine kapanırsa pil şarjı da durur.</li><li>• Fotoğraf makinesi bir bilgisayara bağlanarak şarj edildiğinde, bilgisayar askıya alındığında (uyku konumunda iken) pil şarjı durur ve makine kapanabilir.</li><li>• Bilgisayar özelliklerine, ayarlarına ve duruma bağlı olarak, fotoğraf makinesine takılan pili bilgisayar bağlantısı yoluyla şarj etmek mümkün olmayabilir.</li></ul>	16 88,  62 88,  62 88,  62 –
Fotoğraf makinesi açılmıyor.	<ul style="list-style-type: none"><li>• Pil deşarj olmuş.</li><li>• AC Şarj Adaptörünü kullanarak bir elektrik prizine bağlarken, fotoğraf makinesi açılmaz.</li></ul>	20 16
Fotoğraf makinesi uyarı yapmadan kapanıyor.	<ul style="list-style-type: none"><li>• Pil deşarj olmuş.</li><li>• Uzun bir süre hiçbir işlem yapılmadığında, fotoğraf makinesi güç tasarrufu için otomatik olarak kapanır.</li><li>• Fotoğraf makinesi ve pil düşük sıcaklıklarda çalışmayabilir.</li><li>• Fotoğraf makinesi açıkken, AC Şarj Adaptörü bağlıysa fotoğraf makinesi kapanır.</li><li>• Fotoğraf makinesini bilgisayara veya yazıcıya bağlayan USB kablosu çıkarılmıştır. USB kablosunu yeniden takın.</li><li>• Fotoğraf makinesinin ya da bellek kartının iç kısmının sıcaklığı çok yüksektir. Soğuyana kadar fotoğraf makinesini kapalı tutun ve ardından yeniden açın.</li></ul>	20 21,  59  4 16 72,  19 –

## Sorun Giderme











Sorun	Nedeni/Çözüm	
Ekran boş.	<ul style="list-style-type: none"> <li>Fotoğraf makinesi kapalıdır.</li> <li>Pil deşarj olmuştur.</li> <li>Güç tasarrufu için bekleme modu. Açma/kapama düğmesine, deklanşöre,  düğmesine,  düğmesine ya da  film kayıt) düğmesine basın.</li> <li>Flaş lambası kırmızı renkte yanıp sönüyorsa, flaş şarj oluncaya kadar bekleyin.</li> <li>Fotoğraf makinesi ve bilgisayar USB kablosu ile bağlanmıştır.</li> <li>Fotoğraf makinesi ve televizyon ses/görüntü kablosu ile bağlanmıştır.</li> </ul>	21 20 21  53 72, 75 72,  17
Ekranı okumak güç.	<ul style="list-style-type: none"> <li>Ekran parlaklığını ayarlayın.</li> <li>Ekran kirlidir. Ekranı temizleyin.</li> </ul>	86,  53  6
Kayıt tarihi ve saati doğru değil.	<ul style="list-style-type: none"> <li>Makinenin saat ayarı yapılmadıysa, çekim yapılırken ve film kaydedilirken "Tarih ayarlanmadı" göstergesi yanıp söner. Saat ayarlanmadan önce kaydedilen görüntüler veya filmler sırasıyla "00/00/0000 00:00" veya "01/01/2013 00:00" olarak tarihlendirilir. Ayarlar menüsündeki <b>Saat dilimi ve tarih</b> seçeneğinden doğru saat ve tarihi ayarlayın.</li> <li>Makinenin saat ayarı, normal saatler kadar kesin değildir. Daha kesin bir saati ölçü olarak, makinenin saat ayarını düzenli aralıklarla kontrol edin.</li> </ul>	22,  50  23,  50
Ekranında hiç bir gösterge yok.	Ayarlar menüsünün <b>Bilgileri gizle</b> ögesinde, <b>Resim bilgisi</b> için <b>Ekran ayarları</b> seçilmiş.	86,  53
<b>Tarihi bas</b> kullanılmıyor.	Makinenin saat ayarı yapılmamıştır.	22, 86,  50
<b>Tarihi bas</b> etkinleştirilse bile görüntülerde tarih görünmüyor.	<ul style="list-style-type: none"> <li>Geçerli çekim modu, <b>Tarihi bas</b> desteklemeyendir.</li> <li>Tarih filmlere yazdırılmaz.</li> </ul>	86,  55
Fotoğraf makinesi açıldığında, saat dilimi ve tarihi ayarlamak için ekran görüntülenir.	Saat pili deşarj olmuş; tüm ayarlar varsayılan ayarlara geri yüklenmiş.	22, 23
Fotoğraf makinesinin ayarları sıfırlanmış.		
Ekran kapanıyor ve açık lambası hızlı bir şekilde yanıp sönüyor.	Pil sıcaklığı yüksek. Fotoğraf makinesini kapatın ve kullanmaya devam etmeden önce pilin soğumasını bekleyin. Lamba üç dakika boyunca yanıp söndükten sonra fotoğraf makinesi otomatik olarak kapanır. Açma/kapama düğmesine basılması da fotoğraf makinesini kapatacaktır.	21















Sorun	Nedeni/Çözüm	
Fotoğraf makinesi ısınıyor.	Uzun süreli film çekimlerinde, Eye-Fi kartı kullanılarak görüntüler gönderildiğinde veya fotoğraf makinesi sıcak bir alanda kullanılırken makine ısınabilir; bu bir arıza değildir.	-

## Çekim

Sorun	Nedeni/Çözüm	
Deklanşöre basıldığında makine görüntü çekmiyor.	<ul style="list-style-type: none"> <li>Fotoğraf makinesi izleme modundayken,  düğmesine, deklanşöre ya da  film kayıt) düğmesine basın.</li> <li>Menüler gösterildiğinde, <b>MENU</b> düğmesine basın.</li> <li>Pil deşarj olmuş.</li> <li>Flaş lambası yanıp sönerken, flaş şarj olmaktadır.</li> </ul>	8, 30 10 20 53
Fotoğraf makinesi netleme yapamıyor.	<ul style="list-style-type: none"> <li>Konu fotoğraf makinesine çok yakın. Makro modu ile ya da <b>Otomatik sahne seçimi</b> veya <b>Yakın çekim</b> sahne modunda çekim yapmayı deneyin.</li> <li>Hedef konu, otomatik netleme ile iyi sonuç alınamayacak bir konudur.</li> <li>Ayarlar menüsünde <b>AF yardımcı</b> için <b>Otomatik</b> ögesini seçin.</li> <li>Fotoğraf makinesini kapatın ve sonra tekrar açın.</li> </ul>	40, 43, 56 29 87,  58 21
Görüntüler bulanık.	<ul style="list-style-type: none"> <li>Flaş kullanın.</li> <li>ISO duyarlılığı değerini artırın.</li> <li>Titreşim azaltma veya hareket algılama özelliğini etkinleştirin.</li> <li><b>BSS</b> kullanın.</li> <li>Çekim sırasında fotoğraf makinesini sabitlemek için bir tripod kullanın (aynı zamanda otomatik zamanlamayı kullanmak daha etkilidir).</li> </ul>	53 37,  28 87,  56,  57 37, 44,  26 55

## Sorun Giderme





Sorun	Nedeni/Çözüm	
Ekranda ışık çizgileri veya kısmi renk bozulması görünüyor.	Görüntü sensörüne aşırı güçlü ışık vurduğunda leke oluşabilir. <b>Ardışık 16 çekim</b> olarak ayarlanmış <b>Sürekli</b> modda çekim yaparken ve film kaydederken güneş, güneş yansımaları ve lambalar gibi parlak nesnelere kaçınmanız önerilir.	 27,  3
Flaşla çekilen fotoğraflarda parlak benekler oluşuyor.	Havadaki partiküllerden flaş yansıyor. Flaş modu ayarını  ( <b>Kapalı</b> ) olarak ayarlayın.	54
Flaş patlamıyor.	<ul style="list-style-type: none"> <li>Flaş modu ayarını  (<b>Kapalı</b>) olarak yapılmıştır.</li> <li>Flaşın çalışmadığı bazı sahne modları seçilmiştir.</li> <li>Akıllı portre menüsünde <b>Göz kırpma kontrolü</b> özgesi için <b>Açık</b> seçilmiştir.</li> <li>Flaşın kısıtlandığı başka bir işlev etkinleştirilmiştir.</li> </ul>	54 59 51 62
Optik zoom kullanılmıyor.	Optik zoom film kaydı sırasında kullanılamaz.	79
Dijital zoom kullanılmıyor.	<ul style="list-style-type: none"> <li>Ayarlar menüsünde <b>Dijital zoom</b> özgesi <b>Kapalı</b> olarak ayarlanmıştır.</li> <li>Dijital zoom aşağıdaki durumlarda kullanılamaz. <ul style="list-style-type: none"> <li><b>Sürekli</b> seçeneği  (otomatik) modunda <b>Ardışık 16 çekim</b> olarak ayarlandığında.</li> <li><b>AF alanı modu</b> seçeneği  (otomatik) modunda <b>Konuyu izleme</b> olarak ayarlandığında.</li> <li><b>Otomatik sahne seçimi, Portre, Gece portresi</b> ya da <b>Evcil hayvan portresi</b> sahne modu seçildiğinde.</li> <li>Akıllı portre modunda çekim yaparken.</li> </ul> </li> </ul>	87,  58 37,  26 38,  30 40, 41, 46 49
<b>Resim modu</b> kullanılmıyor.	<b>Resim modu</b> seçeneğini kısıtlayan başka bir fonksiyon etkinleştirilmiştir.	60
Deklanşöre basılıp bırakıldığında ses çıkmıyor.	<ul style="list-style-type: none"> <li>Ayarlar menüsünde <b>Ses ayarları &gt; Deklanşör sesi</b> ayarı <b>Kapalı</b> konumdadır. <b>Açık</b> seçilse bile, bazı çekim modlarında ve ayarlarda ses oluşmaz.</li> <li>Hoparlör bloke edilmiştir. Hoparlörün üstünü kapatmayın.</li> </ul>	87,  59 3, 26
AF yardımcı aydınlatması yanmıyor.	Ayarlar menüsünde <b>AF yardımcısı</b> ayarı <b>Kapalı</b> konumdadır. <b>Otomatik</b> seçilse bile, netleme alanının konumuna veya geçerli sahne moduna bağlı olarak AF yardımcı aydınlatması yanmayabilir.	87,  58

Sorun	Nedeni/Çözüm	
Görüntüler lekeli görünüyor.	Objektif kirlidir. Objektifi temizleyin.	 6
Renkler doğal değil.	Beyaz dengesi ışık kaynağıyla uyumlu değildir.	37, 43,  24
Fotoğraflarda gelişigüzel aralıklı, parlak renkli pikseller ("kumlanma") görünüyor.	Enstantane hızı çok yavaş veya konu karanlık olduğu için ISO duyarlılığı çok yüksektir. Kumlanmanın giderilmesi için aşağıdakiler uygulanabilir: <ul style="list-style-type: none"> <li>Flaş kullanılır.</li> <li>Daha düşük bir ISO duyarlılığı ayarı seçilir.</li> </ul>	53 37,  28
Fotoğraflarda rastgele dağılmış parlak pikseller ("kumlanma") görünüyor.	Karanlıkta film kaydederken, görüntü bir miktar "grenli" olabilir. Bu durum ISO duyarlılığı arttığında ortaya çıkar ve bir arızaya işaret etmez.	–
Görüntüler çok karanlık (düşük pozlama).	<ul style="list-style-type: none"> <li>Flaş modu ayarı  (<b>Kapalı</b>) olarak yapılmıştır.</li> <li>Flaş camının önü kapalıdır.</li> <li>Konu flaş mesafesinin dışındadır.</li> <li>Pozlama telafisini ayarlayın.</li> <li>ISO duyarlılığını artırın.</li> <li>Konu arka plandan aydınlatılmıştır. <b>Arka plan aydınlatma</b> sahne modunu seçin veya flaş modu ayarını  (<b>Dolgu flaşı</b>) olarak yapın.</li> </ul>	54 26 53 57 37,  28 44, 54
Görüntüler çok parlak (fazla pozlama).	Pozlama telafisini ayarlayın.	57
Flaş ayarı  ( <b>Oto. kırm. göz azaltma işlevi</b> ) olarak yapıldığında beklenmeyen nedenler.	 ( <b>Oto. kırm. göz azaltma işlevi</b> ) ya da <b>Gece portresi</b> sahne modunda dolgu flaşı yavaş senk ve kırmızı göz azaltma ile fotoğraf çekerken, kırmızı göz bulunan alanlara Fotoğraf Makinesindeki Kırmızı Göz Azaltma özelliği uygulanabilir. <b>Gece portresi</b> haricinde bir sahne modu kullanın ve flaş modunu  ( <b>Oto. kırm. göz azaltma işlevi</b> ) haricinde bir ayara getirin ve tekrar çekim yapmayı deneyin.	41, 54
Ten tonları yumuşatılmıyor.	<ul style="list-style-type: none"> <li>Bazı çekim koşullarında yüz teni tonları yumuşatılmayabilir.</li> <li>Üçten fazla yüz içeren görüntüler için izleme menüsünde <b>Büyüleyici rötuş</b> için  (<b>Ten yumuşatma</b>) seçeneğini kullanın.</li> </ul>	66,  34 66,  13
Resimleri kaydetmek uzun süre alıyor.	Resimlerin kaydedilmesi aşağıdaki durumlarda daha uzun sürebilir. <ul style="list-style-type: none"> <li>Kumlanma azaltma işlevi çalıştığında.</li> <li>Flaş modu  (<b>Oto. kırm. göz azaltma işlevi</b>) olarak ayarlandığında.</li> <li>Çekim sırasında ten yumuşatma işlevi uygulandığında.</li> </ul>	– 54 40, 41, 66,  34









## Sorun Giderme

Sorun	Nedeni/Çözüm	
Ekranda veya görüntülerde renkli daireler veya ışık çizgileri beliriyor.	Arka plan aydınlatma altında çekim yaparken ya da çok güçlü bir ışık kaynağı (güneş ışığı gibi) çerçeveye içindeyse, renkli daireler ya da ışık çizgileri (gölgelenme) oluşabilir. Işık kaynağının konumunu değiştirin ya da ışık kaynağı çerçeveye girmeyecek şekilde resmi çerçeveleyin ve tekrar deneyin.	-

## İzleme

Sorun	Nedeni/Çözüm	
Dosya izleme yapılamıyor.	<ul style="list-style-type: none"><li>Bilgisayarda veya başka marka bir fotoğraf makinesinde dosyanın veya klasörün üzerine yazılmış ya da dosya veya klasör yeniden adlandırılmış.</li><li>COOLPIX S2750 modelinden farklı bir fotoğraf makinesiyle çekilen filmler oynatılamaz.</li></ul>	- 82
Görüntüde yaklaştırma yapılamıyor.	<ul style="list-style-type: none"><li>COOLPIX S2750 dışındaki fotoğraf makineleri ile çekilen görüntüler büyütülemeyebilir.</li><li>İzleme zoom işlevi filmlerde, küçük resimlerde ya da 320 x 240 veya daha küçük boyutlara kesilmiş görüntülerde kullanılamaz.</li></ul>	-
Sesli not kaydı yapılamıyor veya sesli notlar dinlenmiyor.	<ul style="list-style-type: none"><li>Sesli notlar filmlere eklenemez.</li><li>Ses notları başka fotoğraf makineleriyle çekilmiş görüntülere eklenemez. Başka bir fotoğraf makinesiyle resimlere eklenen ses notları bu makinede izlenemez.</li></ul>	- 71,  44
Görüntüler düzenlenemiyor.	<ul style="list-style-type: none"><li>Bu seçenekler filmlerle kullanılamaz.</li><li>Bu seçenekler, <b>Resim modu</b> için  <b>4608x2592</b> ayarlıyken çekilen görüntülerde kullanılamaz.</li><li>Düzenleme işlevlerini destekleyen görüntüler seçin.</li><li>Fotoğraf makinesi, diğer fotoğraf makineleri ile çekilen görüntüleri düzenleyemez.</li></ul>	- 60 71,  11  10
Görüntüler televizyon ekranında görüntülenmiyor.	<ul style="list-style-type: none"><li>Doğru <b>Video modu</b> seçeneğini belirleyin.</li><li>Bellek kartında görüntü yoktur. Bellek kartını değiştirin. Dahili bellekteki resimleri oynatabilmek için bellek kartını çıkarın.</li></ul>	88,  61 18
Albüm işareti varsayılan ayarlara geri yükleniyor veya albüme eklenen görüntüler sık kullanılan resimler modunda görünmüyor.	Bellek kartındaki veriler bilgisayarda üzerine yazdırılmışsa düzgün bir şekilde izlenemeyebilir.	-



Sorun	Nedeni/Çözüm	
Otomatik sıralama modunda kaydedilen görüntüler gösterilemiyor.	<ul style="list-style-type: none"> <li>İstenen görüntü şu anda görüntülenen kategoriden farklı bir kategoriye ayrılmıştır.</li> <li>COOLPIX S2750 dışında bir makineyle kaydedilen görüntüler ve kopyala seçeneği ile kopyalanan görüntüler otomatik sıralama modunda görüntülenemez.</li> <li>Dahili bellek veya bellek kartına kaydedilen görüntüler bilgisayar tarafından üzerlerine yazılmışlarsa doğru izlenemeyebilirler.</li> <li>Her bir kategoriye en çok 999 görüntü ve film eklenebilir. İstenen kategori zaten 999 görüntü içermekteyse, yeni görüntü veya film eklenemez.</li> </ul>	70,  70,   – 70, 
Nikon Transfer 2 makine bir bilgisayara bağlandığında başlamıyor.	<ul style="list-style-type: none"> <li>Fotoğraf makinesi kapalıdır.</li> <li>Pil deşarj olmuştur.</li> <li>USB kablosu doğru bağlanmamıştır.</li> <li>Fotoğraf makinesi bilgisayarda tanınmamıştır.</li> <li>Sistem gereksinimlerini onaylayın.</li> <li>Bilgisayar Nikon Transfer 2'ı otomatik başlatacak şekilde ayarlanmamıştır. Nikon Transfer 2 hakkında daha fazla bilgi için, ViewNX 2'de bulunan yardım bilgilerine bakın.</li> </ul>	21 20 72 – 73 73
Makine bir yazıcıya bağlandığında PictBridge başlangıç ekranı görüntülenmiyor.	Bazı PictBridge uyumlu yazıcılarda PictBridge başlangıç ekranı görüntülenmeyeceği gibi ayarlar menüsünde <b>Bilgisayardan şarj</b> seçeneği <b>Otomatik</b> biçiminde ayarlandığında görüntü basmak da mümkün olmayabilir. <b>Bilgisayardan şarj</b> seçeneğini <b>Kapalı</b> olarak ayarlayın ve makineyi yazıcıya yeniden bağlayın.	72,  62
Yazdırılacak görüntüler görüntülenmiyor.	<ul style="list-style-type: none"> <li>Bellek kartında görüntü yoktur. Bellek kartını değiştirin.</li> <li>Dahili bellek kartındaki görüntüleri basmak için bellek kartını çıkarın.</li> </ul>	18
Uygun kağıt boyutu fotoğraf makinesinden seçilemiyor.	<p>PictBridge uyumlu bir yazıcıyla baskı yapıyor olsanız da aşağıdaki durumlarda kağıt boyutu fotoğraf makinesinden seçilemez. Yazıcı için kağıt boyutu seçin.</p> <ul style="list-style-type: none"> <li>Yazıcı fotoğraf makinesi tarafından belirtilen kağıt boyutunu desteklemiyor.</li> <li>Yazıcı kağıt boyutunu otomatik olarak seçiyor.</li> </ul>	72,   –

# Teknik Özellikler

## Nikon COOLPIX S2750 Dijital Fotoğraf Makinesi

Tipi	Kompakt dijital fotoğraf makinesi
Etkin piksel sayısı	16,0 milyon
Resim sensörü	1/2,3 inç tip CCD; yaklaşık 16,44 milyon toplam piksel
Objektif	6x optik zoom, NIKKOR objektif
Odak uzaklığı	4,6–27,6mm (35mm [135] formatında 26–156 mm objektifin görüş açısı karşılığı)
f/-sayı	f/3,5–6,5
Yapısı	5 grupta 5 eleman
Dijital zoom büyütmesi	Azami 4x (35mm [135] formatında görüş açısı yaklaşık 624 mm objektifin görüş açısı karşılığı)
Titreşim azaltma	Objektif kaydırma
Hareket bulanıklığı azaltma	Hareket algılama (durağan resimler)
Otomatik Netleme (AF)	Kontrast belirleme AF
Netleme aralığı	<ul style="list-style-type: none"><li>[W]: Yaklaşık 50 cm - ∞,</li><li>[T]: Yaklaşık 1,0 m - ∞</li><li>• Makro modu: Yaklaşık 5 cm - ∞ (geniş açı konumu) (Tüm mesafeler objektifin ön yüzünün merkezinden itibaren ölçülmüştür)</li></ul>
Netleme alanı seçimi	Yüz önceliği; otomatik (9-alan otomatik seçimi), orta, 99 odak alanı ile manuel, konu takibi
Ekran	6,7cm (2,7 inç), yaklaşık 230k-nokta, TFT LCD ve 5-düzeyli parlaklık ayarı
Çerçeve alanı (çekim modu)	Yaklaşık %98 yatay ve %98 dikey (gerçek görüntüyle karşılaştırıldığında)
Çerçeve alanı (izleme modu)	Yaklaşık %100 yatay ve %100 dikey (gerçek görüntüyle karşılaştırıldığında)
Saklama	
Ortam	<ul style="list-style-type: none"><li>• Dahili bellek (yaklaşık 42 MB)</li><li>• SD/SDHC/SDXC bellek kartı</li></ul>
Dosya sistemi	DCF, Exif 2.3 ve DPOF uyumlu
Dosya formatları	Durağan resimler: JPEG Ses dosyaları (Sesli Not): WAV Filmler: AVI (Hareket-JPEG uyumlu)
Resim boyutu (piksel)	<ul style="list-style-type: none"><li>• 16M (yüksek resim kalitesi) [4608 × 3456★]</li><li>• 16M [4608 × 3456]</li><li>• 8M [3264 × 2448]</li><li>• 4M [2272 × 1704]</li><li>• 2M [1600 × 1200]</li><li>• VGA [640 × 480]</li><li>• 16:9 [4608 × 2592]</li></ul>

ISO duyarlılığı (Standart çıkış duyarlılığı)	<ul style="list-style-type: none"> <li>• ISO 80-1600</li> <li>• ISO 3200 (Otomatik modunda mevcuttur)</li> </ul>
Pozlama	
Ölçüm modu	256 segment matris, merkez ağırlıklı (2x oranından küçük dijital zoom), noktasal (dijital zoom 2x ya da fazlası)
Pozlama kontrolü	Programlanmış otomatik pozlama ve pozlama telafisi (-2,0 ila +2,0 EV, 1/3 EV'lik adımlar ile)
Deklanşör	Mekanik ve elektronik devreli deklanşör
Hız	1/2000–1 sn 4 sn (sahne modu <b>Havai fişek gösterisi</b> olarak ayarlandığında)
Diyafram	Elektronik kontrollü ND filtresi (-3,3 AV) seçimi
Menzil	2 adım (f/3,5 ve f/11,5 [W])
Otomatik zamanlama	10 ve 2 saniyelik süreler arasından seçim yapılabilir
Flaş	
Menzil (yaklaşık) (ISO duyarlılığı: Otomatik)	[W]: 0,5 - 4,0 m [T]: 0,5 - 2,0 m
Flaş kontrolü	Kılavuz ışıklı TTL otomatik flaş
Arayüz	Yüksek hızlı USB
Veri İletim Protokolü	MTP, PTP
Video çıkışı	NTSC ve PAL arasından seçilebilir
I/O (Giriş/Çıkış) terminali	Ses/video (A/V) çıkışı; dijital I/O (USB)
Desteklenen diller	Almanca, Arapça, Çekçe, Çince (Basitleştirilmiş ve Geleneksel), Danimarka dili, Endonezya dili, Felemenkçe, Fince, Fransızca, Hindu dili, İngilizce, İspanyolca, İsveççe, İtalyanca, Japonca, Korece, Lehçe, Macarca, Norveççe, Portekizce (Avrupa ve Brezilya), Romence, Rusça, Tay dili, Türkçe, Ukraynaca, Vietnamca, Yunanca
Güç kaynakları	Bir adet EN-EL19 Şarj edilebilir Li-ion PİL (ürünle birlikte verilir) AC adaptörü EH-62G (ayrı olarak satılır)
Şarj etme süresi	Yaklaşık 2 saat 30 dakika (AC Şarj Adaptörü EH-70P kullanıldığında ve şarj tamamen bitmiş durumdayken)
Pil ömrü <sup>1</sup>	
Durağan resimler	EN-EL19 kullanırken yaklaşık 210 çekim
Filmler (kayıt için mevcut pil ömrü) <sup>2</sup>	EN-EL19 kullanırken yaklaşık 40 dak.
Sehpa soketi	1/4 inç (ISO 1222)
Boyutlar (G x Y x D)	Yaklaşık 94,8 x 57,8 x 20,8 mm (projeksiyonlar hariç)

## Teknik Özellikler

Ağırlık	Yaklaşık 125 g (pil ve SD bellek kartıyla birlikte)
Çalışma ortamı	
Sıcaklık	0°C - 40°C
Nem	%85'ten az (yoğuşmasız)

- Aksi belirtilmedikçe tüm değerler Fotoğraf Makinesi ve Görüntüleme Ürünleri Birliği (CIPA) tarafından bildirilen  $23 \pm 3^\circ\text{C}$  sıcaklık değerleri ve tamamen dolu bir pil kullanıldığı varsayımına göre verilmiştir.
- Makine pil ömrü ölçümünde Fotoğraf Makinesi ve Görüntüleme Ürünleri Birliği (CIPA) standartları esas alınır. Durağan resimlerin performansı aşağıdaki test koşullarına göre ölçülür: **66 4608x3456 Resim modu** için seçilmiş, her çekim ile zoom ayarlanmış ve her iki çekimde bir plâş patlatılmıştır. Film kayıt süresi, **HD 720p (1280x720)** öğesinin **Film seçenekleri** için seçildiğini varsayar. Değerler, kullanım, çekimler arasındaki süresi ve zaman menülerinin uzunluğu ve gösterilen resimlere göre değişir.
- Her bir film dosyasının boyutu 2 GB'ı ya da 29 dakikayı aşamaz. Fotoğraf makinesi sıcaklığı yükselirse kayıt bu limitin öncesinde bitebilir.

### Şarj edilebilir Li-ion Pil EN-EL19

Tipi	Şarj edilebilir lityum-iyon pil
Nominal kapasite	DC 3,7 V, 700 mAh
Çalışma sıcaklığı	0°C - 40°C
Boyutlar (G x Y x D)	Yaklaşık 31,5 x 39,5 x 6 mm (çıkıntılı parçalar hariç)
Ağırlık	Yaklaşık 14,5 g (pil kutusu hariç)

### EH-70P AC Şarj Adaptörü

Nominal giriş	AC 100–240 V, 50/60 Hz, 0,07–0,044 A
Nominal çıkış	DC 5,0 V, 550 mA
Çalışma sıcaklığı	0°C - 40°C
Boyutlar (G x Y x D)	Yaklaşık 55 x 22 x 54 mm (fiş adaptörü hariç)
Ağırlık	Yaklaşık 47 g (fiş adaptörü hariç)

## ✓ Teknik Özellikler

- Nikon bu kılavuz yer alan herhangi bir hatadan ötürü sorumlu tutulamaz.
- Bu ürünün görünümünde ve teknik özelliklerinde önceden bildirilmeden değişiklik yapılabilir.

## Desteklenen Standartlar

- **DCF:** Design Rule for Camera File System (Fotoğraf Makinesi Dosya Sistemi Tasarımı Standardı), farklı marka fotoğraf makinelerinin birbirine uymasını sağlamak için dijital fotoğraf makinesi endüstrisinde yaygın olarak kullanılan bir standarttır.
- **DPOF:** Dijital Baskı Komutu Formatı, bellek kartlarında saklanan baskı komutlarıyla görüntü baskısı alınmasını sağlayan bir endüstri standardıdır.
- **Exif sürüm 2.3:** Bu fotoğraf makinesi, Exif uyumlu yazıcılardan resim çıktısı alınırken en uygun renkli baskıları elde etmek amacıyla fotoğraflarla birlikte saklanan bilgilerin kullanılmasını sağlayan bir standart olan dijital sabit resim fotoğraf makineleri için Aktarılabılır resim dosyası formatı (Exif) 2.3 sürümünü destekler.
- **PictBridge:** Dijital fotoğraf makinesi ve yazıcı endüstrileri arasında işbirliği sağlanarak geliştirilen bu standart, makineyi bilgisayara bağlamadan fotoğraf baskılarının doğrudan yazıcıdan alınmasına olanak sağlar.



KARACASULU  
Dış Ticaret A.Ş.

# Dizin

## Semboller

Otomatik mod 20, 24, 36

Sahne modu 39

Özel efekt modu 47

Akıllı portre modu 49

İzleme modu 30, 70

Sık kullanılan resimler modu 70, 4

Otomatik sıralama 70, 7

Tarihe göre sıralama 70, 9

Ayarlar menüsü 86

(Telefoto) 2, 27

(Geniş açı) 2, 27

İzleme zoom işlevi 2, 31

Küçük resim izleme 2, 31

Yardım 2, 39

(Film kayıtlı) düğmesi 3, 4, 5, 78

(Çekim modu) düğmesi 3, 4, 5, 8, 24

İzleme düğmesi 3, 4, 5, 8, 30

Seçeneği uygulama düğmesi 3, 5, 9

Menü düğmesi 3, 4, 5, 10, 37, 71, 81, 86

Silme düğmesi 3, 4, 5, 32, 83, 45

Flaş modu 53

Otomatik zamanlama 55

Makro modu 56

Pozlama telafisi 57

AE/AF-L 3

A

AC adaptörü 17, 71

AC Şarj Adaptörü 16

Açık lambası 2, 20, 21

Açılış ekranı 86, 49

Açma/kapama düğmesi 2, 20, 21

AF alanı modu 38, 30

AF yardımcısı 87, 58

Akıllı portre menüsü 51, 34

Akıllı portre modu 49

Akşam karanlığı/şafak 42

Albüm 6

Ardışık 16 çekim 37, 26

Arka plan aydınlatma 44

Askı 11

AVI 70

Ayarlar menüsü 86, 49

Az ışık 47

B

Balık gözü 71, 14

Baskı ayarları 71, 36

Belleği formatla 88, 60

Bellek kartı 18, 19

Bellek kartı yuvası 3, 18

Bellek kartını biçimlendirme 18, 88, 60

Beyaz dengesi 37, 24

Biçimlendir 18, 88, 60

Bilgisayardan şarj 88, 62

BSS 37, 44, 26

Bulutlu 24

Büyüleyici rötuş 71, 13

C

Canlı renk 38, 29

Cyanotype 38, 29

Ç

Çekim 24, 26, 28

Çekim menüsü 37, 24

Çekim modu 8, 24

Çoklu seçici 3, 4, 5, 9

D

Dahili bellek 19





Dahili bellek göstergesi 6, 20, 78

Dahili mikrofon 2



Deklanşör 2, 4, 5, 28

- Deklanşör hızı 28  
 Deklanşör sesi 87, 🗨️59  
 Devamlı AF 38, 81, 🗨️33, 🗨️48  
 Dijital zoom 27, 87, 🗨️58  
 Dil/Language 88, 🗨️61  
 Direct Print 72, 🗨️18  
 Diyafram değeri 28  
 D-Lighting 71, 🗨️12  
 Dolgu flaşı 54  
 Donanım yzlm srm 88, 🗨️69  
 Dosya adları 🗨️70  
 DPOF 🗨️17  
 DPOF baskı 🗨️23  
 DSCN 🗨️70  
 Düğme sesi 87, 🗨️59  
**E**  
 EH-70P 16  
 Ekran 3, 6, 🗨️6  
 Ekran ayarları 86, 🗨️53  
 En İyi Çekim Seçici 44, 🗨️26  
 EN-EL19 14, 16  
 Evcil hayvan portresi 🐾 46  
 Eye-Fi yükleme 88, 🗨️66  
**E**  
 Fazla ışık H I 47  
 Film izleme 82  
 Film kaydı 78  
 Film menüsü 81, 🗨️47  
 Film seçenekleri 81, 🗨️47  
 Film süresi 78, 80  
 Filtre efektleri 71, 🗨️14  
 Flaş 53  
 Flaş kapalı 54  
 Flaş lambası 53  
 Flaş modu 53, 54  
 FSCN 🗨️70  
**G**  
 Gece manzarası 🌃 42  
 Gece portresi 🌃 41  
 Gelişmiş kırmızı göz azaltma 54  
 Geniş aç 27  
 Görüntü düzenleme 🗨️10  
 Görüntü girişi soketi/ses girişi soketi 🗨️17  
 Görüntü inceleme 🗨️53  
 Göz kırpa kontrolü 51, 🗨️35  
 Göz kırpa uyarısı 88, 🗨️64, 🗨️65  
 Güç 20, 21, 22  
 Gülümseme zamanl. 51, 🗨️34  
 Gün batımı 🌅 42  
 Gün ışığı 🗨️24  
**H**  
 Hareket algılama 87, 🗨️57  
 Havai fişek gösterisi 🎆 44  
 HD 720p 81, 🗨️47  
 Hızlı rötuş 71, 🗨️12  
 Hoparlör 3  
**I**  
 ISO duyarlılığı 37, 🗨️28  
 Işıldama 71, 🗨️14  
**I**  
 İsteğe bağlı aksesuarlar 🗨️71  
 İzleme 30, 82, 🗨️44  
 İzleme menüsü 71, 🗨️36  
 İzleme modu 8, 30, 70  
 İzleme zoom işlevi 31  
**J**  
 JPG 🗨️70  
**K**  
 Kağıt boyutu 🗨️20, 🗨️21  
 Kalan kayıt süresi 80  
 Kalan poz sayısı 20, 61  
 Kar 🗨️ 42  
 Kesme 31, 🗨️16  
 Kırmızı göz azaltma 54  
 Klasör adları 🗨️70

## Dizin

Konektör kapağı 3  
Konuyu izleme 38, 31, 32  
Koruma ayarları 71, 41  
Kumsal  41  
Küçük resim 71, 15  
Küçük resim izleme 31











## M

Makine askısı için delik 2  
Makro modu 56  
Manzara  40  
Minyatür efekti 71, 14  
Müze  44

## N

Netleme 28, 38, 30  
Netleme alanı 28  
Netleme göstergesi 6, 28  
Netleme kilidi 67  
Nikon Transfer 2 74, 76  
Nostaljik sepya SE 47

## O









Objektif 2, 14  
Objektif kapağı 2  
Otmk netleme modu 38, 81, 33,  
48  
Otomatik flaş 54  
Otomatik kapanma 87, 59  
Otomatik mod 36  
Otomatik Netleme 38, 56, 81, 33,  
48  
Otomatik sabit aralık 28  
Otomatik sahne seçimi 40  
Otomatik serbest bırak 46  
Otomatik sıralama menüsü 71, 7  
Otomatik sıralama modu 70, 7  
Otomatik zamanlama 55  
Otomatik zamanlama lambası 2, 50, 55

## Ö

Ön. belirl. byz ayarı 25

Özel efektler modu 47







## P

Panorama Maker 45, 3  
Panorama yardımı  45, 2  
Parlaklık 53  
Parti/Kapalı mekan  41  
PictBridge 72, 18, 17  
Pil 14, 16, 23  
Pil mandalı 3, 14  
Pil şarj cihazı 17, 71  
Pil şarj seviyesi 20  
Pil yuvası 3  
Pil yuvası kapağı/Bellek kartı yuvası kapağı  
3, 14, 18  
Portre  40  
Pozlama telafisi 57











## Q

QVGA 81, 47



## R

Renk seçenekleri 38, 29  
Resim bilgisi 53  
Resim döndürme 71, 43  
Resim modu 60, 61  
Resimleri kopyalama 71, 46  
RSCN 70  
Rüzgar sesi azaltma 6, 81, 48

## S

Saat dilimi 86, 50  
Saat dilimi ve tarih 22, 86, 50  
Sahne modu 39, 40  
Seçici renk  47  
Sehpa soketi 3, 15  
Sepya 38, 29  
Ses ayarı 82, 44  
Ses ayarları 87, 59  
Ses notu 71, 44  
Ses/görüntü kablosu 72, 17, 71  
Sil 32, 83, 45



- Siyah beyaz kopya  44
- Siyah-beyaz  29
- Sık kullanılan resimler ekleme  4
- Sık kullanılan resimler menüsü 71,  5
- Sık kullanılan resimler modu 70,  4
- Sık kullanılan resimlerin kaldırılması  5
- Sıkıştırma oranı 60
- Slayt gösterisi 71,  40
- Spor  41
- SSCN  70
- Standart renk 38,  29
- Sürekli 37,  26
- Ş**
- Şarj edilebilir Li-ion pil 14, 16
- Şarj lambası 3, 17,  63
- T**
- Takvim Gösterimi 31
- Tam çerçeve izleme 30
- Tanımlayıcı  70
- Tarih biçimi 22,  50
- Tarih ve saat 22,  50
- Tarih ve saatin yazdırılması 23,  39,  55
- Tarihe göre sıralama menüsü 71,  9
- Tarihe göre sıralama modu 70,  9
- Tarihi bas 23, 86,  37,  39,  55
- Tek 37,  26
- Tek kare AF 38, 81,  33,  48
- Telefoto 27
- Televizyonlar 72,  17
- Ten yumuşatma 51, 66,  34
- Titreşim azaltma 87,  56
- Tümünü sıfırla 88,  67
- U**
- USB kablosu 72,  19
- USB/ses/görüntü çıkış konektörü 3, 72,  17,  19
- Uzaklaştırma 27
- Uzantı  70
- V**
- VGA 81,  47
- Video modu 88,  61
- ViewNX 2 73
- W**
- WAV  70
- Y**
- Yakın çekim  43
- Yaklaştırma 27
- Yardım 39
- Yavaş senk 54
- Yaz saati uygulaması 23, 86,  52
- Yazdır 71, 72,  20,  21
- Yazıcı 72,  18
- Yiyecek  43
- Yksek kontrast monokrom  47
- Yumuşak 71,  14
- Yumuşak  47
- Yüz algılama 26, 64
- Yüz önceliği 38,  30
- Z**
- Zoom kontrolü 2, 4, 5, 27, 82



KARACASULU

Diş Ticaret A.Ş.



KARACASULU  
Dış Ticaret A.Ş.

## SERVİS İSTASYONLARI

Karfo Karacasulu Dış Tic. A.Ş.  
Ebusuut Cad. No:41 34110 Şirkeci İstanbul  
Tel: 0212 4556767 Faks: 0212 5206716

Prizma Görsel Ürünler Tamir ve Bakım Servisi  
850 Sok. No:9 Kat:1 D:106 Kemerplaza İş Merkezi  
Kemeraltı İzmir  
Tel: 0232 4413585 Faks: 0232 4462088

Karfo Karacasulu Dış Tic. A.Ş.  
Aşağı Öveçler Mah 1314. Cad. No:17 D:3 Çankaya Ankara  
Tel: 0312 4722127 Faks: 0312 4722125

Karfo Karacasulu Dış Tic. A.Ş.  
Kızılsaray Mah. 72. Sok. Pırlıltı Sitesi B Blok No:13  
Şarampol Antalya  
Tel: 0242 2425775 Faks: 0242 2425645

Karfo is Teknolojik Ürünler Pazarlama ve Teknik Hizmetler Tic.  
K.Maraş Cad. Ticaret Mektep Sok. Ustaömer İş Mrkz. No:9  
Kat:5/3 Trabzon  
Tel: 0462 3223500

Halim Elektronik  
Saray Mah. Devecel Sok. No:3 Malatya  
Tel: 0422 3218608

Sedat Elektronik  
Bahçeli Evler Mah. Söylemez Mahmut Cad. No:19/A  
Şahinbey Gaziantep  
Tel: 0342 2313571

Kullanım Ömrü 5 Yıldır

Bu kitapçığın, tamamının veya bir parçasının (önemli makale veya incelemelerdeki kısa alıntılar dışında) kullanılması NIKON CORPORATION tarafından verilecek yazılı onaya bağlıdır.



EEE Yönetmeliğine Uygundur

Bu ürünün standart numarası bulunmamaktadır.

Üretici ve Onaylayan Makam:

**NIKON CORPORATION**

© 2013 Nikon Corporation



YP3D01(1W)  
6MN0471W-01