

Nikon

DIGITALKAMERA

COOLPIX S2800

Referenshandbok



Sv

Introduktion	
Kamerans delar	
Grundläggande steg för fotografering och bildvisning	
Fotograferingsfunktioner	
Bildvisningsfunktioner	
Spela in och spela upp filmer	
Allmänna kamerainställningar	
Ansluta kameran till en TV, dator eller skrivare	
Referensdel	
Teknisk information och index	

Introduktion

Läs detta först

Tack för att du köpt en Nikon COOLPIX S2800-digitalkamera. Läs informationen under "För din säkerhet" (☞viii–x) och bekanta dig med informationen i denna handbok innan du använder kameran. Spara handboken efter att du läst den och ha den tillgänglig som referens för att få ut mer av din kamera.







Om den här handboken

Information om hur du börjar använda kameran direkt finns under "Grundläggande steg för fotografering och bildvisning" (📖10).

Information om kamerans delar och vad som visas på monitorn finns under "Kamerans delar" (📖1).

Övrig information

- Symboler och konventioner

Symbol	Beskrivning
	Den här ikonen används för varningar och information som du bör läsa innan du använder kameran.
	Den här ikonen används för anmärkningar och information som du bör läsa innan du använder kameran.
 / 	Dessa ikoner indikerar andra sidor som innehåller relevant information;  : "Referensdel",  : "Teknisk information och index"

- SD-, SDHC- och SDXC-minneskort benämns "minneskort" i denna handbok.
- Inställningen vid inköpstillfället kallas för "standardinställningen".
- Namn på menyalternativ som visas i kamerans monitor, och namn på knappar och meddelanden som visas på datorskärmen är markerade med fetstil.
- I den här handboken utesluts ibland bilder från exempelvisningar på monitorn så att monitorindikatorerna kan visas tydligare.
- Illustrationer och monitorinnehåll som visas i den här handboken kan skilja sig från den verkliga visningen på kameran.

Information och föreskrifter

Livslångt lärande

Som en del av Nikons engagemang för "livslångt lärande" med kontinuerlig produktsupport och utbildning, finns regelbundet uppdaterad information tillgänglig på följande webbplatser:

- Användare i USA: <http://www.nikonusa.com/>
- Användare i Europa och Afrika: <http://www.europe-nikon.com/support/>
- Användare i Asien, Oceanien och Mellanöstern: <http://www.nikon-asia.com/>

Besök de här webbplatserna om du vill hålla dig uppdaterad om den senaste produktinformationen, tipsen, svaren på vanliga frågor (FAQ) och allmänna råd om digitala bilder och fotografering. Ytterligare information kan finnas hos närmaste Nikon-återförsäljare. Besök webbplatsen nedan för kontaktinformation.

<http://imaging.nikon.com/>

Använd bara elektroniska tillbehör från Nikon

Nikon COOLPIX-kameror är mycket avancerade och innefattar komplexa elektroniska kretsar. Endast elektroniska tillbehör från Nikon, däribland batteriladdare, batterier, laddningsnätadapterar och nätadapterar, som är certifierade av Nikon speciellt för användning med denna digitalkamera från Nikon, har konstruerats och kontrollerats för funktion inom de drifts- och säkerhetskrav som gäller för dessa elektroniska kretsar.

OM DU ANVÄNDER ELEKTRONISKA TILLBEHÖR AV ANDRA MÄRKEN ÄN NIKON KAN DU SKADA KAMERAN OCH GÖRA DIN NIKON-GARANTI OGLITIG.

Om du använder uppladdningsbara litiumjonbatterier från tredje part, som inte har Nikon-hologram, kan detta stora kamerans normala funktion eller resultera i att batterierna överhettas, antänds, spricker eller läcker.

Mer information om tillbehör från Nikon finns hos närmaste auktoriserade återförsäljare av Nikon.



Nikon-hologram:

bekräftar att enheten är en äkta Nikon-produkt.

Innan du tar bilder vid viktiga tillfällen

Innan du tar bilder vid viktiga tillfällen (t.ex. bröllop eller innan du tar med kameran på resa), ta en testbild för att försäkra dig om att kameran fungerar normalt. Nikon kan inte hållas ansvarigt för skador eller utebliven vinst som har uppkommit till följd av att produkten inte fungerat.

Om handböckerna

- Ingen del av dokumentationen som medföljer produkten får återges, överföras, skrivas av, lagras i system för hämtning eller översättas till något språk i någon form utan föregående skriftligt tillstånd från Nikon.
- Nikon förbehåller sig rätten att när som helst ändra specifikationerna för maskin- och programvaran som beskrivs i dokumentationen utan föregående meddelande.
- Nikon kan inte hållas ansvarigt för eventuella skador som uppkommit till följd av användningen av denna produkt.
- Alla rimliga åtgärder har vidtagits för att säkerställa att informationen i dokumentationen är så exakt och fullständig som möjligt. Skulle du mot förmodan upptäcka fel eller brister är vi tacksamma om du påtalar sådana felaktigheter till närmaste Nikon-återförsäljare (adress anges separat).

Anmärkning avseende kopierings- och reproduktionsförbud

Observera att det kan vara tillräckligt att inneha material som är digitalt kopierat eller reproducerat med hjälp av en skanner, digitalkamera eller annan enhet för att det ska vara straffbart enligt lag.

• Material som inte får kopieras eller reproduceras enligt lag

Man får inte kopiera eller reproducera papperspengar, mynt, värdehandlingar, statsobligationer eller premieobligationer, även om sådana kopior eller avbildningar är märkta med ordet "Oäkta". Det är förbjudet att kopiera eller reproducera sedlar, mynt eller värdepapper som används i andra länder. Det är förbjudet att kopiera eller reproducera oanvända frimärken eller förfrankerade postkort som ges ut av staten utan föregående tillstånd av vederbörlig myndighet. Det är förbjudet att kopiera eller reproducera stämpel som ges ut av staten och certifierade dokument som anges i gällande lagstiftning.

• Anmärkningar beträffande särskilda kopior och reproduktioner

Varningar har utfärdats beträffande kopiering och reproduktion av värdehandlingar som ges ut av privata företag (aktier, fakturor, checkar, presentkort etc.), busskort eller kuponger, förutom då ett rimligt antal kopior behövs för användning av ett företag. Det är även förbjudet att kopiera eller reproducera pass som utfärdats av statliga myndigheter, licenser som getts ut av offentliga myndigheter och privata grupper samt ID-kort och biljetter, t.ex. busskort och måltidskuponger.

• Copyrightregler

Kopiering och reproduktion av upphovsrättsskyddat kreativt material som böcker, musik, målningar, trätryck, kartor, ritningar, filmer och fotografier regleras av nationella och internationella upphovsrättslagar. Använd inte den här produkten i syfte att framställa olagliga kopior eller på annat sätt som strider mot gällande upphovsrättslagar.

Kassering av datalagringsenheter

Observera att den ursprungliga bildinformationen inte raderas helt och hållet om du tar bort bilder eller formaterar datalagringsenheter som minneskort eller det inbyggda kameraminnnet. Borttagna filer kan ibland återställas från kasserade lagringsenheter med hjälp av kommersiellt tillgängliga program, vilket kan medföra risk för illvillig användning av personliga bilddata. Det åligger användaren att skydda sådan information mot obehörig användning.

Innan du kasserar en datalagringsenhet eller säljer eller ger den till någon annan bör du radera samtliga data med hjälp av ett kommersiellt borttagningsprogram, eller formatera enheten och sedan fylla den med bilder som inte innehåller någon privat information (t.ex. bilder på en blå himmel). Glöm inte heller att ersätta eventuella bilder som valts för **Välj en bild**-alternativet i **Välkomstbild**-inställningen (📖73). Var försiktig när du kasserar datalagringsenheter så att du inte skadar dig själv eller orsakar materiella skador.

För din säkerhet

Undvik att skada Nikon-produkten, dig själv eller andra genom att läsa följande säkerhetsföreskrifter i sin helhet innan du börjar använda denna utrustning. Förvara säkerhetsinstruktionerna där alla som använder produkten kommer att läsa dem. Följande ikon indikerar konsekvenser som kan uppstå om föreskrifterna i avsnittet inte iakttas:



Denna ikon markerar varningar, information som bör läsas innan denna Nikon-produkt används, för att förhindra eventuell personskada.

VARNING

Stäng av produkten om ett fel uppstår

Om du upptäcker rök eller ovanlig lukt från kameran eller laddningsnätadaptern ska du omedelbart koppla bort laddningsnätadaptern och ta ur batteriet. Var försiktig så att du inte bränner dig. Fortsatt användning kan orsaka skador. När du har avlägsnat eller kopplat bort strömkällan bör du ta utrustningen till en Nikon-auktoriserad servicerepresentant för kontroll.

Ta inte isär produkten

Om du vidrör kamerans eller laddningsnätadapterns inre komponenter kan du skada dig. Reparationer ska utföras av kvalificerade tekniker. Om du råkar tappa eller stöta till kameran eller laddningsnätadaptern så att den öppnas, ska du ta loss batteriet och/eller nätadaptern och lämna in produkten till en

Nikon-auktoriserad servicerepresentant för kontroll.

Använd inte kameran eller laddningsnätadaptern i närheten av lättantändlig gas

Använd inte elektronisk utrustning i närheten av lättantändlig gas eftersom det finns risk för explosion eller brand.

Hantera kameraremmen försiktigt

Låt aldrig barn bära kameran med kameraremmen runt halsen.

Förvara produkten utom räckhåll för barn

Var särskilt försiktig så att inte spädbarn stoppar in batteriet eller andra smådelar i munnen.

Var inte i direkt kontakt med kameran, batteriladdaren eller nätadaptern under längre perioder när enheterna är påslagna eller används

Delar av enheterna blir varma. Om enheterna är i direkt kontakt med huden under längre perioder kan det leda till lågtemperaturbrännskador.

Lämna inte produkten på platser där den utsätts för extremt höga temperaturer, t.ex. i en stängd bil eller i direkt solljus

Om du gör det kan det orsaka skador eller brand.

Hantera batteriet varsamt

Batteriet kan läcka, överhettas eller explodera om det hanteras felaktigt. Tänk på följande föreskrifter när du hanterar batteriet för användning i produkten:

- Innan du ersätter batteriet ska du stänga av produkten. Om du använder laddningsnätadaptern/nätadaptern ska du kontrollera att den är urkopplad.
- Använd endast ett uppladdningsbart litiumjonbatteri av typen EN-EL19 (medföljer). Ladda batteriet genom att använda en kamera som stödjer batteriladdning. Använd antingen laddningsnätadaptern EH-70P (medföljer) eller **Ladda från dator**-funktionen för att utföra denna åtgärd. Det går även att använda batteriladdaren MH-66 (säljs separat) till att ladda batteriet utan att använda kameran.

- Var noga så att du inte sätter i batteriet upp och ned eller åt fel håll.
- Undvik att kortsluta eller ta isär batteriet, och försök inte ta bort eller öppna batteriets isolering eller hölje.
- Utsätt inte batteriet för hög värme eller eld.
- Sänk inte ned batteriet i vatten och utsätt det inte för väta.
- Placera batteriet i en plastpåse etc. för att isolera det innan du transporterar det. Transportera eller förvara inte batteriet med metallobjekt, till exempel halsband eller hårnålar.
- Batteriet kan läcka när det är helt urladdat. Undvik skador på produkten genom att ta bort batteriet när det är urladdat.
- Avbryt genast all användning om batteriet ändrar färg eller form.
- Om vätska från det skadade batteriet kommer i kontakt med kläder eller hud, skölj du omedelbart med rikligt med vatten.

Observera följande försiktighetsåtgärder när du hanterar laddningsnätadaptern

- Förvara laddningsnätadaptern torr. Om du inte gör det kan den fatta eld eller bli strömförande.
- Avlägsna damm på eller runt uttagets metalldelar med en torr trasa. Fortsatt användning kan leda till brand.
- Vidrör inte kontakten och gå inte nära laddningsnätadaptern vid åskväder. Om du inte följer denna föreskrift kan du drabbas av stötar.

- Skada, modifiera, dra inte hårt och böj inte USB-kabeln. Placera den inte under tunga föremål och utsätt den inte för värme eller öppna lågor. Om skyddshöljet skadas så att själva kabeltrådarna syns, ska du ta med dig batteriladdaren till en Nikon- auktoriserad servicerepresentant för kontroll. Om du inte följer dessa föreskrifter kan brand eller stötar uppstå.
- Vidrör inte kontakten eller laddningsnätadaptren med blöta händer. Om du inte följer denna föreskrift kan du drabbas av stötar.
- Använd inte med konverteringsenheter eller reseadapttrar som utformats för att konvertera ett spänningstal till ett annat eller med växelriktare som omvandlar likström till växelström. Om du inte följer denna föreskrift kan överhettning eller brand uppstå.

Använd rätt kablar

Använd endast kablar som medföljer produkten eller som säljs av Nikon för detta syfte när du ansluter kablar till in- och utgångarna, för att upprätthålla efterlevnaden av produktbestämmelserna.

Var försiktig med rörliga delar

Var försiktig så att du inte klämmer fingrar eller annat i objektivskyddet eller andra rörliga delar.

Cd-rom-skivor

De cd-rom-skivor som medföljer enheten kan inte spelas upp på ljud-cd-utrustning. Om du spelar upp cd-rom-skivorna på en

ljud-cd-spelare kan utrustningen skadas och du kan drabbas av hörselskador.

Om du använder blixten nära motivets ögon kan tillfälliga synproblem uppstå

Blixten ska vara minst 1 meter från motivet. Var särskilt observant vid fotografering av småbarn.

Använd inte blixten om blixtfönstret rör vid en person eller ett föremål

Om du gör det kan den orsaka brännskador eller börja brinna.

Undvik kontakt med flytande kristaller

Var försiktig om monitorn går sönder så att du inte skadar dig på det krossade glaset, och låt inte de flytande kristallerna från monitorn komma i kontakt med huden, ögonen eller munnen.

Stäng av kameran när du befinner dig i ett flygplan eller på ett sjukhus

Stäng av strömmen när du befinner dig inuti ett flygplan under start och landning. Använd inte funktioner för trådlöst nätverk i flygplan. Följ sjukhusets anvisningar om du befinner dig på ett sjukhus. Elektromagnetiska vågor från kameran kan störa flygplanets elsystem eller sjukhusets instrument. Om du använder ett Eye-Fi-kort ska det tas bort från kameran innan du går ombord på flygplanet eller går in i ett sjukhus.

Meddelanden

Meddelande till kunder i Europa

VARNINGAR

EXPLOSIONSRISK OM BATTERIET ERSÄTTS MED ETT BATTERI AV FEL TYP. KASSERA ANVÄNDA BATTERIER I ENLIGHET MED ANVISNINGARNA.

Denna symbol indikerar att elektrisk och elektronisk utrustning måste lämnas till separat insamling.



Följande gäller endast användare i europeiska länder:

- Den här produkten ska lämnas till separat insamling vid en särskild samlingsplats. Släng inte produkten tillsammans med det vanliga hushållsavfallet.
- Separat insamling och återvinning hjälper till att spara på naturresurserna och förhindrar den negativa påverkan på människors hälsa och på miljön som kan inträffa vid felaktig kassering.
- Mer information får du från återförsäljaren eller av de lokala myndigheter som ansvarar för avfallshanteringen där du bor.

Denna symbol på batteriet anger att batteriet inte får slängas bland övrigt avfall. Följande gäller endast användare i europeiska länder:



- Alla batterier, oavsett om de är märkta med denna återvinningssymbol eller

inte, måste sopsorteras och lämnas in för återvinning. Det får inte slängas bland hushållssoporna.

- Mer information får du från återförsäljaren eller de lokala myndigheter som ansvarar för avfallshanteringen där du bor.





























Innehållsförteckning

Introduktion	ii	Steg 3 Komponera en bild	24
Läs detta först.....	ii	Använda zoomen.....	25
Om den här handboken	iii	Steg 4 Fokusera och fotografera	26
Information och föreskrifter.....	v	Avtryckaren	27
För din säkerhet.....	viii	Steg 5 Visa bilder.....	28
WARNING.....	viii	Steg 6 Radera bilder.....	30
Meddelanden	xi		
Kamerans delar.....	1	Fotograferingsfunktioner	32
Kamerahuset	1	 (Automatisk motivityp)-läge	32
Sätta fast kameraremmen.....	3	Motivtyp (fotografering anpassad efter motivtyper)	33
Använda menyer (MENU-knappen).....	4	Tips och anmärkningar	34
Monitor	6	Specialeffektläge (använda effekter under fotografering).....	38
Fotograferingsläge.....	6	Smart porträtt-läge (ta bilder av leende ansikten).....	40
Visningsläge.....	8	 (auto)-läge	42
		Använda snabbeffekter	43
Grundläggande steg för fotografering och bildvisning.....	10	Funktioner som kan ställas in med hjälp av multiväljaren.....	44
Förberedelse 1 Sätta i batteriet	10	Använda blixten	45
Förberedelse 2 Ladda batteriet	12	Använda självutlösaren.....	47
Förberedelse 3 Sätta i ett minneskort	14	Använda makroläge.....	49
Internminne och minneskort.....	15	Justera ljusstyrka (Exponeringskompensation).....	50
Förberedelse 4 Ställa in visningspråk, datum och tid.....	16	Standardinställningar.....	51
Steg 1 Starta kameran	20	Funktioner som kan ställas in med MENU- knappen (fotograferingsmeny)	53
Steg 2 Välja ett fotograferingsläge.....	22		
Tillgängliga fotograferingslägen	23		

Alternativ som finns tillgängliga i fotograferingsmenyn.....	54
Funktioner som inte kan användas samtidigt.....	56
Fokusera.....	58
Använda ansiktsavkänning.....	58
Använda mjuka hudtoner.....	59
Använda målsöknings-AF.....	60
Motiv som inte är lämpliga för autofokus	61
Fokuslås.....	62
<hr/>	
Bildvisningsfunktioner	63
Visningszoom.....	63
Miniatyrbildsvisning/kalendervisning	64
Funktioner som kan ställas in med MENU- knappen (visningsmeny).....	65
<hr/>	
Spela in och spela upp filmer.....	67
Spela in filmer	67
Funktioner som kan ställas in med MENU- knappen (filmmeny).....	70
Spela upp filmer	71
<hr/>	
Allmänna kamerainställningar	73
Funktioner som kan ställas in med MENU- knappen (inställningsmeny).....	73
<hr/>	
Ansluta kameran till en TV, dator eller skrivare	75
Anslutningsmetoder.....	75

Använda ViewNX 2.....	77
Installera ViewNX 2.....	77
Överföra bilder till datorn.....	80
Visa bilder.....	82

Referensdel	01
Använda Panorama Assist	02
Favoritbildläge.....	05
Lägga till bilder i album.....	05
Visa bilder i album.....	06
Ta bort bilder från album.....	07
Ändra ikonen för favoritalbum.....	08
Sortera automatiskt	09
Visa efter datum-läge	10
Redigera bilder (stillbilder).....	11
Före redigering av bilder.....	11
Snabbeffekter: Ändra nyans eller stämning	12
Snabbretuscherer: Förbättra kontrast och mättnad.....	13
D-Lighting: Förbättra ljusstyrka och kontrast	13
Korrigerer av röda ögon: Korrigerer av röda ögon vid fotografering med blix	14
Modellretuscherer: Förstärka mänskliga ansikten	15
Småbild: Minska storleken för en bild	17
Beskära: Skapa en beskuren kopia	18
Ansluta kameran till en TV (visning på en TV)	19

Ansluta kameran till en skrivare (Direct Print)		20
Ansluta kameran till en skrivare.....		21
Skriv ut bilder en i taget.....		23
Skriva ut flera bilder.....		25
Fotograferingsmenyn (för  (auto)-läge)		28
Bildkval./storlek (bildstorlek och kvalitet)		28
Vitbalans (Justering av nyans).....		30
Serietagning.....		33
ISO-känslighet.....		35
Färgalternativ.....		36
AF-områdesläge.....		37
Autofokusläge.....		41
Snabb effekter.....		41
Smart porträtt-menyn		42
Mjuka hudtoner.....		42
Leendeutlösare.....		43
Blinknings skydd.....		44
Visningsmenyn		45
Utskriftsbeställning (Skapa en DPOF utskriftsbeställning).....		45
Bildspel.....		49
Skydda.....		50
Roter bild.....		52
Röstmemo.....		53
Kopiera (Kopiera mellan internminne och minneskort).....		54
Filmmenyn		56
Filmalternativ.....		56
Autofokusläge.....		57
Vindbrusreducering.....		57

Inställningsmenyn		58
Välkomstbild.....		58
Tidszon och datum.....		59
Monitorinställningar.....		61
Skriv ut datum (Stämpla datum och tid)		63
Elektronisk VR.....		64
Rörelsedetektering.....		65
AF-hjälpbelysning.....		66
Digital zoom.....		66
Ljud.....		67
Auto av.....		67
Formatera minne/Formatera minneskort		68
Språk/Language.....		69
Videoläge.....		69
Ladda från dator.....		70
Blinkningsvarning.....		71
Eye-Fi-överföring.....		72
Återställ alla.....		73
Versionsinfo.....		73
Felmeddelanden		74
Filnamn		78
Extra tillbehör		79

Teknisk information och index		1
Ta hand om produkten		2
Kameran.....		2
Batteriet.....		4
Laddningsnätadapter.....		5
Minneskort.....		5
Rengöring och förvaring		6

Rengöring	Ö:6
Förvaring	Ö:6
Felsökning	Ö:7
Specifikationer	Ö:16
Godkända minneskort	Ö:20
Index	Ö:22



A series of ten horizontal dashed lines spanning the width of the page, intended for handwriting practice.

Kamerans delar

Kamerahuset

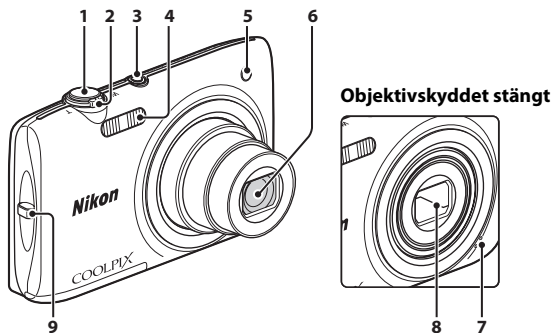

1	Avtryckare	26
2	Zoomreglage	25
	W : Vidvinkel	25
	T : Telefoto	25
	Miniaturbildsvisning	64
	Q : Visningszoom	63
Hjälp	33	
3	Strömbrytare/strömlampa	20
4	Blixt	45

5	Lampa för självutlösare	48
	AF-hjälpampa	74
6	Objektiv	
7	Inbyggd mikrofon	53
8	Objektivskydd	2
9	Fäste för kamerarem	3

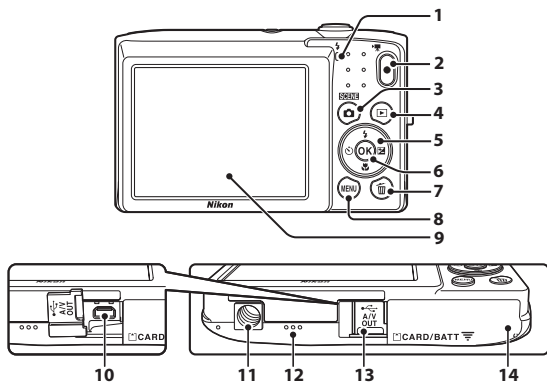

1	Laddningslampa.....	13
	Blixtlampa.....	45
2	● (⦿) filminspelning)-knapp.....	67
3	📷 (fotograferingsläge)-knapp	22, 33, 38, 40, 42
4	▶ (bildvisnings)-knapp.....	28
5	Multiväljare	
6	Ⓞ (aktivera alternativ)-knapp	
7	🗑️ (radera)-knapp.....	30, 72, 📷54

8	MENU -knappen.....	4, 53, 65, 70, 73
9	Monitor.....	6
10	USB-/AV-utgång.....	75
11	Stativgänga.....	🔦18
12	Högtalare	
13	Anslutningslock.....	75
14	Lucka till batterifack/ minneskortsfack.....	10, 14

Sätta fast kameraremmen

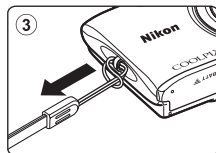
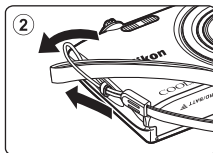
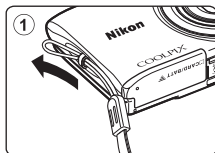

Använda menyer (MENU-knappen)

Använd multiväljaren och **OK**-knappen för att navigera menyerna.

1 Tryck på MENU-knappen.

- Menyn visas.

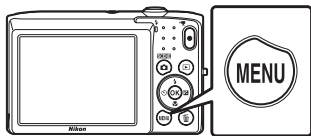

2 Tryck på multiväljaren ◀.

- Den aktuella menyikonen visas i gult.



3 Välj den önskade menyikonen.

- Menyn ändras.

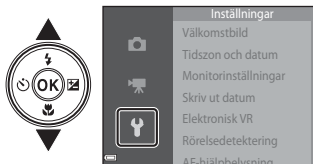

4 Tryck på **OK**-knappen.

- Menyalternativen kan väljas.

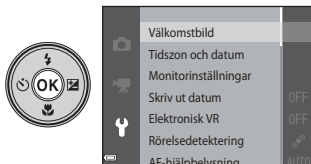

5 Välj ett menyalternativ.



7 Välj en inställning.



6 Tryck på OK-knappen.



- Inställningarna för det alternativ du valde visas.



8 Tryck på OK-knappen.

- Inställningen du valde används.
- När du är klar med att använda menyn ska du trycka på MENU-knappen.

Ställa in menyalternativen

- Vissa menyalternativ kan inte ställas in beroende på det befintliga fotograferingsläget eller kamerans tillstånd. Alternativ som inte är tillgängliga visas i grått och kan inte väljas.
- När en meny visas kan du ändra till fotograferingsläge genom att trycka på avtryckaren,  (fotograferingsläge)-knappen eller  (filmspelning)-knappen.









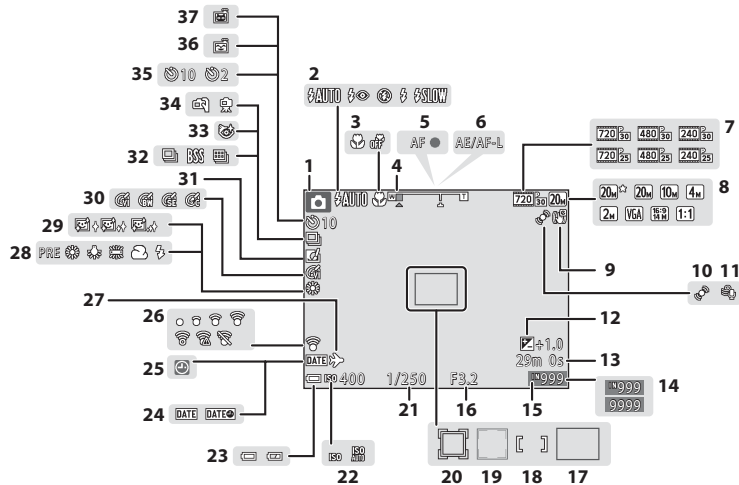



Monitorn

Informationen som visas på monitorn under fotografering och visning, ändras beroende på kamerans inställningar och hur den används.

Som standard visas information när kameran startas och när den manövreras, och försvinner efter några sekunder (när **Fotoinfo** ställs in på **Automatikinfo** i **Monitorinställningar** (73)).

Fotograferingsläge



1	Fotograferingsläge	22, 33, 38, 40, 42
2	Blixtläge	45
3	Makroläge	49
4	Zoomindikator	25, 49
5	Fokusindikering	26
6	AE/AF-L-indikator	 4
7	Filmalternativ	70,  56
8	Bildkval./storlek	54,  28
9	Elektronisk VR-ikon	73,  64
10	Ikon för rörelsedetektering	73,  65
11	Vindbrusreducering	70,  57
12	Exponeringskompensationsvärde	50
13	Filmlängd	67
14	Antal återstående exponeringar (stillbilder)	20,  29
15	Indikator för internminne	20
16	Bländarvärde	27
17	Fokusområde (målsöknings-AF)	60,  39
18	Fokusområde (för manuellt eller mitten)	 38
19	Fokusområde (ansikts- eller huddjursavkänning)	37, 40, 58,  37
20	Fokusområde (följ rörligt motiv)	 38
21	Slutartid	27
22	ISO-känslighet	54,  35
23	Indikator för batterinivå	20
24	Skriv ut datum	73,  63
25	”Datum inte inställt”-indikator	16
26	Eye-Fi-kommunikationsindikator	74,  72
27	Resmål	 59
28	Vitbalansläge	54,  30
29	Mjuka hudtoner	55,  42
30	Färgalternativ	54,  36
31	Ikon för snabbeffekter	43, 54,  41
32	Serietagningsläge	54,  33
33	Blinkningskydd	55,  44
34	Utan stativ/Med stativ	34
35	Indikator för självutlösare	47
36	Leendeutlösare	55,  43
37	Automatisk slutare	37, 47

Visningsläge

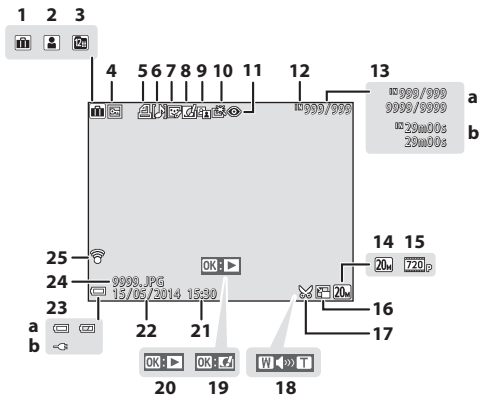

Kamerans delar

1	Albumikon i läget för favoritbilder.....		5
2	Kategoriikon i läget Sortera automatiskt.....		9
3	Visa efter datum-ikon.....		10
4	Läsikon.....		65, 50
5	Ikon för utskriftsbeställning.....		65, 45
6	Ikon för röstmemo.....		65, 53
7	Ikon för modellretuschering.....		65, 15
8	Ikon för snabbeffekter.....		29, 12
9	D-Lighting-ikon.....		65, 13
10	Ikon för snabbretuschering.....		65, 13
11	Korrigerig av röda ögon-ikon... ..		65, 14
12	Indikator för internminne		
13	a Aktuellt bildnummer/ totalt antal bilder		
	b Filmlängd		

14	Bildkval/storlek.....		54, 28
15	Filmalternativ.....		70, 56
16	Småbildsikon.....		65, 17
17	Beskära-ikon.....		63, 18
18	Volymindikator.....		71
19	Guide för snabbeffekter		
20	Filmvisningsguide		
21	Tid för inspelning		
22	Inspelningsdatum		
a	Indikator för batterinivå.....		20
23	b Anslutningsindikator för laddningsnätadaptern		
24	Filnummer och filtyp.....		78
25	Eye-Fi-kommunikationsindikator.....		74, 72

Grundläggande steg för fotografering och bildvisning

Förberedelse 1 Sätta i batteriet

- 1 Öppna luckan till batterifacket/
minneskortsfacket.

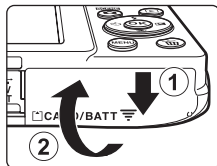

- 2 Sätt i batteriet.

- Trycka den orangefärgade batterispärren i pilens riktning (①) och för in hela batteriet (②).
- Batteriet låses på plats när det är rätt isatt.

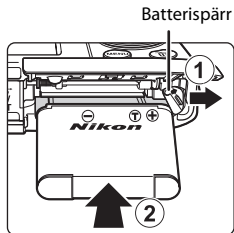

- Var noga med att sätta i batteriet åt rätt håll**
Kameran kan skadas om batteriet sätts i upp och ned eller åt fel håll.



3 Stäng luckan till batterifacket/ minneskortsfacket.

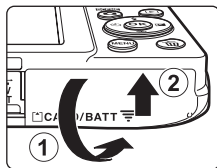

Avlägsna batteriet

Stäng av kameran och kontrollera att strömlampan och monitorn är släckta, öppna därefter luckan för batterifacket/
minneskortsfacket.

För den orangefärgade batterispärren i pilens riktning (1)
och mata ut batteriet (2).

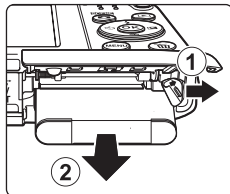

Varning för hög temperatur

Kameran, batteriet och minneskortet kan bli varma direkt efter att kameran har använts.

Förberedelse 2 Ladda batteriet

1 Inordningstill den medföljande laddningsnätdaptern.

- Om en resenätdapter* medföljer kameran ansluter du den till kontakten på laddningsnätdaptern. Tryck in resenätdaptern ordentligt så att den sitter fast. När de väl har anslutits kan du skada produkten om du med våld försöker ta bort resenätdaptern.

* Resenätdapterns utförande varierar beroende på landet eller regionen där kameran köptes. Du kan hoppa över detta steg om resenätdaptern är permanent fäst på laddningsnätdaptern.

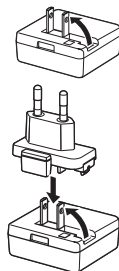

2 Kontrollera att batteriet är installerat i kameran och anslut därefter kameran till laddningsnätdaptern i ordningen ① till ③.

- Låt kameran vara avstängd.
- Se till att vända kontakterna åt rätt håll. Vinkla inte kontakterna när du ansluter eller kopplar bort dem.

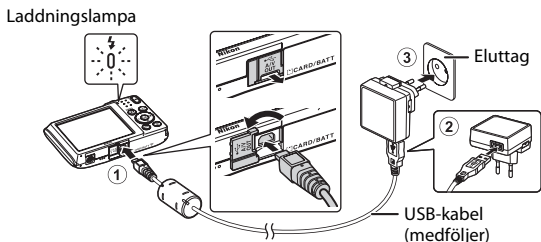



- Laddningslampan blinkar långsamt grönt för att indikera att batteriet laddas.
- Det går inte att fotografera medan kameran är ansluten till laddningsnätdaptern.

Laddningslampa	Beskrivning
Blinkar långsamt (grönt)	Batteriet laddas.
Av	När laddningen är slutförd slutar den blinka grönt och släcks. Cirka 3 timmar krävs för att ladda upp ett helt urladdat batteri.
Blinkar snabbt (grönt)	<ul style="list-style-type: none"> Den omgivande temperaturen är inte lämplig för laddning. Ladda batteriet inomhus vid en omgivningstemperatur på 5 °C till 35 °C. USB-kabeln eller laddningsnätadaptorn är inte ordentligt anslutna eller det har uppstått ett problem med batteriet. Koppla ur USB-kabeln eller koppla ur laddningsnätadaptorn och anslut den korrekt igen eller byt batteriet.

3 Koppla ur laddningsnätadaptorn från eluttaget och koppla därefter ur USB-kabeln.

Ladda med en dator eller en batteriladdare

- Det går även att ladda batteriet genom att ansluta kameran till en dator ( 74,  70).
- Det går även att använda batteriladdaren MH-66 (säljs separat,  79) till att ladda batteriet utan att använda kameran.

Förberedelse 3 Sätta i ett minneskort

- 1 Stäng av kameran och öppna luckan till batterifacket/minneskortsfacket.

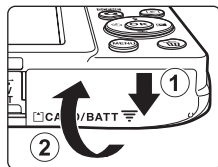

- 2 Sätt i minneskortet.

- Skjut in minneskortet tills det klickar på plats.

Minneskortsfack

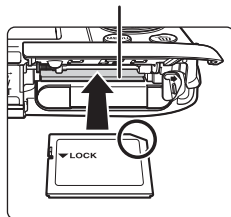

- Var noga med att sätta i minneskortet åt rätt håll**
Om du sätter i minneskortet upp och ned eller bak och fram kan kameran och minneskortet skadas.



- 3 Stäng luckan till batterifacket/minneskortsfacket.

✓ **Formatera minneskort**

När du första gången sätter i ett minneskort som har använts i en annan enhet i den här kameran ska du formatera kortet med den här kameran. För in minneskortet i kameran, tryck på **MENU**-knappen och välj **Formatera minneskort** i inställningsmenyn.

Avlägsna minneskortet

Stäng av kameran och kontrollera att strömlampan och monitorn är släckta, öppna därefter luckan för batterifacket/ minneskortsfacket.

Tryck varsamt in minneskortet i kameran (①) så att det matas ut en bit (②).

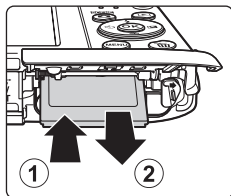

✓ **Varning för hög temperatur**

Kameran, batteriet och minneskortet kan bli varma direkt efter att kameran har använts.

Interminne och minneskort

Kamerainformation, inklusive stillbilder och filmer, kan sparas antingen i kamerans interminne eller på ett minneskort. Om du vill använda kamerans interminne ska du först ta ur minneskortet.



Förberedelse 4 Ställa in visningspråk, datum och tid

När kameran startas första gången visas skärmen för inställning av språk och skärmen för inställning av datum och tid för kameraklockan.

- Om du lämnar skärmen utan att ställa in datum och tid blinkar  när fotograferingsskärmen visas.

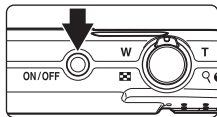
- 1 Starta kameran genom att trycka på strömbrytaren.



- 2 Använd multiväljaren  till att välja önskat språk och tryck på -knappen.

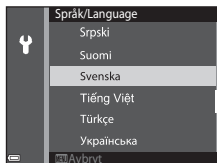

- 3 Välj **Ja** och tryck på -knappen.

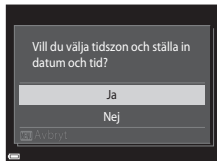

4 Välj din tidszon hemma och tryck på **OK**-knappen.

- Tryck på ▲ för att aktivera sommartid. När funktionen för sommartid är aktiverad visas ☀️ ovanför kartan. Tryck på ▼ för att stänga av funktionen för sommartid.

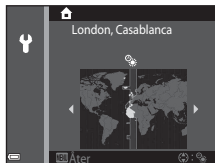

5 Välj datumformatet och tryck på **OK**-knappen.

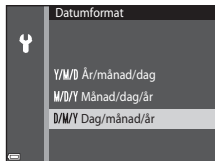

6 Ställ in datum och tid och tryck på **OK**-knappen.

- Välj ett fält: Tryck på ◀▶ (växlar mellan **D**, **M**, **Å**, timme och minut).
- Redigera datumet och tiden: Tryck på ▲▼.
- Bekräfta inställningarna: Välj fältet för minuter och tryck på **OK**-knappen.

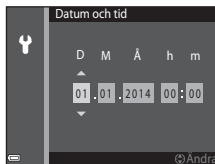

7 Välj **Ja** och tryck på **OK**-knappen.

- När inställningarna är klara matas objektivet ut och kameran växlar till fotograferingsläge.

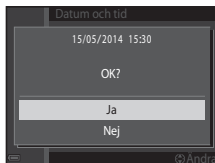

Ändra inställningarna för språk eller för datum och tid

- Du kan ändra dessa inställningar med hjälp av inställningarna **Språk/Language** och **Tidszon och datum** på **Y** inställningsmenyn (📖73).
- Det går att aktivera eller inaktivera sommartid genom att i **Y** inställningsmenyn välja **Tidszon och datum** följt av **Tidszon**. Tryck på multiväljaren ► och därefter ▲ för att aktivera sommartid och flytta klockan framåt en timme eller ▼ för att inaktivera sommartid och flytta klockan bakåt en timme.

Klockbatteriet

- Kamerans klocka drivs med ett inbyggt backupbatteri. Backupbatteriet laddas när huvudbatteriet sitter i kameran eller när kameran är ansluten till en nätadapter och kan driva klockan flera dagar efter cirka 10 timmars laddning.
- Om kamerans backupbatteri laddas ur visas skärmen för inställning av datum och tid när kameran startas. Ställ in datum och tid igen. Se steg 3 (📖16) i "Förberedelse 4 Ställa in visningspråk, datum och tid" för mer information.

Stämpla fotograferingsdatum på bilder som skrivs ut

- Du kan permanent stämpla fotograferingsdatumet på bilder när de tas genom att ställa in **Skriv ut datum** i inställningsmenyn (📖73).
- Du kan använda ViewNX 2-programvaran (📖77) för att skriva ut fotograferingsdatumet på bilder som tagits utan att **Skriv ut datum**-alternativet användes.



A series of ten horizontal dashed lines spanning the width of the page, intended for handwriting practice.

Steg 1 Starta kameran

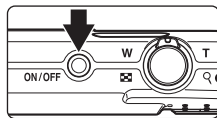

1 Tryck på strömbrytaren.

- Monitorn aktiveras.
- Tryck en gång till på strömbrytaren för att stänga av kameran.



2 Kontrollera indikatorn för batterinivå och antalet återstående exponeringar.

Indikator för batterinivå

Visning	Beskrivning
	Batterinivån är hög.
	Batterinivån är låg.
 Batteriet är slut.	Kameran kan inte ta bilder. Ladda batteriet.

Antal återstående exponeringar



Indikator för batterinivå



Antal återstående exponeringar

Antalet bilder som kan tas visas.

-  visas när inget minneskort sitter i kameran och bilder sparas i internminnet.

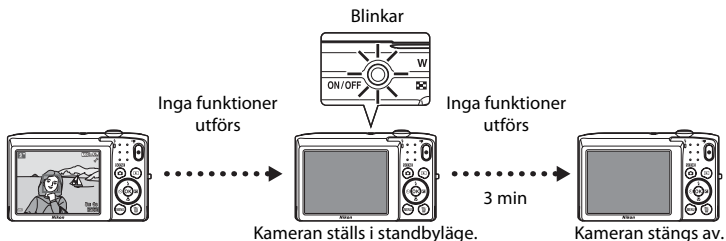
Automatisk avstängningsfunktion





- Tiden som passerar innan kameran ställs i vänteläge är cirka en minut. Det går att ändra tiden med **Auto av**-inställningen i inställningsmenyn (73).
- Om du utför någon av följande åtgärder när kameran är i vänteläge tänds monitorn på nytt:
 - Trycker på strömbrytaren, avtryckaren,  (fotograferingsläge)-knappen,  (bildvisnings)-knappen eller  (filminspelning)-knappen.

Steg 2 Välja ett fotograferingsläge

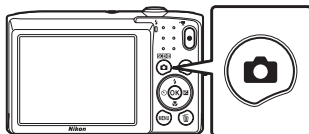
- 1 Tryck på -knappen.





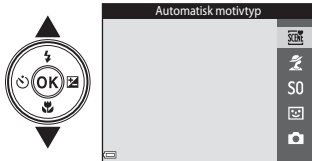

- 2 Använd multiväljaren ▲▼ för att välja ett fotograferingsläge och tryck på -knappen.

-  (automatisk motivtyp)-läge används i detta exempel.
- Inställningen för fotograferingsläge sparas även efter att kameran stängs av.



Tillgängliga fotograferingslägen

	Automatisk motivtyp 📖32
	Kameran väljer automatiskt den optimala motivtypen när du komponerar en bild vilket gör det ännu enklare att ta bilder med inställningar som passar motivet.
	Motivtyp 📖33
	Kamerans inställningar optimeras för det motiv du väljer.
S0	Specialeffekter 📖38
	Effekterna kan tillämpas på bilder under fotografering.
	Smart porträtt 📖40
	Om kameran detekterar ett leende ansikte kan du automatiskt ta en bild utan att trycka på avtryckaren (leendeutlösare). Du kan även använda funktionen för mjuka hudtoner för att mjuka upp hudtonerna i ansiktet på personer.
	Autoläge 📖42
	Används för allmän fotografering. Inställningarna kan justeras så att de lämpar sig för fotograferingsförhållandena och den typ av bild du vill ta.

Steg 3 Komponera en bild

1 Håll kameran stadigt.

- Håll fingrar och andra föremål borta från objektivet, blixten, AF-hjälplampan, mikrofonen och högtalaren.
- För att ta bilder med "stående" orientering ska du vrida kameran så att den inbyggda blixten hamnar ovanför objektivet.

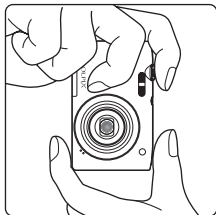
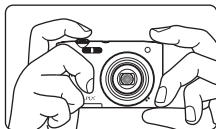

2 Komponera bilden.

- När kameran automatiskt fastställer motivtypen ändras fotograferingslägesikonen (📷32).

Fotograferingslägesikon

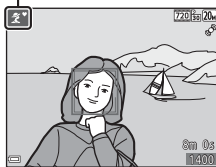

✓ Om **SCN** (automatisk motivtyp)-läge

- Beroende på fotograferingsförhållandena kan det inträffa att kameran inte väljer den önskade motivtypen. Välj i detta fall ett annat fotograferingsläge (32, 38, 40, 42).
- När den digitala zoomen används ändras motivtypen till **SCN**.

📎 Använda ett stativ

Vi rekommenderar att stativ används för att stabilisera kameran vid fotografering i följande situationer:

- Vid fotografering i svag belysning
- Vid fotografering med blixtläget (46) inställt på **(av)**
- Vid användning av telefotoinställningen

Använda zoomen

Om du flyttar zoomreglaget ändras zoompositionen.

- Om du vill zooma in närmare på motivet: Flytta mot **T** (telefoto).
- Om du vill zooma ut för att visa ett större område: Flytta mot **W** (vidvinkel).

När du startar kameran flyttas zoomen till den maximala vidvinkelpositionen.

- En zoomindikator visas överst i monitorn när zoomreglaget flyttas.
- Digital zoom, som gör att motivet kan förstöras ytterligare upp till cirka 4x den maximala optiska zoomnivån, kan aktiveras genom att zoomreglaget flyttas och hålls mot **T** när kameran har zoomat in till den maximala optiska zoompositionen.

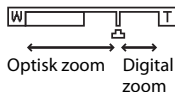
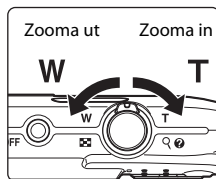

📎 Digital zoom och interpolering

När digital zoom används försämras bildkvaliteten på grund av interpolering när zoomen ökas bortom **(av)**-läget. Positionen för **(av)** flyttas till höger när bildens storlek minskar.



Steg 4 Fokusera och fotografera

1 Tryck ned avtryckaren halvvägs.



- Om motivet är i fokus lyser fokusområdet grönt (flera fokusområden kan lysa grönt).
- När den digitala zoomen används fokuserar kameran på bildens mitt och fokusområdet visas inte. När kameran har fokuserat lyser fokusindikeringen (L7) grönt.
- Om fokusområdet eller fokusindikeringen blinkar kan inte kameran fokusera. Ändra bildens komposition och tryck ned avtryckaren halvvägs igen.



2 Tryck ner avtryckaren hela vägen utan att lyfta fingret.



Avtryckaren

<p>Trycka ned halvvägs</p>		<p>Tryck lätt ned avtryckaren tills du känner ett lätt motstånd för att ställa in fokus och exponering (slutartid och bländarvärde). Fokus och exponering förblir låsta så länge avtryckaren trycks ned halvvägs.</p>
<p>Trycka ned helt</p>		<p>Tryck ned avtryckaren hela vägen för att utlösa slutaren och ta en bild. Var försiktig när du trycker ned avtryckaren eftersom detta kan orsaka kameraskakning och suddiga bilder. Tryck ner knappen försiktigt.</p>

Om att spara bilder och spela in filmer

Indikatorn som visar antalet återstående exponeringar eller indikatorn som visar den maximala film längden blinkar medan bilder sparas eller medan en film spelas in. **Öppna inte luckan till batterifacket/minneskortsfacket och ta inte ur batteriet eller minneskortet** medan en indikator blinkar. Att göra detta kan leda till dataförlust, eller skador på kameran eller minneskortet.

Steg 5 Visa bilder

1 Tryck på (bildvisnings)-knappen.

- Om du trycker och håller ned  (bildvisnings)-knappen medan kameran är avstängd startar kameran i visningsläge.

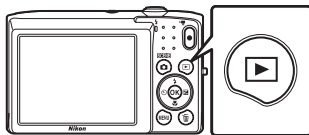

2 Använd multiväljaren till att välja en bild som ska visas.

- Tryck och håll ned     för att snabbt bläddra igenom bilderna.

Visa föregående bild





Visa efterföljande bild

- Om du vill återgå till fotograferingsläge ska du trycka på -knappen eller avtryckaren.



Funktionen för snabbeffekter



- När **OK** :  visas i helskränsläge kan du trycka på **OK**-knappen för att tillämpa en effekt på bilden.
- När skärmen för val av effekt visas ska du använda multiväljaren **▲▼◀▶** till att välja en effekt, trycka på **OK**-knappen, därefter välja **Ja** i bekräftelsedialogrutan och trycka på **OK**-knappen för att spara bilden som en separat fil.
Mer information finns i "Snabbeffekter: Ändra nyans eller stämning" (12).

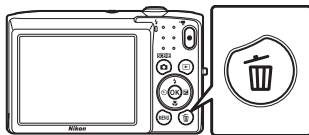

Steg 6 Radera bilder

- 1 Tryck på -knappen för att ta bort den bild som visas på monitorn.



- 2 Använd multiväljaren   för att välja önskad raderingsmetod och tryck på -knappen.

- Tryck på **MENU**-knappen för att avbryta utan att radera.



- 3 Välj **Ja** och tryck på -knappen.

- Borttagna bilder kan inte återställas.
- Om du vill avbryta ska du välja **Nej** och trycka på -knappen.

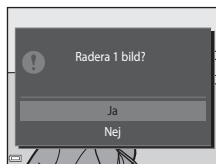

Använda skärmen Radera valda bilder

1 Använd multiväljaren ◀▶ för att välja den bild du vill radera och använd därefter ▲ för att visa 🗑️.

- Om du vill avbryta valet ska du trycka på ▼ för att ta bort 🗑️.
- Flytta zoomreglaget (📖1) mot **T** (🔍) för att växla till helskrmsläge eller **W** (📐) för att växla till miniatyrbildsvisning.



2 Lägg till 🗑️ på alla bilder som du vill ta bort och tryck sedan på OK-knappen för att bekräfta valet.

- En bekräftelsedialogruta visas. Följ anvisningarna på skärmen för att slutföra funktionen.



📎 Radera den senaste bilden som togs medan kameran är i fotograferingsläge

När fotograferingsläget används trycker du på 🗑️-knappen för att radera den senaste bilden som sparades.











Fotograferingsfunktioner

(Automatisk motivtyp)-läge

Kameran väljer automatiskt den optimala motivtypen när du komponerar en bild vilket gör det ännu enklare att ta bilder med inställningar som passar motivet.

Gå till fotograferingsläget →  (fotograferingsläge)-knappen →  (automatisk motivtyp) → -knappen

När kameran väljer en motivtyp växlar ikonen för fotograferingsläge som visas på fotograferingsskärmen till den motivtyp som är aktiverad för tillfället.







	Porträtt (används till att ta närbilder av en eller två personer)
	Porträtt (används till att ta porträttbilder på tre eller flera personer eller bilder i vilka en stor del av bildrutan innehåller bakgrund)
	Landskap
	Nattporträtt (används till att ta närbilder av en eller två personer)
	Nattporträtt (används till att ta porträttbilder på tre eller flera personer eller bilder i vilka en stor del av bildrutan innehåller bakgrund)
	Nattlandskap
	Närbild
	Motljus (används till att ta bilder på andra motiv än människor)
	Motljus (används till att ta porträtt)
	Andra motivtyper

Funktioner som kan användas i (automatisk motivtyp)-läge

- Blixtläge (45)
- Självutlösare (47)
- Exponeringskompensation (50)

Motivtyp (fotografering anpassad efter motivtyper)

När en motivtyp väljs optimeras automatisk kamerainställningarna för den valda motivtypen.

Gå till fotograferingsläget →  (fotograferingsläge)-knappen →  (andra ikonen uppifrån*) →     → välj en motivtyp → -knappen

* Ikonen för den senaste valda motivtypen visas.



 Porträtt (standardinställning)	 Landskap ¹	 Sport ² ( 34)	 Nattporträtt ³
 Party/inomhus ² ( 34)	 Strand ²	 Snö ²	 Solnedgång ^{2,3}
 Skymning/ gryning ^{1,3}	 Nattlandskap ^{1,3} ( 34)	 Närbild ( 35)	 Mat ( 35)
 Museum ² ( 35)	 Fyrverkeri ^{1,3} ( 35)	 Svartvit reprokopia ² ( 35)	 Motljus ² ( 36)
 Panorama Assist ( 36)	 Husdjursporträtt ( 37)		

¹ Kamerans fokus ställs in på oändlighet.

² Kameran fokuserar på området i bildens mitt.

³ Du rekommenderas att använda ett stativ eftersom slutartiden är lång.

Visa en beskrivning för varje motivtyp (hjälp text)

Välj en motivtyp och flytta zoomreglaget (1) mot **T** () för att visa en beskrivning av den motivtypen. Om du vill återgå till den ursprungliga skärmen ska du återigen flytta zoomreglaget mot **T** ().

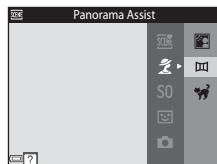

Tips och anmärkningar





Sport

- Medan avtryckaren hålls helt nedtryckt tar kameran cirka 6 bilder i serie med en hastighet på cirka 1,1 bps (när bildkvalitet/storlek ställts in på **20M**).
- Bildhastigheten vid serietagning kan variera beroende på den aktuella inställningen av bildkvalitet/storlek, det minneskort som används eller fotograferingsförhållanden.
- Fokus, exponering och nyans har samma värden som den första bilden i varje serie.





Party/inomhus

- Håll kameran stadigt för att undvika effekten av kameraskakning. Du rekommenderas att använda stativ när du fotograferar i mörka omgivningar.





Nattlandskap

- Välj  **Utan stativ** eller  **Med stativ** på skärmen som visas efter att  **Nattlandskap** har valts.
-  **Utan stativ** (standardinställning): Välj detta alternativ för att ta bilder med mindre suddighet och brus även om kameran används utan stativ.
-  **Med stativ**: Välj detta alternativ när du använder ett stativ eller något annat sätt att stabilisera kameran när du tar bilder.

Närbild

- Makroläge () 49 aktiveras och kameran zoomar automatiskt till den närmaste positionen den kan fokusera på.
- Du kan flytta fokusområdet. Tryck på -knappen, använd multiväljaren  för att flytta fokusområdet och tryck på -knappen för att tillämpa inställningen.

Mat

- Makroläge () 49 aktiveras och kameran zoomar automatiskt till den närmaste positionen den kan fokusera på.
- Du kan justera nyansen med hjälp av multiväljaren . Nyansinställningen sparas i kamerans minne även efter att kameran har stängts av.
- Du kan flytta fokusområdet. Tryck på -knappen, använd multiväljaren  för att flytta fokusområdet och tryck på -knappen för att tillämpa inställningen.

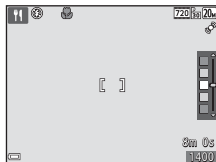

Museum

- Kameran tar en bildserie med upp till tio bilder medan avtryckaren hålls helt nedtryckt och den skarpaste bilden i serien väljs och sparas automatiskt (BSS (Best Shot Selector)).
- Blixten avfyras inte.

Fyrverkeri

- Slutartiden är låst på fyra sekunder.





Svartvit reprokopia

- Använd med makroläge () 49 vid fotografering av motiv som är nära kameran.





Motljus

- Blixten avfyras alltid.



Panorama Assist

- Du kan använda detta läge för att ta en serie bilder som senare kan sammanfogas på en dator till en enda panoramabild.
- Välj riktningen som du vill lägga till bilder till panoramabilden genom att använda multiväljaren  och tryck därefter på -knappen.
- När du har tagit den första bilden ska du ta de ytterligare bilder som krävs medan du kontrollerar hur varje bild ansluter till nästa. Tryck på -knappen för att avsluta fotograferingen.
- Överför bilderna till en dator och använd Panorama Maker (79) till att sammanfoga dem till en enda panoramabild.
Se "Använda Panorama Assist" (2) för mer information.

Husdjursporträtt

- När kameran riktas mot en hund eller katt detekterar kameran ansiktet på djuret och fokuserar på det. Kameran detekterar som standard ansiktet på en hund eller katt och utlöser slutaren automatiskt (automatisk slutare).
- På skärmen som visas när  **Husdjursporträtt** är valt, välj  **Enbildstagnig** eller  **Serietagning**.
 -  **Enbildstagnig**: Kameran tar en bild när ansiktet på en hund eller katt detekteras.
 -  **Serietagning**: Kameran tar tre bilder i serie när ansiktet på en hund eller katt detekteras.

Automatisk slutare

- Tryck på multiväljaren  (C) för att ändra **Automatisk slutare**-inställningen.
 - : Kameran detekterar ansiktet på en hund eller katt och utlöser slutaren.
 - OFF**: Kameran utlöser inte slutaren automatiskt även om ansiktet på en hund eller katt detekteras. Tryck på avtryckaren. Kameran detekterar även mänskliga ansikten när **OFF** är valt.
- Automatisk slutare** ställs in på **OFF** efter att fem serier har tagits.
- Det går även att fotografera genom att trycka på avtryckaren, oavsett inställningen för **Automatisk slutare**. När  **Serietagning** är valt kan du ta bilder i serie medan du håller ned avtryckaren helt.



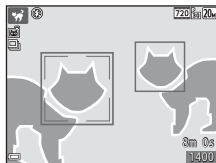

Fokusområde

- När kameran detekterar ett ansikte visas ansiktet inuti en gul ram. När kameran har fokuserat på ett ansikte i en dubbel ram (fokusområde) blir den dubbla ramen grön. Om kameran inte detekterar något ansikte fokuserar den på motivet i mitten av bilden.
- Under vissa fotograferingsförhållanden detekteras inte husdjursansiktet och andra motiv kan visas inuti en ram.











Specialeffektläge (använda effekter under fotografering)

Effekterna kan tillämpas på bilder under fotografering.

Gå till fotograferingsläget →  (fotograferingsläge)-knappen → **S0** (tredje ikonen uppifrån*) →     → välj en effekt → -knappen





* Ikonen för den senaste valda effekten visas.

Kategori	Beskrivning
S0 Mjuk (standardinställning)	Mjukar upp bilden genom att lägga till en aning suddighet till hela bilden.
SE Nostalgisk sepia	Lägger till en sepia-ton och minskar kontrasten för att simulera kvaliteterna av ett gammalt fotografi.
 Högkontrast monokrom	Ändrar bilden till svart och vitt och ger den skarp kontrast.
 Högdagerbild	Ger hela bilden en ljus färgton.
 Lågdagerbild	Ger hela bilden en mörk färgton.
 Selektiv färg	Skapar en svartvit bild i vilken endast den specificerade färgen blir kvar.
POP Pop	Ökar färgmättnaden i hela bilden för att skapa en färgstark bild.
V1 Superintensiv	Ökar färgmättnaden i hela bilden och ökar kontrasten.
 Målning	Gör att bilder ser ut som målningar.

Kategori	Beskrivning
 Leksakskameraeffekt 1	Ger hela bilden en gul nyans och gör bildens periferi mörkare.
 Leksakskameraeffekt 2	Minskar färgmättningen i hela bilden och gör bildens periferi mörkare.
 Korsframkallning	Ger bilden ett mystiskt utseende baserat på en specifik färg.

- Kameran fokuserar på området i bildens mitt.
- När **Selektiv färg** eller **Korsframkallning** är valt ska du använda multiväljaren ▲▼ för att välja önskad färg med skjutreglaget.

Om du vill ändra inställningarna för en av de följande funktionerna ska du trycka på -knappen för att avbryta valet av färg.

- Blixtläge ( 45)
- Självutlösare ( 47)
- Makroläge ( 49)
- Exponeringskompensation ( 50)

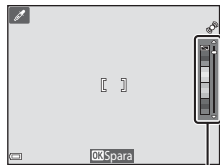

Om du vill återgå till skärmen för val av färg ska du trycka på -knappen en gång till.



Skjutreglage

Smart porträtt-läge (ta bilder av leende ansikten)

Om kameran detekterar ett leende ansikte kan du automatiskt ta en bild utan att trycka på avtryckaren (leendeutlösare (☺55)). Du kan använda funktionen för mjuka hudtoner för att mjuka upp hudtonerna på mänskliga ansikten.

Gå till fotograferingsläget →  (fotograferingsläge)-knappen →  Smart porträtt → -knappen

1 Komponera bilden.

- Rikta kameran mot ett mänskligt ansikte.

2 Vänta på att motivet ler utan att trycka ned avtryckaren.

- Om kameran detekterar att ansiktet i den dubbla ramen ler, utlöses slutaren automatiskt.
- När kameran detekterar ett leende ansikte utlöser den automatiskt slutaren.

3 Avsluta automatisk fotografering.

- Utför en av funktionerna som anges nedan för att avsluta fotograferingen.
 - Ställ in **Leendeutlösare** på **Av**.
 - Tryck på -knappen och välj ett annat fotograferingsläge.

Om läget Smart porträtt

Under vissa fotograferingsförhållanden kan eventuellt inte kameran detektera ansikten eller leenden (☺58). Även avtryckaren kan användas till att fotografera.

När lampan för självutlösare blinkar



När leendutlösaren används blinkar lampan för självutlösare när kameran detekterar ett ansikte och blinkar snabbt omedelbart efter att slutaren utlöses.



Funktioner som är tillgängliga i smart porträtt-läge

- Blixtläge (📖45)
- Självutlösare (📖47)
- Exponeringskompensation (📖50)
- Smart porträtt-meny (📖53)

(auto)-läge

Används för allmän fotografering. Inställningarna kan justeras så att de lämpar sig för fotograferingsförhållandena och den typ av bild du vill ta.

Gå till fotograferingsläget →  (fotograferingsläge)-knappen →  (auto)-läget → -knappen

- Det går att ändra hur kameran väljer området i bilden den fokuserar på genom att ändra **AF-områdesläge**-inställningen (54). Standardinställningen är **Målsöknings-AF** (60).

Funktioner som är tillgängliga i (auto)-läge

- Blixtläge (45)
- Självutlösare (47)
- Makroläge (49)
- Exponeringskompensation (50)
- Fotograferingsmeny (54)

Använda snabbeffekter

När kameran är i  (auto)-läge går det att lägga till effekter på bilder omedelbart efter att slutaren utlösts.





- Den redigerade bilden sparas som en separat fil med ett annat namn.

1 Tryck på -knappen när bilden visas efter att den tagits i (auto)-läge.

- Om du trycker på **MENU**-knappen eller om ingen funktion utförs under cirka fem sekunder återgår monitorn automatiskt till fotograferingsskärmen.
- Om du inte vill visa skärmen som visas till höger ställer du in **Snabbeffekter** i fotograferingsmenyn på **Av** (154).



2 Välj önskad effekt med multiväljaren och tryck på -knappen.

- Flytta zoomreglaget ( 1) mot **T** () för att växla till helskärmsläge eller **W** () för att växla till miniatyrbildsvisning.
- Tryck på **MENU**-knappen för att avbryta utan att spara den redigerade bilden. När en bekräftelsedialogruta visas ska du välja **Ja** och trycka på -knappen.
- Mer information om effekttyper finns under "Snabbeffekter: Ändra nyans eller stämning" ( 12).







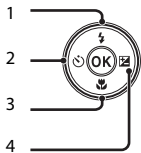

3 Välj **Ja** och tryck på -knappen.

Funktioner som kan ställas in med hjälp av multiväljaren

Vilka funktioner som är tillgängliga varierar beroende på fotograferingsläget, vilket visas nedan.



		 (automatisk motivtyp)	Motivtyp	Specialeffekter	Smart porträtt	 (auto)-läge
1	 Blixtläge (📖45)	✓	*	✓	✓*	✓
2	 Självutlösare (📖47)	✓		✓	✓*	✓
3	 Makroläge (📖49)	–		✓	–	✓
4	 Exponeringskompensation (📖50)	✓		✓	✓	✓

* Tillgängligheten beror på inställningen.

Använda blixten

Du kan välja ett blixtläge så att det matchar fotograferingsförhållandena.

- 1 Tryck på multiväljaren ▲ (⚡).



- 2 Välj önskat blixtläge (📖46) och tryck på OK-knappen.

- Valet avbryts om inställningen inte tillämpas genom att du trycker på OK-knappen inom några sekunder.



✓ Blixtlampan

- Blixten status kan kontrolleras genom att trycka ned avtryckaren halvvägs.
 - Tänd: Blixten avfyras när du trycker ner avtryckaren helt.
 - Blinkar: Blixten laddas. Kameran kan inte ta bilder.
 - Släckt: Blixten avfyras inte när en bild tas.
- Om batterinivån är låg stängs monitorn av medan blixten laddas.

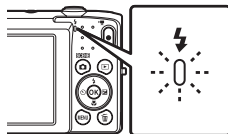

Tillgängliga blixtlägen

AUTO Auto

Blixten avfyras vid behov, t.ex. i svag belysning.

- Blixtlägesikonen på fotograferingskärmen visas endast omedelbart efter att inställningen gjorts.

Auto med röda ögon-reducer.

Reducerar "röda ögon" i porträtt som orsakats av blixten.

Av

Blixten avfyras inte.

- Vi rekommenderar användning av stativ för att stabilisera kameran när man fotograferar i mörka omgivningar.

Upplättningsblix

Blixten avfyras så fort du tar en bild. Används för att "lätta upp" (belysa) skuggor och motiv i motljus.

SLOW Långsam synk

Passar för kvälls- och nattporträtt med en bakgrundsmiljö. Blixten avfyras vid behov för att belysa huvudmotivet. Långa slutartider används för att fånga bakgrunden i nattbilder eller vid svag belysning.

Blixtlägesinställningen

- Inställningen är eventuellt inte tillgänglig i vissa fotograferingslägen.
- Inställningen som användes i  (auto)-läge sparas i kamerans minne även efter att kameran stängts av.

Röda ögon-reducering

Om kameran detekterar röda ögon när en bild sparas bearbetas det påverkade området för att reducera de röda ögonen innan bilden sparas.

Observera följande när du fotograferar:

- Det krävs mer tid än vanligt för att spara bilder.
- Röda ögon-reducering kanske inte ger önskat resultat i vissa situationer.
- I en del fall kan röda ögon-reducering användas på andra områden i en bild där det inte behövs. Välj i dessa fall ett annat blixtläge och ta bilden igen.

Använda självutlösaren

Kameran har en självutlösare som utlöser slutaren cirka tio eller två sekunder efter att du tryckt på avtryckaren.

1 Tryck på multiväljaren ◀ (⏻).



2 Välj ⏻10s eller ⏻2s och tryck på OK-knappen.

- ⏻10s (tio sekunder): Används vid viktiga tillfällen, till exempel bröllop.
- ⏻2s (två sekunder): Används när du vill undvika kameraskakning.
- Valet avbryts om inställningen inte tillämpas genom att du trycker på OK-knappen inom några sekunder.
- När fotograferingsläget är **Husdjursporträtt** visas 🐾 (automatisk slutare) (📖37). Det går inte att använda självutlösaren.

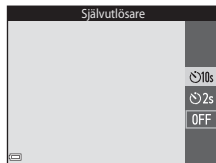

3 Komponera bilden och tryck ned avtryckaren halvvägs.

- Fokus och exponering ställs in.

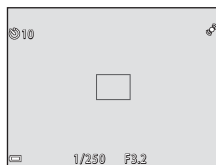

4 Tryck ned avtryckaren helt.

- Nedräkningen startar. Lampan för självutlösare blinkar och lyser därefter med ett fast sken cirka en sekund innan slutaren utlöses.
- När slutaren utlöses ställs självutlösaren in på **OFF**.
- Om du vill stoppa nedräkningen trycker du på avtryckaren en gång till.

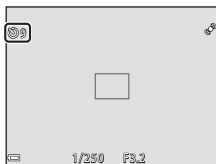

Använda makroläge

Använd makroläget när du tar närbilder.

- 1 Tryck på multiväljaren ▼ (🔍).



- 2 Välj **ON** och tryck på **OK**-knappen.

- Valet avbryts om inställningen inte bekräftas genom att du trycker på **OK**-knappen inom några sekunder.

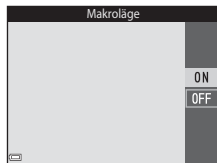

- 3 Flytta zoomreglaget för att ställa in zoomnivån till en position där 🔍 och zoomindikatorn lyser grönt.

- När zoomnivån är inställd på en position där zoomindikatorn lyser grönt kan kameran fokusera på ett motiv så nära som 30 cm från objektivet. När zoomen är vid en position där 🔍 visas kan kameran fokusera på motiv så nära som cirka 10 cm från objektivet.

✓ Om användning av blixten

Blixten kanske inte kan lysa upp hela motivet på kortare avstånd än 50 cm.

📌 Inställningen Makroläge

- Inställningen är eventuellt inte tillgänglig i vissa fotograferingslägen.
- Inställningen som användes i 📷 (auto)-läge sparas i kamerans minne även efter att kameran stängts av.

Justera ljusstyrka (Exponeringskompensation)

Det går att justera bildens totala ljusstyrka.

1 Tryck på multiväljaren ► (☒).



2 Välj ett kompensationsvärde och tryck på OK-knappen.

- Ställ in ett positivt (+) värde för att göra bilden ljusare.
- Ställ in ett negativt (-) värde för att göra bilden mörkare.
- Kompensationsvärdet används även om du inte trycker på OK-knappen.

























































Exponeringskompensationsvärdet



Inställningen som användes i  (auto)-läge sparas i kamerans minne även efter att kameran stängts av.

Standardinställningar

Standardinställningarna för varje motivtyp beskrivs nedan.

	Blixtläge ( 45)	Självutlösare ( 47)	Makroläge ( 49)	Exponeringskompensation ( 50)
 (automatisk motivtyp)	 AUTO ¹	Av	Av ²	0,0
Motivtyp				
 (porträtt)	 	Av	Av ²	0,0
 (landskap)	 ²	Av	Av ²	0,0
 (sport)	 ²	Av ²	Av ²	0,0
 (nattporträtt)	  ³	Av	Av ²	0,0
 (party/inomhus)	  ⁴	Av	Av ²	0,0
 (strand)	 AUTO	Av	Av ²	0,0
 (snö)	 AUTO	Av	Av ²	0,0
 (solnedgång)	 ²	Av	Av ²	0,0
 (skymning/gryning)	 ²	Av	Av ²	0,0
 (nattlandskap)	 ²	Av	Av ²	0,0
 (närbild)		Av	På ²	0,0
 (mat)	 ²	Av	På ²	0,0
 (museum)	 ²	Av	Av	0,0
 (fyrverkeri)	 ²	Av ²	Av ²	0,0 ²
 (svartvit reproduktion)		Av	Av	0,0

	Blixtläge ( 45)	Självutlösare ( 47)	Makroläge ( 49)	Exponeringskompensation ( 50)
 (motljus)	 ²	Av	Av ²	0,0
 (panorama assist)		Av	Av	0,0
 (husdjursporträtt)	 ²	 ⁵	Av	0,0
SO (specialeffekter)		Av	Av	0,0
 (smart porträtt)	 AUTO	Av	Av ²	0,0
 (auto)	 AUTO	Av	Av	0,0

¹  **AUTO** (automatisk blixt) eller  (av) kan väljas. När  **AUTO** (automatisk blixt) är valt väljer kameran automatiskt det blixtläge som är lämpligt för motivtypen som den har valt.

² Inställningen kan inte ändras.

³ Inställningen kan inte ändras. Inställningen för blixtläget låses vid upplättningsblixt med långsam synk och röda ögon-reducering.

⁴ Blixtläge med långsam synk och röda ögon-reducering kan användas.

⁵ Det går inte att använda självutlösaren. Det går att aktivera eller inaktivera automatisk slutare (37).

Funktioner som kan ställas in med MENU-knappen (fotograferingsmeny)

Inställningarna nedan kan ändras genom att du trycker på **MENU**-knappen under fotografering (📖4).

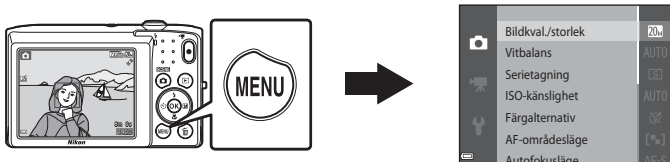

De inställningar som kan ändras varierar beroende på fotograferingsläget, vilket visas nedan.





	Automatisk motivtyp	Motivtyp ²	Specialeffekter	Smart porträtt	Autoläge
Bildkval./storlek ¹	✓	✓	✓	✓	✓
Vitbalans	-	-	-	-	✓
Serietagning	-	-	-	-	✓
ISO-känslighet	-	-	-	-	✓
Färgalternativ	-	-	-	-	✓
AF-områdesläge	-	-	-	-	✓
Autofokusläge	-	-	-	-	✓
Snabbefekter	-	-	-	-	✓
Mjuka hudtoner	-	-	-	✓	-
Leendeutlösare	-	-	-	✓	-
Blinkningskydd	-	-	-	✓	-

¹ Denna inställning tillämpas även på andra fotograferingslägen.

² Ytterligare inställningar finns tillgängliga för en del motivtyper. Mer information finns i "Tips och anmärkningar" (📖34).











Alternativ som finns tillgängliga i fotograferingsmenyn











Alternativ	Beskrivning	
Bildkval./storlek	Används till att ställa in kombinationen av bildstorlek och bildkvalitet som används när bilder sparas. <ul style="list-style-type: none">Standardinställning: 20M 5 152 × 3 864	 28
Vitbalans	Används till att justera vitbalansen så att den passar väderförhållandena eller ljuskällan för att färgerna i bilderna ska överensstämma med de färger du ser när du tittar direkt på motivet. <ul style="list-style-type: none">Standardinställning: Auto	 30
Serietagning	Används till att välja enbildstagning eller serietagning. <ul style="list-style-type: none">Standardinställning: Enbildstagning	 33
ISO-känslighet	Används till att styra kamerans ljuskänslighet. <ul style="list-style-type: none">Standardinställning: Auto När Auto är valt visas ISO på monitorn under fotografering om ISO-känsligheten ökar.	 35
Färgalternativ	Används till att ändra färgtonerna i bilder. <ul style="list-style-type: none">Standardinställning: Standardfärg	 36
AF-områdesläge	Används till att fastställa hur kameran väljer fokusområdet som används vid autofokus. <ul style="list-style-type: none">Standardinställning: Målsöknings-AF (60)	 37
Autofokusläge	Används till att välja antingen Enkel AF , vilket gör att kameran endast fokuserar när avtryckaren trycks ned halvvägs, eller Aktiv AF vilket gör att kameran fortsätter att fokusera även när avtryckaren inte trycks ned halvvägs. <ul style="list-style-type: none">Standardinställning: Enkel AF	 41
Snabb effekter	Gör att det går att aktivera eller inaktivera funktionen för snabb effekter ( 43). <ul style="list-style-type: none">Standardinställning: På	 41

Alternativ	Beskrivning	
Mjuka hudtoner	Används till att välja nivån för mjuka hudtoner för mänskliga ansikten. <ul style="list-style-type: none"> • Standardinställning: Normal 	 42
Leendeutlösare	Används till att välja om kameran automatiskt ska utlösa slutaren när den detekterar ett mänskligt ansikte som ler. <ul style="list-style-type: none"> • Standardinställning: På 	 43
Blinkningskydd	Kameran utlöser automatiskt slutaren två gånger med varje tagning och sparar en bild där motivets ögon är öppna. <ul style="list-style-type: none"> • Standardinställning: Av 	 44

Funktioner som inte kan användas samtidigt

Vissa funktioner kan inte användas tillsammans med andra menyalternativ.

Begränsad funktion	Alternativ	Beskrivning
Blixtläge	Serietagning ( 54)	Blixten kan inte användas när någon annan inställning än Enbildstagnig har valts.
	Blinkningsskydd ( 55)	Blixten kan inte användas när Blinkningsskydd har ställts in på På .
Självutlösare	AF-områdesläge ( 54)	Självutlösare kan inte användas när Följ rörligt motiv är valt.
	Leendutlösare ( 55)	Självutlösare kan inte användas när Leendutlösare är valt.
Makroläge	AF-områdesläge ( 54)	Makroläge kan inte användas när Följ rörligt motiv är valt.
Bildkval./storlek	Serietagning ( 54)	När Multibild 16 är valt är inställningen för Bildkval./storlek låst på 5M (bildstorlek: 2560 x 1920 pixlar).
	ISO-känslighet ( 54)	När 3 200 är valt kan endast inställningarna 4M 2 272 x 1 704 , 2M 1 600 x 1 200 eller VGA 640x480 för bildkvalitet/storlek väljas. Om inställningen för bildkvalitet/storlek är någon annan än de ovan nämnda ändras inställningen för bildkvalitet/storlek automatiskt till 4M 2 272 x 1 704 när ISO-känslighet ställs in på 3 200 .
Vitbalans	Färgalternativ ( 54)	När Svartvitt , Sepia eller Cyanotyp är valt läses Vitbalans -inställningen på Auto .
ISO-känslighet	Serietagning ( 54)	När Multibild 16 är valt läses ISO-känsligheten på Auto .
AF-områdesläge	Digital zoom ( 74)	När den digitala zoomen används fokuserar kameran på bildens mitt oavsett inställningen för AF-områdesläge .

Begränsad funktion	Alternativ	Beskrivning
Snabbeffekter	Serietagning ( 54)	Snabbeffekter kan inte tillämpas på bilder direkt efter att de har tagits med serietagning.
Monitorinställningar	Snabbeffekter ( 54)	När Snabbeffekter är inställt på På medan du tar stillbilder, visas den tagna bilden efter tagningen oavsett inställningen för Visning av nytagen bild .
Elektronisk VR	ISO-känslighet ( 54)	När en annan inställning än Auto har valts inaktiveras elektronisk vibrationsreducering.
	Serietagning ( 54)	När en annan inställning än Enbildstagnig har valts inaktiveras elektronisk vibrationsreducering.
Rörelsedetektering	Serietagning ( 54)	När Multibild 16 väljs inaktiveras Rörelsedetektering .
	ISO-känslighet ( 54)	När en annan inställning än Auto har valts inaktiveras Rörelsedetektering .
	AF-områdesläge ( 54)	När Följ rörligt motiv väljs inaktiveras Rörelsedetektering .
Digital zoom	Serietagning ( 54)	Digital zoom kan inte användas när Multibild 16 är valt.
	AF-områdesläge ( 54)	Digital zoom kan inte användas när Följ rörligt motiv är valt.
Slutarljud	Serietagning ( 54)	När en annan inställning än Enbildstagnig har valts inaktiveras slutarljudet.
Blinkningsvarning	Serietagning ( 54)	När en annan inställning än Enbildstagnig har valts inaktiveras Blinkningsvarning .

Om den digitala zoomen

- Digital zoom är eventuellt inte tillgänglig beroende på fotograferingsläget eller den aktuella inställningen (66).
- När den digitala zoomen används fokuserar kameran på bildens mitt.

Fokusera

Fokusområdet varierar beroende på fotograferingsläget.

Använda ansiktsavkänning

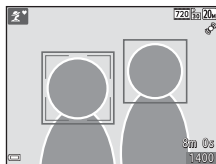

När kameran är riktad mot ett mänskligt ansikte i de fotograferingslägena som visas nedan detekterar kameran automatiskt ansiktet och fokuserar på det.

-   **Porträtt**,   **Nattporträtt**, eller  **Motljus** i  (automatisk motivtyp)-läge (☞32)
- Motivtyp **Porträtt** eller **Nattporträtt** (☞33)
- Smart porträtt-läge (☞40)
- När **AF-områdesläge** (☞54) ställts in på **Ansiktsprioritet** i  (auto)-läge (☞42)



Om kameran detekterar flera ansikten markeras det ansikte som kameran fokuserar på med en dubbel ram (fokusområde) och övriga ansikten med en enkel ram.

Om avtryckaren trycks ned halvvägs när inga ansikten detekteras:





- När  (automatisk motivtyp)-läget är valt ändras fokusområdet beroende på motivet.
- I motivtyperna **Porträtt** och **Nattporträtt** eller i smart porträtt-läge fokuserar kameran på mitten av bilden.
- I  (auto)-läge väljer kameran fokusområdet som innehåller motivet närmast kameran.

Om ansiktsavkänning

- Kamerans förmåga att detektera ansikten beror på flera olika faktorer inklusive åt vilket håll som ansiktet är vänt.
- Kameran kanske inte kan detektera ansikten i följande situationer:
 - När ansikten är delvis dolda av solglasögon eller skymda på annat sätt
 - När ansikten tar upp för mycket eller för lite av bilden

Använda mjuka hudtoner

När slutaren utlöses medan ett av fotograferingslägena nedan används detekterar kameran människors ansikten och bearbetar bilden för att mjuka upp hudtonerna i ansiktet (upp till tre ansikten).

- Smart porträtt-läge (📖40)
 - Nivån för mjuka hudtoner kan justeras.
-  **Porträtt**,  **Nattporträtt** eller  **Motljus** i  (automatisk motivtyp)-läge (📖32)
- Motivtyp **Porträtt** eller **Nattporträtt** (📖33)

Redigeringsfunktioner som **Mjuka hudtoner** kan användas för att spara bilder med hjälp av **Modellretuscher** (📖65) även efter fotografering.

Om mjuka hudtoner

- Det kan ta längre tid än normalt att spara bilderna efter fotografering.
- Under vissa fotograferingsförhållanden kan eventuellt inte den önskade resultatet av mjuka hudtoner uppnås, och mjuka hudtoner kan tillämpas på områden i bilden där det inte finns några ansikten.

Använda målsöknings-AF

När **AF-områdesläge** (📖54) i **☑** (auto)-läge ställts in på **Målsöknings-AF** fokuserar kameran på det sätt som beskrivs nedan när du trycker ned avtryckaren halvvägs.

- Kameran detekterar huvudmotivet och fokuserar på det. När motivet är i fokus lyser fokusområdet grönt. Om ett mänskligt ansikte detekteras ställer kameran automatiskt in fokusprioritet på det.

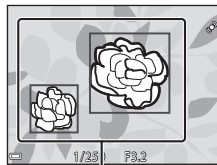

Fokusområden

- Om inget huvudmotiv detekteras väljer kameran automatiskt ett eller flera av nio fokusområden som innehåller det motiv som är närmast kameran. När motivet är i fokus lyser fokusområdena som är i fokus grönt.

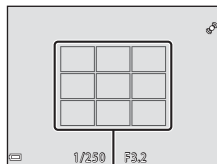

Fokusområden

☑ Om målsöknings-AF

- Beroende på fotograferingsförhållandena kan det motiv som kameran fastställer som huvudmotiv variera.
- Huvudmotivet detekteras eventuellt inte när vissa **Vitbalans**-inställningar används.
- Kameran kanske inte kan detektera huvudmotivet korrekt i följande situationer:
 - När motivet är mycket mörkt eller ljust
 - När huvudmotivet saknar tydligt definierade färger
 - När bilden är komponerad så att huvudmotivet finns vid kanten på monitorn
 - När huvudmotivet består av ett upprepat mönster

Motiv som inte är lämpliga för autofokus

Kameran fokuserar eventuellt inte som förväntat i följande situationer. I vissa sällsynta fall kan det hända att motivet inte är i fokus trots att fokusområdet eller fokusindikeringen lyser grönt:

- Motivet är mycket mörkt
- Ljusstyrkan varierar stort mellan olika delar av motivet (om motivet till exempel fotograferas framför solen kan motivet se väldigt mörkt ut)
- Ingen kontrast mellan motivet och omgivningen (t.ex. om ett porträttmotiv har på sig en vit skjorta och står framför en vit vägg)
- Flera objekt är på olika avstånd från kameran (t.ex. om motivet befinner sig i en bur)
- Motiven har upprepande mönster (fönsterpersienner, byggnader med flera rader med likadana fönster m.m.)
- Motivet rör sig snabbt

I de situationer som nämns ovan kan du prova att trycka ner avtryckaren halvvägs för att fokusera på nytt flera gånger eller prova att fokusera på ett annat motiv som befinner sig på samma avstånd från kameran som det önskade motivet, och använda fokuslås (🔒62).

Fokuslås

Fotografering med fokuslås rekommenderas när kameran inte aktiverar fokusområdet som innehåller det önskade motivet.

1 Ställ in **AF-områdesläge** på **Mitten** i  (auto)-läge (📖54).

2 Placera motivet i mitten på bilden och tryck ned avtryckaren halvvägs.

- Kameran fokuserar på motivet och fokusområdet lyser grönt.
- Fokus och exponering låses.

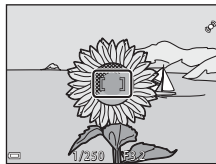

3 Komponera om bilden utan att lyfta fingret.

- Se till att bibehålla samma avstånd mellan kameran och motivet.

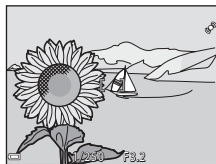

4 Tryck ned avtryckaren helt för att ta bilden.



Bildvisningsfunktioner

Visningszoom

Om du flyttar zoomreglaget mot **T** (📍) i helskrmsläge (📖28) zoomar kameran in på bilden.

Guide för visat område



Helskrmsläge



Inzoomad bild

- Du kan ändra zoomnivån genom att flytta zoomreglaget mot **W** (🔲) eller **T** (📍).
- Om du vill visa ett annat område av bilden trycker du på multiväljaren ▲▼◀▶.
- Om du visar en bild som tagits med ansiktsavkänning eller husdjursavkänning zoomar kameran in på det ansikte som detekterades vid fotograferingen, med undantag för bilder som tagits med **Serietagning**, **BSS**, **Multibild 16** eller **Följ rörligt motiv**. Om du vill zooma in på ett område i bilden där det inte finns några ansikten ska du ändra zoomnivån och därefter trycka på ▲▼◀▶.
- Om du vill återgå till helskrmsläge när en zoomad bild visas ska du trycka på **OK**-knappen.



Beskära bilder

När en zoomad bild visas kan du trycka på **MENU**-knappen för att beskära bilden för att endast inkludera den del som visas och spara den som en separat fil (📷18).

Miniatyrbildsvisning/kalendervisning

Genom att flytta zoomreglaget mot **W** (🏠) i helskrämsläge (📖28) visas bilderna som miniatyrbilder.



Helskrämsläge



Miniatyrbildsvisning



Kalendervisning

- Du kan ändra antalet miniatyrbilder som visas genom att flytta zoomreglaget mot **W** (🏠) eller **T** (🔍).
- När du använder miniatyrbildsvisning ska du trycka på multiväljaren **▲▼◀▶** för att välja en bild och därefter trycka på **OK**-knappen för att visa den bilden i helskrämsläge.
- Vid kalendervisning ska du trycka på **▲▼◀▶** för att välja ett datum och därefter trycka på **OK**-knappen för att visa bilderna som tagits den dagen.



✓ Om kalendervisning

Bilder som tagits innan kamerans datum ställdes in hanteras som om de tagits den 1:a januari, 2014.

Funktioner som kan ställas in med MENU-knappen (visningsmeny)

När du visar bilder i helskärmsläge eller miniatyrbildsvisningsläge kan du konfigurera menyfunktionerna som visas nedan genom att trycka på **MENU**-knappen (📖4).

Alternativ	Beskrivning	
Snabbretuscheri*	Används till att skapa retuscherade kopior med förbättrad kontrast och färgmättnad.	 13
D-Lighting*	Används till att skapa kopior med förbättrad ljusstyrka och kontrast, så att mörka delar av bilden blir ljusare.	 13
Korrigeri av röda ögon*	Används till att korrigera "röda ögon" som kan uppstå i bilder vid fotografering med blix.	 14
Modellretuscheri*	Används till att detektera ansikten i bilder och modellretuscherar dem.	 15
Utskriftsbeställning	Används till att, före utskrift, välja vilka bilder och hur många kopior av varje bild som ska skrivas ut.	 45
Bildspel	Används till att visa bilder i ett automatiskt bildspel.	 49
Skydda	Skyddar markerade bilder mot oavsiktlig borttagning.	 50
Rotera bild	Används till att rotera en visad bild till stående eller liggande orientering.	 52
Småbild*	Används till att skapa små kopior av bilder.	 17
Röstmemo	Med detta alternativ kan du använda kamerans mikrofon till att spela in röstmemon och bifoga dem till bilder.	 53
Kopiera	Låter dig kopiera bilder mellan internminnet och ett minneskort.	 54

Alternativ	Beskrivning	
Favoritbilder	Används till att lägga till bilder i ett album. Detta alternativ visas inte i läget för favoritbilder.	 5
Ta bort från favoriter	Används till att ta bort bilder från ett album. Detta alternativ visas endast i läget för favoritbilder.	 7

* Beskrivna bilder sparas som separata filer. Eventuellt redigeras inte vissa bilder.

Spela in och spela upp filmer

Spela in filmer

1 Visa fotograferingsskärmen.

- Kontrollera den återstående inspelningstiden för film.
- När alternativet **Fotoinfo** i **Monitorinställningar** (📖73) i inställningsmenyn är inställt på **Filmram+automatikinfo** kan området som är synligt i filmen kontrolleras innan filminspelningen startar.
- När **Elektronisk VR** (📖73) i inställningsmenyn är inställt på **Auto** aktiveras elektronisk vibrationsreducering och kameraskakning reduceras.

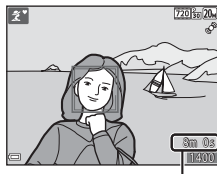

Maximal filmlängd

2 Tryck på ● (📹 filminspelning)-knappen för att starta filminspelning.

- Kameran fokuserar på bildens mitt.

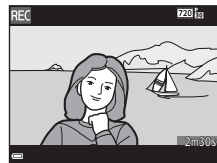
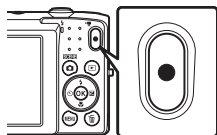

3 Tryck på ● (📹 filminspelning)-knappen igen för att avsluta filminspelningen.

✓ Maximal filmlängd

Enskilda filmfiler får inte överstiga 2 GB i storlek eller 29 minuter i längd även om det finns tillräckligt med ledigt utrymme på minneskortet för längre inspelning.

- Den maximala filmlängden för en enskild film visas på fotograferingsskärmen.
- Inspelningen kan avbrytas innan en av dessa gränser nås om kameratemperaturen stiger.
- Den faktiska filmlängden kan variera beroende på filminnehållet, motivets rörelse eller typen av minneskort.

✓ Om att spara bilder och spela in filmer

Indikatorn som visar antalet återstående exponeringar eller indikatorn som visar den maximala filmlängden blinkar medan bilder sparas eller medan en film spelas in. **Öppna inte luckan till batterifacket/minneskortsfacket och ta inte ur batteriet eller minneskortet** medan en indikator blinkar. Att göra detta kan leda till dataförlust, eller skador på kameran eller minneskortet.

✓ Om filminspelning

- Du rekommenderas att använda minneskort med en SD-hastighetsklass på 6 eller snabbare vid filminspelning (🔍20). Filminspelningen kan avbrytas oväntat om minneskort med en lägre hastighetsklass används.
- Vid inspelning av filmer med **720p/720/30p**/**720p/720/25p** valt för **Filmalternativ** är bildvinkeln (området som spelas in i filmen) mindre än när man tar stillbilder.
- När **Elektronisk VR** (📖73) är inställt på **Auto** i inställningsmenyn är bildvinkeln (området som spelas in i filmen) mindre än när man tar stillbilder.
- Det går inte att justera den optiska zoomen när filminspelning har börjat.
- Bildkvaliteten kan försämrats något när digital zoom används. Motiv kan förstoras upp till 4x den digitala zoomnivån som användes innan filminspelningen påbörjades.
- Ljud från zoomning, objektivrörelse vid autofokus och bländarinställning när ljusstyrkan ändras, kan komma att spelas in.
- Smetning (🔍3) som är synligt på monitorn vid filminspelning spelas in med filmer. Du rekommenderas att undvika ljuskällor som solen, reflektioner från solen och elektriskt ljus vid filminspelning.

- Beroende på avståndet till motivet eller zoomnivån som används, kan motiv med repeterande mönster (tyger, spröjsade fönster etc.) innehålla färgade ränder (interferensmönster eller moaréeffekt m.m.) vid filminspelning och filmuppspelning. Detta uppstår när mönstret i motivet och layouten för bildsensorns stör varandra. Detta är inte ett fel.

✓ Om kameratemperatur

- Kameran kan bli varm vid långa filminspelningar eller om kameran används under varma förhållanden.
- Om kamerans insida blir extremt varm under filminspelning stoppar den automatiskt inspelningen.
Den återstående tiden tills kameran avbryter inspelningen (🕒10s) visas.
När kameran har avbrutit inspelningen stänger den av sig själv.
Låt kameran vara avstängd tills kamerans insida har svalnat.

✓ Om autofokus för filminspelning

Autofokus kanske inte fungerar som förväntat (📖61). Prova följande om detta inträffar:

1. Ställ in **Autofokusläge** i filmmenyn på **Enkel AF** (standardinställning) innan du startar filminspelning.
2. Komponera ett annat motiv (placerat på samma avstånd från kameran som det avsedda motivet) mitt i bilden och tryck på ● (📷 filminspelning)-knappen för att starta inspelningen och ändra därefter kompositionen.

Funktioner som kan ställas in med MENU-knappen (filmmeny)

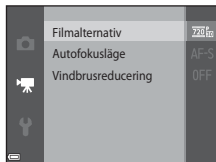

Gå till fotograferingsläget → MENU-knappen → -menyikonen → -knappen

Det går att konfigurera inställningarna för menyalternativen som visas nedan.



Alternativ	Beskrivning	
Filmalternativ	Välj filmtyp. <ul style="list-style-type: none">Standardinställning: $\frac{720p}{60}$ 720/30p/$\frac{720p}{25}$ 720/25pStandardinställningen är $\frac{480p}{60}$ 480/30p/$\frac{480p}{25}$ 480/25p när internminnet används.	 56
Autofokusläge	Välj antingen Enkel AF som låser fokus när filminspelningen startar eller Aktiv AF som fortsätter att fokusera under filminspelning. <ul style="list-style-type: none">Standardinställning: Enkel AF	 57
Vindbrusreducering	Anger om vindbrus ska reduceras under filminspelning. <ul style="list-style-type: none">Standardinställning: Av	 57

Spela upp filmer

Tryck på -knappen för att aktivera visningsläget.
Filmer indikeras med ikonen för filmalternativ (70).
Tryck på -knappen för att spela upp filmer.

- Flytta zoomreglaget medan en film spelas för att justera volymen (1).

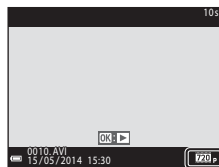

Filmalternativ

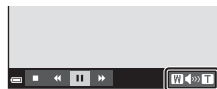

Volymindikator







Funktioner under filmuppspelning

Visningsreglage visas längst ner på monitorn.

Funktionerna som visas nedan kan utföras genom att med multiväljaren ◀ välja ett reglage och därefter trycka på OK-knappen.



Pausad



Funktion	Ikon	Beskrivning
Spola bakåt		Håll ned OK-knappen för att spola tillbaka filmen.
Spola framåt		Håll ned OK-knappen för att spola filmen framåt.
Pausa		Pausa bildvisning. Funktionerna som visas nedan kan utföras medan visningen är pausad.
		 Spola tillbaka filmen en bildruta. Håll ned OK-knappen för att kontinuerligt spola tillbaka.
		 Spola filmen framåt en bildruta. Håll ned OK-knappen för att kontinuerligt spola framåt.
		Återupta uppspelningen.
Avsluta		Återgå till helskärmsläge.

Radera filmer

Om du vill ta bort en film väljer du önskad film i helskärmsläge (📖28) eller miniatyrbildsvisningsläge (📖64) och trycker på 🗑️-knappen (📖30).







Allmänna kamerainställningar

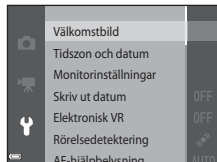











Funktioner som kan ställas in med MENU-knappen (inställningsmeny)

Tryck på MENU-knappen →  (inställning)-menyikonen → -knappen

Det går att konfigurera inställningarna för menyalternativen som visas nedan.



Alternativ	Beskrivning	
Välkomstbild	Används till att välja om välkomstskärmen ska visas när kameran startas.	 58
Tidszon och datum	Används till att ställa kameraklockan.	 59
Monitorinställningar	Används till att justera fotoinformationsvisningen, visningen av tagen bild efter fotografering och inställningen för monitorns ljusstyrka.	 61
Skriv ut datum	Används till att stämpla fotograferingsdatum och tid på bilder.	 63
Elektronisk VR	Används för att minska suddighet som orsakas av kameraskakning under fotografering.	 64
Rörelsedetektering	Används till att ange om kameran ska minska oskärpa som orsakas av kameraskakning om rörelse detekteras vid tagning av stillbilder.	 65

Alternativ	Beskrivning	
AF-hjälpbelysning	Gör att det går att aktivera eller inaktivera AF-hjälplampan.	 66
Digital zoom	Används till att aktivera eller inaktivera digital zoom.	 66
Ljud	Används till att justera ljudinställningar.	 67
Auto av	Används till att ställa in hur lång tid som förflyter innan monitorn stängs av för att spara ström.	 67
Formatera minne/ Formatera minneskort	Används till att formatera internminnet eller minneskortet.	 68
Språk/Language	Används för att ändra kamerans visningsspråk.	 69
Videoläge	Används för att justera videolägesinställningarna för anslutning till en TV. Välj mellan NTSC och PAL .	 69
Ladda från dator	Används till att ställa in om kamerans batteri ska laddas när kamerans ansluts till en dator.	 70
Blinkningsvarning	Används till att ställa in om ögon som blundar ska detekteras vid fotografering av personer med ansiktsavkänning.	 71
Eye-Fi-överföring	Används till att ange om funktionen för att skicka bilder till en dator med hjälp av ett kommersiellt tillgänglig Eye-Fi-kort ska aktiveras eller inte.	 72
Återställ alla	Används till att återställa kamerainställningarna till deras standardvärden.	 73
Versionsinfo	Visa aktuell versionsinfo för kameran.	 73

Ansluta kameran till en TV, dator eller skrivare

Anslutningsmetoder

Du kan utöka din användning av bilder och filmer genom att ansluta kameran till en TV, dator eller skrivare.

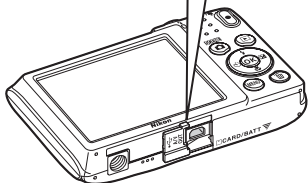
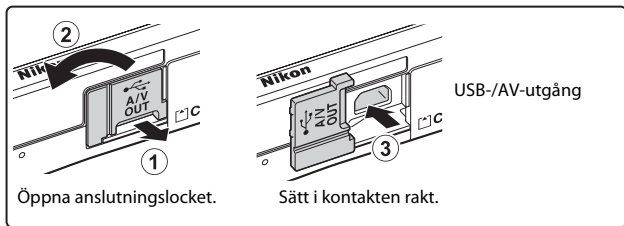

- Kontrollera att batteriets återstående laddning är tillräcklig och att kameran är avstängd innan den ansluts till en extern enhet. Se till att kameran är avstängd innan du kopplar bort anslutningen.
- Om nätadaptern EH-62G (säljs separat) används kan kameran strömmatas från ett eluttag. Använd inte en nätadapter av annat fabrikat eller annan modell eftersom kameran då kan överhettas eller gå sönder.
- Mer information om anslutningsmetoder och efterföljande användning finns, utöver detta dokument, i dokumentationen som medföljer enheten.



Bilder och filmer som tagits med kameran kan visas på en TV.

Anslutningsmetod: Anslut video- och ljudkontaktarna på en extra AV-kabel till TV:ns ingångar.



Det går att överföra bilder till en dator för att utföra enkel retuschering och hantera bilddata.

Anslutningsmetod: Anslut kameran till datorns USB-port med USB-kabeln.

- Innan du ansluter till en dator ska du installera ViewNX 2 på datorn ( 77).
- Om datorn har några USB-enheter som drar ström från datorn anslutna ska du koppla bort dem från datorn innan du ansluter kameran till den. Om du ansluter kameran och andra USB-strömmatade enheter samtidigt till samma dator kan det leda till att kameran inte fungerar som den ska eller för stort strömuttag från datorn vilket kan skada kameran eller minneskortet.



Om du ansluter kameran till en PictBridge-kompatibel skrivare kan du skriva ut bilder utan att använda en dator.

Anslutningsmetod: Anslut kameran till skrivarens USB-port med den medföljande USB-kabeln.

Använda ViewNX 2

ViewNX 2 är ett allt-i-ett-programvarupaket som du kan använda för att överföra, visa, redigera och dela bilder. Installera ViewNX 2 med den medföljande cd-rom-skivan med ViewNX 2.



Dina fotoverktyg

ViewNX 2™

Installera ViewNX 2

- Datorn måste vara ansluten till Internet.

Kompatibla operativsystem

Windows

Windows 8.1, Windows 7, Windows Vista, Windows XP

Mac

OS X 10.9, 10.8, 10.7

På Nikons webbplats hittar du information om systemkrav inklusive den senaste informationen om kompatibilitet med operativsystem.

1 Starta datorn och sätt i cd-rom-skivan med ViewNX 2 i cd-rom-enheten.

- Windows: Om anvisningar för att använda cd-romskivan visas i fönstret ska du följa dem för att fortsätta till installationsfönstret.
- Mac: När **ViewNX 2**-fönstret visas dubbelklickar du på **Welcome**-ikonen.

2 Välj ett språk i dialogrutan för val av språk för att öppna installationsfönstret.

- Om det önskade språket inte är tillgängligt ska du klicka på **Val av region** för att välja en annan region och därefter välja önskat språk (**Val av region**-knappen finns inte i den europeiska versionen).
- Klicka på **Nästa** för att visa installationsfönstret.



3 Starta installationsprogrammet.

- Vi rekommenderar att du klickar på **Installationsguide** i installationsfönstret för att visa hjälpinformation om installationen samt systemkrav innan du installerar ViewNX 2.
- Klicka på **Vanlig installation (rekommenderas)** i installationsfönstret.

4 Hämta programvaran.

- När **Nedladdning av programvara**-skärmen visas, klicka på **Jag accepterar – Ladda ned**.
- Följ anvisningarna på skärmen för att installera programvaran.

5 Avsluta installationsprogrammet när skärmen som indikerar avslutad installation visas.

- Windows: Klicka på **Ja**.
- Mac: Klicka på **OK**.

Följande programvara installeras:

- ViewNX 2 (består av de tre modulerna nedan)
 - Nikon Transfer 2: För att överföra bilder till datorn
 - ViewNX 2: För att visa, redigera och skriva ut överförda bilder
 - Nikon Movie Editor: För grundläggande redigering av överförda filmer
- Panorama Maker (för att skapa en enda panoramabild med hjälp av en serie av bilder som tagits med motivtypen panorama assist)

6 Ta bort cd-rom-skivan med ViewNX 2 från cd-rom-enheten.

Överföra bilder till datorn

1 Välj hur bilder ska kopieras till datorn.

Välj en av följande metoder:

- **Direkt USB-anslutning:** Stäng av kameran och se till att minneskortet är isatt i kameran. Anslut kameran till datorn med hjälp av USB-kabeln. Kameran startas automatiskt. För att överföra bilder som sparas i kamerans internminne ska du ta bort minneskortet från kameran innan du ansluter den till datorn.

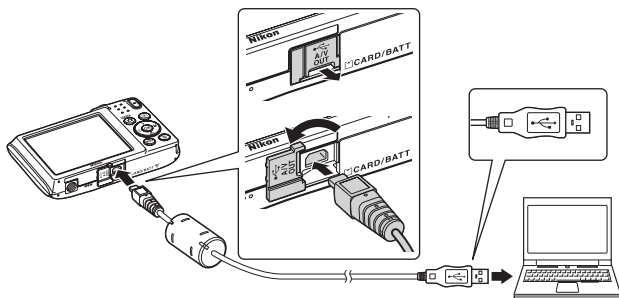

- **SD-kortfack:** Om datorn har ett SD-kortfack kan minneskortet sättas in direkt i kortfacket.
- **SD-kortläsare:** Anslut en kortläsare (säljs separat hos tredjepartsåterförsäljare) till datorn och sätt in minneskortet.

Om ett meddelande visas som uppmanar dig att välja ett program, välj Nikon Transfer 2.

- **Vid användning av Windows 7**

Om dialogrutan till höger visas, följ stegen nedan för att välja Nikon Transfer 2.

- 1 Klicka på **Byt program** under **Importera bilder och filmer**. En dialogruta för val av program visas, välj **Importera fil i Nikon Transfer 2** och klicka på **OK**.
- 2 Dubbelklicka på **Importera fil**.



Om minneskortet innehåller ett stort antal bilder tar det en stund innan Nikon Transfer 2 startar. Vänta tills Nikon Transfer 2 startar.

✓ Ansluta USB-kabeln

Anslutningen kan kanske inte identifieras om kameran ansluts till datorn via en USB-hubb.

2 Överföra bilder till datorn.

- Klicka på **Starta överföring**.

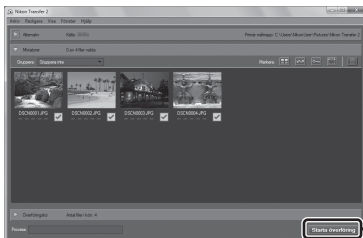

- Med standardinställningarna kommer alla bilder på minneskortet att kopieras till datorn.

3 Koppla ifrån anslutningen.

- Om kameran är ansluten till datorn ska du stänga av kameran och koppla bort USB-kabeln. Om du använder en kortläsare eller ett kortfack ska du välja lämpligt alternativ i datorns operativsystem för att mata ut den flyttbara disken som innehåller minneskortet och sedan ta bort kortet från kortläsaren eller kortfacket.

Visa bilder

Starta ViewNX 2.

- Bilder visas i ViewNX 2 när överföringen är slutförd.
- Mer information om användning av ViewNX 2 finns i onlinehjälp.



Starta ViewNX 2 manuellt

- **Windows:** Dubbelklicka på genvägen till **ViewNX 2** på skrivbordet.
- **Mac:** Klicka på **ViewNX 2**-ikonen i dockan.



Referensdel

Referensdelen ger detaljerad information och tips om hur du använder kameran.

Fotografering

Använda Panorama Assist..... 2

Visning

Favoritbildläge 5

Sortera automatiskt 9

Visa efter datum-läge..... 10

Redigera bilder (stillbilder)..... 11

Ansluta kameran till en TV (visning på en TV) 19

Ansluta kameran till en skrivare (Direct Print)..... 20

Meny

Fotograferingsmenyn (för (auto)-läge)..... 28

Smart porträtt-menyn..... 42

Visningsmenyn..... 45

Filmmenyn 56

Inställningsmenyn..... 58

Ytterligare information

Felmeddelanden..... 74

Filnamn 78

Extra tillbehör 79





Använda Panorama Assist

Använd ett stativ för bäst resultat.

Gå till fotograferingsläget →  (fotograferingsläge)-knappen →  (andra ikonen uppifrån*) →  →  →  →  (Panorama Assist) → -knappen

* Ikonen för den senaste valda motivtypen visas.

1 Välj riktningen som bilderna ska sammanfogas med multiväljaren och tryck på -knappen.

- Om det behövs kan man använda inställningarna för blixtläge (45), självutlösare (47), makroläge (49) och exponeringskompensation (50) i detta steg.
- Tryck på -knappen för att välja riktningen igen.



2 Komponera den första delen av panoramabilden och ta den första bilden.

- Kameran fokuserar på motivet i bildens mitt.
- Ungefär en tredjedel av bilden visas genomskinnlig.



3 Ta nästa bild.

- Matcha konturerna för nästa bild så att en tredjedel av bildrutan överlappar den föregående bilden och tryck på avtryckaren.



4 Tryck på -knappen när fotograferingen är klar.

- Kameran återgår till steg 1.



Om Panorama Assist

- Fotograferingen för panoramaserien avslutas om den automatiska avstängningsfunktionen () initierar standbyläge under fotografering. Du rekommenderas att förlänga tiden som ska förflyta innan den automatiska avstängningsfunktionen aktiveras.
- Det går inte att radera bilder under fotografering i panorama assist-läge. För att ta en ny bild ska du återgå till steg 1 och utföra stegen igen.

AE/AF-L-indikator

I motivtypen panorama assist är exponering, vitbalans och fokus för alla bilder i panoramabilden låsta på värdena för den första bilden i varje serie.

När den första bilden har tagits visas AE/AF-L för att indikera att exponering, vitbalans och fokus är låsta.



Skapa panoramabilder med Panorama Maker

Överför bilder till en dator (☞80) och använd Panorama Maker till att sammanfoga dem till en enda panoramabild.

- Panorama Maker kan installeras på en dator med den medföljande cd-skivan med ViewNX 2 (☞77).
- Mer information om användning av Panorama Maker finns i skärmanvisningarna och hjälpinformation i Panorama Maker.

Favoritbildläge







Genom att lägga till bilder (förutom filmer) i album som favoritbilder kan du visa endast de tillagda bilderna.

- Bilder kan sorteras in i nio album. Upp till 200 bilder kan läggas till varje album.
- Originalbilderna kopieras inte och flyttas inte.
- Samma bild kan läggas till i flera album.

Lägga till bilder i album

Tryck på -knappen (visningsläge) → MENU-knappen → Favoritbilder → -knappen

1 Använd multiväljaren   för att välja en bild och använd  för att visa .

- Du kan lägga till  på flera bilder. Tryck på  för att ta bort .
- Flytta zoomreglaget () mot **T** () för att växla till helskrmsläge eller **W** () för att växla till miniatyrbildsvisning.

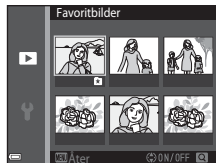



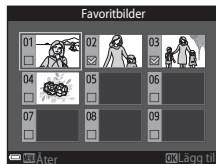

2 Tryck på -knappen efter att du konfigurerat inställningarna.

3 Välj önskat album och tryck på -knappen.



- De valda bilderna läggs till.



Visa bilder i album

Tryck på -knappen (visningsläge) → -knappen →  Favoritbilder → -knappen

Använd multiväljaren för att välja ett album och tryck därefter på -knappen för att visa bilderna i det valda albumet.



- Funktioner i visningsmenyn ( 65) kan användas för bilder i det valda albumet (förutom **Kopiera** och **Favoritbilder**).
- Följande funktioner är tillgängliga från skärmen för val av album.
 - **MENU**-knapp: Ändrar albumikonen (8).
 - -knappen: Ta bort alla originalbilder som lagts till i det vald albumet.







Om radering

Om en bild raderas i läget för favoritbilder raderas originalbilden. Om du ska ta bort bilder från album, läs "Ta bort bilder från album" (7).

Ta bort bilder från album

Aktivera  Favoritbilder-läget → välj det album som innehåller den bild du vill ta bort → -knappen → MENU-knappen → Ta bort från favoriter → -knappen

1 Använd multiväljaren   för att välja en bild och använd  för att dölja .

- Tryck på  för att visa ikonerna igen.
- Flytta zoomreglaget (1) mot **T** () för att växla till helskärmsläge eller **W** () för att växla till miniatyrbildsvisning.



2 Tryck på -knappen efter att du konfigurerat inställningarna.

3 Välj **Ja** och tryck på -knappen.

- Välj **Nej** för att avbryta borttagningen.

Ändra ikonen för favoritalbum

Tryck på -knappen (visningsläge) → -knappen → Favoritbilder → -knappen

- 1 Använd multiväljaren för att välja ett album och tryck på MENU-knappen.



- 2 Använd för att välja en ikonfärg och tryck på -knappen.



- 3 Välj en ikon och tryck på -knappen.

- Ikonen ändras.





Sortera automatiskt

Bilder sorteras automatiskt in i kategorier, t.ex. porträtt, landskap och filmer, baserat på kamerans inställningar vid fotograferingstiden.

Tryck på -knappen (visningsläge) → -knappen →  Sortera automatiskt → -knappen

Använd multiväljaren för att välja ett album och tryck därefter på -knappen för att visa bilderna i den valda kategorin.



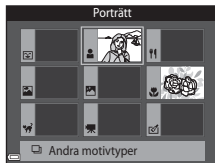

- Funktioner i visningsmenyn ( 65) kan användas för bilder i den valda kategorin (utom **Kopiera** och **Ta bort från favoriter**).
- Medan skärmen för val av kategori visas ska du trycka på -knappen för att ta bort alla originalbilder i den valda kategorin.





Om läget sortera automatiskt





- Upp till 999 bilder och filmler kan sorteras in i respektive kategori i autosorteringsläget.
- Bilder eller filmer som sparats med en annan kamera än denna kan inte visas i läget sortera automatiskt.

Visa efter datum-läge

Tryck på -knappen (visningsläge) → -knappen →  Visa efter datum → -knappen

Använd multiväljaren för att välja ett datum och tryck därefter på -knappen för att visa bilderna som togs det valda datumet.

- Funktioner i visningsmenyn ( 65) kan användas på bilder för det valda fotograferingsdatumet (utom **Kopiera** och **Ta bort från favoriter**).
- Följande funktioner är tillgängliga medan skärmen för val av fotograferingsdatum visas.
 - **MENU**-knapp: Funktionerna nedan är tillgängliga.
 - Utskriftsbeställning*
 - Bildspel
 - Skydda*
 - * Samma inställningar kan användas på alla bilder som tagits det valda datumet.
 - -knapp: Raderar alla bilder som tagits det valda datumet.

Visa efter datum		
	20/05/2014	[31]
	15/05/2014	[2]
	10/05/2014	[1]
	05/05/2014	[10]

Om läget Visa efter datum

- Upp till de senaste 29 datumen kan väljas. Om det finns fler än 29 datum samlas alla bilder som sparats tidigare än de senaste 29 datumen under **Annat**.
- De senaste 9 000 bilderna kan visas.
- Bilder som tagits innan kamerans datum ställdes in hanteras som om de tagits den 1:a januari, 2014.

Redigera bilder (stillbilder)

Före redigering av bilder

Det är lätt att redigera bilder på kameran. Redigerade kopior sparas som separata filer. Redigerade kopior lagras med samma fotograferingsdatum och -tid som originalbilderna.



Restriktioner om bildredigering

En bild kan redigeras upp till tio gånger.

Snabb effekter: Ändra nyans eller stämning

Alternativ för snabb effekter	Beskrivning
Pop och Superintensiv	Förbättrar i huvudsakligen färgmättningen.
Målning, Högdagerbild, Leksakskameraeffekt 1, Leksakskameraeffekt 2, Lågdagerbild, Korsframkallning (röd), Korsframkallning (gul), Korsframkallning (grön) och Korsframkallning (blå)	Justerar huvudsakligen nyans och skapar ett annat utseende för bilden.
Fotoillustration, Mjuk, Mjukt porträtt, Fisheye, Stjärnfilter och Miniatur effekt	Bearbetar bilder med en mängd olika effekter.
Högkontrast monokrom, Sepia, Cyanotyp och Selektiv färg	Omvandla flerfärgade bilder till bilder med en färg. Selektiv färg omvandlar alla färger, förutom en angiven färg, till svart och vitt.

- 1 Visa bilden som du vill lägga till en effekt på i helskärmsläge och tryck på **OK**-knappen.



- 2 Välj önskad effekt med multiväljaren **▲▼◀▶** och tryck på **OK**-knappen.



- Flytta zoomreglaget (**1**) mot **T** (**Q**) för att växla till helskärmsläge eller **W** (**Q**) för att växla till miniatyrbildsvisning.
- Tryck på **MENU**-knappen för att avbryta utan att spara den redigerade bilden.



- 3 Välj **Ja** och tryck på **OK**-knappen.

- En redigerad kopia skapas.

Snabbretuscheri ng: Förbättra kontrast och mättnad



Tryck på -knappen (visningsläge) → välj en bild → MENU-knappen → Snabbretuscheri ng → -knappen

Använd multiväljaren ▲▼ för att välja nivå n för effekten och tryck på -knappen.

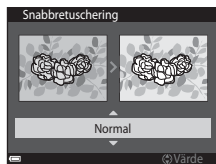
- Den redigerade versionen visas till höger.
- Tryck på  om du vill avsluta utan att spara kopian.



D-Lighting: Förbättra ljusstyrka och kontrast



Tryck på -knappen (visningsläge) → välj en bild → MENU-knappen → D-Lighting → -knappen

Använd multiväljaren ▲▼ för att välja **OK** och tryck på -knappen.

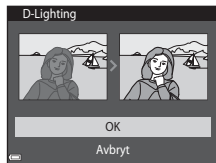
- Den redigerade versionen visas till höger.
- Välj **Avbryt** och tryck på -knappen om du vill avbryta utan att spara kopian.



Korrigerig av röda ögon: Korrigerig av röda ögon vid fotoferig med blix

Tryck på -knappen (visningsläge) → välj en bild → MENU-knappen →
Korriger. av röda ögon → -knappen

Förhandsgranska resultatet och tryck på -knappen.



- Tryck på multiväljaren  om du vill avsluta utan att spara kopian.



Om korrigerig av röda ögon

- Korrigerig av röda ögon kan endast användas på bilder när röda ögon har detekterats.
- Korrigerig av röda ögon kan användas på husdjur (hundar och katter) även om deras ögon inte är röda.
- Korrigerig av röda ögon kanske inte ger önskat resultat på vissa bilder.
- I vissa sällsynta fall kan korrigerig av röda ögon användas på andra områden i en bild där det inte behövs.





Modellretuscherig: Förstärka mänskliga ansikten













Tryck på -knappen (visningsläge) → välj en bild → MENU-knappen → Modellretuscherig → -knappen

1 Välj det ansikte du vill retuschera med multiväljaren     och tryck på -knappen.

- Om bara ett ansikte detekteras fortsätter du till steg 2.



2 Använd   för att välja effekten, använd   för att välja effektnivån och tryck på -knappen.

- Det går att tillämpa flera effekter samtidigt. Justera eller kontrollera inställningarna för alla effekter innan du trycker på -knappen.
 -  (Förminska ansikte),  (Mjuka hudtoner),  (Puder),  (Matta ner blank hy),  (Dölj påsar under ögonen),  (Förstora ögon),  (Vitare ögon),  (Ögonskugga),  (Mascara),  (Vitare tänder),  (Läppstift),  (Rödare kinder)
- Tryck på **MENU**-knappen för att återgå till skärmen för val av person.

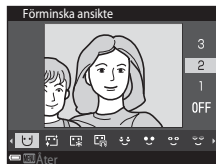

3 Förhandsgranska resultatet och tryck på -knappen.

- Om du vill ändra inställningarna ska du tryck på  för att gå tillbaka till steg 2.
- Tryck på **MENU**-knappen för att avbryta utan att spara den redigerade bilden.

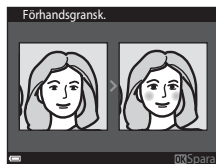

4 Välj **Ja** och tryck på **OK**-knappen.

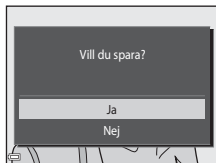

- En redigerad kopia skapas.







✓ Om modellretuschering

- Endast ett ansikte åt gången kan redigeras med modellretuscheringsfunktionen.
- Beroende på åt vilket håll ansiktena är vända eller hur ljusa ansiktena är, kan kameran eventuellt inte detektera ansikten på rätt sätt eller så utförs inte modellretuscheringsfunktionen som förväntat.
- Om inga ansikten detekteras visas en varning och skärmen återgår till visningsmenyn.
- Modellretuscheringsfunktionen är endast tillgänglig för bilder som tagits med en ISO-känslighet på 1600 eller lägre, och en bildstorlek på 640 × 480 eller större.

Småbild: Minska storleken för en bild

Tryck på -knappen (visningsläge) → välj en bild → MENU-knappen → Småbild → -knappen

1 Välj önskad storlek på kopian med multiväljaren ▲▼ och tryck på -knappen.

- Bilder som tagits med en bildkvalitet/storlek-inställning på  **5 120 × 2 880** sparas med storleken 640 × 360, och bilder som tagits med en bildkvalitet/storlek-inställning på  **3 864 × 3 864** sparas med 480 × 480. Tryck på -knappen för att fortsätta till steg 2.

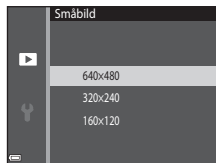

2 Välj **Ja** och tryck på -knappen.

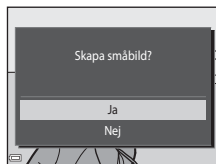

- En redigerad kopia skapas (komprimeringsgrad på cirka 1:16).



Beskära: Skapa en beskuren kopia

1 Flytta zoomreglaget för att förstora bilden (63).

2 Förbättra kopians komposition och tryck på MENU-knappen.

- Vrid zoomreglaget mot **T** (📐) eller **W** (📏) för att justera zoomnivån. Ställ in en zoomnivå vid vilken  visas.
- Rulla bilden med multiväljaren  så att endast den del som ska kopieras visas i monitorn.



3 Välj **Ja** och tryck på **OK**-knappen.

- En redigerad kopia skapas.



Bildstorlek

Kopior som skapats med småbildsfunktionen eller beskurits till en storlek på 320 x 240 eller mindre visas med liten storlek på uppspelningsskärmen och kan inte beskäras.

Beskära bilden i dess aktuella "stående" orientering

Använd alternativet **Rotera bild** (🔄52) för att rotera bilden så att den visas i liggande orientering. När du har beskurit bilden ska du rotera den beskurna bilden tillbaka till "stående" orientering.

Ansluta kameran till en TV (visning på en TV)

1 Stäng av kameran och anslut den till TV:n.

- Anslut den gula pluggen till videoingången och den vita pluggen till ljudingången på TV:n.
- Se till att vända kontakterna åt rätt håll. Vinkla inte kontakterna när du ansluter eller kopplar bort dem.

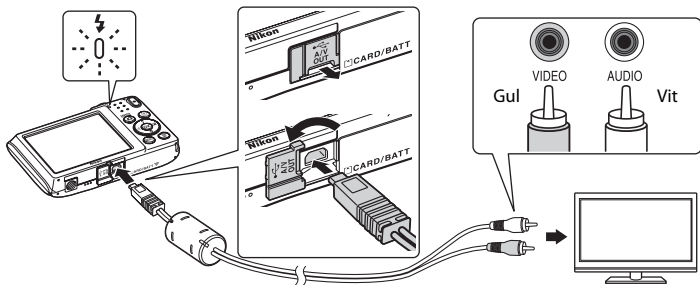

2 Ställ in TV:n på videokanalen.

- Ytterligare information finns i dokumentationen som medföljde TV:n.

3 Håll -knappen nedtryckt för att starta kameran.

- Bilder visas på TV:n.
- Kamerans monitor stängs inte av.

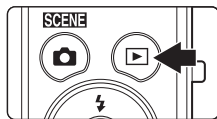

Om bilder inte visas på TV:n

Se till att **Videoläge** (69) i inställningsmenyn stämmer med standarden som används av TV:n.

Ansluta kameran till en skrivare (Direct Print)

Användare av PictBridge-kompatibla skrivare kan ansluta kameran direkt till skrivaren och skriva ut bilder utan att använda en dator.

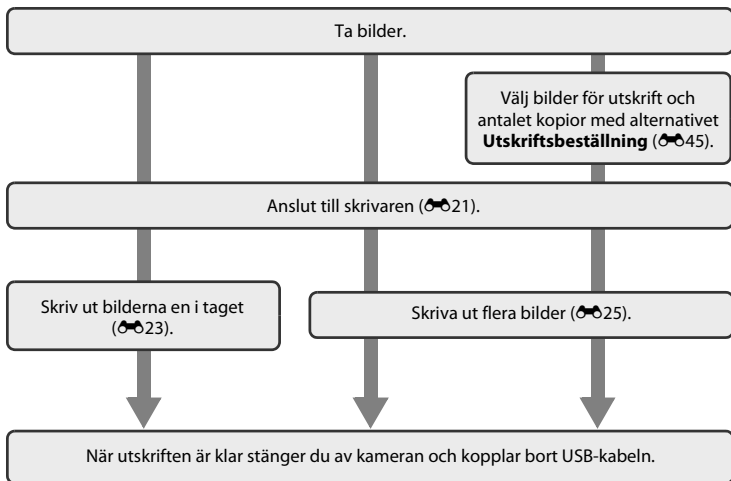

Ansluta kameran till en skrivare

1 Stäng av kameran.

2 Sätt på skrivaren.

- Kontrollera skrivarinställningarna.

3 Anslut kameran till skrivaren med USB-kabeln.

- Se till att vända kontakterna åt rätt håll. Vinkla inte kontakterna när du ansluter eller kopplar bort dem.

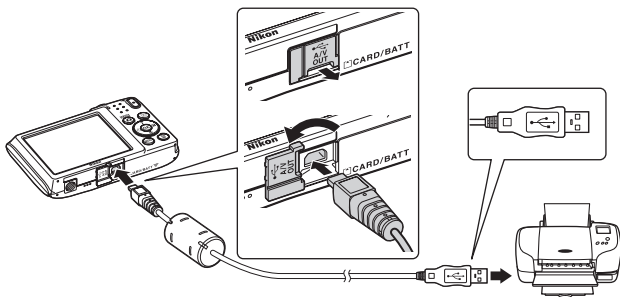

4 Kameran startas automatiskt.

- **PictBridge**-startskärmen (1) visas i kamerans monitor, följt av **Utskriftsområde**-skärmen (2).

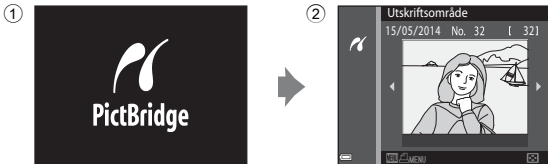

Om startskärmen för PictBridge inte visas

Det kanske inte går att skriva ut bilder genom att direktansluta kameran till vissa skrivare när **Auto** är valt för **Ladda från dator** (6670). Om PictBridge-startskärmen inte visas efter att kameran startats ska du stäng av kameran och koppla bort USB-kabeln. Ställ in **Ladda från dator** på **Av** och återanslut kameran till skrivaren.

Skriv ut bilder en i taget

1 Använd multiväljaren till att välja den önskade bilden och tryck på **OK**-knappen.

- Flytta zoomreglaget mot **W** (🗉) för att växla till miniatyrbildsvisning eller **T** (📄) för att växla till helskrämsläge.

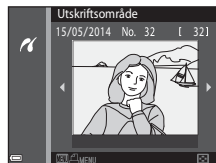

2 Använd **▲▼** för att välja **Kopior** och tryck på **OK**-knappen.

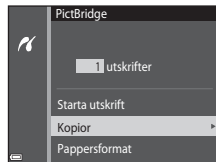

3 Välj önskat antal kopior (upp till nio) och tryck på **OK**-knappen.

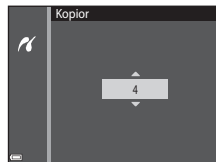

4 Välj **Pappersformat** och tryck på **OK**-knappen.

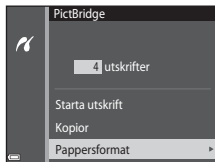

5 Välj önskat pappersformat och tryck på **OK**-knappen.

- Om du vill använda inställningarna för pappersformat som konfigurerats på skrivaren väljer du **Standard** som alternativ för pappersformat.
- Vilka alternativ för pappersformat som är tillgängliga på kameran varierar beroende på skrivaren som du använder.

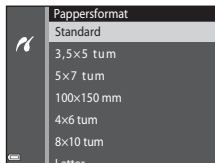

6 Välj **Starta utskrift** och tryck på **OK**-knappen.

- Utskrift startar.
- Tryck på **OK**-knappen för att avbryta utskriften.

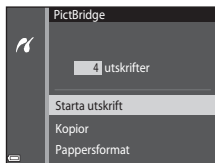

Skriva ut flera bilder

- 1 Tryck på **MENU**-knappen när **Utskriftsområde**-skärmen visas.

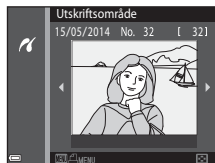

- 2 Använd multiväljaren ▲▼ för att välja **Pappersformat** och tryck på **OK**-knappen.

- Tryck på **MENU**-knappen för att stänga utskriftsmenyn.

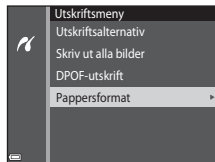

- 3 Välj önskat pappersformat och tryck på **OK**-knappen.

- Om du vill använda inställningarna för pappersformat som konfigurerats på skrivaren väljer du **Standard** som alternativ för pappersformat.
- Vilka alternativ för pappersformat som är tillgängliga på kameran varierar beroende på skrivaren som du använder.

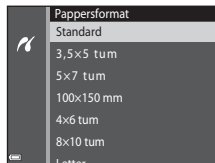

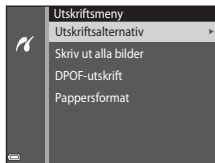

4 Välj **Utskriftsalternativ**, **Skriv ut alla bilder** eller **DPOF-utskrift** och tryck på **OK**-knappen.



Utskriftsområde

Välj bilder (upp till 99) och antalet kopior (upp till nio) av varje.

- Använd multiväljaren ◀▶ för att välja bilder och använd ▲▼ för att ange antalet kopior som ska skrivas ut.
- Bilder som har valts för utskrift markeras med  och siffran som anger antalet kopior som ska skrivas ut. Markeringen tas bort om inga kopior har angetts för bilderna.
- Flytta zoomreglaget mot **T** () för att växla till helskärmsläge eller **W** () för att växla till miniatyrbildsvisning.
- Tryck på **OK**-knappen när inställningen är klar.
- När skärmen till höger visas ska du välja **Starta utskrift** och trycka på **OK**-knappen för att starta utskriften.

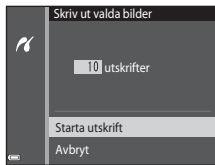

Skriv ut alla bilder

En kopia av alla bilder som finns i internminnet eller på minneskortet skrivs ut.

- När skärmen till höger visas ska du välja **Starta utskrift** och trycka på **OK**-knappen för att starta utskriften.

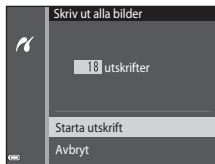

DPOF-utskrift

Skriv ut bilder för vilka en utskriftsbeställning har skapats med alternativet **Utskriftsbeställning** (0-45).

- När skärmen till höger visas ska du välja **Starta utskrift** och trycka på **OK**-knappen för att starta utskriften.

Välj **Visa bilder** och tryck på **OK**-knappen för att visa den aktuella utskriftsbeställningen. Tryck på **OK**-knappen igen för att skriva ut bilder.

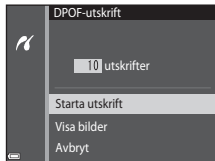

Fotograferingsmenyn (för (auto)-läge)

Bildkval./storlek (bildstorlek och kvalitet)

Gå till fotograferingsläget → MENU-knappen → Bildkval./storlek → OK-knappen

Välj kombinationen av bildstorlek och komprimeringsgrad som används när bilder sparas. Ju högre inställning för bildkvalitet/storlek desto större blir storleken som kan skrivas ut och ju lägre komprimeringsgrad desto högre kvalitet får bilden, men antalet bilder som kan lagras minskar.

Alternativ*	Komprimeringsgrad	Bildförhållande (horisontell till vertikal)
20M* 5 152 × 3 864 ★	Cirka 1/4	4:3
20M 5 152 × 3 864 (standardinställning)	Cirka 1/8	4:3
10M 3 648 × 2 736	Cirka 1/8	4:3
4M 2 272 × 1 704	Cirka 1/8	4:3
2M 1 600 × 1 200	Cirka 1/8	4:3
VGA 640×480	Cirka 1/8	4:3
16:9 12M 5 120 × 2 880	Cirka 1/8	16:9
1:1 3 864 × 3 864	Cirka 1/8	1:1

* Det totala antalet pixlar som sparas och antalet pixlar som sparas horisontellt och vertikalt.
Exempel: **20M 5 152 × 3 864** = cirka 20 megapixlar, 5152 × 3864 pixlar



Bildkval./storlek

- Inställningen för bildkvalitet/storlek kan även ändras i andra fotograferingslägen än auto. Den ändrade inställningen används även i andra fotograferingslägen.
- Vissa funktioner kan inte användas tillsammans med andra menyalternativ (📖56).



Antalet bilder som kan sparas



- Det ungefärliga antalet bilder som kan sparas kan kontrolleras på monitorn vid fotografering (📖20).
- Observera att på grund av JPEG-komprimering varierar antalet bilder som kan sparas mycket beroende på bildens innehåll, även när minneskort med samma kapacitet och samma inställning för bildkvalitet/storlek används. Dessutom kan antalet bilder som kan sparas variera beroende på minneskortets fabrikat.
- Om antalet återstående exponeringar är 10 000 eller mer visas "9999" som antalet återstående exponeringar.



Skriva ut bilder med bildförhållandet 1:1







Ändra skrivarinställningen till "Kant" vid utskrift av bilder med bildförhållandet 1:1. Vissa skrivare kanske inte kan skriva ut bilder med bildförhållandet 1:1.

Vitbalans (Justering av nyans)



Välj  (auto)-läget → MENU-knappen → Vitbalans → -knappen

Justerar vitbalansen så att den passar ljuskällan eller väderförhållandena för att färgerna i bilderna ska överensstämja med de färger du ser när du tittar direkt på motivet.

- Använd **Auto** under de flesta förhållanden. Ändra inställningen om du vill justera nyansen för bilden som du tar.

Alternativ	Beskrivning
AUTO Auto (standardinställning)	Vitbalansen justeras automatiskt efter gällande ljusförhållanden.
PRE Förinspelad manuell	Använd när det önskade resultatet inte uppnås med Auto , Glödlampa etc. ( 31).
 Dagsljus	Använd under direkt solljus.
 Glödlampa	Använd det här alternativet vid glödlampsbelysning.
 Lysrör	Använd det här alternativet vid lysrörsljus.
 Moln	Använd det här alternativet vid fotografering i molnigt väder.
 Blixt	Används tillsammans med blixten.

Om vitbalans

- Ställ in blixtläget på  (av) när vitbalansen är inställd på en annan inställning än **Auto** och **Blixt** (45).
- Vissa funktioner kan inte användas tillsammans med andra menyalternativ (56).

Använda Förinspelad manuell

Följ proceduren nedan för att mäta vitbalansvärdet i den belysning som används vid fotografering.

1 Placera ett vitt eller grått referensobjekt i samma belysning som kommer att användas vid fotograferingen.

2 Använd multiväljaren ▲▼ för att välja **Förinspelad manuell** i **Vitbalans**-menyn och tryck på **OK**-knappen.

- Kameran zoomar in till positionen för mätning av vitbalansen.



3 Välj **Spela in**.

- Välj **Avbryt** och tryck på **OK**-knappen för att använda det senaste uppmätta värdet.



4 Rikta in kameran med referensobjektet i mätfönstret.

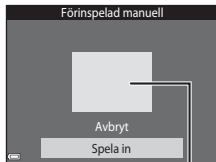

Mätfönster

Referensdel

5 Tryck på -knappen för att mäta värdet.



- Slutaren utlöses och mätningen slutförs. Ingen bild sparas.

Om förinspelad manuell

Det går inte att mäta ett värde för blixtn med **Förinspelad manuell**. Ställ in **Vitbalans** på **Auto** eller **Blixt** vid fotografering med blixtn.

Serietagning

Välj  (auto)-läget → MENU-knappen → Serietagning → -knappen

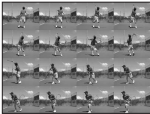
Alternativ	Beskrivning
 Enbildstagning (standardinställning)	En bild tas varje gång du trycker på avtryckaren.
 Serietagning	När avtryckaren trycks ned helt tas bilder i en serie. <ul style="list-style-type: none">• Bildfrekvensen för serietagning är cirka 1,1 bps och det maximala antalet bilder som tagits med serietagning är cirka 6 (när bildkvalitet/storlek är inställt på 20M 5 152 × 3 864).
BSS BSS (Best Shot Selector)	När avtryckaren hålls ned helt tar kameran en serie på upp till tio bilder och sparar automatiskt den skarpaste bilden. Vid fotografering av ett orörligt motiv på en plats där blixtfotografering är förbjuden och det är troligt att kameraskakning uppstår.
 Multibild 16	Varje gång avtryckare trycks ned hela vägen tar kameran en serie på 16 bilder och sparar den som en enda bild. <ul style="list-style-type: none">• Bildfrekvensen för serietagning är cirka 30 bps.• Bildkvalitet/storlek låses på 5M (bildstorlek: 2560 × 1920 pixlar).• Digital zoom kan inte användas. 

Om fotografering med Serietagning

- Blixten kan inte användas när någon annan inställning än **Enbildstagnig** har valts. Fokus, exponering och vitbalans har samma värden som den första bilden i varje serie.
- Det kan ta en stund att spara bilderna efter fotografering.
- Vissa funktioner kan inte användas tillsammans med andra menyalternativ (📖56).

Om Multibild 16

Smetning (👁️3) som är synligt på monitorn vid fotografering med **Multibild 16** spelas in med bilderna. Du rekommenderas att undvika ljuskällor som solen, reflektioner från solen och elektriskt ljus vid fotografering med **Multibild 16**.

ISO-känslighet

Välj  (auto)-läget → MENU-knappen → ISO-känslighet → -knappen

Högre ISO-känslighet gör att mörka motiv kan fotograferas. Även när det gäller motiv med liknande ljusstyrka kan bilder dessutom tas med kortare slutartider och suddighet som orsakas av kameraskakning och motivrörelser kan minskas.

- När en högre ISO-känslighet ställts in kan bilder innehålla brus.

Alternativ	Beskrivning
AUTO Auto (standardinställning)	Känsligheten väljs automatiskt från området ISO 80 till 1600.
ISO AUTO Auto inom fast intervall	Välj inom vilket intervall som kameran ska justera ISO-känsligheten automatiskt, mellan ISO 80-400 och ISO 80-800 .
80, 100, 200, 400, 800, 1 600, 3 200	ISO-känsligheten låses vid det angivna värdet.

Om ISO-känslighet

Vissa funktioner kan inte användas tillsammans med andra menyalternativ (56).

Om ISO 3 200

När **ISO-känslighet** ställs in på **3 200** begränsas de tillgängliga inställningarna för **Bildkval./storlek** till **4M 2 272 × 1 704**, **2M 1 600 × 1 200** och **VGA 640×480**.  visas intill indikatorn för ISO-känslighet nere till vänster på monitorn.



ISO 3200^{Hi}





ISO-känslighet visas på fotograferingsskärmen

- När **Auto** är valt visas **ISO** om ISO-känsligheten automatiskt ökar.
- När **Auto inom fast intervall** är valt visas det maximala värdet för ISO-känsligheten.

Färgalternativ

Välj  (auto)-läget → MENU-knappen → Färgalternativ → -knappen



Gör färger mer livfulla eller spara monokroma bilder.

Alternativ	Beskrivning
 Standardfärg (standardinställning)	Används för bilder som uppvisar naturliga färger.
 VI Mättad färg	Används för att uppnå livfulla "fotoutskriftseffekter".
 BW Svartvitt	Sparar bilder i svartvitt.
 SE Sepia	Spara bilder i sepiafärgtoner.
 C Cyanotyp	Spara bilder i monokromt cyanblå.

Om färgalternativ





Vissa funktioner kan inte användas tillsammans med andra menyalternativ (56).

AF-områdesläge

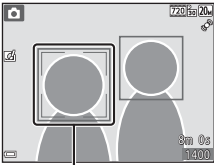
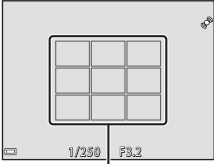
Välj  (auto)-läget → MENU-knappen → AF-områdesläge → -knappen

Använd detta alternativ för att fastställa hur kameran väljer fokusområdet för autofokus.

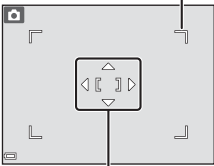
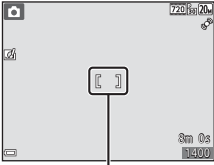
Alternativ	Beskrivning
 Ansiktsprioritet	<p>När kameran detekterar en människas ansikte fokuserar den på det. Mer information finns i "Använda ansiktsavkänning" (L58).</p>  <p>Fokusområde</p> <p>När en bild komponeras utan mänskliga motiv eller detekterade ansikten väljer kameran automatiskt ett eller flera av nio fokusområden som innehåller motivet närmast kameran när avtryckaren trycks ner halvvägs.</p>  <p>Fokusområden</p>

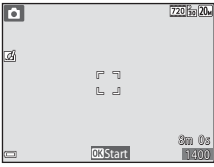

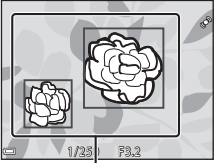

Alternativ	Beskrivning	
<p>[] Manuell</p>	<p>Använd multiväljaren ▲▼◀▶ för att flytta fokusområdet till där du vill fokusera.</p> <ul style="list-style-type: none"> Tryck på -knappen för att använda multiväljaren för att konfigurera blyxtläget eller andra inställningar. Tryck på -knappen en gång till för att återgå till att flytta fokusområdet. 	<p>Omfattningen av flyttbara fokusområde</p>  <p>Fokusområde</p>
<p>[] Mitten</p>	<p>Kameran fokuserar på motivet i bildens mitt.</p>	 <p>Fokusområde</p>
<p> Följ rörligt motiv</p>	<p>Använd den här funktionen för att ta bilder på rörliga motiv. Registrera det motiv som kameran fokuserar på. Fokusområdet följer automatiskt motivet. Mer information finns i "Använda Följ rörligt motiv" (40).</p>	 <p>Fokusområde</p>

Alternativ	Beskrivning
<p> Målsöknings-AF (standardinställning)</p>	<p>När kameran detekterar huvudmotivet fokuserar den på det. Mer information finns i "Använda målsöknings-AF" (📖60).</p>  <p>Fokusområden</p>



Om AF-områdesläge

- När den digitala zoomen används fokuserar kameran på bildens mitt oavsett inställningen för **AF-områdesläge**.
- Vissa funktioner kan inte användas tillsammans med andra menyalternativ (📖56).

Använda Följ rörligt motiv

Välj  (auto)-läget → MENU-knappen → AF-områdesläge → -knappen →  Följ rörligt motiv → -knappen → MENU-knappen

1 Registrera ett motiv.

- Rikta in motivet som du vill följa med ramen i mitten på monitorn och tryck på -knappen.
- När motivet har registrerats visas en gul ram (fokusområde) runt motivet och kameran börjar att följa motivet.
- Om motivet inte kan registreras lyser ramen rött. Ändra kompositionen och försök att registrera motivet igen.
- Tryck på -knappen för att avbryta registreringen av motivet.
- Om kameran inte längre kan följa det registrerade motivet försvinner fokusområdet. Registrera motivet igen.

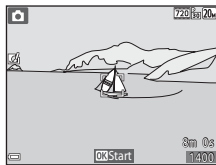

2 Tryck ned avtryckaren helt för att ta en bild.

- Om avtryckaren trycks ner medan fokusområdet inte visas fokuserar kameran på motivet i bildens mitt.

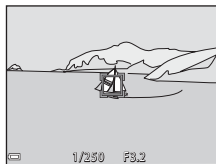

Om följ rörligt motiv

- Om du utför funktioner som t.ex. zoomning medan kameran följer motivet avbryts registreringen.
- Följ rörligt motiv fungerar eventuellt inte under vissa fotograferingsförhållanden.

Autofokusläge

Välj  (auto)-läget → MENU-knappen → Autofokusläge → -knappen



Välj hur kameran fokuserar vid fotografering av stillbilder.





Alternativ	Beskrivning
AF-S Enkel AF (standardinställning)	Kameran fokuserar endast när avtryckaren trycks ner halvvägs.
AF-F Aktiv AF	Kameran fortsätter att fokusera även när avtryckaren inte hålls halvvägs nedtryckt. Ljudet från objektivet rörelse hörs medan kameran fokuserar.

Autofokusläge för filminspelning

Det går att ställa in autofokusläge för filminspelning med **Autofokusläge** (57) i filmmenyn.

Snabb effekter

Välj  (auto)-läget → MENU-knappen → Snabb effekter → -knappen

Alternativ	Beskrivning
 På (standardinställning)	I  (auto)-läge ska du trycka på  -knappen direkt efter att slutaren utlöst för att visa skärmen för val av effekt och använda funktion för snabb effekter ( 43).
Av	Inaktivera funktionen för snabb effekter (under fotografering).

Om snabb effekter

Vissa funktioner kan inte användas tillsammans med andra menyalternativ (56).

Smart porträtt-menyn

- Se "Bildkval./storlek (bildstorlek och kvalitet)" (📷28) för information om **Bildkval./storlek**.





Mjuka hudtoner

Gå till fotograferingsläget → 📷 (fotograferingsläge)-knappen → 😊 Smart porträtt → 📷-knappen → MENU-knappen → Mjuka hudtoner → 📷-knappen

Alternativ	Beskrivning
↕️ Hög	När slutaren utlöses detekterar kameran en eller flera människors ansikten (upp till tre) och bearbetar bilden för att mjuka upp hudtonerna i ansiktena innan bilden sparas. Du kan välja hur starkt effekten tillämpas.
↕️ Normal (standardinställning)	
↕️ Låg	
Av	Stänger av mjuka hudtoner.

Effekten av mjuka hudtoner syns inte när bilder komponeras vid fotograferingen. Kontrollera resultatet i visningsläget efter att bilder tagits.

Leendeutlösare

Gå till fotograferingsläget →  (fotograferingsläge)-knappen →  Smart porträtt → -knappen → MENU-knappen → Leendeutlösare → -knappen





Kameran detekterar mänskliga ansikten och utlöser automatiskt slutaren när ett leende detekteras.

Alternativ	Beskrivning
 På (standardinställning)	Aktiverar leendeutlösaren.
Av	Stänger av leendeutlösaren.

Om leendeutlösare

Vissa funktioner kan inte användas tillsammans med andra menyalternativ (56).

Blinkningskydd

Gå till fotograferingsläget →  (fotograferingsläge)-knappen →  Smart porträtt → -knappen → MENU-knappen → Blinkningskydd → -knappen

Alternativ	Beskrivning
 På	<p>Kameran utlöser automatiskt slutaren två gånger med varje tagning och sparar en bild där motivets ögon är öppna.</p> <ul style="list-style-type: none">• Om kameran sparade en bild där motivets ögon kan ha varit stängda visas varningen i dialogrutan till höger i några sekunder.• Blixten kan inte användas.
Av (standardinställning)	Stänger av blinkningskyddet.

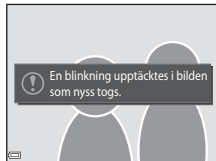

Visningsmenyn

- Mer information om bildredigeringsfunktioner finns i "Redigera bilder (stillbilder)" (0011).
- Se "Favoritbildläge" (0005) för information om **Favoritbilder** och **Ta bort från favoriter**.

Utskriftsbeställning (Skapa en DPOF utskriftsbeställning)

Tryck på ►-knappen (visningsläge) → MENU-knappen → Utskriftsbeställning → OK-knappen

Om du konfigurerar inställningarna för utskriftsbeställning i förväg kan du använda dem med utskriftsmetoderna som anges nedan.

- Ta minneskortet till ett digitalt fotolabb som har stöd för DPOF (Digital Print Order Format)-utskrifter.
- Sätta in ett minneskort i kortfacket på en DPOF-kompatibel skrivare.
- Ansluta kameran till en PictBridge-kompatibel skrivare (0020).

1 Använd multiväljaren ▲▼ för att välja **Välj bilder** och tryck på OK-knappen.

- I favoritbilder, sortera automatiskt eller visa efter datum visas inte skärmen till höger. Fortsätt till steg 2.



2 Välj bilder (upp till 99) och antalet kopior (upp till nio) av varje.

- Använd multiväljaren ◀▶ för att välja bilder och använd ▲▼ för att ange antalet kopior som ska skrivas ut.
- Bilder som har valts för utskrift markeras med  och siffran som anger antalet kopior som ska skrivas ut. Markeringen tas bort om inga kopior har angetts för bilderna.
- Flytta zoomreglaget mot **T** (🔍) för att växla till helskrämsläge eller **W** (🖼️) för att växla till miniatyrbildsvisning.
- Tryck på **OK**-knappen när inställningen är klar.

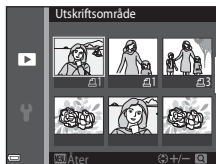

3 Välj om fotograferingsdatum och fotograferingsinformation ska skrivas ut.

- Välj **Datum** och tryck på **OK**-knappen för att skriva ut fotograferingsdatumet på alla bilder.
- Välj **Info** och tryck på **OK**-knappen för att skriva ut slutartiden och bländarvärdet på alla bilder.
- Välj slutligen **Klar** och tryck på **OK**-knappen för att slutföra utskriftsbeställningen.

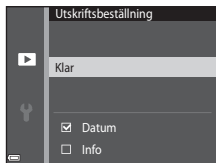

✓ Om utskriftsbeställning

När en utskriftsbeställning skapas i lägena favoritbilder, sortera automatiskt och visa efter datum visas skärmen nedan om andra bilder än de i det valda albumet, kategorin eller fotograferingsdatumet har markerats för utskrift.

- **Ja:** Tar inte bort utskriftsmarkeringar för andra bilder och lägger till inställningarna för aktuell utskriftsbeställning.
- **Nej:** Tar bort utskriftsmarkeringar från alla andra bilder och använder endast inställningarna för den aktuella utskriftsbeställningen.

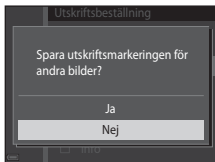

Läget favoritbilder eller
sortera automatiskt



Läget Visa efter datum

Om det totala antalet bilder i utskriftsbeställningen överstiger 99 när de nya inställningarna tillämpas, visas skärmen nedan.

- **Ja:** Tar bort utskriftsmarkeringar från alla andra bilder och använder endast inställningarna för den aktuella utskriftsbeställningen.
- **Avbryt:** Tar inte bort utskriftsmarkeringar för andra bilder och tar bort inställningarna för aktuell utskriftsbeställning.

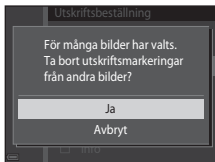

Läget favoritbilder eller
sortera automatiskt

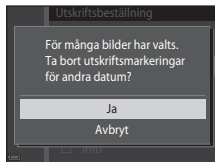

Läget Visa efter datum

✓ Om fotograferingsdatum och fotograferingsinformation för utskriftsbeställning

- Vissa skrivare kan eventuellt inte skriva ut fotograferingsdatum och fotograferingsinformation.
- Fotograferingsinformation skrivs inte ut när kameran är ansluten till en skrivare.
- Inställningarna för **Datum** och **Info** nollställs varje gång **Utskriftsbeställning**-alternativet visas.
- Fotograferingsdatumet är det datum som var inställt på kameran när bilden togs.
- Endast det datum och den tid som stämplades på bilderna vid fotograferingen skrivs ut för bilder som tagits med alternativet **Skriv ut datum** (☞63) aktiverat, även om datumalternativet för **Utskriftsbeställning** för bilder är aktiverat.



✍ Avbryta befintlig utskriftsbeställning

Välj **Radera utskriftsbest.** i steg 1 under "Utskriftsbeställning (Skapa en DPOF utskriftsbeställning)" (☞45).

✍ Mer information



Mer information finns i "Skriva ut bilder med bildförhållandet 1:1" (☞29).

Bildspel

Tryck på -knappen (visningsläge) → MENU-knappen → Bildspel → -knappen



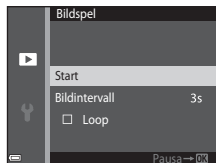

Visa bilder en och en i ett automatiskt "bildspel". När filmfiler visas i ett bildspel visas endast den första bildrutan för vare film.

1 Använd multiväljaren ▲▼ för att välja **Start** och tryck på .

- Bildspelet startar.
- Om du vill ändra intervallen mellan bilder ska du välja **Bildintervall** trycka på -knappen och ange önskad intervalltid innan du väljer **Start**.
- Om du vill att bildspelet ska upprepas automatiskt väljer du **Loop** och trycker på -knappen innan du väljer **Start**.
- Den maximala visningstiden är upp till cirka 30 minuter även om **Loop** är aktiverat.





2 Avsluta eller starta om bildspelet.

- Skärmen till höger visas efter att bildspelet har avslutats eller är pausat. Om du vill avsluta bildspelet ska du välja  och därefter trycka på -knappen. Om du vill fortsätta bildspelet ska du välja  och därefter trycka på -knappen.



Funktioner under visning

- Använd  för att visa föregående eller efterföljande bild. Tryck och håll kvar för att snabbspola bakåt eller framåt.
- Tryck på -knappen för att pausa eller avsluta bildspelet.

Skydda

Tryck på -knappen (visningsläge) → MENU-knappen → Skydda → -knappen

Kameran skyddar valda bilder mot oavsiktlig borttagning.

Välj bilder som du vill skydda eller avbryt skyddet för tidigare skyddade bilder på skärmen för val av bilder (51).

Observera att formatering av kamerans internminne eller minneskort raderar skyddade filer permanent (68).

Skärmen för val av bilder

När en skärm för val av bilder, t.ex. den till höger, visas medan kameran används ska du följa förfarandet nedan för att välja bilderna.

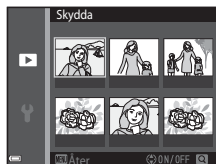

1 Använd multiväljaren ◀▶ för att välja en bild.

- Flytta zoomreglaget (1) mot **T** (Q) för att växla till helskrmsläge eller **W** (Z) för att växla till miniatyrbildsvisning.
- Det går endast att välja en bild för **Rotera bild** och **Välkomstbild**. Fortsätt till steg 3.

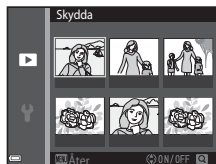

2 Använd ▲▼ för att markera eller avmarkera (eller ange antalet kopior).

- En ikon visas under bilden när den är vald. Upprepa stegen 1 och 2 för att välja ytterligare bilder.

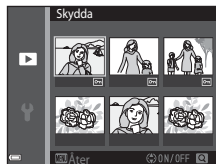



3 Tryck på OK-knappen för att använda de valda bilderna.

- En bekräftelsedialogruta visas när **Valda bilder** väljs. Följ anvisningarna som visas på monitorn.

Rotera bild

Tryck på -knappen (visningsläge) → MENU-knappen → Rotera bild → -knappen

Ange den orientering som sparade bilder ska visas med på monitorn. Stillbilder kan roteras 90 grader medurs eller 90 grader moturs.

Välj en bild på skärmen för val av bilder (51). När skärmen för att rotera bild visas ska du trycka på multiväljaren  för att rotera bilden 90 grader.

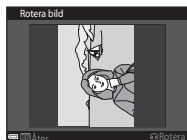

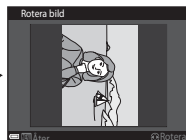

Rotera 90 grader
moturs



Rotera 90 grader
medurs





Tryck på -knappen för att fastställa bildens orientering och spara orienteringsinformationen med bilden.

Röstmemo

Tryck på -knappen (visningsläge) → välj en bild → MENU-knappen → Röstmemo → -knappen

Röstmemon kan spelas in och läggas till för bilder.

Spela in röstmemon

- Tryck och håll -knappen för att spela in (upp till cirka 20 sekunder).
- Rör inte vid mikrofonen.
- Under inspelningen blinkar **REC** och  på monitorn.
- Skärmen för uppspelning av röstmemo visas efter att inspelningen avslutats. Tryck på -knappen för att spela upp röstmemot.
- Ta bort det aktuella röstmemot innan du spelar in ett nytt röstmemo (54).
-  visas för bilder med ett röstmemo i helskrämsläge.



Spela upp röstmemon



Välj en bild på vilken  visas innan du trycker på MENU-knappen.

- Tryck på -knappen för att spela upp röstmemot. Tryck på knappen en gång till för att avsluta uppspelningen.
- Flytta zoomreglaget under uppspelning för att justera uppspelningsvolymen.



Ta bort röstmemon

Tryck på -knappen medan skärmen som beskrivs i "Spela upp röstmemon" (53) visas.

Använd multiväljaren   när bekräftelsesdialogrutan visas för att välja **Ja** och tryck på -knappen.

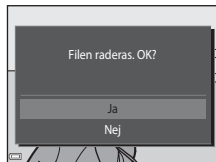

- Du måste först inaktivera **Skydda**-inställningen för att ta bort ett röstmemo för en skyddad bild.



Kopiera (Kopiera mellan internminne och minneskort)

Tryck på -knappen (visningsläge) → MENU-knappen → Kopiera → -knappen

Kopiera bilder mellan internminnet och ett minneskort.

- 1 Använd multiväljaren   för att välja ett alternativ för vart bilderna ska kopieras och tryck på -knappen.



2 Välj ett kopieringsalternativ och tryck på **OK**-knappen.

- Om du väljer **Valda bilder**-alternativet ska du använda skärmen för val av bilder för att ange bilder (0051).

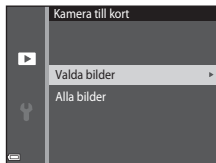

Om att kopiera bilder



- Det går bara att kopiera filer i format som denna kamera kan spara.
- Funktion garanteras inte för bilder som har tagits med en kamera från en annan tillverkare eller som har redigerats på en dator.
- Inställningarna för **Utskriftsbeställning** (0045) som konfigurerats för bilder kopieras inte.
- Kopierade bilder eller filmer kan inte visas i sortera automatiskt-läge (009).
- Om en bild som lagts till i ett album (005) kopieras, läggs inte den kopierade bilden till i albumet.

Kopiera till ett minneskort som inte innehåller några bilder

Det finns inga bilder i minnet. visas när kameran växlar till visningsläge. Tryck på **MENU**-knappen för att välja **Kopiera**.







Filmmenyn

Filmalternativ





Gå till fotograferingsläget → MENU-knappen → -menyikonen → Filmalternativ → -knappen

Välj önskat filmalternativ för inspelningen.



- Minneskort (klass 6 eller högre) rekommenderas för inspelning av filmer (:20).

Alternativ (bildstorlek/bildfrekvens ¹)	Bildstorlek	Bildförhållande (horisontell till vertikal)
 720/30p /  720/25p (standardinställning ²)	1280×720	16:9
 480/30p /  480/25p	640×480	4:3
 240/30p /  240/25p	320×240	4:3



¹ Alternativen och bildfrekvensen som kan ställas in kan variera beroende på **Videoläge**-inställningen på inställningsmenyn (69).

² När internminnet används är standardinställningen  **480/30p** /  **480/25p** och  **720/30p** /  **720/25p** kan inte väljas.

Autofokusläge

Gå till fotograferingsläget → MENU-knappen → -menyikonen → Autofokusläge → -knappen

Ställ in hur kameran fokuserar i filmläge.

Alternativ	Beskrivning
AF-S Enkel AF (standardinställning)	Fokus låses när  ( filminspelning)-knappen trycks för att starta inspelning. Välj detta alternativ när avståndet mellan kameran och motivet kommer att förbli relativt konstant under inspelningen.
AF-F Aktiv AF	Kameran fokuserar kontinuerligt under filminspelning. Välj detta alternativ när avståndet mellan kameran och motivet kommer att förändras avsevärt under inspelningen. Användning av Enkel AF rekommenderas för att förhindra att ljudet från kamerans fokusering stör inspelningen.

Vindbrusreducering

Gå till fotograferingsläget → MENU-knappen → -menyikonen → Vindbrusreducering → -knappen

Anger om vindbrus ska reduceras under filminspelning.

Alternativ	Beskrivning
 På	Minskar ljudet som skapas när vinden passerar över mikrofonen. Andra ljud kan bli svåra att höra under uppspelning.
Av (standardinställning)	Vindbrusreducering är inte aktiverat.

Inställningsmenyn

Välkomstbild

Tryck på MENU-knappen → Y-menyikonen → Välkomstbild → OK-knappen

Konfigurera välkomstbilden som visas när du startar kameran.

Alternativ	Beskrivning
Ingen (standardinställning)	Välkomstbilden visas inte.
COOLPIX	Visar en välkomstbild med COOLPIX-logotypen.
Välj en bild	Visar en bild som är vald som välkomstbild. <ul style="list-style-type: none">• Skärmen för val av bilder visas. Välj en bild (0051) och tryck på OK-knappen.• Eftersom en kopia av den valda bilden sparas i kameran visas den när kameran startar även om originalbilden raderats.• En bild kan inte väljas om dess bildförhållande skiljer sig från skärmens eller om bildstorleken är extremt liten efter att funktionen för småbild eller beskärning har tillämpats.

Tidszon och datum

Tryck på MENU-knappen → Y-menyikonen → Tidszon och datum → OK-knappen

Ställ in kamerans klocka.

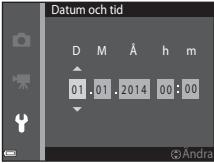
Alternativ	Beskrivning
Datum och tid	<ul style="list-style-type: none">Välj ett fält: Tryck på multiväljare ◀▶ (växlar mellan D, M, Å, timme och minut).Redigera datumet och tiden: Tryck på ▲▼.Använd inställningen: Välj inställningen för minuter och tryck på OK-knappen. 
Datumformat	Välj År/månad/dag , Månad/dag/år eller Dag/månad/år .
Tidszon	<p>Ställ in tidszon och sommartid.</p> <ul style="list-style-type: none">När Resmål (➔) ställs in efter att tidszon hemma (🏠) ställts in, beräknas tidsskillnaden mellan resmålet och tidszon hemma automatiskt och datumet och tiden sparas för den valda regionen.

Ställa in tidszonen

- 1 Använd multiväljaren ▲▼ för att välja **Tidszon** och tryck på OK-knappen.

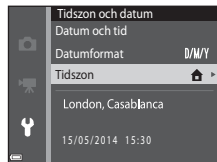

2 Välj Tidszon hemma eller Resmål och tryck på -knappen.



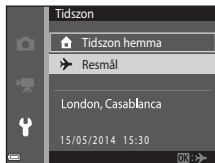

- Datumet och tiden som visas på monitorn ändras beroende på om tidszon hemma eller resmålet väljs.

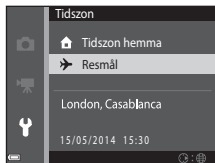

3 Tryck på .



4 Använd för att välja tidszonen.

- Tryck på  för att aktivera sommartidsfunktionen och  visas. Tryck på  för att inaktivera sommartidsfunktionen.
- Tryck på -knappen för att tillämpa tidszonen.
- Om rätt tid inte visas för tidszon hemma eller resmålet ställer du in rätt tid i **Datum och tid**.

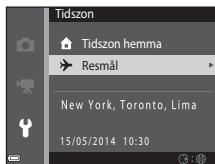
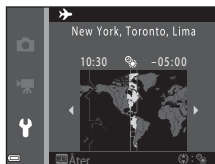







Monitorinställningar

Tryck på MENU-knappen → Y-menyikonen → Monitorinställningar → OK-knappen

Alternativ	Beskrivning
Fotoinfo	Används till att ställa in om information ska visas på monitorn eller ej.
Visning av nytagen bild	Denna inställning fastställer om den tagna bilden ska visas omedelbart efter fotografering. <ul style="list-style-type: none">• Standardinställning: På
Ljusstyrka	Välj mellan fem inställningar. <ul style="list-style-type: none">• Standardinställning: 3

Fotoinfo

	Fotograferingsläge	Visningsläge
Visa info		
Automatikinfo (standardinställning)	Aktuella inställningar och funktionsguide visas som i Visa info . Informationen döljs som i Dölj info om inga funktioner utförs under några sekunder. Informationen visas igen när nästa funktion utförs.	
Dölj info		

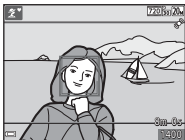
	Fotograferingsläge	Visningsläge
Rutmönster+ autoinfo	 <p>Förutom information som visas med Automatikinfo visas ett kompositionsrutnät som är till hjälp när bilder komponeras. Kompositionsrutnätet visas inte vid inspelning av filmer.</p>	 <p>Aktuella inställningar eller funktionsguide visas som i Automatikinfo.</p>
Filmram+ automatikinfo	 <p>Förutom information som visas med Automatikinfo visas en ram innan inspelning börjar som representerar området som kommer att spelas in vid filminspelning. Ramen visas inte när avtryckaren trycks ner halvvägs eller under inspelning.</p>	<p>Aktuella inställningar eller funktionsguide visas som i Automatikinfo.</p>

✓ Om monitorinställningar

När **Snabbeffekter** (0641) är inställt på **På** medan du tar stillbilder, visas den tagna bilden efter tagningen oavsett inställningen för **Visning av nytagen bild**.

Skriv ut datum (Stämpla datum och tid)

Tryck på MENU-knappen → Y-menyikonen → Skriv ut datum → OK-knappen

Fotograferingens datum och tid kan stämplas direkt på bilderna vid fotografering, vilket gör att informationen kan skrivas ut även på skrivare som inte stöder datumutskrift (📷48).



Alternativ	Beskrivning
DATE Datum	Datum stämplas på bilderna.
DATE Datum och tid	Datum och tid stämplas på bilderna.
Av (standardinställning)	Datum och tid stämplas inte på bilderna.



✓ Om datumutskrift

- Stämplade datum utgör en permanent del av bilddata och kan inte raderas. Datum och tid kan inte stämplas på bilder efter att de har tagits.
- Datum och tid kan inte stämplas i följande situationer:
 - Vid användning av motivtypen **Panorama Assist**
 - Vid filminspelning
- Det stämplade datumet och tiden kan bli svåra att läsa när en liten bildstorlek används.

Elektronisk VR

Tryck på MENU-knappen → Y-menyikonen → Elektronisk VR → -knappen

Välj att använda eller inte använda elektronisk VR (vibrationsreducering) som reducerar effekterna av kameraskakning under fotografering.

Alternativ	Beskrivning
 Auto	<p>När man tar stillbilder aktiveras elektronisk Vibrationsreducering när  (☑7) visas på monitorn och alla villkor nedan uppfylls.</p> <ul style="list-style-type: none">• Blixtläget är inställt på Av eller Långsam synk.• Slutartid: Längre än 1/30 sekund (vidvinkelposition), 1/60 sekund (telefotoposition)• Serietagning är inställt på Enbildstagning.• Motivet är mörkt. <p>Vid inspelning av filmer är vibrationsreducering aktiverad hela tiden.</p>
Av (standardinställning)	Elektronisk vibrationsreducering är inaktiverad.





Om vibrationsreducering

- Den elektroniska vibrationsreduceringens effektivitet minskar när kameraskakningen ökar.
- Bilder som tas med elektronisk vibrationsreducering kan vara något "korniga".
- Elektronisk vibrationsreducering fungerar inte under följande förhållanden eller i följande fotograferingslägen:
 - När långsam synk med röda ögon-reducering (52) används.
 - När exponeringen överskrider en viss tidslängd.
 - När motivtyp **Sport, Nattporträtt, Skymning/gryning, Nattdans, Museum, Fyrverkeri** eller **Motljus** används.
 - När **Blinkningsskydd** (44) i smart porträtt-läge är inställt på **På**.
 - När **ISO-känslighet** (35) är inställd på något annat än **Auto** i  (auto)-läge.
- När **Elektronisk VR** är inställd på **Auto** är bildvinkeln (området som spelas in i filmen) mindre under filminspelning.

Rörelsedetektering

Tryck på MENU-knappen → Y-menyikonen → Rörelsedetektering → OK-knappen

Aktivera rörelsedetektering för att reducera effekterna av motivrörelse och kameraskakning vid tagning av stillbilder.

Alternativ	Beskrivning
 Auto (standardinställning)	Rörelsedetektering aktiveras med vissa fotograferingslägen eller inställningar när  visas på fotograferingsskärmen. När kameran detekterar motivrörelse eller kameraskakning blir  grön och ISO-känsligheten och slutarhastigheten ökas automatiskt för att reducera oskärpa. <ul style="list-style-type: none">• Ställ in ISO-känslighet (35) på Auto i  (auto)-läge.
Av	Rörelsedetektering är inaktiverad.

Om Rörelsedetektering

- Rörelsedetekteringen kan kanske inte helt eliminera effekten av motivrörelser och kameraskakningar i vissa situationer.
- Rörelsedetektering kan inaktiveras om motivet rör sig väldigt mycket eller om det är för mörkt.
- Bilder som tas med rörelsedetektering kan ge ett något "kornigt" resultat.

AF-hjälpbelysning

Tryck på MENU-knappen → -menyikonen → AF-hjälpbelysning → -knappen

Aktivera eller inaktivera AF-hjälpplampan som hjälper autofokusfunktionen.

Alternativ	Beskrivning
AUTO Auto (standardinställning)	AF-hjälpplampa tänds automatiskt när motivet är svagt belyst. Lampan har en räckvidd på cirka 1,9 m vid den maximala vidvinkelpositionen och cirka 1,1 m vid den maximala telefotopositionen. <ul style="list-style-type: none">• Observera att AF-hjälpplampan kanske inte tänds för vissa motivtyper eller fokusområden.
Av	AF-hjälpplampan tänds inte.





Digital zoom

Tryck på MENU-knappen → -menyikonen → Digital zoom → -knappen



Alternativ	Beskrivning
På (standardinställning)	Digital zoom aktiveras.
Av	Digital zoom inaktiveras.

Om den digitala zoomen

Digital zoom kan inte användas i följande situationer:



- När motivtyp **Porträtt**, **Nattporträtt** eller **Husdjursporträtt** är vald
- När läget för smart porträtt är valt
- När **Serietagning** () ställts in på **Multibild 16** i  (auto)-läge
- När **AF-områdesläge** () ställts in på **Följ rörligt motiv** i  (auto)-läge

Ljud

Tryck på MENU-knappen → -menyikonen → Ljud → -knappen

Alternativ	Beskrivning
Knappljud	När På (standardinspelning) väljs avger kameran ett ljudsignal när funktionerna utförs, två ljudsignaler när fokus uppnås på motivet och tre ljudsignaler när ett fel uppstår. Även uppstartsljudet avges. <ul style="list-style-type: none">• Ljud inaktiveras när motivtypen Husdjursporträtt används.
Slutarljud	När På (standardinställning) väljs avges slutarljudet när slutaren utlöses. <ul style="list-style-type: none">• Slutarljudet avges inte med serietagningsläge, vid filminspelning eller när motivtypen Husdjursporträtt används.

Auto av

Tryck på MENU-knappen → -menyikonen → Auto av → -knappen



Ställer in hur lång tid som förflyter innan kameran ställs i vänteläge (📖21).
Du kan välja **30 sek.**, **1 min.** (standardinställning), **5 min.** eller **30 min.**

Ställa in den automatiska avstängningsfunktionen

I följande situationer är tiden som får förflyta innan kameran går över i vänteläge låst:

- När en meny visas: 3 minuter (när automatisk avstängning är inställd på **30 sek.** eller **1 min.**)
- Vid fotografering med **Automatisk slutare**: 5 minuter (när automatisk avstängning är inställd på **30 sek.** eller **1 min.**)
- Vid fotografering med **Leendeutlösare**: 5 minuter (när automatisk avstängning är inställd på **30 sek.** eller **1 min.**)
- När nätadaptern EH-62G är ansluten: 30 minuter
- När en AV-kabel är ansluten: 30 minuter

Formatera minne/Formatera minneskort

Tryck på MENU-knappen → -menyikonen → Formatera minne/Formatera minneskort → -knappen

Använd det här alternativet för att formatera internminnet eller ett minneskort.

Formatering av internminne eller minneskort raderar alla data permanent. Det går inte att återställa data som har raderats. Se till att överföra viktiga bilder till en dator före formatering.

- Stäng inte av kameran och öppna inte luckan till batterifacket/minneskortsfacket under formateringen.

Formatera internminnet

Ta bort minneskortet från kameran. Alternativet **Formatera minne** visas i inställningsmenyn.

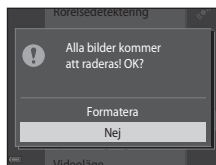

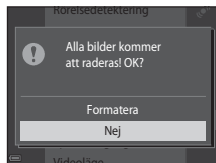

Formatera minneskort

Sätt i ett minneskort i kameran. Alternativet **Formatera minneskort** visas i inställningsmenyn.





Språk/Language

Tryck på MENU-knappen → -menyikonen → Språk/Language → -knappen

Välj språk för menyer och meddelanden som visas på kameran.

Videoläge

Tryck på MENU-knappen → -menyikonen → Videoläge → -knappen

Justera inställningarna som krävs för anslutning till en TV.

Välj mellan **NTSC** och **PAL**.

Både **NTSC** och **PAL** är standarder för analoga färg-TV-sändningar.

- De tillgängliga bildfrekvenserna i **Filmalternativ** (56) varierar beroende på inställningen för videoläge.

Ladda från dator

Tryck på MENU-knappen → Y-menyikonen → Ladda från dator → OK-knappen

Alternativ	Beskrivning
AUTO Auto (standardinställning)	När kameran ansluts till en dator som är på igång (🔌75) laddas batteriet i kameran automatiskt med strömmen från datorn.
Av	Batteriet i kameran laddas inte när kameran ansluts till en dator.

✓ Om laddning med en dator

- Om kameran ansluts till en dator startas den automatiskt och börjar laddas. Om kameran stängs av avbryts även laddningen.
- Cirka 3 timmar krävs för att ladda upp ett helt urladdat batteri. Laddningstiden ökar om bilder överförs samtidigt som batteriet laddas.
- Kameran stängs av automatiskt om det inte sker någon kommunikation med datorn under 30 minuter efter att batteriet har laddats färdigt.

✓ När laddningslampan blinkar snabbt i grönt

Det går inte att ladda, eventuellt på grund av någon av anledningarna nedan.

- Den omgivande temperaturen är inte lämplig för laddning. Ladda batteriet inomhus vid en omgivningstemperatur på 5 °C till 35 °C.
- USB-kabeln är inte korrekt ansluten eller så är det fel på batteriet. Kontrollera att USB-kabeln är rätt ansluten och byt ut batteriet om så erfordras.
- Datorn är i viloläge och matar ingen ström. Väck upp datorn.
- Batteriet kan inte laddas eftersom datorns inte kan mata ström till kameran på grund av datorns inställningar eller dess specifikationer.

Blinkningsvarning

Tryck på MENU-knappen → Y-menyikonen → Blinkningsvarning → OK-knappen

Väljer om kameran ska detektera personer som kan ha blinkat vid fotografering med ansiktsavkänning (📖58) vid fotografering i följande lägen:

- **SCN** (automatisk motivtyp)-läge (📖32)
- Motivtyp **Porträtt** eller **Nattporträtt** (📖33).
- 📷 (auto)-läge (när **Ansiktsprioritet** (🔗37) är valt för alternativet AF-områdesläge)

Alternativ	Beskrivning
På	Skärmen Blundade någon? visas på monitorn om en eller flera personer på bilden kan ha blinkat vid fotografering med ansiktsavkänning. Kontrollera i så fall bilden och bestäm om du vill ta en ny bild.
Av (standardinställning)	Blinkningsvarning har inaktiverats.

Skärmen för blinkningsvarning

Ansikten som detekteras med blinkningsvarning visas inuti en ram.

Funktionerna som beskrivs nedan är tillgängliga.

- Om du vill förstora ansiktet: Flytta zoomreglaget mot **T** (🔍). Om mer än ett ansikte detekteras ska du använda multiväljaren ◀▶ för att välja önskat ansikte.
- Om du vill växla till helskärmsläge: Flytta zoomreglaget mot **W** (📷).

Kameran återgår till fotograferingsläget om du trycker på OK-knappen eller om ingen funktion utför under några sekunder.





☑ Om blinkningsvarning

- Blinkningsvarningen inaktiveras vid andra serietagningsinställningar än **Enbildstagning** (🔗33).
- Blinkningsvarningen fungerar eventuellt inte på rätt sätt under vissa fotograferingsförhållanden.

Eye-Fi-överföring

Tryck på MENU-knappen → Y-menyikonen → Eye-Fi-överföring → OK-knappen





Alternativ	Beskrivning
 Aktivera (standardinställning)	Överför bilder som skapats av kameran till en förvald destination.
 Inaktivera	Bilder överförs inte.

✓ Om Eye-Fi-kort

- Observera att bilder inte överförs om signalstyrkan inte är tillräcklig även om **Aktivera** är valt.
- Ta bort Eye-Fi-kortet från kameran när du befinner dig på platser där det är förbjudet att använda trådlösa enheter. Signaler kan överföras även om **Inaktivera** är valt.
- Mer information finns i Eye-Fi-kortets handbok. Om ett fel uppstår ska du kontakta tillverkaren av kortet.
- Kameran kan användas till att slå på och av Eye-Fi-kortet men stöder eventuellt inte andra Eye-Fi-funktioner.
- Kameran är inte kompatibel med funktionen för oändligt minne. Inaktivera funktionen om den ställts in på en dator. Om funktionen för oändligt minne är aktiverad visas eventuellt inte antalet bilder som tagits på rätt sätt.
- Eye-Fi-kort är avsedda att endast användas i det land där de köptes. Iaktta alla lokala lagar som gäller för trådlösa enheter.
- Om du lämnar inställningen på **Aktivera** kommer batteriet att laddas ur snabbare.

Eye-Fi-kommunikationsindikator

Du kan kontrollera kommunikationsstatusen för Eye-Fi-kortet i kameran på monitorn ()7).

- : **Eye-Fi-överföring** är inställt på **Inaktivera**.
-  (lyser): Eye-Fi överföring aktiverad, väntar på överföring.
-  (blinkar): Eye-Fi överföring aktiverad, överför data.
- : Eye-Fi överföring aktiverad men det finns inga bilder att överföra.
- : Ett fel inträffade. Kameran kan inte styra Eye-Fi-kortet.

Återställ alla

Tryck på MENU-knappen → Y-menyikonen → Återställ alla → OK-knappen

När **Återställ** väljs återställs kamerans inställningar till standardvärdena.

- Vissa inställningar återställs inte, som t.ex. **Tidszon och datum** eller **Språk/Language**.



Återställa filnumreringen

Om du vill återställa filnumreringen till "0001" raderar du alla bilder i internminnet eller på minneskortet (📖30) innan du väljer **Återställ alla**.





Versionsinfo









Tryck på MENU-knappen → Y-menyikonen → Versionsinfo → OK-knappen









Visa aktuell versionsinfo för kameran.

Felmeddelanden

Se tabellen nedan om ett felmeddelande visas.

Visning	Orsak/lösning	
Hög batteritemperatur. Kameran stängs av.	Kameran stängs av automatiskt. Vänta tills kameran eller batteritemperaturen har svalnat innan du fortsätter använda den.	–
Kameran stängs av för att förhindra överhettning.		
Minneskortet är skrivskyddat.	Spärren för skrivskydd är i "låst" läge. Skjut spärren för skrivskydd till "skrivläget".	–
Kortet kan inte användas.	Ett fel uppstod medan kameran skrev till eller läste minneskortet. <ul style="list-style-type: none"> • Använd godkända kort. • Kontrollera att kontakterna är rena. • Kontrollera att minneskortet är rätt isatt. 	14,  :20
Kortet kan inte läsas.		
Minneskortet är inte formaterat. Formatera minneskort?	Minneskortet har inte formaterats för användning i kameran. Formatering raderar alla data som finns sparade på minneskortet. Om du behöver behålla kopior av några bilder ska du se till att välja Nej och spara kopiorna på en dator eller annat medium innan du formaterar minneskortet. Välj Ja och tryck på  -knappen för att formatera minneskortet.	 :5
Ej tillgängligt om Eye-Fi-kortet är låst.	Spärren för skrivskydd på Eye-Fi-kortet är i "låst" läge.	–
	Ett fel uppstod medan kameran skrev till eller läste Eye-Fi-kortet. <ul style="list-style-type: none"> • Kontrollera att kontakterna är rena. • Kontrollera att Eye-Fi-kortet är rätt isatt. 	14

Visning	Orsak/lösning	
Slut på minne.	Ta bort bilder eller sätt i ett nytt minneskort.	14, 30, 72
Bilden kan inte sparas.	Ett fel inträffade medan bilden sparades. Sätt i ett nytt minneskort eller formatera internminnet eller minneskortet.	14,  68
	Kameran har slut på filnummer. Sätt i ett nytt minneskort eller formatera internminnet eller minneskortet.	14,  68
	Bilden kan inte användas som välkomstbild.	 58
	Det finns inte tillräckligt utrymme för att spara kopian. Ta bort bilder på målplatsen.	30
Albumet är fullt. Inga fler bilder kan läggas till.	200 bilder har redan lagts till i albumet. <ul style="list-style-type: none"> • Ta bort några bilder från albumet. • Lägg till bilden till ett annat album. 	 7  5
Ljudfilen kan inte sparas.	Det går inte att lägga till ett röstmemo till denna bild. <ul style="list-style-type: none"> • Det går inte att lägga till röstmemon i filmer. • Välj en bild som tagits med denna kamera. 	–
Bilden kan inte ändras.	Välj bilder med stöd för redigeringsfunktionen.	 11,  14
Kan inte spela in film.	Det tog för lång tid när filmen skulle sparas på minneskortet. Använd ett minneskort med snabbare skrivhastighet.	68,  56

Visning	Orsak/lösning	
Det finns inga bilder i minnet.	Det finns inga bilder i internminnet eller på minneskortet. <ul style="list-style-type: none"> • Ta bort minneskortet från kameran för att visa bilder som finns sparade i kamerans internminne. • Tryck på MENU-knappen för att välja Kopiera i visningsmenyn om du vill kopiera bilder som sparats i kamerans internminne till minneskortet. 	15  54
	Inga bilder har lagts till i det valda albumet.	 5,  6
	Inga bilder finns i kategorin som valts i läget för automatisk sortering.	 9
Filen innehåller inga bilddata.	Filen har inte skapats eller redigerats med denna kamera. Filen kan inte visas på denna kamera.	-
Filen kan inte spelas upp.	Visa filen på en dator eller enheten som användes för att skapa eller redigera den.	-
Alla bilder är dolda.	Det finns inga bilder tillgängliga för bildspel etc.	 49
Bilden kan inte tas bort.	Bilden är skyddad. Inaktivera skyddet.	 50
Objektivfel	Ett objektivfel inträffade. Stäng av kameran och starta den igen. Om felet kvarstår kontakta du återförsäljaren eller en Nikon-auktoriserad servicerepresentant.	20
Kommunikationsfel	Ett fel inträffade under kommunikation med skrivaren. Stäng av kameran och återanslut USB-kabeln.	 21
Systemfel	Ett fel inträffade i kamerans interna kretsar. Stäng av kameran, ta ut och sätt tillbaka batteriet och starta kameran igen. Om felet kvarstår kontakta du återförsäljaren eller en Nikon-auktoriserad servicerepresentant.	10, 20

Visning	Orsak/lösning	
Skrivarfel: kontrollera skrivarens status.	Välj Återuppta och tryck på  -knappen för att fortsätta skriva ut när problemet är löst.*	-
Skrivarfel: kontrollera papper.	Välj Återuppta och tryck på  -knappen för att fortsätta skriva ut när du har lagt i papper med det angivna formatet.*	-
Skrivarfel: pappersstopp.	Ta bort pappret som har fastnat, välj Återuppta och tryck på  -knappen för att fortsätta skriva ut.*	-
Skrivarfel: slut på papper.	Välj Återuppta och tryck på  -knappen för att fortsätta skriva ut när du har lagt i papper med det angivna formatet.*	-
Skrivarfel: kontrollera bläck.	Det är problem med skrivarens bläck. Kontrollera bläcket, välj Återuppta och tryck på  -knappen för att fortsätta skriva ut.*	-
Skrivarfel: slut på bläck.	Byt ut bläckpatronen, välj Återuppta och tryck på  -knappen för att fortsätta skriva ut.*	-
Skrivarfel: filen är skadad.	Det är ett problem med bildfilen som ska skrivas ut. Välj Avbryt och tryck på  -knappen för att avbryta utskriften.	-

* Ytterligare hjälp och information finns i dokumentationen som medföljer skrivaren.

Filnamn

Bilder, filmer och röstmemon tilldelas filnamn enligt följande.

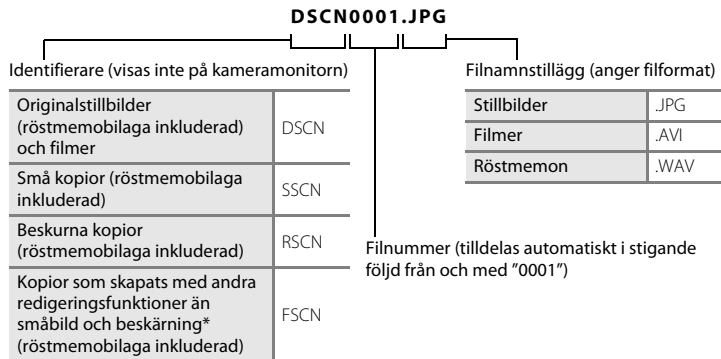

* Inkluderar bilder som redigerats med snabbeffekter (📖43) i 📷 (auto)-läge

- Namnen på röstmemofiler har samma ID och filnummer som den bild de hör till.
- När du använder panorama assist-läget skapas en ny mapp varje gång en panoramabild tas och varje bild i serien sparas med ett löpnummer som startar från "0001".

Extra tillbehör

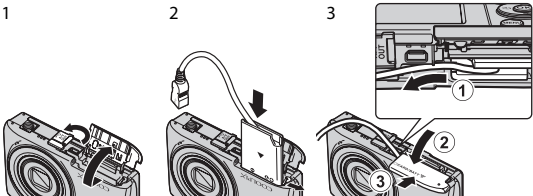
Batteriladdare	Batteriladdare MH-66 (Laddningstid när ingen laddning återstår: cirka 1 tim 50 min)
Nätadapter	Nätadapter EH-62G (anslut så som visas)  <p>Se till att strömkontaktens sladd ligger ordentligt i skårorna i strömkontakten och batterifacket innan du stänger luckan för batterifacket/minneskortsfacket. Om en del av sladden ligger utanför skårorna kan luckan eller sladden skadas när luckan stängs.</p>
AV-kabel	AV-kabel EG-CP14

Tillgängligheten kan variera med land eller region.

Den senaste informationen finns på vår webbplats eller i våra broschyrer.



A series of ten horizontal dashed lines spanning the width of the page, intended for handwriting practice.



Teknisk information och index

Ta hand om produkten		2
Kameran.....		2
Batteriet		4
Laddningsnätadapter		5
Minneskort.....		5
Rengöring och förvaring.....		6
Rengöring.....		6
Förvaring		6
Felsökning.....		7
Specifikationer		16
Godkända minneskort.....		20
Index		22

Ta hand om produkten

Kameran

För att säkerställa att du får långvarig glädje av denna Nikon-produkt bör du följa de försiktighetsåtgärder som beskrivs nedan i tillägg till varningarna i "För din säkerhet" (📖viii-x) när du använder eller förvarar enheten.

✔ **Håll kameran torr**

Kameran skadas om den sänks ned i vatten eller om den utsätts för hög luftfuktighet.

✔ **Tappa inte kameran**

Kameran kan sluta fungera som den ska om den utsätts för kraftiga stötar eller vibrationer.

✔ **Hantera objektivet och alla rörliga delar försiktigt**

Använd inte kraft på objektivet, objektivskyddet, monitorn, minneskortsfacket eller batterifacket. Dessa delar skadas lätt. Om du hanterar objektivskyddet ovarsamt kan det medföra att objektivet skadas eller att kameran slutar fungera. Om monitorn går sönder måste du vara försiktig så att du inte skadar dig på det krossade glaset och så att de flytande kristallerna från displayen inte kommer i kontakt med huden, ögonen eller munnen.

✔ **Rikta inte objektivet mot starka ljuskällor under en längre tid**

Se till att objektivet inte är riktat mot solen eller andra starka ljuskällor under en längre tid när du använder eller förvarar kameran. Intensivt ljus kan leda till att CCD-bildsensorn försämras och ge upphov till en vit oskärpeffekt i bilder.

✔ **Undvik kraftiga magnetfält**

Använd eller förvara inte kameran i närheten av utrustning som alstrar kraftig elektromagnetisk strålning eller magnetiska fält. Kraftiga statiska laddningar eller magnetfält som alstras av exempelvis radiosändare kan ge upphov till störningar på monitorn, skada data på minneskortet eller påverka kamerans interna kretsar.

Undvik plötsliga temperaturförändringar

Plötsliga temperaturförändringar, t.ex. när du kommer in i eller går ut från en uppvärmd byggnad en kall dag, kan orsaka kondens inuti kameran. Undvik kondens genom att placera kameran i ett fodral eller en plastpåse innan den utsätts för plötsliga temperaturförändringar.

Stäng av kameran innan du avlägsnar eller kopplar bort strömkällan eller minneskortet

Ta inte ut batteriet medan kameran är på, eller medan bilder sparas eller raderas. Om du bryter strömmen under de här förhållandena kan det leda till dataförlust eller skador på minnet eller de interna kretsarna.

Om monitorn

- Monitorer och elektroniska sökare tillverkas med mycket hög precision; minst 99,99 % av pixlarna är funktionsdugliga, och högst 0,01 % fattas eller är defekta. Detta innebär att fastän det i displayerna kan finnas några pixlar som alltid är tända (vita, röda, blå eller gröna) eller alltid är släckta (svarta), så är det inget fel och det påverkar inte den slutliga bilden som tas.
- Vita eller färgade ränder kan synas när ljusa motiv komponeras i monitorn. Detta fenomen kallas "smetning" och inträffar när extremt starkt ljus träffar bildsensorn, det är en inneboende egenskap för bildsensorer och innebär inte ett fel. Smetning kan också innebära partiell missfärgning i monitorn under fotografering. Det förekommer inte i bilder som sparas på kameran förutom i fallet med filmer och bilder som sparats med **Multibild 16** valt för **Serietagning**. Vid fotografering i dessa lägen rekommenderar vi att du undviker ljusa motiv som solen, reflekterat solljus och elljus.
- Det kan vara svårt att se bilder på monitorn i starkt ljus.
- Monitorn är bakgrundsbelyst med lysdioder. Om monitorn börjar mörkna eller flimra kontakter du en Nikon-auktoriserad servicerepresentant.

Batteriet

Var noga med att läsa och följa varningarna under "För din säkerhet" (📖viii-x) före användning.

- Kontrollera batterinivån innan du använder kameran och byt ut eller ladda batteriet om det behövs. Fortsätt inte laddningen efter att batteriet är fulladdat. Det försämrar batteriets prestanda. Om du har möjlighet ska du ta med dig ett fulladdat reservbatteri när du tar bilder vid viktiga tillfällen.
- Använd inte batteriet vid omgivande temperaturer under 0 °C eller över 40 °C.
- Ladda batteriet inomhus vid en omgivande temperatur på mellan 5 °C och 35 °C innan det används.
- När batteriet som sitter i denna kamera laddas med laddningsnätadaptern eller en dator, laddas inte batteriet vid batteritemperaturer under 0 °C eller över 45 °C.
- Observera att batteriet kan bli varmt när det används. Vänta tills det svalnat innan du laddar det. Om du inte följer de här föreskrifterna kan det leda till att batteriet skadas, att batteriets prestanda försämras eller att batteriet inte kan laddas normalt.
- Vid kallt väder kan batteriernas kapacitet minska. Se till att batteriet är fulladdat innan du ger dig ut för att ta bilder när det är kallt ute. Förvara reservbatterier på ett varmt ställe och byt ut när det behövs. När ett batteri har värmts upp kan det återfå en del av laddningen.
- Smuts på batteripolerna kan leda till att kameran inte fungerar som den ska. Om batteripolerna blir smutsiga torkar du av dem med en ren, torr trasa innan du använder batteriet.
- Om batteriet inte ska användas under en längre tid ska du sätta in det i kameran och ladda ur det helt innan du tar ut och förvarar det. Förvara batteriet på en sval plats med en omgivningstemperatur på 15 °C till 25 °C. Förvara inte batteriet på mycket varma eller kalla platser.
- Ta alltid ur batteriet ur kameran eller den extra batteriladdaren när det inte ska användas. När batteriet sitter i kameran flödar små mängder ström även när kameran inte används och batteriet kan laddas ur helt och upphöra att fungera. Om kameran sätts på eller stängs av när batteriet är urladdat kan batteriets livslängd förkortas.
- Ladda batteriet minst en gång var sjätte månad och ladda ur det helt innan du lägger undan det igen.
- När du har tagit ut batteriet ur kameran eller den extra batteriladdaren placerar du batteriet i en plastpåse etc. för att isolera det och förvarar batteriet på en sval plats.
- En omfattande minskning av den tid ett fulladdat batteri förblir laddat vid bruk i rumstemperatur utgör ett tecken på att batteriet behöver bytas ut. Köp ett nytt EN-EL19-batteri.

- Byt ut batteriet när det inte längre går att ladda. Förbrukade batterier är en värdefull resurs. Återvinn förbrukade batterier i enlighet med lokala bestämmelser.

Laddningsnätadapter

Var noga med att läsa och följa varningarna under "För din säkerhet" (📖viii-x) före användning.

- Laddningsnätadaptern EH-70P kan endast användas med kompatibla enheter. Använd den inte tillsammans med enheter av annan modell eller tillverkare.
- EH-70P är kompatibel med växelströmsuttag på 100–240 V, 50/60 Hz. Använd en resenätagadapter (finns att köpa i handeln) om det behövs vid användning i andra länder. Kontakta resebyrå för mer information om resenätagpratar.
- Du får inte under några omständigheter använda en nätadapter av annat märke eller modell än laddningsnätadaptern EH-70P eller USB-nätadaptern. Om denna försiktighetsåtgärd ignoreras kan kameran överhettas eller skadas.

Minneskort

- Använd bara SD-minneskort (Secure Digital). Information om rekommenderade minneskort finns under "Godkända minneskort" (🔍20).
- Var noga med att följa föreskrifterna som beskrivs i dokumentationen som medföljer ditt minneskort.
- Sätt inte etiketter eller dekalor på minneskort.
- Den första gången du sätter i ett minneskort som har använts i en annan enhet i den här kameran, ska du formatera det med den här kameran. Vi rekommenderar att nya minneskort formateras med den här kameran innan de används med den här kameran.
- Observera att **formatering tar bort alla bilder och andra data på minneskortet permanent**. Se till att göra kopior av bilder som du vill behålla innan du formaterar minneskortet.
- Om meddelandet **Minneskortet är inte formaterat. Formatera minneskort?** visas när kameran slås på måste minneskortet formateras. Välj **Nej** om det finns data som du inte vill radera. Kopiera nödvändiga data till en dator etc. Välj **Ja** för att formatera kortet. Bekräftelsedialogrutan visas. Tryck på **OK**-knappen för att starta formateringen.
- Utför inte följande under formatering, medan data skrivs till eller raderas från minneskortet eller under dataöverföring till en dator. Om denna försiktighetsåtgärd inte följs kan det leda till dataförlust eller skador på kameran eller minneskortet:
 - Öppna luckan för batterifacket/minneskortsfacket för att ta bort/sätta i batteriet eller minneskortet.
 - Stäng av kameran.
 - Koppla bort nätadaptern.
- Formatera inte minneskortet med hjälp av en dator.

Rengöring och förvaring

Rengöring

Använd inte alkohol, thinner eller andra flyktiga kemikalier.

Objektiv	Undvik att vidröra objektivet med dina fingrar. Ta bort damm eller ludd med en blåspensel (en liten anordning med en gummiblåsa monterad på en rörformad pensel, där ett tryck på gummiblåsan ger en luftström genom penseln). Om du vill ta bort fingeravtryck eller andra fläckar som inte kan avlägsnas med en blåspensel, torkar du av objektivet med en mjuk trasa och med en spiralformad rörelse som börjar i mitten och går utåt mot kanterna. Om detta inte fungerar torkar du av objektivet med en trasa som är lätt fuktad med objektivrengöringsmedel.
Monitor	Ta bort damm eller ludd med en blåspensel. Ta bort fingeravtryck och andra fläckar med en mjuk, torr trasa utan att trycka.
Kamerahus	Blås bort damm, smuts eller sand med en blåspensel och torka sedan försiktigt med en mjuk, torr trasa. Om du har använt kameran på en strand eller en annan miljö där det finns sand eller damm, torkar du bort all eventuell sand, damm eller salt med en torr trasa som är lätt fuktad med rent vatten (ej saltvatten) och torkar sedan av kameran noggrant. Observera att okända partiklar som råkat komma in i kameran kan leda till skador som inte täcks av garantin.

Förvaring

Stäng av kameran när den inte används. Kontrollera att strömlampan är avstängd innan du lägger undan kameran. Ta ut batteriet om kameran inte kommer att användas under en längre tid. Förvara inte kameran tillsammans med malmedel av nafta eller kamfer eller på någon av följande platser:

- Bredvid utrustning som utsänder kraftiga elektromagnetiska fält, t.ex. TV- och radioapparater
- Platser med temperaturer under -10°C eller över 50°C
- Platser som är dåligt ventilerade eller har högre luftfuktighet än 60 %



För att förhindra mögel bör man ta fram kameran ur förvaringsplatsen minst en gång i månaden. Sätt på kameran och utlös slutaren några gånger innan du lägger tillbaka kameran igen.









Följ säkerhetsåtgärderna under "Batteriet" (🔋4) i "Ta hand om produkten" (🔧2) för förvaring av batteriet.







Felsökning

Om kameran inte fungerar som förväntat ska du kontrollera listan över vanliga problem nedan innan du kontaktar återförsäljaren eller en Nikon-auktoriserad servicerepresentant.



Problem med ström, visning och inställningar









Problem	Orsak/lösning	
Kameran är påslagen men svarar inte.	Vänta tills inspelningen avslutas. Stäng av kameran om problemet kvarstår. Om kameran inte stängs av, ta ut och sätt i batteriet eller batterierna igen, eller, om du använder en nätadapter, koppla loss nätadaptern och anslut den igen. Notera att även om alla data som håller på att sparas förloras så påverkas inte data som redan har sparats när strömkällan tas ur eller koppas loss.	20,  79
Batteriet i kameran kan inte laddas.	<ul style="list-style-type: none">• Kontrollera alla anslutningar.• När kameran är ansluten till en dator laddas den eventuellt inte på grund av någon av orsakerna som beskrivs nedan.<ul style="list-style-type: none">- Av har valts för Ladda från dator i inställningsmenyn.- Batteriladdningen avbryts om kameran stängs av.- Det går inte att ladda batteriet om språk samt datum och tid inte har ställts in för kameran eller om datum och tid återställdes efter att kamerans klockbatteri laddats ur. Använd laddningsnätadaptern för att ladda batteriet.- Batteriladdningen kan avbrytas om datorn är i viloläge.- Beroende på datorns specifikationer, inställningar och status går det eventuellt inte att ladda batteriet.	12 74,  70 – 16, 18 – –
Det går inte att starta kameran.	Batteriet är slut.	20











Problem	Orsak/lösning	
Kameran stängs av utan förvarning.	<ul style="list-style-type: none"> • Kameran stängs automatiskt av för att spara ström (automatisk avstängningsfunktion). • Kameran och batteriet fungerar kanske inte som det ska vid låga temperaturer. • Kamerans insida har blivit varm. Låt kameran vara avstängd tills den svalnat och försök sedan starta den igen. • Kameran stängs av om USB-kabeln som ansluter den till en dator eller skrivare kopplas bort. Återanslut USB-kabeln igen. 	21  4 – 75, 80,  21
Monitorn är tom.	<ul style="list-style-type: none"> • Kameran är avstängd. • Batteriet är slut. • Kameran har ställts i vänteläge för att spara ström. Tryck på strömbrytaren, avtryckaren, -knappen, -knappen eller  (filmspelning)-knappen. • Blixtlampan blinkar medan blixten laddas. Vänta på att blixten laddas. • Kameran och datorn är anslutna via USB-kabeln. • Kameran och TV:n är anslutna via en AV-kabel. 	20 20 21 45 75, 80 75,  19
Det är svårt att läsa informationen på monitorn.	<ul style="list-style-type: none"> • Justera monitorns ljusstyrka. • Monitorn är smutsig. Rengör monitorn. 	73,  61  6
Felaktigt datum och tid för tagna bilder.	<ul style="list-style-type: none"> • Om kameraklockan inte har ställts in blinkar indikatorn "Datum inte inställt" under fotografering och filminspelning. Bilder och filmer som spelats in innan klockan ställdes in får datumet "00/00/0000 00:00" respektive "01/01/2014 00:00". Ställ in rätt tid och datum för Tidszon och datum i inställningsmenyn. • Kameraklockan är inte lika exakt som vanliga armbandsur eller klockor. Jämför då och då kameraklockan med en mer exakt tidsangivelse och justera tiden om det behövs. 	16, 73,  59











Problem	Orsak/lösning	
Inga indikatorer visas på monitorn.	Dölj info har valts för Fotoinfo i Monitorinställningar i inställningsmenyn.	73,  61
Skriv ut datum är inte tillgängligt.	Tidszon och datum har inte ställts in i inställningsmenyn.	16, 73,  59
Datomet stämplas inte på bilder trots att Skriv ut datum har aktiverats.	<ul style="list-style-type: none"> • Skriv ut datum stöds inte i det aktuella fotograferingsläget. • Det går inte att stämpla datumet på filmer. 	73,  63
Skärmen för inställning av tidszon och datum visas när kameran startas.	Klockbatteriet är tomt; alla inställningar har återställts till sina standardvärden.	16, 18
Kamerans inställningar återställs.		
Kameran blir varm.	Kameran kan bli varm när den används under längre tid för att spela in filmer eller skicka bilder med ett Eye-Fi-kort, eller när den används på en varm plats. Detta är inte ett fel.	–
Kameran avger ljud.	När Autofokusläge ställts in på Aktiv AF eller medan vissa fotograferingslägen är aktiverade kan kameran avge ett fokuseringsljud.	54, 70,  41,  57





Fotograferingsproblem

Problem	Orsak/lösning	
Det går inte att växla till fotograferingsläge.	Det går inte att ställa kameran i fotograferingsläge medan den är ansluten till ett eluttag via laddningsnätadaptern.	12
Ingen bild tas när du trycker på avtryckaren.	<ul style="list-style-type: none"> • Tryck på -knappen, avtryckaren eller  (filminspelning)-knappen när kameran är i visningsläge. • Tryck på MENU-knappen när menyer visas. • Batteriet är slut. • Blixten laddas när blixtlampan blinkar. 	28 4 20 45

Problem	Orsak/lösning	
Kameran kan inte fokusera.	<ul style="list-style-type: none"> • Motivet är för nära. Prova att fotografera med makroläge eller ☞ (automatisk motivtyp) eller motivtyp Närbild. • Motivet är svårt att fokusera på. • Ställ in AF-hjälpbelysning i inställningsmenyn på Auto. • Stäng av kameran och starta den igen. 	32, 35, 49 61 74,  66 20
Bilderna är oskarpa.	<ul style="list-style-type: none"> • Använd blixten. • Öka ISO-känslighetens värde. • Aktivera elektronisk vibrationsreducering eller rörelsedetektering. • Använd BSS (Best Shot Selector). • Använder stativ för att stabilisera kameran vid fotografering (att använda självutlösaren samtidigt är ännu effektivare). 	45 54,  35 73,  64,  65 35,  33 47
Det finns ränder med ljus eller partiell missfärgning på monitorn.	Smetning kan inträffa när extremt starkt ljus träffar bildsensorn. Vid fotografering med Serietagning inställt på Multibild 16 och vid filminspelning rekommenderas du att undvika ljuskällor som solen, reflektioner från solen och elektriskt ljus.	68,  34,  3





Problem	Orsak/lösning	
Ljusa prickar visas i bilder som är tagna med blix.	Blixten reflekteras från partiklar i luften. Ställ in blixtläget på  (av).	46
Blixten avfyras inte.	<ul style="list-style-type: none"> • Blixtläget är inställt på  (av). • En motivotyp som begränsar blixten är vald. • På har valts för Blinkningskydd i smart porträtt-menyn. • En funktion som begränsar blixten är aktiverad. 	46 51 55 56
Det går inte att använda optisk zoom.	Det går inte att använda optisk zoom under filminspelning.	68
Det går inte att använda den digitala zoomen.	<ul style="list-style-type: none"> • Digital zoom är inställd på Av i inställningsmenyn. • Digital zoom kan inte användas i följande situationer: <ul style="list-style-type: none"> - När motivotyp Porträtt, Nattporträtt eller Husdjursporträtt är vald - När läget för smart porträtt är valt - När Serietagning ställs in på Multibild 16 i  (auto)-läge - När AF-områdesläge ställs in på Följ rörligt motiv i  (auto)-läge 	74,  66 33 40 54,  33 54,  37
Bildkval./storlek är inte tillgängligt.	En funktion som begränsar Bildkval./storlek är aktiverad.	56
Inget avtryckarljud hörs.	<ul style="list-style-type: none"> • Av har valts för Slutarljud i Ljud-inställningsmenyn. Inget ljud skapas med vissa fotograferingslägen eller inställningar, även om På har valts. • Högtalaren är blockerad. Täck inte över högtalaren. 	74,  67 2, 24
AF-hjälplampan lyser inte.	Av har valts för AF-hjälpbelysning i inställningsmenyn. AF-hjälplampan kanske inte tänds beroende på fokusområdets placering eller den aktuella motivotypen, även om Auto har valts.	74,  66





Problem	Orsak/lösning	
Bilderna ser smutsiga ut.	Objektivet är smutsigt. Rengör objektivet.	 6
Färgerna är onaturliga.	Vitbalans är inte rätt inställd.	35, 54,  30
Slumpmässigt placerade ljusa bildpunkter ("brus") förekommer i bilden.	Motivet är mörkt och slutartiden är för lång eller ISO-känsligheten är för hög. Du kan minska mängden brus genom att: <ul style="list-style-type: none"> • Använda blix • Ange en lägre inställning för ISO-känslighet 	45 54,  35
Slumpmässigt placerade ljusa bildpunkter ("brus") förekommer i filmer.	När man spelar in filmer i svag belysning kan bilden bli en aning "kornig". Detta inträffar när ISO-känsligheten ökar och det indikerar inte ett fel.	–
Bilderna är för mörka (underexponerade).	<ul style="list-style-type: none"> • Blixtläget är inställt på  (av). • Blixtfönstret skym. • Motivet är bortom blixtens räckvidd. • Justera exponeringskompensationen. • Öka ISO-känsligheten. • Motivet är i motljus. Välj motivtypen Motljus eller ställ in inställningen för blixtläge på  (upplättningsblixt). 	46 24 45 50 54,  35 36, 46
Bilderna är för ljusa (överexponerade).	Justera exponeringskompensationen.	50
Oväntade resultat när blixten ställts in på  (automatisk, med röda ögon-reducering).	Vid fotografering med  (automatisk, med röda ögon-reducering) eller upplättningsblixt med långsam synk och röda ögon-reducering i motivtypen Nattporträtt kan röda ögon-reducering i kameran i sällsynta fall påverka områden som inte innehåller röda ögon. Använd en annan motivtyp än Nattporträtt och ändra blixtens inställning till något annat än  (automatisk, med röda ögon-reducering) och försök att ta bilden igen.	33, 46

Problem	Orsak/lösning	
Hudtoner mjukas inte upp.	<ul style="list-style-type: none"> I vissa fotograferingsförhållanden mjukas inte hudtonerna i ansikten upp. Försök att använda Mjuka hudtoner-effekten i Modellretuschering i visningsmenyn för bilder som innehåller fyra eller fler ansikten. 	59 65,  15
Det tar tid att spara bilder.	<p>Det kan ta längre tid att spara bilder i följande situationer:</p> <ul style="list-style-type: none"> När brusreduceringsfunktionen används. När blixtläget är inställt på   (automatisk, med röda ögon-reducering) När funktionen för mjuka hudtoner används under fotografering 	– 46 55, 59,  42
Färgade cirklar eller ljusa ränder visas på monitorn eller i bilder.	Vid fotografering i motljus eller när en mycket stark ljuskälla (till exempel solljus) finns i bilden kan färgade cirklar eller ljusa ränder (ghost-effekt) uppstå. Ändra ljuskällans placering eller komponera bilden så att ljuskällan inte kommer med i bilden och prova igen.	–

Visningsproblem

Problem	Orsak/lösning	
Det går inte att visa en fil.	<ul style="list-style-type: none"> Kameran kan eventuellt inte visa bilder som sparats med en kamera av ett annat fabrikat eller annan modell. Kameran kan inte spela upp filmer som spelats in med en digitalkamera av ett annat fabrikat eller annan modell. Kameran kan eventuellt inte spela upp information som redigerats på en dator. 	–

Problem	Orsak/lösning	
Det går inte att zooma in bilden.	<ul style="list-style-type: none"> • Det går inte att använda visningszoom med filmer. • För småbilder är zoomnivån som visas på skärmen inte kompatibel med den faktiska zoomnivån. • Kameran kan eventuellt inte zooma in på bilder som tagits med en digitalkamera av ett annat fabrikat eller annan modell. 	–
Kan inte spela in eller spela upp röstmemon.	<ul style="list-style-type: none"> • Det går inte att lägga till röstmemon i filmer. • Röstmemon kan inte bifogas till bilder som tagits med andra kameror. Röstmemon som har bifogats till bilder med en annan kamera kan inte spelas upp på den här kameran. 	– 65,  53
Det går inte att redigera bilder.	<ul style="list-style-type: none"> • Vissa bilder kan inte redigeras. Bilder som redan har redigerats kan inte redigeras igen. • Det finns inte tillräckligt med ledigt utrymme i internminnet eller på minneskortet. • Kameran kan inte redigera bilder som tagits med andra kameror. • Redigeringsfunktioner som används för bilder kan inte användas för filmer. 	 11 – – –
Bilderna visas inte på TV:n.	<ul style="list-style-type: none"> • Videoläge är inte rätt inställt i inställningsmenyn. • Det finns inga bilder på minneskortet. Byt ut minneskortet. Ta bort minneskortet för att visa bilder från internminnet. 	74,  69 14
Nikon Transfer 2 startas inte när kameran ansluts till en dator.	<ul style="list-style-type: none"> • Kameran är avstängd. • Batteriet är slut. • USB-kabeln är inte korrekt ansluten. • Kameran kan inte detekteras av datorn. • Datorn är inte inställd för att starta Nikon Transfer 2 automatiskt. Mer information om Nikon Transfer 2 finns i hjälpinformationen i ViewNX 2. 	20 20 75 – 77

Problem	Orsak/lösning	
PictBridge-startskärmen visas inte när kameran ansluts till en skrivare.	Med vissa PictBridge-kompatibla skrivare visas kanske inte startskärmen för PictBridge och det kanske inte går att skriva ut bilder när Auto har valts för Ladda från dator i inställningsmenyn. Ställ in Ladda från dator på Av och återanslut kameran till skrivaren.	74,  70
Bilder som ska skrivas ut visas inte.	<ul style="list-style-type: none"> • Det finns inga bilder på minneskortet. Byt ut minneskortet. • Ta bort minneskortet för att skriva ut bilder från internminnet. 	14
Det går inte att välja pappersformat med kameran.	Kameran kan inte användas för att välja pappersformat i följande situationer även om man skriver ut från en PictBridge-kompatibel skrivare. Använd skrivaren för att välja pappersformatet. <ul style="list-style-type: none"> • Skrivaren stöder inte pappersformaten som angetts av kameran. • Skrivaren väljer pappersformat automatiskt. 	75,  24,  25 –

Specifikationer

Nikon COOLPIX S2800-digalkamera

Typ	Kompakt digalkamera
Antal effektiva pixlar	20,1 miljoner
Bildsensor	¹ /2,3-tums CCD, totalt antal pixlar: cirka 20,48 miljoner
Objektiv	NIKKOR-objektiv med 5x optisk zoom
Brännvidd	4,6–23,0mm (bildvinkel motsvarande ett 26–130 mm-objektiv i småbildsformat)
Bländartal	f/3,2–6,5
Uppbyggnad	6 element i 5 grupper
Digital zoomförstoring	Upp till 4x (bildvinkel motsvarande ungefär ett 520 mm-objektiv i småbildsformat)
Vibrationsreducering	Elektronisk VR (filmer)
Reducering av rörelseoskärpa	Elektronisk VR (stillbilder), rörelsedetektering (stillbilder)
Autofokus (AF)	Autofokus med kontrastavkänning
Fokusintervall	<ul style="list-style-type: none">• [W]: Cirka 50 cm–∞• [T]: Cirka 80 cm–∞• Makroläge: Cirka 10 cm–∞ (vidvinkelposition) (Alla avstånd gäller från mitten på den främre ytan på objektivet)
Fokusområdesval	Ansiktsprioritet, mitten, manuellt med 99 fokusområden, följ rörligt motiv, målsöknings-AF
Monitor	6,7 cm (2,7 tum), cirka 230 000 punkters TFT LCD med justering av ljusstyrka i 5 nivåer
Bildtäckning (fotograferingsläge)	Cirka 98 % vågrätt och 98 % lodrätt (jämfört med den faktiska bilden)
Bildtäckning (bildvisningsläge)	Cirka 98 % vågrätt och 98 % lodrätt (jämfört med den faktiska bilden)

Förvaring	
Media	Internminne (cirka 25 MB), SD-/SDHC-/SDXC-minneskort
Filsystem	Kompatibel med DCF, Exif 2.3 och DPOF
Filformat	Stillbilder: JPEG Ljudfiler (röstmemo): WAV Filmer: AVI (Motion-JPEG-kompatibel)
Bildstorlek (pixlar)	<ul style="list-style-type: none"> • 20M (Hög) [5152×3864★] • 20M [5152×3864] • 10M [3648×2736] • 4M [2272×1704] • 2M [1600×1200] • VGA [640×480] • 16:9 (14M) [5120×2880] • 1:1 [3864×3864]
ISO-känslighet (standardkänslighet)	<ul style="list-style-type: none"> • ISO 80–1600 • ISO 3200 (tillgänglig vid användning av autoläge)
Exponering	
Mätningssläge	Matris, centrumvägt (digital zoom mindre än 2×), spot (digital zoom 2× eller mer)
Exponeringskompensation	Programautomatikkompensation och exponeringskompensation (–2,0–+2,0 EV i steg om $\frac{1}{3}$ EV)
Slutare	
Slutartid	$\frac{1}{2000}$ –1 sek 4 sek (när motivtypen är inställd på Fyrverkeri)
Bländare	
Intervall	Elektroniskt styrt ND-filter (–2,6 AV) 2 steg (f/3,2 och f/8 [W])
Självtlösare	Kan väljas mellan 10 sek. och 2 sek.

Blixt	
Räckvidd (cirka) (ISO-känslighet: Auto)	[W]: 0,5–4,0 m [T]: 0,8–2,0 m
Blixtkontroll	TTL-autoblixt med förblixtar
Gränssnitt	Hi-Speed USB
Dataöverföringsprotokoll	MTP, PTP
Videoutgång	Kan väljas mellan NTSC och PAL
In-/utgångskontakt	AV-utgång, digital in-/utgång (USB)
Språk som stöds	Arabiska, bengali, bulgariska, danska, engelska, finska, franska, grekiska, hindi, holländska, indonesiska, italienska, kinesiska (förenklad och traditionell), marathi, norska, persiska, polska, portugisiska (europeisk och brasiliansk), rumänska, ryska, serbiska, spanska, svenska, tamil, telugu, thailändska, tjeckiska, turkiska, tyska, ukrainska, ungerska, vietnamesiska
Strömkällor	Ett uppladdningsbart litiumjonbatteri EN-EL19 (medföljer) Nätadapter EH-62G (säljs separat)
Laddningstid	Cirka 3 tim (vid användning av laddningsnätadapter EH-70P och när ingen laddning återstår)
Batteriets livslängd¹	
Stillbilder	Cirka 250 tagningar när EN-EL19 används
Filmer (faktisk batteritid vid inspelning) ²	Cirka 1 tim 5 min vid användning av EN-EL19
Stativgänga	1/4 (ISO 1222)
Dimensioner (Bredd × Höjd × Djup)	Cirka 93,8 × 58,4 × 19,8 mm (exklusive utskjutande delar)
Vikt	Cirka 120 g (med batteri och SD-minneskort)
Driftsmiljö	
Temperatur	0 °C–40 °C
Luftfuktighet	85 % eller mindre (ingen kondens)

- Om ingenting annat anges baseras alla värden på att ett fulladdat batteri används och att omgivningstemperaturen är 23 ±3 °C, som angivits av CIPA (Camera and Imaging Products Association).

- 1 Batteriets livslängd kan variera beroende på användningen, t.ex. intervallet mellan tagningarna eller tiden som menyer och bilder visas.
- 2 Enskilda filmfiler får inte överstiga en storlek på 2 GB eller en längd på 29 minuter. Inspelningen kan avbrytas innan denna gräns nås om kameratemperaturen stiger.

Uppladdningsbart litiumjonbatteri EN-EL19

Typ	Uppladdningsbart litiumjonbatteri
Nominell kapacitet	Likström 3,7 V, 700 mAh
Drifttemperatur	0 °C–40 °C
Dimensioner (Bredd × Höjd × Djup)	Cirka 31,5 × 39,5 × 6 mm
Vikt	Cirka 14,5 g

Laddningsnätadapter EH-70P

Nominell inspänning	AC 100–240 V, 50/60 Hz, 0,07–0,044 A
Nominell utspänning	Likström 5,0 V, 550 mA
Drifttemperatur	0 °C–40 °C
Dimensioner (Bredd × Höjd × Djup)	Cirka 55 × 22 × 54 mm (exklusive resenätagadapter)
Vikt	Cirka 47 g (exklusive resenätagadapter)

Specifikationer

- Nikon kan inte hållas ansvarigt för eventuella felaktigheter i den här handboken.
- Specifikationerna och produktens utseende kan komma att ändras utan föregående meddelande.

Godkända minneskort

Följande SD-minneskort (Secure Digital) har testats och godkänts för användning med denna kamera.

- Minneskort med en SD-hastighetsklass på 6 eller mer rekommenderas för filminspelning. Filminspelningen kan avbrytas oväntat om minneskort med en lägre hastighetsklass används.

	SD-minneskort	SDHC-minneskort ²	SDXC-minneskort ³
SanDisk	2 GB ¹	4 GB, 8 GB, 16 GB, 32 GB	64 GB, 128 GB
TOSHIBA	–	4 GB, 8 GB, 16 GB, 32 GB	64 GB
Panasonic	2 GB ¹	4 GB, 8 GB, 16 GB, 32 GB	64 GB
Lexar	–	4 GB, 8 GB, 16 GB, 32 GB	64 GB, 128 GB

¹ Om minneskortet används med en kortläsare eller liknande enhet, måste enheten ha stöd för kort på 2 GB.

² SDHC-kompatibel. Om minneskortet används med en kortläsare eller liknande enhet måste enheten vara kompatibel med SDHC-standarden.

³ SDXC-kompatibel. Om minneskortet används med en kortläsare eller liknande enhet måste enheten vara kompatibel med SDXC-standarden.

- Kontakta tillverkaren för information om de ovan nämnda korten. Vi kan inte garantera kamerans prestanda om du använder minneskort från andra tillverkare.



Varumärkesinformation

- Microsoft, Windows och Windows Vista är antingen registrerade varumärken eller varumärken som tillhör Microsoft Corporation i USA och/eller andra länder.
- Mac och OS X är varumärken eller registrerade varumärken som tillhör Apple Inc., registrerade i USA och andra länder.
- Adobe och Acrobat är registrerade varumärken som tillhör Adobe Systems Inc.
- SDXC-, SDHC- och SD-logotyperna är varumärken som tillhör SD-3C LLC.
- PictBridge är ett varumärke.
- Alla andra produktnamn som nämns i den här handboken eller annan dokumentation som medföljde din Nikon-produkt är varumärken eller registrerade varumärken som tillhör respektive innehavare.

FreeType License (FreeType2)

- Delar av denna programvara är copyright © 2012 The FreeType Project (<http://www.freetype.org>). Alla rättigheter förbehålles.

MIT License (HarfBuzz)

- Delar av denna programvara är copyright © 2014 The HarfBuzz Project (<http://www.freedesktop.org/wiki/Software/HarfBuzz>). Alla rättigheter förbehålles.

Index

Symboler

	Automatisk motivtyp	32
	Autoläge	42
	Motivtyp	33
SO	Specialeffektläge	38
	Smart porträtt-läge	40
	Visningsläge	28
	Favoritbildläge	5
	Läget Sortera automatiskt	9
	Visa efter datum-läge	10
	Inställningsmeny	73, 58
T (Telefoto)	1, 25	
W (Vidvinkel)	1, 25	
	Visningszoom	1, 63
	Miniatyrbildsvisning	1, 64
	Hjälp	1, 33
	(Hjälpsfilmspelning)-knapp	2, 67
	(Fotograferingsläge)-knapp	2, 22
	Bildvisningsknapp	2, 28
	(aktivera alternativ)-knapp	2
MENU	Meny-knapp	2, 4, 54, 65, 70, 73
	(radera)-knapp	2, 30, 72, 54
	Blixtläge	45
	Självutlösare	47
	Makroläge	49

	Exponeringskompensation	50
AE/AF-L	4	
A		
AF-hjälpbelysning	74, 66	
AF-områdesläge	54, 37	
Aktiv AF	54, 70, 41, 57	
Album	8	
Ansiktsavkänning	58	
Ansiktsprioritet	37	
Anslutningslock	2	
Antal återstående exponeringar	20, 29	
Auto av	21, 74, 67	
Auto inom fast intervall	35	
Auto med röda ögon-reducer	46	
Autofokus	54, 70, 41, 57	
Autofokusläge	54, 70, 41, 57	
Autoläge	42	
Automatisk blixt	46	
Automatisk motivtyp	32	
Automatisk slutare	37	
AVI	78	
AV-kabel	76, 19, 79	
Avstängd blixt	46	
Avtryckare	1, 26	

B

Batteri	10, 12, 18
Batterifack	79
Batteriladdare	13, 79
Batterinivå	20
Batterispärr	10
Beskära	63, 18
Best Shot Selector	35, 33
Bildkval./storlek	54, 28, 29
Bildspel	65, 49
Bildstorlek	54, 28
Bildvisningszoom	63
Blinkningskydd	55, 44
Blinkningsvarning	74, 71
Blixt	45
Blixtlampa	2, 45
Blixtläge	45, 46
Bländarvärde	27
BSS	35, 33

C

Cyanotyp	36
----------------	----

D

Dagsljus	30
Dator	76, 80
Datum och tid	17, 59
Datumformat	17, 59
Digital zoom	25, 74, 66
Direct Print	76, 20















D-Lighting	65, 13
DPOF	45
DPOF-utskrift	27
DSCN	78



















E

EH-70P	19
Elektronisk VR	64
Enbildstagning	54, 33
EN-EL19	19
Enkel AF	54, 70, 41, 57
Exponeringskompensation	50
Extra tillbehör	79
Eye-Fi-överföring	74, 72

F

Favoritbildläge	5
Filmalternativ	70, 56
Filminspelning	67
Filmlängd	67, 68
Filmmeny	70, 56
Filmvisning	71
Filmamn	78
Fokusera	26, 54, 58, 37
Fokusindikering	7, 26
Fokuslås	62
Fokusområde	26, 58
Formatera internminne	74, 68
Formatera minneskort	15, 74, 68
Formaterar	15, 74, 68

Fotografering.....	22, 24, 26
Fotograferingsläge.....	22
Fotograferingsmeny	54,  28
Fotoinfo.....	 61
FSCN.....	 78
Funktioner som inte kan användas samtidigt.....	56
Fyrverkeri 	35
Färgalternativ.....	54,  36
Fäste för kamerarem	1
Följ rörligt motiv	 38,  40
Förinspelad manuell	 31
G	
Glödlampa.....	 30
H	
Helskärmsläge.....	28, 63, 64
Hjälp	33
Husdjursporträtt 	37
Högdagerbild 	38
Högkontrast monokrom 	38
Högtalare.....	2
I	
Identifierare.....	 78
Inbyggd mikrofon.....	1
Indikator för internminne.....	7, 20
Inställningsmeny	73,  58
Internminne.....	15
ISO-känslighet	54,  35

J	
JPG.....	 78
K	
Kalendervisning.....	64
Knappljud.....	 67
Komprimeringsgrad.....	 28
Kopiera bilder	65,  54
Korriger. av röda ögon.....	 14
Korsframkallning 	39
L	
Ladda från dator	74,  70
Laddningslampa.....	2, 13,  70
Laddningsnätadapter.....	12
Lampa för självutlösare.....	1, 41, 48
Landskap 	33
Leendeutlösare.....	55,  43
Leksakskameraeffekt 1  1.....	39
Leksakskameraeffekt 2  2.....	39
Livfulla färger.....	 36
Ljudinställningar	74,  67
Ljusstyrka	 61
Lucka för batterifack/minneskortsfack	2, 11, 14
Lysrör	 30
Lågdagerbild 	38
Långsam synk.....	46
Läget Smart porträtt.....	40
Läget Visa efter datum.....	 10

Lägga till favoritbilder 66, 

M

Makroläge 49

Manuell..... 38

Mat ..... 35

Miniatyrbildsvisning 64

Minneskort 14, :20

Minneskortsfack..... 14

Mitten..... 62, 38

Mjuk **SO**..... 38

Mjuka hudtoner 55, 59, 42

Modellretuscherings 65, 15

Moln 30

Monitor..... 2, 6, :6

Monitorinställningar..... 73, 61

Motivtyp..... 33, 34

Motljus ..... 36

Multibild 16..... 33

Multiväljare..... 2

Museum ..... 35

Målning ..... 38

Målsöknings-AF..... 54, 60, 39

N

Nattlandskap ..... 34

Nattporträtt ..... 33

Nikon Transfer 2..... 79, 81

Nostalgisk sepia **SE**..... 38

Närbild ..... 35

Nätadapter 75, 

O

Objektiv 1, :16



Objektivskydd..... 1

Optisk zoom 25



P

Panorama assist ..... 36, 

Panorama Maker..... 36, 

Pappersformat 24, 

Party/inomhus ..... 34

PictBridge..... 76, 20, 45

Pop **POP**..... 38

Porträtt ..... 33

R

Radera 30, 72, 54

Redigera bilder 11

Rem 3

Rotera bild 65, 52

RSCN..... 78

Rörelsedetektering..... 73, 65

Röstmemo..... 65, 53

S



Selektiv färg ..... 38

Sepia..... 36

Serietagning..... 54, 33





Självutlösare 47

Skriv ut

..... 65, 76, 23, 25, 45

Skriv ut datum	
.....	18, 73, 46, 48, 63
Skrivare.....	76, 20
Skydda.....	65, 50
Skymning/gryning	33
Slutarljud.....	67
Slutartid.....	27
Smart porträtt-meny.....	41, 42
Småbild.....	65, 17
Snabbeffekter.....	43, 54, 12, 41
Snabbretuschering.....	65, 13
Snö	33
Solnedgång	33
Sommartid.....	17, 18, 60
Sortera automatiskt.....	9
Specialeffektläge.....	38
Sport	34
Språk/Language.....	74, 69
SSCN.....	78
Standardfärg.....	54, 36
Stativgänga.....	2, 18
Strand	33
Ström.....	16, 20
Strömbrytare.....	1, 20
Strömlampa.....	1, 20
Stämpla datum och tid.....	73, 63
Superintensiv VI.....	38
Svartvit reproduktion	35

Svartvitt.....	36
T	
Ta bort favoritbilder.....	66, 67
Telefoto.....	25
Tidsskillnad.....	59
Tidszon.....	17, 59
Tidszon och datum.....	73, 59
Tillägg.....	78
Trycka ned halvvägs.....	27
TV-apparater.....	76, 19
U	
Uppladdningsbart litiumjonbatteri	19
.....	46
Upplättningsblixt.....	46
USB-/AV-utgång.....	2, 75
USB-kabel.....	12, 80, 21
Utskriftsbeställning.....	65, 45
V	
Versionsinfo.....	74, 73
Videoringång/ljudringång.....	19
Videoläge.....	74, 69
Vidvinkel.....	25
ViewNX 2.....	77
Vindbrusreducering.....	7, 70, 57
Visning.....	28, 71, 53
Visning av nytagen bild.....	61
Visningsläge.....	28
Visningsmeny.....	65, 45

Vitbalans	54,		30
Volym.....	71,		53
Välkomstbild.....	73,		58
<u>W</u>			
WAV			78
<u>Z</u>			
Zooma in/ut	25		
Zoomreglage.....	1, 25, 71		
<u>Å</u>			
Återställ alla.....	74,		73

Denna handbok får inte reproduceras vare sig helt eller delvis i någon form (förutom som korta citat i testartiklar eller recensioner) utan skriftligt godkännande från NIKON CORPORATION.

NIKON CORPORATION

© 2014 Nikon Corporation



YP3K01(1B)
6MN3131B-01