

Nikon

DIGITALKAMERA

COOLPIX L830

Komplet kameravejledning

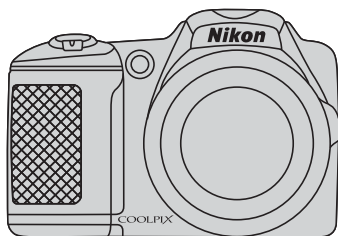

Dk

Indledning	
Kameraets dele	
Grundlæggende optagelse og billedvisning	
Optagefunktioner	
Billedvisningsfunktioner	
Optagelse og afspilning af videoer	
Generel kameraopsætning	
Tilslutning af kameraet til et tv, en computer eller en printer	
Den komplette kameravejledning	
Tekniske bemærkninger og indeks	

Indledning

Læs dette først

Tak, fordi du har købt et Nikon COOLPIX L830-digitalkamera. Før du bruger kameraet, skal du læse oplysningerne i "Oplysninger om sikkerhed" (📖 viii-xi) og sætte dig ind i oplysningerne i denne brugervejledning. Opbevar derefter brugervejledningen, hvor du let kan få fat i den, så du kan få endnu større fornøjelse af dit nye kamera.

Om denne brugervejledning





Se "Grundlæggende optagelse og billedvisning" (📖 12), hvis du vil begynde at bruge kameraet med det samme.

Se "Kameraets dele" (📖 1) for at læse om kameraets dele og de oplysninger, der vises på skærmen.

Andre oplysninger

- Symboler og konventioner

Følgende symboler og konventioner anvendes i denne brugervejledning for at gøre det lettere at finde de ønskede oplysninger:

Ikon	Beskrivelse
	Dette ikon angiver forholdsregler og oplysninger, der skal læses, før kameraet bruges.
	Dette ikon angiver bemærkninger og oplysninger, der skal læses, før kameraet bruges.
	Disse ikoner angiver andre sider med relevante oplysninger;  : "Den komplette kameravejledning",  : "Tekniske bemærkninger og indeks".

- SD-, SDHC- og SDXC-hukommelseskort kaldes "hukommelseskort" i denne brugervejledning.
- Indstillingen på købstidspunktet kaldes "standardindstillingen".
- Navnene på menuelementer, der vises på kameraets skærm, og navnene på knapper eller meddelelser, der vises på en computerskærm, vises med fed skrift.
- I denne brugervejledning er billeder somme tider udeladt fra skærmvisningseksempler, så skærmindikatorer ses tydeligere.
- Illustrationer og skærmindhold, der er vist i denne brugervejledning, kan variere fra det faktiske produkt.

Oplysninger og sikkerhedsanvisninger

Vær opdateret – hele tiden

I overensstemmelse med Nikons målsætning i "Vær opdateret – hele tiden" om at tilbyde vores kunder relevant produktsupport og undervisning kan brugere få adgang til oplysninger og ressourcer, der regelmæssigt opdateres, på følgende websteder:

- Brugere i USA: <http://www.nikonusa.com/>
- Brugere i Europa og Afrika: <http://www.europe-nikon.com/support/>
- Brugere i Asien, Oceanien og Mellemøsten: <http://www.nikon-asia.com/>

Besøg disse websteder for at holde dig opdateret med de seneste produktoplysninger, tip, svar på ofte stillede spørgsmål (FAQ) og generelle råd om digitale billeder og fotografering. Du kan muligvis få flere oplysninger ved at henvende dig til den nærmeste Nikon-forhandler. Kontaktoplysninger findes på webstedet nedenfor:

<http://imaging.nikon.com/>

Brug kun originalt elektronisk tilbehør fra Nikon

Nikon COOLPIX-kameraer er designet til at leve op til de højeste krav og indeholder komplicerede, elektroniske kredsløb. Kun elektronisk Nikon-udstyr (inkl. batteriopladere, batterier og lysnetadaptere), der er godkendt af Nikon specielt til brug med dette digitale Nikon-kamera, er udviklet og opfylder kravene til betjening og sikkerhed for dette elektroniske kredsløb.

ANVENDELSE AF ELEKTRONISK TILBEHØR, SOM IKKE ER FRA NIKON, KAN BESKADIGE KAMERAET OG KAN BETYDE, AT DIN NIKON-GARANTI BORTFALDER.

Flere oplysninger om originalt Nikon-tilbehør fås ved henvendelse til en autoriseret Nikon-forhandler.

Før du tager vigtige billeder

Før du tager billeder ved særlige lejligheder (f.eks. til bryllupper, eller før du tager kameraet med dig på rejse), bør du tage et prøvebillede for at sikre, at kameraet fungerer, som det skal. Nikon kan ikke gøres ansvarlig for skader eller tab af fortjeneste som følge af funktionsfejl i forbindelse med brugen af produktet.

Om brugervejledningerne

- Ingen dele af de medfølgende vejledninger til dette produkt må gengives, overføres, omskrives, gemmes på et søgesystem eller oversættes til noget sprog i nogen form eller via noget medie uden forudgående skriftlig tilladelse fra Nikon.
- Nikon forbeholder sig ret til uden forudgående varsel at ændre specifikationerne for den hardware og software, der beskrives i disse brugervejledninger.
- Nikon kan ikke holdes ansvarlig for skader, der forårsages af brugen af dette produkt.
- Der er gjort alt for at sikre, at oplysningerne i disse brugervejledninger er så nøjagtige og komplette som muligt. Skulle du finde fejl eller udeladelser, er du velkommen til at kontakte den lokale Nikon-repræsentant (se adressen på www.nikon.dk).

Bemærkning vedrørende forbud mod kopiering eller gengivelse

Bemærk, at alene det at være i besiddelse af materiale, der er blevet digitalt kopieret eller gengivet ved hjælp af en skanner, et digitalkamera eller andet udstyr, kan være strafbart i henhold til lovgivningen.

• Genstande, som lovgivningen forbyder at kopiere eller gengive

Du må ikke kopiere eller gengive pengesedler, mønter, værdipapirer, statsobligationer eller lokale statsobligationer, selv om sådanne kopier eller gengivelser er stemplet "Sample". Det er ikke tilladt at kopiere eller gengive pengesedler, mønter eller værdipapirer, som udstedes i et andet land. Medmindre der er indhentet forudgående tilladelse fra de offentlige myndigheder, er det forbudt at kopiere eller gengive ubrugte frimærker eller postkort, som er udstedt af regeringen.

Kopiering eller gengivelse af frimærker udstedt af statslige organer og af autoriserede dokumenter angivet i lovgivningen er forbudt.

• Advarsler om visse kopier og gengivelser

De offentlige myndigheder har advaret om fremstilling af kopier eller gengivelser af værdipapirer udstedt af private virksomheder (aktier, regninger, checks, gavebeviser osv.), pendlerkort eller kuponer, undtagen hvis en virksomhed skal bruge et minimum af nødvendige kopier til forretningsbrug. Ligeledes er det heller ikke tilladt at kopiere eller gengive statsligt udstedte pas, licenser udstedt af offentlige myndigheder og private organer, id-kort og billetter som f.eks. adgangskort og spisebilletter.

• Overholdelse af loven om ophavsret

Kopiering eller gengivelse af ophavsretligt beskyttede kreative værker som f.eks. bøger, musik, malerier, trætryk, kort, tegninger, film og fotografier reguleres af den nationale og internationale lovgivning vedrørende ophavsret. Dette produkt må ikke anvendes til at fremstille ulovlige kopier eller krænke loven om ophavsret.

Bortskaffelse af datalagringsudstyr

Bemærk, at sletning af billeder eller formatering af datalagringsudstyr som f.eks. hukommelseskort eller indbygget hukommelse i kameraet ikke sletter de oprindelige billeddata helt. Det er somme tider muligt at genskabe slettede filer ud fra kasseret lagringsudstyr ved hjælp af almindelig software, som kan købes i butikkerne, hvilket potentielt kan medføre misbrug af personlige billeddata. Det er brugerens ansvar at sikre, at sådanne data holdes fortrolige.

Før du kasserer datalagringsudstyr eller overdrager det til andre, skal du slette alle data ved hjælp af almindelig software til sletning af materiale, som kan købes i butikkerne, eller formatere udstyret og derefter fylde det op igen med billeder, der ikke indeholder private oplysninger (for eksempel billeder af en blå himmel). Husk også at udskifte eventuelle billeder, der er valgt for **Vælg et billede** i indstillingen

Opstartsbillede (📖 72). Sørg for at undgå person- eller materialeskade, når du destruerer datalagringsudstyr.

Oplysninger om sikkerhed

Læs følgende sikkerhedsanvisninger, før du tager udstyret i brug for at undgå personskade eller beskadigelse af dit Nikon-produkt. Gem sikkerhedsanvisningerne på et sted, hvor alle, der bruger produktet, kan finde og læse dem.



Dette symbol angives ved advarsler og oplysninger, der skal læses, før Nikon-produktet tages i brug, for at undgå personskade.

ADVARSLER

Sluk i tilfælde af funktionsfejl

Hvis der kommer røg eller usædvanlig lugt fra kameraet eller lysnetadapteren, skal du straks afbryde lysnetadapteren og tage batterierne ud. Pas på, at du ikke får forbrændinger. Fortsat brug kan medføre personskade. Når du har fjernet eller afbrudt forbindelsen til strømkilden, skal du indlevere udstyret til eftersyn hos en Nikon-forhandler.

Må ikke adskilles

Rør ikke ved de indvendige dele i kameraet eller lysnetadapteren, da det kan medføre personskade. Reparationer bør kun udføres af autoriserede teknikere. Hvis kameraet eller lysnetadapteren går i stykker, hvis de bliver tabt, eller hvis der sker et andet

uheld, skal du tage stikket ud af stikkontakten og/eller fjerne batterierne. Kameraet skal derefter indleveres til eftersyn hos en autoriseret Nikon-forhandler.

Brug ikke kameraet og lysnetadapteren i nærheden af brandfarlige gasser

Brug ikke elektronisk udstyr i nærheden af brandfarlig gas, da dette kan medføre eksplosion eller brand.

Vær forsigtig med kameraremmen

Undgå at anbringe remmen rundt om halsen på et barn.

Opbevares utillgængeligt for børn

Pas især på, at småbørn ikke putter batterier eller andre små dele i munden.

Rør ikke ved kameraet, batteriopladeren eller lysnetadapteren i længere tid ad gangen, når enhederne er tændt eller i brug

Enhedernes dele bliver varme. Hvis huden er i direkte kontakt med enhederne i længere tid ad gangen, kan det medføre småforbrændinger.

Efterlad ikke produktet, hvor det udsættes for meget høje temperaturer som f.eks. i en lukket bil eller i direkte sollys

Hvis dette ikke overholdes, kan det medføre beskadigelse eller brand.

Batterier skal håndteres forsigtigt

Batterier kan lække eller eksplodere, hvis de behandles forkert. Overhold nedenstående sikkerheds- LINEBREAK foranstaltninger, når du håndterer batterier til dette produkt:

- Du skal slukke produktet, før batterierne udskiftes. Hvis du bruger en lysnetadapter, skal du kontrollere, at den er trukket ud af stikket.
- Brug kun batterier, der er godkendt til brug i dette produkt (📖 13). Du må ikke blande gamle og nye batterier eller blande forskellige batterityper og -mærker.
- Ved opladning af Nikon EN-MH2 genopladelige Ni-MH-batterier må du kun bruge den angivne oplader; oplad batterierne fire ad gangen. Ved udskiftning er batterierne med EN-MH2-B2-batterier (købes separat) skal du købe to sæt (i alt fire batterier).
- De genopladelige EN-MH2-batterier er kun til brug i Nikon-digalkameraer og er kompatible med COOLPIX L830.
- Du skal vende batterierne korrekt, når de isættes.
- Du må ikke kortslutte eller adskille batterier eller forsøge at fjerne eller ødelægge isoleringen eller belægningen.
- Du må ikke udsætte batterier for åben ild eller høje temperaturer.
- Du må ikke nedsænke batterier i eller udsætte dem for vand.
- Batteriet må ikke opbevares eller transporteres med metalgenstande, f.eks. halskæder eller hårnåle.

- Batterier kan lække, når de er brugt helt op. Batterier skal fjernes, når de er brugt helt op for at undgå beskadigelse af produktet.
- Du skal omgående stoppe brugen af kameraet, hvis batterierne ændrer sig, f.eks. hvis de er misfarvede eller slår sig.
- Du skal skylle med rigeligt vand, hvis du får batterisyre fra beskadigede batterier på tøjet eller huden.

 **Følg nedenstående sikkerhedsforanstaltninger ved håndtering af batteriopladerne (ekstraudstyr)**

- Opbevar laderen tørt. Hvis denne sikkerhedsanvisning ikke overholdes, kan det medføre brand eller elektrisk stød.
- Støv på eller i nærheden af stikkets metaldele skal fjernes med en tør klud. Fortsat brug kan medføre brand.
- Rør ikke ved strømkablet, og ophold dig ikke i nærheden af batteriopladeren i tordenvejr. Hvis denne sikkerhedsanvisning ikke overholdes, kan du få elektrisk stød.

- Du må ikke beskadige, ændre, trække hårdt i eller bøje strømkablet. Kablet må heller ikke anbringes under tunge genstande eller udsættes for stærk varme eller ild. Hvis isoleringsmaterialet beskadiges, og ledningerne blottes, skal du indlevere kablet til eftersyn hos en autoriseret Nikon-servicerepræsentant. Manglende overholdelse af disse sikkerhedsanvisninger kan medføre brand eller elektrisk stød.
- Du må ikke røre ved stikket eller batteriopladeren med våde hænder. Hvis denne sikkerhedsanvisning ikke overholdes, kan du få elektrisk stød.
- Anvend ikke produktet med rejseomformere eller adaptorer, der er fremstillet til at konvertere fra en spænding til en anden, eller med DC-til-AC vekselrettere. Mangel på at overholde denne sikkerhedsanvisning kan beskadige produktet eller forårsage overophedning eller brand.

 **Brug de rette kabler**

Tilslutning af ledninger til kameraets indgangs- og udgangsstik må kun ske med ledninger, der leveres eller sælges af Nikon til dette formål. Dette er nødvendigt for at overholde produktkrav.

Bevægelige dele skal håndteres forsigtigt

Pas på, at dine fingre eller andre genstande ikke kommer i klemme i objektivdækslet eller andre bevægelige dele.

Vær forsigtig ved brug af flashen

Hvis flashen udløses tæt på motivets øjne, kan det medføre midlertidig nedsættelse af synet. Flashen bør ikke være mindre end 1 m fra motivet. Vær især forsigtig ved fotografering af børn.

Flashen må ikke bruges, hvis flashvinduet rører ved en person eller en genstand

Overholdes denne sikkerhedsanvisning ikke, kan det medføre forbrændinger eller brand.

Undgå kontakt med flydende krystal

Hvis skærmen går i stykker, skal du passe på, at du ikke skærer dig på glasset. Undgå også at få væsken med flydende krystal fra skærmen på huden, i øjnene eller i munden.

Sluk for strømmen ved anvendelse i et fly eller sygehus

Sluk for strømmen i et fly under start eller landing.

Brug ikke trådløse netværksfunktioner under flyvning.

Følg sygehusets anvisninger ved anvendelse på et sygehus.

De elektromagnetiske bølger, der udsendes af dette kamera, kan forstyrre de elektroniske systemer i flyet eller instrumenterne på hospitalet. Hvis du bruger et Eye-Fi-kort, skal du tage det ud af kameraet, før du går ombord på et fly eller ind på et hospital.

Bemærkninger

Bemærkning til kunder i Europa

Dette symbol angiver, at elektrisk og elektronisk udstyr skal indleveres separat.

Følgende gælder kun for brugere i europæiske lande:

- Dette produkt er beregnet til separat indlevering på en genbrugsstation, der tager sig særligt af denne form for affald. Det må ikke bortskaffes sammen med husholdningsaffald.
- Separat indlevering og genbrug hjælper med til at bevare naturlige ressourcer og forebygger negative konsekvenser for folkesundhed og miljø, der kan opstå som følge af forkert bortskaffelse.
- Hvis du ønsker yderligere oplysninger, kan du kontakte forhandleren eller de lokale myndigheder, som er ansvarlige for affaldshåndtering.



Dette symbol på batterier betyder, at de skal bortskaffes separat.



Følgende gælder kun for brugere i europæiske lande:













































- Alle batterier, hvad enten de er mærket med dette symbol eller ej, er beregnet til separat indsamling ved et passende indsamlingspunkt. Smid ikke batteriet ud sammen med husholdningsaffald.
- Hvis du ønsker yderligere oplysninger, kan du kontakte forhandleren eller de lokale myndigheder, som er ansvarlige for affaldshåndtering.



Indholdsfortegnelse

Indledning	ii	Grundlæggende optagelse og billedvisning	12
Læs dette først	ii	Forberedelse 1 Sæt batterierne i	12
Om denne brugervejledning.....	iii	Anvendelige batterier.....	13
Oplysninger og sikkerhedsanvisninger	v	Forberedelse 2 Sæt et hukommelseskort i	14
Oplysninger om sikkerhed	viii	Indbygget hukommelse og hukommelseskort	15
ADVARSLER	viii	Forberedelse 3 Indstilling af displaysprog, dato og klokkeslæt	16
Bemærkninger	xii	Trin 1 Tænd kameraet.....	20
Kameraets dele	1	Trin 2 Vælg en optageindstilling	22
Kamerahuset	1	Tilgængelige optageindstillinger.....	23
Ændring af skærmens vinkel.....	3	Trin 3 Komponer et billede.....	24
Montering af kameraremmen og objektivdækslet	4	Brug af zoom.....	25
Hævning og sænkning af flashen.....	5	Trin 4 Fokuser, og tag billedet.....	26
Brug af menuer (MENU-knappen).....	6	Udløserknappen.....	27
Skærmen.....	8	Trin 5 Visning af billeder.....	28
Optageindstilling.....	8	Trin 6 Sletning af billeder	29
Billedvisningsindstilling.....	10		

Optagefunktioner	31	Billedvisningsfunktioner	62
 -indstilling (let auto)	31	Zoom under billedvisning	62
Motivprogram (optagelse, der passer til motiver)	32	Miniaturevisning, kalendervisning	63
Tip og bemærkninger	33	Funktioner, der kan indstilles med MENU-knappen (Billedvisningsmenu)	64
Specialeffektindstilling (anvend effekter, mens der optages)	38		
Indstillingen Smart-portræt (optagelse af billeder af smilende ansigter)	40	Optagelse og afspilning af videoer	65
 -indstilling (auto)	42	Optagelse af videoer	65
Funktioner, der kan indstilles med multivælgeren	43	Funktioner, der kan indstilles med MENU-knappen (Videomenu)	69
Brug af flashen	44	Afspilning af videoer	70
Brug af selvudløseren	47		
Brug af makroindstilling	49	Generel kameraopsætning	72
Justering af lysstyrke (Eksponeringskompensation)	50	Funktioner, der kan indstilles med MENU-knappen (Opsætningsmenu)	72
Standardindstillinger	51		
Funktioner, der kan indstilles med MENU-knappen (Optagemenu)	53	Tilslutning af kameraet til et tv, en computer eller en printer	74
Tilgængelige elementer i optagemenuen	54	Tilslutningsmetoder	74
Funktioner, der ikke kan bruges samtidig	55	Brug ViewNX 2	76
Fokusering	57	Installation af ViewNX 2	76
Brug af ansigtsregistrering	57	Overførsel af billeder til computeren	77
Brug af blødere hudtone	58	Visning af billeder	79
Brug af Målsøgende AF	59		
Motiver, der ikke er egnede til autofokus	60		
Fokuslås	61		

Den komplette kameravejledning.....		1
Brug af Let panorama (optagelse og billedvisning).....		2
Optagelse med Let panorama.....		2
Visning af billeder taget med Let panorama.....		5
Visning og sletning af billeder taget kontinuerligt (sekvens).....		6
Visning af billeder i en sekvens.....		6
Sletning af billeder i en sekvens.....		7
Redigering af stillbillede.....		8
Før redigering af billeder.....		8
Hurtig retouchering: Forbedring af kontrast og farvemætning.....		9
D-Lighting: Forbedring af lysstyrke og kontrast.....		9
Rød-øje-korrektion: Korrektion af røde øjne forårsaget af brug af flashen.....		10
Blødere hudtone: Brug af Blødere hudtone.....		11
Filtereffekter: Anvendelse af digitale filtereffekter.....		12
Lille billede: Reduktion af et billedes størrelse.....		14
Beskæring: Oprettelse af en beskåret kopi.....		15
Tilslutning af kameraet til et tv (visning af billeder på et tv).....		16
Tilslutning af kameraet til en printer (Direct Print).....		18
Tilslutning af kameraet til en printer.....		19
Udskrivning af særskilte billeder.....		20
Udskrivning af flere billeder.....		22
Redigering af videoer.....		25
Udtrækning af kun de ønskede dele af en video.....		25
Lagring af et billede fra en video som et stillbillede.....		26
Optagemenuen (for  -indstilling (auto)).....		27
Billedindstillinger (billedstørrelse og -kvalitet).....		27
Hvidbalance (justering af farvegæld).....		29
Kontinuerlig optagelse.....		32
ISO-følsomhed.....		34
Farveindstillinger.....		35
Valg af AF-punkt.....		36
Menuen Smart-portræt.....		40
Blødere hudtone.....		40
Smil-timer.....		40
Undgå lukkede øjne.....		41
Billedvisningsmenuen.....		42
Udskriftsbestilling (Oprettelse af en DPOF-udskriftsbestilling).....		42
Lysbilledshow.....		45
Beskyt.....		46
Roter billede.....		48
Kopier (kopiering mellem indbygget hukommelse og hukommelseskort).....		49
Sekvensvisningsindstill.....		51
Vælg nøglebillede.....		51

Videomenuen		52
Videoindstillinger		52
Valg af AF-punkt		55
Autofokusindstilling		55
Video-VR		56
Reduktion af vindstøj		56
Opsætningsmenuen		57
Opstartsbillede		57
Tidszone og dato		58
Skærmindstillinger		60
Datoindfotografering (indfotografering af dato og klokkeslæt)		62
Foto-VR		63
Bevægelsesreg.		64
AF-hjælpelys		65
Lydindstillinger		65
Auto sluk		66
Formater hukommelse/Formater kort		67
Sprog/Language		68
Tv-indstillinger		68
Blinkadvarel		69
Eye-Fi-overførsel		70
Nulstil alle		71
Batteritype		72
Firmwareversion		72
Fejlmeddelelser		73
Filnavne		77
Ekstraudstyr		78

Tekniske bemærkninger og indeks		1
Vedligeholdelse af produktet		2
Kameraet		3
Batterier		5
Hukommelseskort		5
Rengøring og opbevaring		6
Rengøring		6
Opbevaring		6
Fejlfinding		7
Specifikationer		14
Godkendte hukommelseskort		18
Indeks		21

Kameraets dele

Kamerahuset

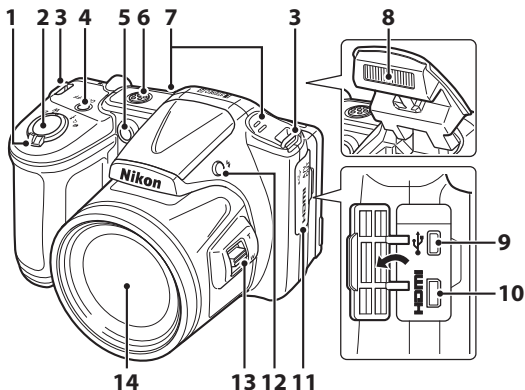

1	Zoomknap.....25	6	Højtaler.....70
	W : vidvinkel.....25	7	Mikrofon (stereo).....65
	T : telefoto.....25	8	Flash.....5, 44
	: miniaturevisning.....63	9	USB-/A/V-udgangsstik.....74
	: zoom under billedvisning.....62	10	HDMI-mikrostik (type D).....74
	: hjælp.....32	11	Stikdæksel.....74
2	Udløserknap.....26	12	-knap (pop op-flashknap).....5, 44
3	Øsken til kamerarem.....4	13	Sidezoomknap.....25
4	Afbryder/tændt-lampe.....20	14	Objektiv
5	Selvudløserlampe.....47		
	AF-hjælperlys.....72		

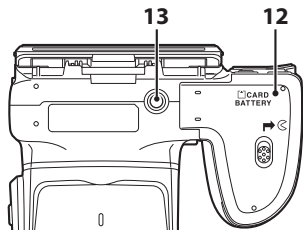
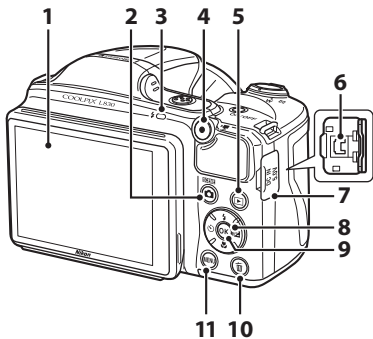

1	Skærm.....	8	8	Multivælger	6
2	☑-knap (optageindstilling)	31, 32, 38, 40, 42	9	OK-knap (anvend indstilling).....	6
3	Flashlampe	46	10	🗑️-knap (slet).....	29
4	●-knap (📺 videoptageknap)	65	11	MENU-knap (menu)	6, 53, 64, 69, 72
5	▶️-knap (billedvisning).....	28	12	Dæksel til batterikammer/hukommelseskort	12, 14
6	Jævnstrømsindgangsstik (til lysnetadapter, der fås separat hos Nikon).....	78	13	Stativgevind	🔩 17
7	Dæksel til jævnstrømsindgangsstik				

Ændring af skærmens vinkel

Skærmens vinkel kan sænkes til ca. 85° eller hæves til ca. 90°. Dette er praktisk, når du tager billeder, mens kameraet holdes højt eller lavt.

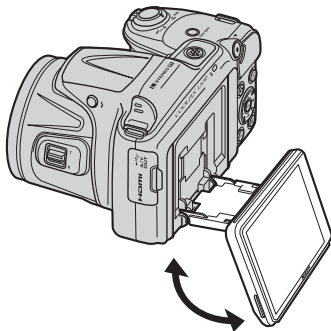
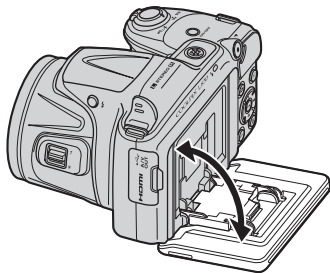

☑ Bemærkninger om skærmen

- Tryk ikke hårdt, når du ændrer skærmens vinkel.
- Skærmen kan ikke bevæges til venstre eller højre.
- Sæt skærmen tilbage i dens oprindelige position ved brug i normale situationer.

Montering af kameraremmen og objektivdækslet

Monter objektivdækslet på kameraremmen, og monter derefter remmen på kameraet.

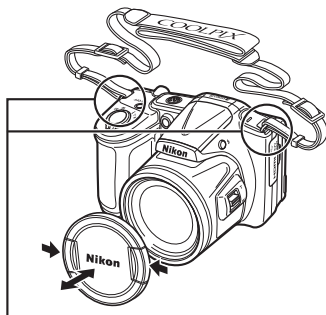
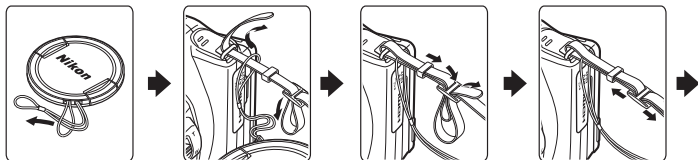

Monter dem to steder.

Objektivdæksel

Beskyt objektivet ved at montere objektivdækslet, når kameraet ikke er i brug.

Hævning og sænkning af flashen

Tryk på -knappen (pop op-flashknap) for at slå flashen op.

- Se "Brug af flashen" (📖 44) for at få flere oplysninger om flashindstillinger.
- Tryk forsigtigt flashen ned, til den klikker på plads, når den ikke er i brug.

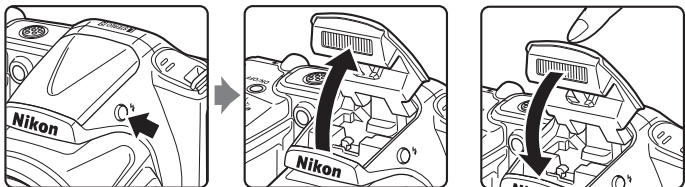

Brug af menuer (MENU-knappen)

Brug multivælgeren og **OK**-knappen til at navigere i menuerne.

1 Tryk på MENU-knappen.

- Menuen vises.

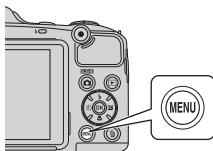

2 Tryk på **◀** på multivælgeren.

- Det aktuelle menuikon vises i gult.

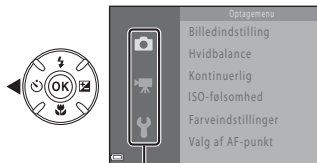

Menuikoner

3 Vælg det ønskede menuikon.

- Menuen ændres.



4 Tryk på **OK**-knappen.

- Nu kan menuelementerne vælges.



5 Vælg et menuelement.



6 Tryk på OK-knappen.

- Indstillingerne for det valgte element vises.



7 Vælg en indstilling.



8 Tryk på OK-knappen.

- Den valgte indstilling anvendes.
- Tryk på MENU-knappen, når du er færdig med at bruge menuen.



Bemærkninger om indstilling af menuelementer

- Visse menuelementer kan ikke indstilles afhængigt af den aktuelle optageindstilling eller kameraets status. Elementer, der ikke er tilgængelige, vises i gråt og kan ikke vælges.
- Når en menu vises, kan du skifte til optageindstilling ved at trykke på udløserknappen, -knappen (optageindstilling) eller -knappen ( videoptageknapp).

Skærmen

De oplysninger, der vises på skærmen under optagelse og billedvisning, varierer afhængigt af kameraets indstillinger og betjeningsstatus.

Som standard vises oplysningerne, første gang kameraet tændes, og når du betjener det, og de forsvinder efter nogle få sekunder (når **Billedinfo.** er indstillet til **Auto info.** i **Skærmindstillinger** (📖 72)).

Optageindstilling

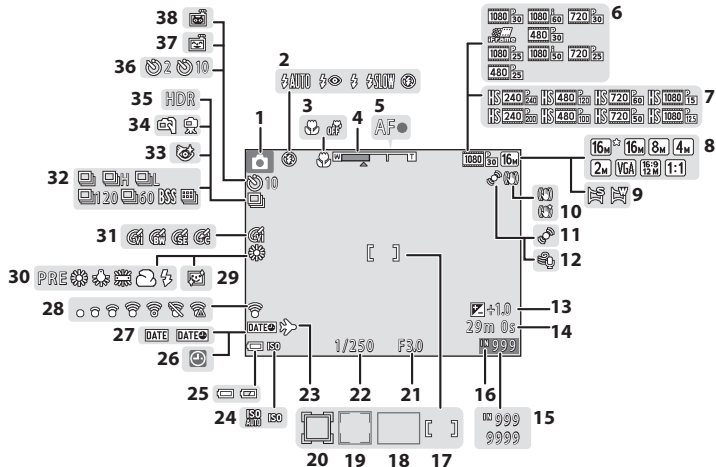

1	Optageindstilling.....	22, 23
2	Flashindstilling.....	44
3	Makroindstilling.....	49
4	Zoomindikator.....	25, 49
5	Fokusindikator.....	26
6	Videoindstillinger (videoer med normal hastighed).....	69
7	Videoindstillinger (HS-videoer).....	69
8	Billedindstilling.....	54,  27
9	Let panorama.....	36
10	Ikon for modvirkning af rystelser.....	69, 72
11	Ikon for bevægelsesregistrering.....	72
12	Reduktion af vindstøj.....	69
13	Eksponeringskompensationsværdi.....	50
14	Resterende videooptagetid.....	65
15	Antal resterende billeder (stillbilleder).....	20
16	Indikator for indbygget hukommelse.....	20
17	Fokuspunkt (til manuel eller center).....	54, 61
18	Fokuspunkt (målsøgende AF).....	54, 59
19	Fokuspunkt (ansigtsregistrering, kæledysregistrering).....	26, 37, 40, 54, 57

20	Fokuspunkt (følg motiv).....	54,  39
21	Blændeværdi.....	27
22	Lukkertid.....	27
23	Ikon for rejsedestination.....	72
24	ISO-følsomhed.....	54
25	Indikator for batteriniveau.....	20
26	Indikator for "dato ikke indstillet".....	16, 72
27	Datoindfotografering.....	72
28	Eye-Fi-kommunikationsindikator.....	73
29	Blødere hudtone.....	54
30	Hvidbalanceindstilling.....	54
31	Farveindstillinger.....	54
32	Kontinuerlig optageindstilling.....	37, 54
33	Ikon for Undgå lukkede øjne.....	54
34	Håndholdt/stativ.....	33, 34
35	Modlys (HDR).....	35
36	Indikator for selvudløser.....	47
37	Smil-timer.....	54
38	Kæledysportr. auto udl.....	37

Billedvisningsindstilling

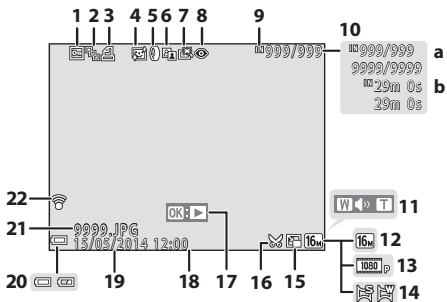

1	Ikon for beskyttelse	64, 	46
2	Sekvensvisning (når Særskilte billeder er valgt).....	64, 	51
3	Ikon for udskriftsbestilling.....	64, 	42
4	Ikon for blødere hudtone	64, 	11
5	Ikon for filtereffekter.....	64, 	12
6	D-Lighting-ikon	64, 	9
7	Ikon for hurtig retouchering.....	64, 	9
8	Ikon for rød-øje-korrektion	64, 	10
9	Indikator for indbygget hukommelse	15	
10	(a) Aktuelt billednummer/antal billeder i alt (b) Videolængde		
11	Indikator for lydstyrke	70	

12	Billedindstilling	54, 	27
13	Videoindstillinger	69, 	52
14	Let panorama	36, 	2
15	Ikon for beskæring	62, 	15
16	Ikon for lille billede	64, 	14
17	Guide til visning af Let panorama	36, 	5
	Guide til afspilning af sekvens.....	64, 	6
	Guide til afspilning af video.....	70	
18	Klokkeslæt for optagelse	16	
19	Optagedato	16	
20	Indikator for batteriniveau.....	20	
21	Filnummer og -type		77
22	Eye-Fi-kommunikationsindikator.....	73, 	70

Grundlæggende optagelse og billedvisning

Forberedelse 1 Sæt batterierne i

1 Åbn dækslet til batterikammeret/ hukommelseskortet.

- Hold kameraet på hovedet, så batterierne ikke falder ud.

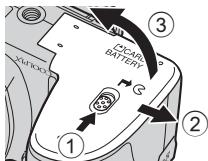

2 Sæt batterierne i.

- Kontroller, at de positive (+) og negative (-) poler vender rigtigt, og sæt batterierne i.

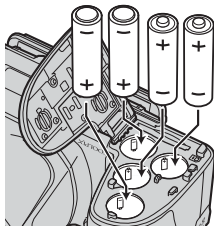

3 Luk dækslet til batterikammeret/ hukommelseskortet.

- Skub dækslet, mens du holder området mærket ② nede.

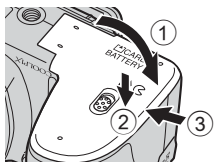

Anvendelige batterier

- Fire LR6/L40-alkalinebatterier (størrelse AA) (medfølgende batterier)
 - Fire FR6/L91-litiumbatterier (størrelse AA)
 - Fire genopladelige EN-MH2-Ni-MH-batterier (nikkelmetal-hybrid)
- * Genopladelige EN-MH1-Ni-MH-batterier kan ikke anvendes.

✔ Udtagning af batterierne

- Sluk kameraet, og kontroller, at tændt-lampen og skærmen er slukket, og åbn derefter dækslet til batterikammeret/hukommelseskortet.
- Kameraet, batterierne og hukommelseskortet kan være varme umiddelbart efter brug af kameraet.

✔ Bemærkninger om batterierne

- Bland ikke gamle og nye batterier eller forskellige batterityper og -mærker.
- Batterier med følgende fejl kan ikke anvendes:

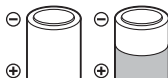

Batterier, der skaller af



Batterier med isolering, som ikke dækker området omkring den negative pol

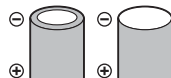

Batterier med en flad negativ pol

✔ Batteritype

Når **Batteritype** i opsætningsmenuen (📖 72) indstilles, så den passer til den type batterier, der er sat i, fungerer batterierne mere effektivt.

Standardindstillingen er den batteritype, der medfølger ved købet.

✔ Bemærkninger om genopladelige EN-MH2-batterier

Når du bruger EN-MH2-batterier i kameraet, skal du oplade batterierne fire ad gangen vha. batterioplader MH-73 (🔌 78, 🔄 4).

📌 Alkaliebatterier

Alkaliebatteriers ydeevne kan variere meget afhængigt af producent. Vælg et pålideligt mærke.

Forberedelse 2 Sæt et hukommelseskort i

- 1 Tænd kameraet, og åbn dækslet til batterikammeret/hukommelseskortet.
 - Hold kameraet på hovedet, så batterierne ikke falder ud.

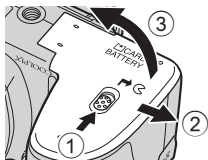

- 2 Sæt hukommelseskortet i.
 - Skub hukommelseskortet i, til det klikker på plads.

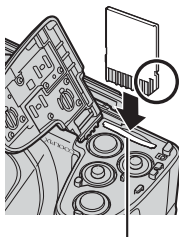

Hukommelseskortplads

- Vær omhyggelig med at vende hukommelseskortet korrekt, når du sætter det i**
Hvis hukommelseskortet sættes forkert i, kan det beskadige kameraet og hukommelseskortet.



- 3 Luk dækslet til batterikammeret/hukommelseskortet.
 - Skub dækslet, mens du holder området mærket ② nede.

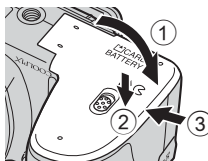

✓ **Formatering af hukommelseskort**

Første gang du sætter et hukommelseskort, der har været brugt i en anden enhed, i kameraet, skal det formateres med kameraet. Sæt kortet i kameraet, tryk på **MENU**-knappen, og vælg **Formater kort** i opsætningsmenuen.

Udtagning af hukommelseskort

Sluk kameraet, og kontroller, at tændt-lampen og skærmen er slukket, og åbn derefter dækslet til batterikammeret/hukommelseskortet.

Tryk forsigtigt hukommelseskort ind i kameraet (1) for at skubbe det delvist ud (2).

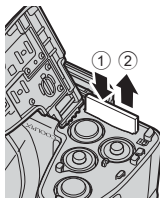

✓ **Forsigtighed ved høj temperatur**

Kameraet, batterierne og hukommelseskortet kan være varme umiddelbart efter brug af kameraet.

Indbygget hukommelse og hukommelseskort

Kameradata, inkl. billeder og videoer, kan gemmes enten i kameraets indbyggede hukommelse eller på et hukommelseskort. For at bruge kameraets indbyggede hukommelse, skal du først fjerne hukommelseskortet.

Forberedelse 3 Indstilling af displaysprog, dato og klokkeslæt

Når kameraet tændes første gang, vises skærmen til valg af sprog og skærmen til indstilling af dato og klokkeslæt for kameraets ur.

- Hvis du afslutter uden at indstille dato og klokkeslæt, blinker , når optageskærmen vises.

- 1 Tryk på afbryderen for at tænde kameraet.

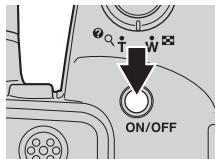

- 2 Brug ▲▼ på multivælgeren til at vælge det ønskede sprog, og tryk på -knappen.

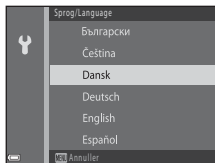

- 3 Vælg **Ja**, og tryk på -knappen.

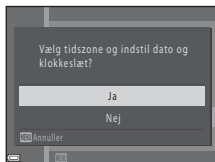

4 Vælg din egen tidszone, og tryk på **OK**-knappen.

- Tryk på ▲ for at aktivere sommertid. Når sommertidsfunktionen er aktiveret, vises ☀ over kortet.
- Tryk på ▼ for at deaktivere sommertidsfunktionen.

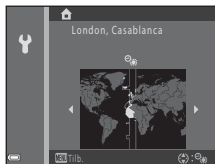

5 Vælg datoformatet, og tryk på **OK**-knappen.



6 Indstil dato og klokkeslæt, og tryk på **OK**-knappen.

- Vælg et felt: Tryk på ◀▶ (skifter mellem **D**, **M**, **Å**, **t** og **m**).
- Rediger dato og klokkeslæt: Tryk på ▲▼.
- Kontroller indstillingen: Vælg **m**, og tryk på **OK**-knappen.

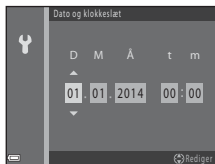

7 Vælg **Ja**, og tryk på **OK**-knappen.

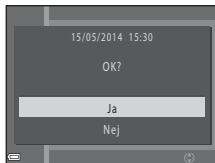



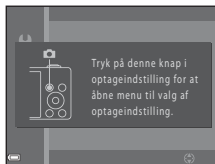

8 Kontroller, at objektivdækslet er fjernet, og tryk på -knappen.

- Skærmen til valg af optageindstilling vises.



9 Tryk på -knappen, når **Let autoindstilling** vises.

- Kameraet skifter til optageindstilling, og du kan tage billeder i Let autoindstilling ( 22).
- Tryk på  , før du trykker på -knappen for at skifte til en anden optageindstilling.



Ændring af indstilling for sprog, dato og klokkeslæt

- Du kan ændre disse indstillinger ved hjælp af indstillingerne for **Sprog/Language** og **Tidszone og dato** i **T**-opsætningsmenuen (📖 72).
- Du kan aktivere eller deaktivere sommertid i **T**-opsætningsmenuen ved at vælge **Tidszone og dato** efterfulgt af **Tidszone**. Tryk på ► og derefter på ▲ på multivælgeren for at aktivere sommertid og stille uret en time frem eller på ▼ for at deaktivere sommertid og stille uret en time tilbage.

Urbatteri

- Kameraets ur strømforsynes af et indbygget ekstra batteri. Det ekstra batteri oplades, når hovedbatterierne sættes i kameraet, eller når kameraet sluttes til en lysnetadapter (ekstraudstyr), og det kan fungere som strømkilde for uret i flere dage efter ca. ti timers opladning.
- Hvis kameraets ekstra batteri bliver fladt, vises skærmen til indstilling af dato og klokkeslæt, når kameraet tændes. Indstil dato og klokkeslæt igen. Se trin 3 (📖 16) i "Forberedelse 3 Indstilling af displaysprog, dato og klokkeslæt" for at få flere oplysninger.

IndfotoGRAFERING af optagedato på udskrevne billeder

- Du kan indfotoGRAFERE optagedatoen permanent på billeder, når de tages, ved at indstille **DatoindfotoGRAFERING** i opsætningsmenuen (📖 72).
- Hvis du vil udskrive optagedatoen uden at bruge indstillingen **DatoindfotoGRAFERING**, skal du udskrive ved hjælp af ViewNX 2-softwaren (📖 76).

Trin 1 Tænd kameraet

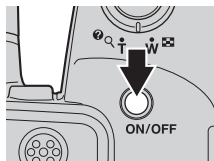

1 Fjern objektivdækslet, og tryk på afbryderen.

- Skærmen tændes.
- Tryk på afbryderen igen for at slukke kameraet.



2 Kontroller indikatoren for batteriniveau og antallet af resterende billeder.

Indikator for batteriniveau

Skærm	Beskrivelse
	Batteriniveauet er højt.
	Batteriniveauet er lavt.
Batteriet er fladt.	Kameraet kan ikke tage billeder. Udskift batterierne.





Indikator for batteriniveau
Antal resterende billeder

Antal resterende billeder

Det antal billeder, der kan tages, vises.





-  vises, når der ikke er sat et hukommelseskort i kameraet, og billeder gemmes i den indbyggede hukommelse.

Bemærkninger om flashen

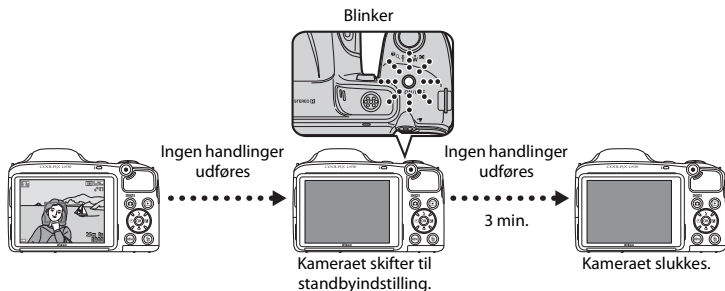
Når du har behov for at bruge flashen, f.eks. ved optagelse på mørke steder, eller når motivet er baggrundsbelyst, skal du trykke på -knappen (pop op-flashnap) for at slå flashen op ( 5, 44).

Funktionen Auto sluk





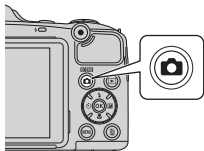

- Kameraet skifter til standbyindstilling efter ca. 30 sekunder. Tiden kan ændres ved hjælp af indstillingen **Auto sluk** i opsætningsmenuen ( 72).
- Når kameraet er i standbyindstilling, tændes skærmen, når du udfører en af følgende handlinger:
 - Tryk på afbryderen, udløserknappen, -knappen (optageindstilling), -knappen (billedvisning) eller -knappen ( videoptageknop)

Trin 2 Vælg en optageindstilling

- 1 Tryk på -knappen.



- 2 Brug   på multivælgeren til at vælge en optageindstilling, og tryk på -knappen.

-  (let autoindstilling) anvendes i dette eksempel.
- Optageindstillingen gemmes, også efter at kameraet slukkes.

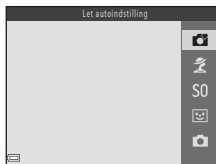

Tilgængelige optageindstillinger



Let autoindstilling

31

Kameraet vælger automatisk det optimale motivprogram, når du komponerer et billede, så det bliver endnu lettere at tage billeder med indstillinger, der passer til motivet.



Motivprogram

32

Kameraindstillingerne optimeres til det motiv, du vælger.



Specialeffekter

38

Der kan anvendes effekter på billeder under optagelse.



Smart-portræt

40

Når kameraet registrerer et smilende ansigt, kan du tage et billede automatisk uden at trykke på udløserknappen (smil-timer). Du kan også bruge funktionen Blødere hudtone til at gøre hudtonen i personers ansigter blødere.



Autoindstilling

42

Anvendes til generel optagelse. Indstillinger kan justeres, så de passer til optageforholdene og den type billede, du vil tage.

Trin 3 Komponer et billede

1 Hold kameraet stille.

- Hold fingre og andre genstande væk fra objektivet, flashen, AF-hjælpelyset, mikrofonen og højttaleren.

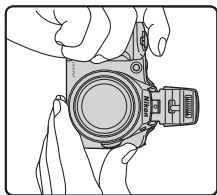
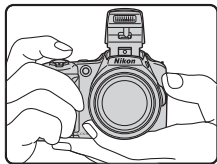

2 Komponer billedet.

- Når kameraet automatisk har fastlagt motivprogrammet, skifter ikonet for optageindstilling (📖 31).

Ikon for optageindstilling



✓ Bemærkninger om Let autoindstilling

- Afhængigt af optageforholdene vælger kameraet muligvis ikke det ønskede motivprogram. Vælg i så fald en anden optageindstilling (📖 32, 38, 40, 42).
- Når der bruges digital zoom, skifter motivprogrammet til 📺.

Når du bruger stativ

- Vi anbefaler, at du bruger et stativ til at stabilisere kameraet i følgende situationer.
 - Ved optagelse i dårlig belysning
 - Når flashen er slået ned, eller når du bruger en optageindstilling, hvor flashen ikke udløses
 - Når du bruger telefotoindstillingen
- Når du bruger et stativ til at stabilisere kameraet under optagelse, skal du indstille **Foto-VR** til **Fra** i opsætningsmenuen ( 72) for at forhindre eventuelle fejl forårsaget af denne funktion.

Brug af zoom

Når du flytter zoomknappen, ændres zoomobjektets position.

- Hvis du vil zoome yderligere ind på motivet: Flyt zoomknappen mod **T** (telefoto)
 - Hvis du vil zoome ud og se et større område: Flyt mod **W** (vidvinkel)
- Når kameraet tændes, flyttes zoom til den maksimale vidvinkelposition.
- Sidezoomknappen ( 1) kan også flyttes mod **T** eller **W** for at bruge zoom.

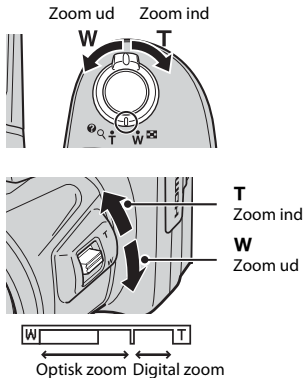

- Når der drejes på zoomknappen, vises der en zoomindikator øverst på skærmen.
- Digital zoom, som giver dig mulighed for at forstørre motivet yderligere op til 4x maksimal optisk zoom, kan aktiveres ved at flytte og holde zoomknappen eller sidezoomknappen mod **T**, når kameraet er zoomet ind til maksimal optisk zoomposition.

Bemærkninger om Digital zoom

Zoomindikatoren bliver blå, når digital zoom er aktiveret, og den bliver gul, når zoomforstørrelsen øges yderligere.

- Zoomindikatoren er blå: Billedkvaliteten reduceres ikke mærkbart ved brug af dynamisk fin zoom.
- Zoomindikatoren er gul: Billedkvaliteten reduceres mærkbart.
- Indikatoren forbliver blå over et større område, når billedstørrelsen er mindre.

Trin 4 Fokuser, og tag billedet

1 Tryk udløserknappen halvt ned.

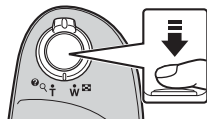

- Når motivet er i fokus, lyser fokuspunktet grønt (flere fokuspunkter kan lyse grønt).
- Når du bruger digital zoom, fokuserer kameraet på motivet midt i billedet, og fokuspunktet vises ikke. Når kameraet har fokuseret, lyser fokusindikatoren (☞ 9) grønt.
- Hvis fokuspunktet eller fokusindikatoren blinker, kan kameraet ikke fokusere. Juster kompositionen, og prøv at trykke udløserknappen halvt ned igen.



2 Tryk udløserknap helt ned uden at løfte fingeren.



Udløserknappen

<p>Tryk halvt ned</p>	 <p>Du kan indstille fokus og eksponering (lukkertid og blændeværdi) ved at trykke let på udløserknappen, til du mærker en let modstand. Fokus og eksponering forbliver låst, når udløserknappen trykkes halvt ned.</p>
<p>Tryk helt ned</p>	 <p>Tryk udløserknappen helt ned for at udløse lukkeren og tage et billede. Tryk ikke hårdt, når du trykker udløserknappen ned, da det kan medføre kamerarystelser og uskarpe billeder. Tryk let på knappen.</p>

Bemærkninger om lagring af billeder og optagelse af videoer

Indikatoren, der viser antallet af resterende billeder, eller indikatoren, der viser den maksimale videolængde, blinker, mens billeder gemmes, eller mens en video optages. **Åbn ikke dækslet til batterikammeret/hukommelseskortet, og tag ikke batterierne eller hukommelseskortet ud**, mens en indikator blinker. Det kan medføre tab af data eller beskadigelse af kameraet eller hukommelseskortet.



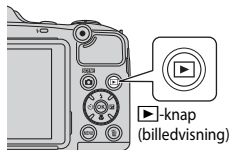

Trin 5 Visning af billeder

1 Tryk på -knappen (billedvisning).

- Hvis du trykker på og holder -knappen (billedvisning) nede, når kameraet er slukket, tændes kameraet i billedvisningsindstilling.



2 Brug multivælgeren til at vælge et billede til visning.

- Tryk på    , og hold den nede for hurtigt at rulle gennem billederne.
- Tryk på -knappen eller udløserknappen for at vende tilbage til optageindstilling.

Vis det foregående billede







Vis det næste billede

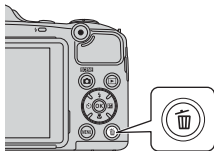

Trin 6 Sletning af billeder

- 1 Tryk på -knappen for at slette det billede, der vises på skærmen.



- 2 Brug   på multivælgeren til at vælge den ønskede slettemetode, og tryk på -knappen.

- Tryk på **MENU**-knappen for at afslutte uden at slette.



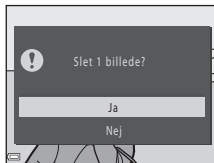

- 3 Vælg **Ja**, og tryk på -knappen.

- Slettede billeder kan ikke gendannes.
- Vælg **Nej**, og tryk på -knappen for at annullere.



Brug af skærmen Slet valgte billeder

1 Brug ◀▶ på multivælgeren til at vælge et billede, der skal slettes, og brug derefter ▲ til at få vist .



- Tryk på ▼ for at fjerne , hvis du fortryder valget.
- Flyt zoomknappen (📖 1) mod **T** (🔍) for at skifte til fuldskærmsvisning eller mod **W** (📺) for at skifte til miniaturevisning.



2 Sæt  ved alle de billeder, du vil slette, og tryk derefter på **OK**-knappen for at bekræfte valget.

- Der vises en bekræftelsesdialogboks. Følg vejledningen på skærmen.

Sletning af billeder i en sekvens

- Hvis du trykker på , sletter et nøglebillede, mens kun nøglebilledet vises for en billedsekvens (📖 64), slettes alle billeder i sekvensen, også nøglebilledet.
- Hvis du vil slette særskilte billeder i en sekvens, skal du trykke på **OK**-knappen for at få vist dem ét efter ét og derefter trykke på .



Sletning af det billede, der sidst blev taget, i optageindstilling

Når du bruger optageindstilling, skal du trykke på -knappen for at slette det sidst gemte billede.

Optagefunktioner

-indstilling (let auto)

Kameraet vælger automatisk det optimale motivprogram, når du komponerer et billede, så det bliver endnu lettere at tage billeder med indstillinger, der passer til motivet.



Skift til optageindstilling → -knap (optageindstilling) →  (let autoindstilling) → -knap

Når kameraet vælger et motivprogram, ændres ikonet for optageindstilling, der vises på optageskærmen, til ikonet for det aktuelt aktiverede motivprogram.

	Portræt
	Landskab
	Aftenportræt*
	Aftenlandskab*
	Nærbillede
	Modlys
	Andre motiver





* Der tages ét billede med lang lukkertid.

Tilgængelige funktioner i -indstilling (Let autoindstilling)

- Selvdøser ( 47)
- Eksponeringskompensation ( 50)
- Menuen Let autoindstilling ( 53)

Motivprogram (optagelse, der passer til motiver)

Når du vælger et motiv, optimeres kameraindstillingerne automatisk til det valgte motiv.

Skift til optageindstilling → -knap (optageindstilling) →  (næstøverste ikon*) →  →  → vælg et motiv → -knap

* Ikonet for det sidst valgte motiv vises.



 Portræt (standardindstilling)	 Landskab ²	 Sport ¹ ( 33)	 Aftenportræt ( 33)
 Fest/indendørs ¹ ( 33)	 Strand ¹	 Sne ¹	 Solnedgang ^{1,3}
 Skumring/ morgengry ^{2,3}	 Aftenlandskab ² ( 34)	 Nærbillede ( 34)	 Mad ( 34)
 Museum ¹ ( 35)	 Fyrværkeri ^{2,3} ( 35)	 S-h affotografering ¹ ( 35)	 Modlys ( 35)
 Let panorama ¹ ( 36)	 Kæledyrsporæt ( 37)		

¹ Kameraet fokuserer på området i midten af billedet.

² Kameraet fokuserer til uendeligt.

³ Brug af stativ anbefales, fordi lukkertid er lang. Indstil **Foto-VR** til **Fra** i opsætningsmenuen ( 72), når du bruger et stativ til stabilisering af kameraet under optagelse.

Sådan får du vist en beskrivelse af hvert motiv (visning af hjælp)

Vælg et motiv, og flyt zoomknappen ( 1) mod **T** () for at se en beskrivelse af dette motiv. Drej zoomknappen mod **T** () igen for at vende tilbage til det oprindelige motiv.

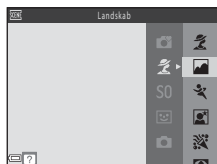







Tip og bemærkninger

Sport

- Når udløserknappen holdes helt nede, tages der ca. 5 billeder kontinuerligt med en hastighed på ca. 6,7 bps (når **Billedindstilling** er indstillet til  **4608x3456**).
- Billedhastigheden for kontinuerlig optagelse varierer afhængigt af den aktuelle billedindstilling, det hukommelseskort, du bruger, eller optageforholdene.
- Fokusering, eksponering og farvegæld er fastsat til værdierne for det første billede i hver serie.







Aftenportræt

- Slå flashen op, før du tager billedet.
- Vælg  **Håndholdt** eller  **Stativ** på den skærm, der vises, efter at  **Aftenportræt** er valgt.
-  **Håndholdt** (standardindstilling):
 - Når ikonet  øverst til venstre på skærmen lyser grønt, skal du trykke udløserknappen helt ned for at tage en serie billeder, der kombineres til et enkelt billede og gemmes.
 - Når udløserknappen trykkes helt ned, skal kameraet holdes stille, indtil der vises et stillbillede. Efter at have taget et billede må kameraet ikke slukkes, før skærmen skifter til optageskærmen.
 - Hvis motivet bevæger sig, mens kameraet optager kontinuerligt, kan billedet blive forvrænget, overlappet eller sløret.
-  **Stativ**:
 - Der optages ét billede med lang lukkertid, når udløserknappen trykkes helt ned.
 - Modvirkning af rystelser (VR) deaktiveres, selv når **Foto-VR** ( 72) er indstillet til **Til** i indstillingsmenuen.







Fest/indendørs

- Hold kameraet roligt, så effekten af kamerarystelser undgås. Indstil **Foto-VR** til **Fra** i opsætningsmenuen ( 72), når du bruger et stativ til stabilisering af kameraet under optagelse.









Aftenlandskab

- Vælg  **Håndholdt** eller  **Stativ** på den skærm, der vises, efter at  **Aftenlandskab** er valgt.
-  **Håndholdt** (standardindstilling):
 - Når ikonet  øverst til venstre på skærmen lyser grønt, skal du trykke udløserknappen helt ned for at tage en serie billeder, der kombineres til et enkelt billede og gemmes.
 - Når udløserknappen trykkes helt ned, skal kameraet holdes stille, indtil der vises et stillbillede. Efter at have taget et billede må kameraet ikke slukkes, før skærmen skifter til optageskærmen.
-  **Stativ**:
 - Der optages ét billede med lang lukkertid, når udløserknappen trykkes helt ned.
 - Modvirkning af rystelser (VR) deaktiveres, selv når **Foto-VR** ( 72) er indstillet til **Til** i indstillingsmenuen.

Nærbillede

- Makroindstilling ( 49) aktiveres, og kameraet zoomer automatisk ind til den mindste afstand, hvor kameraet kan fokusere.
- Du kan flytte fokuspunktet. Tryk på -knappen, brug    på multivælgeren til at flytte fokuspunktet, og tryk på -knappen for at anvende indstillingen.

Mad

- Makroindstilling ( 49) aktiveres, og kameraet zoomer automatisk ind til den mindste afstand, hvor kameraet kan fokusere.
- Du kan justere farvegløden vha.   på multivælgeren. Indstillingen for farveglød gemmes i kameraets hukommelse, også selvom kameraet slukkes.
- Du kan flytte fokuspunktet. Tryk på -knappen, brug    på multivælgeren til at flytte fokuspunktet, og tryk på -knappen for at anvende indstillingen.

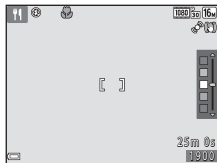

Museum

- Kameraet tager en serie på op til ti billeder, mens udløserknappen holdes helt nede, og det skarpeste billede i serien vælges og gemmes automatisk (BSS (Best Shot Selector)).
- Flashen udløses ikke.

Fyrværkeri

- Lukkertiden er fastsat til ca. fire sekunder.
- Der er 13 mulige zoompositioner.





S-h affotografering

- Bruges sammen med makroindstilling ( 49) ved optagelse af motiver, der er tæt på kameraet.

Modlys

- Vælg **ON** eller **OFF** på den skærm, der vises, efter at  **Modlys** er valgt, for at aktivere eller deaktivere funktionen high dynamic range (HDR) baseret på den type billede, du vil tage.
- **OFF** (standardindstilling): Flashen udløses for at forhindre, at motivet skjules i skygge. Slå flashen op, før du tager billedet.
 - Når udløserknappen trykkes helt ned, tages ét billede.
- **ON**: Bruges ved optagelse af billeder med meget lyse og mørke områder i samme billede.
 - Når udløserknappen trykkes helt ned, tager kameraet billeder kontinuerligt ved høj hastighed og gemmer følgende to billeder.
 - Et ikke-HDR-kompositbillede
 - Et HDR-kompositbillede, hvori tabet af detaljer i højlys eller skygger minimeres
 - Hvis der kun er nok hukommelse til at gemme ét billede, gemmes det billede, der er behandlet med D-Lighting ( 64) på optagelsestidspunktet, hvor mørke områder af billedet er korrigeret.
 - Når udløserknappen trykkes helt ned, skal kameraet holdes stille, indtil der vises et stillbillede. Efter at have taget et billede må kameraet ikke slukkes, før skærmen skifter til optageskærmen.
 - Billedvinklen (dvs. det synlige område i kompositionen), der ses i det gemte billede, er mindre end den billedvinkel, du ser på skærmen på optagetidspunktet.





Let panorama

- Vælg optageområde som  **Normal (180°)** eller  **Bred (360°)** på den skærm, der vises, når  **Let panorama** er valgt.
- Zoompositionen er fastsat til vidvinkel.
- Tryk udløserknappen helt ned, fjern fingeren fra knappen, og panorer derefter langsomt kameraet vandret. Optagelsen afbrydes, når kameraet indfanger det angivne optagelsesområde.
- Fokus og eksponering er låst, når optagelsen starter.
- Hvis du trykker på -knappen, når et billede vises i fuldskræmsvisning, ruller billedet automatisk.
- Billederne kan ikke redigeres med andre redigeringsfunktioner end beskæring på dette kamera.
→ "Brug af Let panorama (optagelse og billedvisning)" ()

Bemærkninger om udskrivning af panorabilleder

Hele billedet kan muligvis ikke udskrives afhængigt af printerens indstillinger. Endvidere er udskrivning måske ikke mulig afhængigt af printeren.

Kæledyrsportræt

- Når du retter kameraet mod en hund eller en kat, registrerer kameraet kæledyrets ansigt og fokuserer på det. Lukkeren udløses som standard automatisk, når kameraet registrerer en hunds eller en kats ansigt (Kæledyrsportr. auto udl.).
- Vælg  **Enkelt** eller  **Kontinuerlig** på den skærm, der vises, efter at  **Kæledyrsportræt** er valgt.
 -  **Enkelt**: Når kameraet registrerer en hunds eller en kats ansigt, tager det ét billede.
 -  **Kontinuerlig**: Når kameraet registrerer en hunds eller en kats ansigt, tager det tre billeder kontinuerligt.

Kæledyrsportr. auto udl.

- Tryk på  på multivælgeren () for at ændre indstillingerne for **Kæledyrsportr. auto udl.**
 - : Lukkeren udløses automatisk, når kameraet registrerer en hunds eller en kats ansigt.
 - **OFF**: Kameraet udløser ikke lukkeren automatisk, selvom en hunds eller en kats ansigt registreres. Tryk på udløserknappen. Kameraet registrerer også personers ansigter, når **OFF** er valgt.
- **Kæledyrsportr. auto udl.** indstilles til **OFF**, efter at fem billedserier er taget.
- Optagelse er også muligt ved at trykke på udløserknappen uanset indstillingen for **Kæledyrsportr. auto udl.**

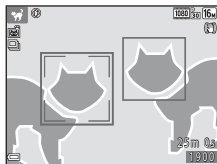

Fokuspunkt

- Når kameraet registrerer et ansigt, vises ansigtet i en gul ramme. Når kameraet opnår fokus på et ansigt, der vises i en gul ramme (fokuspunkt), bliver den dobbelte ramme grøn. Hvis der ikke registreres et ansigt, fokuserer kameraet på motivet i midten af billedet.
- Under visse optageforhold registreres kæledyrets ansigt muligvis ikke, og andre motiver kan blive vist i en ramme.



Specialeffektindstilling (anvend effekter, mens der optages)

Der kan anvendes effekter på billeder under optagelse.

Skift til optageindstilling → -knap (optageindstilling) → SO (tredjeøverste ikon*) → ► ►
▲ ▼ → vælg en effekt → -knap

* Ikonet for den sidst valgte effekt vises.

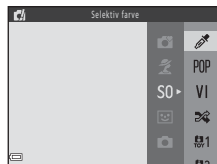

Kategori	Beskrivelse
SO Softfilter (standardindstilling)	Blødgør billedet ved at påføre en let sløring på hele billedet.
SE Nostalgisk sepia	Tilføjer en sepia tone og reducerer kontrasten for at simulere egenskaberne ved et gammelt billede.
 Høj kontrast monokrom	Ændrer billedet til sort-hvid og giver det skarp kontrast.
 High key	Giver hele billedet en lys tone.
 Low key	Giver hele billedet en mørk tone.
 Selektiv farve	Laver et sort og hvidt billede, hvor kun den angivne farve er tilbage.
POP Pop	Øger farvemætningen i hele billedet for at skabe et lyst udseende.
VI Meget levende	Øger farvemætningen i hele billedet og skærper kontrasten.
 Krydsbehandling	Giver billedet et mystisk udseende baseret på en angivet farve.
 Legetøjskamera effekt 1	Giver hele billedet en gullig farveglød og gør billedperiferien mørkere.
 Legetøjskamera effekt 2	Reducerer farvemætningen i hele billedet og gør billedperiferien mørkere.

- Kameraet fokuserer på området i midten af billedet.
- Når **Selektiv farve** eller **Krydsbehandling** er valgt, skal du bruge ▲▼ på multivælgeren til at vælge den ønskede farve med skyderen.

For at ændre indstillinger for en af følgende funktioner, skal du trykke på **OK**-knappen for at annullere farvevalg.

- Flashindstilling (📖 44)
- Selvdøser (📖 47)
- Makroindstilling (📖 49)
- Eksponeringskompensation (📖 50)

Tryk på **OK**-knappen igen for at vende tilbage til skærmen til valg af farve.



Skyder

Indstillingen Smart-portræt (optagelse af billeder af smilende ansigter)

Når kameraet registrerer et smilende ansigt, kan du tage et billede automatisk uden at trykke på udløserknappen (smil-timer (📖 53)). Du kan bruge funktionen Blødere hudtone til at gøre hudtonen i persons ansigter blødere.

Skift til optageindstilling → 📷-knap (optageindstilling) → 😊-indstilling (Smart-portræt) → 📷-knap

1 Komponer billedet.

- Ret kameraet mod en persons ansigt.

2 Vent på, at motivet smiler, uden at trykke på udløserknappen.

- Hvis kameraet registrerer, at det ansigt, der er indrammet af den dobbelte ramme, smiler, udløses lukkeren automatisk.
- Når kameraet registrerer et smilende ansigt, udløser det automatisk lukkeren.

3 Afslutning af automatisk optagelse.

- Udfør en af nedenstående handlinger for at afslutte optagelse.
 - Indstil **Smil-timer** til **Fra**.
 - Tryk på 📷-knappen for at vælge en anden optageindstilling.

📌 Bemærkninger om indstillingen Smart-portræt

Under nogle optageforhold kan kameraet muligvis ikke registrere ansigter eller smil (📖 58). Udløserknappen kan også bruges til optagelse.

📌 Når selvudløserlampen blinker



Når du bruger smil-timer, blinker selvudløserlampen, når kameraet registrerer et ansigt, og den blinker hurtigt, umiddelbart efter at lukkeren udløses.

Tilgængelige funktioner i indstillingen Smart-portræt

- Flashindstilling (📖 44)
- Selvudløser (📖 47)
- Eksponeringskompensation (📖 50)
- Menuen Smart-portræt (📖 53)

-indstilling (auto)

Anvendes til generel optagelse. Indstillinger kan justeres, så de passer til optageforholdene og den type billede, du vil tage.

Skift til optageindstilling → -knap (optageindstilling) →  (auto) → -knap

- Du kan ændre, hvordan kameraet vælger området for den ramme, der skal fokuseres på, ved at ændre indstillingen for **Valg af AF-punkt** (📖 54). Standardindstillingen er **Målsøgende AF** (📖 59).

Tilgængelige funktioner i -indstilling (Auto)

- Flashindstilling (📖 44)
- Selvdøser (📖 47)
- Makroindstilling (📖 49)
- Eksponeringskompensation (📖 50)
- Optagemenu (📖 53)

Funktioner, der kan indstilles med multivælgeren

De tilgængelige funktioner varierer afhængigt af optageindstilling som vist herunder.

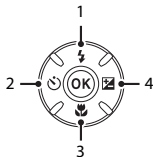

	(let autoindstilling)	Motiv	Specialeffekter	Smart-portræt	(auto)
1	Flashindstilling ¹ (📖 44)	2	✓	✓ ²	✓
2	Selvudløser (📖 47)		✓	✓ ²	✓
3	Makro (📖 49)		✓	–	✓
4	Eksponeringskompensation (📖 50)		✓	✓	✓

¹ Kan indstilles, når flashen er slået op. Flashen udløses ikke, når den er slået ned.

² Tilgængeligheden afhænger af indstillingen.

Brug af flashen

På mørke steder, eller når motivet er baggrundsbelyst, kan du tage billeder med flash ved at slå flashen op.

Når du bruger -indstilling (auto) og andre optageindstillinger, kan du vælge en flashindstilling, der passer til optageforholdene.

1 Tryk på -knappen (pop op-flashknap).

- Flashen slås op.
- Flashen udløses ikke, når den er slået ned.  vises for at angive, at flashen ikke udløses.

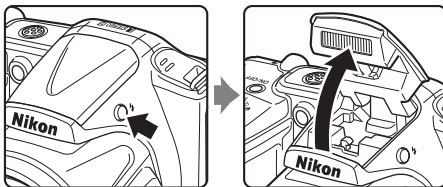

2 Tryk på på multivælgeren (.



3 Vælg den ønskede flashindstilling (45), og tryk på -knappen.

- Hvis du ikke anvender en indstilling ved at trykke på -knappen i løbet af et par sekunder, annulleres valget.

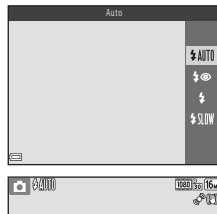

Tilgængelige flashindstillinger

AUTO Auto

Flashen udløses, når det er nødvendigt, f.eks. ved dårlig belysning.

- Ikonet for flashindstilling på optageskærmen vises kun lige efter, at indstillingen er foretaget.

Auto med rød-øje-reduktion

Reducer røde øjne på portrætter forårsaget af flashen ( 46).

Udfyldningsflash

Flashen udløses, når der tages et billede. Bruges til at "udfylde" (oplyse) skygger og motiver i modlys.

SLOW Langtidssynkronisering

Velegnet til aften- og natportrætter, der indeholder baggrundsmotiver. Flashen udløses, når det er nødvendigt at oplyse hovedmotivet; der bruges en lang lukkertid til at fotografere baggrunden om natten eller i dårlig belysning.

✓ Sænkning af flashen

Slå forsigtigt flashen ned, til den klikker på plads, når den ikke er i brug (📖 5).

📎 Flashlampen

Flashens status kan ses ved at trykke udløserknappen halvt ned.

- Lyser: Flashen udløses, når du trykker udløserknappen helt ned.
- Blinker: Flashen oplades. Kameraet kan ikke tage billeder.
- Slukket: Flashen udløses ikke, når der tages et billede.

Hvis batteriniveauet er lavt, slukkes skærmen, mens flashen oplades.

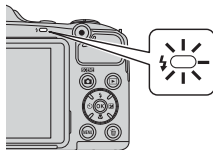

📎 Flashindstillingen

- Indstillingen er muligvis ikke tilgængelig i visse optageindstillinger.
- Den indstilling, der anvendes i 📷-indstilling (auto), gemmes i kameraets hukommelse, også selvom kameraet slukkes.

📎 Rød-øje-reduktion

Præ-flashes udløses gentagne gange ved lav intensitet før hoved-flashen, så rød-øje-effekten reduceres. Hvis kameraet registrerer røde øjne, mens det gemmer et billede, vil det berørte område endvidere blive behandlet for at reducere røde øjne, før billedet gemmes.

Vær opmærksom på følgende under optagelse:

- Da der udløses præ-flashes, er der en lille forsinkelse mellem det tidspunkt, hvor der trykkes på udløserknappen, og udløsningen af lukkeren.
- Det tager længere tid end normalt at gemme billeder.
- Rød-øje-reduktion giver muligvis ikke det ønskede resultat i alle situationer.
- I visse situationer kan rød-øje-reduktion blive anvendt unødvendigt på områder af et billede. Vælg i sådanne tilfælde en anden flashindstilling, og tag billedet igen.

Brug af selvudløseren

Kameraet har en selvudløser, som udløser lukkeren ca. ti eller to sekunder efter, at du har trykket på udløserknappen.

Indstil **Foto-VR** til **Fra** i opsætningsmenuen (📖 72), når du bruger et stativ til stabilisering af kameraet under optagelse.

- 1 Tryk på ◀ på multivælgeren (🕒).



- 2 Vælg 🕒10s eller 🕒2s, og tryk på OK-knappen.

- 🕒10s (ti sekunder): Bruges ved vigtige begivenheder, f.eks. bryllupper.
- 🕒2s (to sekunder): Bruges for at undgå kamerarystelse.
- Hvis du ikke anvender en indstilling ved at trykke på OK-knappen i løbet af et par sekunder, annulleres valget.
- Når optageindstillingen er motivprogrammet **Kæledyrsportræt**, vises 🐾 (Kæledyrsportr. auto udl.) (📖 37).
Selvudløseren kan ikke bruges.



- 3 Komponer billedet, og tryk udløserknappen halvt ned.

- Fokus og eksponering er indstillet.



4 Tryk udløserknappen helt ned.

- Nedtællingen starter. Selvudløserlampen blinker og lyser derefter vedvarende, ca. et sekund før lukkeren udløses.
- Når lukkeren udløses, indstilles selvudløseren til **OFF**.
- Tryk på udløserknappen igen for at stoppe nedtællingen.

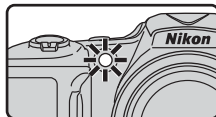

Brug af makroindstilling

Brug makroindstilling, når du tager nærbilleder.

- 1 Tryk på ▼ på multivælgeren (👉).



- 2 Vælg **ON**, og tryk på **OK**-knappen.

- Hvis du ikke anvender en indstilling ved at trykke på **OK**-knappen i løbet af et par sekunder, annulleres valget.

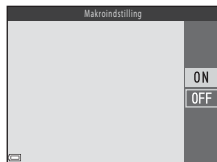

- 3 Flyt zoomknappen for at indstille zoom til en position, hvor 👉 og zoomindikatoren lyser grønt.

- Når zoom er indstillet til en position, hvor 👉 og zoomindikatoren lyser grønt, kan kameraet fokusere på motiver helt ned til ca. 5 cm fra objektivet.
- Når zoompositionen er i området angivet med ①, kan kameraet fokusere på et motiv helt ned til ca. 1 cm fra objektivet.

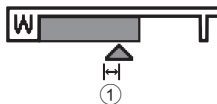

✓ Bemærkninger om brug af flashen

Flashen kan muligvis ikke oplyse hele motivet ved afstande på mindre end 50 cm.

📝 Makroindstillingen

- Indstillingen er muligvis ikke tilgængelig i visse optageindstillinger.
- Den indstilling, der anvendes i 📷-indstilling (auto), gemmes i kameraets hukommelse, også selvom kameraet slukkes.

Justering af lysstyrke (Eksponeringskompensation)

Du kan justere den generelle billedlystyrke.

1 Tryk på ► på multivælgeren (☒).



2 Vælg en kompensationsværdi, og tryk på OK-knappen.

- Indstil en positiv (+) værdi, for at gøre billedet lysere.
- Indstil en negativ (-) værdi, for at gøre billedet mørkere.
- Kompensationsværdien anvendes, også selvom du ikke trykker på OK-knappen.



Eksponeringskompensationsværdi

Den indstilling, der anvendes i -indstilling (auto), gemmes i kameraets hukommelse, også selvom kameraet slukkes.

Standardindstillinger

Standardindstillingerne for de enkelte optageindstillinger er beskrevet herunder.

	Flash ¹ (📷 44)	Selvuløser (📷 47)	Makro (📷 49)	Eksponeringskompensation (📷 50)
📷 (let autoindstilling)	📷 AUTO ²	Fra	Fra ³	0.0
Motiv				
👤 (portræt)	📷 👤	Fra	Fra ⁴	0.0
🏞️ (landskab)	📷 🏞️ ⁴	Fra	Fra ⁴	0.0
🏃 (sport)	📷 🏃 ⁴	Fra ⁴	Fra ⁴	0.0
🌃 (aftenportræt)	📷 👤 ⁴	Fra	Fra ⁴	0.0
🏠 (fest/indendørs)	📷 👤 ⁵	Fra	Fra ⁴	0.0
🏖️ (strand)	📷 AUTO	Fra	Fra ⁴	0.0
📷 (sne)	📷 AUTO	Fra	Fra ⁴	0.0
🌅 (solnedgang)	📷 🌅 ⁴	Fra	Fra ⁴	0.0
🏰 (skumring/morgengry)	📷 🌅 ⁴	Fra	Fra ⁴	0.0
🌃 (aftenlandskab)	📷 🌃 ⁴	Fra	Fra ⁴	0.0
👤 (nærbillede)	📷 👤	Fra	Til ⁴	0.0
👤 (mad)	📷 👤 ⁴	Fra	Til ⁴	0.0
🏛️ (museum)	📷 🏛️ ⁴	Fra	Fra	0.0
⚙️ (fyrværkeri)	📷 🏛️ ⁴	Fra ⁴	Fra ⁴	0.0 ⁴
📷 (s-h affotografering)	📷 📷	Fra	Fra	0.0
📷 (modlys)	📷 📷 ⁶	Fra	Fra ⁴	0.0
📷 (let panorama)	📷 🏞️ ⁴	Fra ⁴	Fra ⁴	0.0
👤 (kæledyrsportræt)	📷 👤 ⁴	📷 ⁷	Fra	0.0
SO (specialeffekter)	📷 AUTO	Fra	Fra	0.0
📷 (smart-portræt)	📷 AUTO ⁸	Fra ⁹	Fra ⁴	0.0
📷 (auto)	📷 AUTO	Fra	Fra	0.0

- 1 Den indstilling, der bruges, når flashen er slået op.
- 2 Indstillingen kan ikke ændres. Kameraet vælger automatisk den flashindstilling, der egner sig til det motiv, det har valgt.
- 3 Indstillingen kan ikke ændres. Skifter automatisk til makroindstilling, når kameraet vælger **Nærbillede**.
- 4 Indstillingen kan ikke ændres.
- 5 Langtidssynkronisering med indstillingen Rød-øje-reduktion kan muligvis anvendes.
- 6 Flashen er fastsat til **⚡** (udfyldningsflash), når **HDR** er indstillet til **OFF**. Flashen udløses ikke, når **HDR** er indstillet til **ON**.
- 7 Selvdøleren kan ikke bruges. Kæledyrsportr. auto udl. kan aktiveres eller deaktiveres (📖 37).
- 8 Kan ikke bruges, når **Undgå lukkede øjne** er indstillet til **Til**.
- 9 Kan indstilles, når **Smil-timer** er indstillet til **Fra**.

Funktioner, der kan indstilles med MENU-knappen (Optagemenu)

Indstillingerne herunder kan ændres ved at trykke på MENU-knappen under optagelse.

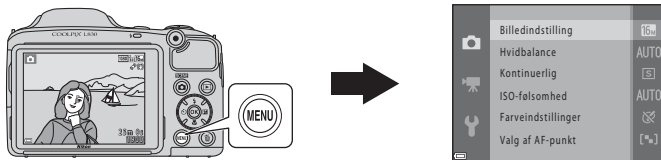

De indstillinger, der kan ændres, varierer afhængig af optageindstilling som vist herunder.

	Let autoindstilling	Motiv	Specialeffekter	Smart-portræt	Autoindstilling
Billedindstilling*	✓	✓	✓	✓	✓
Hvidbalance	-	-	-	-	✓
Kontinuerlig	-	-	-	-	✓
ISO-følsomhed	-	-	-	-	✓
Farveindstillinger	-	-	-	-	✓
Valg af AF-punkt	-	-	-	-	✓
Blødere hudtone	-	-	-	✓	-
Smil-timer	-	-	-	✓	-
Undgå lukkede øjne	-	-	-	✓	-

* Indstillingen anvendes også i andre optageindstillinger.

Tilgængelige elementer i optagemenuen

Indstilling	Beskrivelse	
Billedindstilling	Gør det muligt at indstille kombinationen af den billedstørrelse og billedkvalitet, der bruges, når billederne gemmes. <ul style="list-style-type: none">• Standardindstilling:  4608x3456	 27
Hvidbalance	Gør det muligt at justere hvidbalancen, så den passer til vejrforholdene eller lyskilden, for at farverne i billedet stemmer overens med det, du ser med dit øje. <ul style="list-style-type: none">• Standardindstilling: Auto	 29
Kontinuerlig	Giver dig mulighed for at vælge enkelt eller kontinuerlig optagelse. <ul style="list-style-type: none">• Standardindstilling: Enkelt	 32
ISO-følsomhed	Gør det muligt at justere kameraets følsomhed over for lys. <ul style="list-style-type: none">• Standardindstilling: Auto Når Auto er valgt, vises  på skærmen under optagelse, hvis ISO-følsomheden øges.	 34
Farveindstillinger	Gør det muligt at ændre billeders farvetoner. <ul style="list-style-type: none">• Standardindstilling: Standardfarve	 35
Valg af AF-punkt	Giver dig mulighed for at fastlægge, hvordan kameraet vælger det fokuspunkt, der anvendes til autofokus. <ul style="list-style-type: none">• Standardindstilling: Målsøgende AF ( 59)	 36
Blødere hudtone	Gør det muligt at gøre hudtonen i personers ansigter blødere. <ul style="list-style-type: none">• Standardindstilling: Til	 40
Smil-timer	Gør det muligt at vælge, om kameraet automatisk skal udløse lukkeren, når det registrerer en persons smilende ansigt. <ul style="list-style-type: none">• Standardindstilling: Til	 40
Undgå lukkede øjne	Kameraet udløser automatisk lukkeren to gange ved hver optagelse og gemmer ét billede, hvor motivets øjne er åbne. <ul style="list-style-type: none">• Standardindstilling: Fra	 41

Funktioner, der ikke kan bruges samtidig

Visse funktioner kan ikke bruges sammen med andre menuelementer.

Begrænset funktion	Indstilling	Beskrivelse
Flashindstilling	Kontinuerlig (📖 54)	Når der er valgt en anden indstilling end Enkelt , kan flashen ikke bruges.
	Undgå lukkede øjne (📖 54)	Når Undgå lukkede øjne er indstillet til Til , kan flashen ikke bruges.
Selvudløser	Smil-timer (📖 54)	Når Smil-timer er valgt, kan selvudløseren ikke bruges.
	Valg af AF-punkt (📖 54)	Når Følg motiv er valgt, kan selvudløseren ikke bruges.
Makroindstilling	Valg af AF-punkt (📖 54)	Når Følg motiv er valgt, kan makroindstilling ikke bruges.
Digital zoom	Kontinuerlig (📖 54)	Når Sportsmosaik 16 er valgt, kan digital zoom ikke bruges.
	Valg af AF-punkt (📖 54)	Når Følg motiv er valgt, kan digital zoom ikke bruges.
Billedindstilling	Kontinuerlig (📖 54)	<p>Billedindstilling indstilles som følger afhængig af indstillingen for kontinuerlig optagelse:</p> <ul style="list-style-type: none"> • Kontinuerlig H: 120 bps: 📷 (billedstørrelse: 640 × 480 pixels) • Kontinuerlig H: 60 bps: 📷 (billedstørrelse: 1280 × 960 pixels) • Sportsmosaik 16: 📷 (billedstørrelse: 2560 × 1920 pixels)
Hvidbalance	Farveindstillinger (📖 54)	Når Sort-hvid , Sepia eller Cyanotype er valgt, er indstillingen for Hvidbalance fastsat til Auto .
ISO-følsomhed	Kontinuerlig (📖 54)	Når Kontinuerlig H: 120 bps , Kontinuerlig H: 60 bps eller Sportsmosaik 16 er valgt, angives indstillingen for ISO-følsomhed automatisk i henhold til lysstyrken.

Begrænset funktion	Indstilling	Beskrivelse
Valg af AF-punkt	Hvidbalance (📖 54)	Når en anden indstilling end Auto er valgt for Hvidbalance i indstillingen Målsøgende AF , registrerer kameraet ikke hovedmotivet.
Datoindfotografering	Kontinuerlig (📖 54)	Når Kontinuerlig H , Kontinuerlig L , Kontinuerlig H: 120 bps , Kontinuerlig H: 60 bps eller BSS er valgt, kan dato og klokkeslæt ikke indfotograferes på billeder.
	Undgå lukkede øjne (📖 54)	Når Undgå lukkede øjne er indstillet til Til , kan dato og klokkeslæt ikke indfotograferes på billeder.
Foto-VR	Flashindstilling (📖 44)	Når flashen udløses, kan billeder ikke korrigeres med billedbehandling, selvom denne funktion er indstillet til Til (hybrid) .
	Selvudløser (📖 47)	Når selvudløseren bruges, kan billeder ikke korrigeres med billedbehandling, selvom denne funktion er indstillet til Til (hybrid) .
	Kontinuerlig (📖 54)	Når Kontinuerlig er indstillet til andet end Enkelt , kan billeder ikke korrigeres med billedbehandling, selvom denne funktion er indstillet til Til (hybrid) .
	ISO-følsomhed (📖 54)	Når ISO-følsomhed øges til 400 eller højere, kan billeder ikke korrigeres med billedbehandling, selvom denne funktion er indstillet til Til (hybrid) .
Bevægelsesreg.	Flashindstilling (📖 44)	Når flashen udløses, deaktiveres Bevægelsesreg. .
	Kontinuerlig (📖 54)	Når Kontinuerlig H: 120 bps , Kontinuerlig H: 60 bps eller Sportsmosaik 16 er valgt, er Bevægelsesreg. deaktiveret.
	ISO-følsomhed (📖 54)	Når ISO-følsomhed er indstillet til andet end Auto , deaktiveres Bevægelsesreg. .
	Valg af AF-punkt (📖 54)	Når Følg motiv er valgt, deaktiveres Bevægelsesreg. .
Lukkerlyd	Kontinuerlig (📖 54)	Når en anden indstilling end Enkelt er valgt, deaktiveres lukkerlyden.
Blinkeadvarel	Kontinuerlig (📖 54)	Når en anden indstilling end Enkelt er valgt, deaktiveres blinkeadvarelsen.

Fokusering

Fokuspunktet varierer afhængigt af optageindstillingen.

Brug af ansigtsregistrering

Når følgende optageindstillinger eller indstillinger er valgt, anvender kameraet ansigtsregistrering til automatisk fokusering på personers ansigter.

- I -indstilling (let auto) (📖 31)
- I motivprogrammet **Portræt** eller **Aftenportræt** (📖 32)
- Indstillingen Smart-portræt (📖 40)
- Når **Valg af AF-punkt** (📖 54) i -indstilling (auto) (📖 42) er indstillet til **Ansichtsprioritet**

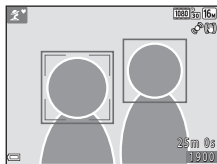

Hvis kameraet registrerer mere end ét ansigt, indrømmes det ansigt, kameraet fokuserer på, af en dobbelt ramme, og de andre ansigter indrømmes af en enkelt ramme.

Hvis lukkerknappen trykkes halvt ned, uden at der er registreret et ansigt:

- I -indstilling (let auto) ændres fokuspunktet afhængig af motivet.
- I motivprogrammerne **Portræt** og **Aftenportræt** eller i indstillingen smart-portræt fokuserer kameraet på området midt i billedet.
- I -indstilling (auto) vælger kameraet det fokuspunkt, der indeholder motivet nærmest kameraet.

✓ Bemærkninger om ansigtsregistrering

- Når **Autofokusindstilling** i videomenuen er indstillet til **Enkelt AF**, vises fokuspunktet ikke, selvom et ansigt registreres.
- Kameraets evne til at registrere ansigter afhænger af mange faktorer, bl.a. den retning ansigterne ser i.
- Kameraet kan muligvis ikke registrere ansigter i følgende situationer:
 - Når ansigter er delvist tildækkede af solbriller eller lignende
 - Når ansigter fylder for meget eller for lidt på billedet

✍ Ansigtsregistrering under videooptagelse

Når **Valg af AF-punkt** (📖 69) i videomenuen er indstillet til **Ansigtsprioritet**, indstilles fokusprioriteten til ansigter ved optagelse af videoer.

Brug af blødere hudtone

Når lukkeren udløses, mens du bruger en af nedenstående optageindstillinger, registrerer kameraet persons ansigter og behandler billedet, så hudtonen bliver blødere (op til tre ansigter).

- Indstillingen **Smart-portræt** (📖 40)
- **Portræt** eller **Aftenportræt** i 📷-indstilling (let auto) (📖 31)
- I motivprogrammet **Portræt** eller **Aftenportræt** (📖 32)

Blødere hudtone kan også anvendes på gemte billeder (📖 64, 📷11).

✓ Bemærkninger om blødere hudtone

- Det kan tage længere tid at gemme billederne, når de er taget.
- Under visse optageforhold kan de ønskede resultater for blødere hudtone muligvis ikke opnås, og funktionen Blødere hudtone kan blive anvendt på områder af billedet, hvor der ikke er ansigter.

Brug af Målsøgende AF

Når **Valg af AF-punkt** (📖 54) i **☑**-indstilling (auto) er indstillet til **Målsøgende AF**, fokuserer kameraet på den måde, der er beskrevet herunder, når du trykker udløserknappen halvt ned:

- Kameraet registrerer hovedmotivet og fokuserer på det.
Når motivet er i fokus, lyser fokuspunktet grønt. Hvis en persons ansigt registreres, prioriterer kameraet automatisk fokus på dette.
- Hvis der ikke registreres et hovedmotiv, vælger kameraet automatisk et eller flere af de ni fokuspunkter, der indeholder det motiv, der er nærmest kameraet.
Når motivet er i fokus, lyser de fokuspunkter, der er i fokus, grønt.

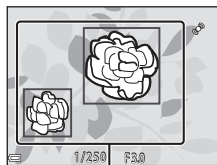

Fokuspunkter

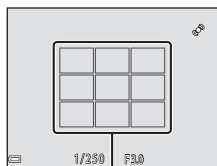

Fokuspunkter

✓ Bemærkninger om målsøgende AF

- Afhængig af optageforholdene kan det motiv, kameraet fastlægger som hovedmotiv, variere.
- Hovedmotivet registreres muligvis ikke, når du bruger visse indstillinger for **Hvidbalance**.
- Kameraet kan muligvis ikke registrere hovedmotivet korrekt i følgende situationer:
 - Når motivet er meget mørkt eller lyst
 - Når hovedmotivet mangler tydeligt definerede farver
 - Når billedet er komponeret, så hovedmotivet befinder sig på kanten af skærmen
 - Når hovedmotivet er sammensat af et gentaget mønster

Motiver, der ikke er egnede til autofokus

Kameraet fokuserer muligvis ikke som forventet i følgende situationer. I sjældne tilfælde er motivet ikke i fokus, selvom fokuspunktet og fokusindikatoren lyser grønt:

- Motivet er meget mørkt
- Motiver med meget forskellig lysstyrke er med på billedet (for eksempel hvis solen er bag motivet, så motivet er meget mørkt)
- Ingen kontrast mellem motivet og omgivelserne (f.eks. når et portrætmotiv står foran en hvid væg iført en hvid skjorte)
- Flere motiver har forskellig afstand til kameraet (for eksempel et motiv i et bur)
- Motiver med gentagne mønstre (persiener, bygninger med mange rækker ensartede vinduer etc.)
- Motivet bevæger sig hurtigt

I ovenstående situationer kan du prøve at trykke udløserknappen halvt ned for at fokusere igen flere gange, eller du kan fokusere på et andet motiv med samme afstand fra kameraet som det ønskede motiv og bruge fokuslås (🔒 61).

Fokuslås

Optagelse med fokuslås anbefales, når kameraet ikke aktiver fokuspunktet med det ønskede motiv.

1 Indstil **Valg af AF-punkt til Center** i -indstilling (auto) ( 53).

2 Placer motivet midt i billedet, og tryk udløserknappen halvt ned.

- Kontroller, at fokuspunktet lyser grønt.
- Fokus og eksponering er låst.

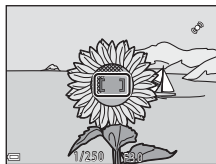

3 Omkomponer billedet uden at løfte fingeren.

- Sørg for at holde samme afstand mellem kameraet og motivet.

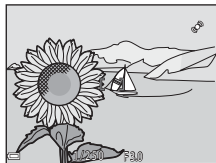

4 Tryk udløserknappen helt ned for at tage billedet.



Billedvisningsfunktioner

Zoom under billedvisning

Flyt zoomknappen mod **T** (🔍) i fuldskærmsvisning (📖 28) for at zoome ind på billedet.

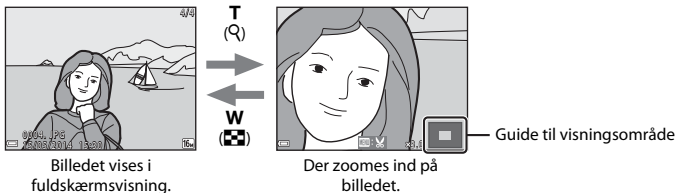

- Du kan ændre zoomforholdet ved at flytte zoomknappen mod **W** (📐) eller **T** (🔍).
- Tryk på ▲▼◀▶ på multivælgeren for at se et andet område af billedet.
- Hvis du ser et billede, der er optaget med ansigtsregistrering eller kæledyrregistrering, zoomer kameraet ind på det ansigt, der blev registreret på optagetidspunktet (undtagen når du ser et billede, der er optaget i en serie). Juster forstørrelsesgraden, og tryk på ▲▼◀▶ for at zoome ind på et område af billedet, der ikke indeholder ansigter.
- Tryk på ⌂-knappen for at vende tilbage til fuldskærmsvisning, når der vises et zoomet billede.

Beskæring af billeder

Når der vises et zoomet billede, kan du trykke på **MENU**-knappen for at beskære billedet, så det kun indeholder den synlige del og gemme denne del som en separat fil (📎15).

Miniaturevisning, kalendervisning

Bevæg zoomknappen mod **W** (🗻) i fuldskærmsvisning (📖 28) for at få vist billeder som miniaturer.



















- Du kan ændre antallet af viste miniaturer ved at flytte zoomknappen mod **W** (🗻) eller **T** (📄).
- Når du bruger miniaturevisningsindstilling, skal du trykke på ▲▼◀▶ på multivælgeren for at vælge et billede og derefter trykke på 📄-knappen for at vise billedet i fuldskærmsvisning.
- Når du bruger kalendervisningsindstilling, skal du trykke på ▲▼◀▶ for at vælge en dato og derefter trykke på 📄-knappen for at få vist de billeder, der er optaget på denne dag.

✓ Bemærkninger om kalendervisning

Billeder, der er taget, mens kameraets dato ikke har været indstillet, behandles som billeder, der er taget den 1. januar 2014.

Funktioner, der kan indstilles med MENU-knappen (Billedvisningsmenu)

Ved visning af billeder i fuldskærmsvisning eller miniatrevisning kan du konfigurere menubetjeningen nedenfor ved at trykke på MENU-knappen.

Indstilling	Beskrivelse	
Hurtig retouchering*	Gør det muligt at oprette retoucherede kopier, hvor kontrast og farvemætning er blevet forbedret.	 9
D-Lighting*	Gør det muligt at oprette kopier med forbedret lysstyrke og kontrast ved at gøre mørke dele af et billede lysere.	 9
Rød-øje-korrektion*	Korrigerer den rød-øje-effekt, der vises i øjnene ved optagelse med flash.	 10
Blødere hudtone*	Kameraet registrerer ansigter på personer i billeder og opretter en kopi med blødere hudtone.	 11
Filtereffekter*	Digitale filtereffekter kan bruges til at anvende en række forskellige effekter på billeder.	 12
Udskriftsbestilling	Gør det muligt at vælge de billeder, der udskrives, og hvor mange kopier af hvert billede, der udskrives, før udskrivning.	 42
Lysbilledshow	Gør det muligt at vise billeder i et automatisk lysbilledshow.	 45
Beskyt	Beskytter valgte billeder mod utilsigtet sletning.	 46
Roter billede	Gør det muligt at rotere det viste billede til stående eller liggende retning.	 48
Lille billede*	Opretter en lille kopi af billeder.	 14
Kopier	Gør det muligt at kopiere billeder mellem den indbyggede hukommelse og et hukommelseskort.	 49
Sekvensvisningsindstill.	Gør det muligt at vælge, om kun nøglebilledet skal vises for en kontinuerligt optaget billedsekvens, eller om sekvensen skal vises som særskilte billeder. <ul style="list-style-type: none"> Når kun nøglebilledet vises for en sekvens, skal du trykke på -knappen for at vise hvert billede i sekvensen. Tryk på  på multivælgeren for at vende tilbage til visning af nøglebillede. 	 51
Vælg nøglebillede	Gør det muligt at ændre nøglebilledet for billeder, der er optaget i sekvens.	 51

* Redigerede billeder gemmes som separate filer. Visse billeder redigeres muligvis ikke.

Optagelse og afspilning af videoer

Optagelse af videoer

1 Vis optageskærmen.

- Kontroller den resterende videooptagetid.
- Hvis **Billedinfo**, i **Skærmindstillinger** (📖 72) i opsætningsmenuen er indstillet til **Videoramme+auto info**, kan det område, der er synligt i videoen, kontrolleres, før videooptagelsen startes.

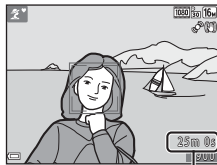

Resterende videooptagetid

2 Slå flashen ned (📖 5)

- Optagelse af videoer med flashen slået op kan dæmpe lyden.

3 Tryk på ●-knappen (📹 videooptageknapp) for at starte en videooptagelse.

- Når **Valg af AF-punkt** (📖 69) i videomenuen er indstillet til **Ansigtsprioritet**, indstilles fokusprioriteten til ansigter.

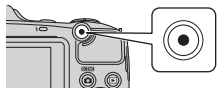

4 Tryk på ●-knappen (📹 videooptageknapp) igen for at stoppe optagelsen.

✓ Maksimal videolængde

Individuelle videofiler kan ikke overstige 4 GB i størrelse eller 29 minutter i længde, selvom der er tilstrækkelig ledig plads på hukommelseskortet til længere optagelse.

- Den maksimale videolængde for en enkelt video vises på optageskærmen.
- Optagelsen kan stoppe før en af grænserne er nået, hvis kameraets temperatur bliver høj.
- Den faktiske længde kan variere afhængig af videoens indhold, motivbevægelser og typen af hukommelseskort.

✓ Bemærkninger om lagring af billeder og optagelse af videoer

Indikatoren, der viser antallet af resterende billeder, eller indikatoren, der viser den maksimale videolængde, blinker, mens billeder gemmes, eller mens en video optages. **Åbn ikke dækslet til batterikammeret/hukommelseskortet, og tag ikke batterierne eller hukommelseskortet ud**, mens en indikator blinker. Det kan medføre tab af data eller beskadigelse af kameraet eller hukommelseskortet.

✓ Bemærkninger om videooptagelse

- Hukommelseskort med en SD-hastighedsklasse på 6 eller hurtigere anbefales til optagelse af videoer (C18). Videooptagelse kan stoppe uventet, hvis der bruges hukommelseskort med en lavere hastighedsklasse.
- Det kan tage nogen tid at gemme videoer i kameraets indbyggede hukommelse.
- Billedkvaliteten kan blive forringet, når digital zoom anvendes.
- Lyde fra brug af zoomknappen, zoom, autofokusbevægelser i objektivet, modvirkning af rystelser (VR) og blændefunktioner, når lysstyrken ændres, kan blive optaget.
- Følgende fænomener kan ses på skærmen under optagelse af videoer. Disse fænomener gemmes i de optagede videoer.
 - Der kan opstå striber i billeder optaget i belysning fra lysstofrør, kviksølvdamplampe eller natriumdamplampe.
 - Motiver, der bevæger sig hurtigt fra den ene side af billedet til den anden, for eksempel et tog eller en bil i bevægelse, kan se skæve ud.
 - Hele videobilledet kan virke skævt, når kameraet panoreres.
 - Belysning eller andre lyse områder kan efterlade et restbillede, når kameraet bevæges.
- Afhængig af afstanden til motivet eller den anvendte grad af zoom kan motiver med gentagne mønstre (tekstiler, gittervinduer etc.) indeholde farvede striber (interferensmønstre, moiré etc.) under videooptagelse eller afsplining. Dette sker, når mønsteret i motivet og billedsensorens layout forstyrrer hinanden og er ikke en fejlfunktion.

✓ Bemærkninger om modvirkning af rystelser (VR) ved optagelse af videoer

- Når **Video-VR** i videomenuen (📖 69) er indstillet til **Til (hybrid)**, bliver billedvinklen (dvs. det synlige område i billedet) smallere ved optagelse af videoer.
- Når du bruger et stativ til at stabilisere kameraet under optagelse, skal du indstille **Video-VR** til **Fra** for at forhindre eventuelle fejl forårsaget af denne funktion.

✓ Kameratemperatur

- Kameraet kan blive varmt under optagelse af videoer i længere tid, eller når kameraet bruges i varme områder.
- Hvis kameraet bliver meget varmt indvendigt under optagelse af videoer, holder det automatisk op med at optage.
Den resterende tid, før kameraet stopper optagelsen (🕒10s), vises.
Når kameraet er holdt op med at optage, slukker det sig selv.
Lad kameraet være slukket, indtil det er kølet ned indvendigt.

✓ Bemærkninger om autofokus



Autofokus fungerer muligvis ikke som forventet (📖 60). Hvis det skulle ske, kan du prøve følgende:

1. Indstil **Valg af AF-punkt** i videomenuen til **Center**, før du begynder at optage videoer.
2. Indstil **Autofokusindstilling** i videomenuen til **Enkelt AF** (standardindstilling).
3. Komponer billedet med et andet motiv, som befinder sig i samme afstand fra kameraet som det ønskede motiv, så motivet er midt i billedet, tryk på ●-knappen (📸 videoptageknop) for at begynde at optage, og komponer derefter billedet igen.

Lagring af stillbilleder under optagelse af videoer

Hvis udløserknappen trykkes helt ned under optagelse af en video, gemmes ét billede som et stillbillede (JPEG).

Videoptagelsen fortsætter, mens stillbilledet gemmes.



-  vises på skærmen. Du kan ikke gemme et stillbillede, mens  vises.
- Det gemte stillbilledes størrelse varierer afhængig af indstillingen **Videoindstillinger**.



Bemærkninger om lagring af stillbilleder under optagelse af videoer

- Stillbilleder kan ikke gemmes under optagelse af en video i følgende situationer:
 - Når der er mindre end fem sekunder af videooptagetiden tilbage
 - Når **Videoindstillinger** ( 69) er indstillet til  **1080/60i**,  **1080/50i**,  **480/30p**,  **480/25p** eller HS-video
- Lyden af udløserknappen, der trykkes ned under optagelse, kan muligvis høres i den optagne video.
- Hvis kameraet flyttes, mens der trykkes på udløserknappen, kan billedet blive sløret.

Funktioner, der kan indstilles med MENU-knappen (Videomenu)

Skift til optageindstilling → MENU-knap → -menuikon → -knap

Indstillingerne af menuelementerne herunder kan konfigureres.

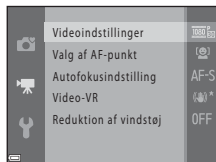

Indstilling	Beskrivelse	
Videoindstillinger	Vælg videotypen. Vælg normal hastighed til optagelse af videoer med normal hastighed eller HS (høj hastighed) til optagelse af videoer, der afspilles i slowmotion eller fastmotion. <ul style="list-style-type: none">• Standardindstilling:  1080/30p eller  1080/25p	 52
Valg af AF-punkt	Brug denne indstilling til at fastlægge, hvordan kameraet vælger fokuspunktet under optagelse af videoer. <ul style="list-style-type: none">• Standardindstilling: Ansigtsprioritet	 55
Autofokusindstilling	Vælg enten Enkelt AF , som låser fokus, når videooptagelsen starter, eller Konstant AF , som fortsætter med at fokusere under videooptagelse. <ul style="list-style-type: none">• Standardindstilling: Enkelt AF	 55
Video-VR	Vælg indstillingen til modvirkning af rystelser (VR), når du optager videoer. <ul style="list-style-type: none">• Standardindstilling: Til (hybrid)	 56
Reduktion af vindstøj	Indstil, om vindstøj skal reduceres under videooptagelse. <ul style="list-style-type: none">• Standardindstilling: Fra	 56

Afspilning af videoer

Tryk på -knappen for at skifte til afspilningsindstilling.

Videoer vises med videoindstillingsikonet (📖 69).

Tryk på -knappen for at afspille videoer.

- Flyt zoomknappen for at justere lydstyrken (📖 1).

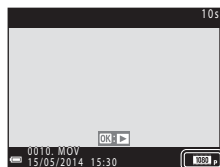

Videoundstillinger

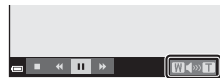

Indikator for lydstyrke

Tilgængelige funktioner under afspilning

Der vises knapper til billedvisning på skærmen.

Nedenstående handlinger kan udføres ved at bruge ◀▶ på multivælgeren til at vælge en knap og trykke på OK-knappen.



På pause

Funktion	Ikon	Beskrivelse
Spole tilbage	◀	Hold OK-knappen nede for at spole videoen tilbage.
Spole frem	▶	Hold OK-knappen nede for at spole videoen frem.
Pause	⏸	Midlertidigt stop af afspilning. Nedenstående handlinger kan udføres under et midlertidigt stop.
		⏮ Spol videoen et billede tilbage. Hold OK-knappen nede for at spole kontinuerligt tilbage.
		⏭ Spol videoen et billede frem. Hold OK-knappen nede for at spole kontinuerligt frem.
		📄 Udtræk den ønskede del af en video, og gem den som en separat fil (📄25).
		📄 Ét billede fra en optaget video kan trækkes ud og gemmes som et stillbillede (📄26).
▶	Genoptag afspilning.	
Afslut	■	Vend tilbage til fuldskræmsvisning.

Sletning af videoer

For at slette en video skal du vælge den ønskede video i fuldskræmsvisning (📖 28) eller miniaturevisning (📖 63) og derefter trykke på 🗑️-knappen (📖 29).











Generel kameraopsætning









Funktioner, der kan indstilles med MENU-knappen (Opsætningsmenu)

Tryk på MENU-knappen → -menuikon (opsætning) → -knap

Indstillingerne af menuelementerne herunder kan konfigureres.



Indstilling	Beskrivelse	
Opstartsbillede	Gør det muligt at vælge, om opstartsbilledet skal vises, når kameraet tændes.	 57
Tidszone og dato	Gør det muligt at indstille kameraets ur.	 58
Skærmindstillinger	Gør det muligt at justere visningen af billedinformationer, tjekke billedet efter optagelse og justere skærmens lysstyrke.	 60
Datoindfotografering	Gør det muligt at indfotografere optagedato og -klokkeslæt på billeder.	 62
Foto-VR	Gør det muligt at vælge den indstilling for modvirkning af rystelser, der skal bruges ved optagelse af stillbilleder.	 63
Bevægelsesreg.	Gør det muligt at indstille, om kameraet automatisk skal reducere lukkertiden for at reducere sløring forårsaget af kamerarystelser, hvis der registreres bevægelse ved optagelse af stillbilleder.	 64
AF-hjælpelys	Gør det muligt at aktivere eller deaktivere AF-hjælpelyset.	 65
Lydindstillinger	Gør det muligt at justere lydindstillinger.	 65
Auto sluk	Gør det muligt at indstille den tid, der går, før skærmen slukkes for at spare strøm.	 66

Indstilling	Beskrivelse	
Formater hukommelse/ Formater kort	Gør det muligt at formatere den indbyggede hukommelse eller hukommelseskortet.	 67
Sprog/Language	Gør det muligt at ændre kameraets displaysprog.	 68
Tv-indstillinger	Gør det muligt at justere indstillinger for tv-tilslutning.	 68
Blinkeadvarsel	Gør det muligt at indstille, om lukkede øjne skal registreres, når der tages billeder af personer med brug af ansigtsregistrering.	 69
Eye-Fi-overførsel	Gør det muligt at indstille, om funktionen til sending af billeder til en computer ved hjælp af et almindeligt Eye-Fi-kort skal aktiveres eller ikke.	 70
Nulstil alle	Gør det muligt at nulstille kameraets indstillinger til standardværdierne.	 71
Batteritype	Skift denne indstilling, så den passer til den type batterier, der er sat i kameraet.	 72
Firmwareversion	Vis den aktuelle kamerafirmwareversion.	 72

Tilslutning af kameraet til et tv, en computer eller en printer

Tilslutningsmetoder

Du kan få større glæde af billeder og videoer ved at slutte kameraet til et tv, en computer eller en printer.

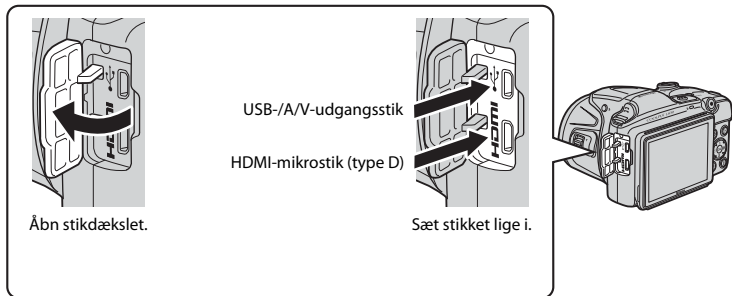

- Før kameraet sluttes til en eksterenhet, skal du kontrollere, at batteriniveaue er tilstrækkeligt højt og derefter slukke kameraet. Kontroller, at kameraet er slukket før frakobling.
- Hvis lysnetadapteren EH-67 (købes separat) anvendes, kan kameraet strømforsynes fra en stikkontakt. Anvend ikke en lysnetadapter af et andet mærke eller en anden model, da den kan medføre funktionsfejl, eller at kameraet overophedes.
- Se dokumentationen, der følger med enheden, samt dette dokument, for at få oplysninger om tilslutningsmetode og efterfølgende betjening.

Visning af billeder på et tv

16



Billeder og videoer, der er optaget med kameraet, kan ses på et tv.

Tilslutningsmetode: Sæt video- og audiostikkene på A/V-kablet (ekstraudstyr) i tv'ets indgangsstik. Alternativt kan du sætte et almindeligt HDMI-kabel i tv'ets HDMI indgangsstik.

Visning og administrering af billeder på en computer

76



Du kan overføre billeder til en computer for at udføre enkelt retouchering og styre billeddata.

Tilslutningsmetode: Slut kameraet til computerens USB-port med det medfølgende USB-kabel.

- Før du tilslutter til en computer, skal du installere ViewNX 2 på computeren (📖 76).

Udskrivning af billeder uden brug af en computer

19



Hvis du slutter kameraet til en PictBridge-kompatibel printer, kan du udskrive billeder uden at bruge en computer.

Tilslutningsmetode: Slut kameraet direkte til printerens USB-port med USB-kablet.

Brug ViewNX 2

Installer ViewNX 2 for at overføre, vise, redigere og dele billeder og videoer.



Installation af ViewNX 2

Dette kræver en internetforbindelse.

Se Nikon-webstedet for dit område for at få oplysninger om bl.a. systemkrav.

1 Download ViewNX 2-installationsprogrammet.

Start computeren og download installationsprogrammet fra:

<http://nikonimglib.com/nvnx/>

2 Dobbeltklik på den downloadede fil.

3 Følg vejledningen på skærmen.

4 Afslut installationsprogrammet.

Klik på **Yes (Ja)** (Windows) eller **OK** (Mac).

Overførsel af billeder til computeren

1 Vælg, hvordan billederne kopieres til computeren.

Vælg en af følgende metoder:

- **Direkte USB-tilslutning:** Sluk kameraet, og kontroller, at hukommelseskortet er sat i kameraet. Slut kameraet til computeren med USB-kablet. Tænd kameraet. Tag hukommelseskortet ud af kameraet, før du slutter det til computeren, for at overføre billeder, der er gemt i kameraets indbyggede hukommelse.

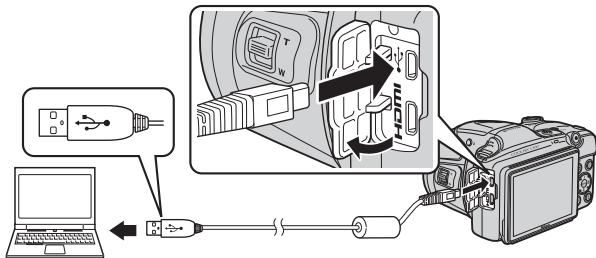

- **SD-kortplads:** Hvis din computer er udstyret med en SD-kortplads, kan kortet sættes direkte i pladsen.
- **SD-kortlæser:** Tilslut en kortlæser (købes separat fra tredjepartsleverandører) til computeren, og sæt hukommelseskortet i.

Vælg Nikon Transfer 2, hvis du bliver bedt om at vælge program.

- **Ved brug af Windows 7**

Hvis dialogboksen til højre vises, skal du følge trinene nedenfor for at vælge Nikon Transfer 2.

- 1 Klik på **Change program (Skift program)** under **Import pictures and videos (Importér billeder og videoer)**. En dialogboks for programvalg vises; vælg **Import File using Nikon Transfer 2 (Import af fil med Nikon Transfer 2)**, og klik på **OK**.
- 2 Dobbeltklik på **Import File (Import af fil)**.

Hvis hukommelseskortet indeholder mange billeder, kan det tage lang tid at starte Nikon Transfer 2. Vent, til Nikon Transfer 2 starter.



✓ Tilslutning af USB-kablet

Tilslutningen registreres muligvis ikke, hvis kameraet sluttes til en computer via en USB-hub.

2 Overfør billeder til computeren.

- Klik på **Start Transfer (Start overførsel)**.

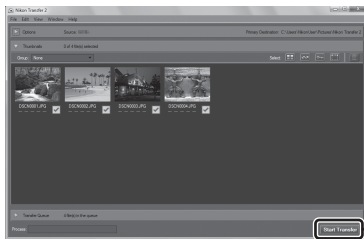

**Start Transfer
(Start overførsel)**

- Som standard kopieres alle billeder på hukommelseskortet til computeren.

3 Afbryd forbindelsen.

- Hvis kameraet er sluttet til computeren, skal du slukke kameraet og tage USB-kablet ud. Hvis du bruger en kortlæser eller en kortplads, skal du vælge den relevante indstilling i computerens operativsystem for at skubbe den flytbare disk, der svarer til hukommelseskortet, ud, og derefter fjerne kortet fra kortlæseren eller kortpladsen.

Visning af billeder

Start ViewNX 2.

- Billeder vises i ViewNX 2, når overførslen er afsluttet.
- Søg hjælp i online-hjælpen for at få yderligere oplysninger om brugen af ViewNX 2.

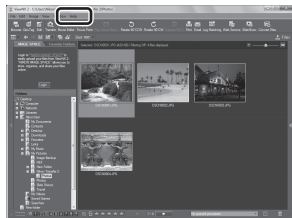

Start ViewNX 2 manuelt

- **Windows:** Dobbeltklik på **ViewNX 2**-genvejen på skrivebordet.
- **Mac:** Klik på **ViewNX 2**-ikonet i docken.



A series of ten horizontal dashed lines spanning the width of the page, intended for handwriting practice.



Den komplette kameravejledning

Den komplette kameravejledning indeholder detaljerede oplysninger og tip vedrørende brug af kameraet.

Optagelse

Brug af Let panorama (optagelse og billedvisning)..... 2

Afspilning

Visning og sletning af billeder taget kontinuerligt (sekvens)..... 6



Redigering af stillbilleder 8

Tilslutning af kameraet til et tv (visning af billeder på et tv)..... 16

Tilslutning af kameraet til en printer (Direct Print)..... 18

Redigering af videoer..... 25

Menu

Optagemenuen (for -indstilling (auto))..... 27

Menuen Smart-portræt 40

Billedvisningsmenuen..... 42

Videomenuen..... 52

Opsætningsmenuen..... 57

Yderligere oplysninger









Fejlmeddelelser 73

Filnavne 77

Ekstraudstyr 78



Brug af Let panorama (optagelse og billedvisning)

Optagelse med Let panorama

Skift til optageindstilling → -knap (optageindstilling) →  (næstøverste ikon*) →  → 
  →  (let panorama) → -knap

* Ikonet for det sidst valgte motiv vises.

1 Vælg **Normal (180°)** eller **Bred (360°)** som optageområde, og tryk på -knappen.

- Når kameraet klargøres i vandret position, er billedstørrelsen (bredde x højde) følgende.
 -  **Normal (180°)**: 4800 x 920 ved vandret bevægelse, 1536 x 4800 ved lodret bevægelse
 -  **Bred (360°)**: 9600 x 920 ved vandret bevægelse, 1536 x 9600 ved lodret bevægelse

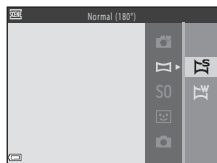

2 Komponer panoramamotivets første kant, og tryk derefter udløserknappen halvt ned for at fokusere.

- Zoompositionen er fastsat til vidvinkel.
- Kameraet fokuserer på området i midten af billedet.

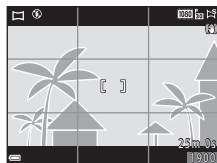

3 Tryk udløserknappen helt ned, og fjern derefter fingeren fra udløserknappen.

-  vises for at angive retningen for kameraets bevægelse.





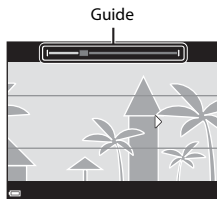

4 Bevæg kameraet i en af de fire retninger, til guideindikatoren når slutningen.

- Når kameraet registrerer, hvilken retning det bevæger sig i, begynder optagelsen.

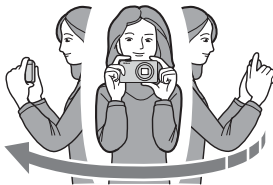

Eksempel på kamerabevægelse



- Brug din krop som rotationsakse, og bevæg langsomt kameraet i en bue i retning af markeringen (.
- Optagelsen stopper, hvis guiden ikke når kanten inden for ca. 15 sekunder (når  **Normal (180°)** er valgt) eller inden for ca. 30 sekunder (når  **Bred (360°)** er valgt), efter at optagelsen starter.

Bemærkninger om optagelse med Let panorama

- Området for billedet, som det ses i det gemte billede, vil være mere snævert end det, der ses på skærmen på optagelsestidspunktet.
- Hvis kameraet bevæges for hurtigt, hvis det rystes for meget, eller hvis motivet er for ensartet (for eksempel vægge eller mørke), kan der opstå en fejl.
- Hvis optagelsen standses, før kameraet er nået halvvejs gennem panoramaområdet, gemmes der ikke et panoramabillede.
- Hvis mere end halvdelen af panoramaområdet er blevet optaget, men optagelsen standses, før kanten af området nås, optages dette område ikke, og det bliver vist med grå farve.

Visning af billeder taget med Let panorama

Skift til billedvisningsindstilling (📖 28), vis et billede, der er taget med let panorama, fuldskærmsvisning, og tryk derefter på **OK**-knappen for at rulle billedet i den retning, der blev anvendt under optagelsen.

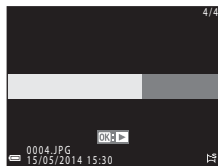

Der vises knapper til billedvisning på skærmen under billedvisning. Brug **◀▶** på multivælgeren til at vælge en knap, og tryk derefter på **OK**-knappen for at udføre følgende handlinger.

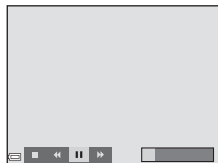

Funktion	Ikon	Beskrivelse	
Spole tilbage	◀	Hold OK -knappen nede for at rulle hurtigt tilbage.	
Spole frem	▶	Hold OK -knappen nede for at rulle hurtigt frem.	
Pause	⏸	Midlertidigt stop af afspilning. Nedenstående handlinger kan udføres under et midlertidigt stop.	
		◀	Hold OK -knappen nede for at spole tilbage.
		▶	Hold OK -knappen nede for at rulle.
	▶	Genoptag automatisk rulning.	
Afslut	■	Skift til fuldskærmsvisning.	

✓ Bemærkninger om rullende visning

Dette kamera kan muligvis ikke rulle visningen af eller zoome ind på billeder i let panorama, der er taget med et digitalkamera af et andet mærke eller en anden model.

Visning og sletning af billeder taget kontinuerligt (sekvens)

Visning af billeder i en sekvens

Billeder, der er taget kontinuerligt, gemmes som en sekvens.

Det første billede i en sekvens anvendes som det nøglebillede, der repræsenterer sekvensen, når den vises i fuldskræmsvisning eller miniatrevisning (standardindstilling).

Tryk på **OK**-knappen for at få vist hvert billede i sekvensen individuelt.



Når du har trykket på **OK**-knappen, er nedenstående handlinger tilgængelige.

- Tryk på **◀** på multivælgeren for at få vist det foregående eller næste billede.
- Tryk på **▲** for at vende tilbage til visning af nøglebilleder og vise billeder, der ikke er indeholdt i sekvensen.
- Indstil **Sekvensvisningsindstilling** til **Særskilte billeder** i billedvisningsmenuen (**0-51**) for at vise billeder i en sekvens som miniaturer eller for at afspille dem i et lysbilledshow.



Sekvensvisningsindstill.

Billeder, der er taget kontinuerligt med andre kameraer end dette kamera, kan ikke vises som en sekvens.

Tilgængelige indstillinger i billedvisningsmenuen under brug af sekvens

- Tryk på **MENU**-knappen for at vælge funktioner i billedvisningsmenuen (**□ 64**), når billeder i en sekvens vises i fuldskræmsvisning.
- Hvis du trykker på **MENU**-knappen, når et nøglebillede vises, kan følgende indstillinger anvendes på alle billederne i den pågældende sekvens:
 - Udskriftsbestilling, Beskyt, Kopier

Sletning af billeder i en sekvens

Når der trykkes på -knappen for billeder i en sekvens, varierer de billeder, der slettes, afhængig af hvordan sekvensen vises.

- Når nøglebilledet vises:
 - **Aktuelt billede:** Alle billeder i den viste sekvens slettes.
 - **Slet valgte billeder:** Hvis et nøglebillede vælges på skærmen til sletning af valgte billeder ( 30), slettes alle billederne i sekvensen.
 - **Alle billeder:** Alle billeder i den indbyggede hukommelse eller på hukommelseskortet slettes.
- Når billeder i en sekvens vises i fuldskræmsvisning:
 - **Aktuelt billede:** Det aktuelt viste billede slettes.
 - **Slet valgte billeder:** Billeder, der er valgt i sekvensen, slettes.
 - **Hele sekvensen:** Alle billeder i den viste sekvens slettes.

Redigering af stillbilleder

Før redigering af billeder



Du kan let redigere billeder på dette kamera. Redigerede kopier gemmes som separate filer. Redigerede kopier gemmes med samme dato og klokkeslæt for optagelsen som originalen.







Begrænsninger for billedredigering

Et billede kan redigeres op til ti gange.

Hurtig retouchering: Forbedring af kontrast og farvemætning



Tryk på -knappen (billedvisningsindstilling) → vælg et billede → MENU-knap → Hurtig retouchering → -knap

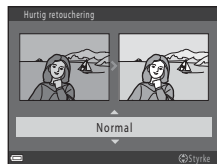

Brug   på multivælgeren til at vælge graden af den anvendte effekt, og tryk på -knappen.

- Den redigerede version vises til højre.
- Tryk på  for at afslutte uden at gemme kopien.



D-Lighting: Forbedring af lysstyrke og kontrast



Tryk på -knappen (billedvisningsindstilling) → vælg et billede → MENU-knap → D-Lighting → -knap

Brug   på multivælgeren til at vælge **OK**, og tryk på -knappen.

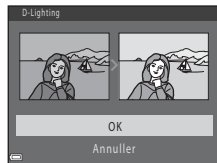
- Den redigerede version vises til højre.
- Vælg **Annuller**, og tryk på -knappen for at afslutte uden at gemme kopien.



Rød-øje-korrektion: Korrektion af røde øjne forårsaget af brug af flashen

Tryk på -knappen (billedvisningsindstilling) → vælg et billede → MENU-knap → Rød-øje-korrektion → -knap

Se resultatet på forhånd, og tryk på -knappen.

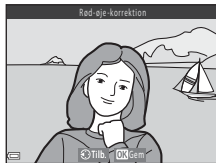

- Tryk på  på multivælgeren for at afslutte uden at gemme kopien.



Bemærkninger om rød-øje-korrektion

- Billeder, som kameraet ikke kan registrere røde øjne i, kan ikke korrigeres.
- Ved kæledyr (hunde eller katte) anvendes rød-øje-korrektion på øjne uanset deres farve.
- Afhængig af billedet virker denne funktion muligvis ikke som forventet.
- I sjældne tilfælde kan rød-øje-korrektion blive anvendt på områder uden røde øjne.

Blødere hudtone: Brug af Blødere hudtone

Tryk på -knappen (billedvisningsindstilling) → vælg et billede → MENU-knap → Blødere hudtone → -knap

1 Brug ▲▼ på multivælgeren til at vælge graden af den anvendte effekt, og tryk på -knappen.

- Bekræftelsesdialogboksen vises med ansigtet, hvor effekten blev anvendt, forstørret på skærmen.
- Tryk på  for at afslutte uden at gemme kopien.



2 Se resultatet på forhånd, og tryk på -knappen.



- Hudtonen på op til 12 ansigter startende med ansigtet tættest på midten af billedet bliver gjort blødere.
- Brug  for at få vist et andet ansigt, hvis mere end ét ansigt blev behandlet.
- Tryk på MENU-knappen for at justere graden af den anvendte effekt. Skærmen vender tilbage til det, der blev vist i trin 1.



Bemærkninger om blødere hudtone



- Funktionen Blødere hudtone kan ikke anvendes, hvis der ikke registreres ansigter på billedet.
- Afhængigt af den retning, ansigterne ser i, eller ansigternes lysstyrke, kan kameraet måske ikke registrere ansigter nøjagtigt, eller funktionen Blødere hudtone udføres måske ikke som forventet.

Filtereffekter: Anvendelse af digitale filtereffekter

Tryk på -knappen (billedvisningsindstilling) → vælg et billede → MENU-knap → Filtereffekter → -knap

Indstilling	Beskrivelse
Pop og Meget levende	Forbedrer primært farvemætningen.
Maleri, High key, Legetøjskamera effekt 1, Legetøjskamera effekt 2, Low key og Krydsbehandling	Justerer primært farvegølden og skaber et andet udseende af billedet.
Softfilter, Soft portræt*, Fiskeøje, Stjernefilter og Miniatureeffekt	Behandler billeder med forskellige effekter.
Høj kontrast monokrom, Sepia, Cyanotype og Selektiv farve	Konverterer billeder med flere farver til billeder med en enkelt farve. Selektiv farve konverterer alle farver, med undtagelse af en angivet farve, til sort-hvid.

* Når billedstørrelsen er **640x480** eller mindre, kan **Soft portræt** ikke anvendes.

1 Brug   på multivælgeren til at vælge den ønskede effekt, og tryk på -knappen.

- Fortsæt til trin 3, hvis en anden indstilling end **Krydsbehandling**, **Softfilter** eller **Selektiv farve** er valgt.

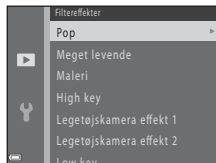

2 Juster effekten, og tryk på **OK**-knappen.

- Når du bruger **Krydsbehandling** eller **Selektiv farve**: Brug **▲▼** til at vælge farven.
- Når du bruger **Softfilter**: Brug **▲▼** til at vælge området for effekten.
- Tryk på **◀** for at vende tilbage til skærmen til valg af **Filtereffekter** uden at foretage ændringer.





Eksempel: **Krydsbehandling**



3 Se resultatet på forhånd, og tryk på **OK**-knappen.

- Der oprettes en redigeret kopi.
- Tryk på **◀** for at afslutte uden at gemme kopien.





Lille billede: Reduktion af et billedes størrelse

Tryk på -knappen (billedvisningsindstilling) → vælg et billede → MENU-knap → Lille billede → -knap

1 Brug   på multivælgeren til at vælge den ønskede kopistørrelse, og tryk på -knappen.

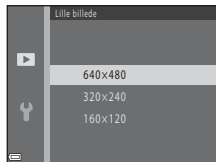
- For billeder, der er taget med billedindstilling  **4608×2592**, vises kun **640×360**.



2 Vælg **Ja**, og tryk på -knappen.

- Der oprettes en redigeret kopi (komprimeringsgrad ca. 1:8).



Bemærkninger om Lille billede

Billeder med billedformat 1:1 kan ikke redigeres.

Beskæring: Oprettelse af en beskåret kopi

1 Flyt zoomknappen for at forstørre billedet (📖 62).

2 Juster kopiens komposition, og tryk på **MENU**-knappen.

- Flyt zoomknappen mod **T** (📐) eller **W** (📐) for at justere zoomforholdet. Indstil det zoomforhold, hvorved 📐:📐 vises.
- Brug ▲▼◀▶ på multivælgeren til at rulle billedet, så kun den del, der skal kopieres, er synlig på skærmen.



3 Vælg **Ja**, og tryk på **OK**-knappen.

- Der oprettes en redigeret kopi.

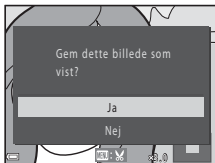

Billedstørrelse

Når billedstørrelsen af den beskårne kopi er 320 × 240 eller mindre, vises billedet i en mindre størrelse under billedvisning.

Beskæring af billedet i dets aktuelle "høje" retning

Brug **Roter billede** (🔄48) til at rotere billedet, så det vises i liggende retning. Roter det beskårne billede tilbage til "høj" retning efter beskæring af billedet.

Tilslutning af kameraet til et tv (visning af billeder på et tv)

1 Sluk kameraet, og slut det til tv'et.

- Kontroller, at stikkene vender rigtigt. Sæt ikke stik skråt i, og tag dem ikke skråt ud, når de sættes i eller tages ud.

Når du bruger A/V-kablet

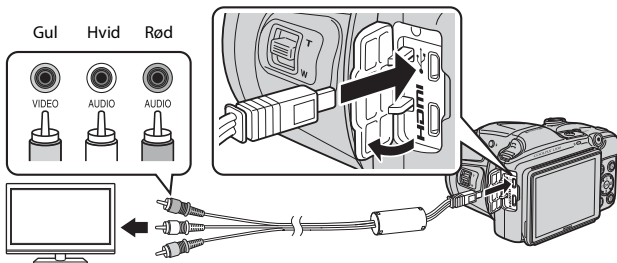

Når du bruger et almindeligt HDMI-kabel

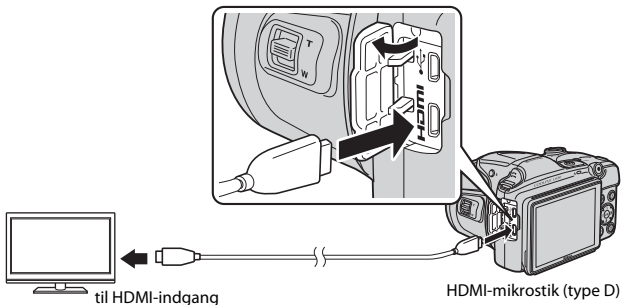

2 Indstil tv-indgangen til ekstern videoindgang.

- Se dokumentationen til tv'et for at få nærmere oplysninger.

3 Hold -knappen nede for at tænde kameraet.

- Billederne vises på tv'et.
- Kameraets skærm tændes ikke.

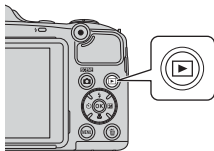

Hvis der ikke vises billeder på tv'et

Kontroller, at **Tv-indstillinger** () i opsætningsmenuen er i overensstemmelse med de standarder, der anvendes af dit tv.

Brug af tv-fjernbetjeningen (HDMI-enhedsstyring)

Fjernbetjeningen til et HDMI-CEC-kompatibelt tv kan bruges til at vælge billeder, starte videovisning og stoppe den midlertidigt, skifte mellem fuldskræmsvisning og visning af fire miniaturebilleder etc.

- Indstil **HDMI-enhedsstyring** () i **Tv-indstillinger** til **Til** (standardindstilling), og forbind derefter kameraet og tv'et ved hjælp af et HDMI-kabel.
- Ret fjernbetjeningen mod tv'et, når du bruger den.

Tilslutning af kameraet til en printer (Direct Print)

Brugere af PictBridge-kompatible printere kan slutte kameraet direkte til printeren og udskrive billeder uden brug af en computer.

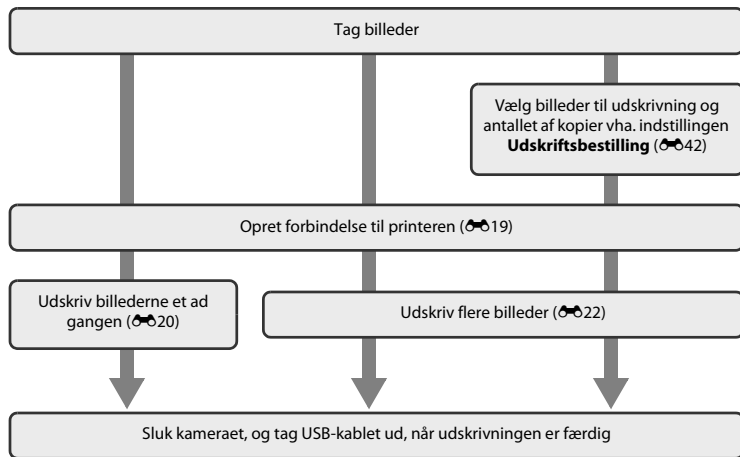

Tilslutning af kameraet til en printer

1 Sluk kameraet.

2 Tænd printeren.

- Kontroller printerindstillingerne.

3 Slut kameraet til printeren med USB-kablet.

- Kontroller, at stikkene vender rigtigt. Sæt ikke stik skråt i, og tag dem ikke skråt ud, når de sættes i eller tages ud.

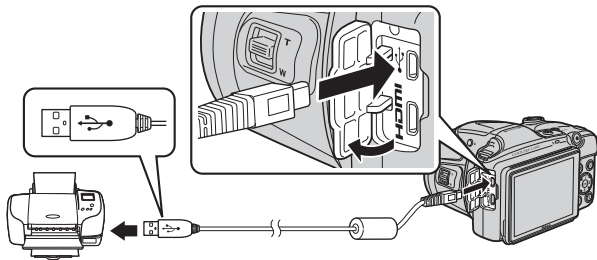

4 Tænd kameraet.

- **PictBridge**-opstartsbilledet (①) vises på kameraet skærm efterfulgt af skærmen **Udskriv valgte billeder** (②).



Udskrivning af særskilte billeder

1 Brug multivælgeren til at vælge det ønskede billede, og tryk på **OK**-knappen.

- Flyt zoomknappen mod **W** (🔍) for at skifte til miniaturrevisning eller mod **T** (🖼️) for at skifte til fuldskræmsvisning.



2 Brug **▲▼** til at vælge **Antal**, og tryk på **OK**-knappen.

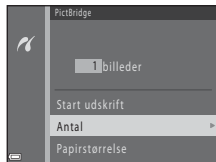

3 Vælg det ønskede antal kopier (op til ni), og tryk på **OK**-knappen.



4 Vælg **Papirstørrelse**, og tryk på **OK**-knappen.

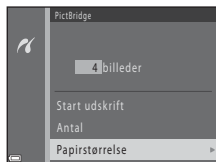

5 Vælg den ønskede papirstørrelse, og tryk på -knappen.

- Hvis du vil anvende den papirstørrelse, der er konfigureret på printeren, skal du vælge **Standard** som indstilling for papirstørrelse.
- De tilgængelige indstillinger for papirstørrelse på kameraet kan variere, afhængigt af den printer du bruger.



6 Vælg **Start udskrift**, og tryk på -knappen.

- Udskrivningen starter.
- Tryk på -knappen for at annullere.

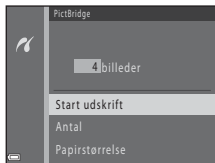

Udskrivning af flere billeder

- 1 Når skærmen **Udskriv valgte billeder** vises, skal du trykke på **MENU**-knappen.



- 2 Brug **▲▼** på multivælgeren til at vælge **Papirstørrelse**, og tryk på **OK**-knappen.

- Tryk på **MENU**-knappen for at lukke udskriftsmenuen.

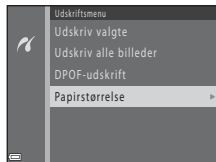

- 3 Vælg den ønskede papirstørrelse, og tryk på **OK**-knappen.

- Hvis du vil anvende den papirstørrelse, der er konfigureret på printeren, skal du vælge **Standard** i indstillingen for papirstørrelse.
- De tilgængelige indstillinger for papirstørrelse på kameraet kan variere, afhængig af den printer du bruger.



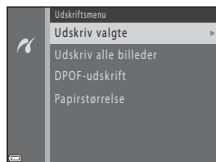

- 4 Vælg **Udskriv valgte**, **Udskriv alle billeder** eller **DPOF-udskrift**, og tryk på **OK**-knappen.



Udskriv valgte

Vælg billeder (op til 99) og antal kopier for hvert billede (op til ni).

- Brug ◀▶ på multivælgeren til at vælge billeder, og brug ▲▼ til at angive det antal kopier, der skal udskrives.
- Billeder, der er valgt til udskrivning, angives med  og tallet, der angiver det antal kopier, der skal udskrives. Hvis der ikke er angivet et antal kopier for billeder, annulleres valget.
- Flyt zoomknappen mod **T** (🔍) for at skifte til fuldskærmsvisning eller mod **W** (🖼️) for at skifte til miniaturevisning.
- Tryk på -knappen, når du er færdig.
- Når skærmen til højre vises, skal du vælge **Start udskrift** og trykke på -knappen for at starte udskrivningen.

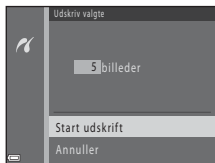

Udskriv alle billeder

Der udskrives én kopi af alle billeder, som er gemt i den indbyggede hukommelse eller på hukommelseskortet.

- Når skærmen til højre vises, skal du vælge **Start udskrift** og trykke på -knappen for at starte udskrivningen.

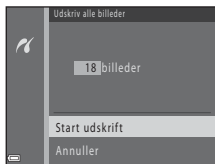

Udskriv de billeder, der er oprettet en udskriftsbestilling for, ved hjælp af indstillingen **Udskriftsbestilling** (042).

- Når skærmen til højre vises, skal du vælge **Start udskrift** og trykke på **OK**-knappen for at starte udskrivningen.

Du kan få vist den aktuelle udskriftsbestilling ved at vælge **Vis billeder** og trykke på **OK**-knappen. Udskriv billeder ved at trykke på **OK**-knappen igen.

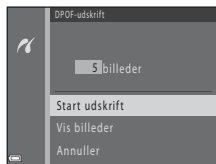

Flere oplysninger

Se "Udskrivning af billeder i størrelsen 1:1" (028) for at få flere oplysninger.

Redigering af videoer

Udtrækning af kun de ønskede dele af en video

De ønskede dele af en optaget video kan gemmes som en separat fil.

1 Vis den ønskede film, og afbryd den midlertidigt ved startpunktet for den del, der skal udtrækkes (📖 71).

2 Brug ◀▶ på multivælgeren til at vælge 📄-knappen, og tryk derefter på ⏹-knappen.

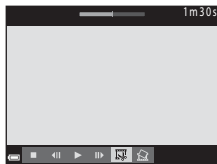

3 Brug ▲▼ til at vælge 📄-knappen (vælg startpunkt).

- Brug ◀▶ til at flytte startpunktet.
- Vælg ↶ (tilbage), og tryk på ⏹-knappen for at annullere redigering.

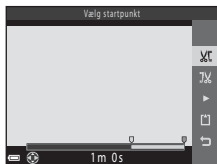

4 Brug ▲▼ til at vælge 📄 (vælg slutpunkt).

- Brug ◀▶ til at flytte slutpunktet.
- Vælg ▶, og tryk på ⏹-knappen for at se den angivne del på forhånd. Tryk på ⏹-knappen igen for at stoppe forhåndsvisningen.

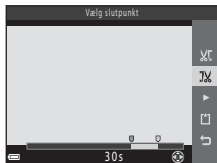

5 Brug ▲▼ til at vælge (Gem), og tryk på .

- Følg vejledningen på skærmen for at gemme videoen.

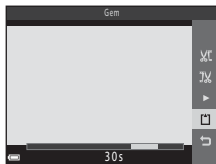





Bemærkninger om videoediting



- En video, der er oprettet med redigering, kan ikke beskæres igen.
- Den faktiske, beskårne del af en video kan afvige en smule fra den del, der blev valgt med start- og slutpunktet.
- Videoer kan ikke beskæres, så de varer under to sekunder.

Lagring af et billede fra en video som et stillbillede

Et billede fra en optaget video kan trækkes ud og gemmes som et stillbillede (undtagen for videoer, der er optaget med  **1080/60i** eller  **1080/50i**).

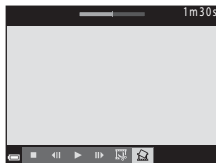
- Stop videoafspilningen midlertidigt, så det billede, der skal trækkes ud, vises ( 71).
- Brug   på multivælgeren til at vælge -knappen, og tryk derefter på .



- Vælg **Ja**, når bekræftelsesdialogboksen vises, og tryk på -knappen for at gemme.
- Størrelsen af det gemte stillbillede varierer afhængig af typen (billedstørrelse;  52) af den oprindelige video.

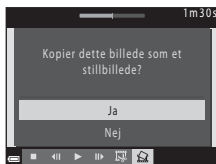









Optagemenuen (for -indstilling (auto))

Billedindstillinger (billedstørrelse og -kvalitet)

Skift til optageindstilling → MENU-knap → Optagemenu → Billedindstilling → -knap

Vælg den kombination af billedstørrelse og komprimeringsgrad, der anvendes, når billeder gemmes. Jo højere billedindstilling, jo større kan billedet udskrives, og jo lavere komprimeringsgrad, jo højere billedkvalitet, men antallet af billeder, der kan gemmes, reduceres.

Element*	Komprimeringsgrad	Billedformat (vandret i forhold til lodret)
 * 4608×3456★	Ca. 1:4	4:3
 4608×3456 (standardindstilling)	Ca. 1:8	4:3
 3264×2448	Ca. 1:8	4:3
 2272×1704	Ca. 1:8	4:3
 1600×1200	Ca. 1:8	4:3
 640×480	Ca. 1:8	4:3
 4608×2592	Ca. 1:8	16:9
 3456×3456	Ca. 1:8	1:1

* Det samlede antal billeder, der er taget, og antallet af pixels, der er taget, vandret og lodret.
Eksempel:  **4608×3456** = ca. 16 megapixels, 4608 × 3456 pixels

Bemærkninger om billedindstilling

- Billedindstillingen kan også ændres i andre optageindstillinger end -indstilling (auto). Den ændrede indstilling anvendes også i andre optageindstillinger.
- Indstillingen ændres muligvis ikke, når du bruger visse indstillinger i andre funktioner.

Antallet af billeder, der kan gemmes

- Du kan se det omtrentlige antal billeder, der kan gemmes, på skærmen under optagelse ( 20).
- Bemærk, at pga. JPEG-komprimering kan antallet af billeder, der kan gemmes, variere meget afhængig af billedindholdet, også når du bruger hukommelseskort med samme kapacitet og samme billedindstilling. Endvidere kan antallet af billeder, der kan gemmes, variere afhængig af hukommelseskortets mærke.
- Hvis antallet af resterende billeder er 10.000 eller flere, vises antallet af resterende billeder som "9999".

Udskrivning af billeder i størrelsen 1:1







Skift printerindstillingen til "Kant". Billederne udskrives muligvis ikke i forholdet 1:1 afhængig af printeren.

Hvidbalance (justering af farveglød)

Vælg -indstilling (auto) → MENU-knap → Hvidbalance → -knap

Juster hvidbalancen, så den passer til lyskilden eller vejforholdene, for at farverne i billedet stemmer overens med det, du ser med dit øje.

- Brug **Auto** i de fleste situationer. Skift indstilling, når du vil ændre farvegløden i det billede, du tager.

Indstilling	Beskrivelse
AUTO Auto (standardindstilling)	Hvidbalancen justeres automatisk, så den passer til lysforholdene.
PRE Forudind. manuel	Bruges, når det ønskede resultat ikke opnås med Auto , Glødelampe etc. ( 30).
 Dagslys	Hvidbalance justeret til direkte sollys.
 Glødelampe	Bruges under glødelamper.
 Lysstofrør	Bruges under lysstofrør.
 Overskyet	Bruges ved fotografering i overskyet vejr.
 Flash	Bruges sammen med flashen.

Bemærkninger om hvidbalance

- Slå flashen ned, når hvidbalance er indstillet til en anden indstilling end **Auto** og **Flash** ( 5).
- Indstillingen ændres muligvis ikke, når du bruger visse indstillinger i andre funktioner.

Brug af Forudind. manuel

Brug nedenstående fremgangsmåde til at måle hvidbalanceværdien under det lys, der anvendes ved optagelse.

1 Placer en hvid eller grå referencegenstand under det lys, der anvendes ved optagelse.

2 Brug ▲▼ på multivælgeren til at vælge **Forudind. manuel** i menuen **Hvidbalance**, og tryk på **OK**-knappen.

- Kameraet zoomer ind til positionen for måling af hvidbalance.

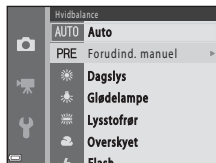

3 Vælg **Mål**.

- Vælg **Annuller**, og tryk på **OK**-knappen for at anvende den senest målte værdi.



4 Indram referencegenstanden i målevinduet.

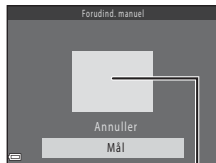

Målevindue

5 Tryk på -knappen for at måle værdien.











- Lukkeren udløses, og målingen er udført. Ingen billeder gemmes.

Bemærkninger om Forudind. manuel

Der kan ikke måles en værdi for flashbelysning med **Forudind. manuel**. Indstil **Hvidbalance** til **Auto** eller **Flash** ved optagelse med flash.

Kontinuerlig optagelse

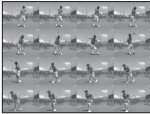

Vælg -indstilling (auto) → MENU-knap → Kontinuerlig → -knap

Indstilling	Beskrivelse
 Enkelt (standardindstilling)	Der tages ét billede, hver gang der trykkes på udløserknappen.
 Kontinuerlig H	Når udløserknappen holdes helt nede, tages der billeder kontinuerligt. <ul style="list-style-type: none">• Billedhastigheden for kontinuerlig optagelse er ca. 6,7 bps, og det maksimale antal kontinuerlige optagelser er ca. 5 (når billedindstillingen er  4608x3456).
 Kontinuerlig L	Når udløserknappen holdes helt nede, tages der billeder kontinuerligt. <ul style="list-style-type: none">• Billedhastigheden for kontinuerlig optagelse er ca. 2,1 bps, og det maksimale antal kontinuerlige optagelser er ca. 33 (når billedindstillingen er  4608x3456).
 Kontinuerlig H: 120 bps	Hver gang udløserknappen trykkes helt ned, tages der billeder med høj hastighed. <ul style="list-style-type: none">• Billedhastigheden for kontinuerlig optagelse er ca. 120 bps, og det maksimale antal kontinuerlige optagelser er 50.• Billedindstilling er fastsat til  (billedstørrelse: 640 x 480 pixels).
 Kontinuerlig H: 60 bps	Hver gang udløserknappen trykkes helt ned, tages der billeder med høj hastighed. <ul style="list-style-type: none">• Billedhastigheden for kontinuerlig optagelse er ca. 60 bps, og det maksimale antal kontinuerlige optagelser er 25.• Billedindstilling er fastsat til  (billedstørrelse: 1280 x 960 pixels).
BSS BSS (Best Shot Selector)	Når udløserknappen holdes helt nede, tager kameraet en serie på op til ti billeder og gemmer automatisk det skarpeste billede. Bruges ved optagelse af et stationært motiv på et sted, hvor fotografering med flash er forbudt, og hvor der kan forekomme kamerarystelser.
 Sportsmosaik 16	Hver gang udløserknappen trykkes helt ned, tager kameraet en serie på 16 billeder og gemmer den som et enkelt billede. <ul style="list-style-type: none">• Billedhastigheden for kontinuerlig optagelse er ca. 30 bps.• Billedindstilling er fastsat til  (billedstørrelse: 2560 x 1920 pixels).• Digital zoom kan ikke bruges. 

Bemærkninger om kontinuerlig optagelse

- Når der er valgt en anden indstilling end **Enkelt**, kan flashen ikke bruges. Fokusering, eksponering og hvidbalance er fastsat til værdierne for det første billede i hver serie.
- Det kan tage lidt tid at gemme billederne efter optagelsen.
- Når ISO-følsomheden øges, kan der forekomme støj i de optagede billeder.
- Billedhastigheden for kontinuerlig optagelse varierer afhængigt af den aktuelle billedindstilling, det hukommelseskort, du bruger, eller optageforholdene.
- Når du bruger **Kontinuerlig H: 120 bps**, **Kontinuerlig H: 60 bps** eller **Sportsmosaik 16**, kan der opstå striber eller variationer i lysstyrke eller farveglød i billeder, der er taget i hurtigt blinkende belysning, for eksempel lysstofrør, kviksølvdamplamper eller natriumdamplamper.
- Når ISO-følsomheden er 1600 eller 3200, kan den hastighed, hvormed billeder tages kontinuerligt, blive reduceret.
- Indstillingen ændres muligvis ikke, når du bruger visse indstillinger i andre funktioner.

ISO-følsomhed

Vælg -indstilling (auto) → MENU-knap → ISO-følsomhed → -knap

Højere ISO-følsomhed gør det muligt at fotografere mørkere motiver. Endvidere kan der tages billeder med kortere lukkertid, selv ved motiver med samme lysstyrke, og sløring forårsaget af kamerarystelser og bevægelser i motivet kan reduceres.

- Når en højere ISO-følsomhed er indstillet, kan billederne indeholde støj.

Indstilling	Beskrivelse
AUTO Auto (standardindstilling)	Følsomheden vælges automatisk i området fra ISO 125 til 1600.
ISO AUTO Fast auto-ISO	Vælg det område, inden for hvilket kameraet automatisk justerer ISO-følsomheden, som ISO 125-400 eller ISO 125-800 .
125, 200, 400, 800, 1600, 3200	Følsomheden låses fast på den angivne værdi.



Bemærkninger om ISO-følsomhed

Indstillingen ændres muligvis ikke, når du bruger visse indstillinger i andre funktioner.





Visning af ISO-følsomhed på optageskærmen

- Når **Auto** er valgt, vises **ISO**, hvis ISO-følsomheden øges automatisk.
- Når **Fast auto-ISO** er valgt, vises den maksimale værdi for ISO-følsomhed.

Farveindstillinger

Vælg -indstilling (auto) → MENU-knap → Farveindstillinger → -knap



Gør farver mere levende, eller gem billeder i monokrom.

Indstilling	Beskrivelse
 Standardfarve (standardindstilling)	Bruges til billeder med naturlig farve.
 VI Levende farver	Bruges til at opnå en levende, "fotoudskrifts"-effekt.
 BW Sort-hvid	Gem billeder i sort-hvid.
 SE Sepia	Gem billeder i sepia toner.
 C Cyanotype	Gem billeder i cyan-blå monokrom.

Bemærkninger om farveindstillinger



Indstillingen ændres muligvis ikke, når du bruger visse indstillinger i andre funktioner.

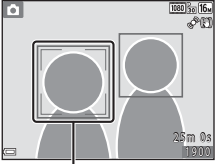
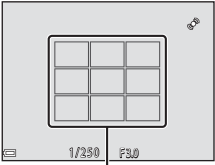

Valg af AF-punkt

Vælg -indstilling (auto) → MENU-knap → Valg af AF-punkt → -knap

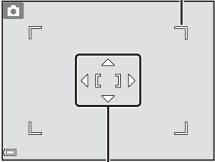
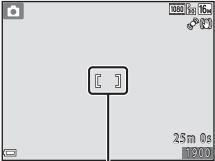
Brug denne indstilling til at fastlægge, hvordan kameraet vælger fokuspunktet for autofokus ved optagelse af stillbilleder.

Indstilling	Beskrivelse
 Ansigtsprioritet	<p>Når kameraet registrerer en persons ansigt, fokuserer det på dette ansigt. Se "Brug af ansigtsregistrering" (📖 57) for at få flere oplysninger.</p>  <p>Fokuspunkt</p> <p>Ved komposition af et billede uden personers ansigter eller registrerede ansigter, vælger kameraet automatisk et eller flere af de ni fokuspunkter, der indeholder motivet tættest på kameraet, når udløserknappen trykkes halvt ned.</p>  <p>Fokuspunkter</p>



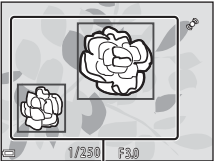

Indstilling	Beskrivelse	
<p data-bbox="104 211 203 232">[⏏] Manuel</p>	<p data-bbox="344 76 653 142">Brug ▲▼◀▶ på multivælgeren til at flytte fokuspunktet til det sted, hvor du vil fokusere.</p> <ul data-bbox="344 146 645 277" style="list-style-type: none"> • Tryk på ⏏-knappen for at bruge multivælgeren til konfiguration af flashindstilling eller andre indstillinger. Tryk på ⏏-knappen igen for at vende tilbage til flytning af fokuspunktet. 	<p data-bbox="764 80 926 122">Område for flytbart fokuspunkt</p>  <p data-bbox="759 346 858 366">Fokuspunkt</p>
<p data-bbox="104 491 197 511">[▪] Center</p>	<p data-bbox="344 387 596 428">Kameraet fokuserer på motivet i midten af billedet.</p>	 <p data-bbox="759 591 858 612">Fokuspunkt</p>
<p data-bbox="104 718 232 739">[👁] Følg motiv</p>	<p data-bbox="344 636 653 791">Brug denne funktion til at tage billeder af motiver i bevægelse. Registrer det motiv, kameraet fokuserer på. Fokuspunktet flyttes automatisk, så det følger motivet. Se "Brug af Følg motiv" (🔗39) for at få flere oplysninger.</p>	

Indstilling	Beskrivelse
<p>[] Målsøgende AF (standardindstilling)</p>	<p>Når kameraet registrerer hovedmotivet, fokuserer det på motivet. Se "Brug af Målsøgende AF" ( 59).</p>  <p style="text-align: center;">Fokuspunkter</p>

Bemærkninger om indstilling af AF-metode

- Når digital zoom er slået til, fokuserer kameraet på området midt på skærmen uanset indstillingen for **Valg af AF-punkt**.
- Indstillingen ændres muligvis ikke, når du bruger visse indstillinger i andre funktioner.

Brug af Følg motiv

Vælg -indstilling (auto) → MENU-knap → Valg af AF-punkt → -knap →  Følg motiv → -knap → MENU-knap

1 Registrer et motiv.

- Ret det motiv, du vil følge, ind efter rammen midt på skærmen, og tryk på -knappen.
- Når motivet er registreret, vises en gul ramme (fokuspunkt) omkring motivet, og kameraet begynder at følge dette motiv.
- Hvis motivet ikke kan registreres, bliver rammen rød. Omkomponer billedet, og forsøg at registrere motivet igen.
- Tryk på -knappen for at annullere registreringen af motivet.
- Hvis kameraet ikke længere sporer det registrerede motiv, forsvinder fokuspunktet. Registrer motivet igen.

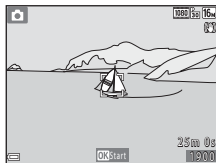

2 Tryk udløserknappen helt ned for at tage billedet.

- Hvis der trykkes på udløserknappen, mens fokuspunktet ikke vises, fokuserer kameraet på området midt i billedet.

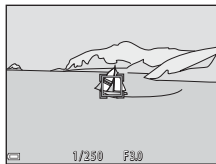

Bemærkninger om Følg motiv

- Hvis du udfører handlinger som f.eks. zoom, mens kameraet følger motivet, annulleres registreringen.
- Følg motiv kan muligvis ikke lade sig gøre under visse optageforhold.

Menuen Smart-portræt

- Se "Billedindstillinger (billedstørrelse og -kvalitet)" (📷27) for at få oplysninger om **Billedindstilling**.

Blødere hudtone

Skift til indstillingen Smart-portræt → MENU-knap → Blødere hudtone → 📷-knap

Indstilling	Beskrivelse
 Til (standardindstilling)	Når lukkeren udløses, registrerer kameraet et eller flere personansigter (op til tre) og behandler billedet for at gøre hudtonen blødere, før billedet gemmes.
Fra	Deaktiverer Blødere hudtone.

Resultatet af effekten Blødere hudtone på motivet kan ikke kontrolleres under composition af billeder til optagelse. Kontroller resultatet i billedvisningsindstilling, når du har taget billeder.

Smil-timer

Skift til indstillingen Smart-portræt → MENU-knap → Smil-timer → 📷-knap

Kameraet registrerer personers ansigter og udløser derefter automatisk lukkeren, når der registreres et smilende ansigt.

Indstilling	Beskrivelse
 Til (standardindstilling)	Aktiverer Smil-timer.
Fra	Deaktiverer Smil-timer.

Undgå lukkede øjne

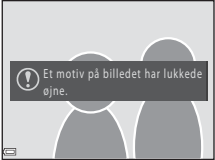

Skift til indstillingen Smart-portræt → MENU-knap → Undgå lukkede øjne → -knap

Indstilling	Beskrivelse
 Til	<p>Kameraet udløser automatisk lukkeren to gange ved hver optagelse og gemmer ét billede, hvor motivets øjne er åbne.</p> <ul style="list-style-type: none">• Hvis kameraet har gemt et billede, hvor motivets øjne muligvis er lukkede, vises advarslen til højre i nogle sekunder.• Flashen kan ikke bruges. 
Fra (standardindstilling)	Deaktiverer Undgå lukkede øjne.

Billedvisningsmenuen

- Se "Redigering af stillbilleder" (008) for at få oplysninger om billedredigeringsfunktioner.

Udskriftsbestilling (Oprettelse af en DPOF-udskriftsbestilling)

Tryk på -knappen (billedvisningsindstilling) → MENU-knap → Udskriftsbestilling → -knap

Hvis du konfigurerer indstillinger for udskriftsbestilling på forhånd, kan du bruge dem i forbindelse med nedenstående udskrivningsmetoder.

- Indlevering af hukommelseskortet til en fotohandler, der tilbyder DPOF-udskrivning (Digital Print Order Format).
- Isætning af hukommelseskortet i en kortplads på en DPOF-kompatibel printer.
- Tilslutning af kameraet til en PictBridge-kompatibel printer (018).

- 1 Brug   på multivælgeren til at vælge **Vælg billeder**, og tryk på -knappen.

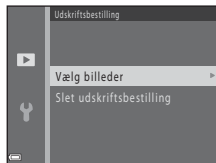

2 Vælg billeder (op til 99) og antal kopier for hvert billede (op til ni).

- Brug ◀▶ på multivælgeren til at vælge billeder, og brug ▲▼ til at angive det antal kopier, der skal udskrives.
- Billeder, der er valgt til udskrivning, angives med  og tallet, der angiver det antal kopier, der skal udskrives. Hvis der ikke er angivet et antal kopier for billeder, annulleres valget.
- Flyt zoomknappen mod **T** (🔍) for at skifte til fuldskræmsvisning eller mod **W** (🖼️) for at skifte til miniaturevisning.
- Tryk på **OK**-knappen, når du er færdig.



3 Vælg, om du vil udskrive optagedato og optageinformation.

- Vælg **Dato**, og tryk på **OK**-knappen for at udskrive optagedatoen på alle billeder.
- Vælg **Oplysninger**, og tryk på **OK**-knappen for at udskrive lukkertid og blændeåbningsværdi på alle billeder.
- Vælg til sidst **Udført**, og tryk på **OK**-knappen for at fuldføre udskriftsbestillingen.

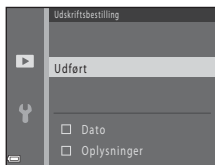

✓ Bemærkninger om udskrivning af optagedato og optageinformation

- Nogle printere kan ikke udskrive optagedato og optageinformation.
- Optageinformation udskrives ikke, når kameraet er sluttet til en printer.
- Indstillingerne for **Dato** og **Oplysninger** nulstilles, hver gang indstillingen **Udskriftsbestilling** vises.
- Den udskrevne dato er den dato, der blev gemt, da billedet blev taget.
- Ved billeder, der er taget med indstillingen **Datoindfotoografering** (🔗62) aktiveret, udskrives kun dato og klokkeslæt indfotograferet for optagelsestidspunktet, selvom datoindstillingen **Udskriftsbestilling** er aktiveret for billederne.





✎ Annullering af eksisterende udskriftsbestilling

Vælg **Slet udskriftsbestilling** i trin 1 i "Udskriftsbestilling (Oprettelse af en DPOF-udskriftsbestilling)" (🔗42).

✎ Flere oplysninger

Se "Udskrivning af billeder i størrelsen 1:1" (🔗28) for at få flere oplysninger.

Lysbilledshow

Tryk på -knappen (billedvisningsindstilling) → MENU-knap → Lysbilledshow → -knap

Vis billeder et efter et i et automatisk "lys billedshow". Når videoer vises i lysbilledshowet, vises kun det første billede af hver video.

1 Brug ▲▼ på multivælgeren til at vælge **Start**, og tryk på -knappen.

- Lysbilledshowet begynder.
- Du kan gentage lysbilledshowet automatisk ved at vælge **Sløjfe** og trykke på -knappen, før du vælger **Start**.
- Den maksimale afspilningstid er op til ca. 30 minutter, selvom **Sløjfe** er aktiveret.

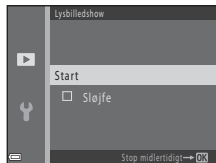



2 Vælg Afslut eller Genstart.



- Skærmen til højre vises, når lysbilledshowet er afsluttet eller stoppet midlertidigt. Vælg  og tryk på -knappen for at afslutte lysbilledshowet. Vælg  og tryk på -knappen for at genoptage lysbilledshowet.



Handlinger under billedvisning

- Brug  til at få vist det forrige/næste billede. Tryk og hold nede for at spole tilbage/hurtigt frem.
- Tryk på -knappen for at stoppe lysbilledshowet midlertidigt eller afslutte det.

Beskyt

Tryk på -knappen (billedvisningsindstilling) → MENU-knap → Beskyt → -knap

Kameraet beskytter valgte billeder mod utilsigtet sletning.

Vælg billeder, der skal beskyttes, eller annuller beskyttelse af tidligere beskyttede billeder, fra skærmen til valg af billede (47).

Bemærk, at formatering af kameraets indbyggede hukommelse eller hukommelseskortet sletter beskyttede filer permanent (67).

Skærmen til valg af billede

Når en skærm til valg af billede som f.eks. den til højre, vises under betjening af kameraet, skal du følge nedenstående fremgangsmåde for at vælge billederne.



1 Brug ◀▶ på multivælgeren til at vælge et billede.

- Flyt zoomknappen (📖 1) mod **T** (🔍) for at skifte til fuldskærmsvisning eller mod **W** (📐) for at skifte til miniaturevisning.
- Når du vælger et billede til **Roter billede**, **Vælg nøglebillede** eller **Opstartsbillede**, eller når du bruger skærmen **Udskriv valgte billeder** til udskrivning af individuelle billeder, kan du kun vælge ét billede. Fortsæt til trin 3.



2 Brug ▲▼ til at vælge eller fravælge (eller til at angive antallet af kopier).

- Når et billede er valgt, vises et ikon under billedet. Gentag trin 1 og 2 for at vælge flere billeder.



3 Tryk på OK-knappen for at anvende billedvalget.



- Når **Valgte billeder** er valgt, vises en bekræftelsesdialogboks. Følg vejledningen på skærmen.

Roter billede

Tryk på -knappen (billedvisningsindstilling) → MENU-knap → Roter billede → -knap

Angiv den retning, de gemte billeder skal vises i under billedvisning.

Stillbilleder kan drejes 90 grader med uret eller 90 grader mod uret.

Vælg et billede på skærmen til valg af billede (47). Tryk på  på multivælgeren for at rotere billedet 90 grader, når skærmen Roter billede vises.

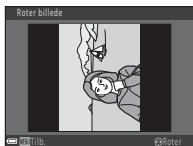

Roter 90 grader mod uret

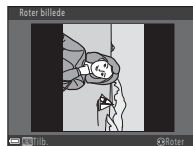

Roter 90 grader med uret

Tryk på -knappen for at afslutte visningsretningen og gemme retningsoplysningerne sammen med billedet.

Kopier (kopiering mellem indbygget hukommelse og hukommelseskort)

Tryk på -knappen (billedvisningsindstilling) → MENU-knap → Kopier → -knap

Kopier billeder mellem den indbyggede hukommelse og et hukommelseskort.

- 1 Brug ▲▼ på multivælgeren til at vælge en destination, som billederne skal kopieres til, og tryk på -knappen.



- 2 Vælg en kopieringsindstilling, og tryk på -knappen.

- Hvis du vælger indstillingen **Valgte billeder**, kan du bruge skærmen til valg af billede til at angive billeder (47).



Bemærkninger om kopiering af billeder

- Kun filer i de formater, som dette kamera kan optage, kan kopieres.
- Funktionen garanteres ikke for billeder, der er taget med et kamera af et andet mærke, eller som er blevet ændret på en computer.
- Indstillingerne for **Udskriftsbestilling** (0642), der er konfigureret for billeder, kopieres ikke.



Bemærkninger om kopiering af billeder i en sekvens

- Hvis du vælger et nøglebillede for en sekvens i **Valgte billeder**, kopieres alle billeder i sekvensen.
- Hvis du trykker på **MENU**-knappen under visning af billeder i en sekvens, er kun kopiindstillingen **Kort til kamera** tilgængelig. Alle billeder i sekvensen kopieres, hvis du vælger **Aktuel sekvens**.



Kopiering til et hukommelseskort, der ikke indeholder billeder

Når kameraet skiftes til billedvisningsindstilling, vises **Hukommelsen indeholder ingen billeder**. Tryk på **MENU**-knappen for at vælge **Kopier**.

Sekvensvisningsindstill.



Tryk på -knappen (billedvisningsindstilling) → MENU-knap → Sekvensvisningsindstill. → -knap

Vælg den metode, der skal bruges til at vise billederne i sekvensen (6).

Indstilling	Beskrivelse
 Særskilte billeder	Viser hvert billede i en sekvens individuelt.  vises på billedvisningsskærmen.
 Kun nøglebillede (standardindstilling)	Viser kun nøglebilledet for billeder i en sekvens.

Indstillingerne anvendes til alle sekvenser, og indstillingen gemmes i kameraets hukommelse, selv når kameraet slukkes.

Vælg nøglebillede

Tryk på -knappen (billedvisningsindstilling) → vis en sekvens, hvis nøglebillede, du vil ændre → MENU-knap → Vælg nøglebillede → -knap

Angiv et andet billede i sekvensen som nøglebilledet.

- Vælg et billede, når skærmen til valg af nøglebillede vises (47).

Videomenuen

Videoeindstillinger











Skift til optageindstilling → MENU-knap → -menuikon → Videoeindstillinger → -knap

Vælg den ønskede videoeindstilling for optagelse.

Vælg videoeindstillinger for normal hastighed for at optage ved normal hastighed, eller videoeindstillinger til HS-video () for at optage i slow- eller fastmotion.

Hukommelseskort (klasse 6 eller højere) anbefales til optagelse af videoer (18).

Videoeindstillinger for video med normal hastighed

Indstilling (Billedstørrelse/ Billedhastighed ¹ , Filformat)	Billedstørrelse	Billedformat (vandret i forhold til lodret)
 1080/30p  1080/25p (standardindstilling)	1920 × 1080	16:9
 1080/60i  1080/50i	1920 × 1080	16:9
 720/30p  720/25p	1280 × 720	16:9
 iFrame 720/30p ²  iFrame 720/25p ²	1280 × 720	16:9
 480/30p  480/25p	640 × 480	4:3





¹ De tilgængelige indstillinger og billedhastigheder varierer afhængig af indstillingen **Tv-indstillinger** > **Videostandard** i opsætningsmenuen ( 72).

² iFrame er et format, der understøttes af Apple Inc.

Videindstillinger for HS-video

Optagne videoer afspilles i fast- eller slowmotion.

Se "Afspilning i slowmotion eller fastmotion" (54).

Indstilling	Billedstørrelse Billedformat (vandret i forhold til lodret)	Beskrivelse
 HS 240/8x	320 × 240 4:3	1/8-hastigheds slowmotion-videoer • Maks. optagetid: 10 sekunder (afspilningstid: 1 minut og 20 sekunder)
 HS 480/4x	640 × 480 4:3	1/4-hastigheds slowmotion-videoer • Maks. optagetid: 15 sekunder (afspilningstid: 1 minut)
 HS 720/2x	1280 × 720 16:9	1/2-hastigheds slowmotion-videoer • Maks. optagetid: 30 sekunder (afspilningstid: 1 minut)
 HS 1080/0,5x	1920 × 1080 16:9	2x-hastigheds fastmotion-videoer • Maks. optagetid: 2 minutter (afspilningstid: 1 minut)



Bemærkninger om HS-video

- Lyd optages ikke.
- Zoomposition, fokus, eksponering og hvidbalance låses fast, når videooptagelsen starter.

Afspilning i slowmotion eller fastmotion

Ved optagelse med normal hastighed:

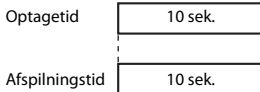

Ved optagelse ved $\frac{480}{100}$ fm / $\frac{480}{100}$ fm HS 480/4x:

Videoer optages med 4x normal hastighed.

De afspilles i slowmotion med 4x langsommere hastighed.

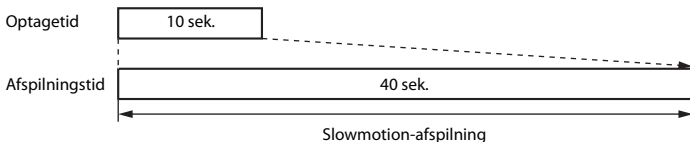

Ved optagelse ved $\frac{1080}{100}$ fm / $\frac{1080}{100}$ fm HS 1080/0,5x:

Videoer optages med 1/2 x normal hastighed.

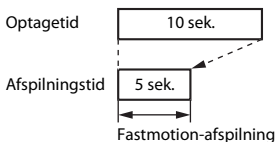

De afspilles i fastmotion med 2x hurtigere hastighed.



Valg af AF-punkt

Skift til optageindstilling → MENU-knap → -menuikon → Valg af AF-punkt → -knap

Indstil fokuspunktet i videoindstilling.

Indstilling	Beskrivelse
 Ansigtsprioritet (standardindstilling)	Når kameraet registrerer en persons ansigt, fokuserer det på dette ansigt (📖 57). Når Autofokusindstilling i videomenuen er indstillet til Enkelt AF , og ingen ansigter registreres, før der trykkes på  -knappen (📷 videoptageknap), fokuserer kameraet på området midt i billedet.
[▪] Center	Kameraet fokuserer på motivet i midten af billedet.

- Når **Videoindstillinger** er indstillet til  **1080/60i** eller  **1080/50i**, og **Video-VR** er indstillet til **Til (hybrid)**, fastsættes indstillingen til **Center**.
- Når der vælges en indstilling for HS-video i **Videoindstillinger**, fastsættes indstillingen til **Center**.

Autofokusindstilling



Skift til optageindstilling → MENU-knap → -menuikon → Autofokusindstilling → -knap

Indstil, hvordan kameraet fokuserer i videoindstilling.



Indstilling	Beskrivelse
AF-S Enkelt AF (standardindstilling)	Fokus låses fast, når der trykkes på  -knappen (📷 videoptageknap) for at starte en optagelse. Vælg denne indstilling, når afstanden mellem kameraet og motivet forbliver nogenlunde konstant.
AF-F Konstant AF	Kameraet fokuserer kontinuerligt. Vælg denne indstilling, når afstanden mellem kameraet og motivet ændrer sig betydeligt under optagelsen. Lyden af kameraet, når det fokuserer, kan muligvis høres i den optagede video. Det anbefales at bruge Enkelt AF for at forhindre, at lyden fra kameraets fokusering forstyrrer optagelsen.

- Når der vælges en indstilling for HS-video i **Videoindstillinger**, fastsættes indstillingen til **Enkelt AF**.

Video-VR

Skift til optageindstilling → MENU-knap → -menuikon → Video-VR → -knap

Vælg indstillingen til modvirkning af rystelser (VR), når du optager videoer. Indstil til **Fra**, når du bruger et stativ til at stabilisere kameraet under optagelse.



Indstilling	Beskrivelse
 * Til (hybrid) (standardindstilling)	Videoer korrigeres optisk vha. objektivforskydningsmetoden og behandles samtidig digitalt for at reducere effekten af kamerarystelse. Billedvinklen (dvs. det synlige område i billedet) bliver smallere.
 Til	Effekterne af kamerarystelse reduceres med objektivforskydningsmetoden.
Fra	Modvirkning af rystelser (VR) er deaktiveret.

- Når der vælges en indstilling for HS-video i **Videoindstillinger**, fastsættes indstillingen til **Fra**.

Bemærkninger om Video-VR

- I nogle situationer vil modvirkning af rystelser ikke helt kunne udelukke effekten af kamerarystelser.
- Når du har tændt kameraet eller skiftet fra billedvisnings- til optageindstilling, skal du vente på, at skærmen til optageindstilling vises helt, før du tager billeder.

Reduktion af vindstøj

Skift til optageindstilling → MENU-knap → -menuikon → Reduktion af vindstøj → -knap



Indstil, om vindstøj skal reduceres under videooptagelse.

Indstilling	Beskrivelse
 Til	Reducerer vindstøjen, når vinden passerer hen over mikrofonen. Det kan være vanskeligt at høre andre lyde under afspilning.
Fra (standardindstilling)	Reduktion af vindstøj er ikke aktiveret.



- Når der vælges en indstilling for HS-video i **Videoindstillinger**, fastsættes indstillingen til **Fra**.

Opsætningsmenuen

Opstartsbillede

MENU-knap → -menuikon → Opstartsbillede → 

Konfigurer det opstartsbillede, der vises, når kameraet tændes.

Indstilling	Beskrivelse
Intet (standardindstilling)	Viser ikke opstartsbilledet.
COOLPIX	Viser et opstartsbillede med COOLPIX-logoet.
Vælg et billede	<p>Viser et billede, der er valgt som opstartsbillede.</p> <ul style="list-style-type: none">• Skærmen til valg af billede vises. Vælg et billede (47), og tryk på -knappen.• Da der gemmes en kopi af det valgte billede i kameraet, vises det, når kameraet tændes, også selvom det originale billede slettes.• Et billede kan ikke vælges, hvis det er taget med Let panorama, eller hvis billedet er meget lille efter anvendelse af funktionen Lille billede eller Beskæring.

Tidszone og dato

MENU-knap → ⚙️-menuikon → Tidszone og dato → ⓄK-knap

Indstil kameraets ur.

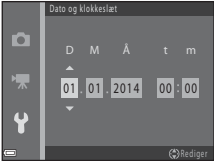
Indstilling	Beskrivelse
Dato og klokkeslæt	<ul style="list-style-type: none">• Vælg et element: Tryk på ◀▶ på multivælgeren (skifter mellem D, M, Å, t og m).• Rediger dato og klokkeslæt: Tryk på ▲▼.• Anvend indstillingen: Vælg m, og tryk på ⓄK-knappen. 
Datoformat	Vælg År/måned/dag , Måned/dag/år eller Dag/måned/år .
Tidszone	Indstil tidszone og sommertid. <ul style="list-style-type: none">• Når Rejsedestination (➔) indstilles, efter at egen tidszone er indstillet (🏠), beregnes tidsforskellen mellem rejsedestinationen og egen tidszone automatisk, og dato og klokkeslæt for det valgte område gemmes.

Indstilling af tidszonen

- 1 Brug ▲▼ på multivælgeren til at vælge **Tidszone**, og tryk på ⓄK-knappen.

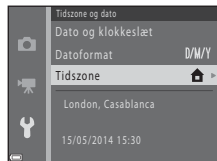

2 Vælg Egen tidszone eller Rejsedestination, og tryk på -knappen.



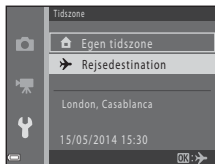

- Dato og klokkeslæt på skærmen ændres, afhængig af om egen tidszone eller rejsedestination er valgt.

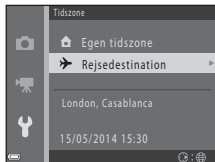

3 Tryk på .



4 Brug til at vælge tidszonen.

- Tryk på  for at aktivere sommertidsfunktionen;  vises. Tryk på  for at deaktivere sommertidsindstillingen.
- Tryk på -knappen for at anvende tidszonen.
- Hvis den korrekte tid for egen tidszone eller rejsedestinationstidszonen ikke vises, skal du indstille den korrekte tid i **Dato og klokkeslæt**.

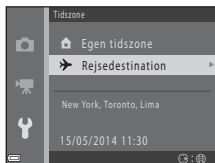
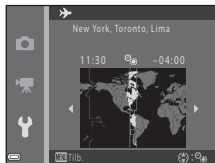





Skærmindstillinger

MENU-knap → -menuikon → Skærmindstillinger → -knap

Indstilling	Beskrivelse
Billedinfo.	Indstil, om der skal vises information på skærmen.
Billedvisning	Denne indstilling bestemmer, om det optagede billede skal vises umiddelbart efter optagelsen. <ul style="list-style-type: none">• Standardindstilling: Til
Lysstyrke	Indstil skærmens lysstyrke til et af 6 niveauer. <ul style="list-style-type: none">• Standardindstilling: 3• 6 er egnet, når meget klart lys under åben himmel gør skærmen vanskelig at se. Farver kan forekomme anderledes end i det faktiske billede.

Billedinfo.

	Optageindstilling	Billedvisningsindstilling
Vis info.		
Auto info. (standardindstilling)	De aktuelle indstillinger og betjeningsguiden vises som ved Vis info. Hvis der ikke udføres handlinger inden for nogle få sekunder, skjules informationen som ved Skjul info. Informationen vises igen, næste gang handlingen udføres.	

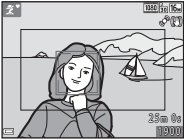

	Optageindstilling	Billedvisningsindstilling
Skjul info.		
Gitterlinjer+auto info.	 <p>Ud over de oplysninger, der vises med Auto info., vises der gitterlinjer som hjælp til at komponere billeder. Gitterlinjerne vises ikke ved optagelse af videoer.</p>	De aktuelle indstillinger eller betjeningsguiden vises som ved Auto info.
Videoramme+auto info	 <p>Ud over den information, der vises ved Auto info., vises en ramme, før optagelsen starter, som repræsenterer det område, der optages under videooptagelse. Videorammen vises ikke ved optagelse af videoer.</p>	De aktuelle indstillinger eller betjeningsguiden vises som ved Auto info.

Datoindfotografering (indfotografering af dato og klokkeslæt)

MENU-knap → -menuikon → Datoindfotografering → -knap

Dato og klokkeslæt for en optagelse kan indfotograferes på billederne under optagelse, hvilket gør det muligt at udskrive oplysningerne på en printer, der ikke understøtter datoudskrivning (44).



Indstilling	Beskrivelse
 DATE Dato	Dato indfotograferes på billederne.
 DATE Dato og klokkeslæt	Dato og klokkeslæt indfotograferes på billederne.
Fra (standardindstilling)	Dato og klokkeslæt indfotograferes ikke på billederne.

Bemærkninger om datoindfotografering







- Indfotograferede datoer udgør en permanent del af billeddataene og kan ikke slettes. Dato og klokkeslæt kan ikke indfotograferes på billeder, efter de er blevet taget.
- Dato og klokkeslæt kan ikke indfotograferes i følgende situationer:
 - Når du bruger motivprogrammerne **Sport**, **Aftenportræt** (når  **Håndholdt** er valgt), **Aftenlandskab** (når  **Håndholdt** er valgt), **Museum**, **Modlys** (når **HDR** er indstillet til **ON**), **Let panorama** eller **Kæledyrspotræt** (når  **Kontinuerlig** er valgt)
 - Når **Udgå lukkede øjne** (41) er indstillet til **Til**
 - Når indstillingen for kontinuerlig optagelse (32) er indstillet til **Kontinuerlig H**, **Kontinuerlig L**, **Kontinuerlig H: 120 bps**, **Kontinuerlig H: 60 bps** eller **BSS**
 - Ved optagelse af videoer
 - Når du gemmer stillbilleder under optagelse af videoer
 - Når du udtrækker stillbilleder fra videoer
- Den indfotograferede dato og klokkeslæt kan være vanskelig at se, når du bruger en lille billedstørrelse.

Foto-VR

MENU-knap → -menuikon → Foto-VR → -knap

Indstil for at reducere effekten af kamerarystelse under optagelse af stillbilleder.

Indstil til **Fra**, når du bruger et stativ til at stabilisere kameraet under optagelse.

Indstilling	Beskrivelse
 * Til (hybrid)	Effekterne af kamerarystelse reduceres optisk med objektivforskydningsmetoden. Billeder korrigeres digitalt vha. billedbehandling i følgende situationer. <ul style="list-style-type: none">• Flash: Udløses ikke• Lukkertid: Længere end 1/30 sekund (ved vidvinkelposition) eller 1/250 sekund (ved telefotoposition)• Selvudløser: Fra• Kontinuerlig-indstilling: Enkelt• ISO-følsomhed: 200 eller mindre Det kan tage længere tid at gemme billeder end normalt.
 Til (standardindstilling)	Effekterne af kamerarystelse reduceres med objektivforskydningsmetoden.
Fra	Modvirkning af rystelser (VR) er deaktiveret.





Bemærkninger om Foto-VR

- Når du har tændt kameraet eller skiftet fra billedvisnings- til optageindstilling, skal du vente på, at skærmen til optageindstilling vises helt, før du tager billeder.
- Billeder, der vises på kameraets skærm umiddelbart efter optagelse, kan vises slørede.
- I nogle situationer vil modvirkning af rystelser ikke helt kunne udelukke effekten af kamerarystelser.
- Når lukkertiden er meget lang, kan billeder ikke korrigeres med billedbehandling, selvom denne funktion er indstillet til **Til (hybrid)**.
- Når nogle motivprogrammer, specialeffekter og indstillingen smart-portræt bruges, kan billeder ikke korrigeres med billedbehandling, selvom denne funktion er indstillet til **Til (hybrid)**.

Bevægelsesreg.

MENU-knap → Y-menuikon → Bevægelsesreg. → -knap



Aktiver bevægelsesregistrering for at reducere effekten af motivbevægelse og kamerarystelser, når du tager stillbilleder.

Indstilling	Beskrivelse
 Auto (standardindstilling)	Bevægelsesregistrering er aktiveret ved visse optageindstillinger eller andre indstillinger, når  vises på optageskærmen. Hvis kameraet registrerer motivbevægelse eller kamerarystelser, bliver  grøn, ISO-følsomheden øges, og lukkertiden reduceres automatisk for at mindske sløring. <ul style="list-style-type: none">• Indstil ISO-følsomhed (34) til Auto i -indstilling (auto).
Fra	Bevægelsesregistrering er deaktiveret.

Bemærkninger om bevægelsesregistrering

- Bevægelsesregistrering kan muligvis ikke forhindre effekten af motivbevægelse og kamerarystelser i alle situationer.
- Bevægelsesregistrering kan blive deaktiveret, hvis motivet bevæger sig meget eller er for mørkt.
- Billeder, som tages ved hjælp af bevægelsesregistrering, kan forekomme "grovkornede".



AF-hjælpelys

MENU-knap → -menuikon → AF-hjælpelys → -knap

Aktiver eller deaktiver AF-hjælpelyset, der støtter autofokusfunktionen.

Indstilling	Beskrivelse
AUTO Auto (standardindstilling)	AF-hjælpelyset lyser automatisk, når motivet er dårligt belyst. Hjælpelyset har en rækkevidde på ca. 5,0 m ved maksimal vidvinkelposition og ca. 5,0 m ved maksimal telefotoposition. <ul style="list-style-type: none">• Bemærk, at AF-hjælpelyset muligvis ikke lyser ved visse motivprogrammer eller fokuspunkter.
Fra	AF-hjælpelyset lyser ikke.

Lydindstillinger

MENU-knap → -menuikon → Lydindstillinger → -knap

Indstilling	Beskrivelse
Lyd ved betjening	Når Til (standardindstilling) er valgt, høres ét bip, når handlinger udføres, to bip, når fokus på motivet er opnået og tre bip, når der opstår en fejl. Startlyden høres også. <ul style="list-style-type: none">• Lyde deaktiveres, når du bruger motivprogrammet Kæledyrsportræt.
Lukkerlyd	Når Til (standardindstilling) er valgt, høres lukkerlyden, når lukkeren udløses. <ul style="list-style-type: none">• Lukkelyden høres ikke, når du bruger Kontinuerlig optageindstilling, ved optagelse af videoer eller ved brug af motivprogrammet Kæledyrsportræt.

Auto sluk

MENU-knap → -menuikon → Auto sluk → -knap



Indstil den tid, der skal gå, før kameraet skifter til standbyindstilling ( 21).

Indstilling	Beskrivelse
Auto sluk	Vælg 30 sek. (standardindstilling), 1 min. , 5 min. eller 30 min.
Standbyindstilling	Hvis Til (standardindstilling) er valgt, skifter kameraet til standbyindstilling, når der ikke er ændringer i motivets lysstyrke, også før den tid, der er valgt for Auto sluk , er udløbet. Kameraet skifter til standbyindstilling efter 30 sekunder, når Auto sluk er indstillet til 1 min. eller mindre, eller efter ét minut, når Auto sluk er indstillet til 5 min. eller mere.

Bemærkninger om Auto sluk

- Den tid, der går, før kameraet skifter til standbyindstilling, ligger fast i følgende situationer:
 - Under optagelse med **Kæledysportr. auto udl.:** 5 minutter (når Auto sluk er indstillet til **30 sek.** eller **1 min.**)
 - Under optagelse med **Smil-timer:** 5 minutter (når Auto sluk er indstillet til **30 sek.** eller **1 min.**)
 - Når en menu vises: 3 minutter (når Auto sluk er indstillet til **30 sek.** eller **1 min.**)
 - Når A/V-kablet er tilsluttet: 30 minutter
 - Når et HDMI-kabel er tilsluttet: 30 minutter
- Kameraet skifter ikke til standbyindstilling, når du bruger lysnetadapter EH-67.

Formater hukommelse/Formater kort

MENU-knap → -menuikon → Formater hukommelse/Formater kort → -knap

Brug denne indstilling til at formatere den indbyggede hukommelse eller et hukommelseskort.

Ved formatering af den indbyggede hukommelse eller hukommelseskortet slettes alle data permanent. Slettede data kan ikke gendannes. Overfør vigtige billeder til en computer inden formateringen.

- Sluk ikke for kameraet, og åbn ikke dækslet til batterikammeret/hukommelseskortet under formateringen.

Formatering af den indbyggede hukommelse

Tag hukommelseskortet ud af kameraet. Indstillingen **Formater hukommelse** vises i opsætningsmenuen.

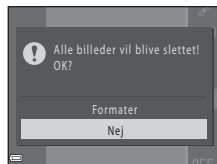

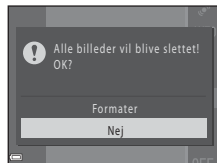

Formatering af hukommelseskort

Sæt et hukommelseskort i kameraet. Indstillingen **Formater kort** vises i opsætningsmenuen.





Sprog/Language

MENU-knap → -menuikon → Sprog/Language → -knap

Vælg et sprog til visning af kameramenuer og meddelelser.

Tv-indstillinger

MENU-knap → -menuikon → Tv-indstillinger → -knap



Juster indstillinger for tilslutning af et tv.

Indstilling	Beskrivelse
Videostandard	Vælg mellem NTSC og PAL . Både NTSC og PAL er standarder for analog farve-tv-udsendelse. <ul style="list-style-type: none">De tilgængelige billedhastighedsindstillinger for Videoindstillinger (52) varierer afhængig af indstillingen for Videostandard.
HDMI	Vælg en opløsning for HDMI-output. Når Automatisk (standardindstilling) er valgt, vælges den indstilling, der er bedst egnet til det tv, kameraet er sluttet til, enten 480p , 720p eller 1080i .
HDMI-enhedsstyring	Når Til (standardindstilling) er valgt, kan det HDMI-CEC-kompatible tv's fjernbetjening bruges til styring af kameraet under afspilning ( 17).

HDMI og HDMI-CEC

HDMI (High-Definition Multimedia Interface) er et multimedieinterface. Med HDMI-CEC (HDMI-Consumer Electronics Control) kan kompatible enheder fungere sammen indbyrdes.

Blinkeadvarel

MENU-knap → -menuikon → Blinkeadvarel → -knap

Vælg, om kameraet registrerer personer, som blinker, under brug af ansigtsregistrering ( 57), når der optages med følgende indstillinger:



- -indstilling (let auto)
- Motivprogram **Portræt** eller **Aftenportræt** ( 32)
- -indstilling (auto) (når **Ansigtsprioritet** ( 36) er valgt som indstilling for AF-metode)

Indstilling	Beskrivelse
Til	Når en eller flere personer muligvis blinkede på et billede, der er taget med ansigtsregistrering, vises skærmen Lukkede øjne? Kontroller billedet, og beslut, om der skal tages et andet billede.
Fra (standardindstilling)	Blinkeadvarel er deaktiveret.

Skærm med blinkeadvarel

Ansigter, der registreres af blinkeadvarelsen, vises i en ramme.

Du kan bruge de funktioner, der beskrives herunder.

- Forstørrelse af ansigtet: Flyt zoomknappen mod **T** (). Brug  på multivælgeren til at vælge det ønskede ansigt, hvis mere end ét ansigt er registreret.
- Skift til fuldskræmsvisning: Flyt zoomknappen mod **W** ().



Hvis du trykker på -knappen, eller der ikke udføres handlinger i nogle få sekunder, vender kameraet tilbage til optageindstilling.



Bemærkninger om blinkeadvarel

- Blinkeadvarel deaktiveres ved andre kontinuerlige indstillinger end **Enkelt** ( 32).
- Blinkeadvarelsen fungerer muligvis ikke korrekt under visse optageforhold.

Eye-Fi-overførsel

MENU-knap → -menuikon → Eye-Fi-overførsel → -knap

Vælg, om kameraets Eye-Fi-kort (købes hos anden forhandler) skal sende billeder til computeren.





Indstilling	Beskrivelse
 Aktiver (standardindstilling)	Overfør billeder oprettet af kameraet til en forud valgt destination.
 Deaktiver	Billeder overføres ikke.

Bemærkninger om Eye-Fi-kort



- Bemærk, at billeder ikke overføres, hvis signalstyrken ikke er tilstrækkelig, heller ikke selvom **Aktiver** er valgt.
- Fjern Eye-Fi-kortet fra kameraet på steder, hvor trådløse enheder ikke er tilladt. Signaler kan overføres, selvom **Deaktiver** er valgt.
- Se brugervejledningen til Eye-Fi-kortet for at få flere oplysninger. Kontakt producenten af kortet i tilfælde af fejlfunktion.
- Kameraet kan bruges til at aktivere Eye-Fi-kort, men understøtter muligvis ikke andre Eye-Fi-funktioner.
- Kameraet er ikke kompatibelt med funktionen Uendelig hukommelse. Deaktiver funktionen, hvis den er indstillet på en computer. Hvis funktionen Uendelig hukommelse er aktiveret, vises antallet af billeder, der er taget, muligvis ikke korrekt.
- Eye-Fi-kort må kun bruges i det land, hvor de er købt. Overhold alle lokale love vedrørende trådløse enheder.
- Hvis indstillingen **Aktiver** opretholdes, aflades batterierne hurtigere.

Eye-Fi-kommunikationsindikator

Kommunikationsstatus for Eye-Fi-kortet i kameraet kan kontrolleres på skærmen ( 8, 10).

- : **Eye-Fi-overførsel** er indstillet til **Deaktiver**.
-  (lyser): Eye-Fi-overførsel er aktiveret; venter på at starte overførsel.
-  (blinker): Eye-Fi-overførsel er aktiveret; overfører data.
- : Eye-Fi-overførsel er aktiveret, men der er ingen billeder til overførsel.
- : Der opstod en fejl. Kameraet kan ikke styre Eye-Fi-kortet.

Nulstil alle

MENU-knap → -menuikon → Nulstil alle → -knap

Når **Nulstil** vælges, gendannes kameraets standardindstillinger.



- Nogle indstillinger, f.eks. **Tidszone og dato** eller **Sprog/Language**, nulstilles ikke.





Nulstilling af filnummerering

Hvis du vil nulstille filnummereringen til "0001", skal du slette alle billeder i den indbyggede hukommelse eller på hukommelseskortet (, 29), før du vælger **Nulstil alle**.



Batteritype

MENU-knap → -menuikon → Batteritype → -knap

For at sikre, at kameraet viser det korrekte batteriniveau ( 20), skal du vælge den type, der passer til de aktuelt anvendte batterier.

Indstilling	Beskrivelse
 Alkaline (standardindstilling)	LR6/L40-alkalinebatterier (størrelse AA)
 COOLPIX (Ni-MH)	Nikon Genopladelige EN-MH2-Ni-MH-batterier (nikkelmetal-hybrid)
 Litium	FR6/L91-litiumbatterier (størrelse AA)





Firmwareversion











MENU-knap → -menuikon → Firmwareversion → -knap

Vis den aktuelle kamerafirmwareversion.



Fejlmeddelelser

Se nedenstående tabel, hvis der vises en fejlmeddelelse.

Skærm	Årsag/løsning	
Kameraet slukkes for at undgå overophedning.	Enten er kameraet blevet varmt indvendigt, eller batterierne er blevet varme. Kameraet slukkes automatisk. Vent, til kameraet eller batterierne er kølet af, før du bruger det igen.	–
Hukommelseskortet er skrivebeskyttet.	Skrivebeskyttelsesknappen er i "låst" position. Skub skrivebeskyttelsesknappen til "skrive"-position.	–
Dette kort kan ikke bruges.	Der opstod en fejl under læsning af hukommelseskortet. <ul style="list-style-type: none">• Brug et godkendt kort.	14,  18
Kortet kan ikke læses.	<ul style="list-style-type: none">• Kontroller, at polerne er rene.• Kontroller, at hukommelseskort vender korrekt.	
Kortet er ikke formateret. Formater kort?	Hukommelseskortet er ikke blevet formateret til brug i kameraet. Formatering sletter alle data, som er gemt på hukommelseskortet. Hvis du har brug for at gemme kopier af billeder, skal du vælge Nej og gemme dem på en computer eller et andet medie, før du formaterer hukommelseskortet. Vælg Ja , og tryk på  -knappen for at formatere hukommelseskortet.	 5
Ikke tilgængelig, hvis Eye-Fi- kortet er låst.	Eye-Fi-kortets skrivebeskyttelsesknop er i "låst" position.	–
	Der opstod en fejl under læsning af Eye-Fi-kortet. <ul style="list-style-type: none">• Kontroller, at polerne er rene.• Kontroller, at Eye-Fi-kortet vender korrekt.	14
Mangler hukommelse.	Slet billeder, eller sæt et nyt hukommelseskort i.	14, 29, 71

Skærm	Årsag/løsning	
Billedet kan ikke gemmes.	Der opstod en fejl under lagring af billedet. Sæt et nyt hukommelseskort i, eller formater den indbyggede hukommelse eller hukommelseskortet.	 67
	Kameraet er løbet tør for filnumre. Sæt et nyt hukommelseskort i, eller formater den indbyggede hukommelse eller hukommelseskortet.	 67
	Billedet kan ikke bruges som opstartsbillede.	 57
	Der er ikke tilstrækkelig plads til at gemme kopien. Slet billeder fra destinationen.	29
Billedet kan ikke ændres.	Vælg billeder, der understøtter redigeringsfunktionen.	 8,  12
Kan ikke optage video.	Der opstod en timeoutfejl under lagring af videoen på hukommelseskortet. Vælg et hukommelseskort med en højere skrivehastighed.	66,  18
Hukommelsen indeholder ingen billeder.	Der er ingen billeder i den indbyggede hukommelse eller på hukommelseskortet. <ul style="list-style-type: none"> • Tag hukommelseskortet ud af kameraet for at se billeder i kameraets indbyggede hukommelse. • Hvis du vil kopiere de billeder, der er gemt i kameraets indbyggede hukommelse, til hukommelseskortet, skal du trykke på MENU-knappen for at vælge Kopier i billedvisningsmenuen. 	15  49
Filen indeholder ingen billeddata.	Filen er ikke oprettet eller redigeret med dette kamera. Filen kan ikke vises på dette kamera. Vis filen på en computer eller den enhed, der blev brugt til at oprette eller redigere denne fil.	–
Alle billeder er skjulte.	Der er ingen tilgængelige billeder til et lysbilledshow.	 45
Dette billede kan ikke slettes.	Billedet er beskyttet. Deaktiver beskyttelsen.	 46

Skærm	Årsag/løsning	
Slå flashen op.	Flashen er slået ned. Slå flashen op, når du optager i motivprogram Aftenportræt eller Modlys (når HDR er indstillet til OFF).	33, 35, 44
Objektivfejl	Objektivdækslet kan være monteret, eller der er opstået en objektivfejl. Kontroller, at objektivdækslet er fjernet, og sluk og tænd kameraet igen. Kontakt forhandleren eller en Nikon-autoriseret servicerepræsentant, hvis fejlen opstår igen.	4, 20
Kommunikationsfejl	Der opstod en fejl under kommunikation med printeren. Sluk kameraet, og sæt USB-kablet i igen.	 19
Systemfejl	Der er opstået en fejl i kameraets interne kredsløb. Sluk kameraet, tag batterierne ud, sæt dem i igen, og tænd kameraet. Kontakt forhandleren eller en Nikon-autoriseret servicerepræsentant, hvis fejlen opstår igen.	12, 20
Printerfejl: Kontroller printerstatus.	Når du har løst problemet, skal du vælge Fortsæt og trykke på  -knappen for at fortsætte udskrivningen.*	–
Printerfejl: tjek papir.	Læg den angivne papirstørrelse i, vælg Fortsæt , og tryk på  -knappen for at fortsætte udskrivningen.*	–
Printerfejl: papirstop.	Fjern det fastklemte papir, vælg Fortsæt , og tryk på  -knappen for at fortsætte udskrivningen.*	–
Printerfejl: mangler papir.	Læg den angivne papirstørrelse i, vælg Fortsæt , og tryk på  -knappen for at fortsætte udskrivningen.*	–
Printerfejl: tjek blæk.	Der problemer med printerens blæk. Kontroller blækniveauet, vælg Fortsæt , og tryk på  -knappen for at fortsætte udskrivningen.*	–

Skærm	Årsag/løsning	
Printerfejl: mangler blæk.	Udskift blækpatronen, vælg Fortsæt , og tryk på  -knappen for at fortsætte udskrivningen.*	-
Printerfejl: fil beskadiget.	Der er et problem med den billedfil, der skal udskrives. Vælg Annuller , og tryk på  -knappen for at annullere udskrivningen.	-

* Se dokumentationen til printeren for at få yderligere vejledning og information.

Filnavne

Billeder eller videoer tildeles navne som følger.

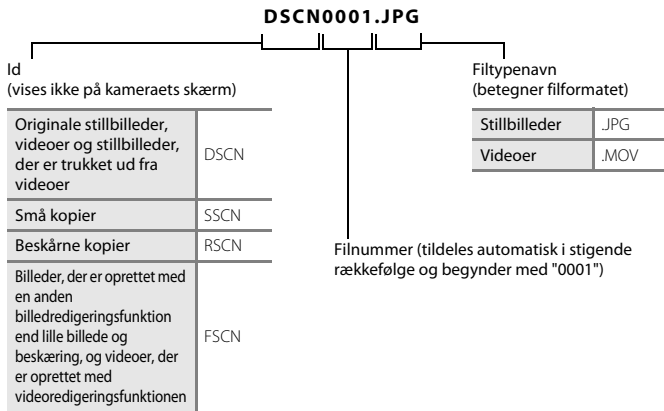

- Stillbilleder, der gemmes under videoptagelse, får automatisk tildelt serielle filnumre (📖 68) startende fra "filnummer på den video, der aktuelt optages + 1".

Ekstraudstyr

Batterioplader, genopladelige batterier*	<ul style="list-style-type: none">• batterioplader MH-73 (inkl. fire genopladelige EN-MH2 Ni-MH-batterier)• Ekstra genopladelige batterier: Genopladelige Ni-MH-batterier EN-MH2-B4 (sæt med fire EN-MH2 batterier)
Lysnetadapter	Lysnetadapter EH-67
A/V-kabel	A/V-kabel EG-CP16
Håndrem	Håndrem AH-CP1

* Når du bruger genopladelige EN-MH2 Ni-MH-batterier i kameraet, skal du oplade batterierne fire ad gangen med batterioplader MH-73. Du må heller ikke oplade batterier med forskellig ladestyrke samtidig (4). Genopladelige EN-MH1 Ni-MH-batterier kan ikke bruges.

Tilgængeligheden kan variere afhængig af land eller område.

Se vores websted eller brochurer for at få de seneste oplysninger.



Tekniske bemærkninger og indeks

Vedligeholdelse af produktet		2
Kameraet		2
Batterier		3
Hukommelseskort.....		5
Rengøring og opbevaring		6
Rengøring		6
Opbevaring.....		6
Fejlfinding		7
Specifikationer		14
Godkendte hukommelseskort.....		18
Indeks		21

Vedligeholdelse af produktet

Kameraet

For at du fortsat kan få glæde af dette Nikon-produkt, skal følge nedenstående forholdsregler samt advarslerne i "Oplysninger om sikkerhed" (📖 viii-xii) overholdes, når du bruger eller opbevarer enheden.

✔ **Tab det ikke**

Produktet kan fungere forkert, hvis det udsættes for kraftige slag eller vibrationer.

✔ **Håndter objektivet og alle bevægelige dele med forsigtighed**

Tag ikke for hårdt ved objektivet, objektivdækslet, skærmen, hukommelseskortpladsen eller batterikammeret. Disse dele kan let tage skade. Hvis du tager for hårdt ved objektivdækslet, kan det forårsage fejlfunktion eller beskadige objektivet. Hvis skærmen går i stykker, skal du passe på, at du ikke skærer dig på glasset, og undgå at få væsken med flydende krystal fra skærmen på huden, i øjnene eller i munden.

✔ **Opbevar kameraet et tørt sted**

Enheden tager skade, hvis den nedsænkes i vand eller udsættes for høj luftfugtighed.

✔ **Undgå pludselige temperaturændringer**

Pludselige temperaturændringer, for eksempel hvis du går ind i eller forlader en opvarmet bygning på en kold dag, kan forårsage kondensdannelse i kameraet. Anbring kameraet i en taske eller i en bærepose, før det udsættes for pludselige temperaturændringer, så kondens i kameraet undgås.

✔ **Undgå kraftige magnetfelter**

Kameraet må ikke bruges eller opbevares i nærheden af udstyr, der genererer kraftig elektromagnetisk stråling eller kraftige magnetfelter. Kraftig statisk udladning eller magnetfelter fra udstyr som radiosendere kan forstyrre skærmen, beskadige data på hukommelseskortet eller påvirke kameraets interne kredsløb.

Ret ikke objektivet mod stærke lyskilder i længere tid

Undgå at rette objektivet mod solen eller andre kraftige lyskilder i længere tid, når du bruger kameraet eller under opbevaring. Kraftigt lys kan forårsage forringelse af billedsensoren, så fotos får et hvidt slør.

Sluk produktet, før du fjerner eller frakobler strømkilden

Tag ikke batterierne ud, mens produktet er tændt, eller mens billeder gemmes eller slettes. Hvis strømmen afbrydes pludseligt i disse situationer, kan det medføre tab af data eller beskadigelse af produktets hukommelse eller interne kredsløb.

Bemærkninger om skærmen

- Skærme og elektroniske søgere er konstrueret med meget høj præcision; mindst 99,99% af kameraets pixels er effektive, mens kun 0,01% mangler eller er defekte. Derfor er der ikke tale om en funktionsfejl, og det har ingen indflydelse på de billeder, der tages med denne enhed, hvis der findes nogle få pixels på skærmene, som altid lyser (hvid, rød, blå eller grøn), eller som slet ikke lyser (sort).
- Det kan være svært at se billeder på skærmen i kraftigt lys.
- Skærmen oplyses bagfra med LED. Hvis skærmen bliver svag eller begynder at flimre, skal du kontakte en Nikon-autoriseret servicerepræsentant.

Batterier

Læs og følg advarselserne i "Oplysninger om sikkerhed" (📖 viii-xii) før brug.

Bemærkninger om brug af batterier

- Brugte batterier kan blive meget varme. Håndter dem med forsigtighed.
- Brug ikke batterier efter deres udløbsdato.
- Tænd og sluk ikke kameraet gentagne gange, hvis der er sat afladene batterier i kameraet.

Reservebatterier

Vi anbefaler, at du medbringer reservebatterier, afhængigt af hvor du optager. Det kan være vanskeligt at købe batterier i visse områder.

Opladning af batterier

Hvis du bruger genopladelige batterier (ekstraudstyr), skal du oplade dem, før du tager billeder. Batterierne er ikke fuldt opladte på købstidspunktet.

Læs og følg advarselserne i betjeningsvejledningen, der følger med batteriopladeren.

✓ Opladning af genopladelige batterier

- Bland ikke batterier med forskellig ladestyrke eller batterier af forskellige mærker eller modeller.
- Når du bruger EN-MH2-batterier sammen med dette kamera, skal du oplade to batterier ad gangen med batterioplader MH-73. Brug kun batterioplader MH-73 til opladning af EN-MH2-batterier.
- Oplad kun EN-MH2-batterier med batterioplader MH-73.
- Genopladelige EN-MH1 Ni-MH-batterier kan ikke anvendes.

✓ Bemærkninger om genopladelige Ni-MH-batterier

- Hvis du gentagne gange oplader genopladelige Ni-MH-batterier, der stadig har en vis ladestyrke, kan meddelelsen **Batteriet er fladt** blive vist for tidligt, når du bruger batterierne. Dette skyldes "hukommelseeffekten", hvor den ladestyrke, batteriet kan indeholde, falder midlertidigt. Brug batterierne, til de er flade. Derefter fungerer de igen som normalt.
- Genopladelige Ni-MH-batterier aflades, når de ikke bruges. Vi anbefaler, at du oplader dem, lige før du bruger dem.

✓ Brug i kolde områder

Batteriers ydeevne falder i kolde områder. Prøv at undgå, at kameraet og batterierne bliver kolde, når du bruger kameraet i kolde områder. Kameraet fungerer muligvis ikke, hvis du bruger afladede batterier i kolde områder. Opbevar reservebatterier varmt, og skift mellem to sæt batterier. Batterier, der ikke kan bruges, fordi de er blevet for kolde, kan ofte bruges igen, når de er blevet varme.

✓ Batteripoler

Snavs på batteripolerne kan medføre, at kameraet ikke fungerer. Fjern snavs fra polerne med en tør klud.

✓ Resterende batteriladning

Hvis du sætter afladede batterier i kameraet, kan kameraet angive, at batterierne er tilstrækkeligt opladet. Dette er karakteristisk for batterier.

✓ Genbrug

Brugte batterier er en værdifuld ressource. Brugte batterier skal bortskaffes i henhold til lokale regler. Sæt plasttape på batteripolerne, når du afleverer dem til genbrug.

Hukommelseskort

- Du må kun bruge SD-hukommelseskort (Secure Digital). Se "Godkendte hukommelseskort" (🔗:18) vedrørende anbefalede hukommelseskort.
- Vær opmærksom på forholdsreglerne i den dokumentation, der følger med hukommelseskortet.
- Du må ikke sætte mærkater eller klistermærker på hukommelseskortet.
- Du må ikke formatere hukommelseskortet med en computer.
- Første gang du sætter et hukommelseskort, der har været brugt i en anden enhed, i kameraet, skal det formateres med kameraet. Vi anbefaler, at du formaterer nye hukommelseskort med dette kamera, før du bruger dem til dette kamera.
- Bemærk, at **formatering af et hukommelseskort sletter alle billeder og andre data på hukommelseskortet permanent**. Hvis der er gemt data på hukommelseskortet, som du vil bevare, skal du kopiere disse data til en computer før formatering.
- Hvis meddelelsen **Kortet er ikke formateret. Formater kort?** vises, når kameraet tændes, skal hukommelseskortet formateres. Hvis der er data på hukommelseskortet, som du ikke ønsker at slette, skal du vælge **Nej** og trykke på **OK**-knappen. Kopier disse data til en computer før formatering. Vælg **Ja** for at formatere hukommelseskortet.
- Vær opmærksom på nedenstående forholdsregler, når du formaterer hukommelseskortet, gemmer og sletter billeder og kopierer billeder til en computer. Ellers kan dataene på hukommelseskortet blive beskadigede.
 - Åbn ikke dækslet til batterikammeret/hukommelseskortet, og tag ikke hukommelseskortet eller batterierne ud.
 - Sluk ikke kameraet.
 - Fjern ikke lysnetadapteren.

Rengøring og opbevaring

Rengøring

Brug ikke sprit, fortynder eller andre flygtige kemikalier.

Objektiv	Undgå at røre ved glasdele med fingrene. Fjern støv eller frug med en puste børste (en lille enhed med en gummibold i den ene ende, som pumpes for at sende en luftstrøm ud af den anden ende). Tør objektivet af med en blød klud i cirkelbevægelser inde fra midten og ud mod kanten, for at fjerne fingeraftryk eller andre pletter der ikke kan fjernes med en puste børste. Hvis dette ikke lykkes, kan du rengøre objektivet med en klud, der er let fugtet med almindelig linsevæske.
Skærm	Fjern støv eller lignende med en puste børste. Rengør skærmen med en blød, tør klud for at fjerne fingeraftryk eller andre pletter; tryk ikke hårdt.
Kamerahus	Brug en puste børste til at fjerne støv, snavs eller sand, og tør forsigtigt efter med en blød, tør klud. Når du har taget billeder på stranden eller i andre omgivelser med sand eller støv, skal du fjerne eventuelt sand, støv eller salt med en tør klud, der er let fugtet med almindeligt vand og tørre huset grundigt af. Bemærk, at fremmedlegemer i kameraet kan forårsage skader, som ikke dækkes af garantien.

Opbevaring

Sluk kameraet, når det ikke er i brug. Kontroller, at tændt-lampen er slukket, før du lægger kameraet væk. Tag batterierne ud, hvis kameraet ikke skal bruges i længere tid. Kameraet må ikke opbevares på steder, hvor der bruges mølkugler (naftalen eller kamfer), eller på følgende steder:

- I nærheden af udstyr, som genererer kraftige elektromagnetiske felter, for eksempel tv'er eller radioer
- Ved temperaturer under -10°C eller over 50°C
- Steder med dårlig ventilation, eller hvor luftfugtigheden er over 60%









Tag kameraet ud af tasken mindst en gang om måneden for at forhindre skimmel eller mug. Tænd kameraet, og udløs lukkeren nogle gange, før du lægger det væk igen.

Følg forholdsreglerne i "Batterier" (🔋:3) i "Vedligeholdelse af produktet" (🔧:2) vedrørende opbevaring af batterierne.

Fejlfinding









Hvis dit kamera ikke virker som forventet, skal du kontrollere nedenstående liste over almindelige problemer, før du kontakter en forhandler eller en Nikon-autoriseret servicerepræsentant.

Problemer med strøm, skærm, indstillinger

Problem	Årsag/løsning	
Kameraet er tændt, men reagerer ikke.	Afvent, at optagelsen slutter. Hvis problemet varer ved, skal du slukke kameraet. Hvis kameraet ikke slukker, skal du tage batteriet eller batterierne ud af kameraet og sætte det/dem i igen. Hvis du anvender lysnetadapter, skal du koble den fra og til igen. Bemærk, at selvom du mister data, der aktuelt er ved at blive optaget, påvirkes allerede optagne data ikke ved fjernelse eller frakobling af strømkilden.	12, 20,  78
Kameraet slukker uden varsel.	<ul style="list-style-type: none">• Kameraet slukkes automatisk for at spare strøm (funktionen Auto sluk).• Kameraet eller batterierne er for kolde og kan ikke fungere korrekt.• Kameraet er blevet varmt indvendigt. Lad kameraet være slukket, til det er kølet af indvendigt, og prøv derefter at tænde det igen.	21  4 –
Skærmen er tom.	<ul style="list-style-type: none">• Kameraet er slukket.• Batterierne er flade.• Kameraet er gået i standbyindstilling for at spare strøm. Tryk på afbryderen, udløserknappen, -knappen, -knappen eller -knappen (*  videoptageknop).• Flashlampen blinker, når flashen oplades. Vent på, at flashen oplades.• Kameraet og computeren er forbundet via et USB-kabel.• Kameraet og tv'et er forbundet via et A/V-kabel eller et HDMI-kabel.	20 20 1, 21 46 74, 77 74,  16

Problem	Årsag/løsning	
Skærmen er svær at aflæse.	<ul style="list-style-type: none"> • Juster skærmens lysstyrke. • Skærmen er snavset. Rengør skærmen. 	72,  60  6
Dato og klokkeslæt for optagelsen er ikke korrekt.	<ul style="list-style-type: none"> • Hvis kameraets ur ikke er indstillet, blinker  under fotografering og videoptagelse. Billeder og videoer, som optages, før uret indstilles, dateres henholdsvis "00/00/0000 00:00" eller "01/01/2014 00:00". Indstil korrekt klokkeslæt og dato i indstillingen Tidszone og dato i opsætningsmenuen. • Kameraets ur er ikke så præcist som almindelige ure. Sammenlign jævnlige tider i kameraets ur med et mere nøjagtigt ur, og juster efter behov. 	16, 72,  58
Der vises ingen indikatorer på skærmen.	Skjul info. er valgt for Billedinfo. i Skærmindstillinger i opsætningsmenuen.	72,  60
Datoindfotografering ikke tilgængelig.	Tidszone og dato er ikke indstillet i opsætningsmenuen.	16, 72,  58
Datoen indfotograferes ikke på billeder, selvom Datoindfotografering er aktiveret.	<ul style="list-style-type: none"> • Den aktuelle optageindstilling understøtter ikke Datoindfotografering. • Datoen kan ikke indfotograferes på videoer. 	72,  62
Skærmen til indstilling af tidszone og dato vises, når kameraet tændes.	Urbatteriet er fladt; alle indstillinger er gendannet til deres standardværdier.	16, 19
Kameraets indstillinger er nulstillet.		
Kameraet bliver varmt.	Kameraet kan blive varmt, når det bruges i lang tid til optagelse af videoer eller overførsel af billeder vha. et Eye-Fi-kort, eller når det bruges under varme forhold; dette er ikke en fejlfunktion.	–
Kameraet afgiver lyd.	Når Autofokusindstilling er indstillet til Konstant AF eller i visse optageindstillinger, kan kameraet afgive en hørbar fokuseringslyd.	69,  55





Problemer med optagelse



Problem	Årsag/løsning	
Kan ikke skifte til optageindstilling.	Tag HDMI-kablet eller USB-kablet ud.	74, 77,  16,  19
Der tages ingen billeder, når udløserknappen trykkes ned.	<ul style="list-style-type: none">• Tryk på -knappen eller udløserknappen, når kameraet er i billedvisningsindstilling.• Tryk på MENU-knappen i menuvisning.• Batterierne er flade.• Når flashlampen blinker, oplades flashen.	1, 28 3 20 46
Kameraet kan ikke fokusere.	<ul style="list-style-type: none">• Motivet er for tæt på. Prøv at optage med let autoindstilling, motivprogrammet Nærbillede eller makroindstilling.• Det er svært at fokusere på motivet.• Indstil AF-hjælpelys i opsætningsmenuen til Auto.• Sluk kameraet, og tænd det igen.	31, 34, 49 60 72,  65 20
Billederne er slørede.	<ul style="list-style-type: none">• Brug flashen.• Forøg værdien for ISO-følsomhed.• Aktiver modvirkning af rystelser eller bevægelsesregistrering.• Brug BSS (Best Shot Selector).• Brug et stativ til stabilisering af kameraet under optagelse (samtidig brug af selvudløseren er mere effektivt).	44 54,  34 72,  63,  64 35,  32 47
Der er lyse pletter på billeder, som tages med flash.	Flashen reflekteres af partikler i luften. Slå flashen ned.	5

Problem	Årsag/løsning	
Flashen udløses ikke.	<ul style="list-style-type: none"> Flashen er slået ned. Der er valgt et motivprogram, der begrænser flashen. Til er valgt for Undgå lukkede øjne i menuen Smart-portræt. En funktion, som begrænser flashen, er aktiveret. 	5, 44 51 54,  41 55
Digital zoom kan ikke bruges.	<ul style="list-style-type: none"> Du kan ikke bruge digital zoom i følgende situationer. <ul style="list-style-type: none"> Når Portræt, Aftenportræt, Aftenlandskab, Modlys (når HDR er indstillet til ON), Let panorama eller Kæledyrspor er valgt som motivprogram Når indstillingen Smart-portræt er valgt Når Kontinuerlig i optagemenuen er indstillet til Sportsmosaik 16 Når Valg af AF-punkt i optagemenuen er indstillet til Følg motiv 	32 40 54,  32 54,  36
Billedindstilling ikke tilgængelig.	En funktion, som begrænser Billedindstilling , er aktiveret.	55
Der høres ingen lyd, når lukkeren udløses.	<ul style="list-style-type: none"> Fra er valgt for Lydindstillinger > Lukkerlyd i opsætningsmenuen. Der høres ingen lyd i visse optageindstillinger, selvom Til er valgt. Bloker ikke højttaleren. 	72,  65 1
AF-hjælpelyset lyser ikke.	Fra er valgt for indstillingen AF-hjælpelys i opsætningsmenuen. AF-hjælpelyset lyser muligvis ikke afhængig af fokuspunktets placering eller det aktuelle motivprogram, selvom Auto er valgt.	72,  65
Billederne ser udtværede ud.	Objektivet er snavset. Rengør objektivet.	 6
Farverne er unaturlige.	Hvidbalance eller farveglød er ikke justeret korrekt.	34, 54,  29
Der vises tilfældigt spredte lyse pixels ("støj") på billedet.	<p>Motivet er mørkt, og lukkertiden er for lang, eller ISO-følsomheden er for høj. Sådant reducerer du støj:</p> <ul style="list-style-type: none"> Brug af flashen. Angiv en lavere indstilling for ISO-følsomhed. 	44 54,  34

Problem	Årsag/løsning	
Billederne er for mørke (undereksponerede).	<ul style="list-style-type: none"> Flashen er slået ned, eller der er valgt en optageindstilling, der begrænser flashen. Flashvinduet er blokeret. Motivet er uden for flashens rækkevidde. Juster eksponeringskompensationen. Forøg ISO-følsomheden. Motivet er i modlys. Vælg motivprogrammet Modlys, eller slå flashen op, og indstil den til  (udfyldningsflash). 	5, 44, 51 24  16 50 54,  34 35, 44
Billederne er for lyse (overeksponerede).	Juster eksponeringskompensationen.	50
Uventede resultater, når flashen er indstillet til  (auto med rød-øje-reduktion).	Når du tager billeder og bruger flashen med  (auto med rød-øje-reduktion), kan automatisk retouchering af røde øjne i sjældne tilfælde blive anvendt på områder uden røde øjne. Brug et andet motivprogram end Aftenportræt , skift flashindstilling til en anden indstilling end  (auto med rød-øje-reduktion), og prøv at tage et billede igen.	33, 44
Hudtone gøres ikke blødere.	<ul style="list-style-type: none"> Under nogle optageforhold kan hudtonen muligvis ikke gøres blødere. Prøv at bruge effekten Blødere hudtone i billedvisningsmenuen på billeder, der indeholder fire eller flere ansigter. 	58 64,  11
Lagring af billeder tager tid.	Det kan tage længere tid at gemme billeder i følgende situationer. <ul style="list-style-type: none"> Når støjreduktionsfunktionen bruges, for eksempel ved optagelse i mørke omgivelser Når flashindstillingen er  (auto med rød-øje-reduktion) Ved optagelse i motivprogram Aftenportræt, Aftenlandskab eller Modlys (når HDR er indstillet til ON) Når funktionen Blødere hudtone anvendes under optagelse Når du bruger kontinuerlig optageindstilling 	– 46 33, 34, 35 58 54,  32

Problemer med billedvisning

Problem	Årsag/løsning	
<p>Filen kan ikke vises.</p>	<ul style="list-style-type: none"> • Dette kamera kan muligvis ikke vise billeder, der er gemt med et digitalkamera af et andet mærke eller en anden model. • Dette kamera kan ikke afspille videoer, der er optaget med et digitalkamera af et andet mærke eller en anden model. • Dette kamera kan muligvis ikke vises billeddata, der er redigeret på en computer. 	–
<p>Der kan ikke zoomes ind på billedet.</p>	<ul style="list-style-type: none"> • Zoom under billedvisning kan ikke bruges på videoer. • Under visning af små billeder stemmer zoom under billedvisning muligvis ikke overens med den faktiske billedzoom. • Dette kamera kan muligvis ikke zoome ind på billeder, der er taget med et digitalkamera af et andet mærke eller en anden model. 	–
<p>Kan ikke redigere billede.</p>	<ul style="list-style-type: none"> • Nogle billeder kan ikke redigeres. Billeder, der allerede er redigeret, kan muligvis ikke redigeres igen. • Der er ikke tilstrækkelig ledig plads i den indbyggede hukommelse eller på hukommelseskortet. • Dette kamera kan ikke redigere billeder, der er taget med andre kameraer. • De redigeringsfunktioner, der bruges til billeder, er ikke tilgængelige for videoer. 	<p>36, 8</p> <p>–</p> <p>–</p> <p>–</p>
<p>Kan ikke rotere billede.</p>	<p>Dette kamera kan ikke rotere billeder, der er taget med et digitalkamera af et andet mærke eller en anden model.</p>	–
<p>Billederne vises ikke på tv'et.</p>	<ul style="list-style-type: none"> • Videostandard eller HDMI er ikke korrekt indstillet i Tv-indstillinger i opsætningsmenuen. • Kablerne er sat i HDMI-mikrostikket (type D) og ikke i USB-/A/V-udgangstikket samtidig. • Hukommelseskortet indeholder ingen billeder. Udskift hukommelseskortet. Fjern hukommelseskortet for at få vist billeder i den indbyggede hukommelse. 	<p>73, 68</p> <p>74, 77, 16, 19</p> <p>14</p>

Problem	Årsag/løsning	
Nikon Transfer 2 starter ikke, når kameraet sluttes til en computer.	<ul style="list-style-type: none"> • Kameraet er slukket. • Batterierne er flade. • USB-kablet er ikke tilsluttet korrekt. • Kameraet registrerer ikke kameraet. • Computeren er ikke indstillet til at starte Nikon Transfer 2 automatisk. Du kan finde flere oplysninger om Nikon Transfer 2 i hjælpeoplysningerne i ViewNX 2. 	20 20 74, 77 – 79
Billeder, der skal udskrives, vises ikke.	<ul style="list-style-type: none"> • Hukommelseskortet indeholder ingen billeder. Udskift hukommelseskortet. • Tag hukommelseskortet ud for at udskrive billederne fra den indbyggede hukommelse. 	14 15
Det er ikke muligt at vælge papirstørrelse på kameraet.	Kameraet kan ikke bruges til at vælge papirstørrelsen i følgende situationer, selvom du udskriver fra en PictBridge-kompatibel printer. Vælg papirformatet med printeren. <ul style="list-style-type: none"> • Printeren understøtter ikke de papirstørrelser, der specificeres af kameraet. • Printeren vælger automatisk papirstørrelsen. 	74,  , 20,  22 –

Specifikationer

Nikon COOLPIX L830-digalkamera

Type	Kompakt digalkamera
Antal effektive pixels	16,0 millioner
Billedsensor	1/2,3" CMOS-type, ca. 16,76 millioner pixels i alt
Objektiv	NIKKOR-objektiv med 34x optisk zoom
Brændvidde	4,0–136 mm (billedvinkel svarende til et 22,5–765 mm objektiv i formatet 35mm [135])
Blændeværdi	f/3–5,9
Konstruktion	12 elementer i 9 grupper (2 ED-objektivelementer)
Digital zoomforstørrelsesgrad	Op til 4x (billedvinkel svarende til et ca. 3060 mm objektiv i formatet 35mm [135])
Modvirkning af rystelser (VR)	Kombination af objektivforskydning og elektronisk VR
Reduktion af bevægelsessløring	Bevægelsesregistrering (stillbillede)
Autofokus (AF)	Kontrastbaseret AF
Fokusområde	<ul style="list-style-type: none">[W]: Ca. 50 cm –∞,[T]: Ca. 1,5 m –∞• Makroindstilling: Ca. 1 cm (når zoom er indstillet til midterste position)–∞ (alle afstande er målt fra midten af objektivets forside)
Valg af fokuspunkt	Ansigtsprioritet, manuelt med 99 fokuspunkter, center, følg motiv, målsøgende AF

Skærm	7,5 cm (3"), ca. 921.000 punkter (RGBW), vindvinkel TFT LCD med justering af lysstyrke i 6 niveauer, vipbart ca. 85° nedad, ca. 90° opad
Søgerdækning (optageindstilling)	Ca. 99% vandret og 99% lodret (i forhold til faktisk billede)
Søgerdækning (billedvisningsindstilling)	Ca. 100% vandret og 100% lodret (i forhold til faktisk billede)
Opbevaring	
Lagingsenhed	Indbygget hukommelse (ca. 59 MB), SD/SDHC/SDXC-hukommelseskort
Filsystem	DCF-, Exif 2.3- og DPOF-kompatibelt
Filformater	Stillbilleder: JPEG Videoer: MOV (Video: H.264/MPEG-4 AVC, Audio: LPCM-stereo)
Billedstørrelse (pixels)	<ul style="list-style-type: none"> • 16M (høj) [4608 × 3456★] • 16M [4608 × 3456] • 8M [3264 × 2448] • 4M [2272 × 1704] • 2M [1600 × 1200] • VGA [640 × 480] • 16:9 [4608 × 2592] • 1:1 [3456 × 3456]
ISO-følsomhed (standardudgangsfølsomhed)	<ul style="list-style-type: none"> • ISO 125–1600 • ISO 3200 (tilgængelig ved brug af autoindstilling)
Eksposering	
Lysmålingsindstilling	Matrix, centervægtet (digital zoom mindre end 2x), spot (digital zoom 2x eller mere)
Eksposeringskontrol	Programmeret automatisk eksposering og eksposeringskompensation (–2,0 – +2,0 EV i intervaller på 1/3 EV)
Lukker	Mekanisk og CMOS elektronisk lukker
Lukkertid	<ul style="list-style-type: none"> • 1/1500–1 sek. • 1/4000 sek. (maksimal hastighed under kontinuerlig optagelse med høj hastighed) • 4 sek. (motivprogram Fyrværkeri)

Blændeåbning	Elektronisk styret valg af ND-filter (–2 AV)
Område	2 trin (f/3 og f/6 [W])
Selvudløser	Der kan vælges mellem 10 sek. og 2 sek.
Flash	
Område (ca.) (ISO-følsomhed: Auto)	[W]: 0,5–9,0 m [T]: 1,5–4,5 m
Flashstyring	TTL-autoflash med monitor præ-flash
Forbindelse	Hi-Speed USB
Dataoverførselsprotokol	MTP, PTP
Videoudgang	Der kan vælges mellem NTSC og PAL
HDMI-udgang	Der kan vælges mellem Auto, 480p, 720p og 1080i
I/O-stik	Audio-/video-udgang (A/V), digital I/O (USB) HDMI-mikrostik (type D) (HDMI-udgang), jævnstrømsindgangsstik
Understøttede sprog	Arabisk, bengalsk, bulgarsk, dansk, engelsk, finsk, fransk, græsk, hindi, hollandsk, indonesisk, italiensk, japansk, kinesisk (forenklet og traditionelt), koreansk, marathi, norsk, persisk, polsk, portugisisk (europæisk og brasiliansk), rumænsk, russisk, spansk, svensk, tamil, thai, tjekkisk, tyrkisk, tysk, ukrainsk, ungarsk, vietnamesisk
Strømkilder	<ul style="list-style-type: none">• Fire LR6/L40-alkalinebatterier (størrelse AA)• Fire FR6/L91-litiumbatterier (størrelse AA)• Fire genopladelige EN-MH2 Ni-MH-batterier (købes separat)• Lysnetadapter EH-67 (købes separat)

Batteribrugstid¹	
Stillbilleder	<ul style="list-style-type: none"> • Ca. 390 billeder ved brug af alkaliebatterier • Ca. 1180 billeder ved brug af litiumbatterier • Ca. 680 ved brug af EN-MH2-batterier
Videoeer (faktisk batteribrugstid for optagelse) ²	<ul style="list-style-type: none"> • Ca. 1 time 10 min. ved brug af alkaliebatterier • Ca. 3 timer 55 min. ved brug af litiumbatterier • Ca. 2 timer 5 min. ved brug af EN-MH2-batterier
Stativgevind	1/4 (ISO 1222)
Mål (B × H × D)	Ca. 111,0 × 75,8 × 91,2 mm (uden fremspringende dele)
Vægt	Ca. 508 g (inkl. batterier og SD-hukommelseskort)
Anvendelsesområde	
Temperatur	0°C–40°C
Luftfugtighed	85% eller mindre (ingen kondensering)

- Medmindre andet er angivet, er alle tal baseret på friske LR6/L40 alkaliebatterier (størrelse AA) og en omgivende temperatur på 23 ±3°C som angivet af CIPA (Camera and Imaging Products Association - sammenslutning for kamera- og billedprodukter).

¹ Batteribrugstiden kan variere afhængig af brugsforholdene som f.eks. intervallet mellem optagelser eller den tid, hvor menuer og billeder vises.

De medfølgende batterier er kun til prøvebrug. De angivne tal for litiumbatterier er målt ved brug af almindelige FR6/L91 Energizer(R) Ultimate-litiumbatterier (størrelse AA).

² Individuelle videofiler kan ikke overstige 4 GB i størrelse eller 29 minutter i længde. Optagelsen kan stoppe før denne grænse er nået, hvis kameraets temperatur bliver høj.

Specifikationer

- Nikon kan ikke holdes ansvarlig for eventuelle fejl i denne brugervejledning.
- Produktets udseende og dets specifikationer kan ændres uden varsel.

Godkendte hukommelseskort

Nedenstående SD-hukommelseskort (Secure Digital) er testet og godkendt til brug i dette kamera.

- Hukommelseskort med en SD-hastighedsklasse på 6 eller hurtigere anbefales til optagelse af videoer. Hvis du bruger et hukommelseskort med en lavere hastighedsklasse, kan videooptagelsen stoppe uventet.

	SD-hukommelseskort	SDHC-hukommelseskort ²	SDXC-hukommelseskort ³
SanDisk	2 GB ¹	4 GB, 8 GB, 16 GB, 32 GB	64 GB, 128 GB
TOSHIBA	–	4 GB, 8 GB, 16 GB, 32 GB	64 GB
Panasonic	2 GB ¹	4 GB, 8 GB, 16 GB, 32 GB	64 GB
Lexar	–	4 GB, 8 GB, 16 GB, 32 GB	64 GB, 128 GB

¹ Hvis hukommelseskortet skal bruges med en kortlæser eller lignende, skal du kontrollere, at enheden understøtter kort med 2 GB.

² SDHC-kompatibelt.

Hvis hukommelseskortet skal bruges med en kortlæser eller lignende, skal du kontrollere, at enheden understøtter SDHC.



³ SDXC-kompatibelt.

Hvis hukommelseskortet skal bruges med en kortlæser eller lignende, skal du kontrollere, at enheden understøtter SDXC.



- Kontakt producenten for at få nærmere oplysninger om ovennævnte kort. Vi kan ikke garantere kameraets funktion, hvis du bruger hukommelseskort fra andre producenter.

AVC Patent Portfolio License

Dette produkt er licenseret under AVC Patent Portfolio License til en forbrugers personlige og ikke-kommercielle til at (i) kode video i overensstemmelse med AVC-standarden ("AVC video") og/eller (ii) afkode AVC-video, som er blevet kodet af en forbruger i forbindelse med personlig og ikke-kommerciel aktivitet og/eller er tilvejebragt fra en videoudbyder med licens til tilvejebringelse af AVC video. Ingen licens er tildelt og vil ikke være underforstået til nogen anden brug.

Yderligere oplysninger kan fås hos MPEG LA, L.L.C.

Se <http://www.mpegla.com>.

Oplysninger om varemærker

- Microsoft, Windows og Windows Vista er enten registrerede varemærker eller varemærker tilhørende Microsoft Corporation i USA og/eller andre lande.
- Mac, OS X, iFrame-logoet og iFrame-symbolet er varemærker eller registrerede varemærker tilhørende Apple Inc. i USA og andre lande.
- Adobe og Acrobat er registrerede varemærker tilhørende Adobe Systems Inc.
- Logoerne SDXC, SDHC og SD er varemærker tilhørende SD-3C, LLC.
- PictBridge er et varemærke.
- HDMI, HDMI-logoet og High-Definition Multimedia Interface er varemærker eller registrerede varemærker tilhørende HDMI Licensing LLC.

HDMI

- Alle andre varemærker, som er nævnt i denne brugervejledning eller i den dokumentation, der fulgte med dit Nikon-produkt, er varemærker eller registrerede varemærker tilhørende deres respektive ejere.

FreeType-licens (FreeType2)

Dele af denne software er ophavsretligt beskyttet © 2012 af Projektet FreeType (<http://www.freetype.org>). Alle rettigheder forbeholdes.

MIT-licens (HarfBuzz)

Dele af denne software er ophavsretligt beskyttet © 2014 af Projektet HarfBuzz (<http://www.freedesktop.org/wiki/Software/HarfBuzz>). Alle rettigheder forbeholdes.

Indeks

Symboler

Autoindstilling.....	42
Billedvisningsindstilling.....	28
Billedvisningsknap.....	3, 28
Eksponeringskompensation	50
Flashindstilling.....	44
Hjælp.....	32
Indstillingen Smart-portræt	40
MENU -knap.....	3, 6, 53, 64, 69, 72
-knap (anvend indstilling).....	3
-knap (pop op-flashknap).....	1, 5, 44
Let autoindstilling.....	31
Makroindstilling.....	49
Miniaturevisning	63
Motivprogram.....	32
Opsætningsmenu	72, 57
Optageindstillingsknap	3
Selvdulser	47
Sletteknap.....	3, 29
SO Specialeffektindstilling.....	38
T Telefoto	25
Videoptageknap	3
W Vidvinkel	25
Zoom under billedvisning.....	62
A	
A/V-indgangsstik.....	16
A/V-kabel	16, 78
Afbryder/tændt-lampe	1, 20
AF-hjælpelys	1, 72, 65
Afspilning.....	28, 70
Afspilning af video	70
Aftenlandskab 	32, 34
Aftenportræt 	32, 33
Alkalinebatterier	13
Ansigtsprioritet	36, 55
Ansichtsregistrering	57
Antal resterende billeder	20, 28
Audio-/videoeindgangsstik	75
Audio-/videokabel	75
Auto sluk.....	21, 72, 66
Autofokus	60
Autofokusindstilling.....	69, 55
Autoindstilling.....	42
Automatisk flash.....	45
B	
Batteri.....	12, 19
Batteriniveau.....	20
Batterioplader	78
Batteritype.....	73, 72
Beskyt	64, 46
Beskæring.....	15
Best shot selector	35, 32
Bevægelsesregistrering	72, 64
Billedindstilling.....	54, 27

Billedinfo	60
Billedvisning	60
Billedvisning af Let panorama	36, 5
Billedvisningsindstilling	28
Billedvisningsknap	3, 28
Billedvisningsmenu	64, 42
Blinkeadvarsel	73, 69
Blænde værdi	27
Blødere hudtone	54, 64, 11, 40
BSS	35, 32

C

Computer	75, 77
Cyanotype	35

D

Dato og klokkeslæt	16, 72, 58
Datoformat	17, 58
Datoindfoto grafering	19, 72, 62
Digital zoom	25
Direct print	75, 18
D-Lighting	64, 9
DPOF-udskrift	24
DSCN	77
Dvaleindstilling	66
Dæksel til batterikammer/hukommelseskort	3, 14

E

Eksponeringskompensation	50
Ekstraudstyr	78
Enkelt AF	69, 55
Enkeltbilledoptagelse	54, 32

EN-MH2	78, 4
Eye-Fi-overførsel	73, 70

E

















Farveindstillinger	54, 35
Fast auto-ISO	34
Fest/indendørs 	32, 33
Filnavn	77
Filtereffekter	64, 12
Filtypenavn	77
Firmwareversion	73, 72
Flash	1, 5, 44
Flashindstilling	44
Flashlampe	3, 46
Fokus	26, 57
Fokusindikator	9
Fokuslås	61
Fokuspunkt	26
Formater hukommelseskort	15, 73, 67
Formater indbygget hukommelse	73, 67
Formatering	15, 73, 67
Forudind. manuel	30
Foto-VR	72, 63
FSCN	77
Fuldskærmsvisning	28
Fyrværkeri 	32, 35
Følg motiv	37, 39

G





















Genopladelige nikkelmetal-hybrid-batterier	13
--	----





Genopladeligt batteri.....	78
H	
HDMI.....	68
HDMI-enhedsstyring.....	68
HDMI-kabel.....	75, 16
HDMI-mikrostik.....	1
High Key	38
Hjælp.....	32
HS-video.....	69, 53, 54
Hukommelseskort.....	14, 18
Hukommelseskortplads.....	14
Hurtig retouchering.....	64, 9
Hvidbalance.....	54, 29
Høj kontrast monokrom	38
Højttaler.....	1
I	
Id.....	77
Indbygget hukommelse.....	15
Indfotografering af dato og klokkeslæt	19, 62
Indstilling af udskriftsbestilling	19, 43, 44
Indstillingen Smart-portræt.....	40
ISO-følsomhed.....	54, 34
J	
JPG.....	77
K	
Kalendervisning.....	63
Komprimeringsgrad.....	27
Konstant AF.....	69, 55

Kontinuerlig optagelse.....	54, 32
Kopier.....	64, 49
Krydsbehandling	38
Kæledyrsportr. auto udl.....	37
Kæledyrsportræt	32, 37
L	
Landskab	32
Langtidssynkronisering.....	45
Legetøjskamera effekt 1 1.....	38
Legetøjskamera effekt 2 2.....	38
Let autoindstilling.....	31
Let panorama	32, 36, 2
Levende farver.....	35
Lille billede.....	64, 14
Litiumbatterier.....	13
Low Key	38
Lukkerlyd.....	65
Lukkertid.....	27
Lyd ved betjening.....	65
Lydindstillinger.....	72, 65
Lydstyrke.....	70
Lysbilledshow.....	64, 45
Lysnetadapter.....	78
Lysstyrke.....	60
M	
Mad	32, 34
Makroindstilling.....	49
Meget levende VI	38
Menuen Smart-portræt.....	53, 40
Mikrofon (stereo).....	1





Miniaturevisning	63
Modlys 	32, 35
Motivprogram	32
MOV	 77
Multivælger	3
Museum 	32, 35
Målsøgende AF	54, 59,  38
N	
Nikon Transfer 2	77
Nostalgisk sepia SE	38
Nulstil alle	73,  71
Nærbillede 	32, 34
O	
Objektiv	1,  14
Opstartsbillede	72,  57
Opsætningsmenu	72,  57
Optageindstillingsknap	3
Optagelse	20, 24, 26
Optagelse af videoer	65
Optagelse af videoer i slowmotion	69,  53,  54
Optagemenu	53,  27
Optisk zoom	25
P	
Papirstørrelse	 20,  22
PictBridge	75,  18
Pop POP	38
Pop op-flashknap	1, 5, 44
Portræt 	32
Printer	75,  18

R









Redigering af videoer	 25
Reduktion af vindstøj	69,  56
Rem	4
Roter billede	64,  48
RSCN	 77
Rød-øje-korrektion	64,  10
Rød-øje-reduktion	45, 46
S	
Sekvensvisningsindstill.....	64,  6,  51
Selektiv farve 	38
Selvudløser	47
Selvudløserlampe	1, 48
Sepia	 35
S-h affotografering 	32, 35
Sidezoomknap	1, 25
Skumring/morgengry 	32
Skærm	3, 8,  6
Skærmindstillinger	72,  60
Slet	29
Smil-timer	54,  40
Sne 	32
Softfilter SO	38
Solnedgang 	32
Sommertid	17,  59
Sort-hvid	 35
Specialeffektindstilling	38
Sport 	32, 33
Sportsmosaik 16	 32
Sprog/Language	73,  68

SSCN		77
Standardfarve.....		35
Stativgevind.....	3, 	17
Stikdæksel		1
Strand 		32
Strøm.....		20





I





Tidsforskel.....		58
Tidszone	17, 	58
Tidszone og dato.....	16, 72, 	58
Tryk halvt ned		27
Tv	75, 	16
Tv-indstillinger.....	73, 	68

U

Udfyldningsflash		45
Udløserknap.....	1, 26	
Udskriftsbestilling	64, 	42
Udskriv.....	64, 75,  ,  , 	42
Udtrækning af stillbilleder.....	71, 	26
Undgå lukkede øjne.....	54, 	41
USB-/A/V-udgangsstik.....	1,  , 	18
USB-kabel	74, 77, 	19
USB-stik og audio-/videoudgang.....	74, 77	

V

Valg af AF-punkt.....	54, 69,  , 	55
Videoundstillinger.....	69, 	52
Videolængde.....		65
Videomenu.....	69, 	52
Videoptageknap.....		3
Videoptagelse.....		65

Videostandard		68
Video-VR.....	69, 	56
ViewNX 2.....		76
Vælg nøglebilledet.....	64,  , 	51
Z		
Zoom.....		25
Zoom ind		25
Zoom ud		25
Zoom under billedvisning		62
Zoomknap	1, 25	
Ø		
Øsken til kamerarem.....		1



A series of ten horizontal dashed lines spanning the width of the page, intended for handwriting practice.

Denne vejledning må ikke gengives, hverken helt eller delvist, i nogen form (med undtagelse af korte citater i faglige artikler eller anmeldelser) uden skriftlig tilladelse fra NIKON CORPORATION.

NIKON CORPORATION

© 2014 Nikon Corporation



CT4C02(1E)
6MN3411E-02