

Nikon

DIGITALKAMERA

COOLPIX L620

Referenzhandbuch



De

Einleitung	
Die Kamera in der Übersicht	
Die Grundlagen von Aufnahme und Wiedergabe	
Aufnahmefunktionen	
Wiedergabefunktionen	
Aufzeichnen und Wiedergeben von Filmsequenzen	
Allgemeine Kameraeinstellungen	
Anschluss der Kamera an ein Fernsehgerät, einen Computer oder einen Drucker	
Referenzteil	
Technische Hinweise und Index	

Einleitung

Bitte zuerst lesen

Herzlichen Glückwunsch zu Ihrer neuen Digitalkamera Nikon COOLPIX L620. Bitte lesen Sie vor Verwendung der Kamera die Informationen unter »Sicherheitshinweise« (📖 viii-xi) durch und machen Sie sich mit den Informationen in diesem Handbuch vertraut. Bewahren Sie dieses Handbuch anschließend griffbereit auf und schlagen Sie darin nach, damit Sie noch mehr Freude an Ihrer neuen Kamera haben.

Über dieses Handbuch





Wenn Sie die Kamera sofort verwenden möchten, lesen Sie bitte den Abschnitt »Die Grundlagen von Aufnahme und Wiedergabe« (📖 10).

Um eine Übersicht über die Kamera und die am Monitor angezeigten Informationen zu gewinnen, lesen Sie »Die Kamera in der Übersicht« (📖 1).

Weitere Informationen

- Symbole und Konventionen

Damit Sie die gewünschten Informationen schnell finden, werden in diesem Handbuch folgende Symbole und Konventionen verwendet:

Symbol	Beschreibung
	Dieses Symbol kennzeichnet Warnhinweise und Informationen, die Sie vor Gebrauch der Kamera lesen sollten.
	Dieses Symbol kennzeichnet Hinweise und Informationen, die Sie vor Gebrauch der Kamera lesen sollten.
	Diese Symbole verweisen auf andere Seiten mit wichtigen Informationen.  : »Referenzteil«,  : »Technische Hinweise und Index«.

- SD-, SDHC- und SDXC-Speicherkarten werden in diesem Handbuch als »Speicherkarten« bezeichnet.
- Die werkseitig eingerichteten Einstellungen werden als »Standardeinstellungen« bezeichnet.
- Die Bezeichnungen der auf dem Kameramonitor angezeigten Menüoptionen sowie die Bezeichnungen der auf dem Computermonitor angezeigten Schaltflächen oder Meldungen sind durch Fettdruck hervorgehoben.
- Um die auf dem Monitor eingeblendeten Symbole und Anzeigen in diesem Handbuch optimal darstellen zu können, werden sie in einigen Fällen ohne das normalerweise sichtbare Bild gezeigt.
- Die Abbildungen und Monitoranzeigen in diesem Handbuch weichen möglicherweise vom tatsächlichen Produkt ab.

Informationen und Hinweise

Immer auf dem neuesten Stand

Nikon bietet seinen Kunden im Internet eine umfangreiche Produktunterstützung an, die immer auf dem neuesten Stand ist. Auf folgenden Internetseiten finden Sie aktuelle Informationen zu Nikon-Produkten sowie die neuesten Software-Downloads:

- Für Benutzer in den USA: <http://www.nikonusa.com/>
- Für Benutzer in Europa und Afrika: <http://www.europe-nikon.com/support/>
- Für Benutzer in Asien, Ozeanien und im Naher Osten: <http://www.nikon-asia.com/>

Auf diesen regelmäßig aktualisierten Webseiten erhalten Sie aktuelle Produktinformationen, Tipps und Antworten auf häufig gestellte Fragen (FAQ) sowie allgemeine Informationen zu Fotografie und digitaler Bildverarbeitung. Ergänzende Informationen erhalten Sie bei der Nikon-Vertretung in Ihrer Nähe. Eine Liste mit den Adressen der Nikon-Vertretungen finden Sie auf folgender Internetseite:

<http://imaging.nikon.com/>

Verwenden Sie nur Nikon-Originalzubehör

Nikon COOLPIX-Digitalkameras werden nach strengsten Qualitätsmaßstäben gefertigt und enthalten hochwertige elektronische Bauteile. Nur elektronisches Originalzubehör von Nikon (wie Akkuladegeräte, Akkus und Netzadapter), das von Nikon ausdrücklich für diese Nikon-Digitalkamera ausgewiesen ist, wurde für die Funktions- und Sicherheitsanforderungen der elektronischen Bauteile entwickelt und getestet, um einen einwandfreien Betrieb zu gewährleisten.

ELEKTRONISCHES ZUBEHÖR, DAS NICHT VON NIKON STAMMT, KANN DIE ELEKTRONIK DER KAMERA BESCHÄDIGEN UND ZUM VERLUST IHRER NIKON-GARANTIE FÜHREN.

Nähere Informationen zum aktuellen Nikon-Systemzubehör erhalten Sie bei Ihrem Nikon-Fachhändler.

Fotografieren zu wichtigen Anlässen

Vor allem vor besonders wichtigen Fototerminen, beispielsweise bei Hochzeiten oder vor einer Urlaubsreise, sollten Sie sich durch einige Testaufnahmen von der Funktionstüchtigkeit der Kamera überzeugen. Nikon übernimmt keine Haftung für Schäden oder Umsatzausfälle, die durch Funktionsstörungen der Kamera verursacht wurden.

Über dieses Handbuch

- Die Vervielfältigung der Dokumente, auch das auszugsweise Vervielfältigen, bedarf der ausdrücklichen Genehmigung durch Nikon. Dies gilt auch für die elektronische Erfassung und die Übersetzung in eine andere Sprache.
- Nikon behält sich jederzeit Änderungen an der in dieser Anleitung beschriebenen Hard- und Software ohne vorherige Ankündigung vor.
- Nikon übernimmt keine Haftung für Schäden, die durch unsachgemäßen Gebrauch des Produkts entstehen.
- Diese Handbücher wurden mit größter Sorgfalt erstellt. Sollten Sie jedoch Fehler in den Dokumentationen entdecken oder Verbesserungsvorschläge machen können, wenden Sie sich bitte an Ihren Nikon-Vertragshändler (Adresse ist separat aufgeführt).

Hinweise zum Urheberrecht

Bitte beachten Sie, dass das mit einem Scanner oder einer Digitalkamera digitalisierte Bildmaterial möglicherweise dem Urheberrechtsschutz unterliegt und die nicht autorisierte Verwendung und Verbreitung solchen Materials strafbar sein oder zivilrechtliche Ansprüche auf Unterlassen und/oder Schadensersatz nach sich ziehen kann.

• Gegenstände mit gesetzlichem Kopier- und Vervielfältigungsverbot

Bitte beachten Sie, dass Geldscheine, Münzen und Wertpapiere nicht kopiert oder vervielfältigt werden dürfen, selbst wenn sie als »Kopie« gekennzeichnet werden. Das Kopieren oder Vervielfältigen von Geldscheinen, Münzen und Wertpapieren eines anderen Landes ist ebenfalls nicht erlaubt. Ohne ausdrückliche behördliche Genehmigung dürfen Postwertzeichen oder freigemachte Postkarten nicht kopiert oder vervielfältigt werden.

Das Kopieren und Vervielfältigen von Stempeln und Siegeln ist nicht erlaubt.

• Öffentliche und private Dokumente

Bitte beachten Sie die gesetzlichen Einschränkungen über das Kopieren und Vervielfältigen von Wertpapieren privater Unternehmen (z. B. Aktien, Rechnungen, Schecks, Geschenkkunden usw.), Fahrscheinen oder Kupons, die nur mit einer Sondergenehmigung für bestimmte Institutionen in geringer Auflage kopiert werden dürfen. Kopieren Sie keine Dokumente, die von öffentlichen Einrichtungen oder privaten Unternehmen ausgegeben werden (z. B. Pässe, Führerscheine, Personalausweise, Eintrittskarten, Firmenausweise, Essensgutscheine usw.).

• Urheberrechtlich geschützte Werke

Urheberrechtlich geschützte Werke, wie Bücher, Musikaufzeichnungen, Gemälde, Drucke, Stadt- und Landkarten, Zeichnungen, Filme und Fotografien unterliegen dem internationalen Urheberrecht. Bitte beachten Sie, dass auch Vervielfältigungen und Verwertungen geschützter Werke im privaten Bereich dem Urheberrechtsschutz unterliegen, sodass Sie ggf. die Genehmigung des Autors, Künstlers oder betreffenden Verleges einholen müssen.

Entsorgen von Datenträgern

Bitte beachten Sie, dass beim Löschen von Bildern bzw. beim Formatieren der Datenträger, wie z.B. Speicherkarten oder dem internen Kameraspeicher, die ursprünglichen Bilddaten nicht vollständig gelöscht werden. Gelöschte Dateien auf entsorgten Datenträgern können unter Umständen mithilfe von kommerziell erhältlicher Software wiederhergestellt werden. Es besteht daher die Gefahr, dass Unbefugte Ihre privaten Bilddaten missbrauchen. Stellen Sie sicher, dass Ihre Bilder und andere persönliche Daten nicht in unbefugte Hände gelangen.

Bevor Sie ein Speichermedium entsorgen oder an Dritte weitergeben, sollten Sie sicherstellen, dass kein Zugriff auf Ihre zuvor abgelegten Daten möglich ist. Bei Speicherkarten können Sie hierfür wie folgt vorgehen: Formatieren Sie die Karte oder löschen Sie alle Daten mittels einer kommerziellen Software und füllen Sie anschließend die gesamte Speicherkarte mit Bildern ohne relevanten Inhalt (z. B. Aufnahmen des leeren Himmels). Bitte achten Sie auch darauf, solche Bilder zu ersetzen, die für das »Startbild« unter »**Eigenes Bild**« ausgewählt wurden (📖 69). Wenn Sie Datenträger physikalisch zerstören möchten, sollten Sie darauf achten, sich nicht zu verletzen und keine anderen Gegenstände zu beschädigen.

Sicherheitshinweise

Bitte lesen Sie diese Sicherheitshinweise vor dem Betrieb Ihres Nikon-Produkts sorgfältig durch, um Schäden am Produkt oder Verletzungen zu vermeiden. Halten Sie diese Sicherheitshinweise für alle Personen griffbereit, die dieses Produkt benutzen werden.



Mit diesem Symbol werden Warnungen gekennzeichnet, die vor dem Gebrauch dieses Nikon-Produkts gelesen werden sollten, um möglichen Verletzungen vorzubeugen.

WARNHINWEISE

Schalten Sie das Gerät bei einer Fehlfunktion sofort aus

Bei Rauch- oder ungewohnter Geruchsentwicklung, für die Kamera oder Netzadapter die Ursache sind, sollten Sie den Netzadapter sofort vom Stromnetz trennen und die Akkus/ Batterien aus dem Gerät nehmen. Gehen Sie dabei vorsichtig vor, um Verbrennungen zu vermeiden. Der fortgesetzte Betrieb von Kamera oder Netzadapter kann zu ernsthaften Verletzungen führen. Bitte wenden Sie sich zur Beseitigung der Störungen an Ihren Fachhändler oder an den Nikon-Kundendienst. Wenn Sie die Kamera zur Reparatur geben oder einschicken, sollten Sie sich vorher vergewissern, dass die Akkus/Batterien entnommen sind.

Nehmen Sie die Kamera nicht auseinander

Das Berühren der internen Komponenten oder des Netzadapters kann zu Verletzungen führen. Reparaturarbeiten

sollten ausschließlich durch einen Fachhändler oder den Nikon-Kundendienst vorgenommen werden. Falls die Kamera oder der Netzadapter durch einen Sturz oder eine andere äußere Einwirkung beschädigt werden sollte, trennen Sie die Verbindung zum Netzadapter und nehmen Sie die Akkus/Batterien heraus. Lassen Sie das Gerät von Ihrem Fachhändler oder vom Nikon-Kundendienst überprüfen.

Verwenden Sie die Kamera oder den Netzadapter nicht in der Nähe von brennbarem Gas

In der Nähe von brennbarem Gas sollten Sie niemals elektronische Geräte in Betrieb nehmen. Es besteht Explosions- und Brandgefahr.

Vorsicht bei der Verwendung des Trageriemens

Legen Sie den Trageriemen niemals um den Hals eines Kindes. Es besteht die Gefahr einer Strangulierung.

⚠️ Achten Sie darauf, dass Kamera und Zubehör nicht in die Hände von Kindern gelangen

Kamera und Zubehör enthalten verschluckbare Teile wie z. B. Batterien. Achten Sie darauf, dass diese Teile nicht in die Hände von Kindern gelangen und verschluckt werden.

⚠️ Vermeiden Sie unbedingt einen längeren Hautkontakt mit der Kamera, dem Akkuladegerät oder dem Netzadapter, wenn die Geräte eingeschaltet sind oder benutzt werden

Teile dieser Geräte werden während des Betriebs heiß. Wenn die Geräte längere Zeit Ihre Haut berühren, besteht die Gefahr leichter Verbrennungen.

⚠️ Lassen Sie das Produkt nicht an Orten liegen, die extrem hohen Temperaturen ausgesetzt sind, wie zum Beispiel in einem geschlossenen Fahrzeug oder in direktem Sonnenlicht.

Die Missachtung dieser Vorsichtsmaßnahme kann zu Beschädigungen oder Bränden führen.

⚠️ Vorsicht im Umgang mit Akkus/ Batterien

Akkus und Batterien können bei unsachgemäßer Handhabung auslaufen oder explodieren. Bitte beachten Sie die nachfolgenden Warnhinweise:

- Vor dem Wechseln der Akkus/ Batterien muss die Kamera ausgeschaltet werden. Wenn Sie die Kamera über einen Netzadapter mit Strom versorgen, müssen Sie vorher die Stromzufuhr trennen, indem Sie den Netzstecker aus der Steckdose ziehen.
- Verwenden Sie nur zur Verwendung mit diesem Produkt zugelassene Akkus (📖 10). Verwenden Sie nicht gleichzeitig alte und neue Akkus/ Batterien und mischen Sie nicht unterschiedliche Typen.
- Wenn Sie als optionales Zubehör Nikon Ni-MH-Akkus EN-MH2 (EN-MH2-B2 oder EN-MH2-B4) verwenden, müssen Sie diese immer paarweise aufladen und einsetzen. Verwenden Sie nicht gleichzeitig Akkus aus unterschiedlichen Paaren.
- Die Akkus EN-MH2 können nur mit Nikon-Digitalkameras verwendet werden und sind kompatibel mit der COOLPIX L620.
- Achten Sie beim Einsetzen der Akkus/ Batterien auf die richtige Polarität.
- Schließen Sie Akkus/Batterien nicht kurz und versuchen Sie nicht, sie zu öffnen.
- Setzen Sie Akkus/Batterien keiner großen Hitze oder offenem Feuer aus.

- Tauchen Sie den Akku nicht in Wasser und schützen Sie ihn vor Nässe.
- Transportieren oder lagern Sie Akkus nicht zusammen mit Metallgegenständen wie Halsketten oder Haarnadeln.
- Die Gefahr des Auslaufens ist vor allem bei leeren Batterien gegeben. Um Beschädigungen an der Kamera zu vermeiden, sollten Sie Akkus bei völliger Entladung aus der Kamera herausnehmen.
- Verwenden Sie keine Akkus, die durch Verformung oder Verfärbung auf eine Beschädigung hinweisen. Sollten Sie während des Kamerabetriebs eine solche Veränderung am Akku feststellen, müssen Sie die Kamera sofort ausschalten und den Akku herausnehmen.
- Wenn aus beschädigten Akkus/ Batterien Flüssigkeit ausläuft und diese mit Haut oder Kleidung in Kontakt kommt, spülen Sie die betroffenen Stellen sofort mit reichlich Wasser ab.
- Bei Gewitter sollten Sie eine Berührung des Netzkabels vermeiden und sich nicht in der Nähe des Akkuladegeräts aufhalten. Bei Missachtung dieser Vorsichtsmaßnahme besteht die Gefahr eines Stromschlags.
- Das Netzkabel darf nicht beschädigt, modifiziert, gewaltsam gezogen oder geknickt werden, unter schweren Gegenständen platziert oder Hitze bzw. offenem Feuer ausgesetzt werden. Sollte die Isolierung beschädigt sein und sollten blanke Drähte hervortreten, wenden Sie sich zwecks Austausch an Ihren Fachhändler oder an den Nikon-Kundendienst. Die Missachtung dieser Vorsichtsmaßnahmen kann einen Brand oder Stromschlag verursachen.
- Fassen Sie den Stecker oder das Akkuladegerät niemals mit nassen Händen an. Bei Missachtung dieser Vorsichtsmaßnahme besteht die Gefahr eines Stromschlags.
- Nicht mit Reiseadaptern oder Adaptern zu verwenden, die Spannung umwandeln oder von Gleich- auf Wechselstrom wandeln. Missachtung dieser Vorsichtsmaßnahme kann zu Schäden am Produkt, Überhitzung oder Feuer führen.

Warnhinweise für das Akkuladegerät (optionales Zubehör)

- Setzen Sie das Gerät keiner Feuchtigkeit aus. Die Missachtung dieser Vorsichtsmaßnahme kann einen Brand oder Stromschlag verursachen.
- Staub auf oder neben den Metallteilen des Steckers sollte mit einem trockenen Tuch entfernt werden. Die Verwendung verschmutzter Stecker kann einen Brand verursachen.

Verwenden Sie nur geeignete Kabel

Verwenden Sie zum Anschluss des Geräts nur Original-Nikon-Kabel, die im Lieferumfang enthalten oder als optionales Zubehör erhältlich sind.

Vorsicht beim Umgang mit beweglichen Teilen

Achten Sie darauf, dass Sie nicht Ihre Finger oder andere Gegenstände am Objektivverschluss oder an den beweglichen Teilen der Kamera einklemmen.

CD-ROMs

Die im Lieferumfang des Gerätes enthaltenen CD-ROMs dürfen nicht mit einem Audio-CD-Gerät abgespielt werden. Bei der Wiedergabe einer CD-ROM mit einem Audio-CD-Player können Störsignale auftreten, die das menschliche Gehör nachhaltig schädigen können. Auch besteht die Gefahr, dass der Audio-CD-Player und andere verbundene Audiokomponenten beschädigt werden.

Vorsichtsmaßnahmen bei Verwendung des integrierten Blitzgeräts

Das Auslösen des Blitzgeräts in unmittelbarer Nähe der Augen eines Menschen oder Tieres kann zu einer nachhaltigen Schädigung der Augen führen. Bei Blitzaufnahmen muss ein Mindestabstand von 1 m zum Motiv eingehalten werden. Besonders vorsichtig müssen Sie beim Fotografieren von Kindern sein.

Lösen Sie das Blitzgerät niemals aus, wenn sich Körperteile oder Gegenstände in unmittelbarer Nähe des Blitzfensters befinden.

Die Missachtung dieser Vorsichtsmaßnahme kann zu Verbrennungen führen oder einen Brand verursachen.

Vermeiden Sie jeden Kontakt mit den Flüssigkristallen.

Bei einer Beschädigung des Monitors besteht die Gefahr, dass Sie sich an den Glasscherben verletzen oder dass Flüssigkristalle austreten. Achten Sie darauf, dass Haut, Augen und Mund nicht mit den Flüssigkristallen in Berührung kommen.

Schalten Sie die Stromversorgung bei Verwendung der Kamera in einem Flugzeug oder Krankenhaus aus.

Schalten Sie die Stromversorgung bei Verwendung in einem Flugzeug während des Starts und der Landung aus. Verwenden Sie keine Wireless-Netzwerkfunktionen während des Flugs. Folgen Sie in Krankenhäusern den Anweisungen des Krankenhauspersonals.

Die von dieser Kamera abgegebenen elektromagnetischen Wellen können elektronische Systeme eines Flugzeugs oder Krankenhausinstrumente stören. Wenn Sie eine Eye-Fi-Karte verwenden, entfernen Sie sie aus der Kamera, bevor Sie an Bord eines Flugzeugs gehen oder ein Krankenhaus betreten.

Hinweise

Hinweis für Kunden in Europa

Durch dieses Symbol wird angezeigt, dass elektrische und elektronische Geräte getrennt entsorgt werden muss.



Die folgenden Informationen richten sich nur an Verbraucher in europäischen Ländern:

- Dieses Produkt muss an einer geeigneten Sammelstelle separat entsorgt werden. Eine Entsorgung über den Hausmüll ist unzulässig.
- Durch getrennte Entsorgung und Recycling können natürliche Rohstoffe bewahrt und durch falsche Entsorgung verursachte, schädliche Folgen für die menschliche Gesundheit und Umwelt verhindert werden.
- Weitere Informationen erhalten Sie bei Ihrem Fachhändler oder bei den für die Abfallentsorgung zuständigen Behörden bzw. Unternehmen.



Dieses Symbol auf den Akkus bedeutet, dass diese separat entsorgt werden müssen.



























Folgendes gilt für Verbraucher in europäischen Ländern:

- Alle Batterien, ob mit diesem Symbol versehen oder nicht, sind für separate Entsorgung an einem geeigneten Sammelpunkt vorgesehen. Entsorgen Sie sie nicht mit dem Hausmüll.
- Weitere Informationen erhalten Sie bei Ihrem Fachhändler oder bei den für die Abfallentsorgung zuständigen Behörden bzw. Unternehmen.

Inhaltsverzeichnis

Einleitung	ii	Schritt 3 Wählen des Bildausschnitts	22
Bitte zuerst lesen	ii	Ein- und Auszoomen	23
Über dieses Handbuch	iii	Schritt 4 Scharfstellen und Auslösen	24
Informationen und Hinweise	v	Der Auslöser	25
Sicherheitshinweise	viii	Schritt 5 Wiedergeben von Bildern	26
WARNHINWEISE	viii	Schritt 6 Löschen von Bildern	27
Hinweise	xii		
<hr/>			
Die Kamera in der Übersicht	1	Aufnahmefunktionen	29
Das Kameragehäuse	1	Modus  (Einfachautomatik)	29
Befestigen des Trageriemens	3	Motivprogramm	
Aufklappen und Einklappen des Blitzgeräts....	3	(Motivgerechtes Fotografieren)	30
Verwenden der Menüs (MENU-Taste)	4	Tipps und Hinweise	31
Der Monitor	6	Effektmodus	
Aufnahmemodus	6	(Effektanwendung bei der Aufnahme)	35
Wiedergabe	8	Modus »Smart-Porträt« (Aufnahmen von	
		lächelnden Gesichtern)	37
		Modus  (Automatik)	39
		Mit dem Multifunktionswähler einstellbare	
		Funktionen	40
		Fotografieren mit Blitzlicht	41
		Verwenden des Selbstauslösers	44
		Verwenden des Modus »Nahaufnahme«	46
		Helligkeitseinstellung	
		(Belichtungskorrektur)	47
		Standardeinstellungen	48
		Funktionen, die mit der MENU-Taste (Aufnahme)	
		eingestellt werden können	50
		Bei der Aufnahme verfügbare Optionen	51
		Funktionen, die nicht gleichzeitig verwendet	
		werden können	52

Fokussierung	54	Referenzteil	
Verwenden der Gesichtserkennung	54	Verwenden der Funktion »Einfach-Panorama« (Aufnahme und Wiedergabe)	
Verwenden der Haut-Weichzeichnung	55	Aufnahme mit der Funktion	
Verwenden von AF-Zielsuche	56	»Einfach-Panorama«	
Nicht für Autofokus geeignete Motive	57	Anzeigen von Aufnahmen mit der Funktion	
Fokusspeicher	58	»Einfach-Panorama«	
Wiedergabefunktionen	59	Modus »Lieblingsbilder«	
Ausschnittsvergrößerung	59	Hinzufügen von Bildern zu Alben	
Bildindex, Kalenderanzeige	60	Wiedergeben von Bildern in Alben	
Funktionen, die mit der MENU-Taste (Wiedergabe) eingestellt werden können	61	Entfernen von Bildern aus Alben	
		Ändern des Symbols »Lieblingsalbum«	
Aufzeichnen und Wiedergeben von Filmsequenzen	63	Modus »Automatische Sortierung«	
Aufzeichnen von Filmsequenzen	63	Modus »Nach Datum sortieren«	
Funktionen, die mit der MENU-Taste (Filmmenü) eingestellt werden können	66	Anzeigen und Löschen von Bildern aus Serienaufnahmen (Serienaufnahme)	
Wiedergeben von Filmsequenzen	67	Anzeigen von Bildern in einer Serienaufnahme	
		Löschen von Bildern in einer Serienaufnahme	
Allgemeine Kameraeinstellungen	69	Bearbeiten von Fotos	
Funktionen, die mit der MENU-Taste (Systemmenü) eingestellt werden können	69	Vor dem Bearbeiten von Bildern	
		»Schnelle Bearbeitung«: Optimieren von Kontrast und Sättigung	
Anschluss der Kamera an ein Fernsehgerät, einen Computer oder einen Drucker	71	»D-Lighting«: Optimieren von Helligkeit und Kontrast	
Anschlussmethoden	71	»Rote-Augen-Korrektur«: Korrigieren des Rote-Augen-Effekts bei Blitzaufnahmen	
Verwendung von ViewNX 2	73	»Haut-Weichzeichnung«: Weichzeichnen von Hauttönen	
ViewNX 2 installieren	73	»Filtereffekte«: Anwenden digitaler Filtereffekte	
Übertragen von Bildern auf den Computer	76	»Kompaktbild«: Reduzieren der Bildgröße	
Bilder anzeigen	78	Ausschnitt: Erstellen einer Ausschnittkopie	

Anschließen der Kamera an ein Fernsehgerät (Anzeigen der Bilder auf einem Fernsehbildschirm).....	0022	Das Filmmenü	0058
Anschließen der Kamera an einen Drucker (Direct Print).....	0024	Filmsequenz	0061
Anschließen der Kamera an einen Drucker	0025	Autofokus	0061
Drucken einzelner Bilder	0026	Windgeräuschfilter	0061
Drucken mehrerer Bilder	0028	Das Systemmenü	0062
Bearbeiten von Filmsequenzen	0031	Startbild	0062
Das Aufnahmemenü (für den Modus  (Automatik))	0033	Zeitzone und Datum	0063
Einstellungen für Bildqualität/-größe (Bildgröße und Bildqualität).....	0033	Monitor	0065
Weißabgleich (Farbtoneinstellung).....	0035	Datumsaufdruck (Einbelichten von Datum und Uhrzeit)	0067
Serienaufnahme.....	0038	Bildstabilisator	0068
ISO-Empfindlichkeit	0040	Motion Detection	0069
Farbeffekte	0041	AF-Hilfslicht	0070
Messfeldvorwahl.....	0042	Digitalzoom	0070
Das Smart-Porträt-Menü	0043	Sound	0071
Haut-Weichzeichnung	0043	Ausschaltzeit	0071
Lächeln-Auslöser	0044	Speicher löschen/Formatieren	0072
Blinzelprüfung	0045	Sprache/Language	0073
Das Wiedergabemenü	0046	TV-Einstellungen	0073
Druckauftrag (Erstellen eines DPOF-Druckauftrags).....	0046	Blinzelwarnung	0074
Diashow	0050	Eye-Fi-Bildübertragung	0075
Schützen	0051	Zurücksetzen	0076
Bild drehen	0053	Akku/Batterie	0077
Sprachnotiz	0054	Firmware-Version	0077
Kopieren (Kopieren zwischen internem Speicher und Speicherkarte).....	0055	Fehlermeldungen	0078
Anz.opt. für Serienaufn.	0057	Dateinamen.....	0082
Musterbild wählen	0057	Optionales Zubehör	0083
		Befestigen des AN-CP23-Trageriemens.....	0084

Technische Hinweise und Index		1
Umgang mit dem Produkt		2
Die Kamera		2
Akkus		3
Speicherkarten		5
Reinigung und Aufbewahrung		6
Reinigung		6
Aufbewahrung		7
Lösungen für Probleme		8
Technische Daten		16
Empfohlene Speicherkarten		20
Index		23

Die Kamera in der Übersicht

Das Kameragehäuse

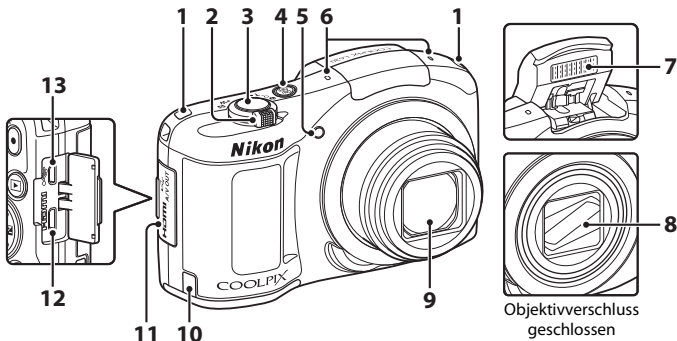

1	Öse für Trageriemens.....	3	6	Mikrofon (Stereo).....	61, 63
2	Zoomschalter.....	23	7	Blitz.....	3, 41
	W : Weitwinkel.....	23	8	Objektivverschluss	
	T : Tele.....	23	9	Objektiv	
	: Bildindex.....	60	10	Abdeckung für Akkufacheinsatz (für Netzadapter als optionales Zubehör erhältlich bei Nikon)	83
	: Ausschnittsvergrößerung.....	59	11	Abdeckung der Anschlüsse.....	71
: Hilfe.....	30	12	HDMI-Micro-Anschluss (Typ D).....	71	
3	Auslöser.....	24	13	USB-/Audio-/Videoausgangsanschluss	71
4	Ein-/Ausschalter, Betriebsbereitschaftsanzeige.....	18			
5	Selbstausröser-Kontrollleuchte	44			
	AF-Hilfslicht.....	69			

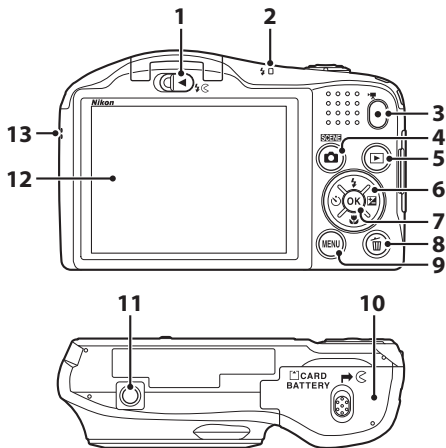

1	⚡-Riegel (Blitzentriegelung).....	3, 41	8	🗑️-Taste (Löschen).....	27
2	Blitzbereitschaftsanzeige.....	43	9	MENU -Taste (Menü).....	4, 50, 61, 66, 69
3	●-Taste (📷 Filmaufzeichnung).....	63	10	Akkufach-/ Speicherkartenfach-Abdeckung.....	10, 12
4	📷-Taste (Aufnahmemodus)	29, 30, 35, 37, 39	11	Stativgewinde.....	🔩:18
5	▶-Taste (Wiedergabe).....	26	12	Monitor.....	6
6	Multifunktionswähler.....	4	13	Lautsprecher.....	61, 67
7	OK-Taste (Auswahl).....	4			

Befestigen des Trageriemens

Führen Sie den Trageriemen entweder durch die Trageriemenöse links oder rechts und befestigen Sie den Trageriemen.

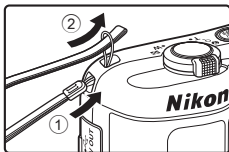

Aufklappen und Einklappen des Blitzgeräts

Schieben Sie den ⚡Ⓞ-Riegel (Blitzentriegelung), um das Blitzgerät aufzuklappen.

- Weitere Informationen zu Blitzeinstellungen finden Sie unter »Fotografieren mit Blitzlicht« (📖 41).
- Drücken Sie das Blitzgerät vorsichtig nach unten, bis es hörbar einrastet, um das Blitzgerät einzuklappen, wenn Sie es gerade nicht verwenden.

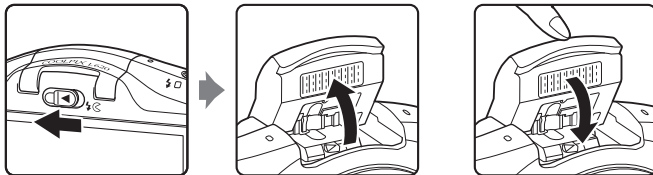

Verwenden der Menüs (MENU-Taste)

Navigieren Sie mit dem Multifunktionswähler und der **OK**-Taste im Menü.

1 Drücken Sie die Taste **MENU**.

- Das Menü wird angezeigt.

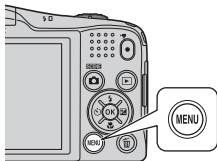

2 Drücken Sie am Multifunktionswähler auf **◀**.

- Das aktuelle Menüsymbol wird gelb angezeigt.



Menüsymbole

3 Wählen Sie das gewünschte Menüsymbol.

- Das Menü wird geändert.



4 Drücken Sie die **OK**-Taste.

- Die Menüoptionen können nun gewählt werden.



5 Wählen Sie eine Menüoption.



6 Drücken Sie die **OK**-Taste.

- Die Einstellungen für die ausgewählte Option werden angezeigt.



7 Wählen Sie eine Einstellung.





8 Drücken Sie die **OK**-Taste.

- Die ausgewählte Einstellung wird angewendet.
- Wenn Sie die Verwendung des Menüs abgeschlossen haben, drücken Sie die **MENU**-Taste.



Hinweise zum Einstellen von Menüoptionen

- Bestimmte Menüoptionen können abhängig vom aktuellen Aufnahmemodus oder Verwendung der Kamera nicht eingestellt werden. Nicht verfügbare Optionen werden grau angezeigt und können nicht ausgewählt werden.
- Wenn ein Menü angezeigt wird, können Sie in den Aufnahmemodus wechseln, indem Sie den Auslöser, die -Taste (Aufnahmemodus) oder die -Taste ( Filmaufzeichnung) drücken.

Der Monitor

Die Informationen, die während Aufnahme und Wiedergabe auf dem Monitor angezeigt werden, hängen von den Kameraeinstellungen und der Verwendung ab.

Standardmäßig werden Informationen beim ersten Einschalten der Kamera und bei der Bedienung der Kamera angezeigt und nach einigen Sekunden ausgeblendet (wenn »**Bildinfos**« auf »**Info-Automatik**« unter »**Monitor**« eingestellt ist (69)).

Aufnahmemodus

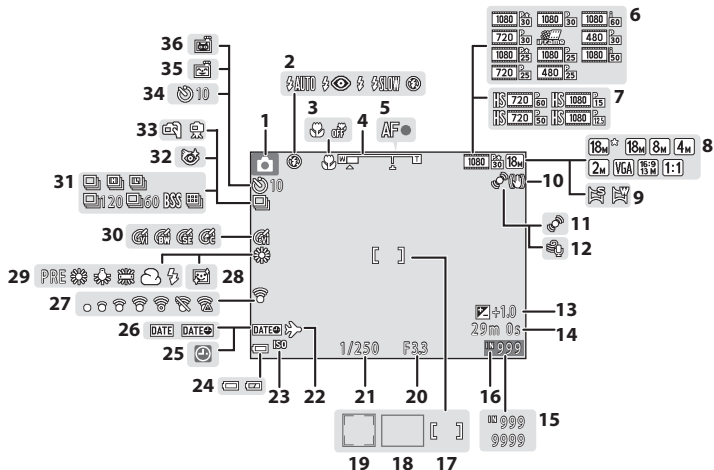





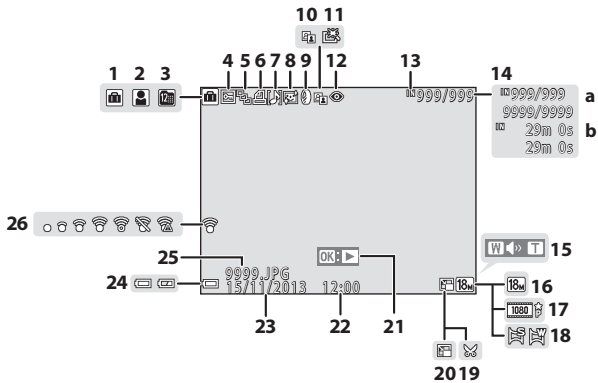

































1	Aufnahmemodus	20, 21	19	Fokussmessfeld (Gesichtserkennung, Haustiererkennung)	24, 34, 37
2	Blitz	41	20	Blende	25
3	Nahaufnahme	46	21	Belichtungszeit	25
4	Zoomeinstellung	23, 46	22	Symbol »Zeitzone Reiseziel«	69
5	Fokusindikator	24	23	ISO-Empfindlichkeit	51
6	Filmsequenz (Filme mit normaler Geschwindigkeit)	66	24	Anzeige für Akkukapazität	18
7	Filmsequenz (HS-Filme)	66	25	Symbol »Keine Datumseinstellung«	14, 69
8	Bildqualität/-größe	51,  33	26	Datumsaufdruck	69
9	Einfach-Panorama	33	27	Eye-Fi-Kommunikationsanzeige	70
10	Symbol »Bildstabilisator«	69	28	Haut-Weichzeichnung	51
11	Symbol »Motion Detection«	69	29	Weißabgleichsmodus	51
12	Windgeräuschfilter	66	30	Farbeffekte	51
13	Belichtungskorrekturwert	47	31	Serienaufnahme	34, 51
14	Verbleibende Filmaufnahmezeit	63	32	Symbol für Blinzelfprüfung	51
15	Anzahl verbleibender Aufnahmen (Fotos)	18	33	Freihand, Stativ	31, 32
16	Symbol für internen Speicher	18	34	Selbstauslösersymbol	44
17	Fokussmessfeld (Mitte)	24	35	Lächeln-Auslöser	51
18	Fokussmessfeld (AF-Zielsuche)	51, 56	36	Aut. Tierporträtauslöser	34

Wiedergabe



Die Kamera in der Übersicht

1	Albumsymbol im Modus »Lieblingsbilder«		6	
2	Kategoriesymbol bei automatischer Sortierung		10	
3	Symbol für Sortierung nach Datum.....		11	
4	Symbol für Schutz vor Löschen.....		61, 	51
5	Anzeige von Serienaufnahmen (wenn »Bild für Bild« ausgewählt ist).....		62, 	57
6	Symbol für Druckauftrag.....		61, 	46
7	Anzeige für Sprachnotiz.....		61, 	54
8	Symbol für Haut-Weichzeichnung.....		61, 	17
9	Symbol für Filtereffekte.....		61, 	18
10	D-Lighting-Symbol.....		61, 	15
11	Symbol für schnelle Bearbeitung.....		61, 	15
12	Symbole für Korrektur des Rote-Augen-Effekts		61, 	16
13	Symbol für internen Speicher.....		13	
14	(a) Aktuelle Bildnummer/ Gesamtzahl der Bilder.....		26	
	(b) Filmlänge		67	
15	Lautstärke-Anzeige.....		67	
16	Bildqualität/-größe.....		51, 	33
17	Filmsequenz.....		66, 	58
18	Einfach-Panorama		33, 	2
19	Symbol für Ausschnitt.....		59, 	21
20	Symbol für Kompaktbild		61, 	20
21	Bedienhilfe für die Wiedergabe von Einfach-Panorama-Bildern.....		33, 	5
	Bedienhilfe für die Wiedergabe von Serienaufnahmen		62, 	12
	Bedienhilfe für die Filmwiedergabe.....		67	
22	Uhrzeit der Aufnahme		14	
23	Datum der Aufnahme.....		14	
24	Anzeige für Akkukapazität.....		18	
25	Dateinummer und -format.....		82	
26	Eye-Fi-Kommunikationsanzeige.....		70, 	75

Die Grundlagen von Aufnahme und Wiedergabe

Vorbereitung 1 Einsetzen der Akkus

1 Öffnen Sie die Abdeckung des Akku-/Speicherkartenfachs.

- Halten Sie die Kamera auf dem Kopf, damit die Akkus nicht herausfallen.



2 Setzen Sie die Akkus ein.

- Vergewissern Sie sich, dass Plus- (+) und Minuspol (-) der Akkus richtig ausgerichtet sind, und setzen Sie die Akkus ein.

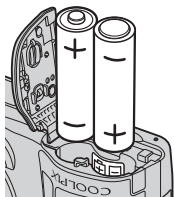

3 Schließen Sie die Abdeckung des Akku-/Speicherkartenfachs.



Verwendbare Akkus/Batterien

- Zwei LR6/L40-Alkalibatterien (AA) (im Lieferumfang enthalten)
- Zwei FR6/L91-Lithium-Batterien (AA)
- Zwei EN-MH2 Ni-MH-Akkus (Nickel-Metallhydrid)

✓ Herausnehmen der Akkus/Batterien

- Schalten Sie die Kamera aus und stellen Sie zunächst sicher, dass Betriebsbereitschaftsanzeige und Monitor aus sind, und öffnen Sie anschließend die Abdeckung des Akku-/Speicherkartenfachs.
- Es kann sein, dass Kamera, Akku und Speicherkarte unmittelbar nach Verwendung der Kamera heiß sind.

✓ Hinweise zu den Akkus/Batterien

- Verwenden Sie nicht gleichzeitig alte und neue Akkus/Batterien und mischen Sie nicht unterschiedliche Typen.
- Akkus/Batterien mit den folgenden Schäden dürfen nicht verwendet werden:

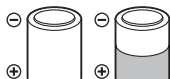

Akkus/Batterien mit abgelöster Isolierung



Akkus/Batterien, bei denen die Isolierung den Bereich um den Minuspol nicht abdeckt

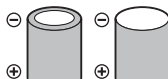

Akkus/Batterien mit einem abgeflachten Minuspol

✓ Akku/Batterie

Durch Einstellen der Option »**Akku/Batterie**« im Systemmenü (📖 70) auf den verwendeten Akku-/Batterietyp kann eine bessere Akku-/Batterieleistung erreicht werden.

Die Standardeinstellung ist der Typ der im Lieferumfang enthaltenen Akkus/Batterien.

✍ Alkalibatterien

Die Leistung von Alkalibatterien kann je nach Hersteller sehr unterschiedlich sein. Wählen Sie eine zuverlässige Marke.

Vorbereitung 2 Einsetzen einer Speicherkarte

1 Schalten Sie die Kamera aus und öffnen Sie die Akku-/Speicherkartenfach-Abdeckung.

- Halten Sie die Kamera auf dem Kopf, damit die Akkus nicht herausfallen.

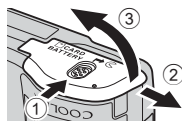

2 Setzen Sie die Speicherkarte ein.

- Schieben Sie die Speicherkarte in das Fach, bis sie hörbar einrastet.

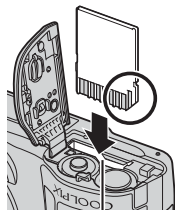

Speicherkartenfach

- Achten Sie darauf, die Speicherkarte mit richtiger Ausrichtung einzusetzen**

Wenn Sie die Speicherkarte verkehrt herum in das Fach einsetzen, können Kamera und Speicherkarte beschädigt werden.



3 Schließen Sie die Abdeckung des Akku-/Speicherkartenfachs.



✓ **Formatieren von Speicherkarten**

Eine Speicherkarte, die bereits in einem anderen Gerät verwendet wurde, muss bei der erstmaligen Verwendung mit dieser Kamera formatiert werden. Setzen Sie die Karte in die Kamera ein, drücken Sie die **MENU**-Taste und wählen Sie »**Formatieren**« im Systemmenü.

Herausnehmen von Speicherkarten

Schalten Sie die Kamera aus und stellen Sie zunächst sicher, dass Betriebsbereitschaftsanzeige und Monitor aus sind, und öffnen Sie anschließend die Abdeckung des Akku-/Speicherkartenfachs. Drücken Sie die Speicherkarte mit sanftem Druck in die Kamera (①), um sie freizugeben (②).

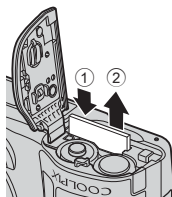

✓ **Vorsichtsmaßnahmen bei hoher Temperatur**

Es kann sein, dass Kamera, Akkus und Speicherkarte unmittelbar nach Verwendung der Kamera heiß sind.

Interner Speicher und Speicherkarten

Kameradaten, einschließlich Bildern und Filmen, können entweder im internen Speicher der Kamera oder auf einer Speicherkarte gespeichert werden. Wenn Sie den internen Speicher verwenden möchten, nehmen Sie zunächst die eingesetzte Speicherkarte heraus.



Vorbereitung 3 Einstellen von Sprache, Datum und Uhrzeit

Beim ersten Einschalten der Kamera wird der Sprachauswahlbildschirm sowie der Bildschirm zum Einstellen von Datum und Uhrzeit der Uhr der Kamera angezeigt.

- Wenn Sie das Menü verlassen, ohne Datum und Uhrzeit einzustellen, blinkt  beim Anzeigen des Aufnahmebildschirms.

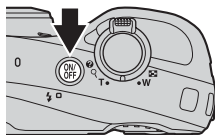
- 1** Drücken Sie den Ein-/Ausshalter (ON/OFF), um die Kamera einzuschalten.



- 2** Wählen Sie mit dem Multifunktionswähler   die gewünschte Sprache und drücken Sie die -Taste.

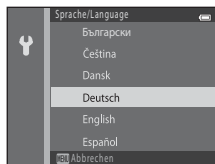

- 3** Wählen Sie »Ja« und drücken Sie die -Taste.

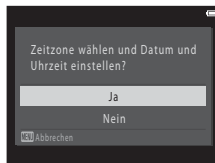

4 Wählen Sie Ihre Wohnort-Zeitzone und drücken Sie die **OK**-Taste.

- Um die Sommerzeit zu aktivieren, drücken Sie auf **▲**. Wenn die Sommerzeitfunktion aktiviert ist, wird  über der Karte eingeblendet. Um die Sommerzeit zu deaktivieren, drücken Sie auf **▼**.

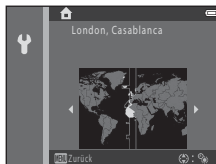

5 Wählen Sie das Datumsformat und drücken Sie die **OK**-Taste.



6 Wählen Sie das Datum und die Uhrzeit und drücken Sie die **OK**-Taste.

- Wählen Sie ein Feld: Drücken Sie auf **◀▶** (schaltet zwischen **»T«**, **»M«**, **»J«**, Stunden und Minuten um).
- Stellen Sie Datum und Uhrzeit ein: Drücken Sie auf **▲▼**.
- Wenden Sie die Einstellung an: Wählen Sie das Feld für die Minuten und drücken Sie die **OK**-Taste.

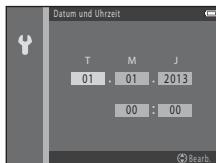

7 Wählen Sie **»Ja«** und drücken Sie die **OK**-Taste.

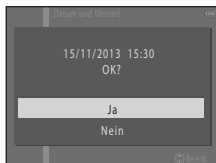



8 Drücken Sie die -Taste.

- Der Auswahlbildschirm für den Aufnahmemodus wird angezeigt.







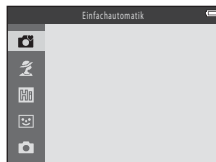

9 Wenn »Einfachautomatik« angezeigt wird, drücken Sie die -Taste.

- Die Kamera wechselt in den Aufnahmemodus und Sie können in der Einfachautomatik fotografieren (📖 20).
- Um in einen anderen Aufnahmemodus zu wechseln, drücken Sie auf   und drücken Sie dann die -Taste.





Ändern der Spracheinstellung und der Einstellung für Datum und Uhrzeit

- Sie können diese Einstellungen über die Optionen »**Sprache/Language**« und »**Zeitzone und Datum**« im Systemmenü  ändern ( 69).
- Sie können die Sommerzeit im Systemmenü  aktivieren bzw. deaktivieren, indem Sie »**Zeitzone und Datum**« und anschließend »**Zeitzone**« wählen. Drücken Sie am Multifunktionswähler auf  und dann auf , um die Sommerzeit zu aktivieren und die Uhr um eine Stunde vorzustellen, oder auf , um die Sommerzeit zu deaktivieren und die Uhr um eine Stunden zurückzustellen.

Der Kondensator für die Uhr

- Die Uhr der Kamera wird von einem integrierten Kondensator mit Strom versorgt. Der Kondensator für die Stromversorgung der Uhr wird aufgeladen, wenn die Kameraakkus eingesetzt sind oder wenn die Kamera an einen optionalen Netzadapter angeschlossen ist. Nach einem etwa zehnstündigen Ladevorgang ist dadurch die Stromversorgung der Uhr für mehrere Tage gesichert.
- Wenn der Kondensator der Kamera entladen ist, wird beim Einschalten der Kamera der Bildschirm zur Einstellung von Datum und Uhrzeit angezeigt. Stellen Sie Datum und Uhrzeit erneut ein. Weitere Informationen finden Sie in Schritt 3 ( 14) unter »Vorbereitung 3 Einstellen von Sprache, Datum und Uhrzeit«.

Einbelichten des Aufnahmedatums auf gedruckten Bildern

- Sie können das Aufnahmedatum dauerhaft auf Bilder einbelichten, wenn Sie vor der Aufnahme »**Datumsaufdruck**« im Systemmenü ( 69) einstellen.
- Wenn Sie das Aufnahmedatum drucken möchten, ohne die Option »**Datumsaufdruck**« zu verwenden, drucken Sie mit der Software ViewNX 2 ( 73).

Schritt 1 Einschalten der Kamera

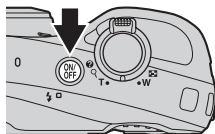

1 Drücken Sie den Ein-/Ausmacher.

- Der Monitor wird eingeschaltet.
- Drücken Sie den Ein-/Ausmacher erneut, um die Kamera auszuschalten.



2 Überprüfen Sie die Anzeige für Akkukapazität sowie die Anzahl der verbleibenden Aufnahmen.

Anzeige für Akkukapazität

Anzeige	Beschreibung
	Die Akkukapazität ist hoch.
	Die Akkukapazität ist niedrig.
Akkukapazität erschöpft	Die Kamera kann keine Bilder aufnehmen. Tauschen Sie die Akkus aus.



Anzeige für Akkukapazität

Anzahl verbleibender Aufnahmen

Anzahl verbleibender Aufnahmen

Die Anzahl der Bilder, die aufgenommen werden können, wird angezeigt.

-  wird angezeigt, wenn sich keine Speicherkarte in der Kamera befindet und die Bilder im internen Speicher gespeichert werden.



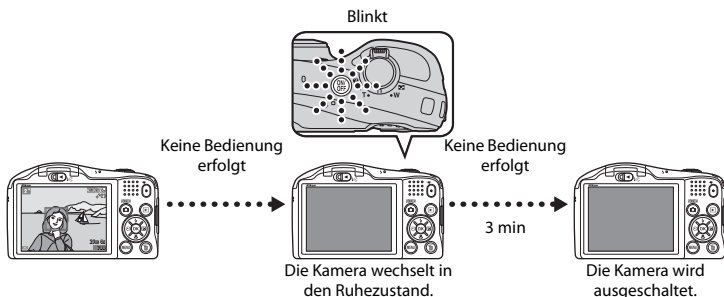

Hinweise zum Blitzgerät

Wenn Sie das Blitzgerät verwenden müssen, wie zum Beispiel bei unzureichenden Lichtverhältnissen oder wenn sich das Motiv im Gegenlicht befindet, schieben Sie den -Riegel (Blitzentriegelung), um das Blitzgerät aufzuklappen (📖 3, 41).

Ausschaltzeitfunktion







- Die Zeit bis zum Umschalten in den Ruhezustand beträgt etwa eine Minute. Sie können diese Zeit über die Option »**Ausschaltzeit**« im Systemmenü ändern (📖 70).
- Wenn die Kamera sich im Strom sparenden Ruhezustand befindet, wird der Monitor wieder eingeschaltet, wenn Sie eine der folgenden Aktionen ausführen:

→ Drücken Sie den Ein-/Ausschalter, den Auslöser, die -Taste (Aufnahmemodus), die -Taste (Wiedergabe) oder die -Taste ( Filmaufzeichnung).

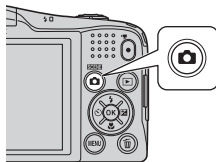
Schritt 2 Auswählen eines Aufnahmemodus

- 1 Drücken Sie die -Taste.



- 2 Wählen Sie mit dem Multifunktionswähler   einen Aufnahmemodus und drücken Sie die -Taste.

- In diesem Beispiel wird der Modus  (Einfachautomatik) verwendet.
- Die Aufnahmeeinstellung wird auch nach Ausschalten der Kamera gespeichert.

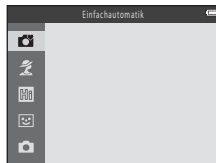

Verfügbare Aufnahmemodi



Einfachautomatik

29

Die Kamera wählt automatisch das optimale Motivprogramm, wenn Sie einen Bildausschnitt wählen, und erleichtert somit die Aufnahme mit für das Motiv geeigneten Einstellungen.



Motivprogramm

30

Die Kameraeinstellungen werden entsprechend dem gewählten Motivprogramm optimiert.



Effekte

35

Effekte können während der Aufnahme auf Bilder angewendet werden.



Smart-Porträt

37

Wenn die Kamera ein lächelndes Gesicht erkennt, kann automatisch, ohne dass der Auslöser gedrückt wird, ein Bild aufgenommen werden (Lächeln-Auslöser). Sie können auch die Option zur Haut-Weichzeichnung verwenden, um Gesichtstöne weicher zu zeichnen.



Automatik

39

Für allgemeine Aufnahmen. Die Einstellungen können je nach Aufnahmesituation und gewünschter Art der Aufnahme angepasst werden.

Schritt 3 Wählen des Bildausschnitts

1 Halten Sie die Kamera still.

- Halten Sie Finger und andere Gegenstände von Objektiv, Blitzgerät, AF-Hilfslicht, Mikrofon und Lautsprecher entfernt.

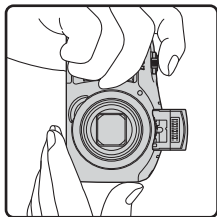
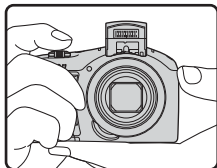

2 Wählen Sie den Bildausschnitt.

- Sobald die Kamera ein Motivprogramm automatisch festlegt, ändert sich das Symbol für den Aufnahmemodus (📖 29).

Symbol für Aufnahmemodus

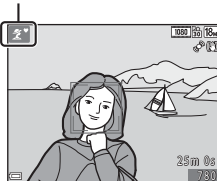

✓ Hinweise zur Einfachautomatik

- Je nach Aufnahmebedingungen wählt die Kamera möglicherweise das gewünschte Motivprogramm nicht aus. Wählen Sie in diesem Fall einen anderen Aufnahmemodus (📖 30, 35, 37, 39).
- Bei aktiviertem Digitalzoom wird das Motivprogramm zu 📷 geändert.

📌 Bei Verwendung eines Stativs

- In den folgenden Situationen empfiehlt es sich, zur Stabilisierung der Kamera ein Stativ zu verwenden.
 - Bei Aufnahmen unter schlechten Lichtverhältnissen
 - Wenn das Blitzgerät eingeklappt ist oder ein Aufnahmemodus verwendet wird, in dem das Blitzgerät nicht ausgelöst wird
 - Bei Verwendung der Teleeinstellung
- Stellen Sie bei Aufnahmen mit einem Stativ zur Stabilisierung der Kamera »Bildstabilisator« auf »Aus« im Systemmenü (📖 69), um mögliche Fehler durch diese Funktion zu verhindern.

Ein- und Auszoomen

Wenn Sie den Zoomschalter bewegen, verändert sich die Position des Zoomobjektivs.

- Zum Einzoomen auf das Motiv: In Richtung **T** (Tele) bewegen
- Zum Auszoomen und Erfassen eines größeren Bildwinkels: In Richtung **W** (Weitwinkel) bewegen
Wenn Sie die Kamera einschalten, bewegt sich der Zoom zur maximalen Weitwinkelposition.
- Der Zoom wird schnell verfahren, wenn Sie den Zoomschalter bis zum Anschlag drehen (außer bei der Filmaufzeichnung).
- Beim Bewegen des Zoomschalters erscheint am oberen Rand des Monitors die Zoomeinstellung.
- Der Digitalzoom, mit dem das Motiv auf bis zu ca. 2x den maximalen optischen Vergrößerungsfaktor vergrößert werden kann, kann aktiviert werden, indem der Zoomschalter in Richtung **T** bewegt und gedrückt gehalten wird, wenn die maximale Vergrößerung des optischen Zooms erreicht ist.

Auszoomen **W** **T** Einzoomen

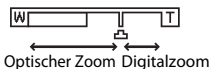
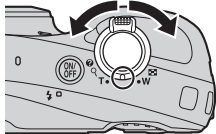

📌 Digitalzoom und Interpolation

Während der Verwendung des Digitalzooms verschlechtert sich die Bildqualität aufgrund von Interpolation, wenn eine stärkere Vergrößerung als 📷 gewählt wird. Die Position von 📷 bewegt sich mit abnehmender Bildgröße nach rechts.



Schritt 4 Scharfstellen und Auslösen

1 Drücken Sie den Auslöser bis zum ersten Druckpunkt.

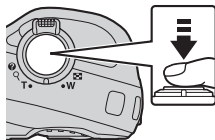

- Sobald die Scharfstellung erfolgt ist, leuchtet das Fokussmessfeld grün (es können mehrere Fokussmessfelder grün leuchten).
- Wenn Sie den Digitalzoom verwenden, stellt die Kamera auf das Motiv in der Bildmitte scharf und das Fokussmessfeld wird nicht angezeigt. Nach der Scharfstellung leuchtet der Fokusindikator (☐ 7) grün.
- Wenn das Fokussmessfeld oder der Fokusindikator blinkt, kann die Kamera nicht fokussieren. Wählen Sie den gewünschten Bildausschnitt neu und drücken Sie den Auslöser erneut bis zum ersten Druckpunkt.



2 Ohne den Finger hochzuheben, drücken Sie den Auslöser bis zum zweiten Druckpunkt.



Der Auslöser

<p>Bis zum ersten Druckpunkt drücken</p> 	<p>Um Fokus und Belichtung (Belichtungszeit und Blende) einzustellen, drücken Sie den Auslöser leicht, bis Sie einen kleinen Widerstand spüren. Die gemessene Entfernung bleibt gespeichert, solange der Auslöser bis zum ersten Druckpunkt gedrückt gehalten wird.</p>
<p>Bis zum zweiten Druckpunkt drücken</p> 	<p>Drücken Sie den Auslöser bis zum zweiten Druckpunkt, um den Verschluss auszulösen und ein Bild aufzunehmen. Betätigen Sie den Auslöser nicht gewaltsam, da sonst die Kamera verwackeln und das Bild unscharf werden kann. Drücken Sie den Auslöser sanft herunter.</p>

Hinweise zum Speichern von Bildern und Aufzeichnen von Filmen

Die Anzeige mit der Anzahl der verbleibenden Aufnahmen oder die Anzeige mit der maximalen Filmlänge blinkt, während Bilder gespeichert oder Filme aufgezeichnet werden. **Öffnen Sie nicht die Akku-/Speicherkartenfach-Abdeckung und entfernen Sie nicht die Akkus oder die Speicherkarte**, während die Anzeige blinkt. Andernfalls können Daten verloren gehen oder die Kamera oder die Speicherkarte können beschädigt werden.



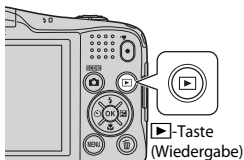

Schritt 5 Wiedergeben von Bildern

1 Drücken Sie die -Taste (Wiedergabe).

- Wenn Sie die -Taste (Wiedergabe) gedrückt halten, während die Kamera ausgeschaltet ist, wird die Kamera im Wiedergabemodus eingeschaltet.



2 Wählen Sie mit dem Multifunktionswähler ein Bild aus, das angezeigt werden soll.

- Halten Sie    gedrückt, um schnell durch die Bilder zu blättern.
- Um zum Aufnahmemodus zurückzukehren, drücken Sie die -Taste oder den Auslöser.

Vorheriges Bild anzeigen







Nächstes Bild anzeigen

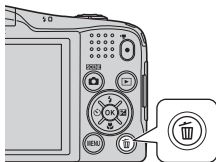

Schritt 6 Löschen von Bildern

- 1** Drücken Sie die -Taste, um das derzeit auf dem Monitor angezeigte Bild zu löschen.



- 2** Wählen Sie mit dem Multifunktionswähler   die gewünschte Löschmethode und drücken Sie die -Taste.

- Drücken Sie die **MENU**-Taste, um das Menü ohne Löschen wieder zu verlassen.



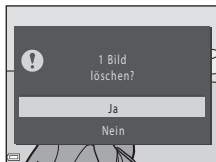

- 3** Wählen Sie »Ja« und drücken Sie die -Taste.

- Beachten Sie, dass gelöschte Bilder nicht wiederhergestellt werden können.
- Wählen Sie zum Abbrechen »Nein« und drücken Sie die -Taste.



Bedienen des Bildschirms »Bilder auswählen«

1 Wählen Sie mit dem Multifunktionswähler ◀▶ ein Bild, das gelöscht werden soll, und drücken Sie dann auf ▲, um  anzuzeigen.



- Drücken Sie zum Aufheben der Auswahl auf ▼, um  zu entfernen.
- Bewegen Sie den Zoomschalter (📖 1) in Richtung **T** (🔍), um auf Einzelbildwiedergabe umzuschalten, oder in Richtung **W** (🖼️), um zur Anzeige von zwölf Indexbildern umzuschalten.



2 Markieren Sie alle Bilder, die gelöscht werden sollen, mit  und drücken Sie dann die **OK**-Taste, um die Auswahl zu bestätigen.

- Es erscheint eine Sicherheitsabfrage. Folgen Sie den Anweisungen auf dem Monitor.

Löschen von Bildern in einer Serienaufnahme

- Wenn Sie die -Taste drücken und ein Musterbild löschen, während nur das Musterbild für Serienaufnahmen angezeigt wird (📖 62), werden alle Bilder der Serienaufnahme, einschließlich des Musterbilds, gelöscht.
- Um Einzelbilder in einer Serienaufnahme zu löschen, drücken Sie die **OK**-Taste, um die Bilder einzeln nacheinander anzuzeigen, und drücken Sie die -Taste.



Löschen der letzten Aufnahme im Aufnahmemodus

Drücken Sie im Aufnahmemodus die -Taste, um das zuletzt gespeicherte Bild zu löschen.

Aufnahmefunktionen











Modus (Einfachautomatik)

Die Kamera wählt automatisch das optimale Motivprogramm, wenn Sie einen Bildausschnitt wählen, und erleichtert somit die Aufnahme mit für das Motiv geeigneten Einstellungen.



Wechseln Sie in den Aufnahmemodus → -Taste (Aufnahmemodus) →  (Einfachautomatik) → -Taste

Automatische Motivauswahl

Sobald die Kamera ein Motivprogramm auswählt, ändert sich das im Aufnahmebildschirm angezeigte Symbol für den Aufnahmemodus zum Symbol des aktuellen Motivprogramms.

	Porträt (Nahaufnahmen von einer oder zwei Personen)
	Porträt (Aufnahmen mit drei oder mehr Personen, Aufnahmen mit großen Bereichen im Hintergrund)
	Landschaft
	Nachtporträt (Nahaufnahmen von einer oder zwei Personen)
	Nachtporträt (Aufnahmen mit drei oder mehr Personen, Aufnahmen mit großen Bereichen im Hintergrund)
	Nachtaufnahme
	Nahaufnahme
	Gegenlicht (Aufnahmen ohne Personen im Bildausschnitt)
	Gegenlicht (Aufnahmen mit Personen im Bildausschnitt)
	Andere Motive

Verfügbare Funktion im Modus (Einfachautomatik)

- Selbstausröser ( 44)
- Belichtungskorrektur ( 47)
- Menü in der Einfachautomatik ( 50)

Motivprogramm (Motivgerechtes Fotografieren)

Wenn ein Motivprogramm ausgewählt wird, werden die Kameraeinstellungen automatisch für das entsprechende Motiv optimiert.

Wechseln Sie in den Aufnahmemodus → -Taste (Aufnahmemodus) → (zweites Symbol von oben*) → → → wählen Sie ein Motivprogramm → -Taste

* Das Symbol für das zuletzt ausgewählte Motivprogramm wird angezeigt.

Porträt (Standardeinstellung)	Landschaft ²	Sport ¹ (31)	Nachtporträt (31)
Innenaufnahme ¹ (31)	Strand ¹	Schnee ¹	Sonnenuntergang ^{1,3}
Dämmerung ^{2,3}	Nachtaufnahme ² (32)	Nahaufnahme ¹ (32)	Food ¹ (32)
Museum ¹ (33)	Feuerwerk ^{2,3} (33)	Schwarz-Weiß-Kopie ¹ (33)	Gegenlicht ¹ (33)
Einfach-Panorama ¹ (33)	Tierporträt (34)		

¹ Die Kamera stellt auf den Bereich in der Bildmitte scharf.

² Die Kamera stellt auf unendlich scharf.

³ Die Verwendung eines Stativs wird empfohlen, weil die Belichtungszeit sehr lang ist. Stellen Sie bei der Aufnahme mit einem Stativ die Funktion »Bildstabilisator« auf »Aus« im Systemmenü (69).

Aufrufen der Beschreibung (Hilfeanzeige) zu jedem Motivprogramm

Wählen Sie ein Motivprogramm und bewegen Sie den Zoomschalter (1) in Richtung **T** () , um eine Beschreibung dieses Motivprogramms aufzurufen. Um zum ursprünglichen Bildschirm zurückzukehren, bewegen Sie den Zoomschalter wieder in Richtung **T** () .

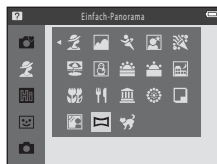



Tipps und Hinweise

Sport

- Während der Auslöser am zweiten Druckpunkt gehalten wird, nimmt die Kamera ca. 6 Bilder in Serie mit einer Bildrate von ca. 2 Bilder/s auf (wenn »**Bildqualität/-größe**« auf  »**4896x3672**« eingestellt ist).
- Bei Serienaufnahmen kann die Bildrate je nach der für Bildgröße und Bildqualität gewählten Einstellung, der verwendeten Speicherkarte oder den Aufnahmebedingungen unterschiedlich ausfallen.
- Fokus, Belichtung und Farbton werden durch die Einstellung der ersten Aufnahme einer Serie vorgegeben.



Nachtporträt

- Der Blitz wird immer ausgelöst. Klappen Sie das Blitzgerät vor der Aufnahme auf.
- Wählen Sie im Bildschirm, der nach Auswahl von  »**Nachtporträt**« angezeigt wird, »**Freihand**« oder »**Stativ**«.
- **Freihand** (Standardeinstellung):
 - Wenn das Symbol  oben links im Monitor grün leuchtet, den Auslöser bis zum zweiten Druckpunkt drücken, um eine Serie von Bildern aufzunehmen, die in ein Bild zusammengeführt und als Einzelbild gespeichert werden.
 - Wenn der Auslöser bis zum zweiten Druckpunkt gedrückt wird, die Kamera ruhig halten, bis das Foto angezeigt wird. Nach der Aufnahme die Kamera erst ausschalten, wenn der Monitor zum Aufnahmebildschirm wechselt.
 - Wenn sich das Motiv während der Serienaufnahme bewegt, kann das Bild verzerrt, überlappt oder verschwommen sein.
- **Stativ**:
 - Ein Bild wird mit einer langen Belichtungszeit aufgenommen, wenn der Auslöser gedrückt wird.
 - Der Bildstabilisator wird deaktiviert, auch wenn »**Bildstabilisator**« ( 69) im Systemmenü auf »**Ein**« eingestellt ist.

Innenaufnahme

- Um Verwacklung zu vermeiden, halten Sie die Kamera still. Stellen Sie bei der Aufnahme mit einem Stativ die Funktion »**Bildstabilisator**« auf »**Aus**« im Systemmenü ( 69).

Nachtaufnahme

- Wählen Sie im Bildschirm, der nach Auswahl von  »**Nachtaufnahme**« angezeigt wird, »**Freihand**« oder »**Stativ**«.
- **Freihand** (Standardeinstellung):
 - Wenn das Symbol  oben links im Monitor grün leuchtet, den Auslöser bis zum zweiten Druckpunkt drücken, um eine Serie von Bildern aufzunehmen, die in ein Bild zusammengeführt und als Einzelbild gespeichert werden.
 - Wenn der Auslöser bis zum zweiten Druckpunkt gedrückt wird, die Kamera ruhig halten, bis das Foto angezeigt wird. Nach der Aufnahme die Kamera erst ausschalten, wenn der Monitor zum Aufnahmebildschirm wechselt.
- **Stativ**:
 - Ein Bild wird mit einer langen Belichtungszeit aufgenommen, wenn der Auslöser gedrückt wird.
 - Der Bildstabilisator wird deaktiviert, auch wenn »**Bildstabilisator**« ( 69) im Systemmenü auf »**Ein**« eingestellt ist.

Nahaufnahme

- Nahaufnahme ( 46) wird aktiviert und die Kamera zoomt automatisch auf die kürzeste Entfernung, bei der sie noch fokussieren kann.

Food

- Nahaufnahme ( 46) wird aktiviert und die Kamera zoomt automatisch auf die kürzeste Entfernung, bei der sie noch fokussieren kann.
- Sie können mit dem Multifunktionswähler ▲▼ den Farbton einstellen. Der eingestellte Farbton bleibt auch nach dem Ausschalten im Kameraspeicher erhalten.

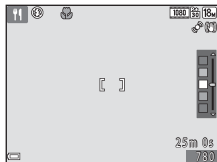

Museum

- Wenn der Auslöser bis zum zweiten Druckpunkt gedrückt gehalten wird, nimmt die Kamera eine Serie von bis zu zehn Bildern auf. Das schärfste Bild der Serie wird automatisch ausgewählt und gespeichert (BSS (Best-Shot-Selector)).
- Der Blitz wird nicht ausgelöst.

Feuerwerk

- Die Belichtungszeit ist auf ca. vier Sekunden festgelegt.
- Es sind sechs Zoompositionen verfügbar.



Schwarz-Weiß-Kopie

- Verwenden Sie diese Option in Kombination mit der Nahaufnahme ( 46), wenn Sie Motive aufnehmen, die sich in geringer Entfernung zur Kamera befinden.

Gegenlicht

- Der Blitz wird immer ausgelöst. Klappen Sie das Blitzgerät vor der Aufnahme auf.

Einfach-Panorama

- Wählen Sie im Bildschirm, der nach Auswahl von  »Einfach-Panorama« angezeigt wird, den Aufnahmebereich aus »Normal (180°)« oder »Weit (360°)« aus.
- Die Zoomposition wird auf Weitwinkel fixiert.
- Drücken Sie den Auslöser bis zum zweiten Druckpunkt, nehmen Sie dann Ihren Finger vom Auslöser und schwenken Sie die Kamera horizontal. Die Aufnahme endet, wenn die Kamera den vorgegebenen Aufnahmebereich abgelenkt hat.
- Fokus und Belichtung werden bei Aufnahmebeginn gespeichert.
- Wenn Sie die -Taste drücken, während ein aufgenommenes Bild in der Einzelbildwiedergabe angezeigt wird, wird das Bild automatisch durchgeschwenkt.
- Die Bilder können in dieser Kamera nicht bearbeitet werden.

Weitere Informationen finden Sie unter »Verwenden der Funktion »Einfach-Panorama« (Aufnahme und Wiedergabe)« (2).



Hinweise zum Drucken von Panoramabildern

Abhängig von den Druckereinstellungen kann möglicherweise nicht das ganze Bild ausgedruckt werden. Auch kann das Ausdrucken abhängig vom Drucker nicht möglich sein.

Tierporträt

- Wenn Sie die Kamera auf einen Hund oder eine Katze richten, erkennt die Kamera das Gesicht des Haustiers und stellt darauf scharf. Standardmäßig wird der Verschluss automatisch ausgelöst, sobald die Scharfstellung erfolgt ist (Aut. Tierporträtauslöser).
- Wählen Sie im Bildschirm, der nach Auswahl von  »Tierporträt« angezeigt wird, »Einzelbild« oder »Serienaufnahme«.
 - »Einzelbild«: Sobald auf das erkannte Gesicht scharfgestellt ist, nimmt die Kamera ein Bild auf.
 - »Serienaufnahme«: Sobald auf das erkannte Gesicht scharfgestellt ist, nimmt die Kamera drei Bilder in Serie auf.

Aut. Tierporträtauslöser

- Drücken Sie am Multifunktionswähler , um die Einstellungen für »Aut. Tierporträtauslöser« zu ändern.
 - : Die Kamera erkennt das Gesicht eines Hundes oder einer Katze und löst den Verschluss automatisch aus, sobald auf das Gesicht scharfgestellt ist.
 - **OFF**: Die Kamera löst den Verschluss nicht automatisch aus, auch wenn das Gesicht eines Hundes oder einer Katze erkannt wird. Drücken Sie den Auslöser. Die Kamera erkennt auch Gesichter von Personen, wenn **OFF** ausgewählt ist.
- »Aut. Tierporträtauslöser« wird nach fünf Aufnahmeserien auf **OFF** eingestellt.
- Aufnahmen sind auch möglich durch Drücken des Auslösers, unabhängig von der Einstellung für »Aut. Tierporträtauslöser«. Wenn »Serienaufnahme« ausgewählt ist, können Sie Bilder in Serie aufnehmen, solange der Auslöser bis zum zweiten Druckpunkt gedrückt gehalten wird.



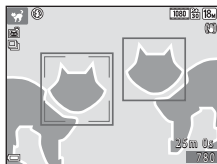

Fokussmessfeld

- Wenn die Kamera ein Gesicht erkennt, wird um das Gesicht ein gelber Rahmen angezeigt. Wenn die Kamera auf ein Gesicht innerhalb eines doppelten Rahmens (Fokussmessfeld) scharfstellt, wechselt der doppelte Rahmen seine Farbe zu grün. Falls keine Gesichter erkannt werden, stellt die Kamera auf das Motiv in der Bildmitte scharf.
- In bestimmten Aufnahmesituationen wird das Haustiergesicht möglicherweise nicht erkannt und andere Motive werden innerhalb eines Rahmens angezeigt.







Effektmodus (Effektanwendung bei der Aufnahme)

Effekte können während der Aufnahme auf Bilder angewendet werden.

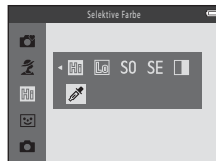
Wechseln Sie in den Aufnahmemodus → -Taste (Aufnahmemodus) →  (drittes Symbol von oben*) →  →  →  →  → wählen Sie einen Effekt → -Taste

* Das Symbol für den zuletzt ausgewählten Effekt wird angezeigt.



Kategorie	Beschreibung
 High Key (Standardeinstellung)	Verleiht dem ganzen Bild einen hellen Ton.
 Low Key	Verleiht dem ganzen Bild einen dunklen Ton.
S0 Weichzeichnung	Das Bild wird weichgezeichnet, indem eine leichte Bewegungsunschärfe im ganzen Bild erzeugt wird.
SE Nostalgie-Effekt	Fügt eine Sepiatönung hinzu und reduziert den Kontrast, um die Merkmale einer alten Fotografie zu simulieren.
 Monochr. mit hoh. Kontr.	Ändert das Bild in Graustufen und erzeugt einen scharfen Kontrast.
 Selektive Farbe	Erzeugt ein Bild in Graustufen, in dem nur eine bestimmte Farbe bleibt.

- Die Kamera stellt auf den Bereich in der Bildmitte scharf.
- Wenn »**Selektive Farbe**« ausgewählt ist, wählen Sie mit dem Multifunktionswähler ▲▼ die gewünschte Farbe mit dem Schieberegler.

Um die Einstellungen für eine der folgenden Funktionen zu ändern, drücken Sie die **OK**-Taste, um die Farbauswahl aufzuheben.

- Blitz (📖 41)
- Selbstauslöser (📖 44)
- Nahaufnahme (📖 46)
- Belichtungskorrektur (📖 47)



Um zur Anzeige der Farbauswahl zurückzukehren, drücken Sie die **OK**-Taste erneut.



Schieberegler

Modus »Smart-Porträt« (Aufnahmen von lächelnden Gesichtern)

Wenn die Kamera ein lächelndes Gesicht erkennt, kann automatisch, ohne dass der Auslöser gedrückt wird, ein Bild aufgenommen werden (Lächeln-Auslöser (📖 51)). Sie können die Option zur Haut-Weichzeichnung verwenden, um Gesichtstöne weicher zu zeichnen.

Wechseln Sie in den Aufnahmemodus → -Taste (Aufnahmemodus) →  Smart-Portrait-Modus → -Taste

1 Wählen Sie den Bildausschnitt.

- Richten Sie die Kamera auf das Gesicht der Person.

2 Warten Sie, ohne den Auslöser zu drücken, bis die Person lächelt.

- Sobald die Kamera erkennt, dass ein doppelt eingerahmtes Gesicht lächelt, wird der Verschluss automatisch ausgelöst.
- Jedes Mal, wenn die Kamera ein lächelndes Gesicht erkennt, wird der Verschluss automatisch ausgelöst.

3 Beenden Sie die automatischen Aufnahmen.

- Sie haben die folgenden Möglichkeiten, um die Aufnahme zu beenden.
 - Stellen Sie »**Lächeln-Auslöser**« auf »**Aus**«.
 - Drücken Sie die -Taste und wählen Sie einen anderen Aufnahmemodus.

Hinweise zum Modus »Smart-Porträt«

In bestimmten Aufnahmesituationen kann die Kamera Gesichter oder Lächeln möglicherweise nicht zuverlässig erkennen (📖 54). Der Verschluss kann auch für Aufnahmen verwendet werden.

Wenn die Selbstauslöser-Kontrollleuchte blinkt



Bei Verwendung des Lächeln-Auslösers blinkt die Selbstauslöser-Kontrollleuchte, wenn die Kamera ein Gesicht erkennt, und blinkt direkt nach dem Auslösen des Verschlusses schnell.

Verfügbare Funktionen im Smart-Porträt-Modus

- Blitz (📖 41)
- Selbstauslöser (📖 44)
- Belichtungskorrektur (📖 47)
- Smart-Porträt-Menü (📖 50)





Modus (Automatik)

Für allgemeine Aufnahmen. Die Einstellungen können je nach Aufnahmesituation und gewünschter Art der Aufnahme angepasst werden.

Wechseln Sie in den Aufnahmemodus → -Taste (Aufnahmemodus) →  (Automatik) → -Taste

- Sie können ändern, wie die Kamera den Bildbereich zum Fokussieren wählt, indem Sie die Einstellung »**Messfeldvorwahl**« ändern ( 51).
Die Standardeinstellung ist »**AF-Zielsuche**« ( 56).

Verfügbare Funktionen im Modus (Automatik)

- Blitz ( 41)
- Selbstauslöser ( 44)
- Nahaufnahme ( 46)
- Belichtungskorrektur ( 47)
- Aufnahme ( 50)

Mit dem Multifunktionswähler einstellbare Funktionen

Die verfügbaren Funktionen hängen vom Aufnahmemodus ab, wie unten gezeigt.

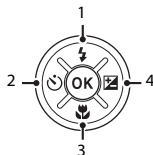

	(Einfachautomatik)	Motivprogramm	Effekte	Smart-Porträt	(Automatik)
1	Blitz ¹ (📖 41)	–	✓	✓ ²	✓
2	Selbstauslöser (📖 44)	✓	✓	✓ ²	✓
3	Nahaufnahme (📖 46)	–	✓	–	✓
4	Belichtungskorrektur (📖 47)	✓	✓	✓	✓

¹ Kann eingestellt werden, wenn das Blitzgerät aufgeklappt ist. Der Blitz wird nicht ausgelöst, wenn das Blitzgerät eingeklappt ist.

² Die Verfügbarkeit ist von der Einstellung abhängig.

Fotografieren mit Blitzlicht

Bei unzureichenden Lichtverhältnissen oder wenn sich das Motiv im Gegenlicht befindet, können Sie Bilder mit Blitz aufnehmen, wenn Sie das Blitzgerät aufklappen.

Im Modus  (Automatik) und anderen Aufnahmemodi können Sie die Blitzeinstellung entsprechend der Aufnahmesituation wählen.

1 Schieben Sie den -Riegel (Blitzentriegelung).

- Das Blitzgerät wird aufgeklappt.
- Der Blitz wird nicht ausgelöst, wenn das Blitzgerät eingeklappt ist.  wird eingeblendet, um anzuzeigen, dass der Blitz nicht ausgelöst wird.

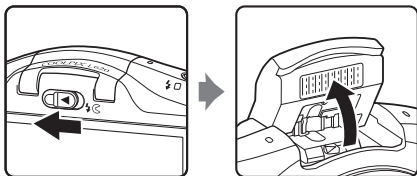

2 Drücken Sie am Multifunktionswähler auf (⚡).



3 Wählen Sie die gewünschte Blitzeinstellung (42) und drücken Sie die -Taste.

- Wenn Sie die Einstellung nicht innerhalb einiger Sekunden mit der Taste  bestätigen, wird die Auswahl verworfen.

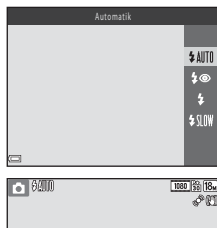

Verfügbare Blitzmodi

AUTO Automatik

Der Blitz wird bei Bedarf ausgelöst, zum Beispiel bei schlechten Lichtverhältnissen.

- Das Symbol für die Blitzeinstellung wird auf dem Aufnahmebildschirm nur unmittelbar nach dem Festlegen der Einstellung angezeigt.

Autom. mit Rote-Augen-Red.

Verringert den durch den Blitz verursachten Rote-Augen-Effekt bei Porträtaufnahmen (📖 43).

Aufhellblitz

Das Blitzgerät löst bei jeder Aufnahme aus. Sinnvoll zum Aufhellen von Schattenbereichen und Motiven im Gegenlicht.

SLOW Langzeitsynchronisation

Geeignet für Dämmerungs- und Nachtporträts mit Hintergrundkulisse. Das Blitzgerät löst bei Bedarf aus, um das Hauptmotiv auszuleuchten. Um Hintergrunddetails bei Nacht oder schwachem Umgebungslicht wiederzugeben, wird eine lange Belichtungszeit verwendet.

- Klappen Sie das Blitzgerät ein, wenn Sie das Blitzgerät nicht auslösen möchten.

Einklappen des Blitzgeräts

Drücken Sie das Blitzgerät vorsichtig nach unten, bis es hörbar einrastet, um das Blitzgerät einzuklappen, wenn Sie es gerade nicht verwenden ( 3).

Die Blitzbereitschaftsanzeige

Der Blitzstatus kann überprüft werden, indem der Auslöser bis zum ersten Druckpunkt gedrückt wird.

- Ein: Der Blitz wird ausgelöst, wenn Sie den Auslöser bis zum zweiten Druckpunkt drücken.
- Blinken: Das Blitzgerät wird geladen. Die Kamera kann keine Bilder aufnehmen.
- Aus: Das Blitzgerät löst bei der nächsten Aufnahme nicht aus.

Bei geringer Akkukapazität wird der Monitor ausgeschaltet, während der Blitz lädt.

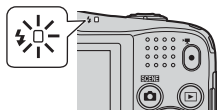

Einstellung des Blitzes

- Die Einstellung ist in bestimmten Aufnahmemodi möglicherweise nicht verfügbar.
- Die im Modus  (Automatik) angewendete Einstellung bleibt auch nach dem Ausschalten im Kameraspeicher erhalten.

Reduzierung des Rote-Augen-Effekts

Wenn die Kamera beim Speichern der Aufnahme rote Augen erfasst, wird der betroffene Bereich zur Reduzierung des Rote-Augen-Effekts nachbearbeitet und erst dann das Bild gespeichert.

Berücksichtigen Sie bei der Aufnahme folgende Punkte:

- Das Speichern der Aufnahmen nimmt mehr Zeit in Anspruch als sonst.
- Die Reduzierung des Rote-Augen-Effekts führt möglicherweise nicht unter allen Umständen zu den gewünschten Ergebnissen.
- In bestimmten Fällen wird die Reduzierung des Rote-Augen-Effekts unnötigerweise auf Bereiche des Bildes angewendet. Wählen Sie in diesem Fall einen anderen Blitzmodus und nehmen Sie das Bild erneut auf.

Verwenden des Selbstauslösers



Die Kamera verfügt über einen Selbstauslöser, der den Verschluss ca. zehn Sekunden, nachdem Sie den Auslöser gedrückt haben, auslöst.

Stellen Sie bei der Aufnahme mit einem Stativ die Funktion »**Bildstabilisator**« auf »**Aus**« im Systemmenü (📖 69).

- 1 Drücken Sie am Multifunktionswähler auf  (🔘).



- 2 Wählen Sie »**ON**« und drücken Sie die -Taste.

- Wenn Sie die Einstellung nicht innerhalb einiger Sekunden mit der Taste  bestätigen, wird die Auswahl verworfen.
- Wenn als Aufnahme-Modus das Motivprogramm »**Tierporträt**« gewählt ist, wird  (Aut. Tierporträtauslöser) angezeigt (📖 34). Der Selbstauslöser kann nicht verwendet werden.

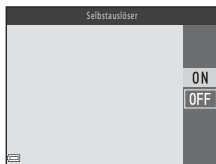

- 3 Wählen Sie den gewünschten Bildausschnitt und drücken Sie den Auslöser bis zum ersten Druckpunkt.

- Fokus und Belichtung sind festgelegt.



4 Drücken Sie den Auslöser bis zum zweiten Druckpunkt.

- Der Countdown beginnt. Die Selbstauslöser-Kontrollleuchte blinkt und leuchtet dann ca. eine Sekunde vor der Auslösung konstant.
- Wenn der Verschluss ausgelöst wird, wird der Selbstauslöser auf »OFF« gestellt.
- Um den Countdown anzuhalten, drücken Sie erneut den Verschluss.

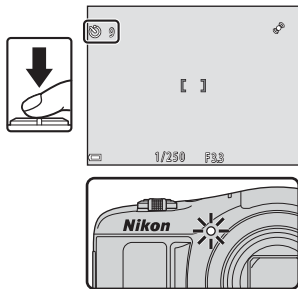

Verwenden des Modus »Nahaufnahme«

Verwenden Sie die Nahaufnahme, um Bilder in Nahaufnahme zu machen.

- 1 Drücken Sie am Multifunktionswähler auf ▼ (📷).



- 2 Wählen Sie »ON« und drücken Sie die OK-Taste.

- Wenn Sie die Einstellung nicht innerhalb einiger Sekunden mit der Taste OK bestätigen, wird die Auswahl verworfen.



- 3 Bewegen Sie mit dem Zoomschalter den Vergrößerungsfaktor auf eine Position, bei der 📷 und die Zoomeinstellung grün leuchten.



- Wenn der Vergrößerungsfaktor auf eine Position gestellt ist, bei der 📷 und die Zoomeinstellung grün leuchten, kann die Kamera auf Motive ab einer Mindestentfernung von ca. 10 cm vom Objektiv scharfstellen. Wenn sich der Zoom in einer Position befindet, bei der 📷 angezeigt wird, kann die Kamera auf Motive ab einer Mindestentfernung von ca. 1 cm vom Objektiv scharfstellen.

✓ Hinweise zur Verwendung des Blitzes

Das Blitzgerät leuchtet Motive mit einem Abstand von weniger als 50 cm möglicherweise nicht vollständig aus.

📝 Einstellung der Nahaufnahme

- Die Einstellung ist in bestimmten Aufnahmemodi möglicherweise nicht verfügbar.
- Die im Modus 📷 (Automatik) angewendete Einstellung bleibt auch nach dem Ausschalten im Kameraspeicher erhalten.

Helligkeitseinstellung (Belichtungskorrektur)

Sie können die Helligkeit auf dem gesamten Bild einstellen.

- 1 Drücken Sie am Multifunktionswähler auf ► (☒).



- 2 Wählen Sie einen Korrekturwert und drücken Sie die OK-Taste.

- Stellen Sie zum Aufhellen des Bildes einen positiven (+) Wert ein.
- Stellen Sie zum Abdunkeln des Bildes einen negativen (-) Wert ein.
- Der Korrekturwert wird angewendet, auch ohne Drücken der OK-Taste.

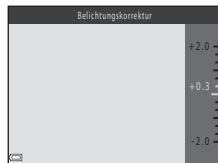

















































Belichtungskorrekturwert

Die im Modus  (Automatik) angewendete Einstellung bleibt auch nach dem Ausschalten im Kameraspeicher erhalten.

Standardeinstellungen

Die Standardeinstellungen für jeden Aufnahmemodus sind unten beschrieben.

	Blitz ¹ (☞ 41)	Selbstausröser (☞ 44)	Nahaufnahme (☞ 46)	Belichtungskorrektur (☞ 47)
 (Einfaehautomatik)	 AUTO ²	Aus	Aus ³	0.0
Motivprogramm				
 (Porträt)	 	Aus	Aus ⁴	0.0
 (Landschaft)	 ⁴	Aus	Aus ⁴	0.0
 (Sport)	 ⁴	Aus ⁴	Aus ⁴	0.0
 (Nachtporträt)	  ⁵	Aus	Aus ⁴	0.0
 (Innenaufnahme)	  ⁶	Aus	Aus ⁴	0.0
 (Strand)	 AUTO	Aus	Aus ⁴	0.0
 (Schnee)	 AUTO	Aus	Aus ⁴	0.0
 (Sonnenuntergang)	 ⁴	Aus	Aus ⁴	0.0
 (Dämmerung)	 ⁴	Aus	Aus ⁴	0.0
 (Nachtaufnahme)	 ⁴	Aus	Aus ⁴	0.0
 (Nahaufnahme)	 ⁴	Aus	Ein ⁴	0.0
 (Food)	 ⁴	Aus	Ein ⁴	0.0
 (Museum)	 ⁴	Aus	Aus	0.0
 (Feuerwerk)	 ⁴	Aus ⁴	Aus ⁴	0.0 ⁴
 (Schwarz-Weiß-Kopie)	 ⁴	Aus	Aus	0.0
 (Gegenlicht)	 ⁴	Aus	Aus ⁴	0.0
 (Einfach-Panorama)	 ⁴	Aus ⁴	Aus ⁴	0.0
 (Tierporträt)	 ⁴	 ⁷	Aus	0.0
 (Effekte)	 AUTO	Aus	Aus	0.0
 (Smart-Porträt)	 AUTO ⁸	Aus ⁹	Aus ⁴	0.0
 (Automatik)	 AUTO	Aus	Aus	0.0

- 1 Die Einstellung, die bei aufgeklapptem Blitzgerät verwendet wird.
- 2 Die Einstellung kann nicht geändert werden. Die Kamera wählt automatisch den für das ausgewählte Motivprogramm geeigneten Blitzmodus.
- 3 Die Einstellung kann nicht geändert werden. Wechselt automatisch zu Nahaufnahme, wenn die Kamera »**Nahaufnahme**« auswählt.
- 4 Die Einstellung kann nicht geändert werden.
- 5 Die Einstellung kann nicht geändert werden. Der Blitzmodus ist festgelegt auf Aufhellblitz mit Langzeitsynchronisation und Reduzierung des Rote-Augen-Effekts.
- 6 Es kann ein Aufhellblitz mit Langzeitsynchronisation und Reduzierung des Rote-Augen-Effekts verwendet werden.
- 7 Der Selbstauslöser kann nicht verwendet werden. Der automatische Tierporträtauslöser kann ein- oder ausgeschaltet werden (📖 34).
- 8 Kann nicht verwendet werden, wenn »**Blinzelprüfung**« auf »**Ein**« oder »**Lächeln-Auslöser**« auf »**Ein (BSS)**« eingestellt ist.
- 9 Kann eingestellt werden, wenn »**Lächeln-Auslöser**« auf »**Aus**« gestellt ist.

Funktionen, die mit der MENU-Taste (Aufnahme) eingestellt werden können

Die unten aufgeführten Einstellungen können durch Drücken der Taste **MENU** während der Aufnahme geändert werden.

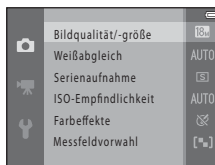

Die Einstellungen, die geändert werden können, sind abhängig vom Aufnahmemodus, wie unten gezeigt.

	Einfachautomatik	Motivprogramm	Effekte	Smart-Porträt	Automatik
Bildqualität/-größe*	✓	✓	✓	✓	✓
Weißabgleich	-	-	-	-	✓
Serienaufnahme	-	-	-	-	✓
ISO-Empfindlichkeit	-	-	-	-	✓
Farbeffekte	-	-	-	-	✓
Messfeldvorwahl	-	-	-	-	✓
Haut-Weichzeichnung	-	-	-	✓	-
Lächeln-Auslöser	-	-	-	✓	-
Blinzelprüfung	-	-	-	✓	-



* Diese Einstellung wird auch auf andere Aufnahmemodi angewendet.

Bei der Aufnahme verfügbare Optionen

Option	Beschreibung	
Bildqualität/-größe	Mit dieser Option können Sie die Kombination von Bildgröße und Bildqualität, die beim Speichern der Bilder verwendet wird, einstellen. • Standardeinstellung: 18M » 4896x3672 «	 33
Weißabgleich	Mit dieser Option können Sie den Weißabgleich an die Witterungsbedingungen oder die Lichtquelle anpassen, sodass die Farben in den Bildern naturgetreu wiedergegeben werden. • Standardeinstellung: » Automatik «	 35
Serienaufnahme	Mit dieser Option können Sie die Einzelbild- oder Serienaufnahme wählen. • Standardeinstellung: » Einzelbild «	 38
ISO-Empfindlichkeit	Mit dieser Option können Sie die Lichtempfindlichkeit der Kamera steuern. • Standardeinstellung: » Automatik « Bei Auswahl von » Automatik « wird ISO während der Aufnahme angezeigt, wenn die ISO-Empfindlichkeit erhöht wird.	 40
Farbeffekte	Mit dieser Option können Sie die Farbtöne von Bildern ändern. • Standardeinstellung: » Normale Farben «	 41
Messfeldvorwahl	Sie können festlegen, wie die Kamera das Fokussmessfeld für Autofokus wählt. • Standardeinstellung: » AF-Zielsuche « ( 56)	 42
Haut-Weichzeichnung	Mit dieser Funktion werden Gesichtstöne weicher gezeichnet. • Standardeinstellung: » Ein «	 43
Lächeln-Auslöser	Mit dieser Option können Sie einstellen, ob die Kamera den Verschluss automatisch auslösen soll, wenn sie ein lächelndes Gesicht erkennt. • Standardeinstellung: » Ein (BSS) «	 44
Blinzelprüfung	Die Kamera löst den Verschluss bei jeder Aufnahme automatisch zweimal aus und speichert das Bild, in dem die Augen der Person geöffnet sind. • Standardeinstellung: » Aus «	 45

Funktionen, die nicht gleichzeitig verwendet werden können

Einige Funktionen können nicht in Verbindung mit anderen Menüoptionen verwendet werden.

Eingeschränkte Funktion	Option	Beschreibung
Blitz	Serienaufnahme (📖 51)	Bei einer anderen Einstellung als » Einzelbild « kann der Blitz nicht verwendet werden.
	Lächeln-Auslöser (📖 51)	Wenn » Ein (BSS) « ausgewählt ist, kann der Blitz nicht verwendet werden.
	Blinzelpfung (📖 51)	Wenn » Blinzelpfung « auf » Ein « gestellt ist, kann der Blitz nicht verwendet werden.
Selbstauslöser	Lächeln-Auslöser (📖 51)	Wenn » Lächeln-Auslöser « ausgewählt ist, kann der Selbstauslöser nicht verwendet werden.
Bildqualität/-größe	Serienaufnahme (📖 51)	<p>»Bildqualität/-größe« wird abhängig von der Einstellung für die Serienaufnahme wie folgt eingestellt:</p> <ul style="list-style-type: none"> • H-Serie: 120 Bilder/s:  (Bildgröße: 640 × 480 Pixel) • H-Serie: 60 Bilder/s:  (Bildgröße: 1920 × 1080 Pixel) • 16er-Serie:  (Bildgröße: 2560 × 1920 Pixel)
Weißabgleich	Farbeffekte (📖 51)	Bei Auswahl von » Graustufen «, » Sepia « oder » Blauton « wird die Einstellung » Weißabgleich « auf » Automatik « festgelegt.
ISO-Empfindlichkeit	Serienaufnahme (📖 51)	Bei Auswahl von » H-Serie: 120 Bilder/s «, » H-Serie: 60 Bilder/s « oder » 16er-Serie « wird die Einstellung » ISO-Empfindlichkeit « automatisch abhängig von der Helligkeit eingestellt.
Messfeldvorwahl	Weißabgleich (📖 51)	Wenn eine andere Einstellung als » Automatik « für » Weißabgleich « im Modus » AF-Zielsuche « gewählt ist, erkennt die Kamera das Hauptmotiv nicht.
Lächeln-Auslöser	Blinzelpfung (📖 51)	Bei Einstellung von » Lächeln-Auslöser « auf » Ein (BSS) « wird die Einstellung geändert und auf » Ein (Einzelbild) « festgelegt, wenn » Blinzelpfung « auf » Ein « eingestellt wird.

Eingeschränkte Funktion	Option	Beschreibung
Blinzelprüfung	Lächeln-Auslöser (📖 51)	Wenn » Lächeln-Auslöser « auf » Ein (BSS) « eingestellt wird, wird » Blinzelprüfung « auf » Aus « festgelegt.
Datumsaufdruck	Serienaufnahme (📖 51)	Wenn » H-Serie: 120 Bilder/s « oder » H-Serie: 60 Bilder/s « ausgewählt wird, können Datum und Uhrzeit nicht in die Bilder einbelichtet werden.
Motion Detection	Blitz (📖 41)	Bei Auslösen des Blitzes ist » Motion Detection « deaktiviert.
	Serienaufnahme (📖 51)	Bei einer anderen Einstellung als » Einzelbild « ist » Motion Detection « deaktiviert.
	ISO-Empfindlichkeit (📖 51)	Wenn für die ISO-Empfindlichkeit eine andere Einstellung als » Automatik « gewählt ist, ist » Motion Detection « deaktiviert.
	Lächeln-Auslöser (📖 51)	Bei Auswahl von » Ein (BSS) « wird » Motion Detection « deaktiviert.
Digitalzoom	Serienaufnahme (📖 51)	Bei Auswahl von » 16er-Serie « kann der Digitalzoom nicht verwendet werden.
Auslösesignal	Serienaufnahme (📖 51)	Bei einer anderen Einstellung als » Einzelbild « ist das Auslösesignal deaktiviert.

☑ Hinweise zum Digitalzoom

- Abhängig vom Aufnahmemodus oder den aktuellen Einstellungen ist der Digitalzoom möglicherweise nicht verfügbar (📷 70).
- Bei Verwendung des Digitalzooms stellt die Kamera auf die Bildmitte scharf.

Fokussierung

Das Fokussmessfeld hängt vom Aufnahmemodus ab.

Verwenden der Gesichtserkennung

In den folgenden Aufnahmemodi verwendet die Kamera die Gesichtserkennung, um automatisch auf Gesichter scharfzustellen.

- »**Porträt**«, »**Nachtporträt**« oder »**Gegenlicht**« in (Einfachautomatik) (📖 29)
- Im Motivprogramm »**Porträt**« oder »**Nachtporträt**« (📖 30)
- Smart-Porträt-Modus (📖 37)

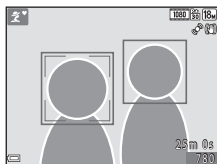

Wenn die Kamera mehrere Gesichter erkennt, wird das Gesicht, auf das die Kamera scharfstellt, mit einem doppelten Rahmen markiert und die übrigen Gesichter werden mit einem einfachen Rahmen markiert.

Wenn kein Gesicht erkannt wird, während der Auslöser bis zum ersten Druckpunkt gedrückt ist, stellt die Kamera automatisch auf das Motiv in der Bildmitte scharf.

Hinweise zur Gesichtserkennung

- Ob Gesichter von der Kamera erkannt werden, hängt von zahlreichen Faktoren ab, einschließlich der Blickrichtung der Gesichter.
- Die Kamera kann in folgenden Fällen Gesichter möglicherweise nicht zuverlässig erkennen:
 - Wenn das Gesicht teilweise von einer Sonnenbrille oder anderen Gegenständen verdeckt ist.
 - Wenn das Gesicht im Verhältnis zum Bildausschnitt zu klein oder zu groß ist.

Verwenden der Haut-Weichzeichnung

Wenn während der Verwendung eines der unten aufgeführten Aufnahmemodi der Verschluss ausgelöst wird, erkennt die Kamera Gesichter und verarbeitet das Bild, um die Hauttöne weichzuzeichnen (bis zu drei Gesichter).

- Smart-Porträt-Modus (📖 37)
 -  »**Porträt**«,  »**Nachtporträt**« oder  »**Gegenlicht**« in  (Einfachautomatik) (📖 29)
 - Im Motivprogramm »**Porträt**« oder »**Nachtporträt**« (📖 30)
- »**Haut-Weichzeichnung**« kann auch auf gespeicherte Bilder angewendet werden (📖 61, 🔧 17).

Hinweise zur Haut-Weichzeichnung

- Das Speichern von Bildern nach der Aufnahme dauert möglicherweise länger als sonst.
- Unter bestimmten Aufnahmebedingungen werden die gewünschten Ergebnisse der Haut-Weichzeichnung möglicherweise nicht erzielt, und möglicherweise wird die Haut-Weichzeichnung auf Bildbereiche angewendet, die keine Gesichter enthalten.

Verwenden von AF-Zielsuche

Wenn »**Messfeldvorauswahl**« (📖 51) in 📷 (Automatik) auf »**AF-Zielsuche**« eingestellt ist, fokussiert die Kamera wie unten beschrieben, wenn Sie den Auslöser bis zum ersten Druckpunkt drücken:

- Die Kamera erkennt das Hauptmotiv und stellt auf dieses scharf. Sobald die Scharfstellung erfolgt ist, leuchtet das Fokussmessfeld grün. Wenn das Gesicht einer Person erkannt wird, gibt die Kamera der Scharfstellung auf das Gesicht automatisch Priorität.

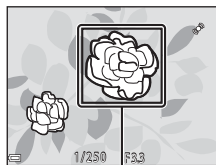

Fokussmessfeld

- Wenn kein Hauptmotiv erkannt wird, wählt die Kamera automatisch eines oder mehrere der neun Fokussmessfelder, in dem sich das Motiv mit dem geringsten Abstand zur Kamera befindet. Sobald die Scharfstellung erfolgt ist, leuchten die Fokussmessfelder, auf die scharfgestellt wurde, grün.

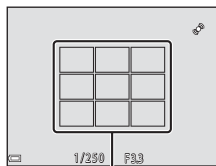

Fokussmessfelder

✓ Hinweise zur AF-Zielsuche

- Abhängig von den Aufnahmebedingungen kann das Motiv, das von der Kamera als Hauptmotiv erkannt wird, unterschiedlich sein.
- Das Hauptmotiv wird bei Verwendung bestimmter Einstellungen für »**Weißabgleich**« möglicherweise nicht erkannt.
- In den folgenden Situationen erkennt die Kamera das Hauptmotiv möglicherweise nicht richtig:
 - Wenn das Motiv sehr dunkel oder sehr hell ist
 - Wenn das Hauptmotiv keine klar abgegrenzten Farben hat
 - Wenn ein Bildausschnitt gewählt wurde, bei dem sich das Hauptmotiv am Rand des Monitors befindet
 - Wenn das Hauptmotiv aus einem sich wiederholenden Muster besteht

Nicht für Autofokus geeignete Motive

In den folgenden Fällen fokussiert die Kamera möglicherweise nicht erwartungsgemäß. In seltenen Fällen wird nicht auf das Motiv scharf gestellt, selbst wenn das Fokussmessfeld oder der Fokussindikator grün leuchten:

- Das Motiv ist zu dunkel.
- Das Motiv weist sehr starke Helligkeitsunterschiede auf (z. B. bei Gegenlichtaufnahmen, bei denen das Motiv sehr dunkel erscheint).
- Das Motiv ist zu kontrastarm (z. B. wenn das Motiv dieselbe Farbe hat wie der Hintergrund, etwa bei einer Person in weißem T-Shirt vor einer weißen Wand).
- Innerhalb des Fokussmessfelds befinden sich mehrere Objekte mit unterschiedlicher Entfernung zur Kamera (z. B. das Motiv hinter den Gitterstäben eines Käfigs).
- Das Motiv enthält sich wiederholende Muster (Fensterläden, Gebäude mit mehreren Reihen ähnlich geformter Fenster usw.).
- Das Motiv bewegt sich zu schnell.

Aktivieren Sie in diesen Fällen wiederholt den Autofokus, indem Sie den Auslöser loslassen und erneut bis zum ersten Druckpunkt drücken, oder stellen Sie auf ein anderes Motiv scharf, das sich in der gleichen Entfernung zur Kamera befindet wie das gewünschte Motiv, und verwenden Sie den Fokusspeicher (📖 58).

Fokusspeicher

Aufnahmen mit Fokusspeicher werden empfohlen, wenn die Kamera das Fokussmessfeld, in dem sich das gewünschte Motiv befindet, nicht aktiviert.

1 Stellen Sie »Messfeldvorwahl« auf »Mitte« in  (Automatik) (📖 51).

2 Positionieren Sie das Motiv in der Bildmitte und drücken Sie den Auslöser bis zum ersten Druckpunkt.

- Vergewissern Sie sich, dass das Fokussmessfeld grün angezeigt wird.
- Fokus und Belichtung sind gespeichert.

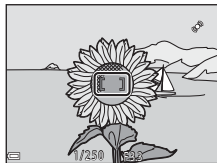

3 Ohne den Finger hochzuheben, wählen Sie einen neuen Bildausschnitt.

- Achten Sie darauf, dass sich der Abstand zwischen Kamera und Motiv nicht ändert.

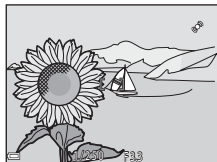

4 Drücken Sie den Auslöser bis zum zweiten Druckpunkt, um ein Bild aufzunehmen.



Wiedergabefunktionen

Ausschnittsvergrößerung

Durch Bewegen des Zoomschalters in Richtung **T** (Q) in der Einzelbildwiedergabe (📖 26) wird das Bild vergrößert.



Bildanzeige in der Einzelbildwiedergabe



Vergrößertes Bild

Bedienhilfe für den angezeigten Bildbereich

- Sie können den Vergrößerungsfaktor ändern, indem Sie den Zoomschalter in Richtung **W** (🔍) oder **T** (Q) bewegen.
- Um einen anderen Bildbereich anzuzeigen, drücken Sie am Multifunktionswähler auf **▲▼◀▶**.
- Bei Anzeige eines Bildes, das mit der Gesichtserkennungs- oder Haustiererkennungsfunktion aufgenommen wurde, vergrößert die Kamera das bei der Aufnahme erkannte Gesicht (außer beim Anzeigen eines Bildes, das in einer Serie aufgenommen wurde). Um einen Bereich des Bildes zu vergrößern, in dem sich keine Gesichter befinden, stellen Sie die Vergrößerungsstufe ein und drücken Sie auf **▲▼◀▶**.
- Wenn ein vergrößertes Bild angezeigt wird, drücken Sie die **OK**-Taste, um zur Einzelbildwiedergabe zurückzukehren.



Beschneiden von Bildern

Wenn ein vergrößertes Bild angezeigt wird, drücken Sie die **MENU**-Taste, um das Bild auf den sichtbaren Bereich zu beschneiden und als separate Datei zu speichern (🔗21).

Bildindex, Kalenderanzeige

Durch Bewegen des Zoomschalters in Richtung **W** (🗨️) in der Einzelbildwiedergabe (📖 26) werden Bilder als Indexbilder angezeigt.



Einzelbildwiedergabe

W (🗨️)



T (📄)



Bildindex

W (🗨️)



T (📄)



Kalenderanzeige



- Sie können die Anzahl der angezeigten Indexbilder ändern, indem Sie den Zoomschalter in Richtung **W** (🗨️) oder **T** (📄) bewegen.
- Drücken Sie bei Anzeige des Bildindex am Multifunktionswähler auf **▲▼◀▶**, um ein Bild auszuwählen, und drücken Sie dann die **OK**-Taste, um das Bild in der Einzelbildwiedergabe anzuzeigen.
- Drücken Sie in der Kalenderanzeige auf **▲▼◀▶**, um ein Datum zu wählen, und drücken Sie dann die **OK**-Taste, um die an diesem Datum aufgenommenen Bilder anzuzeigen.







🗨️ Hinweise zur Kalenderanzeige

Bildern, die aufgenommen wurden, bevor Sie das Datum eingestellt haben, wird das Aufnahmedatum 1. Januar 2013 zugewiesen.

Funktionen, die mit der MENU-Taste (Wiedergabe) eingestellt werden können

Bei Ansicht der Bilder in der Einzelbildwiedergabe oder als Indexbilder können Sie die unten aufgeführten Menüfunktionen durch Drücken der Taste **MENU** konfigurieren.

Option	Beschreibung	
Schnelle Bearbeitung*	Zum Erstellen von bearbeiteten Kopien mit verbessertem Kontrast und verbesserter Sättigung.	 15
D-Lighting*	Zum Erstellen von Kopien mit verbesserter Helligkeit und optimiertem Kontrast. Unterbelichtete Bildbereiche werden aufgehellt.	 15
Rote-Augen-Korrektur*	Korrigiert den Rote-Augen-Effekt, der bei Blitzaufnahmen in Augen auftreten kann.	 16
Haut-Weichzeichnung*	Die Kamera erkennt Gesichter von Personen im Bild und erstellt eine Bildkopie, in der diese Gesichter mit zarteren Hauttönen versehen werden.	 17
Filtereffekte*	Mit Digitalfiltereffekten können verschiedene Effekte auf Bilder angewendet werden.	 18
Druckauftrag	Zur Auswahl der Bilder und der Anzahl der Bildkopien, die gedruckt werden sollen, vor dem Drucken.	 46
Diashow	Zum Anzeigen von Bildern in einer automatisch ablaufenden Diashow.	 50
Schützen	Schützt Bilder vor versehentlichem Löschen.	 51
Bild drehen	Zum Drehen des angezeigten Bildes in das Hoch- oder Querformat.	 53
Kompaktbild*	Erstellt Kompaktbilder von Bildern.	 20
Sprachnotiz	Zum Aufnehmen von Sprachnotizen mit dem in der Kamera integrierten Mikrofon und anschließendem Anhängen der Sprachnotizen an Bilder.	 54
Kopieren	Zum Kopieren von Bildern zwischen dem internen Speicher und der Speicherkarte.	 55

Option	Beschreibung	
Anz.opt. für Serienaufn.	Zum Auswählen, ob nur das Musterbild einer Serienaufnahme oder alle Einzelbilder der Serienaufnahme angezeigt werden sollen. <ul style="list-style-type: none"> • Wenn das Musterbild einer Serienaufnahme angezeigt wird, drücken Sie die Taste , um jedes Bild der Serie wiederzugeben. Drücken Sie am Multifunktionswähler auf , um zum Musterbild zurückzukehren. 	 57
Musterbild wählen	Sie können das Musterbild einer Bildergruppe, die als Serie aufgenommen wurde, ändern.	 57
Lieblingsbilder	Mit dieser Funktion können Sie Bilder zu einem Album hinzufügen. Diese Option wird im Modus »Lieblingsbilder« nicht angezeigt.	 6
Aus Lieblingsbilder entf.	Mit dieser Funktion können Sie Bilder aus einem Album entfernen. Diese Option wird nur im Modus »Lieblingsbilder« angezeigt.	 8

* Die bearbeiteten Bilder werden als separate Dateien gespeichert. Bestimmte Bilder können möglicherweise nicht bearbeitet werden.

Aufzeichnen und Wiedergeben von Filmsequenzen

Aufzeichnen von Filmsequenzen

- 1 Rufen Sie den Aufnahmebildschirm auf.
 - Überprüfen Sie die verbleibende Filmaufnahmezeit.
 - Wenn »Bildinfos« unter »Monitor« (☰ 69) im Systemmenü auf »Filmaussch.+Info-Auto.« gesetzt ist, kann der Bereich, der später im Film sichtbar ist, vor der Aufzeichnung überprüft werden.



Verbleibende
Filmaufnahmezeit

- 2 Um die Filmaufzeichnung zu beginnen, drücken Sie auf die **●**-Taste (📹 Filmaufzeichnung).
 - Die Kamera stellt auf das Motiv in der Bildmitte scharf.

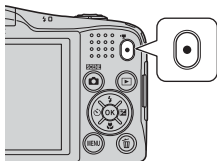

- 3 Zum Beenden der Filmaufzeichnung drücken Sie erneut die **●**-Taste (📹 Filmaufzeichnung).

✓ Maximale Filmlänge

Einzelne Filmdateien können eine Größe von 4 GB oder eine Länge von 29 Minuten nicht überschreiten, auch wenn auf der Speicherkarte ausreichend Speicherplatz für eine längere Aufzeichnung ist.

- Die maximale Filmlänge für Filme wird auf dem Aufnahmebildschirm angezeigt.
- Die Aufzeichnung wird möglicherweise beendet, bevor einer der Grenzwerte erreicht ist, wenn die Kameratemperatur steigt.
- Die tatsächliche Filmlänge ist abhängig vom Filminhalt, der Motibewegung oder dem Speicherkartentyp.

✓ Hinweise zum Speichern von Bildern und Aufzeichnen von Filmen

Die Anzeige mit der Anzahl der verbleibenden Aufnahmen oder die Anzeige mit der maximalen Filmlänge blinkt, während Bilder gespeichert oder Filme aufgezeichnet werden. **Öffnen Sie nicht die Akku-/Speicherkartenfach-Abdeckung und entfernen Sie nicht die Akkus oder die Speicherkarte**, während die Anzeige blinkt. Andernfalls können Daten verloren gehen oder die Kamera oder die Speicherkarte können beschädigt werden.

✓ Hinweise zum Aufzeichnen von Filmsequenzen

- Für die Aufzeichnung von Filmsequenzen werden Speicherkarten mit einer SD-Geschwindigkeitsklassifizierung von 6 oder höher empfohlen (V30). Die Filmaufzeichnung kann bei Speicherkarten mit geringerer Geschwindigkeitsklassifizierung unerwartet stoppen.
- Die Bildqualität kann sich bei Verwendung des Digitalzooms verschlechtern.
- Die Betriebsgeräusche von Zoomschalter, Zoomvorgang, Autofokus-Objektivantrieb, Bildstabilisator und Blendenverstellung bei Helligkeitsänderungen werden u. U. mit aufgezeichnet.
- Die folgenden Phänomene können bei der Aufnahme von Filmen im Monitor auftreten. Diese Phänomene werden in den aufgenommenen Filmen gespeichert.
 - Streifenbildung kann bei Bildern auftreten, die unter Leuchtstofflampen, Quecksilberdampf- oder Natriumdampflampen aufgenommen wurden.
 - Motive, die sich schnell von einer Seite des Bildausschnitts zum anderen bewegen, wie z. B. Züge oder Autos, können verzerrt erscheinen.
 - Die ganze Filmsequenz kann verzerrt angezeigt werden, wenn die Kamera geschwenkt wird.
 - Beleuchtung oder andere helle Bereiche können Restbilder zurücklassen, wenn die Kamera bewegt wird.
- Abhängig von der Entfernung zum Motiv oder vom verwendeten Zoomfaktor weisen Motive mit sich wiederholenden Mustern (bestimmte Gewebe, Gitterfenster usw.) während der Filmaufzeichnung und -wiedergabe u. U. farbige Streifen (Interferenzmuster, Moiré usw.) auf. Dies tritt auf, wenn sich das Muster des Motivs und der Aufbau des Bildsensors überlagern. Es ist keine Fehlfunktion.



Kameratemperatur

- Die Kamera kann warm werden, wenn längere Zeit Filmsequenzen aufgezeichnet werden oder wenn die Kamera in warmer Umgebung verwendet wird.
- Falls das Innere der Kamera bei der Filmaufzeichnung sehr heiß wird, stoppt die Kamera die Aufzeichnung automatisch.

Die verbleibende Zeit bis die Kamera die Aufzeichnung stoppt (🕒 10 s), wird angezeigt.

Nachdem die Kamera die Aufzeichnung gestoppt hat, schaltet sie sich aus.

Lassen Sie die Kamera ausgeschaltet, bis das Innere der Kamera abgekühlt ist.



Hinweise zum Autofokus

Der Autofokus führt möglicherweise nicht zu den erwarteten Ergebnissen (📖 57). Gehen Sie in diesem Fall wie folgt vor:





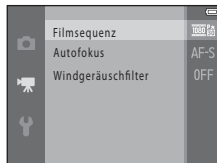

1. Stellen Sie vor der Filmaufzeichnung »**Autofokus**« im Filmmenü auf »**Einzelautofokus**« (Standardeinstellung).
2. Richten Sie die Kamera auf ein anderes Motiv in der Bildmitte, das sich in der gleichen Entfernung zur Kamera befindet wie das gewünschte Motiv, drücken Sie die ●-Taste (📷 Filmaufzeichnung), um mit der Filmaufzeichnung zu beginnen, und ändern Sie dann den Bildausschnitt.

Funktionen, die mit der MENU-Taste (Filmmenü) eingestellt werden können

Wechseln Sie in den Aufnahmemodus → MENU-Taste → -Menüsymbol → -Taste

Die Einstellungen der folgenden Menüoptionen können konfiguriert werden.



Option	Beschreibung	
Filmsequenz	<p>Wählen Sie den Filmtyp. Wählen Sie normale Geschwindigkeit, um Filme mit normaler Geschwindigkeit aufzuzeichnen, oder HS (High Speed), um Filme aufzuzeichnen, die in Zeitlupe oder im Zeitraffer wiedergegeben werden.</p> <ul style="list-style-type: none"> • Standardeinstellung:  »1080★/30p« oder  »1080★/25p« 	 58
Autofokus	<p>Wählen Sie entweder »Einzelautofokus«, wobei der Fokus bei Beginn der Filmaufzeichnung gespeichert wird, oder »Permanenter AF«, wobei während der Filmaufzeichnung laufend fokussiert wird.</p> <ul style="list-style-type: none"> • Standardeinstellung: »Einzelautofokus« 	 61
Windgeräuschfilter	<p>Stellen Sie bei Bedarf den Windgeräuschfilter für die Filmaufzeichnung ein.</p> <ul style="list-style-type: none"> • Standardeinstellung: »Aus« 	 61

Wiedergeben von Filmsequenzen

Drücken Sie die -Taste, um in den Wiedergabemodus zu wechseln.

Filmsequenzen sind mit dem Symbol für Filmsequenzen ( 66) gekennzeichnet.

Drücken Sie die -Taste, um Filmsequenzen wiederzugeben.

- Um die Lautstärke einzustellen, bewegen Sie den Zoomschalter ( 1).



Filmsequenz



Lautstärke-Anzeige

Während der Wiedergabe verfügbare Funktionen

Die Steuerelemente für die Wiedergabe werden im Monitor angezeigt.

Die folgenden Funktionen können ausgeführt werden, indem mit dem Multifunktionswähler ◀▶ ein Steuerelement ausgewählt und anschließend die **OK**-Taste gedrückt wird.





Funktion	Symbol	Beschreibung
Schneller Rücklauf	◀◀	Halten Sie die Taste OK gedrückt, um die Filmsequenz zurückzuspulen.
Schneller Vorlauf	▶▶	Halten Sie die Taste OK gedrückt, um die Filmsequenz vorzuspulen.
Pause	⏸	Wiedergabe pausieren. Die folgenden Funktionen können während der Pause ausgeführt werden.
		 Bildweiser Rücklauf des Films. Für kontinuierlichen Bildrücklauf halten Sie die OK -Taste gedrückt.
		 Bildweiser Vorlauf des Films. Für kontinuierlichen Bildvorlauf halten Sie die OK -Taste gedrückt.
		 Wiedergabe fortsetzen.
	 Den gewünschten Teil eines Films ausschneiden und als separate Datei speichern (631).	
Beenden	■	Zur Einzelbildwiedergabe zurückkehren.

Löschen von Filmsequenzen

Um eine Filmsequenz zu löschen, wählen Sie die gewünschte Filmsequenz in der Einzelbildwiedergabe (📖 26) oder im Bildindex (📖 60) aus und drücken Sie dann die **🗑**-Taste (📖 27).









Allgemeine Kameraeinstellungen











Funktionen, die mit der MENU-Taste (Systemmenü) eingestellt werden können

Drücken Sie die MENU-Taste → -Menüsymbol (System) → -Taste

Die Einstellungen der folgenden Menüoptionen können konfiguriert werden.



Option	Beschreibung	
Startbild	Mit dieser Option können Sie einstellen, ob beim Einschalten der Kamera das Startbild angezeigt werden soll.	 62
Zeitzone und Datum	Mit dieser Option können Sie die Uhr der Kamera einstellen.	 63
Monitor	Mit dieser Option können Sie die Einstellungen für Bildinformationsanzeige, Bildkontrolle nach der Aufnahme und Monitorhelligkeit anpassen.	 65
Datumsaufdruck	Mit dieser Option können Sie Datum und Uhrzeit einer Aufnahme in Bilder einbelichten.	 67
Bildstabilisator	Mit dieser Option können Sie die Einstellung für den Bildstabilisator bei der Aufnahme auswählen.	 68
Motion Detection	Mit dieser Option können Sie einstellen, ob die Kamera die Belichtungszeit bei Bewegungserkennung automatisch verkürzen soll, um Verwacklungsunschärfe bei der Aufnahme von Fotos zu reduzieren.	 69
AF-Hilfslicht	Mit dieser Option können Sie das AF-Hilfslicht aktivieren und deaktivieren.	 70
Digitalzoom	Mit dieser Option können Sie den Digitalzoom aktivieren und deaktivieren.	 70

Option	Beschreibung	
Sound	Mit dieser Option können Sie die akustischen Signale einstellen.	 71
Ausschaltzeit	Mit dieser Option können Sie die Zeitspanne einstellen, nach der der Monitor in den Strom sparenden Ruhezustand wechselt.	 71
Speicher löschen/ Formatieren	Mit dieser Option können Sie den internen Speicher oder die Speicherkarte formatieren.	 72
Sprache/Language	Mit dieser Option können Sie die Sprache für den Kameramonitor ändern.	 73
TV-Einstellungen	Mit dieser Option können Sie die Einstellungen für den Anschluss an ein Fernsehgerät anpassen.	 73
Blinzelwarnung	Mit dieser Option können Sie einstellen, ob bei der Aufnahme von Personen mit Gesichtserkennung geschlossene Augen erkannt werden sollen.	 74
Eye-Fi-Bildübertragung	Mit dieser Option können Sie einstellen, ob die Funktion zum Übertragen von Bildern an einen Computer mit einer handelsüblichen Eye-Fi-Karte aktiviert werden soll.	 75
Zurücksetzen	Mit dieser Option können Sie die Kameraeinstellungen auf ihre Standardwerte zurücksetzen.	 76
Akku/Batterie	Stellen Sie diese Option auf den in der Kamera verwendeten Akku-/Batterietyp ein.	 77
Firmware-Version	Zeigen Sie die aktuell installierte Version der Kamera-Firmware an.	 77

Anschluss der Kamera an ein Fernsehgerät, einen Computer oder einen Drucker

Anschlussmethoden

Sie können Bilder und Filme noch mehr genießen, wenn Sie die Kamera an ein Fernsehgerät, einen Computer oder einen Drucker anschließen.

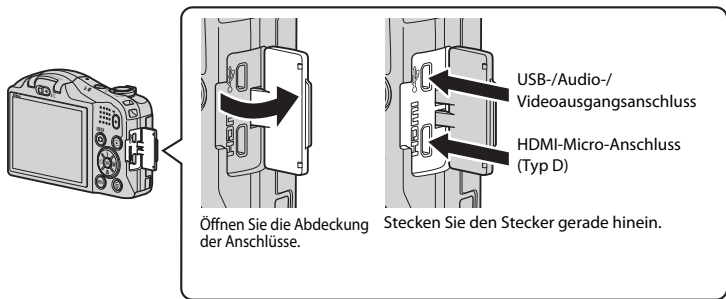

- Stellen Sie vor dem Anschluss der Kamera an ein externes Gerät sicher, dass der Akkuladestand ausreichend ist und schalten Sie die Kamera aus. Achten Sie darauf, die Kamera vor dem Trennen der Stromversorgung auszuschalten.
- Wenn der Netzadapter EH-65A (optionales Zubehör) verwendet wird, kann die Kamera über eine Steckdose mit Strom versorgt werden. Verwenden Sie keinesfalls ein anderes Netzadapterfabrikat oder -modell, da dieses zur Überhitzung der Kamera führen oder Fehlfunktionen verursachen kann.
- Informationen zu den Anschlussmethoden und anschließendem Vorgehen finden Sie in der Dokumentation des Gerätes und in diesem Dokument.

Anzeigen der Bilder auf einem Fernsehgerät 22

Bilder und Filme, die mit der Kamera aufgenommen wurden, können auf einem Fernsehgerät angezeigt werden.
Anschlussmethode: Schließen Sie die Video- und Audio-Stecker des optionalen Audio-/Video-Kabels an die Eingänge des Fernsehgeräts an. Schließen Sie alternativ ein handelsübliches HDMI-Kabel an den HDMI-Eingang des Fernsehgeräts an.

Anzeigen und Verwalten von Bildern auf einem Computer 73

Sie können Bilder auf einen Computer übertragen, um einfache Bearbeitungen auszuführen und die Bilddaten zu verwalten.
Anschlussmethode: Schließen Sie die Kamera mit dem mitgelieferten USB-Kabel an den USB-Anschluss des Computers an.

- Installieren Sie vor dem Anschließen an einen Computer ViewNX 2 auf dem Computer ( 73).

Drucken von Bildern ohne Computer 25

Wenn Sie die Kamera an einen PictBridge-kompatiblen Drucker anschließen, können Sie Bilder ohne den Umweg über einen Computer drucken.
Anschlussmethode: Schließen Sie die Kamera mit dem USB-Kabel direkt an den USB-Anschluss des Druckers an.

Verwendung von ViewNX 2

ViewNX 2 ist ein All-in-One-Softwarepaket, mit dem Sie Bilder übertragen, anzeigen, bearbeiten und teilen können.

Installieren Sie ViewNX 2 von der mitgelieferten ViewNX 2-CD-ROM.



ViewNX 2 installieren

- Ein Internetanschluss ist erforderlich.

Kompatible Betriebssysteme

Windows

Windows 8, Windows 7, Windows Vista, Windows XP

Macintosh

Mac OS X 10.6, 10.7, 10.8

Auf der Nikon-Website finden Sie Informationen zu den Systemanforderungen und den derzeit unterstützten Betriebssystemen.

1 Starten Sie den Computer und legen Sie die ViewNX 2-CD-ROM in das CD-ROM-Laufwerk ein.

- Windows: Befolgen Sie gegebenenfalls die im Fenster für die CD-ROM angezeigten Anweisungen, um zum Installationsfenster zu wechseln.
- Mac OS: Wenn das Fenster **ViewNX 2** angezeigt wird, doppelklicken Sie auf das Symbol **Welcome**.

2 Wählen Sie eine Sprache im Sprachauswahldialog, um das Installationsfenster zu öffnen.

- Wenn die gewünschte Sprache nicht verfügbar ist, klicken Sie auf »**Region Selection (Regionsauswahl)**«, um eine andere Region auszuwählen und wählen Sie dann die gewünschte Sprache (die »**Region Selection (Regionsauswahl)**«-Taste ist in der europäischen Version nicht verfügbar).
- Klicken Sie auf »**Weiter**«, um das Installationsfenster anzuzeigen.



3 Starten Sie das Installationsprogramm.

- Es empfiehlt sich, vor der Installation von ViewNX 2 im Installationsfenster auf »**Installationshandbuch**« zu klicken, um die Hilfe zur Installation und die Systemanforderungen zu überprüfen.
- Klicken Sie im Installationsfenster auf »**Typische Installation (empfohlen)**«.

4 Laden Sie die Software herunter.

- Wenn der Bildschirm »**Softwaredownload**« angezeigt wird, klicken Sie auf »**Ich stimme zu - Herunterladen**«.
- Folgen Sie der Anleitung auf dem Bildschirm, um die Software zu installieren.

5 Beenden Sie das Installationsprogramm, wenn der Abschlussbildschirm der Installation angezeigt wird.

- Windows: Klicken Sie auf »**Ja**«.
- Mac OS: Klicken Sie auf »**OK**«.

Die folgende Software wird installiert:

- ViewNX 2 (bestehend aus den drei Modulen unten)
 - Nikon Transfer 2: Zum Übertragen von Bildern auf den Computer
 - ViewNX 2: Zum Anzeigen, Bearbeiten und Drucken von übertragenen Bildern
 - Nikon Movie Editor: Zur einfachen Bearbeitung von übertragenen Filmen
- Panorama Maker (zum Erstellen eines einzelnen Panoramabilds einer Landschaft usw. aus einer Reihe von Bildern, die einen Teil des Motivs darstellen)

6 Entnehmen Sie die ViewNX 2-CD-ROM aus dem CD-ROM-Laufwerk.

Übertragen von Bildern auf den Computer

1 Wählen Sie, wie die Bilder auf den Computer übertragen werden sollen.

Wählen Sie eines der folgenden Verfahren:

- **Direkte USB-Verbindung:** Schalten Sie die Kamera aus und stellen Sie sicher, dass die Speicherkarte in die Kamera eingesetzt ist. Schließen Sie die Kamera mit dem USB-Kabel an den Computer an. Schalten Sie die Kamera ein. Um Bilder aus dem internen Speicher der Kamera auf den Computer zu übertragen, entfernen Sie die Speicherkarte aus der Kamera, bevor Sie die Kamera an den Computer anschließen.

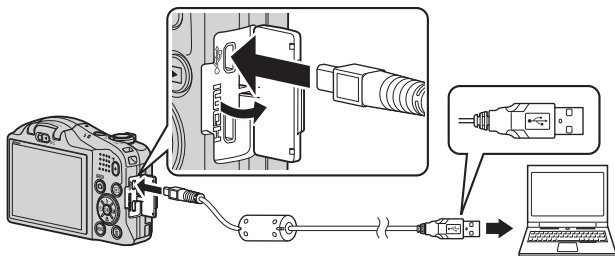

- **SD-Speicherkartenfach:** Wenn Ihr Computer mit einem SD-Speicherkartenfach ausgestattet ist, kann die Karte direkt in das Fach gesteckt werden.
- **SD-Kartenlesegerät:** Schließen Sie ein Kartenlesegerät (separat von Drittenbietern erhältlich) an den Computer an und setzen Sie die Speicherkarte ein.

Wenn Sie aufgefordert werden, ein Programm auszuwählen, wählen Sie Nikon Transfer 2.

• Bei Verwendung von Windows 7

Wenn der rechts abgebildete Dialog angezeigt wird, folgen Sie den unten beschriebenen Schritten, um Nikon Transfer 2 auszuwählen.

- 1 Klicken Sie unter »**Bilder und Videos importieren**« auf »**Programm ändern**«. Es wird ein Dialog zur Programmauswahl angezeigt. Wählen Sie »**Datei importieren mit Nikon Transfer 2**« aus und klicken Sie auf »**OK**«.
- 2 Doppelklicken Sie auf »**Datei importieren**«.



Wenn auf der Speicherkarte eine große Anzahl von Dateien gespeichert ist, dauert es möglicherweise einige Zeit, bis Nikon Transfer 2 gestartet wird. Warten Sie, bis Nikon Transfer 2 gestartet wird.

✓ Anschließen des USB-Kabels

Möglicherweise wird die Verbindung nicht vom System erkannt, wenn die Kamera über einen USB-Hub an den Computer angeschlossen wird.

2 Übertragen Sie Bild auf den Computer.

- Vergewissern Sie sich, dass der Name der angeschlossenen Kamera oder des Wechseldatenträgers als »Quelle« in der Leiste mit dem Titel »Optionen« von Nikon Transfer 2 (1) angezeigt wird.
- Klicken Sie auf »**Übertragen starten**« (2).

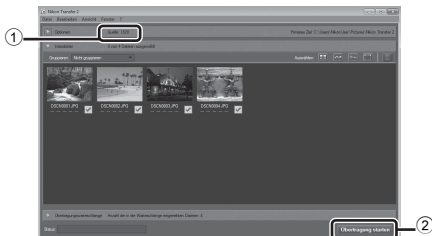

- In der Standardeinstellung werden alle Bilder auf der Speicherkarte auf den Computer kopiert.

3 Beenden Sie die Verbindung.

- Wenn die Kamera an den Computer angeschlossen ist, schalten Sie die Kamera aus und ziehen Sie das USB-Kabel ab. Wenn Sie ein Kartenlesegerät oder ein Speicherkartenfach verwenden, wählen Sie die entsprechende Option im Betriebssystem des Computers, um den zur Speicherkarte gehörenden Wechseldatenträger zu entfernen, und nehmen Sie dann die Speicherkarte aus dem Kartenlesegerät oder dem Speicherkartenfach heraus.

Bilder anzeigen

ViewNX 2 starten.

- Die Bilder werden in ViewNX 2 angezeigt, sobald die Übertragung beendet ist.
- Weitere Informationen über den Gebrauch von ViewNX 2 finden Sie in der Online-Hilfe.



ViewNX 2 manuell starten

- **Windows:** Doppelklicken Sie auf die Verknüpfung für »ViewNX 2« auf dem Desktop.
- **Mac OS:** Klicken Sie auf das »ViewNX 2«-Symbol im Dock.



Referenzteil

Im Referenzteil finden Sie detaillierte Informationen und Hinweise zur Verwendung der Kamera.

Aufnahme

Verwenden der Funktion »Einfach-Panorama« (Aufnahme und Wiedergabe)..... 02

Wiedergabe

Modus »Lieblingsbilder«	06
Modus »Automatische Sortierung«.....	10
Modus »Nach Datum sortieren«	11
Anzeigen und Löschen von Bildern aus Serienaufnahmen (Serienaufnahme)	12
Bearbeiten von Fotos	14
Anschließen der Kamera an ein Fernsehgerät (Anzeigen der Bilder auf einem Fernsehbildschirm).....	22
Anschließen der Kamera an einen Drucker (Direct Print)	24
Bearbeiten von Filmsequenzen.....	31

Menü

Das Aufnahmemenü (für den Modus (Automatik))	33
Das Smart-Porträt-Menü	43
Das Wiedergabemenü	46
Das Filmmenü	58
Das Systemmenü	62

Weitere Informationen

Fehlermeldungen	78
Dateinamen	82
Optionales Zubehör.....	83

Verwenden der Funktion »Einfach-Panorama« (Aufnahme und Wiedergabe)

Aufnahme mit der Funktion »Einfach-Panorama«

Wechseln Sie in den Aufnahmemodus → -Taste (Aufnahmemodus) →  (zweites Symbol von oben*) →  →  →  →  →  (Einfach-Panorama) → -Taste

* Das Symbol für das zuletzt ausgewählte Motivprogramm wird angezeigt.

1 Wählen Sie »Normal (180°)« oder »Weit (360°)« als Aufnahmebereich und drücken Sie die -Taste.

- Wird die Kamera in der horizontalen Position gehalten, ist die Bildgröße (Breite × Höhe) wie folgt.
 - »Normal (180°)«: 4800 × 920 bei Horizontalschwenk, 1536 × 4800 bei Vertikalschwenk
 - »Weit (360°)«: 9600 × 920 bei Horizontalschwenk, 1536 × 9600 bei Vertikalschwenk

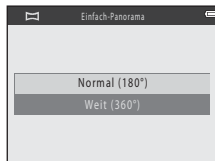

2 Wählen Sie den ersten Ausschnitt im Panorama-Motivprogramm und drücken Sie dann zum Fokussieren den Auslöser bis zum ersten Druckpunkt.

- Die Zoomposition wird auf Weitwinkel fixiert.
- Die Kamera stellt auf den Bereich in der Bildmitte scharf.

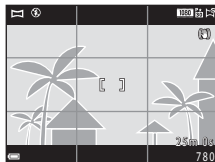

3 Drücken Sie den Auslöser ganz durch und nehmen Sie dann Ihren Finger vom Auslöser.

- $\triangle \nabla \langle \rangle$ werden eingeblendet, um die Richtung der Kamerabewegung anzuzeigen.



4 Bewegen Sie die Kamera in eine der vier Richtungen, bis die Leistenanzeige das Ende erreicht hat.

- Wenn die Kamera die Bewegungsrichtung erkennt, beginnt die Aufnahme.

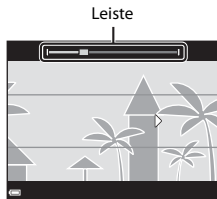

Beispiel für Kamerabewegung



- Schwenken Sie die Kamera mit Ihrem eigenen Körper als Rotationsachse langsam in einem Bogen in Richtung der Markierung ($\triangle \nabla \langle \rangle$).
- Die Aufnahme stoppt, falls die Leiste den anderen Rand nicht innerhalb von ca. 15 Sekunden (bei Wahl von »Normal (180°)«) bzw. innerhalb von ca. 30 Sekunden (bei Wahl von »Weit (360°)«) nach Beginn der Aufnahme erreicht.



Hinweise zur Aufnahme mit der Funktion »Einfach-Panorama«

- Der Bereich des Bildes im gespeicherten Bild ist kleiner als der Bereich im Monitor während der Aufnahme.
- Wenn die Kamera zu schnell bewegt wird, zu stark verwackelt oder das Motiv zu gleichförmig (z. B. Wände oder Dunkelheit) ist, tritt evtl. ein Fehler auf.
- Wird die Aufnahme gestoppt, bevor die Kamera den halben Weg im Panoramabereich abgelenkt hat, wird das Panoramabild nicht gespeichert.
- Wenn über die Hälfte des Panoramabereichs aufgenommen wurde und die Aufnahme beendet wird, bevor das Panoramaende erreicht ist, wird der nicht aufgenommene Bereich gespeichert und grau angezeigt.

Anzeigen von Aufnahmen mit der Funktion »Einfach-Panorama«

Schalten Sie in den Wiedergabemodus (📖 26) und zeigen Sie eine Aufnahme, die mit der Funktion Einfach-Panorama erstellt wurde, in der Einzelbildwiedergabe an. Drücken Sie dann die Taste **OK**, um in der Schwenkrichtung, die bei der Aufnahme verwendet wurde, durch das Bild zu blättern.

Die Steuerelemente für die Wiedergabe werden bei der Wiedergabe im Monitor angezeigt.

Wählen Sie mit dem Multifunktionswähler ◀▶ ein Steuerelement und drücken sie dann die Taste **OK**, um die folgenden Funktionen auszuführen.

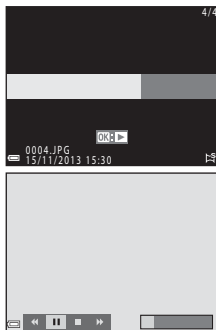

Funktion	Symbol	Beschreibung
Schneller Rücklauf	◀◀	Halten Sie die Taste OK gedrückt, um schnell zurückzublätern.
Schneller Vorlauf	▶▶	Halten Sie die Taste OK gedrückt, um schnell vorzublätern.
Pause	⏸	Wiedergabe pausieren. Die folgenden Funktionen können während der Pause ausgeführt werden.
		◀◀ Halten Sie die Taste OK gedrückt, um zurückzuspulen.
		▶▶ Halten Sie die Taste OK gedrückt, um zu blättern.
	▶	Automatisches Blättern fortsetzen.
Beenden	■	Modus »Einzelbildwiedergabe« aktivieren.

🗑️ Hinweise zur Blätterfunktion

Mit dieser Kamera ist das Blättern bei der Wiedergabe oder Vergrößern von Einfach-Panoramabildern, die mit einem anderen Digitalkamerafabrikat oder -modell aufgenommen wurden, u. U. nicht möglich.

Modus »Lieblingsbilder«

Durch Hinzufügen von Bildern (außer Filmen) als Lieblingsbilder zu Alben können Sie nur die hinzugefügten Bilder wiedergeben.

- Bilder können in neuen Alben sortiert werden. Jedem Album können bis zu 200 Bilder hinzugefügt werden.
- Die Originalbilder werden nicht kopiert oder verschoben.
- Das gleiche Bild kann mehreren Alben hinzugefügt werden.

Hinzufügen von Bildern zu Alben

Drücken Sie die **[▶]**-Taste (Wiedergabemodus) → **MENU**-Taste → Lieblingsbilder → **[OK]**-Taste

1 Wählen Sie mit dem Multifunktionswähler

[◀▶] ein Bild und drücken Sie auf **[▲]**, um

[★] anzuzeigen.

- Sie können **[★]** mehreren Bildern hinzufügen. Drücken Sie **[▼]**, um **[★]** zu entfernen.
- Bewegen Sie den Zoomschalter (**[□]** 1) in Richtung **T** (**[Q]**), um auf Einzelbildwiedergabe umzuschalten, oder in Richtung **W** (**[Q]**), um zur Anzeige von zwölf Indexbildern umzuschalten.



2 Drücken Sie nach dem Konfigurieren der Einstellungen die **[OK]**-Taste.

3 Wählen Sie das gewünschte Album und drücken Sie die **[OK]**-Taste.

- Die ausgewählten Bilder werden hinzugefügt.

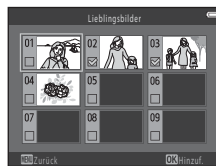

Wiedergeben von Bildern in Alben

Drücken Sie die -Taste (Wiedergabemodus) → -Taste → Lieblingsbilder → -Taste

Wählen Sie ein Album mit dem Multifunktionswähler und drücken Sie dann die Taste , um Bilder im gewählten Album wiederzugeben.

- Die Funktionen im Wiedergabemenü (61) können für die Bilder im gewählten Album verwendet werden (außer »Kopieren« und »Lieblingsbilder«).
- Folgende Aktionen sind im Bildschirm für Albumauswahl verfügbar.
 - Taste **MENU**: Ändert das Albumsymbol (9).
 - Taste : Löscht alle Originalbilder, die dem gewählten Album hinzugefügt wurden.

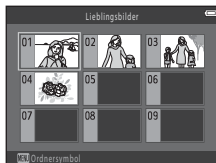

Hinweise zum Löschen

Beim Löschen eines Bildes im Modus »Lieblingsbilder« wird das Originalbild gelöscht. Informationen zum Entfernen von Bildern aus Alben finden Sie unter »Entfernen von Bildern aus Alben« (8).

Entfernen von Bildern aus Alben

Wechseln Sie in den Modus **★** Lieblingsbilder → wählen Sie das Album, welches das zu löschende Bild enthält → **OK**-Taste → **MENU**-Taste → Aus Lieblingsbilder entf. → **OK**-Taste

1 Wählen Sie mit dem Multifunktionswähler **◀▶** ein Bild und drücken Sie auf **▲**, um **★** auszublenden.

- Um die Symbole wieder anzuzeigen, drücken Sie **▼**.
- Bewegen Sie den Zoomschalter (**□** 1) in Richtung **T** (**Q**), um auf Einzelbildwiedergabe umzuschalten, oder in Richtung **W** (**W**), um zur Anzeige von zwölf Indexbildern umzuschalten.







2 Drücken Sie nach dem Konfigurieren der Einstellungen die **OK**-Taste.

3 Wählen Sie »Ja« und drücken Sie die **OK**-Taste.

- Wählen Sie zum Abbrechen des Vorgangs »Nein«.

Ändern des Symbols »Lieblingsalbum«

Drücken Sie die -Taste (Wiedergabemodus) → -Taste →  Lieblingsbilder → -Taste

- 1 Wählen Sie mit dem Multifunktionswähler das Album und drücken Sie die **MENU**-Taste.



- 2 Wählen Sie mit   eine Symbolfarbe und drücken Sie die **OK**-Taste.







- 3 Wählen Sie ein Symbol und drücken Sie die **OK**-Taste.

- Das Symbol ändert sich.



Modus »Automatische Sortierung«

Bilder werden aufgrund der Kameraeinstellungen bei der Aufnahme automatisch in Kategorien sortiert, wie z. B. Porträts, Landschaft und Filme.

Drücken Sie die -Taste (Wiedergabemodus) → -Taste →  Automatische Sortierung → -Taste

Wählen Sie eine Kategorie mit dem Multifunktionswähler und drücken Sie dann die Taste , um Bilder in der gewählten Kategorie wiederzugeben.



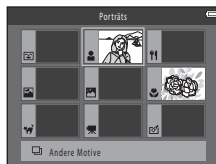

- Die Funktionen im Wiedergabemenü ( 61) können für die Bilder in der gewählten Kategorie verwendet werden (außer »**Kopieren**« und »**Aus Lieblingsbilder entf.**«).
- Während der Bildschirm zur Kategorieauswahl angezeigt wird, drücken Sie die Taste , um alle Originalbilder in der ausgewählten Kategorie zu löschen.





Hinweise zur automatischen Sortierung

- Mit der automatischen Sortierung können bis zu 999 Bilder und Filmsequenzen in die einzelnen Kategorien sortiert werden.
- Bilder oder Filme, die mit anderen Kameras als dieser Kamera gespeichert wurden, können in der automatischen Sortierung nicht wiedergegeben werden.

Modus »Nach Datum sortieren«

Drücken Sie die -Taste (Wiedergabemodus) → -Taste →  Nach Datum sortieren → -Taste

Wählen Sie ein Datum mit dem Multifunktionswähler und drücken Sie dann die Taste , um Bilder des gewählten Datums wiederzugeben.

- Die Funktionen im Wiedergabemenü ( 61) können für die Bilder mit dem gewählten Aufnahmedatum verwendet werden (außer »Kopieren« und »Aus Lieblingsbilder entf.«).
- Folgende Aktionen sind im Bildschirm für Aufnahmedatumwahl verfügbar.
 - **MENU**-Taste: Die folgenden Funktionen sind verfügbar.
 - Druckauftrag*
 - Diashow
 - Schützen*
 - * Es können die gleichen Einstellungen auf alle Bilder, die am ausgewählten Datum aufgenommen wurden, angewendet werden.
 - Taste : Löscht alle Bilder mit dem gewählten Aufnahmedatum.



Nach Datum sortieren		
	20/11/2013	[3]
	15/11/2013	[2]
	10/11/2013	[1]
	05/11/2013	[10]

Hinweise zum Modus »Nach Datum sortieren«

- Es können bis zu 29 Daten gewählt werden. Wenn an mehr als 29 Tagen Bilder aufgenommen wurden, werden nur die letzten 29 Tage aufgeführt. Alle älteren Bilder werden unter dem Menüpunkt »Andere« zusammengefasst.
- Die 9000 zuletzt aufgenommenen Bilder können angezeigt werden.
- Bildern, die aufgenommen wurden, bevor Sie das Datum eingestellt haben, wird das Aufnahmedatum 1. Januar 2013 zugewiesen.

Anzeigen und Löschen von Bildern aus Serienaufnahmen (Serienaufnahme)

Anzeigen von Bildern in einer Serienaufnahme

In Serie aufgenommene Bilder werden als Serienaufnahme gespeichert.

Das erste Bild einer Serienaufnahme wird als Musterbild verwendet, um die Serienaufnahme bei Anzeige in der Einzelbildwiedergabe oder im Bildindex zu repräsentieren (Standardeinstellung).

Um die Bilder in der Serienaufnahme einzeln anzuzeigen, drücken Sie die **OK**-Taste.



Nach Drücken der **OK**-Taste stehen die folgenden Funktionen zur Verfügung.

- Drücken Sie zur Anzeige des vorherigen oder nächsten Bildes am Multifunktionswähler auf **◀▶**.
- Um Bilder anzuzeigen, die nicht zur Serienaufnahme gehören, drücken Sie auf **▲**, um zum Musterbild zurückzukehren.
- Um die Bilder in einer Serienaufnahme als Bildindex anzuzeigen, oder um sie in einer Diashow anzuzeigen, setzen Sie im Wiedergabemenü »**Anz.opt. für Serienaufn.**« auf »**Bild für Bild**« (65/57).



✓ Anzeigeeoptionen für Serienaufnahme

Serienaufnahmen, die mit anderen Kameras als dieser Kamera aufgenommen wurden, können nicht als Serienaufnahme angezeigt werden.

📎 Verfügbare Wiedergabemenüfunktionen bei Serienaufnahmen

- Wenn die Bilder in einer Serienaufnahme in der Einzelbildwiedergabe angezeigt werden, drücken Sie die **MENU**-Taste, um die Funktionen im Wiedergabemenü auszuwählen (61).
- Wenn Sie die **MENU**-Taste bei der Anzeige eines Musterbilds drücken, können die folgenden Einstellungen auf alle Bilder in dieser Serienaufnahme angewendet werden:
 - Druckauftrag, Schützen, Kopieren, Lieblingsbilder

Löschen von Bildern in einer Serienaufnahme

Wenn die Taste  bei Bildern in einer Serienaufnahme gedrückt wird, sind die gelöschten Bilder je nach Anzeige der Serienaufnahmen unterschiedlich.

- Wenn das Musterbild angezeigt wird:
 - »**Aktuelles Bild**«: Alle Bilder in der angezeigten Serienaufnahme werden gelöscht.
 - »**Bilder auswählen**«: Wird das Musterbild im Auswahlbildschirm zur Bildlöschung gewählt ( 28), werden alle Bilder in der Serienaufnahme gelöscht.
 - »**Alle Bilder**«: Alle Bilder im internen Speicher oder auf der Speicherkarte werden gelöscht.
- Wenn Bilder in einer Serienaufnahme in der Einzelbildwiedergabe angezeigt werden:
 - »**Aktuelles Bild**«: Das aktuell gewählte Bild wird gelöscht.
 - »**Bilder auswählen**«: Die in der Serienaufnahme ausgewählten Bilder werden gelöscht.
 - »**Gesamte Serie**«: Alle Bilder in der angezeigten Serienaufnahme werden gelöscht.

Bearbeiten von Fotos

Vor dem Bearbeiten von Bildern

Sie können Bilder in dieser Kamera problemlos bearbeiten. Die bearbeiteten Kopien werden als separate Dateien gespeichert.

- Bildkopien werden mit demselben Datum und derselben Uhrzeit versehen wie das Original.





Einschränkungen bei der Bildbearbeitung

Beachten Sie die folgenden Einschränkungen, wenn eine bearbeitete Kopie mittels einer anderen Bearbeitungsfunktion weiter geändert wird.

Verwendete Bearbeitungsfunktion	Verfügbare Bearbeitungsfunktionen
Schnelle Bearbeitung D-Lighting Filtereffekte	Die Funktionen Haut-Weichzeichnung, Kompaktbild und Beschnitt sind verfügbar.
Haut-Weichzeichnung	Die Funktionen schnelle Bearbeitung, D-Lighting, Filtereffekte, Kompaktbild oder Beschnitt können verwendet werden.
Kompaktbild Ausschnitt	Eine weitere Bearbeitungsfunktion kann nicht verwendet werden. Verwenden Sie bei Kombination mit weiteren Bearbeitungsfunktionen zuerst alle anderen Bearbeitungsfunktionen, bevor Sie die Funktion für Kompaktbild oder Ausschnitt anwenden.
Rote-Augen-Korrektur	Eine weitere Bearbeitungsfunktion kann nicht hinzugefügt werden.

- Mittels Bearbeitungsfunktionen erstellte Kopien können nicht mit derselben Funktion, die für ihre Erstellung verwendet wurde, weiter bearbeitet werden.

»Schnelle Bearbeitung«: Optimieren von Kontrast und Sättigung



Drücken Sie die -Taste (Wiedergabemodus) → wählen Sie ein Bild → MENU-Taste → Schnelle Bearbeitung → -Taste

Wählen Sie mit dem Multifunktionswähler ▲▼ die Stärke des angewendeten Effekts und drücken Sie die -Taste.

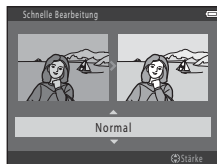
- Die bearbeitete Version wird rechts angezeigt.
- Wenn Sie die Kopie nicht speichern möchten, können Sie das Menü wieder verlassen, indem Sie  drücken.



»D-Lighting«: Optimieren von Helligkeit und Kontrast



Drücken Sie die -Taste (Wiedergabemodus) → wählen Sie ein Bild → MENU-Taste → D-Lighting → -Taste

Wählen Sie mit dem Multifunktionswähler ▲▼ »OK« und drücken Sie die -Taste.

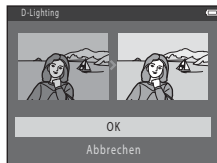
- Die bearbeitete Version wird rechts angezeigt.
- Wenn Sie die Kopie nicht speichern möchten, können Sie das Menü wieder verlassen, indem Sie »**Abbrechen**« wählen und die -Taste drücken.



»Rote-Augen-Korrektur«: Korrigieren des Rote-Augen-Effekts bei Blitzaufnahmen

Drücken Sie die -Taste (Wiedergabemodus) → wählen Sie ein Bild → MENU-Taste → Rote-Augen-Korrektur → -Taste

Prüfen Sie die Vorschau des Ergebnisses und drücken Sie die -Taste.



- Wenn Sie die Kopie nicht speichern möchten, können Sie das Menü wieder verlassen, indem Sie am Multifunktionswähler auf  drücken.



Hinweise zur Rote-Augen-Korrektur

- Bilder, in denen die Kamera keine roten Augen erkennt, können nicht korrigiert werden.
- Bei Haustieren (Hunden oder Katzen) wird die Rote-Augen-Korrektur unabhängig von der Farbe der Augen angewendet.
- Je nach Bild führt die Funktion möglicherweise nicht zu den erwarteten Ergebnissen.
- In seltenen Fällen kann es vorkommen, dass die Rote-Augen-Korrektur Bilddetails fälschlicherweise als Augen interpretiert und verändert.

»Haut-Weichzeichnung«: Weichzeichnen von Hauttönen



Drücken Sie die -Taste (Wiedergabemodus) → wählen Sie ein Bild → **MENU**-Taste → Haut-Weichzeichnung → -Taste

1 Wählen Sie mit dem Multifunktionswähler ▲▼ die Stärke des angewendeten Effekts und drücken Sie die -Taste.

- Es wird eine Sicherheitsabfrage zusammen mit dem Gesicht, auf das der Effekt angewandt wurde, in vergrößerter Darstellung in der Mitte des Monitors angezeigt.
- Wenn Sie die Kopie nicht speichern möchten, können Sie das Menü wieder verlassen, indem Sie  drücken.



2 Prüfen Sie die Vorschau des Ergebnisses und drücken Sie die -Taste.



- Es können die Hauttöne von bis zu zwölf Gesichtern ab dem Bildmittelpunkt weichgezeichnet werden.
- Wenn mehr als ein Gesicht bearbeitet wurde, zeigen Sie mit   ein anderes Gesicht an.
- Drücken Sie die **MENU**-Taste, um die Stärke des angewendeten Effekts einzustellen. Die Monitoranzeige kehrt zu der in Schritt 1 abgebildeten Anzeige zurück.



Hinweise zur Haut-Weichzeichnung

- Haut-Weichzeichnung kann nicht angewendet werden, wenn keine Gesichter im Bild erkannt werden.
- Abhängig von der Blickrichtung bzw. der Helligkeit der Gesichter kann die Kamera möglicherweise Gesichter nicht richtig erkennen oder die Funktion »Haut-Weichzeichnung« erzielt nicht die gewünschten Ergebnisse.

»Filtereffekte«: Anwenden digitaler Filtereffekte

Drücken Sie die -Taste (Wiedergabemodus) → wählen Sie ein Bild → MENU-Taste → Filtereffekte → -Taste

Typ	Beschreibung
Spielzeugkam.-Effekt 1	Mit dieser Funktion können Sie dem gesamten Bild einen gelblichen Farbton geben und die Bildränder abdunkeln.
Spielzeugkam.-Effekt 2	Mit dieser Funktion können Sie die Farbsättigung des gesamten Bildes verringern und die Bildränder abdunkeln.
Fisheye	Zum Erzeugen eines Bildes, das wie mit einem Fisheye-Objektiv aufgenommen wirkt. Dieser Effekt eignet sich besonders gut für Nahaufnahmen.
Weichzeichnung	Zum Weichzeichnen des Bildes, indem eine leichte Bewegungsunschärfe um die Mitte des Bildes erzeugt wird. Bei Bildern, die mit Gesichtserkennung oder Haustiererkennung aufgenommen wurden, sind die Bereiche um die Gesichter unscharf.
Selektive Farbe	Sie können eine bestimmte Farbe im Bild beibehalten und die anderen Farben in Graustufen ändern.
Sterneffekt	Zum Erzeugen sternähnlicher Lichtstrahlen von hellen Objekten, wie z. B. Sonnenreflexionen und Beleuchtungen. Dieser Effekt eignet sich für Nachtaufnahmen.
Miniaturreffekt	Zum Erzeugen eines Bildes, das wie eine Miniaturszene in Nahaufnahme wirkt. Dieser Effekt ist für Aufnahmen von einem hohen Aussichtspunkt mit dem Hauptmotiv in der Bildmitte geeignet.
Gemälde	Sie können Bildern ein handgezeichnetes Erscheinungsbild verleihen.

1 Wählen Sie mit dem Multifunktionswähler

▲▼ den gewünschten Effekt und drücken Sie die -Taste.

- Wenn »**Spielzeugkam.-Effekt 1**«, »**Spielzeugkam.-Effekt 2**«, »**Fisheye**«, »**Sterneffekt**«, »**Miniaturreffekt**« oder »**Gemälde**« ausgewählt ist, fahren Sie mit Schritt 3 fort.

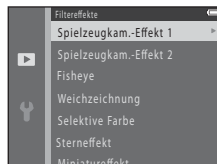

2 Passen Sie den Effekt an und drücken Sie die Taste **OK**.

- Bei Verwendung von »**Weichzeichnung**«: Wählen Sie mit ▲▼ den Effektbereich.
- Bei Verwendung von »**Selektive Farbe**«: Wählen Sie mit ▲▼ die Farbe, die beibehalten werden soll.
- Drücken Sie auf ◀, um ohne Änderungen zum Auswahlbildschirm »**Filtereffekte**« zurückzukehren.





Beispiel: »**Weichzeichnung**«

3 Prüfen Sie die Vorschau des Ergebnisses und drücken Sie die **OK**-Taste.

- Es wird eine bearbeitete Kopie erstellt.
- Wenn Sie die Kopie nicht speichern möchten, können Sie das Menü wieder verlassen, indem Sie ◀ drücken.





»Kompaktbild«: Reduzieren der Bildgröße

Drücken Sie die -Taste (Wiedergabemodus) → wählen Sie ein Bild → MENU-Taste → Kompaktbild → -Taste

1 Wählen Sie mit dem Multifunktionswähler ▲▼ die gewünschte Kompaktbildgröße und drücken Sie die -Taste.

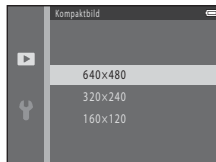
- Bilder, die mit einer Einstellung der Bildqualität/-größe von  »4896x2754« aufgenommen wurden, werden mit 640 x 360 Pixeln gespeichert. Fahren Sie mit Schritt 2 fort.



2 Wählen Sie »Ja« und drücken Sie die -Taste.

- Es wird eine bearbeitete Kopie erstellt (Komprimierungsrate von 1:16).

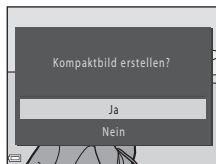

Ausschnitt: Erstellen einer Ausschnittkopie

1 Bewegen Sie den Zoomschalter zum Vergrößern des Bildes (📖 59).

2 Passen Sie den Bildausschnitt an und drücken Sie die **MENU**-Taste.

- Bewegen Sie den Zoomschalter auf **T** (🔍) oder **W** (📐), um den Vergrößerungsfaktor anzupassen. Wählen Sie einen Vergrößerungsfaktor, bei dem **MENU**:🔍 angezeigt wird.
- Verwenden Sie den Multifunktionswähler **▲▼◀▶**, um den sichtbaren Ausschnitt in die gewünschte Richtung zu verschieben.



3 Wählen Sie »Ja« und drücken Sie die **OK**-Taste.

- Es wird eine bearbeitete Kopie erstellt.

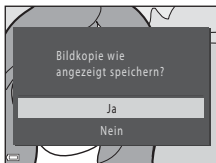

Bildgröße

Wenn die Bildgröße der Ausschnittkopie 320 x 240 oder kleiner ist, wird das Bild bei der Wiedergabe mit einer kleineren Größe angezeigt.

Beschneiden eines Bildes im aktuellen Hochformat

Drehen Sie das Bild mit der Option »**Bild drehen**« (🔄53), bis es im Querformat angezeigt wird. Drehen Sie nach dem Beschneiden des Bildes den Bildausschnitt wieder in das Hochformat.

Anschließen der Kamera an ein Fernsehgerät (Anzeigen der Bilder auf einem Fernsehbildschirm)

- 1** Schalten Sie die Kamera aus und schließen Sie sie an ein Fernsehgerät an.
- Stellen Sie sicher, dass die Stecker richtig ausgerichtet sind. Verbinden und trennen Sie die Stecker stets gerade und nicht in einem Winkel.

Bei Verwendung des Audio-/Video-Kabels

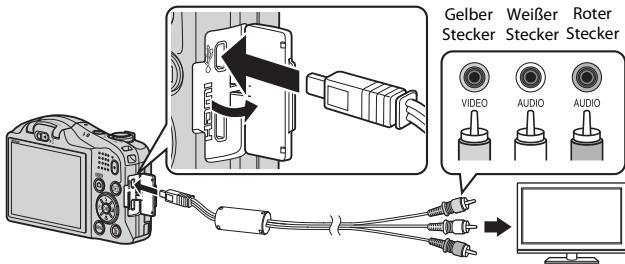

Bei Verwendung eines handelsüblichen HDMI-Kabels

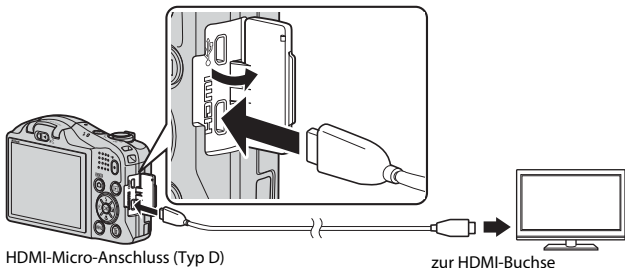

2 Stellen Sie den Eingang am Fernsehgerät auf externen Videoeingang.

- Informationen finden Sie in der Dokumentation des Fernsehgerätes.

3 Halten Sie die Taste gedrückt, um die Kamera einzuschalten.

- Bilder werden auf dem Fernsehgerät angezeigt.
- Der Kameramonitor schaltet sich nicht ein.

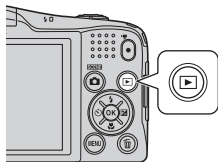

Wenn die Bilder nicht auf dem Fernseher angezeigt werden

Stellen Sie sicher, dass »**TV-Einstellungen**« (73) im Systemmenü der vom Fernsehgerät verwendeten Videonorm entspricht.

Verwenden einer Fernsehgeräte-Fernbedienung (HDMI-Gerätesteuerung)

Die Fernbedienung eines HDMI-CEC-kompatiblen Fernsehgeräts kann zur Auswahl von Bildern, zum Starten und Pausieren der Filmwiedergabe, zum Umschalten zwischen Einzelbildwiedergabe und der Anzeige von vier Indexbildern usw. verwendet werden.

- Stellen Sie die Einstellung »**Anst. über HDMI-Gerät**« (73) von »**TV-Einstellungen**« auf »**Ein**« (Standardeinstellung) und verbinden Sie dann Kamera und Fernsehgerät mit einem HDMI-Kabel.
- Richten Sie die Fernbedienung bei der Bedienung auf das Fernsehgerät.

Anschließen der Kamera an einen Drucker (Direct Print)

Sie können die Kamera direkt an einen PictBridge-kompatiblen Drucker anschließen, um die Bilder ohne den Umweg über einen Computer auszudrucken.

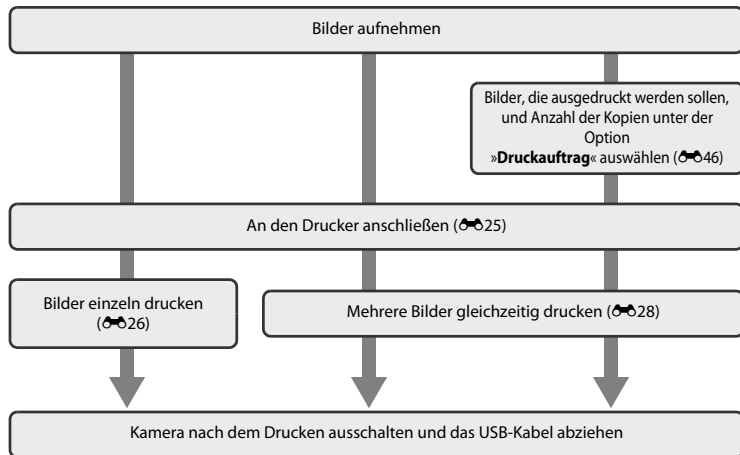

Anschließen der Kamera an einen Drucker

1 Schalten Sie die Kamera aus.

2 Schalten Sie den Drucker ein.

- Überprüfen Sie die Druckereinstellungen.

3 Schließen Sie die Kamera mit dem USB-Kabel an den Drucker an.

- Stellen Sie sicher, dass die Stecker richtig ausgerichtet sind. Verbinden und trennen Sie die Stecker stets gerade und nicht in einem Winkel.

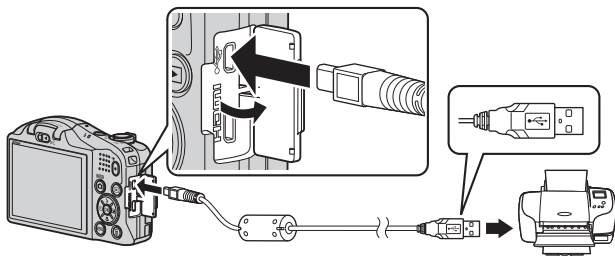

4 Schalten Sie die Kamera ein.

- Im Kameramonitor wird der Startbildschirm von »PictBridge« (①) und anschließend der Bildschirm »Auswahl drucken« (②) angezeigt.



Drucken einzelner Bilder

1 Wählen Sie mit dem Multifunktionswähler das gewünschte Bild und drücken Sie die **OK**-Taste.

- Bewegen Sie den Zoomschalter in Richtung **W** (☒), um zur Wiedergabe von Indexbildern umzuschalten, oder in Richtung **T** (🔍), um auf Einzelbildwiedergabe umzuschalten.



2 Wählen Sie mit **▲▼** »Kopien« und drücken Sie die **OK**-Taste.

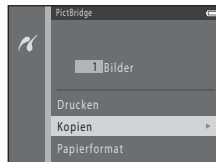

3 Wählen Sie die gewünschte Anzahl von Kopien (bis zu neun) und drücken Sie die **OK**-Taste.

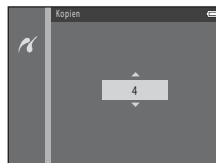

4 Wählen Sie »Papierformat« und drücken Sie die **OK**-Taste.

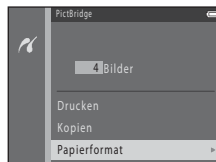

5 Wählen Sie das gewünschte Papierformat und drücken Sie die **OK**-Taste.

- Um die auf dem Drucker konfigurierte Papierformateinstellung anzuwenden, wählen Sie »**Druckervorgabe**« als Papierformat.
- Die in der Kamera verfügbaren Optionen für das Papierformat sind abhängig vom verwendeten Drucker.



6 Wählen Sie »**Drucken**« und drücken Sie die **OK**-Taste.

- Der Druckvorgang beginnt.
- Um den Druckvorgang abzubrechen, drücken Sie die **OK**-Taste.

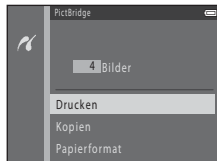

Drucken mehrerer Bilder

- 1** Wenn der Bildschirm »**Auswahl drucken**« angezeigt wird, drücken Sie die **MENU**-Taste.



- 2** Wählen Sie mit dem Multifunktionswähler ▲▼ »**Papierformat**« und drücken Sie die **OK**-Taste.

- Drücken Sie die **MENU**-Taste, um das Druckmenü wieder zu verlassen.

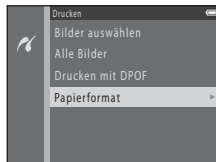

- 3** Wählen Sie das gewünschte Papierformat und drücken Sie die **OK**-Taste.

- Um die auf dem Drucker konfigurierte Papierformateinstellung anzuwenden, wählen Sie »**Druckervorgabe**« als Papierformat.
- Die in der Kamera verfügbaren Optionen für das Papierformat sind abhängig vom verwendeten Drucker.

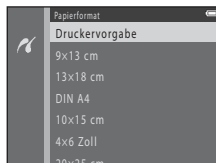

- 4** Wählen Sie »**Bilder auswählen**«, »**Alle Bilder**« oder »**Drucken mit DPOF**« und drücken Sie die **OK**-Taste.

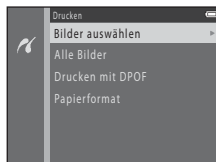

Bilder auswählen

Wählen Sie Bilder (bis zu 99) aus und stellen Sie für jedes Bild die gewünschte Anzahl der Bildkopien (bis zu neun) ein.

- Wählen Sie mit dem Multifunktionswähler ◀▶ Bilder und legen Sie mit ▲▼ die Anzahl der Kopien, die gedruckt werden sollen, fest.
- Die zum Drucken ausgewählten Bilder sind durch  und die Anzahl der zu druckenden Kopien gekennzeichnet. Falls keine Kopienanzahl festgelegt wurde, wird die Auswahl verworfen.
- Bewegen Sie den Zoomschalter in Richtung **T** (Q), um auf Einzelbildwiedergabe umzuschalten, oder in Richtung **W** (Z), um zur Wiedergabe von Indexbildern umzuschalten.
- Drücken Sie die **OK**-Taste, wenn die Einstellung beendet ist.
- Wenn der rechts abgebildete Bildschirm angezeigt wird, wählen Sie »**Drucken**« und drücken Sie die **OK**-Taste, um den Druckvorgang zu starten.

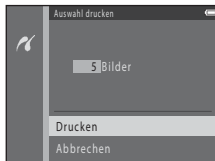

Alle Bilder

Eine Kopie von allen Bildern, die im internen Speicher oder auf der Speicherkarte gespeichert sind, wird gedruckt.

- Wenn der rechts abgebildete Bildschirm angezeigt wird, wählen Sie »**Drucken**« und drücken Sie die **OK**-Taste, um den Druckvorgang zu starten.



Bilder drucken, für die mit der Option »**Druckauftrag**« (☞46) ein Druckauftrag erstellt wurde.

- Wenn der rechts abgebildete Bildschirm angezeigt wird, wählen Sie »**Drucken**« und drücken Sie die **OK**-Taste, um den Druckvorgang zu starten. Um den aktuellen Druckauftrag zu prüfen, wählen Sie »**Ausw.prüfen**« und drücken Sie die **OK**-Taste. Um Bilder zu drucken, drücken Sie die **OK**-Taste erneut.



Weitere Informationen

Weitere Informationen finden Sie unter »Drucken von Bildern der Größe 1:1« (☞34).

Bearbeiten von Filmsequenzen

Die gewünschten Teile einer Filmsequenz können als separate Datei gespeichert werden.

- 1 Geben Sie die gewünschte Filmsequenz wieder und unterbrechen Sie die Wiedergabe am Startpunkt des Teils, der ausgeschnitten werden soll (📖 68).

- 2 Wählen Sie mit dem Multifunktionswähler ◀▶ das Steuerelement ⏏ und drücken Sie dann die OK-Taste.

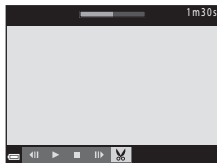

- 3 Wählen Sie mit ▲▼ das Steuerelement ⏏ (Bis hierhin löschen).

- Verschieben Sie mit ◀▶ den Startpunkt.
- Wählen Sie zum Abbrechen der Bearbeitung ↶ (zurück) und drücken Sie die OK-Taste.

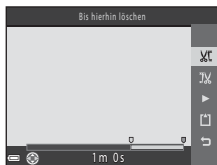

- 4 Wählen Sie mit ▲▼ ⏏ (Ab hier löschen).

- Verschieben Sie mit ◀▶ den Endpunkt.
- Um den festgelegten Teil in einer Vorschau zu prüfen, wählen Sie ▶ und drücken Sie die OK-Taste. Drücken Sie die OK-Taste erneut, um die Prüfung zu beenden.



5 Wählen Sie mit ▲▼☒ (Speichern) und drücken Sie die OK-Taste.

- Folgen Sie den Anweisungen auf dem Bildschirm, um die Filmsequenz zu speichern.

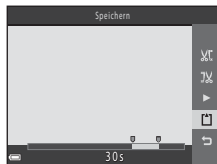

☑ Hinweise zum Bearbeiten von Filmsequenzen

- Filmsequenzen, die mit **iFrame 540/30p** oder **iFrame 540/25p** (60/58) aufgezeichnet wurden, können nicht bearbeitet werden.
- Stellen Sie sicher, dass die Batterieleistung ausreichend ist, damit sich die Kamera nicht während der Bearbeitung ausschaltet. Wenn die Anzeige für Akkukapazität  zeigt, ist die Bearbeitung von Filmsequenzen nicht möglich.
- Eine Filmsequenz, die durch Bearbeitung entstanden ist, kann nicht erneut beschnitten werden.
- Der tatsächlich beschnittene Bereich der Filmsequenz kann leicht vom mit Start- und Endpunkt gewählten Bereich abweichen.
- Filmsequenzen können nicht auf eine Länge von weniger als zwei Sekunden beschnitten werden.









Das Aufnahmemenü (für den Modus (Automatik))

Einstellungen für Bildqualität/-größe (Bildgröße und Bildqualität)

Wechseln Sie in den Aufnahmemodus → MENU-Taste → Aufnahme → Bildqualität/-größe → OK-Taste

Wählen Sie die Kombination von Bildgröße und Komprimierungsrate, die beim Speichern der Bilder verwendet wird.

Je höher die Einstellung für die Bildqualität/-größe ist, desto größer können die Bilder ausgedruckt werden, und je niedriger die Komprimierungsrate ist, desto höher ist die Bildqualität. Jedoch verringert sich die Anzahl der Bilder, die gespeichert werden können.

Option*	Komprimierungsrate	Seitenverhältnis (horizontal zu vertikal)
 18M* 4896×3672★	ca. 1:4	4:3
 4896×3672 (Standardeinstellung)	ca. 1:8	4:3
 3264×2448	ca. 1:8	4:3
 2272×1704	ca. 1:8	4:3
 1600×1200	ca. 1:8	4:3
 640×480	ca. 1:8	4:3
 4896×2754	ca. 1:8	16:9
 3672×3672	ca. 1:8	1:1

* Die Gesamtzahl der aufgenommenen Pixel und die Anzahl der horizontal und vertikal aufgenommenen Pixel.

Beispiel:  »**4896×3672**« = ca. 18 Megapixel, 4896 × 3672 Pixel

Hinweise zu Bildqualität/-größe

- Die Einstellung für die Bildqualität/-größe kann auch in anderen Aufnahmemodi als  (Automatik) geändert werden. Die geänderte Einstellung wird auch auf andere Aufnahmemodi angewendet.
- Die Einstellung kann bei Verwendung bestimmter Einstellungen für andere Funktionen möglicherweise nicht geändert werden.

Anzahl der Bilder, die gespeichert werden können

- Die ungefähre Anzahl von Bildern, die gespeichert werden können, kann bei der Aufnahme im Monitor geprüft werden ( 18).
- Bitte beachten Sie, dass wegen der JPEG-Komprimierung die Anzahl der Bilder, die gespeichert werden können, je nach Beschaffenheit des Motivs stark variiert, selbst bei Verwendung von Speicherkarten mit der gleichen Kapazität und der gleichen Einstellung für Bildqualität/-größe. Zusätzlich kann die Anzahl der Bilder, die gespeichert werden können, abhängig vom Speicherkartenfabrikat unterschiedlich sein.
- Wenn die Anzahl der verbleibenden Aufnahmen 10.000 oder mehr beträgt, wird als verbleibende Anzahl »9999« angezeigt.

Drucken von Bildern der Größe 1:1

Ändern Sie die Druckereinstellung zu »Rand«.





Abhängig vom Drucker können die Bilder möglicherweise nicht mit einem Verhältnis von 1:1 gedruckt werden.

Weißabgleich (Farbtoneinstellung)

Wählen Sie  (Automatik) → MENU-Taste → Weißabgleich → -Taste

Passen Sie den Weißabgleich an die Lichtquelle oder die Witterungsbedingungen an, sodass die Farben in den Bildern naturgetreu wiedergegeben werden.

- »**Automatik**« ist unter den meisten Bedingungen sinnvoll. Ändern Sie die Einstellung, wenn Sie den Farbton der Aufnahme anpassen möchten.

Option	Beschreibung
AUTO Automatik (Standardeinstellung)	Der Weißabgleichswert wird automatisch an die jeweiligen Lichtbedingungen angepasst.
PRE Messwert speichern	Verwenden Sie diese Einstellung, wenn sich die gewünschten Ergebnisse mit » Automatik «, » Kunstlicht « usw. nicht erzielen lassen ( 36).
 Tageslicht	Weißabgleich abgestimmt auf direktes Sonnenlicht.
 Kunstlicht	Für Kunstlicht.
 Leuchtstofflampe	Für Leuchtstofflampenlicht.
 Bewölkter Himmel	Für Aufnahmen bei bewölktem Himmel.
 Blitz	Für Blitzlicht.

Hinweise zum Weißabgleich

- Wenn für den Weißabgleich eine andere Einstellung als »**Automatik**« und »**Blitz**« gewählt ist, klappen Sie das Blitzgerät ein ( 3).
- Die Einstellung kann bei Verwendung bestimmter Einstellungen für andere Funktionen möglicherweise nicht geändert werden.

Verwenden von »Messwert speichern«

Gehen Sie wie folgt vor, um den Weißabgleichswert unter der Beleuchtung zu messen, die während der Aufnahme vorliegt.

1 Stellen Sie ein weißes oder graues Referenzobjekt unter der Beleuchtung auf, die während der Aufnahme verwendet wird.

2 Wählen Sie mit dem Multifunktionswähler ▲▼ »Messwert speichern« im Menü »Weißabgleich« und drücken Sie die **OK**-Taste.

- Die Kamera zoomt in die Position zur Messung des Weißabgleichs.



3 Wählen Sie »Messen«.

- Um den zuletzt gemessenen Wert anzuwenden, wählen Sie »Abbrechen« und drücken Sie die **OK**-Taste.



4 Richten Sie das Messfenster auf das Referenzobjekt.



Messfenster



5 Drücken Sie die -Taste, um den Wert zu messen.











- Der Verschluss wird ausgelöst und die Messung ist abgeschlossen. Es wird kein Bild gespeichert.

Hinweise zu »Messwert speichern«

Mit »**Messwert speichern**« kann bei Verwendung des Blitzes kein Wert gespeichert werden. Stellen Sie bei Blitzlichtaufnahmen »**Weißabgleich**« auf »**Automatik**« oder »**Blitz**«.

Serienaufnahme

Wählen Sie  (Automatik) → MENU-Taste → Serienaufnahme → -Taste

Option	Beschreibung
 Einzelbild (Standardeinstellung)	Die Kamera nimmt mit jedem Drücken des Auslösers ein Bild auf.
 H-Serie	Wenn der Auslöser am zweiten Druckpunkt gedrückt gehalten wird, werden Bilder in Serie aufgenommen. <ul style="list-style-type: none"> Die Bildrate für die Serienaufnahme beträgt ca. 10 Bilder/s und die maximale Anzahl von Bildern in der Serienaufnahme beträgt ca. 6 (bei Einstellung der Bildqualität/-größe auf  »4896x3672«).
 L-Serie	Wenn der Auslöser am zweiten Druckpunkt gedrückt gehalten wird, werden Bilder in Serie aufgenommen. <ul style="list-style-type: none"> Die Bildrate für die Serienaufnahme beträgt ca. 2 Bilder/s und die maximale Anzahl von Bildern in der Serienaufnahme beträgt ca. 6 (bei Einstellung der Bildqualität/-größe auf  »4896x3672«).
 120 H-Serie: 120 Bilder/s	Bei jedem Drücken des Auslösers bis zum zweiten Druckpunkt werden Bilder mit einer hohen Bildrate aufgenommen. <ul style="list-style-type: none"> Die Bildrate für die Serienaufnahme beträgt ca. 120 Bilder/s und die maximale Anzahl von Bildern in der Serienaufnahme beträgt 50. »Bildqualität/-größe« ist auf  (Bildgröße: 640 x 480 Pixel) fixiert.
 60 H-Serie: 60 Bilder/s	Bei jedem Drücken des Auslösers bis zum zweiten Druckpunkt werden Bilder mit einer hohen Bildrate aufgenommen. <ul style="list-style-type: none"> Die Bildrate für die Serienaufnahme beträgt ca. 60 Bilder/s und die maximale Anzahl von Bildern in der Serienaufnahme beträgt 25. »Bildqualität/-größe« ist auf  (Bildgröße: 1920 x 1080 Pixel) fixiert.
BSS BSS (Best-Shot-Selector)	Während der Auslöser bis zum zweiten Druckpunkt gedrückt gehalten wird, nimmt die Kamera eine Serie von bis zu zehn Bildern auf und speichert automatisch das schärfste Bild. Verwenden Sie diese Einstellung in Situationen, in denen Blitzaufnahmen nicht gestattet sind und mit hoher Wahrscheinlichkeit Kamera-Verwacklungen auftreten.
 16er-Serie	Bei jedem Drücken des Auslösers bis zum zweiten Druckpunkt nimmt die Kamera eine Serie von 16 Bildern auf und speichert die Serie als Einzelbild. <ul style="list-style-type: none"> Die Bildrate für Serienaufnahmen beträgt ca. 30 Bilder/s. »Bildqualität/-größe« ist auf  (Bildgröße: 2560 x 1920 Pixel) fixiert. Der Digitalzoom kann nicht verwendet werden.



Hinweise zu Serienaufnahmen

- Bei einer anderen Einstellung als »**Einzelbild**« kann der Blitz nicht verwendet werden. Fokus, Belichtung und Weißabgleich werden durch die Einstellung der ersten Aufnahme einer Serie vorgegeben.
- Es kann etwas dauern, bis die Bilder nach der Aufnahme abgespeichert sind.
- Mit zunehmender ISO-Empfindlichkeit kann Rauschen in den Aufnahmen auftreten.
- Bei Serienaufnahmen kann die Bildrate je nach der für Bildgröße und Bildqualität gewählten Einstellung, der verwendeten Speicherkarte oder den Aufnahmebedingungen unterschiedlich ausfallen.
- Bei Verwendung von »**H-Serie: 120 Bilder/s**«, »**H-Serie: 60 Bilder/s**« oder »**16er-Serie**« können Streifenbildung, Unterschiede in Helligkeit oder Farbton auftreten, wenn die Bilder bei einer Beleuchtung aufgenommen wurden, die mit hoher Geschwindigkeit flimmert, wie z. B. Leuchtstofflampen, Quecksilberdampf- oder Natriumdampflampen.
- Die Einstellung kann bei Verwendung bestimmter Einstellungen für andere Funktionen möglicherweise nicht geändert werden.

ISO-Empfindlichkeit

Wählen Sie  (Automatik) → MENU-Taste → ISO-Empfindlichkeit → -Taste

Eine höhere ISO-Empfindlichkeit ermöglicht die Aufnahme dunklerer Motive. Außerdem können bei gleicher Helligkeit Bilder mit kürzeren Belichtungszeiten aufgenommen werden und die Verwacklungs- und Bewegungsunschärfe wird reduziert.

- Wenn eine höhere ISO-Empfindlichkeit eingestellt wird, können die Bilder verrauscht sein.

Option	Beschreibung
AUTO Automatik (Standardeinstellung)	Die Empfindlichkeit wird in einem Bereich von ISO 125 bis 1600 automatisch angepasst.
125, 200, 400, 800, 1600, 3200	Die Empfindlichkeit ist auf den angegebenen Wert fest eingestellt.

Hinweise zur ISO-Empfindlichkeit

Die Einstellung kann bei Verwendung bestimmter Einstellungen für andere Funktionen möglicherweise nicht geändert werden.





Anzeige der ISO-Empfindlichkeit auf dem Aufnahmebildschirm

Bei Auswahl von »**Automatik**« wird **ISO** angezeigt, wenn die ISO-Empfindlichkeit automatisch erhöht wird.

Farbeffekte

Wählen Sie  (Automatik) → MENU-Taste → Farbeffekte → -Taste

Wählen Sie lebendigere Farben oder speichern Sie Bilder in Graustufen.

Option	Beschreibung
 Normale Farben (Standardeinstellung)	Für natürliche Farben in Ihren Bildern.
 VI Lebendige Farben	Für lebendige Farben wie bei einem »Fotoabzug«.
 BW Graustufen	Die Bilder werden in Graustufen gespeichert.
 SE Sepia	Die Bilder werden mit Sepiatönung gespeichert.
 C Blauton	Die Bilder werden mit Blautönung gespeichert.

Hinweise zu »Farbeffekte«

Die Einstellung kann bei Verwendung bestimmter Einstellungen für andere Funktionen möglicherweise nicht geändert werden.

Messfeldvorwahl

Wählen Sie  (Automatik) → MENU-Taste → Messfeldvorwahl → OK-Taste

Mit dieser Option können Sie festlegen, wie die Kamera das Fokusmessfeld für Autofokus wählt.

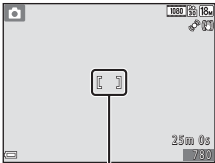
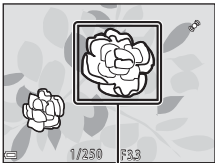
Option	Beschreibung	
[■] Mitte	Die Kamera stellt auf das Motiv in der Bildmitte scharf.	 <p>Fokussmessfeld</p>
[■■] AF-Zielsuche (Standardeinstellung)	Wenn die Kamera das Hauptmotiv erkennt, stellt sie auf dieses Motiv scharf. Informationen finden Sie unter »Verwenden von AF-Zielsuche« (📖 56).	 <p>Fokussmessfeld</p>

Referenzteil

Hinweise zur AF-Messfeldvorwahl

- Bei Verwendung des Digitalzooms stellt die Kamera auf den Bereich in der Bildmitte scharf, unabhängig von der Einstellung für »Messfeldvorwahl«.
- Die Einstellung kann bei Verwendung bestimmter Einstellungen für andere Funktionen möglicherweise nicht geändert werden.

Das Smart-Porträt-Menü

- Informationen zu »Bildqualität/-größe« finden Sie unter »Einstellungen für Bildqualität/-größe (Bildgröße und Bildqualität)« (0633).

Haut-Weichzeichnung

Wechseln Sie in den Smart-Porträt-Modus → MENU-Taste → Haut-Weichzeichnung → OK-Taste



Option	Beschreibung
 Ein (Standardeinstellung)	Wenn der Verschluss ausgelöst wird, erkennt die Kamera ein oder mehrere Gesichter (bis zu drei), verarbeitet das Bild, um die Hauttöne weichzuzeichnen, und speichert anschließend das Bild.
Aus	Deaktiviert die Haut-Weichzeichnung.

Die Wirkung der Haut-Weichzeichnung auf das Motiv können nicht bei der Aufnahme überprüft werden. Prüfen Sie die Ergebnisse im Wiedergabemodus nach der Aufnahme.

Lächeln-Auslöser

Wechseln Sie in den Smart-Porträt-Modus → MENU-Taste → Lächeln-Auslöser → -Taste

Die Kamera erkennt Gesichter und löst den Verschluss immer dann automatisch aus, sobald ein Lächeln erkannt wird.

Option	Beschreibung
 Ein (Einzelbild)	Sobald ein Lächeln erkannt wird, nimmt die Kamera ein Bild auf.
 BSS Ein (BSS) (Standardeinstellung)	Sobald ein Lächeln erkannt wird, nimmt die Kamera bis zu 5 Bilder in Serie auf und speichert das Bild, in dem das Lächeln am besten erfasst wurde. Der Blitz kann nicht verwendet werden.
Aus	Deaktiviert den Lächeln-Auslöser.

Hinweise zum Lächeln-Auslöser

Die Einstellung kann bei Verwendung bestimmter Einstellungen für andere Funktionen möglicherweise nicht geändert werden.

Blinzelprüfung

Wechseln Sie in den Smart-Porträt-Modus → MENU-Taste → Blinzelprüfung → OK-Taste

Option	Beschreibung
 Ein	<p>Die Kamera löst den Verschluss bei jeder Aufnahme automatisch zweimal aus und speichert das Bild, in dem die Augen der Person geöffnet sind.</p> <ul style="list-style-type: none">• Wenn die Kamera ein Bild gespeichert hat, auf dem die Augen von Personen möglicherweise geschlossen sind, wird der rechts angezeigte Dialog für einige Sekunden eingeblendet.• Der Blitz kann nicht verwendet werden.
Aus (Standardeinstellung)	Deaktiviert die Blinzelprüfung.

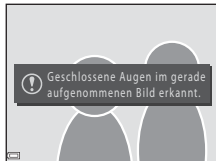



Hinweise zur Blinzelprüfung

Die Einstellung kann bei Verwendung bestimmter Einstellungen für andere Funktionen möglicherweise nicht geändert werden.

Das Wiedergabemenü



- Informationen zu den Bildbearbeitungsfunktionen finden Sie unter »Bearbeiten von Fotos« (📷14).
- Informationen zu »**Lieblingsbilder**« und »**Aus Lieblingsbilder entf.**« finden Sie unter »Modus »Lieblingsbilder«« (📷6).

Druckauftrag (Erstellen eines DPOF-Druckauftrags)

Drücken Sie die -Taste (Wiedergabemodus) → MENU-Taste → Druckauftrag → -Taste

Wenn Sie die Einstellungen für Druckaufträge vorab konfigurieren, können Sie sie für die folgenden Druckmethoden verwenden.

- Abgeben der Speicherkarte bei einem Fotodienstleister, der das Drucken mit DPOF (Digital Print Order Format) unterstützt
- Einsetzen der Speicherkarte in das Kartenfach eines DPOF-kompatiblen Druckers
- Anschließen der Kamera an einen PictBridge-kompatiblen Drucker (📷24)

1 Wählen Sie mit dem Multifunktionswähler   »**Bilder auswählen**« und drücken Sie die -Taste.

- Bei »Lieblingsbildern«, »Automatische Sortierung« oder »Nach Datum sortieren« wird der rechts angezeigte Bildschirm nicht eingeblendet.
Fahren Sie mit Schritt 2 fort.

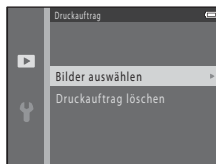

2 Wählen Sie Bilder (bis zu 99) aus und stellen Sie für jedes Bild die gewünschte Anzahl der Bildkopien (bis zu neun) ein.

- Wählen Sie mit dem Multifunktionswähler ◀▶ Bilder und legen Sie mit ▲▼ die Anzahl der Kopien, die gedruckt werden sollen, fest.
- Die zum Drucken ausgewählten Bilder sind durch  und die Anzahl der zu druckenden Kopien gekennzeichnet. Falls keine Kopienanzahl festgelegt wurde, wird die Auswahl verworfen.
- Bewegen Sie den Zoomschalter in Richtung **T** (Q), um auf Einzelbildwiedergabe umzuschalten, oder in Richtung **W** (R), um zur Wiedergabe von Indexbildern umzuschalten.
- Drücken Sie die **OK**-Taste, wenn die Einstellung beendet ist.



3 Wählen Sie, ob Aufnahmedatum und Aufnahmeinformationen ausgedruckt werden sollen.

- Wählen Sie »Datum« und drücken Sie die **OK**-Taste, um das Aufnahmedatum auf allen Bildern zu drucken.
- Wählen Sie »Info« und drücken Sie die **OK**-Taste, um die Belichtungszeit und die Blende auf allen Bildern zu drucken.
- Wählen Sie schließlich »Fertig« und drücken Sie die **OK**-Taste, um den Druckauftrag abzuschließen.



Hinweise zum Druckauftrag

Wenn ein Druckauftrag im Modus »Lieblingsbilder«, »Automatische Sortierung« oder »Nach Datum sortieren« erstellt wird, wird der folgende Bildschirm angezeigt, wenn andere Bilder als jene im gewählten Album, der gewählten Kategorie oder des Aufnahmedatums für das Drucken markiert wurden.

- »**Ja**«: Die Druckmarkierungen werden von anderen Bildern nicht entfernt und die Einstellungen des aktuellen Druckauftrags werden hinzugefügt.
- »**Nein**«: Die Druckmarkierungen werden von allen anderen Bildern entfernt und nur die Einstellungen des aktuellen Druckauftrags werden verwendet.

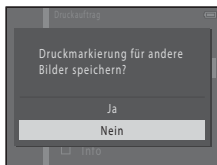

Modus Lieblingsbilder oder
Automatische Sortierung

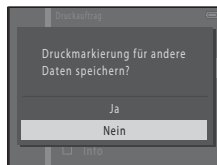

Nach Datum sortieren

Wenn die Gesamtanzahl der Bilder in einem Druckauftrag 99 übersteigt, wenn die neuen Einstellungen angewendet werden, wird der folgende Bildschirm eingeblendet.

- »**Ja**«: Die Druckmarkierungen werden von allen anderen Bildern entfernt und nur die Einstellungen des aktuellen Druckauftrags werden verwendet.
- »**Abbrechen**«: Die Druckmarkierungen werden von anderen Bildern nicht entfernt und die Einstellungen des aktuellen Druckauftrags werden aufgehoben.

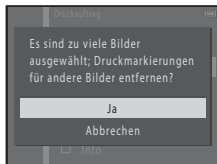

Modus Lieblingsbilder oder
Automatische Sortierung

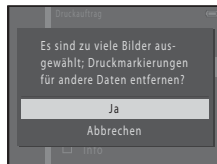

Nach Datum sortieren

Hinweise zum Drucken von Aufnahmedatum und Aufnahmeinformationen

- Bestimmte Drucker können Aufnahmedatum und Aufnahmeinformationen möglicherweise nicht ausdrucken.
- Die Aufnahmeinformationen werden nicht ausgedruckt, wenn die Kamera an einen Drucker angeschlossen ist.
- Die Einstellungen »Datum« und »Info« werden jedes Mal zurückgesetzt, wenn die Option »Druckauftrag« angezeigt wird.
- Beim ausgedruckten Datum handelt es sich um das gespeicherte Aufnahmedatum des Bildes.
- Bei Bildern, die mit aktivierter Option »Datumsaufdruck« (67) aufgenommen wurden, werden nur die bei der Aufnahme einblendeteten Informationen für Datum und Uhrzeit ausgedruckt, selbst wenn die Datumsoption von »Druckauftrag« für die Bilder aktiviert ist.





Abbrechen eines vorhandenen Druckauftrags

Wählen Sie »Druckauftrag löschen« in Schritt 1 unter »Druckauftrag (Erstellen eines DPOF-Druckauftrags)« (46).

Weitere Informationen



Weitere Informationen finden Sie unter »Drucken von Bildern der Größe 1:1« (34).

Diashow

Drücken Sie die -Taste (Wiedergabemodus) → MENU-Taste → Diashow → -Taste



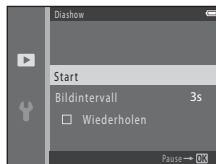

Geben Sie Bilder nacheinander in einer automatisch ablaufenden Diashow wieder. Wenn Filmdateien in einer Diashow wiedergegeben werden, wird nur das erste Einzelbild jeder Filmsequenz als Standbild angezeigt.

1 Wählen Sie mit dem Multifunktionswähler ▲▼ »Start« und drücken Sie die -Taste.

- Die Diashow beginnt.
- Wenn Sie die Anzeigedauer pro Bild ändern möchten, wählen Sie »Bildintervall«, drücken Sie die -Taste und legen Sie die gewünschte Dauer fest, bevor Sie »Start« wählen.
- Um die Diashow automatisch zu wiederholen, wählen Sie »Wiederholen« und drücken Sie die -Taste, bevor Sie »Start« auswählen.
- Die maximale Wiedergabedauer beträgt ca. 30 Minuten, selbst wenn »Wiederholen« aktiviert ist.



2 Wählen Sie Ende oder Neustart.



- Der rechts abgebildete Bildschirm wird nach dem Ende oder einer Pause der Diashow angezeigt. Wenn Sie die Diashow beenden möchten, wählen Sie  und drücken Sie die -Taste. Wenn Sie die Diashow fortsetzen möchten, wählen Sie  und drücken Sie dann die -Taste.



Funktionen während der Wiedergabe

- Zeigen Sie mit  das vorherige/nächste Bild an. Halten Sie die Tasten für schnellen Vorlauf/Rücklauf gedrückt.
- Drücken Sie die -Taste, um die Diashow zu pausieren oder zu beenden.

Schützen

Drücken Sie die -Taste (Wiedergabemodus) → MENU-Taste → Schützen → -Taste

Die Kamera schützt Bilder vor versehentlichem Löschen.

Markieren Sie im Bildauswahlfenster die Bilder, die Sie schützen bzw. deren Schutz Sie aufheben möchten (52).

Beachten Sie, dass eine Formatierung des internen Kameraspeichers oder der Speicherkarte auch geschützte Dateien endgültig löscht (72).

Der Bildauswahlbildschirm

Wenn ein Bildauswahlbildschirm wie rechts gezeigt während der Kamerabedienung erscheint, gehen Sie wie folgt vor, um die Bilder auszuwählen.



1 Wählen Sie mit dem Multifunktionswähler ◀▶ ein Bild.

- Bewegen Sie den Zoomschalter (📖 1) in Richtung **T** (📄), um auf Einzelbildwiedergabe umzuschalten, oder in Richtung **W** (📷), um zur Anzeige von zwölf Indexbildern umzuschalten.
- Bei Auswahl eines Bildes für »**Bild drehen**«, »**Musterbild wählen**« oder »**Startbild**« oder bei Verwendung des Bildschirms »**Auswahl drucken**« zum Drucken einzelner Bilder kann nur ein Bild ausgewählt werden. Fahren Sie mit Schritt 3 fort.



2 Verwenden Sie ▲▼ zur Auswahl bzw. Abwahl (oder um die Anzahl der Kopien anzugeben).



- Wenn ein Bild ausgewählt ist, wird ein Symbol unterhalb des Bildes angezeigt. Wiederholen Sie die Schritte 1 und 2, um weitere Bilder auszuwählen.





3 Drücken Sie die Ⓞ-Taste, um die Bildauswahl abzuschließen.

- Bei Auswahl von »**Ausgewählte Bilder**« wird eine Sicherheitsabfrage angezeigt. Folgen Sie den Anweisungen auf dem Monitor.

Bild drehen

Drücken Sie die -Taste (Wiedergabemodus) → MENU-Taste → Bild drehen → -Taste

Geben Sie die Ausrichtung an, in der gespeicherte Bilder bei der Wiedergabe angezeigt werden. Bilder können 90 Grad im Uhrzeigersinn oder 90 Grad gegen den Uhrzeigersinn gedreht werden.

Wählen Sie ein Bild im Bildauswahlbildschirm (52). Wenn der Bildschirm »Bild drehen« angezeigt wird, drücken Sie am Multifunktionswähler auf  , um das Bild um 90 Grad zu drehen.





90-Grad-Drehung
gegen den
Uhrzeigersinn



90-Grad-Drehung im
Uhrzeigersinn





Drücken Sie die -Taste, um die Anzeigerausrichtung abzuschließen und speichern Sie die Ausrichtungsinformation mit dem Bild.

Sprachnotiz

Drücken Sie die -Taste (Wiedergabemodus) → wählen Sie ein Bild → **MENU**-Taste → Sprachnotiz → -Taste

Sprachnotizen können aufgezeichnet und an Bilder angehängt werden.

Aufzeichnen von Sprachnotizen

- Halten Sie die -Taste zum Aufzeichnen gedrückt (bis zu 20 Sekunden).
- Berühren Sie nicht das Mikrofon.
- Während der Aufzeichnung blinken die Symbole **REC** und  auf dem Monitor.
- Nach Beendigung der Aufzeichnung wird der Bildschirm zur Wiedergabe von Sprachnotizen angezeigt. Drücken Sie die Taste , um die Sprachnotiz wiederzugeben.
- Löschen Sie die aktuelle Sprachnotiz, bevor Sie eine neue Sprachnotiz aufzeichnen (55).
-  wird bei Bildern mit Sprachnotiz während der Einzelbildwiedergabe eingeblendet.





Wiedergeben von Sprachnotizen

Wählen Sie ein Bild, bei dem  eingeblendet wird, bevor Sie die **MENU**-Taste drücken.

- Drücken Sie die Taste , um die Sprachnotiz abzuspielen. Drücken Sie die Taste erneut, um die Wiedergabe zu stoppen.
- Bewegen Sie während der Wiedergabe den Zoomschalter, um die Wiedergabelautstärke einzustellen.





Löschen von Sprachnotizen

Drücken Sie die Taste , während der unter »Wiedergeben von Sprachnotizen« (🔗54) beschriebene Bildschirm angezeigt wird. Wenn die Sicherheitsabfrage angezeigt wird, wählen Sie mit dem Multifunktionswähler ▲▼ »Ja« und drücken Sie die -Taste.

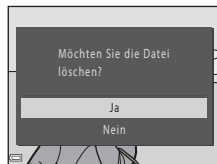
- Zum Löschen der Sprachnotiz eines geschützten Bildes muss zuvor die Einstellung »Schützen« deaktiviert werden.





Kopieren (Kopieren zwischen internem Speicher und Speicherkarte)

Drücken Sie die -Taste (Wiedergabemodus) → MENU-Taste → Kopieren → -Taste

Kopieren Sie Bilder zwischen dem internen Speicher und der Speicherkarte.

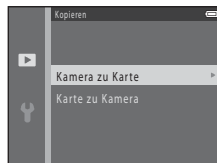
- 1 Wählen Sie mit dem Multifunktionswähler ▲▼ einen Zielordner, in den die Bilder kopiert werden sollen, und drücken Sie die -Taste.



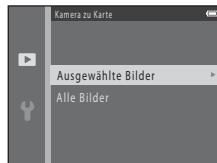

- 2 Wählen Sie eine Kopieroption und drücken Sie die -Taste.

- Wenn Sie die Option »Ausgewählte Bilder« wählen, geben Sie im Bildauswahlbildschirm Bilder an (🔗52).



Hinweise zum Kopieren von Bildern

- Es können nur Bilder kopiert werden, die in einem der von der Kamera aufzeichneten Formate vorliegen.
- Es kann nicht gewährleistet werden, dass diese Funktion für Bilder, die mit einem anderen Kamerafabrikat- oder -modell aufgenommen oder an einem Computer bearbeitet wurden, verfügbar ist.
- Die für Bilder konfigurierten Einstellungen für »**Druckauftrag**« (46) werden nicht kopiert.
- Kopierte Bilder oder Filme können bei automatischer Sortierung nicht angezeigt werden (10).
- Wird ein Bild kopiert, das einem Album (6) hinzugefügt ist, wird es nicht dem Album hinzugefügt.



Hinweise zum Kopieren von Bildern aus Serienaufnahmen

- Wenn Sie das Musterbild einer Serie unter »**Ausgewählte Bilder**« auswählen, werden alle Bilder der Serie kopiert.
- Wenn Sie die Taste **MENU** drücken, während die Bilder einer Serie angezeigt werden, steht nur die Option »**Karte zu Kamera**« zur Verfügung. Alle Bilder einer Serie werden kopiert, wenn Sie »**Aktuelle Serie**« wählen.



Kopieren einer Speicherkarte, die keine Bilder enthält

Wenn die Kamera in den Wiedergabemodus wechselt, wird »**Der Speicher enthält keine Bilder.**« angezeigt. Drücken Sie die Taste **MENU**, um »**Kopieren**« auszuwählen.

Anz.opt. für Serienaufn.



Drücken Sie die -Taste (Wiedergabemodus) → MENU-Taste → Anz.opt. für Serienaufn. → -Taste

Wählen Sie die Anzeigemethode für Bilder einer Serie (12).

Option	Beschreibung
 Bild für Bild	Jedes Bild in der Serie wird einzeln angezeigt.  wird im Wiedergabebildschirm angezeigt.
 Nur Musterbild (Standardeinstellung)	Zeigt nur das Musterbild für Bilder einer Serie an.

Die Einstellungen gelten für alle Serienaufnahmen und die Einstellung wird in der Kamera gespeichert und wird auch nach Ausschalten der Kamera aufrechterhalten.

Musterbild wählen

Drücken Sie die -Taste (Wiedergabemodus) → zeigen Sie eine Serie an, deren Musterbild Sie ändern möchten → MENU-Taste → Musterbild wählen → -Taste

Legen Sie ein anderes Bild der Serie als Musterbild fest.

- Wenn der Bildschirm zur Auswahl eines Musterbilds angezeigt wird, wählen Sie das Bild aus (52).

Das Filmmenü

Filmsequenz











Wechseln Sie in den Aufnahmemodus → MENU-Taste → -Menüsymbol → Filmsequenz → -Taste

Wählen Sie die gewünschte Filmoption für die Aufzeichnung.

Wählen Sie Filmoptionen für normale Geschwindigkeit, um Filme mit normaler Geschwindigkeit aufzuzeichnen, oder HS-Filmoptionen ()59), um Filme aufzuzeichnen, die in Zeitlupe oder im Zeitraffer wiedergegeben werden.

- Für die Aufzeichnung von Filmen werden Speicherkarten (Klasse 6 oder höher) empfohlen ()20).

Filmoptionen für Normalgeschwindigkeit



	Option (Bildgröße/Bildrate ¹ , Dateiformat)	Bildgröße	Seitenverhältnis (horizontal zu vertikal)
 	1080★/30p	1920 × 1080 (Hoch)	16:9
	1080★/25p (Standardeinstellung)		
 	1080/30p	1920 × 1080	16:9
	1080/25p		
 	1080/60i	1920 × 1080	16:9
	1080/50i		
 	720/30p	1280 × 720	16:9
	720/25p		
	iFrame 540/30p ²	960 × 540	16:9
	iFrame 540/25p ²		
 	480/30p	640 × 480	4:3
	480/25p		

- ¹ Die verfügbaren Optionen und Bildraten sind abhängig von der Einstellung »**TV-Einstellungen**« > »**Videonorm**« im Systemmenü (☰ 69).
- ² iFrame ist ein von Apple Inc.-iFrame-Dateien unterstütztes Format und kann in dieser Kamera nicht bearbeitet werden. Wenn Filme im internen Speicher aufgezeichnet werden, stoppt die Aufzeichnung möglicherweise, bevor die maximale Filmlänge erreicht wurde.

HS-Filmoptionen

Die aufgezeichneten Filme werden im Zeitraffer oder in Zeitlupe wiedergegeben.

Informationen finden Sie unter »Wiedergeben von Filmen in Zeitlupe und Zeitraffer« (🔍 60).

Option	Bildgröße Seitenverhältnis (horizontal zu vertikal)	Beschreibung
 HS 720/2x	1280 × 720 16:9	Filme in Zeitlupe mit der Hälfte der Normalgeschwindigkeit <ul style="list-style-type: none"> • Max. Aufnahmezeit: 30 Sekunden (Wiedergabezeit: 1 Minute)
 HS 1080/0,5x	1920 × 1080 16:9	Filme im Zeitraffer mit dem Doppelten der Normalgeschwindigkeit <ul style="list-style-type: none"> • Max. Aufnahmezeit: 2 Minuten (Wiedergabezeit: 1 Minute)

Hinweise zu HS-Film

- Es wird kein Audio aufgezeichnet.
- Zoomposition, Fokus, Belichtung und Weißabgleich werden gespeichert, wenn die Filmaufzeichnung beginnt.

Wiedergeben von Filmen in Zeitlupe und Zeitraffer

Für Aufzeichnung mit normaler Geschwindigkeit:

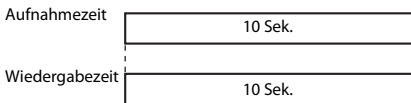

Für Aufzeichnung bei $\frac{720}{60} \text{P} / \frac{720}{60} \text{P}$ »HS 720/2x«:

Filme werden mit doppelter Geschwindigkeit aufgezeichnet.

Sie werden in Zeitlupe mit halber Geschwindigkeit wiedergegeben.

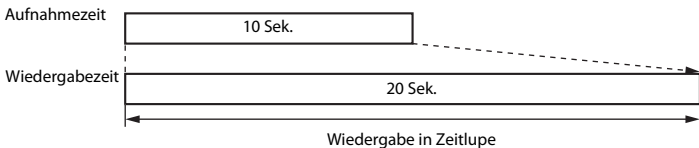

Für Aufzeichnung bei $\frac{1080}{60} \text{P} / \frac{1080}{60} \text{P}$ »HS 1080/0,5x«:

Filme werden mit halber Geschwindigkeit aufgezeichnet.

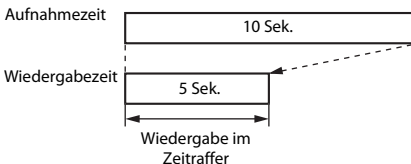

Sie werden im Zeitraffer mit doppelter Geschwindigkeit wiedergegeben.



Autofokus



Wechseln Sie in den Aufnahmemodus → MENU-Taste → -Menüsymbol → Autofokus → -Taste

Legen Sie die Fokusbildungsmethode im Filmmodus fest.

Option	Beschreibung
AF-S Einzelaufokus (Standardeinstellung)	Der Fokus wird gespeichert, wenn Sie die  -Taste ( Filmaufzeichnung) drücken, um mit der Aufzeichnung zu beginnen. Wählen Sie diese Option, wenn der Abstand zwischen Kamera und Motiv ziemlich gleich bleibt.
AF-F Permanenter AF	Die Kamera stellt kontinuierlich scharf. Wählen Sie diese Option, wenn sich der Abstand zwischen Kamera und Motiv während der Aufzeichnung stark ändert. Das Geräusch des Kamera-Fokusantriebs ist möglicherweise in der aufgezeichneten Filmsequenz zu hören. Die Verwendung des » Einzelaufokus « empfiehlt sich, damit das Geräusch des Fokusantriebs nicht in der Tonaufnahme zu hören ist.

- Wird eine HS-Filmoption unter »**Filmsequenz**« gewählt, ist die Einstellung auf »**Einzelaufokus**« fixiert.

Windgeräuschfilter

Wechseln Sie in den Aufnahmemodus → MENU-Taste → -Menüsymbol → Windgeräuschfilter → -Taste



Stellen Sie bei Bedarf den Windgeräuschfilter für die Filmaufzeichnung ein.

Option	Beschreibung
 Ein	Reduziert vom Wind verursachte Störgeräusche. Bei der Wiedergabe sind u. U. auch andere Geräusche schwer zu hören.
Aus (Standardeinstellung)	Der Windgeräuschfilter ist nicht aktiviert.



- Wird eine HS-Filmoption unter »**Filmsequenz**« gewählt, ist die Einstellung auf »**Aus**« fixiert.

Das Systemmenü



Startbild

MENU-Taste → -Menüsymbol → Startbild → -Taste







Konfigurieren Sie das Startbild, das beim Einschalten der Kamera angezeigt wird.

Option	Beschreibung
Kein Startbild (Standardeinstellung)	Das Startbild wird nicht angezeigt.
COOLPIX	Zeigt das Startbild mit dem COOLPIX-Logo an.
Eigenes Bild	<p>Zeigt das als Startbild ausgewählte Bild an.</p> <ul style="list-style-type: none">• Der Bildauswahlbildschirm wird angezeigt. Wählen Sie ein Bild (52) und drücken Sie die -Taste.• Da eine Kopie des ausgewählten Bildes in der Kamera gespeichert wird, wird es beim Einschalten der Kamera angezeigt, selbst wenn das Originalbild gelöscht wird.• Bilder mit einem anderen Seitenverhältnis als dem des Bildschirms oder Bilder, deren Bildgröße nach Anwendung der Funktionen Kompaktbild oder Beschnitt sehr klein ist, können nicht ausgewählt werden.



Zeitzone und Datum

MENU-Taste → -Menüsymbol → Zeitzone und Datum → -Taste

Stellen Sie die Uhr der Kamera ein.

Option	Beschreibung
Datum und Uhrzeit	<ul style="list-style-type: none">Wählen Sie eine Option: Drücken Sie am Multifunktionswähler auf  (schaltet um zwischen »T«, »M«, »J«, Stunden und Minuten).Stellen Sie Datum und Uhrzeit ein: Drücken Sie auf  .Wenden Sie die Einstellung an: Stellen Sie die Minuten ein und drücken Sie die -Taste. 
Datumsformat	Wählen Sie »Jahr/Monat/Tag«, »Monat/Tag/Jahr« oder »Tag/Monat/Jahr«.
Zeitzone	<ul style="list-style-type: none">Wählen Sie Einstellungen für Zeitzone und Sommerzeit.Wenn »Zeitzone Reiseziel« () nach Einstellung der Wohnort-Zeitzone () eingestellt wird, wird der Zeitunterschied zwischen Reiseziel und Wohnort-Zeitzone automatisch berechnet und Datum und Uhrzeit der ausgewählten Reiseziel-Zeitzone werden gespeichert.

Einstellen der Zeitzone

- 1 Wählen Sie mit dem Multifunktionswähler   »**Zeitzone**« und drücken Sie die -Taste.

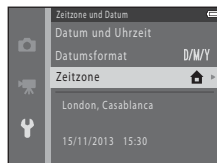

2 Wählen Sie **Wohnort-Zeitzone** oder **Zeitzone Reiseziel** und drücken Sie die -Taste.



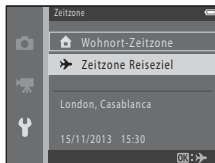

- Das angezeigte Datum und die Uhrzeit ändern sich je nachdem, ob Wohnort-Zeitzone oder Reiseziel ausgewählt ist.

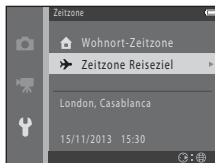

3 Drücken Sie die -Taste.



4 Wählen Sie mit eine Zeitzone.

- Drücken Sie auf , um die Sommerzeit zu aktivieren, und  wird angezeigt. Drücken Sie , um die Sommerzeit zu deaktivieren.
- Drücken Sie die -Taste, um die Zeitzone anzuwenden.
- Wenn die richtige Uhrzeit der Zeitzone für den Wohnort oder das Reiseziel nicht angezeigt wird, stellen Sie die richtige Zeit unter »**Datum und Uhrzeit**« ein.

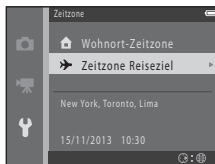
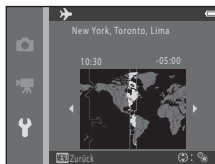









Monitor

MENU-Taste → -Menüsymbol → Monitor → -Taste

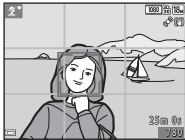

Option	Beschreibung
Bildinfos	Stellen Sie ein, ob Informationen im Monitor angezeigt werden sollen.
Bildkontrolle	Mit dieser Einstellung können Sie festlegen, ob das Bild nach der Aufnahme sofort angezeigt werden soll. <ul style="list-style-type: none">• Standardeinstellung: »Ein«
Helligkeit	Wählen Sie eine der fünf Einstellungen. <ul style="list-style-type: none">• Standardeinstellung: »3«

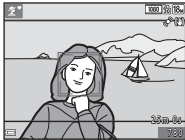
Bildinfos

	Aufnahmemodus	Wiedergabemodus
Infos einblenden		
Info-Automatik (Standardeinstellung)	Die aktuellen Einstellungen und die Bedienhilfe werden wie bei » Infos einblenden « angezeigt. Wenn einige Sekunden lang keine Bedienung erfolgt, werden die Informationen wie bei » Infos ausblenden « ausgeblendet. Die Informationen werden wieder eingeblendet, sobald die nächste Bedienung erfolgt.	
Infos ausblenden		



	Aufnahmemodus	Wiedergabemodus
Gitterlinien+Info-Auto.	 <p>Zusätzlich zu den Informationen von »Info-Automatik« werden Gitterlinien eingeblendet, um die Bildkomposition zu erleichtern. Die Gitterlinien werden bei der Aufzeichnung von Filmen nicht eingeblendet.</p>	 <p>Die aktuellen Einstellungen oder die Bedienungshilfe werden wie bei »Info-Automatik« angezeigt.</p>
Filmaussch.+Info-Auto.	 <p>Zusätzlich zu den Informationen von »Info-Automatik« wird vor Beginn der Aufzeichnung ein Rahmen eingeblendet, in dem der bei der Filmaufzeichnung erfasste Bereich zu sehen ist. Der Filmrahmen wird bei der Aufzeichnung von Filmen nicht eingeblendet.</p>	 <p>Die aktuellen Einstellungen oder die Bedienungshilfe werden wie bei »Info-Automatik« angezeigt.</p>

Datumsaufdruck (Einbelichten von Datum und Uhrzeit)

MENU-Taste → -Menüsymbol → Datumsaufdruck → -Taste

Aufnahmedatum und -uhrzeit können bei der Aufnahme in die Bilder einbelichtet werden, sodass die Informationen auch mit Druckern ausgedruckt werden können, die den Datumsaufdruck nicht unterstützen (49).





Option	Beschreibung
 Nur Datum	Das Datum wird in die Bilder einbelichtet.
 Datum und Uhrzeit	Das Datum und die Uhrzeit werden in die Bilder einbelichtet.
Aus (Standardeinstellung)	Das Datum und die Uhrzeit werden nicht in die Bilder einbelichtet.

Hinweise zum Datumsaufdruck

- Die Datumseinbelichtung bildet einen festen Bestandteil des Bildinhalts und kann nicht rückgängig gemacht werden. Datum und Uhrzeit können nicht nach der Aufnahme der Bilder einbelichtet werden.
- Unter folgenden Bedingungen ist es nicht möglich, das Datum und die Uhrzeit einzubelichten:
 - Bei Verwendung des Motivprogramms »**Nachtporträt**« (bei Auswahl von »**Freihand**«), »**Nachtaufnahme**« (bei Auswahl von »**Freihand**«), »**Einfach-Panorama**« oder »**Tierporträt**« (bei Auswahl von »**Serienaufnahme**«)
 - Bei Einstellung der Serienaufnahme (38) auf »**H-Serie: 120 Bilder/s**« oder »**H-Serie: 60 Bilder/s**«
 - Bei der Filmaufzeichnung
- Das einbelichtete Datum und die einbelichtete Uhrzeit sind bei Verwendung einer kleinen Bildgröße möglicherweise schwer zu lesen.

Bildstabilisator

MENU-Taste → -Menüsymbol → Bildstabilisator → -Taste



Wählen Sie diese Option zur Reduzierung von Unschärfen durch Kamera-Verwacklung. Stellen Sie bei Aufnahmen mit einem Stativ die Funktion »**Bildstabilisator**« auf »**Aus**«.

Option	Beschreibung
 Ein (Standardeinstellung)	Der Bildstabilisator ist aktiviert.
Aus	Der Bildstabilisator ist deaktiviert.





Hinweise zum »Bildstabilisator«

- Warten Sie nach dem Einschalten der Kamera oder nach dem Umschalten vom Wiedergabemodus zum Aufnahmemodus, bis der Bildschirm für den Aufnahmemodus vollständig angezeigt wird, bevor Sie mit der Aufnahme beginnen.
- Bilder, die unmittelbar nach der Aufnahme auf dem Monitor der Kamera angezeigt werden, können unscharf erscheinen.
- Der Bildstabilisator kann in einigen Situationen möglicherweise die Effekte der Kamera-Verwacklung nicht vollständig verringern.

Motion Detection

MENU-Taste → -Menüsymbol → Motion Detection → -Taste

Aktivieren Sie die Motion Detection, um Bewegungs- und Verwacklungsunschärfe bei der Aufnahme von Einzelbildern zu verringern.

Option	Beschreibung
 Automatisch (Standardeinstellung)	Motion Detection ist bei einigen Aufnahmemodi und -einstellungen aktiviert, wenn  auf dem Aufnahmebildschirm angezeigt wird. Wenn die Kamera Bewegungs- und Verwacklungsunschärfe erfasst, wechselt  die Farbe zu grün und die ISO-Empfindlichkeit sowie Belichtungszeit werden automatisch erhöht, um den Effekt zu verringern. <ul style="list-style-type: none">• Stellen Sie »ISO-Empfindlichkeit« (40) auf »Automatik« in  (Automatik).
Aus	Motion Detection ist deaktiviert.

Hinweise zu »Motion Detection«

- Die Funktion »Motion Detection« kann Verwacklungsunschärfe und Motivbewegung in einigen Situationen möglicherweise nicht verringern.
- Die Funktion »Motion Detection« wird möglicherweise deaktiviert, wenn sich das Motiv zu stark bewegt oder wenn es zu dunkel ist.
- Mit Motion Detection aufgenommene Bilder können leicht »grobkörnig« wirken.



AF-Hilfslicht

MENU-Taste → -Menüsymbol → AF-Hilfslicht → -Taste

Aktivieren oder deaktivieren Sie das AF-Hilfslicht, das den Autofokus bei schwach beleuchteten Motiven unterstützt.

Option	Beschreibung
AUTO Automatik (Standardeinstellung)	Das AF-Hilfslicht leuchtet bei schwach beleuchteten Motiven automatisch auf. Die Reichweite des Hilfslichts beträgt bei maximaler Weitwinkelposition ca. 2,0 m und bei maximaler Teleposition ca. 1,1 m. <ul style="list-style-type: none">• Beachten Sie, dass bei einigen Motivprogrammen das AF-Hilfslicht möglicherweise nicht anspricht.
Aus	Das AF-Hilfslicht leuchtet nicht.

Digitalzoom

MENU-Taste → -Menüsymbol → Digitalzoom → -Taste

Option	Beschreibung
Ein (Standardeinstellung)	Der Digitalzoom ist aktiviert.
Aus	Der Digitalzoom ist deaktiviert.

Hinweise zum Digitalzoom



- Der Digitalzoom kann in folgenden Situationen nicht verwendet werden:
 - Wenn als Motivprogramm »**Porträt**«, »**Nachtporträt**«, »**Nachtaufnahme**«, »**Einfach-Panorama**« oder »**Tierporträt**« ausgewählt ist
 - Wenn der Smart-Porträt-Modus aktiviert ist
 - Wenn »**Serienaufnahme**« auf »**16er-Serie**« eingestellt ist

Sound

MENU-Taste → -Menüsymbol → Sound → -Taste

Option	Beschreibung
Tastentöne	Bei Auswahl von » Ein « (Standardeinstellung) gibt die Kamera ein Tonsignal aus, wenn eine Bedienung erfolgt, zwei Tonsignale, wenn auf das Motiv scharfgestellt wurde, und drei Tonsignale, wenn ein Fehler auftritt. Außerdem wird auch ein Startsignal ausgegeben. <ul style="list-style-type: none">• Töne sind im Motivprogramm »Tierporträt« deaktiviert.
Auslösesignal	Bei Auswahl von » Ein « (Standardeinstellung) wird das Auslösesignal ausgegeben, wenn der Verschluss ausgelöst wird. <ul style="list-style-type: none">• Das Auslösesignal wird bei Serienaufnahmen, bei der Filmaufzeichnung oder im Motivprogramm »Tierporträt« nicht ausgegeben.

Ausschaltzeit

MENU-Taste → -Menüsymbol → Ausschaltzeit → -Taste

Stellen Sie die Zeit bis zum Umschalten in den Ruhezustand ein ( 19).

Sie können »**30 s**«, »**1 min**« (Standardeinstellung), »**5 min**« oder »**30 min**« wählen.

Hinweise zur automatischen Abschaltung

- Die Zeit bis zum Umschalten in den Ruhezustand ist unter folgenden Bedingungen festgelegt:
 - Bei Aufnahmen mit »**Aut. Tierporträtauslöser**«: Fünf Minuten (wenn die Ausschaltzeit auf »**30 s**« oder »**1 min**« eingestellt ist)
 - Bei Aufnahmen mit »**Lächeln-Auslöser**«: Fünf Minuten (wenn die Ausschaltzeit auf »**30 s**« oder »**1 min**« eingestellt ist)
 - Bei Anzeige eines Menüs: Drei Minuten (wenn die Ausschaltzeit auf »**30 s**« oder »**1 min**« eingestellt ist)
 - Wenn das Audio-/Video-Kabel angeschlossen ist: 30 Minuten
 - Wenn ein HDMI-Kabel angeschlossen ist: 30 Minuten

Speicher löschen/Formatieren

MENU-Taste → Y-Menüsymbol → Speicher löschen/Formatieren → OK-Taste

Mit dieser Funktion können Sie den internen Speicher der Kamera oder die eingesetzte Speicherkarte formatieren.

Durch das Formatieren werden alle Daten, die sich im internen Speicher bzw. auf der eingesetzten Speicherkarte befinden, unwiderruflich gelöscht. Bitte beachten Sie, dass gelöschte Daten nicht wiederhergestellt werden können. Achten Sie darauf, alle Bilder, die Sie behalten möchten, vorher auf den Computer zu übertragen.

- Schalten Sie während des Formatierens die Kamera nicht aus und öffnen Sie nicht die Akku-/Speicherkartenfach-Abdeckung.

Formatieren des internen Speichers

Entfernen Sie die Speicherkarte aus der Kamera. Die Option »**Speicher löschen**« kann über das Systemmenü aufgerufen werden.

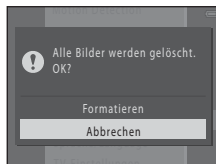

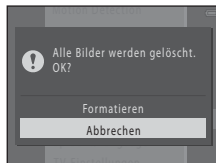

Formatieren von Speicherkarten

Setzen Sie eine Speicherkarte in die Kamera ein. Die Option »**Formatieren**« kann über das Systemmenü aufgerufen werden.





Sprache/Language

MENU-Taste → -Menüsymbol → Sprache/Language → -Taste

Wählen Sie die Sprache für die Menüs und Meldungen der Kamera aus.

TV-Einstellungen

MENU-Taste → -Menüsymbol → TV-Einstellungen → -Taste

Nehmen Sie Einstellungen für den Anschluss an ein Fernsehgerät vor.



Option	Beschreibung
Videonorm	Wählen Sie » NTSC « oder » PAL «. Sowohl NTSC als auch PAL sind Normen für die analoge Farbübertragung. <ul style="list-style-type: none">Die für »Filmsequenz« () verfügbaren Bildraten sind abhängig von der Einstellung für »Videonorm«.
HDMI	Wählen Sie eine Auflösung für den HDMI-Ausgang. Bei Auswahl von » Automatik « (Standardeinstellung) wird aus » 480p «, » 720p « oder » 1080i « automatisch die Option ausgewählt, die für das Fernsehgerät, an das die Kamera angeschlossen ist, am besten geeignet ist.
Anst. über HDMI-Gerät	Wenn » Ein « (Standardeinstellung) ausgewählt ist, kann die Fernbedienung eines HDMI-CEC-kompatiblen Fernsehgeräts zur Steuerung der Kamera während der Wiedergabe verwendet werden ()



HDMI und HDMI-CEC

HDMI (High-Definition Multimedia Interface) ist eine Multimedia-Schnittstelle. HDMI-CEC (HDMI-Consumer Electronics Control) ermöglicht die Kommunikation zwischen kompatiblen Geräten.

Blinzelwarnung

MENU-Taste → -Menüsymbol → Blinzelwarnung → -Taste

Legen Sie fest, ob die Kamera mithilfe der Gesichtserkennung (📖 54) Personen, deren Augen geschlossen sind, erkennen soll, wenn in den folgenden Modi fotografiert wird:

-  (Einfachautomatik)
- Im Motivprogramm »**Porträt**« oder »**Nachtrakt**« (📖 30)

Option	Beschreibung
Ein	Wenn eine oder mehrere Personen bei einem mit der Gesichtserkennung aufgenommenen Bild die Augen geschlossen haben, wird der Bildschirm » Hat jemand geblinzelt? « auf dem Monitor angezeigt. Überprüfen Sie das Bild und entscheiden Sie, ob Sie noch eine weitere Aufnahme machen möchten.
Aus (Standardeinstellung)	Die Blinzelwarnung ist deaktiviert.

Das Fenster »Blinzelwarnung«

Von der Blinzelwarnung erkannte Gesichter werden in einem Rahmen angezeigt.

Folgende Funktionen stehen zur Verfügung.

- Zum Vergrößern des Bildes: Bewegen Sie den Zoomschalter in Richtung **T** (🔍). Wenn mehr als ein Gesicht erkannt wird, wählen Sie mit dem Multifunktionswähler ◀▶ das gewünschte Gesicht.
- Zum Umschalten auf Einzelbildwiedergabe: Bewegen Sie den Zoomschalter in Richtung **W** (📷).

Wenn Sie die -Taste drücken oder einige Sekunden lang keine Bedienung erfolgt, kehrt die Kamera in den Aufnahmemodus zurück.





Hinweise zur Blinzelwarnung

Unter bestimmten Bedingungen funktioniert die Blinzelwarnung möglicherweise nicht richtig.

Eye-Fi-Bildübertragung

MENU-Taste → -Menüsymbol → Eye-Fi-Bildübertragung → -Taste

Stellen Sie ein, ob die Eye-Fi-Karte der Kamera (im Handel erhältlich) Bilder an Ihren Computer übertragen soll.

Option	Beschreibung
 Aktivieren (Standardeinstellung)	Übertragen Sie erstellte Bilder mit der Kamera an ein voreingestelltes Ziel.
 Deaktivieren	Es werden keine Bilder übertragen.

Hinweise zu Eye-Fi-Karten

- Beachten Sie, dass die Bilder auch bei Auswahl von »**Aktivieren**« nicht übertragen werden, wenn die Signalstärke zu schwach ist.
- Entfernen Sie an Orten, an denen Wireless-Geräte nicht zulässig sind, die Eye-Fi-Karte aus der Kamera. Es werden möglicherweise Signale übertragen, auch wenn »**Deaktivieren**« ausgewählt ist.
- Weitere Informationen finden Sie in der Bedienungsanleitung Ihrer Eye-Fi-Karte. Wenden Sie sich bei einer Fehlfunktion an den Kartenhersteller.
- Die Kamera kann verwendet werden, um Eye-Fi-Karten ein- und auszuschalten, aber unterstützt möglicherweise andere Eye-Fi-Funktionen nicht.
- Die Kamera ist nicht kompatibel mit der Endlos-Speicher-Funktion. Wenn die Funktion auf einem Computer aktiviert ist, deaktivieren Sie sie. Wenn die Endlos-Speicher-Funktion aktiviert ist, wird u. U. die Anzahl aufgenommener Bilder nicht korrekt angezeigt.
- Eye-Fi-Karten sind nur zur Verwendung im Land des Erwerbs bestimmt. Beachten Sie alle in Ihrer Region geltenden Gesetze zu Wireless-Geräten.
- Wenn Sie die Einstellung auf »**Aktivieren**« belassen, entladen sich die Akkus schneller.

Eye-Fi-Kommunikationsanzeige

Der Kommunikationsstatus der Eye-Fi-Karte in der Kamera kann auf dem Monitor überprüft werden ( 6, 8).

- : »**Eye-Fi-Bildübertragung**« ist auf »**Deaktivieren**« eingestellt.
-  (leuchtet): Eye-Fi-Bildübertragung ist aktiviert. Warten auf Beginn der Übertragung.
-  (blinkt): Eye-Fi-Bildübertragung ist aktiviert. Daten werden übertragen.
- : Eye-Fi-Bildübertragung ist aktiviert, aber es sind keine Bilder für eine Übertragung verfügbar.
- : Es ist ein Fehler aufgetreten. Die Bedienung der Eye-Fi-Karte über die Kamera ist nicht möglich.

Zurücksetzen

MENU-Taste → Y-Menüsymbol → Zurücksetzen → OK-Taste

Wenn Sie »**Zurücksetzen**« auswählen, werden die Kameraeinstellungen auf die Standardwerte zurückgestellt.

- Einige Einstellungen, wie zum Beispiel »**Zeitzone und Datum**« oder »**Sprache/Language**«, werden nicht zurückgesetzt.





Zurücksetzen der Dateinummerierung

Um die Dateinummerierung auf »0001« zurückzusetzen, müssen Sie alle Bilder aus dem internen Speicher bzw. der Speicherkarte löschen (📖 27), bevor Sie »**Zurücksetzen**« wählen.

Akku/Batterie

MENU-Taste → Y-Menüsymbol → Akku/Batterie → OK-Taste

Damit die Kamera die richtige Akkukapazität anzeigt (📖 18), wählen Sie den gerade verwendeten Akku-/Batterietyp.

Option	Beschreibung
 Alkaline (Standardeinstellung)	LR6/L40-Alkalibatterien (AA)
 COOLPIX (Ni-MH)	Nikon EN-MH2 Ni-MH-Akkus (Nickel-Metallhydrid)
 Lithium	FR6/L91-Lithium-Batterien (AA)





Firmware-Version









MENU-Taste → Y-Menüsymbol → Firmware-Version → OK-Taste

Zeigen Sie die aktuell installierte Version der Kamera-Firmware an.

Fehlermeldungen

In der folgenden Tabelle finden Sie Informationen zu angezeigten Fehlermeldungen.

Anzeige	Ursache/Lösung	
Automatische Abschaltung der Kamera zum Schutz vor Überhitzung.	Das Innere der Kamera ist heiß geworden. Die Kamera schaltet sich automatisch aus. Warten Sie, bis die Kamera abgekühlt ist, bevor Sie die Kamera wieder verwenden.	–
Die Speicherkarte ist schreibgeschützt.	Der Schreibschuttschalter befindet sich in der Position »Lock«. Schieben Sie den Schreibschuttschalter in die Position »Write«.	–
Diese Speicherkarte kann nicht verwendet werden.	Beim Zugriff auf die Speicherkarte ist ein Fehler aufgetreten. <ul style="list-style-type: none"> • Verwenden Sie eine der empfohlenen Speicherkarten. • Stellen Sie sicher, dass die Kontakte der Speicherkarte sauber sind. • Stellen Sie sicher, dass die Speicherkarte richtig eingesetzt ist. 	12,  :20
Diese Speicherkarte kann nicht gelesen werden.	Die Speicherkarte wurde nicht für die Verwendung mit der Kamera formatiert. Durch die Formatierung werden alle auf der Speicherkarte vorhandenen Daten gelöscht. Wenn Sie Kopien von Bildern behalten möchten, achten Sie darauf, »Nein« auszuwählen und die Kopien vor dem Formatieren der Speicherkarte auf einem Computer oder anderen Datenträger zu speichern. Wählen Sie »Ja« und drücken Sie die  -Taste, um die Speicherkarte zu formatieren.	 :5
Die Speicherkarte ist nicht formatiert. Speicherkarte formatieren?	Der Schreibschuttschalter der Eye-Fi-Karte befindet sich in der Position »Lock«.	–
Bei gesperrter Eye-Fi-Karte nicht verfügbar.	Beim Zugriff auf die Eye-Fi-Karte ist ein Fehler aufgetreten. <ul style="list-style-type: none"> • Stellen Sie sicher, dass die Kontakte der Speicherkarte sauber sind. • Stellen Sie sicher, dass die Eye-Fi-Karte richtig eingesetzt ist. 	12
Zu wenig Speicher	Löschen Sie Bilder oder setzen Sie eine neue Speicherkarte ein.	12, 27, 68

Anzeige	Ursache/Lösung	
Das Bild kann nicht gespeichert werden.	Beim Speichern des Bildes ist ein Fehler aufgetreten. Setzen Sie eine neue Speicherkarte ein oder formatieren Sie den internen Speicher bzw. die Speicherkarte.	 72
	Alle zulässigen Dateinummern wurden bereits vergeben. Setzen Sie eine neue Speicherkarte ein oder formatieren Sie den internen Speicher bzw. die Speicherkarte.	 72
	Das Bild kann nicht als Startbild verwendet werden.	 62
	Es ist nicht genug Speicherplatz vorhanden, um eine Kopie zu speichern. Löschen Sie Bilder aus dem Zielordner.	27
Album ist voll. Hinzufügen weiterer Bilder nicht möglich.	Es wurden bereits 200 Bilder zum Album hinzugefügt. <ul style="list-style-type: none"> • Entfernen Sie einige Bilder aus dem Album. • Fügen Sie Bilder zu anderen Alben hinzu. 	 8  6
Audiodatei kann nicht gespeichert werden.	Es lässt sich keine Sprachnotiz an dieses Bild anhängen. <ul style="list-style-type: none"> • Sprachnotizen können nicht an Filme angehängt werden. • Wählen Sie ein Bild, das mit der Kamera aufgenommen wurde. 	–
Gewünschte Modifikation auf dieses Bild nicht anwendbar.	Wählen Sie Bilder, die die Bearbeitungsfunktion unterstützen.	 14,  14
Filmsequenz kann nicht gespeichert werden.	Es ist ein Zeitüberschreitungsfehler beim Speichern der Filmsequenz auf der Speicherkarte aufgetreten. Verwenden Sie eine schnellere Speicherkarte.	64,  20

Anzeige	Ursache/Lösung	
Der Speicher enthält keine Bilder.	Es befinden sich keine Bilder im internen Speicher oder auf der Speicherkarte. <ul style="list-style-type: none"> Entfernen Sie die Speicherkarte aus der Kamera, um Bilder vom internen Speicher der Kamera wiederzugeben. Um die im internen Speicher der Kamera gespeicherten Bilder auf die Speicherkarte zu kopieren, drücken Sie die MENU-Taste und wählen Sie »Kopieren« im Wiedergabemenü aus. 	13 
	Es wurden keine Bilder zum ausgewählten Album hinzugefügt.	 6,  7
	Die Kategorie, die bei automatischer Sortierung ausgewählt wurde, enthält keine Bilder.	 10
Die Datei enthält keine Bilddaten.	Die Datei wurde nicht mit dieser Kamera erstellt oder bearbeitet. Die Datei kann auf dieser Kamera nicht angezeigt werden.	–
Diese Tondatei kann nicht abgespielt werden.	Zeigen Sie die Datei auf einem Computer oder Gerät an, mit dem diese Datei erstellt oder bearbeitet wurde.	
Alle Bilder sind ausgeblendet.	Es sind keine Bilder für eine Diashow verfügbar.	 50
Das Bild kann nicht gelöscht werden (es ist geschützt).	Das Bild ist geschützt. Heben Sie den Schutz auf.	 51
Bitte klappen Sie das Blitzgerät aus.	Das Blitzgerät ist eingeklappt. Klappen Sie das Blitzgerät in den Motivprogrammen » Nachtporträt « oder » Gegenlicht « auf.	31, 33, 41
Objektivstörung	Es ist eine Objektivstörung aufgetreten. Schalten Sie die Kamera aus und anschließend wieder ein. Falls der Fehler weiterhin auftritt, wenden Sie sich an Ihren Fachhändler oder an den Nikon-Kundendienst.	18
Verbindungsfehler	Bei der Kommunikation mit dem Drucker ist ein Fehler aufgetreten. Schalten Sie die Kamera aus und schließen Sie das USB-Kabel erneut an.	 25

Anzeige	Ursache/Lösung	
Systemfehler	In der Kameraelektronik ist ein Fehler aufgetreten. Schalten Sie die Kamera aus, entnehmen Sie die Akkus und setzen Sie sie erneut ein. Schalten Sie die Kamera wieder ein. Falls der Fehler weiterhin auftritt, wenden Sie sich an Ihren Fachhändler oder an den Nikon-Kundendienst.	10, 18
Druckerfehler: Bitte überprüfen Sie den Druckerstatus.	Sobald Sie das Problem behoben haben, wählen Sie » Fortsetzen « und drücken Sie die  -Taste, um den Druckvorgang fortzusetzen.*	–
Druckerfehler: Bitte überprüfen Sie die Papierzufuhr.	Legen Sie Papier mit dem angegebenen Format ein, wählen Sie » Fortsetzen « und drücken Sie die  -Taste, um den Druckvorgang fortzusetzen.*	–
Druckerfehler: Papierstau	Entfernen Sie das gestaute Papier, wählen Sie » Fortsetzen « und drücken Sie die  -Taste, um den Druckvorgang fortzusetzen.*	–
Druckerfehler: Papierfach leer	Legen Sie Papier mit dem angegebenen Format ein, wählen Sie » Fortsetzen « und drücken Sie die  -Taste, um den Druckvorgang fortzusetzen.*	–
Druckerfehler: Bitteprüfen Sie die Tintenpatrone(n).	Es gibt ein Problem mit den Tintenpatronen des Druckers. Überprüfen Sie die Tintenpatronen, wählen Sie » Fortsetzen « und drücken Sie die  -Taste, um den Druckvorgang fortzusetzen.*	–
Druckerfehler: Tintenpatrone leer	Tauschen Sie die Tintenpatrone aus, wählen Sie » Fortsetzen « und drücken Sie die  -Taste, um den Druckvorgang fortzusetzen.*	–
Druckerfehler: Bilddatei fehlerhaft	Es gibt ein Problem mit der Bilddatei, die gedruckt werden soll. Wählen Sie » Abbrechen « und drücken Sie die  -Taste, um den Druckvorgang abzubrechen.	–

* Schlagen Sie im Handbuch des Druckers für Problemlösungen und technische Informationen nach.

Dateinamen

Die Dateinamen der Bilder, Filme oder Sprachnotizen setzen sich aus den folgenden Bestandteilen zusammen.

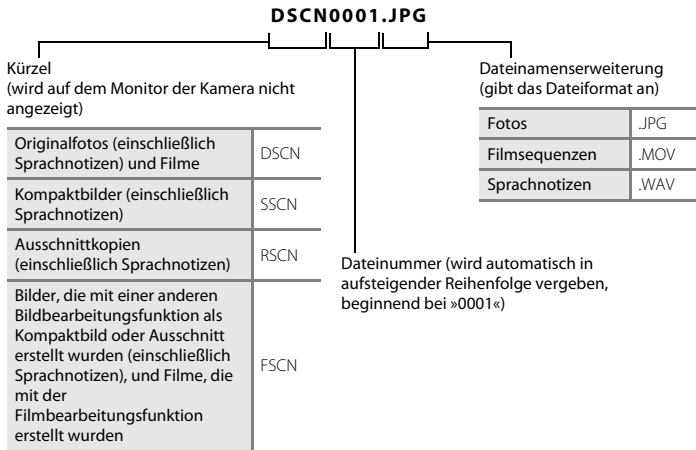

- Dateinamen von Sprachnotizen haben das gleiche Kürzel und die gleiche Dateinummer wie das Bild mit Sprachnotiz.

Optionales Zubehör

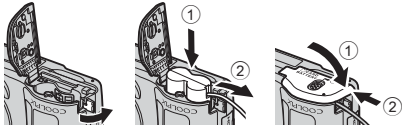
Akku	Ni-MH-Akkus EN-MH2-B2 (Set aus zwei EN-MH2-Akkus)* Ni-MH-Akkus EN-MH2-B4 (Set aus vier EN-MH2-Akkus)*
Akkuladegerät	Akkuladegerät MH-72 (enthält zwei Ni-MH-Akkus EN-MH2)* Akkuladegerät MH-73 (enthält vier Ni-MH-Akkus EN-MH2)*
Netzadapter	Netzadapter EH-65A (wie gezeigt anschließen)  <p>Stellen Sie sicher, dass das Akkufacheinsatz-Kabel richtig in die Nut im Akkufach eingelegt wurde, bevor Sie die Abdeckung des Akku-/Speicherkartenfachs schließen. Wenn ein Teil des Kabels nicht in der Nut liegt, kann die Abdeckung oder das Kabel beim Schließen der Abdeckung beschädigt werden.</p>
A/V-Kabel	Audio-/Video-Kabel EG-CP16
Trageriemen	Trageriemen AN-CP23 Weitere Informationen finden Sie unter »Befestigen des AN-CP23-Trageriemens« (S. 84).

* Laden Sie die Akkus EN-MH2 ausschließlich mit dem Akkuladegerät MH-72 oder MH-73 auf. Verwenden Sie diese Akkuladegeräte nicht zum Aufladen anderer Akkus.

Die Verfügbarkeit kann je nach Land oder Region unterschiedlich sein.
Aktuelle Informationen finden Sie auf unserer Website oder in unseren Broschüren.

Befestigen des AN-CP23-Trageriemens

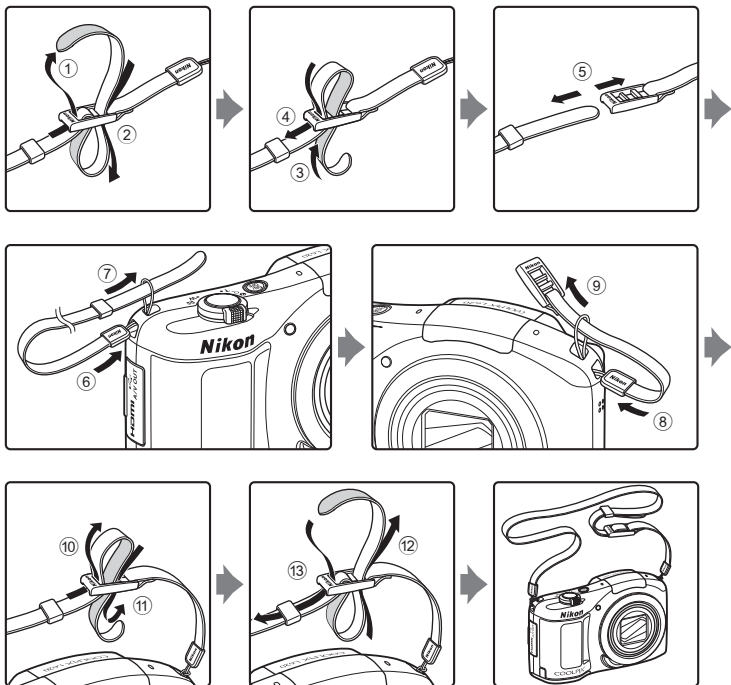



Technische Hinweise und Index

Umgang mit dem Produkt	2
Die Kamera	2
Akkus	3
Speicherkarten	5
Reinigung und Aufbewahrung	6
Reinigung.....	6
Aufbewahrung	7
Lösungen für Probleme	8
Technische Daten.....	16
Empfohlene Speicherkarten.....	20
Index	23

Umgang mit dem Produkt

Die Kamera

Beachten Sie bei der Verwendung und Aufbewahrung dieses Nikon-Produkts die folgenden Hinweise sowie die Warnungen unter »Sicherheitshinweise« (📖 viii-xii). Sie tragen damit zu einer langen Haltbarkeit des Gerätes bei.

✔ Lassen Sie das Produkt nicht fallen.

Starke Stöße oder Erschütterungen können zu Fehlfunktionen des Produkts führen.

✔ Behandeln Sie das Objektiv und alle beweglichen Teile mit Vorsicht.

Wenden Sie keine Gewalt auf das Objektiv, den Objektivverschluss, den Monitor, das Speicherkartenfach oder das Akkufach an. Diese Teile können leicht beschädigt werden. Wenn bei der Handhabung des Objektivverschlusses Gewalt angewendet wird, kann es zu Fehlfunktionen der Kamera kommen oder das Objektiv beschädigt werden. Bei einer Beschädigung des Monitors (z. B. Bruch) besteht die Gefahr, dass Sie sich an den Glasscherben verletzen oder dass Flüssigkristalle austreten. Achten Sie darauf, dass Haut, Augen und Mund nicht mit den Flüssigkristallen in Berührung kommen.

✔ Setzen Sie das Gerät keiner Feuchtigkeit aus.

Das Gerät wird beschädigt, wenn es in Wasser eingetaucht oder hoher Luftfeuchtigkeit ausgesetzt wird.

✔ Setzen Sie die Kamera keinen starken Temperaturschwankungen aus.

Durch plötzliche Temperaturänderungen (beispielsweise beim Verlassen eines gut beheizten Gebäudes an einem kalten Wintertag) kann Feuchtigkeit im Inneren des Gehäuses kondensieren. Um eine Kondenswasserbildung zu vermeiden, sollten Sie die Kamera in einer Tasche oder Plastiktüte aufbewahren, wenn Sie einen Ort mit deutlich höherer oder niedrigerer Temperatur aufsuchen.

✔ Halten Sie die Kamera von starken Magnetfeldern fern.

Verwenden und lagern Sie die Kamera nicht in der unmittelbaren Nähe von Geräten, die starke elektromagnetische Strahlung oder magnetische Felder erzeugen. Hohe statische Ladungen oder magnetische Felder, die beispielsweise von Radios oder Fernsehern erzeugt werden, können die Wiedergabe auf dem Monitor stören, zu Datenverlust auf der Speicherkarte führen oder die Kameraelektronik beschädigen.

Richten Sie das Objektiv nicht für längere Zeit auf starke Lichtquellen.

Achten Sie beim Fotografieren und bei der Aufbewahrung der Kamera darauf, dass kein direktes Sonnenlicht und kein Licht anderer starker Lichtquellen in das Objektiv fällt. Intensiver Lichteinfall kann den Bildsensor beschädigen und helle Flecken in Aufnahmen zur Folge haben.

Schalten Sie das Produkt vor einer Unterbrechung der Stromversorgung aus.

Nehmen Sie die Akkus nicht heraus, während das Produkt eingeschaltet ist oder Bilder gespeichert oder gelöscht werden. Bei Unterbrechung der Stromversorgung in diesen Situationen können Daten verloren gehen oder der Speicher bzw. die Elektronik des Produkts beschädigt werden.

Hinweise zum Monitor

- Der Monitor und der elektronische Sucher wurden mit höchster Präzision gefertigt. Mindestens 99,99% der gesamten Pixel dieser Displays sind funktionsfähig und höchstens 0,01% der Pixel fehlen oder sind defekt. So können die Displays Pixel enthalten, die immer (weiß, rot, blau oder grün) oder gar nicht leuchten (schwarz). Dies stellt jedoch keine Fehlfunktion dar und die aufgenommenen Bilder werden dadurch nicht beeinträchtigt.
- Bei hellem Umgebungslicht sind die Bilder auf dem Monitor möglicherweise schwer zu erkennen.
- Der Monitor verfügt über eine LED-Hintergrundbeleuchtung. Falls die Hintergrundbeleuchtung schwächer werden oder flackern sollte, wenden Sie sich an den Nikon-Kundendienst.

Akkus

Lesen Sie vor der Verwendung die Warnungen unter »Sicherheitshinweise« (📖 viii-xii).

Hinweise zur Verwendung von Akkus

- Gebrauchte Akkus können überhitzen. Behandeln Sie sie mit Vorsicht.
- Verwenden Sie Akkus nach dem empfohlenen Verfallsdatum nicht mehr.
- Schalten Sie die Kamera nicht wiederholt ein und aus, wenn entladene Akkus in die Kamera eingesetzt sind.

Ersatzakku

Wir empfehlen, abhängig vom Aufnahmeort Ersatzakku mitzuführen. In bestimmten Regionen können Akkus schwer erhältlich sein.

Aufladen von Akkus

Laden Sie bei Verwendung von optionalen Akkus die Akkus vor der Aufnahme auf. Die Akkus sind werkseitig nicht aufgeladen.

Lesen Sie die Warnhinweise in der Bedienungsanleitung im Lieferumfang des Akkuladegeräts.

Aufladen von Akkus

- Mischen Sie keine Akkus mit unterschiedlichen Ladezuständen oder Akkus unterschiedlicher Fabrikate oder Modelle.
- Laden Sie bei Verwendung der Akkus EN-MH2 mit diese Kamera jeweils zwei Akkus mit dem Akkuladegerät MH-72 auf. Laden Sie bei Verwendung des Akkuladegeräts MH-73 zwei oder vier Akkus gleichzeitig auf. Laden Sie die Akkus EN-MH2 ausschließlich mit dem Akkuladegerät MH-72 oder MH-73 auf.
- Laden Sie bei Verwendung des Akkuladegeräts MH-72 oder MH-73 ausschließlich die Akkus EN-MH2 auf.

Hinweise zu Akkus EN-MH1 und Akkuladegerät MH-70/71

- Sie können auch Ni-MH-Akkus EN-MH1 für die Kamera verwenden.
- Laden Sie die Akkus EN-MH1 ausschließlich mit dem Akkuladegerät MH-70 oder MH-71 auf.
- Laden Sie bei Verwendung des Akkuladegeräts MH-70 oder MH-71 ausschließlich die Akkus EN-MH1 auf.
- Stellen Sie »**Akku/Batterie**« (🔋 70, 🔋 77) auf »**COOLPIX (Ni-MH)**«.

Hinweise zu Ni-MH-Akkus

- Wenn Sie nur teilweise entladene Ni-MH-Akkus wiederholt aufladen, wird die Meldung »**Akkukapazität erschöpft**« möglicherweise vorzeitig angezeigt. Grund dafür ist der »Memory-Effekt«, bei dem die Akkukapazität vorübergehend sinkt. Verwenden Sie die Akkus, bis sie vollständig entladen sind, und das normale Verhalten wird wiederhergestellt.
- Ni-MH-Akkus entladen sich, auch wenn sie nicht verwendet werden. Wir empfehlen, die Akkus kurz vor der Verwendung aufzuladen.

Verwendung in kalter Umgebung

Die Akkuleistung nimmt in kalten Umgebungen ab. Lassen Sie die Kamera und die Akkus bei Verwendung der Kamera in kalten Umgebungen nicht zu kalt werden. Die Kamera funktioniert u. U. nicht, wenn Sie entladene Akkus in kalten Umgebungen verwenden. Halten Sie die Ersatzakkus warm und wechseln Sie zwischen den beiden Akkusätzen. Akkus, die nicht verwendet werden können, weil sie zu kalt geworden sind, können oft wieder verwendet werden, nachdem sie aufgewärmt wurden.

Akkukontakte

Verschmutzte Kontakte können die Kamerafunktion beeinträchtigen. Entfernen Sie Verschmutzungen von den Akkukontakten mit einem trockenen Tuch.

Verbleibende Akkuladung

Wenn Sie entladene Akkus in die Kamera einsetzen, zeigt die Kamera möglicherweise für die Akkus eine ausreichende Restladung an. Dies ist eine Eigenschaft von Akkus.

Recycling

Akkus können umweltgefährdende Stoffe enthalten. Führen Sie nicht mehr verwendbare Akkus der in Ihrem Land üblichen Wertstoffverwertung (Recycling) zu. Decken Sie die Akkukontakte vor dem Recycling mit Kunststoffklebeband ab.

Speicherkarten

- Verwenden Sie ausschließlich SD-Speicherkarten (Secure Digital). Empfohlene Speicherkarten finden Sie unter »Empfohlene Speicherkarten« (🔍-20).
- Beachten Sie die Hinweise in der Dokumentation Ihrer Speicherkarte.
- Befestigen Sie keine Aufkleber oder Etiketten auf der Speicherkarte.
- Formatieren Sie die Speicherkarte nicht mit einem Computer.
- Eine Speicherkarte, die bereits in einem anderen Gerät verwendet wurde, muss bei der erstmaligen Verwendung mit dieser Kamera formatiert werden. Wir empfehlen vor der Verwendung von neuen Speicherkarten in dieser Kamera, die Karten mit der Kamera zu formatieren.
- Beachten Sie: **Beim Formatieren einer Speicherkarte werden alle Bilder und sonstigen Daten auf der Speicherkarte unwiderruflich gelöscht.** Wenn sich auf der Speicherkarte Daten befinden, die Sie behalten möchten, sollten Sie diese vor dem Formatieren auf einen Computer kopieren.
- Wenn die Meldung »**Die Speicherkarte ist nicht formatiert. Speicherkarte formatieren?**« beim Einschalten der Kamera angezeigt wird, muss die Speicherkarte formatiert werden. Wenn auf der Speicherkarte Daten vorhanden sind, die Sie nicht löschen möchten, wählen Sie »**Nein**« und drücken Sie die -Taste. Kopieren Sie diese Daten vor dem Formatieren auf einen Computer. Um die Speicherkarte zu formatieren, wählen Sie »**Ja**«.
- Beachten Sie die folgenden Hinweise, wenn Sie die Speicherkarte formatieren, Dateien speichern, löschen oder auf einen Computer kopieren, andernfalls können die Daten oder die Speicherkarte selbst beschädigt werden.
 - Öffnen Sie nicht die Akku-/Speicherkartenfach-Abdeckung und entfernen Sie nicht die Speicherkarte oder die Akkus.
 - Schalten Sie die Kamera nicht aus.
 - Ziehen Sie den Netzadapter nicht ab.

Reinigung und Aufbewahrung

Reinigung

Verwenden Sie niemals Alkohol, Verdüner oder andere scharfe Reinigungsmittel.

Objektiv	Vermeiden Sie Berührungen der Teile aus Glas mit den Fingern. Entfernen Sie Staub oder Fusseln mit einem Blasebalg (normalerweise ein kleines Gerät mit einem Gummiball an dem einen Ende, der gedrückt wird, um einen Luftstrahl am anderen Ende auszublasen). Fingerabdrücke, Öl und andere Verschmutzungen, die sich mit dem Blasebalg nicht entfernen lassen, können mit einem weichen Tuch abgewischt werden. Wischen Sie dabei in kreisenden Bewegungen von der Mitte immer weiter nach außen bis zum Rand. Sollte sich das Objektiv auf diese Weise nicht reinigen lassen, verwenden Sie zur Reinigung ein mit Objektivreinigungsmittel leicht angefeuchtetes Tuch.
Monitor	Entfernen Sie Fusseln und Staub mit einem Blasebalg. Entfernen Sie Fingerabdrücke und andere Verschmutzungen auf dem Monitor mit einem weichen, trockenen Tuch. Üben Sie dabei keinen Druck auf den Monitor aus.
Gehäuse	Entfernen Sie Staub, Verschmutzungen oder Sand mit einem Blasebalg und wischen Sie dann vorsichtig mit einem weichen, trockenen Tuch nach. Nach einem Aufenthalt am Strand oder in einer anderen sandigen oder staubigen Umgebung sollten Sie Salz-, Staub- und Sandablagerungen mit einem fusselfreien, leicht angefeuchteten Tuch entfernen (verwenden Sie nur frisches, sauberes Wasser). Wischen Sie das Gehäuse anschließend sorgfältig mit einem trockenen Tuch ab. Schäden, die durch Eindringen von Fremdkörpern in das Kameragehäuse entstehen, sind nicht durch die Garantie oder Gewährleistung abgedeckt.

Aufbewahrung

Schalten Sie die Kamera aus, wenn sie nicht verwendet wird. Achten Sie darauf, dass die Betriebsbereitschaftsanzeige erloschen ist, bevor Sie die Kamera weglegen. Nehmen Sie die Akkus aus der Kamera heraus, wenn sie längere Zeit nicht benutzt wird. Halten Sie die Kamera fern von Naphthalin und Kampfer (Mottenmittel) und beachten Sie folgende Punkte:

- Bewahren Sie die Kamera nicht in der Nähe von Geräten auf, die starke elektromagnetische Felder erzeugen (z. B. Fernseher oder Radios).
- Bewahren Sie die Kamera nicht in Räumen mit Temperaturen von unter -10°C oder über 50°C auf.
- Bewahren Sie die Kamera nicht in schlecht belüfteten Räumen oder in Räumen mit einer Luftfeuchtigkeit von mehr als 60% auf.









Um einem Schimmelpilzbefall vorzubeugen, sollten Sie die Kamera mindestens einmal im Monat aus ihrer Aufbewahrung herausnehmen. Schalten Sie die Kamera ein und lösen Sie den Verschluss einige Male aus, bevor Sie die Kamera wieder weglegen.

Folgen Sie zur Aufbewahrung der Akkus den Hinweisen unter »Akkus« (🔋:3) in »Umgang mit dem Produkt« (🔧:2).

Lösungen für Probleme









Sollten technische Probleme beim Fotografieren mit Ihrer Kamera auftreten, prüfen Sie die mögliche Fehlerursache anhand der nachstehenden Checkliste, bevor Sie sich an Ihren Fachhändler oder den Nikon-Kundendienst wenden.



Probleme mit Stromversorgung, Anzeige, Einstellungen











Problem	Ursache/Lösung	
Die Kamera ist eingeschaltet, reagiert aber nicht.	<p>Warten Sie, bis die Aufnahme beendet ist. Wenn das Problem weiterhin besteht, schalten Sie die Kamera aus.</p> <p>Wenn sich die Kamera nicht ausschalten lässt, entnehmen Sie den Akku oder die Batterien und setzen Sie sie erneut ein. Falls Sie die Kamera über einen Netzadapter mit Strom versorgen, trennen Sie die Verbindung zum Netzadapter und schließen Sie ihn erneut an.</p> <p>Beachten Sie, dass alle Daten, die aktuell aufgenommen werden, dabei verlorengehen. Daten, die bereits aufgenommen wurden, sind jedoch von einer Unterbrechung der Stromversorgung nicht betroffen.</p>	10, 18,  83
Die Kamera schaltet sich unvermittelt aus.	<ul style="list-style-type: none"> Die Kamera schaltet sich automatisch aus, um Strom zu sparen (automatische Abschaltung). Die Kamera oder die Akkus sind zu kalt geworden und können nicht ordnungsgemäß funktionieren. Das Innere der Kamera ist heiß geworden. Lassen Sie die Kamera ausgeschaltet, bis das Innere der Kamera abgekühlt ist, und schalten Sie sie dann erneut ein. 	19  4 –
Auf dem Monitor erscheint kein Bild.	<ul style="list-style-type: none"> Die Kamera ist ausgeschaltet. Die Akkus sind entladen. Die Kamera hat in den Strom sparenden Ruhezustand gewechselt. Drücken Sie den Ein-/Ausschalter, den Auslöser, die -Taste, -Taste oder -Taste ( Filmaufzeichnung). Die Blitzbereitschaftsanzeige blinkt, während das Blitzgerät aufgeladen wird. Warten Sie, bis das Blitzgerät aufgeladen ist. Die Kamera und der Computer sind über ein USB-Kabel verbunden. Die Kamera und das Fernsehgerät sind über ein Audio-/Video-Kabel oder ein HDMI-Kabel verbunden. 	18 18 1, 19 43 71, 76 71,  22



Problem	Ursache/Lösung	
Das Bild auf dem Monitor ist schlecht zu erkennen.	<ul style="list-style-type: none"> • Stellen Sie die Helligkeit des Monitors ein. • Der Monitor ist verschmutzt. Reinigen Sie den Monitor. 	69,  65  6
Datum und Uhrzeit der Aufnahme sind nicht korrekt.	<ul style="list-style-type: none"> • Wenn die Uhr der Kamera nicht eingestellt wurde, blinkt  während der Aufnahme und der Filmaufzeichnung. Bilder und Filmsequenzen, die vor dem Einstellen der Uhrzeit aufgenommen werden, erhalten die Markierung »00/00/0000 00:00« bzw. »01/01/2013 00:00«. Stellen Sie im Systemmenü unter der Option »Zeitzone und Datum« Uhrzeit und Datum korrekt ein. • Die Uhr der Kamera besitzt nicht die gleiche Genauigkeit wie herkömmliche Uhren. Vergleichen Sie die Uhrzeit der Uhr der Kamera in regelmäßigen Abständen mit einem genaueren Zeitmesser und stellen Sie die Uhr gegebenenfalls nach. 	14, 69,  63
Auf dem Monitor erscheinen keine Anzeigen.	Im Systemmenü ist » Infos ausblenden « ausgewählt für » Bildinfos « unter » Monitor «.	69,  65
» Datumsaufdruck « ist nicht verfügbar.	» Zeitzone und Datum « wurde im Systemmenü nicht eingestellt.	14, 69,  63
Das Datum wird nicht in Bilder einbelichtet, obwohl die Funktion » Datumsaufdruck « aktiviert ist.	<ul style="list-style-type: none"> • Der aktuelle Aufnahmemodus unterstützt nicht die Funktion »Datumsaufdruck«. • Das Datum kann nicht auf Filmsequenzen einbelichtet werden. 	69,  67
Der Bildschirm zur Einstellung von Zeitzone und Datum wird beim Einschalten der Kamera angezeigt.	Der Kondensator zum Speichern der Kameraeinstellungen ist entladen. Alle Einstellungen wurden auf die Werkseinstellungen zurückgesetzt.	14, 17
Die Kameraeinstellungen wurden zurückgesetzt.		
Die Kamera wird heiß.	Die Kamera kann heiß werden, wenn längere Zeit Filme aufgezeichnet oder Bilder von einer Eye-Fi-Karte übertragen werden oder wenn die Kamera in warmer Umgebung verwendet wird. Dies ist keine Fehlfunktion.	-
Die Kamera erzeugt Geräusche.	Wenn » Autofokus « auf » Permanenter AF « eingestellt ist oder sich die Kamera in bestimmten Aufnahmemodi befindet, kann das Geräusch des Fokusantriebs zu hören sein.	66,  61

Probleme bei der Aufnahme



Problem	Ursache/Lösung	
Die Kamera kann nicht in den Aufnahmemodus wechseln.	Ziehen Sie das HDMI- oder USB-Kabel ab.	71, 76,  22,  25
Die Kamera nimmt kein Bild auf, wenn der Auslöser gedrückt wird.	<ul style="list-style-type: none"> • Wenn sich die Kamera im Wiedergabemodus befindet, drücken Sie die -Taste oder den Auslöser. • Wenn die Menüsteuerung eingeblendet ist, drücken Sie die Taste MENU. • Die Akkus sind entladen. • Wenn die Blitzbereitschaftsanzeige blinkt, wird das Blitzgerät geladen. 	1, 26 2 18 43
Die Kamera kann nicht scharfstellen.	<ul style="list-style-type: none"> • Das Motiv befindet sich in zu geringer Entfernung zur Kamera. Verwenden Sie die Einfachautomatik, das Motivprogramm »Nahaufnahme« oder die Nahaufnahmefunktion. • Auf das Motiv lässt sich schwer scharfstellen. • Stellen Sie »AF-Hilfslicht« im Systemmenü auf »Automatik«. • Schalten Sie die Kamera aus und anschließend wieder ein. 	29, 32, 46 57 69,  70 18
Die Aufnahmen sind verwackelt.	<ul style="list-style-type: none"> • Verwenden Sie das Blitzgerät. • Erhöhen Sie die ISO-Empfindlichkeit. • Aktivieren Sie den Bildstabilisator oder Motion Detection. • Verwenden Sie BSS (Best-Shot-Selector). • Verwenden Sie ein Stativ zur Stabilisierung der Kamera während der Aufnahme (zusätzliche Verwendung des Selbstauslösers ist noch effektiver). 	41 51,  40 69,  68,  69 33,  38 44





Problem	Ursache/Lösung	
Bei Aufnahmen mit Blitzlicht erscheinen helle Flecken im Bild.	Das Blitzlicht wird von Partikeln in der Luft reflektiert. Klappen Sie das Blitzgerät ein.	3
Das Blitzgerät löst nicht aus.	<ul style="list-style-type: none"> • Das Blitzgerät ist eingeklappt. • Es ist ein Motivprogramm ausgewählt, das die Verwendung des Blitzes unterbindet. • Im Menü »Smart-Porträt« ist »Lächeln-Auslöser« auf »Ein (BSS)« gesetzt. • Im Menü »Smart-Porträt« ist »Blinzelprüfung« auf »Ein« gesetzt. • Es ist eine Funktion aktiviert, die eine Verwendung des Blitzes unterbindet. 	3, 41 48 51,  44 51,  45 52
Der Digitalzoom kann nicht verwendet werden.	<ul style="list-style-type: none"> • Im Systemmenü ist »Digitalzoom« auf »Aus« gesetzt. • Der Digitalzoom kann in folgenden Situationen nicht verwendet werden: <ul style="list-style-type: none"> - Wenn als Motivprogramm »Porträt«, »Nachtporträt«, »Nachtaufnahme«, »Einfach-Panorama« oder »Tierporträt« ausgewählt ist - Wenn der Smart-Porträt-Modus aktiviert ist - Wenn »Serienaufnahme« im Aufnahmemenü auf »16er-Serie« eingestellt ist 	69,  70 30 37 51,  38
» Bildqualität/-größe « ist nicht verfügbar.	Es ist eine Funktion aktiviert, die eine Verwendung von » Bildqualität/-größe « unterbindet.	52
Beim Auslösen der Kamera ertönt kein Signal.	<ul style="list-style-type: none"> • Im Systemmenü ist »Sound« > »Auslösesignal« auf »Aus« gesetzt. Bei bestimmten Aufnahmemodi und Einstellungen wird kein Ton ausgegeben, auch wenn »Ein« gewählt ist. • Verdecken Sie nicht den Lautsprecher. 	70,  71 2
Das AF-Hilfslicht leuchtet nicht.	Im Systemmenü ist » AF-Hilfslicht « auf » Aus « gesetzt. Abhängig vom aktuellen Motivprogramm spricht das AF-Hilfslicht u. U. nicht an, selbst wenn » Automatik « gewählt ist.	69,  70



Problem	Ursache/Lösung	
Bilder erscheinen schmutzig.	Das Objektiv ist verschmutzt. Reinigen Sie das Objektiv.	 6
Die Farben wirken unnatürlich.	Weißabgleich oder Farbton sind nicht korrekt angepasst.	32, 51,  35
In der Aufnahme zeigt sich eine körnige Struktur aus hellen Pixeln (»Rauschen«).	Das Motiv ist dunkel und die Belichtungszeit ist zu lang oder die ISO-Empfindlichkeit zu hoch. Das Rauschen lässt sich folgendermaßen reduzieren: <ul style="list-style-type: none"> • Fotografieren Sie mit Blitzlicht. • Wählen Sie eine niedrigere ISO-Empfindlichkeit. 	41 51,  40
Die Aufnahmen sind zu dunkel (unterbelichtet).	<ul style="list-style-type: none"> • Das Blitzgerät ist eingeklappt oder es ist ein Aufnahmemodus ausgewählt, der eine Verwendung des Blitzes unterbindet. • Das Blitzfenster ist verdeckt. • Das Motiv befindet sich außerhalb der Reichweite des Blitzes. • Wenden Sie eine Belichtungskorrektur an. • Erhöhen Sie die ISO-Empfindlichkeit. • Das Motiv befindet sich im Gegenlicht. Wählen Sie das Motivprogramm »Gegenlicht« oder klappen Sie das Blitzgerät auf und setzen Sie die Blitzeinstellung auf  (Aufhellblitz). 	3, 41, 48 22  18 47 51,  40 33, 41
Die Aufnahmen sind zu hell (überbelichtet).	Wenden Sie eine Belichtungskorrektur an.	47
Die Blitzeinstellung  (Automatik mit Reduzierung des Rote-Augen-Effekts) erzielt nicht das gewünschte Ergebnis.	Bei der Aufnahme von Bildern mit  (Automatik mit Reduzierung des Rote-Augen-Effekts) oder bei der Aufnahme von Bildern mit » Nachtporträt « (entweder in der Einfachautomatik oder als Motivprogramm) und bei Verwendung des Aufhellblitzes mit Langzeitsynchronisation und Reduzierung des Rote-Augen-Effekts kann es in seltenen Fällen vorkommen, dass die erweiterte Rote-Augen-Korrektur Bilddetails fälschlicherweise als Augen interpretiert und verändert. Verwenden Sie die Automatik oder ein anderes Motivprogramm als » Nachtporträt «, wählen Sie einen anderen Blitzmodus als  (Automatik mit Reduzierung des Rote-Augen-Effekts) und wiederholen Sie die Aufnahme.	31, 41
Hauttöne werden nicht weichgezeichnet.	<ul style="list-style-type: none"> • In bestimmten Aufnahmesituationen werden Gesichtstöne möglicherweise nicht weichgezeichnet. • Bei Bildern, die vier Gesichter oder mehr umfassen, verwenden Sie den Effekt »Haut-Weichzeichnung« im Wiedergabemenü. 	55 61,  17

Problem	Ursache/Lösung	
Speichern von Bildern dauert lange.	<p>Unter folgenden Bedingungen dauert das Speichern von Bildern möglicherweise länger als sonst:</p> <ul style="list-style-type: none"> • Bei aktivierter Rauschunterdrückung, z. B. bei Aufnahmen in dunklen Umgebungen • Im Blitzmodus  (Automatik mit Reduzierung des Rote-Augen-Effekts) • Bei Aufnahmen im Motivprogramm »Nachtporträt« oder »Nachtaufnahme« • Wenn für die Aufnahme die Haut-Weichzeichnung aktiviert wurde • Bei Serienaufnahmen 	– 43 31, 32 55 51,  38

Probleme bei der Wiedergabe

Problem	Ursache/Lösung	
Die Datei kann nicht wiedergegeben werden.	<ul style="list-style-type: none"> • Mit dieser Kamera ist die Wiedergabe von Bildern, die mit einem anderen Kamerafabrikat oder -modell gespeichert wurden, u. U. nicht möglich. • Mit dieser Kamera können keine Filme wiedergegeben werden, die mit einem anderen Digitalkamerafabrikat oder -modell aufgezeichnet wurden. • Die Kamera kann Daten, die auf einem Computer bearbeitet wurden, möglicherweise nicht wiedergeben. 	–
Bei der Bildwiedergabe ist keine Ausschnittvergrößerung möglich.	<ul style="list-style-type: none"> • Eine Ausschnittsvergrößerung ist bei Filmsequenzen, Kompaktbildern und Bildern, die auf eine Größe von 320 x 240 Pixel oder weniger reduziert wurden, nicht möglich. • Mit dieser Kamera ist das Vergrößern von Bildern, die mit einem anderen Kamerafabrikat oder -modell aufgenommen wurden, u. U. nicht möglich. 	– –
Es können keine Sprachnotizen aufgezeichnet werden.	<ul style="list-style-type: none"> • Sprachnotizen können nicht an Filme angehängt werden. • Sprachnotizen können nicht an Bilder angehängt werden, die mit anderen Kameras aufgenommen wurden. Sprachnotizen, die mit einer anderen Kamera an Bilder angehängt wurden, können mit dieser Kamera nicht wiedergegeben werden. 	– 61,  54

Problem	Ursache/Lösung	 14
Das Bild kann nicht bearbeitet werden.	<ul style="list-style-type: none"> Bestimmte Bilder können nicht bearbeitet werden. Bilder, die bereits bearbeitet wurden, können möglicherweise nicht erneut bearbeitet werden. Es ist kein ausreichender Speicherplatz im internen Speicher oder auf der Speicherkarte vorhanden. Diese Kamera kann Bilder, die mit anderen Kameras aufgenommen wurden, nicht bearbeiten. Bearbeitungsfunktionen für Bilder stehen für Filme nicht zur Verfügung. 	33,  14 – – –
Das Bild kann nicht gedreht werden.	Mit dieser Kamera können keine Bilder gedreht werden, die mit einem anderen Kamerafabrikat oder -modell aufgenommen wurden.	–
Bilder werden auf einem Fernseher nicht angezeigt.	<ul style="list-style-type: none"> »Videonorm« oder »HDMI« ist im Systemmenü »TV-Einstellungen« nicht korrekt eingestellt. Es sind gleichzeitig Kabel am HDMI-Micro-Anschluss (Typ D) und am USB-/Audio-/Videoausgangsanschluss angeschlossen. Die Speicherkarte enthält keine Bilder. Tauschen Sie die Speicherkarte aus. Entnehmen Sie die Speicherkarte, um Bilder aus dem internen Speicher wiederzugeben. 	70,  73 71, 76,  22,  25 12
Nikon Transfer 2 startet nicht, wenn die Kamera an einen Computer angeschlossen wird.	<ul style="list-style-type: none"> Die Kamera ist ausgeschaltet. Die Akkus sind entladen. Das USB-Kabel ist nicht korrekt angeschlossen. Die Kamera wird nicht vom Computer erkannt. Überprüfen Sie die Systemanforderungen. Nikon Transfer 2 ist nicht für einen automatischen Start konfiguriert. Weitere Informationen zu Nikon Transfer 2 finden Sie in der Hilfe von ViewNX 2. 	18 18 17, 76 – 73 78
Bilder, die gedruckt werden sollen, werden nicht angezeigt.	<ul style="list-style-type: none"> Die Speicherkarte enthält keine Bilder. Tauschen Sie die Speicherkarte aus. Nehmen Sie die Speicherkarte aus der Kamera, um die Bilder aus dem internen Speicher auszudrucken. 	12 13

Problem	Ursache/Lösung	
<p>Das Papierformat kann nicht im Kameramenü ausgewählt werden.</p>	<p>Unter folgenden Bedingungen kann das Papierformat nicht an der Kamera gewählt werden, auch wenn die Kamera an einen PictBridge-kompatiblen Drucker angeschlossen ist. Wählen Sie das Papierformat am Drucker.</p> <ul style="list-style-type: none"> • Der Drucker unterstützt nicht das an der Kamera eingestellte Papierformat. • Der Drucker wählt das Papierformat automatisch aus. 	<p>71, 26, 28 –</p>

Technische Daten

Nikon COOLPIX L620 Digitalkamera

Typ	Digitale Kompaktkamera
Effektive Auflösung	18,1 Millionen
Bildsensor	$\frac{1}{2,3}$ -Zoll-CMOS, ca. 18,91 Millionen Pixel gesamt
Objektiv	NIKKOR-Objektiv mit 14x optischem Zoom
Brennweite	4,5–63,0 mm (Bildwinkel entspricht 25–350 mm Objektiv Objektiv bei 35mm [135] Kleinbild)
Blendenwert	f/3,3–5,9
Optischer Aufbau	11 Linsen 10 Gruppen (2 ED-Linsen)
Digitalzoom-Vergrößerung	Bis zu 2x (Bildwinkel entspricht ca. 700 mm Objektiv bei 35mm [135] Kleinbild)
Bildstabilisator	Bewegliche Linsengruppe
Bewegungsunschärfe-Reduzierung	Motion Detection (Fotos)
Autofokus (AF)	AF mit Kontrasterkennung
Fokusbereich	<ul style="list-style-type: none">• [W]: ca. 50 cm –∞, [T]: ca. 1,0 m –∞• Nahaufnahme: ca. 1 cm (Weitwinkelposition im Verhältnis zu  –∞) (Alle Abstände gemessen ab Mitte der Objektivvorderseite)
Fokussmessfeld- Vorwahl	Fixierung auf mittleres Fokussmessfeld, Gesichtserkennung, AF-Zielsuche
Monitor	7,5 cm (3 Zoll), ca. 460.000 Bildpunkte, TFT-LCD-Display mit Antireflexbeschichtung und 5 Helligkeitsstufen
Bildfeldabdeckung (bei Aufnahme)	ca. 96% horizontal und 96% vertikal (im Verhältnis zum aktuellen Bild)
Bildfeldabdeckung (bei Wiedergabe)	ca. 96% horizontal und 96% vertikal (im Verhältnis zum aktuellen Bild)

Datenspeicherung	
Speichermedien	Interner Speicher (ca. 83 MB), SD-/SDHC-/SDXC-Speicherkarte
Dateisystem	DCF-, Exif 2.3- und DPOF-konform
Dateiformate	Fotos: JPEG Audiodateien (Sprachnotiz): WAV Filmsequenzen: MOV (Video: H.264/MPEG-4 AVC, Audio: LPCM-Stereo)
Bildgröße (Pixel)	<ul style="list-style-type: none"> • 18M (Hoch) [4896 × 3672 ★] • 18M [4896 × 3672] • 8M [3264 × 2448] • 4M [2272 × 1704] • 2M [1600 × 1200] • VGA [640 × 480] • 16:9 [4896 × 2754] • 1:1 [3672 × 3672]
ISO-Empfindlichkeit (Standardausgabeempfindlichkeit)	<ul style="list-style-type: none"> • ISO 125–1600 • ISO 3200 (verfügbar im Modus Automatik)
Belichtung	
Belichtungsmessung	Matrix, mittенbetont (Digitalzoom unter 2x), Spotmessung (Digitalzoom 2x)
Belichtungssteuerung	Programmautomatik und Belichtungskorrektur (–2,0 – +2,0 LW in Stufen von 1/3 LW)
Verschluss	
Verschlusszeiten	<ul style="list-style-type: none"> • 1/1600–1 s • 1/4000 s (maximale Belichtungszeit bei schnellen Serienaufnahmen) • 4 s (Motivprogramm »Feuerwerk«)
Blende	
Reichweite	2 Stufen (f/3.3 und f/6.6 [W])
Selbstauslöser	ca. 10 s

Blitzgerät	
Reichweite (ca.) (ISO-Empfindlichkeit: Automatik)	[W]: 0,5 – 5,0 m [T]: 1,0 – 3,0 m
Blitzsteuerung	TTL-Blitzautomatik mit Messblitzen
Schnittstellen	USB (Highspeed)
Datenübertragungs-Protokoll	MTP, PTP
Videoausgang	»NTSC« oder »PAL« wählbar
HDMI-Ausgang	»Automatik«, »480p«, »720p« oder »1080i« wählbar
Anschluss	Audio/Video-Ausgang (A/V-Ausgang); digitaler Ein-/Ausgang (USB) HDMI-Micro-Anschluss (Typ D) (HDMI-Ausgang)
Sprachen	Arabisch, Bengali, Bulgarisch, Chinesisch (vereinfacht und traditionell), Dänisch, Deutsch, Englisch, Finnisch, Französisch, Griechisch, Hindi, Indonesisch, Italienisch, Japanisch, Koreanisch, Marathi, Niederländisch, Norwegisch, Persisch, Polnisch, Portugiesisch (europäisch und brasilianisch), Rumänisch, Russisch, Serbisch, Spanisch, Schwedisch, Tamil, Telugu, Thai, Tschechisch, Türkisch, Ungarisch, Ukrainisch, Vietnamesisch
Stromversorgung	<ul style="list-style-type: none"> • Zwei LR6/L40-Alkalibatterien (AA) • Zwei FR6/L91-Lithium-Batterien (AA) • Zwei Ni-MH-Akkus EN-MH2 (optionales Zubehör) • Netzadapter EH-65A (optionales Zubehör)
Akkukapazität¹	
Fotos	<ul style="list-style-type: none"> • ca. 150 Aufnahmen bei Verwendung von Alkalibatterien • ca. 660 Aufnahmen bei Verwendung von Lithium-Batterien • ca. 410 Aufnahmen bei Verwendung von Akkus EN-MH2
Filmsequenzen (tatsächliche Akkukapazität für Aufnahmen) ²	<ul style="list-style-type: none"> • ca. 10 min bei Verwendung von Alkalibatterien • ca. 1 h 25 min bei Verwendung von Lithium-Batterien • ca. 55 min bei Verwendung von Akkus EN-MH2
Stativgewinde	1/4 (ISO 1222)
Abmessungen (B × H × T)	ca. 108,3 × 68,7 × 34,1 mm (ohne vorstehende Teile)
Gewicht	ca. 237 g (mit Akkus und SD-Speicherkarte)

Betriebsbedingungen

Umgebungstemperatur 0°C–40°C

Luftfeuchtigkeit Bis 85% (nicht kondensierend)

- Wenn nicht anders angegeben, gelten alle Angaben für die Verwendung von neuen LR6/L40-Alkalibatterien (AA) und eine Umgebungstemperatur von 23 ± 3 °C, wie von der CIPA (Camera and Imaging Products Association) festgelegt.
- ¹ Die tatsächliche Akkukapazität (bzw. die tatsächlich erreichbare Anzahl von Aufnahmen) kann von den Testergebnissen abweichen, je nachdem, wie viel Zeit zwischen den Aufnahmen verstreicht und wie lange zusätzlich Menüs eingeblendet oder aufgenommene Bilder wiedergegeben werden. Die enthaltenen Batterien dienen nur zum Probetrieb. Die Werte für Lithium-Batterien wurden mit handelsüblichen FR6/L91 (AA) Energizer(R) Ultimate Lithium-Batterien gemessen.
 - ² Einzelne Filmdateien können eine Größe von 4 GB oder eine Länge von 29 Minuten nicht überschreiten. Die Aufzeichnung wird möglicherweise beendet, bevor dieser Grenzwert erreicht ist, wenn die Kamertemperatur steigt.



Technische Daten

- Nikon übernimmt keine Haftung für eventuelle Fehler in diesem Handbuch.
- Aussehen und technische Daten dieses Produkts können ohne Vorankündigung geändert werden.

Empfohlene Speicherkarten

Die folgenden SD-Speicherkarten wurden für die Verwendung in dieser Kamera getestet und werden empfohlen.

- Für die Aufzeichnung von Filmsequenzen werden Speicherkarten mit einer SD-Geschwindigkeitsklassifizierung von 6 oder höher empfohlen. Bei Verwendung einer Speicherkarte mit geringerer Geschwindigkeitsklassifizierung kann die Aufzeichnung unerwartet stoppen.

	SD-Speicherkarte	SDHC-Speicherkarte ²	SDXC-Speicherkarte ³
SanDisk	2 GB ¹	4 GB, 8 GB, 16 GB, 32 GB	64 GB, 128 GB
TOSHIBA	–	4 GB, 8 GB, 16 GB, 32 GB	64 GB
Panasonic	2 GB ¹	4 GB, 8 GB, 16 GB, 32 GB	64 GB
Lexar	–	4 GB, 8 GB, 16 GB, 32 GB	64 GB, 128 GB

¹ Wenn die Speicherkarte mit einem Kartenlesegerät oder einem ähnlichen Gerät verwendet werden soll, muss das Gerät 2-GB-Speicherkarten unterstützen.

² SDHC-konform.

Wenn die Speicherkarte mit einem Kartenlesegerät oder einem ähnlichen Gerät verwendet werden soll, muss das Gerät SDHC unterstützen.



³ SDXC-konform.

Wenn die Speicherkarte mit einem Kartenlesegerät oder einem ähnlichen Gerät verwendet werden soll, muss das Gerät SDXC unterstützen.



- Einzelheiten zu den Karten erfahren Sie beim Kartenhersteller. Die Leistung der Kamera kann nicht garantiert werden, wenn Speicherkarten anderer Hersteller verwendet werden.

AVC Patent Portfolio License

Dieses Produkt wird im Rahmen der AVC Patent Portfolio License für den persönlichen und nicht kommerziellen Gebrauch durch Verbraucher lizenziert, um (i) Videodaten gemäß dem AVC-Standard («AVC Video») zu codieren und/oder (ii) AVC-Videodaten zu decodieren, die von einem Verbraucher im Rahmen privater und nicht kommerzieller Aktivitäten codiert wurden und/oder von einem lizenzierten Videoanbieter für AVC-Videodaten zur Verfügung gestellt wurden. Für keinen anderen Gebrauch wird ausdrücklich oder implizit eine Lizenz gewährt.

Weitere Informationen erhalten Sie von MPEG LA, L.L.C.

Siehe **<http://www.mpegla.com>**.

Markennachweis

- Microsoft, Windows und Windows Vista sind Marken oder eingetragene Marken der Microsoft Corporation in den USA und/oder anderen Ländern.
- Macintosh und Mac OS sind Marken von Apple Inc., eingetragen in den USA und anderen Ländern. Das iFrame-Logo und das iFrame-Symbol sind Marken von Apple Inc.
- Adobe und Acrobat sind eingetragene Marken von Adobe Systems Inc.
- Die Logos SDXC, SDHC und SD sind Markenzeichen von SD-3C, LLC.
- PictBridge ist eine Marke.
- HDMI, HDMI-Logo und High-Definition Multimedia Interface sind Marken oder eingetragene Marken von HDMI Licensing LLC..

HDMI

- Alle übrigen Produkte und Markennamen, die in diesem Handbuch oder in den übrigen Dokumentationen zu Ihrem Nikon-Produkt genannt werden, sind Marken oder eingetragene Marken der entsprechenden Rechtsinhaber.

FreeType License (FreeType2)



























Teile dieser Software sind urheberrechtlich geschützt. © 2013 The FreeType Project (<http://www.freetype.org>). Alle Rechte vorbehalten.

MIT License (HarfBuzz)

















Teile dieser Software sind urheberrechtlich geschützt. © 2013 The HarfBuzz Project (<http://www.freedesktop.org/wiki/Software/HarfBuzz>). Alle Rechte vorbehalten.

Index

Symbole

 Aufnahmemodustaste.....	2
 Ausschnittsvergrößerung.....	59
 Automatik.....	39
 Automatische Sortierung.....	 10
 Belichtungskorrektur.....	47
 Bildindex.....	60
 Blitzeinstellung.....	41
 Blitzentriegelung.....	2, 3, 41
 Effektmodus.....	35
 Einfachautomatik.....	29
 Hilfe.....	30
 Modus »Lieblingsbilder«.....	 6
 Modus »Nach Datum sortieren«.....	 11
 Motivprogramm.....	30
 Nahaufnahme.....	46
 Selbstauslöser.....	44
 Smart-Porträt-Modus.....	37
 Systemmenü.....	69,  62
MENU -Taste.....	2, 4, 50, 61, 66, 69
 -Taste (Auswahl).....	2
 -Taste (Löschen).....	2, 27
 Taste für Filmaufzeichnung.....	2
T Tele.....	23
W Weitwinkel.....	23
 Wiedergabemodus.....	26
 Wiedergabetaste.....	2, 26

Ziffern

16er-Serie.....	 38
A	
A/V-Eingangsbuchse.....	72,  22
A/V-Kabel.....	72,  22,  83
Abdeckung der Anschlüsse.....	1
Abdeckung des Akku-/Speicherkartenfachs.....	2, 12
AF-Hilfslicht.....	1, 69,  70
Akku.....	 83
Akku/Batterie.....	70,  77
Akkukapazität.....	18
Akkuladegerät.....	 83
Album.....	 9
Alkalibatterien.....	10
Anz.opt. für Serienaufn.....	62,  12,  57
Anzahl verbleibender Aufnahmen.....	18,  34
Aufhellblitz.....	42
Aufnahme.....	18, 22, 24
Aufnahmemenü.....	50,  33
Aufnahmemodustaste.....	2
Aufnahmen von Filmen in Zeitlupe.....	66,  59,  60
Aufzeichnen von Filmsequenzen.....	63
Aus Lieblingsbilder entf.....	62,  8
Auslöser.....	1, 24

Auslösesignal	71
Ausschaltzeit	19, 70, 71
Ausschnitt	59, 21
Ausschnittsvergrößerung	59
Auszoomen	23
Aut. Tierporträuslöser	34
Autofokus	57, 66, 61
Automatik	39
Automatische Sortierung	10
B	
Bearbeiten von Filmsequenzen	31
Belichtungs Korrektur	47
Belichtungszeit	25
Best-Shot-Selector	33, 38
Bild drehen	61, 53
Bildindex	60
Bildinfos	65
Bildkontrolle	65
Bildqualität/-größe	51, 33
Bildstabilisator	69, 68
Bis zum ersten Druckpunkt drücken	25
Blauton	41
Blende	25
Blinzelprüfung	51, 45
Blinzelwarnung	70, 74
Blitz	1, 3, 41
Blitzautomatik	42
Blitzbereitschaftsanzeige	2, 43
Blitzentriegelung	2, 3, 41
BSS	33, 38

C

Computer	72, 76
----------------	--------

D

Dämmerung 	30
Dateiname	82
Dateinamenserweiterung	82
Datum und Uhrzeit	14, 69, 63
Datumsaufdruck	17, 69, 67
Datumsformat	15, 63
Diashow	61, 50
Digitalzoom	23, 69, 70
Direct Print	24
Direktes Drucken	72
D-Lighting	61, 15
Druckauftrag	61, 46
Druckauftragsoption	17, 47, 49
Drucken	61, 72, 26, 28, 46
Drucken mit DPOF	30
Drucker	72, 24
DSCN	82

E

Effektmodus	35
Ein-/Ausschalter	18
Ein-/Ausschalter, Betriebsbereitschaftsanzeige	1, 18
Einbelichten von Datum und Uhrzeit	17, 67
Einfachautomatik	29
Einfach-Panorama 	30, 33, 2
Einzelaufokus	66, 61

Einzelbildaufnahme	51,	38
Einzelbildwiedergabe		26
Einzoomen		23
EN-MH1		4
EN-MH2		83,
Eye-Fi-Bildübertragung		70,

E

Farbeffekte		51,
Fernseher		72,
Feuerwerk		30, 33
Filmlänge		63
Filmsequenz		66,
Filmsequenzen		66,
Filmsequenzen aufzeichnen		63
Filtereffekte		61,
Firmware-Version		70,
Fokusindikator		7
Fokussmessfeld		24
Fokusspeicher		58
Food		30, 32
Formatieren		13, 70,
FSCN		

G

Gegenlicht		30, 33
Gesichtserkennung		54
Graustufen		

H

Haut-Weichzeichnung		51, 61,
HDMI		

HDMI-Gerätesteuerung		
HDMI-Kabel		72,
HDMI-Micro-Anschluss		1
Helligkeit		
High Key		35
Hilfe		30
HS-Film		66,

I

Innenaufnahme		30, 31
Internen Speicher formatieren		70,
Interner Speicher		13
ISO-Empfindlichkeit		51,

J

JPG		
-----------	--	--

K















Kalenderanzeige		60
Kompaktbild		61,
Komprimierungsrate		
Kopieren		61,
Kürzel		

L







Lächeln-Auslöser		51,
Landschaft		30
Langzeitsynchronisation		42
Lautsprecher		2
Lautstärke		67,
Lebendige Farben		
Lieblingsbilder		62,
Lithium-Batterien		10
Löschen		27

Low Key  35



M

Menü »Automatische Sortierung« 61, **10**
 Menü »Lieblingsbilder« 61, **7**
 Menü »Nach Datum sortieren« 61, **11**
 Messfeldvorwahl 51, **42**
 Messwert speichern **36**
 Mikrofon (Stereo) 1
 Modus »Lieblingsbilder« **6**
 Monitor 2, 6, 69, **65**, **6**
 Monochr. mit hoh. Kontr.  35
 Motion Detection 69, **69**
 Motivprogramm 30
 MOV **82**
 Multifunktionswähler 2
 Museum  30, 33
 Musterbild wählen 62, **12**, **57**





N

Nach Datum sortieren **11**
 Nachtaufnahme  30, 32
 Nachtporträt  30, 31
 Nahaufnahme 46
 Nahaufnahme  30, 32
 Netzadapter **83**
 Nickel-Metallhydrid-Akkus 10
 Nikon Transfer 2 75, 76
 Normale Farben **41**
 Nostalgie-Effekt **SE** 35

O

Objektiv 1, **16**
 Objektivverschluss 1
 Optionales Zubehör **83**
 Optischer Zoom 23
 Ösen für Trageremen 1









P

Panorama Maker 75
 Papierformat **26**, **28**
 Permanenter AF 66, **61**
 PictBridge 72, **24**
 Porträt  30

R

Reduzierung des Rote-Augen-Effekts
 42, 43
 Rote-Augen-Korrektur 61, **16**
 RSCN **82**

S

Scharfstellen 24, 54, **42**
 Schnee  30
 Schnelle Bearbeitung 61, **15**
 Schützen 61, **51**
 Schwarz-Weiß-Kopie  30, 33
 Selbstauslöser 44
 Selbstauslöser-Kontrollleuchte 1, 45
 Selektive Farbe  35
 Sepia **41**
 Serienaufnahme 51, **38**
 Smart-Porträt-Menü 50, **43**
 Smart-Porträt-Modus 37

Sommerzeit.....	15,	64
Sonnenuntergang		30
Sound.....	70,	71
Speicherkarte	12,	20
Speicherkarten formatieren ...	13, 70,	72
Speicherkartenfach		12
Sport		30, 31
Sprache/Language.....	70,	73
Sprachnotiz.....	61,	54
SSCN		82
Startbild	69,	62
Stativgewinde.....	2,	18
Strand		30
Systemmenü	69,	62

I

Taste für Filmaufzeichnung.....		2
Tastentöne.....		71
Tierporträt		30, 34
Trageriemen	3,	84
TV-Einstellungen.....	70,	73

U

Unterstützte Akkus.....		10, 17	
USB-/Audio-/Videoausgangsanschluss	1,	22,	24
USB-Anschluss und Audio-/Videoausgang		71, 76	
USB-Kabel.....	72, 76,	25	

V

Videonorm.....		73
ViewNX 2.....		73, 74

W

WAV.....		82
Weichzeichnung SO		35
Weißabgleich	51,	35
Wiedergabe.....		26, 67
Wiedergabe »Einfach-Panorama«...	33,	65
Wiedergabemenü.....	61,	46
Wiedergabemodus.....		26
Wiedergabetaste	2, 26	
Wiedergeben von Filmsequenzen		67
Windgeräuschfilter	66,	61

Z

Zeitunterschied		63
Zeitzone	15,	63
Zeitzone und Datum.....	14, 69,	63
Zoom.....		23
Zoomschalter.....		1, 23
Zurücksetzen.....	70,	76



A series of ten horizontal dashed lines spanning the width of the page, intended for handwriting practice.



A series of ten horizontal dashed lines spanning the width of the page, intended for handwriting practice.



A series of ten horizontal dashed lines spanning the width of the page, intended for handwriting practice.

Die Vervielfältigung dieses Handbuchs, auch der auszugsweise Nachdruck (mit Ausnahme kurzer Zitate in Fachartikeln), ist nur mit ausdrücklicher schriftlicher Genehmigung der NIKON CORPORATION gestattet.

NIKON CORPORATION

© 2013 Nikon Corporation



CT3G01(12)
6MN28412-01