

Nikon

DIGITALKAMERA

COOLPIX S2750

Komplet kameravejledning



Dk

Oplysninger om varemærker

- Microsoft, Windows og Windows Vista er enten registrerede varemærker eller varemærker tilhørende Microsoft Corporation i USA og/eller andre lande.
- Macintosh, Mac OS og QuickTime er varemærker tilhørende Apple Inc., registreret i USA og andre lande.
- Adobe og Acrobat er varemærker tilhørende Adobe Systems Inc.
- SDXC, SDHC og SD-logoerne er varemærker tilhørende SD-3C, LLC.
- PictBridge er et varemærke.
- Alle andre varemærker, som er nævnt i denne brugervejledning eller i den dokumentation, der fulgte med dit Nikon-produkt, er varemærker eller registrerede varemærker tilhørende deres respektive ejere.

Indledning

Kameraets dele og grundlæggende betjening

Grundlæggende trin til optagelse og billedvisning

Optagefunktioner

Billedvisningsfunktioner

Optagelse og afspilning af videoer

Generel opsætning af kameraet

Referenceafsnit

Tekniske bemærkninger og indeks

Læs dette først

Tak, fordi du har købt et Nikon COOLPIX S2750 digitalkamera. Før du bruger kameraet, bedes du læse oplysningerne i "Oplysninger om sikkerhed" (📖vi-viii) og sætte dig ind i oplysningerne i denne vejledning. Efter læsningen opfordrer vi dig til at have denne vejledning ved hånden og bruge den til at få mest muligt ud af dit nye kamera.

Om denne brugervejledning







Hvis du vil begynde at bruge kameraet med det samme: se under "Grundlæggende trin til optagelse og billedvisning" (📖13).

Du kan lære om kameraet og den grundlæggende betjening under "Kameraets dele og grundlæggende betjening" (📖1).

Andre oplysninger

- Symboler og konventioner

For at gøre det nemmere at finde de nødvendige oplysninger anvendes der følgende symboler og konventioner i denne vejledning:

Symbol	Beskrivelse
	Dette ikon angiver et tip eller supplerende oplysninger, der kan være nyttige, når du bruger kameraet.
	Dette ikon angiver en bemærkning, der bør læses, inden kameraet tages i brug.
 / 	Disse ikoner angiver andre sider med relevante oplysninger:  : "Referenceafsnit",  : "Tekniske bemærkninger og indeks".

- SD, SDHC og SDXC hukommelseskort betegnes som "hukommelseskort" i denne vejledning.
- Indstillingen på købstidspunktet kaldes "standardindstillingen".
- Navne på menupunkter, der vises på kameraskærmen, og navne på knapper eller meddelelser, der vises på computerskærmen, angives med fed skrift.
- I denne brugsanvisning udelades billeder sommetider fra skærmen for at gøre det nemmere at se skærmindikatorerne.
- Illustrationerne og skærmteksten i denne brugsanvisning kan afvige fra de faktiske skærbilleder.

Oplysninger og sikkerhedsanvisninger

Vær opdateret – hele tiden

I overensstemmelse med Nikons målsætning i "Vær opdateret – hele tiden" om at tilbyde vores kunder relevant produktsupport og undervisning kan brugerne få adgang til oplysninger og ressourcer, der regelmæssigt opdateres, på følgende websteder:

- Brugere i USA: <http://www.nikonusa.com/>
- Brugere i Europa og Afrika: <http://www.europe-nikon.com/support/>
- Brugere i Asien, Oceanien og Mellemøsten: <http://www.nikon-asia.com/>

Besøg disse websteder for at holde dig opdateret med de seneste produktoplysninger, tip, svar på ofte stillede spørgsmål (FAQ) og generelle råd om digitale billeder og fotografering. Du kan muligvis få flere oplysninger ved at henvende dig til den nærmeste Nikon-forhandler. Kontaktoplysninger findes på følgende websted.

<http://imaging.nikon.com/>

Brug kun originalt elektronisk tilbehør fra Nikon

Nikon COOLPIX -kameraer er designet til at leve op til de højeste krav og indeholder komplicerede, elektroniske kredsløb. Kun elektronisk tilbehør fra Nikon (herunder batteriopladere, batterier, opladningsadapter og lysnetadaptore), som er godkendt af Nikon specielt til brug sammen med dette Nikon-digitalkamera, er udviklet i henhold til drifts- og sikkerhedskravene til dette elektroniske kredsløb.

ANVENDELSE AF ELEKTRONISK TILBEHØR, SOM IKKE ER FRA NIKON, KAN BESKADIGE KAMERAET OG KAN BETYDE, AT DIN NIKON-GARANTI BORTFALDER.

Anvendelse af genopladelige Li-ion-batterier fra tredjeparter, som ikke er forsynet med Nikon's holografiske godkendelsesmærke, kan påvirke den normale betjening af kameraet eller kan medføre, at batterierne overophedes, antændes, eksploderer eller lækker.

Flere oplysninger om originalt Nikon-tilbehør fås ved henvendelse til en autoriseret Nikon-forhandler.



Holografisk godkendelsesmærke:

Identificerer dette produkt som et ægte Nikon-produkt.

Før du tager vigtige billeder

Før du tager billeder ved vigtige begivenheder (såsom bryllupper eller før du tager kameraet med på en rejse), bør du tage et testbillede for at sikre, at kameraet fungerer normalt. Nikon kan ikke holdes ansvarlig for skader eller tab af fortjeneste, der skyldes fejlfunktion af produktet.

Om brugervejledningerne

- Ingen dele af den medfølgende dokumentation til dette produkt må gengives, overføres, omskrives, gemmes på et søgesystem eller oversættes til noget sprog i nogen form eller via noget medie uden forudgående skriftlig tilladelse fra Nikon.
- Nikon forbeholder sig ret til uden forudgående varsel at ændre specifikationerne for den hardware og software, der beskrives i dokumentationen.
- Nikon kan ikke holdes ansvarlig for skader, der forårsages af brugen af dette produkt.
- Der er gjort alt for at sikre, at oplysningerne i dokumentationen er så nøjagtige og komplette som muligt. Skulle du finde fejl eller udeladelser, er du velkommen til at kontakte den lokale Nikon-repræsentant (se adressen på www.nikon.dk).

Bemærkning vedrørende forbud mod kopiering eller gengivelse

Bemærk, at alene det at være i besiddelse af materiale, der er blevet digitalt kopieret eller gengivet ved hjælp af en skanner, et digitalkamera eller anden enhed, kan være strafbart i henhold til lovgivningen.

• Materiale, som i henhold til lovgivningen ikke må kopieres eller gengives

Det er ikke tilladt at kopiere eller gengive pengesedler, mønter, værdipapirer eller statsobligationer, heller ikke selv om sådanne kopier eller gengivelser mærkes med "Prøve." Det er ikke tilladt at kopiere eller gengive pengesedler, mønter eller værdipapirer, som udstedes i et andet land. Medmindre der er indhentet forudgående tilladelse fra de offentlige myndigheder, er det forbudt at kopiere eller gengive ubrugte frimærker eller postkort, som er udstedt af regeringen. Kopiering eller gengivelse af frimærker udstedt af statslige organer og af autoriserede dokumenter angivet i lovgivningen er forbudt.

• Advarsel vedrørende visse kopier og gengivelser

De offentlige myndigheder har advaret om fremstilling af kopier eller gengivelser af værdipapirer udstedt af private virksomheder (aktier, regninger, checks, gavebeviser osv.), pendlertkort eller kuponer, undtagen hvis en virksomhed skal bruge et minimum af nødvendige kopier til forretningsbrug. Ligeledes er det heller ikke tilladt at kopiere eller gengive statsligt udstedte pas, licenser udstedt af offentlige myndigheder og private organer, id-kort og billetter som f.eks. adgangskort og spisebilletter.

• Overholdelse af loven om ophavsret

Kopiering eller gengivelse af ophavsretligt beskyttede kreative værker som f.eks. bøger, musik, malerier, trætryk, kort, tegninger, videoer og fotografier reguleres af den nationale og internationale lovgivning vedrørende ophavsret. Dette produkt må ikke anvendes til at fremstille ulovlige kopier eller krænke loven om ophavsret.

Bortskaffelse af datalagringsudstyr

Bemærk, at sletning af billeder eller formatering af datalagringsudstyr som f.eks. hukommelseskort eller indbygget hukommelse i kameraet ikke sletter de oprindelige billeddata helt. Det er sommetider muligt at genskabe slettede filer ud fra kasseret lagringsudstyr ved hjælp af almindelig software, som kan købes i butikkerne, hvilket potentielt kan medføre misbrug af personlige billeddata. Det er brugerens ansvar at sikre, at sådanne data holdes fortrolige.

Før du kasserer datalagringsudstyr eller overdrager det til andre, skal du slette alle data ved hjælp af almindelig software til sletning af materiale, som kan købes i butikkerne, eller formatere enheden og derefter fylde den op igen med billeder, der ikke indeholder private oplysninger (for eksempel billeder af en blå himmel). Husk også at udskifte eventuelle billeder, der vælges til **Vælg et billede** i indstillingen

Opstartsbillede (📖86). Sørg for at undgå person- eller materialeskade, når du destruerer datalagringsudstyr.

Oplysninger om sikkerhed

Læs følgende sikkerhedsanvisninger, før du tager udstyret i brug for at undgå personskade eller beskadigelse af dit Nikon-produkt. Gem sikkerhedsanvisningerne på et sted, hvor alle, der bruger produktet, kan finde og læse dem.

Konsekvensen af manglende overholdelse af sikkerhedsanvisningerne beskrives med følgende symbol:



Dette symbol angives ved advarsler og oplysninger, der skal læses, før Nikon-produktet tages i brug, for at undgå personskade.

ADVARSLER

Sluk i tilfælde af funktionsfejl

Hvis der kommer røg eller usædvanlig lugt fra kameraet eller opladningsadapteren, skal du straks afbryde opladningsadapteren og tage batteriet ud. Pas på, at du ikke får forbrændinger. Fortsat brug kan medføre personskade. Når du har fjernet eller afbrudt forbindelsen til strømkilden, skal du indlevere udstyret til eftersyn hos en Nikon-autoriseret servicerepræsentant.

Må ikke adskilles

Rør ikke ved de indvendige dele i kameraet eller opladningsadapteren, da det kan medføre personskade. Reparationer bør kun udføres af autoriserede teknikere. Hvis kameraet eller opladningsadapteren går i stykker, hvis de bliver tabt, eller hvis der sker et andet uheld, skal du tage stikket ud af stikkontakten og/eller fjerne batteriet. Kameraet skal derefter indleveres til eftersyn hos en autoriseret Nikon-forhandler.

Brug ikke kameraet eller opladningsadapteren i nærheden af brandfarlige gasser

Brug ikke elektronisk udstyr i nærheden af brandfarlig gas, da dette kan medføre eksplosion eller brand.

Vær forsigtig med kameraremmen

Undgå at anbringe remmen rundt om halsen på et barn.

Opbevares utilgængeligt for børn

Vær særlig opmærksom på, at børn ikke putter batteriet eller andre små dele i munden.

Rør ikke ved kameraet, batteriopladeren eller lysnetadapteren i længere tid ad gangen, når enhederne er tændt eller i brug.

Enhederne dele bliver varme. Hvis huden er i direkte kontakt med enhederne i længere tid ad gangen, kan det medføre småforbrændinger.

Vær forsigtig i forbindelse med håndtering af batteriet

Batteriet kan lække, blive overophedet eller eksplodere, hvis det behandles forkert. Overhold nedenstående anvisninger, når du håndterer batteriet til dette produkt:

- Sluk for produktet, inden du udskifter batteriet. Hvis du bruger opladningsadapteren/ lysnetadapteren, skal du sørge for, at denne er tilsluttet.
- Brug kun et genopladeligt Li-ion-batteri EN-EL19 (medfølger). Oplad batteriet ved at bruge et kamera, der understøtter batteriopladning. Brug enten opladningsadapteren EH-70P (medfølger) eller funktionen **Oplad via computer** til dette. Batteriopladeren MH-66 (ekstraudstyr) kan også bruges til at oplade batteriet uden at bruge et kamera.
- Batteriet må ikke sættes forkert i.
- Undgå at kortslutte batteriet, skille det ad eller forsøge at fjerne eller ødelægge isoleringen eller indkapslingen.
- Batteriet må ikke udsættes for åben ild eller høj varme.
- Batteriet må ikke nedsænkes i eller udsættes for vand.
- Sæt batteriet i batteriholderen, inden det transporteres. Batteriet må ikke opbevares eller transporteres sammen med metalgenstande som f.eks. halskæder eller hårnåle.

- Batteriet kan evt. lække, når det er brugt helt op. Batteriet skal fjernes, når det er fladt, for at undgå beskadigelse af produktet.
- Hvis batterierne bliver misfarvet eller ændrer form, skal du omgående stoppe brugen af kameraet.
- Hvis væske fra det beskadigede batteri kommer i kontakt med tøjet eller huden, skal der straks skylles med rigeligt vand.

Overhold følgende sikkerhedsforanstaltninger, når du håndterer opladningsadapteren

- Opbevar laderen tørt. Hvis denne sikkerhedsanvisning ikke overholdes, kan det medføre brand eller elektrisk stød.
- Støv på eller i nærheden af stikkets metaldele skal fjernes med en tør klud. Forsat brug kan medføre brand.
- Rør ikke ved stikket, og ophold dig ikke i nærheden af opladningsadapteren i tordenvejr. Hvis denne foranstaltning ikke overholdes, kan du få elektrisk stød.
- Du må ikke beskadige, ændre, trække hårdt i eller bøje USB-kablet. Kablet må heller ikke anbringes under tunge genstande eller udsættes for stærk varme eller ild. Hvis isoleringsmaterialet beskadiges, og ledningerne blottes, skal du indlevere kablet til eftersyn hos en Nikon-autoriseret servicerepræsentant. Hvis disse sikkerhedsanvisninger ikke overholdes, kan det medføre brand eller elektrisk stød.

- Du må ikke røre stikket eller opladningsadapteren med våde hænder. Hvis denne foranstaltning ikke overholdes, kan du få elektrisk stød.
- Må ikke bruges med rejsekonvertere eller adaptere, som er konstrueret til at konvertere fra en spænding til en anden, eller med DC-til-AC-invertere. Manglende overholdelse af denne sikkerhedsforanstaltning kan medføre skade på produktet eller overophedning eller brand.

Brug de rette kabler

Tilslutning af ledninger til kameraets indgangs- og udgangsstik må kun ske med ledninger, der leveres eller sælges af Nikon til dette formål. Dette er nødvendigt for at overholde produktkrav.

Bevægelige dele skal håndteres forsigtigt

Pas på, at dine fingre eller andre genstande ikke kommer i klemme i objektivdækslet eller andre bevægelige dele.

Cd-rom'er

De medfølgende cd-rom'er må ikke afspilles på cd-afspillere. Afspilning af cd-rom'er på en cd-afspiller kan medføre nedsat hørelse eller beskadige udstyret.

Vær forsigtig ved brug af flashen

Hvis flashen udløses tæt på motivets øjne, kan det medføre midlertidig nedsættelse af synet. Vær særlig opmærksom, når du fotograferer spædbørn. Flashen skal være mindst en meter fra motivet.

Flashen må ikke bruges, hvis flashvinduet rører ved en person eller en genstand

Overholdes denne sikkerhedsanvisning ikke, kan det medføre forbrændinger eller brand.

Undgå kontakt med flydende krystal

Hvis skærmen går i stykker, skal du passe på, at du ikke skærer dig på glasset. Undgå også at få væsken med flydende krystal fra skærmen på huden, i øjnene eller i munden.

Sluk for strømmen ved anvendelse i et fly eller sygehus

Sluk for kameraet, når du er ombord på et fly under start og landing. Følg hospitalets anvisninger, når du bruger kameraet på et hospital. De elektromagnetiske stråler fra kameraet kan forstyrre de elektroniske systemer i fly og hospitalsudstyr. Fjern Eye-Fi-kortet, hvis det er sat i kameraet, da det kan være årsag til afbrydelsen.

Bemærkninger

Bemærkninger til kunder i Europa

ADVARSLER

**RISIKO FOR EKSPLOSION, HVIS
BATTERIET UDSKIFTES MED EN
FORKERT TYPE.**

**BORTSKAF BRUGTE BATTERIER I
HENHOLD TIL VEJLEDNINGEN.**

Dette symbol angiver, at dette produkt skal indleveres separat.



Følgende gælder kun for brugere i europæiske lande:

- Dette produkt er beregnet til separat indlevering hos et særligt anlæg for denne slags affald. Smid ikke batteriet ud sammen med husholdningsaffald.
- Hvis du ønsker yderligere oplysninger, kan du kontakte forhandleren eller de lokale myndigheder, som er ansvarlige for affaldshåndtering.

Dette symbol på batteriet indikerer, at batteriet skal bortskaffes separat. Følgende gælder kun for brugere i europæiske lande:























































- Alle batterier, hvad enten de er mærket med dette symbol eller ej, er beregnet til separat indsamling ved et passende indsamlingspunkt. Smid ikke batteriet ud sammen med husholdningsaffald.
- Hvis du ønsker yderligere oplysninger, kan du kontakte forhandleren eller de lokale myndigheder, som er ansvarlige for affaldshåndtering.

Indholdsfortegnelse

Indledning	ii
Læs dette først	ii
Om denne brugervejledning	iii
Oplysninger og sikkerhedsanvisninger	iv
Oplysninger om sikkerhed	vi
ADVARSLER	vi
Bemærkninger	ix
Kameraets dele og grundlæggende betjening	1
Oversigt over kameraet	2
Kamerahuset	2
Knapper på kameraet, der bruges i optageindstilling	4
Knapper på kameraet, der bruges i billedvisningsindstilling	5
Skærmen	6
Grundlæggende betjening	8
Skift mellem optageindstilling og billedvisningsindstilling	8
Brug af multivælgeren	9
Brug af menuer (knappen MENU)	10
Montering af kameraremmen	11
Grundlæggende trin til optagelse og billedvisning	13
Klargøring 1 Indsæt batteriet	14
Klargøring 2 Oplad batteriet	16
Klargøring 3 Indsæt et hukommelseskort	18
Indbygget hukommelse og hukommelseskort	19
Godkendte hukommelseskort	19
Trin 1 Tænd kameraet	20
Tænde og slukke kameraet	21
Indstilling af sprog, dato og klokkeslæt	22
Trin 2 Vælg en optageindstilling	24
Tilgængelige optageindstillinger	25
Trin 3 Komponer et billede	26
Brug af zoom	27
Trin 4 Fokuser og tag billede	28
Trin 5 Vise billeder	30
Ændre hvordan billederne vises	31
Trin 6 Slette uønskede billeder	32

Optagefunktioner	35
📷 (indstillingen Auto)	36
Ændring af 📷 (indstillingen Auto)	36
Indstillinger i optagemenuen i 📷 (indstillingen Auto)	37
Motivprogram (optagelse egnet til motiverne)	39
Ændring af motivprogramindstillinger	39
Motivprogram og funktioner	40
Specialeffekt-indstilling (anvend effekter mens der optages)	47
Ændring af indstillinger for specialeffekter	48
Indstillingen Smart-portræt (optagelse af billeder af smilende ansigter)	49
Ændring af indstillinger for Smart-portræt	51
Indstillinger i smart-portræt-menuen	51
Funktioner der kan indstilles med multivælgeren	52
Funktioner, der kan bruges i de enkelte optageindstillinger	52
Brug af flashen (flashindstillinger)	53
Brug af selvudløseren	55
Brug af makroindstilling	56
Justering af lysstyrke (eksponeringskompensation)	57
Standardindstillinger	58
Ændring af billedstørrelse (Billedindstilling)	60
Billedindstillinger (billedstørrelse og kvalitet)	60
Funktioner der ikke kan bruges samtidig	62
Ansichtsregistrering	64
Blødere hudtone	66
Fokuslås	67
Billedvisningsfunktioner	69
Valg af visse typer af billeder til visning	70
Tilgængelige billedvisningsindstillinger	70
Skift mellem billedvisningsindstillinger	70
Tilgængelige funktioner i billedvisningsindstilling (billedvisningsmenu)	71
Tilslutning af kameraet til tv, computer eller printer	72
Brug af ViewNX 2	73
Installation ViewNX 2	73
Kopier billeder til computeren	75
Få vist billeder	76

Optagelse og afspilning af videoer	77
Optagelse af videoer.....	78
Ændring af indstillinger for videooptagelse (videomenuen)	81
Afspilning af video.....	82
Betjening under afspilning af video	82
Sletning af en videofil	83
Generel opsætning af kameraet	85
Opsætningsmenuen	86
Referenceafsnit	 1
Brug af Panorama-assist	 2
Indstillingen Favoritbilleder	 4
Tilføjelse af billeder til album.....	 4
Visning af billeder i et album	 5
Sådan fjernes billeder fra album.....	 5
Ændring af ikoner tildelt til album.....	 6
Sorter automatisk.....	 7
Sortering efter dato.....	 9
Redigering af billeder (stillebilleder)	 10
Redigeringsfunktioner.....	 10
 Hurtig retouchering: Forbedring af kontrast og farvemætning.....	 12
 D-Lighting: Forbedring af lysstyrke og kontrast	 12
 Glamour-retouchering: Blødere hudtone og Mindre ansigter med større øjne.....	 13
 Filtereffekter: Anvendelse af digitale filtereffekter.....	 14
 Lille billede: Reduktion af billedstørrelsen	 15
 Beskære: Oprettelse af en beskåret kopi.....	 16
Tilslutning af kameraet til et tv (billedvisning på et tv).....	 17
Tilslutning af kameraet til en printer (Direct Print)	 18
Tilslutning af kameraet til en printer	 19
Udskrivning af billeder ét ad gangen.....	 20
Udskrivning af flere billeder	 21
Optagemenuen (til indstillingen  (Auto))	 24
Hvidbalance (Farvegløjustering)	 24
Kontinuerlig.....	 26
ISO-følsomhed.....	 28
Farveindstillinger.....	 29
Valg af AF-punkt.....	 30
Autofokusindstilling.....	 33

Menuen Smart-portræt	 34
Blødere hudtone	 34
Smil-timer	 34
Undgå lukkede øjne.....	 35
Billedvisningsmenuen	 36
 Udskriftsbestilling (oprettelse af en DPOF-udskriftsbestilling)	 36
 Lysbilledshow.....	 40
 Beskyt	 41
 Roter billede.....	 43
 Billedkommentar	 44
 Kopier (Kopier mellem indbygget hukommelse og hukommelseskort)	 46
Videomenuen	 47
Videoindstillinger	 47
Autofokusindstilling.....	 48
Reduktion af vindstøj	 48
Opsætningsmenuen	 49
Opstartsbillede	 49
Tidszone og dato	 50
Skærmindstillinger	 53
Datoindfotografering (Indfotografering af dato og klokkeslæt)	 55
Modv. rystelser (VR)	 56
Bevægelsesreg.	 57
AF-hjælpelys	 58
Digital zoom	 58
Lydindstillinger.....	 59
Auto sluk	 59
Formater hukommelse/Formater kort	 60
Sprog/Language	 61
Videostandard	 61
Oplad via computer	 62
Blinkeadvarel	 64
Eye-Fi-overførsel.....	 66
Nulstil alle	 67
Firmwareversion	 69
Fil- og mappenavne for billed- og lydfile	 70
Ekstraudstyr	 71
Fejlmeddelelser	 72

Tekniske bemærkninger og indeks	 1
Maksimering af kameraets levetid og ydeevne	 2
Kameraet	 2
Batteriet	 4
Opladningsadapter	 5
Hukommelseskort	 5
Rengøring	 6
Opbevaring	 6
Fejlfinding	 7
Specifikationer	 14
Understøttede standarder	 17
Indeks	 18

Kameraets dele og grundlæggende betjening

Dette kapitel beskriver kameraets dele og forklarer også, hvordan du bruger de grundlæggende kamerafunktioner.

Oversigt over kameraet	2
Kamerahuset	2
Knapper på kameraet, der bruges i optageindstilling	4
Knapper på kameraet, der bruges i billedvisningsindstilling	5
Skærmen	6
Grundlæggende betjening	8
Skift mellem optageindstilling og billedvisningsindstilling	8
Brug af multivælgeren	9
Brug af menuer (knappen MENU)	10
Montering af kameraremmen	11

➡ Hvis du vil begynde at bruge kameraet med det samme: se under "Grundlæggende trin til optagelse og billedvisning" (📖 13).

Øversigt over kameraet

Kamerahuset

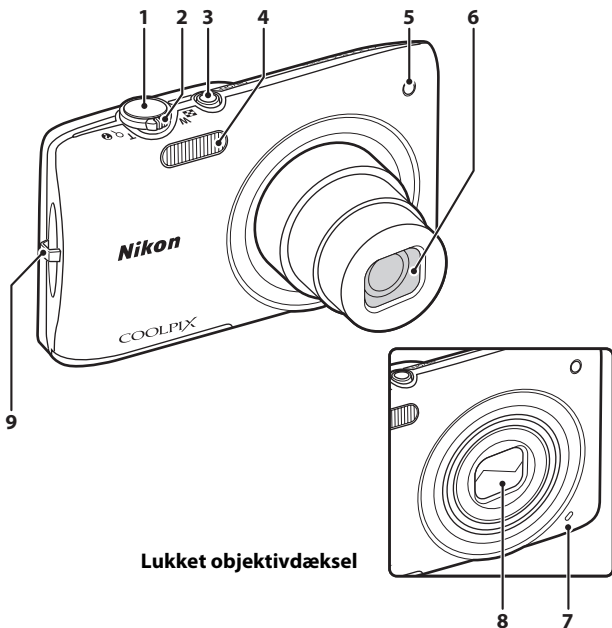

Lukket objektivdæksel



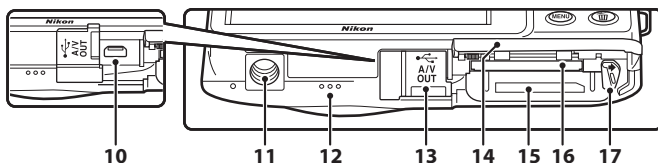
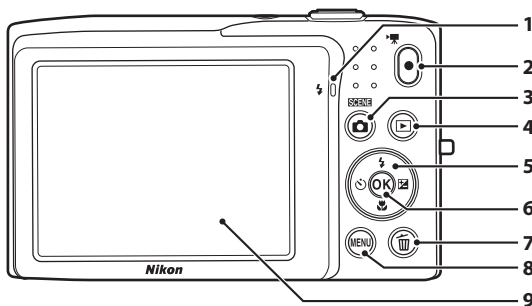







1	Udløserknop.....	4, 5, 28	4	Flash.....	53
2	Zoomknop.....	4, 5, 27	5	Selvudløserlampe.....	55
	W : Vidvinkel.....	4, 27		Autofokushjælpelys.....	87
	T : Telefoto.....	4, 27	6	Objektiv	
	: Miniaturevisning.....	5, 31	7	Indbygget mikrofon.....	78, 44
	: Zoome under billedvisning.....	5, 31	8	Objektivdæksel.....	:2
	: Hjælp.....	39	9	Øsken til kamerarem.....	11
3	Afbryder/tændt-lampe.....	20, 21			





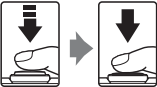











1	Opladelampe	17,	63
	Flashlampe		53
2	●-knap (videooptagelse)	4, 5, 78	
3	-knap (optageindstilling)	4, 5, 8, 24	
4	-knap (billedvisning)	4, 5, 8, 30, 70	
5	Multivælger	9	
6	-knap (anvend indstilling)	5, 9	
7	-knap (slet)	4, 5, 32, 83,	45
8	MENU-knap	4, 5, 10, 36, 71, 81, 86	
9	Skærm	6, 24	

10	USB/audio/video udgangsстик	16, 72,	17,	19
11	Stativgevind		f:15	
12	Højtaler	82,		44
13	Stikdæksel	16, 72,	17,	19
14	Dæksel til batterikammer/ hukommelseskort	14, 15		
15	Batterikammer	14		
16	Port til hukommelseskort	18		
17	Batterilås	14		

Knapper på kameraet, der bruges i optageindstilling

Knap	Navn	Hovedfunktion	
	Optageindstillingsknap	Ændrer optageindstilling (viser skærmen til valg af optageindstilling).	24
	Zoomknap	Zoomer ind og ud, drej mod T () for at zoome ind, og drej mod W () for at zoome ud.	27
	Multivælger	Du kan finde flere oplysninger i "Brug af multivælgeren".	9, 10
	Menuknap	Viser eller skjuler menuen.	10, 37, 81, 86
	Udløserknap	Når knappen trykkes halvt ned (dvs. du holder op med at trykke, når du føler en smule modstand): Indstiller fokus og eksponering. Når knappen trykkes helt ned: Udløser lukkeren.	28
	Videoptageknap	Starter eller stopper videoptagelse.	78
	Billedvisningsknap	Viser billeder.	30, 70, 82
	Sletteknap	Sletter det sidste billede, der blev gemt.	32

Knapper på kameraet, der bruges i billedvisningsindstilling

Knap	Navn	Hovedfunktion	
	Billedvisningsknap	<ul style="list-style-type: none"> Ændrer billedvisningsindstillingen (viser skærmen til valg af billedvisningsindstilling). Tryk på denne knap, når kameraet er slukket, og hold den inde for at tænde kameraet i billedvisningsindstilling. 	70 21
	Zoomknap	<ul style="list-style-type: none"> Drej mod T () under billedvisning for at forstørre billedet, og drej mod W () for at vise billedminiaturer eller kalenderen. Justerer lydstyrken. 	31 82
	Multivælger	Du kan finde flere oplysninger i "Brug af multivælgeren".	9, 10
	Knappen Anvend indstilling	<ul style="list-style-type: none"> Skifter fra visning af miniaturebillede eller zoomet billede til fuldskræmsvisning. Tilføjer eller fjerner favoritbilleder. Afspiller videoer. 	31  4,  5 82
	Menumknap	Viser eller skjuler menuen.	10, 71, 86
	Sletteknap	Sletter billeder.	32
	Optageindstillingsknap	Skifter til optageindstilling.	–
	Udløserknap		–
	Videooptageknap		–

Skærmen

Informationen, der vises på skærmen under optagelse og billedvisning, skifter afhængigt af kameraets indstillinger og anvendelsestilstand. I standardindstillingen vises indikatorerne nedenfor, når kameraet er tændt eller i funktion, og de forsvinder efter nogle sekunder (når **Billedinfo.** er indstillet til **Auto info.** i **Skærmindstillinger** (86)).

Optageindstilling

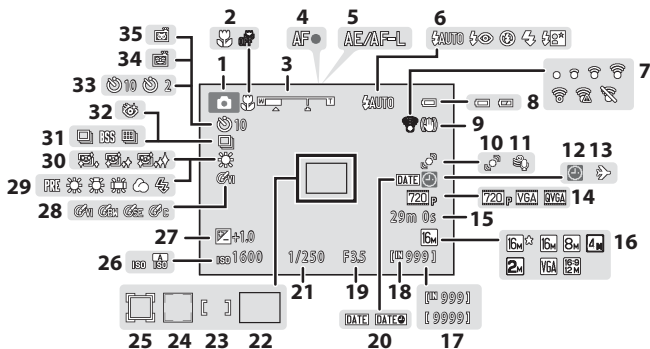

1	Optageindstilling	24, 36, 39, 47, 49
2	Makroindstilling	56
3	Zoomindikator	27, 56
4	Fokusindikator	28
5	AE/AF-L indikator	3
6	Flashindstilling	53
7	Eye-Fi kommunikationsindikator	88, 66
8	Indikator for batteriniveau	20
9	Modv. rystelser (VR) -ikon	87, 56
10	Bevægelsesreg.-ikon	87, 57
11	Reduktion af vindstøj	81, 48
12	Indikator for "dato ikke indstillet"	22, 50, 72
13	Rejsedestination	86, 51
14	Videointstillinger	81, 47
15	Videolængde	78
16	Billedindstilling	60
17	Antal resterende billeder (stillbilleder)	20
18	Indikator for indbygget hukommelse ...	20

19	Blændeværdi	28
20	Datoindfotografering	86, 55
21	Lukkertid	28
22	Fokuspunkt (auto)	28, 38, 30
23	Fokuspunkt (til manuel eller center)	38, 31
24	Fokuspunkt (registrering af ansigt, registrering af kæledyr)	28, 38, 46, 49, 30
25	Fokuspunkt (følg motiv)	38, 31
26	ISO-følsomhed	37, 28
27	Eksponeringskompensationsværdi	57
28	Farveindstillinger	38, 29
29	Hvidbalance-indstilling	37, 24
30	Blødere hudtone	51, 34
31	Kontinuerlig optageindstilling	37, 26
32	Undgå lukkede øjne	51, 35
33	Indikator for selvudløser	55
34	Smil-timer	51, 34
35	Kæledyrsportr. auto udl.	46, 55

Billedvisningsindstilling

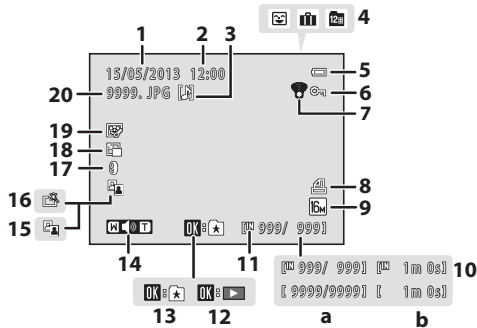



1	Optagedato.....	22
2	Klokkeslæt for optagelse.....	22
3	Ikon for billedkommentar.....	71, 44
	Ikon for album i indstillingen Favoritbilleder.....	70, 4
4	Ikon for kategori i indstillingen Sorter automatisk.....	70, 7
	Ikon for Sortering efter dato.....	70, 9
5	Indikator for batteriniveau.....	20
6	Ikon for beskyttelse.....	71, 41
7	Eye-Fi kommunikationsindikator.....	88, 66
8	Ikon for udskriftsbestilling.....	71, 36
	Billedindstilling.....	60
9	Videointstillinger.....	81, 47

10	a Aktuelt billednummer/ antal billeder i alt.....	30
	b Videolængde.....	82
11	Indikator for indbygget hukommelse....	30
12	Hjælpelinje til afspilning af video.....	82
13	Tilføj til albumguide.....	4
14	Indikator for lydstyrke.....	82, 44
15	Ikon for D-Lighting.....	71, 12
16	Ikon for hurtig retouchering.....	71, 12
17	Ikon for filtereffekter.....	71, 14
18	Ikon for lille billede.....	71, 15
19	Ikon for glamour-retouchering.....	71, 13
20	Filnummer og -type.....	70

Grundlæggende betjening





Skift mellem optageindstilling og billedvisningsindstilling

Kameraet har to betjeningsindstillinger: Optageindstilling, som bruges til at tage billeder, og billedvisningsindstilling, som bruges til visning af billeder.

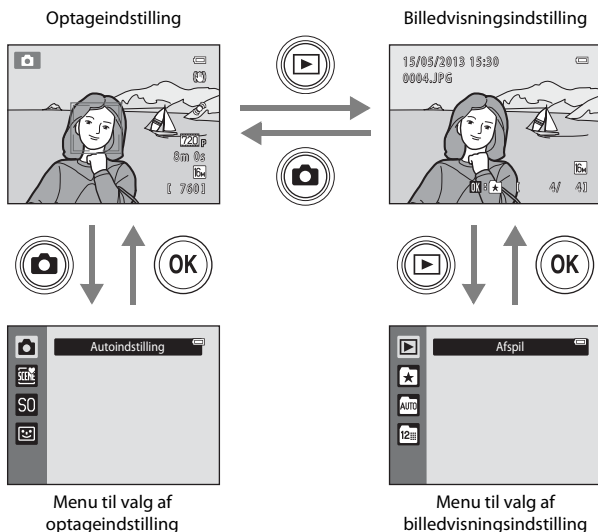
Mens du bruger optageindstilling, skal du trykke på knappen  (billedvisning) for at skifte til billedvisningsindstilling, og mens du bruger billedvisningsindstilling, skal du trykke på knappen  (optageindstilling) for at skifte til optageindstilling.

- Mens du bruger billedvisningsindstilling, kan du også skifte til optageindstilling ved at trykke på udløserknappen eller knappen  (videooptageknop).



- Hvis du trykker på knappen , mens optageskærmen vises, bliver menuen til valg af optageindstilling vist, hvorfra du kan vælge en af de tilgængelige optageindstillinger (24).
- Hvis du trykker på knappen , mens billedvisningsskærmen vises, bliver menuen til valg af billedvisningsindstilling vist, hvorfra du kan vælge en af de tilgængelige billedvisningsindstillinger (70).

Brug af multivælgeren

Bruges ved at trykke på multivælgeren op (▲), ned (▼), venstre (◀) eller højre (▶), eller tryk på knappen **OK**.

Optageindstilling

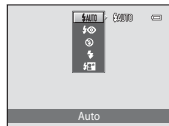
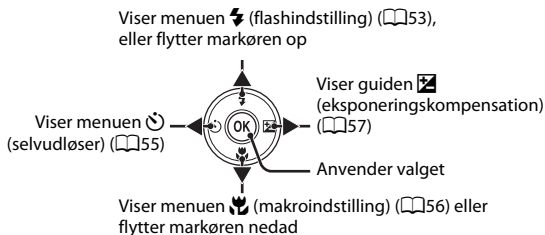

Billedvisningsindstilling

Vælg forrige billede eller flyt det viste område, når billedet er forstørret (📖31)

Tilføj billede til album, fjern billede fra album (📖70, 📷4, 📷5) eller afspil videoer (📖82)*

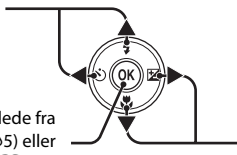

Vælg næste billede, eller flyt det viste område, når billedet er forstørret (📖31)

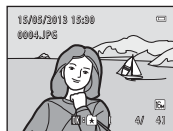

* Når der vises miniaturebilleder, eller når billedet er forstørret, skifter denne knap kameraet til fuldskærmsvisning.

Menuskærm

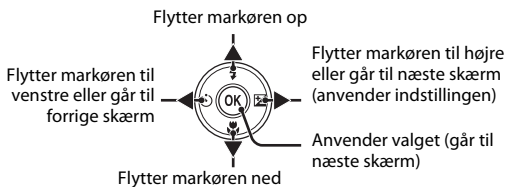

Brug af menuer (knappen MENU)

Hvis du trykker på knappen **MENU** mens optageskærmen eller billedvisningsskærmen vises, vises indstillingskontrollerne for den aktuelle indstilling. Når menuen vises, kan du ændre forskellige indstillinger.

Optageindstilling

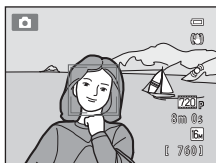

Faner

-faner:

Viser de indstillinger, der kan ændres for den aktuelle optageindstilling (24). Faneikonets udseende vil afhænge af den aktuelle optageindstilling.

-faner:

Viser indstillinger, der vedrører videooptagelse.

-faner:

Viser opsætningsmenuen, hvorfra du kan ændre kameraets generelle indstillinger.

Billedvisningsindstilling

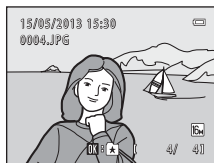

Faner

-faner:

Viser de indstillinger, der kan ændres for den aktuelle billedvisningsindstilling (70). Faneikonets udseende vil afhænge af den aktuelle billedvisningsindstilling.

-faner:

Viser opsætningsmenuen, hvorfra du kan ændre kameraets generelle indstillinger.

Hvis der ikke vises faner

Hvis du trykker på knappen **MENU**, og skærmen til ændring af billedindstilling vises, skal du trykke på på multivælgeren for at vise fanerne.

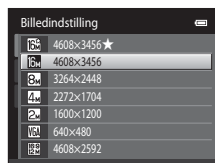

Sådan skifter du mellem faner



Tryk på ◀ på multivælgeren for at markere fanen.



Tryk på ▲ eller ▼ på multivælgeren for at vælge en fane, og tryk på knappen OK eller ▶.



Den valgte menu vises.

Valg af emner



Vælg et punkt med ▲ eller ▼ på multivælgeren, og tryk på knappen ▶ eller OK.



Vælg et punkt med ▲ eller ▼, og tryk på knappen OK.

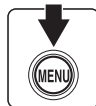

Når du er færdig med at ændre indstillingerne, skal du trykke på knappen MENU for at forlade menuen.

Når menuen består af to eller flere sider

Rullepanelet vises, når alle menupunkterne ikke kan være på én skærm.



Montering af kameraremmen

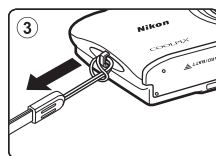
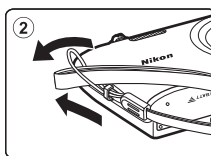
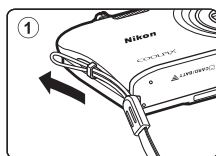



A series of horizontal dashed lines spanning the width of the page, intended for handwriting practice. There are 15 lines in total, starting from the top right and extending to the bottom left.



Grundlæggende trin til optagelse og billedvisning

Klargøring

Klargøring 1 Indsæt batteriet	14
Klargøring 2 Oplad batteriet	16
Klargøring 3 Indsæt et hukommelseskort	18



Optagelse

Trin 1 Tænd kameraet	20
Indstilling af sprog, dato og klokkeslæt (Kun ved første brug)	22
Trin 2 Vælg en optageindstilling	24
Trin 3 Komponer et billede	26
Trin 4 Fokuser og tag billedet	28



Billedvisning

Trin 5 Vise billeder	30
Trin 6 Slette uønskede billeder	32

Klargøring 1 Indsæt batteriet

- 1** Åbn batterikammer-/hukommelseskortdækslet.

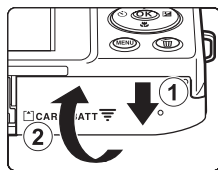

- 2** Indsæt det medfølgende genopladelige Li-ion-batteri EN-EL19.

- Brug batteriet til at skubbe den orange batterilås i pilens retning (1), og sæt batteriet helt ind (2).
- Når batteriet er sat korrekt ind, vil batterilåsen holde det på plads.

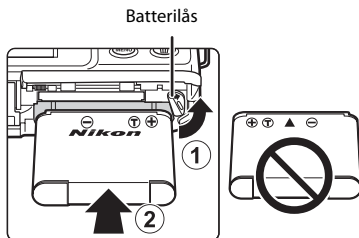

✓ Korrekt isætning af batteriet

Hvis batteriet sættes forkert i, kan kameraet blive beskadiget. Kontroller, at batteriet vender korrekt.

- 3** Luk dækslet til batterikammeret/hukommelseskortet.

- Oplad batteriet inden første brug, eller hvis det er ved at være tomt. Se side 16 for flere oplysninger.

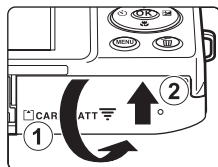

Udtagning af batteriet

Sluk for kameraet, og kontroller, at tændt-lampen og skærmen er slukket, og åbn batterikammer-/ hukommelseskortdækslet.

Skub den orange batterilås i pilens retning (1) for at skubbe batteriet delvist ud. Træk batteriet lige ud af kameraet (2), ikke skråt.

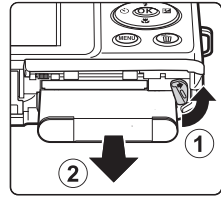

✓ Advarsel om høj temperatur

Kameraet, batteriet og hukommelseskortet kan være varmt lige efter brug af kameraet. Vær forsigtig, når du fjerner batteriet eller hukommelseskortet.

✓ Bemærkning om batteriet

Sørg for at læse og følge advarslerne for batteriet på side vii og afsnittet "Batteriet" (4) før brug.

Klargøring 2 Oplad batteriet

1 Klargør den medfølgende opladningsadapter EH-70P.

- Hvis der medfølger en stikadapter*, skal du slutte stikadapteren til opladningsadapterens stik. Skub stikadapteren forsvarligt ind, indtil den holdes på plads. Når de to er koblet sammen, kan der opstå skader på produktet, hvis stikadapteren fjernes med magt.

* Stikadapterens form afhænger af det land eller område, som kameraet er købt i.

Opladningsadapteren leveres med stikadapter påsat i Argentina og Korea.

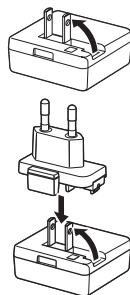

2 Kontroller, at batteriet er installeret i kameraet, og slut derefter kameraet til opladningsadapteren i rækkefølgen ① til ③.

- Hold kameraet slukket.
- Sørg for, at stikkene vender korrekt. Forsøg ikke at sætte stik skævt i, og brug ikke magt, når stikkene sættes i eller tages ud.

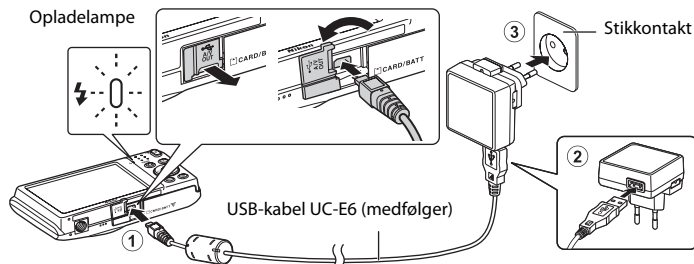

- Opladelampen blinker grønt for at angive, at batteriet lades op.
- Det tager cirka 2 timer og 30 minutter at oplade et helt tomt batteri.
- Når batteriet er helt opladet, slukkes opladelampen.
- Du kan finde flere oplysninger i "Forstå opladelampen" (17).

3 Afbryd opladningsadapteren fra stikkontakten, og afbryd USB-kablet.

- Når kameraet er tilsluttet stikkontakten med EH-70P, kan kameraet ikke tændes.

Forstå opladelampen

Opladelampe	Beskrivelse
Blinker langsomt (grøn)	Batteriet lades op.
Slukket	Batteriet lades ikke op. Når opladningen er færdig, holder opladelampen op med at blinke grøn og slukkes.
Blinker hurtigt (grøn)	<ul style="list-style-type: none"> • Temperaturen egner sig ikke til opladning. Oplad batteriet indendørs ved en omgivelsestemperatur på 5 °C til 35 °C. • USB-kablet eller opladningsadapteren er ikke tilsluttet korrekt, eller der er et problem med batteriet. Afbryd USB-kablet, eller tag opladningsadapteren ud af stikket og tilslut den korrekt igen, eller skift batteriet.

Bemærkning om opladningsadapteren

Sørg for at læse og følge advarselserne for opladningsadapteren på side vii og afsnittet "Opladningsadapter" (☺5) før brug.

Opladning med en computer eller batterioplader

- Når COOLPIX S2750 sluttes til en computer, oplades det genopladelige Li-ion-batteri EN-EL19 (☐72, ☹62) også.
- Det genopladelige Li-ion batteri EN-EL19 kan også oplades med batteriopladeren MH-66 (ekstraudstyr; ☹71).

Strømforsyning

- Hvis lysnetadapteren EH-62G (købes separat; ☹71) anvendes, kan COOLPIX S2750 lades op via en stikkontakt og betjenes til optagelse eller billedvisning.
- Der må under ingen omstændigheder bruges en lysnetadapter af et andet mærke eller en anden model end EH-62G. Hvis dette ikke overholdes, kan det medføre overophedning eller beskadigelse af kameraet.

Klargøring 3 Indsæt et hukommelseskort

- 1** Kontroller, at tændt-lampen og skærmen er slukket, og åbn dækslet til batterikammeret/hukommelseskortet.

- Sørg for at slukke for kameraet, før dækslet åbnes.

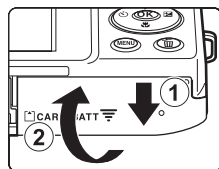

- 2** Sæt hukommelseskortet i.

- Skub hukommelseskortet korrekt i, indtil det klikker på plads.

✓ Sæt hukommelseskortet i.

Hvis hukommelseskortet isættes forkert, kan det beskadige kameraet eller hukommelseskortet. Kontroller, at hukommelseskortet vender korrekt.

Port til hukommelseskort

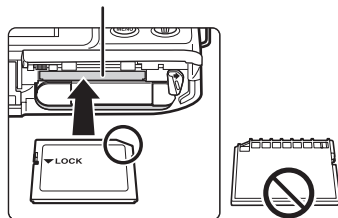

- 3** Luk dækslet til batterikammeret/hukommelseskortet.

✓ Formatering af et hukommelseskort

- Første gang du indsætter et hukommelseskort, der har været brugt i en anden enhed, i dette kamera, skal du formatere det med dette kamera.
- **Alle data, der er gemt på et hukommelseskort, slettes permanent, når kortet formateres.** Sørg for at overføre alle vigtige billeder til en computer og gemme dem inden formateringen.
- Hvis du vil formatere et hukommelseskort, skal du indsætte hukommelskortet i kameraet, trykke på knappen **MENU** og vælge **Formater kort** (ikon 88) i opsætningsmenuen (ikon 86).

✓ Bemærkning om hukommelseskort

Se den dokumentation, der følger med hukommelseskortet og "Hukommelseskort" (ikon 5) i "Maksimering af kameraets levetid og ydeevne".

Udtagning af hukommelseskort

Sluk for kameraet, og kontroller, at tændt-lampen og skærmen er slukket, og åbn batterikammer-/ hukommelseskortdækslet.

Skub forsigtigt hukommelseskortet ind i kameraet (1) for at skubbe kortet delvist ud. Træk hukommelseskortet lige ud af kameraet (2), ikke skråt.

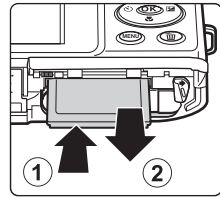

✓ Advarsel om høj temperatur

Kameraet, batteriet og hukommelseskortet kan være varmt lige efter brug af kameraet. Vær forsigtig, når du fjerner batteriet eller hukommelseskortet.

Indbygget hukommelse og hukommelseskort

Kameradata, inklusive stillbilleder og videoer, kan gemmes i enten kameraets indbyggede hukommelse (ca. 42 MB) eller på et hukommelseskort. Hvis du vil bruge kameraets indbyggede hukommelse til optagelse eller billedvisning, skal du først fjerne hukommelseskortet.

Godkendte hukommelseskort

Følgende SD-hukommelseskort (Secure Digital) (SD) er testet og godkendt til brug i dette kamera.

- Hukommelseskort med en SD hastighedsklasse på 6 eller hurtigere anbefales, når der optages videoer. Videooptagelse kan stoppe uventet, hvis der bruges hukommelseskort i en lavere hastighedsklasse.

	SD hukommelseskort	SDHC hukommelseskort ²	SDXC hukommelseskort ³
SanDisk	2 GB ¹	4 GB, 8 GB, 16 GB, 32 GB	64 GB, 128 GB
TOSHIBA	2 GB ¹	4 GB, 8 GB, 16 GB, 32 GB	64 GB
Panasonic	2 GB ¹	4 GB, 8 GB, 16 GB, 32 GB	64 GB
Lexar	–	4 GB, 8 GB, 16 GB, 32 GB	64 GB, 128 GB

¹ Hvis hukommelseskortet bruges med en kortlæser eller lignende enhed, skal du kontrollere, at enheden understøtter 2 GB-kort.

² SDHC-kompatibel. Hvis hukommelseskortet bruges med en kortlæser eller lignende enhed, skal du kontrollere, at enheden er kompatibel med SDHC-standardens.

³ SDXC-kompatibel. Hvis hukommelseskortet bruges med en kortlæser eller lignende enhed, skal du kontrollere, at enheden er kompatibel med SDXC-standardens.

- Kontakt producenten for oplysninger om ovennævnte kort. Vi kan ikke garantere for kameraets funktioner, når du bruger hukommelseskort fremstillet af andre producenter.



Trin 1 Tænd kameraet

1 Tryk på afbryderen for at tænde for kameraet.

- Se "**Indstilling af sprog, dato og klokkeslæt**" (622), hvis du tænder kameraet første gang efter at have købt det.
- Objektivet skubbes ud, og skærmen tændes.

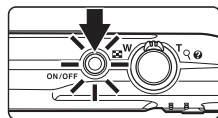

2 Kontroller indikatoren for batteriniveau og antal resterende billeder.

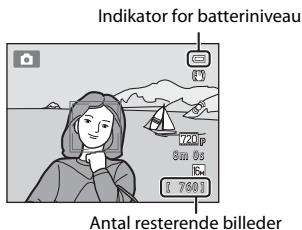

Indikator for batteriniveau	Beskrivelse
	Batteriniveauet er højt.
	Batteriniveauet er lavt. Gør klar til at oplade eller udskifte batteriet.
	Batteriet er fladt. Kameraet kan ikke tage billeder. Oplad eller udskift batteriet.

Antal resterende billeder

Antallet af billeder, der kan optages, bliver vist.

- Hvis der ikke er indsat et hukommelseskort, vises for at angive, at billederne vil blive gemt i kameraets indbyggede hukommelse (ca. 42 MB).
- Antallet af resterende billeder afhænger af den resterende kapacitet i den interne hukommelse eller på hukommelseskortet samt billedkvalitet og billedstørrelse (billedindstilling) (61).
- Antallet af resterende billeder, som vises i illustrationerne, kan afvige fra den faktiske visning.



Tænde og slukke kameraet

- Når kameraet tændes, lyser tændt-lampen (grøn), hvorefter skærmen tændes (tændt-lampen slukkes, når skærmen tændes).
- Kameraet slukkes ved at trykke på afbryderen. Når kameraet slukkes, bliver både tændt-lampen og skærmen slukket.
- Kameraet tændes i billedvisningsindstilling ved at trykke på knappen  (billedvisning) og holde den nede. Objektivt skubbes ikke ud.

Energispareindstilling (autoslukning)

Hvis der ikke udføres nogen handlinger i et stykke tid, slukkes skærmen, kameraet går i standbyindstilling, og tændt-lampen vil blinke. Hvis der ikke udføres nogen handlinger i yderligere tre minutter, slukkes kameraet automatisk.

Du kan genaktivere skærmen, mens tændt-lampen blinker, ved at trykke på en af følgende knapper:

- Afbryderen, udløserknappen, knappen  (optageindstilling), knappen  (billedvisning) eller knappen  (videooptagelse).

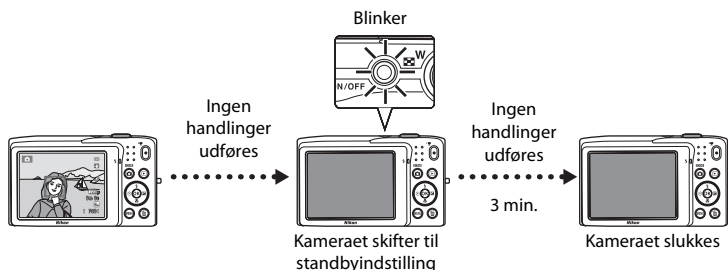

- Den tid, der skal gå, før kameraet skifter til standbyindstilling, kan ændres i indstillingen **Auto sluk** (📖87) i opsætningsmenuen (📖86).
- Som standard skifter kameraet til standbyindstilling efter cirka et minut, når du bruger optageindstilling eller billedvisningsindstilling.
- Når lysnetadapteren EH-62G (ekstraudstyr) bruges, skifter kameraet til standbyindstilling efter 30 minutter (fast).

Indstilling af sprog, dato og klokkeslæt

Første gang kameraet tændes, vises der en dialogboks til valg af sprog.

- 1 Tryk på ▲ eller ▼ på multivælgeren til at vælge det ønskede sprog, og tryk på knappen OK.

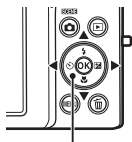

Multivælger



- 2 Tryk på ▲ eller ▼ for at vælge Ja, og tryk på knappen OK.

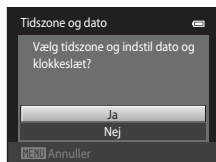

- 3 Tryk på ◀ eller ▶ for at vælge din egen tidszone, og tryk på knappen OK.

- Du kan finde oplysninger om "Sommertid" på side 23.

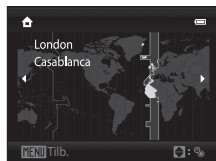

- 4 Tryk på ▲ eller ▼ for at vælge den rækkefølge, som dag, måned og år skal vises i, og tryk på knappen OK eller ▶.

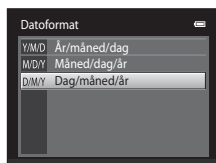

- 5 Tryk på ▲, ▼, ◀, eller ▶ for at redigere dato og klokkeslæt og tryk på knappen OK.

- Vælg et felt: Tryk på ▶ eller ◀ (markeringen skifter mellem D, M, Å, time og minut).
- Rediger værdien: Tryk på ▲ eller ▼.
- Kontroller indstillingerne: Vælg minutfeltet, og tryk på knappen OK eller ▶.



6 Tryk på ▲ eller ▼ for at vælge **Ja**, og tryk på knappen .

- Når indstillingerne anvendes, skubbes objektivet ud, og skærmen skifter til optageindstilling.

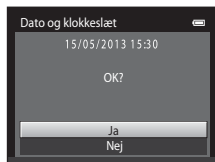

Sommertid

Hvis sommertid er i kraft, skal du trykke på ▲ for at aktivere sommertidsfunktionen, mens du indstiller regionen i trin 3.

- Når sommertid er aktiveret, vises  øverst på skærmen. Tryk på ▼ for at deaktivere sommertidsfunktionen.

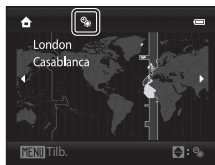



Ændring af indstilling af sprog eller dato og klokkeslæt

- Du kan ændre disse indstillinger med **Sprog/Language** og **Tidszone og dato** i opsætningsmenuen (86).
- Når sommertidsfunktionen er aktiveret i **Tidszone** under **Tidszone og dato** i opsætningsmenuen, stilles kameraets ur en time frem, og når den er deaktiveret, stilles det en time tilbage. Når rejsedestinationen () vælges, udregner kameraet automatisk tidsforskellen mellem rejsedestinationen og egen tidszone () og gemmer billederne med rejsedestinationens dato og klokkeslæt.
- Hvis du afslutter uden at indstille dato og klokkeslæt, vil  blinke, når optageskærmen vises. Brug indstillingen **Tidszone og dato** i opsætningsmenuen til at indstille dato og klokkeslæt (86).

Urbatteri

- Kameraets ur drives af et backupbatteri, der er adskilt fra kameraets hovedbatteri.
- Backupbatteriet oplades, når hovedbatteriet sættes i kameraet, eller når kameraet tilsluttes en lysnetadapter (ekstraudstyr), og det kan fungere som strømkilde i flere dage efter ca. ti timers opladning.
- Hvis backupbatteriet bliver opbrugt, vises skærmen til indstilling af dato og klokkeslæt, når kameraet tændes. Indstil dato og klokkeslæt igen. Se "Indstilling af sprog, dato og klokkeslæt" (trin2, 22) for flere oplysninger.

Indfotoografering af optagedatoen i udskrevne billeder

- Indstil dato og klokkeslæt før optagelse.
- Du kan permanent indfotoграфere optagedatoen på billeder, der optages, ved at indstille **Datoindfotoografering** i opsætningsmenuen (86).
- Du kan bruge ViewNX 2 softwaren (73) til at skrive optagelsesdatoen på billeder, der blev taget uden brug af indstillingen **Datoindfotoografering**.



Trin 2 Vælg en optageindstilling

1 Tryk på knappen .

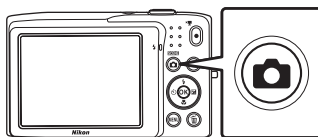
- Menuen til valg af optageindstilling, hvor du kan vælge den ønskede optageindstilling, bliver vist.



2 Tryk på eller på multivælgeren for at vælge en optageindstilling.

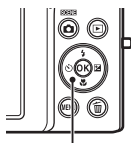

-  (autoindstilling) er brugt i dette eksempel. Vælg  **Autoindstilling**.

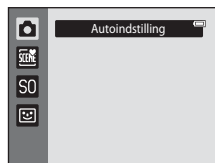

Multivælger



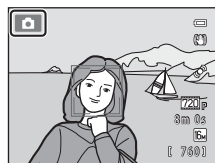

3 Tryk på knappen .

- Kameraet skifter til  (autoindstilling).
- Se "Skærmen" ( 6) for flere oplysninger om optageskærmen.
- Optageindstillingen gemmes, selv når kameraet slukkes.



Tilgængelige optageindstillinger

	Autoindstilling	36
<p>Bruges til generel optagelse. Indstillingerne kan justeres i optagemenuen (37), så de passer til optageforholdene og den type optagelse, du vil lave.</p>		
	Motiv	39
<p>Kameraets indstillinger optimeres automatisk til det valgte motiv. Når du bruger Auto motivvælger, vælger kameraet automatisk den optimale motivindstilling, når du komponerer et billede, så det bliver endnu nemmere at tage billeder med indstillinger, der passer til motivet.</p> <ul style="list-style-type: none"> Hvis du vil vælge et motiv, skal du først vise menuen til valg af optageindstilling og derefter trykke på ► på multivælgeren. Vælg det ønskede motiv ved at trykke på ▲, ▼, ◀ eller ▶, og tryk derefter på knappen OK. 		
S0	Specialeffekter	47
<p>Der kan anvendes effekter på billeder under optagelse. Seks forskellige effekter er til rådighed.</p> <ul style="list-style-type: none"> Hvis du vil vælge en effekt, skal du først vise menuen til valg af optageindstilling og derefter trykke på ► på multivælgeren. Vælg den ønskede effekt ved at trykke på ▲, ▼, ◀ eller ▶, og tryk derefter på knappen OK. 		
	Smart-portræt	49
<p>Når kameraet registrerer et smilende ansigt, kan du tage et billede automatisk uden at trykke på udløserknappen (Smil-timer). Indstillingen blødere hudtone kan anvendes for at få farvetonerne i ansigter til at se mere jævne ud.</p>		

Funktioner, der findes i de enkelte optageindstillinger

- Multivælgeren ▲ (↻), ▼ (⏮), ◀ (⏪) og ► (⏩) kan bruges til at indstille de tilsvarende funktioner. Du kan finde flere oplysninger i "Funktioner der kan indstilles med multivælgeren" (52).
- Når du bruger optageindstilling, skal du trykke på knappen **MENU** for at vise menuen for den valgte optageindstilling. Se "Optagefunktioner" (35) for at få oplysninger om de tilgængelige indstillinger i menuen for den aktuelle optageindstilling.

Trin 3 Komponer et billede

1 Hold kameraet roligt i begge hænder.

- Hold fingre og andet væk fra objektivet, flashen, AF-hjælpepelyset, mikrofonen og højttaleren.
- Når du tager portrætbilleder (i "højformat"), skal du dreje kameraet, så den indbyggede flash befinder sig over objektivet.

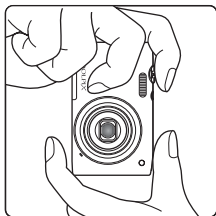
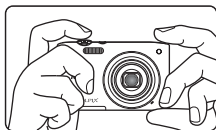

2 Komponer billedet.

- Kameraet registrerer et ansigt, indrammes ansigtet med en gul dobbeltramme (fokuspunkt) (standardindstilling).
- Kameraet kan registrere op til 12 ansigter. Hvis kameraet registrerer mere end ét ansigt, indrammes det nærmeste ansigt med en dobbelt fokusramme, og de andre indrammes med en enkelt ramme.
- Når der tages billeder af andre motiver end personer, eller hvis der ikke registreres et ansigt på motivet, vises der ikke et fokuspunkt. Komponer billedet, så det ønskede motiv er i midten eller i nærheden af midten af billedet.

Ikon for optageindstilling

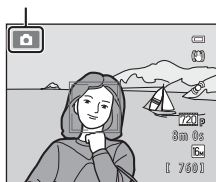

Brug af et stativ

- Vi anbefaler at bruge stativ til at stabilisere under optagelse med kameraet i følgende situationer:
 - Under optagelse i svag belysning eller når flashindstillingen (📖54) er sat til **(Fra)**.
 - Under brug af telefotoindstillingen.
- Indstil **Modv. rystelser (VR)** til **Fra** i opsætningsmenuen (📖86), når du bruger et stativ til at stabilisere kameraet under optagelse.

Brug af zoom

Brug zoomknappen til at aktivere optisk zoom.

- Drej zoomknappen mod **T** for at zoome ind, så motivet fylder en større del af billedet.
- Drej zoomknappen mod **W** for at zoome ud, således at det synlige område på billedet øges.
- Zoompositionen indstilles til maksimal vidvinkelposition, når kameraet tændes.
- Når der drejes på zoomknappen, vises der en zoomindikator øverst på skærmen.

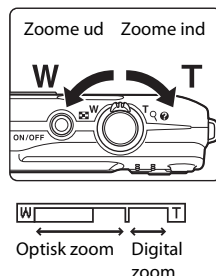

Digital zoom

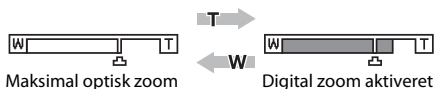

Når kameraet er zoomet ind til maksimal optisk zoom, kan du aktivere digital zoom ved at dreje zoomknappen mod **T** og holde den der. Motivets størrelse øges op til 4x det maksimale optiske zoomforhold.



- Kameraet fokuserer på rammens midte, og fokuspunktet vises ikke, når digital zoom er slået til.

Digital zoom og interpolation

I modsætning til optisk zoom bruger digital zoom en digital billedbehandlingsproces kaldet interpolation til at forstørre billeder, hvilket medfører et mindre tab af billedkvalitet, afhængigt af billedindstillingen (86) og forstørrelsesgraden for digital zoom.

Ved zoompositioner forbi  anvendes der interpolation ved optagelse af stillbilleder. Hvis zoom øges ud over -positionen, startes interpolation, og zoomindikatoren bliver gul for at angive, at der anvendes interpolation.  bevæges mod højre, efterhånden som billedstørrelsen bliver mindre, så du kan kontrollere den zoomposition, der kan bruges til at optage stillbilleder uden kvalitetsforringelse af billederne, før du optager ved den aktuelle indstilling for billedstørrelse.



Lille billedstørrelse

- Digital zoom kan deaktiveres fra indstillingen **Digital zoom** (87) i opsætningsmenuen (86).

Trin 4 Fokuser og tag billedet

1 Tryk udløserknappen halvt ned, dvs. tryk let på knappen, indtil du mærker en smule modstand.

- Når du trykker udløserknappen halvt ned, indstiller kameraet fokus og eksponering (lukkertid og blænde værdi). Fokus og eksponering forbliver låst, når udløserknappen trykkes halvt ned.
- Når der registreres et ansigt, indrammes det med en dobbeltramme for at angive et aktivt fokuspunkt. Rammen bliver grøn, når motivet er i fokus.

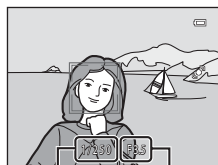
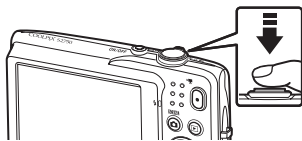

Lukkertid Blænde værdi

- Hvis der ikke registreres et ansigt, vælger kameraet automatisk fokuspunktet (op til ni), som indeholder det motiv, der er nærmest kameraet. Når motivet er i fokus, bliver det valgte fokuspunkt grønt.

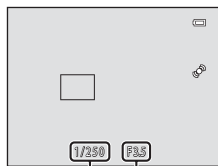

Lukkertid Blænde værdi

- Fokuspunktet vises ikke, når digital zoom er slået til, og kameraet fokuserer på motivet midt på skærmen. Når motivet er i fokus, lyser fokusindikatoren (ikon 6) grøn.
- Hvis fokuspunktet eller fokusindikatoren blinker rødt, når udløserknappen trykkes halvt ned, kan kameraet ikke fokusere. Juster kompositionen, og tryk udløserknappen halvt ned igen.

2 Tryk udløserknappen helt ned, dvs. tryk knappen resten af vejen ned.

- Lukkeren udløses, og billedet optages på hukommelseskortet eller i den indbyggede hukommelse.
- Hvis du trykker for kraftigt på udløserknappen, kan der opstå kamerarystelser, så billederne bliver slørede. Tryk blidt på knappen.



Bemærkning om optagelse af billeder og lagring af videoer

Indikatoren viser antal resterende billeder, eller indikatoren, der viser den maksimale videolængde, blinker, mens billederne optages, eller når en video bliver gemt. **Åbn ikke dækslet til batterikammeret/hukommelseskortpladsen, og fjern ikke batteriet eller hukommelseskortet**, mens en indikator blinker. Det kan resultere i mistede data eller skade på kameraet eller hukommelseskortet.

Motiver, der ikke er egnet til autofokus

Autofokus fungerer muligvis ikke som forventet i følgende situationer. I sjældne tilfælde er motivet muligvis ikke i fokus, selvom fokuspunktet eller fokusindikatoren lyser grønt:

- Motiv et er meget mørkt
- Motiver med meget forskellig lysstyrke er med i motivet (f.eks. hvis solen er bag motivet, kommer motivet til at se meget mørkt ud)
- Ingen kontrast mellem motivet og omgivelserne (f.eks. et portrætmotiv, der står foran en hvid væg iført en hvid skjorte)
- Flere motiver har forskellig afstand til kameraet (f.eks. hvis motivet befinder sig i et bur)
- Regelmæssige geometriske mønstre (f.eks. persiener eller vinduer i en skyskraber)
- Motiv et bevæger sig hurtigt

I ovennævnte situationer kan du prøve at trykke udløserknappen halvt ned flere gange for at fokusere igen eller fokusere på et andet motiv i indstillingen Auto, eller du kan bruge fokuslås (📖67). Når du bruger fokuslås, skal du sørge for, at afstanden mellem kameraet og det motiv, du låser fokus på, er den samme som for det rigtige motiv.

Bemærkning om Ansichtsregistrering

Du kan finde flere oplysninger i "Ansichtsregistrering" (📖64).

Når motivet er tæt på kameraet

Hvis kameraet ikke kan fokusere, kan du prøve at optage med makroindstilling (📖56) eller **Nærbillede** motivprogrammet (📖43).

Autofokushjælpelys og flash

Hvis motivet er dårligt belyst, lyser AF-hjælpelyset (📖87) muligvis, når udløserknappen trykkes halvt ned, eller flashen (📖53) kan udløses, når udløserknappen trykkes helt ned.

Sådan sikrer du, at du ikke glip af et billede

Hvis du nødig vil gå glip af et billede, skal du trykke udløserknappen helt ned uden først at trykke den halv ned.







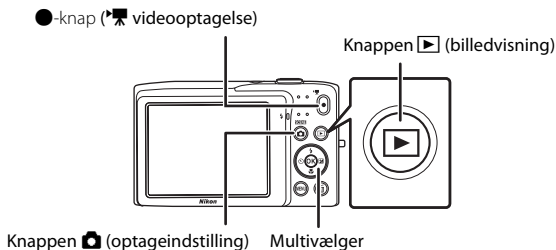



Trin 5 Vise billeder

1 Tryk på knappen (billedvisning).

- Kameraet skifter til billedvisningsindstilling, og det sidst optagede billede vises i fuldskærmsvisning.





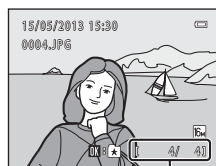

2 Brug multivælgeren til at vælge det billede, der skal vises.

- Tryk på  eller  for at få vist det forrige billede.
- Tryk på  eller  for at få vist det næste billede.
- Du kan rulle hurtigt gennem billederne ved at trykke på og holde multivælgeren ,  eller .
- Hvis du vil vise billeder, der er gemt i den indbyggede hukommelse, skal du fjerne hukommelseskortet.  vises i området for nuværende billede/samlet antal billeder.
- Hvis du vil vende tilbage til optageindstilling, skal du trykke på knappen , udløserknappen eller knappen  (videoptagelse).





Aktuelt billednummer/
antal billeder i alt

Få vist billeder

- Billederne vises muligvis kortvarigt ved lav opløsning, umiddelbart efter et skift til det næste eller forrige billede.
- Hvis du viser et billede, der er taget med ansigtsregistrering () eller kæledyrregistrering (), vil billedet automatisk blive roteret og vist i fuldskærmsvisning ud fra de registrerede ansigters retning, undtagen billeder taget med **Kontinuerlig BSS Sportsmosaik 16** () eller **Følg motiv** ()
- Billedernes retning kan ændres med **Roter billede** () i billedvisningsmenuen.

Flere oplysninger

- Du kan finde flere oplysninger i "Tilgængelige funktioner i billedvisningsindstilling (billedvisningsmenu)" ()
- Du kan finde flere oplysninger i "Valg af visse typer af billeder til visning" ()

Ændre hvordan billederne vises

Når du bruger billedvisningsindstilling, kan du ændre visningen af billederne ved at dreje zoomknappen mod **W** (🗉) og **T** (🔍) (📖4).



Zoom under billedvisning

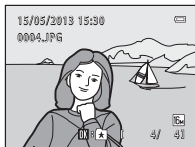

Billedet vises i fuldskræmsvisning



Der er zoomet ind på billedet

Kort over visningsområdet

- Du kan justere zoomforholdet ved at dreje zoomknappen mod **W** (🗉)/**T** (🔍). Der kan zoomes ind på billeder op til 10x.
- Hvis du vil have vist et andet område af billedet, skal du trykke på ▲, ▼, ◀ eller ▶ på multivælgeren.
- Hvis du viser et billede, der er optaget med ansigtsregistrering (📖64) eller kæledyrsregistrering (📖46), zoomer kameraet ind på det ansigt, der blev registreret på optagelsestidspunktet, undtagen ved billeder taget med **Kontinuerlig BSS**, **Sportsmosaik 16** (📖37) eller **Følg motiv** (📖38). Hvis kameraet registrerede flere ansigter, da billedet blev taget, skal du trykke på ▲, ▼, ◀ eller ▶ for at få vist et andet ansigt. Hvis du vil zoom ind på et område af billedet, hvor der ikke er nogen ansigter, skal du ændre zoomforholdet og derefter trykke på ▲, ▼, ◀ eller ▶.
- Du kan beskære billedet og gemme det viste område af billedet som en separat fil ved at trykke på knappen **MENU** (📖16).
- Tryk på knappen **OK** (📖16) for at gå tilbage til fuldskræmsvisning.

Visning af billedminiaturer/kalendervisning

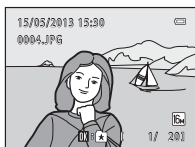

Fuldskræmsvisning



Visning af billedminiaturer
(4, 9 og 16 billeder pr. skærm)

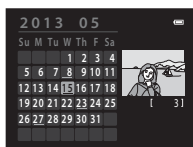





Kalendervisning

- Du kan vise flere billeder på en skærm, så du nemmere kan finde det billede, du ønsker.
- Du kan ændre antallet af viste miniaturer ved at dreje zoomknappen mod **W** (🗉) eller **T** (🔍).
- Tryk på ▲, ▼, ◀ eller ▶ på multivælgeren for at vælge et billede, og tryk derefter på knappen **OK** for at vise dette billede i fuldskræmsvisning.
- Når der vises 16 miniaturer, skal du dreje zoomknappen mod **W** (🗉) for at skifte til kalendervisning (undtagen for indstillingen Sorter efter dato).
- Mens du bruger kalendervisning, skal du trykke på ▲, ▼, ◀ eller ▶ på multivælgeren for at vælge en dato og derefter trykke på knappen **OK** for at vise det første billede, der blev taget den pågældende dag.

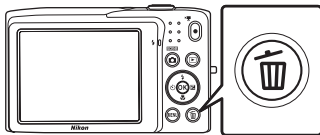
Trin 6 Slette uønskede billeder



- 1** Tryk på knappen  for at slette det billede, der aktuelt vises på skærmen.



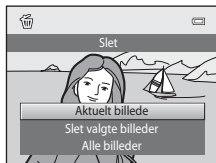

- 2** Tryk på  eller  på multivælgeren for at vælge den ønskede sletningsmetode, og tryk på knappen .

- **Aktuelt billede:** Slet det billede, der vises i øjeblikket.
- **Slet valgte billeder:** Vælg flere billeder og slet dem. Du kan finde flere oplysninger i "Anvendelse af skærmen Slet valgte billeder" (📖33).
- **Alle billeder:** Slet alle billeder.
- Tryk på knappen **MENU** for at afslutte uden at slette billedet.



- 3** Tryk på  eller  for at vælge **Ja**, og tryk på knappen .

- Slettede billeder kan ikke gendannes.
- Hvis du vil afslutte uden at slette billedet, skal du trykke på  eller  for at vælge **Nej** og derefter trykke på knappen .



Bemærkninger om sletning af billeder

- Du kan ikke gendanne et slettet billede. Overfør vigtige billeder til en computer eller et andet medie, før du sletter dem.
- Beskyttede billeder kan ikke slettes (📖71).

Sletning af det billede, der blev taget sidst i optageindstilling

Tryk på knappen  i optageindstilling for at slette det sidste billede, der blev gemt.

Anvendelse af skærmen Slet valgte billeder

1 Tryk på ◀ eller ▶ på multivælgeren for at vælge et billede, der skal slettes, og tryk derefter på ▲ for at få vist ✓.

- Du kan fortryde valget ved at trykke på ▼ for at fjerne ✓.
- Drej zoomknappen (📖2) over på T (📷) for at skifte tilbage til fuldskræmsvisning eller W (📱) for at få vist miniaturer.



2 Tilføj ✓ til alle billeder, der skal slettes, og tryk på knappen OK for at anvende valget.

- Der vises et bekræftelsesspørgsmål. Følg vejledningen på skærmen vedrørende yderligere handlinger.

Valg af visse typer af billeder til sletning

Når du bruger indstillingen Favoritbilleder, Sorter automatisk eller Sorter efter dato, kan du vælge billeder til sletning fra et album, en kategori eller en optagedato (📖70).



A series of horizontal dashed lines spanning the width of the page, intended for handwriting practice. There are 15 lines in total, starting from the top right and extending to the left edge of the page.

Optagefunktioner

Dette kapitel beskriver hver af kameraets optageindstillinger og de funktioner, der er tilgængelige, når du bruger den enkelte optageindstilling.

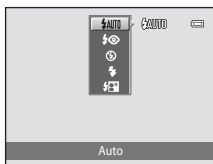
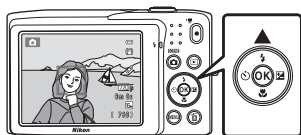
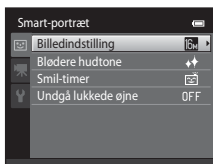
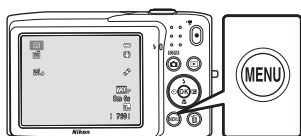
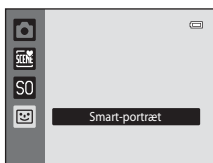
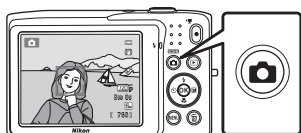

Ved at bruge disse oplysninger vil du lære, hvordan du vælger forskellige optageindstillinger og justerer indstillingerne ud fra optageforholdene og den slags billeder, du vil tage.

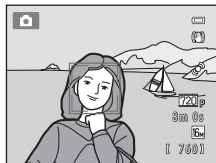

(indstillingen Auto)

 (indstillingen Auto) er nyttig til generel fotografering, og den giver mulighed for at tilpasse en række indstillinger i optagemenuen, så de passer til optageforholdene og den type optagelse, du ønsker at lave ([b37](#)).



På optageskærmen → knappen  (optageindstilling) → knappen  (autoindstilling) ([b24-25](#))

- Du kan ændre, hvordan kameraet vælger det område i billedet, der skal fokuseres på, ved at trykke på knappen **MENU**, vælge fanen  og indstille **Valg af AF-punkt**. Standardindstillingen er **Ansigtsprioritet**.
- Når **Valg af AF-punkt** i optagemenuen indstilles til **Ansigtsprioritet** (standardindstilling), og kameraet fokuserer på motivet på følgende måde:
 - Hvis kameraet registrerer et menneskeansigt, fokuserer kameraet automatisk på det (se "Ansichtsregistrering" ([b64](#)) for flere oplysninger).
 - Hvis der ikke registreres nogen ansigter, vælger kameraet automatisk et eller flere af de ni fokuspunkter, der indeholder det motiv, der er tættest på kameraet. Når motivet er i fokus, lyser fokuspunktet (aktivt fokuspunkt) grønt (maksimalt ni punkter).

Ændring af (indstillingen Auto)

- Funktioner der kan indstilles med multivælgeren ([b52](#)): Flashindstilling ([b53](#)), selvudløser ([b55](#)), makroindstilling ([b56](#)) og eksponeringskompensation ([b57](#)).
- Funktioner, der kan indstilles ved at trykke på knappen **MENU**: Indstillinger i optagemenuen i  (indstillingen Auto) ([b37](#)).

Indstillinger i optagemenuen i (indstillingen Auto)

I (indstillingen Auto) kan følgende indstillinger ændres.



På optageskærmen (autoindstilling) → knappen MENU

Indstilling	Beskrivelse	
Billedindstilling	Giver dig mulighed for at vælge en kombination af billedstørrelse og billedkvalitet, der anvendes, når du gemmer billeder. Standardindstillingen er 4608x3456 . Denne indstilling anvendes på alle andre optageindstillinger.	60
Hvidbalance	Giver dig mulighed for at justere farverne i billedet, så de passer til lyskilden, hvilket kan få farverne til at fremstå, som de gør for øjet. Selvom Auto (standardindstilling) kan bruges ved de fleste former for belysning, kan hvidbalancen justeres, så den passer til himmelforholdene eller lyskilden, så billedet får mere naturlige farvetoner. <ul style="list-style-type: none"> • Indstil flashen til (Fra), når hvidbalancen er indstillet til andet end Auto og Flash. 	24
Kontinuerlig	Giver dig mulighed for at vælge mellem de kontinuerlige indstillinger Enkelt , Kontinuerlig , BSS (44) og Sportsmosaik 16 . Standardindstillingen er Enkelt (dvs. at der kun tages ét billede ad gangen). Når udløserknappen holdes nede i indstillingen Kontinuerlig , tages op til 6 billeder med en hastighed på ca. 1,3 billeder pr. sekund (bps), når billedindstillingen er 4608x3456 .	26
ISO-følsomhed	Højere ISO-følsomhed giver dig mulighed for at optage ved svagere lysforhold og dermed tage billeder af mørkere motiver. Selv ved motiver af tilsvarende lysstyrke kan billederne tages med kortere lukkertider, så sløring på grund af kamerarystelser og bevægelser i motivet kan reduceres. Når ISO-følsomheden er indstillet til Auto (standardindstilling), indstiller kameraet automatisk ISO-følsomheden. Hvis Auto er valgt, og ISO-følsomheden øges automatisk, vises ikonet på optageskærmen (6).	28



Indstilling	Beskrivelse	
Farveindstillinger	Giver dig mulighed for at ændre billedernes farvetone på optagelsestidspunktet. De tilgængelige indstillinger er Standardfarve (standardindstilling), Levende farver , Sort-hvid , Sepia og Cyanotype .	 29
Valg af AF-punkt	Giver dig mulighed for at vælge, hvordan kameraet afgør det fokuspunkt, der skal bruges til autofokus, blandt Ansigtsprioritet (standardindstilling), Auto , Manuel , Center eller Følg motiv .	 30
Autofokusindstilling	Når Enkelt AF (standardindstilling) er valgt, fokuserer kameraet kun, mens udløserknappen er trykket halvt ned. Når Konstant AF er valgt, fokuserer kameraet også, når udløserknappen ikke trykkes halvt ned. Du kan høre lyden fra kameraets fokusering.	 33

 **Funktioner der ikke kan bruges samtidig**Nogle funktioner kan ikke bruges sammen med andre menuindstillinger ( 62).



































Motivprogram (optagelse egnet til motiverne)

Kameraets indstillinger optimeres automatisk til den valgte type motiv.



Motivprogrammerne, der er vist nedenfor, er tilgængelige.

På optageskærmen → knappen  (optageindstilling) →  (andet ikon fra oven*) → ► ► ►
vælg et motiv (24-25)

* Ikonet for det sidst valgte motivprogram vises. Standardindstillingen er  (Auto motivvælger).







 Auto motivvælger ( 40)	 Portræt ( 40)	 Landskab ( 40)	 Sport ( 41)
 Aftenportræt ( 41)	 Fest/indendørs ( 41)	 Strand ( 41)	 Sne ( 42)
 Solnedgang ( 42)	 Skumring/ morgengry ( 42)	 Aftenlandskab ( 42)	 Nærbillede ( 43)
 Mad ( 43)	 Museum ( 44)	 Fyrværkeri ( 44)	 S-h affotografering ( 44)
 Modlys ( 44)	 Panorama-assist ( 45)	 Kæledyrsportræt ( 46)	

Visning af en beskrivelse af hvert motivprogram (hjælpetekst)

Vælg den ønskede motivtype fra skærmen til valg af motiv, og drej zoomknappen (2) mod **T**  for at få vist en beskrivelse af det pågældende motiv. Drej zoomknappen mod **T**  igen for at gå tilbage til den oprindelige skærm.





Ændring af motivprogramindstillinger





- Afhængigt af motivet kan multivælgeren  () () () og  bruges til at indstille de tilsvarende funktioner. Du kan finde flere oplysninger i "Standardindstillinger" (58).
- Funktioner, der kan indstilles ved at bruge knappen **MENU**: Billedindstilling (kombinationen af billedstørrelse og billedkvalitet) (60).

Motivprogram og funktioner

Auto motivvælger



Kameraet forenkler optagelsen ved automatisk at vælge det optimale motivprogram, som vist nedenfor, når billedet er komponeret.

: Portræt, : Landskab, : Aftenportræt, : Aftenlandskab, : Nærbillede, : Modlys, : Andre motiver

- Når kameraet vælger et motivprogram, skifter motivprogramikonet på optageskærmen til det motivprogram, der i øjeblikket er aktiveret.
- Området af billedet, som kameraet fokuserer på (AF-punkt) afhænger af billedets komposition. Når kameraet registrerer et ansigt, fokuserer det på dette ansigt ()64).
- Alt efter optageforholdene kan kameraet muligvis ikke vælge det ønskede motivprogram. Hvis det skulle ske, kan du skifte til  (autoindstilling) ()24) eller vælge det ønskede motivprogram manuelt ()39).
- Digital zoom er ikke tilgængelig.

Portræt



Brug denne indstilling til portrætter.

- Kameraet registrerer et ansigt og fokuserer på det ()64).
- Kameraet udjævner hudtoner ved at anvende funktionen Blødere hudtone ()66).
- Hvis der ikke registreres nogen ansigter, fokuserer kameraet på motivet i midten af billedet.
- Digital zoom er ikke tilgængelig.

Landskab

Brug denne indstilling til flotte landskaber og bylandskaber.

- Når udløserknappen er trykket halvt ned, lyser fokuspunkter eller fokusindikatoren ()6) altid grønt.

: Det anbefales at bruge stativ ved motivprogrammer, hvor  er angivet. Indstil **Modv. rystelser (VR)** til **Fra** i opsætningsmenuen ()86), når du bruger et stativ til at stabilisere kameraet under optagelse.

Sport



Brug denne indstilling til dynamiske motiver i hurtig bevægelse, så du fanger handlingen i en enkelt optagelse og optager bevægelsen i en serie af stillbilleder.

- Kameraet fokuserer i midten af billedet.
- Hold udløserknappen nede for at tage billeder kontinuerligt. Der tages op til 6 billeder med en hastighed på ca. 1,3 billeder pr. sekund (bps), når billedindstillingen er  **4608x3456**.
- Kameraet justerer løbende fokus, selv når udløserknappen ikke trykkes halvt ned. Du kan høre lyden fra kameraets fokusering.
- Under kontinuerlig optagelse fastindstilles fokus, eksponering og farvegæld til værdier, som fastsættes ved det første billede i hver serie.
- Billedhastigheden for kontinuerlig optagelse varierer, afhængigt af den aktuelle billedindstilling, det hukommelseskort, du bruger, eller optageforholdene.

Aftenportræt



Brug denne indstilling til portrætbilleder, der tages ved solnedgang eller om natten.

- Kameraet registrerer et ansigt og fokuserer på det (64).
- Kameraet udjævner hudtoner ved at anvende funktionen Blødere hudtone (66).
- Hvis der ikke registreres nogen ansigter, fokuserer kameraet på motivet i midten af billedet.
- Digital zoom er ikke tilgængelig.

Fest/indendørs

Gengiver effekten fra stearinlys og anden baggrundsbelysning indendørs.

- Kameraet fokuserer i midten af billedet.
- Hold kameraet roligt, når du optager i mørke omgivelser. Indstil **Modv. rystelser (VR)** til **Fra** i opsætningsmenuen (86), når du bruger et stativ til at stabilisere kameraet under optagelse.

Strand

Flot gengivelse af lysstyrken ved motiver som strande eller solreflekterende vandoverflader.

- Kameraet fokuserer i midten af billedet.

Motivprogram (optagelse egnet til motiverne)

Sne

Indfanger lysstyrken fra solbeskinnet sne. Kameraet fokuserer i midten af billedet.

Solnedgang



Gengiver den dybe farveglød, der opleves ved solnedgang og solopgang.

- Kameraet fokuserer i midten af billedet.

Skumring/morgengry



Gengiver de farver, der opleves ved svag, naturlig belysning lige før solopgang eller solnedgang.



- Når udløserknappen er trykket halvt ned, lyser fokuspunkter eller fokusindikatoren (📖6) altid grønt.

Aftenlandskab



Der bruges en lang lukkertid til at opnå imponerende aftenlandskaber.

- Når udløserknappen er trykket halvt ned, lyser fokuspunkter eller fokusindikatoren (📖6) altid grønt.

: Det anbefales at bruge stativ ved motivprogrammer, hvor  er angivet. Indstil **Modv. rystelser (VR)** til **Fra** i opsætningsmenuen (📖86), når du bruger et stativ til at stabilisere kameraet under optagelse.

Nærbillede

Fotografer blomster, insekter og andre små genstande på tæt hold.

- Makroindstilling (☐56) aktiveres, og kameraet zoomer automatisk ind til den mindste afstand, hvor kameraet kan fokusere.
- Det aktive fokuspunkt kan flyttes ved at trykke på knappen **OK** og derefter trykke på **▲**, **▼**, **◀** eller **▶** på multivælgeren. Før du udfører nogen af indstillingerne nedenfor, skal du trykke på knappen **OK** for at annullere valget af fokuspunkt.
 - Flashindstilling
 - Selvudløser
 - Eksponeringskompensation
- Kameraet justerer løbende fokus, selv når udløserknappen ikke holdes halvt nede. Du kan høre lyden fra kameraets fokusering.

Mad

Anvendes, når der tages billeder af mad.

- Makroindstilling (☐56) aktiveres, og kameraet zoomer automatisk ind til den mindste afstand, hvor kameraet kan fokusere.
- Du kan justere farvegløden ved at trykke på **▲** og **▼** på multivælgeren. Den valgte indstilling af farveglødjustering gemmes i kameraets hukommelse, selv når kameraet slukkes.
- Det aktive fokuspunkt kan flyttes ved at trykke på knappen **OK** og derefter trykke på **▲**, **▼**, **◀** eller **▶** på multivælgeren. Før du udfører nogen af indstillingerne nedenfor, skal du trykke på knappen **OK** for at annullere valget af fokuspunkt.
 - Farveglød
 - Selvudløser
 - Eksponeringskompensation
- Kameraet justerer løbende fokus, selv når udløserknappen ikke holdes halvt nede. Du kan høre lyden fra kameraets fokusering.

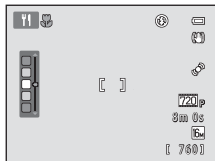

Motivprogram (optagelse egnet til motiverne)

Museum

Bruges indendørs, når det er forbudt at tage billeder med flash (f.eks. på museer og kunstgallerier), eller til andre optagelser, hvor du ikke ønsker at bruge flash.

- Kameraet fokuserer i midten af billedet.
- Kameraet optager en serie på op til ti billeder, mens udløserknappen holdes helt nede, og det skarpeste billede i serien vælges og gemmes automatisk (BSS (Best Shot Selector)).

Fyrværkeri



Der bruges en lang lukkertid til at gengive lyset fra fyrværkeri.

- Kameraets fokus indstilles til uendeligt.
- Fokusindikatoren () lyser altid grønt, når udløserknappen er trykket halvt ned.

S-h affotografering



Gengiver tydelige billeder af tekst eller tegninger på whiteboard eller på tryk.

- Kameraet fokuserer i midten af billedet.
- Bruges sammen med makroindstilling () ved optagelse af et motiv på tæt afstand.

Modlys





Bruges, når personen er i modlys, så ansigtet ligger i skygge. Flashen udløses automatisk for at "udfylde" (oplyse) skyggerne.

- Kameraet fokuserer i midten af billedet.

: Det anbefales at bruge stativ ved motivprogrammer, hvor  er angivet. Indstil **Modv. rystelser (VR)** til **Fra** i opsætningsmenuen ()86), når du bruger et stativ til at stabilisere kameraet under optagelse.

 Panorama-assist

Tager en serie billeder, som du kan sammenføje til et panoramabillede på en computer.

- Vælg den retning, hvori du vil føje billeder til panoramabilledet, ved at trykke på ▲, ▼, ◀ eller ▶ på multivælgeren og derefter trykke på knappen .
- Efter at have taget det første billede, skal du tage de nødvendige billeder, mens du kontrollerer, hvordan hvert enkelt billede har forbindelse til det næste. Afslut optagelsen ved at trykke på knappen .
- Overfør billederne til en computer, og brug Panorama Maker (74) til at sammenføje dem til et enkelt panoramabillede.
- Du kan finde flere oplysninger i "Brug af Panorama-assist" (2).

Kæledyrsportræt

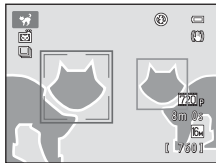

Brug denne indstilling til at tage portrætter af kæledyr (hunde eller katte). Når kameraet registrerer ansigtet på en hund eller kat, fokuserer det på ansigtet og udløser automatisk lukkeren (automatisk udløsning af kæledyrsportræt).

- Når  **Kæledyrsportræt** vises på skærmen for motivprogrammet, skal du vælge **Enkelt** eller **Kontinuerlig**.
 - **Enkelt**: Kameraet tager ét billede ad gangen.
 - **Kontinuerlig** (standardindstilling): Når der er opnået fokus på det registrerede ansigt, kan der tages op til 3 billeder (Kontinuerlig optagehastighed: ca. 1,2 bps, når billedindstillingen er  **4608×3456**). Ikonet  vises på skærmen under optagelse, når **Kontinuerlig** er valgt.
- Der vises en dobbeltramme (fokuspunkt) rundt om det registrerede ansigtet, og denne ramme bliver grøn, når der er fokuseret. Kameraet kan registrere op til fem ansigter. Hvis kameraet registrerer mere end ét ansigt, vises dobbeltrammen rundt om det største ansigt, mens der vises enkeltrammer rundt om de øvrige.
- Når der ikke registreres kæledyr, kan lukkeren udløses ved at trykke på udløserknappen.
 - Kameraet fokuserer på motivet i rammens midte, hvis der ikke registreres nogen kæledyrsansigter.
 - Når **Kontinuerlig** er valgt, tages der op til 6 billeder med en hastighed på omkring 1,3 bps, mens udløserknappen holdes nede (når billedindstillingen er  **4608×3456**).
- Tryk på multivælgeren  for at ændre indstillinger for automatisk lukkerudløsning.
 - **Kæledyrsportr. auto udl.** (standardindstilling): Kameraet udløser automatisk lukkeren, når det fokuserer på det registrerede ansigt. Mens **Kæledyrsportr. auto udl.** er valgt, vises ikonet  på optageskærmen.
 - **OFF**: Lukkeren udløses kun, når udløserknappen trykkes ned.
- Digital zoom er ikke tilgængelig.
- Faktorer som afstanden mellem kæledyret og kameraet, ansigtets retning og lysstyrke samt den hastighed, som kæledyret bevæger sig i, kan forhindre kameraet i at registrere ansigter for hunde eller katte, eller det kan få kameraet til at vise rammer rundt om ansigter, der ikke tilhører hunde eller katte.
- **Kæledyrsportr. auto udl.** slukkes automatisk, når:
 - Der er optaget fem billedserier.
 - Den indbyggede hukommelse eller hukommelseskortet er fuld.Hvis du vil fortsætte med at tage billeder med **Kæledyrsportr. auto udl.** skal du trykke på  på multivælgeren og ændre indstillingen igen.



Specialeffekt-indstilling (anvend effekter mens der optages)



Der kan anvendes effekter på billeder under optagelse.

På optageskærmen → knappen  (optageindstilling) → SO (tredje ikon fra oven*) → ► ► ►
vælg en effekt ( 24-25)

* Ikonet for den sidst valgte effekt vises. Standardindstillingen er SO (soffilter).





Følgende seks effekter er til rådighed.



Kategori	Beskrivelse
SO Softfilter (standardindstilling)	Gør billedet blødere ved at tilføje en let sløring på hele billedet.
SE Nostalgisk sepia	Tilføjer en sepia tone og mindsker kontrasten for kvaliteten af et gammelt fotografi.
 Høj kontrast monokrom	Ændrer billedet til sort-hvid og giver det skarp kontrast.
HI High key	Giver hele billedet en lys tone.
LO Low key	Giver hele billedet en mørk tone.
 Selektiv farve	Laver et sort og hvidt billede, hvor kun den angivne farve er tilbage.

- Kameraet fokuserer på området midt i billedet.
- Når **Selektiv farve** er valgt, skal du trykke på ▲ eller ▼ på multivælgeren for at vælge den ønskede farve fra skyderen.

Hvis du vil ændre indstillingerne for en af følgende funktioner, skal du først trykke på knappen  for at annullere valg af farve og derefter ændre indstillingerne som ønsket.

- Flashindstilling ( 53)
- Selvdøser ( 55)
- Makroindstilling ( 56)
- Eksponeringskompensation ( 57)

Tryk på knappen  igen for at vende tilbage til skærmen til valg af farve.

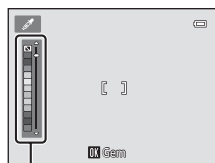

Skyder



Ændring af indstillinger for specialeffekter

- Funktioner der kan indstilles med multivælgeren (📖52): Flashindstilling (📖53), selvudløser (📖55), makroindstilling (📖56) og eksponeringskompensation (📖57).
- Funktioner, der kan indstilles ved at trykke på knappen **MENU**: billedindstilling, hvilket vil sige kombinationen af billedstørrelse og billedkvalitet (📖60).

Indstillingen Smart-portræt (optagelse af billeder af smilende ansigter)

Når der registreres smil, udløser kameraet automatisk lukkeren, uden at du behøver at trykke på udløserknappen (smil-timer). Du kan også bruge indstillingen Blødere hudtone til at udjævne menneskeansigters hudtoner.



På optageskærmen → knappen  (optageindstilling) →  Smart-portræt  (24-25)

1 Komponer et billede, og vent til motivet smiler uden at trykke på udløserknappen.

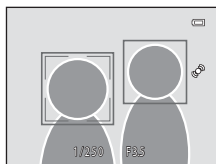
- Når kameraet registrerer et ansigt, vises en gul dobbeltramme (fokuspunkt) omkring dette ansigt. Når kameraet har fokuseret på dette ansigt, bliver dobbeltrammen grøn et øjeblik, og fokus fastlåses.
- Kameraet kan registrere op til tre ansigter. Når kameraet registrerer mere end et ansigt, indrammes ansigtet tættest på rammens midte med en dobbeltramme, og de andre ansigter vises indrammet med enkelte rammer.
- Hvis kameraet registrerer, at ansigterne, som er indrammet af dobbeltkanten, smiler, aktiveres **Smil-timer**  (51), og lukkeren udløses automatisk.
- Hver gang lukkeren udløses, starter kameraet igen funktionerne for ansigts- og smilregistrering for kontinuerlig automatisk optagelse.



2 Stop optagelsen.

- Gør følgende for at stoppe automatisk optagelse af smilende ansigter.
 - Sluk kameraet.
 - Indstil **Smil-timer**  (51) til **Fra**.
 - Tryk på knappen  for at aktivere en anden optageindstilling.

Indstillingen Smart-portræt (optagelse af billeder af smilende ansigter)

Bemærkninger om indstillingen Smart-portræt

- Digital zoom er ikke tilgængelig.
- Under nogle optageforhold kan kameraet muligvis ikke registrere ansigter eller smil.
- Du kan finde flere oplysninger i "Bemærkninger om ansigtsregistreringsfunktion" (📖65).

Autoslukning i indstillingen Smil-timer

Hvis **Smil-timer** er indstillet til **Til**, aktiveres funktionen Autoslukning (📖87), og kameraet slukkes, når en af nedenstående situationer opstår, og kameraet ikke betjenes.

- Kameraet registrerer ikke nogen ansigter.
- Kameraet registrerede et ansigt, men kan ikke registrere et smil.

Selvudløserlampe

Selvudløserlampen blinker, når smil-timeren aktiveres, og kameraet registrerer et ansigt, og den blinker hurtigt, umiddelbart efter at lukkeren udløses.

Manuel udløsning af lukkeren

Der kan også tages billeder ved at trykke på udløserknappen. Hvis der ikke registreres nogen ansigter, fokuserer kameraet på motivet i midten af billedet.

Ændring af indstillinger for Smart-portræt

- Funktioner der kan indstilles med multivælgeren (📖52): Flashindstilling (📖53), selvudløser (📖55) og eksponeringskompensation (📖57).
- Se "Indstillinger i smart-portræt-menuen" (📖51) for oplysninger om funktioner, der kan indstilles med knappen **MENU**.

Indstillinger i smart-portræt-menuen

I indstillingen smart-portræt kan følgende indstillinger ændres.

På optageskærmen til smart-portræt → knappen **MENU**



Indstilling	Beskrivelse	📖
Billedindstilling	Giver dig mulighed for at vælge en kombination af billedstørrelse og billedkvalitet, der anvendes, når du gemmer billeder. Hvis du ændrer billedindstillingen, anvendes den nye indstilling i alle optageindstillinger.	60
Blødere hudtone	Giver dig mulighed for at indstille effekten Blødere hudtone. Kameraet udjævner hudtoner i ansigtet ved at anvende funktionen Blødere hudtone, før billederne gemmes. Du kan vælge graden af den anvendte effekt. Standardindstillingen er Normal .	👁️34
Smil-timer	Når Til (standardindstilling) er valgt, registrerer kameraet ansigter og udløser automatisk lukkeren, når et smilende ansigt registreres. Selvudløseren kan ikke bruges sammen med denne funktion.	👁️34
Undgå lukkede øjne	Når der er valgt Til , udløser kameraet automatisk lukkeren to gange, hver gang der tages et billede. Ud af de to billeder vælges billedet, hvor motivets øjne er åbne. Der kan ikke anvendes flash, når Til er valgt. Standardindstillingen er Fra .	👁️35

🔪 Funktioner der ikke kan bruges samtidig

Nogle funktioner kan ikke bruges sammen med andre menuindstillinger (📖62).

Funktioner der kan indstilles med multivælgeren

Følgende optagefunktioner kan indstilles ved at trykke på ▲ (⚡), ▼ (🌿), ◀ (🕒) eller ▶ (📷) på multivælgeren under optagelse.

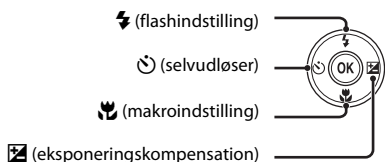

Funktioner, der kan bruges i de enkelte optageindstillinger

De funktioner, der kan indstilles, afhænger af optageindstilling som vist nedenfor.

- Se "Standardindstillinger" (📖58) for oplysninger om standardindstillingerne for hver enkelt indstilling.

Funktioner	📷 (Autoindstilling)	Motiv	Specialeffekter	Smart-portræt
Flashindstilling (📖53)	✓	1	✓	✓ ²
Selvudløser (📖55)	✓		✓	✓ ²
Makro (📖56)	✓		✓	-
Eksponeringskompensation (📖57)	✓		✓	✓

¹ Varierer efter motivet. Du kan finde flere oplysninger i "Standardindstillinger" (📖58).

² Varierer efter indstillingen i smart-portræt-menuen. Du kan finde flere oplysninger i "Standardindstillinger" (📖58).

Brug af flashen (flashindstillinger)

Flashindstillingen kan indstilles, så den svarer til optageforholdene.

- 1** Tryk på ▲ på multivælgeren (⚡ flashindstilling).



- 2** Tryk på ▲ eller ▼ på multivælgeren for at vælge den ønskede flashindstilling, og tryk på knappen OK.

- Du kan finde flere oplysninger i "Tilgængelige flashindstillinger" (📖54).
- Hvis du ikke anvender en indstilling ved at trykke på knappen OK i løbet af et par sekunder, annulleres valget.
- Når der anvendes ⚡AUTO (Auto), vises ~~EAUTO~~ kun i nogle få sekunder, uanset indstillingerne for **Billedinfo.** (👁53).

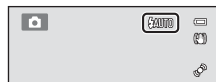
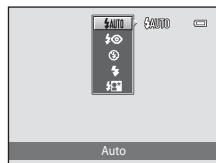

- 3** Komponer motivet, og tag et billede.

- Flashlampen angiver flashens status, når udløserknappen trykkes halvt ned.
 - Tændt: Flashen udløses, når du trykker udløserknappen helt ned.
 - Blinker: Flashen lades op. Vent et par sekunder, og prøv igen.
 - Slukket: Flashen udløses ikke, når der tages et billede.
- Hvis batteriniveauet er lavt, slukkes skærmen, og den forbliver slukket, mens flashen oplades.

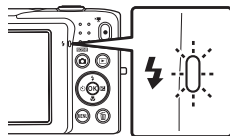

Effektivt område for flashen

Når ISO-følsomheden er indstillet til **Auto**, har flashen et område på 0,5–4,0 m ved zoompositionen for maksimal vidvinkel og et område på 0,5–2,0 m ved zoompositionen for maksimal telezoom.

Tilgængelige flashindstillinger



Auto

Flashen udløses automatisk under dæmpede lysforhold.



Auto med rød-øje-reduktion

Velegnet til billeder af personer. Denne indstilling reducerer "røde øjne", der skyldes brugen af flash.



Fra

Flashen udløses ikke, selvom belysningen er svag. Vi anbefaler at bruge stativ for at stabilisere kameraet ved optagelse i svag belysning.



Udfyldningsflash

Flashen udløses, hver gang der tages et billede. Bruges til at "udfylde" (oplyse) skygger og motiver i modlys.



Langtidssynkronisering

Automatisk flashindstilling kombineres med lang lukkertid. Velegnet til aften- og natportrætter med en baggrund. Flashen oplyser hovedmotivet, og der bruges en lang lukkertid til at fotografere baggrunden om natten eller under svage lysforhold.



Flashindstillingen

- Standardflashindstillingen varierer med optageindstillingen. Se "Standardindstillinger" (📖58) og "Funktioner, der kan bruges i de enkelte optageindstillinger" (📖52) for flere oplysninger.
- Nogle funktioner kan ikke bruges sammen med andre menuindstillinger (📖62).
- Flashindstillingen anvendt i indstillingen (auto) gemmes i kameraets hukommelse, selv når kameraet er slukket.



Rød-øje-reduktion

Kameraet bruger avanceret rød-øje-reduktion ("automatisk retouchering af røde øjne").

Hvis kameraet registrerer "røde øjne", mens det gemmer et billede, vil det berørte område blive behandlet for at reducere røde øjne, før billedet gemmes.

Vær opmærksom på det følgende under optagelse:

- Det tager længere tid end normalt at gemme billederne.
- Rød-øje-reduktion giver muligvis ikke det ønskede resultat i nogle situationer.
- I meget sjældne tilfælde kan områder uden røde øjne blive påvirket af rød-øje-reduktionen. I sådanne tilfælde skal du vælge en anden flashindstilling og prøve igen.

Brug af selvudløseren

Kameraet er udstyret med en selvudløser, der udløser lukkeren ti sekunder eller to sekunder efter, at du trykker på udløserknappen. Selvudløseren er nyttig, når du selv vil være med i det billede, du tager, og når du vil undgå virkningerne fra kamerarystelser, der opstår, når du trykker på udløserknappen. Det anbefales at bruge et stativ, når selvudløseren bruges. Indstil **Modv. rystelser (VR)** til **Fra** i opsætningsmenuen (86), når du bruger et stativ til at stabilisere kameraet under optagelse.

1 Tryk ◀ på multivælgeren (⌚ selvudløser).



2 Tryk på ▲ eller ▼ på multivælgeren for at vælge ⌚10s eller ⌚2s, og tryk på knappen OK.

- ⌚10s (ti sekunder): Anvendes ved vigtige begivenheder, f.eks. bryllupper
- ⌚2s (to sekunder): Anvendes for at forhindre kamerarystelser
- Hvis du ikke anvender en indstilling ved at trykke på knappen OK i løbet af et par sekunder, annulleres valget.
- Når optageindstillingen er motivprogrammet **Kæledyrsportræt**, vises (Kæledyrsportr. auto udl.) (46). Indstillingerne ⌚10s og ⌚2s for selvudløser kan ikke bruges.

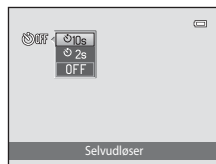

3 Komponer billedet, tryk udløserknappen halvt ned, og hold den nede.

- Fokus og eksponering indstilles.

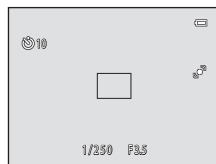

4 Tryk udløserknappen helt ned.

- Selvudløseren starter, og det antal sekunder, der går, før lukkeren udløses, vises på skærmen. Selvudløserlampen blinker, mens timeren tæller ned. Cirka ét sekund før lukkeren udløses, holder lampen op med at blinke og lyser konstant.
- Selvudløseren indstilles til **OFF**, når lukkeren udløses.
- Du kan stoppe timeren, før billedet tages, ved at trykke på udløserknappen igen.

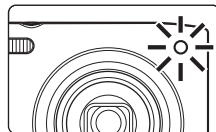
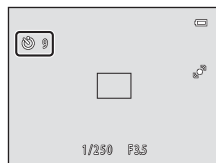

Brug af makroindstilling

Når makroindstillingen bruges, kan kameraet fokusere på genstande så tæt på som cirka 5 cm fra objektivets forside. Denne funktion er nyttig ved optagelse af nærbilleder af blomster og andre små motiver.

- 1 Tryk på ▼ på multivælgeren (👉 makroindstilling).



- 2 Tryk på ▲ eller ▼ på multivælgeren for at vælge ON, og tryk på knappen OK.

- Ikonet for makroindstillingen (👉) vises.
- Hvis du ikke anvender indstillingen ved at trykke på knappen OK i løbet af et par sekunder, annulleres valget.

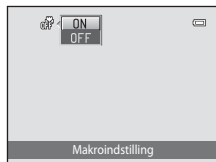

- 3 Drej zoomknappen for at indstille zoomforholdet til en placering, hvor 👉 og zoomindikatoren lyser grønt.



- Hvor tæt du kan være på motivet afhænger af zoomforholdet. Når zoomforholdet er indstillet til en position, hvor 👉 og zoomindikatoren lyser grønt, kan kameraet fokusere på motiver så tæt på som cirka 10 cm fra objektivets forside. Når zoom er indstillet til maksimal vidvinkelposition (den position, hvor ▲ vises), kan kameraet fokusere på motiver så tæt på som cirka 5 cm fra objektivets forside.

👍 Bemærkning om brug af flashen

Flashen kan muligvis ikke oplyse hele motivet ved afstande på mindre end 50 cm.

📝 Bemærkning om autofokus

Når du bruger makroindstilling i 📷 (indstillingen Auto), kan du fokusere uden at trykke udløserknappen halvt ned ved at indstille **Autofokusindstilling** (📖38) i optagemenuen (📖37) til **Konstant AF**. Ved brug af andre optageindstillinger aktiveres **Konstant AF** automatisk, når makrofunktionen er slået til. Du kan høre lyden fra kameraets fokusering.

📝 Makroindstillingen

- Makroindstilling kan ikke anvendes under brug af visse optageindstillinger. Du kan finde flere oplysninger i "Funktioner der kan indstilles med multivælgeren" (📖52).
- Makroindstillingen anvendt i indstillingen 📷 (auto) gemmes i kameraets hukommelse, selv når kameraet er slukket.

Justering af lysstyrke (eksponeringskompensation)

Eksponeringskompensation bruges til at ændre eksponeringen fra den værdi, kameraet foreslår, for at gøre billeder lysere eller mørkere.

- 1 Tryk på ► på multivælgeren (☒ eksponeringskompensation).



- 2 Tryk på ▲ eller ▼ på multivælgeren for at vælge en kompensationsværdi.

- Billedet gøres lysere ved at anvende positiv (+) eksponeringskompensation.
- Billedet gøres mørkere ved at anvende negativ (-) eksponeringskompensation.

Guiden
eksponeringskompensation

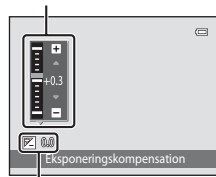

Eksponeringskompensationsværdi

- 3 Tryk på knappen OK for at anvende kompensationsværdien.

- Hvis du ikke trykker på knappen OK inden for et par sekunder, forsvinder menuen.
- Hvis en anden eksponeringskompensationsværdi end **0.0** anvendes, vises værdien med indikatoren ☒ på skærmen.

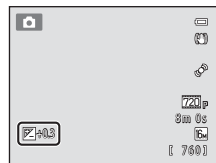

- 4 Tryk på udløserknappen for at tage et billede.

- Du kan afslutte uden at ændre eksponering ved at gå tilbage til trin 1, ændre værdien til **0.0** og trykke på knappen OK.







Eksponeringskompensationsværdi

Eksponeringskompensationsværdien anvendt i indstillingen  (auto) gemmes i kameraets hukommelse, selv når kameraet er slukket.

Standardindstillinger

Standardindstillingerne for hver funktion er beskrevet nedenfor.

- Se næste side for oplysninger om standardindstillingerne i motivprogrammerne.

	Flash ( 53)	Selvudløser ( 55)	Makro ( 56)	Eksponeringskompensation ( 57)
 (Autoindstilling)	 AUTO	Fra	Fra	0,0
SO (Specialeffekter)		Fra	Fra	0,0
 (Smart-portræt)	 AUTO ¹	Fra ²	Fra ³	0,0

¹ Kan ikke anvendes, når **Undgå lukkede øjne** er indstillet til **Til**.

² Kan indstilles, når **Smil-timer** er indstillet til **Fra**.

³ Indstillingen kan ikke ændres.

Indstillingen, der anvendes i  (auto), gemmes i kameraets hukommelse, selv når kameraet er slukket (undtagen indstilling af selvudløseren).

Standardindstillingerne for hver funktion i motivprogrammerne er beskrevet nedenfor.

	Flash (📖53)	Selvudløser (📖55)	Makro (📖56)	Eksponeringskompensation (📖57)
(📖40)	📷 ¹	Fra	Fra ²	0,0
(📖40)	👁️	Fra	Fra ²	0,0
(📖40)	📷 ²	Fra	Fra ²	0,0
(📖41)	📷 ²	Fra ²	Fra ²	0,0
(📖41)	👁️ ³	Fra	Fra ²	0,0
(📖41)	👁️ ⁴	Fra	Fra ²	0,0
(📖41)	📷 ¹	Fra	Fra ²	0,0
(📖42)	📷 ¹	Fra	Fra ²	0,0
(📖42)	📷 ²	Fra	Fra ²	0,0
(📖42)	📷 ²	Fra	Fra ²	0,0
(📖42)	📷 ²	Fra	Fra ²	0,0
(📖43)	📷	Fra	Til ²	0,0
(📖43)	📷 ²	Fra	Til ²	0,0
(📖44)	📷 ²	Fra	Fra	0,0
(📖44)	📷 ²	Fra ²	Fra ²	0,0 ²
(📖44)	📷	Fra	Fra	0,0
(📖44)	📷 ²	Fra	Fra ²	0,0
(📖45)	📷	Fra	Fra	0,0
(📖46)	📷 ²	📷 ⁵	Fra	0,0

¹ 📷¹ (Auto) eller 📷 (Fra) kan vælges. Når 📷¹ (Auto) er valgt, vælger kameraet automatisk den passende flashindstilling for det valgte motiv.

² Kan ikke ændres.

³ Kan ikke ændres. Fastsat til udfyldningsflash med langtidssynkronisering og rød-øje-reduktion.

⁴ Langtidssynkronisering med indstillingen rød-øje-reduktion kan muligvis anvendes.

⁵ Selvudløser er deaktiveret. **Kæledyrsportr. auto udl.** (📖46) kan slås til eller fra.

Funktioner der ikke kan bruges samtidig

Nogle funktioner kan ikke bruges sammen med andre menuindstillinger (📖62).

Ændring af billedstørrelse (Billedindstilling)







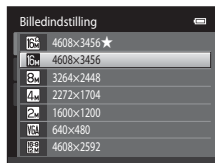



På optageskærmen → knappen MENU → Billedindstilling

Du kan bruge indstillingen **Billedindstilling** i optagemenuen til at vælge den kombination af billedstørrelse og komprimeringsgrad, der anvendes, når du gemmer billeder.

Vælg den billedindstilling, der egner sig bedst til det formål, som billederne skal bruges til, og kapaciteten i den indbyggede hukommelse eller på hukommelseskortet. Jo højere billedindstillingen er, desto større udskrifter kan der fremstilles, men samtidig begrænses det antal billeder, der kan optages.



Billedindstillinger (billedstørrelse og kvalitet)

Billedindstilling*	Beskrivelse
 4608×3456 ★	Højere kvalitet end  , velegnet til forstørrelser og højkvalitetsudskrifter. Komprimeringsgraden er cirka 1:4.
 4608×3456 (standardindstilling)	Det bedste valg i de fleste situationer. Komprimeringsgraden er cirka 1:8.
 3264×2448	
 2272×1704	
 1600×1200	Mindre størrelse end  ,  eller  tillader lagring af flere billeder. Komprimeringsgraden er cirka 1:8.
 640×480	Velegnet til fuldskræmsvisning på et tv med et højde-breddeforhold på 4:3 eller fordeling via e-mail. Komprimeringsgraden er cirka 1:8.
 4608×2592	Der optages billeder med et højde-breddeforhold på 16:9. Komprimeringsgraden er cirka 1:8.

* Det samlede antal optagede pixel samt antal optagede pixel vandret og lodret.
Eksempel:  **4608×3456** = ca. 16 megapixel, 4608 × 3456 pixel

Ikonet for den aktuelle indstilling vises på skærmen i optage- og billedvisningsindstillingen (, 6, 7).







Billedindstilling

- En ændring af denne indstilling anvendes i alle optageindstillinger.
- Nogle funktioner kan ikke bruges sammen med andre menuindstillinger (📖62).

Antal resterende billeder

I den følgende tabel kan du se det antal billeder, der kan gemmes på et hukommelseskort med 4 GB. Bemærk, at det antal billeder, der kan gemmes, på grund af JPEG-komprimering i høj grad afhænger af billedets komposition. Desuden kan antallet af billeder variere afhængigt af hukommelseskortets mærke, selvom hukommelseskortet har samme kapacitet.

Kontroller optageskærmen for antal billeder, der kan gemmes, når der gemmes i den indbyggede hukommelse (ca. 42 MB).

Billedindstilling	Hukommelseskort ¹ (4 GB)	Udskrivningsformat ² (cm)
 4608×3456★	380	Ca. 39 × 29
 4608×3456	760	Ca. 39 × 29
 3264×2448	1570	Ca. 28 × 21
 2272×1704	3380	Ca. 19 × 14
 1600×1200	7390	Ca. 13 × 10
 640×480	23800	Ca. 5 × 4
 4608×2592	1010	Ca. 39 × 22

¹ Hvis antal resterende billeder er 10.000 billeder eller flere, vises antal resterende billeder som "9999".

² Udskriftsformat ved en endelig opløsning på 300 dpi. Udskrivningsformater beregnes ved at dividere antallet af pixel med printeropløsningen (dpi) og gange med 2,54 cm. Billeder med samme billedstørrelse, der udskrives med en højere opløsning, bliver mindre end angivet, og billeder, der udskrives med en lavere opløsning, bliver større end angivet.

Funktioner der ikke kan bruges samtidig

Nogle funktioner kan ikke bruges sammen med andre menuindstillinger.

Begrænset funktion	Indstilling	Beskrivelse
Flashindstilling	Kontinuerlig (📖37)	Når der er valgt Kontinuerlig , BSS eller Sportsmosaik 16 , deaktiveres flash.
Selvudløser	Valg af AF-punkt (📖38)	Når Følg motiv er valgt, er selvdøser deaktiveret.
Makroindstilling	Valg af AF-punkt (📖38)	Når Følg motiv er valgt, er makroindstilling deaktiveret.
Billedindstilling	Kontinuerlig (📖37)	Når der er valgt Sportsmosaik 16 , fastsættes indstillingen Billedindstilling til 5M (billedstørrelse: 2560 × 1920 pixel).
	ISO-følsomhed (📖37)	Når 3200 er valgt, kan kun billedindstillingen 4M 2272×1704 , 2M 1600×1200 eller 16A 640×480 vælges. Hvis en anden billedindstilling end ovennævnte er valgt, skifter billedindstillingen automatisk til 4M 2272×1704 , når ISO-følsomhed er indstillet til 3200 .
Hvidbalance	Farveindstillinger (📖38)	Når Sort-hvid , Sepia eller Cyanotype er valgt, fastsættes indstillingen Hvidbalance til Auto .
Kontinuerlig	Selvudløser (📖55)	Når selvdøseren bruges, fastindstilles Kontinuerlig til Enkelt .
ISO-følsomhed	Kontinuerlig (📖37)	Når Sportsmosaik 16 er valgt, angives indstillingen ISO-følsomhed automatisk ud fra lysstyrken.
Valg af AF-punkt	Digital zoom (📖87)	Når digital zoom er i funktion, fastsættes fokuspunktet til Center .
Bevægelsesreg.	Valg af AF-punkt (📖38)	Når du tager et billede med Følg motiv , er Bevægelsesreg. deaktiveret.
	Kontinuerlig (📖37)	Når der er valgt Sportsmosaik 16 , aktiveres Bevægelsesreg. ikke.
	ISO-følsomhed (📖37)	Når der er valgt en anden indstilling end Auto er Bevægelsesreg. deaktiveret.

Begrænset funktion	Indstilling	Beskrivelse
Blinkeadvarel	Kontinuerlig (📖37)	Når Kontinuerlig BSS eller Sportsmosaik 16 er valgt, deaktiveres Blinkeadvarel .
Digital zoom	Kontinuerlig (📖37)	Når der er valgt Sportsmosaik 16 , er digital zoom ikke tilgængelig.
	Valg af AF-punkt (📖38)	Når Følg motiv er valgt, er digital zoom deaktiveret.

☑ Bemærkninger om Digital zoom

- Digital zoom kan ikke anvendes sammen med visse indstillinger og optageindstillinger (👁58).
- Når digital zoom er i funktion, fokuserer kameraet i midten af billedet.

Ansigtsregistrering

Når kameraet rettes mod et ansigt i optageindstillingerne som vist nedenfor, registrerer kameraets ansigtsregistrering automatisk ansigtet og fokuserer på det. Hvis kameraet registrerer mere end et ansigt, vises dobbeltrammen (fokuspunkt) omkring det ansigt, der fokuseres på, og enkeltrammer omkring de andre.

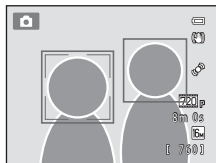

Optageindstilling	Antal ansigter, som kan registreres	Fokuspunkt (doppelramme)
Når Valg af AF-punkt (📖38) er indstillet til Ansigtsprioritet (🔍30) i 📷 (autoindstilling) (📖36)	Op til 12	Ansigtet tættest på kameraet
Auto motivvælger , Portræt (📖40), eller Aftenportræt (📖41) i motivprogram (📖39)		
Indstillingen Smart-portræt (📖49)	Op til 3	Ansigtet tættest på midten af billedet

- Når **📷** (autoindstilling) bruges, og du trykker udløserknappen halvt ned, mens der ikke er registreret ansigter, eller når du komponerer en optagelse uden ansigter, vælger kameraet det fokuspunkt (op til ni punkter), der indeholder det motiv, der er tættest på kameraet.
- Når **Auto motivvælger** er valgt, ændres fokuspunktet afhængigt af det motivprogram, kameraet vælger.
- Hvis der ikke registreres et ansigt, når udløserknappen trykkes halvt ned i motivprogrammet **Portræt**, **Aftenportræt** eller indstillingen Smart-portræt, fokuserer kameraet på motivet i rammens midte.

✓ Bemærkninger om ansichtsregistreringsfunktion

- Kameraets evne til at registrere ansigter afhænger af en række faktorer, blandt andet den retning, ansigterne ser i. Kameraet kan muligvis ikke registrere ansigter i følgende situationer:
 - Når ansigter er delvist tildækkede af solbriller eller lignende
 - Når ansigter fylder for meget eller for lidt på billedet.
- Hvis rammen omfatter mere end et ansigt, afhænger ansigterne, som registreres af kameraet og ansigtet, som kameraet fokuserer på, af mange forskellige faktorer, inklusive retningen, som ansigterne kigger.
- I sjældne tilfælde kan det ske, at motivet ikke er i fokus, selvom den dobbelte ramme lyser grønt (📖29). Hvis dette skulle forekomme, skal du skifte til indstillingen 📷 (auto) eller indstille **Valg af AF-punkt til Manuel** eller **Center**. Prøv at fokusere igen på et andet motiv med samme afstand til kameraet som det oprindelige portrætmotiv (📖67).

✓ Visning af billeder, der er blevet taget med ansichtsregistrering

- Når billeder, hvor et ansigt blev registreret under optagelse, afspilles, drejes billederne automatisk til billedvisning i overensstemmelse med retningen på det registrerede ansigt, undtagen billeder taget ved hjælp af **Kontinuerlig**, **BSS**, **Sportsmosaik 16** (📖37, 📷26) eller **Følg motiv** (📖38, 📷31).
- I fuldskærmsvisning forstørres billedet med det registrerede ansigt (📖31) i midten af skærmen, når zoomknappen drejes mod **T** (📷), undtagen billeder, der er taget med **Kontinuerlig**, **BSS**, **Sportsmosaik 16** (📖37, 📷26) eller **Følg motiv** (📖38, 📷31).

Blødere hudtone

I optageindstillingerne vist nedenfor registrerer kameraet op til tre ansigter, når lukkeren udløses, og behandler billedet for at gøre hudtoner i ansigter blødere, før billedet gemmes.

- **Auto motivvælger, Portræt** (📖40) eller **Aftenportræt** (📖41) motivprogram
- Indstillingen Smart-portræt

Redigeringsfunktioner såsom **Blødere hudtone** kan anvendes på gemte billeder ved at bruge **Glamour-retouchering** (📖71).

✓ Bemærkninger om funktionen Blødere hudtone

- Der kræves mere tid end normalt for at gemme et billede, når der optages med funktionen blødere hudtone.
- Ved visse optageforhold kan nogle hudtoner i ansigter muligvis ikke gengives mere jævnt, eller andre dele end ansigterne ændres muligvis. Hvis det ønskede resultat ikke opnås, kan du skifte til en anden optageindstilling på kameraet eller indstille **Blødere hudtone** til **Fra** i indstillingen smart-portræt, og optage igen.
- Blødere hudtone kan ikke justeres, når **Auto motivvælger, Portræt** eller **Aftenportræt** er valgt som motivprogram.

Fokuslås

Brug fokuslås til at fokusere på motiver uden for midten, når Center er valgt i Valg af AF-punkt. For at fokusere på motiver, der er væk fra midten, når **Center** er valgt for **Valg af AF-punkt** i optagemenuen (📖37) i indstillingen  (auto), skal du bruge fokuslås som beskrevet nedenfor.

1 Placer motivet midt i billedet.

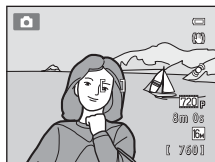

2 Tryk udløserknappen halvt ned.

- Kameraet fokuserer på motivet, og fokuspunktet lyser grønt.
- Fokus og eksponering er låste.



3 Fortsæt med at holde udløserknappen halvt nede, og komponer billedet.

- Sørg for, at afstanden mellem kameraet og motivet ikke ændres.

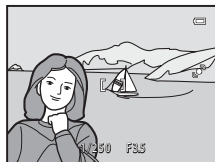

4 Tryk udløserknappen helt ned for at tage billedet.





A series of horizontal dashed lines spanning the width of the page, intended for handwriting practice. There are 15 lines in total, starting from the top right and extending to the bottom left.

Billedvisningsfunktioner



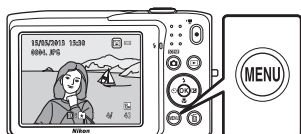





Dette kapitel beskriver, hvordan du kan vælge visse typer billeder til billedvisning samt nogle af de funktioner, der er tilgængelige under billedvisning.



Valg af visse typer af billeder til visning

Du kan ændre billedvisningsindstillingen efter den type billeder, du vil se.

Tilgængelige billedvisningsindstillinger

	Afspil	 30
Alle billeder vises. Når du skifter fra optageindstilling til billedvisningsindstilling, vælges denne indstilling.		
	Favoritbilleder	 4
Kun billeder tilføjet til album vises. Billederne skal tilføjes album, før du vælger denne indstilling ( 5).		
	Sorter automatisk	 7
Billederne sorteres automatisk i kategorier, f.eks. portrætter, landskaber og videoer. Du kan vise billeder udelukkende af en bestemt kategori.		
	Sorter efter dato	 9
Kun billeder taget på samme dato vises.		

Skift mellem billedvisningsindstillinger

1 Tryk på knappen i fuldskærmsvisning eller miniaturevisning.

- Skærmen til valg af billedvisningsindstilling (menu til valg af billedvisningsindstilling) bliver vist.

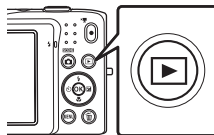





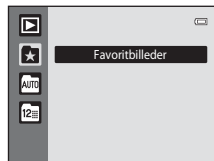

2 Brug eller på multivælgeren til at vælge en billedvisningsindstilling, og tryk på knappen .

- Hvis du vælger **Afspil**, vises billedvisningsskærmen.
- Hvis en anden indstilling end **Afspil** vælges, bliver skærmen til valg af album, kategori eller optagedato vist.
- Du kan vende tilbage til den nuværende billedvisningsindstilling uden at skifte billedvisningsindstilling ved at trykke på knappen .



3 Vælg et album, en kategori eller en optagedato, og tryk på knappen .























-  Indstillingen Favoritbilleder: se  4.
-  Sorter automatisk: se  7.
-  Sortering efter dato: se  9.
- Gentag proceduren fra trin 1 for at vælge et album, en kategori eller en optagedato igen.





Indstillingen Favoritbilleder

Tilgængelige funktioner i billedvisningsindstilling (billedvisningsmenu)

Ved visning af billeder i fuldskærmsvisning eller miniaturevisning kan du konfigurere menubetjeningen nedenfor ved at trykke på knappen **MENU**. Under brug af indstillingen Favoritbilleder (📌), Sorter automatisk (Auto) eller Sorter efter dato (📅), vises menuen for den aktuelle billedvisningsindstilling.

Indstilling	Beskrivelse	
 Hurtig retouchering ¹	Gør det let at oprette retoucherede kopier, hvor kontrast og farvemætning er blevet forbedret.	 12
 D-Lighting ¹	Øger lysstyrken og kontrasten i mørke områder af billeder.	 12
 Glamour-retouchering ¹	Gør ansigternes hudtone blødere, og få dem til at se mindre ud med større øjne.	 13
 Filtereffekter ¹	Anvend forskellige effekter ved hjælp af digitalt filter. De tilgængelige effekter er Softfilter , Selektiv farve , Stjernefilter , Fiskeøje , Miniatureffekt og Maleri .	 14
 Udskriftsbestilling ²	Når du bruger en printer til at udskrive billeder gemt på hukommelseskortet, kan du bruge funktionen Udskriftsbestilling til at vælge, hvilke billeder der udskrives og antallet, der skal udskrives af hvert billede.	 36
 Lysbilledshow ²	Få vist de billeder, der er gemt i den indbyggede hukommelse eller på et hukommelseskort, i et automatisk lysbilledshow.	 40
 Beskyt ²	Denne indstilling beskytter valgte billeder mod utilsigtet sletning.	 41
 Roter billede	Angiver den retning, som optagede billeder skal vises med under billedvisning.	 43
 Lille billede ¹	Opret en lille kopi af det aktuelle billede. Denne funktion er nyttig til at oprette kopier til visning på websider eller e-mails med vedhæftede filer.	 15
 Billedkommentar	Optag billedkommentarer med kameraets indbyggede mikrofon, og vedhæft dem til billeder. Billedkommentar kan også afpilles eller slettes.	 44
 Kopier ³	Kopier filer mellem hukommelseskortet og den indbyggede hukommelse.	 46

¹ Det valgte billede redigeres, og kopien gemmes med et andet filnavn. Billeder taget med motivprogrammet **4608x2592** (10) eller videoer kan ikke redigeres. Når et billede er blevet redigeret, bliver nogle redigeringsfunktioner muligvis utilgængelige (11).

² Når du bruger indstillingen Sorter efter dato, skal du trykke på knappen **MENU** på skærmen med liste over datoer (9) for at anvende samme funktion på alle billeder taget på den valgte dato.

³ Denne funktion er ikke tilgængelig, når du bruger indstillingen Favoritbilleder, Sorter automatisk eller Sorter efter dato.

Tilslutning af kameraet til tv, computer eller printer

Du kan øge udbyttet af billeder og videoer ved at tilslutte kameraet til et tv, en computer eller en printer.

- Før du slutter kameraet til en ekstern enhed, skal du kontrollere, at batteriniveauet er tilstrækkeligt højt, og at kameraet er slukket. Vedrørende oplysninger om tilslutningsmetoder og efterfølgende betjening henvises desuden til den dokumentation, der følger med enheden.

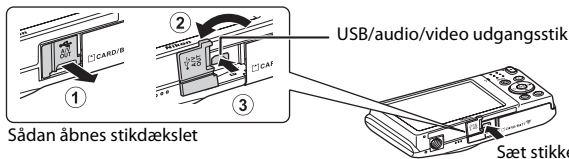

Visning af billeder på et tv

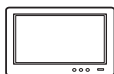

Billeder og videoer optaget med kameraet kan vises på et tv.
Tilslutningsmetode: Tilslut video- og audiostikkene på A/V-kablet EG-CP14 (ekstraudstyr) til tv'ets indgangsstik.

Visning og organisering af billeder på en computer



Hvis du overfører billeder til en computer, kan du ud over visning af billeder og afspilning af videoer også udføre enkel retouchering og styre billeddata.
Tilslutningsmetode: Slut kameraet til computerens USB-port med det medfølgende USB-kabel UC-E6.

- Før tilslutning til en computer skal du installere ViewNX 2 på computeren ved at bruge den medfølgende cd-rom med ViewNX 2. Du kan finde oplysninger om brug af cd-rom'en med ViewNX 2 og overførsel af billeder til en computer på side 75.
- Hvis der er tilsluttet USB-enheder, der bruger strøm fra computeren, skal du koble dem fra computeren, før du slutter kameraet til den. Tilslutning af kameraet og andre USB-strømforsyede enheder til den samme computer på samme tid kan give fejl på kameraet, og for kraftig strømforsyning fra computeren kan beskadige kameraet eller hukommelseskortet.

Udskrivning af billeder uden brug af en computer



Hvis du slutter kameraet til en PictBridge-kompatibel printer, kan du udskrive billeder uden at bruge en computer.
Tilslutningsmetode: Slut kameraet direkte til printerens USB-port med det medfølgende USB-kabel UC-E6.

Brug af ViewNX 2

ViewNX 2 er en alt-i-en softwarepakke, der giver dig mulighed for at overføre, vise, redigere og dele billeder.

Installer ViewNX 2 fra den medfølgende ViewNX 2 cd-rom.



Installation ViewNX 2

- En internetforbindelse er påkrævet.

Kompatible operativsystemer

Windows

- Windows 7 Home Basic/Home Premium/Professional/Enterprise/Ultimate (Service Pack 1)
- Windows Vista Home Basic/Home Premium/Business/Enterprise/Ultimate (Service Pack 2)
- Windows XP Home Edition/Professional (Service Pack 3)

Macintosh

- Mac OS X (version 10.6.8, 10.7.4, 10.8)

Se Nikon websted for at få de seneste oplysninger om kompatible operativsystemer.

1 Start computeren, og indsæt cd-rom'en med ViewNX 2 i cd-rom-drevet.

- Mac OS: Når vinduet **ViewNX 2** vises, skal du dobbeltklikke på ikonet **Welcome**.

2 Vælg et sprog i dialogboksen med sprogvælg for at åbne installationsvinduet.

- Hvis det ønskede sprog ikke er tilgængeligt, skal du klikke på **Region Selection (Valg af region)** for at vælge en anden region og derefter vælge det ønskede sprog (knappen **Region Selection (Valg af region)** er ikke tilgængelig i den europæiske udgave).
- Klik på **Next (Næste)** for at vise installationsvinduet.

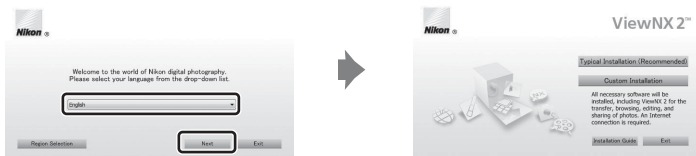

3 Start installationsprogrammet.

- Vi anbefaler at klikke på **Installation Guide (Installationsvejledning)** i installationsvinduet for at se hjælpeinformation og systemkravene, før du installerer ViewNX 2.
- Klik på **Typical Installation (Recommended) (Typisk installation (anbefales))** i installationsvinduet.

4 Hent softwaren.

- Når skærmen **Software Download (Hent software)** vises, skal du klikke på **I agree - Begin download (Jeg accepterer - start download)**.
- Følg vejledningen på skærmen for at installere softwaren.

5 Afslut installationsprogrammet, når skærmen for fuldført installation vises.

- Windows: Klik på **Yes (Ja)**.
- Mac OS: Klik på **OK**.

Følgende software er installeret:

- ViewNX 2 (består af de tre moduler nedenfor)
 - Nikon Transfer 2: Til overførsel af billeder til computeren
 - ViewNX 2: Til visning, redigering og udskrivning af overførte billeder
 - Nikon Movie Editor: Til grundlæggende redigering af overførte videoer
- Panorama Maker (til oprettelse af et enkelt panoramabillede ud fra en serie billeder optaget med motivprogrammet Panorama-assist)

6 Fjern cd-rom'en med ViewNX 2 fra cd-rom-drevet.

Kopier billeder til computeren

1 Vælg, hvordan billederne bliver kopieret over på computeren.

Vælg en af følgende metoder:

- **Direkte USB-forbindelse:** Sluk kameraet, og kontrollér, at hukommelseskortet er sat i kameraet. Slut kameraet til computeren vha. det medfølgende USB-kabel UC-E6. Kameraet tændes automatisk. For at overføre billeder, der er gemt i kameraets indbyggede hukommelse skal du fjerne hukommelseskortet fra kameraet, før du slutter det til computeren.

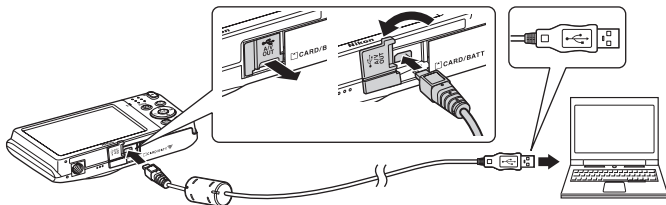

- **SD-kortplads:** Hvis din computer er udstyret med en SD-kortplads, kan kortet sættes direkte i pladsen.
- **SD-kortlæser:** Tilslut en kortlæser (tilgængelig separat fra tredjepartsleverandører) til computeren, og isæt hukommelseskortet.

Hvis du bliver bedt om at vælge program, skal du vælge Nikon Transfer 2.

• Ved brug af Windows 7

Hvis dialogboksen til højre vises, skal du følge trinene nedenfor for at vælge Nikon Transfer 2.

- 1 Under **Import pictures and videos (Importer billeder og videoer)**: klik på **Change program (Skift program)**. En dialogboks til valg af program vises, vælg **Import File using Nikon Transfer 2 (Importer fil vha. Nikon Transfer 2)**, og klik på **OK**.
- 2 Dobbeltklik på **Import File (Importer fil)**.



Hvis hukommelseskortet indeholder et stort antal af billeder, kan det tage et stykke tid for Nikon Transfer 2 at starte. Vent, indtil Nikon Transfer 2 starter.

✓ Tilslutning af USB-kablet

Tilslutningen registreres muligvis ikke, hvis kameraet sluttes til en computer via en USB-hub.

2 Kopier billeder til computeren.

- Kontrollér, at navnet på det tilsluttede kamera eller den flytbare disk vises som "Source (Kilde)" på titellinjen "Options (Indstillinger)" for Nikon Transfer 2 (①).
- Klik på **Start Transfer (Start overførsel)** (②).

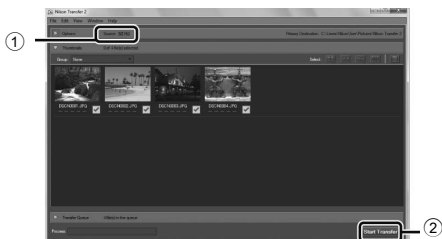

- I standardindstillingen vil alle billeder på hukommelseskortet blive kopieret over på computeren.

3 Afbryd forbindelsen.

- Hvis kameraet slutes til computeren, skal du slukke kameraet og afbryde USB-kablet. Hvis du bruger en kortlæser eller kortplads, skal du vælge den passende indstilling i computerens operativsystem til at skubbe den flytbare disk ud, som svarer til hukommelseskortet og derefter fjerne kortet fra kortlæseren eller kortpladsen.

Få vist billeder

Start ViewNX 2.

- Billeder vises i ViewNX 2, når overførslen er afsluttet.
- Se onlinehjælpen for flere oplysninger om brugen af ViewNX 2.





Manuel start af ViewNX 2

- **Windows:** Dobbeltklik på **ViewNX 2**-genvejsknappen på skrivebordet.
- **Mac OS:** Klik på **ViewNX 2**-ikonet i docken.

Optagelse og afspilning af videoer

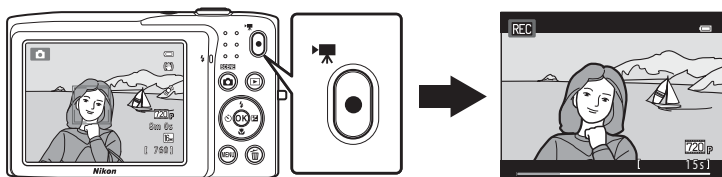
Du kan optage videoer ved ganske enkelt at trykke på knappen  (videooptagelse).



Tryk i billedvisningsindstilling på knappen  for at afspille en video.

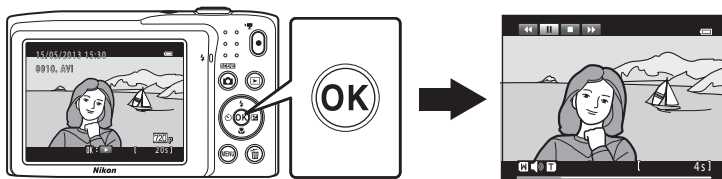

Optagelse af videoer

Du kan optage videoer ved ganske enkelt at trykke på knappen ● (📹 videooptagelse). Indstillingerne, der er foretaget for stillbilleder, såsom farveglød og hvidbalance, anvendes ved optagelse af videoer.

- Den maksimale filstørrelse for en enkelt video er 2 GB, og den maksimale videolængde for en enkelt video er 29 minutter, selv når der er tilstrækkelig ledig plads på hukommelseskortet til en længere optagelse (📖80).
- Når der ikke er indsat et hukommelseskort (ved optagelse til den indbyggede hukommelse), indstilles **Videoindstillinger** (🔧47) som standard til **VGA VGA (640×480)**. **720p HD 720p (1280×720)** kan ikke vælges.

1 Tænd kameraet, og sørg for, at det er i optageindstilling.

- Ikonet for den aktuelt valgte videoindstilling vises. Standardindstillingen er **720p HD 720p (1280×720)** (📖81).
- * Den maksimale videolængde, der vises i illustrationerne, kan afvige fra den faktiske visning.

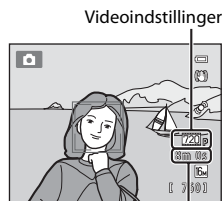

Maksimal videolængde*

2 Tryk på knappen ● (📹 videooptagelse) for at starte videooptagelse.

- Kameraet fokuserer i midten af billedet. Der vises ikke fokuspunkter under optagelsen.
- Når **720p HD 720p (1280×720)** er valgt for **Videoindstillinger**, skifter skærmen til et højde-breddeforhold på 16:9 ved videooptagelse (området angivet til højre bliver optaget).
- Når indstillingen **Billedinfo.** under **Skærmindstillinger** (📖86) i opsætningsmenuen er indstillet til **Videoramme+auto info**, kan der blive vist en ramme, der angiver det område, der medtages på den optagne video, før optagelsen starter.
- Den omtrentlige resterende optagetid for video vises under optagelsen. **IN** vises, når der gemmes videoer i kameraets indbyggede hukommelse.
- Optagelse stopper automatisk, når den maksimale optagetid for video er udløbet.

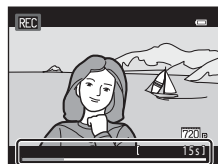
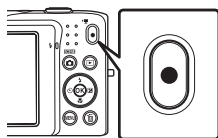

3 Tryk på knappen ● (📹 videooptagelse) igen for at stoppe optagelsen.

✓ Bemærkning om optagelse af billeder og lagring af videoer

Indikatoren viser antal resterende billeder, eller indikatoren, der viser den maksimale videolængde, blinker, mens billederne optages, eller når en video bliver gemt. **Åbn ikke dækslet til batterikammeret/hukommelseskortpladsen, og fjern ikke batteriet eller hukommelseskortet**, mens en indikator blinker. Det kan resultere i mistede data eller skade på kameraet eller hukommelseskortet.

✓ Optagelse af videoer

- Hukommelseskort med en SD hastighedsklasse på 6 eller hurtigere anbefales, når der optages videoer (□19). Videooptagelse kan stoppe uventet, hvis der anvendes hukommelseskort i lavere hastighedsklasse.
- Ved optagelse af videoer hvor **720p HD 720p (1280×720)** er valgt for **Videoindstillinger**, er synsvinklen (området, der indfanges i den optagne video) mindre end ved optagelse af stillbilleder.
- Optisk zoom kan ikke justeres, når videooptagelsen begynder.
- Drej zoomknappen under optagelse for at aktivere digital zoom. Motiverne kan forstørres op til 4x det optiske zoomforhold, der blev anvendt før videooptagelsen begyndte.
- Der er en vis forringelse af billedkvaliteten, når der bruges digital zoom. Når optagelsen slutter, slås digital zoom fra.
- Lydene fra zoomstyringen, bevægelser fra objektivets autofokusering, vibrationsreduktion og styring af blændeåbningen ved ændringer i lysstyrken, kan blive optaget.
- Udtværing (×3), som er synlig på skærmen under videooptagelse, vil blive optaget på videoen. Det anbefales, at du undgår lyse objekter som solen, refleksioner fra solen og elektrisk lys, når du optager videoer.
- Ved optagelse eller afspilning af videoer kan der opstå farvede striber (interferensmønstre eller moiré) på motiver, der indeholder et regelmæssigt, gentagende mønster, for eksempel vævede stofmønstre eller vinduer i en bygning, afhængigt af optageafstanden og zoomforholdet. Dette fænomen opstår på grund af et samspil mellem motivets mønster og kameraets sensormatrix, og det er ikke udtryk for en fejl.

✓ Bemærkning om autofokus ved videooptagelse

Når du optager et motiv, der ikke er egnet til autofokus (□29), kan kameraet muligvis ikke fokusere korrekt på motivet. Følg fremgangsmåden nedenfor, hvis du prøver at optage et motiv af denne type på video.

1. Indstil **Autofokusingstilling** i videomenuen til **AF-S Enkelt AF** (standardindstilling), før du starter videooptagelse.
2. Få et andet motiv (i samme afstand fra kameraet som det planlagte motiv) i midten af billedet, tryk på knappen **☉** (☉ videooptagelse) for at starte optagelsen, og skift derefter komposition.

✓ Bemærkninger om kameraets temperatur

- Kameraets temperatur kan stige betydeligt, når det anvendes i længere tid til videooptagelse m.m., eller hvis det bruges på steder med høj omgivelsestemperatur.
- Hvis kameraet bliver meget varmt, mens du optager en video, afbryder kameraet automatisk optagelsen efter 30 sekunder. Kameraets skærm viser antallet af sekunder (30s) til tidspunktet, hvor optagelsen afbrydes. Fem sekunder efter afslutning af en videooptagelse slukkes kameraet. Vent, indtil den indvendige temperatur falder, før du bruger det igen.

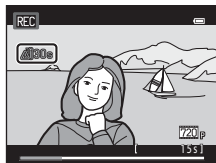

✎ Videoundstillinger og maksimal optagetid

Videoundstillinger (81)	Hukommelseskort (4 GB) ²
720p HD 720p (1280×720) ¹	15 min.
VGA VGA (640×480)	45 min.
QVGA QVGA (320×240)	2 t 45 min.

Alle tal er anslåede. Den maksimale videolængde kan variere afhængigt af hukommelseskortets mærke, selvom hukommelseskortet har samme kapacitet. Kontroller optageskærmen for den maksimale videolængde, når du optager til den indbyggede hukommelse (ca. 42 MB).

¹ **720p HD 720p (1280×720)** kan ikke vælges, når der gemmes videoer i kameraets indbyggede hukommelse.

² Den maksimale filstørrelse for en enkelt video er 2 GB, og den maksimale optagetid for en enkelt video er 29 minutter, selv når der er tilstrækkelig ledig plads på hukommelseskortet til en længere optagelse. Den maksimale optagetid for en enkelt video vises under optagelsen.

✎ Funktioner til rådighed ved videooptagelse





- Eksponeringskompensation, hvidbalance og farveindstillinger til den aktuelle optageindstilling anvendes også på videooptagelse. Den tone, der stammer fra brugen af motivprogram (39) eller indstillingen Specialeffekter (47) anvendes også på videoer. Når makroindstillingen er aktiveret, kan der optages videoer af motiver, som er tættere på kameraet. Kontroller indstillingerne, før du begynder videooptagelsen.
- Selvudløseren (55) kan anvendes. Hvis du trykker på knappen (videooptagelse) efter aktivering af selvudløseren, starter kameraet videooptagelse efter de angivne to eller ti sekunder.
- Flashen udløses ikke.
- Tryk på knappen **MENU** for at vælge fanen (video), og juster indstillingerne i videomenuen, før du begynder videooptagelse (81).

Ændring af indstillinger for videooptagelse (videomenyen)

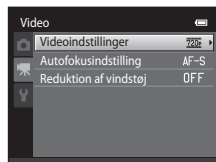
På optageskærmen → knappen MENU → fanen  (10)

Følgende indstillinger kan justeres.



Indstilling	Beskrivelse	
Videoindstillinger	Du kan vælge mellem følgende videotyper: 720p HD 720p (1280x720) (standardindstilling), VGA VGA (640x480) , og QVGA QVGA (320x240) . Videoer med et højde-breddeforhold på 16:9 kan optages ved at vælge 720p HD 720p (1280x720) . <ul style="list-style-type: none"> Ved optagelse til den indbyggede hukommelse er standardindstillingen VGA VGA (640x480). 	 47
Autofokusindstilling	Vælg mellem AF-S Enkelt AF (standardindstilling), som låser fokus, når videooptagelsen starter, og AF-F Konstant AF , som fokuserer kontinuerligt under videooptagelsen. Når AF-F Konstant AF er valgt, kan lyden fra kameraets fokusering muligvis høres i den optagede video. Hvis du vil forhindre, at lyden fra kameraets fokusering bliver optaget, skal du vælge AF-S Enkelt AF .	 48
Reduktion af vindstøj	Indstil Til eller Fra (standardindstilling) for at vælge, om vindstøjen reduceres ved optagelse af videoer.	 48

Afspilning af video

1 Tryk på knappen (billedvisning) for at skifte til billedvisningsindstilling.

- Tryk på multivælgeren for at vælge den ønskede video.
- Videoer er angivet med ikonet for videoindstillinger ()78).



Videoindstillinger



2 Tryk på knappen .

- Videoen afspilles.

Betjening under afspilning af video

Knapper til styring af afspilningen vises øverst på skærmen. Tryk på  eller  på multivælgeren for at vælge en styring. Du kan bruge de funktioner, der beskrives nedenfor.

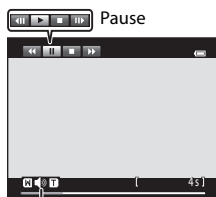

Indikator for lydstyrke

Under afspilning

Funktion	Brug	Beskrivelse
Spole tilbage		Hold knappen  nede for at spole videoen tilbage.
Spole frem		Hold knappen  nede for at spole videoen frem.
Pause		Tryk på knappen  for at afbryde afspilningen midlertidigt. Ved hjælp af knapperne, som vises øverst på skærmen, kan følgende funktioner udføres, medens afspilningen er afbrudt.
		 Tryk på knappen  for at spole videoen ét billede tilbage. Hold knappen  nede for kontinuerligt at spole tilbage billede-for-billede.
		 Tryk på knappen  for at spole videoen ét billede frem. Hold knappen  nede for kontinuerligt at spole frem billede-for-billede.
		 Tryk på knappen  for at fortsætte afspilningen.
Afslutte		Tryk på knappen  for at gå tilbage til fuldskærmsvisning.

Justering af lydstyrken

Drej zoomknappen mod **T** eller **W** ()5) under videoafspilning.

Sletning af en videofil

For at slette en video skal du vælge den ønskede video i fuldskærmsvisning (📖30) eller miniaturevisning (📖31) og trykke på knappen  (📖32).

Bemærkning om videoafspilning



Videor, som er optaget med et andet kamera end COOLPIX S2750, kan ikke afspilles.

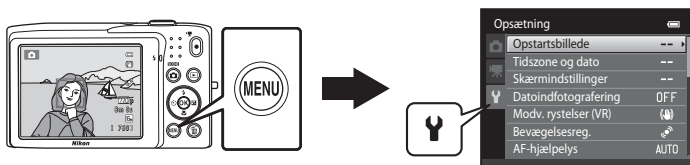

Generel opsætning af kameraet

Dette kapitel beskriver de forskellige indstillinger, der kan justeres i opsætningsmenuen .







- Se "Brug af menuer (knappen **MENU**)" (10) for oplysninger om brug af kameraets menuer.
- Se side "Opsætningsmenuen" (49) i Referenceafsnit for flere oplysninger.













Opsætningsmenuen

Tryk på knappen MENU → fanen  (opsætning) (📖10)

Følgende indstillinger kan ændres i opsætningsmenuen ved at vælge fanen .



Indstilling	Beskrivelse	
Opstartsbillede	Giver dig mulighed for at vælge det viste billede som opstartsbillede, når kameraet tændes. Vælg COOLPIX for at vise COOLPIX-logoet. Vælg Vælg et billede for at bruge et billede taget med kameraet som opstartsbillede.	 49
Tidszone og dato	Giver dig mulighed for at foretage indstillinger vedrørende kameraets dato og klokkeslæt. Med indstillingen Tidszone kan du angive den tidszone, hvor kameraet hovedsagelig anvendes, og hvorvidt sommertid er i kraft. Når rejsedestinationen (📍) vælges, udregner kameraet automatisk tidsforskellen mellem rejsedestinationen og egen tidszone (🏠) og gemmer billederne med rejsedestinationens dato og klokkeslæt.	 50
Skærmindstillinger	Gør det muligt at vælge, om der skal vises oplysninger på optageskærmen og billedvisnings-skærmen. Hvis du vælger Gitterlinjer+auto info. , vises et gitter under optagelsen for at hjælpe dig med at komponere billedet. Standardindstillingen er Auto info. Du kan også ændre indstillingen for billedtjek eller skærmens lysstyrke.	 53
Datoindfotografering	Giver dig mulighed for at indfotografere optagedato og -klokkeslæt på billederne på optagelsestidspunktet. Standardindstillingen er Fra. <ul style="list-style-type: none"> Datoen kan ikke indfotografes i følgende situationer: <ul style="list-style-type: none"> Ved brug af motivprogrammet Panorama-assist Ved optagelse af videoer 	 55

Indstilling	Beskrivelse	
Modv. rystelser (VR)	<p>Giver dig mulighed for at reducere sløring på grund af kamerarystelser under optagelsen. Standardindstillingen er Til.</p> <ul style="list-style-type: none"> Indstil denne funktion til Fra, når du bruger et stativ til at stabilisere kameraet under optagelsen, for at forhindre fejl i denne funktion. 	 56
Bevægelsesreg.	<p>Når kameraet registrerer kamerarystelser eller motivbevægelser på tidspunktet for optagelsen, øger det automatisk ISO-følsomheden og sænker lukkertiden for at reducere sløring. Indikatoren  lyser grønt, når kameraet registrerer kamerarystelser og reducerer lukkertiden. Standardindstillingen er Auto.</p> <ul style="list-style-type: none"> Når visse optageindstillinger anvendes, registreres bevægelser ikke. Hvis det er tilfældet, vises indikatoren  ikke. 	 57
AF-hjælpelys	<p>Ved indstillingen Auto tændes AF-hjælpelyset (2) under optagelse i mørke omgivelser for at hjælpe kameraet med at fokusere. Standardindstillingen er Auto.</p> <ul style="list-style-type: none"> Hjælpelyset har en rækkevidde på cirka 1,9 m ved maksimal vidvinkelposition og cirka 1,1 m ved maksimal telefotoposition. Selv hvis Auto er valgt, tændes AF-hjælpelyset muligvis ikke, afhængigt af fokuspunktets placering eller det valgte motivprogram. 	 58
Digital zoom	<p>Ved indstillingen Til bevirker en drejning af zoomknappen T () til maksimal optisk zoomposition, at den digitale zoomfunktion (27) aktiveres. Standardindstillingen er Til.</p>	 58
Lydindstillinger	<p>Giver dig mulighed for at slå forskellige kameralyde til og fra. Indstillingerne Lyd ved betjening og Lukkerlyd er som standard Til.</p> <ul style="list-style-type: none"> Når visse optageindstillinger anvendes, deaktiveres betjeningslyd. 	 59
Auto sluk	<p>Giver dig mulighed for at indstille det tidsrum, der skal gå, før skærmen slukkes for at spare strøm. Standardindstillingen er 1 min.</p>	 59

Opsætningsmenuen

Indstilling	Beskrivelse	
Formater hukommelse/ Formater kort	Giver dig mulighed for at formatere den interne hukommelse (kun når et hukommelseskort ikke er indsat) eller hukommelseskortet (hvis et hukommelseskort er indsat). <ul style="list-style-type: none"> • Alle data, der er lagret i den indbyggede hukommelse eller på hukommelseskortet, slettes under formateringen og kan ikke gendannes. Sørg for at overføre alle vigtige billeder til en computer og gemme dem inden formateringen. 	 60
Sprog/Language	Vælg det sprog, der skal vises på kameraets skærm.	 61
Videostandard	Juster videoindstillingerne for tilslutning til et tv. Vælg mellem NTSC og PAL .	 61
Oplad via computer	Ved indstillingen Auto (standardindstilling) kan du oplade kameraets batteri ved at slutte kameraet til en computer (forudsat at computeren kan levere strøm). <ul style="list-style-type: none"> • Ved opladning via computer tager det længere tid at oplade batteriet, end når du bruger opladningsadapteren EH-70P. Hvis kameraet oplades fra en computer, samtidig med at der overføres billeder til computeren, tager det længere tid at oplade batteriet. 	 62
Blinkeadvarel	Umiddelbart efter at have taget et billede med ansigtsregistrering ( 64) (undtagen ved brug af indstillingen Smart-portræt), hvor kameraet registrerer et motiv med lukkede øjne, viser kameraet meddelelsen Lukkede øjne? , så du kan kontrollere billedet. Standardindstillingen er Fra .	 64
Eye-Fi-overførsel	Indstil, om du vil aktivere funktionen til at sende billeder til en computer med brug af et Eye-Fi-kort, der kan købes i almindelig handel. Standardindstillingen er Deaktiver .	 66
Nulstil alle	Giver dig mulighed for at nulstille kameraets indstillinger til deres standardværdier. Visse indstillinger såsom Tidszone og dato og Sprog/Language nulstilles ikke.	 67
Firmwareversion	Få vist kameraets aktuelle firmwareversion.	 69



Referenceafsnit

Referenceafsnittet indeholder detaljerede oplysninger og tip om brug af kameraet.

Optagelse

Brug af Panorama-assist 2

Billedvisning

Indstillingen Favoritbilleder 4

Sorter automatisk 7

Sortering efter dato 9

Redigering af billeder (stillbilleder) 10

Tilslutning af kameraet til et tv (billedvisning på et tv) 17

Tilslutning af kameraet til en printer (Direct Print) 18

Menu

Optagemenuen (til indstillingen (Auto)) 24

Menuen Smart-portræt 34

Billedvisningsmenuen 36

Videomenuen 47

Opsætningsmenuen 49

Yderligere oplysninger



Fil- og mappenavne for billed- og lydfiler 70

Ekstraudstyr 71

Fejlmeddelelser 72













Brug af Panorama-assist

Brug et stativ for at opnå det bedste resultat.

På optageskærmen → knappen  (optageindstilling) →  (andet ikon fra oven*) → ► ► ►
 Panorama-assist

* Ikonet for det sidst valgte motivprogram vises. Standardindstillingen er  (Auto motivvælger).

1 Brug multivælgeren til at vælge den retning, hvor billederne skal samles, og tryk på knappen .

- Ikonerne for panoramaretning vises. Vælg retningen, hvori billederne skal samles på det færdige panoramabillede: højre () , venstre () , op () eller ned () .
- Det gule ikon for panoramaretning () vises for den aktuelle retning, og retningen fastindstilles, når der trykkes på  . Ikonet ændres til det hvide ikon for fastindstillet retning .
- Anvend flashindstilling () 53, selvudløser () 55, makroindstilling () 56 og eksponeringskompensation () 57, hvis det er nødvendigt.
- Tryk på knappen  igen for at vælge en anden retning.



2 Komponer den første del af panoramamotivet, og tag det første billede.

- Kameraet fokuserer på motivet i midten af billedet.
- En tredjedel af billedet vises gennemsigtigt.



3 Tag det næste billede.

- Komponer det næste billede, så en tredjedel af rammen overlapper det første billede, og tryk på udløserknappen.
- Gentag, indtil du har taget det antal billeder, der udgør motivet.



4 Tryk på knappen **OK**, når optagelsen er færdig.

- Kameraet vender tilbage til trin 1.



✓ Bemærkninger om Panorama-assist

- Flashindstilling, selvudløser, makroindstilling og eksponeringskompensation kan ikke justeres, når det første billede er taget. Billeder kan ikke slettes, og zoom eller indstillingen **Billedindstilling** (📖60) kan ikke justeres, når det første billede er taget.
- Panoramaserien afsluttes, hvis kameraet skifter til standbyindstilling på grund af den automatiske slukkefunktion (🔌59) under optagelsen. Det anbefales at indstille det tidsrum, der skal gå, før funktionen Auto sluk aktiveres, til et længere tidsrum.

📌 AE/AF-L-indikator

I motivprogrammet **Panorama-assist** fastindstilles eksponering, hvidbalance og fokus for alle billeder i et panoramabillede til værdierne for det første billede i hver serie.

Når det første billede er taget, vises **AE/AF-L** for at angive, at eksponering, hvidbalance og fokus er fastlåst.

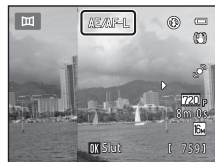

📌 Oprettelse af et panoramabillede med Panorama Maker

- Overfør billeder til en computer (📖75), og brug Panorama Maker til at samle dem til ét panoramabillede.
- Panorama Maker kan installeres på en computer fra den medfølgende ViewNX 2 CD (📖73).
- Følg nedenstående fremgangsmåde for at starte Panorama Maker, når installationen er udført.
Windows: Vælg menuen **Start>Alle programmer>ArcSoft Panorama Maker>Panorama Maker**.
Mac OS X: Åbn **Programmer**, og dobbeltklik på ikonet **Panorama Maker**.
- Se vejledningen på skærmen og hjælpepeoplysningerne i Panorama Maker for at få yderligere oplysninger om brugen af Panorama Maker.

📌 Flere oplysninger

Du kan finde flere oplysninger i "Fil- og mappenavne for billed- og lydfiler" (🔌70).

Indstillingen Favoritbilleder

Du kan sortere dine favoritbilleder i ni album (denne mulighed er ikke tilgængelig for videoer). Når der er tilføjet favoritbilleder, kan du vælge kun at afspille dem ved at vælge indstillingen Favoritbilleder.

- Kategorisering af album efter tema eller motivtype gør det nemmere at finde et bestemt billede.
- Et enkelt billede kan føjes til flere album.
- Der kan tilføjes op til 200 til hvert album.

Tilføjelse af billeder til album

1 Vælg et favoritbillede i fuldskærmsvisning eller miniaturevisning, og tryk på knappen **OK**.

- I indstillingen Favoritbilleder kan der ikke føjes billeder til album.

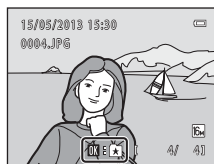



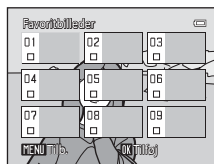

2 Tryk på multivælgeren for at vælge det ønskede album, og tryk på knappen **OK**.



Visning af billeder i et album

Tryk på knappen  (billedvisningsindstilling) → knappen  →  Favoritbilleder

Brug multivælgeren til at vælge et album, og tryk derefter på knappen  for at vise billeder, der er føjet til det valgte album.

- Du kan gøre følgende på skærmen til valg af album.
 - Knappen **MENU**: Ændrer albumikonet (6).
 - Knappen : Sletter alle billeder i det valgte album.
- Under visning af billeder i fuldskræmsvisning eller miniaturevisning kan du trykke på knappen **MENU** for at vælge en funktion fra menuen Favoritbilleder (71).



Sådan fjernes billeder fra album

Tryk på knappen  i fuldskræmsvisning i indstillingen Favoritbilleder for at fjerne billedet. Der vises et bekræftelsesspørgsmål.

Vælg **Ja**, og tryk på knappen  for at fjerne billedet fra albummet.



Bemærkning om sletning af billeder i indstillingen Favoritbilleder

Når billeder føjes til album, kopieres de ikke fysisk til albummet, og de flyttes ikke fra den mappe, som de oprindeligt blev optaget i. Det er kun billedernes filnavne, der føjes til et album. I indstillingen Favoritbilleder vises de billeder, der svarer til filnavnene i det angivne album.

Sletning af et billede i favoritbilledindstilling sletter ikke kun billedet fra albummet, men sletter også permanent billedfilen fra den indbyggede hukommelse eller hukommelseskortet.

Ændring af ikoner tildelt til album

Vælg et album på skærmen til valg af album (70, 5), og tryk på knappen **MENU** for at ændre albummets ikon.

- Vælg en farve, tryk på knappen **OK**, vælg et ikon, og tryk på knappen **OK** for at ændre ikonet.

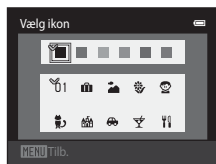



✓ Bemærkninger om ikoner til album



- Du kan vælge ikoner til album separat for den indbyggede hukommelse og for hvert hukommelseskort.
- Tag hukommelseskortet ud af kameraet for at ændre ikonet for et album med billeder, der er gemt i den indbyggede hukommelse.
- Standardindstillingen for ikoner er tal-ikonet (sort).

Sorter automatisk

Billederne sorteres automatisk i kategorier, f.eks. portrætter, landskaber og videoer.

Tryk på knappen  (billedvisningsindstilling) → knappen  → indstillingen **Sorter automatisk**

Brug multivælgeren til at vælge en kategori, og tryk derefter på knappen  for at vise billeder i den valgte kategori.

- Du kan gøre følgende, mens skærmen til valg af kategori bliver vist.
 - Knappen : Sletter alle billeder i den valgte kategori.
- Under visning af billeder i fuldskærmsvisning eller miniaturevisning kan du trykke på knappen **MENU** for at vælge en funktion fra menuen **Sorter automatisk** (71).





Kategorier i indstillingen **Sorter automatisk**

Kategori	Beskrivelse
 Smil	Billeder taget i indstillingen Smart-portræt ( 49) med indstillingen smil-timer indstillet til Til .
 Portrætter	Billeder taget i indstillingen  (auto) ( 36) med ansigtsregistrering ( 64). Billeder taget i motivprogrammerne Portræt* , Aftenportræt* , Fest/indendørs og Modlys* ( 39). Billeder taget i indstillingen Smart-portræt ( 49) med indstillingen smil-timer indstillet til Fra .
 Mad	Billeder taget i motivprogrammet Mad ( 39).
 Landskab	Billeder taget i motivprogrammet Landskab* ( 39).
 Skumring til morgengry	Billeder taget i motivprogrammerne Aftenlandskab* , Solnedgang , Skumring/morgengry og Fyrværkeri ( 39).
 Nærbilleder	Billeder taget i indstillingen  (auto) med makroindstilling ( 56). Billeder taget i motivprogrammet Nærbillede* ( 39).
 Kæledyrsportræt	Billeder taget i motivprogrammet Kæledyrsportræt ( 39).
 Video	Videoer ( 78).
 Retoucherede kopier	Kopier, der er oprettet med redigeringsfunktionerne ( 10).
 Andre motiver	Alle andre billeder, der ikke falder ind under en af de ovennævnte kategorier.

* Billeder taget i indstillingen Auto motivvælger (40) sorteres også ind i de relevante kategorier.

Sorter automatisk





Bemærkninger om indstillingen Sorter automatisk

- Der kan sorteres op til 999 billeder og videofiler ind i hver kategori i indstillingen Sorter automatisk. Hvis der allerede er sorteret 999 billeder eller videoer ind i en bestemt kategori, kan nye billeder og videoer ikke sorteres ind i den pågældende kategori eller vises i indstillingen Sorter automatisk. Få vist billeder og videoer, der ikke kunne sorteres ind i en kategori i normal billedvisningsindstilling (30) eller indstillingen Sorter efter dato (.
- Billeder eller videoer, der er kopieret fra den indbyggede hukommelse eller hukommelseskortet eller omvendt, kan ikke vises i indstillingen Sorter automatisk (.
- Billeder eller videoer, der er optaget med et andet kamera end COOLPIX S2750, kan ikke vises i indstillingen Sorter automatisk.

Sortering efter dato

Tryk på knappen  (billedvisningsindstilling) → knappen  →  Sorter efter dato

Vælg en dato med multivælgeren, og tryk på knappen  for at vise billeder, der er optaget på den valgte dato.

- Det første billede, der er taget på den valgte dato, bliver vist.
- Du kan gøre følgende, mens skærmen til valg af optagedato bliver vist.
 - Knappen **MENU**: Du kan vælge en af følgende funktioner i menuen Sorter efter dato (71) og anvende den på alle billeder optaget på den valgte dato.
 - udskriftsbestilling, lysbilledshow, beskyt
 - Knappen : Sletter alle billeder taget på den valgte dato.
- Under visning af billeder i fuldskræmsvisning eller miniaturevisning kan du trykke på knappen **MENU** for at vælge en funktion fra menuen Sorter efter dato (71).
- Kalendervisningsindstilling (31) er ikke tilgængelig i indstillingen Sorter efter dato.



Bemærkninger om indstillingen Sorter efter dato

- Der kan vælges op til 29 ansigter. Hvis der findes billeder for mere end 29 datoer, kombineres alle de billeder, der er gemt før de 29 nyeste datoer, under **Andre**.
- Der kan vises op til 9.000 af de senest optagede billeder i indstillingen Sorter efter dato.
- Billeder, som er taget, mens kameraets dato ikke har været indstillet, behandles som billeder taget 1. januar 2013.

Redigering af billeder (stillbilleder)

Redigeringsfunktioner

Brug COOLPIX S2750 til at redigere billeder i kameraet og gemme dem som separate filer (📷70). Du kan bruge de redigeringsfunktioner, der beskrives nedenfor.

Redigeringsfunktion	Beskrivelse
Hurtig retouchering (📷12)	Gør det let at oprette retoucherede kopier, hvor kontrast og farvemætning er blevet forbedret.
D-Lighting (📷12)	Opretter en kopi af det aktuelle billede med forbedret lysstyrke og kontrast, så mørke dele af billedet bliver lysere.
Glamour-retouchering (📷13)	Gør ansigternes hudtone blødere og få dem til at se mindre ud med større øjne.
Filtereffekter (📷14)	Anvend forskellige effekter ved hjælp af digitalt filter. De tilgængelige effekter er Softfilter , Selektiv farve , Stjernefilter , Fiskeøje , Miniatureffekt og Maleri .
Lille billede (📷15)	Opretter en lille kopi af billeder, der er egnet til at sende som vedhæftet fil i en e-mail.
Beskæring (📷16)	Gør det muligt at forstørre billedet eller justere kompositionen og oprette en kopi, der kun indeholder den del, der er synlig på skærmen.

✓ Bemærkninger om billedredigering

- Billeder taget med indstilling af **Billedindstilling** på 📷 4608x2592 (📄60) kan ikke redigeres.
- Redigeringsfunktionerne i COOLPIX S2750 er ikke tilgængelige ved billeder, som er taget med digitalkameraer af et andet mærke eller model.
- Hvis der ikke registreres noget ansigt i et billede, kan der ikke oprettes en kopi ved hjælp af indstillingen Glamour-retouchering (📷13).
- Redigerede kopier, der er oprettet med COOLPIX S2750, vises muligvis ikke korrekt på et digitalkamera af et andet mærke eller en anden model. Du kan muligvis heller ikke overføre dem til en computer med et digitalkamera af et andet mærke eller en anden model.
- Redigeringsfunktionerne kan ikke bruges, hvis der ikke er tilstrækkelig ledig plads i den indbyggede hukommelse eller på hukommelseskortet til at lagre de redigerede kopier.



Begrænsninger for billedredigering

Hvis du efterredigerer en kopi med en anden redigeringsfunktion, er der følgende begrænsninger.



Anvendt redigeringsfunktion	Redigeringsfunktioner, der kan bruges
Hurtig retouchering D-Lighting Filtereffekter	Funktionerne Glamour-retouchering, Lille billede eller Beskære kan bruges. Funktionerne Hurtig retouchering, D-Lighting og filtereffekter kan ikke bruges sammen.
Glamour-retouchering	Alle andre redigeringsfunktioner end Glamour-retouchering kan bruges.
Lille billede Beskæring	Andre redigeringsfunktioner kan ikke bruges.



- Kopier, som oprettes med en redigeringsfunktion, kan ikke redigeres yderligere med samme funktion, som anvendes for at oprette dem.
- Når funktionen Lille billede og Beskær kombineres med andre redigeringsfunktioner, skal du bruge funktionen Lille billede og Beskær, efter at en anden redigeringsfunktion er blevet anvendt.
- Retoucheringseffekter som Glamour-retoucheringens virkning med blødere hudtone kan anvendes på billederne, der er taget med funktionen Blødere hudtone (34).



Originale og redigerede billeder

- Kopier, der er lavet med redigeringsfunktioner, slettes ikke, når de originale billeder slettes, og de originale billeder slettes ikke, når der oprettes kopier med redigeringsfunktioner.
- En redigeret kopi gemmes med samme dato og klokkeslæt for optagelse som originalen.
- Indstilling af udskriftsbestilling (36) og beskyttelse (41) på det originale billede anvendes ikke på redigerede kopier.

Hurtig retouchering: Forbedring af kontrast og farvemætning



Tryk på knappen  (billedvisningsindstilling) → vælg et billede → knappen **MENU** →  Hurtig retouchering

Tryk på  eller  på multivælgeren for at vælge graden af de forbedringer, der skal udføres, og tryk på knappen **OK**.

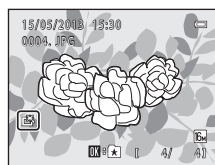
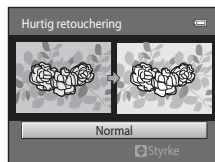
- Den oprindelige udgave vises til venstre, og den redigerede udgave vises til højre.
- Tryk på  for at afslutte uden at gemme kopien.
- Kopier, der er oprettet med indstillingen Hurtig retouchering, kan kendes på ikonet , der vises under billedvisning.



D-Lighting: Forbedring af lysstyrke og kontrast

Tryk på knappen  (billedvisningsindstilling) → vælg et billede → knappen **MENU** →  D-Lighting

Brug multivælgeren til at vælge **OK**, og tryk på knappen **OK**.

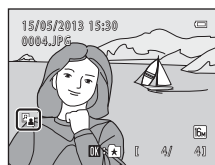
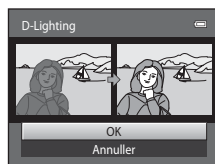

- Den oprindelige udgave vises til venstre, og den redigerede udgave vises til højre.
- D-Lighting -kopier kan kendes på ikonet , der vises under billedvisning.







Flere oplysninger

Du kan finde flere oplysninger i "Fil- og mappenavne for billed- og lydfiler" (0670).

Glamour-retouchering: Blødere hudtone og Mindre ansigter med større øjne





Tryk på knappen  (billedvisningsindstilling) → vælg et billede → knappen **MENU** →  Glamour-retouchering

1 Tryk på  eller  på multivælgeren for at vælge **Alle** eller **Blødere hudtone**, og tryk på knappen .

- **Alle:** Gør ansigtshudens toner blødere, får ansigter til at se mindre ud, og får øjnene til at se større ud.
- **Blødere hudtone:** Gør ansigtshudens toner blødere.
- Forhåndsvisningskærmen vises.
- Tryk på  for at afslutte uden at gemme kopien.



2 Forhåndsvis effekternes resultater.

- Hudtoner på op til 12 ansigter, i rækkefølge fra det, der er tættest på centrum af rammen, bliver gjort blødere.
- Hvis Blødere hudtone blev anvendt på mere end ét ansigt, kan du trykke på  eller  på multivælgeren for at vise et andet ansigt.
- Du kan ændre effektens virkningsgrad ved at trykke på knappen **MENU** og vende tilbage til trin 1.
- Når der trykkes på knappen , oprettes en ny, redigeret kopi.
- Kopier, der er oprettet med indstillingen Glamour-retouchering, kan kendes på ikonet , der vises under billedvisning.

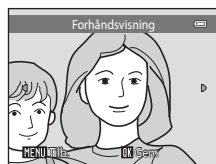



Bemærkninger om Glamour-retouchering



- Funktionen Glamour-retouchering fungerer muligvis ikke som forventet, afhængigt af i hvilken retning ansigterne ser eller ansigternes lysstyrke i billedet.
- Hvis der ikke er registreret nogen ansigter i billedet, vises en advarsel, og skærmen vender tilbage til billedvisningsmenuen.



Flere oplysninger

Du kan finde flere oplysninger i "Fil- og mappenavne for billed- og lydfiler" ( 70).

Filtereffekter: Anvendelse af digitale filtereffekter

Tryk på knappen  (billedvisningsindstilling) → vælg et billede → knappen **MENU** →  **Filtereffekter**





Type	Beskrivelse
Softfilter	Giv billedet et blødt udseende ved at sløre fra midten og udad. I billeder optaget med valg af ansigtsregistrering ( 64) eller kæledyrsregistrering ( 46), vil områderne omkring ansigter være slørede.
Selektiv farve	Behold én specificeret farve i billedet, og lav de andre farver om til sort og hvid.
Stjernefilter	Laver stjernelignende lysstråler, der stråler ud fra lyse objekter som for eksempel refleksioner fra solen og bybelysning. Denne effekt er velegnet til nattemotiver.
Fiskeøje	Få et billede til at se ud, som om det var taget med et fiskeøjeobjektiv. Denne effekt er velegnet til billeder, der er taget med makroindstilling.
Miniatureffekt	Få et billede til at ligne et miniaturemotiv, taget i makroindstilling. Denne effekt er velegnet til billeder, der er taget fra et højt sted med hovedmotivet midt i billedet.
Maleri	Giv billeder et håndmalet udseende.

1 Tryk på  eller  på multivælgeren for at vælge effekternes type, og tryk på knappen .

- Når **Stjernefilter**, **Fiskeøje**, **Miniatureffekt** eller **Maleri** er valgt, skal du fortsætte til trin 3.



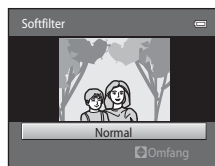

2 Juster effekten, og tryk på knappen .

- Ved brug af **Softfilter**: Tryk på  eller  for at vælge størrelsen af det område, der skal gøres blødere.
- Ved brug af **Selektiv farve**: Tryk på  eller  for at vælge den farve, der skal beholdes.
- Tryk på  for at vende tilbage til skærmen til valg af **Filtereffekter** uden at foretage ændringer.





Eksempel: **Softfilter**

3 Kontroller resultaterne, og tryk på knappen .

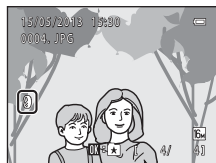
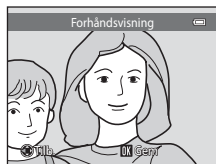
- Der oprettes en ny og redigeret kopi.
 - Tryk på  for at afslutte uden at gemme kopien.
-
- Kopier, der er oprettet med indstillingen Filtereffekter, kan kendes på ikonet , der vises under billedvisning.



Lille billede: Reduktion af billedstørrelsen

Tryk på knappen  (billedvisningsindstilling) → vælg et billede → knappen MENU →  Lille billede

1 Tryk på eller på multivælgeren for at vælge den ønskede kopistørrelse, og tryk på knappen .

- Størrelserne **640×480**, **320×240** og **160×120** er tilgængelige.

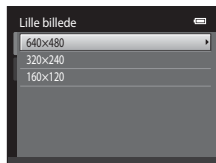

2 Vælg Ja, og tryk på knappen .

- Der oprettes en ny, mindre kopi (komprimeringsgrad på ca. 1:16).
- Kopien vises med en sort ramme.



Flere oplysninger

Du kan finde flere oplysninger i "Fil- og mappenavne for billed- og lydfiler"  (70).

🦋 **Beskære: Oprettelse af en beskåret kopi**

Opret en kopi, som kun indeholder den del, der kan ses på skærmen, når **MENU** 🦋 vises med zoom under billedvisning (📖31) aktiveret. Beskårne kopier gemmes som separate filer.

1 Forstør billedet til beskæring (📖31).

2 Juster kopiens komposition.

- Drej zoomknappen over på **T** (📄) eller **W** (📄) for at justere zoomforholdet.
- Tryk på ▲, ▼, ◀ eller ▶ på multivælgeren for at flytte rundt på billedet, indtil der kun vises den del på skærmen, du ønsker at kopiere.



3 Tryk på knappen **MENU**.



4 Brug multivælgeren til at vælge **Ja**, og tryk på knappen **OK**.

- Der oprettes en beskåret kopi.



📌 **Billedstørrelse**

Når det område, der skal gemmes, reduceres, reduceres billedstørrelsen (pixel) på den beskårne kopi også. Hvis størrelsen på den beskårne kopi er 320 × 240 eller 160 × 120, vises en sort ramme omkring billedet under billedvisning, og ikonet for lille billede (📖) vises i venstre side af skærmen.

📌 **Beskæring af billedet i sit aktuelle "højformat"**

Brug indstillingen **Roter billede** (📄43) for at rotere billedet, så det vises i landskabsretning. Efter beskæring af billedet roteres det beskårne billede tilbage til "højformat". Billedet vist i "højformat" kan beskæres ved at zoome ind på billedet, indtil de sorte bjælker, der vises på begge sider af skærmen, forsvinder. Det beskårne billede vises i landskabsformat.

📌 **Flere oplysninger**

Du kan finde flere oplysninger i "Fil- og mappenavne for billed- og lydfiler" (📄70).

Tilslutning af kameraet til et tv (billedvisning på et tv)

Slut kameraet til et tv med A/V-kablet EG-CP14 (ekstraudstyr) for at få vist billeder på tv'et.

1 Sluk for kameraet.

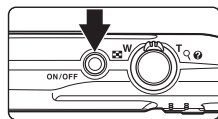

2 Slut kameraet til tv'et.

- Sæt det gule stik i Video In-stikket og det hvide stik i Audio In-stikket på tv'et.
- Sørg for, at stikkene vender korrekt. Forsøg ikke at sætte stik skævt i, og brug ikke magt, når stikkene sættes i eller tages ud.

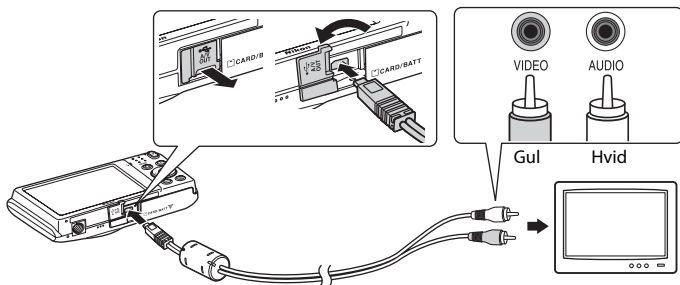

3 Indstil tv'et på videokanalen.



- Du kan finde flere oplysninger i dokumentationen til tv'et.

4 Hold knappen nede for at tænde kameraet.

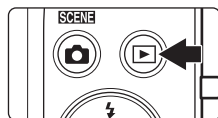
- Kameraet skifter til billedvisning, og billeder vises på tv'et.
- Kameraskærmen forbliver slukket, mens kameraet er sluttet til tv'et.



Hvis der ikke vises billeder på tv'et

Sørg for, at kameraets indstilling for videostandard svarer til den standard, som tv'et bruger. Angiv indstillingen **Videostandard** (61) i opsætningsmenuen (86).

Tilslutning af kameraet til en printer (Direct Print)

Brugere af PictBridge-kompatible (☀️17) printere kan slutte kameraet direkte til printeren og udskrive billeder uden brug af en computer. Følg nedenstående fremgangsmåde for at udskrive billeder.

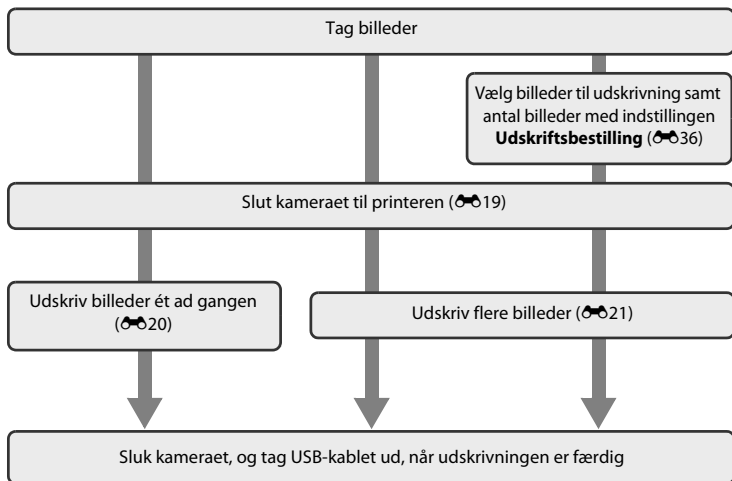

Referenceafsnit

☑️ Bemærkninger om strømkilde

- Når du slutter kameraet til en printer, skal du bruge et helt opladet batteri for at undgå, at kameraet slukker uventet.
- Hvis lysnetadapteren EH-62G (ekstraudstyr) anvendes, kan COOLPIX S2750 lades op via en stikkontakt. Anvend ikke lysnetadapters af et andet mærke eller en anden model, da de kan medføre funktionsfejl, eller at kameraet overophedes.

✍️ Udskrivning af billeder

Billeder gemt på et hukommelseskort kan udskrives ved at overføre billederne til en computer eller slutte kameraet direkte til en printer. Følgende udskrivningsmetoder er også tilgængelige:

- Sætte et hukommelseskort i en DPOF-kompatibel printers kortindgang
- Indlevere et hukommelseskort til en fotohandler

Ved udskrivning med en af disse metoder skal du vælge billeder og antal kopier af hver udskrift til hukommelseskortet via funktionen **Udskriftsbestilling** i billedvisningsmenuen (☀️36).

Tilslutning af kameraet til en printer

1 Sluk for kameraet.

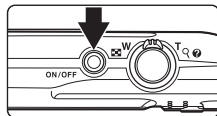

2 Tænd printeren.

- Kontroller printerindstillingerne.

3 Slut kameraet til printeren vha. det medfølgende USB-kabel.

- Sørg for, at stikkene vender korrekt. Forsøg ikke at sætte stik skævt i, og brug ikke magt, når stikkene sættes i eller tages ud.

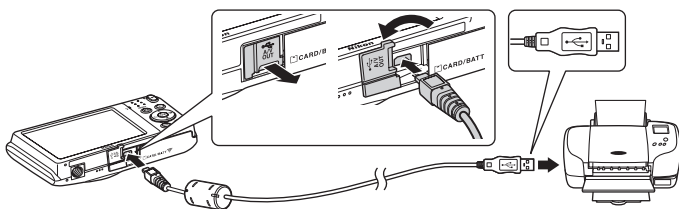

4 Kameraet tændes automatisk.

- Når kameraet er tilsluttet korrekt, vises **PictBridge**-opstartsbilledet (①) på kameraets skærm efterfulgt af skærmen **Udskriv valgte billeder** (②).

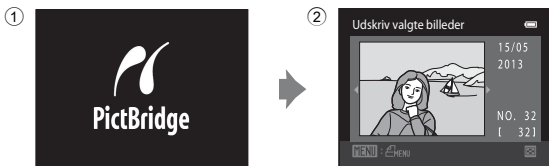
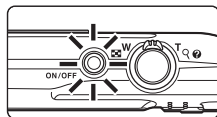

✓ Hvis PictBridge-skærmen ikke vises

Sluk kameraet, og fjern USB-kablet. Indstil **Oplad via computer** (🔌62) i kameraets opsætningsmenu til **Fra**, og tilslut kameraet igen.

Udskrivning af billeder ét ad gangen

Når kameraet er tilsluttet korrekt til printeren (19), følges nedenstående fremgangsmåde for at udskrive et billede.

1 Brug multivælgeren til at vælge det ønskede billede, og tryk på knappen **OK**.

- Drej zoomknappen over på **W** (12) for at få vist 12 miniaturer og på **T** (9) for at skifte tilbage til fuldskærmsvisning.



2 Vælg **Antal**, og tryk på knappen **OK**.

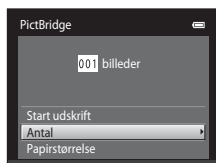

3 Vælg antal kopier (op til ni), og tryk på knappen **OK**.

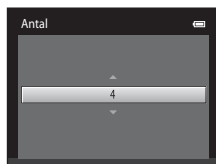

4 Vælg **Papirstørrelse**, og tryk på knappen **OK**.

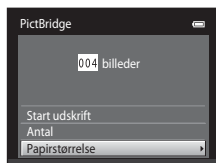

5 Vælg den ønskede papirstørrelse, og tryk på knappen **OK**.

- Hvis du vil angive papirstørrelsen ved hjælp af printerindstillingerne, skal du vælge **Standard** i papirstørrelsesmenuen.



6 Vælg **Start udskrift**, og tryk på knappen **OK**.

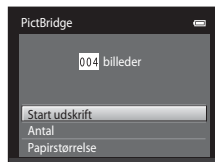

7 Udskrivningen begynder.

- Skærmen vender tilbage til skærmen Udskriv valgte billeder, vist i trin 1, når udskrivningen er fuldført.
- Tryk på knappen **OK** for at annullere udskrivningen, før alle kopier er udskrevet.

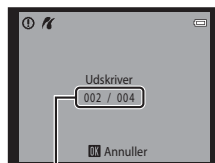

Aktuelt antal kopier/
antal kopier i alt

Udskrivning af flere billeder

Når kameraet er tilsluttet korrekt til printeren (19), følges nedenstående fremgangsmåde for at udskrive flere billeder.

1 Tryk på knappen **MENU**, når skærmen **Udskriv valgte** vises.

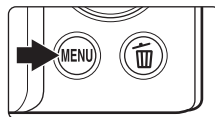

2 Brug multivælgeren til at vælge **Papirstørrelse**, og tryk på knappen **OK**.

- Tryk på **MENU** for at lukke udskriftsmenuen.

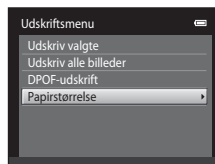

3 Vælg den ønskede papirstørrelse, og tryk på knappen **OK**.

- Hvis du vil angive papirstørrelsen ved hjælp af printerindstillingerne, skal du vælge **Standard** i papirstørrelsesmenuen.



4 Vælg **Udskriv valgte**, **Udskriv alle billeder** eller **DPOF-udskrift**, og tryk på knappen **OK**.

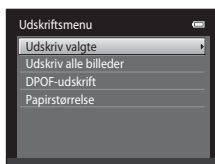

Udskriv valgte

Vælg billederne (op til 99) og antal kopier for hvert billede (op til ni).

- Tryk på **◀** eller **▶** på multivælgeren for at vælge billeder, og tryk på **▲** eller **▼** for at indstille antallet af kopier for hvert enkelt billede.
- Et billede, der er valgt til udskrivning, kan kendes på markeringen (✓) og det tal, der angiver det antal kopier, der skal udskrives. Hvis der ikke er blevet angivet antal eksemplarer for billeder, annulleres valget.
- Drej zoomknappen over på **T** (🔍) for at skifte til fuldskærmsvisning. Drej zoomknappen over på **W** (🖼️) for at skifte tilbage til visning af 12 miniaturer.
- Tryk på knappen **OK**, når du er færdig.
- Når menuen til højre vises, skal du vælge **Start udskrift** og trykke på knappen **OK** for at starte udskrivning. Vælg **Annuller**, og tryk på knappen **OK** for at gå tilbage til udskriftsmenuen.

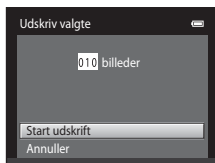

Udskriv alle billeder

En kopi af alle billeder, som er gemt i den indbyggede hukommelse, udskrives.

- Når menuen til højre vises, skal du vælge **Start udskrift** og trykke på knappen **OK** for at starte udskrivning. Vælg **Annuller**, og tryk på knappen **OK** for at gå tilbage til udskriftsmenuen.

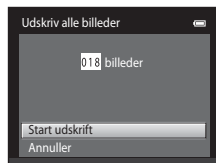

DPOF-udskrift

Udskriv de billeder, der er oprettet en udskriftsbestilling for, med indstillingen **Udskriftsbestilling** (0-36).

- Når menuen til højre vises, skal du vælge **Start udskrift** og trykke på knappen **OK** for at starte udskrivning. Vælg **Annuller**, og tryk på knappen **OK** for at gå tilbage til udskriftsmenuen.
- Du kan få vist den aktuelle udskriftsbestilling ved at vælge **Vis billeder** og trykke på knappen **OK**. Udskriv billeder ved at trykke på knappen **OK** igen.



5 Udskrivningen begynder.

- Skærmen vender tilbage til udskriftsmenuen vist i trin 2, når udskrivningen er fuldført.
- Tryk på knappen **OK** for at annullere udskrivningen, før alle kopier er udskrevet.

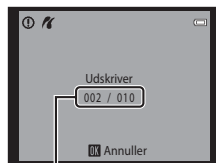

Aktuelt antal kopier/
antal kopier i alt

Papirstørrelse

Kameraet understøtter følgende papirstørrelser: **Standard** (standardpapirstørrelse for den aktuelle printer), **3,5"×5"**, **5"×7"**, **100×150 mm**, **4"×6"**, **8"×10"**, **Letter**, **A3** og **A4**. Der vises kun de størrelser, der understøttes af den aktuelle printer.







Optagemenuen (til indstillingen (Auto))

- Se "Ændring af billedstørrelse (Billedindstilling)" (60) for oplysninger om **Billedindstilling**.

Hvidbalance (Farvegløjustering)



På optageskærmen  (autoindstilling) → knappen MENU → Hvidbalance

Farven på det lys, der reflekteres fra en genstand, varierer afhængigt af lyskildens farve. Den menneskelige hjerne kan tilpasse sig ændringer i lyskildens farve med det resultat, at hvide genstande fremstår som hvide, uanset om de ses i skygge, i direkte sollys eller i kunstig belysning. Digitalkameraer kan efterligne denne tilpasning ved at behandle billeder i henhold til lyskildens farve. Dette kaldes "hvidbalance". For at opnå naturlige farver skal du vælge en hvidbalanceindstilling, der passer til lyskilden, før optagelse. Selvom standardindstillingen **Auto** kan anvendes under de fleste belysningsforhold, er indstilling for hvidbalance velegnet til at specificere en bestemt lyskilde til at opnå mere nøjagtige resultater.

Indstilling	Beskrivelse
AUTO Auto (standardindstilling)	Denne indstilling justerer hvidbalancen automatisk, så den passer til lysforholdene. Det bedste valg i de fleste situationer.
PRE Forudind. manuel	Bruger en genstand i en neutral farve som reference, når hvidbalancen skal indstilles under særlige lysforhold. Se "Forudind. manuel" for flere oplysninger ( 25).
 Dagslys	Denne indstilling justerer hvidbalancen til direkte sollys.
 Glødelampe	Bruges ved glødelampebelysning.
 Lysstofrør	Bruges ved lysstofrørbelysning.
 Overskyet	Bruges, når der tages billeder i overskyet vejr.
 Flash	Bruges med flash.

Ikonet for den aktuelle indstilling vises på skærmen (6). Der vises dog ikke noget ikon, når **Auto** er valgt.

Bemærkninger om hvidbalance

- Nogle funktioner kan ikke bruges sammen med andre menuindstillinger (62).
- Ved alle andre hvidbalanceindstillinger end **Auto** eller **Flash** skal du slå flashen fra (53).

Forudind. manuel

Forudindstilling manuel er effektiv ved blandet belysning eller til at kompensere for lyskilder med stærk farveeffekt, når man ikke kan opnå den ønskede effekt med hvidbalanceindstillinger som **Auto** og **Glødelampe** (for eksempel for at få billeder, der er taget under en lampe med rød skærm, til at se ud, som om de er optaget i hvid belysning). Følg nedenstående fremgangsmåde for at måle hvidbalanceværdien ud fra lyskilden ved optagelse.

1 Placer en hvid eller grå referencegenstand i den belysning, der anvendes til optagelsen.

2 Vis optagemenuen ( 10, 37), brug multivælgeren til at vælge **PRE Forudind. manuel** i menuen **Hvidbalance**, og tryk på knappen **OK**.

- Kameraet zoomer ind på positionen for at måle hvidbalance.

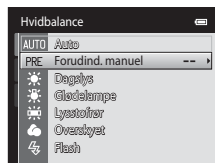

3 Vælg **Mål**.

- Du kan anvende den sidst målte værdi som forudindstillet hvidbalance ved at vælge **Annuller** og trykke på knappen **OK**. Indstillingen for hvidbalance vil ikke blive målt igen, og den senest målte værdi vil blive indstillet.

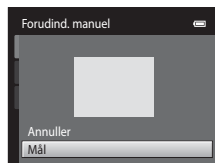

4 Indram referencegenstanden i målevinduet.

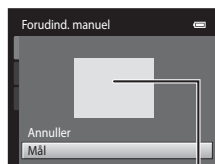

Målevindue

5 Tryk på knappen **OK** for at måle en ny hvidbalanceværdi.

- Lukkeren udløses, og den nye hvidbalanceværdi for Forudind. manuel indstilles. Der gemmes ikke noget billede.

Bemærkning om Forudind. manuel

Der kan ikke måles en værdi for flashbelysning med **Forudind. manuel**. Ved fotografering med flash skal du indstille **Hvidbalance** til **Auto** eller **Flash**.

Kontinuerlig

På optageskærmen  (autoindstilling) → knappen MENU → Kontinuerlig

Aktiver kontinuerlig optagelse eller **BSS** (Best Shot Selector).

Indstilling	Beskrivelse
 Enkelt (standardindstilling)	Der tages ét billede, hver gang der trykkes på udløserknappen.
 Kontinuerlig	Når udløserknappen holdes nede, tages der op til 6 billeder med en hastighed på ca. 1,3 billeder pr. sekund (bps), når Billedindstilling er indstillet til  4608x3456 .
BSS BSS (Best Shot Selector- Valg af bedste optagelse)	"Best Shot Selector" anbefales ved optagelse med flashen slået fra, med kameraet zoomet ind og i andre situationer, hvor utilsigtede bevægelser kan give slørede billeder. Når BSS er aktiveret, tager kameraet op til ti billeder, når udløserknappen holdes nede. Det skarpeste billede i serien vælges og gemmes automatisk.
 Sportsmosaik 16	Hver gang der trykkes på udløserknappen, tager kameraet 16 billeder med en hastighed på cirka 30 bps og arrangerer dem i et enkelt billede. <ul style="list-style-type: none"> • Billedindstilling er fastsat til  (2560 × 1920). • Digital zoom er ikke tilgængelig.

Ved andre indstillinger end **Enkelt** vises indikatoren for den aktuelle indstilling på skærmen (6).

Bemærkninger om Kontinuerlig optagelse

- Når der er valgt **Kontinuerlig**, **BSS** eller **Sportsmosaik 16**, deaktiveres flash. Fokus, eksponering og hvidbalance fastindstilles til værdier, som fastlægges ved det første billede i hver serie.
- Billedhastigheden for kontinuerlig optagelse varierer, afhængigt af den aktuelle billedindstilling, det hukommelseskort, du bruger, eller optageforholdene.
- Nogle funktioner kan ikke bruges sammen med andre menuindstillinger (62).

Bemærkning om BSS

BSS er effektiv til optagelse af billeder af motiver uden bevægelse. **BSS** giver muligvis ikke det ønskede resultat, hvis motivet bevæger sig, eller hvis kompositionen ændres, mens udløserknappen holdes nede.

Bemærkning om Sportsmosaik 16

Udtværing (3), som kan ses på skærmen, når der optages med **Sportsmosaik 16** aktiveret, bliver optaget med billederne. Det anbefales at undgå lyse objekter såsom solen, refleksioner fra solen og elektrisk lys, når der optages med **Sportsmosaik 16** aktiveret.

ISO-følsomhed



På optageskærmen  (autoindstilling) → knappen MENU → ISO-følsomhed

Jo større følsomhed, desto mindre lys kræves der for at eksponere billedet, så det er muligt at optage mørkere motiver. Selv ved motiver af tilsvarende lysstyrke kan billederne tages med kortere lukkertider, så sløring på grund af kamerarystelser og bevægelser i motivet kan reduceres.



- Selvom højere ISO-følsomheden er effektiv ved optagelse af mørkere motiver, kan billeder, der optages uden flash med brug af zoom m.m., indeholde støj.

Indstilling	Beskrivelse
Auto (standardindstilling)	Følsomheden er ISO 80, når belysningen er tilstrækkelig, mens kameraet kompenserer ved at øge følsomheden op til ISO 1600, hvis belysningen er svag.
Fast auto-ISO	Vælg det interval, som kameraet automatisk skal justere ISO-følsomheden for i området ISO 80-400 (standardindstilling) eller ISO 80-800 . Kameraet øger ikke følsomheden ud over maksimumværdien i det valgte område. Angiv den maksimale ISO-følsomhed for effektiv kontrol over mængden af "korn", som fremgår af billederne.
80, 100, 200, 400, 800, 1600, 3200	Følsomheden læses på den angivne værdi.

Den aktuelle indstilling for ISO-følsomhed angives med et ikon under optagelsen (6).

- Når **Auto** er valgt, vises ikonet  ikke ved ISO 80, men det vises, hvis ISO-følsomheden automatisk øges til mere end 80.
- Når **Fast auto-ISO** er valgt, vises  og den maksimale værdi for ISO-følsomheden.

Bemærkning om ISO-følsomhed

- Nogle funktioner kan ikke bruges sammen med andre menuindstillinger (62).
- **Bevægelsesreg.** (57) er ikke i funktion, når ISO-følsomheden er indstillet til andet end **Auto**.

ISO 3200





Når **ISO-følsomhed** er indstillet til **3200**, begrænses de tilgængelige indstillinger af **Billedindstilling** til  **2272×1704**,  **1600×1200** og  **640×480**.  vises ved indikatoren for ISO-følsomhed nederst til venstre på skærmen.

ISO 3200

Farveindstillinger

På optageskærmen  (autoindstilling) → knappen MENU → Farveindstillinger

Gør farverne mere levende, eller gem billeder i monokrom.

Indstilling	Beskrivelse
 Standardfarve (standardindstilling)	Bruges til billeder med naturlige farver.
 Levende farver	Bruges til at opnå en levende "fotoudskrift"-effekt.
 Sort-hvid	Gem billeder i sort-hvid.
 Sepia	Gem billeder i sepia-toner.
 Cyanotype	Gem billeder i cyanblå monokrom.

Ved andre indstillinger end **Standardfarve** vises ikonet for den aktuelle indstilling på skærmen (6). Farvetonerne i optagevisning ændres afhængigt af den valgte farveindstilling.



Bemærkning om farveindstillinger













Nogle funktioner kan ikke bruges sammen med andre menuindstillinger (62).

Valg af AF-punkt

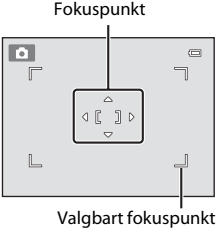

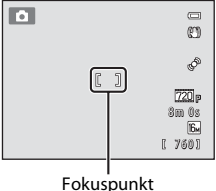
På optageskærmen  (autoindstilling) → knappen MENU → Valg af AF-punkt

Brug denne indstilling til at bestemme, hvordan kameraet vælger fokuspunkt for autofokus.

Indstilling	Beskrivelse
 Ansigtsprioritet (standardindstilling)	<p>Når kameraet registrerer et ansigt, fokuserer det på dette ansigt. Du kan finde flere oplysninger i "Ansichtsregistrering" (64). Hvis mere end ét ansigt registreres, fokuserer kameraet på ansigtet tættest på kameraet. Når der tages billeder af andre motiver end personer, eller hvis der ikke registreres et ansigt på motivet, skifter indstillingen Valg af AF-punkt til Auto, og kameraet vælger automatisk fokuspunktet (op til ni punkter) med det motiv, der er nærmest kameraet, og fokuserer på det.</p> <div data-bbox="687 341 932 522" data-label="Image"> </div> <p style="text-align: center;">Fokuspunkt</p>
 Auto	<p>Kameraet vælger automatisk det fokuspunkt (op til ni punkter), som indeholder det motiv, der er nærmest kameraet, og fokuserer på det. Tryk udløserknappen halvt ned for at aktivere fokuspunktet. Når udløserknappen trykkes halvt ned, vil det fokuspunkt (op til ni punkter), der vælges af kameraet, blive vist på skærmen.</p> <div data-bbox="687 641 932 821" data-label="Image"> </div> <p style="text-align: center;">Fokuspunkt</p>

Indstilling	Beskrivelse
 Manuel	<p>Vælg et blandt 99 fokuspunkter på skærmen. Denne indstilling er velegnet til situationer, hvor det ønskede motiv er relativt ubevægeligt og ikke er placeret midt i billedet.</p> <p>Tryk på , ,  eller  på multivælgeren for at flytte fokuspunktet til den position, hvor du ønsker at fokusere, og optag derefter.</p> <ul style="list-style-type: none"> Før du udfører nogen af indstillingerne nedenfor, skal du trykke på knappen  for at annullere valget af fokuspunkt. <ul style="list-style-type: none"> Flashindstilling Makroindstilling, selvudløser eller eksponeringskompensation <p>Når indstillingerne er fuldført, skal du trykke på knappen  igen for at genaktivere valget af fokuspunkt.</p> <div data-bbox="687 151 933 407">  </div>
 Center	<p>Kameraet fokuserer på motivet i midten af billedet. Det centrale AF-punkt vises.</p> <div data-bbox="687 575 933 789">  </div>
 Følg motiv	<p>Brug denne funktion til at tage billeder af motiver i bevægelse. Registrer det motiv, som kameraet skal fokusere på. Fokuspunktet flytter sig automatisk for at følge motivet. Du kan finde flere oplysninger i "Brug af Følg motiv" ( 32).</p> <div data-bbox="687 817 933 995">  </div>

Bemærkninger om indstilling af AF-metode



- Når digital zoom anvendes, fokuseres der på midten af skærmen, uanset indstillingen af **Valg af AF-punkt**.
- Autofokus fungerer muligvis ikke som forventet ( 29).
- Nogle funktioner kan ikke bruges sammen med andre menuindstillinger ( 62).

Brug af Følg motiv

På optageskærmen  (autoindstilling) → knappen MENU → Valg af AF-punkt → Følg motiv

Brug denne funktion til at tage billeder af motiver i bevægelse. Når et motiv registreres, bevæger kameraet automatisk fokuspunktet for at følge motivet. Hvis kameraet opdager et menneskeansigt, bliver det registreret automatisk, og kameraet begynder at følge ansigtet.

1 Registrer et motiv.

- Når der ikke er opdaget noget ansigt, og den hvide ramme vises midt på skærmen, skal du rette motivet ind efter rammen og trykke på knappen .
- Når rammen lyser rødt, kan kameraet ikke fokusere på motivet. Juster kompositionen, og prøv at registrere motivet igen.
- Når motivet registreres, vises et gult fokuspunkt rundt om dette motiv, og kameraet begynder at følge dette motiv.
- Du kan annullere registreringen af motivet ved at trykke på knappen .
- Hvis kameraet ikke kan følge det registrerede motiv længere, vil fokuspunktet forsvinde, og registreringen vil blive annulleret. Registrer motivet igen.
- Når et ansigt opdages, registrerer kameraet det automatisk.

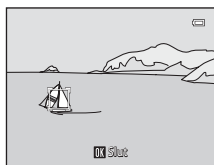

2 Tryk udløserknappen helt ned for at tage et billede.

- Kameraet fokuserer på fokuspunktet, når udløserknappen trykkes halvt ned. Fokuspunktet lyser grønt, og fokuset fastlåses.
- Hvis fokuspunktet ikke vises, når udløserknappen trykkes halvt ned, fokuserer kameraet på motivet i midten af billedet.

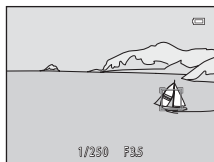

Bemærkninger om indstillingen Følg motiv

- Juster zoomposition, flashindstilling, eksponeringskompensation og menuindstillinger, før motivet registreres.
- Følg motiv er måske ikke mulig ved visse optageforhold.
- Hvis kameraet opdager mere end ét ansigt på skærmen, kan du ikke angive det ansigt, der skal registreres. Undgå at have ansigter i billedet, når du vil følge et motiv, som ikke er et ansigt.
- Digital zoom er ikke tilgængelig.

Autofokusindstilling

På optageskærmen  (autoindstilling) → knappen **MENU** → Autofokusindstilling

Vælg, hvordan kameraet fokuserer.

Indstilling	Beskrivelse
AF-S Enkelt AF (standardindstilling)	Kameraet fokuserer, når udløserknappen trykkes halvt ned.
AF-F Konstant AF	Kameraet fokuserer kontinuerligt, når udløserknappen trykkes halvt ind. Bruges til motiver i bevægelse. Lyden af objektivets bevægelser vil kunne høres, mens kameraet fokuserer.

Autofokusindstilling til videooptagelse

Autofokusindstilling til videooptagelse kan indstilles med **Autofokusindstilling** (48) i videomenuen (47).

Menuen Smart-portræt

- Se "Ændring af billedstørrelse (Billedindstilling)" (📖60) for oplysninger om **Billedindstilling**.

Blødere hudtone

På indstillingskærmen for smart-portræt → knappen MENU → Blødere hudtone

Aktiver blødere hudtone.

Indstilling	Beskrivelse
⚡ Meget	Når lukkeren udløses, registrerer kameraet et eller flere ansigter (op til tre), og behandler billedet for at gengive blødere hudtoner, før billedet gemmes. Du kan vælge graden af den anvendte effekt.
⚡ Normal (standardindstilling)	
⚡ Lidt	
OFF Fra	Slår Blødere hudtone fra.

Den aktuelle indstilling for Blødere hudtone angives med et ikon, der vises på skærmen under optagelse (📖6). Der vises ingen indikator, hvis **Fra** vælges. Effekterne af blødere hudtone er ikke synlige, når billeder indrammes til optagelse. Kontroller graden af blødere hudtone, som udføres i billedvisningsindstilling.

Smil-timer

På indstillingskærmen for smart-portræt → knappen MENU → Smil-timer

Kameraet registrerer ansigter og aktiverer så automatisk udløseren, når et smilende ansigt registreres.

Indstilling	Beskrivelse
☑ Til (standardindstilling)	Aktiverer smil-timer.
OFF Fra	Slår smil-timer fra.

Den aktuelle indstilling for Smil-timer angives med et ikon, der vises på skærmen under optagelse (📖6). Der vises ikke noget ikon, hvis **Fra** er valgt.

Undgå lukkede øjne

På indstillingsskærmen for smart-portræt → knappen MENU → Undgå lukkede øjne

Kameraet udløser automatisk lukkeren to gange, hver gang der tages et billede. Ud af de to billeder vælges billedet, hvor motivets øjne er åbne.

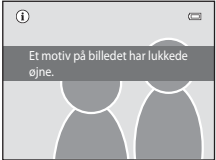

Indstilling	Beskrivelse
 Til	Aktiverer blinkeadvarsel. Der kan ikke anvendes flash , når Til er valgt. Hvis kameraet har gemt et billede, hvor motivets øjne muligvis er lukkede, vises dialogboksen til højre i få sekunder. 
OFF Fra (standardindstilling)	Slår blinkeadvarsel fra.

Den aktuelle indstilling for Undgå lukkede øjne angives med et ikon under optagelsen (📖6). Der vises ikke noget ikon, hvis **Fra** er valgt.

Billedvisningsmenuen

- Se "Redigering af billeder (stillbilleder)" (🔍10) for oplysninger om billedredigeringsfunktioner.

🖨 Udskriftsbestilling (oprettelse af en DPOF-udskriftsbestilling)

Tryk på knappen  (billedvisningsindstilling) → knappen **MENU** →  Udskriftsbestilling

Når du udskriver billeder lagret på hukommelseskortet ved hjælp af en af følgende metoder, bruges indstillingen **Udskriftsbestilling** i billedvisningsmenuen til at oprette digitale "udskriftsbestillinger" til udskrivning på DPOF-kompatible enheder.







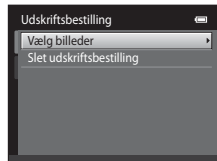

- Indsættelse af et hukommelseskort i en DPOF-kompatibel (🔍17) printers kortplads.
- Indlevere hukommelseskortet hos en fotohandler.
- Tilslutning af kameraet til en PictBridge-kompatibel (🔍17) printer (🔍18). Der kan også oprettes en udskriftsbestilling for billeder gemt i den indbyggede hukommelse, hvis hukommelseskortet er fjernet fra kameraet.

1 Brug multivælgeren til at vælge **Vælg billeder**, og tryk på knappen .

- I favoritbilleder eller indstillingerne Sorter automatisk og Sorter efter dato vises skærmen til højre ikke. Fortsæt til trin 2.



2 Vælg billederne (op til 99) og antal kopier for hvert billede (op til ni).

- Tryk på  eller  på multivælgeren for at vælge billeder, og tryk på  eller  for at indstille antallet af kopier, der skal udskrives for hvert enkelt billede.
- Et billede, der er valgt til udskrivning, kan kendes på markeringsikonet () og det tal, der angiver det antal kopier, der skal udskrives. Hvis der ikke er blevet angivet antal eksemplarer for billeder, annulleres valget.
- Drej zoomknappen over på **T** () for at skifte til fuldskræmsvisning. Drej zoomknappen over på **W** () for at skifte tilbage til visning af 12 miniaturer.
- Tryk på knappen , når du er færdig.



3 Vælg, om du vil udskrive optagedatoen og oplysninger om billedet.

- Vælg **Dato**, og tryk på knappen **OK** for at udskrive optagedatoen på alle billeder i udskriftsbestillingen.
- Vælg **Oplysninger**, og tryk på knappen **OK** for at udskrive oplysninger om lukkertid og blændeværdi på alle billeder i udskriftsbestillingen.
- Vælg **Udført**, og tryk på knappen **OK** for at fuldføre udskriftsbestillingen og afslutte.

Billeder, der er valgt til udskrivning, kan kendes på ikonet  under billedvisning.

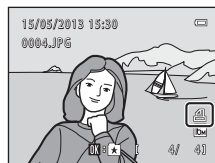
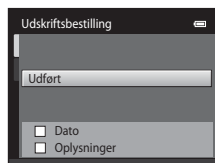

✓ Bemærkninger om udskriftsbestilling

Når der oprettes en udskriftsbestilling i indstillingen Favoritbilleder, Sorter automatisk eller Sorter efter dato, vises skærmen nedenfor, hvis andre billeder end dem i det valgte album eller den valgte kategori, eller som er taget på den valgte optagedato, er blevet markeret til udskrivning.

- Vælg **Ja** for at markere de valgte billeder til udskrivning uden at ændre markeringen for andre billeder.
- Vælg **Nej** for at fjerne alle udskriftsmarkeringer fra tidligere markerede billeder, og begræns udskriftsbestillingen til det valgte album eller den valgte kategori, eller til billeder, som er taget på den valgte optagedato.

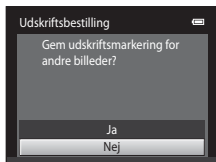

Indstillingen Favoritbilleder/
Sorter automatisk

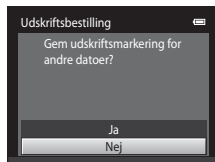

Sortering efter dato

Hvis det samlede antal markerede billeder overstiger 99 som resultat af tilføjelser til den aktuelle indstilling for udskriftsbestilling, vises skærmen nedenfor.

- Vælg **Ja** for at fjerne alle tidligere tilføjede udskriftsmarkeringer, og begræns udskriftsbestillingen til billeder, som netop er blevet markeret.
- Vælg **Annuller** for at annullere de indstillinger, der netop er blevet tilføjet, uden at ændre udskriftsmarkeringer for tidligere markerede billeder.

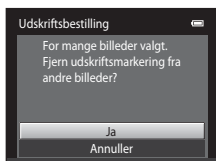

Indstillingen Favoritbilleder/
Sorter automatisk

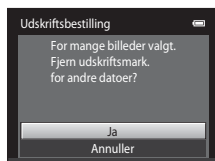

Sortering efter dato

Bemærkninger om udskrivning af optagedato og billedinformation

Når indstillingerne **Dato** og **Oplysninger** er aktiveret i udskriftsbestillingen, udskrives optagedato og billedinformation på billeder, når der bruges en DPOF-kompatibel (☞17) printer, der kan udskrive optagedato og billedinformation.

- Der kan ikke udskrives billedinformation, når kameraet er sluttet direkte til en printer, via det medfølgende USB-kabel, med henblik på DPOF-udskrivning (☞23).
- Bemærk, at indstillingerne **Dato** og **Oplysninger** nulstilles, når indstillingen **Udskriftsbestilling** vises.
- Den udskrevne dato er den dato, der blev gemt, da billedet blev taget.
Ændring af kameraets dato ved hjælp af indstillingen **Tidszone og dato** i opsætningsmenuen, efter at et billede er taget, har ikke nogen indflydelse på den dato, der printes på billedet.



Annullering af eksisterende udskriftsbestilling

Vælg **Slet udskriftsbestilling** i trin 1 i "Udskriftsbestilling (oprettelse af en DPOF-udskriftsbestilling)" (☞36), og tryk på knappen  for at fjerne udskriftsmarkeringen fra alle billederne og annullere udskriftsbestillingen.

Datoindfotografering

Når optagedato og -klokkeslæt indfotograferes på billeder med brug af indstillingen

Datoindfotografering (☞55) i opsætningsmenuen, optages billeder med optagedato og -klokkeslæt indfotograferet på billedet, når de bliver taget. Billeder med indfotograferet dato kan udskrives på printere, der ikke understøtter udskrivning af dato på billeder.

Kun dato og klokkeslæt, som er indfotograferet på billeder med indstillingen Datoindfotografering udskrives, selvom datoindstillingen er aktiveret i menuen **Udskriftsbestilling**.

Lysbilledshow

Tryk på knappen  (billedvisningsindstilling) → knappen **MENU** →  Lysbilledshow



Få vist de billeder, der er gemt i den indbyggede hukommelse eller på et hukommelseskort, et efter et i et automatisk "lys billedshow".

1 Brug multivælgeren til at vælge **Start**, og tryk på knappen **OK**.

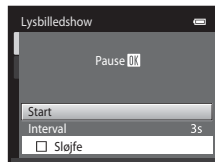
- Du kan ændre intervallet mellem billederne ved at vælge **Interval**, vælge den ønskede intervaltid og trykke på knappen **OK**, før du vælger **Start**.
- Du kan gentage slideshowet automatisk ved at vælge **Sløjfe** og trykke på knappen **OK**, før du vælger **Start**. Sløjfeindstillingen markeres () , når den er aktiveret.





2 Lysbilledshowet begynder.

- Under lysbilledshowet skal du trykke på  på multivælgeren for at få vist det efterfølgende billede eller på  for at få vist det forrige billede. Hold en af knapperne nede for at spole frem eller tilbage.
- Du kan afslutte et slideshow eller sætte det på pause ved at trykke på knappen **OK**.





3 Vælg Afslut eller Genstart.

- Skærmen til højre vises, når det sidste lysbillede vises, eller showet er sat på pause. Marker  , og tryk på **OK** for at vende tilbage til trin 1, eller vælg  for at genstarte showet.



Bemærkninger om lysbilledshow

- Kun det første billede af videoer () i et lysbilledshow vises.
- Den maksimale billedvisningstid er omkring 30 minutter, selv hvis **Sløjfe** er aktiveret () .

Beskyt

Tryk på knappen  (billedvisningsindstilling) → knappen MENU →  Beskyt

Denne indstilling beskytter valgte billeder mod utilsigtet sletning.

Vælg billeder for at beskytte eller annullere beskyttelsen af tidligere beskyttede billeder fra skærmen til valg af billede. Se "Valg af billeder" (42).

Bemærk, at formatering af kameraets indbyggede hukommelse eller hukommelseskortet sletter beskyttede filer permanent (60).

Beskyttede billeder kan kendes på ikonet  i billedvisningsindstilling (7).

Valg af billeder

Skærmen til valg af billede, som vises til højre, vises med følgende betjening:

- Udskriftsbestilling>**Vælg billeder** (👁️36)
- Beskyt (🔒41)
- Roter billede (🔄43)
- Kopier>**Valgte billeder** (👁️46)
- Opstartsbillede>**Vælg et billede** (👁️49)
- Slet>**Slet valgte billeder** (🗑️33)



Følg nedenstående fremgangsmåde for at vælge billeder.

1 Tryk på ◀ eller ▶ på multivælgeren for at vælge det ønskede billede.

- Drej zoomknappen (📖2) over på **T** (🔍) for at skifte tilbage til fuldskærmsvisning eller **W** (📱) for at få vist 12 miniaturer.
- Der kan kun vælges et billede ad gangen for **Roter billede** og **Opstartsbillede**. Fortsæt til trin 3.



2 Tryk på ▲ eller ▼ for at vælge eller fravælge (eller for at angive antal kopier).

- Når et billede er valgt, vises en markering (✔️) sammen med billedet. Gentag trin 1 og 2 for at vælge flere billeder.





3 Tryk på knappen ⓧ for at afslutte valget.

- Når **Valgte billeder** er valgt, vises der ikke en dialogboks. Følg vejledningen på skærmen.

Roter billede

Tryk på knappen  (billedvisningsindstilling) → knappen **MENU** →  Roter billede

Angiv den retning, som optagede billeder skal vises med under billedvisningen. Stillbilleder kan drejes 90 grader med uret eller 90 grader mod uret. Billeder, der er taget i portrætformat ("højformat") kan roteres op til 180 grader i begge retninger.

Vælg et billede på skærmen til valg af billede (42). Når skærmen Roter billede vises, skal du trykke på  eller  på multivælgeren for at rotere billedet 90 grader.

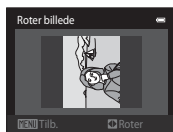

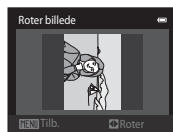

Drej 90 grader mod uret



90 grader med uret

Tryk på knappen  for at indstille retningen og gemme oplysningerne sammen med billedet.



Billedkommentar

Tryk på knappen  (billedvisningsindstilling) → vælg et billede → knappen **MENU** →  Billedkommentar

Brug kameraets indbyggede mikrofon til at optage billedkommentarer til billeder.

- Når et billede uden tilknyttet billedkommentar vises, skifter skærmen til optageskærmen. Når et billede med tilknyttet billedkommentar vises (angivet med ikonet  i fuldskærmsvisning), skifter skærmen til skærmen for afspilning af billedkommentar.

Optagelse af billedkommentarer

- Der kan optages en billedkommentar på op til 20 sekunder, mens der trykkes på knappen **OK**.
- Du må ikke røre den indbyggede mikrofon under optagelsen.
- **REC** og  blinker på skærmen under optagelsen.
- Når optagelsen er slut, vises skærmen til afspilning af billedkommentaren. Du kan finde flere oplysninger i "Afspilning af billedkommentarer".
- Tryk på  på multivælgeren før eller efter optagelse af en billedkommentar for at vende tilbage til billedvisningsmenuen. Tryk på knappen **MENU** for at lukke billedvisningsmenuen.

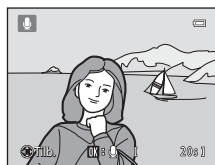

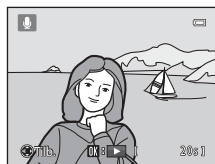

Afspilning af billedkommentarer

- Tryk på knappen **OK** for at afspille billedkommentaren.
- Tryk på knappen **OK** igen for at stoppe billedvisningen.
- Drej zoomknappen mod **T** eller **W** under afspilning for at justere lydstyrken.
- Tryk på  på multivælgeren før eller efter afspilning af en billedkommentar for at vende tilbage til billedvisningsmenuen. Tryk på knappen **MENU** for at lukke billedvisningsmenuen.



Sletning af billedkommentarer

Tryk på knappen  på skærmen til afspilning af billedkommentar. Tryk på ▲ eller ▼ på multivælgeren for at vælge **Ja**, og tryk på knappen . Kun billedkommentaren slettes.



Bemærkninger om billedkommentarer

- Hvis du sletter et billede med en vedhæftet billedkommentar, slettes billedkommentaren også.
- Billedkommentarer, der er vedhæftet til beskyttede billeder, kan ikke slettes.
- Hvis et billede allerede indeholder en billedkommentar, skal du slette denne kommentar, før du kan optage en ny billedkommentar.
- COOLPIX S2750 kan ikke optage en billedkommentar til billeder, som er taget med et digitalkamera af et andet mærke eller en anden model.

Flere oplysninger

Du kan finde flere oplysninger i "Fil- og mappenavne for billed- og lydfiler" ( 470).

Kopier (Kopier mellem indbygget hukommelse og hukommelseskort)

Tryk på knappen  (billedvisningsindstilling) → knappen **MENU** →  **Kopier**



Kopier billeder mellem den indbyggede hukommelse og et hukommelseskort.

1 Brug multivælgeren til at vælge en indstilling fra kopieringsskærmen, og tryk på knappen .

- **Kamera til kort:** Kopier billeder fra den indbyggede hukommelse til hukommelseskortet.
- **Kort til kamera:** Kopier billeder fra hukommelseskortet til den indbyggede hukommelse.













2 Vælg kopiindstillingen, og tryk på knappen .

- **Valgte billeder:** Kopier billeder, der er valgt på skærmen til valgt af billede ( 42).
- **Alle billeder:** Kopier alle billeder.



Bemærkninger om kopiering af billeder

- JPEG-, AVI- og WAV-filformater kan kopieres. Det er ikke muligt at kopiere filer i andre formater.
- Hvis der er knyttet billedkommentarer ( 44) til de billeder, der skal kopieres, kopieres billedkommentarerne sammen med billederne.
- Understøttelse af billeder, der er taget med et kamera af et andet mærke, eller som er blevet ændret på en computer, garanteres ikke.
- Ved kopiering af billeder, som er valgt for **Udskriftsbestilling** ( 36), kopieres udskriftsmarkeringen ikke. Indstillingerne **Beskyt** ( 41) kopieres dog sammen med billederne.
- Billeder eller videoer, der er kopieret fra den indbyggede hukommelse eller hukommelseskortet ( 7), kan ikke vises i indstillingen **Sorter** automatisk.
- Når billeder, som er føjet til album ( 4), kopieres, føjes kopierne ikke automatisk til de samme album som de originale billeder.

"Hukommelsen indeholder ingen billeder." Meddelelse

Hvis et hukommelseskort, der ikke indeholder billeder, sættes i kameraet, vises **Hukommelsen indeholder ingen billeder.**, når kameraet skiftes til billedvisningsindstilling. Tryk på knappen **MENU** for at vælge **Kopier** i billedvisningsmenuen, og kopier billederne, der er gemt i kameraets indbyggede hukommelse, til hukommelseskortet.

Flere oplysninger



Du kan finde flere oplysninger i "Fil- og mappenavne for billed- og lydfile" ( 70).

Videomenuen

Videoindstillinger

På optageskærmen → knappen MENU → fanen  → Videoindstillinger

Vælg den ønskede videoindstilling til optagelsen. En større billedstørrelse forbedrer billedkvaliteten og øger filstørrelsen.

Indstilling	Beskrivelse
 HD 720p (1280×720) (standardindstilling*)	Videoer med et højde-breddeforhold på 16:9 bliver optaget.
 VGA (640×480)	Videoer med et højde-breddeforhold på 4:3 bliver optaget.
 QVGA (320×240)	Videoer med et højde-breddeforhold på 4:3 bliver optaget.

* Ved optagelse til den indbyggede hukommelse er standardindstillingen  **VGA (640×480)**.

- Billedhastigheden er cirka 30 billeder pr. sekund ved alle valgene.
- Se side 80 for flere oplysninger om maksimal videolængde.





Flere oplysninger

Du kan finde flere oplysninger i "Fil- og mappenavne for billed- og lydfiler" (70).

Autofokusindstilling

På optageskærmen → knappen MENU → fanen  → Autofokusindstilling

Vælg den autofocusmetode, der anvendes ved optagelse af videoer.

Indstilling	Beskrivelse
AF-S Enkelt AF (standardindstilling)	Fokus låses, når knappen  (▶ ) trykkes ned for at starte optagelse. Vælg dette, når afstanden mellem kameraet og motivet vil være nogenlunde konstant.
AF-F Konstant AF	Kameraet fokuserer kontinuerligt under videooptagelse. Vælg dette, når afstanden mellem kameraet og motivet vil ændre sig betydeligt under optagelsen. For at forhindre lyden fra kameraets fokusering i at forstyrre optagelsen anbefales det at bruge Enkelt AF .

Reduktion af vindstøj

På optageskærmen → knappen MENU → fanen  → Reduktion af vindstøj

Vælg, om vindstøj skal reduceres under optagelse af videoer.

Indstilling	Beskrivelse
 Til	Optager, mens vindstøj mod mikrofonen minimeres. Eget til optagelse i kraftig blæst. Under afspilning kan andre lyde end vindstøj også blive vanskelige at høre.
OFF Fra (standardindstilling)	Vindstøj reduceres ikke.

Når indstillingen Reduktion af vindstøj er aktiveret, vises den aktuelle indstilling under optagelse (). Når **Fra** er valgt, vises der ikke et ikon for den aktuelle indstilling.

Opsætningsmenuen

Opstartsbillede

Tryk på knappen MENU → fanen  → Opstartsbillede





Vælg, om der skal vises et opstartsbillede eller ej, når kameraet tændes.

Indstilling	Beskrivelse
Intet (standardindstilling)	Kameraet skifter til optage- eller billedvisningsindstilling uden at vise opstartsbilledet.
COOLPIX	Kameraet viser et opstartsbillede og skifter til optage- eller billedvisningsindstilling.
Vælg et billede	<p>Viser et billede, der er blevet valgt som opstartsbillede. Når skærmen til valg af billede vises, skal du vælge et billede (42) og trykke på knappen .</p> <ul style="list-style-type: none">• Det valgte billede gemmes i kameraet og vises, når kameraet tændes, også selvom det originale billede slettes.• Billeder taget med en indstilling af Billedindstilling (60) på  4608x2592 og kopier, der er oprettet med en størrelse på 320 x 240 eller derunder med funktionen Lille billede (15) eller beskæring (16), kan ikke bruges.

Tidszone og dato

Tryk på knappen MENU → fanen  → Tidszone og dato

Indstil kameraets ur.

Indstilling	Beskrivelse
Dato og klokkeslæt	<p>Denne indstilling indstiller kameraets ur til den aktuelle dato og det aktuelle klokkeslæt.</p> <p>Brug multivælgeren til at indstille dato og klokkeslæt på den viste skærm.</p> <ul style="list-style-type: none"> • Vælg et felt: Tryk på ◀ eller ▶ (markeringen skifter mellem D, M, Å, time og minut). • Rediger det markerede felt: Tryk på ▲ eller ▼. • Anvend indstillingerne: Vælg minutfeltet, og tryk på knappen OK. 
Datoformat	<p>Vælg den rækkefølge, som dag, måned og år skal vises i, blandt År/måned/dag, Måned/dag/år og Dag/måned/år.</p>
Tidszone	<p> Egen tidszone kan angives, og sommertid kan aktiveres eller deaktiveres under indstillingerne af tidszone. Når rejsedestinationen  vælges, udregner kameraet automatisk tidsforskellen mellem rejsedestinationen og egen tidszone  og gemmer billederne med rejsedestinationens dato og klokkeslæt. Nyttigt i forbindelse med rejser.</p>

Valg af tidszone for rejsedestination

- 1** Brug multivælgeren til at vælge **Tidszone**, og tryk på knappen **OK**.

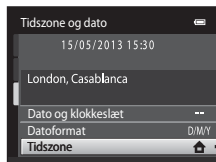

- 2** Vælg **Rejsedestination**, og tryk på knappen **OK**.

- Datoen og klokkeslættet på skærmen ændres i henhold til det aktuelt valgte område.

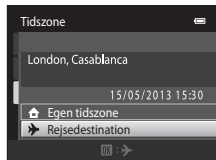

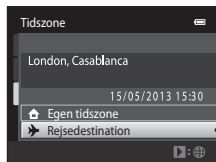

- 3** Tryk på **▶**.

- Skærmen til valg af tidszone vises.



- 4** Tryk på **◀** eller **▶** for at vælge en rejsedestinationstidszone.

- Tryk på **▲** i en tidszone, hvor der er sommertid for at aktivere indstillingen for sommertid og automatisk sætte uret en time frem. Ikonet  vises øverst på skærmen. Tryk på **▼** for at deaktivere indstillingen sommertid.
- Tryk på knappen **OK** for at vælge en rejsedestinationstidszone.
- Hvis du har valgt en tidszone for rejsedestination, vises ikonet  på skærmen, når kameraet er i optageindstilling.

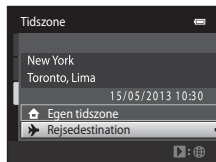
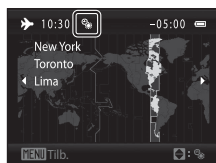

Opsætningsmenuen

Egen tidszone

- Du kan skifte til din egen tidszone ved at vælge **Egen tidszone** i trin 2 og trykke på knappen .
- Du kan ændre din egen tidszone ved at vælge **Egen tidszone** i trin 2 og følge samme fremgangsmåde som for **Rejsedestination** for at indstille egen tidszone.

Sommertid

Når sommertid starter eller slutter, skal du slå sommertidsfunktionen til eller fra på skærmen til valg af tidszone i trin 4.

Indfotoografering af dato på billeder

Aktiver indstillingen **Datoindfotoografering** () i opsætningsmenuen, når dato og klokkeslæt er indstillet. Når indstillingen **Datoindfotoografering** er aktiveret, optages billederne med indfotograferet optagedato.

Skærmindstillinger

Tryk på knappen MENU → fanen  → Skærmindstillinger



Indstil funktionerne nedenfor.

Indstilling	Beskrivelse
Billedinfo.	Vælg de oplysninger, der vises på skærmen i optage- og billedvisningsindstilling.
Billedvisning	Til (standardindstilling): Billedet vises automatisk på skærmen umiddelbart efter, at det er taget, og skærmen vender tilbage til optageindstilling. Fra : Billedet vises ikke, når det er taget.
Lysstyrke	Vælg denne indstilling for at få adgang til fem indstillinger for skærmens lysstyrke. Standardindstillingen er 3 .

Billedinfo.

Vælg, om billedinformationerne skal vises på skærmen.

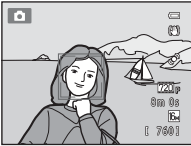
Du kan finde flere oplysninger om indikatorer, som vises på skærmen, i "Skærmen" (6).

	Optageindstilling	Billedvisningsindstilling
Vis info.		
Auto info. (standardindstilling)	De aktuelle indstillinger og betjeningsguides vises som i Vis info. ovenfor. Hvis der ikke udføres nogen handlinger i nogle sekunder, vil skærmen være den samme som Skjul info. Oplysningerne vil blive vist igen, når den næste handling udføres.	
Skjul info.		

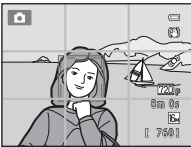
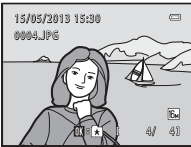
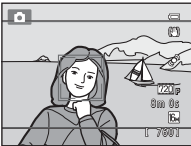
	Optageindstilling	Billedvisningsindstilling
Gitterlinjer+ auto info.	 <p>Ud over oplysninger vist med Auto info. vises der gitterlinjer som reference ved komponering af et billede. Gitteret vises ikke, når der optages videoer.</p>	 <p>De aktuelle indstillinger eller betjeningsguides vises, som i Auto info.</p>
Videoramme+ auto info	 <p>Ud over oplysninger, der vises med Auto info., vises også en ramme, før optagelsen begynder, som angiver det område, der vil blive optaget ved videooptagelse. Billedet vises ikke, når udløserknappen er trykket halv ned eller under optagelse.</p>	<p>De aktuelle indstillinger eller betjeningsguides vises, som i Auto info.</p>

Datoindfoto­grafering (Indfoto­grafering af dato og klokkeslæt)

Tryk på knappen **MENU** → fanen **Y** → Datoindfoto­grafering

Dato og klokkeslæt for en optagelse kan indfoto­graferes på billederne under optagelse, hvilket gør det muligt at udskrive oplysningerne på en printer, der ikke understøtter datoudskrivning (☞39).



Indstilling	Beskrivelse
DATE Dato	Dato indfoto­graferes på billederne.
DATE Dato og klokkeslæt	Dato og klokkeslæt indfoto­graferes på billederne.
OFF Fra (standardindstilling)	Dato og klokkeslæt indfoto­graferes ikke på billederne.

Den aktuelle indstilling for datoindfoto­grafering kan ses på kameraets skærm under optagelse (☞6). Når **Fra** er valgt, vises der ikke noget ikon.

✓ Bemærkninger om datoindfoto­grafering

- Indfoto­graferede datoer udgør en permanent del af billeddataene og kan ikke slettes. Datoen og klokkeslættet kan ikke indfoto­graferes på billeder, efter at de er taget.
- Datoen kan ikke indfoto­graferes i følgende situationer:
 - Ved brug af motivprogrammet **Panorama-assist**
 - Ved optagelse af videoer
- Det kan være svært at læse datoer, som indfoto­graferes ved indstillingen **Billedindstilling** (☞60) for **16M 640×480**. Vælg **2M 1600×1200** eller større, når indstillingen **Datoindfoto­grafering** bruges.
- Datoen registreres i det format, der er valgt i punktet **Tidszone og dato** i opsætningsmenuen (☞22, ☞50).

✍ Datoindfoto­grafering og udskriftsbestilling

Hvis du bruger en DPOF-kompatibel printer, der understøtter udskrivning af optagedata og billedinformation, er det muligt at bruge indstillingen **Udskriftsbestilling** (☞36) til at udskrive sådanne oplysninger, også på billeder, der ikke er blevet taget med indstillingen **Datoindfoto­grafering**.

Modv. rystelser (VR)

Tryk på knappen MENU → fanen  → Modv. rystelser (VR)

Nedbring virkningerne fra kamerarystelser under optagelse. Vibrationsreduktion reducerer den sløring, der skyldes mindre håndbevægelser, også kaldet kamerarystelser, der ofte opstår, ved optagelse med zoom eller lange lukkertider. Virkningen af kamerarystelser reduceres ikke kun, når du tager stillbilleder, men også når du optager video.

Indstil **Modv. rystelser (VR)** til **Fra**, når du bruger et stativ til at stabilisere kameraet under optagelse.

Indstilling	Beskrivelse
 Til (standardindstilling)	Vibrationsreduktion er aktiveret.
OFF Fra	Modv. rystelser (VR) er deaktiveret.

Den aktuelle indstilling for vibrationsreduktion angives med et ikon under optagelsen (6). Der vises ikke noget ikon, hvis **Fra** er valgt.







Bemærkninger om vibrationsreduktion

- Når du har tændt for kameraet eller skiftet fra billedvisningsindstilling til optageindstilling, skal du vente, til hele optageskærmen vises, før du begynder at tage billeder.
- De billeder, der vises på kameraets skærm umiddelbart efter optagelsen, ser muligvis slørede ud. Dette skyldes den måde, som modvirkning af rystelser (VR) fungerer på.
- Modv. rystelser (VR) kan muligvis ikke eliminere effekten af kamerarystelser fuldstændigt i visse situationer.

Bevægelsesreg.

Tryk på knappen MENU → fanen  → Bevægelsesreg.

Aktiver bevægelsesregistrering for at reducere effekten af motivbevægelse og kamerarystelser ved optagelse af stillbilleder.

Indstilling	Beskrivelse
 Auto (standardindstilling)	<p>Når kameraet registrerer motivbevægelse eller kamerarystelse, øges ISO-følsomheden, og lukkertiden sættes automatisk ned for at reducere sløring.</p> <p>Bevægelsesregistrering fungerer dog ikke i følgende situationer.</p> <ul style="list-style-type: none"> • Når flashen udløses. • Når Sportsmosaik 16 () er aktiveret i  (autoindstilling). • Når ISO-følsomhed () er indstillet til Fast auto-ISO, eller ISO-følsomheden er fastindstillet til en bestemt værdi i indstillingen  (auto). • Når Valg af AF-punkt () er indstillet til Følg motiv i  (autoindstilling). • Når motivprogrammet Sport, Aftenportræt, Skumring/morgengry, Aftenlandskab, Museum, Fyrværkeri, Modlys eller Kæledyrspor er aktiveret.
OFF Fra	Bevægelsesregistrering er ikke aktiveret.

Den aktuelle indstilling for bevægelsesregistrering kan kontrolleres på kameraets skærm under optagelse (6). Ikonet for bevægelsesregistrering bliver grønt, når kameraet registrerer kamerarystelser og øger lukkerhastigheden. Når **Fra** er valgt, vises der ikke noget ikon.

Bemærkninger om Bevægelsesreg.

- Bevægelsesregistrering kan muligvis ikke helt forhindre virkningen af motivbevægelse og kamerarystelser i alle situationer.
- Bevægelsesregistrering fungerer muligvis ikke, hvis motivet bevæger sig meget eller er for mørkt.
- Billeder, der er taget med bevægelsesregistrering, kan se lidt "grovkornede" ud.

AF-hjælpelys

Tryk på knappen MENU → fanen  → AF-hjælpelys



Aktiverer eller deaktiverer AF-hjælpelys, der støtter autofokusfunktionen, hvis motivet er dårligt belyst.

Indstilling	Beskrivelse
Auto (standardindstilling)	AF-hjælpelyset bruges til at lette fokuseringen, hvis motivet er dårligt belyst. Hjælpelyset har en rækkevidde på cirka 1,9 m ved maksimal vidvinkelposition og cirka 1,1 m ved maksimal telefotoposition. Bemærk, at AF-hjælpelyset muligvis ikke tændes ved brug af visse motivprogrammer såsom Museum ()44) eller Kæledyrsportræt ()46) eller fokuspunkter, selv når Auto er valgt.
Fra	AF-hjælpelyset tændes ikke. Kameraet kan muligvis ikke fokusere ved svag belysning.





Digital zoom

Tryk på knappen MENU → fanen  → Digital zoom

Slå digital zoom til eller fra.

Indstilling	Beskrivelse
Til (standardindstilling)	Når kameraet er zoomet ind til maksimal optisk zoom, kan du aktivere digital zoom ved at dreje zoomknappen mod T () og holde den der ()27).
Fra	Digital zoom aktiveres ikke (undtagen under videooptagelse).

Bemærkninger om Digital zoom

- Når digital zoom anvendes, fokuserer kameraet på rammens midte, uanset indstilling af AF-metode.
- Du kan ikke bruge digital zoom i følgende situationer.
 - Når **Kontinuerlig** er indstillet til **Sportsmosaik 16** ()26) i  (autoindstilling).
 - Når **Valg af AF-punkt** ()30) er indstillet til **Følg motiv** i  (autoindstilling).
 - Når motivprogrammet **Auto motivvælger**, **Portræt**, **Aftenportræt** eller **Kæledyrsportræt** er valgt.
 - Når indstillingen Smart-portræt er valgt.

Lydindstillinger

Tryk på knappen **MENU** → fanen **Y** → Lydindstillinger

Vælg denne indstilling for at justere følgende lydindstillinger.

Indstilling	Beskrivelse
Lyd ved betjening	Vælg Til (standardindstilling) eller Fra . Når du har valgt Til , høres der et bip, når handlinger gennemføres, to bip, når kameraet har indstillet fokus på et motiv, og tre bip, hvis der registreres en fejl. Startlyden afspilles også, når kameraet tændes.
Lukkerlyd	Vælg Til (standardindstilling) eller Fra . Der afspilles ikke lyd ved aktivering af lukkeren, når visse funktioner som kontinuerlig optagelse eller BSS (Best Shot Selector - valg af bedste optagelse) er aktiveret, eller ved optagelse af video, selv hvis Til er valgt.

Bemærkning om lydindstillinger

I motivprogrammet **Kæledyrsportræt** er knap- og lukkerlyde deaktiveret.

Auto sluk

Tryk på knappen **MENU** → fanen **Y** → Auto sluk

Når kameraet er tændt, og der er gået et stykke tid uden aktivitet, slukkes skærmen, og kameraet skifter til standby (📖21) for at spare strøm. I denne indstilling skal udløbstiden indstilles, før kameraet skifter til standbyindstilling. **30 sek., 1 min.** (standardindstilling), **5 min.** og **30 min.** kan vælges.

Når skærmen slukker på grund af energispareindstillingen

- Tændt-lampen blinker i standbyindstilling.
- Kameraet slukker efter cirka tre minutter i standbyindstilling.
- Du kan genaktivere skærmen, mens tændt-lampen blinker, ved at trykke på en af følgende knapper:
 - Afbryder, udløserknapp, knappen , knappen , knappen eller knappen  (videooptagelse)

Indstillinger for autoslukning

- Den tid, der må gå, før kameraet skifter til standbyindstilling, fastsættes i følgende situationer:
 - Når en menu vises: tre minutter
 - Under afspilning af lysbilledshow: op til 30 minutter
 - Når lysnetadapteren EH-62G er tilsluttet: 30 minutter
- Kameraet skifter ikke til standbyindstilling efter overførsel af billeder med et Eye-Fi-kort.

Formater hukommelse/Formater kort

Tryk på knappen MENU → fanen  → Formater hukommelse/Formater kort

Brug denne indstilling til at formatere den indbyggede hukommelse eller et hukommelseskort.

Ved formatering af den indbyggede hukommelse eller hukommelseskortet slettes alle data permanent. Data, der er blevet slettet, kan ikke gendannes. Sørg for at overføre alle vigtige billeder til en computer inden formateringen.

Formatering af den indbyggede hukommelse

Du kan formatere den indbyggede hukommelse ved at tage hukommelseskortet ud af kameraet. Indstillingen **Formater hukommelse** vises i opsætningsmenuen.

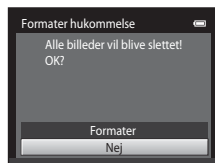

Formatering af et hukommelseskort

Et hukommelseskort kan formateres, når det er sat i kameraet. Indstillingen **Formater kort** vises i opsætningsmenuen.

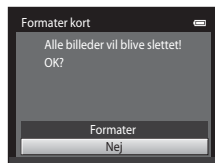

Formatering af den indbyggede hukommelse og hukommelseskort

- Ved formatering af den indbyggede hukommelse eller hukommelseskortet vender albummets ikonindstillinger () tilbage til standardindstillingen (vises som tal).
- Du må ikke slukke kameraet eller åbne dækslet til batterikammeret/hukommelseskortet under formateringen.
- Første gang du indsætter et hukommelseskort, der har været brugt i en anden enhed, i dette kamera, skal du formatere det med dette kamera.

Sprog/Language

Tryk på knappen **MENU** → fanen **Y** → Sprog/Language

Vælg ét blandt 29 sprog til visning af kameraets menuer og meddelelser.

Čeština	Tjekkisk
Dansk	Dansk
Deutsch	Tysk
English	(standardindstilling)
Español	Spansk
Ελληνικά	Græsk
Français	Fransk
Indonesia	Indonesisk
Italiano	Italiensk
Magyar	Ungarsk
Nederlands	Hollandsk
Norsk	Norsk
Polski	Polsk
Português (BR)	Brasiliansk portugisisk
Português (PT)	Portugisisk

Русский	Russisk
Română	Rumænsk
Suomi	Finsk
Svenska	Svensk
Tiếng Việt	Vietnamesisk
Türkçe	Tyrkisk
Українська	Ukrainsk
عربي	Arabisk
简体中文	Forenklet kinesisk
繁體中文	Traditionelt kinesisk
日本語	Japansk
한글	Koreansk
ภาษาไทย	Thai
हिन्दी	Hindi

Videostandard

Tryk på knappen **MENU** → fanen **Y** → Videostandard

Juster de indstillinger, der er nødvendige for tilslutning til et tv. Vælg mellem **NTSC** og **PAL**.

Oplad via computer

Tryk på knappen **MENU** → fanen **Y** → Oplad via computer

Vælg, om det batteri, der sidder i kameraet, skal oplades, når kameraet sluttes til en computer via USB-kabel.

Indstilling	Beskrivelse
Auto (standardindstilling)	Når kameraet sluttes til en computer, der er tændt, oplades det batteri, der sidder i kameraet, med strøm fra computeren.
Fra	Batteriet i kameraet oplades ikke, når kameraet sluttes til en computer.

✓ Bemærkninger om tilslutning af kameraet til en printer

- Batteriet kan ikke oplades ved at slutte det til en printer, selvom printeren understøtter PictBridge-standarden.
- Når der er valgt **Auto** i **Oplad via computer**, er det muligvis ikke muligt at udskrive billeder med direkte forbindelse fra kameraet til visse printere. Hvis opstartsskærmen **PictBridge** ikke vises på skærmen, når kameraet er sluttet til en printer og tændt, skal du slukke for kameraet og afbryde USB-kablet. Indstil **Oplad via computer** til **Fra**, og slut kameraet til printeren igen.

✓ Bemærkninger om opladning via forbindelse til en computer

- Batteriet kan ikke oplades, og data kan ikke overføres, hvis kameraet sluttes til en computer, før kameraets displaysprog og dato og klokkeslæt er blevet indstillet (☞22). Hvis kameraets urbatteri (☞23) er afladet, skal dato og klokkeslæt nulstilles, før batteriet kan oplades, eller billeder kan overføres via forbindelse til en computer. I dette tilfælde skal du bruge opladningsadapteren EH-70P (☞16) til at oplade batteriet og derefter indstille kameraets dato og klokkeslæt.
- Hvis kameraet slukkes, stopper opladningen også.
- Hvis en computer skifter til dvaleindstilling, vil opladningen standse, og kameraet slukkes måske.
- Når du afbryder kameraet fra en computer, skal du slukke kameraet og derefter afbryde USB-kablet.
- Det tager omkring 2 timer og 40 minutter at oplade et helt afladet batteri. Opladningen tager længere tid, når der overføres billeder, mens batteriet oplades.
- Når kameraet sluttes til en computer, starter der muligvis et program, som er installeret på computeren, f.eks. Nikon Transfer 2. Hvis du kun har sluttet kameraet til computeren for at oplade batteriet, skal du afslutte dette program.
- Kameraet slukkes automatisk, hvis der ikke er kommunikation med computeren i 30 minutter, efter at batteriet er færdig med at oplade.
- Afhængigt af computerens specifikationer, indstillinger, strømforsyning og anvendelse kan det være umuligt at oplade batteriet i kameraet via en computerforbindelse.

 **Opladelampe**

Følgende tabel forklarer opladelampens status, når kameraet er sluttet til en computer.

Opladelampe	Beskrivelse
Blinker langsomt (grøn)	Batteriet lades op.
Slukket	Batteriet lades ikke op. Når opladelampen skifter fra langsomt blink (grøn) til slukket, mens tændlampen lyser, er opladningen fuldført.
Blinker hurtigt (grøn)	<ul style="list-style-type: none"> • Temperaturen egner sig ikke til opladning. Oplad batteriet indendørs ved en omgivelsestemperatur på 5 °C til 35 °C. • Et USB-kabel er ikke korrekt tilsluttet, eller batteriet er defekt. Tilslut USB-kablet korrekt, eller udskift batteriet. • Computeren er i dvaleindstilling og forsyner ikke strøm. Genstart computeren. • Batteriet kan ikke oplades, fordi computerens specifikationer eller indstillinger ikke understøtter strømforsyning til kameraet.

Blinkeadvarel

Tryk på knappen MENU → fanen  → Blinkeadvarel

Vælg, om kameraet skal registrere personer, som blinker, når der optages med ansigtsregistrering (📖64) i de følgende indstillinger.

-  (indstillingen Auto) (når **Ansigtsprioritet** (🔒30) er valgt under indstilling af AF-metode).
- **Auto motivvælger** (📖40), **Portræt** (📖40) eller **Aftenportræt** (📖41) er valgt som motivprogram.

Indstilling	Beskrivelse
Til	Når kameraet registrerer, at et eller flere ansigter muligvis blinkede på et billede, der er taget med ansigtsregistrering, vises skærmen Lukkede øjne? på skærmen. Det ansigt, der måske blinkede, da lukkeren blev udløst, indrammes af en gul ramme. Sker dette, skal du kontrollere billedet og afgøre, om billedet skal tages om. Du kan finde flere oplysninger i "Brug af skærmen Blinkeadvarel" (🔒65).
Fra (standardindstilling)	Blinkeadvarel er ikke aktiveret.

Bemærkning om blinkeadvarel

Blinkeadvarel fungerer ikke ved kontinuerlige indstillinger af **Kontinuerlig**, **BSS** eller **Sportsmosaik 16**.

Brug af skærmen Blinkeadvarsel

Når skærmen **Lukkede øjne?** til højre vises, kan du gøre det, der beskrives nedenfor.



Hvis der ikke udføres nogen handlinger i nogle sekunder, vender kameraet automatisk tilbage til optageindstilling.



Indstilling	Brug	Beskrivelse
Forstørre det registrerede ansigt, som blinkede	T (🔍)	Drej zoomknappen over på T (🔍).
Skifte til fuldskræmsvisning	W (📺)	Drej zoomknappen over på W (📺).
Vælg det ansigt, der skal vises		Hvis kameraet registrerer, at mere end en person har blinket, kan du trykke på ◀ eller ▶ med visningen zoomet ind for at skifte til det andet ansigt.
Slet billedet		Tryk på knappen .
Skifte til optageindstilling		Tryk på knappen eller på udløserknappen.

Eye-Fi-overførsel

Tryk på knappen MENU → fanen  → Eye-Fi-overførsel





Indstilling	Beskrivelse
 Aktiver	Overfør billeder lavet af kameraet til en forvalgt destination.
 Deaktiver (standardindstilling)	Der vil ikke blive overført billeder.

Bemærkninger om Eye-Fi-kort

- Bemærk, at billederne ikke vil blive overført, hvis signalstyrken er utilstrækkelig, selvom der er valgt **Aktiver**.
- Vælg **Deaktiver**, hvor trådløse enheder er forbudt.
- Se betjeningsvejledningen til Eye-Fi-kortet for flere oplysninger. I tilfælde af funktionsfejl bedes du kontakte kortets producent.
- Kameraet kan bruges til at tænde og slukke for Eye-Fi-kort, men understøtter muligvis ikke andre Eye-Fi-funktioner.
- Kameraet er ikke kompatibelt med den endeløse hukommelsesfunktion. Hvis funktionen er indstillet på en computer, skal du deaktivere den. Hvis den endeløse hukommelsesfunktion er aktiveret, vises antallet af optagede billeder måske ikke korrekt.
- Eye-Fi -kort er udelukkende til brug i købslandet. Overhold alle lokale love om trådløse enheder.
- Hvis indstillingen bliver på **Aktiver**, vil batteriet blive udtømt på forholdsvis kort tid.

Eye-Fi kommunikationsindikator

Kommunikationsstatus for Eye-Fi-kortet i kameraet kan kontrolleres på skærmen (6).





-  **Eye-Fi-overførsel** indstilles til **Deaktiver**.
-  (tændes): Eye-Fi overførsel aktiveret, venter på at påbegynde overførsel.
-  (blinker): Eye-Fi overførsel aktiveret, overfører data.
- : Eye-Fi overførsel aktiveret, men ingen billeder er tilgængelige for overførsel.
- : Der opstod en fejl. Kameraet kan ikke kontrollere Eye-Fi-kortet.

Nulstil alle









Tryk på knappen MENU → fanen  → Nulstil alle

Når **Nulstil** er valgt, gendannes kameraets standardindstillinger.

Grundlæggende optagefunktioner

Indstilling	Standardværdi
Flashindstilling ( 53)	Auto
Selvudløser ( 55)	Fra
Makroindstilling ( 56)	Fra
Eksponeringskompensation ( 57)	0,0

Optagemenu

Indstilling	Standardværdi
Billedindstilling ( 60)	 4608x3456
Hvidbalance ( 24)	Auto
Kontinuerlig ( 26)	Enkelt
ISO-følsomhed ( 28)	Auto
Farveindstillinger ( 29)	Standardfarve
Valg af AF-punkt ( 30)	Ansigtsprioritet
Autofokusindstilling ( 33)	Enkelt AF

Motivprogram

Indstilling	Standardværdi
Motivprogramindstilling i menuen til valg af optageindstilling ( 39)	Auto motivvælger
Farvegødjustering i indstillingen Mad ( 43)	Center
Kontinuerlig i indstillingen Kæledyrsportræt ( 46)	Kontinuerlig
Automatisk udløsning af kæledyrsportræt i indstillingen Kæledyrsportræt ( 46)	Til

Specialeffekt-indstilling

Indstilling	Standardværdi
Specialeffekt-indstilling i menuen til valg af optageindstilling ( 47)	Softfilter

Menuen Smart-portræt

Indstilling	Standardværdi
Blødere hudtone (🔍34)	Normal
Smil-timer (🔍34)	Til
Undgå lukkede øjne (🔍35)	Fra

Videomenu

Indstilling	Standardværdi
Videoinstillinger (🔍47)	Når et hukommelseskort bruges: 720p HD 720p (1280x720) Ved brug af den indbyggede hukommelse: VGA VGA (640x480)
Autofokusindstilling (🔍48)	Enkelt AF
Reduktion af vindstøj (🔍48)	Fra

Opsætningsmenu

Indstilling	Standardværdi
Opstartsbillede (🔍49)	Intet
Billedinfo. (🔍53)	Auto info.
Billedvisning (🔍53)	Til
Lysstyrke (🔍53)	3
Datoindfotografering (🔍55)	Fra
Modv. rystelser (VR) (🔍56)	Til
Bevægelsesreg. (🔍57)	Auto
AF-hjælpelys (🔍58)	Auto
Digital zoom (🔍58)	Til
Lyd ved betjening (🔍59)	Til
Lukkerlyd (🔍59)	Til
Auto sluk (🔍59)	1 min.
Oplad via computer (🔍62)	Auto
Blinkeadvarel (🔍64)	Fra
Eye-Fi-overførsel (🔍66)	Deaktiver

Andre

Indstilling	Standardværdi
Papirstørrelse (🔍20, 🔍21)	Standard
Billedinterval for slideshow (🔍40)	3 sek.

- Når **Nulstil alle** vælges, slettes det aktuelle filnummer (🔍70) også i hukommelsen. Nummerering fortsætter fra det laveste nummer, der findes. Hvis du vil nulstille filnummereringen til "0001", skal du slette alle billeder i den indbyggede hukommelse eller på hukommelseskortet (📖32), før du vælger **Nulstil alle**.
- Følgende indstillinger i menuerne forbliver uændrede, når menuerne nulstilles med **Nulstil alle**.
Optagemenu: Forudind. manuel data (🔍25) hentet til **Hvidbalance opsætningsmenu:** Billede valgt til **Opstartsbillede** (🔍49), **Tidszone og dato** (🔍50), **Sprog/Language** (🔍61) og **Videostandard** (🔍61)

Firmwareversion

Tryk på knappen MENU → fanen 📏 → Firmwareversion

Få vist kameraets aktuelle firmwareversion.



Fil- og mappenavne for billed- og lydfiler

Billeder, videoer eller billedkommentarer tildeles filnavne på følgende måde.

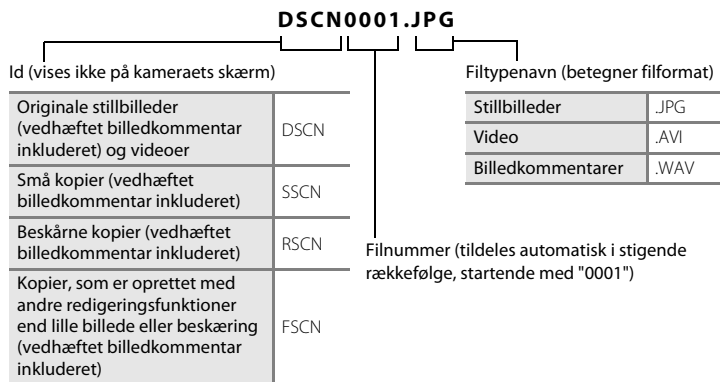



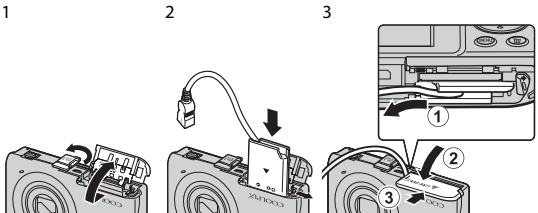

- Filerne gemmes i mapper, der har et mappennummer efterfulgt af et id på fem tegn: "P_" plus et trecifret løbenummer for billeder optaget i motivprogrammet **Panorama-assist** (f.eks. "101P_001"; 2) og "NIKON" for alle andre billeder (f.eks. "100NIKON"). Når antallet af filer i en mappe når 9999, oprettes en ny mappe. Filnumrene tildeles automatisk, startende med "0001".
- Filnavne på billedkommentarer har samme id og filnummer som det billede, som billedkommentaren er tilknyttet.
- Filer, der kopieres med **Kopier>Valgte billeder**, kopieres til den aktuelle mappe, hvor de tildeles nye filnumre i stigende rækkefølge – der begyndes med det højeste filnummer i hukommelsen. **Kopier>Alle billeder** kopierer alle mapper fra kildemediet, filnavne ændres ikke, men der tildeles nye mappenumre i stigende rækkefølge – der begyndes med det højeste mappenummer fra destinationsmediet (46).
- En enkelt mappe kan indeholde op til 200 filer; hvis den aktuelle mappe allerede indeholder 200 filer, oprettes en ny mappe, som nummereres et nummer højere end det aktuelle mappenummer, næste gang en fil gemmes. Hvis den aktuelle mappe har nummer 999 og indeholder 200 filer eller en fil med nummer 9999, kan der ikke gemmes flere filer, før den indbyggede hukommelse eller hukommelseskortet formateres (60), eller der isættes et nyt hukommelseskort.

Ekstraudstyr

Batterilader	Batterioplader MH-66 (Opladningstid når der ikke er batteriladning tilbage: Ca. 1 t 50 min.)
Lysnetadapter	Lysnetadapter EH-62G (tilsluttes som vist)  <p>Kontroller, at lysnetadapterens ledning sidder korrekt i stikket til lysnetadapteren og batterikammerets riller, før du lukker batterikammer-/ hukommelseskortdækslet. Hvis noget af ledningen løber uden for rillerne, kan dæksel eller ledning blive beskadiget, når dækslet lukkes.</p>
A/V-kabel	A/V-kabel EG-CP14





Fejlmeddelelser

Skemaet nedenfor indeholder fejlmeddelelser og andre advarsler, der vises på skærmen, samt løsningsforslag.

Skærmvisning	Årsag/løsning	
 (blinker)	Uret er ikke indstillet. Indstil dato og klokkesæt.	 50
Batteriet er fladt.	Oplad eller udskift batteriet.	14, 16
Høj batteritemperatur	Batteriets temperatur er høj. Sluk kameraet, og lad batteriet køle af, før det bruges igen. Efter fem sekunder slukkes skærmen, og tændt-lampen blinker hurtigt. Når lamperne har blinket i tre minutter, slukkes kameraet automatisk. Du kan også slukke kameraet ved at trykke på afbryderen.	21
Kameraet slukkes for at undgå overophedning.	Kameraet er blevet varmt. Kameraet slukkes automatisk. Lad kameraet forblive slukket, indtil det er kølet af, og tænd for det igen.	80
 ● (● blinker rødt)	Kameraet kan ikke fokusere. • Fokuser igen. • Brug fokuslåsen.	26, 29 67
Vent, indtil kameraet er færdigt med at optage.	Kameraet kan ikke udføre andre handlinger, før optagelsen er færdig. Vent, indtil meddelelsen forsvinder automatisk fra skærmen, når optagelsen er færdig.	–
Hukommelseskortet er skriveskyttet.	Kontakten til skriveskyttelse er i "låst" position. Slå kontakten til skriveskyttelse over på "skrive".	–
Ikke tilgængelig, hvis Eye-Fi-kortet er låst.	Skriveskyttelsesknappen på Eye-Fi-kortet er i "låst" position. Skub skriveskyttelsesknappen over på "skrive"-position.	–
	Fejl ved adgang til Eye-Fi-kortet. • Kontroller, at stikkene er rene. • Kontroller, at Eye-Fi-kortet er indsat korrekt.	18 18
Dette kort kan ikke bruges.	Der opstod en fejl under læsning af hukommelseskortet. • Brug et godkendt kort.	19
Kortet kan ikke læses.	• Kontroller, at stikkene er rene.	18
	• Kontroller, at hukommelseskortet vender korrekt.	18

Skærmvisning	Årsag/løsning	
Kortet er ikke formateret. Formater kort? Ja Nej	Hukommelseskortet er ikke blevet formateret til brug i COOLPIX S2750. Formatering sletter alle data, der er gemt på hukommelseskortet. Hvis du har brug for kopier af billeder, skal du vælge Nej og gemme kopierne på en computer eller andet medie, før du formaterer hukommelseskortet. Vælg Ja , og tryk på knappen  for at formatere hukommelseskortet.	18
Mangler hukommelse.	Hukommelseskortet er fuldt. <ul style="list-style-type: none"> • Vælg et mindre billedformat. • Slet billeder. • Isæt et nyt hukommelseskort. • Fjern hukommelseskortet, og brug den indbyggede hukommelse. 	60 32 18 19
Billedet kan ikke gemmes.	Der opstod en fejl under lagring af billedet. Formater den indbyggede hukommelse eller hukommelseskortet.	 60
	Kameraet er løbet tør for filnumre. Sæt et nyt hukommelseskort i, eller formater den indbyggede hukommelse eller hukommelseskortet.	 70
	Billedet kan ikke bruges som opstartsbillede. De følgende billeder kan ikke registreres som opstartsbillede. <ul style="list-style-type: none"> • Billeder taget med en indstilling af Billedindstilling på  4608x2592 • Billeder, der er reduceret til størrelsen 320 x 240 eller mindre ved hjælp af beskæring eller redigering af lille billede 	 49
	Der er ikke nok plads til at gemme en kopi. Slet billeder fra destinationen.	32
Albummet er fyldt. Der kan ikke tilføjes flere billeder.	Der er allerede føjet 200 billeder til albummet. <ul style="list-style-type: none"> • Fjern nogle billeder fra albummet. • Flyt dem til andre album. 	 5  4
Lydfilen kan ikke gemmes.	Der kan ikke føjes nogen billedkommentar til denne fil. <ul style="list-style-type: none"> • Det er ikke muligt at føje billedkommentarer til video. • Vælg et billede optaget med COOLPIX S2750. 	–  45
Et motiv på billedet har lukkede øjne.	En eller flere personer har muligvis blinket, da billedet blev taget. Kontroller billedet i billedvisningsindstilling.	30, 51
Billedet kan ikke ændres.	Det valgte billede kan ikke redigeres. <ul style="list-style-type: none"> • Vælg billeder, der understøtter redigeringsfunktionen. • Videoer kan ikke redigeres. 	 11 –
Kan ikke optage video.	Der opstod en timeoutfejl under optagelse af videoen. Vælg et hukommelseskort med en højere skrivehastighed.	19

Skærmvisning	Årsag/løsning	
Hukommelsen indeholder ingen billeder.	Ingen billeder i den indbyggede hukommelse eller på hukommelseskortet. <ul style="list-style-type: none"> Fjern hukommelseskortet fra kameraet for at vise billeder, som er gemt i den indbyggede hukommelse. For at kopiere billederne i kameraets indbyggede hukommelse til hukommelseskortet skal du trykke på MENU for at vælge Kopier i billedvisningsmenuen. 	19  46
	Billedet er ikke føjet til albummet. <ul style="list-style-type: none"> Tilføj billedet til albummet. Vælg det album, som billedet er føjet til. 	 4  5
	Der er ingen billeder i den kategori, der er valgt i indstillingen Sorter automatisk. Vælg kategorien med de sorterede billeder.	 7
<p>Filen indeholder ingen billeddata.</p> <p>Filen kan ikke afspilles.</p>	<p>Filen er ikke oprettet med COOLPIX S2750. Filen kan ikke vises på COOLPIX S2750. Vis filen på en computer eller en anden enhed, der blev brugt til at oprette eller redigere denne fil.</p>	–
Alle billeder er skjulte.	Ingen billeder er tilgængelige for et lysbilledshow.	 40
Dette billede kan ikke slettes.	Billedet er beskyttet. Fjern beskyttelsen.	 41
Rejsedestination ligger i nuværende tidszone.	Rejsemålet er i samme tidszone som din egen tidszone.	 50
Objektivfejl	Objektivet fungerer ikke korrekt. Sluk kameraet, og tænd det igen. Kontakt forhandleren eller en Nikon-autoriseret servicerepræsentant, hvis fejlen varer ved.	20
Kommunikationsfejl	Der opstod en fejl under kommunikation med printerens. Sluk for kameraet, og tilslut USB-kablet igen.	 19
Systemfejl	Der er opstået en fejl i kameraets interne kredsløbskomponenter. Sluk for kameraet, tag batteriet ud, sæt det i igen, og tænd for kameraet. Kontakt forhandleren eller en Nikon-autoriseret servicerepræsentant, hvis fejlen varer ved.	14, 21
Printerfejl: Kontroller printerstatus.	Der opstod en fejl med printerens. Kontroller printerens. Når du har løst problemet, skal du vælge Fortsæt og trykke på knappen  for at fortsætte udskrivningen.*	–
Printerfejl: tjek papir	Der er ikke den anførte papirstørrelse i printerens. Læg det anførte papir i, vælg Fortsæt , og tryk på knappen  for at fortsætte udskrivningen.*	–

Skærmvisning	Årsag/løsning	
Printerfejl: papirstop	Der sidder papir fast i printeren. Fjern papiret, der sidder fast i printeren, vælg Fortsæt , og tryk på knappen  for at fortsætte udskrivningen.*	–
Printerfejl: mangler papir	Der er ikke papir i printeren. Læg det anførte papir i, vælg Fortsæt , og tryk på knappen  for at fortsætte udskrivningen.*	–
Printerfejl: tjek blæk	Der opstod en fejl med blækket. Kontroller blækniveauet, vælg Fortsæt , og tryk på knappen  for at fortsætte udskrivningen.*	–
Printerfejl: mangler blæk	Printeren mangler blæk, eller blækpatronen er tom. Udskift blækpatronen, vælg Fortsæt , og tryk på knappen  for at fortsætte udskrivningen.*	–
Printerfejl: fil beskadiget	Der opstod en fejl med den billedfil, der skal udskrives. Vælg annuller , og tryk på knappen  for at annullere udskrivningen.	–

* Se dokumentationen til printeren for at få yderligere vejledning og information.



A series of horizontal dashed lines spanning the width of the page, intended for handwriting practice.



Tekniske bemærkninger og indeks

Maksimering af kameraets levetid og ydeevne	2
Hukommelseskort	5
Rengøring	6
Opbevaring	6
Fejlfinding	7
Specifikationer	14
Understøttede standarder	17
Indeks	18

Maksimering af kameraets levetid og ydeevne

Kameraet

For at sikre et fortsat godt udbytte af dette Nikon-produkt, bedes du overholde de forholdsregler, der er beskrevet nedenfor samt advarslerne i "Oplysninger om sikkerhed" (vi-viii), når du bruger eller opbevarer enheden.

Kameraet skal opbevares tørt

Kameraet kan blive beskadiget, hvis det nedsænkes i vand eller udsættes for høj luftfugtighed.

Tab ikke kameraet

Kameraet vil muligvis ikke fungere korrekt, hvis det udsættes for kraftige stød eller rystelser.

Objektiv og bevægelige dele skal håndteres forsigtigt

Håndter objektivet, objektivdækslet, skærmen, porten til hukommelseskortet og batterikammeret forsigtigt. Disse dele kan let tage skade. Hvis objektivdækslet ikke behandles forsigtigt, kan det medføre, at kameraet ikke fungerer korrekt, eller objektivet kan blive beskadiget. Hvis skærmen går i stykker, skal du passe på, at du ikke skærer dig på glasset, og undgå at få væsken med flydende krystal fra skærmen på huden, i øjnene eller i munden.

Ret ikke objektivet mod kraftige lyskilder i længere tid

Undgå, at objektivet er rettet mod solen eller udsættes for andre kraftige lyskilder, når du bruger kameraet eller under opbevaring. Stærkt lys kan medføre forringelse af CCD-billedsensoren og give en hvid sløret effekt.

Kameraet skal holdes væk fra kraftige magnetfelter

Kameraet må ikke bruges eller opbevares i nærheden af udstyr, der genererer kraftig elektromagnetisk stråling eller kraftige magnetfelter. Kraftig statisk elektricitet eller magnetfelter fra udstyr som radiosendere kan forstyrre skærmen, beskadige data på hukommelseskortet eller påvirke kameraets interne kredsløb.

Kameraet må ikke udsættes for pludselige temperaturændringer

Pludselige temperaturændringer, f.eks. hvis du går ind eller ud af en opvarmet bygning på en kold dag, kan forårsage kondensdannelse i kameraet. Anbring kameraet i en taske eller i en bærepose, før det udsættes for pludselige temperaturændringer, så kondens i kameraet undgås.

Sluk for kameraet, før du fjerner eller afbryder strømkilden eller hukommelseskortet

Du må ikke fjerne batteriet, mens kameraet er tændt, eller mens du optager eller sletter billeder. Pludselig afbrydelse af strømmen kan medføre tab af data eller beskadige kameraets hukommelse eller elektriske kredsløb.

Bemærkninger om skærmen

- Skærme og elektroniske søgere er konstrueret med meget høj præcision; mindst 99,99 % af kameraets pixels er effektive, mens kun 0,01 % mangler eller er defekte. Derfor er der ikke tale om en funktionsfejl, og det har ingen indflydelse på de billeder, der tages med denne enhed, hvis der findes nogle få pixels på skærmene, som altid lyser (hvid, rød, blå eller grøn), eller som slet ikke lyser (sort).
- Der kan ses hvide eller farvede striber, når der vises lyse motiver på skærmen. Dette fænomen kaldes "udtværing" og opstår, når meget skarpt lys rammer billedsensoren, det er karakteristisk for billedsensorer og er ikke tegn på en fejl. Udtværing kan også optræde som delvis misfarvning på skærmen under optagelse. Det kommer ikke med på billeder optaget med kameraet, undtagen ved optagelse af video og billeder med indstillingen **Sportsmosaik 16 for Kontinuerlig**. Ved optagelse med disse indstillinger anbefaler vi, at du undgår lyse motiver som solen, reflekteret sollys og elektrisk lys.
- Det kan være svært at se billeder på skærmen i kraftigt lys.
- Skærmen oplyses bagfra med lysdioder. Hvis skærmen bliver svag eller begynder at flimre, skal du kontakte en Nikon-forhandler.

Batteriet

Sørg for at læse og følge advarslerne i "Oplysninger om sikkerhed" (vi-viii) før brug.

- Kontroller batteriniveauet, før du bruger kameraet, og udskift eller oplad batteriet, hvis det er nødvendigt. Batteriet skal fjernes fra opladeren, når det er helt opladet. Hvis du fortsætter med at oplade batteriet, vil dets ydeevne blive forringet.
- Batteriet må ikke bruges ved temperaturer under 0 °C eller over 40 °C.
- Oplad batteriet indendørs ved en temperatur mellem 5 °C og 35 °C før brug.
- Ved opladning af batteriet, når det er indsat i COOLPIX S2750 med brug af opladningsadapteren EH-70P eller en computer oplades batteriet ikke ved batteritemperaturer under 0 °C eller over 45 °C.
- Bemærk, at batteriet kan blive meget varmt under brug. Det må først oplades, når det er kølet af. Hvis du ikke overholder disse forholdsregler, kan batteriet blive beskadiget. Der er også risiko for, at det ikke fungerer optimalt, eller at det ikke kan oplades på normal vis.
- Når det er koldt, nedsættes batteriernes ydeevne. Sørg for, at batteriet er fuldt opladet, før du tager billeder udendørs i koldt vejr. Opbevar ekstra batterier på et lunt sted, og skift batterier efter behov. Når et koldt batteri bliver varmt, kan det genvinde en del af sin ydeevne.
- Snavs på batteripolerne kan medføre, at kameraet ikke fungerer. Hvis batteripolerne bliver snavsede, skal de tørres af med en ren, tør klud inden brug.
- Hvis batteriet ikke skal anvendes i noget tid, skal det sættes i kameraet og aflades, inden det gemmes væk. Batteriet skal opbevares køligt ved en omgivelsestemperatur på 15 °C til 25 °C. Batteriet må ikke udsættes for varme eller meget kolde omgivelser.
- Tag altid batteriet ud af kameraet eller batteriopladeren (ekstraudstyr), når det ikke bruges. Hvis batteriet efterlades i kameraet eller batteriopladeren, vil der stadig være små mængder strøm i batteriet, og batteriet kan blive afladet for meget og holde op med at fungere. Hvis du tænder eller slukker for kameraet, når batteriet er afladet, kan det betyde, at batteriets levetid reduceres.
- Oplad batteriet mindst én gang hver 6. måned, og aflad det helt, før det igen lægges væk til opbevaring.
- Når batteriet tages ud af kameraet eller batteriopladeren (ekstraudstyr), skal det anbringes i batterietuiet og opbevares på et køligt sted.
- Hvis opladningstiden for et fuldt opladet batteri falder markant, når det bruges ved stuetemperatur, skal batteriet udskiftes. Køb et nyt EN-EL19-batteri.
- Udskift batteriet, når det ikke kan holde på strømmen. Brugte batterier er en værdifuld ressource. Brugte batterier skal bortskaffes i henhold til gældende regler.

Opladningsadapter

Sørg for at læse og følge advarslerne i "Oplysninger om sikkerhed" (📖vi-viii) før brug.

- Opladningsadapteren EH-70P må kun bruges til kompatible enheder. Den må ikke bruges til enheder af et andet mærke eller en anden model.
- EH-70P er kompatibel med stikkontakter med vekselstrøm 100-240 V, 50/60 Hz. Ved brug i andre lande skal du bruge en almindelig stikadapter efter behov. Kontakt dit rejsebureau for at få yderligere oplysninger om stikadaptere.
- Der må under ingen omstændigheder bruges en strømadapter af et andet mærke eller en anden model end opladningsadapteren EH-70P eller USB-lysnadapteren. Hvis dette ikke overholdes, kan det medføre overophedning eller beskadigelse af kameraet.

Hukommelseskort

- Du må kun bruge SD-hukommelseskort (Secure Digital). Se "Godkendte hukommelseskort" (📖19) for flere oplysninger om hukommelseskort.
- Sørg for at følge de forholdsregler, der er beskrevet i dokumentationen, der følger med hukommelseskortet.
- Du må ikke sætte mærkater eller klistermærker på hukommelseskortet.
- Første gang du bruger et hukommelseskort, der har været brugt sammen med andre enheder, skal du formatere det med dette kamera. Vi anbefaler formatering af nye hukommelseskort med dette kamera, før du bruger dem sammen med kameraet.
- Bemærk, at **formatering sletter alle billeder og andre data på hukommelseskortet permanent**. Sørg for at lave kopier af alle de billeder, som du vil beholde, før hukommelseskortet formateres.
- Hvis meddelelsen **Kortet er ikke formateret. Formater kort?** vises, når kameraet tændes, skal hukommelseskortet formateres. Vælg **Nej**, hvis der er data, du ikke vil slette. Kopier de nødvendige data til en computer el. lign. Vælg **Ja**, hvis du vil formatere kortet. Dialogboksen vil blive vist. Start formateringen ved at trykke på knappen .
- Du må ikke udføre nedenstående under formatering, mens der skrives data på hukommelseskortet eller slettes fra det, eller mens der overføres data til en computer. Ellers kan der gå data tabt, eller kameraet eller hukommelseskortet kan blive beskadiget:
 - Åbn batterikammer-/hukommelseskortdækslet for at fjerne eller indsætte batteriet eller hukommelseskortet.
 - Sluk for kameraet.
 - Tag lysnetadapteren ud.
- Undlad at formatere hukommelseskortet med en computer.

Rengøring

Objektiv	Undgå at røre ved objektivet med fingrene. Fjern støv og lignende med en pustebørste (en lille anordning med en gummibold i den ene ende, som du skal trykke på, så der kommer luft ud). Hvis du skal fjerne fingeraftryk eller andre pletter, der ikke kan fjernes med en pustebørste, skal du aftørre objektivet med en blød klud. Tør i en cirkelbevægelse fra midten og udad. Hvis dette ikke hjælper, kan du rengøre objektivet med en klud, der er let fugtet med linsevæske.
Skærm	Fjern støv eller lignende med en pustebørste. Hvis du skal fjerne fingeraftryk eller andre pletter, kan du rengøre skærmen med en blød, tør klud uden at trykke for hårdt.
Kamerahus	Fjern støv, snavs eller sand med en pustebørste, og tør forsigtigt efter med en blød, tør klud. Når du har taget billeder på stranden eller andre steder, hvor der er sand eller støv, skal du fjerne sand, støv eller salt med en tør klud, der er let fugtet med almindeligt vand. Tør grundigt efter med en tør klud. Bemærk, at fremmedlegemer i kameraet kan forårsage skader, som ikke dækkes af garantien.

Brug ikke sprit, fortynder eller andre flygtige kemikalier.

Opbevaring

Sluk for kameraet, når det ikke bruges. Kontroller, at kameraets tændt-lampe er slukket, før du lægger kameraet væk. Fjern batteriet, hvis kameraet ikke skal bruges i længere tid. Kameraet må ikke opbevares, hvor der bruges mølkugler (naftalen eller kamfer) eller på følgende steder:

- I nærheden af udstyr, som genererer kraftige elektromagnetiske felter, f.eks. et tv eller en radio
- Der er udsat for temperaturer under -10°C eller over 50°C
- Med dårlig ventilation, eller hvor luftfugtigheden er over 60 %









Undgå, at der dannes mug på kameraet ved at tage det frem mindst en gang om måneden. Tænd kameraet, og udløs lukkeren et par gange, før kameraet lægges væk igen.

- Ved opbevaring af batteriet skal du følge forholdsreglerne i "Batteriet" (🔋:4) i "Maksimering af kameraets levetid og ydeevne".

Fejlfinding

Hvis dit kamera ikke virker som forventet, skal du kontrollere nedenstående liste over almindelige problemer, før du kontakter en forhandler eller en Nikon-autoriseret servicerepræsentant.









Skærmvisning, indstillinger og strømforsyning

Problem	Årsag/løsning	
Kameraet er tændt, men reagerer ikke.	Afvent, at optagelsen slutter. Hvis problemet varer ved, skal du slukke kameraet. Hvis kameraet ikke slukker, skal du tage batteriet eller batterierne ud af kameraet og sætte det/dem i igen. Hvis du anvender lysnetadapter, skal du koble den fra og til igen. Bemærk, at selvom du mister data, der aktuelt er ved at blive optaget, påvirkes allerede optagne data ikke ved fjernelse eller frakobling af strømkilden.	21,  71
Batteriet, der er sat i kameraet, kan ikke oplades.	<ul style="list-style-type: none">• Kontroller alle forbindelser.• Fra er valgt for Oplad via computer i opsætningsmenuen.• Ved opladning gennem tilslutning af kameraet til en computer stopper opladningen af batteriet, når kameraet slukkes.• Ved opladning gennem tilslutning af kameraet til en computer stopper opladningen af batteriet, hvis computeren skifter til standbyindstilling (dvale), og kameraet slukkes muligvis.• Det kan muligvis ikke lade sig gøre at oplade batteriet i kameraet via en computer. Dette afhænger af computerens specifikationer, indstillinger og status.	16 88,  62 88,  62 88,  62 –
Kameraet kan ikke tændes.	<ul style="list-style-type: none">• Batteriet er tomt.• Ved tilslutning til en stikkontakt med en opladningsadapter kan kameraet ikke tændes.	20 16
Kameraet slukkes uden varsel.	<ul style="list-style-type: none">• Batteriet er tomt.• Kameraet slukkes automatisk for at spare strøm, hvis der ikke udføres nogen handlinger i længere tid.• Kameraet og batteriet fungerer muligvis ikke korrekt ved lave temperaturer.• Kameraet slukkes, hvis opladningsadapteren tilsluttes, mens kameraet er tændt.• USB-kablet, der forbinder kameraet til computeren eller printeren, er blevet afbrudt. Tilslut USB-kablet igen.• Den indvendige temperatur i kameraet eller hukommelseskort er høj. Lad kameraet forblive slukket, indtil det er kølet af, og tænd for det igen.	20 21,  59  4 16 72,  19 –

Problem	Årsag/løsning	
Skærmen er tom.	<ul style="list-style-type: none"> • Kameraet er slukket. • Batteriet er tomt. • Standbyindstilling til energibesparelse. Tryk på afbryderen, udløserknappen, knappen , knappen  eller knappen  (videooptagelse). • Vent, indtil flashen er opladet, når flashlampen blinker. • Kamera og computer er forbundet via USB-kabel. • Kameraet og tv'et er forbundet via et audio-/videokabel. 	<p>21 20 21</p> <p>53</p> <p>72, 75</p> <p>72,  17</p>
Skærmen er svær at aflæse.	<ul style="list-style-type: none"> • Juster skærmens lysstyrke. • Skærmen er snavset. Rengør skærmen. 	<p>86,  53</p> <p> 6</p>
Dato og klokkeslæt for optagelsen er ikke korrekt.	<ul style="list-style-type: none"> • Hvis kameraets ur ikke er indstillet, blinker indikatoren for "dato ikke indstillet" under optagelse af billeder eller video. Billeder og videoer, som optages før uret indstilles, dateres henholdsvis "00/00/0000 00:00" og "01/01/2013 00:00". Indstil korrekt klokkeslæt og dato under Tidszone og dato i opsætningsmenuen. • Kameraets ur er ikke så nøjagtigt som almindelige armbåndsure eller ure. Sammenlign kameraets ur med et mere nøjagtigt ur, og indstil efter behov. 	<p>22,  50</p> <p>23,  50</p>
Der vises ingen indikatorer på skærmen.	Skjul info. er valgt for Billedinfo. i Skærmindstillinger under opsætningsmenuen.	86,  53
Datoindfoto-grafering ikke tilgængelig.	Kameraets ur er ikke blevet indstillet.	22, 86,  50
Datoen vises ikke på billeder, selvom Datoindfoto-grafering er aktiveret.	<ul style="list-style-type: none"> • Den aktuelle optageindstilling understøtter ikke Datoindfoto-grafering. • Datoen kan ikke indfoto-graferes på videoer. 	86,  55
Skærmen til indstilling af tidszone og dato vises, når kameraet tændes.	Urbatteriet er afladet, alle indstillinger er blevet gendannet til deres standardværdier.	22, 23
Kameraets indstillinger er blevet nulstillet.		
Skærmen slukkes, og tændt-lampen blinker hurtigt.	Batteriets temperatur er høj. Sluk kameraet, og lad batteriet køle af, før det bruges igen. Når lampen har blinket i tre minutter, slukkes kameraet automatisk. Du kan også slukke kameraet ved at trykke på afbryderen.	21















Problem	Årsag/løsning	
Kameraet bliver varmt.	Kameraet kan blive varmt, når det bruges i længere tid til at optage videoer eller sende billeder ved hjælp af et Eye-Fikort, eller hvis det bruges i varme omgivelser; dette er ikke en fejl.	–

Optagelse

Problem	Årsag/løsning	
Der tages ingen billeder, når udløserknappen trykkes ned.	<ul style="list-style-type: none"> Tryk på knappen  udløserknappen eller  (videooptagelse), når kameraet er i billedvisningsindstilling. Tryk på knappen MENU i menuvisning. Batteriet er tomt. Flashen oplades, når flashlampen blinker. 	8, 30 10 20 53
Kameraet kan ikke fokusere.	<ul style="list-style-type: none"> Motivet er for tæt på kameraet. Prøv at optage med makroindstilling eller med motivprogrammet Auto motivvælger eller Nærbillede. Autofokus fungerer ikke korrekt til det tilsigtede motiv. Vælg Auto for AF-hjælpelys i opsætningsmenuen. Sluk for kameraet, og tænd det igen. 	40, 43, 56 29 87,  58 21
Billederne er slørede.	<ul style="list-style-type: none"> Brug flash. Øg værdien for ISO-følsomhed. Aktiver vibrationsreduktion eller bevægelsesregistrering. Brug BSS. Brug et stativ for at stabilisere kameraet under optagelse (samtidig brug af selvudløseren er mere effektivt). 	53 37,  28 87,  56,  57 37, 44,  26 55

Fejlfinding







Problem	Årsag/løsning	
Striber af lys eller delvis misfarvning ses på skærmen.	Der kan forekomme udværing, når billedsensoren rammes af meget kraftigt lys. Når der optages med Kontinuerlig indstillet til Sportsmosaik 16 og ved optagelse af videoer, anbefales det at undgå lyse objekter som solen, refleksioner fra solen og elektrisk lys.	 27,  3
Der er lyse pletter på billeder, som tages med flash.	Flashen reflekteres af partikler i luften. Sæt flashindstillingen til  (Fra).	54
Flashen udløses ikke.	<ul style="list-style-type: none"> Flashindstillingen er sat til  (Fra). Der er valgt nogle motivprogrammer, som flashen ikke fungerer sammen med. Til er valgt for Undgå lukkede øjne i indstillingen Smart-portræt. En anden funktion, som begrænser flash, er aktiveret. 	54 59 51 62
Den optiske zoom kan ikke bruges.	Den optiske zoom kan ikke bruges under optagelse af video.	79
Den digitale zoom kan ikke bruges.	<ul style="list-style-type: none"> Digital zoom er indstillet til Fra i opsætningsmenuen. Digital zoom er ikke tilgængelig i følgende situationer. <ul style="list-style-type: none"> Når Kontinuerlig er indstillet til Sportsmosaik 16 i  (autoindstilling). Når Valg af AF-punkt er indstillet til Følg motiv i  (autoindstilling). Når motivprogrammet Auto motivvælger, Portræt, Aftenportræt eller Kæledyrspotræt er valgt. Ved optagelse i indstillingen Smart-portræt. 	87,  58 37,  26 38,  30 40, 41, 46 49
Billedindstilling ikke tilgængelig.	En anden funktion, som begrænser valget af Billedindstilling , er aktiveret.	60
Der høres ingen lyd, når lukkeren udløses.	<ul style="list-style-type: none"> Fra er valgt for Lydindstillinger>Lukkerlyd i opsætningsmenuen. Der frembringes ingen lyd i visse optageindstillinger, selvom Til er valgt. Højtaleren er blokeret. Du må ikke blokere højtaleren. 	87,  59 3, 26
AF-hjælpelyset tændes ikke.	Fra er valgt for AF-hjælpelys i opsætningsmenuen. AF-hjælpelyset lyser muligvis ikke, afhængigt af fokuspunktets placering eller det aktuelle motivprogram, selv hvis der er valgt Auto .	87,  58









Problem	Årsag/løsning	
Billederne virker udtværede.	Objektivet er snavset. Rengør objektivet.	 6
Farverne er unaturlige.	Hvidbalancen passer ikke til lyskilden.	37, 43,  24
Der vises spredte lyse pixels ("støj") på billedet.	Lukkerhastighed er for langsom, eller ISO-følsomheden er for høj, fordi motivet er mørkt. Sådan reducerer du støj: <ul style="list-style-type: none"> • Brug flash. • Angiv en lavere indstilling for ISO-følsomhed. 	53 37,  28
Der opstår spredte lyse pixels ("støj") i videoer.	Ved optagelse af videoer i dæmpet belysning kan billedet komme til at se lidt "grovkornet" ud. Dette opstår, når ISO-følsomheden øges, og det er ikke tegn på en fejl.	–
Billederne er for mørke (undereksponerede).	<ul style="list-style-type: none"> • Flashindstillingen er sat til  (Fra). • Flashvinduet er blokeret. • Motivet er uden for flashens rækkevidde. • Juster eksponeringskompensationen. • Øg ISO-følsomheden. • Motivet er i modlys. Indstil motivprogrammet Modlys, eller sæt flashindstillingen til  (Udfyldningsflash). 	54 26 53 57 37,  28 44, 54
Billederne er for lyse (overeksponerede).	Juster eksponeringskompensationen.	57
Uventede resultater, når flash er indstillet til  (Auto med rød-øje-reduktion).	Hvis du tager billeder med  (Auto med rød-øje-reduktion) eller udfyldningsflash med langtidssynkronisering og rød-øje-reduktion med motivprogrammet Aftenportræt , anvendes automatisk retouchering af røde øjne muligvis på områder, der ikke er påvirket af røde øjne. Vælg et andet motivprogram end Aftenportræt , og vælg en anden flashindstilling end  (Auto med rød-øje-reduktion), og prøv at optage igen.	41, 54
Hudtoner gøres ikke blødere.	<ul style="list-style-type: none"> • Ved nogle optageforhold kan hudtoner muligvis ikke gøres blødere. • Anvend  (Blødere hudtone) for Glamour-retouchering i billedvisningsmenuen for billeder, som indeholder mere end tre ansigter. 	66,  34 66,  13
Lagring af billeder tager tid.	Det kan tage længere tid at gemme billeder i følgende situationer. <ul style="list-style-type: none"> • Når støjrreduktionsfunktionen er i kraft. • Når flashindstillingen er sat til  (Auto med rød-øje-reduktion). • Når funktionen Blødere hudtone anvendes under optagelse. 	– 54 40, 41, 66,  34

Fejlfinding

Problem	Årsag/løsning	
Der kan opstå farvede cirkler eller lysstriber på skærmen eller billederne.	Ved optagelse i modlys eller med en meget kraftig lyskilde (f.eks sollys) i billedet kan der opstå farvede cirkler eller lysstriber (ghosting). Giv lyskilden en anden placering, eller komponer billedet, så lyskilden ikke kommer med på billedet, og prøv igen.	–

Billedvisning

Problem	Årsag/løsning	
Filen kan ikke vises.	<ul style="list-style-type: none"> • Filen eller mappen blev overskrevet eller omdøbt på en computer eller på et kamera af et andet mærke. • Videoer, som er optaget med et andet kamera end COOLPIX S2750, kan ikke afspilles. 	– 82
Der kan ikke zoomes ind på billedet.	<ul style="list-style-type: none"> • Billeder taget med andre kameraer end COOLPIX S2750 kan ikke forstørres. • Zoom under billedvisning kan ikke bruges til video, små billeder eller billeder, der er beskåret til en størrelse på 320 × 240 eller mindre. 	–
Billedkommentarer kan ikke optages eller afspilles.	<ul style="list-style-type: none"> • Det er ikke muligt at føje billedkommentarer til video. • Du kan ikke føje billedkommentarer til billeder, der er taget med andre kameraer. Billedkommentarer, der er føjet til billeder med et andet kamera, kan ikke afspilles på dette kamera. 	– 71,  44
Kan ikke redigere billeder.	<ul style="list-style-type: none"> • Indstillingerne kan ikke bruges til video. • Disse indstillinger kan ikke anvendes med billeder, som er taget med indstilling af Billedindstilling til  4608×2592. • Vælg billeder, der understøtter redigeringsfunktioner. • Kameraet kan ikke redigere billeder, der er taget med andre kameraer. 	– 60 71,  11  10
Billederne vises ikke på tv'et.	<ul style="list-style-type: none"> • Vælg korrekt Videostandard. • Hukommelseskortet indeholder ingen billeder. Udskift hukommelseskortet. Fjern hukommelseskortet for at få vist billeder fra den indbyggede hukommelse. 	88,  61 18
Albumikonet vender tilbage til standardindstillingerne, eller billeder, som føjes til album, vises i indstillingen favoritbilleder.	Data på hukommelseskortet afspilles muligvis ikke korrekt, hvis de er overskrevet på en computer.	–

Problem	Årsag/løsning	
<p>De optagede billeder vises ikke i indstillingen Sorter automatisk.</p>	<ul style="list-style-type: none"> • Det ønskede billede blev sorteret ind i en anden kategori end den aktuelt viste. • Billeder, som er optaget med et andet kamera end COOLPIX S2750 og billeder, som er kopieret med kopieringsindstillingen kan ikke vises i indstillingen Sorter automatisk. • Billeder, der er optaget i den indbyggede hukommelse eller på hukommelseskortet, vises muligvis ikke korrekt, hvis de er overskrevet af en computer. • Der kan føjes op til 999 billeder eller videofiler til hver kategori. Hvis den ønskede kategori allerede indeholder 999 billeder, kan der ikke tilføjes eller vises nye billeder eller videoer. 	<p>70, 7</p> <p>70, 8, 46</p> <p>–</p> <p>70, 8</p>
<p>Nikon Transfer 2 starter ikke, når kameraet er sluttet til en computer.</p>	<ul style="list-style-type: none"> • Kameraet er slukket. • Batteriet er tomt. • USB -kablet er ikke tilsluttet korrekt. • Computeren registrerer ikke kameraet. • Kontroller systemkravene. • Computeren er ikke indstillet til at starte Nikon Transfer 2 automatisk. For flere oplysninger om Nikon Transfer 2 henvises til hjælpen i ViewNX 2. 	<p>21</p> <p>20</p> <p>72</p> <p>–</p> <p>73</p> <p>73</p>
<p>Opstartsbilledet på PictBridge vises ikke, når kameraet sluttes til en printer.</p>	<p>Med nogle PictBridge-kompatible printere vises PictBridge-opstartsbilledet måske ikke, og det kan være umuligt at udskrive billeder, når Auto er valgt under Oplad via computer i opsætningsmenuen. Indstil Oplad via computer til Fra, og slut kameraet til printeren igen.</p>	<p>72, 62</p>
<p>Billeder, der skal udskrives, vises ikke.</p>	<ul style="list-style-type: none"> • Hukommelseskortet indeholder ingen billeder. Udskift hukommelseskortet. • Tag hukommelseskortet ud for at udskrive billederne fra den indbyggede hukommelse. 	<p>18</p>
<p>Det er ikke muligt at vælge papirstørrelse med kameraet.</p>	<p>Der kan ikke vælges en papirstørrelse på kameraet i følgende situationer, selvom der udskrives på en PictBridge-kompatibel printer. Vælg papirstørrelse på printeren.</p> <ul style="list-style-type: none"> • Printeren understøtter ikke de papirstørrelser, der angives af kameraet. • Printeren vælger automatisk papirstørrelsen. 	<p>72, 20, 21</p> <p>–</p>

Specifikationer

Nikon COOLPIX S2750 Digitalkamera

Type	Kompakt digitalkamera
Antallet af effektive pixel	16,0 millioner
Billedsensor	1/2,3" type CCD ca. 16,44 millioner pixel i alt
Objektiv	6x optisk zoom, NIKKOR-objektiv
Brændvidde	4,6–27,6mm (billedvinkel svarende til et objektiv på 26–156 mm i 35mm [135] format)
Blændeværdi	f/3,5–6,5
Konstruktion	5 elementer i 5 grupper
Forstørrelsesgrad for digital zoom	Op til 4x (billedvinkel svarende til et objektiv på ca. 624 mm i 35mm [135] format)
Modv. rystelser (VR)	Objektivforskydning
Reduktion af sløring fra bevægelser	Bevægelsesregistrering (stillbillede)
Autofokus (AF)	Kontrastbaseret AF
Fokusområde	<ul style="list-style-type: none">• [W]: Ca. 50 cm til ∞,• [T]: Ca. 1,0 m til ∞• Makroindstilling: Ca. 5 cm –∞ (vidvinkelposition) (Alle afstande målt fra centrum af objektivets forkant)
Valg af fokusområde	Ansigtsprioritet, auto (automatisk valg af 9 punkter), centervægtet, manuel med 99 fokuspunkter, følg motiv
Skærm	6,7 cm (2,7"), ca. 230.000 punkter, TFT-LCD med antireflekterende belægning og justering af lysstyrken i 5 niveauer
Søgerdækning (optageindstilling)	Ca. 98 % vandret og 98 % lodret (i forhold til faktisk billede)
Søgerdækning (billedvisningsindstilling)	Ca. 100 % vandret og 100 % lodret (i forhold til faktisk billede)
Opbevaring	
Lagringsmedie	<ul style="list-style-type: none">• Indbygget hukommelse (ca. 42 MB)• SD/SDHC/SDXC hukommelseskort
Filsystem	DCF, Exif 2.3 og DPOF-kompatibel
Filformater	Stillbillede: JPEG Lydfiler (billedkommentar): WAV Videor: AVI (kompatibel med Motion-JPEG)
Billedstørrelse (pixel)	<ul style="list-style-type: none">• 16M (høj billedkvalitet) [4608 × 3456★]• 16M [4608 × 3456]• 8M [3264 × 2448]• 4M [2272 × 1704]• 2M [1600 × 1200]• VGA [640 × 480]• 16:9 [4608 × 2592]

ISO-følsomhed (Standard-udgangsfølsomhed)	<ul style="list-style-type: none"> • ISO 80-1600 • ISO 3200 (tilgængelig under brug af autoindstilling)
Eksponering	
Lysmålingsmetode	256-segments matrix, centervægtet (digital zoom under 2x), punkt (digital zoom 2x eller derover)
Eksponeringsmuligheder	Programautomatik-eksponering og eksponeringskompensation (-2,0 til +2,0 EV i trin på $\frac{1}{3}$ EV)
Lukker	
Lukkertid	$\frac{1}{2000}$ –1 s 4 s (når motivprogram er indstillet til Fyrværkeri)
Blænde	
Område	Valg af elektronisk styret ND-filter (-3,3 AV)
Selvudløser	Der kan vælges mellem 10 og 2 sekunders varigheder
Flash	
Område (ca.) (ISO-følsomhed: Auto)	[W]: 0,5 til 4,0 m [T]: 0,5 til 2,0 m
Flashstyring	TTL-autoflash med monitor præ-flash
Forbindelse	
Dataoverførselsprotokol	Hi-Speed USB MTP, PTP
Videoudgang	Der kan vælges mellem NTSC og PAL
I/O-stik	Audio/video (A/V) udgang, digital I/O (USB)
Understøttede sprog	
	Arabisk, kinesisk (forenklet og traditionelt), tjekkisk, dansk, hollandsk, engelsk, finsk, fransk, tysk, græsk, hindi, ungarsk, indonesisk, italiensk, japansk, koreansk, norsk, polsk, portugisisk (europæisk og brasiliansk), rumænsk, russisk, spansk, svensk, thai, tyrkisk, ukrainsk, vietnamesisk
Strømkilder	
	Et genopladeligt Li-ion-batteri EN-EL19 (medfølger) Lysnetadapter EH-62G (ekstraudstyr)
Ladetid	
	Ca. 2 t 30 min. (ved brug af opladningsadapter EH-70P, og når der ikke er nogen opladning tilbage)
Batteribrugstid¹	
Stillebillede	Ca. 210 optagelser ved brug af EN-EL19
Videoeer (faktisk batteribrugstid til optagelse) ²	Ca. 40 min. ved brug af EN-EL19
Stativgevind	
	$\frac{1}{4}$ (ISO 1222)
Mål (B × H × D)	
	Ca. 94,8 × 57,8 × 20,8 mm (uden fremspringende dele)

Specifikationer

Vægt	Ca. 125 g (med batteri og SD hukommelseskort)
Anvendelsesområde	
Temperatur	0 °C til 40 °C
Luftfugtighed	85 % eller lavere (ingen kondensering)

- Medmindre andet er angivet, forudsætter alle talværdierne et fuldt opladt batteri og en omgivelsestemperatur på 23 ± 3 °C som specificeret af CIPA (Camera and Imaging Products Association; sammenslutning for kamera- og billedprodukter). Association; sammenslutning for kamera- og billedprodukter).
- ¹ Talværdierne er baseret på CIPA-standard (Camera and Imaging Products Association) for måling af udholdenhed for kamerabatterier. Ydeevne for stillbilleder er målt under følgende testforhold:  **4608x3456** valgt for **Billedindstilling**, zoom justeret for hvert billede og flashen udløst for hvert andet billede. Tid for videooptagelse forudsætter, at **HD 720p (1280x720)** er valgt for **Videoindstillinger**. Talværdierne kan variere med anvendelsen, intervallet mellem optagelserne og længden af det tidsrum, hvor menuer og billeder vises.
- ² Enkelte videofiler kan ikke overstige 2 GB i størrelse eller 29 minutter i længde. Optagelsen kanophøre, inden denne grænse nås, hvis kameraets temperatur bliver for høj.

Genopladeligt Li-ion-batteri EN-EL19

Type	Genopladeligt Li-ion-batteri
Nominel ydelse	DC 3,7 V, 700 mAh
Driftstemperatur	0 °C til 40 °C
Mål (B × H × D)	Ca. 31,5 × 39,5 × 6 mm (uden fremspringende dele)
Vægt	Ca. 14,5 g (uden batterietui)

Opladningsadapter EH-70P

Nominel indgangseffekt	AC 100–240 V, 50/60 Hz, 0,07–0,044 A
Nominel effekt	DC 5,0 V, 550 mA
Driftstemperatur	0 °C til 40 °C
Mål (B × H × D)	Ca. 55 × 22 × 54 mm (uden stikadapter)
Vægt	Ca. 47 g (uden stikadapter)

Specifikationer

- Nikon kan ikke holdes ansvarlig for eventuelle fejl i denne brugervejledning.
- Produktets udseende og dets specifikationer kan ændres uden varsel.

























Understøttede standarder

- **DCF:** Design Rule for Camera File System (designregel for kamerafilssystem) er en udbredt standard, der anvendes inden for digitalkameraindustrien for at sikre kompatibilitet mellem de forskellige mærker.
- **DPOF:** Digital Print Order Format er en industristandard, som gør det muligt at udskrive billeder fra udskriftsbestillinger på hukommelseskort.
- **Exif version 2.3:** Dette kamera understøtter Exchangeable Image File Format (Exif) version 2.3 til digitale stillbilledkameraer – en standard, der gør det muligt at bruge oplysninger, som er gemt sammen med billederne, til at optimere farvegengivelsen ved udskrivning på Exif-kompatible printere.
- **PictBridge:** En standard, der er udviklet i samarbejde mellem digitalkamera- og printerindustrien, som gør det muligt at udskrive billeder direkte på en printer uden at slutte kameraet til en computer.

Indeks

Symboler

-  Autoindstilling 20, 24, 36
-  Motivprogram 39
- SO** Indstillingen Specialeffekter 47
-  Indstillingen Smart-portræt 49
-  Billedvisningsindstilling 30, 70
-  Indstillingen Favoritbilleder 70, 
-  Sorter automatisk 70, 
-  Sorter efter dato 70, 
-  Opsætningsmenu 86
- T** (Telefoto) 2, 27
- W** (Vidvinkel) 2, 27
-  Zoom under billedvisning 2, 31
-  Miniaturevisning 2, 31
-  Hjælp 2, 39
-  -knap ( videooptagelse) 3, 4, 5, 78
-  Knappen (optageindstilling) 3, 4, 5, 8, 24
-  Billedvisningsknap 3, 4, 5, 8, 30
-  Knappen Anvend indstilling 3, 5, 9
- MENU** Menumap 3, 4, 5, 10, 37, 71, 81, 86
-  Sletteknap 3, 4, 5, 32, 83, 
-  Flashindstilling 53
-  Selvudløser 55
-  Makroindstilling 56
-  Eksponeringskompensation 57
- AE/AF-L** 
- A**
- AVV-kabel 72, 17, 71
- Afbryder 2, 20, 21, 22
- AF-hjælpepels 87, 58
- Aftenlandskab  42
- Aftenportræt  41
- Album 6
- Ansigtsprioritet 38, 30

- Ansigtsregistrering 26, 64
- Antal resterende billeder 20, 61
- Auto motivvælger  40
- Auto sluk 87, 59
- Autofokus 38, 56, 81, 33, 48
- Autofokusindstilling 38, 81, 33, 48
- Autoindstilling 36
- Automatisk flash 54
- Avanceret rød-øje-reduktion 54
- AVI 70
- B**
- Batteri 14, 16, 23
- Batterikammer 3
- Batterilader 17, 71
- Batterilås 3, 14
- Batteriniveau 20
- Beskæring 31, 16
- Best Shot Selector 44, 26
- Bevægelsesregistr. 87, 57
- Billedindstilling 60, 61
- Billedinfo. 53
- Billedkommentar 71, 44
- Billedvisning 30, 82, 44, 53
- Billedvisningsindstilling 8, 30, 70
- Billedvisningsmenu 71, 36
- Blinkeadvarsel 88, 64, 65
- Blænde værdi 28
- Blødere hudtone 51, 66, 34
- BSS 37, 44, 26
- C**
- Cyanotype 38, 29
- D**
- Dagslys 24
- Dato og klokkeslæt 22, 50
- Datoformat 22, 50

Datoindfotografering 23, 86, 37, 39, 55

Digital zoom 27, 87, 58

Direkte udskrift 72, 18

D-Lighting 71, 12

DPOF 17

DPOF-udskrift 23

DSCN 70

Dæksel til batterikammer/
hukommelseskort 3, 14, 18

E

EH-70P 16

Eksponeringskompensation 57

Ekstraudstyr 71

EN-EL19 14, 16

Enkelt 37, 26

Enkelt AF 38, 81, 33, 48

Eye-Fi-overførsel 88, 66

E

Farveindstillinger 38, 29

Fast auto-ISO 28

Fest/indendørs 41

Filnavne 70

Filtereffekter 71, 14

Filtypenavn 70

Firmwareversion 88, 69

Fiskeøje 71, 14

Fjernelse af favoritbilleder 5

Flash 53

Flash fra 54

Flashindstilling 53, 54

Flashlampe 53

Fokus 28, 38, 30

Fokusindikator 6, 28

Fokuslås 67

Fokuspunkt 28

Formater hukommelse 88, 60

Formatering 18, 88, 60

Formatering af hukommelseskort 18, 88, 60

Forudind. manuel 25

FSCN 70

Fuldskærmsvisning 30

Fyrværkeri 44

Følg motiv 38, 31, 32

G

Genopladeligt Li-ion-batteri 14, 16

Glamour-retouchering 71, 13

H

HD 720p 81, 47

High key 47

Hjælp 39

Hukommelseskort 18, 19

Hurtig retouchering 71, 12

Hvidbalance 37, 24

Høj kontrast monokrom 47

Højttaler 3

I

Id 70

Indbygget hukommelse 19

Indbygget mikrofon 2

Indfotografering af dato og klokkeslæt

23, 39, 55

Indikator for indbygget hukommelse 6, 20, 78

Indstilling af beskyttelse 71, 41

Indstillingen Favoritbilleder 70, 4

Indstillingen Motiv 39, 40

Indstillingen Smart-portræt 49

ISO-følsomhed 37, 28

J

JPG 70

K

Kalendervisning 31

Komprimeringsforhold 60

Konstant AF 38, 81, 33, 48

Indeks

Kontinuerlig 37, 26

Kopiering af billeder 71, 46

Kæledyrsportr. auto udl. 46

Kæledyrsportræt  46

L

Landskab  40

Langtidssynkronisering 54

Levende farver 38, 29

Lille billede 71, 15

Low key  47

Lukkerlyd 87, 59

Lukkertid 28

Lyd ved betjening 87, 59

Lydindstillinger 87, 59

Lydstyrke 82, 44

Lysbilledshow 71, 40

Lysnetadapter 17, 71

Lysstyrke 53

M

Mad  43

Makroindstilling 56

Mappenavne 70

Menuen Favoritbilleder 71, 5

Menuen Smart-portræt 51, 34

Menuen Sorter automatisk 71, 7

Menuen Sorter efter dato 71, 9

Miniatureffekt 71, 14

Miniaturevisning 31

Modlys  44

Modv. rystelser (VR) 87, 56

Multivælger 3, 4, 5, 9

Museum  44

N

Nikon Transfer 2 74, 76

Nostalgisk sepia  47

Nulstil alle 88, 67

Nærbillede  43

O

Objektiv 2, 14

Objektivdæksel 2

Oplad via computer 88, 62

Opladelampe 3, 17, 63

Opladningsadapter 16

Opstartsbillede 86, 49

Opsætningsmenu 86, 49

Optageindstilling 8, 24

Optagelse 24, 26, 28



Optagelse af filmklip 78



Optagemenu 37, 24



Overskyet 24

P

Panorama Maker 45, 3



Panorama-assist  45, 2

Papirstørrelse 20, 21

PictBridge 72, 18, 17

Port til hukommelseskort 3, 18

Portræt  40

Print (Udskriv) 71, 72, 20, 21

Printer 72, 18

Q

QVGA 81, 47

R

Redigering af billeder 10

Reduktion af vindstøj 6, 81, 48

Rem 11

Resterende optagetid 80

Roter billede 71, 43

RSCN 70

Rød-øje-reduktion 54

S





Selektiv farve  47

Selvdløser 55







Selvdløserlampe 2, 50, 55

Sepia 38, 29

S-h affotografering  44

Skumring/morgengry  42
 Skærm 3, 6,  6
 Skærmindstillinger 86,  53
 Slet 32, 83,  45
 Smil-timer 51,  34
 Sne  42
 Softfilter 71,  14
 Softfilter  47
 Solnedgang  42
 Sommertid 23, 86,  52
 Sorter automatisk 70,  7
 Sortering efter dato 70,  9
 Sort-hvid  29
 Specialeffekt-indstilling 47
 Sport  41
 Sportsmosaik 16 37,  26
 Sprog/Language 88,  61
 SSCN  70
 Standardfarve 38,  29
 Stativgevind 3,  15
 Stikdæksel 3
 Stjernefilter 71,  14
 Strand  41
I
 Telefoto 27
 Tidszone 86,  50
 Tidszone og dato 22, 86,  50
 Tilføjelse af favoritbilleder  4
 Tv 72,  17
 Tændt-lampe 2, 20, 21
U
 Udfyldningsflash 54
 Udløserknap 2, 4, 5, 28
 Udskriftsbestilling 71,  36
 Undgå lukkede øjne 51,  35
 USB/audio/video udgangsstik 3, 72,  17,  19
 USB-kabel 72,  19

V

Valg af AF-punkt 38,  30
 VGA 81,  47
 Video In-stik/Audio In-stik  17
 Videoafspilning 82
 Videointstillinger 81,  47
 Videolængde 78, 80
 Videomenu 81,  47
 Videostandard 88,  61
 Vidvinkel 27
 ViewNX 2 73

W

WAV  70

Z

Zoome ind 27
 Zoome ud 27
 Zoome under billedvisning 31
 Zoomknap 2, 4, 5, 27, 82

Ø

Øsken til kamerarem 2



A series of horizontal dashed lines spanning the width of the page, intended for handwriting practice.

Denne vejledning må ikke gengives, hverken helt eller delvist, i nogen form (med undtagelse af korte citater i faglige artikler eller anmeldelser) uden skriftlig tilladelse fra NIKON CORPORATION.