

Nikon

DIGITALKAMERA

COOLPIX S31

Referenzhandbuch



De



Wichtige Funktionen der COOLPIX S31

Lassen Sie die Kamera übernehmen

Schnapschüsse..... **34**

Wenn Sie die Kamera auf  Schnapschüsse setzen, wechselt diese automatisch in den Motivautomatikmodus. Sie müssen den Modus nicht wechseln: Richten Sie die Kamera einfach auf das Motiv. Die Kamera ermittelt die Aufnahmebedingungen und ändert die Einstellungen entsprechend. Mithilfe dieser Einstellung verbringen Sie weniger Zeit mit dem Einstellen der Kamera und mehr Zeit mit dem Aufnehmen von Bildern!

Unterwasseraufnahmen

Unterwasseraufnahmen **45**

Setzen Sie »**Stil wählen**« auf »**Unterwasser**«, um selbst bei wenig Licht helle und scharfe Unterwasseraufnahmen zu machen. Die Weißabgleichinstellungen werden für Unterwasseraufnahmen angepasst, sodass die Farben genau wiedergegeben werden. Auf diese Weise erhalten Sie viele Aufnahmen zur Erinnerung an Ihre Unterwasserabenteuer!

Hinzufügen von Sprachnachrichten zu Ihren Bildern

Nachrichten austauschen **66**

Sie können Ihren Bildern Sprachnachrichten hinzufügen. Freuen Sie sich über aufgezeichnete Nachrichten, und nehmen Sie Antworten auf Nachrichten auf. Mithilfe dieser Funktion können Sie mit Freunden und Familie Nachrichten austauschen oder Klänge und atmosphärische Eindrücke für Ihre Bilder einfangen, sodass die Betrachter Ihre Erfahrung teilen können.

Spaß mit der Freigabe von Bildern

Diashow **66**

Fügen Sie Ihren Bildern Effekte und Musik hinzu, und erstellen Sie Ihre eigene Diashow. Es sind drei Effekte verfügbar. Sie können die Diashows durch die Anzeige integrierter Animationen beleben. Das Freigeben von Bildern für Freunde und Familie hat noch nie so viel Spaß gemacht!

Einleitung

Die Kamera in der Übersicht und grundlegende Bedienung

Die Grundlagen von Aufnahme und Wiedergabe

Aufnahmefunktionen

Wiedergabefunktionen

Aufzeichnen und Wiedergeben von Filmsequenzen

Allgemeine Kameraeinstellungen

Referenzteil

Technische Hinweise und Index

Bitte zuerst lesen

Herzlichen Glückwunsch zu Ihrer neuen Digitalkamera Nikon COOLPIX S31. Lesen Sie vor Verwendung der Kamera die Informationen unter »Sicherheitshinweise« (ix) und »Wichtig> Stoßfest, wasserdicht, staubdicht, Kondensation« (xiv) und machen Sie sich mit den Informationen in diesem Handbuch vertraut. Bewahren Sie dieses Handbuch anschließend griffbereit auf und schlagen Sie darin nach, damit Sie noch mehr Freude an Ihrer neuen Kamera haben.

Zu diesem Handbuch





Wenn Sie die Kamera sofort verwenden möchten, lesen Sie bitte den Abschnitt »Die Grundlagen von Aufnahme und Wiedergabe« (📖 9).

Um eine Übersicht über die Kamera und die grundlegende Bedienung zu gewinnen, lesen Sie »Die Kamera in der Übersicht und grundlegende Bedienung« (📖 1).

Weitere Informationen

- Symbole und Konventionen

Damit Sie die gewünschten Informationen schnell finden, werden in diesem Handbuch folgende Symbole und Konventionen verwendet:

Symbol	Beschreibung
	Dieses Symbol kennzeichnet Warnhinweise und Informationen, die Sie vor Gebrauch der Kamera lesen sollten.
	Dieses Symbol kennzeichnet Hinweise und Informationen, die Sie vor Gebrauch der Kamera lesen sollten.
	Diese Symbole verweisen auf andere Seiten mit wichtigen Informationen.  : »Referenzteil«,  : »Technische Hinweise und Index«.

- SD-, SDHC- und SDXC-Speicherkarten werden in diesem Handbuch als »Speicherkarten« bezeichnet.
- Die werkseitig eingerichteten Einstellungen werden als »Standardeinstellungen« bezeichnet.
- Die Bezeichnungen der auf dem Kameramonitor angezeigten Menüoptionen sowie die Bezeichnungen der auf dem Computermonitor angezeigten Schaltflächen oder Meldungen sind durch Fettdruck hervorgehoben.
- Um die auf dem Monitor eingeblendeten Symbole und Anzeigen in diesem Handbuch optimal darstellen zu können, werden sie in einigen Fällen ohne das normalerweise sichtbare Bild gezeigt.
- Die Abbildungen und Monitoranzeigen in diesem Handbuch weichen möglicherweise vom tatsächlichen Produkt ab.

Informationen und Hinweise

Immer auf dem neuesten Stand

Nikon bietet seinen Kunden im Internet eine umfangreiche Produktunterstützung an, die immer auf dem neuesten Stand ist. Auf folgenden Internetseiten finden Sie aktuelle Informationen zu Nikon-Produkten sowie die neuesten Software-Downloads:

- Für Benutzer in USA: <http://www.nikonusa.com/>
- Für Benutzer in Europa und Afrika: <http://www.europe-nikon.com/support/>
- Für Benutzer in Asien, Ozeanien und im Naher Osten: <http://www.nikon-asia.com/>

Auf diesen regelmäßig aktualisierten Webseiten erhalten Sie aktuelle Produktinformationen, Tipps und Antworten auf häufig gestellte Fragen (FAQ) sowie allgemeine Informationen zu Fotografie und digitaler Bildverarbeitung. Ergänzende Informationen erhalten Sie bei der Nikon-Vertretung in Ihrer Nähe. Eine Liste mit den Adressen der Nikon-Vertretungen finden Sie auf folgender Internetseite:

<http://imaging.nikon.com/>

Verwenden Sie nur Nikon-Originalzubehör

Nikon COOLPIX-Digitalkameras werden nach strengsten Qualitätsmaßstäben gefertigt und enthalten hochwertige elektronische Bauteile. Nur das unter der Marke Nikon angebotene und freigegebene elektronische Zubehör (einschließlich Akkuladegeräte, Akkus und Netzadapter) wurde speziell für den Einsatz mit den elektronischen Schaltkreisen dieser Nikon-Digitalkamera entwickelt und auf Erfüllung der Betriebs- und Sicherheitsanforderungen geprüft.

ELEKTRONISCHES ZUBEHÖR, DAS NICHT AUS DEM HAUSE NIKON STAMMT, KANN DIE ELEKTRONIK DER KAMERA BESCHÄDIGEN. DIE VERWENDUNG SOLCHER PRODUKTE FÜHRT ZU GARANTIEVERLUST.

Bei Verwendung von Li-ion-Akkus anderer Hersteller, die nicht das Echtheithologramm von Nikon tragen, kann es zu Beeinträchtigungen des normalen Kamerabetriebs und zu Überhitzung, Brand, Rissbildung oder Auslaufen dieser Akkus kommen.

Nähere Informationen zum aktuellen COOLPIX-Systemzubehör erhalten Sie bei Ihrem Nikon-Fachhändler.

Echtheithologramm: Weist dieses Produkt als Original-Nikon-Produkt aus.



Fotografieren zu wichtigen Anlässen

Vor allem vor besonders wichtigen Fototerminen, beispielsweise bei Hochzeiten oder vor einer Urlaubsreise, sollten Sie sich durch einige Testaufnahmen von der Funktionstüchtigkeit der Kamera überzeugen. Nikon übernimmt keine Haftung für Schäden oder Umsatzausfälle, die durch Funktionsstörungen der Kamera verursacht wurden.

Über dieses Handbuch

- Die Vervielfältigung der Dokumente, auch das auszugsweise Vervielfältigen, bedarf der ausdrücklichen Genehmigung durch Nikon. Dies gilt auch für die elektronische Erfassung und die Übersetzung in eine andere Sprache.
- Nikon behält sich jederzeit Änderungen an der in dieser Anleitung beschriebenen Hard- und Software ohne vorherige Ankündigung vor.
- Nikon übernimmt keine Haftung für Schäden, die durch unsachgemäßen Gebrauch des Produkts entstehen.
- Diese Handbücher wurden mit größter Sorgfalt erstellt. Sollten Sie jedoch Fehler in den Dokumentationen entdecken oder Verbesserungsvorschläge machen können, wenden Sie sich bitte an Ihren Nikon-Vertragshändler (Adresse ist separat aufgeführt).

Hinweise zum Urheberrecht

Bitte beachten Sie, dass das mit einem Scanner oder einer Digitalkamera digitalisierte Bildmaterial möglicherweise dem Urheberrechtsschutz unterliegt und die nicht autorisierte Verwendung und Verbreitung solchen Materials strafbar sein oder zivilrechtliche Ansprüche auf Unterlassen und/oder Schadensersatz nach sich ziehen kann.

• Gegenstände mit gesetzlichem Kopier- und Vervielfältigungsverbot

Bitte beachten Sie, dass Geldscheine, Münzen und Wertpapiere nicht kopiert oder vervielfältigt werden dürfen, selbst wenn sie als »Kopie« gekennzeichnet werden. Das Kopieren oder Vervielfältigen von Geldscheinen, Münzen und Wertpapieren eines anderen Landes ist ebenfalls nicht erlaubt. Ohne ausdrückliche behördliche Genehmigung dürfen Postwertzeichen oder freigemachte Postkarten nicht kopiert oder vervielfältigt werden.

Das Kopieren und Vervielfältigen von Stempeln und Siegeln ist nicht erlaubt.

• Öffentliche und private Dokumente

Bitte beachten Sie die gesetzlichen Einschränkungen über das Kopieren und Vervielfältigen von Wertpapieren privater Unternehmen (z. B. Aktien, Rechnungen, Schecks, Geschenkkunden usw.), Fahrscheinen oder Kupons, die nur mit einer Sondergenehmigung für bestimmte Institutionen in geringer Auflage kopiert werden dürfen. Kopieren Sie keine Dokumente, die von öffentlichen Einrichtungen oder privaten Unternehmen ausgegeben werden (z. B. Pässe, Führerscheine, Personalausweise, Eintrittskarten, Firmenausweise, Essensgutscheine etc.).

• Urheberrechtlich geschützte Werke

Urheberrechtlich geschützte Werke, wie Bücher, Musikaufzeichnungen, Gemälde, Drucke, Stadt- und Landkarten, Zeichnungen, Filme und Fotografien unterliegen dem internationalen Urheberrecht. Bitte beachten Sie, dass auch Vervielfältigungen und Verwertungen geschützter Werke im privaten Bereich dem Urheberrechtsschutz unterliegen, sodass Sie ggf. die Genehmigung des Autors, Künstlers oder betreffenden Verlages einholen müssen.

Entsorgen von Datenträgern

Bitte beachten Sie dass beim Löschen von Bildern bzw. beim Formatieren der Datenträger, wie z.B. Speicherkarten oder dem internen Kameraspeicher die ursprünglichen Bilddaten nicht vollständig gelöscht werden. Gelöschte Dateien auf entsorgten Datenträgern können unter Umständen mithilfe von kommerziell erhältlicher Software wiederhergestellt werden. Es besteht daher die Gefahr, dass Unbefugte Ihre privaten Bilddaten missbrauchen. Stellen Sie sicher, dass Ihre Bilder und andere persönliche Daten nicht in unbefugte Hände gelangen.

Bevor Sie ein Speichermedium entsorgen oder an Dritte weitergeben, sollten Sie sicherstellen, dass kein Zugriff auf Ihre zuvor abgelegten Daten möglich ist. Bei Speicherkarten können Sie hierfür wie folgt vorgehen: Formatieren Sie die Karte oder löschen Sie alle Daten mittels einer kommerziellen Software und füllen Sie anschließend die gesamte Speicherkarte mit Bildern ohne relevanten Inhalt (z. B. Aufnahmen des leeren Himmels). Wenn Sie Datenträger physikalisch zerstören möchten, sollten Sie darauf achten, sich nicht zu verletzen und keine anderen Gegenstände zu beschädigen.

Sicherheitshinweise

Bitte lesen Sie diese Sicherheitshinweise vor dem Betrieb Ihres Nikon-Produkts sorgfältig durch, um Schäden am Produkt oder Verletzungen zu vermeiden. Halten Sie diese Sicherheitshinweise für alle Personen griffbereit, die dieses Produkt benutzen werden.



Mit diesem Symbol werden Warnungen gekennzeichnet, die vor dem Gebrauch dieses Nikon-Produkts gelesen werden sollten, um möglichen Verletzungen vorzubeugen.

WARNHINWEISE

Schalten Sie das Gerät bei einer Fehlfunktion sofort aus

Bei Rauch oder ungewohnter Geruchsentwicklung, für die die Kamera oder der Netzadapter die Ursache sind, sollten Sie das Akkuladegerät sofort vom Stromnetz trennen und den Akku herausnehmen, um Verbrennungen zu vermeiden. Der fortgesetzte Betrieb von Kamera oder Netzadapter kann zu ernsthaften Verletzungen führen. Bitte wenden Sie sich zur Beseitigung der Störungen an Ihren Fachhändler oder an den Nikon-Kundendienst. Wenn Sie die Kamera zur Reparatur geben oder einschicken, sollten Sie sich vorher vergewissern, dass die Akkus/Batterien entnommen sind.

Nehmen Sie die Kamera nicht auseinander

Das Berühren der internen Komponenten der Kamera oder des Akkuladegeräts kann zu Verletzungen führen. Reparaturarbeiten sollten ausschließlich von qualifiziertem Fachpersonal vorgenommen werden. Falls die Kamera

oder das Akkuladegerät durch einen Sturz oder eine andere äußere Einwirkung beschädigt werden sollte, trennen Sie das Produkt vom Stromnetz und/oder entfernen Sie den Akku. Danach bringen Sie das Produkt zur Kontrolle zum Nikon-Kundendienst.

Verwenden Sie die Kamera oder das Akkuladegerät nicht in der Nähe von brennbarem Gas

In der Nähe von brennbarem Gas sollten Sie niemals elektronische Geräte in Betrieb nehmen. Es besteht Explosions- und Brandgefahr.

Vorsicht bei der Verwendung des Trageriemens

Legen Sie den Trageriemen niemals um den Hals eines Kindes. Es besteht die Gefahr einer Strangulierung.

Achten Sie darauf, dass Kamera und Zubehör nicht in die Hände von Kindern gelangen

Kamera und Zubehör enthalten verschluckbare Teile. Achten Sie darauf, dass diese Teile nicht in die Hände von Kindern gelangen und verschluckt werden.

Vermeiden Sie unbedingt einen längeren Hautkontakt mit der Kamera, dem Akkuladegerät oder dem Netzadapter, wenn die Geräte eingeschaltet sind oder benutzt werden.

Teile dieser Geräte werden während des Betriebs heiß. Wenn die Geräte längere Zeit Ihre Haut berühren, besteht die Gefahr leichter Verbrennungen.

Vorsicht im Umgang mit Akkus

Akkus können bei unsachgemäßer Handhabung auslaufen, überhitzen oder explodieren. Bitte beachten Sie die nachfolgenden Warnhinweise:

- Schalten Sie die Kamera vor dem Austauschen des Akkus aus. Stellen Sie bei der Benutzung eines Akkuladegeräts / Netzadapters sicher, dass keine Verbindung zum Stromnetz besteht.
- Es darf nur ein Lithium-Ionen-Akku vom Typ Nikon EN-EL12 verwendet werden (im Lieferumfang enthalten). Laden Sie den Akku auf, indem Sie ihn in das Akkuladegerät MH-65 einsetzen (im Lieferumfang enthalten).
- Achten Sie darauf, dass Sie den Akku nicht verkehrt herum einsetzen.
- Schließen Sie den Akku nicht kurz und versuchen Sie nicht, ihn zu öffnen oder die Isolierung zu entfernen.
- Setzen Sie den Akku keiner großen Hitze oder offenen Flamme aus.
- Tauchen Sie den Akku nicht in Wasser und schützen Sie ihn vor Nässe.
- Verwenden Sie die Akku-Schutzkappe für den Transport des Akkus. Transportieren oder lagern Sie den Akku nicht zusammen mit Metallgegenständen wie Halsketten oder Haarnadeln.
- Die Gefahr des Auslaufens ist vor allem bei leeren Akkus gegeben. Um Beschädigungen an der Kamera zu vermeiden, sollten Sie den Akku bei völliger Entladung aus der Kamera nehmen.
- Verwenden Sie keine Akkus, die durch Verformung oder Verfärbung auf eine Beschädigung hinweisen. Sollten Sie während des Kamerabetriebs eine solche Veränderung am Akku feststellen, schalten Sie die Kamera sofort aus, und nehmen Sie den Akku heraus.
- Wenn aus dem beschädigten Akku Flüssigkeit ausläuft und mit Haut oder Kleidung in Kontakt kommt, spülen Sie die betroffenen Stellen sofort mit reichlich Wasser ab.

Beachten Sie beim Umgang mit dem Akkuladegerät die folgenden Sicherheitshinweise

- Setzen Sie das Gerät keiner Feuchtigkeit aus. Die Missachtung dieser Vorsichtsmaßnahme kann einen Brand oder Stromschlag verursachen.
- Staub auf oder neben den Metallteilen des Steckers sollte mit einem trockenen Tuch entfernt werden. Die Verwendung verschmutzter Stecker kann einen Brand verursachen.
- Bei Gewitter sollten Sie eine Berührung des Netzkabels vermeiden und sich nicht in der Nähe des Akkuladegeräts aufhalten. Bei Missachtung dieser Vorsichtsmaßnahme besteht die Gefahr eines Stromschlags.
- Das Netzkabel darf nicht beschädigt, modifiziert, gewaltsam gezogen oder geknickt werden, unter schweren Gegenständen platziert oder Hitze bzw. offenem Feuer ausgesetzt werden. Sollte die Isolierung beschädigt sein und blanke Drähte hervortreten, wenden Sie sich zwecks Austausch an Ihren Fachhändler oder an den Nikon-Kundendienst. Die Missachtung dieser Vorsichtsmaßnahmen kann einen Brand oder Stromschlag verursachen.
- Fassen Sie den Stecker oder das Akkuladegerät niemals mit nassen Händen an. Bei Missachtung dieser Vorsichtsmaßnahme besteht die Gefahr eines Stromschlags.

- Nicht mit Reiseadaptern oder Adaptern zu verwenden, die Spannung umwandeln oder von Gleich- auf Wechselstrom wandeln. Missachtung dieser Vorsichtsmaßnahme kann zu Schäden am Produkt, Überhitzung oder Feuer führen.

Verwenden Sie nur geeignete Kabel.

Verwenden Sie zum Anschluss des Geräts nur Original-Nikon-Kabel, die im Lieferumfang enthalten oder als optionales Zubehör erhältlich sind.

Vorsicht beim Umgang mit beweglichen Teilen

Achten Sie darauf, dass Sie nicht Ihre Finger oder andere Gegenstände am Objektivverschluss oder an den beweglichen Teilen der Kamera einklemmen.

CD-ROMs

Die im Lieferumfang des Gerätes enthaltenen CD-ROMs dürfen nicht mit einem Audio-CD-Gerät abgespielt werden. Bei der Wiedergabe einer CD-ROM mit einem Audio-CD-Player können Störsignale auftreten, die das menschliche Gehör nachhaltig schädigen können. Auch besteht die Gefahr, dass der Audio-CD-Player und andere verbundene Audiokomponenten beschädigt werden.

⚠ Vorsichtsmaßnahmen bei Verwendung des integrierten Blitzgeräts

Das Auslösen des Blitzgeräts in unmittelbarer Nähe der Augen eines Menschen oder Tieres kann zu einer nachhaltigen Schädigung der Augen führen. Bitte denken Sie daran, dass die Augen von Kindern besonders empfindlich sind, und halten Sie unbedingt einen Mindestabstand von 1 m ein.

⚠ Lösen Sie das Blitzgerät niemals aus, wenn sich Körperteile oder Gegenstände in unmittelbarer Nähe des Blitzfensters befinden.

Die Missachtung dieser Vorsichtsmaßnahme kann zu Verbrennungen führen oder einen Brand verursachen.

⚠ Vermeiden Sie jeden Kontakt mit den Flüssigkristallen.

Bei einer Beschädigung des Monitors besteht die Gefahr, dass Sie sich an den Glasscherben verletzen oder dass Flüssigkristalle austreten. Achten Sie darauf, dass Haut, Augen und Mund nicht mit den Flüssigkristallen in Berührung kommen.

⚠ Schalten Sie die Stromversorgung bei Verwendung der Kamera in einem Flugzeug oder Krankenhaus aus.

Schalten Sie die Stromversorgung bei Verwendung in einem Flugzeug während des Starts und der Landung aus. Befolgen Sie bei Verwendung der Kamera in einem Krankenhaus die Anweisungen des Krankenhauspersonals. Die von dieser Kamera abgegebenen elektromagnetischen Wellen können elektronische Systeme eines Flugzeugs oder Krankenhausinstrumente beeinträchtigen bzw. zu deren Abschaltung führen.

Hinweise für Kunden in Europa

VORSICHT

WENN DER FALSCHER AKKUTYP VERWENDET WIRD, BESTEHT EXPLOSIONSGEFAHR.

ENTSORGEN SIE GEBRAUCHTE AKKUS NACH DEN GELTENDEN VORSCHRIFTEN.

Dieses Symbol weist darauf hin, dass dieses Produkt getrennt entsorgt werden muss.



Die folgenden Informationen richten sich nur an Verbraucher in europäischen Ländern:

- Dieses Produkt muss an einer geeigneten Sammelstelle separat entsorgt werden. Eine Entsorgung über den Hausmüll ist unzulässig.
- Weitere Informationen erhalten Sie bei Ihrem Fachhändler oder bei den für die Abfallentsorgung zuständigen Behörden bzw. Unternehmen.

Dieses Symbol auf der Batterie bedeutet, dass die Batterie separat entsorgt werden muss.



Folgendes gilt für Verbraucher in europäischen Ländern:

- Alle Batterien, ob mit diesem Symbol versehen oder nicht, sind für separate Entsorgung an einem geeigneten Sammelpunkt vorgesehen. Entsorgen Sie sie nicht mit dem Hausmüll.
- Weitere Informationen erhalten Sie bei Ihrem Fachhändler oder bei den für die Abfallentsorgung zuständigen Behörden bzw. Unternehmen.

<Wichtig> Stoßfest, wasserdicht, staubdicht, Kondensation

- Lesen Sie bitte sorgfältig die folgende Anleitung sowie die Anweisungen aus »Umgang mit dem Produkt« (☞2).

Hinweise zur Stoßfestigkeit

Diese Kamera hat den Nikon-Werktest bestanden (Falltest aus einer Höhe von 1,2 m auf eine 5 cm dicke Sperrholzplatte) gemäß MIL-STD 810F Method 516.5-Shock*.

Dieser Test garantiert nicht, dass die Kamera wasserdicht ist oder unter allen Umständen unbeschädigt oder störungsfrei bleibt.

Änderungen im Aussehen, z.B. abblätternde Farbe und Verformung des Teils, auf das die Kamera fiel, sind nicht Teil des Nikon-Werktests.

* Testverfahren nach der Norm des US-Verteidigungsministeriums.

Bei diesem Falltest werden 5 Kameras in 26 Richtungen (8 Kanten, 12 Ecken und 6 Oberflächen) aus einer Höhe von 122 cm fallen gelassen, um sicherzugehen, dass ein bis fünf Kameras den Test bestehen (wenn während des Tests ein Defekt auftritt, werden weitere fünf Kameras getestet, um sicherzugehen, dass die Testkriterien für ein bis fünf Kameras erfüllt werden.)

● **Setzen Sie die Kamera keinen übermäßigen Stößen, Vibrationen oder Drücken aus, indem Sie sie fallen lassen oder schlagen.**

Wenn diese Vorsichtsmaßnahme nicht beachtet wird, kann Wasser in die Kamera eindringen und zu Störungen führen.

- Verwenden Sie die Kamera nicht in einer Wassertiefe über 5 m.
- Setzen Sie die Kamera keinem Wasserdruck durch einen Hochdruckwasserstrahl aus.
- Setzen Sie sich nicht hin, wenn sich die Kamera in einer Ihrer Hosentaschen befindet. Stecken Sie die Kamera nicht mit Gewalt in eine Hülle.

Hinweise zur Wasserdichtigkeit und Staubfestigkeit

Die Kamera ist wasserdicht gemäß IEC/JIS Waterproof Grade 8 (IPX8), staubdicht gemäß IEC/JIS Dustproof Grade 6 (IP6X) und ermöglicht 60 Minuten lang Unterwasseraufnahmen bis zu einer Tiefe von 5 m.*

Diese Klassifizierung garantiert nicht, dass die Kamera wasserdicht ist oder unter allen Umständen unbeschädigt oder störungsfrei bleibt.

* Diese Klassifizierung gibt an, dass die Kamera so ausgelegt ist, dass sie dem angegebenen Wasserdruck über den angegebenen Zeitraum hinweg widerstehen kann, wenn die Kamera gemäß der von Nikon festgelegten Verfahren genutzt wird.

● Wenn die Kamera übermäßigen Stößen, Vibrationen oder Drücken durch Fallenlassen oder Schlagen ausgesetzt wird, kann die Wasserdichtheit nicht gewährleistet werden.

- Falls die Kamera Stößen ausgesetzt wurde, sollten Sie sich an Ihren Händler oder einen autorisierten Nikon-Servicevertreter wenden, um die Wasserdichtheit überprüfen zu lassen (gebührenpflichtiger Service).
 - Verwenden Sie die Kamera nicht in einer Wassertiefe über 5 m.
 - Setzen Sie die Kamera keinem Wasserdruck durch schnell fließendes Wasser oder Wasserfälle aus.
 - Ihre Nikon-Garantie deckt Störungen, die bei unsachgemäßer Handhabung der Kamera durch eindringendes Wasser auftreten, möglicherweise nicht ab.
- Die Wasserdichtheit dieser Kamera gilt nur für Süßwasser und Meerwasser.
- Das Innere dieser Kamera ist nicht wasserfest. In die Kamera eindringendes Wasser könnte eine Störung verursachen.
- Das Zubehör ist nicht wasserfest.
- Wischen Sie Flüssigkeiten oder Wassertropfen, die auf die Außenseite der Kamera oder in das Innere der Akku-/Speicherkartenfach-Abdeckung gelangt sind, sofort mit einem weichen, trockenen Tuch ab. Setzen Sie keine feuchten Speicherkarten und keinen feuchten Akku ein. Falls die Akku-/Speicherkartenfach-Abdeckung unter feuchten Bedingungen in Wassernähe oder Unterwasser geöffnet oder geschlossen wird, könnte Wasser in die Kamera eindringen und eine Störung verursachen.
Öffnen oder schließen Sie die Abdeckung nicht mit nassen Händen. Dadurch kann Wasser in das Innere der Kamera gelangen oder es kann zu Fehlfunktionen der Kamera kommen.

- Wenn Fremdkörper an der Außenseite der Kamera oder der Innenseite der Akku-/Speicherkartenfach-Abdeckung (z. B. an Scharnier, Speicherkartenfach und Anschlüssen) haften, entfernen Sie diese umgehend mit einem Blasebalg. Wenn Fremdkörper an der wasserdichten Dichtung auf der Innenseite der Akku-/Speicherkartenfach-Abdeckung haften, entfernen Sie sie mit dem im Lieferumfang enthaltenen Pinsel. Verwenden Sie den im Lieferumfang enthaltenen Pinsel ausschließlich zur Reinigung der wasserdichten Dichtung.
- Falls Fremdstoffe wie Sonnenöl, Sonnencreme, Badesalz, Waschmittel, Seife, organische Lösungsmittel, Öl oder Alkohol an der Kamera haften, wischen Sie diese sofort ab.
- Lassen Sie die Kamera nicht über einen längeren Zeitraum in einer Umgebung mit 40°C oder mehr liegen (insbesondere in direktem Sonnenlicht, im Fahrzeuginnenraum, auf einem Boot, am Strand oder in der Nähe eines Heizgeräts). Das könnte zu einer Verschlechterung der Wasserdichtheit führen.

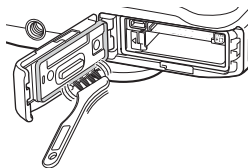

Bevor Sie die Kamera unter Wasser benutzen

1. Vergewissern Sie sich, dass sich keine Fremdstoffe im Akku-/Speicherkartenfach befinden.

- Fremdkörper wie zum Beispiel Sand, Staub oder Haare auf der Innenseite der Akku-/Speicherkartenfach-Abdeckung sollten mit einem Blasebalg entfernt werden.
- Alle Flüssigkeiten, z.B. Wassertropfen, im Akku-/Speicherkartenfach sollten mit einem weichen, trockenen Tuch abgewischt werden.

2. Stellen Sie sicher, dass die wasserdichte Verpackung (📖 3) der Akku-/Speicherkartenfach-Abdeckung keine Risse oder Verformungen aufweist.

- Die Wasserdichtigkeit der wasserdichten Dichtung kann nach einem Jahr beginnen nachzulassen. Wenn die Leistung der wasserdichten Dichtung nachlässt, wenden Sie sich an Ihren Händler oder einen Nikon-Fachhändler.

3. Vergewissern Sie sich, dass die Abdeckung des Akku-/Speicherkartenfachs fest geschlossen ist.

- Schieben Sie die Abdeckung, bis sie hörbar einrastet.

Hinweise zur Verwendung der Kamera unter Wasser

Beachten Sie die folgenden Vorsichtsmaßnahmen, um zu verhindern, dass Wasser in die Kamera eindringt.

- Tauchen Sie mit der Kamera nicht in einer Wassertiefe über 5 m.
- Verwenden Sie die Kamera nicht länger als 60 Minuten unter Wasser.
- Verwenden Sie die Kamera unter Wasser in einem Temperaturbereich von 0°C – 40°C. Verwenden Sie die Kamera nicht in heißen Quellen.
- Öffnen oder schließen Sie die Akku-/Speicherkartenfach-Abdeckung nicht unter Wasser.
- Setzen Sie die Kamera unter Wasser keinen Stößen aus.
Springen Sie nicht mit der Kamera in das Wasser, und setzen Sie die Kamera keinem hohen Wasserdruck aus, z.B. in Wasserfällen oder Stromschnellen.
- Diese Kamera schwimmt nicht im Wasser. Lassen Sie die Kamera unter Wasser nicht fallen.

Reinigung nach Nutzung der Kamera unter Wasser

- Nachdem Sie die Kamera unter Wasser genutzt haben, reinigen Sie die Kamera innerhalb von 60 Minuten. Wenn Sie die Kamera in einer nassen Umgebung, in der Salz oder Fremdkörper an ihr haften bleiben, aufbewahren, kann es zu Beschädigungen, Verfärbungen, Korrosion, schlechten Gerüchen oder Nachlassen der Wasserdichtigkeit kommen.
- Entfernen Sie vor dem Reinigen der Kamera gründlich Wassertropfen, Sand, Salz oder Fremdkörper von Händen, Körper und Haaren.
- Es ist empfehlenswert, die Kamera in einem geschlossenen Raum zu reinigen, um Schäden durch Spritzwasser oder Sand zu vermeiden.
- Öffnen Sie die Akku-/Speicherkartenfach-Abdeckung nicht, bis alle Fremdkörper mit Wasser abgewaschen wurden und die gesamte Feuchtigkeit abgewischt wurde.

1. Halten Sie die Akku-/Speicherkartenfach-Abdeckung geschlossen und waschen Sie die Kamera mit Süßwasser ab.

Spülen Sie die Kamera leicht mit Leitungswasser oder tauchen Sie die Kamera ca. 10 Minuten in ein flaches Becken, das mit Süßwasser gefüllt ist.

- Wenn die Tasten und Schalter nicht ordnungsgemäß funktionieren, haften möglicherweise noch Fremdkörper an der Kamera. Fremdkörper können zu Fehlfunktionen der Kamera führen. Waschen Sie die Kamera gründlich ab.

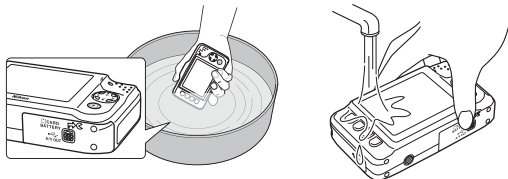

2. Wischen Sie Wassertropfen mit einem weichen Tuch ab, und lassen Sie die Kamera an einem gut gelüfteten und schattigen Platz trocknen.

- Legen Sie die Kamera zum Trocknen auf ein weiches Tuch. Wasser fließt aus den Öffnungen in Mikrofon und Lautsprechern.
- Trocknen Sie die Kamera nicht mit Heißluft aus einem Fön oder Wäschetrockner.
- Verwenden Sie keine Chemikalien (wie Benzin, Verdünnungsmittel, Alkohol oder Reinigungsmittel), Seife oder Waschmittel. Sollte die Dichtung oder das Kameragehäuse verformt sein, verschlechtert sich die Wasserdichtheit.

3. Nachdem Sie sich vergewissert haben, dass keine Wassertropfen an der Kamera haften, öffnen Sie die Akku-/Speicherkartenfach-Abdeckung, und wischen Sie vorsichtig das noch im Inneren der Kamera verbliebene Wasser mit einem trockenen, weichen Tuch ab. Entfernen Sie Fremdkörper mit dem Blasebalg.

- Wenn Sie die Abdeckungen öffnen, bevor die Kamera vollständig getrocknet ist, können Wassertropfen auf die Speicherkarte oder den Akku gelangen. Wassertropfen können auch in das Akku-/Speicherkartenfach einsickern (an solchen Stellen wie der Dichtung, den Scharnieren, dem Speicherkartenfach oder den Anschlüssen). Falls das geschehen sollte, wischen Sie das Wasser mit einem weichen, trockenen Tuch ab.
- Wenn die Abdeckung geschlossen wird und die Innenseite noch feucht ist, kann das zu Kondensation oder Störungen führen.
- Falls Mikrofon- oder Lautsprecheröffnungen mit Wassertropfen verstopft sind, kann der Ton verzerrt oder gestört werden.
 - Wischen Sie das Wasser mit einem weichen, trockenen Tuch ab.
 - Stechen Sie nicht mit einem spitzen Gegenstand in die Mikrofon- oder Lautsprecheröffnungen. Falls das Innere der Kamera beschädigt ist, verschlechtert sich die Wasserdichtheit.

Hinweise zur Betriebstemperatur, Feuchtigkeit und Kondensation

Der Betrieb der Kamera wurde bei Temperaturen von -10°C – $+40^{\circ}\text{C}$ getestet.

Wenn Sie die Kamera in kalten Klimazonen verwenden, beachten Sie die folgenden Vorsichtsmaßnahmen. Bewahren Sie die Kamera und Ersatzbatterien vor der Verwendung an einem warmen Ort auf.

- Die Batterieleistung (Anzahl der aufgenommenen Bilder und Aufnahmezeit) verschlechtert sich vorübergehend.
- Wenn die Kamera sehr kalt ist, kann die Leistung vorübergehend abfallen. Zum Beispiel kann nach Einschalten der Kamera der Monitor dunkler als gewohnt sein, oder es können weniger Bilder aufgenommen werden.
- Falls sich Schneeflocken oder Wassertropfen außen auf der Kamera befinden, wischen Sie diese sofort ab.
 - Wenn Tasten oder Schalter eingefroren sind, arbeiten sie nicht sauber.
 - Falls Mikrofon- oder Lautsprecheröffnungen mit Wassertropfen verstopft sind, kann der Ton verzerrt oder gestört werden.

- **Bedingungen der Betriebsumgebung wie zum Beispiel Temperatur und Feuchtigkeit können zu einem Beschlagen (Kondensation) der Innenseite des Monitors, des Objektivs oder des Blitzfensters führen. Dies ist keine Kamerafehlfunktion und kein Kamerafehler.**

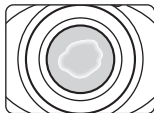

- **Folgende Umgebungsbedingungen führen wahrscheinlich zur Kondensation in der Kamera:**

Beschlagen (Kondensation) kann unter den folgenden Umgebungsbedingungen (bei plötzlichen Temperaturänderungen oder bei hoher Luftfeuchtigkeit) auf der Innenseite des Monitors, des Objektivs oder des Blitzfensters auftreten.

- Die Kamera wird von hohen Temperaturen an Land plötzlich in kalte Unterwassertemperaturen gebracht.
- Die Kamera wird von einem kalten Ort an einen warmen Ort gebracht, wie zum Beispiel aus dem Freien in ein Gebäude.
- Die Akku-/Speicherkartenfach-Abdeckung wird in einer Umgebung mit hoher Luftfeuchtigkeit geöffnet oder geschlossen.

- **Beseitigen der Kondensation**

- Schalten Sie die Kamera ab, und öffnen Sie die Abdeckung des Akku-/Speicherkartenfachs an einem Ort mit stabilen Umgebungstemperaturen (vermeiden Sie alle Orte mit hoher Temperatur/hohen Luftfeuchtigkeit, Sand oder Staub).
Um das Kondenswasser zu beseitigen, entfernen Sie den Akku und die Speicherkarte, und lassen Sie die Abdeckung des Akku-/Speicherkartenfachs offen, damit sich die Kamera an die Umgebungstemperatur anpasst.
- Wenn die Kondensation nicht beseitigt werden kann, wenden Sie sich an Ihren Händler oder autorisierten Nikon-Servicevertreter.













Einleitung	ii
Bitte zuerst lesen	ii
Zu diesem Handbuch	iii
Informationen und Hinweise	v
Sicherheitshinweise	ix
WARNHINWEISE	ix
Hinweise	xiii
<Wichtig> Stoßfest, wasserdicht, staubdicht, Kondensation	xiv
Hinweise zur Stoßfestigkeit	xiv
Hinweise zur Wasserdichtigkeit und Staubfestigkeit	xv
Bevor Sie die Kamera unter Wasser benutzen	xvi
Hinweise zur Verwendung der Kamera unter Wasser	xvii
Reinigung nach Nutzung der Kamera unter Wasser	xvii
Hinweise zur Betriebstemperatur, Feuchtigkeit und Kondensation	xx

Die Kamera in der Übersicht und grundlegende Bedienung	1
Das Kameragehäuse	2
Befestigen des Trageriemens	4
Der Monitor	5
Aufnahmemodus	5
Wiedergabemodus	6
Verwenden der Auswahl Tasten	7

Die Grundlagen von Aufnahme und Wiedergabe	9
Vorbereitung 1 Aufladen des Akkus	10
Vorbereitung 2 Einsetzen des Akkus	12
Vorbereitung 3 Einsetzen einer Speicherkarte	14
Interner Speicher und Speicherkarten	15
Vorbereitung 4 Einstellen von Sprache, Datum und Uhrzeit	16
Schritt 1 Einschalten der Kamera	20
Ein- und Ausschalten der Kamera	21
Schritt 2 Wählen des Bildausschnitts	22
Ein- und Auszoomen	23
Schritt 3 Scharfstellen und Auslösen	24
Der Auslöser	25
Schritt 4 Wiedergeben der Bilder	26
Schritt 5 Löschen von Bildern	28

Aufnahmefunktionen	31	Wiedergabefunktionen	63
Im Aufnahmemodus verfügbare Funktionen (Aufnahmemenü)	32	Ausschnittsvergrößerung	64
 Schnappschüsse	34	Bildindexanzeige	65
Verwenden des Blitzes	35	Im Wiedergabemodus verfügbare Funktionen (Wiedergabemenü)	66
Verwenden des Selbstauslösers	37	Anschluss der Kamera an ein Fernsehgerät, einen Computer oder einen Drucker	68
Verwenden des Lächeln-Auslösers	39	Verwendung von ViewNX 2	70
Verwenden der Haut-Weichzeichnung	41	ViewNX 2 installieren	70
Stil wählen (Motivgerechtes Fotografieren) ...	42	Übertragen von Bildern auf den Computer... ..	73
Eigenschaften der einzelnen Stile	43	Bilder anzeigen	75
Verzieren	48		
Farben ändern	49	Aufzeichnen und Wiedergeben von	
Töne ändern	52	Filmsequenzen	77
Bildgröße wählen	54	Aufzeichnen von Filmsequenzen	78
Auswahl einer Fotogröße	54	Wiedergabe von Filmsequenzen	81
Auswahl der Filmbildgröße	56		
Funktionen, die nicht gleichzeitig verwendet werden können	58	Allgemeine Kameraeinstellungen	83
Fokussierung	60	Kameraeinstellungsmenü	84
Verwenden der Gesichtserkennung	60		
Fokusspeicher	61		

Referenzteil.....	🔗🔗1	Einstellungen	🔗🔗27
Spaß haben mit Fotos.....	🔗🔗2	📷 Weitere Wiedergabeopt.	🔗🔗27
📧 Nachrichten austauschen.....	🔗🔗2	📅 Nach Datum anzeigen.....	🔗🔗27
Nachricht hinterlassen.....	🔗🔗2	🖼️ Lieblingsbilder ansch.....	🔗🔗29
Antwort hinterlassen.....	🔗🔗4	📈 Druckauftrag/Überarbeiten	🔗🔗30
Aufnahmen abspielen.....	🔗🔗5	🔍 Überarbeiten.....	🔗🔗30
Aufnahmen löschen.....	🔗🔗5	🖨️ Druckauftrag.....	🔗🔗35
📁 Mit Bildern spielen	🔗🔗7	🔧 Kameraeinstellungen.....	🔗🔗38
Funktionen von »Mit Bildern spielen«.....	🔗🔗7	Startbild.....	🔗🔗38
🕒 Traumeffekt	🔗🔗9	Datum und Uhrzeit	🔗🔗39
★ Sterne hinzufügen.....	🔗🔗10	Helligkeit.....	🔗🔗40
👁️ Fischaugeneffekt.....	🔗🔗11	Datumsaufdruck.....	🔗🔗41
🎮 Spielzeugeffekt.....	🔗🔗12	Digital-VR.....	🔗🔗42
📷 Spielzeugkamera.....	🔗🔗13	AF-Hilfslicht	🔗🔗43
🎨 Farben ändern.....	🔗🔗14	Speicher löschen/Formatieren	🔗🔗44
🖌️ Schwarz-Weiß mit Farbe	🔗🔗15	Sprache/Language.....	🔗🔗45
🖼️ Verzieren.....	🔗🔗16	Menühintergrund.....	🔗🔗46
📁 Fotoalben erstellen.....	🔗🔗17	Videonorm.....	🔗🔗46
Erstellen von Fotoalben	🔗🔗17	Zurücksetzen.....	🔗🔗47
Bilder anschauen.....	🔗🔗19	Firmware-Version	🔗🔗49
🖼️ Lieblingsbilder	🔗🔗19	Verbindung.....	🔗🔗50
Hinzufügen von Bildern zu den		Anschließen der Kamera an einen	
Favoriten.....	🔗🔗19	Fernseher	🔗🔗50
Entfernen von Bildern aus den		Anschließen der Kamera an einen	
Favoriten.....	🔗🔗20	Drucker	🔗🔗52
📺 Diashow.....	🔗🔗21	Anschließen der Kamera an einen	
Bilder auswählen.....	🔗🔗21	Drucker.....	🔗🔗53
Anzeigertyp wählen.....	🔗🔗25	Drucken einzelner Bilder.....	🔗🔗55
📽️ Film anschauen.....	🔗🔗26	Drucken mehrerer Bilder.....	🔗🔗57
		Weitere Informationen	🔗🔗61
		Datei- und Ordnernamen.....	🔗🔗61
		Optionales Zubehör.....	🔗🔗63
		Fehlermeldungen	🔗🔗64

Technische Hinweise und Index		1
Umgang mit dem Produkt		2
Die Kamera		2
Der Akku		5
Das Akkuladegerät		6
Speicherkarten		7
Reinigung und Aufbewahrung		8
Reinigung		8
Aufbewahrung		9
Lösungen für Probleme		10
Technische Daten		17
Empfohlene Speicherkarten		22
Unterstützte Standards		23
Index		24



Die Kamera in der Übersicht und grundlegende Bedienung

Dieses Kapitel enthält eine Übersicht über die Kamera und Erklärungen zu Verwendung der grundlegenden Kamerafunktionen.

Das Kameragehäuse	2
Befestigen des Trageriemens.....	4
Der Monitor	5
Aufnahmemodus	5
Wiedergabemodus	6
Verwenden der Auswahl Tasten	7

➔ Wenn Sie die Kamera sofort verwenden möchten, lesen Sie den Abschnitt »Die Grundlagen von Aufnahme und Wiedergabe« (📖 9).

Das Kameragehäuse

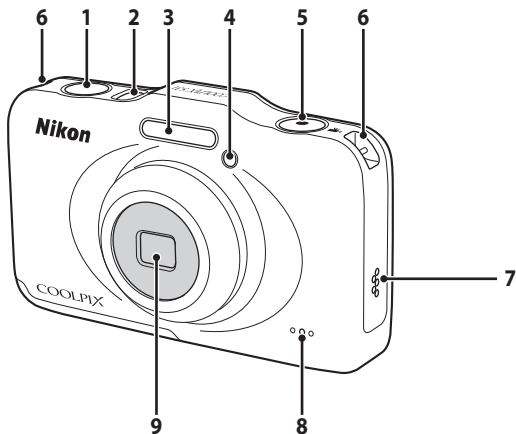

Die Kamera in der Übersicht und grundlegende Bedienung

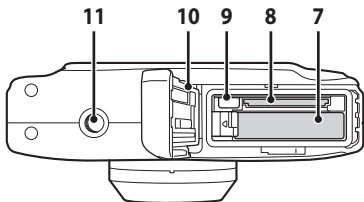
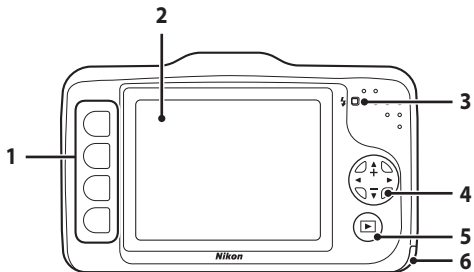

1	Auslöser	24
2	Ein-/Ausschalter, Betriebsbereitschaftsanzeige	20
3	Blitz	35
4	Selbstauslöser-Kontrollleuchte	37
	AF-Hilfslicht	84

5	●-Taste (Film aufzeichnen)	78
6	Ösen für Trageriemen	4
7	Lautsprecher	82
8	Mikrofon	78
9	Objektiv (mit Schutzglas)	



1	Auswahltasten.....	7, 32, 66	6	Akku-/ Speicherkartenfach-Abdeckung	12, 14
2	Monitor.....	5	7	Akkufach.....	12
3	Blitzbereitschaftsanzeige.....	35	8	Speicherkartenfach.....	14
4	Multifunktionswähler		9	USB-/Audio-/Videoausgang.....	68
	▲: Tele	23	10	Wasserdichte Dichtung	xv, xvi
	▼: Weitwinkel.....	23	11	Stativgewinde	19 
5	 -Taste (Aufnahme-/Wiedergabemodus).....	26			

Befestigen des Trageriemens

Führen Sie den Trageriemen entweder durch die Trageriemenöse links oder rechts und befestigen Sie den Trageriemen.

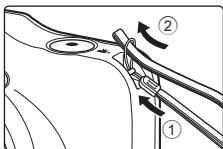

Der Monitor

- Die Informationen, die während Aufnahme und Wiedergabe auf dem Monitor angezeigt werden, hängen von den Kameraeinstellungen und der Verwendung ab.

Aufnahmemodus

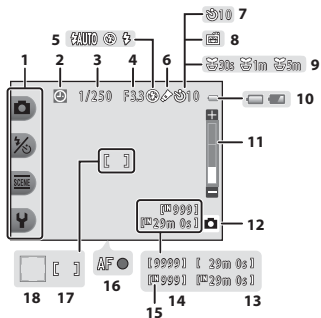

1	Auswahlsymbole	7
2	Symbol »Keine Datumseinstellung«.....	19, 84, 64
3	Belichtungszeit.....	25
4	Blende.....	25
5	Blitz	35
6	Farben ändern Symbol	49
7	Selbstauslösersymbol	37
8	Lächeln-Auslöser	39
9	Fotos in festen Abständ. Symbol.....	44
10	Anzeige für Akkukapazität.....	20
11	Zoominstellung.....	23
12	Aufnahmemodus.....	34, 42
13	Filmaufzeichnungsdauer	57, 78
14	Anzahl verbleibender Aufnahmen	20, 55
15	Symbol für internen Speicher	20
16	Fokusindikator	24
17	Fokusmessfeld.....	24
18	Fokusmessfeld (Gesichtserkennung)	24

Wiedergabemodus

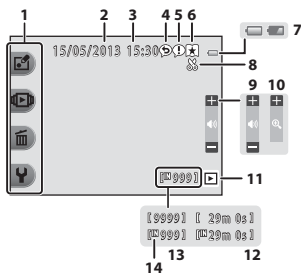

1	Auswahlsymbole	7	8	Ausschnittsymbol	64
2	Aufnahmedatum	16	9	Lautstärke	82
3	Uhrzeit der Aufnahme.....	16	10	Einzelbildwiedergabe aktivieren	65
4	Nachricht (Antwort).....	66, 4	11	Wiedergabemodus.....	66
5	Nachricht	66, 2	12	Film-/Nachrichtenaufzeichnungsdauer	66, 5
6	Favoritensymbol	66, 19	13	Aktuelle Bildnummer.....	26
7	Anzeige für Akkukapazität	20	14	Symbol für internen Speicher	26

Wenn keine Informationen im Aufnahmemodus und Wiedergabemodus angezeigt werden

Abgesehen von bestimmten Informationen, wie zum Beispiel Akkukapazität, Fokusindikator oder Fokussmessfeld, werden keine Informationen angezeigt, wenn einige Sekunden lang keine Bedienung erfolgt. Die Informationen werden wieder angezeigt, wenn entweder eine der Auswahltasten oder der Multifunktionswähler gedrückt wird.

Verwenden der Auswahltasten

Wenn Sie eine Auswahltaste drücken, während der Aufnahmebildschirm oder der Wiedergabebildschirm angezeigt wird, wird das Menü für den aktuellen Modus aufgerufen. Sobald das Menü angezeigt wird, können Sie verschiedene Einstellungen ändern.

In diesem Handbuch werden die Auswahltasten von oben nach unten als »Auswahltaste 1« bis »Auswahltaste 4« bezeichnet.

Aufnahmemodus

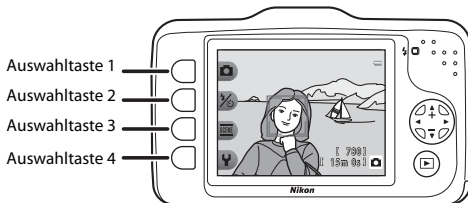

Wiedergabemodus

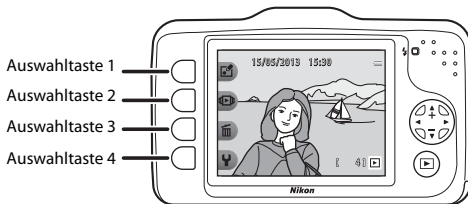

Auswählen von Elementen

- Drücken Sie zum Auswählen eines Elements auf die Auswahl Taste neben dem Element.
- Wenn angezeigt wird, drücken Sie die Auswahl Taste 1, um zum vorherigen Bildschirm zurückzukehren.

Aufnahmemodus

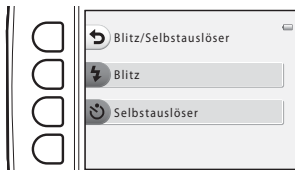

Wiedergabemodus

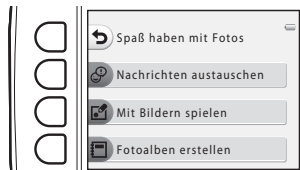

- Wenn das Menü auf einer weiteren Seite fortgesetzt wird, wird eine Anzeige eingeblendet, welche die aktuelle Seitenposition angibt. Drücken Sie am Multifunktionswähler auf oder , um weitere Seiten anzuzeigen.



Drücken Sie auf oder , um weitere Seiten anzuzeigen.

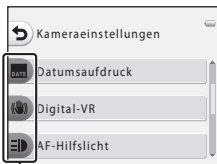

Drücken Sie zum Auswählen eines Elements auf die Auswahl Taste neben dem Element.

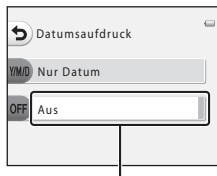

Die zuletzt ausgewählte Einstellung (einschließlich der Standardeinstellung) wird weiß angezeigt.

Hinweise zum Einstellen von Menüoptionen

Abhängig vom Setup der Kamera können einige Menüelemente nicht angezeigt werden. Diese Menüelemente werden ausgegraut angezeigt.



Die Grundlagen von Aufnahme und Wiedergabe

Vorbereitung

Vorbereitung 1 Aufladen des Akkus	10
Vorbereitung 2 Einsetzen des Akkus	12
Vorbereitung 3 Einsetzen einer Speicherkarte	14
Vorbereitung 4 Einstellen von Sprache, Datum und Uhrzeit	16



Aufnahme

Schritt 1 Einschalten der Kamera	20
Schritt 2 Wählen des Bildausschnitts	22
Schritt 3 Scharfstellen und Auslösen	24



Wiedergabe

Schritt 4 Wiedergeben der Bilder	26
Schritt 5 Löschen von Bildern	28

Vorbereitung 1 Aufladen des Akkus

- 1** Schließen Sie das Netzkabel in der unten gezeigten Reihenfolge an.

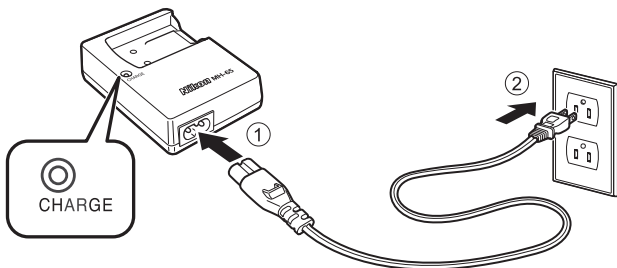

- 2** Setzen Sie den im Lieferumfang enthaltenen Lithium-Ionen-Akku EN-EL12 in das ebenfalls im Lieferumfang enthaltene Akkuladegerät MH-65 ein, indem Sie den Akku nach vorne schieben (1) und anschließend hineindrücken, bis er einrastet (2).

- Die Ladekontrollleuchte blinkt, wenn der Ladevorgang beginnt.
- Ein vollständig entladener Akku benötigt zum Aufladen etwa zwei Stunden und 30 Minuten.
- Nach Abschluss des Ladevorgangs leuchtet die Ladekontrollleuchte.
- Siehe »Die Leuchtmuster der Ladekontrollleuchte« (11).

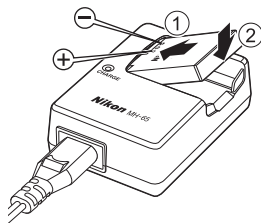

- 3** Nehmen Sie den Akku nach Abschluss des Ladevorgangs heraus, und trennen Sie das Ladegerät vom Netz.

Die Leuchtmuster der Ladekontrollleuchte

Status	Beschreibung
Blinkt	Akku wird geladen.
Ein	Akku vollständig geladen.
Blinkt schnell	<ul style="list-style-type: none">• Der Akku wurde nicht richtig eingesetzt. Entfernen Sie den Akku, und setzen Sie ihn so in das Ladegerät ein, dass er flach im Akkuladegerät liegt.• Die Umgebungstemperatur ist für den Ladevorgang nicht geeignet. Laden Sie den Akku vor der Verwendung in einem Innenraum und bei einer Umgebungstemperatur von 5°C–35°C auf.• Der Akku ist fehlerhaft. Beenden Sie den Ladevorgang umgehend, trennen Sie das Ladegerät vom Netz, und bringen Sie den Akku und das Ladegerät zu Ihrem Händler oder dem Nikon-Kundendienst.

Hinweise zum Akkuladegerät

- Lesen Sie vor der Verwendung des Akkuladegeräts die Warnhinweise unter »Sicherheitshinweise« (📖 ix).
- Lesen Sie vor der Verwendung des Akkuladegeräts die Warnhinweise unter »Das Akkuladegerät« (🔌 6).

Hinweise zum Akku

- Lesen Sie vor der Verwendung des Akkus die Warnhinweise unter »Sicherheitshinweise« (📖 ix).
- Lesen Sie vor der Verwendung des Akkus die Warnhinweise unter »Der Akku« (🔌 5).

Stromversorgung

- Sie können den Netzadapter EH-62F (separat erhältlich; 🔌 63) verwenden, um die Kamera für das Aufnehmen und Wiedergeben von Bildern über eine Steckdose mit Strom zu versorgen.
- Verwenden Sie unter keinen Umständen einen anderen Netzadapter als EH-62F. Andernfalls kann es zu Überhitzung kommen, oder die Kamera kann beschädigt werden.

Vorbereitung 2 Einsetzen des Akkus

- 1** Öffnen Sie die Abdeckung des Akku-/Speicherkartenfachs.

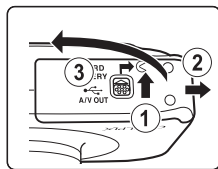

- 2** Setzen Sie den im Lieferumfang enthaltenen Akku ein.

- Drücken Sie die orangefarbene Akkusicherung mit dem Akku in die mit dem Pfeil angegebene Richtung (①), und setzen Sie den Akku vollständig ein (②).
- Der Akku ist richtig eingesetzt, wenn dieser mithilfe der Akkusicherung einrastet.

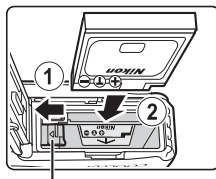

Akkusicherung



Richtiges Einsetzen des Akkus

Wenn Sie den Akku verkehrt herum in das Fach einsetzen, kann dies zu Schäden an der Kamera führen. Prüfen Sie daher vor dem Einsetzen, ob der Akku korrekt ausgerichtet ist.

- 3** Schließen Sie die Abdeckung des Akku-/Speicherkartenfachs.

- Laden Sie den Akku vor der ersten Verwendung und bei niedriger Kapazität auf (🔋 10).

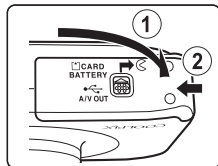

Herausnehmen des Akkus

Schalten Sie die Kamera aus (☰ 21), und stellen Sie sicher, dass Betriebsbereitschaftsanzeige und Monitor aus sind, bevor Sie die Abdeckung des Akku-/Speicherkartenfachs öffnen.

Öffnen Sie zum Entnehmen des Akkus die Akku-/Speicherkartenfach-Abdeckung und schieben Sie die orangefarbene Akkusicherung in Pfeilrichtung (①). Anschließend können Sie den Akku herausziehen (②). Ziehen Sie ihn nicht schräg heraus.

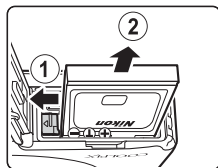

Vorsichtsmaßnahmen bei hoher Temperatur

Es kann sein, dass Kamera, Akku und Speicherkarte unmittelbar nach Verwendung der Kamera heiß sind. Gehen Sie beim Herausnehmen des Akkus oder der Speicherkarte vorsichtig vor.

Öffnen und Schließen der Abdeckung des Akku-/Speicherkartenfachs

Öffnen oder schließen Sie die Akku-/Speicherkartenfach-Abdeckung nicht in Bereichen, die Staub oder Sand ausgesetzt sind, oder mit feuchten Händen. Wenn die Abdeckung geschlossen wird, ohne zuvor Fremdkörper zu entnehmen, kann Wasser in die Kamera eindringen, oder es kann zu Schäden an der Kamera kommen.

- Wenn Fremdkörper in die Abdeckung oder Kamera gelangen, entfernen Sie diese umgehend mit einem Blasebalg oder Pinsel.
- Wenn Flüssigkeiten wie z.B. Wasser in die Abdeckung oder Kamera gelangt, wischen Sie diese umgehend mit einem weichen trockenen Tuch ab.

Vorbereitung 3 Einsetzen einer Speicherkarte

- 1** Stellen Sie sicher, dass Betriebsbereitschaftsanzeige und Monitor aus sind, bevor Sie die Abdeckung des Akku-/Speicherkartenfachs öffnen.

- Schalten Sie die Kamera vor dem Öffnen der Abdeckung aus.

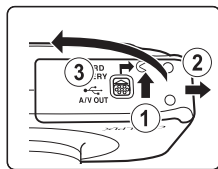

- 2** Setzen Sie eine Speicherkarte ein.

- Schieben Sie die Speicherkarte in das Fach, bis sie hörbar einrastet.

✓ Einsetzen einer Speicherkarte

Wenn Sie eine Speicherkarte verkehrt herum in das Fach einsetzen, können Kamera oder Speicherkarte beschädigt werden. Prüfen Sie daher vor dem Einsetzen, ob die Speicherkarte korrekt ausgerichtet ist.

Speicherkartenfach

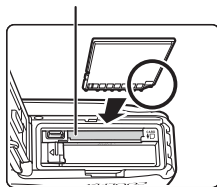

- 3** Schließen Sie die Abdeckung des Akku-/Speicherkartenfachs.

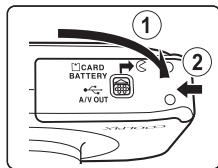

✓ **Formatieren einer Speicherkarte**

- Eine Speicherkarte, die bereits in einem anderen Gerät verwendet wurde, muss bei der erstmaligen Verwendung mit dieser Kamera formatiert werden.
- **Beim Formatieren der Speicherkarte werden alle Daten, die sich darauf befinden, unwiderruflich gelöscht.**
Speichern Sie alle Bilder, die Sie behalten möchten, vor dem Formatieren auf einem Computer.
- Um eine Speicherkarte zu formatieren, setzen Sie diese in die Kamera ein, und wählen Sie im Kameraeinstellungsmenü (☰ 84) »Formatieren« (🔧 44) aus.

✓ **Hinweise zu den Speicherkarten**

Weitere Informationen finden Sie unter »Speicherkarten« (🔧 7) und in der Dokumentation der Speicherkarte.

Herausnehmen der Speicherkarte

Schalten Sie die Kamera aus, und stellen Sie sicher, dass Betriebsbereitschaftsanzeige und Monitor aus sind, bevor Sie die Abdeckung des Akku-/Speicherkartenfachs öffnen.

Drücken Sie vorsichtig mit einem Finger auf die Speicherkarte (①), um diese freizugeben, und ziehen Sie die Karte gerade heraus (②).

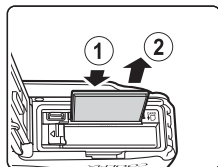

✓ **Vorsichtsmaßnahmen bei hoher Temperatur**

Es kann sein, dass Kamera, Akku und Speicherkarte unmittelbar nach Verwendung der Kamera heiß sind. Gehen Sie beim Herausnehmen des Akkus oder der Speicherkarte vorsichtig vor.

Interner Speicher und Speicherkarten

Kameradaten, einschließlich Bildern und Filmen, können entweder im internen Speicher der Kamera (ca. 26 MB) oder auf einer Speicherkarte gespeichert werden. Entfernen Sie zuerst die Speicherkarte, wenn Sie den internen Speicher der Kamera für Aufnahmen oder für die Wiedergabe verwenden möchten.

Vorbereitung 4 Einstellen von Sprache, Datum und Uhrzeit

Beim ersten Einschalten der Kamera wird der Sprachauswahlbildschirm, der Bildschirm zum Einstellen von Datum und Uhrzeit der Kamerauhr sowie der Bildschirm zum Einstellen des Menühintergrunds angezeigt.

1 Drücken Sie den Ein-/Ausshalter (ON/OFF), um die Kamera einzuschalten.

- Wenn die Kamera eingeschaltet wird, leuchtet die Betriebsbereitschaftsanzeige grün auf und der Monitor schaltet sich ein (wenn sich der Monitor einschaltet, erlischt die Betriebsbereitschaftsanzeige).

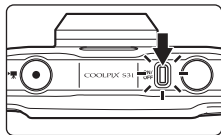

2 Drücken Sie am Multifunktionswähler auf ◀ oder ▶, um die gewünschte Sprache anzuzeigen, und drücken Sie dann Auswahltaste 4 (OK).

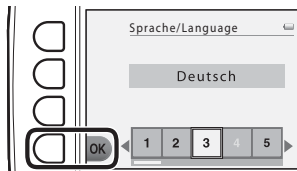

3 Drücken Sie Auswahltaste 3 (O »Ja«).

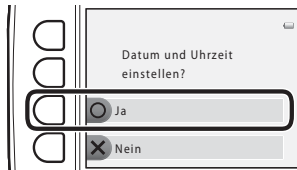

- 4** Wählen Sie das Datumsformat mit den Auswahltasten 2, 3 oder 4.

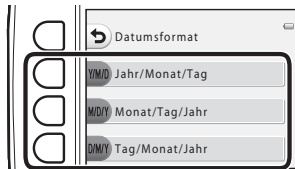

- 5** Drücken Sie auf **▲**, **▼**, **◀** oder **▶**, um das Datum und die Uhrzeit einzustellen, und drücken Sie dann Auswahltaste 4 (**OK**).

- Wählen Sie eine Option aus: Drücken Sie auf **▶** oder **◀** (schaltet um zwischen »T«, »M«, »J«, Stunden und Minuten).
- Stellen Sie Datum und Uhrzeit ein: Drücken Sie auf **▲** oder **▼**.
- Übernehmen Sie die Einstellung: Stellen Sie die Minuten ein, und drücken Sie dann Auswahltaste 4 (**OK**).
- Drücken Sie Auswahltaste 3 (**☀**), um die Sommerzeit zu aktivieren. Wenn die Sommerzeitfunktion aktiviert ist, wird am oberen Rand des Monitors **☀** angezeigt. Drücken Sie Auswahltaste 3 (**☀**) erneut, um die Sommerzeit zu deaktivieren.

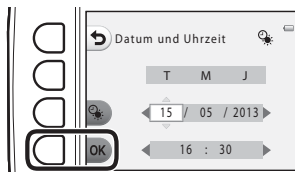

- 6** Drücken Sie Auswahltaste 3 (**○** »Ja«).

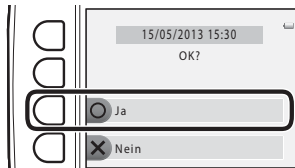

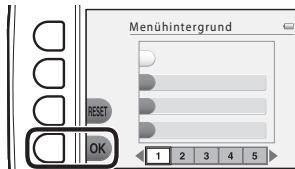

7 Drücken Sie ◀ oder ▶, um das Hintergrundbild auszuwählen, das angezeigt wird, wenn ein Menü- oder Einstellungsbildschirm angezeigt wird, und drücken Sie anschließend auf die Auswahltaste 4 (OK).

- Um das Standardhintergrundbild wiederherzustellen, drücken Sie Auswahltaste 3 (RESET).
- Die Kamera wechselt in den Aufnahmemodus, und Sie können mit 📷 »Schnapschüsse« Bilder aufnehmen (📖 20).





Ändern der Spracheinstellung sowie der Einstellungen für Datum, Uhrzeit und Menühintergrund

- Sie können die Einstellungen »**Sprache/Language**« (🔗45), »**Datum und Uhrzeit**« (🔗39) und »**Menühintergrund**« (🔗46) im  Kameraeinstellungsmenü (📖 84) ändern.
- Sie können die Sommerzeit aktivieren bzw. deaktivieren, indem Sie »**Datum und Uhrzeit**« (🔗39) im Kameraeinstellungsmenü  auswählen. Bei Aktivierung wird die Uhr um eine Stunde vorgestellt, bei Deaktivierung wird die Uhr um eine Stunde zurückgestellt.
- Wenn Sie das Menü verlassen, ohne Datum und Uhrzeit einzustellen, blinkt  bei Anzeige des Aufnahmebildschirms. Wenn Fotos aufgenommen werden, ohne dass Datum und Uhrzeit eingestellt sind, werden Aufnahmezeitpunkt und -uhrzeit bei der Wiedergabe nicht angezeigt. Stellen Sie Datum und Uhrzeit über die Option »**Datum und Uhrzeit**« im Kameraeinstellungsmenü ein (📖 84, 🔗39).



Der Kondensator für die Uhr

- Die Uhr der Kamera wird über einen internen Kondensator mit Strom versorgt. Der Kondensator wird aufgeladen, wenn der Kameraakku eingesetzt ist, oder wenn die Kamera an einen optionalen Netzadapter angeschlossen ist. Nach einem etwa zehnstündigen Ladevorgang ist dadurch die Stromversorgung für mehrere Tage gesichert.
- Wenn der Kondensator der Kamera entladen ist, wird beim Einschalten der Kamera der Bildschirm zur Einstellung von Datum und Uhrzeit angezeigt. Stellen Sie Datum und Uhrzeit erneut ein. → Schritt 3 in »Vorbereitung 4 Einstellen von Sprache, Datum und Uhrzeit« (📖 16)



Einbelichten des Aufnahmedatums in gedruckten Bildern

- Stellen Sie vor der Aufnahme Datum und Uhrzeit ein.
- Sie können das Aufnahmedatum dauerhaft in Bilder einbelichten, wenn Sie vor der Aufnahme »**Datumsaufdruck**« (🔗41) im Kameraeinstellungsmenü (📖 84) einstellen.
- Wenn Sie das Aufnahmedatum drucken möchten, ohne die Option »**Datumsaufdruck**« zu verwenden, drucken Sie mit der Software ViewNX 2 (📖 70).

Schritt 1 Einschalten der Kamera

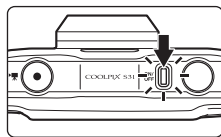

- 1 Drücken Sie den Ein-/Ausshalter (ON/OFF), um die Kamera einzuschalten.

- Der Monitor wird eingeschaltet.



- 2 Überprüfen Sie die Anzeige für Akkukapazität sowie die Anzahl der verbleibenden Aufnahmen.

Anzeige für Akkukapazität

Anzeige	Beschreibung
	Akkuladezustand ist hoch.
	Akkuladezustand ist niedrig. Der Akku muss in Kürze aufgeladen oder ausgetauscht werden.
Akkukapazität erschöpft	Eine Aufnahme ist nicht möglich. Der Akku muss aufgeladen oder ausgetauscht werden.

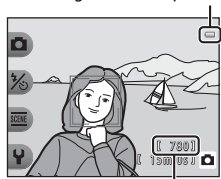

Anzeige für Akkukapazität



Anzahl verbleibender Aufnahmen

Anzahl verbleibender Aufnahmen



Die Anzahl der Bilder, die aufgenommen werden können, wird angezeigt.

-  wird angezeigt, wenn sich keine Speicherkarte in der Kamera befindet und die Bilder im internen Speicher (ca. 26 MB) gespeichert werden.
- Die Anzahl der verbleibenden Aufnahmen ist abhängig vom verfügbaren Speicherplatz des internen Speichers sowie der Speicherkarte und von der Einstellung »Bildgröße (Fotos)« unter »Bildgröße wählen« ( 54).

Ein- und Ausschalten der Kamera

- Wenn die Kamera eingeschaltet wird, leuchtet die Betriebsbereitschaftsanzeige grün auf und der Monitor schaltet sich ein (wenn sich der Monitor einschaltet, erlischt die Betriebsbereitschaftsanzeige).
- Drücken Sie den Ein-/Ausschalter, um die Kamera auszuschalten. Beim Ausschalten der Kamera erlöschen die Betriebsbereitschaftsanzeige und der Monitor.
- Halten Sie die -Taste (Aufnahme-/Wiedergabemodus) gedrückt, um die Kamera einzuschalten und in den Wiedergabemodus zu wechseln.

Stromsparfunktion (Automatische Abschaltung)

- Wenn über einen bestimmten Zeitraum keine Bedienung der Kamera erfolgt, wird der Monitor ausgeschaltet, die Kamera wechselt in den Ruhezustand, und die Betriebsbereitschaftsanzeige blinkt. Nach ca. drei Minuten ohne Benutzereingabe schaltet sich die Kamera selbsttätig aus.
- Wenn die Kamera sich im Strom sparenden Ruhezustand befindet, wird der Monitor wieder eingeschaltet, wenn Sie eine der folgenden Aktionen ausführen:
- Drücken Sie den Ein-/Ausschalter, den Auslöser, die -Taste (Aufnahme-/Wiedergabemodus) oder die -Taste ( Filmaufzeichnung)

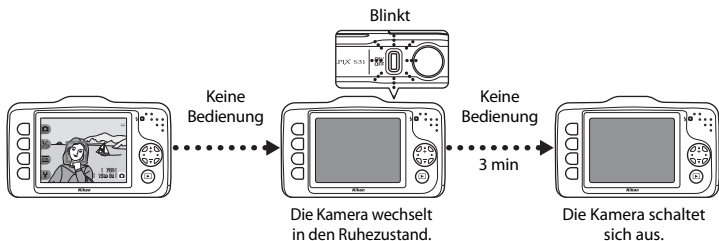

- Die Kamera wechselt bei der Wiedergabe einer Diashow nach 30 Minuten in den Ruhezustand.
- Mit dem optionalen Netzadapter EH-62F wechselt die Kamera nach 30 Minuten in den Ruhezustand (festgelegter Wert).

Schritt 2 Wählen des Bildausschnitts

1 Halten Sie die Kamera still.

- Halten Sie Finger, Haare, den Trageriem und andere Gegenstände von Objektiv, Blitzgerät und Mikrofon entfernt.

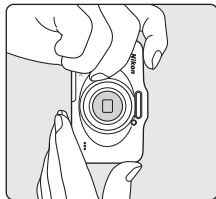
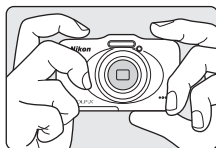

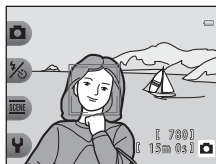

2 Wählen Sie den Bildausschnitt.

- Richten Sie die Kamera auf das gewünschte Motiv.



Bei Verwendung eines Stativs

In den folgenden Situationen empfiehlt es sich, zur Stabilisierung der Kamera ein Stativ zu verwenden.

- Bei Aufnahmen sehr dunkler Motive, wenn der Blitz ( 35) auf  »Blitz aus« eingestellt ist
- Beim Einzoomen auf das Motiv

Ein- und Auszoomen

Wenn Sie am Multifunktionswähler auf ▲ oder ▼ drücken, wird an der rechten Seite des Monitors die Zoomeinstellung angezeigt, und der optische Zoom wird aktiviert.

- Zum Einzoomen auf das Motiv drücken Sie auf ▲ (Tele).
- Zum Auszoomen und Erfassen eines größeren Bildwinkels drücken Sie auf ▼ (Weitwinkel).
Wenn Sie die Kamera einschalten, bewegt sich der Zoom zur maximalen Weitwinkelposition.

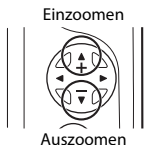

Zoomeinstellung

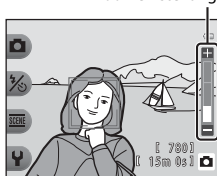

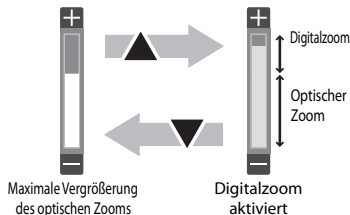

- Wenn Sie ▲ drücken, wenn die Kamera sich in der maximalen Position des optischen Zooms befindet, können Sie das Bild mit dem Digitalzoom bis zu ca. 4x vergrößern.



Digitalzoom und Interpolation

Anders als beim optischen Zoom wird das Bild beim Digitalzoom über ein als Interpolation bezeichnetes Verfahren digital vergrößert. Dies kann abhängig von der Bildqualität und dem Digitalzoom-Vergrößerungsfaktor zu einer leichten Verschlechterung der Bildqualität führen.

Bei Verwendung des Digitalzooms wird empfohlen, die Bildgröße in  »Bildgröße (Fotos)« unter  »Bildgröße wählen« zu verringern, um die Verschlechterung der Bildqualität zu verringern (📖 54).

Schritt 3 Scharfstellen und Auslösen

- 1** Drücken Sie den Auslöser bis zum ersten Druckpunkt (📖 25).

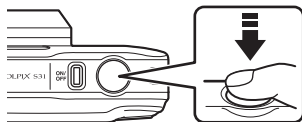

- Wenn ein Gesicht erkannt wird:
Die Kamera stellt auf das Gesicht scharf, das von einer gelben Doppellinie eingerahmt wird (Fokussmessfeld). Sobald die Scharfstellung erfolgt ist, leuchtet die doppelte Rahmenlinie grün.
- Wenn kein Gesicht erkannt wird:
Die Kamera stellt auf das Motiv in der Bildmitte scharf. Nach der Scharfstellung leuchtet das Fokussmessfeld grün.

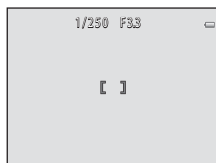



- Wenn Sie den Digitalzoom verwenden, stellt die Kamera auf das Motiv in der Bildmitte scharf und das Fokussmessfeld wird nicht angezeigt. Nach der Scharfstellung leuchtet der Fokusindikator (📖 5) grün.
- Wenn der Auslöser bis zum ersten Druckpunkt gedrückt wird, blinken das Fokussmessfeld oder der Fokusindikator möglicherweise rot. Dies gibt an, dass die Kamera nicht fokussieren kann. Wählen Sie den gewünschten Bildausschnitt neu, und drücken Sie den Auslöser bis zum ersten Druckpunkt.

- 2** Drücken Sie den Auslöser bis zum zweiten Druckpunkt (📖 25).

- Der Verschluss wird ausgelöst und das aufgenommene Bild wird gespeichert.



Der Auslöser

<p>Bis zum ersten Druckpunkt drücken</p> 	<p>Um Fokus und Belichtung (Belichtungszeit und Blende) einzustellen, drücken Sie den Auslöser bis zum ersten Druckpunkt. Fokus und Belichtung bleiben gespeichert, solange der Auslöser bis zum ersten Druckpunkt gedrückt gehalten wird.</p>
<p>Bis zum zweiten Druckpunkt drücken</p> 	<p>Wenn Sie den Auslöser bis zum ersten Druckpunkt gedrückt haben, drücken Sie den Auslöser bis zum zweiten Druckpunkt, um den Verschluss auszulösen und ein Bild aufzunehmen. Betätigen Sie den Auslöser nicht gewaltsam, da sonst die Kamera verwickeln und das Bild unscharf werden kann. Drücken Sie den Auslöser sanft herunter.</p>

✓ Hinweise zum Speichern von Daten

Nach der Aufnahme von Bildern oder Filmen blinkt die Anzahl der verbleibenden Aufnahmen oder die verbleibende Aufnahmezeit, während die Bilder oder Filmsequenzen gespeichert werden. **Öffnen Sie nicht die Akku-/Speicherkartentabdeckung.** Daten können verloren gehen und die Kamera oder Speicherkarte können beschädigt werden.

✓ Hinweise zum Fokus

Nicht für Autofokus geeignete Motive →  62

Blitz

Wenn das Motiv sehr dunkel ist, wird der Blitz ( 35) möglicherweise ausgelöst, wenn Sie den Auslöser bis zum zweiten Druckpunkt drücken.

Wenn Sie den richtigen Moment nicht verpassen möchten

Wenn Sie den richtigen Moment für die Aufnahme nicht verpassen möchten, drücken Sie den Auslöser bis zum zweiten Druckpunkt, ohne ihn zuvor bis zum ersten Druckpunkt zu drücken.









Schritt 4 Wiedergeben der Bilder

1 Drücken Sie die -Taste (Aufnahme-/Wiedergabemodus).

- Die Kamera wechselt in den Wiedergabemodus, und das zuletzt gespeicherte Bild wird in der Einzelbildwiedergabe angezeigt.



2 Wählen Sie mit dem Multifunktionswähler ein Bild aus, das angezeigt werden soll.

- Vorheriges Bild anzeigen: Drücken Sie .
- Nächstes Bild anzeigen: Drücken Sie .
- Drücken und halten Sie  oder , um schnell durch die Bilder zu blättern.
- Entfernen Sie die Speicherkarte aus der Kamera, um Bilder vom internen Speicher der Kamera wiederzugeben.  wird bei der Anzeige der aktuellen Bildnummer eingeblendet.
- Um zum Aufnahmemodus zurückzukehren, drücken Sie die -Taste (Aufnahme-/Wiedergabemodus), den Auslöser oder die -Taste ( Filmaufzeichnung).

Zeigt das
vorherige
Bild an



Zeigt das
nächste
Bild an



Aktuelle Bildnummer

Anzeigen von Bildern

- Die Bilder werden unmittelbar nach dem Wechseln zum nächsten oder vorherigen Bild möglicherweise kurz in niedriger Auflösung angezeigt.
- Bilder, in denen während der Aufnahme das Gesicht (📖 60) erkannt wurde, werden, abhängig von der Ausrichtung des erkannten Gesichts, u.U. automatisch gedreht wiedergegeben (außer mit »**Fotos in festen Abständ.**« und »**Fotos in Serie machen**« aufgenommene Bilder).

Weitere Informationen

- Ausschnittsvergrößerung → 📖 64
- Bildindexanzeige → 📖 65
- Im Wiedergabemodus verfügbare Funktionen (Wiedergabemenü) → 📖 66

Schritt 5 Löschen von Bildern

- 1** Zeigen Sie das zu löschende Bild auf dem Monitor an, und drücken Sie dann Auswahltaste 3 (🖼️).

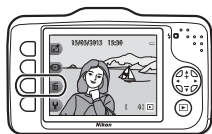

- 2** Drücken Sie die Auswahltasten 2, 3 oder 4, um die Löschmethode auszuwählen.

- 🖼️ »**Nur dieses Bild löschen**«: Nur das aktuelle Bild wird gelöscht.
- 🖼️🖼️ »**Ausgew. Bilder löschen**«: Mehrere Bilder können ausgewählt und gelöscht werden (📄 29).
- ALL »**Alle Bilder löschen**«: Alle derzeit gespeicherten Bilder werden gelöscht.
- Drücken Sie Auswahltaste 1 (➡️), um das Menü ohne Löschen zu verlassen.



- 3** Drücken Sie Auswahltaste 3 (O »Ja«).

- Beachten Sie, dass gelöschte Bilder nicht wiederhergestellt werden können.
- Drücken Sie Auswahltaste 4 (X »Nein«), um das Menü ohne Löschen zu verlassen.



Auswählen von Bildern zum Löschen

1 Drücken Sie am Multifunktionswähler auf ◀ oder ▶, um ein Bild zum Löschen auszuwählen, und drücken Sie dann Auswahltaste 2 (✓).

- Neben dem ausgewählten Bild wird ein Häkchen angezeigt.
- Bei jedem Drücken von Auswahltaste 2 (✓) wird ein Häkchen angezeigt bzw. ausgeblendet.
- Drücken Sie Auswahltaste 3 (RESET), um alle Häkchen zu entfernen.

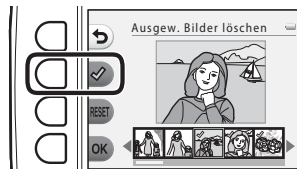

2 Fügen Sie allen zu löschenden Bildern Häkchen hinzu, und drücken Sie dann Auswahltaste 4 (OK), um die Auswahl zu bestätigen.

- Es erscheint eine Sicherheitsabfrage. Folgen Sie den Anweisungen auf dem Monitor.

✓ **Hinweise zum Löschen**

- Beachten Sie, dass gelöschte Bilder nicht wiederhergestellt werden können. Kopieren Sie wichtige Bilder auf einen Computer, bevor Sie sie von der Kamera löschen.
- Wenn Sie ein Bild löschen, an das eine aufgezeichnete Nachricht angehängt ist, werden sowohl das Bild als auch seine Nachrichten gelöscht (📄 66).
- Bilder, die zu den Favoriten hinzugefügt wurden (📄 66), können nicht ausgewählt werden.



A series of ten horizontal dashed lines spanning the width of the page, intended for handwriting practice.



Aufnahmefunktionen









In diesem Kapitel werden der Modus  »Schnappschüsse« und die bei der Aufnahme verfügbaren Funktionen beschrieben.

Je nach Aufnahmebedingungen und der Art des Bildes, das Sie aufnehmen möchten, können Sie Einstellungen anpassen.

Im Aufnahmemodus verfügbare Funktionen (Aufnahmemenü) ...	32
 Schnappschüsse	34
Verwenden des Blitzes	35
Verwenden des Selbstauslösers	37
Verwenden des Lächeln-Auslösers.....	39
Stil wählen (Motivgerechtes Fotografieren)	42
Verzieren	48
Farben ändern.....	49
Töne ändern	52
Bildgröße wählen.....	54
Funktionen, die nicht gleichzeitig verwendet werden können ...	58
Fokussierung.....	60

Im Aufnahmemodus verfügbare Funktionen (Aufnahmemenü)

Drücken Sie eine der Auswahl Tasten, um ein Menü anzuzeigen. Sie können die folgenden Einstellungen ändern.

Auswahl Taste	Option	Beschreibung	
 Schnappschüsse	–	Setzt den Aufnahmemodus auf  »Schnappschüsse«.	34
 Blitz/ Selbstauslöser	Blitz	Mit dieser Option können Sie die Blitzeinstellung festlegen.	35
	Selbstauslöser	Mit dem Selbstauslöser der Kamera kann der Verschluss ca. zehn Sekunden, nachdem Sie den Auslöser gedrückt haben, ausgelöst werden. Sie können auch den Lächeln-Auslöser einstellen.	37, 39
 Weitere Bilddoptionen	Stil wählen	Ermöglicht die Auswahl der Motiveinstellungen und Effekte für die Aufnahme.	42
	Verzieren	Ermöglicht das Hinzufügen von Rahmen zu Bildern beim Aufnehmen. Es sind sieben verschiedene Rahmen verfügbar.	48
	Farben ändern	Ermöglicht im Menü die Auswahl von  »Heller/Dunkler« oder  »Farben froher/zarter« sowie von  »Schwarz-Weiß mit Farbe«, um eine beizubehaltende Farbe für die Bilder auszuwählen, während die anderen Farben durch Schattierungen von Schwarz und Weiß ersetzt werden.	49



Auswahltaete	Option	Beschreibung	
☷ Einstellungen	Töne ändern	Mit dieser Option können Sie Tastentöne und das Auslösesignal konfigurieren.	52
	Bildgröße wählen	Legen Sie die Größe von Fotos und Filmen fest.	54
	Kameraeinstellungen	Ermöglicht das Ändern verschiedener allgemeiner Einstellungen.	84

Funktionen, die nicht gleichzeitig verwendet werden können

Einige Einstellungen können nicht in Verbindung mit anderen Funktionen verwendet werden ( 58).

Bei erstmaliger Verwendung dieser Kamera ist der Aufnahmemodus auf  »Schnappschüsse« gesetzt. Wenn Sie die Kamera auf ein Motiv richten, wählt diese automatisch das Motiv und die optimalen Einstellungen aus, sodass Sie mühelos Bilder aufnehmen können.

 »Schnappschüsse« ist der Standardaufnahmemodus der Kamera.

- Der Bildbereich, auf den die Kamera fokussiert, hängt vom Bildausschnitt ab.
- Wenn die Kamera ein Gesicht erkennt, stellt sie auf dieses Gesicht scharf ( 60). Mit der Haut-Weichzeichnung werden Gesichtstöne weicher gezeichnet ( 41).
- Bei schwacher Beleuchtung wird möglicherweise der Blitz ausgelöst.
- Bei Aufnahmen bei schwacher Beleuchtung wird die Verwendung eines Stativs empfohlen.
- Die Kamera erkennt bei Verwendung des Digitalzooms das Motivprogramm nicht.

Hinweise zu »Motion Detection«

Wenn die Kamera im Modus  »Schnappschüsse« und »Nahaufnahmen« ( 43) Bewegungs- oder Verwacklungsunschärfe erfasst, werden ISO-Empfindlichkeit sowie Belichtungszeit erhöht, um den Effekt zu verringern.

Verwenden des Blitzes

Sie können die Blitzeinstellung entsprechend den Aufnahmebedingungen wählen.

Der mit  »Schnappschüsse« (📖 34) verwendete Blitzmodus bleibt auch nach dem Ausschalten im Kameraspeicher erhalten.

Wechseln Sie in den Aufnahmemodus → Auswahltaste 2 () → Auswahltaste 2 ( Blitz)

Verfügbare Blitzmodi

AUTO Blitzautomatik

- Bei schwacher Beleuchtung löst der Blitz automatisch aus.
- Wenn diese Funktion aktiviert ist, wird im Aufnahmebildschirm  AUTO angezeigt.

Blitz aus

Der Blitz wird nicht ausgelöst.

- Es empfiehlt sich, bei Aufnahmen in dunklen Umgebungen zur Stabilisierung der Kamera ein Stativ zu verwenden.
-  wird im Aufnahmebildschirm angezeigt, wenn diese Funktion aktiviert ist.

Bei jedem Bild blitzen

- Das Blitzgerät löst bei jeder Aufnahme aus. Sinnvoll zum Aufhellen von Schattenbereichen und Motiven im Gegenlicht.
- Wenn diese Funktion aktiviert ist, wird im Aufnahmebildschirm  angezeigt.

- 1** Drücken Sie Auswahltaste 2 (⚡AUTO »Blitzautomatik«), Auswahltaste 3 (⊕ »Blitz aus«) oder Auswahltaste 4 (⚡ »Bei jedem Bild blitzen«).

- Drücken Sie zum Abbrechen Auswahltaste 1 (↵).



- 2** Wählen Sie den Bildausschnitt für das Motiv und nehmen Sie das Bild auf.

✓ Funktionen, die nicht gleichzeitig verwendet werden können

Einige Einstellungen können nicht in Verbindung mit anderen Funktionen verwendet werden (📖 58).

✎ Die Blitzbereitschaftsanzeige

Die Blitzbereitschaftsanzeige zeigt den Blitzstatus an, wenn Sie den Auslöser bis zum ersten Druckpunkt drücken.

- Ein: Das Blitzgerät löst bei der Aufnahme aus.
- Blinken: Das Blitzgerät wird geladen. Eine Aufnahme ist nicht möglich.
- Aus: Das Blitzgerät löst bei der Aufnahme nicht aus.

Bei geringer Akkukapazität wird der Monitor ausgeschaltet, während der Blitz lädt.

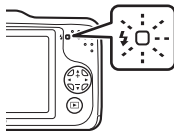

✎ Effektive Blitzreichweite

Der Blitz hat bei maximaler Weitwinkelposition eine Reichweite von ca. 0,5 – 3,5 m und bei maximaler Telezoomposition eine Reichweite von ca. 0,5 – 2,0 m.

Verwenden des Selbstauslösers

Mit dem Selbstauslöser der Kamera kann der Verschluss ca. zehn Sekunden, nachdem Sie den Auslöser gedrückt haben, ausgelöst werden. Der Selbstauslöser eignet sich für die Aufnahme von Selbstporträts oder zur Vermeidung von Verwacklungsunschärfe, die beim Drücken des Auslösers auftritt. Beim Fotografieren mit Selbstauslöser wird die Verwendung eines Stativs empfohlen.

Wechseln Sie in den Aufnahmemodus → Auswahltaste 2 (1/3) → Auswahltaste 3 (📷 Selbstauslöser)

1 Drücken Sie Auswahltaste 2 (10s »10 s«).

- 📷 wird angezeigt.
- Bei Auswahl von 📷 »Bei Lächeln Foto machen« erkennt die Kamera mit der Gesichtserkennung Gesichter und löst den Verschluss automatisch aus, sobald ein Lächeln erkannt wird (📖 39).

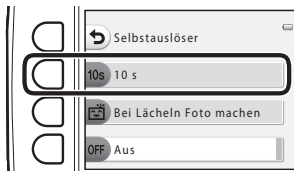

2 Wählen Sie den gewünschten Bildausschnitt aus, und drücken Sie den Auslöser bis zum ersten Druckpunkt.

- Fokus und Belichtung sind eingestellt.

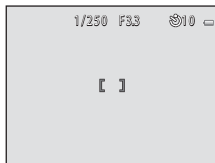

3 Drücken Sie den Auslöser bis zum zweiten Druckpunkt.

- Der Selbstausröser startet, und die verbleibenden Sekunden bis zur Verschlussauslösung werden auf dem Monitor angezeigt (Countdown). Die Selbstausröser-Kontrollleuchte blinkt während der Vorlaufzeit. In der letzten Sekunde vor der Auslösung leuchtet die Kontrollleuchte konstant.
- Wenn der Verschluss ausgelöst wird, schaltet sich der Selbstausröser automatisch auf **OFF** »Aus«.
- Wenn Sie den Selbstausröser vorzeitig abbrechen möchten, drücken Sie den Auslöser ein zweites Mal.



Funktionen, die nicht gleichzeitig verwendet werden können

Einige Einstellungen können nicht in Verbindung mit anderen Funktionen verwendet werden (📖 58).

Verwenden des Lächeln-Auslösers

Wenn die Kamera lächelnde Gesichter erkennt, wird der Verschluss automatisch ausgelöst, ohne den Auslöser drücken zu müssen. Mit der Haut-Weichzeichnung werden Gesichtstöne weicher gezeichnet.

Wechseln Sie in den Aufnahmemodus → Auswahltaste 2 (📷) → Auswahltaste 3 (📷 Selbstauslöser)

1 Drücken Sie Auswahltaste 3 (📷) »Bei Lächeln Foto machen«.

- 📷 wird angezeigt.

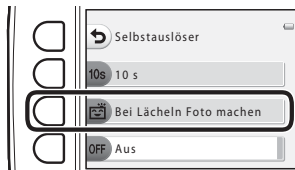

2 Wählen Sie den Bildausschnitt.

- Richten Sie die Kamera auf ein Gesicht. → »Verwenden der Gesichtserkennung« (🗨️ 60)

3 Warten Sie, bis die Person lächelt. Drücken Sie nicht den Auslöser.

- Sobald die Kamera ein Lächeln auf dem Gesicht, das mit einem doppelten Rahmen markiert ist, erkennt, wird der Verschluss automatisch ausgelöst.
- Nach dem Auslösen des Verschlusses setzt die Kamera die Erkennung von Gesichtern und Lächeln fort und löst den Verschluss erneut aus, wenn sie ein Lächeln erkennt.

4 Beenden Sie die Aufnahme.

- Sie können den Lächeln-Auslöser deaktivieren, indem Sie die Kamera ausschalten oder indem Sie den Selbstauslöser auf **OFF »Aus«** stellen.

✓ Hinweise zum Lächeln-Auslöser

- Der Digitalzoom kann nicht verwendet werden.
- Unter bestimmten Bedingungen kann die Kamera Gesichter oder Lächeln möglicherweise nicht zuverlässig erkennen.
- Hinweise zur Gesichtserkennung → (📖 60)

✓ Funktionen, die nicht gleichzeitig verwendet werden können

Einige Einstellungen können nicht in Verbindung mit anderen Funktionen verwendet werden (📖 58).

📎 Automatische Abschaltung bei Verwendung des Lächeln-Auslösers

Bei Verwendung des Lächeln-Auslösers wird die Kamera durch die automatische Abschaltung (📖 21) ausgeschaltet, wenn in den folgenden Situationen keine Bedienung erfolgt:

- Die Kamera erkennt keine Gesichter.
- Die Kamera erkennt ein Gesicht, aber es wird kein Lächeln erkannt.

📎 Wenn die Selbstauslöser-Kontrollleuchte blinkt

Bei Verwendung des Lächeln-Auslösers blinkt die Selbstauslöser-Kontrollleuchte, wenn die Kamera ein Gesicht erkennt, und blinkt direkt nach dem Auslösen des Verschlusses schnell.

📎 Manuelles Auslösen des Verschlusses

Der Verschluss kann auch durch Drücken des Auslösers ausgelöst werden. Falls keine Gesichter erkannt werden, stellt die Kamera auf das Motiv in der Bildmitte scharf.

📎 Weitere Informationen

Nicht für Autofokus geeignete Motive → (📖 62)

Verwenden der Haut-Weichzeichnung

Wenn in  »Schnappschüsse« der Verschluss ausgelöst wird, erkennt die Kamera ein oder mehrere Gesichter (bis zu drei) und verarbeitet das Bild, um die Hauttöne weichzuzeichnen.

Hinweise zur Haut-Weichzeichnung

- Das Speichern von Bildern nach der Aufnahme dauert möglicherweise länger als sonst.
- Unter bestimmten Aufnahmebedingungen werden die gewünschten Ergebnisse der Haut-Weichzeichnung möglicherweise nicht erzielt, oder möglicherweise wird die Haut-Weichzeichnung auf Bildbereiche angewandt, die keine Gesichter enthalten.

Stil wählen (Motivgerechtes Fotografieren)

Wenn einer der folgenden Stile (motivgerechtes Fotografieren) ausgewählt wird, werden die Kameraeinstellungen automatisch für das entsprechende Motiv optimiert.

Wechseln Sie in den Aufnahmemodus → Auswahltaste 3 (SCENE) → Auswahltaste 2 (SCENE Stil wählen)

Drücken Sie am Multifunktionswähler auf ◀ oder ▶, um den gewünschten Stil (motivgerechtes Fotografieren) auszuwählen, und drücken Sie dann Auswahltaste 4 (OK).

- Drücken Sie zum Abbrechen Auswahltaste 1 (↶).

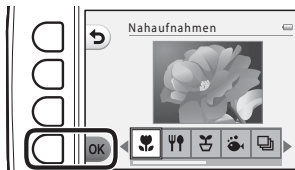

Nahaufnahmen (📖 43) (Standardeinstellung)	Essen fotografieren (📖 43)
Fotos in festen Abstand. (📖 44)	Unterwasser (📖 45)
Fotos in Serie machen (📖 45)	Feuerwerk fotografieren (📖 46)
Spiegel (📖 46)	Veträumte Fotos aufn. (📖 47)
Spielzeugeffekt (📖 47)	

✓ Funktionen, die nicht gleichzeitig verwendet werden können

Einige Einstellungen können nicht in Verbindung mit anderen Funktionen verwendet werden (📖 58).

Bildgröße

Die Bildgröße (📖 54) kann unabhängig von der Auswahl für »Stil wählen« geändert werden.

Eigenschaften der einzelnen Stile





Nahaufnahmen

- Die Kamera zoomt automatisch auf die kürzeste Entfernung, für die aufgenommen werden kann.
- Die kürzeste Entfernung, auf die die Kamera fokussieren kann, hängt von der Zoomposition ab. Wenn die Zoomposition auf eine Position eingestellt ist, bei der die Zoomeinstellung grün leuchtet, kann die Kamera auf Motive ab einer Mindestentfernung von ca. 20 cm ab der Vorderseite des Schutzglases fokussieren.
Wenn die Zoomposition auf die maximale Weitwinkelposition gestellt ist, kann die Kamera auf Motive ab einer Mindestentfernung von ca. 5 cm ab der Vorderseite des Schutzglases fokussieren.
- Die Kamera stellt auf den Bereich in der Bildmitte scharf. Verwenden Sie den Fokusspeicher, wenn Sie auf ein Motiv scharfstellen möchten, das sich nicht in der Bildmitte befindet (📖 61).
- Die Kamera fokussiert auch dann, wenn der Auslöser nicht bis zum ersten Druckpunkt gedrückt wird. Sie können möglicherweise das Geräusch des Kamera-Fokusantriebs hören.
- Das Blitzgerät leuchtet Motive mit einem Abstand von weniger als 50 cm möglicherweise nicht vollständig aus.
- Der Blitz ist auf  »Blitz aus« gesetzt, die Einstellung kann jedoch geändert werden (📖 35).
- Der Selbstauslöser kann eingestellt werden,  »Bei Lächeln Foto machen« ist jedoch nicht verfügbar (📖 37, 39).

Essen fotografieren

- Die Kamera zoomt automatisch auf die kürzeste Entfernung, für die aufgenommen werden kann.
- Die kürzeste Entfernung, auf die die Kamera fokussieren kann, hängt von der Zoomposition ab. Wenn die Zoomposition auf eine Position eingestellt ist, bei der die Zoomeinstellung grün leuchtet, kann die Kamera auf Motive ab einer Mindestentfernung von ca. 20 cm ab der Vorderseite des Schutzglases fokussieren. Wenn die Zoomposition auf die maximale Weitwinkelposition gestellt ist, kann die Kamera auf Motive ab einer Mindestentfernung von ca. 5 cm ab der Vorderseite des Schutzglases fokussieren.
- Drücken Sie am Multifunktionswähler auf  oder , um den eingestellten Farbton anzupassen, und drücken Sie dann Auswahl Taste 4 (OK). Der eingestellte Farbton bleibt auch nach dem Ausschalten im Kameraspeicher erhalten.
- Die Kamera stellt auf den Bereich in der Bildmitte scharf. Verwenden Sie den Fokusspeicher, wenn Sie auf ein Motiv scharfstellen möchten, das sich nicht in der Bildmitte befindet (📖 61).
- Die Kamera fokussiert auch dann, wenn der Auslöser nicht bis zum ersten Druckpunkt gedrückt wird. Sie können möglicherweise das Geräusch des Kamera-Fokusantriebs hören.
- Der Blitz ist dauerhaft auf  »Blitz aus« (📖 35) eingestellt.
- Der Selbstauslöser kann eingestellt werden,  »Bei Lächeln Foto machen« ist jedoch nicht verfügbar (📖 37, 39).



Fotos in festen Abständen.

- Die Kamera kann automatisch Fotos in festgelegten Abständen aufnehmen. Die bei einer Aufnahme erfassten Bilder werden in einem Ordner gespeichert und können als Diashow angezeigt werden ( 66).
- Drücken Sie Auswahlstaste 2 (**30s »Alle 30 s fotografieren«**), Auswahlstaste 3 (**1m »Ein Foto pro Minute«**) oder Auswahlstaste 4 (**5m »Ein Foto alle 5 Minuten«**), um das Aufnahmeintervall einzustellen.
- Die maximale Anzahl von Bildern, die aufgenommen werden können, ist abhängig vom ausgewählten Intervall.
 - **Alle 30 s fotografieren:** ca. 400 Bilder
 - **Ein Foto pro Minute:** ca. 210 Bilder
 - **Ein Foto alle 5 Minuten:** ca. 40 Bilder
- Wenn Sie diese Funktion verwenden, sollten Sie einen vollständig aufgeladenen Akku verwenden, damit sich die Kamera nicht unerwartet ausschaltet.
- Wenn die Kamera ein Gesicht erkennt, stellt sie auf dieses Gesicht scharf ( 60).
- Falls keine Gesichter erkannt werden, stellt die Kamera auf das Motiv in der Bildmitte scharf.
- Drücken Sie den Auslöser bis zum zweiten Druckpunkt, um das erste Bild aufzunehmen. Zwischen jeder Aufnahme wird der Monitor ausgeschaltet und die Betriebsbereitschaftsanzeige blinkt. Kurz vor der Aufnahme des nächsten Bildes wird der Monitor automatisch wieder eingeschaltet.
- Drücken Sie den Auslöser bis zum ersten Druckpunkt, um die Aufnahme zu beenden.
- Der Blitz ist auf  **AUTO »Blitzautomatik«** gesetzt, die Einstellung kann jedoch geändert werden ( 35).
- Der Selbstauslöser ist nicht verfügbar ( 37).



Unterwasser

- Für Unterwasseraufnahmen.
- Die kürzeste Entfernung, auf die die Kamera fokussieren kann, hängt von der Zoomposition ab. Wenn die Zoomposition auf eine Position eingestellt ist, bei der die Zoomeinstellung grün leuchtet, kann die Kamera auf Motive ab einer Mindestentfernung von ca. 20 cm ab der Vorderseite des Schutzglases fokussieren.

Wenn die Zoomposition auf die maximale Weitwinkelposition gestellt ist, kann die Kamera auf Motive ab einer Mindestentfernung von ca. 5 cm ab der Vorderseite des Schutzglases fokussieren.

- Die Kamera stellt auf das Motiv in der Bildmitte scharf.
- Der Digitalzoom kann nicht verwendet werden.
- Weitere Informationen zur Verwendung der Kamera unter Wasser finden Sie unter »<Wichtig> Stoßfest, wasserdicht, staubdicht, Kondensation« (📖 xiv).
- Die Kamera fokussiert auch dann, wenn der Auslöser nicht bis zum ersten Druckpunkt gedrückt wird. Sie können möglicherweise das Geräusch des Kamera-Fokusantriebs hören.
- Das Blitzgerät leuchtet Motive mit einem Abstand von weniger als 50 cm möglicherweise nicht vollständig aus.
- Der Blitz ist auf  »**Blitz aus**« gesetzt, die Einstellung kann jedoch geändert werden (📖 35).
- Der Selbstauslöser kann eingestellt werden,  »**Bei Lächeln Foto machen**« ist jedoch nicht verfügbar (📖 37, 39).

Fotos in Serie machen

- Die Kamera nimmt eine Serie von Fotos auf, in denen die Bewegung eines bewegten Motivs deutlich und detailliert zu sehen ist.
- Wenn die Kamera ein Gesicht erkennt, stellt sie auf dieses Gesicht scharf (📖 60).
- Falls keine Gesichter erkannt werden, stellt die Kamera auf das Motiv in der Bildmitte scharf.
- Halten Sie den Auslöser bis zum zweiten Druckpunkt gedrückt, um bei einer Bildrate von ca. 1,5 Bilder/ s vier Bilder aufzunehmen (wenn »**Bildgröße wählen**« > »**Bildgröße (Fotos)**« auf  »**Groß (10 Megapixel)**« gesetzt ist) (📖 54).
- Fokus, Belichtung und Farbton werden durch die Einstellung des ersten Bildes einer Serie vorgegeben.
- Bei Serienaufnahmen kann die Bildrate je nach ausgewählter Bildgrößeneinstellung, der verwendeten Speicherkarte oder den Aufnahmebedingungen unterschiedlich ausfallen.
- Der Blitz ist dauerhaft auf  »**Blitz aus**« (📖 35) eingestellt.
- Der Selbstauslöser ist nicht verfügbar (📖 37).

🌟 Feuerwerk fotografieren



- Die Kamera stellt auf unendlich scharf.
- Der Fokusindikator (📷) leuchtet stets grün, wenn der Auslöser bis zum ersten Druckpunkt gedrückt wird.
- Der Blitz ist dauerhaft auf ⚡ »Blitz aus« (📷 35) eingestellt.
- Der Selbstauslöser ist nicht verfügbar (📷 37).

🪞 Spiegel





- Sie können an der Mittellinie des Bildausschnitts gespiegelte Bilder aufnehmen.
- Die kürzeste Entfernung, auf die die Kamera fokussieren kann, hängt von der Zoomposition ab. Wenn die Zoomposition auf eine Position eingestellt ist, bei der die Zoomeinstellung grün leuchtet, kann die Kamera auf Motive ab einer Mindestentfernung von ca. 20 cm ab der Vorderseite des Schutzglases fokussieren. Wenn die Zoomposition auf die maximale Weitwinkelposition gestellt ist, kann die Kamera auf Motive ab einer Mindestentfernung von ca. 5 cm ab der Vorderseite des Schutzglases fokussieren.
- Die Kamera stellt auf den Bereich in der Bildmitte scharf.
- Die rechte Bildschirmhälfte ist schattiert. Die nicht schattierte linke Hälfte wird zur gespiegelten rechten Hälfte. Wählen Sie den Bildausschnitt so, dass das Bild an der Mittellinie des Bildschirms gespiegelt wird.
- Die Kamera fokussiert auch dann, wenn der Auslöser nicht bis zum ersten Druckpunkt gedrückt wird. Sie können möglicherweise das Geräusch des Kamera-Fokusantriebs hören.
- Das Blitzgerät leuchtet Motive mit einem Abstand von weniger als 50 cm möglicherweise nicht vollständig aus.
- Der Blitz ist auf 🔄 »Blitzautomatik« gesetzt, die Einstellung kann jedoch geändert werden (📷 35).
- Der Selbstauslöser kann eingestellt werden, 📷 »Bei Lächeln Foto machen« ist jedoch nicht verfügbar (📷 37, 39).

📷: Die Belichtungszeit wird bei der Verwendung von mit 📷 gekennzeichneten Stilen verringert. Daher wird die Verwendung eines Stativs empfohlen.

Veträumte Fotos aufn.

- Der Bereich außerhalb der im Monitor angezeigten Markierung wird leicht unscharf dargestellt, und das Bild erscheint somit weicher.
- Die kürzeste Entfernung, auf die die Kamera fokussieren kann, hängt von der Zoomposition ab. Wenn die Zoomposition auf eine Position eingestellt ist, bei der die Zoomeinstellung grün leuchtet, kann die Kamera auf Motive ab einer Mindestentfernung von ca. 20 cm ab der Vorderseite des Schutzglases fokussieren.





Wenn die Zoomposition auf die maximale Weitwinkelposition gestellt ist, kann die Kamera auf Motive ab einer Mindestentfernung von ca. 5 cm ab der Vorderseite des Schutzglases fokussieren.

- Die Kamera stellt auf den Bereich in der Bildmitte scharf.
- Der Digitalzoom kann nicht verwendet werden.
- Eine Markierung wird im Monitor angezeigt. Wählen Sie den Bildausschnitt so, dass sich das Hauptmotiv innerhalb dieser Markierung befindet.
- Die Kamera fokussiert auch dann, wenn der Auslöser nicht bis zum ersten Druckpunkt gedrückt wird. Sie können möglicherweise das Geräusch des Kamera-Fokusantriebs hören.
- Das Blitzgerät leuchtet Motive mit einem Abstand von weniger als 50 cm möglicherweise nicht vollständig aus.
- Der Blitz ist auf  **AUTO** »**Blitzautomatik**« gesetzt, die Einstellung kann jedoch geändert werden ( 35).
- Der Selbstauslöser kann eingestellt werden,  »**Bei Lächeln Foto machen**« ist jedoch nicht verfügbar ( 37, 39).

Spielzeugeffekt

- Dieser Effekt eignet sich ideal für Bilder, die von einem hohen Blickwinkel aus aufgenommen wurden und auf denen sich das Hauptmotiv in der Bildmitte befindet.
- Die kürzeste Entfernung, auf die die Kamera fokussieren kann, hängt von der Zoomposition ab. Wenn die Zoomposition auf eine Position eingestellt ist, bei der die Zoomeinstellung grün leuchtet, kann die Kamera auf Motive ab einer Mindestentfernung von ca. 20 cm ab der Vorderseite des Schutzglases fokussieren.

Wenn die Zoomposition auf die maximale Weitwinkelposition gestellt ist, kann die Kamera auf Motive ab einer Mindestentfernung von ca. 5 cm ab der Vorderseite des Schutzglases fokussieren.

- Die Kamera stellt auf das Motiv in der Bildmitte scharf.
- Der Digitalzoom kann nicht verwendet werden.
- Eine Markierung wird im Monitor angezeigt. Wählen Sie den Bildausschnitt so, dass sich das Hauptmotiv innerhalb dieser Markierung befindet.
- Die Kamera fokussiert auch dann, wenn der Auslöser nicht bis zum ersten Druckpunkt gedrückt wird. Sie können möglicherweise das Geräusch des Kamera-Fokusantriebs hören.
- Das Blitzgerät leuchtet Motive mit einem Abstand von weniger als 50 cm möglicherweise nicht vollständig aus.
- Der Blitz ist auf  »**Blitz aus**« gesetzt, die Einstellung kann jedoch geändert werden ( 35).
- Der Selbstauslöser kann eingestellt werden,  »**Bei Lächeln Foto machen**« ist jedoch nicht verfügbar ( 37, 39).

Verzieren

Sie können die Bilder bei der Aufnahme mit einem Rahmen versehen. Es sind sieben verschiedene Rahmen verfügbar.

Wechseln Sie in den Aufnahmemodus → Auswahltaste 3 (SCENE) → Auswahltaste 3 (🖼️ Verzieren)

- Die Einstellung **🖼️ »Bildgröße wählen«** > **📷 »Bildgröße (Fotos)«** ist dauerhaft auf **»Klein (2 Megapixel)«** gesetzt (📖 54).

1 Drücken Sie am Multifunktionswähler auf **◀** oder **▶**, um einen Rahmen auszuwählen, und drücken Sie dann Auswahltaste 4 (OK).

- Drücken Sie zum Abbrechen Auswahltaste 1 (↵).
- Sie können Auswahltaste 3 (🗑️) drücken, um den Rahmen zu löschen.

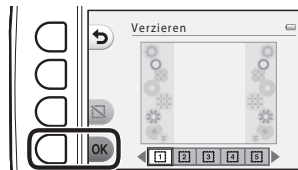

2 Wählen Sie den Bildausschnitt für das Motiv und nehmen Sie das Bild auf.

- Das Bild wird mit dem Rahmen versehen.

👍 Hinweise zum Verzieren

- Der aufgenommene Bildwinkel wird kleiner, je breiter der Rahmen ist.
- Bei Verwendung von randlosem Druck für Bilder, die Sie mit einem Rahmen versehen haben, werden die Rahmen möglicherweise nicht mit ausgedruckt.
- Mit **»Verzieren«** aufgenommene Bilder können nicht mit den Funktionen von **»Mit Bildern spielen«** (📖 66) bearbeitet oder ausgeschnitten werden (📖 64).

👍 Funktionen, die nicht gleichzeitig verwendet werden können

Einige Einstellungen können nicht in Verbindung mit anderen Funktionen verwendet werden (📖 58).

Farben ändern

Sie können bei der Aufnahme von Bildern die Helligkeit (Belichtungskorrektur) und Farbsättigung einstellen.

Sie können auch eine beizubehaltende Farbe für die Bilder auswählen, während die anderen Farben durch Schattierungen von Schwarz und Weiß ersetzt werden.

Wechseln Sie in den Aufnahmemodus → Auswahltaste 3 (☒) → Auswahltaste 4 (🎨 Farben ändern)

- 1 Drücken Sie Auswahltaste 2 (☒) »**Heller/Dunkler**«, Auswahltaste 3 (🎨) »**Farben froher/zarter**« oder Auswahltaste 4 (🎨) »**Schwarz-Weiß mit Farbe**«.

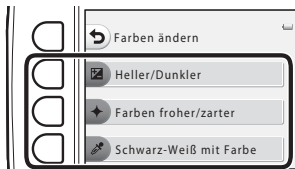

- 2 Drücken Sie am Multifunktionswähler auf ◀ oder ▶, um die gewünschte Helligkeit und Farbsättigung oder die hervorzuhebende Farbe auszuwählen.

- Hier wird als Beispiel der bei Auswahl von ☒ »**Heller/Dunkler**« in Schritt 1 angezeigte Bildschirm verwendet. Im Folgenden finden Sie weitere Informationen zu den einzelnen Einstellungen.
 - ☒ Helligkeitseinstellung (Belichtungskorrektur) (📖 51)
 - 🎨 Farbsättigungseinstellung (Sättigung) (📖 51)
 - 🎨 Schwarz-Weiß mit Farbe (📖 51)
- Drücken Sie Auswahltaste 3 (RESET), um den Effekt auszuschalten.

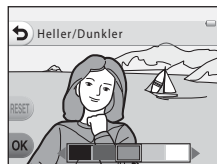

3 Drücken Sie Auswahl-taste 4 (OK).

- Drücken Sie zum Abbrechen Auswahl-taste 1 (↵).

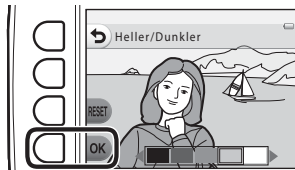

4 Wählen Sie den Bildausschnitt für das Motiv und nehmen Sie das Bild auf.

Funktionen, die nicht gleichzeitig verwendet werden können

Einige Einstellungen können nicht in Verbindung mit anderen Funktionen verwendet werden (📖 58).

Hinweise zu »Farben ändern«

- Die Einstellungen »**Heller/Dunkler**«, »**Farben froher/zarter**« und »**Schwarz-Weiß mit Farbe**« bleiben auch nach dem Ausschalten im Kameraspeicher erhalten.
- Mit »**Farben ändern**« angepasste Bilder werden mit  gekennzeichnet.

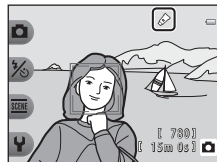

Helligkeitseinstellung (Belichtungskorrektur)

Sie können die Gesamthelligkeit des Bildes einstellen.

- Drücken Sie ◀, um die Markierung nach links zu verschieben und das Gesamtbild abzdunkeln. Drücken Sie ▶, um die Markierung nach rechts zu verschieben und das Gesamtbild aufzuhellen.

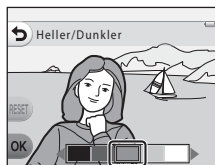

Markierung

◆ Farbsättigungseinstellung (Sättigung)

Sie können die Gesamtfarbsättigung des Bildes einstellen.

- Drücken Sie ◀, um die Markierung nach links zu verschieben und das Gesamtbild zu mattieren. Drücken Sie ▶, um die Markierung nach rechts zu verschieben und das Gesamtbild farbenfroher zu machen.



Markierung

Schwarz-Weiß mit Farbe

Wählen Sie eine Farbe aus, die beibehalten werden soll. Die anderen Farben werden entfernt und durch Schwarz-Weiß-Töne ersetzt.

- Drücken Sie am Multifunktionswähler auf ◀ oder ▶, um die Markierung zu verschieben und die beizubehaltende Farbe auszuwählen.



Markierung

Töne ändern

Mit dieser Option können Sie Tastentöne und das Auslösesignal konfigurieren. Sie können einen von acht verschiedenen Tönen wählen oder den Ton ausschalten.

Wechseln Sie in den Aufnahmemodus → Auswahltaste 4 (📷) → Auswahltaste 2 (🎵 Töne ändern)

📷 Auslösesignal wählen

Legt fest, welches Auslösesignal zu hören ist, wenn der Verschluss ausgelöst und der Fokus gespeichert wird.

Bei Verwendung von »Fotos in Serie machen« (📖 45) oder bei der Filmaufzeichnung ist kein Auslösesignal zu hören.

- Wenn 📷 ausgewählt wurde, werden das Auslösesignal und der Ton für das Speichern des Fokus stummgeschaltet.

📷 Tastenton wählen

Ermöglicht die Auswahl des Signals, das ertönt, wenn die Kamera zwischen Aufnahme- und Wiedergabemodus wechselt, wenn Menüs verwendet werden, wenn die Kamera an einen Computer oder Drucker angeschlossen ist usw.

- Unabhängig von dieser Einstellung werden beim Auftreten von Fehlern und beim Einschalten der Kamera die Standardtöne wiedergegeben.
- Wenn 📷 ausgewählt wurde, werden die Tastentöne sowie die Töne beim Auftreten von Fehlern und beim Einschalten der Kamera stummgeschaltet.

🔇 Ton ausschalten

Wenn die Stummschaltung aufgehoben wird, werden die zuvor verwendeten Tastentöne und das Auslösesignal erneut wiedergegeben.

1 Drücken Sie Auswahltaste 2 oder Auswahltaste 3.

- 📷 »**Auslösesignal wählen**«: Legen Sie das Auslösesignal fest.
- 📷 »**Tastenton wählen**«: Legen Sie den Tastenton fest.
- Drücken Sie die Auswahltaste 4 (📷) »**Ton ausschalten**«, um alle Töne stummzuschalten. Drücken Sie diese Taste erneut, um die Stummschaltung aufzuheben.

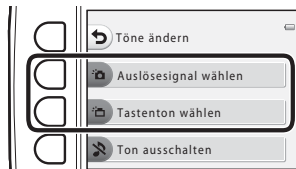

2 Drücken Sie am Multifunktionswähler auf ◀ oder ▶, um den Tontyp auszuwählen.

- 📷: Legen Sie die Standardtöne fest.
- 🚫: Es sind keine Töne zu hören.
- Drücken Sie Auswahltaste 3 (▶), um den ausgewählten Ton wiederzugeben.
- Drücken Sie zum Abbrechen Auswahltaste 1 (↶).
- Hier wird als Beispiel der Bildschirm dargestellt, der angezeigt wird, wenn in Schritt 1 📷 »**Auslösesignal wählen**« ausgewählt wurde. Das Verfahren ist jedoch identisch, wenn 📷 »**Tastenton wählen**« ausgewählt wird.



3 Drücken Sie Auswahltaste 4 (OK).

- Der Ton ist eingestellt.

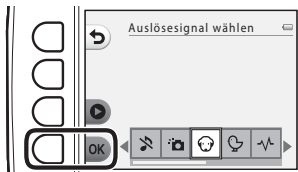

✓ Funktionen, die nicht gleichzeitig verwendet werden können

Einige Einstellungen können nicht in Verbindung mit anderen Funktionen verwendet werden (📖 58).

Bildgröße wählen

Legen Sie die Größe von Bildern und Filmen fest.

Auswahl einer Fotogröße

Sie können die Kombination von Bildgröße und Bildqualität (d.h. die Komprimierungsrate des Bildes) auswählen, die beim Speichern der Bilder verwendet wird. Je höher die Einstellung von Bildqualität/-größe ist, desto größer wird das mögliche Druckformat, und je niedriger die Komprimierungsrate ist, desto höher wird die Qualität der Bilder, aber desto mehr reduziert sich auch die Anzahl der Bilder, die gespeichert werden können (📖 55).

Wechseln Sie in den Aufnahmemodus → Auswahltaste 4 (👤) → Auswahltaste 3 (📷 Bildgröße wählen) → Auswahltaste 2 (📷 Bildgröße (Fotos))

Fotogröße ¹	Größe ¹ (Pixel)	Komprimierungsrate	Seitenverhältnis	Druckformat ² (cm)
■ Groß (10 Megapixel) (Standardeinstellung)	3648 × 2736	ca. 1:4	4:3	ca. 31 × 23
■ Mittel (4 Megapixel)	2272 × 1704	ca. 1:8	4:3	ca. 19 × 14
■ Klein (2 Megapixel)	1600 × 1200	ca. 1:8	4:3	ca. 13 × 10

¹ Die Anzahl der insgesamt erfassten Pixel sowie die Anzahl der horizontal und vertikal erfassten Pixel.

Beispiel: ■ »**Groß (10 Megapixel)**« = ca. 10 Megapixel, 3648 × 2736 Pixel

² Druckformat bei einer Ausgabeauflösung von 300 dpi.

Druckformate werden errechnet, indem die Pixelzahl durch die Druckerauflösung (dpi) dividiert und mit 2,54 cm multipliziert wird. Bilder derselben Bildgröße werden jedoch bei hoher Druckauflösung kleiner und bei geringerer Druckauflösung größer als die angegebene Bildgröße ausgedruckt.

✓ Funktionen, die nicht gleichzeitig verwendet werden können

Einige Einstellungen können nicht in Verbindung mit anderen Funktionen verwendet werden (📖 58).

📌 Einstellen der Fotogröße

- Diese Einstellung gilt auch für »**Stil wählen**« und »**Farben ändern**«.
- Wenn »**Verzieren**« (📖 48) ausgewählt wurde, kann »**Bildgröße (Fotos)**« nicht ausgewählt werden.



Anzahl der Bilder, die gespeichert werden können

Der folgenden Tabelle können Sie entnehmen, wie viele Bilder auf einer 4-GB-Speicherkarte gespeichert werden können. Beachten Sie, dass aufgrund der JPEG-Komprimierung die Anzahl der Bilder, die gespeichert werden können, je nach Beschaffenheit des Motivs stark variiert. Dies gilt auch bei unveränderten Speicherkapazitäts- und Bildmoduseinstellungen. Die Anzahl der Bilder, die gespeichert werden können, kann auch abhängig vom verwendeten Speicherkartentyp abweichen.

Fotogröße	Anzahl der Bilder, die gespeichert werden können (4 GB)
■ Groß (10 Megapixel) (Standardeinstellung)	780
■ Mittel (4 Megapixel)	3820
■ Klein (2 Megapixel)	7250



- Wenn die Anzahl der verbleibenden Aufnahmen 10.000 oder mehr beträgt, wird als verbleibende Anzahl »9999« angezeigt.
- Um die Anzahl der Bilder, die im internen Speicher gespeichert werden können, zu überprüfen (ca. 26 MB), müssen Sie die Speicherkarte aus der Kamera herausnehmen und dann bei der Aufnahme die im Monitor angezeigte Anzahl der verbleibenden Aufnahmen prüfen.

Auswahl der Filmbildgröße

Wählen Sie den gewünschten Filmtyp für die Aufzeichnung aus.

Größere Bildgrößen bedeuten bessere Bildqualität, aber auch größere Filmdateien.

Wechseln Sie in den Aufnahmemodus → Auswahl taste 4 (👤) → Auswahl taste 3 (📷 Bildgröße wählen) → Auswahl taste 3 (📷 Bildgröße (Film))

Filmbildgröße	Bildgröße (Anzahl Pixel) Seitenverhältnis
 Groß (720p) (Standardeinstellung)*	1280 × 720 16:9
 Klein (640)	640 × 480 4:3

* Wenn keine Speicherkarte eingesetzt ist (d.h. wenn der interne Speicher der Kamera verwendet wird), ist die Einstellung  »**Klein (640)**«.

- Die Bildrate beträgt für alle Filmbildgrößen ca. 30 Bilder pro Sekunde.



Hinweise zu Bildraten



Bei der Bildrate handelt es sich um die Anzahl an Bildern pro Sekunde.



Maximale Filmaufzeichnungsdauer

In der folgenden Tabelle wird die ungefähre Aufzeichnungsdauer unter Verwendung einer 4-GB-Speicherkarte aufgeführt. Die tatsächliche Aufnahmezeit und Dateigröße kann abhängig von der Bewegung und der Beschaffenheit des Motivs stark variieren, auch wenn die Speicherkapazität und die Filmbildgröße gleich bleiben.

Die verfügbare Aufzeichnungsdauer kann auch abhängig vom verwendeten Speicherkartentyp abweichen.

Filmbildgröße	Maximale Aufzeichnungsdauer (4 GB) ²
 Groß (720p) ¹	15 min
 Klein (640)	45 min

¹ Wenn keine Speicherkarte eingesetzt ist (d.h. wenn der interne Speicher der Kamera verwendet wird), ist die Einstellung  »**Klein (640)**«.

² Die maximale Größe für einen einzelnen Film beträgt 4 GB, und die maximale Aufzeichnungsdauer eines einzelnen Films beträgt 29 Minuten. Dies gilt auch, wenn der freie Speicherplatz auf der Speicherkarte für eine längere Aufzeichnung ausreichend ist. Bei der Filmaufzeichnung ist die angezeigte verbleibende Aufnahmezeit die mögliche Aufnahmezeit für eine Filmsequenz. Falls die Kamera heiß wird, kann die Filmaufzeichnung stoppen, bevor diese Grenzen erreicht sind.

- Um die maximale Filmlänge, die im internen Speicher aufgezeichnet werden kann, zu überprüfen (ca. 26 MB), müssen Sie die Speicherkarte aus der Kamera herausnehmen und dann bei der Aufnahme die im Monitor angezeigte maximale Aufnahmezeit prüfen.



Weitere Informationen

Datei- und Ordnernamen →  61

Funktionen, die nicht gleichzeitig verwendet werden können

Bestimmte Funktionen können nicht gleichzeitig verwendet werden.

Eingeschränkte Funktion	Option	Beschreibung
Blitz	Stil wählen (📖 42)	Der Blitz kann nicht verwendet werden, wenn Bilder mit » Essen fotografieren «, » Fotos in Serie machen « oder » Feuerwerk fotografieren « aufgenommen werden.
Selbstauslöser	Stil wählen (📖 42)	Der Selbstauslöser kann nicht verwendet werden, wenn Bilder mit » Fotos in Serie machen «, » Fotos in festen Abständ. « oder » Feuerwerk fotografieren « aufgenommen werden.
Bei Lächeln Foto machen	Stil wählen (📖 42)	Der Lächeln-Auslöser kann nicht verwendet werden, wenn eine der Optionen von » Stil wählen « aktiviert wurde.
	Schwarz-Weiß mit Farbe (📖 51)	Der Lächeln-Auslöser kann nicht verwendet werden, wenn die Option » Schwarz-Weiß mit Farbe « aktiviert wurde.
Verzieren	Bei Lächeln Foto machen (📖 39)	» Verzieren « kann nicht verwendet werden, wenn Bilder mit dem Lächeln-Auslöser aufgenommen werden.
	Stil wählen (📖 42)	» Verzieren « kann nicht verwendet werden, wenn eine Option von » Stil wählen « aktiviert wurde.
Farben ändern	Bei Lächeln Foto machen (📖 39)	» Farben ändern « kann nicht verwendet werden, wenn Bilder mit dem Lächeln-Auslöser aufgenommen werden.
	Stil wählen (📖 42)	» Farben ändern « kann nicht verwendet werden, wenn eine Option von » Stil wählen « aktiviert wurde.
Auslösesignal wählen	Fotos in Serie machen (📖 45)	Wenn Bilder mit » Fotos in Serie machen « aufgenommen werden, wird kein Auslösesignal wiedergegeben.
Bildgröße (Fotos)	Verzieren (📖 48)	Die Einstellung » Bildgröße (Fotos) « ist fest auf ■ »Klein (2 Megapixel) « gesetzt, wenn Bilder mit » Verzieren « aufgenommen werden.
Datumsaufdruck	Fotos in Serie machen (📖 45)	Das Aufnahmedatum wird nicht in die Bilder einbelichtet, wenn diese mit » Fotos in Serie machen « aufgenommen werden.

Eingeschränkte Funktion	Option	Beschreibung
Digital-VR	Stil wählen (📖 42)	Digital-VR kann nicht verwendet werden, wenn Bilder mit » Fotos in Serie machen «, » Fotos in festen Abständ. « oder » Feuerwerk fotografieren « aufgenommen werden.
Digitalzoom	Bei Lächeln Foto machen (📖 39)	Der Digitalzoom kann nicht verwendet werden, wenn Bilder mit dem Lächeln-Auslöser aufgenommen werden.
	Stil wählen (📖 42)	Der Digitalzoom kann nicht verwendet werden, wenn Bilder mit » Unterwasser «, » Vetträumte Fotos aufn. « oder » Spielzeugeffekt « aufgenommen werden.

Verwenden der Gesichtserkennung

Bei Verwendung der folgenden Aufnahmemodi und Einstellungen verwendet die Kamera die Gesichtserkennung, um automatisch auf Gesichter scharfzustellen. Wenn die Kamera mehrere Gesichter erkennt, wird das Gesicht, auf das die Kamera scharfstellt, mit einem doppelten Rahmen markiert, und die übrigen Gesichter werden mit einem einfachen Rahmen markiert.



Aufnahmemodus	Anzahl der Gesichter, die erkannt werden können	Fokussmessfeld (doppelter Rahmen)
📷 Schnappschüsse (📖 34)	Bis zu 12	Das Gesicht mit der geringsten Entfernung zur Kamera
»Fotos in festen Abstand.« (📖 44) und »Fotos in Serie machen« (📖 45) bei Verwendung von »Stil wählen«		
Bei Lächeln Foto machen (📖 39)	Bis zu 3	Das Gesicht mit der geringsten Entfernung zur Bildmitte

- Wenn kein Gesicht erkannt wird, während der Auslöser bis zum ersten Druckpunkt gedrückt ist, stellt die Kamera automatisch auf das Motiv in der Bildmitte scharf.

👁️ Hinweise zur Gesichtserkennung

- Ob Gesichter von der Kamera erkannt werden, hängt von zahlreichen Faktoren ab, darunter ob das Gesicht zur Kamera blickt oder nicht. Außerdem kann die Kamera in folgenden Fällen Gesichter möglicherweise nicht zuverlässig erkennen:
 - Wenn das Gesicht teilweise von einer Sonnenbrille oder anderen Gegenständen verdeckt ist.
 - Wenn das Gesicht im Verhältnis zum Bildausschnitt zu klein oder zu groß ist.
- Wenn der Bildausschnitt mehr als ein Gesicht umfasst, hängen die von der Kamera erkannten Gesichter und das Gesicht, das die Kamera fokussiert, von zahlreichen Faktoren einschließlich der Blickrichtung der Gesichter ab.
- In seltenen Fällen wird das Motiv möglicherweise unscharf abgebildet, obwohl der doppelte Rahmen grün angezeigt wird. Diese Situationen sind unter »Nicht für Autofokus geeignete Motive« (📖 62) beschrieben. Verwenden Sie in diesem Fall bei der Aufnahme den Fokusspeicher (📖 61), indem Sie auf ein anderes Motiv scharfstellen, das dieselbe Entfernung zur Kamera hat.

Fokusspeicher

Wenn die Kamera auf das Motiv in der Bildmitte fokussiert, können Sie die Funktion Fokusspeicher verwenden, um auf Motive außerhalb der Bildmitte zu fokussieren. Im Folgenden wird erläutert, wie Sie den Fokusspeicher für  Schnappschüsse verwenden können, wenn das Fokussmessfeld in der Mitte des Bildausschnitts angezeigt wird.

1 Richten Sie die Kamera so aus, dass sich das Motiv in der Bildmitte befindet.

2 Drücken Sie den Auslöser bis zum ersten Druckpunkt.

- Vergewissern Sie sich, dass das Fokussmessfeld grün angezeigt wird.
- Fokus und Belichtung sind gespeichert.

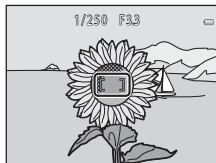

3 Halten Sie den Auslöser weiterhin am ersten Druckpunkt gedrückt, und verändern Sie wie gewünscht den Bildausschnitt.

- Achten Sie darauf, den Abstand zwischen Kamera und Motiv konstant zu halten.

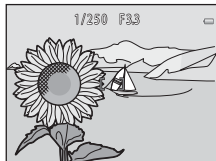

4 Drücken Sie den Auslöser bis zum zweiten Druckpunkt, um ein Bild aufzunehmen.



Nicht für Autofokus geeignete Motive

In den folgenden Fällen fokussiert die Kamera möglicherweise nicht erwartungsgemäß. In seltenen Fällen wird nicht auf das Motiv scharfgestellt, selbst wenn das Fokussmessfeld oder der Fokusindikator grün leuchten:

- Das Motiv ist zu dunkel.
- Das Motiv weist sehr starke Helligkeitsunterschiede auf (z.B. bei Gegenlichtaufnahmen, bei denen das Motiv sehr dunkel erscheint).
- Das Motiv ist zu kontrastarm (z.B. wenn das Motiv dieselbe Farbe hat wie der Hintergrund, etwa bei einer Person in weißem T-Shirt vor einer weißen Wand).
- Innerhalb des Fokussmessfelds befinden sich mehrere Objekte mit unterschiedlicher Entfernung zur Kamera (z.B. Tiere hinter den Gitterstäben eines Käfigs).
- Das Motiv enthält sich wiederholende Muster (Fensterläden, Gebäude mit mehreren Reihen ähnlich geformter Fenster usw.).
- Das Motiv bewegt sich zu schnell.

Versuchen Sie in einem solchen Fall, den Auslöser mehrfach bis zum ersten Druckpunkt zu drücken, oder verwenden Sie den Fokusspeicher ( 61), indem Sie auf ein anderes Motiv scharfstellen, das dieselbe Entfernung zur Kamera hat.

Wiedergabefunktionen

In diesem Kapitel werden die bei der Bildwiedergabe verfügbaren Funktionen beschrieben.

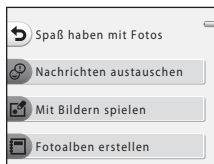

Ausschnittsvergrößerung	64
Bildindexanzeige	65
Im Wiedergabemodus verfügbare Funktionen (Wiedergabemenü) ...	66
Anschluss der Kamera an ein Fernsehgerät, einen Computer oder einen Drucker	68
Verwendung von ViewNX 2	70
ViewNX 2 installieren	70
Übertragen von Bildern auf den Computer.....	73
Bilder anzeigen	75

Ausschnittsvergrößerung

Drücken Sie in der Einzelbildwiedergabe am Multifunktionswähler auf ▲ (📖 26), um den mittleren Bereich des im Monitor angezeigten Bildes oder eines möglicherweise bei der Aufnahme erkannten Gesichts zu vergrößern.

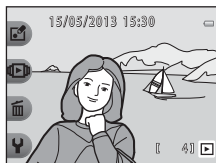

Bildanzeige in der Einzelbildwiedergabe.



Vergrößertes Bild.

Bedienhilfe für den angezeigten Bildbereich

- Sie können den Vergrößerungsfaktor ändern, indem Sie auf ▲ oder ▼ drücken. Bilder können bis zu ca. 10x vergrößert dargestellt werden.
- Um den angezeigten Bereich zu verschieben, drücken Sie Auswahltaste 3 (📏), um den Vergrößerungsfaktor zu fixieren, und drücken Sie dann auf ▲, ▼, ◀ oder ▶. Wenn Sie den Vergrößerungsfaktor ändern möchten, drücken Sie Auswahltaste 3 (📏) und ändern Sie den Vergrößerungsfaktor wie gewünscht.
- Bei Anzeige eines Bildes, das mit der Gesichtserkennungsfunktion (📖 60) aufgenommen wurde, vergrößert die Kamera das bei der Aufnahme erkannte Gesicht (außer bei Anzeige eines Bildes, das mit »Fotos in festen Abstand.« oder »Fotos in Serie machen« aufgenommen wurde). Wenn die Kamera bei der Aufnahme mehrere Gesichter erkannt hat, drücken Sie auf ▲, ▼, ◀ oder ▶, um zu einem anderen Gesicht zu wechseln. Um einen Bildbereich zu vergrößern, in dem sich keine Gesichter befinden, drücken Sie Auswahltaste 3 (📏) und drücken Sie dann auf ▲.
- Um zur Einzelbildwiedergabe zurückzukehren, drücken Sie Auswahltaste 1 (✕).

✂️ Ausschnitt: Erstellen einer Ausschnittkopie

Bei Verwendung der Ausschnittsvergrößerung können Sie das Bild beschneiden und den angezeigten Bildbereich als separate Datei speichern, indem Sie Auswahltaste 4 (📏) drücken. Das erstellte Bild wird bei der Wiedergabe mit ✂️ gekennzeichnet.

- Da der zu speichernde Bereich verkleinert ist, ist die Bildgröße (Pixel) der Ausschnittkopie auch verkleinert.



Weitere Informationen

Datei- und Ordnernamen → 📁 61

Bildindexanzeige

Drücken Sie in der Einzelbildwiedergabe am Multifunktionswähler auf ▼ (📖 26), um Bilder als Bildindex anzuzeigen.

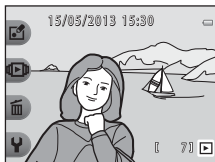

Einzelbildanzeige



















Bildindexanzeige

- Sie können mehrere Bilder nebeneinander anzeigen, um ein bestimmtes Bild schneller zu finden.
- Drücken Sie ◀ oder ▶, um ein Bild auszuwählen. Das ausgewählte Bild wird vergrößert und in der Bildschirmmitte angezeigt. Wählen Sie ein Bild aus, und drücken Sie ▲, um das Bild in der Einzelbildwiedergabe anzuzeigen.

Im Wiedergabemodus verfügbare Funktionen (Wiedergabemenü)

Bei der Anzeige von Bildern im Einzelbildwiedergabemodus können Sie eine der Auswahlstasten (📖 7) drücken, um das entsprechende Menü anzuzeigen.

Wiedergabemenü	Option	Beschreibung	📖
📷 Spaß haben mit Fotos	Nachrichten austauschen ¹	Sie können Sprachnachrichten zu den Bildern hinzufügen.	👓 2
	Mit Bildern spielen ¹	Sie können die Bilder mithilfe verschiedener Funktionen bearbeiten.	👓 7
	Fotoalben erstellen ¹	Sie können Bilder wie in einem Fotoalbum anzeigen.	👓 17
🖼️ Bilder anschauen	Lieblingsbilder	Sie können Ihre Lieblingsbilder den Favoriten hinzufügen. Damit finden Sie die gesuchten Bilder schneller. Sie können die ausgewählten Bilder so auch vor versehentlichem Löschen schützen.	👓 19
	Diashow	Betrachten Sie Ihre Bilder, die im internen Speicher oder auf einer Speicherkarte gespeichert sind, nacheinander in einer automatisch ablaufenden Diashow.	👓 21
	Film anschauen ²	Sie können Filme wiedergeben (📖 81).	📖 81

Wiedergabemenü	Option	Beschreibung	
 Löschen	Nur dieses Bild löschen	Sie können das aktuell angezeigte Bild löschen ( 28).	 28
	Ausgew. Bilder löschen	Sie können mehrere Bilder auswählen und löschen ( 29).	 29
	Alle Bilder löschen	Sie können alle Bilder löschen ( 28).	 28
 Einstellungen	Weitere Wiedergabeopt.	Sie können ein Datum auswählen und Bilder anzeigen, die an diesem Tag aufgenommen wurden, oder zu den Favoriten hinzugefügte Bilder wiedergeben.	 27,  29
	Druck/Bildbearbeitung	Mit dieser Funktion können Sie Bilder kopieren oder drehen oder ein Kompaktbild des aktuellen Bildes erstellen. Zudem können Sie das zu druckende Bild und die Anzahl an Kopien angeben.	 30,  33,  34,  35
	Kameraeinstellungen	Ermöglicht das Ändern verschiedener allgemeiner Einstellungen.	 38

¹ Steht zur Verfügung, wenn ein Foto angezeigt wird.

² Steht zur Verfügung, wenn ein Film angezeigt wird.

Anschluss der Kamera an ein Fernsehgerät, einen Computer oder einen Drucker

Sie können Bilder und Filme noch mehr genießen, wenn Sie die Kamera an ein Fernsehgerät, einen Computer oder einen Drucker anschließen.

- Stellen Sie vor dem Anschluss der Kamera an ein externes Gerät sicher, dass der Akkuladestand ausreichend ist und schalten Sie die Kamera aus. Informationen zu den Anschlussmethoden und anschließendem Vorgehen finden Sie in der Dokumentation des Gerätes und in diesem Dokument.

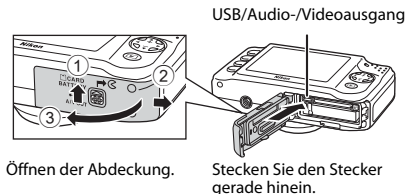

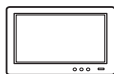

Sie können die Bilder und Filme der Kamera auf einem Fernsehgerät anzeigen. Anschlussmethode: Schließen Sie die Video- und Audiostecker des optionalen Audio-/Video-Kabels an die Eingänge des Fernsehgeräts an.



Wenn Sie Bilder auf einen Computer übertragen, können Sie neben der Wiedergabe von Bildern und Filmen einfache Bearbeitungen ausführen und Bilddaten verwalten.

Anschlussmethode: Schließen Sie die Kamera mit dem mitgelieferten USB-Kabel UC-E16 an den USB-Eingang des Computers an.

- Installieren Sie vor dem Anschließen an einen Computer ViewNX 2 von der mitgelieferten ViewNX 2-CD-ROM. Informationen zur Verwendung der ViewNX 2-CD-ROM und dem Übertragen von Bildern zum Computer finden Sie auf Seite 70.



Wenn Sie die Kamera an einen PictBridge-kompatiblen Drucker anschließen, können Sie Bilder ohne den Umweg über einen Computer drucken.

Anschlussmethode: Schließen Sie die Kamera mit dem in Lieferumfang enthaltenen USB-Kabel direkt an den USB-Eingang des Druckers an.

Verwendung von ViewNX 2

ViewNX 2 ist ein All-in-One-Softwarepaket, mit dem Sie Bilder übertragen, anzeigen, bearbeiten und teilen können.

Installieren Sie ViewNX 2 von der mitgelieferten ViewNX 2-CD-ROM.

Ihr Werkzeug für digitale Fotos und Filme

ViewNX 2™



ViewNX 2 installieren

- Ein Internetanschluss ist erforderlich.

Kompatible Betriebssysteme

Windows

Windows 8, Windows 7, Windows Vista, Windows XP

Macintosh

Mac OS X 10.6, 10.7, 10.8

Auf der Nikon-Website finden Sie Informationen zu den Systemanforderungen und den derzeit unterstützten Betriebssystemen.

1 Starten Sie den Computer und legen Sie die ViewNX 2-CD-ROM in das CD-ROM-Laufwerk ein.

- Windows: Befolgen Sie gegebenenfalls die im Fenster für die CD-ROM angezeigten Anweisungen, um zum Installationsfenster zu wechseln.
- Mac OS: Wenn das Fenster **ViewNX 2** angezeigt wird, doppelklicken Sie auf das Symbol **Welcome**.

2 Wählen Sie eine Sprache im Sprachauswahldialog, um das Installationsfenster zu öffnen.

- Wenn die gewünschte Sprache nicht verfügbar ist, klicken Sie auf »**Region Selection (Regionsauswahl)**«, um eine andere Region auszuwählen und wählen Sie dann die gewünschte Sprache (die »**Region Selection (Regionsauswahl)**«-Taste ist in der europäischen Version nicht verfügbar).
- Klicken Sie auf »**Weiter**«, um das Installationsfenster anzuzeigen.



3 Starten Sie das Installationsprogramm.

- Es empfiehlt sich, vor der Installation von ViewNX 2 im Installationsfenster auf »**Installationshandbuch**« zu klicken, um die Hilfe zur Installation und die Systemanforderungen zu überprüfen.
- Klicken Sie im Installationsfenster auf »**Typische Installation (empfohlen)**«.

4 Laden Sie die Software herunter.

- Wenn der Bildschirm »**Softwaredownload**« angezeigt wird, klicken Sie auf »**Ich stimme zu - Herunterladen**«.
- Folgen Sie der Anleitung auf dem Bildschirm, um die Software zu installieren.

5 Beenden Sie das Installationsprogramm, wenn der Abschlussbildschirm der Installation angezeigt wird.

- Windows: Klicken Sie auf »**Ja**«.
- Mac OS: Klicken Sie auf »**OK**«.

Die folgende Software wird installiert:

- ViewNX 2 (bestehend aus den drei Modulen unten)
 - Nikon Transfer 2: Zum Übertragen von Bildern auf den Computer
 - ViewNX 2: Zum Anzeigen, Bearbeiten und Drucken von übertragenen Bildern
 - Nikon Movie Editor: Zur einfachen Bearbeitung von übertragenen Filmen
- Panorama Maker (zum Erstellen eines Panorama-Fotos aus einer Bildserie)

6 Entnehmen Sie die ViewNX 2-CD-ROM aus dem CD-ROM-Laufwerk.

Übertragen von Bildern auf den Computer

1 Wählen Sie, wie die Bilder auf den Computer übertragen werden sollen.

Wählen Sie eines der folgenden Verfahren:

- **Direkte USB-Verbindung:** Schalten Sie die Kamera aus und stellen Sie sicher, dass die Speicherkarte in die Kamera eingesetzt ist. Schließen Sie die Kamera mit dem mitgelieferten USB-Kabel an den Computer an. Schalten Sie die Kamera ein. Um Bilder aus dem internen Speicher der Kamera auf den Computer zu übertragen, entfernen Sie die Speicherkarte aus der Kamera, bevor Sie die Kamera an den Computer anschließen.

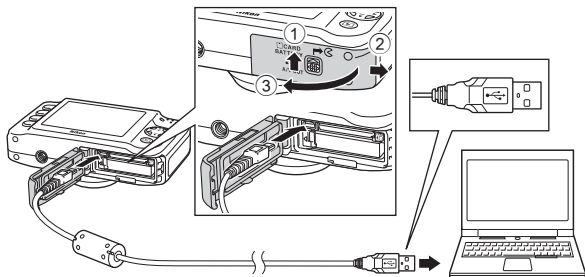

- **SD-Speicherkartenfach:** Wenn Ihr Computer mit einem SD-Speicherkartenfach ausgestattet ist, kann die Karte direkt in das Fach gesteckt werden.
- **SD-Kartenlesegerät:** Schließen Sie ein Kartenlesegerät (separat von Drittenbietern erhältlich) an den Computer an und setzen Sie die Speicherkarte ein.

✓ Anschließen des USB-Kabels

Möglicherweise wird die Verbindung nicht vom System erkannt, wenn die Kamera über einen USB-Hub an den Computer angeschlossen wird.

Wenn Sie aufgefordert werden, ein Programm auszuwählen, wählen Sie Nikon Transfer 2.

• Bei Verwendung von Windows 7

Wenn der rechts abgebildete Dialog angezeigt wird, folgen Sie den unten beschriebenen Schritten, um Nikon Transfer 2 auszuwählen.

- 1 Klicken Sie unter »**Bilder und Videos importieren**« auf »**Programm ändern**«. Es wird ein Dialog zur Programmauswahl angezeigt. Wählen Sie »**Datei importieren mit Nikon Transfer 2**« aus und klicken Sie auf »**OK**«.
- 2 Doppelklicken Sie auf »**Datei importieren**«.



Wenn auf der Speicherkarte eine große Anzahl von Dateien gespeichert ist, dauert es möglicherweise eine Zeit, bis Nikon Transfer 2 gestartet wird. Warten Sie, bis Nikon Transfer 2 gestartet wird.

2 Übertragen Sie Bild auf den Computer.

- Vergewissern Sie sich, dass der Name der angeschlossenen Kamera oder des Wechseldatenträgers als »Quelle« in der Leiste mit dem Titel »Optionen« von Nikon Transfer 2 (①) angezeigt wird.
- Klicken Sie auf »**Übertragung starten**« (②).

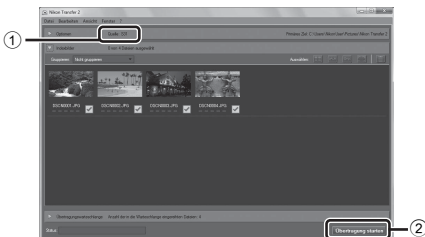

- In der Standardeinstellung werden alle Bilder auf der Speicherkarte auf den Computer kopiert.

3 Beenden Sie die Verbindung.

- Wenn die Kamera an den Computer angeschlossen ist, schalten Sie die Kamera aus und ziehen Sie das USB-Kabel ab. Wenn Sie ein Kartenlesegerät oder ein Speicherkartenfach verwenden, wählen Sie die entsprechende Option im Betriebssystem des Computers, um den zur Speicherkarte gehörenden Wechseldatenträger zu entfernen, und nehmen Sie dann die Speicherkarte aus dem Kartenlesegerät oder dem Speicherkartenfach heraus.

Bilder anzeigen

ViewNX 2 starten.

- Die Bilder werden in ViewNX 2 angezeigt, sobald die Übertragung beendet ist.
- Weitere Informationen über den Gebrauch von ViewNX 2 finden Sie in der Online-Hilfe.



ViewNX 2 manuell starten

- **Windows:** Doppelklicken Sie auf die Verknüpfung für »ViewNX 2« auf dem Desktop.
- **Mac OS:** Klicken Sie auf das »ViewNX 2«-Symbol im Dock.



A series of ten horizontal dashed lines spanning the width of the page, intended for handwriting practice.

Aufzeichnen und Wiedergeben von Filmsequenzen

Sie können Filmsequenzen aufzeichnen, indem Sie einfach die **●**-Taste (🎥 Filmaufnahme) drücken.

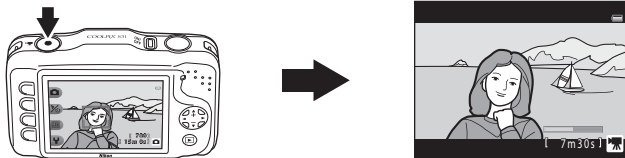

Aufzeichnen von Filmsequenzen	78
Wiedergabe von Filmsequenzen	81

Aufzeichnen von Filmsequenzen

Sie können Filmsequenzen aufzeichnen, indem Sie einfach die ●-Taste (🎬 Filmaufzeichnung) drücken.

Wenn keine Speicherkarte eingesetzt ist (d.h. wenn der interne Speicher der Kamera verwendet wird), ist die Einstellung für die Filmbildgröße (📖 56) auf 📷 »Klein (640)« festgelegt. 📷 »Groß (720p)« ist nicht verfügbar.

1 Rufen Sie den Aufnahmebildschirm auf.

- Sie können die aufzuzeichnende Filmbildgröße auswählen. Die Standardeinstellung ist 📷 »Groß (720p)« (1280 × 720) (📖 56).
- Bei der Aufzeichnung von Filmsequenzen ist der Bildwinkel (d.h. der Bildbereich) kleiner als bei Fotos.

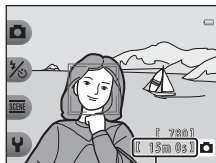

Maximale Aufzeichnungsdauer

2 Um die Aufzeichnung einer Filmsequenz zu beginnen, drücken Sie die ●-Taste (🎬 Filmaufzeichnung).

- Die Kamera stellt auf das Motiv in der Bildmitte scharf. Während der Aufnahme werden keine Fokussmessfelder angezeigt.
- Wenn die Filmbildgröße auf 📷 »Groß (720p)« (1280 × 720) gesetzt ist, wechselt der Monitor beim Aufzeichnen von Filmsequenzen zu einem Seitenverhältnis von 16:9.
- 📷 wird angezeigt, während Dateien im internen Speicher gespeichert werden.

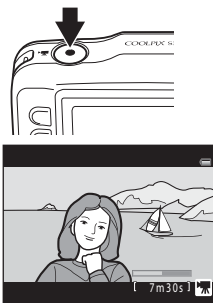

3 Zum Beenden der Filmaufzeichnung drücken Sie erneut die ●-Taste (🎬 Filmaufzeichnung).

Hinweise zum Speichern von Filmsequenzen

Die Filmsequenz ist nach der Aufnahme erst dann vollständig im internen Speicher bzw. auf der Speicherkarte gespeichert, wenn das Display wieder zur Aufnahmeanzeige zurückgekehrt ist. **Öffnen Sie nicht die Akku-/Speicherkartenfach-Abdeckung.** Das Herausnehmen der Speicherkarte oder des Akkus, während die Filmsequenz gespeichert wird, kann zu Verlust von Filmdateien bzw. einer Beschädigung von Kamera oder Speicherkarte führen.

Hinweise zum Aufzeichnen von Filmsequenzen

- Für die Aufzeichnung von Filmsequenzen werden Speicherkarten mit einer SD-Geschwindigkeitsklassifizierung von 6 oder höher empfohlen (🔗22). Die Filmaufzeichnung könnte bei Speicherkarten mit geringerer Geschwindigkeitsklassifizierung unerwartet stoppen.
- Der Faktor des optischen Zooms kann nach dem Beginn der Filmaufzeichnung nicht verändert werden.
- Verwenden Sie am Multifunktionswähler ▲ oder ▼, um während der Aufzeichnung den Digitalzoom zu betätigen. Der Zoombereich liegt zwischen dem Faktor des optischen Zooms vor der Aufzeichnung und maximal 4x.
- Die Bildqualität verschlechtert sich bei Verwendung des Digitalzooms. Nach dem Aufzeichnen wird der Digitalzoom deaktiviert.
- Die Betriebsgeräusche von Multifunktionswähler, Autofokus-Objektivtrieb und Blendenverstellung bei Helligkeitsänderungen werden u.U. mit aufgezeichnet.
- Die bei der Aufnahme auf dem Monitor sichtbaren Streifen (🔗4) werden in den Filmen aufgenommen. Vermeiden Sie helle Objekte im Bildausschnitt wie etwa die Sonne, Sonnenreflexionen und elektrisches Licht.
- Je nach Entfernung zum Motiv oder verwendetem Zoomfaktor weisen Motive mit sich wiederholenden Mustern (bestimmte Gewebe, Gitterfenster usw.) während der Filmaufzeichnung und -wiedergabe u.U. farbige Streifen (Interferenzmuster, Moiré usw.) auf. Dies kommt vor, wenn zwischen dem Muster im Motiv und dem Aufbau des Bildsensors eine Interferenz auftritt. Dies ist keine Fehlfunktion.

Kameratemperatur

- Die Kamera kann warm werden, wenn längere Zeit Filmsequenzen aufgezeichnet werden oder wenn die Kamera in warmer Umgebung verwendet wird.
- Wenn das Innere der Kamera während der Aufzeichnung von Filmsequenzen sehr heiß wird, wird die Aufzeichnung nach zehn Sekunden automatisch beendet. Es wird die verbleibende Zeit bis zum Beenden der Aufzeichnung (🔗10s) angezeigt. Wenn die Aufzeichnung stoppt, schaltet sie sich aus. Lassen Sie die Kamera ausgeschaltet, bis das Innere der Kamera abgekühlt ist.

Hinweise zum Autofokus

Der Autofokus führt möglicherweise nicht zu den erwarteten Ergebnissen (📖 62). Gehen Sie in diesem Fall wie folgt vor.

Richten Sie die Kamera auf ein anderes Motiv in der Bildmitte, das sich in der gleichen Entfernung zur Kamera befindet wie das gewünschte Motiv, drücken Sie die ●-Taste (▶📷 Filmaufzeichnung), um mit der Filmaufzeichnung zu beginnen, und ändern Sie dann den Bildausschnitt.

Verfügbare Funktionen bei Filmaufzeichnung



- Die aktuelle Einstellung für »**Nahaufnahmen**« (📖 43), »**Essen fotografieren**« (📖 43), »**Unterwasser**« (📖 45), »**Heller/Dunkler**« (📖 51) oder »**Farben froher/zarter**« (📖 51) wird für die Filmaufzeichnung verwendet. Überprüfen Sie die Einstellungen vor der Filmaufzeichnung.
- Sie können auch den Selbstauslöser (📖 37) verwenden. Bei aktiviertem Selbstauslöser beginnt die Kamera zehn Sekunden, nachdem Sie die ●-Taste (▶📷 Filmaufzeichnung) gedrückt haben, mit der Aufnahme.
- Der Blitz wird nicht ausgelöst.
- Sie können vor Beginn der Filmaufzeichnung die Filmaufzeichnungsgröße (📖 56) mit den Auswahlstasten einstellen.

Weitere Informationen

- Maximale Filmaufzeichnungsdauer → 📖 57
- Datei- und Ordernamen → 📷61

Wiedergabe von Filmsequenzen

- 1 Drücken Sie die -Taste (Aufnahme-/Wiedergabemodus), um in den Wiedergabemodus zu wechseln.

- 2 Drücken Sie am Multifunktionswähler auf  oder , um einen Film auszuwählen, und drücken Sie dann Auswahltaste 2 ().

- Filmsequenzen können anhand der Anzeige der Filmaufzeichnungsdauer ermittelt werden ( 6).

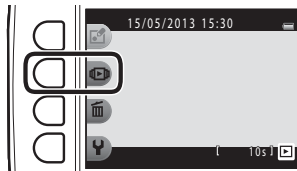



- 3 Drücken Sie Auswahltaste 4 ( »**Film anschauen**«).

- Sie können Filmsequenzen wiedergeben.



Löschen von Filmsequenzen

Um eine Filmsequenz zu löschen, wählen Sie die gewünschte Filmsequenz in der Einzelbildwiedergabe ( 26) aus, und drücken Sie Auswahltaste 3 (.

Während der Wiedergabe verfügbare Funktionen

Sie können mit den Auswahlstasten die folgenden Aktionen durchführen.

Pause



Während der Wiedergabe

Lautstärke-Anzeige

Funktion	Symbol	Beschreibung		
Schneller Vorlauf	▶▶	Halten Sie die Taste gedrückt, um die Filmsequenz vorzuspulen.		
Schneller Rücklauf	◀◀	Halten Sie die Taste gedrückt, um die Filmsequenz zurückzuspulen.		
Pause	⏸	Drücken Sie die Taste, um die Wiedergabe zu unterbrechen. Während der Unterbrechung der Wiedergabe können die folgenden Aktionen durchgeführt werden.		
		<table border="1"> <tr> <td>▶</td> <td>Drücken Sie diese Taste, um in der Filmsequenz um jeweils ein Bild vorzublättern. Halten Sie diese Taste gedrückt, um die Filmsequenz Bild für Bild vorwärts anzusehen.</td> </tr> </table>	▶	Drücken Sie diese Taste, um in der Filmsequenz um jeweils ein Bild vorzublättern. Halten Sie diese Taste gedrückt, um die Filmsequenz Bild für Bild vorwärts anzusehen.
		▶	Drücken Sie diese Taste, um in der Filmsequenz um jeweils ein Bild vorzublättern. Halten Sie diese Taste gedrückt, um die Filmsequenz Bild für Bild vorwärts anzusehen.	
		<table border="1"> <tr> <td>◀</td> <td>Drücken Sie diese Taste, um in der Filmsequenz um jeweils ein Bild zurückzugehen. Halten Sie diese Taste gedrückt, um die Filmsequenz Bild für Bild rückwärts anzusehen.</td> </tr> </table>	◀	Drücken Sie diese Taste, um in der Filmsequenz um jeweils ein Bild zurückzugehen. Halten Sie diese Taste gedrückt, um die Filmsequenz Bild für Bild rückwärts anzusehen.
◀	Drücken Sie diese Taste, um in der Filmsequenz um jeweils ein Bild zurückzugehen. Halten Sie diese Taste gedrückt, um die Filmsequenz Bild für Bild rückwärts anzusehen.			
▶	Drücken Sie die Taste, um die Wiedergabe fortzusetzen.			
Beenden	✕	Um zur Einzelbildwiedergabe zurückzukehren, drücken Sie die Taste.		

Einstellen der Lautstärke

Drücken Sie während der Wiedergabe am Multifunktionswähler auf ▲ oder ▼.

☑ Hinweise zur Wiedergabe von Filmsequenzen

Mit dieser Kamera können keine Filme wiedergegeben werden, die mit einem anderen Digitalkamerafabrikat oder -modell aufgezeichnet wurden.

Allgemeine Kameraeinstellungen

In diesem Kapitel werden die verschiedenen Einstellungen beschrieben, die im Kameraeinstellungsmenü  angepasst werden können.

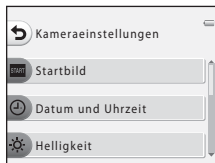













- Weitere Informationen zur Verwendung der Kameramenüs finden Sie unter »Verwenden der Auswahltasten« (📖 7).
- Weitere Einzelheiten zu den einzelnen Einstellungen finden Sie unter » Kameraeinstellungen« im Referenzteil (🔍 38).

Kameraeinstellungsmenü

Wechseln Sie in den Aufnahme- oder Wiedergabemodus → Auswahltaste 4 (P) → Auswahltaste 4 (P Kameraeinstellungen)

Folgende Einstellungen können im Kameraeinstellungsmenü vorgenommen werden:

Option	Beschreibung	
Startbild	Mit dieser Option können Sie einstellen, ob beim Einschalten der Kamera das Startbild angezeigt werden soll.	 38
Datum und Uhrzeit	Damit können Sie die Uhr der Kamera einstellen.	 39
Helligkeit	Mit dieser Option können Sie die Helligkeit des Monitors einstellen.	 40
Datumsaufdruck	Mit dieser Option können Sie das Aufnahmedatum in Bilder einbelichten.	 41
Digital-VR	Hiermit können Sie auswählen, ob Digital-VR (Bildstabilisator) für die Aufnahme von Fotos verwendet werden soll.	 42
AF-Hilfslicht	Mit dieser Option können Sie das AF-Hilfslicht aktivieren und deaktivieren.	 43
Speicher löschen/ Formatieren	Mit dieser Option können Sie den internen Speicher oder die Speicherkarte formatieren.	 44
Sprache/Language	Mit dieser Option können Sie die Sprache für den Kameramonitor ändern.	 45
Menühintergrund	Mit dieser Option können Sie den Hintergrund für den Menübildschirm ändern.	 46
Videonorm	Mit dieser Option können Sie die Einstellungen für den Anschluss an ein Fernsehgerät anpassen.	 46
Zurücksetzen	Mit dieser Option können Sie die Kameraeinstellungen auf ihre Standardwerte zurücksetzen.	 47
Firmware-Version	Mit dieser Option können Sie die Firmware-Version der Kamera überprüfen.	 49



Referenzteil

Im Referenzteil finden Sie detaillierte Informationen und Hinweise zur Verwendung der Kamera.

Spaß haben mit Fotos

Nachrichten austauschen	17
Mit Bildern spielen.....	17
Fotoalben erstellen	17

Bilder anschauen

Lieblingsbilder	19
Diashow	21
Film anschauen	26

Einstellungen

Weitere Wiedergabeopt.	27
Druckauftrag/Überarbeiten	30
Kameraeinstellungen	38

Verbindung

Anschließen der Kamera an einen Fernseher	50
Anschließen der Kamera an einen Drucker.....	52

Weitere Informationen

Datei- und Ordernamen	61
Optionales Zubehör.....	63
Fehlermeldungen	64

Nachrichten austauschen

Sie können mit dem Mikrofon der Kamera Sprachnachrichten aufnehmen und die Nachrichten an Ihre Bilder anhängen.

- Es können bis zu zwei Nachrichten an jedes Bild angehängt werden.

Wechseln Sie in den Wiedergabemodus → Bildauswahl → Auswahltaste 1 (📷) → Auswahltaste 2 (🗣️ Nachrichten austauschen)

Nachricht hinterlassen

- 1 Drücken Sie Auswahltaste 2 (🗣️) »**Aufnehmen**«.

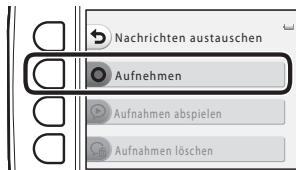

- 2 Drücken Sie Auswahltaste 2 (🗣️) »**Nachricht hinterlassen**«.

- Sie können diese Option nicht auswählen, wenn an das Bild bereits eine Nachricht angehängt wurde. → »Antwort hinterlassen« (🗣️4)



3 Drücken Sie Auswahltaste 2 (○).

- Die Aufzeichnung beginnt. Sie können eine Nachricht mit einer Länge von bis zu 20 Sekunden aufnehmen.
- Drücken Sie Auswahltaste 2 (○), um die Aufzeichnung zu beenden.
- Berühren Sie während der Aufnahme nicht das Kameramikrofon.
- Die Aufnahme wird automatisch beendet, wenn die Akkuleistung zu schwach wird.
- Die Nachricht wird gespeichert, wenn Sie in Schritt 4 Auswahltaste 4 (OK) drücken. Sie können die Aufzeichnung der Nachricht solange wiederholen, bis Sie Auswahltaste 4 drücken.
- Drücken Sie Auswahltaste 3 (●), um eine Nachricht wiederzugeben.
- Drücken Sie vor oder nach der Aufnahme einer Nachricht Auswahltaste 1 (↶), um zu Schritt 2 zurückzukehren.

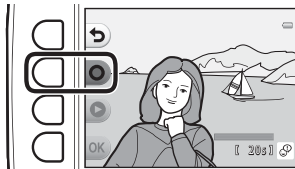

4 Drücken Sie Auswahltaste 4 (OK).

- »**Nachricht aufgenommen**« wird angezeigt und die Nachricht an das Bild angehängt.
-
- Bilder mit einer aufgenommenen Nachricht werden bei der Wiedergabe mit dem Symbol  gekennzeichnet.

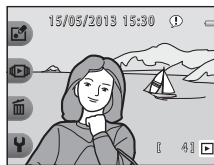
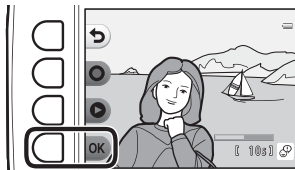

Antwort hinterlassen

- 1** Drücken Sie Auswahltaste 2 (O) »Aufnehmen«.

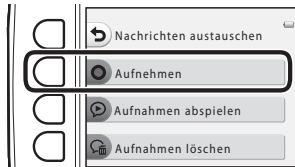

- 2** Drücken Sie Auswahltaste 3 (S) »Antwort hinterlassen«.

- Sie können diese Option nicht auswählen, wenn an das Bild keine Nachricht angehängt wurde. → »Nachricht hinterlassen« (👁️2)



- 3** Drücken Sie Auswahltaste 2 (O).

- Sobald die Aufzeichnung beginnt, ist die Bedienung identisch mit der unter »Nachricht hinterlassen« (👁️2).
- Bilder mit einer aufgenommenen Antwort werden bei der Wiedergabe mit dem Symbol 📎 gekennzeichnet.

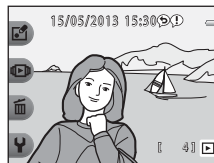

Aufnahmen abspielen

Drücken Sie Auswahltaste 3 (🔊) »**Aufnahmen abspielen**«).

- Die Kamera spielt die Nachricht ab. Wenn zwei Nachrichten aufgezeichnet wurden, werden diese nacheinander abgespielt.
- Drücken Sie Auswahltaste 1 (🔊), um die Wiedergabe zu beenden.
- Drücken Sie während der Wiedergabe am Multifunktionswähler auf ▲ oder ▼, um die Wiedergabelautstärke einzustellen.
- Die Wiedergabe wird automatisch beendet, wenn die Akkuleistung zu schwach wird.

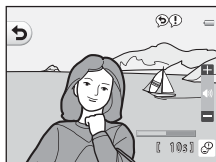

Aufnahmen löschen

1 Drücken Sie Auswahltaste 4 (🗑️) »**Aufnahmen löschen**«.

- Wenn Sie ein Bild auswählen, das den Favoriten hinzugefügt wurde (👁️ 19), wird eine Bestätigungsmeldung angezeigt.
 - **○ »Ja«:** Entfernt das Bild aus den Favoriten und zeigt den in Schritt 2 abgebildeten Bildschirm an.
 - **✗ »Nein«:** Rückkehr zu Schritt 1.

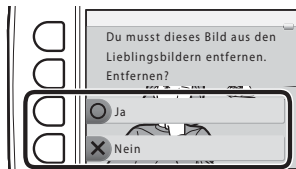
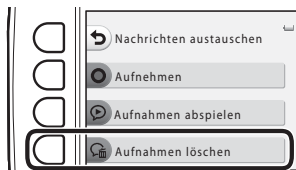

2 Wenn die Bestätigungsmeldung angezeigt wird, drücken Sie Auswahltaste 3 (O »Ja«).

- Es wird nur die Nachricht gelöscht. Wenn sowohl eine Nachricht als auch eine Antwort aufgenommen wurden, werden beide gelöscht.

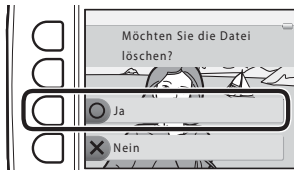

Hinweise zu »Nachrichten austauschen«

- Wenn ein Bild mit angehängten Nachrichten gelöscht wird, werden sowohl das Bild als auch seine Nachrichten gelöscht.
- Für ein Bild, an das bereits zwei Nachrichten angehängt wurden, können keine weiteren Nachrichten aufgenommen werden. Um die Inhalte der Aufzeichnung zu ändern, löschen Sie die Nachricht, und zeichnen Sie diese erneut auf.
- Mit dieser Kamera können keine Nachrichten an Bilder angehängt werden, die mit einem anderen Digitalkamerafabrikat oder -modell aufgenommen wurden.

















Weitere Informationen

Datei- und Ordnernamen →  61

Mit Bildern spielen

Sie können die folgenden Funktionen zur Bearbeitung Ihrer Bilder verwenden. Die bearbeiteten Bilder werden als separate Dateien gespeichert (61).

Funktionen von »Mit Bildern spielen«

Funktion	Beschreibung
 Traumeffekt ( 9)	Der Bereich außerhalb der Bildmitte wird leicht unscharf dargestellt und das Bild somit weicher gezeichnet.
 Sterne hinzufügen ( 10)	Mit diesem Effekt werden sternförmige Lichtstrahlen erzeugt, die von hellen Objekten wie z.B. Sonnenreflexionen oder Straßenbeleuchtung ausstrahlen. Dieser Effekt eignet sich besonders für Nachtaufnahmen.
 Fischaugeneffekt ( 11)	Mit diesem Effekt wirkt das Bild wie durch ein Fischaugenobjektiv aufgenommen. Dieser Effekt eignet sich ideal für Bilder, die mit » Nahaufnahmen « ( 43) aufgenommen wurden.
 Spielzeugeffekt ( 12)	Mit diesem Effekt wirkt das Bild wie eine mit der Nahaufnahmefunktion aufgenommene Miniaturszene. Dieser Effekt eignet sich ideal für Bilder, die von einem hohen Blickwinkel aus aufgenommen wurden und auf denen sich das Hauptmotiv in der Bildmitte befindet.
 Spielzeugkamera ( 13)	Erstellt ein Bild mit der Charakteristik von Aufnahmen mit einer Spielzeugkamera. Dieser Effekt eignet sich ideal für Landschaften.
 Farben ändern ( 14)	Es stehen vier verschiedene Farben zur Verfügung.
 Schwarz-Weiß mit Farbe ( 15)	Wählen Sie eine Farbe aus, die beibehalten werden soll. Die anderen Farben werden entfernt und durch Schwarz-Weiß-Töne ersetzt.
 Verzieren ( 16)	Versehen Sie das Bild mit einem Rahmen. Es sind sieben verschiedene Rahmen verfügbar.

Hinweise zu »Mit Bildern spielen«

- Mit dieser Kamera können keine Bilder bearbeitet werden, die mit einem anderen Digitalkamerafabrikat oder -modell aufgenommen wurden.
- Bildkopien, die mit dieser Kamera erstellt wurden, lassen sich möglicherweise nicht mit einem anderen Digitalkamerafabrikat oder -modell wiedergeben. Möglicherweise lassen sie sich auch nicht mit einem anderen Digitalkamerafabrikat oder -modell auf einen Computer übertragen.
- Die Bildbearbeitungsfunktionen der Kamera stehen nur zur Verfügung, wenn im internen Speicher bzw. auf der eingesetzten Speicherkarte ausreichend freier Speicherplatz vorhanden ist.



Einschränkungen der Bearbeitung

Beachten Sie die folgenden Einschränkungen, wenn eine bearbeitete Kopie mittels einer anderen Bearbeitungsfunktion weiter geändert wird.

Verwendete Bearbeitungsfunktion	Verfügbare Bearbeitungsfunktionen
Traumeffekt, Sterne hinzufügen, Fischaugeneffekt, Spielzeugeffekt, Spielzeugkamera, Farben ändern, Schwarz-Weiß mit Farbe	» Verzieren «, » Fotoalben erstellen «, » Kompaktbild «, » Bilder drehen « oder Ausschnitt kann hinzugefügt werden.
Verzieren	» Fotoalben erstellen «, » Kompaktbild « oder » Bilder drehen « kann hinzugefügt werden.
Kompaktbild	» Fotoalben erstellen « und » Bilder drehen « können hinzugefügt werden.
Ausschnitt	» Verzieren «, » Fotoalben erstellen « und » Bilder drehen « können hinzugefügt werden.

- Mittels Bearbeitungsfunktionen erstellte Kopien können nicht mit derselben Funktion, die für ihre Erstellung verwendet wurde, weiter bearbeitet werden.
- Wenn Sie die Funktion »**Kompaktbild**« mit einer anderen Bearbeitungsfunktion kombinieren, wenden Sie zuerst die andere Funktion an und zuletzt die Funktion »**Kompaktbild**«.
- Wenn Sie die Beschnittfunktion mit einer anderen Bearbeitungsfunktion als »**Verzieren**« kombinieren, wenden Sie die Beschnittfunktion zuletzt an.

Originale und bearbeitete Kopien

- Wenn eine Originalaufnahme gelöscht wird, werden die mit den Bearbeitungsfunktionen (Ausnahme: »**Bilder drehen**«) erstellten Bildkopien nicht automatisch ebenfalls gelöscht. Umgekehrt werden Originale nicht automatisch gelöscht, wenn dazugehörige Bildkopien gelöscht werden.
- Bildkopien werden mit demselben Datum und derselben Uhrzeit versehen wie das Original.
- Wenn ein Bild, das für einen Druckauftrag markiert ()35) oder zu den Favoriten hinzugefügt ()19) wurde, bearbeitet wird, wird die bearbeitete Kopie nicht für einen Druckauftrag markiert oder den Favoriten hinzugefügt.

Traumeffekt

Wechseln Sie in den Wiedergabemodus → Bildauswahl → Auswahltaste 1 (📄) → Auswahltaste 3 (📄 Mit Bildern spielen) → drücken Sie auf ◀ oder ▶, um  auszuwählen → Auswahltaste 4 (OK)

Der Bereich außerhalb der Bildmitte wird leicht unscharf dargestellt und das Bild somit weicher gezeichnet. Es sind vier unscharfe Bereiche verfügbar.

Drücken Sie am Multifunktionswähler auf ◀ oder ▶, um den unscharf darzustellenden Bereich auszuwählen, und drücken Sie dann Auswahltaste 4 (OK).

- Um das gesamte Bild etwas unscharf darzustellen, drücken Sie **ALL**.
- Drücken Sie zum Abbrechen Auswahltaste 1 (↶).

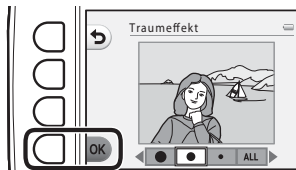

Weitere Informationen

Datei- und Ordnernamen →  61

* Sterne hinzufügen

Wechseln Sie in den Wiedergabemodus → Bildauswahl → Auswahltaste 1 (☑) → Auswahltaste 3 (☑ Mit Bildern spielen) → drücken Sie auf ◀ oder ▶, um * auszuwählen → Auswahltaste 4 (OK)

Mit diesem Effekt werden sternförmige Lichtstrahlen erzeugt, die von hellen Objekten wie z.B. Sonnenreflexionen oder Straßenbeleuchtung ausstrahlen. Dieser Effekt eignet sich besonders für Nachtaufnahmen.

Überprüfen Sie den Effekt, und drücken Sie Auswahltaste 4 (OK).

- Drücken Sie zum Abbrechen Auswahltaste 1 (↶).

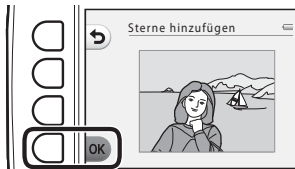

Fischaugeneffekt

Wechseln Sie in den Wiedergabemodus → Bildauswahl → Auswahltaste 1 (📷) → Auswahltaste 3 (🖼️ Mit Bildern spielen) → drücken Sie auf ◀ oder ▶, um 📷 auszuwählen → Auswahltaste 4 (OK)

Mit diesem Effekt wirkt das Bild wie durch ein Fischaugenobjektiv aufgenommen. Dieser Effekt eignet sich ideal für Bilder, die mit »**Nahaufnahmen**« (📖 43) im Aufnahmemenü aufgenommen wurden.

Überprüfen Sie den Effekt, und drücken Sie Auswahltaste 4 (OK).

- Drücken Sie zum Abbrechen Auswahltaste 1 (📷).

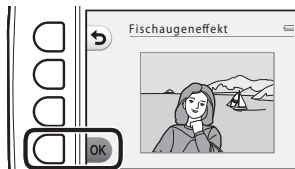

Weitere Informationen

Datei- und Ordernamen → 📷61

Spielzeugeffekt

Wechseln Sie in den Wiedergabemodus → Bildauswahl → Auswahltaste 1 (⏪) → Auswahltaste 3 (⏩ Mit Bildern spielen) → drücken Sie auf ◀ oder ▶, um  auszuwählen → Auswahltaste 4 (OK)

Mit diesem Effekt wirkt das Bild wie eine mit der Nahaufnahmefunktion aufgenommene Miniaturszene. Dieser Effekt eignet sich ideal für Bilder, die von einem hohen Blickwinkel aus aufgenommen wurden und auf denen sich das Hauptmotiv in der Bildmitte befindet.

Überprüfen Sie den Effekt, und drücken Sie Auswahltaste 4 (OK).

- Drücken Sie zum Abbrechen Auswahltaste 1 (⏪).



Spielzeugkamera

Wechseln Sie in den Wiedergabemodus → Bildauswahl → Auswahltaste 1 (🖼️) →
Auswahltaste 3 (🖼️ Mit Bildern spielen) → drücken Sie auf ◀ oder ▶, um 📷 auszuwählen →
Auswahltaste 4 (OK)

Erstellt ein Bild mit der Charakteristik von Aufnahmen mit einer Spielzeugkamera. Dieser Effekt eignet sich ideal für Landschaften.

Überprüfen Sie den Effekt, und drücken Sie Auswahltaste 4 (OK).

- Drücken Sie zum Abbrechen Auswahltaste 1 (🔙).

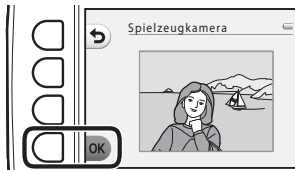

Weitere Informationen

Datei- und Ordnernamen → 📷61

Farben ändern

Wechseln Sie in den Wiedergabemodus → Bildauswahl → Auswahltaste 1 (☑) → Auswahltaste 3 (☑ Mit Bildern spielen) → drücken Sie auf ◀ oder ▶, um  auszuwählen → Auswahltaste 4 (OK)

Mit dieser Option können Sie die Bildfarben einstellen.

Drücken Sie am Multifunktionswähler auf ◀ oder ▶, um die gewünschte Einstellung auszuwählen, und drücken Sie dann Auswahltaste 4 (OK).

- Es stehen vier verschiedene Einstellungen zur Verfügung.
 - 1 Lebendige Farben (Standardeinstellung): Für Bilder mit verstärkter Farbintensität, wie sie von Fotoabzügen her bekannt ist.
 - 2 Graustufen: Bilder werden in Graustufen gespeichert.
 - 3 Sepia: Bilder werden mit Sepiatönung gespeichert.
 - 4 Blautönung: Bilder werden mit Blautönung gespeichert.
- Drücken Sie zum Abbrechen Auswahltaste 1 (⏪).

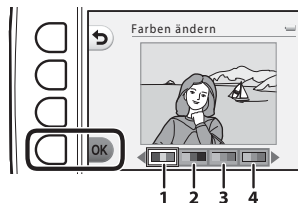

Weitere Informationen

Datei- und Ordnernamen → 

Schwarz-Weiß mit Farbe

Wechseln Sie in den Wiedergabemodus → Bildauswahl → Auswahltaste 1 (📄) → Auswahltaste 3 (📄 Mit Bildern spielen) → drücken Sie auf ◀ oder ▶, um  auszuwählen → Auswahltaste 4 (OK)

Wählen Sie eine Farbe aus, die beibehalten werden soll. Die anderen Farben werden entfernt und durch Schwarz-Weiß-Töne ersetzt.

Drücken Sie am Multifunktionswähler auf ◀ oder ▶, um eine Farbe auszuwählen, und drücken Sie dann Auswahltaste 4 (OK).

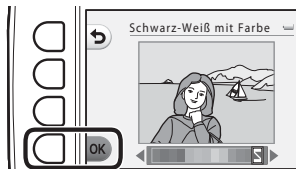

- Drücken Sie zum Abbrechen Auswahltaste 1 (📄).



Weitere Informationen

Datei- und Ordnernamen →  61



Verzieren

Wechseln Sie in den Wiedergabemodus → Bildauswahl → Auswahltaste 1 () → Auswahltaste 3 ( Mit Bildern spielen) → drücken Sie auf ◀ oder ▶, um  auszuwählen → Auswahltaste 4 (OK)

Sie können die Bilder mit einem Rahmen versehen. Es sind sieben verschiedene Rahmen verfügbar. Die Bildgröße der bearbeiteten Kopie hängt wie folgt von der Größe des Originalbilds ab.

- Wenn das Originalbild eine Größe von 2 Megapixeln (1600 × 1200) oder mehr aufweist, wird die Kopie mit 2 Megapixeln (1600 × 1200) gespeichert.
- Wenn das Originalbild eine Größe von weniger als 2 Megapixeln (1600 × 1200) aufweist, wird die Kopie in der gleichen Größe wie das Original gespeichert.

Drücken Sie am Multifunktionswähler auf ◀ oder ▶, um einen Rahmen auszuwählen, und drücken Sie dann Auswahltaste 4 (OK).

- Das Bild wird mit dem Rahmen versehen und als neue Kopie gespeichert.
- Drücken Sie zum Abbrechen Auswahltaste 1 () .
- Drücken Sie Auswahltaste 3 () , um den Rahmen zu entfernen.

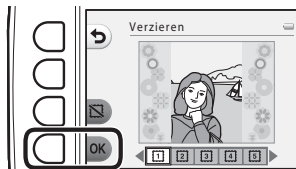

Hinweise zum Verzieren

- Der Rahmen wird über das Bild gelegt und ersetzt daher den Bereich, der sich unter dem Rahmen befindet. Breitere Rahmen verdecken einen größeren Bereich des Bildes.
- Bei Verwendung von randlosem Druck für Bilder, die Sie mit einem Rahmen versehen haben, werden die Rahmen möglicherweise nicht mit ausgedruckt.



Weitere Informationen

Datei- und Ordnernamen →  61

Fotoalben erstellen

Sie können Bilder wie in einem Fotoalbum anzeigen. Es stehen fünf verschiedene Designs für das Fotoalbum zur Verfügung. Das erstellte Album wird als separates Bild mit einer Größe von 10 Megapixeln (3648 × 2736) gespeichert.

Erstellen von Fotoalben

Wechseln Sie in den Wiedergabemodus → Auswahltaste 1 () → Auswahltaste 4 ( Fotoalben erstellen)

- 1** Drücken Sie am Multifunktionswähler auf  oder , um ein Bild auszuwählen.



- 2** Drücken Sie Auswahltaste 2 () .

- Ein Häkchen wird angezeigt.
- Bei jedem Drücken von Auswahltaste 2 () wird ein Häkchen angezeigt bzw. ausgeblendet.
- Drücken Sie Auswahltaste 3 (**RESET**), um alle Häkchen zu entfernen.
- Die Bilder werden im Album in der Reihenfolge des Hinzufügens der Häkchen sortiert.
- Es können bis zu 20 Bilder ausgewählt werden.

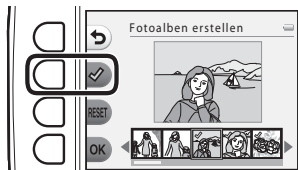

3 Drücken Sie Auswahltaste 4 (OK).

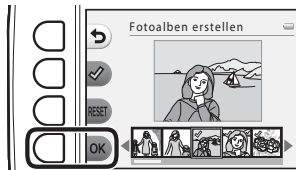

4 Drücken Sie ◀ oder ▶, um das gewünschte Fotoalbum auszuwählen, und drücken Sie dann Auswahltaste 4 (OK).

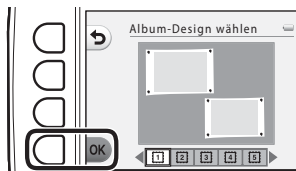

- Es wird stets eine Seite des Fotoalbums angezeigt. Nachdem alle Seiten angezeigt wurden, kehrt die Kamera zum Menü »**Spaß haben mit Fotos**« zurück.
- Um den Vorgang vor dem Erstellen eines Fotoalbums abzubrechen, drücken Sie Auswahltaste 1 (X).

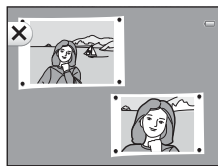



Hinweise zum Erstellen von Fotoalben

- Filme können nicht ausgewählt werden.
- Bilder, die mit einem anderen Digitalkamerafabrikat oder -modell aufgenommen wurden, können nicht ausgewählt werden.
- Andere Bearbeitungsfunktionen als »**Bilder drehen**« () können nicht zu Bildern hinzugefügt werden, die mit »**Fotoalben erstellen**« aufgenommen wurden.

Weitere Informationen



Datei- und Ordnernamen → 61

Wenn Sie den Favoriten Bilder hinzufügen, können Sie Ihre Lieblingsbilder von anderen Bildern trennen. Verwenden Sie nach dem Hinzufügen von Bildern »**Lieblingsbilder ansch.**«, um nur die Bilder wiederzugeben, die den Favoriten hinzugefügt wurden.

Wechseln Sie in den Wiedergabemodus → Auswahltaste 2 () → Auswahltaste 2 ( Lieblingsbilder)

Hinzufügen von Bildern zu den Favoriten

- Wenn Sie nur die den Favoriten hinzugefügten Bilder anzeigen, können Sie die gewünschten Bilder einfach finden.

Drücken Sie am Multifunktionswähler auf  oder , um ein Bild auszuwählen, und drücken Sie dann Auswahltaste 2 ().

- Das Bild wird den Favoriten hinzugefügt.
- Ein bereits den Favoriten hinzugefügtes Bild kann nicht erneut hinzugefügt werden.
-  wird angezeigt, wenn Bilder betrachtet werden, die den Favoriten hinzugefügt wurden.
- Den Favoriten können bis zu 200 Bilder hinzugefügt werden.

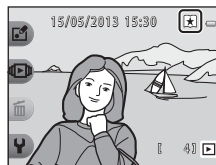
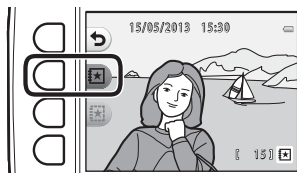

Hinzufügen von Bildern zu den Favoriten

Wenn ein Bild den Favoriten hinzugefügt wurde, ist es gegen versehentliches Löschen geschützt. Beachten Sie, dass eine Formatierung des internen Kameraspeichers oder der Speicherkarte ( 44) auch die Bilder endgültig löscht, die den Favoriten hinzugefügt wurden.

Entfernen von Bildern aus den Favoriten

Drücken Sie am Multifunktionswähler auf ◀ oder ▶, um das aus den Favoriten zu löschende Bild auszuwählen, und drücken Sie dann Auswahltaste 3 (✖).

- Das ausgewählte Bild wird aus den Favoriten entfernt.

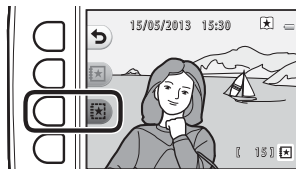

Betrachten Sie Ihre Bilder, die im internen Speicher oder auf einer Speicherkarte gespeichert sind, nacheinander in einer automatisch ablaufenden »Diashow«.

Bei der Wiedergabe wird eine Hintergrundmusik abgespielt. Die Hintergrundmusik weicht je nach dem unter **»Anzeigart wählen«** (🔍25) ausgewählten Thema ab.

Wechseln Sie in den Wiedergabemodus → Auswahltaste 2 (🖼️) → Auswahltaste 3 (🔍 Diashow)

Bilder auswählen

1 Drücken Sie Auswahltaste 3 (🖼️) »**Bilder auswählen**«).

- Um alle Bilder wiederzugeben → Schritt 3.



2 Drücken Sie die Auswahltasten 2, 3 oder 4, um die wiederzugebenden Bilder auszuwählen.

- **🔍 »Lieblingsbilder ansch.«:** Nur den Favoriten hinzugefügte Bilder werden wiedergegeben. Fahren Sie mit Schritt 3 fort.
- **🖼️ »Nach Datum auswählen«:** Nur am selben Tag aufgenommene Bilder werden wiedergegeben. Wählen Sie ein Datum aus dem Kalender aus, drücken Sie Auswahltaste 4 (OK), und fahren Sie mit Schritt 3 fort.
- **📅 »Bildserie wählen«:** Mit **»Fotos in festen Abständ.«** (📅 44) aufgenommene Bilder werden nacheinander wiedergegeben. Diese Option kann nur ausgewählt werden, wenn die Bilder mit **»Fotos in festen Abständ.«** (🔍23) aufgenommen wurden.

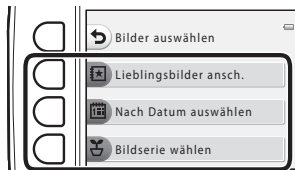

3 Drücken Sie Auswahlstaste 2 (⏏ »Start«).

- Die Diashow beginnt.



- Um die Wiedergabe zu unterbrechen, drücken Sie Auswahlstaste 4 (⏏). Drücken Sie zum Beenden Auswahlstaste 1 (↶).
- Drücken Sie während der Diashow am Multifunktionswähler auf ▶, um das nächste Bild anzuzeigen, oder auf ◀, um das vorherige Bild anzuzeigen. Halten Sie für den schnellen Vor- oder Rücklauf ▶ oder ◀ gedrückt.
- Drücken Sie während der Wiedergabe auf ▲ oder ▼, um die Lautstärke der Hintergrundmusik einzustellen.



4 Beenden Sie die Diashow, oder starten Sie diese neu.

- Der rechts abgebildete Bildschirm wird angezeigt, wenn die Diashow pausiert.
 - ✕: Kehrt zum in Schritt 1 angezeigten Bildschirm zurück.
 - ⏏: Nächstes Bild anzeigen.
 - ⏏: Vorheriges Bild anzeigen.
 - ▶: Wiedergabe fortsetzen.



Wählen einer Bildserie

1 Drücken Sie Auswahltaste 2 (☰) »**Bilder auswählen**«).

- Das erste Bild des Ordners wird angezeigt, in dem mit »**Fotos in festen Abständ.**« aufgenommene Bilder gespeichert werden.



2 Drücken Sie Auswahltaste 2 (▶) oder Auswahltaste 3 (◀), um den Ordner auszuwählen, und drücken Sie anschließend Auswahltaste 4 (OK).



3 Drücken Sie Auswahltaste 3 (⌚) »**Geschwindigkeit wählen**«).

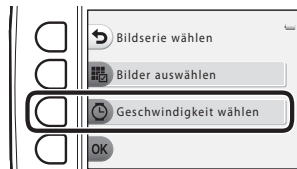

4 Drücken Sie Auswahltaste 2 (»**Schnell**«, Auswahltaste 3 (»**Normal**«) (Standardeinstellung) oder Auswahltaste 4 (»**Langsam**«), um die gewünschte Geschwindigkeit auszuwählen.

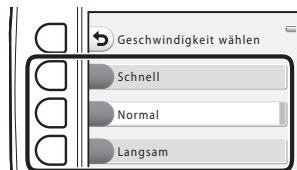

5 Drücken Sie Auswahltaste 4 (**OK**).

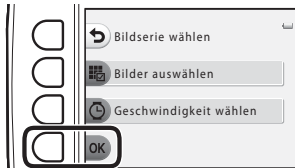

6 Drücken Sie Auswahltaste 2 (▶) »Start«).

- Die Diashow beginnt.



Anzeigeart wählen

- 1** Drücken Sie Auswahltaste 4
( »Anzeigeart wählen«).



- 2** Drücken Sie die Auswahltasten 2, 3 oder 4, um ein Wiedergabethema auszuwählen.

- Sie können  »**Animation**« (Standardeinstellung),  »**Pop-Art**« oder  »**Klassisch**« auswählen.

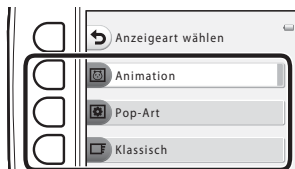

- 3** Drücken Sie Auswahltaste 2 ( »**Start**«).
- Die Diashow beginnt.



Hinweise zur Diashow

- Bei Filmsequenzen wird nur das erste Einzelbild als Standbild angezeigt.
- Die maximale Wiedergabedauer beträgt ca. 30 Minuten ( 21).

Film anschauen

Wechseln Sie in den Wiedergabemodus → Auswahltaste 2 () → Auswahltaste 4 ( Film anschauen)

Sie können Filme wiedergeben ( 81). Steht zur Verfügung, wenn ein Film angezeigt wird.

Weitere Wiedergabeopt.

Sie können ein Datum auswählen und Bilder anzeigen, die an diesem Tag aufgenommen wurden, oder zu den Favoriten hinzugefügte Bilder wiedergeben.

Wechseln Sie in den Wiedergabemodus → Auswahltaste 4 (⏮) → Auswahltaste 2 (⏮) Weitere Wiedergabeopt.)

Nach Datum anzeigen

- 1 Drücken Sie Auswahltaste 2 ( »**Nach Datum anzeigen**«).

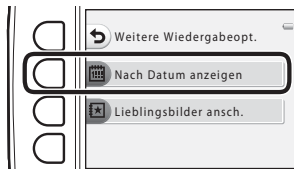

- 2 Drücken Sie am Multifunktionswähler auf ▲, ▼, ◀ oder ▶, um das gewünschte Datum auszuwählen, und drücken Sie dann Auswahltaste 4 (OK).

- Die Bilder werden anhand des ausgewählten Datums ausgewählt. Das erste am ausgewählten Datum aufgenommene Bild wird angezeigt.
- Ein weißer Hintergrund mit einem Datum weist darauf hin, dass die Bilder an diesem Datum aufgenommen wurden.
- Drücken Sie Auswahltaste 2 (▶), um den nächsten Monat anzuzeigen. Drücken Sie Auswahltaste 3 (◀), um den vorherigen Monat anzuzeigen.

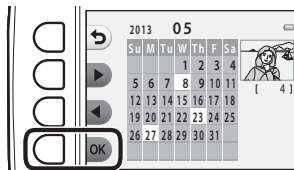

3 Drücken Sie am Multifunktionswähler auf ◀ oder ▶, um Bilder anzuzeigen.

- Drücken Sie ▲, um das Bild zu vergrößern.
- Drücken Sie ▼, um zum Bildindexmodus zu wechseln.
- Drücken Sie Auswahltaste 1 (↵), um zu dem in Schritt 2 angezeigten Bildschirm zurückzukehren.
- Um zur Einzelbildwiedergabe (📖 26) zurückzukehren, drücken Sie Auswahltaste 4 (X).



✓ Hinweise zur Anzeige nach Datum



- Die letzten 9000 Bilder können angezeigt werden.
- Bildern, die aufgenommen wurden, bevor Sie das Datum und die Uhrzeit eingestellt haben, wird das Aufnahmedatum 1. Januar 2013 zugewiesen.
- Bei Filmsequenzen wird nur das erste Einzelbild als Standbild angezeigt.
- Mit »Nach Datum anzeigen« wiedergegebene Bilder können nicht bearbeitet werden.

Lieblingsbilder ansch.

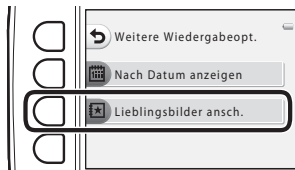
- 1 Drücken Sie Auswahltaste 3
( »**Lieblingsbilder ansch.**«).



- 2 Drücken Sie am Multifunktionswähler auf
◀ oder ▶, um Bilder anzuzeigen.

- Drücken Sie ▲, um das Bild zu vergrößern.
- Drücken Sie ▼, um zum Bildindexmodus zu wechseln.
- Drücken Sie Auswahltaste 1 () , um zu dem in Schritt 1 angezeigten Bildschirm zurückzukehren.
- Um zur Einzelbildwiedergabe ( 26) zurückzukehren, drücken Sie Auswahltaste 4 ().

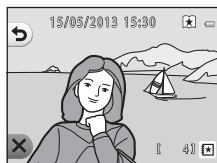

Hinweise zur Anzeige der Favoriten

- Mit »**Lieblingsbilder ansch.**« wiedergegebene Bilder können nicht bearbeitet werden.
- Bei Filmsequenzen wird nur das erste Einzelbild als Standbild angezeigt.

Druckauftrag/Überarbeiten

Kopieren oder drehen Sie Bilder oder erstellen Sie ein Kompaktbild des aktuellen Bildes. Zudem können Sie das zu druckende Bild und die Anzahl an Kopien angeben.

Überarbeiten

Wechseln Sie in den Wiedergabemodus → Auswahltaste 4 (👉) → Auswahltaste 3 (🖨️ Druck/
Bildbearbeitung) → Auswahltaste 2 ( Überarbeiten)



Kopieren

Kopieren Sie Bilder zwischen dem internen Speicher und der Speicherkarte.

1 Drücken Sie Auswahltaste 2 (»Kopieren«).





2 Drücken Sie Auswahltaste 2 oder 3, um Kopierquelle und -ziel auszuwählen.

-  »Kamera zu Karte«: Kopiert Bilder vom internen Speicher auf die Speicherkarte.
-  »Karte zu Kamera«: Kopiert Bilder von der Speicherkarte in den internen Speicher.



3 Drücken Sie Auswahltaste 2 oder 3, um die Kopiermethode auszuwählen.

-  »**Ausgewählte Bilder**«: Kopiert auf dem Bildauswahlbildschirm ausgewählte Bilder. Fahren Sie mit Schritt 4 fort.
-  »**Alle Bilder**«: Kopiert alle Bilder. Fahren Sie mit Schritt 7 fort.



4 Drücken Sie am Multifunktionswähler auf ◀ oder ▶, um ein Bild auszuwählen.



5 Drücken Sie Auswahltaste 2 (✓).

- Neben dem Bild wird ein Häkchen angezeigt.
- Mit jedem Drücken von Auswahltaste 2 (✓) wird ein Häkchen angezeigt bzw. entfernt.
- Drücken Sie Auswahltaste 3 (RESET), um alle Häkchen zu entfernen.
- Wiederholen Sie die Schritte 4 und 5, um weitere Bilder auszuwählen.

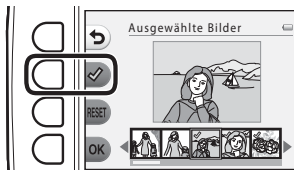

6 Drücken Sie Auswahltaste 4 (OK), um die Bildauswahl anzuwenden.

- Ein Bestätigungsdialogfenster wird angezeigt.



7 Drücken Sie Auswahltaste 3 (O »Ja«).

- Die Bilder werden kopiert.

Hinweise zum Kopieren von Bildern

- Es können Dateien in den Formaten JPEG, AVI und WAV kopiert werden.
- Es kann nicht gewährleistet werden, dass diese Funktion für Bilder, die mit einem anderen Kamerafabrikat oder -modell aufgenommen oder an einem Computer bearbeitet wurden, verfügbar ist.
- Beim Kopieren von Bildern, für die die Option »Druckauftrag« (35) aktiviert ist, werden die Druckauftrageinstellungen nicht mit kopiert.

Wenn »Der Speicher enthält keine Bilder.« angezeigt wird

Wenn eine Speicherkarte, die keine Bilder enthält, in die Kamera eingesetzt wird, wird beim Wechsel in den Wiedergabemodus »Der Speicher enthält keine Bilder.« angezeigt. Sie können Bilder aus dem internen Speicher der Kamera auf die Speicherkarte kopieren, indem Sie eine Auswahltaste drücken und anschließend Auswahltaste 3 ( »Druck/Bildbearbeitung«) → Auswahltaste 2 ( »Überarbeiten«).

Weitere Informationen

Datei- und Ordnernamen → 61

Bilder drehen

Nach der Aufnahme können Sie die Ausrichtung, in der Fotos angezeigt werden, ändern. Bilder können 90 Grad im Uhrzeigersinn oder 90 Grad gegen den Uhrzeigersinn gedreht werden. Im Hochformat aufgenommene Bilder können um bis zu 180 Grad in eine beliebige Richtung gedreht werden.

1 Drücken Sie Auswahltaste 3 (»Bilder drehen«).



2 Drücken Sie Auswahltaste 2 () oder Auswahltaste 3 ()

- Das Bild wird um 90 Grad gedreht.



3 Drücken Sie Auswahltaste 4 (OK).

- Die angezeigte Ausrichtung wird übernommen und die Ausrichtungsinformation mit dem Bild gespeichert.

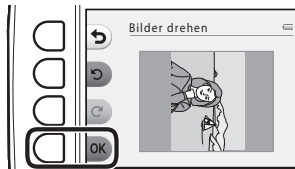

Hinweise zu »Bilder drehen«



Mit dieser Kamera können keine Bilder gedreht werden, die mit einem anderen Digitalkamerafabrikat oder -modell aufgenommen wurden.

Kompaktbild

Erstellen Sie vom aktuellen Bild ein Kompaktbild.

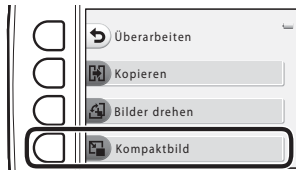
- 1 Drücken Sie Auswahltaste 4 ( »**Kompaktbild**«).



- 2 Drücken Sie Auswahltaste 2 () oder Auswahltaste 3 () , um die Bildgröße auszuwählen, und drücken Sie anschließend Auswahltaste 4 (OK).

- Eine neue, bearbeitete Kopie wird mit einer Komprimierungsrate von 1:16 als separate Datei gespeichert.
- Drücken Sie zum Abbrechen Auswahltaste 1 ().

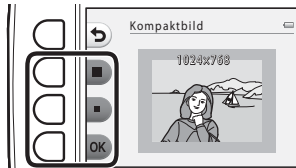

Weitere Informationen

Datei- und Ordnernamen →  61

Druckauftrag

Wechseln Sie in den Wiedergabemodus → Auswahltaste 4 (H) → Auswahltaste 3 (Druck/ Bildbearbeitung) → Auswahltaste 3 (Druckauftrag)

Wenn Sie Bilder von der Speicherkarte ausdrucken möchten, stehen Ihnen folgende Möglichkeiten zur Verfügung. Mit der Option »**Druckauftrag**« im Wiedergabemenü können Sie einen digitalen »Druckauftrag« erstellen.

- Setzen Sie die Speicherkarte in das Kartenfach eines DPOF-kompatiblen (23) Druckers ein.
- Geben Sie die Speicherkarte bei einem Fotodienstleister ab.
- Schließen Sie die Kamera an einen PictBridge-kompatiblen (23) Drucker an (52).
Druckaufträge können auch für Bilder im internen Speicher erstellt werden, nachdem die Speicherkarte aus der Kamera entfernt wurde.

1 Drücken Sie Auswahltaste 2 (Bild) »**Bilder auswählen**«.



2 Wählen Sie Bilder (bis zu 99) aus, und stellen Sie für jedes Bild die gewünschte Anzahl der Bildkopien (bis zu neun) ein.

- Drücken Sie am Multifunktionswähler auf ◀ oder ▶, um Bilder auszuwählen, und drücken Sie Auswahltaste 2 (+) oder Auswahltaste 3 (−), um die gewünschte Anzahl der Kopien für jedes Bild einzustellen.
- Die zum Drucken ausgewählten Bilder sind durch das Häkchensymbol und die Anzahl der zu druckenden Kopien gekennzeichnet. Falls für ein Bild keine Kopienanzahl festgelegt wurde, wird die Auswahl verworfen.
- Drücken Sie Auswahltaste 4 (OK), wenn die Einstellung beendet ist.

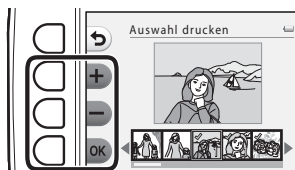

3 Drücken Sie Auswahltaste 2 oder 3, um auszuwählen, ob das Aufnahme­datum und die Aufnahme­informationen gedruckt werden sollen.

- »Datum«: Das Aufnahme­datum wird auf allen Bildern des Druckauftrags gedruckt.
- »Info«: Die Aufnahme­informationen (Belichtungszeit und Blende) werden auf allen Bildern des Druckauftrags gedruckt.
- »Datum« und »Info« werden bei jeder Betätigung der entsprechenden Auswahltaste aktiviert und deaktiviert.
- Drücken Sie Auswahltaste 4 (**OK**), um den Druckauftrag abzuschließen.

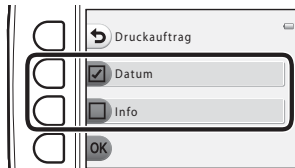

Wenn »Datum« ausgewählt ist

Hinweise zum Drucken von Aufnahmedatum und Aufnahmeinformationen

Wenn die Druckauftragsoptionen »Datum« und »Info« ausgewählt wurden, werden Aufnahmedatum und Aufnahmeinformationen bei Verwendung eines DPOF-kompatiblen Druckers (☞23), der das Ausdrucken von Aufnahmedatum und Aufnahmeinformationen unterstützt, auf die Bilder gedruckt.

- Die Aufnahmeinformationen können nicht ausgedruckt werden, wenn die Kamera über das mitgelieferte USB-Kabel an einen DPOF-kompatiblen Drucker angeschlossen ist.
- Beachten Sie, dass die Einstellungen »Datum« und »Info« jedes Mal zurückgesetzt werden, wenn die Option »Druckauftrag« angezeigt wird.
- Beim ausgedruckten Datum handelt es sich um das gespeicherte Aufnahmedatum des Bildes. Eine Änderung der Einstellung »Datum und Uhrzeit« im Kameraeinstellungsmenü nach dem Aufnehmen eines Bildes wirkt sich nicht auf das auf dem Bild ausgedruckte Datum aus.



Abbrechen eines vorhandenen Druckauftrags



Drücken Sie in Schritt 1 (☞35) von »☰ Druckauftrag« Auswahl Taste 3 (RESET »Druckauftrag löschen«), um die Druckmarkierung aller Bilder aufzuheben und den Druckauftrag abzubrechen.

Datumsaufdruck



Wenn das Aufnahmedatum mit der Option »Datumsaufdruck« (☞41) im Kameraeinstellungsmenü in das Bild einbelichtet wurde, werden die Bilder bei der Aufnahme mit einbelichtetem Datum gespeichert. Bilder mit einbelichtetem Datum können auch über Drucker ausgedruckt werden, die das automatische Mitdrucken von Datum und Uhrzeit nicht unterstützen.

Das Datum wird auch dann nur für Bilder mit der Datumsaufdruckoption ausgedruckt, wenn die Datumsoption von »Druckauftrag« aktiviert ist.

Startbild

Wechseln Sie in den Aufnahme- oder Wiedergabemodus → Auswahltaste 4 () → Auswahltaste 4 ( Kameraeinstellungen) → Auswahltaste 2 ( Startbild)



Wählen Sie aus, ob beim Einschalten der Kamera das Startbild angezeigt werden soll.

Option	Beschreibung
 Aus	Die Kamera wechselt in den Aufnahme- oder Wiedergabemodus ohne Anzeige eines Startbildes.
 Ein (Standardeinstellung)	Die Kamera zeigt ein animiertes Startbild an und wechselt anschließend in den Aufnahme- bzw. Wiedergabemodus. Wie oft Sie die Kamera benutzen und wie viele Bilder Sie mit der Kamera aufgenommen haben, beeinflusst die angezeigten Zeichen.

Datum und Uhrzeit

Wechseln Sie in den Aufnahme- oder Wiedergabemodus → Auswahltaste 4 (P) → Auswahltaste 4 (Kameraeinstellungen) → Auswahltaste 3 (Datum und Uhrzeit)

Stellen Sie die Uhr der Kamera ein.

Option	Beschreibung
 Datumsformat	Es stehen die Datumsformate » Jahr/Monat/Tag «, » Monat/Tag/Jahr « und » Tag/Monat/Jahr « zur Verfügung.
 Datum und Uhrzeit	<p>Mit dieser Option können Sie die Uhr der Kamera auf das aktuelle Datum und die aktuelle Uhrzeit einstellen.</p> <p>Stellen Sie mit dem Multifunktionswähler die auf dem Bildschirm angezeigten Optionen ein.</p> <ul style="list-style-type: none">Wählen Sie eine Option: Drücken Sie ► oder ◀ (schaltet um zwischen »T«, »M«, »J«, Stunden, Minuten).Bearbeiten Sie die markierte Option: Drücken Sie ▲ oder ▼.Übernehmen Sie die Einstellung: Stellen Sie die Minuten ein, und drücken Sie dann Auswahltaste 4 (OK).Wenn Sie die Kamera in einer Region verwenden, in der gerade die Sommerzeit gilt, drücken Sie Auswahltaste 3 (☀), um die Uhrzeit der Kamera auf Sommerzeit umzustellen. Wenn die Sommerzeitfunktion aktiviert ist, wird am oberen Rand des Monitors ☀ angezeigt, und die Uhrzeit wird um eine Stunde vorgestellt. Drücken Sie Auswahltaste 3 (☀) erneut, um die Sommerzeit zu deaktivieren.

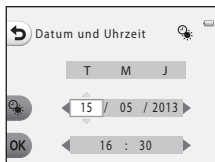

Helligkeit

Wechseln Sie in den Aufnahme- oder Wiedergabemodus → Auswahltaste 4 (P) → Auswahltaste 4 (Kameraeinstellungen) → Auswahltaste 4 (Helligkeit)

Stellen Sie die Helligkeit des Monitors ein (es stehen fünf Helligkeitsstufen zur Auswahl). Die Standardeinstellung ist 3.

- Drücken Sie am Multifunktionswähler auf ◀ oder ▶, um die gewünschte Helligkeit auszuwählen, und drücken Sie dann Auswahltaste 4 (OK).

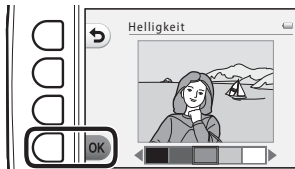

Datumsaufdruck

Wechseln Sie in den Aufnahme- oder Wiedergabemodus → Auswahltaste 4 (P) → Auswahltaste 4 (Kameraeinstellungen) → Drücken Sie ▼ → Auswahltaste 2 (DATE Datumsaufdruck)

Das Aufnahmedatum kann bei der Aufnahme in die Bilder einbelichtet werden, sodass die Information auch mit Druckern ausgedruckt werden kann, die den Datumsaufdruck nicht unterstützen (37).



Option	Beschreibung
DATE Nur Datum	Das Datum wird in die Bilder einbelichtet.
OFF Aus (Standardeinstellung)	Das Datum wird nicht in die Bilder einbelichtet.

✓ Hinweise zum Datumsaufdruck

- Die Datumseinbelichtung bildet einen festen Bestandteil des Bildinhalts und kann nicht rückgängig gemacht werden. Das Datum kann nicht nach der Aufnahme der Bilder einbelichtet werden.
- Das Datum wird nicht auf Filmsequenzen und Bilder einbelichtet, die mit »Fotos in Serie machen« aufgenommen werden.
- Das Datum wird in dem Format gespeichert, das im Systemmenü unter der Option »Datum und Uhrzeit« ausgewählt wurde (16, 39).



📄 Datumsaufdruck und Druckauftrag

Beim Drucken mit einem DPOF-kompatiblen Drucker, mit dem Aufnahmedatum und Aufnahmeinformationen gedruckt werden können, können Sie die Option »Druckauftrag« (35) verwenden, um diese Angaben auf die Bilder zu drucken, selbst wenn die Funktion »Datumsaufdruck« zur Zeit der Aufnahme auf »Aus« gestellt war.

Digital-VR

Wechseln Sie in den Aufnahme- oder Wiedergabemodus → Auswahltaste 4 (👆) → Auswahltaste 4 (👆 Kameraeinstellungen) → Drücken Sie ▼ → Auswahltaste 3 (👆 Digital-VR)

Wählen Sie aus, ob Digital-VR (Bildstabilisator) für die Aufnahme von Fotos verwendet werden soll.

Option	Beschreibung
 Automatik	Unter folgenden Bedingungen wird bei Fotoaufnahmen das Verwackeln der Kamera ausgeglichen. <ul style="list-style-type: none">• Der Blitz ist auf  »Blitz aus« eingestellt.• Die Belichtungszeit ist lang.• Das Motiv ist dunkel.
OFF Aus (Standardeinstellung)	Digital-VR ist deaktiviert.

Hinweise zu Digital-VR

- Digital-VR ist deaktiviert, wenn der Blitz verwendet wird.
- Überschreitet die Belichtungszeit eine bestimmte Zeitspanne, funktioniert die Option Digital-VR nicht.
- Digital-VR kann für folgende Stile nicht verwendet werden.
 - **Fotos in festen Abstand.** (📖 44)
 - **Fotos in Serie machen** (📖 45)
 - **Feuerwerk fotografieren** (📖 46)
- Selbst wenn Digital-VR auf »**Automatik**« gesetzt ist, funktioniert Digital-VR abhängig vom von der Kamera im Modus  »Schnappschüsse« automatisch ausgewählten Motiv (📖 34) möglicherweise nicht.
- Die Wirksamkeit von Digital-VR nimmt ab, je stärker die Kamera wackelt.
- Die aufgenommenen Bilder werden möglicherweise etwas körnig.

AF-Hilfslicht

Wechseln Sie in den Aufnahme- oder Wiedergabemodus → Auswahltaste 4 (P) → Auswahltaste 4 (Kameraeinstellungen) → Drücken Sie ▼ → Auswahltaste 4 (☰) AF-Hilfslicht

Aktiviert/Deaktiviert das AF-Hilfslicht, das den Autofokus bei schwach beleuchteten Motiven unterstützt.

Option	Beschreibung
Automatik (Standardeinstellung)	<p>Das AF-Hilfslicht leuchtet bei schwach beleuchteten Motiven automatisch. Die Reichweite des Hilfslichts beträgt bei maximaler Weitwinkelposition ca. 3,5 m und bei maximaler Teleposition ca. 2,0 m.</p> <ul style="list-style-type: none">• Wenn »Feuerwerk fotografieren« (☰ 46) unter »Stil wählen« ausgewählt wurde, leuchtet das AF-Hilfslicht nicht.• Abhängig vom von der Kamera im Modus (☑) »Schnappschüsse« automatisch ausgewählten Motiv (☰ 34) leuchtet das AF-Hilfslicht möglicherweise nicht.
Aus	<p>Das AF-Hilfslicht leuchtet nicht. Die Kamera kann bei schwacher Beleuchtung möglicherweise nicht fokussieren.</p>

Speicher löschen/Formatieren

Wechseln Sie in den Aufnahme- oder Wiedergabemodus → Auswahltaste 4 (⏏) → Auswahltaste 4 (⏏ Kameraeinstellungen) → drücken Sie zweimal auf ▼ → Auswahltaste 2 (🗑️ Speicher löschen/🗑️ Formatieren)

Mit dieser Funktion können Sie den internen Speicher der Kamera oder die eingesetzte Speicherkarte formatieren.

Durch das Formatieren werden alle Daten, die sich im internen Speicher bzw. auf der eingesetzten Speicherkarte befinden, unwiderruflich gelöscht. Bitte beachten Sie, dass gelöschte Daten nicht wiederhergestellt werden können. Übertragen Sie alle Daten, die Sie behalten möchten, vorher auf den Computer.

Formatieren des internen Speichers

Wenn Sie den internen Speicher formatieren möchten, müssen Sie ggf. vorher die eingesetzte Speicherkarte herausnehmen. Die Option »**Speicher löschen**« kann über das Kameraeinstellungsmenü aufgerufen werden.

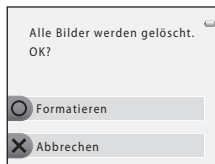

Formatieren einer Speicherkarte

Wenn eine Speicherkarte in die Kamera eingesetzt ist, wird im Kameraeinstellungsmenü die Option »**Formatieren**« angezeigt.

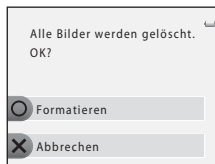

✓ Hinweise zum Formatieren des internen Speichers und der Speicherkarte

- Schalten Sie während des Formatierens die Kamera nicht aus und öffnen Sie nicht die Akku-/Speicherkartenfach-Abdeckung.
- Eine Speicherkarte, die bereits in einem anderen Gerät verwendet wurde, muss bei der erstmaligen Verwendung mit dieser Kamera formatiert werden.

Sprache/Language

Wechseln Sie in den Aufnahme- oder Wiedergabemodus → Auswahltaste 4 (P) → Auswahltaste 4 (Kameraeinstellungen) → Drücken Sie ▼ zwei Mal → Auswahltaste 3 (Sprache/Language)

Wählen Sie die gewünschte Sprache für die Menüs und Meldungen der Kamera aus. Es stehen 34 Sprachen zur Auswahl.

Čeština	Tschechisch
Dansk	Dänisch
Deutsch	Deutsch
English	(Standardeinstellung)
Español	Spanisch
Ελληνικά	Griechisch
Français	Französisch
Indonesia	Indonesisch
Italiano	Italienisch
Magyar	Ungarisch
Nederlands	Niederländisch
Norsk	Norwegisch
Polski	Polnisch
Português (BR)	Brasilianisches Portugiesisch
Português (PT)	Europäisches Portugiesisch
Русский	Russisch
Română	Rumänisch

Suomi	Finnisch
Svenska	Schwedisch
Tiếng Việt	Vietnamesisch
Türkçe	Türkisch
Українська	Ukrainisch
عربي	Arabisch
বাংলা	Bengali
简体中文	Chinesisch (vereinfacht)
繁體中文	Chinesisch (traditionell)
हिन्दी	Hindi
日本語	Japanisch
한국	Koreanisch
मराठी	Marathi
فارسی	Persisch
தமிழ்	Tamil
తెలుగు	Telugu
ภาษาไทย	Thai

Menühintergrund

Wechseln Sie in den Aufnahme- oder Wiedergabemodus → Auswahltaste 4 (⏻) → Auswahltaste 4 (⏻ Kameraeinstellungen) → drücken Sie zweimal auf ▼ → Auswahltaste 4 (☰ Menühintergrund)

Wählen Sie eines der fünf Hintergrunddesigns für die Menüfenster oder den Bildindexmodus aus.

- Drücken Sie am Multifunktionswähler auf ◀ oder ▶, um das gewünschte Design auszuwählen, und drücken Sie dann Auswahltaste 4 (OK).
- Um das Standardhintergrundbild wiederherzustellen, drücken Sie Auswahltaste 3 (RESET).

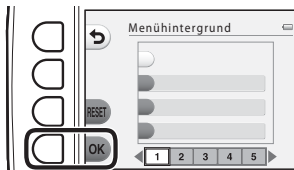

Videonorm

Wechseln Sie in den Aufnahme- oder Wiedergabemodus → Auswahltaste 4 (⏻) → Auswahltaste 4 (⏻ Kameraeinstellungen) → drücken Sie dreimal auf ▼ → Auswahltaste 2 (📺 Videonorm)

Nehmen Sie die Einstellungen für den Anschluss an ein Fernsehgerät vor.

Wählen Sie »NTSC« oder »PAL« aus.

Zurücksetzen

Wechseln Sie in den Aufnahme- oder Wiedergabemodus → Auswahltaste 4 (👉) → Auswahltaste 4 (👉 Kameraeinstellungen) → drücken Sie dreimal auf ▼ → Auswahltaste 3 (CLEAR Zurücksetzen)

Wenn Sie Auswahltaste 3 (○) »Zurücksetzen« auswählen, werden die Kameraeinstellungen auf die Standardwerte zurückgestellt.

Aufnahmemenü

Option	Standardeinstellung
Blitz (📖 35)	Blitzautomatik
Selbstausröser (📖 37)	Aus
»Stil wählen« (📖 42)	Nahaufnahmen
Farbtoneinstellung unter »Essen fotografieren« (📖 43)	Mitte
Fotos in festen Abständ. (📖 44)	Alle 30 s fotografieren
Verzieren (📖 48)	Rahmen 1
Einstellungen, die mit »Farben ändern« vorgenommen wurden (📖 49)	Heller/Dunkler: ±0 Farben froher/zarter: Normal Schwarz-Weiß mit Farbe: Keine Änderung
»Auslösesignal wählen« unter »Töne ändern« (📖 52)	Standardtöne
»Tastenton wählen« unter »Töne ändern« (📖 52)	Standardtöne
Bildgröße wählen (Bildgröße (Fotos)) (📖 54)	■ Groß (10 Megapixel)
Bildgröße wählen (Bildgröße (Film)) (📖 56)	Bei Verwendung einer Speicherkarte: 📷 Groß (720p) (1280×720)

Kameraeinstellungsmenü

Option	Standardeinstellung
Helligkeit (🔍40)	3
Datumsaufdruck (🔍41)	Aus
Digital-VR (🔍42)	Aus
AF-Hilfslicht (🔍43)	Automatik
Menühintergrund (🔍46)	1

Andere

Option	Standardeinstellung
Papierformat (🔍56, 🔍57)	Druckervorgabe

- Bei Auswahl von »**Zurücksetzen**« wird auch die Dateinummerierung der Kamera zurückgesetzt (🔍61). Nach dem Zurücksetzen ermittelt die Kamera die höchste Dateinummer im internen Speicher oder auf der Speicherkarte und speichert Bilder unter der nächsten verfügbaren Nummer. Um die Dateinummerierung auf »0001« zurückzusetzen, müssen Sie alle Bilder aus dem internen Speicher bzw. der Speicherkarte löschen (📖 28), bevor Sie »**Zurücksetzen**« auswählen.
- Die folgenden Einstellungen in den Menüs werden nicht zurückgesetzt, auch wenn Sie »**Zurücksetzen**« auswählen.
Kameraeinstellungsmenü:
»**Startbild**« (🔍38), »**Datum und Uhrzeit**« (🔍39), »**Sprache/Language**« (🔍45) und »**Videonorm**« (🔍46)

Firmware-Version

Wechseln Sie in den Aufnahme- oder Wiedergabemodus → Auswahltaste 4 (⏏) →
Auswahltaste 4 (⏏ Kameraeinstellungen) → drücken Sie dreimal auf ▼ → Auswahltaste
4 (Ver. Firmware-Version)

Zeigen Sie die aktuell installierte Version der Kamera-Firmware an.



Anschließen der Kamera an einen Fernseher

Schließen Sie die Kamera über ein optionales Audio-/Video-Kabel an ein Fernsehgerät an (663), um Bilder oder Filme auf dem Fernsehgerät wiederzugeben.

1 Schalten Sie die Kamera aus.

2 Schließen Sie die Kamera an ein Fernsehgerät an.

- Schließen Sie den gelben Stecker des Audio-/Video-Kabels an den Videoeingang und den weißen Stecker an den Audioeingang des Fernsehers an.

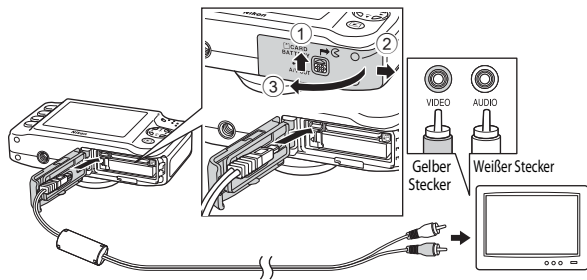

3 Stellen Sie den Eingang am Fernsehgerät auf externen Videoeingang.

- Weitere Informationen finden Sie in der Dokumentation des Fernsehgeräts.

4 Halten Sie die -Taste (Aufnahme-/Wiedergabemodus) gedrückt, um die Kamera einzuschalten.

- Die Kamera aktiviert den Wiedergabemodus. Die aufgenommenen Bilder werden auf dem Fernseher wiedergegeben.
- Solange die Kamera an den Fernseher angeschlossen ist, bleibt der Monitor der Kamera ausgeschaltet.

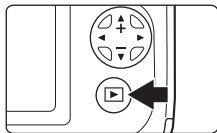

Hinweise zum Anschließen des Kabels

Achten Sie beim Anschließen des Kabels darauf, den Kamerastecker korrekt auszurichten. Führen Sie das Kabel nicht schräg ein und schließen Sie es nicht gewaltsam an. Ziehen Sie das Kabel stets gerade und nicht in einem Winkel ab.

Wenn die Bilder nicht auf dem Fernseher angezeigt werden

Vergewissern Sie sich, dass die Kameraeinstellung »Videonorm« (46) im Kameraeinstellungsmenü der vom Fernsehgerät verwendeten Videonorm entspricht.

Anschließen der Kamera an einen Drucker

Sie können die Kamera direkt an einen PictBridge-kompatiblen (📷23) Drucker anschließen, um die Bilder ohne den Umweg über einen Computer auszudrucken. Gehen Sie wie unten beschrieben vor, um Bilder auszudrucken.

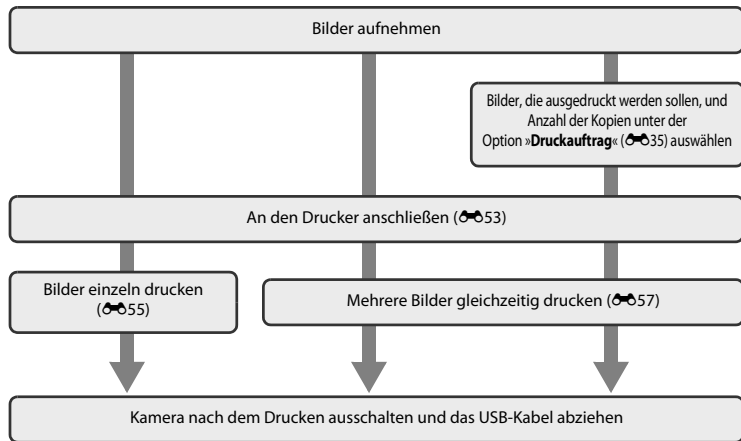

Referenzteil

Hinweise zur Stromversorgung

- Wenn Sie die Kamera an einen Drucker anschließen, sollten Sie ausreichend aufgeladene Akkus in die Kamera einsetzen, um zu verhindern, dass sich die Kamera unerwartet ausschaltet.
- Wenn Sie den Netzadapter EH-62F (optionales Zubehör) (63) verwenden, kann die Kamera über die Steckdose mit Strom versorgt werden. Verwenden Sie unter keinen Umständen einen anderen Netzadapter als EH-62F. Andernfalls kann es zur Überhitzung kommen oder die Kamera kann beschädigt werden.

Drucken von Bildern

Sie können die Bilder zum Computer übertragen, um sie auf einem angeschlossenen Drucker auszudrucken, oder die Kamera direkt an einen Drucker anschließen. Darüber hinaus gibt es noch weitere Möglichkeiten, um Bilder auf der Speicherkarte auszudrucken:

- Einsetzen der Speicherkarte in das Kartenfach eines DPOF-kompatiblen Druckers
- Abgeben der Speicherkarte bei einem Fotodienstleister

Wenn Sie diese Methoden zum Ausdrucken verwenden, können Sie mit der Option »**Druckauftrag**« im Wiedergabemenü angeben, welche Bilder gedruckt und wie viele Kopien von jedem Bild gedruckt werden sollen, und diese Einstellungen auf der Speicherkarte speichern (35).

Anschließen der Kamera an einen Drucker

1 Schalten Sie die Kamera aus.

2 Schalten Sie den Drucker ein.

- Überprüfen Sie die Druckereinstellungen.

3 Schließen Sie die Kamera mit dem mitgelieferten USB-Kabel an den Drucker an.

- Achten Sie darauf, dass die Stecker korrekt ausgerichtet sind. Führen Sie das Kabel nicht schräg ein und schließen Sie es nicht gewaltsam an. Ziehen Sie das Kabel stets gerade und nicht in einem Winkel ab.

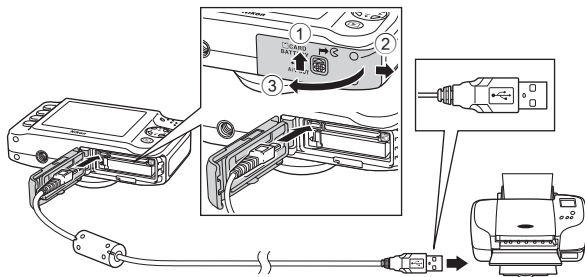

4 Schalten Sie die Kamera ein.

- Bei korrektem Anschließen erscheint der Startbildschirm von »PictBridge« und anschließend der Bildschirm »Auswahl drucken« auf dem Monitor der Kamera.

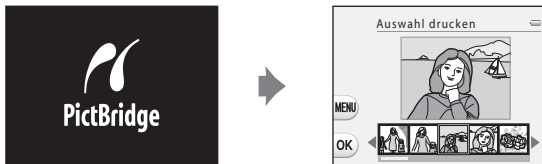

Drucken einzelner Bilder

Gehen Sie wie folgt vor, um nach dem Anschließen der Kamera an den Drucker (📷53) ein Bild auszudrucken.

- 1 Drücken Sie am Multifunktionswähler auf ◀ oder ▶, um ein Bild zum Drucken auszuwählen, und drücken Sie dann Auswahltaste 4 (OK).

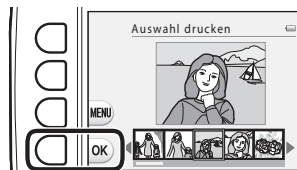

- 2 Drücken Sie Auswahltaste 3 (📄 »Kopien«).



- 3 Drücken Sie auf ▲ oder ▼, um die gewünschte Anzahl der Kopien (bis zu neun) auszuwählen, und drücken Sie dann die Auswahltaste 4 (OK).

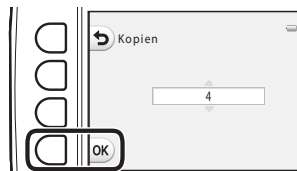

- 4** Drücken Sie Auswahltaste 4 ( »**Papierformat**«).

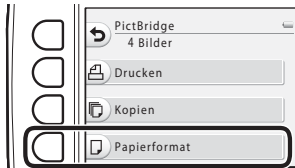

- 5** Drücken Sie ◀ oder ▶, um das Papierformat auszuwählen, und drücken Sie anschließend Auswahltaste 4 (OK).

- Um das vom Drucker vorgegebene Papierformat zu übernehmen, wählen Sie »**Druckervorgabe**« aus.

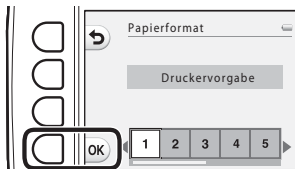

- 6** Drücken Sie Auswahltaste 2 ( »**Drucken**«).



- 7** Der Druck beginnt.

- Der Bildschirm wechselt nach dem Drucken wieder zu Schritt 1 zurück.

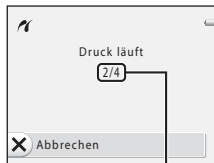

Aktuelle Anzahl der Kopien/
Gesamtanzahl der Kopien

Drucken mehrerer Bilder

Gehen Sie wie folgt vor, um nach dem Anschließen der Kamera an den Drucker (53) mehrere Bilder auszudrucken.

- 1 Wenn der Bildschirm »Auswahl drucken« angezeigt wird, drücken Sie Auswahltaste 3 (MENU).

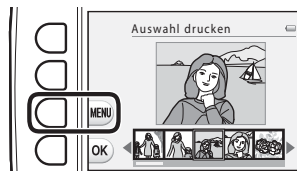

- 2 Drücken Sie am Multifunktionswähler auf ▼ und dann die Auswahltaste 2 (P) »Papierformat«.

- Drücken Sie Auswahltaste 1 (→), um das Druckmenü zu verlassen.

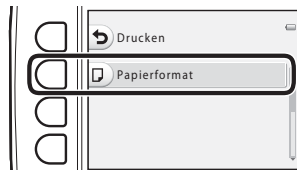

- 3 Drücken Sie ◀ oder ▶, um das Papierformat auszuwählen, und drücken Sie anschließend Auswahltaste 4 (OK).

- Um das vom Drucker vorgegebene Papierformat zu übernehmen, wählen Sie »Druckervorgabe« aus.

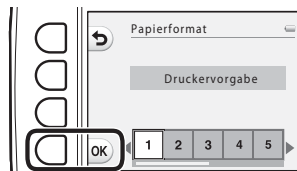

- 4** Drücken Sie **▲** und anschließend Auswahltaste 2 (**☰** »**Bilder auswählen**«), Auswahltaste 3 (**ALL** »**Alle Bilder**«) oder Auswahltaste 4 (**DPOF** »**Drucken mit DPOF**«).

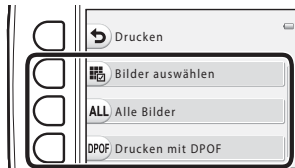

Bilder auswählen

Wählen Sie aus, welche Bilder gedruckt (bis zu 99) und wie viele Kopien von jedem Bild gedruckt werden sollen (bis zu neun).

- Drücken Sie am Multifunktionswähler auf **◀** oder **▶**, um Bilder auszuwählen. Drücken Sie Auswahltaste 2 (**+**) oder Auswahltaste 3 (**-**), um für jedes Bild die gewünschte Anzahl der Bildkopien einzustellen.
- Die zum Drucken ausgewählten Bilder sind durch das Häkchen und die Anzahl der zu druckenden Kopien gekennzeichnet. Falls für ein Bild keine Kopienanzahl festgelegt wurde, wird die Auswahl verworfen.
- Drücken Sie Auswahltaste 4 (**OK**), wenn die Einstellung beendet ist.
- Wenn der rechts abgebildete Bildschirm angezeigt wird, drücken Sie Auswahltaste 2 (**☰** »**Drucken**«), um den Druckvorgang zu starten. Drücken Sie Auswahltaste 1 (**↶**), um zum Bildschirm »**Auswahl drucken**« zurückzukehren. Drücken Sie Auswahltaste 3 (**✕** »**Abbrechen**«), um zum Druckmenü zurückzukehren.

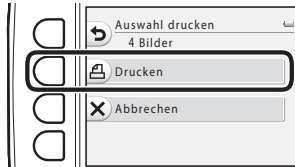
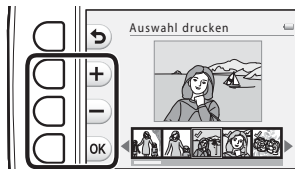

Alle Bilder

Eine Kopie aller Bilder, die im internen Speicher oder auf der Speicherkarte gespeichert sind, wird gedruckt.

- Wenn der rechts abgebildete Bildschirm angezeigt wird, drücken Sie Auswahltaste 2 (A) »**Drucken**«, um den Druckvorgang zu starten. Drücken Sie Auswahltaste 1 (B), um zum Druckmenü zurückzukehren.

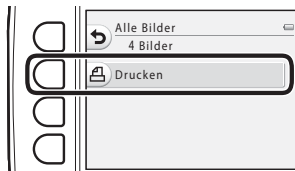

Drucken mit DPOF

Drucken Sie Bilder, für die mit der Option »**Druckauftrag**« (35) ein Druckauftrag erstellt wurde.

- Wenn der rechts abgebildete Bildschirm angezeigt wird, drücken Sie Auswahltaste 2 (A) »**Drucken**«, um den Druckvorgang zu starten. Drücken Sie Auswahltaste 1 (B), um zum Druckmenü zurückzukehren.
- Um den aktuellen Druckauftrag anzuzeigen, drücken Sie Auswahltaste 3 (C) »**Ausw.prüfen**«. Um den Druckvorgang zu starten, drücken Sie Auswahltaste 4 (OK).



5 Der Druck beginnt.

- Der Bildschirm wechselt nach dem Drucken wieder zu Schritt 2 zurück.

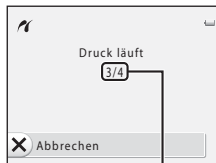

Aktuelle Anzahl der Kopien/
Gesamtanzahl der Kopien

Papierformat

Die Kamera unterstützt folgende Papierformate: »**Druckervorgabe**« (Standard-Papierformat des an die Kamera angeschlossenen Druckers), »**9×13 cm**«, »**13×18 cm**«, »**10×15 cm**«, »**4×6 Zoll**«, »**20×25 cm**«, »**Letter**«, »**DIN A3**« und »**DIN A4**«. Es werden nur Formate angezeigt, die vom benutzten Drucker unterstützt werden.

Datei- und Ordnernamen

Die Dateinamen der Bilder, Filme und Nachrichten setzen sich aus den folgenden Bestandteilen zusammen.

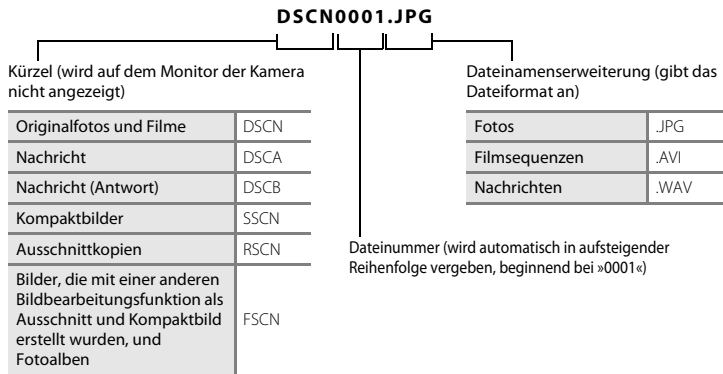

- Dateien werden in Ordnern gespeichert, deren Ordnernamen sich aus einer Nummer und »NIKON« zusammensetzen (z.B. »100NIKON«). Wenn die Anzahl der Dateien in einem Ordner die Zahl 999 übersteigt, wird ein neuer Ordner erstellt (z.B. wird nach »100NIKON« der Ordner »101NIKON« erstellt). Wenn die Anzahl der Dateien innerhalb eines Ordners die Zahl 9999 übersteigt, wird ein neuer Ordner erstellt. Im neu angelegten Ordner beginnt die automatische Nummerierung wieder bei 0001. Bei der Aufnahme wird jedes Mal, wenn die interne Uhr der Kamera das Datum ändert, ein neuer Ordner erstellt. Beachten Sie jedoch, dass bei einer Datumsänderung während einer Serienaufnahme mit »**Fotos in festen Abständ.**« oder »**Fotos in Serie machen**« ein neuer Ordner erst nach Beendigung der Aufnahme erstellt wird.
- Die Dateinummern von Sprachnachrichten stimmen mit den Dateinummern der Bilder, an die diese Sprachnachrichten angehängt sind, überein.



- Mit der Funktion »**Kopieren**«>»**Ausgewählte Bilder**« werden kopierte Dateien im aktuellen Ordner gespeichert und bekommen neue Dateinummern zugewiesen, ausgehend von der höchsten Dateinummer im Speicher. »**Kopieren**«>»**Alle Bilder**« kopiert alle Ordner vom Quelldatenträger. Die Dateinamen bleiben unverändert, es werden jedoch neue Ordnernummern vergeben, ausgehend von der höchsten Ordnernummer auf dem Zieldatenträger (📷30).
- Wenn dem aktuellen Ordner die Nummer 999 zugewiesen ist und die Dateinummern die Zahl 9999 erreichen, können keine weiteren Bilder aufgenommen werden. Formatieren Sie den internen Speicher oder die Speicherkarte (📷44), oder setzen Sie eine neue Speicherkarte ein.

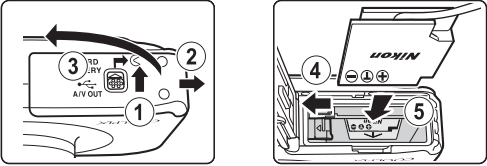





Optionales Zubehör







Netzadapter	<p>Netzadapter EH-62F (wie gezeigt anschließen)</p>  <p>Stecken Sie das Kabel des Netzadapters vollständig in dessen Anschluss, und setzen Sie den Netzadapter anschließend ins Akkufach ein.</p> <ul style="list-style-type: none">• Bei Verwendung des Netzadapters darf die Akku-/Speicherkartenfach-Abdeckung nicht geschlossen werden. Ziehen Sie das Kabel des Netzadapters nicht ab. Wenn das Kabel abgezogen wird, wird die Verbindung zwischen Kamera und Stromquelle unterbrochen und die Kamera ausgeschaltet.
Audio-/Video-Kabel	Audio-/Video-Kabel EG-CP14



Das Zubehör ist nicht wasserdicht.

Fehlermeldungen

Anzeige	Ursache/Lösung	
 (blinkt)	Die Uhr wurde noch nicht eingestellt. Stellen Sie das Datum und die Uhrzeit ein.	 39
Akkukapazität erschöpft	Der Akku muss aufgeladen oder ausgetauscht werden.	10, 12
Akku heiß	Die Akkutemperatur ist hoch. Schalten Sie die Kamera aus und lassen Sie den Akku vor dem erneuten Einsatz abkühlen. Nach fünf Sekunden wird der Monitor ausgeschaltet, und die Betriebsbereitschaftsanzeige blinkt schnell. Nach dreiminütigem Blinken der Anzeigen wird die Kamera automatisch ausgeschaltet. Drücken des Ein-/Ausschalters schaltet die Kamera ebenfalls aus.	21
Akkutemperatur ist erhöht. Kamera schaltet sich aus.	Der Akku ist heiß geworden. Die Kamera schaltet sich automatisch aus. Lassen Sie den Akku abkühlen, bevor Sie die Kamera wieder einschalten.	21
Automatische Abschaltung der Kamera zum Schutz vor Überhitzung.	Das Innere der Kamera ist heiß geworden. Die Kamera schaltet sich automatisch aus. Lassen Sie die Kamera abkühlen, bevor Sie sie wieder einschalten.	21
Bitte haben Sie einen Moment Geduld.	Warten Sie, bis das Bild gespeichert wurde und die Meldung ausgeblendet wird.	–
Die Speicherkarte ist schreibgeschützt.	Der Schreibschutzschalter befindet sich in der Position »Lock« (Schreibschutz). Schieben Sie den Schreibschutzschalter in die Position »Write«.	–

Anzeige	Ursache/Lösung	
Diese Speicherkarte kann nicht verwendet werden.	Fehler beim Zugriff auf die Speicherkarte. <ul style="list-style-type: none"> • Verwenden Sie eine der empfohlenen Speicherkarten. • Stellen Sie sicher, dass die Kontakte der Speicherkarte sauber sind. • Stellen Sie sicher, dass die Speicherkarte richtig eingesetzt ist. 	 :22 14
Diese Speicherkarte kann nicht gelesen werden.		14
Die Speicherkarte ist nicht formatiert. Speicherkarte formatieren? Ja Nein	Die Speicherkarte wurde nicht für die Verwendung mit der Kamera formatiert. Durch die Formatierung werden alle auf der Speicherkarte vorhandenen Daten gelöscht. Wählen Sie Auswahl taste 4 (X »Nein«), und erstellen Sie vor dem Formatieren der Speicherkarte Sicherungskopien von allen Bildern, die Sie behalten möchten. Wählen Sie Auswahl taste 3 (O »Ja«) aus, um die Speicherkarte zu formatieren.	 :7
Zu wenig Speicher	Die Speicherkarte ist voll. <ul style="list-style-type: none"> • Ändern Sie die Einstellung für »Bildgröße wählen« > »Bildgröße (Fotos)«. • Löschen Sie Bilder. • Setzen Sie eine neue Speicherkarte ein. • Entnehmen Sie die Speicherkarte und verwenden Sie den internen Speicher. 	54 28, 81 14 15
Das Bild kann nicht gespeichert werden.	Beim Speichern des Bildes ist ein Fehler aufgetreten. Formatieren Sie den internen Speicher bzw. die Speicherkarte.	 44
	Alle zulässigen Dateinummern wurden bereits vergeben. Setzen Sie eine neue Speicherkarte ein oder formatieren Sie den internen Speicher bzw. die Speicherkarte.	14,  44,  61
	Es ist nicht genug Speicherplatz vorhanden, um eine Kopie zu speichern. Löschen Sie Bilder aus dem Zielordner.	28
Album ist voll. Hinzufügen weiterer Bilder nicht möglich.	Den Favoriten wurden bereits 200 Bilder hinzugefügt. Entfernen Sie einige Bilder aus den Favoriten.	 20

Anzeige	Ursache/Lösung	
Gewünschte Modifikation auf dieses Bild nicht anwendbar.	Ausgewähltes Bild kann nicht bearbeitet werden. Wählen Sie Bilder, die die Bearbeitungsfunktion unterstützen.	 8
Filmsequenz kann nicht gespeichert werden.	Zeitüberschreitungsfehler beim Speichern der Filmsequenz auf der Speicherkarte. Verwenden Sie eine schnellere Speicherkarte.	14,  22
Der Speicher enthält keine Bilder.	Im internen Speicher oder auf der Speicherkarte sind keine Bilddaten gespeichert. <ul style="list-style-type: none"> Entfernen Sie die Speicherkarte aus der Kamera, um Bilder vom internen Speicher der Kamera wiederzugeben. Um Bilder aus dem internen Speicher auf die Speicherkarte zu kopieren, wählen Sie im Druck-/Bildbearbeitungsmenü »Kopieren« aus. 	15  30
Die Datei enthält keine Bilddaten.	Die Datei wurde nicht mit dieser Kamera erstellt. Datei kann auf dieser Kamera nicht angezeigt werden. Zeigen Sie die Datei auf einem Computer oder Gerät an, mit dem diese Datei erstellt oder bearbeitet wurde.	–
Alle Bilder sind ausgeblendet.	Keine Bilder für eine Diashow verfügbar.	 21
Objektivstörung	Objektivstörung. Schalten Sie die Kamera aus und anschließend wieder ein. Falls der Fehler weiterhin auftritt, wenden Sie sich an Ihren Fachhändler oder an den Nikon-Kundendienst.	20
Verbindungsfehler	Fehler bei Kommunikation mit Drucker. Schalten Sie die Kamera aus, und schließen Sie das USB-Kabel erneut an.	 53
Systemfehler	In der Kameraelektronik ist ein Fehler aufgetreten. Schalten Sie die Kamera aus, entnehmen Sie den Akku und setzen Sie ihn erneut ein. Schalten Sie die Kamera wieder ein. Falls der Fehler weiterhin auftritt, wenden Sie sich an Ihren Fachhändler oder an den Nikon-Kundendienst.	12, 21

Anzeige	Ursache/Lösung	
Druckerfehler: Bitte überprüfen Sie den Druckerstatus.	Druckerfehler. Überprüfen Sie den Drucker. Sobald Sie das Problem behoben haben, drücken Sie Auswahltaste 3 ( »Fortsetzen«), um den Druckvorgang fortzusetzen.*	–
Druckerfehler: Bitte überprüfen Sie die Papierzufuhr.	Der Drucker enthält kein Papier in der erforderlichen Größe. Legen Sie das angegebene Papierformat ein, und drücken Sie dann Auswahltaste 3 ( »Fortsetzen«), um den Druckvorgang fortzusetzen.*	–
Druckerfehler: Papierstau	Es liegt ein Papierstau im Drucker vor. Entfernen Sie das gestaute Papier, und drücken Sie dann Auswahltaste 3 ( »Fortsetzen«), um den Druckvorgang fortzusetzen.*	–
Druckerfehler: Papierfach leer	Der Drucker enthält kein Papier. Legen Sie das angegebene Papierformat ein, und drücken Sie dann Auswahltaste 3 ( »Fortsetzen«), um den Druckvorgang fortzusetzen.*	–
Druckerfehler: Bitteprüfen Sie die Tintenpatrone(n).	Es ist ein Fehler bei den Tintenpatronen des Druckers aufgetreten. Überprüfen Sie die Tintenpatronen, und drücken Sie dann Auswahltaste 3 ( »Fortsetzen«), um den Druckvorgang fortzusetzen.*	–
Druckerfehler: Tintenpatrone leer	Keine Tinte mehr vorhanden bzw. Tintenpatrone leer. Tauschen Sie die Tintenpatrone aus, und drücken Sie dann Auswahltaste 3 ( »Fortsetzen«), um den Druckvorgang fortzusetzen.*	–
Druckerfehler: Bilddatei fehlerhaft	Der Fehler wurde von einer beschädigten Bilddatei verursacht. Wählen Sie Auswahltaste 4 ( »Abbrechen«), um den Druckvorgang abzubrechen.	–

* Schlagen Sie im Handbuch des Druckers Problemlösungen und technische Informationen nach.



A series of ten horizontal dashed lines spanning the width of the page, intended for handwriting practice.



Technische Hinweise und Index

Umgang mit dem Produkt	2
Die Kamera	2
Der Akku	5
Das Akkuladegerät.....	6
Speicherkarten	7
Reinigung und Aufbewahrung	8
Reinigung.....	8
Aufbewahrung	9
Lösungen für Probleme	10
Technische Daten.....	17
Empfohlene Speicherkarten.....	22
Unterstützte Standards.....	23
Index	24

Umgang mit dem Produkt

Die Kamera

Beachten Sie bei der Verwendung und Aufbewahrung Ihrer Nikon-Kamera die folgenden Hinweise sowie die Hinweise unter »Sicherheitshinweise« (☞ ix – xii) und »<Wichtig> Stoßfest, wasserdicht, staubdicht, Kondensation« (☞ xiv – xx). Sie tragen damit zu einer sicheren Verwendung und einer langen Haltbarkeit Ihrer Nikon-Kamera bei.

Setzen Sie das Produkt keinen starken Erschütterungen aus

Herunterfallen oder Stöße können zu Fehlfunktionen des Produkts führen. Berühren Sie darüber hinaus nicht das Objektiv und wenden Sie bei der Handhabung des Objektivs keine Gewalt an.

Lassen Sie keine Feuchtigkeit ins Innere der Kamera gelangen

COOLPIX S31 ist wasserdicht entsprechend JIS/IEC-Schutzgrad Klasse 8 (IPX8). Wenn jedoch Wasser ins Innere der Kamera sickert, können die Komponenten rosten und zu hohen Kosten für die Reparatur der Kamera führen oder eine Reparatur kann sogar unmöglich sein.

Nach dem Gebrauch der Kamera am Strand oder unter Wasser stellen Sie sicher, dass die Akku-/Speicherkartenfach-Abdeckung fest geschlossen ist und tauchen Sie die Kamera dann in einem flachen Behälter, der mit Süßwasser gefüllt ist, zehn Minuten in das Wasser ein.

Lassen Sie die Kamera nach dem Gebrauch unter Wasser nicht länger als 60 Minuten in nassem Zustand. Dies kann die Wasserdichtigkeit der Kamera beeinträchtigen.

Verhindern Sie, dass Wasser ins Innere der Kamera sickert

Wenn Wasser ins Innere der Kamera gelangt, kann es zu Fehlfunktionen der Kamera kommen und eine Reparatur der Kamera unmöglich sein. Um das Einsickern von Wasser (Untertauchen in Wasser) zu verhindern, beachten Sie beim Gebrauch der Kamera die folgenden Hinweise.

- Vergewissern Sie sich beim Schließen der Akku-/Speicherkartenfach-Abdeckung, dass Trageriemens, Haar, Fusseln, Staub, Sandkörner andere Fremdkörper oder Verschmutzungen sich nicht auf der wasserdichten Dichtung oder auf Bereichen, die Kontakt mit der wasserdichten Dichtung haben, befinden.
- Öffnen oder schließen Sie die Akku-/Speicherkartenfach-Abdeckung nicht in Bereichen, die Spritzwasser, starken Winden, Staub oder Sand ausgesetzt sind.

- Wenn die Kamera einer äußeren Kraft ausgesetzt wird, kann sie verformt werden oder die luftdichten Dichtungen können beschädigt werden und somit Wasser ins Innere der Kamera sickern. Stellen Sie keine schweren Gegenstände auf die Kamera, lassen Sie die Kamera nicht fallen und wenden Sie keine übermäßige Kraft auf die Kamera an.
- Falls Wasser in das Innere der Kamera sickert, beenden Sie sofort den Gebrauch der Kamera. Wischen Sie die Feuchtigkeit von der Kamera ab und bringen Sie die Kamera sofort zu Ihrem Nikon-Kundendienst.

Erschütterungen und Vibrationen

Lassen Sie die Kamera nicht fallen, schlagen Sie die Kamera nicht gegen harte Gegenstände wie zum Beispiel einen Felsen und werfen Sie sie nicht auf eine Wasseroberfläche.

Lassen Sie die Kamera nicht in einem Bereich mit Vibrationen liegen. Wenn die Kamera starken Erschütterungen ausgesetzt wird, kann es zu einer Fehlfunktion oder Beschädigung der Kamera kommen.

Maximale Tiefe

Die COOLPIX S31 ist darauf ausgelegt, dem Wasserdruck bis zu einer Tiefe von 5 m für ca. 60 Minuten standzuhalten. In größeren Tiefen kann Wasser ins Innere der Kamera sickern und zu Fehlfunktionen der Kamera führen.

Setzen Sie die Kamera keinen starken Temperaturschwankungen aus

- Durch plötzliche Temperaturänderungen (beispielsweise beim Verlassen eines gut beheizten Gebäudes an einem kalten Wintertag) kann Feuchtigkeit im Inneren des Gehäuses kondensieren. Um eine Kondenswasserbildung zu vermeiden, sollten Sie die Kamera in einer Tasche oder Plastiktüte aufbewahren, wenn Sie einen Ort mit deutlich höherer oder niedrigerer Temperatur aufsuchen.
- Setzen Sie die Kamera keinen hohen Temperaturen aus, indem Sie sie zum Beispiel am Strand oder in direktem Sonnenlicht liegen lassen, bevor Sie ins Wasser gehen.

Halten Sie die Kamera von starken Magnetfeldern fern

Verwenden und lagern Sie die Kamera nicht in der unmittelbaren Nähe von Geräten, die starke elektromagnetische Strahlung oder magnetische Felder erzeugen. Hohe statische Ladungen oder magnetische Felder, die beispielsweise von Radios oder Fernsehern erzeugt werden, können die Wiedergabe auf dem Monitor stören, zu Datenverlust auf der Speicherkarte führen oder die Kameraelektronik beschädigen.

Richten Sie das Objektiv nicht für längere Zeit auf starke Lichtquellen

Achten Sie beim Fotografieren und bei der Aufbewahrung der Kamera darauf, dass kein direktes Sonnenlicht und kein Licht anderer starker Lichtquellen in das Objektiv fällt. Intensiver Lichteinfall kann den Bildsensor oder andere Komponenten beschädigen und helle Flecken in Aufnahmen zur Folge haben.

Schalten Sie die Kamera aus, bevor Sie die Stromversorgung unterbrechen

Durch Entfernen der Akkus oder der Speicherkarte bei eingeschalteter Kamera kann die Kamera oder die Speicherkarte beschädigt werden. Wenn der Akku oder die Speicherkarte entfernt werden, während Daten gespeichert oder gelöscht werden, können Daten verloren gehen und der Speicher der Kamera oder die Speicherkarte können beschädigt werden.

Hinweise zum Monitor

- Der Monitor und der elektronische Sucher wurden mit höchster Präzision gefertigt. Mindestens 99,99% der gesamten Pixel dieser Displays sind funktionsfähig und höchstens 0,01% der Pixel fehlen oder sind defekt. So können die Displays Pixel enthalten, die immer (weiß, rot, blau oder grün) oder gar nicht leuchten (schwarz). Dies stellt jedoch keine Fehlfunktion dar und die aufgenommenen Bilder werden dadurch nicht beeinträchtigt.
- Kratzen über die Monitoroberfläche oder Ausüben von Druck auf den Monitor kann zu einer Beschädigung oder zu Fehlfunktionen führen. Bei einer Beschädigung des Monitors (z.B. Bruch) besteht die Gefahr, dass Sie sich an den Glasscherben verletzen oder dass Flüssigkristalle austreten. Achten Sie darauf, dass Haut, Augen und Mund nicht mit den Flüssigkristallen in Berührung kommen.
- Bei hellem Umgebungslicht sind die Bilder auf dem Monitor möglicherweise schwer zu erkennen.
- Der Monitor verfügt über eine LED-Hintergrundbeleuchtung. Falls die Hintergrundbeleuchtung schwächer werden oder flackern sollte, wenden Sie sich bitte an den Nikon-Kundendienst.

Hinweise zum Smear-Effekt

Beim Fokussieren von hellen Motiven können weiße oder farbige Streifen am Monitor angezeigt werden. Dieses auch als »Smear-Effekt« bekannte Phänomen tritt auf, wenn extrem helles Licht auf den Bildsensor trifft. Dies ist eine Eigenschaft von Bildsensoren und stellt keine Fehlfunktion dar. Der Smear-Effekt kann bei der Aufnahme auch zu einer teilweisen Verfärbung in der Monitoranzeige führen. Der Effekt tritt bei den gespeicherten Fotos nicht auf, kann allerdings in Filmen zu sehen sein. Vermeiden Sie bei der Filmaufzeichnung helle Objekte wie etwa die Sonne, Sonnenreflexionen und elektrisches Licht im Bildausschnitt.

Der Akku

- Lesen Sie vor der Verwendung des Akkus die Warnhinweise unter »Sicherheitshinweise« (☞ ix – xii).
- Prüfen Sie vor der Nutzung der Kamera den Ladezustand des Akkus und laden Sie ihn gegebenenfalls auf bzw. ersetzen Sie ihn. Versuchen Sie nicht, einen vollständig aufgeladenen Akku weiter aufzuladen, da dies seine Leistungsfähigkeit beeinträchtigt. Bei wichtigen Gelegenheiten sollten Sie einen vollständig aufgeladenen Ersatzakku mit sich führen.
- Verwenden Sie den Akku nicht bei Umgebungstemperaturen unter 0°C oder über 40°C.
- Wenn die Akkutemperatur zwischen 0°C und 10°C oder 45°C–60°C liegt, kann die Ladekapazität abnehmen.
- Der Akku wird bei Umgebungstemperaturen unter 0°C oder über 60°C nicht aufgeladen.
- Bitte beachten Sie, dass sich der Akku durch den Gebrauch erwärmt und heiß werden kann. Lassen Sie ihn vor dem Aufladen zunächst abkühlen. Die Missachtung dieser Vorsichtsmaßnahmen kann zu einer Beschädigung des Akkus führen, seine Leistungsfähigkeit vermindern oder den Ladevorgang beeinträchtigen.
- Bei niedrigen Temperaturen verringert sich die Kapazität von Akkus. Vor Aufnahmen bei niedrigen Temperaturen (z.B. bei Außenaufnahmen an kalten Tagen) sollten Sie den Akku vollständig aufladen.
Führen Sie Ersatzakkus mit und achten Sie darauf, dass diese ausreichend vor Kälte geschützt sind. Durch Erwärmen eines entnommenen Akkus kann die kältebedingte Leistungsverminderung wieder aufgehoben werden.
- Verschmutzte Kontakte können die Kamerafunktion beeinträchtigen. Wenn die Akkukontakte verschmutzt sind, wischen Sie sie vor der Verwendung mit einem sauberen, trockenen Tuch ab.
- Wenn der Akku längere Zeit nicht benutzt werden soll, legen Sie ihn in die Kamera ein und entladen Sie ihn vollständig, bevor Sie ihn zur Aufbewahrung herausnehmen. Der Akku sollte an einem kühlen Ort mit einer Umgebungstemperatur von 15°C bis 25°C aufbewahrt werden. Bewahren Sie den Akku nicht an einem heißen oder extrem kalten Ort auf.
- Nehmen Sie den Akku immer aus der Kamera oder dem Akkuladegerät heraus, wenn er nicht in Gebrauch ist. Wenn der Akku in ein Gerät eingesetzt ist, fließt auch in ausgeschaltetem Zustand eine geringe Menge Strom. Dies kann dazu führen, dass der Akku bis zur Funktionsunfähigkeit entladen wird. Das Ein- und Ausschalten der Kamera bei entladenem Akku kann die Akkukapazität beeinträchtigen. Bei niedrigerem Akkuladestatus sollte der Akku vor der Verwendung aufgeladen werden.
- Der Akku sollte mindestens alle sechs Monate aufgeladen und anschließend durch Benutzung der Kamera vollständig entladen werden, bevor er wieder aufbewahrt wird.
- Bringen Sie die mitgelieferte Akku-Schutzkappe am Akku an, nachdem Sie ihn aus der Kamera oder dem Akkuladegerät herausgenommen haben, und bewahren Sie den Akku an einem kühlen Ort auf.

- Wenn ein bei Raumtemperatur verwendeter Akku plötzlich beginnt, sich deutlich schneller zu entladen, so ist dies ein Zeichen für seine Alterung, und er sollte ersetzt werden. Erwerben Sie einen neuen Akku des Typs EN-EL12.
- Akkus, die das Ende ihrer Lebensdauer erreicht haben und schon nach kurzer Zeit entladen sind, müssen durch neue Akkus ersetzt werden. Akkus können umweltgefährdende Stoffe enthalten. Führen Sie nicht mehr verwendbare Akkus der in Ihrem Land üblichen Wertstoffverwertung (Recycling) zu.

Das Akkuladegerät

- Lesen Sie vor der Verwendung des Akkuladegeräts die Warnhinweise unter »Sicherheitshinweise« (📖 ix – xii).
- Das im Lieferumfang enthaltene Akkuladegerät darf nur mit dem Lithium-Ionen-Akku EN-EL12 verwendet werden.

Speicherkarten

- Verwenden Sie ausschließlich SD-Speicherkarten (Secure Digital). Empfohlene Speicherkarten →  22
- Beachten Sie die Hinweise in der Dokumentation Ihrer Speicherkarte.
- Befestigen Sie keine Aufkleber oder Etiketten auf der Speicherkarte.
- Formatieren Sie die Speicherkarte nicht mit einem Computer.
- Bevor Sie eine Speicherkarte mit dieser Kamera verwenden, formatieren Sie die Karte mit dieser Kamera, wenn die Karte in einem anderen Gerät verwendet wurde. Vor der Verwendung einer neuen Speicherkarte empfehlen wir, die Karte mit dieser Kamera zu formatieren.
- Bitte beachten Sie: **Beim Formatieren einer Speicherkarte werden alle Bilder und sonstigen Daten auf der Speicherkarte unwiderruflich gelöscht.** Wenn sich auf der Speicherkarte Daten befinden, die Sie behalten möchten, sollten Sie diese vor dem Formatieren auf einen Computer kopieren.
- Wenn die Meldung »**Die Speicherkarte ist nicht formatiert. Speicherkarte formatieren?**« beim Einsetzen einer Speicherkarte angezeigt wird, muss die Speicherkarte formatiert werden. Wenn auf der Speicherkarte Daten vorhanden sind, die Sie nicht löschen möchten, drücken Sie Auswahlstaste 4 (**X** »Nein«). Kopieren Sie diese Daten vor dem Formatieren auf einen Computer. Um die Speicherkarte zu formatieren, drücken Sie Auswahlstaste 3 (**O** »Ja«).
- Beachten Sie die folgenden Hinweise, wenn Sie die Speicherkarte formatieren, Dateien speichern, löschen oder auf einen Computer kopieren, andernfalls können die Daten oder die Speicherkarte selbst beschädigt werden.
 - Öffnen Sie nicht die Akku-/Speicherkartenfach-Abdeckung, um die Speicherkarte oder den Akku zu entfernen.
 - Schalten Sie die Kamera nicht aus.
 - Ziehen Sie den Netzadapter nicht ab.

Reinigung und Aufbewahrung

Reinigung

Verwenden Sie niemals Alkohol, Verdünner oder andere scharfe Reinigungsmittel.

Objektiv	Berühren Sie keinesfalls das Objektiv direkt mit den Fingern, wenn Sie es reinigen. Entfernen Sie Fusseln und Staub mit einem Blasebalg. Fingerabdrücke, Öl und andere Ablagerungen, die sich mit dem Blasebalg nicht entfernen lassen, können mit einem weichen, trockenen Tuch oder einem Brillenputztuch abgewischt werden. Wischen Sie dabei vorsichtig in kreisenden Bewegungen von der Mitte immer weiter nach außen bis zum Rand. Wenden Sie dabei keine Gewalt an und verwenden Sie kein raues Tuch, andernfalls kann die Kamera beschädigt werden oder es können Fehlfunktionen auftreten. Wenn sich die Ablagerungen immer noch nicht entfernen lassen, tränken Sie ein weiches Tuch mit einer handelsüblichen Optik-Reinigungsflüssigkeit und wischen Sie die Ablagerungen vorsichtig ab.
Monitor	Entfernen Sie Fusseln und Staub mit einem Blasebalg. Entfernen Sie Fingerabdrücke, Öl und andere Ablagerungen mit einem weichen, trockenen Tuch oder Brillenputztuch. Wenden Sie dabei keine Gewalt an und verwenden Sie kein raues Tuch, andernfalls kann die Kamera beschädigt werden oder es können Fehlfunktionen auftreten.
Gehäuse	<ul style="list-style-type: none">• Entfernen Sie Fusseln und Staub mit einem Blasebalg. Wischen Sie mit einem weichen, trockenen Tuch.• Nach Gebrauch der Kamera unter Wasser oder einem Aufenthalt am Strand sollten Sie Sand- und Salzablagerungen mit einem weichen, leicht angefeuchteten Tuch entfernen (verwenden Sie nur Süßwasser). Wischen Sie das Gehäuse anschließend sorgfältig mit einem trockenen Tuch ab.• Wenn Sie auf Ihre Hände Sonnenschutz aufgetragen haben und die Kamera anfassen, kann es zu Verfärbungen des Kameragehäuses kommen. <p>Schäden, die durch Eindringen von Fremdkörpern in das Kameragehäuse entstehen, sind nicht durch die Garantie oder Gewährleistung abgedeckt.</p>



Weitere Informationen

Weitere Informationen finden Sie in den Abschnitten »Hinweise zur Wasserdichtigkeit und Staubfestigkeit« (📖 xv) und »Reinigung nach Nutzung der Kamera unter Wasser« (📖 xvii).

Aufbewahrung

Nehmen Sie den Akku aus der Kamera heraus, wenn sie längere Zeit nicht benutzt wird. Um einem Schimmelpilzbefall oder Fehlfunktionen vorzubeugen und eine lange, reibungslose Verwendung der Kamera zu gewährleisten, empfehlen wir Ihnen, ca. einmal monatlich den Akku in die Kamera einzusetzen und die Kamera zu bedienen. Halten Sie die Kamera fern von Naphthalin und Kampfer (Mottenmittel) und beachten Sie folgende Punkte:





- Bewahren Sie die Kamera nicht in der Nähe von Geräten auf, die starke elektromagnetische Felder erzeugen (z.B. Fernseher oder Radios).
- Bewahren Sie die Kamera nicht in Räumen mit Temperaturen von unter $-10\text{ }^{\circ}\text{C}$ oder über $50\text{ }^{\circ}\text{C}$ auf.
- Bewahren Sie die Kamera nicht in schlecht belüfteten Räumen oder in Räumen mit einer Luftfeuchtigkeit von mehr als 60% auf.











Lesen Sie vor der Aufbewahrung des Akkus die Warnhinweise unter »Der Akku« (🔋-5) in »Umgang mit dem Produkt«.



Lösungen für Probleme

Sollten technische Probleme beim Fotografieren mit Ihrer Kamera auftreten, prüfen Sie die mögliche Fehlerursache anhand der nachstehenden Checkliste, bevor Sie sich an Ihren Fachhändler oder den Nikon-Kundendienst wenden.







Probleme mit Stromversorgung, Anzeige, Einstellungen







Problem	Ursache/Lösung	
Die Kamera ist eingeschaltet, reagiert aber nicht.	<ul style="list-style-type: none">• Warten Sie, bis die Aufnahme beendet ist.• Wenn das Problem weiterhin besteht, schalten Sie die Kamera aus. Wenn sich die Kamera nicht ausschalten lässt, entnehmen Sie den Akku oder die Akkus und setzen Sie sie erneut ein. Falls Sie die Kamera über einen Netzadapter mit Strom versorgen, trennen Sie die Verbindung zum Netzadapter und schließen Sie ihn erneut an. Beachten Sie, dass alle Daten, die aktuell aufgenommen werden, dabei verlorengehen. Daten, die bereits aufgenommen wurden, sind jedoch von einer Unterbrechung der Stromversorgung nicht betroffen.	– 12, 21,  63
Die Kamera lässt sich nicht einschalten.	Der Akku ist entladen.	20
Die Kamera schaltet sich unvermittelt aus.	<ul style="list-style-type: none">• Der Akku ist entladen.• Die Kamera hat automatisch in den Strom sparenden Ruhezustand gewechselt.• Die Kamera schaltet sich aus, wenn das an einen Computer oder Drucker angeschlossene USB-Kabel abgezogen wird. Schließen Sie das USB-Kabel erneut an.• Das Innere der Kamera ist heiß geworden. Lassen Sie die Kamera eingeschaltet, bis das Innere der Kamera abgekühlt ist.• Die Kamera oder der Akku sind zu kalt geworden und können nicht ordnungsgemäß funktionieren.	20 21 68, 73,  53 –  5





Problem	Ursache/Lösung	
Auf dem Monitor erscheint kein Bild.	<ul style="list-style-type: none"> • Die Kamera ist ausgeschaltet. • Der Akku ist entladen. • Aktivierung des Strom sparenden Ruhezustands: Drücken Sie den Ein-/Ausschalter, den Auslöser, die -Taste (Aufnahme-/Wiedergabemodus) oder die -Taste ( Filmaufzeichnung). • Die Blitzbereitschaftsanzeige blinkt: Warten Sie, bis der Ladevorgang des Blitzgeräts abgeschlossen ist. • Kamera und Computer sind über ein USB-Kabel verbunden. • Kamera und Fernsehgerät sind über ein Audio-/ Video-Kabel verbunden. 	<p>21 20 2, 21</p> <p>36</p> <p>68, 73</p> <p>68, 50</p>
Das Bild auf dem Monitor ist schlecht zu erkennen.	<ul style="list-style-type: none"> • Stellen Sie die Helligkeit des Monitors ein. • Der Monitor ist verschmutzt. Reinigen Sie den Monitor. 	<p>84, 40</p> <p>8</p>
Datum und Uhrzeit der Aufnahme sind nicht korrekt.	<ul style="list-style-type: none"> • Wenn die Uhr der Kamera nicht eingestellt ist, blinkt bei der Aufnahme von Bildern sowie bei der Aufzeichnung von Filmen . Bilder und Filmsequenzen, die vor dem Einstellen der Uhrzeit aufgenommen werden, erhalten die Markierung »00/00/0000 00:00« bzw. »01.01.13 00:00«. Aufnahmedatum und -uhrzeit von Fotos werden bei der Wiedergabe nicht angezeigt. Stellen Sie im Kameraeinstellungsmenü unter »Datum und Uhrzeit« Uhrzeit und Datum korrekt ein. • Überprüfen Sie Datum und Uhrzeit in regelmäßigen Abständen und stellen Sie die Uhr gegebenenfalls nach. 	<p>16, 84, 39</p>
» Datumsaufdruck « ist nicht verfügbar.	» Datum und Uhrzeit « wurde im Kameraeinstellungsmenü nicht eingestellt.	<p>16, 84, 39</p>

Problem	Ursache/Lösung	
Das Datum wird nicht in Bilder einbelichtet, obwohl die Funktion » Datumsaufdruck « aktiviert ist.	Das Datum kann nicht auf Filmsequenzen und Bilder einbelichtet werden, die mit » Fotos in Serie machen « aufgenommen werden.	84,  41
Der Bildschirm zur Einstellung von Uhrzeit und Datum wird beim Einschalten der Kamera angezeigt.	Der Kondensator zum Speichern der Kameraeinstellungen ist entladen. Alle Einstellungen wurden auf die Standardeinstellungen zurückgesetzt.	16, 19
Die Kameraeinstellungen wurden zurückgesetzt.		
Der Monitor wird ausgeschaltet, und die Betriebsbereitschaftsanzeige blinkt schnell.	Die Akkutemperatur ist hoch. Schalten Sie die Kamera aus, und lassen Sie den Akku vor dem erneuten Einsatz abkühlen. Nach dreiminütigem Blinken der Anzeigen wird die Kamera automatisch ausgeschaltet. Drücken des Ein-/ Ausschalters schaltet die Kamera ebenfalls aus.	21
Die Kamera wird heiß.	Die Kamera kann heiß werden, wenn längere Zeit Filmsequenzen aufgezeichnet werden, oder wenn die Kamera in warmer Umgebung verwendet wird. Dies ist keine Fehlfunktion.	-







Probleme bei der Aufnahme



Problem	Ursache/Lösung	
Die Kamera kann nicht in den Aufnahmemodus wechseln.	Ziehen Sie das USB-Kabel ab.	68, 73,  53
Die Kamera nimmt kein Bild auf, wenn der Auslöser gedrückt wird.	<ul style="list-style-type: none"> • Wenn sich die Kamera im Wiedergabemodus befindet, drücken Sie die -Taste (Aufnahme-/Wiedergabemodus), den Auslöser oder die -Taste ( Filmaufzeichnung). 	2, 26
	<ul style="list-style-type: none"> • Wenn Menüs angezeigt werden, drücken Sie die Taste  (Aufnahme-/Wiedergabemodus), den Auslöser oder die Taste  (Filmaufzeichnung). 	2
	<ul style="list-style-type: none"> • Der Akku ist entladen. 	20
	<ul style="list-style-type: none"> • Die Blitzbereitschaftsanzeige blinkt: Das Blitzgerät wird geladen. 	36

Problem	Ursache/Lösung	
Die Kamera kann nicht scharfstellen.	<ul style="list-style-type: none"> • Das Motiv befindet sich in zu geringer Entfernung zur Kamera. Versuchen Sie, sich vom Motiv fortzubewegen, oder setzen Sie die Einstellung »Stil wählen« auf »Nahaufnahmen«. • Der Autofokus kann aufgrund der Aufnahmesituation oder der Beschaffenheit des Motivs nicht scharfstellen. • Setzen Sie »AF-Hilfslicht« im Kameraeinstellungsmenü auf »Automatik«. • Schalten Sie die Kamera aus und anschließend wieder ein. 	43 62 84,  43 21
Die Aufnahmen sind verwackelt.	<ul style="list-style-type: none"> • Verwenden Sie das Blitzgerät. • Verwenden Sie ein Stativ und den Selbstausröser. • Digital-VR aktivieren. 	35 37 84,  42
Farbige Lichtstreifen oder teilweise Verfärbungen sind in der Monitoranzeige sichtbar.	Ein »Smear-Effekt« tritt auf, wenn extrem helles Licht auf den Bildsensor trifft. Vermeiden Sie bei der Filmaufzeichnung helle Objekte im Bildausschnitt wie etwa die Sonne, Sonnenreflexionen und elektrisches Licht.	79,  4
Bei Aufnahmen mit Blitzlicht erscheinen helle Flecken im Bild.	Das Blitzlicht wird von Partikeln in der Luft reflektiert. Setzen Sie die Blitzeinstellung auf  » Blitz aus «.	35
Das Blitzgerät löst nicht aus.	<ul style="list-style-type: none"> • Der Blitz ist auf  »Blitz aus« eingestellt. • »Stil wählen« ist auf eine Funktion eingestellt, die den Blitz deaktiviert. 	35 43
Optischer Zoom kann nicht verwendet werden.	Der optische Zoom kann bei der Filmaufzeichnung nicht verwendet werden.	79
Der Digitalzoom kann nicht verwendet werden.	Wenn » Stil wählen « auf » Unterwasser «, » Veträumte Fotos aufn. « oder » Spielzeugeffekt « gestellt ist, kann der Digitalzoom nicht verwendet werden.	45, 47
Beim Auslösen der Kamera ertönt kein Signal.	<ul style="list-style-type: none"> • »Töne ändern« ist auf »Ton ausschalten« gesetzt, oder »Auslösesignal wählen« ist im Aufnahmemenü auf  gesetzt. • Das Auslösesignal wird nicht wiedergegeben, wenn »Stil wählen« auf »Fotos in Serie machen« gesetzt ist. • Verdecken Sie nicht den Lautsprecher. 	52 45 2

Problem	Ursache/Lösung	
Das AF-Hilfslicht leuchtet nicht.	Im Kameraeinstellungsmenü ist » AF-Hilfslicht « auf » Aus « gesetzt. Selbst wenn » Automatik « ausgewählt wurde, leuchtet das AF-Hilfslicht nicht, wenn » Feuerwerk fotografieren « verwendet wird. Abhängig vom von der Kamera im Modus  »Schnappschüsse« automatisch ausgewählten Motiv leuchtet das AF-Hilfslicht möglicherweise nicht.	34, 46
Bilder erscheinen schmutzig.	Das Objektiv ist verschmutzt. Reinigen Sie das Objektiv.	 8
Die Farben wirken unnatürlich.	Der Farbton wurde nicht richtig angepasst.	43, 49
Im Bild zeigt sich eine körnige Struktur aus hellen Pixeln (»Rauschen«).	Das Motiv ist dunkel, daher ist die Belichtungszeit zu lang oder die ISO-Empfindlichkeit zu hoch. Rauschen lässt sich mit Blitz reduzieren.	35
Die Aufnahmen sind zu dunkel (unterbelichtet).	<ul style="list-style-type: none"> • Der Blitz ist auf  »Blitz aus« eingestellt. 	35
	<ul style="list-style-type: none"> • Das Blitzgerät wird von Ihrem Finger oder einem anderen Gegenstand verdeckt. • Das Motiv befindet sich außerhalb der Blitzreichweite. • Wenden Sie eine Belichtungskorrektur an. 	22 36 51
Die Aufnahmen sind zu hell (überbelichtet).	Wenden Sie eine Belichtungskorrektur an.	51
Speichern von Bildern dauert lange.	Unter folgenden Bedingungen dauert das Speichern von Bildern möglicherweise länger als sonst:	–
	<ul style="list-style-type: none"> • Bei aktivierter Rauschunterdrückung, z.B. bei Aufnahmen in dunklen Umgebungen • Wenn für die Aufnahme die Haut-Weichzeichnung aktiviert wurde • »Stil wählen« ist auf »Fotos in Serie machen« gesetzt. 	34, 41 45

Probleme bei der Wiedergabe

Problem	Ursache/Lösung	
Die Datei kann nicht wiedergegeben werden.	<ul style="list-style-type: none"> Die Bilddatei bzw. der Ordner wurde auf einem Computer oder einem anderen Kameramodell überschrieben bzw. umbenannt. Mit dieser Kamera können keine Filme wiedergegeben werden, die mit einem anderen Digitalkamerafabrikat oder -modell aufgezeichnet wurden. 	– 82
Bei der Bildwiedergabe ist keine Ausschnittsvergrößerung möglich.	<ul style="list-style-type: none"> Eine Ausschnittsvergrößerung ist bei Filmsequenzen, Kompaktbildern und Bildern, die auf eine Größe von 320 x 240 Pixel oder weniger reduziert wurden, nicht möglich. Mit dieser Kamera ist das Vergrößern von Bildern, die mit einem anderen Digitalkamerafabrikat oder -modell aufgenommen wurden, u.U. nicht möglich. 	–
Nachrichten können nicht aufgezeichnet werden.	<ul style="list-style-type: none"> An Filme können keine Nachrichten angehängt werden. An mit anderen Kameras aufgenommene Bilder können keine Nachrichten angehängt werden. 	– 66, 
Eine der folgenden Funktionen kann nicht verwendet werden: Traumeffekt, Sterne hinzufügen, Fischaugeneffekt, Spielzeugeffekt, Spielzeugkamera, Farben ändern, Schwarz-Weiß mit Farbe, Verzieren, Kompaktbild oder Ausschnitt	<ul style="list-style-type: none"> Diese Funktionen können nicht für Filmsequenzen verwendet werden. Andere Bearbeitungsfunktionen als »Bilder drehen« können nicht zu Bildern hinzugefügt werden, die mit »Fotoalben erstellen« erstellt wurden. Andere Bearbeitungsfunktionen als »Fotoalben erstellen«, »Kompaktbild« und »Bilder drehen« können nicht zu Bildern hinzugefügt werden, die mit »Verzieren« aufgenommen wurden. Es können keine Bildern bearbeitet werden, die mit »Lieblingsbilder ansch.« wiedergegeben werden. Sie können nicht dieselbe Bearbeitungsfunktion mehrmals auf dasselbe Bild anwenden. Mit dieser Kamera können keine Bilder bearbeitet werden, die mit einem anderen Digitalkamerafabrikat oder -modell aufgenommen wurden. 	– 66,  17 48 66,  29 66,  66, 
Das Bild kann nicht gedreht werden.	Mit dieser Kamera können keine Bilder gedreht werden, die mit einem anderen Digitalkamerafabrikat oder -modell aufgenommen wurden.	–
Bilder werden auf einem Fernseher nicht angezeigt.	<ul style="list-style-type: none"> »Videonorm« wurde im Kameraeinstellungsmenü nicht richtig eingestellt. Die Speicherkarte enthält keine Bilder. Tauschen Sie die Speicherkarte aus. Entnehmen Sie die Speicherkarte, um Bilder aus dem internen Speicher wiederzugeben. 	84,  46 14

Problem	Ursache/Lösung	
Den Favoriten hinzugefügte Bilder können mit »Lieblingsbilder ansch.« nicht angezeigt werden	Im internen Speicher oder auf der Speicherkarte gespeicherte Daten werden möglicherweise nicht korrekt wiedergegeben, wenn diese auf einem Computer überschrieben wurden.	–
Nikon Transfer 2 startet nicht, wenn die Kamera angeschlossen wird.	<ul style="list-style-type: none"> • Die Kamera ist ausgeschaltet. • Der Akku ist entladen. • USB-Kabel ist nicht korrekt angeschlossen. • Die Kamera wird nicht vom Computer erkannt. • Überprüfen Sie die Systemanforderungen. • Nikon Transfer 2 ist nicht für einen automatischen Start konfiguriert. Weitere Informationen zu Nikon Transfer 2 finden Sie in der Hilfe von ViewNX 2. 	21 20 68, 73 – 70 73
Bilder, die gedruckt werden sollen, werden nicht angezeigt.	<ul style="list-style-type: none"> • Die Speicherkarte enthält keine Bilder. Tauschen Sie die Speicherkarte aus. • Nehmen Sie die Speicherkarte aus der Kamera, um die Bilder aus dem internen Speicher auszudrucken. 	14
Das Papierformat kann nicht im Kameramenu ausgewählt werden.	<p>Unter folgenden Bedingungen kann das Papierformat nicht an der Kamera ausgewählt werden, auch wenn die Kamera an einen PictBridge-kompatiblen Drucker angeschlossen ist. Wählen Sie das Papierformat am Drucker.</p> <ul style="list-style-type: none"> • Der Drucker unterstützt nicht das an der Kamera eingestellte Papierformat. • Der Drucker wählt das Papierformat automatisch aus. 	68,  56,  57 –

Technische Daten

Nikon COOLPIX S31 Digitalkamera

Typ	Digitale Kompaktkamera
Effektive Auflösung	10,1 Millionen
Bildsensor	¹ /2,9-Zoll-CCD, ca. 10,34 Millionen Pixel gesamt
Objektiv	NIKKOR-Objektiv mit 3x optischem Zoom
Brennweite	4.1–12.3mm (Bildwinkel entspricht 29–87 mm-Objektiv im Kleinbildformat)
Blendenwert	f/3.3–5.9
Optischer Aufbau	6 Linsen 5 Gruppen
Digitalzoom-Vergrößerung	Bis zu 4x (Bildwinkel entspricht ca. 348 mm-Objektiv im Kleinbildformat)
Bewegungsunschärfe-Reduzierung	Digital-VR (Fotos), Motion Detection (Fotos)
Autofokus (AF)	AF mit Kontrasterkennung
Fokusbereich	<ul style="list-style-type: none">• [W]: ca. 30 cm –∞, [T]: ca. 50 cm –∞• »Nahaufnahmen«, »Essen fotografieren«, »Unterwasser«, »Spiegel«, »Veträumte Fotos aufn.«, »Spielzeugeffekt«, »Schwarz-Weiß mit Farbe«: ca. 5 cm (Weitwinkelposition)–∞ (Alle Abstände gemessen ab Mitte der Vorderseite des Schutzglases)
Fokussmessfeld- Vorwahl	Fixierung auf mittleres Fokussmessfeld, Gesichtserkennung
Monitor	6,7 cm (2,7 Zoll), ca. 230.000 Bildpunkte, TFT-LCD-Display mit Antireflexbeschichtung und 5 Helligkeitsstufen
Bildfeldabdeckung (bei Aufnahme)	ca. 97% horizontal und 97% vertikal (im Verhältnis zum aktuellen Bild)
Bildfeldabdeckung (bei Wiedergabe)	ca. 100% horizontal und 100% vertikal (im Verhältnis zum aktuellen Bild)

Datenspeicherung	
Speichermedien	Interner Speicher (ca. 26 MB), SD-/SDHC-/SDXC-Speicherkarte
Dateisystem	DCF-, Exif 2.3- und DPOF-konform
Dateiformate	Fotos: JPEG Sprachnachrichten: WAV Filmsequenzen: AVI (Motion-JPEG-konform)
Bildgröße (Fotogröße)	<ul style="list-style-type: none"> • 10 Megapixel [3648 × 2736] • 4 Megapixel [2272 × 1704] • 2 Megapixel [1600 × 1200]
ISO-Empfindlichkeit (Standardausgabeempfindlichkeit)	ISO 80–1600
Belichtung	
Belichtungsmessung	Matrix, mittенbetont (Digitalzoom unter 2x), Spotmessung (Digitalzoom 2x oder mehr)
Belichtungssteuerung	Programmautomatik und Belichtungskorrektur (–2,0 – +2,0 LW in Stufen von 1 LW)
Verschluss	Mechanischer und elektronischer Verschluss
Verschlusszeiten	<ul style="list-style-type: none"> • $\frac{1}{2000}$–1 s • 4 s (»Stil wählen« ist eingestellt auf »Feuerwerk fotografieren«)
Blende	Elektronisch gesteuerte ND-Filterauswahl (–3 AV)
Reichweite	2 Stufen (f/3.3 und f/9.3 [W])
Selbstausröser	ca. 10 s, Lächeln-Ausröser
Integriertes Blitzgerät	
Reichweite (ca.) (ISO-Empfindlichkeit: Automatik)	[W]: 0,5–3,5 m [T]: 0,5–2,0 m
Blitzsteuerung	TTL-Blitzautomatik mit Messblitzen
Schnittstellen	USB (Highspeed)
Datenübertragungs-Protokoll	MTP, PTP
Videoausgang	» NTSC « oder » PAL « wählbar

Anschluss	Audio/Video-Ausgang (A/V); digitaler Ein-/Ausgang (USB)
Sprachen	Arabisch, Bengali, Chinesisch (vereinfacht und traditionell), Dänisch, Deutsch, Englisch, Finnisch, Französisch, Griechisch, Hindi, Indonesisch, Italienisch, Japanisch, Koreanisch, Marathi, Niederländisch, Norwegisch, Persisch, Polnisch, Portugiesisch (europäisch und brasilianisch), Rumänisch, Russisch, Spanisch, Schwedisch, Tamil, Telegu, Thai, Tschechisch, Türkisch, Ungarisch, Ukrainisch, Vietnamesisch
Stromversorgung	<ul style="list-style-type: none"> • Ein Lithium-Ionen-Akku EN-EL12 (im Lieferumfang enthalten) • Netzadapter EH-62F (optionales Zubehör)
Akkukapazität¹	
Fotos	ca. 260 Aufnahmen bei Verwendung von EN-EL12
Filme (tatsächliche Akkukapazität für Aufnahmen)²	ca. 2 h bei Verwendung von EN-EL12
Stativgewinde	1/4 (ISO 1222)
Abmessungen (B × H × T)	ca. 105,4 × 64,8 × 41,5 mm (ohne vorstehende Teile)
Gewicht	ca. 185 g (mit Akku und SD-Speicherkarte)
Betriebsbedingungen	
Umgebungstemperatur	-10°C – +40°C (an Land) 0°C–40°C (unter Wasser)
Luftfeuchtigkeit	Bis 85% (nicht kondensierend)
Wasserdicht	JIS/IEC-Schutzgrad 8 (IPX8) entsprechend (gemäß unseren Testbedingungen) Ausgelegt für Unterwasseraufnahmen bis zu einer Tiefe von 5 m und für 60 Minuten
Staubdicht	JIS/IEC-Schutzgrad 6 (IP6X) entsprechend (gemäß unseren Testbedingungen)
Stoßfest	Bestand unsere Testbedingungen ³ nach MIL-STD 810F Method 516.5-Shock

- Wenn nicht anders angegeben, gelten alle Angaben für die Verwendung eines vollständig aufgeladenen Akkus und eine Umgebungstemperatur von 23 ±3 °C, wie von der CIPA (Camera and Imaging Products Association) festgelegt.

- ¹ Die Angaben basieren auf CIPA-Standards (Camera and Imaging Products Association) zur Messung der Betriebsdauer von Akkus und Batterien. Leistung für Fotos gemessen unter den folgenden Testbedingungen: ■ »**Groß (10 Megapixel)**« (3648 × 2736) ausgewählt für »**Bildgröße wählen**« > »**Bildgröße (Fotos)**«, Zoom vor jeder Aufnahme betätigt und bei jeder zweiten Aufnahme Blitzgerät ausgelöst. Die Filmaufnahmezeit gilt für eine Auswahl von  »**Groß (720p)**« (1280 × 720) für »**Bildgröße wählen**« > »**Bildgröße (Film)**«. Die Werte können je nach Gebrauch, wie viel Zeit zwischen den Aufnahmen verstreicht und wie lange Menüs eingeblendet oder aufgenommene Bilder wiedergegeben werden abweichen.
- ² Filmdateien können eine Größe von 4 GB oder eine Länge von 29 Minuten nicht überschreiten. Die Aufzeichnung kann beendet werden, bevor diese Grenze erreicht wird, wenn sich die Kamertemperatur erhöht.
- ³ Fall aus 1,2 m Höhe auf eine 5 cm dicke Sperrholzplatte (Veränderung des Aussehens, wie zum Beispiel abblätternde Farbe und Verformung des Aufschlagbereichs sowie Wasserdichtigkeit sind nicht Bestandteil des Tests). Diese Tests sind keine Garantie, dass die Kamera unter allen Bedingungen keine Schäden oder Fehlfunktionen aufweist.

Lithium-Ionen-Akku EN-EL12

Typ	Lithium-Ionen-Akku
Nennkapazität	DC 3,7 V, 1050 mAh
Betriebstemperatur	0°C–40°C
Abmessungen (B × H × T)	ca. 32 × 43,8 × 7,9 mm
Gewicht	ca. 22,5 g (ohne Akku-Schutzkappe)

Akkuladegerät MH-65

Nennaufnahme	AC 100–240 V, 50/60 Hz, 0,08–0,05 A
Nennleistung	DC 4,2 V, 0,7 A
Unterstütztes Akkumodell	Lithium-Ionen-Akku EN-EL12
Ladezeit	ca. 2 Stunden und 30 Minuten bei völliger Entladung
Betriebstemperatur	0°C–40°C
Abmessungen (B × H × T)	ca. 58 × 27,5 × 80 mm (ohne Netzkabel)
Länge des Netzkabels	ca. 1,8 m
Gewicht	ca. 70 g (ohne Netzkabel)

Technische Daten

- Nikon übernimmt keine Haftung für eventuelle Fehler in diesem Handbuch.
- Aussehen und technische Daten dieses Produkts können ohne Vorankündigung geändert werden.

Empfohlene Speicherkarten

Die folgenden SD-Speicherkarten wurden für die Verwendung in dieser Kamera getestet und werden empfohlen.

- Für die Aufzeichnung von Filmsequenzen werden Speicherkarten mit einer SD-Geschwindigkeitsklassifizierung von 6 oder höher empfohlen. Bei Verwendung einer Speicherkarte mit geringerer Geschwindigkeitsklassifizierung kann die Aufzeichnung unerwartet stoppen.

	SD-Speicherkarte	SDHC-Speicherkarte ²	SDXC-Speicherkarte ³
SanDisk	2 GB ¹	4 GB, 8 GB, 16 GB, 32 GB	64 GB, 128 GB
TOSHIBA	2 GB ¹	4 GB, 8 GB, 16 GB, 32 GB	64 GB
Panasonic	2 GB ¹	4 GB, 8 GB, 16 GB, 32 GB	64 GB
Lexar	–	4 GB, 8 GB, 16 GB, 32 GB	64 GB, 128 GB

¹ Wenn die Speicherkarte mit einem Kartenlesegerät oder einem ähnlichen Gerät verwendet werden soll, muss das Gerät 2-GB-Speicherkarten unterstützen.

² SDHC-konform. Wenn die Speicherkarte mit einem Kartenlesegerät oder einem ähnlichen Gerät verwendet werden soll, muss das Gerät SDHC unterstützen.

³ SDXC-konform. Wenn die Speicherkarte mit einem Kartenlesegerät oder einem ähnlichen Gerät verwendet werden soll, muss das Gerät SDXC unterstützen.

- Einzelheiten zu den Karten erfahren Sie beim Kartenhersteller. Die Leistung der Kamera kann nicht garantiert werden, wenn Speicherkarten anderer Hersteller verwendet werden.



Unterstützte Standards

- **DCF:** Design Rule for Camera File System ist ein Industriestandard für Digitalkameras, der die Kompatibilität von Speicherkarten mit unterschiedlichen Kameratypen sicherstellen soll.
- **DPOF:** Digital Print Order Format ist ein anerkannter Industriestandard für die Ausgabe von auf Speicherkarten gespeicherten Digitalfotos auf entsprechenden Druckern.
- **Exif-Version 2.3:** Exif (Exchangeable Image File Format for Digital Still Cameras) Version 2.3 ist ein anerkannter Standard für die Integration von Metadaten wie Bildinformationen in Bilddateien. Exif-Daten können u.a. für eine optimale Farbwiedergabe beim Ausdruck auf Exif-kompatiblen Druckern sorgen.
- **PictBridge:** Der von Digitalkamera- und Druckerherstellern gemeinsam entwickelte Standard ermöglicht die direkte Ausgabe von Digitalfotos auf einem entsprechenden Drucker, ohne dass die Kamera dafür an einen Computer angeschlossen werden muss.

Markennachweis

- Microsoft, Windows und Windows Vista sind Marken oder eingetragene Marken der Microsoft Corporation in den USA und/oder anderen Ländern.
- Macintosh, Mac OS und QuickTime sind Marken von Apple Inc., die in den USA und anderen Ländern eingetragen sind.
- Adobe und Acrobat sind eingetragene Marken von Adobe Systems Inc.
- Die Logos SDXC, SDHC und SD sind Markenzeichen von SD-3C, LLC.
- PictBridge ist eine Marke.
- Alle übrigen Produkte und Markennamen, die in diesem Handbuch oder in den übrigen Dokumentationen zu Ihrem Nikon-Produkt genannt werden, sind Marken oder eingetragene Marken der entsprechenden Rechtsinhaber.

FreeType License (FreeType2)













Teile dieser Software sind urheberrechtlich geschützt © 2013 The FreeType Project (»www.freetype.org«). Alle Rechte vorbehalten.



MIT License (Harfbuzz)

Teile dieser Software sind urheberrechtlich geschützt © 2013 The Harfbuzz Project (»<http://www.freedesktop.org/wiki/Software/Harfbuzz>«). Alle Rechte vorbehalten.



Index

Symbole

 Kameraeinstellungsmenü	84
 Schnappschüsse	34
 -Taste (Aufnahme-/Wiedergabemodus)	3
 Wiedergabemodus	26
.AVI	 61
JPG	 61
.WAV	 61
A	
A/V-Eingangsbuchse	69
A/V-Kabel	69
Abdeckung des Akku-/Speicherkartenfachs	3
AF-Hilfslicht	2, 84,  43
Akku	10
Akkufach	3
Akkukapazität	20
Akkuladegerät	10
Antwort hinterlassen (Nachricht aufnehmen)	 4
Anzahl verbleibender Aufnahmen	20, 55
Anzeige nach Datum	67
Anzeigen der Favoriten	67
Audio-/Videoeingang	 50
Audio-/Video-Kabel	 50,  63
Aufnahme	22, 24

Aufnahmen abspielen	 5
Aufnahmen löschen	 5
Aufzeichnen von Filmsequenzen	78
Auslöser	2, 24
Auslösesignal	52
Ausschnitt	64
Ausschnittsvergrößerung	64
Auswahl Tasten	7
Auszoomen	23
Autofokus	62
Automatische Abschaltung	21

B

Bei jedem Bild blitzen	35
Belichtungskorrektur	51
Belichtungszeit	25
Bilder anschauen	66,  26
Bilder drehen	67,  33
Bildgröße wählen	33, 54
Bildindexanzeige	65
Bis zum ersten Druckpunkt drücken	25
Blende	25
Blitz	2, 32, 35
Blitz aus	35
Blitzautomatik	35
Blitzbereitschaftsanzeige	3

C

Computer	69, 73
----------------	--------

D

Dateiname	61
Dateinamenserweiterung	61
Datum und Uhrzeit	16, 84, 39
Datumsaufdruck	19, 84, 41
Datumsformat	17, 39
Diashow	66, 21
Digital-VR	84, 42
Digitalzoom	23
Direktes Drucken	69, 52
DPOF	23
Druckauftrag	67, 35
Druckauftragsoption	19, 36, 37
Drucken	69, 35, 55, 57
Drucken mit DPOF	59
Drucker	69, 52
DSCN	61

E

Ein-/Ausschalter	20, 21
Ein-/Ausschalter, Betriebsbereitschaftsanzeige	2, 20, 21
Einzelbildwiedergabemodus	26
Einzoomen	23
Entfernen von Bildern aus den Favoriten	20
Essen fotografieren 	43

F

Farben ändern (Aufnahmemodus) ...	32, 49
Farben ändern (Wiedergabemodus)	7, 14

Farbsättigung	51
Fernseher	69, 50
Feuerwerk fotografieren 	46
Film anschauen	66
Filmaufzeichnungsdauer	57
Filmbildgröße	56
Filme anschauen	26
Filmsequenzen aufzeichnen	78
Firmware-Version	84, 49
Fischaugeneffekt	7, 11
Fokusindikator	5
Fokusspeicher	61
Formatieren	15, 84, 44
Fotoalben erstellen	66, 17
Fotogröße	54
Fotos in festen Abstand. 	44
Fotos in Serie machen 	45
FSCN	61
Funktionen, die nicht gleichzeitig verwendet werden können	58

G

Gesichtserkennung	60
-------------------------	----

H

Helligkeit	51
Hinzufügen von Bildern zu den Favoriten	19

I

Internen Speicher formatieren	84, 44
Interner Speicher	15

K

Kameraeinstellungen.....	33,	38
Kameraeinstellungsmenü.....		84
Kompaktbild.....	67,	34
Komprimierungsrate.....		54
Kopieren.....	67,	30
Kürzel.....		61

L

Lächeln-Auslöser.....		39
Ladekontrollleuchte.....		11
Lautsprecher.....		2
Lautstärke.....	82,	5
Lieblingsbilder.....	66,	19
Lieblingsbilder ansch.....		29
Lithium-Ionen-Akku.....		10
Löschen.....		28

M

Menühintergrund.....	18, 84,	46
Mikrofon.....		2
Mit Bildern spielen.....	66,	7
Monitor.....	3, 5,	8
Monitorhelligkeit.....	84,	40
Multifunktionswähler.....		3

N

Nach Datum anzeigen.....		27
Nachricht hinterlassen (Nachricht aufnehmen).....		2
Nachrichten austauschen.....	66,	2
Nahaufnahmen		43

Netzadapter.....	11,	63
Nikon Transfer 2.....	72, 73, 74	

O

Objektiv.....	2,	17
Optionales Zubehör.....		63
Optischer Zoom.....		23
Ordernamen.....		61
Öse für Trageriemen.....		2

P

Panorama Maker.....		72	
Papierformat.....		56,	57
PictBridge.....	69,	52,	23
Pinself.....		xv	

R

RSCN.....		61
-----------	--	----

S

Sättigung.....		51	
Scharfstellen.....		24, 60	
Schwarz-Weiß mit Farbe (Aufnahmemodus).....		51	
Schwarz-Weiß mit Farbe (Wiedergabemodus).....		7,	15
Selbstausröser.....		32, 37	
Selbstausröser-Kontrollleuchte.....		2, 38	
Sommerzeit.....	17,	39	
Spaß haben mit Fotos.....		66	
Speicherkapazität.....		20	
Speicherkarte.....	14,	22	
Speicherkarten formatieren		15, 84,	44

Speicherkartenfach	3, 14
Spiegel 	46
Spielzeugeffekt	 7,  12
Spielzeugeffekt 	47
Spielzeugkamera	 7
Sprache/Language	84,  45
SSCN	 61
Startbild	84,  38
Stativgewinde	3,  19
Sterne hinzufügen	 7,  10
Stil wählen	32, 42





I

Tastentöne	52
Töne ändern	33, 52
Trageriemen	4
Traumeffekt	 7,  9

U

Unterstützte Akkus	10, 12, 19
Unterwasser 	45
USB-/Audio-/Videoausgang	3, 68, 73,  50,  54
USB-Kabel	69, 73,  54

V

Verträumte Fotos aufn. 	47
Verwenden der Haut-Weichzeichnung....	41
Verzieren (Aufnahmemodus)	32, 48
Verzieren (Wiedergabemodus)	 7,  16
Videonorm	84,  46
ViewNX 2	70, 71, 72

W

Weitere Wiedergabeopt.	 27
Wiedergabe	26, 81
Wiedergabemenü	66
Wiedergabemodus	26
Wiedergeben von Filmsequenzen	81

Z

Zoom	23
Zurücksetzen	84,  47



A series of ten horizontal dashed lines spanning the width of the page, intended for handwriting practice.

Die Vervielfältigung dieses Handbuchs, auch der auszugsweise Nachdruck (mit Ausnahme kurzer Zitate in Fachartikeln), ist nur mit ausdrücklicher schriftlicher Genehmigung der NIKON CORPORATION gestattet.

NIKON CORPORATION

© 2013 Nikon Corporation



CT5F02(12)
6MN13212-02