

**Nikon**

DIJITAL FOTOĞRAF MAKİNESİ

**D7100**

kullanım kılavuzu

Tr

# Paketin İçindekiler

Pakette aşağıdaki öğelerin bulunduğunu onaylayın:

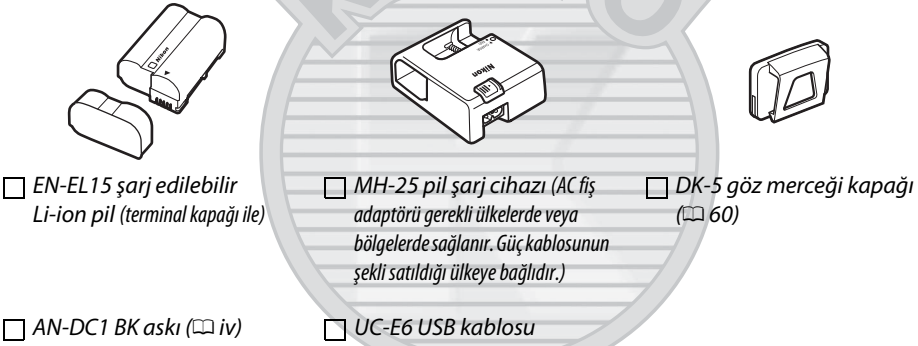
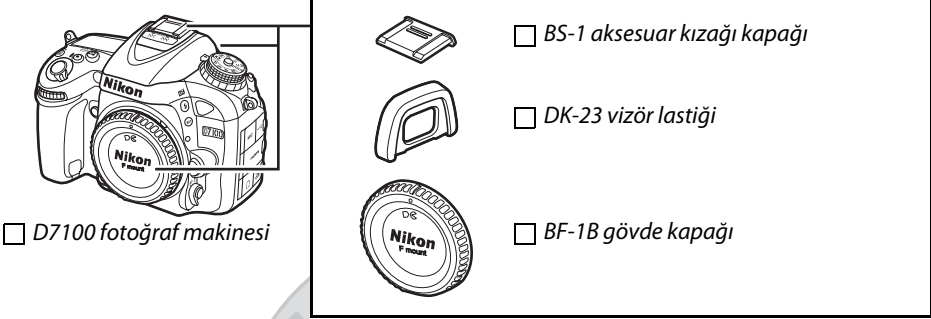

- ViewNX 2 CD'si
- Garanti Belgesi
- Kullanım Kılavuzu (bu elkitabını içerir)

Objektif kiti seçeneğini satın alanlar paketin bir objektif de içerdiğini onaylamalıdır. Bellek kartları ayrıca satılır (347). Japonya'da satın alınan fotoğraf makineleri menü ve iletileri sadece İngilizce ve Japonca görüntüler; diğer diller desteklenmez. Bunun sebep olabileceği her türlü rahatsızlık için özür dileriz.

## ⚠ Emniyetiniz İçin

Fotoğraf makinesini ilk kez kullanmadan önce, "Emniyetiniz İçin" (xxi-xxvi) konusundaki talimatları okuyun.

# Nerede Bulunur

Aradığınızı şuradan bulun:

 İçindekiler .....	 xii	 Dizin.....	 352
 Soru-Cevap Dizini.....	 ii	 Hata Mesajları .....	 332
 Menü Seçenekleri.....	 vi	 Sorun Giderme.....	 328

 Giriş	 1
 Temel Fotoğrafçılık ve İzleme	 35
 P, S, A ve M Modları	 47
 Kullanıcı ayarları: U1 ve U2 Modları	 55
 Deklanşör Modu	 57
 Resim Kaydetme Seçenekleri	 63
 Netleme	 71
 ISO Duyarlılığı	 79
 Pozlama	 83
 Beyaz Dengesi	 89
 Resim İyileştirme	 105
 Flaşlı Fotoğraf Çekimi	 119
 Uzaktan Kumanda ile Fotoğraf Çekimi	 127
 Diğer Çekim Seçenekleri	 131
 Canlı Görüntü Çekimi	 153
 Film Canlı Görüntüsü	 161
 Özel Efektler	 177
 İzleme Hakkında Daha Fazla Bilgi	 185
 Bağlantılar	 201
 Menü Kılavuzu	 217
 Teknik Notlar	 295

# Soru-Cevap Dizini

Bu "soru ve cevap" dizinini kullanarak aradığınızı bulun.



## Fotoğraflar Çekme



### Çekim Modları ve Kadraj Seçenekleri

Enstantane çekim yapmanın hızlı ve kolay bir yolu var mı (📷 modu)?	35–38
Farklı sahneler için ayarları hızlı bir şekilde nasıl yaparım?	41
Çekim sırasında özel efektler kullanabilir miyim?	177–183
Deklanşör hızını hareketi dondurmak veya bulanıklaştırmak için ayarlayabilir miyim (mod S)?	49
Diyaframı arka planları bulanıklaştırmak veya netlemek için ayarlayabilir miyim (mod A)?	50
Nasıl uzun ("sürelî") pozlama yaparım (mod M)?	52
Ekranında fotoğrafları kareleyebilir miyim (📹 canlı görüntü çekimi)?	153
Film çekebilir miyim (🎬 film canlı görüntüsü)?	161



### Deklanşör Modları

Tek bir seferde veya hızlı hareketlerle birbirlerini izleyen şekilde fotoğraflar çekebilir miyim?	7, 57
Otomatik zamanlama ile nasıl resim çekebilirim?	59
Opsiyonel bir ML-L3 uzaktan kumanda ile nasıl resim çekebilirim?	127
Sessiz ortamlarda deklanşör sesini kısabilir miyim (sessiz deklanşör)?	7, 57



### Netleme

Fotoğraf makinesinin nasıl netleyeceğini seçebilir miyim?	71–74
Netleme noktasını seçebilir miyim?	75



### Pozlama

Fotoğrafları daha aydınlık veya koyu yapabilir miyim?	86
Gölgelerde veya parlak noktalarda ayrıntıları nasıl koruyabilirim?	113



### Flaşı Kullanma

Flaş gerektiğinde otomatik olarak patlayacak şekilde ayarlayabilir miyim?	36, 119–123
Flaşın patlamasını nasıl engellerim?	
"Kırmızı gözü" nasıl engellerim?	



### Resim Kalitesi ve Boyutu

Büyük boyutlarda bastırmak için nasıl fotoğraf çekebilirim?	66–68
Bellek kartına daha fazla resmi nasıl alabilirim?	



## Fotoğrafları İzleme



### İzleme

Fotoğrafları fotoğraf makinesinde nasıl görüntüleyebilirim?	39, 185
Bir fotoğraf hakkında daha fazla bilgiyi nasıl görüntüleyebilirim?	187–192
Fotoğrafları otomatik bir slayt gösterisinde görüntüleyebilir miyim?	223
Fotoğrafları TV'de görüntüleyebilir miyim?	215–216
Fotoğrafları kazayla silinmeye karşı koruyabilir miyim?	196



### Silme

İstenmeyen fotoğrafları nasıl silerim?	40, 197–199
--	-------------



## Fotoğraflara Rötüş Yapma



Fotoğrafların rötüşlü kopyalarını nasıl oluştururum?	273–290
“Kırmızı gözü” nasıl düzeltirim?	276
RAW (NEF) fotoğrafların JPEG kopyalarını nasıl yaparım?	282
Tek bir resim oluşturmak için iki tane NEF (RAW) fotoğrafını üst üste bindirebilir miyim?	280–281
Tablo gibi görünen bir fotoğraf kopyası nasıl oluşturabilirim?	286
Fotoğraf makinesindeki film metrajını kırpabilir miyim ya da film hareketsiz görüntülerini kaydedebilir miyim?	173



## Menüler ve Ayarlar



Menüleri nasıl kullanırım?	19–21
Menüleri başka bir dilde nasıl görüntülerim?	28, 265
Ayar kadranlarını nasıl kullanırım?	13–17
Ekranların kapanmasını nasıl önleyebilirim?	238
Vizörü nasıl netlerim?	33
Vizörde veya ekranda bir kadraj kılavuz çizgisi görüntüleyebilir miyim?	159, 166, 239
Fotoğraf makinesinin seviyede olduğunu nasıl bileceğim?	269
Makinenin saat ayarını nasıl yaparım?	28, 265
Bellek kartlarını nasıl formatlarım?	32, 262
Varsayılan ayarları nasıl geri yüklerim?	131, 224, 231
Bir menü veya ileti için nasıl yardım alırım?	19, 332



## Bağlantılar



Fotoğrafları bir bilgisayara nasıl kopyalarım?	203–207
Fotoğrafları nasıl bastırırım?	208–214
Fotoğraflarımın üzerine kayıt tarihini bastırabilir miyim?	209, 214



## Bakım ve İsteğe Bağlı Aksesuarlar



Hangi bellek kartlarını kullanabilirim?	347
Hangi objektifleri kullanabilirim?	295
Hangi opsiyonel flaş ünitelerini (Speedlight'lar) kullanabilirim?	303
Fotoğraf makinemde başka hangi aksesuarlar kullanılabilir?	308–310
Fotoğraf makinem için hangi yazılım kullanılabilir?	
Birlikte gelen mercek kapağını ne yapacağım?	60
Fotoğraf makinesini nasıl temizlerim?	
Servis ve onarımlar için fotoğraf makinemi nereye götürmem gerekir?	312

# Hızlı Başvuru Kılavuzu

D7100 ile hızlı bir başlangıç için bu adımları takip edin.

## 1 Fotoğraf makinesi askısını takın.

Askıyı fotoğraf makinesindeki deliklere sıkıca takın.

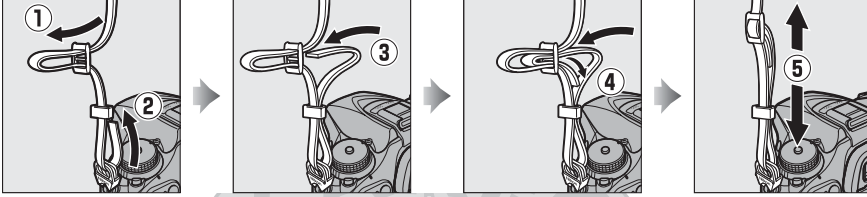

## 2 Pili şarj edin (22) ve takın (24).

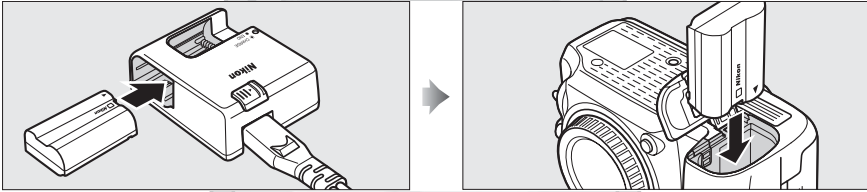

## 3 Bir objektif takın (26).

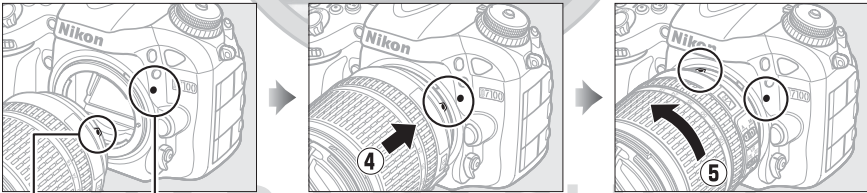

Montaj işareti  
(fotoğraf makinesi)  
Montaj işareti (objektif)

İşaretlere (beyaz noktalarla gösterilir) hizalayarak objektifi  
fotoğraf makinesine takın, ardından objektif yerine  
oturana kadar döndürün.

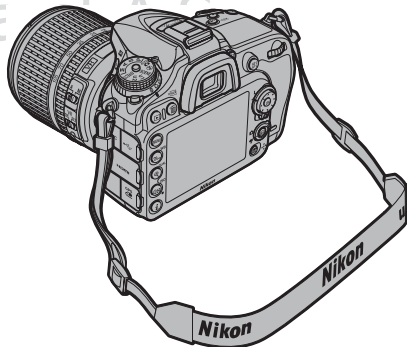

#### 4 Bir bellek kartını yerleştirin (📖 30).

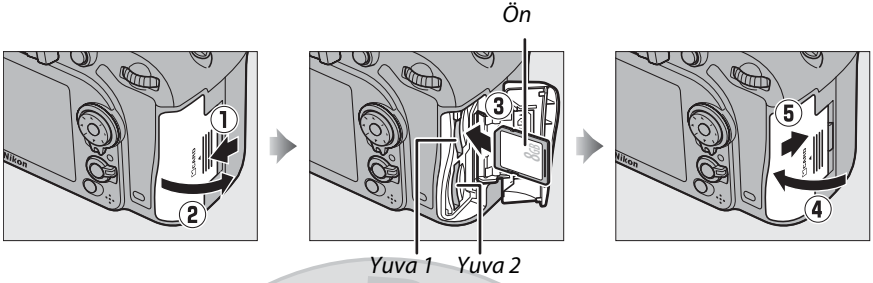

#### 5 Fotoğraf makinesini açın.

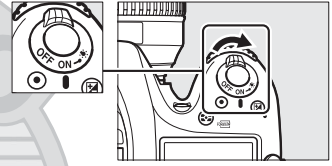

#### 6 Fotoğrafları çerçevesizleştirin (📖 37).

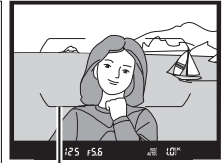
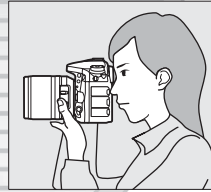

AF alanı basamakları

#### 7 Netleyin ve çekin (📖 37).

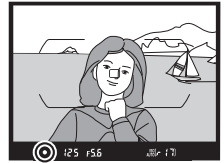

Net görüntü işareti

#### 8 Fotoğrafları görüntüleyin (📖 39).

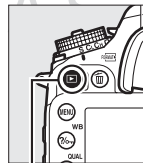

▶ düğmesi

#### 📌 Ayrıca Bkz.







Bir dil seçme ve saati ve tarihi ayarlama hakkında bilgi için, bkz. sayfa 28. Vizör netlemeyi ayarlama hakkında bilgi için bkz. sayfa 33.

# Menü Seçenekleri

## ▶ İZLEME MENÜSÜ (📖 217)

<b>Sil</b>	Seçilen Tarih seç Tümü
<b>İzleme klasörü</b>	D7100 (varsayılan) Tümü Geçerli
<b>Resim gizle</b>	Seç/ayarla Tarih seç Tümünün seçimini kaldır?
<b>İzleme görüntü seçenekleri</b> (SD)	Temel fotoğraf bilgisi Netleme noktası Ek fotoğraf bilgisi Yok (yalnızca resim) Parlak noktalar RGB histogramı Çekim verileri İnceleme
<b>Resim(leri) kopyala</b>	Kaynak seç Resim(leri) seç Hedef klasör seç Görüntü(ler) kopyalansın mı?
<b>Resim inceleme</b> (SD)	Açık Kapalı (varsayılan)
<b>Silme sonrası</b> (SD)	Sonrakini göster (varsayılan) Öncekini göster Önceki gibi devam et
<b>Dikey görüntüle</b> (SD)	Açık (varsayılan) Kapalı
<b>Slayt gösterisi</b>	Başlat Resim türü Çerçeve aralığı
<b>DPOF baskı siparişi</b>	Seç/ayarla Tümünün seçimini kaldır?

## 📷 ÇEKİM MENÜSÜ (📖 224)

<b>Çekim menüsünü sıfırla</b>	Evet Hayır
<b>Kayıt klasörü</b>	Klasörü numaraya göre seç Listeden klasör seç
<b>Dosya adlandırma</b> (SD)	Dosya adlandırma
<b>Yuva 2'deki kartın rolü</b> (SD)	Kapasite aşımı (varsayılan) Yedekleme RAW Yuva 1 - JPEG Yuva 2
<b>Resim kalitesi</b> (SD)	NEF (RAW) + JPEG iyi NEF (RAW) + JPEG normal NEF (RAW) + JPEG temel NEF (RAW) JPEG iyi JPEG normal (varsayılan) JPEG temel
 +  (📖 66)	
<b>Resim boyutu</b> (SD)	Büyük (varsayılan) Orta Küçük
 +  (📖 68)	
<b>Görüntü alanı</b> (SD)	DX (24×16) (varsayılan) 1,3× (18×12)
<b>JPEG sıkıştırma</b> (SD)	Boyut öncelikli (varsayılan) En iyi kalite
<b>NEF (RAW) kaydı</b> (SD)	Tür NEF (RAW) bit derinliği
<b>Beyaz dengesi</b> (SD)	Otomatik (varsayılan) Ampul ışığı Floresan Doğrudan güneş ışığı Flaş Bulutlu Gölge Renk sıcaklığı seç Önceden belirl. beyaz ayarı
 +  (📖 89)	





(SD)

Bir (SD) simgesiyle işaretli öğeler, fotoğraf makinesi ayar menüsündeki **Ayarları kaydet/yükle > Ayarları kaydet** seçeneği kullanılarak bellek kartına kaydedilebilir (📖 268). Kaydedilen ayarlar, bellek kartı fotoğraf makinesine takılıp, **Ayarları kaydet/yükle > Ayarları yükleyerek** seçilerek diğer D7100 fotoğraf makinelerine kopyalanabilir.



<b>Picture Control Ayarlar</b>	Standart (varsayılan)
	Nötr
	Canlı
	Monokrom
	Portre
Manzara	
<b>Picture Control'ü Yönet</b>	Kaydet/düzenle
	Yeniden adlandır <sup>1</sup>
	Sil <sup>1</sup>
	Yükle/kaydet
<b>Renkli alan</b>	sRGB (varsayılan)
	Adobe RGB
<b>Etkin D-Lighting <sup>2</sup></b>	Otomatik
	Ekstra yüksek
	Yüksek
	Normal
	Düşük
Kapalı	
<b>HDR (yüksek dinamik aralık)</b>	HDR modu
	HDR gücü
<b>Otomatik dağılıma kontrolü</b>	Açık
	Kapalı (varsayılan)
<b>Uzun pozlama KA</b>	Açık
	Kapalı (varsayılan)
<b>Yüksek ISO KA</b>	Yüksek
	Normal (varsayılan)
	Düşük
	Kapalı
<b>ISO duyarlılığı ayarları</b>	ISO duyarlılığı
	Otomatik ISO duyarlılığı kontrolü
<b>Uzaktan kumanda modu (ML-L3)</b>	Gecikmiş uzaktan kumanda
	Hızlı uzaktan kumanda
<b>Çoklu pozlama</b>	Uzaktan ayna kaldırma
	Kapalı (varsayılan)
	Çoklu pozlama modu
	Çekim sayısı
	Otomatik artış

<b>Aralıklı çekim</b>	Başlangıç zamanı seç
	Şimdi
	Başlangıç zamanı
	Aralık
<b>Film ayarları</b>	Çerçeve boyutu/kare hızı
	Film kalitesi
	Mikrofon
	Hedef

- Özel Picture Control'ler yoksa kullanılamaz.
- Varsayılan ayar **Kapalı** (modlar P, S, A, M, , , , ) veya **Otomatik** (diğer modlar).

## ÖZEL AYARLAR MENÜSÜ (229)

<b>Özel ayarları sıfırla</b>	Evet
	Hayır
<b>a Otomatik netleme</b>	
a1 AF-C öncelik seçimi	Bırak (varsayılan) Netle
a2 AF-S öncelik seçimi	Bırak (varsayılan) Netle
a3 Sabitken netleme izleme	5 (Uzun)
	4
	3 (Normal) (varsayılan)
	2
	1 (Kısa)
	Kapalı
a4 AF nokta aydınlatması	Otomatik (varsayılan) Açık Kapalı
a5 Netleme noktası sarmalı	Sar (varsayılan) Sarma
a6 Netleme noktası sayısı	51 nokta (varsayılan) 11 nokta
a7 Dahili AF yardımcı aydınltms	Açık (varsayılan) Kapalı

<b>b Ölçüm/pozlama</b> <span style="float: right;">(SD)</span>		
b1 ISO duyarlılık adımı değer	Adım 1/3	(varsayılan)
	Adım 1/2	
b2 Pzlm kntrl için EV adımları	Adım 1/3	(varsayılan)
	Adım 1/2	
b3 Kolay pozlama tafası	Açık (Otomatik sıfırla)	
	Açık	
b4 Merkez ağırlıklı alan	φ 6 mm	
	φ 8 mm	(varsayılan)
	φ 10 mm	
	φ 13 mm	
	Ortalama	
b5 En iyi ince ayar pozlaması	Evet	
	Hayır	(varsayılan)
<b>c Zamanlayıcılar/AE kilidi</b> <span style="float: right;">(SD)</span>		
c1 Deklanşör AE-L	Açık	
	Kapalı	(varsayılan)
c2 Bekleme zamanlayıcısı	4 s	
	6 s	(varsayılan)
	10 s	
	30 s	
	1 dk	
	5 dk	
	10 dk	
	30 dk	
Limitsiz		
c3 Otomatik zamanlama	Oto zamanlama gecikmesi	
	Çekim sayısı	
	Çekimler arasındaki aralık	
c4 Ekran kapanma gecikmesi	İzleme	
	Menüler	
	Bilgi ekranı	
	Resim inceleme	
c5 Uzak bağ. açık kal. süre (ML-L3)	Canlı görüntü	(varsayılan)
	1 dk	
	5 dk	
	10 dk	
	15 dk	

<b>d Çekim/ekran</b> <span style="float: right;">(SD)</span>		
d1 Uyarı sesi	Düzye	
	Şiddet	
d2 Vizör kılavuz çizgi ekranı	Açık	
	Kapalı	(varsayılan)
d3 ISO ekranı ve ayarları	ISO duyarlılığını göster	
	ISO/Kolay ISO göster	
	Çerçeve sayısını göster	(varsayılan)
d4 Ekran ipuçları	Açık	(varsayılan)
	Kapalı	
d5 CL modu çekim hızı	6 fps	
	5 fps	
	4 fps	
	3 fps	(varsayılan)
	2 fps	
	1 fps	
d6 Maksimum sürekli bırakma	1-100	
d7 Dosya numarası sırası	Açık	(varsayılan)
	Kapalı	
	Sıfırla	
d8 Bilgi ekranı	Otomatik	(varsayılan)
	Manuel	
d9 LCD aydınlatma	Açık	
	Kapalı	(varsayılan)
d10 Pozlama gecikme modu	3 s	
	2 s	
	1 s	
	Kapalı	(varsayılan)
d11 Flaş uyarısı	Açık	(varsayılan)
	Kapalı	
d12 MB-D15 pil tipi	LR6 (AA alkalın)	(varsayılan)
	HR6 (AA Ni-MH)	
	FR6 (AA lityum)	
d13 Pil sırası	MB-D15 pillerini ilk kullan	(varsayılan)
	Ftgrf makinesi pilini ilk kullan	

<b>e Basamaklama/ flaş</b> <span style="float: right;">(SD)</span>	
e1 Flaş senkronizasyon hızı	1/320 s (Otomatik FP)
	1/250 s (Otomatik FP)
	1/250 s (varsayılan)
	1/200 s
	1/160 s
	1/125 s
	1/100 s
	1/80 s
e2 Flaş enstantene hızı	1/60 s (varsayılan)
	1/30 s
	1/15 s
	1/8 s
	1/4 s
	1/2 s
	1 s
	2 s
	4 s
	8 s
e3 Dahili flaş için flaş kontrol	TTL (varsayılan)
	Manuel
	Tekrarlı flaş
	Ayar düğmesi modu
e3 Opsiyonel flaş*	TTL (varsayılan)
	Manuel
e4 Flaş için pozlama telafisi	Tüm çerçeve (varsayılan)
	Sadece arkaplan
e5 Pilot flaş	Açık (varsayılan)
	Kapalı
e6 Otm tk basamaklama ayarı	AE ve flaş (varsayılan)
	Yalnızca AE
	Yalnızca flaş
	WB basamaklama
e7 Basamaklama sırası	ADL alternatifli pozlama
	MTR > alt > üst (varsayılan)
	Alt > MTR > üst

\* Sadece opsiyonel SB-400 flaş ünitesi takıldığında gösterilir.

<b>f Kontroller</b> <span style="float: right;">(SD)</span>	
f1 Tamam düğmesi	Çekim modu
	İzleme modu
	Canlı görüntü
f2 Fn düğmesini ata	Bas
	Bas + ayar kadranları
f3 Önizleme düğmesini ata	Bas
	Bas + ayar kadranları
f4 AE-L/AF-L düğmesini ata	Bas
	Bas + ayar kadranları
f5 Ayar kadranlarını özelleştir	Ters döndürme
	Ana/alt öğeyi değiştir
	Diyafram ayarı
	Menüler ve izleme
f6 Kdrn kılınmk için dğmyi bırak	Evet
	Hayır (varsayılan)
f7 Yuva boş bırakma kilidi	Bırakma kilitli
	Bırakmayı etkinleştir (varsayılan)
f8 Ters göstergeler	 (varsayılan)
	 (varsayılan)
f9 MB-D15 düğmesini ata	AE/AF kilidi (varsayılan)
	Yalnızca AE kilidi
	AE kilidi (Tut)
	Yalnızca AF kilidi
	AF-ON
	FV kilidi
	Fn düğmesiyle aynıdır

<b>g Film</b> <span style="float: right;">(SD)</span>	
g1 Fn düğmesini ata	Ftgrf çkm bilgilerini görüntüle
	AE/AF kilidi
	Yalnızca AE kilidi
	AE kilidi (Tut)
	Yalnızca AF kilidi
	AF-ON
	Yok (varsayılan)
g2 Önizleme düğmesini ata	Ftgrf çkm bilgilerini görüntüle
	AE/AF kilidi
	Yalnızca AE kilidi
	AE kilidi (Tut)
	Yalnızca AF kilidi
	AF-ON
	Yok (varsayılan)

<b>g Film</b>			<b>(SD)</b>
g3	AE-L/AF-L düğmesini ata	Ftğrf çkm bilgilerini görüntüle AE/AF kilidi (varsayılan) Yalnızca AE kilidi AE kilidi (Tut) Yalnızca AF kilidi AF-ON Yok	
g4	Deklanşör düğmesi ata	Fotoğraf çek (varsayılan) Film kaydet	

## Y AYARLAR MENÜSÜ (📖 261)

<b>Bellek kartını formatla</b>	Yuva 1 Yuva 2
<b>Kullanıcı ayarlarını kaydet</b>	U1'e kaydet U2'ye kaydet
<b>Kullanıcı ayarlarını sıfırla</b>	U1'i sıfırla U2'yi sıfırla
<b>Ekran parlaklığı</b>	-5 - +5
<b>Görüntü sensörünü temizle</b> <b>(SD)</b>	Şimdi temizle Açılışta/kapanışta temizle
<b>Aynayı temizlik için kilitle</b> <sup>1</sup>	Başlat
<b>Toz Giderme ref fotoğrafı</b>	Başlat Sensörü temizleyip başlat
<b>Kırışma azaltma</b> <b>(SD)</b>	Otomatik (varsayılan) 50 Hz 60 Hz
<b>Saat dilimi ve tarih</b> <b>(SD)</b>	Saat dilimi Tarih ve saat Tarih formatı Yaz saati uygulaması
<b>Dil (Language)</b> <b>(SD)</b>	Bkz. sayfa 340.
<b>Otomatik resim döndürme</b> <b>(SD)</b>	Açık (varsayılan) Kapalı
<b>Pil bilgisi</b>	-
<b>Resim yorumu</b> <b>(SD)</b>	Yorum ekle Yorum girişi
<b>Telif hakkı bilgisi</b> <b>(SD)</b>	Telif hakkı bilgisi ekle Sanatçı Telif hakkı
<b>Ayarları kaydet/yükle</b>	Ayarları kaydet Ayarları yükle
<b>Sanal ufuk</b>	-

<b>CPU olmayan objektif verileri</b> <b>(SD)</b>	Objektif no Odak uzaklığı (mm) Maksimum diyafram
<b>AF ince ayarı</b>	AF ince ayarı (Açık/Kapalı) Kaydedilen değer Varsayılan Kaydedilen değerleri liste
<b>HDMI</b> <b>(SD)</b>	Çıkış çözünürlüğü Aygıt kontrolü
<b>GPS</b> <b>(SD)</b>	Bekleme zamanlayıcısı Konum F. mk. sa. ayr için GPS kullan
<b>Kablosuz mobil adaptörü</b>	Etkinleştir (varsayılan) Devre Dışı Bırak
<b>Ağ</b> (isteğe bağlı UT-1 ile kullanılabilir)	Donanım seç Ağ ayarları Seçenekler
<b>Eye-Fi yüklemesi</b> <sup>2</sup> <b>(SD)</b>	Yuva 1 Yuva 2
<b>Donanım yazılımı sürümü</b>	-



1  veya aşağısındaki pil seviyelerinde kullanılamaz.

2 Sadece uyumlu Eye-Fi bellek kartlarında kullanılabilir.



## RÖTUŞ MENÜSÜ (📖 273)

<b>D-Lighting</b>	-
<b>Kırmızı göz düzeltme</b>	-
<b>Kırp</b>	-
<b>Monokrom</b>	Siyah-beyaz Sepya Cyanotype
<b>Filtre efektleri</b>	Gök ışığı Sıcak filtre Kırmızı yoğunlaştırıcı Yeşil yoğunlaştırıcı Mavi yoğunlaştırıcı Ekranlar arası Yumuşak
<b>Renk dengesi</b>	-
<b>Resim üst üste bindirme <sup>1</sup></b>	-
<b>NEF (RAW) işleme</b>	-
<b>Yeniden boyutlandır</b>	Resim seç Hedef seç Boyut seç
<b>Hızlı rötuş</b>	-
<b>Düzeltil</b>	-
<b>Dağılma kontrolü</b>	Otomatik Manuel
<b>Balık gözü kopyası</b>	-
<b>Renkli hatlar</b>	-
<b>Renk taslağı</b>	-
<b>Perspektif denetimi</b>	-
<b>Minyatür efekti</b>	-
<b>Seçici renk</b>	-
<b>Filmi düzenle</b>	Başlangıç/bitiş noktası seç Seçilen kareyi kaydet
<b>Yan yana karşılaştırma <sup>2</sup></b>	-

## MENÜM (📖 291)

<b>Öğe ekle</b> 	İzleme menüsü Çekim menüsü Özel ayarlar menüsü Ayarlar menüsü Rötuş menüsü
<b>Öğeleri kaldır *</b>	-
<b>Öğeleri sırala</b>	-
<b>Sekme seç</b> 	MENÜM SON AYARLAR

\* Öğeler, MENÜM'de vurgulanıp,  düğmesine iki kez basılarak da silinebilir.

- 1 Sadece MENU düğmesine basıldığında ve menülerde  sekmesi seçildiğinde kullanılabilir.
- 2 Sadece tam çerçeve izlemede rötuş menüsünü görüntülemek için  düğmesine basıldığında kullanılabilir.

# İçindekiler

Soru-Cevap Dizini .....	ii
Hızlı Başvuru Kılavuzu .....	iv
Menü Seçenekleri .....	vi
Emniyetiniz İçin .....	xxi
Bildirimler .....	xxiii

## Giriş 1

Genel Bakış .....	1
Fotoğraf Makinesini Tanıma .....	2
Fotoğraf Makinesi Gövdesi .....	2
Çevirmeli Ayar Düğmesi .....	6
Deklanşör Modu Kadranı .....	7
Kontrol Paneli .....	8
Vizör .....	9
Bilgi Ekranı .....	10
Ayar Kadranları .....	13
İ düğmesi .....	18
Fotoğraf Makinesi Menüleri .....	19
Fotoğraf Makinesi Menülerini Kullanma .....	20
İlk Adımlar .....	22
Pili Şarj Etme .....	22
Pili Yerleştirin .....	24
Objektif Takma .....	26
Temel Ayarlar .....	28
Bellek Kartını Yerleştirme .....	30
Bellek Kartını Formatlama .....	32
Vizör Netlemeyi Ayarlama .....	33

KARACASULU  
Dış Ticaret A.Ş.

Pil Düzeyi ve Kart Kapasitesi .....	35
"Bas-Çek" Fotoğrafçılık (AUTO ve M Modları) .....	36
Temel İzleme .....	39
İstenmeyen Fotoğrafları Silme .....	40
Yaratıcı Fotoğrafçılık (Sahne Modları) .....	41
👤 Portre .....	41
🏞️ Manzara .....	41
👦 Çocuk.....	42
🏆 Spor .....	42
🌸 Yakın plan.....	42
🌃 Gece portresi.....	42
🏠 Gece manzarası .....	43
🎉 Parti/iç mekan.....	43
📅 Kumsal/kar.....	43
🌅 Gün batımı.....	43
🌆 Alacakaranlık/şafak.....	44
🐾 Evcil hayvan portresi.....	44
🕯️ Mum ışığı.....	44
🌸 Çiçek açması .....	44
🌅 Sonbahar renkleri.....	45
🍽️ Yiyecek.....	45

**P, S, A ve M Modları****47**

P: Programlanmış Otomatik .....	48
S: Enstantane Öncelikli Otomatik .....	49
A: Diyafram Öncelikli Otomatik .....	50
M: Manuel.....	51
Uzun Süre Pozlamalar (Sadece M Modu).....	52

**Kullanıcı ayarları: U1 ve U2 Modları****55**

Kullanıcı Ayarlarının Kaydedilmesi .....	55
Kullanıcı Ayarlarının Geri Çağırılması.....	56
Kullanıcı Ayarlarının Sıfırlanması .....	56

**Deklanşör Modu****57**

Deklanşör Modunu Seçme .....	57
Kare İlerleme Hızı .....	58
Otomatik Zamanlama Modu .....	59
Ayna Kaldırılarak Modu .....	61

## Resim Kaydetme Seçenekleri

63

Görüntü Alanı.....	63
Resim Kalitesi ve Boyutu .....	66
Resim Kalitesi .....	66
Resim Boyutu .....	68
İki Bellek Kartı Kullanma .....	69

## Netleme

71

Otomatik netleme .....	71
Otomatik Netleme Modu.....	71
AF Alanı Modu .....	73
Netleme Noktası Seçimi .....	75
Netleme Kilidi.....	76
Manuel Netleme .....	78

## ISO Duyarlılığı

79

Otmk ISO Duyarlılığı Kntrl.....	81
---------------------------------	----

## Pozlama

83

Ölçüm.....	83
Otomatik Pozlama Kilidi.....	84
Pozlama Telifisi.....	86

## Beyaz Dengesi

89

Beyaz Dengesi İnce Ayarı.....	91
Renk Sıcaklığını Seçme .....	94
Önceden belirl. beyaz ayarı.....	95

## Resim İyileştirme

105

Picture Control'ler .....	105
Bir Picture Control Seçme.....	105
Picture Control'leri Değişirme .....	107
Özel Picture Control'ler Oluşturma .....	110
Özel Picture Control'leri Paylaşma .....	112
Parlak Noktalarda ve Gölgede Ayrıntıları Koruma.....	113
Etkin D-Lighting .....	113
Yüksek Dinamik Aralık (HDR).....	115



## Flaşlı Fotoğraf Çekimi

119

Dahili Flaşı Kullanma.....	119
Flaş Modu .....	120
Flaş Telifisi .....	124
FV Kilidi .....	125

## Uzaktan Kumanda ile Fotoğraf Çekimi

127

Opsiyonel bir ML-L3 Uzaktan Kumanda Kullanma .....	127
Kablosuz Uzaktan Kumandalar .....	130
WR-1 Kablosuz Uzaktan Kumanda.....	130
WR-R10/WR-T10 Kablosuz Uzaktan Kumandalar .....	130

## Diğer Çekim Seçenekleri

131

İki Düğmeli Sıfırlama: Varsayılan Ayarlara Geri Dönme .....	131
Basamaklama .....	133
Çoklu Pozlama .....	141
Aralıklı Çekim.....	145
CPU Olmayan Objektifler .....	149
Bir GPS Ünitesi Kullanma.....	152

## Canlı Görüntü Çekimi

153

Canlı Görüntüde Netleme.....	155
z Düğmesini Kullanmak .....	157
Canlı Görüntü Ekranı: Canlı Görüntü Çekimi .....	158
Bilgi Ekranı: Canlı Görüntü Çekimi .....	159
Manuel Netleme.....	159

## Film Canlı Görüntüsü

161

z Düğmesini Kullanmak .....	164
Canlı Görüntü Ekranı: Film Canlı Görüntüsü .....	165
Bilgi Ekranı: Film Canlı Görüntüsü .....	166
Görüntü Alanı .....	167
Film Ayarları .....	169
Filmleri İzleme .....	171
Filmleri Düzenleme .....	173
Filmleri Kırpma .....	173
Seçilen Kareleri Kaydetme .....	176

## Özel Efektler

177

Özel Efektlerle Çekim .....	177
🌙 Gece görüşü .....	178
🎨 Renk taslağı .....	178
🖼️ Minyatür efekti .....	178
🖌️ Seçici renk .....	179
🎭 Silüet .....	179
📺 Fazla ışık .....	179
📺 Az ışık .....	179
Canlı Görüntüde Kullanılabilen Seçenekler .....	180

## İzleme Hakkında Daha Fazla Bilgi

185

Tam Çerçeve İzleme .....	185
Fotoğraf Bilgileri .....	187
Küçük Resim İzleme .....	193
Takvimden İzleme .....	194
Daha Yakından Bakma: İzleme Zoom İşlevi .....	195
Fotoğrafları Silinmekten Koruma .....	196
Fotoğrafları Silme .....	197
Tam Çerçeve, Küçük Resim ve Takvim İzleme .....	197
İzleme Menüsü .....	198

## Bağlantılar

201

ViewNX 2'yi yükleme .....	201
ViewNX 2'yi Kullanma .....	203
Bilgisayara Resimleri Kopyalama .....	203
Resimleri Görüntüle .....	204
Ethernet ve Kablosuz Ağlar .....	206
Fotoğrafları Basma .....	208
Yazıcıyı Bağlama .....	208
Fotoğrafları Tek Seferde Basma .....	209
Birden Fazla Fotoğraf Basma .....	210
DPOF Baskı Siparişi Oluşturma: Baskı Ayarı .....	213
Fotoğrafları TV'de Görüntüleme .....	215

▣ İzleme Menüsü: <i>Resimlerin Yönetilmesi</i> .....	217
İzleme klasörü .....	217
Resim gizle .....	218
İzleme görüntü seçenekleri .....	219
Resim(leri) kopyala.....	219
Resim inceleme .....	222
Silme sonrası .....	222
Dikey görüntüle .....	222
Slayt gösterisi.....	223
📷 Çekim Menüsü: <i>Çekim Seçenekleri</i> .....	224
Çekim menüsünü sıfırla.....	224
Kayıt klasörü .....	225
Dosya adlandırma .....	226
Renkli alan.....	227
Otomatik dağılma kontrolü .....	227
Uzun pozlama KA (Uzun Pozlama Kumlanma Azaltma) .....	228
Yüksek ISO KA .....	228
✎ Özel Ayarlar: <i>Fotoğraf Makinesinin İnce Ayarı</i> .....	229
Özel ayarları sıfırla .....	231
a: Otomatik netleme .....	231
a1: AF-C öncelik seçimi .....	231
a2: AF-S öncelik seçimi .....	231
a3: Sabitken netleme izleme .....	232
a4: AF nokta aydınlatması .....	232
a5: Netleme noktası sarmalı .....	232
a6: Netleme noktası sayısı .....	233
a7: Dahili AF yardımcı aydınltms.....	233
b: Ölçüm/pozlama .....	234
b1: ISO duyarlılık adımı değer .....	234
b2: Pzlm kntrl için EV adımları.....	234
b3: Kolay pozlama telafisi .....	235
b4: Merkez ağırlıklı alan.....	236
b5: En iyi ince ayar pozlaması .....	236
c: Zamanlayıcılar/AE kilidi .....	236
c1: Deklanşör AE-L.....	236
c2: Bekleme zamanlayıcısı .....	237
c3: Otomatik zamanlama.....	237
c4: Ekran kapanma gecikmesi.....	238
c5: Uzak bağ. açık kal. süre (ML-L3) .....	238

d: Çekim/ekran .....	238
d1: Uyarı sesi .....	238
d2: Vizör kılavuz çizgi ekranı .....	239
d3: ISO ekranı ve ayarları .....	239
d4: Ekran ipuçları .....	239
d5: CL modu çekim hızı .....	239
d6: Maksimum sürekli bırakma .....	240
d7: Dosya numarası sırası .....	240
d8: Bilgi ekranı .....	241
d9: LCD aydınlatma .....	241
d10: Pozlama gecikme modu .....	241
d11: Flaş uyarısı .....	241
d12: MB-D15 pil tipi .....	242
d13: Pil sırası .....	243
e: Basamaklama/flaş .....	244
e1: Flaş senkronizasyon hızı .....	244
e2: Flaş enstantene hızı .....	245
e3: Dahili flaş için flaş kontrol .....	246
e4: Flaş için pozlama telafisi .....	250
e5: Pilot flaş .....	251
e6: Otomatik basamaklama ayarı .....	251
e7: Basamaklama sırası .....	251
f: Kontroller .....	252
f1: Tamam düğmesi .....	252
f2: Fn düğmesini ata .....	253
f3: Önizleme düğmesini ata .....	255
f4: AE-L/AF-L düğmesini ata .....	256
f5: Ayar kadrantlarını özelleştir .....	257
f6: Kdrn kllnmk için dğmyi bırak .....	258
f7: Yuva boş bırakma kilidi .....	258
f8: Ters göstergeler .....	258
f9: MB-D15  düğmesini ata .....	259
g: Film .....	259
g1: Fn düğmesini ata .....	259
g2: Önizleme düğmesini ata .....	260
g3: AE-L/AF-L düğmesini ata .....	260
g4: Deklanşör düğmesi ata .....	260

⚙️ Ayarlar Menüsü: <i>Fotoğraf Makinesi Ayarı</i> .....	261
Bellek kartını formatla .....	262
Ekran parlaklığı .....	262
Toz Giderme ref fotoğrafı .....	263
Kırışma azaltma .....	264
Saat dilimi ve tarih .....	265
Dil (Language) .....	265
Otomatik resim döndürme .....	265
Pil bilgisi .....	266
Resim yorumu .....	266
Telif hakkı bilgisi .....	267
Ayarları kaydet/yükle .....	268
Sanal ufuk .....	269
AF ince ayarı .....	270
Kablosuz mobil adaptörü .....	271
Eye-Fi yüklemesi .....	272
Donanım yazılımı sürümü .....	272
📄 Röntüş Menüsü: <i>Röntüşlanmış Kopya Oluşturma</i> .....	273
Röntüşlanmış Kopya Oluşturma .....	274
D-Lighting .....	276
Kırmızı göz düzeltme .....	276
Kırp .....	277
Monokrom .....	277
Filtre efektleri .....	278
Renk dengesi .....	279
Resim üst üste bindirme .....	280
NEF (RAW) işleme .....	282
Yeniden boyutlandır .....	283
Hızlı röntüş .....	284
Düzeltil .....	285
Dağılma kontrolü .....	285
Balık gözü kopyası .....	285
Renkli hatlar .....	286
Renk taslağı .....	286
Perspektif denetimi .....	286
Minyatür efekti .....	287
Seçici renk .....	288
Yan yana karşılaştırma .....	290
📄 Menü/📄 Son ayarlar .....	291
Son ayarlar .....	294

Uyumlu Objektifler.....	295
Opsiyonel Flaş Üniteleri (Speedlight'lar).....	303
Nikon Creative Lighting System (CLS) .....	304
Diğer Aksesuarlar.....	308
Bir Güç Konektörü ve AC Adaptörü Takma .....	311
Fotoğraf Makinesinin Bakımı.....	312
Depolama.....	312
Temizleme.....	312
Görüntü Sensörünü Temizleme .....	313
"Şimdi temizle".....	313
"Açılıştaki/Kapanışta Temizle" .....	314
Manuel Temizleme .....	315
Fotoğraf Makinesi ve Pil Bakımı: Önlemler .....	318
Mevcut Ayarlar.....	321
Varsayılan Ayarlar .....	324
Pozlama Programı (Mod <b>P</b> ) .....	327
Sorun Giderme .....	328
Pil/Ekran.....	328
Çekim (Tüm Modlar).....	328
Çekim ( <b>P, S, A, M</b> ).....	330
İzleme.....	330
Çeşitli Konular .....	331
Hata Mesajları.....	332
Teknik Özellikler .....	336
AF-S DX NIKKOR 18–105 mm f/3.5–5.6G ED VR .....	343
Onaylı Bellek Kartları.....	347
Bellek Kartı Kapasitesi .....	348
Pil Ömrü .....	350
Dizin.....	352
Garanti Koşulları - Nikon Avrupa Hizmet Garantisi.....	359

# Emniyetiniz İçin

Nikon ürününüzün hasar görmesini önlemek veya kendinize veya diğer insanlara zarar vermemek için, bu cihazı kullanmadan önce aşağıdaki emniyet önlemlerinin tamamını okuyun. Bu emniyet talimatlarını ürünü kullanan herkesin okuyacağı bir yerde bulundurun.

Bu bölümde listelenen önlemlere uyulmamasından kaynaklanabilecek sonuçlar aşağıdaki sembol ile gösterilmektedir:



Bu simge uyarıları ifade eder. Olası bir yaralanmayı önlemek için, bu Nikon ürününü kullanmadan önce tüm uyarıları okuyun.

## ■ UYARILAR



### Güneşi fotoğraf çerçevesinden uzak tutun

Arka planı aydınlatılmış konuları çekerken güneşi fotoğraf çerçevesinden iyice uzakta tutun. Güneş çerçeve içinde veya yakınındayken gün ışığının fotoğraf makinesine netlenmesi yangına yol açabilir.



### Vizörden güneşe bakmayın

Güneşe veya diğer güçlü ışık kaynaklarına vizörden bakılması kalıcı görme bozukluğuna yol açabilir.



### Vizörün dioptri ayar kontrolünü kullanma

Gözünüz vizörde olacak şekilde vizör dioptri ayarı kontrolünü çalıştırırken, gözünüzü yanlışlıkla parmağınızı sokmamaya dikkat edin.



### Arıza halinde hemen kapatın

Makineden veya AC adaptöründen (ayrıca temin edilir) duman veya alışılmadık bir koku geldiğini fark ederseniz, AC adaptörünü prizden çekin ve derhal pili çıkararak yanık riskini önlemeye çalışın. Makineyi çalıştırmaya devam etmeniz yaralanmalara yol açabilir. Pili çıkardıktan sonra, incelenmesi için makineyi Nikon yetkili servis merkezine götürün.



### Yanıcı gazların yakınında kullanmayın

Elektronik cihazı yanıcı gazların yakınında kullanmayın; bu şekilde kullanım patlama veya yangına sebep olabilir.



### Askıyı bebek veya çocukların boynu etrafına yerleştirmeyin

Makine askısının bir bebek veya çocuğun boynu etrafına yerleştirilmesi boğulmaya yol açabilir.



### Çocukların erişemeyeceği yerde bulundurun

Bu önlemin alınmaması yaralanmalara yol açabilir. Ayrıca, küçük parçaların boğulma tehlikesi oluşturabileceğini unutmayın. Çocuklar bu makinenin herhangi bir parçasını yutarlarsa, hemen bir hekime başvurun.



### Parçalarına ayırmayın

Ürünün dahili aksamına dokunulması yaralanmaya yol açabilir. Arıza halinde, ürün sadece yetkili bir teknisyen tarafından tamir edilmelidir. Düşme veya kaza neticesinde ürünün kırılması halinde, pili ve/veya AC adaptörünü çıkarın ve daha sonra incelenmesi için ürünü bir Nikon yetkili servis merkezine götürün.



### Cihazlar açıkken veya kullanımdayken uzun süre fotoğraf makinesi, pil veya şarj cihazına temas etmeyin

Cihazın parçaları ısınabilir. Cihaz deriyle uzun süre doğrudan temas eder halde kaldığında düşük sıcaklıklarda yanıklar oluşabilir.



### Flaşlı motorlu araç kullanan bir operatöre yönlertmeyin

Bu önlemin alınmaması kazayla sonuçlanabilir.



### Sıvı kristal ile temastan kaçınin

Ekranın kırılması halinde, kırık cam nedeniyle yaralanmalardan kaçınmak ve ekrandan çıkan sıvı kristalin cilde temasını veya gözlere ya da ağza girmesini engellemek için itina gösterilmelidir.

### ⚠️ Flaşı kullanırken tedbirli olun

- Fotoğraf makinesini flaş deriyle veya diğer nesnelere temas edecek şekilde kullanma yanıklara neden olabilir.
- Flaşı konunun gözlerine yakın kullanma geçici görme bozukluğuna neden olabilir. Bebek fotoğrafı çekerken, flaşın konudan en az bir metre uzakta olmasına özen gösterilmelidir.

### ⚠️ Pilleri kullanırken uygun önlemlere uyun

- Uygun şekilde kullanılmadığında piller sızıntı yapabilir ya da patlayabilir. Bu üründe pilleri kullanırken aşağıdaki önlemlere uyun:
- Sadece bu makine için onaylanmış pilleri kullanın.
  - Pil üzerinde kısa devre yapmayın veya pili parçalamayın.
  - Pil değiştirilirken ürünün kapalı olduğundan emin olun. AC adaptör kullanıyorsanız, prize takılı olmadığından emin olun.
  - Pili baş aşağı veya ters yönde yerleştirmeye çalışmayın.
  - Pili ateşe veya aşırı ısıya maruz bırakmayın.
  - Suyu daldırmayın veya maruz bırakmayın.
  - Pili taşırken terminal kapağını tekrar yerine yerleştirin. Pili kolye veya toka gibi metal nesnelere birlikte taşımayın veya depolamayın.
  - Piller tam olarak boşaldığında sızıntıya meyillidir. Ürünün hasar görmemesi için, şarjı bittiğinde pili çıkardığınızdan emin olun.
  - Pil kullanılmadığında, terminal kapağını takın ve serin, kuru bir ortamda saklayın.
  - Kullanımın hemen ardından veya ürün pil enerjisi ile uzun süre çalıştıktan sonra pil ısınabilir. Pili çıkarmadan önce fotoğraf makinesini kapatın ve pilin soğumasına izin verin.
  - Pilde renk değişikliği veya şekil bozukluğu gibi bir değişiklik fark ettiğinizde, kullanımı hemen durdurun.

### ⚠️ Şarj cihazını kullanırken gereken önlemlere uyun

- Kuru tutun. Bu önlemin alınmaması yangına veya elektrik çarpmasına yol açabilir.
- Fişin metal kısmı üzerindeki veya yakınındaki toz kuru bir bezle alınmalıdır. Makineyi kullanmaya devam etmeniz yangına yol açabilir.
- Gök gürültülü fırtınalar sırasında güç kablosunu tutmayın veya şarj cihazının yakınına gitmeyin. Bu önlemin alınmaması elektrik çarpmasıyla sonuçlanabilir.
- Güç kablosuna zarar vermeyin, değişiklik yapmayın veya zorlayarak asılmayın veya bükmeyin. Ağır nesnelere altına yerleştirmeyin veya ısıya veya alevlere maruz bırakmayın. Yalıtımı zarar görürse ve teller açığa çıkarsa, güç kablosunu incelenmesi için bir Nikon yetkili servis temsilcisine götürün. Bu önlemin alınmaması yangın veya elektrik çarpmasıyla sonuçlanabilir.
- Fişe veya şarj cihazına ıslak elle dokunmayın. Bu önlemin alınmaması elektrik çarpmasına yol açabilir.
- Bir voltajı başka bir voltaja dönüştürmek için tasarlanmış seyahat dönüştürücüler veya adaptörleriyle ya da DC-AC çeviricilerle kullanmayın. Bu uyarının dikkate alınmaması ürüne hasar verebilir veya aşırı ısınma ya da yangına neden olabilir.

### ⚠️ Uygun kablolar kullanın

Kabloları giriş ve çıkış jacklarına takarken, ürün düzenlemelerine uygunluğu sürdürmek amacıyla sadece Nikon tarafından sağlanan veya satılan kabloları kullanın.

### ⚠️ CD-ROM'lar

Yazılımları veya kılavuzları içeren CD-ROM'lar müzik CD cihazlarında oynatılmamalıdır. CD-ROM'ların ses CD oynatıcılarında oynatılması işitme kaybına yol açabilir veya cihaza zarar verebilir.



# Bildirimler

- Bu ürünün beraberindeki kılavuzların hiçbir bölümü, Nikon'un ön yazılı izni olmadan herhangi bir şekilde çoğaltılamaz, yayınlanamaz, kopyası çıkarılamaz, bir erişim sistemi içine kaydedilemez veya başka bir dile tercüme edilemez.
- Nikon bu kılavuzlarda açıklanan donanım ve yazılımların teknik özelliklerini istediği zaman ve önceden bildirimde bulunmaksızın değiştirme hakkını saklı tutar.
- Nikon bu ürünün kullanımından kaynaklanan herhangi bir zarardan sorumlu tutulamaz.
- Bu kılavuzlardaki bilgilerin doğru ve eksiksiz olması için her türlü çabanın sarf edilmiş olmasına karşın, tespit edeceğiniz herhangi bir hatayı veya ihmali kendi bölgenizdeki Nikon temsilcisinin dikkatine sunmanız halinde müteşekkir oluruz (adresler ayrıca verilmiştir).

## Avrupa'daki müşteriler için uyarılar

### DİKKAT

PİL DEĞİŞİMİNDE YANLIŞ TÜRDE PİL KULLANILMASI PATLAMA RİSKİNE YOL AÇAR. KULLANILMIŞ PİLLER TALİMATLARA GÖRE ATILMALIDIR.

Bu sembol elektrikli ve elektronik donanımın ayrı bir şekilde toplanacağını belirtir.



Pilin üzerinde bulunan bu sembol, pilin ayrı olarak toplanması gerektiğini gösterir.



Aşağıdaki kurallar sadece Avrupa ülkelerindeki kullanıcılar için geçerlidir:

- Bu ürün uygun bir toplama noktasında ayrı olarak toplanmalıdır. Eysel atık olarak atmayın.
- Ayrı toplama ve geri dönüşüm, doğal kaynakları korumaya ve yanlış atım sonucu oluşabilen insan sağlığı için olumsuz sonuçları engellemeye yardımcı olur.
- Daha fazla bilgi için satıcınıza veya atık yönetiminden sorumlu yerel yetkililere başvurun.

Aşağıdaki kurallar sadece Avrupa ülkelerindeki kullanıcılar için geçerlidir:

- Bu simgeyle işaretlenmiş olsun ya da olmasın, tüm piller uygun bir toplama noktasında ayrı olarak toplanmak üzere tasarlanmıştır. Eysel atık olarak atmayın.
- Daha fazla bilgi için satıcınıza veya atık yönetiminden sorumlu yerel yetkililere başvurun.

KARACASULU  
Dış Ticaret A.Ş.

## **Kopyalama veya oęaltmanın Yasak Oluşuna Dair Bildirim**

Dijital yollarla kopyalanan veya tarayıcı, dijital kamera veya dięer cihazlarla oęaltılan materyali elinde bulundurmanın dahi kanunlar tarafından cezaya tabi olduęunu akılda bulundurun.

### **• Yasalarca kopyalanması veya oęaltılması yasaklanan ürünler**

“Numune” olarak damgalanmış kopya veya oęaltmalar olsa dahi, kağıt veya madeni paraları, tahvilleri, devlet bonoları ve dięer yerel yönetim bonolarını kopyalamayın ya da oęaltmayın.

Yabancı ülkelerde tedavülde olan kağıt veya madeni paralar ile tahvillerin kopyalanması veya oęaltılması yasaktır.

Devletten ön izin alınmadığı takdirde, devlet tarafından bastırılan kullanılmamış posta pulları veya posta kartlarının kopyalanması veya oęaltılması yasaktır.

Devlet tarafından bastırılan pullar ve kanunların öngördüğü tasdikli belgelerin kopyalanması veya oęaltılması yasaktır.

### **• Belli kopya ve oęaltmalar ile ilgili uyarılar**

Bir şirket tarafından ticari kullanım amacıyla sınırlı sayıda gerekli kopyanın sağlanması dışında, devlet özel şirketlerce ihraç edilen senetlerin (hisse senetleri, fatura, çek, hediye çekleri vb.), bilgisayar giriş kartları veya kupon biletlerinin kopyalanması veya oęaltımında ihtiyatlı olunması yönünde düzenlemeler yapmıştır. Ayrıca, devlet tarafından tanzim edilen pasaportları, kamu kurumları veya özel gruplar tarafından düzenlenen ruhsatları, kimlik kartlarını ve giriş kartı ve yemek kuponu gibi biletleri kopyalamayın veya oęaltmayın.

### **• Telif hakkı bildirimlerine riayet**

Kitap, müzik eserleri, tablo, gravür, baskı, harita, çizim, film ve fotoğraf gibi telif hakkıyla korunan yaratıcılık gerektiren eserlerin kopyalanması veya oęaltılması ulusal ve uluslararası telif hakkı yasalarına tabidir. Bu ürünü yasadışı kopyalama amacıyla veya telif hakkı yasalarını ihlal edecek şekilde kullanmayın.

**KARACASULU**  
Dış Ticaret A.Ş.

### **Veri Depolama Cihazlarının İmhası**

Lütfen resimlerin silinmesinin veya bellek kartlarının ya da diğer veri depolama cihazlarının biçimlendirilmesinin orijinal resim verilerini tamamen silmediğini not edin. Kimi zaman silinen dosyalar, ticari olarak bulunabilen yazılımlar vasıtasıyla atılan depolama cihazlarından geri alınabilmekte, bu da kişisel resim verilerinin kötü niyetli olarak kullanımına yol açabilmektedir. Bu verilerin gizliliğinin sağlanması kullanıcının sorumluluğundadır.

Bir veri depolama cihazını elden çıkarmadan veya mülkiyetini bir başkasına devretmeden önce, ticari silme yazılımı kullanarak tüm verileri silin veya cihazı formatlayın ve ardından cihazı özel bilgiler içermeyen görüntülerle (örneğin, boş gökyüzü resimleri) tamamen doldurun. Önceden belirlenmiş beyaz ayarı için seçilen tüm resimleri de değiştirdiğinizden emin olun (☐ 95). Fotoğraf makinesini elden çıkarmadan veya mülkiyetini bir başkasına devretmeden önce, tüm kişisel ağ bilgilerini silmek için fotoğraf makinesi ayar menüsündeki **Ağ > Ağ ayarları** seçeneğini de kullanmalısınız. Daha fazla bilgi için, opsiyonel iletişim ünitesi ile birlikte verilen dokümanlara bakın. Veri depolama cihazları fiziksel olarak yok edilirken yaralanmadan kaçınmak için dikkatli olunmalıdır.

### **AVC Patent Portfolio License**

Bu ürün AVC standardıyla ("AVC video") uyumlu olarak kişisel ve ticari olmayan tüketici kullanımı için (i) video şifrelemek ve/veya kişisel veya ticari olmayan bir eylemde yer alan tüketici tarafından şifrelenmiş ve/veya (ii) AVC video sağlama lisansı bulunan bir video sağlayıcıdan alınmış AVC videoyu deşifre etmek için AVC Patent Portfolio License altında lisanslanmıştır. Başka hiçbir kullanım için lisans verilmez veya uygulanmaz. Ek bilgi için bkz. MPEG LA, L.L.C. Bkz. <http://www.mpegla.com>

KARACASULU  
Dış Ticaret A.Ş.

## **Sadece Nikon Markalı Elektronik Aksesuarları Kullanın**

Nikon fotoğraf makineleri en yüksek standartlara uygun tasarlanmıştır ve karmaşık elektronik devre içerir. Yalnızca, özellikle Nikon dijital fotoğraf makinesiyle kullanım için Nikon tarafından sertifikalandırılmış Nikon marka elektronik aksesuarlar (şarj cihazları, piller, AC adaptörleri ve flaş aksesuarları dahil) bu elektronik devrenin çalıştırma ve güvenlik gereksinimleri dahilinde çalışmak üzere tasarlanmış ve onaylanmıştır.

Nikon dışındaki elektronik aksesuarların kullanımı fotoğraf makinesine zarar verebilir ve Nikon garantinizi geçersizleştirebilir. Sağda gösterilen Nikon hologramı olmayan, üçüncü parti şarj edilebilir Li-ion pillerin kullanımı fotoğraf makinesinin normal kullanımını engelleyebilir veya pillerin aşırı ısınmasına, alev almasına, çatlmasına veya sızıntı yapmasına yol açabilir.

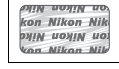

Nikon markalı aksesuarlar hakkında daha fazla bilgi için, yerel bir yetkili Nikon satıcısı ile irtibat kurun.

### **📌 Önemli Fotoğraflar Çekmeden Önce**

Önemli olaylarda fotoğraf çekmeden önce (düğün gibi veya fotoğraf makinesini seyahatte yanınıza almadan önce), fotoğraf makinesinin normal çalıştığından emin olmak için test çekimi yapın. Nikon, ürün arızasından kaynaklanabilecek zararlar veya kar kayıplarından sorumlu tutulamaz.

### **📌 Yaşam Boyu Öğrenim**

Nikon'un devam eden ürün destek ve eğitimi konusundaki "Yaşam Boyu Öğrenim" hedefinin bir parçası olarak, aşağıdaki sitelerde sürekli güncellenen bilgiler çevrimiçi olarak edinilebilir:

- **A.B.D.'deki kullanıcılar için:** <http://www.nikonusa.com/>
- **Avrupa ve Afrika'daki kullanıcılar için:** <http://www.europe-nikon.com/support/>
- **Asya, Okyanusya ve Orta Doğu'daki kullanıcılar için:** <http://www.nikon-asia.com/>

En son ürün bilgileri, ipuçları, sıkça sorulan sorulardan (SSS) haberdar olmak ve dijital görüntüleme ve fotoğrafçılık konularında genel bilgi edinmek için bu siteleri ziyaret edin. Ek bilgiler bölgenizdeki Nikon temsilcisinden edinilebilir. İletişim bilgileri için aşağıdaki bağlantıyı izleyin: <http://imaging.nikon.com/>

### **✅ Sadece Nikon Markalı Aksesuarları Kullanın**

Sadece Nikon tarafından onaylı Nikon marka aksesuarlar, özellikle Nikon dijital fotoğraf makinenizle kullanım için tasarlanmıştır ve çalışma ve güvenlik gereksinimleri içinde çalıştığı kanıtlanmıştır. NIKON OLMAYAN AKSESUARLARIN KULLANIMI FOTOĞRAF MAKİNEZİNE HASAR VEREBİLİR VE NIKON GARANTİNİZİ BOZABİLİR.

### **✅ Fotoğraf Makinesi ve Aksesuarlarının Servis İşlemleri**

Fotoğraf makinesi hassas bir cihazdır ve düzenli servis gerektirir. Nikon fotoğraf makinesinin her bir ila iki yılda bir orijinal bir satıcı veya Nikon yetkili servis temsilcisi tarafından kontrol edilmesini ve üç ila beş yılda bir servise gönderilmesini tavsiye eder (bu servislerin ücrete tabi olduğunu not edin). Fotoğraf makinesi profesyonel olarak kullanılıyorsa, sık aralıklarla kontrol ve servis özellikle tavsiye edilir. Objektifler veya opsiyonel flaş birimleri gibi fotoğraf makinesi ile birlikte düzenli olarak kullanılan aksesuarlar, fotoğraf makinesi ile birlikte kontrol veya bakıma alınmalıdır.



# Giriş

## Genel Bakış

Nikon tek objektif yansıtmalı (SLR) dijital fotoğraf makinesini satın aldığınız için teşekkür ederiz. Fotoğraf makinenizden en iyi şekilde yararlanmak için, lütfen talimatların tamamını okuduğunuzdan ve ürünü kullanan kişilerin okuyabileceği bir yerde tuttuğunuzdan emin olun.

### ■ Simgeler ve İşaretler

İhtiyacınız olan bilgileri daha kolay bulmanız için, aşağıdaki simgeler ve kurallar kullanılır:



Bu simge dikkat işaretlerini gösterir; fotoğraf makinesinin hasar görmesini önlemek için kullanmadan önce okunması gereken bilgilerdir.



Bu simge notları gösterir; fotoğraf makinesini kullanmadan önce okunması gereken bilgilerdir.



Bu simge bu kılavuzdaki diğer sayfalara olan referansları gösterir.

Fotoğraf makinesinin ekranında görüntülenen menü öğeleri, seçenekler ve iletiler **kalin** gösterilir.

KARACASULU  
Dış Ticaret A.Ş.



#### **Fotoğraf Makinesi Ayarları**

Bu elkitabındaki açıklamalar varsayılan ayarların kullanıldığını varsayar.



#### **Yardım**

Menü öğeleri ve diğer konular hakkında yardım için fotoğraf makinesinin yerleşik yardım özelliğini kullanın. Ayrıntılar için 19. sayfaya bakın.



# Fotoğraf Makinesini Tanıma

Fotoğraf makinesi kontrollerini ve ekranlarını tanımak için birkaç dakikanızı ayırın. Elkitabının ilerleyen bölümlerinde geri dönebilmek için bu bölümü işaretlemenizi öneririz.

## Fotoğraf Makinesi Gövdesi

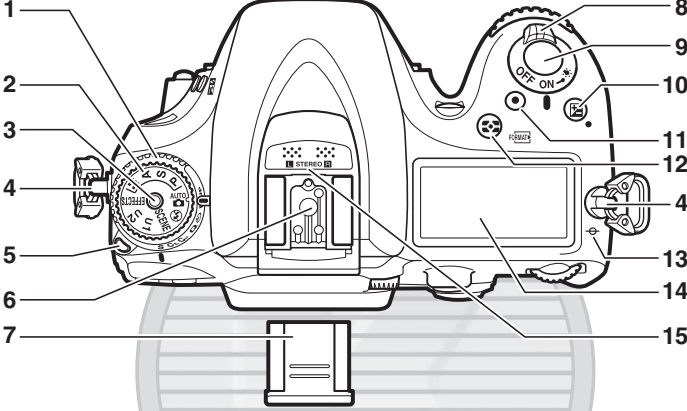

1	Deklanşör modu kadranı.....	7, 57	11	Film kayıt düğmesi.....	162
2	Çevirmeli ayar düğmesi.....	6	12	düğmesi	
3	Çevirmeli ayar düğmesi kilit açma tuşu .....	6		Ölçüm .....	83
4	Fotoğraf makinesi askısı için delik			Bellek kartlarını formatlama .....	32
5	Deklanşör modu kadranı kilidi serbest bırakma düğmesi.....	7, 57	13	Odak düzlemi işareti (∞).....	78
6	Aksesuar kızıağı (opsiyonel flaş ünitesi için).....	303	14	Kontrol paneli.....	8
7	Aksesuar kızıağı kapağı .....	303	15	Stereo mikrofonu.....	164, 169
8	Açma/kapama düğmesi .....	2			
9	Deklanşör.....	37, 38			
10	düğmesi				
	Pozlama telafisi .....	86			
	İki düğme ile sıfırlama .....	131			

### Açma/kapama Düğmesi

Fotoğraf makinesini açmak için açma/kapama düğmesini gösterildiği gibi çevirin.

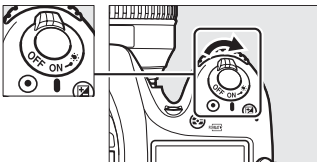

Fotoğraf makinesini kapatmak için açma/kapama düğmesini gösterildiği gibi çevirin.

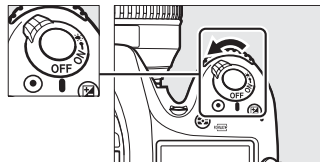

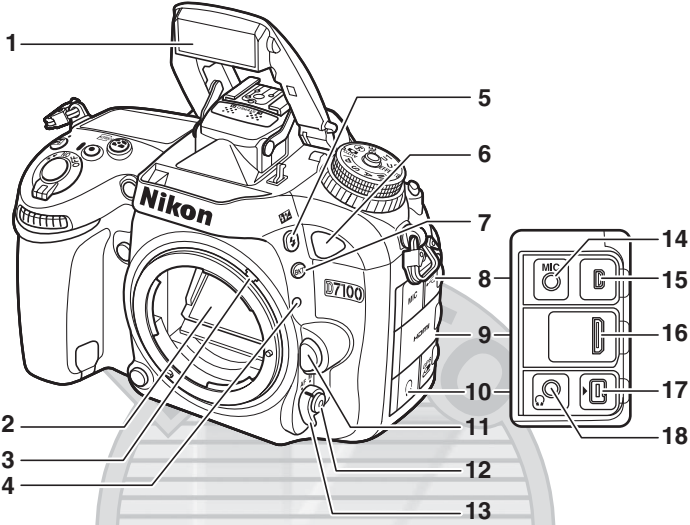

1 Dahili flaş .....	119	10 Aksesuar bağlantısı ve kulaklık konektörleri kapağı .....	310
2 Ayna .....	61, 315	11 Objektif çıkarma düğmesi .....	27
3 Pozometre bağlantısı kolu .....	338	12 AF modu düğmesi .....	72, 74, 155
4 Objektif montaj işareti .....	27	13 Netleme modu seçici .....	71, 78
5 $\frac{1}{2}$ düğmesi		14 Harici mikrofon için konektör .....	165
Flaş modu .....	119	15 USB konektörü	
Flaş telafisi .....	124	Bilgisayara bağlanma .....	203
6 Kızılötesi alıcı (ön) .....	128	Bir yazıcıya bağlanma .....	208
7 BKT düğmesi		16 HDMI mini konektör (C Tipi) .....	215
Basamaklama .....	133, 137, 139	17 Aksesuar terminali .....	130, 152, 310
8 USB ve harici mikrofon konektörleri kapağı .....	165, 310	18 Kulaklık konektörü .....	165
9 HDMI konektörü kapağı .....	203, 208, 215		

### LCD Aydınlatmaları

Açma/kapama düğmesini  $\frac{1}{2}$  yönünde döndürme, bekleme zamanlayıcısını ve kontrol paneli arka plan aydınlatmasını (LCD aydınlatmasını) etkinleştirir, ekranın karanlıkta okunabilmesini sağlar. Açma/kapama düğmesi bırakıldıktan ve **ON** konumuna döndükten sonra, bekleme zamanlayıcısı etkinken veya deklanşör bırakılına veya açma/kapama düğmesi  $\frac{1}{2}$  yönünde yeniden çevrilene kadar aydınlatıcılar altı saniye kadar yanık kalır.

### Açma/kapama düğmesi

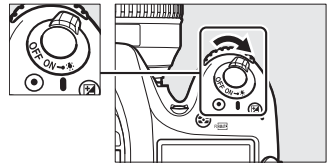

## Fotoğraf Makinesi Gövdesi (Devamı)

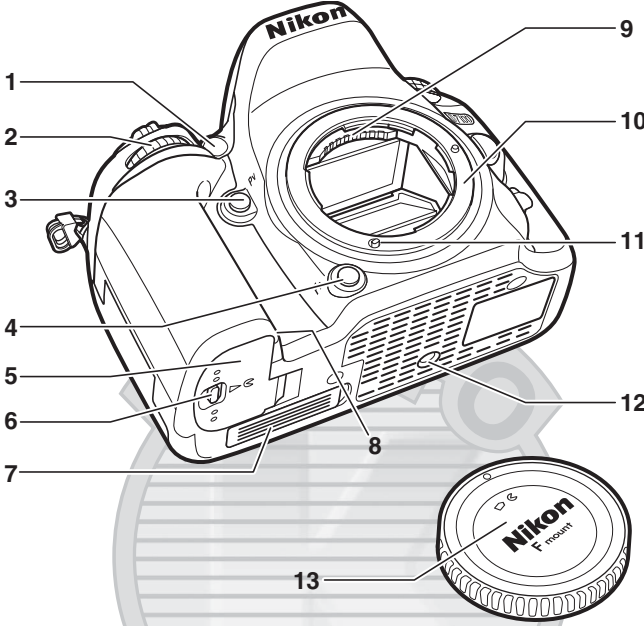

1 AF yardımcı aydınlatması.....233	7 İsteğe bağlı MB-D15 pil paketi için temas kapağı.....308
Otomatik-zamanlama lambası.....59	8 Güç konektör kapağı.....311
Kırmızı göz azaltma lambası.....121	9 CPU kontakları
2 Alt-ayar kadranı.....13, 257	10 Objektif montajı.....27, 78
3 Net alan derinliği önizleme düğmesi.....50, 255, 260	11 AF bağlantısı
4 Fn (fonksiyon) düğmesi....65, 125, 151, 253, 259	12 Tripod soketi
5 Pil yuvası kapağı.....24	13 Gövde kapağı.....26, 309
6 Pil yuvası kapağı mandalı.....24	

KARACASULU  
Dış Ticaret A.Ş.

### ✓ Mikrofon ve Hoparlör

Mikrofonu veya hoparlörü manyetik aygıtların yakınına koymayın. Bu önlemin alınmaması manyetik aygıtlara kaydedilen verilerin etkilenmesine neden olabilir.



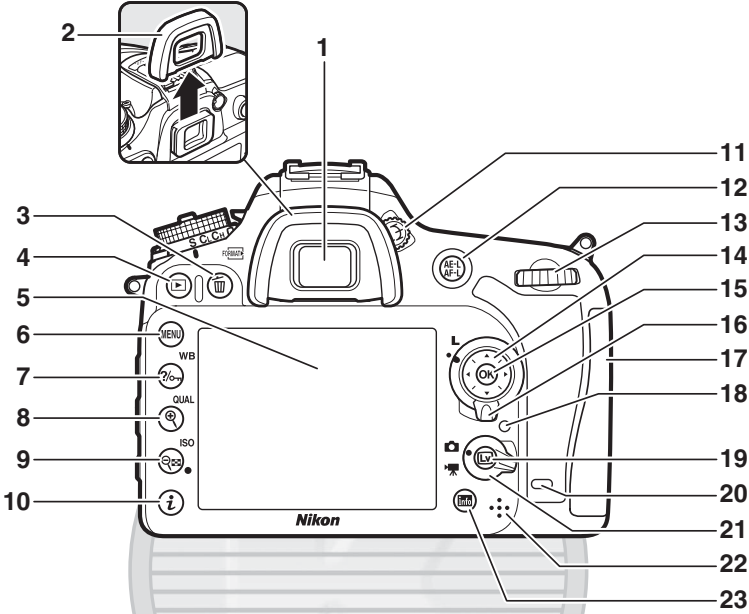

1	Vizör göz merceği .....	33	10	z düğmesi .....	18
2	Vizör lastiği .....	60		Bilgi ekranında ayarları değiştirme .....	12
3	/FORMAT düğmesi			Canlı görüntü/film kaydı sırasında ayarları	
	Sil .....	40, 197		değiştirme .....	157, 164
	Bellek kartlarını formatlama .....	32		Resimleri rötuşlama .....	275
4	düğmesi		11	Dioptri ayar kontrolü .....	33
	İzleme .....	39, 185	12	AE/AF düğmesi	
5	Ekran			AE/AF kilidi düğmesi kullanımı	76, 84, 256, 260
	Ayarları görüntüleme .....	10	13	Ana ayar kadranı .....	13, 257
	Canlı görüntü .....	153, 161	14	Çoklu seçici .....	20
	Resimleri görüntüleme .....	39	15	(Tamam) düğmesi .....	20, 252
	Tam çerçeve izleme .....	185	16	Netleme seçici kilidi .....	75
6	MENU düğmesi		17	Bellek kartı yuvası kapağı .....	30
	Menü .....	19, 217	18	Hafıza kartına erişim lambası .....	30, 37
7	/WB düğmesi		19	düğmesi .....	153, 161
	Yardım .....	19	20	Kızılötesi alıcı (arka) .....	128
	Koru .....	196	21	Canlı görüntü seçici	
	Beyaz dengesi .....	89, 91, 94		Canlı görüntü çekimi .....	153
8	/QUAL düğmesi			Film canlı görüntüsü .....	161
	İzleme yakınlaştırma .....	195	22	Hoparlör	
	Resim kalitesi/boyutu .....	66, 68	23	(bilgi) düğmesi	
9	/ISO düğmesi			Bilgi ekranını görüntüleme .....	10
	İzleme uzaklaştırma/küçük			Canlı görüntü sırasında göstergeleri gizleme	
	resimler .....	193, 194		ve görüntüleme .....	159, 166
	ISO duyarlılığı .....	79			
	Otmk ISO duyarlılığı kntrl .....	82			
	İki düğme ile sıfırlama .....	131			

# Çevirmeli Ayar Düğmesi

Fotoğraf makinesinde aşağıda listelenen modlar bulunur. Bir mod seçmek için, çevirmeli ayar düğmesi kilit açma tuşuna basın ve çevirmeli ayar düğmesini döndürün.

Çevirmeli ayar düğmesi

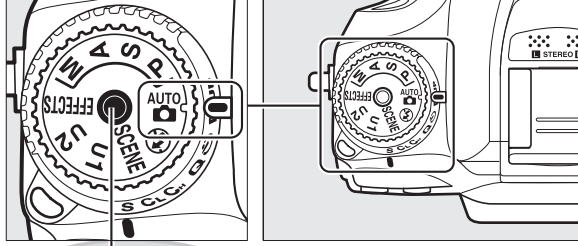

Çevirmeli ayar düğmesi kilit açma tuşu

## Özel Efekt Modları (☑ 177)

Çekim sırasında özel efektler kullanın.

### P, S, A ve M Modları

Fotoğraf makinesi ayarlarında tam kontrol için bu modları seçin.

- P—Programlanmış otomatik pozlama (☑ 48)
- S—Enstantane öncelikli otomatik (☑ 49)
- A—Diyafram öncelikli otomatik (☑ 50)
- M—Manuel (☑ 51)

### Otomatik Modlar

Basit, hedef al ve çek fotoğraf çekimi için bu modları seçin.

- Otomatik (☑ 36)
- Otomatik (flaş kapalı) (☑ 36)

### Manzara Modları (☑ 41)

Fotoğraf makinesi seçilen sahneye uymak için ayarları otomatik olarak iyileştirir. Fotoğraflanan sahneye uygun seçimi yapın.

## U1 ve U2 Modları (☑ 55)

Özelleştirilmiş çekim ayarlarını kaydet ve geri çağır.

## CPU Olmayan Objektifler

CPU olmayan objektifler (☑ 295) sadece A ve M modlarında kullanılabilir. CPU olmayan bir objektif takılı olduğunda başka bir modu seçmek deklanşörü kilitler.



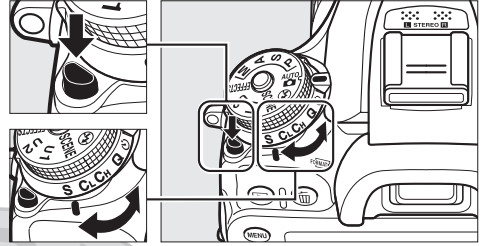

## Deklanşör Modu Kadranı

Bir deklanşör modu seçmek için, deklanşör modu kadranı kilidi serbest bırakma düğmesine basın ve deklanşör modu kadranını istediğiniz ayara döndürün (📖 57).

Deklanşör modu kadranı kilidi serbest bırakma düğmesi

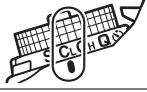

Deklanşör modu kadranı

Mod	Açıklama
 <b>S</b> Tek kare	Deklanşöre her basıldığında her defasında bir fotoğraf çekilir.
 <b>Cl</b> Sürekli yavaş hız	Fotoğraf makinesi deklanşörüne basıldığında yavaş hızda fotoğraf çeker.
 <b>CH</b> Sürekli yüksek hız	Fotoğraf makinesi deklanşörüne basıldığında hızlı bir şekilde fotoğraf çeker.
 <b>Q</b> Sessiz deklanşör modu	Tek kare için, fotoğraf makinesi kumlanması azaltılır.
 <b>Otomatik zamanlama</b>	Otomatik zamanlama ile fotoğraf çekin.
 <b>MUP</b> Ayna kaldırılarak	Fotoğraf çekmeden önce aynayı kaldırın.

ARACASULU  
Dış Ticaret A.Ş.

# Kontrol Paneli

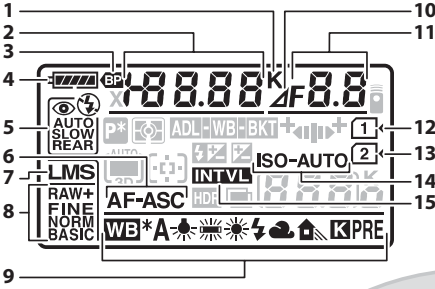

1	Renk sıcaklığı göstergesi .....	94
2	Deklanşör hızı .....	49, 51
	Pozlama telifisi değeri .....	86
	Flaş telifisi değeri .....	124
	Beyaz dengesi ince ayarı .....	92
	Renk sıcaklığı .....	89, 94
	Beyaz dengesi ön ayarı sayısı .....	95
	Pozlama ve flaş basamaklama sırasında çekim sayısı .....	133
	WB basamaklama sırasında çekim sayısı .....	137
	Aralıklı çekimde aralık sayısı .....	146
	Odak uzaklığı (CPU olmayan objektifler) .....	151

3	MB-D15 pil göstergesi .....	243
4	Pil göstergesi .....	35
5	Flaş modu .....	120
6	Otomatik netleme modu .....	71
7	Resim boyutu .....	68
8	Resim kalitesi .....	66
9	Beyaz dengesi .....	89
	Beyaz dengesi ince ayarı göstergesi .....	92
10	Diyafram duruş göstergesi .....	47, 298
11	Diyafram (f değeri) .....	50, 51
	Diyafram (duruş sayısı) .....	47, 298
	Basamaklama artışı .....	134, 138
	ADL alternatifli pozlama sırasında çekim sayısı .....	139
	HDR gücü .....	116
	Çekim/aralık sayısı .....	146
	Maksimum diyafram (CPU olmayan objektifler) .....	151
	PC mod göstergesi .....	207
12	Bellek kartı göstergesi (Yuva 1) .....	31, 69
13	Bellek kartı göstergesi (Yuva 2) .....	31, 69
14	ISO duyarlılığı göstergesi .....	79
	Otomatik ISO hassasiyet göstergesi .....	82
15	Aralıklı çekim göstergesi .....	147

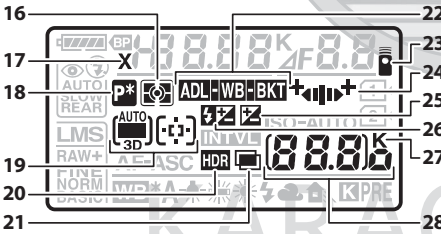

16	Ölçüm .....	83
17	Flaş senk göstergesi .....	244
18	Değişken program göstergesi .....	48
19	Otomatik alan AF göstergesi .....	73
	AF alanı modu göstergesi .....	74
	3D-izleme göstergesi .....	73
20	HDR göstergesi .....	115
21	Çoklu pozlama göstergesi .....	142

22	Pozlama ve flaş basamaklama göstergesi ....	133
	WB basamaklama göstergesi .....	137
	ADL alternatifli pozlama göstergesi .....	139
23	Uzaktan kumanda modu (ML-L3) .....	127
24	Alternatifli pozlama ilerleme göstergesi .....	133, 137, 139
25	Pozlama telifisi göstergesi .....	86
26	Flaş telifisi göstergesi .....	124
27	"K" (bellekte 1000'in üzerinde poz kaldığında gösterilir) .....	35
28	Kalan poz sayısı .....	35
	Hafıza tamponlama dolmadan önce kalan çekim sayısı .....	37, 58, 348
	ISO duyarlılığı .....	239
	Önceden ayarlanmış beyaz dengesi kayıt göstergesi .....	96
	Etkin D-Lighting miktarı .....	114
	HDR modu .....	115
	Manuel objektif numarası .....	151
	Yakalama modu göstergesi .....	207
	HDMI-CEC bağlantı göstergesi .....	216

**Not:** Bütün göstergelerin yandığı ekran gösterme amaçlıdır.

# Vizör

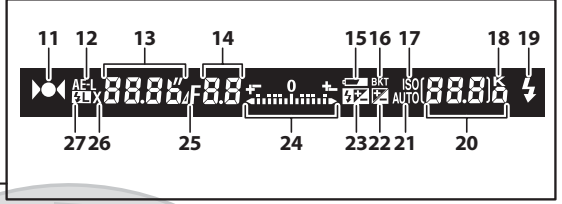
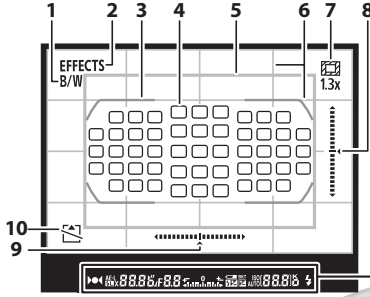

<p><b>1</b> Monokrom göstergesi (☑ modunda veya <b>Monokrom</b> Picture Control ya da bir <b>Monokrom</b>'a dayalı bir Picture Control seçildiğinde görüntülenir) ..... 105</p> <p><b>2</b> Özel efekt modu göstergesi ..... 177</p> <p><b>3</b> AF alan basamakları ..... 33, 37</p> <p><b>4</b> Netleme noktaları ..... 37, 75, 232 AF alanı modu ..... 73</p> <p><b>5</b> 1,3× DX kırpa ..... 64</p> <p><b>6</b> Kadraj kılavuz çizgileri (Özel Ayar d2 için <b>Açık</b> seçiliyken görüntülenir) ..... 239</p> <p><b>7</b> 1,3× DX kırpa göstergesi ..... 64</p> <p><b>8</b> Yuvarlama göstergesi (portre yönü) ..... 254</p> <p><b>9</b> Yuvarlama göstergesi (manzara yönü) ..... 254</p> <p><b>10</b> "Bellek kartı yok" göstergesi ..... 30</p> <p><b>11</b> Netleme göstergesi ..... 37, 76, 78</p> <p><b>12</b> Otomatik pozlama (AE) kilidi ..... 84</p> <p><b>13</b> Perde hızı ..... 49, 51 Otomatik netleme modu ..... 71</p> <p><b>14</b> Diyafram (f değeri) ..... 50, 51 Diyafram (duruş sayısı) ..... 47, 298 HDR gücü ..... 116</p> <p><b>15</b> Düşük pil uyarısı ..... 35</p> <p><b>16</b> Pozlama ve flaş basamaklama göstergesi ..... 133 WB basamaklama göstergesi ..... 137 ADL alternatifli pozlama göstergesi ..... 139</p>	<p><b>17</b> ISO duyarlılığı göstergesi ..... 79</p> <p><b>18</b> "K" (bellekte 1000'in üzerinde poz kaldığında gösterilir) ..... 35</p> <p><b>19</b> Flaş hazır göstergesi ..... 38, 241</p> <p><b>20</b> Kalan poz sayısı ..... 35 Hafıza tamponlama dolmadan önce kalan çekim sayısı ..... 37, 58, 348 ISO duyarlılığı ..... 239 Etkin D-Lighting miktarı ..... 114 AF alanı modu ..... 73 Önceden ayarlanmış beyaz dengesi kayıt göstergesi ..... 96 Pozlama telafisi değeri ..... 86 Flaş telafisi değeri ..... 124 HDR modu ..... 115</p> <p><b>21</b> Otomatik ISO hassasiyet göstergesi ..... 82</p> <p><b>22</b> Pozlama telafisi göstergesi ..... 86</p> <p><b>23</b> Flaş telafisi göstergesi ..... 124</p> <p><b>24</b> Pozlama göstergesi ..... 51 Pozlama telafisi ekranı ..... 86</p> <p><b>25</b> Diyafram duruş göstergesi ..... 47, 298</p> <p><b>26</b> Flaş senk göstergesi ..... 244</p> <p><b>27</b> FV kilidi göstergesi ..... 125</p>
--	---

**Not:** Bütün göstergelerin yandığı ekran gösterme amaçlıdır.

## ☑ Pil Yok

Pil deşarj olduğunda veya pil takılı değilken, vizördeki ekran karacaktır. Bu normaldir ve bir arıza göstergesi değildir. Tam şarjlı pil takıldığında vizör ekranı normale dönecektir.

## ☑ Kontrol Paneli ve Vizör Ekranları

Kontrol paneli ve vizör ekranının parlaklığı sıcaklığa göre değişir ve ekranların tepki süreleri düşük sıcaklıklarda düşebilir. Bu normaldir ve bir arıza göstergesi değildir.

# Bilgi Ekranı

Deklanşör hızını, diyaframı, kalan pozlamayı, AF alanı modunu ve diğer çekim bilgilerini ekranda görüntülemek için **Info** düğmesine basın.

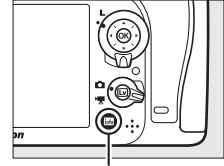

**Info** düğmesi

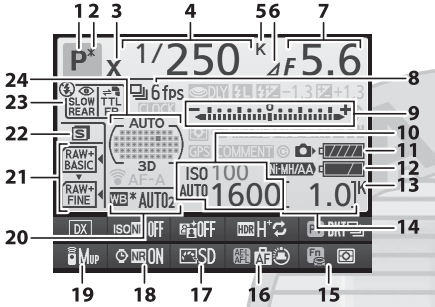

1	Çekim modu.....	36, 41, 47, 177
2	Değişken program göstergesi .....	48
3	Flaş senk göstergesi .....	244
4	Perde hızı .....	49, 51
	Pozlama ve flaş basamaklama sırasında çekim sayısı .....	133
	WB basamaklama sırasında çekim sayısı.....	137
	Odak uzaklığı (CPU olmayan objektifler) .....	149
	Renk sıcaklığı.....	89, 94
5	Renk sıcaklığı göstergesi .....	94
6	Diyafram duruş göstergesi .....	47, 298
7	Diyafram (f değeri).....	50, 51
	Diyafram (duruş sayısı) .....	47, 298
	Basamaklama artışı.....	134, 138
	ADL alternatifli pozlama sırasında çekim sayısı.....	139
	Maksimum diyafram (CPU olmayan objektifler) .....	151

8	Deklanşör modu .....	7, 57
	Sürekli çekim hızı.....	58, 239
9	Pozlama göstergesi.....	51
	Pozlama telifisi ekranı .....	86
	Alternatifli pozlama ilerleme göstergesi Pozlama ve flaş basamaklama .....	133
	WB basamaklama .....	137
10	ISO duyarlılığı .....	79, 82
11	Fotoğraf makinesi pil göstergesi .....	35
12	MB-D15 pil tipi ekranı.....	242
	MB-D15 pil göstergesi.....	243
13	"K" (bellekte 1000'in üzerinde poz kaldığında gösterilir) .....	35
14	Kalan poz sayısı .....	35
	Manuel objektif numarası .....	151
15	Fn düğmesi ataması .....	253
16	AE-L/AF-L düğmesi ataması .....	256
17	Picture Control .....	106
18	Uzun poz kumlanma azaltma.....	228
19	Uzaktan kumanda modu (ML-L3).....	127
20	Beyaz dengesi.....	89
	Beyaz dengesi ince ayarı göstergesi .....	92
21	Resim kalitesi .....	66
	Yuva 2'deki kartın rolü.....	69
22	Resim boyutu.....	68
23	Flaş modu .....	120
24	Otomatik alan AF göstergesi .....	73
	Netleme noktaları göstergesi .....	75
	AF alanı modu göstergesi.....	74
	3D-izleme göstergesi.....	73

**Not:** Bütün göstergelerin yandığı ekran gösterme amaçlıdır.

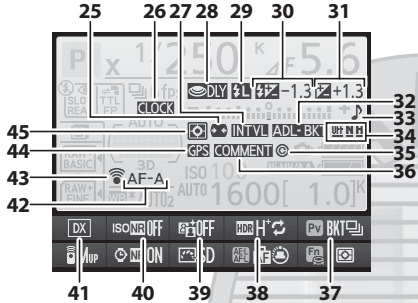

25	Otomatik dağılıma kontrolü .....	227
26	“Saat ayarlanmamış” göstergesi .....	29, 265
27	Aralıklı çekim göstergesi .....	147
28	Pozlama gecikme modu .....	241
29	FV kilidi göstergesi .....	125
30	Flaş telifi göstergesi .....	124
31	Flaş telifi değeri .....	124
32	Pozlama telifi göstergesi .....	86
	Pozlama telifi değeri .....	86

32	Pozlama ve flaş basamaklama göstergesi .....	133
	WB basamaklama göstergesi .....	137
	ADL alternatifli pozlama göstergesi .....	139
	Çoklu pozlama göstergesi .....	143
33	“Uyarı sesi” göstergesi .....	238
34	ADL alternatifli pozlama miktarı .....	139
35	Telif hakkı bilgisi .....	267
36	Resim yorumu göstergesi .....	266
37	Net alan derinliği önizleme düğmesi ataması .....	255
38	HDR (yüksek dinamik aralık) .....	115
39	Etkin D-Lighting .....	114
40	Yksk ISO kmlnm azaltma .....	228
41	Görüntü alanı .....	64
42	Otomatik netleme modu .....	71
43	Eye-Fi bağlantısı göstergesi .....	272
44	GPS bağlantısı göstergesi .....	152
45	Ölçüm .....	83

# KARACASULU

## Dış Ticaret A.Ş.

### Ekranı Kapama

Çekim bilgilerini ekrandan temizlemek için, düğmesine basın veya deklanşöre yarım basın. 10 saniye kadar hiçbir işlem gerçekleştirilmezse ekran otomatik olarak kapanır.

### Ayrıca Bkz.

Ekranın ne kadar süre açık kalacağını seçme hakkında bilgi için, bkz. Özel Ayar c4 (**Ekran kapanma gecikmesi**, 238). Bilgi ekranındaki yazı rengini değiştirme hakkında bilgi için, bkz. Özel Ayar d8 (**Bilgi ekranı**, 241).

## ■ Bilgi Ekranında Ayarları Değiştirme

Aşağıda listelenen ayarları değiştirmek için, **i** düğmesine basın. Çoklu seçiciyi kullanarak öğeleri vurgulayın ve vurgulanan öğe için seçimleri görüntülemek için **OK** düğmesine basın.

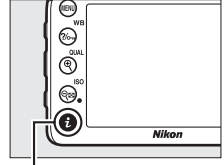

**i** düğmesi

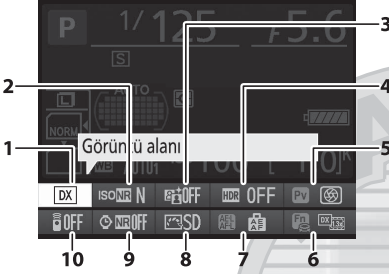

1	Görüntü alanı.....	63
2	Yksk ISO kmlnm azaltma .....	228
3	Etkin D-Lighting .....	113
4	HDR (yüksek dinamik aralık) .....	115
5	Net alan derinliği önizleme düğmesi ataması .....	255
6	Fn düğmesi ataması .....	253
7	AE-L/AF-L düğmesi ataması .....	256
8	Picture Control .....	105
9	Uzun poz kumlanma azaltma .....	228
10	Uzaktan kumanda modu (ML-L3).....	127

KARACASULU  
Dış Ticaret A.Ş.

### 🔍 Araç İpuçları

Seçili öğenin adını veren bir araç ipucu bilgi ekranında görünür. Araç ipuçları Özel Ayar d4 (**Ekran ipuçları**; 📖 239) kullanılarak kapatılabilir.





# Ayar Kadranları

Ana ve alt ayar kadranları çeşitli ayarlamaları yapmak için tek başlarına veya diğer kontrollerle birlikte kullanılabilir.

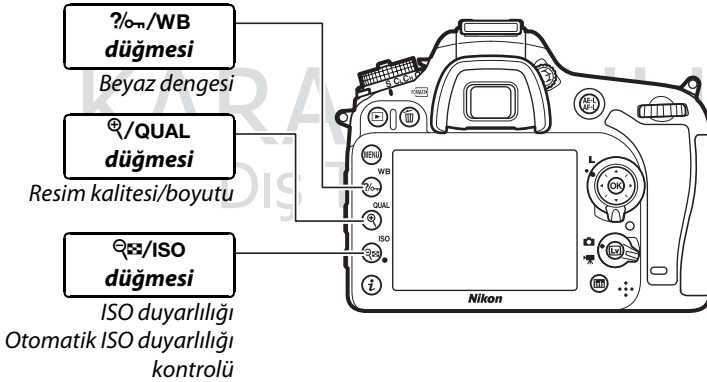
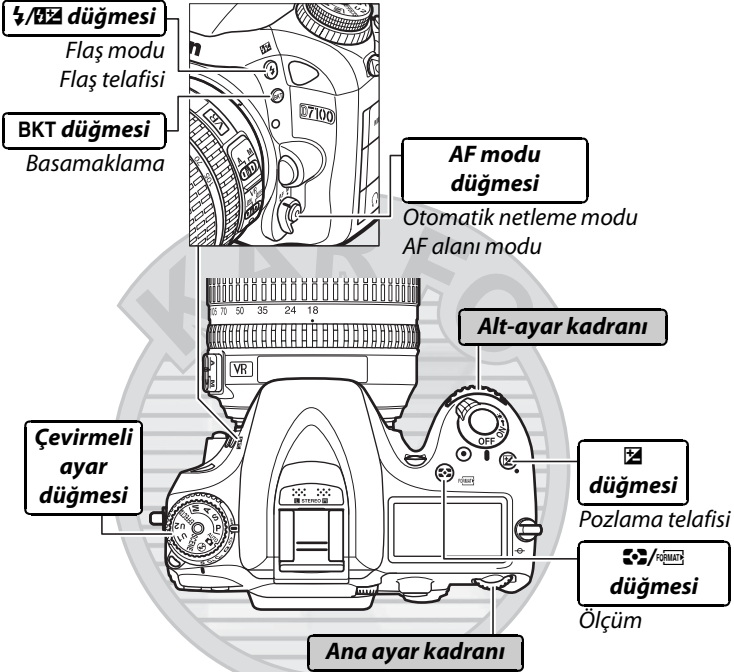

## ■ ■ Sahne ve Özel Efekt Modları

Bir sahne seçin (SCENE; 41).

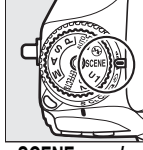

SCENE modu



Ana ayar kadranı

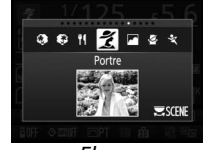

Ekran

Bir özel efekt modu seçin (EFFECTS; 177).

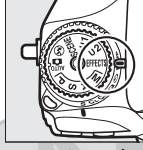

EFFECTS modu



Ana ayar kadranı

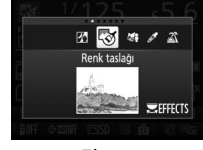

Ekran

## ■ ■ Resim Kalitesi ve Boyutu

Resim kalitesini ayarlayın (66).

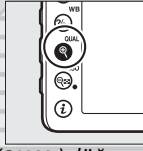

(QUAL) düğmesi



Ana ayar kadranı



Kontrol paneli

Bir resim boyutu seçin (68).

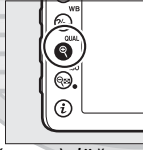

(QUAL) düğmesi

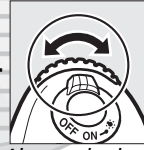

Alt-ayar kadranı

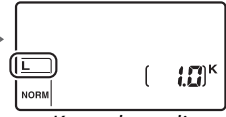

Kontrol paneli

## ■ ■ Otomatik netleme

Bir otomatik netleme modu seçin (72).

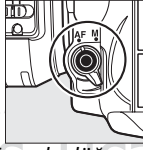

AF modu düğmesi



Ana ayar kadranı

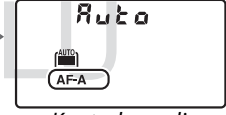

Kontrol paneli

Bir AF alanı modu seçin (74).

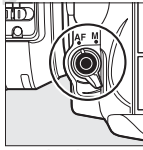

AF modu düğmesi

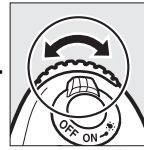

Alt-ayar kadranı

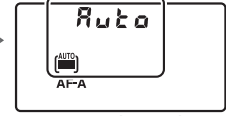

Kontrol paneli

## ■ ISO Duyarlılığı

ISO duyarlılığını ayarla (☞ 79).



Otomatik ISO duyarlılığı kontrolünü ayarlayın (☞ 82).

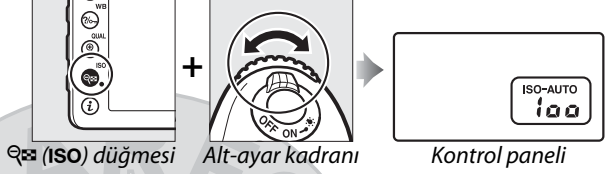

## ■ Pozlama

Diyafram ve deklanşör hızının bir kombinasyonunu seçin (P modü; ☞ 48).

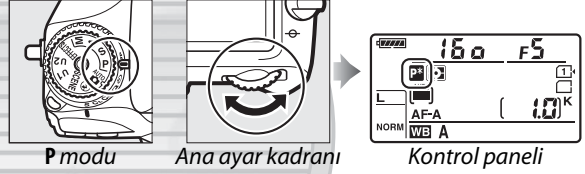

Bir deklanşör hızı seçin (S veya M modü; ☞ 49, 51).

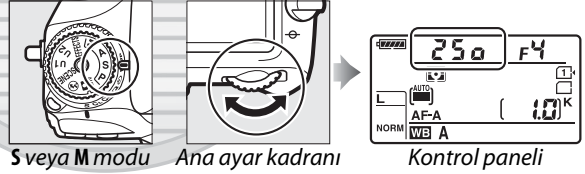

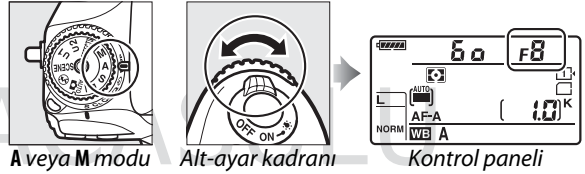

Bir diyafram seçin (A veya M modü; ☞ 50, 51).

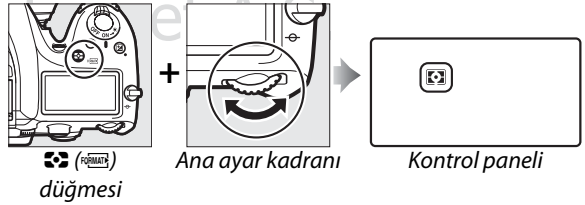

Bir ölçüm seçeneği seçin (P, S, A veya M modları; ☞ 83).



Pozlama telafisini ayarlayın (P, S, A, M veya  modları;  86).

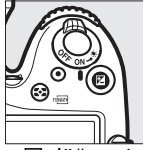

 düğmesi



Ana ayar kadranı

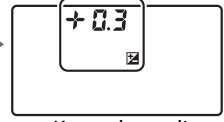

Kontrol paneli

Flaş basamaklamayı etkinleştirin veya iptal edin/flaş basamaklama sırasında çekim sayısını seçin (P, S, A veya M modları;  133).

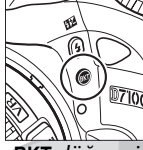

BKT düğmesi



Ana ayar kadranı

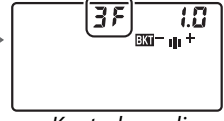

Kontrol paneli

Basamaklama artışını seçin (P, S, A veya M modları;  134).

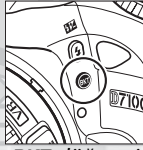

BKT düğmesi

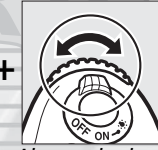

Alt-ayar kadranı

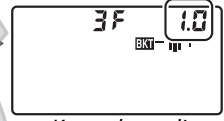

Kontrol paneli

## ■ ■ Beyaz Dengesi

Bir beyaz dengesi seçeneği seçin (P, S, A veya M modları;  89).

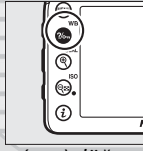



 (WB) düğmesi

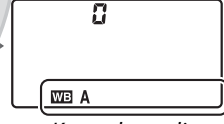

Ana ayar kadranı



Kontrol paneli

Beyaz dengesine ince ayar yapın ( 91), renk sıcaklığını ayarlayın ( 94) veya P, S, A veya M modlarında önceden ayarlanmış bir beyaz dengesi seçin ( 95).

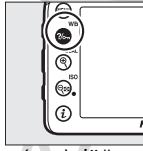

 (WB) düğmesi

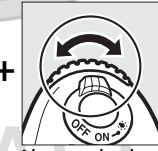

Alt-ayar kadranı

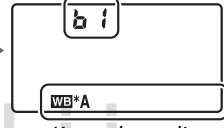

Kontrol paneli

KARACASULU  
Dış Ticaret A.Ş.

## ■ ■ Flaş Ayarları

Bir flaş modu seçin (📖 120).

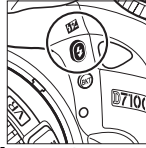

⚡ (FLAS) düğmesi



Ana ayar kadranı

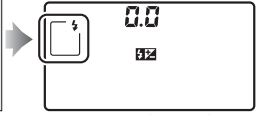

Kontrol paneli

Pozlama telafisini ayarlayın (P, S, A, veya M modları; 📖 124).

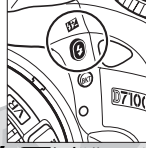

⚡ (FLAS) düğmesi

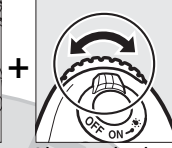

Alt-ayar kadranı

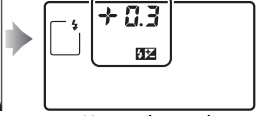

Kontrol paneli



KARACASULU  
Dış Ticaret A.Ş.

## **z** düğmesi

Vizör ve canlı görüntü çekimi, film kaydı ve izleme sırasında çeşitli fonksiyonlara hızlı erişim için **z** düğmesini kullanın.

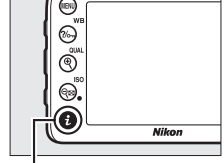

**z** düğmesi

### ■ ■ Vizör Çekimi

Bilgi ekranının altındaki sıkça kullanılan çekim seçeneklerine bağlantıları görüntülemek için **z** düğmesine basın (12).



### ■ ■ Canlı Görüntü Çekimi/Film Kaydı

Canlı görüntü çekimi veya film kaydı sırasında kullanılabilen ayarların bir listesini görüntülemek için, **z** düğmesine basın (157, 164).



### ■ ■ İzleme

Fotoğraf ve film izleme sırasında **z** düğmesine basmak rötuş (275) veya film düzenleme (173) seçeneklerini görüntüler.



KARACASULU  
Dış Ticaret A.Ş.

# Fotoğraf Makinesi Menüleri

Çekim, izleme ve ayar seçeneklerinin çoğuna fotoğraf makinesi menülerinden erişilebilir. Menüleri görüntülemek için, **MENU** düğmesine basın.

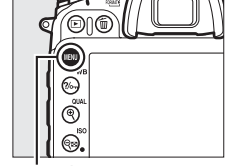

MENU düğmesi

## Sekmeler

Aşağıdaki menülerden birini seçin:

- ▶ İzleme (217)
- 📷 Çekim (224)
- 🔧 Özel Ayarlar (229)
- ⚙️ Ayarlar (261)
- 🔪 Rötuş (273)
- 📄/📄 Menüm veya Son ayarlar (varsayılan Son ayarlar; 291)



Kayıdırma çubuğu geçerli menüdeki konumu gösterir.

Geçerli ayarlar simgeleri ile gösterilir.

### Menü seçenekleri

Geçerli menüdeki seçenekler.



Ekranın sol alt köşesinde ? simgesi görüntülenirse, yardım ?/WB (WB) düğmesine basılarak görüntülenebilir. Geçerli olarak seçilen seçeneğin veya menünün açıklaması düğmeye basılıyken görüntülenecektir. Ekran içinde kaydırmak için ▲ veya ▼ düğmesine basın.

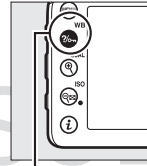

?/WB (WB) düğmesi

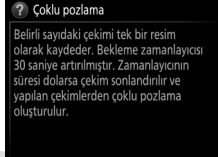

# Fotoğraf Makinesi Menülerini Kullanma

Çoklu seçici ve **OK** düğmesi fotoğraf makinesinin menülerinde gezinmek amacıyla kullanılır.

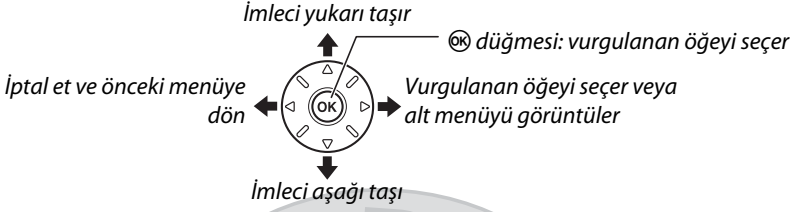

Menülerde gezmek için aşağıdaki adımları uygulayın.

## 1 Menüleri görüntüleyin.

Menüleri görüntülemek için **MENU** düğmesine basın.

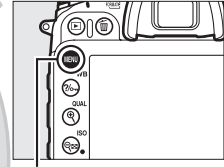

MENU düğmesi

## 2 Geçerli menü için simgeyi vurgulayın.

Geçerli menüye ait simgeyi vurgulamak için **◀** düğmesine basın.



## 3 Bir menü seçin.

İstediğiniz menüyü seçmek için **▲** veya **▼** düğmesine basın.



## 4 İmleci seçtiğiniz menü üzerine konumlandırın.

İmleci seçilen menüye konumlandırmak için **▶** düğmesine basın.

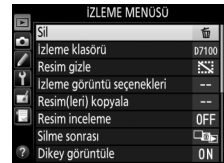



## 5 Bir menü öğesini vurgulayın.

Bir menü öğesini vurgulamak için ▲ veya ▼ düğmesine basın.

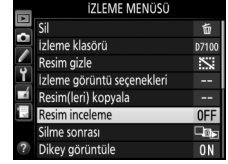

## 6 Seçenekleri görüntüleyin.

Seçilen menü öğesine ait seçenekleri görüntülemek için ► düğmesine basın.



## 7 Bir seçeneği vurgulayın.

Bir seçeneği vurgulamak için ▲ veya ▼ düğmesine basın.

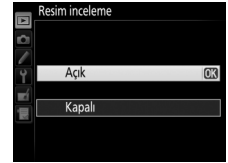

## 8 Vurgulanan öğeyi seçin.

Vurgulanan öğeyi seçmek için **OK** düğmesine basın. Seçim yapmadan çıkmak için, **MENU** düğmesine basın.



Aşağıdakilere dikkat ediniz:

- Gri olarak görüntülenen menü öğeleri o anda kullanılamaz.
- Genel olarak ► düğmesine basmak **OK** düğmesine basmakla aynı etkiye sahip olsa da seçimin sadece **OK** düğmesine basılarak yapılabildiği durumlar da vardır.
- Menülerden çıkmak ve çekim moduna geri dönmek için, deklanşöre yarım basın (☐ 38).

KARACASULU  
Dış Ticaret A.Ş.

# İlk Adımlar

## Pili Şarj Etme

Fotoğraf makinesi bir EN-EL15 şarj edilebilir Li-ion pil (birlikte verilmiştir) ile çalışır. Çekim süresini arttırmak için, pili kullanmadan önce verilen MH-25 pil şarj cihazıyla şarj edin. Hiç şarjı kalmadığında pilin tam şarj edilmesi için yaklaşık 2 saat 35 dakika gerekir.

### 1 AC güç kablosunu bağlayın.

Güç kablosunu bağlayın. AC adaptörü fişi sağda gösterilen konumda olmalıdır; döndürmeyin.

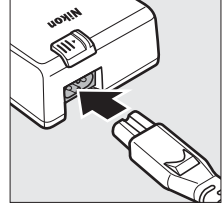

### 2 Terminal kapağını çıkarın.

Terminal kapağını pilden çıkarın.

### 3 Pili yerleştirin.

Pili şarj cihazındaki resimde gösterildiği şekilde pil yuvasına takın.

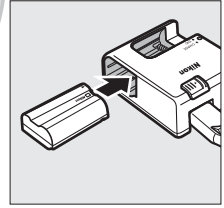

### 4 Şarj cihazını prize takın.

**CHARGE** (ŞARJ) lambası pil şarj olurken yavaş yavaş yanıp söner.

#### ✓ Pili Şarj Etme

Pili iç mekanlarda 5 °C–35 °C arasındaki sıcaklıklarda şarj edin. Sıcaklık 0 °C altında veya 60 °C üzerindeyse pil şarj etmeyecektir.

*Pil şarj oluyor*      *Şarj tamamlandı*

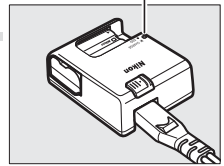
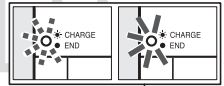

### 5 Şarj işlemi tamamlandığında pili çıkarın.

**CHARGE** (ŞARJ) lambası yanıp sönmeyi bıraktığında şarj tamamlanmıştır. Şarj cihazının fişini çekin ve pili çıkarın.

### **AC Duvar Adaptörü**

Satın aldığınız ülkeye veya bölgeye bağlı olarak AC duvar adaptörü şarj cihazıyla da verilebilir. Adaptörü kullanmak için, şarj cihazı AC girişine takın (1). AC duvar adaptörü mandalını gösterilen yönde kaydırın (2) ve gösterilen konuma sabitlemek için (3) adaptörü 90° döndürün. Adaptörü çıkarmak için bu adımları tersten uygulayın.

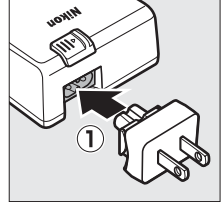

AC duvar adaptörü mandalı

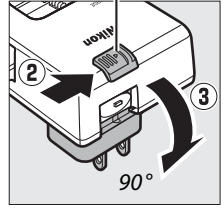

**KARACASULU**  
Dış Ticaret A.Ş.



# Pili Yerleřtirin

Pili takmadan önce, açma/kapama düğmesini **OFF** konumuna alın.

## ✓ Pilleri Takma ve Çıkarma

Pilleri yerleřtirmeden veya çıkarmadan önce fotoğraf makinesini mutlaka kapatın.

### 1 Pil yuvası kapağına açın.

Mandalı açın (1) ve pil yuvası kapağına (2) açın.

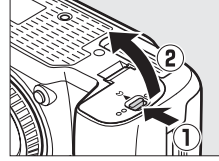

### 2 Pili yerleřtirin.

Pili kullanarak turuncu pil mandalını bir tarafa basılı tutarak pili gösterilen yönde takın (1). Pil tam olarak takıldığında mandal pili yerine kilitler (2).

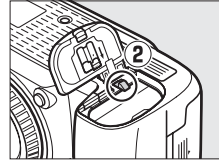
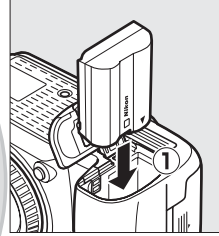

Pil mandalı

### 3 Pil yuvası kapağına kapatın.

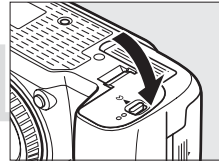

## ✓ Pili Çıkarma

Fotoğraf makinesini kapatın ve pil yuvası kapağına açın. Pili çıkarmak için pil mandalına okla gösterilen yönde basın ve sonra pili elinizle çıkarın.

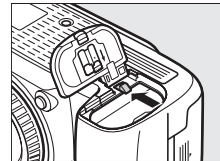

## ✓ Pil ve Şarj Cihazı

Bu kılavuzun xxi–xxii sayfaları ve 318–320 sayfalarındaki uyarı ve ikazları okuyun ve bunlara uyun. Pili 0 °C'den düşük veya 40 °C'den yüksek ortam sıcaklıklarında kullanmayın; bu önlemin alınmaması pile zarar verebilir veya performansını etkileyebilir. 0 °C ila 15 °C ve 45 °C ila 60 °C pil sıcaklıklarında kapasite azalabilir ve şarj süreleri uzayabilir.

**CHARGE (ŞARJ)** lambası şarj sırasında hızla yanıp sönüyorsa (örn. saniyede yaklaşık sekiz kez yanıp sönüyorsa), sıcaklığın doğru aralıkta olduğunu onaylayın ve sonra şarj cihazını fişten çekin ve pili çıkarıp yeniden takın. Sorun devam ederse, kullanmayı hemen bırakın ve pili ve şarj cihazını satıcınıza veya yetkili Nikon servis temsilcisine götürün.

Şarj cihazının terminallerine kısa devre yaptırmayın; bu önlemin alınmaması aşırı ısınmaya ve şarj cihazının hasar görmesine neden olabilir. Şarj sırasında şarj cihazını hareket ettirmeyin veya pile dokunmayın. Bu önlemin alınmaması çok nadir olarak pil kısmen şarj olduğu halde şarj cihazının şarjın tamamlandığını göstermesiyle sonuçlanabilir. Şarj işlemi yeniden başlatmak için pili çıkarın ve yeniden takın. Pil düşük sıcaklıklarda şarj edilirse veya şarj edildiği sıcaklığın altındaki sıcaklıkta kullanılırsa pil kapasitesi geçici olarak düşebilir. Pil 5 °C'nin altında bir sıcaklıkta şarj edilirse, **Pil bilgisi** (☞ 266) ekranındaki pil ömrü göstergesi geçici olarak düşük gösterebilir.

Pil kullanımdan hemen sonra sıcak olabilir. Yeniden şarj etmeden önce pilin soğumasını bekleyin.

Sağlanan güç kablosu ve AC duvar adaptörü yalnızca MH-25 ile kullanım içindir. Şarj cihazını sadece uyumlu piller ile kullanın. Kullanılmadığında fişini çekin.

Oda sıcaklığında kullanılırken tam şarjlı bir pilin şarjında dikkat çekici bir düşme olması değiştirilmesi gerektiği anlamına gelir. Yeni bir EN-EL15 pil satın alın.

## ✍ EN-EL15 Şarj Edilebilir Li-ion Piller

Birlikte verilen EN-EL15, uyumlu cihazlarla bilgi paylaşarak fotoğraf makinesinin pil şarj durumunu altı düzeyde görüntülemesini sağlar (☞ 35). Ayarlar menüsündeki **Pil bilgisi** seçeneği pil şarjı, pil ömrü ve pilin son şarj edilişinden bu yana çekilen fotoğraf sayısını gösterir (☞ 266).

KARACASULU  
Dış Ticaret A.Ş.



# Objektif Takma

Bu elkitabında açıklayıcı amaçlar için genelde kullanılan objektif AF-S DX NIKKOR 18-105mm f/3.5-5.6G ED VR'dir.

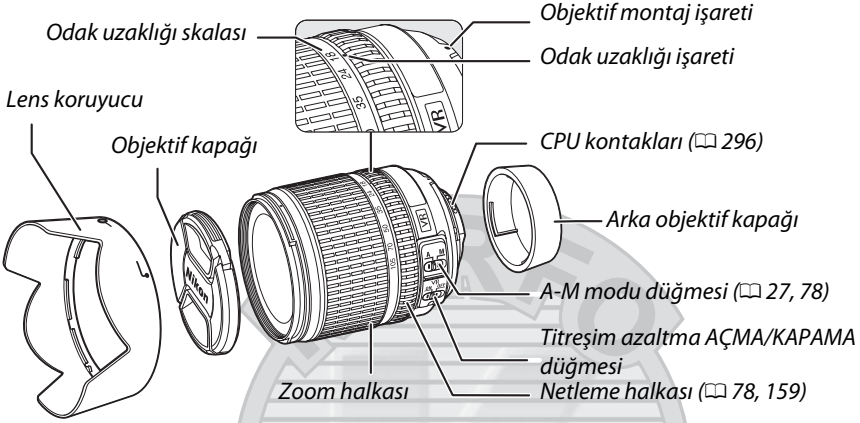

Objektif çıkarıldığında fotoğraf makinesine toz girmesini engellemek için itina gösterilmelidir.

## 1 Fotoğraf makinesini kapatın.

## 2 Arka objektif kapağını ve fotoğraf makinesi gövde kapağını çıkarın.

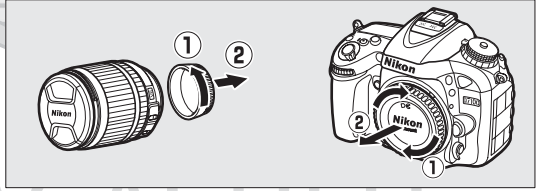

KARACASULU  
Dış Ticaret A.Ş.

### 3 Objektifi takın.

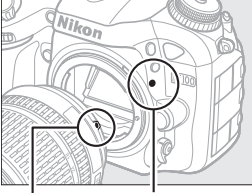

Montaj işareti  
(fotoğraf makinesi)

Montaj işareti (objektif)

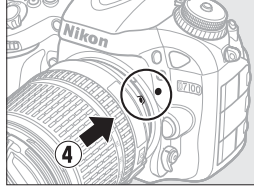

İşaretleri (beyaz noktalarla gösterilir) hizalayarak objektifi fotoğraf makinesine takın, ardından objektif yerine oturana kadar döndürün.

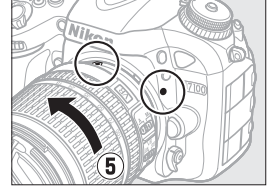

Objektifte bir **A-M** veya **M/A-M** modu düğmesi varsa, **A** (otomatik netleme) veya **M/A** (manuel geçersiz kılma) özellikli otomatik netleme) öğesini seçin.

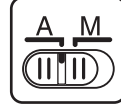

KARACASULU  
Dış Ticaret A.Ş.

#### Objektifi Çıkarma

Objektifleri çıkarırken veya değiştirirken fotoğraf makinesinin kapalı olduğundan emin olun. Objektifi çıkarmak için, objektifi saat yönünde çevirirken (2) objektif çıkarma düğmesini (1) basılı tutun. Objektifi çıkardıktan sonra, objektif kapaklarını ve fotoğraf makinesi gövde kapağını yerine yerleştirin.

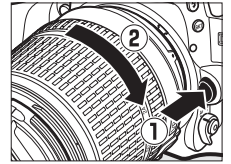

#### Diyafram Halkasına Sahip CPU Objektifler

Diyafram halkasıyla donatılmış CPU objektiflerinde (296), diyaframı minimum ayarda kilitleyin (en yüksek f değeri).



# Temel Ayarlar

Fotoğraf makinesi ilk açıldığında bir dil seçim kutusu görüntülenir. Bir dil seçin ve saat ve tarihi ayarlayın. Tarih ve saati ayarlayana kadar fotoğraf çekemezsiniz.

## 1 Fotoğraf makinesini açın.

Bir dil seçme diyalogu görüntülenecektir.

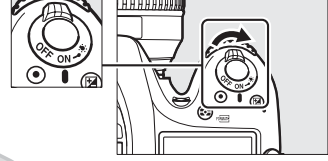

## 2 Bir dil seçin ve saati ayarlayın.

Bir dil seçmek için çoklu seçiciyi ve OK düğmesini kullanın ve fotoğraf makinesinin saatini ayarlayın.

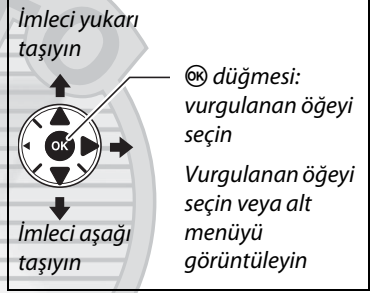

Bir dil seçin



Saat dilimi seçin



Tarih formatı seçin

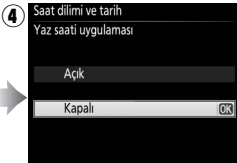

Yaz saati uygulaması seçeneğini seçin



Tarih ve saati ayarlayın (fotoğraf makinesinin 24 saat formatı kullandığını unutmayın)

**Not:** Dil ve tarih/saat, ayarlar menüsünde **Dil (Language)** ve **Saat dilimi ve tarih** seçenekleri kullanılarak her zaman değiştirilebilir (265).



### **Saat Pili**

Makinenin saat ayarı, ana pil takıldığında veya fotoğraf makinesi isteğe bağlı bir EP-5B güç konektörü ve EH-5b AC adaptörüyle beslendiğinde gerektiğinde şarj edilen bağımsız, şarj edilebilir bir güç kaynağından beslenir (□ 308). İki günlük şarj saati yaklaşık üç ay kadar çalıştırır. Fotoğraf makinesi açılırken saatin ayarlanmamış olduğuna dair bir uyarı görüntülüyorsa ve bir  simgesi bilgi ekranında yanıp sönüyorsa, saatin pili bitmiştir ve saat sıfırlanmıştır. Saati doğru saat ve tarihe ayarlayın.

### **Makinenin Saat Ayarı**

Fotoğraf makinesinin saati çoğu kol saati ve ev saatinden daha az doğrudur. Saati düzenli olarak zamanı daha doğru gösteren cihazlar ile kontrol edin ve gerekirse sıfırlayın. Fotoğraf makinesinin saati GPS cihazlarıyla senkronize edilebilir (□ 152).



**KARACASULU**  
Dış Ticaret A.Ş.



## Bellek Kartını Yerleştirme

Fotoğraf makinesi resimleri Secure Digital (SD) bellek kartlarında saklar (ayrıcı edinilebilir; □ 347). Bir bellek kartı takmak için, fotoğraf makinesini kapatın ve kartı gösterilen yönde tutarak yerine oturana kadar içeri kaydırın. Hafıza kartına erişim lambası bir kaç saniyelikliğine yanar. Fotoğraf makinesinin iki adet bellek kartı olduğunu unutmayın (Yuva 1 ve Yuva 2); sadece tek bir bellek kartı kullanacaksanız, Yuva 1'e takın.

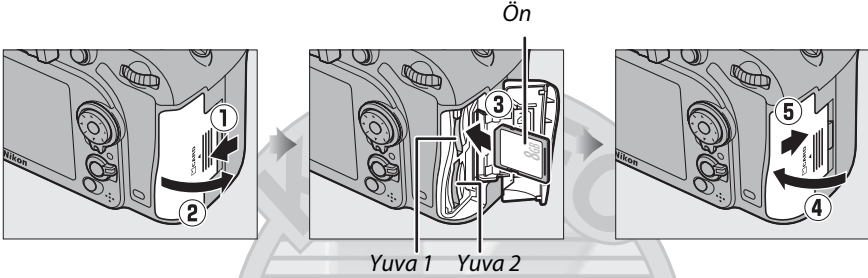

İlk kullanımdan önce veya başka aygıtlarda kullanıldıktan sonra bellek kartlarını formatlayın (□ 32).

Bellek kartlarını baş aşağı veya ters takmak, fotoğraf makinesine veya karta zarar verebilir. Kartın yönünün doğru olduğundan emin olmak için kontrol edin. Kart yerine düzgün bir şekilde takılmazsa kart yuvası kapağı kapanmayacaktır.

### 🔪 Bellek Kartlarını Çıkarma

Bellek kartı erişim lambasının kapalı olduğunu onayladıktan sonra, fotoğraf makinesini kapatın ve bellek kartı yuvası kapağını açın ve ardından, kartı bastırarak çıkarın (1). Kart daha sonra elle çıkarılabilir (2).

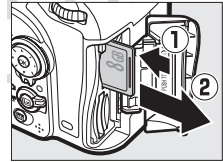

### 🔪 Bellek Kartı Yok

Fotoğraf makinesi şarjlı bir EN-EL15 pille kapatılırsa ve bir bellek kartı takılmazsa, kontrol panelinde ve vizörde (- E -) görüntülenir.

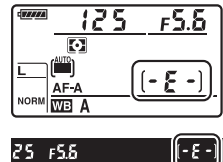

## ✓ Bellek Kartları

- Kullanım sonrasında bellek kartları sıcak olabilir. Bellek kartlarını fotoğraf makinesinden çıkarırken gereken itinaı gösterin.
- Bellek kartlarını takmadan veya çıkarmadan önce gücü kapatın. Biçimlendirme sırasında veya veri kaydedilirken, silinirken ya da bilgisayara kopyalanırken bellek kartlarını fotoğraf makinesinden çıkarmayın, fotoğraf makinesini kapatmayın ve güç kaynağını çıkarmayın veya bağlantısını kesmeyin. Bu önlemlere uyulmadığı takdirde, veri kaybedilebilir veya fotoğraf makinesi ya da kartta hasar oluşabilir.
- Kart terminallerine parmaklarınızla veya metal nesnelere dokunmayın.
- Bükmeyin, düştürmeyin ya da güçlü fiziksel etkilere maruz bırakmayın.
- Kart muhafazasına güç uygulamayın. Bu önlemin alınmaması kartın hasar görmesine neden olabilir.
- Suya, ısıya, yüksek düzeyde neme veya doğrudan güneş ışığına maruz bırakmayın.
- Bellek kartlarını bir bilgisayarda formatlamayın.

## ✎ İki Bellek Kartı Kullanma

Yuva 1 ana kart içindir; yuva 2 içerisindeki kart yedekleme içindir ve ikincil görev üstlenir. İki bellek kartı birden takılıken **Yuva 2'deki kartın rolü** (☐ 69) için **Kapasite aşımı** varsayılan ayar olarak seçilmişse, yuva 2'deki kart sadece yuva 1'deki kart dolduğunda kullanılır.

Kontrol paneli üzerinde bellek kartı takılı olan yuvaları gösterir (sağdaki örnek her bir yuvaya kart takılı olduğunda görüntülenen simgeleri göstermektedir). Bellek kartı dolu veya kilitliyse veya bir hatayla karşılaşıldıysa, etkilenen kartın simgesi yanıp sönecektir (☐ 334).

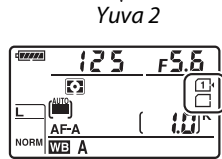
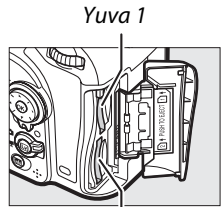

Kontrol paneli

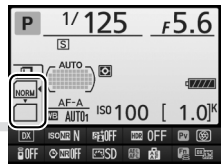

Bilgi ekranı

## ✎ Yazmaya Karşı Koruma Anahtarı

SD bellek kartlarında kazayla veri kaybını önlemek için yazmaya karşı koruma düğmesi bulunur. Bu düğme "lock" konumundayken, bellek kartı formatlanamaz ve fotoğraflar silinemez veya kaydedilemez (deklanşör bırakmaya çalıştığınızda ekranda bir uyarı görüntülenecektir). Bellek kartının kilidini açmak için, düğmeyi "write" konumuna kaydırın.



Yazmaya karşı koruma anahtarı



# Bellek Kartını Formatlama





İlk kullanımdan önce veya başka aygıtlarda kullanıldıktan veya formatlandıktan sonra bellek kartlarının formatlanması gerekir.

## ✓ Bellek Kartlarını Formatlama



Bellek kartları formatlandıklarında, içerdiği tüm veriler kalıcı olarak silinir. Devam etmeden önce saklamak istediğiniz her türlü fotoğraf ve diğer verileri bir bilgisayara kopyaladığınızdan emin olun (☐ 203).

### 1 Fotoğraf makinesini açın.

#### 2 ve düğmelerine basın.

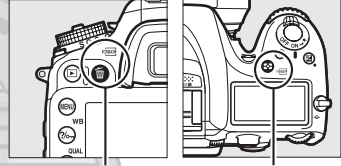

 ve  düğmelerine, kontrol paneli ve vizördeki poz süresi göstergelerinde yanıp sönen bir **F a r** (format) görününceye kadar aynı anda basın. Eğer iki bellek kartı yerleştirilmişse, Yuva 1'deki kart (☐ 31) seçilir; Yuva 2'deki kartı ana ayar kadranını döndürerek seçebilirsiniz. Bellek kartını formatlamadan çıkmak için, **F a r** yanıp sönmeyi bırakana kadar (yaklaşık altı saniye) bekleyin veya  ve  () düğmeleri dışında herhangi bir düğmeye basın.



 düğmesi  düğmesi



#### 3 ve düğmelerine tekrar basın.

**F a r** bellek kartını formatlamak için yanıp sönerken  ve  düğmelerine birlikte bir kez daha basın. *Formatlama sırasında bellek kartını çıkarmayın ya da güç kaynağını çıkarmayın veya bağlantısını kesmeyin.*

Formatlama tamamlandığında, kontrol paneli ve vizör geçerli ayarlarda kaydedilebilecek fotoğraf sayısını gösterecektir.

## ✓ Ayrıca Bkz.

Ayarlar menüsündeki **Bellek kartını formatla** seçeneğini kullanarak bellek kartlarını formatlama konusunda bilgi için bkz. sayfa 262.

# Vizör Netlemeyi Ayarlama

Fotoğraf makinesi kişisel görme farklılıklarını karşılamak üzere bir dioptri ayarına sahiptir. Vizörden resimleri karelemeden önce vizördeki ekranın netleme yapıp yapmadığını kontrol edin.

## 1 Fotoğraf makinesini açın.

Objektif kapağını çıkarın ve fotoğraf makinesini açın.

## 2 Vizörü netleyin.

AF alanı basamakları keskin olarak netlenene kadar dioptri ayar kontrolünü döndürün. Dioptri ayar kontrolü gözünüz vizördeyken çalıştırırken, parmaklarınızı veya tırnaklarınızı gözünüze sokmamaya dikkat edin.

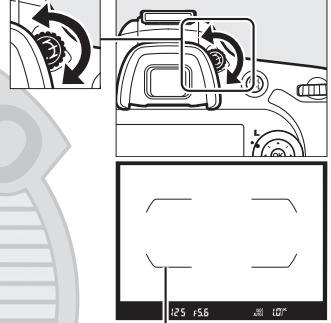

AF alan basamakları

KARACASULU  
Dış Ticaret A.Ş.

### Vizör Netlemeyi Ayarlama

Vizörü yukarıda anlatıldığı şekilde netleyemezseniz, single-süreklili servo otomatik netleme (AF-S; □ 71), tek nokta AF (□ 73) ve merkezi netleme noktasını (□ 75) seçin ve sonra yüksek kontrastlı konuyu merkezi netleme noktasına çerçevlendirin ve fotoğraf makinesini netlemek için deklanşöre yarım basın. Fotoğraf makinesi netleme içindeyken, dioptri ayar kontrolünü konuyu vizörde açık netlemeye getirmek için kullanın. Gerekirse, isteğe bağlı düzeltmeli objektifler kullanılarak vizör netleme daha fazla ayarlanabilir (□ 308).



KARACASULU  
Dış Ticaret A.Ş.



# Temel Fotoğrafçılık ve İzleme

## Pil Düzeyi ve Kart Kapasitesi

Fotoğraf çekmeden önce, pil düzeyi ve kalan poz sayısını kontrol edin.

### 1 Fotoğraf makinesini açın.

Objektif kapağını çıkarın ve fotoğraf makinesini açın. Kontrol paneli açılır ve vizördeki ekran aydınlanır.

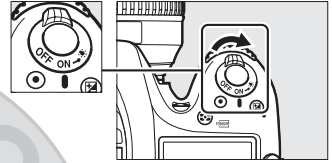

### 2 Pil seviyesini kontrol edin.

Pil seviyesini kontrol panelinde veya vizörde kontrol edin.

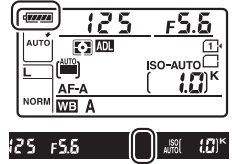

Kontrol paneli	Vizör	Açıklama
	—	Pil tam şarjlı.
	—	Pil kısmen boşalmış.
		Düşük pil. Pili şarj edin veya yedek pili hazırlayın.
		Deklanşör devre dışı. Pili şarj edin ya da değiştirin.
(yanıp söner)	(yanıp söner)	

### 3 Kalan poz sayısını kontrol edin.

Kontrol paneli ve vizör geçerli ayarlarla çekilebilen fotoğraf sayısını gösterir (1000 üzeri değerler aşağı doğru en yakın yüzlüğe yuvarlanır; örn., 1000 ve 1099 arası değerler 1,0 K olarak gösterilir). İki bellek kartı takılırsa, ekranlar Yuva1'deki kartta kullanılabilir alan görüntüler (□ 31). Kalan poz sayısı değerine eriştiğinde, sayı yanıp sönecektir, Full veya Full deklanşör hızı ekranlarında yanıp sönecektir ve etkilenen kartın simgesi yanıp sönecektir. Başka bir bellek kartı takın (□ 30) veya bazı fotoğrafları silin (□ 40, 197).

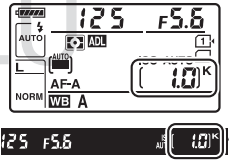

#### Görüntü Sensörünü Temizleme

Fotoğraf makinesi açıldığında ya da kapandığında tozu silmek için görüntü sensörünü titretir (□ 313).

# "Bas-Çek" Fotoğrafçılık

## (<sup>AUTO</sup> ve Modları)

Bu bölüm, <sup>AUTO</sup> ve  modları, otomatik "bas-çek" modlarında nasıl fotoğraf çekileceğini anlatır, bu modlarda çoğu ayar çekim koşullarına göre fotoğraf makinesi tarafından kontrol edilir.



### 1 <sup>AUTO</sup> veya Modunu Seçin.

Flaş kullanımının yasak olduğu yerlerde çekim yapmak, bebek fotoğrafları çekmek veya düşük ışık koşullarında doğal ışık yakalamak için, çevirmeli ayar düğmesini  konumuna çevirerek otomatik (flaş kapalı) modu seçin. Ya da kadranı <sup>AUTO</sup> (otomatik) konumuna çevirin.

Çevirmeli ayar düğmesi

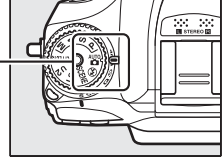

### 2 Fotoğraf makinesini hazırlayın.

Fotoğrafları vizörde çerçeveselerken, tutma yerini sağ elinizle tutun ve fotoğraf makinesi gövdesini veya objektifi sol elinize yerleştirin. Destek için dirseklerinizi hafifçe gövdenize dayalı tutun ve üst gövdenizi sabitlemek için bir ayağınızı yarıya kadar diğerinin önüne yerleştirin. Fotoğrafları portre (uzun) yönünde çerçeveselerken, fotoğraf makinesini sağ alttaki üç resimde gösterilen şekilde tutun.

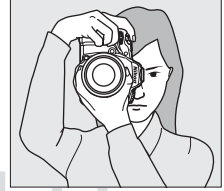
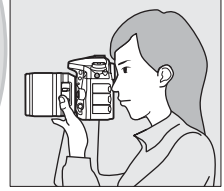
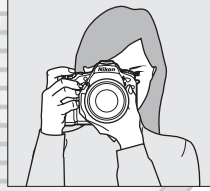

 modunda, ışık azken deklanşör hızı yavaş olduğunda; tripod kullanmanızı tavsiye ederiz.

### Zoom Objektif Kullanma

Çerçevenin büyük bir alanını kaplayan konuyu yakınlaştırmak için zoom halkasını kullanın veya son fotoğrafta görünen alanı büyötmek için uzaklaştırın (yakınlaştırmak için objektif odak uzaklığı skalasında daha uzun odak uzaklıklarını, uzaklaştırmak içinse daha kısa odak uzaklıklarını seçin).

Yakınlaştır

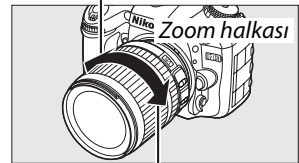

Uzaklaştır



### 3 Fotoğrafi çerçeveleyin.

Ana konu AF alan basamaklarındayken vizörde fotoğrafı çerçeveleyin.

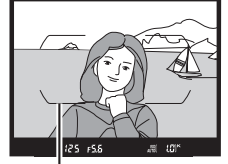

AF alan basamakları

### 4 Deklanşörü yarım basılı tutun.

Netleme için deklanşörü yarım basılı tutun. Aktif netleme noktası görüntülenir. Konu az ışık alıyorsa, flaş açılabilir ve AF yardımcı aydınlatması yanabilir.



### 5 Vizördeki göstergeleri kontrol edin.

Netleme işlemi tamamlandığında, net görüntü işareti (●) vizörde görünecektir.

Net görüntü işareti	Açıklama
●	Konu netleme içinde.
▶	Netleme noktası, fotoğraf makinesi ve konu arasındadır.
◀	Netleme noktası konunun arkasındadır.
▶◀ (yanıp sönüyor)	Fotoğraf makinesi otomatik netleme kullanarak netleyemiyor. Bkz. sayfa 72.

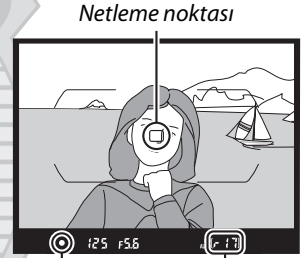

Netleme noktası

Net görüntü işareti

Arabellek kapasitesi

Deklanşöre yarım basılıyken, hafıza tamponlamada depolanabilen pozlama sayısı ("58"; 58) vizörde görüntülenecektir.

### 6 Çekin.

Deklanşörü bırakmak ve fotoğrafı kaydetmek için deklanşöre sonuna kadar yumuşak bir şekilde basın. Bellek kartı yuvasının kapağının yanındaki erişim lambası, fotoğraf bellek kartına kaydedilirken yanar. *Lamba sönmeden ve kayıt tamamlanmadan bellek kartını çıkarmayın veya güç kaynağını çıkarmayın veya bağlantısını kesmeyin.*

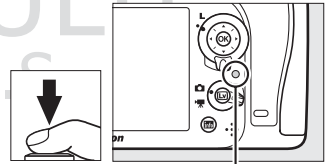

Hafıza kartına erişim lambası

## ✍ Deklanşör

Fotoğraf makinesi iki aşamalı bir deklanşöre sahiptir. Fotoğraf makinesi deklanşör yarım basılıyken netleme yapar. Fotoğrafi çekmek için, deklanşöre sonuna kadar basın.



Netleme: yarım bas



Çekim: tam bas

## ✍ Bekleme Zamanlayıcısı

6 saniye boyunca hiçbir işlem gerçekleştirilmezse vizör ve kontrol panelinin deklanşör hızı ve diyafram ekranları kapanarak, pilin boşalması yavaşlatılacaktır. Ekranı yeniden etkinleştirmek için deklanşöre yarım basın. Bekleme zamanlayıcısı otomatik olarak bitmeden önceki süre uzunluğu, Özel Ayar c2 (**Bekleme zamanlayıcısı**; 237) kullanarak seçilebilir.

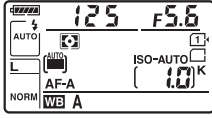

125 F5.6

Pozometre açık

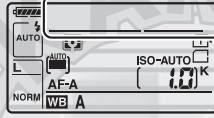

Pozometre kapalı

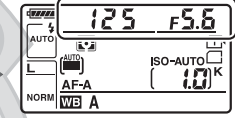

125 F5.6

Pozometre açık

## ✍ Fotoğraf Makinesi Kapalı Ekranı

Fotoğraf makinesi pil ve bellek kartı takılı şekilde kapatılırsa, bellek kartı simgesi ve kalan poz sayısı görüntülenir (kimi bellek kartları nadiren bu bilgileri sadece fotoğraf makinesi açıkken görüntüleyebilir).

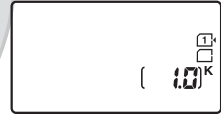

Kontrol paneli

## ✍ Dahili Flaş

AUTO modunda doğru pozlama için ek aydınlatma gerekirse, deklanşöre yarım basıldığında dahili flaş otomatik olarak açılır. Flaş yukarı kaldırılırsa, fotoğraflar sadece flaş hazır göstergesi (⚡) görüntülediğinde çekilebilir. Flaş hazır göstergesi görüntülenmezse, flaş şarj oluyordur; parmağınızı deklanşörden kısa bir anlığına çekin ve tekrar deneyin.

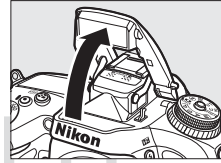

Flaş kullanılmadığında gücü korumak için, mandal yerine oturana kadar yavaşça aşağı doğru bastırın.

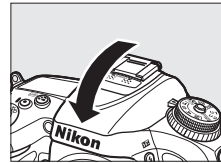

# Temel İzleme

## 1 ► düğmesine basın.

Ekranda bir fotoğraf görüntülenecektir. Geçerli olarak görüntülenen resmi içeren bellek kartı bir simge ile gösterilir.



► düğmesi

## 2 Ek resimler görüntüleyin.

◀ veya ▶ düğmelerine basılarak ek resimler görüntülenebilir. Geçerli fotoğraf ile ilgili ek bilgi görüntülemek için, ▲ ve ▼ (187) düğmelerine basın.

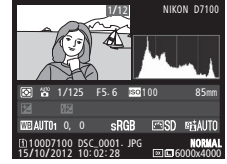

İzleme işlemini sonlandırmak ve çekim moduna geri dönmek için, deklanşöre yarım basın.

# KARACASULU

## Dış Ticaret A.Ş.

### ✎ Resim inceleme

İzleme menüsünde **Resim inceleme** için **Açık** seçildiğinde (187), fotoğraflar çekimden birkaç saniye sonra otomatik olarak ekranda görüntülenir.

### ✎ Ayrıca Bkz.

Bir bellek kartı yuvası seçme ile ilgili bilgi için bkz. sayfa 186.

# İstenmeyen Fotoğrafları Silme



Ekranında görüntülenmekte olan fotoğrafı silmek için,  (FORMAT) düğmesine basın. *Silinen fotoğrafların kurtarılamadığını not edin.*

## 1 Fotoğrafı görüntüleyin.

Silmek istediğiniz fotoğrafı sonraki sayfada anlatıldığı şekilde görüntüleyin. Geçerli resmin konumu ekranın sol alt köşesindeki bir simgeyle gösterilir.



## 2 Fotoğrafı silin.

 (FORMAT) düğmesine basın. Bir onaylama diyalogu görüntülenecektir; resmi silmek için  (FORMAT) düğmesine tekrar basın ve izlemeye geri dönün. Resmi silmeden çıkmak için,  düğmesine basın.

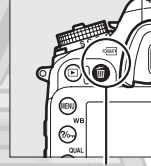

 (FORMAT) düğmesi

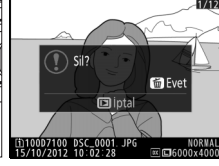

KARACASULU  
Dış Ticaret A.Ş.

### Sil

Seçilen resimleri (🗑️ 198), belirli bir tarihte çekilen bütün resimleri (🗑️ 199) veya seçili bir bellek kartının tercih edilen bir bölümündeki bütün resimleri silmek için (🗑️ 198), izleme menüsündeki **Sil** seçeneğini kullanın.

# Yaratıcı Fotoğrafçılık (Sahne Modları)

Fotoğraf makinesi bir dizi “sahne” modları seçimi sunar. Sahne modunu seçmek ayarları seçilen sahneye uygun şekilde otomatik olarak optimize eder, yaratıcı fotoğrafçılığı mod seçmek, resim çerçeveselendirmek ve 36–38 arası sayfalarda açıklandığı şekilde çekim yapmak kadar basit hale getirir.



## ■ SCENE Modu

Mevcut seçili sahneyi izlemek için, çevirmeli ayar düğmesini **SCENE** konumuna getirip **Info** düğmesine basın. Başka bir sahne seçmek için, ana ayar kadranını döndürün.

Çevirmeli ayar düğmesi

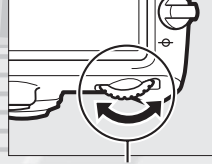
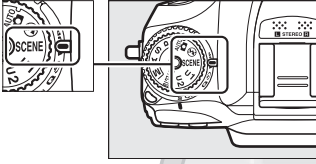

Ana ayar kadranı



Ekran

### Portre



Yumuşak, doğal görümlü ten tonlarındaki portreler için kullanın. Eğer konu arka plandan uzaktaysa veya bir telefoto objektif kullanılıyorsa, kompozisyona bir derinlik kazandırmak için arka plan detayları yumuşatılır.

### Manzara



Gün ışığındaki canlı manzara fotoğrafları için kullanın. Dahili flaş ve AF yardımcı aydınlatması kapanır; ışık azsa bulanıklığı önlemek için tripod kullanımı tavsiye edilir.



## Çocuk



Çocukların enstantane çekimlerini elde etmek için kullanın. Giysi ve arka plan detayları canlı renklerle elde edilir, ten renkleri yumuşak ve doğal görünür.

## Spor



Yüksek deklanşör hızları dinamik spor fotoğraflarındaki hareketi dondurarak ana konunun net bir şekilde ortaya çıkmasını sağlar. Dahili flaş ve AF yardımcı aydınlatması kapanır. Bir dizi çekim yapmak için, sürekli deklanşör modunu seçin (📖 7, 57).

## Yakın plan



Çiçek, böcek ve başka küçük nesnelerin yakın çekimleri için kullanın (çok yakın planlarda netleme yapmak için makro objektif kullanılabilir). Bulanıklığı önlemek için tripod kullanımı tavsiye edilir.

## Gece portresi



Düşük ışık altında çekilen portrelerdeki ana konu ile arka plan arasında doğal bir denge için kullanın. Işıklıdırmanın zayıf olduğu durumlarda bulanıklık olmaması için tripod kullanımı tavsiye edilir.

### Gece manzarası



Sokak lambaları ve neon lambalarıyla gece manzarası fotoğraflarken kumlanma ve doğal olmayan renkleri azaltın. Dahili flaş ve AF yardımcı aydınlatması kapanır; bulanıklaşmayı önlemek için bir tripod kullanılması tavsiye edilir.

### Parti/iç mekan



İç mekan arka plan ışıklandırma efektlerini yakalayın. Partiler ve diğer iç mekan sahneleri için kullanın.



### Kumsal/kar



Su, kar veya kumların üzerine vuran parlak gün ışığını yakalayın. Dahili flaş ve AF yardımcı aydınlatması kapanır.

### Gün batımı



Gün doğumu ve gün batımında görülen derin renk çeşitliliğini korur. Dahili flaş ve AF yardımcı aydınlatması kapanır; ışık azsa bulanıklığı önlemek için tripod kullanımı tavsiye edilir.

### Alacakaranlık/şafak



Şafak vakti veya gün batımından sonra görünen zayıf doğal ışığı koruyun. Dahili flaş ve AF yardımcı aydınlatması kapanır; ışık azsa bulanıklığı önlemek için tripod kullanımı tavsiye edilir.

### Evcil hayvan portresi



Aktif evcil hayvanların portreleri için kullanın. AF yardımcı aydınlatması kapanır.

### Mum ışığı



Mum ışığında çekilen fotoğraflar için kullanın. Dahili flaş kapanır; ışıklandırma zayıfken bulanıklık olmaması için tripod kullanımı önerilir.

### Çiçek açması



Çiçek tarlaları, çiçek açan meyve tarlaları ve çiçek açma içeren diğer manzaralarda kullanın. Dahili flaş kapanır; ışıklandırma zayıfken bulanıklık olmaması için tripod kullanımı önerilir.



## Sonbahar renkleri



Sonbahar yapraklarındaki muhteşem kırmızı ve sarıları yakalar. Dahili flaş kapanır; ışıklandırma zayıfken bulanıklık olmaması için tripod kullanımı önerilir.

## Yiyecek



Canlı yiyecek fotoğrafları için kullanın. Bulanıklığı önlemek için tripod kullanımı önerilir; ayrıca flaş da kullanılabilir (☞ 119).

**KARACASULU**  
Dış Ticaret A.Ş.



KARACASULU  
Dış Ticaret A.Ş.

# P, S, A ve M Modları

P, S, A ve M modları deklanşör hızı ve diyaframda farklı kontrol dereceleri sunar.



Mod	Açıklama
<b>P</b>	<b>Programlanmış otomatik</b> (☐ 48): Fotoğraf makinesi optimum pozlama için deklanşör hızı ve diyaframı ayarlar. Enstantane çekimler ve fotoğraf makinesi ayarlarını ayarlamak için az zaman olduğu diğer durumlar için önerilir.
<b>S</b>	<b>Enstantane öncelikli otomatik</b> (☐ 49): Kullanıcı deklanşör hızını seçer; fotoğraf makinesi en iyi sonuçları elde etmek için diyaframı seçer. Hareketi dondurmak veya bulanıklaştırmak için kullanın.
<b>A</b>	<b>Diyafram öncelikli otomatik</b> (☐ 50): Kullanıcı diyaframı seçer; fotoğraf makinesi en iyi sonuçları elde etmek için deklanşör hızını seçer. Arka planı bulanıklaştırmak veya hem ön plan hem de arka planı netlemek için kullanın.
<b>M</b>	<b>Manuel</b> (☐ 51): Kullanıcı hem deklanşör hızını hem de diyaframı kontrol eder. Uzun süreli pozlar için deklanşör hızını "Uzun Pozlama" (b u l b) veya "Süre" (- -) olarak ayarlayın.

## Objektif Tipleri

Diyafram halkasına sahip bir CPU objektif kullanırken (☐ 296), diyafram halkasını minimum diyafram açıklığında kilitleyin (en yüksek f değeri). G türü objektiflerde diyafram halkası bulunmaz.

CPU olmayan objektifler diyaframın yalnızca objektif diyafram halkası ile ayarlanabildiği **A** (diyafram öncelikli otomatik program) ve **M** (manuel) modlarında kullanılabilir. Başka bir modun seçilmesi deklanşörü devre dışı bırakır.

## CPU Olmayan Objektifler (☐ 295)

Diyaframı ayarlamak için diyafram halkasını kullanın. Objektifin maksimum diyafram açıklığı, CPU olmayan bir objektif takılı iken ayarlar menüsünde (☐ 149) bulunan **CPU olmayan objektif verileri** öğesi kullanılarak belirtilmişse, geçerli f değeri en yakın tam duruşa dek yuvarlanmış halde vizörde ve üst kontrol panelinde gösterilir. Aksi halde, diyafram göstergeleri duruş sayısını gösterir (ΔF, maksimum diyafram ΔF0 olarak gösterilir) ve f-değeri diyafram halkasından okunabilmelidir.

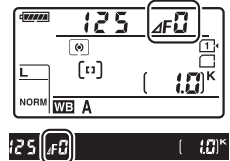

## **P: Programlanmış Otomatik**

Bu modda makine, deklanşör hızını ve diyaframı pek çok durumda optimal pozlama sağlamak için dahili bir programa göre otomatik olarak ayarlar. Bu mod enstantanelerde ve deklanşör hızı ile diyaframı makineye bırakmak istediğiniz diğer durumlarda tavsiye edilir.



### **Değişken Program**

P modunda, pozometreler açıkken ana ayar kadranını çevirmek suretiyle deklanşör hızı ve diyaframın farklı kombinasyonları seçilebilir ("esnek program"). Arka plan ayrıntılarını bulanıklaştıran büyük diyafram açıklıkları (düşük f değerleri) veya hareketi "donduran" hızlı deklanşör hızları için kadranı sağa çevirin. Alan derinliğini artıran küçük diyafram açıklıkları (yüksek f-değerleri) veya hareketi bulanıklaştıran yavaş deklanşör hızları için kadranı sola çevirin. Tüm kombinasyonlar aynı pozlamayı verir. Esnek program etkinken, kontrol panelinde bir **P** işareti belirir. Varsayılan deklanşör hızı ve diyafram ayarlarını geri yüklemek için, ana ayar kadranını gösterge artık gösterilmeyene dek çevirin, bir başka mod seçin veya makineyi kapatın.



Ana ayar kadranı

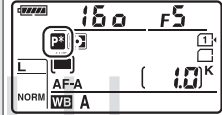

### **Deklanşör Hızı ve Diyafram Ekranları**

Deklanşör hızı ve diyafram ekranları, bekleme zamanlayıcısını başlatmak için deklanşöre yarım basılarak etkinleştirilebilir (☐ 38).

### **Ayrıca Bkz.**

Dahili pozlama programı hakkında bilgi için bkz. sayfa 327.

## S: Enstantane Öncelikli Otomatik

Enstantane öncelikli otomatik pozlamada, fotoğraf makinesi otomatik olarak en elverişli pozlamayı üretecek diyafram ayarını seçerken siz deklanşör hızını seçersiniz. Bulanık hareketli konularla hareket ifadesi vermek için yavaş deklanşör hızlarını, hareketi "dondurmak" içinse hızlı deklanşör hızlarını kullanın.



Hızlı deklanşör hızı (1/1600 sn)



Yavaş deklanşör hızı (1/6 sn)

Bir deklanşör hızı seçmek için, ana ayar kadranını pozometreler açıkken döndürün. Deklanşör hızı "x 250"ye veya 30 sn ile 1/8000 sn arasındaki değerlere ayarlanabilir.



Ana ayar kadranı

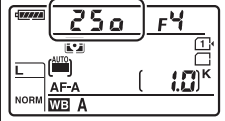

KARACASULU  
Dış Ticaret A.Ş.

### Ayrıca Bkz.

Deklanşör hızı ekranlarında yanıp sönen Uzun pozlama (BULB) veya Süre (- -) göstergeleri belirirse yapılması gerekenler hakkında bilgi için bkz sayfa 333.

## A: Diyafram Öncelikli Otomatik

Diyafram öncelikli otomatik pozlamada, fotoğraf makinesi otomatik olarak en elverişli pozlamayı üretecek deklanşör hızını seçerken siz diyafram ayarını seçersiniz. Büyük diyafram açıklıkları (düşük f değerleri) flaş aralığını artırıp (□ 123) ve alan derinliğini azaltarak ana konunun arkasındaki ve önündeki nesnelere bulanıklaştırır. Küçük diyafram açıklıkları (büyük f değerleri) ise alan derinliğini artırarak arka plandaki ve ön plandaki ayrıntıları ortaya çıkartır. Kısa alan derinlikleri genellikle portrelerde, arka plan ayrıntılarını bulanıklaştırmak için, uzun alan derinlikleriyse manzara fotoğraflarında, ön plan ve arka planı netleştirmek için kullanılır.



Büyük diyafram (f/5.6)



Küçük diyafram (f/22)

Objektif için minimum ve maksimum değerler arasında bir diyafram açıklığı seçmek için, pozometreler açıkken alt ayar kadranını çevirin.



Alt-ayar kadranı

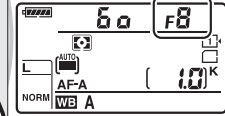

## KARACASULU

### Alan Derinliği Önizleme

Diyafram efektlerini önizleme için alan derinliği düğmesine basın ve basılı tutun. Alan derinliğinin vizörde önizlenebilmesine olanak sağlamak için objektif geçerli diyafram değerine durdurulur.

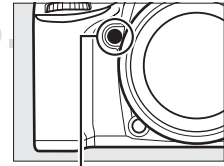

Net alan derinliği önizleme düğmesi

### Özel Ayar e5—Pilot Flaş

Bu ayar, SB-910, SB-900, SB-800, SB-700 ve SB-600 (□ 304) gibi dahili flaş ve isteğe bağlı flaş ünitelerinin alan derinliği önizleme düğmesine basıldığında bir pilot flaş yayıp yaymayacağını kontrol eder. Daha fazla bilgi için 251. sayfaya bakın.

## M: Manuel

Manuel pozlama modunda, hem deklanşör hızını hem de diyaframı kontrol edersiniz. Pozometreler açıkken, bir deklanşör hızı seçmek için ana ayar kadranını, diyaframı ayarlamak içinse alt ayar kadranını çevirin. Deklanşör hızı “x 250” olarak veya 30 sn ve 1/8000 sn arasındaki değerlere ayarlanabilir veya uzun bir pozlama süresi için diyafram süresi açık tutulabilir (Uzun Pozlama/bulb veya Süre/- -, □ 52). Diyafram ayarları objektifin minimum ve maksimum değerleri arasındaki değerlere ayarlanabilir. Pozlamayı kontrol etmek için pozlama göstergelerini kullanın.

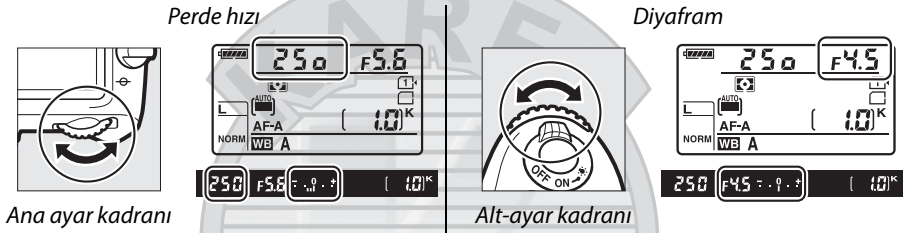

### AF Micro NIKKOR Objektifleri

Harici bir pozometre kullanılması kaydıyla, pozlama oranının sadece diyaframı ayarlamak için bir objektif diyafram halkası kullanıldığında dikkate alınması gerekir.

### Pozlama Göstergesi

“Uzun Pozlama” (bulb) veya “Süre” (-) dışında bir deklanşör hızı seçilirse, vizördeki pozlama göstergesi geçerli ayarlarda fotoğrafın az veya aşırı pozlanacağını gösterir. Özel Ayar b2 (Pzlm kntrl için EV adımları, □ 234) için seçilen seçeneğe bağlı olarak az veya aşırı pozlama miktarı 1/3 EV veya 1/2 EV artışlarla gösterilir (aşağıdaki resimler Özel Ayar b2 için Adım 1/3 seçildiğinde vizördeki ekranı göstermektedir). Eğer pozlama ölçümünün sınırları veya canlı görüntü pozlama kontrolü sistemi aşıldıysa, gösterge yanıp söner.

Optimal pozlama	1/3 EV'den az pozlanmış	2 EV'den fazla çok pozlanmış
- . 0 . +	- . 0 . +	- . 0 . +

### Ayrıca Bkz.

Pozlama göstergelerini negatif değerler sağda ve pozitif değerler solda gösterilecek şekilde tersine çevirmeye ilişkin bilgi için bkz. Özel Ayar f8 (Ters göstergeler, □ 258).

## ■ Uzun Süre Pozlamalar (Sadece M Modu)

Hareketli ışıklar, yıldızlar, gece manzarası ya da havai fişeklerin uzun zaman pozlamaları için aşağıdaki deklanşör hızlarını seçin.

- **Uzun Pozlama (b, l, h)**: Deklanşör düğmesine basılıyken deklanşör açık kalacaktır. Bulanıklığı önlemek için, tripod veya opsiyonel kablosuz uzaktan kumanda (☐ 309) uzaktan kumanda kablosu kullanın (☐ 310).
- **Süre (- -)**: Pozlamayı fotoğraf makinesi üzerindeki deklanşörü kullanarak veya opsiyonel bir uzaktan kumanda, uzaktan kumanda kablosu veya kablosuz uzaktan kumanda kullanarak başlatın. Deklanşör otuz dakika veya düğmeye ikinci defa basılana kadar açık kalır.



Pozlama uzunluğu: 35 sn  
Diyafram: f/25

### 1 Fotoğraf makinesini hazırlayın.

Cihazı bir tripod üzerine takın veya makineyi sabit, düz bir yüzeye yerleştirin. Işığın vizörden girerek pozlamaya müdahale etmesini engellemek için, vizör lastiğini çıkarın ve vizörü temin edilen DK-5 göz merceği kapağıyla kapatın (☐ 60). Pozlama tamamlanmadan önce güç kaybını önlemek için, şarjı dolu EN-EL15 pil veya opsiyonel EH-5b AC adaptör ve EP-5B güç konektörü kullanın. Uzun pozlamalarda kumlanma (parlak noktalar, rastgele dağılmış parlak pikseller veya sis) olabileceğini unutmayın; çekimden önce, çekim menüsünde **Uzun pozlama KA** için **Açık** öğesini seçin (☐ 228). Eğer bir ML-L3 uzaktan kumanda kullanacaksanız, çekim menüsündeki **Uzaktan kumanda modu (ML-L3)** seçeneğini kullanarak bir uzaktan kumanda modu seçin (**Gecikmiş uzaktan kumanda, Hızlı uzaktan kumanda** veya **Uzaktan ayna kaldırma**) (☐ 127).

### 2 Çevirmeli ayar düğmesini M konumuna çevirin.

Çevirmeli ayar düğmesi

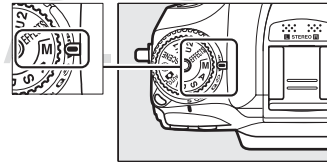



### 3 Bir deklanşör hızı seçin.

Pozometreler açıkken Uzun Pozlama (bulb) veya Süre (- -) deklanşör hızını seçmek için ana ayar kadranını döndürün.



Ana ayar kadranı

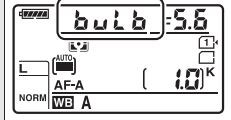

Uzun pozlama

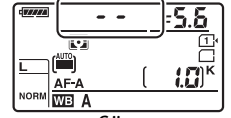

Süre

### 4 Deklanşörü açın.

**Uzun pozlama:** Netlemeden sonra, fotoğraf makinesinin veya WR-1, WR-T10 veya MC-DC2 üzerindeki deklanşöre sonuna dek basın. Pozlama tamamlanana kadar deklanşörü basılı tutun.

**Süre:** Fotoğraf makinesinin veya opsiyonel uzaktan kumandanın, uzaktan kumanda kablosunun veya kablosuz uzaktan kumandanın üzerindeki deklanşöre sonuna dek basın. Pozlama opsiyonel ML-L3 uzaktan kumanda üzerindeki deklanşöre basılarak başlatılırsa, resimler deklanşör hızı için "Uzun Pozlama" (bulb) seçili olsa bile "Süre" (- -) modunda çekilir.

### 5 Deklanşörü kapatın.

**Uzun pozlama:** Parmağınızı deklanşörden çekin.

**Süre:** Adım 4'te yapılan işlemi tekrarlayın. Çekim otuz dakika sonra otomatik olarak biter.

KARACASULU  
Dış Ticaret A.Ş.



# KARACASULU

Dış Ticaret A.Ş.

# Kullanıcı ayarları: U1 ve U2

## Modları

Sık kullanılan ayarları çevirmeli ayar düğmesindeki **U1** ve **U2** konumlarına atayın.

### Kullanıcı Ayarlarının Kaydedilmesi

- 1 Bir mod seçin.**  
Çevirmeli ayar düğmesini istenen moda döndürün.

Çevirmeli ayar düğmesi

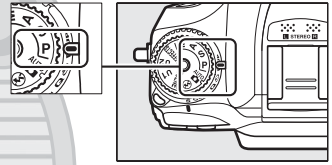

- 2 Ayarları yapın.**

Değişken program (**P** modu), deklanşör hızı (**S** ve **M** modları) diyafram (**A** ve **M** modları), pozlama ve flaş telafisi, flaş modu, netleme noktası, ölçüm, otomatik netleme ve AF alanı modları, basamaklama ve çekim (□ 224) ve Özel Ayarlar (□ 229) menülerine istenilen ayarlamaları yapın. (Fotoğraf makinesinin **Kayıt klasörü**, **Dosya adlandırma**, **Görüntü alanı**, **Picture Control'ü Yönet**, **Uzaktan kumanda modu (ML-L3)**, **Çoklu pozlama** veya **Aralıklı çekim** için seçenekleri saklayacağını not edin).

- 3 Kullanıcı ayarlarını kaydet seçeneğini seçin.**

Menüleri görüntülemek için **MENU** düğmesine basın. Ayarlar menüsünde **Kullanıcı ayarlarını kaydet** seçeneğini vurgulayın ve ► düğmesine basın.

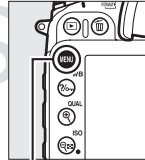

MENU düğmesi

AYARLAR MENÜSÜ	
Bellek kartını formatla	--
Kullanıcı ayarlarını kaydet	--
Kullanıcı ayarlarını sıfırla	--
Ekran parlaklığı	0
Görüntü sensörünü temizle	--
Aynayı temizlik için kilitle	--
Toz Giderme ref fotoğrafı	--
Kırışma azaltma	AUTO

- 4 U1'e kaydet veya U2'ye kaydet seçeneğini seçin.**

**U1'e kaydet** veya **U2'ye kaydet** seçeneğini seçin ve ► düğmesine basın.

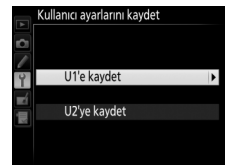

## 5 Kullanıcı ayarlarını kaydet.

**Ayarları kaydet** seçeneğini vurgulayın ve Adım 1 ve 2'de seçili olan ayarları Adım 4'te seçilen çevirmeli ayar düğmesi konumuna atamak için **OK** düğmesine basın.



## Kullanıcı Ayarlarının Geri Çağırılması

**U1'e kaydet** seçeneğine atanan ayarları geri çağırarak için çevirmeli ayar düğmesini **U1** konumuna çevirin, **U2'ye kaydet** seçeneğine atanan ayarları geri çağırarak için çevirmeli ayar düğmesini **U2** konumuna çevirin.

*Çevirmeli ayar düğmesi*

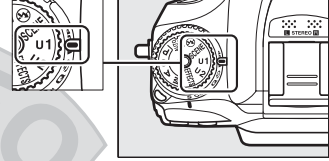

## Kullanıcı Ayarlarının Sıfırlanması

**U1** veya **U2** ayarlarını varsayılan değerlere sıfırlamak için:

### 1 Kullanıcı ayarlarını sıfırla öğesini seçin.

Menüleri görüntülemek için **MENU** düğmesine basın. Ayarlar menüsünde **Kullanıcı ayarlarını sıfırla** seçeneğini vurgulayın ve **▶** düğmesine basın.

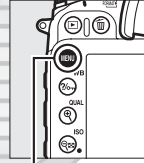

*MENU düğmesi*

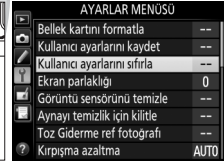

### 2 U1'i sıfırla veya U2'yi sıfırla seçeneğini seçin.

**U1'i sıfırla** veya **U2'yi sıfırla** seçeneğini vurgulayın ve **▶** düğmesine basın.



### 3 Kullanıcı ayarlarını sıfırla.

**Sıfırla** öğesini vurgulayın ve **OK** düğmesine basın.



# Deklanşör Modu

## Deklanşör Modunu Seçme

Bir deklanşör modu seçmek için, deklanşör modu kadranı kilidi serbest bırakma düğmesine basın ve deklanşör modu kadranını istediğiniz ayara döndürün.

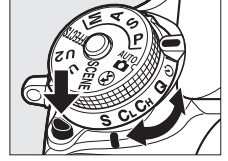

Mod	Açıklama
<b>S</b>	<b>Tek kare:</b> Fotoğraf makinesi deklanşörüne her basıldığında bir fotoğraf çeker.
<b>CL</b>	<b>Sürekli yavaş hız:</b> Deklanşör düğmesine basılırken, fotoğraf makinesi Özel Ayar d5 için seçilen kare hızında fotoğraflar çeker ( <b>CL modu çekim hızı</b> , 58, 239). Dahili flaş alçaltın (120); flaş kaldırıldığında sürekli deklanşör kullanılamaz.
<b>CH</b>	<b>Sürekli yavaş hız:</b> Deklanşör basılı tutulduğunda, fotoğraf makinesi sayfa 58'de verilen kare hızında fotoğrafları kaydeder. Hareketli konularla kullanın. Dahili flaş alçaltın (120); flaş kaldırıldığında sürekli deklanşör kullanılamaz.
<b>Q</b>	<b>Sessiz deklanşör modu:</b> Deklanşör düğmesine tam basılırken aynanın yerine geri dönmemesi hariç tek kare gibidir. Bu da kullanıcıya aynanın yaptığı klik sesinin zamanlamasını kontrol etmesine izin verir bu da tek kare modunda olduğundan daha sessizdir. Ayrıca, Özel Ayar d1 için seçilen ayara bakılmaksızın uyarı sesi çıkmaz ( <b>Uyarı sesi</b> ; 238).
	<b>Otomatik zamanlama:</b> Otomatik zamanlama ile resimler çekin (59).
<b>MUP</b>	<b>Ayna kaldırılarak:</b> Bu modu telefotoda veya yakın fotoğraf çekiminde ya da en küçük makine hareketinin net olmayan fotoğraflarla sonuçlanabileceği diğer durumlarda makine sarsıntısını azaltmak için kullanın.

KARACASULU  
Dış Ticaret A.Ş.

## Kare İlerleme Hızı

Sürekli çekim için (yavaş ve yüksek hız) kare hızı, görüntü alanı (□ 63) için seçilen seçeneğe göre ve NEF (RAW) bit derinliği (□ 67) bir NEF (RAW) resim kalitesi seçeneği seçildiğinde değişir. Aşağıdaki tablo tam şarjlı bir EN-EL15 pil, sürekli-servo AF, manuel veya enstantane öncelikli otomatik pozlama,  $1/250$  sn veya daha hızlı deklanşör hızı, varsayılan değerlerdeki kalan ayarlar için yaklaşık kare hızlarını gösterir.

Görüntü alanı	Resim kalitesi	Yaklaşık kare ilerleme hızı	
		CL	CH
DX (24×16)	JPEG/12-bit NEF (RAW)	1–6 fps	6 fps
	14-bit NEF (RAW)	1–5 fps	5 fps
1,3× (18×12)	JPEG/12-bit NEF (RAW)	1–6 fps	7 fps
	14-bit NEF (RAW)		6 fps

Kare hızı yavaş deklanşör hızlarında veya çok küçük diyaframlarda (yüksek f değerleri), titreşim azaltma (VR objektifleriyle kullanılabilir) veya Otomatik ISO duyarlılığı kontrolü açık (□ 79, 81) olduğunda veya pil az olduğunda düşer.

### ✍ Hafıza Tamponlama

Fotoğraf makinesi, fotoğraflar bellek kartına kaydedilirken çekimin devam edebilmesi için geçici depolamaya ayrılmış bir hafıza tamponlamaya sahiptir. Art arda 100'e kadar fotoğraf çekilebilir; ancak, ara bellek dolduğunda kare hızının düşeceğini unutmayın (☞ 00). Geçerli ayarlarda tamponlamaya kaydedilebilecek yaklaşık görüntü sayısı, deklanşöre basıldığında vizör ve kontrol panelindeki poz sayısı ekranlarında gösterilir. Sağdaki resimde arabellekte yaklaşık 17 resimlik yer kaldığında ekranın durumu gösterilmektedir.

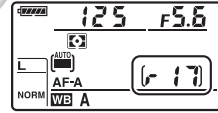

Fotoğraflar bellek kartına kaydedilirken, bellek kartı yuvasının yanındaki erişim lambası yanacaktır. Çekim koşullarına ve bellek kartı performansına bağlı olarak, kayıt işlemi birkaç saniye ile birkaç dakika sürebilir. *Erişim lambası sönmeyen bellek kartını çıkarmayın ya da güç kaynağını çıkarmayın veya bağlantısını kesmeyin.* Veriler arabellekteyken fotoğraf makinesi kapatılırsa, ara bellekteki tüm görüntüler kaydedilene kadar güç kesilmeyecektir. Görüntüler arabellekteyken pil deşarj olursa, deklanşör devre dışı kalır ve görüntüler bellek kartına aktarılır.

### ✍ Ayrıca Bkz.

Tek bir arka arkaya çekimde çekilebilecek maksimum fotoğraf sayısını seçme konusunda bilgi edinmek için, bkz. Özel Ayar d6 (**Maksimum sürekli bırakma**, □ 240). Tek bir arka arkaya çekimde çekilebilecek maksimum fotoğraf sayısı konusunda bilgi edinmek için, bkz. sayfa 348.

# Otomatik Zamanlama Modu

Otomatik zamanlama makine sarsıntısını azaltmak veya kendi kendine portre çekimi için kullanılabilir. Çekimden önce, fotoğraf makinesini bir tripod üzerine takın veya makineyi sabit, düz bir yüzeye yerleştirin.

## 1 Otomatik zamanlama modu.

Deklanşör modu kadranı kilidi serbest bırakma düğmesine basın ve deklanşör modu kadranını ☺ konumuna döndürün.

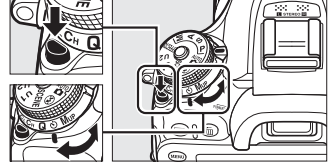

Deklanşör modu kadranı

## 2 Fotoğrafları çerçeveleyin ve netleme yapın.

Single-süreklili servo otomatikte (☐ 71), fotoğraflar sadece net görüntü (●) göstergesi vizörde görüldüğünde çekilebilir.



## 3 Zamanlayıcıyı başlatın.

Zamanlayıcıyı başlatmak için deklanşör düğmesine tam olarak basın. Otomatik-zamanlama lambası yanıp sönmeye başlar. Fotoğraf çekilmeden iki saniye önce otomatik-zamanlama lambası yanıp sönmeyi durdurur. Deklanşör, zamanlayıcı başlatıldıktan yaklaşık on saniye sonra serbest bırakılır.

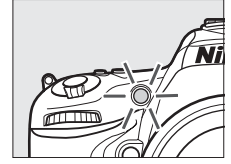

Fotoğraf çekilmeden önce otomatik zamanlamayı kapatmak için, deklanşör modu kadranını başka bir ayara döndürün.

KARACASULU  
Dış Ticaret A.Ş.

### ☑ Dahili Flaşı Kullanma

P, S, A veya M veya 11 modlarında flaşla fotoğraf çekmeden önce, ⚡ (82) düğmesine basarak flaşı yukarı kaldırın ve ⚡ göstergesinin vizörde görüntülenmesini bekleyin (☐ 119). Otomatik zamanlama başladıktan sonra flaş kaldırılırsa çekim kesintiye uğrar. Flaş patladığında Özel Ayar c3 (Otomatik zamanlama; ☐ 237) için seçilen pozlama sayısına bakılmaksızın yalnızca bir fotoğraf çekileceğini unutmayın.

### **Vizörü Kapatın**

Vizörden bakmadan fotoğraf çekerken, DK-23 vizör lastiğini çıkarın (1) ve tedarik edilen DK-5 göz merceği kapağını gösterildiği gibi takın (2). Bu, ışığın vizörden girerek pozlamaya müdahale etmesini önler. Vizör lastiğini çıkarırken fotoğraf makinesini sıkıca tutun.

DK-23 vizör lastiği

DK-5 göz merceği kapağı

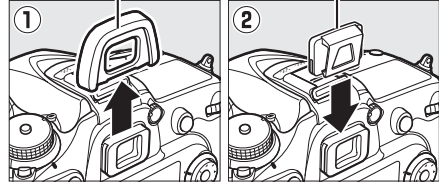

### **Ayrıca Bkz.**

Otomatik zamanlamanın süresini seçme, çekim sayısı ve çekimler arasındaki aralık hakkında bilgi için bkz. Özel Ayar c3 (**Otomatik zamanlama**, □ 237). Geri sayma sırasında bir uyarı sesi ayarlama hakkında bilgi için, bkz. Özel Ayar d1 (**Uyarı sesi**, □ 238).

KARACASULU  
Dış Ticaret A.Ş.



# Ayna Kaldırılarak Modu

Bu modu ayna kalkık iken fotoğraf makinesi hareketinden kaynaklanan netsizliği en aza indirmek için seçin. Tripod kullanımı tavsiye edilir.

## 1 Ayna kaldırılarak modunu seçin.

Deklanşör modu kadranı kilidi serbest bırakma düğmesine basın ve deklanşör modu kadranını MUP yönüne döndürün.

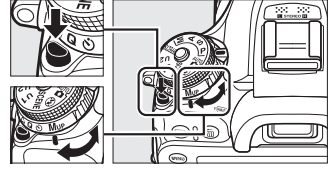

Deklanşör modu kadranı

## 2 Aynayı kaldırın.

Fotoğrafı çerçeveleyin, netleme yapın ve daha sonra aynayı kaldırmak için deklanşöre sonuna kadar basın.



### ☑ Ayna kaldırılarak

Ayna kaldırılırken, fotoğraflar vizörde çerçevenemez ve otomatik netleme ve ölçüm gerçekleştirilemez.

## 3 Bir fotoğraf çekin.

Fotoğraf çekmek için deklanşöre sonuna kadar tekrar basın. Fotoğraf makinesi hareketinin sebep olduğu bulanıklığı önlemek için, deklanşöre yumuşak bir şekilde basın veya isteğe bağlı bir uzatma kumanda kablosu veya kablosuz uzaktan kumanda kullanın (☐ 309, 310). Çekim sona erdiğinde ayna aşağı iner.



KARACASULU  
Dış Ticaret A.Ş.

### ☑ Ayna Kaldırılarak Modu

Ayna kaldırıldıktan sonra yaklaşık 30 sn hiçbir işlem yapılmazsa otomatik olarak bir fotoğraf çekilir.

### ☑ Ayrıca Bkz.

Ayna kaldırılarak çekim için opsiyonel ML-L3 uzaktan kumandayı kullanma hakkında bilgi için bkz. sayfa 127.





KARACASULU  
Dış Ticaret A.Ş.

# Resim Kaydetme Seçenekleri

## Görüntü Alanı

**DX (24×16)** ve **1,3× (18×12)** arasından bir görüntü alanı seçin.

Seçenek	Açıklama
 <b>DX (24×16)</b>	Fotoğraflar bir 23,5 × 15,6 mm görüntü alanı (DX biçimi) kullanılarak kaydedilir.
 <b>1,3× (18×12)</b>	Resimler bir 18,8 × 12,5 mm görüntü alanı kullanılarak kaydedilir, bu da objektifleri değiştirmeye gerek kalmadan bir telefoto efekti oluşturur (□ 68, 167). Fotoğraf makinesi ayrıca sürekli çekim sırasında saniye başına daha fazla resim kaydedebilir (□ 58).

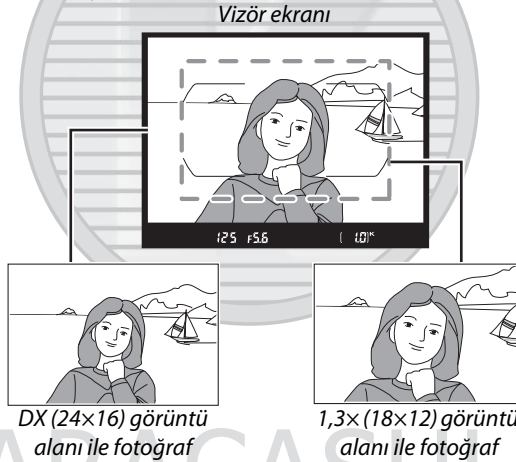

KARACASULU  
Dış Ticaret A.Ş.

Görüntü alanı çekim menüsünde **Görüntü alanı** seçeneği kullanılarak veya bir kontrole basılarak ve ayar kadranı döndürülerek ayarlanabilir (☐ 65).

## ■ Görüntü Alanı Menüsü

### 1 Çekim menüsünde Görüntü alanı seçeneğini seçin.

Menüleri görüntülemek için MENU düğmesine basın. Çekim menüsünde **Görüntü alanı** seçeneğini vurgulayın ve ► düğmesine basın (☐ 224).

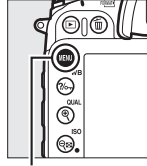

MENU düğmesi

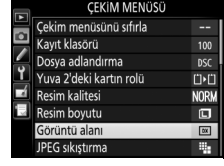

### 2 Ayarları yapın.

Bir seçeneği seçin ve OK düğmesine basın.

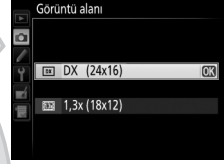

### 🔍 Vizör Ekranı

1,3× DX kırpma için vizör ekranı sağda gösterilir. A [1.3x] simgesi 1,3× DX kırpma seçildiğinde vizör ekranında görüntülenir.



1,3× DX kırpma

### 🔍 Görüntü Alanı

Seçili seçenek bilgi ekranında gösterilir.

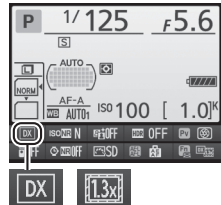

## ■ Fotoğraf Makinesi Kontrolleri

### 1 Görüntü alanı seçimini bir fotoğraf makinesi kontrolüne atayın.

Özel Ayarlar menüsünde bir fotoğraf makinesi kontrolü için "bas + ayar kadranları" seçeneği olarak **Görüntü alanı seç** ögesini seçin (☐ 229). Görüntü alanı seçimi **Fn** düğmesine (Özel Ayar f2, **Fn düğmesini ata**, ☐ 253), alan derinliği önizleme düğmesine (Özel Ayar f3, **Önizleme düğmesini ata**, ☐ 255) veya **AE-L/AF-L** düğmesine (Özel Ayar f4, **AE-L/AF-L düğmesini ata**, ☐ 256) atanabilir.

### 2 Görüntü alanını seçmek için seçilen kontrolü kullanın.

Görüntü alanı seçili düğmeye basılarak ve istenen kırpma vizörde görüntülenene kadar ana veya alt ayar kadranı çevrilerek seçilebilir (☐ 64).

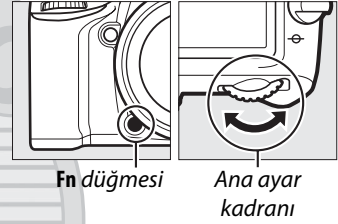

Görüntü alanı için geçerli olarak seçilen seçenek kontrol panelinde, vizörde veya bilgi ekranında görüntü alanını görüntülemek için düğmeye basarak görüntülenebilir. DX biçimi "24 - 16" ve 1,3x DX kırpma "18 - 12" olarak görüntülenir.

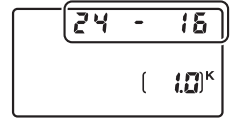

# KARACASULU

## Dış Ticaret A.Ş.

#### ✎ Resim Boyutu

Resim boyutu görüntü alanı için seçilen seçeneğe göre değişir (☐ 68).

#### ✎ Ayrıca Bkz.

Film canlı görüntüsünde bulunan kırpma hakkında bilgi için 167. sayfaya bakın.

# Resim Kalitesi ve Boyutu

Beraber, resim kalitesi ve boyutu her fotoğrafın bellek kartında ne kadar yer kaplayacağını belirler. Daha büyük, daha yüksek kaliteli resimler daha büyük boyutlarda basılabilir, ancak daha büyük bellek de gerektirir, bu nedenle bellek kartında daha az sayıda resim saklanabilir (🗉 348).

## Resim Kalitesi

Dosya formatı ve sıkıştırma oranı (resim kalitesi) seçin.

Seçenek	Dosya türü	Açıklama
NEF (RAW)	NEF	Görüntü sensöründen alınan ham veriler doğrudan bellek kartına kaydedilir. Beyaz dengesi ve kontrast gibi ayarlar çekimden sonra ayarlanabilir.
JPEG iyi	JPEG	JPEG görüntüleri yaklaşık 1 : 4 sıkıştırma oranında (iyi kalite) kaydedilir.*
JPEG normal		JPEG görüntüleri yaklaşık 1 : 8 sıkıştırma oranında (normal kalite) kaydedilir.*
JPEG temel		JPEG görüntüleri yaklaşık 1 : 16 sıkıştırma oranında (temel kalite) kaydedilir.*
NEF (RAW) + JPEG iyi	NEF/ JPEG	Bir NEF (RAW) resim ve bir iyi kaliteli JPEG resim olmak üzere iki resim kaydedilir.
NEF (RAW) + JPEG normal		Bir NEF (RAW) resim ve bir normal kaliteli JPEG resim olmak üzere iki resim kaydedilir.
NEF (RAW) + JPEG temel		Bir NEF (RAW) resim ve bir temel kaliteli JPEG resim olmak üzere iki resim kaydedilir.

\* **JPEG sıkıştırma için Boyut öncelikli** seçilir.

Resim kalitesi,  (**QUAL**) düğmesine basılarak ve ana ayar kadranını istenen ayar kontrol panelinde görüntülenene kadar çevirerek ayarlanabilir.

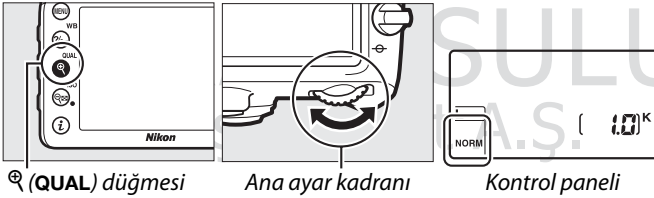

### Çekim Menüsü

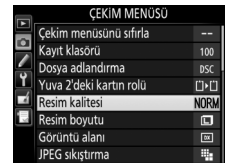

Resim kalitesi aynı zamanda çekim menüsündeki **Resim kalitesi** seçeneği kullanılarak da ayarlanabilir (🗉 224).



Aşağıdaki seçeneklere çekim menüsünden erişmek mümkündür. Menüleri görüntülemek için **MENU** düğmesine basın, istediğiniz seçeneği vurgulayın ve ► düğmesine basın.



### ■ JPEG sıkıştırma

JPEG görüntüler için sıkıştırma türünü seçin.

Seçenek	Açıklama
 <b>Boyut öncelikli</b>	Görüntüler nispeten aynı dosya boyutunu üretecek şekilde sıkıştırılır.
 <b>En iyi kalite</b>	En iyi resim kalitesidir. Dosya boyutu kaydedilen sahneye göre değişir.

### ■ NEF (RAW) Kaydı > Tür

NEF (RAW) resimler için sıkıştırma türünü seçin.

Seçenek	Açıklama
 <b>Kayıpsız sıkıştırılmış</b>	NEF resimleri, resim kalitesi üzerinde hiçbir etki olmaksızın dosya boyutunu yaklaşık %20–40 oranında düşüren bir ters çevrilebilir algoritma kullanılarak sıkıştırılır.
 <b>Sıkıştırılmış</b>	NEF resimleri, resim kalitesi üzerinde önemli bir etki oluşturmaksızın dosya boyutunu yaklaşık %35–55 oranında düşüren bir ters çevrilemeyen algoritma kullanılarak sıkıştırılır.

### ■ NEF (RAW) Kaydı > NEF (RAW) Bit Derinliği

NEF (RAW) resimler için bir bit derinliği seçin.

Seçenek	Açıklama
12-bit <b>12 bit</b>	NEF (RAW) resimler 12 bit'lik bit derinliğinde kaydedilir.
14-bit <b>14 bit</b>	NEF (RAW) resimleri 14 bit'lik bit derinliğinde kaydedilerek 12 bit derinliğinden daha büyük dosyalar oluşturulur, ancak kaydedilen renk verisi artırılır.

#### 📌 NEF (RAW) Resimler

NEF (RAW) resimler fotoğraf makinesinde veya Capture NX 2 (ayrıca edinilebilir; ☑ 309) veya ViewNX 2 (birlikte verilen ViewNX 2 CD'sinde bulunur) gibi yazılım kullanarak görüntülenebilir. Resim boyutu için seçilen seçeneğin NEF (RAW) resimlerin boyutunu etkilemediğini unutmayın; bilgisayarda açıldığında NEF (RAW) resimler 68. sayfada bulunan tablodaki büyük (☑)-boyut resimlerin boyutlarında görüntülenir. NEF (RAW) resimlerinin JPEG kopyaları rötuş menüsündeki **NEF (RAW) işleme** seçeneğiyle oluşturulabilir (☑ 282).

#### 📌 NEF+JPEG

NEF (RAW) + JPEG ayarlarıyla çekilen fotoğraflar bir bellek kartı takılı fotoğraf makinesinde görüntülendiğinde, sadece JPEG resim gösterilecektir. Her iki kopya aynı bellek kartına kaydedilirse, fotoğraf silindiğinde her iki kopya da silinecektir. **Yuva 2'deki kartın rolü > RAW Yuva 1 - JPEG Yuva 2** seçeneği kullanılarak JPEG kopya ayrı bir bellek kartına kaydedilirse, JPEG kopyayı silme NEF (RAW) resmini silmeyecektir.

## Resim Boyutu

Resim boyutu piksel olarak ölçülür. **L** Büyük, **M** Orta veya **S** Küçük arasından seçim yapın (görüntü boyutunun **Görüntü alanı** için yapılan seçime bağlı olarak değiştiğine dikkat edin, 63):

Görüntü alanı	Seçenek	Boyut (piksel)	Baskı boyutu (cm)*
<b>DX (24×16)</b>	Büyük	6000 × 4000	50,8 × 33,9
	Orta	4496 × 3000	38,1 × 25,4
	Küçük	2992 × 2000	25,3 × 16,9
<b>1,3× (18×12)</b>	Büyük	4800 × 3200	40,6 × 27,1
	Orta	3600 × 2400	30,5 × 20,3
	Küçük	2400 × 1600	20,3 × 13,5

\* 300 dpi'de basıldığında yaklaşık boyut. İnç cinsinden baskı boyutu, piksel cinsinde resim boyutu bölü inç başına nokta (dpi; 1 inç=yaklaşık 2,54 cm) cinsinde yazıcı çözünürlüğüne eşittir.

Resim boyutu **Q** (QUAL) düğmesine basılarak ve alt-ayar kadranını istenen ayar kontrol panelinde görüntülenene kadar çevirerek ayarlanabilir.



**Q** (QUAL) düğmesi

Alt ayar kadranı

Kontrol paneli

# KARACASULU

## Dış Ticaret A.Ş.

### **Çekim Menüü**

Resim boyutu aynı zamanda çekim menüsündeki **Resim boyutu** seçeneği kullanılarak da ayarlanabilir (624).

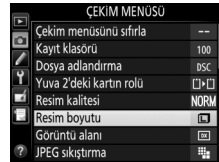



# İki Bellek Kartı Kullanma

Fotoğraf makinesine iki bellek kartı takıldığında, Yuva 2'deki kartın rolünü seçmek için çekim menüsünde **Yuva 2'deki kartın rolü** öğesini kullanabilirsiniz. **Kapasite aşımı** (Yuva 2'deki kart yalnızca Yuva 1'deki kart dolu olduğunda kullanılır), **Yedekleme** (her resim iki kez kaydedilir, bir kez Yuva 1'deki karta ve bir kez de Yuva 2'deki karta) ve **RAW Yuva 1 - JPEG Yuva 2 (Yedekleme, NEF/RAW + JPEG** ayarlarında kaydedilen fotoğrafların NEF/RAW kopyaları hariç yalnızca Yuva 1'deki karta ve yalnızca JPEG kopyaları Yuva 2'deki karta kaydedilir).



KARACASULU  
Dış Ticaret A.Ş.

## “Yedekleme” ve “RAW Yuva 1 - JPEG Yuva 2”

Fotoğraf makinesi en az bellek miktarıyla kartta kalan poz sayısını gösterir. Kartlardan biri dolduğunda deklanşör devre dışı kalacaktır.

## Filmleri Kaydetme

Fotoğraf makinesine iki bellek kartı takıldığında, film kaydetmekte kullanılan yuva çekim menüsündeki **Film ayarları** > **Hedef** seçeneği ile seçilebilir (🗨 169).





KARACASULU  
Dış Ticaret A.Ş.

# Netleme

Bu bölüm fotoğraflar vizörde çerçevlendiğinde kullanılabilen netleme seçeneklerini açıklar. Netleme otomatik (aşağıya bakın) veya manuel olarak ayarlanabilir (☐ 78). Kullanıcı da otomatik veya manuel netleme için (☐ 75) netleme noktasını seçebilir veya netlemeden sonra fotoğrafları yeniden çekmek için netleme kilidini kullanabilir (☐ 76).

## Otomatik netleme

Otomatik netlemeyi kullanmak için, netleme modu seçiciyi **AF** konumuna döndürün.

Netleme modu seçici

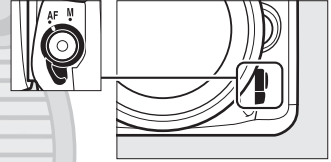

## Otomatik Netleme Modu

Aşağıdaki otomatik netleme modlarından birini seçin:

Mod	Açıklama
AF-A	<b>Otomatik sürekli servo AF:</b> Konu sabitse makine otomatik olarak single-sürekli servo otomatik netlemeyi seçer, konu hareketliyse makine otomatik olarak sürekli-servo otomatik netlemeyi seçer.
AF-S	<b>Single-sürekli servo AF:</b> Durağan konular için. Deklanşör yarım basılıyken netleme kilitlenir. Varsayılan ayarlarda, deklanşör ancak net görüntü işareti (●) görüntülendiğinde serbest bırakılabilir ( <i>netleme önceliği</i> ; ☐ 231).
AF-C	<b>Sürekli servo AF:</b> Hareketli konular için. Deklanşöre yarım basılırken fotoğraf makinesi sürekli netleme yapar; konu hareket ederse, fotoğraf makinesi nesneye olan son mesafeyi tahmin etmek için ve netlemeyi gerektiği gibi ayarlamak için <i>tahminli netleme izleme</i> özelliğini devreye sokacaktır. Varsayılan ayarlarda, konu netlemede olsun veya olmasın deklanşör bırakılabilir ( <i>serbest bırakma önceliği</i> ; ☐ 231).

### Tahminli Netleme İzleme

**AF-C** modunda ya da **AF-A** modundayken sürekli-servo otomatik netleme seçildiğinde, konu fotoğraf makinesine doğru veya fotoğraf makinesinden uzağa doğru hareket ediyorsa, deklanşöre yarım basılmışken makine tahminli netleme izlemeyi başlatır. Bu sayede fotoğraf makinesi deklanşör serbest bırakıldığında konunun yerini tahmin etmeye çalışarak netlemeyi izleyebilir.

Otomatik netleme modu, AF modu düğmesine basarak ve ana ayar kadranı istenen ayar vizörde veya kontrol panelinde görüntüleninceye kadar döndürülerek seçilebilir.

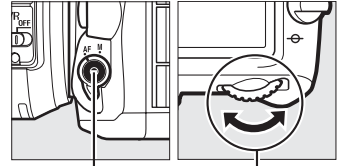

AF modu  
düğmesi

Ana ayar  
kadranı

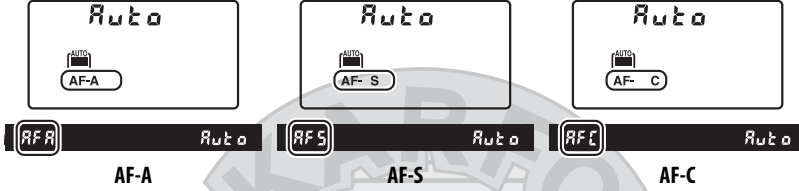

AF-A

AF-S

AF-C

### 🔪 Otomatik Netleme ile İyi Sonuçlar Elde Etme

Otomatik netleme aşağıda belirtilen koşullarda iyi performans göstermez. Fotoğraf makinesi bu koşullar altında netleme yapamazsa, deklanşör devre dışı kalabilir veya net görüntü işareti (●) görüntülenebilir ve fotoğraf makinesi bir uyarı sesi çıkarabilir, böylece konu netleme içinde olmasa da deklanşörün serbest bırakılmasına olanak sağlanır. Bu gibi durumlarda, manuel netleyin (☐ 78) veya aynı mesafedeki başka bir konuyu netlemek için netleme kilidini (☐ 76) kullanın ve sonra fotoğrafı yeniden çekin.

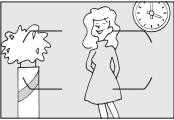

*Konu ve arka plan arasında çok az kontrast vardır veya hiç yoktur.*

**Örnek:** Konu arka planla aynı renktedir.

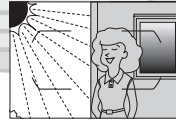

*Netleme noktası keskin kontrast parlaklığına sahip alanları içermektedir.*

**Örnek:** Konu yarı gölgededir.



*Netleme noktası fotoğraf makinesinden uzaklığı farklı objeleri içermektedir.*

**Örnek:** Konu bir kafes içindedir.



*Arka plan objeleri konudan daha büyük görünmektedir.*

**Örnek:** Konunun arkasında bir bina çerçeveye girmektedir.

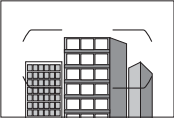

*Konu düzenli geometrik desenlerin arasında kalmıştır.*

**Örnek:** Jalousiler veya bir gökdelendeki pencere sıraları.

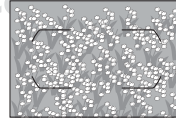

*Konu çok sayıda ince detay içermektedir.*

**Örnek:** Bir çiçek tarlası veya küçük ve parlaklık varyasyonundan yoksun diğer konular.

### 🔪 Ayrıca Bkz.

Sürekli-servo AF'de netleme önceliğini kullanma ile ilgili bilgiler için, bkz. Özel Ayar a1 (**AF-C öncelik seçimi**, ☐ 231). Single-sürekli servo AF'de serbest bırakma önceliğini kullanma ile ilgili bilgiler için, bkz. Özel Ayar a2 (**AF-S öncelik seçimi**, ☐ 231). Canlı görüntüde veya film kaydı sırasında kullanılabilen otomatik netleme seçenekleri hakkında bilgi için bkz. sayfa 155.

# AF Alanı Modu

Otomatik netleme için netleme noktasının nasıl seçileceğini seçin.

- **Tek nokta AF:** 75. sayfada açıklandığı şekilde netleme noktasını seçin; fotoğraf makinesi yalnızca seçili netleme noktasındaki konuyu netler. Durağan konularla kullanın.
- **Dinamik alan AF:** 75. sayfada açıklanan şekilde netleme noktasını seçin. **AF-A** ve **AF-C** netleme modlarında, konu seçilen noktadan ayrılırsa fotoğraf makinesi çevredeki netleme noktalarından gelen bilgilere göre netleyecektir. Netleme noktalarının sayısı seçilen moda göre değişir:
  - **9 nokta dinamik alan AF:** Fotoğrafi çekmek için zaman varsa ya da çekilecek konular tahmin edilebilecek şekilde hareket ediyorsa (örn., bir pistteki koşucular ya da yarış arabaları) seçin.
  - **21 nokta dinamik alan AF:** Fotoğrafi çekilecek konular tahmin edilemeyecek şekilde hareket ediyorsa (örn., bir futbol maçındaki oyuncular) seçin.
  - **51 nokta dinamik alan AF:** Fotoğrafi çekilecek konular hızlıca hareket ediyorsa ve vizörde kolayca çerçevlendirilemiyorsa (örn., kuşlar) kullanın.
- **3D-izleme:** 75. sayfada açıklandığı şekilde netleme noktasını seçin. **AF-A** ve **AF-C** netleme modlarında, fotoğraf makinesi seçili netleme noktasından ayrılan konuları izleyecektir ve gerektiğinde yeni netleme noktaları seçecektir. Düzensiz bir şekilde bir kenardan diğer kenara hareket eden konularla (örn., tenis oyuncuları) hızlı fotoğraflar çekmek için kullanın. Konu vizörden ayrılırsa, parmağınızı deklanşörden kaldırın ve konu seçilen netleme noktasında olacak şekilde fotoğrafı yeniden kompozede edin.

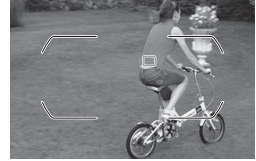
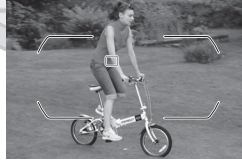
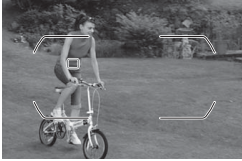

- **Otomatik alan AF:** Fotoğraf makinesi konuyu otomatik olarak tespit eder ve netleme noktasını seçer. G veya D tipi objektif kullanılırsa (296), fotoğraf makinesi gelişmiş konu algılama için insan konularını arka plandan ayırt edebilir. Etkin netleme noktaları, fotoğraf makinesi netleme yaptıktan kısa bir süre sonra vurgulanır; **AF-C** modunda veya **AF-A** modunda sürekli-servo otomatik netleme seçildiğinde, ana netleme noktası diğer netleme noktaları kapatıldıktan sonra vurgulu kalır.

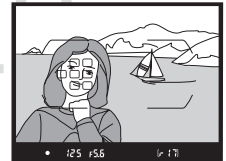

AF alanı modu, AF modu düğmesine basarak ve alt-ayar kadranı istenen ayar vizörde ve kontrol panelinde görüntüleninceye kadar döndürülerek seçilebilir.

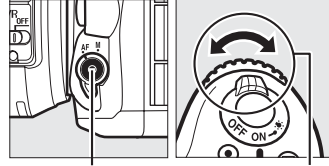

AF modu düğmesi

Alt-ayar kadranı



Kontrol paneli

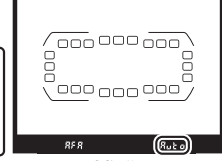

Vizör

### 3D-izleme

Deklanşöre yarım basıldığında, netleme noktasını çevreleyen alandaki renkler fotoğraf makinesinde saklanır. Dolayısıyla, 3D-izleme arka plan ile aynı renge sahip veya kare içinde çok küçük bir alanı kaplayan konularda istenen sonuçları vermeyebilir.

### AF Alanı Modu

AF alanı modu kontrol panelinde ve vizörde gösterilir.

AF alanı modu	Kontrol paneli	Vizör	AF alanı modu	Kontrol paneli	Vizör
Tek nokta AF	S	S	51 noktalı dinamik alan AF*	d51	d51
9 noktalı dinamik alan AF*	d9	d9	3D-izleme	3d	3d
21 noktalı dinamik alan AF*	d21	d21	Otomatik alan AF	Auto	Auto

\* Vizörde sadece aktif netleme noktası görüntülenir. Kalan netleme noktaları netleme işlemine yardımcı bilgiler sağlar.

### Manuel Netleme

Manuel netleme kullanıldığında tek nokta AF otomatik olarak seçilir.

### Ayrıca Bkz.

Fotoğraf makinesinin önünde bir nesne hareket ettiğinde fotoğraf makinesinin yeniden netleme yapmadan önce ne kadar bekleyeceğini ayarlama konusunda bilgi edinmek için, bkz. Özel Ayar a3 (**Sabitken netleme izleme**, 232). Canlı görüntüde veya film kaydı sırasında kullanılabilen otomatik netleme seçenekleri hakkında bilgi için bkz. sayfa 156.

# Netleme Noktası Seçimi

Fotoğraf makinesi, ana konu çerçevesinin herhangi bir yerindeyken fotoğraf çekmek için kullanılabilen 51 netleme noktası seçeneği sunar.

- 1 Netleme seçici kilidini ● işaretine çevirin.**  
Bu şekilde netleme noktasını seçmek için çoklu seçicinin kullanılması sağlanır.

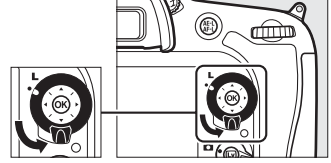

Netleme seçici kilidi

- 2 Netleme noktasını seçin.**  
Pozometreler açıkken vizörde netleme noktasını veya bilgi ekranını seçmek için çoklu seçiciyi kullanın. Merkezi netleme noktasını seçmek için **OK** düğmesine basın.

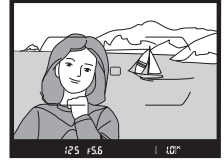
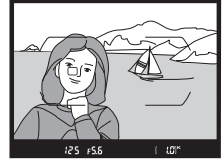

Çoklu seçiciye basıldığında seçilen netleme noktasının değişmesini engellemek için seçim sonrasında netleme seçici kilidi (L) kilitli konumuna çevrilebilir.

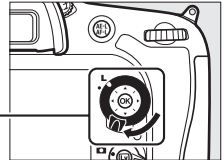

# KARACASULU

Dış Ticaret A.Ş.

## **Not:** Otomatik alan AF

Otomatik alan AF için netleme noktası otomatik olarak seçilir; manuel netleme noktası seçimi kullanılamaz.

## **Not:** Ayrıca Bkz.

Netleme noktasının aydınlanma zamanını seçme konusunda bilgi edinmek için, bkz. Özel Ayar a4 (**AF nokta aydınlatması**, 232). Netleme noktası seçimini "etrafını sarma" olarak ayarlama konusunda bilgi almak için, bkz. Özel Ayar a5 (**Netleme noktası sarmalı**, 232). Çoklu seçici kullanılarak seçilebilen netleme noktası sayısının seçilmesi konusunda bilgi edinmek için, bkz. Özel Ayar a6 (**Netleme noktası sayısı**, 233). **OK** düğmesinin rolünün değiştirilmesi hakkında bilgi için bkz. Özel Ayarlar f1 (**Tamam düğmesi**, 252).

# Netleme Kilidi

Netleme kilidi netleme sonrasında kompozisyonu değiştirmek için kullanılabilir, bu da son kompozisyonda netleme noktasında olmayacak bir konu üzerine netleme yapmayı mümkün kılar. Fotoğraf makinesi, otomatik netleme kullanarak netleme yapamıyorsa (☐ 72), orijinal nesneniz ile aynı mesafedeki bir başka nesneyi netledikten sonra netleme kilidi fotoğrafı yeniden düzenlemek için de kullanılabilir. Netleme kilidinin en etkili durumu AF alanı modu için otomatik alan AF haricinde bir seçenek seçildiğindedir (☐ 73).

## 1 Netleyin.

Konuyu seçtiğiniz netleme noktasında konumlandırın ve netlemeyi başlatmak için deklanşöre yarım basın. Net görüntü işaretinin (●) vizörde belirdiğini kontrol edin.

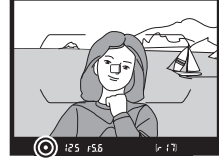

## 2 Netlemeyi kilitleyin.

**AF-A ve AF-C netleme modları:** Deklanşöre yarım basıldığında (①) hem netleme ve pozlamayı kilitlemek için <sup>AE-L</sup>/<sub>AF-L</sub> **AE-L/AF-L** düğmesine (②) basın (bir AE-L simgesi vizörde görüntülenir). <sup>AE-L</sup>/<sub>AF-L</sub> **AE-L/AF-L** düğmesine basılıyken, parmağınızı daha sonra deklanşörden çekseniz dahi netleme ve pozlama kilitli kalır.

**AF-S netleme modu:** Net görüntü işareti (●) görüntülendiğinde netleme otomatik olarak kilitlenir ve parmağınızı deklanşörden çekene kadar kilitli kalır. <sup>AE-L</sup>/<sub>AF-L</sub> **AE-L/AF-L** düğmesine basarak netleme de kilitlenebilir (yukarıya bakın).

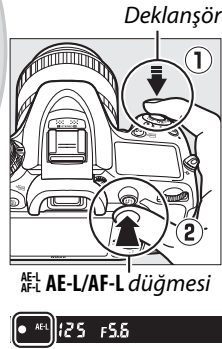

## 3 Fotoğrafı yeniden kompoze edin ve çekin.

Deklanşörü yarım basılı tutarsanız (AF-S) veya <sup>AE-L</sup>/<sub>AF-L</sub> **AE-L/AF-L** düğmesini basılı tutarsanız netleme birçok fotoğrafın aynı netleme ayarıyla art arda çekilmesini sağlayarak çekimler arasında kilitli kalır.



Netleme kilidi devredeyken fotoğraf makinesi ve konu arasındaki mesafeyi değiştirmeyin. Konu hareket edecek olursa, yeni mesafeden yeniden netleme yapın.



### **✎ AF-ON Düğmesiyle Netlemeyi Kilitleme**

İstenirse, otomatik netleme Özel Ayarlarda ayrı bir düğmeye atanabilir, bu durumda netleme düğmeye basıldığında kilitlenir ve düğmeye tekrar basılana dek kilitli kalır. Deklanşör Özel Ayar a1 (**AF-C öncelik seçimi**, □ 231) ve a2 (**AF-S öncelik seçimi**, □ 231) için seçilen seçeneklere bakılmaksızın bırakılabilir ve net görüntü göstergesi (●) vizörde görüntülenmez.

### **✎ Ayrıca Bkz.**

Pozlamayı kilitlemek için deklanşörü kullanma hakkında bilgi için Özel ayar c1'e (**Deklanşör AE-L**, □ 236), **AE-L/AF-L** düğmesinin oynadığı rolü seçme hakkında bilgi için Özel Ayar f4'e (**AE-L/AF-L düğmesini ata**, □ 256) bakın.



**KARACASULU**  
Dış Ticaret A.Ş.



# Manuel Netleme

Manuel netleme, otomatik netlemeyi desteklemeyen objektifler (AF olmayan NIKKOR objektifleri) için ya da otomatik netleme istenen sonuçları vermediğinde kullanılabilir (☞ 72).

- **AF objektifleri:** Objektif netleme modu düğmesini (varsa) ve fotoğraf makinesi netleme modu seçiciyi **M** konumuna getirin.

Netleme modu seçici

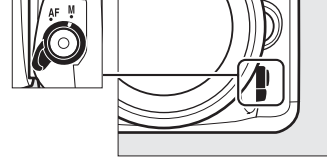

## ☑ AF-S Olmayan AF Objektifler

AF objektiflerini, objektif netleme modu düğmesi **M**'ye ayarlı ve fotoğraf makinesi netleme modu seçici **AF**'ye ayarlı olarak kullanmayın. Bu önlemin alınmaması fotoğraf makinesi veya objektife hasar verebilir. Bu, fotoğraf makinesi netleme modu seçicisi **M**'ye ayarlanmadan **M** modunda kullanılabilen AF-S objektifleri için geçerli değildir.

- **Manuel netleme objektifleri:** Fotoğraf makinesi netleme modu seçiciyi **M** konumuna getirin.

Manuel olarak netleme yapmak için, objektif netleme halkasını vizördeki açık mat alanda gösterilen resim netleninceye kadar çevirin. Her zaman, resim netleme içinde değilken bile fotoğraf çekilebilir.

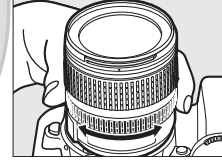

## ■ Elektronik Telemetre

Vizör netleme göstergesi seçilen netleme noktasındaki konunun netleme içinde olduğunu onaylamak için kullanılabilir (netleme noktası 51 netleme noktasının herhangi birinden seçilebilir). Konuyu seçilen netleme noktasına getirdikten sonra, deklanşöre yarım basın ve objektif netleme halkasını net görüntü işareti (●) görüntülenene kadar çevirin. 72. sayfada gösterilen konularda, bazen konu netleme içinde değilken net görüntü işareti görüntülenebileceğini unutmayın; çekim öncesinde netlemeyi vizörde onaylayın.

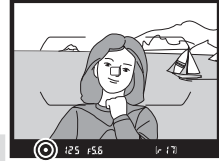

## 🔪 Netleme Halkası Konumu

Konunuz ve fotoğraf makinesi arasındaki mesafeyi belirlemek için, fotoğraf makinesi gövdesi üzerinde bulunan netleme halkası işaretiyle (⊖) ölçüm yapın. Objektif montaj flanş ve odak düzlemi arasındaki mesafe 46,5 mm'dir.

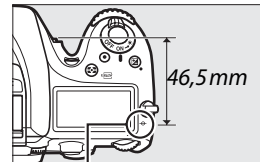

Odak düzlemi işareti

# ISO Duyarlılığı

ISO duyarlılığı ne kadar yüksekse, pozlama yapmak için o kadar az aydınlatma gerekir ve bu da daha hızlı deklanşör hızlarına veya daha küçük diyafram açıklıklarına olanak sağlar. **Otomatik** ayarını seçmek, fotoğraf makinesinin ISO duyarlılığı aydınlatma koşullarına göre otomatik olarak ayarlamasına izin verir. Aşağıdaki seçenekler mevcuttur:

Mod	ISO duyarlılığı
	Otomatik
<b>P, S, A, M</b>	100–6400 adımlarında $\frac{1}{3}$ EV; Yüksek 0,3 ila Yüksek 2
Diğer çekim modları	Otomatik; 100–6400 adımlarında $\frac{1}{3}$ EV; Yüksek 0,3 ila Yüksek 2

ISO duyarlılığı,  (**ISO**) düğmesine basarak ve arzulanan ayar kontrol panelinde veya vizörde gösterilene dek ana ayar kadranını çevirerek ayarlanabilir.

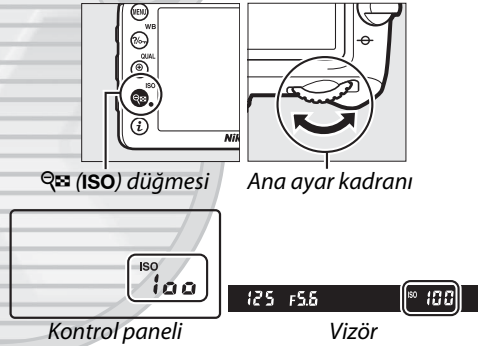

KARACASULU  
Dış Ticaret A.Ş.

## ISO duyarlılığını Bilgi Ekranında Görüntüleme

ISO duyarlılığı bilgi ekranında gösterilir. **Otomatik** seçildiğinde, **ISO-AUTO** ve fotoğraf makinesi tarafından seçilen duyarlılık sağda gösterilir.

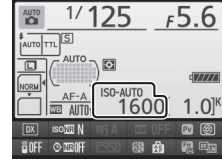

## Otomatik

Çevirmeli ayar düğmesi **P, S, A** veya **M** ayarına başka bir modda **Otomatik** ISO duyarlılığı seçildikten sonra çevrildiyse, **P, S, A** veya **M** modunda son seçilen ISO duyarlılığı geri yüklenir.

## Yüksek 0,3–Yüksek 2

**Yüksek 0,3** ile **Yüksek 2** arasındaki ayarlar ISO 6400'un (ISO 8000–25.600 eşdeğeri) 0,3–2 EV üzerindeki ISO duyarlılıklarına karşılık gelir. Bu ayarlarda çekilen resimlerin kumlanmaya (parlak noktalar, rastgele dağılmış parlak pikseller veya sis) maruz kalma olasılıkları daha yüksektir.

## Çekim Menüsü

ISO duyarlılığı aynı zamanda çekim menüsündeki **ISO duyarlılığı ayarları** seçeneği kullanılarak da ayarlanabilir (☐ 224).

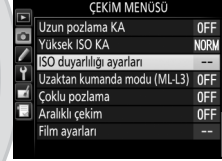

## Ayrıca Bkz.

ISO duyarlılık adımı boyutunu seçme ile ilgili bilgi için bkz. Özel Ayar b1 (**ISO duyarlılık adımı değer**; ☐ 234). Kontrol panelinde ISO duyarlılığının görüntülenmesi veya **ISO** düğmesini kullanmadan ISO duyarlılığının ayarlanması hakkında bilgi için bkz. Özel Ayar d3 (**ISO ekranı ve ayarları**; ☐ 239). Yüksek ISO duyarlılıklarında kumlanmayı azaltmak için çekim menüsündeki **Yüksek ISO KA** seçeneğini kullanma hakkında daha fazla bilgi için bkz. sayfa 228.

KARACASULU  
Dış Ticaret A.Ş.

# Otmtk ISO Duyarlılığı Kntrl

(Sadece P, S, A ve M Modları)

Çekim menüsünde **ISO duyarlılığı ayarları** > **Otmtk ISO duyarlılığı kntrl** için **Açık** seçildiyse, kullanıcı tarafından seçilen değerde en iyi pozlama elde edilemediği taktirde ISO duyarlılığı otomatik olarak ayarlanır (ISO duyarlılığı flaş kullanıldığında doğru şekilde ayarlanır).

## 1 Çekim menüsünde ISO duyarlılığı ayarları için Otmtk ISO duyarlılığı kntrl seçeneğini seçin.

Menüleri görüntülemek için **MENU** düğmesine basın. Çekim menüsünde **ISO duyarlılığı ayarlarını** seçin, **Otmtk ISO duyarlılığı kntrl** seçeneğini vurgulayın ve ► düğmesine basın.

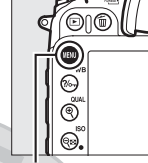

MENU düğmesi

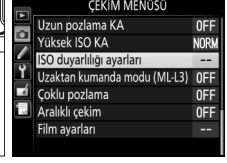

## 2 Açık ayarını seçin.

**Açık** seçeneğini vurgulayın ve **OK** düğmesine basın (**Kapalı** seçilirse, ISO duyarlılığı kullanıcının seçtiği değerde sabit kalır).



## 3 Ayarları yapın.

ISO duyarlılığı için maksimum değer **Maksimum duyarlılık** seçeneği kullanılarak seçilebilir (ISO duyarlılığı için minimum değer otomatik olarak ISO 100 olarak ayarlanır; **Maksimum duyarlılık** için seçilen



değerin ISO duyarlılığı için o anda seçili olan değerden düşük olması halinde, kullanıcı tarafından seçilen değer kullanılmayacağına dikkat edin). **P** ve **A** modlarında duyarlılık sadece **Minimum enstantene hızı** için seçilen deklanşör hızında az pozlama meydana gelirse ayarlanacaktır ( $1/4000-1$  sn veya **Otomatik**; **S** ve **M** modlarında, ISO duyarlılığı kullanıcının seçtiği deklanşör hızında optimum pozlama için ayarlanacaktır). **Otomatik** (sadece CPU objektiflerle kullanılabilir; CPU olmayan bir objektif kullanıldığında  $1/30$  sn'ye eşdeğerdir) seçilirse, makine minimum deklanşör hızını objektifin odak uzunluğuna dayanarak seçer (otomatik deklanşör hızında **Otomatik** seçeneği parlatılarak ve ► düğmesine basılarak ince ayar yapılabilir; örneğin bulanıklığı azaltmak için telefoto objektiflerle birlikte genellikle makine tarafından otomatik olarak seçilenlerden bile daha hızlı değerler kullanılabilir). **Maksimum duyarlılık** için seçilen ISO duyarlılığı değerlerinde optimum pozlama elde edilemiyorsa, minimum değerden daha yavaş olan deklanşör hızları kullanılabilir. Ayarlar tamamlandığında çıkmak için **OK** düğmesine basın.

ISO

**Açık** ayarı seçildiğinde, vizörde ve arka kontrol panelinde **ISO-AUTO** görülür. Kullanıcının seçtiği duyarlılık değeri değiştirildiğinde, bu göstergeler yanıp söner.



Kontrol paneli



Vizör

### 🔍 Otomatik ISO Duyarlılığı Kontrolünü Açma ve Kapama

Otomatik ISO duyarlılığı kontrolünü  (ISO) düğmesine basarak ve alt ayar kadranını çevirerek açık kapatabilirsiniz. Otomatik ISO duyarlılığı kontrolü açık olduğunda **ISO-AUTO** görüntülenir.

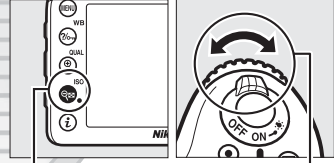

 (ISO) düğmesi Alt-ayar kadranı

### 🔍 Otomatik ISO Duyarlılığı Kontrolünü

Kumlanma (rastgele dağılmış parlak pikseller, sis veya çizgiler) yüksek duyarlılıklarda daha olasıdır. Kumlanmayı azaltmak için çekim menüsündeki **Yüksek ISO KA** seçeneğini kullanın (bkz. sayfa 228). Bir flaş kullanıldığında, minimum enstantane hızı **Minimum enstantane hızı** için seçilen değere, bu değer Özel Ayar e1 (**Flaş senkronizasyon hızı**, 📖 244) değerinden daha hızlı veya Özel Ayar e2 (**Flaş enstantane hızı**, 📖 245) değerinden daha yavaş olmadığı sürece ayarlanacaktır, aksi takdirde Özel Ayar e2 için seçilen değer kullanılacaktır. Otomatik ISO duyarlılık kontrolü yavaş senk flaş modlarıyla birlikte kullanıldığında (dahili flaş ve 304. sayfada listelenen opsiyonel flaş birimleriyle kullanılabilir) ISO duyarlılığının otomatik olarak yükseltilebileceğini ve fotoğraf makinesinin yavaş deklanşör hızları seçmesine muhtemelen engel olabileceğini unutmayın.

Otomatik ISO duyarlılığı kontrolü etkinken, ayarlanan ve seçilen değerler bilgi ekranında sağda gösterildiği gibi görünür.

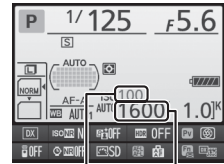

Seçilen değer

Ayarlanan değer



# Pozlama

## Ölçüm

(Sadece P, S, A ve M Modları)

Fotoğraf makinesinin **P, S, A** ve **M** modlarında pozlama ayarını seçin (diğer modlarda, fotoğraf makinesi ölçüm yöntemini otomatik olarak seçer).

Seçenek	Açıklama
	<b>Matris:</b> Birçok durumda doğal sonuçlar üretir. Makine, çerçevenin geniş bir alanını ölçer ve pozlamayı ton dağılımına, renge, kompozisyona ve G veya D tipi objektiflerle (□ 296) mesafe bilgisine göre ayarlar (3D renk matrisi ölçümü II; makine diğer CPU objektiflerle 3D mesafe bilgisi içermeyen renk matrisi ölçümü II kullanır). Fotoğraf makinesi, ayarlar menüsündeki <b>CPU olmayan objektif verileri</b> seçeneği kullanılarak odak uzunluğu ve maksimum diyafram açıklığı belirtilmişse, CPU olmayan objektiflerle renk matrisi ölçümü kullanır (□ 150); aksi halde merkez ağırlıklı ölçüm kullanır.
	<b>Merkez ağırlıklı:</b> Fotoğraf makinesi çerçevenin tamamını ölçer ancak en fazla ağırlığı merkez alana verir (CPU objektif takılı ise, alanın boyutu Özel Ayar b4, <b>Merkez ağırlıklı alan</b> , □ 236; kullanılarak seçilebilir; CPU olmayan objektif takılı ise alan çapı 8 mm'dir). Portreler için klasik ölçüm; 1× üzerindeki pozlama faktörüne (filtre faktörü) sahip filtreler kullanılırken tavsiye edilir.*
	<b>Noktasal:</b> Fotoğraf makinesi, çapı 3,5 mm olan daireleri ölçer (çerçevenin yaklaşık %2,5'i). Daire, geçerli netleme noktası üzerinde ortalanır ve merkez dışındaki konuları da ölçmeye olanak sağlar (CPU olmayan objektif kullanılıyorsa veya otomatik-alan AF etkinse, fotoğraf makinesi merkez netleme noktasını ölçer). Arka alan çok daha parlaksa veya karanlıksa dahi fotoğraf konusunun doğru şekilde pozlandırılmasını sağlar.*

\* CPU olmayan objektifte kesinliği arttırmak için, objektif odak uzaklığını ve maksimum diyaframı **CPU olmayan objektif verileri** menüsünü kullanarak belirleyin (□ 150).

Bir ölçüm seçeneğini seçmek için, (**MATRIS**) düğmesine basın ve istenen değer kontrol panelinde görülene kadar ana ayar kadranını döndürün.

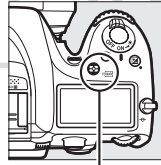

(**MATRIS**) düğmesi



Ana ayar kadranı



Kontrol paneli

### Ayrıca Bkz.

Her ölçüm yöntemi için optimum pozlamaya farklı ayarlar vermeye ilişkin bilgi için bkz. Özel Ayar b5 (**En iyi ince ayar pozlaması**, □ 236).

# Otomatik Pozlama Kilidi

Pozlamayı ölçmek için merkez ağırlıklı ölçüm veya noktasal ölçüm kullandıktan sonra fotoğrafları yeniden düzenlemek için otomatik pozlama kilidini kullanın. Matris ölçümünün arzu edilen sonuçları vermeyeceğine dikkat edin.

## 1 Pozlamayı kilitle.

Konuyu seçtiğiniz netleme noktasında konumlandırın ve deklanşöre yarım basın. Deklanşör yarım basılıyken ve konu netleme noktasında konumlandırılmışken netlemeyi ve pozlamayı kilitlemek için **AE-L/AF-L** düğmesine basın (otomatik netlemeyi kullanmak için ● net görüntü işaretinin vizörde belirdiğinden emin olun).

Pozlama kilidi etkinken, vizörde bir **AE-L** göstergesi belirir.

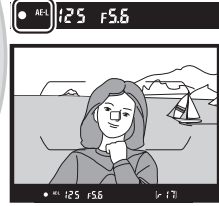
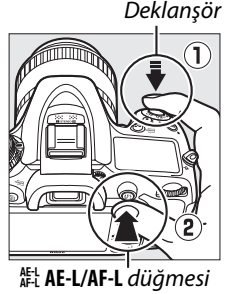

## 2 Fotoğrafları yeniden kompoze edin.

**AE-L/AF-L** düğmesine basılı tutularak, fotoğrafı yeniden düzenleyin ve çekin.

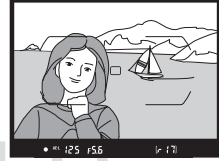

KARACASULU  
Dış Ticaret A.Ş.



### **Ölçümlü alan**

Noktasal ölçümde pozlama, merkezi seçilen netleme noktası olan 3,5-mm'lik bir daire içinde ölçülen değere kilitlenir. Merkez ağırlıklı ölçümde pozlama, vizör merkezindeki 8-mm'lik bir daire içinde ölçülen değere kilitlenir.

### **Deklanşör Hızının ve Diyaframın Ayarlanması**

Pozlama kilidi etkinken, aşağıdaki ayarlar pozlama için ölçülen değerler değiştirilmeden ayarlanabilir:

Mod	Ayar
P	Deklanşör hızı ve diyafram (esnek program; □ 48)
S	Deklanşör hızı
A	Diyafram

Yeni değerler vizörde ve kontrol panelinde onaylanabilir. Pozlama kilidi etkinken ölçümün değiştirilemeyeceğine dikkat edin.

### **Ayrıca Bkz.**

Özel Ayar c1 (**Deklanşör AE-L**; □ 236) için **Açık** seçeneği seçilmişse deklanşöre yarım basıldığı zaman pozlama kilitlenir.  **AE-L/AF-L** düğmesinin işlevini değiştirmek ile ilgili bilgi için, bkz. Özel Ayarlar f4 (**AE-L/AF-L düğmesini ata**; □ 256).

KARACASULU  
Dış Ticaret A.Ş.



# Pozlama Telifisi

(Sadece P, S, A, M ve  Modları)

Pozlama telifisi, pozlamayı makinenin önerdiği değerlerden farklılaştırarak, resimlerin daha parlak veya karanlık yapılması için kullanılır. En çok merkez ağırlıklı veya noktasal ölçümle birlikte kullanıldığında etkilidir ( 83). -5 EV (az pozlama) ve +5 EV (çok pozlama) arasından  $\frac{1}{3}$ EV ve katları şeklinde seçin. Genel anlamda, pozitif değerler ana konuyu daha parlak, negatif değerler ise daha koyu hale getirir.



-1 EV





Pozlama telifisi yok

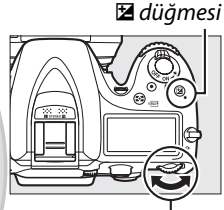
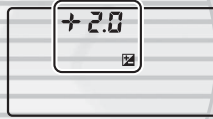
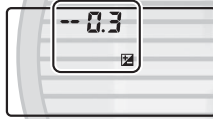
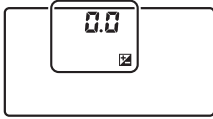

+1 EV

Pozlama telifisi için bir değer seçmek için,  düğmesine basın ve istenen değer üst kontrol panelinde veya vizörde görülene kadar ana ayar kadranını döndürün.



 düğmesi

Ana ayar kadranı



$\pm 0$  EV



( düğmesi basılı)





-0,3 EV

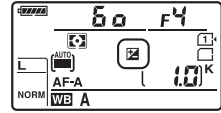

+2,0 EV

$\pm 0,0$  dışındaki değerlerde, pozlama göstergelerinin ortasındaki 0 yanıp söner (sadece P, S ve A modları) ve  düğmesini serbest bıraktıktan sonra kontrol panelinde ve vizörde  simgesi görünür. Pozlama telifisi için pozlama göstergesindeki geçerli değer  düğmesine basılarak onaylanabilir.



Normal pozlama, pozlama telifisi  $\pm 0$  olarak ayarlanarak geri yüklenebilir. Pozlama telifisi fotoğraf makinesi kapalıyken sıfırlanmaz ancak  seçtikten sonra başka bir mod daha seçerseniz sıfırlanır.



### **M Modu**

M modunda, pozlama telafisi sadece pozlama göstergesini etkiler; deklanşör hızı ve diyafram değişmez.

### **Flaş Kullanmak**

Bir flaş kullanıldığında, pozlama telafisi ana konunun ve arka planın parlaklığını değiştirerek hem flaş seviyesini hem de pozlamayı etkiler. Pozlama telafisinin etkilerini sadece arka planla sınırlamak için Özel Ayar e4 (**Flaş için pozlama telafisi**,  250) kullanılabilir.

### **Ayrıca Bkz.**

Pozlama telafisi için kullanılabilen artış boyutları hakkında bilgi için bkz. Özel Ayar b2 (**Pzlm kntrl için EV adımları**,  234).  düğmesine basmadan pozlama telafisinde ayarlar yapmaya ilişkin bilgi için bkz. Özel Ayar b3 (**Kolay pozlama telafisi**,  235). Pozlama, flaş seviyesi, beyaz dengesi veya Etkin D-Lighting'in otomatik olarak değiştirilmesine ilişkin bilgi için bkz. sayfa 133.



**KARACASULU**  
Dış Ticaret A.Ş.



KARACASULU  
Dış Ticaret A.Ş.

# Beyaz Dengesi

(Sadece P, S, A ve M Modları)

Beyaz dengesi renklerin, ışık kaynağının renginden etkilenmemesini sağlar. **P, S, A** ve **M** dışındaki modlar için beyaz dengesi fotoğraf makinesi tarafından otomatik olarak ayarlanır. **P, S, A** ve **M** modlarındaki çoğu ışık kaynağı için otomatik beyaz dengesi tavsiye edilir; kaynak türüne göre gerekirse başka değerler de seçilebilir:

Seçenek	Renk sıcaklığı *	Açıklama
<b>AUTO Otomatik</b>		Beyaz dengesi otomatik olarak ayarlanır. En iyi sonuçlar için, G veya D türü objektif kullanın. Dahili veya opsiyonel flaş patlarsa, sonuçlar flaş için ayarlanır.
<b>Normal</b>	3500–8000 K	
<b>Sıcak ışık renklerini koru</b>		
<b>Ampul ışığı</b>	3000 K	Ampul ışığı altında kullan.
<b>Floresan</b>		Bununla kullan:
<b>Sodyum buharlı lambalar</b>	2700 K	• Sodyum buharlı lambalar (spor yerlerinde bulunur).
<b>Ilık beyaz floresan</b>	3000 K	• Ilık beyaz floresan lambalar.
<b>Beyaz floresan</b>	3700 K	• Beyaz floresan lambalar.
<b>Soğuk beyaz floresan</b>	4200 K	• Soğuk beyaz floresan lambalar.
<b>Gündüz beyaz floresan</b>	5000 K	• Gün ışığı beyaz floresan lambalar.
<b>Gün ışığı floresan</b>	6500 K	• Gün ışığı floresan lambalar.
<b>Yüksek ısı cıva buharı</b>	7200 K	• Yüksek renk sıcaklığı ışık kaynakları (örneğin cıva buharı lambaları).
<b>Doğrudan güneş ışığı</b>	5200 K	Doğrudan güneş ışığıyla aydınlanmış nesnelere kullanın.
<b>Flaş</b>	5400 K	Dahili veya opsiyonel flaş kullanın.
<b>Bulutlu</b>	6000 K	Kapalı havalarda gündüz kullanın.
<b>Gölge</b>	8000 K	Gündüz gölgedeki konularla kullanın.
<b>Renk sıcaklığı seç</b>	2500–10.000 K	Listedeki değerlerden renk sıcaklığını seçin (☐ 94).
<b>PRE Önceden belirl. beyaz ayarı</b>	—	Beyaz dengesi için konuyu, ışık kaynağını veya mevcut fotoğrafı referans olarak kullanın (☐ 95).

\* Tüm değerler yaklaşık ve (geçerli ise) ince ayarı yansıtma.

Beyaz dengesi, **WB** düğmesine basılarak ve ana ayar kadranını istenen ayar kontrol panelinde görüntülenene kadar çevirerek ayarlanır.

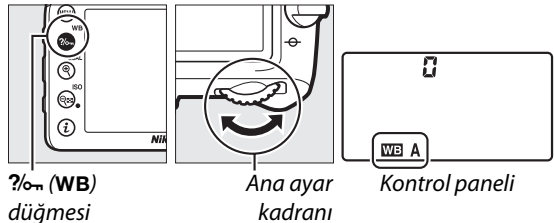

## Çekim Menüü

Beyaz dengesi aynı zamanda çekim menüsündeki **Beyaz dengesi** seçeneği kullanılarak da seçilebilir (☐ 224), bu seçenek ayrıca beyaz dengesinin ince ayarını yapmak (☐ 91) veya ön-ayarlı beyaz dengesi için bir değeri ölçmek (☐ 95) için de kullanılabilir. **Beyaz dengesi** menüsündeki **Otomatik** seçeneği, **Normal** ve ampul ışığının ürettiği sıcak renkleri koruyan **Sıcak ışık renklerini koru** ayarlarını sunar, ampul tiplerinden ışık kaynağını seçmek içinse **Floresan** seçeneği kullanılabilir.



## Stüdyo Flaş Aydınlatması

Otomatik beyaz dengesi, büyük stüdyo flaş birimlerinin ürettiği arzu edilen sonuçları üretemeyebilir. Ön-ayarlı beyaz dengesini kullanın veya beyaz dengesini **Flaş** olarak belirleyip ayarlamak için ince ayar kullanın.

## Renk Sıcaklığı

Bir ışık kaynağının algılanan rengi, kaynağa bakana ve diğer koşullara göre farklılık gösterir. Renk sıcaklığı, bir ışık kaynağının rengine ilişkin nesnel bir ölçüdür ve bir nesnenin aynı dalga boyunda ışık yayması için ısıtılması gereken sıcaklığı referans olarak tanımlanır. Yaklaşık 5000–5500 K renk sıcaklığına sahip ışık kaynakları beyaz görünürken, akkor ampul ışığı gibi daha düşük bir renk sıcaklığına sahip ışık kaynakları, hafifçe sarı veya kırmızı gözüktür. Daha yüksek renk sıcaklıklarına sahip ışık kaynakları ise maviye çalar şeklinde görülür. Fotoğraf makinesinin beyaz dengesi seçenekleri aşağıdaki renk sıcaklıklarına uyarlanmıştır (tüm rakamlar yaklaşıktır):

- ☀ (sodyum buharlı lambalar): **2700 K**
- ☀ (ampul ışığı)/  
☀ (ılık beyaz floresan): **3000 K**
- ☀ (beyaz floresan): **3700 K**
- ☀ (soğuk beyaz floresan): **4200 K**
- ☀ (gündüz beyazı floresan): **5000 K**
- ☀ (doğrudan güneş ışığı): **5200 K**
- ⚡ (flaş): **5400 K**
- ☁ (bulutlu): **6000 K**
- ☀ (gün ışığı floresan): **6500 K**
- ☀ (yüksek ısılı cıva buharı): **7200 K**
- ☀ (gölge): **8000 K**

## Ayrıca Bkz.

Özel Ayar e6 (**Otmk basamaklama ayarı**, ☐ 251) için **WB basamaklama** seçildiğinde, fotoğraf makinesi deklanşör her bırakıldığında birkaç resim oluşturur. Beyaz dengesi, beyaz dengesi için seçilmiş olan geçerli değer "basamaklandırılarak", her resimde farklı olacaktır (☐ 137).

# Beyaz Dengesi İnce Ayarı

Beyaz dengesinde, ışık kaynağının rengindeki farklılıkları telafi etmek veya bir resme tasarlanmış bir renk üstünlüğü vermek için "ince ayar" yapılabilir. Beyaz dengesinin ince ayarı, çekim menüsündeki **Beyaz dengesi** seçeneği kullanılarak veya **WB** düğmesine basılıp alt ayar kadranını çevirerek yapılabilir.

## ■ Beyaz Dengesi Menüsü

### 1 Çekim menüsünde bir beyaz dengesi seçeneği seçin.

Menüleri görüntülemek için **MENU** düğmesine basın. Çekim menüsünde **Beyaz dengesi** seçeneğini seçin, ardından bir beyaz dengesi seçeneğini vurgulayın ve **▶** düğmesine basın. **Otomatik**, **Floresan**, **Renk sıcaklığı**

**seç** veya **Önceden belirl. beyaz ayarı** dışında bir seçenek seçiliyse Adım 2'ye ilerleyin. Eğer **Otomatik**, **Floresan** veya **Renk sıcaklığı seç** seçiliyse, istenilen ayarı vurgulayın ve **▶** düğmesine basın. Beyaz dengesi üzerinde ince ayar yapmaya ilişkin daha fazla bilgi için bkz. sayfa 101.



MENU düğmesi

### 2 Beyaz dengesi ince ayarı.

Beyaz dengesinde ince ayar yapmak için çoklu seçiciyi kullanın. Beyaz dengesinin ince ayarı, amber (A)–mavi (B) eksen ve yeşil (G)–camgöbeği (M) ekseninde yapılabilir. Yatay (amber-mavi) eksen renk sıcaklığına karşılık gelir ve her artışı yaklaşık 5 mired'e eşdeğerdir (□ 93). Dikey (yeşil-camgöbeği) eksen de ilgili renk telafisi (CC) filtreleri üzerinde benzer etkilere sahiptir.

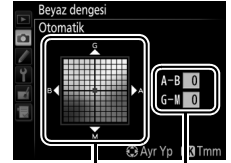

Koordinatlar

Ayarlama

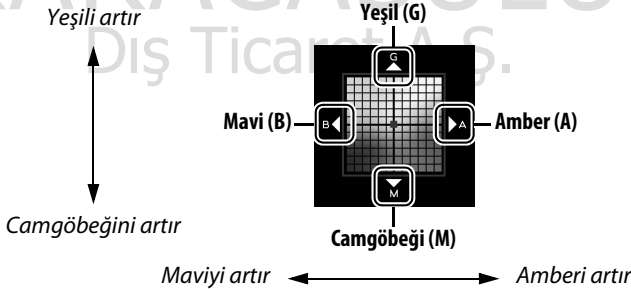

### 3 OK düğmesine basın.

Ayarları kaydetmek ve çekim menüsüne dönmek için OK düğmesine basın. Beyaz dengesinde ince ayar yapıldıysa, kontrol panelinde bir yıldız işareti ("\*") gösterilir.

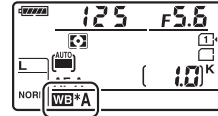

### WB (WB) Düğmesi

WB dışındaki ayarlarda (Renk sıcaklığı seç) ve PRE (Önceden belirl. beyaz ayarı) ayarının dışındaki ayarlarda, WB düğmesi beyaz dengesinin ince ayarını amber (A)–mavi (B) ekseninde yapmak üzere kullanılabilir (91; WB veya PRE seçildiğinde beyaz dengesi ince ayarı yapmak için, 91. sayfada açıklanan şekilde çekim menüsünü kullanın). Her iki yönde de altı ayar mevcuttur; her artış yaklaşık 5 mired'e eşdeğerdir (93). WB düğmesine basın ve kontrol panelinde istediğiniz değer gösterilene dek alt ayar kadranını çevirin. Alt-ayar kadranını sola çevirmek amber (A) miktarını artırır. Alt-ayar kadranını sağa çevirmek mavi (B) miktarını artırır. O'dan farklı ayarlarda, kontrol panelinde bir yıldız işareti ("\*") görünür.

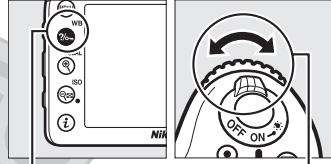

WB (WB) düğmesi

Alt-ayar kadranı

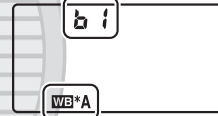

Kontrol paneli

KARACASULU  
Dış Ticaret A.Ş.



### **Beyaz Dengesi İnce Ayarı**

İnce ayar eksenleri üzerindeki renkler mutlak değil, görecelidir. Örneğin, beyaz dengesi için  (ampul ışığı) gibi “sıcak” bir ayar seçildiğinde imleci **B** (mavi)’ye doğru hareket ettirmek, fotoğrafları biraz daha “soğuk” yapar ama aslında onları mavileştirmez.

### **Renk Sıcaklığı İnce Ayarı**

**Renk sıcaklığı seç** seçildiğinde, beyaz dengesi ince ayarını yaparken renk sıcaklığını görebilirsiniz.



### **“Mired”**

Renk sıcaklığındaki her verili değişiklik, düşük renk sıcaklıklarında renk üzerinde yüksek renk sıcaklıklarında olandan daha büyük bir değişiklik meydana getirir. Örneğin, 1000 K’lık bir değişim 3000 K’da 6000 K’da olduğundan çok daha büyük bir renk değişimi oluşturur. Renk sıcaklığının tersinin  $10^6$  ile çarpılmasıyla hesaplanan Mired, böyle bir değişikliği dikkate alan bir renk sıcaklığı ölçüsüdür ve renk sıcaklığı telafi filtrelerinde kullanılan birimdir. Örn.:

- 4000 K–3000 K (1000 K’lık bir değişiklik)=83 mired
- 7000 K–6000 K (1000 K’lık bir değişiklik)=24 mired

**KARACASULU**  
Dış Ticaret A.Ş.

# Renk Sıcaklığını Seçme

**☑ (Renk sıcaklığı seç)** beyaz dengesi için seçildiğinde, renk sıcaklığı **☞ (WB)** düğmesine basılarak ve alt-ayar kadranını döndürerek seçilebilir. Renk sıcaklığı kontrol panelinde görüntülenecektir.

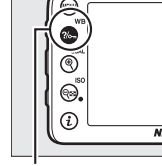

**☞ (WB)**  
düğmesi

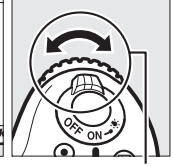

Alt-ayar kadranı



Kontrol paneli



# KARACASULU

Dis. Ticaret A.Ş.

## **☑ Renk Sıcaklığını Seçme**

Flaşa veya floresan aydınlatmayla istenen sonuçların elde edilmeyeceğine dikkat edin. Bu kaynaklar için **⚡ (Flaş)** veya **☀ (Floresan)** seçin. Seçilen değer uygun olup olmadığını test etmek için, diğer ışık kaynakları ile bir test çekimi yapın.

## **✍ Beyaz Dengesi Menüsü**

Renk sıcaklığı ayrıca beyaz dengesi menüsünde de seçilebilir. Renk sıcaklığının **☞ (WB)** düğmesi ve alt-ayar kadranı ile beyaz dengesi menüsünde seçili değeri değiştirdiğini unutmayın.

ÇEKİM MENÜSÜ	
NEF (RAW) kaydı	--
Beyaz dengesi	AUTO
Picture Control Ayarla	SD
Picture Control'u Yönet	--
Renkli alan	sRGB
Etkin D-Lighting	OFF
HDR (yüksek dinamik aralık)	OFF
Otomatik dağılıma kontrolü	OFF

# Önceden belirl. beyaz ayarı

Ön. belirl. beyaz ayarı, karışık ışıklandırma altında çekim için özel beyaz dengesi seçeneklerini kaydetmek ve geri çağırmak amacıyla veya güçlü bir renk uygulamasıyla ışık kaynaklarını telafi etmek için kullanılır. Fotoğraf makinesi, d-1 ila d-6 ön ayarlarında önceden belirlenmiş beyaz dengesi için altı değeri kaydedebilir. Ön ayarlı beyaz dengesini ayarlamak için iki yöntem kullanılabilir:

Yöntem	Açıklama
Doğrudan ölçüm	Nötr gri veya beyaz nesne nihai fotoğrafta kullanılacak olan aydınlatmanın altına yerleştirilir ve beyaz dengesi makine tarafından ölçülür (☐ 95). Canlı görünüm çekiminde (☐ 153), beyaz dengesi çerçevede seçilen bir alandan ölçülebilir (noktasal beyaz dengesi, ☐ 98).
Mevcut fotoğraftan kopyalama	Beyaz dengesi bellek kartında bulunan fotoğraftan kopyalanır (☐ 100).

## ■ Vizör Çekimi Sırasında Beyaz Dengesi İçin Değer Ölçme

### 1 Referans bir nesneyi aydınlatın.

Nötr gri veya beyaz nesneyi nihai fotoğrafta kullanılacak olan aydınlatmanın altına yerleştirin. Stüdyo ayarlarında, standart bir gri panel referans nesne olarak kullanılabilir. Beyaz dengesi ölçülürken pozlamanın otomatik olarak 1 EV artırıldığına dikkat edin; **M** pozlama modunda pozlama göstergesi  $\pm 0$  gösterecek şekilde pozlamayı ayarlayın (☐ 51).

### 2 Beyaz dengesini PRE (Önceden belirl. beyaz ayarı) olarak ayarlayın. $\text{WB}$ (WB) düğmesine basın ve kontrol panelinde PRE gösterilene dek ana ayar kadranını çevirin.



### 3 Bir ön-ayar seçin.

?/o-n (WB) düğmesine basın ve istenen beyaz dengesi ön-ayar (d-1 ila d-6) değeri kontrol panelinde görüne kadar alt-ayar kadranını döndürün.



### 4 Doğrudan ölçüm modunu seçme.

?/o-n (WB) düğmesini kısa bir süre için serbest bırakın ve daha sonra PRE simgesi kontrol panelinde yanıp sönmeye başlayana dek düğmeye basın. Ayrıca vizörde yanıp sönen bir P-r-E görüntülenir. Göstergeler yaklaşık altı saniye kadar yanıp söner.

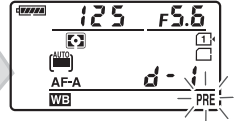

### 5 Beyaz dengesini ölçün.

Göstergeler yanıp sönmeyi durdurmadan önce, referans nesneyi vizörü dolduracak şekilde çerçeveleyin ve deklanşöre sonuna dek basın. Fotoğraf makinesi beyaz dengesi için bir değer ölçer ve Adım 3'te seçilen ön ayara kaydeder. Herhangi bir fotoğraf kaydedilmez; beyaz dengesi fotoğraf makinesi netlemede değilse bile doğru şekilde ölçülebilir.



KARACASULU  
Dış Ticaret A.Ş.

#### Korunmalı Ön Ayarlar

Geçerli ön ayar korunmalı ise (□ 103), yeni bir değer ölçmeyi denemeniz durumunda kontrol panelinde ve vizörde P-r-E yanıp söner.

## 6 Sonuçları kontrol edin.

Makine beyaz dengesi için bir değer ölçebildiyse, kontrol panelinde altı saniye boyunca **Good** yanıp söner, vizörde ise yanıp sönen bir **Ed** görünür.

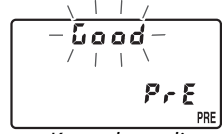

Kontrol paneli



Vizör

Aydınlatma çok karanlık veya çok parlaksa, makine beyaz dengesini ölçemeyebilir. Kontrol panelinde ve vizörde yaklaşık altı saniye kadar yanıp sönen bir **no Ed** belirir. 5. adıma geri dönmek ve beyaz dengesini yeniden ölçmek için deklanşöre yarım basın.

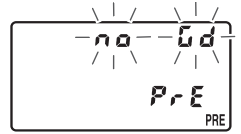

Kontrol paneli



Vizör

### ✓ Doğrudan Ölçüm Modu

Göstergeler yanıp sönerken herhangi bir işlem yapılmadıysa, doğrudan ölçüm modu Özel Ayar c2 (**Bekleme zamanlayıcısı**, 237) için seçilen sürede sona erer.

### ✓ Ön-Ayarlı Beyaz Dengesini Ölçmek (Vizör Çekimi)

Önceden belirl. beyaz ayarı beyaz dengesi HDR veya çoklu pozlama çekimi sırasında (115, 141) veya Özel Ayar g4 (**Deklanşör düğmesi ata**, 260) için **Film kaydet** seçildiğinde ve canlı görüntü seçici **☑** e çevirildiğinde ölçülemez.

### ✎ Bir Ön-ayar Seçme

Çekim menüsünde **Beyaz dengesi** seçeneği için **Önceden belirl. beyaz ayarı** seçmek sağda gösterilen iletişimi görüntüler; bir ön ayar vurgulayın ve **OK** düğmesine basın. Seçilen ön ayar için geçerli olarak bir değer yoksa, beyaz dengesi **Doğrudan güneş ışığı** ile aynı olan 5200 K'ye ayarlanır.



## ■ Canlı Görüntü Sırasında Beyaz Dengesini Ölçme (Noktasal Beyaz Dengesi)

Canlı görüntüde, beyaz dengesi çerçevenin seçilen bir alanından ölçülebilir, bu da bir referans nesne hazırlama veya telefoto çekimi sırasında objektifleri değiştirme ihtiyacını ortadan kaldırır.

### 1 [Lv] düğmesine basın.

Ayna kalkacak ve objektife gelen görüntü fotoğraf makinesi ekranında görüntülenecektir.

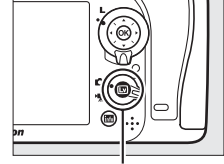

[Lv] düğmesi

### 2 Beyaz dengesi PRE (Önceden belirl. beyaz ayarı) olarak ayarlayın.

[WB] düğmesine basın ve kontrol panelinde PRE görüntülenene dek ana ayar kadranını çevirin.



[WB] düğmesi

Ana ayar kadranı

Ekran

### 3 Bir ön-ayar seçin.

[WB] düğmesine basın ve istenen beyaz dengesi ön-ayar (d-1 ila d-6) değeri ekranda görülene kadar alt-ayar kadranını döndürün.



[WB] düğmesi

Alt-ayar kadranı

Ekran

### 4 Doğrudan ölçüm modunu seçme.

[WB] düğmesini kısa bir süre için serbest bırakın ve daha sonra PRE simgesi ekranda yanıp sönmeye başlayana dek düğmeye basın. Bir noktasal beyaz dengesi hedefi (□) seçilen netleme noktasında görünecektir.



Ekran

## 5 Hedefi beyaz veya gri bir alan üzerine konumlandırın.

P-R-E ekranda yanıp sönerken, □'i konunun beyaz veya gri bir alanına konumlandırarak için çoklu seçiciyi kullanın.



## 6 Beyaz dengesini ölçün.

Beyaz dengesini ölçmek için OK düğmesine veya deklanşöre tam olarak basın. Beyaz dengesini ölçmek için kullanılabilen süre Özel Ayar c4 (**Ekran kapanma gecikmesi**) > **Canlı görüntü** (📖 238) için seçilmiştir.

Çekim menüsünde **Beyaz dengesi** için **Önceden belirl. beyaz ayarı** seçildiğinde, ön ayarlı beyaz dengesini ölçmek için kullanılan hedefin konumu canlı görüntü sırasında kaydedilen ön ayarlarda görüntülenecektir.



# KARACASULU

## Dış Ticaret A.Ş.

### 📝 Ön-Ayarlı Beyaz Dengesini Ölçmek (Canlı Görüntü Çekimi)

Önceden belirlenmiş beyaz ayarı beyaz dengesi, bir HDR pozlaması devam ederken (📖 115) veya Özel Ayar g4 (**Deklanşör düğmesi ata**, 📖 260) için **Film kaydet** seçildiğinde ve canlı görüntü seçici 📌 konumuna döndürüldüğünde ayarlanamaz.

## ■ Beyaz Dengesini bir Fotoğraftan Kopyalama

Var olan bir fotoğraftaki beyaz dengesi değerini seçilen bir ön ayara kopyalamak için aşağıdaki adımları izleyin.

### 1 Çekim menüsünde Beyaz dengesi için PRE (Önceden belirl. beyaz ayarı) seçin.

MENU düğmesine basın ve çekim menüsünde **Beyaz dengesi** ögesini seçin. **Önceden belirl. beyaz ayarı**'nı vurgulayın ve ► düğmesine basın.

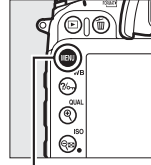

MENU düğmesi

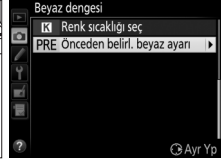

### 2 Bir hedef seçin.

Hedef ön ayarı vurgulayın (d-1 ila d-6) ve **ISO** (ISO) düğmesine basın.

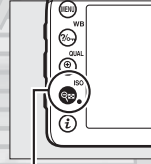

ISO (ISO) düğmesi



### 3 Resim seç ögesini seçin.

**Resim seç** seçeneğini vurgulayın ve ► düğmesine basın.

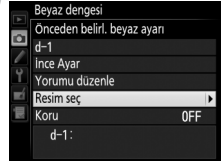

### 4 Bir kaynak resim vurgulayın.

Kaynak resmi vurgulayın.



### 5 OK düğmesine basın.

Vurgulanan resmin beyaz dengesi değerini seçilen ön-ayara kopyalamak için OK düğmesine basın. Vurgulanan resimde bir yorum varsa (□ 266), bu yorum seçilen ön-ayara ait yorumu kopyalanır.





## **Kaynak Resmi Seçme**

Adım 4'te vurgulanan resmi tam ekran olarak görüntülemek için **QUAL** düğmesine basın ve basılı tutun.

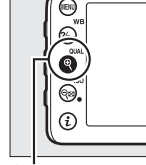

**QUAL** düğmesi

Resimleri diğer konumlarda da görüntülemek için **BKT** düğmesine ve **▲** düğmesine basın. Sağda gösterilen diyalog görüntülenir; istenen kartı ve klasörü seçin (186).

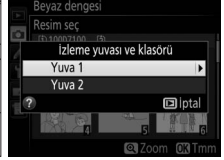
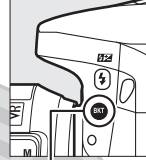

**BKT** düğmesi

## **Bir Beyaz Dengesi Ön-ayarı Seçmek**

Geçerli beyaz dengesi ön-ayarını (d-1-d-6) vurgulamak için **▲** düğmesine basın ve başka bir ön-ayar seçmek için **▶** düğmesine basın.

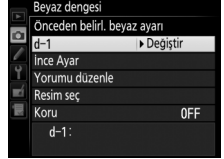

## **Beyaz Dengesi İnce Ayarı**

Seçilen ön-ayarda **İnce Ayar** seçilerek ve 91. sayfada açıklanan şekilde beyaz dengesi ayarlanarak ince ayar yapılabilir.



KARACASULU  
Dış Ticaret A.Ş.



## ■ ■ Yorum Girme

Seçilen bir beyaz dengesi ön-ayarı için en fazla otuz altı karakterlik açıklayıcı bir yorum girmek için aşağıdaki adımları izleyin.

### 1 PRE (Önceden belirl. beyaz ayarı) ögesini seçin.

Beyaz dengesi menüsünde **Önceden belirl.** **beyaz ayarı** seçeneğini vurgulayın ve ► düğmesine basın.

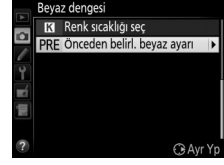

### 2 Bir ön-ayarı seçin.

İstediğiniz ön ayarı vurgulayın ve ISO düğmesine basın.

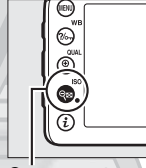

ISO (ISO) düğmesi



### 3 Yorumu düzenle seçeneğini seçin.

**Yorumu düzenle** seçeneğini vurgulayın ve ► düğmesine basın.

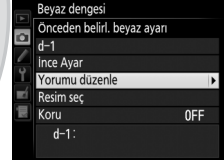

### 4 Yorumu düzenleyin.

Yorumu 111. sayfada açıklanan şekilde düzenleyin.



KARACASULU  
Dış Ticaret A.Ş.

## ■ Bir Beyaz Dengesi Ön-ayarını Korumak

Seçilen beyaz dengesi ön-ayarını korumak için aşağıdaki adımları izleyin. Korunan ön-ayarlar değiştirilemez ve **İnce Ayar** ve **Yorumu düzenle** seçenekleri kullanılamaz.

### 1 PRE (Önceden belirl. beyaz ayarı) ögesini seçin.

Beyaz dengesi menüsünde **Önceden belirl.** beyaz ayarı seçeneğini vurgulayın ve ► düğmesine basın.

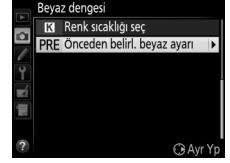

### 2 Bir ön-ayar seçin.

İstediğiniz ön ayarı vurgulayın ve ISO (ISO) düğmesine basın.

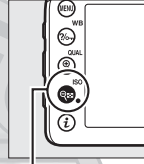

ISO (ISO) düğmesi



### 3 Korumayı seçeneğini seçin.

**Koru** seçeneğini vurgulayın ve ► düğmesine basın.

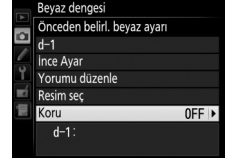

### 4 Açık ayarını seçin.

Seçilen beyaz dengesi ön ayarını korumak için **Açık** seçeneğini vurgulayın ve OK düğmesine basın. Korumayı kaldırmak için **Kapalı** ayarını seçin.

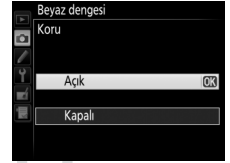



KARACASULU  
Dış Ticaret A.Ş.

# Resim İyileştirme

## Picture Control'ler

(Sadece P, S, A ve M Modları)

Nikon'un eşsiz Picture Control sistemi uyumlu cihaz ve yazılımlar arasında keskinleştirme, kontrast, parlaklık, doygunluk ve renk tonu ayarlarını da içeren resim işleme ayarlarının paylaşımını mümkün kılmaktadır.

## Bir Picture Control Seçme

Fotoğraf makinesi önceden ayarlanmış Picture Control seçeneği sunmaktadır. P, S, A ve M modlarında, konu ya da sahne türüne göre Picture Control seçebilirsiniz (diğer modlarda, fotoğraf makinesi otomatik olarak Picture Control seçer).

Seçenek	Açıklama
SD Standart	Dengeli sonuçlar için standart işlem. Çoğu durum için tavsiye edilir.
NL Nötr	Doğal sonuçlar için minimal işlem. Daha sonra yoğun olarak işlenecek veya rötuşlanacak fotoğraflar için tercih edin.
VI Canlı	Resimler, canlı fotoğraf baskısı etkisi için artırılır. Ana renkleri vurgulayan fotoğraflar için tercih edin.
MC Monokrom	Monokrom fotoğraflar çekin.
PT Portre	Doğal dokulu deri ve yuvarlaklık hissi için portreleri işleyin.
LS Manzara	Canlı manzaralar ve şehir manzaraları üretin.

### 1 Picture Control'leri Görüntüle.

Menüleri görüntülemek için MENU düğmesine basın. Picture Control'lerin bir listesini görüntülemek için çekim menüsündeki **Picture Control Ayarla** öğesini vurgulayın ve ► düğmesine basın.

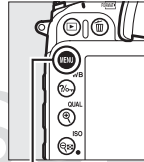

MENU düğmesi



### 2 Picture Control Seçin.

İstediğiniz Picture Control'ü vurgulayın ve OK düğmesine basın.



### Özel Picture Control'ler

Özel Picture Control'leri çekim menüsündeki **Picture Control'ü Yönet** seçeneği kullanarak mevcut Picture Control'leri değiştirilerek oluşturulur (☐ 110). Özel Picture Control'ler, aynı modeldeki diğer fotoğraf makineleri ve uyumlu yazılım arasında paylaşım için bir bellek kartına kaydedilebilir (☐ 112).

### Picture Control Göstergesi

Geçerli Picture Control  düğmesine basıldığında bilgi ekranında gösterilir.

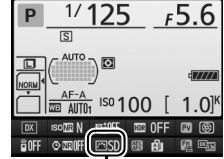

Picture Control göstergesi

KARACASULU  
Dış Ticaret A.Ş.

# Picture Control'leri Deęiřtirme

Mevcut ön ayar ve özel Picture Control'leri (☰ 110) sahneye veya kullanıcının yaratıcı isteklerine uyacak şekilde deęiřtirilebilir. **Hızlı ayar** seçeneęini kullanarak keskinleřtirme, kontrast ve doęunluęun dengeli bir kombinasyonu seçin ya da kişisel ayarlar üzerinde manuel ayarlamalar yapın.

## 1 Bir Picture Control seçin.

Picture Control listesinde (☰ 105) istenen Picture Control'ü vurgulayın ve ► düęmesine basın.



## 2 Ayarları yapın.

İstediuęiniz ayarı vurgulamak için ▲ veya ▼ düęmesine basın (☰ 108) ve bir deęer seçmek için ◀ veya ▶ düęmesine basın. Tüm ayarlar yapıłana kadar bu adımı tekrarlayın ya da ön ayarlı bir ayar kombinasyonunu seçmek için **Hızlı ayar** seçeneęini seçin. Varsayılan ayarlar (☰) düęmesine basılarak geri yüklenebilir.



## 3 OK düęmesine basın.

### Orijinal Picture Control'lerde Yapılan Deęiřiklikler

Varsayılan ayarlardan deęiřtirilen Picture Control'ler yıldızla gösterilir (\*).



## Picture Control Ayarları

Seçenek	Açıklama	
Hızlı ayar	Seçilen Picture Control'ün etkisini azaltmak veya yükseltmek için keskinleştirme, kontrast ve doygunluğu ayarlayarak <b>-2</b> ve <b>+2</b> arasındaki seçeneklerden birini seçin (bu işlemin tüm manuel ayarları sıfırladığını unutmayın). Örneğin, <b>Canlı</b> için pozitif değerlerin seçilmesi fotoğrafları daha canlılaştırır. <b>Nötr</b> , <b>Monokrom</b> veya özel Picture Control'lerinde kullanılamaz.	
Manuel ayarlar (tüm Picture Control'ler)	<b>Keskinleştirme</b>	Ana hatların keskinliğini kontrol edin. Keskinleştirmeyi sahne türüne göre otomatik olarak ayarlamak için <b>A</b> seçeneğini seçin veya <b>0</b> (keskinleştirme yok) ve <b>9</b> arasında bir değer seçin (değer ne kadar yüksek olursa, keskinleştirme o kadar büyük olur).
	<b>Kontrast</b>	Kontrastı sahnenin türüne göre otomatik olarak ayarlamak için <b>A</b> seçeneğini seçin veya <b>-3</b> ve <b>+3</b> arasında bir değer seçin (düşük değerleri portrelerdeki parlak noktaların doğrudan güneş ışığında "solmasını" önlemek için, yüksek değerleri ise sisli manzaralarda ve kontrastın düşük olduğu diğer konulardaki detayları korumak için tercih edin).
	<b>Parlaklık</b>	Parlaklığı azaltmak için <b>-1</b> , artırmak için <b>+1</b> seçeneğini seçin. Pozlamayı etkilemez.
Manuel ayarlar (yalnızca monokrom olmayanlar için)	<b>Doygunluk</b>	Renklerin canlılığını kontrol edin. Doygunluğu sahnenin türüne göre otomatik olarak ayarlamak için <b>A</b> seçeneğini seçin veya <b>-3</b> ve <b>+3</b> arasında bir değer seçin (düşük değerler doygunluğu azaltırken, yüksek değerler artırır).
	<b>Ton</b>	Kırmızıları daha mor, mavileri daha yeşil ve yeşilleri daha sarı hale getirmek için negatif değerleri (minimum <b>-3</b> ) seçin; kırmızıları daha turuncu, yeşilleri daha mavi ve mavileri daha mor yapmak için pozitif değerleri (en fazla <b>+3</b> ) seçin.
Manuel ayarlar (yalnızca monokrom)	<b>Filtre efektleri</b>	Renk filtrelerinin etkisini monokrom fotoğraflar üzerinde simüle edin. <b>Kapalı</b> , sarı, turuncu, kırmızı ve yeşil seçeneklerinden birini seçin (☐ 109).
	<b>Tonlama</b>	<b>B&amp;W</b> (siyah-beyaz), <b>Sepia</b> (Sepya), <b>Cyanotype</b> (Mavi tonlu monokrom), <b>Red</b> (Kırmızı), <b>Yellow</b> (Sarı), <b>Green</b> (Yeşil), <b>Blue Green</b> (Mavi Yeşil), <b>Blue</b> (Mavi), <b>Purple Blue</b> (Mor Mavi), <b>Red Purple</b> (Kırmızı Mor) seçeneklerini kullanarak monokrom fotoğraflardaki renk tonunu seçin (☐ 109).

### "A" (Otomatik)

Otomatik keskinleştirme, kontrast ve doygunluk sonuçları pozlama ve konunun kare içindeki konumuna göre farklılık gösterir. En iyi sonuçlar için, G veya D türü objektif kullanın.

### Özel Picture Control'ler

Özel Picture Control'lerdeki seçenekler özel Picture Control'ünün dayandırıldığı seçenekler ile aynıdır.



## Picture Control Kılavuz Çizgileri

107. sayfa adım 2'de **ISO** düğmesine basıldığında seçilen Picture Control'ünün diğer Picture Control'lere göre kontrast ve doygunluğunu gösteren Picture Control kılavuz çizgileri görüntülenir (**Monokrom** seçildiğinde sadece kontrast görüntülenir). Picture Control menüsüne geri dönmek için **ISO** düğmesini bırakın.

Otomatik kontrast ve doygunluğu kullanan Picture Control simgeleri Picture Control kılavuz çizgilerinde yeşil olarak görüntülenir ve çizgiler kılavuz çizgilerinin eksenine paralel gösterilir.

## Önceki Ayarlar

Picture Control ayar menüsündeki değer göstergesinin altındaki çizgi ayara ait önceki değeri belirtir. Ayarları yaparken bunu referans olarak kullanın.

## Filtre Efektleri (Yalnızca Monokrom)

Bu menüdeki seçenekler renk filtrelerinin etkisini monokrom fotoğraflar üzerinde simüle eder. Aşağıdaki filtre efektleri mevcuttur:

Seçenek		Açıklama
Y	Sarı	Kontrastı artırır. Manzara fotoğraflarında gökyüzünün parlaklığını hafifletmek için kullanılabilir.
O	Turuncu	Turuncu sarıdan daha fazla ve kırmızı da turuncudan daha fazla kontrast oluşturur.
R	Kırmızı	
G	Yeşil	Cilt tonlarını yumuşatır. Portrelerde kullanılabilir.

**Filtre efektleri** ile elde edilen etkilerin fiziksel cam filtreleri ile oluşturulan etkiden daha belirgin olduğunu not edin.

## Tonlama (Yalnızca Monokrom)

**Tonlama** seçiliyken **▼** düğmesine basıldığında doygunluk seçenekleri görüntülenir. Doygunluğu ayarlamak için **◀** veya **▶** düğmesine basın. Doygunluk kontrolü **B&W** (siyah-beyaz) seçildiğinde kullanılamaz.

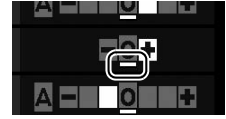
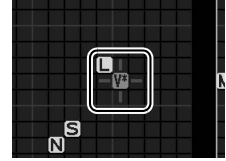

# Özel Picture Control'ler Oluşturma

Fotoğraf makinesi ile birlikte sunulan Picture Control'ler değiştirilebilir ve özel Picture Control'ler olarak kaydedilebilir.

## 1 Çekim menüsünde Picture Control'ü Yönet öğesini seçin.

Menüleri görüntülemek için MENU düğmesine basın. Çekim menüsündeki **Picture Control'ü Yönet** öğesini vurgulayın ve ► düğmesine basın.



## 2 Kaydet/düzenle seçeneğini seçin. Kaydet/düzenle'yi vurgulayın ve ► düğmesine basın.



## 3 Bir Picture Control seçin.

Mevcut bir Picture Control'ünü vurgulayın ve ► düğmesine basın veya daha fazla değiştirmeden vurgulanan Picture Control'ün bir kopyasını kaydetmek üzere 5. Adıma geçmek için OK düğmesine basın.



## 4 Seçilen Picture Control'ünü düzenleyin.

Daha fazla bilgi için 108. sayfaya bakın. Tüm değişikliklerden vazgeçip varsayılan ayarlardan başlatmak için (FORMAT) düğmesine basın. Ayarlar tamamlandığında OK düğmesine basın.







## 5 Bir hedef seçin.

Özel Picture Control (C-1 ila C-9) için bir hedef seçin ve ► düğmesine basın.



## 6 Picture Control'ünü Adlandırın.

Sağda gösterilen metin giriş diyalogu görüntülenecektir. Varsayılan olarak, yeni Picture Control'leri, mevcut Picture Control'lerin adına iki rakamlı bir sayı (otomatik olarak atanan) eklenerek

adlandırılır; varsayılan adı kullanmak için 7. Adıma devam edin. İmleci ad alanına taşımak için  (ISO) düğmesine basılı tutun ve  veya  düğmesine basın. İmlecin bulunduğu noktaya yeni bir harf girmek için istenilen karakteri klavye alanında çoklu seçiciyi kullanarak vurgulayın ve  düğmesine basın. Geçerli imleç konumundaki karakteri silmek için  (FORMAT) düğmesine basın.

Özel Picture Control adları en fazla 19 karakter uzunluğunda olabilir. 19. karakterden sonraki her karakter silinecektir.



## 7 (QUAL) düğmesine basın.

Değişiklikleri kaydetmek ve çıkmak için  (QUAL) düğmesine basın. Yeni Picture Control, Picture Control listesinde görünecektir.

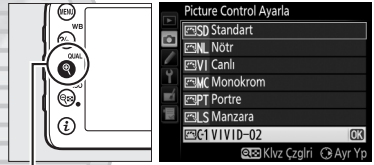

### Picture Control'ü Yönet > Yeniden adlandır

Özel Picture Control'ler **Picture Control'ü Yönet** menüsündeki **Yeniden adlandır** seçeneği kullanarak her an yeniden adlandırılabilir.

### Picture Control'ü Yönet > Sil

**Picture Control'ü Yönet** menüsündeki **Sil** seçeneği, artık gerekmeyen seçili özel Picture Control'leri silmek için kullanılabilir.

### Orijinal Picture Control Simgesi

Özel Picture Control'ünün üzerine kurulu olduğu orijinal ön ayarlı Picture Control, düzenleme ekranının sağ üst köşesindeki bir simge ile gösterilir.



Orijinal Picture Control simgesi



## Özel Picture Control'leri Paylaşma

ViewNX 2 veya Capture NX 2 gibi isteğe bağlı yazılımlarda bulunan Picture Control Yardımcı Programı ile oluşturulan Özel Picture Control'ler bir bellek kartına kopyalanabilir ve fotoğraf makinesine yüklenebilir veya fotoğraf makinesi ile oluşturulan özel Picture Control'ler diğer D7100 fotoğraf makinelerinde ve yazılımda kullanılmak üzere bellek kartına kopyalanabilir ve daha sonra artık gerekmediğinde silinebilir.

Özel Picture Control'leri bellek kartına veya bellek kartından kopyalamak veya özel Picture Control'leri bellek kartından silmek için, **Picture Control'ü Yönet** menüsünde **Yükle/kaydet** öğesini vurgulayın ve ► düğmesine basın. Aşağıdaki seçenekler görüntülenir:

- **Fotoğraf makinesine kopyala:** Özel Picture Control'leri bellek kartından fotoğraf makinesindeki özel Picture Control'leri C-1'den C-9'a kopyalayın ve istediğiniz gibi adlandırın.
- **Karttan sil:** Seçilen özel Picture Control'leri bellek kartından silin. Sağda gösterilen onaylama diyalogu bir Picture Control silinmeden önce görüntülenecektir; seçili Picture Control'ünü silmek için, **Evet**'i vurgulayın ve **OK** düğmesine basın.
- **Karta kopyala:** Özel Picture Control'ünü (C-1'den C-9'a) fotoğraf makinesinden bellek kartındaki seçili hedefe (1'den 99'a) kopyalayın.



KARACASULU  
Dış Ticaret A.Ş.

### Özel Picture Control'ler Kaydetme

Bir seferde 99'a kadar özel Picture Control bellek kartına kaydedilebilir. Bellek kartı sadece kullanıcı tarafından oluşturulan özel Picture Control'leri depolamak için kullanılabilir. Fotoğraf makinesi ile birlikte gelen ön ayarlı Picture Control'leri bellek kartına kopyalanamaz, yeniden adlandırılmaz veya silinemez.

**Picture Control'ü Yönet** menüsündeki seçenekler Yuva 1'deki bellek kartına uygulanır. Özel Picture Control'leri Yuva 2'deki karttan silinemez veya karta ya da karttan kopyalanamaz.

# Parlak Noktalarda ve Gölgelelerde Ayrıntıları Koruma

## Etkin D-Lighting

(Sadece P, S, A ve M Modları)

Etkin D-Lighting parlak noktalar ve gölgelerdeki ayrıntıları koruyarak doğal kontrasta sahip fotoğraflar oluşturur. Yüksek kontrastlı sahneler için kullanın; örneğin, parlak aydınlatmalı dış manzaraları bir kapı veya pencereden fotoğraflarken veya güneşli bir günde gölgeli konuların fotoğrafını çekerken. Matris ölçümü ile kullanıldığında en etkilidir (☐ 83).



Etkin D-Lighting kapalı



Etkin D-Lighting: ☐ A Otomatik

KARACASULU  
Dış Ticaret A.Ş.

### ☑ "Etkin D-Lighting", "D-Lighting" e karşı

Rötuş menüsündeki (☐ 276) **D-Lighting** seçeneğinin çekimden sonra görüntüdeki gölgeleri aydınlattığı sırada, çekim menüsündeki **Etkin D-Lighting** seçeneği, dinamik aralığı en uygun hale getirmek için çekimden önce pozlamayı ayarlar.

Etkin D-Lighting'i kullanmak için:

## 1 Çekim menüsünde Etkin D-Lighting'i seçin.

Menüleri görüntülemek için MENU düğmesine basın. Çekim menüsünde **Etkin D-Lighting'** vurgulayın ve ► düğmesine basın.

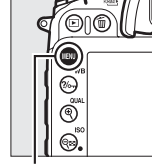

MENU düğmesi



## 2 Bir seçenek seçin.

☑ A Otomatik, ☑ H Ekstra yüksek, ☑ H Yüksek, ☑ N Normal, ☑ L Düşük veya **Kapalı** vurgulayın ve OK düğmesine basın.

☑ A Otomatik seçiliyse, fotoğraf makinesi Etkin D-Lighting'i otomatik olarak çekim

koşullarına göre ayarlar (buna rağmen, efektlerin M modunda ve merkez ağırlıklı veya noktasal ölçüm kullanıldığında görülemeyebileceğini unutmayın).



### ☑ Etkin D-Lighting

Etkin D-Lighting filmlerle kullanılamaz. Etkin D-Lighting ile çekilen fotoğraflarda kumlanma (rastgele dağılmış parlak pikseller, sis veya çizgiler) görünebilir. Eşit olmayan gölgeleme bazı konularla görünebilir. Etkin D-Lighting Yüksek 0,3 veya üstü ISO duyarlılıklarında kullanılamaz.

### 🔪 Ayrıca Bkz.

Özel Ayar e6 (**Otmnk basamaklama ayarı**, 📄 251) için **ADL alternatifli pozlama** seçildiğinde, fotoğraf makinesi bir seri çekimde Etkin D-Lighting'i değiştirir (📄 139). Etkin D-Lighting seçeneğini seçmek için Fn düğmesini veya alan derinliği özizleme düğmesini ve bir ayar kadrancını kullanma hakkında bilgi için, bkz. sayfa 255.

# Yüksek Dinamik Aralık (HDR)

(Sadece P, S, A ve M Modları)

Yüksek kontrast nesnelere ile kullanılan Yüksek Dinamik Aralık (HDR), farklı pozlamalarda yapılan iki çekim birleştirilerek parlak noktalar ve gölgelerdeki ayrıntıları korur. HDR, matris ölçümüyle kullanıldığında en etkilidir (☐ 83; diğer ölçüm yöntemleriyle ve CPU olmayan bir objektif ile **AUTO Otomatik**'in gücü **NORM Normal**'e eşdeğerdir). NEF (RAW) resimler kaydetmek için kullanılamaz. HDR etkin olduğunda, film kaydı (☐ 161), flaş aydınlatması, basamaklama (☐ 133) ve çoklu pozlama (☐ 141) kullanılamaz ve Uzun Pozlama (b u l b) ve Süre (- -) deklanşör hızları kullanılamaz.



İlk pozlama (daha koyu)

+



İkinci pozlama (daha aydınlık)



Birleştirilmiş HDR resmi

## 1 HDR (yüksek dinamik aralık) ögesini seçin.

Menüleri görüntülemek için **MENU** düğmesine basın. Çekim menüsünde **HDR (yüksek dinamik aralık)** seçeneğini vurgulayın ve ► düğmesine basın.

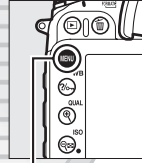

MENU düğmesi

ÇEKİM MENÜSÜ	
NEF (RAW) kaydı	--
Beyaz dengesi	AUTO
Picture Control Ayarla	CS
Picture Control'u Yönet	--
Renkli alan	sRGB
Etkin D-Lighting	OFF
HDR (yüksek dinamik aralık)	OFF
Otomatik dağılım kontrolü	OFF

## 2 Bir mod seçin.

**HDR modu** ögesini vurgulayın ve ► düğmesine basın.



HDR (yüksek dinamik aralık)	
HDR modu	OFF ►
HDR gücü	AUTO

Aşağıdaki seçeneklerden birini vurgulayın ve OK düğmesine basın.

• **HDR fotoğrafları dizisi çekmek için, ON Açık (dizi)** ögesini seçin. **HDR modu** için **Kapalı**'yı seçene kadar HDR çekim devam edecektir.



HDR (yüksek dinamik aralık)	
HDR modu	
ON Açık (dizi)	OK
Açık (tek fotoğraf)	
Kapalı	

- **Bir HDR fotoğraf çekmek için, Açık (tek fotoğraf)** ögesini seçin. Tek bir HDR fotoğraf oluşturduktan sonra normal çekim otomatik olarak sürdürülür.
- **Ek HDR fotoğraf oluşturmadan çıkmak için, Kapalı** seçeneğini seçin.

**Açık (dizi)** veya **Açık (tek fotoğraf)** seçildiğinde, bir **HDR** simgesi kontrol panelinde görüntülenir.

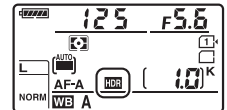

### 3 HDR gücü'nü seçin.

İki çekim arasında pozlamadaki farkını (HDR gücü) seçmek için, **HDR gücü** ögesini vurgulayın ve ► düğmesine basın.



**AUTO Otomatik, HIGH Ekstra yüksek, HIGH Yüksek, NORM Normal** veya **LOW Düşük** seçeneklerini vurgulayın ve OK düğmesine basın. **AUTO Otomatik** seçiliyse, fotoğraf makinesi HDR gücünü çekim koşullarına göre otomatik olarak ayarlar.



### 4 Fotoğrafı kareleyin, netleme yapın ve çekin.

Deklanşöre tam basıldığında fotoğraf makinesi iki pozlama çeker. Resimler birleştirildiğinde kontrol panelinde **UabHDR** ve vizörde **UabHdr** görünür; kayıt tamamlanana kadar fotoğraf çekilemez. Deklanşör modu için geçerli olarak seçilen seçeneğe bakılmaksızın, deklanşöre her basıldığında yalnızca bir fotoğraf çekilir.

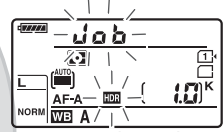

Kontrol paneli



Vizör

**Açık (dizi)** seçilirse, HDR yalnızca **HDR modu** için **Kapalı** seçildiğinde kapanır; **Açık (tek fotoğraf)** seçilirse, fotoğraf çekildikten sonra HDR otomatik olarak kapanır. HDR çekimi sonlandığında HDR simgesi ekrandan temizlenir.

KARACASULU  
Dış Ticaret A.Ş.



### ✓ HDR Fotoğrafları Kareleme

Resmin kenarları kırpılır. Çekim sırasında fotoğraf makinesi veya konu hareket ederse istenen sonuçlara ulaşılamayabilir. Etki sahneye bağlı olarak görünür olmayabilir, parlak nesnelerin etrafında gölgeler görünebilir veya koyu nesnelerin etrafında hareler görünebilir. Eşit olmayan gölgeleme bazı konularla görünebilir.

### ✎ Aralıklı Çekim

Aralıklı çekim başlamadan önce **HDR modu** için **Açık (dizi)** seçilirse, fotoğraf makinesi seçili aralıklarda HDR fotoğraflar çekmeye devam eder (**Açık (tek fotoğraf)** seçilirse, tek bir çekimden sonra aralıklı çekim sonlanacaktır).

### ✎ Ayrıca Bkz.

HDR ayrıca **Fn** veya alan derinliği önizleme düğmesi ve ayar kadranları kullanılarak da ayarlanabilir. Bkz. Özel Ayar f2 (**Fn düğmesini ata**, 255) veya f3 (**Önizleme düğmesini ata**, 255).



KARACASULU  
Dış Ticaret A.Ş.





KARACASULU  
Dış Ticaret A.Ş.

# Flaşlı Fotoğraf Çekimi

## Dahili Flaşı Kullanma

Dahili flaş 12 (m, ISO 100, 20 °C) kılavuz numarasına (GN) sahiptir ve 16 mm'lik bir objektifin görüş açısı için kapsama sağlar. Yalnızca doğal ışık yetersiz olduğunda değil, ayrıca gölgeleri ve arka planı aydınlatılmış konuları doldurmak veya konunun gözlerine yakalama ışığı eklemek için kullanılabilir.

■ **Dahili Flaşı Kullanma:** AUTO, , , , , ,  ve  Modları

1 Bir flaş modu seçin (120).

2 Resim çekin.

Deklanşöre yarım basıldığında flaş gerektiğe açılır ve fotoğraf çekildiğinde yanar. Flaş otomatik olarak açılmazsa, elinizle kaldırmaya ÇALIŞMAYIN. Bu önlemin alınmaması, flaşın hasar görmesine neden olabilir.

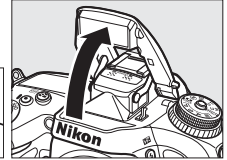

■ **Dahili Flaşı Kullanma:** P, S, A, M ve  Modları

1 Flaşı kaldırın.

Flaş kaldırmak için  (122) düğmesine basın.

2 Bir flaş modu seçin (yalnızca P, S, A ve M modları; 120).

3 Resim çekin.

Her resim çekildiğinde flaş yanar.

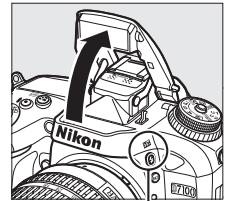







 (122) düğmesi



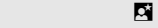





### Ölçüm

Dijital SLR için i-TTL dengeli dolgu flaşını etkinleştirmek için matrisi veya merkez ağırlıklı ölçümü seçin. Dijital SLR için standart i-TTL flaş, noktasal ölçüm seçildiğinde otomatik olarak devreye girer (122).



# Flaş Modu

Kullanılabilir flaş modları çekim moduna göre değişir:



 <b>AUTO</b> Otomatik	 <b>Otomatik + yavaş senkron + kırmızı göz azaltma</b>	 <b>Dolgu flaşı</b>
 <b>Otomatik + kırmızı göz azaltma</b>	 <b>Otomatik + yavaş senk</b>	
 <b>Kapalı</b>	 <b>Kapalı</b>	

P, A	S, M
 <b>Dolgu flaşı</b>	 <b>Dolgu flaşı</b>
 <b>Kırmızı göz azaltma</b>	 <b>Kırmızı göz azaltma</b>
 <b>Yavaş senk + kırmızı göz azaltma</b>	 <b>Arka perde senk</b>
 <b>Yavaş senk</b>	
 <b>Arka perde + yavaş senk*</b>	

\* Ayarlar tamamlandığında **SLOW** görüntülenir.

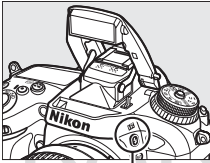
Bir flaş modunu seçmek için,  () düğmesine basın ve istenen değer kontrol panelinde görünene kadar ana ayar kadranını döndürün.



 () düğmesi



Ana ayar kadranı

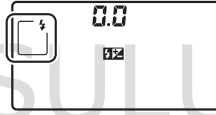

Kontrol paneli





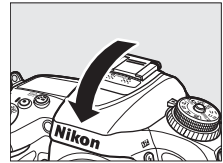

## Dahili Flaşı Alçaltma

Flaş kullanılmadığında gücü korumak için, mandal yerine oturana kadar yavaşça aşağı doğru bastırın.



## Varsayılan Flaş Modları

Varsayılan flaş modları aşağıda gösterilmektedir.

Mod	Varsayılan	Mod	Varsayılan
AUTO,  ,  ,  ,  , 	Otomatik		Otomatik+yavaş senk
	Otomatik+kırmızı göz azaltma	11, P, S, A, M	Dolgu flaşı

## Flaş Modları

Önceki sayfada sıralanan flaş modları, flaş modu işaretiyle gösterildiği gibi aşağıdaki ayarlardan biri veya daha fazlasını birleştirebilir:

- AUTO (otomatik flaş):** Aydınlatma kötüyse veya konunun arka planı aydınlatıldıysa, deklanşöre yarım basıldığında flaş otomatik olarak açılır ve gerektiğinde patlar.
- 👁️ (kırmızı göz azaltma):** Portreler için kullanın. Kırmızı göz azaltma lambası flaş patlamadan önce yanarak "kırmızı gözü" azaltır.
- 🔒 (kapalı):** Aydınlatma kötüyken veya konu arkadan aydınlatılmışken bile flaş patlamaz.
- SLOW (yavaş senk):** Gece veya düşük ışıktaki arka plan aydınlatmasını yakalamak için deklanşör hızı otomatik olarak yavaşlar. Portrelerde arka plan aydınlatması içermek için kullanın.
- REAR (arka perde senk):** Deklanşör tam kapanmadan önce flaş patlar ve hareketli ışık kaynaklarının arkasında bir ışık dalgası oluşturur (sağ altta). Bu işaret görüntülenmezse, deklanşör açılırken flaş yanar (ön perde senk; bunun hareketli ışık kaynaklarıyla yarattığı etki sol altta gösterilmektedir).



Ön perde senk



Arka perde senk

## ✓ Dahili Flaş

Dahili flaş ile birlikte kullanılacak objektifler hakkında bilgi için, bkz. sayfa 299. Gölgeleri önlemek için objektif koruyucuları çıkarın. Flaşın minimum 0,6 m aralığı vardır ve makro zoom objektiflerinin makro aralıklarında kullanılamaz. i-TTL flaş kontrolü 100 ve 6400 arası ISO duyarlılıklarında kullanılabilir. 6400 üzeri değerlerde, bazı mesafelerde veya diyafram ayarlarında istenen sonuçlar alınmayabilir.



Sürekli deklanşör modunda (📷 57) flaş patlarsa, deklanşöre her basıldığında yalnızca bir resim çekilecektir.

Art arda birçok kez çekimde kullanıldığında flaşı korumak için deklanşör kısa bir süre devre dışı bırakılabilir. Flaş kısa bir duraklatmadan sonra yeniden kullanılabilir.



## Dahili Flaşla Kullanılabilir Deklanşör Hızları

Dahili flaş ile aşağıdaki enstantane hızları kullanılabilir.







Mod	Deklanşör hızı	Mod	Deklanşör hızı
 P, A, S, L, M, BKT, BKT, BKT	$1/250-1/60$ s	S	$1/250-30$ sn
 M	$1/250-1/125$ s	M	$1/250-30$ s, <b>b u l b</b>
	$1/250-1$ s		

## Flaş Kontrol Modu

Fotoğraf makinesi aşağıdaki i-TTL flaş kontrolü modlarını destekler:

- Dijital SLR için i-TTL dengeli dolgu flaş:** Flaş ana flaşın hemen öncesinde neredeyse görünmez ön flaşlar (ekran ön flaşları) çıkarır. Karenin tüm alanlarındaki objelerden yansıyan ön flaşlar 2016 piksel RGB sensörü tarafından toplanır ve ana konu ve ortamdaki arka plan ışığı arasında doğal bir denge sağlamak üzere flaş çıkışını ayarlamak için matris ölçümü sisteminden gelen menzil bilgisi ile birlikte analiz edilir. G veya D türü objektif kullanılıyorsa, mesafe bilgisi flaş çıkışı hesaplanırken dahil edilir. Hesaplamanın hassaslığı objektif verileri verilerek CPU olmayan objektifler için artırılabilir (odak uzaklığı ve maksimum diyafram; bkz.  149). Noktasal ölçüm kullanıldığında kullanılamaz.
- Dijital SLR için standart i-TTL Dolgu Flaş:** Flaş çıkışı aydınlatmayı çerçeveye standart seviyeye getirmek için ayarlanır; arka planın parlaklığı hesaba katılmaz. Ana konunun arka plandaki ayrıntıların kaybedilmesi pahasına vurgulandığı çekimler için veya pozlama telifisi kullanıldığında tavsiye edilir. Dijital SLR için standart i-TTL flaş, noktasal ölçüm seçildiğinde otomatik olarak devreye girer.

Dahili flaş için flaş kontrol modu Özel Ayar e3 (**Dahili flaş için flaş kontrol**,  246) kullanılarak seçilebilir. Bilgi ekranı dahili flaş için aşağıdaki gibi flaş kontrol modunu görüntüler:

	Flaş senk	Otomatik FP (  244)
 i-TTL		—
Manuel		—
Tekrarlı flaş		—
Ayar düğmesi modu		

### **Diyafram, Duyarlılık ve Flaş Menzili**

Flaş menzili duyarlılığa (ISO eşdeğeri) ve diyaframa göre değişir.

ISO eşdeğerinde diyafram							Yaklaşık aralık
100	200	400	800	1600	3200	6400	m
1.4	2	2.8	4	5.6	8	11	0,7–8,5
2	2.8	4	5.6	8	11	16	0,6–6,0
2.8	4	5.6	8	11	16	22	0,6–4,2
4	5.6	8	11	16	22	32	0,6–3,0
5.6	8	11	16	22	32	—	0,6–2,1
8	11	16	22	32	—	—	0,6–1,5
11	16	22	32	—	—	—	0,6–1,1
16	22	32	—	—	—	—	0,6–0,8

Dahili flaşın minimum 0,6 m aralığı vardır.

P modunda, maksimum diyafram (minimum f-değeri) aşağıda gösterildiği üzere ISO duyarlılığına göre sınırlandırılır:

ISO eşdeğerinde maksimum diyafram:						
100	200	400	800	1600	3200	6400
2.8	3.5	4	5	5.6	7.1	8

Objektifin maksimum diyaframı yukarıda belirtilenden fazlaysa, maksimum diyafram değeri objektifin maksimum açıklığı olacaktır.

### **Ayrıca Bkz.**

Fotoğrafı yeniden kompoze etmeden önce ölçülen bir konu için flaş değerini (FV) kilitleme hakkında bilgi için 125. sayfaya bakın.

Otomatik FP yüksek hızlı flaş senkronizasyon ve bir flaş senk hızı seçme hakkında bilgi için, bkz. Özel Ayar e1 (**Flaş senkronizasyon hızı**, □ 244). Flaş kullanılırken mevcut en düşük enstantane hızını seçme konusunda bilgi edinmek için, bkz. Özel Ayar e2 (**Flaş enstantane hızı**, □ 245). Flaş kontrolü ve dahili flaş ayar düğmesi modunda kullanma hakkında bilgi için, Özel Ayar e3'e (**Dahili flaş için flaş kontrol**, □ 246) bakın.

Opsiyonel flaş ünitelerini kullanma hakkında bilgi için 303. sayfaya bakın.

Dış Ticaret A.Ş.



# Flaş Telifisi

Flaş telifisi flaş çıkışını ana konunun parlaklığını arka plana göre değiştirerek  $-3\text{ EV}$ 'den  $+1\text{ EV}$ 'ye  $1/3\text{ EV}$ 'lik artışlarla değiştirmek için kullanılır. Flaş çıkışı ana konunun daha aydınlık görünmesi için arttırılabilir veya istenmeyen parlak noktaları veya yansımaları önlemek üzere azaltılabilir.

⚡ (1/3) düğmesine basın ve istenen değeri kontrol panelinde görüntülenene kadar alt ayar kadranını döndürün. Genellikle, ana konuyu daha parlak hale getirmek için pozitif değerleri ve daha koyu hale getirmek için de negatif değerleri seçin.

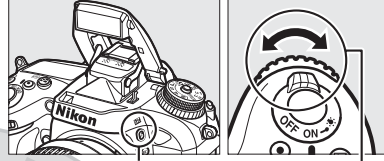

⚡ (1/3) düğmesi

Alt-ayar kadranı

$\pm 0,0$  haricindeki değerlerde, ⚡ (1/3) düğmesini bıraktıktan sonra kontrol panelinde ve vizörde 1/3 simgesi görüntülenecektir. Flaş telifisi için geçerli değer ⚡ (1/3) düğmesine basılarak onaylanabilir.

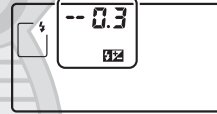

125 F5.6 1/3 0.0

$\pm 0\text{ EV}$

(⚡ (1/3) düğmesi basılı)

125 F5.6 1/3 0.3

$-0,3\text{ EV}$

125 F5.6 1/3 1.0

$+1,0\text{ EV}$

Normal flaş çıkışı, flaş telifisi  $\pm 0,0$ 'a ayarlanarak geri yüklenebilir. Fotoğraf makinesi kapatıldığında, flaş telifisi sıfırlanmaz.

## KARACASULU

Dis Ticaret A.Ş.

### Opsiyonel Flaş Üniteleri

Flaş telifisi opsiyonel SB-910, SB-900, SB-800, SB-700, SB-600, SB-400 ve SB-R200 flaş ünitelerinde de mevcuttur. SB-910, SB-900, SB-800, SB-700 ve SB-600 flaş ünitesindeki kontroller kullanılarak flaş telifisinin ayarlanmasına da izin verir; flaş ünitesiyle seçilen değer fotoğraf makinesiyle seçilen değere eklenir.

### Ayrıca Bkz.

Flaş telifisi için kullanılabilen artış boyutları hakkında bilgi için bkz. Özel Ayar b2 (Pzlm kntrl için EV adımları, □ 234). Flaş ve pozlama telifisinin nasıl birleştirilebileceği konusunda bilgi için bkz. Özel Ayar e4 (Flaş için pozlama telifisi, □ 250). Bir dizi çekimde otomatik olarak değişen flaş seviyesi hakkında bilgi için, bkz. sayfa 133.



# FV Kilidi

Bu özellik flaş çıktısını kilitlemek için kullanılır, fotoğrafların flaş seviyesi değiştirilmeden yeniden kompoze edilmesine imkan verir ve konu karenin ortasına konumlandırılmadığında bile flaş çıktısının konuya uygun olmasını sağlar. Flaş çıktısı ISO duyarlılığı ve diyaframdaki herhangi bir değişime otomatik olarak ayarlanır.









FV kilidini kullanmak için:

## 1 FV kilidi işlevini Fn düğmesine atayın.

Özel Ayar f2 (**Fn düğmesini ata** > **Bas**, 253) için **FV kilidi** seçeneğini seçin.



## 2 Flaşı kaldırın.

P, S, A, M ve H modlarında flaş,  düğmesine basılarak kaldırılabilir. , , , , , ,  ve  modlarında flaş gerektiğinde otomatik olarak açılır.

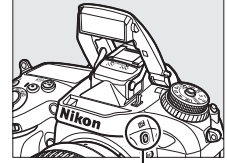



 düğmesi

## 3 Netle.

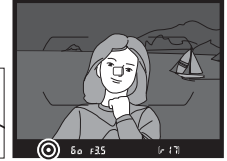
Konuyu karenin merkezine konumlandırın ve netleme yapmak için deklanşöre yarım basın.



## 4 Flaş seviyesini kilitleyin.

Vizörde flaş hazır göstergesinin  görüntülediğini onayladıktan sonra, **Fn** düğmesine basın. Flaş, uygun flaş seviyesini belirlemek için bir ekran ön flaşı yayacaktır. Flaş çıkışı bu seviyede kilitlenecektir ve FV kilidi simgeleri  vizörde görünecektir.

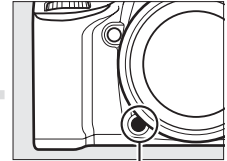

**Fn düğmesi**



## 5 Fotoğrafi yeniden kompoze edin.

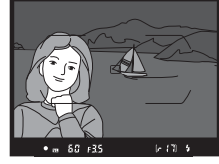

## 6 Fotoğrafi çekin.

Fotoğrafi çekmek için deklanşöre sonuna kadar basın. İstenirse, FV kilidi serbest bırakılmadan ek fotoğraflar da çekilebilir.

## 7 FV kilidini serbest bırakın.

FV kilidini serbest bırakmak için **Fn** düğmesine basın. FV kilidi simgesinin (Fn) vizörde artık görüntülenmediğini onaylayın.

### ✓ Dahili Flaşla FV Kilidini Kullanma

FV kilidi Özel Ayar e3 (**Dahili flaş için flaş kontrol**, 246) için **TTL** seçildiğinde yalnızca dahili flaş kullanılabilir.

### ✎ Opsiyonel Flaş Üniteleriyle FV Kilidini Kullanma

FV kilidi; TTL ve (destekleniyorsa) ekran flaş öncesi AA ve ekran flaş öncesi A flaş kontrol modlarında opsiyonel flaş üniteleriyle de kullanılabilir. Özel Ayar e3 (**Dahili flaş için flaş kontrol**, 246) için ayar düğmesi modu seçildiğinde, ana veya en azından bir uzak grup için flaş kontrol modunu TTL veya AA olarak ayarlamalısınız.

### ✎ Ölçüm

Opsiyonel flaş ünitesi kullanılırken FV kilidine ait ölçüm alanları aşağıdaki gibidir:

Flaş ünitesi	Flaş modu	Ölçümlü alan
Tek flaş ünitesi	i-TTL	Karenin merkezinde 4 mm'lik daire
	AA	Flaş pozometresi tarafından ölçülen alan
Diğer flaş üniteleriyle kullanılır (Gelişmiş Kablosuz Aydınlatma)	i-TTL	Tüm çerçeve
	AA	Flaş pozometresi tarafından ölçülen alan
	A (ana flaş)	

### ✎ Ayrıca Bkz.

FV kilidi için net alan derinliği önizleme düğmesini veya <sup>AE-L</sup> **AE-L/AF-L** düğmesini kullanma hakkında bilgi için, bkz. Özel Ayar f3 (**Önizleme düğmesini ata**, 255) veya Özel Ayar f4 (**AE-L/AF-L düğmesini ata**, 256).



# Uzaktan Kumanda ile Fotoğraf Çekimi

## Opsiyonel bir ML-L3 Uzaktan Kumanda Kullanma

Opsiyonel ML-L3 uzaktan kumandası (☎ 309) makine sarsıntısını azaltmak veya kendi kendine portre çekimi için kullanılabilir.

### 1 Uzaktan kumanda modu (ML-L3)'nü seçin.

Menüleri görüntülemek için **MENU** düğmesine basın. Çekim menüsündeki **Uzaktan kumanda modu (ML-L3)** seçeneğini vurgulayın ► düğmesine basın.

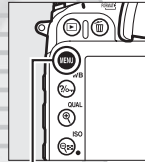

MENU düğmesi

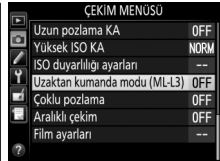

### 2 Bir uzaktan kumanda modu seçin.

Aşağıdaki seçeneklerden birini vurgulayın ve **OK** düğmesine basın.

Seçenek	Açıklama
<b>Gecikmiş uzaktan kumanda</b> 2s	ML-L3 deklanşör düğmesine basıldıktan 2 sn sonra deklanşör bırakılır.
<b>Hızlı uzaktan kumanda</b>	ML-L3 deklanşör düğmesine basıldığında deklanşör bırakılır.
<b>Uzaktan ayna kaldırma</b> Mup	Aynayı kaldırmak için ML-L3 deklanşör düğmesine bir kez basın, deklanşörü bırakmak ve fotoğraf çekmek için bir kez daha basın. Ayna kaldırıldığında fotoğraf makinesinin hareket etmesinden kaynaklanan bulanıklığı önler.
<b>Kapalı</b> OFF	Deklanşör ML-L3 kullanılarak bırakılabilir.

### 3 Fotoğrafı çerçeveleyin.

Fotoğraf makinesini bir tripod üzerine takın veya makineyi sabit, düz bir yüzeye yerleştirin.

#### **Deklanşör modu**

Opsiyonel bir ML-L3 uzaktan kumanda kullanıldığında, deklanşör modu kadranı ile seçilen deklanşör modu (☎ 57), çekim menüsünde **Uzaktan kumanda modu (ML-L3)** için seçilen seçenek lehine yoksayılır.

## 4 Fotoğrafi çekin.

5 m veya daha kısa bir mesafeden, ML-L3 üzerindeki vericiyi fotoğraf makinesi üzerindeki kızılötesi alıcılardan herhangi birine hedef alın (☐ 3, 5) ve ML-L3 deklanşörüne basın. *Gecikmiş uzaktan kumanda modunda*, otomatik zamanlama lambası deklanşör bırakılmadan önce iki saniye kadar yanacaktır. *Hızlı uzaktan kumanda modu'nda*, otomatik zamanlama lambası deklanşör serbest kaldıktan sonra yanıp söner. *Uzaktan ayna kaldırma modu'nda*, ML-L3 deklanşör düğmesine bir kez basılması aynayı kaldırır; deklanşör bırakılır ve otomatik- zamanlama lambası 30 sn sonra veya düğmeye ikinci kez basıldığında yanıp sönmeye başlar.

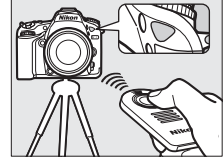

### ☑ Opsiyonel ML-L3 Uzaktan Kumandayı Kullanmadan Önce

Uzaktan kumandayı ilk defa kullanmadan önce, şeffaf plastik pil izolatör tabakasını çıkarın.

### 🔍 Dahili Flaşı Kullanma

P, S, A veya M veya 11 modlarında flaşla fotoğraf çekmeden önce,  $\frac{1}{2}$  (1/2) düğmesine basarak flaşı yukarı kaldırın ve  $\frac{1}{2}$  göstergesinin vizörde görüntülenmesini bekleyin (☐ 119). Uzaktan kumanda modu etkinken flaş kaldırılırsa çekim kesintiye uğrar. Flaş gerekiyorsa, fotoğraf makinesi sadece flaş şarj olduktan sonra ML-L3 deklanşöre yanıt verir. Flaşın otomatik olarak açıldığı otomatik, sahne ya da özel efekt modlarında, uzaktan kumanda modu seçildiğinde flaş şarj olmaya başlar; flaşın şarjı dolduktan sonra otomatik olarak açılır ve gerektiğinde patlar.

Kırmızı göz azaltmayı destekleyen flaş modlarında, deklanşör bırakılmadan önce kırmızı göz azaltma lambası bir saniye kadar yanar. Gecikmeli uzaktan kumanda modunda, otomatik zamanlama lambası iki saniye kadar yanar, ardından deklanşör bırakılmadan önce kırmızı göz azaltma lambası bir saniye kadar yanar.

### 🔍 Uzaktan Kumanda Modunda Netleme

Fotoğraf makinesi sürekli-servo otomatik netleme seçildiğinde netlemeyi sürekli olarak ayarlamayacaktır; bununla birlikte seçilen otomatik netleme moduna bakılmaksızın, çekimden önce fotoğraf makinesi deklanşörüne yarım basarak netleme yapabileceğinizi unutmayın. Otomatik veya single-sürekli servo otomatik netleme seçilirse veya fotoğraf makinesi gecikmiş veya hızlı uzaktan kumanda modunda canlı görüntüdeyse, fotoğraf makinesi netlemeyi çekimden önce otomatik olarak ayarlayacaktır; fotoğraf makinesi vizör çekiminde netleme yapamazsa, deklanşörü serbest bırakmadan beklemeye geri dönecektir.

### 🔍 Uzaktan Ayna Kaldırma Modu

Ayna kaldırılırken, fotoğraflar vizörde çerçevenemez ve otomatik netleme ve ölçüm gerçekleştirilemez.

### **Uzaktan Kumanda Modundan Çıkma**

Eğer Özel Ayar c5 (**Uzak bağ. açık kal. süre (ML-L3)**, ☐ 238) için seçilen süre sona ermeden önce fotoğraf çekilmezse, **Uzaktan kumanda modu (ML-L3)** için **Kapalı** seçilirse, iki düğme ile sıfırlama yapılırsa veya çekim seçenekleri **Çekim menüsünü sıfırla** kullanılarak sıfırlanırsa, uzaktan kumanda otomatik olarak iptal edilir.

### **Deklanşör Düğmesi Ata**

Özel Ayar g4 (**Deklanşör düğmesi ata**, ☐ 260) için **Film kaydet** seçilirse, canlı görüntü seçici  konumuna döndürüldüğünde, ML-L3 kullanılamaz.

### **Vizörü Kapatın**

Işığın vizörden girerek pozlamaya müdahale etmesini engellemek için, vizör lastiğini çıkarın ve vizörü temin edilen DK-5 göz merceği kapağıyla kapatın (☐ 60).

### **Ayrıca Bkz.**

Fotoğraf makinesinin uzaktan kumanda sinyali için bekleme modunda kalacağı sürenin uzunluğunu seçme konusunda bilgi için bkz. Özel Ayar c5 (**Uzak bağ. açık kal. süre (ML-L3)**; ☐ 238). Uzaktan kumanda kullanılırken çıkan uyarı sesini kontrol etme hakkında bilgi için bkz. Özel Ayar d1 (**Uyarı sesi**; ☐ 238).

KARACASULU  
Dış Ticaret A.Ş.



# Kablosuz Uzaktan Kumandalar

Fotoğraf makinesi opsiyonel WR-1 (☎ 309) ve WR-R10/WR-T10 (☎ 309) kablosuz uzaktan kumandalarla ile kullanıldığında, WR-1 ve WR-T10 üzerindeki deklanşör fotoğraf makinesindeki deklanşörle aynı fonksiyonları gerçekleştirir. Bu da kablosuz uzaktan kumandayla sürekli ve otomatik zamanlama çekimine olanak sağlar.

## WR-1 Kablosuz Uzaktan Kumanda

Bir WR-1 fotoğraf makinesi aksesuar bağlantısına bağlı olduğunda, deklanşör başka bir WR-1 kullanılarak bırakılabilir.

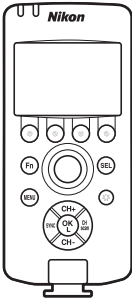

*Vericideki deklanşöre basmak...*

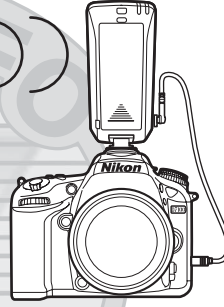

*... alıcılara bağlı fotoğraf makinelerindeki deklanşörleri bırakır.*

## WR-R10/WR-T10 Kablosuz Uzaktan Kumandalar

Bir WR-R10 (alıcı) fotoğraf makinesine bağlıyken, deklanşör bir WR-T10 (verici) kullanılarak bırakılabilir.

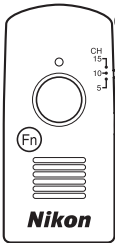

*WR-T10'daki (verici) deklanşöre basmak...*

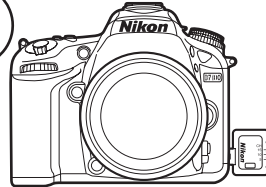

*... WR-R10'a (alıcılar) bağlı fotoğraf makinelerindeki deklanşörleri bırakır.*



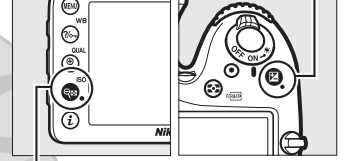

# Diğer Çekim Seçenekleri

## İki Düğmeli Sıfırlama: Varsayılan Ayarlara Geri Dönme

ISO ve  düğmelerine birlikte iki saniyeden fazla basılarak aşağıda sıralanan fotoğraf makinesi ayarları varsayılan değerlere geri yüklenebilir (bu düğmeler yeşil bir noktayla işaretlidir). Ayarlar sıfırlanırken kontrol paneli kısa süreyle kapanır.

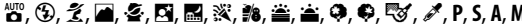

ISO (ISO) düğmesi

Seçenek	Varsayılan	
Resim kalitesi	JPEG normal	66
Resim boyutu	Büyük	68
Beyaz dengesi	Otomatik > Normal	89
İnce ayar	A-B: 0, G-M: 0	91
HDR (yüksek dinamik aralık)	Kapalı <sup>1</sup>	115
ISO duyarlılığı ayarları		
ISO duyarlılığı		
<b>P, S, A, M</b>	100	79
Diğer çekim modları	Otomatik	
Otmk ISO duyarlılığı kntnl	Kapalı	81
Uzaktan kumanda modu (ML-L3)	Kapalı	127
Aralıklı çekim	Kapalı <sup>2</sup>	145
Otomatik netleme (vizör)		
Otomatik netleme modu		
	AF-S	71
 dışındaki modlar	AF-A	
AF alanı modu		
	Tek nokta AF	73
	51 noktalı dinamik alan AF	
	Otomatik alan AF	

Seenek	Varsayılan	
Otomatik netleme (canlı görüntü/film)		
Otomatik netleme modu	AF-S	155
AF alanı modu		
P, S, A, M	Geniş alan AF	156
11	Normal alan AF	
AUTO,  11, P, S, A, M	Yüz öncelikli AF	
Netleme noktası <sup>3</sup>	Merkez	75
Ölçüm	Matris	83
AE kilidi sabitleme	Kapalı	76, 84
Basamaklama	Kapalı	133
Picture Control ayarları <sup>4</sup>	Değıştirilmedi	105
Flaş telifisi	Kapalı	124
Pozlama telifisi	Kapalı	86
Pozlama gecikme modu	Kapalı	241
Flaş modu		
AUTO,  11, P, S, A, M	Otomatik	120
	Otomatik+kırmızı göz azaltma	
	Otomatik+yavaş senk	
11, P, S, A, M	Dolgu flaşı	
FV kilidi	Kapalı	125
Çoklu pozlama	Kapalı <sup>5</sup>	141
Değışken program	Kapalı	48
+ NEF (RAW)	Kapalı	253
Özel efekt modu		
Canlılık	0	180
Ana hatlar	0	
Yönlendirme	Manzara	181
Genişlik	Normal	
Renk	Kapalı	182
Renk aralığı	3	

1 HDR gücü sıfırlanmadı.

2 Aralıklı çekim geçerli olarak çalışır, çekim sonlanacaktır. Başlangıç zamanı, çekim aralığı ve aralık ve çekim sayısı sıfırlanmaz.

3 AF alanı modu için otomatik alan AF seçildiyse netleme noktası görüntülenmez.

4 Yalnızca geçerli Picture Control'ü.

5 Çoklu pozlama geçerli olarak çalışır, çekim sona erecektir ve çoklu pozlama o noktaya kadar olan pozlamalardan oluşturulur. Artış ve çekim sayısı sıfırlanmaz.



Basamaklama, geçerli değeri "basamaklayarak" her çekimde pozlamayı, flaş seviyesini, Etkin D-Lighting (ADL)'i veya beyaz dengesini az miktarda değiştirir. Pozlamayı, flaş seviyesini (yalnızca i-TTL ve desteklendiği durumda otomatik diyafram kontrol modlarında; bkz. sayfa 122, 246 ve 305), Etkin D-Lighting veya beyaz dengesini ayarlamanın zor olduğu ve her çekim için sonuçları kontrol etmek ve ayarları değiştirmek için yeterli zaman bulunmayan durumlarda veya aynı konu için farklı ayarlarda deneme yapmak için seçin.

## ■ Pozlama ve Flaş Basamaklama

Bir fotoğraf serisi üzerindeki pozlamayı ve/veya flaş seviyesini değiştirmek:

### 1 Özel Ayar e6 (Otmk basamaklama ayarı) için Özel Ayarlar menüsünde flaş veya pozlama basamaklandırmasını seçin.

Menüleri görüntülemek için MENU düğmesine basın. Özel Ayarlar menüsünde, Özel Ayar e6 (Otmk basamaklama ayarı) seçeneğini seçin, bir seçenek vurgulayın ve OK düğmesine basın. Hem pozlama hem de flaş seviyesini değiştirmek için **AE ve flaş**, sadece pozlamayı değiştirmek için **Yalnızca AE** veya sadece flaş seviyesini değiştirmek için **Yalnızca flaş** seçeneğini seçin.

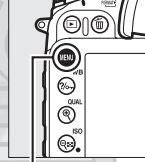

MENU düğmesi

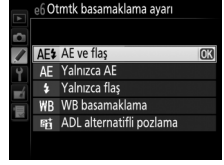
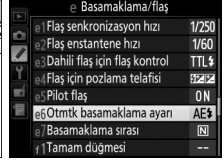

### 2 Çekim sayısını seçin.

BKT düğmesine basarak basamaklama sıralamasındaki çekim sayısını ve çekilecekleri sırayı seçmek için ana ayar kadranını çevirin.

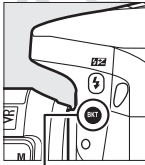

BKT düğmesi

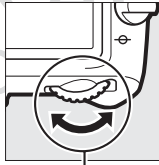

Ana ayar kadranı

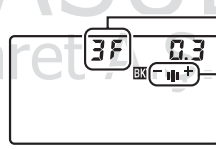

Kontrol paneli

Çekim sayısı

Alternatifli pozlama ileleme göstergesi

Vizörde BKT görüntülenir (sağ tarafa bakınız); kontrol panelinde BKT görüntülenir.



### 3 Basamaklama artışı seçin.

Bir basamaklama artışı seçmek için **BKT** düğmesine basın ve alt ayar kadranını çevirin.

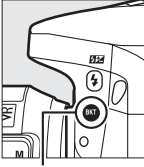

BKT düğmesi

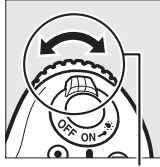

Alt-ayar kadranı

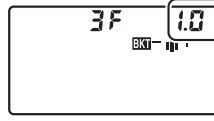

Kontrol paneli

<sup>1</sup>/<sub>3</sub> EV'lik artışlara sahip basamaklama programları aşağıda listelenmiştir:

Kontrol paneli ekranı	Çekim sayısı	Basamaklama sırası (EVler)
+3F 0.3	3	0/+0,3/+0,7
--3F 0.3	3	0/-0,7/-0,3
+2F 0.3	2	0/+0,3
--2F 0.3	2	0/-0,3
3F 0.3	3	0/-0,3/+0,3
5F 0.3	5	0/-0,7/-0,3/+0,3/+0,7

#### Ayrıca Bkz.

Artışın büyüklüğünü seçmeye ilişkin bilgi için bkz. Özel Ayar b2 (**Pzlm kntrl için EV adımları**, □ 234). Basamaklamanın gerçekleştirileceği sırayı seçmeye ilişkin bilgi için bkz. Özel Ayar e7 (**Basamaklama sırası**, □ 251).

KARACASULU  
Dış Ticaret A.Ş.

#### 4 Fotoğrafi kareleyin, netleme yapın ve çekin.

Makine pozlama ve/veya flaş seviyesini bir çekimden diğerine ve seçilen basamaklama programına göre değiştirecektir. Pozlama üzerinde yapılan değişiklikler pozlama telafisi üzerinde yapılanlara eklenerek (☐ 86) 5 EV'den büyük pozlama telafisi değerlerinin elde edilmesine olanak sağlar.



Basamaklama etkinken, kontrol panelinde bir basamaklama ilerleme göstergesi yer alır. Her çekimden sonra göstergedeki bir bölüm kaybolur.

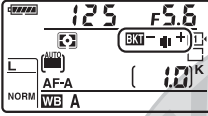

Pozlama şu şekilde  
değiştirilir:  
0 EV

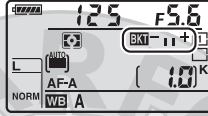

Pozlama şu şekilde  
değiştirilir:  
-1 EV

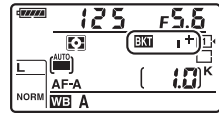

Pozlama şu şekilde  
değiştirilir:  
+1 EV

Basamaklamayı iptal etmek için, **BKT** düğmesine basın ve ana kontrol kadranını basamaklama ilerleme göstergesi ile **BKT** simgesi ekrandan silinene kadar döndürün.

KARACASULU  
Dış Ticaret A.Ş.



### **Pozlama ve Flaş Basamaklama**

Sürekli yavaş hız ve sürekli hızlı deklanşör hızı modlarında, basamaklama programında belirtilen sayı kadar çekim yapıldıktan sonra çekim işlemi duraklatılır. Deklanşöre tekrar basıldığında çekime devam edilir. Otomatik zamanlama modunda, deklanşöre basıldığı her defasında Özel Ayar c3 (**Otomatik zamanlama**) > **Çekim sayısı** (☐ 237) için seçilen seçeneğe bakılmaksızın fotoğraf makinesi sayfa 133, Adım 2'de seçilen çekim sayısını alır; bununla beraber çekimler arasındaki aralık Özel Ayar c3 (**Otomatik zamanlama**) > **Çekimler arasındaki aralık** ile kontrol edilir. Diğer modlarda, deklanşöre her basıldığında tek bir çekim yapılır.

Dizideki tüm çekimler yapılmadan bellek kartının dolması halinde çekim, sıradaki çekimden itibaren bellek kartının değiştirilmesine veya bellek kartında yer açmak için bazı çekimlerin silinmesine dek duraklatılabilir. Dizideki tüm çekimler yapılmadan makinenin kapatılması halinde, makine yeniden açıldığında basamaklama sıradaki ilk çekimden itibaren kaldığı yerden devam eder.

### **Pozlama basamaklama**

Makine pozlamayı enstantane hızını ve diyaframı (**P** modu), diyaframı (**S** modu) veya enstantane hızını (**A** ve **M** modları) değiştirerek değiştirir. **P**, **S** ve **A** modlarında **ISO duyarlılığı ayarları** > **Otmk ISO duyarlılığı kntnl** (☐ 81) için **Açık** seçiliyse, makinenin pozlama sisteminin sınırları aşıldığında en iyi pozlamayı elde etmek için makine ISO duyarlılığını otomatik olarak değiştirir; **M** modunda, fotoğraf makinesi pozlamayı en iyi seviyeye olabildiğince yaklaştırmak için öncelikle otomatik ISO duyarlılığı kontrolünü kullanır ve sonrasında bu pozlamayı enstantane hızını değiştirerek basamaklar.

 **KARACASULU**  
Dış Ticaret A.Ş.

## ■ Beyaz Dengesi Basamaklama

Makine her fotoğrafın her biri farklı bir beyaz dengesine sahip olan birden fazla kopyasını yapar. Beyaz dengesi hakkında daha fazla bilgi için bkz. sayfa 89.

- 1 Beyaz dengesi basamaklamasını seçin.**  
Özel Ayar e6 **Otmtnk basamaklama ayarı için WB basamaklama** seçeneğini seçin.

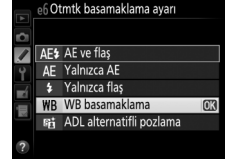

- 2 Çekim sayısını seçin.**  
BKT düğmesine basarak basamaklama sıralamasındaki çekim sayısını ve çekilecekleri sırayı seçmek için ana ayar kadranını çevirin.

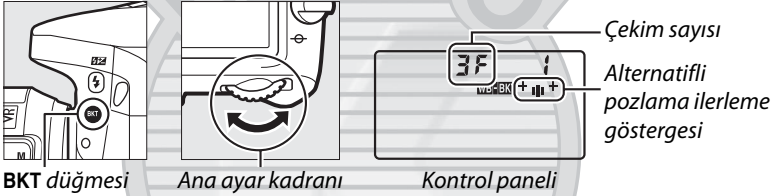

Vizörde BKT görüntülenir (sağ tarafa bakınız); kontrol panelinde **WB-BKT** görüntülenir.



### 📝 Beyaz Dengesi Basamaklama

NEF (RAW) görüntü kalitesinde beyaz dengesi basamaklaması kullanılmaz. **NEF (RAW)**, **NEF (RAW) + JPEG iyi**, **NEF (RAW) + JPEG normal** veya **NEF (RAW) + JPEG temel** seçeneklerinin seçilmesi, beyaz dengesi basamaklamasını iptal eder.

Beyaz dengesi basamaklaması sadece renk sıcaklığını etkiler (beyaz dengesi ince ayar göstergesindeki amber-mavi eksen, 91). Yeşil-camgöbeği ekseninde herhangi bir ayarlama yapılmaz.

Otomatik zamanlama modunda (59), Özel Ayar c3 (**Otomatik zamanlama**) > **Çekim sayısı** (237) için seçilen seçenek ne olursa olsun, deklanşör her serbest bırakıldığında beyaz dengesi programında belirtilen kopya sayısı oluşturulur.

Bellek kartı erişim lambası yanarken makinenin kapatılması halinde makine ancak dizideki tüm fotoğraflar kaydedildikten sonra kapanacaktır.



### 3 Bir beyaz dengesi artışı seçme.

**BKT** düğmesine basılı tutarak, alt ayar kadranını döndürün ve 1 (5 mired; □ 93), 2 (10 mired) veya 3 (15 mired) artışlarından birini seçin. **B** değeri mavi miktarını gösterir, **A** değeri de sarı miktarını gösterir (□ 91).

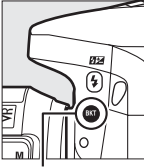

BKT düğmesi

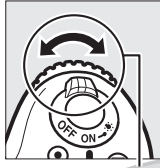

Alt-ayar kadranı

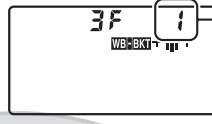

Kontrol paneli

Beyaz dengesi artışı

1'lik artışlara sahip basamaklama programları aşağıda listelenmiştir.

Kontrol paneli ekranı	Çekim sayısı	Beyaz dengesi artışı	Basamaklama sırası
b3F i +□□	3	1B	0 / 1 B / 2 B
A3F i □□+	3	1A	0 / 2 A / 1 A
b2F i + □□	2	1B	0 / 1 B
A2F i □□+	2	1A	0 / 1 A
3F i + □□+	3	1A, 1B	0 / 1 A / 1 B
5F i + □□□+	5	1A, 1B	0 / 2 A / 1 A / 1 B / 2 B

### 4 Fotoğrafi kareleyin, netleme yapın ve çekin.

Her çekim, basamaklama programında belirtilen sayıda kopya oluşturmak için gerçekleştirilir ve her kopyanın beyaz dengesi farklıdır. Beyaz dengesinde yapılan değişiklikler, beyaz dengesi ince ayarı ile yapılan beyaz dengesi ayarlamasına eklenir.

Basamaklama programındaki çekim sayısının kalan pozlama sayısından büyük olması halinde, üst kontrol panelinde **FULL** ve etkilenen karta ait simge yanıp söner, vizörde ise sağda gösterildiği gibi, yanıp sönen bir **FULL** simgesi belirir ve deklanşör etkisizleştirilir. Yeni bir bellek kartı yerleştirildiğinde çekim başlayabilir.

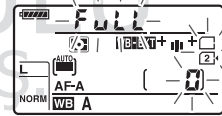

Basamaklamayı iptal etmek için, **BKT** düğmesine basın ve ana kontrol kadranını basamaklama ilerleme göstergesi ile **WB-BKT** simgesi ekrandan silinene kadar döndürün.

## ■ ADL Alternatifli Pozlama

Makine, bir seri pozlamada Etkin D-Lighting'ı değiştirir. D-Lighting hakkında daha fazla bilgi için bkz. sayfa 113.

- 1 ADL alternatifli pozlamayı seçin.**  
Özel Ayar e6 **Otmnk basamaklama ayarı** için **ADL alternatifli pozlama** seçeneğini seçin.

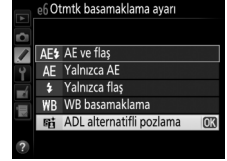

- 2 Çekim sayısını seçin.**

**BKT** düğmesine basarak, basamaklama sırasındaki çekim sayısını seçmek için ana ayar kadranını çevirin. Bir adet Etkin D-Lighting kapalıyken ve bir adet de çekim menüsündeki **Etkin D-Lighting** için ayarlanmış olan değerde fotoğraf çekmek için iki çekim seçin (Etkin D-Lighting kapalıysa, ikinci çekim Etkin D-Lighting **Otomatik** olarak seçiliyken çekilecektir). Etkin D-Lighting **Kapalı**, **Normal** ve **Yüksek** olarak ayarlıyken bir dizi fotoğraf çekmek için üç adet çekim seçin.

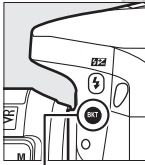

BKT düğmesi



Ana ayar kadranı

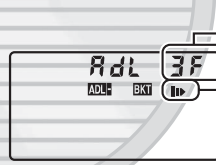

Kontrol paneli

Çekim sayısı

Alternatifli pozlama ilerleme göstergesi

Vizörde **BKT** görüntülenir (sağ tarafa bakınız); kontrol panelinde **ADL=BKT** görüntülenir.



KARACASULU  
Dış Ticaret A.Ş.



### 3 Fotoğrafi kareleyin, netleme yapın ve çekin.

Fotoğraf makinesi Etkin D-Lighting'i bir çekimden diğerine ve seçilen basamaklama programına göre değiştirecektir. Basamaklama etkinken, kontrol panelinde bir basamaklama ilerleme göstergesi yer alır. Her çekimden sonra göstergeden bir bölüm yok olur: eğer basamaklama programı iki çekimden oluşuyorsa, gösterge **II**'den **III**'e değişir, program 3 çekimden oluşuyorsa **III**'den **IV**'e ve **IV**'e değişir.

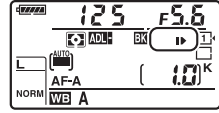
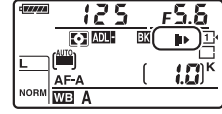

Basamaklamayı iptal etmek için, **BKT** düğmesine basın ve ana kontrol kadranını basamaklama ilerleme göstergesi ile **ADL-BKT** simgesi ekrandan silinene kadar döndürün.

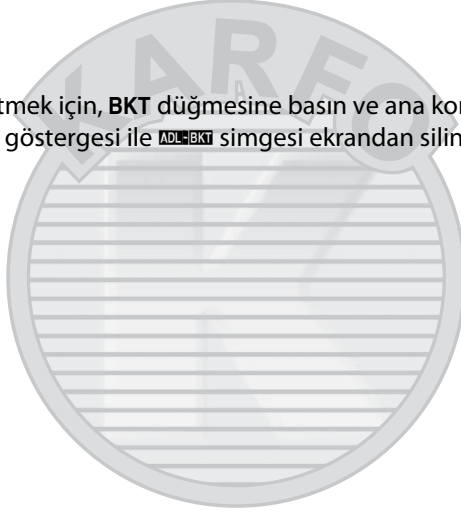

#### **ADL Alternatifli Pozlama**

Sürekli yavaş hız ve sürekli hızlı deklanşör hızı modlarında, basamaklama programında belirtilen sayı kadar çekim yapıldıktan sonra çekim işlemi duraklatılır. Deklanşöre tekrar basıldığında çekime devam edilir. Otomatik zamanlama modunda, deklanşöre basıldığı her defasında Özel Ayar c3 (**Otomatik zamanlama**) > **Çekim sayısı** (☐ 237) için seçilen seçeneğe bakılmaksızın fotoğraf makinesi sayfa 139, Adım 2'de seçilen çekim sayısını alır; bununla beraber çekimler arasındaki aralık Özel Ayar c3 (**Otomatik zamanlama**) > **Çekimler arasındaki aralık** ile kontrol edilir. Diğer modlarda, deklanşöre her basıldığında tek bir çekim yapılır.

Dizideki tüm çekimler yapılmadan bellek kartının dolması halinde çekim, sıradaki çekimden itibaren bellek kartının değiştirilmesine veya bellek kartında yer açmak için bazı çekimlerin silinmesine dek duraklatılabilir. Dizideki tüm çekimler yapılmadan makinenin kapatılması halinde, makine yeniden açıldığında basamaklama sıradaki ilk çekimden itibaren kaldığı yerden devam eder.



İki veya üç pozdan oluşan bir diziyi tek bir fotoğraf içine kaydetmek için aşağıdaki adımları uygulayın. Çoklu pozlamalar, yazılım yardımıyla mevcut resimlerden oluşturulan fotografik üst üste bindirmelere göre fark edilir biçimde daha üstün renkler üretir.

## ■ Çoklu Pozlama Oluşturma

Çoklu pozlamalar canlı görüntüde kaydedilemez. Devam etmeden önce canlı görüntüden çıkın.

### 📝 Uzun Kayıt Süreleri

30 sn'den fazla pozlamalar arasındaki bir aralık için, Özel Ayar c2'yi (**Bekleme zamanlayıcısı**, 237) kullanarak sayaç kapanma gecikmesini uzatın. Pozlar arasındaki maksimum aralık Özel Ayar c2 için seçilen seçenekten 30 sn daha uzundur. Ayarlanan süre boyunca hiçbir işlem gerçekleştirilmezse, çekim otomatik olarak sona erer ve o ana kadar kaydedilmiş pozlardan bir çoklu pozlama oluşturulur.

## 1 Çekim menüsünde Çoklu pozlama'yı seçin.

Menüleri görüntülemek için MENU düğmesine basın. Çekim menüsünde **Çoklu pozlama** seçeneğini vurgulayın ve ► düğmesine basın.

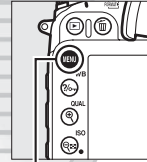

MENU düğmesi

ÇEKİM MENÜSÜ	
Uzun pozlama KA	OFF
Yüksek ISO KA	NORM
ISO duyarlılığı ayarları	--
Uzaktan kumanda modu (ML-L3)	OFF
Çoklu pozlama	OFF
Aralıklı çekim	OFF
Film ayarları	--

KARACASULU  
Dış Ticaret A.Ş.



## 2 Bir mod seçin.

**Çoklu pozlama modu** seçeneğini vurgulayın ve ► düğmesine basın.

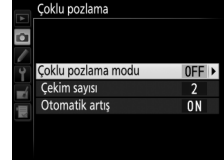

Aşağıdaki seçeneklerden birini vurgulayın ve OK düğmesine basın.

- **Çoklu pozlamalar dizisi çekmek için, ON/Açık (dizi)** öğesini seçin. Çoklu pozlamalı çekim **Çoklu pozlama modu** için **Kapalı**'yı seçene kadar devam eder.
- **Bir çoklu pozlama çekmek için, Açık (tek fotoğraf)**'ı seçin. Tek bir çoklu pozlama oluşturduktan sonra normal çekim otomatik olarak sürdürülebilir.
- **Ek çoklu pozlamalar oluşturmadan çıkmak için, Kapalı**'yı seçin.

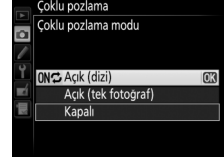

**Açık (dizi)** veya **Açık (tek fotoğraf)** seçilirse, bir  simgesi kontrol panelinde görüntülenir.

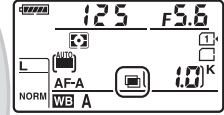

## 3 Çekim sayısını seçin.

**Çekim sayısı** seçeneğini vurgulayın ve ► düğmesine basın.

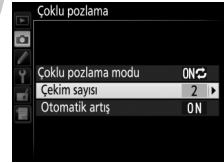

Tek bir fotoğraf oluşturmak üzere birleştirilecek pozların sayısını seçmek için ▲ veya ▼ düğmelerine basın ve ardından OK düğmesine basın.

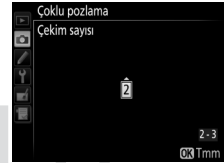

## 4 Artış miktarını seçin.

**Otomatik artış** seçeneğini vurgulayın ve ► düğmesine basın.

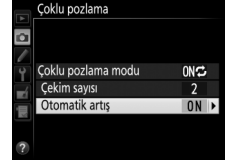

Aşağıdaki seçenekler gösterilir. Bir seçeneği vurgulayın ve **OK** düğmesine basın.

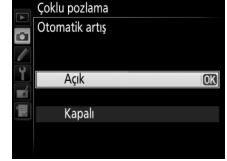

- **Açık:** Artış gerçekte kaydedilen pozlama sayısına göre ayarlanır (her pozlama için artış, iki pozlama için  $1/2$ 'ye, üç pozlama için  $1/3$ 'e ayarlanır, vs.).
- **Kapalı:** Artış çoklu pozlama kaydedilirken ayarlanmaz. Arka plan koyu ise tavsiye edilir.



## 5 Fotoğrafi kareleyin, netleme yapın ve çekin.

Sürekli yüksek hız ve sürekli düşük hız çekim modlarında (□ 57), fotoğraf makinesi tüm pozları tek bir arka arkaya çekime kaydeder. **Açık (dizi)** seçilirse, deklanşöre basıldığında fotoğraf makinesi çoklu pozlamaları kaydetmeye devam eder; **Açık (tek fotoğraf)** seçilirse, çoklu pozlamalı çekim ilk fotoğraftan sonra sona erer. Otomatik zamanlama modunda, Özel Ayar c3 (**Otomatik zamanlama**) > **Çekim sayısı** (□ 237) için seçilen seçeneğe bakılmaksızın fotoğraf makinesi sayfa 142, Adım 3'te seçilen otomatik olarak pozlama sayısını kaydeder; çekimler arasındaki aralık Özel Ayar c3 (**Otomatik zamanlama**) > **Çekimler arasındaki aralık** ile kontrol edilir. Diğer deklanşör modlarında, deklanşöre her basıldığında bir fotoğraf çekilir; tüm pozlar kaydedilene kadar çekmeye devam edin (tüm fotoğraflar kaydedilmeden önce çoklu pozlamayı durdurma konusunda bilgi edinmek için, bkz. sayfa 144).



Çekim sona erene kadar  simgesi yanıp sönecektir. **Açık (dizi)** seçilirse, çoklu pozlamalı çekim yalnızca çoklu pozlama modu için **Kapalı** seçildiğinde sona erer; **Açık (tek fotoğraf)** seçilirse, çoklu pozlama tamamlandığında çoklu pozlamalı çekim otomatik olarak sona erer. Çoklu pozlamalı çekim sonlandığında  simgesi ekrandan temizlenir.

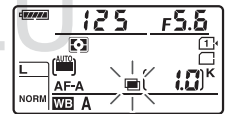

## ■ ■ Çoklu Pozlamayı Durdurma

Belirtilen poz sayısı çekilmeden önce çoklu pozlamayı durdurmak için, çoklu pozlama modu için **Kapalı**'yı seçin. Çekim belirtilen poz sayısı çekilmeden önce sonlanırsa, o ana kadar kaydedilmiş pozlardan bir çoklu pozlama oluşturulur. Eğer **Otomatik artış** açıksa, artış gerçekte kaydedilen pozlama sayısını yansıtacak şekilde ayarlanır. Çekimin otomatik olarak sonlanacağını unutmayın eğer:

- İki düğmeli sıfırlama yapılırsa (□ 131)
- Fotoğraf makinesi kapatıldığında
- Pil deşarj olduğunda
- Fotoğraflar silindiğinde

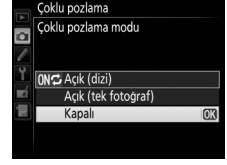

### ✓ Çoklu Pozlamalar

Bir çoklu pozlamayı kaydederken bellek kartını çıkarmayın ya da değiştirmeyin.

Çoklu pozlamalar canlı görüntüde kaydedilemez. Canlı görüntüde fotoğraflar çekme **Çoklu pozlama modu**'nu **Kapalı** olarak sıfırlar.

Otomatik artış için **Kapalı** seçeneğinin seçildiği fotoğraflarda kumlanma (rastgele dağılmış parlak pikseller, sis veya çizgiler) görünebilir (□ 143).

Fotoğraf bilgilerini izleme ekranında listelenen bilgi (ölçme, pozlama, çekim modu, netleme uzunluğu, kayıt tarihi ve fotoğraf makinesi yönü dahil) çoklu pozlamadaki ilk çekimdir.

### ✍ Aralıklı Çekim

İlk poz çekilmeden önce aralıklı fotoğraf çekimi etkinleştirilirse, çoklu pozlama menüsünde belirtilen poz sayısı çekilinceye kadar (aralıklı çekim menüsünde listelenen çekim sayısı yok sayılır) fotoğraf makinesi pozlamaları seçilen aralıkta kaydeder. Bu pozlamalar tek fotoğraf olarak kaydedilir ve aralıklı çekim sonlanır (çoklu pozlama modu için **Açık (tek fotoğraf)** seçildiğinde, çoklu pozlamalı çekim de sona erer).

### ✍ Diğer Ayarlar

Çoklu pozlama çekilirken, bellek kartları formatlanamaz ve bazı menü öğeleri grileşir ve değiştirilemez.

# Aralıklı Çekim

Fotoğraf makinesi önceden belirlenmiş aralıklarla fotoğraf çekebilecek donanıma sahiptir.

## ☑ Çekim Öncesinde

Aralıklı çekimi kullanırken otomatik zamanlama (☺) veya **MUP** deklanşör modunu kullanmayın. Aralıklı çekime başlamadan önce, geçerli ayarlarda bir deneme çekimi yapın ve sonuçları ekranda görüntüleyin.

Bir başlangıç zamanı seçmeden önce, ayarlar menüsünden **Saat dilimi ve tarih** seçeneğini seçin ve fotoğraf makinesi saatinin doğru saat ve tarih ayarına sahip olduğundan emin olun (📅 265).

Tripod kullanımı tavsiye edilir. Çekim başlamadan önce fotoğraf makinesini bir tripod üzerine monte edin. Çekimin kesintiye uğramamasını sağlamak için, fotoğraf makinesinin EN-EL15 pilinin tam şarjlı olduğundan emin olun. Şüpheye düşecek olursanız, kullanım öncesinde pili şarj edin veya EH-5b AC adaptörü ve EP-5B güç konektörü (ayrıca edinilebilir) kullanın.

## 1 Çekim menüsünde Aralıklı çekim'i seçin.

Menüleri görüntülemek için **MENU** düğmesine basın. Çekim menüsünde **Aralıklı çekim** seçeneğini vurgulayın ve **▶** düğmesine basın.

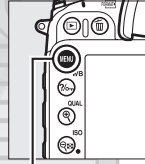

MENU düğmesi

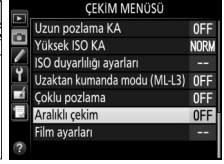

## 2 Bir başlangıç zamanı seçin.

Aşağıdaki başlangıç tetikleyicilerinden birini seçin.

- **Hemen çekime başlamak için, Şimdi'yi** vurgulayın ve **▶** düğmesine basın. Çekim ayarlar tamamlandıktan yaklaşık 3 s sonra başlar; Adım 3'e ilerleyin.
- **Bir başlangıç zamanı seçmek için, Başlangıç zamanı'nı** vurgulayın ve sağdaki başlangıç zamanı seçeneklerini görüntülemek için **▶** düğmesine basın. Saatler ve dakikaları vurgulamak için **◀** veya **▶** düğmelerine basın ve değiştirmek için **▲** veya **▼** düğmelerine basın. Devam etmek için **▶** düğmesine basın.

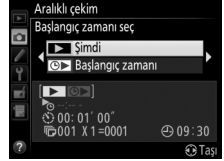

## 3 Aralığı seçin.

Saat, dakika veya saniyeyi vurgulamak için **◀** veya **▶** tuşuna basın; değiştirmek için **▲** veya **▼** tuşuna basın. 4. Adımda seçilen çekim sayısı için ihtiyaç duyulan süreden daha uzun bir aralık seçin. Aralığın çok kısa olması durumunda, çekilen fotoğrafların sayısı, 4. Adımda listelenenlerden (her aralıkta çekim sayısı ile çoğaltılan aralıkların sayısı) daha az olabilir. Devam etmek için **▶** düğmesine basın.

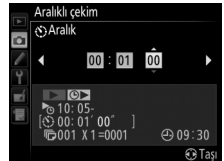

#### 4 Aralık sayısını ve aralık başına düşen çekim sayısını seçin.

Aralık veya çekim sayısını vurgulamak için ◀ veya ▶ düğmesine basın; değiştirmek için ▲ veya ▼ düğmesine basın. Devam etmek için ▶ düğmesine basın.

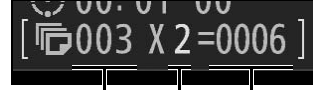

Aralık sayısı Çekim/ Toplam aralık çekim sayısı sayısı

#### 5 Çekime başlayın.

**Açık** vurgulayın ve **OK** düğmesine basın (aralık zamanlayıcısını başlatmadan çekim menüsüne geri dönmek için **Kapalı** vurgulayın ve **OK** düğmesine basın). İlk birkaç çekim belirtilen bir başlangıç zamanında veya 2. aşamada **Başlangıç zamanı seç** alanında **Şimdi** seçilmişse yaklaşık 3 sn sonra gerçekleşecektir. Çekim seçilen aralıktaki tüm fotoğraflar çekilene kadar devam edecektir. Deklanşör hızı, kare hızı ve görüntüleri kaydetmek için ihtiyaç duyulan sürenin, bir aralıktan diğerine farklılık gösterebileceğini, bir aralığın sonu ile diğer aralığın başı arasındaki sürenin farklılık gösterebileceğini dikkate alın. Çekim geçerli ayarlarda devam edemiyorsa (örneğin, **M** çekim modunda geçerli olarak Uzun Pozlama (**b u l b**) veya Süre (- -) deklanşör hızı seçilmişse veya başlangıç zamanı bir dakikadan daha az ise), ekranda bir uyarı görüntülenecektir.



KARACASULU  
Dış Ticaret A.Ş.

#### ✓ Bellekte Yer Yok

Bellek kartı doluyorsa, ara zamanlayıcı devrede kalır ancak fotoğraf çekilmez. Bazı fotoğrafları sildikten veya fotoğraf makinesini kapatarak başka bir bellek kartı yerleştirdikten sonra çekime devam edin (☐ 148).

#### ✍ Vizörü Kapatın

Işığın vizörden girerek pozlamayı müdahale etmesini engellemek için, vizör lastiğini çıkarın ve vizörü temin edilen DK-5 göz merceği kapağıyla kapatın (☐ 60).

## Aralıklı çekim

Aralıklı çekim, opsiyonel ML-L3 uzaktan kumanda kullanarak uzaktan kumanda çekimi (□ 127), canlı görüntü çekimi (□ 153) veya film canlı görüntüsü (□ 161) ile birleştirilemez.

## Deklanşör modu

Seçilen deklanşör moduna bakılmaksızın, fotoğraf makinesi her aralıkta belirtilen sayıda çekim yapacaktır. Sürekli çekim modlarında, fotoğraflar 58. sayfada verilen hızda çekilir. **S** (tek kare) modunda, fotoğraflar Özel Ayar d5 (**CL modu çekim hızı**, □ 239) için seçilen hızda çekilecektir; **Q** modunda, fotoğraf makinesi sesi azalacaktır.

## Basamaklama

Basamaklama ayarlarını aralıklı çekime başlamadan önce yapın. Aralıklı çekim devredeyken pozlama, flaş veya ADL alternatifli pozlama etkin ise, ara zamanlayıcı menüsünde belirtilen çekim sayısına bakılmaksızın, fotoğraf makinesi her aralıkta basamaklama programındaki sayıda çekim yapacaktır. Aralıklı çekim devredeyken beyaz dengesi basamaklama etkin ise, fotoğraf makinesi her aralıkta bir çekim yapacak ve bunu basamaklama programında belirtilen kopya sayısını oluşturacak şekilde işleyecektir.

## Çekim Sırasında

Aralıklı çekim sırasında, kontrol panelindeki **INTVL** simgesi yanıp sönecektir. Bir sonraki çekim aralığı başlamadan önce, deklanşör hızı göstergesi kalan aralık sayısını görüntüleyecek ve diyafram göstergesi geçerli aralıkta kalan çekim sayısını gösterecektir. Diğer zamanlarda, kalan aralık sayısı ve her aralıkta kalan çekim sayısı deklanşöre yarım basılarak görüntülenebilir (düğme serbest bırakıldığında, bekleme zamanlayıcısı sona erene kadar deklanşör hızı ve diyafram görüntülenecektir).

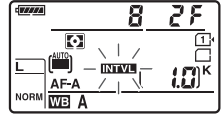

Geçerli aralıklı çekim ayarlarını görüntülemek için, çekimler arasında **Aralıklı çekim** seçeneğini seçin. Aralıklı çekim devam ederken, ara zamanlayıcı menüsünde başlangıç zamanı, çekim aralığı ve kalan aralık ve çekim sayısı görüntülenir. Aralıklı çekim devam ederken bu öğelerin hiç biri değiştirilemez.



Aralıklı çekim devam ederken fotoğraflar oynatılabilir ve çekim ve menü ayarları yapılabilir. Ekran her aralıktan önce yaklaşık dört saniye süreyle otomatik olarak kapanacaktır.



KARACASULU  
Dış Ticaret A.Ş.

## ■ Aralıklı Çekimi Duraklatma

Aralıklı çekim aşağıdaki yollarla duraklatılabilir:

- Aralıklar arasında **OK** düğmesine basılarak
- Ara zamanlayıcı menüsünde **Başlat** > **Duraklat** vurgulanarak ve **OK** düğmesine basılarak
- Fotoğraf makinesi kapatılıp yeniden açılarak (istenirse, fotoğraf makinesi kapalıyken bellek kartı değiştirilebilir)
- Otomatik zamanlama (☺) veya **MUP** deklanşör modunu seçme

Çekime devam etmek için:

### 1 Yeni bir başlama zamanı seçin.

145. sayfada açıklanan şekilde yeni bir başlangıç zamanı seçin.

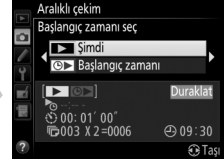

### 2 Çekime devam edin.

**Tekrar Başlat**'ı vurgulayın ve **OK** düğmesine basın. Çekim sırasında aralıklı çekiminin duraklatılması durumunda, geçerli aralıkta kalan çekimlerin iptal edileceğini unutmayın.

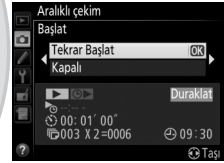

## ■ Aralıklı Çekimi Durdurma

Aralıklı çekim pil deşarj olduğunda otomatik olarak sona erer. Aralıklı çekim aynı zamanda aşağıdaki yollarla da sonlandırılabilir:

- Ara zamanlayıcı menüsünde **Başlat** > **Kapalı** seçeneği seçilerek
- İki düğmeli sıfırlama yapılarak (☰ 131)
- Çekim menüsünde **Çekim menüsünü sıfırla** seçeneğinin seçerek (☰ 224)
- Basamaklama ayarları değiştirilerek (☰ 133)

Aralıklı çekim sona erdiğinde normal çekim devam eder.

## ■ Fotoğraf Yok

Fotoğraf makinesi aşağıdaki durumlardan herhangi biri aralık başlamadan önce sekiz saniye veya daha uzun süre devam ederse geçerli aralığı atlayacaktır: önceki aralık için fotoğraf veya fotoğraflar hala çekilmemişse, hafıza tamponlama doluysa veya fotoğraf makinesi **AF-S**'de veya **AF-A**'de tek servo AF seçildiğinde netleyemiyorsa (fotoğraf makinesinin her çekimden önce yeniden netlediğini unutmayın). Çekim sonraki aralıkla devam edecektir.



# CPU Olmayan Objektifler

Kullanıcı objektif verilerini (objektif odak uzaklığı ve maksimum diyafram) belirleyerek, CPU olmayan objektifleri kullanırken çeşitli CPU objektifi fonksiyonlarına erişebilir.

*Objektifin odak uzaklığı biliniyorsa:*

- Güçlü zoom opsiyonel SB-910, SB-900, SB-800, SB-700 ve SB-600 flaş üniteleriyle kullanılabilir.
- Objektif odak uzaklığı izleme fotoğraf bilgisi ekranında (bir yıldız işaretiyle) listelenir

*Objektifin maksimum diyaframı biliniyorsa:*

- Diyafram değeri kontrol paneli ve vizörde görüntülenir
- Flaş ünitesi AA (otomatik diyafram) modunu destekliyorsa diyaframdaki değişiklikler için flaş seviyesi ayarlanır
- Diyafram izleme fotoğraf bilgisi ekranında (bir yıldız işaretiyle) listelenir

*Objektifin hem odak uzaklığı hem de maksimum diyaframı belirtilirse:*

- Renkli matris ölçümü yapılabilir (Reflex-NIKKOR objektif dahil olmak üzere, bazı objektifler ile doğru sonuçların alınabilmesi için merkez ağırlıklı veya noktasal ölçümünün kullanılmasının gerekebileceğini not edin)
- Merkez ağırlıklı ve noktasal ölçümün ve dijital SLR için i-TTL dengeli dolgu flaşın kesinliği iyileşir

KARACASULU  
Dış Ticaret A.Ş.



Fotoğraf makinesi dokuz CPU olmayan objektife kadar veri depolayabilir. CPU olmayan objektif için veri girmek veya düzenlemek için:

## 1 CPU olmayan objektif verileri seçin.

Menüleri görüntülemek için MENU düğmesine basın. Ayarlar menüsünde **CPU olmayan objektif verileri** seçeneğini vurgulayın ve ► düğmesine basın.

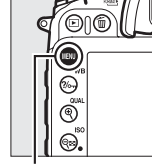

MENU düğmesi

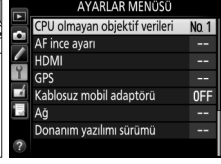

## 2 Objektif no'yu seçin.

**Objektif no** seçeneğini vurgulayın ve 1 ve 9 arasında bir objektif numarası seçmek için ◀ veya ► düğmesine basın.

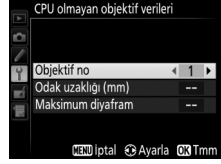

## 3 Odak uzaklığını ve diyaframı girin.

**Odak uzaklığı (mm)** veya **Maksimum diyafram** öğesini vurgulayın ve vurgulanan öğeyi düzenlemek için ◀ veya ► düğmesine basın. Odak uzaklığı 6 ve 4000 mm arasındaki değerlerden, maksimum diyafram f/1.2 ve f/22 arasındaki değerlerden seçilebilir.

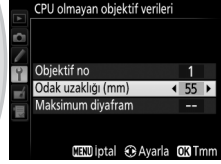

### 🔍 Odak Uzaklığı Listelenmemiş

Doğru odak uzaklığı listelenmemişse, objektifin gerçek odak uzaklığından büyük en yakın değeri seçin.

### 🔍 Teleobjektif Dönüştürücü ve Yakınlaştırmalı Objektifler

Teleobjektif dönüştürücülerin maksimum diyaframı teleobjektif dönüştürücü ve objektifin maksimum diyaframının birleşimidir. CPU olmayan objektifler yakınlaştırıldığında veya uzaklaştırıldığında objektif verilerinin ayarlanmayacağı unutulmamalıdır. Farklı odak uzaklığı için veriler ayrı objektif numaraları olarak girilebilir veya objektif için veriler zoom her ayarlandığında objektif odak uzaklığı ve maksimum diyafram için yeni değerleri yansıtmak için düzenlenebilir.

## 4 Ayarları kaydedin ve çıkın.

Ⓜ düğmesine basın. Belirtilen odak uzaklığı ve diyafram seçilen objektif no altında depolanacaktır.



CPU olmayan objektif kullanılırken objektif verilerini geri çağırmak için:

## 1 Bir fotoğraf makinesi kontrolüne CPU olmayan objektif no seçim işlevi atayın.

Özel Ayarlar menüsünde bir fotoğraf makinesi kontrolü için “bas + ayar kadranları” seçeneği olarak **CPU olmayan objektif no seç** öğesini seçin. CPU olmayan objektif no seçimi **Fn** düğmesine (Özel Ayar f2, **Fn düğmesini ata**, □ 253), alan derinliği önizleme düğmesine (Özel Ayar f3, **Önizleme düğmesini ata**, □ 255) veya **AE-L/AF-L** düğmesine (Özel Ayar f4, **AE-L/AF-L düğmesini ata**, □ 256) atanabilir.

## 2 Objektif sayısını belirlemek için seçilen kontrolü kullanın.

Seçilen düğmeye basın ve ana ayar kadranını istediğiniz objektif no kontrol panelinde görüntülenene kadar çevirin.

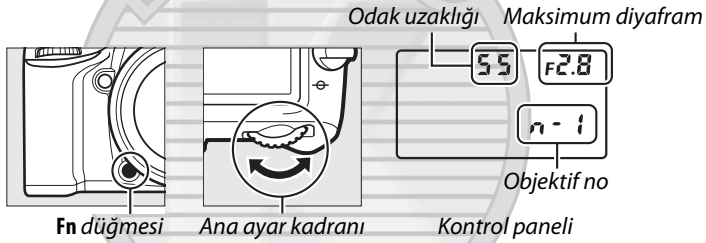

KARACASULU  
Dış Ticaret A.Ş.



# Bir GPS Ünitesi Kullanma

Opsiyonel bir GP-1 GPS ünitesi kameranın aksesuar bağlantısına (☐ 310) GPS ünitesi ile birlikte verilen kablo kullanılarak bağlanabilir ve fotoğraf çekildiği anda fotoğraf makinesinin mevcut konum bilgisinin kaydedilmesine yarar. GPS ünitesini bağlamadan önce fotoğraf makinesini kapatın; daha fazla bilgi için, GPS ünitesi ile birlikte verilen elkitabına bakın.

## ■ Ayarlar Menüsü Seçenekleri

Ayarlar menüsündeki **GPS** ögesi aşağıda listelenen seçenekleri içerir.

- **Bekleme zamanlayıcısı:** Bir GPS ünitesi takıldığında pozometrelerin otomatik olarak kapanıp kapanmayacağını seçer.

Seçenek	Açıklama
<b>Etkinleştir</b>	Özel Ayarlar c2 ( <b>Bekleme zamanlayıcısı</b> , ☐ 237; için seçilen süre boyunca hiçbir işlem gerçekleştirilmediğinde, pozometreler otomatik olarak kapanır; fotoğraf makinesinin GPS verileri almasına izin vermek için, pozometreler etkinleştirildikten veya fotoğraf makinesi açıldıktan sonra gecikme bir dakikaya kadar uzatılabilir). Bu şekilde pilin boşalması azaltılır.
<b>Devre Dışı Bırak</b>	Bir GPS ünitesi takılıken, pozometreler kapanmaz.

- **Konum:** Bu öge yalnızca GPS tarafından raporlandığı şekilde geçerli enlem, boylam, yükseklik ve Düzenlenmiş Uluslararası Zaman'ı (UTC) görüntülediğinde bir GPS ünitesi bağlıysa kullanılabilir.
- **F. mk. sa. ayr için GPS kullan:** Makinenin saat ayarını GPS cihazının bildirdiği zamanla senkronize etmek için **Evet** seçeneğini seçin.

## ✎ Düzenlenmiş Uluslararası Zaman (UTC)

UTC verileri GPS cihazı tarafından sağlanır ve fotoğraf makinesi saatinden bağımsızdır.

## ✎ GPS Simgesi

Bağlantı durumu GPS simgesiyle gösterilir:

- **GPS (statik):** Fotoğraf makinesi GPS ünitesi ile iletişim kurdu. Bu simge görüntülenirken çekilen fotoğrafların fotoğraf bilgileri GPS verilerinin ek bir sayfasını içerir (☐ 191).
- **GPS (yanıp söner):** GPS ünitesi bir sinyal arıyor. Simge yanıp sönerken çekilen resimler GPS verilerini içermez.
- **Simge yok:** GPS ünitesinden en az iki saniye boyunca hiç bir yeni GPS verisi alınmadı. GPS simgesi görüntülenmediğinde çekilen fotoğraflar GPS verileri içermez.

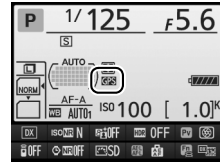

# Canlı Görüntü Çekimi

Canlı görüntüde fotoğraf çekmek için aşağıdaki adımları izleyin.

## 1 Canlı görüntü seçiciyi (canlı görüntü çekimi) konumuna döndürün.

### Vizörü Kapatın

Işığın vizörden girerek pozlamayı müdahale etmesini engellemek için, vizör lastiğini çıkarın ve çekim yapmadan önce vizörü temin edilen DK-5 göz merceği kapağıyla kapatın (☐ 60).

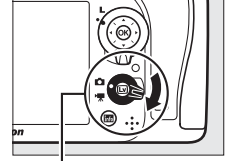

Canlı görüntü seçici

## 2 düğmesine basın.

Ayna kalkacak ve objektife gelen görüntü fotoğraf makinesi ekranında görüntülenecektir. Konu artık vizörde görüntülenmez.

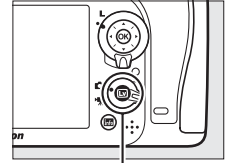

 düğmesi

## 3 Netleme noktasını konumlandırın.

155. sayfada açıklandığı şekilde netleme noktasını konunuzun üzerine konumlandırın.

## 4 Netleyin.

Netleme için deklanşörü yarım basılı tutun.

Netleme noktası, fotoğraf makinesi netlerken yeşil yanıp söner. Fotoğraf makinesi netleme yapabiliyorsa, netleme noktası yeşil görüntülenecektir; fotoğraf makinesi netleme yapamıyorsa, netleme noktası kırmızı renkte yanıp sönecektir (netleme noktası kırmızı yanıp sönerken de fotoğraf çekilebilir; çekimden önce ekrandaki netlemeyi kontrol edin). Pozlama  **AE-L/AF-L** düğmesine basılarak kilitlenebilir (☐ 84); deklanşöre yarım basılırken netleme kilitler. **M** modunda pozlama, pozlama göstergesi yardımıyla ayarlanabilir (☐ 51).



 **AE-L/AF-L** düğmesi

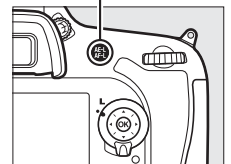

## 5 Fotoğrafi çekin.

Fotoğrafi çekmek için deklanşöre sonuna kadar basın.  
Ekran kapanacaktır.



## 6 Canlı görüntü modundan çıkın.

Canlı görüntü modundan çıkmak için  düğmesine basın.

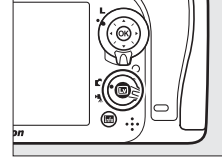

### Canlı Görüntüyü Sonlandırma

Objektif çıkarılırsa canlı görüntü otomatik olarak sonlandırılır. Fotoğraf makinesinin iç devrelerinin zarar görmesini önlemek için canlı görüntü otomatik olarak da sonlanabilir; fotoğraf makinesi kullanımda değilken canlı görüntüden çıkın. Şu durumlarda fotoğraf makinesinin iç devrelerinin ısısının yükselebileceğini ve kumlanma (parlak noktalar, rastgele dağılmış parlak pikseller veya sis) görüntülenebileceğini unutmayın (fotoğraf makinesi belirgin bir şekilde ısınabilir, ancak bu bir arıza göstergesi değildir):

- Ortam sıcaklığı yüksek
- Fotoğraf makinesi canlı görüntüde veya film kaydetmek için uzun süre kullanılmış
- Fotoğraf makinesi sürekli deklanşör modunda uzun süre kullanılmış

Eğer canlı görüntüyü başlatmak istediğinizde canlı görüntü başlamazsa, iç devrelerin soğumasını bekleyin ve sonra tekrar deneyin.

### Filmler

Canlı görüntülü fotoğraf çekimi sırasında film kaydı kullanılamaz ve film kayıt düğmesine basılması herhangi bir etki yapmaz. Film çekmek için film canlı görüntüsünü seçin ( 161).

KARACASULU  
Dış Ticaret A.Ş.

# Canlı Görüntüde Netleme

Otomatik netleme kullanılarak netlemek için, netleme modu seçiciyi AF konumuna getirin ve otomatik netleme ve AF alanı modlarını seçmek için aşağıdaki adımları izleyin. Manuel olarak netleme hakkında bilgi için, bkz. sayfa 159.

Netleme modu seçici

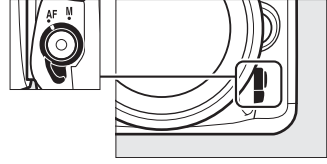

## Netleme Modunu Seçme

Canlı görüntüde aşağıdaki netleme modları kullanılabilir (devamlı servo-AF'nin ve AF-L/AF-ON modlarında kullanılmadığını unutmayın):

Mod	Açıklama
AF-S	<b>Single-süreklili servo AF:</b> Durağan konular için. Deklanşör yarım basılıyken netleme kilitlenir.
AF-F	<b>Devamlı servo AF:</b> Hareketli konular için. Fotoğraf makinesi deklanşöre basılana kadar sürekli olarak netleme yapar. Deklanşör yarım basılıyken netleme kilitlenir.

Bir otomatik netleme modu seçmek için, AF modu düğmesine basın ve istenen mod ekranda görüntülenene kadar ana ayar kadranını çevirin.



AF modu düğmesi

Ana ayar kadranı

Ekrana

### ✓ Otomatik Netlemeyi Canlı Görüntüde Kullanma









AF-S objektif kullanın. İstenen sonuçlar diğer objektifler veya teleobjektif dönüştürücülerle alınmayabilir. Canlı görüntüde, otomatik netlemenin daha yavaş olduğunu ve fotoğraf makinesi netlediğinde ekranın daha parlak veya daha karanlık olabileceğini unutmayın. Fotoğraf makinesi netleme yapamadığında netleme noktası zaman zaman yeşil görüntülenebilir. Fotoğraf makinesi aşağıdaki durumlarda netleme yapamayabilir:

- Konu, çerçevenin uzun kenarına paralel çizgiler içermektedir
- Konu kontrasttan yoksundur
- Netleme noktasındaki konu keskin kontrastlı parlak alanlar içermektedir ya da spot aydınlatma veya bir neon tabelası veya parlaklığı değiştiren başka bir ışık kaynağı içermektedir
- Floresan, cıva buharı, sodyum buharı veya benzeri aydınlatmalar altında hızla yanıp sönmeye ve çizgiler görünür
- Çapraz (yıldız) filtre veya başka özel filtre kullanılmaktadır
- Konu, netleme noktasından daha küçük görünmektedir
- Konu, düzenli geometrik desenlerin arasında kalmıştır (örn. jalousiler veya bir gökdelendeki pencere sıraları)
- Konu hareketlidir



## ■ Bir AF Alanı Modu Seçme

📷 modu dışında, aşağıdaki AF alanı modları canlı görüntüde seçilebilir (konu izleme AF'nin 📷, 📷 ve 📷 modlarında kullanılmadığını unutmayın):

Mod	Açıklama
	<b>Yüz öncelikli AF:</b> Portreler için kullanın. Fotoğraf makinesi otomatik olarak portre konularına netleme yapar; seçili konu çift sarı kenarlıkla gösterilir (birden fazla yüz (en fazla 35) algılanırsa fotoğraf makinesi en yakın konuya netleme yapar; farklı bir konu seçmek için, çoklu seçiciyi kullanın). Fotoğraf makinesi artık konuyu algılayamıyorsa (örneğin, konu yüzünü fotoğraf makinesinden öteye çevirdiğinden dolayı), kenarlık artık görüntülenmez.
	<b>Geniş alan AF:</b> Manzaraları ve diğer portre harici konuları makine elde tutularak çekmek için kullanın. Netleme noktasını karedeki herhangi bir yere taşımak için çoklu seçiciyi kullanın veya netleme noktasını karenin ortasına konumlandırmak için  düğmesine basın.
	<b>Normal alan AF:</b> Çerçeve seçilen noktayı hassas netleme için kullanılır. Netleme noktasını karedeki herhangi bir yere taşımak için çoklu seçiciyi kullanın veya netleme noktasını karenin ortasına konumlandırmak için  düğmesine basın. Tripod tavsiye edilir.
	<b>Konuyu izleme AF:</b> Netleme noktasını konunuzun üzerine konumlandırın ve  düğmesine basın. Netleme noktası seçilen konuyu çerçevede hareket ederken takip edecektir. İzlemeyi sonlandırmak için  düğmesine tekrar basın. Fotoğraf makinesinin, hızla hareket ediyorsa, kareden çıkıyorsa veya başka nesnelere tarafından engelleniyorsa, boyutta, renkte veya parlaklıkta değişiklik olduysa veya çok küçük, çok büyük, çok parlak, çok karanlık veya arkaplana benzer renge veya parlaklığa sahiplerse konuları izleyemeyeceğini unutmayın.

Bir AF alanı modu seçmek için, AF modu düğmesine basın ve istenen mod ekranda görüntülenene kadar alt-ayar kadranını çevirin.

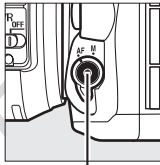

AF modu  
düğmesi

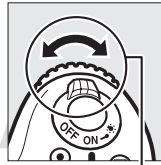

Alt-ayar kadranı



Ekran



# İ Düğmesini Kullanmak

Aşağıda listelenen seçeneklere canlı görüntü sırasında İ düğmesine basılarak erişilebilir. Çoklu seçiciyi kullanarak öğeleri vurgulayın ve vurgulanan öğe için seçimleri görüntülemek için ► düğmesine basın. İstenilen ayarı seçtikten sonra, çıkmak için OK tuşuna basın.

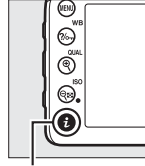

İ düğmesi



Seçenek	Açıklama	
Görüntü alanı	DX (24x16) ve 1,3x (18x12) görüntü alanlarından seçim yapın (163).	
Resim kalitesi	Resim kalitesini seçin (166).	
Resim boyutu	Görüntü boyutunu seçin (168).	
Picture Control Ayarla	Bir Picture Control Seçin (105).	
Etkin D-Lighting	Parlak noktalar ve gölgelerdeki detayları korumak için Etkin D-Lighting'i ayarlayın (113).	
Uzaktan kumanda modu (ML-L3)	Opsiyonel ML-L3 uzaktan kumandayı kullanarak uzaktan kumanda çekimi için <b>Gecikmiş uzaktan kumanda</b> , <b>Hızlı uzaktan kumanda</b> ve <b>Uzaktan ayna kaldırma</b> modları arasından seçim yapın (127).	
Ekran parlaklığı	Canlı görüntü için ekran parlaklığını seçmek için ▲ veya ▼ düğmesine basın. Ekran parlaklığının fotoğraf makinesi ile çekilen fotoğraflar üzerinde etkisi yoktur.	

# Canlı Görüntü Ekranı: Canlı Görüntü Çekimi

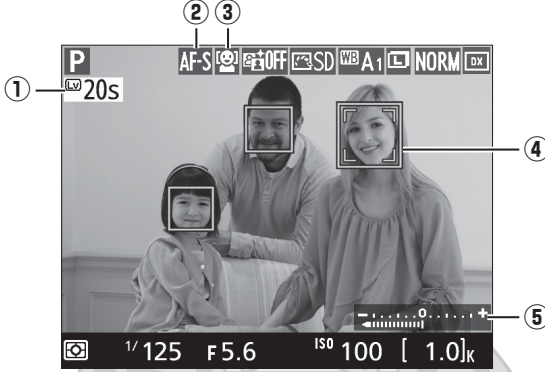



Öge	Açıklama	
① Kalan süre	Canlı görüntü otomatik olarak sona ermeden kalan süredir. Çekim 30 sn veya daha az sürede sona erecekse görüntülenir.	160
② Otomatik netleme modu	Geçerli otomatik netleme modu.	155
③ AF alanı modu	Geçerli AF alanı modu.	156
④ Netleme noktası	Geçerli netleme noktası. Ekran, AF alanı modu için yapılan seçime göre değişir.	153
⑤ Pozlama göstergesi	Mevcut ayarlarda fotoğrafın düşük pozlandığını veya fazla pozlandığını gösterir (sadece M modu).	51

**Not:** Bütün göstergelerin yandığı ekran gösterme amaçlıdır.

KARACASULU  
Dış Ticaret A.Ş.

## Pozlama

Sahneye bağlı olarak pozlama canlı görüntü kullanılmadığında elde edilenden farklı olabilir. Canlı görüntüde ölçüm, ekranda görünen pozlamaya yakın fotoğraflar üretmek için canlı görüntü ekranına uyması için ayarlanabilir. P, S, A, M ve  modlarında pozlama  $\pm 5$  EV ile ayarlanabilir ( 86). +3 EV üstü veya -3 EV altı değerlerin etkileri ekranda ön izleme yapılamaz.

## Ayrıca Bkz.

Canlı görüntü sırasında ön ayarlı beyaz dengesi için bir değer ölçme hakkında bilgi için 98. sayfaya bakın.

## Bilgi Ekranı: Canlı Görüntü Çekimi

Canlı görüntü çekimi sırasında ekrandaki göstergeleri gizlemek veya görüntülemek için, **Info** düğmesine basın.

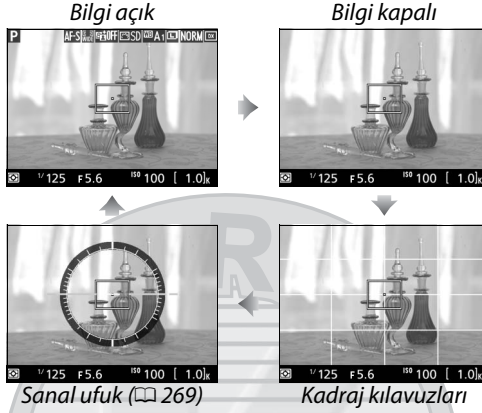

## Manuel Netleme

Manuel netleme modunda netlemek için (☞ 78), objektif netleme halkasını konu netlenene kadar döndürün.

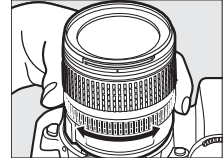

Ekrandaki görüntüyü hassas netleme için 19x oranına büyütmek için **Q** (**QUAL**) düğmesine basın. Objektiften gelen görüntü yakınlaştırıldığında, ekranın sağ alt köşesindeki gri karede bir dolaşım penceresi görüntülenecektir. Ekranda karenin görünmeyen alanlarına kaydırmak için çoklu seçiciyi kullanın (yalnızca AF alanı modu için geniş veya normal alan AF seçilirse kullanılabilir) veya uzaklaştırmak için **ISO** düğmesine basın.

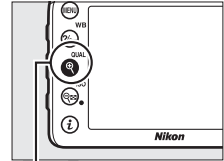

**Q** (**QUAL**) düğmesi

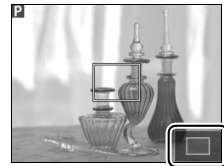

*Dolaşım penceresi*



### CPU Olmayan Objektifler

CPU olmayan objektifleri kullanırken, ayarlar menüsünde **CPU olmayan objektif verileri** seçeneğini kullanarak odak uzaklığı ve maksimum diyaframı girdiğinizden emin olun (☐ 149). CPU olmayan objektifler yalnızca **A** ve **M** (☐ 47) modlarında kullanılabilir; diyafram objektif diyafram halkası kullanılarak ayarlanabilir.

### Canlı Görüntü Ekranı

Her ne kadar bunlar nihai fotoğrafta görünme de, fotoğraf konusu kısa bir süre elektronik flaş veya başka bir anlık parlak ışık kaynağı ile aydınlatılırsa, ekranda pürüzlü kenarlar, renk karışması, hare ve parlak noktalar ve yanıp sönen işaretler ile bazı alanlarda parlak kuşaklar veya başka kesintili ışık kaynakları belirebilir. Ayrıca fotoğraf makinesi yatay tutularak pan yapıldığında veya bir nesne yüksek hızla kare içinden geçtiğinde dağılma meydana gelebilir. Floresan, cıva buharlı veya sodyum lambalar altında ekranda görülebilen ışık titremesi ve kuşaklanmalar **Kırpışma azaltma** (☐ 264) kullanılarak azaltılabilir, ancak bunlar bazı deklanşör hızlarında nihai fotoğrafta hala görülüyor olabilir. Canlı görüntü modunda çekim yaparken, fotoğraf makinesini güneşe veya diğer güçlü ışık kaynaklarına tutmaktan kaçının. Bu önlemin alınmaması fotoğraf makinesinin iç devrelerinin hasar görmesine neden olabilir.

### Geri Sayım Ekranı

Geri sayım canlı görüntü otomatik olarak sonlanmadan önce 30 sn önce görüntülenir (☐ 158; Özel Ayar c4—**Ekran kapanma gecikmesi** > **Canlı görüntü** için **Limitsiz** dışında bir seçenek seçildiyse canlı görüntü iç devreleri korumayı sonlandırmadan zamanlayıcı kırmızıya döner; ☐ 238—ekran otomatik olarak kapanmadan 5 sn önce). Çekim koşullarına bağlı olarak, canlı görüntü seçildiğinde zamanlayıcı hemen görünebilir. Geri sayım izleme sırasında görünme bile zamanlayıcı sona erdiğinde canlı görüntü hala otomatik olarak sona erecektir.

### HDMI

Canlı görüntü çekimi sırasında fotoğraf makinesi bir HDMI video aygıtına bağlıysa, fotoğraf makinesi ekranı açık kalır ve video aygıtı objektiften gelen görüntüyü görüntüler. Eğer cihaz HDMI-CEC destekliyorsa, canlı görüntüde çekim yapmadan önce ayarlar menüsündeki (☐ 216) **HDMI** > **Aygıt kontrolü** seçeneği için **Kapalı** seçeneğini seçin.

KARACASULU  
Dış Ticaret A.Ş.



# Film Canlı Görüntüsü

Filmler canlı görüntüde kaydedilebilir.

- 1 **Canlı görüntü seçiciyi** (film canlı görüntü) konumuna döndürün.

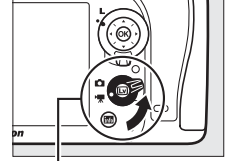

Canlı görüntü seçici

- 2 **Lv düğmesine basın.**

Ayna kalkacak ve objektife gelen görüntü fotoğraf makinesi ekranında, gerçek filmde görüneceği şekilde görüntülenecektir, pozlama etkileri için değiştirilir. Konu artık vizörde görüntülenmez.

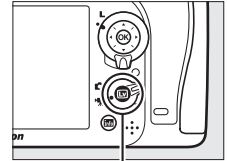

Lv düğmesi

## Simgesi

simgesi (📷 165) filmlerin kaydedilemeyeceğini gösterir.

## Kaydetmeden Önce

Kaydetmeden önce, bir diyafram (yalnızca **A** ve **M** modları, 📷 50, 51) ve isterseniz bir renk alanı (📷 227) seçin.

- 3 **Bir netleme modu seçin** (📷 155).



- 4 **Bir AF alanı modu seçin** (📷 156).



## 5 Netleyin.

Adım 3 ve 4'te ve 153. sayfalarda açıklandığı şekilde açılan çekimi kareleyin ve netleyin (film canlı görüntüsünde netleme hakkında bilgi için, bkz. sayfa 155). Film canlı görüntüsünde yüz öncelikli AF'de algılanabilen konu sayısının düştüğünü unutmayın.







### Pozlama

Aşağıdaki ayarlar film canlı görüntüsünde ayarlanabilir:

	Diyafram	Perde hızı	ISO duyarlılığı	Pozlama telafisi
P, S, A, 	—	—	—	✓
M	—	✓	✓	—
Diğer çekim modları	—	—	—	—

Pozlama modunda M, ISO duyarlılığı 100 ve Yüksek 2 arası ve deklanşör hızı  $1/25$  sn ve  $1/8000$  sn arası değerlere ayarlanabilir (kullanılabilen en düşük deklanşör hızı kare hızıyla değişir;  169). Diğer modlarda, deklanşör hızı ve ISO duyarlılığı otomatik olarak ayarlanır. Aşırı veya az pozlanma durumunda film canlı görüntüsünden çıkın ve yeniden başlatın.

## 6 Kayıt yapmaya başlayın.

Kaydetmeyi başlatmak için film kayıt düğmesine basın. Bir kayıt göstergesi ve kullanılabilir süre ekranda görüntülenir. Pozlama matris ölçümü kullanılarak ayarlanır ve  AE-L/AF-L düğmesine basılarak kilitlenir ( 84) veya (P, S, A ve  modlarında)  düğmesine basılarak ve ana ayar kadranını çevirerek  $1/3$  EV adımlarında  $\pm 3$  EV'ye kadar değiştirilir ( 86). Otomatik netleme modunda, netleme deklanşör düğmesine yarım basılarak kilitlenebilir.

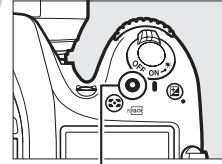

Film kayıt düğmesi  
Kayıt göstergesi



Kalan süre

## 7 Kayıt işlemini bitirin.

Kaydetmeyi sonlandırmak için film kayıt düğmesine tekrar basın. Maksimum uzunluğa ulaşıldığında veya bellek kartı dolduğunda kayıt otomatik olarak sonlandırılır.

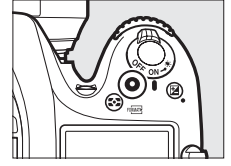

### Maksimum Uzunluk

Ayrı film dosyaları için maksimum uzunluk 4 GB'dır (maksimum kayıt süreleri için, bkz sayfa 169); bellek kartının yazım hızına bağlı olarak, çekimin bu uzunluğa erişilmeden önce sonlanabileceğini unutmayın (☐ 347).

### Fotoğraf Çekme

Kayıt sürerken fotoğraf çekmek için deklanşöre sonuna kadar basın (istenirse çekim bilgisi ekranı **Fn**, alan derinliği önizleme veya  $\text{AE-L/AF-L}$  düğmesine ve çekim öncesinde fotoğraf makinesinin durağan çekim ayarlarını görüntülemek için kullanılan düğmeye atanabilir; ☐ 259, 260). Film kaydı sonlanacaktır (o noktaya kayıtlı metraj kaydedilecektir) ve fotoğraf makinesi canlı görüntüye dönecektir. Fotoğraf 16 : 9 en boy oranı ile bir kırpma kullanılarak geçerli görüntü alanı ayarında kaydedilecektir. Fotoğraflar yalnızca flaş kapalıyken çekilebilir. Fotoğrafların pozlamasının film canlı görüntüsü sırasında önizlenemeyeceğini unutmayın; **P**, **S** veya **A** modları önerilir ancak doğru sonuçlara **M** modunda **Fn**, derinlik alanı önizlemesi veya  $\text{AE-L/AF-L}$  düğmesi (☐ 259, 260) kullanılarak çekim bilgilerini görüntülemek ve pozlama göstergesini kontrol etmek için erişilebilir. Fotoğraf için pozlama telafisi -5 ve +5 EV arasındaki değerlere ayarlanabilir, ancak yalnızca -3 ve +3 arasındaki değerler ekranda önizlenebilir (**P**, **S** ve **A** ve  modları; ☐ 86).

### Geri Sayım Ekranı

Canlı görüntü otomatik olarak sona ermeden 30 sn önce bir geri sayım görüntülenecektir (☐ 158). Çekim koşullarına bağlı olarak, film kaydı başlar başlamaz zamanlayıcı görüntülenebilir. Kalan kayıt süresine bakılmaksızın, zamanlayıcının süresi dolduğunda canlı görüntünün yine de otomatik olarak sonlanacağını unutmayın. Film kaydını devam ettirmeye başlamadan önce iç devrelerin soğumasını bekleyin.

## 8 Canlı görüntü modundan çıkın.

Canlı görüntü modundan çıkmak için  düğmesine basın.

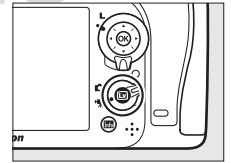

## İ Düğmesini Kullanmak

Aşağıda listelenen seçeneklere kayıt başlamadan önce **İ** düğmesine basılarak erişilebilir (kayıt devam ederken **İ** düğmesine basmanın bir etkisi yoktur). Çoklu seçiciyi kullanarak öğeleri vurgulayın ve vurgulanan öğe için seçimleri görüntülemek için ► düğmesine basın. İstenilen ayarı seçtikten sonra, çıkmak için OK tuşuna basın.

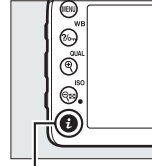

*İ düğmesi*



Seçenek	Açıklama	
Görüntü alanı	DX (24x16) ve 1,3x (18x12) görüntü alanlarından seçim yapın (163).	
Picture Control Ayarla	Bir Picture Control Seçin (105).	
Ekran parlaklığı	Film canlı görüntüsü için ekran parlaklığını seçmek için ▲ veya ▼ düğmesine basın. Ekran parlaklığının fotoğraf makinesi ile çekilen filmler üzerinde etkisi yoktur.	
Çerçeve boyutu/kare hızı	Bir çerçeve boyutu ve hızı seçin (169).	
Film kalitesi	Film kalitesini seçin (169).	
Mikrofon	Mikrofon hassasiyetini ayarlamak için ▲ veya ▼ düğmesine basın (169). Hem dahili mikrofon hem de isteğe bağlı ME-1 stereo mikrofonu etkilenir.	
Hedef	İki bellek kartı takılırsa, filmlerin kaydedileceği kartı seçebilirsiniz (169).	
Kulaklık düzeyi	Yalnızca üçüncü taraf kulaklıklar, kulaklık konektörüne bağlandığında görüntülenir. Mikrofon ses düzeyini ayarlamak için ▲ veya ▼ düğmesine basın (165).	



# Canlı Görüntü Ekranı: Film Canlı Görüntüsü

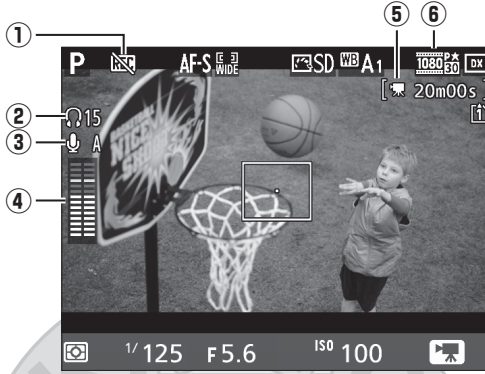

Öge	Açıklama	
① "Film yok" simgesi	Filmlerin kaydedilemediğini gösterir.	—
② Kulaklık düzeyi	Kulaklıklara ses çıkışının düzeyidir.	164
③ Mikrofon hassasiyeti	Film kaydı için mikrofon duyarlılığı.	164
④ Ses seviyesi	Ses kaydı için ses seviyesidir. Düzey çok yüksekse kırmızı görüntülenir; mikrofon hassasiyetini uygun şekilde ayarlayın.	164, 169
⑤ Kalan süre (film canlı görüntüsü)	Filmler için kullanılabilen kayıt süresidir.	162
⑥ Film çerçeve boyutu	Film kaydı için çerçeve boyutudur.	169

## KARACASULU Dış Ticaret A.Ş.

### Harici Mikrofon Kullanımı

Opsiyonel ME-1 stereo mikrofonu otomatik netleme sırasında kaydedilen objektif titreşiminin neden olduğu kumlanmayı azaltmak için kullanılabilir.

### Kulaklıklar

Üçüncü taraf kulaklıklar kullanılabilir. Yüksek ses düzeylerinin yüksek sesle sonuçlandığını unutmayın; kulaklıklar kullanılırken özen gösterilmelidir.

## Bilgi Ekranı: Film Canlı Görüntüsü

Film canlı görüntüsü sırasında ekrandaki göstergeleri gizlemek veya görüntülemek için, **Info** düğmesine basın.



KARACASULU  
Dış Ticaret A.Ş.

### **Ayrıca Bkz.**

Çerçeve boyutu, mikrofon duyarlılığı ve kart yuvası seçenekleri **Film ayarları** menüsünde de bulunur (☐ 169). Netleme 159. sayfada açıklandığı şekilde manuel olarak ayarlanabilir. **OK**, **Fn**, alan derinliği önizleme ve **AE-L/AF-L** düğmelerinin oynadığı roller sırasıyla, Özel Ayarlar f1 (**Tamam düğmesi**; ☐ 252), g1 (**Fn düğmesini ata**; ☐ 259), g2 (**Önizleme düğmesini ata**; ☐ 260) ve g3 (**AE-L/AF-L düğmesini ata**, ☐ 260) kullanılarak seçilebilir (son üç seçeneğin bir düğmeyi basılı tutmaya gerek kalmadan pozlamayı kilitlemeye olanak tanır). Özel Ayar g4 (**Deklanşör düğmesini ata**; ☐ 260), deklanşörün film canlı görüntüsünü başlatma veya film kaydını başlatma ve sonlandırma için kullanılıp kullanılmayacağını kontrol eder.

## Görüntü Alanı

Çekim menüsünde **Görüntü alanı** için seçilen seçeneğe bakılmaksızın (☐ 63), film canlı görüntüsünde kaydedilen tüm filmlerin ve fotoğrafların (☐ 161) 16 : 9 en boy oranı vardır. Bununla birlikte **1,3x (18x12)** seçmek, görüş açısını azaltır ve objektifin görünür odak uzaklığını artırır. **1,3x (18x12)** seçildiğinde  simgesi görüntülenir.

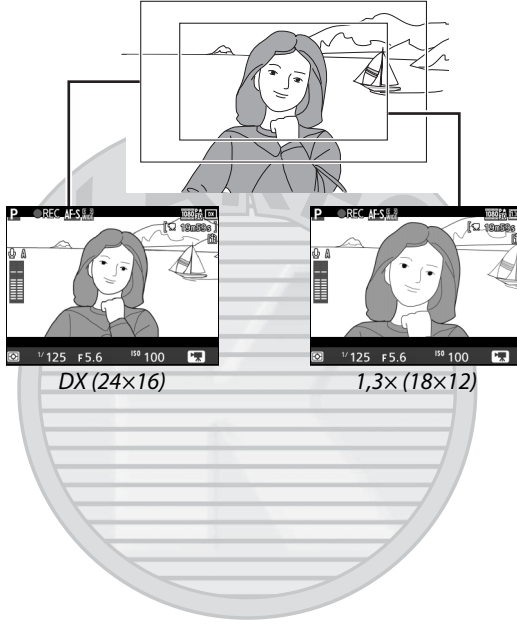

### Film Canlı Görüntüsü Fotoğrafları

Aşağıdaki tablo film canlı görüntüsünde çekilen fotoğrafların boyutunu gösterir:

Görüntü alanı	Boyut/resim kalitesi seçeneği	Boyut (piksel)	Baskı boyutu (cm)*
<b>DX (24x16)</b>	Büyük	6000 × 3368	50,8 × 28,5
	Orta	4496 × 2528	38,1 × 21,4
	Küçük	2992 × 1680	25,3 × 14,2
<b>1,3x (18x12)</b>	Büyük	4800 × 2696	40,6 × 22,8
	Orta	3600 × 2024	30,5 × 17,1
	Küçük	2400 × 1344	20,3 × 11,4

\* 300 dpi'de basıldığında yaklaşık boyut. İnç cinsinden baskı boyutu, piksel cinsinde resim boyutu bölü inç başına nokta (dpi; 1 inç = yaklaşık 2,54 cm) cinsinde yazıcı çözünürlüğüne eşittir.

Resim kalitesi, çekim menüsünde **Resim kalitesi** için seçilen seçenekle belirlenir (☐ 66).

## **HDMI**

Fotoğraf makinesi bir HDMI cihaza bağlıysa (☐ 215), objektiften görüntü hem fotoğraf makinesi ekranında hem de HDMI cihazında görünecektir. Ekran ve HDMI cihaz üzerindeki göstergeler  düğmesi kullanılarak görüntülenebilir veya gizlenebilir. Fotoğraf makinesi bir HDMI-CEC aygıtına bağlandığında canlı görüntüyü kullanmak için ayarlar menüsünde **HDMI > Aygıt kontrolü** için **Kapalı** seçeneğini seçin (☐ 216). Eğer **1920×1080; 60i, 1920×1080; 50i, 1280× 720; 60p** veya **1280×720; 50p Çerçeve boyutu/kare hızı** için seçilirse, fotoğraf makinesi bir HDMI video cihazına bağlandığı zaman, ekran kapanacaktır.

## **Uzaktan Film Kaydetme**

Özel Ayar g4 (**Deklanşör düğmesi ata**, ☐ 260) için **Film kaydet** seçilirse, opsiyonel uzaktan kumanda kabloları veya kablosuz uzaktan kumandalar üzerindeki deklanşörler (☐ 309, 310) film canlı görüntüsünü başlatmak ve film kaydını başlatmak ve sonlandırmak için kullanılabilir.

## **Filmleri Kaydetme**

Hızla yanıp sönme, çizgiler veya dağılım ekranda ve floresan, cıva buharı altında veya sodyum lambasında son filmde görünebilir veya fotoğraf makinesi yatay tutularak pan yapıldığında veya bir nesne yüksek hızla kare içinden geçtiğinde görülebilir (hızla yanıp sönme ve çizgileri azaltma hakkındaki bilgiler için bakın **Kırpışma azaltma**, ☐ 264). Pürüzlü kenarlar, renkli kenarlar, hare ve parlak noktalar da görünebilir. Işıklı tabelalar ve diğer kesintili ışık kaynakları ile veya konu elektronik flaş veya diğer parlak, anlık ışık kaynağıyla kısa bir süre aydınlatıldığında parlak çizgiler çerçevenin bazı alanlarında görülebilir. Filmleri kaydederken fotoğraf makinesini güneş veya diğer güçlü ışık kaynaklarına yöneltmekten kaçının. Bu önlemin alınmaması fotoğraf makinesinin iç devrelerinin hasar görmesine neden olabilir. Film canlı görüntüsü sırasında objektiften görüntüye yakınlaştırırsanız kumlanma (rastgele dağılmış parlak pikseller, sis veya çizgiler) ve beklenmeyen renklerin ortaya çıkabileceğini (☐ 159) unutmayın.

Fotoğraf makinesi, hem video hem de ses kaydı yapabilir; kayıt sırasında mikrofonun üzerini örtmeyin. Dahili mikrofon otomatik netleme ve titreşim azaltma sırasında objektif sesini kaydedebilir.

Flaş ışığı film canlı görüntüsü sırasında kullanılamaz.

Objektif çıkarılırsa veya çevirmeli ayar düğmesi döndürülürse kayıt otomatik olarak sonlandırılır.

Fotoğraf makinesinin iç devrelerinin zarar görmesini önlemek için canlı görüntü otomatik olarak sonlanabilir; fotoğraf makinesi kullanımda değilken canlı görüntüden çıkın. Şu durumlarda fotoğraf makinesinin iç devrelerinin ısısının yükselebileceğini ve kumlanma (parlak noktalar, rastgele dağılmış parlak pikseller veya sis) görüntülenebileceğini unutmayın (fotoğraf makinesi belirgin bir şekilde ısınabilir, ancak bu bir arıza göstergesi değildir):

- Ortam sıcaklığı yüksek
- Fotoğraf makinesi canlı görüntüde veya film kaydetmek için uzun süre kullanılmış
- Fotoğraf makinesi sürekli deklanşör modunda uzun süre kullanılmış

Eğer canlı görüntüyü başlatmak istediğinizde ve film kaydederken canlı görüntü başlamazsa, iç devrelerin soğumasını bekleyin ve sonra tekrar deneyin.

# Film Ayarları

Aşağıdaki ayarları ayarlamak için çekim menüsünde **Film ayarları** seçeneğini kullanın.

- **Çerçeve boyutu/kare hızı, Film kalitesi:** Aşağıdaki seçeneklerden birini seçin:

	Çerçeve boyutu/kare hızı		Film kalitesi	Maksimum uzunluk (★ yüksek kalite/ Normal)
	Çerçeve boyutu (piksel)	Kare hızı *	Maksimum bit hızı (Mbps) (★ yüksek kalite/Normal)	
	1920 × 1080	60i	24/12	20 dk./ 29 dk. 59 sn
	1920 × 1080	50i		
	1920 × 1080	30p		
	1920 × 1080	25p		
	1920 × 1080	24p		
	1280 × 720	60p		
	1280 × 720	50p		

\* Listelenen değer. 60p, 50p, 30p, 25p ve 24p için gerçek kare hızları sırasıyla 59,94, 50, 29,97, 25 ve 23,976 fps'dir.

- **Mikrofon:** Dahili veya yaya isteğe bağlı ME-1 stereo mikrofonları açın veya kapatın veya mikrofon hassasiyetini ayarlayın. Hassasiyeti otomatik olarak ayarlamak için **Otomatik duyarlılık**'i seçin, ses kaydını kapatmak için **Mikrofon kapalı**'yi seçin; mikrofon hassasiyetini manuel olarak seçmek için **Manuel duyarlılık**'i seçin ve bir duyarlılık seçin.
- **Hedef:** Filmlerin kaydedileceği yuvayı seçin. Menüde her kartta kullanılabilir süre gösterilir; hiç süre kalmadığında kayıt otomatik olarak biter.



KARACASULU  
Dış Ticaret A.Ş.

## Çerçeve boyutu/kare hızı

**1920×1080; 60i** ve **1920×1080; 50i** ayarları çekim menüsünde **Görüntü alanı** için **DX (24×16)** seçildiğinde **Film ayarları > Çerçeve boyutu/kare hızı** için kullanılamaz (□ 63). Bu ayarlara **Görüntü alanı** için **1,3x (18×12)** seçerek erişilebilir. Bu seçeneklerin hiçbiri etkin değilken **Görüntü alanı** için **DX (24×16)** seçmek **Çerçeve boyutu/kare hızı**'nı, **1920×1080; 30p** (eğer **1920×1080; 60i** seçilirse) veya **1920×1080; 25p**'ye (eğer **1920×1080; 50i** seçilirse) sıfırlar.

## 1 Film ayarları öğesini seçin.

Menüleri görüntülemek için MENU düğmesine basın. Çekim menüsünde **Film ayarları** seçeneğini vurgulayın ve ► düğmesine basın.

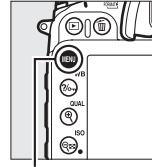

MENU düğmesi

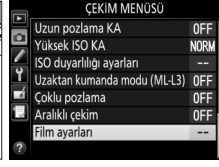

## 2 Film seçeneklerini seçin.

İstenen öğeyi vurgulayın ve ► düğmesine basın, sonra bir seçeneği vurgulayın ve OK düğmesine basın.





KARACASULU  
Dış Ticaret A.Ş.

### ✓ Çerçeve Boyutu ve Hızı







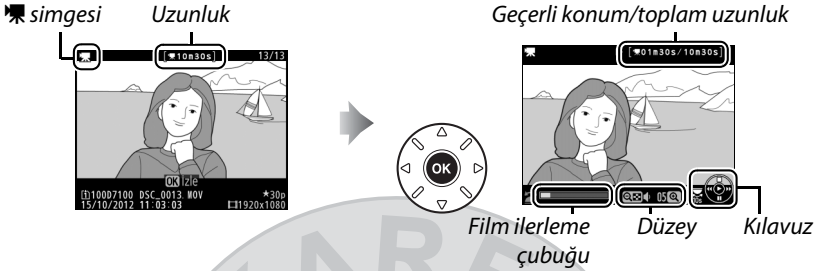







Çerçeve boyutu ve hızı, kumlanma (parlak noktalar, rastgele dağılmış parlak pikseller veya sis) dağılımını ve miktarını etkiler.

# Filmleri İzleme

Filmler, tam çerçeve izlemede bir  simgesi ile gösterilir (185). İzlemeyi başlatmak için  düğmesine basın.



Aşağıdaki işlemler gerçekleştirilebilir:

İşlem	Kullanım	Açıklama
Duraklat		İzlemeyi duraklatın.
İzle		Film duraklatıldığında veya geri alma/ilerleme sırasında izlemeye kaldığı yerden devam edin.
Geri alma/ilerleme		Hız her basışta 2x'ten 4x'e 8x'e 16x'e artar; filmin başına veya sonuna atlamak için basılı tutun (ilk kare ekranın sağ üst köşesinde  ile son kare  ile gösterilir). İzleme duraklatılırsa, film kare kare geri alınır veya ilerler; sürekli geri alma veya ilerleme için basılı tutun.
10 sn atla		10 sn ileri veya geri atlamak için ana ayar kadranını çevirin.
İleri/geri atla		Son kareye atlamak için alt ayar kadranını çevirin.
Düzeyi ayarlama	 (QUAL)/  (ISO)	Düzeyi arttırmak için  (QUAL) düğmesine, azaltmak içinse  (ISO) düğmesine basın.
Filmi kırp		Daha fazla bilgi için 173. sayfaya bakın.
Çıkış		Tam çerçeve izlemeye çıkın.
Çekim moduna dönme		Çekim moduna çıkmak için deklanşöre yarım basın.

 **Simgesi**

 film sessiz kaydedilmişse tam ekran ve film izlemede görüntülenir.





**KARACASULU**  
Dış Ticaret A.Ş.



# Filmleri Düzenleme



Filmlerin düzenlenmiş kopyalarını oluşturmak için metraj kırpması yapın veya seçilen kareleri JPEG hareketsiz görüntüler olarak kaydedin.

Seçenek	Açıklama
 <b>Başlangıç/bitiş noktası seç</b>	Açılış veya kapanış metrajını kaldırmak için bir kopya oluşturun.
 <b>Seçilen kareyi kaydet</b>	Seçilen kareyi JPEG hareketsiz görüntü olarak kaydedin.

## Filmleri Kırpma





Filmlerin kırılmış kopyalarını oluşturmak için:

### 1 Filmi tam kare görüntüleyin.

Resimleri ekranda tam çerçeve görüntülemek için  düğmesine basın ve düzenlemek istediğiniz film görüntülenene kadar resimler arasında kaydırmak için  ve  düğmelerine basın.



### 2 Bir başlangıç veya bitiş noktası seçin.

171. sayfada açıklandığı şekilde filmi izleyin, izlemeyi başlatma ve sürdürme için  düğmesine, duraklatmak için  düğmesine basın veya istenen karenin yerini tespit etmek için  veya  düğmesine basın veya ana veya alt ayar kadranını döndürün ( 171). Filmdeki yaklaşık konumunuz film ilerleme çubuğundan görülebilir.



Film ilerleme çubuğu

### 3 Film düzenleme seçeneklerini görüntüleyin.

Film düzenleme seçeneklerini görüntülemek için  düğmesine basın.



 düğmesi

#### 4 Başlangıç/bitiş noktası seç öğesini seçin.

**Başlangıç/bitiş noktası seç** öğesini vurgulayın ve **OK** düğmesine basın.

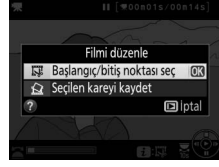

Sağda gösterilen diyalog görüntülenir; geçerli karenin kopyasının başlangıç veya bitiş noktası olacağını seçin ve **OK** düğmesine basın.

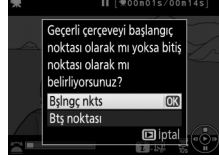

#### 5 Kareleri silin.

İstenen kare görüntülenmiyorsa ilerlemek veya geri almak için **◀** veya **▶** düğmesine basın (10 sn ileri veya geri atlamak için ana ayar kadranını döndürün; ilk veya son kareye atlamak için alt-ayar kadranını döndürün).

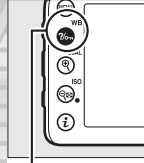

**WB** düğmesi



Geçerli seçimin başlangıç noktasından (**◀**) bitiş noktasına (**▶**) veya tam tersine geçmek için, **WB** düğmesine basın.

Başlangıç noktası ve/veya bitiş noktasını seçtikten sonra, **▲** düğmesine basın. Seçilen başlangıç noktasında önceki ve seçilen bitiş noktasından sonraki tüm kareler kopyadan kaldırılır.



#### 6 Kopyayı kaydedin.

Aşağıdaki seçeneklerden birini vurgulayın ve **OK** düğmesine basın:

- **Yeni dosya olarak kaydet:** Kopyayı yeni bir dosyaya kaydedin.
- **Mevcut dosyanın üzerine yaz:** Orijinal film dosyasını düzenlenen kopyayla değiştirin.
- **İptal:** Adım 5'e dönün.
- **Önizleme:** Kopyayı önizleyin.

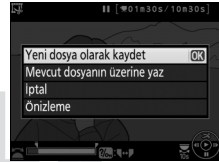

Düzenlenen kopyalar, tam çerçeve izlemede **WB** simgesi ile gösterilir.

### **Filmleri Kırpma**

Filmler en az iki saniye uzunluğunda olmalıdır. Geçerli izleme konumunda bir kopya oluşturulamıyorsa, geçerli konum Adım 5'te kırmızı olarak görüntülenir ve kopya oluşturulmaz. Bellek kartında yetersiz alan varsa kopya kaydedilmez.

Kopyalar aynı saat ve tarihi ve orijinal olarak oluşturma tarihini içerir.

### **Rötuş Menüsü**

Filmler de rötuş menüsünde **Filmi düzenle** seçeneği kullanılarak düzenlenebilir (☰ 273).



**KARACASULU**  
Dış Ticaret A.Ş.



# Seçilen Kareleri Kaydetme

Seçili bir karenin bir kopyasını JPEG hareketsiz görüntüsü olarak kaydetmek için:

## 1 Filmi izleyin ve bir kare seçin.

171. sayfada açıklandığı şekilde filmi izleyin; filmdeki yaklaşık konumunuz film ilerleme çubuğundan görülebilir. Geri almak veya ilerlemek için ◀ veya ▶ düğmesine basın ve filmi kopyalamak istediğiniz karede duraklatmak için ▼ düğmesine basın.



## 2 Film düzenleme seçeneklerini görüntüleyin.

Film düzenleme seçeneklerini görüntülemek için **i** düğmesine basın.

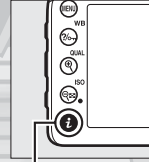

**i** düğmesi

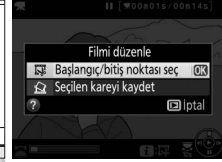

## 3 Seçilen kareyi kaydet'i seçin.

Seçilen kareyi kaydet öğesini vurgulayın ve **OK** düğmesine basın.



## 4 Hareketsiz bir kopya oluşturun.

Geçerli karenin hareketsiz bir kopyasını oluşturmak için ▲ düğmesine basın.



## 5 Kopyayı kaydedin.

Seçilen karenin iyi kalitede (📄 66) bir JPEG kopyasını oluşturmak için **Evet** öğesini vurgulayın ve **OK** düğmesine basın. Film hareketsiz görüntüleri, tam çerçeve izlemede **📄** simgesi ile gösterilir.



### Seçilen Kareyi Kaydet

**Seçilen kareyi kaydet** seçeneği ile oluşturulan JPEG film hareketsiz görüntüleri rötuşlanamaz. JPEG film hareketsiz görüntüleri fotoğraf bilgilerinin bazı kategorilerini içermez (📄 187).

# Özel Efektler

Resimler kaydedilirken özel efektler kullanılabilir.





## Özel Efektlerle Çekim

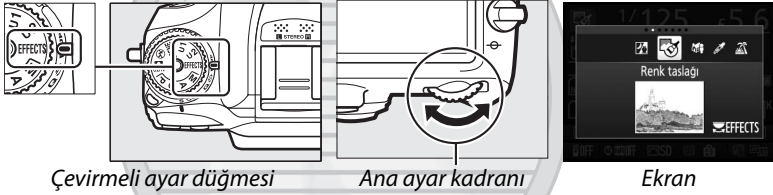

Mevcut seçili özel efekt modunu görüntülemek için, çevirmeli ayar düğmesini EFFECTS konumuna getirip **Info** düğmesine basın. Başka bir özel efekt seçmek için, ana ayar kadranını döndürün.



### NEF (RAW)

 ,  veya  modlarında resim kalitesi için NEF (RAW) + JPEG seçiliyse, sadece JPEG resimler kaydedilir (☑ 66). Eğer NEF (RAW) seçiliyse, NEF (RAW) resimler yerine iyi kalite JPEG fotoğraflar kaydedilir.

### Sürekli Deklanşör Modları

 veya  seçildiğinde, sürekli deklanşör için kare hızı düşer. Hafıza tamponlama dolduğunda, fotoğraf makinesi kaydın devam ettiğini gösteren bir mesaj görüntüler ve çekim mesaj ekrandan temizlenene kadar askıya alınır.

### Rötuş Menüsü

Rötuş menüsündeki **Renk taslağı** (☑ 286), **Minyatür efekti** (☑ 287) ve **Seçici renk** (☑ 288) seçenekleri bu efektleri mevcut resimlere uygulamak için kullanılabilir.

## Gece görüşü

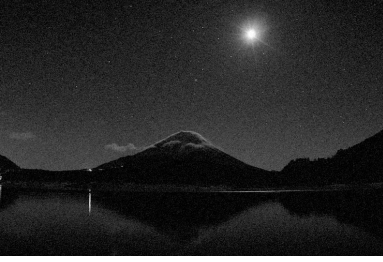

Yüksek ISO duyarlılıklarında karanlık koşullar altında monokrom resimler kaydetmek için kullanın (rastgele dağılmış parlak pikseller, sis veya çizgiler formunda biraz kumlanma ile). Fotoğraf makinesi otomatik netleme ile netleyemiyorsa manuel netleme kullanılabilir. Dahili flaş kapanır, bulanıklaşmayı önlemek için bir tripod kullanılması tavsiye edilir. Vizör çekimi sırasında, dahil AF yardımcı aydınlatması netleme işlemine yardımcı olmak için yanar, aydınlatmayı devre dışı bırakmak için Özel Ayar a7 (**Dahili AF yardımcı aydınltms**,  233) için **Kapalı** seçin.

## Renk taslağı



Fotoğraf makinesi bir renk taslağı efekti için ana hatları algılar ve renklendirir. Bu modda çekilen filmler bir dizi hareketsiz görüntüden oluşan bir slayt gösterisi gibi oynatılır. Efekt canlı görüntü sırasında seçilebilir ( 180); canlı görüntü etkin olduğunda ekranın yenileme hızının düştüğünü ve sürekli deklanşör modlarında kare hızının düştüğünü unutmayın. Otomatik netleme film kaydederken kullanılamaz.

## Minyatür efekti



Uzak konular minyatür gibi görünür. Minyatür efekti filmler yüksek hızda oynatılır, 1920 x 1080/30p'de çekilen 30 ila 45 dakikalık bir metrajı yaklaşık üç dakikada oynatılan bir filme sıkıştırır. Efekt canlı görüntü sırasında seçilebilir ( 181); canlı görüntü etkin olduğunda ekranın yenileme hızının düştüğünü ve sürekli deklanşör modlarında kare hızının düştüğünü unutmayın. Ses filmlerle kaydedilmez; otomatik netleme film kaydı sırasında kullanılamaz. Dahili flaş ve AF yardımcı aydınlatması kapanır, düşük ışıkta bir tripod kullanılması tavsiye edilir.

## Seçici renk



Seçilen renkler dışındaki tüm renkler siyah-beyaz olarak kaydedilir. Efekt canlı görüntü sırasında seçilebilir (☞ 182). Dahili flaş kapanır, ışık azken bir tripod kullanılması tavsiye edilir.

## Silüet



Parlak arka planlara karşı silüet konular. Dahili flaş kapanır, ışık azken bir tripod kullanılması tavsiye edilir.

## Fazla ışık



Parlak sahnelerle ışıkla dolu gibi görünen parlak resimler oluşturmak için kullanın. Dahili flaş kapanır.

## Az ışık



Karanlık sahnelerle göze çarpan parlak noktaları olan karanlık, kasvetli resimler oluşturmak için kullanın. Dahili flaş kapanır, ışık azken bir tripod kullanılması tavsiye edilir.

# Canlı Görüntüde Kullanılabilen Seçenekler

## Renk Taslağı



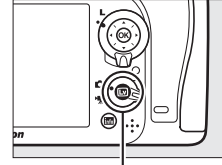

### 1 düğmesine basın.

Ayna kalkacak ve objektife gelen görüntü fotoğraf makinesi ekranında görüntülenecektir.





 düğmesi

### 2 Seçenekleri ayarlayın.

Sağda gösterilen seçenekleri görüntülemek için  düğmesine basın (seçeneklerin otomatik netleme sırasında ekrandan geçici olarak silindiğini unutmayın). **Canlılık** veya **Ana hatlar** öğelerini vurgulamak için  veya  ve değiştirmek için  veya  düğmesine basın.



Canlılık, renkleri doyunlaştırmak için arttırılabilir veya soluk, monokrom bir etki için azaltılabilir, ana hatlar ise kalınlaştırılabilir veya inceltilebilir. Çizgilerin kalınlığını arttırmak da renkleri daha doyunlaştırır. Ayarlar tamamlandığında çıkmak için  düğmesine basın. Canlı görüntüden çıkmak için,  düğmesine tekrar basın. Seçilen ayarlar etkin olmaya devam edecek ve vizör kullanılarak çekilen fotoğraflarda uygulanacaktır.

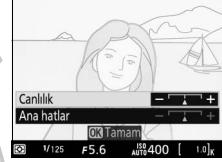



KARACASULU  
Dış Ticaret A.Ş.

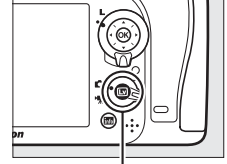

### 1 düğmesine basın.

Ayna kalkacak ve objektife gelen görüntü fotoğraf makinesi ekranında görüntülenecektir.





 düğmesi

### 2 Netleme noktasını konumlandırın.

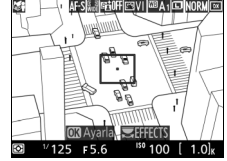
Netleme noktasını netlemede olacak alanda konumlandırmak için çoklu seçiciyi kullanın ve sonra netlemek için deklanşöre yarım basın (otomatik netleme sırasında seçeneklerin geçici olarak ekrandan silineceğini unutmayın).





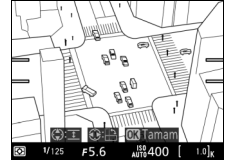

Minyatür efekti seçeneklerini geçici olarak ekrandan temizlemek ve ekrandaki görüntüyü hassas netlemek için büyümek için  (QUAL) düğmesine basın. Minyatür efekti ekranını tekrar görüntülemek için  (ISO) düğmesine basın.

### 3 Seçenekleri görüntüleyin.

Minyatür efekti seçeneklerini görüntülemek için  düğmesine basın.



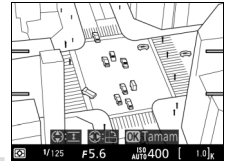

### 4 Seçenekleri ayarlayın.

Netlemede olacak alanın yönlendirmesini seçmek için  veya  düğmesine basın ve genişliğini ayarlamak için  veya  düğmesine basın.



### 5 Canlı görüntü ekranına geri dönün.

Canlı görüntü ekranına geri dönmek için  düğmesine basın. Canlı görüntüden çıkmak için,  düğmesine tekrar basın. Seçilen ayarlar etkin olmaya devam edecek ve vizör kullanılarak çekilen fotoğraflarda uygulanacaktır.

## 1 [Lv] düğmesine basın.

Ayna kalkacak ve objektife gelen görüntü fotoğraf makinesi ekranında görüntülenecektir.

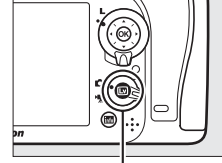

[Lv] düğmesi

## 2 Seçenekleri görüntüleyin.

Renk seçeneklerini görüntülemek için [OK] düğmesine basın.



## 3 Bir renk seçin.

Ekranın ortasındaki beyaz kareye bir nesneyi çerçeveleyin ve nihai resimde kalacak şekilde nesnenin rengini seçmek için [▲] düğmesine basın (fotoğraf makinesi doymun olmayan renkleri algılamakta zorlanabilir, doymun bir renk seçin). Daha hassas renk seçimi için ekranın ortasına yakınlaştırmak için [Q] (QUAL) düğmesine basın. Uzaklaştırmak için [ISO] düğmesine basın.



Seçili renk



## 4 Renk aralığını seçin.

Son fotoğrafa eklenecek benzer tonların aralığını arttırmak veya azaltmak için [▲] veya [▼] düğmesine basın. 1 ve 7 arasındaki değerlerden seçim yapın; yüksek değerlerin diğer renklerden tonları içerebileceğini unutmayın.



Renk aralığı



## 5 Ek renkleri seçin.

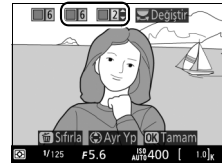

Ek renkleri seçmek için, ekranın üstündeki üç renkli kutudan başka birini vurgulamak için ana ayar kadranını döndürün ve başka bir renk seçmek için 3. ve 4. Adımları tekrarlayın. İsterseniz üçüncü bir renk için tekrarlayın.



Vurgulanan rengin seçimini kaldırmak için, [REVERSE] düğmesine basın (tüm renkleri kaldırmak için [REVERSE] düğmesini basılı tutun. Bir onaylama diyalogu görüntülenir; **Evet**'i seçin).

---

## 6 Canlı görüntü ekranına geri dönün.

Canlı görüntü ekranına geri dönmek için  düğmesine basın. Çekim sırasında, sadece seçilen tonlardaki nesnelere renkli kaydedilecektir, diğer tüm tonlar siyah-beyaz kaydedilecektir. Canlı görüntüden çıkmak için,  düğmesine tekrar basın. Seçilen ayarlar etkin olmaya devam edecek ve vizör kullanılarak çekilen fotoğraflarda uygulanacaktır.



KARACASULU  
Dış Ticaret A.Ş.



KARACASULU  
Dış Ticaret A.Ş.



# izleme Hakkında Daha Fazla Bilgi

## Tam Çerçeve İzleme

Fotoğrafları izlemek için, düğmesine basın. En yeni fotoğraf ekranda görüntülenecektir.



düğmesi

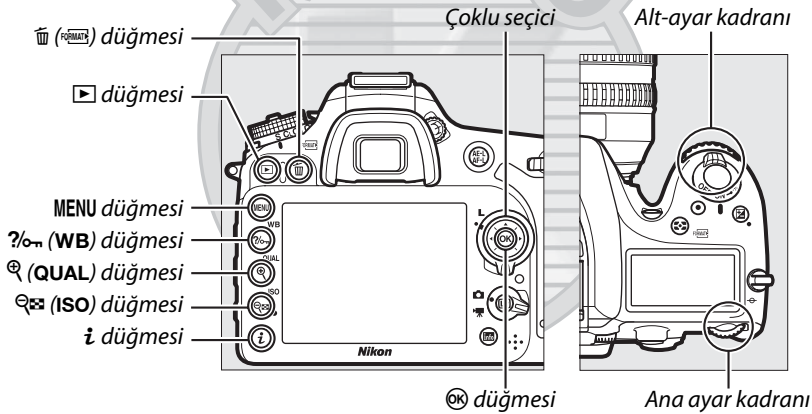















### Dikey Görüntüle

"Dikey" (portre yönelimli) fotoğrafları dikey yönelimli görüntülemek için, izleme menüsündeki 222) **Dikey görüntüle** seçeneği için **Açık** seçeneğini seçin.



### Resim İnceleme

İzleme menüsünde 222) **Resim inceleme** için **Açık** seçtiğinde, çekimden yaklaşık 4 sn sonra fotoğraflar ekranda otomatik olarak gösterilir (fotoğraf makinesi zaten doğru yönde olduğundan, görüntüler inceleme sırasında otomatik olarak döndürülmez). Sürekli deklanşör modunda, görüntüleme işlemi fotoğraf çekimi sona erdiğinde, geçerli olarak görüntülenmekte olan serinin ilk fotoğrafı ile başlar.

İşlem	Kullanım	Açıklama
Ek fotoğrafları görüntüleyin		Fotoğrafları kaydedilen sırada izlemek için ► düğmesine, ters sırada görüntülemek içinse ◀ düğmesine basın.
Fotoğraf bilgilerini görüntüle		Mevcut fotoğrafın bilgilerini görüntülemek için ▲ veya ▼ düğmesine basın (☞ 187).
Küçük resimleri görüntüleme	 (ISO)	Daha fazla bilgi için 193. sayfaya bakın.
Fotoğrafi yakınlaştırma	 (QUAL)	Daha fazla bilgi için 195. sayfaya bakın.
Resimleri silme	 (FORMAT)	Onaylama diyalogu görüntülenecektir. Fotoğrafi silmek için  (FORMAT) düğmesine tekrar basın.
Koruma durumunu değiştirme	 (WB)	Resmi korumak için ya da korumalı resmin korumasını kaldırmak için,  (WB) (☞ 196) düğmesine basın.
Çekim moduna dönme	 / 	Ekran kapanır. Fotoğraflar hemen çekilebilir.
Fotoğrafa rötuş yapma veya filmi kırpma		Mevcut fotoğrafın veya filmin rötuşlu veya kırılmış bir kopyasını oluşturun (☞ 173, 273).
Filmi oynatma		Mevcut resimde film olduğunu gösteren  işareti varsa,  düğmesine basmak film izlemeyi başlatır (☞ 171).

### Bir Bellek Kartı Yuvası Seçme

İki bellek kartı birden takılıysa, tam çerçeve veya küçük resim izlemede **BKT** düğmesine basılı tutarken ▲ düğmesine basarak izleme yapılacak kartı seçebilirsiniz. Sağda gösterilen diyalog görüntülenecektir; istenen yuvayı vurgulayın ve seçilen kartta bir klasörler listesi görüntülemek için ► düğmesine basın, sonra bir klasörü vurgulayın ve seçili klasörde resimleri izlemek için  düğmesine basın. Aynı prosedür izleme (☞ 217) ve rötuş (☞ 273) menülerindeki işlemler için resim seçerken veya mevcut bir fotoğraftan beyaz dengesi kopyalanırken de kullanılabilir (☞ 101).

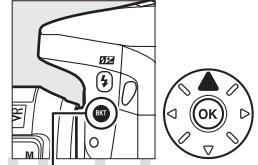

**BKT düğmesi**

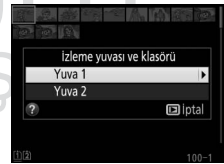

### Ayrıca Bkz.

Hiçbir işlem yapılmadığında ekranın ne kadar süreyle açık kalacağını belirleme konusunda bilgi edinmek için, bkz. Özel Ayar c4 (**Ekran kapanma gecikmesi**, ☞ 238). Ek fotoğraflar veya fotoğraf bilgileri görüntülemek için ayar kadranlarını kullanma hakkında bilgi için bkz. Özel Ayar f5 (**Ayar kadranlarını özelleştir**) > **Menüler ve izleme** (☞ 257).

# Fotoğraf Bilgileri

Fotoğraf bilgileri tam çerçeve izlenen görüntüler üzerine yerleştirilmiştir. Fotoğraf bilgileri içinde aşağıda gösterilen şekilde gezinmek için ▲ veya ▼ düğmesine basın. “Yalnızca resim”, çekim verileri, RGB histogramları, parlak noktalar ve genel bakış verilerinin yalnızca **İzleme görüntü seçenekleri** için karşılık gelen seçenek seçilirse görüntüleneceğini unutmayın (☐ 219). GPS verileri sadece fotoğraf çekilirken bir GPS ünitesi kullanılmışsa görüntülenir.

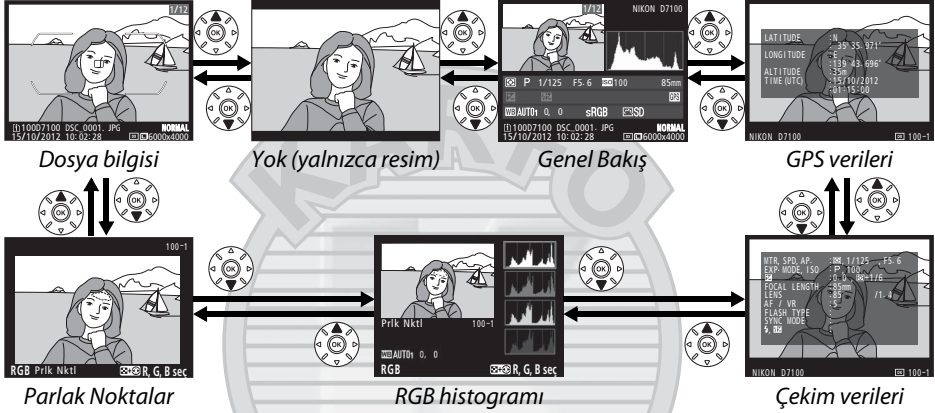

## ■ Dosya Bilgisi

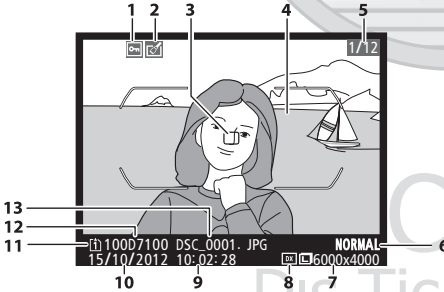

1	Koruma durumu	196
2	Rötuş göstergesi	273
3	Netleme noktası <sup>1,2</sup>	75
4	AF alanı basamakları <sup>1</sup>	33
5	Kare numarası/toplam kare sayısı	
6	Resim kalitesi	66
7	Resim boyutu	68
8	Görüntü alanı	63
9	Kayıt zamanı	28, 265
10	Kayıt tarihi	28, 265
11	Geçerli kart yuvası	69, 186
12	Klasör adı	225
13	Dosya adı	226

- 1 Yalnızca **İzleme görüntü seçenekleri** için **Netleme noktası** seçilirse görüntülenir (☐ 219).
- 2 Fotoğraf **AF-S** veya **AF-A** sırasında single-servo otomatik netleme seçilerek çekilmişse, ekranda netlemenin ilk kilitlendiği nokta gösterilir. Fotoğraf **AF-C** kullanılarak veya **AF-A** sırasında sürekli servo otomatik netlemeyle çekildiyse, netleme noktası yalnızca AF alanı modu için otomatik alan AF dışında bir seçenek seçildiyse ve fotoğraf makinesi netleme yapabiliyorsa görüntülenir.



## ■ Parlak noktalar

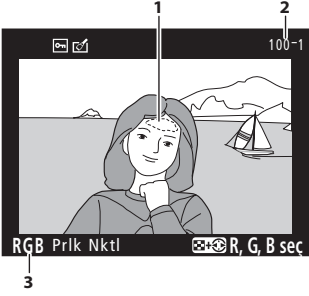

- 1 Resmin parlak noktaları\*
- 2 Klasör numarası—kare numarası ..... 225
- 3 Geçerli kanal\*

\* Yanıp sönen alanlar, geçerli kanal için parlak noktaları gösterir (fazla pozlama yapılabilen alanlar). **ISO** düğmesini basılı tutun ve aşağıdaki gibi kanallar arasında dolaşmak için ◀ veya ▶ düğmesine basın:

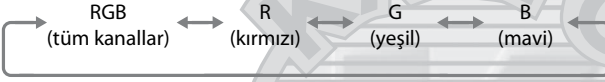

**ISO** düğmesi

## ■ RGB Histogramı

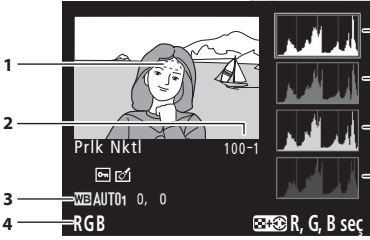

- 3 Beyaz dengesi .....89
- Renk sıcaklığı .....94
- Beyaz dengesi ince ayarı .....91
- Önceden belirl. beyaz ayarı .....95
- 4 Geçerli kanal\*
- 5 Histogram (RGB kanalı). Tüm histogramlarda, yatay eksen piksel parlaklığını, dikey eksen piksel sayısını belirtir.
- 6 Histogram (kırmızı kanal)
- 7 Histogram (yeşil kanal)
- 8 Histogram (mavi kanal)

- 1 Resmin parlak noktaları\*
- 2 Klasör numarası—kare numarası ..... 225

\* Yanıp sönen alanlar, geçerli kanal için parlak noktaları gösterir (fazla pozlama yapılabilen alanlar). **ISO** düğmesini basılı tutun ve aşağıdaki gibi kanallar arasında dolaşmak için ◀ veya ▶ düğmesine basın:

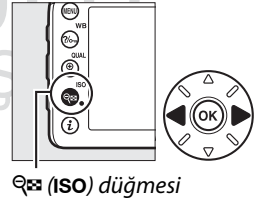
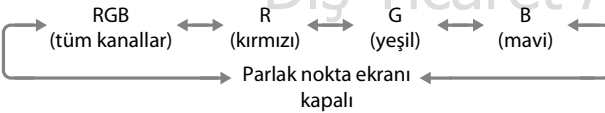

**ISO** düğmesi



### **İzleme Zoom İşlevi**

Histogram görüntülenirken fotoğrafı yakınlaştırmak için, **Q (QUAL)** düğmesine basın. Yakınlaştırmak ve uzaklaştırmak için **Q (QUAL)** ve **ISO** düğmelerini kullanın ve çoklu seçici ile resmi kaydırın. Histogram yalnızca resmin ekranda görülebilen kısmının verilerini göstermek için güncellenir.



### **Histogramlar**

Fotoğraf makinesi histogramları sadece bir kılavuz olarak düşünülmelidir ve resim görüntüleme uygulamalarındakinden farklılık gösterebilir. Bazı örnek histogramlar aşağıda gösterilmektedir:

Görüntüde parlaklık aralığı geniş objeler bulunuyorsa, tonların dağılımı nispeten dengeli olacaktır.



Görüntü karanlık ise, ton dağılımı sola kayar.

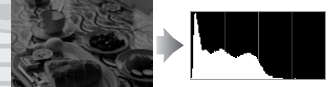

Görüntü parlak ise, ton dağılımı sağa kayar.



Pozlama telafisi arttırıldığında ton dağılımı sağa kayarken, pozlama telafisi azaltıldığında dağılım sola kayar. Parlak ortam ışığı fotoğrafların ekrandan izlenmesini zorlaştırdığında, histogramlar poz/ışık alımı konusunda kabaca bir fikir edinilmesini sağlayabilir.

**KARACASULU**  
Dış Ticaret A.Ş.



## Çekim Verileri

1	MTR, SPD, AP	: ∞, 1/4000, F2.8
2	EXP. MODE, ISO	: P, Hi0, 3
3	SYNCH. MODE	: +1.3, ∞+5/6
4	FOCAL LENGTH	: 85mm
5	LENS	: 85 / 1.4
6	AF / VR	: S / VR-On
7	FLASH TYPE	: Built-In, CMD
8	SYNCH. MODE	: SLOW
9	M-TTL, +3.0	A-TTL, +3.0
	B	C
10	NIKON D7100	100-1

13	WHITE BALANCE	: AUTO1, 0, 0
14	COLOR SPACE	: sRGB
15	PICTURE CTRL	: STANDARD
16	QUICK ADJUST	: 0
17	SHARPENING	: 3
18	CONTRAST	: 0
19	BRIGHTNESS	: 0
20	SATURATION	: 0
21	HUE	: 0
	NIKON D7100	100-1

22	NOISE REDUC.	: HI, ISO, NORM
23	ACT. D-LIGHT	: NORMAL
24	HDR	: AUTO
25	RETOUCH	: D-LIGHTING WARM FILTER CYANOTYPE TRIM
26	COMMENT	: SPRING HAS COME.
	NIKON D7100	100-1

27	ARTIST	: NIKON TARO
28	COPYRIGHT	: NIKON
	NIKON D7100	100-1

1	Ölçüm	83
	Deklanşör hızı	49, 51
	Diyafram	50, 51
2	Çekim modu	36, 41, 47, 177
	ISO duyarlılığı <sup>1</sup>	79

3	Pozlama telafisi	86
	Optimal pozlama ayarı <sup>2</sup>	236
4	Odak uzaklığı	149, 302
5	Objektif verileri	149
6	Netleme modu	71, 78
	Objektif VR (titreşim azaltma) <sup>3</sup>	
7	Flaş türü	119, 303
	Ayar düğmesi modu	247
8	Flaş modu	120
9	Flaş kontrolü	246, 305, 306
	Flaş telafisi	124
10	Fotoğraf makinesi adı	
11	Görüntü alanı	63
12	Klasör numarası—kare numarası	225
13	Beyaz dengesi	89
	Renk sıcaklığı	94
	Beyaz dengesi ince ayarı	91
	Önceden belirl. beyaz ayarı	95
14	Renkli alan	227
15	Picture Control	105
16	Hızlı ayar <sup>4</sup>	108
	Orijinal Picture Control <sup>5</sup>	111
17	Keskinleştirme	108
18	Kontrast	108
19	Parlaklık	108
20	Doygunluk <sup>6</sup>	108
	Filtre efektleri <sup>7</sup>	108, 109
21	Ton <sup>6</sup>	108
	Tonlama <sup>7</sup>	108, 109
22	Yksk ISO kmlnm azaltma	228
	Uzun poz kumlanma azaltma	228
23	Etkin D-Lighting	113
24	HDR gücü	115
25	Rötuş geçmişi	273
26	Resim yorumu	266
27	Fotoğrafçının adı <sup>8</sup>	267
28	Telif hakkı sahibi <sup>8</sup>	267

- 1 Fotoğraf Otmk ISO duyarlılığı kntrl açık iken çekilmişse, kırmızı görüntülenir.
- 2 Özel Ayar b5 (**En iyi ince ayar pozlaması**, 236) herhangi bir ölçüm yöntemi için sıfır dışında bir değere ayarlanmışsa görüntülenir.
- 3 Sadece VR objektif takılıysa görüntülenir.
- 4 Yalnızca **Standart**, **Canlı**, **Portre** ve **Manzara** Picture Control'leri.
- 5 **Nötr**, **Monokrom** ve özel Picture Control'ler.
- 6 Monokrom Picture Control'ler ile görüntülenmez.
- 7 Yalnızca Monokrom Picture Control'ler.
- 8 Çekim verilerinin dördüncü sayfası yalnızca 267. sayfada açıklandığı şekilde telif hakkı bilgisi fotoğrafla kaydedildiyse görüntülenir.

## ■ GPS verileri\*

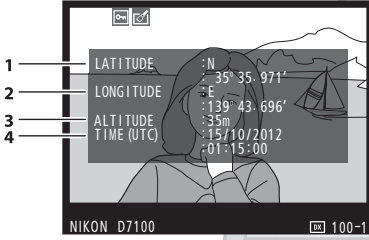

- 1 Enlem
- 2 Boylam
- 3 Yükseklik
- 4 Düzenlenmiş Uluslararası Zaman (UTC)

\* Film verileri kayıt başlangıcı içindir.

KARACASULU  
Dış Ticaret A.Ş.



## ■ İnceleme Verileri

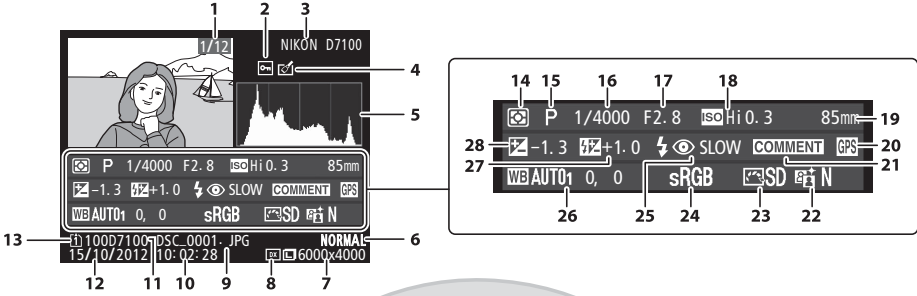

<b>1</b>	Kare numarası/toplam resim sayısı	<b>17</b>	Diyafram.....	50, 51	
<b>2</b>	Koruma durumu .....	196	<b>18</b>	ISO duyarlılığı * .....	79
<b>3</b>	Fotoğraf makinesi adı	<b>19</b>	Odak uzaklığı.....	149, 302	
<b>4</b>	Rötuş göstergesi .....	273	<b>20</b>	GPS veri göstergesi .....	152
<b>5</b>	Tonların resim içindeki dağılımını gösteren histogram (☐ 189).	<b>21</b>	Resim yorumu göstergesi .....	266	
<b>6</b>	Resim kalitesi .....	66	<b>22</b>	Etkin D-Lighting .....	113
<b>7</b>	Resim boyutu.....	68	<b>23</b>	Picture Control .....	105
<b>8</b>	Görüntü alanı.....	63	<b>24</b>	Renkli alan .....	227
<b>9</b>	Dosya adı.....	226	<b>25</b>	Flaş modu .....	120
<b>10</b>	Kayıt zamanı.....	28, 265	<b>26</b>	Beyaz dengesi .....	89
<b>11</b>	Klasör adı.....	225	Renk sıcaklığı.....	94	
<b>12</b>	Kayıt tarihi.....	28, 265	Beyaz dengesi ince ayarı .....	91	
<b>13</b>	Geçerli kart yuvası.....	69, 186	Önceden belirl. beyaz ayarı.....	95	
<b>14</b>	Ölçüm .....	83	<b>27</b>	Flaş telafisi .....	124
<b>15</b>	Çekim modu.....	36, 41, 47, 177	Ayar düğmesi modu .....	247	
<b>16</b>	Perde hızı.....	49, 51	<b>28</b>	Pozlama telafisi.....	86

\* Fotoğraf otmk ISO duyarlılığı kntrl açık iken çekilmişse, kırmızı görüntülenir.

KARACASULU  
Dış Ticaret A.Ş.

# Küçük Resim İzleme

Resimleri dört, dokuz veya 72 resimlik “kontak tabakaları”nda görüntülemek için,  (ISO) düğmesine basın.



Tam çerçeve  
izleme

Küçük resim izleme

Takvim izleme

İşlem	Kullanım	Açıklama
Daha çok resim görüntüleme	 (ISO)	Görüntülenen resim sayısını artırmak için  (ISO) düğmesine basın.
Daha az resim görüntüleme	 (QUAL)	Görüntülenen resim sayısını azaltmak için  (QUAL) düğmesine basın. Dört resim görüntülediğinde, vurgulanan resmi tam kare izlemek için basın.
Resimleri vurgulama		Resimleri tam kare izleme, izleme zoom işlevi (  ) 195), silme (  ) veya koruma (  ) amacıyla vurgulamak için çoklu seçiciyi kullanın.
Vurgulanan resmi görüntüleme		Vurgulanan resmi tam kare görüntülemek için  (OK) düğmesine basın.
Vurgulanan resmi silme	 (197)	Daha fazla bilgi için 197. sayfaya bakın.
Vurgulanan resmin koruma durumunu değiştirme	 (WB)	Daha fazla bilgi için 196. sayfaya bakın.
Çekim moduna dönme	 / 	Ekran kapanır. Fotoğraflar hemen çekilebilir.
Fotoğrafa rötuş yapma veya filmi kırpma		Mevcut fotoğrafın veya filmin rötuşlu veya kırılmış bir kopyasını oluşturun (  ) 173, 273).

KARACASULU  
Dış Ticaret A.Ş.



# Takvimden İzleme

Seçilen tarihte çekilen resimleri görüntülemek için, 72 resim görüntülendiğinde  (ISO) düğmesine basın.

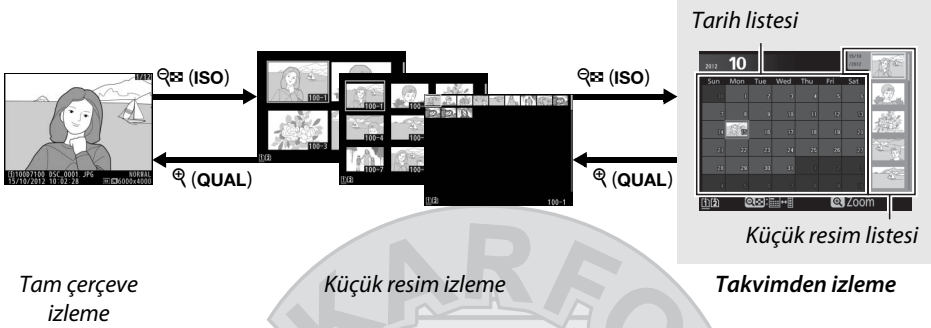





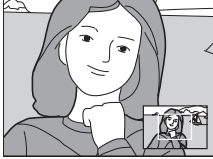

İşlemler, imlecin tarih listesi veya küçük resim listesinde olmasına göre gerçekleştirilebilir:

İşlem	Kullanım	Açıklama
Tarih listesi ve küçük resim listesi arasında geçiş yapma	 (ISO) / 	İmleci küçük resim listesine almak için tarih listesindeki  (ISO) veya  düğmesine basın. Tekrar tarih listesine dönmek için  (ISO) düğmesine basın.
Küçük resim izlemeye çıkın/Vurgulanan fotoğrafı yakınlaştırma		<ul style="list-style-type: none"><li>• <b>Tarih listesi:</b> 72 çerçeve izlemeye çıkın.</li><li>• <b>Küçük Resim listesi:</b> Vurgulanan resmi yakınlaştırmak için  (QUAL) düğmesine basın ve basılı tutun.</li></ul>
Tarihleri vurgulayın/Resimleri vurgulama		<ul style="list-style-type: none"><li>• <b>Tarih listesi:</b> Tarihi vurgulayın.</li><li>• <b>Küçük Resim listesi:</b> Resmi vurgulayın.</li></ul>
Tam kare izlemeye geçiş yapma		<ul style="list-style-type: none"><li>• <b>Küçük Resim listesi:</b> Vurgulanan resmi görüntüleyin.</li></ul>
Vurgulanan fotoğraf(lar)ı silme		<ul style="list-style-type: none"><li>• <b>Tarih listesi:</b> Seçilen tarihte çekilen tüm resimleri silin.</li><li>• <b>Küçük Resim listesi:</b> Vurgulanan resmi silin ( 197).</li></ul>
Vurgulanan fotoğrafın koruma durumunu değiştirme		Daha fazla bilgi için 196. sayfaya bakın.
Çekim moduna dönme	 / 	Ekran kapanır. Fotoğraflar hemen çekilebilir.
Fotoğrafa rötuş yapma veya filmi kırma		Küçük resim listesinde vurgulanan fotoğraf veya filmin rötuşlanmış ya da kırılmış kopyasını oluştur (  173, 273).

# Daha Yakından Bakma: İzleme Zoom İşlevi

Tam çerçeve izlemede görüntülenen resimde veya küçük resim izlemede görüntülenen resimde yakınlaştırmak için **Q (QUAL)** düğmesine basın. Aşağıdaki işlemler yakınlaştırma devredeyken yapılabilir:

İşlem	Kullanım	Açıklama	
Yakınlaştırma veya uzaklaştırma		<b>Q (QUAL)</b> düğmesine basarak maksimum yaklaşık 38× (24 × 16/DX biçimli büyük resimler), 28× (orta boy resimler) veya 19× (küçük resimler) oranında yakınlaştırın. Uzaklaştırmak için <b>ISO</b> düğmesine basın.	
Görüntünün diğer alanlarını görüntüleme		Fotoğraf yakınlaştırıldığında, resmin ekranda görülemeyen alanlarını görüntülemek için çoklu seçiciyi kullanın. Çerçevenin diğer alanlarına hızlıca kaydırmak için çoklu seçiciyi basılı tutun. Yakınlaştırma oranı değiştirildiğinde dolaşım penceresi görüntülenir; o anda ekranda görünen alan sarı kenarlıkla gösterilir.	
Yüz seçme		Yakınlaştırma sırasında algılanan yüzler (en fazla 35) dolaşım penceresinde beyaz kenarlıklarla gösterilir. Diğer yüzleri görüntülemek için alt-ayar kadranını döndürün.	
Diğer resimleri izleme		Geçerli yakınlaştırma oranıyla diğer görüntülerdeki aynı yeri izlemek için ana ayar kadranını çevirin. İzleme zoom işlevi, bir film görüntülediğinde iptal edilir.	
Koruma durumunu değiştirme	<b>WB (WB)</b>	Daha fazla bilgi için 196. sayfaya bakın.	
Çekim moduna dönme		Ekran kapanır. Fotoğraflar hemen çekilebilir.	
Fotoğrafi rötuşlama	<b>i</b>	Mevcut fotoğrafın rötuşlu kopyasını oluşturun (273).	



# Fotoğrafları Silinmekten Koruma

Tam çerçeve, yakınlaştırma, küçük resim ve takvim izlemede, **?** (WB) düğmesi, fotoğrafları kazayla silinmeye karşı korumak için kullanılabilir. Korunan dosyalar **?** (FORMAT) düğmesi veya izleme menüsündeki **Sil** seçeneği kullanılarak silinemez. Bellek kartı formatlandığında korunan resimlerin *silineceğini* unutmayın (32, 262).

Bir fotoğrafı korumak için:

## 1 Bir resim seçin.

Resmi tam çerçeve izlemede veya izleme zoom işlevinde görüntüleyin veya küçük resim listesinde küçük resim veya takvim izlemede vurgulayın.



Tam çerçeve izleme

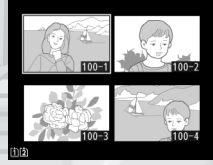

Küçük resim izleme



Takvim izleme

## 2 **?** (WB) düğmesine basın.

Fotoğraf bir **?** simgesiyle işaretlenir. Silmek amacıyla fotoğraf üzerindeki korumayı kaldırmak için, fotoğrafı görüntüleyin veya küçük resim listesinde vurgulayın ve sonra **?** (WB) düğmesine basın.

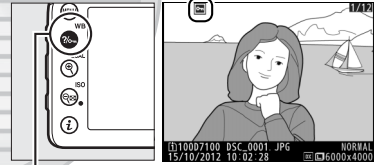

**?** (WB) düğmesi

KARACASULU  
Dış Ticaret A.Ş.

### **?** Tüm Görüntüler Üzerindeki Korumayı Kaldırma

O an için **İzleme klasörü** menüsünde seçilmiş olan klasör veya klasörler içinde bulunan tüm görüntüler üzerindeki korumayı kaldırmak için, izleme sırasında **?** (WB) ve **?** (FORMAT) düğmelerine birlikte yaklaşık iki saniye basın.



# Fotoğrafları Silme

Tam çerçeve izleme modunda görüntülenen veya küçük resim listesinde vurgulanan fotoğrafı silmek için,  (FORMAT) düğmesine basın. Seçilen birden fazla fotoğrafı, seçilen tarihte çekilen tüm fotoğraflar veya mevcut izleme klasöründe bulunan tüm fotoğrafları silmek için, izleme menüsünden **Sil** seçeneğini kullanın. Silinen fotoğraflar kurtarılamaz. Korunmalı veya gizli resimlerin silinemediğini unutmayın.

## Tam Çerçeve, Küçük Resim ve Takvim İzleme

Geçerli fotoğrafı silmek için  (FORMAT) düğmesine basın.

### 1 Bir resim seçin.

Resmi görüntüleyin veya küçük resim listesinde küçük resim veya takvim izlemede vurgulayın.

### 2 (FORMAT) düğmesine basın.

Bir onaylama diyalogu görüntülenecektir.

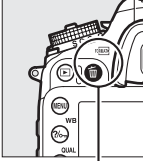

 (FORMAT)  
düğmesi



Tam çerçeve izleme





Küçük resim izleme



Takvim izleme  
(küçük resim listesi)

### 3 (FORMAT) düğmesine tekrar basın.

Fotoğrafı silmek için,  (FORMAT) düğmesine basın. Fotoğrafı silmeden çıkmak için,  düğmesine basın.

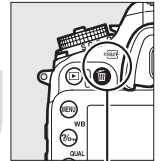

 (FORMAT)  
düğmesi

#### Takvim İzleme



Takvim izleme sırasında, seçilen tarihte çekilen tüm fotoğrafları tarihi tarih listesinde vurgulayarak ve  (FORMAT) düğmesine basarak silebilirsiniz (□ 194).

#### Ayrıca Bkz.

İzleme menüsündeki **Silme sonrası** seçeneği bir resim silindikten sonra sonraki resmin veya önceki resmin görüntülenip görüntülenmeyeceğini belirler (□ 222).

# İzleme Menü

İzleme menüsündeki **Sil** seçeneği aşağıdaki seçenekleri içerir. Resim sayısına bağlı olarak silme için biraz zaman gerekeceğini unutmayın.

Seçenek	Açıklama
 <b>Seçilen</b>	Seçilen fotoğrafları silin.
 <b>Tarih seçin</b>	Seçilen bir tarihte çekilen tüm resimleri silin (📅 199).
ALL <b>Tümü</b>	Geçerli olarak izleme için seçilen klasördeki tüm fotoğrafları silin (📅 217). İki kart takılırsa, resimlerin silineceği kartı seçebilirsiniz.



## ■ ■ Seçilen: Seçilen Fotoğrafları Silme

### 1 İzleme menüsündeki **Sil** seçeneği için **Seçilen** öğesini seçin.

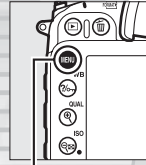

MENU düğmesine basın ve izleme menüsünde **Sil** öğesini seçin. **Seçilen**'i vurgulayın ve ► düğmesine basın.



MENU düğmesi





### 2 Bir resmi vurgulayın.

Bir resmi vurgulamak için çoklu seçiciyi kullanın (vurgulanan resmi tam ekran görüntülemek için,  (**QUAL**) düğmesine basın ve basılı tutun; diğer konumlardaki resimleri görüntülemek için, **BKT** düğmesini basılı tutun,  düğmesine basın ve 186. sayfada açıklandığı şekilde istenen kartı ve klasörü seçin).



### 3 Vurgulanan resmi seçin.

Vurgulanan resmi seçmek için  (**ISO**) düğmesine basın. Seçilen resimler bir  simgesiyle işaretlenir. Ek resimler seçmek için 2. ve 3. Adımları tekrarlayın; resim seçimini kaldırmak için, resmi vurgulayın ve  (**ISO**) düğmesine basın.

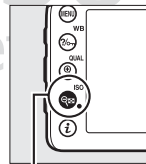

 (**ISO**) düğmesi



#### 4 İşlemi tamamlamak için **OK** düğmesine basın.

Bir onaylama diyalogu görüntülenecektir; **Evet** seçeneğini vurgulayın ve **OK** düğmesine basın.



### ■ Tarih seç: Seçilen bir Tarihte Çekilen Fotoğrafları Silme

#### 1 Tarih seç seçeneğini seçin.

Sil menüsünde, **Tarih seç** seçeneğini vurgulayın ve **▶** düğmesine basın.



#### 2 Tarih vurgulayın.

Bir tarihi vurgulamak için **▲** veya **▼** düğmesine basın.



Vurgulanan tarihte çekilen resimleri görüntülemek için, **ISO** düğmesine basın. Resimler boyunca gezinmek için çoklu seçiciyi kullanın veya geçerli resmi tam ekran görüntülemek için **QUAL** düğmesini basılı tutun. Tarih listesine dönmek için **ISO** düğmesine basın.

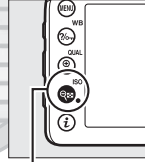

**ISO** düğmesi



#### 3 Vurgulanan tarihi seçin.

Vurgulanan tarihte çekilen tüm resimleri seçmek için, **▶** düğmesine basın. Seçilen tarihler bir **☑** simgesiyle işaretlenir. Ek tarihleri seçmek için 2. ve 3. Adımları tekrarlayın; tarih seçimini kaldırmak için, resmi vurgulayın ve **▶** düğmesine basın.



#### 4 İşlemi tamamlamak için **OK** düğmesine basın.

Bir onaylama diyalogu görüntülenecektir; **Evet** seçeneğini vurgulayın ve **OK** düğmesine basın.





KARACASULU  
Dış Ticaret A.Ş.



# Bağlantılar

## ViewNX 2'yi yükleme

Sağlanan yazılımı, bilgisayarınıza kopyalanan fotoğrafları ve filmleri görüntülemek ve düzenlemek için kurun. ViewNX 2 yazılımını yüklemeyen önce, bilgisayarınızın 202 sayfadaki sistem gereksinimlerini karşıladığından emin olun. D7100'ü desteklemeyen eski sürüm yazılımlar kullanıldığında, RAW resimlerin bilgisayara başarıyla aktarılamayabileceğini unutmayın. ViewNX 2'nin xxvi. sayfada listelenen internet sitelerinden indirilebilen son sürümünü kullanın.



### 1 Yükleyiciyi başlatın.

Bilgisayarı başlatın, ViewNX 2 kurulum CD'sini takın ve yükleyiciyi başlatın.

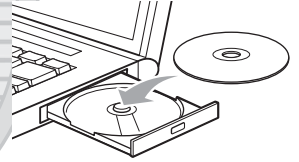

### 2 Bir dil seçin.

İstenen dilin mevcut olmaması halinde başka bir bölge seçmek için **Region Selection (Bölge Seçimi)** öğesini tıklayın ve ardından istenen dili seçin (bölge seçimi Avrupa sürümünde mevcut değildir).

#### ① Bölgeyi seçin (gerekli olması halinde)

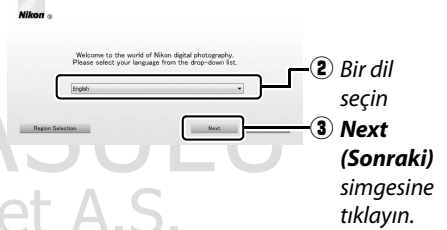

### 3 Kurulum dosyasını başlatın.

**Install (Kurulum)** öğesini tıklayın ve ekran talimatlarınızı izleyin.

#### ✓ Kurulum Kılavuzu

ViewNX 2'yi kurarken yardım için 3. Adımda **Installation Guide (Kurulum Kılavuzu)**'na tıklayın.



**Install (Kurulum)** öğesini tıklayın

## 4 Kurulum dosyasından çıkın.

### Windows

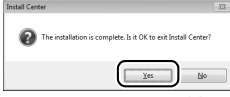

**Yes (Evet)** öğesini tıklayın

### Mac OS

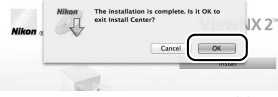

**OK (Tamam)** öğesini tıklayın

Aşağıdaki yazılım kurulumu:

- ViewNX 2
- Apple QuickTime (Sadece Windows)

## 5 Kurulum CD'sini CD-ROM sürücüsünden çıkartın.

### System Gereksinimleri

	Windows	Mac OS
CPU	<ul style="list-style-type: none"><li>• <b>Fotoğraflar/JPEG filmler:</b> Intel Celeron, Pentium 4 veya Core serisi, 1,6 GHz veya daha iyisi</li><li>• <b>H.264 filmler (izleme):</b> 3,0 GHz veya daha iyi Pentium D; Intel Core i5 ya da daha iyisi kare hızı 30 fps ya da üzerinde çerçeve boyutu 1280 × 720 veya daha fazla ya da çerçeve boyutu 1920 × 1080 veya daha fazla olan filmleri izlerken tavsiye edilir</li><li>• <b>H.264 filmler (düzenleme):</b> 2,6 GHz veya daha iyi Core 2 Duo</li></ul>	<ul style="list-style-type: none"><li>• <b>Fotoğraflar/JPEG filmler:</b> Intel Core veya Xeon serileri</li><li>• <b>H.264 filmler (izleme):</b> Core Duo 2 GHz ya da daha iyisi; Intel Core i5 ya da daha iyisi kare hızı 30 fps ya da üzerinde çerçeve boyutu 1280 × 720 veya daha fazla ya da çerçeve boyutu 1920 × 1080 veya daha fazla olan filmleri izlerken tavsiye edilir</li><li>• <b>H.264 filmler (düzenleme):</b> 2,6 GHz veya daha iyi Core 2 Duo</li></ul>
OS	Windows XP, Windows Vista, Windows 7 ve Windows 8'in ön yüklenmiş sürümleri; Windows XP'nin yalnızca 32-bit sürümleri desteklenir.	Mac OS X sürüm 10.6, 10.7 veya 10.8
RAM	<ul style="list-style-type: none"><li>• <b>Windows 8/Windows 7/Windows Vista:</b> 1 GB veya daha fazla (2 GB veya daha fazlası önerilir)</li><li>• <b>Windows XP:</b> 512 MB veya daha fazla (2 GB veya daha fazlası önerilir)</li></ul>	512 MB veya daha fazla (2 GB veya daha fazlası önerilir)
Sabit disk alanı	Başlangıç diskinde minimum 500 MB boş alan (1 GB ya da daha fazlası önerilir)	
Ekran	<b>Çözünürlük:</b> 1024 × 768 piksel (XGA) veya daha fazlası (1280 × 1024 piksel (SXGA) veya daha fazlası önerilir) <b>Renk:</b> 24-bit renk (True Color) veya daha fazlası	<b>Çözünürlük:</b> 1024 × 768 piksel (XGA) veya daha fazlası (1280 × 1024 piksel (SXGA) veya daha fazlası önerilir) <b>Renk:</b> 24-bit renk (milyon renk) veya daha fazla

Desteklenen işletim sistemleri hakkında en son bilgiler için xxvi. sayfada listelenen web sitelerine bakın.

# ViewNX 2'yi Kullanma

## Bilgisayara Resimleri Kopyalama

İlerlemeden önce, ViewNX 2 CD'sinde verilen yazılımı kurduğunuzdan emin olun (□ 201).

### 1 Fotoğrafların bilgisayara kopyalanma yöntemini seçin.

Aşağıdaki yöntemlerden birini seçin:

- **Doğrudan USB bağlantısı:** Fotoğraf makinesini kapatın ve bellek kartının fotoğraf makinesine takıldığından emin olun. Verilen UC-E6 USB kablusunu kullanarak fotoğraf makinesini bilgisayara bağlayın ve sonrasında fotoğraf makinesini açın.

#### ✓ Güvenilir Bir Güç Kaynağı Kullanın

Veri aktarımın kesintiye uğramamasını sağlamak için, fotoğraf makinesinin EN-EL15 pilinin tam şarjli olduğundan emin olun. Şüpheye düşecek olursanız, kullanım öncesinde pili şarj edin veya EH-5b AC adaptörü ve EP-5B güç konektörü (ayrıca edinilebilir) kullanın.

#### ✓ USB Soketleri

Fotoğraf makinesini doğrudan bilgisayara bağlayın; kabloyu USB soketi veya klavye üzerinden bağlamayın.

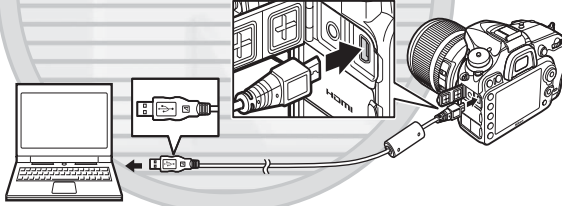

- **SD kart yuvası:** Bilgisayarınızda bir SD kart yuvası varsa kart, doğrudan yuvaya takılabilir.
- **SD kart okuyucu:** Bilgisayara bir kart okuyucu bağlayın (üçüncü şahıs tedarikçilerden ayrı olarak edinilebilir) ve bellek kartını takın.

### 2 ViewNX 2'nin Nikon Transfer 2 parçasını başlatın.

Bir program seçmenizi isteyen bir mesaj görüntülenirse, Nikon Transfer 2'yi seçin.

#### ✓ Windows 7

Aşağıdaki iletişim görüntülediğinde, Nikon Transfer 2'yi aşağıda açıklandığı şekilde seçin.

- 1 **Import pictures and videos (Resim ve videoları içe aktar)** altında **Change program (Programı değiştir)**'i seçin. Bir program seçim iletişim kutusu görüntülenecektir; **Import file using Nikon Transfer 2 (Nikon Transfer 2'yi Kullanarak Dosyayı İçeri Aktar)** öğesini seçin ve **OK (Tamam)**'i tıklayın.

- 2 **Import file (Dosyayı içe aktar)** düğmesini çift tıklayın.



### 3 Start Transfer (Transferi Başlat) seçeneğini tıklayın.

Varsayılan ayarlarda bellek kartındaki bütün resimler, bilgisayara kopyalanacaktır.



**Start Transfer (Aktarımı Başlat)**

### 4 Bağlantıyı kesin.

Fotoğraf makinesi bilgisayara bağlanırsa fotoğraf makinesini kapatın ve USB kablosunu çıkartın. Kart okuyucusu ya da kart yuvası kullanıyorsanız bellek kartına karşılık gelen çıkartılabilir diski çıkartmak için bilgisayarınızın işletim sistemindeki ilgili seçeneği seçin ve ardından kartı kart okuyucudan ya da kart yuvasından çıkartın.

## Resimleri Görüntüle

Transfer tamamlandığı zaman resimler ViewNX 2'de görüntülenir.

#### ViewNX 2'nin Manuel Başlatılması

- Windows: Masaüstündeki ViewNX 2 kısa yoluna çift tıklayın.
- Mac OS: Dock'daki ViewNX 2 simgesine tıklayın.



### ■ Fotoğraflara Rötüş Yapma

Fotoğrafları kesmek ya da keskinlik ve ton seviyeleri gibi görevleri gerçekleştirmek için ViewNX 2 araç çubuğundaki **Edit (Düzenle)** düğmesini tıklayın.

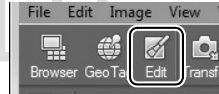

### ■ Filmleri Düzenleme

Fotoğraf makinesiyle çekilmiş filmlerden istenilmeyen metrajı kırma gibi görevleri gerçekleştirmek için ViewNX 2 araç çubuğundaki **Movie Editor (Film Düzenleyici)** düğmesini tıklayın.

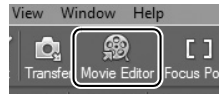

### ■ Resimleri Bastırma

ViewNX 2 araç çubuğundaki **Print (Yazdır)** düğmesini tıklayın. Bir iletişim görüntülenecek ve bilgisayara bağlı bir yazıcı ile resimleri bastırabilmenize olanak tanıyacaktır.

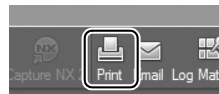



### **Daha Fazla Bilgi İçin**

ViewNX 2 kullanımı hakkında daha fazla bilgi için çevrimiçi yardıma başvurun.

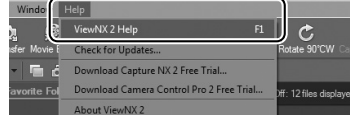

### **Kablolari Bağlama**

Arabirim kabloları bağlanırken veya çıkarılırken fotoğraf makinesinin kapalı olduğundan emin olun. Konektörleri zorlamayın veya açılı şekilde yerleştirmeye çalışmayın. Konektör kullanımında değilken konektör kapağını kapatın.

### **Aktarım Sırasında**

Aktarım devam ederken fotoğraf makinesini kapatmayın veya USB kablosunu çekmeyin.

### **Windows**

ViewNX 2'yi yükledikten sonra Nikon web sitesini ziyaret etmek için, Windows Başlat menüsünden **All Programs (Tüm Programlar) > Link to Nikon (Nikon Bağlantısı)** öğesini seçin (Internet bağlantısı gereklidir).

KARACASULU  
Dış Ticaret A.Ş.



## **Ethernet ve Kablosuz Ağlar**

Opsiyonel UT-1 iletişim ünitesi (☐ 310), Wireless Transmitter Utility sürüm 1.4.0 veya daha yenisini gerektirir (Wireless Transmitter Utility, UT-1 ile birlikte verilir; UT-1 donanım yazılımının ve Wireless Transmitter Utility'nin son sürümleri xxvi. sayfada listelenen internet sitelerinden indirilebilir). D7100 ile kullanıldığında, UT-1 donanım yazılımı sürümü 1.1 veya daha yenisini gerektirir (donanım yazılımı sürümü, UT-1'i bağlayarak ve ayarlar menüsünde **Ağ > Seçenekler > Donanım yazılımı sürümü** seçilerek görüntülenebilir; ☐ 261). Fotoğraf makinesine, fotoğraf makinesiyle birlikte verilen USB kablosu ile bağlı olduğunda, UT-1, Ethernet ağları üzerinden veya bir opsiyonel WT-5 kablosuz verici (☐ 310) UT-1'e bağlı ise resimleri kablosuz LANlar üzerinden bir bilgisayara veya ftp sunucusuna yüklemek için kullanılabilir.

### **■ ■ Kullanılabilen Modlar**

Aşağıdaki modlar, fotoğraf makinesi UT-1 veya bir WT-5 kablosuz verici ile UT-1 kullanarak bir ağa bağlı olduğunda kullanılabilir:

<b>Mod</b>	<b>İşlev</b>
FTP yüklemesi	Mevcut resimleri ve filmleri bir bilgisayara veya ftp sunucusuna yükleyin ya da yeni resimleri çekildikleri gibi yükleyin.
Resim aktarımı	
Fotoğraf makinesi kontrolü	Fotoğraf makinesini Camera Control Pro 2 (ayrıca edinilebilir) kullanarak bilgisayardan kontrol edin.

Daha fazla bilgi için, UT-1 ve/veya WT-5 ile birlikte verilen dökümanlara bakın.

KARACASULU  
Dış Ticaret A.Ş.

### ✓ Resim Yükleme

UT-1 bağılı olduğunda **z** düğmesi, ftp ve resim aktarımı modlarında yükleme için resimleri seçmek üzere izleme sırasında çalışır. **Yan yana karşılaştırma** (□ 290) gibi **z** düğmesini kullanan diğer izleme işlemleri, fotoğraf makinesi geçerli olarak bir ağa bağlı değilse bile kullanılamaz. Bununla beraber bu işlemlere **Bağlantı türü** için **FTP yüklemesi** veya **Resim aktarımı** dışında bir seçenek seçilerek erişilebilir.

### ✍ Aktarım Sırasında

UT-1 bağılı olduğunda veya bir Ethernet veya bir kablosuz ağ üzerinden gönderilmeyi bekleyen ya da geçerli olarak aktarılan resimler varsa filmler kayıt edilemez ya da izlenemez.

### ✍ Filmler

Filmler, fotoğraf makinesi bir Ethernet veya bir kablosuz ağa balıysa ve **Seçenekler** için **Otomatik gönder** veya **Klasörü gönder** seçilmemişse aktarım modunda yüklenebilir.

### ✍ WT-5 Kablosuz Vericileri

WT-5 ve WT-5A/B/C/D/E arasındaki temel farklar desteklenen kanallar sayısındadır; aksi belirtilmedikçe WT-5 için olan tüm referanslar WT-5A/B/C/D/E'ye de uygulanır.

### ✍ Camera Control Pro 2

Camera Control Pro 2 yazılımı (ayrıca edinilebilir; □ 309) fotoğraf makinesini bir bilgisayardan kontrol etmek için kullanılabilir. Camera Control Pro 2, fotoğrafları ve filmleri doğrudan bilgisayara yakalamak için kullanıldığında, PC bağlantı göstergesi (P) kontrol panelinde görünecektir.

KARACASULU  
Dış Ticaret A.Ş.



# Fotoğrafları Basma

Seçili JPEG resimler, doğrudan fotoğraf makinesine bağlı bir PictBridge yazıcıda (☎ 346) yazdırılabilir.

## Yazıcıyı Bağlama

Sağlanan UC-E6 USB kablosunu kullanarak fotoğraf makinesini bağlayın.

### 1 Fotoğraf makinesini kapatın.

### 2 USB kablosunu bağlayın.

Yazıcıyı açın ve USB kablosunu gösterilen şekilde bağlayın. Konektörleri zorlamayın veya açılı şekilde yerleştirmeye çalışmayın.

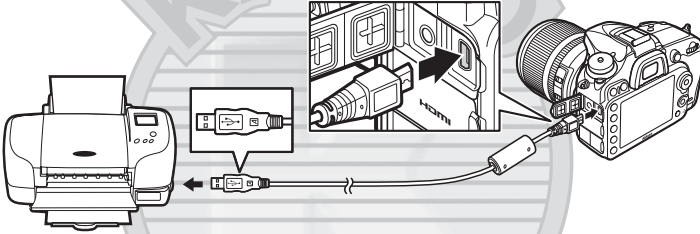

#### ✓ USB Soketleri

Fotoğraf makinesini doğrudan yazıcıya bağlayın; kabloyu USB soketi üzerinden bağlamayın.

### 3 Fotoğraf makinesini açın.

Ekranda bir açılış ekranı görüntülenecek, ardından da bir PictBridge izleme ekranı gelecektir.



#### ✍ Doğrudan USB Bağlantısıyla Baskı

EN-EL15 pilinin tam olarak şarj olduğundan emin olun veya isteğe bağlı bir EH-5b AC adaptörü ve EP-5B güç konektörü kullanın. Doğrudan USB bağlantısıyla basılacak fotoğraflar çekerken, **Renkli alan** seçeneğini **sRGB** olarak ayarlayın (☎ 227).

#### ✓ Baskı için Fotoğrafları Seçme





NEF (RAW) fotoğraflar (☎ 66) baskı alınmak üzere seçilemez. NEF (RAW) resimlerinin JPEG kopyaları rötuş menüsündeki **NEF (RAW) işleme** seçeneğiyle oluşturulabilir (☎ 282).

#### ✍ Ayrıca Bkz.

Baskı işlemi sırasında bir hata meydana gelirse yapılacaklar konusunda bilgi edinmek için 335. sayfaya bakın.

# Fotoğrafları Tek Seferde Basma

## 1 Bir resim seçin.

Ek resimleri görüntülemek için ◀ veya ▶ tuşuna basın. Geçerli çerçevede yakınlaşmak için  (QUAL) düğmesine basın (◻ 195; zoomdan çıkmak için  düğmesine basın). Bir defada altı resim görüntülemek için,  (ISO) düğmesine basın. Resimleri seçmek için çoklu seçici kullanın veya seçilen resmi tam çerçeve görüntülemek için  (QUAL) düğmesine basın; küçük resimler görüntülendiğinde farklı konumlardaki resimleri görüntülemek için, **BKT** düğmesine basılı tutun,  düğmesine basın ve sayfa 186'da gösterildiği gibi istenilen kart ve klasörü seçin.

















## 2 Baskı seçeneklerini görüntüleyin.

PictBridge baskı seçeneklerini görüntülemek için  düğmesine basın.





## 3 Baskı seçeneklerini ayarlayın.

Bir seçeneği vurgulamak için  veya  düğmesine, seçmek için de  düğmesine basın.

Seçenek	Açıklama
<b>Sayfa boyutu</b>	Bir sayfa boyutunu vurgulayın (yalnızca geçerli yazıcının desteklediği boyutlar listelenir) ve seçmek ve önceki menüye çıkmak için  düğmesine basın (geçerli yazıcı için varsayılan sayfa boyutunda bastırmak için, <b>Yazıcı varsayılanı</b> ögesini seçin).
<b>Kopya sayısı</b>	Kopya sayısını seçmek için  veya  düğmesine basın (maksimum 99) ve sonra seçmek ve önceki menüye dönmek için  düğmesine basın.
<b>Kenarlık</b>	Bu seçenek yalnızca yazıcı destekliyorsa kullanılabilir. <b>Yazıcı varsayılanı</b> (geçerli yazıcı ayarlarını kullanır), <b>Kenarlıklı baskı</b> (fotoğrafi beyaz kenarlıklı bastırır) veya <b>Kenarlıksız</b> seçeneğini vurgulayın ve seçmek ve önceki menüye çıkmak için  düğmesine basın.
<b>Tarih damgası</b>	<b>Yazıcı varsayılanı</b> (geçerli yazıcı ayarlarını kullanır), <b>Tarih damgasını bastır</b> (fotoğrafların üzerine kayıt zamanını ve tarihini bastırır) veya <b>Tarih damgası yok</b> seçeneğini vurgulayın ve seçmek ve önceki menüye çıkmak için  düğmesine basın.
<b>Kırpma</b>	Bu seçenek yalnızca yazıcı destekliyorsa kullanılabilir. Kırpmadan çıkmak için, <b>Kırpma yok</b> ögesini vurgulayın ve  düğmesine basın. Geçerli resmi kırmak için, <b>Kırp</b> ögesini vurgulayın ve  tuşuna basın. Kırpma boyutunu arttırmak için  (QUAL) düğmesine, azaltmak için  (ISO) düğmesine basın. Çoklu seçiciyi kullanarak kırpmayı konumlandırın ve  düğmesine basın. Küçük kırpma büyük boyutlarda bastırılırsa, baskı kalitesinin düşebileceğini dikkate alın.

## 4 Baskıyı başlat.

**Baskıyı başlat** ögesini seçin ve baskıyı başlatmak için  düğmesine basın. Tüm kopyalar basılmadan önce iptal etmek için,  düğmesine basın.



# Birden Fazla Fotoğraf Basma

## 1 PictBridge menüsünü görüntüleyin.

PictBridge izleme ekranında **MENU** düğmesine basın (sayfa 208'deki Adım 3'e bakın).

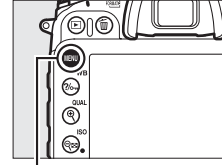

MENU düğmesi

## 2 Bir seçenek seçin.

Aşağıdaki seçeneklerden birini vurgulayın ve ► düğmesine basın.



- **Seçilen resimleri bastır:** Baskı için resimleri seçer.
- **Tarih seç:** Seçilen tarihte çekilen tüm resimlerin bir kopyasını bastırır.
- **Bastır (DPOF):** İzleme menüsünde **DPOF baskı siparişi** seçeneği ile oluşturulmuş mevcut bir baskı sırasını bastırır (☞ 213). Geçerli baskı sırası 3. Adımda görüntülenecektir.
- **Dizin baskı:** Bellek kartındaki tüm JPEG resimleri (☞ 66) için bir dizin baskısı oluşturmak için, 4. Adım ile devam edin. Bellek kartında 256'dan fazla fotoğraf olması halinde, sadece ilk 256 görüntünün yazdırılacağını unutmayın.

KARACASULU  
Dış Ticaret A.Ş.

### 3 Resimleri seçin veya tarih seçin.

#### Adım 2'de Seçilen resimleri bastır veya Bastır (DPOF)

seçeneklerinden birini tercih ederseniz, bellek kartındaki resimler arasında gezinmek için ◀ ve ▶ düğmelerine basın; farklı konumlardaki resimleri görüntülemek için, **BKT** düğmesine basılı tutun, ▲ düğmesine basın ve sayfa 186'da tarif edildiği gibi istenilen kart ve klasörü seçin. Geçerli resmi tam ekran görüntülemek için, **QUAL** düğmesine basın ve basılı tutun. Bastırmak için geçerli resmi seçmek için, ▲ düğmesine basın. Resim bir  simgesiyle işaretlenir ve baskı sayısı 1 olarak ayarlanır. Baskı sayısını belirlemek için ▲ veya ▼ düğmesine basın (99'a kadar belirtilebilir; resmin seçimini kaldırmak için, baskı sayısı 1 iken ▼ düğmesine basın). İstedığınız tüm resimler seçilene kadar devam edin.

**Tarih seç 2. Adımda** seçildiyse, tarihi vurgulamak için ▲ veya ▼ düğmesine basın ve vurgulanan tarihin vurgusunu açıp kapamak için ▶ düğmesine basın. Seçilen tarihte çekilen resimleri görüntülemek için, **ISO** düğmesine basın. Resimler boyunca gezinmek için çoklu seçiciyi kullanın veya geçerli resmi tam ekran görüntülemek için **QUAL** düğmesini basılı tutun. Tarih seçimi iletişimine dönmek için **ISO** düğmesine tekrar basın.

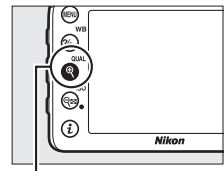

**QUAL** düğmesi: Fotoğrafi tam ekran görüntüleyin



**ISO** düğmesi: Vurgulanan fotoğrafı tam ekran görüntüleyin

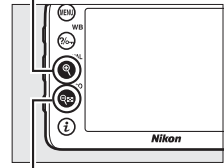

**ISO** düğmesi: Seçilen tarihe ait fotoğrafları görüntüleyin

KARACASULU  
Dış Ticaret A.Ş.



---

#### 4 Baskı seçeneklerini görüntüleyin.

PictBridge baskı seçeneklerini görüntülemek için  düğmesine basın.





---

#### 5 Baskı seçeneklerini ayarlayın.

Sayfa boyutu, kenarlık ve tarih damgası seçeneklerini 209. sayfada anlatılan şekilde seçin (seçilen sayfa boyutunun dizin baskı için çok küçük olması halinde bir uyarı görüntülenir).

---

#### 6 Baskıyı başlatın.

**Baskıyı başlat** öğesini seçin ve baskıyı başlatmak için  düğmesine basın. Tüm kopyalar basılmadan önce iptal etmek için,  düğmesine basın.



KARACASULU  
Dış Ticaret A.Ş.





# DPOF Baskı Siparişi Oluşturma: Baskı Ayarı

PictBridge uyumlu yazıcılar ve DPOF'yi destekleyen cihazlar için dijital "baskı sıraları" oluşturmak amacıyla izleme menüsündeki **DPOF baskı siparişi** seçeneği kullanılır.

- 1 İzleme menüsündeki DPOF baskı siparişi öğesi için Seç/ayarla'yı seçin.** MENU düğmesine basın ve izleme menüsünde **DPOF baskı siparişi** öğesini seçin. **Seç/ayarla** öğesini vurgulayın ve ► düğmesine basın (baskı sırasından tüm resimleri silmek için, **Tümünün seçimini kaldır?** seçeneğini seçin).

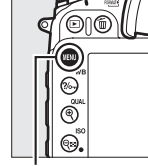

MENU düğmesi

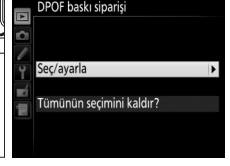

- 2 Resimleri seçin.**

Bellek kartındaki resimler arasında gezinmek için ◀ veya ▶ düğmesine basın (farklı konumlardaki resimleri görüntülemek için, **BKT** düğmesine basılı tutun ve ▲ düğmesine basın). Geçerli resmi tam ekranda görüntülemek için, **QUAL** düğmesine basın ve basılı tutun. Bastırmak için geçerli resmi seçmek için, ▲ düğmesine basın. Resim bir  simgesiyle işaretlenir ve baskı sayısı 1 olarak ayarlanır. Baskı sayısını belirlemek için ▲ veya ▼ düğmesine basın (99'a kadar belirtilebilir; resmin seçimini kaldırmak için, baskı sayısı 1 iken ▼ düğmesine basın). İstedığınız tüm resimler seçilene kadar devam edin.

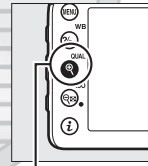

**QUAL** düğmesi: Fotoğrafi tam ekran görüntüleyin



- 3 Baskı seçeneklerini görüntüleyin.**

Veri baskı seçeneklerini görüntülemek için **QUAL** düğmesine basın.

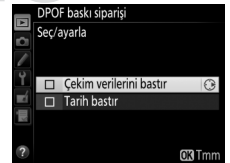

#### 4 Baskı seçeneklerini seçin.

Aşağıdaki seçenekleri vurgulayın ve vurgulanan seçeneği açıp kapatmak için ► düğmesine basın (baskı sırasını bu bilgi olmadan tamamlamak için, 5. Adıma geçin).

- **Çekim verilerini bastır:** Deklanşör hızı ve diyafram bilgilerini baskı sırasındaki tüm resimlere bastırır.
- **Tarih bastır:** Kayıt tarihini baskı sırasındaki tüm resimlere bastırır.

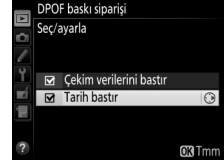

#### 5 Baskı sırasını tamamlayın.

Baskı sırasını tamamlamak için OK düğmesine basın.



#### ✓ DPOF Baskı Siparişi

Fotoğraf makinesi bir PictBridge yazıcısına bağlandığında geçerli baskı sırasını bastırmak için, PictBridge menüsünde **Bastır (DPOF)** seçeneğini seçin ve geçerli sırayı değiştirmek ve bastırmak için "Birden Fazla Fotoğraf Basma" bölümündeki adımları uygulayın (☐ 210). DPOF baskı tarihi ve çekim verileri seçenekleri doğrudan USB bağlantısıyla baskı yapılırken desteklenmez; geçerli baskı sırasındaki fotoğraflar üzerine kayıt tarihini basmak için, PictBridge **Tarih damgası** seçeneğini kullanın.

Bellek kartında baskı siparişini depolayacak kadar boşluk yoksa **DPOF baskı siparişi** seçeneği kullanılamaz.

NEF (RAW) fotoğraflar (☐ 66) bu seçenek kullanılarak seçilemez. NEF (RAW) resimlerinin JPEG kopyaları rötuş menüsündeki **NEF (RAW) işleme** seçeneğiyle oluşturulabilir (☐ 282).

Resimler baskı sırası oluşturulduktan sonra bilgisayar veya başka bir cihaz kullanılarak silinmiş ise, baskı sıraları doğru şekilde basılmayabilir.

# Fotoğrafları TV'de Görüntüleme

Fotoğraf makinesi yüksek tanımlı video cihazlarına High-Definition Multimedia Interface (HDMI) kablosu (ticari kaynaklardan ayrıca edinilebilir) kullanılarak bağlanabilir. Kablonun fotoğraf makinesi bağlantısı için mutlaka bir HDMI mini konektörü (C tipi) olmalıdır.

## 1 Fotoğraf makinesini kapatın.

HDMI kablosunu bağlamadan veya çıkarmadan önce fotoğraf makinesini mutlaka kapatın.

## 2 HDMI kablosunu gösterildiği şekilde bağlayın.

*Yüksek tanımlı cihaza bağlayın  
(HDMI cihazı için konektörü  
bulunan kabloyu seçin)*

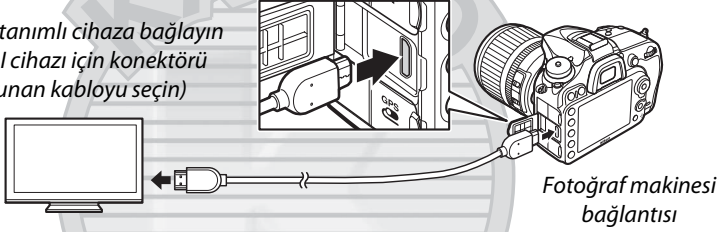

## 3 Cihazı HDMI kanalına ayarlayın.

## 4 Fotoğraf makinesini açın ve ▶ düğmesine basın.

İzleme sırasında resimler, televizyon ekranında gösterilecektir.

### ✓ Konektör Kapağını Kapatın

Fotoğraf makinesinin konektörleri kullanımda değilken konektör kapağını kapatın. Konektörlerdeki yabancı maddeler veri transferini engelleyebilir.

### ✎ Televizyonda İzleme

Uzun süreli izleme için EH-5b AC adaptörünün ve EP-5B güç konektörünün (ayrıca edinilebilir) kullanılması tavsiye edilir. Tam kare izlemede fotoğraf bilgileri gizlenirse televizyon resimlerin tam ekran olarak gösterir (□ 187). Fotoğraflar televizyon ekranında görüntülenirken kenarların görüntülenemeyeceğini unutmayın.

### ✎ Ses

Ses fotoğraf makinesine bağlı kulaklıklar üzerinden alınmaz. Televizyon kontrolleri kullanarak ses düzeyi ayarlanabilir; fotoğraf makinesi kontrolleri kullanılmaz.



## ■ HDMI Seçenekleri

Ayarlar menüsündeki **HDMI** seçeneği (□ 261) çıkış çözünürlüğünü kontrol eder ve HDMI-CEC'yi destekleyen cihazlardan fotoğraf makinesini uzaktan kumanda için etkinleştirmek üzere kullanılabilir (**High-Definition Multimedia Interface–Consumer Electronics Control** (Yüksek Çözünürlüklü Çoklu Ortam Arayüzü–Tüketici Elektroniği Kontrolü), HDMI cihazlarının bağlı olduğu çevre birimlerini kontrol etmek üzere kullanılabilmesine olanak sağlayan bir standarttır).

### Çıkış Çözünürlüğü

HDMI cihazına gönderilen resimlerin formatını seçin.

**Otomatik** seçilirse, fotoğraf makinesi otomatik olarak uygun formatı seçecektir.

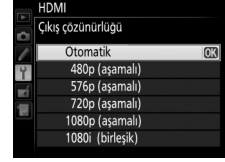

### Aygıt Kontrolü

Fotoğraf makinesi HDMI-CEC'yi destekleyen televizyona bağlıyken ve hem fotoğraf makinesi hem de televizyon açıkken, ayarlar menüsünde **HDMI >Aygıt kontrolü** için **Açık** seçildiyse, sağda görünen ekran televizyonda çıkar ve fotoğraf makinesi çoklu seçicisi yerine ve tam çerçeve

izleme ve slayt gösterileri sırasında **Ⓜ** düğmesi yerine televizyon uzaktan kumandası kullanılabilir. **Kapalı** seçilirse, fotoğraf makinesini kontrol etmek için televizyon uzaktan kumandası kullanılamaz.



### 🔍 HDMI ve Canlı Görüntü

HDMI kablosuyla bağlı HDMI ekranları canlı görüntü çekimi ve film canlı görüntüsü için kullanılabilir (□ 160, 168). Film canlı görüntüsü ve film kaydı sırasında, görüntüler ayarlar menüsündeki **HDMI > Çıkış çözünürlüğü** için seçilen çözünürlükte HDMI cihazına çıkar.

**Otomatik** seçilirse HDMI çıkışı çekim menüsünde **Film ayarları > Çerçeve boyutu/kare hızı** için seçilen seçeneğe göre ayarlanır (□ 169). HDMI cihazı geçerli olarak seçilen çerçeve boyutu ve kare hızını desteklemiyorsa **Çıkış çözünürlüğü** için **Otomatik** dışında bir seçenek seçin. Filmler, **Çerçeve boyutu/kare hızı** için seçilenden daha küçük olan bir çerçeve boyutunda çıkabilir (□ 169).

### 🔍 HDMI-CEC Cihazları

Fotoğraf makinesi HDMI-CEC cihazına bağlıyken, kontrol panelinde kalan pozlama sayısı yerine **Ⓜ** görünür.

### 🔍 Aygıt Kontrolü

Ayrıntılar için televizyon elkitabına bakın.

# Menü Kılavuzu

## ▶ İzleme Menüsü: *Resimlerin Yönetilmesi*

İzleme menüsünü görüntülemek için, MENU düğmesine basın ve ▶ (izleme menüsü) sekmesini seçin.

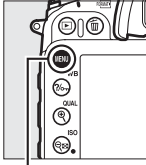

MENU düğmesi

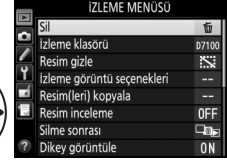
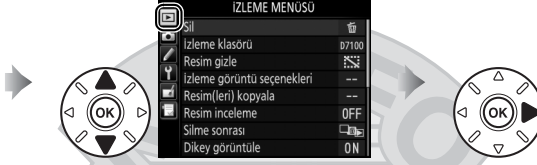

İzleme menüsü aşağıdaki seçenekleri içerir:

Seçenek	📖	Seçenek	📖
Sil	198	Resim inceleme	222
İzleme klasörü	217	Silme sonrası	222
Resim gizle	218	Dikey görüntüle	222
İzleme görüntü seçenekleri	219	Slayt gösterisi	223
Resim(leri) kopyala	219	DPOF baskı siparişi	213

### 🔗 Ayrıca Bkz.

Menü varsayılanları 324. sayfada listelenmektedir.

## İzleme klasörü

MENU düğmesi → ▶ izleme menüsü

İzleme için bir klasör seçin (📖 185):

Seçenek	Açıklama
D7100	İzleme sırasında D7100 ile oluşturulan tüm klasörlerdeki resimler görülür.
Tümü	İzleme sırasında tüm klasörlerdeki fotoğraflar görülür.
Geçerli	İzleme sırasında sadece geçerli klasördeki fotoğraflar görülür.

Resimleri gizleyin veya gösterin. Gizlenen resimler sadece **Resim gizle** menüsünde görülebilir ve sadece bellek kartı formatlandığında silinebilir.

Seçenek	Açıklama
<b>Seç/ayarla</b>	Seçili resimleri gizleyin veya gösterin.
<b>Tarih seçin</b>	Bu seçenek tercih edildiğinde tarihler listesi görüntülenir. Belli bir tarihte çekilen bütün resimleri gizlemek için, tarihi seçip ► düğmesine basın. Seçilen tarihler ✓ ile işaretlenir; seçili bir tarihte çekilen bütün resimleri göstermek için, tarihi vurgulayın ve ► düğmesine basın. İşlemi tamamlamak için OK düğmesine basın.
<b>Tümünün seçimini kaldır?</b>	Bütün resimleri göster.



### Korunan veya Gizlenen Görüntüler

Korunan bir görüntü gösterildiğinde o görüntünün koruması da kaldırılır.

Seçilen resimleri gizlemek veya göstermek için aşağıdaki adımları izleyin.

## 1 Seç/ayarla seçeneğini seçin.

**Seç/ayarla** seçeneğini vurgulayın ve ► düğmesine basın.

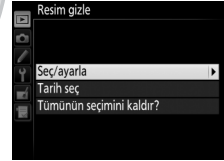

## 2 Resimleri seçin.

Bellek kartındaki resimlerin arasında gezinmek için çoklu seçiciyi kullanın (seçilen fotoğrafı tam ekran görüntülemek için **QUAL** düğmesine basılı tutun; sayfa 186'da gösterildiği gibi farklı konumlardaki fotoğrafları görüntülemek için, **BKT** düğmesine basılı tutarken ▲ düğmesine basın) ve mevcut resmi seçmek için **ISO** düğmesine basın. Seçilen resimler **ISO** simgesi ile işaretlenir; resmin seçimini kaldırmak için vurgulayın ve **ISO** düğmesine tekrar basın. İstedığınız tüm resimler seçilene kadar devam edin.

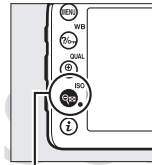

## 3 OK düğmesine basın.

İşlemi tamamlamak için OK düğmesine basın.

## İzleme görüntü seçenekleri

MENU düğmesi → ► izleme menüsü

İzleme fotoğraf bilgi ekranında mevcut bilgiyi seçer (📖 187). Bir seçeneği vurgulamak için ▲ veya ▼ düğmesine basın, sonra fotoğraf bilgi ekranı için seçeneği seçmek üzere ► düğmesine basın. Seçilen öğelerin yanında bir ✓ simgesi görüntülenir; seçimi kaldırmak için vurgulayın ve ► düğmesine basın. İzleme menüsüne dönmek için Ⓚ düğmesine basın.

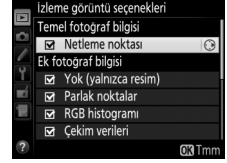

## Resim(leri) kopyala

MENU düğmesi → ► izleme menüsü

Resimleri bir bellek kartından diğerine kopyalayın. Bu seçenek sadece fotoğraf makinesine iki adet bellek kartı takıldığında kullanılabilir.

Seçenek	Açıklama
Kaynak seç	Resimlerin kopyalanacağı kartı seçin.
Resim(leri) seç	Kopyalanacak resimleri seçin.
Hedef klasör seç	Kalan kartta hedef klasörü seçin.
Görüntü(ler) kopyalansın mı?	Seçili resimleri belirtilen hedefe kopyalayın.

### 1 Kaynak seç seçeneğini seçin.

Kaynak seç'i vurgulayın ve ► düğmesine basın.

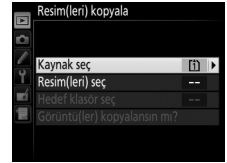

### 2 Kaynak kartı seçin.

Kopyalanacak resimleri içeren yuvayı vurgulayın ve Ⓚ düğmesine basın.

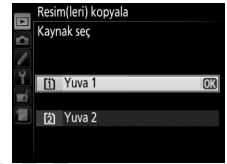

- 3 Resim(leri) seç seçeneğini seçin.**  
**Resim(leri) seç'i** vurgulayın ve ► düğmesine basın.

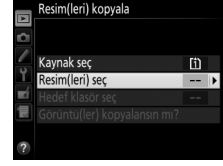

- 4 Kaynak klasörü seçin.**  
Kopyalanacak resimleri içeren klasörü vurgulayın ve ► düğmesine basın.



- 5 İlk seçimi yapın.**  
Resimleri tek tek seçmeye veya seçimi kaldırmaya devam etmeden önce, **Tüm resimleri seç** veya **Korumalı resimleri seç** öğesini seçerek kopyalama klasöründeki tüm veya korumalı tüm resimleri işaretleyebilirsiniz. Kopyalama için sadece tek tek seçilen resimleri işaretlemek amacıyla, ilerlemeden önce **Tümünün seçimini kaldır**'ı seçin.

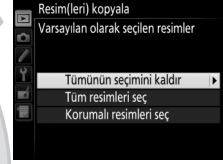

- 6 Ek resimleri seçin.**  
Resimleri vurgulayın ve seçmek veya seçimi iptal etmek için **ISO** düğmesine basın (vurgulanan resmi tam ekran görüntülemek için **QUAL** düğmesine basılı tutun). Seçilen resimler bir ✓ ile işaretlenir. Seçiminiz tamamlandığında Adım 7'ye ilerlemek için **OK** düğmesine basın.

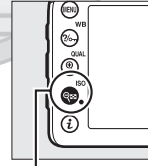

**ISO** düğmesi



- 7 Hedef klasör seç seçeneğini seçin.**  
**Hedef klasör seç'i** vurgulayın ve ► düğmesine basın.

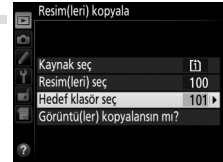



## 8 Bir hedef klasör seçin.

Bir klasör numarası girmek için **Klasörü numaraya göre seç'i** seçin, numarayı girin (□ 225) ve **OK** düğmesine basın. Seçilen numaralı bir klasör henüz yoksa, yeni bir klasör oluşturulur.

Mevcut klasörlerin bir listesinden seçim yapmak için, **Listeden klasör seç** öğesini seçin, bir klasörü vurgulayın ve **OK** düğmesine basın.

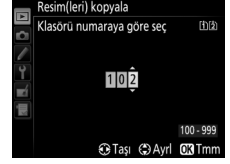

## 9 Resimleri kopyalayın.

**Görüntü(ler) kopyalansın mı?** seçeneğini vurgulayın ve **OK** düğmesine basın.

Bir onaylama diyalogu görüntülenecektir; **Evet** seçeneğini vurgulayın ve **OK** düğmesine basın. Kopyalama tamamlanınca çıkmak için tekrar **OK** düğmesine basın.

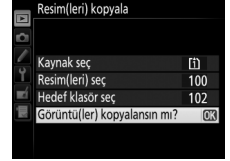

### ✓ Resimleri Kopyalama

Resimler yalnızca hedef kartta yeterli alan varsa kopyalanabilir. Filmleri kopyalamadan önce pilin tam şarjlı olduğundan emin olun.

Hedef klasörde kopyalamak üzere seçilen resimlerden biri ile aynı ada sahip bir resim varsa, onaylama diyalogu görüntülenir. Resmi kopyalanacak resime değiştirmek için **Mevcut resmi değiştir** seçeneğini seçin veya **Tümünü değiştir** seçeneği ile uyarıda bulunmadan mevcut tüm resimleri aynı adlarla değiştirin. Resmi değiştirmeden devam etmek için, **Atla** seçeneğini seçin veya daha fazla resim kopyalamadan çıkmak için **İptal** seçeneğini seçin.

Koruma durumu resimlerle kopyalanır, ancak bastırma işareti (□ 213) kopyalanmaz. Gizli resimler kopyalanamaz.



## Resim inceleme

MENU düğmesi → ► izleme menüsü



Resimlerin çekimin hemen ardından otomatik olarak ekranda görüntülenip görüntülenmeyeceğini seçer. **Kapalı** seçiliyse, resimler yalnızca ► düğmesine basılarak görüntülenebilir.



## Silme sonrası

MENU düğmesi → ► izleme menüsü

Bir resim silindikten sonra görüntülenen fotoğrafı seçin.

Seçenek	Açıklama
 <b>Sonrakini göster</b>	Bir sonraki resmi gösterir. Silinen resim son kare ise, önceki resim görüntülenir.
 <b>Öncekini göster</b>	Bir önceki resmi gösterir. Silinen resim ilk kare ise, sonraki resim görüntülenir.
 <b>Önceki gibi devam et</b>	Kullanıcı resimler arasında kayıtlı sıraya göre geziniyorsa, <b>Sonrakini göster</b> için açıklandığı şekilde sonraki resim görüntülenir. Kullanıcı resimler arasında ters sıraya göre geziniyorsa, <b>Öncekini göster</b> için açıklandığı şekilde önceki resim görüntülenir.

## Dikey görüntüle

MENU düğmesi → ► izleme menüsü

izleme sırasında görüntülenmek üzere "dikey" (portre yönlü) resimlerin çevrilip çevrilmeyeceğini seçer. Fotoğraf makinesinin kendisi çekim sırasında uygun yönde olduğundan, resim inceleme sırasında resimlerin otomatik olarak çevrilmediğine dikkat edin.



Seçenek	Açıklama
<b>Açık</b>	"Dikey" (portre yönelimli) resimler fotoğraf makinesi ekranında görüntülenmek üzere otomatik olarak çevrilir. <b>Otomatik resim döndürme</b> (📄 265) için <b>Kapalı</b> seçilerek çekilmiş resimler "geniş" (manzara) yönlü olarak görüntülenecektir.
<b>Kapalı</b>	"Dikey" (portre yönelimli) resimler "geniş" (manzara) yönelimli olarak görüntülenir.

Geçerli izleme klasöründe bulunan resimlerden bir slayt gösterisi oluşturun (□ 217). Gizli resimler (□ 218) görüntülenmez.

Seçenek	Açıklama
<b>Başlat</b>	Slayt gösterisini başlatın.
<b>Resim türü</b>	<b>Durağan görüntü ve filmler, Yalnız durağan görüntüler ve Yalnızca filmler</b> öğelerinden görüntülenen resim türünü seçin.
<b>Çerçeve aralığı</b>	Her bir resmin ne kadar süreyle görüntüleneceğini seçin.

Slayt gösterisini başlatmak için **Başlat** seçeneğini vurgulayın ve **OK** düğmesine basın. Aşağıdaki işlemler slayt gösterisi devam ederken gerçekleştirilebilir:

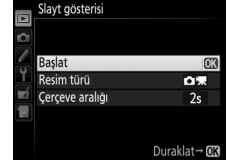

İşlem	Bas	Açıklama
Geri atla/ileri atla		Önceki kareye dönmek için ◀ düğmesine, sonraki kareye atlamak için ▶ düğmesine basın.
Ek fotoğraf bilgisi görüntüleme		Görüntülenen fotoğraf bilgisini değiştirin veya gizleyin (yalnızca durağan görüntüler; □ 187).
Duraklat/devam et	<b>OK</b>	Slayt gösterisini duraklatın/devam ettirin.
Sesi arttır/azalt	<b>Q (QUAL)/ Q (ISO)</b>	Film izleme sırasında ses düzeyini arttırmak için <b>Q (QUAL)</b> düğmesine, azaltmak için <b>Q (ISO)</b> düğmesine basın.
İzleme menüsüne dönme	<b>MENU</b>	Slayt gösterisini sonlandırın ve izleme menüsüne geri dönün.
İzleme moduna dönme		Gösteriyi sonlandırın ve izleme moduna geri dönün.
Çekim moduna geri dönme		Çekim moduna dönmek için deklanşöre yarım basın.

Sağda gösterilen diyalog gösteri bittiğinde görüntülenir. Yeniden başlatmak için **Tekrar Başlat** öğesini veya izleme menüsüne geri dönmek için **Çıkış** öğesini seçin.



# Çekim Menüsü: Çekim Seçenekleri

Çekim menüsünü görüntülemek için, MENU düğmesine basın ve  (çekim menüsü) sekmesini seçin.

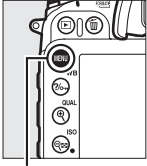

MENU düğmesi



Çekim menüsü aşağıdaki seçenekleri içerir:

Seçenek	Seçenek		
Çekim menüsünü sıfırla	224	Renkli alan	227
Kayıt klasörü	225	Etkin D-Lighting	113
Dosya adlandırma	226	HDR (yüksek dinamik aralık)	115
Yuva 2'deki kartın rolü	69	Otomatik dağılıma kontrolü	227
Resim kalitesi	66	Uzun pozlama KA	228
Resim boyutu	68	Yüksek ISO KA	228
Görüntü alanı	63	ISO duyarlılığı ayarları	79
JPEG sıkıştırma	67	Uzaktan kumanda modu (ML-L3)	127
NEF (RAW) kaydı	67	Çoklu pozlama	141
Beyaz dengesi	89	Aralıklı çekim	145
Picture Control Ayarla	105	Film ayarları	169
Picture Control'ü Yönet	110		

**Not:** Fotoğraf makinesi ayarlarına göre, bazı öğeler gri olabilir ve kullanılamaz. Her çekim modunda bulunan seçenekler hakkında bilgi için, bkz. sayfa 321.

## Çekim menüsünü sıfırla

MENU düğmesi →  çekim menüsü

Çekim menüsü seçeneklerini varsayılan değerlere geri döndürmek için **Evet** seçeneğini seçin (📖 324).



Bir sonraki görüntülerin depolanacağı klasörü seçin.

## ■ Klasör Numarasına göre Klasör Seçme

- 1 Klasörü numaraya göre seç** seçeneğini seçin. **Klasörü numaraya göre seç** seçeneğini vurgulayın ve ► düğmesine basın. Sağda gösterilen diyalog görüntülenecektir.



- 2 Bir klasör numarası seçin.**

Bir basamağı vurgulamak için ◀ veya ▶ düğmesine, değiştirmek için ▲ veya ▼ düğmesine basın. Seçilen numaraya sahip bir klasör zaten mevcutsa, klasör numarasının solunda □, ▢ veya ▣ simgesi gösterilir:

- : Klasör boş.
- ▢ : Klasör kısmen dolu.
- ▣ : Klasörde 999 resim veya 9999 numaralı bir resim vardır. Bu klasörde başka resim depolanamaz.

Klasörün kayıtlı olduğu kart, kart yuvası simgesi ile Klasörü numaraya göre seç diyalogunun sağ üst köşesinde gösterilir. Yeni klasörler için kullanılan kart **Yuva 2'deki kartın rolü** seçeneği için mevcut seçili ayara bağlıdır (69).

- 3 Değişiklikleri kaydedin ve çıkın.**

İşlemi tamamlamak ve çekim menüsüne dönmek için Ⓞ düğmesine basın (depolama klasörünü seçmeden çıkış yapmak için MENU düğmesine basın). Belirtilen numaradaki klasör yoksa, yeni bir klasör oluşturulur. Zaten dolu değilse, bundan sonra çekilecek olan fotoğraflar seçilen klasöre depolanır.

### ☑ **Klasör ve Dosya Numaraları**

Geçerli klasörün numarası 999 ise ve 999 adet resim ya da 9999 numaralı bir resim içeriyorsa, deklanşör etkisizleşir ve başka fotoğraf çekilemez. Çekime devam etmek için, 999'dan daha küçük bir numaraya sahip bir klasör yaratın veya 999'dan daha küçük bir numaraya ve 999'dan daha az resme sahip mevcut bir klasörü seçin.

### 📝 **Başlatma Süresi**

Bellek kartında çok fazla sayıda dosya veya klasör varsa, makinenin başlatılması için ilave süre gerekli olabilir.

## ■ ■ Klasörleri Listeden seçme

- 1 Listeden klasör seç seçeneğini seçin.**  
Listeden klasör seç'i vurgulayın ve ► düğmesine basın.



- 2 Bir klasörü vurgulayın.**  
Bir klasörü vurgulamak için ▲ veya ▼ düğmesine basın.

- 3 Vurgulanan klasörü seçin.**  
Vurgulanan klasörü seçmek ve çekim menüsüne dönmek için ⓧ düğmesine basın. Bundan sonra çekilecek fotoğraflar seçilen klasöre depolanır.

### Dosya adlandırma

MENU düğmesi → 📷 çekim menüsü

Fotoğraflar "DSC\_" içeren veya Adobe RGB renkli alan kullanan görüntülerde "\_DSC" ve ardından dört basamaklı bir sayı ve üç harfli bir uzantı içeren (ör: "DSC\_0001.JPG") dosya adları ile kaydedilir. Dosya adındaki "DSC" kısmının yerini almak üzere üç harf seçmek için **Dosya adlandırma** seçeneği kullanılır. Dosya adlarını düzenlemeye ilişkin bilgi için bkz: sayfa 111.

#### 🔪 Uzantılar

Aşağıdaki uzantılar kullanılır: ".NEF" NEF (RAW) resimleri için, ".JPG" JPEG resimleri için, ".MOV" filmler için ve ".NDF" resimden toz giderme verisi için. NEF (RAW) + JPEG görüntü kalitesi ayarında kaydedilen her fotoğraf çiftinde, NEF ve JPEG resimlerinin adları aynı fakat uzantıları farklıdır.

KARACASULU  
Dış Ticaret A.Ş.



Renk boşluğu, renk reproduksiyonu için mevcut olan renk gamını belirler. Basılacak veya değişiklik yapılmadan, "olduğu gibi" kullanılacak olan fotoğraflar için **sRGB** seçeneğini seçin. **Adobe RGB** daha geniş bir renk gamına sahiptir ve fotoğraf makinesinden çıkınca yoğun şekilde işlem görecektir veya rötuş yapılacak resimler için tavsiye edilir.

### Renkli Alan

Renkli alanlar, renkler ve bunları dijital bir görüntü dosyasında temsil eden sayısal değerler arasındaki ilişkiyi tanımlar. sRGB renkli alanı yaygın bir şekilde, Adobe RGB renkli alanı ise tipik olarak yayıncılıkta ve ticari baskılarda kullanılır. Değişiklik yapılmadan yazdırılacak veya renk yönetimini desteklemeyen uygulamalarda görüntülenecek fotoğraflar çekerken ya da bazı ev tipi yazıcılarda doğrudan yazdırma seçeneği olan ExifPrint ile veya kiosk yazdırma ya da diğer ticari yazdırma servisleriyle yazdırılacak fotoğraflar çekerken sRGB önerilir. Adobe RGB fotoğrafları da bu seçenekler kullanılarak basılabilir, ancak renkler o kadar canlı olmayacaktır.

Adobe RGB renkli alan ile çekilen JPEG fotoğrafları DCF uyumludur; DCF'yi destekleyen uygulamalar ve yazıcılar doğru renkli alanı otomatik olarak seçecektir. Uygulama veya aygıt DCF destekli değilse, uygun renkli alanı manuel olarak seçin. Daha fazla bilgi için, uygulama veya aygıtla birlikte verilen dokümanlara bakın.

### Nikon Yazılımı

ViewNX 2 (birlikte verilir) ve Capture NX 2 (ayrıca edinilebilir), bu makine ile oluşturulan fotoğraflar açılırken doğru renk boşluğunu otomatik olarak seçer.

## Otomatik dağılma kontrolü

Geniş açılı objektiflerle çekim yaparken oluşan varil bozulmasını ve uzun objektiflerle çekim yaparken oluşan yastık bükülmesini azaltmak için **Açık** seçeneğini seçin (vizörde görünen alanın kenarlarının nihai fotoğrafta kırılmış olabileceğine ve kayıt başlamadan önce fotoğrafların işleme alınma süresinin uzayabileceğine dikkat edin). Bu seçenek, filmler için geçerli değildir ve yalnızca G ve D objektif tipleriyle kullanılabilir (PC, balık gözü ve diğer belirli objektifler hariç); diğer objektiflerle alınan sonuçlar garanti edilmez.

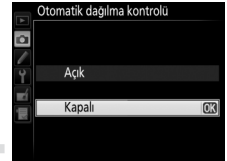

### Rötuş: Dağılma Kontrolü

Mevcut fotoğrafların daha düşük varil ve yastık bükülmesine sahip kopyalarını oluşturmaya ilişkin daha fazla bilgi için bkz. sayfa 285.

## Uzun pozlama KA (Uzun Pozlama Kumlanma Azaltma)

MENU düğmesi → 📷 çekim menüsü

**Açık** seçeneği seçili ise, 1 sn'den daha düşük deklanşör hızlarında çekilen fotoğraflar, kumlanmayı (parlak noktalar, rastgele dağılmış parlak pikseller veya sis) azaltmak üzere işlem görürler. İşlem için gereken süre yaklaşık iki katına çıkar; işlem sırasında deklanşör hızı/diyafram ekranlarında "Job nr" ifadesi yanıp söner ve fotoğraf çekilemez (makine işlem tamamlanmadan önce kapatılırsa, fotoğraf kaydedilir ancak kumlanma azaltma işlemi gerçekleştirilmez). Sürekli deklanşör modunda, çerçeve hızları yavaşlar ve fotoğrafların işlem gördüğü sırada hafıza tamponlama kapasitesi düşer. Film çekimi sırasında uzun pozlama kumlanma azaltması mevcut değildir.

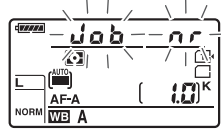

## Yüksek ISO KA

MENU düğmesi → 📷 çekim menüsü

Yüksek ISO duyarlılıklarında çekilen fotoğraflar, "kumlanmanın" azaltılması için işlem görebilir.

Seçenek	Açıklama
<b>Yüksek</b>	Özellikle yüksek ISO duyarlılıklarında çekilen fotoğraflardaki kumlanmayı (rastgele dağılmış parlak pikseller, çizgiler veya sis) azaltın. <b>Yüksek</b> , <b>Normal</b> ve <b>Düşük</b> olarak gerçekleştirilen kumlanma azaltma miktarını seçin.
<b>Normal</b>	
<b>Düşük</b>	
<b>Kapalı</b>	Kumlanma giderme sadece ISO 1250 ve üzeri ISO duyarlılıklarında yapılabilir. Kumlanma azaltma miktarı <b>Yüksek ISO KA</b> için <b>Düşük</b> seçildiği zaman gerçekleştirilenden daha azdır.

KARACASULU  
Dış Ticaret A.Ş.



# Özel Ayarlar: Fotoğraf Makinesinin İnce Ayarı

Özel Ayarlar menüsünü görüntülemek için, MENU düğmesine basın ve  (Özel Ayarlar menüsü) sekmesini seçin.

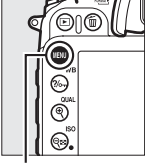

MENU düğmesi

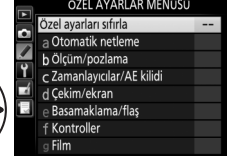
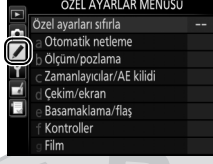

Özel Ayarlar fotoğraf makinesi ayarlarını bireysel tercihleri karşılayacak şekilde özelleştirmek için kullanılır.

## Özel Ayar grupları

### Ana menü



Aşağıdaki Özel Ayarlar mevcuttur:

Özel Ayar		
<b>Özel ayarları sıfırla</b>		231
<b>a Otomatik netleme</b>		
a1	AF-C öncelik seçimi	231
a2	AF-S öncelik seçimi	231
a3	Sabitken netleme izleme	232
a4	AF nokta aydınlatması	232
a5	Netleme noktası sarmalı	232
a6	Netleme noktası sayısı	233
a7	Dahili AF yardımcı aydınltms	233
<b>b Ölçüm/pozlama</b>		
b1	ISO duyarlılık adımı değer	234
b2	Pzlm kntrl için EV adımları	234
b3	Kolay pozlama telafisi	235
b4	Merkez ağırlıklı alan	236
b5	En iyi ince ayar pozlaması	236
<b>c Zamanlayıcılar/AE kilidi</b>		
c1	Deklanşör AE-L	236
c2	Bekleme zamanlayıcısı	237
c3	Otomatik zamanlama	237
c4	Ekran kapanma gecikmesi	238
c5	Uzak bağ. açık kal. süre (ML-L3)	238
<b>d Çekim/ekran</b>		
d1	Uyarı sesi	238
d2	Vizör kılavuz çizgi ekranı	239
d3	ISO ekranı ve ayarları	239
d4	Ekran ipuçları	239
d5	CL modu çekim hızı	239
d6	Maksimum sürekli bırakma	240
d7	Dosya numarası sırası	240
d8	Bilgi ekranı	241

Özel Ayar		
<b>d Çekim/ekran</b>		
d9	LCD aydınlatma	241
d10	Pozlama gecikme modu	241
d11	Flaş uyarısı	241
d12	MB-D15 pil tipi	242
d13	Pil sırası	243
<b>e Basamaklama/ flaş</b>		
e1	Flaş senkronizasyon hızı	244
e2	Flaş enstantene hızı	245
e3	Dahili flaş için flaş kontrol	246
e4	Flaş için pozlama telafisi	250
e5	Pilot flaş	251
e6	Otmtnk basamaklama ayarı	251
e7	Basamaklama sırası	251
<b>f Kontroller</b>		
f1	Tamam düğmesi	252
f2	Fn düğmesini ata	253
f3	Önizleme düğmesini ata	255
f4	AE-L/AF-L düğmesini ata	256
f5	Ayar kadranlarını özelleştir	257
f6	Kdrn kltnmk için dğmyi bırak	258
f7	Yuva boş bırakma kilidi	258
f8	Ters göstergeler	258
f9	MB-D15  düğmesini ata	259
<b>g Film</b>		
g1	Fn düğmesini ata	259
g2	Önizleme düğmesini ata	260
g3	AE-L/AF-L düğmesini ata	260
g4	Deklanşör düğmesi ata	260

**Not:** Fotoğraf makinesi ayarlarına göre, bazı öğeler gri olabilir ve kullanılamaz. Her çekim modunda bulunan seçenekler hakkında bilgi için, bkz. sayfa 321. Geçerli kümedeki ayarlar varsayılan değerlerden farklıysa (□ 325), Özel Ayarlar menüsünün ikinci seviyesinde değiştirilen ayarların yanında bir yıldız görüntülenir.

## Özel ayarları sıfırla

MENU düğmesi →  Özel Ayarlar menüsü

Özel Ayarları varsayılan değerlerine geri getirmek için **Evet** seçeneğini seçin (☑ 325).





## a: Otomatik netleme

### a1: AF-C öncelik seçimi

MENU düğmesi →  Özel Ayarlar menüsü

Vizör çekim (☑ 71) için **AF-C** seçildiği zaman, bu seçenek deklanşöre her ne zaman basılırsa (*deklanşör öncelikli*) veya sadece fotoğraf makinesi netlemede olduğu zaman (*netleme öncelikli*) fotoğrafların çekilip çekilemeyeceğini kontrol eder.



Seçenek	Açıklama
 <b>Bırak</b>	Deklanşöre her basıldığında fotoğraf çekilebilir.
 <b>Netle</b>	Fotoğraflar sadece net görüntü işareti (●) görüntülenirken çekilebilir.

Seçilen seçeneğe bakılmaksızın, otomatik netleme modu için **AF-C** seçildiğinde netleme kilitlemez. Fotoğraf makinesi deklanşör bırakılana kadar netlemeyi ayarlamaya devam eder.

### a2: AF-S öncelik seçimi

MENU düğmesi →  Özel Ayarlar menüsü

Vizörden çekim için **AF-S** (☑ 71) seçildiğinde, bu seçenek, fotoğrafların yalnızca fotoğraf makinesi netlediğinde çekilebileceğini (*netleme önceliği*) veya deklanşöre her basışta çekilebileceğini (*deklanşör önceliği*) ayarlar.





Seçenek	Açıklama
 <b>Bırak</b>	Deklanşöre her basıldığında fotoğraf çekilebilir.
 <b>Netle</b>	Fotoğraflar sadece net görüntü işareti (●) görüntülenirken çekilebilir.

Seçilen seçeneğe bakılmaksızın, otomatik netleme modu için **AF-S** seçildiğinde net görüntü işareti (●) görüntülenirse, deklanşöre yarım basıldığında netleme kilitlenecektir. Netleme kilidi deklanşöre basılıncaya kadar devam eder.

### a3: Sabitken netleme izleme

MENU düğmesi → Özel Ayarlar menüsü

Bu seçenek, **AF-C** seçildiğinde veya makine vizörden fotoğraf çekimi için **AF-A** modundayken sürekli otomatik netleme seçildiğinde nesnenin mesafesindeki ani büyük değişimlerde otomatik netlemenin nasıl ayarlanacağını kontrol eder (□ 71).

Seçenek	Açıklama
AF  5 (Uzun)	Konuya olan uzaklık birdenbire değişirse, fotoğraf makinesi konuya olan uzaklığı ayarlamadan önce belirtilen süre kadar bekler. Böylelikle çerçeveden geçen nesnelerin kısa süreyle konunun önünü kapatması halinde fotoğraf makinesinin yeniden netleme yapması önlenir.
AF  4	
AF  3 (Normal)	
AF  2	
AF  1 (Kısa)	
<b>Kapalı</b>	Konuya olan uzaklık değiştiğinde fotoğraf makinesi hemen netleme ayarı yapar. Hızlı hareketlerle birbirini izleyen, değişen uzaklıklardaki konuları fotoğraflarken kullanın.

### a4: AF nokta aydınlatması

MENU düğmesi → Özel Ayarlar menüsü

Etkin netleme noktasının vizörde kırmızı vurgulanıp vurgulanmayacağını seçer.

Seçenek	Açıklama
<b>Otomatik</b>	Seçilen netleme noktası arka planla kontrastı ayarlamak için gerektiğinde otomatik olarak vurgulanır.
<b>Açık</b>	Seçilen netleme noktası arka planın parlaklığına bakılmadan her zaman vurgulanır. Arka planın parlaklığına bağlı olarak, seçilen netleme noktasının görülmesi zor olabilir.
<b>Kapalı</b>	Seçilen netleme noktası vurgulanmaz.

### a5: Netleme noktası sarmalı

MENU düğmesi → Özel Ayarlar menüsü

Netleme noktası seçiminin vizörün bir ucundan diğerine kadar "sarıp sarmayacağını" belirleyin.

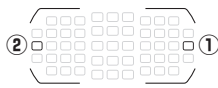
Seçenek	Açıklama
<b>Sar</b>	Netleme noktası seçimi yukarıdan aşağıya, aşağıdan yukarıya, sağdan sola ve "soldan sağa sarmalar"; bu şekilde, örneğin ekranın sağ kenarındaki bir netleme noktası vurgulanmış iken ► düğmesine basıldığında (①), ekranın sol kenarındaki karşılık gelen netleme noktası da seçilir (②). 
<b>Sarma</b>	Netleme noktası göstergesi en dıştaki netleme noktalarıyla sınırlıdır; bu durumda, örneğin, ekranın sağ kenarındaki bir netleme noktası seçiliyken ► düğmesine basmanın hiçbir etkisi yoktur.

## a6: Netleme noktası sayısı

MENU düğmesi → Özel Ayarlar menüsü

Manuel netleme noktası seçiminde kullanılacak netleme noktası sayısını belirleyin.

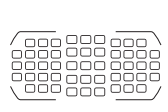
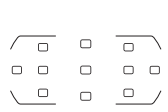
Seçenek	Açıklama	
AF51 51 nokta	Sağda gösterilen 51 netleme noktasından seçim yapar.	
AF11 11 nokta	Sağda gösterilen 11 netleme noktasından seçim yapar. Hızlı netleme nokta seçimi için kullanın.	

## a7: Dahili AF yardımcı aydınltms

MENU düğmesi → Özel Ayarlar menüsü

Aydınlatma yetersiz olduğunda netleme işlemine yardımcı olmak için dahili AF yardımcı aydınlatmasının yanıp yanmayacağını seçer.

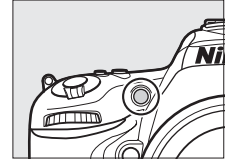

Seçenek	Açıklama
Açık	Aydınlatma yetersiz olduğunda AF yardımcı aydınlatması yanar (yalnızca vizörden çekim). AF yardımcı aydınlatma yalnızca aşağıdaki şartların her ikisi de sağlandığında kullanılabilir: 1. Fotoğraf makinesi AF-A modunda olduğunda AF-S otomatik netleme modu (☐ 71) veya single-süreklili servo otomatik netleme seçilir. 2. AF alanı modu için Otomatik alan AF seçili (☐ 73) veya tek nokta ya da dinamik alan AF seçili ve merkezi netleme noktası seçili.
Kapalı	AF yardımcı aydınlatması netleme işlemine yardımcı olmak için yanmaz. Aydınlatma yetersiz olduğunda fotoğraf makinesi otomatik netleme kullanarak netleme yapamayabilir.

### 🔍 AF Yardımcı Aydınlatması

AF yardımcı aydınlatmasını kullanırken objektif kapaklarını çıkarın.

### 🔍 Ayrıca Bkz.

AF yardımcının kullanılabildiği çekim modları hakkında bilgi için, bkz. sayfa 321. AF yardımcı ile kullanılacak objektiflerle ilgili kısıtlamalar için bkz. sayfa 301.



## b: Ölçüm/pozlama

### b1: ISO duyarlılık adımı değeri

MENU düğmesi →  Özel Ayarlar menüsü

ISO duyarlılığına ayar yapıldığında kullanılan artış değerlerini seçin. Mümkünse, basamak değeri değiştirildiğinde geçerli ISO duyarlılığı ayarı sürdürülür. Geçerli ayar yeni adım değerinde kullanılamıyorsa, ISO duyarlılığı kullanılabilir en yakın ayara sıfırlanır.



### b2: Pzlm kntrl için EV adımları

MENU düğmesi →  Özel Ayarlar menüsü

Deklanşör hızına, diyafram, pozlama ve flaş telafisi ve basamaklamaya ayar yapıldığında kullanılan artış değerlerini seçin.



KARACASULU  
Dış Ticaret A.Ş.

### b3: Kolay pozlama telafisi

MENU düğmesi →  Özel Ayarlar menüsü

Bu seçenek pozlama telafisini ayarlamak için  düğmesine gerek olup olmadığını kontrol eder (□ 86). **Açık (Otomatik sıfırla)** veya **Açık** seçilirse, pozlama telafisi  $\pm 0$  olarak ayarlandığında poz göstergesinin merkezindeki 0 yanıp sönmeye başlar.

Seçenek	Açıklama
<b>Açık (Otomatik sıfırla)</b>	Pozlama telafisi ayar kadrانlarından biri çevrilerek ayarlanır (bkz. aşağıdaki not). Fotoğraf makinesi kapandığında veya bekleme süresi sona erdiğinde ayar kadrانını kullanarak seçilen ayar sıfırlanır ( <input checked="" type="checkbox"/> düğmesi kullanılarak yapılan pozlama telafisi ayarları sıfırlanmaz).
<b>Açık</b>	Yukarıdaki gibidir, ancak fotoğraf makinesi kapandığında veya bekleme süresi sona erdiğinde komut ayar kadrانını kullanarak seçilen pozlama telafisi değeri sıfırlanmaz.
<b>Kapalı</b>	Pozlama telafisi <input checked="" type="checkbox"/> düğmesine basılarak ve ana ayar kadrانını çevrilerek ayarlanır.

#### Ana/Alt Ögeyi Değiştir

Özel Ayar b3 (**Kolay pozlama telafisi**) için **Açık (Otomatik sıfırla)** veya **Açık** seçiliyken pozlama telafisini ayarlamak için kullanılan kadrان Özel Ayar f5 (**Ayar kadrانlarını özelleştir**) > Ana/alt ögeyi değiştir için seçilen seçeneğe bağlıdır (□ 257).

Ayar kadrانlarını özelleştir > Ana/alt ögeyi değiştir		
	Kapalı	Açık
Mod	P	Alt-ayar kadranı
	S	Alt-ayar kadranı
	A	Ana ayar kadranı
	M	Uygun Değil

#### ISO/Kolay ISO göster

Özel Ayar b3 (**Kolay pozlama telafisi**) Özel Ayar d3 (**ISO ekranı ve ayarları**) > **ISO/Kolay ISO göster** ile birlikte kullanılamaz. Bu öğelerden herhangi birinde yapılan ayarlamalar diğer öğeyi sıfırlar; öğe sıfırlandığında bir mesaj görüntülenir.

KARACASULU  
Dış Ticaret A.Ş.

## b4: Merkez ağırlıklı alan

MENU düğmesi →  Özel Ayarlar menüsü

Pozlama hesaplanırken, merkez ağırlıklı ölçümde en fazla ağırlık karenin merkezindeki bir daireye verilir. Bu dairenin çapı ( $\phi$ ) 6, 8, 10 veya 13 mm olarak ya da tüm çerçevenin ortalaması olarak ayarlanabilir.



CPU olmayan bir objektif kullanıldığında, ayarlar menüsünde **CPU olmayan objektif verileri** için seçilen ayara bakılmaksızın çapın 8 mm olarak sabitlendiğini unutmayın (☑ 149). **Ortalama** seçildiğinde, hem CPU objektifler için tüm çerçevenin ortalaması kullanılacaktır.

## b5: En iyi ince ayar pozlaması

MENU düğmesi →  Özel Ayarlar menüsü

Bu seçeneği fotoğraf makinesi tarafından seçilen poz değeri üzerinde ince ayar yapmak için kullanın. Pozlama, her ölçüm yöntemi için ayrıca +1 ila -1 EV arasında 1/6 EV'lik basamaklarla ayarlanabilir.

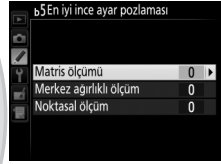

### Pozlama İnce Ayarı

Pozlama ince ayarı iki düğme ile sınırlamadan etkilenmez. Pozlama telafisi (☑) simgesi görüntülenmediğinde, pozun ne kadar değiştirildiğini belirlemenin tek yolunun ince ayar menüsündeki miktarı görüntülemek olduğunu unutmayın. Pozlama telafisi (☑ 86) çoğu durumda tercih edilir.

## c: Zamanlayıcılar/AE kilidi

### c1: Deklanşör AE-L

MENU düğmesi →  Özel Ayarlar menüsü

**Açık** ögesi seçilirse, deklanşöre yarım basılıyken pozlama kilitlenecektir.





## c2: Bekleme zamanlayıcısı

MENU düğmesi → Özel Ayarlar menüsü

Hiçbir işlem yapılmadığında fotoğraf makinesinin pozlamayı ölçmeye ne kadar süreyle devam edeceğini seçin.

Zamanlayıcının süresi dolduğunda kontrol paneli ve vizörde görüntülenen perde hızı ve diyafram göstergeleri otomatik olarak kapanacaktır.

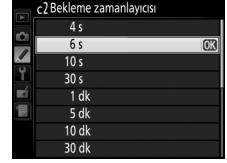

Pil ömrünü uzatmak için kısa bekleme zamanlayıcısı gecikme sürelerini tercih edin.

## c3: Otomatik zamanlama

MENU düğmesi → Özel Ayarlar menüsü

Otomatik zamanlama modunda deklanşör gecikmesinin uzunluğunu, yapılan çekim sayısını ve çekimler arası aralığı seçin (59).

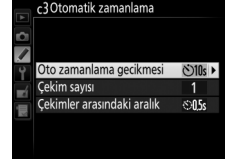

• **Oto zamanlama gecikmesi:** Deklanşör gecikmesinin uzunluğunu seçer.



• **Çekim sayısı:** Deklanşöre her basıldığında yapılan çekim sayısını seçmek için ▲ ve ▼ düğmesine basın.



• **Çekimler arasındaki aralık:** Çekim sayısı 1'den fazla olduğunda çekimler arası aralığı seçin.



## c4: Ekran kapanma gecikmesi

MENU düğmesi → Özel Ayarlar menüsü

İzleme (**İzleme**; varsayılan 10 sn) ve resim inceleme (**Resim inceleme**; varsayılan 4 sn) sırasında, menüler (**Menüler**; varsayılan 1 dakika) veya bilgiler (**Bilgi ekranı**; varsayılan 10 sn) görüntülediğinde veya canlı görüntü ve film kaydı (**Canlı görüntü**; varsayılan 10 dakika) sırasında bir işlem gerçekleştirilmediğinde ekranın ne kadar süre açık kalacağını seçin. Pil ömrünü uzatmak için kısa ekran kapanma gecikme sürelerini tercih edin.

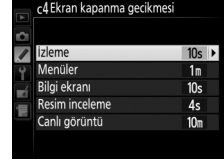

## c5: Uzak bağ. açık kal. süre (ML-L3)

MENU düğmesi → Özel Ayarlar menüsü

Fotoğraf makinesinin uzaktan kumanda modunda ne kadar süre ile bekleme modunda kalacağını seçin (📖 127). Seçilen süre içerisinde hiçbir işlem gerçekleştirilmezse, uzaktan çekim sona erer ve çekim menüsündeki **Uzaktan kumanda modu (ML-L3)** için otomatik olarak **Kapalı** seçilir. Daha uzun pil ömrü için daha kısa süreler seçin.

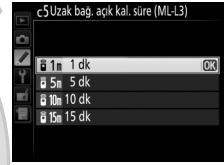

## d: Çekim/ekran

### d1: Uyarı sesi

MENU düğmesi → Özel Ayarlar menüsü

Fotoğraf makinesi single-sürekli servo AF kullanarak netleme (**AF-S** veya **AF-A** için single-sürekli servo AF seçildiğinde; 📖 71), netleme canlı görüntülü fotoğraf çekimi yaparken netleme kilitlendiğinde, otomatik zamanlama (📖 59) ve gecikmeli uzaktan kumanda (📖 127) modlarında bırakma zamanlayıcısı geri sayım yaparken, hızlı uzaktan kumanda veya uzaktan ayna kaldırma modunda fotoğraf çekilirken (📖 127) veya bellek kartı kilitliken fotoğraf çekmeye çalıştığınızda (📖 31) yaparken duyulan uyarı sesinin şiddetini ve düzeyini seçin. Film canlı görüntüsünde (📖 161) veya sessiz deklanşör modunda (**Q** modu; 📖 57), seçilen seçime bakılmaksızın bir uyarı sesinin çıkacağını unutmayın.

- **Düzye: 3** (yüksek), **2** (orta), **1** (düşük) veya **Kapalı** (sessiz) ögesini seçin. **Kapalı** haricinde bir seçenek seçildiğinde, bilgi ekranında 📢 görünür.
- **Şiddet: Yüksek** veya **Düşük** ögesini seçin.

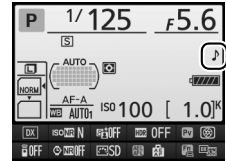

## d2: Vizör kılavuz çizgi ekranı

MENU düğmesi → Özel Ayarlar menüsü

Fotoğrafları DX-biçimli görüntü alanı kullanarak oluştururken (☰ 63) referans için vizörde isteğe bağlı kılavuz çizgileri görüntülemek için **Açık** öğesini seçin (☰ 9).

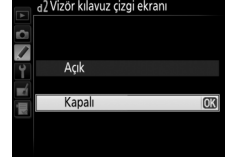

## d3: ISO ekranı ve ayarları

MENU düğmesi → Özel Ayarlar menüsü

**ISO duyarlılığını göster** veya **ISO/Kolay ISO göster** seçilirse, kontrol panelinde kalan poz sayısının yerine ISO duyarlılığı gösterilir. **ISO/Kolay ISO göster** seçilirse, P ve S modlarında alt-ayar kadranı döndürülerek veya A modunda ana ayar kadranı döndürülerek ISO duyarlılığı ayarlanabilir. Kontrol panelinde kalan pozlama sayısını görüntülemek için **Çerçeve sayısını göster** öğesini seçin.

## d4: Ekran ipuçları

MENU düğmesi → Özel Ayarlar menüsü

Bilgi ekranında seçilen öğelerle ilgili ipuçlarını göstermek için **Açık** seçeneğini seçin (☰ 12).



## d5: CL modu çekim hızı

MENU düğmesi → Özel Ayarlar menüsü

CL (sürekli yavaş hız) modunda maksimum kare ilerleme hızını seçin (☰ 57; aralıklı çekim sırasında, bu ayar ayrıca tek kare için kare ilerleme hızını da belirler).

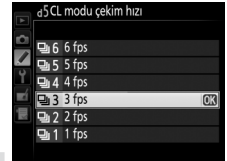

KARACASUL  
Dış Ticaret A.Ş.

## d6: Maksimum sürekli bırakma

MENU düğmesi →  Özel Ayarlar menüsü

Sürekli modda tek bir arka arkaya çekimde yapılabilecek maksimum çekim sayısı 1 ve 100 arasındaki herhangi bir değere ayarlanabilir.

### Hafıza Tamponlama

Özel Ayar d6 için seçilen seçeneğe bakılmaksızın, hafıza tamponlama dolduğunda çekim yavaşlar (☞00). Hafıza tamponlamanın kapasitesi konusunda daha fazla bilgi edinmek için bkz. sayfa 348.

## d7: Dosya numarası sırası

MENU düğmesi →  Özel Ayarlar menüsü

Bir fotoğraf çekildiğinde, fotoğraf makinesi dosyayı kullanılan son dosya numarasına bir ekleyerek adlandırır. Bu seçenek, yeni bir klasör oluşturulduğunda, bellek kartı formatlandığında ya da fotoğraf makinesine yeni bir bellek kartı takıldığında dosya numaralandırma işleminin kullanılan son numaradan devam edip etmeyeceğini belirler.



Seçenek	Açıklama
Açık	Yeni bir klasör oluşturulduğunda, bellek kartı formatlandığında ya da fotoğraf makinesine yeni bir bellek kartı takıldığında dosya numaralandırma işlemi kullanılan son numaradan veya geçerli klasördeki en büyük numaradan (hangisi daha yüksek ise) devam eder. Geçerli klasör 9999 numaralı bir fotoğraf içerirken bir fotoğraf çekilirse, yeni bir klasör otomatik olarak oluşturulur ve dosya numaralandırma tekrar 0001'den başlar.
Kapalı	Yeni bir klasör oluşturulduğunda, bellek kartı formatlandığında ya da fotoğraf makinesinde yeni bir bellek kartı takıldığında dosya numaralandırma işlemi 0001 olarak sıfırlanır. Geçerli klasörde 999 adet fotoğraf varken bir fotoğraf çekilirse yeni bir klasörün otomatik olarak oluşturulduğunu unutmayın.
Sıfırla	<b>Açık</b> 'ta olduğu gibi, ancak çekilen sonraki fotoğrafa geçerli klasördeki en yüksek numaraya bir eklenerek bir dosya numarası verilir. Klasör boş ise, dosya numaralandırma 0001'e sıfırlanır.

### Dosya Numarası Sırası

Geçerli klasörün numarası 999 ise ve 999 adet fotoğraf ya da 9999 numaralı bir fotoğraf içeriyorsa, deklanşör etkisizleşir ve başka fotoğraf çekilemez. Özel Ayar d7 (**Dosya numarası sırası**) için **Sıfırla** öğesini seçin ve sonra geçerli bellek kartını formatlayın ya da yeni bir bellek kartı yerleştirin.

## d8: Bilgi ekranı

MENU düğmesi →  Özel Ayarlar menüsü

**Otomatik** (AUTO) seçilirse, bilgi ekranındaki yazı rengi (□□ 10) arka planla kontrastı korumak için otomatik olarak siyahtan beyaza veya beyazdan siyaha değişir. Her zaman aynı yazı rengini kullanmak için, **Manuel** ögesini seçin ve **Açık üzeri koyu** (B; siyah yazı) veya **Koyu üzeri açık** (W; beyaz yazı) seçeneklerinden birini seçin. Ekran parlaklığı seçilen metin rengi ile maksimum kontrast için otomatik olarak ayarlanır.

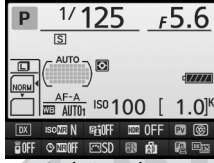

Açık üzeri koyu



Koyu üzeri açık

## d9: LCD aydınlatma

MENU düğmesi →  Özel Ayarlar menüsü

**Kapalı** seçilirse, kontrol paneli arka ışığı (LCD aydınlatma) yalnızca açma/kapama anahtarı  yönüne doğru döndürüldüğünde yanar. **Açık** seçilirse, kontrol paneli bekleme zamanlayıcısı etkin iken aydınlanacaktır (□□ 38). Pil ömrünü arttırmak için **Kapalı**'yı seçin.

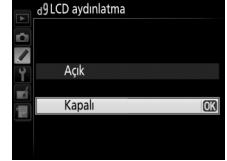

## d10: Pozlama gecikme modu

MENU düğmesi →  Özel Ayarlar menüsü

Makinedeki en ufak bir hareketin dahi resimleri bulandırabildiği durumlarda, deklanşör serbest bırakımını aynanın yükselmesinden sonra bir, iki veya üç saniye geciktirmek için **1 s**, **2 s** veya **3 s** seçin.

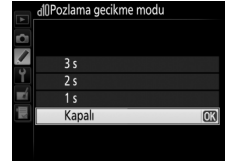

## d11: Flaş uyarısı



MENU düğmesi →  Özel Ayarlar menüsü

Eğer **Açık** seçilirse, vizördeki flaş hazır göstergesi  en iyi pozlanmanın yapılabilmesi için flaş kullanımı gerektiğini göstermek için yanıp sönecektir.

## d12: MB-D15 pil tipi





MENU düğmesi →  Özel Ayarlar menüsü

Opsiyonel MB-D15 pil paketi AA pillerle kullanılırken fotoğraf makinesinin istenen şekilde çalışmasını sağlamak için, bu menüde seçilen seçeneği pil paketine takılan pil tiplerine uydurun. EN-EL15 pilleri kullanırken bu seçeneği ayarlamaya gerek kalmaz.

Seçenek	Açıklama
 LR6 (AA alkalın)	LR6 alkalın AA piller kullanırken seçin.
 HR6 (AA Ni-MH)	HR6 Ni-MH AA piller kullanırken seçin.
 FR6 (AA lityum)	FR6 lityum AA piller kullanırken seçin.

### AA Piller Kullanma

AA pillerin kapasitesi 20 °C'nin altında büyük ölçüde düşer ve yapılma ve depolanma koşullarına göre değişiklik gösterebilir; bazı durumlarda, piller son kullanma tarihlerinden önce çalışmamaya başlayabilir. Bazı AA piller kullanılamaz; performans özellikleri ve sınırlı kapasiteleri nedeniyle, alkalın piller bazı pil türlerinden daha düşük kapasiteye sahiptir ve yalnızca başka bir alternatif yoksa ve yalnızca sıcak havalarda kullanılmalıdır. Fotoğraf makinesi AA pillerinin seviyesini şu şekilde göstermektedir:

Kontrol paneli	Vizör	Açıklama
	—	Piller tam şarjlı.
		Düşük pil. Yeni pilleri hazırlayın.
 (yanıp söner)	 (yanıp söner)	Deklanşör devre dışı. Pilleri değiştirin.

KARACASULU  
Dış Ticaret A.Ş.

Opsiyonel bir MB-D15 pil paketi takıldığında fotoğraf makinesindeki pillerin mi yoksa pil paketindeki pillerin mi önce kullanılacağını seçin. MB-D15'ün opsiyonel bir EH-5b AC adaptörle ve EP-5B güç konektörü ile çalıştığını, AC adaptörün seçilen seçeneğe bakılmaksızın kullanılacağını unutmayın.

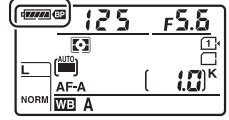

MB-D15'deki piller kullanılırken fotoğraf makinesinin kontrol panelinde bir  simgesi görüntülenir.



### MB-D15 Pil Paketi

MB-D15, bir EN-EL15 şarj edilebilir Li-ion pil veya altı AA alkalın, Ni-MH veya lityum pil (bir EN-EL15 fotoğraf makinesiyle birlikte verilir; AA piller ayrı olarak alınır) alır.

Bilgi ekranı MB-D15'e takılan pilin tipini şu şekilde gösterir:

MB-D15 pil tipi ekranı	Pil tipi
	EN-EL15 şarj edilebilir Li-ion pil
	AA piller

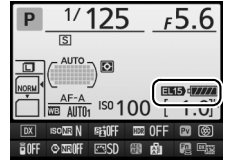

KARACASULU  
Dış Ticaret A.Ş.

## e: Basamaklama/flaş

### e1: Flaş senkronizasyon hızı

MENU düğmesi →  Özel Ayarlar menüsü

Bu seçenek flaş senk hızını kontrol eder.

Seçenek	Açıklama
1/320 s (Otomatik FP)	Uyumlu bir flaş ünitesi takıldığında Otomatik FP yüksek hızlı senkronizasyon kullanılır (☐ 305). Dahili flaş ünitesi veya başka flaş üniteleri kullanılıyorsa, deklanşör hızı 1/320 sn olarak ayarlanır. Fotoğraf makinesi P veya A modunda 1/320 sn deklanşör hızını gösterirse, gerçek deklanşör hızı 1/320 sn'den daha hızlıysa otomatik FP yüksek hızlı flaş senkronizasyonu etkinleştirilir.
1/250 s (Otomatik FP)	Uyumlu bir flaş ünitesi takıldığında Otomatik FP yüksek hızlı senkronizasyon kullanılır (☐ 305). Dahili flaş ünitesi veya başka flaş üniteleri kullanılıyorsa, deklanşör hızı 1/250 sn olarak ayarlanır. Fotoğraf makinesi P veya A modunda 1/250 sn deklanşör hızını gösterirse, gerçek deklanşör hızı 1/250 sn'den daha hızlıysa otomatik FP yüksek hızlı flaş senkronizasyonu etkinleştirilir.
1/250 s–1/60 s	Flaş senk hızı seçilen değere ayarlı.

#### Deklanşör Hızını Flaş Senk Hızı Limitinde Sabitleme

S veya M modunda deklanşör hızını senk hız limitinde sabitlemek için, olası en düşük deklanşör hızından sonra gelen deklanşör hızını seçin (30 sn veya Süre/- -). Vizörde ve kontrol panelinde bir X (flaş senk göstergesi) görüntülenecektir.

#### Otomatik FP Yüksek Hızlı Flaş Senkronizasyonu

Flaşın fotoğraf makinesinin desteklediği en yüksek perde hızında kullanılmasını sağlayarak, konunun arka planı parlak güneş ışığında aydınlatıldığında bile alan derinliğini azaltmak için maksimum diyaffram değerinin seçilmesini mümkün kılar. Otomatik FP yüksek hızlı flaş senkronizasyon aktifken bilgi ekranı flaş modu göstergesinde "FP" görünür (☐ 306).

KARACASULU  
Dış Ticaret A.Ş.



## ■ Otomatik FP Yüksek Hızlı Flaş Senkronizasyonu

Özel Ayar e1 (Flaş senkronizasyon hızı, □ 244) için **1/320 s (Otomatik FP)** veya **1/250 s (Otomatik FP)** seçildiğinde,  $1/250$  sn veya  $1/320$  sn gibi deklanşör hızlarında, uyumlu opsiyonel flaş ünitelerinde (□ 305) ise herhangi bir deklanşör hızında (Otomatik FP yüksek hızlı senkronizasyon) dahili flaş kullanılabilir.

Flaş senkronizasyon hızı	1/320 s (Otomatik FP)		1/250 s (Otomatik FP)		1/250 s	
	Dahili flaş	Opsiyonel flaş ünitesi	Dahili flaş	Opsiyonel flaş ünitesi	Dahili flaş	Opsiyonel flaş ünitesi
$1/8000'$ den $1/320$ sn'ye (dahil değil) kadar	—	Otomatik FP	—	Otomatik FP	—	—
$1/320'$ den $1/250$ sn'ye (dahil değil) kadar	Flaş senk*		—	Otomatik FP	—	—
$1/250-30$ sn	Flaş senk					

\* Flaş menzili deklanşör hızı artınca düşer. Flaş menzili hiçbir zaman Otomatik FP ile elde edilen aynı hızlarda daha fazla olamaz.

## e2: Flaş enstantene hızı

MENU düğmesi →  Özel Ayarlar menüsü

Bu seçenek, **P** veya **A** modunda ön veya arka perde senk veya kırmızı göz azaltma kullanılırken kullanılabilen en yavaş deklanşör hızını belirler (seçilen seçime bakılmaksızın, yavaş senk, yavaş arka perde senk veya yavaş senk ile kırmızı göz azaltma flaş ayarlarında **S** ve **M** modlarında deklanşör hızları 30 sn'ye kadar yavaş olabilir). Seçenekler  $1/60$  sn (**1/60 s**) ila 30 sn (**30 s**) arasındadır.

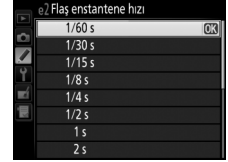





KARACASULU  
Dış Ticaret A.Ş.



## e3: Dahili flaş için flaş kontrol

MENU düğmesi →  Özel Ayarlar menüsü

Dahili flaş için flaş modunu seçin.

Seçenek	Açıklama
TTL 	Flaş çıktısı çekim koşullarına bağlı olarak otomatik olarak ayarlanır.
 Manuel	Flaş seviyesini seçin (☐ 246). Fotoğraf makinesi ekran ön flaşlarını yamaz.
RPT  Tekrarlı flaş	Flaş, deklanşör açıkken, elektronik flaş ışığı efekti üreterek tekrar tekrar patlar (☐ 246).
CMD  Ayar düğmesi modu	Dahili flaşı bir veya daha fazla grupta uzak opsiyonel flaş ünitelerini kontrol eden (☐ 247) ana flaş olarak kullanın.

### ■ Manuel

Tam ve 1/128 (tam gücün 1/128'i) arasından bir flaş seviyesi seçin. Tam güçte, dahili flaşın Kılavuz Numarası 12'dir (m, ISO 100, 20 °C).

### ■ Tekrarlı Flaş

Flaş, deklanşör açıkken, elektronik flaş ışığı efekti üreterek tekrar tekrar patlar. Aşağıdaki seçenekleri vurgulamak için ◀ veya ▶ düğmesine, değiştirmek için ▲ veya ▼ düğmesine basın.



Seçenek	Açıklama
Çıktı	Flaş çıkışı seçin (tam gücün bir bölümü olarak ifade edilir).
Sayı	Seçilen çıkışta flaşın kaç kez patlayacağını seçin. <b>Sıklık</b> için seçilen deklanşör hızına ve seçeneğe bağlı olarak, gerçek flaş sayısı seçilenden az olabilir.
Sıklık	Flaşın saniyede ne kadar sıklıkta patlayacağını seçin.

### Flaş Kontrol Modu

Dahili flaş için flaş kontrol modu bilgi ekranında gösterilir (☐ 122).

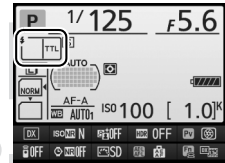

### "Manuel" ve "Tekrarlı flaş"

Bu seçenekler seçildiğinde  simgeleri kontrol panelinde ve vizörde yanıp söner.

## SB-400

Opsiyonel bir SB-400 flaş ünitesi takıldığında ve açıldığında, Özel Ayar e3 **Opsiyonel flaş** olarak değişerek SB-400 için flaş kontrol modunun **TTL** ve **Manuel (Tekrarlı flaş ve Ayar düğmesi modu)** seçenekleri kullanılamaz) arasında seçilmesine olanak tanır.

## “Sayı”

**Tekrarlı flaş > Sayı** için kullanılabilir seçenekler flaş çıkışıyla belirlenir.

Çıktı	“Sayı” için kullanılabilir seçenekler	Çıktı	“Sayı” için kullanılabilir seçenekler
1/4	2	1/32	2–10, 15
1/8	2–5	1/64	2–10, 15, 20, 25
1/16	2–10	1/128	2–10, 15, 20, 25, 30, 35

## ■ Ayar düğmesi modu

Dahili flaş, gelişmiş kablosuz aydınlatmayı kullanan iki gruba kadar (A ve B) bir veya daha fazla uzak opsiyonel flaş ünitesini kontrol eden ana flaş olarak kullanın (305).

Bu seçenek seçildiğinde sağda gösterilen menü görüntülenir. Aşağıdaki seçenekleri vurgulamak için ◀ veya ▶ düğmesine, değiştirmek için ▲ veya ▼ düğmesine basın.



Seçenek	Açıklama
<b>Dahili flaş</b>	Dahili flaş için flaş modunu seçin (ayar düğmesi flaşı).
<b>TTL</b>	i-TTL modu. +3,0 ve -3,0 EV değerleri arasından 1/3 EV'lik artışlarla flaş telifisi seçin.
<b>M</b>	1/1 ve 1/128 (tam gücün 1/128'i) değerleri arasından flaş seviyesini seçin.
--	Dahili flaş patlamaz, ancak uzak flaş üniteleri patlar. Dahili flaş, pilot ön flaşlar yayabilmesi için kaldırılmalıdır.
<b>Grup A</b>	Grup A'daki tüm flaş üniteleri için bir flaş modu seçin.
<b>TTL</b>	i-TTL modu. +3,0 ve -3,0 EV değerleri arasından 1/3 EV'lik artışlarla flaş telifisi seçin.
<b>AA</b>	Otomatik diyafram (yalnızca uyumlu flaş üniteleriyle kullanılabilir; 305). +3,0 ve -3,0 EV değerleri arasından 1/3 EV'lik artışlarla flaş telifisi seçin.
<b>M</b>	1/1 ve 1/128 (tam gücün 1/128'i) değerleri arasından flaş seviyesini seçin.
--	Bu gruptaki flaş üniteleri patlamaz.
<b>Grup B</b>	Grup B'deki tüm flaş üniteleri için bir flaş modu seçin. Kullanılabilir seçenekler <b>Grup A</b> 'da listelenenler ile aynıdır.
<b>Kanal</b>	Kanal 1–4 arasından seçim yapın. Her iki gruptaki tüm flaş ünitelerinin aynı kanala ayarlanması gerekir.



Ayar düğmesi modunda fotoğraf çekmek için aşağıdaki adımları izleyin.

## 1 Dahili flaş için ayarları ayarlayın.

Dahili flaş için flaş kontrol modunu ve çıkış seviyesini seçin. Çıkış seviyesinin – – modunda ayarlanamayacağını unutmayın.



## 2 Grup A için ayarları yapın.

Grup A'daki flaş üniteleri için flaş kontrol modunu ve çıkış seviyesini seçin.



## 3 Grup B için ayarları yapın.

Grup B'deki flaş üniteleri için flaş kontrol modunu ve çıkış seviyesini seçin.



## 4 Kanalı seçin.

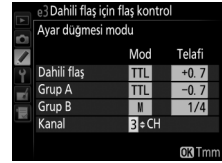

## 5 OK düğmesine basın.

KARACASULU  
Dış Ticaret A.Ş.

## 6 Çekimi kompoze edin.

Çekimi kompoze edin ve aşağıda gösterildiği şekilde flaş ünitelerini düzenleyin. Uzak flaş ünitelerinin yerleştirilebilecekleri maksimum mesafenin çekim koşullarına göre değişebileceğini unutmayın.

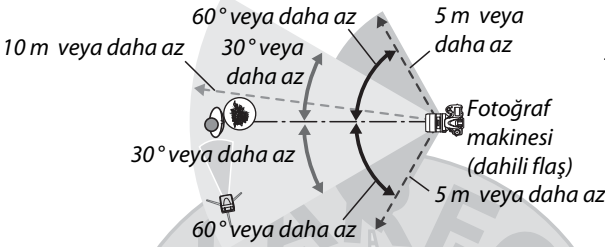

Flaş ünitelerindeki kablosuz uzak sensörler fotoğraf makinesine bakmalıdır.

## 7 Uzak flaş ünitelerini yapılandırın.

Tüm uzak flaş ünitelerini açın, grup ayarlarını istediğiniz gibi yapın ve Adım 4'te seçilen kanala ayarlayın. Ayrıntılar için flaş ünitesi talimat kılavuzlarına bakın.

## 8 Dahili flaşı kaldırın.

Dahili flaşı kaldırmak için  düğmesine basın. **Dahili flaş > Mod** için – – seçilse bile dahili flaşın kaldırılması gerektiğini unutmayın, böylece ekran ön flaşları yayılacaktır.

## 9 Fotoğrafı çerçeveleyin, netleme yapın ve çekin.





Fotoğraf makinesi flaş hazır ışığının ve diğer tüm flaş üniteleri için flaş hazır ışıklarının yandığını onayladıktan sonra, fotoğrafı kareleyin, netleyin ve çekin. İstenirse FV kilidi () 125) kullanılabilir.

KARACASULU  
Dış Ticaret A.Ş.

### Flaş Senkron Modu Ekranı

**Dahili flaş > Mod** için -- seçildiğinde  kontrol paneli flaş senkron modu ekranında görünmez.

### Flaş telafisi

 () düğmesi ve alt-ayar kadranıyla seçilen flaş telafisi değeri **Ayar düğmesi modu** menüsünde dahili flaş, grup A ve grup B için seçilen flaş telafisi değerlerine eklenir. Bir  simgesi, **Dahili flaş > TTL** için  $\pm 0$  haricinde bir flaş telafisi değeri seçildiğinde kontrol panelinde ve vizörde görüntülenir. Dahili flaş **M** modundayken  simgesi yanıp söner.

### Ayar Düğmesi Modu



Işığı dahili flaştan (fotoğraf makinesi bir tripoda takılı değilse aşırı özen gösterilmelidir) almak için uzak flaş ünitelerinde sensör pencerelerini konumlandırın. Doğrudan ışığın veya uzak flaş ünitelerinden güçlü yansımaların fotoğraf makinesi objektifine (TTL modunda) veya uzak flaş ünitelerindeki fotosellere (AA modu) girmediğinden emin olun, aksi halde bu, pozlamaya karışabilir. Kısa mesafeden çekilen fotoğraflarda dahili flaştan yayılan zamanlamalı flaşların görünmesini önlemek için, düşük ISO duyarlılıklarını veya küçük diyaframları (yüksek f-değerleri) seçin veya dahili flaş için isteğe bağlı SG-31R kızılötesi panel kullanın. Arka perde senk ile en iyi sonuçlar için bir SG-31R gerekir, bu daha aydınlık zamanlama flaşları üretir. Uzak flaş ünitelerini konumlandırdıktan sonra, bir test çekimi yapın ve sonuçları fotoğraf makinesi ekranında görüntüleyin.

Kullanılabilen uzak flaş ünitelerinin sayısında bir limit olmasa da uygulanan maksimum  $\mu\text{çt}\ddot{u}$ r. Sayı bundan fazlaysa, uzak flaş ünitelerinin yaydığı ışık performansı etkileyecektir.

## e4: Flaş için pozlama telafisi

MENU düğmesi   Özel Ayarlar menüsü

Pozlama telafisi kullanıldığında makinenin flaş seviyesini nasıl ayarlayacağını seçin.

Seçenek	Açıklama
 Tüm çerçeve	Hem flaş seviyesi, hem pozlama telafisi, pozlamayı çerçevenin tamamı üzerinde değiştirmeye ayarlanmıştır.
 Sadece arkaplan	Pozlama telafisi sadece arka plana uygulanır.

KARACASULU  
Dış Ticaret A.Ş.

## e5: Pilot flaş

MENU düğmesi →  Özel Ayarlar menüsü

Fotoğraf makinesi dahili flaşla veya opsiyonel CLS uyumlu bir flaş ünitesiyle kullanıldığında (☞ 305) **Açık** seçilirse, fotoğraf makinesi net alan derinliği önizleme düğmesine basıldığında bir örnek flaş yayılacaktır (☞ 50). **Kapalı** seçiliyse örnek flaş yayılmaz.



## e6: Otomatik basamaklama ayarı

MENU düğmesi →  Özel Ayarlar menüsü

Otomatik basamaklama (☞ 133) etkiliyken basamaklanan ayarı veya ayarları seçin. Hem pozlama hem de flaş seviyesi basamaklama gerçekleştirmek için **AE ve flaş (AE)**, yalnızca pozlamayı basamaklamak için **Yalnızca AE (AE)**, yalnızca flaş düzeyi basamaklama için gerçekleştirmek için **Yalnızca flaş (f)**, beyaz dengesi basamaklamayı gerçekleştirmek için **WB basamaklama (WB)** (☞ 137) veya Etkin D-Lighting (☞ 139) kullanarak basamaklama gerçekleştirmek için **ADL alternatifli pozlama (ADL)** öğesini seçin. NEF (RAW) veya NEF (RAW) + JPEG resim kalitesi ayarlarında beyaz dengesi basamaklamanın yapılmadığını unutmayın.

## e7: Basamaklama sırası

MENU düğmesi →  Özel Ayarlar menüsü

**MTR > alt > üst (N)** varsayılan ayarında pozlama, flaş ve beyaz dengesi basamaklama 133. ve 137. sayfada açıklandığı sırayla gerçekleştirilir. **Alt > MTR > üst (->+)** seçilirse, çekim en düşük değerden en yükseğe doğru ilerler. Bu ayarın ADL alternatifli pozlama üzerinde etkisi yoktur.



KARACASULU  
Dış Ticaret A.Ş.





## f: Kontroller

### f1: Tamam düğmesi









MENU düğmesi →  Özel Ayarlar menüsü

Bu seçenek vizör çekimi, izleme ve canlı görüntü sırasında  düğmesine atanan rolü belirler (seçilen seçeneğe bakılmaksızın bir film tam çerçeve görüntülendiğinde  düğmesine basmak film izlemeyi başlatır).





#### ■ Çekim Modu

Seçenek	 düğmesine atanan rol
RESET Merkezi netleme noktası seç	Merkezi netleme nktks seç.
 Etkin ntlme noktasını vurgula	Etkin ntlme noktasını vurgula.
Kullanılmaz	Yok.

#### ■ İzleme Modu

Seçenek	 düğmesine atanan rol
 Küçük resim açık/kapalı	Tam çerçeve ve küçük resim izleme arasında geçiş yapma.
 Histogramları görüntüle	Hem tam çerçeve hem de küçük resim izlemede  düğmesine basıldığında bir histogram (  189) görüntülenir.
 Zoom açık/kapalı	Tam çerçeve veya küçük resim izleme ve izleme zoom işlevi arasında geçiş yapma. <b>Az büyütme</b> , <b>Orta büyütme</b> ve <b>Çok büyütme</b> arasından başlangıç zoom ayarını seçin. Zoom ekranı etkin netleme noktasında ortalar.
 Yuva ve klasör seç	Yuva ve klasör seçim diyalogunu görüntüleyin (  186).

#### ■ Canlı Görüntü

Seçenek	 düğmesine atanan rol
RESET Merkezi netleme noktası seç	Canlı görüntüde  düğmesine basmak merkezi netleme noktasını seçer.
 Zoom açık/kapalı	Yakınlaştırmayı açıp kapatmak için  düğmesine basın. <b>Az büyütme</b> , <b>Orta büyütme</b> ve <b>Çok büyütme</b> arasından başlangıç zoom ayarını seçin. Zoom ekranı etkin netleme noktasında ortalar.
Kullanılmaz	Canlı görüntüde  düğmesine basmanın bir etkisi yoktur.



## f2: Fn düğmesini ata





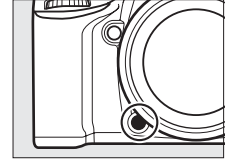







MENU düğmesi →  Özel Ayarlar menüsü







Fn düğmesinin tek başına (**Bas**) veya ayar kadranları ile birlikte kombinasyonlarda kullanıldığında (**Bas + ayar kadranları**) oynadığı rolü seçin.



### ■ ■ Bas

Bas'ı seçmek aşağıdaki seçenekleri görüntüler:

Seçenek	Açıklama
 <b>Önzileme</b>	Alan derinliğini önzilemek için <b>Fn</b> düğmesine basın (☐ 50).
 <b>FV kilidi</b>	Flaş değerini kilitlemek için <b>Fn</b> düğmesine basın (yalnızca dahili flaş ve uyumlu opsiyonel flaş üniteleri, ☐ 125, 305). FV kilidini iptal etmek için tekrar basın.
 <b>AE/AF kilidi</b>	<b>Fn</b> düğmesine basılırken netleme ve pozlama kilitlenir.
 <b>Yalnızca AE kilidi</b>	<b>Fn</b> düğmesine basıldığında pozlama kilitlenir.
 <b>AE kilidi (Tut)</b>	<b>Fn</b> düğmesine basıldığında pozlama kilitlenir ve düğmeye ikinci kez basılana veya bekleme süresi sona erene kadar kilitli kalır.
 <b>Yalnızca AF kilidi</b>	<b>Fn</b> düğmesine basıldığında netleme kilitlenir.
 <b>AF-ON</b>	<b>Fn</b> düğmesine basıldığında otomatik netleme başlatılır. Deklanşör netleme yapmak için kullanılamaz.
 <b>Flaş kapalı</b>	<b>Fn</b> düğmesine basılıyken çekilen fotoğraflarda flaş patlamaz.
 <b>Basamaklı çekim</b>	Tek kare çekim modunda veya sessiz deklanşör modunda pozlama, flaş veya ADL alternatifli pozlama aktif iken <b>Fn</b> düğmesine basılırsa, deklanşöre her basıldığında geçerli basamaklama programındaki tüm çekimler yapılır. Beyaz dengesi basamaklaması etkinken veya sürekli deklanşör modu (mod <b>Ch</b> veya <b>Cl</b> ) seçildiğinde, deklanşör basılı tutulduğunda fotoğraf makinesi basamaklı çekimi tekrar eder.
 <b>+ NEF (RAW)</b>	Resim kalitesi <b>JPEG iyi</b> , <b>JPEG normal</b> veya <b>JPEG temel</b> olarak ayarlanırsa kontrol panelinde "RAW" görüntülenir ve <b>Fn</b> düğmesine basıldıktan sonra çekilen sonraki resimle bir NEF (RAW) kopya kaydedilir (bir dizi fotoğrafla NEF/RAW kopyalarını kaydetmek için, çekimler arasında deklanşörü yarım basılı tutun). Bir NEF (RAW) kopya kaydetmeden çıkmak için, <b>Fn</b> düğmesine yeniden basın.
 <b>Matris ölçümü</b>	<b>Fn</b> düğmesine basıldığında matris ölçümü etkinleştirilir.
 <b>Merkez ağırlıklı ölçüm</b>	<b>Fn</b> düğmesine basıldığında merkez ağırlıklı ölçüm etkinleştirilir.
 <b>Noktasal ölçüm</b>	<b>Fn</b> düğmesine basıldığında noktasal ölçüm etkinleştirilir.



Seenek	Aıklama
 <b>Vizör kılavuz izgi ekranı</b>	<b>Görüntü alanı</b> (☐ 63) için <b>DX (24×16)</b> seçilirse <b>Fn</b> düğmesi vizörde kadraj kılavuz izgilerini görüntülemek veya gizlemek için kullanılabilir (☐ 239).
 <b>Vizör sanal ufuk izgisi</b>	Vizörde bir sanal ufuk izgisi ekranı görüntülemek veya gizlemek için <b>Fn</b> düğmesine basın.
 <b>MENÜM</b>	"MENÜM"ü görüntülemek için <b>Fn</b> düğmesine basın (☐ 291).
 <b>En üst MENÜM öğesine erişim</b>	"MENÜM"deki en üstteki öğeye atlamak için <b>Fn</b> düğmesine basın. Sıkça kullanılan bir menü öğesine hızlı erişim için bu seçeneği seçin.
 <b>İzleme</b>	<b>Fn</b> düğmesi  düğmesiyle aynı işlevi görür. Telefoto objektif kullanırken veya sol elinizle  düğmesini kullanmanın zor olduğu durumlarda seçin.
<b>Yok</b>	Düğmeye basmanın bir etkisi yoktur.

### Uyumlu Olmayan Seçenekler

**Bas** için seçilen seçenek **Bas + ayar kadranları** için seçilen seçenek ile birlikte kullanılamıyorsa, bir mesaj görüntülenir ve **Bas** veya **Bas + ayar kadranları** seçeneklerinden hangisi ilk olarak seçilmişse **Yok**'a ayarlanır.

### Vizör Sanal Ufuk izgisi

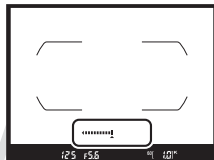
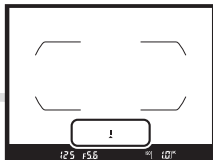
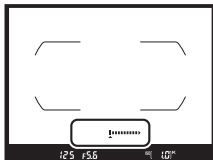

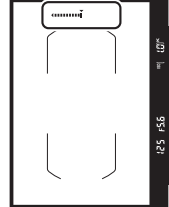
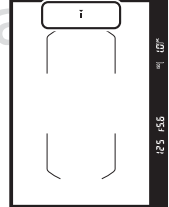
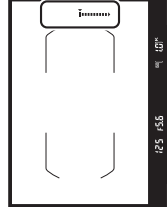
Özel Ayar f2 (**Fn düğmesini ata**) için **Vizör sanal ufuk izgisi** seçildiğinde, **Fn** düğmesine basmak vizörde bir yuvarlanma göstergesi görüntüler. Göstergeyi normal işlevine geri getirmek için düğmeye tekrar basın.

	Fotoğraf makinesi sağa eğik	Fotoğraf makinesi düz	Fotoğraf makinesi sola eğik
<b>Vizör (fotoğraf makinesi manzara yönünde)</b> 			
<b>Vizör (fotoğraf makinesi portre yönünde)</b> 			

Fotoğraf makinesi keskin bir açıyla ileriye ya da geriye eğildiğinde ekranın doğru olmayabileceğini unutmayın. Ekranda sanal ufuk görüntülemek için ayarlar menüsünde **Sanal ufuk** seçeneğini seçin (☐ 269).

## ■ Bas + Ayar Kadranları

**Bas + ayar kadranları**'nı seçmek aşağıdaki seçenekleri görüntüler:

Seçenek	Açıklama
 <b>Görüntü alanı seç</b>	Bir görüntü alanını seçmek için <b>Fn</b> düğmesine basın ve bir ayar kadranını çevirin (☐ 63).
 <b>1 adımlı hız/ diyafram</b>	Ayar kadranları döndürülürken <b>Fn</b> düğmesine basılırsa, perde hızındaki ( <b>S</b> ve <b>M</b> modları) ve diyaframdaki ( <b>A</b> ve <b>M</b> modları) değişimler Özel Ayar b2 ( <b>Pzlm kntrl için EV adımları</b> , ☐ 234) için seçilen seçeneğe bakılmaksızın 1 EV'lik artışlarla yapılır.
<b>Non-CPU</b> <b>CPU olmayan objektif no seç</b>	<b>CPU olmayan objektif verileri</b> seçeneğini kullanarak belirtilen objektif no'yu belirlemek için <b>Fn</b> düğmesine basın ve bir ayar kadranını çevirin (☐ 149).
 <b>Etkin D-Lighting</b>	<b>Fn</b> düğmesine basın ve Etkin D-Lighting'i (☐ 113) ayarlamak için bir ayar kadranını döndürün.
<b>HDR</b> <b>HDR (yüksek dinamik aralık)</b>	<b>Fn</b> düğmesini basılı tutarak, bir <b>HDR modu</b> seçmek için ayar kadranını döndürün, <b>HDR gücü</b> seçmek içinse alt-ayar kadranını döndürün (☐ 116).
<b>Yok</b>	<b>Fn</b> düğmesi basılıyken ayar kadranları döndürüldüğünde hiçbir işlem yapılmaz.

### f3: Önizleme düğmesini ata

MENU düğmesi →  Özel Ayarlar menüsü

Net alan derinliği önizleme düğmesinin tek başına (**Bas**) veya ayar kadranları ile birlikte kombinasyonlarda kullanıldığında (**Bas + ayar kadranları**) oynadığı rolü seçin. Kullanılabilir seçenekler **Fn düğmesini ata** ile aynıdır (☐ 253). **Bas** ve **Bas + ayar kadranları** için varsayılan seçenekler sırasıyla **Önizleme** ve **Yok** seçenekleridir.

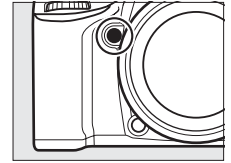

KARACASULU  
Dış Ticaret A.Ş.

## f4: AE-L/AF-L düğmesini ata





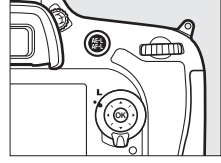

MENU düğmesi →  Özel Ayarlar menüsü

<sup>AE-L</sup><sub>AF-L</sub> AE-L/AF-L düğmesinin tek başına (**Bas**) veya ayar kadranları ile birlikte kombinasyonlarda kullanıldığında (**Bas + ayar kadranları**) oynadığı rolü seçin.



### ■ ■ Bas

**Bas**'ı seçmek aşağıdaki seçenekleri görüntüler:

Seçenek	Açıklama
 AE/AF kilidi	<sup>AE-L</sup> <sub>AF-L</sub> AE-L/AF-L düğmesine basıldığında netleme ve pozlama kilitlenir.
 Yalnızca AE kilidi	<sup>AE-L</sup> <sub>AF-L</sub> AE-L/AF-L düğmesine basıldığında pozlama kilitlenir.
 AE kilidi (Tut)	<sup>AE-L</sup> <sub>AF-L</sub> AE-L/AF-L düğmesine basıldığında pozlama kilitlenir ve düğmeye ikinci kez basılana veya bekleme süresi sona erene kadar kilitli kalır.
 Yalnızca AF kilidi	<sup>AE-L</sup> <sub>AF-L</sub> AE-L/AF-L düğmesine basıldığında netleme kilitlenir.
 AF-ON	<sup>AE-L</sup> <sub>AF-L</sub> AE-L/AF-L düğmesi otomatik netlemeyi başlatır. Deklanşör düğmesi netleme yapmak için kullanılmaz.
 FV kilidi	Flaş değerini kilitlemek için <sup>AE-L</sup> <sub>AF-L</sub> AE-L/AF-L düğmesine basın (yalnızca dahili flaş ve uyumlu opsiyonel flaş üniteleri, □ 125, 305). FV kilidini iptal etmek için tekrar basın.
Yok	Düğmeye basmanın bir etkisi yoktur.

### ■ ■ Bas + Ayar Kadranları

**Bas + ayar kadranları**'nı seçmek aşağıdaki seçenekleri görüntüler:

Seçenek	Açıklama
 Görüntü alanı seç	Bir görüntü alanını seçmek için <sup>AE-L</sup> <sub>AF-L</sub> AE-L/AF-L düğmesine basın ve bir ayar kadranını çevirin (□ 63).
Non-CPU CPU olmayan objektif no seç	<b>CPU olmayan objektif verileri</b> seçeneğini kullanarak belirtilen objektif no'yu belirlemek için <sup>AE-L</sup> <sub>AF-L</sub> AE-L/AF-L düğmesine basın ve bir ayar kadranını çevirin (□ 149).
Yok	<sup>AE-L</sup> <sub>AF-L</sub> AE-L/AF-L düğmesi basılıyken ayar kadranları döndürüldüğünde hiçbir işlem yapılmaz.





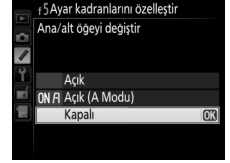
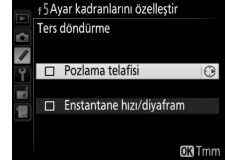



Bu seçenek ana ve alt ayar kadranlarının çalışmasını kontrol eder.

- **Ters döndürme: Pozlama telafisi** ve/veya **Enstantane hızı/diyafram**'da ayarlamalar yapmak için kullanıldıklarında ayar kadranlarının dönüş yönünü tersine çevirir. Seçenekleri vurgulayın ve seçmek veya seçimi kaldırmak için ► düğmesine basın ve sonra ⊗ düğmesine basın. Bu ayar aynı zamanda MB-D15 ayar kadranlarına da uygulanır.
- **Ana/alt öğeyi değiştir: Kapalı** seçilirse, ana ayar kadranı deklanşör hızını, alt-ayar kadranı ise diyaframı kontrol eder. A çekim modunda diyaframı seçmek üzere ana ayar kadranını kullanmak için **Açık (A Modu)**, A ve M modlarında diyaframı seçmek için ana ayar kadranını kullanmak için ve S ve M modlarında deklanşör hızını seçmek için alt ayar kadranını kullanmak için **Açık** seçin. Bu ayar aynı zamanda MB-D15 ayar kadranlarına da uygulanır.
- **Diyafram ayarı: Alt-ayar kadranı** seçilirse, diyafram yalnızca alt-ayar kadranı ile (veya **Ana/alt öğeyi değiştir** için **Açık** seçilirse ana ayar kadranı ile) ayarlanabilir. **Diyafram halkası** seçilirse, diyafram sadece objektif diyafram halkası kullanılarak ayarlanabilir ve fotoğraf makinesi diyafram ekranı açıklığı 1 EV'lik artışlarla görüntüler (G türü objektifler için açıklık yine de alt-ayar kadranı kullanılarak ayarlanır). Seçilen ayara bakılmaksızın, CPU olmayan objektif takıldığında açıklığı ayarlamak için bir diyafram halkasının kullanılması gerektiğini unutmayın.
- **Menüler ve izleme: Kapalı** seçilirse, tam çerçeve izleme sırasında görüntülenen fotoğrafı seçmek, küçük resimleri vurgulamak ve menülerde gezinmek için çoklu seçici kullanılır. **Açık** veya **Açık (resim inceleme hariçtir)** seçildiğinde, tam çerçeve izleme sırasında ana ayar kadranı görüntülenen resmi seçmek için kullanılabilir, küçük resim izleme sırasında imleci sola veya sağa taşıyın ve menü vurgulama çubuğunu yukarı veya aşağı taşıyın. Alt-ayar kadranı ek fotoğraf bilgilerini tam çerçeve izlemede görüntülemek ve küçük resim izlemede imleci yukarı veya aşağı taşımak için kullanılır. Ayar kadranlarının resim izleme sırasında izleme için kullanılmasını önlemek için **Açık (resim inceleme hariçtir)** öğesini seçin. Menüler görüntülenirken, alt-ayar kadranı sağa çevrildiğinde seçilen öğeye ait alt menü görüntülenir, sola çevrildiğinde önceki menü görüntülenir. Bir seçim yapmak için, ► veya ⊗ düğmesine basın.



## f6: Kdrn klılmk için dğmyi bırak

MENU düğmesi →  Özel Ayarlar menüsü

**Evet** seçilirse, normalde bir düğme basılı tutulurken ayar kadranı döndürülerek yapılan ayarlamalar, düğme serbest bırakıldıktan sonra ayar kadranı döndürülerek yapılabilir (ayar düğmeye tekrar basıldığında, deklanşöre yarım basıldığında veya bekleme zamanlayıcısı sona erdiğinde sonlanır). Aşağıdaki düğmeler etkilenir: , ,  (ISO),  (QUAL),  (WB), AF-modu,  veya **BKT, Fn**, önizleme ve  **AE-L/AF-L** düğmeleri. **Fn** ve önizleme düğmeleri yalnızca Özel Ayar f2 (**Fn düğmesini ata**) veya f3 (**Önizleme düğmesini ata**) kullanılarak **Görüntü alanı seç, CPU olmayan objektif no seç, Etkin D-Lighting** veya **HDR (yüksek dinamik aralık)** olarak atandıklarında etkilenir.  **AE-L/AF-L** düğmesi yalnızca Özel Ayar f4 (**AE-L/AF-L düğmesini ata**) kullanılarak **Görüntü alanı seç** veya **CPU olmayan objektif no seç** olarak atandığında etkilenir. Özel Ayar c2 (**Bekleme zamanlayıcısı**) için **Limitsiz** seçildiğinde bekleme zamanlayıcısının sonlanmayacağını unutmayın.

### Görüntü Alanı Seç

Eğer **Fn**, alan derinliği önizleme veya  **AE-L/AF-L** düğmelerinden herhangi birine **Görüntü alanı seç** atanmışsa ve Özel Ayar f6 (**Kdrn klılmk için dğmyi bırak**) için **Evet** seçiliyse, düğmeye bastıktan ve ayar kadranı ile bir görüntü alanı seçtikten sonra seçilen ayarı etkinleştirmek için düğmeye ikinci bir defa daha basmanız gerekecektir.



## f7: Yuva boş bırakma kilidi

MENU düğmesi →  Özel Ayarlar menüsü

**Bırakmayı etkinleştir** seçildiğinde, bellek kartı yerleştirilmemiş iken deklanşör açılır; ancak bu durumda fotoğraf kaydedilmez (ancak yine de ekranda demo modunda görüntülenir). **Bırakma kilitli** seçilirse, deklanşör ancak fotoğraf makinesine bir bellek kartı takıldığında etkinleşir.

## f8: Ters göstergeler

MENU düğmesi →  Özel Ayarlar menüsü





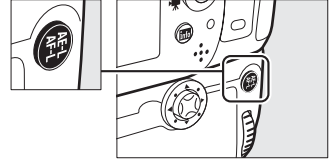

 (-0+) seçilirse, pozlama göstergeleri kontrol paneli, vizör ve bilgi ekranında negatif değerler solda ve pozitif değerler sağda gösterilecek şekilde görüntülenir. Pozitif değerleri solda, negatif değerleri sağda görüntülemek için  (+0-) seçeneğini seçin.

## f9: MB-D15 <sup>AE-L</sup><sub>AF-L</sub> düğmesini ata

MENU düğmesi →  Özel Ayarlar menüsü

Opsiyonel MB-D15 pil paketindeki <sup>AE-L</sup><sub>AF-L</sub> AE-L/AF-L düğmesine atanacak işlevi seçin.









Seçenek	Açıklama
 <b>AE/AF kilidi</b>	MB-D15 <sup>AE-L</sup> <sub>AF-L</sub> AE-L/AF-L düğmesine basıldığında netleme ve pozlama kilitlenir.
 <b>Yalnızca AE kilidi</b>	MB-D15 <sup>AE-L</sup> <sub>AF-L</sub> AE-L/AF-L düğmesine basıldığında pozlama kilitlenir.
 <b>AE kilidi (Tut)</b>	MB-D15 <sup>AE-L</sup> <sub>AF-L</sub> AE-L/AF-L düğmesine basıldığında pozlama kilitlenir ve düğmeye ikinci kez basılana veya bekleme süresi sona erene kadar kilitli kalır.
 <b>Yalnızca AF kilidi</b>	MB-D15 <sup>AE-L</sup> <sub>AF-L</sub> AE-L/AF-L düğmesine basıldığında netleme kilitlenir.
 <b>AF-ON</b>	MB-D15 <sup>AE-L</sup> <sub>AF-L</sub> AE-L/AF-L düğmesine basıldığında otomatik netleme başlatılır. Deklanşör netleme yapmak için kullanılamaz.
 <b>FV kilidi</b>	Flaş değerini kilitlemek için MB-D15 <sup>AE-L</sup> <sub>AF-L</sub> AE-L/AF-L düğmesine basın (yalnızca dahili flaş ve uyumlu opsiyonel flaş üniteleri, □ 125, 305). FV kilidini iptal etmek için tekrar basın.
 <b>Fn düğmesiyle ayındır</b>	MB-D15 <sup>AE-L</sup> <sub>AF-L</sub> AE-L/AF-L düğmesi Özel Ayar f2 için seçilen işlevi yerine getirir (□ 253).

## g: Film

### g1: Fn düğmesini ata

MENU düğmesi →  Özel Ayarlar menüsü

Film canlı görüntüsü sırasında **Fn** düğmesinin rolünü seçin (varsayılan seçenek **Yok** seçeneğidir).

Seçenek	Açıklama
 <b>Ftğrf çkm bilgilerini görüntüle</b>	Film kayıt bilgileri yerine deklanşör hızı, diyafram ve diğer fotoğraf ayarları hakkında bilgi görüntülemek için düğmeye basın. Film kayıt ekranına dönmek için tekrar basın (□ 163).
 <b>AE/AF kilidi</b>	Düğmeye basılırken netleme ve pozlama kilitlenir.
 <b>Yalnızca AE kilidi</b>	Düğmeye basılırken pozlama kilitlenir.
 <b>AE kilidi (Tut)</b>	Pozlama düğmeye basıldığında kilitlenir ve düğmeye ikinci defa basılıncaya kadar kilitli kalır.
 <b>Yalnızca AF kilidi</b>	Düğmeye basılırken netleme kilitlenir.
 <b>AF-ON</b>	Düğmeye basıldığında otomatik netleme başlatılır. Deklanşör netleme yapmak için kullanılamaz.
<b>Yok</b>	Düğmeye basmanın bir etkisi yoktur.



## g2: Önizleme düğmesini ata

MENU düğmesi →  Özel Ayarlar menüsü

Film canlı görüntülemesi sırasında net alan derinliği önizleme düğmesinin oynadığı rolü seçin. Kullanılabilir seçenekler **Fn düğmesini ata** ile aynıdır (☐ 259).

## g3: AE-L/AF-L düğmesini ata



MENU düğmesi →  Özel Ayarlar menüsü

Film canlı görüntüsü sırasında  **AE-L/AF-L** düğmesinin rolünü seçin. **Fn düğmesini ata** ile aynı seçenekler kullanılabilir (☐ 259), ancak varsayılan ayar **AE/AF kilidi** seçeneğidir.



## g4: Deklanşör düğmesi ata

MENU düğmesi →  Özel Ayarlar menüsü

Canlı görüntü seçiciyle  seçildiğinde deklanşöre basıldığında oynanan rolü seçin.

Seçenek	Açıklama
 <b>Fotoğraf çek</b>	Film kaydını sonlandırmak ve 16 : 9 en boy oranına sahip bir fotoğraf çekmek için deklanşör düğmesine sonuna kadar basın (resim boyutu hakkında daha fazla bilgi için bkz. sayfa 167).
 <b>Film kaydet</b>	Film canlı görüntüsünü başlatmak için deklanşöre yarım basın. Daha sonra netlemek için (sadece otomatik netleme modu) deklanşöre basabilirsiniz ve kaydı başlatmak veya sonlandırmak için her aşamada basın. Film canlı görüntüsünü sonlandırmak için  düğmesine basın. Opsiyonel kablosuz uzaktan kumanda veya uzaktan kablo üzerindeki deklanşör (☐ 309, 310) film canlı görüntüsünü başlatma ve film kaydını başlatma veya sonlandırma için kullanılabilir; opsiyonel ML-L3 uzaktan kumanda ise film kaydı için kullanılamaz; ML-L3 üzerindeki deklanşörün bir etkisi yoktur.

### **Film kaydet**

Bu seçenek seçilirse, deklanşör canlı görüntü seçici 'e döndürüldüğünde aralıklı çekim veya Görüntüden Toz Giderme referans verisi kaydetme gibi işlevler için kullanılabilir, çekim bilgileri (☐ 10)  düğmesi kullanılarak görüntülenemez ve fotoğraf çekim bilgileri, **Ftgrf** **çkm bilgilerini görüntüle** (☐ 259, 260) için, Özel Ayar g1 (**Fn düğmesini ata**), g2 (**Önizleme düğmesini ata**) veya g3 (**AE-L/AF-L düğmesini ata**) kullanılarak atanan düğmeler kullanılarak görüntülenemez. Bu seçenekleri kullanmak için **Fotoğraf çek**'i seçin.



# ⚙ Ayarlar Menüsü: Fotoğraf Makinesi Ayarı

Ayarlar menüsünü görüntülemek için, MENU düğmesine basın ve ⚙ (ayarlar menüsü) sekmesini seçin.

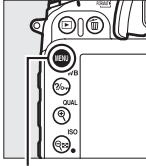

MENU düğmesi

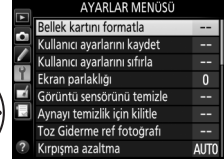
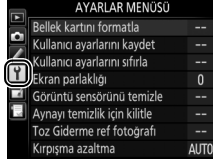

Kurulum menüsü aşağıdaki seçenekleri içerir:

Seçenek		Seçenek	
Bellek kartını formatla	262	Resim yorumu	266
Kullanıcı ayarlarını kaydet	55	Telif hakkı bilgisi	267
Kullanıcı ayarlarını sıfırla	56	Ayarları kaydet/yükle	268
Ekran parlaklığı	262	Sanal ufuk	269
Görüntü sensörünü temizle	313	CPU olmayan objektif verileri	149
Aynayı temizlik için kilitle <sup>1</sup>	315	AF ince ayarı	270
Toz Giderme ref fotoğrafı	263	HDMI	216
Kırışma azaltma	264	GPS	152
Saat dilimi ve tarih	265	Kablosuz mobil adaptörü	271
Dil (Language)	265	Ağ	206
Otomatik resim döndürme	265	Eye-Fi yüklemesi <sup>2</sup>	272
Pil bilgisi	266	Donanım yazılımı sürümü	272

1 Pil seviyesi düşükse kullanılamaz.

2 Sadece uyumlu Eye-Fi bellek kartı takıldığında görüntülenir (📄 272).

## 🔍 Ayrıca Bkz.

Menü varsayılanları 326. sayfada listelenmektedir.

KARACASULU  
Dış Ticaret A.Ş.



## Bellek kartını formatla

MENU düğmesi → ⚙ ayarlar menüsü

Formatlamaya başlamak için, bir bellek kartı yuvası seçin ve **Evet** seçeneğini seçin. *Formatlamanın seçili yuvadaki kart üzerinde bulunan tüm resimleri ve diğer verileri kalıcı olarak sildiğine dikkat edin.* Formatlama öncesinde, gereken yedek kopyaları aldığınızdan emin olun.



### ✓ Formatlama Sırasında

Formatlama sırasında fotoğraf makinesini kapatmayın veya bellek kartlarını çıkartmayın.

### ✎ İki Düğmeyle Formatlama

Bellek kartları ayrıca  (FORMAT) ve  (FORMAT) düğmelerine iki saniyeden daha uzun süre basılı tutarak da formatlanabilir (📖 32).

## Ekran parlaklığı

MENU düğmesi → ⚙ ayarlar menüsü

izleme, menüler ve bilgi göstergeleri için ekran parlaklığını seçmek için ▲ veya ▼ düğmesine basın. Daha fazla parlaklık için daha yüksek değerleri, daha az parlaklık için daha düşük değerleri seçin.

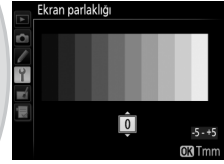

### ✎ Ekran Parlaklığı

+4 ve daha yüksek değerler ekranın daha kolay okunmasına olanak sağlar ancak sarı renklerin yeşilimsi bir renkte görünmesine neden olabilir. Daha doğru renk reproduksiyonu için daha düşük değerler seçin.

### ✎ Ayrıca Bkz.

Canlı görüntü sırasında ekran parlaklığını ayarlamaya ilişkin daha fazla bilgi için bkz. sayfa 157.

Capture NX 2'de Resimden Toz Giderme için referans bilgileri edinin (ayrıca satılmaktadır; daha fazla bilgi için bkz. Capture NX 2 kılavuzu).

**Toz Giderme ref fotoğrafı** sadece makineye bir CPU objektif takılı iken kullanılabilir. Odak uzaklığı en az 50 mm olan bir objektif tavsiye edilir. Bir zoom objektif kullanırken, sonuna kadar yakınlaştırın.

## 1 Bir başlatma seçeneği seçin.

Aşağıdaki seçeneklerden birini vurgulayın ve **OK** düğmesine basın. Görüntüden toz giderme referans verilerini elde etmeden çıkmak için **MENU** düğmesine basın.

- **Başlat:** Sağda gösterilen mesaj görüntülenir ve vizörde ve kontrol paneli ekranlarında "rEF" yazısı belirir.
- **Sensörü temizleyip başlat:** Başlatmadan önce görüntü sensörünü temizlemek için bu seçeneği seçin. Temizlik tamamlandığında, sağda gösterilen mesaj görüntülenir ve vizörde ve kontrol paneli ekranlarında "rEF" yazısı belirir.

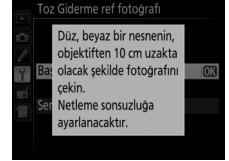
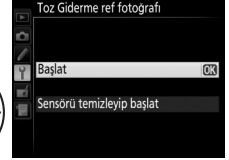

## 2 Vizörde özelliksiz beyaz bir nesne çerçeveselendirin.

Objektif iyi aydınlatılmış, özelliksiz bir beyaz nesneden yaklaşık on santimetre (dört inç) mesafedeyken, nesneyi vizörü dolduracak şekilde çerçeveselendirin ve daha sonra deklanşöre yarım basın.

Otomatik netleme modunda, odak otomatikman sonsuza ayarlanır; manuel netleme modunda ise odağı sonsuza elle ayarlayın.

### 3 Resimden toz giderme verilerini edinin.

Resimden Toz Giderme verilerini edinmek için deklanşöre sonuna kadar basın. Ekran, deklanşöre basıldığında kapanır. Eğer konu yetersiz aydınlatılırsa kayıt süreleri artırılarak kumlanma azaltma işleminin gerçekleştirileceğini unutmayın.

Referans nesne çok parlak veya çok koyu ise, makine resimden Toz Giderme referans verilerini edinemeyebilir ve sağda gösterilen mesaj görüntülenir. Bir başka referans nesne seçin ve 1. Adımdan itibaren işlemleri tekrarlayın.

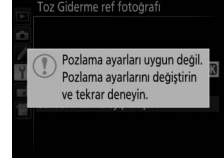

#### ✓ Görüntü Sensörünü Temizleme

Görüntü sensörü temizliği yapılmadan önce kaydedilen toz alma referans verileri, görüntü sensörü temizliği yapıldıktan sonra çekilen fotoğraflar ile kullanılamaz. **Sensörü temizleyip başlat** seçeneğini sadece resimden toz giderme referans verileri mevcut fotoğraflarda kullanılmayacaksa seçin.

#### ✎ Resimden Toz Giderme Referans Verileri

Aynı referans veriler, farklı objektiflerle veya farklı diyafram açıklıklarında çekilen fotoğraflarla da kullanılabilir. Referans resimler, bilgisayar görüntüleme yazılımı kullanılarak görüntülenemez. Referans resimler fotoğraf makinesinde görüntülenirken kılavuz çizgileri şekli gösterilir.

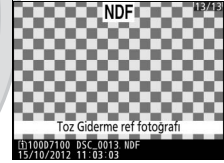

### Kırışma azaltma

MENU düğmesi → ⚙ ayarlar menüsü

Floresan veya cıva buharlı aydınlatma altında çekim yaparken, canlı görüntü veya film kaydı sırasında kırışma ve kuşaklanmayı düşürün. Fotoğraf makinesinin doğru frekansı otomatik olarak seçmesine veya yerel AC güç kaynağının frekansına manuel olarak eşleşmesine olanak sağlamak için **Otomatik** seçeneğini seçin.

#### ✎ Kırışma azaltma

**Otomatik** seçeneği arzu edilen sonuçları veremezse ve yerel güç kaynağının frekansından emin değilseniz, 50 ve 60 Hz seçeneklerinin ikisini de test edin ve en iyi sonuçları verenini seçin. Eğer konu çok parlaksa, kırışma azaltma istenilen sonuçları oluşturamayabilir. Bu durumda **A** veya **M** modunu ve canlı görüntüyü başlatmadan önce daha küçük bir diyafram (daha yüksek f değeri) seçmelisiniz.

## Saat dilimi ve tarih

MENU düğmesi → Ȳ ayarlar menüsü

Zaman dilimlerini değiştirir, makinenin saat ayarını ayarlar, tarih gösterme sırasını seçer ve yaz saati uygulamasını açar veya kapatır (☐ 28).

Seçenek	Açıklama
Saat dilimi	Bir saat dilimi seçin. Makinenin saat ayarı, yeni saat dilimine otomatik olarak ayarlanır.
Tarih ve saat	Fotoğraf makinesi saatini ayarlayın. Saat ayarlanmamışsa, yanıp sönen <b>clock</b> simgesi bilgi ekranında görüntülenir.
Tarih formatı	Gün, ay ve yılın hangi sırada gösterileceğini seçin.
Yaz saati uygulaması	Yaz saati uygulamasını açın veya kapatın. Makinenin saat ayarı, otomatik olarak bir saat ileri ya da geri alınacaktır. Varsayılan ayar <b>Kapalı</b> 'dir.

## Dil (Language)

MENU düğmesi → Ȳ ayarlar menüsü

Makine menüleri ve mesajlar için bir dil seçin.

## Otomatik resim döndürme

MENU düğmesi → Ȳ ayarlar menüsü

**Açık** seçili iken çekilen fotoğraflarda makinenin konumuna ilişkin ve bunların izleme (☐ 185) veya ViewNX 2 (birlikte verilir) veya Capture NX 2 ile (ayrıca edinilebilir; ☐ 309) ile görüntülenme sırasında otomatik olarak döndürülmesine olanak sağlayan bilgiler bulunur. Aşağıdaki yönler kaydedilir:



Manzara (geniş) konumu

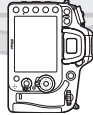

Fotoğraf makinesi saat yönünde 90° dönmüş



Fotoğraf makinesi 90° saatin ters yönünde döndürülmüş

Fotoğraf makinesi konumu **Kapalı** seçili iken kaydedilmez. Bu seçeneği objektif yukarı ya da aşağı dönükken pan yapma veya fotoğraf çekme sırasında kullanın.

### Dikey görüntüle

"Dikey" (portre yönlü) fotoğrafları izleme sırasında görüntülemek üzere otomatik olarak döndürmek için, izleme menüsündeki (☐ 222) **Dikey görüntüle** seçeneği için **Açık** ayarını seçin.

## Pil bilgisi

MENU düğmesi → ⚙ ayarlar menüsü

O anda makineye takılı olan pile ilişkin bilgileri görün.

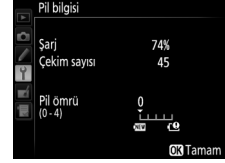

Öge	Açıklama
Şarj	Geçerli pil seviyesi yüzde olarak ifade edilir.
Çekim sayısı	Pil en son şarj edildiğinden itibaren, geçerli pille deklanşörün kaç kez serbest bıraktığı sayısı. Makinenin bazen fotoğrafı kaydetmeden de deklanşörü serbest bıraktığına dikkat edin; örneğin ön-ayarlı beyaz dengesini ölçerken.
Pil ömrü	Pil ömrünü gösteren beş seviyeli göstergesi. 0 (NEW), pil performansının düşmediğini, 4 (T) pilin şarj ömrünü tamamladığını ve değiştirilmesi gerektiğini gösterir. Yaklaşık 5 °C'nin altında şarj edilen pillerin şarj ömründe geçici bir azalma gösterebileceğine dikkat edin; ancak pil yaklaşık 20 °C'de veya daha yüksek sıcaklıklarda yeniden şarj edildiğinde pil ömrü göstergesi normale dönecektir.

### ✍ MB-D15 Pil Paketi

MB-D15 pil paketi ekranı sağda gösterilir. AA pil kullanılırsa, pil düzeyi, pil düzeyi simgesiyle gösterilir; diğer öğeler gösterilmez.

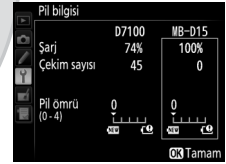

## Resim yorumu

MENU düğmesi → ⚙ ayarlar menüsü

Yeni fotoğraflara çekildiklerinde yeni bir yorum ekleyin. Yorumlar, ViewNX 2 (sağlanmaktadır) veya Capture NX 2'de (ayrıca edinilebilir; □ 309) üst bilgi şeklinde görüntülenebilir. Yorum, ayrıca fotoğraf bilgi ekranındaki çekim verileri sayfasında da görünür (□ 190). Aşağıdaki seçenekler mevcuttur:

- **Yorum girişi:** 111. sayfada açıklandığı şekilde bir yorum girin. Yorumlar en fazla 36 karakter uzunluğunda olabilir.
- **Yorum ekle:** Yorumu, sonraki tüm fotoğraflara eklemek için bu seçeneği seçin. Vurgulanarak ve ► tuşuna basarak **Yorum ekle** açılıp kapatılabilir. İstenilen ayarı seçtikten sonra, çıkmak için OK tuşuna basın.

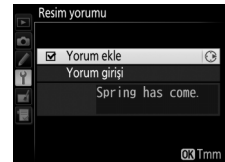

Yeni fotoğraflara, çekildiklerinde telif hakkı bilgisi ekleyin. Telif hakkı bilgisi, fotoğraf bilgi ekranında gösterilen çekim verilerine (📄 190) dahildir ve üst bilgi olarak ViewNX 2 (temin edilmektedir) veya Capture NX 2 (ayrıca satılmaktadır; 📄 309) ile görüntülenebilir. Aşağıdaki seçenekler mevcuttur:

- **Sanatçı:** 111. sayfada açıklandığı şekilde bir fotoğrafçı adı girin. Fotoğrafçı adları en çok 36 karakter uzunluğunda olabilir.
- **Telif hakkı:** 111. sayfada açıklandığı şekilde, telif hakkı sahibinin adını girin. Telif hakkı sahibinin adı en fazla 54 karakter uzunluğunda olabilir.
- **Telif hakkı bilgisi ekle:** Sonraki tüm fotoğraflara telif hakkı bilgisini eklemek için bu seçeneği seçin. **Telif hakkı bilgisi ekle** vurgulanarak ve ▶ düğmesine basılarak açık ve kapalı hale getirilebilir. İstenilen ayarı seçtikten sonra, çıkmak için ⓧ tuşuna basın.

**☑ Telif Hakkı Bilgisi**

Sanatçı veya telif hakkı sahibi adlarının izinsiz kullanımını engellemek için, makineyi bırakmadan veya başka bir kişinin kullanımına vermeden önce **Telif hakkı bilgisi ekle** seçeneğinin seçili olmadığından ve **Sanatçı** ve **Telif hakkı** alanlarının boş olduğundan emin olun. Nikon, **Telif hakkı bilgisi** seçeneğinin kullanılmasından kaynaklanan hiçbir zarar veya ihtilaftan dolayı yükümlülük kabul etmez.

KARACASULU  
Dış Ticaret A.Ş.

Yuva 1 içerisindeki bellek kartına aşağıdaki ayarları kaydetmek için **Ayarları kaydet** seçeneğini seçin (☐ 69; kartın dolu olması halinde, hata mesajı görüntülenir). Bu seçeneği D7100 fotoğraf makineleri arasında ayarları paylaşmak üzere kullanın.

Menü	Seçenek	Menü	Seçenek	
İzleme	İzleme görüntü seçenekleri	Özel ayarlar	<b>Özel ayarları sıfırla</b> dışındaki bütün Özel Ayarlar	
	Resim inceleme		Görüntü sensörünü temizle	
	Silme sonrası		Kırışma azaltma	
	Dikey görüntüle		Saat dilimi ve tarih (tarih ve saat dışında)	
Çekim	Dosya adlandırma	Ayarlar	Dil (Language)	
	Yuva 2'deki kartın rolü		Otomatik resim döndürme	
	Resim kalitesi		Resim yorumu	
	Resim boyutu		Telif hakkı bilgisi	
	Görüntü alanı		CPU olmayan objektif verileri	
	JPEG sıkıştırma		HDMI	
	NEF (RAW) kaydı		GPS	
	Beyaz dengesi (ince ayar ve ön-ayarlar d-1–d-6 ile)		Kablosuz mobil adaptörü	
	Picture Control Ayarla		Eye-Fi yüklemesi	
	Renkli alan		Menüm/ Son	Tüm Menüm öğeleri
	Etkin D-Lighting			Tüm Son Ayarlar
	Otomatik dağılıma kontrolü		Ayarlar	Sekme seç
	Uzun pozlama KA			
	Yüksek ISO KA			
	ISO duyarlılığı ayarları			
Film ayarları				

Fotoğraf makinesinin bu modeli kullanılarak kaydedilen ayarlar, **Ayarları yükle** seçilerek geri yüklenebilir. **Ayarları kaydet/yükle** seçeneğinin sadece makineye bir bellek kartı takılı olan durumlarda ve **Ayarları yükle** seçeneğinin sadece kartta kaydedilmiş ayarlar bulunması halinde kullanılabilirliğine dikkat edin.

#### 🔍 Ayarlar Kaydedildi

Ayarlar, NCSETUPB adlı bir dosya içine kaydedilir. Dosya ismi değiştirilmişse, makine ayarları yükleyemez.



Fotoğraf makinesi eğim sensöründen gelen bilgilere dayanan bir sanal ufuk gösterin. Fotoğraf makinesi ne sağa ne de sola eğilmişse, yuvarlama referans çizgisi yeşile döner. Her bir bölüm 5°'ye eşdeğerdir.

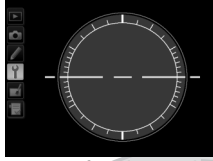

Fotoğraf makinesi düz



Fotoğraf makinesi sola veya sağa eğik

#### ✓ Fotoğraf Makinesinin Eğilmesi



Fotoğraf makinesi keskin bir açıyla ileriye ya da geriye eğildiğinde sanal ufuk ekranının doğru olmayacağını unutmayın. Makine eğimi ölçemiyorsa, eğim miktarı gösterilmez.

#### ✎ Ayrıca Bkz.

Vizördeki sanal bir ufuk görüntülemek hakkında bilgi için, bkz. Özel Ayar f2 (**Fn düğmesini ata**; ☑ 253, 254). Canlı görüntüde sanal bir ufuk görüntülemeye ilişkin bilgi için bkz. sayfa 166 ve 159.

KARACASULU  
Dış Ticaret A.Ş.

12 objektif tipine kadar netleme ince ayarı yapın. AF ayarı birçok durumda normal netlemeyi bozabilir ve tavsiye edilmez; sadece gerektiğinde kullanın.

Seçenek	Açıklama
<b>AF ince ayarı (Açık/Kapalı)</b>	<ul style="list-style-type: none"> <li><b>Açık:</b> AF ayarını açık konuma getirin.</li> <li><b>Kapalı:</b> AF ayarını kapalı konuma getirin.</li> </ul>
<b>Kaydedilen değer</b>	<p>Geçerli objektif için AF ayarla (sadece CPU objektifleri). +20 ve -20 arasında bir değer seçmek için ▲ veya ▼ düğmesine basın. 12 objektif tipine kadar değerler saklanabilir. Bir objektif tipi için sadece tek bir değer kaydedilebilir.</p> <p><i>Netleme noktasını fotoğraf makinesinden uzağa doğru taşıyın.</i> <i>Mevcut değer</i></p>
<b>Varsayılan</b>	<p>Geçerli objektif için daha önce kaydedilmiş herhangi bir değer olmadığında, kullanılan AF ayarlama değerini seçin (sadece CPU objektifler için).</p> <p><i>Netleme noktasını fotoğraf makinesine doğru taşıyın.</i> <i>Önceki değer</i></p>
<b>Kaydedilen değerleri listele</b>	<p>Daha önce kaydedilmiş olan AF ayarlama değerlerini listeleyin. Bir objektifi listeden silmek için, istenilen objektifi vurgulayın ve  (silme) düğmesine basın. Objektif tanımlayıcısını değiştirmek için (örneğin, <b>Kaydedilen değer</b> her türden sadece tek bir objektifle kullanılabilirdiği için objektifi aynı türde objektiflerden ayırmak için objektif seri numarasının son iki basamağıyla aynı bir tanımlayıcı seçmek için), istediğiniz objektifi vurgulayıp ► düğmesine basın.</p> <p>Sağda yer alan menü gösterilecektir; bir tanımlayıcı seçmek için ▲ veya ▼ düğmesine ve yapılan değişiklikleri kaydederek çıkmak için  düğmesine basın.</p>

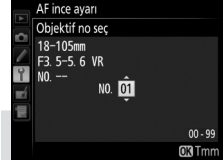
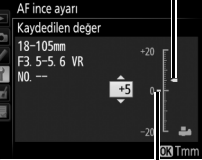

### ☑ AF Ayarlama

AF ayarlaması uygulandığında makine minimum aralıkta veya sonsuzda netleme yapamayabilir.

### ☑ Canlı görüntü

Canlı görüntü sırasında otomatik netlemeye ayarlama uygulanmaz (153).

### 📝 Kaydedilen Değer

Bir objektif tipi için sadece tek bir değer kaydedilebilir. Bir teleobjektif dönüştürücü kullanılmışsa, her objektif ve teleobjektif dönüştürücü kombinasyonu için ayrı değerler saklanabilir.

Fotoğraf makinesi USB konektörüne opsiyonel bir WU-1a kablosuz mobil adaptörü (☞ 310) takıldığı zaman, fotoğraf makinesinin akıllı cihazlarla kablosuz bağlantılar kurup kurmayacağını seçer.

Seçenek	Açıklama
<b>Etkinleştir</b>	Wireless Mobile Utility çalıştırarak akıllı cihazlarla olan kablosuz bağlantıları etkinleştirir.
<b>Devre Dışı Bırak</b>	Akıllı cihazlarla olan kablosuz bağlantıları devre dışı bırakır. Kablosuz cihazların kullanımının yasaklanmış olduğu yerlerde bu seçeneği seçin. Bu seçeneğin seçilmesi, fotoğraf makinesi pilinin boşalmasını da azaltır.



**KARACASULU**  
Dış Ticaret A.Ş.

Bu seçenek yalnızca fotoğraf makinesine bir Eye-Fi hafıza kartı (üçüncü taraf tedarikçilerden ayrıca alınabilir) takıldığında görüntülenir. Fotoğrafları önceden seçilen bir hedefe yüklemek için **Etkinleştir**'i seçin (iki Eye-Fi kartı takılıysa, yükleme için kullanılacak kartı seçebilirsiniz). Sinyal gücü yetersizse resimlerin yüklenemeyeceğini unutmayın.

Kablosuz cihazlara ilişkin yerel kanunlara uyun ve kablosuz cihazların yasaklandığı yerlerde **Devre Dışı Bırakın**.

Bir Eye-Fi kartı takıldığında, bilgi ekranındaki bir simge ile durumu görüntülenir:

- 📶: Eye Fi yüklemesi devre dışı.
- 📶: Eye-Fi yüklemesi etkin ancak yükleme için resim yok.
- 📶 (statik): Eye Fi yüklemesi etkin; yüklemenin başlaması için bekleniyor.
- 📶 (hareketli): Eye Fi yüklemesi etkin; veriler yükleniyor.
- 📶: Hata — fotoğraf makinesi Eye-Fi kartını kontrol edemiyor. Kontrol panelinde veya vizörde yanıp sönen **ERR** görüntülenirse, bkz. sayfa 334; bu göstergede yanıp sönmüyorsa, fotoğraflar normal olarak çekilebilir ancak Eye-Fi ayarlarını değiştiremezsiniz.

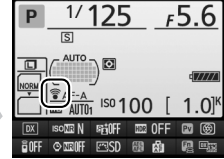

### ✓ Eye-Fi Kartları

**Devre Dışı Bırak** seçeneği seçildiğinde Eye-Fi kartları kablosuz sinyalleri gönderebilir. Eğer ekranda bir uyarı görüntülenirse (☐ 334), fotoğraf makinesini kapatın ve kartı çıkarın.

Eye-Fi kart ile birlikte gelen kullanım kılavuzuna bakın ve sorularınızı üreticiye yönlendirin. Eye-Fi kartlarını açıp kapatmak için fotoğraf makinesi kullanılabilir ancak fotoğraf makinesi diğer Eye-Fi fonksiyonlarını desteklemeyebilir.

Bazı kartlar bazı ülkeler veya bölgelerde olmayabilir; daha fazla bilgi için üreticiye danışın. Eye-Fi kartları yalnızca satın alınan ülkede kullanıma yöneliktir. Eye Fi kart donanım yazılımının en son sürüm ile güncellendiğinden emin olun.

### 📝 Geçici Modda Eye-Fi Kartlarını Kullanma

Geçici modu destekleyen Eye-Fi kartları kullanılarak bağlantı yapılırken ekstra süre gerekebilir. Özel Ayar c2'yi (**Bekleme zamanlayıcısı**, ☐ 237) 30 sn veya daha uzun ayarlayın.

Kameranın geçerli donanım yazılımı sürümünü görüntüleyin.

# Rötuş Menüsü: Rötuşlanmış Kopya Oluşturma

Rötuş menüsünü görüntülemek için, MENU düğmesine basın ve  (rötuş menüsü) sekmesini seçin.

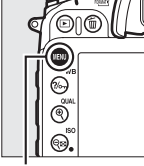

MENU düğmesi



Rötuş menüsündeki seçenekler mevcut resimlerin kırılmış veya rötuşlanmış kopyalarını oluşturmak için kullanılır. Rötuş menüsü yalnızca fotoğraf makinesine fotoğraflar içeren bir bellek kartı takıldığında görüntülenir (bellek kartı 66. sayfada açıklandığı şekilde, aynı fotoğrafların hem RAW/NEF hem de JPEG kopyaları depolamak için kullanılıyorsa, **Resim üst üste bindirme** ve **NEF (RAW) işleme** dışındaki rötuşlar yalnızca JPEG kopyalara uygulanır).

Seçenek		Seçenek	
D-Lighting	276	Düzeltilmiş	285
Kırmızı göz düzeltme	276	Dağılım kontrolü	285
Kırp	277	Balık gözü kopyası	285
Monokrom	277	Renkli hatlar	286
Filtre efektleri	278	Renk taslağı	286
Renk dengesi	279	Perspektif denetimi	286
Resim üst üste bindirme <sup>1</sup>	280	Minyatür efekti	287
NEF (RAW) işleme	282	Seçici renk	288
Yeniden boyutlandır	283	Filmi düzenle	173
Hızlı rötuş	284	Yan yana karşılaştırma <sup>2</sup>	290

1 Yalnızca MENU düğmesine basılarak ve  sekmesi seçilerek seçilebilir.

2 Yalnızca rötuşlanan bir resim veya orijinal görüntülendiğinde tam çerçeve izlemede  düğmesine basıldığında kullanılabilir.

## Kopyaları Rötuşlama

**Resim üst üste bindirme** ve **Filmi düzenle** > **Başlangıç/bitiş noktası seç** istisnalarının dışında, diğer rötuş seçenekleri kullanarak oluşturulan kopyalara çoğu seçenek uygulanabilir. Her bir seçenek yalnızca bir kez uygulanabilir (çoklu düzenlemelerin detay kaybına sebep olabileceğini unutmayın). Geçerli görüntüye uygulanamayan seçenekler grileşir ve mevcut değildir.

## Resim Kalitesi

**Kırp**, **Resim üst üste bindirme**, **NEF (RAW) işleme** ve **Yeniden boyutlandır** ile oluşturulan kopyalar hariç, JPEG resimlerden oluşturulan kopyalar orijinalle aynı boyutta ve kalitededir, NEF (RAW) fotoğraflardan oluşturulan kopyalar ise büyük, iyi-kalite JPEG resimler olarak kaydedilir. Kopyalar JPEG formatında kaydedildiğinde, boyut öncelikli sıkıştırma kullanılır.

# Rötuşlanmış Kopya Oluşturma

Rötuşlanmış bir kopya oluşturmak için:

## 1 Rötuş menüsünde bir öğe seçin.

Bir seçeneği vurgulamak için ▲ veya ▼ düğmesine ve seçmek için ► düğmesine basın.

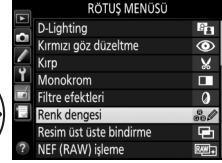

## 2 Bir resim seçin.

Bir fotoğrafı vurgulayıp OK (vurgulanan fotoğrafı tam ekran görüntülemek için Q (QUAL düğmesine basılı tutun) düğmesine basın; sayfa 186'da tarif edildiği gibi farklı konumlardaki fotoğrafları görüntülemek için, BKT düğmesine basılı tutarken ▲ düğmesine basın).



### ✓ Rötuş

Fotoğraf makinesi, diğer cihazlarla oluşturulan resimleri görüntüleyemeyebilir veya rötuşlayamayabilir.

## 3 Rötuş seçeneklerini seçin.

Daha fazla bilgi için, seçili öğenin bölümüne bakın. Rötuşlanan bir kopya oluşturmadan çıkmak için, MENU düğmesine basın.

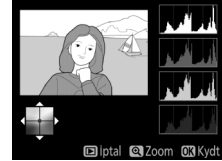

### ✓ Ekran Kapanma Gecikmesi

Kısa bir süre için hiçbir işlem gerçekleştirilmezse ekran otomatik olarak kapanır ve işlem iptal edilir. Kaydedilmemiş tüm değişiklikler kaybolacaktır. Ekranın açık kaldığı süreyi arttırmak için, Özel Ayar c4 (Ekran kapanma gecikmesi, 238) için daha uzun bir menü görüntüleme süresi seçin.

## 4 Rötuşlanmış bir kopya oluşturun.

Rötuşlanmış bir kopya oluşturmak için OK düğmesine basın. Rötuşlanmış kopyalar bir ✓ simgesiyle gösterilir.



## **İzleme Sırasında Rötüşlanmış Kopyalar Oluşturma**

Rötüşlanmış kopyalar izleme sırasında da oluşturulabilir.



*Resmi tam kare görüntüleyin ve **i** düğmesine basın.*



*Bir seçeneği vurgulayın ve **OK** düğmesine basın.*

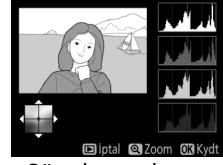

*Rötüşlanmış kopya oluşturun.*



**KARACASULU**  
Dış Ticaret A.Ş.



## D-Lighting

MENU düğmesi →  rötuş menüsü

D-Lighting gölgeleri parlaklaştırır, bu özelliğiyle karanlık ya da arka ışıklı fotoğraflar için idealdir.



Önce



Sonra



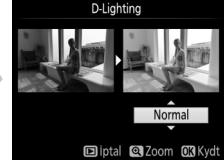





Yapılan düzeltme miktarını seçmek için ▲ veya ▼ düğmesine basın. Efekt, düzenleme ekranında önizlenebilir. Fotoğrafi kopyalamak için  düğmesine basın.



## Kırmızı göz düzeltme

MENU düğmesi →  rötuş menüsü

Bu seçenek flaşın neden olduğu “kırmızı-gözü” düzeltmek için kullanılır ve sadece flaş kullanılarak çekilen fotoğraflarda mevcuttur. Kırmızı-göz düzeltme için seçilen fotoğraf, düzenleme ekranında görüntülenebilir. Kırmızı-göz düzeltme işleminin efektlerini onaylayın ve aşağıdaki tabloda açıklandığı şekilde bir kopya oluşturun. Kırmızı-göz düzeltme işlemi her zaman beklenen sonuçları oluşturmayabilir ve çok nadiren resmin kırmızı-gözden etkilenmeyen kesimlerine uygulanabilir; bir sonraki adıma geçmeden önce önizlemeyi iyice kontrol edin.

İşlem	Kullanım	Açıklama
Yakınlaştır	 (QUAL)	Yakınlaştırmak için  düğmesini, uzaklaştırmak için  (ISO) düğmesine basın. Fotoğraf yakınılaştırıldığında, resmin ekranda görülemeyen alanlarını görüntülemek için çoklu seçiciyi kullanın.
Uzaklaştır	 (ISO)	Çerçevenin diğer alanlarına hızlıca kaydırmak için çoklu seçiciyi basılı tutun. Zoom düğmelerine veya çoklu seçiciye basıldığında dolaşım penceresi görüntülenir; o anda ekranda görünebilen alan sarı kenarlıkla gösterilir. Zoom'u iptal etmek için  düğmesine basın.
Görüntünün diğer alanlarını görüntüleme		
Zoom'u iptal etme		
Kopya oluşturun		Fotoğraf makinesi seçilen fotoğraf içinde kırmızı-göz tespit ederse, bunun etkilerini azaltacak şekilde işlenmiş bir kopya oluşturulur. Fotoğraf makinesi kırmızı-gözü tespit edemezse hiç bir kopya oluşturulmaz.









## Kırp

MENU düğmesi →  rötuş menüsü

Seçilen fotoğrafın kırılmış bir kopyasını oluşturun. Seçilen fotoğraf, sarıyla gösterilen, seçilmiş kırma ile görüntülenir; aşağıdaki tabloda açıklandığı şekilde bir kesilmiş kopya oluşturun.



İşlem	Kullanım	Açıklama
Kırmanın boyutunu azaltma	 (ISO)	Kırma boyutunu azaltmak için  (ISO) düğmesine basın.
Kırmanın boyutunu artırma	 (QUAL)	Kırma boyutunu arttırmak için  (QUAL) düğmesine basın.
Kırmanın görüntü oranını değiştirme		3 : 2, 4 : 3, 5 : 4, 1 : 1 ve 16 : 9 görüntü oranları arasında geçiş yapmak için ayar kadranını döndürün.
Kırmayı konumlandırma		Kırmayı konumlandırmak için çoklu seçiciyi kullanın. Kırmayı hızlı bir şekilde istenen konuma taşımak için basılı tutun.
Kopya oluşturur.		Geçerli kırmayı ayrı bir dosya olarak kaydedin.

### Kırpma: Resim Kalitesi ve Boyutu

NEF (RAW) veya NEF (RAW) + JPEG fotoğraflardan oluşturulan kopyalar, JPEG iyi (66) resim kalitesine sahiptir; JPEG fotoğraflardan oluşturulan kesilmiş kopyalar, orijinalle aynı resim kalitesine sahiptir. Kopyanın boyutu, kesme boyutuna ve görüntü oranına göre değişir ve kesme ekranında üst solda görünür.



### Kırılmış Kopyaları Görüntüleme

Kırılmış kopyalar görüntülenirken izleme zoom işlevi kullanılamaz.

## Monokrom

MENU düğmesi →  rötuş menüsü

**Siyah-beyaz**, **Sepya** veya **Cyanotype** (mavi ve beyaz monokrom) fotoğrafları kopyalayın.



**Sepya** veya **Cyanotype** seçildiğinde seçili resmin bir önizlemesi görüntülenir; renk doygunluğunu arttırmak için ▲, azaltmak için ▼ düğmesine basın. Monokrom bir kopya oluşturmak için  düğmesine basın.

Doygunluğu arttırmak











Doygunluğu azaltmak



## Filtre efektleri

MENU düğmesi →  rötuş menüsü

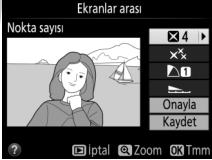
Aşağıdaki filtre efektlerinden birini seçin. Filtre efektlerini aşağıda açıklanan şekilde ayarladıktan sonra, fotoğrafı kopyalamak için  düğmesine basın.

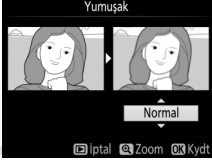
Seçenek	Açıklama	
<b>Gök ışığı</b>	Gök ışığı filtresinin etkisini oluşturarak, resmin maviliğini azaltır. Etki, sağda gösterilen şekilde ekrandan özizlenebilir.	
<b>Sıcak filtre</b>	Sıcak tonlu filtre efektlerine sahip bir kopya oluşturarak kopyaya "sıcak" kırmızı bir ton verir. Efekt, ekrandan özizlenebilir.	
<b>Kırmızı yoğunlaştırıcı</b>	Kırmızıları ( <b>Kırmızı yoğunlaştırıcı</b> ), yeşilleri ( <b>Yeşil yoğunlaştırıcı</b> ) veya mavileri ( <b>Mavi yoğunlaştırıcı</b> ) yoğunlaştırır. Efektini arttırmak için  düğmesine, azaltmak için  düğmesine basın.	
<b>Yeşil yoğunlaştırıcı</b>		
<b>Mavi yoğunlaştırıcı</b>		
<b>Ekranlar arası</b>	<p>Işık kaynaklarına yıldız parlaltısı efekti ekleyin.</p> <ul style="list-style-type: none"><li><b>Nokta sayısı:</b> Dört, altı veya sekiz arasından seçim yapın.</li><li><b>Filtre miktarı:</b> Etkilenen ışık kaynaklarının parlaklığını seçer.</li><li><b>Filtre açısı:</b> Noktaların açısını seçer.</li><li><b>Noktaların uzunluğu:</b> Noktaların uzunluğunu seçer.</li><li><b>Onayla:</b> Filtrenin efektlerini sağda gösterildiği şekilde özizletir. Kopyayı tam çerçeve özizlemek için  (<b>QUAL</b>) düğmesine basın.</li><li><b>Kaydet:</b> Rötuşlanmış bir kopya oluşturur.</li></ul>	
<b>Yumuşak</b>	Yumuşatma filtresi efekti ekleyin. Filtre gücünü seçmek için  veya  düğmesine basın.	

Aşağıdaki gibi renk dengesi değiştirilmiş bir kopya oluşturmak için çoklu seçiciyi kullanın. Efekt, ekranda kırmızı, yeşil ve mavi histogramlarla (📖 189) görüntülenerek kopyadaki tonların dağılımını verir.







Yeşil miktarını arttırın



Macenta miktarını arttırın

### Zoom

Ekranda görüntülenen resmi yakınlaştırmak için,  (QUAL) düğmesine basın. Histogram, yalnızca görüntünün ekranda görüntülenen kısmının verilerini göstermek için güncellenecektir. Resim yakınlaştırıldığında, renk dengesi ve zoom arasında geçiş yapmak için  (WB) düğmesine basın. Zoom seçildiğinde,  (QUAL) ve  (ISO) düğmeleriyle yakınlaştırabilir veya uzaklaştırabilir ve çoklu seçiciyle resmi kaydırabilirsiniz.



KARACASULU  
Dış Ticaret A.Ş.

Resim üst üste bindirme, orijinalinden ayrı kaydedilen bir fotoğraf oluşturmak üzere mevcut iki NEF (RAW) fotoğrafını birleştirir; fotoğraf makinesi görüntü sensöründen gelen RAW verilerinden faydalanılarak alınan sonuçlar resim görüntüleme uygulamalarında oluşturulan yer paylaşımlarına göre fark edilir ölçüde daha iyidir. Yeni resim geçerli resim kalitesi ve boyut ayarlarında kaydedilir; bir üst üste bindirme oluşturmadan önce, resim kalitesini ve boyutunu (□ 66, 68; tüm seçenekler mevcuttur) ayarlayın. Bir NEF (RAW) kopyası oluşturmak için, **NEF (RAW)** resim kalitesini seçin.



## 1 Resim üst üste bindirme ögesini seçin.

Rötuş menüsünde **Resim üst üste bindirme** ögesini vurgulayın ve ► düğmesine basın.

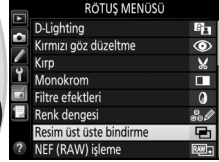

Sağda gösterilen diyalog **Resim 1** vurgulanarak görüntülenecektir; bu fotoğraf makinesiyle oluşturulan NEF resimlerinin listesini görüntülemek için **OK** düğmesine basın.

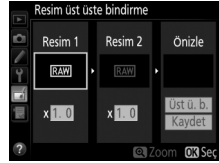

## 2 İlk resmi seçin.

Üst üste bindirmede ilk fotoğrafı vurgulamak için çoklu seçiciyi kullanın. Vurgulanan fotoğrafı tam kare görüntülemek için, **QUAL** düğmesine basılı tutun (sayfa 186'da açıklandığı şekilde farklı konumlardaki görüntüleri izlemek için, **BKT** düğmesine basılı tutarken **▲** düğmesine basın). Vurgulanan fotoğrafı seçmek ve önizleme ekranına dönmek için **OK** düğmesine basın.



## 3 İkinci resmi seçin.

Seçilen resim **Resim 1** olarak görünecektir. **Resim 2**'yi vurgulayın ve **OK** düğmesine basın sonra Adım 2'de açıklandığı şekilde ikinci fotoğrafı seçin.

## 4 Kazancı ayarlayın.

**Resim 1** veya **Resim 2**'yi vurgulayın ve 0,1 ve 2,0 arasında artış değeri seçmek üzere ▲ veya ▼ düğmelerine basarak üst üste bindirme için pozlamayı optimize edin. İkinci resim için tekrar edin. Varsayılan değer 1,0'dir; artışı yarıya indirmek için 0,5'i veya ikiye katlamak için 2,0'yi seçin. Etkiler **Önizle** sütununda görünür.



## 5 Üst üste bindirmeyi önizleyin.

İmleci **Önizle** sütununa yerleştirmek için ◀ veya ▶ düğmesine basın ve **Üst ü. b.**'yi vurgulamak için ▲ veya ▼ düğmesine basın. Sağda gösterilen şekilde üst üste bindirmeyi önizlemek için OK düğmesine basın (üst üste bindirmeyi önizlemede göstermeden kaydetmek için, **Kaydet** öğesini tıklayın). 4. Adıma dönmek ve yeni fotoğraflar seçmek ya da kazancı ayarlamak için, **(ISO)** düğmesine basın.



## 6 Üst üste bindirmeyi kaydedin.

Üst üste bindirmeyi kaydetmek için önizleme görüntülenirken OK düğmesine basın. Üst üste bindirme oluşturulduktan sonra, elde edilen görüntü ekranda tam çerçeve görüntülenecektir.



### ☑ Resim Üst Üste Bindirme

Yalnızca aynı görüntü alanına sahip NEF (RAW) fotoğraflar ve bit derinliği birleştirilebilir.

**Resim 1** için seçilen fotoğraf olarak beyaz dengesi ve Picture Control için üst üste bindirme aynı fotoğraf bilgilerine (kayıt tarihi, ölçüm, perde hızı, diyafram, çekim modu, pozlama telafisi, odak uzaklığı ve resim yönü) ve değerlerine sahiptir. Geçerli resim yorumu kaydedildiğinde kaplamaya iliştilir; ancak, telif hakkı bilgisi kopyalanmaz. NEF (RAW) formatında kaydedilen kaplamalar **NEF (RAW) kaydı** menüsünde **Tür** için seçilen sıkıştırma kullanır ve orijinal resimlerle aynı bit derinliğine sahiptir; JPEG kaplamalar boyut öncelikli sıkıştırma kullanılarak kaydedilir.



NEF (RAW) fotoğraflarının JPEG kopyalarını oluşturun.

## 1 NEF (RAW) işleme seçeneğini seçin.

Rötuşlama menüsünde **NEF (RAW) işleme** ögesini vurgulayın ve yalnızca bu fotoğraf makinesiyle oluşturulan NEF (RAW) resimlerini listeleen bir resim seçim iletişimi göstermek için ► düğmesine basın.



## 2 Bir fotoğraf seçin.

Bir fotoğrafı vurgulayın (vurgulanan fotoğrafı tam kare görüntülemek için,  (QUAL) düğmesini basılı tutun; 186. sayfada açıklandığı şekilde diğer konumlardaki resimleri izlemek için BKT düğmesini basılı tutun ve ▲ düğmesine basın). Vurgulanan fotoğrafı seçmek ve sonraki adıma ilerlemek için  düğmesine basın.

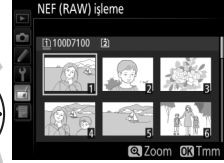

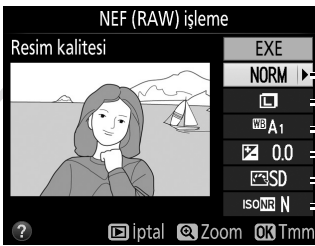

## 3 JPEG kopyası için ayarları seçin.

Aşağıda listelenen ayarları yapın. Beyaz dengesinin çoklu pozlamalarla veya resim üst üste bindirmeyle oluşturulan resimlerde kullanılmadığını ve pozlama telafisinin yalnızca -2 ve +2 EV arası değerlere ayarlanabildiğini unutmayın. Picture Control'ler ayarlanırken Picture Control kılavuz çizgileri görüntülenmez.

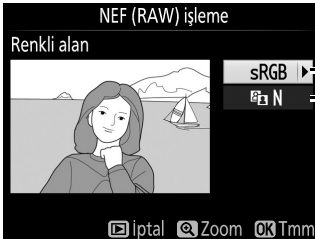

- EXE
- NORM ► Resim kalitesi (📄 66)
-  Resim boyutu (📄 68)
- WB A1 ► Beyaz dengesi (📄 89)
-  0.0 ► Pozlama telafisi (📄 86)
-  SD ► Picture Control Ayarla (📄 105)
- ISO NR N ► Yüksek ISO KA (📄 228)



- sRGB ► Renkli alan (📄 227)
-  N ► D-Lighting (📄 276)

#### 4 Fotoğrafi kopyalayın.

**EXE**'yi vurgulayın ve seçilen fotoğrafın JPEG kopyasını oluşturmak için **OK** düğmesine basın (fotoğrafi kopyalamadan çıkmak için, **MENU** düğmesine basın).



### Yeniden boyutlandır

**MENU** düğmesi → **rötuş menüsü**

Seçilen fotoğrafların küçük kopyalarını oluşturun. 16 : 9 (📄 163) en boy oranına sahip fotoğraflar yeniden boyutlandırılmaz.

#### 1 Yeniden boyutlandır'ı seçin.

Seçilen resimleri yeniden boyutlandırmak için, menüleri görüntülemek üzere **MENU** düğmesine basın ve rötuş menüsündeki **Yeniden boyutlandır** öğesini seçin.

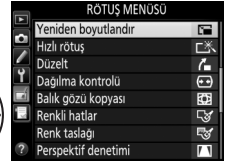

#### 2 Bir hedef seçin.

İki bellek kartı takılıysa, yeniden boyutlandırılan kopyalar için **Hedef seç**'i vurgulayarak ve **▶** düğmesine basarak (yalnızca bir kart takılıysa, Adım 3'e ilerleyin) bir hedef seçebilirsiniz.

Sağda görüntülenen menü gösterilecektir; bir kart yuvasını vurgulayın ve **OK** düğmesine basın.

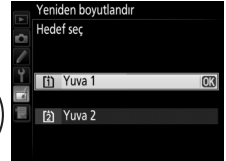

#### 3 Bir boyut seçin.

**Boyut seç** öğesini vurgulayın ve **▶** düğmesine basın.

Sağda görüntülenen seçenekler gösterilecektir; bir seçeneği vurgulayın ve **OK** düğmesine basın.



## 4 Resimleri seçin.

**Resim seç** seçeneğini vurgulayın ve ► düğmesine basın.



Sağda gösterilen diyalog görüntülenir; çoklu seçiciyi kullanarak fotoğrafları vurgulayın ve seçmek veya seçimi iptal etmek için **ISO** düğmesini kullanın (vurgulanan fotoğrafı tam ekran görüntülemek için, **QUAL** düğmesine basılı tutun; sayfa 186'da belirtildiği gibi farklı konumlardaki fotoğrafları görüntülemek için, **BKT** düğmesine basılı tutarken ▲ düğmesine basın). Seçilen resimler bir  simgesiyle işaretlenir. Seçim tamamlandığında **OK** düğmesine basın.



## 5 Yeniden boyutlandırılan kopyaları kaydedin.

Bir onaylama diyalogu görüntülenecektir. Yeniden boyutlandırılan kopyaları kaydetmek için **Evet** seçeneğini vurgulayın ve **OK** düğmesine basın.

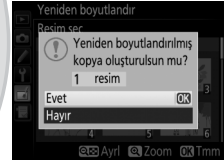

### **Yeniden Boyutlandırılan Kopyaları Görüntüleme**

Yeniden boyutlandırılan kopyalar gösterilirken izleme zoom işlevi kullanılamaz.

### **Resim kalitesi**

NEF (RAW) veya NEF (RAW) + JPEG fotoğraflardan oluşturulan kopyalar, JPEG iyi resim kalitesine (66) sahiptir; JPEG fotoğraflardan oluşturulan kopyalar, orijinaliyle aynı resim kalitesine sahiptir.

## Hızlı rötuş

**MENU** düğmesi →  rötuş menüsü

Gelişmiş doygunluk ve kontrastlı kopyalar oluşturun. D-Lighting, koyu veya arka planı aydınlatılmış konuları aydınlatmak için gerektiği şekilde uygulanır.

Gelişme miktarını seçmek için ▲ veya ▼ düğmesine basın. Efekt, düzenleme ekranında önizlenebilir. Fotoğrafi kopyalamak için **OK** düğmesine basın.

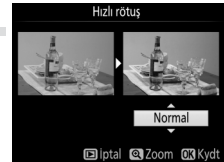



## Düzel

MENU düğmesi →  rötuş menüsü

Seçilen resmin düzleştirilmiş bir kopyasını oluşturur. Resmi yaklaşık 0,25 derecelik artışlarla beş dereceye kadar saat yönünde döndürmek için ► düğmesine, saat yönünün tersine döndürmek için ◀ düğmesine basın (etki düzenleme ekranında önizlenebilir; resmin kenarlarının bir kare kopya oluşturmak için kırılacağını unutmayın). Fotoğrafi kopyalamak için ⊞ düğmesine basın veya bir kopya oluşturmadan izlemeye çıkmak için ▶ düğmesine basın.

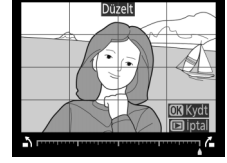

## Dağılma kontrolü

MENU düğmesi →  rötuş menüsü

Azaltılmış çevresel dağılma içeren kopyalar oluşturun. Fotoğraf makinesinin dağılmayı otomatik olarak düzeltmesini sağlamak için **Otomatik** seçeneğini seçin ve sonra çoklu seçiciyi kullanarak ince ayarlar yapın veya dağılmayı manuel olarak azaltmak için **Manuel** öğesini seçin (**Otomatik** seçeneğinin otomatik dağılma kontrolü kullanılarak çekilen fotoğraflarla kullanılamayacağını unutmayın; bkz. sayfa 227). Fıçı bükülmesini azaltmak için ► düğmesine, yastık bükülmesini azaltmak için ◀ düğmesine basın (etki düzenleme ekranında önizlenebilir; büyük ölçüde dağılma kontrolünün kenarların daha fazla kesilmesiyle sonuçlanacağını unutmayın). Fotoğrafi kopyalamak için ⊞ düğmesine basın veya bir kopya oluşturmadan izlemeye çıkmak için ▶ düğmesine basın.

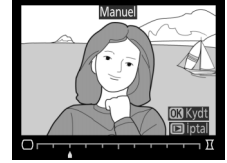

### Otomatik

**Otomatik** yalnızca G ve D türü objektiflerle çekilen resimlerle kullanılabilir (PC, balık gözü ve diğer bazı objektifler hariç). Diğer objektiflerle alınan sonuçlar garanti edilmez.

## Balık gözü kopyası

MENU düğmesi →  rötuş menüsü

Balık gözü objektifle çekilmiş gibi görünen kopyalar oluşturur. Etki arttırmak için ► düğmesine (bu, resmin köşelerinden kesilecek miktarı da artırır), azaltmak için ◀ düğmesine basın. Etki, düzenleme ekranında önizlenebilir. Fotoğrafi kopyalamak için ⊞ düğmesine basın veya bir kopya oluşturmadan izlemeye çıkmak için ▶ düğmesine basın.



## Renkli hatlar

MENU düğmesi →  rötuş menüsü

Yazdırmada temel olarak kullanmak üzere bir fotoğrafın ana hat kopyasını oluşturun. Efekt, düzenleme ekranında önizlenebilir. Fotoğrafi kopyalamak için  düğmesine basın.

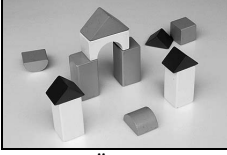

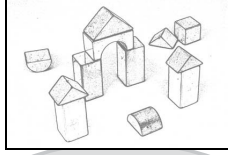

Önce



Sonra

## Renk taslağı



MENU düğmesi →  rötuş menüsü

Fotoğrafın renkli kalemle yapılan bir taslağı animsatan bir kopyasını oluşturun. **Canlılık** veya **Ana hatlar** öğelerini vurgulamak için ▲ veya ▼ ve değiştirmek için ◀ veya ▶ düğmesine basın. Canlılık, renkleri doygunlaştırmak için artırılabilir veya soluk, monokrom bir etki için azaltılabilir, ana hatlar ise kalınlaştırılabilir veya inceltilir. Daha kalın ana hatlar renkleri daha doygun yapar. Sonuçlar düzenleme ekranında önizlenebilir. Fotoğrafi kopyalamak için  düğmesine basın veya bir kopya oluşturmadan izlemeye çıkmak için  düğmesine basın.



## Perspektif denetimi

MENU düğmesi →  rötuş menüsü

Uzun bir objenin altından doğru çekilen perspektifin etkilerini azaltan kopyalar oluşturur. Perspektifi ayarlamak için çoklu seçiciyi kullanın (perspektif denetimi ne kadar fazla olursa daha fazla kenarın kesilmesiyle sonuçlanır). Sonuçlar düzenleme ekranında önizlenebilir. Fotoğrafi kopyalamak için  düğmesine basın veya bir kopya oluşturmadan izlemeye çıkmak için  düğmesine basın.











Önce



Sonra

Bir diyoramanın fotoğrafı olarak görünecek bir kopya oluşturur. Yüksek bir bakış noktasından çekilen fotoğraflarla en iyi sonucu verir. Kopyada netlemede olacak alan, sarı çerçeve ile belirtilir.

İşlem	Bas	Açıklama
Yön seçme		Netlenen alanın yönünü seçmek için  düğmesine basın.
Konum seç		Etki alanı geniş yönelimle görüntülenirse, netlenecek kopyanın görüntülenecek alanını ▲ veya ▼ düğmesine basarak çerçeve içine konumlandırın.
		Etki alanı uzun yönelimle görüntülenirse, netlenecek kopyanın görüntülenecek alanını ◀ veya ▶ düğmesine basarak çerçeve içine konumlandırın.
Boyut seç		Etki alanı geniş yönelimdeyse, yüksekliği seçmek için ◀ veya ▶ düğmesine basın.
		Etki alanı uzun yönelimdeyse, genişliği seçmek için ▲ veya ▼ düğmesine basın.
Kopyayı önizleme		Kopyayı önizleyin.
İptal		Kopya oluşturmadan tam çerçeve izlemeye çıkın.
Kopya oluştur		Kopya oluşturma.

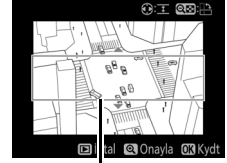

Netlenen alan

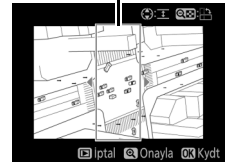



Yalnızca seçilen tonların renkli görüldüğü bir kopyasını oluşturun.

## 1 Seçici renk'i seçin.

Rötuş menüsünde **Seçici renk** öğesini vurgulayın ve bir resim seçimi iletişimi görüntülemek için  düğmesine basın.





## 2 Bir fotoğrafı seçin.

Bir fotoğrafı vurgulayın (vurgulanan fotoğrafı tam çerçeve görüntülemek için,  (QUAL) düğmesini basılı tutun; 186. sayfada açıklandığı şekilde diğer konumlardaki resimleri izlemek için **BKT** düğmesini basılı tutun ve  düğmesine basın). Vurgulanan fotoğrafı seçmek ve sonraki adıma ilerlemek için  düğmesine basın.



## 3 Bir renk seçin.

İmleci bir objenin üzerine konumlandırmak için çoklu seçiciyi kullanın ve son kopyada kalması için nesnenin rengini seçmek için  **AE-L/AF-L** düğmesine basın (fotoğraf makinesi doymun olmayan renkleri algılamada zorluk çekebilir; doymuş bir renk seçin). Belirgin renk seçimi için resme yakınlaştırmak için,  (QUAL) düğmesine basın. Uzaklaştırmak için  (ISO) düğmesine basın.

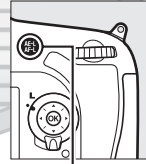

 **AE-L/AF-L** düğmesi

Seçili renk



## 4 Renk aralığını vurgulayın.

Seçili renk için renk aralığını vurgulamak için ana ayar kadranını döndürün.



Renk aralığı





## 5 Renk aralığını seçin.

Son fotoğrafa eklenecek benzer tonların aralığını arttırmak veya azaltmak için ▲ veya ▼ düğmesine basın. 1 ve 7 arasındaki değerlerden seçim yapın; yüksek değerlerin diğer renklerden tonları içerebileceğini unutmayın. Efekt, düzenleme ekranında özizlenebilir.



## 6 Ek renkleri seçin.

Ek renkleri seçmek için, ekranın üstündeki üç renkli kutudan başka birini vurgulamak için ana ayar kadranını döndürün ve başka bir renk seçmek için 3.-5. Adımları uygulayın. İsterseniz üçüncü bir renk için tekrar edin (Vurgulanan rengin seçimini kaldırmak için, /FORMAT düğmesine basın veya tüm renkleri kaldırmak için /FORMAT düğmesini basılı tutun. Bir onaylama diyalogu görüntülenecektir; **Evet** seçeneğini seçin).



## 7 Düzenlenen kopyayı kaydedin.

Fotoğrafı kopyalamak için  düğmesine basın.



KARACASULU  
Dış Ticaret A.Ş.

## Yan yana karşılaştırma

Rötuşlu kopyaları orijinal fotoğraflar ile karşılaştırın. Bu seçenek yalnızca bir kopya veya orijinal tam çerçeve izlendiğinde rötuş menüsünü görüntülemek için **z** düğmesine basılırsa kullanılabilir.

### 1 Bir resim seçin.

Tam çerçeve izlemede rötuşlanan bir kopya (☑ simgesiyle gösterilir) veya rötuşlanmış bir fotoğraf seçip **z** düğmesine basın.



**z** düğmesi

### 2 Yan yana karşılaştırma öğesini seçin.

**Yan yana karşılaştırma**'yı vurgulayın ve **OK** düğmesine basın.



### 3 Kopyayı orijinali ile karşılaştırın.

Kaynak resim solda, rötuşlanmış kopya sağda ve kopyayı oluşturmak için kullanılan seçenekler ekranın en üst bölümünde listelenir. Kaynak resim ve rötuşlanmış kopya arasında geçiş yapmak için **◀** veya **▶** düğmesine basın.

Vurgulanan resmi tam ekran olarak

görüntülemek için, **QUAL** düğmesine basın ve

basılı tutun. Eğer kopya **Resim üst üste**

**bindirme** kullanılarak iki kaynak fotoğraftan

oluşturulmuşsa veya kaynak çok defa kopyalanmışsa, diğer kaynak fotoğrafları

veya kopyaları görmek için **▲** veya **▼** düğmesine basın. İzleme moduna çıkmak

için, **▶** düğmesine basın veya vurgulu resim seçiliyken izlemeye çıkmak için **OK**

düğmesine basın.



*Kopyayı oluşturmak için kullanılan seçenekler*

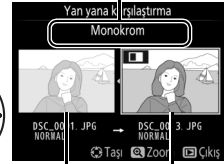

*Kaynak Rötuşlu*

### ☑ Yan Yana Karşılaştırmalar

Kopya, korumalı olan (🔒 196), oluşturulduktan sonra silinmiş veya gizlenmiş olan (🔒 218) veya görüntü oluşturulduğunda kullanılan yuvadan farklı bir yuvadaki bir kartta olan bir fotoğraftan oluşturulmuşsa kaynak görüntü görüntülenmeyecektir.

# Menüm / Son ayarlar

Menüm'ü görüntülemek için, MENU düğmesine basın ve (Menüm) sekmesini seçin.

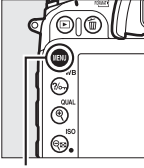

MENU düğmesi



**Menüm** seçeneği, hızlı erişim için (en fazla 20 öge) izleme, çekim, Özel Ayarlar, ayarlar ve rötuş menülerinden özelleştirilmiş bir seçenekler listesini oluşturmak ve düzenlemek için kullanılabilir. İstenirse, Menüm yerine son ayarlar görüntülenebilir (294).

Seçenekler aşağıda belirtildiği şekilde eklenebilir, silinebilir veya yeniden düzenlenebilir.

## Menüm'e Seçenek Ekleme

### 1 Öge ekle seçeneğini seçin.

Menüm'de (MENU), **Öge ekle** seçeneğini vurgulayın ve ► düğmesine basın.

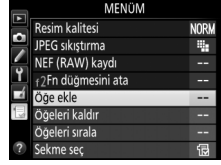

### 2 Bir menü seçin.

Ekleme istediğiniz seçeneği içeren menünün adını vurgulayın ve ► düğmesine basın.

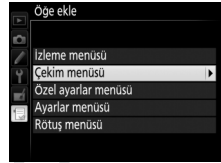

### 3 Bir öge seçin.

İstediğiniz menü öğesini vurgulayın ve (OK) düğmesine basın.

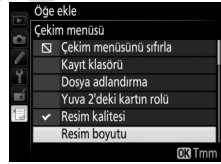

### 4 Yeni öğeyi konumlandırın.

Yeni öğeyi Menüm içinde yukarı veya aşağı taşımak için ▲ veya ▼ düğmesine basın. Yeni öge eklemek için (OK) düğmesine basın.

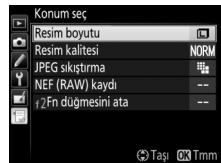

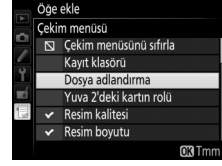

## 5 Daha fazla öge ekleyin.

Menüm'de görüntülenen öğeler bir onay işareti ile gösterilir. Bir  simgesiyle belirtilen öğeler seçilemez. Ek öğeler seçmek için 1–4 arasındaki aşamaları tekrarlayın.



## Menüm'den Seçenek Silme

### 1 Öğeleri kaldır öğesini seçin.



Menüm'de , **Öğeleri kaldır** seçeneğini vurgulayın ve  düğmesine basın.

### 2 Öğeleri seçin.

Öğeleri vurgulayın ve seçmek veya seçimi kaldırmak için  düğmesine basın. Seçilen öğeler, bir onay işaretiyle belirtilir.



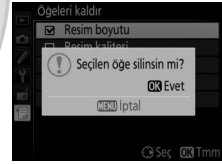

### 3 Seçilen öğeleri silin.

 düğmesine basın. Bir onaylama iletişimi görüntülenecektir; seçilen öğeyi silmek için  düğmesine tekrar basın.



KARACASULU  
Dış Ticaret A.Ş.

### Menüm'den Öğeleri Silme

Menüm'de vurgulanmakta olan öğeyi silmek için,  (PUSH) düğmesine basın. Bir onaylama diyalogu görüntülenecektir; seçilen öğeyi Menüm'den çıkarmak için  (PUSH) düğmesine tekrar basın.



## ■ Menüm'deki Seçenekleri Yeniden Sıralama

### 1 Öğeleri sırala seçeneğini seçin.

Menüm'de (☰), **Öğeleri sırala** seçeneğini vurgulayın ve ► düğmesine basın.

### 2 Bir öğe seçin.

Taşımak istediğiniz öğeyi vurgulayın ve Ⓞ düğmesine basın.



### 3 Öğeyi konumlandırın.

Menüm'de öğeyi yukarı veya aşağı taşımak için ▲ veya ▼ düğmesine basın ve Ⓞ düğmesine basın. İlave öğeleri yeniden konumlandırmak için 2-3 Aşamalarını tekrarlayın.

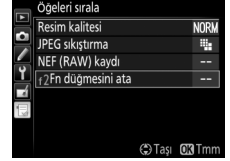

### 4 Menüm'e dönün.

Menüm'e dönmek için MENU düğmesine basın.

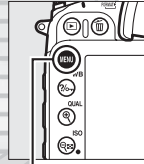



MENU düğmesi





KARACASULU  
Dış Ticaret A.Ş.

# Son ayarlar



En son kullanılan yirmi ayarı görüntülemek için,  **Menüm** > **Sekme seç** için  **Son ayarlar** ögesini seçin.

## 1 Sekme seç seçeneğini seçin.

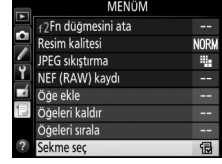

Menüm'de () **Sekme seç** ögesini vurgulayın ve  düğmesine basın.



## 2 Son ayarlar'ı seçin.



 **Son ayarlar** seçeneğini vurgulayın ve  düğmesine basın. Menü'nün adı "MENÜM" den "SON AYARLAR"a değişecektir.



Menü öğeleri, kullanıldıkça son ayarlar menüsünün üst kısmına eklenir. Menüm'ü tekrar görüntülemek için,  **Son ayarlar** > **Sekme seç** için  **Menüm**'ü seçin.

KARACASULU  
Dış Ticaret A.Ş.

### Son Ayarlar Menüsünden Öğeleri Kaldırma

Son ayarlar menüsünden bir öğe kaldırmak için, öğeyi vurgulayın ve  (**FORMAT**) düğmesine basın. Bir onaylama diyalogu görüntülenecektir; seçilen öğeyi silmek için  (**FORMAT**) düğmesine tekrar basın.

# Teknik Notlar

Uyumlu aksesuarlar, fotoğraf makinesinin temizlenmesi ve muhafaza edilmesi ve bir hata mesajı görüntülendiğinde veya fotoğraf makinesini kullanırken sorunlarla karşılaştığınızda ne yapacağınız konusunda bilgi edinmek için bu bölümü okuyun.

## Uyumlu Objektifler

Objektif/aksesuar	Fotoğraf makinesi ayarı		Netleme modu			Çekim modu		Ölçüm sistemi		
	AF	M (elektronik telemetrelili)	M	P S	A M	☑		☒		
						3D	Renk	☑	☒	
CPU objektifleri <sup>1</sup>	G veya D Türü AF NIKKOR <sup>2</sup> AF-S, AF-I NIKKOR	✓	✓	✓	✓	✓	✓	—	✓ <sup>3</sup>	
	PC-E NIKKOR serisi	—	✓ <sup>5</sup>	✓	✓ <sup>5</sup>	✓ <sup>5</sup>	✓ <sup>5</sup>	—	✓ <sup>3,5</sup>	
	PC Micro 85mm f/2.8D <sup>4</sup>	—	✓ <sup>5</sup>	✓	—	✓ <sup>6</sup>	✓	—	✓ <sup>3,5</sup>	
	AF-S / AF-I Teleobjektif dönüştürücü <sup>7</sup>	✓	✓	✓	✓	✓	✓	—	✓ <sup>3</sup>	
	Diğer AF NIKKOR (F3AF objektifler hariç)	✓ <sup>8</sup>	✓ <sup>8</sup>	✓	✓	✓	—	✓	✓ <sup>3</sup>	
	AI-P NIKKOR	—	✓ <sup>9</sup>	✓	✓	✓	—	✓	✓ <sup>3</sup>	
CPU olmayan objektifler <sup>10</sup>	AI-, AI modifiye, NIKKOR veya Nikon E Serisi objektifler <sup>11</sup>	—	✓ <sup>9</sup>	✓	—	✓ <sup>12</sup>	—	✓ <sup>13</sup>	✓ <sup>14</sup>	
	Medical-NIKKOR 120mm f/4	—	✓	✓	—	✓ <sup>15</sup>	—	—	—	
	Reflex-NIKKOR	—	—	✓	—	✓ <sup>12</sup>	—	—	✓ <sup>14</sup>	
	PC-NIKKOR	—	✓ <sup>5</sup>	✓	—	✓ <sup>16</sup>	—	—	✓	
	AI-tipi Teleobjektif dönüştürücü <sup>17</sup>	—	✓ <sup>18</sup>	✓	—	✓ <sup>12</sup>	—	✓ <sup>13</sup>	✓ <sup>14</sup>	
	PB-6 Bellows Netleme Eklentisi <sup>19</sup>	—	✓ <sup>18</sup>	✓	—	✓ <sup>20</sup>	—	—	✓	
Otomatik uzatma halkaları (PK serisi 11A, 12 veya 13; PN-11)	—	✓ <sup>18</sup>	✓	—	✓ <sup>12</sup>	—	—	✓		

1 IX-NIKKOR objektifler kullanılamaz.

2 VR objektiflerde Titreşim Azaltma (VR) desteklenir.

3 Noktasal ölçüm seçilen netleme noktasını ölçer (☑ 83).

4 Objektif kaydırılırken ve/veya yatırılırken veya maksimum diyaframdan farklı bir diyafram kullanıldığında fotoğraf makinesinin pozlama ölçümü ve flaş kontrolü sistemleri düzgün çalışmaz.

5 Kaydırma ya da yatırma durumunda kullanılamaz.

6 Yalnızca manuel çekim modu.

7 Yalnızca AF-S ve AF-I objektiflerle kullanılabilir (☑ 297). Otomatik netleme ve elektronik aralık bulma için kullanılabilen netleme noktaları ile ilgili daha fazla bilgi için bkz. sayfa 297.

8 AF 80–200mm f/2.8, AF 35–70mm f/2.8, AF 28–85mm f/3.5–4.5 <Yeni> veya AF 28–85mm f/3.5–4.5 objektifle maksimum zoom'da minimum netleme mesafesinde netlerken, vizördeki görüntü düzlemi ekranındaki resim netlenmediğinde net görüntü işareti (●) görüntülenebilir. Vizördeki resim netlenene kadar netlemeyi manuel olarak ayarlayın.

9 Maksimum diyafram f/5.6 veya daha hızlı.

10 Bazı objektifler kullanılamaz (bkz. sayfa 298).

- 11 AI 80–200mm f/2.8 ED tripod yuvasının dönüş menzili fotoğraf makinesi gövdesiyle sınırlıdır. Fotoğraf makinesine AI 200–400mm f/4 ED takıldığında filtreler değiştirilemez.
  - 12 Maksimum diyafram, **CPU olmayan objektif verileri** (☐ 149) kullanılarak belirtilmiş ise, diyafram değeri vizör ve kontrol panelinde görüntülenir.
  - 13 Kullanılabilmesi için objektif odak uzaklığı ve maksimum diyaframın **CPU olmayan objektif verileri** kullanılarak belirlenmiş olması gerekir (☐ 149). İstedığınız sonuçları elde edemezseniz, nokta veya merkez ağırlıklı ölçümü kullanın.
  - 14 Keskinliği arttırmak için, objektif odak uzaklığını ve maksimum diyaframı **CPU olmayan objektif verileri** seçeneğini kullanarak belirleyin (☐ 149).
  - 15 Bir adım veya daha fazla flaş senkr hızından daha düşük perde hızlarında manuel **M** modunda kullanılabilir.
  - 16 Pozlama objektif diyaframının önceden ayarlanması yoluyla belirlenir. **A** modundayken, AE kilidini kullanmadan ve objektif değiştirmeden önce diyafram halkasını kullanarak diyaframı önceden ayarlayın. **M** modunda, objektifi kaydırmadan önce objektif diyafram halkasını kullanarak açıklığı önceden ayarlayın ve pozlamayı belirleyin.
  - 17 AI 28–85mm f/3.5–4.5, AI 35–105mm f/3.5–4.5, AI 35–135mm f/3.5–4.5 veya AF-S 80–200mm f/2.8D ile kullanıldığında pozlama telafisi gerekir. Ayrıntılar için teleobjektif dönüştürücü kılavuzuna bakın.
  - 18 Maksimum etkili diyafram f/5.6 veya daha hızlı.
  - 19 PK-12 veya PK-13 otomatik uzatma halkası gerektirir. Fotoğraf makinesi yönelimine bağlı olarak PB-6D gerekebilir.
  - 20 Ön ayarlı diyafram kullanın. **A** modundayken, pozlamaya karar verip fotoğraf çekmeden önce netleme eklentisini kullanarak diyaframı ayarlayın.
- PF-4 Reprocopy Outfit, PA-4 Fotoğraf Makinesi Tutucusu gerektirir.
  - ISO duyarlılığı 6400 veya daha büyükken aşağıdaki objektiflerle film çekildiğinde yatay çizgiler halinde kumlanma meydana gelebilir; manuel netleme veya netleme kilidi kullanın.
    - AF-S Zoom Nikkor 24–85mm f/3.5–4.5G (IF)
    - AF-S DX Zoom-Nikkor 18–70mm f/3.5–4.5G IF-ED

### ☑ CPU ve G ve D Tipi Objektifleri Tanıma

CPU objektifler (özellikle G ve D türü) önerilir, ancak IX-NIKKOR objektiflerin kullanılmayacağını unutmayın. CPU objektifler CPU kontakları, G ve D türü objektifler ise objektif çerçevesi üzerindeki bir harf ile tanınabilir. G tipi objektiflerde bir objektif diyafram halkası bulunmaz.

CPU kontakları

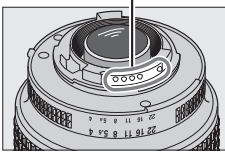

CPU objektifi

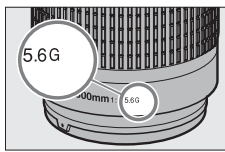

G türü objektif

Diyafram halkası

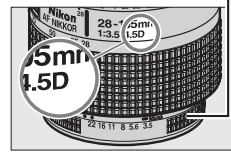

D türü objektif

### **AF-S/AF-I Teleobjektif dönüştürücü**

AF-S/AF-I teleobjektif dönüştürücü aşağıdaki AF-S ve AF-I objektifler ile kullanılabilir:

- AF-S NIKKOR 70–200mm f/2.8G ED VR II
- AF-S VR 70–200mm f/2.8G ED
- AF-S 80–200mm f/2.8D ED
- AF-S NIKKOR 70–200mm f/4G ED VR
- AF-S VR Micro-Nikkor 105mm f/2.8G IF-ED\*
- AF-S NIKKOR 200mm f/2G ED VR II
- AF-S VR 200mm f/2G ED
- AF-S NIKKOR 200–400mm f/4G ED VR II
- AF-S VR 200–400mm f/4G ED
- AF-S NIKKOR 300mm f/2.8G ED VR II
- AF-S VR 300mm f/2.8G ED
- AF-S 300mm f/2.8D ED II
- AF-S 300mm f/2.8D ED
- AF-I 300mm f/2.8D ED
- AF-S 300mm f/4D ED
- AF-S 400mm f/2.8G ED VR
- AF-S 400mm f/2.8D ED II
- AF-S 400mm f/2.8D ED
- AF-I 400mm f/2.8D ED
- AF-S NIKKOR 500mm f/4G ED VR
- AF-S 500mm f/4D ED II
- AF-S 500mm f/4D ED
- AF-I 500mm f/4D ED
- AF-S NIKKOR 600mm f/4G ED VR
- AF-S 600mm f/4D ED II
- AF-S 600mm f/4D ED
- AF-I 600mm f/4D ED
- AF-S NIKKOR 800mm f/5.6E FL ED VR

\* Otomatik netleme desteklenmez.

### **Otomatik Netleme Desteği**

Fotoğraf makinesi bir AF-S teleobjektif dönüştürücü ile kullanıldığında, birleştirilmiş diyafram f/5.6'dan yavaş ama f/8'e eşit ya da daha hızlı ise, otomatik netleme ve elektronik telemetre yalnızca netleme noktası sağda görüntülendiğinde ve fotoğraf makinesi kuyu veya düşük kontrastlı konulara netleyemiyorsa kullanılabilir. Tek noktalı AF, AF alan modu için 3D-izleme veya otomatik AF alanı seçildiğinde kullanılır (□ 73).

TC-17E II/TC-20E/  
TC-20E II/TC-20E III



KARACASULU  
Dış Ticaret A.Ş.



### **Objektif f değeri**

Objektif adlarında verilen f değeri, objektifin maksimum diyaframıdır.

### **Uyumlu CPU Olmayan Objektifler**

CPU olmayan objektifler ve aksesuarlar kullanırken, mod düğmesi ile **A** veya **M** pozlama modunu seçin ve objektif diyafram halkasını kullanarak diyaframı ayarlayın. Diğer modlarda deklanşör devre dışı bırakılır. **CPU olmayan objektif verileri** (📄 149) renkli matris ölçümü dahil CPU objektifleriyle kullanılabilen özelliklerin çoğunu etkinleştirmek için kullanılabilir; bir veri sağlanmazsa, renkli matris ölçümü yerine merkez ağırlıklı ölçüm kullanılacaktır, maksimum diyafram sağlanmazsa fotoğraf makinesi diyaframı ekranı maksimum diyaframdan vuruş sayısını gösterecektir ve gerçek diyafram değerinin objektif diyafram halkasından okunması gerekir.

### **Uyumsuz Aksesuarlar ve CPU Olmayan Objektifler**

Aşağıdakiler D7100 ile KULLANILAMAZ:

- TC-16AS AF teleobjektif dönüştürücü
- F3AF için AF objektifleri (AF 80mm f/2.8, AF 200mm f/3.5 ED, AF Teleobjektif Dönüştürücü TC-16)
- AI olmayan objektifler
- AU-1 netleme birimi gerektiren objektifler (400mm f/4.5, 600mm f/5.6, 800mm f/8, 1200mm f/11)
- PC 28mm f/4 (seri no 180900 veya daha eski)
- Balık gözü (6mm f/5.6, 7,5mm f/5.6, 8mm f/8, OP 10mm f/5.6)
- PC 35mm f/2.8 (seri no 851001–906200)
- PC 35mm f/3.5 (eski tür)
- 2,1cm f/4
- Refleks 1000mm f/6.3 (eski tür)
- Genişletme Halkası K2
- Reflex 1000mm f/11 (seri no 142361–143000)
- 180–600mm f/8 ED (seri no 174041–174180)
- Reflex 2000mm f/11 (seri no 200111–200310)
- 360–1200mm f/11 ED (seri no 174031–174127)
- 200–600mm f/9.5 (seri no 280001–300490)

KARACASULU  
Dış Ticaret A.Ş.

## Dahili Flaş

Dahili flaş, 16-300 mm odak uzaklıkları olan objektiflerle kullanılabilir, ancak bazı durumlarda objektifin oluşturduğu gölgeler nedeniyle flaş konuyu bazı mesafelerde veya odak uzaklıklarında tamamen aydınlatamayabilir; konunun kırmızı göz azaltma lambasının görünümünü engelleyen objektifler kırmızı göz azaltma ile karışabilir. Gölgeleri önlemek için objektif koruyucuları çıkarın. Flaşın minimum 0,6 m aralığı vardır ve makro zoom objektiflerinin makro aralıklarında kullanılamaz. **Görüntü alanı için DX (24×16)** seçildiğinde, flaş, aşağıdaki objektiflerle aşağıda verilenden daha az mesafelerde konunun tamamını aydınlatamayabilir:

Objektif	Zoom konumu	Kenar ayrıntısı kaybı olmadan minimum mesafe
AF-S DX NIKKOR 10–24mm f/3.5–4.5G ED	18 mm	1,0 m
	20 mm	1,0 m
	24 mm	Kenar ayrıntısı kaybı olmadan
AF-S DX Zoom-Nikkor 12–24mm f/4G IF-ED	18 mm	1,5 m
	20 mm	1,0 m
	24 mm	Kenar ayrıntısı kaybı olmadan
AF-S DX Zoom-Nikkor 17–55mm f/2.8G IF-ED	24 mm	1,0 m
	28–55 mm	Kenar ayrıntısı kaybı olmadan
AF-S DX VR Zoom-Nikkor 18–200mm f/3.5–5.6G IF-ED	18 mm	1,0 m
AF-S DX NIKKOR 18–200mm f/3.5–5.6G ED VR II	24–200 mm	Kenar ayrıntısı kaybı olmadan
AF-S DX NIKKOR 18–300mm f/3.5–5.6G ED VR	28 mm	1,5 m
	50–300 mm	Kenar ayrıntısı kaybı olmadan
	24 mm	1,5 m
AF-S NIKKOR 16–35mm f/4G ED VR	28 mm	1,0 m
	35 mm	Kenar ayrıntısı kaybı olmadan
	20 mm	3,0 m
AF-S Zoom-Nikkor 17–35mm f/2.8D IF-ED	24 mm	1,0 m
	28–35 mm	Kenar ayrıntısı kaybı olmadan
AF Zoom-Nikkor 18–35mm f/3.5– 4.5D IF-ED	18 mm	1,5 m
	24–35 mm	Kenar ayrıntısı kaybı olmadan
	28 mm	1,5 m
AF-S NIKKOR 24–70mm f/2.8G ED	35 mm	1,0 m
	50–70 mm	Kenar ayrıntısı kaybı olmadan
	28 mm	1,5 m
AF-S Zoom-Nikkor 28–70mm f/2.8D IF-ED	28 mm	1,5 m
	35–70 mm	Kenar ayrıntısı kaybı olmadan
AF-S NIKKOR 14–24mm f/2.8G ED	<b>Görüntü alanı için DX (24×16)</b> seçildiğinde, flaş tüm mesafelerde konunun tamamını aydınlatamaz.	



**Görüntü alanı için 1,3x (18x12)** seçildiğinde, flaş, aşağıdaki objektiflerle aşağıda verilenlerden daha az mesafelerde konunun tamamını aydınlatamayabilir.

Objektif	Zoom konumu	Kenar ayrıntısı kaybı olmadan minimum mesafe
AF-S DX NIKKOR 10–24mm f/3.5–4.5G ED	15–24 mm	Kenar ayrıntısı kaybı olmadan
AF-S DX Zoom-Nikkor 12–24mm f/4G IF-ED	15 mm	1,0 m
	18–24 mm	Kenar ayrıntısı kaybı olmadan
AF-S DX Zoom-Nikkor 17–55mm f/2.8G IF-ED	20 mm	1,0 m
	24–55 mm	Kenar ayrıntısı kaybı olmadan
AF-S DX NIKKOR 18–300mm f/3.5–5.6G ED VR	28 mm	1,0 m
	50–300 mm	Kenar ayrıntısı kaybı olmadan
AF-S NIKKOR 14–24mm f/2.8G ED	24 mm	3,0 m
	20 mm	1,5 m
AF-S NIKKOR 16–35mm f/4G ED VR	24 mm	1,0 m
	28–35 mm	Kenar ayrıntısı kaybı olmadan
AF-S Zoom-Nikkor 17–35mm f/2.8D IF-ED	17 mm	1,5 m
	20 mm	1,0 m
	24–35 mm	Kenar ayrıntısı kaybı olmadan
AF-S NIKKOR 24–70mm f/2.8G ED	24 mm	1,5 m
	28 mm	1,0 m
	35–70 mm	Kenar ayrıntısı kaybı olmadan

Dahili flaş ayrıca AI-S, AI-, AI-modifiye NIKKOR, Nikon E Serisi ve 16–300 mm odak uzaklığı olan CPU olmayan objektiflerle kullanılabilir. AI 50–300mm f/4.5, modifiye AI 50–300mm f/4.5, AI 50–300mm f/4.5 ED, ve AI-S 50–300mm f/4.5 ED lensleri 70 mm veya üzerinde bir zoom konumunda kullanılmalıdır.

**KARACASULU**  
Dış Ticaret A.Ş.





### ☑ AF Yardımcı Aydınlatma

AF yardımcı aydınlatma aşağıdaki objektiflerle kullanılamaz:

- AF-S NIKKOR 14–24mm f/2.8G ED
- AF-S NIKKOR 200mm f/2G ED VR II
- AF-S VR Nikkor 200mm f/2G IF-ED
- AF-S VR Zoom-Nikkor 200–400mm f/4G IF-ED
- AF-S NIKKOR 200–400mm f/4G ED VR II
- AF-S NIKKOR 300mm f/2.8G ED VR II

0,7 m altındaki mesafelerde, aşağıdaki objektifler AF yardımcı aydınlatmasını engelleyebilir ve aydınlatma zayıf olduğunda otomatik netlemeye karışabilir:

- AF-S Zoom-Nikkor 17–35mm f/2.8D IF-ED
- AF-S DX Zoom-Nikkor 17–55mm f/2.8G IF-ED
- AF Zoom-Nikkor 20–35mm f/2.8D IF
- AF Zoom-Nikkor 24–85mm f/2.8–4D IF
- AF-S NIKKOR 24–85mm f/3.5–4.5G ED VR
- AF-S VR Zoom-Nikkor 24–120mm f/3.5–5.6G IF-ED
- AF-S NIKKOR 35mm f/1.4G
- AF Micro-Nikkor 200mm f/4D IF-ED

1,0 m altındaki mesafelerde, aşağıdaki objektifler AF yardımcı aydınlatmasını engelleyebilir ve aydınlatma zayıf olduğunda otomatik netlemeye karışabilir:

- AF-S DX VR Zoom-Nikkor 18–200mm f/3.5–5.6G IF-ED
- AF-S Zoom-Nikkor 28–70mm f/2.8D IF-ED
- AF-S NIKKOR 24–70mm f/2.8G ED f/4.5–5.6D
- AF Zoom Micro Nikkor ED 70–180mm f/4.5–5.6D
- AF Zoom-Nikkor 24–120mm f/3.5–5.6D IF
- AF-S VR Micro-Nikkor 105mm f/2.8G IF-ED

1,5 m altındaki mesafelerde, aşağıdaki objektifler AF yardımcı aydınlatmasını engelleyebilir ve aydınlatma zayıf olduğunda otomatik netlemeye karışabilir:

- AF-S DX NIKKOR 18–300mm f/3.5–5.6G ED VR
- AF-S NIKKOR 24–120mm f/4G ED VR
- AF-S NIKKOR 28–300mm f/3.5–5.6G ED VR
- AF-S DX NIKKOR 55–300mm f/4.5–5.6G ED VR
- AF-S NIKKOR 70–200mm f/2.8G ED VR II
- AF Zoom-Nikkor 80–200mm f/2.8D ED

2,0 m altındaki mesafelerde, aşağıdaki objektifler AF yardımcı aydınlatmasını engelleyebilir ve aydınlatma zayıf olduğunda otomatik netlemeye karışabilir:

- AF-S VR Zoom-Nikkor ED 70–200mm f/2.8G (IF)
- AF-S Zoom Nikkor ED 80–200mm f/2.8D (IF)
- AF-S NIKKOR 70–200mm f/4G ED VR

KARACASULU  
Dış Ticaret A.Ş.



### **✍ Görüş Açısını Hesaplama**

35mm'lik bir fotoğraf makinesi ile pozlanan alan boyutu  $36 \times 24$  mm'dir. Çekim menüsündeki **Görüntü alanı** için **DX (24×16)** seçildiğinde D7100 tarafından pozlanan alan,  $23,5 \times 15,6$  mm'dir, bu da 35mm'lik bir fotoğraf makinesinin görüş açısının D7100'ın yaklaşık 1,5 katı olduğu anlamına gelir (**1,3× (18×12)** seçildiğinde pozlanan alan azalır ve görüş açısı 1,3× kadar daha azalır).

Resim boyutu (35 mm format)  
( $36 \times 24$  mm)

**Görüntü alanı** ( $23,5 \times 15,6$  mm) için  
**DX (24×16)** seçildiğindeki resim boyutu

**Görüntü alanı** ( $18,8 \times 12,5$  mm) için  
**1,3× (18×12)** seçildiğindeki resim boyutu

Görüntü diagonali

Objektif

Görüş açısı (35 mm format)

**Görüntü alanı** için **DX (24×16)** seçildiğindeki görüş açısı

**Görüntü alanı** için **1,3× (18×12)** seçildiğindeki görüş açısı

KARACASULU  
Dış Ticaret A.Ş.

# Opsiyonel Flaş Üniteleri (Speedlight'lar)

Fotoğraf makinesi Nikon Creative Lighting System (CLS)'i destekler ve CLS-uyumlu flaş ünitelerle kullanılabilir. Opsiyonel flaş üniteleri aşağıda açıklandığı gibi fotoğraf makinesi aksesuar kızağına doğrudan takılabilir. Aksesuar kızağında flaş üniteleri için kilitleme pini ile bir güvenlik kilidi bulunur.

## 1 Aksesuar kızağı kapağını çıkarın.

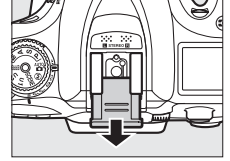

## 2 Flaş ünitesini aksesuar kızağına takın.

Ayrıntılar için flaş ünitesiyle birlikte sağlanan elkitabına bakın. Bir opsiyonel flaş birimi takıldığında dahili flaş patlamayacaktır.

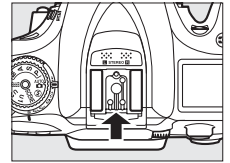

KARACASULU  
Dış Ticaret A.Ş.

### AS-15 Senk Terminal Adaptörü

AS-15 senk terminal adaptörü (ayrıca tedarik edilebilir) fotoğraf makinesinin aksesuar kızağına monte edildiğinde, flaş aksesuarları bir senk terminaliyle bağlanabilir.

### Sadece Nikon Markalı Flaş Aksesuarlarını Kullanın

*Yalnızca Nikon flaş ünitelerini kullanın.* Aksesuar kızağına uygulanan negatif gerilimler ya da 250 V üzerindeki gerilimler sadece normal işletimi engellemekle kalmaz, aynı zamanda fotoğraf makinesinin senkron devresine ya da flaşa zarar verir. Bu bölümde listelenmeyen bir Nikon flaş ünitesi kullanmadan önce, daha fazla bilgi için bir yetkili Nikon servis temsilcisi ile irtibat kurun.



# Nikon Creative Lighting System (CLS)

Nikon'un gelişmiş Creative Lighting System'ı (CLS) daha başarılı flaşlı fotoğraf çekimi için fotoğraf makinesi ve uyumlu flaş üniteleri arasındaki iletişimi iyileştirir. Ayrıntılar için flaş ünitesiyle birlikte sağlanan dökümanlara bakın.

## ■ CLS Uyumlu Flaş Üniteleri

Fotoğraf makinesi aşağıdaki CLS uyumlu flaş üniteleriyle kullanılabilir:

- **SB-910, SB-900, SB-800, SB-700, SB-600, SB-400 ve SB-R200:**

Özellik	Flaş ünitesi							
	ISO 100	SB-910 <sup>1</sup>	SB-900 <sup>1</sup>	SB-800	SB-700 <sup>1</sup>	SB-600	SB-400 <sup>2</sup>	SB-R200 <sup>3</sup>
Kılavuz No. <sup>4</sup>	ISO 100	34	34	38	28	30	21	10
	ISO 200	48	48	53	39	42	30	14

1 Beyaz denge için AUTO veya  $\text{⚡}$  (flaş) seçildiğinde SB-910, SB-900 veya SB-700'e bir renkli filtre takılırsa, fotoğraf makinesi filtreyi otomatik olarak algılar ve beyaz dengesini uygun şekilde ayarlar.

2 Kablosuz flaş kontrolü SB-400 ile kullanılamaz.

3 Ayar düğmesi modunda dahili flaşla veya opsiyonel SB-910, SB-900, SB-800 veya SB-700 flaş ünitesi veya SU-800 kablosuz Speedlight kumanda birimi kullanılarak uzaktan kumanda edilir.

4 m, 20 °C, SB-910, SB-900, SB-800, SB-700 ve SB-600, 35 mm zoom ana konumunda; SB-910, SB-900 ve SB-700 standart aydınlatmalı.

- **SU-800 Kablosuz Speedlight Kumanda Birimi:** CLS uyumlu bir fotoğraf makinesine takıldığında SU-800, uzak SB-910, SB-900, SB-800, SB-700, SB-600 veya SB-R200 flaş üniteleri için üç gruba kadar bir kumanda olarak kullanılabilir. SU-800 kendinden bir flaşla sahip değildir.

KARACASULU  
Dış Ticaret A.Ş.

### 📄 Kılavuz numarası

Flaşın tam güçteki menziline hesaplamak için, Kılavuz Numarasını diyaframa bölün. Örneğin, flaş ünitesinin Kılavuz Numarası 34 m (ISO 100, 20 °C) ise; f/5.6 diyaframda mesafesi  $34 \div 5.6$  veya yaklaşık 6,1 metredir. ISO duyarlılığındaki her iki misli artış için, Kılavuz Numarasını ikinin kareköküyle (yaklaşık 1,4) çarpın.

Aşağıdaki özellikler CLS uyumlu flaş üniteleriyle kullanılabilir:

		CLS uyumlu flaş üniteleri								
		SB-910 SB-900	SB-800	SB-700	SB-600	SU-800		SB-R200	SB-400	
						Kumanda	Yakım çekim			
Tek flaş	i-TTL	Dijital SLR için i-TTL dengeli dolgu flaşı <sup>1</sup>	✓	✓	✓	✓	—	—	—	✓
		Dijital SLR için standart i-TTL flaşı	✓ <sup>2</sup>	✓ <sup>2</sup>	✓	✓ <sup>2</sup>	—	—	—	✓
	AA	Otomatik diyafram	✓ <sup>3</sup>	✓ <sup>3</sup>	—	—	—	—	—	—
	A	TTL-dışı otomatik	✓ <sup>3</sup>	✓ <sup>3</sup>	—	—	—	—	—	—
	GN	Mesafe öncelikli manuel	✓	✓	✓	—	—	—	—	—
	M	Manuel	✓	✓	✓	✓	—	—	—	✓ <sup>4</sup>
	RPT	Tekrarlı flaş	✓	✓	—	—	—	—	—	—
Gelişmiş Kablosuz Aydınlatma	Ana	Uzaktan flaş kontrolü	✓	✓	✓	—	✓	✓	—	—
		i-TTL i-TTL	✓	✓	✓	—	—	—	—	—
		[A:B] Hızlı kablosuz flaş kontrolü	—	—	✓	—	—	✓	—	—
		AA	Otomatik diyafram	✓ <sup>5</sup>	✓ <sup>5</sup>	—	—	—	—	—
		A	TTL-dışı otomatik	✓	✓	—	—	—	—	—
		M	Manuel	✓	✓	✓	—	—	—	—
		RPT	Tekrarlı flaş	✓	✓	—	—	—	—	—
	Uzaktan	i-TTL	i-TTL	✓	✓	✓	✓	—	—	✓
		[A:B]	Hızlı kablosuz flaş kontrolü	✓	✓	✓	✓	—	—	✓
		AA	Otomatik diyafram	✓ <sup>5</sup>	✓ <sup>5</sup>	—	—	—	—	—
		A	TTL-dışı otomatik	✓	✓	—	—	—	—	—
		M	Manuel	✓	✓	✓	✓	—	—	✓
		RPT	Tekrarlı flaş	✓	✓	✓	✓	—	—	—
Flaş Renk Bilgisi İletişimi		✓	✓	✓	✓	—	—	—	✓	
Otomatik FP Yüksek Hızlı Flaş Senkronizasyon <sup>6</sup>		✓	✓	✓	✓	✓	✓	✓	—	
FV kilidi <sup>7</sup>		✓	✓	✓	✓	✓	✓	✓	✓	
Çoklu alan AF için AF yardımcı		✓	✓	✓	✓	✓	—	—	—	
Kırmızı göz azaltma		✓	✓	✓	✓	—	—	—	✓	
Fotoğraf makinesi pilot aydınlatma		✓	✓	✓	✓	✓	✓	✓	—	
Fotoğraf makinesi flaş modu seçimi		—	—	—	—	—	—	—	✓	
Fotoğraf makinesi flaş ünitesi donanım yazılımı güncellemesi		✓	—	✓	—	—	—	—	—	

1 Noktasal ölçümle mevcut değil.

2 Flaş ünitesiyle de seçilebilir.

3 Özel ayarlar kullanılarak flaş ünitesinde gerçekleştirilen AA/A mod seçimi. A CPU olmayan objektif kullanıldığı zaman seçilir.

4 Yalnızca fotoğraf makinesi ile seçilebilir (□ 247).

5 CPU olmayan objektif kullanıldığı zaman, flaş ünitesiyle seçilen moda bakılmaksızın, TTL dışı otomatik (A) kullanılır.

6 Yalnızca i-TTL, AA, A, GN ve M flaş kontrol modlarında kullanılabilir.

7 Yalnızca i-TTL, AA ve A flaş kontrolü modlarında kullanılabilir.

### Otomatik Diyafram/TTL-dışı Otomatik

Ayarlar menüsünde **CPU olmayan objektif verileri** seçeneği kullanılarak odak uzaklığı ve maksimum diyafram belirtilmezse CPU olmayan objektif takıldığında otomatik diyaframı (AA) seçince otomatik olarak TTL-dışı otomatik (A) seçilir.

## ■ Diğer Flaş Üniteleri

Aşağıdaki flaş üniteleri TTL dışı otomatik ve manuel modlarda kullanılabilir.

Flaş ünitesi	SB-80DX, SB-28DX, SB-28, SB-26, SB-25, SB-24	SB-50DX <sup>1</sup>	SB-30, SB-27 <sup>2</sup> , SB-22S, SB-22, SB-20, SB-16B, SB-15	SB-23, SB-29 <sup>3</sup> , SB-21B <sup>3</sup> , SB-29S <sup>3</sup>
<b>A</b> TTL-dışı otomatik	✓	—	✓	—
<b>M</b> Manuel	✓	✓	✓	✓
<b>REAR</b> Tekrarlı flaş	✓	—	—	—
<b>REAR</b> Arka perde senk <sup>4</sup>	✓	✓	✓	✓

- 1 P, S, A veya M modlarından birini seçin, dahili flaşı düşürün ve yalnızca opsiyonel flaş ünitesini kullanın.
- 2 Flaş modu otomatik olarak TTL'ye ayarlanır ve deklanşör düğmesi etkisizleşir. Flaş ünitesini A (TTL-dışı otomatik flaş) olarak ayarlayın.
- 3 Otomatik netleme yalnızca AF-S VR Mikro-Nikkor 105mm f/2.8G IF-ED ve AF-S Mikro NIKKOR 60mm f/2.8G ED objektiflerle kullanılabilir.
- 4 Flaş modunu seçmek için fotoğraf makinesi kullanıldığında kullanılabilir.

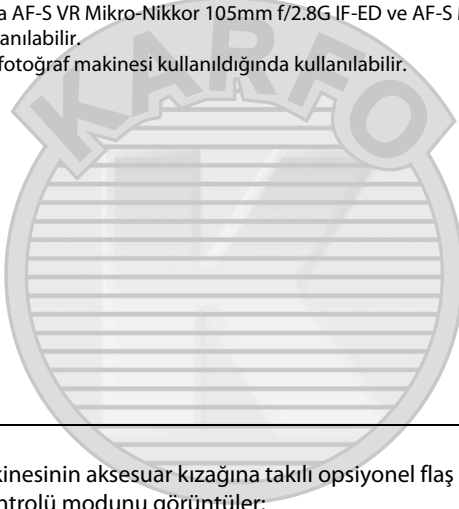

### ✎ Flaş Kontrol Modu

Bilgi ekranı fotoğraf makinesinin aksesuar kızağına takılı opsiyonel flaş üniteleri için aşağıdaki şekilde flaş kontrolü modunu görüntüler:

	Flaş senk	Otomatik FP (244)
<b>i-TTL</b>		
<b>Otomatik diyafram (AA)</b>		
<b>TTL-dışı otomatik flaş (A)</b>		
<b>Mesafe öncelikli manuel (GN)</b>		
<b>Manuel</b>		
<b>Tekrarlı flaş</b>		—
<b>Gelişmiş kablosuz aydınlatma</b>		

## ✓ Opsiyonel Flaş Üniteleri İle İlgili Notlar

Ayrıntılı talimatlar için Speedlight elkitabına başvurun. Flaş ünitesi CLS'yi destekliorsa, CLS-uyumlu dijital SLR fotoğraf makineleri ile ilgili bölüme bakın. D7100; SB-80DX, SB-28DX ve SB-50DX elkitaplarında "dijital SLR" kategorisine alınmamıştır.

☎, 📷 ve 🖋️ haricindeki çekim modlarında opsiyonel bir flaş birimi takılırsa, flaş dahil flaşın kullanılmadığı modlar da dahil olmak üzere her çekimde patlayacaktır.

i-TTL flaş kontrolü, 100 ve 6400 arasındaki ISO duyarlılıklarında kullanılabilir. 6400 üzeri değerlerde, bazı mesafelerde veya diyafram ayarlarında istenen sonuçlar alınamayabilir. Bir fotoğraf çekildikten sonra flaş hazır göstergesi yaklaşık üç saniye yanıp sönerse, flaş tam güçte patlamıştır ve fotoğraf az pozlanmış olabilir.

Harici flaşla fotoğraf çekimi için bir SC-serisi 17, 28 veya 29 senkron kablosu kullanılıyorsa, i-TTL modunda doğru pozlama elde edilemeyebilir. Standart i-TTL flaş kontrolünü seçmenizi öneririz. Bir deneme çekimi yapın ve sonuçları ekranda görüntüleyin.

i-TTL'de, flaş ünitesiyle birlikte verilen flaş panelini ya da sektirme adaptörünü kullanın. Pozlamanın yanlış olmasına yol açabileceğinden difüzyon panelleri gibi diğer panelleri kullanmayın.

SB-910, SB-900, SB-800, SB-700, SB-600 ve SB-400 kırmızı göz azaltma sağlarken, SB-910, SB-900, SB-800, SB-700, SB-600 ve SU-800 aşağıdaki kısıtlamalarla AF yardımcı aydınlatması sağlar:

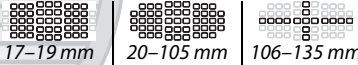
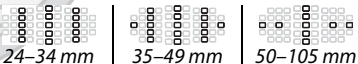
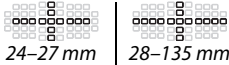
- **SB-910 ve SB-900:** AF yardımcı aydınlatması 17–135 mm AF objektiflerle kullanılabilir, ancak otomatik netleme yalnızca sağda gösterilen netleme noktalarıyla kullanılabilir.  

- **SB-800, SB-600 ve SU-800:** AF yardımcı aydınlatması 24–105 mm AF objektiflerle kullanılabilir, ancak otomatik netleme yalnızca sağda gösterilen netleme noktalarıyla kullanılabilir.  

- **SB-700:** AF yardımcı aydınlatması 24–135 mm AF objektiflerle kullanılabilir, ancak otomatik netleme yalnızca sağda gösterilen netleme noktalarıyla kullanılabilir.  

P modunda, maksimum diyafram (minimum f değeri) aşağıda gösterildiği üzere ISO duyarlılığına göre sınırlanır:

ISO eşdeğerinde maksimum diyafram:						
100	200	400	800	1600	3200	6400
4	5	5.6	7.1	8	10	11

Objektifin maksimum diyaframı yukarıda belirtilenden fazlaysa, maksimum diyafram değeri objektifin maksimum açıklığı olacaktır.



# Diğer Aksesuarlar

Bu kılavuz hazırlandığı sırada, D7100 için aşağıdaki aksesuarlar mevcuttu.

<b>Güç kaynakları</b>	<ul style="list-style-type: none"><li>• <b>Şarj Edilebilir Li-ion PİL EN-EL15</b> (☞ 22, 24): İlave EN-EL15 pilleri yerel satıcılardan ve Nikon yetkili servis temsilcilerinden edinilebilir.</li><li>• <b>PİL Şarj Cihazı MH-25a/MH-25</b> (☞ 22): EN-EL15 pillerini şarj edin.</li><li>• <b>Multi-Power Battery Pack MB-D15</b>: MB-D15'te bir deklanşör, AE/AF kilit düğmesi, çoklu seçici ve portre (uzun) yönelimli fotoğraflar çekerken gelişmiş işlem için ana ve alt ayar kadranları bulunur. MB-D15 takılırken, fotoğraf makinesi MB-D15 temas kapağını çıkarın.</li><li>• <b>Güç Konektörü EP-5B, AC Adaptörü EH-5b</b>: Bu aksesuarlar fotoğraf makinesini uzun süre çalıştırmak için kullanılabilir (EH-5a ve EH-5 AC adaptörler de kullanılabilir). Fotoğraf makinesinin EH-5b'ye bağlanması için EP-5B gereklidir, detaylar için bkz. sayfa 311. Fotoğraf makinesi bir MB-D15 ile kullanıldığında, EP-5B'nin fotoğraf makinesine değil MB-D15'e takılması gerekir. Fotoğraf makinesini hem fotoğraf makinesine hem de MB-D15'e takılan güç konektörleriyle kullanmaya çalışmayın.</li></ul>
<b>Filtreler</b>	<ul style="list-style-type: none"><li>• Özel etkili fotoğrafçılık için tasarlanan filtreler otomatik netleme veya elektronik aralık belirleyici etkileyebilir.</li><li>• C-PL veya C-PL II dairesel polarizasyon filtreleri kullanın. Polar marka çizgisel polarize filtreler kullanılamaz.</li><li>• Objektifi korumak için NC filtreleri kullanın.</li><li>• Gölgelemenin önlenmesi amacıyla, konu parlak ışık kaynağı karşısında karelendiğinde ya da kare içinde parlak ışık varken filtre kullanımı tavsiye edilmez.</li><li>• Pozlama faktörleri (filtre faktörleri) 1 x'in üzerindeki filtreler ile merkez ağırlıklı ölçüm tavsiye edilmez (Y44, Y48, Y52, O56, R60, X0, X1, C-PL/C-PL II, ND2S, ND4, ND4S, ND8, ND8S, ND400, A2, A12, B2, B8, B12). Ayrıntılar için filtre elkitabına bakın.</li></ul>
<b>Vizör göz merceği aksesuarları</b>	<ul style="list-style-type: none"><li>• <b>DK-20C Oküler Düzeltme Mercekleri</b>: Fotoğraf makinesinin dioptri ayarlama kontrolü nötr konumdayken (<math>-1 \text{ m}^{-1}</math>) objektifler <math>-5, -4, -3, -2, 0, +0,5, +1, +2</math> ve <math>+3 \text{ m}^{-1}</math> dioptri ile kullanılabilir. Oküler düzeltme merceğini yalnızca istenen netleme dahili dioptri ayar kontrolüyle elde edilemiyorsa kullanın (<math>-2</math> ila <math>+1 \text{ m}^{-1}</math>). İstenen netlemenin elde edilebildiğinden emin olmak için, oküler düzeltme merceklerini satın almadan önce test edin. Vizör lastiği, oküler düzeltme mercekleriyle kullanılamaz.</li><li>• <b>Magnifying Eyepiece DK-21M</b>: DK-21M kareleme yaparken daha fazla keskinlik için vizördeki görüntüyü yaklaşık <math>1,17 \times</math> (50 mm f/1.4 objektif sonsuza ayarlı; <math>-1,0 \text{ m}^{-1}</math>).</li><li>• <b>Büyüteç DG-2</b>: DG-2, netleme sırasında daha yüksek hassasiyet için vizörün ortasında gösterilen sahneyi büyütür. Göz merceği adaptörü (ayrıca edinilebilir) gereklidir.</li><li>• <b>Göz Merceği Adaptörü DK-22</b>: DG-2 büyütücü takıldığında DK-22 kullanılır.</li><li>• <b>Dik Açılı Görüş Eklentisi DR-6</b>: DR-6, vizördeki görüntünün objektife dik açıdan görünmesini sağlayarak vizör göz merceğine dik açıda takılır (örneğin, fotoğraf makinesi yatay konumdayken doğrudan üstten).</li></ul>



## Yazılım

- **Capture NX 2:** Seçim kontrol noktaları ve bir otomatik rötüş fırçası gibi gelişmiş düzenleme özelliklerine sahip eksiksiz bir fotoğraf düzenleme paketidir.
- **Camera Control Pro 2:** Film ve fotoğraf kaydetmek ve fotoğrafları doğrudan bilgisayarın sabit diskine kaydetmek için fotoğraf makinesini uzaktan kumanda eder.

**Not:** Nikon yazılımının son sürümlerini kullanın; desteklenen işletim sistemleri hakkında en son bilgiler için xxvi. sayfada listelenen web sitelerine basın. Varsayılan ayarlarda, Nikon Message Center 2, bilgisayardaki bir hesapta oturum açarken ve bilgisayar Internet'e bağlandığında düzenli olarak Nikon yazılımındaki ve donanım yazılımındaki güncellemeleri kontrol eder. Bir güncelleme bulunduğu anda bir ileti otomatik olarak görüntülenir.

## Gövde kapağı

**Gövde Kapağı BF-1B/Gövde Kapağı BF-1A:** Gövde kapağı, objektif takılı değilken ayna, vizör ekranı ve görüntü sensörünü tozdan uzak tutar.

- **Kablosuz Uzaktan Kumanda ML-L3** (☐ 127): ML-L3, bir 3 V CR2025 pil kullanır.

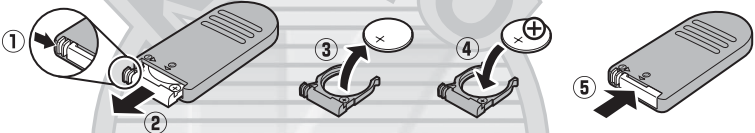

Pil yuvası mandalı sağa (1) doğru basıldığında, boşluğa tırnağınızı sokun ve pil yuvasını açın (2). Pilin doğru yönde takıldığından emin olun (4).

- **Kablosuz Uzaktan Kumanda WR-R10/WR-T10** (☐ 130): WR-R10 kablosuz uzaktan kumanda takıldığı zaman, fotoğraf makinesi, WR-T10 kablosuz uzaktan kumanda kullanılarak kablosuz şekilde kontrol edilebilir. WR-T10 3 V CR2032 pil kullanır.

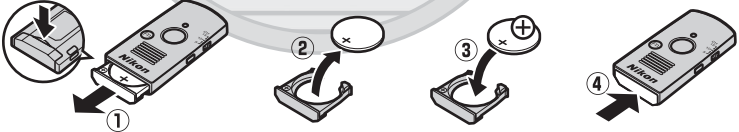

Pil yuvası mandalının arkasındaki boşluğa tırnağınızı sokun ve pil yuvasını açın (1). Pilin doğru yönde takıldığından emin olun (3).

- **WR-1 Kablosuz Uzaktan Kumanda** (☐ 130): WR-1 biri verici ve diğerleri etkin alıcılar olmak üzere iki veya daha fazla sayıda grupta kullanılırlar. Alıcılar bir veya daha çok fotoğraf makinesinin aksesuar bağlantısına takılır, bu da vericinin fotoğraf makinesi deklanşörünün uzaktan serbest bırakılması veya ayarların uzaktan yapılmasına olanak sağlar.

## Uzaktan kumandalar/ kablosuz uzaktan kumandalar



<b>LAN adaptörleri</b> (☐ 206)	<ul style="list-style-type: none"> <li>• <b>UT-1 İletişim Ünitesi</b> (☐ 206): Fotoğraf makinesi ile birlikte verilen USB kablosu ile fotoğraf makinesine bağlandığında, UT-1, Ethernet ağlara bağlanmak ve resimleri bir ftp sunucusuna yüklemek veya opsiyonel Camera Control Pro 2 yazılımı kullanarak fotoğraf makinesini uzaktan kontrol etmek için kullanılabilir. UT-1'in kendi güç kaynağında ihtiyaç duyduğunu unutmayın; opsiyonel bir EN-EL 15 şarj edilebilir Li-iyon pil veya bir EP-5B güç konektörü ve EH-5b AC adaptörü kullanın.</li> <li>• <b>Kablosuz Verici WT-5:</b> Kablosuz ağlara bağlanmak için UT-1 ile birlikte kullanın. UT-1 ve WT-5 kullanımı bir kablosuz ağ veya Ethernet ağı ve bunların nasıl kullanılacağını bilmeyi gerektirir. Her zaman cihazlarla birlikte verilen yazılımın en son sürümünü kullanın.</li> </ul>
<b>Kablosuz mobil adaptörü</b>	<b>WU-1a Kablosuz Mobil Adaptörü:</b> Fotoğraf makinesi ve Wireless Mobile Utility ile çalışan akıllı cihazlar arasında iki yönlü iletişimi destekler.
<b>Aksesuar bağlantısı aksesuarları</b>	D7100, aksesuar bağlantısının yanındaki ► ögesi ile aynı hizada yer alan konektör üzerindeki ◀ işaretine bağlanan <b>WR-1</b> ve <b>WR-R10 kablosuz uzaktan kumandalar</b> (☐ 130), <b>MC-DC2 uzaktan kumanda kabloları</b> (☐ 52) ve <b>GP-1 GPS üniteleri</b> (☐ 152) için bir aksesuar bağlantısı ile donatılmıştır (terminal kullanılmıyorsa konektör kapağını kapatın).
<b>Mikrofonlar</b>	<b>Stereo Mikrofon ME-1</b> (☐ 165)

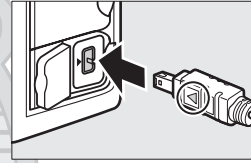

KARACASULU  
Dış Ticaret A.Ş.



# Bir Güç Konektörü ve AC Adaptörü Takma

Opsiyonel bir güç konektörü ve AC adaptörü takmadan önce fotoğraf makinesini kapatın.

## 1 Fotoğraf makinesini hazırlayın.

Pil yuvası (1) ve güç konektörü (2) kapaklarını açın.

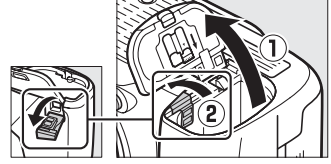

## 2 EP-5B güç konektörünü takın.

Turuncu pil mandalını bir yöne basılı tutmak için konektörü kullanarak konektörü gösterilen yönde taktığınızdan emin olun. Konektör tam olarak takıldığında mandal konektörü yerine kilitler.

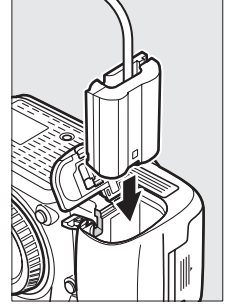

## 3 Pil yuvası kapağını kapatın.

Güç konektörü kablosunu güç konektörü yuvasından geçecek şekilde konumlandırın ve pil yuvası kapağını kapatın.

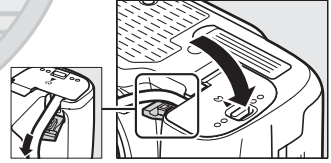

## 4 AC adaptörü bağlayın.

AC adaptörü güç kablosunu AC adaptöründeki AC sokete (3) ve EP-5B güç kablosu DC soketine (4) bağlayın. Fotoğraf makinesi bir güç konektörü ve AC adaptörü ile çalıştırıldığında, ,  simgesinin yerini alır.

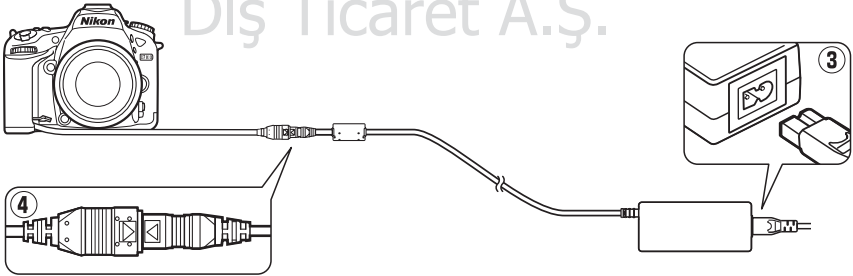

# Fotoğraf Makinesinin Bakımı

## Depolama

Fotoğraf makinesi uzun süre kullanılmıyacaksa, pili çıkarın ve terminal kapağını takarak serin, kuru bir alanda saklayın. Küflenmeyi önlemek için, fotoğraf makinesini kuru, iyi havalandırılan bir yerde saklayın. Fotoğraf makinenizi petrol yağı veya güve naftalin bilyaları ile birlikte veya aşağıdaki yerlerde saklamayın:

- konunun iyi havalandırılmayan ya da %60'ın üzerinde nemli yerlerde
- televizyon veya radyo gibi güçlü elektromanyetik alanlar oluşturan cihazların yanında
- 50 °C üstündeki veya -10 °C altındaki sıcaklıklara maruz kalan yerlerde

## Temizleme

<b>Fotoğraf makinesi gövdesi</b>	Toz ve iplik kalıntılarını temizlemek için bir havallı fırça kullanın, ardından yumuşak, kuru bir bezle silin. Fotoğraf makinesini plaj ya da deniz kıyısında kullandıktan sonra, kum veya tuzu damıtılmış suyla hafif nemlendirilmiş bir bez kullanarak silin ve iyice kurulaşın. <b>Önemli:</b> Fotoğraf makinesinin içine giren toz ya da diğer yabancı maddeler garanti belgesi kapsamında olmayan hasara yol açabilir.
<b>Objektif, ayna ve vizör</b>	Bu cam parçalar kolayca hasar görebilir. Toz ve iplik parçalarını bir havallı fırça ile temizleyin. Parmak izi ve diğer lekeleri çıkarmak için, az miktarda objektif temizleyicisini yumuşak bir beze uygulayın ve itina ile temizleyin.
<b>Ekran</b>	Toz ve iplik parçalarını bir fan ile temizleyin. Parmak izi ve diğer lekeleri çıkarırken, yüzeyi yumuşak bir bezle ya da güdri ile hafifçe silin. Basınç uygulamayın, çünkü bu hasara ya da arızalanmasına yol açabilir.

*Alkol, tiner ya da diğer uçucu kimyasalları kullanmayın.*

KARACASULU  
Dış Ticaret A.Ş.

### Fotoğraf Makinesi ve Aksesuarlarının Servis İşlemleri

Fotoğraf makinesi hassas bir cihazdır ve düzenli servis gerektirir. Nikon fotoğraf makinesinin bir ila iki yılda bir orijinal bir satıcı veya yetkili Nikon servis temsilcisi tarafından kontrol edilmesini ve üç ila beş yılda bir servise gönderilmesini tavsiye eder (bu servislerin ücrete tabi olduğunu unutmayın). Fotoğraf makinesi profesyonel olarak kullanılıyorsa, sık aralıklarla kontrol ve servis özellikle tavsiye edilir. Objektifler veya opsiyonel Speedlight'lar gibi fotoğraf makinesi ile birlikte düzenli olarak kullanılan aksesuarlar, fotoğraf makinesi ile birlikte kontrol veya bakıma alınmalıdır.

# Görüntü Sensörünü Temizleme

Fotoğraflarda görüntü sensörü üzerinde kir ya da tozun görüldüğünden şüpheleniyorsanız, ayarlar menüsündeki **Görüntü sensörünü temizle** seçeneğini kullanarak sensörü temizleyebilirsiniz. Sensör **Şimdi temizle** seçeneği kullanılarak istendiği zaman temizlenebilir veya temizlik fotoğraf makinesi açıldığında ya da kapatıldığında otomatik olarak gerçekleştirilebilir.

## ■ “Şimdi temizle”

### 1 Ayarlar menüsünde Görüntü sensörünü temizle ögesini seçin.

Menüleri görüntülemek için MENU düğmesine basın. Ayarlar menüsünde **Görüntü sensörünü temizle** seçeneğini vurgulayın ve ► düğmesine basın.



MENU düğmesi

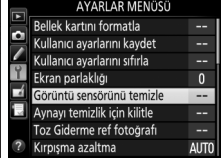

### 2 Şimdi temizle ögesini seçin.

**Şimdi temizle** seçeneğini vurgulayın ve OK düğmesine basın. Fotoğraf makinesi görüntü sensörünü kontrol eder ve sonra temizlemeye başlar. Bu süre sırasında, üst kontrol panelinde **buşy** yanıp söner ve diğer işlemler gerçekleştirilemez. Temizleme tamamlanana kadar ve **buşy** kaybolana kadar güç kaynağını çıkarmayın veya bağlantısını kesmeyin.

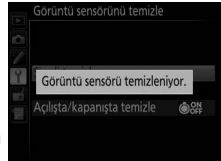
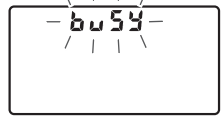
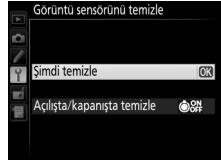

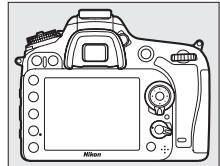

### ✎ Fotoğraf Makinesini Tabanı Aşağı Gelecek Şekilde Yerleştirin

Fotoğraf makinesi sağda gösterilen şekilde tabanı aşağı gelecek şekilde yerleştirildiğinde, görüntü sensörü temizliği en etkili şekilde yapılır.



## ■ ■ “AçılıŖta/KapanıŖta Temizle”

AŖağıdaki seeneklerden birini sein:

Seenek	Aıklama
 <b>AçılıŖta temizle</b>	Görüntü sensörü fotoğraf makinesi her açıldığında otomatik olarak temizlenir.
 <b>KapanıŖta temizle</b>	Görüntü sensörü fotoğraf makinesi her kapandığında, kapanma sırasında otomatik olarak temizlenir.
 <b>AçılıŖta ve kapanıŖta temizle</b>	Görüntü sensörü başlangıta ve kapanırken otomatik olarak temizlenir.
<b>Temizleme kapalı</b>	Otomatik görüntü sensörü temizleme kapalı.

### 1 AçılıŖta/kapanıŖta temizle seeneğini sein.

Önceki sayfada 2. Adımda açıklandığı şekilde **Görüntü sensörünü temizle** menüsünü görüntüleyin. **AçılıŖta/kapanıŖta temizle** seeneğini vurgulayın ve ► düğmesine basın.

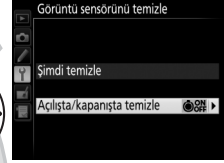

### 2 Bir seenek sein.

Bir seeneği vurgulayın ve  düğmesine basın.

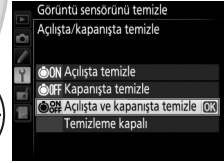

#### **Görüntü Sensörünü Temizleme**

AçılıŖ sırasında fotoğraf makinesi kontrollerinin kullanılması görüntü sensörü temizlemesini durdurur. Görüntü sensörü temizleme, flaŖ Ŗarj oluyorsa açılıŖta gerçekleşmeyebilir.

Toz, **Görüntü sensörünü temizle** menüsündeki seenekler kullanılarak tam olarak çıkarılmıyorsa, görüntü sensörünü elle temizleyin (□ 315) veya yetkili Nikon servis temsilcisine danıŖın.

Görüntü sensörü temizlięi arka arkaya birkaç kez yapılırsa, fotoğraf makinesinin iç devrelerinin korunması için görüntü sensörü temizlięi geici süreyle yapılamayabilir. Temizlik kısa süre beklendikten sonra tekrar yapılabilir.

## ■ Manuel Temizleme

Ayarlar menüsündeki (313) **Görüntü sensörünü temizle** seçeneği kullanılarak, yabancı bir madde, görüntü sensöründen çıkarılamıyorsa, sensör aşağıda açıklandığı şekilde elle temizlenebilir. Ancak, sensörün son derece narin olduğunu ve kolayca zarar görebileceğini unutmayın. Nikon, sensörün sadece Nikon yetkili servis personeli tarafından temizlenmesini tavsiye eder.

### 1 Pili şarj edin veya bir AC adaptörü bağlayın.

Görüntü sensörünü kontrol ya da temizliği sırasında güvenilir bir güç kaynağına ihtiyaç duyulur. Fotoğraf makinesini kapatın ve tam şarjlı bir EN-EL15 pil takın veya isteğe bağlı bir EP-5B güç konektörü ve EH-5b AC adaptörü bağlayın. Ayarlar menüsündeki **Aynayı temizlik için kilitle** seçeneği pil düzeyi  üzerinde olduğunda kullanılabilir.

### 2 Objektifi çıkarın.

Fotoğraf makinesini kapatın ve objektifi çıkarın.

### 3 Aynayı temizlik için kilitle ögesini seçin.

Fotoğraf makinesini açın ve menüleri görüntülemek için **MENU** düğmesine basın. Ayarlar menüsünde **Aynayı temizlik için kilitle** seçeneğini vurgulayın ve ► düğmesine basın.

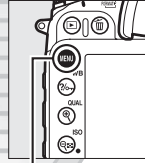

MENU düğmesi



### 4 OK düğmesine basın.

Ekranda sağda gösterilen ileti görüntülenirken, kontrol paneli ve vizörde bir dizi tire işareti gösterilir. Görüntü sensörünü kontrol etmeden normal çalışmayı geri yüklemek için, fotoğraf makinesini kapatın.

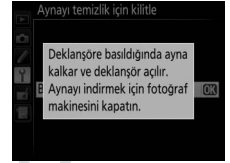

## 5 Aynayı kaldırın.

Deklanşöre sonuna kadar basın. Ayna kaldırılacak ve deklanşör perdesi açılarak görüntü sensörü ortaya çıkarılacaktır. Vizördeki ekran kapanır ve kontrol panelinde bir dizi tıre yanıp söner.

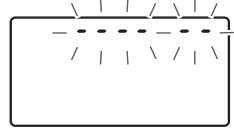

## 6 Görüntü sensörünü inceleyin.

Fotoğraf makinesini görüntü sensörü üzerine ışık gelecek şekilde tutarak, sensörde toz ve iplik parçası olup olmadığını inceleyin. Yabancı nesnelere yoksa, 8. Adıma geçin.

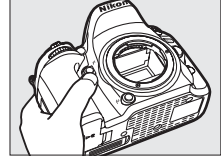

## 7 Sensörü temizle.

Toz ve iplik parçalarını sensörden bir havalı fırça ile temizleyin. Sert kıllar sensöre zarar verebileceğinden havalı fırça (körüklü fırça) kullanmayın. Havalı fırça ile çıkarılamayan lekeler sadece Nikon yetkili servis personeli tarafından çıkarılabilir. Hiçbir koşulda sensöre dokunmayın ya da sensörü silmeyin.

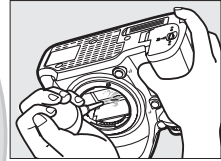

## 8 Fotoğraf makinesini kapatın.

Ayna aşağı konumuna döner ve deklanşör perdesi kapanır. Objektifi ya da gövde kapağını yerine yerleştirin.

KARACASULU  
Dış Ticaret A.Ş.





### **Güvenilir Bir Güç Kaynağı Kullanın**

Deklanşör perdesi narindir ve kolayca zarar görebilir. Ayna kalkırken fotoğraf makinesinin gücü kesilirse, perde otomatik olarak kapanacaktır. Perdeye zarar gelmesini önlemek için, aşağıdaki önlemlere uyun:

- Ayna kalkık konumdayken fotoğraf makinesini kapatmayın ya da güç kaynağının bağlantısını kesmeyin.
- Ayna kalkırken pil zayıflarsa, yaklaşık iki dakika sonra deklanşör perdesinin kapanacağını ve aynanın indirileceğini bildiren bir uyarı sesi gelecek ve otomatik-zamanlama lambası yanıp sönecektir. Temizlik ya da kontrol işlemini hemen sonlandırın.

### **Görüntü Sensöründeki Yabancı Madde**

Nikon üretim ve sevkiyat sırasında yabancı maddelerin görüntü sensörü ile temas etmesini önlemek için olası her türlü tedbiri almaktadır. Ancak D7100 değiştirilebilir objektifler ile kullanılacak şekilde tasarlanmıştır ve objektifler çıkarılırken ya da değiştirilirken fotoğraf makinesine yabancı madde girebilir. Yabancı madde fotoğraf makinesinin içine girdikten sonra, görüntü sensörüne yapışabilir ve belli koşullarda çekilen fotoğraflar üzerinde görünebilir. Objektif takılı değilken fotoğraf makinesini korumak için, makine ile birlikte verilen gövde kapağını yerleştirdiğinizden emin olun; öncelikle gövde kapağına yapışabilecek tüm toz ve diğer yabancı maddeleri temizlemeye dikkat edin. Tozlu ortamlarda objektif değiştirmekten kaçınınız.

Yabancı maddeler görüntü sensörü içine bir şekilde girecek olursa, sensörü yukarıda açıklanan şekilde temizleyin ya da sensörü Nikon yetkili servis personeline temizlettirin. Sensördeki yabancı maddenin varlığından etkilenen fotoğraflar Capture NX 2 (ayrıca edinilebilir; □ 309) ile ya da üçüncü şahıs görüntüleme uygulamalarında mevcut olan resim temizleme seçenekleri kullanılarak rötuşlanabilir.

**KARACASULU**  
Dış Ticaret A.Ş.



# Fotoğraf Makinesi ve Pil Bakımı: Önlemler

**Düştürmeyin:** Ürün güçlü darbe ya da titreşimlere maruz kalırsa arızalanabilir.

**Kuru tutun:** Bu ürün su geçirmez değildir ve suya batırılırsa veya yüksek nem seviyelerine maruz kalırsa arızalanabilir. Dahili mekanizmanın paslanması tamiri mümkün olmayan hasara yol açabilir.

**Ani sıcaklık değişimlerinden kaçının:** Soğuk bir günde ısıtılan bir binaya girerken ya da binadan çıkarken olduğu gibi, ani sıcaklık değişiklikleri aygıt içinde yoğunlaşmaya sebep olabilir. Yoğunlaşmayı önlemek için, makineyi ani sıcaklık değişikliklerine tabi tutmadan önce bir taşıma çantasına veya plastik bir poşete koyun.

**Güçlü manyetik alanlardan uzak tutun:** Bu aygıtı güçlü elektromanyetik ışınım ya da manyetik alan oluşturan cihazların yakınında kullanmayın ya da saklamayın. Radyo vericileri gibi cihazların ürettiği yüksek statik yükler ya da manyetik alanlar ekranda parazitlenme yapabilir, bellek kartında depolanan veriler zarar verebilir ya da ürünün iç devrelerini olumsuz etkileyebilir.

**Objektifi güneşe dönük şekilde bırakmayın:** Objektifi uzun süreyle güneşe ya da diğer güçlü ışık kaynaklarına dönük şekilde bırakmayın. Şiddetli ışık, görüntü sensörünün bozulmasına neden olabilir ya da fotoğraflar üzerinde beyaz bir bulanıklık efekti oluşturabilir.

**Güç kaynağını çıkarmadan ya da bağlantısını kesmeden önce ürünü kapatın:** Ürün açık iken ya da resimler kaydedilirken ya da silinirken ürünün fişini çekmeyin ya da pili çıkarmayın. Bu durumlarda gücün zorla kesilmesi veri kaybına veya ürün belleği ya da iç devrelerinde hasara yol açabilir. Gücün kazayla kesilmesini önlemek için, AC adaptörü takılıken ürünü bir yerden başka bir yere taşımaktan kaçınınız.

**Temizleme:** Fotoğraf makinesi gövdesini temizlerken, toz ve iplik parçalarını hafifçe temizlemek için bir havalı fırça kullanın, ardından yumuşak, kuru bir bezle hafifçe silin. Fotoğraf makinesini plaj ya da deniz kıyısında kullandıktan sonra, kum veya tuzu saf suyla hafif nemlendirilmiş bir bez kullanarak silin ve fotoğraf makinesini iyice kurulayın. Nadiren, statik elektrik LCD'lerin aydınlanmasına ya da kararmasına yol açabilir. Bu bir arıza göstergesi olmayıp ekran kısa süre sonra normale döner.

Objektif ve ayna kolayca hasar görebilir. Toz ve iplik parçaları havalı fırça kullanılarak nazikçe temizlenmelidir. Aerosol havalı fırça kullanırken, sıvının boşalmasını önlemek için kutuyu dik tutun. Objektifteki parmak izi ve diğer lekeleri çıkarmak için, az miktarda objektif temizleyicisini yumuşak bir beze uygulayın ve objektifi dikkatlice temizleyin.

Görüntü sensörünü temizleme hakkında bilgi için bkz. "Görüntü Sensörünü Temizleme" (☐ 313, 315).

**Objektif kontakları:** Objektif kontaklarını temiz tutun.

**Deklanşör perdesine dokunmayın:** Deklanşör perdesi son derece incedir ve kolayca zarar görebilir. Hiçbir şekilde, perde üzerine basınç uygulamayın, temizlik gereçleriyle kurcalamayın ya da havalı fırçadan gelen kuvvetli hava akımlarına maruz bırakmayın. Bu hareketler, perdeyi çizebilir, deforme edebilir ya da yırtabilir.



**Depolama:** Küflenmeyi önlemek için, fotoğraf makinesini kuru, iyi havalandırılan bir yerde saklayın. Bir AC adaptörü kullanıyorsanız, yangını önlemek için adaptörün fişini prizden çekin. Ürün uzun süre kullanılmıyacaksa, sızıntıyı önlemek için pili çıkarın ve fotoğraf makinesini kurutucu içeren plastik bir torbada saklayın. Ancak, fotoğraf makinesi çantasını plastik bir torbada saklamayın, çünkü bu işlem malzemenin bozulmasına sebep olabilir. Kurutucunun zamanla nemi emme kapasitesini yitireceğini ve düzenli aralıklarla değiştirilmesi gerektiğini unutmayın.

Küflenmeyi önlemek için, fotoğraf makinesini en az ayda bir kez depodan çıkarın. Yerine koymadan önce fotoğraf makinesini açın ve deklanşöre birkaç kez basın.

Pili serin, kuru bir yerde saklayın. Pili yerine koymadan önce terminal kapağını yerine yerleştirin.

**Ekranla ilişkin notlar:** Ekran, son derece yüksek bir hassasiyetle üretilmiştir; piksellerin en az %99,99'u etkilidir ve %0,01'den fazlası kayıp veya bozuk değildir. Bu ekranlarda daima açık olan (beyaz, kırmızı, mavi veya yeşil) veya daima kapalı olan (siyah) pikseller bulunabilir, ancak bu bir arızalanma değildir ve cihazla kaydedilen görüntüler üzerinde hiçbir etkisi yoktur.

Parlak ışıkta ekrandaki resimlerin görülmesi güçleşebilir.

Hasara ya da arızalanmaya yol açabileceğinden ekrana basınç uygulamayın. Ekran üzerindeki toz ve iplik parçaları bir havalı fırça ile çıkarılabilir. Lekeler yumuşak bir bez ya da güderi ile hafifçe silinerek temizlenebilir. Ekranın kırılması halinde, kırılan camlardan dolayı yaralanmalardan kaçınmak ve ekrandan çıkan sıvı kristalin cilde temasını veya gözlere ya da ağza girmesini engellemek için itina gösterilmelidir.

**Piller:** Uygun şekilde kullanılmadığında piller sızıntı yapabilir ya da patlayabilir. Pilleri kullanırken aşağıdaki önlemlere uyun:

- Sadece bu makine için onaylanmış pilleri kullanın.
- Pili ateşe veya aşırı ısıya maruz bırakmayın.
- Pil terminallerini temiz tutun.
- Pili değiştirmeden önce ürünü kapatın.
- Kullanmadığınızda pili fotoğraf makinesinden veya şarj cihazından çıkarın ve terminal kapağını yerleştirin. Bu cihazlar kapalıyken de bir miktar şarj tüketir ve pili artık çalışmayacağı bir noktaya düşürebilir. Pil bir süre kullanılmıyacaksa, fotoğraf makinesine takın ve çıkarmadan ve 15 °C ila 25 °C arası (aşırı sıcak veya aşırı soğuk konumlardan kaçının) ortam sıcaklığında saklamadan önce boşalmasını sağlayın. Bu işlemi en az altı ayda bir tekrarlayın.
- Pil tam olarak boşaldığında fotoğrafı sürekli açmak veya kapatmak pil ömrünü kısaltır. Tam olarak boşalan piller kullanımdan önce şarj edilmelidir.
- Pilin iç sıcaklığı pil kullanılırken artabilir. İç sıcaklık yükselmişken, pili şarj etmeye kalkışmak pil performansını olumsuz etkileyecektir ve pil şarj edilemeyebilir veya yalnızca kısmi olarak şarj edilebilir. Şarj işlemi öncesinde pilin soğumasını bekleyin.



- Pil tam dolduktan sonra şarjı devam ettirmek pil performansını olumsuz etkileyebilir.
- Oda sıcaklığında kullanılırken tam şarjlı bir pilin şarjında dikkat çekici bir düşme olması değiştirilmesi gerektiği anlamına gelir. Yeni bir EN-EL15 pil satın alın.
- Pili kullanım öncesinde şarj edin. Önemli olaylarda fotoğraf çekerken yanınızda yedek bir EN-EL15 pil bulundurun ve tam şarjlı tutun. Bulduğunuz yere bağlı olarak, kısa süre içinde yedek pil satın almanız zor olabilir. Soğuk günlerde, pillerin kapasitesinin düşme eğiliminde olduğunu unutmayın. Dışarıda soğuk hava koşullarında fotoğraf çekmeden önce pilin tam şarjlı olduğundan emin olun. Yedek bir pili sıcak bir yerde saklayın ve gerektiğinde ikisini değiştirin. Soğuk pil ısındığında şarjının bir kısmını geri kazanabilir.
- Kullanılmış piller değerli bir kaynaktır; yerel düzenlemelere göre geri dönüştürün.



KARACASULU  
Dış Ticaret A.Ş.



# Mevcut Ayarlar

Aşağıdaki tabloda her bir modda ayarlanabilecek ayarlar verilmiştir.

	AUTO		P	M	S, A,													
Çekim menüsü	Kayıt klasörü	✓	✓	✓	✓	✓	✓	✓	✓	✓	✓	✓	✓	✓	✓	✓	✓	✓
	Dosya adlandırma <sup>1</sup>	✓	✓	✓	✓	✓	✓	✓	✓	✓	✓	✓	✓	✓	✓	✓	✓	✓
	Yuva 2'deki kartın rolü <sup>1</sup>	✓	✓	✓	✓	✓	✓	✓	✓	✓	✓	✓	✓	✓	✓	✓	✓	✓
	Resim kalitesi <sup>1,2</sup>	✓	✓	✓	✓	✓	✓	✓	✓	✓	✓	✓	✓	✓	✓	✓	✓	✓
	Resim boyutu <sup>1,2</sup>	✓	✓	✓	✓	✓	✓	✓	✓	✓	✓	✓	✓	✓	✓	✓	✓	✓
	Görüntü alanı <sup>1</sup>	✓	✓	✓	✓	✓	✓	✓	✓	✓	✓	✓	✓	✓	✓	✓	✓	✓
	JPEG sıkıştırma <sup>1</sup>	✓	✓	✓	✓	✓	✓	✓	✓	✓	✓	✓	✓	✓	✓	✓	✓	✓
	NEF (RAW) kaydı <sup>1</sup>	✓	✓	✓	✓	✓	✓	✓	✓	✓	✓	✓	✓	✓	✓	✓	✓	✓
	Beyaz dengesi <sup>1,2</sup>	—	—	✓	✓	—	—	—	—	—	—	—	—	—	—	—	—	—
	Picture Control Ayarla <sup>1,2</sup>	—	—	✓	✓	—	—	—	—	—	—	—	—	—	—	—	—	—
	Renkli alan <sup>1</sup>	✓	✓	✓	✓	✓	✓	✓	✓	✓	✓	✓	✓	✓	✓	✓	✓	✓
	Etkin D-Lighting <sup>1</sup>	— <sup>3</sup>	— <sup>3</sup>	✓	✓	— <sup>3</sup>	— <sup>3</sup>	— <sup>3</sup>	— <sup>3</sup>	—	—	—	—	—	—	—	—	—
	HDR (yüksek dinamik aralık) <sup>1,2</sup>	—	—	✓	✓	—	—	—	—	—	—	—	—	—	—	—	—	—
	Otomatik dağılıma kontrolü <sup>1</sup>	✓	✓	✓	✓	✓	✓	✓	✓	✓	✓	✓	✓	✓	✓	✓	✓	✓
	Uzun pozlama KA <sup>1</sup>	✓	✓	✓	✓	✓	✓	✓	✓	✓	—	✓	✓	✓	✓	✓	✓	✓
	Yüksek ISO KA <sup>1</sup>	✓	✓	✓	✓	✓	✓	✓	✓	✓	—	✓	✓	✓	✓	✓	✓	✓
	ISO duyarlılığı ayarları <sup>1,2</sup>	✓ <sup>4</sup>	✓ <sup>4</sup>	✓	✓	✓ <sup>4</sup>	✓ <sup>4</sup>	✓ <sup>4</sup>	✓ <sup>4</sup>	—	✓ <sup>4</sup>	✓ <sup>4</sup>	✓ <sup>4</sup>	✓ <sup>4</sup>	✓ <sup>4</sup>	✓ <sup>4</sup>	✓ <sup>4</sup>	✓ <sup>4</sup>
	Uzaktan kumanda modu (ML-L3) <sup>1,2</sup>	✓	✓	✓	✓	✓	✓	✓	✓	✓	✓	✓	✓	✓	✓	✓	✓	✓
	Çoklu pozlama <sup>1,2</sup>	—	—	✓	✓	—	—	—	—	—	—	—	—	—	—	—	—	—
	Aralıklı çekim <sup>1,2</sup>	✓	✓	✓	✓	✓	✓	✓	✓	✓	✓	✓	✓	✓	✓	✓	✓	✓
Film ayarları <sup>1</sup>	✓	✓	✓	✓	✓	✓	✓	✓	✓	✓	✓	✓	✓	✓	✓	✓	✓	
Diğer ayarlar <sup>2</sup>	Otomatik netleme modu (vizör)	✓ <sup>5</sup>	✓ <sup>5</sup>	✓	✓	✓ <sup>5</sup>	✓ <sup>5</sup>	✓ <sup>5</sup>	✓ <sup>5</sup>	✓ <sup>5</sup>	—	—	—	—	—	—	✓ <sup>5</sup>	
	AF alanı modu (vizör)	✓ <sup>5</sup>	✓ <sup>5</sup>	✓	✓	✓ <sup>5</sup>	✓ <sup>5</sup>	✓ <sup>5</sup>	✓ <sup>5</sup>	—	✓ <sup>5</sup>	—	✓ <sup>5</sup>	✓ <sup>5</sup>	✓ <sup>5</sup>	✓ <sup>5</sup>	✓ <sup>5</sup>	
	Otomatik netleme modu (canlı görüntü/film)	✓	✓	✓	✓	✓	✓	✓	✓	✓	—	—	✓	✓	✓	✓	✓	
	AF alanı modu (canlı görüntü/film)	✓ <sup>5</sup>	✓ <sup>5</sup>	✓	✓	✓ <sup>5</sup>	✓ <sup>5</sup>	✓ <sup>5</sup>	✓ <sup>5</sup>	✓ <sup>5</sup>	✓ <sup>5</sup>	—	✓ <sup>5</sup>	✓ <sup>5</sup>	✓ <sup>5</sup>	✓ <sup>5</sup>	✓ <sup>5</sup>	
	AE-L/AF-L AE-L/AF-L düğmesini tut	✓ <sup>5</sup>	✓ <sup>5</sup>	✓	✓	✓ <sup>5</sup>	✓ <sup>5</sup>	✓ <sup>5</sup>	✓ <sup>5</sup>	✓ <sup>5</sup>	✓ <sup>5</sup>	✓ <sup>5</sup>	✓ <sup>5</sup>	✓ <sup>5</sup>	✓ <sup>5</sup>	✓ <sup>5</sup>	✓ <sup>5</sup>	
	Değişken program	—	—	✓	—	—	—	—	—	—	—	—	—	—	—	—	—	
	Ölçüm	—	—	✓	✓	—	—	—	—	—	—	—	—	—	—	—	—	
	Pozlama telafisi	—	—	✓	✓	—	—	—	—	—	✓ <sup>5</sup>	—	—	—	—	—	—	
	Basamaklama	—	—	✓	✓	—	—	—	—	—	—	—	—	—	—	—	—	
	Flaş modu	✓ <sup>5</sup>	—	✓	✓	✓ <sup>5</sup>	—	✓ <sup>5</sup>	—	—	—	—	✓ <sup>5</sup>	—	—	—	—	
Flaş telafisi	—	—	✓	✓	—	—	—	—	—	—	—	—	—	—	—	—		
FV kilidi	✓	—	✓	✓	✓	—	—	—	—	—	—	—	—	—	—	—		

	AUTO		P	M	S, A,										
a1: AF-C öncelik seçimi	✓	✓	✓	✓	✓	✓	✓	✓	✓	✓	✓	✓	✓	✓	✓
a2: AF-S öncelik seçimi	✓	✓	✓	✓	✓	✓	✓	✓	✓	✓	✓	✓	✓	✓	✓
a3: Sabitken netleme izleme	✓	✓	✓	✓	✓	✓	✓	✓	✓	✓	✓	✓	✓	✓	✓
a4: AF nokta aydınlatması	✓	✓	✓	✓	✓	✓	✓	✓	✓	✓	✓	✓	✓	✓	✓
a5: Netleme noktası sarmalı	✓	✓	✓	✓	✓	✓	✓	✓	✓	✓	✓	✓	✓	✓	✓
a6: Netleme noktası sayısı	✓	✓	✓	✓	✓	✓	✓	✓	✓	✓	✓	✓	✓	✓	✓
a7: Dahili AF yardımcı aydınltms	✓	✓	✓	✓	✓	—	—	✓	✓	✓	—	✓	✓	✓	✓
b1: ISO duyarlılık adımı değeri	✓	✓	✓	✓	✓	✓	✓	✓	✓	✓	✓	✓	✓	✓	✓
b2: Pzlm kntrl için EV adımları	✓	✓	✓	✓	✓	✓	✓	✓	✓	✓	✓	✓	✓	✓	✓
b3: Kolay pozlama telafisi	—	—	✓	✓	—	—	—	—	—	—	—	—	—	—	—
b4: Merkez ağırlıklı alan	—	—	✓	✓	—	—	—	—	—	—	—	—	—	—	—
b5: En iyi ince ayar pozlaması	✓	✓	✓	✓	✓	✓	✓	✓	✓	✓	✓	✓	✓	✓	✓
c1: Deklanşör AE-L	✓	✓	✓	✓	✓	✓	✓	✓	✓	✓	✓	✓	✓	✓	✓
c2: Bekleme zamanlayıcısı	✓	✓	✓	✓	✓	✓	✓	✓	✓	✓	✓	✓	✓	✓	✓
c3: Otomatik zamanlama	✓	✓	✓	✓	✓	✓	✓	✓	✓	✓	✓	✓	✓	✓	✓
c4: Ekran kapanma gecikmesi	✓	✓	✓	✓	✓	✓	✓	✓	✓	✓	✓	✓	✓	✓	✓
c5: Uzak bağ. açık kal. süre (ML-L3)	✓	✓	✓	✓	✓	✓	✓	✓	✓	✓	✓	✓	✓	✓	✓
d1: Uyarı sesi	✓	✓	✓	✓	✓	✓	✓	✓	✓	✓	✓	✓	✓	✓	✓
d2: Vizör kılavuz çizgi ekranı	✓	✓	✓	✓	✓	✓	✓	✓	✓	✓	✓	✓	✓	✓	✓
d3: ISO ekranı ve ayarları	✓	✓	✓	✓	✓	✓	✓	✓	✓	✓	✓	✓	✓	✓	✓
d4: Ekran ipuçları	✓	✓	✓	✓	✓	✓	✓	✓	✓	✓	✓	✓	✓	✓	✓
d5: CL modu çekim hızı	✓	✓	✓	✓	✓	✓	✓	✓	✓	✓	✓	✓	✓	✓	✓
d6: Maksimum sürekli bırakma	✓	✓	✓	✓	✓	✓	✓	✓	✓	✓	✓	✓	✓	✓	✓
d7: Dosya numarası sırası	✓	✓	✓	✓	✓	✓	✓	✓	✓	✓	✓	✓	✓	✓	✓
d8: Bilgi ekranı	✓	✓	✓	✓	✓	✓	✓	✓	✓	✓	✓	✓	✓	✓	✓
d9: LCD aydınlatma	✓	✓	✓	✓	✓	✓	✓	✓	✓	✓	✓	✓	✓	✓	✓
d10: Pozlama gecikme modu <sup>2</sup>	✓	✓	✓	✓	✓	✓	✓	✓	✓	✓	✓	✓	✓	✓	✓
d11: Flaş uyarısı	—	—	✓	✓	—	—	—	—	—	—	—	—	—	—	—
d12: MB-D15 pil tipi	✓	✓	✓	✓	✓	✓	✓	✓	✓	✓	✓	✓	✓	✓	✓
d13: Pil sırası	✓	✓	✓	✓	✓	✓	✓	✓	✓	✓	✓	✓	✓	✓	✓

Özel Ayarlar<sup>o</sup>

	AUTO		P	M	S, A,												
e1: Flaş senkronizasyon hızı	✓	✓	✓	✓	✓	✓	✓	✓	✓	✓	✓	✓	✓	✓	✓	✓	✓
e2: Flaş enstantene hızı	—	—	✓	✓	—	—	—	—	—	—	—	—	—	—	—	—	—
e3: Dahili flaş için flaş kontrol/ Opsiyonel flaş	—	—	✓	✓	—	—	—	—	—	—	—	—	—	—	—	—	—
e4: Flaş için pozlama telafisi	—	—	✓	✓	—	—	—	—	—	—	—	—	—	—	—	—	—
e5: Pilot flaş	—	—	✓	✓	—	—	—	—	—	—	—	—	—	—	—	—	—
e6: Otmtnk basamaklama ayarı	—	—	✓	✓	—	—	—	—	—	—	—	—	—	—	—	—	—
e7: Basamaklama sırası	—	—	✓	✓	—	—	—	—	—	—	—	—	—	—	—	—	—
f1: Tamam düğmesi	✓	✓	✓	✓	✓	✓	✓	✓	✓	✓	✓	✓	✓	✓	✓	✓	✓
f2: Fn düğmesini ata	✓	✓	✓	✓	✓	✓	✓	✓	✓	✓	✓	✓	✓	✓	✓	✓	✓
f3: Önizleme düğmesini ata	✓	✓	✓	✓	✓	✓	✓	✓	✓	✓	✓	✓	✓	✓	✓	✓	✓
f4: AE-L/AF-L düğmesini ata	✓	✓	✓	✓	✓	✓	✓	✓	✓	✓	✓	✓	✓	✓	✓	✓	✓
f5: Ayar kadrnlarını özelleştir	✓	✓	✓	✓	✓	✓	✓	✓	✓	✓	✓	✓	✓	✓	✓	✓	✓
f6: Kdrn kllnmk için dğmyi bırak	✓	✓	✓	✓	✓	✓	✓	✓	✓	✓	✓	✓	✓	✓	✓	✓	✓
f7: Yuva boş bırakma kilidi	✓	✓	✓	✓	✓	✓	✓	✓	✓	✓	✓	✓	✓	✓	✓	✓	✓
f8: Ters göstergeler	✓	✓	✓	✓	✓	✓	✓	✓	✓	✓	✓	✓	✓	✓	✓	✓	✓
f9: MB-D15 düğmesini ata	✓	✓	✓	✓	✓	✓	✓	✓	✓	✓	✓	✓	✓	✓	✓	✓	✓
g1: Fn düğmesini ata	✓	✓	✓	✓	✓	✓	✓	✓	✓	✓	✓	✓	✓	✓	✓	✓	✓
g2: Önizleme düğmesini ata	✓	✓	✓	✓	✓	✓	✓	✓	✓	✓	✓	✓	✓	✓	✓	✓	✓
g3: AE-L/AF-L düğmesini ata	✓	✓	✓	✓	✓	✓	✓	✓	✓	✓	✓	✓	✓	✓	✓	✓	✓
g4: Deklanşör düğmesi ata	✓	✓	✓	✓	✓	✓	✓	✓	✓	✓	✓	✓	✓	✓	✓	✓	✓

- 1 **Çekim menüsünü sıfırla** ile sıfırlayın (☐ 224).
- 2 İki düğme ile sıfırlama ile sıfırlayın (☐ 131). Çoklu pozlama ve aralıklı çekim için ayrı ayarlar etkilenmez ancak iki düğme ile sıfırlama aralıklı çekimi sonlandırır.
- 3 **Otomatik** olarak sabitlenmiş.
- 4 **Otmtnk ISO duyarlılığı kntrl** kullanılamaz.
- 5 Çevirmeli ayar düğmesi yeni ayara döndürüldüğünde sıfırlayın.
- 6 **Özel ayarları sıfırla** ile sıfırlayın (☐ 231).

KARACASULU  
Dış Ticaret A.Ş.



# Varsayılan Ayarlar









Fotoğraf makinesi menülerindeki seçenekler için varsayılan ayarlar aşağıda listelenmiştir. İki düğme ile sıfırlamalar hakkında bilgi için, bkz. sayfa 131.

## ■ İzleme Menü Varsayılan Değerleri

Seçenek	Varsayılan	☐
İzleme klasörü	D7100	217
Resim inceleme	Kapalı	222
Silme sonrası	Sonrakini göster	222
Dikey görüntüle	Açık	222

Seçenek	Varsayılan	☐
Slayt gösterisi		
Resim türü	Durağan görüntü ve filmler	223
Çerçeve aralığı	2 s	

## ■ Çekim Menü Varsayılan Değerleri <sup>1</sup>

Seçenek	Varsayılan	☐
Dosya adlandırma	DSC	226
Yuva 2'deki kartın rolü	Kapasite aşımı	69
Resim kalitesi	JPEG normal	66
Resim boyutu	Büyük	68
Görüntü alanı	DX (24×16)	64
JPEG sıkıştırma	Boyut öncelikli	67
NEF (RAW) kaydı		
Tür	Kayıpsız sıkıştırılmış	67
NEF (RAW) bit derinliği	14 bit	
Beyaz dengesi	Otomatik > Normal	89
İnce ayar	A-B: 0, G-M: 0	91
Renk sıcaklığı seç	5000 K	94
Önceden belirl. beyaz ayarı	d-1	95
Picture Control Ayarla	Standart	105
Renkli alan	sRGB	227
Etkin D-Lighting		
P, S, A, M,  ,  ,  ,  ,  ,  ,  , 	Kapalı	113
Diğer modlar	Otomatik	
HDR (yüksek dinamik aralık)		
HDR modu	Kapalı	115
HDR gücü	Otomatik	116

Seçenek	Varsayılan	☐
Otomatik dağılma kontrolü	Kapalı	227
Uzun pozlama KA	Kapalı	228
Yüksek ISO KA	Normal	228
ISO duyarlılığı ayarları		
ISO duyarlılığı		
P, S, A, M	100	79
Diğer modlar	Otomatik	
Otmk ISO duyarlılığı kntrl	Kapalı	81
Uzaktan kumanda modu (ML-L3)	Kapalı	127
Çoklu pozlama <sup>2</sup>		
Çoklu pozlama modu	Kapalı	141
Çekim sayısı	2	142
Otomatik artış	Açık	143
Aralıklı çekim	Sıfırla <sup>3</sup>	145
Film ayarları		
Çerçeve boyutu/kare hızı	1920×1080; 30p	
Film kalitesi	Yüksek kalite	
Mikrofon	Otomatik duyarlılık	169
Hedef	Yuva 1	





1 Çekim menüsünü sıfırla ile varsayılan ayarlar geri yüklendi (☐ 224).

2 Çekim menüsünü sıfırla çekim yapılırken seçilemez.

3 Başlatma süresi sıfırlamasını **Şimdi**, ara sıfırlamasını 1 dakika, ara ve çekim sayısı sıfırlamasını 1 olarak ve **Başlat Kapalı** olarak ayarlayın. Sıfırlama yapıldığında çekim sona erer.



## ■ Özel Ayarlar Menü Varsayılan Değerleri \*

Seçenek	Varsayılan		Seçenek	Varsayılan			
a1	AF-C öncelik seçimi	Birak	231	d12	MB-D15 pil tipi	LR6 (AA alkalın)	242
a2	AF-S öncelik seçimi	Netleme	231	d13	Pil sırası	MB-D15 pillerini ilk kullan	243
a3	Sabitken netleme izleme	3 (Normal)	232	e1	Flaş senkronizasyon hızı	1/250 s	244
a4	AF nokta aydınlatması	Otomatik	232	e2	Flaş enstantene hızı	1/60 s	245
a5	Netleme noktası sarmalı	Sarma	232	e3	Dahili flaş için flaş kontrol/ Opsiyonel flaş	TTL	246
a6	Netleme noktası sayısı	51 nokta	233	e4	Flaş için pozlama tafafisi	Tüm çerçeve	250
a7	Dahili AF yardımcı aydnlmts	Açık	233	e5	Pilot flaş	Açık	251
b1	ISO duyarlılık adımı değeri	Adım 1/3	234	e6	Otmtek basamaklama ayarı	AE ve flaş	251
b2	Pzlm kntrl için EV adımları	Adım 1/3	234	e7	Basamaklama sırası	MTR > alt > üst	251
b3	Kolay pozlama tafafisi	Kapalı	235	f1	Tamam düğmesi		
b4	Merkez ağırlıklı alan	ø 8 mm	236		Çekim modu	Merkezi netleme noktası seç	252
b5	En iyi ince ayar pozlaması				izleme modu	Küçük resim açık/ kapalı	252
	Matris ölçümü	0			Canlı görüntü	Merkezi netleme noktası seç	252
	Merkez ağırlıklı ölçüm	0	236	f2	Fn düğmesini ata		
	Noktasal ölçüm	0			Bas	Yok	253
c1	Deklanşör AE-L	Kapalı	236		Bas + ayar kadranları	Görüntü alanı seç	255
c2	Bekleme zamanlayıcısı	6 s	237	f3	Önizleme düğmesini ata		
c3	Otomatik zamanlama				Bas	Önizleme	255
	Oto zamanlama gecikmesi	10 s			Bas + ayar kadranları	Yok	255
	Çekim sayısı	1	237	f4	AE-L/AF-L düğmesini ata		
	Çekimler arasındaki aralık	0,5 s			Bas	AE/AF kilidi	256
c4	Ekran kapanma gecikmesi				Bas + ayar kadranları	Yok	256
	izleme	10 s		f5	Ayar kadranlarını özelleştir		
	Menüler	1 dk			Ters döndürme	Pozlama tafafisi: <input type="checkbox"/> Enstantane hızı/ diyafram: <input type="checkbox"/>	257
	Bilgi ekranı	10 s	238		Ana/alt öğeyi değiştir	Kapalı	
	Resim inceleme	4 s			Diyafram ayarı	Alt-ayar kadranı	
	Canlı görüntü	10 dk			Menüler ve izleme	Kapalı	
c5	Uzak bağ. açık kal. süre (ML-L3)	1 dk	238	f6	Kdrn klnlkm için dğmyı bırak	Hayır	258
d1	Uyarı sesi			f7	Yuva boş bırakma kilidi	Birakmayı etkinleştir	258
	Düzye	Kapalı	238	f8	Ters göstergeler		258
	Şiddet	Düşük		f9	MB-D15  düğmesini ata	AE/AF kilidi	259
d2	Vizör kılavuz çizgi ekranı	Kapalı	239	g1	Fn düğmesini ata	Yok	259
d3	ISO ekranı ve ayarları	Çerçeve sayısını göster	239	g2	Önizleme düğmesini ata	Yok	260
d4	Ekran ipuçları	Açık	239	g3	AE-L/AF-L düğmesini ata	AE/AF kilidi	260
d5	CL modu çekim hızı	3 fps	239	g4	Deklanşör düğmesi ata	Fotoğraf çek	260
d6	Maksimum süreli bırakma	100	240				
d7	Dosya numarası sırası	Açık	240				
d8	Bilgi ekranı	Otomatik	241				
d9	LCD aydınlatma	Kapalı	241				
d10	Pozlama gecikme modu	Kapalı	241				
d11	Flaş uyarısı	Açık	241				

\* Özel ayarları sıfırla ile varsayılan ayarlar geri yüklendi (📖 231).

## ■ ■ Ayarlar Menüsü Varsayılan Değerleri

Seçenek	Varsayılan	
Kullanıcı ayarlarını kaydet		
U1'e kaydet	Çekim modu P varsayılan ayarlara geri döndürüldü	55
U2'ye kaydet		
Ekran parlaklığı	0	262
Görüntü sensörünü temizle		
Açılışta/kapanışta temizle	Açılışta ve kapanışta temizle	313
Kırışma azaltma	Otomatik	264
Saat dilimi ve tarih		
Yaz saati uygulaması	Kapalı	265

Seçenek	Varsayılan	
Otomatik resim döndürme	Açık	265
HDMI		
Çıkış çözünürlüğü	Otomatik	216
Aygıt kontrolü	Açık	
GPS		
Bekleme zamanlayıcısı	Etkinleştir	152
F. mk. sa. ayr için GPS kullan	Evet	
Kablosuz mobil adaptörü	Etkinleştir	271
Eye-Fi yüklemesi	Etkinleştir	272

KARACASULU  
Dış Ticaret A.Ş.



# Pozlama Programı (Mod P)

P modu için pozlama programı aşağıdaki grafikte gösterilmektedir:

— ISO 100; maksimum diyaframı f/1.4 ve minimum diyaframı f/16 olan objektif (örn. AF-S NIKKOR 50mm f/1.4G)

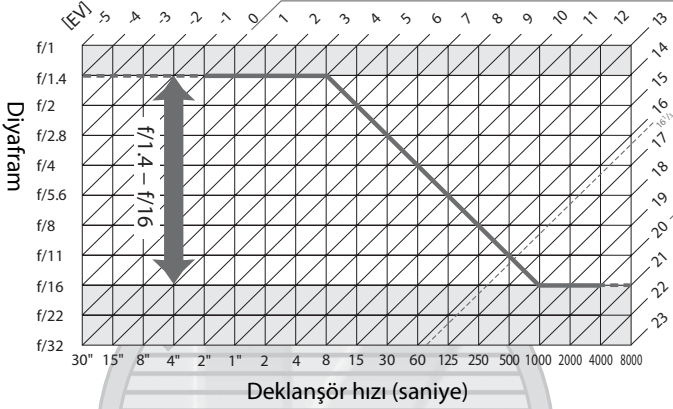

Maksimum ve minimum EV değerleri ISO duyarlılığına göre değişir; yukarıdaki grafikte ISO duyarlılığının ISO 100 eşdeğeri olduğu varsayılmıştır. Matris ölçümü kullanıldığı zaman,  $16^{1/3}$  EV üzerindeki değerler,  $16^{1/3}$  EV değerine düşürülür.

KARACASULU  
Dış Ticaret A.Ş.



# Sorun Giderme

Fotoğraf makinesi beklendiği gibi çalışmazsa, satıcınıza ya da Nikon'un yetkili servis temsilcisine danışmadan önce aşağıda sunulan yaygın sorun listesini kontrol edin.

## Pil/Ekran

**Fotoğraf makinesi açık fakat yanıt vermiyor:** Kaydın sona ermesini bekleyin. Eğer problem devam ederse, fotoğraf makinesini kapatın. Eğer fotoğraf makinesi kapanmazsa, pili çıkartın ve tekrar takın veya bir AC adaptörü kullanıyorsanız, AC adaptörün bağlantısını sökün ve tekrar bağlayın. Mevcut olarak kaydedilmekte olan herhangi bir veri kaybolacak olsa da, önceden kaydedilmiş verilerin, güç kaynağının çıkarılması veya bağlantısının kesilmesiyle etkilenmeyeceğini unutmayın.

**Vizör netlemede değil:** Vizör netlemesini ayarlayın veya isteğe oküler düzeltme mercekleri kullanın (☐ 33, 308).

**Vizör karanlık:** Tam şarjlı bir pil takın (☐ 22, 35).

**Ekranlar uyarı vermeden kapanıyor:** Özel Ayar c2 (**Bekleme zamanlayıcısı**) veya c4 (**Ekran kapanma gecikmesi**) için daha uzun gecikmeler seçin (☐ 237, 238).

**Kontrol paneli ve vizör ekranı tepkisiz ve soluk:** Bu ekranların tepki süreleri ve parlaklığı sıcaklığa göre değişir.

**Etkin netleme noktasında ince çizgiler var veya netleme noktası vurgulandığında ekran kırmızıya dönüyor:** Bu olay, bu tür vizör için normaldir ve bir arıza göstergesi değildir.

## Çekim (Tüm Modlar)

**Fotoğraf makinesinin açılması zaman alıyor:** Dosya ya da klasörleri silin.

**Deklanşör devre dışı:**

- Bellek kartı kilitli, dolu veya takılı değildir (☐ 30, 31).
- Özel Ayar f7 (**Yuva boş bırakma kilidi**; ☐ 258) için **Bırakma kilitli** seçilidir ve bir bellek kartı takılmamıştır (☐ 30).
- Dahili flaş şarj oluyor (☐ 38).
- Fotoğraf makinesi netlemede değildir (☐ 37).
- CPU objektifine diyafram halkası takılmış, ancak diyafram en yüksek f değerinde kilitlenmemiştir. Kontrol panelinde **FE E** simgesi görüntüleniyorsa, açıklığı ayarlamak üzere objektif diyafram halkasını kullanmak için Özel Ayar f5 (**Ayar kadranlarını özelleştir**) > **Diyafram ayarı** için **Diyafram halkası** seçeneğini seçin (☐ 257).
- Fotoğraf makinesi **A** veya **M** modunda değilken CPU olmayan objektifler takılı (☐ 298).

**Fotoğraf makinesi deklanşöre yavaş tepki veriyor:** Özel Ayar d10 (**Pozlama gecikme modu**; ☐ 241) için **Kapalı** seçin.

**Uzaktan kumandalı deklanşöre basıldığında fotoğraf çekilmiyor:**

- Uzaktan kumandanın pilini değiştirin (☐ 309).
- **Uzaktan kumanda modu (ML-L3)** için **Kapalı** haricinde bir seçenek seçin (☐ 127).
- Flaş şarj oluyor (☐ 38).
- Özel Ayar c5 (**Uzak bağ. açık kal. süre (ML-L3)**; ☐ 238) için seçilen süre geçti.
- Parlak ışık, ML-L3 uzaktan kumandayı engelliyor.

### Fotoğrafların netleme ayarı bozuk:

- Netleme modu seçicisini **AF** (☐ 71) konumuna döndürün.
- Fotoğraf makinesi otomatik netleme kullanarak netleme yapamıyor: manuel netleme veya netleme kilidini kullanın (☐ 76, 78).
- Özel Ayar f2 (**Fn düğmesini ata**, ☐ 253), f3 (**Önizleme düğmesini ata**, ☐ 255), f4 (**AE-L/AF-L düğmesini ata**, ☐ 256) veya f9 (**MB-D15**  **düğmesini ata**, ☐ 259) için **Bas** seçeneği olarak **AF-ON** atandığında, deklanşör netleme için kullanılamaz. **AF-ON**'un atanacağı düğmeyi seçin.

**Netleme deklanşör yarım basılıyken kilitlemiyor:** Netleme modu için **AF-C** seçiliyken veya **AF-A** modunda hareketli konuları fotoğraflarken netlemeyi kilitlemek için  **AE-L/AF-L** düğmesini kullanın.

### Netleme noktası seçilemiyor:

- Netleme seçici kilidini açın (☐ 75).
- AF alanı modu için Otomatik alan AF veya yüz öncelikli AF seçili: başka bir mod seçin.
- Fotoğraf makinesi izleme modunda (☐ 185) veya menüler kullanılıyor (☐ 217).
- Ekranı kapatmak veya bekleme zamanlayıcısını başlatmak için deklanşör düğmesine yarım basın (☐ 38).

**Bir AF alan modu seçilemiyor:** Manuel netleme seçili (☐ 78, 159).

**Sürekli çekim modunda deklanşöre her basılıшта yalnızca bir çekim gerçekleşiyor:** Dahili flaş patlıyorsa, sürekli çekim kullanılamaz (☐ 121).

**Resim boyutu değiştirilemiyor: Resim kalitesi, NEF (RAW)'a ayarlı** (☐ 67).

**Fotoğraf makinesi fotoğrafları yavaş kaydediyor:** Uzun pozlama kumlanma azaltmayı kapatın (☐ 228).

**Kumlanma (parlak noktalar, rastgele dağılmış parlak pikseller, sis veya çizgiler) fotoğraflarda görünür:**

- Daha düşük ISO duyarlılığı veya yüksek ISO kumlanma azaltma seçin (☐ 79, 228).
- Deklanşör hızı 1 sn'den daha yavaş: uzun pozlama kumlanma azaltmayı kullanın (☐ 228).
- Kumlanmanın etkilerinin yükselmesini önlemek için Etkin D-Lighting özgesini kapatın (☐ 113).

**AF yardımcı aydınlatması şu durumlarda yanmaz:**

- Otomatik netleme modu (☐ 71) için **AF-C** seçilirse veya fotoğraf makinesi **AF-A** modundayken sürekli servo otomatik netleme seçilirse AF-yardımcı lambası yanmaz. **AF-S**'yi seçin. AF alanı modu için tek nokta veya dinamik alan AF seçilmişse, merkezi netleme noktasını seçin (☐ 73, 75).
- Fotoğraf makinesi geçerli olarak canlı görüntüde veya bir film kaydediliyor.
- Özel Ayar a7 (**Dahili AF yardımcı aydınltms**) için **Kapalı** seçili (☐ 233).
- Aydınlatıcı otomatik olarak kapanır. Sürekli kullanım sonucunda aydınlatıcı ısınabilir; lambanın soğumasını bekleyin.

**Fotoğraflarda lekeler görünür:** Ön ve arka objektif elemanlarını temizleyin. Problem devam ederse, görüntü sensörünü temizleyin (☐ 313).

**Sev filmlerle kaydedilmiyor: Film ayarları > Mikrofon için Mikrofon kapalı** seçilidir.

**Ekrandaki görüntünün parlaklığı canlı görüntüde çekilen fotoğrafların pozlanmasından farklıdır:**

- Merkez ağırlıklı veya noktasal ölçüm seçilmiş (☐ 83).
- Fotoğraf makinesi **M** modunda.
- Konu çok karanlık ya da çok parlak.
- Etkin D-Lighting kullanılıyor (☐ 113).
- Fotoğraf uzun süreli pozlamalı (☐ 52).
- Flaş kullanılıyor (☐ 119).



**Canlı görüntü veya film kaydı sırasında ışık titremesi veya bant efekti görünüyör:** Yerel AC güç kaynağının frekansı ile eşleşen bir **Kırpışma azaltma** için bir seçenek seçin (☐ 264).

**Canlı görüntü veya film kaydı sırasında parlak bantlar görünüyör:** Canlı görüntü veya film kaydı sırasında yanıp sönen bir işaret, flaş veya kısa süreli başka bir ışık kaynağı kullanılmıştır.

**Menü öğesi seçilemiyor:** Bazı seçenekler tüm modlarda kullanılamaz.

## **Çekim (P, S, A, M)**

**Deklanşör devre dışı:**

- CPU olmayan objektif takılı: çevirmeli ayar düğmesini **A** veya **M** (☐ 47, 298) seçeneğine döndürün.
- **M** modunda Bulb (☐ 1 1 1) (Uzun pozlama) veya Time - - (Süre) deklanşör hızı seçildikten sonra çevirmeli ayar düğmesi **S** moduna dönmüş: yeni bir deklanşör hızı seçin (☐ 49).

**Deklanşör hızı seçeneklerinin tamamı kullanılamıyor:** Flaş kullanılıyor. Flaş senk hızı Özel Ayar e1 (**Flaş senkronizasyon hızı**) kullanılarak seçilebilir; uyumlu flaş birimleri kullanırken, tam deklanşör hız aralıkları için **1/320 s (Otomatik FP)** veya **1/250 s (Otomatik FP)** seçin (☐ 244).

**Renkler doğal değil:**

- Beyaz dengesini ışık kaynağına uygun şekilde ayarlayın (☐ 89).
- **Picture Control Ayarla** ayarlarını yapın (☐ 105).

**Beyaz dengesi ölçülemiyor:** Konu çok karanlık ya da çok parlak (☐ 97).

**Resim, ön ayarlı beyaz dengesi için kaynak olarak seçilemiyor:** Resim D7100 ile oluşturulmamış (☐ 100).

**Beyaz dengesi basamaklama kullanılamıyor:**

- Resim kalitesi için NEF (RAW) veya NEF+JPEG resim kalitesi seçeneği seçilmiştir (☐ 66).
- Çoklu pozlama modu devrededir (☐ 144).

**Picture Control'ün etkileri resimden resme değişiyor:** Keskinleştirme, kontrast veya doygunluk için **A** (otomatik) seçilidir. Bir dizi fotoğrafta tutarlı sonuçlar için, başka bir ayar seçin (☐ 108).

**Ölçüm değiştirilemiyor:** Otomatik pozlama kilidi veya film canlı görüntüsü etkin (☐ 84, 161).

**Pozlama telafisi kullanılamıyor:** **P, S** veya **A** modunu seçin (☐ 48, 49, 50).

**Uzun süreli pozlamalarda kumlanma (kırmızımsı alanlar ve diğer yapay olgular) görünüyör:** Uzun pozlama kumlanma azaltma ayarını etkinleştirin (☐ 228).

## **İzleme**

**NEF (RAW) resim izlenemiyor:** Fotoğraf, NEF + JPEG (☐ 66) resim kalitesinde çekilmiştir.

**Diğer fotoğraf makineleri ile kaydedilen resimler görüntülenemiyor:** Diğer fotoğraf makineleri ile kaydedilen resimler doğru görüntülenemeyebilir.

**İzleme için hiçbir resmin mevcut olmadığını bildiren bir ileti görüntüleniyor:** İzleme klasörü için **Tümü** seçeneğini seçin (☐ 217).



---

**“Uzun” (portre) yönelimli fotoğraflar “geniş” (yatay) yönelimli olarak görüntüleniyor:**

- **Dikey görüntüle** için **Açık** öğesini seçin (☐ 222).
- Fotoğraf **Otomatik resim döndürme** için **Kapalı** seçiliyken çekilmiştir (☐ 265).
- Fotoğraf çekildiğinde fotoğraf makinesi yukarı ya da aşağı dönüktür (☐ 265).
- Fotoğraf, resim incelemede görüntülenmektedir (☐ 222).

---

**Resim silinmiyor:**

- Resim korumalıdır: korumayı kaldırın (☐ 196).
- Bellek kartı kilitlidir (☐ 31).

---

**Resme rötuş yapılamıyor:** Bu fotoğraf makinesiyle fotoğraf daha fazla düzenlenemez (☐ 274).

---

**Baskı sırası değiştirilemiyor:**

- Bellek kartı doludur: resimleri silin (☐ 35, 197).
- Bellek kartı kilitlidir (☐ 31).

---

**Baskı için fotoğraf seçilemiyor:** Fotoğraf NEF (RAW) formatındadır. **NEF (RAW) işleme** kullanarak JPEG kopyası oluşturun veya bilgisayara aktarın ve ViewNX 2 (birlikte verilir) veya Capture NX 2 (ayrıca satılır) kullanarak yazdırın.

---

**Resim TV’de görüntülenmiyor:**

- Doğru bir çıkış çözünürlüğü seçin (☐ 216).
- HDMI (☐ 215) kablosu düzgün bir biçimde bağlanmamış.

---

**Fotoğraf makinesi HDMI-CEC televizyon için uzaktan kumandaya yanıt vermiyor:**

- Ayarlar menüsünde (☐ 216) **HDMI > Aygıt kontrolü** için **Açık** seçeneğini seçin.
- Televizyon için HDMI-CEC ayarlarını cihazla birlikte gelen belgeye göre yapın.

---

**Fotoğraflar bilgisayara aktarılabilir:** İşletim sistemi, fotoğraf makinesiyle veya aktarım yazılımıyla uyumlu değildir. Fotoğrafları bilgisayara kopyalamak için kart okuyucu kullanın (☐ 202).

---

**Fotoğraflar Capture NX 2’de görüntülenemiyor:** En son sürümüne güncelleyin (☐ 309).

---

**Capture NX 2’deki Görüntüden Toz Giderme özelliği istenen etkiye sahip değildir:** Görüntü sensörü temizliği, görüntü sensörü üzerindeki tozun konumunu değiştirmektedir. Görüntü sensörü temizliği yapılmadan önce kaydedilen toz alma referans verileri, görüntü sensörü temizliği yapıldıktan sonra çekilen fotoğraflar ile kullanılamaz. Görüntü sensörü temizliği yapılmadan önce kaydedilen toz alma referans verileri, görüntü sensörü temizliği yapıldıktan sonra çekilen fotoğraflar ile kullanılamaz (☐ 264).

---

**Bilgisayar NEF (RAW) resimleri fotoğraf makinesinden farklı gösteriyor:** Üçüncü parti yazılım Picture Control’ler veya Etkin D-Lighting’in etkilerini görüntüleyemiyor. ViewNX 2 (birlikte verilir) veya Capture NX 2 (ayrıca edinilebilir) gibi opsiyonel Nikon yazılımları kullanın.

---

## **Çeşitli Konular**

---

**Kayıt tarihi doğru değil:** Makinenin saat ayarını yapın (☐ 28, 265).







---

**Menü öğesi seçilemiyor:** Bazı seçenekler belirli ayar kombinasyonlarında veya bellek kartı takılı değilken kullanılamaz. Fotoğraf makinesini çalıştırmak için opsiyonel EP-5B güç konektörü ve EH-5b AC adaptörü kullanıldığında **Pil bilgisi** seçeneğinin kullanılmadığına dikkat edin (☐ 266).



# Hata Mesajları

Bu bölümde vizör, kontrol paneli ve ekranda görüntülenen göstergeler ve hata mesajları listelenmektedir.

Gösterge		Sorun	Çözüm	📖
Kontrol paneli	Vizör			
FE E (yanıp söner)		Objektif diyafram halkası minimum diyaframa ayarlı değil.	Halkayı minimum diyaframa (en yüksek f-değeri) ayarlayın.	27
		Düşük pil.	Tam şarjlı yedek bir pil hazırlayın.	22
 (yanıp söner)	 (yanıp söner)	<ul style="list-style-type: none"><li>Pil deşarj oldu.</li><li>Pil kullanılmıyor.</li><li>Fotoğraf makinesine veya opsiyonel MB-D15 pil paketine iyice deşarj olmuş şarj edilebilir Li-ion pil veya üçüncü-parti bir pil yerleştirilmiştir.</li></ul>	<ul style="list-style-type: none"><li>Pili şarj edin veya değiştirin.</li><li>Yetkili Nikon servis temsilcisi ile görüşün.</li><li>Şarj edilebilir Li-ion pil deşarj olduysa pili değiştirin ya da yenisiyle değiştirin.</li></ul>	xxvi, 22, 24
AF		Objektif takılı değil ya da CPU olmayan objektif maksimum diyafram belirtilmeksizin takılmış. Diyafram, maksimum diyafram değerinden itibaren stoplar ile gösterilmektedir.	Maksimum diyafram belirtildiğinde diyafram değeri görüntülenecektir.	149
F- - (yanıp sönüyor)		<ul style="list-style-type: none"><li>Objektif takılı değil.</li><li>CPU olmayan objektif takılmış.</li></ul>	<ul style="list-style-type: none"><li>Bir objektif takın. CPU objektif takılıysa, objektifi çıkartıp tekrar takın.</li><li>A veya M modunu seçin.</li></ul>	26, 295 47, 298
—	  (yanıp söner)	Fotoğraf makinesi otomatik netleme kullanarak netleyemiyor.	Kompozisyonu veya netlemeyi manuel olarak değiştirin.	72, 78



Gösterge		Sorun	Çözüm	📖
Kontrol paneli	Vizör			
(Pozlama göstergeleri ve deklanşör hızı veya diyafram ekranı yanıp söner)		Konu çok parlak; fotoğraf fazla ışıklı olacaktır.	<ul style="list-style-type: none"> <li>Daha düşük bir ISO duyarlılığı kullanın</li> <li>Çekim modunda: <ul style="list-style-type: none"> <li><b>P</b> İsteğe bağlı ND filtresi kullanın</li> <li><b>S</b> Deklanşör hızını arttırın</li> <li><b>A</b> Daha küçük bir diyafram (yüksek f-numarası) seçin</li> <li><input checked="" type="checkbox"/> Başka bir çekim modu seçin</li> </ul> </li> </ul>	79 308 49 50 178
		Konu çok karanlık; fotoğraf az ışıklı olacaktır.	<ul style="list-style-type: none"> <li>Daha yüksek bir ISO duyarlılığı kullanın</li> <li>Çekim modunda: <ul style="list-style-type: none"> <li><b>P</b> Flaş kullanın</li> <li><b>S</b> Deklanşör hızını düşürün</li> <li><b>A</b> Daha büyük bir diyafram (düşük f-numarası) seçin</li> </ul> </li> </ul>	79 119 49 50
<b>b u l b</b> (yanıp sönüyor)		<b>S</b> modunda Uzun pozlama ( <b>b u l b</b> ) seçilmiş.	Deklanşör hızını değiştirin veya <b>M</b> modunu seçin.	49, 51
- - (yanıp sönüyor)		<b>S</b> modunda Süre (- -) seçilmiş.	Deklanşör hızını değiştirin veya <b>M</b> modunu seçin.	49, 51
<b>b u S Y</b> (yanıp sönüyor)	<b>b S Y</b> (yanıp sönüyor)	Resimler işleniyor.	İşlem tamamlanana kadar bekleyin.	—
—	<b>⚡</b> (yanıp sönüyor)	Flaş patladıktan sonra gösterge 3 sn boyunca yanıp sönerse, fotoğraf az ışıklı olabilir.	Fotoğrafı ekrandan kontrol edin; az ışıklıysa, ayarları yapın ve yeniden deneyin.	185
<b>F u l l</b> (yanıp sönüyor)	<b>F u l</b> (yanıp sönüyor)	Geçerli ayarlarla daha fazla fotoğraf kaydetmek için yeterli bellek yok ya da fotoğraf makinesinin dosya ya da klasör numarası bitmiştir.	<ul style="list-style-type: none"> <li>Kalite ya da boyutu azaltın.</li> <li>Fotoğrafları silin.</li> <li>Yeni bellek kartı yerleştirin.</li> </ul>	66, 68 197 30
<b>E r r</b> (yanıp sönüyor)		Fotoğraf makinesi arızası.	Deklanşörü bırakın. Hata devam ederse ya da sıkça görülürse, yetkili Nikon servis temsilcisine danışın.	—



Gösterge		Sorun	Çözüm	📖
Ekran	Kontrol paneli			
Bellek kartı yok.	(- E -)	Fotoğraf makinesi bellek kartını algılamıyor.	Fotoğraf makinesini kapatın ve kartın doğru yerleştirildiğini onaylayın.	30
Bu bellek kartı kullanılmıyor. Kart hasar görmüş olabilir. Başka bir kart takın.	[R d, E r r] (yanıp sönüyor)	<ul style="list-style-type: none"> <li>Bellek kartına erişirken hata oluştu.</li> <li>Yeni klasör oluşturamıyor.</li> </ul>	<ul style="list-style-type: none"> <li>Nikon onaylı kart kullanın.</li> <li>Kontakların temiz olup olmadığını kontrol edin. Kart hasarlıysa, satıcı ya da Nikon'un yetkili servis temsilcisiyle irtibat kurun.</li> <li>Önemli resimleri bilgisayara veya diğer cihazlara kopyaladıktan sonra dosyaları silin veya yeni bellek kartı takın.</li> </ul>	347 — 30, 197
	[R d, E r r] (yanıp sönüyor)	Fotoğraf makinesi Eye-Fi kartını kontrol edemiyor.	<ul style="list-style-type: none"> <li>Eye-Fi kartı donanım yazılımının güncelliğini kontrol edin.</li> <li>Eye-Fi karttaki dosyaları bir bilgisayara veya başka karta kopyalayın ve kartı formatlayın veya yeni kart takın.</li> </ul>	272 30, 32, 203
Bellek kartı kilitli. Kilidi "yazma" konumuna doğru kaydırın.	[R d, - - -] (yanıp sönüyor)	Bellek kartı kilitli (yazma korumalı).	Kart yazma korumalı anahtarını "yazma" konumuna kaydırın.	31
Eye-Fi kartı kilitliyse kullanılamaz.	[R d, E r r] (yanıp sönüyor)	Eye-Fi kartı kilitli (yazma korumalı).		
Bu kart formatlanmamış. Kartı formatlayın.	[F a r] (yanıp sönüyor)	Bellek kartı fotoğraf makinesinde kullanılmak üzere formatlanmamıştır.	Bellek kartını formatlayın ya da yeni bir bellek kartı takın.	30, 32
Saat sıfırlandı.	—	Fotoğraf makinesi saati ayarlı değil.	Fotoğraf makinesi saatini ayarlayın.	28, 265
Flaş ünitesinin donanım yazılımı güncellenemedi. Flaş kullanılmıyor. Yetkili Nikon servis temsilcisiyle irtibat kurun.	—	Fotoğraf makinesine takılı flaş ünitesi donanım yazılımı doğru şekilde güncellenmedi.	Yetkili Nikon servis temsilcisiyle irtibat kurun.	—
Canlı görüntü başlatılmıyor. Lütfen bekleyin.	—	Fotoğraf makinesinin iç sıcaklığı yüksek.	Canlı görüntüyü sürdürmeye veya film kaydını devam ettirmeye başlamadan önce iç devrelerin soğumasını bekleyin.	154, 168

Gösterge		Sorun	Çözüm	📖
Ekran	Kontrol paneli			
Klasör resim içermiyor.	—	Bellek kartında ya da klasör(ler)de izleme için seçilmiş resim yok.	<b>İzleme klasörü</b> menüsünden resim içeren klasör seçin ya da resim içeren bellek kartı takın.	30, 217
Tüm resimler gizli.	—	Geçerli klasördeki tüm fotoğraflar gizli.	Başka bir klasör seçilene kadar veya en az bir resmin görüntülenmesine izin vermek için <b>Resim gizle</b> kullanılabileceği kadar hiçbir resim oynatılamaz.	218
Bu dosya görüntülenemiyor.	—	Dosya bilgisayar veya farklı bir fotoğraf makinesi markası kullanılarak oluşturulmuş ya da dosya bozuk.	Dosya fotoğraf makinesinde oynatılamaz.	—
Bu film oynatılmıyor.	—	Fotoğraf makinesi seçilen filmi oynatamıyor.	Fotoğraf makinesi diğer cihazlarla oluşturulan veya düzenlenen filmleri oynatamaz.	161
Bu dosya seçilemiyor.	—	Seçilen resim rötuşlanamıyor.	Diğer cihazlar ile oluşturulan resimler rötuşlanamaz.	274
Bu film düzenlenemiyor.	—	Seçilen film düzenlenemiyor.	<ul style="list-style-type: none"> <li>• Diğer cihazlar ile oluşturulan filmler düzenlenemez.</li> <li>• Filmler en az iki saniye uzunluğunda olmalıdır.</li> </ul>	— 175
Yazıcıyı kontrol edin.	—	Yazıcı hatası.	Yazıcıyı kontrol edin. Devam etmek için, <b>Devam et</b> ögesini seçin (mevcutsa).	208*
Kağıdı kontrol edin.	—	Yazıcıdaki kağıt seçilen boyutta değil.	Doğru boyutta kağıt yerleştirin ve <b>Devam et</b> ögesini seçin.	208*
Kağıt sıkışması.	—	Kağıt yazıcıda sıkışmıştır.	Sıkışmayı düzeltin ve <b>Devam et</b> ögesini seçin.	208*
Kağıt bitti.	—	Yazıcıda kağıt bitmiştir.	Seçilen boyutta kağıt yerleştirin ve <b>Devam et</b> ögesini seçin.	208*
Mürekkep beslemesini kontrol edin.	—	Toner hatası.	Mürekkebi kontrol edin. Devam etmek için, <b>Devam et</b> ögesini seçin.	208*
Mürekkep bitti.	—	Yazıcıda mürekkep bitmiştir.	Toneri değiştirin ve <b>Devam et</b> ögesini seçin.	208*

\* Daha fazla bilgi için yazıcı kılavuzuna bakın.



# Teknik Özellikler

## ■ Nikon D7100 Dijital Fotoğraf Makinesi

<b>Tip</b>	Tek objektif yansıtma dijital fotoğraf makinesi
<b>Objektif montajı</b>	Nikon F objektif yuvası (AF bağlantısı ve AF kontakları ile)
<b>Etkin görüş açısı</b>	Nikon DX biçimi; odak uzaklığı 35 mm'de [135] biçimi FX biçimi görüş açısına sahip objektiflerin sahip olduğunun yaklaşık 1,5 katına eşdeğer
<b>Etkin piksel sayısı</b>	24,1 milyon
<b>Görüntü sensörü</b>	
<b>Görüntü sensörü</b>	23,5 × 15,6 mm CMOS sensörü
<b>Toplam piksel sayısı</b>	24,71 milyon
<b>Toz Azaltma Sistemi</b>	Görüntü sensörü temizleme, Resimden Toz Giderme özelliği referans verileri (opsiyonel Capture NX 2 yazılımı gerekir)
<b>Depolama</b>	
<b>Resim boyutu (piksel)</b>	<ul style="list-style-type: none"><li>• <b>DX (24×16) resim alanı</b> 6000 × 4000 (□) 4496 × 3000 (M) 2992 × 2000 (S)</li><li>• <b>1,3× (18×12) resim alanı</b> 4800 × 3200 (□) 3600 × 2400 (M) 2400 × 1600 (S)</li><li>• <b>Film canlı görüntüsünde DX (24×16) görüntü alanıyla çekilen fotoğraflar</b> 6000 × 3368 (□) 4496 × 2528 (M) 2992 × 1680 (S)</li><li>• <b>Film canlı görüntüsünde 1,3× (18×12) görüntü alanıyla çekilen fotoğraflar</b> 4800 × 2696 (□) 3600 × 2024 (M) 2400 × 1344 (S)</li></ul>
<b>Dosya formatı</b>	<ul style="list-style-type: none"><li>• <b>NEF (RAW):</b> 12 veya 14 bit, kayıpsız sıkıştırılmış veya sıkıştırılmıř</li><li>• <b>JPEG:</b> JPEG-Taban çizgisi, iyi (yaklařık 1 : 4), normal (yaklařık 1 : 8), veya temel (yaklařık 1 : 16) sıkıřtırma ile uyumludur (<b>Boyut öncelikli</b>); <b>En iyi kalite</b> sıkıřtırma mevcuttur</li><li>• <b>NEF (RAW) + JPEG:</b> Tek fotoğraf, hem NEF (RAW) hem JPEG formatlarında kaydedilmiř</li></ul>
<b>Picture Control Sistemi</b>	Standart, Nötr, Canlı, Monokrom, Portre, Manzara; seęili Picture Control deęiřtirilebilir; özel Picture Control'ler için depolama
<b>Ortam</b>	SD (Güvenli Sayısal) ve UHS-I uyumlu SDHC ve SDXC bellek kartları
<b>ęift yuva</b>	Yuva 2 kapasite ařımı veya yedek depolama veya NEF+JPEG kullanılarak oluřturulmuř kopyalar için ayrı bir depolama için kullanılabilir; resimler kartlar arasında kopyalanabilir.
<b>Dosya sistemi</b>	DCF (Design Rule for Camera File System) (Fotoğraf Makinesi Dosya Sistemi Tasarımı Standardı) 2.0, DPOF (Digital Print Order Format) (Dijital Baskı Komutu Formatı), Exif (Exchangeable Image File Format for Digital Still Cameras) (Dijital Sabit Resim Fotoğraf Makineleri için Aktarılabılır Resim Dosyası Formatı) 2.3, PictBridge





Pozlama	
<b>Ölçüm yöntemi</b>	<ul style="list-style-type: none"> <li>• <b>Matris:</b> 3D renkli matris ölçümü II (G ve D türü objektifler); renkli matris ölçümü II (diğer CPU objektifler); renkli matris ölçümü, kullanıcının objektif verilerini belirtmesi şartıyla CPU olmayan objektiflerde de kullanılabilir</li> <li>• <b>Merkez ağırlıklı ölçüm:</b> Ağırlığın %75'i çerçevenin merkezindeki 8 mm'lik daireye verilir. Dairenin çapı 6, 10 veya 13 mm'ye değiştirilebilir veya ağırlık tüm çerçevenin ortalamasına bağlı olabilir (CPU olmayan objektifler 8 mm daire kullanır)</li> <li>• <b>Nokta:</b> Seçilen netleme noktası üzerinde ortalanmış 3,5 mm'lik daire (karenin yaklaşık %2,5'i) ölçülür (CPU olmayan objektif kullanıldığında merkez netleme noktası üzerindedir)</li> </ul>
<b>Aralık (ISO 100, f/1.4 objektif, 20 °C)</b>	<ul style="list-style-type: none"> <li>• <b>Matris veya merkez ağırlıklı ölçüm:</b> 0–20 EV</li> <li>• <b>Noktasal ölçüm:</b> 2–20 EV</li> </ul>
<b>Pozometre bağlantısı</b>	Kombine CPU ve AI
<b>Mod</b>	Otomatik modlar (AUTO otomatik;  otomatik, flaş kapalı); değişken programlı programlanmış otomatik (P); enstantane öncelikli otomatik (S); diyafram öncelikli otomatik (A); manuel (M); sahne modları (  portre;  manzara;  çocuk;  spor;  yakın çekim;  gece portresi;  gece manzarası;  parti/iç mekan;  kumsal/kar;  gün batımı;  alacakaranlık/şafak;  evcil hayvan portresi;  mum ışığı;  çiçek açması;  sonbahar renkleri;  yiyecek; özel efekt modları (  gece görüşü;  renk taslağı;  minyatür efekti;  seçici renk;  siliyet;  yüksek ışık;  az ışık); <b>U1</b> (kullanıcı ayarları 1); <b>U2</b> (kullanıcı ayarları 2)
<b>Pozlama telafisi</b>	P, S, A ve M modlarında $\frac{1}{3}$ veya $\frac{1}{2}$ EV artışlarla –5 – +5 EV ile ayarlanabilir
<b>Pozlama basamaklama</b>	2–5 kare $\frac{1}{3}$ , $\frac{1}{2}$ , $\frac{2}{3}$ , 1, 2 veya 3 EV adımlarla
<b>Flaş basamaklama</b>	2–5 kare $\frac{1}{3}$ , $\frac{1}{2}$ , $\frac{2}{3}$ , 1, 2 veya 3 EV adımlarla
<b>Beyaz dengesi basamaklama</b>	1, 2 veya 3'lük adımlarla 2–5 kare
<b>ADL alternatifli pozlama</b>	Bir kare için seçilen değeri kullanan 2 kare veya tüm kareler için ön ayar değerlerini kullanan 3 kare
<b>Pozlama kilidi</b>	Parlaklık, algılanan değerde  AE-L/AF-L düğmesiyle kilitlenir
<b>ISO duyarlılığı (Tavsiye Edilen Pozlama Endeksi)</b>	$\frac{1}{3}$ veya $\frac{1}{2}$ EV'lik adımlarla ISO 100 – 6400. ISO 6400 üzerinde yaklaşık 0,3, 0,5, 0,7, 1 veya 2 EV (ISO 25.600 eşdeğeri) olarak da ayarlanabilir; otmtk ISO duyarlılığı kntrl mevcut
<b>Etkin D-Lighting</b>	<b>Otomatik, Ekstra yüksek, Yüksek, Normal, Düşük, Kapalı</b>
Netle	
<b>Otomatik netleme</b>	TTL faz algılamalı Nikon Advanced Multi-CAM 3500DX otomatik netleme sensörü modülü, ince ayar, 51 netleme noktası (15 çapraz tür sensör dahil; f/5.6'dan yavaş ve f/8'den hızlı veya f/8'deki diyaframlar için merkez 1 nokta kullanılabilir) ve AF yardımcı aydınlatması (yaklaşık menzil 0,5–3 m)
<b>Algılama mesafesi</b>	–2 – +19 EV (ISO 100, 20 °C)
<b>Objektif sürekli servosu</b>	<ul style="list-style-type: none"> <li>• <b>Otomatik netleme (AF):</b> Tek servo AF (AF-S); sürekli-servo AF (AF-C); otomatik AF-S/AF-C seçimi (AF-A); tahminli netleme izleme konunun durumuna göre otomatik olarak etkinleştirilir</li> <li>• <b>Manuel netleme (M):</b> Elektronik telemetre kullanılabilir</li> </ul>
<b>Netleme noktası</b>	51 veya 11 netleme noktasından seçilebilir
<b>AF alanı modu</b>	Tek nokta AF; 9, 21 veya 51 noktalı dinamik alan AF, 3D izleme, otomatik-alan AF

<b>Netle</b>	
<b>Netleme kilidi</b>	Netleme, deklanşöre yarım basılarak (single-süreklili servo AF) veya AE-L/AF-L düğmesine basılarak kilitlenebilir
<b>Flaş</b>	
<b>Dahili flaş</b>	 : Otomatik açılır otomatik flaş P, S, A, M, ff: Düğme serbest bırakmayla manuel açma
<b>Kılavuz Numarası</b>	Yaklaşık 12, manuel flaşla 12 (m, ISO 100, 20 °C)
<b>Flaş kontrolü</b>	<b>TTL</b> : 2016-piksel RGB sensörü kullanan i-TTL flaş kontrolü, dahili flaş ve SB-910, SB-900, SB-800, SB-700, SB-600 veya SB-400 ile kullanılabilir; dijital SLR için i-TTL dengeli dolgu flaşı, matris ve merkez ağırlıklı ölçümlerde, dijital SLR için standart i-TTL flaş ise noktasal ölçümlerde kullanılır
<b>Flaş modu</b>	Otomatik, otomatik kırmızı göz düzeltme, kırmızı göz düzeltme özellikli otomatik yavaş senk, doldurma flaşı, kırmızı göz düzeltme, yavaş senk, kırmızı göz düzeltme özellikli yavaş senk, yavaş senkli arka perde, arka perde senk, kapalı; Otomatik FP Yüksek Hızlı Flaş Senkronizasyon desteklenir
<b>Flaş telafisi</b>	$\frac{1}{3}$ veya $\frac{1}{2}$ EV artışlarla -3 - +1 EV
<b>Flaş hazır göstergesi</b>	Dahili flaş veya opsiyonel flaş ünitesi tam şarj edildiğinde yanar; flaş tam çıkışta patladıktan sonra yanıp söner
<b>Aksesuar kızıağı</b>	Senk ve veri kontakları ve güvenlik kilidine sahip ISO 518 aktif kontak
<b>Nikon Creative Lighting System (CLS)</b>	<ul style="list-style-type: none"> <li>Gelişmiş Kablosuz Aydınlatma aşağıdakilerle desteklenir: <ul style="list-style-type: none"> <li>SB-910, SB-900, SB-800 veya SB-700 ana flaş olarak ve SB-600 ya da SB-R200 uzak veya SU-800 as kumanda olarak</li> <li>Dahili flaş ayar düğmesi modunda ana flaş olarak görev yapabilir</li> </ul> </li> <li>Otomatik FP Yüksek Hızlı Flaş Senkronizasyon ve pilot aydınlatma SB-400 hariç tüm CLS uyumlu flaş üniteleriyle desteklenir; Flaş Renk Bilgisi İletişimi ve FV kilidi tüm CLS uyumlu flaş üniteleriyle desteklenir</li> </ul>
<b>Senkron terminali</b>	AS-15 senk terminal adaptörü (ayrıca edinilebilir)
<b>Beyaz dengesi</b>	
<b>Beyaz dengesi</b>	Otomatik (2 tür), ampul ışığı, floresan (7 tür), doğrudan güneş ışığı, flaş, bulutlu, gölge, önceden belirl. beyaz ayarı (6 değere kadar saklanabilir, noktasal beyaz dengesi ölçümü canlı görüntü sırasında kullanılabilir), renk sıcaklığı seçin (2500 K–10.000 K), tümü ince ayarlı
<b>Canlı görüntü</b>	
<b>Modlar</b>	Canlı görüntü çekimi (durağan görüntü), film canlı görüntüsü (filmler)
<b>Objektif sürekli servosu</b>	<ul style="list-style-type: none"> <li><b>Otomatik netleme (AF)</b>: Tek servo AF (AF-S); devamlı servo AF (AF-F)</li> <li><b>Manuel netleme (M)</b></li> </ul>
<b>AF alanı modu</b>	Yüz öncelikli AF, geniş alan AF, normal alan AF, konu izleme AF
<b>Otomatik netleme</b>	Çerçevenin herhangi bir yerinde kontrast ölçümlü AF (yüz öncelikli AF veya konu izleme AF seçildiğinde fotoğraf makinesi netleme noktasını otomatik olarak seçer)
<b>Film</b>	
<b>Ölçüm</b>	Ana görüntü sensörünü kullanan TTL pozometre
<b>Ölçüm yöntemi</b>	Matris



<b>Film</b>	
<b>Çerçeve boyutu (piksel) ve kare hızı</b>	<ul style="list-style-type: none"> <li>• 1920 × 1080, 60i (59,94 alan/sn)/ 50i (50 alan/sn) *</li> <li>• 1920 × 1080; 30p (aşamalı), 25p, 24p</li> <li>• 1280 × 720; 60p, 50p</li> </ul> <p>60p, 50p, 30p, 25p ve 24p için gerçek kare hızları sırasıyla 59,94, 50, 29,97, 25 ve 23,976 fps'dir; seçenekler hem ★ yüksek hem de normal resim kalitesini destekler</p>
<b>Dosya formatı</b>	MOV
<b>Video sıkıştırma</b>	H.264/MPEG-4 Gelişmiş Video Kodlama
<b>Ses sıkıştırma</b>	Doğrusal PCM
<b>Ses kaydı aygıtı</b>	Dahili veya harici stereo mikrofonu; duyarlılık ayarlı

\* Görüntü alanı için **1,3× (18×12)** seçildiğinde kullanılabilir. Sensör çıkışı yaklaşık 60 veya 50 fps.

<b>Ekran</b>	
<b>Ekran</b>	8-cm (3,2-inç), yaklaşık 1229 k-nokta (VGA; 640 × 480 × 4 = 1.228.800 nokta), yakl. 170° görüş açısına sahip, yakl. %100 çerçeve kapsamalı ve parlaklık ayarlı TFT ekran

<b>İzleme</b>	
<b>İzleme</b>	Tam kare ve küçük resim (4, 9 veya 72 resim veya takvim) izleme; izleme zoom işlevi, film izleme, fotoğraf ve/veya film slayt gösterileri, histogram göstergesi, parlak noktalar, fotoğraf bilgileri, GPS veri göstergesi ve otomatik resim döndürme

<b>Arabirim</b>	
<b>USB</b>	Hi-Speed USB
<b>HDMI çıkışı</b>	HDMI mini konektör (C Tipi)
<b>Aksesuar bağlantısı</b>	<b>Kablosuz uzaktan kumanda:</b> WR-1 ve WR-R10 (ayrıca edinilebilir) <b>Uzaktan kumanda kablosu:</b> MC-DC2 (ayrıca edinilebilir) <b>GPS ünitesi:</b> GP-1 (ayrıca edinilebilir)
<b>Ses girişi</b>	Stereo mini-pin jak (3,5 mm çaplı; fişli güç destekli)
<b>Ses çıkışı</b>	Stereo mini-pin jak (3,5 mm çaplı)

<b>Desteklenen diller</b>	
<b>Desteklenen diller</b>	Almanca, Arapça, Bengal dili, Çekçe, Çince (Modern ve Klasik), Danca, Endonezya dili, Farsça, Fince, Fransızca, Hintçe, Hollandaca, İngilizce, İspanyolca, İsveççe, İtalyanca, Japonca, Korece, Lehçe, Macarca, Norveççe, Portekizce (Avrupa ve Brezilya), Rumence, Rusça, Tamil dili, Tay dili, Türkçe, Ukraynaca, Vietnam dili, Yunanca

<b>Güç kaynağı</b>	
<b>Pil</b>	Bir adet şarj edilebilir Li-ion EN-EL15 pil
<b>Pil paketi</b>	Bir şarj edilebilir Nikon EN-EL15 Li-ion pil veya altı AA alkalin, Ni-MH veya lityum pil ile opsiyonel MB-D15 çok yönlü pil paketi
<b>AC adaptörü</b>	EH-5b AC adaptörü; EP-5B güç konektörü gerektirir (ayrıca edinilebilir)
<b>Tripod soketi</b>	
<b>Tripod soketi</b>	1/4 inç (ISO 1222)





<b>Boyutlar/ağırlık</b>	
<b>Boyutlar (G × Y × D)</b>	Yaklaşık 135,5 × 106,5 × 76 mm
<b>Ağırlık</b>	Pil ve bellek kartıyla, ancak gövde kapağı hariç yakl. 765 g; yakl. 675 g (yalnızca fotoğraf makinesi gövdesi)

<b>Çalıştırma ortamı</b>	
<b>Sıcaklık</b>	0 °C–40 °C
<b>Nem</b>	%85 veya daha az (yoğunlaşma yok)

- Aksi belirtilmedikçe, tüm sayılar, Camera and Imaging Products Association; Fotoğraf Makinesi ve Görüntüleme Ürünleri Birliği (CIPA) tarafından belirlenen sıcaklıkta çalışan tam şarjlı bir fotoğraf makinesi içindir: 23 ± 3 °C.
- Nikon bu kılavuzda açıklanan donanım ve yazılımların teknik özelliklerini istediği zaman ve önceden bildirimde bulunmaksızın değiştirme hakkını saklı tutar. Nikon bu elkitabının içerdiği herhangi bir hatadan kaynaklanan zararlardan sorumlu tutulamaz.

### ■ ■ MH-25 pil şarj cihazı

<b>Nominal giriş</b>	AC 100–240 V, 50/60 Hz, 0,23–0,12 A
<b>Nominal çıkış</b>	DC 8,4 V/1,2 A
<b>Desteklenen piller</b>	EN-EL15 Şarj edilebilir Nikon Li-ion Pil
<b>Şarj süresi</b>	Hiç şarj kalmadığında, 25 °C ortam sıcaklığında yaklaşık 2 saat ve 35 dakika
<b>Çalıştırma sıcaklığı</b>	0 °C–40 °C
<b>Boyutlar (G × Y × D)</b>	Çıkıntılar hariç yaklaşık 91,5 × 33,5 × 71 mm
<b>Güç kablosunun uzunluğu</b>	Yakl. 1,5 m
<b>Ağırlık</b>	Yaklaşık 110 g, güç kablosu ve AC duvar adaptörü hariç

### ■ ■ EN-EL15 şarj edilebilir Li-ion pil

<b>Tip</b>	Şarj edilebilir lityum-iyon pil
<b>Nominal kapasite</b>	7,0 V/1900 mAh
<b>Çalıştırma sıcaklığı</b>	0 °C–40 °C
<b>Boyutlar (G × Y × D)</b>	Yakl. 40 × 56 × 20,5 mm
<b>Ağırlık</b>	Yaklaşık 88 g, terminal kapağı hariç

KARACASULU  
Dış Ticaret A.Ş.



## ■ AF-S DX NIKKOR 18–105mm f/3.5–5.6G ED VR objektif

<b>Tip</b>	Yalnızca Nikon DX biçimli dijital SLR fotoğraf makineleriyle kullanıma yönelik dahili CPU ve F objektif yuvası olan G Tipi AF-S DX NIKKOR zoom objektif
<b>Odak uzaklığı</b>	18–105 mm
<b>Maksimum diyafram</b>	f/3.5–5.6
<b>Objektif yapısı</b>	11 grupta 15 eleman (1 adet asferik eleman ve 1 ED cam eleman dahil)
<b>Görüş açısı</b>	76°–15° 20'
<b>Odak uzaklığı skalası</b>	Milimetre cinsinden derecelendirilmiştir (18, 24, 35, 50, 70, 105)
<b>Mesafe bilgisi</b>	Fotoğraf makinesine çıkış
<b>Zoom</b>	Bağımsız zoom halkası kullanan manuel zoom
<b>Netleme</b>	Sessiz Dalgı Motoru tarafından otomatik netleme kontrollü Nikon Internal Focusing (IF) system (İç Netleme Sistemi) <b>A-M</b> düğmesi <b>A</b> veya <b>M</b> seçeneğine ayarlandığında desteklenir. Netleme objektif netleme halkasını, netleme single-sürekli servo otomatik netlemeye kilitli olduğunda döndürerek ayarlanabilir. Fotoğraf makinesi netleme yaparken netleme halkasını kullanmayın.
<b>Titreşim azaltma</b>	Ses bobinli motorlar (VCM'ler) kullanan objektif kaydırma yöntemi
<b>Minimum netleme mesafesi</b>	Tüm zoom konumlarında odak düzleminde 0,45 m (□ 78)
<b>Diyafram bıçakları</b>	7 (yuvarlak diyafram açıklığı)
<b>Diyafram</b>	Tamamen otomatik
<b>Diyafram aralığı</b>	• <b>18 mm odak uzaklığı:</b> f/3.5–22 • <b>105 mm odak uzaklığı:</b> f/5.6–38
<b>Ölçüm</b>	Tam diyafram
<b>Filtre boyutu</b>	67 mm (P=0,75 mm)
<b>Boyutlar</b>	Yaklaşık 76 mm çap × 89 mm (fotoğraf makinesi objektif bayonet halkasından mesafe)
<b>Ağırlık</b>	Yakl. 420 g

Nikon bu kılavuzda açıklanan donanım ve yazılımların teknik özelliklerini istediği zaman ve önceden bildirimde bulunmaksızın değiştirme hakkını saklı tutar. Nikon bu elkitabının içerdiği herhangi bir hatadan kaynaklanan zararlardan sorumlu tutulamaz.

KARACASULU  
Dış Ticaret A.Ş.



# AF-S DX NIKKOR 18–105 mm f/3.5–5.6G ED VR

AF-S DX NIKKOR 18–105 mm f/3.5–5.6G ED VR yalnızca Nikon DX biçimi dijital fotoğraf makineleriyle kullanım içindir. Üstün optik performans ve resim yapılandırma asferik objektif elemanları ve renk sapmasını önlemek için ekstra düşük dağılım (ED) cam kullanılarak yapılan elemanlar tarafından sağlanır. Yuvarlatılmış bir diyafram, yumuşak, noktasal ışık kaynaklarının resmin netlemede ve netleme dışı alanlarında estetik açıdan tatmin edici bir bulanıklaştırma sağlar (*bokeh*).

## ■ Titreşim Azaltma (VR)

AF-S DX NIKKOR 18–105 mm f/3.5–5.6G ED VR objektifleri titreşim azaltmayı (VR) destekler, bu özellik fotoğraf makinesi pan yapıldığında dahi makine sarsıntısından kaynaklanan bulanıklığı azaltır, bu da deklanşör hızının yaklaşık 3 EV yavaşlatılmasını sağlar (Nikon ölçümleri; etkilere kullanıcıya ve çekim koşullarına göre değişir).

Titreşim azaltmayı kullanmak için titreşim azaltma açma/kapama düğmesini **AÇIK** konumuna kaydırın. Titreşim azaltma, deklanşöre yarım basıldığında etkinleşir. Böylece vizör üzerindeki görüntüde makine sarsıntısının etkilerini azaltır ve konuyu çerçevlendirme işlemi ve hem otomatik netleme hem de manuel netleme modlarında netleme yapmayı basitleştirir. Fotoğraf makinesi pan yapıldığında, titreşim azaltma yalnızca pan yapmanın bir parçası olmayan hareket için geçerlidir (eğer fotoğraf makinesi yatay olarak pan yapılıyorsa, titreşim azaltma yalnızca dikey titreşim için geçerli olacaktır), bu da fotoğraf makinesinin geniş bir yayda düzgün bir şekilde pan yapmasını kolaylaştırır.

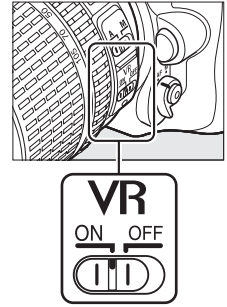

Titreşim azaltma açma/kapama düğmesi, **KAPALI** konumuna kaydırılarak titreşim azaltma kapatılabilir. Fotoğraf makinesi, tripoda güvenli bir şekilde takıldıktan sonra titreşim azaltmayı kapatın, ancak tripod başlığı sabitlenmemişse veya bir monopod kullanıyorsanız açık bırakın.

### ☑ Titreşim azaltma

Titreşim azaltma aktifken fotoğraf makinesini kapatmayın veya objektifi sökmeyin. Eğer titreşim azaltma açıkken objektife giden güç kesilirse, objektif sallandığı zaman ses yapabilir. Bu bir arızalanma değildir ve objektifi yeniden takmak ve fotoğraf makinesi açmak suretiyle düzeltilebilir.

Dahili flaş şarj olurken titreşim azaltma devre dışıdır. Titreşim azaltma aktifken, deklanşör serbest bırakıldıktan sonra vizördeki görüntü bulanıklaşabilir. Bu bir arıza göstergesi değildir.



### Dahili Flaşı Kullanma

Dahili flaş kullanılırken, konunun en az 0,6 m mesafede olduğundan emin olun, kenar ayrıntısı kaybını önlemek için lens koruyucularını çıkarın (objektifin ucunun dahili flaşı engellediği yerlerde gölgeler oluşur).

Fotoğraf makinesi	Zoom konumu	Kenar ayrıntısı kaybı olmadan minimum mesafe
D5000, D3100, D3000	18 mm	2,5 m
	24 mm	1,0 m
D5200, D5100, D3200	18 mm	3,0 m
	24 mm	1,0 m
D700, D7100, D7000, D300 serileri, D200, D100, D80	Tümü	Herhangi bir netleme mesafesinde kenar ayrıntısı kaybı olmaz
D90, D70 serileri	18 mm	1,5 m
	24–105 mm	Herhangi bir netleme mesafesinde kenar ayrıntısı kaybı olmaz
D50	18 mm	1,0 m
	24–105 mm	Herhangi bir netleme mesafesinde kenar ayrıntısı kaybı olmaz
D60, D40 serileri	18 mm	2,5 m
	24 mm	1,0 m
	35–105 mm	Herhangi bir netleme mesafesinde kenar ayrıntısı kaybı olmaz

D100 ve D70 için dahili flaş üniteleri yalnızca 20 mm veya üzeri bir odağa sahip bir objektifin görüş açısını kaplayabildiğinden, kenar ayrıntısı kaybı 18 mm'lik bir odak uzaklığında meydana gelecektir.

### Objektif Bakımı

- CPU kontaklarını temiz tutun.
- Toz ve iplik parçalarını objektif yüzeylerinden temizlemek için bir havali fırça kullanın. Leke ve parmak izlerini silmek için, yumuşak, temiz bir pamuk beze veya objektif temizleme havlusuna az miktarda etanol veya objektif temizleyicisi uygulayın ve dairesel bir hareketle iç taraftan dışa doğru temizleyin, leke bırakmamaya veya cama parmaklarınızla dokunmamaya özen gösterin.
- Hiçbir zaman objektifi temizlemek için boya tineri veya benzen gibi organik çözücüler kullanmayın.
- Ön objektif elemanını korumak için lens koruyucu veya NC filtreleri kullanılabilir.
- Objektifi esnek torbasına yerleştirmeden önce ön ve arka kapaklarını takın.
- Bir lens koruyucu takıldığında, yalnızca koruyucuyu kullanarak objektif veya fotoğraf makinesini kaldırmayın veya tutmayın.
- Objektif uzun süre kullanılmayacaksa, küf ve pası önlemek için serin, kuru bir yerde saklayın. Doğrudan güneş ışığında veya petrol yağı veya güve naftalin topraklarıyla birlikte saklamayın.
- Objektifi kuru tutun. Dahili mekanizmanın paslanması tamiri mümkün olmayan hasara yol açabilir.
- Objektifi oldukça sıcak yerlerde bırakmak kuvvetlendirilmiş plastikten üretilmiş parçalara zarar verebilir veya yamultabilir.

### **Birlikte Verilen Aksesuarlar**

- 67 mm Geçmeli Ön Objektif Kapağı LC-67
- Arka Objektif Kapağı
- CL-1018 Esnek Objektif Torbası
- HB-32 Lens Koruyucu (sağda gösterildiği şekilde takılır)

### **Opsiyonel Aksesuarlar**

- 67 mm vidalı filtreler
- LF-1 Arka Objektif Kapağı veya LF-4 Arka Objektif Kapağı

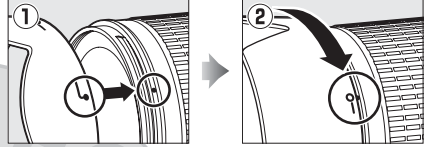
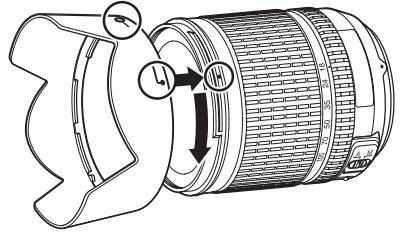

### **Geniş Açılı Objektiflere İlişkin bir Not**

Aşağıdaki durumlarda otomatik netleme geniş- ve süper geniş-açılı-objektiflerle istenilen sonuçları veremeyebilir:

#### **1 Konu netleme noktasını doldurmuyor.**

Eğer konu netleme noktasını doldurmuyorsa, fotoğraf makinesi arka plana netleme yapabilir ve konu netlemenin dışında kalabilir.



**Örnek:** Arka alandan belli bir mesafede duran uzak bir portre konusu

#### **2 Konu çok sayıda ince detay içermektedir.**

Fotoğraf makinesi bir çok ince ayrıntı içeren veya kontrast eksikliği olan konulara netleme yapmakta zorluk yaşayabilir.

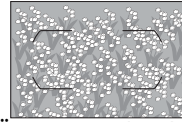

**Örnek:** Bir çiçek tarlası

Bu gibi durumlarda, manuel netlemeyi kullanın veya aynı mesafedeki başka bir konuyu netlemek için netleme kilidini kullanın ve sonra fotoğrafı yeniden oluşturun. Daha fazla bilgi için, "Otomatik Netleme ile İyi Sonuçlar Elde Etme" bölümüne bakın (72).

## ■ Desteklenen Standartlar

- **DCF Sürüm 2.0:** Design Rule for Camera File Systems (Fotoğraf Makinesi Dosya Sistemi Tasarımı Standardı-DCF), farklı fotoğraf makinesi markaları arasında uyumluluğu sağlamak için dijital fotoğraf makinesi endüstrisinde yaygın olarak kullanılan bir standarttır.
- **DPOF:** Digital Print Order Format (Dijital Baskı Komutu Formatı – DPOF) resimlerin bellek kartında saklanan baskı sıralarına göre basılmasını sağlayan endüstride yaygın olarak kullanılan bir standarttır.
- **Exif sürüm 2.3:** Fotoğraf makinesi, resimler Exif uyumlu yazıcılardan çıkarıldığında fotoğraflar ile saklanan bilginin optimum renkli baskı için kullanıldığı bir standart olan Exif (Exchangeable Image File Format for Digital Still Cameras (Dijital Sabit Resim Fotoğraf Makineleri için Aktarılabılır Resim Dosyası Formatı)) sürüm 2.3'ü destekler.
- **PictBridge:** Dijital fotoğraf makinesi ve yazıcı endüstrilerinin işbirliğiyle geliştirilen, fotoğrafların önce bir bilgisayara aktarılmaksızın doğrudan yazıcıdan çıkarılmasına imkan tanıyan bir standarttır.
- **HDMI:** High-Definition Multimedia Interface (Yüksek Tanımlı Çoklu ortam Arabirimi) ek bir kablo bağlantısıyla HDMI cihazlarına sesli-görsel veriler ve kontrol sinyalleri gönderebilen tüketici elektroniğinde ve AV cihazlarında kullanılan çoklu ortam arabirimlerine yönelik bir standarttır.

### ✍ Ticari Marka Bilgileri

Macintosh, Mac OS ve QuickTime Apple Inc.'in ABD ve/veya diğer ülkelerde tescilli ticari markalarıdır. Microsoft, Windows ve Windows Vista, Microsoft Corporation'in ABD ve/veya diğer ülkelerde tescilli ticari markaları veya ticari markalarıdır. PictBridge bir ticari markadır. SD, SDHC ve SDXC logoları SD-3C, LLC'nin ticari markalarıdır. HDMI, HDMI logosu ve High-Definition Multimedia Interface, HDMI Licensing LLC'nin ticari markaları veya tescilli ticari markalarıdır.

### HDMI

Bu elkitabında bahsi geçen diğer tüm ticari adlar veya Nikon ürününüzle birlikte verilen diğer dokümanlar ilgili şirketlerin ticari markaları veya tescilli ticari markalarıdır.

### ✍ FreeType License (FreeType2)

Bu yazılımın parçaları, telif hakkıyla korunmaktadır © 2010 The FreeType Project ("[www.freetype.org](http://www.freetype.org)"). Tüm hakları saklıdır.

### ✍ MIT License (HarfBuzz)

Bu yazılımın parçaları, telif hakkıyla korunmaktadır © 2013 The HarfBuzz Project ("<http://www.freedesktop.org/wiki/Software/HarfBuzz>"). Tüm hakları saklıdır.

# Onaylı Bellek Kartları

Aşağıdaki SD bellek kartlarının fotoğraf makinesiyle kullanımı test edilmiş ve onaylanmıştır. Sınıf 6 veya daha hızlı yazma hızlarına sahip kartlar film kaydı için önerilir. Daha yavaş yazma hızına sahip kartlar kullanıldığında kayıt beklenmedik bir şekilde sona erebilir.

	SD kartlar	SDHC kartlar <sup>2</sup>	SDXC kartlar <sup>3</sup>
<b>SanDisk</b>	2 GB <sup>1</sup>	4 GB, 8 GB, 16 GB, 32 GB	64 GB
<b>Toshiba</b>		4 GB, 6 GB, 8 GB, 12 GB, 16 GB, 24 GB, 32 GB	48 GB, 64 GB
<b>Panasonic</b>		4 GB, 8 GB, 16 GB	—
<b>Lexar Media</b>		4 GB, 8 GB, 16 GB	—
<b>Platinum II</b>		4 GB, 8 GB, 16 GB, 32 GB	—
<b>Professional</b>	—	4 GB, 8 GB, 16 GB	—
<b>Full-HD Video</b>	—	4 GB, 8 GB, 16 GB	—

- 1 Tüm kart okuyucularının veya kartın kullanacağı diğer tüm aygıtların 2 GB kartları desteklediğini kontrol edin.
- 2 Kartın birlikte kullanılacağı kart okuyucularının veya diğer aygıtların SDHC uyumlu olduklarını kontrol edin. Fotoğraf makinesi UHS-I'ı destekler.
- 3 Kartın birlikte kullanılacağı kart okuyucularının veya diğer aygıtların SDXC uyumlu olduklarını kontrol edin. Fotoğraf makinesi UHS-I'ı destekler.



Diğer kartlar test edilmemiştir. Üstteki kartlar ile ilgili daha fazla detay için, lütfen üretici ile irtibata geçin.

KARACASULU  
Dış Ticaret A.Ş.



# Bellek Kartı Kapasitesi

Aşağıdaki tabloda, farklı resim kalitesinde (□ 66), resim boyutunda (□ 68) ve görüntü alanı ayarlarında (□ 63) bir 8 GB SanDisk Extreme Pro SDHC UHS-I kartta depolanabilen yaklaşık resim sayısı gösterilmektedir.

## ■ ■ DX (24×16) Resim Alanı

Resim kalitesi	Resim boyutu	Dosya boyutu <sup>1</sup>	Resim sayısı <sup>1</sup>	Tamponlama kapasitesi <sup>2</sup>
NEF (RAW), Kayıpsız sıkıştırılmış, 12 bit	—	22,7 MB	191	7
NEF (RAW), Kayıpsız sıkıştırılmış, 14 bit	—	28,5 MB	148	6
NEF (RAW), Sıkıştırılmış, 12 bit	—	20,2 MB	260	9
NEF (RAW), Sıkıştırılmış, 14 bit	—	24,9 MB	217	8
JPEG iyi <sup>3</sup>	Büyük	12,0 MB	507	33
	Orta	7,4 MB	853	100
	Küçük	3,8 MB	1600	100
JPEG normal <sup>3</sup>	Büyük	6,2 MB	1000	100
	Orta	3,7 MB	1600	100
	Küçük	1,9 MB	3200	100
JPEG temel <sup>3</sup>	Büyük	2,9 MB	1900	100
	Orta	1,9 MB	3200	100
	Küçük	1,0 MB	6000	100

## ■ ■ 1,3× (18×12) Resim Alanı

Resim kalitesi	Resim boyutu	Dosya boyutu <sup>1</sup>	Resim sayısı <sup>1</sup>	Tamponlama kapasitesi <sup>2</sup>
NEF (RAW), Kayıpsız sıkıştırılmış, 12 bit	—	15,1 MB	295	12
NEF (RAW), Kayıpsız sıkıştırılmış, 14 bit	—	18,8 MB	229	8
NEF (RAW), Sıkıştırılmış, 12 bit	—	13,4 MB	399	14
NEF (RAW), Sıkıştırılmış, 14 bit	—	16,3 MB	334	11
JPEG iyi <sup>3</sup>	Büyük	8,2 MB	764	73
	Orta	5,0 MB	1200	100
	Küçük	2,7 MB	2200	100
JPEG normal <sup>3</sup>	Büyük	4,1 MB	1500	100
	Orta	2,5 MB	2400	100
	Küçük	1,4 MB	4400	100
JPEG temel <sup>3</sup>	Büyük	2,0 MB	2900	100
	Orta	1,3 MB	4600	100
	Küçük	0,7 MB	8000	100

1 Tüm rakamlar yaklaşıktır. Dosya boyutu kaydedilen sahneye göre değişir.

2 ISO 100'de hafıza tamponlamada saklanabilen maksimum pozlama sayısı. **JPEG sıkıştırma** için **En iyi kalite** seçilirse (□ 67), ISO duyarlılığı Yüksek 0,3 veya üstüne ayarlanırsa veya uzun pozlama kumlanma azaltma otomatik dağılıma kontrolü açıkça düşer.

3 Rakamlar hesaplanırken **JPEG sıkıştırma** ayarının **Boyut öncelikli** olarak yapıldığı varsayılmıştır. **En iyi kalite** seçildiğinde JPEG resimlerinin dosya boyutu artar; dolayısıyla resim sayısı ve arabellek kapasitesi düşer.



**d6—Maksimum Sürekli Bırakma (240)**

Tek bir arka arkaya çekimde çekilebilecek maksimum fotoğraf sayısı 1 ve 100 arasındaki herhangi bir sayıya ayarlanabilir.



**KARACASULU**  
Dış Ticaret A.Ş.



# Pil Ömrü

Tam şarjlı pillerle kaydedilebilen film metrajı veya çekim sayısı pilin durumuna, sıcaklığa, çekimler arasındaki aralığa ve menülerin gösterildiği sürenin uzunluğuna göre değişir. AA pilleri kullanıldığında, kapasite yapımına ve depolama koşullarına göre değişebilir; bazı piller kullanılamaz. Fotoğraf makinesi ve opsiyonel MB-D15 çok yönlü pil paketi örnek rakamlar aşağıda verilmiştir.

- **Fotoğraflar, tek-kare deklanşör modu (CIPA standardı <sup>1</sup>)**

**Bir EN-EL15 pil (fotoğraf makinesi):** Yaklaşık 950 çekim

**Bir EN-EL15 pil (MB-D15):** Yaklaşık 950 çekim

**Altı AA alkalin pil (MB-D15):** Yaklaşık 450 çekim

- **Fotoğraflar, tek-kare deklanşör modu (Nikon standardı <sup>2</sup>)**

**Bir EN-EL15 pil (fotoğraf makinesi):** Yaklaşık 3550 çekim

**Bir EN-EL15 pil (MB-D15):** Yaklaşık 3550 çekim

**Altı AA alkalin pil (MB-D15):** Yaklaşık 1200 çekim

- **Filmler <sup>3</sup>**

**Bir EN-EL15 pil (fotoğraf makinesi):** Yaklaşık 100 dakika HD metrajı

**Bir EN-EL15 pil (MB-D15):** Yaklaşık 100 dakika HD metrajı

**Altı AA alkalin pil (MB-D15):** Yaklaşık 30 dakika HD metrajı

- 1 23 °C ±3 °C'de, bir AF-S DX NIKKOR 18–105mm f/3.5–5.6G ED VR objektif ile aşağıdaki test koşullarında ölçülmüştür: objektif sonsuzdan minimum mesafeye dönmüştür ve her 30 sn bir varsayılan ayarlarda bir fotoğraf çekilmiştir; flaş her iki çekimden birinde patlatılmıştır. Canlı görüntü kullanılmamıştır.
- 2 20 °C'de, bir AF-S DX NIKKOR 18–105mm f/3.5–5.6G ED VR objektif ile aşağıdaki test koşullarında ölçülmüştür: resim kalitesi JPEG temel, resim boyutu M (orta), deklanşör hızı 1/250 sn olarak ayarlı olarak, deklanşöre 3 saniye boyunca yarım basılarak ve netleme sonsuzdan minimum aralığa 3 kez döndürülerek arka arkaya 6 çekim yapılmıştır ve sonra ekran 5 saniye için açılıp kapatılmıştır; döngü bekleme zamanlayıcısı sona erdiğinde bir kez tekrarlanmıştır.
- 3 23 °C'de (±3 °C) fotoğraf makinesi varsayılan ayarlarda ve bir AF-S DX NIKKOR 18–105mm f/3.5–5.6G ED VR objektifle Camera and Imaging Products Association (CIPA) tarafından belirtilen koşullarda ölçülmüştür. Tek bir film, 29 dakika 59 saniye (1920 × 1080/30p) uzunluğunda veya 4 GB boyutunda olabilir; eğer fotoğraf makinesi sıcaklığı artarsa, bu sınırlara ulaşmadan kayıt sona erebilir.

Diş Ticaret A.Ş.



Aşağıdakiler pil ömrünü azaltabilir:

- Ekranın kullanılması
- Deklanşörün yarım basılı konumda tutulması
- Tekrarlayan otomatik netleme işlemleri
- NEF (RAW) fotoğrafları çekme
- Yavaş deklanşör hızları
- Bir GPS ünitesi kullanılması
- Eye-Fi kart kullanımı
- Bir kablosuz uzaktan kumanda, WU-1a kablosuz mobil adaptörü veya UT-1 iletişim ünitesi kullanılması
- VR objektifler ile VR (titreşim azaltma) modunun kullanımı

Şarj edilebilir Nikon EN-EL15 pillerden maksimum verimi almak için:

- Pil kontaklarını temiz tutun. Lekeli kontaklar pil performansını azaltabilir.
- Pilleri şarj sonrasında hemen kullanın. Piller kullanılmadan bekletildiğinde şarjını yitirir.

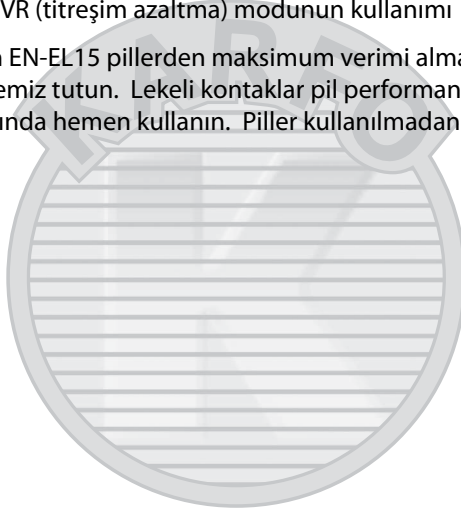

KARACASULU  
Dış Ticaret A.Ş.



# Dizin

## Semboller

(Otomatik mod)..... 36
(Otomatik (flaş kapalı) mod) . 36
<b>SCENE</b> (Sahne)..... 41
(Portre)..... 41
(Manzara)..... 41
(Çocuk)..... 42
(Spor)..... 42
(Yakın plan)..... 42
(Gece portresi)..... 42
(Gece manzarası)..... 43
(Parti/iç mekan)..... 43
(Kumsal/kar)..... 43
(Günbatımı)..... 43
(Alacakaranlık/şafak)..... 44
(Evcil hayvan portresi)..... 44
(Mum ışığı)..... 44
(Çiçek açması)..... 44
(Sonbahar renkleri)..... 45
(Yiyecek)..... 45
<b>EFFECTS</b> (Özel efektler)..... 177
(Gece Görüşü)..... 178
(Renk Taslağı)..... 178, 180
(Minyatür Efekti)..... 178, 181
(Seçici Renk)..... 179, 182
(Silüet)..... 179
(Fazla Işık)..... 179
(Az Işık)..... 179
<b>P</b> (Programlanmış otomatik)..... 48
<b>S</b> (Enstantane öncelikli otomatik) .. 49
<b>A</b> (Diyafram öncelikli otomatik) . 50
<b>M</b> (Manuel)..... 51
<b>U1/U2</b> ..... 55
<b>S</b> (Tek kare)..... 7, 57
<b>CL</b> (Sürekli yavaş hız)..... 7, 57, 239
<b>CH</b> (Sürekli yüksek hız)..... 7, 57
<b>Q</b> (Sessiz deklanşör modu)..... 7, 57
(Otomatik zamanlama) 7, 57, 59
<b>MUP</b> (Ayna kaldırarak)..... 7, 57, 61
(Yüz öncelikli AF)..... 156
(Geniş alan AF)..... 156
(Normal alan AF)..... 156
(Konuyu izleme AF)..... 156
(Matris)..... 83
(Merkez ağırlıklı)..... 83, 236
(Noktasal)..... 83
<b>AUTO</b> (Otomatik flaş)..... 120, 121
(Kırmızı göz azaltma) .. 120, 121
<b>SLOW</b> (Yavaş senk)..... 120, 121
<b>REAR</b> (Arka perde senk)..... 120, 121
(Pozlama telafisi)..... 86

(Flaş telafisi)..... 124
(Esnek program)..... 48
(Bilgi) düğmesi 10, 12, 159, 166
z düğmesi..... 18
(Canlı görüntü) düğmesi..... 98, 153, 161
* düğmesi..... 3
<b>WB</b> (Beyaz dengesi)..... 89
<b>PRE</b> (Önceden belirl. beyaz ayarı) .. 89, 95
<b>BKT</b> (Basamaklama)..... 133, 186
(Yardım)..... 19
(Netleme göstergesi) . 37, 76, 78
(Hafıza tamponlama)..... 37, 58
(Flaş hazır göstergesi)..... 38

## Sayısal

1,3x (18x12)..... 58, 63, 68, 167
12 bit..... 67
14 bit..... 67
2016 piksel RGB sensörü . 122, 337
3D-izleme..... 73, 74

## A

AC adaptörü..... 308, 311
Açma/kapama düğmesi..... 2
ADL alternatifli pozlama.. 139, 251
Adobe RGB..... 227
AE kilidi..... 84
AE ve flaş (Otrmtk basamaklama ayarı)..... 133, 251
<b>AE-L/AF-L</b> düğmesi.. 76, 84, 256, 260
AE-L/AF-L düğmesini ata. 256, 260
AF..... 71-76, 155-156
AF alanı basamakları..... 9, 33
AF alanı modu..... 73, 156
AF ince ayarı..... 270
AF modu düğmesi 72, 74, 155, 156
AF nokta aydınlatması..... 232
AF yardımcısı..... 233, 301, 307
AF-A..... 71
AF-C..... 71, 231
AF-F..... 155
AF-S..... 71, 155, 231
Ağ..... 206, 261
Aksesuar bağlantısı..... 310
Aksesuarlar..... 303
Aksesuarlar..... 308
Alan derinliği..... 50
Alt-ayar kadranı..... 13
<b>A-M</b> modu düğmesi..... 26, 27, 78
Ampul ışığı (Beyaz dengesi)..... 89
Ana ayar kadranı..... 13

Aralıklı çekim..... 145
Arka arkaya..... 143, 240, 253
Arka perde senk..... 121
Arka plan aydınlatma..... 3, 241
Ayar düğmesi modu..... 247
Ayar kadranlarını özelleştir..... 257
Ayarlar menüsü..... 261
Ayarları kaydet/yükle..... 268
Aygıt kontrolü (HDMI)..... 216
Ayna..... 61, 127, 315
Ayna kaldırılarak..... 7, 57, 61
Aynayı temizlik için kilitle..... 315

## B

Balık gözü..... 285
Basamaklama..... 133, 251
Basamaklama sırası..... 251
Basiliyor..... 208
Baskıyı başlat (PictBridge)..... 209, 212
Bastır (DPOF)..... 210
Başlangıç/bitiş noktası seç..... 173
Bekleme zamanlayıcısı 38, 152, 237
Bellek kartı..... 30, 32, 262, 347, 348
Bellek kartı kapasitesi..... 348
Bellek kartını formatla..... 32, 262
Beyaz dengesi..... 89, 137
Beyaz dengesinde ince ayar yapma..... 91
Bilgi..... 10, 187
Bilgi ekranı..... 10, 241
Bit oranı..... 169
Boyut..... 68, 167
Boyut öncelikli (JPEG sıkıştırma)..... 67
Bulutlu (Beyaz dengesi)..... 89

## C

Camera Control Pro 2..... 309
Canlı (Picture Control Ayarla)..... 105
Canlı görüntü..... 153-160, 161-168
Canlı görüntü çekimi..... 153
Canlı görüntü seçici..... 153, 161
Capture NX 2..... 67, 263, 266, 309
CEC..... 216
CL modu çekim hızı..... 239
CLS..... 304
CPU kontakları..... 296
CPU objektifi..... 27, 295
CPU olmayan objektif..... 149, 295, 298
CPU olmayan objektif verileri.. 149
Creative Lighting System..... 304
Cyanotype (Monokrom)..... 277

## Ç

Çekim menüsü .....	224
Çekim menüsünün sıfırla .....	224
Çekim sayısı .....	350
Çekim verileri .....	190
Çerçeve aralığı (Slayt gösterisi) .....	223
Çerçeve boyutu/kare hızı .....	169
Çevirmeli ayar düğmesi .....	6
Çevirmeli ayar düğmesi kilit açma tuşu .....	6
Çıkış çözünürlüğü (HDMI) .....	216
Çoklu pozlama .....	141

## D

D türü objektif .....	295, 296
Dağılıma kontrolü .....	285
Dahili AF yardımcı aydınltms .....	233
Dahili flaş .....	38, 119, 299
Dahili flaş için flaş kontrol .....	246
DCF .....	227, 346
Değişken program .....	48
Deklanşör .....	37, 38, 76, 84, 236, 260
Deklanşör AE-L .....	236
Deklanşör düğmesi ata .....	260
Deklanşör hızı .....	49, 51
Deklanşör modu .....	7, 57
Deklanşör modu kadranı .....	7, 57
Deklanşör modu kadranı kilidi serbest bırakma düğmesi .....	7, 57
Deklanşöre sonuna kadar basın .....	37, 38
Deklanşörü yarım basılı tutun .....	37, 38
Desteklenen diller .....	340
Devamlı servo AF .....	155
Dijital Baskı Komutu Formatı .....	210, 213, 346
Dijital SLR için standart i-TTL flaş .....	122
Dikey görüntüle .....	222
Dil (Language) .....	265
Dinamik alan AF .....	73, 74
Dioptri ayar kontrolü .....	33, 308
Diyafram .....	50-51
Diyafram öncelikli otomatik .....	50
Dizin baskı .....	210
D-Lighting .....	276
Doğrudan güneş ışığı (Beyaz dengesi) .....	89
Donanım yazılımı sürümü .....	272
Dosya adlandırma .....	226
Dosya numarası sırası .....	240

DPOF .....	210, 213, 346
DPOF baskı siparişi .....	213
Duyarlılık .....	79, 81
Düzeltilme .....	285
Düzey .....	171
DX (24x16) .....	58, 63, 68, 167

## E

Ekran .....	39, 153, 185, 262
Ekran ipuçları .....	239
Ekran kapanma gecikmesi .....	238
Ekran ön flaş .....	122, 125
Ekran parlaklığı .....	262
Ekranlar arası (Filtre etkileri) .....	278
Elektronik telemetre .....	78
En boy oranı .....	277
En iyi ince ayar pozlaması .....	236
En iyi kalite (JPEG sıkıştırma) .....	67
Enstantane öncelikli otomatik .....	49
Etkin D-Lighting .....	113, 139
Exif .....	227, 346
Eye-Fi yükleme .....	272

## F

f değeri .....	47, 50, 298
F. mk. sa. ayr için GPS kullan .....	152
Film ayarları .....	169
Film canlı görüntüsü .....	161, 259-260
Film kalitesi (Film ayarları) .....	169
Film kayıt düğmesi .....	162
Filmi düzenle .....	173
Filmler .....	161, 259-260
Filmleri kırpma .....	173
Filtre etkileri .....	108, 109, 278
Flaş .....	38, 119, 120, 124, 125, 303
Flaş (Beyaz dengesi) .....	89
Flaş basamaklama .....	133, 251
Flaş enstantane hızı .....	122, 245
Flaş hazır göstergesi .....	38, 125, 307
Flaş için pozlama telafisi .....	250
Flaş menzili .....	123
Flaş modu .....	120, 121
Flaş senkr hızı .....	244
Flaş senkronizasyon hızı .....	244, 245, 337
Flaş telafisi .....	124
Flaş uyarısı .....	241
Floresan (Beyaz dengesi) .....	89
Fn düğmesi .....	65, 125, 151, 253, 259
Fn düğmesini ata .....	253, 259
Fotoğraf bilgileri .....	187, 219
Fotoğraf makinesi ayarlarının kaydedilmesi .....	268
Fotoğrafları koruma .....	196
FV kilidi .....	125

## G

G türü objektif .....	295, 296
Gecikmiş uzaktan kumanda (Uzaktan kumanda modu (ML-L3)) .....	127
Geçerli resmi sil .....	40, 197
Geniş alan AF .....	156
Gökyüzü (Filtre etkileri) .....	278
Gölge (Beyaz dengesi) .....	89
Görüntü alanı .....	63, 64, 68, 167
Görüntü sensörünü temizle .....	313
Görüş açısı .....	302
Gövde kapağı .....	4, 26, 309
GPS .....	152, 191
GPS ünitesi .....	152, 310
GPS verileri .....	191
Güç konektörü .....	308, 311

## H

H .....	264
Hafıza tamponlama .....	37, 58
Harici mikrofon .....	165, 169
Harici mikrofon için konektör .....	3
HDMI .....	160, 168, 215, 346
HDMI mini konektör (C Tipi) .....	3
HDMI-CEC .....	216
HDR gücü .....	116
HDR modu .....	115
Hedef (Film ayarları) .....	169
Hızlı rötuş .....	284
Hızlı uzaktan kumanda (Uzaktan kumanda modu (ML-L3)) .....	127
Hi (Duyarlılık) .....	80
Histogram .....	188, 189, 219
Hoparlör .....	4, 5

## I

ISO duyarlılığı .....	79, 81
ISO duyarlılığı ayarları .....	81
ISO duyarlılık adımı değeri .....	234
ISO ekranı ve ayarları .....	239
i-TTL .....	119, 122, 247

## j

İki düğme ile sıfırlama .....	131
İnceleme verileri .....	192
İzleme .....	39, 185
İzleme bilgileri .....	187, 219
İzleme görüntü seçenekleri .....	219
İzleme klasörü .....	217
İzleme menüsü .....	217
İzleme yuvası ve klasörü .....	186
İzleme zoom işlevi .....	195



<b>J</b>	
JPEG .....	66
JPEG iyi .....	66
JPEG normal .....	66
JPEG sıkıştırma .....	67
JPEG temel .....	66

<b>K</b>	
Kablosuz mobil adaptörü .....	310
Kablosuz uzaktan kumanda .....	309
Kadraj kılavuzları .....	159, 166
Kapasite aşımı (Yuva 2'deki kartın rolü) .....	69
Kayıpsız sıkıştırılmış (Tür) .....	67
Kayıt klasörü .....	225
Kdrn klnmk için dımyı bırak .....	258
Kenarlık (PictBridge) .....	209
Kırmızı göz azaltma .....	120, 121
Kırmızı göz düzeltme .....	276
Kırmızı yoğunlaştırıcı (Filtre efektleri) .....	278
Kırp .....	277
Kırpışma azaltma .....	264
Kolay pozlama telafisi .....	235
Kontrol paneli .....	8
Konuyu izleme AF .....	156
Kulaklıklar .....	165
Kullanıcı ayarları .....	55
Kullanıcı ayarlarını kaydet .....	55
Kullanıcı ayarlarını sıfırla .....	56
Küçük resim izleme .....	193

<b>L</b>	
L (büyük) .....	68, 167
LCD aydınlatma .....	3, 241

<b>M</b>	
M (orta) .....	68, 167
Maksimum diyafram .. 78, 123, 307	
Maksimum duyarlılık .....	81
Maksimum sürekli bırakma .....	240
Manuel .....	51, 78
Manuel (Dahili flaş için flaş kontrolü) .....	246
Manuel netleme .....	78, 159
Manzara (Picture Control Ayarla) .....	105
Matris .....	83
Mavi yoğunlaştırıcı (Filtre efektleri) .....	278
MB-D15 .....	242, 243, 259, 266, 308
MB-D15  düğmesi ata .....	259
MB-D15 pil tipi .....	242
Menüm .....	291
Merkez ağırlıklı .....	83, 236

Mevcut ayarlar .....	321
Mikrofon .....	4, 165, 169
Minimum diyafram .....	27, 47
Minimum enstantene hızı .....	81
Minyatür efekti .....	287
Mired .....	93
Monokrom .....	105, 277

<b>N</b>	
NEF (RAW) .....	66, 67, 226, 282
NEF (RAW) bit derinliği .....	67
NEF (RAW) işleme .....	282
NEF (RAW) kaydı .....	67
Net alan derinliği önizleme düğmesi .....	50, 251, 255, 260
Net görüntü işareti .....	v, 37, 76, 78
Netleme ekranı .....	337
Netleme göstergesi .....	37, 76, 78
Netleme izleme .....	71, 232
Netleme kilidi .....	76
Netleme modu .....	71, 155
Netleme modu seçici .....	71, 155
Netleme noktası .....	37, 73, 75, 78, 156, 232, 233
Netleme noktası sarmalı .....	232
Netleme noktası sayısı .....	233
Nokta .....	83
Normal alan AF .....	156
Nötr (Picture Control Ayarla) .....	105

<b>O</b>	
Objektif .....	26–27, 149, 270, 295
Objektif kapağı .....	26
Objektif montajı .....	4, 78
Objektif netleme halkası .....	26, 78, 159
Objektifi fotoğraf makinesinden çıkarma .....	27
Objektifi takma .....	26
Odak düzlemi işareti .....	78
Odak uzaklığı .....	150, 302
Odak uzaklığı işareti .....	26
Odak uzaklığı skalası .....	26
Opsiyonel flaş .....	247, 303
Otmık basamaklama ayarı .....	251
Otmık ISO duyarlılığı kntrl .....	81
Otomatik (Beyaz dengesi) .....	89
Otomatik alan AF .....	73, 74
Otomatik basamaklama .. 133, 251	
Otomatik dağılma kontrolü .....	227
Otomatik flaş .....	121
Otomatik FP yüksek hızlı flaş senkronizasyon .....	244, 245
Otomatik netleme .. 71–76, 155–156	
Otomatik netleme modu .. 71, 155	

Otomatik pozlama kilidi .....	84
Otomatik resim döndürme .....	265
Otomatik sürekli servo AF .....	71
Otomatik zamanlama .. 7, 57, 59, 237	

<b>Ö</b>	
Öge ekle (Menüm) .....	291
Öğeleri kaldır (Menüm) .....	292
Öğeleri sırala (Menüm) .....	293
Ölçüm .....	83
Ön perde senkr .....	121
Önceden belirl. beyaz ayarı (Beyaz dengesi) .....	89, 95
Önizleme düğmesi .....	50, 255, 260
Önizleme düğmesini ata .. 255, 260	
Özel Ayarlar .....	229
Özel ayarları sıfırla .....	231

<b>P</b>	
Parlak Noktalar .....	188
Parlak noktalar .....	219
Perspektif denetimi .....	286
PictBridge .....	208, 346
Picture Control Ayarla .....	105
Picture Control'ler .....	105, 107
Picture Control'ü Yönet .....	110
Pil .....	22, 24, 35, 266, 341
Pil bilgisi .....	266
Pil ömrü .....	350
Pil paketi .....	242, 243, 259, 266, 308
Pil sırası .....	243
Pili şarj etme .....	22–23
Pilot flaş .....	251
Portre (Picture Control Ayarla) .. 105	
Pozlama .....	83–87
Pozlama basamaklama .. 133, 251	
Pozlama gecikme modu .....	241
Pozlama göstergesi .....	51
Pozlama kilidi .....	84
Pozlama programı .....	327
Pozlama telafisi .....	86
Pozometreler .....	38, 237
Programlanmış otomatik .....	48
Pzlm kntrl için EV adımları .....	234

<b>R</b>	
RAW Yuva 1 - JPEG Yuva 2 (Yuva 2'deki kartın rolü) .....	69
Renk dengesi .....	279
Renk sıcaklığı .....	89, 90, 94
Renk sıcaklığı seç (Beyaz dengesi) .. 89, 94	
Renk taslağı .....	286
Renkli alan .....	227

Renkli hatlar .....	286
Resim boyutu .....	68, 302
Resim gizle.....	218
Resim inceleme.....	185, 222
Resim kalitesi.....	66
Resim türü (Slayt gösterisi).....	223
Resim üst üste bindirme.....	280
Resim yorumu.....	266
Resim(leri) kopyala .....	219
RGB.....	188, 227
Rötuş menüsü.....	273

## S

S (küçük) .....	68, 167
Saat .....	28, 265
Saat dilimi.....	265
Saat dilimi ve tarih.....	265
Saat pili .....	29
Sabitken netleme izleme.....	232
Sahne modu .....	41
Sanal ufuk.....	159, 166, 254, 269
Sayfa boyutu (PictBridge) .....	209
SD bellek kartı .....	30, 32, 69, 347, 348
Seçici renk.....	288
Seçilen kareyi kaydet.....	173, 176
Seçilen resimleri bastır .....	210
Seçilen resimleri silin .....	198
Sepya (Monokrom).....	277
Sessiz deklanşör modu .....	7, 57
Sıcak filtre (Filtre efektleri).....	278
Sıfırla .....	131, 224, 231
Sıkıştırılmış (Tür) .....	67
Sil .....	40, 197
Silme sonrası.....	222
Single-süreklî servo AF.....	71, 155, 231
Siyah-beyaz (Monokrom) .....	277
Slayt gösterisi .....	223
Son Ayarlar .....	294
Speedlight Flaş Birimi.....	303
sRGB.....	227
Standart (Picture Control Ayarla) .....	105
Süre .....	265
Sürekli deklanşör modu.....	7, 57
Sürekli yavaş hız .....	7, 57, 239
Sürekli yüksek hız.....	7, 57
Sürekli-servo AF.....	71, 231

## T

Tahminli netleme izleme.....	71
Takvim izleme .....	194
Tam çerçeve izleme.....	185
Tamam düğmesi .....	252

Tarih damgası (PictBridge) .....	209
Tarih formatı .....	265
Tarih seç .....	199, 210, 218
Tarih ve saat .....	28, 265
Tek kare .....	7, 57
Tek nokta AF .....	73, 74
Tekrarlı flaş .....	246
Televizyon.....	215
Telif hakkı.....	190, 267
Ters göstergeler.....	258
Titreşim azaltma AÇMA/KAPAMA düğmesi.....	26
Tonlama.....	108, 109
Toz Giderme ref fotoğrafı.....	263
Tripod.....	4
Tüm resimleri silin.....	198

## U

USB.....	208
USB kablosu .....	208
UTC.....	152, 191
Uyarı sesi .....	238
Uyumlu objektifler.....	295
Uzak bağ. açık kal. süre (ML-L3).... 238	
Uzaktan ayna kaldırma (Uzaktan kumanda modu (ML-L3)).....	129
Uzaktan kumanda.....	207
Uzaktan kumanda kablosu.....	52, 61, 310
Uzaktan kumanda modu (ML-L3) .....	127
Uzun pozlama .....	51, 52
Uzun pozlama KA.....	228

## V

Varsayılan ayarlar .....	131, 224, 231, 324
Varsayılan ayarları geri yükleme .....	131, 224, 231, 324
ViewNX 2.....	227
Vizör .....	9, 33, 308, 337
Vizör göz merceği.....	60
Vizör kapağı.....	60
Vizör kılavuz çizgi ekranı .....	239
Vizör netleme .....	33, 308

## W

WB .....	89, 137
WB basamaklama (Otmk basamaklama ayarı) .....	137, 251

## Y

Yalnızca AE (Otmk basamaklama ayarı) .....	133, 251
--	----------

Yalnızca flaş (Otmk basamaklama ayarı) .....	133, 251
Yan yana karşılaştırma.....	290
Yardım.....	19
Yavaş senk .....	120, 121
Yaz saati uygulaması.....	265
Yedekleme (Yuva 2'deki kartın rolü) .....	69
Yeniden boyutlandır .....	283
Yeşil yoğunlaştırıcı (Filtre efektleri) .....	278
Yumuşak (Filtre efektleri) .....	278
Yuva .....	31, 69, 186
Yuva 2'deki kartın rolü .....	69
Yuva boş bırakma kilidi .....	258
Yüksek Dinamik Aralık (HDR) ...	115
Yüksek ISO KA .....	228
Yüksek tanımlı.....	215, 346
Yüz öncelikli AF.....	156

## Z

Zamanlayıcı.....	59, 145
------------------	---------





KARACASULU  
Dış Ticaret A.Ş.







KARACASULU  
Dış Ticaret A.Ş.





KARACASULU  
Dış Ticaret A.Ş.



# Garanti Koşulları - Nikon Avrupa Hizmet Garantisi

Değerli Nikon Müşterisi,

Bu Nikon ürününü satın aldığınız için teşekkür ederiz. Nikon ürününüz için garanti hizmetine ihtiyaç duyarsanız lütfen ürünü satın aldığınız bayiye veya Nikon Europe BV (Avrupa/Afrika ve Rusya) satış sınırları içindeki yetkili hizmet ağı üyelerimizden birine başvurun.

Herhangi bir sorunla karşılaşmamak için, bayinize veya yetkili hizmet ağımıza başvurmadan önce kullanım kılavuzlarını dikkatlice okumanızı tavsiye ederiz. Nikon ürününüz herhangi bir üretim hatasına karşı, ürünün satın alındığı tarihten itibaren bir tam yıl garantilidir. Garanti süresi içinde ürünün hatalı malzeme veya işçilik sebebiyle hatalı olduğu ortaya çıkarsa, Nikon Europe BV satış sınırları içindeki yetkili hizmet ağımız, işçilik veya parçalar için herhangi bir ücret talep etmeden, aşağıda belirtilen şartlar ve koşullara uygun olarak ürünü onaracaktır. Nikon ürünü değiştirme veya onarma hakkını (tamamen kendi takdirinde) saklı tutar.

- 1. Bu garanti yalnızca bilgilerin yazıldığı garanti kartının, orijinal faturanın veya satın alma tarihini, ürün tipini ve bayinin ismini gösteren satın alma belgesinin ve ürünün ibrazı üzerine geçerlidir.**

Yukarıda belirtilen belgelerin ibraz edilmemesi veya verilen bilginin eksik ya da anlaşılmasız olması halinde, Nikon, ücretsiz garanti hizmeti sunmayı reddetme hakkını saklı tutar.
  - 2. Bu garanti şunları kapsamaz:**
    - normal eskime veya aşınma sonucu gerekli olan parçaların bakımı, tamiri veya değiştirilmesi.
    - ürünün kullanım kılavuzlarında tanımlanan normal amacı dışında geliştirmek üzere değiştirilmesi ve bunun için Nikon'un önceden yazılı onayının alınmaması.
    - nakliye masrafları ve ürünlerin garantisiz olarak doğrudan veya dolaylı olarak ilişkili tüm nakliye riskleri.
    - ürünün tasarlandığı ve/veya üretildiği ülke dışındaki ülkelerde yürürlükte olan yerel veya ulusal teknik standartlara uymak amacıyla, Nikon'un önceden yazılı izni alınmaksızın üründe gerçekleştirilecek değişim ve ayar işlemlerinden doğan hasarlar.
  - 3. Garanti şu durumlarda geçerli değildir:**
    - ürünü normal amacı dışında veya doğru kullanım ve bakıma ilişkin kullanıcı talimatlarına aykırı biçimde kullanmak ve kullanıldığı ülkede geçerli olan emniyet standartlarına uymayan şekilde kurmak veya kullanmak dahil ancak bunlarla sınırlı olmamak kaydıyla, ürünün yanlış kullanımından doğan hasarlar.
    - yıldırım, su, yangın, yanlış kullanım veya ihmal dahil ancak bunlarla sınırlı olmamak kaydıyla, kazalar sonucu ortaya çıkan hasarlar.
    - ürünün üzerindeki model veya seri numarasının tahrif edilmesi, okunmaz hale gelmesi veya çıkarılması.
    - yetkili olmayan hizmet kurumları veya kişiler tarafından gerçekleştirilen tamir veya ayar işlemlerinden doğan hasarlar.
    - ürünün dahil olduğu veya kullanıldığı sistemlerde meydana gelen hatalar.
  - 4. Bu hizmet garantisi, tüketicinin yürürlükte olan kanunlar kapsamındaki yasal haklarını ve tüketici ile bayi arasındaki alım satım sözleşmesinden doğan haklarını etkilemez.**
- Dikkat:** Tüm yetkili Nikon Hizmet Noktaları çevrimiçi olarak şu linkten öğrenilebilir:  
(URL = <http://www.europe-nikon.com/service/>).



## SERVİS İSTASYONLARI

Karfo Karacasulu Dış Tic. A.Ş.  
Ziya Gökalp Mh., Süleyman Demirel Blv.  
SİNPAŞ İŞ-MODERN Kat:1 H35 İkitelli-Başakşehir-İstanbul  
Tel: 0212 522 20 20

Prizma Görsel Ürünler Tamir ve Bakım Servisi  
850 Sok. No:9 Kat:1 D:106 Kemerplaza İş Merkezi  
Kemeraltı İzmir  
Tel: 0232 4413585 Faks: 0232 4462088

Karfo Karacasulu Dış Tic. A.Ş.  
Aşağı Öveçler Mah 1314. Cad. No:17 D:3 Çankaya Ankara  
Tel: 0312 4722127 Faks: 0312 4722125

Karfo Karacasulu Dış Tic. A.Ş.  
Kızılsaray Mah. 72. Sok. Pırılı Sitesi B Blok No:13  
Şarampol Antalya  
Tel: 0242 2425775 Faks: 0242 2425645

Can Digital  
19 Mayıs Mh. Himaye-i Eftal Sok. No: 19  
İlkadım Samsun  
Tel: 0362 4313112

Halim Elektronik  
Saray Mah. Devecel Sok. No:3 Malatya  
Tel: 0422 3218608

Sedat Elektronik  
Bahçeli Evler Mah. Söylemez Mahmut Cad. No:19/A  
Şahinbey Gaziantep  
Tel: 0342 2313571

Kullanım Ömrü 5 Yıldır

Bu kitapçığın, tamamının veya bir parçasının (önemli makale veya incelemelerdeki kısa alıntılar dışında) kullanılması NIKON CORPORATION tarafından verilecek yazılı onaya bağlıdır.



Bu ürünün standart numarası bulunmamaktadır.

AEEE Yönetmeliğine Uygundur

### **Nikon Kullanıcı Desteği**

Fotoğraf makinenizi kaydetmek ve en son ürün bilgilerini öğrenmek için aşağıdaki siteyi ziyaret edin. Sık sorulan soruların (SSS) yanıtlarını öğrenebilir, teknik destek için bizimle iletişime geçebilirsiniz.

<http://www.europe-nikon.com/support>

Üretici ve Onaylayan Makam:

**NIKON CORPORATION**

AMA15364 Avrupa'da basılmıştır

© 2013 Nikon Corporation



SB4F02(1W)  
6MB1781W-02