

Nikon

DIGITALE CAMERA

COOLPIX A100



Naslaggids

Inleiding	➔ i
Inhoudsopgave	➔ x
Onderdelen van de camera	➔ 1
De opname voorbereiden	➔ 6
Basisbewerkingen voor opname en weergave	➔ 11
Opnamefuncties	➔ 19
Weergavefuncties	➔ 46
Films opnemen en weergeven	➔ 55
Menu's gebruiken	➔ 59
De camera aansluiten op een televisie, printer of computer	➔ 90
Technische opmerkingen	➔ 100

Inleiding



Lees dit eerst

Om het maximum uit dit product van Nikon te halen, leest u aandachtig "Voor uw veiligheid" (📖vi–viii) en alle andere instructies en bewaart u deze waar ze worden gelezen door iedereen die de camera gebruikt.

- Als u de camera onmiddellijk wilt gebruiken, raadpleegt u "De opname voorbereiden" (📖6) en "Basisbewerkingen voor opname en weergave" (📖11).

Andere informatie

- Symbolen en conventies

Symbool	Beschrijving
	Dit symbool staat bij waarschuwingen en informatie die moeten worden gelezen voordat u de camera gaat gebruiken.
	Dit symbool staat bij opmerkingen en informatie die moeten worden gelezen voordat u de camera gaat gebruiken.
	Dit pictogram verwijst naar andere pagina's met relevante informatie.

- SD-, SDHC- en SDXC-geheugenkaarten worden in deze handleiding "geheugenkaarten" genoemd.
- Met "standaardinstelling" wordt de instelling bij aankoop bedoeld.
- De namen van de menuopties die op de cameramonitor verschijnen en de namen van knoppen of meldingen die op de computermonitor verschijnen, worden vet weergegeven.
- In sommige schermvoorbeelden in deze handleiding zijn afbeeldingen weggelaten om aanduidingen op de monitor duidelijker weer te geven.

De camerariem bevestigen

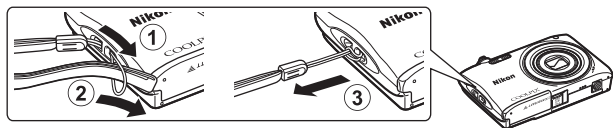

Informatie en voorzorgsmaatregelen

Permanente kennisoverdracht

Als onderdeel van Nikon's streven naar "permanente kennisoverdracht" via continue productondersteuning en -informatie is er altijd nieuwe, bijgewerkte informatie online beschikbaar op de volgende websites:

- Voor gebruikers in de VS: <http://www.nikonusa.com/>
- Voor gebruikers in Europa: <http://www.europe-nikon.com/support/>
- Voor gebruikers in Azië, Oceanië, het Midden-Oosten en Afrika: <http://www.nikon-asia.com/>

Bezoek deze sites voor de nieuwste productinformatie, tips, antwoorden op veelgestelde vragen (FAQ's) en algemeen advies over digitale beeldverwerking en fotografie. Neem voor meer informatie contact op met de dichtstbijzijnde Nikon-vertegenwoordiger. Bezoek de onderstaande website voor de contactgegevens.

<http://imaging.nikon.com/>

Gebruik uitsluitend elektronische accessoires van het merk Nikon

Nikon COOLPIX-camera's zijn ontwikkeld volgens de hoogste technologische standaarden en bevatten complexe elektronische circuits. Alleen elektronische accessoires van het merk Nikon (inclusief batterijladers, accu's, lichtnetladadapters en lichtnetadapters), die door Nikon speciaal zijn gecertificeerd voor gebruik met deze digitale camera van Nikon, zijn ontwikkeld om binnen de operationele eisen en veiligheidseisen van deze elektronische circuits te werken en zijn met het oog daarop getest en goedgekeurd.

HET GEBRUIK VAN ELEKTRONISCHE ACCESSOIRES DIE NIET DOOR NIKON ZIJN VERVAARDIGD, KAN DE CAMERA BESCHADIGEN EN DE NIKON-GARANTIE DOEN VERVALLEN.

Het gebruik van oplaadbare Li-ionbatterijen van derden die het Nikon holografische zegel niet dragen, kan de normale werking van de camera verstoren of ertoe leiden dat de accu's oververhit raken, ontbranden, barsten of lekken.

Holografisch zegel: Dit zegel duidt aan dat dit apparaat een origineel Nikon-product is.



Neem voor meer informatie over originele Nikon-accessoires contact op met een door Nikon erkende leverancier.

Voordat u belangrijke foto's gaat maken

Voordat u foto's gaat maken van belangrijke gelegenheden (zoals een huwelijk of een reis), kunt u best enkele proefopnamen maken om te controleren of de camera goed werkt.

Nikon is niet aansprakelijk voor schade of gederfde inkomsten als gevolg van een defect aan uw camera.

Over de handleidingen

- Geen enkel onderdeel van de bij dit product geleverde handleidingen mag worden gereproduceerd, overgedragen, getranscribeerd, worden opgeslagen in een archiefsysteem of in enige vorm worden vertaald naar enige taal, met enig middel, zonder voorafgaande schriftelijke toestemming van Nikon.
- De illustraties en monitorinhoud in deze handleiding kunnen afwijken van het eigenlijke product.
- Nikon behoudt zich het recht voor zonder voorafgaande aankondiging de specificaties van de hardware en software die in deze handleidingen worden beschreven op elk gewenst moment te wijzigen.
- Nikon is niet aansprakelijk voor enige schade die voortvloeit uit het gebruik van dit product.
- Nikon heeft alles in het werk gesteld om te zorgen dat de informatie in deze handleidingen juist en volledig is en zou het op prijs stellen als u de Nikon-importeur op de hoogte brengt van eventuele onjuistheden of omissies (zie de overige documentatie voor de adresgegevens).

Mededelingen over het verbod op kopiëren of reproduceren

Houd er rekening mee dat alleen al het bezit van materiaal dat digitaal is gekopieerd of gereproduceerd met behulp van een scanner, digitale camera of ander apparaat wettelijk strafbaar kan zijn.

• **Materiaal dat niet mag worden gekopieerd of gereproduceerd**

Kopieer of reproduceer geen papiergeld, munten, waardepapieren of obligaties van (plaatselijke) overheden, zelfs niet als dergelijke kopieën of reproducties zijn voorzien van een stempel "Voorbeeld" of "Specimen". Het kopiëren of reproduceren van papiergeld, munten of waardepapieren die in het buitenland in omloop zijn, is verboden. Tenzij vooraf door de overheid toestemming is verleend, is het kopiëren of reproduceren van ongebruikte, door de overheid uitgegeven postzegels of briefkaarten verboden. Het kopiëren of reproduceren van door de overheid uitgegeven (post) zegels en gecertificeerde wettelijke documenten is verboden.

• **Waarschuwingen met betrekking tot bepaalde kopieën en reproducties**

De overheid heeft waarschuwingen uitgevaardigd met betrekking tot het kopiëren of reproduceren van waardepapieren uitgegeven door commerciële instellingen (aandelen, wissels, cheques, cadeaubonnen en dergelijke), vervoersplassen of coupons, behalve wanneer het gaat om een minimaal benodigd aantal kopieën voor zakelijk gebruik door een bedrijf. Evenmin toegestaan is het kopiëren of reproduceren van door de overheid uitgegeven paspoorten, door overheidsinstanties en andere instellingen afgegeven vergunningen, identiteitsbewijzen en kaartjes, zoals pasjes en maaltijdbonnen.

• **Auteursrechten**

Het kopiëren of reproduceren van auteursrechtelijk beschermde creatieve werken, zoals boeken, muziek, schilderijen, houtgravures, kaarten, tekeningen, films en foto's, wordt gereguleerd door de nationale en internationale auteurswetgeving. Gebruik dit product niet voor het maken van illegale kopieën of voor andere activiteiten die het auteursrecht schenden.

Wegwerpen van opslagmedia

Houd er rekening mee dat bij het wissen van foto's of het formatteren van opslagmedia, zoals geheugenkaarten of het interne camerageheugen, de oorspronkelijke beeldgegevens niet volledig worden verwijderd. Met behulp van in de handel verkrijgbare software is het soms mogelijk verwijderde bestanden op weggeworpen opslagmedia alsnog te herstellen, wat misbruik van persoonlijke beeldgegevens tot gevolg kan hebben. De gebruiker is zelf verantwoordelijk voor de privacybescherming met betrekking tot dergelijke gegevens.

Wis alle gegevens met behulp van speciale software, alvorens een opslagmedium weg te werpen of aan een ander over te dragen. U kunt het medium ook eerst formatteren en vervolgens geheel vullen met beelden die geen persoonlijke informatie bevatten (bijvoorbeeld beelden van de lucht). Wees voorzichtig bij het fysiek vernietigen van opslagmedia en voorkom letsel en beschadiging van eigendommen.

Voor uw veiligheid

Om schade aan uw Nikon-product of letsel bij uzelf of anderen te voorkomen, verzoeken wij u de volgende veiligheidsvoorschriften goed door te lezen alvorens dit product in gebruik te nemen. Bewaar deze veiligheidsinstructies op een plaats waar alle gebruikers van dit product deze kunnen lezen.

De mogelijke gevolgen van het niet in acht nemen van de in dit hoofdstuk vermelde veiligheidsvoorschriften worden aangeduid door middel van het volgende symbool:



Dit symbool staat bij waarschuwingen die moeten worden gelezen voordat dit Nikon-product in gebruik wordt genomen, zodat mogelijk letsel wordt voorkomen.

WAARSCHUWINGEN



Zet de camera bij storing uit

Indien er rook of een ongewone geur uit de camera of de lichtnetlaadadapter komt, koppel de lichtnetlaadadapter dan los en verwijder de accu onmiddellijk. Let hierbij op dat u geen brandwonden oploopt. Als u de camera blijft gebruiken, kan dit tot letsel leiden. Nadat de accu is verwijderd resp. de stekker uit het stopcontact is gehaald, dient het apparaat door een door Nikon erkende servicedienst te worden nagekeken.



Demonteer het apparaat niet

Het aanraken van de interne delen van de camera of lichtnetlaadadapter kan leiden tot letsel. Reparaties mogen uitsluitend door bevoegde technici worden uitgevoerd. Als de camera of de lichtnetlaadadapter door een val of ander ongeluk openbreekt, haalt u de stekker uit het stopcontact en/of verwijdert u de accu en laat u het product nakijken door een door Nikon erkende servicedienst.



Gebruik de camera of lichtnetlaadadapter niet in de buurt van ontvlambare gassen

Gebruik elektronische apparatuur niet in de buurt van ontvlambare gassen, omdat dit kan leiden tot ontploffingen of brand.



Wees voorzichtig met de camerariem

Hang de camerariem nooit om de nek van een baby of kind.



Buiten bereik van kinderen houden

Zorg ervoor dat kleine kinderen de accu of andere kleine onderdelen niet in hun mond kunnen stoppen.

 **Vermijd langdurig contact met de camera, lichtnetlaadadapter of lichtnetadapter terwijl de apparaten zijn ingeschakeld of in gebruik zijn**

Delen van de apparaten worden heet. Als u de apparaten langere tijd in direct contact met de huid laat komen, dan kan dat lichte brandwonden tot gevolg hebben.

 **Laat het product niet achter op plaatsen waar het blootstaat aan extreem hoge temperaturen, zoals een afgesloten auto of in direct zonlicht**

Als u deze voorzorgsmaatregel niet in acht neemt, kan dat schade of brand veroorzaken.

 **Ga voorzichtig om met de accu**

Bij onjuist gebruik kan de accu gaan lekken, oververhit raken of ontploffen. Let op de volgende punten bij het gebruik van de accu in combinatie met dit product:

- Schakel het apparaat uit voordat u de accu verwisselt. Wanneer u de lichtnetlaadadapter/lichtnetadapter gebruikt, dient u zeker te zijn dat de stekker is uitgetrokken.
- Gebruik enkel een oplaadbare Li-ionbatterij EN-EL19 (meegeleverd). Laad de accu op door een camera te gebruiken die het opladen van accu's ondersteunt. Daartoe gebruikt u de lichtnetlaadadapter EH-72P (meegeleverd) of de functie **Opladen via computer**. De batterijlader MH-66 (apart verkrijgbaar) kan ook worden gebruikt om de accu zonder camera op te laden.
- Probeer de accu niet ondersteboven of achterstevoren in de camera te plaatsen.
- U mag de accu niet kortsluiten of uit elkaar halen, of de isolatie of het omhulsel verwijderen of openbreken.
- Stel de accu niet bloot aan vuur of buitensporige hitte.
- Dompel de accu niet onder in water en zorg dat deze niet vochtig wordt.
- Plaats de accu in een plastic zak enz. om deze te isoleren voordat u deze transporteert. Vervoer of bewaar de accu niet bij metalen voorwerpen, zoals halskettingen of haarspelden.
- Een volledig ontladen accu kan gaan lekken. Om schade aan het product te voorkomen, dient u de accu te verwijderen wanneer deze leeg is.
- Stop onmiddellijk met het gebruik van de accu wanneer zich een verandering voordoet, zoals verkleuring of vervorming.
- Spoel kleding of huid die in contact is gekomen met vloeistof uit een beschadigde accu onmiddellijk af met veel water.

 **Neem bij gebruik van de lichtnetlaadadapter de onderstaande voorzorgsmaatregelen in acht**

- Houd de lichtnetlaadadapter droog. Als u deze voorzorgsmaatregel niet in acht neemt, kan dit leiden tot brand of een elektrische schok.
- Verwijder stof op of bij de metalen onderdelen van de stekker met een droge doek. Als u dit nalaat en het product blijft gebruiken, kan dit brand veroorzaken.
- Raak de stekker niet aan en blijf uit de buurt van de lichtnetlaadadapter tijdens onweer. Als u deze voorzorgsmaatregel niet in acht neemt, kan dit leiden tot een elektrische schok.

- Voorkom beschadigingen of veranderingen aan de USB-kabel. Trek de kabel niet met kracht los en buig deze niet. Plaats geen zware voorwerpen op de kabel en stel de kabel niet bloot aan hitte of vuur. Als de isolatie beschadigd raakt en de draden bloot komen te liggen, laat de kabel dan door een door Nikon erkende servicedienst nakijken. Als u deze voorzorgsmaatregelen niet in acht neemt, kan dit brand of een elektrische schok veroorzaken.
- Raak de stekker of de lichtnetlaadadapter niet met natte handen aan. Als u deze voorzorgsmaatregel niet in acht neemt, kan dit leiden tot een elektrische schok.
- Gebruik geen converters of adapters om van de ene spanning naar de andere spanning om te schakelen en gebruik geen DC-naar-AC-omvormers. Het niet in acht nemen van deze voorzorgsmaatregel kan het product beschadigen of leiden tot oververhitting of brand.

Gebruik de juiste kabels

Gebruik voor aansluitingen uitsluitend de voor dit doel meegeleverde of bij Nikon verkrijgbare kabels, zodat wordt voldaan aan de productvoorschriften.

Raak de bewegende delen van het objectief niet aan

Als u deze voorzorgsmaatregel niet in acht neemt, kan dit leiden tot verwondingen.

Wees voorzichtig met de bewegende delen

Pas op dat uw vingers of andere voorwerpen niet bekneld raken tussen de objectiefbescherming of andere bewegende delen.

Als u een flitser dichtbij de ogen van een te fotograferen persoon gebruikt, kan dat tijdelijk oogletsel veroorzaken

De flitser mag niet minder dan 1 meter van het onderwerp worden gehouden. Wees extra voorzichtig bij het fotograferen van kleine kinderen.

Flits niet als het flitsvenster met een persoon of voorwerp in aanraking komt

Als u deze voorzorgsmaatregel niet in acht neemt, kan dat brand of brandwonden veroorzaken.

Vermijd contact met vloeibare kristallen

Als de monitor beschadigd raakt, dient u erop te letten dat u zich niet verwondt aan de glassplinters en te voorkomen dat de vloeibare kristallen in de monitor in aanraking komen met uw huid, ogen of mond.

Volg de instructies van het personeel van de luchtvaartmaatschappij of het ziekenhuis

Mededelingen

Mededeling voor Europese klanten

OPGELET

GEVAAR VOOR ONTPLOFFING ALS DE ACCU WORDT VERVANGEN DOOR EEN VERKEERD TYPE.

DOE GEBRUIKTE ACCU'S VOLGENS DE INSTRUCTIES WEG.

Dit pictogram geeft aan dat elektrische en elektronische apparaten via gescheiden inzameling moet worden afgevoerd.

Het volgende is alleen van toepassing op gebruikers in Europese landen:

- Dit product moet gescheiden van het overige afval worden ingeleverd bij een daarvoor bestemd inzamelingspunt. Gooi dit product niet weg als huishoudafval.
- Gescheiden inzameling en recycling helpt bij het behoud van natuurlijke bronnen en voorkomt negatieve consequenties voor mens en milieu die kunnen ontstaan door onjuist weggooien van afval.
- Neem voor meer informatie contact op met de leverancier of de gemeentelijke reinigingsdienst.



Dit symbool op de accu duidt aan dat de accu afzonderlijk moet worden ingezameld.

Het volgende is alleen van toepassing op gebruikers in Europese landen:

- Alle accu's al dan niet voorzien van dit symbool, moeten afzonderlijk worden ingezameld op een geschikt inzamelingspunt. Gooi niet samen met het huishoudelijk afval weg.
- Neem voor meer informatie contact op met de leverancier of de gemeentelijke reinigingsdienst.



Inhoudsopgave

Inleiding	i
Lees dit eerst	i
Andere informatie	i
De camerariem bevestigen	ii
Informatie en voorzorgsmaatregelen	iii
Voor uw veiligheid	vi
WAARSCHUWINGEN	vi
Mededelingen	ix
<hr/>	
Onderdelen van de camera	1
De camerabody	1
De monitor	3
Opnamestand	3
Weergavestand	5
<hr/>	
De opname voorbereiden	6
Plaats de accu en de geheugenkaart	6
De accu of geheugenkaart verwijderen	6
Geheugenkaarten en intern geheugen	6
De accu opladen	7
Schakel de camera in en stel de weergavetaal, datum en tijd in	9
<hr/>	
Basisbewerkingen voor opname en weergave	11
Opname met Autom. scènekeuzekn.-modus	11
De zoom gebruiken	13
De ontspanknop	13
Beelden afspelen	14
Beelden wissen	15
De opnamestand wijzigen	17
De flitser, zelfontspanner enz. gebruiken	18
Films opnemen	18
<hr/>	
Opnamefuncties	19
 (Autom. scènekeuzekn.)-stand	19
Onderwerpstand (Opname voor vastgestelde onderwerpen)	20
Tips en opmerkingen	21
Opname met Panorama Assist	24
Weergave met Panorama Assist	26

Stand speciale effecten (effecten toepassen tijdens opname)	27
Stand Slim portret (Menselijke gezichten verbeteren bij opname)	28
Gebruik van Glimlachtimer	29
 (Auto)-stand	30
De creatieve instelknop gebruiken	31
Flitsstand	32
Zelfontspanner	34
Macro-stand (nemen van close-upfoto's)	35
Belichtingscompensatie (Helderheid aanpassen)	36
Standaardinstellingen (flitser, zelfontspanner enz.)	37
Scherpstellen	39
Gezichtsherkenning gebruiken	39
De functie Huid verzachten gebruiken	40
AF met doelopsparing gebruiken	41
Onderwerpen die niet geschikt zijn voor Autofocus	42
Scherpstelvergrendeling	43
Functies die bij opname niet tegelijk kunnen worden gebruikt	44
<hr/>	
Weergavefuncties	46
Zoomweergave	46
Miniatuurweergave/Kalenderweergave	47
Stand Sorteert op datum	48
Beelden bewerken (foto's)	49
Voor beelden worden bewerkt	49
Sneffecten: Tint of stemming wijzigen	49
Snel retoucheren: Contrast en verzadiging verbeteren	50
D-Lighting: Helderheid en contrast verbeteren	50
Rode-ogencorrectie: Rode ogen corrigeren bij opname met flitser	51
Glamour-retouchering: Menselijke gezichten verbeteren	52
Kleine afbeelding: Het beeldformaat verkleinen	53
Uitsnede: Een uitgesneden kopie maken	54
<hr/>	
Films opnemen en weergeven	55
Bediening tijdens filmweergave	58
<hr/>	
Menu's gebruiken	59
Het opnamemenu (voor stand  (Automatisch))	61
Beeldmodus (Beeldformaat en beeldkwaliteit)	61
Witbalans (Tint aanpassen)	63
Continu-opnamen	65
ISO-waarde	66

AF-veldstand.....	67
Autofocus-stand.....	70
Het menu Slim portret	71
Knipperdetectie	71
Het Weergavemenu.....	72
Diashow	72
Beveiligen.....	73
Beeld draaien	73
Kopiëren (Kopiëren tussen geheugenkaart en intern geheugen).....	74
Het beeldselectiescherm	75
Het filmmenu	76
Filmopties	76
Autofocus-stand.....	77
Windruisreductie	77
Het setup-menu	78
Tijdzone en datum	78
Monitorinstellingen	80
Datumstempel.....	82
Elektronische VR.....	83
AF-hulplicht	84
Digitale zoom	84
Geluidsinstellingen	85
Automatisch uit	85
Geheugenkaart form./Geheug. formatteren	86
Taal/Language.....	87
Videostand	87
Opladen via computer.....	88
Standaardwaarden.....	89
Firmware-versie	89
De camera aansluiten op een televisie, printer of computer.....	90
De camera aansluiten op een televisie (beelden weergeven op een televisie)	92
De camera op een printer aansluiten (Direct Print)	93
De camera op een printer aansluiten.....	93
Beelden één voor één afdrukken	94
Meerdere beelden afdrukken.....	95
Gebruik van ViewNX-i (Beelden naar een computer overzetten)	97
Installeren ViewNX-i.....	97
Beelden naar een computer overzetten	97

Technische opmerkingen	100
Verzorging van het product	101
De camera	101
De accu.....	102
De lichtnetlaadadapter.....	103
Geheugenkaarten.....	104
Reinigen en opbergen	105
Reinigen.....	105
Opslag.....	105
Foutmeldingen	106
Problemen oplossen	109
Bestandsnamen	116
Optionele accessoires	117
Specificaties	118
Geheugenkaarten die kunnen worden gebruikt	122
Index	124



A series of horizontal dashed lines spanning the width of the page, intended for handwriting practice.

Onderdelen van de camera

De camerabody

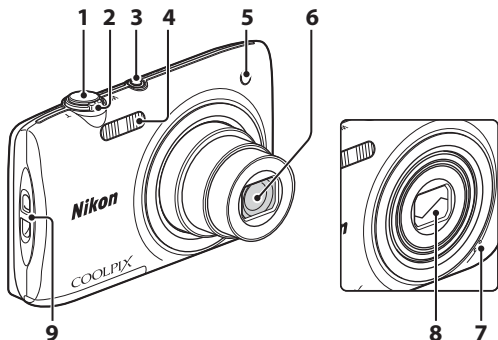

**Objectiefbescherming
gesloten**

1	Ontspanknop.....	12	4	Flitser	32
	Zoomknop.....	13	5	Zelfontspannerlampje.....	34
	W : Groothoek.....	13		AF-hulpverlichting	
2	T : Tele	13	6	Objectief	
	: Miniatuurweergave.....	47	7	Ingebouwde microfoon	
	Q : Zoomweergave	46	8	Objectiefbescherming	
	: Help	20	9	Oogje voor camerariem	ii
3	Hoofdschakelaar/camera-aan-lampje	9			

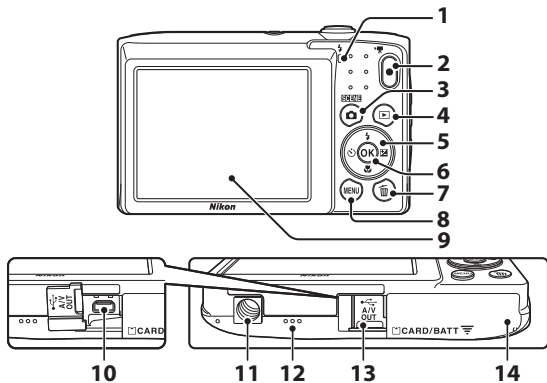

1	Laadlampje..... 7	8	MENU (menu)-knop..... 59
	Flitslampje..... 32	9	Monitor 3
2	● (filmopname)-knop 18	10	USB/AV-uit-aansluiting 90
3	☐ (opnamestand)-knop 17, 20, 27, 28, 30	11	Statiefaansluiting 120
4	▶ (weergave)-knop..... 14	12	Luidspreker
5	Multi-selector..... 59	13	Deksel aansluitingen 90
6	Ⓞ (selectie toepassen)-knop 59	14	Deksel batterijvak/ geheugenkaartsleuf 6
7	🗑️ (wissen)-knop..... 15		

De monitor

De informatie die op de monitor wordt weergegeven tijdens opname en weergave is afhankelijk van de instellingen en de gebruikstoestand van de camera.

Standaard wordt informatie weergegeven wanneer de camera wordt ingeschakeld en wanneer u de camera bedient; de informatie verdwijnt na enkele seconden (wanneer **Foto-informatie** is ingesteld op **Automatische info** in **Monitorinstellingen** (80)).

Opnamestand

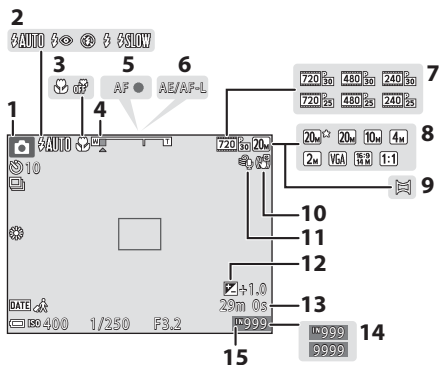

1	Opnamestand	17, 20, 27, 28, 30
2	Flitsstand.....	32
3	Macro-stand	35
4	Zoomaanduiding	13, 35
5	Scherpstelaanduiding	12
6	AE/AF-L-aanduiding.....	25
7	Filmopties	76
8	Beeldmodus	61
9	Panorama assist.....	24
10	Elektronische VR-pictogram	83
11	Windruisreductie	77
12	Belichtingscorrectiewaarde	36
13	Resterende filmopnametijd.....	18
14	Aantal resterende opnamen (foto's)	10
15	Aanduiding intern geheugen.....	10

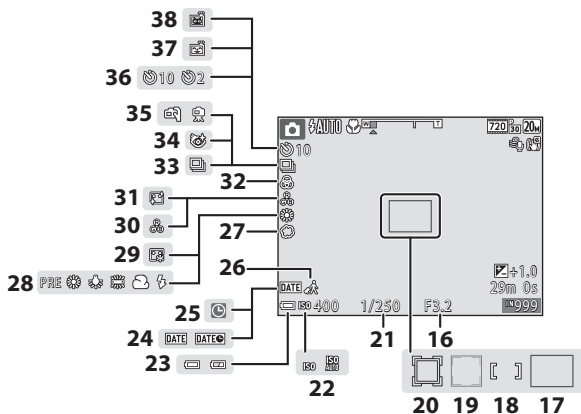

16	Diafragmawaarde.....	13	26	Pictogram Reisbestemming.....	78
17	Scherpstelveld (AF met doelopsporing).....	41, 68	27	Zacht	28
18	Scherpstelveld (voor handmatig of centrum).....	43, 67	28	Witbalans.....	63
19	Scherpstelveld (gezichtsherkenning, dierherkenning).....	23, 28, 39, 67	29	Foundation.....	28
20	Scherpstelveld (onderwerp volgen).....	68, 69	30	Kleurtoon.....	31
21	Sluittijd.....	13	31	Huid verzachten	28
22	ISO-waarde.....	66	32	Levendigheid.....	28, 31
23	Aanduiding batterijniveau	10	33	Continu-opnamestand	65
24	Datumstempel.....	82	34	Pictogram Knipperdetectie.....	71
25	Aanduiding "Datum niet ingesteld".....	110	35	Uit de hand/statief.....	21
			36	Aanduiding zelfontspanner.....	34
			37	Glimlichtimer.....	29
			38	Dierenp. autom. ontsp.....	23

Weergavestand

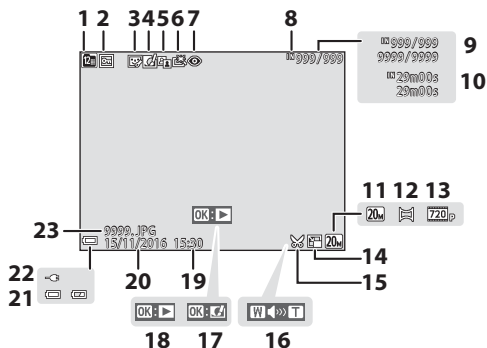

1	Pictogram Sorteer op datum.....	48	13	Filmopties.....	76
2	Beveiligingspictogram.....	73	14	Pictogram Kleine afbeelding.....	53
3	Pictogram Glamour-retouchering	52	15	Uitsnede-pictogram	46, 54
4	Pictogram Sneffecten.....	49	16	Volumeaanduiding.....	58
5	D-Lighting-pictogram.....	50	17	Gids Sneffecten	
6	Pictogram Snel retoucheren	50	18	Gids weergave Panorama assist Gids filmweergave	
7	Pictogram Rode-ogencorrectie.....	51	19	Opnametijd	
8	Aanduiding intern geheugen		20	Opnamedatum	
9	Numerum huidig beeld/ totaal aantal beelden		21	Aanduiding batterijniveau.....	10
10	Filmduur of verstreken weergavetijd		22	Aansluitaanduiding lichtnetlaadadapter	
11	Beeldmodus	61	23	Bestandsnummer en -type.....	116
12	Panorama assist.....	24			

De opname voorbereiden

Plaats de accu en de geheugenkaart

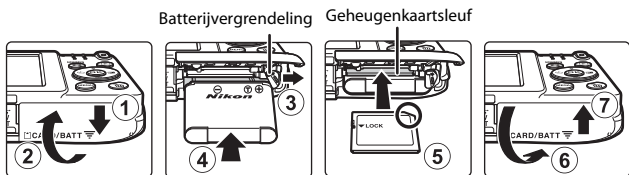

- Met de positieve en negatieve polen van de accu op de goede plaats, verplaatst u de oranje batterijvergrendeling (3) en plaatst u de accu volledig in het vak (4).
- Schuif de geheugenkaart in de sleuf tot deze op zijn plaats klikt (5).
- Let op dat u de accu of geheugenkaart niet ondersteboven of omgekeerd plaatst; dit kan tot een storing leiden.

Een geheugenkaart formatteren

De eerste keer dat u een geheugenkaart in deze camera plaatst die eerder in een ander apparaat werd gebruikt, dient u deze kaart met deze camera te formatteren. Plaats de geheugenkaart in de camera, druk op de **MENU**-knop en selecteer **Geheugenkaart form.** in het setup-menu (59).

De accu of geheugenkaart verwijderen

Zet de camera uit en controleer of het camera-aan-lampje en de monitor zijn uitgeschakeld en open het deksel van het batterijvak/de geheugenkaartsleuf.

- Verplaats de batterijvergrendeling om de accu eruit te halen.
- Duw de geheugenkaart voorzichtig in de camera om de geheugenkaart gedeeltelijk uit te werpen.
- Wees voorzichtig bij het hanteren van de camera, accu en geheugenkaart onmiddellijk na het gebruik van de camera, want zij kunnen heel warm worden.

Geheugenkaarten en intern geheugen

Cameragegevens, zoals beelden en films, kunnen worden opgeslagen in het interne geheugen van de camera of op een geheugenkaart. Om het interne geheugen van de camera te gebruiken, dient u de geheugenkaart te verwijderen.

De accu opladen

- 1 Als de accu op zijn plaats zit, sluit u de camera op het lichtnet aan.

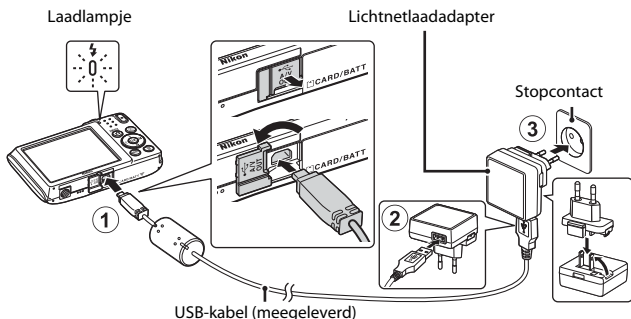

Als een stekkeradapter* bij uw camera is meegeleverd, bevestigt u hem op de lichtnetlaadadapter. Zodra deze twee aan elkaar vast zitten, kan het product beschadigd raken als u de stekkeradapter met geweld probeert los te maken.

- * De vorm van de stekkeradapter is afhankelijk van het land of de regio waar de camera werd aangeschaft. Deze stap kan worden overgeslagen als de stekkeradapter permanent op de lichtnetlaadadapter bevestigd is.
- Het laadlampje knippert traag groen om aan te geven dat de accu wordt opgeladen.
- Wanneer het laden is voltooid, wordt het laadlampje uitgeschakeld. Het duurt ongeveer 3 uur om een volledig lege accu op te laden.
- De accu kan niet worden opgeladen wanneer het laadlampje snel groen knippert, mogelijk wegens een van de hieronder beschreven redenen.
 - De omgevingstemperatuur is niet geschikt om op te laden.
 - De USB-kabel of lichtnetlaadadapter is niet goed aangesloten.
 - De accu is beschadigd.

- 2 Koppel de lichtnetlaadadapter los van het stopcontact en koppel daarna de USB-kabel los.

Opmerkingen over de USB-kabel

Houd bij het aansluiten de pluggen in de juiste stand. Probeer niet de pluggen onder een hoek in te steken of uit te trekken wanneer u ze aansluit of loskoppelt.

De camera inschakelen tijdens het opladen

De camera schakelt niet in als u op de hoofdschakelaar drukt terwijl wordt opgeladen met de lichtnetlaadpater. Wanneer u de  (weergave)-knop ingedrukt houdt, schakelt de camera aan in de weergavestand, en kunnen vastgelegde beelden worden weergegeven. Opname is niet mogelijk.

Opladen met een computer of batterijlader

- U kunt de accu ook opladen door de camera aan te sluiten op een computer.
- U kunt de batterijlader MH-66 (apart verkrijgbaar) gebruiken om de accu op te laden zonder de camera te gebruiken.

Schakel de camera in en stel de weergavetaal, datum en tijd in

Wanneer de camera voor het eerst wordt ingeschakeld, verschijnt het taalkeuzescherm en het instelscherm voor de datum en de tijd voor de cameraklok.

1 Druk op de hoofdschakelaar om de camera aan te zetten.

- De monitor schakelt in.
- Druk nogmaals op de hoofdschakelaar om de camera uit te zetten.

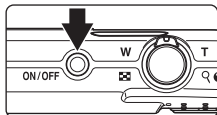

2 Gebruik ▲▼ van de multi-selector om de gewenste taal te selecteren en druk op de OK-knop.

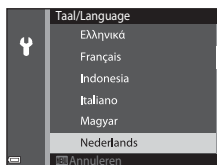

3 Selecteer **Ja** en druk op de OK-knop.

4 Selecteer uw eigen tijdzone en druk op de OK-knop.

- Druk op ▲ om  weer te geven boven de kaart en de zomertijd in te schakelen. Druk op ▼ om de zomertijd uit te schakelen.

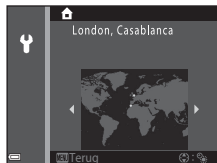

5 Gebruik ▲▼ om de datumnotatie te selecteren en druk op de OK-knop.

6 Stel de datum en tijd in en druk op de **OK**-knop.

- Gebruik **◀▶** om een veld te selecteren, en gebruik vervolgens **▲▼** om de datum en tijd in te stellen.
- Selecteer het minutenveld en druk op de **OK**-knop om de instelling te bevestigen.

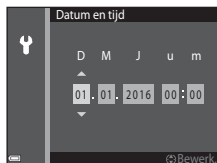

7 Wanneer het bevestigingsvenster verschijnt, gebruikt u **▲▼** om **Ja** te selecteren, waarna u op de **OK**-knop drukt.

- Wanneer de instellingen klaar zijn, schuift het objectief uit.
- Het opnamescherm wordt weergegeven en u kunt foto's nemen in Autom. scènekeuzekn.-modus.
- Aanduiding batterijniveau
 - : Het batterijniveau is hoog.
 - : Het batterijniveau is laag.
- Aantal resterende opnamen
 - wordt weergegeven wanneer er geen geheugenkaart in de camera is geplaatst; beelden worden opgeslagen in het interne geheugen.

Aantal resterende opnamen



Aanduiding batterijniveau



De instelling voor de taal of de datum en tijd wijzigen

- U kunt deze instellingen wijzigen met de instellingen **Taal/Language** en **Tijdzone en datum** in het setup-menu **Y** (p. 59).
- U kunt de zomertijd in- of uitschakelen in het **Y** setup-menu door **Tijdzone en datum** en vervolgens **Tijdzone** te selecteren. Druk op **▶** en vervolgens op **▲** van de multi-selector om de zomertijd in te schakelen en de klok een uur vooruit te zetten, of druk op **▼** om de zomertijd uit te schakelen en de klok een uur achteruit te zetten.



De klokaccu

- De cameraklok wordt gevoed door een ingebouwde reserveaccu. De reserveaccu laadt op wanneer de hoofdaccu in de camera is geplaatst of wanneer de camera is verbonden met een optionele lichtnetadapter, en kan na ongeveer 10 uur laden gedurende enkele dagen de klok van stroom voorzien.
- Als de reserveaccu van de camera leeg raakt, verschijnt het instelscherm voor de datum en de tijd wanneer de camera wordt ingeschakeld. Stel de datum en de tijd opnieuw in (p. 9).

Basisbewerkingen voor opname en weergave

Opname met Autom. scènekeuzekn.-modus

1 Houd de camera stevig vast.

- Let op dat uw vingers en overige voorwerpen zich niet voor het objectief, de flitser, de AF-hulpverlichting, de microfoon of de luidspreker bevinden.
- Als u opnamen in de portretstand ("staand") maakt, draait u de camera op zo'n manier dat de flitser zich boven het objectief bevindt.

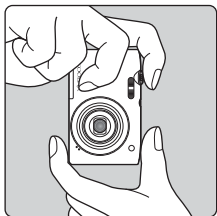
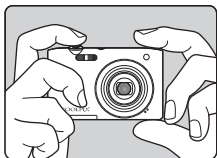

2 Kadreer de foto.

- Verplaats de zoomknop om de zoompositie van het objectief te veranderen.
- Wanneer de camera de onderwerpstand herkent, verandert het pictogram voor de opnamestand dienovereenkomstig.

Uitzoomen Inzoomen

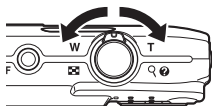

Pictogram opnamestand

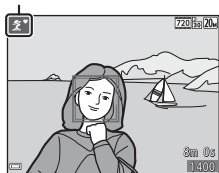

3 Druk de ontspanknop half in.

- Zodra het onderwerp scherp is, wordt scherpstelveld of de scherpstelaanduiding in groen weergegeven.
- Wanneer u de digitale zoom gebruikt, stelt de camera scherp in het midden van het beeld en wordt het scherpstelveld niet weergegeven.
- Als het scherpstelveld of de scherpstelaanduiding knippert, kan de camera niet scherpstellen. Wijzig de compositie en probeer de ontspanknop opnieuw half in te drukken.

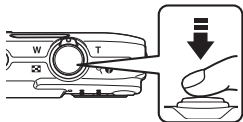

4 Druk, zonder uw vinger op te heffen, de ontspanknop helemaal in.



✓ **Opmerkingen over het opslaan van beelden of films**

De aanduiding die het aantal resterende opnamen aangeeft of de aanduiding die de resterende tijd aangeeft, knippert terwijl beelden of films worden opgeslagen. **Open het deksel van het batterijvak/de geheugenkaartsleuf niet en verwijder de accu of de geheugenkaart niet** terwijl een aanduiding knippert. Dit zou tot verlies van gegevens kunnen leiden of tot schade aan de camera of de geheugenkaart.

De functie Automatisch uit

- Wanneer gedurende ongeveer een minuut geen handelingen worden uitgevoerd, wordt de monitor uitgeschakeld, gaat de camera in stand-bymodus en knippert vervolgens het camera-aan-lampje. De camera wordt uitgeschakeld nadat hij ongeveer drie minuten in stand-bymodus is gebleven.
- Om de monitor opnieuw in te schakelen terwijl de camera in stand-bymodus is, voert u een handeling uit zoals drukken op de hoofdschakelaar of ontspanknop.

Wanneer u een statief gebruikt

Het is aan te bevelen een statief te gebruiken om de camera te stabiliseren in de volgende omstandigheden:

- Wanneer u bij weinig licht opnamen maakt met de flitsstand (📖18) ingesteld op  (uit)
- Wanneer de zoom op een telepositie staat

De zoom gebruiken

Wanneer u de zoomknop verplaatst, verandert de zoompositie van het objectief.

- Om in te zoomen: Verplaatst naar **T**
 - Om uit te zoomen: Verplaatst naar **W**
- Als u de camera inschakelt, gaat de zoom naar de maximale groothoekstand.

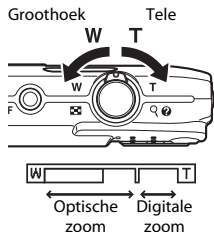

- Een zomaanduiding verschijnt op het opnamescherm zodra de zoomknop wordt verplaatst.
- De digitale zoom, waarmee u het onderwerp verder kunt vergroten tot ca. 4x de maximale optische zoomverhouding, kan worden geactiveerd door de zoomknop naar **T** te verplaatsen en vast te houden wanneer de camera is ingezoomd naar de maximale optische zoomstand.

Digitale zoom

De zomaanduiding wordt blauw wanneer de digitale zoom wordt geactiveerd, en wordt geel wanneer de zoomvergroting verder toeneemt.

- Zomaanduiding is blauw: De beeldkwaliteit is niet merkbaar gedaald door gebruik te maken van de dynamische fijne zoom.
- Zomaanduiding is geel: Er zijn gevallen waarin de beeldkwaliteit merkbaar is gedaald.
- De aanduiding blijft blauw over een breder gebied wanneer het beeldformaat kleiner is.
- De zomaanduiding wordt mogelijk niet blauw wanneer bepaalde instellingen voor continu-opname of andere instellingen worden gebruikt.

De ontspanknop

Half indrukken		Om de scherpstelling en de belichting (sluiterijd en diafragma waarde) in te stellen, drukt u de ontspanknop zachtjes in tot u een lichte weerstand voelt. De scherpstel- en belichtingsinstellingen blijven geblokkeerd zolang u de ontspanknop half ingedrukt houdt.
Helemaal indrukken		Druk de ontspanknop helemaal in om de sluiters te ontspannen en een foto te maken. Oefen niet te veel kracht uit wanneer u de ontspanknop indrukt, want dit kan leiden tot cameratrilling en onscherpe beelden. Druk voorzichtig op de knop.





Beelden afspelen

1 Druk op de (weergave)-knop om naar de weergavestand te gaan.

- Als u de -knop indrukt en ingedrukt houdt terwijl de camera uitgeschakeld is, schakelt de camera in met de weergavestand.





2 Gebruik de multi-selector om het weer te geven beeld te selecteren.

- Houd    ingedrukt om snel door de beelden te bladeren.
- Om terug te keren naar de opnamestand drukt u op de -knop of op de ontspanknop.

Het vorige beeld weergeven



Het volgende beeld weergeven

- Wanneer   wordt weergegeven in de schermvullende weergavestand, kunt u op de -knop drukken om een effect toe te passen op het beeld.



- Verplaats de zoomknop naar **T** () in de schermvullende weergavestand om in te zoomen op een beeld.







- Verplaats de zoomknop in de schermvullende weergavestand naar **W** () om te schakelen naar miniatuurweergavestand en meerdere beelden op het scherm weer te geven.

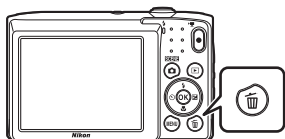

Beelden wissen

- 1** Druk op de  (wissen)-knop om het beeld te wissen dat momenteel op de monitor wordt weergegeven.



- 2** Gebruik   van de multi-selector om de gewenste wismethode te selecteren en druk op de -knop.

- Om te sluiten zonder te verwijderen, drukt u op de **MENU**-knop.



- 3** Selecteer **Ja** en druk op de -knop.

- Eenmaal gewiste beelden kunt u niet meer terughalen.

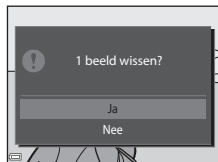

Het vastgelegde beeld wissen in de opnamestand

Wanneer u de opnamestand gebruikt, drukt u op de -knop om het laatst opgeslagen beeld te wissen.

Het scherm Wis gesel. beeld(en) gebruiken

1 Gebruik ◀▶ van de multi-selector om het te wissen beeld te selecteren, en gebruik ▲ om 🗑️ weer te geven.

- Om de selectie ongedaan te maken, drukt u op ▼ om 🗑️ te verwijderen.
- Verplaats de zoomknop (📖1) naar **T** (🔍) om naar de schermvullende weergave te gaan, of naar **W** (🖼️) om naar de miniatuurweergave te gaan.



2 Voeg 🗑️ toe aan alle beelden die u wilt wissen en druk op de **OK**-knop om de selectie te bevestigen.

- Er verschijnt een bevestigingsscherm. Volg de instructies op het scherm om de handelingen te voltooien.



De opnamestand wijzigen

De volgende opnamestanden zijn beschikbaar.

- **SCN Autom. scènekeuzekn.**
De camera herkent automatisch het onderwerp van de opname wanneer u een beeld kadreert, zodat u nog eenvoudiger beelden kunt maken met instellingen die aangepast zijn aan het onderwerp.
- **SR Onderwerpstand**
De camera-instellingen worden geoptimaliseerd voor het onderwerp dat u selecteert.
- **S0 Speciale effecten**
Effecten kunnen tijdens het fotograferen op beelden worden toegepast.
- **SM Slim portret**
Gebruik glamour-retouchering om menselijke gezichten te verbeteren tijdens de opname, en gebruik de glimlichttimer-functie om foto's te nemen.
- **SA Autostand**
Gebruikt voor algemene opnamen. De instellingen kunnen worden gewijzigd overeenkomstig de opnameomstandigheden en het gewenste type opname.

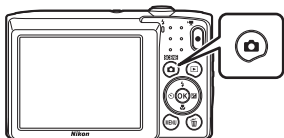
- 1 Wanneer het opnamescherm wordt weergegeven, drukt u op de  (opnamestand)-knop.



- 2 Gebruik   van de multi-selector om een opnamestand te selecteren, en druk op de -knop.



- Wanneer de onderwerpstand of speciale effectenstand is geselecteerd, selecteert u  om een onderwerpstand of effect te selecteren vooraleer u op de -knop drukt.

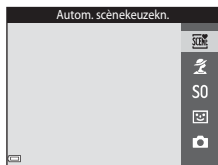

De flitser, zelfontspanner enz. gebruiken

Wanneer het opnamescherm wordt weergegeven, kunt u op ▲ (⚡) ◀ (⌚) ▼ (🌸) ▶ (☒) van de multi-selector drukken om de volgende functies in te stellen.



- **⚡ Flitsstand**
U kunt een flitsstand selecteren overeenkomstig de opnameomstandigheden.
- **⌚ Zelfontspanner**
De camera ontspant de sluitser 10 seconden of 2 seconden nadat u op de ontspanknop hebt gedrukt.
- **🌸 Macro-stand**
Gebruik de macro-stand om close-upfoto's te maken.
- **☒ Belichtingscompensatie**
U kunt de algemene helderheid van het beeld aanpassen.

De functies die kunnen worden ingesteld verschillen naargelang de opnamestand.

Films opnemen

Geef het opnamescherm weer en druk op de ● (🎥) (filmopname)-knop om de filmopname te starten. Druk opnieuw op de ● (🎥)-knop om de opname te beëindigen.

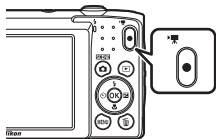

- Om een film af te spelen, selecteert u een film in schermvullende weergavestand en drukt u op de Ⓞ-knop.













Opnamefuncties

(Autom. scènekeuzekn.)-stand

De camera herkent automatisch het onderwerp van de opname wanneer u een beeld kadreert, zodat u nog eenvoudiger beelden kunt maken met instellingen die aangepast zijn aan het onderwerp.

Ga naar de opnamestand →  (opnamestand)-knop →  (autom. scènekeuzekn.)-stand → -knop

Wanneer de camera automatisch het onderwerp van de opname herkent, verandert het pictogram voor de opnamestand op het opnamescherm dienovereenkomstig.

	Portret (om close-up-portretten van een of twee mensen te maken)
	Portret (om portretten van een grote groep mensen of beelden met veel achtergrond te maken)
	Landschap
	Nachtportret (om close-up-portretten van een of twee mensen te maken)
	Nachtportret (om portretten van een grote groep mensen of beelden met veel achtergrond te maken)
	Nachtlandschap
	Close-up
	Tegenlicht (om foto's te maken van andere onderwerpen dan mensen)
	Tegenlicht (om portretfoto's te maken)
	Andere onderwerpen

Opmerkingen over stand (Autom. scènekeuzekn.)





- Afhankelijk van de opnameomstandigheden selecteert de camera mogelijk niet de gewenste onderwerpstand. Selecteer in dit geval een andere opnamestand (17).
- Wanneer de digitale zoom wordt gebruikt, verandert het pictogram van de opnamestand in .

Beschikbare functies in de stand (Autom. scènekeuzekn.)













- Flitsstand (32)
- Zelfontspanner (34)
- Belichtingscorrectie (36)
- Beeldmodus (61)

Onderwerpstand (Opname voor vastgestelde onderwerpen)

Wanneer een onderwerp is geselecteerd, worden de camera-instellingen automatisch geoptimaliseerd voor het geselecteerde onderwerp.

Ga naar de opnamestand →  (opnamestand)-knop →  (tweede pictogram van boven*) →  →  → selecteer een onderwerp → -knop

* Het pictogram van het laatst geselecteerde onderwerp wordt weergegeven.

 Portret (standaardinstelling)	 Schemering ^{1,2,3}
 Landschap ^{1,2}	 Nachtlandschap ^{1,2,3} (📖21)
 Sport ² (📖21)	 Close-up (📖21)
 Nachtportret ³	 Voedsel (📖22)
 Party/binnen ² (📖21)	 Vuurwerk ^{1,3} (📖22)
 Strand ²	 Tegenlicht ² (📖22)
 Sneeuw ²	 Panorama assist (📖24)
 Zonsondergang ^{2,3}	 Dierenportret (📖23)

¹ De camera stelt scherp op oneindig.

² De camera stelt scherp op het gebied in het midden van het beeld.

³ Het gebruik van een statief is aanbevolen omdat de sluitertijd lang is.

Een beschrijving voor elke onderwerpstand weergeven (Helpscherm)

Selecteer een onderwerp en zet de zoomknop (📖1) naar **T** (👉) om een beschrijving van dat onderwerp te bekijken. Om terug te keren naar het vorige scherm verplaatst u de zoomknop opnieuw naar **T** (👉).

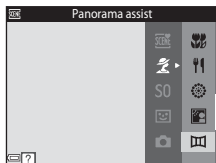

Tips en opmerkingen





Sport

- Terwijl de ontspanknop helemaal ingedrukt wordt gehouden, maakt de camera continu ongeveer 6 beelden met een snelheid van ongeveer 1,1 bps (als de beeldmodus is ingesteld op ).
- De beeldsnelheid bij continuopnamen hangt af van de huidige instelling voor de beeldstand, de gebruikte geheugenkaart of de opnameomstandigheden.
- Scherpstelling, belichting en tint worden ingesteld op de waarden bepaald voor het eerste beeld in elke reeks.







Party/binnen

- Om de effecten van cameratrilling te vermijden, dient u de camera stevig vast te houden. In donkere omgevingen wordt het gebruik van een statief aanbevolen.

Nachtlandschap

- In het scherm dat verschijnt nadat  **Nachtlandschap** is geselecteerd, selecteert u  **Uit de hand** of  **Statief**.
 -  **Uit de hand** (standaardinstelling): Selecteer deze optie om opnamen te maken met minder waasvorming en minder ruis, zelfs wanneer de camera uit de hand wordt bediend.
 -  **Statief**: Selecteer deze optie wanneer u een statief of een andere methode gebruikt om de camera tijdens de opname te stabiliseren.

Close-up

- Macro-stand (35) is ingeschakeld en de camera zoomt automatisch naar de dichtstbijzijnde positie waarop kan worden scherpgesteld.
- U kunt het scherpstelveld verplaatsen. Druk op de -knop, gebruik    van de multi-selector om het scherpstelveld te verplaatsen en druk op de -knop om de instelling toe te passen.

Voedsel

- Macro-stand (📖35) is ingeschakeld en de camera zoomt automatisch naar de dichtstbijzijnde positie waarop kan worden scherpgesteld.
- U kunt de tint aanpassen met ▲▼ van de multi-selector. De instelling voor de tint blijft opgeslagen in het geheugen van de camera, ook wanneer de camera wordt uitgeschakeld.
- U kunt het scherpstelveld verplaatsen. Druk op de OK-knop, gebruik ▲▼◀▶ van de multi-selector om het scherpstelveld te verplaatsen en druk op de OK-knop om de instelling toe te passen.

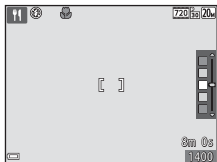





Vuurwerk

- De sluitertijd is vast ingesteld op vier seconden.

Tegenlicht

- De flitser gaat altijd af.

Dierenportret

- Wanneer u de camera op een hond of kat richt, herkent de camera het gezicht van het dier en stelt hierop scherp. De camera herkent standaard het gezicht van een hond of kat en laat automatisch de sluiters los (dierensp. autom. ontsp.).
- In het scherm dat verschijnt nadat  **Dierenportret** is geselecteerd, selecteert u  **Enkelvoudig** of  **Continu**.
 -  **Enkelvoudig**: De camera legt één beeld vast waarin het gezicht van een hond of kat is herkend.
 -  **Continu**: De camera legt continu drie beelden vast waarin het gezicht van een hond of kat is herkend.

Dierensp. autom. ontsp.



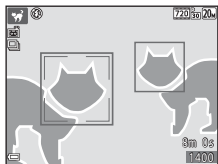

- Druk op  van de multi-selector om de instelling voor **Dierensp. autom. ontsp.** te wijzigen.
 - : De camera herkent het gezicht van een hond of kat en laat automatisch de sluiters los.
 - **OFF**: De camera laat de sluiters niet automatisch los, zelfs als het gezicht van een hond of kat wordt gedetecteerd. Druk de ontspanknop in. De camera detecteert ook menselijke gezichten wanneer **OFF** is geselecteerd.
- **Dierensp. autom. ontsp.** is ingesteld op **OFF** nadat vijf serieopnamen werden gemaakt.
- Opnemen is ook mogelijk door de ontspanknop in te drukken, ongeacht de instelling voor **Dierensp. autom. ontsp.**. Wanneer  **Continu** is geselecteerd, kunt u beelden continu maken terwijl u de ontspanknop helemaal ingedrukt houdt.

Scherpstelveld

- Wanneer de camera een gezicht detecteert, wordt het gezicht weergegeven in een gele rand. Wanneer de camera scherpstelt op een gezicht binnen een dubbele rand (scherpstelveld), wordt de dubbele rand groen. Als geen gezichten worden herkend, stelt de camera scherp op het onderwerp in het midden van het beeld.
- In bepaalde opnameomstandigheden kan het gezicht van een dier mogelijk niet worden gedetecteerd en kunnen andere onderwerpen binnen een rand worden weergegeven.







Opname met Panorama Assist

Ga naar de opnamestand →  (opnamestand)-knop →  (tweede pictogram van boven*) →  →  (Panorama assist) → -knop

* Het pictogram van het laatst geselecteerde onderwerp wordt weergegeven.

1 Gebruik  van de multi-selector om een richting te selecteren waarin beelden aan elkaar worden gevoegd, en druk op de -knop.

- Gebruik indien nodig de flitsstand ()32), de zelfontspanner ()34), de macro-stand ()35) en de belichtingscorrectie ()36) in deze stap.
- Druk op de -knop om de richting opnieuw te selecteren.



2 Kadreer het eerste gedeelte van het panoramabeeld en maak de eerste foto.

- De camera stelt scherp op het onderwerp in het midden van het beeld.
- Ongeveer een derde van het beeld wordt doorschijnend weergegeven.



3 Maak de volgende foto.

- Plaats de omtrek van het volgende beeld dusdanig, dat een derde van het beeld het vorige beeld overlapt, en druk op de ontspanknop.



4 Druk op de -knop als de opname voltooid is.

- De camera keert terug naar stap 1.



✓ **Opmerkingen over Panorama assist**

- Tot drie beelden kunnen worden gemaakt en gecombineerd tot een panoramareeks. De opname eindigt automatisch nadat het derde beeld werd gemaakt.
- Een panorama beeld kan niet worden opgeslagen als het doorschijnende gedeelte van een beeld niet goed uitgelijnd is met het onderwerp tijdens het maken van het volgende beeld.
- Het bereik van het beeld dat zichtbaar is in het opgeslagen beeld, is smaller dan het beeld dat zichtbaar is op de monitor tijdens de opname.
- Als de opname eindigt nadat alleen het eerste beeld werd gemaakt, kan de camera de weergave van het beeld niet bladeren (☞26).
- De opname voor de panoramareeks wordt beëindigd als de functie automatisch uit (☞85) tijdens de opname de stand-by-stand oproept. Het is aan te bevelen de tijd die mag verstrijken voor de functie automatisch uit wordt ingeschakeld, langer in te stellen.
- Beelden kunnen niet worden gewist terwijl wordt opgenomen in de stand panorama assist. Wanneer een nieuw beeld wordt gemaakt, keert u terug naar stap 1 en begint u opnieuw.

✎ **AE/AF-L-aanduiding**

In de onderwerpstand panorama assist worden de belichting, de witbalans en de scherpstelling voor alle beelden in een panorama vastgezet op de waarden voor het eerste beeld in de reeks.

Wanneer het eerste beeld wordt gemaakt, verschijnt **AE/AF-L** om aan te geven dat de belichting, de witbalans en de scherpstelling vergrendeld zijn.



Weergave met Panorama Assist

Ga naar de weergavestand (📖14), geef een beeld dat met panorama assist werd opgenomen, weer in de schermvullende weergavestand en druk vervolgens op de **OK**-knop om het beeld in de richting te bladeren die tijdens de opname werd gebruikt.

De bedieningsknoppen worden tijdens de weergave op de monitor weergegeven.

Gebruik **◀▶** van de multi-selector om een knop te selecteren en druk vervolgens op de **OK**-knop om de hierna beschreven bewerkingen uit te voeren.

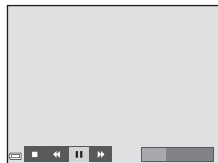

Functie	Pictogram	Beschrijving
Terugspoelen	◀	Houd de OK -knop ingedrukt om snel achteruit te bladeren.
Vooruitspoelen	▶	Houd de OK -knop ingedrukt om snel vooruit te bladeren.
Pauzeren	⏸	Afspelen pauzeren. De hierna vermelde bewerkingen kunnen worden uitgevoerd terwijl de film gepauzeerd is.
		◀ Houd de OK -knop ingedrukt om terug te spoelen.
		▶ Houd de OK -knop ingedrukt om te bladeren.
	▶	Automatisch bladeren hervatten.
Beëindigen	■	Terug naar de schermvullende weergavestand.

✓ **Opmerkingen over Panorama assist-beelden**



- De beelden kunnen niet op deze camera worden bewerkt.
- Deze camera kan de weergave mogelijk niet bladeren van, of inzoomen op, beelden die werden gemaakt met panorama assist en werden vastgelegd met een ander merk of model digitale camera.

✓ **Opmerkingen over het afdrukken van panoramabeelden**

Het volledige beeld kan mogelijk niet worden afgedrukt, afhankelijk van de instellingen van de printer. Bovendien is het afdrukken eventueel onmogelijk, afhankelijk van de printer.

Stand speciale effecten (effecten toepassen tijdens opname)

Effecten kunnen tijdens het fotograferen op beelden worden toegepast.

Ga naar de opnamestand →  (opnamestand)-knop → S0 (derde pictogram van boven*) → ► → ▲▼ → selecteer een effect → -knop

* Het pictogram van het laatst geselecteerde effect wordt weergegeven.



Type	Beschrijving
S0 Zacht (standaardinstelling)	Verzacht het beeld door een lichte waas aan het volledige beeld toe te voegen.
SE Nostalgie sepia	Voegt een sepia toon toe en vermindert het contrast om de eigenschappen van een oude foto te simuleren.
 Hoogcontrast monochr.	Verandert het beeld in zwart-wit en geeft het een scherp contrast.
 Selectieve kleur	Maakt een zwart-wit-beeld waarin alleen de opgegeven kleur behouden blijft.
POP Pop	Verhoogt de kleurverzadiging van het volledige beeld om een helder uitzicht te creëren.
 1 Speelgoedcamera-eff. 1	Geeft het volledige beeld een geelachtige tint en maakt de rand van het beeld donkerder.
 2 Speelgoedcamera-eff. 2	Vermindert de kleurverzadiging van het volledige beeld en maakt de rand van het beeld donkerder.
 Cross-process	Geeft het beeld een mysterieus uitzicht op basis van een specifieke kleur.

- De camera stelt scherp op het gebied in het midden van het beeld.
- Wanneer **Selectieve kleur** of **Cross-process** is geselecteerd, gebruikt u ▲▼ van de multi-selector om de gewenste kleur te selecteren, waarna u op de -knop drukt om de kleur toe te passen. Om de kleurselectie te wijzigen, drukt u nogmaals op de -knop.



Stand Slim portret (Menselijke gezichten verbeteren bij opname)



U kunt een foto nemen met de glamour-retouchering-functie om menselijke gezichten te verbeteren.

Ga naar de opnamestand →  (opnamestand)-knop →  Slim portret-stand → -knop

1 Druk op  van de multi-selector.



2 Pas een effect toe.

- Gebruik  om het gewenste effect te selecteren.
- Gebruik  om de intensiteit van het effect te selecteren.
- U kunt meerdere effecten tegelijk toepassen.
 **Huid verzachten**,  **Foundation**,
 **Zacht**,  **Levendigheid**,  **Helderheid**
(Bel. +/-)
- Selecteer  **Sluiten** om de schuifknop te verbergen.
- Na het configureren van de gewenste effecten, drukt u op de -knop om deze toe te passen.

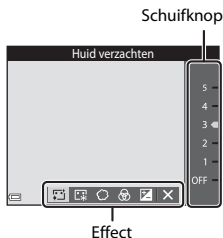

3 Kadreer de foto en druk de ontspanknop in.



Opmerkingen over de stand Slim portret



De intensiteit van het effect kan verschillen tussen het beeld op het opnamescherm en het opgeslagen beeld.

Beschikbare functies in de stand Slim portret

- Glamour-retouchering (📖28)
- Glimlactimer (📖29)
- Flitsstand (📖32)
- Zelfontspanner (📖34)
- Menu Slim portret (📖71)

Gebruik van Glimlichtimer

Ga naar de opnamestand →  (opnamestand)-knop →  Slim portret-stand → -knop

Wanneer u op  van de multi-selector drukt om  **Glimlichtimer** te selecteren en daarna op de -knop drukt, ontspant de camera de sluiters automatisch wanneer deze een glimlachend gezicht detecteert.

- Stel de glamour-retouchering-functie in voor u glimlichtimer (28) selecteert.
- Wanneer u op de ontspanknop drukt om een foto te nemen, wordt glimlichtimer beëindigd.



Opmerkingen over Glimlichtimer



In bepaalde opnameomstandigheden kan de camera gezichten of een glimlach niet herkennen (39). De ontspanknop kan ook worden gebruikt om op te nemen.

Wanneer het zelfontspannerlampje knippert

Wanneer u de glimlichtimer gebruikt, knippert het zelfontspannerlampje wanneer de camera een gezicht detecteert; het lampje knippert snel onmiddellijk nadat de sluiters werd ontspannen.



(Auto)-stand

Gebruikt voor algemene opnamen. De instellingen kunnen worden aangepast overeenkomstig de opnameomstandigheden en het gewenste type opname.

Ga naar de opnamestand →  (opnamestand)-knop →  (auto)-stand → -knop



- U kunt de manier wijzigen waarop de camera het scherp te stellen gebied van het beeld selecteert, door de instelling voor **AF-veldstand** te wijzigen (67). De standaardinstelling is **AF met doelopsporing** (41).

Beschikbare functies in de stand (Auto)

- Creatieve instelknop (31)
- Flitsstand (32)
- Zelfontspanner (34)
- Macro-stand (35)
- Opnamemenu (61)

De creatieve instelknop gebruiken

U kunt tijdens de opname de helderheid (belichtingscorrectie), levendigheid en kleurtoon aanpassen.

Ga naar de opnamestand →  (opnamestand)-knop →  (auto)-stand → -knop

1 Druk op  van de multi-selector.





2 Gebruik  om een item te selecteren.

-  **Kleurtoon**: hiermee kunt u de tint (rood/blauw) van het volledige beeld aanpassen.
-  **Levendigheid**: hiermee kunt u de levendigheid van het volledige beeld aanpassen.
-  **Helderheid (Bel. +/-)**: hiermee kunt u de helderheid van het volledige beeld aanpassen.



3 Gebruik  om het niveau aan te passen.

- U kunt een voorbeeld van de resultaten bekijken op de monitor.
- Om een ander item in te stellen, keert u terug naar stap 2.
- Selecteer  **Sluiten** om de schuifknop te verbergen.
- Selecteer  **Herstel** en druk op de -knop om alle instellingen te annuleren. Keer terug naar stap 2 en pas de instellingen opnieuw aan.

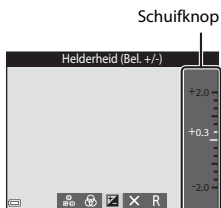

4 Druk op de -knop als de instelling voltooid is.

- De instellingen worden toegepast en de camera keert terug naar het opnamescherm.

Instellingen van de creatieve instelknop

- Deze functie kan mogelijk niet worden gebruikt in combinatie met andere functies (□44).
- De instellingen voor de helderheid (belichtingscorrectie), levendigheid en kleurtoon blijven opgeslagen in het geheugen van de camera, zelfs als de camera uitgezet is.

Flitsstand

U kunt een flitsstand selecteren overeenkomstig de opnameomstandigheden.

- 1 Druk op ▲ (⚡) van de multi-selector.



- 2 Selecteer de gewenste flitsstand (📖33) en druk op de OK-knop.

- Als de instelling niet wordt toegepast door binnen enkele seconden op de OK-knop te drukken, wordt de selectie geannuleerd.

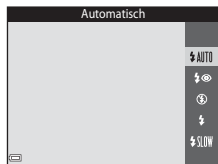

Het flitserlampje

- De status van de flitser kan worden gecontroleerd door de ontspanknop half in te drukken.
 - Aan: De flitser gaat af wanneer u de ontspanknop helemaal indrukt.
 - Knippert: De flitser wordt opgeladen. De camera kan geen beelden maken.
 - Uit: De flitser gaat niet af wanneer een foto wordt gemaakt.
- Als de accu bijna leeg is, schakelt de monitor uit terwijl de flitser wordt opgeladen.

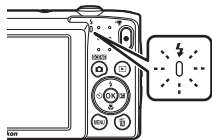

Beschikbare flitsstanden



Automatisch

De flitser gaat af wanneer dit nodig is, bijvoorbeeld als er weinig licht is.

- Het pictogram voor de flitsstand op het opnamescherm wordt alleen direct na het uitvoeren van de instelling weergegeven.



Autom. met rode-ogenred.

Minder "rode ogen" in portretten ten gevolge van de flitser.



Uit

De flitser gaat niet af.

- Het is aan te bevelen een statief te gebruiken om de camera te stabiliseren wanneer u in donkere omgevingen fotografeert.



Invulflits

De flitser wordt bij elke foto gebruikt. Gebruik deze stand om schaduwen en onderwerpen in tegenlicht "in te vullen" (te verlichten).



Lange sluitertijd

Geschikt voor avond- en nachtportretten met achtergronddecor. De flitser gaat indien nodig af om het hoofdonderwerp te verlichten. De lange sluitertijd wordt gebruikt om in het donker of bij weinig licht de achtergrond vast te leggen.



De flitsstandinstelling

- De instelling is mogelijk niet beschikbaar in bepaalde opnamestanden (📖37).
- De instelling die wordt gebruikt in de stand 📷 (auto), wordt opgeslagen in het geheugen van de camera, zelfs als de camera uitgezet is.



Rode-ogenreductie

Als de camera rode ogen vaststelt terwijl een beeld wordt opgeslagen, wordt het gebied in kwestie bewerkt om rode ogen te verminderen voor het beeld wordt opgeslagen.

Houd rekening met het volgende tijdens de opname:

- Er is meer tijd nodig om beelden op te slaan.
- Rode-ogenreductie zal in sommige situaties niet het gewenste resultaat opleveren.
- In uitzonderlijke gevallen kan de rode-ogenreductie nodeloos worden toegepast op andere delen van het beeld. In deze gevallen selecteert u een andere flitsstand en neemt u de foto opnieuw.

Zelfontspanner

De camera is voorzien van een zelfontspanner, die de sluitertijd ongeveer 10 seconden of 2 seconden na het indrukken van de ontspanknop ontspant.

- 1** Druk op ◀ (📷) van de multi-selector.



- 2** Selecteer 🕒10s of 🕒2s en druk op de OK-knop.

- 🕒10s (10 seconden): voor belangrijke gelegenheden, zoals bruiloften.
- 🕒2s (2 seconden): om cameratrilling te voorkomen.
- Als de instelling niet wordt toegepast door binnen enkele seconden op de OK-knop te drukken, wordt de selectie geannuleerd.
- Wanneer de opnamestand **Dierenportret** is, wordt 📷 (dierp. autom. ontsp.) weergegeven (📖23). De zelfontspanner kan niet worden gebruikt.
- Wanneer de opnamestand slim portret is, kunt u ook **Glimlichttimer** (📖29) naast zelfontspanner gebruiken.



- 3** Kadreer de foto en druk de ontspanknop half in.

- De scherpstelling en de belichting zijn ingesteld.

- 4** Druk de ontspanknop helemaal in.

- Het aftellen begint. Het zelfontspannerlampje knippert en licht daarna constant gedurende ongeveer één seconde op voor de sluitertijd wordt ontspant.
- Zodra de sluitertijd is ontspant, wordt de zelfontspanner weer op **OFF** gezet.
- Om de aftelling te stoppen, drukt u nogmaals op de ontspanknop.

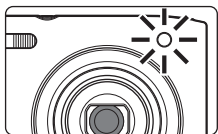
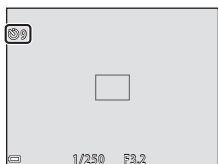

Macro-stand (nemen van close-upfoto's)

Gebruik de macro-stand om close-upfoto's te nemen.

- 1 Druk op ▼ (🌿) van de multi-selector.



- 2 Selecteer **ON** en druk op de **OK**-knop.

- Als de instelling niet wordt toegepast door binnen enkele seconden op de **OK**-knop te drukken, wordt de selectie geannuleerd.

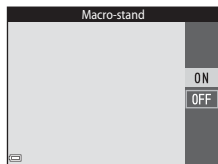

- 3 Verplaats de zoomknop om de zoomfactor op een positie te zetten waarbij 🌿 en de zoomaanduiding groen worden weergegeven.



- Wanneer de zoomfactor is ingesteld op een positie waarbij de zoomaanduiding groen wordt weergegeven, kan de camera scherpe stellen op onderwerpen tot op ca. 30 cm van het objectief.
Wanneer de zoom op een positie staat waar 📄 wordt weergegeven, kan de camera scherpe stellen op onderwerpen tot op circa 10 cm van het objectief.

✓ **Opmerkingen over het gebruik van de flitser**

De flitser kan mogelijk het volledige onderwerp niet verlichten op afstanden van minder dan 50 cm.

📌 **De instelling Macro-stand**

- De instelling is mogelijk niet beschikbaar in bepaalde opnamestanden (📖37).
- Als de instelling wordt gebruikt in de stand 📷 (auto), blijft deze opgeslagen in het geheugen van de camera, zelfs als de camera uitgezet is.

Belichtingscompensatie (Helderheid aanpassen)

U kunt de algemene helderheid van het beeld aanpassen.

- 1** Druk op ► (☒) van de multi-selector.



- 2** Selecteer een correctiewaarde en druk op de OK-knop.

- Om het beeld helderder te maken, stelt u een positieve (+) waarde in.
- Om het beeld donkerder te maken, stelt u een negatieve (-) waarde in.
- De correctiewaarde wordt toegepast, ook zonder de OK-knop in te drukken.
- Wanneer de opnamestand slim portret is, wordt het scherm glamour-retouchering weergegeven in plaats van het belichtingscorrectiescherm (☞28).
- Wanneer de opnamestand (auto) is, wordt de creatieve instelknop weergegeven in plaats van het belichtingscorrectiescherm (☞31).



















































Waarde voor belichtingscorrectie

- De instelling is mogelijk niet beschikbaar in bepaalde opnamestanden (☞37).
- Als de instelling wordt gebruikt in de stand (auto), blijft deze opgeslagen in het geheugen van de camera, zelfs als de camera uitgezet is.

Standaardinstellingen (flitser, zelfontspanner enz.)

De standaardinstellingen voor elke opnamestand worden hierna vermeld.

	Flitser ( 32)	Zelfontspanner ( 34)	Macro ( 35)	Belichtingscompensatie ( 36)
 (autom. scènekeuze kn.)	 AUTO ¹	Uit	Uit ²	0,0
 (onderwerp)				
 (portret)	 	Uit	Uit ³	0,0
 (landschap)	 ³	Uit	Uit ³	0,0
 (sport)	 ³	Uit ³	Uit ³	0,0
 (nachtportret)	 	Uit	Uit ³	0,0
 (party/binnen)	 	Uit	Uit ³	0,0
 (strand)	 AUTO	Uit	Uit ³	0,0
 (sneeuw)	 AUTO	Uit	Uit ³	0,0
 (zonsondergang)	 ³	Uit	Uit ³	0,0
 (schemering)	 ³	Uit	Uit ³	0,0
 (nachtlandschap)	 ³	Uit	Uit ³	0,0
 (close-up)	 ³	Uit	Aan ³	0,0
 (voedsel)	 ³	Uit	Aan ³	0,0
 (vuurwerk)	 ³	Uit ³	Uit ³	0,0 ³
 (tegenlicht)	 ³	Uit	Uit ³	0,0
 (panorama assist)	 ³	Uit	Uit	0,0
 (dierenportret)	 ³		Uit	0,0

	Flitser (32)	Zelfontspanner (34)	Macro (35)	Belichtingscompensatie (36)
 (speciale effecten)		Uit	Uit	0,0
 (slim portret)		Uit ⁷	Uit ³	0,0 ⁸
 (auto)		Uit	Uit	0,0 ⁹

¹ De camera selecteert automatisch de flitsstand die geschikt is voor het onderwerp dat de camera heeft geselecteerd.  (uit) kan handmatig worden geselecteerd.

² Kan niet worden gewijzigd. De camera gaat naar de macrostand wanneer  is geselecteerd.

³ Kan niet worden gewijzigd.

⁴ Kan niet worden gewijzigd. De flitsstand is vastgezet op invulflits met rode-ogenreductie.

⁵ Synchronisatie met lange sluitertijd met rode-ogenreductie kan worden gebruikt.

⁶ De zelfontspanner kan niet worden gebruikt. Dierenp. autom. ontsp. kan worden in- of uitgeschakeld ([23](#)).

⁷  **Glimlichtimer** ([29](#)) kan naast zelfontspanner worden gebruikt.

⁸ Het scherm Glamour-retouchering verschijnt ([28](#)).

⁹ De creatieve instelknop wordt weergegeven ([31](#)).

Scherpstellen

Het scherpstelveld is afhankelijk van de opnamestand.

Gezichtsherkenning gebruiken

In de volgende opnamestanden gebruikt de camera gezichtsherkenning om automatisch scherp te stellen op menselijke gezichten.

- Stand **Portret**, **Nachtportret** of **Tegenlicht** in (autom. scènekeuzekn.) (19)
- Onderwerpstand **Portret** of **Nachtportret** (20)
- Slim portret-stand (28)
- Wanneer **AF-velstand** (67) in de stand (auto) (30) is ingesteld op **Gezichtsprioriteit**.

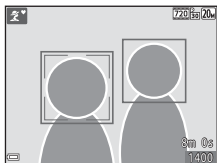

Wanneer de camera meer dan één gezicht herkent, wordt een dubbele rand weergegeven rond het gezicht waarop de camera scherpstelt, en wordt een enkele rand weergegeven rond de andere gezichten.

Als de ontspanknop half wordt ingedrukt wanneer geen gezichten worden herkend:

- In de stand (autom. scènekeuzekn.) verandert het scherpstelveld afhankelijk van het onderwerp.
- In de onderwerpstanden **Portret** en **Nachtportret** of in de stand Slim portret stelt de camera scherp in het midden van het beeld.
- In de stand (auto) selecteert de camera het scherpstelveld met het onderwerp dat zich het dichtst bij de camera bevindt.

Opmerkingen over gezichtsherkenning

- De mate waarin de camera gezichten kan detecteren, is afhankelijk van diverse factoren, waaronder de richting waarin de gezichten kijken.
- In de volgende situaties kan de camera geen gezichten detecteren:
 - Als een gezicht deels verscholen gaat achter een zonnebril of een ander voorwerp
 - Als een gezicht te veel of te weinig ruimte beslaat in het beeld

De functie Huid verzachten gebruiken

Wanneer de sluitser wordt ontspannen terwijl een van de hierna vermelde onderwerpstanden wordt gebruikt, detecteert de camera menselijke gezichten en wordt het beeld verwerkt om de huidtinten te verzachten (tot drie gezichten).

- Stand Slim portret (📖28)
 - De intensiteit van het effect **Huid verzachten** kan worden aangepast.
- Stand 📷 **Portret**, 📷 **Nachtportret** of 📷 **Tegenlicht** in **SR** (autom. scènekeuze) (📖19)
- Onderwerpstand **Portret** of **Nachtportret** (📖20)

Bewerkingsfuncties zoals **Huid verzachten** kunnen worden toegepast op opgeslagen beelden met behulp van **Glamour-retouchering** (📖52), zelfs na de opname.

✓ **Opmerkingen over Huid verzachten**

- Het kan langer duren dan normaal om beelden na de opname op te slaan.
- In bepaalde opnameomstandigheden worden de gewenste resultaten van de functie Huid verzachten niet verkregen en kan de functie Huid verzachten worden toegepast op delen van het beeld zonder gezichten.

AF met doelopspring gebruiken

Wanneer **AF-veldstand** (67) in de stand (auto) is ingesteld op **AF met doelopspring**, stelt de camera scherp op de hierna beschreven wijze wanneer u de ontspanknop half indrukt.

- De camera detecteert het hoofdonderwerp en stelt hierop scherp. Zodra het onderwerp scherp is, wordt het scherpstelveld in groen weergegeven. Als een menselijk gezicht wordt gedetecteerd, stelt de camera hierop automatisch de scherpstelprioriteit in.

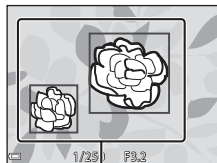

Scherpstelvelden

- Wanneer geen hoofdonderwerp wordt gedetecteerd, selecteert de camera automatisch een of meer van de negen scherpstelvelden met het onderwerp dat zich het dichtst bij de camera bevindt. Wanneer het onderwerp scherp is, worden de scherpstelvelden die scherp zijn in groen weergegeven.

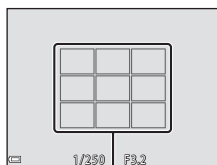

Scherpstelvelden

✓ **Opmerkingen over AF met doelopspring**

- Afhankelijk van de opnameomstandigheden kan het onderwerp dat de camera als hoofdonderwerp bepaalt, variëren.
- Het hoofdonderwerp kan bij bepaalde instellingen voor de **Witbalans** mogelijk niet worden gedetecteerd.
- De camera kan in de volgende situaties het hoofdonderwerp mogelijk niet detecteren:
 - Wanneer het onderwerp zeer donker of helder is
 - Wanneer het hoofdonderwerp geen duidelijk gedefinieerde kleuren heeft
 - Wanneer de opname dusdanig wordt gekadreerd, dat het hoofdonderwerp zich aan de rand van de monitor bevindt
 - Wanneer het hoofdonderwerp bestaat uit een terugkerend patroon

Onderwerpen die niet geschikt zijn voor Autofocus

De camera stelt in de volgende situaties mogelijk niet scherp zoals verwacht. In uitzonderlijke gevallen wordt het onderwerp mogelijk niet scherpgesteld ondanks het feit dat het scherpstelveld of de scherpstelaanduiding in groen wordt weergegeven:

- Het onderwerp is zeer donker.
- Er zijn voorwerpen met sterk verschillende helderheid in het onderwerp (bijv. wanneer de zon achter het onderwerp staat en het onderwerp daardoor zeer donker wordt).
- Er is geen contrast tussen het onderwerp en de omgeving (bijv. wanneer de persoon op de foto een wit overhemd draagt en voor een witte muur staat).
- Meerdere voorwerpen bevinden zich op verschillende afstanden van de camera (bijv. wanneer het onderwerp in een kooi zit).
- Onderwerpen met terugkerende patronen (vensterjaloezieën, gebouwen met meerdere rijen ramen met dezelfde vorm enz.).
- Het onderwerp beweegt snel.

Druk in bovengenoemde situaties de ontspanknop enkele malen half in om opnieuw scherp te stellen, of stel scherp op een ander onderwerp dat zich op dezelfde afstand van de camera bevindt als het gewenste onderwerp, en gebruik de scherpstelvergrendeling (📖43).

Scherpstelvergrendeling

Opnemen met scherpstelvergrendeling wordt aanbevolen wanneer de camera het scherpstelveld met het gewenste onderwerp niet activeert.

1 Stel **AF-velstand** in op **Centrum** in de stand  (auto) (boekje 67).

2 Positioneer het onderwerp in het midden van het beeld en druk de ontspanknop half in.

- De camera stelt scherp op het onderwerp en het scherpstelveld wordt in groen weergegeven.
- De belichting wordt ook vergrendeld.

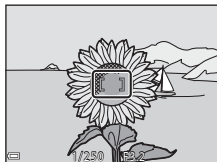

3 Pas de compositie van de foto aan zonder uw vinger op te heffen.

- De afstand tussen de camera en het onderwerp mag niet veranderen.

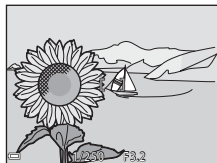

4 Druk de ontspanknop helemaal in om de foto te maken.



Functies die bij opname niet tegelijk kunnen worden gebruikt

Bepaalde functies kunnen niet met andere menu-opties worden gebruikt.

Beperkte functie	Optie	Beschrijving
Flitsstand	Continu (📖65)	Wanneer Continu is geselecteerd, kan de flitser niet worden gebruikt.
	Knipperdetectie (📖71)	Wanneer Knipperdetectie is ingesteld op Aan , kan de flitser niet worden gebruikt.
Zelfontspanner	AF-veldstand (📖67)	Wanneer Onderwerp volgen is geselecteerd, kan de zelfontspanner niet worden gebruikt.
Macro-stand	AF-veldstand (📖67)	Wanneer Onderwerp volgen is geselecteerd, kan de macro-stand niet worden gebruikt.
Beeldmodus	ISO-waarde (📖66)	Wanneer 3200 is geselecteerd, kan voor de instelling van de beeldmodus alleen 4M 2272x1704 , 2M 1600x1200 of VGA 640x480 worden geselecteerd. Als een andere instelling voor de beeldmodus dan hierboven is geselecteerd, wordt de instelling voor de beeldmodus automatisch gewijzigd in 4M 2272x1704 wanneer ISO-waarde is ingesteld op 3200 .
Witbalans	Kleurtoon (De creatieve instelknop gebruiken) (📖31)	Wanneer Kleurtoon aangepast wordt met de creatieve instelknop, is de instelling Witbalans niet beschikbaar in het opnamemenu.
AF-veldstand	Digitale zoom (📖84)	Wanneer de digitale zoom geactiveerd is, stelt de camera scherp in het midden van het beeld, ongeacht de instelling voor AF-veldstand .
Elektronische VR	ISO-waarde (📖66)	Wanneer een andere instelling dan Automatisch is geselecteerd, is de elektronische vibratiereductie uitgeschakeld.
	Continu (📖65)	Wanneer Continu is geselecteerd, is de elektronische vibratiereductie uitgeschakeld.
	Knipperdetectie (📖71)	Wanneer Aan is geselecteerd, is de elektronische vibratiereductie uitgeschakeld.

Beperkte functie	Optie	Beschrijving
Digitale zoom	AF-veldstand (📖67)	Wanneer Onderwerp volgen is geselecteerd, kan de digitale zoom niet worden gebruikt.
Sluitergeluid	Continu (📖65)	Wanneer Continu is geselecteerd, is het sluitergeluid uitgeschakeld.

✓ **Opmerkingen over digitale zoom**

- Afhankelijk van de opnamestand of de huidige instellingen is de digitale zoom mogelijk niet beschikbaar (📖84).
- Wanneer digitale zoom geactiveerd is, stelt de camera scherp op het midden van het beeld.

Weergavefuncties

Zoomweergave

Verplaats de zoomknop naar **T** (🔍 zoomweergave) in de schermvullende weergavestand (📖14) om in te zoomen op het beeld.

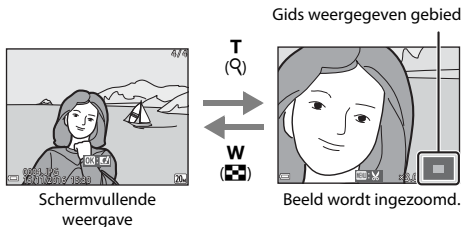

- U kunt de zoomfactor wijzigen door de zoomknop te verplaatsen naar **W** (📐) of **T** (🔍).
- Om een ander gedeelte van het beeld te zien, drukt u op ▲▼◀▶ van de multi-selector.
- Wanneer een ingezoomd beeld wordt weergegeven, drukt u op de **OK**-knop om terug te keren naar de schermvullende weergavestand.



Beelden uitsnijden

Wanneer een ingezoomd beeld wordt weergegeven, kunt u op de **MENU**-knop drukken om het beeld uit te snijden, zodat alleen het zichtbare gedeelte wordt opgeslagen als een afzonderlijk bestand (📖54).

Miniatuurweergave/Kalenderweergave

Door de zoomknop naar **W** (🗨️) (miniatuurweergave) te verplaatsen in de schermvullende weergavestand (📖 14), worden beelden als miniaturen weergegeven.







- U kunt het aantal weergegeven miniaturen wijzigen door de zoomknop te verplaatsen naar **W** (🗨️) of **T** (📅).
- Wanneer de miniatuurweergavestand wordt gebruikt, drukt u op ▲▼◀▶ van de multi-selector om een beeld te selecteren, waarna u op de **OK**-knop drukt om dat beeld in de schermvullende weergavestand weer te geven.
- Wanneer u de kalenderweergavestand gebruikt, drukt u op ▲▼◀▶ om een datum te selecteren, waarna u op de **OK**-knop drukt om de beelden weer te geven die op die datum werden vastgelegd.

✓ **Opmerkingen over kalenderweergave**

Beelden die werden vastgelegd toen de datum van de camera nog niet was ingesteld, worden beschouwd als beelden die werden vastgelegd op 1 januari 2016.





Stand Sorteert op datum

Druk op de -knop (weergavestand) → -knop →  Sorteert op datum → -knop

Gebruik de ▲▼ van de multi-selector om een datum te selecteren en druk op de -knop om de beelden weer te geven die op de geselecteerde datum werden vastgelegd.

- Functies in het weergavemenu ( 72) kunnen worden gebruikt voor de beelden van de geselecteerde opnamedatum (behalve **Kopiëren**).
- De volgende bewerkingen zijn mogelijk terwijl het selectiescherm voor de opnamedatum wordt weergegeven.
 - **MENU**-knop: De volgende functies zijn beschikbaar.
 - Diashow
 - Beveiligen*

* Dezelfde instellingen kunnen worden toegepast op alle beelden die op de geselecteerde datum werden vastgelegd.
 - -knop: Verwijdert alle beelden die op de geselecteerde datum werden vastgelegd.

Sorteer op datum		
	18/11/2016	[3]
	13/11/2016	[2]
	08/11/2016	[1]
	03/11/2016	[10]

Opmerkingen bij de stand Sorteert op datum

- De camera kan de 29 meest recente datums selecteren. Als er beelden voor meer dan 29 datums zijn, worden alle beelden die vroeger werden opgeslagen dan de 29 recentste datums, gecombineerd onder **Overige**.
- De 9.000 recentste beelden kunnen worden weergegeven.
- Beelden die werden vastgelegd toen de datum van de camera nog niet was ingesteld, worden beschouwd als beelden die werden vastgelegd op 1 januari 2016.

Beelden bewerken (foto's)

Voor beelden worden bewerkt

U kunt beelden heel eenvoudig op deze camera bewerken. Bewerkte kopieën worden als aparte bestanden opgeslagen.

Bewerkte kopieën worden met dezelfde opnamedatum en -tijd opgeslagen als het origineel.



Beperkingen voor beelden bewerken

- Een beeld kan tot 10 keer worden bewerkt.
- U kunt mogelijk geen beelden van een bepaald formaat of met bepaalde bewerkingfuncties bewerken.

Sneleffecten: Tint of stemming wijzigen

Type Sneleffecten	Beschrijving
Schilderij	Past vooral de tint aan en creëert een verschillende look voor het beeld.
Foto-illustratie/Zacht portret/Fisheye/Ster/Miniatureffect	Verwerkt beelden met diverse effecten.

- 1 Geef het beeld waarop u een effect wilt toepassen, weer in de schermvullende weergavestand en druk op de **OK**-knop.





- 2 Gebruik **▲▼◀▶** van de multi-selector om het gewenste effect te selecteren en druk op de **OK**-knop.
 - Verplaats de zoomknop (**1**) naar **T** (**Q**) om naar de schermvullende weergave te gaan, of naar **W** (**Q**) om naar de miniatuurweergave te gaan.
 - Om te sluiten zonder het bewerkte beeld op te slaan, drukt u op de **MENU**-knop.







- 3 Selecteer **Ja** en druk op de **OK**-knop.

- Een bewerkte kopie wordt gemaakt.

Snel retoucheren: Contrast en verzadiging verbeteren



Druk op de -knop (weergavestand) → selecteer een beeld → MENU-knop → Snel retoucheren → -knop

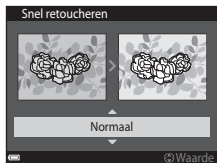

Gebruik   van de multi-selector om de intensiteit van het toegepaste effect te selecteren en druk op de -knop.

- De bewerkte versie wordt rechts weergegeven.
- Als u wilt sluiten zonder de kopie op te slaan, drukt u op .



D-Lighting: Helderheid en contrast verbeteren



Druk op de -knop (weergavestand) → selecteer een beeld → MENU-knop → D-Lighting → -knop

Gebruik   van de multi-selector om **Uitvoeren** te selecteren en druk op de -knop.

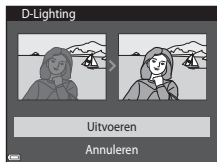
- De bewerkte versie wordt rechts weergegeven.
- Om te sluiten zonder de kopie op te slaan, selecteert u **Annuleren** en drukt u op de .



Rode-ogencorrectie: Rode ogen corrigeren bij opname met flitser

Druk op de -knop (weergavestand) → selecteer een beeld → MENU-knop → Rode-ogencorrectie → -knop

Bekijk een voorbeeld van het resultaat en druk op de -knop.

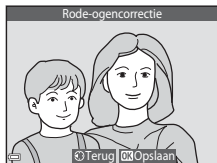

- Als u wilt sluiten zonder de kopie op te slaan, drukt u op  van de multi-selector.



Opmerkingen over rode-ogencorrectie

- Rode-ogencorrectie kan alleen worden toegepast op beelden wanneer rode ogen worden gedetecteerd.
- De rode-ogencorrectie kan worden toegepast op huisdieren (honden of katten), zelfs als hun ogen niet rood zijn.
- Rode-ogencorrectie zal niet bij alle beelden het gewenste resultaat opleveren.
- In uitzonderlijke gevallen kan de rode-ogencorrectie nodeloos worden toegepast op andere delen van het beeld.





Glamour-retouchering: Menselijke gezichten verbeteren



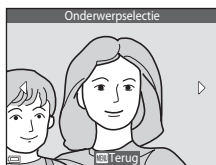









Druk op de -knop (weergavestand) → selecteer een beeld → MENU-knop → Glamour-retouchering → -knop

- 1** Gebruik    van de multi-selector om het gezicht te selecteren dat u wilt retoucheren, en druk op de -knop.

- Wanneer er slechts één gezicht wordt gedetecteerd, gaat u naar stap 2.



- 2** Gebruik   om het effect te selecteren, gebruik   om het effectniveau te selecteren en druk op de -knop.

- U kunt meerdere effecten tegelijk toepassen. Wijzig of controleer de instellingen voor alle effecten voor u op de -knop drukt.
 (Klein gezicht),  (Huid verzachten),
 (Foundation),  (Glansreductie),  (Wallen onder ogen verbergen),
 (Grote ogen),  (Ogen witter maken),  (Oogschaduw),  (Mascara),
 (Tanden witter maken),  (Lippenstift),  (Wangen roder maken)
- Druk op de MENU-knop om terug te keren naar het scherm om een persoon te selecteren.



- 3** Bekijk een voorbeeld van het resultaat en druk op de -knop.

- Om de instellingen te wijzigen, drukt u op  om terug te keren naar stap 2.
- Om te sluiten zonder het bewerkte beeld op te slaan, drukt u op de MENU-knop.

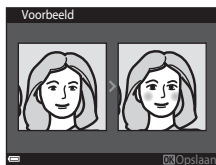

4 Selecteer **Ja** en druk op de **OK**-knop.

- Een bewerkte kopie wordt gemaakt.

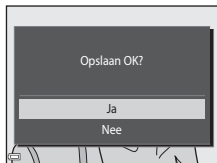

✓ **Opmerkingen over Glamour-retouchering**

- Er kan slechts een gezicht tegelijk worden bewerkt. Om een ander gezicht in hetzelfde beeld te retoucheren, selecteert u de bewerkte kopie van het beeld en brengt u bijkomende wijzigingen aan.
- Afhankelijk van de richting waarin de gezichten kijken, of van de helderheid van de gezichten, kan de camera de gezichten mogelijk niet nauwkeurig detecteren of werkt de functie Glamour-retouchering niet zoals verwacht.
- Als er geen gezichten worden gedetecteerd, wordt een waarschuwing getoond en verschijnt het weergavemenu weer op het scherm.
- De functie Glamour-retouchering is alleen beschikbaar voor beelden die werden vastgelegd met een ISO-gevoeligheid van 1600 of minder en een beeldformaat van 640 x 480 of groter.

Kleine afbeelding: Het beeldformaat verkleinen

Druk op de **▶**-knop (weergavestand) → selecteer een beeld → **MENU**-knop → Kleine afbeelding → **OK**-knop

1 Gebruik **▲▼** van de multi-selector om het gewenste kopieformaat te selecteren en druk op de **OK**-knop.

- Beelden die werden vastgelegd met een beeldmodus-instelling van **16:9 5120x2880** worden opgeslagen met een formaat 640 x 360, terwijl beelden die werden gemaakt met een beeldmodus-instelling van **1:1 3864x3864** worden opgeslagen bij 480 x 480. Druk op de **OK**-knop om verder te gaan met stap 2.

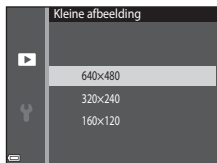

2 Selecteer **Ja** en druk op de **OK**-knop.

- Een bewerkte kopie wordt gemaakt (compressieverhouding van ongeveer 1:16).

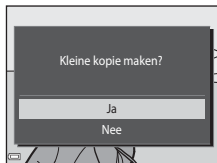

Uitsnede: Een uitgesneden kopie maken

1 Verplaats de zoomknop om het beeld te vergroten (📖46).

2 Pas het beeld aan zodat alleen het gedeelte dat u wil behouden wordt weergegeven en druk vervolgens op de **MENU** (menu)-knop.

- Verplaats de zoomknop naar **T** (📏) of **W** (📐) om de zoomfactor aan te passen. Stel een zoomfactor in waarin **📏**:📏 wordt weergegeven.
- Gebruik **▲▼◀▶** van de multi-selector om te bladeren naar het gedeelte van het beeld dat u wil weergegeven.



3 Selecteer **Ja** en druk op de **OK**-knop.

- Een bewerkte kopie wordt gemaakt.



Beeldformaat

Kopieën die werden gemaakt met de functie Kleine afbeelding of werden uitgesneden tot een formaat van 320 × 240 of kleiner, worden weergegeven in een klein formaat op het weergavescherm en kunnen niet worden uitgesneden.

Het beeld uitsnijden in zijn huidige oriëntatie "Staan"

Gebruik de optie **Beeld draaien** (📖73) om het beeld zo te draaien, dat het wordt weergegeven in de oriëntatie Landschap. Nadat het beeld werd uitgesneden, draait u het uitgesneden beeld terug naar de oriëntatie "staan".

Films opnemen en weergeven

1 Geef het opnamescherm weer.

- Controleer de resterende opnametijd voor films.
- Wanneer **Elektronische VR** (83) in het setup-menu is ingesteld op **Aan**, is elektronische vibratiereductie ingeschakeld en wordt cameratrilling beperkt.



Resterende
filmopnametijd

2 Druk op de ● (filmopname)-knop om de filmopname te starten.

- De camera stelt scherp in het midden van het beeld.

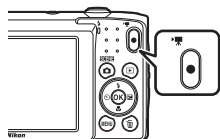

3 Druk opnieuw op de ● (filmopname)-knop om de opname te beëindigen.

4 Selecteer een film in schermvullende weergavestand en druk op de OK-knop om hem af te spelen.

- Een beeld met een pictogram van filmopties is een film.

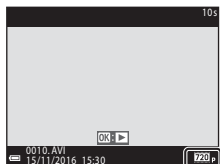

Filmopties

Gebied vastgelegd in films

- Het gebied dat is vastgelegd in een film verschilt afhankelijk van de **Filmopties**-instellingen in het filmmenu.
- Als **Foto-informatie** in **Monitorinstellingen** (📖80) in het setup-menu is ingesteld op **Filmbeeld+autom. info**, kunt u het gebied bevestigen dat in een film zal worden vastgelegd voordat u de opname start.

Maximale filmopnametijd

Individuele filmbestanden kunnen niet groter zijn dan 2 GB of niet langer duren dan 29 minuten, zelfs als er voldoende vrije ruimte is op de geheugenkaart voor een langere opname.

- De resterende opnameduur voor één film wordt weergegeven op het opnamescherm.
- De effectieve resterende opnameduur kan verschillen afhankelijk van de inhoud van de film, de bewegingen van het onderwerp of het type geheugenkaart.
- Geheugenkaarten met een SD Speed Class-classificatie van 6 of sneller worden aanbevolen om films op te nemen (📖122). De filmopname kan onverwachts stoppen wanneer geheugenkaarten met een lagere Speed Class-waarde worden gebruikt.

✓ **Opmerkingen over cameratemperatuur**

- De camera kan heet worden bij het langdurig opnemen van films of als de camera wordt gebruikt op een hete locatie.
- Als de binnenzijde van de camera zeer heet wordt tijdens het opnemen van films, stopt de camera de opname automatisch.

De resterende tijd tot de camera stopt met opnemen (🔊10s) wordt weergegeven.

Als de camera gestopt is met opnemen, schakelt hij zichzelf uit.

Laat de camera uitgeschakeld tot de binnenzijde van de camera afgekoeld is.

Opmerkingen over filmopname

✓ Opmerkingen over het opslaan van beelden of films

De aanduiding die het aantal resterende opnamen aangeeft of de aanduiding die de resterende tijd aangeeft, knippert terwijl beelden of films worden opgeslagen. **Open het deksel van het batterijvak/de geheugenkaartsleuf niet en verwijder de accu of de geheugenkaart niet** terwijl een aanduiding knippert. Dit zou tot verlies van gegevens kunnen leiden of tot schade aan de camera of de geheugenkaart.

✓ Opmerking over opgenomen films

- Wanneer films worden opgenomen terwijl **720p/30p** of **720p/25p** geselecteerd is voor **Filmopties**, is de beeldhoek (het gebied dat wordt vastgelegd in de opgenomen film) kleiner dan wanneer foto's worden gemaakt.
- De optische zoom kan niet worden aangepast zodra de filmopname is begonnen.
- Wanneer de digitale zoom wordt gebruikt, kan de beeldkwaliteit lichtjes dalen. Onderwerpen kunnen tot 4x de digitale zoomverhouding worden vergroot die werd toegepast voor de filmopname begon.
- Het geluid van de zoomknop, bewegingen van de objectiefaandrijving tijdens autofocus en van het diafragma wanneer de helderheid wijzigt, kan worden opgenomen.
- Smear (📖102), dat zichtbaar is op de monitor tijdens filmopname, wordt opgenomen in films. Het is aan te bevelen heldere objecten, zoals de zon, weerskaatsing van de zon en elektrische lampen te vermijden wanneer films worden opgenomen.
- Afhankelijk van de afstand tot het onderwerp of de intensiteit van de toegepaste zoom kunnen onderwerpen met terugkerende patronen (stoffen, vensters met lattenwerk, enz.) gekleurde strepen vertonen tijdens de filmopname en -weergave. Dit doet zich voor wanneer het patroon in het onderwerp en de indeling van de beeldsensor elkaar storen; dit is geen defect.

✓ Opmerkingen over Elektronische VR tijdens filmopname

Wanneer **Elektronische VR** (📖83) is ingesteld op **Aan** in het setup -menu, is de beeldhoek (het gebied dat wordt vastgelegd in de opgenomen film) kleiner dan wanneer foto's worden gemaakt.

✓ Opmerkingen over autofocus voor filmopname

De autofocus levert mogelijk niet het gewenste resultaat (📖42). In dit geval probeert u het volgende:

1. Stel **Autofocus-stand** in het filmmenu in op **Enkelvoudige AF** (standaardinstelling) voor u de filmopname start.
2. Kadreer een ander onderwerp (op dezelfde afstand van de camera als het gewenste onderwerp) in het midden van het beeld, druk op de **●** (*📷 filmopname)-knop om de opname te starten en wijzig vervolgens de compositie.

Bediening tijdens filmweergave

Om het volume aan te passen, verplaatst u de zoomknop terwijl een film wordt weergegeven (1).

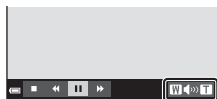

Volumeaanduiding

De bedieningsknoppen worden op de monitor weergegeven.

De hierna vermelde handelingen kunnen worden uitgevoerd met ◀▶ van de multi-selector om een knop te selecteren, waarna u op de OK-knop drukt.



Wanneer gepauzeerd

Functie	Pictogram	Beschrijving	
Terugspoelen	◀	Houd de OK-knop ingedrukt om de film terug te spoelen.	
Vooruitspoelen	▶	Houd de OK-knop ingedrukt om de film vooruit te spoelen.	
Pauze	⏸	Afspelen pauzeren. De hierna vermelde bewerkingen kunnen worden uitgevoerd terwijl de film gepauzeerd is.	
		◀⏮	Spoel de film één beeld terug. Houd de OK-knop ingedrukt om continu terug te spoelen.
		⏭▶	Spoel de film één beeld vooruit. Houd de OK-knop ingedrukt om continu vooruit te spoelen.
		▶	Weergave hervatten.
Beëindigen	■	Terugkeren naar de schermvullende weergavestand.	

Menu's gebruiken

U kunt de volgende menu's instellen door op de **MENU** (menu)-knop te drukken.

- **Opnamemenu**
Beschikbaar door op de **MENU**-knop te drukken wanneer het opnamescherm wordt weergegeven.
Hiermee kunt u het beeldformaat en de kwaliteit, instellingen van continue opname enzovoort wijzigen.
- **Weergavemenu**
Beschikbaar door op de **MENU**-knop te drukken wanneer u beelden in schermvullende weergavestand of miniatuurweergavestand bekijkt.
Hiermee kunt u beelden bewerken, diashows afspelen, enz.
- **Filmmenu**
Beschikbaar door op de **MENU**-knop te drukken wanneer het opnamescherm wordt weergegeven.
Hiermee kunt u instellingen van filmopname wijzigen.
- **Setup-menu**
Hiermee kunt u de basisfuncties van de camera aanpassen, zoals datum en tijd, weergavetaal, enz.

1 Druk op de **MENU** (menu)-knop.

- Het menu wordt weergegeven.

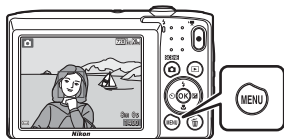

2 Druk op **◀** van de multi-selector.

- Het huidige menupictogram wordt geel weergegeven.

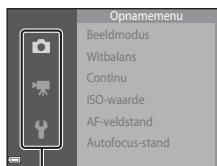

Menupictogrammen

3 Selecteer een menupictogram en druk op de **OK**-knop.

- De menuopties kunnen worden geselecteerd.



4 Selecteer een menu-optie en druk op de **OK**-knop.

- Bepaalde menu-opties kunnen, afhankelijk van de huidige opnamestand of de toestand van de camera, niet worden ingesteld.



5 Selecteer een instelling en druk op de **OK**-knop.

- De geselecteerde instelling wordt toegepast.
- Als u klaar bent met het menu, drukt u op de **MENU**-knop.
- Wanneer een menu wordt weergegeven, schakelt u naar de opnamestand door op de ontspanknop, de **☐**-knop of de **●** (P/VR)-knop te drukken.

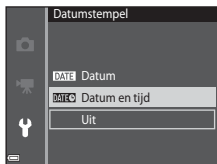

Het opnamemenu (voor stand 📷 (Automatisch))









Beeldmodus (Beeldformaat en beeldkwaliteit)

Ga naar de opnamestand * → MENU-knop → Beeldmodus → -knop

* Deze instelling kan ook worden gewijzigd in andere opnamestanden dan Automatisch. De gewijzigde instelling wordt ook toegepast op andere opnamestanden.

Selecteer de combinatie van beeldformaat en compressieverhouding die moet worden gebruikt tijdens het opslaan van beelden.

Hoe groter de instelling voor de beeldmodus, hoe sterker vergroot beelden kunnen worden afgedrukt, en hoe lager de compressieverhouding, hoe hoger de kwaliteit van de beelden, maar het aantal beelden dat kan worden opgeslagen is kleiner.

Optie*	Compressieverhouding	Beeldverhouding (horizontaal t.o.v. verticaal)
 5152×3864 ★	Circa 1:4	4:3
 5152×3864 (standaardinstelling)	Circa 1:8	4:3
 3648×2736	Circa 1:8	4:3
 2272×1704	Circa 1:8	4:3
 1600×1200	Circa 1:8	4:3
 640×480	Circa 1:8	4:3
 5120×2880	Circa 1:8	16:9
 3864×3864	Circa 1:8	1:1

* De numerieke waarden wijzen op het aantal vastgelegde pixels.
Voorbeeld:  5152×3864 = circa 20 megapixels, 5152 × 3864 pixels

Opmerkingen over beelden afdrukken met een beeldverhouding 1:1

Verander de printerinstelling in "Rand" wanneer u beelden afdrukt met een beeldverhouding 1:1. Sommige printers kunnen geen beelden afdrukken met een beeldverhouding van 1:1.





Opmerkingen over de beeldmodus

Deze functie kan mogelijk niet worden gebruikt in combinatie met andere functies (📖44).





Aantal beelden dat kan worden opgeslagen

- Het aantal beelden dat bij benadering kan worden opgeslagen, kunt u tijdens de opname op de monitor controleren (📖10).
- Merk op dat vanwege de JPEG-compressie het aantal beelden dat kan worden opgeslagen, sterk afhankelijk is van de beeldinhoud, zelfs wanneer geheugenkaarten met dezelfde capaciteit en dezelfde instelling voor de beeldmodus worden gebruikt. Bovendien kan het aantal beelden dat kan worden opgeslagen, sterk verschillen volgens het merk van de geheugenkaart.
- Als het aantal resterende opnamen 10.000 of meer bedraagt, wordt het aantal resterende opnamen weergegeven als "9999".

Witbalans (Tint aanpassen)

Ga naar de opnamestand →  (opnamestand)-knop →  (auto)-stand → -knop → MENU-knop → Witbalans → -knop

Pas de witbalans aan overeenkomstig de lichtbron of de weersomstandigheden, zodat de kleuren in de beelden eruit zien zoals u ze met uw oog waarneemt.

Optie	Beschrijving
AUTO Automatisch (standaardinstelling)	De witbalans wordt automatisch aangepast.
PRE Handm. voorinstelling	Wanneer het gewenste resultaat niet wordt verkregen met Automatisch , Gloeilamplicht , enz. (☞64).
 Daglicht	Voor opname bij zonlicht.
 Gloeilamplicht	Voor opnamen bij gloeilamplicht.
 TL-licht	Voor opnamen bij TL-verlichting.
 Bewolkt	Voor opnamen bij bewolkt weer.
 Flitser	Voor opnamen met de flitser.

Opmerkingen over Witbalans

- Zet de flitsstand op  (uit) wanneer de witbalans is ingesteld op een andere instelling dan **Automatisch** en **Flitser** (☞32).
- Deze functie kan mogelijk niet worden gebruikt in combinatie met andere functies (☞44).

Handm. voorinstelling gebruiken

Gebruik de volgende procedure om de witbalanswaarde te meten bij het licht dat tijdens de opname zal worden gebruikt.

1 Plaats een wit of grijs referentievoorwerp onder de verlichting die voor de foto wordt gebruikt.

2 Gebruik ▲▼ van de multi-selector om **Handm. voorinstelling** te selecteren in het **Witbalans**-menu en druk op de **OK**-knop.

- De camera zoomt in naar de positie om de witbalans te meten.



3 Selecteer **Metten**.

- Om de laatst gemeten waarde toe te passen, selecteert u **Annuleren** en drukt u op de **OK**-knop.



4 Kadreer het witte of grijze referentievoorwerp in het meetvenster en druk op de **OK**-knop om de waarde te meten.

- De sluitser wordt ontspannen en de meting wordt uitgevoerd (er wordt geen beeld opgeslagen).

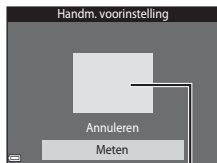





Meetvenster

✓ **Opmerkingen over Handm. voorinstelling**

Een waarde voor de flitsbelichting kan niet worden gemeten met **Handm. voorinstelling**. Wanneer u met behulp van de flitser opneemt, dient u **Witbalans** in te stellen op **Automatisch** of **Flitser**.

Continu-opnamen





Ga naar de opnamestand →  (opnamestand)-knop →  (auto)-stand → -knop → MENU-knop → Continu → -knop

Optie	Beschrijving
 Enkelvoudig (standaardinstelling)	Er wordt één beeld vastgelegd telkens wanneer de ontspanknop wordt ingedrukt.
 Continu	Wanneer de ontspanknop helemaal ingedrukt wordt gehouden, worden beelden continu vastgelegd. <ul style="list-style-type: none">De beeldsnelheid voor continu-opnamen bedraagt circa 1,1 bps en het maximale aantal continu-opnamen bedraagt circa 6 (wanneer de beeldmodus is ingesteld op  5152x3864).

Opmerkingen bij Continu-opnames

- Scherpstelling, belichting en witbalans worden ingesteld op de waarden bepaald voor het eerste beeld in elke reeks.
- Het kan even duren om de beelden na de opname op te slaan.
- Deze functie kan mogelijk niet worden gebruikt in combinatie met andere functies (44).

ISO-waarde

Ga naar de opnamestand →  (opnamestand)-knop →  (auto)-stand → -knop → MENU-knop → ISO-waarde → -knop

Met een hogere ISO-waarde kunnen donkere onderwerpen worden vastgelegd. Bovendien kunnen, zelfs bij onderwerpen met gelijke helderheid, foto's met kortere sluitertijden worden gemaakt, waardoor waasvorming ten gevolge van cameratrilling en bewegingen van het onderwerp kan worden beperkt.

- Wanneer een hogere ISO-gevoeligheid wordt ingesteld, kunnen de beelden ruis bevatten.

Optie	Beschrijving
AUTO Automatisch (standaardinstelling)	De gevoeligheid wordt automatisch geselecteerd tussen ISO 80 tot 1600.
ISO AUTO Vast bereik automatisch	Selecteer het bereik waarin de camera automatisch de ISO-gevoeligheid aanpast, uit ISO 80-400 of ISO 80-800 .
80, 100, 200, 400, 800, 1600, 3200	De gevoeligheid wordt vergrendeld op de vastgestelde waarde.

Opmerking over ISO-gevoeligheid

Deze functie kan mogelijk niet worden gebruikt in combinatie met andere functies (44).

Opmerking over ISO 3200

Wanneer **ISO-waarde** is ingesteld op **3200**, zijn de beschikbare **Beeldmodus**-instellingen beperkt tot

4M 2272×1704, **2M** 1600×1200 en **VGA** 640×480.





 wordt op de monitor weergegeven naast de aanduiding voor de ISO-gevoeligheid.







Weergave van ISO-gevoeligheid op het opnamescherm

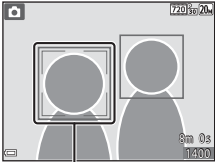
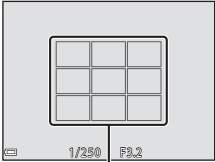

- Wanneer **Automatisch** is geselecteerd, wordt **ISO** weergegeven als de ISO-gevoeligheid automatisch toeneemt.
- Wanneer **Vast bereik automatisch** is geselecteerd, wordt de maximumwaarde voor de ISO-gevoeligheid weergegeven.

AF-veldstand

Ga naar de opnamestand →  (opnamestand)-knop →  (auto)-stand → -knop → MENU-knop → AF-veldstand → -knop

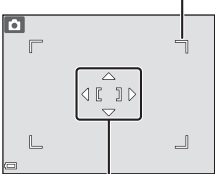
Bepaal hoe de camera het scherpstelveld voor autofocus selecteert.

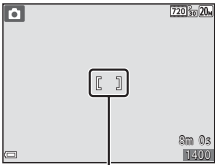

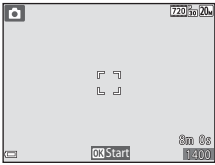
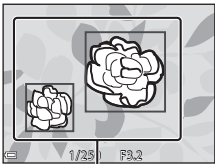



Optie	Beschrijving
 Gezichtsprioriteit	<p>Wanneer de camera een menselijk gezicht detecteert, stelt deze scherp op dat gezicht. Zie "Gezichtsherkenning gebruiken" (📖39) voor meer informatie.</p>  <p>Scherpstelveld</p> <p>Wanneer een compositie zonder menselijke onderwerpen of gedetecteerde gezichten wordt gekadreed, selecteert de camera automatisch een of meer van de negen scherpstelvelden met het onderwerp dat zich het dichtst bij de camera bevindt wanneer de ontspanknop half wordt ingedrukt.</p>  <p>Scherpstelvelden</p>
 Handmatig	<p>Gebruik ▲▼◀▶ van de multi-selector om het scherpstelveld te verplaatsen naar het gebied waarop u wilt scherpen.</p> <ul style="list-style-type: none"> Om de multi-selector te gebruiken om de flitsstand of andere instellingen te configureren, drukt u op de -knop. Om terug te keren naar het verplaatsen van het scherpstelveld, drukt u nogmaals op de -knop. <p>Bereik van verplaatsbaar scherpstelveld</p>  <p>Scherpstelveld</p>

Optie	Beschrijving
<p>[▪] Centrum</p>	<p>De camera stelt scherp op het onderwerp in het midden van het beeld.</p>  <p>Scherpstelveld</p>
<p> Onderwerp volgen</p>	<p>Gebruik deze functie om foto's te maken van bewegende onderwerpen. Registreer het onderwerp waarop de camera scherpstelt. Het scherpstelveld verplaatst zich automatisch om het onderwerp te volgen. Zie "Onderwerp volgen gebruiken" (📖69) voor meer informatie.</p>  <p>OK Start</p>
<p>[▪▪] AF met doelopsparing (standaardinstelling)</p>	<p>Wanneer de camera het hoofdonderwerp detecteert, stelt deze scherp op dat onderwerp. Zie "AF met doelopsparing gebruiken" (📖41) voor meer informatie.</p>  <p>Scherpstelvelden</p>

✓ Opmerkingen over de AF-veldstand

- Wanneer de digitale zoom geactiveerd is, stelt de camera scherp in het midden van het beeld, ongeacht de instelling voor **AF-veldstand**.
- Deze functie kan mogelijk niet worden gebruikt in combinatie met andere functies (📖44).

Onderwerp volgen gebruiken

Ga naar de opnamestand →  (opnamestand)-knop →  (auto)-stand → -knop → MENU-knop → AF-veldstand → -knop →  Onderwerp volgen → -knop → MENU-knop

1 Een onderwerp registreren.

- Lijn het onderwerp dat u wilt volgen, uit met de rand in het midden van de monitor en druk op de -knop.
- Wanneer het onderwerp geregistreerd is, wordt er een gele rand (scherpstelveld) rond weergegeven en begint de camera het onderwerp te volgen.
- Als het onderwerp niet kan worden geregistreerd, wordt de rand rood weergegeven. Wijzig de compositie en probeer het onderwerp opnieuw te registreren.
- Om het registreren van het onderwerp te annuleren, drukt op de -knop.
- Als de camera het geregistreerde onderwerp niet meer kan volgen, verdwijnt het scherpstelveld. Registreer het onderwerp opnieuw.

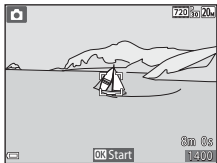

2 Druk de ontspanknop volledig in om de foto te maken.



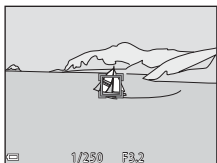

- Wanneer de ontspanknop wordt ingedrukt terwijl het scherpstelveld niet wordt weergegeven, stelt de camera scherp op het onderwerp in het midden van het beeld.



Opmerkingen bij Onderwerp volgen

- Als u handelingen zoals inzoomen uitvoert terwijl de camera het onderwerp volgt, wordt de registratie geannuleerd.
- Het onderwerp kan in bepaalde opnameomstandigheden niet worden gevolgd.

Autofocus-stand

Ga naar de opnamestand →  (opnamestand)-knop →  (auto)-stand → -knop → MENU-knop → Autofocus-stand → -knop

Bepaal hoe de camera scherpstelt wanneer foto's worden gemaakt.

Optie	Beschrijving
AF-S Enkelvoudige AF (standaardinstelling)	De camera stelt alleen scherp wanneer de ontspanknop half wordt ingedrukt.
AF-F Fulltime-AF	De camera stelt continu scherp zelfs wanneer de ontspanknop niet half wordt ingedrukt. U hoort het geluid van de objectiefmotor terwijl de camera scherpstelt.





Autofocus-stand voor filmopname

De autofocus-stand voor filmopname kan worden ingesteld met **Autofocus-stand** (77) in het filmmenu.

Het menu Slim portret

- Zie “Beeldmodus (Beeldformaat en beeldkwaliteit)” (61) voor meer informatie over **Beeldmodus**.

Knipperdetectie

Ga naar de opnamestand →  (opnamestand)-knop →  Slim portret stand → -knop → MENU-knop → Knipperdetectie → -knop

Optie	Beschrijving
 Aan	<p>De camera ontspant de sluitersnelheid automatisch twee keer bij elke opname en slaat één beeld op waarin de ogen van het onderwerp geopend zijn.</p> <ul style="list-style-type: none">• Als de camera een beeld heeft opgeslagen waarin de ogen van het onderwerp mogelijk gesloten zijn, verschijnt het dialoogvenster rechts gedurende enkele seconden.• De flitser kan niet gebruikt worden.
Uit (standaardinstelling)	Schakelt de knipperdetectie uit.

Opmerkingen over Knipperdetectie

Deze functie kan mogelijk niet worden gebruikt in combinatie met andere functies (44).

Het Weergavemenu

- Zie “Beelden bewerken (foto's)” (📖49) voor informatie over beeldbewerkingsfuncties.

Diashow

Druk op de ▶-knop (weergavestand) → MENU-knop → Diashow → Ⓞ-knop

Geef beelden een voor een weer in een automatische “diashow”. Wanneer filmbestanden in de diashow worden weergegeven, wordt alleen het eerste beeld van elke film getoond.

1 Gebruik ▲▼ van de multi-selector om **Start** te selecteren en druk op de Ⓞ-knop.

- De diashow begint.
- Om het interval tussen de beelden te wijzigen, selecteert u **Tussenuitbreking**, druk op de Ⓞ-knop en geef het gewenste interval in voor u **Start** selecteert.
- Om de diashow automatisch te herhalen, selecteert u **Herhalen** en drukt u op de Ⓞ-knop voor u **Start** selecteert.
- De maximale afspeelduur bedraagt ongeveer 30 minuten, zelfs als **Herhalen** is ingeschakeld.

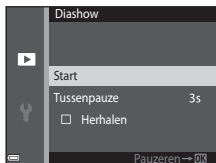

2 Beëindig de diashow of start hem opnieuw.



- Het scherm rechts wordt weergegeven als de diashow ten einde is of wordt gepauzeerd. Om de diashow te sluiten, selecteert u □ en drukt u op de Ⓞ-knop. Om de diashow te hervatten, selecteert u ▶ en drukt u op de Ⓞ-knop.



Handelingen tijdens weergave

- Gebruik ◀▶ van de multi-selector om het vorige/volgende beeld weer te geven. Houd de knop ingedrukt om snel vooruit/achteruit te spoelen.
- Druk op de Ⓞ-knop om de diashow te pauzeren of te beëindigen.

Beveiligen



Druk op de -knop (weergavestand) → MENU-knop → Beveiligen → -knop

De camera beveiligt geselecteerde beelden tegen ongewild wissen.



Selecteer beelden die u wilt beveiligen of annuleer de beveiliging van de beelden in het beeldselectiescherm (75).

Merk op dat door het formatteren van de geheugenkaart of het interne geheugen van de camera alle gegevens inclusief beveiligde bestanden permanent worden gewist (86).

Beeld draaien

Druk op de -knop (weergavestand) → MENU-knop → Beeld draaien → -knop

Geef de richting op waarin de opgeslagen beelden worden weergegeven. U kunt beelden 90 graden rechtsom of 90 graden linksom draaien.

Selecteer een beeld in het beeldselectiescherm (75). Wanneer het scherm Beeld draaien verschijnt, drukt u op  of  van de multi-selector om het beeld 90 graden te draaien.

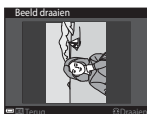



90 graden linksom draaien



90 graden rechtsom draaien

Druk op de -knop om de oriëntatie van de weergave te voltooien en deze oriëntatie-informatie samen met het beeld op te slaan.

Kopiëren (Kopiëren tussen geheugenkaart en intern geheugen)

Druk op de -knop (weergavestand) → MENU-knop → Kopiëren → -knop

Beelden kunnen worden gekopieerd tussen een geheugenkaart en het interne geheugen.

- Wanneer een geheugenkaart zonder beelden is geplaatst en de camera in weergavestand staat, wordt **Geheugen bevat geen beelden.** weergegeven. Druk in dit geval op de MENU-knop om **Kopiëren** te selecteren.

- 1 Gebruik ▲▼ van de multi-selector om een bestemmingsoptie te selecteren waarnaar beelden worden gekopieerd, en druk op de -knop.



- 2 Selecteer een kopieeroptie en druk op de -knop.

- Als u **Geselecteerde beelden** kiest, gebruikt u het beeldselectiescherm om beelden te specificeren (75).

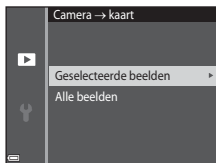

Opmerkingen over het kopiëren van beelden

- Alleen bestanden in formaten die door deze camera kunnen worden opgenomen, kunnen worden gekopieerd.
- De werking wordt niet gegarandeerd voor beelden die met een camera van een ander merk werden gemaakt of die werden aangepast op een computer.

Het beeldselectiescherm

Wanneer een beeldselectiescherm zoals rechts hiernaast wordt weergegeven terwijl de camera wordt bediend, volgt u de hierna beschreven procedures om de beelden te selecteren.



1 Gebruik ◀▶ van de multi-selector om een beeld te selecteren.

- Verplaats de zoomknop (1) naar **T** (Q) om naar de schermvullende weergave te gaan, of naar **W** (R) om naar de miniatuurweergave te gaan.
- Er kan slechts één beeld worden geselecteerd voor **Beeld draaien**. Ga verder met stap 3.



2 Gebruik ▲▼ om de selectie uit te voeren of op te heffen (of het aantal kopieën op te geven).

- Wanneer een beeld wordt geselecteerd, verschijnt een pictogram onder het beeld. Herhaal stappen 1 en 2 om bijkomende beelden te selecteren.

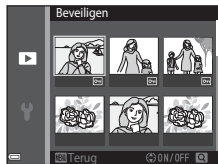



3 Druk op de OK-knop om de beeldselectie toe te passen.

- Wanneer een bevestigingsvenster wordt weergegeven, volgt u de instructies op het scherm om de handeling uit te voeren.







Het filmmenu

Filmopties

Ga naar de opnamestand → MENU-knop → -menupictogram → Filmopties → -knop

Selecteer de gewenste filmoptie voor de opname. De filmopties die kunnen worden geselecteerd verschillen afhankelijk van de **Videostand**-instelling (187).

- Geheugenkaarten met een SD Speed Class-classificatie van 6 of sneller worden aanbevolen om films op te nemen (122).

Optie (Beeldformaat/ Beeldsnelheid)	Beeldformaat	Beeldverhouding (horizontaal t.o.v. verticaal)
 720/30p  720/25p (standaardinstelling*)	1280 × 720	16:9
 480/30p  480/25p	640 × 480	4:3
 240/30p  240/25p	320 × 240	4:3

* Wanneer wordt opgenomen in het interne geheugen, is de standaardinstelling  **480/30p** of  **480/25p** en kan  **720/30p** of  **720/25p** niet worden geselecteerd.

Autofocus-stand

Ga naar de opnamestand → MENU-knop → -menupictogram → Autofocus-stand → -knop

Stel in hoe de camera scherpstelt in de filmstand.

Optie	Beschrijving
AF-S Enkelvoudige AF (standaardinstelling)	Het scherpstellen wordt vergrendeld wanneer de filmopname start. Selecteer deze optie wanneer de afstand tussen de camera en het onderwerp vrij constant blijft tijdens de filmopname.
AF-F Fulltime-AF	De camera stelt continu scherp tijdens de filmopname. Selecteer deze optie wanneer de afstand tussen de camera en het onderwerp sterk wijzigt tijdens de opname. In de opgenomen film kunt u mogelijk het geluid horen van de camera die scherpstelt. Het gebruik van Enkelvoudige AF is aanbevolen om te voorkomen dat het geluid van de scherpstellende camera de opname stoort.

Windruisreductie

Ga naar de opnamestand → MENU-knop → -menupictogram → Windruisreductie → -knop

Optie	Beschrijving
 Aan	Vermindert het geluid dat optreedt wanneer de wind tijdens filmopname over de microfoon blaast. Andere geluiden kunnen tijdens de weergave moeilijk te horen zijn.
Uit (standaardinstelling)	Windruisreductie is uitgeschakeld.

Het setup-menu



Tijdzone en datum

Druk op de MENU-knop → -menupictogram → Tijdzone en datum → -knop

Stel de cameraklok in.

Optie	Beschrijving
Datum en tijd	<ul style="list-style-type: none">• Selecteer een veld: Druk op  van de multi-selector.• Wijzig de datum en tijd: Druk op  .• Pas de instelling toe: Selecteer de minuut-instelling en druk op de -knop. 
Datumnotatie	Selecteer Jaar/maand/dag , Maand/dag/jaar of Dag/maand/jaar .
Tijdzone	Stel de tijdzone en de zomertijd in. <ul style="list-style-type: none">• Wanneer Reisbestemming () wordt ingesteld nadat u de eigen tijdzone () heeft ingesteld, wordt het tijdsverschil tussen de reisbestemming en de eigen tijdzone automatisch berekend en de datum en tijd voor de geselecteerde regio worden opgeslagen.

Tijdzone instellen

- 1 Gebruik   van de multi-selector om **Tijdzone** te selecteren en druk op de -knop.

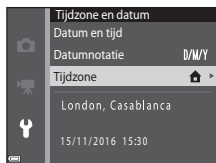

2 Selecteer **Eigen tijdzone** of **Reisbestemming** en druk op de -knop.



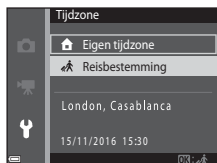

- De datum en tijd die op de monitor worden weergegeven, veranderen naarmate de eigen tijdzone of de reisbestemming is geselecteerd.

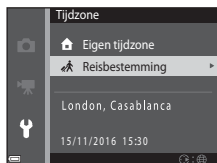

3 Druk op .



4 Gebruik om de tijdzone te selecteren.

- Druk op  om de zomertijdfunctie in te schakelen, waarna  wordt weergegeven. Druk op  om de zomertijdfunctie uit te schakelen.
- Druk op de -knop om de tijdzone toe te passen.
- Als de juiste tijd niet wordt weergegeven voor de instelling van de eigen tijdzone of de tijdzone van de reisbestemming, stelt u de juiste tijd in bij **Datum en tijd**.

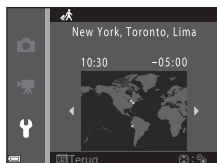









Monitorinstellingen

Druk op de MENU-knop → Y-menupictogram → Monitorinstellingen → OK-knop

Optie	Beschrijving
Foto-informatie	Bepaal of informatie op de monitor wordt weergegeven.
Beeld terugspelen	Bepaal of het vastgelegde beeld onmiddellijk na de opname wel of niet wordt weergegeven. <ul style="list-style-type: none"> • Standaardinstelling: Aan
Helderheid	Pas de helderheid aan. <ul style="list-style-type: none"> • Standaardinstelling: 3

Foto-informatie

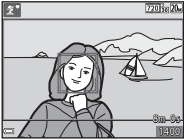
	Opnamestand	Weergavestand
Info tonen		
Automatische info (standaardinstelling)	Dezelfde informatie als in Info tonen wordt weergegeven, en wordt verborgen zoals in Info verbergen als gedurende enkele seconden geen handelingen worden uitgevoerd. De informatie wordt opnieuw weergegeven wanneer een handeling wordt uitgevoerd.	
Info verbergen		



	Opnamestand	Weergavestand
Raster+autom. info	 <p>Naast de informatie die weergegeven is in Automatische info, verschijnt een raster om foto's beter te kunnen kaderen. Het raster wordt niet weergegeven wanneer films worden opgenomen.</p>	 <p>Hetzelfde als Automatische info.</p>
Filmbeeld+autom. info	 <p>Naast de informatie die aangegeven is in Automatische info, wordt voor de filmopname begint een raster weergegeven dat het gebied aangeeft dat zal worden vastgelegd wanneer films worden opgenomen. Het filmraster wordt niet weergegeven wanneer films worden opgenomen.</p>	 <p>Hetzelfde als Automatische info.</p>

Datumstempel

Druk op de MENU-knop → -menupictogram → Datumstempel → -knop

De opnamedatum en -tijd kunnen tijdens opname op beelden worden gestempeld. De informatie kan zelfs worden afgedrukt wanneer u een printer gebruikt die de functie datum afdrukken niet ondersteunt.



Optie	Beschrijving
 Datum	De datum wordt gestempeld op de beelden.
 Datum en tijd	De datum en tijd worden gestempeld op de beelden.
Uit (standaardinstelling)	De datum en tijd worden niet gestempeld op de beelden.



Opmerkingen over datumstempel

- De in het beeld gestempelde datum vormt een permanent onderdeel van de beeldgegevens en kan niet worden verwijderd. De datum en tijd kunnen niet op beelden worden gestempeld nadat ze werden vastgelegd.
- De datum en tijd kunnen niet worden gestempeld in de volgende situaties:
 - Wanneer de onderwerpstand **Panorama assist** wordt gebruikt
 - Wanneer films worden opgenomen.
- De gestempelde datum en tijd kunnen moeilijk leesbaar zijn wanneer een klein beeldformaat wordt gebruikt.

Een opnamedatum afdrukken op beelden zonder datumstempel

U kunt beelden naar een computer overzetten en de ViewNX-i-software ( 97) gebruiken om de opnamedatum op de beelden te stempelen wanneer ze worden afgedrukt.

Elektronische VR

Druk op de MENU-knop → -menupictogram → Elektronische VR → -knop

Kies of u de elektronische VR (vibratiereductie) wilt gebruiken om de effecten van cameratrilling tijdens de opname te beperken.

Optie	Beschrijving
 Aan	<p>Wanneer foto's worden gemaakt, is de elektronische vibratiereductie ingeschakeld wanneer aan alle hierna vermelde voorwaarden is voldaan.</p> <ul style="list-style-type: none">• De flitsstand is ingesteld op Uit of Lange sluitertijd.• De sluitertijd is lang.• Continu is ingesteld op Enkelvoudig.• Het onderwerp is donker. <p>Wanneer films worden opgenomen, is de elektronische vibratiereductie altijd ingeschakeld.</p>
Uit (standaardinstelling)	De elektronische vibratiereductie is uitgeschakeld.

Opmerkingen over elektronische vibratiereductie

- De doeltreffendheid van de elektronische vibratiereductie neemt af naarmate de cameratrilling toeneemt.
- Het beeld dat met elektronische vibratiereductie werd vastgelegd, kan ruis bevatten.
- De elektronische vibratiereductie werkt niet in de volgende omstandigheden of in de volgende opnamestanden:
 - Wanneer synchronisatie met lange sluitertijd met rode-ogenreductie (38) wordt gebruikt.
 - Wanneer de belichting langer duurt dan een bepaalde tijd.
 - Wanneer de onderwerpstand **Sport**, **Nachtportret**, **Schemering**, **Nachtlandschap**, **Vuurwerk** of **Tegenlicht** wordt gebruikt.
- De elektronische vibratiereductie kan niet worden gebruikt in andere opnamestanden bij gebruik van bepaalde instellingen (44).
- Wanneer **Elektronische VR** is ingesteld op **Aan**, is de beeldhoek (het gebied dat wordt vastgelegd in de opgenomen film) tijdens filmpopname kleiner.

AF-hulplicht

Druk op de MENU-knop → Y-menupictogram → AF-hulplicht → OK-knop

Optie	Beschrijving
AUTO Automatisch (standaardinstelling)	De AF-hulpverlichting licht automatisch op wanneer u bij weinig licht op de ontspanknop drukt. De verlichting heeft een bereik van ongeveer 1,9 m in de maximale groothoekstand en een bereik van ongeveer 1,1 m in de maximale telestand. <ul style="list-style-type: none">• Merk op dat voor bepaalde onderwerpstanden of scherpstelvelden de AF-hulpverlichting mogelijk niet oplicht.
Uit	De AF-hulpverlichting gaat niet aan.

Digitale zoom

Druk op de MENU-knop → Y-menupictogram → Digitale zoom → OK-knop

Optie	Beschrijving
Aan (standaardinstelling)	Digitale zoom is ingeschakeld.
Uit	Digitale zoom is uitgeschakeld.

Opmerkingen over digitale zoom



- De digitale zoom kan niet worden gebruikt in de volgende opnamestanden:
 - Onderwerpstand **Portret**, **Nachtportret** of **Dierenportret**
 - Stand Slim portret
- De digitale zoom kan niet worden gebruikt in andere opnamestanden bij gebruik van bepaalde instellingen (45).

Geluidsinstellingen

Druk op de MENU-knop → -menupictogram → Geluidsinstellingen → 

Optie	Beschrijving
Knopgeluid	Wanneer Aan (standaardinstelling) is geselecteerd, geeft de camera één pieptoon wanneer bewerkingen worden uitgevoerd, twee pieptonen wanneer de camera heeft scherpgesteld op het onderwerp en drie pieptonen wanneer er zich een fout voordoet. Het opstartgeluid wordt ook weergegeven. <ul style="list-style-type: none">• Geluiden zijn uitgeschakeld wanneer de onderwerpstand Dierenportret wordt gebruikt.
Sluitergeluid	Wanneer Aan (standaardinstelling) is geselecteerd, wordt het sluitergeluid weergegeven wanneer de sluiters wordt ontspannen. <ul style="list-style-type: none">• Het sluitergeluid wordt niet weergegeven in de continu-opnamestand, wanneer films worden opgenomen of wanneer de onderwerpstand Dierenportret wordt gebruikt.

Automatisch uit

Druk op de MENU-knop → -menupictogram → Automatisch uit → 



Stel de tijd in die verstrijkt voor de camera naar de stand-bystand gaat (12). U kunt **30 sec.**, **1 min.** (standaardinstelling), **5 min.** of **30 min.** selecteren.

De functie Automatisch uit instellen

De tijd die verstrijkt voordat de camera naar de stand-bystand gaat, ligt vast in de volgende situaties:

- Wanneer een menu wordt weergegeven: 3 minuten (wanneer automatisch uit is ingesteld op **30 sec.** of **1 min.**)
- Bij opname met **Dierenp. autom. ontsp.**: 5 minuten (wanneer automatisch uit is ingesteld op **30 sec.** of **1 min.**)
- Bij opname met **Glimlachtimer**: 5 minuten (wanneer automatisch uit is ingesteld op **30 sec.** of **1 min.**)
- Wanneer de lichtnetadapter EH-62G is aangesloten: 30 minuten
- Wanneer een AV-kabel is aangesloten: 30 minuten

Geheugenkaart form./Geheug. formatteren

Druk op de MENU-knop → -menupictogram → Geheugenkaart form./Geheug. formatteren → -knop

Gebruik deze optie om een geheugenkaart of het interne geheugen te formatteren.

Als u de geheugenkaarten of het interne geheugen formateert, worden alle gegevens permanent gewist. Gegevens die werden gewist, kunnen niet worden hersteld. Sla belangrijke beelden op een computer op voordat u gaat formatteren.

Een geheugenkaart formatteren

- Plaats een geheugenkaart in de camera.
- Selecteer **Geheugenkaart form.** in het setup-menu en druk vervolgens op de -knop.



Het interne geheugen formatteren

- Haal de geheugenkaart uit de camera.
- Selecteer **Geheug. formatteren** in het setup-menu en druk vervolgens op de -knop.

Om het formatteren te starten, selecteert u **Formatteren** op het weergegeven scherm en drukt u op de -knop.

- Zet de camera niet uit en open het deksel van het batterijvak/de geheugenkaartsleuf niet tijdens het formatteren.

Taal/Language

Druk op de MENU-knop → -menupictogram → Taal/Language → -knop

Selecteer een taal voor de weergave van cameramenu's en berichten.

Videostand

Druk op de MENU-knop → -menupictogram → Videostand → -knop



Pas de nodige instellingen voor aansluiting op een televisie aan.

Maak uw keuze uit **NTSC** en **PAL**.

Zowel **NTSC** als **PAL** zijn standaards voor analoge kleurentelevisie-uitzendingen.

- De beschikbare beeldsnelheden in **Filmopties** (76) zijn afhankelijk van de ingestelde videostand.

Opladen via computer

Druk op de MENU-knop → -menupictogram → Opladen via computer → -knop

Optie	Beschrijving
AUTO Automatisch (standaardinstelling)	Wanneer de camera wordt aangesloten op een ingeschakelde computer (□90), wordt de in de camera geplaatste accu automatisch opgeladen met de stroombron van de computer.
Uit	De in de camera geplaatste accu wordt niet opgeladen wanneer de camera is aangesloten op een computer.

Opmerkingen over het laden met een computer

- Bij aansluiting op een computer schakelt de camera in en begint hij op te laden. Als de camera wordt uitgeschakeld, stopt het opladen.
- Het duurt ongeveer 3 uur om een volledig lege accu op te laden. De laadtijd wordt groter wanneer beelden worden overgespeeld terwijl de accu wordt geladen.
- De camera schakelt automatisch uit als er gedurende 30 minuten geen communicatie met de computer plaatsvindt nadat de accu volledig was geladen.

Wanneer het laadlampje snel groen knippert

Opladen is niet mogelijk, waarschijnlijk wegens een van de hierna beschreven redenen.

- De omgevingstemperatuur is niet geschikt om op te laden. Laad de accu binnenshuis op bij een omgevingstemperatuur van 5 °C tot 35 °C.
- De USB-kabel is niet correct aangesloten of de accu is defect. Zorg ervoor dat de USB-kabel correct is aangesloten of vervang de accu indien nodig.
- De computer staat in de slaapstand en levert geen stroom. Haal de computer uit de slaapstand.
- De accu kan niet worden opgeladen omdat de computer geen stroom naar de camera kan sturen ten gevolge van de instellingen of specificaties van de computer.

Standaardwaarden

Druk op de **MENU**-knop → **Y**-menupictogram → **Standaardwaarden** → **OK**-knop

Wanneer **Standaard** is geselecteerd, worden de camera-instellingen gereset naar de standaardwaarden.

- Bepaalde instellingen zoals **Tijdzone en datum** of **Taal/Language** worden niet gereset.



Bestandsnummering resetten

Als u de bestandsnummering wil terugzetten op "0001", wist u alle beelden die op de geheugenkaart of in het interne geheugen zijn opgeslagen (📄15) voordat u **Standaardwaarden** selecteert.

Firmware-versie

Druk op de **MENU**-knop → **Y**-menupictogram → **Firmware-versie** → **OK**-knop

Bekijk de huidige firmwareversie van de camera.

De camera aansluiten op een televisie, printer of computer

U kunt extra genieten van foto's en films door de camera aan te sluiten op een televisie, printer of computer.

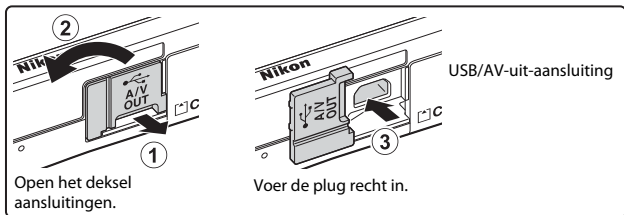

- Voordat u de camera aan een extern toestel aansluit, dient u er zeker van te zijn dat het resterende batterijniveau voldoende is, waarna u de camera uitschakelt. Voor u de verbinding verbreekt, dient u de camera uit te zetten.
- Als de lichtnetadapter EH-62G (apart verkrijgbaar) wordt gebruikt, kan deze camera worden gevoed via een stopcontact. Gebruik geen lichtnetadapter van een ander merk of model, omdat dat kan leiden tot oververhitting van of een defect aan de camera.
- Voor informatie over de aansluitmethodes en daaropvolgende handelingen, raadpleeg naast dit document ook de documentatie die met het toestel werd meegeleverd.



Beelden en films die werden vastgelegd met de camera, kunnen worden weergegeven op een televisie.

Aansluitmethode: Sluit de video- en audiopluggen van een optionele AV-kabel aan op de ingangsaansluitingen van de televisie.



Als u de camera aansluit op een PictBridge-compatibele printer, kunt u beelden afdrucken zonder een computer te gebruiken.

Aansluitmethode: Sluit de camera rechtstreeks op de USB-poort van de printer aan met de USB-kabel.



U kunt beelden en films overzetten naar een computer om ze te bekijken en te bewerken.

Aansluitmethode: Sluit de camera met de USB-kabel aan op de USB-poort van de computer.

- Voor u verbinding maakt met een computer, dient u ViewNX-i op de computer te installeren ( 97).
- Als er USB-toestellen zijn aangesloten die stroom krijgen van de computer, koppel ze dan van de computer los voordat u de camera erop aansluit. Wanneer u tegelijk de camera en andere USB-toestellen op dezelfde computer aansluit, kan er een storing optreden of kan er te veel stroom van de computer worden gevoerd, waardoor de camera of de geheugenkaart beschadigd kan raken.

De camera aansluiten op een televisie (beelden weergeven op een televisie)

1 Schakel de camera uit en sluit hem aan op de televisie.

- Sluit de gele plug aan op de video-in-aansluiting en de witte plug op de audio-in-aansluiting op de televisie.
- Houd bij het aansluiten de pluggen in de juiste stand. Probeer niet de pluggen onder een hoek in te steken of uit te trekken wanneer u ze aansluit of loskoppelt.

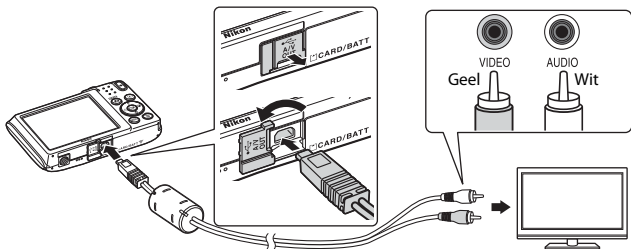

2 Stel de ingang van de televisie in op externe video-invoer.

- Raadpleeg de handleiding van uw televisie voor meer informatie.

3 Houd de (weergave)-knop ingedrukt om de camera aan te zetten.

- Beelden worden weergegeven op de televisie.
- De monitor van de camera schakelt niet in.

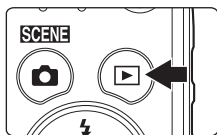

De camera op een printer aansluiten (Direct Print)

Gebruikers van een PictBridge-compatibele printer kunnen de camera rechtstreeks op de printer aansluiten en beelden afdrukken zonder gebruik te maken van een computer.

De camera op een printer aansluiten

- 1 Zet de printer aan.
- 2 Schakel de camera uit en sluit hem aan op de printer met de USB-kabel.
 - Houd bij het aansluiten de pluggen in de juiste stand. Probeer niet de pluggen onder een hoek in te steken of uit te trekken wanneer u ze aansluit of loskoppelt.

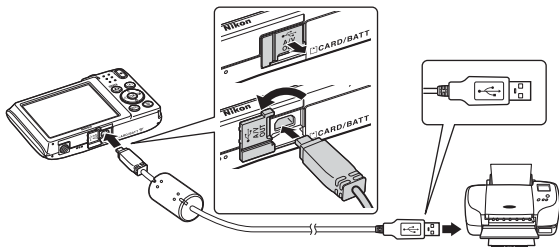

3 De camera wordt automatisch ingeschakeld.

- Het **PictBridge**-opstartscherm (1) verschijnt op de monitor van de camera, gevolgd door het **Afdrukselectie**-scherm (2).

1



2

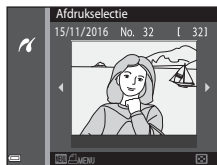

✓ Als het PictBridge-startscherm niet wordt weergegeven

Wanneer **Automatisch** is geselecteerd voor **Opladen via computer** (88), kunnen beelden eventueel niet worden afgedrukt wanneer de camera rechtstreeks aangesloten is op bepaalde printers. Als het PictBridge-opstartscherm niet verschijnt nadat de camera werd ingeschakeld, zet u de camera uit en ontkoppelt u de USB-kabel. Stel **Opladen via computer** in op **Uit** en sluit de camera opnieuw aan op de printer.

Beelden één voor één afdrucken

1 Gebruik ◀▶ van de multi-selector om het gewenste beeld te selecteren en druk op de OK-knop.

- Verplaats de zoomknop naar **W** (9) om naar de miniatuurweergave te gaan, of naar **T** (9) om naar de schermvullende weergave te gaan.



2 Gebruik ▲▼ om **Kopieën** te selecteren en druk op de OK-knop.

- Gebruik ▲▼ om het gewenste aantal kopieën (maximaal negen) in te stellen en druk op de OK-knop.

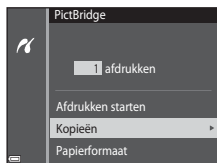

3 Selecteer **Papierformaat** en druk op de OK-knop.

- Selecteer het gewenste papierformaat en druk op de OK-knop.
- Om af te drukken met de instelling voor het papierformaat die op de printer is geconfigureerd, selecteert u **Standaard**.
- De op de camera beschikbare opties voor het papierformaat zijn afhankelijk van de printer die u gebruikt.

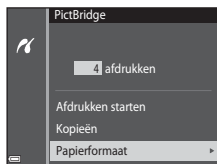

4 Selecteer **Afdrukken starten** en druk op de OK-knop.

- Het afdrukken begint.

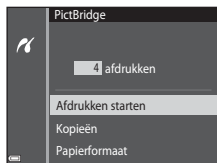

Meerdere beelden afdrukken

- 1 Wanneer het **Afdrukselectie**-scherm wordt weergegeven, drukt u op de **MENU** (menu)-knop.

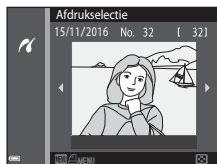

- 2 Gebruik ▲▼ van de multi-selector om **Papierformaat** te selecteren en druk op de **OK**-knop.

- Selecteer het gewenste papierformaat en druk op de **OK**-knop.
- Om af te drukken met de instelling voor het papierformaat die op de printer is geconfigureerd, selecteert u **Standaard**.
- De op de camera beschikbare opties voor het papierformaat zijn afhankelijk van de printer die u gebruikt.
- Om het afdrukmenu te sluiten, drukt u op de **MENU**-knop.

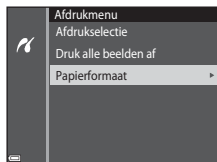

- 3 Selecteer **Afdrukselectie** of **Druk alle beelden af** en druk op de **OK**-knop.

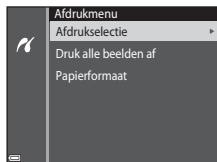

Afdrukselectie

Selecteer de beelden (maximaal 99) en het aantal kopieën (maximaal 9) voor elk beeld.

- Gebruik ◀▶ van de multi-selector om beelden te selecteren en gebruik ▲▼ om het aantal afdrukken op te geven.
- Beelden die zijn geselecteerd voor afdrukken, herkent u aan  en het aantal af te drukken kopieën. Om de afdrukselectie te annuleren, stelt u het aantal kopieën in op 0.
- Verplaats de zoomknop naar **T** () om naar de schermvullende weergave te gaan, of naar **W** () om naar de miniatuurweergave te gaan.
- Druk op de **OK**-knop als de instelling voltooid is. Wanneer het scherm voor de bevestiging van het aantal kopieën wordt weergegeven, selecteert u **Afdrukken starten** en drukt u op de **OK**-knop om de afdruk te starten.



Druk alle beelden af

Er wordt een kopie afgedrukt van alle beelden die opgeslagen zijn in het interne geheugen of op de geheugenkaart.

- Wanneer het scherm voor de bevestiging van het aantal kopieën wordt weergegeven, selecteert u **Afdrukken starten** en drukt u op de **OK**-knop om de afdruk te starten.

Gebruik van ViewNX-i (Beelden naar een computer overzetten)

Installeren ViewNX-i

ViewNX-i is gratis software waarmee u beelden en films kunt overzetten naar uw computer om ze te bekijken en te bewerken.

Om ViewNX-i te installeren, downloadt u de recentste versie van het installatieprogramma van ViewNX-i op de volgende website en volgt u de installatie-instructies op het scherm.

ViewNX-i: <http://downloadcenter.nikonimglib.com>

Voor de systeemvereisten en andere informatie raadpleegt u de Nikon-website voor uw regio.

Beelden naar een computer overzetten

1 Maak een geheugenkaart klaar die beelden bevat.

U kunt elk van de volgende methoden gebruiken om beelden van een geheugenkaart naar een computer over te zetten.

- **SD-geheugenkaartsleuf/kaartlezer:** Plaats de geheugenkaart in de kaartsleuf van uw computer of de kaartlezer (in de handel verkrijgbaar) die op de computer is aangesloten.
- **Directe USB-aansluiting:** Schakel de camera uit en zorg ervoor dat de geheugenkaart in de camera is geplaatst. Sluit de camera aan op de computer met de USB-kabel.

De camera wordt automatisch ingeschakeld.

Om beelden over te zetten die opgeslagen zijn in het interne geheugen van de camera, haalt u de geheugenkaart uit de camera voordat u de camera aansluit op de computer.

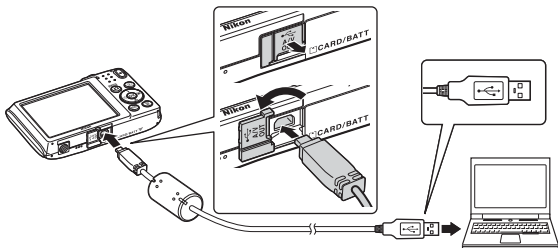

Als een bericht wordt weergegeven dat u vraagt om een programma te kiezen, selecteert u Nikon Transfer 2.

• Bij gebruik van Windows 7

Als het dialoogvenster rechts wordt weergegeven, dient u de volgende stappen te volgen om Nikon Transfer 2 te selecteren.

- 1 Klik onder **Afbeeldingen en video's importeren** op **Ander programma**. Een dialoogvenster verschijnt waarin u een programma kunt selecteren; selecteer Nikon Transfer 2 en klik op **OK**.
- 2 Dubbelklik op het pictogram Nikon Transfer 2.



• Wanneer u Windows 10 of Windows 8.1 gebruikt

Als het dialoogvenster rechts wordt weergegeven, klikt u op het dialoogvenster en vervolgens op **Bestand importeren/Nikon Transfer 2**.



• Wanneer Mac OS X wordt gebruikt

Als Nikon Transfer 2 niet automatisch start, opent u de toepassing **Fotolader** die bij Mac is geleverd terwijl de camera en uw computer verbonden zijn. Selecteer vervolgens Nikon Transfer 2 als de standaardtoepassing die moet worden geopend wanneer de camera wordt verbonden met uw computer.

Als de geheugenkaart een groot aantal beelden bevat, kan het enige tijd duren voordat Nikon Transfer 2 start. Wacht tot Nikon Transfer 2 start.

✓ **Opmerkingen over het aansluiten van de USB-kabel**

De werking is niet gegarandeerd als de camera via een USB-hub op de computer is aangesloten.

📎 **Voor meer informatie over het gebruik van ViewNX-i**

Raadpleeg de online-help van ViewNX-i.

2 Zodra Nikon Transfer 2 start, klikt u op **Overspelen starten**.

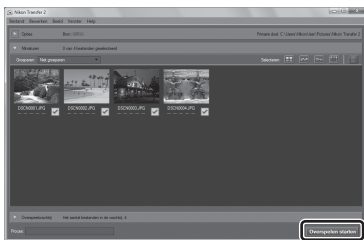

Overspelen starten

- De beeldoverdracht begint. Wanneer de beeldoverdracht voltooid is, start ViewNX-i en worden de overgezette beelden weergegeven.

3 Beëindig de verbinding.

- Als u een kaartlezer of kaartsleuf gebruikt, kies dan de gepaste optie in het besturingssysteem van de computer om de verwisselbare schijf die overeenstemt met de geheugenkaart uit te werpen en haal de geheugenkaart uit de kaartlezer of kaartsleuf.
- Wanneer de camera op een computer is aangesloten, schakelt u de camera uit en koppelt u de USB-kabel los.

Technische opmerkingen

Verzorging van het product	101
De camera.....	101
De accu	102
De lichtnetlaadadapter	103
Geheugenkaarten.....	104
Reinigen en opbergen.....	105
Reinigen	105
Opslag.....	105
Foutmeldingen	106
Problemen oplossen	109
Bestandsnamen	116
Optionele accessoires.....	117
Specificaties.....	118
Geheugenkaarten die kunnen worden gebruikt	122
Index	124

Verzorging van het product

Neem de volgende voorzorgsmaatregelen in acht naast de waarschuwingen in "Voor uw veiligheid" (vi-viii) wanneer u dit apparaat gebruikt of opbergt.

De camera

Zorg ervoor dat de camera niet onderhevig is aan sterke schokken

Als de camera wordt blootgesteld aan sterke schokken of vibratie, kan deze defect raken. Raak daarnaast het objectief of objectiefbescherming niet aan en oefen er geen kracht op uit.

Houd de camera droog

Als de camera in water wordt ondergedompeld of aan hoge luchtvochtigheid wordt blootgesteld, raakt deze beschadigd.

Vermijd plotselinge temperatuurverschillen

Plotselinge temperatuurverschillen, die bijvoorbeeld kunnen optreden als u op een koude dag een verwarmd gebouw binnengaat of verlaat, kunnen condensatie in de camera veroorzaken. U voorkomt condensatie door de camera in de cameratas of in een plastic tas te doen voordat u deze aan plotselinge temperatuurverschillen blootstelt.

Houd de camera uit de buurt van sterke magnetische velden

U mag deze camera niet gebruiken of opbergen in de buurt van apparatuur die een sterke elektromagnetische straling of magnetische velden produceert. Als u dit toch doet, kan dit leiden tot verlies van gegevens of een defecte camera.

Richt het objectief niet gedurende langere tijd op een sterke lichtbron

Richt het objectief niet gedurende langere tijd op de zon of een andere sterke lichtbron wanneer u de camera gebruikt of opbergt. Blootstelling aan intens licht kan beschadiging van de beeldsensor tot gevolg hebben of foto's een witte zweem geven.

Schakel de camera uit voordat u de stroombron of de geheugenkaart verwijdert of loskoppelt

Verwijder de accu niet terwijl de camera aanstaat of terwijl beelden worden opgeslagen of gewist. Het onderbreken van de stroom kan in dat geval leiden tot gegevensverlies of beschadiging van de interne schakelingen of het geheugen.

Opmerkingen over de monitor

- Monitoren en elektronische zoekers worden met een extreme mate van precisie gemaakt; minimaal 99,99 % van de pixels zijn werkende, en minder dan 0,01 % ontbreekt of is defect. Het kan voorkomen dat deze schermen pixels bevatten die altijd oplichten (wit, rood, blauw of green) of altijd uitstaan (zwart), dit is geen defect en heeft geen effect op de afbeeldingen vastgelegd door het apparaat.
- Bij helder licht zijn de beelden op de monitor mogelijk niet goed te zien.
- Oefen geen druk uit op de monitor. Dit kan tot schade of een defect leiden. Als de monitor beschadigd raakt, dient u erop te letten dat u zich niet verwondt aan de glassplinters en te voorkomen dat de vloeibare kristallen in de monitor in aanraking komen met uw huid, ogen of mond.

Opmerkingen over smear

Witte of gekleurde strepen kunnen zichtbaar zijn wanneer heldere onderwerpen in de monitor worden gekadreed. Dit fenomeen, dat we "smear" noemen, doet zich voor wanneer zeer helder licht op de beeldsensor valt; dit is eigen aan beeldsensoren en vormt geen storing. Smear kan ook de vorm aannemen van een gedeeltelijke verkleuring op de monitor tijdens de opname. Deze verkleuring verschijnt niet in beelden die met de camera worden opgeslagen, behalve bij films. Wanneer films worden opgenomen, is het aan te bevelen heldere onderwerpen, zoals de zon, weerkaatst zonlicht en elektrische lampen te vermijden.

De accu

Voorzorgsmaatregelen bij gebruik

- De accu kan zeer warm worden na gebruik.
- Gebruik de accu niet bij een omgevingstemperatuur onder 0 °C of boven 40 °C want dit kan leiden tot schade of een defect.
- Als u onregelmatigheden opmerkt zoals buitensporige hitte, rook of een ongebruikelijke geur die van de accu komt, stop dan onmiddellijk met het gebruik en raadpleeg uw leverancier of een door Nikon erkende servicedienst.
- Nadat u de accu uit de camera of de optionele batterijlader heeft gehaald, dient u de accu in een plastic tas enz. te plaatsen om deze te isoleren.

De accu opladen

Controleer het batterijniveau voordat u de camera gaat gebruiken en laad de accu zo nodig op.

- Laad de accu binnenshuis op bij een omgevingstemperatuur van 5 °C tot 35 °C voor u ze gebruikt.
- Als de accu heel warm wordt, laadt deze mogelijk niet goed of volledig op en kan dit nadelig zijn voor de prestaties van de accu. De accu kan zeer warm worden na gebruik. Laat de accu afkoelen voordat u ze oplaadt. Wanneer u de accu in deze camera oplaadt met de lichtnetlaadadapter of een computer, wordt de accu niet opgeladen bij batterijtemperaturen onder 0 °C of boven 45 °C.
- Verwijder de accu uit de lader zodra ze volledig is opgeladen. Doet u dat niet, dan is dat nadelig voor de prestaties van de accu.
- De accu kan tijdens het opladen warm worden. Dit is echter geen defect.

Reserveaccu's meenemen

Neem waar mogelijk volledig geladen reserveaccu's mee wanneer u beelden wil maken van belangrijke gebeurtenissen.

Een koude accu gebruiken

Bij koud weer neemt de accucapaciteit gewoonlijk af. Als een lege accu bij lage temperatuur wordt gebruikt, schakelt de camera mogelijk niet in. Houd reserveaccu's bij de hand op een warme plaats en verwissel ze zo nodig. Een koude accu die weer op temperatuur is gekomen, kan soms een deel van de lading terugkrijgen.

Contactpunten van de accu

Vuil op de contactpunten kan ertoe leiden dat de camera niet werkt. Als de contactpunten van de accu vuil worden, veegt u deze voor gebruik af met een schone, droge doek.

Een lege accu opladen

Als u de camera in- of uitschakelt terwijl een lege accu in de camera is geplaatst, kan dit de gebruiksduur van de accu verkorten. Laad de lege accu vóór gebruik op.

De accu opbergen

- Haal de accu altijd uit de camera of uit de optionele batterijlader wanneer deze niet wordt gebruikt. Wanneer de accu in de camera zit, worden er minieme hoeveelheden energie aan onttrokken, zelfs als de camera niet wordt gebruikt. Hierdoor kan de accu te ver leeglopen en kan deze eventueel niet meer werken.
- Laad de accu minstens één keer om de zes maanden op en laat deze volledig leeglopen voor u deze weer opbergt.
- Plaats de accu in een plastic zak enz. om deze te isoleren en berg deze op in een koele plaats. De accu moet worden bewaard op een droge plaats met een omgevingstemperatuur van 15 °C tot 25 °C. Bewaar de accu niet op hete of extreem koude plekken.

Gebruiksduur van de batterij

Als de tijd die nodig is voordat een volledig opgeladen accu leeg is aanzienlijk afneemt bij gebruik op kamertemperatuur betekent dit dat de accu moet worden vervangen. Koop een nieuwe accu.

Gebruikte accu's recycelen

Vervang de accu als deze niet meer kan worden opgeladen. Gebruikte accu's bevatten kostbare grondstoffen. Recycleer gebruikte accu's volgens de plaatselijke voorschriften voor klein chemisch afval.

De lichtnetlaadadapter

- De lichtnetlaadadapter EH-72P is enkel bedoeld voor gebruik met compatibele toestellen. Gebruik hem niet met een apparaat van een ander merk of model.
- Gebruik in geen geval een lichtnetadapter van een ander merk of model dan de lichtnetlaadadapter EH-72P of de USB-lichtnetadapter. Als u deze waarschuwing niet in acht neemt, kan dat leiden tot oververhitting van of schade aan de camera.
- De EH-72P is compatibel met stopcontacten voor 100 V–240 V AC, 50/60 Hz. Bij gebruik in andere landen dient u eventueel een stekkeradapter (in de handel verkrijgbaar) te gebruiken. Neem voor meer informatie over stekkeradapters contact op met uw reisbureau.

Geheugenkaarten

Voorzorgsmaatregelen bij gebruik

- Gebruik uitsluitend SD-geheugenkaarten (Secure Digital) (📄122).
- Houd rekening met de voorzorgsmaatregelen die vermeld zijn in de documentatie bij de geheugenkaart.
- Plak geen labels of stickers op geheugenkaarten.

Formatteren

- Formateer de geheugenkaart niet met een computer.
- De eerste keer dat u een geheugenkaart in deze camera plaatst die eerder in een ander apparaat werd gebruikt, dient u deze kaart met deze camera te formatteren. Het is aan te bevelen nieuwe geheugenkaarten met deze camera te formatteren voor u ze met deze camera gebruikt.
- **Tijdens het formatteren van een geheugenkaart worden alle beelden en andere gegevens op de geheugenkaart permanent verwijderd.** Maak kopieën van beelden die u wilt behouden voor u de geheugenkaart formateert.
- Als het bericht **Ongeformatteerde kaart. Kaart formatteren?** wordt weergegeven wanneer de camera wordt ingeschakeld, moet u de geheugenkaart formatteren. Als er gegevens zijn die u niet wilt verwijderen, selecteert u **Nee**. Kopieer de vereiste gegevens naar een computer, enz. Als u de geheugenkaart wil formatteren, selecteert u **Ja**. Het bevestigingsvenster verschijnt. Om het formatteren te starten, drukt u op de **OK**-knop.
- Doe het volgende niet tijdens formatteren, terwijl gegevens worden geschreven naar of verwijderd van de geheugenkaart of tijdens gegevensoverdracht naar een computer. Dit zou tot verlies van gegevens kunnen leiden of tot schade aan de camera of de geheugenkaart:
 - Open het deksel van het batterijvak/de geheugenkaartsleuf niet om de accu of de geheugenkaart te verwijderen/te plaatsen.
 - De camera uitzetten.
 - De lichtnetadapter loskoppelen.

Reinigen en opbergen

Reinigen

Gebruik geen alcohol, thinner of andere vluchtige chemicaliën.

Objectief	Raak glazen onderdelen niet met uw vingers aan. Verwijder stof of pluïsges met een blaasbalgje (gewoonlijk een rubberen bal met een spuitmondje waaruit lucht wordt geblazen). Vingerafdrukken en ander vuil dat niet met een blaasbalgje kan worden verwijderd, kunt u met een zachte doek van het objectief vegen, waarbij u een ronddraaiende beweging maakt vanuit het midden van het objectief naar de randen toe. Als u het objectief op deze manier niet kunt reinigen, veegt u het objectief schoon met een doek die licht is bevochtigd met objectiefreiniger.
Monitor	Verwijder vuil en stof met behulp van een blaasbalgje. Verwijder vingerafdrukken en andere vlekken van de monitor met een zachte, droge doek, waarbij u erop let dat u geen druk op de monitor uitoefent.
Camerabody	Verwijder vuil, stof of zand met behulp van een blaasbalgje en veeg de camerabody voorzichtig af met een zachte, droge doek. Na gebruik van de camera aan het strand of in een andere zanderige omgeving, dient u zand, stof en zout te verwijderen met een droge doek die licht is bevochtigd met water. Droog de camera daarna grondig af. Let erop dat vuil of stof in de camera schade kan veroorzaken die niet door de garantie wordt gedekt.

Opslag

Verwijder de accu als de camera voor langere tijd niet wordt gebruikt. Haal de camera minstens eenmaal per maand uit de opslag om schimmel te voorkomen.



Schakel de camera in en druk een aantal keer op de ontspanknop alvorens de camera weer op te bergen. Bewaar de camera niet op de volgende plaatsen:

- slecht geventileerde plaatsen of plaatsen met een vochtigheid van meer dan 60 %
- blootgesteld aan temperaturen boven 50 °C of onder -10 °C
- in de nabijheid van apparaten die sterke elektromagnetische velden genereren, zoals televisie- of radiooestellen









Om de accu op te bergen, houdt u rekening met de voorzorgsmaatregelen in "De accu" (📖102) in "Verzorging van het product" (📖101).

Foutmeldingen

Raadpleeg de volgende tabel als een foutmelding verschijnt.

Melding	Oorzaak/Oplossing	
De batterijtemperatuur is te hoog. De camera wordt uitgeschakeld.	De camera schakelt automatisch uit. Wacht tot de camera of de accu afgekoeld is voor u deze weer gebruikt.	–
De camera schakelt uit om oververhitting te voorkomen.		
Geheugenkaart beschermd tegen overschrijven.	De beveiligingsschakelaar is vergrendeld ("lock"). Schuif de beveiligingsschakelaar naar de schrijfstand ("write").	–
Deze kaart kan niet gebruikt worden.	Er heeft zich een fout voorgedaan tijdens toegang tot de geheugenkaart. <ul style="list-style-type: none"> • Gebruik een goedgekeurde geheugenkaart. • Controleer of de aansluitingen schoon zijn. • Controleer of de geheugenkaart correct is geplaatst. 	6, 122
Deze geheugenkaart kan niet gelezen worden.		
Ongeformatteerde kaart. Kaart formatteren?	De geheugenkaart is niet geformatteerd voor gebruik in de camera. Formatteren wist alle gegevens die op de geheugenkaart opgeslagen zijn. Als u kopieën van beelden wilt behouden, dient u Nee te selecteren en de kopieën op een computer of een ander medium op te slaan voor u de geheugenkaart formatteert. Selecteer Ja en druk op de  -knop om de geheugenkaart te formatteren.	104
Geen geheugen meer.	Wis beelden of plaats een nieuwe geheugenkaart.	6, 15
Beeld kan niet worden opgeslagen.	Er heeft zich een fout voorgedaan tijdens het opslaan van het beeld. Plaats een nieuwe geheugenkaart of formatteer de geheugenkaart of het interne geheugen.	86
	De camera kan geen nieuwe bestandsnummers genereren. Plaats een nieuwe geheugenkaart of formatteer de geheugenkaart of het interne geheugen.	86
	Er is onvoldoende ruimte om de kopie op te slaan. Wis beelden van het doelmedium.	15

Melding	Oorzaak/Oplossing	
Beeld kan niet worden gewijzigd.	Controleer of de beelden kunnen worden bewerkt.	49, 114
Kan film niet opnemen.	Er heeft zich een time-out fout voorgedaan tijdens het opslaan van de film op de geheugenkaart. Gebruik een snellere geheugenkaart.	57, 122
Geheugen bevat geen beelden.	Er staan geen beelden in het interne geheugen of op de geheugenkaart. <ul style="list-style-type: none"> • Verwijder de geheugenkaart om beelden in het interne geheugen weer te geven. • Om beelden die opgeslagen zijn in het interne geheugen van de camera, te kopiëren naar de geheugenkaart, drukt u op de MENU-knop om Kopiëren in het weergavemenu te selecteren. 	6 74
Bestand bevat geen beeldgegevens.	Het bestand werd niet gemaakt of bewerkt met deze camera.	-
Dit bestand kan niet weergegeven worden.	Het bestand kan niet worden weergegeven op deze camera. Bekijk het bestand met een computer of het apparaat dat werd gebruikt om dit bestand te maken of bewerken.	
Alle beelden zijn verborgen.	Er zijn geen beelden beschikbaar voor een diashow enz.	72
Dit beeld kan niet gewist worden.	Het beeld is beveiligd. Schakel de beveiliging uit.	73
Objectieffout. Zet de camera uit en weer aan en probeer het opnieuw.	Als de fout zich blijft voordoen, neemt u contact op met uw leverancier of met een door Nikon erkende servicedienst.	109
Communicatiefout	Er is een fout opgetreden tijdens de communicatie met de printer. Schakel de camera uit en sluit de USB-kabel weer aan.	93
Systeemfout	Er is een fout opgetreden in de interne schakelingen van de camera. Zet de camera uit, verwijder de accu en plaats deze terug, en zet de camera weer aan. Als de fout zich blijft voordoen, neemt u contact op met uw leverancier of met een door Nikon erkende servicedienst.	109

Melding	Oorzaak/Oplossing	
Printerfout: controleer printerstatus	Als het probleem opgelost is, selecteert u Hervatten en drukt u op de  -knop om het afdrukken te hervatten.*	–
Printerfout: controleer papier.	Plaats papier van het gewenste formaat, selecteer Hervatten en druk op de  -knop om het afdrukken te hervatten.*	–
Printerfout: papierstoring.	Verwijder het vastgelopen papier, selecteer Hervatten en druk op de  -knop om het afdrukken te hervatten.*	–
Printerfout: geen papier.	Plaats papier van het gewenste formaat, selecteer Hervatten en druk op de  -knop om het afdrukken te hervatten.*	–
Printerfout: controleer inkt.	Er is een probleem met de inkt van de printer. Controleer de inkt, selecteer Hervatten en druk op de  -knop om het afdrukken te hervatten.*	–
Printerfout: geen inkt.	Vervang de inktpatroon, selecteer Hervatten en druk op de  -knop om het afdrukken te hervatten.*	–
Printerfout: beschadigd bestand.	Er is een probleem met het af te drukken beeldbestand. Selecteer Annuleren en druk op de  -knop om het afdrukken te annuleren.	–



* Raadpleeg de printerhandleiding voor meer instructies en informatie.

Problemen oplossen

Als de camera niet naar behoren functioneert, raadpleeg dan eerst de volgende algemene problemen voordat u zich tot de leverancier of tot een door Nikon erkende servicedienst wendt.



Problemen met de stroomvoorziening, het scherm, instellingen

Probleem	Oorzaak/Oplossing	
De camera is ingeschakeld, maar reageert niet.	Wacht totdat de opname beëindigd is. Als het probleem zich blijft voordoen, zet u de camera uit. Als de camera niet uitschakelt, verwijder dan de batterij of batterijen en plaats ze terug, of, als u een lichtnetadapter gebruikt, koppel de lichtnetadapter dan los en sluit hem vervolgens weer aan. Merk op dat ondanks het feit dat alle gegevens die op dat moment worden opgenomen verloren zullen gaan, gegevens die al werden geregistreerd niet beïnvloed zullen worden door het verwijderen of loskoppelen van de stroombron.	–
De camera kan niet worden ingeschakeld.	De accu is leeg.	6, 7, 103
De camera gaat zonder waarschuwing uit.	<ul style="list-style-type: none">• De camera schakelt automatisch uit om stroom te sparen (automatische uitschakelfunctie).• De camera en de accu werken mogelijk niet goed bij lage temperaturen.• De binnenzijde van de camera is heet geworden. Laat de camera rusten tot de binnenzijde van de camera afgekoeld is en probeer daarna opnieuw.	12 102 –
De monitor geeft geen beeld.	<ul style="list-style-type: none">• De camera staat uit.• De camera schakelt automatisch uit om stroom te sparen (automatische uitschakelfunctie).• Het flitserlampje knippert terwijl de flitser wordt opgeladen. Wacht tot het opladen voltooid is.• De camera is aangesloten op een televisie of computer.	9 12 – –
De camera wordt heet.	De camera kan heet worden bij het langdurig opnemen van films of wanneer de camera wordt gebruikt op een hete locatie; dit is geen storing.	–

Probleem	Oorzaak/Oplossing	
De in de camera geplaatste accu kan niet worden opgeladen.	<ul style="list-style-type: none"> Controleer alle aansluitingen. Wanneer de camera aangesloten is op een computer, wordt de camera mogelijk niet opgeladen wegens een van de hierna beschreven redenen. <ul style="list-style-type: none"> Uit is geselecteerd voor Opladen via computer in het setup-menu. Het opladen stopt als de camera wordt uitgeschakeld. De accu kan niet worden opgeladen als de schermtaal en de datum en tijd van de camera niet werden ingesteld, of als de datum en tijd werden gereset nadat de klokaccu van de camera leeggeraakt was. Gebruik de lichtnetlaadadapter om de accu op te laden. Het laden van de accu kan stoppen wanneer de computer naar de slaapstand gaat. Afhankelijk van de computerspecificaties, de instellingen en de status kan de accu mogelijk niet worden opgeladen. 	7 59, 88 – 9, 10 – –
Het beeld op de monitor is niet goed leesbaar.	<ul style="list-style-type: none"> Pas de helderheid van de monitor aan. De monitor is vuil. Reinig de monitor. 	80 105
 knippert op het scherm.	<ul style="list-style-type: none"> Als de cameraklok niet werd ingesteld, knippert  op het opnamescherm en worden vóór het instellen van de klok beelden en films opgeslagen met als datum respectievelijk "00/00/0000 00:00" en "01/01/2016 00:00". Stel de juiste datum en het juiste tijdstip in voor Tijdzone en datum in het setup-menu. De cameraklok is niet zo nauwkeurig als gewone uurwerken of klokken. Vergelijk de tijd van de cameraklok nu en dan met de tijd van een meer nauwkeurige klok en pas de tijd indien nodig aan. 	4, 78
Datum en tijd van de opname zijn onjuist.		
Er zijn geen aanduidingen op de monitor te zien.	Info verbergen is geselecteerd voor Foto-informatie in Monitorinstellingen van het setup-menu.	80
Datumstempel niet beschikbaar.	Tijdzone en datum werd niet ingesteld in het setup-menu.	78
De datum wordt niet op beelden gestempeld, zelfs wanneer Datumstempel is ingeschakeld.	<ul style="list-style-type: none"> De huidige opnamestand ondersteunt de functie Datumstempel niet. De datum kan niet worden gestempeld op films. 	82

Probleem	Oorzaak/Oplossing	
Het scherm voor het instellen van de tijdzone en de datum wordt weergegeven wanneer de camera wordt ingeschakeld.	De klokaccu is leeg; alle standaardwaarden zijn hersteld.	9, 10
De standaardwaarden zijn hersteld.		
De camera maakt geluid.	Wanneer Autofocus-stand is ingesteld op Fulltime-AF of in bepaalde opnamestanden is het mogelijk dat de camera een hoorbaar scherpstelgeluid produceert.	17, 70, 77

Opnameproblemen

Probleem	Oorzaak/Oplossing	
Kan niet overschakelen naar de opnamestand.	De camera kan niet naar de opnamestand worden geschakeld wanneer hij via de lichtnetlaadadapter verbonden is met een stopcontact.	90
Kan geen foto's nemen of films opnemen.	<ul style="list-style-type: none"> • Wanneer de camera zich in de weergavestand bevindt, drukt u op de -knop, de ontspanknop of de -knop. 	1, 14
	<ul style="list-style-type: none"> • Wanneer menu's worden weergegeven, drukt u op de MENU-knop. 	59
	<ul style="list-style-type: none"> • De flitser laadt op zolang het flitserlampje knippert. 	32
	<ul style="list-style-type: none"> • De accu is leeg. 	6, 7, 103
De camera kan niet scherpstellen.	<ul style="list-style-type: none"> • Het onderwerp bevindt zich te dichtbij. Probeer op te nemen in de stand Autom. scènekeuzezn., de onderwerpstand Close-up of de macro-stand. 	17, 18, 19, 21, 35
	<ul style="list-style-type: none"> • Er kan moeilijk worden scherpgesteld op het onderwerp. 	42
	<ul style="list-style-type: none"> • Stel AF-hulplicht in het setup-menu in op Automatisch. 	84
	<ul style="list-style-type: none"> • Zet de camera uit en weer aan. 	–
Beelden zijn onscherp.	<ul style="list-style-type: none"> • Gebruik de flitser. • Verhoog de ISO-waarde. • Gebruik Elektronische VR. • Gebruik een statief om de camera te stabiliseren (als u tegelijk de zelfontspanner gebruikt, zijn de resultaten nog beter). 	32 66 83 34

Probleem	Oorzaak/Oplossing	
Lichtstrepen of gedeeltelijke verkleuring zijn zichtbaar op de monitor.	Smeur kan zich voordoen wanneer zeer helder licht op de beeldsensor valt. Wanneer u films opneemt, is het aan te bevelen heldere objecten, zoals de zon, weerkaatsingen van de zon en elektrische lampen, te vermijden.	57, 102
Er worden heldere vlekken weergegeven in beelden die werden vastgelegd met de flitser.	Het flitslicht wordt weerkaatst door deeltjes in de lucht. Stel de instelling voor de flitsstand in op  (uit).	32
Flitser treedt niet in werking.	<ul style="list-style-type: none"> De flitsstand is ingesteld op  (uit). Er werd een onderwerpstand geselecteerd die de flitser beperkt. Een functie die de flitser blokkeert, is ingeschakeld. 	32 37 44
De optische zoom kan niet worden gebruikt.	De optische zoom kan niet worden gebruikt wanneer films worden opgenomen.	57
Digitale zoom kan niet worden gebruikt.	<ul style="list-style-type: none"> Digitale zoom is ingesteld op Uit in het setup-menu. De digitale zoom kan niet worden gebruikt in bepaalde opnamestanden of bij gebruik van bepaalde instellingen in andere functies. 	84 45, 84
Beeldmodus niet beschikbaar.	Een functie die de Beeldmodus beperkt, is ingeschakeld.	44
Geen geluid wanneer de sluiters ontspannt.	Uit is geselecteerd voor Sluitergeluid in Geluidsinstellingen van het setup-menu. In bepaalde opnamestanden en instellingen hoort u geen geluid, zelfs als Aan geselecteerd is.	85
AF-hulpverlichting gaat niet aan.	Uit is geselecteerd voor AF-hulplicht in het setup-menu. De AF-hulpverlichting gaat, afhankelijk van de positie van het scherpestelveld of de huidige onderwerpstand, eventueel niet aan, zelfs wanneer Automatisch is geselecteerd.	84
Beelden zijn vlekkelig.	Het objectief is vuil. Reinig het objectief.	105
Kleuren zijn onnatuurlijk.	De witbalans of de tint is niet goed aangepast.	22, 63
Willekeurig verspreide pixels ("ruis") worden in het beeld weergegeven.	Het onderwerp is donker en de sluitertijd is te lang of de ISO-gevoeligheid is te groot. U kunt ruis op de volgende manieren verminderen: <ul style="list-style-type: none"> De flitser gebruiken Een lagere ISO-waarde instellen 	32 66

Probleem	Oorzaak/Oplossing	
Willekeurig verspreide pixels ("ruis") worden in films weergegeven.	Bij het opnemen van films bij zwakke belichting kan het beeld ruis vertonen. Dit is het geval wanneer de ISO-gevoeligheid toeneemt en dit wijst niet op een storing.	–
Beelden zijn te donker (onderbelicht).	<ul style="list-style-type: none"> • De flitsstand is ingesteld op  (uit). • Het flitsvenster is afgedekt. • Het onderwerp bevindt zich buiten het bereik van de flitser. • Pas belichtingscorrectie aan. • Verhoog de ISO-waarde. • Het onderwerp wordt langs achter verlicht. Selecteer de onderwerpstand Tegenlicht of stel de instelling voor de flitsstand in op  (invulflits). 	32 11 119 36 66 22, 32
Beelden zijn te helder (overbelicht).	Pas belichtingscorrectie aan.	36
Onverwachte resultaten wanneer de flitser is ingesteld op  (automatisch met rode-ogenreductie).	Gebruik een andere onderwerpstand dan Nachtportret en wijzig de flitsstand in een andere instelling dan  (automatisch met rode-ogenreductie) en probeer de foto opnieuw te maken.	32, 37
Huidtinten worden niet verzacht.	<ul style="list-style-type: none"> • In bepaalde opnameomstandigheden kunnen huidtinten van gezichten niet worden verzacht. • Voor beelden met vier of meer gezichten probeert u het effect Huid verzachten in Glamour-retouchering te gebruiken in het weergavemenu. 	40 52
Het opslaan van beelden neemt enige tijd in beslag.	<p>Het opslaan van beelden kan langer duren in de volgende situaties:</p> <ul style="list-style-type: none"> • Wanneer de functie ruisonderdrukking actief is, bijvoorbeeld wanneer in een donkere omgeving wordt opgenomen • Wanneer de flitsstand is ingesteld op  (automatisch met rode-ogenreductie) • Wanneer de functie Huid verzachten wordt toegepast tijdens de opname • Wanneer de continu-opnamestand wordt gebruikt 	– 33 40 65
Gekleurde cirkels of lichtstrepen verschijnen in de monitor of in beelden.	Wanneer u opneemt met tegenlicht of wanneer een zeer sterke lichtbron (bijv. zonlicht) in het beeld voorkomt, kunnen er gekleurde cirkels of lichtstrepen (beeldschaduwen) zichtbaar zijn. Wijzig de positie van de lichtbron of kadreer het beeld dusdanig, dat de lichtbron buiten het beeld valt en probeer opnieuw.	–

Weergaveproblemen

Probleem	Oorzaak/Oplossing	
Bestand kan niet worden weergegeven.	<ul style="list-style-type: none"> • Deze camera kan mogelijk geen beelden weergeven die werden opgeslagen met een digitale camera van een ander merk of model. • Deze camera kan mogelijk geen films weergeven die werden opgenomen met een digitale camera van een ander merk of model. • Deze camera kan mogelijk geen gegevens weergeven die werden bewerkt op een computer. 	–
Kan niet op beeld inzoomen.	<ul style="list-style-type: none"> • De zoomweergave kan niet worden gebruikt met films. • Voor kleine beelden is de zoomfactor die op het scherm wordt weergegeven, mogelijk niet compatibel met de effectieve zoomfactor. • Deze camera kan mogelijk niet inzoomen op beelden die werden vastgelegd met een digitale camera van een ander merk of model. 	–
Beelden kunnen niet worden bewerkt.	<ul style="list-style-type: none"> • Sommige beelden kunnen niet worden bewerkt. Beelden die reeds werden bewerkt, kunnen niet opnieuw worden bewerkt. • Er is onvoldoende vrije ruimte op de geheugenkaart of in het interne geheugen. • Deze camera kan geen beelden bewerken die met een andere camera vastgelegd zijn. • Bewerkingsfuncties die voor beelden worden gebruikt, zijn niet beschikbaar voor films. 	26, 49 – – –
Beelden worden niet weergegeven op een televisie.	<ul style="list-style-type: none"> • Videostand is niet correct ingesteld in het setup-menu. • De geheugenkaart bevat geen beelden. • Verwijder de geheugenkaart om beelden in het interne geheugen weer te geven. 	59, 87 – 6
Nikon Transfer 2 start niet als de camera is aangesloten op een computer.	<ul style="list-style-type: none"> • De camera staat uit. • De accu is leeg. • De USB-kabel is niet correct aangesloten. • De camera wordt niet herkend door de computer. • De computer is niet ingesteld om Nikon Transfer 2 automatisch te starten. Voor meer informatie over Nikon Transfer 2 raadpleegt u de helpinformatie in ViewNX-i. 	– 88, 90 90, 97 – –

Probleem	Oorzaak/Oplissing	
<p>Het PictBridge-opstartschermbild wordt niet weergegeven als de camera aangesloten is op een printer.</p>	<p>Bij bepaalde PictBridge-compatibele printers wordt het PictBridge-opstartschermbild mogelijk niet weergegeven en kunnen geen beelden worden afgedrukt wanneer Automatisch geselecteerd is voor Opladen via computer in het setup-menu. Stel Opladen via computer in op Uit en sluit de camera opnieuw aan op de printer.</p>	59,88
<p>Voor afdrukken gemarkeerde beelden worden niet weergegeven.</p>	<ul style="list-style-type: none"> • De geheugenkaart bevat geen beelden. • Verwijder de geheugenkaart om beelden in het interne geheugen af te drukken. 	– 6
<p>Kan het papierformaat niet selecteren met de camera.</p>	<p>De camera kan niet worden gebruikt om in de volgende situaties het papierformaat te selecteren, zelfs als u afdrukt op een PictBridge-compatibele printer. Gebruik de printer om het papierformaat te selecteren.</p> <ul style="list-style-type: none"> • De printer ondersteunt de papierformaten niet die door de camera worden opgegeven. • De printer selecteert het papierformaat automatisch. 	–

Bestandsnamen

De bestandsnamen van beelden of films zijn op de volgende manier opgebouwd.

Bestandsnaam: DSCN 0001 .JPG

(1) (2) (3)

(1) Identificatie	Niet getoond op het scherm van de camera. <ul style="list-style-type: none">• DSCN: Originele foto's, films• SSCN: Kopieën van kleine foto• RSCN: Uitgesneden kopieën• FSCN: Beelden die werden gemaakt met een andere beeldbewerkingsfunctie dan uitsnede en kleine afbeelding
(2) Bestandsnummer	Toegewezen in stijgende volgorde, beginnend met "0001" en eindigend met "9999".
(3) Extensie	Geeft het bestandsformaat aan. <ul style="list-style-type: none">• .JPG: Foto's• .AVI: Films

Optionele accessoires

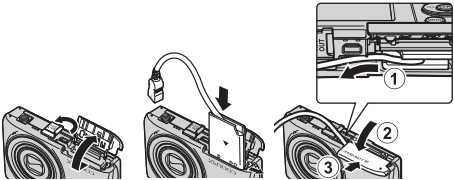
Batterijlader	Batterijlader MH-66 Het duurt ongeveer 1 uur en 50 minuten om een volledig lege accu op te laden.
Lichtnetadapter	Lichtnetadapter EH-62G (aansluiten zoals aangegeven)  <p>Zorg ervoor dat de kabel van de stroomaansluiting volledig in de sleuf van de stroomaansluiting zit voordat u de lichtnetadapter in het batterijvak voert. Zorg er daarnaast voor dat de kabel van de stroomaansluiting volledig in de sleuf van het batterijvak zit voordat u het deksel van het batterijvak/de geheugenkaartsleuf sluit. Als een deel van de kabel uit de sleuven steekt, kan het deksel of de kabel beschadigd raken wanneer het deksel wordt gesloten.</p>
AV-kabel	AV-kabel EG-CP14

De beschikbaarheid is afhankelijk van het land of de regio.
Raadpleeg onze website of brochures voor de recentste informatie.

Specificaties

Nikon COOLPIX A100 Digitale camera

Type	Digitale compactcamera
Aantal effectieve pixels	20,1 miljoen (beeldverwerking kan het aantal effectieve pixels beperken)
Beeldsensor	$\frac{1}{2}$,3-inch type CCD; totaal aantal pixels: circa 20,48 miljoen
Objectief	NIKKOR-objectief met 5x optische zoom
Brandpuntsafstand	4,6–23,0 mm (beeldhoek komt overeen met die van een 26–130 mm objectief in 35mm kleinbeeldformaat [135])
f/-waarde	f/3,2–6,5
Constructie	6 elementen in 5 groepen
Zoomfactor digitale zoom	Tot 4x (beeldhoek komt overeen met die van een circa 520 mm objectief in 35mm kleinbeeldformaat [135])
Vibratiereductie	Elektronische VR (films)
Reductie van bewegingsonscherpte	Elektronische VR (foto's)
Autofocus (AF)	Contrastdetectie-AF
Scherpstelbereik	<ul style="list-style-type: none">• [W]: Circa 50 cm–∞, [T]: Circa 80 cm–∞• Macro-stand: Circa 10 cm–∞ (groothoekpositie) (Alle afstanden gemeten vanaf het midden van het voorvlak van het objectief)
Selectie scherpstelveld	Gezichtprioriteit, centrum, handmatig met 99 scherpstelvelden, onderwerp volgen, AF met doelopsporing
Monitor	6,7 cm (2,7 inch), circa 230.000 beeldpunten, TFT-LCD scherm met aanpasbare helderheid in 5 niveaus
Beelddekking (opnamestand)	Circa 98 % horizontaal en verticaal (vergeleken met de effectieve foto)
Beelddekking (weergavestand)	Circa 98 % horizontaal en verticaal (vergeleken met de effectieve foto)

Opslag	
Media	Intern geheugen (circa 25 MB), SD/SDHC/SDXC-geheugenkaart
Bestandssysteem	DCF- en Exif 2.3-compatibel
Bestandsindelingen	Foto's: JPEG Films: AVI (Motion-JPEG-compatibel)
Beeldformaat (pixels)	<ul style="list-style-type: none"> • 20M (Hoog) [5152 × 3864 ★] • 20M [5152 × 3864] • 10M [3648 × 2736] • 4M [2272 × 1704] • 2M [1600 × 1200] • VGA [640 × 480] • 16:9 (14M) [5120 × 2880] • 1:1 [3864 × 3864]
ISO-waarde (standaard uitvoergevoeligheid)	<ul style="list-style-type: none"> • ISO 80–1600 • ISO 3200 (beschikbaar wanneer Autostand wordt gebruikt)
Belichting	
Lichtmeetstand	Matrixmeting, centrumgericht (bij digitale zoom minder dan 2x), spotmeting (digitale zoom 2x of meer)
Belichtingsregeling	Geprogrammeerde automatische belichting en belichtingscorrectie (-2,0 – +2,0 EV in stappen van 1/3 EV)
Sluiter	
Snelheid	<ul style="list-style-type: none"> • 1/2000–1 sec. • 4 sec. (onderwerpstand Vuurwerk)
Diafragma	
Bereik	Elektromagnetische selectie ND-filter (-2,6 AV) 2 stappen (f/3,2 en f/8 [W])
Zelfontspanner	
Kan worden geselecteerd uit 10 sec. en 2 sec.	
Flitser	
Bereik (circa) (ISO-waarde: Automatisch)	[W]: 0,5–4,0 m [T]: 0,8–2,0 m
Flitserstand	DDL automatisch flitsen met monitorvoorflitsen

Interface	<p>Hi-Speed USB</p> <ul style="list-style-type: none"> • Ondersteunt Direct Print (PictBridge) • Ook gebruikt als AV-uit-aansluiting (NTSC of PAL kan worden geselecteerd voor video-uitgang.)
USB-aansluiting	
Ondersteunde talen	Arabisch, Bengaals, Bulgaars, Chinees (Vereenvoudigd en Traditioneel), Tsjechisch, Deens, Nederlands, Engels, Fins, Frans, Duits, Grieks, Hindi, Hongaars, Indonesisch, Italiaans, Japans, Koreaans, Marathi, Noors, Perzisch, Pools, Portugees (Europees en Braziliaans), Roomeens, Russisch, Servisch, Spaans, Zweeds, Tamil, Telugu, Thai, Turks, Oekraïens, Vietnamees
Voedingsbronnen	Eén oplaadbare Li-ionbatterij EN-EL19 (meegeleverd) Lichtnetadapter EH-62G (apart verkrijgbaar)
Oplaadtijd	Circa 3 uur (wanneer de lichtnetlaadadapter EH-72P wordt gebruikt en er geen lading beschikbaar is)
Gebruiksduur van de accu¹	
Foto's	Circa 250 opnamen bij gebruik van EN-EL19
Films (effectieve gebruiksduur van de accu voor opname)²	Circa 1 uur en 5 minuten bij gebruik van EN-EL19
Statiefaansluiting	1/4" (ISO 1222)
Afmetingen (B × H × D)	Circa 94,5 × 58,6 × 19,8 mm (exclusief uitstekende delen)
Gewicht	Circa 119 g (inclusief accu en geheugenkaart)

Gebruiksomstandigheden

Temperatuur	0 °C–40 °C
Luchtvochtigheid	85 % of minder (geen condens)

- Tenzij anders vermeld, gelden alle cijfers voor een volledig geladen accu en een omgevingstemperatuur van 23 ± 3 °C, zoals voorgeschreven door de Camera and Imaging Products Association (CIPA).
- ¹ De gebruiksduur van de accu is afhankelijk van de gebruiksomstandigheden, zoals het interval tussen opnamen of de tijd die menu's en beelden worden weergegeven.
 - ² Individuele filmbestanden kunnen niet groter zijn dan 2 GB of niet langer dan 29 minuten. De opname kan eindigen voor deze limiet wordt bereikt als de temperatuur van de camera te hoog wordt.

Opladbare Li-ion batterij EN-EL19

Type	Opladbare lithium-ion batterij
Capaciteit	3,7 V DC, 700 mAh
Gebruikstemperatuur	0 °C–40 °C
Afmetingen (B × H × D)	Circa 31,5 × 39,5 × 6 mm
Gewicht	Circa 14,5 g

Lichtnetlaadadapter EH-72P

Invoer	100–240 V AC, 50/60 Hz, 0,07–0,04 A
Uitvoer	5,0 V DC, 550 mA
Gebruikstemperatuur	0 °C–40 °C
Afmetingen (B × H × D)	Circa 55 × 22 × 54 mm (exclusief stekkeradapter)
Gewicht	Circa 46 g (exclusief stekkeradapter)

De symbolen op dit product geven het volgende weer:

~ AC, = DC, □ Klasse II-apparatuur (De constructie van het product is dubbel geïsoleerd.)

- Nikon kan niet aansprakelijk worden gesteld voor eventuele fouten in deze handleiding.
- Het uiterlijk en de specificaties van dit product kunnen zonder kennisgeving worden gewijzigd.

Geheugenkaarten die kunnen worden gebruikt

De camera ondersteunt SD-, SDHC- en SDXC-geheugenkaarten.

- Geheugenkaarten met een SD Speed Class-classificatie van 6 of sneller worden aanbevolen om films op te nemen. Wanneer u een geheugenkaart met een lagere Speed Class-waarde gebruikt, kan de filmopname onverwachts stoppen.
- Als u een kaartlezer gebruikt, zorg er dan voor dat deze compatibel is met uw geheugenkaart.
- Neem contact op met de fabrikant voor meer informatie over functies, bediening en gebruiksbependingen.

Informatie over handelsmerken

- Windows is een geregistreerd handelsmerk of handelsmerk van Microsoft Corporation in de Verenigde Staten en/of andere landen.
- Adobe, het logo van Adobe en Reader zijn handelsmerken of geregistreerde handelsmerken van Adobe Systems Incorporated in de Verenigde Staten en/of andere landen.
- De SDXC-, SDHC- en SD-logo's zijn handelsmerken van SD-3C, LLC.



- PictBridge is een handelsmerk.
- Alle overige handelsnamen die in deze handleiding of in andere documentatie bij uw Nikon-product worden vermeld, zijn handelsmerken of geregistreerde handelsmerken van hun respectieve eigenaars.

AVC Patent Portfolio-Licentie

Dit product is gelicentieerd onder de AVC Patent Portfolio-licentie voor persoonlijk en niet-commercieel gebruik van een consument om (i) video te coderen die voldoet aan de AVC-standaard ("AVC video") en/of (ii) AVC-video te decoderen die werd gecodeerd door een consument die betrokken is bij een persoonlijke en niet-commerciële activiteit en/of werd verkregen van een videoleverancier die een licentie heeft om AVC-video te leveren. Er wordt geen licentie voor andere toepassingen verleend of ingesloten. Meer informatie vindt u bij MPEG LA, L.L.C.

Zie <http://www.mpegla.com>.

FreeType Licentie (FreeType2)





















- Delen van deze software zijn beschermd door het auteursrecht © 2012 The FreeType Project (<http://www.freetype.org>). Alle rechten voorbehouden.

MIT Licentie (HarfBuzz)

- Delen van deze software zijn beschermd door het auteursrecht © 2016 The HarfBuzz Project (<http://www.freedesktop.org/wiki/Software/HarfBuzz>). Alle rechten voorbehouden.

Index

Symbolen

 Stand Autom. scènekeuzekn. 17, 19
 Onderwerpstand 17, 20
 Stand speciale effecten..... 17, 27
 Stand Slim portret 17, 28
 Autostand 17, 30
 Weergavestand 14
 Stand Sorteert op datum 48
 Setup-menu 59, 78
T (Tele) 13, 14
W (Groothoek) 13, 14
 Zoomweergave 14, 46
 Miniatuurweergave 14, 47
 Help 20
 Opnamestandknop 2, 17
 Weergaveknop 2, 14
 (filmopname)-knop 2, 18
 Selectie toepassen-knop 2
MENU Menu-knop 2, 59
 Wissen-knop 2, 15
 Flitsstand 18, 32
 Zelfontspanner 18, 34
 Macro-stand 18, 35
 Belichtingscompensatie 18, 36
AE/AF-L 25
A
Aanduiding batterijniveau 10
Aanduiding intern geheugen 3, 5
Aantal resterende opnamen 10, 62
Accu 6, 7, 10, 121
AF met doelopsparing 41, 68
Afdrukken 91, 94, 95
AF-hulplicht 1, 84

AF-veldstand 67
Autofocus 57, 70, 77
Autofocus-stand 70, 77
Autom. met rode-ogenred 33
Automatisch flitsen 33
Automatisch uit 12, 85
Autostand 17, 30
AV-kabel 91, 92, 117

B

Batterijlader 8, 117
Batterijvak 117
Batterijvergrendeling 6
Beeld draaien 73
Beeld terugspelen 80
Beelden bewerken 49
Beelden kopiëren 74
Beeldformaat 61
Beeldmodus 61
Belichtingscompensatie 36
Bestandsnamen 116
Beveiligen 73
Bewolkt 63



C

Camera-aan-lampje 1
Close-up  20, 21
Compressieverhouding 61
Computer 91, 97
Continu 65
Creatieve instelknop 31
Cross-process  27

D

Daglicht 63
Datum en tijd 9, 78
Datumnotatie 9, 78
Datumstempel 82



Deksel aansluitingen.....	2	Geluidsinstellingen.....	85
Deksel batterijvak/ geheugenkaartsleuf	2	Gezichtprioriteit.....	67
Diafragmawaarde	13	Gezichtsherkenning.....	39
Diashow	72	Glamour-retouchering.....	28, 52
Dierenp. autom. ontsp.....	23	Glimlachtimer	29
Dierenportret 	20, 23	Gloeilamplicht	63
Digitale zoom	13, 84	Groothoek.....	13
Direct Print	93	H	
D-Lighting	50	Half indrukken	13
Dynamic Fine Zoom.....	13	Handm. voorinstelling.....	64
E		Helderheid.....	80
EH-72P.....	121	Help.....	20
Elektronische VR.....	83	Hoofdschakelaar	1
EN-EL19.....	121	Hoogcontrast monochr. 	27
Enkelv. AF.....	70, 77	Huid verzachten	40
Enkelvoudig.....	65	I	
F		In-/uitzoomen	13
Filmmenu.....	59, 76	Ingebouwde microfoon.....	1
Filmopname.....	18, 55	Intern geheugen.....	6
Filmopties	76	Intern geheugen formatteren....	86
Filmweergave.....	18, 58	Invulflits	33
Firmware-versie.....	89	ISO-waarde	66
Flitser.....	1, 32	K	
Flitser uit	33	Kalenderweergave.....	47
Flitserlampje.....	2, 32	Kleine afbeelding.....	53
Flitsstand	32, 33	Knipperdetectie.....	71
Formatteren	6, 86	Knopgeluid.....	85
Foto-informatie	80	L	
Fulltime-AF.....	70, 77	Laadlampje.....	2
Functies die niet tegelijk kunnen worden gebruikt.....	44	Landschap 	20
G		Lange sluitertijd.....	33
Geheugenkaart.....	104, 122	Lichtnetadapter.....	90, 117
Geheugenkaarten formatteren	6, 86	Lichtnetlaadadapter	7, 121
Geheugenkaartsleuf.....	6	Luidspreker.....	2
		M	
		Macro-stand.....	35
		Menu Slim portret.....	59, 71

Miniatuurweergave	14, 47
Monitor	2, 3, 105
Monitorinstellingen	80
Multi-selector	2, 59
N	
Nachtlandschap 	20, 21
Nachtportret 	20
Nikon Transfer 2	98
Nostalgie sepia SE	27

O

Objectief	1, 118
Objectiefbescherming	1
Onderwerp volgen	68, 69
Onderwerpstanden	20
Ontspanknop	1
Oogje voor camerariem	1
Oplaadbare Li-ionbatterij	121
Opladen	7, 88
Opladen via computer	88
Opname	11, 17
Opnamemenu	59, 61
Opnamestand	17
Optionele accessoires	117
Optische zoom	13







P

Panorama assist 	20, 24
Papierformaat	94, 95
Party/binnen 	20, 21
PictBridge	91, 93
Polsriem	ii
Pop POP	27
Portret 	20
Printer	91, 93

R

Resterende filmopnametijd	55, 56
Rode-ogencorrectie	51

S

Schemering 	20
Schermvullende weergave	46
Scherpstelaanduiding	3, 12
Scherpstellen	67
Scherpstelveld	39
Scherpstelvergrendeling	43
SD-geheugenkaart	104, 122
Selectieve kleur 	27
Setup-menu	59, 78
Sluitergeluid	85
Sluitertijd	13
Sneeuw 	20
Snel retoucheren	50
Sneffecten	49
Speelgoedcamera-effect 1 	27
Speelgoedcamera-effect 2 	27
Sport 	20, 21
Stand Slim portret	28
Stand Sorteert op datum	48
Stand speciale effecten	27
Standaardwaarden	89
Statiefaansluiting	2, 120
Strand 	20

T

Taal/Language	87
Tegenlicht 	20, 22
Tele	13
Televisies	91, 92
Tijdsverschil	78
Tijdzone	10, 78
Tijdzone en datum	9, 78
TL-licht	63

U

Uitsnede	54
USB/AV-uit-aansluiting	2
USB-kabel	7, 91, 93, 97

V

Vast bereik automatisch	66
Videostand	87
ViewNX-i	97
Voedsel 	20, 22
Volume	58
Vuurwerk 	20, 22

W

Weergave	14
Weergave Panorama assist	26
Weergavemenu	59, 72
Weergavestand	14
Windruisreductie	77
Wissen	15
Witbalans	63

Z

Zacht SO	27
Zelfontspanner	34
Zelfontspannerlampje	1, 34
Zomertijd	9, 10, 78
Zonsondergang 	20
Zoomknop	1, 13
Zoomweergave	14, 46

Deze handleiding mag op geen enkele manier volledig of gedeeltelijk (behalve voor korte citaten in kritische artikelen of besprekingen) worden gereproduceerd zonder de schriftelijke toestemming van NIKON CORPORATION.

NIKON CORPORATION

© 2016 Nikon Corporation



YP8E03(1F)
6MN6231F-03