

Nikon

APARAT FOTO DIGITAL

COOLPIX L29

Manual de referință



Ro

Introducere	
Componentele aparatului foto	
Pregătirea pentru fotografiere	
Utilizarea aparatului foto	
Funcțiile de fotografiere	
Utilizarea meniurilor	
Conectarea aparatului foto la un televizor, la un calculator sau la o imprimantă	
Secțiunea de referință	
Note tehnice și index	

Introducere

Citiți mai întâi aceste informații

Vă mulțumim pentru achiziționarea aparatului foto digital Nikon COOLPIX L29. Înainte de a utiliza aparatul, vă rugăm să citiți cu atenție informațiile din „Pentru siguranța dumneavoastră” (📖 viii-xi) și să vă familiarizați cu informațiile din acest manual. După ce ați terminat de citit, vă rugăm să păstrați acest manual la îndemână pentru a-l putea consulta de câte ori aveți nevoie pentru a vă bucura pe deplin de noul dumneavoastră aparat foto.

Fixarea curelei aparatului foto

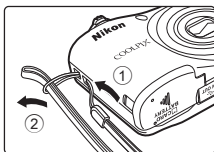

Despre acest manual





Dacă doriți să utilizați imediat aparatul foto, consultați „Pregătirea pentru fotografiere” (📖 6) și „Utilizarea aparatului foto” (📖 12).

Pentru a afla detalii despre elementele componente ale aparatului foto și despre informațiile afișate pe monitor, consultați „Componentele aparatului foto” (📖 1).

Alte informații

- Simboluri și convenții

Pentru a simplifica procesul de căutare a informațiilor de care aveți nevoie, în acest manual sunt utilizate următoarele simboluri și convenții:

Pictograme	Descriere
	Această pictogramă indică atenționările și informațiile pe care trebuie să le citiți înainte de a utiliza aparatul foto.
	Această pictogramă indică notele și informațiile pe care trebuie să le citiți înainte de a utiliza aparatul foto.
	Aceste pictograme indică alte pagini care conțin informații relevante;  : „Secțiunea de referință”,  : „Note tehnice și index”.

- În acest manual, cardurile de memorie SD, SDHC și SDXC sunt numite „carduri de memorie”.
- Setările aparatului foto la momentul cumpărării sunt numite „setări implicite”.
- Denumirile elementelor de meniu afișate pe monitorul aparatului foto și denumirile butoanelor sau denumirile mesajelor afișate pe monitorul unui computer apar în manual cu caractere aldine.
- În acest manual, imaginile pot fi uneori omise în mostrele de afișaj pentru ca indicatoarele de pe monitor să poată fi ilustrate mai clar.
- Figurile și capturile de ecran prezentate în acest manual pot să difere față de produsul dumneavoastră.

Informații și precauții

Învățare continuă

În cadrul angajamentului „Învățare continuă” al Nikon pentru asistență și educație permanentă, pe următoarele site-uri sunt disponibile informații actualizate permanent:

- Pentru utilizatorii din S.U.A.: <http://www.nikonusa.com/>
- Pentru utilizatorii din Europa și Africa: <http://www.europe-nikon.com/support/>
- Pentru utilizatorii din Asia, Oceania și Orientul Mijlociu: <http://www.nikon-asia.com/>

Vizitați aceste site-uri pentru a fi la curent cu cele mai noi informații despre produse, sugestii, răspunsuri la întrebări frecvente (FAQ) și sfaturi generale privind prelucrarea imaginilor digitale și a fotografiilor. Puteți beneficia de informații suplimentare de la reprezentanța locală Nikon. Vizitați site-ul de la adresa de mai jos pentru informațiile de contact.

<http://imaging.nikon.com/>

Utilizați numai accesorii electronice marca Nikon

Aparatele foto Nikon COOLPIX sunt concepute la cele mai înalte standarde și includ circuite electronice complexe. Numai accesoriile electronice marca Nikon (inclusiv încărcătoarele de acumulatori, acumulatorii, adaptoarele la rețeaua electrică și cablurile) certificate în mod specific de Nikon pentru a fi utilizate cu acest aparat foto digital Nikon sunt fabricate și s-a dovedit că funcționează în conformitate cu normele de funcționare și de siguranță ale acestui dispozitiv electronic.

UTILIZAREA ALTOR ACCESORII ELECTRONICE DECÂT NIKON POATE DETERIORA APARATUL FOTO ȘI POATE ANULA GARANȚIA NIKON.

Pentru mai multe informații despre accesoriile marca Nikon, contactați un distribuitor local autorizat Nikon.

Înainte de efectuarea fotografiilor importante

Înainte de efectuarea fotografiilor la ocazii importante (cum ar fi nunțile, sau înainte de a lua aparatul foto într-o excursie), faceți o fotografie test pentru a vă asigura că aparatul foto funcționează normal. Nikon nu va fi responsabil pentru deteriorările sau pierderea de profituri care pot rezulta ca urmare a funcționării defectuoase a produsului.

Despre manuale

- Nicio parte a manualelor incluse furnizate împreună cu acest produs nu poate fi reprodusă, transmisă, transcrisă, stocată pe un mediu portabil și nu poate fi tradusă în nicio limbă, sub nicio formă, cu niciun mijloc, fără permisiunea prealabilă scrisă de la Nikon.
- Nikon își rezervă drepturile de a modifica specificațiile sau echipamentele hardware și programele software descrise în aceste manuale oricând și fără notificare prealabilă.
- Nikon nu va fi responsabil pentru deteriorările rezultate din utilizarea acestui produs.
- Am depus toate eforturile pentru a ne asigura că informațiile cuprinse în aceste manuale sunt corecte și complete și am aprecia dacă ați raporta orice erori sau omisiuni reprezentanței Nikon din zona dumneavoastră (adresa oferită separat).

Notă cu privire la interzicerea copierii sau reproducerii

Rețineți că simpla posesie a materialului care a fost copiat sau reprodus digital cu ajutorul unui scanner, aparat digital foto sau a altui dispozitiv poate fi pedepsită prin lege.

• Articole a căror copiere sau reproducere este interzisă prin lege

Nu copiați și nu reproduceți bancnote, monede, titluri, obligațiuni guvernamentale sau obligațiuni guvernamentale locale chiar dacă astfel de copii sau reproduceri sunt stampilate ca fiind „Mostre”. Copierea sau reproducerea bancnotelor, monedelor sau titlurilor care circulă într-o țară străină este interzisă. Fără permisiunea prealabilă a guvernului, copierea sau reproducerea de mărci poștale sau cărți poștale neutilizate emise de guvern este interzisă.

Copierea sau reproducerea de timbre emise de guvern și de documente aprobate prin lege este interzisă.

• Atenționări privind anumite copii sau reproduceri

Guvernul a emis atenționări privind copiele sau reproducerile de titluri emise de companii private (acțiuni, chitanțe, securi, tichete cadou etc.), abonamentele la mijloace de transport în comun sau cupoanele, cu excepția unui număr minim de copii necesare ce vor fi oferite de o companie în scop comercial. De asemenea, nu copiați și nu reproduceți pașapoarte emise de guvern, licențe emise de agenții publice și grupuri private, cărți de identitate și tichete, precum permise și bonuri de masă.

• Respectarea notelor privind drepturile de autor

Copierea sau reproducerea de creații protejate de copyright precum cărțile, muzica, picturile, gravuri în lemn, hârti, desene, filme și fotografii este reglementată de legile naționale și internaționale privind drepturile de autor. Nu utilizați acest produs în scopul efectuării de copii ilegale sau pentru a încălca legile drepturilor de autor.

Casarea dispozitivelor de stocare a datelor

Rețineți că ștergerea de imagini sau formatarea dispozitivelor de stocare a datelor precum cardurile de memorie sau memoria încorporată a aparatului foto nu șterge complet datele originale ale imaginii. Fișierele șterse pot fi uneori recuperate din dispozitivele de stocare casate utilizând un software disponibil în comerț, ceea ce poate duce la utilizarea rău intenționată a datelor personale conținute de imagini. Este responsabilitatea utilizatorului să asigure confidențialitatea datelor de acest tip.

Înainte de a renunța la un dispozitiv de stocare a datelor sau de a transfera proprietatea unei alte persoane, ștergeți toate datele utilizând un software pentru ștergere disponibil în comerț sau formatați dispozitivul și umpleți-l complet cu imagini care nu conțin informații private (de exemplu fotografii cu cer liber). Nu uitați să înlocuiți toate fotografiile selectate pentru opțiunea **Selectați o imagine** din setările definite pentru **Ecran de întâmpinare** (□ 24, 61) în meniul de configurare. Aveți grijă să evitați rănirea sau deteriorarea de bunuri când distrugeți fizic dispozitivele de stocare date.

Pentru siguranța dumneavoastră

Pentru a preveni deteriorarea produsului dumneavoastră Nikon sau pentru a nu vă răni pe dumneavoastră sau pe alții, citiți în întregime următoarele precauții privind siguranța înainte de a utiliza acest echipament. Păstrați aceste instrucțiuni privind siguranța la îndemâna tuturor persoanelor care utilizează produsul.



Această pictogramă marchează atenționări, informații care trebuie citite înainte de a utiliza acest produs Nikon pentru a preveni eventualele accidentări.

AVERTISMENTE

Opriiți aparatul în cazul unei defecțiuni

În cazul în care observați fum sau un miros neobișnuit provenind de la aparatul foto sau de la adaptorul la rețeaua electrică, deconectați adaptorul și scoateți acumulatorul imediat, având grijă să nu vă ardeți. Continuarea utilizării ar putea conduce la rănire. După îndepărtarea sau deconectarea sursei de alimentare electrice, duceți echipamentul la o reprezentanță de service autorizată Nikon pentru verificări.

Nu demontați

Atingerea părților interne ale aparatului foto sau ale adaptorului la rețeaua electrică poate conduce la rănire. Reparațiile trebuie efectuate de tehnicieni calificați. În cazul în care aparatul foto sau

adaptorul la rețeaua electrică se sparg ca rezultat al unei căderi sau al unui alt accident, duceți produsul la o reprezentanță de service autorizată Nikon pentru verificări, după ce ați deconectat produsul și/sau ați scos acumulatorul.

Nu utilizați aparatul foto sau adaptorul la rețeaua electrică în prezența gazului inflamabil

Nu utilizați echipamente electronice în prezența gazului inflamabil, deoarece acest lucru poate produce explozii sau incendii.

Manevrați cu grijă cureaua aparatului

Nu treceți niciodată cureaua în jurul gâtului unui bebeluș sau al unui copil.

Păstrați la distanță de copii

Trebuie să aveți o grijă deosebită astfel încât copiii de vârstă fragedă să nu introducă în gură bateriile sau alte piese de mici dimensiuni.

Nu rămâneți în contact cu aparatul foto, încărcătorul acumulatorului sau adaptorul la rețeaua electrică pe perioade lungi în timp ce dispozitivele sunt pornite sau în uz

Unele componente ale dispozitivelor se încing. În cazul în care dispozitivele sunt în contact cu pielea perioade lungi de timp, se pot produce arsuri ușoare.

Nu lăsați produsul în spații în care va fi expus la temperaturi extrem de ridicate, de exemplu în interiorul unui automobil sau sub acțiunea directă a luminii solare

Nerespectarea acestei instrucțiuni poate provoca deteriorarea aparatului sau un incendiu.

Acordați atenție manevrării acumulatorilor

Acumulatorii pot prezenta scurgeri sau pot exploda dacă sunt manevrați necorespunzător. Respectați precauțiile următoare când manevrați acumulatorii utilizați pentru acest produs:

- Opriiți produsul înainte de a înlocui acumulatorii. Dacă utilizați un adaptor la rețeaua electrică, asigurați-vă că nu este conectat.
- Utilizați doar acumulatori aprobați pentru utilizarea cu acest produs (📖 6). Nu combinați acumulatorii vechi cu cei noi, nici mărci sau tipuri diferite de acumulatori.
- Dacă acumulatorii reîncărcabili Nikon Ni-MH EN-MH2 (EN-MH2-B2 sau EN-MH2-B4) au fost cumpărați separat, încărcați și utilizați fiecare din acești acumulatori ca pe un set. Nu combinați acumulatorii din seturi diferite.
- Acumulatorii reîncărcabili EN-MH2 se vor utiliza numai împreună cu aparatele digitale Nikon și sunt compatibili cu COOLPIX L29.
- Introduceți acumulatorii în poziția corectă.
- Nu scurtcircuitați, nu demontați acumulatorii și nu încercați să scoateți sau să rupeți izolația sau învelișul acumulatorului.
- Nu expuneți acumulatorii la flacără sau la căldură excesivă.

- Nu introduceți acumulatorii în apă și nu îi supuneți acțiunii acestora.
- Nu transportați și nu depozitați împreună cu obiecte metalice precum lăntișoare sau ace de păr.
- Acumulatorii tind să prezinte scurgeri atunci când sunt complet descărcați. Pentru a evita deteriorarea produsului, asigurați-vă că ați scos acumulatorii când aceștia sunt goliți complet.
- Încetați să mai utilizați aparatul imediat dacă observați o modificare a acumulatorilor, precum decolorarea sau deformarea.
- Dacă lichidul unor acumulatori deteriorați intră în contact cu îmbrăcămintea sau pielea, clătiți imediat cu multă apă.

 **Respectați precauțiile următoare când manevrați încărcătorul de acumulatori (disponibil separat)**

- Păstrați încărcătorul uscat. În cazul nerespectării acestei precauții pot rezulta incendii sau șocuri electrice.
- Praful depus pe sau în apropierea părților metalice ale conectorului trebuie îndepărtat cu o cârpă uscată. Continuarea utilizării ar putea conduce la incendii.
- Nu manevrați cablul de alimentare și nu vă apropiați de încărcătorul acumulatorului în timpul furtunilor cu descărcări electrice. În cazul nerespectării acestei precauții pot rezulta șocuri electrice.
- Nu deteriorați, nu modificați, nu forțați și nu îndoiiți cablul de alimentare, nu îl puneți sub obiecte grele și nu-l expuneți la căldură sau flacără. În cazul în care izolația este deteriorată și firele sunt expuse, duceți-l la o reprezentanță de service autorizată Nikon pentru verificare. În cazul nerespectării acestor precauții pot rezulta incendii sau șocuri electrice.
- Nu manevrați conectorul sau încărcătorul de acumulatori cu mâinile ude. În cazul nerespectării acestei precauții pot rezulta șocuri electrice.
- Nu utilizați cu convertori sau adaptoare de călătorie proiectate pentru a converti tensiunea sau cu inversoare CC-CA. Nerespectarea acestor precauții poate duce la avarierea produsului, la supraîncălzire sau incendii.

Utilizați cabluri corespunzătoare

Când conectați cabluri la fișele de intrare și ieșire, utilizați doar cablurile livrate sau vândute de Nikon în acest scop, pentru a menține conformitatea cu reglementările referitoare la produs.

Manevrați cu grijă piesele în mișcare

Aveți grijă să nu prindeți degetele sau diferite obiecte în capacul obiectivului sau în alte piese în mișcare.

Acordați atenție utilizării blițului

Utilizarea blițului aproape de ochii subiectului poate provoca afectarea temporară a vederii. Nu folosiți blițul la o distanță mai mică de 1 m față de subiect. Acordați o atenție specială la fotografierea bebelușilor.

Nu acționați blițul când fereastra blițului atinge o persoană sau un obiect

În cazul nerespectării acestei precauții pot rezulta arsuri sau incendii.

Evitați contactul cu cristalele lichide

În cazul în care monitorul se sparge, trebuie evitată rănirea provocată de geamul spart și trebuie împiedicat contactul cristalelor lichide cu pielea sau pătrunderea acestora în ochi sau în gură.

Dacă utilizați aparatul într-un avion sau într-un spital, opriți alimentarea

Dacă utilizați aparatul într-un avion în timpul decolării și aterizării, opriți alimentarea.

Nu utilizați funcțiile rețelei fără fir în timpul unui zbor cu avionul.

La utilizarea aparatului într-un spital, respectați instrucțiunile spitalului.

Undele electromagnetice emise de acest aparat foto pot perturba sistemele electronice ale avionului sau instrumentele folosite în spital. Dacă utilizați un card Eye-Fi, scoateți cardul din aparat înainte de a vă îmbarca în avion sau înainte de a intra în spital.

Note

Avertismente pentru clienții din Europa

Acest simbol indică faptul că echipamentele electrice și electronice trebuie colectate separat.



Următoarele sunt valabile doar pentru utilizatorii din țările europene:

- Acest produs este conceput pentru colectarea separată la un punct de colectare corespunzător. Nu casați acest produs ca pe un deșeu domestic.
- Colectarea separată și reciclarea ajută la conservarea resurselor naturale și la prevenirea consecințelor negative asupra sănătății umane și mediului care ar putea rezulta din cauza eliminării incorecte.
- Pentru mai multe informații, contactați distribuitorul sau autoritățile locale responsabile de reglementarea colectării deșeurilor.

Simbolul de pe baterii indică faptul că bateriile trebuie colectate separat față de alte deșeuri.



























În țările europene se aplică următoarele reglementări:



















- Toate bateriile, fie că sunt marcate cu acest simbol sau nu, sunt proiectate pentru colectarea separată la un centru adecvat de colectare. Nu aruncați la un loc cu deșeurile menajere.
- Pentru mai multe informații, contactați distribuitorul sau autoritățile locale care se ocupă de gestionarea deșeurilor.

Cuprins

Introducere.....	ii	Utilizarea aparatului foto	12
Citiți mai întâi aceste informații.....	ii	Fotografierea în modul automat facil.....	12
Fixarea curelei aparatului foto.....	iii	Folosirea zoomului.....	14
Despre acest manual	iii	Butonul de declanșare	14
Informații și precauții	v	Redarea imaginilor	16
Pentru siguranța dumneavoastră	viii	Ștergerea imaginilor	17
AVERTISMENTE.....	viii	Utilizarea blițului și a autodeclanșatorului	19
Note.....	xii		
<hr/>			
Componențele aparatului foto	1	Funcțiile de fotografiere.....	20
Corpul aparatului foto.....	1	Schimbarea modului de fotografiere	20
Monitorul.....	3	Înregistrarea și redarea filmelor.....	22
Modul fotografiere.....	3		
Modul redare	5	Utilizarea meniurilor	24
<hr/>			
Pregătirea pentru fotografiere	6	Conectarea aparatului foto la un televizor, la un calculator sau la o imprimantă.....	26
Introducerea acumulatorilor și a cardului de memorie.....	6	Metode de conectare	26
Acumulatorii recomandați	6	Utilizarea ViewNX 2	28
Scoaterea bateriilor sau a cardului de memorie	7	Instalarea ViewNX 2.....	28
Memoria internă și cardurile de memorie	7	Transferul imaginilor pe computer	29
Pornirea aparatului foto și definirea limbii de afișare, a datei și a orei.....	8	Vizualizare fotografii.....	31

Secțiunea de referință		1
Modul  (automat facil)		3
Modul scenă		
(fotografierea în funcție de scenă)		4
Sfaturi și note		5
Modul portret inteligent (capturarea imaginilor cu fețe zâmbitoare)		8
Modul  (automat)		10
Funcțiile care pot fi definite folosind selectorul multiplu		11
Utilizarea blițului		11
Utilizarea autodeclanșatorului		14
Utilizarea modului macro		15
Reglarea luminosității (Compensare expunere)		16
Setări implicite		17
Funcții care nu pot fi utilizate simultan		19
Focalizare		20
Utilizarea funcției de detectare a feței		20
Utilizarea funcției estompare piele		21
Subiecte care nu pot fi fotografiate folosind focalizarea automată		21
Blocarea focalizării		22
Zoom redare		23
Redarea miniaturilor, afișarea calendar		24
Editarea imaginilor statice		25
Înainte de a începe editarea imaginilor		25
 D-Lighting:		
îmbunătățirea luminosității și a contrastului		26
 Estompare piele:		
estomparea tonurilor pielii		27
 Efecte filtre:		
aplicarea efectelor filtre digitale		28
 Imagine mică:		
reducerea dimensiunii unei imagini		30
 Tăiere: crearea unei copii tăiate		31
Conectarea aparatului foto la televizor (vizualizarea imaginilor pe televizor)		32
Conectarea aparatului foto la o imprimantă (imprimare directă)		33
Conectarea aparatului foto la o imprimantă		33
Imprimarea separată a imaginilor		34
Imprimarea mai multor imagini		36
Înregistrarea filmelor		39
Redarea filmelor		41
Opțiuni disponibile în meniurile de fotografie		43

Meniul de fotografiere	
(pentru modul  (automat))	 44
Definirea setărilor modului imagine (dimensiunea și calitatea imaginii).....	 44
Balans de alb (ajustare nuanță).....	 46
Declanșare continuă	 48
Opțiuni culoare.....	 49
Meniul portret inteligent	 50
Estompare piele	 50
Cronometru zămbet	 50
Ochi deschiși	 51
Meniul de redare	 52
 Ordine imprimare (crearea unei ordini de imprimare DPOF).....	 52
 Prezentare diapositive.....	 54
 Protejare.....	 55
 Rotire imagine.....	 57
 Copiere (copiere între memoria internă și cardul de memorie).....	 58
Meniul pentru film	 59
Opțiuni film	 59
Mod focalizare autom.	 60

Meniul de configurare	 61
Ecran de întâmpinare	 61
Fus orar și dată	 62
Setări monitor.....	 64
Imprimare dată (imprimarea datei și a orei).....	 66
Detectie mișcare	 67
Setări sunet.....	 67
Oprire automată.....	 68
Formatare memorie/Formatare card.....	 69
Limba/Language.....	 69
Mod video.....	 69
Avertizare clipire.....	 70
Încărcare Eye-Fi.....	 71
Resetare totală.....	 72
Tip baterie.....	 72
Versiune firmware	 73
Mesaje de eroare	 74
Denumirea fișierelor	 77
Accesorii opționale	 78

Note tehnice și index	1
Întreținerea produsului.....	2
Aparatul foto	2
Acumulatori.....	4
Carduri de memorie	6
Curățarea și depozitarea	7
Curățarea	7
Depozitarea aparatului foto.....	7
Localizarea defectelor	8
Specificații	15
Carduri de memorie aprobate	19
Index.....	21

Componentele aparatului foto

Corpul aparatului foto

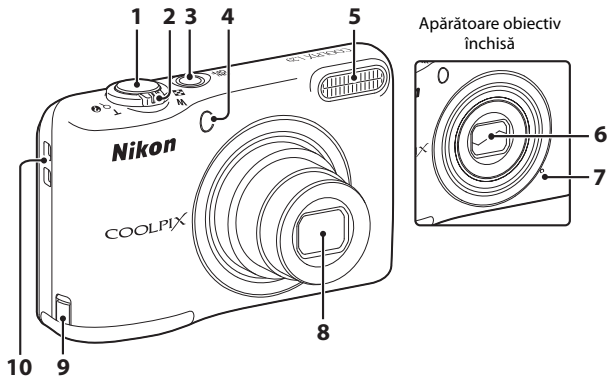

1	Buton declanșare.....	13
2	Control zoom.....	14
	W : unghi larg.....	14
	T : telefotografie.....	14
	☒ : redare miniaturi.....	16, 24
	Q : zoom redare.....	16, 23
?	ajutor.....	4
3	Comutator alimentare/indicator luminos aparat pornit.....	8
4	Indicator luminos autodeclanșator.....	14

5	Bliț.....	19, 11
6	Apărătoare obiectiv.....	
7	Microfon.....	39
8	Obiectiv.....	
	Capac conector alimentare (pentru conectarea adaptorului opțional la rețeaua electrică).....	78
10	Bucă pentru cureaua aparat foto.....	iii

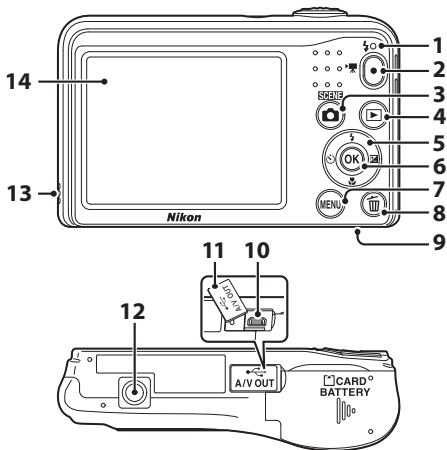









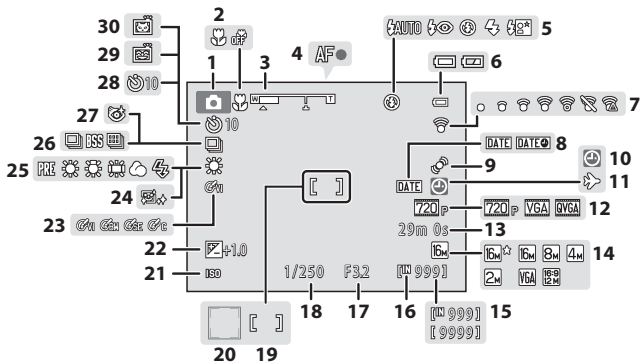















1	Bec bliț.....		13
2	● buton (● înregistrare film).....	22,	39
3	buton (mod fotografie)	20, 3, 4, 8, 10
4	buton (redare).....		16
5	Selector multiplu		24
6	buton (aplică selecția).....		24
7	MENU buton (meniu)		24
8	buton (ștergere)		17
9	Capac locaș acumulator/ capac fantă card memorie		6
10	Conector ieșire USB/audio/video		26
11	Capac conector		26
12	Montură tripod		17
13	Difuzor		41
14	Monitor.....		3

Monitorul

Informațiile afișate pe monitor se modifică în funcție de setările aparatului și de modul de utilizare. În mod implicit, informațiile sunt afișate când aparatul foto este pornit prima dată și în timp ce utilizați aparatul foto, iar informațiile vor fi ascunse după câteva secunde (dacă pentru **Informații fotografie** este selectată opțiunea **Afișare automată info** în **Setări monitor** (📖 24, 🛠️ 64) din meniul de configurare).

Modul fotografiere



1	Mod fotografiere.....	20
2	Mod macro.....	19,  15
3	Indicator zoom.....	14,  15
4	Indicator focalizare	13
5	Mod bliț	19,  11
6	Indicator încărcare acumulator.....	10
7	Indicator de comunicare Eye-Fi.....	 71
8	Imprimare dată	 66
9	Pictogramă detecție mișcare	 67
10	Indicator „dată nesetată”.....	8,  62
11	Pictogramă Destinație călătorie	 62
12	Opțiuni film.....	 59
13	Durată înregistrare film rămasă	22,  39
14	Mod imagine	 44
15	Număr de expuneri rămase (imagini statice).....	10
16	Indicator memorie internă.....	10
17	Deschidere diafragmă.....	14
18	Timp de expunere	14
19	Zonă de focalizare	13
20	Zonă de focalizare (detectare fețe, detectare animal de casă)	13,  7,  8
21	Sensibilitate ISO	 11
22	Valoare compensare expunere.....	19,  16
23	Opțiuni culoare	 49
24	Estompare piele.....	 50
25	Mod balans de alb.....	 46
26	Mod declanșare continuă	 7,  48
27	Pictogramă ochi deschiși.....	 51
28	Indicator autodeclanșator	19,  14
29	Cronometru zămbet	 50
30	Declanșare automată portret animal de casă	 7

Modul redare

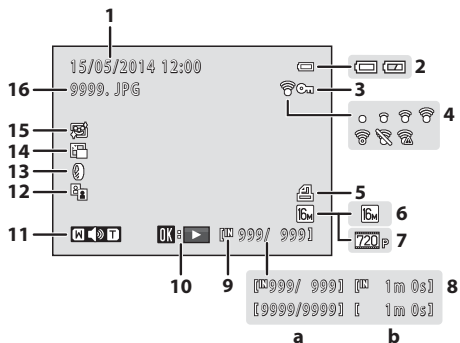

1	Data și ora fotografierii.....	8
2	Indicator încărcare acumulator.....	10
3	Pictogramă protejare	41
4	Indicator de comunicare Eye-Fi	71
5	Pictogramă ordine imprimare	52
6	Mod imagine.....	44
7	Opțiuni film	22, 59
8	(a) Număr imagine curentă/ număr total de imagini (b) Durată film	

9	Indicator memorie internă	7
10	Indicator redare film	22, 41
11	Indicator volum	41
12	D-Lighting , pictogramă	26
13	Pictogramă efecte filtre.....	28
14	Pictogramă imagine mică	30
15	Pictogramă estompare piele	27
16	Număr și tip fișier	77

Pregătirea pentru fotografiere

Introducerea acumulatorilor și a cardului de memorie

1 Deschideți capacul locașului acumulatorului/fantei cardului de memorie.

- Întoarceți aparatul de fotografiat pentru a evita căderea acumulatorilor.

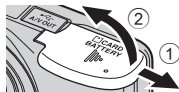

2 Introduceți acumulatorii și cardul de memorie.

- Verificați dacă bornele pozitive (+) și negative (-) ale acumulatorilor sunt orientate corect și introduceți acumulatorii.
- Verificați orientarea corectă și împingeți cardul de memorie până când acesta se fixează pe poziție; veți auzi un clic.

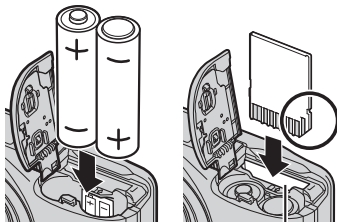

Fantă card de memorie

- Aveți grijă, cardul de memorie trebuie să fie introdus în direcția corectă**

Introducerea cardului de memorie cu cealaltă parte sau invers poate deteriora aparatul foto și cardul de memorie.

3 Închideți capacul locașului acumulatorului/fantei cardului de memorie.



Acumulatorii recomandați

- Două baterii alcaline LR6/L40 (tip AA) (baterii incluse)
- Două baterii cu litiu FR6/L91 (tip AA)
- Doi acumulatori Ni-MH (nichel metal hidruură) reîncărcabili EN-MH2

✔ Note referitoare la acumulatori

- Nu combinați acumulatori vechi cu acumulatori noi sau baterii de diferite mărci sau tipuri.
- Nu utilizați acumulatori cu următoarele defecte:

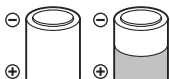

Acumulatori care se descojesc



Acumulatori a căror izolare nu acoperă zona din jurul bornei negative

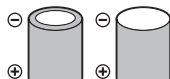

Acumulatori la care borna negativă este plată

✔ Formatarea cardurilor de memorie

La prima introducere în acest aparat foto a unui card de memorie utilizat într-un alt dispozitiv, acesta trebuie să fie formatat cu acest aparat foto. Introduceți cardul în aparatul foto, apăsați pe butonul **MENU** și selectați **Formatare card** (📖 24, 🛠️ 69) din meniul de configurare.

Scoaterea bateriilor sau a cardului de memorie

Opriti aparatul foto și asigurați-vă că indicatorul luminos aparat pornit și monitorul s-au stins și apoi deschideți capacul acumulatorului/fantei cardului de memorie.

Împingeți cu atenție cardul de memorie în aparatul foto (①) pentru a scoate parțial cardul (②).

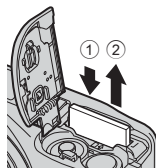

✔ Avertizare temperatură ridicată

Este posibil ca aparatul foto, bateriile și cardul de memorie să fie fierbinți imediat după utilizarea aparatului foto.

Memoria internă și cardurile de memorie

Datele din aparatul foto, inclusiv imaginile și filmele, pot fi salvate atât în memoria internă a aparatului foto cât și pe un card de memorie. Pentru a utiliza memoria internă a aparatului foto, scoateți cardul de memorie.

Pornirea aparatului foto și definirea limbii de afișare, a datei și a orei

La prima pornire a aparatului foto, vor fi afișate ecranul de selectare a limbii și ecranul de selectare a datei și a orei pentru ceasul intern al aparatului foto.

- Dacă ieșiți fără a defini data și ora, pictograma  va lumina intermitent când ecranul de fotografiere este afișat.

1 Apăsați pe comutatorul de alimentare pentru a porni aparatul foto.

- Monitorul se va deschide în momentul în care aparatul foto este pornit.
- Apăsați din nou pe comutatorul de alimentare pentru a opri aparatul foto.

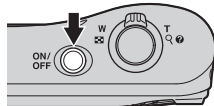

2 Utilizați selectorul multiplu ▲▼ pentru a selecta limba dorită și apăsați pe butonul .

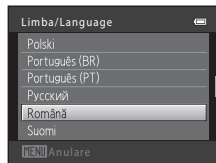

3 Utilizați ▲▼ pentru a selecta **Da** și apăsați pe butonul .

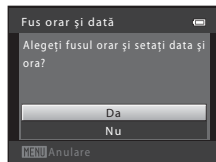

4 Utilizați ◀▶ pentru a selecta fusul orar de reședință și apăsați pe butonul OK.

- Apăsați pe ▲ pentru a activa ora de vară (timp economisire lumină zi) (pictograma ☀ va fi afișată deasupra hărții). Pentru dezactivare, apăsați pe ▼.

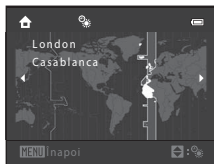

5 Utilizați ▲▼ pentru a selecta formatul pentru dată și apăsați pe butonul OK.

6 Definiți data și ora și apăsați pe butonul OK.

- Utilizați ◀▶ pentru a selecta un câmp și apoi utilizați ▲▼ pentru a defini data și ora.
- Selectați câmpul corespunzător minutelor și apăsați pe butonul OK pentru a confirma valoarea definită.

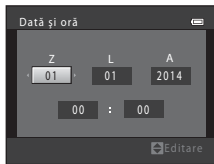

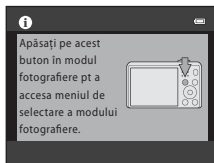

7 Când ecranul de confirmare este afișat, utilizați ▲▼ pentru a selecta **Da** și apăsați pe butonul OK.

8 Apăsați pe butonul 📷 (mod fotografiere).



9 Utilizați ▲▼ pentru a selecta **Mod automat facil** și apăsați pe butonul **OK**.

- Aparatul va intra în modul fotografiere și veți putea fotografia în modul automat facil.
- În timpul fotografierii, puteți verifica indicatorul de încărcare al acumulatorului și numărul de expuneri rămase.
 - Indicator încărcare acumulator
 - : bateria este încărcată.
 - : bateria este descărcată. Pregătiți-vă să înlocuiți bateriile.
 - Număr de expuneri rămase
Este afișat numărul de imagini care pot fi efectuate. Pictograma  va fi afișată dacă în aparatul foto nu este introdus niciun card de memorie, iar imaginile vor fi salvate în memoria internă.

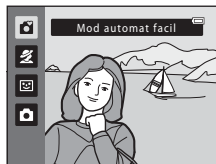

Indicator încărcare acumulator

Pictogramă mod fotografiere

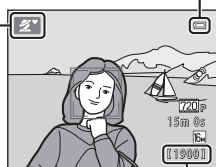

Ecranul de fotografiere

Număr de expuneri rămase



Funcția Oprire automată

- Dacă nu utilizați aparatul foto timp de circa 30 de secunde, monitorul se va închide, aparatul foto va intra în modul veghe, iar indicatorul luminos aparat pornit va lumina intermitent. Dacă aparatul rămâne în modul veghe timp de aproximativ trei minute, atunci acesta se va închide.
- Timpul după care aparatul foto intră în modul veghe poate fi modificat folosind setarea **Oprire automată** (📖 24, 🛠️ 68) din meniul de configurare.
- În timp ce aparatul foto este în modul veghe, monitorul se va aprinde dacă efectuați una din următoarele operații:
 - Apăsăți pe comutatorul de alimentare, butonul de declanșare, butonul 📷 (mod fotografiere), butonul ▶ (redare) sau pe butonul ● (📷 înregistrare film)



Modificarea setărilor definite pentru limbă și a celor definite pentru dată și oră

- Puteți modifica aceste setări folosind opțiunile pentru **Limba/Language** și **Fus orar și dată** din meniul de configurare ⚙️ (📖 24).
- Puteți activa sau dezactiva funcția Timp economisire lumină zi (oră de vară) din meniul de configurare ⚙️ selectând **Fus orar și dată** și apoi **Fus orar**. Apăsăți pe selectorul multiplu ▶ și apoi pe ▲ pentru a activa funcția Timp economisire lumină zi (oră de vară) și pentru a da ceasul înainte cu o oră, sau pe ▼ pentru a dezactiva funcția și pentru a da ceasul înapoi cu o oră.



Bateria ceasului

- Ceasul aparatului foto este alimentat de la o baterie de rezervă încorporată. Bateria de rezervă se încarcă în timp ce bateriile principale sunt introduse în aparat sau în timp ce aparatul foto este conectat la un adaptor la rețeaua electrică, opțional, și poate asigura câteva zile de funcționare după aproximativ zece ore de încărcare.
- Dacă bateria de rezervă s-a descărcat, la pornirea aparatului va fi afișat ecranul de configurare a datei și a orei. Definiți din nou data și ora. Pentru informații suplimentare, consultați pasul 3 (📖 8) din „Pornirea aparatului foto și definirea limbii de afișare, a datei și a orei”.

Utilizarea aparatului foto

Fotografierea în modul automat facil

1 Țineți aparatul foto fix.

- Nu acoperiți cu degetele și cu alte obiecte obiectivul, blițul, microfonul și difuzorul.
- La fotografierea în orientare „pe înalt” (portret), asigurați-vă că blițul se află deasupra obiectivului.

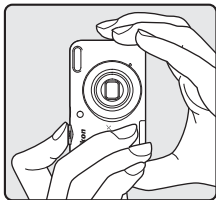
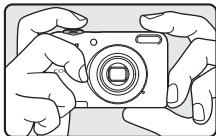

2 Încadrați fotografia.

- Acționați butonul control zoom pentru schimba poziția de zoom (14).
- Dacă aparatul foto stabilește automat modul scenă, pictograma modului fotografierii se va schimba.

Micșorare Mărire

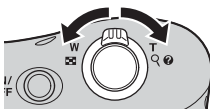

3 Apăsați butonul de declanșare până la jumătate (📖 14).

- Dacă subiectul este focalizat, zona de focalizare se va aprinde și va avea culoarea verde.
- Mai multe zone de focalizare pot fi aprinse și pot avea culoarea verde.
- Dacă utilizați zoomul digital, aparatul foto va focaliza subiectul aflat în centrul cadrului, iar zona de focalizare nu va fi afișată. Dacă aparatul foto a focalizat, indicatorul de focalizare (📖 3) se va aprinde și va avea culoarea verde.
- Dacă zona de focalizare sau indicatorul de focalizare luminează intermitent, aparatul nu poate focaliza. Modificați compoziția și încercați să apăsați din nou butonul de declanșare până la jumătate.

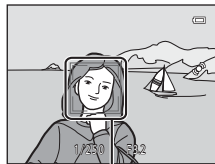
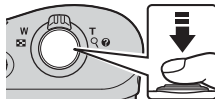

Zonă de focalizare

4 Fără să ridicați degetul, apăsați butonul de declanșare până la capăt (📖 14).



Folosirea zoomului

Dacă acționați butonul control zoom, poziția obiectivului de zoom se va modifica.

- Pentru a vă apropia de subiect: acționați butonul spre **T** (telefotografie)
- Pentru a vă îndepărta și pentru a vizualiza o zonă mai mare: acționați butonul spre **W** (unghi larg)

La pornirea aparatului foto, zoomul va fi poziționat în poziția maximă cu unghi larg.

- Dacă butonul control zoom este acționat, indicatorul de zoom va fi afișat la partea de sus a monitorului.
- Zoomul digital, care permite mărirea suplimentară a subiectului de până la de 4x nivelul maxim al zoomului optic, poate fi activat prin acționarea și menținerea butonului control zoom acționat spre **T** când aparatul este în poziția maximă de zoom optic.

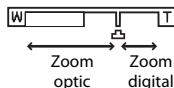
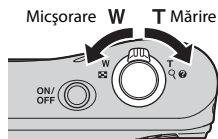

Zoomul digital și interpolarea

În timp ce utilizați zoomul digital, calitatea imaginii va scădea datorită interpolării, dacă zoomul crește depășind poziția .

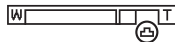

Butonul de declanșare

Apăsați până la jumătate







Pentru a defini focalizarea și expunerea (valoarea pentru timpul de expunere și diafragmă), apăsați ușor pe butonul de declanșare (până la jumătate), oprindu-vă când simțiți o ușoară rezistență. Focalizarea și expunerea rămân blocate atunci când butonul de declanșare este apăsat până la jumătate.

Apăsați până la capăt



Apăsați pe butonul de declanșare până la capăt pentru a elibera declanșatorul și pentru a captura imaginea. Nu apăsați cu putere pe butonul de declanșare, căci aparatul foto se poate destabiliza, iar imaginile pot fi neclare. Apăsați cu atenție pe buton.

Note referitoare la modul automat facil



- În funcție de condițiile de fotografiere, este posibil ca aparatul foto să nu selecteze modul scenă dorit. În acest caz, selectați un alt mod de fotografiere (, , 10).
- Dacă folosiți zoomul digital, modul scenă selectat se va modifica, fiind selectat modul .

Note referitoare la salvarea imaginilor și înregistrarea filmelor

Indicatorul care afișează numărul de expuneri rămase sau indicatorul care afișează durata maximă a filmului luminează intermitent în timp ce imaginile sunt salvate sau în timpul înregistrării unui film. **Nu deschideți capacul locașului acumulatorului/fantei cardului de memorie și nu scoateți acumulatorii sau cardul de memorie** în timp ce un indicator luminează intermitent. În caz contrar, puteți pierde datele sau puteți deteriora aparatul foto sau cardul de memorie.

Dacă utilizați un trepied

Vă recomandăm să utilizați un trepied pentru a stabili aparatul foto în următoarele situații.

- La fotografierea în condiții de luminozitate scăzută
- Dacă fotografiați folosind pentru modul bliț (, 12) opțiunea  (dezactivat)
- Dacă utilizați setarea de telefotografie

Redarea imaginilor

1 Pentru a intra în modul redare, apăsați pe butonul  (redare).

- Dacă apăsați și țineți apăsat butonul  (redare) în timp ce aparatul este oprit, aparatul se va deschide în modul redare.

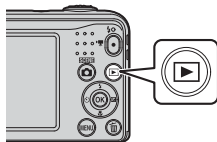



2 Utilizați selectorul multiplu  pentru a selecta imaginea care va fi afișată.

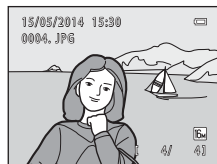

- Pentru a reveni la modul fotografiere, apăsați pe butonul .



Redare cadru întreg

- Acționați butonul control zoom spre **T**  în modul redare cadru întreg pentru a mări imaginea ( 23).





- Acționați butonul control zoom spre **W**  în modul redare cadru întreg pentru a afișa o listă cu imagini numite „miniaturi” ( 24).



Ștergerea imaginilor

- 1** Apăsați pe butonul  (ștergere) pentru a șterge imaginea afișată în prezent pe monitor.



- 2** Utilizați selectorul multiplu   pentru a selecta **Imagine curentă** și apăsați pe butonul .

- **Imagine curentă:** imaginea afișată în prezent pe ecran va fi ștersă.
- **Ștergere imagini selectate:** toate imaginile selectate (selecție multiplă) vor fi șterse ( 18).
- **Toate imaginile:** toate imaginile sunt șterse.
- Pentru a ieși fără a efectua operația de ștergere, apăsați pe butonul **MENU**.

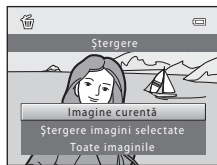

- 3** Selectați **Da** și apăsați pe butonul .

- Imaginile șterse nu pot fi recuperate.

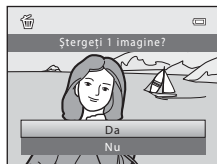

Utilizarea ecranului de ștergere a imaginilor selectate

1 Utilizați selectorul multiplu ◀▶ pentru a selecta imaginea care va fi ștersă și apoi utilizați ▲ pentru a afișa bifa.

- Pentru a anula selecția, apăsați pe ▼ pentru a elimina marcajul bifă.
- Acționați butonul control zoom (📖 1) spre T (🔍) pentru a trece la redarea cadru întreg sau spre W (📐) pentru a trece la redarea miniaturilor.



2 Adăugați marcaje bifă tuturor imaginilor pe care doriți să le ștergeți și apoi apăsați pe butonul OK pentru a confirma selecția.

- Pe ecran va fi afișat un dialog de confirmare. Urmăți instrucțiunile afișate pe monitor.

Ștergerea ultimei imagini realizate în modul fotografiere

Dacă utilizați modul fotografiere, apăsați pe butonul 🗑️ pentru a șterge ultima imagine salvată.

Utilizarea blițului și a autodeclanșatorului

Puteți utiliza selectorul multiplu pentru a defini funcțiile utilizate frecvent precum blițul și autodeclanșatorul.

Din ecranul de fotografiere, puteți defini următoarele funcții folosind ▲▼◀▶.

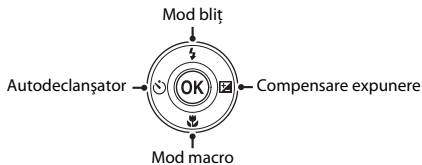

- **Mod bliț (0011)**
Puteți selecta modul bliț în funcțiile de condițiile de fotografiere.
- **Autodeclanșator (0014)**
Dacă selectați **ON**, aparatul va elibera declanșatorul la 10 secunde după ce ați apăsat pe butonul de declanșare.
- **Mod macro (0015)**
Utilizați modul macro la fotografierea prim-planurilor.
- **Compensare expunere (0016)**
Puteți regla luminozitatea generală a imaginii.

Funcțiile disponibile diferă în funcție de modul de fotografiere.

Funcțiile de fotografiere

Schimbarea modului de fotografiere

Sunt disponibile următoarele moduri de fotografiere.

-  Mod automat facil (003)

Aparatul foto selectează automat modul scenă optim în momentul în care încadrați o imagine, astfel fiind și mai ușor să faceți fotografii folosind setările adecvate scenei.

-  Mod scenă (004)

Setările aparatului foto vor fi optimizate în funcție de scena selectată.

-  Portret inteligent (008)

Dacă aparatul foto detectează o față care zâmbește, puteți captura automat o imagine fără a mai apăsa pe butonul de declanșare (cronometru zâmbet).

De asemenea, puteți utiliza opțiunea estompare piele pentru a netezi tonurile pielii folosite la redarea fețelor oamenilor.

-  Mod automat (010)

Este utilizat pentru fotografiere, în general.

Setările pot fi ajustate în funcție de condițiile de fotografiere și de tipul de fotografie pe care doriți să îl capturați.

- 1 Apăsați pe butonul  (mod fotografiere) din ecranul de fotografiere.

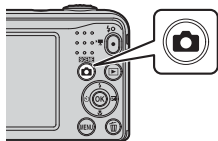

- 2 Utilizați selectorul multiplu ▲▼ pentru a selecta un mod de fotografiere și apăsați pe butonul **OK**.

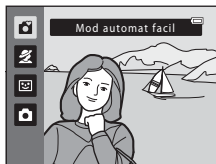

Înregistrarea și redarea filmelor

1 Afișați ecranul de fotografiere.

- Verificați timpul disponibil din durata de înregistrare a filmului.

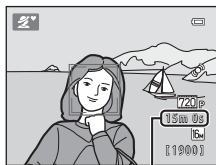

Durată înregistrare film
rămasă

2 Apăsați pe butonul ● (▶▶ înregistrare film) pentru a începe înregistrarea filmului.

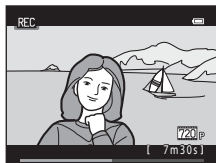
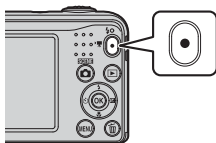

3 Apăsați din nou pe butonul ● (▶▶ înregistrare film) pentru a opri înregistrarea.

4 Selectați un film în modul redare cadru întreg și apăsați pe butonul **OK**.

- Filmele sunt indicate de pictograma pentru opțiunile filmului.
- Pentru informații suplimentare, consultați „Înregistrarea filmelor” (439).
- Pentru informații suplimentare, consultați „Redarea filmelor” (441).



Opțiuni film

Utilizarea meniurilor

Pentru a naviga prin meniuri, utilizați selectorul multiplu și butonul **OK**.

Sunt disponibile următoarele meniuri.

- **Meniu fotografiere (F43)**
Este disponibil prin apăsarea butonului **MENU** din ecranul de fotografiere.
Permite modificarea dimensiunii și calității imaginii, a setărilor pentru declanșare continuă etc.
- **Meniu redare (F52)**
Este disponibil prin apăsarea butonului **MENU** în timpul vizionării imaginilor în modul redare cadru întreg sau în modul redare miniaturi. Permite editarea imaginilor, redarea unor prezentări de diapozitive etc.
- **Meniu film (F59)**
Este disponibil prin apăsarea butonului **MENU** din ecranul de fotografiere.
Permite modificarea setărilor folosite la înregistrarea filmelor.
- **Meniu configurare (F61)**
Permite ajustarea funcțiilor de bază ale aparatului foto precum data și ora, limba afișajului etc.

1 Apăsați pe butonul **MENU** (meniul).

- Meniul este afișat.



2 Apăsați pe selectorul multiplu ◀.

- Fila curentă este afișată cu galben.



3 Utilizați ▲▼ pentru a selecta fila dorită.

- Meniul este modificat.

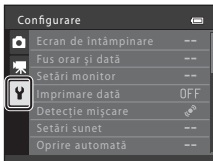

4 Apăsați pe butonul OK.

- Opțiunile meniului devin selectabile.

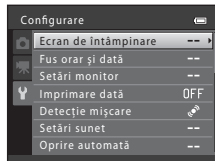

5 Utilizați ▲▼ pentru a selecta o opțiune de meniu și apoi apăsați pe butonul OK.

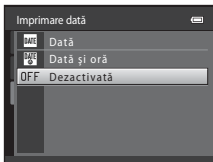

- Pe ecran vor fi afișate setările corespunzătoare opțiunii selectate.

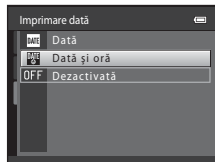

6 Utilizați ▲▼ pentru a selecta setarea și apoi apăsați pe butonul OK.

- Setarea selectată va fi aplicată.
- Dacă ați terminat de utilizat meniul, apăsați pe butonul MENU.



- În funcție de modul de fotografiere sau de starea aparatului foto, anumite opțiuni din meniu nu pot fi configurate.
- Dacă este afișat un meniu, puteți trece la modul fotografiere apăsând pe butonul  (mod fotografiere) sau pe butonul  (înregistrare film).

Conectarea aparatului foto la un televizor, la un calculator sau la o imprimantă

Metode de conectare

Vă puteți bucura și mai mult de imaginile și de filmele dumneavoastră conectând aparatul foto la un televizor, la un computer sau la o imprimantă.

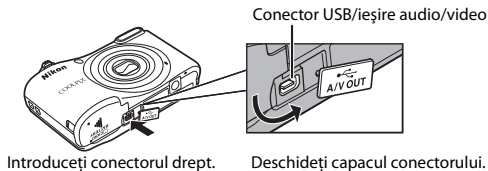

- Înainte de a conecta aparatul foto la un dispozitiv extern, asigurați-vă că nivelul de încărcare al acumulatorului este suficient și închideți aparatul foto. Înainte de a efectua deconectarea, asigurați-vă că aparatul foto a fost închis.
- Dacă utilizați adaptorul la rețeaua electrică EH-65A (comercializat separat), acest aparat foto poate fi alimentat de la o priză de curent. Nu utilizați o altă marcă sau un alt model de adaptor la rețeaua electrică deoarece aparatul foto se poate încălzi sau se poate defecta.
- Pentru informații despre metodele de conectare și următoarele operații, consultați documentația dispozitivului, pe lângă acest document.

Vizualizarea imaginilor pe televizor

👓 32



Imaginile și filmele capturate cu aparatul foto pot fi vizionate pe un televizor.
Metoda de conectare: Conectați fișa video și cea audio a cablului audio video EG-CP14 la mufele de intrare ale televizorului.

Vizualizarea și organizarea imaginilor pe un computer

📖 28



Puteți transfera imaginile pe un computer pentru a efectua simple retușuri și pentru a gestiona datele imaginii.

Metoda de conectare: Conectați aparatul foto la portul calculatorului USB folosind cablul USB UC-E16.

- Înainte de conectarea la un computer, instalați programul ViewNX 2 pe computerul respectiv (📖 28).

Imprimarea imaginilor fără a folosi un computer

👓 33



În cazul în care conectați aparatul foto la o imprimantă compatibilă PictBridge, puteți imprima imaginile fără a utiliza un computer.

Metoda de conectare: Conectați direct aparatul foto la portul USB al imprimantei folosind cablul USB UC-E16.

Utilizarea ViewNX 2

Instalați ViewNX 2 pentru a încărca, viziona, edita și partaja fotografii și filme.

Instalarea ViewNX 2

Aveți nevoie de o conexiune la internet.

Pentru cerințele sistemului și alte informații, consultați site-ul web al Nikon pentru regiunea dumneavoastră.

- 1** Descărcați programul de instalare ViewNX 2.
Porniți calculatorul și descărcați programul de instalare de la adresa:
<http://nikonimglib.com/nvnx/>
- 2** Faceți dublu clic pe fișierul descărcat.
- 3** Urmați instrucțiunile de pe ecran.
- 4** Ieșiți din programul de instalare.
Faceți clic pe **Yes (Da)** (Windows) sau pe **OK** (Mac).

1 Alegeți modul în care fotografiile vor fi copiate pe computer.

Alegeți una dintre următoarele metode:

- **Fantă card SD:** În cazul în care computerul dumneavoastră este dotat cu o fantă pentru card SD, cardul poate fi introdus direct în fantă.
- **Cititor de carduri SD:** Conectați cititorul de carduri (disponibil separat de la furnizori terți) la computer și introduceți cardul de memorie.
- **Conectare directă prin USB:** Închideți aparatul foto și asigurați-vă că ați introdus cardul de memorie în aparat. Conectați aparatul foto la computer folosind cablul USB. Porniți aparatul foto.

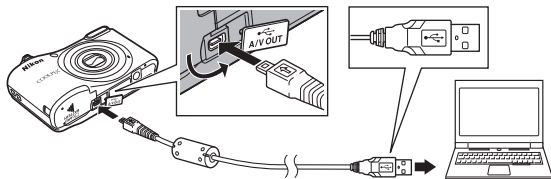

Transferarea imaginilor salvate în memoria internă pe calculator

Utilizați una dintre metodele enumerate mai jos.

- Utilizând opțiunea **Copiere** (📖 24, 🛠️ 58) din meniul de redare, copiați imaginile salvate în memoria internă pe cardul de memorie și apoi transferați imaginile salvate pe cardul de memorie în calculator.
- Conectați aparatul foto la calculator fără a introduce în aparatul foto un card de memorie.

Dacă este afișat un mesaj care vă solicită să alegeți un program, selectați Nikon Transfer 2.

• **Dacă utilizați Windows 7**

În cazul în care este afișat dialogul prezentat în partea dreaptă, urmați pașii de mai jos pentru a selecta Nikon Transfer 2.

- 1 În secțiunea **Import pictures and videos (Import fotografii și filme)**, faceți clic pe **Change program (Modifică program)**. Va fi afișat un dialog de selectare a programului; selectați **Import File using Nikon Transfer 2 (Importarea fișierelor folosind Nikon Transfer 2)** și faceți clic pe **OK**
- 2 Faceți dublu clic pe **Import File (Importarea fișierelor)**.



Dacă pe cardul de memorie se află un număr mare de imagini, pornirea programului Nikon Transfer 2 poate dura mai mult. Așteptați ca programul Nikon Transfer 2 să pornească.

✓ Conectarea cablului USB

Este posibil să nu fie recunoscută conexiunea atunci când aparatul foto este conectat la computer prin intermediul unui hub USB.

2 Transferați imaginile pe computer.

- Faceți clic pe **Start Transfer (Porniți transferul)**.

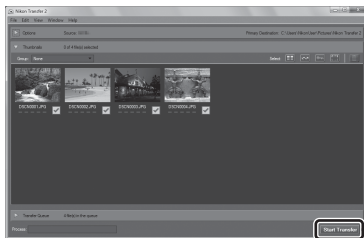

Start Transfer (Porniți transferul)

- Cu setările implicite, toate fotografiile de pe cardul de memorie vor fi copiate pe computer.

3 Închideți conexiunea.

- Dacă utilizați un cititor card sau fanta pentru carduri, alegeți opțiunea adecvată din sistemul de operare al calculatorului pentru a scoate discul amovibil corespunzător cardului de memorie, iar apoi scoateți cardul din cititorul card sau din fanta pentru carduri. Dacă aparatul foto este conectat la computer, opriți aparatul foto și deconectați cablul USB.

Vizualizare fotografii

Pornire ViewNX 2.

- Fotografiile sunt afișate în ViewNX 2 când transferul este finalizat.
- Consultați ajutorul online pentru mai multe informații cu privire la ViewNX 2.

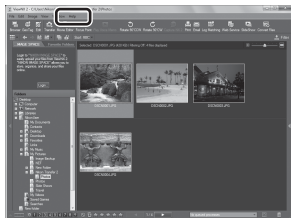

Porniți ViewNX 2 manual

- **Windows:** Faceți dublu clic pe comanda rapidă **ViewNX 2** de pe desktop.
- **Mac:** faceți clic pe pictograma **ViewNX 2** de pe Dock.











A series of ten horizontal dashed lines spanning the width of the page, intended for handwriting practice.







Secțiunea de referință

Secțiunea de referință conține informații detaliate și sfaturi despre utilizarea aparatului foto.

Fotografierea

Modul  (automat facil)	 3
Modul scenă (fotografierea în funcție de scenă).....	 4
Modul portret inteligent (capturarea imaginilor cu fețe zâmbitoare)	 8
Modul  (automat).....	 10
Funcțiile care pot fi definite folosind selectorul multiplu	 11
Funcții care nu pot fi utilizate simultan	 19
Focalizare	 20

Redarea

Zoom redare	 23
Redarea miniaturilor, afișarea calendar	 24
Editarea imaginilor statice	 25
Conectarea aparatului foto la televizor (vizualizarea imaginilor pe televizor)	 32
Conectarea aparatului foto la o imprimantă (imprimare directă)	 33

Filme

Înregistrarea filmelor	039
Redarea filmelor	041

Meniul

Opțiuni disponibile în meniurile de fotografiere	043
Meniul de fotografiere (pentru modul  (automat))	044
Meniul portret inteligent	050
Meniul de redare	052
Meniul pentru film	059
Meniul de configurare	061

Informații suplimentare

Mesaje de eroare	074
Denumirea fișierelor	077
Accesorii opționale	078

Modul (automat facil)





Aparatul foto selectează automat modul scenă optim în momentul în care încadrați o imagine, astfel fiind și mai ușor să faceți fotografii folosind setările adecvate scenei.

Întrați în modul fotografiere → butonul  (mod fotografiere) → modul  (automat facil)
→ butonul 

Dacă aparatul foto selectează un mod scenă, pictograma modului fotografiere afișată pe ecranul de fotografiere se va schimba în funcție de modul scenă activat în acel moment.









	Portret
	Peisaj
	Portret de noapte
	Peisaj noapte
	Prim-plan
	Iluminare fundal
	Alte scene

Funcțiile disponibile în modul (automat facil)

- Mod bliț (11)
- Autodeclanșator (14)
- Compensare expunere (16)
- Meniul modului automat facil (43)

Modul scenă (fotografierea în funcție de scenă)

Dacă este selectată o scenă, setările aparatului foto vor fi optimizate automat pentru scena selectată.

Intrați în modul fotografiere → butonul  (mod fotografiere) →  (a doua pictogramă de sus*) →  →  →  →  →  → selecția o scenă → butonul 

* Pe ecran va fi afișată pictograma ultimei scene selectate.



 Portret (setare implicită)	 Peisaj ²	 Sport ¹ ()5)	 Portret de noapte ³ ()5)
 Petrecere/Interior ¹ ()5)	 Plajă ¹	 Zăpadă ¹	 Apus ^{1,3}
 Crepuscul/Răsărit ^{2,3}	 Peisaj noapte ^{2,3}	 Prim-plan ¹ ()5)	 Mâncare ¹
 Muzeu ¹ ()6)	 Foc de artificii ^{2,3} ()6)	 Copie alb-negru ¹ ()6)	 Iluminare fundal ¹ ()6)
 Portret animal de casă ()7)			

¹ Aparatul focalizează zona aflată în centrul cadrului.

² Aparatul foto focalizează la infinit.

³ Se recomandă utilizarea unui trepid, deoarece timpul de expunere este lung.

Pentru a vizualiza o descriere (afișare informații ajutătoare) pentru fiecare scenă

Selectați scena și acționați butonul control zoom ( 1) spre **T** () pentru a vizualiza o descriere a respectivei scene. Pentru a reveni la ecranul inițial, acționați din nou butonul control zoom spre **T** ()



Sfaturi și note

Sport

- În timp ce țineți apăsat butonul de declanșare până la capăt, vor fi capturate în mod continuu până la 3 imagini cu o viteză de circa 1,2 cadre pe secundă (fps) (dacă pentru **Mod imagine** este selectată opțiunea  **4608x3456**).
- Cadența cadrelor la declanșarea continuă poate să difere în funcție de setările modului imagine curent, de cardul de memorie utilizat sau de condițiile de fotografiere.
- Focalizarea, expunerea și nuanța sunt fixate la valorile determinate pentru prima imagine din fiecare serie.

Portret de noapte

- Blițul este întotdeauna declanșat.

Petrecere/Interior

- Pentru a evita efectele produse de tremuratul aparatului foto, țineți aparatul cât mai fix.

Prim-plan

- Modul macro este activat ( 15), iar aparatul foto transfocalizează automat în poziția cea mai apropiată în care poate focaliza.

Mâncare

- Modul macro este activat ( 15), iar aparatul foto transfocalizează automat în poziția cea mai apropiată în care poate focaliza.
- Puteți ajusta nuanța folosind selectorul multiplu  . Setările definite pentru nuanță sunt salvate în memoria aparatului foto chiar și după ce acesta a fost închis.

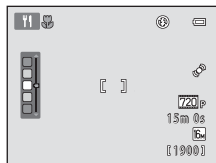

Muzeu

- Aparatul foto capturează o serie de cel mult zece imagini în timp ce butonul de declanșare este apăsat până la capăt și cea mai clară imagine din serie va fi automat selectată și salvată (BSS (selector cea mai bună fotografiere)).
- Blițul nu se declanșează.

Foc de artificii

- Timpul de expunere este fixat la circa patru secunde.

Copie alb-negru

- Se utilizează împreună cu modul macro (15) la fotografierea subiectelor aflate la distanță mică de aparatul foto.



Iluminare fundal

- Blițul este întotdeauna declanșat.

Portret animal de casă

- Dacă îndreptați aparatul foto înspre un câine sau o pisică, aparatul foto va detecta fața animalului și o va focaliza. În mod implicit, declanșatorul este eliberat automat în momentul în care aparatul foto detectează fața unui câine sau a unei pisici (declanșare automată portret animal de casă).
- Din ecranul afișat după selectarea modului  **Portret animal de casă**, selecții **Unică** sau **Continuu**.
 - **Unică**: de fiecare dată când aparatul foto detectează fața unui câine sau a unei pisici, acesta va captura o imagine.
 - **Continuu**: de fiecare dată când aparatul foto detectează fața unui câine sau a unei pisici, acesta va captura trei imagini în modul declanșare continuă.

Declanșare automată portret animal de casă

- Apăsăți pe selectorul multiplu  (☺) pentru a modifica setările definite pentru **Declanșare automată**.
 - : declanșatorul este eliberat automat în momentul în care aparatul foto detectează fața unui câine sau a unei pisici.
 - **OFF**: aparatul nu va elibera automat declanșatorul, chiar dacă fața unui câine sau a unei pisici este detectată. Apăsăți pe butonul de declanșare.
- Pentru **Declanșare automată** va fi selectată opțiunea **OFF** după ce au fost capturate cinci serii de fotografii.
- De asemenea, puteți fotografia apăsând pe butonul de declanșare, indiferent de setarea definită pentru **Declanșare automată**. Dacă este selectată opțiunea **Continuu**, puteți captura imagini în mod continuu dacă țineți apăsat butonul de declanșare până la capăt.

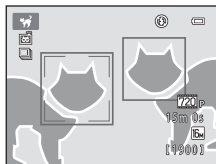

Zonă de focalizare

- Dacă aparatul detectează o față, fața respectivă va fi încadrată cu un chenar de culoare galbenă. Dacă aparatul foto focalizează o față încadrată de o margine dublă (zonă de focalizare), marginea dublă își va schimba culoarea, devenind verde. Dacă nu este detectată nicio față, aparatul foto va focaliza subiectul aflat în centrul cadrului.
- În anumite condiții de fotografiere, este posibil ca fața animalului de casă să nu fie detectată și ca alte subiecte să fie încadrate.



Modul portret inteligent (capturarea imaginilor cu fețe zâmbitoare)

Dacă aparatul foto detectează o față care zâmbeste, puteți fotografia automat fără a mai apăsa pe butonul de declanșare (cronometru zâmbet (👁️50)). Puteți utiliza opțiunea estompare piele pentru a netezi tonurile pielii folosite la redarea fețelor oamenilor.

Intrați în modul fotografierie → butonul  (mod fotografierie) →  modul Portret inteligent → butonul 

1 Încadrați fotografia.

- Îndreptați aparatul foto înspre fața unui subiect uman.

2 Nu apăsați pe butonul de declanșare, așteptați ca subiectul să zâmbescă.

- Dacă aparatul foto detectează faptul că fața încadrată cu o margine dublă zâmbeste, declanșatorul va fi eliberat automat.
- De fiecare dată când aparatul foto detectează o față care zâmbeste, va elibera automat declanșatorul.

3 Finalizarea fotografierii automate.

- Pentru a finaliza fotografierea efectuați una din operațiile enumerate mai jos.
 - Selectați pentru **Cronometru zâmbet** opțiunea **Dezactivat**.
 - Apăsați pe butonul  și selectați un alt mod de fotografierie.

Note referitoare la modul portret inteligent

Este posibil ca în anumite condiții de fotografierie, aparatul foto să nu detecteze fețele sau zâmbetele (👁️20). De asemenea, la fotografiere puteți utiliza butonul de declanșare.

Dacă indicatorul luminos al autodeclanșatorului luminează intermitent



Dacă utilizați funcția cronometru zâmbet, indicatorul luminos al autodeclanșatorului va lumina intermitent dacă aparatul foto va detecta o față și va lumina intermitent rapid imediat după ce declanșatorul a fost eliberat.

Funcțiile disponibile în modul portret inteligent

- Mod bliț (📷11)
- Autodeclanșator (📷14)
- Compensare expunere (📷16)
- Meniu portret inteligent (📷43)





Modul (automat)

Este utilizat pentru fotografiere, în general. Setările pot fi ajustate în funcție de condițiile de fotografiere și de tipul de fotografie pe care doriți să îl capturați.

Intrați în modul fotografiere → butonul  (mod fotografiere) → modul  (automat)
→ butonul 

- Aparatul focalizează zona aflată în centrul cadrului.

Funcțiile disponibile în modul (Automat)

- Mod bliț (11)
- Autodeclanșator (14)
- Mod macro (15)
- Compensare expunere (16)
- Meniu fotografiere (43)

Funcțiile care pot fi definite folosind selectorul multiplu

Funcțiile disponibile diferă în funcție de modul de fotografiere (📷17).

Utilizarea blițului

Dacă utilizați modul 📷 (automat) și alte moduri de fotografiere, puteți selecta modul bliț în funcție de condițiile de fotografiere.

1 Apăsați pe selectorul multiplu ▲ (⚡).



2 Selectați modul bliț dorit (📷12) și apăsați pe butonul OK.

- Dacă în câteva secunde setările nu sunt aplicate prin apăsarea butonului OK, selecția va fi anulată.

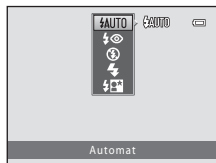

Modurile bliț disponibile



Automat

Blițul va fi declanșat dacă este necesar, de exemplu dacă lumina este slabă.

- Pictograma modului bliț va fi afișată pe ecranul de fotografiere numai după ce setarea a fost definită.



Autom. cu reducere ochi roșii

Reduce efectul de ochi roșii din portrete, care apare datorită folosirii blițului (👁️13).



Dezactivat

Blițul nu se declanșează.

- Se recomandă utilizarea unui trepied pentru a stabili aparatul foto la fotografierea în spații întunecoase.



Bliț de umplere

Blițul se declanșează de fiecare dată când se capturează o imagine. Utilizați pentru a „umple” (ilumina) umbrele și subiecții cu iluminare de fundal.



Sincronizare lentă

Este recomandat pentru a fotografia seara și noaptea portrete care includ decor în fundal. Blițul se declanșează dacă este nevoie pentru a lumina subiectul principal; sunt utilizați timpi lungi de expunere pentru a captura fundalul în timpul nopții sau în cazul în care lumina este slabă.

Becul blițului



Starea blițului poate fi confirmată apăsând până la jumătate butonul de declanșare.

- Aprins: blițul va fi acționat când apăsați butonul de declanșare până la capăt.
- Intermitent: blițul se încarcă. Aparatul nu poate fotografia.
- Stins: blițul nu se va declanșa când este capturată o imagine.

Dacă bateria este descărcată, monitorul se va închide în timp ce blițul se încarcă.



Configurarea modului bliț

- Este posibil ca această setare să nu fie disponibilă în anumite moduri de fotografiere ( 17).
- Setarea aplicată în modul  (automat) este salvată în memoria aparatului foto chiar și după închiderea acestuia.

Reducere ochi roșii

Dacă aparatul foto detectează ochi roșii în timpul salvării unei imagini, zona afectată va fi procesată pentru reducerea ochilor roșii înainte de salvarea imaginii.

La fotografiere trebuie să țineți cont de următoarele:

- Pentru salvarea imaginilor aveți nevoie de mai mult timp decât în mod normal.
- Nu întotdeauna folosind reducerea ochilor roșii veți obține rezultatul dorit.
- În unele cazuri, funcția de reducere a ochilor roșii poate fi aplicată inutil în unele zone ale unei imagini. În aceste cazuri, selectați un alt mod bliț și capturați din nou imaginea.

Utilizarea autodeclanșatorului

Aparatul foto este echipat cu un autodeclanșator care eliberează declanșatorul la circa zece secunde după ce ați apăsat pe butonul de declanșare.

1 Apăsați pe selectorul multiplu ◀ (⊙).



2 Selectați ON și apăsați pe butonul OK.

- Dacă în câteva secunde setările nu sunt aplicate prin apăsarea butonului OK, selecția va fi anulată.
- Dacă pentru modul de fotografiere este selectat modul scenă **Portret animal de casă**, atunci pe ecran va fi afișată pictograma (🐾) (declanșare automată portret animal de casă) (📷7). Autodeclanșatorul nu va putea fi utilizat.

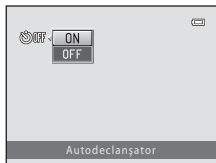

3 Încadrați fotografia și apăsați pe butonul de declanșare până la jumătate.

- Focalizarea și expunerea sunt definite.



4 Apăsați pe butonul de declanșare până la capăt.

- Va începe numărătoarea inversă. Indicatorul luminos al autodeclanșatorului va lumina intermitent și apoi va rămâne aprins pentru circa o secundă înainte ca declanșatorul să fie acționat.
- Atunci când declanșatorul este eliberat, pentru autodeclanșator va fi selectată opțiunea **OFF**.
- Pentru a opri numărătoarea inversă, apăsați din nou pe butonul de declanșare.



Configurarea autodeclanșatorului

Este posibil ca această setare să nu fie disponibilă în anumite moduri de fotografiere (📷17).

Utilizarea modului macro

Utilizați modul macro la fotografierea prim-planurilor.

1 Apăsați pe selectorul multiplu ▼ (👉).



2 Selectați **ON** și apăsați pe butonul (OK).

- Dacă în câteva secunde setările nu sunt aplicate prin apăsarea butonului (OK), selecția va fi anulată.

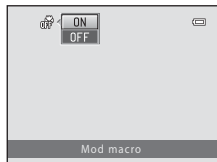

3 Acționați butonul control zoom pentru a defini pentru zoom o poziție în care 👉 și indicatorul de zoom sunt aprinse și au culoarea verde.

- Dacă nivelul zoomului este reglat astfel încât 👉 și indicatorul de zoom sunt aprinse și au culoarea verde, aparatul foto poate focaliza subiecte aflate la numai 30 cm față de obiectiv.
Dacă zoomul se află într-o poziție în care este afișată pictograma 📐, aparatul foto poate focaliza subiecte aflate la numai 10 cm față de obiectiv.



✓ Note referitoare la utilizarea blițului

Este posibil ca blițul să nu poată lumina în totalitate subiectul dacă acesta se află la o distanță mai mică de 50 cm.

📎 Configurarea modului macro

- Este posibil ca această setare să nu fie disponibilă în anumite moduri de fotografiere (👁️17).
- Setarea aplicată în modul 📷 (automat) este salvată în memoria aparatului foto chiar și după închiderea acestuia.

Reglarea luminozității (Compensare expunere)

Puteți regla luminozitatea generală a imaginii.

1 Apăsați pe selectorul multiplu ► (+/-).



2 Selectați o valoare pentru compensare și apăsați pe butonul OK.

- Pentru ca imaginea să fie mai luminoasă, definiți o valoare pozitivă (+).
- Pentru ca imaginea să fie mai întunecată, definiți o valoare negativă (-).
- Valoarea de compensare va fi aplicată, fără să apăsați pe butonul OK.

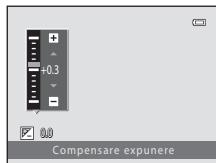















































📌 Valoarea definită pentru compensare expunere

- Este posibil ca această setare să nu fie disponibilă în anumite moduri de fotografiere (📷17).
- Setarea aplicată în modul 📷 (automat) este salvată în memoria aparatului foto chiar și după închiderea acestuia.

Setări implicite

Mai jos sunt prezentate setările implicite pentru fiecare mod de fotografiere.

	Bliț ()11	Autodeclanșator ()14	Macro ()15	Compensare expunere ()16
 (automat facil)	 AUTO ¹	Dezactivat	Dezactivat ²	0.0
Scenă				
 (portret)		Dezactivat	Dezactivat ³	0.0
 (peisaj)	 ³	Dezactivat	Dezactivat ³	0.0
 (sporturi)	 ³	Dezactivat ³	Dezactivat ³	0.0
 (portret de noapte)		Dezactivat	Dezactivat ³	0.0
 (petrecere/interior)		Dezactivat	Dezactivat ³	0.0
 (plajă)	 AUTO	Dezactivat	Dezactivat ³	0.0
 (zăpadă)	 AUTO	Dezactivat	Dezactivat ³	0.0
 (apus)	 ³	Dezactivat	Dezactivat ³	0.0
 (crepuscul/răsărit)	 ³	Dezactivat	Dezactivat ³	0.0
 (peisaj noapte)	 ³	Dezactivat	Dezactivat ³	0.0
 (prim-plan)		Dezactivat	Activat ³	0.0
 (mâncare)	 ³	Dezactivat	Activat ³	0.0
 (muzeu)	 ³	Dezactivat	Dezactivat	0.0
 (foc de artificii)	 ³	Dezactivat ³	Dezactivat ³	0.0 ³
 (copie alb-negru)		Dezactivat	Dezactivat	0.0
 (iluminare fundal)		Dezactivat	Dezactivat ³	0.0
 (portret animal de casă)	 ³	 ⁶	Dezactivat	0.0
 (portret inteligent)	 AUTO ⁷	Dezactivat ⁸	Dezactivat ³	0.0
 (automat)	 AUTO	Dezactivat	Dezactivat	0.0

- 1 Aparatul foto selectează automat modul bliț adecvat scenei selectate. Opțiunea  (dezactivat) poate fi selectată manual.
- 2 Setarea nu poate fi modificată. Va fi selectat automat modul macro dacă aparatul selectează opțiunea **Prim-plan**.
- 3 Setarea nu poate fi modificată.
- 4 Setarea nu poate fi modificată. Pentru modul bliț este selectată opțiunea bliț de umplere cu sincronizare lentă și reducere ochi roșii.
- 5 Poate fi utilizat modul bliț cu sincronizare lentă și reducere ochi roșii.
- 6 Autodeclanșatorul nu poate fi utilizat. Opțiunea Declanșare automată portret animal de casă poate fi activată sau dezactivată (7).
- 7 Nu poate fi utilizat dacă pentru **Ochi deschiși** este selectată opțiunea **Activat**.
- 8 Poate fi definit dacă pentru **Cronometru zâmbet** este selectată opțiunea **Dezactivat**.

Funcții care nu pot fi utilizate simultan

Anumite funcții nu pot fi utilizate cu alte opțiuni din meniu.





Funcții restricționate	Opțiuni	Descriere
Mod bliț	Continuu (🔘48)	Dacă este selectată o altă setare decât Unică , blițul nu va putea fi utilizat.
	Ochi deschiși (🔘51)	Dacă pentru Ochi deschiși este selectată opțiunea Activat , blițul nu poate fi utilizat.
Autodeclanșator	Cronometru zâmbet (🔘50)	Dacă este selectată opțiunea Cronometru zâmbet , autodeclanșatorul nu poate fi utilizat.
Zoom digital	Continuu (🔘48)	Dacă este selectată opțiunea Fotografiere în rafală 16 , atunci zoomul digital nu poate fi utilizat.
Mod imagine	Continuu (🔘48)	Dacă Fotografiere în rafală 16 este selectată, setarea pentru Mod imagine este fixată la 5 (dimensiune imagine: 2560 x 1920 pixeli).
Balans de alb	Opțiuni culoare (🔘49)	Dacă este selectată opțiunea Alb-negru , Sepia sau Cianotipie , setarea pentru Balans de alb este fixată la Automat .
Continuu	Autodeclanșator (🔘14)	Dacă utilizați autodeclanșatorul, setarea se va modifica fiind selectată opțiunea Unică .
Detectie mișcare	Mod bliț (🔘11)	Dacă blițul se declanșează, atunci funcția Detectie mișcare este dezactivată.
	Continuu (🔘48)	Dacă este selectată opțiunea Fotografiere în rafală 16 , atunci funcția Detectie mișcare va fi dezactivată.
Sunet declanșator	Continuu (🔘48)	Dacă este selectată o altă setare decât Unică , atunci sunetul produs de declanșator este dezactivat.

Focalizare

Zona de focalizare diferă în funcție de modul de fotografiere.

Utilizarea funcției de detectare a feței

În următoarele moduri de fotografiere, aparatul utilizează detectarea feței pentru a focaliza automat fețele persoanelor.

- **Portret** sau **Portret de noapte** în modul  (automat facil) (3)
- **Portret** sau **Portret de noapte** în modul scenă (4)
- Mod portret inteligent (8)

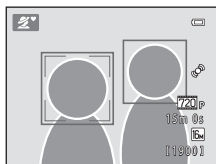

Dacă aparatul foto detectează mai multe fețe, un chenar dublu va fi afișat în jurul feței focalizate de aparatul foto, iar celelalte fețe vor fi încadrate cu chenare cu margini simple.

Dacă nu este detectată nicio față când apăsați pe butonul de declanșare până la jumătate, aparatul va focaliza subiectul aflat în centrul cadrului.

Note referitoare la detectarea feței

- Capacitatea aparatului foto de a detecta fețe depinde de diferiți factori, inclusiv de direcția în care fețele respective privesc.
- Este posibil ca aparatul foto să nu detecteze fețele în următoarele situații:
 - dacă fețele sunt parțial ascunse de ochelari de soare sau obstrucționate într-un alt mod
 - dacă fețele ocupă prea mult sau prea puțin din cadru

Utilizarea funcției estompare piele

Dacă declanșatorul este eliberat în timp ce utilizați unul din modurile de fotografiere enumerate mai jos, aparatul foto va detecta fețele persoanelor și va procesa imaginea pentru a atenua tonurile pielii (cel mult trei fețe).

- Mod portret inteligent (👁️8)
- **Portret** sau **Portret de noapte** în modul 📷 (automat facil) (👁️3)
- **Portret** sau **Portret de noapte** în modul scenă (👁️4)

☑️ Note referitoare la funcția estompare piele

- Salvarea imaginilor după fotografiere poate dura mai mult decât de obicei.
- În anumite condiții de fotografiere, este posibil să nu obțineți rezultatele dorite după folosirea funcției de estompare a pielii, iar estomparea poate fi aplicată și în zone ale imaginii în care nu apar fețe.

Subiecte care nu pot fi fotografiate folosind focalizarea automată

Este posibil ca aparatul foto nu focalizeze așa cum era de așteptat în următoarele situații. În anumite cazuri rare, este posibil ca subiectul să nu fie focalizat, chiar dacă zona de focalizare sau indicatorul de focalizare s-a aprins și are culoarea verde:

- Subiectul este foarte întunecat
- Obiecte cu luminozități foarte diferite sunt prezente în aceeași scenă (de ex. soarele aflat în spatele subiectului, va face ca acesta să fie puternic umbrat)
- Nu este niciun contrast între subiect și fundal (de ex. dacă subiectul unui portret, purtând o cămașă albă, este așezat în fața unui zid alb)
- Mai multe obiecte se află la distanțe diferite față de aparatul foto (de ex. subiectul se află în interiorul unei cuști)
- Subiecte cu modele repetitive (obloane, clădiri cu mai multe rânduri de ferestre cu forme similare etc.)
- Subiectul se deplasează rapid

În situațiile indicate mai sus, încercați să apăsați pe butonul de declanșare până la jumătate pentru a refocaliza de mai multe ori sau focalizați un alt subiect aflat la aceeași distanță față de aparatul foto ca și subiectul dorit și apoi utilizați funcția de blocare a focalizării (👁️22).

Blocarea focalizării

Fotografierea folosind funcția de blocare a focalizării este recomandată în cazul în care aparatul foto nu activează zona de focalizare în care se află subiectul dorit.

1 Selectați modul  (automat) ( 10).

2 Așezați subiectul în centrul cadrului și apăsați butonul de declanșare până la jumătate.

- Asigurați-vă că zona de focalizare este aprinsă și are culoarea verde.
- Focalizarea și expunerea sunt blocate.

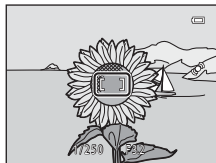

3 Fără a ridica degetul de pe buton, recompuneți fotografia.

- Trebuie să păstrați aceeași distanță între aparatul foto și subiect.

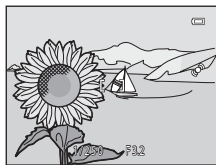

4 Apăsați pe butonul de declanșare până la capăt pentru a fotografia.



Zoom redare

Acționați butonul control zoom spre **T** (🔍) în modul redare cadru întreg (📖 16) pentru a mări imaginea.

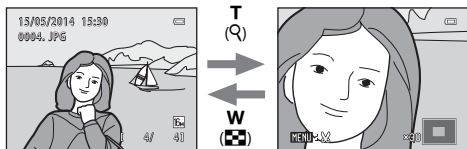

Imaginea este afișată în cadru întreg.

Imaginea este mărită.

- Puteți modifica nivelul de zoom prin acționarea butonului control zoom spre **W** (📐) sau spre **T** (🔍).
- Pentru a vizualiza o altă zonă din imagine, apăsați pe selectorul multiplu ▲▼◀▶.
- Dacă vizualizați o imagine capturată folosind funcția detectare față sau detectare animal de casă, aparatul va mări fața detectată în momentul fotografierii (cu excepția cazului în care vizualizați o imagine capturată într-o serie). Pentru a mări o zonă din imagine în care nu apar fețe, reglați nivelul de zoom și apoi apăsați pe ▲▼◀▶.
- Dacă este afișată o imagine mărită, apăsați pe butonul **OK** (👉) pentru a reveni la modul redare cadru întreg.

Tăierea imaginilor

Dacă pe ecran este afișată o imagine mărită, puteți apăsa pe butonul **MENU** pentru a tăia imaginea, astfel încât să includeți numai porțiunea vizibilă, iar imaginea tăiată poate fi salvată într-un fișier separat (📁31).

Redarea miniaturilor, afișarea calendar

Acționați butonul control zoom spre **W** (🗨️) în modul redare cadru întreg (📖 16) pentru a afișa imaginile ca miniaturi.



- Puteți modifica numărul de miniaturi afișate prin acționarea butonului control zoom spre **W** (🗨️) sau spre **T** (🔍).
- Dacă utilizați modul redare miniaturi, apăsați pe selectorul multiplu ▲▼◀▶ pentru a selecta o imagine și apoi apăsați pe butonul **OK** pentru a afișa respectiva imagine în modul cadru întreg.
- Dacă utilizați modul afișare calendar, apăsați pe ▲▼◀▶ pentru a selecta data și apoi apăsați pe butonul **OK** pentru a afișa imaginile capturate în acea zi.

✔️ Note referitoare la afișarea calendar

Imaginile capturate înainte de a defini data în aparatul foto sunt considerate ca fiind capturate în data de 1 ianuarie 2014.

Editarea imaginilor statice

Înainte de a începe editarea imaginilor

Cu acest aparat foto puteți edita cu ușurință imaginile. Copiile editate sunt salvate ca fișiere separate.

- Copiile editate vor fi salvate cu aceeași dată și oră de fotografiere ca și originalul.





Restricții privind editarea imaginilor

Dacă o copie editată este în continuare modificată folosind o altă funcție de editare, verificați restricțiile de mai jos.

Funcția de editare utilizată	Funcții de editare care pot fi folosite
D-Lighting Efecte filtre	Pot fi adăugate următoarele funcții: estompare piele, imagine mică sau tăiere.
Estompare piele	Pot fi utilizate funcțiile D-Lighting, efecte filtre, imagine mică sau tăiere.
Imagine mică Tăiere	Alte funcții de editare nu pot fi utilizate. Dacă este utilizată în combinație cu alte funcții de editare, utilizați funcția imagine mică sau tăiere după ce au fost aplicate celelalte funcții de editare.

- Copiile create utilizând funcțiile de editare nu pot fi editate din nou cu aceeași funcție de editare utilizată la crearea acestora.

D-Lighting: îmbunătățirea luminozității și a contrastului



Apăsați pe butonul  (mod redare) → selectați o imagine → butonul MENU →  D-Lighting → butonul 

Utilizați selectorul multiplu ▲▼ pentru a selecta **OK** și apăsați pe butonul .

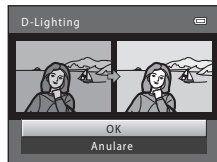
- Versiunea editată este afișată în dreapta.
- Pentru a ieși fără a salva copia, selectați **Anulare** și apăsați pe butonul .



Estompare piele: estomparea tonurilor pielii

Apăsați pe butonul  (mod redare) → selectați o imagine → butonul MENU →  Estompare piele → butonul 

1 Utilizați selectorul multiplu ▲▼ pentru a selecta nivelul efectului aplicat și apăsați pe butonul .

- Dialogul de confirmare este afișat împreună cu fața pe care efectul a fost aplicat, iar fața va fi mărită pe monitor.
- Pentru a ieși fără a salva copia, apăsați pe .

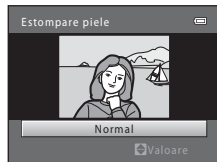

2 Examinați rezultatele și apăsați pe butonul .

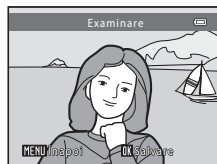

- Se estompează tonurile pielii pentru maximum 12 fețe, în ordine, începând cu fața aflată la cea mai mică distanță față de centrul cadrului.
- Dacă au fost procesate mai multe fețe, utilizați  pentru a afișa o altă față.
- Apăsați pe butonul MENU pentru a ajusta nivelul efectului aplicat. Afișajul monitorului revine la cel prezentat la pasul 1.



Note referitoare la funcția estompare piele

- Funcția de estompare a pielii nu poate fi aplicată dacă în imagine nu a fost detectată nicio față.
- În funcție de direcția în care este îndreptată fața sau de luminozitatea feței, este posibil ca aparatul foto să nu poată detecta cu precizie fețele sau ca funcția estompare piele să nu funcționeze conform așteptărilor.

Efecte filtre: aplicarea efectelor filtre digitale

Apăsați pe butonul  (mod redare) → selectați o imagine → butonul MENU →  Efecte filtre → butonul 

Tip	Descriere
Soft	Permite atenuarea imaginii adăugând o ușoară estompare în jurul centrului imaginii. În imaginile capturate cu funcția detectare față sau detectare animal de casă, zonele din jurul fețelor vor fi neclare.
Color selectiv	Permite păstrarea unei anumite culori în imagine și schimbă celelalte culori în alb și negru.
Filtru stea	Permite producerea unor raze de lumină în formă de stea care radiază dinspre obiecte strălucitoare, cum ar fi reflexiile solare și luminile de pe o stradă. Acest efect este potrivit pentru scene nocturne.
Ochi de peste	Permite obținerea unui aspect al imaginii ca și când imaginea ar fi fost capturată folosind un obiectiv superangular. Acest efect este recomandat pentru imaginile capturate în modul macro.
Efect de miniaturizare	Permite modificarea unei imagini astfel încât aceasta să pară o scenă în miniatură capturată în modul macro. Acest efect este recomandat pentru imaginile capturate de la înălțime, în care subiectul principal se află în centrul imaginii.

1 Utilizați selectorul multiplu pentru a alege efectul dorit și apăsați pe butonul .

- Dacă este selectată una din opțiunile **Filtru stea**, **Ochi de peste** sau **Efect de miniaturizare** treceți la pasul 3.



2 Ajustați efectul și apăsați pe butonul OK.

- Dacă utilizați **Soft**: utilizați ▲▼ pentru a selecta intervalul de aplicare al efectului.
- Dacă utilizați **Color selectiv**: utilizați ▲▼ pentru a selecta culoarea care va fi păstrată.
- Apăsați pe ◀ pentru a reveni la ecranul de selectare **Efecte filtre** fără a efectua modificări.

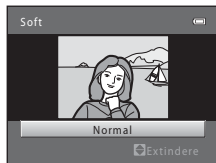



Exemplu: **Soft**

3 Examinați rezultatele și apăsați pe butonul OK.

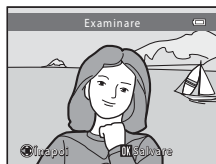
- Va fi creată o copie editată.
- Pentru a ieși fără a salva copia, apăsați pe ◀.



Imagine mică: reducerea dimensiunii unei imagini

Apăsați pe butonul  (mod redare) → selectați o imagine → butonul MENU →  Imagine mică → butonul 

- 1 Utilizați selectorul multiplu ▲▼ pentru a selecta dimensiunea dorită a copiei și apăsați pe butonul .

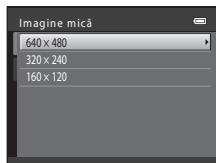

- 2 Selectați **Da** și apăsați pe butonul .

- Va fi creată o copie editată (nivel aproximativ de compresie 1:16).



✂ Tăiere: crearea unei copii tăiate

1 Acționați butonul control zoom pentru a mări imaginea (⌘Z).

2 Rafinați compoziția copiei și apăsați pe butonul **MENU**.

- Acționați butonul control zoom spre **T** (Q) sau spre **W** (⌘) pentru a regla nivelul de zoom. Definiți nivelul de zoom la care va fi afișată pictograma **MENU** ✂.
- Utilizați selectorul multiplu ▲▼◀▶ pentru a derula imaginea astfel încât numai porțiunea care va fi copiată să fie vizibilă pe monitor.



3 Selectați **Da** și apăsați pe butonul **OK**.

- Va fi creată o copie editată.



Dimensiune imagine

Dacă dimensiunea imaginii copiei tăiate este egală cu 320 x 240 sau mai mică, la redare imaginea va fi mai mică.

Tăierea imaginii în orientarea actuală „pe înalt”

Utilizați opțiunea **Rotire imagine** (⌘S7) pentru a roti imaginea astfel încât aceasta să fie afișată în orientare peisaj. După tăierea imaginii, rotiți înapoi imaginea tăiată în orientarea „pe înalt”.

Conectarea aparatului foto la televizor (vizualizarea imaginilor pe televizor)

Conectați aparatul foto la un televizor folosind un cablu audio/video (📺78) pentru a reda imaginile sau filmele pe televizor.

1 Opriti aparatul foto și conectați-l la televizor.

- Asigurați-vă că toți conectorii sunt orientați corect. La conectarea sau la deconectarea acestora, nu introduceți și nu scoateți conectorii înclinăți.

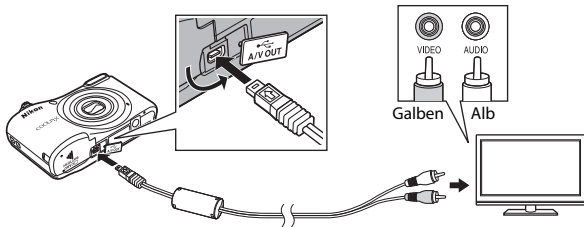

2 Selectați pentru intrarea televizorului intrarea video externă.

- Pentru detalii, consultați documentația televizorului.

3 Țineți apăsat butonul pentru a porni aparatul foto.

- Imaginile vor fi afișate pe ecranul televizorului.
- Monitorul aparatului foto nu se va deschide.

Dacă imaginile nu sunt afișate pe ecranul televizorului

Asigurați-vă că pentru **Mod video** (📺69) din meniul de configurare a fost selectat standardul utilizat de televizorul dumneavoastră.

Conectarea aparatului foto la o imprimantă (imprimare directă)

Utilizatorii imprimantelor compatibile PictBridge pot conecta aparatul foto direct la imprimantă și pot imprima imaginile fără a utiliza un computer.

Conectarea aparatului foto la o imprimantă

1 Opriți aparatul foto.

2 Porniți imprimanta.

- Verificați setările imprimantei.

3 Conectați aparatul foto la imprimantă utilizând cablul USB.

- Asigurați-vă că toți conectorii sunt orientați corect. La conectarea sau la deconectarea acestora, nu introduceți și nu scoateți conectorii înclinați.

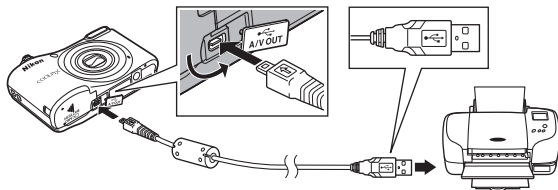

4 Porniți aparatul foto.

- Ecranul de pornire **PictBridge** (1) va fi afișat pe monitorul aparatului foto, iar apoi va fi afișat ecranul **Selecție imprimare** (2).

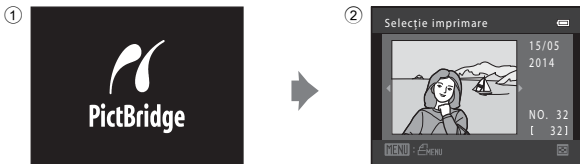

Imprimarea separată a imaginilor

1 Conectați aparatul foto la o imprimantă (033).

2 Folosiți selectorul multiplu pentru a selecta imaginea dorită și apăsați pe butonul OK.

- Acționați butonul control zoom spre **W** (ZOOM) pentru a trece la redarea miniaturilor sau spre **T** (ZOOM) pentru a trece la redarea cadrului întreg.

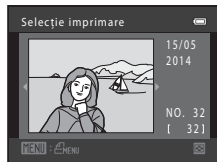

3 Utilizați ▲▼ pentru a selecta **Copii** și apăsați pe butonul OK.

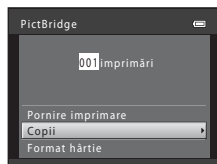

- 4** Selectați numărul de copii dorit (până la nouă) și apăsați pe butonul **OK**.

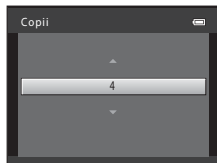

- 5** Selectați **Format hârtie** și apăsați pe butonul **OK**.



- 6** Selectați formatul de hârtie dorit și apăsați pe butonul **OK**.

- Pentru a aplica setările definite pentru formatul hârtiei pe imprimantă, selectați **Implicit** din opțiunile formatului de hârtie.
- Opțiunile disponibile pentru formatul de hârtie în aparatul foto pot să difere în funcție de imprimanta utilizată.

- 7** Selectați **Pornire imprimare** și apăsați pe butonul **OK**.

- Imprimarea va începe.

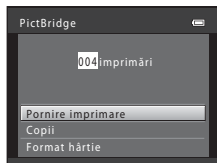

- 8** Când imprimarea s-a terminat, opriți aparatul foto și deconectați cablul USB.

Imprimarea mai multor imagini

1 Conectați aparatul foto la o imprimantă (033).

2 Dacă este afișat ecranul **Selecție imprimare**, apăsați pe butonul **MENU**.

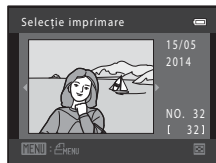

3 Utilizați selectorul multiplu ▲▼ pentru a selecta **Format hârtie** și apăsați pe butonul **OK**.

- Pentru a ieși din meniul de imprimare, apăsați pe butonul **MENU**.

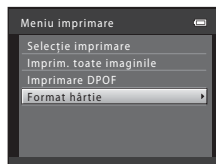

4 Selectați formatul de hârtie dorit și apăsați pe butonul **OK**.

- Pentru a aplica setările definite pentru formatul hârtiei pe imprimantă, selectați **Implicit** din opțiunile formatului de hârtie.
- Opțiunile disponibile pentru formatul de hârtie în aparatul foto pot să difere în funcție de imprimanta utilizată.

5 Selectați **Selecție imprimare**, **Imprim. toate imaginile** sau **Imprimare DPOF** și apăsați pe butonul **OK**.



Selecție imprimare

Selecționați imaginile (cel mult 99) și numărul de copii pentru fiecare dintre acestea (cel mult nouă).

- Utilizați selectorul multiplu ◀▶ pentru a selecta imaginile și utilizați ▲▼ pentru a defini numărul de copii care va fi imprimat.
- Imaginile selectate pentru imprimare sunt indicate printr-un marcăj bifă și prin numărul care indică numărul de copii ce va fi imprimat. Dacă nu s-a specificat niciun număr de copii pentru imaginile respective, selecția se va anula.
- Acționați butonul control zoom spre **T** (🔍) pentru a trece la redarea cadru întreg sau spre **W** (🖼️) pentru a trece la redarea miniaturilor.
- Apăsăți pe butonul **OK** când definirea setărilor s-a terminat.
- Dacă este afișat ecranul prezentat în dreapta, selecțiați **Pornire imprimare** și apăsați pe butonul **OK** pentru a începe imprimarea.

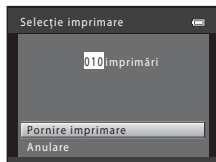

Imprim. toate imaginile

Este imprimată o copie pentru fiecare din imaginile salvate în memoria internă sau pe cardul de memorie.

- Dacă este afișat ecranul prezentat în dreapta, selecțiați **Pornire imprimare** și apăsați pe butonul **OK** pentru a începe imprimarea.



Imprimare DPOF

Imprimați imaginile pentru care a fost creată o ordine de imprimare folosind opțiunea **Ordine imprimare** (0-52).

- Dacă este afișat ecranul prezentat în dreapta, selectați **Pornire imprimare** și apăsați pe butonul **OK** pentru a începe imprimarea.

Pentru a vizualiza ordinea curentă de imprimare, selectați

Vizualizare imag. și apoi apăsați pe butonul **OK**. Pentru a imprima imaginile, apăsați din nou pe butonul **OK**.

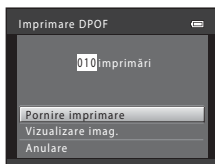

- 6 Când imprimarea s-a terminat, opriți aparatul foto și deconectați cablul USB.

Înregistrarea filmelor

- Dacă nu este introdus niciun card de memorie (adică, dacă utilizați memoria internă a aparatului foto), pentru **Opțiuni film** (📷59) este selectată opțiunea **VGA VGA (640×480)**. Opțiunea **720p HD 720p (1280×720)** nu poate fi selectată.

1 Afișați ecranul de fotografiere.

- Verificați cât timp a mai rămas din durata de înregistrare a filmului.
- Dacă pentru **Informații fotografie** din **Setări monitor** (📷64) din meniul de configurare este selectată opțiunea **Cadru film+auto. info**, zona vizibilă din film poate fi confirmată înainte ca înregistrarea filmului să înceapă.
- La înregistrarea filmelor, unghiul de câmp (adică, zona vizibilă din cadru) este mai îngust în comparație cu cel vizibil în cazul imaginilor statice.

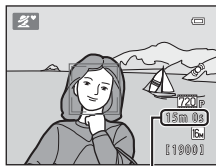

Durată înregistrare film disponibilă

2 Apăsați pe butonul ● (📷 înregistrare film) pentru a începe înregistrarea filmului.

- Aparatul focalizează subiectul aflat în centrul cadrului.

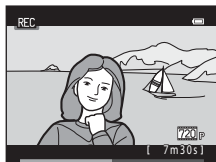
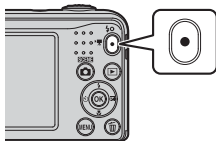

3 Apăsați din nou pe butonul ● (📷 înregistrare film) pentru a opri înregistrarea.

Durata maximă a filmului

Fișierele cu filme individuale nu pot avea dimensiuni mai mari de 4 GB sau o durată mai mare decât 29 de minute, chiar dacă pe cardul de memorie este suficient spațiu disponibil pentru a realiza o înregistrare mai lungă.

- Durata maximă a filmului pentru un singur film este afișată pe ecranul de filmare.
- Înregistrarea se poate termina înainte ca una din aceste limite să fie atinsă, dacă temperatura aparatului foto crește.
- Durata reală a filmului poate să difere în funcție de conținutul filmului, de mișcarea subiectului sau de tipul de card de memorie.

Note referitoare la salvarea imaginilor și înregistrarea filmelor

Indicatorul care afișează numărul de expuneri rămase sau indicatorul care afișează durata maximă a filmului luminează intermitent în timp ce imaginile sunt salvate sau în timpul înregistrării unui film. **Nu deschideți capacul locașului acumulatorului/fantei cardului de memorie și nu scoateți acumulatorii sau cardul de memorie** în timp ce un indicator luminează intermitent. În caz contrar, puteți pierde datele sau puteți deteriora aparatul foto sau cardul de memorie.

Note referitoare la înregistrarea filmelor

- Pentru înregistrarea filmelor se recomandă utilizarea cardurilor de memorie SD cu clasa de viteză 6 sau mai mare (🔍19). Înregistrarea filmului se poate opri în mod neașteptat dacă se utilizează carduri de memorie cu niveluri mai mici ale clasei de viteză.
- Nivelul de zoom optic nu poate fi modificat după ce înregistrarea începe.
- Folosiți funcția control zoom pentru a acționa zoomul digital la înregistrarea filmelor. Intervalul de zoom este între cuprins între raportul de zoom optic utilizat înainte de înregistrarea unui film și până la 4x.
- Dacă utilizați zoomul digital, este posibil să apară o oarecare degradare a calității imaginii.
- Pot fi înregistrate sunetele produse în timpul utilizării funcției control zoom, de mișcarea obiectivului la focalizarea automată și la funcționarea diafragmei în timpul operației de schimbare a luminozității.
- Petele (🔍3) vizibile pe monitor la înregistrarea filmului vor fi înregistrate în filmele respective. Se recomandă evitarea obiectelor luminoase precum soarele, reflexiile solare și luminile electrice.
- În funcție de distanța până la subiect sau de nivelul de zoom utilizat, este posibil ca subiectele cu modele repetitive (țesături, ferestre cu losanje etc.) să prezinte dungi colorate (modele de interferență, efecte de moarare etc.) în timpul înregistrării și redării filmului. Acest fenomen se produce dacă modelul de pe subiect și dispunerea senzorului de imagine interferează; aceasta nu este o defecțiune.

✓ Temperatura aparatului foto

- Aparatul foto se poate încălzi dacă înregistrați filme pentru mai mult timp sau dacă aparatul foto este utilizat într-un spațiu în care temperatura este ridicată.
- Dacă interiorul aparatul se infierbântă foarte tare în timpul înregistrării filmelor, aparatul foto va opri automat înregistrarea.
Este afișat cât timp mai este disponibil până când aparatul foto oprește înregistrarea (🕒30s).
După ce aparatul foto oprește înregistrarea, acesta se va închide.
Lăsați aparatul foto închis până când interiorul acestuia se răcește.

✓ Note referitoare la focalizarea automată

Este posibil ca focalizarea automată să nu funcționeze conform așteptărilor (👁️21). Dacă se întâmplă acest lucru, încercați următoarele:

1. Din meniul film, selectați pentru **Mod focalizare autom.** opțiunea **AF unic** (setare implicită) înainte de a începe înregistrarea filmului.
2. Încadrați în centrul cadrului un alt subiect aflat la aceeași distanță față de aparatul foto ca și subiectul în cauză, apăsați pe butonul ● (📷 înregistrare film) pentru a porni înregistrarea și apoi modificați compoziția.

Redarea filmelor

Apăsați pe butonul ▶️ pentru a intra în modul redare.

Filmele sunt indicate de pictograma pentru opțiunile filmului (👁️59).

Apăsați pe butonul 🗨️ pentru a reda filmele.



Opțiuni film



Indicator volum

- Pentru a regla volumul, acționați butonul control zoom (📖 1).

Funcțiile disponibile la redare

Comenzile de redare sunt afișate pe monitor.

Operațiile enumerate mai jos pot fi efectuate folosind selectorul multiplu ◀▶ pentru a selecta un buton de control și apoi apăsați pe butonul OK.



Funcție	Pictogramă	Descriere	
Derulare înapoi	◀◀	Țineți apăsat butonul OK pentru a derula înapoi filmul.	
Derulare înainte	▶▶	Țineți apăsat butonul OK pentru a derula filmul înainte.	
Pauză		Redare întreruptă. Operațiile enumerate mai jos pot fi efectuate în timp ce redarea este întreruptă.	
		◀◀ OK	Derularea înapoi a filmului cu un cadru. Țineți apăsat butonul OK pentru derulare înapoi continuă.
		▶▶ OK	Derularea înainte a filmului cu un cadru. Țineți apăsat butonul OK pentru derulare înainte continuă.
		▶	Reluarea redării.
Încheiere	■	Reveniți la modul redare cadru întreg.	

Opțiuni disponibile în meniurile de fotografiere

Setările enumerate mai jos pot fi modificate apăsând pe butonul **MENU** în timpul fotografierii.

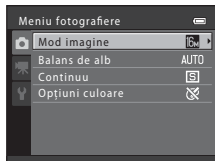
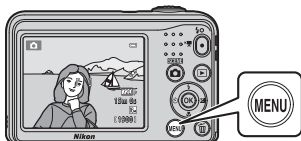

Setările care pot fi modificate diferă în funcție de modul de fotografiere, conform instrucțiunilor de mai jos.

	Mod automat facil	Scenă	Portret inteligent	Mod automat
Mod imagine (44)	✓	✓	✓	✓
Balans de alb (46)	-	-	-	✓
Continuu (48)	-	-	-	✓
Opțiuni culoare (49)	-	-	-	✓
Estompere piele (50)	-	-	✓	-
Cronometru zâmbet (50)	-	-	✓	-
Ochi deschiși (51)	-	-	✓	-

Meniul de fotografiere (pentru modul (automat))

Definirea setărilor modului imagine (dimensiunea și calitatea imaginii)

Intrați în modul fotografiere → butonul MENU → Meniu fotografiere → Mod imagine
→ butonul 

Selectați combinația dintre dimensiunea imaginii și nivelul de compresie utilizată la salvarea imaginilor.

Cu cât modul imagine selectat este mai bun, cu atât va fi mai mare dimensiunea la care imaginea poate fi imprimată, și cu cât este mai mic nivelul de compresie, cu atât va fi mai bună calitatea imaginilor, însă numărul de imagini care pot fi salvate se va reduce.

Opțiune*	Nivel compresie	Format imagine (orizontal/vertical)
 4608x3456★	Cca. 1:4	4:3
 4608x3456 (setare implicită)	Cca. 1:8	4:3
 3264x2448	Cca. 1:8	4:3
 2272x1704	Cca. 1:8	4:3
 1600x1200	Cca. 1:8	4:3
 640x480	Cca. 1:8	4:3
 4608x2592	Cca. 1:8	16:9

* Numărul total de pixeli capturați și numărul total de pixeli capturați pe orizontală și pe verticală.
Exemplu:  **4608x3456** = cca. 16 megapixeli, 4608 × 3456 pixeli



Note referitoare la modul imagine

- Setarea definită pentru modul imagine poate fi modificată chiar dacă modul de fotografiere selectat nu este modul  (automat). De asemenea, setarea modificată va fi aplicată și altor moduri de fotografiere.
- Setarea nu poate fi modificată dacă utilizați anumite setări ale altor funcții.

Numărul de imagini care poate fi salvat







- Numărul aproximativ de imagini care poate fi salvat poate fi verificat pe monitor în timpul fotografierii ( 10).
- Țineți cont de faptul că datorită compresiei JPEG, numărul de imagini care poate fi salvat poate să difere foarte mult în funcție de conținutul imaginii, chiar dacă utilizați carduri de memorie cu aceeași capacitate și aceeași setare pentru modul imagine. În plus, numărul de imagini care poate fi salvat poate să difere în funcție de producătorul cardului de memorie.
- Dacă numărul de expuneri rămase este 10.000 sau mai mare, afișajul numărului de expuneri rămase va indica „9999”.

Balans de alb (ajustare nuanță)



Selectați modul  (automat) → butonul MENU → Balans de alb → butonul 

Reglați balansul de alb în funcție de condițiile meteorologice sau de sursa de lumină pentru a obține în imagini culori asemănătoare cu cele pe care le vedeți cu ochiul liber.

- Utilizați în majoritatea cazurilor opțiunea **Automat**. Modificați setările dacă doriți să ajustați nuanța imaginii fotografiate.

Opțiune	Descriere
AUTO Automat (setare implicită)	Balansul de alb este ajustat automat în funcție de condițiile de iluminare.
PRE Presetare manuală	Se utilizează dacă nu obțineți rezultatul dorit folosind Automat , Incandescent etc. ( 47).
 Lumină zi	Balansul de alb a fost ajustat pentru lumină naturală directă.
 Incandescent	Este recomandată în cazul folosirii luminii incandescente.
 Fluorescent	Este recomandată în cazul folosirii luminii fluorescente.
 Noros	Este recomandată la fotografierea în condiții de cer înnorat.
 Bliț	Este recomandată dacă folosiți blițul.

Note privind balansul de alb

- Selectați pentru bliț opțiunea  (dezactivat) dacă pentru balansul de alb ați selectat orice altă opțiune cu excepția **Automat** și **Bliț** (11).
- Setarea nu poate fi modificată dacă utilizați anumite setări ale altor funcții.

Utilizarea presetării manuale

Utilizați instrucțiunile de mai jos pentru a măsura valoarea balansului de alb în condițiile de iluminare folosite în timpul fotografierii.

1 Așezați un obiect de referință, de culoare albă sau gri, în lumina utilizată la fotografiere.

2 Utilizați selectorul multiplu ▲▼ pentru a selecta **Presetare manuală** din meniul **Balans de alb** și apăsați pe butonul **OK**.

- Aparatul foto va mări imaginea pentru a încadra poziția respectivă și pentru a măsura balansul de alb.

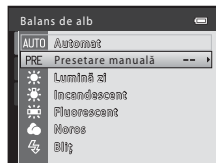

3 Selectați **Măsurare** și încadrați obiectul de referință în fereastra de măsurare.

- Pentru a aplica ultima valoare măsurată, selectați **Anulare** și apăsați pe butonul **OK**.

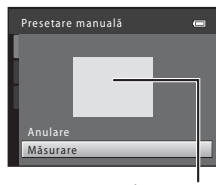

Fereastra de măsurare

4 Apăsați pe butonul **OK** pentru a măsura valoarea.







- Declanșatorul va fi eliberat, iar măsurarea valorii s-a terminat. Nu este salvată nicio imagine.

✔ Note referitoare la presetarea manuală

Folosind opțiunea **Presetare manuală** nu puteți măsura o valoare pentru iluminarea blițului. Dacă fotografiați cu blițul, selectați pentru **Balans de alb** opțiunea **Automat** sau **Bliț**.

Declanșare continuă

Selecțai modul  (automat) → butonul MENU → Continuu → butonul 

Opțiune	Descriere
 Unică (setare implicită)	La fiecare apăsare a butonului de declanșare va fi capturată o imagine.
 Continuu	Dacă butonul de declanșare este ținut apăsat până la capăt, imaginile vor fi capturate în mod continuu. <ul style="list-style-type: none">Cadența cadrelor la declanșarea continuă este de circa 1,2 cadre pe secundă (fps), iar numărul maxim de cadre capturate în modul declanșare continuă este de aproximativ 3 cadre (dacă modul imagine selectat este  4608x3456).
 BSS BSS (selector cea mai bună fotografiere)	În timp ce butonul de declanșare este ținut apăsat până la capăt, aparatul foto va captura o serie de până la zece imagini și va salva automat imaginea cea mai clară. Este recomandat la fotografierea unui subiect staționar în locuri în care fotografierea cu bliț este interzisă și aparatul foto poate tremura.
 Fotografiere în rafală 16	De fiecare dată când butonul de declanșare este apăsat până la capăt, aparatul foto va captura o serie de 16 imagini și le va salva într-o singură imagine. <ul style="list-style-type: none">Cadența cadrelor la declanșarea continuă este de circa 30 de cadre pe secundă (fps).Mod imagine este fixat la  (dimensiune imagine: 2560 × 1920 pixeli).Zoomul digital nu poate fi folosit.





Notă referitoare la declanșarea continuă

- Dacă este selectată o altă setare decât **Unică**, blițul nu va putea fi utilizat. Focalizarea, expunerea și balansul de alb sunt fixate la valorile determinate pentru prima imagine din fiecare serie.
- Cadența cadrelor la declanșarea continuă poate să difere în funcție de setările modului imagine curent, de cardul de memorie utilizat sau de condițiile de fotografiere.
- Setarea nu poate fi modificată dacă utilizați anumite setări ale altor funcții.





Note referitoare la fotografierea în rafală 16

Petele (☀️) vizibile pe monitor la fotografierea având activată opțiunea **Fotografiere în rafală 16** vor fi salvate împreună cu imaginile. Vă recomandăm să evitați obiectele strălucitoare precum soarele, reflexiile solare și luminile electrice dacă fotografiați având activată opțiunea **Fotografiere în rafală 16**.

Opțiuni culoare

Selecționați modul  (automat) → butonul MENU → Opțiuni culoare → butonul 

Folosind aceste opțiuni, culorile pot fi mai vii sau puteți salva imagini monocrome.

Opțiune	Descriere
 Culoare standard (setare implicită)	Este recomandată pentru imaginile care conțin culori naturale.
 Culoare intensă	Este recomandată pentru a obține culori cât mai vii, efect de „fotocopiere”.
 Alb-negru	Salvează imaginile în alb și negru.
 Sepia	Salvează imaginile în tonuri sepia.
 Cianotipie	Salvează imaginile în format monocrom cyan-albastru.

Note referitoare la opțiunile de culoare

Setarea nu poate fi modificată dacă utilizați anumite setări ale altor funcții.

Meniul portret inteligent

- Consultați „Definirea setărilor modului imagine (dimensiunea și calitatea imaginii)” (🔍44) pentru mai multe informații despre **Mod imagine**.

Estompare piele

Intrați în modul portret inteligent → butonul **MENU** → Estompare piele → butonul **OK**

Opțiune	Descriere
 Activat (setare implicită)	Dacă declanșatorul este eliberat, aparatul foto va detecta una sau mai multe fețe ale persoanelor (cel mult trei) și va procesa imaginea pentru a atenua tonurile pielii înainte de salvarea imaginii.
OFF Dezactivată	Dezactivează funcția de estompare a pielii.

Rezultatele obținute prin aplicarea efectului de estompare a pielii asupra subiectului dumneavoastră nu pot fi confirmate la încădrarea imaginilor pentru fotografiere. Verificați rezultatul obținut în modul redare, după capturarea imaginilor.

Cronometru zâmbet

Intrați în modul portret inteligent → butonul **MENU** → Cronometru zâmbet → butonul **OK**

Aparatul foto detectează fețele persoanelor, apoi eliberează automat declanșatorul în momentul detectării unui zâmbet.

Opțiune	Descriere
 Activat (setare implicită)	Activează funcția cronometru zâmbet.
OFF Dezactivat	Dezactivează funcția cronometru zâmbet.

Ochi deschiși

Intrați în modul portret inteligent → butonul MENU → Ochi deschiși → butonul 

Opțiune	Descriere
 Activat	Aparatul foto eliberează automat declanșatorul de două ori pentru fiecare cadru și salvează o imagine în care ochii subiectului sunt deschiși. <ul style="list-style-type: none">• Dacă aparatul foto a salvat o imagine în care ochii subiectului ar putea fi închiși, pe ecran va fi afișat pentru câteva secunde mesajul În imaginea tocmai realizată a fost detectată o clipire..• Blițul nu poate fi utilizat.
OFF Dezactivat (setare implicită)	Dezactivează funcția Ochi deschiși.

Meniul de redare

- Consultați „Editarea imaginilor statice” (0025) pentru informații despre funcțiile de editare ale imaginii.

🖨️ Ordine imprimare (crearea unei ordini de imprimare DPOF)

Apăsați pe butonul ▶️ (mod redare) → butonul MENU → 🖨️ Ordine imprimare → butonul OK.

În cazul în care configurați în avans setările pentru ordinea de imprimare, acestea pot fi utilizate cu metodele de imprimare enumerate mai jos.

- La un laborator foto digital la care se poate imprima în format DPOF (Digital Print Order Format).
- Introducerea unui card de memorie în fanta pentru card a unei imprimante compatibile DPOF.
- Conectarea aparatului foto la o imprimantă compatibilă PictBridge (0033).

1 Utilizați selectorul multiplu ▲▼ pentru a selecta **Selectare imagini** și apăsați pe butonul OK.

- Selectați **Ștergere ordine imprim.** și apăsați pe butonul OK pentru a șterge ordinele de imprimare pentru toate imaginile.

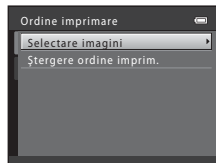

2 Selectați imaginile (cel mult 99) și numărul de copii pentru fiecare dintre acestea (cel mult nouă).

- Utilizați selectorul multiplu ◀▶ pentru a selecta imaginile și utilizați ▲▼ pentru a defini numărul de copii care va fi imprimat.
- Imaginile selectate pentru imprimare sunt indicate printr-un marcaj bifă și prin numărul care indică numărul de copii ce va fi imprimat. Dacă nu s-a specificat niciun număr de copii pentru imaginile respective, selecția se va anula.
- Acționați butonul control zoom spre **T** (Q) pentru a trece la redarea cadru întreg sau spre **W** (Q) pentru a trece la redarea miniaturilor.
- Apăsăți pe butonul OK când definirea setărilor s-a terminat.



3 Selectați dacă doriți sau nu să imprimați data fotografierii și informațiile despre fotografiere.

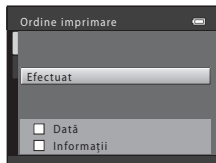

- Selectați **Dată** și apăsați pe butonul OK pentru a imprima data fotografierii pe toate imaginile.
- Selectați **Informații** și apăsați pe butonul OK pentru a imprima valorile corespunzătoare timpului de expunere și diafragmei pe toate imaginile.
- Apoi, selectați **Efectuat** și apăsați pe butonul OK pentru a finaliza ordinea de imprimare.



✓ Note referitoare la imprimarea datei fotografierii și a informațiilor despre fotografiere

- Anumite imprimante nu pot imprima data fotografierii și informațiile despre fotografiere.
- Informațiile despre fotografiere nu vor fi imprimate dacă aparatul foto este conectat la o imprimantă.
- Setările pentru **Dată** și **Informații** vor fi reinițializate de fiecare dată când opțiunea **Ordine imprimare** este afișată.
- Data imprimată este cea salvată la capturarea imaginii.
- Pentru imaginile fotografiate având activată opțiunea **Imprimare dată** (66), vor fi imprimate numai data și ora înscrisionate la momentul fotografierii, chiar dacă opțiunea **Ordine imprimare** este activată pentru imagini.

Prezentare diapozitive

Apăsați pe butonul  (mod redare) → butonul **MENU** →  **Prezentare diapozitive** → butonul 



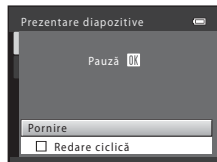

Imaginile sunt redate una câte una într-o prezentare automată de „diapozitive.” Dacă în prezentarea de diapozitive sunt redate și filme, va fi afișat numai primul cadru din fiecare film.

1 Utilizați selectorul multiplu pentru a selecta **Pornire** și apăsați pe butonul .

- Începe prezentarea de dispozitive.
- Pentru a repeta automat prezentarea diapozitivelor, selectați **Redare ciclică** și apăsați pe butonul  înainte de a selecta **Pornire**.
- Timpul maxim de redare este de cel mult 30 de minute chiar dacă funcția **Redare ciclică** este activată.





2 Selectați **Încheiere** sau **Repornire**.



- Ecranul din dreapta va fi afișat după ce prezentarea de diapozitive s-a terminat sau dacă prezentarea a fost întreruptă. Pentru a ieși din prezentare, selectați  și apoi apăsați pe butonul . Pentru a relua prezentarea diapozitivelor, selectați  și apoi apăsați pe butonul .



Operații disponibile în timpul redării

- Utilizați  pentru a afișa imaginea anterioară/următoare. Apăsați și țineți apăsat butonul pentru a derula rapid înapoi/înainte.
- Apăsați pe butonul  pentru a întrerupe sau pentru a finaliza prezentarea de diapozitive.

Protejare

Apăsați pe butonul  (mod redare) → butonul MENU →  Protejare → butonul 

Aparatul foto va proteja imaginile selectate împotriva ștergerii accidentale.

Selectați imaginile care vor fi protejate sau anulați protecția imaginilor protejate anterior din ecranul de selectare a imaginilor (56).

Rețineți că formatarea memoriei interne a aparatului foto sau a cardului de memorie va șterge definitiv fișierele protejate (69).

Ecraanul de selectare a imaginii

Dacă în timp ce utilizați aparatul foto, este afișat un ecran de selectare a imaginilor precum cel afișat în dreapta, urmați instrucțiunile de mai jos pentru a selecta imaginile.



1 Utilizați selectorul multiplu ◀▶ pentru a selecta o imagine.

- Acționați butonul control zoom (📖 1) spre **T** (📷) pentru a trece la redarea cadru întreg sau spre **W** (📱) pentru a trece la redarea miniaturilor.
- La selectarea unei imagini pentru **Rotire imagine** sau pentru **Ecraan de întâmpinare** sau dacă utilizați ecranul **Selecție imprimare** pentru a imprima separat imaginile, puteți selecta o singură imagine. Treceți la pasul 3.



2 Utilizați ▲▼ pentru a selecta sau deselecta o imagine (sau pentru a defini numărul de copii).

- Când este selectată o imagine, în imagine este afișat un marcaj bifă. Repetați pașii 1 și 2 pentru a selecta imagini suplimentare.





3 Apăsați pe butonul OK pentru a aplica selectarea imaginii.

- Dacă este selectată opțiunea **Imagini selectate**, va fi afișat un dialog de confirmare. Urmăriți instrucțiunile afișate pe monitor.

Rotire imagine

Apăsați pe butonul  (mod redare) → butonul MENU →  Rotire imagine → butonul 

Definiți orientarea în care sunt afișate imaginile salvate la redare. Imaginile statice pot fi rotite cu 90 de grade în sens orar sau cu 90 de grade în sens antiorar.

Selectați o imagine din ecranul de selectare a imaginilor (56). Dacă este afișat ecranul Rotire imagine, apăsați pe selectorul multiplu  pentru a roti imaginea cu 90 de grade.



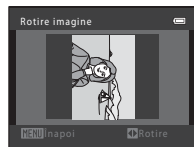

Rotire cu 90 de grade
în sens antiorar





Rotire cu 90 de grade
în sens orar

Apăsați pe butonul  pentru a finaliza orientarea afișajului și salvați informațiile referitoare la orientare împreună cu imaginea.

Copiere (copiere în memoria internă și cardul de memorie)

Apăsați pe butonul  (mod redare) → butonul MENU →  Copiere → butonul 

Copierea imaginilor din memoria internă pe un card de memorie și invers.

- 1 Utilizați selectorul multiplu   pentru a selecta opțiunea dorită pentru destinația în care vor fi copiate imaginile și apoi apăsați pe butonul .

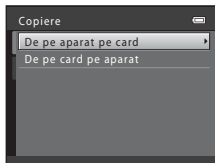

- 2 Selectați o opțiune de copiere și apăsați pe butonul .

- Dacă ați selectat opțiunea **Imagini selectate**, utilizați ecranul de selectare a imaginii pentru a specifica imaginile (56).

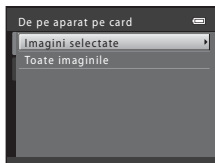

Note referitoare la copierea imaginilor

- Pot fi copiate numai fișierele salvate în formate pe care acest aparat foto le poate înregistra.
- Nu garantăm că această operație poate fi utilizată pentru imaginile capturate cu o altă marcă sau model de aparat foto sau pentru fotografiile modificate pe un computer.
- Setările pentru **Ordine imprimare** (52) configurate pentru imagini nu vor fi copiate.

Copierea pe un card de memorie care nu conține imagini

Dacă aparatul foto este în modul redare, atunci va fi afișat mesajul **Memoria nu conține nicio imagine.**

Apăsați pe butonul MENU pentru a selecta **Copiere**.



Meniul pentru film

Opțiuni film

Intrați în modul fotografiere → butonul MENU → fila  → Opțiuni film → butonul 



Selectați opțiunea dorită pentru înregistrarea filmului.

- Pentru înregistrarea filmelor se recomandă folosirea cardurilor de memorie (clasa 6 sau superioară) (-19).



Opțiune	Dimensiune imagine	Format imagine (orizontal/vertical)
 HD 720p (setare implicită*)	1280 × 720	16:9
 VGA	640 × 480	4:3
 QVGA	320 × 240	4:3

* Dacă nu este introdus niciun card de memorie (respectiv, dacă folosiți memoria internă a aparatului foto), setarea este  **VGA (640×480)**.

Mod focalizare autom.



Intrați în modul fotografiere → butonul MENU → fila  → Mod focalizare autom. → butonul 

Este utilizat pentru a defini modul în care aparatul foto va focaliza în modul film.



Opțiune	Descriere
AF-S AF unic (setare implicită)	Focalizarea se blochează dacă apăsați pe butonul  ( înregistrare film) pentru a începe înregistrarea. Selectați această opțiune dacă distanța dintre aparatul foto și subiect rămâne relativ constantă.
AF-F AF permanent	Aparatul foto focalizează continuu. Selectați această opțiune dacă distanța dintre aparatul foto și subiect se va modifica semnificativ în timpul înregistrării. Sunetul produs la focalizare de aparatul foto poate fi auzit în filmul înregistrat. Pentru ca sunetul produs la focalizarea aparatului foto să nu interfereze cu înregistrarea, se recomandă utilizarea opțiunii AF unic .

Meniul de configurare

ECRAN DE ÎNTÂMPINARE

Butonul MENU → fila  → Ecran de întâmpinare → butonul 

Este utilizat pentru a configura ecranul de întâmpinare afișat la deschiderea aparatului foto.

Opțiune	Descriere
Fără (setare implicită)	Nu se afișează ecranul de întâmpinare.
COOLPIX	Afișează un ecran de întâmpinare cu sigla COOLPIX.
Selectați o imagine	Afișează o imagine selectată pentru ecranul de întâmpinare. <ul style="list-style-type: none">• Este afișat ecranul de selectare a imaginii. Selectați o imagine (56) și apăsați pe butonul .• Deoarece o copie a imaginii selectate este salvată de aparatul foto, aceasta va fi afișată la deschiderea aparatului chiar dacă imaginea originală a fost ștersă.• O imagine nu poate fi selectată dacă formatul imaginii diferă de cel al ecranului sau dacă dimensiunea imaginii este foarte mică după aplicarea uneia din funcțiile imagine mică sau tăiere.

Fus orar și dată

Butonul MENU → fila Y → Fus orar și dată → butonul OK

Este utilizat pentru a potrive ceasul intern al aparatului foto.

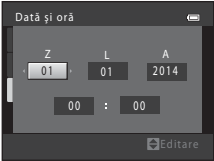
Opțiune	Descriere
Dată și oră	<ul style="list-style-type: none">Utilizați ◀▶ pentru a selecta un câmp și apoi utilizați ▲▼ pentru a defini data și ora.Selecțaiți câmpul corespunzător minutelor și apoi apăsați pe butonul OK pentru a finaliza operația. 
Format dată	Selecțaiți An/Lună/Zi , Lună/Zi/An sau Zi/Lună/An .
Fus orar	Definiți fusul orar și opțiunile pentru timp economisire lumină zi (oră de vară). <ul style="list-style-type: none">Dacă opțiunea Destinație călătorie (▶) a fost definită după configurarea fusului orar de reședință (🏠), diferența de timp dintre destinația călătoriei și fusul local de reședință va fi calculată automat, iar data și ora vor fi salvate pentru regiunea selectată.

Configurarea fusului orar

- 1 Utilizați selectorul multiplu ▲▼ pentru a selecta **Fus orar** și apăsați pe butonul OK.

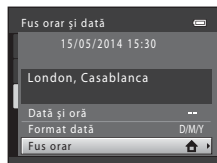

2 Selectați **Fus orar reședință** sau **Destinație călătorie** și apăsați pe butonul .



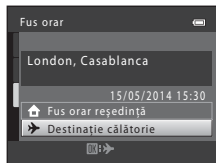

- Data și ora afișate pe monitor se vor modifica în funcție de fusul orar de reședință sau de destinația de călătorie selectată.

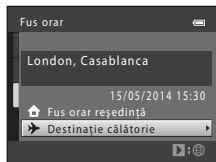

3 Apăsați pe butonul .



4 Utilizați pentru a selecta fusul orar.

- Apăsați pe  pentru a activa funcția timp economisire lumină zi și pentru a afișa pictograma . Apăsați pe  pentru a dezactiva funcția timp economisire lumină zi.
- Apăsați pe butonul  pentru a aplica fusul orar.
- Dacă pe ecran nu este afișată corect ora locală conform setării definite pentru ora locală sau destinația călătoriei, definiți corect ora în **Data și oră**.

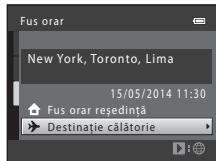
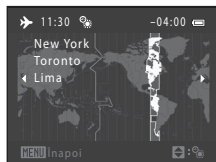

Setări monitor

Butonul MENU → fila **Y** → Setări monitor → butonul **OK**

Opțiune	Descriere
Informații fotografie	Definiți dacă pe ecranul monitorului vor fi afișate sau nu informațiile.
Luminozitate	Selectați una din cele cinci setări disponibile. <ul style="list-style-type: none">• Setare implicită: 3

Informații fotografie

	Mod fotografiere	Mod redare
Afișare informații		
Afișare automată info (setare implicită)	Setările actuale și indicatorul operației vor fi afișate ca în Afișare informații . Dacă nu se efectuează nicio operație timp de câteva secunde, informațiile vor fi ascunse ca în Ascundere informații . Informațiile vor fi din nou afișate în momentul în care efectuați o altă operație.	
Ascundere informații		



	Mod fotografiere	Mod redare
<p>Grilă încadr.+auto. info</p>	<p>Pe lângă informațiile afișate la selectarea opțiunii Afișare automată info, va fi afișată o rețea de încadrare folosită pentru încadrarea imaginilor. Rețeaua de încadrare nu este afișată la înregistrarea filmelor.</p>	<p>Setările actuale sau indicatorul operației va fi afișat ca în Afișare automată info.</p>
<p>Cadru film+auto. info</p>	<p>Pe lângă informațiile afișate împreună cu Afișare automată info, înainte ca înregistrarea să înceapă va fi afișat un chenar care indică zona ce va fi capturată la înregistrarea filmelor. Cadru filmului nu este afișat la înregistrarea filmelor.</p>	<p>Setările actuale sau indicatorul operației va fi afișat ca în Afișare automată info.</p>

Imprimare dată (imprimarea datei și a orei)

Butonul MENU → fila Y → Imprimare dată → butonul OK

Data și ora fotografierii pot fi imprimate pe imagini la fotografiere, permițând imprimarea informațiilor chiar și pe imprimante care nu suportă imprimarea datei (053).



Opțiune	Descriere
 Dată	Data este imprimată pe imagini.
 Dată și oră	Data și ora sunt imprimate pe imagini.
OFF Dezactivată (setare implicită)	Data și ora nu sunt imprimate pe imagini.



Note privind imprimarea datei

- Datele imprimate formează corp comun cu datele imaginii și nu pot fi șterse. Data și ora nu pot fi imprimate pe imagini după ce acestea au fost capturate.
- Data și ora nu pot fi înscrisionate în următoarele situații:
 - dacă utilizați modul scenă **Portret animal de casă** (când opțiunea **Continuu** este selectată)
 - la înregistrarea filmelor
- Este posibil ca data și ora înscrisionate să fie greu de citit dacă utilizați o imagine de mici dimensiuni.

Detecție mișcare

Butonul MENU → fila **Y** → Detecție mișcare → butonul **OK**

Activați funcția de detectare a mișcării pentru a reduce efectele produse de mișcarea subiectului sau de tremuratul aparatului foto la fotografierea imaginilor statice.

Opțiune	Descriere
 Automată (setare implicită)	Funcția de detectare a mișcării este activată cu anumite moduri sau setări de fotografiere, dacă pictograma  este afișată pe ecranul de fotografiere. Dacă aparatul foto detectează mișcarea subiectului sau tremuratul aparatului foto, pictograma  își va schimba culoarea devenind verde, iar sensibilitatea ISO și timpul de expunere se vor mări automat pentru a reduce neclaritățile.
OFF Dezactivată	Funcția detecție mișcare este dezactivată.

Note referitoare la detecția mișcării

- Este posibil ca, în anumite situații, detecția mișcării să nu poată elimina efectele produse de mișcarea subiectului și de tremuratul aparatului foto.
- Dacă este prea întineric sau dacă subiectul se mișcă prea mult, este posibil ca funcția Detecție mișcare să fie dezactivată.
- Imaginile capturate folosind funcția de detecție a mișcării pot avea un aspect puțin „granulat”.

Setări sunet

Butonul MENU → fila **Y** → Setări sunet → butonul **OK**

Opțiune	Descriere
Sunet buton	Dacă este selectată opțiunea Activat (setare implicită), aparatul va emite un bip în momentul în care operațiile sunt efectuate, două bipuri în momentul în care s-a realizat focalizarea subiectului și trei bipuri în cazul în care s-a produs o eroare. De asemenea, veți auzi și sunetul de pornire. <ul style="list-style-type: none">• Dacă utilizați modul scenă Portret animal de casă sunetele vor fi dezactivate.
Sunet declanșator	Dacă este selectată opțiunea Activat (setare implicită), sunetul produs de declanșator se va auzi la eliberarea declanșatorului. <ul style="list-style-type: none">• Sunetul declanșatorului nu va fi produs dacă utilizați modul declanșare continuă, la înregistrarea filmelor sau dacă utilizați modul scenă Portret animal de casă.

Oprire automată

Butonul MENU → fila Y → Oprire automată → butonul OK

Definiți cât timp trebuie să treacă înainte ca aparatul foto să intre în modul veghe (📖 11).

Opțiune	Descriere
Oprire automată	Puteți selecta 30 sec. (setare implicită), 1 min. , 5 min. sau 30 min.
Mod hibernare	Dacă este selectată opțiunea Activat (setare implicită), aparatul foto va intra în modul veghe dacă luminozitatea subiectului nu s-a modificat, chiar înainte ca timpul selectat pentru Oprire automată să se fi scurs. Aparatul va intra în modul veghe după 30 de secunde dacă pentru Oprire automată este selectată opțiunea 1 min. sau o valoare mai mică sau după un minut dacă pentru Oprire automată este selectată opțiunea 5 min. sau mai mult.



Note referitoare la oprirea automată

Timul după care aparatul foto intră în modul veghe este fix în următoarele situații:

- Când este afișat un meniu: 3 minute
- Dacă este conectat un cablu audio/video: 30 de minute

Formatare memorie/Formatare card

Butonul MENU → fila Y → Formatare memorie/Formatare card → butonul OK

Utilizați această opțiune pentru a formata memoria internă sau un card de memorie.

Formatarea memoriei interne sau a cardurilor de memorie șterge permanent toate datele. Datele șterse nu mai pot fi recuperate. Asigurați-vă că ați transferat imaginile importante pe un computer înainte de a formata.

- Nu opriți aparatul foto sau nu deschideți capacul locașului acumulatorului/fantei cardului de memorie în timpul formătărilor.
- Pentru a formata memoria internă a aparatului foto, scoateți cardul de memorie. Opțiunea **Formatare memorie** este afișată în meniul de configurare.
- Pentru a formata un card de memorie, introduceți cardul în aparatul foto. Opțiunea **Formatare card** este afișată în meniul de configurare.

Limba/Language

Butonul MENU → fila Y → Limba/Language → butonul OK

Selecți limba folosită la afișarea meniurilor și a mesajelor aparatului foto.

Mod video

Butonul MENU → fila Y → Mod video → butonul OK

Definiți setările folosite la conectarea la un televizor.

Selecți una din opțiunile **NTSC** și **PAL**.

Atât **NTSC** cât și **PAL** sunt standarde folosite pentru transmiterea semnalului de televiziune analogic color.

Avertizare clipire

Butonul MENU → fila Y → Avertizare clipire → butonul OK

Selectați dacă aparatul va detecta sau nu subiectele umane care au clipit la fotografierea folosind funcția detectare față (0020), în următoarele moduri:

- modul  (automat facil)
- modul scenă **Portret** sau **Portret de noapte** (004)

Opțiune	Descriere
Activată	Dacă unul sau mai multe dintre subiectele umane au clipit într-o imagine capturată folosind funcția detectare față, pe monitor va fi afișat ecranul A clipit cineva? Verificați imaginea și stabiliți dacă este nevoie sau nu să capturați o altă imagine.
Dezactivată (setare implicită)	Funcția Avertizare clipire este dezactivată.

Ecranul avertizare clipire

Fețele detectate de funcția Avertizare clipire vor fi afișate încadrate într-un chenar.

Sunt disponibile următoarele operații.

- Pentru a mări fața: acționați butonul control zoom spre **T** (Q).
Dacă au fost detectate mai multe fețe, utilizați selectorul multiplu ◀▶ pentru a selecta fața dorită.
- Pentru a trece în modul redare cadru întreg: acționați butonul control zoom spre **W** (R).

Dacă apăsați pe butonul  sau dacă nu este efectuată nicio operație în următoarele secunde, aparatul va reveni în modul fotografie.





Note referitoare la funcția Avertizare clipire

Este posibil ca în anumite condiții funcția Avertizare clipire să nu funcționeze corect.

Încărcare Eye-Fi

Butonul MENU → fila  → Încărcare Eye-Fi → butonul 

Selectați dacă folosiți sau nu cardul Eye-Fi al aparatului foto (comercializat de terți) pentru a trimite imagini către computerul dumneavoastră.





Opțiune	Descriere
 Activare	Încărcați imaginile create cu aparatul foto într-o destinație predefinită.
 Dezactivare (setare implicită)	Imaginile nu sunt încărcate.

Note referitoare la cardurile Eye-Fi

- Rețineți că imaginile nu vor fi încărcate dacă puterea semnalului este insuficientă, chiar dacă opțiunea **Activare** este selectată.
- Scoateți cardul Eye-Fi din aparat dacă folosirea dispozitivelor fără fir este interzisă. Semnalele pot fi transmise chiar dacă este selectată opțiunea **Dezactivare**.
- Consultați manualul de instrucțiuni al cardului Eye-Fi pentru informații suplimentare. În cazul producerii unei defecțiuni, contactați producătorul cardului.
- Aparatul poate fi utilizat pentru a activa și dezactiva cardurile Eye-Fi, dar este posibil să nu suporte alte funcții Eye-Fi.
- Aparatul foto nu este compatibil cu funcția memorie infinită. Dacă este instalat pe un computer, dezactivați această funcție. Dacă funcția memorie infinită este activată, numărul de imagini efectuate nu va fi afișat corect.
- Cardurile Eye-Fi pot fi utilizate numai în țara din care au fost cumpărate. Respectați toate prevederile locale privind dispozitivele fără fir.
- Dacă păstrați această setare activată, **Activare**, bateriile se vor descărca foarte rapid.

Indicatorul de comunicare Eye-Fi

Starea de comunicare a cardului Eye-Fi din aparatul foto poate fi confirmată pe monitor ( 3, 5).

- : dacă pentru **Încărcare Eye-Fi** este selectată opțiunea **Dezactivare**.
-  (aprius): încărcarea Eye-Fi este activată; se așteaptă începerea încărcării.
-  (intermitent): încărcarea Eye-Fi este activată; se încarcă imaginile.
- : încărcarea Eye-Fi este activată, dar nu sunt disponibile imagini pentru a fi încărcate.
- : s-a produs o eroare. Aparatul foto nu poate controla cardul Eye-Fi.

Resetare totală

Butonul MENU → fila Y → Resetare totală → butonul OK

Dacă selectați opțiunea **Resetare**, setările aparatului foto vor fi restabilite la valorile implicite.

- Anumite setări, precum **Fus orar și dată** sau **Limba/Language**, nu vor fi resetate.



Resetarea numerotării fișierelor

Pentru a reinițializa numerotarea fișierelor de la „0001”, ștergeți toate imaginile salvate în memoria internă sau pe cardul de memorie (📖 17) înainte de a selecta **Resetare totală**.



Tip baterie

Butonul MENU → fila Y → Tip baterie → butonul OK

Pentru ca aparatul foto să afișeze corect nivelul bateriei (📖 10), selectați tipul de baterie în funcție de bateriile folosite.

Opțiune	Descriere
Alcalină (setare implicită)	Baterii alcaline LR6/L40 (tip AA)
COOLPIX (Ni-MH)	Acumulatori Ni-MH (nichel metal hidruură) Nikon reîncărcabili EN-MH2
Litiu	Baterii cu litiu FR6/L91 (tip AA)





Versiune firmware











Butonul MENU → fila  → Versiune firmware → butonul 









Vizualizați versiunea firmware curentă a aparatului foto.

Mesaje de eroare

În cazul în care este afișat un mesaj de eroare, consultați tabelul de mai jos.

Afișaj	Cauza/Soluția	
Cardul de memorie este protejat împotriva scrierii.	Comutatorul de protejare la scriere este în poziția „blocare”. Împingeți comutatorul de protejare la scriere în poziția „scriere”.	–
Acest card nu poate fi utilizat.	S-a produs o eroare la accesarea cardului de memorie. <ul style="list-style-type: none"> • Utilizați un card aprobat. 	6,
Acest card nu poate fi citit.	<ul style="list-style-type: none"> • Verificați dacă bornele sunt curate. • Confirmați orientarea corectă a cardului de memorie introdus. 	 :19
Cardul nu este formatat. Formatați cardul?	Cardul de memorie nu a fost formatat pentru a fi utilizat cu aparatul foto. Formatarea șterge toate datele salvate pe cardul de memorie. Dacă trebuie să păstrați copii ale tuturor imaginilor, trebuie să selectați Nu și să salvați copiile pe un computer sau pe un alt suport media înainte de a formata cardul de memorie. Selectați Da și apăsați pe butonul  pentru a formata cardul de memorie.	 :6
Indisponibil în poziția blocat a cardului Eye-Fi	Comutatorul de protejare la scriere al cardului Eye-Fi este în poziția „blocare”.	–
	S-a produs o eroare la accesarea cardului Eye-Fi. <ul style="list-style-type: none"> • Verificați dacă bornele sunt curate. • Confirmați orientarea corectă a cardului Eye-Fi introdus. 	6
Memoria a fost epuizată.	Ștergeți imaginile sau introduceți un nou card de memorie.	6, 17

Afișaj	Cauza/Soluția	
Imaginea nu poate fi salvată.	S-a produs o eroare la salvarea imaginii. Introduceți un nou card de memorie sau formatați memoria internă sau cardul de memorie.	 69
	Aparatul foto nu mai are numere de fișier. Introduceți un nou card de memorie sau formatați memoria internă sau cardul de memorie.	 69
	Imaginea nu poate fi utilizată pentru ecranul de întâmpinare.	 61
	Nu este suficient spațiu pentru salvarea copieii. Ștergeți imaginile de pe destinație.	17
Imaginea nu poate fi modificată.	Selectați imaginile care suportă funcția de editare.	 25,  13
Filmul nu poate fi înregistrat.	În timpul salvării filmului pe un card de memorie s-a produs o eroare de expirare. Selectați un card de memorie cu o viteză mai mare de scriere.	 40,  19
Memoria nu conține nicio imagine.	În memoria internă sau pe cardul de memorie nu sunt salvate imagini. <ul style="list-style-type: none"> Scoateți cardul de memorie din aparatul foto pentru a reda imaginile din memoria internă a aparatului foto. Pentru a copia imaginile salvate în memoria internă a aparatului foto pe cardul de memorie, apăsați pe butonul MENU pentru a selecta Copiere din meniul de redare. 	7  58
Fișierul nu conține imagini.	Fișierul nu a fost creat sau editat cu acest aparat foto. Fișierul nu poate fi vizualizat pe acest aparat. Vizualizați fișierul utilizând un computer sau dispozitivul folosit pentru a crea sau pentru a edita acest fișier.	-
Toate imaginile sunt ascunse.	Nu sunt disponibile imagini pentru o prezentare de diapozitive.	 54
Această imagine nu poate fi ștearsă.	Imaginea este protejată. Dezactivați protecția.	 55

Afișaj	Cauza/Soluția	
Eroare de obiectiv	S-a produs o eroare de obiectiv. Opriiți aparatul foto și apoi reporniți-l. Dacă eroarea persistă, contactați vânzătorul sau reprezentanța de service autorizată Nikon.	8
Eroare de comunicații	În timpul comunicării cu imprimanta s-a produs o eroare. Opriiți aparatul foto și reconectați cablul USB.	 33
Eroare de sistem	S-a produs o eroare în circuitul intern al aparatului foto. Opriiți aparatul foto, scoateți și introduceți acumulatorii și porniți aparatul. Dacă eroarea persistă, contactați vânzătorul sau reprezentanța de service autorizată Nikon.	6, 8
Eroare imprimantă: verificați starea imprimantei.	După rezolvarea problemei, selectați Reluare și apăsați pe butonul  pentru a relua imprimarea.*	–
Eroare de imprimantă: verificați hârtia	Încărcați formatul de hârtie specificat, selectați Reluare și apăsați pe butonul  pentru a relua imprimarea.*	–
Eroare de imprimantă: hârtie blocată	Scoateți hârtia blocată, selectați Reluare și apăsați pe butonul  pentru a relua imprimarea.*	–
Eroare de imprimantă: hârtie epuizată	Încărcați formatul de hârtie specificat, selectați Reluare și apăsați pe butonul  pentru a relua imprimarea.*	–
Eroare de imprimantă: verificați cerneala	A apărut o problemă legată de cerneala imprimantei. Verificați cerneala, selectați Reluare și apăsați pe butonul  pentru a relua imprimarea.*	–
Eroare de imprimantă: cerneală epuizată	Înlocuiți cartușul de cerneală, selectați Reluare și apăsați pe butonul  pentru a relua imprimarea.*	–
Eroare de imprimantă: fișier deteriorat	A apărut o problemă legată de fișierul imagine care trebuie imprimat. Selectați Anulare și apăsați pe butonul  pentru a anula imprimarea.	–

* Pentru ajutor și informații suplimentare, consultați documentația imprimantei.

Denumirea fișierelor

Alocarea numelor de fișiere pentru imagini sau filme se face conform instrucțiunilor de mai jos.

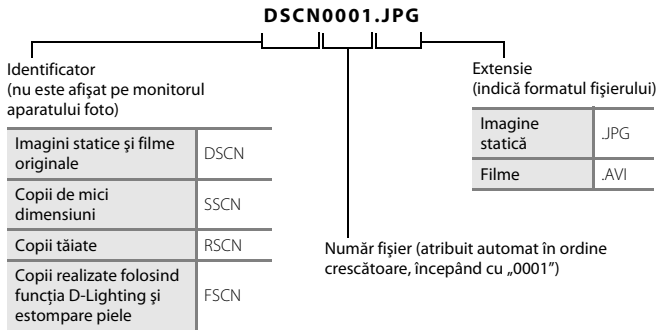

Accesorii opționale

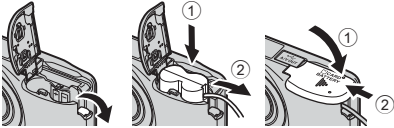
Acumulator reîncărcabil	Acumulatori Ni-MH reîncărcabili EN-MH2-B2 (set de doi acumulatori EN-MH2)* Acumulatori Ni-MH reîncărcabili EN-MH2-B4 (set de patru acumulatori EN-MH2)*
Încărcător acumulator	Încărcător acumulator MH-72 (include doi acumulatori Ni-MH reîncărcabili EN-MH2)* Încărcător acumulator MH-73 (include patru acumulatori Ni-MH reîncărcabili EN-MH2)*
Adaptor la rețeaua electrică	Adaptor la rețeaua electrică EH-65A (se conectează ca în figură)  <p>Asigurați-vă că ați așezat corect cablul conectorului de alimentare în orificiul din camera bateriei înainte de a închide capacul locașului acumulatorului/fantei cardului de memorie. Dacă o parte din cablu iese din orificiul respectiv, capacul sau cablul se pot defecta la închiderea capacului.</p>
Cablu USB	Cablu USB UC-E16
Cablu audio/video	Cablu audio/video EG-CP14

* Pentru a încărca acumulatorii EN-MH2, utilizați numai încărcătorul de acumulatori MH-72 sau MH-73. Nu utilizați aceste încărcătoare de acumulatori pentru a încărca alte tipuri de baterii.

Disponibilitatea diferă în funcție de țară sau de regiune.

Pentru a afla cele mai recente informații vizitați site-ul nostru web sau consultați broșurile.



Note tehnice și index

Întreținerea produsului	2
Aparatul foto	2
Acumulatori.....	4
Carduri de memorie	6
Curățarea și depozitarea	7
Curățarea	7
Depozitarea aparatului foto	7
Localizarea defectelor	8
Specificații	15
Carduri de memorie aprobate.....	19
Index	21

Întreținerea produsului

Aparatul foto

Pentru a vă bucura cât mai mult de acest produs Nikon, respectați instrucțiunile prezentate mai jos precum și avertizările din „Pentru siguranța dumneavoastră” (📖 viii-xi) la utilizarea sau depozitarea dispozitivului.

✔ Nu îl lăsați să cadă

Produsul se poate defecta dacă este supus la șocuri sau vibrații puternice.

✔ Manevrați cu atenție obiectivele și toate piesele mobile

Manevrați cu atenție obiectivele, apărătoarea obiectivului, monitorul, fanta cardului de memorie sau locul acumulatorului. Aceste piese se pot defecta cu ușurință. Forțarea apărătoarei obiectivului poate determina funcționarea defectuoasă a aparatului foto sau deteriorarea obiectivului. În cazul în care monitorul se sparge, luați măsurile necesare pentru a evita rănirea provocată de cioburile de sticlă și pentru a preveni contactul cristalelor lichide cu pielea sau intrarea acestora în ochi sau gură.

✔ Păstrați aparatul uscat

Dispozitivul se va defecta dacă este scufundat în apă sau dacă este expus la umiditate ridicată.

✔ Evitați modificările bruște de temperatură

Modificările bruște de temperatură, ca atunci când intrați sau ieșiți dintr-o clădire încălzită într-o zi rece, pot provoca formarea condensului în interiorul dispozitivului. Pentru a preveni formarea condensului, așezați aparatul într-o carcasă de transport sau într-o pungă de plastic înainte de a îl expune la modificări bruște de temperatură.

✔ Păstrați la distanță de câmpuri magnetice puternice

Nu utilizați și nu depozitați acest dispozitiv în vecinătatea echipamentelor care generează radiații electromagnetice sau câmpuri magnetice puternice. Încărcările statice sau câmpurile magnetice puternice produse de echipamente precum emițătoare radio pot produce interferențe cu monitorul, pot deteriora datele salvate pe cardul de memorie sau pot afecta circuitele interne ale produsului.

Nu expuneți obiectivul la surse puternice de lumină pentru perioade lungi de timp

Evitați expunerea obiectivului la soare sau alte surse puternice de lumină pentru perioade extinse de timp când utilizați sau depozitați aparatul foto. Lumina puternică poate produce deteriorarea senzorului de imagine, producând un efect de estompare albă a fotografiilor.

Închideți aparatul înainte de a scoate sau de a deconecta sursa de alimentare

Nu scoateți bateriile în timp ce aparatul este pornit sau în timp ce imaginile sunt salvate sau șterse. Întreruperea forțată a alimentării, în aceste condiții, poate avea ca efect pierderea datelor sau defectarea memoriei produsului sau a circuitelor interne.

Note referitoare la monitor

- Monitoare și vizoarele electronice sunt construite cu o precizie extrem de mare; cel puțin 99,99% dintre pixeli sunt funcționali și nu mai mult de 0,01% lipsesc sau sunt defecți. Prin urmare, chiar dacă aceste afișaje pot conține pixeli care sunt întotdeauna aprinși (albi, roșii, albaștri sau verzi) sau întotdeauna stinși (negri) aceasta nu este o defecțiune și nu are niciun efect asupra imaginilor înregistrate cu dispozitivul.
- Este posibil ca imaginile de pe monitor să fie dificil de văzut sub o lumină strălucitoare.
- Monitorul are un sistem de iluminare de fundal tip LED. În cazul în care monitorul începe să se întunece sau clipește, contactați reprezentantul de service autorizat Nikon.

Note referitoare la pătare

Este posibil să observați pete albe sau colorate dacă pe monitor ați încadrat subiecte strălucitoare. Acest fenomen, cunoscut sub numele de „pătare”, apare dacă o lumină foarte puternică pătrunde până la senzorul de imagine; aceasta este o caracteristică a senzorului de imagine și nu indică o defecțiune. De asemenea, pătarea poate apărea sub forma unei decolorări parțiale afișate pe monitor în timpul fotografierii. Aceasta nu apare în imaginile salvate de aparatul foto, cu excepția cazului în care imaginile sau filmele sunt salvate având selectată opțiunea **Fotografiere în rafală 16** pentru **Continuu**. La fotografierea în aceste moduri, se recomandă evitarea subiectelor strălucitoare precum soarele, reflexiile solare și luminile electrice.

Acumulatori

Înainte de utilizare, citiți și respectați avertizările din „Pentru siguranța dumneavoastră” (📖 viii-xi).

✔ Note despre utilizarea acumulatorilor

- În timpul funcționării, acumulatorii se pot supraîncălzi. Se recomandă manipularea cu atenție.
- Nu utilizați acumulatorii după data de expirare.
- Nu porniți și nu opriți aparatul foto repetat dacă acumulatorii din aparatul foto sunt descărcați.

✔ Acumulatori de rezervă

Vă recomandăm să aveți un set de acumulatori de rezervă la dumneavoastră, în funcție de locul în care fotografiați. În unele zone, nu puteți cumpăra acumulatori.

✔ Încărcarea acumulatorilor

Dacă utilizați acumulatori reîncărcabili opționali, încărcați acumulatorii înainte de a face fotografii. La cumpărare, acumulatorii nu sunt încărcăți.

Citiți și respectați avertizările din instrucțiunile de funcționare primite la cumpărarea încărcătorului de acumulatori.

✔ Încărcarea acumulatorilor reîncărcabili

- Nu amestecați acumulatorii diferit încărcăți, sau acumulatori fabricați de diferiți producători sau modele diferite.
- Dacă utilizați acumulatori EN-MH2 cu acest aparat foto, încărcați doi acumulatori simultan folosind încărcătorul de acumulatori MH-72. Dacă utilizați încărcătorul de acumulatori MH-73, încărcați doi sau patru acumulatori simultan. Utilizați numai încărcătorul de acumulatori MH-72 sau MH-73 pentru a încărca acumulatorii EN-MH2.
- Dacă folosiți încărcătorul de acumulatori MH-72 sau MH-73, încărcați numai acumulatori EN-MH2.

✔ Note referitoare la acumulatorii reîncărcabili EN-MH1 și la încărcătorul de acumulatori MH-70/71

- De asemenea, cu acest aparat foto puteți utiliza acumulatori Ni-MH reîncărcabili EN-MH1.
- Utilizați numai încărcătorul de acumulatori MH-70 sau MH-71 pentru a încărca acumulatorii EN-MH1.
- Dacă folosiți încărcătorul de acumulatori MH-70 sau MH-71, încărcați numai acumulatori EN-MH1.
- Definiți setările pentru **Tip baterie** (📖 24, 🔍 72) din meniul de configurare, selectând opțiunea **COOLPIX (Ni-MH)**.

Note despre acumulatorii Ni-MH reîncărcabili

- Dacă încărcați repetat acumulatorii Ni-MH reîncărcabili parțial încărcăți, mesajul **Bateria este consumată**, poate fi afișat prematur dacă utilizați acumulatorii. Acest lucru se datorează „efectului de memorie”, conform căruia sarcina pe care o poate păstra un acumulator scade în timp. Utilizați acumulatorii până când sunt complet descărcați și comportamentul acestora va reveni la normal.
- Acumulatorii Ni-MH reîncărcabili se descarcă chiar dacă nu sunt utilizați. Vă recomandăm să încărcați acumulatorii chiar înainte de a-i utiliza.

Utilizarea la temperaturi scăzute

Performanțele bateriilor scad la temperaturi scăzute. Dacă utilizați aparatul la temperaturi scăzute, încercați să nu lăsați aparatul sau bateriile să se răcească prea tare. Este posibil ca aparatul să nu mai funcționeze dacă utilizați baterii descărcate, iar temperatura este scăzută. Păstrați un set de baterii calde de rezervă și schimbați cele două seturi de baterii. Bateriile care nu mai pot fi utilizate deoarece s-au răcit prea tare pot fi utilizate în general după ce au fost încălzite.

Bornele bateriilor

Murdăria de pe bornele acumulatorului poate afecta funcționarea aparatului foto. Îndepărtați mizeria de pe borne cu ajutorul unei cârpe uscate.

Nivelul de încărcare al acumulatorului

Dacă în aparatul foto introduceți un acumulator descărcat, este posibil ca aparatul să indice că bateriile sunt suficient de încărcate pentru a funcționa. Aceasta este o caracteristică a bateriilor.

Reciclarea

Acumulatorii uzați sunt o resursă valoroasă. Reciclați acumulatorii uzați în conformitate cu reglementările locale. Pentru reciclare, acoperiți bornele acumulatorului cu bandă din plastic.

Carduri de memorie

- Utilizați doar carduri de memorie Secure Digital. Consultați „Carduri de memorie aprobate” (C-19), pentru a vedea ce carduri de memorie sunt recomandate.
- Respectați indicațiile de utilizare din documentația cardului de memorie.
- Nu lipiți etichete sau abțibilduri pe cardul de memorie.
- Nu formatați cardul de memorie utilizând un computer.
- La prima introducere în acest aparat foto a unui card de memorie utilizat într-un alt dispozitiv, acesta trebuie formatat folosind acest aparat foto. Vă recomandăm să formatați noile carduri de memorie folosind acest aparat foto, înainte de a le utiliza cu acest aparat foto.
- Rețineți că **prin formatarea unui card de memorie vor fi șterse permanent toate imaginile și datele de pe cardul de memorie**. Dacă pe cardul de memorie sunt salvate date pe care doriți să le păstrați, copiați datele pe un computer înainte de formatare.
- Dacă la pornirea aparatului foto este afișat mesajul **Cardul nu este formatat. Formatați cardul?** atunci cardul de memorie trebuie să fie formatat. Dacă pe cardul de memorie se găsesc date pe care nu doriți să le ștergeți, selectați **Nu** și apăsați pe butonul **OK**. Copiați datele respective pe un computer înainte de a începe formatarea. Pentru a formata cardul de memorie, selectați **Da**.
- Respectați următoarele precauții la formatarea cardului de memorie, la salvarea și ștergerea imaginilor și la copierea imaginilor pe un computer, în caz contrar datele se pot pierde, iar cardul de memorie se poate defecta.
 - Nu deschideți capacul locașului acumulatorului/fantei cardului de memorie și nu scoateți cardul de memorie sau acumulatorii.
 - Nu închideți aparatul foto.
 - Nu deconectați adaptorul la rețeaua electrică.

Curățarea și depozitarea

Curățarea

Nu utilizați alcool, solvenți sau alte substanțe chimice volatile.

Obiectiv	Evitați să atingeți componentele din sticlă cu degetele. Îndepărtați praful sau puful cu o suflantă (în general un mic dispozitiv prevăzut cu o pară de cauciuc la un capăt, pe care se apasă pentru a produce un curent de aer la celălalt capăt). Pentru a șterge urmele de degete sau alte pete care nu pot fi îndepărtate cu suflanta, ștergeți obiectivul cu o lavetă moale, folosind o mișcare în spirală care pornește din centrul acestora spre margini. Dacă nu este suficient, curățați obiectivul cu o lavetă umezită cu o soluție de curățare pentru obiective, din comerț.
Monitor	Îndepărtați praful sau puful cu o suflantă. Pentru a șterge urmele lăsate de degete și alte pete, curățați monitorul cu o lavetă moale și uscată, procedând cu atenție pentru a nu aplica presiune.
Corp	Folosiți o suflantă pentru a îndepărta praful, mizeria sau nisipul, apoi ștergeți cu atenție cu o lavetă moale și uscată. După utilizarea aparatului pe plajă sau într-un mediu nisipos sau plin de praf, curățați urmele de nisip, praf sau sare cu o cârpă uscată înmuiată ușor în apă, apoi uscați bine. Rețineți că substanțele străine aflate interiorul aparatului foto pot provoca defecțiuni care nu sunt acoperite de garanție.

Depozitarea aparatului foto

Opriiți aparatul dacă acesta nu este folosit. Verificați dacă indicatorul luminos aparat pornit este stins înainte de a depozita aparatul. Scoateți acumulatorii dacă aparatul foto nu va fi utilizat o perioadă lungă de timp. Nu depozitați aparatul foto cu naftalină sau granule din camfor împotriva molii sau în oricare dintre următoarele locații:

- În apropierea unor echipamente care generează câmpuri electromagnetice intense, precum televizoare sau aparate radio
- Expus la temperaturi sub -10°C sau peste 50°C
- În spații prost ventilate sau cu o umiditate peste 60%









Pentru a evita formarea petelor de mucegai, scoateți aparatul foto din locul în care îl păstrați cel puțin o dată pe lună. Porniți aparatul și acționați de câteva ori butonul de declanșare, înainte de a-l depozita din nou.

Pentru depozitarea acumulatorilor, urmați instrucțiunile din paragraful „Acumulatori” (🔋4) din secțiunea „Întreținerea produsului” (🔧2).

Localizarea defectelor















Dacă aparatul foto nu mai funcționează conform așteptărilor, verificați lista uzuală de probleme înainte de a consulta vânzătorul sau reprezentanța de service autorizată Nikon.



















Problemele privind alimentarea, afișajul și setările



















Problema	Cauza/Soluția	
Aparatul foto este pornit, dar nu răspunde.	Așteptați finalizarea înregistrării. Dacă problema persistă, opriți aparatul foto. În cazul în care aparatul foto nu se închide, scoateți și reintroduceți acumulatorul sau bateriile sau, dacă utilizați un adaptor la rețeaua electrică, deconectați și reconectați adaptorul la rețeaua electrică. Rețineți că, deși datele înregistrate în acel moment se vor pierde, datele care au fost deja înregistrate nu vor fi afectate de scoaterea sau decuplarea sursei de alimentare.	6, 8,  78
Aparatul foto se oprește fără avertizare.	<ul style="list-style-type: none">• Aparatul foto se va închide automat pentru a economisi energia (funcția oprire automată).• Aparatul foto sau acumulatorii sunt prea reci și nu pot funcționa corect.• Interiorul aparatului foto s-a înfierbântat. Lăsați aparatul foto închis până când interiorul acestuia s-a răcit și apoi încercați să îl reporniți.	11  5 –
Monitorul nu afișează nimic.	<ul style="list-style-type: none">• Aparatul foto este oprit.• Acumulatorii sunt descărcați.• Aparatul a intrat în modul veghe pentru a economisi energie. Apăsăți pe comutatorul de alimentare, pe butonul de declanșare, pe butonul , pe butonul  sau pe butonul  (înregistrare film).• Becul blițului luminează intermitent în timp ce blițul se încarcă. Așteptați ca blițul să se încarce.• Aparatul foto și computerul sunt conectate printr-un cablu USB.• Aparatul foto și televizorul sunt conectate utilizând un cablu audio/video.	8 10 1, 11 2,  13 26, 29 26,  32

Problema	Cauza/Soluția	
Monitorul este dificil de citit.	<ul style="list-style-type: none"> • Selectați Setări monitor > Luminozitate din meniul de configurare și reglați luminozitatea monitorului. • Monitorul este murdar. Curățați monitorul. 	24,  64  7
Data și ora înregistrării nu sunt corecte.	<ul style="list-style-type: none"> • Dacă ceasul intern al aparatului foto nu a fost potrivit, pictograma  va lumina intermitent în timpul fotografierii sau a înregistrării filmelor. Imaginile și filmele salvate înainte de a potrivi ceasul aparatului foto vor fi date „00/00/0000 00:00” respectiv „01/01/2014 00:00”. Definiți corect ora și data din opțiunea Fus orar și dată din meniul de configurare. • Ceasul intern al aparatului foto nu este la fel de precis ca ceasurile obișnuite. Verificați periodic ceasul intern al aparatului foto și comparați ora afișată cu cea indicată de un ceas mai precis și dacă este cazul potriviți din nou ceasul aparatului. 	8, 24,  62
Pe monitor nu este afișat niciun indicator.	În meniul de configurare, opțiunea Ascundere informații este selectată pentru Informații fotografie în Setări monitor .	24,  64
Opțiunea Imprimare dată nu este disponibilă.	Opțiunea Fus orar și dată nu a fost definită în meniul de configurare.	8, 24,  62
Data nu este imprimată pe fotografii chiar dacă opțiunea Imprimare dată este activată.	<ul style="list-style-type: none"> • Modul curent de fotografiere nu este compatibil cu opțiunea Imprimare dată. • Nu se poate imprima data pe filme. 	 66
La deschiderea aparatului foto este afișat ecranul pentru configurarea fusului orar și a datei.	Bateria ceasului intern este consumată; toate setările au fost restabilite la valorile implicite.	8, 11
Resetarea setărilor aparatului foto.		
Aparatul foto se înfierbântă.	Aparatul se poate înfierbânta dacă este utilizat o perioadă mai mare de timp pentru a înregistra filme sau pentru a trimite imagini folosind un card Eye-Fi sau dacă este folosit într-un mediu cu temperaturi ridicate; aceasta nu este o defecțiune.	–
Aparatul foto scoate sunete.	Dacă în meniul pentru filme, pentru Mod focalizare autom. este selectată opțiunea AF permanent sau dacă utilizați anumite moduri de fotografiere, aparatul poate produce la focalizare un sunet audibil.	24,  60



Probleme care apar la fotografiere



Problema	Cauza/Soluția	
Aparatul nu poate trece în modul fotografiere.	Deconectați cablul USB.	26, 29,  33
Nicio imagine nu este capturată la apăsarea butonului de declanșare.	<ul style="list-style-type: none"> • Dacă aparatul foto este în modul redare, apăsați pe butonul . • Când meniurile sunt afișate, apăsați pe butonul MENU. • Acumulatorii sunt descărcați. • Dacă becul blițului luminează intermitent, blițul se încarcă. 	1, 16 2 10 2,  13
Aparatul foto nu poate focaliza.	<ul style="list-style-type: none"> • Subiectul se află prea aproape. Încercați să fotografiați folosind modul automat facil, modul scenă Prim-plan sau modul macro. • Subiectul este greu de focalizat. • Opriti aparatul foto și apoi reporniți-l. 	19, 20,  3,  5,  15  21 8
Imaginile sunt neclare.	<ul style="list-style-type: none"> • Utilizați blițul. • Din meniul de configurare, activați Detectie mișcare. • Din meniul de fotografiere, activați BSS (Selector cea mai bună fotografiere) pentru Continuu. • Utilizați un trepied pentru a stabili aparatul foto la fotografiere (pentru o mai bună eficiență, utilizați simultan autodeclanșatorul). 	19,  11 24,  67 24,  6,  48 19,  14
Pe monitor sunt vizibile dungi de lumină sau zone parțial decolorate.	Pătarea apare dacă o lumină foarte puternică pătrunde până la senzorul de imagine. La fotografierea folosind pentru Continuu opțiunea Fotografiere în rafală 16 și la înregistrarea filmelor, vă recomandăm să evitați obiectele strălucitoare, precum soarele, reflexiile solare și luminile electrice.	 48,  3

Problema	Cauza/Soluția	
În imaginile făcute folosind blițul apar pete luminoase.	Blițul reflectă particule din aer. Selectați pentru modul bliț opțiunea  (dezactivat).	19,  12
Blițul nu se declanșează.	<ul style="list-style-type: none"> Modul bliț selectat este  (dezactivat). Este selectat un mod scenă care restricționează folosirea blițului. În meniul portret inteligent, opțiunea Activat este selectată pentru Ochi deschiși. Este activată o funcție care restricționează folosirea blițului. 	19,  11,  12  17 24,  51  19
Zoomul digital nu poate fi folosit.	<ul style="list-style-type: none"> Zoomul digital nu poate fi folosit în următoarele situații. <ul style="list-style-type: none"> Dacă în modul scenă este selectată una din opțiunile Portret, Portret de noapte sau Portret animal de casă Dacă este selectat modul portret inteligent Dacă din meniul de fotografiere ați selectat pentru Continuu opțiunea Fotografiere în rafală 16 	20,  4 20,  8 24,  48
Opțiunea Mod imagine nu este disponibilă.	Este activată o funcție care restricționează folosirea opțiunii Mod imagine .	 19
Nu se aud sunete când este eliberat declanșatorul.	<ul style="list-style-type: none"> În meniul de configurare, opțiunea Dezactivat este selectată pentru Setări sunet > Sunet declanșator. Dacă folosiți anumite setări și moduri de fotografiere, nu va fi produs niciun sunet, chiar dacă este selectată opțiunea Activat. Nu blocați difuzorul. 	24,  67 2
Imaginile apar pătate.	Obiectivul este murdar. Curățați obiectivul.	 7
Culorile nu sunt naturale.	Balansul de alb sau nuanța nu sunt ajustate corect.	24,  5,  46
În imagine apar pixeli luminoși repartizați aleatoriu („zgomot”).	Subiectul este întunecat, iar timpul de expunere este prea lung sau sensibilitatea ISO este prea mare. Zgomotul poate fi redus prin utilizarea blițului.	19,  11

Problema	Cauza/Soluția	
<p>Imaginile sunt prea întunecate (subexpunere).</p>	<ul style="list-style-type: none"> • Modul bliț selectat este  (dezactivat). • Fereastra blițului este blocată. • Subiectul se află în afara razei de acțiune a blițului. • Reglați compensarea expunerii. • Subiectul este iluminat din fundal. Selectați modul scenă Iluminare fundal sau selectați pentru modul bliț opțiunea  (bliț de umplere). 	<p>19, 11, 17 12 16 19, 16 19, 20, 6, 11</p>
<p>Imaginile sunt prea strălucitoare (supraexpunere).</p>	<p>Reglați compensarea expunerii.</p>	<p>19, 16</p>
<p>Rezultate neașteptate atunci când modul bliț selectat este  (autom. cu reducere ochi roșii).</p>	<p>La capturarea imaginilor în modul  (automat cu reducere ochi roșii) sau la capturarea imaginilor folosind opțiunea bliț de umplere cu sincronizare lentă și reducere ochi roșii cu Portret de noapte (în modul automat facil sau în modul scenă), este posibil ca funcția de reducere a ochilor roșii, Punct fixare ochi roșii încorporat în aparatul foto, să fie aplicată, rar, în zone în care nu apare efectul de ochi roșii. Utilizați modul automat sau orice alt mod scenă cu excepția modului Portret de noapte și selectați o altă setare pentru modul bliț cu excepția  (autom. cu reducere ochi roșii) și încercați să capturați din nou o imagine.</p>	<p>19, 20, 5, 11</p>
<p>Tonurile feței nu sunt estompate.</p>	<ul style="list-style-type: none"> • În anumite condiții de fotografiere, tonurile feței pot să nu fie atenuate. • Pentru imaginile care conțin patru sau mai multe fețe, încercați să folosiți efectul Estompare piele din meniul de redare. 	<p>21 24, 27</p>
<p>Salvarea imaginilor durează.</p>	<p>Salvarea fotografiilor poate dura și mai mult în următoarele situații.</p> <ul style="list-style-type: none"> • Dacă se utilizează funcția reducere zgomot, de exemplu la fotografierea într-un spațiu întunecat • Dacă modul bliț selectat este  (autom. cu reducere ochi roșii) • Dacă în timpul fotografierii se aplică funcția de estompare a pielii 	<p>– 19, 13 21</p>

Probleme care apar la redare

Problema	Cauza/Soluția	
Fișierul nu poate fi redat.	<ul style="list-style-type: none"> Acest aparat nu poate reda imaginile salvate cu o altă marcă sau model de aparat foto digital. Acest aparat foto nu poate reda fișele înregistrate cu un alt model de aparat foto digital. Este posibil ca acest aparat să nu poată reda datele editate pe un computer. 	–
Imaginea nu poate fi mărită.	<ul style="list-style-type: none"> Funcția zoom redare nu poate fi utilizată în cazul filmelor, a imaginilor mici sau a imaginilor care au fost tăiate la o dimensiune de 320 x 240 sau mai mică. Acest aparat nu poate mări imaginile capturate cu o altă marcă sau model de aparat foto digital. 	–
Imaginea nu poate fi editată.	<ul style="list-style-type: none"> Anumite imagini nu pot fi editate. Este posibil ca imaginile care au fost deja editate să nu poată fi editate din nou. În memoria internă sau pe cardul de memorie nu este suficient spațiu disponibil. Aparatul nu poate edita imaginile capturate cu alte aparate foto. Funcțiile de editare utilizate pentru imagini nu sunt disponibile pentru filme. 	 25 – – –
Imaginea nu poate fi rotită.	Acest aparat foto nu poate roti imaginile capturate cu un alt model de aparat foto digital.	–
Imaginile nu sunt afișate pe televizor.	<ul style="list-style-type: none"> Opțiunea Mod video din meniul de configurare nu este configurată corect. Pe cardul de memorie nu există imagini. Înlocuiți cardul de memorie. Scoateți cardul de memorie pentru a reda imagini din memoria internă. 	24,  69 6
Nikon Transfer 2 nu pornește când aparatul foto este conectat la un computer.	<ul style="list-style-type: none"> Aparatul foto este oprit. Acumulatorii sunt descărcați. Cablul USB nu este conectat corect. Aparatul foto nu este recunoscut de computer. Computerul nu este configurat să pornească automat programul Nikon Transfer 2. Pentru informații suplimentare despre Nikon Transfer 2, consultați informațiile de asistență cuprinse în ViewNX 2. 	8 10 26, 29 – 31

Problema	Cauza/Soluția	
<p>Imaginile care vor fi imprimate nu sunt afișate.</p>	<ul style="list-style-type: none"> • Pe cardul de memorie nu există imagini. Înlocuiți cardul de memorie. • Scoateți cardul de memorie pentru a imprima imaginile din memoria internă. 	<p>6 7</p>
<p>Nu se poate selecta formatul hârtiei prin intermediul aparatului foto.</p>	<p>În următoarele cazuri, aparatul foto nu poate fi utilizat pentru a selecta formatul de hârtie, chiar dacă imprimați de pe o imprimantă compatibilă cu PictBridge. Utilizați imprimanta pentru a selecta formatul hârtiei.</p> <ul style="list-style-type: none"> • Imprimanta nu acceptă formatul de hârtie specificat de aparatul foto. • Imprimanta selectează automat formatul hârtiei. 	<p>26,  35,  36 –</p>

Specificații

Nikon Aparat foto digital COOLPIX L29

Tip	Aparat foto digital compact
Numărul de pixeli efectivi	16,1 milioane
Senzor imagine	1/2,3 inch tip CCD; cca. 16,44 milioane de pixeli în total
Obiectiv	Obiectiv NIKKOR cu zoom optic 5x
Distanță focală	4.6–23.0 mm (unghi de câmp echivalent cu cel al unui obiectiv de 26–130 mm în format pe 35mm [135])
f/-număr	f/3.2–6.5
Construcție	6 elemente în 5 grupuri
Mărirea folosind zoomul digital	Până la 4x (unghi de câmp echivalent cu cel al unui obiectiv de cca. 520 mm în format 35mm [135])
Reducerea estompărilor datorate mișcării	VR electronic (imagini statice, automat), detecție mișcare (imagini statice)
Focalizarea automată (AF)	AF detectare contrast
Intervalul de focalizare	<ul style="list-style-type: none">• [L]: cca. 50 cm –∞, [T]: cca. 80 cm –∞• Mod macro: cca. 10 cm (poziție cu unghi larg față de )–∞ (Toate distanțele sunt măsurate de la centrul suprafeței frontale a obiectivului)
Selecție zonă focalizare	Centru, detectare față
Monitor	6,7 cm (2,7 inch), cca. 230.000 puncte, TFT LCD cu 5 niveluri de reglare a luminozității
Acoperire cadru (mod fotografiere)	Cca. 98% orizontal și 98% vertical (comparativ cu fotografia reală)
Acoperire cadru (mod redare)	Cca. 100% orizontal și 100% vertical (comparativ cu fotografia reală)

Stocare		
Suport		Memorie internă (cca. 20 MB), card de memorie SD/SDHC/SDXC
Sistem fișier		Compatibil cu DCF, Exif 2.3 și DPOF
Formate fișier		Imagini statice: JPEG Filme: AVI (compatibil Motion-JPEG)
Dimensiune imagine (pixeli)		<ul style="list-style-type: none"> • 16M (Ridicată) [4608 × 3456★] • 16M [4608 × 3456] • 8M [3264 × 2448] • 4M [2272 × 1704] • 2M [1600 × 1200] • VGA [640 × 480] • 16:9 [4608 × 2592]
Sensibilitate ISO (Sensibilitate capacitate standard)		ISO 80–1600
Expunere		
Mod de măsurare		Matrice, central-evaluativ (zoom digital mai mic decât 2x), punctuală (zoom digital 2x sau mai mare)
Control expunere		Expunere automată programată și compensare expunere (–2,0 – +2,0 EV în pași egali cu 1/3 EV)
declanșator		Declanșator mecanic cu acționare electronică
Viteză		<ul style="list-style-type: none"> • 1/2000–1 s • 4 s (modul scenă Foc de artificii)
Diafragmă		Filtru ND cu selecție controlată electronic (–2,7 AV)
Rază		2 pași (f/3.2 și f/8 [L])
Autodeclanșator		Cca. 10 sec
Bliț		
Interval (cca.) (Sensibilitate ISO: Automat)		[L]: 0,5–3,6 m [T]: 0,8–1,7 m
Control bliț		Bliț automat TTL cu pre-blițuri de control

Interfață	USB de viteză mare
Protocol transfer de date	MTP, PTP
leșire video	Pot fi selectate din NTSC și PAL
Terminal I/O	leșire audio/video (A/V); I/O intrare/ieșire digitală (USB)
Limbi disponibile	Arabă, Chineză (simplificată și tradițională), Cehă, Daneză, Olandeză, Engleză, Finlandeză, Franceză, Germană, Greacă, Hindi, Maghiară, Indoneziană, Italiană, Japoneză, Coreeană, Norvegiană, Poloneză, Portugheză (europeană și braziliană), Română, Rusă, Spaniolă, Suedeză, Thaiandeză, Turcă, Ucraineană, Vietnameză
Surse de alimentare	<ul style="list-style-type: none"> • Două baterii alcaline LR6/L40 (tip AA) • Două baterii cu litiu FR6/L91 (tip AA) • Doi acumulatori Ni-MH reîncărcabili EN-MH2 (comercializați separat) • Adaptor la rețeaua electrică EH-65A (comercializat separat)
Durată de funcționare a acumulatorului¹	
Imagini statice	<ul style="list-style-type: none"> • Cca. 200 de fotografii dacă utilizați baterii alcaline • Cca. 650 de fotografii dacă utilizați baterii cu litiu • Cca. 380 de fotografii dacă utilizați acumulatori EN-MH2
Filme (durata reală de funcționare a bateriei la înregistrare)²	<ul style="list-style-type: none"> • Cca. 1 h când utilizați baterii alcaline • Cca. 3 h 20 min dacă utilizați baterii cu litiu • Cca. 2 h când utilizați acumulatori EN-MH2
Montură trepid	1/4 (ISO 1222)
Dimensiuni (L × l × G)	Cca. 96,4 × 59,4 × 28,9 mm (exclusiv proiecțiile)
Greutate	Cca. 160 g (inclusiv acumulatorii și cardul de memorie SD)
Mediu de operare	
Temperatură	0°C–40°C
Umiditate	85% sau mai puțin (fără condens)

- Dacă nu este specificat altceva, toate cifrele se referă la baterii alcaline noi LR6/L40 (tip AA) și la o temperatură ambientală de 23 ±3°C conform specificațiilor CIPA (Camera and Imaging Products Association - Asociația pentru camere foto și produse de realizare de imagini).

- ¹ Durata de funcționare a acumulatorului poate să difere în funcție de condițiile de utilizare, de exemplu în funcție de intervalul dintre cadre sau de durata de afișare a meniurilor și imaginilor.
Bateriile incluse sunt numai pentru probe. Cifrele indicate pentru bateriile cu litiu sunt măsurate folosind baterii FR6/L91 (tip AA) Energizer(R) Ultimate Lithium din comerț.
- ² Fișierele individuale cu filme nu pot fi mai mari de 4 GB și nu pot avea o durată mai mare de 29 de minute. Înregistrarea se poate termina înainte ca această limită să fie atinsă, dacă temperatura aparatului foto crește.

Specificații

- Nikon nu va fi responsabil pentru erorile conținute de acest manual.
- Aspectul și specificațiile acestui produs pot fi modificate fără notificare prealabilă.

Carduri de memorie aprobate

Următoarele carduri de memorie Secure Digital (SD) au fost testate și aprobate pentru a fi utilizate în acest aparat foto.

- Pentru înregistrarea filmelor se recomandă utilizarea cardurilor de memorie SD cu clasa de viteză 6 sau mai rapide. Înregistrarea filmului se poate opri în mod neașteptat dacă se utilizează carduri de memorie cu niveluri mai mici ale clasei de viteză.

	Card de memorie SD	Card de memorie SDHC ²	Card de memorie SDXC ³
SanDisk	2 GB ¹	4 GB, 8 GB, 16 GB, 32 GB	64 GB, 128 GB
TOSHIBA	–	4 GB, 8 GB, 16 GB, 32 GB	64 GB
Panasonic	2 GB ¹	4 GB, 8 GB, 16 GB, 32 GB	64 GB
Lexar	–	4 GB, 8 GB, 16 GB, 32 GB	64 GB, 128 GB

¹ În cazul în care cardul de memorie va fi utilizat cu un cititor de carduri sau cu un dispozitiv similar, verificați dacă dispozitivul suportă carduri de 2 GB.

² Compatibil SDHC.

În cazul în care cardul de memorie va fi utilizat cu un cititor de carduri sau cu un dispozitiv similar, verificați dacă dispozitivul suportă carduri SDHC.

³ Compatibil SDXC.

În cazul în care cardul de memorie va fi utilizat cu un cititor de carduri sau cu un dispozitiv similar, verificați dacă dispozitivul suportă carduri SDXC.

- Contactați producătorul pentru detalii privind cardurile de mai sus. Nu putem garanta performanțele aparatului foto dacă utilizați carduri de memorie fabricate de alți producători.



Informații privind mărcile comerciale

- Microsoft, Windows și Windows Vista sunt mărci comerciale înregistrate sau mărci comerciale ale Microsoft Corporation în Statele Unite ale Americii și/sau în alte țări.
- Mac și OS X sunt mărci comerciale sau mărci înregistrate ale Apple Inc. în SUA și în alte țări.
- Adobe și Acrobat sunt mărci comerciale înregistrate ale Adobe Systems Inc.
- Siglele SDXC, SDHC și SD sunt mărci comerciale ale SD-3C, LLC.
- PictBridge este o marcă comercială.
- Toate celelalte nume de mărci din acest manual sau alte documente oferite împreună cu produsul dumneavoastră Nikon sunt mărci comerciale sau mărci comerciale înregistrate ale deținătorilor respectivi.

Index

Simboluri

MENU buton.....	2, 24
Ajutor.....	4
Autodeclanșator	19, 14
Buton aplică selecția	2
Buton înregistrare film.....	2
Buton mod fotografiere.....	2
Buton redare	2, 16
Buton ștergere	2, 17
Compensare expunere.....	19, 16
Meniu configurație.....	24, 61
Mod automat.....	20, 10
Mod automat facil.....	20, 3
Mod bliț	19, 11
Mod macro.....	19, 15
Mod portret inteligent	20, 8
Mod redare.....	16
Mod scenă	20, 4
Redare miniaturi	16, 24
T Telegrafografie	14
W Unghi larg.....	14
Zoom redare.....	16, 23
A	
Accesorii opționale.....	78
Acumulator reîncărcabil.....	78
Adaptor la rețeaua electrică.....	78
AF permanent.....	60
AF unic	60
Afișare calendar	24
Ajutor	4
Alimentare	8
Apărătoare obiectiv.....	1
Apăsare la jumătate	14
Apus	4
Autodeclanșator.....	19, 14
Avertizare clipire.....	70
B	
Balans de alb.....	46
Baterie.....	6, 11
Bec bliț.....	2, 13
Bliț	1, 11
Bliț automat.....	12
Bliț de umplere.....	12
Bliț dezactivat	12
Blocare focalizare	22
BSS.....	6, 48
Bucă pentru curea aparat foto	1
Buton declanșare.....	1, 13
Buton înregistrare film.....	2
Buton mod fotografiere.....	2
Buton redare.....	2, 16
C	
Cablu audio/video	27, 32, 78
Cablu USB.....	27, 29, 33, 78

Capac conector.....	2
Capac locaș acumulator/fantă card de memorie	2, 6
Card de memorie.....	6,
Compensare expunere	19,
Computer.....	27, 29
Comutator alimentare/indicator luminos aparăt pornit.....	1, 8
Conector ieșire USB/audio/video	2, 26, 29,
Control zoom.....	1, 14
Copie alb-negru	
Copiere.....	
Crepuscul/Răsărit	
Cronometru zămbet.....	
Curea	iii
D	
Data și oră.....	8,
Declanșare automată portret animal de casă	
Declanșare continuă.....	
Deschidere diafragmă	14
Detectare față	
Detectie mișcare	
Diferență orară	
Difuzor	2
D-Lighting	
Durată film	22,
E	
Ecran de întâmpinare.....	

Efecte filtre	
EN-MH1	
EN-MH2.....	
Estompare piele.....	
Extensie	

E

Fantă card de memorie	6
Foc de artificii	
Focalizare.....	13,
Focalizare automată	
Format dată.....	9,
Format hârtie.....	
Formatare memorie internă	
Formatarea	7,
Formatarea cardurilor de memorie... 7,	
Fotografiere cadru unic.....	
Fotografiere în rafală 16.....	
Fotografierea.....	12
Fus orar	9,
Fus orar și dată	8,

I

Iluminare fundal	
Imagine mică.....	
Imprimantă.....	27,
Imprimare.....	27,
Imprimare dată	
Imprimare directă.....	27,
Imprimare DPOF	
Indicator focalizare	4
Indicator încărcare acumulator.....	10

Indicator luminos autodeclanșator	1,	14	
Informații fotografie		64	
I			
Încărcare Eye-Fi		71	
Încărcător		78	
Încărcător acumulator		78	
Înregistrare film	22,	39	
Înregistrarea filmelor	22,	39	
J			
Jack intrare audio/video	27,	32	
L			
Language/Limba		69	
Luminozitate		64	
M			
Mărire		14	
Mâncare		4,	5
Memorie internă		7	
Meniu configurare	24,	61	
Meniu film	24,	59	
Meniu fotografiere	24,	43,	44
Meniu portret inteligent		43,	50
Meniu redare	24,	52	
Microfon		1	
Micșorare		14	
Mod automat	20,	10	
Mod automat facil	20,	3	
Mod bliț	19,	11	
Mod focalizare automată		60	
Mod hibernare		68	

Mod imagine		44	
Mod macro	19,	15	
Mod portret inteligent	20,	8	
Mod redare		16	
Mod scenă	20,	4	
Mod video		69	
Monitor	2, 3,	7	
Montură tripod	2,	17	
Muzeu		4,	6
N			
Nikon Transfer 2		30	
Număr de expuneri rămase	10,	45	
Nume fișier		77	
O			
Obiectiv	1,	15	
Ochi deschiși		51	
Oprire automată	11,	68	
Opțiune ordine imprimare		53	
Opțiuni culoare		49	
Opțiuni film		59	
Ordine imprimare		52	
P			
Peisaj		4	
Peisaj de noapte		4	
Petrecere/interior		4,	5
PictBridge	27,	33	
Plajă		4	
Portret animal de casă		4,	7
Portret		4	
Portret de noapte		4,	5

Presetare manuală	47
Prezentare diapozitive	54
Prim-plan 	4, 5
Protejare	55

R

Redare	16
Redare cadru întreg	16
Redare film	22, 41
Redare miniaturi	16, 24
Redarea	41
Reducere ochi roșii	12, 13
Resetare totală	72
Rotire imagine	57

S

Selector cea mai bună fotografiere	6, 48
Selector multiplu	2
Setări monitor	64
Setări sunet	67
Sincronizare lentă	12
Sport 	4, 5
Sunet buton	67
Sunet declanșator	67

Ș

Ștergere	17
----------------	----

T

Tăiere	23, 31
Timp de expunere	14
Timp economisire lumină zi	9, 63
Tip baterie	72

TV	27, 32
----------	---------

V

Versiune firmware	73
ViewNX 2	28
Volum	41

Z

Zăpadă 	4
Zonă de focalizare	13
Zoom	14
Zoom digital	14
Zoom optic	14
Zoom redare	16, 23



A series of ten horizontal dashed lines spanning the width of the page, intended for handwriting practice.



A series of ten horizontal dashed lines spanning the width of the page, intended for handwriting practice.

Acest manual nu poate fi reprodus sub nicio formă, în întregime sau pe părți fără autorizație scrisă din partea NIKON CORPORATION (excepție făcând citarea critică în articole sau recenzii).

NIKON CORPORATION

© 2014 Nikon Corporation



CT3L01(Y5)
6MN328Y5-01