

***Nikon***

APARAT FOTO DIGITAL

# COOLPIX L620

Manual de referință



**Ro**



<b>Introducere</b>	
<b>Componentele aparatului foto</b>	
<b>Fotografierea și redarea - operații elementare</b>	
<b>Funcțiile de fotografiere</b>	
<b>Funcțiile de redare</b>	
<b>Înregistrarea și redarea filmelor</b>	
<b>Configurarea aparatului foto</b>	
<b>Conectarea aparatului foto la un televizor, la un calculator sau la o imprimantă</b>	
<b>Secțiunea de referință</b>	
<b>Note tehnice și index</b>	

# Introducere

## Citiți mai întâi aceste informații

Vă mulțumim pentru achiziționarea aparatului foto digital Nikon COOLPIX L620. Înainte de a utiliza aparatul, vă rugăm să citiți cu atenție informațiile din „Pentru siguranța dumneavoastră” (📖 viii-xi) și să vă familiarizați cu informațiile din acest manual. După ce ați terminat de citit, vă rugăm să păstrați acest manual la îndemână pentru a-l putea consulta de câte ori aveți nevoie pentru a vă bucura pe deplin de noul dumneavoastră aparat foto.

## Despre acest manual





Dacă doriți să începeți să utilizați imediat aparatul foto, consultați „Fotografierea și redarea - operații elementare” (📖 10).

Pentru a afla detalii despre elementele componente ale aparatului foto și despre informațiile afișate pe monitor, consultați „Componentele aparatului foto” (📖 1).

## Alte informații

- Simboluri și convenții

Pentru a simplifica procesul de căutare a informațiilor de care aveți nevoie, în acest manual sunt utilizate următoarele simboluri și convenții:

Pictograme	Descriere
	Această pictogramă indică atenționările și informațiile pe care trebuie să le citiți înainte de a utiliza aparatul foto.
	Această pictogramă indică notele și informațiile pe care trebuie să le citiți înainte de a utiliza aparatul foto.
	Aceste pictograme indică alte pagini care conțin informații relevante;  : „Secțiunea de referință”,  : „Note tehnice și index”.

- În acest manual, cardurile de memorie SD, SDHC și SDXC sunt numite „carduri de memorie”.
- Setările aparatului foto la momentul cumpărării sunt numite „setări implicite”.
- Denumirile elementelor de meniu afișate pe monitorul aparatului foto și denumirile butoanelor sau denumirile mesajelor afișate pe monitorul unui computer apar în manual cu caractere aldine.
- În acest manual, imaginile pot fi uneori omise în mostrele de afișaj pentru ca indicatoarele de pe monitor să poată fi ilustrate mai clar.
- Figurile și capturile de ecran prezentate în acest manual pot să difere față de produsul dumneavoastră.

# Informații și precauții

## Învățare continuă

În cadrul angajamentului „Învățare continuă” al Nikon pentru asistență și educație permanentă, pe următoarele site-uri sunt disponibile informații actualizate permanent:

- Pentru utilizatorii din S.U.A.: <http://www.nikonusa.com/>
- Pentru utilizatorii din Europa și Africa: <http://www.europe-nikon.com/support/>
- Pentru utilizatorii din Asia, Oceania și Orientul Mijlociu: <http://www.nikon-asia.com/>

Vizitați aceste site-uri pentru a fi la curent cu cele mai noi informații despre produse, sugestii, răspunsuri la întrebări frecvente (FAQ) și sfaturi generale privind prelucrarea imaginilor digitale și a fotografiilor. Puteți beneficia de informații suplimentare de la reprezentanța locală Nikon. Vizitați site-ul de la adresa de mai jos pentru informațiile de contact.

<http://imaging.nikon.com/>

## Utilizați numai accesorii electronice marca Nikon

Aparatele foto Nikon COOLPIX sunt concepute la cele mai înalte standarde și includ circuite electronice complexe. Numai accesoriile electronice marca Nikon (inclusiv încărcătoare pentru acumulatori, baterii și adaptoare la rețeaua electrică) certificate de Nikon special pentru a fi utilizate cu acest aparat foto digital Nikon au fost fabricate și testate pentru funcționarea în conformitate cu cerințele de funcționare și de siguranță impuse pentru acest tip de circuite electronice.

**UTILIZAREA ALTOR ACCESORII ELECTRONICE DECÂT NIKON POATE DETERIORA APARATUL FOTO ȘI POATE ANULA GARANȚIA NIKON.**

Pentru mai multe informații despre accesoriile marca Nikon, contactați un distribuitor local autorizat Nikon.

## Înainte de efectuarea fotografiilor importante

Înainte de efectuarea fotografiilor la ocazii importante (cum ar fi nunțile, sau înainte de a lua aparatul foto într-o excursie), faceți o fotografie test pentru a vă asigura că aparatul foto funcționează normal. Nikon nu va fi responsabil pentru deteriorările sau pierderea de profituri care pot rezulta ca urmare a funcționării defectuoase a produsului.

## Despre manuale

- Nicio parte a manualelor incluse furnizate împreună cu acest produs nu poate fi reprodusă, transmisă, transcrisă, stocată pe un mediu portabil și nu poate fi tradusă în nicio limbă, sub nicio formă, cu niciun mijloc, fără permisiunea prealabilă scrisă de la Nikon.
- Nikon își rezervă drepturile de a modifica specificațiile sau echipamentele hardware și programele software descrise în aceste manuale oricând și fără notificare prealabilă.
- Nikon nu va fi responsabil pentru deteriorările rezultate din utilizarea acestui produs.
- Am depus toate eforturile pentru a ne asigura că informațiile cuprinse în aceste manuale sunt corecte și complete și am aprecia dacă ați raporta orice erori sau omisiuni reprezentanței Nikon din zona dumneavoastră (adresa oferită separat).

## Notă cu privire la interzicerea copierii sau reproducerii

Rețineți că simpla posesie a materialului care a fost copiat sau reprodus digital cu ajutorul unui scanner, aparat digital foto sau a altui dispozitiv poate fi pedepsită prin lege.

### • Articole a căror copiere sau reproducere este interzisă prin lege

Nu copiați și nu reproduceți bancnote, monede, titluri, obligațiuni guvernamentale sau obligațiuni guvernamentale locale chiar dacă astfel de copii sau reproduceri sunt stampilate ca fiind „Mostre”. Copierea sau reproducerea bancnotelor, monedelor sau titlurilor care circulă într-o țară străină este interzisă. Fără permisiunea prealabilă a guvernului, copierea sau reproducerea de mărci poștale sau cărți poștale neutilizate emise de guvern este interzisă.

Copierea sau reproducerea de timbre emise de guvern și de documente aprobate prin lege este interzisă.

### • Atenționări privind anumite copii sau reproduceri

Guvernul a emis atenționări privind copiele sau reproducerile de titluri emise de companii private (acțiuni, chitanțe, securi, tichete cadou etc.), abonamentele la mijloace de transport în comun sau cupoanele, cu excepția unui număr minim de copii necesare ce vor fi oferite de o companie în scop comercial. De asemenea, nu copiați și nu reproduceți pașapoarte emise de guvern, licențe emise de agenții publice și grupuri private, cărți de identitate și tichete, precum permise și bonuri de masă.

### • Respectarea notelor privind drepturile de autor

Copierea sau reproducerea de creații protejate de copyright precum cărțile, muzica, picturile, gravuri în lemn, hărți, desene, filme și fotografii este reglementată de legile naționale și internaționale privind drepturile de autor. Nu utilizați acest produs în scopul efectuării de copii ilegale sau pentru a încălca legile drepturilor de autor.

## Casarea dispozitivelor de stocare a datelor

Rețineți că ștergerea de imagini sau formatarea dispozitivelor de stocare a datelor precum cardurile de memorie sau memoria încorporată a aparatului foto nu șterge complet datele originale ale imaginii. Fișierele șterse pot fi uneori recuperate din dispozitivele de stocare casate utilizând un software disponibil în comerț, ceea ce poate duce la utilizarea rău intenționată a datelor personale conținute de imagini. Este responsabilitatea utilizatorului să asigure confidențialitatea datelor de acest tip.

Înainte de a renunța la un dispozitiv de stocare a datelor sau de a transfera proprietatea unei alte persoane, ștergeți toate datele utilizând un software pentru ștergere disponibil în comerț sau formatați dispozitivul și umpleți-l complet cu imagini care nu conțin informații private (de exemplu fotografii cu cer liber). De asemenea, trebuie să înlocuiți oricare din imaginile selectate pentru opțiunea **Selectați o imagine** în setarea **Ecran de întâmpinare** (📖 69). Aveți grijă să evitați rănirea sau deteriorarea de bunuri când distrugeți fizic dispozitivele de stocare date.

## Pentru siguranța dumneavoastră

Pentru a preveni deteriorarea produsului dumneavoastră Nikon sau pentru a nu vă răni pe dumneavoastră sau pe alții, citiți în întregime următoarele precauții privind siguranța înainte de a utiliza acest echipament. Păstrați aceste instrucțiuni privind siguranța la îndemâna tuturor persoanelor care utilizează produsul.



Această pictogramă marchează atenționări, informații care trebuie citite înainte de a utiliza acest produs Nikon pentru a preveni eventualele accidentări.

### AVERTISMENTE

#### **Opriiți aparatul în cazul unei defecțiuni**

În cazul în care observați fum sau un miros neobișnuit provenind de la aparatul foto sau de la adaptorul la rețeaua electrică, deconectați adaptorul și scoateți acumulatorul imediat, având grijă să nu vă ardeți. Continuarea utilizării ar putea conduce la rănire. După îndepărtarea sau deconectarea sursei de alimentare electrice, duceți echipamentul la o reprezentanță de service autorizată Nikon pentru verificări.

#### **Nu demontați**

Atingerea părților interne ale aparatului foto sau ale adaptorului la rețeaua electrică poate conduce la rănire. Reparațiile trebuie efectuate de tehnicieni

calificați. În cazul în care aparatul foto sau adaptorul la rețeaua electrică se sparg ca rezultat al unei căderi sau al unui alt accident, duceți produsul la o reprezentanță de service autorizată Nikon pentru verificări, după ce ați deconectat produsul și/sau ați scos acumulatorul.

#### **Nu utilizați aparatul foto sau adaptorul la rețeaua electrică în prezența gazului inflamabil**

Nu utilizați echipamente electronice în prezența gazului inflamabil, deoarece acest lucru poate produce explozii sau incendii.

#### **Manevrați cu grijă cureaua aparatului**

Nu treceți niciodată cureaua în jurul gâtului unui bebeluș sau al unui copil.

### **Păstrați la distanță de copii**

Trebuie să aveți o grijă deosebită astfel încât copiii de vârstă fragedă să nu introducă în gură bateriile sau alte piese de mici dimensiuni.

### **Nu rămâneți în contact cu aparatul foto, încărcătorul acumulatorului sau adaptorul la rețeaua electrică pe perioade lungi în timp ce dispozitivele sunt pornite sau în uz**

Unele componente ale dispozitivelor se încing. În cazul în care dispozitivele sunt în contact cu pielea perioade lungi de timp, se pot produce arsuri ușoare.

### **Nu lăsați produsul în spații în care va fi expus la temperaturi extrem de ridicate, de exemplu în interiorul unui automobil sau sub acțiunea directă a luminii solare**

Nerespectarea acestei instrucțiuni poate provoca deteriorarea aparatului sau un incendiu.

### **Acordați atenție manevrării acumulatorilor**

Acumulatorii pot prezenta scurgeri sau pot exploda dacă sunt manevrați necorespunzător. Respectați precauțiile următoare când manevrați acumulatorii utilizați pentru acest produs:

- Opriți produsul înainte de a înlocui acumulatorii. Dacă utilizați un adaptor la rețeaua electrică, asigurați-vă că nu este conectat.
- Utilizați doar acumulatori aprobați pentru utilizarea cu acest produs (📖 10). Nu combinați acumulatorii vechi cu cei noi, nici mărci sau tipuri diferite de acumulatori.
- Dacă acumulatorii Nikon Ni-MH reîncărcabili EN-MH2 (EN-MH2-B2 sau EN-MH2-B4) au fost achiziționați separat, vă recomandăm să îi încărcați și să îi utilizați ca set. Nu combinați acumulatori din seturi diferite.
- Acumulatorii reîncărcabili EN-MH2 se vor utiliza numai împreună cu aparatele digitale Nikon și sunt compatibili cu COOLPIX L620.
- Introduceți acumulatorii în poziția corectă.
- Nu scurtcircuitați, nu demontați acumulatorii și nu încercați să scoateți sau să rupeți izolația sau învelișul acumulatorului.
- Nu expuneți acumulatorii la flacără sau la căldură excesivă.

- Nu introduceți acumulatorii în apă și nu îi supuneți acțiunii acesteia.
- Nu transportați și nu depozitați împreună cu obiecte metalice precum lămpișoare sau ace de păr.
- Acumulatorii tind să prezinte scurgeri atunci când sunt complet descărcați. Pentru a evita deteriorarea produsului, asigurați-vă că ați scos acumulatorii când aceștia sunt goliți complet.
- Încetați să mai utilizați aparatul imediat dacă observați o modificare a acumulatorilor, precum decolorarea sau deformarea.
- Dacă lichidul unor acumulatori deteriorați intră în contact cu îmbrăcămintea sau pielea, clătiți imediat cu multă apă.
- Nu manevrați cablul de alimentare și nu vă apropiați de încărcătorul acumulatorului în timpul furtunilor cu descărcări electrice. În cazul nerespectării acestei precauții pot rezulta șocuri electrice.
- Nu deteriorați, nu modificați, nu forțați și nu îndoiiți cablul de alimentare, nu îl puneți sub obiecte grele și nu-l expuneți la căldură sau flacără. În cazul în care izolația este deteriorată și firele sunt expuse, duceți-l la o reprezentanță de service autorizată Nikon pentru verificări. În cazul nerespectării acestor precauții pot rezulta incendii sau șocuri electrice.
- Nu manevrați conectorul sau încărcătorul de acumulatori cu mâinile ude. În cazul nerespectării acestei precauții pot rezulta șocuri electrice.
- Nu utilizați cu convertori sau adaptoare de călătorie proiectate pentru a converti tensiunea sau cu inversoare CC-CA. Nerespectarea acestor precauții poate duce la avarierea produsului, la supraîncălzire sau incendii.

**⚠ Respectați precauțiile următoare când manevrați încărcătorul de acumulatori (disponibil separat)**

- Păstrați încărcătorul uscat. În cazul nerespectării acestei precauții pot rezulta incendii sau șocuri electrice.
- Praful depus pe sau în apropierea părților metalice ale conectorului trebuie îndepărtat cu o cârpă uscată. Continuarea utilizării ar putea conduce la incendii.

### **Utilizați cabluri corespunzătoare**

Când conectați cabluri la fișele de intrare și ieșire, utilizați doar cablurile livrate sau vândute de Nikon în acest scop, pentru a menține conformitatea cu reglementările referitoare la produs.

### **Manevrați cu grijă piesele în mișcare**

Aveți grijă să nu prindeți degetele sau diferite obiecte în capacul obiectivului sau în alte piese în mișcare.

### **CD-ROM-uri**

Discurile CD-ROM incluse în pachetul acestui dispozitiv nu trebuie redată pe un echipament tip audio CD. Redarea CD-ROM-urilor pe un CD player audio poate provoca pierderea auzului sau deteriorarea echipamentului.

### **Acordați atenție utilizării blițului**

Utilizarea blițului aproape de ochii subiectului poate provoca afectarea temporară a vederii. Nu folosiți blițul la o distanță mai mică de 1 m față de subiect. Acordați o atenție specială la fotografierea bebelușilor.

### **Nu acționați blițul când fereastra blițului atinge o persoană sau un obiect**

În cazul nerespectării acestei precauții pot rezulta arsuri sau incendii.

### **Evitați contactul cu cristalele lichide**

În cazul în care monitorul se sparge, trebuie evitată rănirea provocată de geamul spart și trebuie împiedicat contactul cristalelor lichide cu pielea sau pătrunderea acestora în ochi sau în gură.

### **Dacă utilizați aparatul într-un avion sau într-un spital, opriți alimentarea**

Dacă utilizați aparatul într-un avion în timpul decolării și aterizării, opriți alimentarea.

Nu utilizați funcțiile rețelei fără fir în timpul unui zbor cu avionul. Respectați instrucțiunile spitalului în cazul utilizării aparatului într-o unitate spitalicească. Undele electromagnetice emise de acest aparat foto pot perturba sistemele electronice ale avionului sau instrumentele folosite în spital. Dacă utilizați un card Eye-Fi, scoateți cardul din aparat înainte de a vă îmbarca în avion sau înainte de a intra în spital.

## Note

### **Avertismente pentru clienții din Europa**

Acest simbol indică faptul că echipamentele electrice și electronice trebuie colectate separat.



Următoarele sunt valabile doar pentru utilizatorii din țările europene:

- Acest produs este conceput pentru colectarea separată la un punct de colectare corespunzător. Nu casați acest produs ca pe un deșeu domestic.
- Colectarea separată și reciclarea ajută la conservarea resurselor naturale și la prevenirea consecințelor negative asupra sănătății umane și mediului care ar putea rezulta din cauza eliminării incorecte.
- Pentru mai multe informații, contactați distribuitorul sau autoritățile locale responsabile de reglementarea colectării deșeurilor.



Simbolul de pe baterii indică faptul că bateriile trebuie colectate separat față de alte deșeuri.



În țările europene se aplică următoarele reglementări:

- Toate bateriile, fie că sunt marcate cu acest simbol sau nu, sunt proiectate pentru colectarea separată la un centru adecvat de colectare. Nu aruncați la un loc cu deșeurile menajere.
- Pentru mai multe informații, contactați distribuitorul sau autoritățile locale care se ocupă de gestionarea deșeurilor.

# Cuprins

Introducere.....	ii	Pasul 3 Încadrarea unei imagini.....	22
Citiți mai întâi aceste informații.....	ii	Folosirea zoomului.....	23
Despre acest manual.....	iii	Pasul 4 Focalizarea și fotografierea.....	24
Informații și precauții.....	v	Butonul de declanșare.....	25
Pentru siguranța dumneavoastră.....	viii	Pasul 5 Redarea imaginilor.....	26
AVERTISMENTE.....	viii	Pasul 6 Ștergerea imaginilor.....	27
Note.....	xii		
Componentele aparatului foto.....	1	Funcțiile de fotografiere.....	29
Corpul aparatului foto.....	1	Modul  (automat facil).....	29
Fixarea curelei aparatului foto.....	3	Modul scenă	
Ridicarea și coborârea blițului.....	3	(fotografierea în funcție de scenă).....	30
Utilizarea meniurilor (butonul MENU).....	4	Sfaturi și note.....	31
Monitorul.....	6	Modul efecte speciale (aplicarea efectelor la	
Modul fotografiere.....	6	fotografiere).....	35
Modul redare.....	8	Modul portret inteligent (capturarea imaginilor	
		cu fețe zămbitoare).....	37
		Modul  (automat).....	39
		Funcțiile care pot fi definite folosind selectorul	
		multiplu.....	40
		Utilizarea blițului.....	41
		Utilizarea autodeclanșatorului.....	44
		Utilizarea modului macro.....	46
		Reglarea modului luminosității	
		(Compensare expunere).....	47
		Setări implicite.....	48
		Funcțiile definite folosind butonul	
		MENU (Meniu fotografiere).....	50
		Opțiuni disponibile în meniul de	
		fotografiere.....	51
		Funcții care nu pot fi utilizate simultan.....	52
Fotografierea și redarea - operații			
elementare.....	10		
Pregătirea 1 Introducerea acumulatorilor.....	10		
Acumulatorii recomandați.....	10		
Pregătirea 2 Introducerea unui card de			
memorie.....	12		
Memoria internă și cardurile de memorie.....	13		
Pregătirea 3 Configurarea limbii, a datei și a orei			
afișate.....	14		
Pasul 1 Pornirea aparatului foto.....	18		
Pasul 2 Selectarea modului de fotografiere... ..	20		
Modurile de fotografiere disponibile.....	21		

Focalizare .....	54	Secțiunea de referință .....	001
Utilizarea funcției de detectare a feței .....	54	Utilizarea panoramei simple (fotografiere și redare) .....	002
Utilizarea funcției estompare piele .....	55	Fotografierea în modul panoramă simplă .....	002
Utilizarea funcției Găsire țintă AF .....	56	Vizualizarea imaginilor capturate cu panoramă simplă .....	005
Subiecte care nu pot fi fotografiate folosind focalizarea automată .....	57	Modul fotografiei favorite .....	006
Blocarea focalizării .....	58	Adăugarea imaginilor în albume .....	006
<b>Funcțiile de redare .....</b>	<b>59</b>	Redarea imaginilor din albume .....	007
Zoom redare .....	59	Eliminarea imaginilor din albume .....	008
Redarea miniaturilor, afișarea calendar .....	60	Schimbarea pictogramei albumului favorit .....	009
Funcțiile care pot fi definite folosind butonul MENU (Meniu redare) .....	61	Modul sortare automată .....	010
<b>Înregistrarea și redarea filmelor .....</b>	<b>63</b>	Modul listare după dată .....	011
Înregistrarea filmelor .....	63	Vizualizarea și ștergerea imaginilor capturate continuu (secvență) .....	012
Funcțiile care pot fi definite folosind butonul MENU (meniul film) .....	66	Vizualizarea imaginilor dintr-o secvență .....	012
Redarea filmelor .....	67	Ștergerea imaginilor dintr-o secvență .....	013
<b>Configurarea aparatului foto .....</b>	<b>69</b>	Editarea imaginilor statice .....	014
Funcțiile care pot fi definite folosind butonul MENU (meniul de configurare) .....	69	Înainte de a începe editarea imaginilor... ..	014
<b>Conectarea aparatului foto la un televizor, la un calculator sau la o imprimantă .....</b>	<b>71</b>	Retușare rapidă: îmbunătățirea contrastului și a saturației .....	015
Metode de conectare .....	71	D-Lighting: îmbunătățirea luminozității și a contrastului .....	015
Utilizarea ViewNX 2 .....	73	Corecție ochi roșii: corectarea efectului de ochi roșii care apare datorită utilizării blițului .....	016
Instalarea ViewNX 2 .....	73	Estompare piele: estomparea tonurilor pielii .....	017
Transferul imaginilor pe computer .....	76	Efecte filtre: aplicarea efectelor filtre digitale .....	018
Vizualizare fotografii .....	78	Imagine mică: reducerea dimensiunii unei imagini .....	020
		Tăiere: crearea unei copii tăiate .....	021

Conectarea aparatului foto la televizor (vizualizarea imaginilor pe televizor).....	0022
Conectarea aparatului foto la o imprimantă (imprimare directă) .....	0024
Conectarea aparatului foto la o imprimantă.....	0025
Imprimarea individuală a imaginilor .....	0026
Imprimarea mai multor imagini.....	0028
<b>Editarea filmelor</b> .....	0031
<b>Meniul de fotografiere (pentru modul  (automat))</b> .....	0033
Definirea setărilor modului imagine (dimensiunea și calitatea imaginii).....	0033
Balans de alb (ajustare nuanță).....	0035
Declanșare continuă .....	0038
Sensibilitate ISO.....	0040
Opțiuni culoare.....	0041
Mod zonă AF.....	0042
<b>Meniul portret inteligent</b> .....	0043
Estompărie piele.....	0043
Cronometru zâmbet .....	0044
Ochi deschiși.....	0045
<b>Meniul de redare</b> .....	0046
Ordine imprimare (Crearea unei ordini de imprimare DPOF).....	0046
Prezentare diapositive.....	0050
Protejare.....	0051
Rotire imagine.....	0053
Notă vocală .....	0054
Copiere (Copierea între memoria internă și cardul de memorie).....	0055
Opțiuni afișare secvență.....	0057
Alegere imag. importantă.....	0057

<b>Meniul pentru film</b> .....	0058
Opțiuni film .....	0058
Mod focalizare autom.....	0061
Reducere zgomot vânt .....	0061
<b>Meniul de configurare</b> .....	0062
Ecran de întâmpinare .....	0062
Fus orar și dată .....	0063
Setări monitor .....	0065
Imprimare dată (imprimarea datei și a orei).....	0067
Reducere vibrații.....	0068
Detecție mișcare.....	0069
Asistență AF .....	0070
Zoom digital.....	0070
Setări sunet.....	0071
Oprire automată.....	0071
Formatare memorie/Formatare card.....	0072
Limba/Language.....	0073
Setări TV.....	0073
Avertizare clipire.....	0074
Încărcare Eye-Fi.....	0075
Resetare totală.....	0076
Tip baterie.....	0077
Versiune firmware .....	0077
<b>Mesaje de eroare</b> .....	0078
<b>Denumirea fișierelor</b> .....	0082
<b>Accesorii opționale</b> .....	0083
Fixarea curelei aparatului foto AN-CP23.....	0084

Note tehnice și index .....	1
Întreținerea produsului.....	2
Aparatul foto .....	2
Acumulatori.....	3
Carduri de memorie .....	5
Curățarea și depozitarea .....	6
Curățarea .....	6
Depozitarea aparatului foto.....	7
Localizarea defectelor .....	8
Specificații .....	16
Carduri de memorie aprobate .....	20
Index.....	23

# Componentele aparatului foto

## Corpul aparatului foto

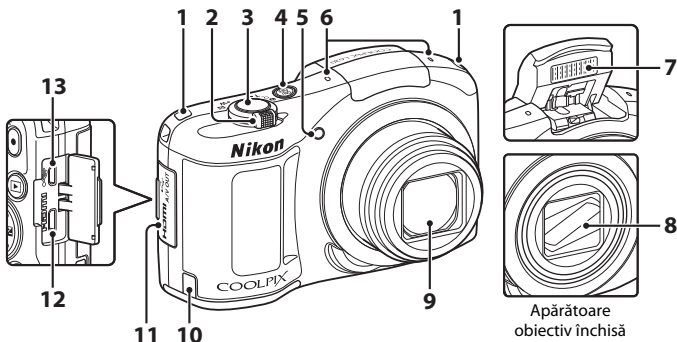

1	Bucălă pentru cureaua aparat foto .....	3	6	Microfon (stereo).....	61, 63
2	Control zoom .....	23	7	Bliț.....	3, 41
	W : unghi larg .....	23	8	Apărătoare obiectiv	
	T : telefotografie.....	23	9	Obiectiv	
	☒ : redare miniaturi .....	60		Capac conector alimentare (pentru adaptorul la rețeaua electrică care poate fi cumpărat separat de la Nikon).....	83
	Q : zoom redare .....	59	11	Capac conector .....	71
?	: ajutor .....	30	12	HDMI microconector (tip D) .....	71
3	Buton declanșare .....	24	13	Conector ieșire USB/audio/video .....	71
4	Comutator alimentare/indicator luminos aparat pornit.....	18			
5	Indicator luminos autodeclanșator .....	44			
	Dispozitiv iluminare asistență AF.....	69			

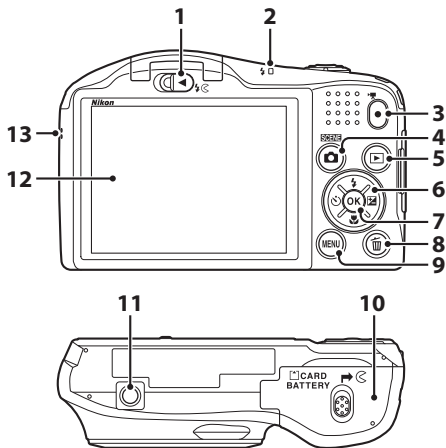

<b>1</b>	buton (ridicare bliț).....	3, 41
<b>2</b>	Bec bliț.....	43
<b>3</b>	buton (● înregistrare film).....	63
<b>4</b>	buton (mod fotografiere) .....	29, 30, 35, 37, 39
<b>5</b>	buton (redare).....	26
<b>6</b>	Selector multiplu .....	4
<b>7</b>	buton (aplică selecția).....	4
<b>8</b>	buton (ștergere) .....	27
<b>9</b>	<b>MENU</b> buton (meniu).....	4, 50, 61, 66, 69
<b>10</b>	Capac locaș acumulator/ fantă card memorie.....	10, 12
<b>11</b>	Montură tripod .....	18
<b>12</b>	Monitor .....	6
<b>13</b>	Difuzor .....	61, 67

## Fixarea curelei aparatului foto

Pentru fixarea curelei, treceți cureaua prin bucla din dreapta sau din stânga.

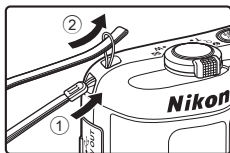

## Ridicarea și coborârea blițului

Împingeți butonul de control  (ridicare bliț) pentru a ridica blițul.

- Pentru mai multe informații despre setările blițului, consultați „Utilizarea blițului” (41).
- Dacă nu îl utilizați, apăsați cu atenție pe bliț pentru a-l coborî până când se fixează pe poziție; veți auzi un clic.

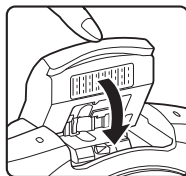
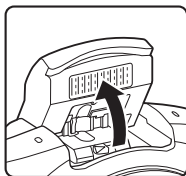
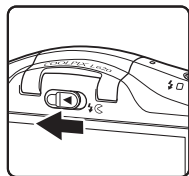

# Utilizarea meniurilor (butonul MENU)

Pentru a naviga prin meniuri, utilizați selectorul multiplu și butonul **OK**.

## 1 Apăsați pe butonul MENU.

- Meniul este afișat.

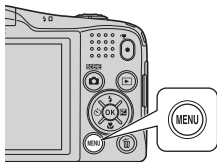

## 2 Apăsați pe selectorul multiplu ◀.

- Pictograma de meniu selectată în prezent va fi afișată cu galben.

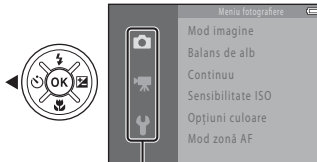

Pictogramele meniului

## 3 Selectați pictograma meniului dorit.

- Meniul este modificat.



## 4 Apăsați pe butonul **OK**.

- Opțiunile meniului devin selectabile.

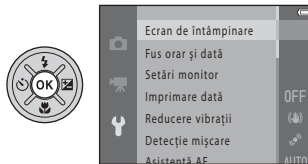

## 5 Selectați o opțiune de meniu.

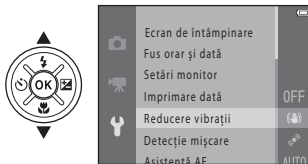

## 6 Apăsați pe butonul OK.

- Pe ecran vor fi afișate setările corespunzătoare opțiunii selectate.



## 7 Selectați o setare.



## 8 Apăsați pe butonul OK.

- Setarea selectată va fi aplicată.
- Dacă ați terminat de utilizat meniul, apăsați pe butonul MENU.



### Note referitoare la configurarea opțiunilor meniului

- În funcție de modul de fotografiere sau de starea aparatului foto, anumite opțiuni din meniu nu pot fi configurate. Opțiunile care nu sunt disponibile sunt afișate cu culoarea gri și nu vor putea fi selectate.
- Dacă un meniu este afișat, puteți trece în modul de fotografiere apăsând pe butonul de declanșare, pe butonul (mod fotografiere) sau pe butonul (înregistrare film).

# Monitorul

Informațiile afișate pe monitor în timpul fotografierii și redării se schimbă în funcție de setările aparatului și de modul de utilizare.

În mod implicit, informațiile sunt afișate dacă aparatul foto este prima dată pornit și dacă utilizați aparatul foto, iar informațiile vor fi ascunse după câteva secunde (dacă pentru **Informații fotografie** este selectată opțiunea **Afișare automată info** în **Setări monitor** (📖 69)).

## Modul fotografie

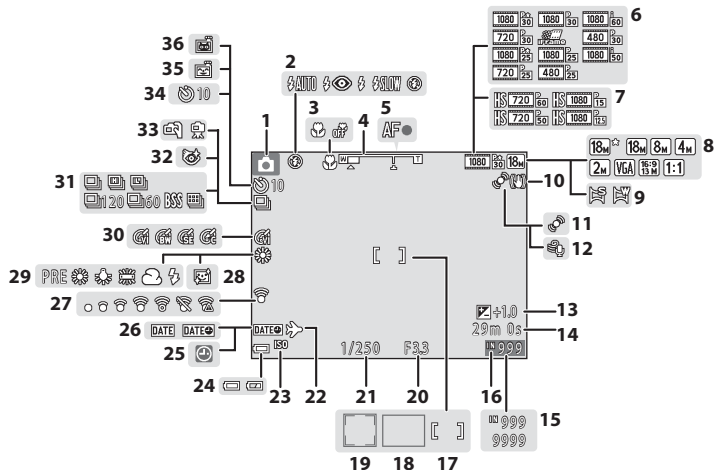





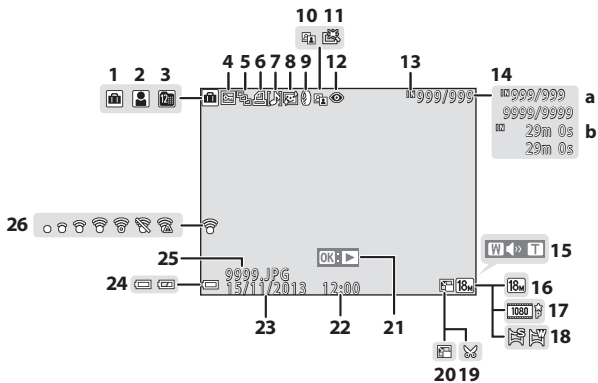















<b>1</b>	Mod fotografiere.....	20, 21	<b>19</b>	Zonă de focalizare (detectare față, detectare animal de casă) .....	24, 34, 37
<b>2</b>	Mod bliț .....	41	<b>20</b>	Valoare diafragmă.....	25
<b>3</b>	Mod macro.....	46	<b>21</b>	Timp de expunere.....	25
<b>4</b>	Indicator zoom.....	23, 46	<b>22</b>	Pictogramă Destinație călătorie.....	69
<b>5</b>	Indicator focalizare .....	24	<b>23</b>	Sensibilitate ISO .....	51
<b>6</b>	Opțiuni film (filme cu viteză normală).....	66	<b>24</b>	Indicator încărcare acumulator .....	18
<b>7</b>	Opțiuni film (filme HS).....	66	<b>25</b>	Indicator „dată nesetată” .....	14, 69
<b>8</b>	Mod imagine .....	51,  33	<b>26</b>	Imprimare dată.....	69
<b>9</b>	Panoramă simplă.....	33	<b>27</b>	Eye-Fi indicator de comunicare .....	70
<b>10</b>	Pictogramă reducere vibrații.....	69	<b>28</b>	Estompare piele .....	51
<b>11</b>	Pictogramă detecție mișcare .....	69	<b>29</b>	Mod balans de alb.....	51
<b>12</b>	Reducere zgomot vânt .....	66	<b>30</b>	Opțiuni culoare .....	51
<b>13</b>	Valoare compensare expunere.....	47	<b>31</b>	Mod declanșare continuă.....	34, 51
<b>14</b>	Durată înregistrare film rămasă .....	63	<b>32</b>	Pictogramă ochi deschiși .....	51
<b>15</b>	Număr de expuneri rămase (imagini statice) .....	18	<b>33</b>	Din mână, trepied.....	31, 32
<b>16</b>	Indicator memorie internă.....	18	<b>34</b>	Indicator autodeclanșator .....	44
<b>17</b>	Zonă de focalizare (centru) .....	24	<b>35</b>	Cronometru zămbet .....	51
<b>18</b>	Zonă de focalizare (găsire țintă AF).....	51, 56	<b>36</b>	Declanșare automată portret animal de casă.....	34

# Modul redare



Componentele aparatului foto

1	Pictogramă album în modul fotografii favorite.....		6
2	Pictogramă categorie în modul sortare automată.....		10
3	Pictogramă listare după dată.....		11
4	Pictogramă de protejare.....		61, 51
5	Afișare secvență (dacă opțiunea <b>Imagini individuale</b> este selectată).....		62, 57
6	Pictogramă ordine imprimare.....		61, 46
7	Indicator notă vocală.....		61, 54
8	Pictogramă estompare piele.....		61, 17
9	Pictogramă efecte filtre.....		61, 18
10	Pictogramă D-Lighting.....		61, 15
11	Pictogramă retușare rapidă.....		61, 15
12	Pictogramă corecție ochi roșii.....		61, 16
13	Indicator memorie internă.....		13
14	(a) Număr imagine curentă/ număr total de imagini.....		26
	(b) Durată film.....		67
15	Indicator volum.....		67
16	Mod imagine.....		51, 33
17	Opțiuni film.....		66, 58
18	Panoramă simplă.....		33, 2
19	Pictogramă tăiere.....		59, 21
20	Pictogramă imagine mică.....		61, 20
21	Instrucțiuni pentru redarea unei panorame simple.....		33, 5
	Instrucțiuni pentru redarea unei secvențe.....		62, 12
	Instrucțiuni pentru redarea unui film.....		67
22	Oră înregistrare.....		14
23	Data înregistrare.....		14
24	Indicator încărcare acumulator.....		18
25	Număr și tip fișier.....		82
26	Indicator de comunicare Eye-Fi.....		70, 75

# Fotografierea și redarea - operații elementare

## Pregătirea 1 Introducerea acumulatorilor

- 1** Deschideți capacul locașului acumulatorului/fantei cardului de memorie.

- Țineți camera invers pentru a evita căderea acumulatorilor.



- 2** Introduceți acumulatorii.

- Confirmați faptul că bornele pozitive (+) și negative (-) sunt orientate corect și introduceți acumulatorii.

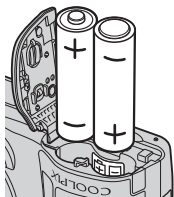

- 3** Închideți capacul locașului acumulatorului/fantei cardului de memorie.

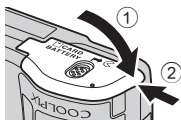

## Acumulatorii recomandați

- Două baterii alcaline LR6/L40 (tip AA) (baterii incluse)
- Două baterii cu litiu FR6/L91 (tip AA)
- Doi acumulatori Ni-MH (nichel metal hidrură) reîncărcabili EN-MH2

## ✓ Scoaterea acumulatorilor

- Oprii aparatul foto și asigurați-vă că indicatorul luminos aparat pornit și monitorul s-au stins și apoi deschideți capacul locașului acumulatorului/fantei cardului de memorie.
- Este posibil ca aparatul foto, bateriile și cardul de memorie să fie fierbinți imediat după utilizarea aparatului foto.

## ✓ Note referitoare la acumulatori

- Nu combinați acumulatori vechi cu acumulatori noi sau baterii de diferite mărci sau tipuri.
- Nu pot fi utilizate baterii care au următoarele defecte:

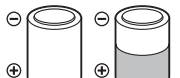

Baterii care se descojesc



Bateriile a căror izolare nu acoperă zona din jurul bornei negative

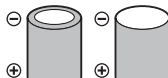

Bateriile la care borna negativă este plată

## ✓ Tipul de baterie

Prin definirea opțiunii **Tip baterie** din meniul de configurare (📖 70) în funcție de bateriile introduse în aparatul foto, bateriile vor fi utilizate mai eficient.

Setarea implicită este tipul de baterii inclus la cumpărare.

## 📎 Bateriile alcaline

Funcționarea bateriilor alcaline poate să difere foarte mult în funcție de producător. Alegeți o marcă fiabilă.

## Pregătirea 2 Introducerea unui card de memorie

- 1** Închideți aparatul foto și deschideți capacul locașului acumulatorului/fantei cardului de memorie.

- Țineți camera invers pentru a evita căderea acumulatorilor.



- 2** Introduceți cardul de memorie.

- Împingeți cardul de memorie corect până când se blochează; veți auzi un declic.

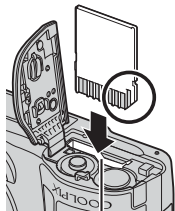

Fantă card de memorie

- Aveți grijă, cardul de memorie trebuie să fie introdus în direcția corectă**

*Introducerea cardului de memorie cu cealaltă parte sau invers poate deteriora aparatul foto și cardul de memorie.*



- 3** Închideți capacul locașului acumulatorului/fantei cardului de memorie.



## **Formatarea cardurilor de memorie**

La prima introducere în acest aparat foto a unui card de memorie utilizat într-un alt dispozitiv, acesta trebuie să fie formatat cu acest aparat foto. Introduceți cardul în aparatul foto, apăsați pe butonul **MENU** și selectați **Formatare card** din meniul de configurare.

## **Scoaterea cardurilor de memorie**

Opriti aparatul foto și asigurați-vă că indicatorul luminos aparat pornit și monitorul s-au stins și apoi deschideți capacul locașului acumulatorului/fantei cardului de memorie.

Împingeți cu atenție cardul de memorie în aparatul foto (①) pentru a scoate parțial cardul (②).

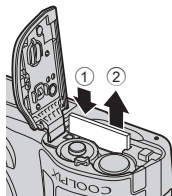

## **Avertizare temperatură ridicată**

Este posibil ca aparatul foto, bateriile și cardul de memorie să fie fierbinți imediat după utilizarea aparatului foto.

## **Memoria internă și cardurile de memorie**

Datele din aparatul foto, inclusiv imaginile și filmele, pot fi salvate atât în memoria internă a aparatului foto cât și pe un card de memorie. Pentru a utiliza memoria internă a aparatului foto, scoateți cardul de memorie.

## Pregătirea 3 Configurarea limbii, a datei și a orei afișate

La prima pornire a aparatului foto, vor fi afișate ecranul de selectare a limbii și ecranul de selectare a datei și a orei pentru ceasul intern al aparatului foto.

- Dacă ieșiți fără a defini data și ora, pictograma 🕒 va lumina intermitent când ecranul de fotografiere este afișat.

- 1** Apăsați pe comutatorul de alimentare pentru a porni aparatul foto.

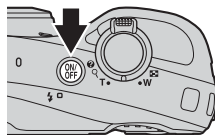

- 2** Utilizați selectorul multiplu ▲▼ pentru a selecta limba dorită și apăsați pe butonul OK.

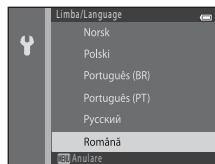

- 3** Selectați **Da** și apăsați pe butonul OK.

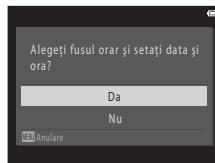

#### 4 Selectați fusul local de reședință și apăsați pe butonul **OK**.

- Pentru a activa funcția timp economisire lumină zi (oră de vară), apăsați pe ▲. Dacă funcția Timp economisire lumină zi este activată, pictograma ☀ va fi afișată deasupra hărții. Pentru a dezactiva funcția Timp economisire lumină zi, apăsați pe ▼.

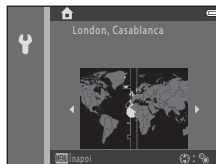

#### 5 Selectați formatul datei și apăsați pe butonul **OK**.

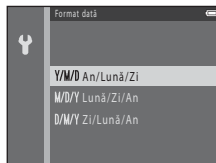

#### 6 Definiți data și ora și apăsați pe butonul **OK**.

- Pentru selectarea unui câmp: apăsați pe ◀▶ (pentru a parcurge ciclic câmpurile **Z**, **L**, **A**, la oră și minute).
- Pentru editarea datei și a orei: apăsați pe ▲▼.
- Pentru confirmarea setării: selectați câmpul pentru minute și apăsați pe butonul **OK**.

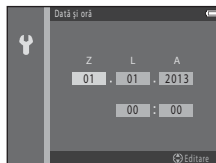

#### 7 Selectați **Da** și apăsați pe butonul **OK**.

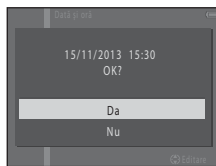





## 8 Apăsați pe butonul .

- Va fi afișat ecranul de selectare a modului de fotografiere.





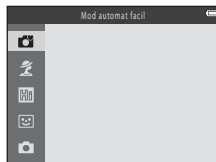

## 9 Dacă este afișat **Mod automat facil**, apăsați pe butonul .

- Aparatul va trece în modul fotografiere și veți putea fotografia în modul automat facil ( 20).
- Pentru a selecta un alt mod de fotografiere, apăsați pe   înainte de a apăsa pe butonul .



## Modificarea setărilor definite pentru limbă și a celor definite pentru dată și oră

- Puteți modifica aceste setări folosind opțiunile pentru **Limba/Language** și **Fus orar și dată** din meniul de configurare  (📖 69).
- Puteți activa sau dezactiva funcția Timp economisire lumină zi (oră de vară) din meniul de configurare  selectând **Fus orar și dată** și apoi **Fus orar**. Apăsăți pe selectorul multiplu  și apoi pe  pentru a activa ora de vară și pentru a da ceasul înainte cu o oră, sau pe  pentru a dezactiva ora de vară și pentru a da ceasul înapoi cu o oră.

## Bateria ceasului

- Ceasul aparatului foto este alimentat de la o baterie de rezervă încorporată. Bateria de rezervă se încarcă în timp ce bateriile principale sunt introduse în aparat sau în timp ce aparatul foto este conectat la un adaptor la rețeaua electrică, opțional, și poate asigura câteva zile de funcționare după aproximativ zece ore de încărcare.
- Dacă bateria de rezervă s-a consumat, la pornirea aparatului va fi afișat ecranul de configurare a datei și a orei. Definiți din nou data și ora. Pentru informații suplimentare, consultați pasul 3 (📖 14) din „Pregătirea 3 Configurarea limbii, a datei și a orei afișate”.

## Inscriptionarea datei fotografierii pe imaginile imprimate

- Puteți inscripționa permanent data fotografierii pe imagini în timp ce acestea sunt capturate selectând opțiunea **Imprimare dată** (📖 69) din meniul de configurare.
- Dacă doriți ca data fotografierii să fie imprimată fără utilizarea setării **Imprimare dată**, folosiți pentru imprimare programul software ViewNX 2 (📖 73).

# Pasul 1 Pornirea aparatului foto

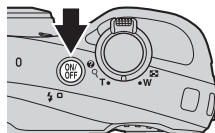

## 1 Apăsați pe comutatorul de alimentare.

- Monitorul se va deschide.
- Apăsați din nou pe comutatorul de alimentare pentru a opri aparatul foto.



## 2 Verificați indicatorul de încărcare al acumulatorului și numărul de expuneri rămase.

### Indicator încărcare acumulator

Afișaj	Descriere
	Bateria este încărcată.
	Bateria este descărcată.
Bateria este consumată.	Aparatul foto nu poate captura imagini. Înlocuiți bateriile.

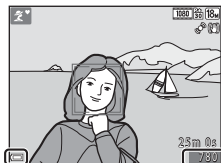

Indicator încărcare acumulator

Număr de expuneri rămase

### Numărul de expuneri rămase

Este afișat numărul de imagini care pot fi efectuate.



- Pictograma  va fi afișată dacă în aparatul foto nu este introdus niciun card de memorie, iar imaginile vor fi salvate în memoria internă.

## Note referitoare la bliț

Dacă trebuie să folosiți blițul, de exemplu la fotografierea în spații întunecate sau în cazul în care subiectul este retroiluminat, acționați butonul  (ridicare bliț) pentru a ridica blițul (📖 3, 41).

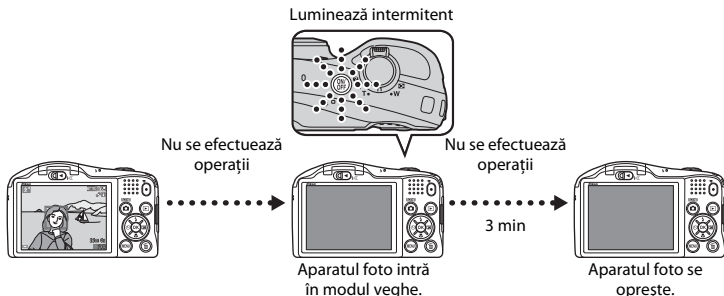
## Funcția Oprire automată





- Aparatul va intra în modul veghe după aproximativ un minut. Acest timp poate fi modificat folosind setarea **Oprire automată** din meniul de configurare (📖 70).
- În timp ce aparatul foto este în modul veghe, monitorul se va aprinde dacă efectuați una din următoarele operații:
  - apăsați pe comutatorul de alimentare, butonul de declanșare, butonul  (mod fotografiere), butonul  (redare) sau pe butonul  înregistrare film)

## Pasul 2 Selectarea modului de fotografiere

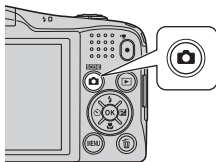
1 Apăsați pe butonul .



2 Utilizați selectorul multiplu ▲▼ pentru a selecta un mod de fotografiere și apăsați pe butonul .

- În acest exemplu este utilizat modul  (automat facil).
- Setările definite pentru modul fotografiere vor fi salvate chiar și după ce aparatul foto a fost închis.

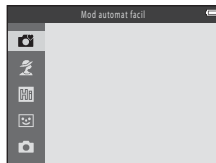

## Modurile de fotografiere disponibile



### Mod automat facil

29

Aparatul foto selectează automat modul scenă optim în momentul în care încadrați o imagine, astfel fiind și mai ușor să faceți fotografii folosind setările adecvate scenei.



### Mod scenă

30

Setările aparatului foto vor fi optimizate în funcție de scena selectată.



### Efecte speciale

35

În timpul fotografierii se pot aplica efecte imaginilor.



### Portret inteligent

37

Dacă aparatul foto detectează o față care zâmbește, puteți captura o imagine automat fără a mai apăsa pe butonul de declanșare (cronometru zâmbet). De asemenea, puteți utiliza opțiunea estompăre piele pentru a netezi tonurile pielii folosite la redarea fețelor oamenilor.



### Mod automat

39

Este utilizat pentru fotografiere, în general. Setările pot fi ajustate în funcție de condițiile de fotografiere și de tipul de fotografie pe care doriți să îl capturați.

## Pasul 3 Încadrarea unei imagini

### 1 Țineți aparatul foto fix.

- Nu acoperiți cu degetele și cu alte obiecte obiectivul, blițul, dispozitivul de iluminare asistentă AF, microfonul și difuzorul.

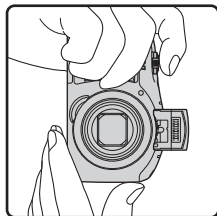
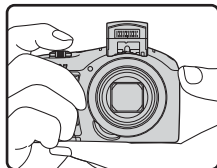

### 2 Încadrați fotografia.

- Dacă aparatul foto stabilește automat modul scenă, pictograma modului fotografiere se va schimba (📖 29).

Pictograma modului  
fotografiere

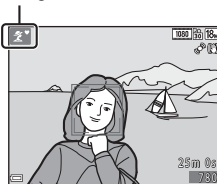

## ✓ Note referitoare la modul automat facil

- În funcție de condițiile de fotografiere, este posibil ca aparatul foto să nu selecteze modul scenă dorit. În acest caz, selectați un alt mod de fotografiere (📖 30, 35, 37, 39).
- Dacă folosiți zoomul digital, modul scenă selectat va fi 📷.

## 📝 Dacă utilizați un trepied

- Vă recomandăm să utilizați un trepied pentru a stabili aparatul foto în următoarele situații.
  - La fotografierea în condiții de luminozitate scăzută
  - Dacă blițul este coborât sau dacă utilizați un mod de fotografiere în care blițul nu este acționat
  - Dacă utilizați setarea de telefotografie
- Dacă utilizați un trepied pentru a stabili aparatul la fotografiere, definiți pentru **Reducere vibrații** opțiunea **Dezactivată** din meniul de configurare (📖 69) pentru a preveni apariția unor eventuale erori apărute datorită folosirii acestei funcții.

## Folosirea zoomului

Dacă mișcați butonul control zoom, poziția obiectivului de zoom se va modifica.

- Pentru a vă apropia de subiect: acționați butonul spre **T** (telefotografie)
- Pentru a vă îndepărta și pentru a vizualiza o zonă mai mare: acționați butonul spre **W** (unghi larg)  
La pornirea aparatului foto, zoomul va fi deplasat în poziția maximă cu unghi larg.
- Zoomul funcționează mai rapid dacă rotiți complet butonul control zoom (cu excepția cazului în care înregistrați filme).
- Dacă butonul control zoom este acționat, indicatorul de zoom va fi afișat la partea de sus a monitorului.
- Zoomul digital, care permite mărirea suplimentară a subiectului de până la de 2x nivelul maxim al zoomului optic, poate fi activat prin acționarea și menținerea butonului control zoom acționat spre **T** când aparatul este în poziția maximă de zoom optic.

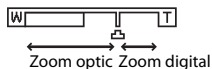
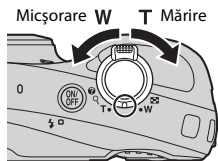

## 📝 Zoomul digital și interpolarea

În timp ce utilizați zoomul digital, calitatea imaginii va scădea datorită interpolării, dacă zoomul crește depășind poziția 📷. Poziția 📷 se deplasează spre dreapta dacă dimensiunea imaginii scade.



Imagine de mici dimensiuni

## Pasul 4 Focalizarea și fotografierea

### 1 Apăsați pe butonul de declanșare până la jumătate.

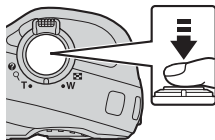

- Dacă subiectul este focalizat, zona de focalizare se va aprinde și va avea culoarea verde (se pot aprinde mai multe zone de focalizare de culoare verde).
- Dacă utilizați zoomul digital, aparatul foto va focaliza subiectul aflat în centrul cadrului, iar zona de focalizare nu va fi afișată. Dacă aparatul foto a focalizat, indicatorul de focalizare (📖 7) se va aprinde și va avea culoarea verde.
- Dacă zona de focalizare sau indicatorul de focalizare luminează intermitent, aparatul nu poate focaliza. Modificați compoziția și încercați să apăsați din nou butonul de declanșare până la jumătate.



### 2 Fără a ridica degetul, apăsați pe butonul de declanșare până la capăt.



## Butonul de declanșare

<p>Apăsați până la jumătate</p>		<p>Pentru a defini focalizarea și expunerea (timpul de expunere și diafragma), apăsați ușor pe butonul de declanșare până la jumătate, oprindu-vă când simțiți o ușoară rezistență. Focalizarea și expunerea rămân blocate atunci când butonul de declanșare este apăsat până la jumătate.</p>
<p>Apăsați până la capăt</p>		<p>Apăsați pe butonul de declanșare până la capăt pentru a elibera declanșatorul și pentru a captura imaginea. Nu apăsați cu putere pe butonul de declanșare, căci aparatul foto poate tremura, iar imaginile pot fi neclare. Apăsați cu atenție pe buton.</p>

### **Note referitoare la salvarea imaginilor și înregistrarea filmelor**

Indicatorul care afișează numărul de expuneri rămase sau indicatorul care afișează durata maximă a filmului luminează intermitent în timp ce imaginile sunt salvate sau în timpul înregistrării unui film. **Nu deschideți capacul locașului acumulatorului/fantei cardului de memorie și nu scoateți acumulatorii sau cardul de memorie** în timp ce un indicator luminează intermitent. În caz contrar, puteți pierde datele sau puteți deteriora aparatul foto sau cardul de memorie.



## Pasul 5 Redarea imaginilor

### 1 Apăsați pe butonul (redare).

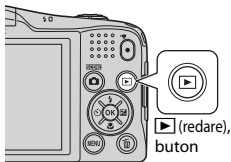
- Dacă apăsați și țineți apăsat butonul  (redare) în timp ce aparatul este oprit, aparatul se va deschide în modul redare.



### 2 Utilizați selectorul multiplu pentru a selecta imaginea care va fi afișată.

- Apăsați și țineți apăsat butonul  pentru a derula rapid imaginile.
- Pentru a reveni în modul fotografiere, apăsați pe butonul  sau pe butonul de declanșare.

Afișați imaginea anterioară







Afișați imaginea următoare

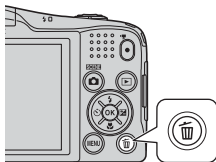

## Pasul 6 Ștergerea imaginilor

- 1 Apăsați pe butonul  pentru a șterge imaginea afișată în acel moment pe monitor.



- 2 Utilizați selectorul multiplu   pentru a selecta metoda dorită de ștergere și apăsați pe butonul .

- Pentru a ieși fără a efectua operația de ștergere, apăsați pe butonul **MENU**.

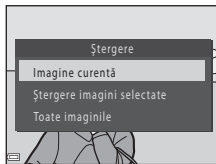

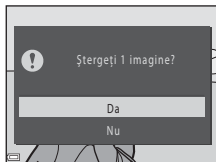

- 3 Selectați **Da** și apăsați pe butonul .

- Imaginile șterse nu pot fi recuperate.
- Pentru anulare, selectați **Nu** și apăsați pe butonul .



## Utilizarea ecranului de ștergere a imaginilor selectate

**1** Utilizați selectorul multiplu ◀▶ pentru a selecta imaginea care va fi ștersă și apoi utilizați ▲ pentru a afișa .



- Pentru a anula selecția, apăsați pe ▼ pentru a elimina .
- Acționați butonul control zoom (🗨 1) spre T (🔍) pentru a trece la redarea cadru întreg sau spre W (🖼) pentru a trece la redarea miniaturilor.



**2** Adăugați  tuturor imaginilor pe care doriți să le ștergeți și apoi apăsați pe butonul OK pentru a confirma selecția.

- Pe ecran va fi afișat un dialog de confirmare. Urmați instrucțiunile afișate pe monitor.

### Ștergerea imaginilor dintr-o secvență

- Dacă apăsați pe butonul  și ștergeți o imagine importantă în timp ce numai imaginile importante sunt afișate pentru o secvență de imagini (🗨 62), toate imaginile din secvența respectivă, inclusiv imaginea importantă, vor fi șterse.
- Pentru a șterge o anumită imagine dintr-o secvență, apăsați pe butonul OK pentru a afișa imaginile una câte una și apăsați pe butonul .



### Ștergerea ultimei imagini realizate în modul fotografiere

Dacă utilizați modul fotografiere, apăsați pe butonul  pentru a șterge ultima imagine salvată.

# Funcțiile de fotografiere











## Modul (automat facil)

Aparatul foto selectează automat modul scenă optim în momentul în care încadrați o imagine, astfel fiind și mai ușor să faceți fotografii folosind setările adecvate scenei.



Întrați în modul fotografiere → butonul  (mod fotografiere) → modul  (automat facil) → butonul 

### Selectarea automată a scenei

Dacă aparatul foto selectează un mod scenă, pictograma modului fotografiere afișată pe ecranul de fotografiere se va schimba în funcție de modul scenă activat în acel moment.







	Portret (prim-planuri cu una sau două persoane)
	Portret (fotografii cu trei sau mai multe persoane, fotografii cu zone largi de fundal)
	Peisaj
	Portret de noapte (prim-planuri cu una sau două persoane)
	Portret de noapte (fotografii cu trei sau mai multe persoane, fotografii cu zone largi de fundal)
	Peisaj noapte
	Prim-plan
	Iluminare fundal (fotografii în care nu apare nicio persoană)
	Iluminare fundal (fotografii în care apar persoane)
	Alte scene

### Funcțiile disponibile în modul (automat facil)































- Autodeclanșator ( 44)
- Compensare expunere ( 47)
- Meniul modului automat facil ( 50)

## Modul scenă (fotografierea în funcție de scenă)

Dacă este selectată o scenă, setările aparatului foto vor fi optimizate automat pentru scena selectată.

Intrați în modul fotografiere → butonul  (mod fotografiere) →  (a doua pictogramă de sus\*) →  →    → selectați o scenă → butonul 

\* Pe ecran va fi afișată pictograma ultimei scene selectate.



 Portret (setare implicită)	 Peisaj <sup>2</sup>	 Sport <sup>1</sup> (  31)	 Portret de noapte (  31)
 Petrecere/Interior <sup>1</sup> (  31)	 Plajă <sup>1</sup>	 Zăpadă <sup>1</sup>	 Apus <sup>1,3</sup>
 Crepuscul/Răsărit <sup>2,3</sup>	 Peisaj noapte <sup>2</sup> (  32)	 Prim-plan <sup>1</sup> (  32)	 Măncare <sup>1</sup> (  32)
 Muzeu <sup>1</sup> (  33)	 Foc de artificii <sup>2,3</sup> (  33)	 Copie alb-negru <sup>1</sup> (  33)	 Iluminare fundal <sup>1</sup> (  33)
 Panoramă simplă <sup>1</sup> (  33)	 Portret animal de casă (  34)		

<sup>1</sup> Aparatul focalizează zona aflată în centrul cadrului.

<sup>2</sup> Aparatul foto focalizează la infinit.

<sup>3</sup> Se recomandă utilizarea unui trepid, deoarece timpul de expunere este lung. Selectați pentru **Reducere vibrații** opțiunea **Dezactivată** din meniul de configurare ( 69) dacă utilizați un trepid pentru a stabili aparatul foto în timpul fotografierii.

### Pentru a vizualiza o descriere (afișare informații ajutătoare) pentru fiecare scenă

Selectați scena și acționați butonul control zoom ( 1) spre **T** () pentru a vizualiza o descriere a respectivei scene. Pentru a reveni la ecranul original, acționați din nou butonul control zoom spre **T** ()

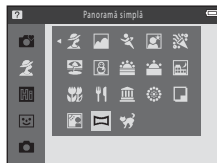



## Sfaturi și note

### Sport

- În timp ce țineți apăsat butonul de declanșare până la capăt, vor fi capturate în mod continuu până la 6 imagini cu o viteză de circa 2 cadre pe secundă (fps) (dacă pentru **Mod imagine** este selectată opțiunea  **4896x3672**).
- Cadența cadrelor la declanșarea continuă poate să difere în funcție de setările modului imagine curent, de cardul de memorie utilizat sau de condițiile de fotografiere.
- Focalizarea, expunerea și nuanța sunt fixate la valorile determinate pentru prima imagine din fiecare serie.



### Portret de noapte

- Blițul este întotdeauna declanșat. Ridicați blițul înainte de a fotografia.
- Din ecranul afișat după selectarea modului  **Portret de noapte**, selectați **Din mână** sau **Trepied**.
- **Din mână** (setare implicită):
  - Dacă pictograma  afișată în colțul din stânga sus al monitorului, se aprinde și are culoarea verde, apăsați pe butonul de declanșare până la capăt pentru a captura o serie de imagini care vor fi combinate și salvate într-o singură imagine.
  - După ce butonul de declanșare este apăsat până la capăt, țineți aparatul foto fix până când pe ecran este afișată o imagine statică. După capturarea unei imagini, nu opriți aparatul foto decât după ce pe monitor este afișat din nou ecranul de fotografiere.
  - Dacă subiectul se deplasează în timp ce aparatul efectuează o fotografiere cu declanșare continuă, imaginea poate fi distorsionată, suprapusă sau neclară.
- **Trepied**:
  - Când butonul de declanșare este apăsat până la capăt, imaginea va fi capturată, iar timpul de expunere va fi lung.
  - Reducerea vibrațiilor va fi dezactivată chiar dacă din meniul de configurare pentru **Reducere vibrații** ( 69) este selectată opțiunea **Activată**.

### Petrecere/Interior

- Pentru a evita efectele produse de tremuratul aparatului foto, țineți aparatul cât mai fix. Selectați pentru **Reducere vibrații** opțiunea **Dezactivată** din meniul de configurare ( 69) dacă utilizați un trepied pentru a stabili aparatul foto în timpul fotografierii.

## Peisaj noapte

- Din ecranul afișat după selectarea modului  **Peisaj noapte**, selectați **Din mână** sau **Trepied**.
- **Din mână** (setare implicită):
  - Dacă pictograma  afișată în colțul din stânga sus al monitorului se aprinde și are culoarea verde, apăsați pe butonul de declanșare până la capăt pentru a captura o serie de imagini care vor fi combinate și salvate într-o singură imagine.
  - După ce butonul de declanșare este apăsat până la capăt, țineți aparatul foto fix până când pe ecran este afișată o imagine statică. După capturarea unei imagini, nu opriți aparatul foto decât după ce pe monitor este afișat din nou ecranul de fotografiere.
- **Trepied**:
  - Când butonul de declanșare este apăsat până la capăt, imaginea va fi capturată, iar timpul de expunere va fi lung.
  - Reducerea vibrațiilor va fi dezactivată chiar dacă din meniul de configurare pentru **Reducere vibrații** ( 69) este selectată opțiunea **Activată**.

## Prim-plan

- Modul macro este activat ( 46), iar aparatul foto transfocalizează automat în poziția cea mai apropiată în care poate focaliza.

## Mâncare

- Modul macro este activat ( 46), iar aparatul foto transfocalizează automat în poziția cea mai apropiată în care poate focaliza.
- Puteți ajusta nuanța folosind selectorul multiplu  . Setările definite pentru nuanță sunt salvate în memoria aparatului foto chiar și după ce acesta a fost închis.

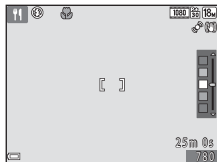

## Muzeu

- Aparatul foto capturează o serie de cel mult zece imagini în timp ce butonul de declanșare este apăsat până la capăt și cea mai clară imagine din serie va fi automat selectată și salvată (BSS (selector cea mai bună fotografie)).
- Blițul nu se declanșează.

## Foc de artificii

- Timpul de expunere este fixat la circa patru secunde.
- Sunt disponibile șase poziții de zoom.



## Copie alb-negru

- Se utilizează împreună cu modul macro ( 46) la fotografierea subiectelor aflate la distanță mică de aparatul foto.

## Iluminare fundal

- Blițul este întotdeauna declanșat. Ridicați blițul înainte de a fotografia.

## Panoramă simplă

- Din ecranul afișat după selectarea modului  **Panoramă simplă**, selectați intervalul de fotografiere (limită de câmp) din **Normal (180°)** sau **Larg (360°)**.
  - Poziția de zoom este fixată la unghi larg.
  - Apăsați pe butonul de declanșare până la capăt, ridicați degetul de pe buton și apoi deplasați aparatul foto încet în plan orizontal. Fotografierea se va termina în momentul în care aparatul foto capturează limita de câmp specificată.
  - În momentul în care fotografierea începe, focalizarea și expunerea sunt blocate.
  - Dacă apăsați pe butonul  în momentul afișării unei imagini capturate în modul redare cadru întreg, imaginea se va derula automat.
  - Imaginile nu pot fi editate pe acest aparat foto.
- Pentru informații suplimentare, consultați „Utilizarea panoramei simple (fotografiere și redare)” ( 2).



## Note privind imprimarea imaginilor panoramice

În funcție de setările imprimantei, este posibil să nu puteți imprima întreaga imagine. În plus, este posibil ca tipul de imprimantă utilizat să nu poată imprima imagini panoramice.

## Portret animal de casă

- Dacă îndreptați aparatul foto înspre un câine sau o pisică, aparatul foto va detecta fața animalului și o va focaliza. În mod implicit, declanșatorul este eliberat automat în momentul în care s-a realizat focalizarea (declanșare automată portret animal de casă).
- Din ecranul afișat după selectarea modului  **Portret animal de casă**, selectați **Unică** sau **Continuu**.
  - **Unică**: de fiecare dată când fața detectată este focalizată, aparatul foto va captura o imagine.
  - **Continuu**: de fiecare dată când fața detectată este focalizată, aparatul foto va captura trei imagini în mod continuu.

## Declanșare automată portret animal de casă

- Apăsăți pe selectorul multiplu  (☺) pentru a modifica setările definite pentru **Declanșare automată**.
  - : aparatul foto detectează fața unui câine sau a unei pisici și va elibera automat declanșatorul dacă fața detectată este focalizată.
  - **OFF**: aparatul nu va elibera automat declanșatorul, chiar dacă fața unui câine sau a unei pisici este detectată. Apăsăți pe butonul de declanșare. De asemenea, dacă este selectată opțiunea **OFF** aparatul foto va detecta fețele persoanelor.
- Pentru **Declanșare automată** va fi selectată opțiunea **OFF** după ce au fost capturate cinci serii de fotografii.
- De asemenea, puteți fotografia apăsând pe butonul de declanșare, indiferent de setarea definită pentru **Declanșare automată**. Dacă este selectată opțiunea **Continuu**, puteți captura imagini în mod continuu dacă țineți apăsat butonul de declanșare până la capăt.





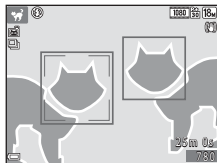

## Zonă focalizare

- Dacă aparatul detectează o față, fața respectivă va fi încadrată cu un chenar de culoare galbenă. Dacă aparatul foto focalizează o față încadrată de o margine dublă (zonă de focalizare), marginea dublă își va schimba culoarea, devenind verde. Dacă nu este detectată nicio față, aparatul foto va focaliza subiectul aflat în centrul cadrului.
- În anumite condiții de fotografiere, este posibil ca fața animalului de casă să nu fie detectată și ca alte subiecte să fie încadrate.







## Modul efecte speciale (aplicarea efectelor la fotografiere)

În timpul fotografierii se pot aplica efecte imaginilor.

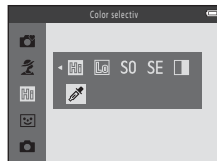
Intrați în modul fotografie → butonul  (mod fotografie) →  (a treia pictogramă de sus\*) →  →  →  →  → selectați un efect → butonul 

\* Pe ecran va fi afișată pictograma ultimului efect selectat.



Categorie	Descriere
 Cheie înaltă (setare implicită)	Conferă întregii imagini un ton luminos.
 Cheie joasă	Conferă întregii imagini un ton întunecat.
<b>SO</b> Soft	Atenuază imaginea adăugând o ușoară estompare întregii imagini.
<b>SE</b> Sepia nostalgică	Adaugă tonuri sepia și reduce contrastul pentru a simula calitățile unei fotografii vechi.
 Monocr. contrast ridicat	Modifică imaginea în alb și negru și creează un contrast puternic.
 Color selectiv	Creează o imagine în alb și negru în care rămâne numai culoarea specificată.

- Aparatul focalizează zona aflată în centrul cadrului.
- Dacă ați selectat opțiunea **Color selectiv**, utilizați selectorul multiplu ▲▼ pentru a selecta culoarea dorită de pe cursor. Pentru a modifica setările uneia din funcțiile următoare, apăsați pe butonul OK pentru a anula selectarea culorii.
  - Mod bliț (📖 41)
  - Autodeclanșator (📖 44)
  - Mod macro (📖 46)
  - Compensare expunere (📖 47)



Pentru a reveni la ecranul de selectare a culorilor, apăsați din nou pe butonul OK.



Cursor

# Modul portret inteligent (capturarea imaginilor cu fețe zâmbitoare)

Dacă aparatul foto detectează o față care zâmbește, puteți fotografia automat fără a mai apăsa pe butonul de declanșare (cronometru zâmbet (📖 51)). Puteți utiliza opțiunea estompare piele pentru a netezi tonurile pielii folosite la redarea fețelor oamenilor.

Intrați în modul fotografierii → butonul  (mod fotografierii) →  modul Portret inteligent → butonul 

## 1 Încadrați fotografia.

- Îndreptați aparatul foto înspre fața unui subiect uman.

## 2 Nu apăsați pe butonul de declanșare, așteptați ca subiectul să zâmbească.

- Dacă aparatul foto detectează faptul că fața încadrată cu o margine dublă zâmbește, declanșatorul va fi eliberat automat.
- De fiecare dată când aparatul foto detectează o față care zâmbește, va elibera automat declanșatorul.

## 3 Finalizarea fotografierii automate.

- Pentru a finaliza fotografierea efectuați una din operațiile enumerate mai jos.
  - Selectați pentru **Cronometru zâmbet** opțiunea **Dezactivat**.
  - Apăsați pe butonul  și selectați un alt mod de fotografiere.

### **Note referitoare la modul portret inteligent**

În anumite condiții de fotografiere, aparatul foto poate să nu detecteze fețele sau zâmbetele (📖 54). De asemenea, la fotografiere puteți utiliza butonul de declanșare.

### **Dacă indicatorul luminos al autodeclanșatorului luminează intermitent**



Dacă utilizați funcția cronometru zâmbet, indicatorul luminos al autodeclanșatorului va lumina intermitent dacă aparatul foto va detecta o față și va lumina intermitent rapid imediat după ce declanșatorul a fost eliberat.



## Funcțiile disponibile în modul portret inteligent

- Mod bliț (📖 41)
- Autodeclanșator (📖 44)
- Compensare expunere (📖 47)
- Meniu portret inteligent (📖 50)





## Modul (automat)

Este utilizat pentru fotografiere, în general. Setările pot fi ajustate în funcție de condițiile de fotografiere și de tipul de fotografie pe care doriți să îl capturați.

Intrați în modul fotografiere → butonul  (mod fotografiere) → modul  (automat) → butonul 

- Puteți modifica modul în care aparatul foto selectează zona din cadru pe care o va focaliza prin schimbarea setării definite pentru **Mod zonă AF** ( 51). Setarea implicită este **Găsire țintă AF** ( 56).

### Funcțiile disponibile în modul (Automat)

- Mod bliț ( 41)
- Autodeclanșator ( 44)
- Mod macro ( 46)
- Compensare expunere ( 47)
- Meniu fotografiere ( 50)

## Funcțiile care pot fi definite folosind selectorul multiplu

Funcțiile disponibile diferă în funcție de modul de fotografiere, așa cum este prezentat mai jos.

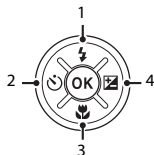

	(automat facil)	Scenă	Efecte speciale	Portret inteligent	(automat)	
1	Mod bliț <sup>1</sup> (📖 41)	2	✓	✓ <sup>2</sup>	✓	
2	Autodeclanșator (📖 44)		✓	✓ <sup>2</sup>	✓	
3	Macro (📖 46)		–	✓	–	✓
4	Compensare expunere (📖 47)		✓	✓	✓	✓

<sup>1</sup> Poate fi definit dacă blițul este ridicat. Blițul nu se declanșează dacă este coborât.

<sup>2</sup> Opțiunea disponibilă depinde de setările definite.

## Utilizarea blițului

În spații întunecoase sau în cazul în care subiectul este iluminat din fundal, puteți captura imagini folosind blițul, dacă ridicați blițul.

Dacă utilizați modul  (automat) și alte moduri de fotografiere, puteți selecta modul bliț în funcție de condițiile de fotografiere.

### 1 Împingeți butonul de control (ridicare bliț).

- Blițul se va ridica.
- Blițul nu se declanșează dacă este coborât. Pictograma  va fi afișată pentru a indica faptul că blițul nu va fi declanșat.

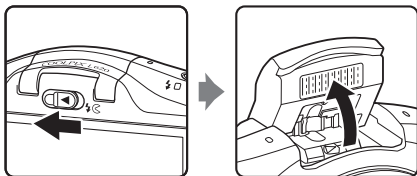

### 2 Apăsați pe selectorul multiplu .



### 3 Selectați modul bliț dorit ( 42) și apăsați pe butonul .

- Dacă în câteva secunde setările nu sunt aplicate prin apăsarea butonului , selecția va fi anulată.

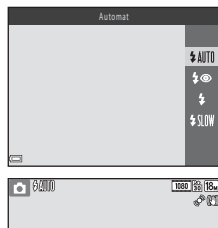

## Modurile bliț disponibile

### AUTO Automat

Blițul va fi declanșat dacă este necesar, de exemplu dacă lumina este slabă.

- Pictograma modului bliț va fi afișată pe ecranul de fotografiere numai după ce setarea a fost definită.

### Autom. cu reducere ochi roșii

Reduce efectul de ochi roșii din portrete, care apare datorită folosirii blițului (📖 43).

### Bliț de umplere

Blițul se declanșează de fiecare dată când se capturează o imagine. Utilizați pentru a „umple” (ilumina) umbrele și subiecții cu iluminare de fundal.

### SLOW Sincronizare lentă

Este recomandat pentru a fotografia seara și noaptea portrete care includ decor în fundal. Blițul se declanșează dacă este nevoie pentru a lumina subiectul principal; sunt utilizați timpi lungi de expunere pentru a captura fundalul în timpul nopții sau în cazul în care lumina este slabă.

- Coborâți blițul dacă nu doriți ca blițul să se declanșeze.

## **Coborârea blițului**

Dacă nu îl utilizați, apăsați cu atenție pe bliț pentru a-l coborî până când se fixează pe poziție; veți auzi un declic (📖 3).

## **Becul blițului**

Starea blițului poate fi confirmată apăsând până la jumătate butonul de declanșare.

- Aprins: blițul va fi acționat când apăsați butonul de declanșare până la capăt.
- Intermitent: blițul se încarcă. Aparatul nu poate fotografia.
- Stins: blițul nu se va declanșa când este capturată o imagine.

Dacă bateria este descărcată, monitorul se va închide în timp ce blițul se încarcă.



## **Configurarea modului bliț**

- Este posibil ca această setare să nu fie disponibilă în anumite moduri de fotografiere.
- Setarea aplicată în modul  (automat) este salvată în memoria aparatului foto chiar și după închiderea acestuia.

## **Reducere ochi roșii**

Dacă aparatul foto detectează ochi roșii în timpul salvării unei imagini, zona afectată va fi procesată pentru reducerea ochilor roșii înainte de salvarea imaginii.

La fotografiere trebuie să țineți cont de următoarele:

- Pentru salvarea imaginilor aveți nevoie mai mult timp decât în mod normal.
- Nu întotdeauna folosind reducerea ochilor roșii veți obține rezultatul dorit.
- În unele cazuri, funcția de reducere a ochilor roșii poate fi aplicată inutil în unele zone ale unei imagini. În aceste cazuri, selectați un alt mod bliț și capturați din nou imaginea.

## Utilizarea autodeclanșatorului

Aparatul foto este echipat cu un autodeclanșator care eliberează declanșatorul la circa zece secunde după ce ați apăsat pe butonul de declanșare.

Selecțai pentru **Reducere vibrații** opțiunea **Dezactivată** din meniul de configurare (📖 69) dacă utilizați un trepied pentru a stabili aparatul foto în timpul fotografierii.

### 1 Apăsați pe selectorul multiplu ◀ (🔄).



### 2 Selecțai **ON** și apăsați pe butonul **OK**.

- Dacă în câteva secunde setările nu sunt aplicate prin apăsarea butonului **OK**, selecția va fi anulată.
- Dacă pentru modul de fotografiere este selectat modul scenă **Portret animal de casă**, atunci pe ecran va fi afișată pictograma 🐾 (declanșare automată portret animal de casă) (📖 34). Autodeclanșatorul nu va putea fi utilizat.

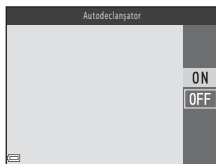

### 3 Încadrați fotografia și apăsați pe butonul de declanșare până la jumătate.

- Focalizarea și expunerea sunt definite.



## 4 Apăsați pe butonul de declanșare până la capăt.

- Va începe numărătoarea inversă. Indicatorul luminos al autodeclanșatorului va lumina intermitent și apoi va rămâne aprins pentru circa o secundă înainte ca declanșatorul să fie acționat.
- Atunci când declanșatorul este eliberat, pentru autodeclanșator va fi selectată opțiunea **OFF**.
- Pentru a opri numărătoarea inversă, apăsați din nou pe butonul de declanșare.

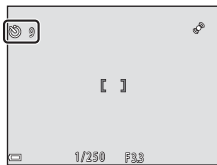

# Utilizarea modului macro

Utilizați modul macro la fotografierea prim-planurilor.

## 1 Apăsați pe selectorul multiplu ▼ (🔍).



## 2 Selectați ON și apăsați pe butonul (OK).

- Dacă în câteva secunde setările nu sunt aplicate prin apăsarea butonului (OK), selecția va fi anulată.

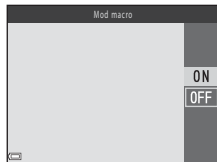

## 3 Acționați butonul control zoom pentru a defini pentru zoom o poziție în care (🔍) și indicatorul de zoom sunt aprinse și au culoarea verde.

- Dacă nivelul zoomului este reglat astfel încât (🔍) și indicatorul de zoom sunt aprinse și au culoarea verde, aparatul foto poate focaliza subiecte aflate la numai 10 cm față de obiectiv.  
Dacă zoomul se află într-o poziție în care este afișată pictograma (📏), aparatul foto poate focaliza subiecte aflate la numai 1 cm față de obiectiv.



### ✓ Note referitoare la utilizarea blițului

Este posibil ca blițul să nu poată lumina în totalitate subiectul dacă acesta se află la o distanță mai mică de 50 cm.

### 📌 Setarea Mod macro

- Este posibil ca această setare să nu fie disponibilă în anumite moduri de fotografiere.
- Setarea aplicată în modul (📷) (automat) este salvată în memoria aparatului foto chiar și după închiderea acestuia.

# Reglarea luminozității (Compensare expunere)

Puteți regla luminozitatea generală a imaginii.

**1** Apăsați pe selectorul multiplu ► (⊕/⊖).



**2** Selectați o valoare pentru compensare și apăsați pe butonul OK.

- Pentru ca imaginea să fie mai luminoasă, definiți o valoare pozitivă (+).
- Pentru ca imaginea să fie mai întunecată, definiți o valoare negativă (-).
- Valoarea de compensare va fi aplicată, fără a fi nevoie să apăsați pe butonul OK.

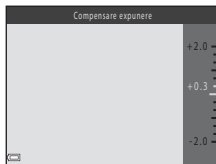

 **Valoarea definită pentru compensare expunere**

Setarea aplicată în modul  (automat) este salvată în memoria aparatului foto chiar și după închiderea acestuia.

## Setări implicite

Mai jos sunt prezentate setările implicite pentru fiecare mod de fotografiere.

	Bliț <sup>1</sup> (📖 41)	Autodeclanșator (📖 44)	Macro (📖 46)	Compensare expunere (📖 47)
📷 (automat facil)	🚫AUTO <sup>2</sup>	Dezactivat	Dezactivat <sup>3</sup>	0.0
Scenă				
👤 (portret)	🚫👤	Dezactivat	Dezactivat <sup>4</sup>	0.0
🏞️ (peisaj)	📷 <sup>4</sup>	Dezactivat	Dezactivat <sup>4</sup>	0.0
🏃 (sporturi)	📷 <sup>4</sup>	Dezactivat <sup>4</sup>	Dezactivat <sup>4</sup>	0.0
🌃 (portret de noapte)	🚫👤 <sup>5</sup>	Dezactivat	Dezactivat <sup>4</sup>	0.0
🏠 (petrecere/interior)	🚫👤 <sup>6</sup>	Dezactivat	Dezactivat <sup>4</sup>	0.0
🏖️ (plajă)	🚫AUTO	Dezactivat	Dezactivat <sup>4</sup>	0.0
🌨️ (zăpadă)	🚫AUTO	Dezactivat	Dezactivat <sup>4</sup>	0.0
🌅 (apus)	📷 <sup>4</sup>	Dezactivat	Dezactivat <sup>4</sup>	0.0
🌅 (crepuscul/răsărit)	📷 <sup>4</sup>	Dezactivat	Dezactivat <sup>4</sup>	0.0
🌃 (peisaj noapte)	📷 <sup>4</sup>	Dezactivat	Dezactivat <sup>4</sup>	0.0
👤 (prim-plan)	📷	Dezactivat	Activat <sup>4</sup>	0.0
🍴 (mâncare)	📷 <sup>4</sup>	Dezactivat	Activat <sup>4</sup>	0.0
🏛️ (muzeu)	📷 <sup>4</sup>	Dezactivat	Dezactivat	0.0
💡 (foc de artificii)	📷 <sup>4</sup>	Dezactivat <sup>4</sup>	Dezactivat <sup>4</sup>	0.0 <sup>4</sup>
🖨️ (copie alb-negru)	📷	Dezactivat	Dezactivat	0.0
🏠 (iluminare fundal)	🚫 <sup>4</sup>	Dezactivat	Dezactivat <sup>4</sup>	0.0
🏞️ (panoramă simplă)	📷 <sup>4</sup>	Dezactivat <sup>4</sup>	Dezactivat <sup>4</sup>	0.0
🐕 (portret animal de casă)	📷 <sup>4</sup>	📷 <sup>7</sup>	Dezactivat	0.0
🎨 (efecte speciale)	🚫AUTO	Dezactivat	Dezactivat	0.0
👤 (portret inteligent)	🚫AUTO <sup>8</sup>	Dezactivat <sup>9</sup>	Dezactivat <sup>4</sup>	0.0
📷 (automat)	🚫AUTO	Dezactivat	Dezactivat	0.0

- 1 Setare utilizată în cazul în care blițul este ridicat.
- 2 Setarea nu poate fi modificată. Aparatul foto selectează automat modul bliț adecvat scenei selectate.
- 3 Setarea nu poate fi modificată. Va fi selectat automat modul macro dacă aparatul selectează opțiunea **Prim-plan**.
- 4 Setarea nu poate fi modificată.
- 5 Setarea nu poate fi modificată. Pentru modul bliț este selectată opțiunea bliț de umplere cu sincronizare lentă și reducere ochi roșii.
- 6 Poate fi utilizat modul bliț cu sincronizare lentă și reducere ochi roșii.
- 7 Autodeclanșatorul nu poate fi utilizat. Declanșare automată portret animal de casă poate fi activată sau dezactivată (📖 34).
- 8 Nu poate fi utilizată dacă pentru **Ochi deschiși** este selectată opțiunea **Activat** sau dacă pentru **Cronometru zâmbet** este selectată opțiunea **Activată (BSS)**.
- 9 Poate fi definit dacă pentru **Cronometru zâmbet** este selectată opțiunea **Dezactivat**.

## Funcțiile definite folosind butonul MENU (Meniu fotografie)

Setările enumerate mai jos pot fi modificate apăsând pe butonul **MENU** în timpul fotografierii.

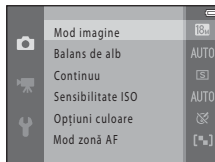
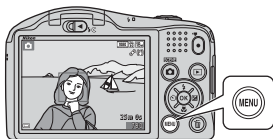











Setările care pot fi modificate diferă în funcție de modul de fotografiere, conform instrucțiunilor de mai jos.

	Mod automat facil	Scenă	Efecte speciale	Portret inteligent	Mod automat
Mod imagine*	✓	✓	✓	✓	✓
Balans de alb	-	-	-	-	✓
Continuu	-	-	-	-	✓
Sensibilitate ISO	-	-	-	-	✓
Opțiuni culoare	-	-	-	-	✓
Mod zonă AF	-	-	-	-	✓
Estompare piele	-	-	-	✓	-
Cronometru zămbet	-	-	-	✓	-
Ochi deschiși	-	-	-	✓	-

\* De asemenea, setarea este aplicată și altor moduri de fotografiere.

## Opțiuni disponibile în meniul de fotografiere

Opțiune	Descriere	
Mod imagine	Permite definirea unei combinații între dimensiunea și calitatea imaginii utilizate la salvarea imaginilor. • Setare implicită:  <b>4896x3672</b>	 33
Balans de alb	Permite ajustarea balansului de alb în funcție de condițiile meteorologice sau de sursa de lumină pentru a obține în imagini culori asemănătoare cu cele pe care le vedeți cu ochiul liber. • Setare implicită: <b>Automat</b>	 35
Continuu	Permite selectarea fotografierii unui cadru unic sau a fotografierii cu declanșare continuă. • Setare implicită: <b>Unică</b>	 38
Sensibilitate ISO	Permite controlul sensibilității aparatului foto la lumină. • Setare implicită: <b>Automată</b> Dacă este selectată opțiunea <b>Automată</b> , pictograma  va fi afișată pe monitor în timpul fotografierii în cazul în care sensibilitatea ISO crește.	 40
Opțiuni culoare	Permite schimbarea tonurilor de culoare ale imaginii. • Setare implicită: <b>Culoare standard</b>	 41
Mod zonă AF	Permite stabilirea modului în care aparatul foto selectează zona de focalizare utilizată pentru focalizare automată. • Setare implicită: <b>Găsire țintă AF</b> (  56)	 42
Estompare piele	Permite netezirea tonurilor pielii fețelor persoanelor. • Setare implicită: <b>Activat</b>	 43
Cronometru zâmbet	Permite selectarea sau nu a eliberării automate a declanșatorului în cazul în care aparatul detectează o persoană care zâmbeste. • Setare implicită: <b>Activată (BSS)</b>	 44
Ochi deschiși	Aparatul foto eliberează automat declanșatorul de două ori pentru fiecare cadru și salvează o imagine în care ochii subiectului sunt deschiși. • Setare implicită: <b>Dezactivat</b>	 45

## Funcții care nu pot fi utilizate simultan

Anumite funcții nu pot fi utilizate cu alte opțiuni din meniu.

Funcții restricționate	Opțiuni	Descriere
Mod bliț	Continuu (📖 51)	Dacă este selectată o altă setare decât <b>Unică</b> , blițul nu va putea fi utilizat.
	Cronometru zâmbet (📖 51)	Dacă este selectată opțiunea <b>Activată (BSS)</b> , blițul nu poate fi utilizat.
	Ochi deschiși (📖 51)	Dacă pentru <b>Ochi deschiși</b> este selectată opțiunea <b>Activat</b> , blițul nu poate fi utilizat.
Autodeclanșator	Cronometru zâmbet (📖 51)	Dacă este selectată opțiunea <b>Cronometru zâmbet</b> , autodeclanșatorul nu poate fi utilizat.
Mod imagine	Continuu (📖 51)	<b>Mod imagine</b> este definit după cum urmează în funcție de setarea definită pentru declanșarea continuă: <ul style="list-style-type: none"> <li>• <b>Continuu ridicată: 120 fps:</b> 📷 (dimensiune imagine: 640 x 480 pixeli)</li> <li>• <b>Continuu ridicată: 60 fps:</b> 📷 (dimensiune imagine: 1920 x 1080 pixeli)</li> <li>• <b>Fotografiere în rafală 16:</b> 📷 (dimensiune imagine: 2560 x 1920 pixeli)</li> </ul>
Balans de alb	Opțiuni culoare (📖 51)	Dacă este selectată opțiunea <b>Alb-negru</b> , <b>Sepia</b> sau <b>Cianotipie</b> , setarea pentru <b>Balans de alb</b> este fixată la <b>Automat</b> .
Sensibilitate ISO	Continuu (📖 51)	Dacă este selectată opțiunea <b>Continuu ridicată: 120 fps</b> , <b>Continuu ridicată: 60 fps</b> sau <b>Fotografiere în rafală 16</b> , setarea pentru <b>Sensibilitate ISO</b> va fi definită automat în funcție de luminozitate.
Mod zonă AF	Balans de alb (📖 51)	Dacă o setare diferită de <b>Automat</b> este selectată pentru <b>Balans de alb</b> în modul <b>Găsire țintă AF</b> , aparatul foto nu va detecta subiectul principal.
Cronometru zâmbet	Ochi deschiși (📖 51)	Dacă pentru <b>Cronometru zâmbet</b> este selectată opțiunea <b>Activată (BSS)</b> , aceasta se va schimba și va fi fixată la <b>Activată (unică)</b> dacă pentru <b>Ochi deschiși</b> este selectată opțiunea <b>Activat</b> .

Funcții restricționate	Opțiuni	Descriere
Ochi deschiși	Cronometru zâmbet (📖 51)	Dacă pentru <b>Cronometru zâmbet</b> este selectată opțiunea <b>Activată (BSS)</b> , atunci setarea definită pentru <b>Ochi deschiși</b> este fixată la <b>Dezactivat</b> .
Imprimare dată	Continuu (📖 51)	Dacă ați selectat <b>Continuu ridicată: 120 fps</b> sau <b>Continuu ridicată: 60 fps</b> , data și ora nu vor putea fi inscripționate în imagini.
Detectie mișcare	Mod bliț (📖 41)	Dacă blițul se declanșează, atunci funcția <b>Detectie mișcare</b> este dezactivată.
	Continuu (📖 51)	Dacă este selectată o altă setare cu excepția <b>Unică</b> , atunci funcția <b>Detectie mișcare</b> este dezactivată.
	Sensibilitate ISO (📖 51)	Dacă pentru sensibilitatea ISO este definită o altă setare cu excepția opțiunii <b>Automată</b> , atunci funcția <b>Detectie mișcare</b> va fi dezactivată.
	Cronometru zâmbet (📖 51)	Dacă este selectată opțiunea <b>Activată (BSS)</b> , atunci funcția <b>Detectie mișcare</b> va fi dezactivată.
Zoom digital	Continuu (📖 51)	Dacă este selectată funcția <b>Fotografiere în rafală 16</b> , atunci zoomul digital nu poate fi utilizat.
Sunet declanșator	Continuu (📖 51)	Dacă este selectată o altă setare decât <b>Unică</b> , atunci sunetul produs de declanșator este dezactivat.

### 🗒️ Note privind zoomul digital

- În funcție de modul de fotografiere sau de setările curente, este posibil ca zoomul digital să nu fie disponibil (📷70).
- Când este aplicat zoomul digital, aparatul foto focalizează subiectul aflat în centrul cadrului.

## Focalizare

Zona de focalizare diferă în funcție de modul de fotografiere.

### Utilizarea funcției de detectare a feței

În următoarele moduri de fotografiere, aparatul utilizează detectarea feței pentru a focaliza automat fețele persoanelor.

- **2x/2x1** **Portret**, **2x/2x1** **Portret de noapte** sau **2x1** **Iluminare fundamental** în moduli **☑** (automat facil) (📖 29)
- **Portret** sau **Portret de noapte** în modul scenă (📖 30)
- Mod portret inteligent (📖 37)

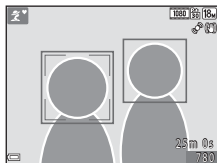

Dacă aparatul foto detectează mai multe fețe, marginea dublă va fi afișată în jurul feței focalizate de aparatul foto, iar celelalte fețe vor fi încadrate cu chenare cu margini simple.





Dacă nu este detectată nicio față când apăsați pe butonul de declanșare până la jumătate, aparatul va focaliza subiectul aflat în centrul cadrului.

#### **Note referitoare la detectarea feței**

- Capacitatea aparatului foto de a detecta fețe depinde de diferiți factori, inclusiv de direcția în care fețele respective privesc.
- Este posibil ca aparatul foto să nu detecteze fețele în următoarele situații:
  - Când fețele sunt parțial ascunse de ochelari de soare sau obstrucționate într-un alt mod
  - Când fețele ocupă prea mult sau prea puțin din cadru

## Utilizarea funcției estompare piele

Dacă declanșatorul este eliberat în timp ce utilizați unul din modurile de fotografiere enumerate mai jos, aparatul foto va detecta fețele persoanelor și va procesa imaginea pentru a atenua tonurile pielii (cel mult trei fețe).

- Mod portret inteligent (📖 37)
-  **Portret**,  **Portret de noapte** sau  **Iluminare fundal** în modul  (automat facil) (📖 29)
- **Portret** sau **Portret de noapte** în modul scenă (📖 30)

De asemenea, funcția **Estompare piele** poate fi aplicată în imaginile salvate (📖 61,  17).

### Note referitoare la funcția estompare piele

- Salvarea imaginilor după fotografiere poate dura mai mult decât de obicei.
- În anumite condiții de fotografiere, este posibil să nu obțineți rezultatele dorite după folosirea funcției de estompare a pielii, iar estomparea poate fi aplicată și în zone ale imaginii în care nu apar fețe.

## Utilizarea funcției Găsire țintă AF

Dacă pentru **Mod zonă AF** (📖 51) din modul 📷 (automat) este selectată opțiunea **Găsire țintă AF**, aparatul foto va focaliza folosind metoda prezentată mai jos, dacă apăsați pe butonul de declanșare până la jumătate:

- Aparatul detectează subiectul principal și îl focalizează.  
Dacă subiectul este focalizat, zona de focalizare se va aprinde și va avea culoarea verde. Dacă a fost detectată fața unui subiect uman, aparatul va focaliza automat cu prioritate fața respectivă.

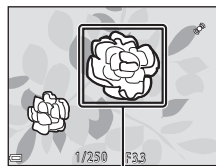

Zonă focalizare

- Dacă nu a fost detectat un subiect principal, aparatul va selecta automat una sau mai multe zone de focalizare, dintre cele nouă disponibile, care conțin subiectul aflat cel mai aproape de aparatul foto.

Dacă subiectul este focalizat, zonele focalizate se vor aprinde și vor avea culoarea verde.

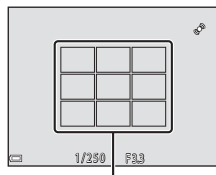

Zone de focalizare

### 👍 Note referitoare la funcția Găsire țintă AF

- În funcție de condițiile de fotografiere, subiectul ales de aparatul foto ca subiect principal poate să difere.
- Subiectul principal nu poate fi detectat dacă utilizați anumite setări pentru **Balans de alb**.
- Este posibil ca aparatul să nu detecteze corect subiectul principal în următoarele situații:
  - Dacă subiectul este foarte întunecat sau foarte luminos
  - Dacă subiectul principal nu are niște culori clar definite
  - Dacă respectivul cadru este încadrat astfel încât subiectul principal se află în marginea monitorului
  - Dacă subiectul principal este compus dintr-un șablon repetitiv

## Subiecte care nu pot fi fotografiate folosind focalizarea automată



Este posibil ca aparatul foto nu focalizeze așa cum era de așteptat în următoarele situații. În anumite cazuri rare, este posibil ca subiectul să nu fie focalizat, chiar dacă zona de focalizare sau indicatorul de focalizare s-a aprins și are culoarea verde:

- Subiectul este foarte întunecat
- Obiecte cu luminozități foarte diferite sunt prezente în aceeași scenă (de ex. soarele aflat în spatele subiectului, va face ca acesta să fie puternic umbrat)
- Nu este niciun contrast între subiect și fundal (de ex. dacă subiectul unui portret, purtând o cămașă albă, este așezat în fața unui zid alb)
- Mai multe obiecte se află la distanțe diferite față de aparatul foto (de ex. un subiect aflat în interiorul unei cuști)
- Subiecte cu modele repetitive (obloane, clădiri cu mai multe rânduri de ferestre cu forme similare, etc.)
- Subiectul se deplasează rapid

În situațiile indicate mai sus, încercați să apăsați pe butonul de declanșare până la jumătate pentru a refocaliza de mai multe ori sau focalizați un alt subiect aflat la aceeași distanță față de aparatul foto ca și subiectul dorit și apoi utilizați funcția de blocare a focalizării (📖 58).

## Blocarea focalizării

Fotografierea folosind funcția de blocare a focalizării este recomandată în cazul în care aparatul foto nu activează zona de focalizare care conține subiectul dorit.

- 1 Selectați pentru **Mod zonă AF** opțiunea **Centrală** în modul  (automat) ( 51).

- 2 Așezați subiectul în centrul cadrului și apăsați butonul de declanșare până la jumătate.

- Asigurați-vă că zona de focalizare este aprinsă și are culoarea verde.
- Focalizarea și expunerea sunt blocate.

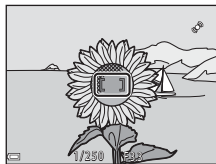

- 3 Fără a ridica degetul de pe buton, recompuneți fotografia.

- Trebuie să păstrați aceeași distanță între aparatul foto și subiect.

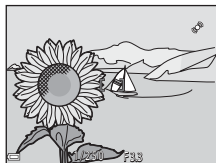

- 4 Apăsați pe butonul de declanșare până la capăt pentru a fotografia.



# Funcțiile de redare

## Zoom redare

Acționați butonul control zoom spre **T** (Q) în modul redare cadru întreg (📖 26) pentru a mări imaginea.



Imaginea este afișată în cadru întreg.



Imaginea este mărită.

- Puteți modifica factorul de zoom prin acționarea butonului control zoom spre **W** (📐) sau spre **T** (Q).
- Pentru a vizualiza o altă zonă din imagine, apăsați pe selectorul multiplu ▲▼◀▶.
- Dacă vizualizați o imagine capturată folosind funcția detectare față sau detectare animal de casă, aparatul va mări fața detectată în momentul fotografierii (cu excepția cazului în care vizualizați o imagine capturată într-o serie). Pentru a mări o zonă din imagine în care nu apar fețe, reglați factorul de zoom și apoi apăsați pe ▲▼◀▶.
- În momentul în care imaginea mărită este afișată, apăsați pe butonul OK (Ⓚ) pentru a reveni la modul redare cadru întreg.



### Tăierea imaginilor

Dacă pe ecran este afișată o imagine mărită, puteți apăsa pe butonul **MENU** pentru a tăia imaginea, astfel încât să includeți numai porțiunea vizibilă și o puteți salva ca fișier separat (📁21).

## Redarea miniaturilor, afișarea calendar

Acționați butonul control zoom spre **W** (🗉) în modul redare cadru întreg (📖 26) pentru a afișa imaginile ca miniaturi.



Redare cadru întreg

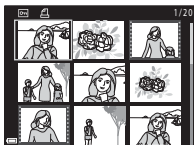

Redare miniaturi



Afișare calendar













- Puteți modifica numărul de miniaturi afișate prin acționarea butonului control zoom spre **W** (🗉) sau spre **T** (🔍).
- Dacă utilizați modul redare miniaturi, apăsați pe selectorul multiplu ▲▼◀▶ pentru a selecta o imagine și apoi apăsați pe butonul **OK** pentru a afișa respectiva imagine în modul cadru întreg.
- Dacă utilizați modul afișare calendar, apăsați pe ▲▼◀▶ pentru a selecta data și apoi apăsați pe butonul **OK** pentru a afișa imaginile capturate în acea zi.







### ✔ Note referitoare la afișarea calendar

Imaginile capturate înainte de a defini data în aparatul foto sunt considerate ca fiind realizate în data de 1 ianuarie 2013.

## Funcțiile care pot fi definite folosind butonul MENU (Meniu redare)

La vizualizarea imaginilor în modul redare în cadru întreg sau în modul redare miniaturi, puteți configura operațiile din meniu enumerate mai jos apăsând pe butonul **MENU**.

Opțiuni	Descriere	
Retușare rapidă*	Permite crearea unor copii retușate în care contrastul și saturația au fost îmbunătățite.	 15
D-Lighting*	Permite crearea unor copii cu luminozitatea și contrastul îmbunătățite, iluminând zonele întunecate ale unei imagini.	 15
Corecție ochi roșii*	Corectează efectul de ochi roșii care apare uneori la fotografierea folosind blițul.	 16
Estompare piele*	Aparatul foto va detecta fețele persoanelor din imagine și va crea o copie folosind funcția de estompare a tonurilor pielii.	 17
Efecte filtre*	Funcția efecte filtre digitale poate fi utilizată pentru aplicarea unei multitudini de efecte în imagini.	 18
Ordine imprimare	Permite selectarea imaginilor care vor fi imprimate și a numărului de copii imprimat pentru fiecare imagine, înainte de imprimare.	 46
Prezentare diapozitive	Permite vizionarea imaginilor într-o prezentare automată de diapozitive.	 50
Protejare	Protejează imaginile selectate de ștergerea accidentală.	 51
Rotire imagine	Permite rotirea imaginii afișate în orientare portret sau peisaj.	 53
Imagine mică*	Creează o copie mică a imaginilor.	 20
Notă vocală	Permite utilizarea microfonului aparatului foto pentru a înregistra note vocale și pentru a le atașa la imagini.	 54
Copiere	Permite copierea imaginilor din memoria internă pe un card de memorie și viceversa.	 55

Opțiune	Descriere	
Opțiuni afișare secvență	<p>Permite selectarea afișării imaginii importante pentru o secvență de imagini capturate cu declanșare continuă sau afișarea secvenței ca imagini individuale.</p> <ul style="list-style-type: none"> <li>• Dacă este afișată numai imaginea importantă pentru o secvență, apăsați pe butonul  pentru a afișa fiecare imagine din secvență. Apăsați pe selectorul multiplu  pentru a reveni la afișarea imaginii importante.</li> </ul>	 57
Alegere imag. importantă	Permite modificarea imaginii importante pentru imaginile capturate în secvență.	 57
Fotografii favorite	Permite adăugarea imaginilor într-un album. Această opțiune nu este afișată în modul fotografii favorite.	 6
Eliminare din favorite	Permite eliminarea imaginilor dintr-un album. Această opțiune este afișată numai în modul fotografii favorite.	 8

\* Imaginile editate sunt salvate ca fișiere separate. Este posibil ca unele imagini să nu poată fi editate.

# Înregistrarea și redarea filmelor

## Înregistrarea filmelor

### 1 Afișați ecranul de fotografiere.

- Verificați timpul disponibil din durata de înregistrare a filmului.
- Dacă pentru **Informații fotografie** din **Setări monitor** (📖 69) din meniul de configurare este selectată opțiunea **Cadru film+auto. info.**, zona vizibilă din film poate fi confirmată înainte ca înregistrarea filmului să înceapă.



Durată înregistrare film disponibilă

### 2 Apăsați pe butonul ● (📹 înregistrare film) pentru a începe înregistrarea filmului.

- Aparatul focalizează subiectul aflat în centrul cadrului.

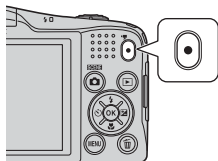

### 3 Apăsați din nou pe butonul ● (📹 înregistrare film) pentru a opri înregistrarea.

## ✓ Durata maximă a filmului

Fișierele cu filme individuale nu pot avea dimensiuni mai mari de 4 GB sau o durată mai mare decât 29 de minute, chiar dacă pe cardul de memorie este suficient spațiu disponibil pentru a realiza o înregistrare mai lungă.

- Durata maximă a filmului pentru un singur film este afișată pe ecranul de filmare.
- Înregistrarea se poate termina înainte ca una din aceste limite să fie atinsă, dacă temperatura aparatului foto crește.
- Durata reală a filmului poate să difere în funcție de conținutul filmului, de mișcarea subiectului sau de tipul de card de memorie.

## ✓ Note referitoare la salvarea imaginilor și înregistrarea filmelor

Indicatorul care afișează numărul de expuneri rămase sau indicatorul care afișează durata maximă a filmului luminează intermitent în timp ce imaginile sunt salvate sau în timpul înregistrării unui film. **Nu deschideți capacul locașului acumulator/fantei cardului de memorie și nu scoateți acumulatorii sau cardul de memorie** în timp ce un indicator luminează intermitent. În caz contrar, puteți pierde datele sau puteți deteriora aparatul foto sau cardul de memorie.

## ✓ Note referitoare la înregistrarea filmelor

- Pentru înregistrarea filmelor se recomandă utilizarea cardurilor de memorie SD cu clasa de viteză 6 sau mai mare (SD-20). Înregistrarea filmului se poate opri în mod neașteptat dacă se utilizează carduri de memorie cu niveluri mai mici ale clasei de viteză.
- Dacă utilizați zoomul digital, este posibil să apară o oarecare degradare a calității imaginii.
- Pot fi înregistrate sunetele produse în timpul utilizării funcțiilor control zoom, zoom, a mișcării obiectivului la focalizarea automată, la reducerea vibrațiilor și la funcționarea diafragmei în timpul operației de schimbare a luminozității.
- La înregistrarea filmelor, pe monitor pot fi observate următoarele fenomene. Aceste fenomene vor fi salvate în filmele înregistrate.
  - La filmările în care folosiți pentru iluminarea scenei respective lămpi fluorescente, cu vapori de mercur sau cu vapori de sodiu, este posibil să apară benzi în imagini.
  - Subiectele care se mișcă rapid dintr-o parte în alta a cadrului, de exemplu trenuri sau automobile în mișcare, pot apărea deformat.
  - Atunci când aparatul foto este rotit panoramic, este posibil ca întreaga imagine a filmului să fie deformată.
  - Atunci când aparatul foto este mișcat, sursele de lumină sau alte zone luminoase pot lăsa imagini reziduale.
- În funcție de distanța până la subiect sau de nivelul de zoom utilizat, este posibil ca subiectele cu modele repetitive (țesături, ferestre cu losanje, etc.) să prezinte dungi colorate (modele de interferență, efecte de moarare, etc.) în timpul înregistrării și redării filmului. Acest fenomen se produce dacă modelul de pe subiect și dispunerea senzorului de imagine interferează; aceasta nu este o defecțiune.

## ✓ Temperatura aparatului foto

- Aparatul foto se poate încălzi dacă înregistrați filme pentru mai mult timp sau dacă aparatul foto este utilizat într-un spațiu în care temperatura este ridicată.
- Dacă interiorul aparatul se infierbântă foarte tare în timpul înregistrării filmelor, aparatul foto va opri automat înregistrarea.

Durata de timp rămasă până când aparatul foto oprește înregistrarea (🕒10 sec) este afișată.

După ce aparatul foto oprește înregistrarea, acesta se va închide.

Lăsați aparatul foto închis până când interiorul acestuia se răcește.

## ✓ Note referitoare la focalizarea automată

Este posibil ca focalizarea automată să nu funcționeze conform așteptărilor (📖 57). Dacă se întâmplă acest lucru, încercați următoarele:





1. Din meniul film, selectați pentru **Mod focalizare autom.** opțiunea **AF unic** (setare implicită) înainte de a începe înregistrarea filmului.
2. Încadrați în centrul cadrului un alt subiect aflat la aceeași distanță față de aparatul foto ca și subiectul în cauză, apăsați pe butonul ● (📷 înregistrare film) pentru a porni înregistrarea și apoi modificați compoziția.

## Funcțiile care pot fi definite folosind butonul MENU (meniul film)

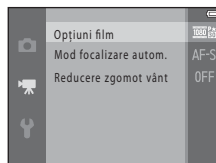
Intrați în modul fotografiere → butonul MENU → pictograma de meniu  → butonul 

Pot fi configurate setările din opțiunile meniului enumerate mai jos.



Opțiune	Descriere	
Opțiuni film	Selectarea tipului filmului. Selectați viteză normală pentru a înregistra filme cu viteză normală sau HS (viteză ridicată), pentru a înregistra filme care pot fi redată încetinit sau accelerat. • Setare implicită:  <b>1080★/30p</b> sau  <b>1080★/25p</b>	 58
Mod focalizare autom.	Selectați una din următoarele opțiuni: <b>AF unic</b> , pentru a bloca focalizarea în momentul în care înregistrarea începe, sau <b>AF permanent</b> , pentru a continua focalizarea în timpul înregistrării filmului. • Setare implicită: <b>AF unic</b>	 61
Reducere zgomot vânt	Este folosit pentru a reduce sau nu zgomotul produs de vânt la înregistrarea filmului. • Setare implicită: <b>Dezactivată</b>	 61

## Redarea filmelor

Apăsați pe butonul  pentru a intra în modul redare.

Filmele sunt indicate de pictograma pentru opțiunile filmului ( 66).

Apăsați pe butonul  pentru a reda filmele.

- Pentru a regla volumul, acționați butonul control zoom ( 1).



Opțiuni film



Indicator volum

## Funcțiile disponibile la redare

Comenzile de redare sunt afișate pe monitor.

Operațiile enumerate mai jos pot fi efectuate folosind selectorul multiplu ◀▶ pentru a selecta un buton de control și apoi apăsați pe butonul OK.





Funcție	Pictogramă	Descriere	
Derulare înapoi	◀	Țineți apăsat butonul OK pentru a derula înapoi filmul.	
Derulare înainte	▶	Țineți apăsat butonul OK pentru a derula filmul înainte.	
Pauză	⏸	Redare întreruptă. Operațiile enumerate mai jos pot fi efectuate în timp ce redarea este întreruptă.	
		◀⏮	Derularea înapoi a filmului cu un cadru. Țineți apăsat butonul OK pentru derulare înapoi continuă.
		▶⏭	Derularea înainte a filmului cu un cadru. Țineți apăsat butonul OK pentru derulare înainte continuă.
		▶	Reluarea redării.
	⏏	Extrageți porțiunea dorită dintr-un film și o salvați ca fișier separat (31).	
Încheiere	■	Reveniți la modul redare cadru întreg.	

## Ștergerea filmelor

Pentru a șterge un film, selectați filmul dorit în modul redare cadru întreg (26) sau în modul redare miniaturi (60) și apăsați pe butonul 🗑️ (27).







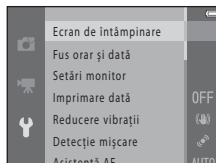

# Configurarea aparatului foto











## Funcțiile care pot fi definite folosind butonul MENU (meniul de configurare)

Apăsăți pe butonul MENU → pictograma de meniu  (configurare) → butonul 

Pot fi configurate setările din opțiunile meniului enumerate mai jos.



Opțiune	Descriere	
Ecran de întâmpinare	Permite selectarea afișării ecranului de întâmpinare la pornirea aparatului foto.	 62
Fus orar și dată	Permite setarea ceasului intern al aparatului foto.	 63
Setări monitor	Permite modificarea setărilor definite pentru afișajul informațiilor despre fotografie, examinarea imaginii după fotografiere și luminozitatea monitorului.	 65
Imprimare dată	Permite imprimarea datei și orei fotografierii pe imagini.	 67
Reducere vibrații	Permite selectarea opțiunii folosite la fotografiere pentru reducerea vibrațiilor.	 68
Detectie mișcare	Permite creșterea sau nu a timpului de expunere în mod automat de către aparat, pentru a reduce neclaritățile produse de tremuratul aparatului foto în cazul în care se detectează mișcare la fotografierea imaginilor statice.	 69
Asistență AF	Permite activarea și dezactivarea dispozitivului de iluminare asistență AF.	 70
Zoom digital	Permite activarea și dezactivarea folosirii zoomului digital.	 70

Opțiune	Descriere	
Setări sunet	Permite modificarea setărilor de sunet.	 71
Oprire automată	Permite definirea duratei de timp care trece înainte ca monitorul să se închidă pentru a economisi energie.	 71
Formatare memorie/ Formatare card	Permite formatarea memoriei interne sau a cardului de memorie.	 72
Limba/Language	Permite schimbarea limbii afișate pe ecranul aparatului foto.	 73
Setări TV	Permite modificarea setărilor conexiunii TV.	 73
Avertizare clipire	Permite selectarea sau nu a opțiunii de detectare a ochilor închiși la fotografierea persoanelor folosind funcția detectare față.	 74
Încărcare Eye-Fi	Permite activarea sau dezactivarea funcției de trimitere a imaginilor la un computer folosind un card Eye-Fi disponibil în comerț.	 75
Resetare totală	Permite reinițializarea setărilor aparatului foto la valorile implicite.	 76
Tip baterie	Această setare se va modifica în funcție de tipul de baterii introdus în aparatul foto.	 77
Versiune firmware	Vizualizați versiunea firmware curentă a aparatului foto.	 77

# Conectarea aparatului foto la un televizor, la un calculator sau la o imprimantă

## Metode de conectare

Vă puteți bucura și mai mult de imaginile și de filmele dumneavoastră conectând aparatul foto la un televizor, la un computer sau la o imprimantă.

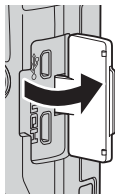
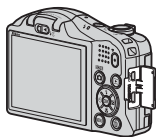

Deschideți capacul conectorului.

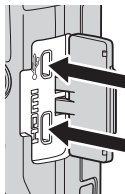

Conector USB/ieșire audio/video

Microconector HDMI (tip D)

Introduceți conectorul drept.

- Înainte de a conecta aparatul foto la un dispozitiv extern, asigurați-vă că nivelul de încărcare al acumulatorului este suficient și închideți aparatul foto. Înainte de a efectua deconectarea, asigurați-vă că aparatul foto a fost închis.
- Dacă utilizați adaptorul la rețeaua electrică EH-65A (comercializat separat), acest aparat foto poate fi alimentat de la o priză de curent. Nu utilizați o altă marcă sau un alt model de adaptor la rețeaua electrică deoarece aparatul foto se poate încălzi sau se poate defecta.
- Pentru informații despre metodele de conectare și următoarele operații, consultați documentația dispozitivului, pe lângă acest document.

**Vizualizarea imaginilor pe televizor**

👓 22



Imaginile și filmele capturate cu aparatul foto pot fi vizionate pe un televizor. Metoda de conectare: introduceți conectorii video și audio ai cablului audio video opțional în mufele jack de intrare ale televizorului. Sau, conectați un cablu HDMI, disponibil în comerț, disponibil în comerț la mufa jack a intrării HDMI a televizorului.

**Vizualizarea și organizarea imaginilor pe un computer**

📖 73



Puteți transfera imaginile pe un computer pentru a efectua simple retușuri și pentru a gestiona datele imaginii.

Metoda de conectare: conectați aparatul foto la portul USB al computerului folosind cablul USB inclus.

- Înainte de conectarea la un computer, instalați programul ViewNX 2 pe computerul respectiv (📖 73).

**Imprimarea imaginilor fără a folosi un computer**

👓 25



În cazul în care conectați aparatul foto la o imprimantă compatibilă PictBridge, puteți imprima imaginile fără a utiliza un computer.

Metoda de conectare: Conectați aparatul foto direct la portul USB al imprimantei folosind cablul USB.

## Utilizarea ViewNX 2

ViewNX 2 este un pachet multifuncțional de programe software care permit transferul, vizualizarea, editarea și partajarea imaginilor.

Instalați ViewNX 2 folosind discul CD-ROM ViewNX 2 inclus.



### Instalarea ViewNX 2

- Aveți nevoie de o conexiune la internet.

### Sisteme compatibile de operare

#### Windows

Windows 8, Windows 7, Windows Vista, Windows XP

#### Macintosh

Mac OS X 10.6, 10.7, 10.8

Consultați situl Nikon pentru detalii privind cerințele de sistem, inclusiv cele mai noi informații despre compatibilitatea cu sistemele de operare.

## 1 Porniți computerul și introduceți discul CD-ROM ViewNX 2 în unitatea de CD-ROM.

- Windows: Dacă în fereastră sunt afișate instrucțiuni de utilizare pentru CD-ROM, urmați instrucțiunile pentru a continua cu fereastra de instalare.
- Mac OS: dacă este afișată fereastra **ViewNX 2**, faceți dublu clic pe pictograma **Welcome**.

## 2 Selectați limba din caseta de dialog pentru selectarea limbii pentru a deschide fereastra de instalare.

- Dacă limba dorită nu este disponibilă, faceți clic pe **Region Selection (Selectare regiune)** pentru a alege o regiune diferită și apoi alegeți limba dorită [butonul **Region Selection (Selectare regiune)** nu este disponibil în versiunea europeană].
- Faceți clic pe **Next (Înainte)** pentru a afișa fereastra de instalare.



## 3 Pornire instalare.

- Vă recomandăm să faceți clic pe **Installation Guide (Ghid de instalare)** din fereastra de instalare pentru a verifica informațiile ajutoare și cerințele sistemului, înainte de a instala ViewNX 2.
- Faceți clic pe **Typical Installation (Recommended) (Instalare tipică (Recomandată))** din fereastra de instalare.

## 4 Descărcați programul software.

- Dacă este afișat ecranul **Software Download (Descărcare software)**, faceți clic pe **I agree - Begin download (Sunt de acord - Începe descărcarea)**.
- Urmăți instrucțiunile de pe ecran pentru instalarea programului software.

---

## 5 Dacă este afișat ecranul de finalizare a instalării, ieșiți din programul de instalare.

- Windows: Faceți clic pe **Yes (Da)**.
- Mac OS: Faceți clic pe **OK**.

Se instalează următorul software:

- ViewNX 2 (alcătuit din cele trei module de mai jos)
  - Nikon Transfer 2: folosit pentru transferul imaginilor pe computer
  - ViewNX 2: folosit pentru vizualizarea, editarea și imprimarea imaginilor transferate
  - Nikon Movie Editor (Editor film): folosit pentru editarea elementară a filmelor transferate
- Panorama Maker (pentru crearea unei imagini panoramice unice a unui peisaj etc. dintr-o serie de imagini care capturează fiecare o porțiune diferită din subiect)

---

## 6 Scoateți discul CD-ROM ViewNX 2 din unitatea de CD-ROM.

## Transferul imaginilor pe computer

### 1 Alegeți modul în care fotografiile vor fi copiate pe computer.

Alegeți una dintre următoarele metode:

- **Conectare directă prin USB:** închideți aparatul foto și asigurați-vă că ați introdus cardul de memorie în aparat. Conectați aparatul foto la computer folosind cablul USB. Porniți aparatul foto. Pentru a transfera imaginile salvate în memoria internă a aparatului foto, scoateți cardul de memorie din aparatul foto înainte de a îl conecta la computer.

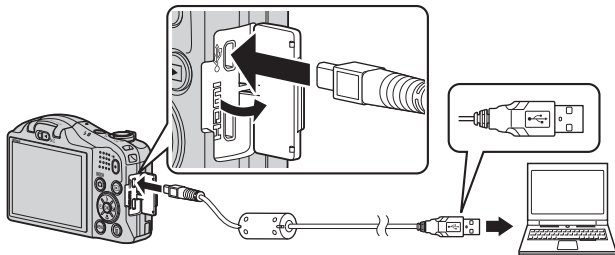

- **Fantă card SD:** În cazul în care computerul dumneavoastră este dotat cu o fantă pentru card SD, cardul poate fi introdus direct în fantă.
- **Cititor de carduri SD:** Conectați cititorul de carduri (disponibil separat de la furnizori terți) la computer și introduceți cardul de memorie.

Dacă este afișat un mesaj care vă solicită să alegeți un program, selectați Nikon Transfer 2.

### • Dacă utilizați Windows 7

În cazul în care este afișat dialogul prezentat în partea dreaptă, urmați pașii de mai jos pentru a selecta Nikon Transfer 2.

- 1 În secțiunea **Import pictures and videos (Import fotografii și filme)**, faceți clic pe **Change program (Modifică program)**. Va fi afișat un dialog de selectare a programului; selectați **Import File using Nikon Transfer 2 (Importarea fișierelor folosind Nikon Transfer 2)** și faceți clic pe **OK**.
- 2 Faceți dublu clic pe **Import File (Importarea fișierelor)**.



Dacă pe cardul de memorie se află un număr mare de imagini, pornirea programului Nikon Transfer 2 poate dura mai mult. Așteptați ca programul Nikon Transfer 2 să pornească.

## ✓ Conectarea cablului USB

Este posibil să nu fie recunoscută conexiunea atunci când aparatul foto este conectat la computer prin intermediul unui hub USB.

## 2 Transferați imaginile pe computer.

- Confirmați dacă numele aparatului foto conectat sau a discului amovibil este afișat ca „Source (Sursă)” în bara de titlu „Options (Opțiuni)” a Nikon Transfer 2 (1).
- Faceți clic pe **Start Transfer (Porniți transferul)** (2).

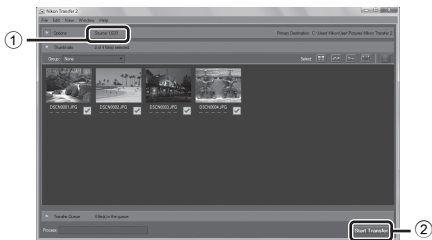

- Cu setările implicite, toate fotografiile de pe cardul de memorie vor fi copiate pe computer.

### 3 Închideți conexiunea.

- Dacă aparatul foto este conectat la computer, opriți aparatul foto și deconectați cablul USB. Dacă utilizați un cititor de carduri sau o fantă pentru carduri, selectați opțiunea respectivă din sistemul de operare al computerului pentru a scoate discul amovibil corespunzător cardului de memorie, iar apoi scoateți cardul de memorie din cititorul de carduri sau din fanta pentru carduri.

## Vizualizare fotografii

### Pornire ViewNX 2.

- Fotografiile sunt afișate în ViewNX 2 când transferul este finalizat.
- Consultați ajutorul online pentru mai multe informații cu privire la ViewNX 2.

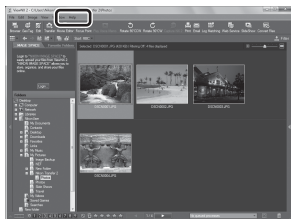

### Porniți ViewNX 2 manual

- **Windows:** faceți clic de două ori pe comanda rapidă **ViewNX 2** de pe desktop (spațiul de lucru).
- **Mac OS:** faceți clic pe pictograma **ViewNX 2** de pe Dock.



# Secțiunea de referință

Secțiunea de referință conține informații detaliate și sfaturi despre utilizarea aparatului foto.

## Fotografierea

---

Utilizarea panoramei simple (fotografiere și redare) ..... 06

## Redarea

---

Modul fotografii favorite ..... 06

Modul sortare automată ..... 10

Modul listare după dată ..... 11

Vizualizarea și ștergerea imaginilor capturate continuu (secvență) ..... 12

Editarea imaginilor statice ..... 14

Conectarea aparatului foto la televizor (vizualizarea imaginilor pe televizor) ..... 22

Conectarea aparatului foto la o imprimantă (imprimare directă) ..... 24

Editarea filmelor ..... 31

## Meniul

---

Meniul de fotografiere (pentru modul (automat)) ..... 33

Meniul portret inteligent ..... 43

Meniul de redare ..... 46

Meniul pentru film ..... 58

Meniul de configurare ..... 62

## Informații suplimentare

---











Mesaje de eroare ..... 78

Denumirea fișierelor ..... 82

Accesoriiile opționale ..... 83

# Utilizarea panoramei simple (fotografiere și redare)

## Fotografierea în modul panoramă simplă

Întrați în modul fotografiere → butonul  (mod fotografiere) →  (a doua pictogramă de sus\*) →  →  →  →  →  →  →  (panoramă simplă) → butonul 

\* Pe ecran va fi afișată pictograma ultimei scene selectate.

**1** Selectați **Normal (180°)** sau **Larg (360°)** ca interval de fotografiere (limită de câmp) și apăsați pe butonul .

- Dacă aparatul foto este așezat în poziție orizontală, dimensiunea imaginii (lățime x înălțime) este următoarea.
  - **Normal (180°)**: 4800 x 920 dacă aparatul este mișcat pe orizontală, 1536 x 4800 dacă este mișcat pe verticală
  - **Larg (360°)**: 9600 x 920 dacă aparatul este mișcat pe orizontală, 1536 x 9600 dacă este mișcat pe verticală

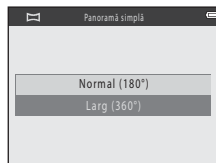

**2** Încadrați prima extremitate a scenei panoramice și apoi apăsați pe butonul de declanșare până la jumătate pentru focalizare.

- Poziția de zoom este fixată la unghi larg.
- Aparatul foto focalizează zona aflată în centrul cadrului.

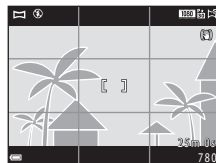

### 3 Apăsați butonul de declanșare până la capăt și apoi ridicați degetul de pe butonul de declanșare.

- Săgețile  $\triangle \nabla \langle \rangle$  sunt afișate pentru a indica direcția de mișcare a aparatului foto.



### 4 Deplasați aparatul foto în una dintre cele patru direcții până când indicatorul de ghidare ajunge la capăt.

- În momentul în care aparatul foto detectează direcția de mișcare, fotografierea va începe.

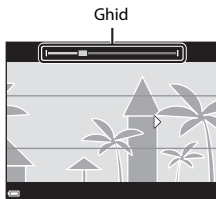

### Exemplu de mișcare a aparatului foto



- Utilizând corpul dumneavoastră ca axă de rotație, deplasați ușor aparatul foto într-un arc de cerc, în direcția indicată de săgeată ( $\triangle \nabla \langle \rangle$ ).
- Fotografierea se oprește dacă indicatorul de ghidare nu ajunge la capăt în aproximativ 15 secunde (dacă este selectată opțiunea **Normal (180°)**) sau în aproximativ 30 de secunde (dacă este selectată opțiunea **Larg (360°)**) după începerea fotografierii.



### **Note privind fotografierea în modul panoramă simplă**

- Câmpul de imagine vizibil în imaginea salvată va fi mai mic decât cel vizibil pe monitor la momentul fotografierii.
- Dacă aparatul foto este deplasat prea repede sau dacă tremură prea mult sau dacă subiectul este prea uniform (de exemplu ziduri sau întuneric), poate surveni o eroare.
- Dacă fotografierea este oprită înainte ca aparatul foto să ajungă la jumătatea intervalului de fotografiere (limită de câmp) al panoramei, nu va fi salvată nicio imagine panoramică.
- Dacă se capturează mai mult de jumătate din intervalul de fotografiere al panoramei, însă fotografierea se termină înainte de atingerea extremității acestuia, zona necaptată va fi înregistrată și va fi afișată cu gri.

## Vizualizarea imaginilor capturate cu panoramă simplă

Treceți în modul redare (📖 26), afișați o imagine capturată folosind panorama simplă în modul redare cadru întreg și apoi apăsați pe butonul **OK** pentru a derula imaginea în direcția utilizată la fotografiere.

În timpul redării, comenzile de redare sunt afișate pe monitor. Utilizați selectorul multiplu ◀▶ pentru a selecta un buton de control și apoi apăsați pe butonul **OK** pentru a efectua următoarele operații.

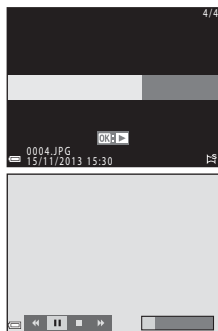

Funcție	Pictogramă	Descriere	
Derulare înapoi	◀	Țineți apăsat butonul <b>OK</b> pentru a derula repede înapoi.	
Derulare înainte	▶	Țineți apăsat butonul <b>OK</b> pentru a derula repede înainte.	
Pauză	⏸	Redare întreruptă. Operațiile enumerate mai jos pot fi efectuate în timp ce redarea este întreruptă.	
		◀	Țineți apăsat butonul <b>OK</b> pentru a derula înapoi.
		▶	Țineți apăsat butonul <b>OK</b> pentru a derula.
		▶	Reluați derularea automată.
Încheiere	■	Treceți la modul redare cadru întreg.	

### ✔ Note referitoare la derularea imaginilor redete

Este posibil ca la redarea imaginilor capturate cu o altă marcă sau model de aparat foto digital folosind modul panoramă simplă, acest aparat foto să nu poată derula sau mări imaginile.

# Modul fotografii favorite







Prin adăugarea imaginilor (cu excepția filmelor) în albume ca fotografii favorite, puteți reda numai imaginile adăugate.

- Imaginile pot fi sortate în nouă albume. În fiecare album pot fi adăugate până la 200 de imagini.
- Imaginile originale nu vor fi copiate sau mutate.
- Aceași imagine poate fi adăugată în mai multe albume.

## Adăugarea imaginilor în albume

Apăsați pe butonul  (mod redare) → butonul MENU → Fotografii favorite → butonul 

### 1 Utilizați selectorul multiplu pentru a selecta o imagine și utilizați pentru a afișa .

- Puteți adăuga  mai multor imagini. Pentru a elimina  apăsați pe .
- Acționați butonul control zoom ( 1) spre **T** () pentru a trece la redarea cadru întreg sau spre **W** () pentru a trece la redarea miniaturilor.







### 2 Apăsați pe butonul după ce ați configurat setările.

### 3 Selectați albumul dorit și apăsați pe butonul .



- Imaginile selectate vor fi adăugate.



## Redarea imaginilor din albume

Apăsați pe butonul  (mod redare) → butonul  →  Fotografii favorite → butonul 

Utilizați selectorul multiplu pentru a selecta un album și apoi apăsați pe butonul  pentru a reda imaginile din albumul selectat.



- Funcțiile din meniul de redare ( 61) pot fi utilizate pentru imaginile din albumul selectat (cu excepția funcțiilor **Copiere** și **Fotografii favorite**).
- În ecranul de selectare a albumului sunt disponibile următoarele operațiuni.
  - Butonul **MENU**: schimbă pictograma albumului ( 09).
  - Butonul : șterge toate imaginile originale adăugate în albumul selectat.











### Note referitoare la ștergere

Dacă o imagine este ștersă în timp ce folosiți modul fotografiilor favorite, imaginea originală va fi ștersă. Pentru eliminarea imaginilor din albume, consultați „Eliminarea imaginilor din albume” (.

## Eliminarea imaginilor din albume

Intrați în modul  Fotografii favorite → selectați albumul care conține imaginea pe care doriți să o eliminați → butonul  → butonul MENU → Eliminare din favorite → butonul 

**1** Utilizați selectorul multiplu  pentru a selecta o imagine și utilizați  pentru a ascunde .

- Pentru a afișa din nou pictogramele, apăsați pe .
- Acționați butonul control zoom ( 1) spre  pentru a trece la redarea cadru întreg sau spre   pentru a trece la redarea miniaturilor.







**2** Apăsați pe butonul  după ce ați configurat setările.

**3** Selectați **Da** și apăsați pe butonul .



- Pentru a anula operația de eliminare, selectați **Nu**.

# Schimbarea pictogramei albumului favorit

Apăsați pe butonul  (mod redare) → butonul  →  Fotografii favorite → butonul 

- 1 Folosiți selectorul multiplu pentru a selecta un album și apăsați pe butonul MENU.



- 2 Utilizați   pentru a selecta culoarea unei pictograme și apăsați pe butonul .

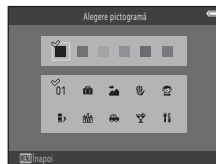



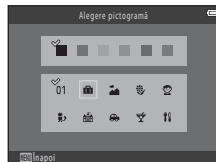

- 3 Selectați o pictogramă și apăsați pe butonul .

  - Pictograma se va modifica.





## Modul sortare automată

Imaginile sunt sortate automat pe categorii, de exemplu portrete, peisaje și filme, în funcție de setările aparatului foto la momentul efectuării fotografiei sau a înregistrării filmului.

Apăsați pe butonul  (mod redare) → butonul  →  Sortare automată → butonul 

Utilizați selectorul multiplu pentru a selecta o categorie și apoi apăsați pe butonul  pentru a reda imaginile din categoria selectată.





- Funcțiile din meniul de redare ( 61) pot fi utilizate pentru imaginile din categoria selectată (cu excepția funcțiilor **Copiere** și **Eliminare din favorite**).
- În timp ce este afișat ecranul de selectare a categoriei, apăsați pe butonul  pentru a șterge toate imaginile originale din categoria selectată.





### **Note privind modul sortare automată**





- În modul sortare automată, pot fi sortate în fiecare categorie până la 999 de fișiere cu imagini și filme.
- Imaginile sau filmele salvate cu alte aparate foto, nu cu acest aparat, nu pot fi redare în modul sortare automată.

# Modul listare după dată

Apăsați pe butonul  (mod redare) → butonul  →  Listare după dată → butonul 

Utilizați selectorul multiplu pentru a selecta o dată și apoi apăsați pe butonul  pentru a reda imaginile capturate în data respectivă.

- Funcțiile din meniul de redare ( 61) pot fi utilizate pentru imaginile din data de fotografiere selectată (cu excepția funcțiilor **Copiere** și **Eliminare din favorite**).
- În ecranul de selectare a datei fotografierii sunt disponibile următoarele operațiuni.
  - Butonul **MENU**: sunt disponibile funcțiile enumerate mai jos.
    - Ordine imprimare\*
    - Presentare diapozitive
    - Protejare\*
  - \* Aceleași setări pot fi aplicate tuturor imaginilor capturate în data selectată.
  - Butonul  șterge toate imaginile capturate la data selectată.

Listare după dată		
	20/11/2013	[ 3 ]
	15/11/2013	[ 2 ]
	10/11/2013	[ 1 ]
	05/11/2013	[ 10 ]

## **Note privind modul listare după dată**

- Pot fi selectate până la 29 de date. Dacă există imagini pentru mai mult de 29 de date, toate imaginile salvate înainte de cele mai recente 29 de date vor fi combinate în **Altele**.
- Pot fi afișate cele mai recente 9000 de imagini.
- Imaginile capturate înainte de a defini data în aparatul foto sunt considerate ca fiind realizate în data de 1 ianuarie 2013.

## Vizualizarea și ștergerea imaginilor capturate continuu (secvență)

### Vizualizarea imaginilor dintr-o secvență

Imaginile capturate cu folosind opțiunea de declanșare continuă vor fi salvate ca o secvență.

Prima imagine dintr-o secvență este utilizată ca imagine importantă pentru a reprezenta secvența la afișarea în modul redare cadru întreg sau în modul redare miniaturi (setare implicită). Pentru a afișa individual fiecare imagine din secvență, apăsați pe butonul **OK**.



După ce ați apăsat pe butonul **OK**, vor fi disponibile operațiile enumerate mai jos.

- Pentru a afișa imaginea anterioară sau următoare, apăsați pe selectorul multiplu ◀▶.
- Pentru a afișa imaginile care nu sunt incluse în secvență, apăsați pe ▲ pentru a reveni la afișarea imaginii importante.
- Pentru a afișa imaginile dintr-o secvență ca miniaturi sau pentru a le reda într-o prezentare de diapozitive, selectați pentru

**Opțiuni afișare secvență** opțiunea **Imagini individuale** din meniul de redare (657).



#### Opțiuni afișare secvență

Imaginile capturate folosind declanșarea continuă cu alte aparate foto, nu cu acest aparat, nu vor putea fi afișate ca o secvență.

#### Opțiunile disponibile în meniul de redare în cazul utilizării unei secvențe

- Dacă imaginile dintr-o secvență sunt afișate în modul redare cadru întreg, apăsați pe butonul **MENU** pentru a selecta funcțiile din meniul de redare (61).
- Dacă apăsați pe butonul **MENU** în timp ce este afișată o imagine importantă, următoarele setări pot fi aplicate tuturor imaginilor din secvență:
  - Ordine imprimare, Protejare, Copiere, Fotografii favorite

## Ștergerea imaginilor dintr-o secvență

Dacă butonul  este apăsat pentru imaginile dintr-o secvență, imaginile care vor fi șterse diferă în funcție de modul în care secvențele sunt afișate.

- Dacă imaginea importantă este afișată:
  - **Imagine curentă:** toate imaginile din secvența afișată vor fi șterse.
  - **Ștergere imagini selectate:** dacă în ecranul cu fotografiile selectate pentru ștergere este selectată o imagine importantă ( 28), se vor șterge toate imaginile din secvența respectivă.
  - **Toate imaginile:** toate imaginile din memoria internă sau de pe cardul de memorie sunt șterse.
- Dacă imaginile dintr-o secvență sunt afișate în modul redare cadru întreg:
  - **Imagine curentă:** imaginea afișată în prezent pe ecran va fi ștersă.
  - **Ștergere imagini selectate:** imaginile selectate în secvență vor fi șterse.
  - **Întreaga secvență:** toate imaginile din secvența afișată vor fi șterse.

# Editarea imaginilor statice

## Înainte de a începe editarea imaginilor

Cu acest aparat foto puteți edita cu ușurință imaginile. Copiile editate sunt salvate ca fișiere separate.

- Copiile editate vor fi salvate cu aceeași dată și oră de fotografiere ca și originalul.





### Restricții privind editarea imaginilor



Dacă o copie editată este în continuare modificată folosind o altă funcție de editare, verificați restricțiile de mai jos.

Funcția de editare utilizată	Funcțiile de editare care pot fi adăugate
Retușare rapidă D-Lighting Efecte filtre	Pot fi adăugate următoarele funcții: d estompare piele, imagine mică sau tăiere.
Estompare piele	Se poate utiliza funcția retușare rapidă, D-Lighting, efecte filtre, imagine mică sau tăiere.
Imagine mică Tăiere	Alte funcții de editare nu pot fi utilizate. Dacă este utilizată în combinație cu alte funcții de editare, utilizați funcția imagine mică sau tăiere după ce au fost aplicate celelalte funcții de editare.
Corecție ochi roșii	Alte funcții de editare nu pot fi adăugate.

- Copiile create utilizând funcțiile de editare nu pot fi editate din nou cu aceeași funcție de editare utilizată la crearea acestora.

## Retușare rapidă: îmbunătățirea contrastului și a saturației



Apăsați pe butonul  (mod redare) → selectați o imagine → butonul MENU → Retușare rapidă → butonul 

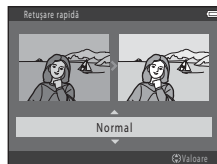

Utilizați selectorul multiplu   pentru a selecta nivelul efectului aplicat și apăsați pe butonul .

- Versiunea editată este afișată în dreapta.
- Pentru a ieși fără a salva copia, apăsați pe .



## D-Lighting: îmbunătățirea luminozității și a contrastului



Apăsați pe butonul  (mod redare) → selectați o imagine → butonul MENU → D-Lighting → butonul 

Utilizați selectorul multiplu   pentru a selecta **OK** și apăsați pe butonul .

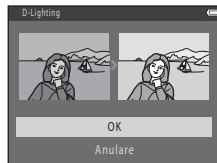
- Versiunea editată este afișată în dreapta.
- Pentru a ieși fără a salva copia, selectați **Anulare** și apăsați pe butonul .



## Corecție ochi roșii: corectarea efectului de ochi roșii care apare datorită utilizării blițului

Apăsați pe butonul  (mod redare) → selectați o imagine → butonul MENU → Corecție ochi roșii → butonul 

Examinați rezultatele și apăsați pe butonul .

- Pentru a ieși fără a salva copia, apăsați pe selectorul multiplu .



### **Note referitoare la corectarea ochilor roșii**

- Imaginile în care aparatul foto nu poate detecta ochii roșii nu pot fi corectate.
- Pentru animale (câini sau pisici), corectarea ochilor roșii va fi aplicată indiferent de culoarea acestora.
- În funcție de imagine, este posibil ca folosind funcția să nu obțineți rezultatele dorite.
- Corectarea ochilor roșii poate fi aplicată în zone care nu sunt afectate de efectul de ochi roșii, în puține cazuri.

# Estompare piele: estomparea tonurilor pielii

Apăsați pe butonul  (mod redare) → selectați o imagine → butonul **MENU** → Estompare piele → butonul **OK**

## 1 Utilizați selectorul multiplu ▲▼ pentru a selecta nivelul efectului aplicat și apăsați pe butonul **OK**.

- Dialogul de confirmare este afișat împreună cu fața pe care efectul a fost aplicat, iar fața va fi mărită în centrul monitorului.
- Pentru a ieși fără a salva copia, apăsați pe .

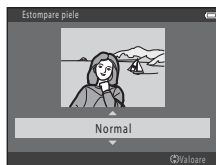

## 2 Examinați rezultatele și apăsați pe butonul **OK**.



- Se estompează tonurile pielii pentru maximum 12 fețe, în ordine, începând cu fața aflată la cea mai mică distanță față de centrul cadrului.
- Dacă au fost procesate mai multe fețe, utilizați  pentru a afișa o altă față.
- Apăsați pe butonul **MENU** pentru a ajusta nivelul efectului aplicat. Afișajul monitorului revine la cel prezentat la pasul 1.





## **Note referitoare la funcția estompare piele**

- Funcția de estompare a pielii nu poate fi aplicată dacă în imagine nu a fost detectată nicio față.
- În funcție de direcția în care este fețele privesc sau de luminozitatea fețelor, este posibil ca aparatul foto să nu poată detecta cu precizie fețele sau ca folosind funcția estompare piele să nu obțineți rezultatele dorite.

## Efecte filtre: aplicarea efectelor filtre digitale

Apăsați pe butonul  (mod redare) → selectați o imagine → butonul MENU → Efecte filtre → butonul 

Tip	Descriere
Efect 1 ap. foto jucărie	Permite aplicarea unei tente gălbui întregii imaginii, iar marginile imaginii vor fi mai întunecate.
Efect 2 ap. foto jucărie	Permite scăderea saturației culorilor în întreaga imagine, iar marginile imaginii vor fi mai întunecate.
Ochi de peste	Permite obținerea unui aspect al imaginii ca și când imaginea ar fi fost capturată folosind un obiectiv superangular. Acest efect este recomandat pentru imaginile capturate în modul macro.
Soft	Permite atenuarea imaginii adăugând o ușoară estompare în jurul centrului imaginii. În imaginile capturate cu funcția detectare față sau detectare animal de casă, zonele din jurul fețelor vor fi neclare.
Color selectiv	Permite păstrarea unei anumite culori în imagine și schimbă celelalte culori în alb și negru.
Filtru stea	Permite producerea unor raze de lumină în formă de stea care radiază dinspre obiecte strălucitoare, cum ar fi reflexiile solare și luminile de pe o stradă. Acest efect este potrivit pentru scene nocturne.
Efect de miniaturizare	Permite modificarea unei imaginii astfel încât aceasta să pară o scenă în miniatură capturată în modul macro. Acest efect este recomandat pentru imaginile capturate de la înălțime, în care subiectul principal se află în centrul imaginii.
Pictură	Permite modificarea unei imaginii astfel încât aceasta să aibă aspectul unei picturi.

**1** Utilizați selectorul multiplu   pentru a alege efectul dorit și apăsați pe butonul .

- Dacă este selectată una din opțiunile **Efect 1 ap. foto jucărie**, **Efect 2 ap. foto jucărie**, **Ochi de peste**, **Filtru stea**, **Efect de miniaturizare** sau **Pictură** treceți la pasul 3.

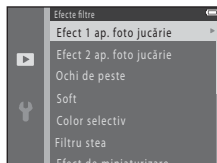

## 2 Ajustați efectul și apăsați pe butonul **OK**.

- Dacă utilizați **Soft**: utilizați ▲▼ pentru a selecta intervalul de aplicare al efectului.
- Dacă utilizați **Color selectiv**: utilizați ▲▼ pentru a selecta culoarea care va fi păstrată.
- Apăsați pe ◀ pentru a reveni la ecranul de selectare **Efecte filtre** fără a efectua modificări.

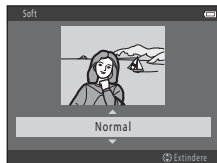



Exemplu: **Soft**

## 3 Examinați rezultatele și apăsați pe butonul **OK**.

- Va fi creată o copie editată.
- Pentru a ieși fără a salva copia, apăsați pe ◀.





## Imagine mică: reducerea dimensiunii unei imagini

Apăsați pe butonul  (mod redare) → selectați o imagine → butonul MENU → Imagine mică → butonul 

**1** Utilizați selectorul multiplu ▲▼ pentru a selecta dimensiunea dorită a copiei și apăsați pe butonul .

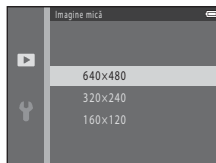
- Imaginile capturate folosind pentru modul imagine opțiunea  **4896x2754** vor fi salvate la 640 x 360 pixeli. Treceți la pasul 2.



**2** Selectați **Da** și apăsați pe butonul .

- Va fi creată o copie editată (nivel compresie 1:16).

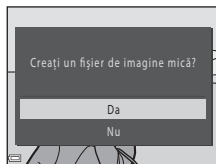

# Tăiere: crearea unei copii tăiate

**1** Acționați butonul control zoom pentru a mări imaginea (📖 59).

**2** Rafinați compoziția copiei și apăsați pe butonul **MENU**.

- Acționați butonul control zoom spre **T** (🔍) sau **W** (📐) pentru a ajusta nivelul de zoom. Definiți nivelul de zoom la care va fi afișată pictograma 📐:🔍.
- Utilizați selectorul multiplu ▲▼◀▶ pentru a derula imaginea astfel încât numai porțiunea care va fi copiată să fie vizibilă pe monitor.



**3** Selectați **Da** și apăsați pe butonul **OK**.

- Va fi creată o copie editată.

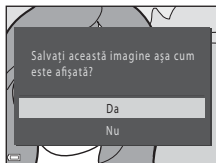

## Dimensiune imagine

Dacă dimensiunea imaginii copiei tăiate este egală cu 320 x 240 sau mai mică, la redare imaginea va fi mai mică.

## Tăierea imaginii în orientarea actuală „pe înalt”

Utilizați opțiunea **Rotire imagine** (🔄53) pentru a roti imaginea astfel încât aceasta să fie afișată în orientare peisaj. După tăierea imaginii, rotiți înapoi imaginea tăiată în orientarea „pe înalt”.

# Conectarea aparatului foto la televizor (vizualizarea imaginilor pe televizor)

## 1 Opriți aparatul foto și conectați-l la televizor.

- Asigurați-vă că toți conectorii sunt orientați corect. La conectarea sau la deconectarea acestora, nu introduceți și nu scoateți conectorii înclinăți.

Dacă utilizați cablul audio/video

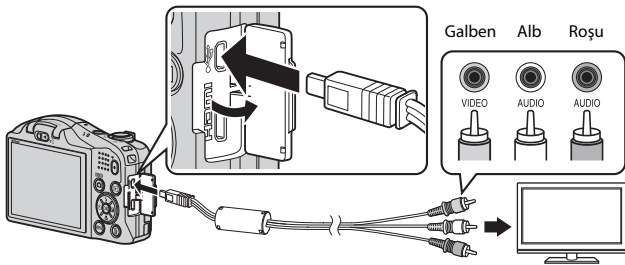

Dacă utilizați un cablu HDMI disponibil în comerț

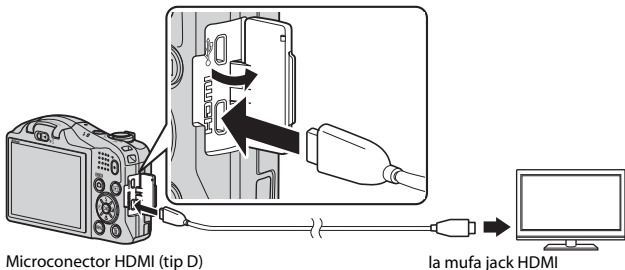

## 2 Selectați pentru intrarea televizorului intrarea video externă.

- Pentru detalii, consultați documentația televizorului.

## 3 Țineți apăsat butonul pentru a porni aparatul foto.

- Imaginile vor fi afișate pe ecranul televizorului.
- Monitorul aparatului foto nu se va deschide.

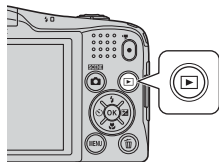

### Dacă imaginile nu sunt afișate pe ecranul televizorului

Asigurați-vă că pentru **Setări TV** ()73 din meniul de configurare a fost selectat standardul utilizat de televizorul dumneavoastră.

### Utilizarea telecomenzii televizorului (control dispozitiv HDMI)

Telecomanda unui televizor compatibil HDMI-CEC poate fi utilizată pentru a selecta imaginile, pentru a porni și întrerupe redarea filmului, pentru a trece de la modul redare cadru întreg, la afișarea cu patru miniaturi, etc.

- Selectați pentru **Control dispozitiv HDMI** ()73 din **Setări TV** opțiunea **Activat** (setare implicită) și apoi conectați aparatul foto și televizorul folosind un cablu HDMI.
- Îndreptați telecomanda înspre televizor când o folosiți.

## Conectarea aparatului foto la o imprimantă (imprimare directă)

Utilizatorii imprimantelor compatibile PictBridge pot conecta aparatul foto direct la imprimantă și pot imprima imaginile fără a utiliza un computer.

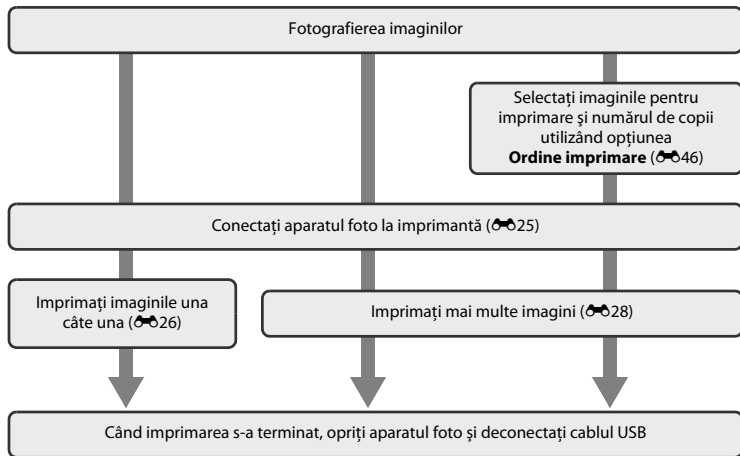

# Conectarea aparatului foto la o imprimantă

**1** Opriți aparatul foto.

**2** Porniți imprimanta.

- Verificați setările imprimantei.

**3** Conectați aparatul foto la imprimantă utilizând cablul USB.

- Asigurați-vă că toți conectorii sunt orientați corect. La conectarea sau la deconectarea acestora, nu introduceți și nu scoateți conectorii înclinați.

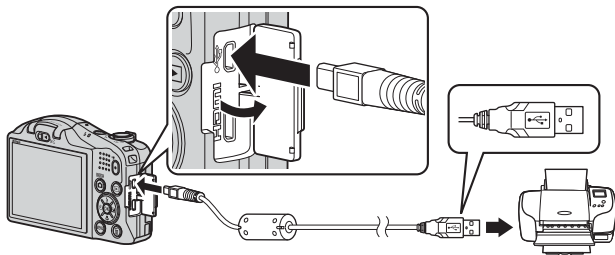

**4** Porniți aparatul foto.

- Ecranul de pornire **PictBridge** (1) va fi afișat pe monitorul aparatului foto, fiind urmat de ecranul **Selecție imprimare** (2).

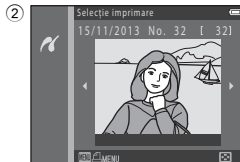

# Imprimarea individuală a imaginilor

**1** Folosiți selectorul multiplu pentru a selecta imaginea dorită și apăsați pe butonul **OK**.

- Acționați butonul control zoom spre **W** (🔍) pentru a trece la redarea miniaturilor sau spre **T** (🖨️) pentru a trece la redarea cadru întreg.



**2** Utilizați ▲▼ pentru a selecta **Copii** și apăsați pe butonul **OK**.

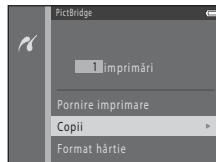

**3** Selectați numărul de copii dorit (până la nouă) și apăsați pe butonul **OK**.

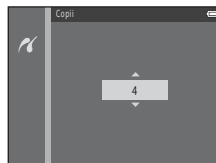

**4** Selectați **Format hârtie** și apăsați pe butonul **OK**.

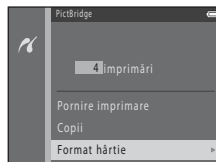

## 5 Selectați formatul de hârtie dorit și apăsați pe butonul **OK**.

- Pentru a aplica setările definite pentru formatul hârtiei pe imprimantă, selectați **Implicit** din opțiunile formatului de hârtie.
- Opțiunile disponibile pentru formatul de hârtie în aparatul foto pot să difere în funcție de imprimanta utilizată.

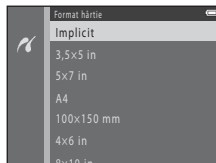

## 6 Selectați **Pornire imprimare** și apăsați pe butonul **OK**.

- Imprimarea va începe.
- Pentru a anula imprimarea, apăsați pe butonul **OK**.

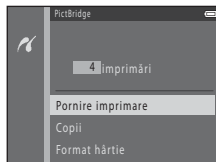

# Imprimarea mai multor imagini

- 1** Dacă este afișat ecranul **Selecție imprimare**, apăsați pe butonul **MENU**.



- 2** Utilizați selectorul multiplu ▲▼ pentru a selecta **Format hârtie** și apăsați pe butonul **OK**.
- Pentru a ieși din meniul de imprimare, apăsați pe butonul **MENU**.



- 3** Selectați formatul de hârtie dorit și apăsați pe butonul **OK**.
- Pentru a aplica setările definite pentru formatul hârtiei pe imprimantă, selectați **Implicit** din opțiunile formatului de hârtie.
  - Opțiunile disponibile pentru formatul de hârtie în aparatul foto pot să difere în funcție de imprimanta utilizată.

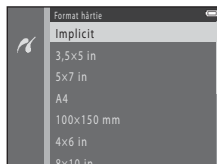





- 4** Selectați **Selecție imprimare**, **Imprim. toate imaginile** sau **Imprimare DPOF** și apăsați pe butonul **OK**.



## Selecție imprimare

Selecționați imaginile (cel mult 99) și numărul de copii pentru fiecare dintre acestea (cel mult nouă).

- Utilizați selectorul multiplu ◀▶ pentru a selecta imaginile și utilizați ▲▼ pentru a defini numărul de copii care va fi imprimat.
- Imaginile selectate pentru imprimare sunt indicate prin marcajul  și prin numărul care indică numărul de copii ce va fi imprimat. Dacă nu s-a specificat niciun număr de copii pentru imaginile respective, selecția se va anula.
- Acționați butonul control zoom spre **T** () pentru a trece la redarea cadru întreg sau spre **W** () pentru a trece la redarea miniaturilor.
- Apăsăți pe butonul  când definirea setărilor s-a terminat.
- Dacă ecranul din dreapta este afișat, selecționați **Pornire imprimare** și apăsați pe butonul  pentru a începe imprimarea.

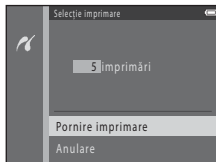

## Imprim. toate imaginile

Este imprimată o copie pentru fiecare din imaginile salvate în memoria internă sau pe cardul de memorie.

- Dacă ecranul din dreapta este afișat, selecționați **Pornire imprimare** și apăsați pe butonul  pentru a începe imprimarea.

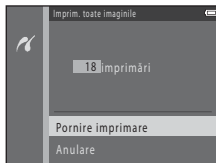

Imprimați imaginile pentru care a fost creată o ordine de imprimare folosind opțiunea **Ordine imprimare** (6-46).

- Dacă ecranul din dreapta este afișat, selectați **Pornire imprimare** și apăsați pe butonul **OK** pentru a începe imprimarea.  
Pentru a vizualiza ordinea curentă de imprimare, selectați **Vizualiz. imagini** și apoi apăsați pe butonul **OK**. Pentru a imprima imaginile, apăsați din nou pe butonul **OK**.

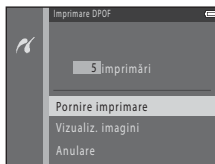

### **Mai multe informații**

Pentru informații suplimentare, consultați „Imprimarea imaginilor în raportul 1:1” (6-34).

## Editarea filmelor

Porțiunea dorită dintr-un film înregistrat poate fi salvată ca fișier separat.

**1** Redați filmului dorit și întrerupeți redarea în momentul în care doriți să înceapă porțiunea care va fi extrasă (📖 68).

**2** Utilizați selectorul multiplu ◀▶ pentru a selecta 📏 și apoi apăsați pe butonul OK.

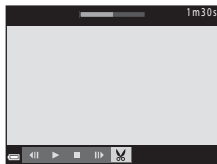

**3** Utilizați ▲▼ pentru a selecta butonul de control 📏 (alegere moment pornire).

- Utilizați ▶▶ pentru a ajunge la momentul de pornire.
- Pentru a anula editarea, selectați ⏪ (înapoi) și apăsați pe butonul OK.

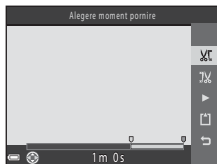

**4** Utilizați ▲▼ pentru a selecta 📏 (alegere moment încheiere).

- Utilizați ▶▶ pentru a ajunge la momentul de încheiere.
- Pentru a examina porțiunea specificată, selectați ▶ și apoi apăsați pe butonul OK. Pentru a opri examinarea, apăsați din nou pe butonul OK.

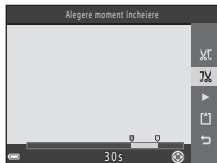

## 5 Utilizați ▲▼ pentru a selecta □ (Salvare) și apăsați pe butonul OK.

- Pentru a salva filmul, urmați instrucțiunile de pe ecran.

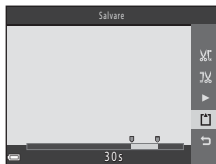

### ✓ Note referitoare la editarea filmelor

- Filmele înregistrate folosind **iFrame 540/30p** sau **iFrame 540/25p** (60/58) nu pot fi editate.
- Asigurați-vă că acumulatorul este suficient de încărcat pentru a preveni oprirea aparatului foto în timpul editării. Dacă indicatorul care afișează nivelul de încărcare al acumulatorului indică , editarea filmului nu este posibilă.
- Un film creat prin editare nu mai poate fi decupat.
- Porțiunea decupată din film, poate să difere puțin față de porțiunea selectată folosind momentul de pornire și de încheiere.
- Filmele care au mai puțin de două secunde nu pot fi decupate.



## Meniul de fotografiere (pentru modul (automat))

### Definirea setărilor modului imagine (dimensiunea și calitatea imaginii)

Intrați în modul fotografiere → butonul MENU → Meniu fotografiere → Mod imagine → butonul 

Selectați combinația dintre dimensiunea imaginii și nivelul de compresie utilizată la salvarea imaginilor.

Cu cât modul imagine selectat este mai înalt, cu atât va fi mai mare dimensiunea la care imaginea poate fi imprimată, și cu cât este mai mic nivelul de compresie, cu atât va fi mai bună calitatea imaginilor, însă numărul de imagini care pot fi salvate se va reduce.

Opțiune*	Nivel compresie	Raport aspect (orizontal / vertical)
 4896×3672★	Cca. 1:4	4:3
 4896×3672 (setare implicită)	Cca. 1:8	4:3
 3264×2448	Cca. 1:8	4:3
 2272×1704	Cca. 1:8	4:3
 1600×1200	Cca. 1:8	4:3
 640×480	Cca. 1:8	4:3
 4896×2754	Cca. 1:8	16:9
 3672×3672	Cca. 1:8	1:1

\* Numărul total de pixeli capturați și numărul total de pixeli capturați pe orizontală și pe verticală.  
Exemplu:  **4896×3672** = cca. 18 megapixeli, 4896 x 3672 pixeli

## Note referitoare la modul imagine

- Setarea definită pentru modul imagine poate fi modificată chiar dacă modul de fotografiere selectat nu este modul  (automat). De asemenea, setarea modificată va fi aplicată și altor moduri de fotografiere.
- Setarea nu poate fi modificată dacă utilizați anumite setări ale altor funcții.

## Numărul de imagini care poate fi salvat



- Numărul aproximativ de imagini care poate fi salvat poate fi verificat pe monitor în timpul fotografierii ( 18).
- Țineți cont de faptul că datorită compresiei JPEG, numărul de imagini care poate fi salvat poate să difere foarte mult în funcție de conținutul imaginii, chiar dacă utilizați carduri de memorie cu aceeași capacitate și aceeași setare pentru modul imagine. În plus, numărul de imagini care poate fi salvat poate să difere în funcție de producătorul cardului de memorie.
- Dacă numărul de expuneri rămase este 10.000 sau mai mare, afișajul numărului de expuneri rămase va indica „9999”.

## Imprimarea imaginilor în raportul 1:1

Modificați setările imprimantei și selectați „Margine”.







În funcție de imprimanta folosită, este posibil ca imaginile să nu fie imprimate în raportul 1:1.

## Balans de alb (ajustare nuanță)

Selectați modul  (automat) → butonul MENU → Balans de alb → butonul 

Reglați balansul de alb în funcție de condițiile meteorologice sau de sursa de lumină pentru a obține în imagini culori asemănătoare cu cele pe care le vedeți cu ochiul liber.

- Utilizați în majoritatea cazurilor opțiunea **Automat**. Modificați setările dacă doriți să ajustați nuanța imaginii fotografiate.

Opțiune	Descriere
<b>AUTO</b> Automat (setare implicită)	Balansul de alb este ajustat automat în funcție de condițiile de iluminare.
<b>PRE</b> Presetare manuală	Se utilizează dacă nu obțineți rezultatul dorit folosind <b>Automat</b> , <b>Incandescent</b> , etc. (  36).
 Lumină zi	Balansul de alb a fost ajustat pentru lumină naturală directă.
 Incandescent	Este recomandată în cazul folosirii luminii incandescente.
 Fluorescent	Este recomandată în cazul folosirii luminii fluorescente.
 Noros	Este recomandată la fotografierea în condiții de cer înorat.
 Bliț	Este recomandată dacă folosiți blițul.

### Note privind balansul de alb

- Coborâți blițul dacă pentru balansul de alb este selectată orice altă opțiune cu excepția **Automat** și **Bliț** ( 3).
- Setarea nu poate fi modificată dacă utilizați anumite setări ale altor funcții.

## Utilizarea presetării manuale

Utilizați instrucțiunile de mai jos pentru a măsura valoarea balansului de alb în condițiile de iluminare folosite în timpul fotografierii.

**1** Așezați un obiect de referință, de culoare albă sau gri, în lumina utilizată la fotografiere.

**2** Utilizați selectorul multiplu ▲▼ pentru a selecta **Presetare manuală** din meniul **Balans de alb** și apăsați pe butonul **OK**.

- Aparatul foto va mări imaginea pentru a încadra poziția respectivă și pentru a măsura balansul de alb.

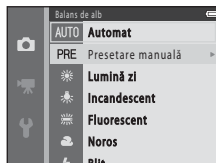

**3** Selectați **Măsurare**.

- Pentru a aplica ultima valoare măsurată, selectați **Anulare** și apăsați pe butonul **OK**.



**4** Încadrați obiectul de referință în fereastra de măsurare.

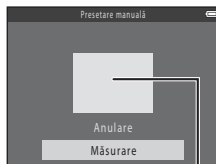

Fereastră de măsurare

## 5 Apăsați pe butonul pentru a măsura valoarea.











- Declanșatorul va fi eliberat, iar măsurarea valorii s-a terminat. Nu este salvată nicio imagine.

### **Note referitoare la presetarea manuală**

Folosind opțiunea **Presetare manuală** nu puteți măsura o valoare pentru iluminarea blițului. Dacă fotografiați cu blițul, selectați pentru **Balans de alb** opțiunea **Automat** sau **Bliț**.

## Declanșare continuă

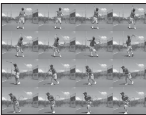

Selectați modul  (automat) → butonul MENU → Continuu → butonul 

Opțiune	Descriere
 <b>Unică</b> (setare implicită)	La fiecare apăsare a butonului de declanșare va fi capturată o imagine.
 <b>Continuu ridicată</b>	Dacă butonul de declanșare este ținut apăsat până la capăt, imaginile vor fi capturate în mod continuu. <ul style="list-style-type: none"><li>• Cadența cadrelor la declanșarea continuă este de circa 10 cadre pe secundă (fps), iar numărul maxim de cadre capturate în modul declanșare continuă este de aproximativ 6 cadre (dacă modul imagine selectat este  <b>4896x3672</b>).</li></ul>
 <b>Continuu redusă</b>	Dacă butonul de declanșare este ținut apăsat până la capăt, imaginile vor fi capturate în mod continuu. <ul style="list-style-type: none"><li>• Cadența cadrelor la declanșarea continuă este de circa 2 cadre pe secundă (fps), iar numărul maxim de cadre capturate în modul declanșare continuă este de aproximativ 6 cadre (dacă modul imagine selectat este  <b>4896x3672</b>).</li></ul>
 <b>120</b> Continuu ridicată: 120 fps	De fiecare dată când butonul de declanșare este apăsat până la capăt, imaginile sunt capturate cu o viteză ridicată. <ul style="list-style-type: none"><li>• Cadența cadrelor pentru declanșarea continuă este egală cu aproximativ 120 de cadre pe secundă (fps), iar numărul maxim de cadre capturate în modul declanșare continuă este egal cu 50.</li><li>• <b>Mod imagine</b> este fixat la  (dimensiune imagine: 640 x 480 pixeli).</li></ul>
 <b>60</b> Continuu ridicată: 60 fps	De fiecare dată când butonul de declanșare este apăsat până la capăt, imaginile sunt capturate cu o viteză ridicată. <ul style="list-style-type: none"><li>• Cadența cadrelor pentru declanșarea continuă este egală cu aproximativ 60 de cadre pe secundă (fps), iar numărul maxim de cadre capturate în modul declanșare continuă este egal cu 25.</li><li>• <b>Mod imagine</b> este fixat la  (dimensiune imagine: 1920 x 1080 pixeli).</li></ul>
<b>BSS BSS</b> (Selector cea mai bună fotografiere)	În timp ce butonul de declanșare este ținut apăsat până la capăt, aparatul foto va captura o serie de până la zece imagini și va salva automat imaginea cea mai clară. Este recomandat la fotografierea unui subiect staționar în locuri în care fotografierea cu bliț este interzisă și aparatul foto poate tremura.
 <b>Fotografiere în rafală 16</b>	De fiecare dată când butonul de declanșare este apăsat până la capăt, aparatul foto va captura o serie de 16 imagini și le va salva într-o singură imagine. <ul style="list-style-type: none"><li>• Cadența cadrelor la declanșarea continuă este de circa 30 de cadre pe secundă (fps).</li><li>• <b>Mod imagine</b> este fixat la  (dimensiune imagine: 2560 x 1920 pixeli).</li><li>• Zoomul digital nu poate fi folosit.</li></ul> 

## **Notă referitoare la declanșarea continuă**

- Dacă selectați o altă setare decât **Unică**, blițul nu va putea fi utilizat. Focalizarea, expunerea și balansul de alb sunt fixate la valorile determinate pentru prima imagine din fiecare serie.
- După fotografiere, salvarea imaginilor poate dura mai mult.
- Dacă sensibilitatea ISO este la o valoare mare, în imaginile capturate poate apărea zgomot.
- Cadența cadrelor la declanșarea continuă poate să difere în funcție de setările modului imagine curent, de cardul de memorie utilizat sau de condițiile de fotografiere.
- Dacă utilizați **Continuu ridicată: 120 fps**, **Continuu ridicată: 60 fps** sau **Fotografiere în rafală 16**, în imagini pot apărea benzi sau zone cu diferențe de luminozitate sau de nuanță, dacă imaginile au fost capturate folosind pentru iluminare o sursă de lumină neuniformă, care scintilează cu viteze mari, de exemplu lumina produsă de lămpi fluorescente, cu vapori de mercur sau cu vapori de sodiu.
- Setarea nu poate fi modificată dacă utilizați anumite setări ale altor funcții.

## Sensibilitate ISO

Selectați modul  (automat) → butonul MENU → Sensibilitate ISO → butonul 

O sensibilitate ISO mai mare permite capturarea unor subiecte mai întunecate. În plus, chiar și în cazul subiectelor cu o luminozitate asemănătoare, imaginile pot fi realizate folosind un timp de expunere scurt, iar neclaritățile produse de tremuratură aparatului foto și de mișcarea subiectelor pot fi reduse.

- Dacă este selectată o valoare mare pentru sensibilitatea ISO, imaginile pot conține zgomot.

Opțiune	Descriere
<b>AUTO</b> Automată (setare implicită)	Sensibilitatea este selectată automat din intervalul ISO 125 - 1600.
125, 200, 400, 800, 1600, 3200	Sensibilitatea este fixată la valoarea specificată.



### **Note referitoare la sensibilitatea ISO**

Setarea nu poate fi modificată dacă utilizați anumite setări ale altor funcții.





### **Afișarea valorii sensibilității ISO pe ecranul de fotografiere**

Dacă este selectată opțiunea **Automată**, pictograma  va fi afișată dacă sensibilitatea ISO crește automat.

## Opțiuni culoare

Selectați modul  (automat) → butonul MENU → Opțiuni culoare → butonul 



Folosind aceste opțiuni, culorile pot fi mai vii sau puteți salva imagini monocrome.

Opțiune	Descriere
 Culoare standard (setare implicită)	Pentru a obține culori cât mai naturale în imaginile dumneavoastră.
 VI Culoare intensă	Este recomandată pentru a obține culori cât mai vii, efect de „fotoimprimare”.
 BW Alb-negru	Salvează imaginile în alb și negru.
 SE Sepia	Salvează imaginile în tonuri sepia.
 C Cianotipie	Salvează imaginile în format monocrom cyan-albastru.

### Note referitoare la opțiunile de culoare

Setarea nu poate fi modificată dacă utilizați anumite setări ale altor funcții.

## Mod zonă AF

Selectați modul  (automat) → butonul MENU → Mod zonă AF → butonul 

Utilizați această opțiune pentru a stabili modul în care aparatul foto selectează zona de focalizare pentru focalizarea automată.

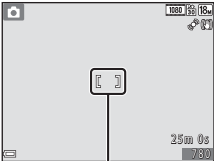
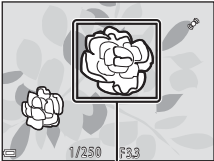
Opțiuni	Descriere
[▪] Centrală	<p>Aparatul foto focalizează subiectul aflat în centrul cadrului.</p>  <p>Zonă focalizare</p>
[▪▪] Găsire țintă AF (setare implicită)	<p>Dacă aparatul foto detectează subiectul principal, acesta va focaliza subiectul respectiv. Consultați „Utilizarea funcției Găsire țintă AF” (📖 56).</p>  <p>Zonă focalizare</p>

### Note despre modul zonă AF

- Dacă utilizați zoomul digital, aparatul foto va focaliza zona aflată în centrul cadrului indiferent de opțiunea selectată pentru **Mod zonă AF**.
- Setarea nu poate fi modificată dacă utilizați anumite setări ale altor funcții.

## Meniul portret inteligent

- Consultați „Definirea setărilor modului imagine (dimensiunea și calitatea imaginii)” (033) pentru mai multe informații despre **Mod imagine**.

## Estompare piele

Intrați în modul portret inteligent → butonul MENU → Estompare piele → butonul OK



Opțiune	Descriere
 Activat (setare implicită)	Dacă declanșatorul este eliberat, aparatul foto va detecta una sau mai multe fețe ale persoanelor (cel mult trei) și va procesa imaginea pentru a atenua tonurile pielii înainte de salvarea imaginii.
Dezactivată	Dezactivează funcția de estompare a pielii.

Rezultatele obținute prin aplicarea efectului de estompare a pielii asupra subiectului dumneavoastră nu poate fi confirmat în timpul fotografierii. Verificați rezultatul obținut în modul redare, după capturarea imaginilor.

## Cronometru zâmbet

Intrați în modul portret inteligent → butonul MENU → Cronometru zâmbet → butonul 

Aparatul foto detectează fețele persoanelor, apoi eliberează automat declanșatorul în momentul detectării unui zâmbet.

Opțiune	Descriere
 Activată (unică)	De fiecare dată când este detectat un zâmbet, aparatul foto va captura o imagine.
 BSS Activată (BSS) (setare implicită)	De fiecare dată când este detectat un zâmbet, aparatul foto va captura până la 5 imagini în mod continuu și va salva imaginea în care zâmbetul a fost cel mai bine înregistrat. Blițul nu poate fi utilizat.
Dezactivat	Dezactivează funcția cronometru zâmbet.

### Note referitoare la funcția Cronometru zâmbet

Setarea nu poate fi modificată dacă utilizați anumite setări ale altor funcții.

## Ochi deschiși

Intrați în modul portret inteligent → butonul MENU → Ochi deschiși → butonul 

Opțiune	Descriere
 Activat	<p>Aparatul foto eliberează automat declanșatorul de două ori pentru fiecare cadru și salvează o imagine în care ochii subiectului sunt deschiși.</p> <ul style="list-style-type: none"><li>• Dacă aparatul foto a salvat o imagine în care ochii subiectului ar putea fi închiși, caseta de dialog din dreapta va fi afișată pe ecran timp de câteva secunde.</li><li>• Blițul nu poate fi utilizat.</li></ul>
Dezactivat (setare implicită)	Dezactivează funcția Ochi deschiși.

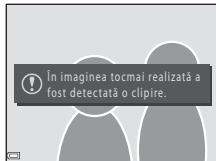

### Note referitoare la funcția Ochi deschiși

Setarea nu poate fi modificată dacă utilizați anumite setări ale altor funcții.

## Meniul de redare

- Consultați „Editarea imaginilor statice” (0014) pentru informații despre funcțiile de editare ale imaginii.
- Consultați „Modul fotografii favorite” (006) pentru mai multe informații despre **Fotografii favorite** și **Eliminare din favorite**.

## Ordine imprimare (Crearea unei ordini de imprimare DPOF)

Apăsați pe butonul  (mod redare) → butonul **MENU** → Ordine imprimare → butonul .

În cazul în care configurați în avans setările pentru ordinea de imprimare, acestea pot fi utilizate cu metodele de imprimare enumerate mai jos.



- La un laborator foto digital care suportă imprimarea DPOF (Digital Print Order Format)
- Introducerea unui card de memorie în fanta pentru card a unei imprimante compatibile DPOF
- Conectarea aparatului foto la o imprimantă compatibilă PictBridge (0024)

### 1 Utilizați selectorul multiplu ▲▼ pentru a selecta **Selectare imagini** și apăsați pe butonul .

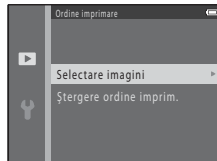
- În modul fotografii favorite, sortare automată sau listare după dată, ecranul prezentat în dreapta nu este afișat. Treceți la pasul 2.





## 2 Selectați imaginile (cel mult 99) și numărul de copii pentru fiecare dintre acestea (cel mult nouă).

- Utilizați selectorul multiplu ◀▶ pentru a selecta imaginile și utilizați ▲▼ pentru a defini numărul de copii care va fi imprimat.
- Imaginile selectate pentru imprimare sunt indicate prin marcajul  și prin numărul care indică numărul de copii ce va fi imprimat. Dacă nu s-a specificat niciun număr de copii pentru imaginile respective, selecția se va anula.
- Acționați butonul control zoom spre **T** (Q) pentru a trece la redarea cadru întreg sau spre **W** (Z) pentru a trece la redarea miniaturilor.
- Apăsăți pe butonul  când definirea setărilor s-a terminat.



## 3 Selectați dacă doriți sau nu să imprimați data fotografierii și informațiile despre fotografiere.

- Selectați **Data** și apăsați pe butonul  pentru a imprima data fotografierii pe toate imaginile.
- Selectați **Informații** și apăsați pe butonul  pentru a imprima valorile corespunzătoare timpului de expunere și diafragmei pe toate imaginile.
- Apoi, selectați **Efectuat** și apăsați pe butonul  pentru a finaliza ordinea de imprimare.

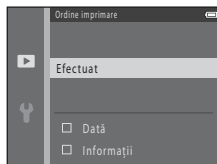

## Note privind ordinea de imprimare

La crearea unei ordini de imprimare în modul fotografiilor favorite, în modul sortare automată sau în modul listare după dată, în ecranul de mai jos se afișează dacă au fost marcate pentru imprimare alte imagini decât cele din albumul sau din categoria selectată sau capturate la data selectată.

- **Da:** nu elimină marcajele de imprimare din alte imagini și adaugă setările curente definite pentru ordinea de imprimare.
- **Nu:** elimină marcajele de imprimare din toate celelalte imagini și utilizează numai setările curente definite pentru ordinea de imprimare.

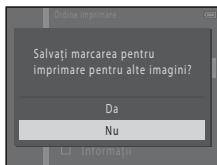

Mod fotografiilor favorite sau  
mod sortare automată

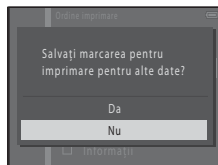

Mod listare după dată

Dacă în timp ce sunt aplicate noile setări numărul total de imagini din ordinea de imprimare depășește 99, va fi afișat ecranul de mai jos.

- **Da:** elimină marcajele de imprimare din toate celelalte imagini și utilizează numai setările curente definite pentru ordinea de imprimare.
- **Anulare:** nu elimină marcajele de imprimare din alte imagini și anulează setările curente definite pentru ordinea de imprimare.

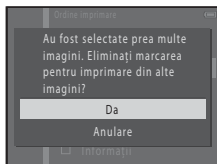

Mod fotografiilor favorite sau  
mod sortare automată

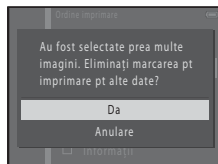

Mod listare după dată

## ✓ Note referitoare la imprimarea datei fotografierii și a informațiilor despre fotografiere

- Anumite imprimante nu pot imprima data fotografierii și informațiile despre fotografiere.
- Informațiile despre fotografiere nu vor fi imprimate dacă aparatul foto este conectat la o imprimantă.
- Setările pentru **Data** și **Informații** vor fi reinițializate de fiecare dată când opțiunea **Ordine imprimare** este afișată.
- Data imprimată este cea salvată la capturarea imaginii.
- Pentru imaginile fotografiate având activată opțiunea **Imprimare dată** (0067), vor fi imprimate numai data și ora inscripționate la momentul fotografierii, chiar dacă opțiunea **Ordine imprimare** este activată pentru imagini.





## ✎ Anularea unei ordini de imprimare existente

Selecționați **Ștergere ordine imprim.** în pasul 1 din „Ordine imprimare (Crearea unei ordini de imprimare DPOF)” (0046).

## ✎ Informații suplimentare



Pentru informații suplimentare, consultați „Imprimarea imaginilor în raportul 1:1” (0034).

# Prezentare diapozitive

Apăsați pe butonul  (mod redare) → butonul MENU → Prezentare diapozitive → butonul 



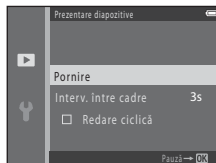

Redați imaginile una câte una într-o prezentare automată de „diapozitive.” Dacă în prezentarea de diapozitive sunt redate și filme, va fi afișat numai primul cadru din fiecare film.

## 1 Utilizați selectorul multiplu ▲▼ pentru a selecta **Pornire** și apăsați pe butonul .

- Începe prezentarea de dispozitive.
- Pentru a schimba intervalul dintre fotografiile, selectați **Interv. între cadre**, apăsați pe butonul  și definiți intervalul de timp dorit înainte de a selecta **Pornire**.
- Pentru a repeta automat prezentarea diapozitivelor, selectați **Redare ciclică** și apăsați pe butonul  înainte de a selecta **Pornire**.
- Timpul maxim de redare este de cel mult 30 de minute chiar dacă funcția **Redare ciclică** este activată.





## 2 Selectați **Sfârșit sau Repornire**.

- Ecranul din dreapta va fi afișat după ce prezentarea de diapozitive s-a terminat sau dacă prezentarea a fost întreruptă. Pentru a ieși din prezentare, selectați  și apoi apăsați pe butonul . Pentru a relua prezentarea diapozitivelor, selectați  și apoi apăsați pe butonul .



### Operații disponibile în timpul redării

- Utilizați  pentru a afișa imaginea anterioară/următoare. Apăsați și țineți apăsat butonul pentru a derula rapid înapoi/înainte.
- Apăsați pe butonul  pentru a întrerupe sau pentru a finaliza prezentarea de diapozitive.

## Protejare

Apăsați pe butonul  (mod redare) → butonul **MENU** → Protejare → butonul 

Aparatul foto va proteja imaginile selectate împotriva ștergerii accidentale.

Selectați imaginile care vor fi protejate sau anulați protecția imaginilor protejate anterior din ecranul de selectare a imaginilor (52).

Rețineți că formatarea memoriei interne a aparatului foto sau a cardului de memorie va șterge definitiv fișierele protejate (72).

## Ecraanul de selectare a imaginii

Dacă în timp ce utilizați aparatul foto, este afișat un ecran de selectare a imaginilor precum cel afișat în dreapta, urmați instrucțiunile de mai jos pentru a selecta imaginile.



### 1 Utilizați selectorul multiplu ◀▶ pentru a selecta o imagine.

- Acționați butonul control zoom (📖 1) spre **T** (🔍) pentru a trece la redarea cadru întreg sau spre **W** (📐) pentru a trece la redarea miniaturilor.
- La selectarea unei imagini pentru **Rotire imagine**, **Alegere imag. importantă** sau pentru **Ecraan de întâmpinare** sau dacă utilizați ecranul **Selectie imprimare** pentru a imprima imagini individuale, puteți selecta o singură imagine. Treceți la pasul 3.



### 2 Utilizați ▲▼ pentru a selecta sau deselecta o imagine (sau pentru a defini numărul de copii).



- Dacă o imagine este selectată, o pictogramă va fi afișată sub imagine. Repetați pașii 1 și 2 pentru a selecta imagini suplimentare.



### 3 Apăsați pe butonul Ⓞ pentru a aplica selectarea imaginii.



- Dacă este selectată opțiunea **Imagini selectate**, va fi afișat un dialog de confirmare. Urmați instrucțiunile afișate pe monitor.

## Rotire imagine

Apăsați pe butonul  (mod redare) → butonul MENU → Rotire imagine → butonul 

Definiți orientarea în care sunt afișate imaginile salvate la redare.

Imaginile statice pot fi rotite cu 90 de grade în sens orar sau cu 90 de grade în sens antiorar.

Selecțați o imagine din ecranul de selecțare a imaginilor (52). Dacă este afișat ecranul Rotire imagine, apăsați pe selectorul multiplu  pentru a roti imaginea cu 90 de grade.

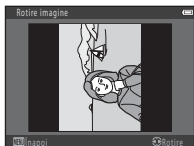

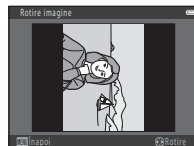

Rotire cu 90 de grade  
în sens antiorar



Rotire cu 90 de grade  
în sens orar





Apăsați pe butonul  pentru a finaliza orientarea afișajului și salvați informațiile referitoare la orientare împreună cu imaginea.

## Notă vocală

Apăsați pe butonul  (mod redare) → selectați o imagine → butonul MENU → Notă vocală → butonul 

Notele vocale pot fi înregistrate și atașate imaginilor.

### Înregistrarea notelor vocale

- Apăsați și țineți apăsat butonul  pentru a face o înregistrare (cel mult 20 de secunde).
- Nu atingeți microfonul.
- În timpul înregistrării, **REC** și  luminează intermitent pe monitor.
- Ecranul de redare a notei vocale va fi afișat la terminarea înregistrării. Pentru a reda nota vocală, apăsați pe butonul .
- Ștergeți nota vocală existentă înainte de a înregistra o nouă notă vocală (55).
- Pictograma  este afișată pentru imaginile însoțite de o notă vocală dacă acestea sunt afișate în modul redare cadru întreg.



### Redarea notelor vocale

Selectați o imagine care are afișată pictograma  înainte de a apăsa pe butonul **MENU**.

- Pentru a reda nota vocală, apăsați pe butonul . Pentru a opri redarea, apăsați din nou pe buton.
- Acționați butonul control zoom în timpul redării pentru a regla volumul.



## Ștergerea notelor vocale



Apăsați pe butonul  în timp ce este afișat ecranul prezentat în „Redarea notelor vocale” (🔊54).

În momentul în care fereastra de dialog pentru confirmare este afișată, utilizați selectorul multiplu ▲▼ pentru a selecta **Da** și apăsați pe butonul .

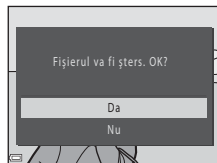
- Pentru a șterge nota vocală asociată unei imagini protejate, opțiunea **Protejare** trebuie să fie mai întâi dezactivată.





## Copiere (Copierea între memoria internă și cardul de memorie)

Apăsați pe butonul  (mod redare) → butonul **MENU** → Copiere → butonul 

Copierea imaginilor din memoria internă pe un card de memorie și invers.

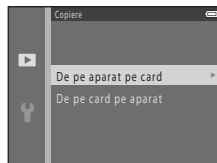
- 1 Utilizați selectorul multiplu ▲▼ pentru a selecta opțiunea dorită pentru destinația în care vor fi copiate imaginile și apoi apăsați pe butonul .



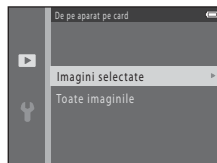

- 2 Selectați o opțiune de copiere și apăsați pe butonul .

- Dacă ați selectat opțiunea **Imagini selectate**, utilizați ecranul de selectare a imaginii pentru a specifica imaginile (🔊52).



## Note referitoare la copierea imaginilor

- Pot fi copiate numai fișierele salvate în formate pe care acest aparat foto le poate înregistra.
- Nu garantăm că această operație poate fi utilizată pentru imaginile capturate cu o altă marcă sau model de aparat foto sau pentru fotografiile care au fost modificate pe un computer.
- Setările pentru **Ordine imprimare** (46) configurate pentru imagini nu vor fi copiate.
- Imaginile sau filmele copiate nu vor putea fi afișate în modul sortare automată (10).
- Dacă este copiată o imagine adăugată într-un album (6), imaginea copiată nu va fi adăugată în album.



## Note privind copierea imaginilor într-o secvență

- Dacă selectați o imagine importantă a unei secvențe din **Imagini selectate**, toate imaginile din secvența respectivă vor fi copiate.
- Dacă apăsați pe butonul **MENU** în timp ce imaginile dintr-o secvență sunt afișate, numai opțiunea de copiere **De pe card pe aparat** va fi disponibilă. Dacă selectați **Secvență curentă**, atunci toate imaginile din secvența respectivă vor fi copiate.



## Copierea pe un card de memorie care nu conține imagini

Dacă aparatul foto este în modul redare, atunci va fi afișat mesajul **Memoria nu conține nicio imagine**. Apăsați pe butonul **MENU** pentru a selecta **Copiere**.

## Opțiuni afișare secvență



Apăsați pe butonul  (mod redare) → butonul MENU → Opțiuni afișare secvență → butonul 

Selecțați metoda utilizată pentru afișarea imaginilor din secvență (12).

Opțiune	Descriere
 Imagini individuale	Afișează separat fiecare imagine dintr-o secvență. Pictograma  va fi afișată în ecranul de redare.
 Numai imag. importantă (setare implicită)	Afișează numai imaginea importantă pentru imaginile dintr-o secvență.

Setările se aplică tuturor secvențelor, iar setarea rămâne stocată în memoria aparatului foto și după oprirea acestuia.

## Alegere imag. importantă



Apăsați pe butonul  (mod redare) → afișați secvența a cărei imagine importantă doriți să o modificați → butonul MENU → Alegere imag. importantă → butonul 

Definiți o altă imagine din secvență ca imagine importantă.

- La afișarea ecranului de selectare a imaginii importante, selecțați o imagine (52).

# Meniul pentru film

## Opțiuni film













Intrați în modul fotografiere → butonul MENU → pictograma de meniu  → Opțiuni film → butonul 

Selectați opțiunea dorită pentru înregistrarea filmului.

Selectați opțiunile pentru înregistrarea filmului cu viteză normală pentru a efectua înregistrarea la viteză normală sau opțiunile pentru film HS () pentru înregistrarea accelerată sau încetinită.

- Pentru înregistrarea filmelor se recomandă folosirea cardurilor de memorie (clasa 6 sau superioară) (-20).

## Opțiuni pentru înregistrarea filmelor la viteză normală



Opțiune (Dimensiune imagine/Cadență cadre <sup>1</sup> , Format fișier)	Dimensiune imagine	Raport aspect (orizontal / vertical)
 1080★/30p  1080★/25p (setare implicită)	1920 × 1080 (înalță definiție)	16:9
 1080/30p  1080/25p	1920 × 1080	16:9
 1080/60i  1080/50i	1920 × 1080	16:9
 720/30p  720/25p	1280 × 720	16:9
 iFrame 540/30p <sup>2</sup>  iFrame 540/25p <sup>2</sup>	960 × 540	16:9
 480/30p  480/25p	640 × 480	4:3

- <sup>1</sup> Opțiunile disponibile și cadența cadrelor diferă în funcție de setarea definită pentru **Setări TV > Mod video** în meniul de configurare (📄 69).
- <sup>2</sup> iFrame este un format suportat de fișierele Apple Inc. Fișierele iFrame nu pot fi editate cu acest aparat foto. La înregistrarea filmelor în memoria internă, înregistrarea se poate opri înainte ca durata maximă de înregistrare să fie atinsă.

## Opțiunile disponibile pentru filmele HS

Filmele înregistrate sunt redare încetinit sau accelerat.

Consultați „Redarea încetinită și accelerată a filmelor” (📖 60).

Opțiune	Dimensiune imagine Raport aspect (orizontal / vertical)	Descriere
 HS 720/2x	1280 × 720 16:9	Filme cu redare încetinită cu viteză redusă la jumătate (1/2) <ul style="list-style-type: none"> <li>Durată maximă înregistrare: 30 de secunde (durată redare: 1 minut)</li> </ul>
 HS 1080/0,5x	1920 × 1080 16:9	Filme cu redare accelerată cu viteză dublă 2x <ul style="list-style-type: none"> <li>Durată maximă înregistrare: 2 minute (durată redare: 1 minut)</li> </ul>

### Note referitoare la filmele HS

- Sunetul nu este înregistrat.
- Următorii parametri vor fi blocați în momentul în care începe înregistrarea filmului: poziție de zoom, focalizare, expunere și balans de alb.

## Redarea încetinită și accelerată a filmelor

La înregistrarea cu viteză normală:

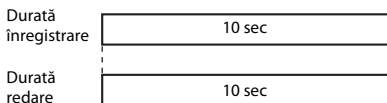

Dacă înregistrați folosind opțiunea  $\frac{720}{60}$  /  $\frac{720}{60}$  HS 720/2x:

Filmele vor fi înregistrate cu o viteză de 2x mai mare decât viteza normală.

Acestea vor fi redate încetinit cu o viteză de 2x mai mică.





Dacă înregistrați folosind opțiunea  $\frac{1080}{15}$  /  $\frac{1080}{15}$  HS 1080/0,5x:

Filmele vor fi înregistrate cu o viteză redusă la jumătate față de viteza normală (1/2).

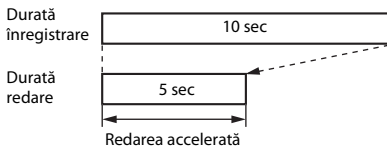

Acestea vor fi redate accelerat cu o viteză de 2x mai mare.



## Mod focalizare autom.



Intrați în modul fotografiere → butonul MENU → pictograma de meniu  → Mod focalizare autom. → butonul 

Este utilizat pentru a defini modul în care aparatul foto va focaliza în modul film.

Opțiune	Descriere
<b>AF-S AF unic</b> (setare implicită)	Focalizarea se blochează dacă apăsați pe butonul  (  înregistrare film) pentru a începe înregistrarea. Selectați această opțiune dacă distanța dintre aparatul foto și subiect rămâne relativ constantă.
<b>AF-F AF permanent</b>	Aparatul foto focalizează continuu. Selectați această opțiune dacă distanța dintre aparatul foto și subiect se va modifica semnificativ în timpul înregistrării. Sunetul produs la focalizare de aparatul foto poate fi auzit în filmul înregistrat. Pentru ca sunetul produs la focalizarea aparatului foto să nu interfereze cu înregistrarea, se recomandă utilizarea opțiunii <b>AF unic</b> .

- Dacă selectați o opțiune pentru film HS în **Opțiuni film**, setarea va fi fixată la **AF unic**.

## Reducere zgomot vânt

Intrați în modul fotografiere → butonul MENU → pictograma de meniu  → Reducere zgomot vânt → butonul 

Este utilizat pentru a reduce sau nu zgomotul produs de vânt la înregistrarea filmului.

Opțiune	Descriere
 <b>Activată</b>	Reduce sunetul produs de vânt la trecerea peste microfon. La redare alte sunete se aud foarte greu.
<b>Dezactivată</b> (setare implicită)	Reducerea zgomotului produs de vânt nu este activată.



- Dacă selectați o opțiune pentru film HS în **Opțiuni film**, setarea va fi fixată la **Dezactivată**.

# Meniul de configurare

## Ecraan de întâmpinare

Butonul MENU → pictograma de meniuri → Ecraan de întâmpinare → butonul 

Este utilizat pentru a configura ecranul de întâmpinare afișat la deschiderea aparatului foto.

Opțiune	Descriere
Fără (setare implicită)	Nu se afișează ecranul de întâmpinare.
COOLPIX	Afișează un ecran de întâmpinare cu sigla COOLPIX.
Selecțai o imagine	Afișează o imagine selectată pentru ecranul de întâmpinare. <ul style="list-style-type: none"><li>• Este afișat ecranul de selectare a imaginii. Selectați o imagine (52) și apăsați pe butonul .</li><li>• Deoarece o copie a imaginii selectate este salvată de aparatul foto, aceasta va fi afișată la deschiderea aparatului chiar dacă imaginea originală a fost ștearsă.</li><li>• O imagine nu poate fi selectată dacă formatul imaginii diferă de cel al ecranului sau dacă dimensiunea imaginii este foarte mică după aplicarea uneia din funcțiile imagine mică sau tăiere.</li></ul>

## Fus orar și dată

Butonul MENU → pictograma de meniu ☰ → Fus orar și dată → butonul OK

Este utilizat pentru a potrive ceasul intern al aparatului foto.

Opțiune	Descriere
Dată și oră	<ul style="list-style-type: none"><li>• Selectați un element: apăsați pe selectorul multiplu ◀▶ (pentru a parcurge câmpurile <b>Z</b>, <b>L</b>, <b>A</b>, la oră și minute).</li><li>• Editați data și ora: apăsați pe ▲▼.</li><li>• Aplicați setarea: selectați valoarea pentru minute și apăsați pe butonul OK.</li></ul> 
Format dată	Selectați <b>An/Lună/Zi</b> , <b>Lună/Zi/An</b> sau <b>Zi/Lună/An</b> .
Fus orar	<ul style="list-style-type: none"><li>• Definiți fusul orar și opțiunile pentru timp economisire lumină zi (oră de vară).</li><li>• Dacă opțiunea <b>Destinație călătorie</b> (☛) a fost definită după configurarea fusului orar de reședință (🏠), diferența de timp dintre destinația călătoriei și fusul local de reședință va fi calculată automat, iar data și ora vor fi salvate pentru regiunea selectată.</li></ul>

## Configurarea fusului orar

- 1 Utilizați selectorul multiplu ▲▼ pentru a selecta **Fus orar** și apăsați pe butonul OK.

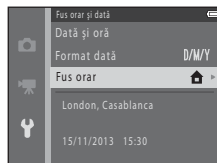

## 2 Selectați **Fus orar reședință** sau **Destinație călătorie** și apăsați pe butonul .



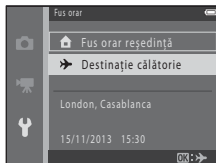

- Data și ora afișate pe monitor se vor modifica în funcție de fusul orar de reședință sau de destinația de călătorie selectată.

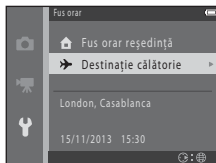

## 3 Apăsați pe butonul .



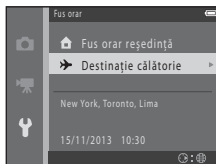
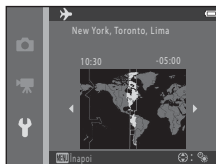

## 4 Utilizați pentru a selecta fusul orar.

- Apăsați pe  pentru a activa funcția timp economisire lumină zi și pentru a afișa pictograma . Apăsați pe  pentru a dezactiva funcția timp economisire lumină zi.
- Apăsați pe butonul  pentru a aplica fusul orar.
- Dacă pe ecran nu este afișată corect ora locală conform setării definite pentru ora locală sau destinația călătoriei, definiți corect ora în **Data și oră**.









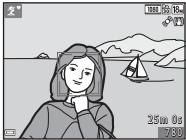

## Setări monitor

Butonul MENU → pictograma de meniu  → Setări monitor → butonul 

Opțiune	Descriere
Informații fotografie	Definiți dacă pe ecranul monitorului vor fi afișate sau nu informațiile.
Examinare imagine	Această setare determină dacă imaginea capturată va fi afișată sau nu imediat după fotografare. <ul style="list-style-type: none"><li>Setare implicită: <b>Activată</b></li></ul>
Luminozitate	Selectați una din cele cinci setări disponibile. <ul style="list-style-type: none"><li>Setare implicită: <b>3</b></li></ul>

## Informații fotografie

	Mod fotografiere	Mod redare
Afișare informații		
Afișare automată info (setare implicită)	Setările actuale și indicatorul de ghidare al operației vor fi afișate ca în <b>Afișare informații</b> . Dacă nu se efectuează nicio operație timp de câteva secunde, informațiile vor fi ascunse ca în <b>Ascundere informații</b> . Informațiile vor fi din nou afișate în momentul în care efectuați o altă operație.	
Ascundere informații		

	Mod fotografiere	Mod redare
Grilă încadr.+auto. info	 <p>Pe lângă informațiile afișate la selectarea opțiunii <b>Afișare automată info</b>, va fi afișată o rețea de încadrare folosită la încadrarea imaginilor. Rețeaua de încadrare nu este afișată la înregistrarea filmelor.</p>	 <p>Setările actuale sau indicatorul de ghidare al operației va fi afișat ca în <b>Afișare automată info</b>.</p>
Cadru film+auto. info	 <p>Pe lângă informațiile afișate împreună cu <b>Afișare automată info</b>, înainte ca înregistrarea să înceapă va fi afișat un chenar care reprezintă zona ce va fi capturată la înregistrarea filmelor. Cadrul filmului nu este afișat la înregistrarea filmelor.</p>	 <p>Setările actuale sau indicatorul de ghidare al operației va fi afișat ca în <b>Afișare automată info</b>.</p>

## Imprimare dată (imprimarea datei și a orei)

Butonul MENU → pictograma de meniu ☰ → Imprimare dată → butonul ⓧ

Data și ora fotografierii pot fi imprimate pe imagini la fotografiere, permițând imprimarea informațiilor chiar și pe imprimante care nu suportă imprimarea datei (📷49).



Opțiune	Descriere
<b>DATE</b> Dată	Data este imprimată pe imagini.
<b>DATE</b> ☰ Dată și oră	Data și ora sunt imprimate pe imagini.
Dezactivată (setare implicită)	Data și ora nu sunt imprimate pe imagini.

### ☑ Note privind imprimarea datei

- Datele imprimate formează corp comun cu datele imaginii și nu pot fi șterse. Data și ora nu pot fi imprimate pe imagini după ce acestea au fost capturate.
- Data și ora nu pot fi inscripționate în următoarele situații:
  - dacă în modul scenă folosiți opțiunea **Portret de noapte** (și este selectată opțiunea **Din mână**), **Peisaj noapte** (și este selectată opțiunea **Din mână**), **Panoramă simplă** sau **Portret animal de casă** (și este selectată opțiunea **Continuu**)
  - dacă pentru fotografierea continuă (📷38) este selectată opțiunea **Continuu ridicată: 120 fps** sau **Continuu ridicată: 60 fps**
  - la înregistrarea filmelor
- Este posibil ca data și ora inscripționate să fie greu de citit dacă utilizați o imagine de mici dimensiuni.

## Reducere vibrații

Butonul MENU → pictograma de meniu  → Reducere vibrații → butonul 

Este utilizat pentru a reduce efectele produse de tremuratul aparatului foto.



Dacă utilizați un trepid pentru a stabili aparatul în timpul fotografierii, selectați pentru **Reducere vibrații** opțiunea **Dezactivată**.

Opțiune	Descriere
 Activată (setare implicită)	Reducerea vibrațiilor este activată.
Dezactivată	Reducerea vibrațiilor este dezactivată.





### Note referitoare la reducerea vibrațiilor

- După deschiderea aparatului foto sau după ce ați trecut din modul redare în modul fotografie, așteptați ca ecranul modului fotografie să fie afișat complet înainte de a captura imaginile.
- Imaginile afișate pe monitorul aparatului foto imediat după fotografie pot fi neclare.
- Este posibil ca reducerea vibrațiilor să nu poată elimina complet efectele produse de tremuratul aparatului foto în anumite situații.

## Detecție mișcare

Butonul MENU → pictograma de meniu  → Detecție mișcare → butonul 

Activați funcția de detectare a mișcării pentru a reduce efectele produse de mișcarea subiectului sau de tremuratul aparatului foto la fotografierea imaginilor statice.

Opțiune	Descriere
 <b>Automată</b> (setare implicită)	Funcția de detectare a mișcării este activată cu anumite moduri și setări de fotografiere, dacă pictograma  este afișată pe ecranul de fotografiere. Dacă aparatul foto detectează mișcarea subiectului sau tremuratul aparatului foto, pictograma  își va schimba culoarea devenind verde, iar sensibilitatea ISO și timpul de expunere se vor mări automat pentru a reduce neclaritățile. <ul style="list-style-type: none"><li>• Selectați pentru <b>Sensibilitate ISO</b> (40) opțiunea <b>Automată</b> în modul  (automat).</li></ul>
Dezactivată	Funcția detecție mișcare este dezactivată.

### Note referitoare la detecție mișcare

- Este posibil ca, în anumite situații, detecția mișcării să nu poată elimina efectele mișcării subiectului și ale tremuraturii aparatului foto.
- Dacă este prea întuneric sau dacă subiectul se mișcă prea mult, este posibil ca funcția Detecție mișcare să fie dezactivată.
- Imaginile capturate folosind funcția de detecție a mișcării pot avea un aspect puțin „granulat”.

## Asistență AF

Butonul MENU → pictograma de meniu  → Asistență AF → butonul 

Activează sau dezactivează dispozitivul de iluminare asistență AF care ajută la efectuarea operației de focalizare automată.

Opțiune	Descriere
<b>AUTO</b> Automată (setare implicită)	Dispozitivul de iluminare asistență AF se va aprinde automat dacă subiectul nu este iluminat suficient. Dispozitivul de iluminare are o rază de acțiune de aproximativ 2,0 m în poziția maximă de zoom cu unghi larg și o rază de acțiune de aproximativ 1,1 m în poziția maximă de zoom cu telefotografie. <ul style="list-style-type: none"><li>Vă rugăm să țineți cont de faptul că în anumite moduri scenă, este posibil ca dispozitivul de iluminare asistență AF să nu se aprindă.</li></ul>
Dezactivată	Dispozitivul de iluminare asistență AF nu se aprinde.

## Zoom digital

Butonul MENU → pictograma de meniu  → Zoom digital → butonul 

Opțiune	Descriere
Activat (setare implicită)	Zoomul digital este activat.
Dezactivat	Zoomul digital este dezactivat.

### Note privind zoomul digital



- Zoomul digital nu poate fi folosit în următoarele situații:
  - Dacă pentru modul scenă este selectată una din opțiunile **Portret**, **Portret de noapte**, **Peisaj noapte**, **Panoramă simplă** sau **Portret animal de casă**
  - Dacă este selectat modul portret inteligent
  - Dacă pentru **Continuu** este selectată opțiunea **Fotografiere în rafală 16**

## Setări sunet

Butonul MENU → pictograma de meniu  → Setări sunet → butonul 

Opțiune	Descriere
Sunset buton	Dacă este selectată opțiunea <b>Activat</b> (setare implicită), aparatul va emite un bip în momentul în care operațiile sunt efectuate, două bipuri în momentul în care s-a realizat focalizarea subiectului și trei bipuri în cazul în care s-a produs o eroare. De asemenea, veți auzi și sunetul de pornire. <ul style="list-style-type: none"><li>• Dacă utilizați modul scenă <b>Portret animal de casă</b> sunetele vor fi dezactivate.</li></ul>
Sunset declanșator	Dacă este selectată opțiunea <b>Activat</b> (setare implicită), sunetul produs de declanșator se va auzi la eliberarea declanșatorului. <ul style="list-style-type: none"><li>• Sunetul declanșatorului nu va fi emis dacă utilizați modul declanșare continuă, la înregistrarea filmelor sau dacă utilizați modul scenă <b>Portret animal de casă</b>.</li></ul>

## Oprire automată

Butonul MENU → pictograma de meniu  → Oprire automată → butonul 

Definiți durata de timp care trebuie să treacă înainte ca aparatul foto să intre în modul veghe ( 19).

Puteți selecta **30 sec.**, **1 min.** (setare implicită), **5 min.** sau **30 min.**

### Note referitoare la oprirea automată

- Timpul după care aparatul foto intră în modul veghe este fix în următoarele situații:
  - Dacă fotografiați folosind opțiunea **Declanșare automată**: 5 minute (dacă pentru oprire automată este selectată opțiunea **30 sec.** sau **1 min.**)
  - Dacă fotografiați folosind opțiunea **Cronometru zâmbet**: 5 minute (dacă pentru oprire automată este selectată opțiunea **30 sec.** sau **1 min.**)
  - Dacă este afișat un meniu: 3 minute (dacă pentru oprirea automată este selectată una din opțiunile **30 sec.** sau **1 min.**)
  - Dacă este conectat un cablu audio/video: 30 de minute
  - Dacă este conectat un cablu HDMI: 30 de minute

## Formatare memorie/Formatare card

Butonul MENU → pictograma de meniu ☰ → Formatare memorie/Formatare card → butonul OK

Utilizați această opțiune pentru a formata memoria internă sau un card de memorie.

**Formatarea memoriei interne sau a cardurilor de memorie șterge permanent toate datele. Datele șterse nu mai pot fi recuperate.** Asigurați-vă că ați transferat imaginile importante pe un computer înainte de a formata.

- Nu opriți aparatul foto sau nu deschideți capacul locașului acumulatorului/fantei cardului de memorie în timpul formătărilor.

### Formatarea memoriei interne

Scoateți cardul de memorie din aparatul foto. Opțiunea **Formatare memorie** este afișată în meniul de configurare.

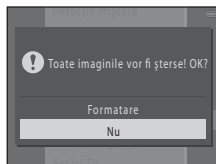

### Formatarea cardurilor de memorie

Introduceți un card de memorie în aparatul foto. Opțiunea **Formatare card** este afișată în meniul de configurare.

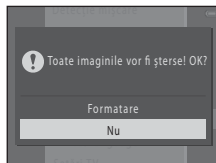

## Limba/Language

Butonul MENU → pictograma de meniu  → Limba/Language → butonul 

Selectați limba folosită la afișarea meniurilor și a mesajelor aparatului foto.

## Setări TV

Butonul MENU → pictograma de meniu  → Setări TV → butonul 

Definiți setările folosite la conectarea la un televizor.



Opțiune	Descriere
Mod video	Selectați una din opțiunile <b>NTSC</b> și <b>PAL</b> . Atât <b>NTSC</b> cât și <b>PAL</b> sunt standarde folosite pentru transmiterea semnalului de televiziune analogic color. <ul style="list-style-type: none"><li>• Setările definite pentru cadența cadrelor disponibile pentru <b>Opțiuni film</b> ()58) diferă în funcție de setările definite pentru <b>Mod video</b>.</li></ul>
HDMI	Selectați o rezoluție pentru ieșirea HDMI. Dacă este selectată opțiunea <b>Automat</b> (setare implicită), opțiunea adecvată televizorului la care aparatul este conectat va fi selectată automat alegând dintre următoarele opțiuni <b>480p</b> , <b>720p</b> sau <b>1080i</b> .
Control dispozitiv HDMI	Dacă este selectată opțiunea <b>Activat</b> (setare implicită), telecomanda televizorului compatibil HDMI-CEC va putea fi utilizată pentru a controla aparatul foto în timpul redării (  )23).



### HDMI și HDMI-CEC

HDMI (High-Definition Multimedia Interface) este o interfață multimedia. HDMI-CEC (HDMI-Consumer Electronics Control) permite dispozitivelor compatibile să interopereze.

## Avertizare clipire

Butonul MENU → pictograma de meniu  → Avertizare clipire → butonul 

Selectați dacă aparatul va detecta sau nu subiectele umane care au clipit la fotografierea folosind funcția detectare față ( 54), în următoarele moduri:



- modul  (automat facil)
- modul scenă **Portret** sau **Portret de noapte** ( 30)

Opțiune	Descriere
Activată	Dacă unul sau mai multe dintre subiectele umane au clipit într-o imagine capturată folosind funcția detectare față, pe monitor va fi afișat ecranul <b>A clipit cineva?</b> . Verificați imaginea și stabiliți dacă este nevoie sau nu să capturați o altă imagine.
Dezactivată (setare implicită)	Funcția Avertizare clipire este dezactivată.

### ECRANUL AVERTIZARE CLIPIRE

Fețele detectate de funcția Avertizare clipire vor fi afișate încadrate cu un chenar.

Sunt disponibile operațiile prezentate mai jos.

- Pentru a mări fața: acționați butonul control zoom spre **T** (). Dacă au fost detectate mai multe fețe, utilizați selectorul multiplu  pentru a selecta fața dorită.
- Pentru a trece în modul redare cadru întreg: acționați butonul control zoom spre **W** (.



Dacă apăsați pe butonul  sau dacă nu este efectuată nicio operație în următoarele secunde, aparatul va reveni în modul fotografiere.





### Note referitoare la funcția Avertizare clipire

Este posibil ca în anumite condiții funcția Avertizare clipire să nu funcționeze corect.

# Încărcare Eye-Fi

Butonul MENU → pictograma de meniu  → Încărcare Eye-Fi → butonul 

Selectați dacă folosiți sau nu cardul Eye-Fi al aparatului foto (comercializat de terți) pentru a trimite imagini către computerul dumneavoastră.





Opțiune	Descriere
 <b>Activare (setare implicită)</b>	Încărcați imaginile create cu aparatul foto într-o destinație predefinită.
 <b>Dezactivare</b>	Imaginile nu sunt încărcate.

## Note referitoare la cardurile Eye-Fi



- Rețineți că imaginile nu vor fi încărcate dacă intensitatea semnalului este insuficientă, chiar dacă opțiunea **Activare** este selectată.
- Scoateți cardul Eye-Fi din aparat dacă folosirea dispozitivelor fără fir este interzisă. Semnalele pot fi transmise chiar dacă este selectată opțiunea **Dezactivare**.
- Consultați manualul de instrucțiuni al cardului Eye-Fi pentru informații suplimentare. În cazul producerii unei defecțiuni, contactați producătorul cardului.
- Aparatul poate fi utilizat pentru a activa și dezactiva cardurile Eye-Fi, dar este posibil să nu suporte alte funcții Eye-Fi.
- Aparatul foto nu este compatibil cu funcția memorie infinită. Dacă este instalat pe un computer, dezactivați această funcție. Dacă funcția memorie fără sfârșit este activată, numărul de imagini efectuate nu va fi afișat corect.
- Cardurile Eye-Fi pot fi utilizate numai în țara din care au fost cumpărate. Respectați toate prevederile locale privind dispozitivele fără fir.
- Dacă mențineți setările definite pentru opțiunea **Activare** bateriile se vor descărca foarte rapid.

## Indicatorul de comunicare Eye-Fi

Starea de comunicare a cardului Eye-Fi din aparatul foto poate fi confirmată pe monitor ( 6, 8).

- : dacă pentru **Încărcare Eye-Fi** este selectată opțiunea **Dezactivare**.
-  (aprins): încărcarea Eye-Fi este activată; se așteaptă începerea încărcării.
-  (intermitent): încărcarea Eye-Fi este activată; se încarcă imaginile.
- : încărcarea Eye-Fi este activată, dar nu sunt disponibile imagini pentru a fi încărcate.
- : s-a produs o eroare. Aparatul foto nu poate controla cardul Eye-Fi.

## Resetare totală

Butonul MENU → pictograma de meniu  → Resetare totală → butonul 

Dacă selectați opțiunea **Resetare**, setările aparatului foto vor fi restabilite la valorile implicite.

- Anumite setări, precum **Fus orar și dată** sau **Limba/Language**, nu vor fi resetate.







### Resetarea numerotării fișierelor

Pentru a reinițializa numerotarea fișierelor de la „0001”, ștergeți toate imaginile salvate în memoria internă sau pe cardul de memorie ( 27) înainte de a selecta **Resetare totală**.



## Tip baterie

Butonul MENU → pictograma de meniu  → Tip baterie → butonul 

Pentru ca aparatul foto să afișeze corect nivelul bateriei ( 18), selectați tipul de baterie în funcție de bateriile folosite.

Opțiuni	Descriere
 Alcalină (setare implicită)	Baterii alcaline LR6/L40 (tip AA)
 COOLPIX (Ni-MH)	Acumulatori Ni-MH (nichel metal hidrură) reîncărcabili EN-MH2 Nikon
 Litiu	Baterii cu litiu FR6/L91 (tip AA)





## Versiune firmware









Butonul MENU → pictograma de meniu  → Versiune firmware → butonul 









Vizualizați versiunea firmware curentă a aparatului foto.









## Mesaje de eroare

În cazul în care este afișat un mesaj de eroare, consultați tabelul de mai jos.

Afișaj	Cauza/Soluția	
Aparatul foto se va opri pentru a evita supraîncălzirea.	Interiorul aparatului foto s-a înfierbântat. Aparatul foto se va opri automat. Așteptați ca aparatul foto să se răcească înainte de a continua.	-
Cardul de memorie este protejat împotriva scrierii.	Comutatorul de protejare la scriere este în poziția „blocare”. Împingeți comutatorul de protejare la scriere în poziția „scriere”.	-
Acest card nu poate fi utilizat.	S-a produs o eroare la accesarea cardului de memorie.	12,  20
Acest card nu poate fi citit.	<ul style="list-style-type: none"> <li>• Utilizați un card aprobat.</li> <li>• Verificați dacă bornele sunt curate.</li> <li>• Confirmați orientarea corectă a cardului de memorie introdus.</li> </ul>	
Cardul nu este formatat. Formați cardul?	Cardul de memorie nu a fost formatat pentru a fi utilizat cu aparatul foto. Formatarea șterge toate datele salvate pe cardul de memorie. Dacă trebuie să păstrați copii ale tuturor imaginilor, trebuie să selectați <b>Nu</b> și să salvați copiile pe un computer sau pe un alt suport media înainte de a formata cardul de memorie. Selectați <b>Da</b> și apăsați pe butonul  pentru a formata cardul de memorie.	 5
Indisponibil în poziția blocat a cardului Eye-Fi	Comutatorul de protejare la scriere al cardului Eye-Fi este în poziția „blocare”.	-
	S-a produs o eroare la accesarea cardului Eye-Fi.	12
Memoria a fost epuizată.	Ștergeți imaginile sau introduceți un nou card de memorie.	12, 27, 68

Afișaj	Cauza/Soluția	
Imaginea nu poate fi salvată.	S-a produs o eroare la salvarea imaginii. Introduceți un nou card de memorie sau formatați memoria internă sau cardul de memorie.	 72
	Aparatul foto nu mai are numere de fișier. Introduceți un nou card de memorie sau formatați memoria internă sau cardul de memorie.	 72
	Imaginea nu poate fi utilizată pentru ecranul de întâmpinare.	 62
	Nu este suficient spațiu pentru salvarea copiei. Ștergeți imaginile de pe destinație.	27
Albumul este plin. Nu mai pot fi adăugate imagini.	200 de imagini au fost deja adăugate în album. <ul style="list-style-type: none"> <li>• Ștergeți câteva imagini din album.</li> <li>• Adăugați într-un alt album.</li> </ul>	 8  6
Fișierul audio nu poate fi salvat.	Acestei imagini nu i se poate atașa o notă vocală. <ul style="list-style-type: none"> <li>• Nu puteți atașa o notă vocală unui film.</li> <li>• Selectați o imagine capturată cu acest aparat foto.</li> </ul>	–
Imaginea nu poate fi modificată.	Selectați imaginile care suportă funcția de editare.	 14,  14
Filmul nu poate fi înregistrat.	În timpul salvării filmului pe un card de memorie s-a produs o eroare de expirare. Selectați un card de memorie cu o viteză mai mare de scriere.	64,  20

Afișaj	Cauza/Soluția	
Memoria nu conține nicio imagine.	<p>În memoria internă sau pe cardul de memorie nu sunt salvate imagini.</p> <ul style="list-style-type: none"> <li>• Scoateți cardul de memorie din aparatul foto pentru a reda imaginile din memoria internă a aparatului foto.</li> <li>• Pentru a copia imaginile salvate în memoria internă a aparatului foto pe cardul de memorie, apăsați pe butonul <b>MENU</b> pentru a selecta <b>Copiere</b> din meniul de redare.</li> </ul>	13 
	În albumul selectat nu au fost adăugate imagini.	 
	Categorია selectată în modul sortare automată nu conține nicio imagine.	
Fișierul nu conține imagini. Acest fișier nu poate fi redat.	Fișierul nu a fost creat sau editat cu acest aparat foto. Fișierul nu poate fi vizualizat pe acest aparat. Vizualizați fișierul utilizând un computer sau dispozitivul utilizat pentru a crea sau pentru a edita acest fișier.	-
Toate imaginile sunt ascunse.	Nu sunt disponibile imagini pentru o prezentare de diapozitive.	
Această imagine nu poate fi ștersă.	Imaginea este protejată. Dezactivați protecția.	
Ridicați blițul.	Blițul este coborât. Ridicați blițul dacă fotografiați folosind modurile scenă <b>Portret de noapte</b> sau <b>Iluminare fundal</b> .	31, 33, 41
Eroare de obiectiv	S-a produs o eroare de obiectiv. Opriti aparatul foto și apoi reporniți-l. Dacă eroarea persistă, contactați vânzătorul sau reprezentanța de service autorizată Nikon.	18
Eroare de comunicații	În timpul comunicării cu imprimanta s-a produs o eroare. Opriti aparatul foto și reconectați cablul USB.	

Afișaj	Cauza/Soluția	
Eroare de sistem	S-a produs o eroare în circuitul intern al aparatului foto. Opriți aparatul foto, scoateți și introduceți acumulatorii și porniți aparatul. Dacă eroarea persistă, contactați vânzătorul sau reprezentanța de service autorizată Nikon.	10, 18
Eroare imprimantă: verificați starea imprimantei.	După rezolvarea problemei, selectați <b>Reluare</b> și apăsați pe butonul  pentru a relua imprimarea.*	–
Eroare de imprimantă: verificați hârtia.	Încărcați formatul de hârtie specificat, selectați <b>Reluare</b> și apăsați pe butonul  pentru a relua imprimarea.*	–
Eroare de imprimantă: hârtie blocată.	Scoateți hârtia blocată, selectați <b>Reluare</b> și apăsați pe butonul  pentru a relua imprimarea.*	–
Eroare de imprimantă: hârtie epuizată.	Încărcați formatul de hârtie specificat, selectați <b>Reluare</b> și apăsați pe butonul  pentru a relua imprimarea.*	–
Eroare de imprimantă: verificați cerneala.	A apărut o problemă legată de cerneala imprimantei. Verificați cerneala, selectați <b>Reluare</b> și apăsați pe butonul  pentru a relua imprimarea.*	–
Eroare de imprimantă: cerneală epuizată.	Înlocuiți cartușul de cerneală, selectați <b>Reluare</b> și apăsați pe butonul  pentru a relua imprimarea.*	–
Eroare de imprimantă: fișier deteriorat.	A apărut o problemă legată de fișierul imagine care trebuie imprimat. Selectați <b>Anulare</b> și apăsați pe butonul  pentru a anula imprimarea.	–

\* Pentru ajutor și informații suplimentare, consultați documentația imprimantei.

# Denumirea fișierelor

Alocarea numelor de fișiere pentru imagini, filme sau note vocale se face astfel.

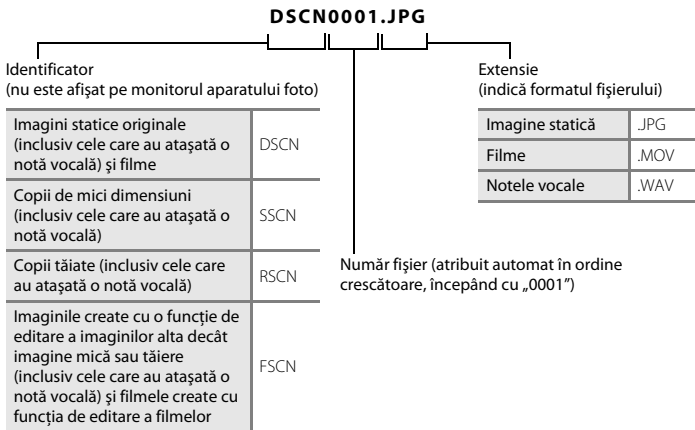

- Numele fișierelor notelor vocale au același număr de identificare și același număr de fișier ca și imaginea la care nota vocală este atașată.

## Accesoriiile opționale

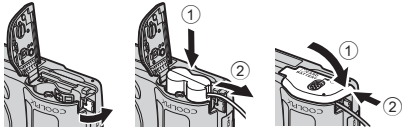
Acumulator reîncăribil	Acumulatori Ni-MH reîncăribili EN-MH2-B2 (set de doi acumulatori EN-MH2)* Acumulatori Ni-MH reîncăribili EN-MH2-B4 (set de patru acumulatori EN-MH2)*
Încăribător acumulator	Încăribător acumulator MH-72 (include doi acumulatori Ni-MH reîncăribili EN-MH2)* Încăribător acumulator MH-73 (include patru acumulatori Ni-MH reîncăribili EN-MH2)*
Adaptor la rețeaua electrică	Adaptor la rețeaua electrică EH-65A (se conectează ca în figură)  Asigurați-vă că ați așezat corect cablul conectorului de alimentare în orificiul din camera bateriei înainte de a închide capacul locașului acumulatorului/fantei cardului de memorie. Dacă o parte din cablu iese din orificiul respectiv, capacul sau cablul se pot defecta la închiderea capacului.
Cablu audio/video	Cablu audio/video EG-CP16
Curea aparat foto	Curea AN-CP23 Pentru informații suplimentare, consultați „Fixarea curelei aparatului foto AN-CP23” (84).

\* Pentru a încărcă acumulatorii EN-MH2, utilizați numai încăribătorul de acumulatori MH-72 sau MH-73. Nu utilizați aceste încăribătoare de acumulatori pentru a încărcă alte tipuri de baterii.

Disponibilitatea diferă în funcție de țară sau de regiune.

Pentru a afla cele mai recente informații vizitați site-ul nostru web sau consultați broșurile.

## Fixarea curelei aparatului foto AN-CP23

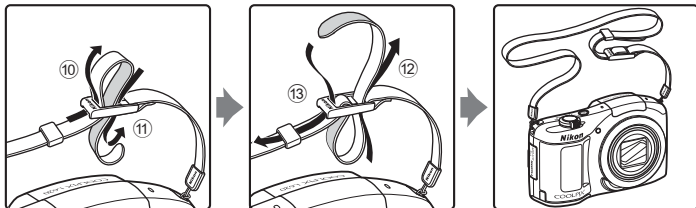
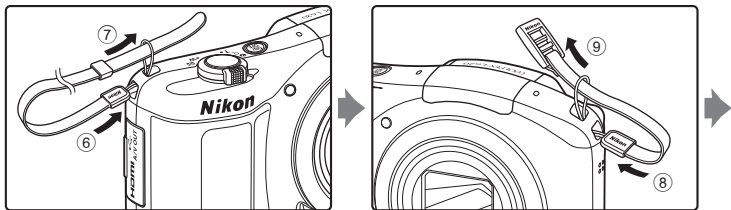
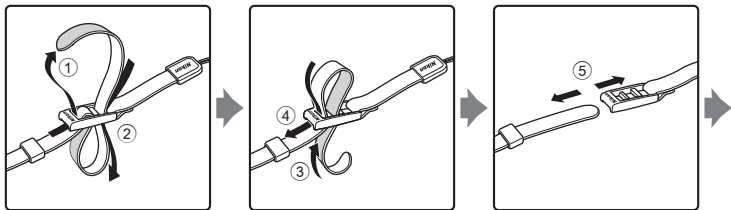



# Note tehnice și index

<b>Întreținerea produsului .....</b>	<b>2</b>
Aparatul foto .....	2
Acumulatori.....	3
Carduri de memorie .....	5
<b>Curățarea și depozitarea .....</b>	<b>6</b>
Curățarea .....	6
Depozitarea aparatului foto .....	7
<b>Localizarea defectelor .....</b>	<b>8</b>
<b>Specificații .....</b>	<b>16</b>
Carduri de memorie aprobate.....	20
<b>Index .....</b>	<b>23</b>

# Întreținerea produsului

## Aparatul foto

Pentru a vă bucura cât mai mult de acest produs Nikon, respectați instrucțiunile prezentate mai jos precum și avertizările din „Pentru siguranța dumneavoastră” (📖 viii-xii) la utilizarea sau depozitarea dispozitivului.

### ✔ Nu îl lăsați să cadă

Produsul se poate defecta dacă este supus la șocuri sau vibrații puternice.

### ✔ Manevrați cu atenție obiectivele și toate piesele mobile

Manevrați cu atenție obiectivele, apărătoarea obiectivului, monitorul, fanta cardului de memorie sau locașul acumulatorului. Aceste piese se pot defecta cu ușurință. Forțarea apărătoării obiectivului poate determina funcționarea defectuoasă a aparatului foto sau deteriorarea obiectivului. În cazul în care monitorul se sparge, luați măsurile necesare pentru a evita rănirea provocată de cioburile de sticlă și pentru a preveni contactul cristalelor lichide cu pielea sau intrarea acestora în ochi sau gură.

### ✔ Păstrați aparatul uscat

Dispozitivul se va defecta dacă este scufundat în apă sau dacă este expus la umiditate ridicată.

### ✔ Evitați modificările bruște de temperatură

Modificările bruște de temperatură, ca atunci când intrați sau ieșiți dintr-o clădire încălzită într-o zi rece, pot provoca formarea condensului în interiorul dispozitivului. Pentru a preveni formarea condensului, așezați aparatul într-o husă sau o pungă de plastic înainte de a îl expune la modificări bruște de temperatură.

### ✔ Păstrați la distanță de câmpuri magnetice puternice

Nu utilizați și nu depozitați acest dispozitiv în vecinătatea echipamentelor care generează radiații electromagnetice sau câmpuri magnetice puternice. Încărcările statice sau câmpurile magnetice puternice produse de echipamente precum emițătoare radio pot produce interferențe cu monitorul, pot deteriora datele salvate pe cardul de memorie sau pot afecta circuitele interne ale produsului.

## **✓ Nu expuneți obiectivul la surse puternice de lumină pentru perioade lungi de timp**

Evitați expunerea obiectivului la soare sau alte surse puternice de lumină pentru perioade extinse de timp când utilizați sau depozitați aparatul foto. Lumina puternică poate produce deteriorarea senzorului de imagine, producând un efect de estompare albă a fotografiilor.

## **✓ Închideți aparatul înainte de a scoate sau de a deconecta sursa de alimentare**

Nu scoateți bateriile în timp ce aparatul este pornit sau în timp ce imaginile sunt salvate sau șterse. Întreruperea forțată a alimentării, în aceste condiții, poate avea ca efect pierderea datelor sau defectarea memoriei produsului sau a circuitelor interne.

## **✓ Note referitoare la monitor**

- Monitoarele și vizoarele electronice sunt construite cu o precizie extrem de mare; cel puțin 99,99% dintre pixeli sunt funcționali și nu mai mult de 0,01% lipsesc sau sunt defecti. Prin urmare, chiar dacă aceste afișaje pot conține pixeli care sunt întotdeauna aprinși (albi, roșii, albaștri sau verzi) sau întotdeauna stinși (negri) aceasta nu este o defecțiune și nu are niciun efect asupra imaginilor înregistrate cu dispozitivul.
- Este posibil ca imaginile de pe monitor să fie dificil de văzut sub o lumină strălucitoare.
- Monitorul are un sistem de iluminare de fundal tip LED. În cazul în care monitorul începe să se întunece sau să clipească, contactați reprezentantul de service autorizat Nikon.

## **Acumulatori**

Înainte de utilizare, citiți și respectați avertizările din „Pentru siguranța dumneavoastră” (📖 viii-xii).

### **✓ Note despre utilizarea acumulatorilor**

- În timpul funcționării, acumulatorii se pot supraîncălzi. Se recomandă manipularea cu atenție.
- Nu utilizați acumulatorii după data de expirare.
- Nu porniți și nu opriți aparatul foto repetat dacă acumulatorii din aparatul foto sunt descărcați.

### **✓ Acumulatori de rezervă**

Vă recomandăm să aveți un set de acumulatori de rezervă la dumneavoastră, în funcție de locul în care fotografiați. În unele zone, nu puteți cumpăra acumulatori.

### **✓ Încărcarea acumulatorilor**

Dacă utilizați acumulatori reincărcabili opționali, încărcați acumulatorii înainte de a face fotografii. La cumpărare, acumulatorii nu sunt încărcăți.

Citiți și respectați avertizările din instrucțiunile de funcționare primite la cumpărarea încărcătorului de acumulatori.

## ✓ Încărcarea acumulatorilor reîncărcabili

- Nu amestecați acumulatorii diferit încărcăți, sau acumulatori fabricați de diferiți producători sau modele diferite.
- Dacă utilizați acumulatori EN-MH2 cu acest aparat foto, încărcați doi acumulatori simultan folosind încărcătorul de acumulatori MH-72. Dacă utilizați încărcătorul de acumulatori MH-73, încărcați doi sau patru acumulatori simultan. Utilizați numai încărcătorul de acumulatori MH-72 sau MH-73 pentru a încărca acumulatorii EN-MH2.
- Dacă folosiți încărcătorul de acumulatori MH-72 sau MH-73, încărcați numai acumulatori EN-MH2.

## ✓ Note referitoare la acumulatorii reîncărcabili EN-MH1 și la încărcătorul de acumulatori MH-70/71

- De asemenea, cu acest aparat foto puteți utiliza acumulatori Ni-MH reîncărcabili EN-MH1.
- Utilizați numai încărcătorul de acumulatori MH-70 sau MH-71 pentru a încărca acumulatorii EN-MH1.
- Dacă folosiți încărcătorul de acumulatori MH-70 sau MH-71, încărcați numai acumulatori EN-MH1.
- Selectați pentru **Tip baterie** (📖 70, 🛠️77) opțiunea **COOLPIX (Ni-MH)**.

## ✓ Note despre acumulatorii Ni-MH reîncărcabili

- Dacă încărcați repetat acumulatorii Ni-MH reîncărcabili parțial încărcăți, mesajul **Bateria este consumată**, poate fi afișat prematur dacă utilizați acumulatorii. Acest lucru se datorează „efectului de memorie”, conform căruia sarcina pe care o poate păstra un acumulator scade în timp. Utilizați acumulatorii până când sunt complet descărcați și comportamentul acestora va reveni la normal.
- Acumulatorii Ni-MH reîncărcabili se descarcă chiar dacă nu sunt utilizați. Vă recomandăm să încărcați acumulatorii chiar înainte de a-i utiliza.

## ✓ Utilizarea la temperaturi scăzute

Performanțele bateriilor scad la temperaturi scăzute. Dacă utilizați aparatul la temperaturi scăzute, încercați să nu lăsați aparatul sau bateriile să se răcească prea tare. Este posibil ca aparatul să nu mai funcționeze dacă utilizați baterii descărcate, iar temperatura este scăzută. Păstrați un set de baterii calde de rezervă și schimbați cele două seturi de baterii. Bateriile care nu mai pot fi utilizate deoarece s-au răcit prea tare pot fi utilizate în general după ce au fost încălzite.

## ✓ Bornele bateriilor

Murdăria de pe bornele acumulatorului poate afecta funcționarea aparatului foto. Îndepărtați mizeria de pe borne cu ajutorul unei cârpe uscate.

## Nivelul de încărcare al acumulatorului

Dacă în aparatul foto introduceți un acumulator descărcat, este posibil ca aparatul să indice că bateriile sunt suficient de încărcate pentru a funcționa. Aceasta este o caracteristică a bateriilor.

## Reciclarea

Acumulatorii uzați sunt o resursă valoroasă. Reciclați acumulatorii uzați în conformitate cu reglementările locale. Pentru reciclare, acoperiți bornele acumulatorului cu bandă din plastic.

## Carduri de memorie

- Utilizați doar carduri de memorie Secure Digital. Consultați „Carduri de memorie aprobate” (6-20), pentru a vedea ce carduri de memorie sunt recomandate.
- Respectați indicațiile de utilizare din documentația cardului de memorie.
- Nu lipiți etichete sau abțibilduri pe cardul de memorie.
- Nu formatați cardul de memorie utilizând un computer.
- La prima introducere în acest aparat foto a unui card de memorie utilizat într-un alt dispozitiv, acesta trebuie formatat folosind acest aparat foto. Vă recomandăm să formatați noile carduri de memorie folosind acest aparat foto, înainte de a le utiliza cu acest aparat foto.
- Rețineți că **prin formatarea unui card de memorie vor fi șterse permanent toate imaginile și datele de pe cardul de memorie**. Dacă pe cardul de memorie sunt salvate date pe care doriți să le păstrați, copiați datele pe un computer înainte de formatare.
- Dacă la pornirea aparatului foto este afișat mesajul **Cardul nu este formatat. Formatați cardul?** atunci cardul de memorie trebuie să fie formatat. Dacă pe cardul de memorie se găsesc date pe care nu doriți să le ștergeți, selectați **Nu** și apăsați pe butonul . Copiați datele respective pe un computer înainte de a începe formatarea. Pentru a formata cardul de memorie, selectați **Da**.
- Respectați următoarele precauții la formatarea cardului de memorie, la salvarea și ștergerea imaginilor și la copierea imaginilor pe un computer, în caz contrar datele se pot pierde, iar cardul de memorie se poate defecta.
  - Nu deschideți capacul locașului acumulatorului/fantei cardului de memorie și nu scoateți cardul de memorie sau acumulatorii.
  - Nu închideți aparatul foto.
  - Nu deconectați adaptorul la rețeaua electrică.

# Curățarea și depozitarea

## Curățarea

Nu utilizați alcool, solvent sau alte substanțe chimice volatile.

Obiectiv	Evitați să atingeți componentele din sticlă cu degetele. Îndepărtați praful sau puful cu o suflantă (în general un mic dispozitiv prevăzut cu o pară de cauciuc la un capăt, pe care se apasă pentru a produce un curent de aer la celălalt capăt). Pentru a șterge urmele de degete sau alte pete care nu pot fi îndepărtate cu suflanta, ștergeți obiectivul cu o lavetă moale, folosind o mișcare în spirală care pornește din centrul acestora spre margini. Dacă nu este suficient, curățați obiectivul cu o lavetă umezită cu o soluție de curățare pentru obiective, din comerț.
Monitor	Îndepărtați praful sau puful cu o suflantă. Pentru a șterge urmele lăsate de degete și alte pete, curățați monitorul cu o lavetă moale și uscată, procedând cu atenție pentru a nu aplica presiune.
Corp	Folosiți o suflantă pentru a îndepărta praful, mizeria sau nisipul, apoi ștergeți cu atenție cu o lavetă moale și uscată. După utilizarea aparatului pe plajă sau într-un mediu nisipos sau plin de praf, curățați urmele de nisip, praf sau sare cu o cârpă uscată înmuiată ușor în apă, apoi uscați bine. <b>Rețineți că substanțele străine aflate interiorul aparatului foto pot provoca defecțiuni care nu sunt acoperite de garanție.</b>

## Depozitarea aparatului foto

Opriți aparatul dacă acesta nu este folosit. Verificați dacă indicatorul luminos aparat pornit este stins înainte de a depozita aparatul. Scoateți acumulatorii dacă aparatul foto nu va fi utilizat o perioadă lungă de timp. Nu depozitați aparatul foto cu naftalină sau granule din camfor împotriva moliiilor sau în oricare dintre următoarele locații:

- În apropierea unor echipamente care generează câmpuri electromagnetice intense, precum televizoare sau aparate radio
- Expus la temperaturi sub  $-10^{\circ}\text{C}$  sau peste  $50^{\circ}\text{C}$
- În spații prost ventilate sau cu o umiditate peste 60%







Pentru a evita formarea petelor de mucegai, scoateți aparatul foto din locul în care îl păstrați cel puțin o dată pe lună. Porniți aparatul și acționați de câteva ori butonul de declanșare, înainte de a-l depozita din nou.









Pentru depozitarea acumulatorilor, urmați instrucțiunile din paragraful „Acumulatori” (🔧3) din secțiunea „Întreținerea produsului” (🔧2).

## Localizarea defectelor









Dacă aparatul foto nu mai funcționează conform așteptărilor, verificați lista uzuală de probleme înainte de a consulta vânzătorul sau reprezentanța de service autorizată Nikon.







### Problemele privind alimentarea, afișajul și setările











Problema	Cauza/Soluția	
Aparatul foto este pornit, dar nu răspunde.	Așteptați finalizarea înregistrării. Dacă problema persistă, opriți aparatul foto. În cazul în care aparatul foto nu se închide, scoateți și reintroduceți acumulatorul sau bateriile sau, dacă utilizați un adaptor la rețeaua electrică, deconectați și reconectați adaptorul la rețeaua electrică. Rețineți că, deși datele înregistrate în acel moment se vor pierde, datele care au fost deja înregistrate nu vor fi afectate de scoaterea sau decuplarea de la sursa de alimentare.	10, 18,  83
Aparatul foto se oprește fără avertizare.	<ul style="list-style-type: none"><li>• Aparatul foto se va închide automat pentru a economisi energia (funcția oprire automată).</li><li>• Aparatul foto sau acumulatorii sunt prea reci și nu pot funcționa corect.</li><li>• Interiorul aparatului foto s-a înfierbântat. Lăsați aparatul foto închis până când interiorul acestuia s-a răcit și apoi încercați să îl reporniți.</li></ul>	19  4 –
Monitorul nu afișează nimic.	<ul style="list-style-type: none"><li>• Aparatul foto este oprit.</li><li>• Acumulatorii sunt descărcați.</li><li>• Aparatul a intrat în modul veghe pentru a economisi energie. Apăsăți pe comutatorul de alimentare, pe butonul de declanșare, pe butonul , pe butonul  sau pe butonul  înregistrare film).</li><li>• Becul blițului luminează intermitent în timp ce blițul se încarcă. Așteptați ca blițul să se încarce.</li><li>• Aparatul foto și computerul sunt conectate printr-un cablu USB.</li><li>• Aparatul foto și televizorul sunt conectate utilizând un cablu audio/video sau un cablu HDMI.</li></ul>	18 18 1, 19  43 71, 76 71,  22



Problema	Cauza/Soluția	
Monitorul este dificil de citit.	<ul style="list-style-type: none"> <li>• Reglați luminozitatea monitorului.</li> <li>• Monitorul este murdar. Curățați monitorul.</li> </ul>	69,  65  6
Data și ora înregistrării nu sunt corecte.	<ul style="list-style-type: none"> <li>• Dacă ceasul aparatului foto nu a fost potrivit, pictograma  va lumina intermitent în timpul fotografierii sau a înregistrării filmelor. Imaginile și filmele salvate înainte de a potrivi ceasul aparatului foto vor fi dateate „00/00/0000 00:00” respectiv „01/01/2013 00:00”. Potriviți ora și data corectă din opțiunea <b>Fus orar și dată</b> din meniul de configurare.</li> <li>• Ceasul aparatului foto nu este la fel de precis ca ceasurile obișnuite. Verificați periodic ceasul aparatului foto și comparați ora afișată cu cea indicată de un ceas mai precis și dacă este cazul potriviți din nou ceasul aparatului.</li> </ul>	14, 69,  63
Pe monitor nu este afișat niciun indicator.	În meniul de configurare, opțiunea <b>Ascundere informații</b> este selectată pentru <b>Informații fotografie</b> în <b>Setări monitor</b> .	69,  65
Opțiunea <b>Imprimare dată</b> nu este disponibilă.	Opțiunea <b>Fus orar și dată</b> nu a fost definită în meniul de configurare.	14, 69,  63
Data nu este imprimată pe fotografia chiar dacă opțiunea <b>Imprimare dată</b> este activată.	<ul style="list-style-type: none"> <li>• Modul curent de fotografiere nu este compatibil cu opțiunea <b>Imprimare dată</b>.</li> <li>• Nu se poate imprima data pe filme.</li> </ul>	69,  67
La deschiderea aparatului foto este afișat ecranul pentru configurarea fusului orar și a datei.	Bateria ceasului intern este consumată; toate setările au fost restabilite la valorile implicite.	14, 17
Resetarea setărilor aparatului foto.		
Aparatul foto se înfierbântă.	Aparatul se poate înfierbânta dacă este utilizat o perioadă mai mare de timp pentru a înregistra filme sau pentru a trimite imagini folosind un card Eye-Fi sau dacă este folosit într-un mediu cu temperaturi ridicate; aceasta nu este o defecțiune.	–
Aparatul foto scoate sunete.	Dacă pentru <b>Mod focalizare autom.</b> este selectată opțiunea <b>AF permanent</b> sau dacă utilizați anumite moduri de fotografiere, aparatul poate produce la focalizare un sunet audibil.	66,  61

## Probleme care apar la fotografiere

Problema	Cauza/Soluția	
Aparatul nu poate trece în modul fotografiere.	Deconectați cablul HDMI sau cablul USB.	71, 76,  22,  25
Nicio imagine nu este capturată la apăsarea butonului de declanșare.	<ul style="list-style-type: none"> <li>• Dacă aparatul foto este în modul redare, apăsați pe butonul  sau pe butonul de declanșare.</li> <li>• Când meniurile sunt afișate, apăsați pe butonul <b>MENU</b>.</li> <li>• Acumulatorii sunt descărcați.</li> <li>• Dacă becul blițului luminează intermitent, blițul se încarcă.</li> </ul>	1, 26  2 18 43
Aparatul foto nu poate focaliza.	<ul style="list-style-type: none"> <li>• Subiectul se află prea aproape. Încercați să fotografiați folosind modul automat facil, modul scenă <b>Prim-plan</b> sau modul macro.</li> <li>• Subiectul este greu de focalizat.</li> <li>• Din meniul de configurare, selectați pentru <b>Asistență AF</b> opțiunea <b>Automată</b>.</li> <li>• Opriiți aparatul foto și apoi reporniți-l.</li> </ul>	29, 32, 46  57 69,  70  18
Imaginile sunt neclare.	<ul style="list-style-type: none"> <li>• Utilizați blițul.</li> <li>• Măriți valoarea definită pentru sensibilitatea ISO.</li> <li>• Activați funcțiile reducere vibrații sau detecție mișcare.</li> <li>• Utilizați <b>BSS</b> (selector cea mai bună fotografiere).</li> <li>• Utilizați un trepid pentru a stabiliza aparatul foto la fotografiere (pentru o mai bună eficiență, utilizați simultan autodeclanșatorul).</li> </ul>	41 51,  40 69,  68,  69 33,  38 44





Problema	Cauza/Soluția	
În imaginile făcute folosind blițul apar pete luminoase.	Blițul reflectă particule din aer. Coborâți blițul.	3
Blițul nu se declanșează.	<ul style="list-style-type: none"> <li>Blițul este coborât.</li> <li>Este selectat un mod scenă care restricționează folosirea blițului.</li> <li>În meniul portret inteligent, opțiunea <b>Activată (BSS)</b> este selectată pentru <b>Cronometru zâmbet</b>.</li> <li>În meniul portret inteligent, opțiunea <b>Activat</b> este selectată pentru <b>Ochi deschiși</b>.</li> <li>Este activată o funcție care restricționează folosirea blițului.</li> </ul>	3, 41 48 51,  44 51,  45 52
Zoomul digital nu poate fi folosit.	<ul style="list-style-type: none"> <li>În meniul de configurare, pentru <b>Zoom digital</b> este selectată opțiunea <b>Dezactivat</b>.</li> <li>Zoomul digital nu poate fi folosit în următoarele situații. <ul style="list-style-type: none"> <li>Dacă pentru modul scenă este selectată una din opțiunile <b>Portret, Portret de noapte, Peisaj noapte, Panoramă simplă</b> sau <b>Portret animal de casă</b></li> <li>Dacă este selectat modul portret inteligent</li> <li>Dacă din meniul de fotografiere ați selectat pentru <b>Continuu</b> opțiunea <b>Fotografiere în rafală 16</b></li> </ul> </li> </ul>	69,  70 30 37 51,  38
Opțiunea <b>Mod imagine</b> nu este disponibilă.	Este activată o funcție care restricționează folosirea opțiunii <b>Mod imagine</b> .	52
Nu se aud sunete când este eliberat declanșatorul.	<ul style="list-style-type: none"> <li>În meniul de configurare, opțiunea <b>Dezactivat</b> este selectată pentru <b>Setări sunet &gt; Sunet declanșator</b>. Dacă folosiți anumite setări și moduri de fotografiere, nu va fi produs niciun sunet, chiar dacă este selectată opțiunea <b>Activat</b>.</li> <li>Nu blocați difuzorul.</li> </ul>	70,  71 2
Dispozitivul de iluminare asistentă AF nu se aprinde.	În meniul de configurare, opțiunea <b>Dezactivată</b> este selectată pentru <b>Asistență AF</b> . În funcție de modul scenă utilizat, este posibil ca dispozitivul de iluminare asistentă AF să nu se aprindă, chiar dacă este selectată opțiunea <b>Automată</b> .	69,  70



Problema	Cauza/Soluția	
Imaginile apar pătate.	Obiectivul este murdar. Curățați obiectivul.	 6
Culorile nu sunt naturale.	Balansul de alb sau nuanța nu sunt ajustate corect.	32, 51,  35
În imagine apar pixeli luminoși repartizați aleatoriu („zgomot”).	Subiectul este întunecat, iar timpul de expunere este prea lung sau sensibilitatea ISO este prea mare. Zgomotul poate fi redus prin: <ul style="list-style-type: none"> <li>• Utilizarea blițului.</li> <li>• Specificarea unei setări de sensibilitate ISO mai mici.</li> </ul>	41 51,  40
Imaginile sunt prea întunecate (subexpunere).	<ul style="list-style-type: none"> <li>• Blițul este coborât sau este selectat un mod de fotografiere care restricționează folosirea blițului.</li> <li>• Fereastra blițului este blocată.</li> <li>• Subiectul se află în afara razei de acțiune a blițului.</li> <li>• Reglați compensarea expunerii.</li> <li>• Creșteți sensibilitatea ISO.</li> <li>• Subiectul este iluminat din fundal. Selectați modul scenă <b>Iluminare fundal</b> sau ridicați blițul și selectați pentru modul bliț opțiunea  (bliț de umplere).</li> </ul>	3, 41, 48  22  18 47 51,  40 33, 41
Imaginile sunt prea strălucitoare (supraexpunere).	Reglați compensarea expunerii.	47
Rezultate neașteptate atunci când modul bliț selectat este  (autom. cu reducere ochi roșii).	La capturarea imaginilor în modul  (autom. cu reducere ochi roșii) sau la capturarea imaginilor cu <b>Portret de noapte</b> (în modul automat facil sau în modul scenă) folosind opțiunea bliț de umplere cu sincronizare lentă și reducere ochi roșii, este posibil ca funcția de reducere a ochilor roșii, Mod avansat reducere ochi roșii, să fie aplicată, rar, în zone în care nu apare efectul de ochi roșii. Utilizați modul automat sau orice alt mod scenă cu excepția modului <b>Portret de noapte</b> și selectați o altă setare pentru modul bliț cu excepția  (autom. cu reducere ochi roșii) și încercați să capturați din nou o imagine.	31, 41
Tonurile feței nu sunt estompate.	<ul style="list-style-type: none"> <li>• În anumite condiții de fotografiere, tonurile feței pot să nu fie atenuate.</li> <li>• Pentru imaginile care conțin patru sau mai multe fețe, încercați să folosiți efectul <b>Estompare piele</b> din meniul de redare.</li> </ul>	55  61,  17

Problema	Cauza/Soluția	
Salvarea imaginilor durează.	<p>Salvarea fotografiilor poate dura și mai mult în următoarele situații.</p> <ul style="list-style-type: none"> <li>• Dacă se utilizează funcția reducere zgomot, de exemplu la fotografierea într-un spațiu întunecat</li> <li>• Dacă modul bliț selectat este  (autom. cu reducere ochi roșii)</li> <li>• La fotografierea în modul scenă <b>Portret de noapte</b> sau <b>Peisaj noapte</b></li> <li>• Dacă în timpul fotografierii se aplică funcția de estompare a pielii</li> <li>• Dacă utilizați modul declanșare continuă</li> </ul>	<p>–</p> <p>43</p> <p>31, 32</p> <p>55</p> <p>51,  38</p>

## Probleme care apar la redare

Problema	Cauza/Soluția	
Fișierul nu poate fi redat.	<ul style="list-style-type: none"> <li>• Acest aparat nu poate reda imaginile salvate cu o altă marcă sau model de aparat foto digital.</li> <li>• Acest aparat foto nu poate reda filmele înregistrate cu un alt model de aparat foto digital.</li> <li>• Este posibil ca acest aparat să nu poată reda datele editate pe un computer.</li> </ul>	–
Imaginea nu poate fi mărită.	<ul style="list-style-type: none"> <li>• Funcția zoom redare nu poate fi utilizată în cazul filmelor, a imaginilor mici sau a imaginilor care au fost tăiate la o dimensiune de 320 × 240 sau mai mică.</li> <li>• Acest aparat nu poate mări imaginile capturate cu o altă marcă sau model de aparat foto digital.</li> </ul>	–
Nu pot fi înregistrate note vocale.	<ul style="list-style-type: none"> <li>• Nu puteți atașa o notă vocală unui film.</li> <li>• Notele vocale nu pot fi atașate unor imagini capturate cu alte aparate foto. Notele vocale atașate imaginilor folosind un alt aparat foto nu pot fi redare pe acest aparat foto.</li> </ul>	–

Problema	Cauza/Soluția	
<p>Imaginea nu poate fi editată.</p>	<ul style="list-style-type: none"> <li>• Anumite imagini nu pot fi editate. Este posibil ca imaginile care au fost deja editate să nu poată fi editate din nou.</li> <li>• În memoria internă sau pe cardul de memorie nu este suficient spațiu disponibil.</li> <li>• Aparatul nu poate edita imaginile capturate cu alte aparate foto.</li> <li>• Funcțiile de editare utilizate pentru imagini nu sunt disponibile pentru filme.</li> </ul>	<p>33,  14</p> <p>–</p> <p>–</p> <p>–</p>
<p>Imaginea nu poate fi rotită.</p>	<p>Acest aparat foto nu poate roti imaginile capturate cu un alt model de aparat foto digital.</p>	<p>–</p>
<p>Imaginile nu sunt afișate pe televizor.</p>	<ul style="list-style-type: none"> <li>• <b>Mod video</b> sau <b>HDMI</b> nu este definit corect în meniul de configurare <b>Setări TV</b>.</li> <li>• Cablurile sunt conectate simultan la microconectorul HDMI (tip D) și la conectorul ieșirii USB/audio/video.</li> <li>• Pe cardul de memorie nu există imagini. Înlocuiți cardul de memorie. Scoateți cardul de memorie pentru a reda imagini din memoria internă.</li> </ul>	<p>70,  73</p> <p>71, 76,  22,  25</p> <p>12</p>
<p>Nikon Transfer 2 nu pornește când aparatul foto este conectat la un computer.</p>	<ul style="list-style-type: none"> <li>• Aparatul foto este oprit.</li> <li>• Acumulatorii sunt descărcați.</li> <li>• Cablul USB nu este conectat corect.</li> <li>• Aparatul foto nu este recunoscut de computer.</li> <li>• Confirmați cerințele sistemului.</li> <li>• Computerul nu este configurat să pornească automat programul Nikon Transfer 2. Pentru informații suplimentare despre Nikon Transfer 2, consultați informațiile de asistență cuprinse în ViewNX 2.</li> </ul>	<p>18</p> <p>18</p> <p>71, 76</p> <p>–</p> <p>73</p> <p>78</p>
<p>Imaginile care vor fi imprimate nu sunt afișate.</p>	<ul style="list-style-type: none"> <li>• Pe cardul de memorie nu există imagini. Înlocuiți cardul de memorie.</li> <li>• Scoateți cardul de memorie pentru a imprima imaginile din memoria internă.</li> </ul>	<p>12</p> <p>13</p>

Problema	Cauza/Soluția	
<p>Nu se poate selecta formatul hârtiei prin intermediul aparatului foto.</p>	<p>În următoarele cazuri, aparatul foto nu poate fi utilizat pentru a selecta formatul de hârtie, chiar dacă imprimați de pe o imprimantă compatibilă cu PictBridge. Utilizați imprimanta pentru a selecta formatul hârtiei.</p> <ul style="list-style-type: none"> <li>• Imprimanta nu acceptă formatul de hârtie specificat de aparatul foto.</li> <li>• Imprimanta selectează automat formatul hârtiei.</li> </ul>	<p>71, 26,  28            –</p>

# Specificații

Aparat foto digital Nikon COOLPIX L620

Tip	Aparat foto digital compact
Numărul de pixeli efectivi	18,1 milioane
Senzor imagine	<sup>1</sup> /2,3 inch tip CMOS; cca. 18,91 milioane de pixeli în total
Obiectiv	Obiectiv NIKKOR cu zoom optic 14x
Distanță focală	4,5–63,0 mm (unghi de câmp echivalent cu cel al unui obiectiv de 25–350 mm în format pe 35mm [135])
f/-număr	f/3.3–5.9
Construcție	11 elemente în 10 grupuri (2 elemente de obiectiv ED (cu dispersie deosebit de joasă))
Mărirea folosind zoomul digital	Până la 2x (unghi de câmp echivalent cu cel al unui obiectiv de cca. 700 mm în format 35mm [135])
Reducere vibrații	Deplasare obiectiv
Reducerea estompărilor datorate mișcării	Detectie mișcare (imagini statice)
Focalizarea automată (AF)	AF detectare contrast
Intervalul de focalizare	<ul style="list-style-type: none"><li>• [L]: cca. 50 cm –∞,</li><li>  [T]: cca. 1,0 m –∞</li><li>• Mod macro: cca. 1 cm (poziție cu unghi larg față de )–∞</li></ul> (Toate distanțele sunt măsurate de la centrul suprafeței frontale a obiectivului)
Selecție zonă focalizare	Centrală, detecție față, gă sire țintă AF
Monitor	7,5 cm (3 in.), cca. 460.000 puncte, TFT LCD cu strat anti-reflexie și 5 niveluri de reglare a luminozității
Acoperire cadru (mod fotografierie)	Cca. 96% orizontal și 96% vertical (comparativ cu fotografia reală)
Acoperire cadru (mod redare)	Cca. 96% orizontal și 96% vertical (comparativ cu fotografia reală)

<b>Stocare</b>	
Suport	Memorie internă (cca. 83 MB), card de memorie SD/SDHC/SDXC
Sistem fișier	Compatibil cu DCF, Exif 2.3 și DPOF
Formate fișier	Imagini statice: JPEG Fișiere sunet (notă vocală): WAV Filme: MOV (video: H.264/MPEG-4 AVC, audio: LPCM stereo)
Dimensiune imagine (pixeli)	<ul style="list-style-type: none"> <li>• 18M (înaltă) [4896 × 3672 ★]</li> <li>• 18M [4896 × 3672]</li> <li>• 8M [3264 × 2448]</li> <li>• 4M [2272 × 1704]</li> <li>• 2M [1600 × 1200]</li> <li>• VGA [640 × 480]</li> <li>• 16:9 [4896 × 2754]</li> <li>• 1:1 [3672 × 3672]</li> </ul>
Sensibilitate ISO (Sensibilitate capacitate standard)	<ul style="list-style-type: none"> <li>• ISO 125–1600</li> <li>• ISO 3200 (disponibil dacă utilizați modul automat)</li> </ul>
<b>Expunere</b>	
Mod de măsurare	Matrice, central-evaluativ (zoom digital mai mic decât 2x), punctuală (zoom digital 2x)
Control expunere	Expunere automată programată și compensare expunere (–2,0 – +2,0 EV în pași egali cu $\frac{1}{3}$ EV)
<b>declanșator</b>	
Viteză	<ul style="list-style-type: none"> <li>• <math>\frac{1}{1600}</math>–1 s</li> <li>• <math>\frac{1}{4000}</math> s (viteză maximă la declanșarea continuă cu viteză ridicată)</li> <li>• 4 s (modul scenă <b>Foc de artificii</b>)</li> </ul>
Diapragmă	Filtru ND cu selecție controlată electronic (–2 AV)
Rază	2 pași (f/3.3 și f/6.6 [L])
Autodeclanșator	Cca. 10 sec

<b>Bliț</b>	
Interval (cca.) (Sensibilitate ISO: Automat)	[L]: 0,5–5,0 m [T]: 1,0–3,0 m
Control bliț	Bliț automat TTL cu pre-blițuri de control
<b>Interfață</b>	
Protocol transfer de date	MTP, PTP
leșire video	Pot fi selectate din NTSC și PAL
leșire HDMI	Pot fi selectate din Automat, 480p, 720p și 1080i
<b>Terminal I/O</b>	
	leșire audio/video (A/V); I/O intrare/leșire digitală (USB) Microconector HDMI (tip D) (leșire HDMI)
<b>Limbi disponibile</b>	
	Arabă, bengali, bulgară, chineză (simplificată și tradițională), cehă, daneză, olandeză, engleză, finlandeză, franceză, germană, greacă, hindi, maghiară, indoneziană, italiană, japoneză, coreeană, marathi, norvegiană, persană, poloneză, portugheză (europeană și braziliană), română, rusă, sârbă, spaniolă, suedeză, tamilă, telugu, thailandeză, turcă, ucraineană, vietnameză
<b>Surse de alimentare</b>	
	<ul style="list-style-type: none"> <li>• Două baterii alcaline LR6/L40 (tip AA)</li> <li>• Două baterii cu litiu FR6/L91 (tip AA)</li> <li>• Doi acumulatori Ni-MH reîncărcabili EN-MH2 (comercializați separat)</li> <li>• Adaptor la rețeaua electrică EH-65A (comercializat separat)</li> </ul>
<b>Durată de funcționare a acumulatorului<sup>1</sup></b>	
Imagini statice	<ul style="list-style-type: none"> <li>• Cca. 150 de fotografii dacă utilizați baterii alcaline</li> <li>• Cca. 660 de fotografii dacă utilizați baterii cu litiu</li> <li>• Cca. 410 de fotografii dacă utilizați acumulatori EN-MH2</li> </ul>
Filme (durata reală de funcționare a bateriei la înregistrare) <sup>2</sup>	<ul style="list-style-type: none"> <li>• Cca. 10 min dacă utilizați baterii alcaline</li> <li>• Cca. 1 h 25 min dacă utilizați baterii cu litiu</li> <li>• Cca. 55 min dacă utilizați acumulatori EN-MH2</li> </ul>
Montură trepid	1/4 (ISO 1222)
Dimensiuni (L × l × G)	Cca. 108,3 × 68,7 × 34,1 mm (exclusiv proiecțiile)
Greutate	Cca. 237 g (inclusiv acumulatorii și cardul de memorie SD)

## Mediu de operare

### Temperatură

0°C–40°C

### Umiditate

85% sau mai puțin (fără condens)

- Dacă nu este specificat altceva, toate cifrele se referă la baterii alcaline noi LR6/L40 (tip AA) și la o temperatură ambientală de  $23 \pm 3$  °C conform specificațiilor CIPA (Camera and Imaging Products Association - Asociația pentru camere foto și produse de realizare de imagini).
- <sup>1</sup> Durata de funcționare a acumulatorului poate să difere în funcție de condițiile de utilizare, de exemplu în funcție de intervalul dintre cadre sau de durata de afișare a meniurilor și imaginilor. Bateriile incluse sunt numai pentru probe. Cifrele indicate pentru bateriile cu litiu sunt măsurate folosind baterii FR6/L91 (tip AA) Energizer(R) Ultimate Lithium din comerț.
- <sup>2</sup> Fișierele individuale cu filme nu pot fi mai mari de 4 GB și nu pot avea o durată mai mare de 29 de minute. Înregistrarea se poate termina înainte ca această limită să fie atinsă, dacă temperatura aparatului foto crește.



## Specificații

- Nikon nu va fi responsabil pentru erorile conținute de acest manual.
- Aspectul și specificațiile acestui produs pot fi modificate fără notificare prealabilă.

## Carduri de memorie aprobate

Următoarele carduri de memorie Secure Digital (SD) au fost testate și aprobate pentru a fi utilizate în acest aparat foto.

- Pentru înregistrarea filmelor se recomandă utilizarea cardurilor de memorie SD cu clasa de viteză 6 sau mai rapide. Înregistrarea filmului se poate opri în mod neașteptat dacă se utilizează carduri de memorie cu niveluri mai mici ale clasei de viteză.

	Card de memorie SD	Card de memorie SDHC <sup>2</sup>	Card de memorie SDXC <sup>3</sup>
SanDisk	2 GB <sup>1</sup>	4 GB, 8 GB, 16 GB, 32 GB	64 GB, 128 GB
TOSHIBA	–	4 GB, 8 GB, 16 GB, 32 GB	64 GB
Panasonic	2 GB <sup>1</sup>	4 GB, 8 GB, 16 GB, 32 GB	64 GB
Lexar	–	4 GB, 8 GB, 16 GB, 32 GB	64 GB, 128 GB

<sup>1</sup> În cazul în care cardul de memorie va fi utilizat cu un cititor de carduri sau cu un dispozitiv similar, verificați dacă dispozitivul suportă carduri de 2 GB.

<sup>2</sup> Compatibil SDHC.

În cazul în care cardul de memorie va fi utilizat cu un cititor de carduri sau cu un dispozitiv similar, verificați dacă dispozitivul suportă carduri SDHC.



<sup>3</sup> Compatibil SDXC.

În cazul în care cardul de memorie va fi utilizat cu un cititor de carduri sau cu un dispozitiv similar, verificați dacă dispozitivul suportă carduri SDXC.



- Contactați producătorul pentru detalii privind cardurile de mai sus. Nu putem garanta performanțele aparatului foto dacă utilizați carduri de memorie fabricate de alți producători.

## **AVC Patent Portfolio License**

Acest produs este licențiat pe baza AVC Patent Portfolio License pentru utilizarea personală, în scopuri nelucrative de către un client pentru (i) codificarea materialelor video în conformitate cu standardul AVC („AVC video”) și/sau (ii) decodificarea materialelor video AVC codificate de un client angajat într-o activitate personală, fără scop lucrativ și/sau care a fost obținut de la un furnizor de materiale video licențiat pentru furnizarea materialelor video AVC. Nicio licență nu este acordată sau implicată pentru alte utilizări.

Puteți beneficia de informații suplimentare de la MPEG LA, L.L.C.

Vizitați <http://www.mpegla.com>.

## Informații privind mărcile comerciale

- Microsoft, Windows și Windows Vista sunt mărci comerciale înregistrate sau mărci comerciale ale Microsoft Corporation în Statele Unite ale Americii și/sau în alte țări.
- Macintosh și Mac OS sunt mărci comerciale ale Apple Inc., înregistrate în S.U.A. și în alte țări. Sigla iFrame și simbolul iFrame sunt mărci comerciale ale Apple Inc.
- Adobe și Acrobat sunt mărci comerciale înregistrate ale Adobe Systems Inc.
- Siglele SDXC, SDHC și SD sunt mărci comerciale ale SD-3C, LLC.
- PictBridge este o marcă comercială.
- HDMI, sigla HDMI și High-Definition Multimedia Interface sunt mărci comerciale sau mărci înregistrate ale HDMI Licensing LLC.

## HDMI

- Toate celelalte nume de mărci din acest manual sau alte documente oferite împreună cu produsul dumneavoastră Nikon sunt mărci comerciale sau mărci comerciale înregistrate ale deținătorilor respectivi.

## Licență FreeType (FreeType2)



























Drepturile de autor asupra unor porțiuni din acest software aparțin The FreeType Project © 2013 (<http://www.freetype.org>). Toate drepturile rezervate.

## Licență MIT (HarfBuzz)













Drepturile de autor asupra unor porțiuni din acest software aparțin The HarfBuzz Project © 2013 (<http://www.freedesktop.org/wiki/Software/HarfBuzz>). Toate drepturile rezervate.



































# Index















































## Simboluri





































 Ajutor .....	30
 Autodeclanșator .....	44
<b>MENU</b> buton.....	2, 4, 50, 61, 66, 69
 Buton aplică selecția .....	2
 Buton de ridicare a blițului.....	2, 3, 41
 Buton înregistrare film.....	2
 Buton mod fotografiere .....	2
 Buton redare .....	2, 26
 Buton ștergere .....	2, 27
 Compensare expunere.....	47
 Meniu configurare.....	69, 
 Mod automat .....	39
 Mod automat facil.....	29
 Mod bliț .....	41
 Mod efecte speciale .....	35
 Mod fotografii favorite .....	
 Mod listare după dată .....	
 Mod macro.....	46
 Mod portret inteligent.....	37
 Mod redare.....	26
 Mod scenă.....	30
 Mod sortare automată .....	
 Redare miniaturi .....	60
<b>T</b> Telefotografie .....	23
<b>W</b> Unghi larg.....	23
 Zoom redare.....	59

## A

Accesorii opționale.....	 83
Acumulator reîncărcabil.....	 83
Acumulatori nichel-metal hidru reîncărcabili.....	10
Adaptor la rețeaua electrică.....	 83
AF permanent.....	66,  61
AF unic .....	66,  61
Afișare calendar .....	60
Ajutor .....	30
Alb-negru .....	 41
Album .....	 99
Alegere imagine importantă .....	62,  12,  57
Alimentare .....	18
Apărătoare obiectiv.....	1
Apăsare la jumătate .....	25
Apus  .....	30
Autodeclanșator.....	44
Avertizare clipire.....	70,  74
<b>B</b>	
Balans de alb.....	51,  35
Baterie.....	10, 17
Baterii alcaline.....	10
Baterii cu litiu.....	10
Bec bliț.....	2, 43
Bliț .....	1, 3, 41







Bliț automat.....	42	Control zoom .....	1, 23
Bliț de umplere.....	42	Copie alb-negru  .....	30, 33
Blocare focalizare.....	58	Copiere.....	61,  55
BSS .....	33,  38	Corecție ochi roșii.....	61,  16
Bucle pentru curea aparat foto.....	1	Crepuscul/Răsărit  .....	30
Buton de ridicare a blițului .....	2, 3	Cronometru zâmbet.....	51,  44
Buton declanșare.....	1, 24	Culoare intensă .....	 41
Buton înregistrare film.....	2	Culoare standard .....	 41
Buton mod fotografiere.....	2	Curea.....	3,  84
Buton redare.....	2, 26	<b>D</b>	
<b>C</b>		Data și oră.....	14, 69,  63
Cablu audio/video .....	72,  22,  83	Declanșare automată portret animal de casă .....	34
Cablu HDMI.....	72,  22	Declanșare continuă.....	51,  38
Cablu USB.....	72, 76,  25	Detectare față .....	54
Capac conector.....	1	Detectie mișcare .....	69,  69
Capac locaș acumulator/fantă card de memorie .....	2, 12	Diferență orară.....	 63
Card de memorie.....	12,  20	Difuzor .....	2
Cheie înaltă  .....	35	Dispozitiv iluminare asistență AF .....	1, 69,  70
Cheie joasă  .....	35	D-Lighting.....	61,  15
Cianotipie.....	 41	DSCN.....	 82
Color selectiv  .....	35	Durată film.....	63
Compensare expunere .....	47	<b>E</b>	
Computer.....	72, 76	Ecran de întâmpinare.....	69,  62
Comutator alimentare/indicator luminos aparat pornit.....	1, 18	Editarea filmelor .....	 31
Conector ieșire USB/audio/video .....	1, 71, 76,  22,  24	Efecte filtre.....	61,  18
Control de ridicare a blițului .....	41	Eliminare din favorite .....	62,  8
Control dispozitiv HDMI.....	 73	EN-MH1.....	 4
		EN-MH2.....	 83,  3

Estompare piele.....	51, 61,			43
Examinare imagine.....				65
Extensie.....				82
<b>E</b>				
Fantă card de memorie .....				12
Film HS .....	66,			60
Foc de artificii  .....				30, 33
Focalizare.....	24, 54,			42
Focalizare automată .....	57, 66,			61
Format dată.....	15,			63
Format hârtie.....				28
Formatare memorie internă.....	70,			72
Formatarea .....	13, 70,			72
Formatarea cardurilor de memorie .....	13, 70,			72
Fotografiere cadru unic .....	51,			38
Fotografiere în rafală 16.....				38
Fotografierea.....	18, 22, 24			
Fotografii favorite .....	62,			66
FSCN .....				82
Fus orar .....	15,			63
Fus orar și dată .....	14, 69,			63
<b>H</b>				
HDMI.....				73
<b>I</b>				
Identificator.....				82
Iuminare fundal  .....	30, 33			
Imagine mică.....	61,			20
Imprimantă.....	72,			24
Imprimare.....	61, 72,			26, 28, 46











Imprimare dată .....	17, 69,			67
Imprimare directă.....	72,			24
Imprimare DPOF .....				30
Imprimarea datei și a orei.....	17,			67
Indicator focalizare .....				7
Indicator luminos autodeclanșator.....	1, 45			
Informații fotografie.....				65
<b>Î</b>				
Încărcare Eye-Fi.....	70,			75
Încărcător acumulator .....				83
Înregistrare film .....				63
Înregistrarea de filme cu redare încetinită .....	66,			59, 60
Înregistrarea filmelor.....				63
<b>J</b>				
Jack intrare audio/video.....	72,			22
JPG.....				82
<b>L</b>				
Language/Limba .....	70,			73
Luminozitate .....				65
<b>M</b>				
Mărire .....				23
Mâncare  .....	30, 32			
Memorie internă .....				13
Meniu configurare .....	69,			62
Meniu film .....	66,			58
Meniu fotografiere.....	50,			33
Meniu fotografii favorite.....	61,			67
Meniu listare după dată.....	61,			11
Meniu portret inteligent .....	50,			43

Meniu redare.....	61,	46
Meniu sortare automată.....	61,	10
Microconector HDMI.....	1	
Microfon (stereo).....	1	
Micșorare.....	23	
Mod automat.....	39	
Mod automat facil.....	29	
Mod bliț.....	41	
Mod efecte speciale.....	35	
Mod focalizare automată.....	66,	61
Mod fotografii favorite.....		66
Mod imagine.....	51,	33
Mod listare după dată.....		11
Mod macro.....	46	
Mod portret inteligent.....	37	
Mod redare.....	26	
Mod redare cadru întreg.....	26	
Mod scenă.....	30	
Mod sortare automată.....		10
Mod video.....		73
Mod zonă AF.....	51,	42
Monitor.....	2, 6,	6
Monocr. contrast ridicat	35	
Montură trepid.....	2,	18
MOV.....		82
Muzeu	30, 33	
<b>N</b>		
Nikon Transfer 2.....	75, 76	
Nivel compresie.....		33
Nivel încărcare acumulator.....	18	

Notă vocală.....	61,	54	
Număr de expuneri rămase.....	18,	34	
Nume fișier.....		82	
<b>O</b>			
Obiectiv.....	1,	16	
Ochi deschiși.....	51,	45	
Oprire automată.....	19, 70,	71	
Opțiuni ordine imprimare.....	17,	47,	49
Opțiuni afișare secvență... 62,	12,	57	
Opțiuni culoare.....	51,	41	
Opțiuni film.....	66,	58	
Ordine imprimare.....	61,	46	
<b>P</b>			
Panorama Maker.....	75		
Panoramă simplă	30, 33,	2	
Peisaj	30		
Peisaj de noapte	30, 32		
Petrecere/interior	30, 31		
PictBridge.....	72,	24	
Plajă	30		
Portret animal de casă	30, 34		
Portret	30		
Portret de noapte	30, 31		
Presetare manuală.....		36	
Prezentare diapositive.....	61,	50	
Prim-plan	30, 32		
Protejare.....	61,	51	
<b>R</b>			
Redare film.....	67		

Redare miniaturi.....	60
Redare panoramă simplă.....	33, 
Redarea.....	26, 67
Reducere ochi roșii.....	42, 43
Reducere vibrații.....	69, 
Reducere zgomot vânt.....	66, 
Resetare totală.....	70, 
Retușare rapidă.....	61, 
Rotire imagine.....	61, 
RSCN.....	

## **S**



Selector cea mai bună fotografiere.....	33, 
Selector multiplu.....	2
Sensibilitate ISO.....	51, 
Sepia.....	
Sepia nostalgică <b>SE</b> .....	35
Setări monitor.....	69, 
Setări sunet.....	70, 
Setări TV.....	70, 
Sincronizare lentă.....	42
Soft <b>SO</b> .....	35
Sport 	30, 31
SSCN.....	
Sunet buton.....	
Sunet declanșator.....	

## **Ș**

Ștergere.....	27
---------------	----

## **I**

Tăiere.....	59, 
-------------	---

Timp de expunere.....	25
Timp economisire lumină zi.....	15, 
Tipul de baterie.....	70, 
TV.....	72, 



## **V**

Valoare diafragmă.....	25
Versiune firmware.....	70, 
ViewNX 2.....	73, 74
Volum.....	67, 

## **W**

WAV.....	
----------	---

## **Z**

Zăpadă 	30
Zonă focalizare.....	24
Zoom.....	23
Zoom digital.....	23, 69, 
Zoom optic.....	23
Zoom redare.....	59



A series of ten horizontal dashed lines spanning the width of the page, intended for handwriting practice.



A series of ten horizontal dashed lines spanning the width of the page, intended for handwriting practice.



A series of ten horizontal dashed lines spanning the width of the page, intended for handwriting practice.



Acest manual nu poate fi reprodus sub nicio formă, în întregime sau pe părți fără autorizație scrisă din partea NIKON CORPORATION (excepție făcând citarea critică în articole sau recenzii).

**NIKON CORPORATION**

© 2013 Nikon Corporation



CT3G01(Y5)  
6MN284Y5-01