

**Nikon**

APPAREIL PHOTO NUMÉRIQUE

# D3000

Manuel d'utilisation

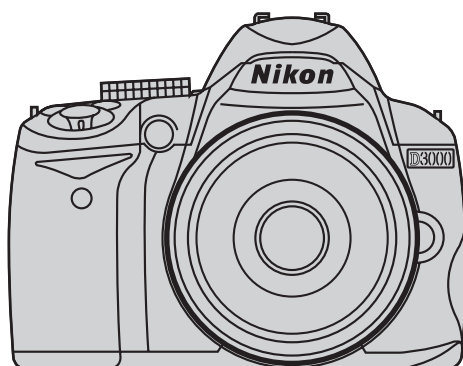

D3000

Fr

Fr

# Documentation du produit

Les manuels pour ce produit sont divisés en deux parties. Ce manuel (le *Manuel d'utilisation*) vous indique les étapes à suivre pour préparer votre appareil photo avant l'utilisation, pour prendre des photos et pour les visualiser. Vous trouverez des informations complètes sur des sujets tels que les modes **P**, **S**, **A** et **M**, la visualisation, la copie de photos sur un ordinateur, l'impression de photos, la visualisation de photos sur une TV, les menus de l'appareil photo, le dépannage et les flashes optionnels dans le *Manuel de référence*, disponible au format PDF sur le CD de référence fourni. Le *Manuel de référence* peut être visualisé à l'aide d'Adobe Reader ou Adobe Acrobat Reader version 5.0 ou supérieure, qui peut être téléchargé gratuitement sur le site Web d'Adobe.

- 1 Démarrez l'ordinateur et insérez le CD de référence.
- 2 Double-cliquez sur l'icône du CD (**Nikon D3000**) dans Ordinateur ou Poste de travail (Windows) ou sur le bureau (Macintosh).
- 3 Double-cliquez sur l'icône **INDEX.pdf** pour afficher un écran de sélection de la langue et cliquez sur une langue pour afficher le *Manuel de référence*.

Vous trouverez des informations supplémentaires sur les menus de l'appareil photo et d'autres sujets en utilisant le système d'aide intégré dans l'appareil photo tel que décrit à la page 7 de ce guide.

## Pour votre sécurité

Avant d'utiliser l'appareil photo pour la première fois, lisez les consignes de sécurité se trouvant dans la section « Pour votre sécurité » (□□ ii-iv).

## Formation permanente

Dans le cadre de l'engagement « Formation permanente » de Nikon relatif à l'assistance et à la formation continues, des informations continuellement mises à jour sont disponibles en ligne sur les sites suivants :

- **Pour les utilisateurs résidant aux États-Unis** : <http://www.nikonusa.com/>
- **Pour les utilisateurs résidant en Europe et en Afrique** : <http://www.europe-nikon.com/support/>
- **Pour les utilisateurs résidant en Asie, en Océanie et au Moyen-Orient** : <http://www.nikon-asia.com/>

Visitez régulièrement ces sites pour vous tenir informé des dernières informations sur le produit, des astuces, des réponses aux questions fréquentes et des conseils d'ordre général sur l'imagerie et la photographie numériques. Des informations supplémentaires sont aussi disponibles auprès du représentant Nikon de votre zone. Utilisez l'URL suivante pour obtenir des informations sur les contacts : <http://imaging.nikon.com/>

## Informations concernant les marques commerciales

Macintosh, Mac OS et QuickTime sont des marques déposées d'Apple Inc. Microsoft, Windows et Windows Vista sont des marques déposées ou des marques commerciales de Microsoft Corporation aux États-Unis et/ou dans d'autres pays. Le logo SD est une marque commerciale de la SD Card Association. PictBridge et le logo SDHC sont des marques commerciales. Adobe, le logo Adobe, Acrobat et Adobe Reader sont des marques commerciales d'Adobe Systems Incorporated. Tous les autres noms de marques mentionnés dans ce manuel ou dans les autres documentations fournies avec votre matériel Nikon sont des marques commerciales ou des marques déposées de leurs détenteurs respectifs.

Pour votre sécurité.....	ii
Mentions légales .....	iii



## Introduction

1

Vue d'ensemble .....	1
Familiarisation avec l'appareil photo .....	2
Menus de l'appareil photo.....	7
Premières étapes .....	10



## Photographie et visualisation basiques

17

Photographie « Viser et photographier » (modes  et ) .....	17
Photographie créative (modes scène) .....	22
Visualisation basique .....	24



## Mode guide

27

Le menu guide .....	27
Prise de vue : Prise de vue en mode guide.....	29
Affichage/suppression : Affichage et suppression d'images en mode guide .....	31
Configuration : Modification des réglages de l'appareil photo en mode guide .....	32



## Photographie avancée

33

Mise au point .....	33
Qualité et taille des images .....	36
Mode déclenchement .....	38
Utilisation du flash intégré.....	42
Sensibilité ISO .....	45
D-Lighting actif .....	46



## Remarques techniques

47

Objectifs à microprocesseur compatibles.....	47
Autres accessoires .....	48
Entretien de votre appareil photo.....	50
Messages d'erreur .....	53
Spécifications.....	56

# Pour votre sécurité

Afin d'éviter d'endommager votre produit Nikon et de vous blesser ou de blesser un tiers, lisez attentivement et intégralement les consignes de sécurité suivantes avant d'utiliser cet appareil. Conservez ces consignes de sécurité dans un endroit facilement accessible à tous afin que ceux qui pourraient se servir de l'appareil puissent les lire.

Le non-respect des consignes exposées dans cette section peut entraîner certaines conséquences signalées par le symbole suivant :



Cette icône indique les avertissements. Pour éviter toute blessure potentielle, lisez tous les avertissements avant d'utiliser cet appareil Nikon.

## ■ AVERTISSEMENTS

### ⚠ Le soleil ne doit pas être intégré à votre cadre

Lorsque vous photographiez un sujet en contre-jour, veillez à ce que le soleil soit toujours situé entièrement à l'extérieur du cadre. Lorsque le soleil se trouve proche du cadre ou dans celui-ci, la lumière du soleil risque de se concentrer dans l'appareil photo et de provoquer un incendie.

### ⚠ Ne fixez pas le soleil à travers le viseur

L'observation du soleil ou de toute autre source lumineuse puissante à travers le viseur peut provoquer des dommages irréversibles de la vision.

### ⚠ En cas de dysfonctionnement, mettez immédiatement l'appareil photo hors tension

Si vous remarquez la présence de fumée ou une odeur inhabituelle s'échappant de l'appareil ou de l'adaptateur secteur (disponible séparément), débranchez l'adaptateur secteur et retirez immédiatement l'accumulateur en prenant soin de ne pas vous brûler. Continuer d'utiliser l'appareil risque d'entraîner des blessures. Une fois l'accumulateur retiré, apportez votre appareil dans un centre Nikon agréé pour le faire contrôler.

### ⚠ N'utilisez pas l'appareil en présence de substances inflammables

N'utilisez pas d'appareil électronique en présence de gaz inflammable car cela risque de provoquer une explosion ou un incendie.

### ⚠ Conservez hors de portée des enfants

Le non-respect de cette consigne peut entraîner un risque de blessure.

### ⚠ Ne démontez pas l'appareil

Tout contact avec les composants internes du produit peut entraîner des blessures. En cas de dysfonctionnement, seul un technicien qualifié est autorisé à réparer l'appareil. Si l'appareil photo venait à se briser suite à une chute ou à un accident, retirez l'accumulateur et/ou l'adaptateur secteur, puis apportez votre appareil dans un centre Nikon agréé pour le faire contrôler.

### ⚠ Ne placez pas la dragonne autour du cou d'un enfant

Placée autour du cou d'un enfant, la dragonne de l'appareil photo présente des risques de strangulation.

### ⚠ Utilisez le flash avec précaution

- L'utilisation de l'appareil photo avec le flash proche de la peau ou d'autres objets peut provoquer des brûlures.
- L'utilisation du flash proche des yeux de votre sujet peut entraîner des troubles visuels temporaires. Soyez particulièrement attentif lorsque vous photographiez des enfants : le flash doit être déclenché à une distance minimale d'un mètre par rapport au sujet.

### ⚠ Utilisation du réglage dioptrique du viseur

Faites attention de ne pas vous mettre accidentellement le doigt dans l'œil lorsque vous utilisez le réglage dioptrique du viseur alors que vous avez votre œil près du viseur.

### ⚠ Évitez tout contact avec les cristaux liquides

Si le moniteur venait à se briser, veillez à éviter toute blessure provoquée par le bris de verre ainsi que tout contact des cristaux liquides provenant du moniteur avec la peau, les yeux ou la bouche.

### ⚠ Utilisez des câbles adéquats

Lors de la connexion de câbles aux prises d'entrée et de sortie, utilisez uniquement les câbles fournis ou vendus par Nikon à ces fins, conformément aux réglementations liées au produit.

### ⚠ CD-ROM

Les CD-ROM contenant les logiciels ou les manuels ne doivent pas être lus à l'aide d'un lecteur de CD audio. Lire les CD-ROM sur un lecteur de CD audio risquerait d'entraîner une perte de l'audition ou d'endommager votre matériel.

### ⚠ Respectez les bonnes consignes de manipulation des accumulateurs

En cas de manipulation inappropriée, les accumulateurs risquent de fuir ou d'exploser. Observez scrupuleusement les consignes suivantes lorsque vous manipulez les accumulateurs pour les utiliser avec cet appareil :

- Utilisez uniquement des accumulateurs agréés pour cet appareil.
- Ne court-circuitez pas et ne démontez pas l'accumulateur.
- Assurez-vous que l'appareil est bien désactivé avant de remplacer l'accumulateur. Si vous utilisez un adaptateur secteur, veillez à ce qu'il soit débranché.
- N'essayez pas d'insérer l'accumulateur à l'envers.
- N'exposez pas l'accumulateur aux flammes ni à une chaleur excessive.
- Évitez tout contact avec l'eau.
- En cas de transport de l'accumulateur, remplacez le cache-contacts. Ne transportez pas ou ne stockez pas l'accumulateur avec des objets métalliques tels que des colliers ou des épingles à cheveux.
- Les accumulateurs sont susceptibles de fuir lorsqu'ils sont complètement déchargés. Pour éviter d'endommager votre appareil, prenez soin de retirer l'accumulateur dès qu'il est déchargé.
- Lorsque vous n'utilisez pas l'accumulateur, fixez le cache-contacts et stockez-le à l'abri de la chaleur et de l'humidité.
- L'accumulateur peut être chaud immédiatement après son utilisation ou lorsque l'appareil a été utilisé avec l'énergie de l'accumulateur pendant une période prolongée. Avant de le retirer, mettez l'appareil photo hors tension et attendez que l'accumulateur refroidisse.
- Cessez immédiatement toute utilisation si vous remarquez une quelconque modification de l'accumulateur, comme une décoloration ou une déformation.

### **Respectez les bonnes consignes de manipulation du chargeur rapide**

- Gardez-le au sec. Le non-respect de cette consigne de sécurité peut provoquer un incendie ou un choc électrique.
- Éliminez la poussière présente sur ou auprès des composants métalliques de la prise à l'aide d'un chiffon sec. Une utilisation prolongée peut provoquer un incendie.
- Ne manipulez pas le câble d'alimentation et ne vous approchez pas du chargeur pendant un orage. Le non-respect de cette consigne de sécurité peut provoquer un choc électrique.
- Veillez à ne pas endommager ou modifier le câble d'alimentation et à ne pas le plier ou tirer énergiquement dessus. Ne le placez pas sous des objets lourds et ne l'exposez pas à la chaleur ou aux flammes. Si l'isolant est endommagé et si les fils sont à nu, présentez le câble d'alimentation à un représentant Nikon agréé pour le faire contrôler. Le non-respect de cette consigne de sécurité peut provoquer un incendie ou un choc électrique.
- Ne manipulez pas la prise ou le chargeur avec les mains mouillées. Le non-respect de cette consigne de sécurité peut provoquer un choc électrique.
- Ne l'utilisez pas avec des convertisseurs ou des adaptateurs de voyage conçus pour convertir d'une tension à une autre ou avec des onduleurs. Le non-respect de cette précaution pourrait endommager le produit ou provoquer une surchauffe ou un incendie.

## Mentions légales

- Les manuels fournis avec ce produit ne doivent pas être reproduits, transmis, transcrits, stockés dans un système de recherche ou traduits en une langue quelconque, en tout ou en partie, et quels qu'en soient les moyens, sans accord écrit préalable de Nikon.
- Nikon se réserve le droit de modifier à tout moment et sans préavis les caractéristiques des matériels et des logiciels décrits dans ces manuels.
- Nikon décline toute responsabilité pour les dommages provoqués suite à l'utilisation de ce matériel.
- Bien que tous les efforts aient été émis pour vous fournir des informations précises et complètes dans ces manuels, nous vous saurions gré de porter à l'attention du représentant Nikon de votre zone, toute erreur ou omission ayant pu échapper à notre vigilance (les adresses sont fournies séparément).

### **Avis à l'attention des utilisateurs résidant aux États-Unis**

#### **Le chargeur d'accumulateur**

## **CONSIGNES DE SÉCURITÉ IMPORTANTES—CONSERVEZ CES CONSIGNES DANGER—POUR LIMITER LE RISQUE D'INCENDIE OU D'ÉLECTROCUTION, SUIVEZ ATTENTIVEMENT CES CONSIGNES**

Pour toute source d'alimentation électrique en dehors des États-Unis, utilisez si nécessaire un adaptateur de prise secteur adapté à la prise de courant locale. Cet appareil d'alimentation doit être orienté correctement, soit dans une position verticale, soit monté au sol.

### **Federal Communications Commission (FCC) Radio Frequency Interference Statement**

Cet appareil a été testé et trouvé conforme aux limites définies pour les périphériques de Classe B selon la Partie 15 de la réglementation FCC. Ces limites assurent une protection raisonnable contre les interférences dangereuses lorsque l'appareil est utilisé en environnement résidentiel. Cet appareil génère, utilise et peut irradier des radiofréquences qui peuvent, en cas d'une installation et d'une utilisation contraire aux instructions, provoquer des interférences néfastes aux communications radio. Cependant, il n'existe pas de garantie qu'aucune interférence ne se produira dans une installation particulière. Si cet appareil provoque effectivement des interférences préjudiciables à la réception radio ou télévisée, ce qui peut être déterminé en l'allumant et en l'éteignant, il est conseillé à l'utilisateur d'essayer de corriger ces interférences à l'aide de l'une ou de plusieurs des mesures suivantes :

- Réorientez ou repositionnez l'antenne de réception.
- Augmentez la distance séparant l'appareil du récepteur.
- Connectez l'appareil photo à une prise reliée à un circuit différent de celui où est connecté le récepteur.
- Consultez un revendeur ou un technicien radio/téléviseur spécialisé pour obtenir de l'aide.



**Nikon**  
D3000

### **AVERTISSEMENTS**

#### **Modifications**

Le FCC demande qu'il soit notifié à l'utilisateur que tout changement ou modification sur ce périphérique qui n'aurait pas été expressément agréé par Nikon Corporation peut annuler tout droit à l'utilisateur d'utiliser l'appareil.

#### **Câbles d'interface**

Utilisez les câbles d'interface vendus ou fournis par Nikon pour votre appareil photo. L'utilisation d'autres câbles d'interface peut faire dépasser les limites de la Classe B Partie 15 du règlement FCC.

#### **Avis à l'attention des utilisateurs de Californie**

**AVERTISSEMENT** : La manipulation du câble de ce produit peut entraîner des risques d'exposition au plomb, une substance chimique reconnue par l'État de Californie comme un facteur de malformations congénitales ou d'autres dysfonctionnements de l'appareil reproductif. *Lavez-vous soigneusement les mains après toute utilisation.*

Nikon Inc., 1300 Walt Whitman Road, Melville, New York  
11747-3064, U.S.A.  
Tél. : 631-547-4200

## Avis à l'attention des utilisateurs du Canada

### CAUTION

This Class B digital apparatus complies with Canadian ICES-003.

### ATTENTION

Cet appareil numérique de la classe B est conforme à la norme NMB-003 du Canada.

## Avis à l'attention des utilisateurs en Europe

### ATTENTION

IL Y A UN RISQUE D'EXPLOSION SI L'ACCUMULATEUR EST REMPLACÉ PAR UN AUTRE DE TYPE INCORRECT. DÉBARRASSEZ-VOUS DES ACCUMULATEURS USAGÉS EN SUIVANT LES CONSIGNES.

Ce symbole indique que ce produit doit être collecté séparément.

Les mentions suivantes s'appliquent uniquement aux utilisateurs situés dans les pays européens :

- Ce produit doit être recueilli séparément dans un point de collecte adéquat. Il ne doit pas être jeté avec les déchets ménagers.
- Pour plus d'informations, contactez votre revendeur ou les autorités locales chargées de la gestion des déchets.



Ce symbole sur l'accumulateur indique que celui-ci doit être collecté séparément.

Les mentions suivantes s'appliquent uniquement aux utilisateurs situés dans les pays européens :

- Tous les accumulateurs, qu'ils portent ce symbole ou non, doivent être recueillis séparément dans un point de collecte adéquat. Ils ne doivent pas être jetés avec les déchets ménagers.
- Pour plus d'informations, contactez votre revendeur ou les autorités locales chargées de la gestion des déchets.



## Élimination des périphériques de stockage de données

Veillez remarquer que la suppression des images ou le formatage des cartes mémoire ou d'autres périphériques de stockage de données n'efface pas totalement les données d'images originales. Les fichiers supprimés de certains périphériques de stockage peuvent parfois être récupérés à l'aide de logiciels disponibles sur le marché. Ceci peut déboucher sur une utilisation malveillante de données d'images personnelles. Il est de la responsabilité de l'utilisateur d'assurer la protection de ces données.

Avant l'élimination d'un périphérique de stockage ou son transfert à un tiers, effacez toutes les données qui s'y trouvent à l'aide d'un logiciel de suppression disponible sur le marché ou formatez ce même périphérique, puis remplissez-le complètement d'images ne contenant aucune information privée (par exemple des photos d'un ciel vide). Assurez-vous également de remplacer toutes les photos sélectionnées pour le pré-réglage manuel de la balance des blancs. Faites attention de ne pas vous blesser lors de la destruction physique des périphériques de stockage de données.

## Utilisez exclusivement des accessoires électroniques de la marque Nikon

Les appareils photo Nikon sont conçus dans le respect des normes les plus strictes et comprennent des circuits électroniques complexes. Seuls les accessoires de marque Nikon (y compris les chargeurs d'accumulateur, les accumulateurs, les adaptateurs secteur et les accessoires de flash) et certifiés par Nikon pour un usage spécifique avec cet appareil photo numérique Nikon sont conçus et éprouvés pour un fonctionnement conforme aux conditions requises au niveau opérationnel et de la sécurité de ces circuits internes.

L'utilisation d'accessoires électroniques qui ne sont pas de la marque Nikon risque d'endommager l'appareil photo et peut annuler votre garantie Nikon. L'usage d'accumulateurs Li-ion rechargeables d'une autre marque, ne portant pas le sceau holographique Nikon représenté à droite, peut gêner le fonctionnement normal de l'appareil photo ou provoquer des phénomènes de surchauffe, inflammation, casse ou fuite des accumulateurs.



Pour obtenir plus d'informations sur les accessoires de marque Nikon, renseignez-vous auprès d'un revendeur agréé Nikon.

## Avertissement concernant l'interdiction de copie ou de reproduction

Veillez remarquer que la simple possession de documents copiés numériquement ou reproduits à l'aide d'un scanner, d'un appareil photo numérique ou de tout autre périphérique peut être punie par la loi.

### • Copies ou reproductions interdites par la loi

Ne copiez pas et ne reproduisez pas des billets de banque, des pièces, des titres ou des obligations d'État, même si ces copies ou reproductions sont estampillées « Spécimen ».

La copie ou la reproduction de billets de banque, de pièces ou de titres circulant à l'étranger est interdite.

Sauf en cas d'autorisation préalable des autorités, la copie ou la reproduction de timbres ou de cartes postales inutilisés émis par ces mêmes autorités est strictement interdite.

La copie ou la reproduction de timbres émis par les autorités et de documents certifiés stipulés par la loi est interdite.

### • Avertissements concernant certaines copies et reproductions

Le gouvernement a publié certains avertissements concernant la copie ou la reproduction des titres émis par des entreprises privées (actions, billets, chèques, bons cadeaux, etc.), des titres de transport ou des bons de réduction, sauf en cas de nécessité d'un nombre minimal de copies pour les activités d'une entreprise. De même, ne copiez pas et ne reproduisez pas des passeports émis par l'état, des permis émis par des organismes publics et des groupes privés, des cartes d'identité, et des tickets tels que des passes ou des tickets restaurant.

### • Conformité aux mentions légales et droits d'auteur

La copie et la reproduction d'œuvres de création protégées par des droits d'auteur (livres, musique, peintures, gravures, impressions, cartes, dessins, films et photos) sont réglementées par des lois nationales et internationales sur les droits d'auteur. N'utilisez en aucun cas ce matériel pour réaliser des copies illégales ou pour enfreindre les lois sur les droits d'auteur.



# Introduction

## Vue d'ensemble

Nous vous remercions d'avoir acheté cet appareil photo reflex numérique Nikon à un objectif. Ce manuel vous indique les étapes à suivre pour préparer votre appareil photo avant l'utilisation, pour prendre des photos et pour les visualiser.

### ■ Symboles et conventions

Afin de localiser plus aisément les informations utiles, ce manuel utilise les symboles et conventions suivants :



Cette icône signale les avertissements ; il s'agit d'informations à lire impérativement avant d'utiliser l'appareil photo afin d'éviter d'endommager celui-ci.



Cette icône signale les remarques ; il s'agit d'informations à lire impérativement avant d'utiliser l'appareil photo.



Cette icône signale les références à d'autres pages dans ce manuel.



#### **Utilisez exclusivement des accessoires de marque Nikon**

Seuls les accessoires de marque Nikon et certifiés par Nikon pour un usage spécifique avec votre appareil photo numérique Nikon sont conçus et éprouvés pour un fonctionnement conforme aux conditions requises au niveau opérationnel et de la sécurité. L'UTILISATION D'ACCESSOIRES D'UNE MARQUE AUTRE QUE NIKON RISQUE D'ENDOMMAGER VOTRE APPAREIL PHOTO ET D'ANNULER VOTRE GARANTIE NIKON.



#### **Révision de votre appareil photo et des accessoires**

Cet appareil photo est un périphérique de précision qui nécessite d'être révisé régulièrement. Nikon recommande de le faire vérifier par le centre de maintenance ou un représentant Nikon agréé une fois par an ou tous les deux ans et de le faire réviser complètement une fois tous les trois à cinq ans (veuillez remarquer que ces services sont payants). Ces révisions sont d'autant plus importantes si vous utilisez votre appareil photo à titre professionnel. Lorsque vous laissez votre appareil photo en révision, nous vous conseillons de joindre tous les accessoires régulièrement utilisés avec celui-ci, comme les objectifs et les flashes optionnels.



#### **Avant de prendre des photos importantes**

Avant de prendre des photos lors d'un événement important (comme un mariage ou un voyage), faites une prise de vue d'essai avec votre appareil photo pour vous assurer qu'il fonctionne normalement. Nikon ne pourra être tenu responsable des dommages ou pertes de profits pouvant résulter d'un mauvais fonctionnement du produit.



#### **Réglages de l'appareil photo**

Les explications présentes dans ce manuel supposent que l'on utilise les réglages par défaut.



# Familiarisation avec l'appareil photo

Prenez quelques instants pour vous familiariser avec les commandes et affichages de l'appareil photo. Il peut s'avérer pratique de marquer cette section afin de pouvoir la consulter si nécessaire au cours de la lecture de ce manuel.

## Le boîtier de l'appareil photo

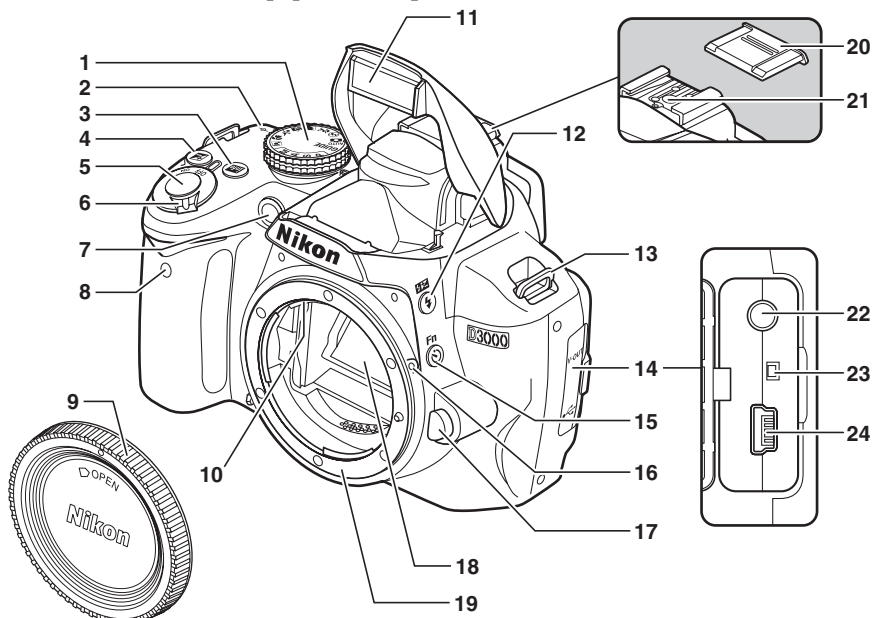

- 1 Sélecteur de mode ..... 4
- 2 Repère de plan focal (∞)..... 3
- 3 Commande **Info** (informations)..... 6
- 4 Commande **☒** (correction de l'exposition)  
Commande **⊕** (ouverture)  
Commande de correction du flash
- 5 Déclencheur ..... 21
- 6 Commutateur marche-arrêt... 3
- 7 Illuminateur d'assistance AF  
Témoin du retardateur..... 40  
Illuminateur d'atténuation des yeux rouges..... 44

- 8 Récepteur infrarouge
- 9 Bouchon de boîtier
- 10 Contacts électriques CPU
- 11 Flash intégré ..... 42
- 12 Commande **⚡** (mode de flash)..... 42  
Commande **☒** (correction du flash)
- 13 Cœillet pour dragonne
- 14 Volet des connecteurs
- 15 Commande **⌚** (retardateur)  
Commande **Fn** (fonction)

- 16 Repère de montage..... 12
- 17 Commande de déverrouillage de l'objectif
- 18 Miroir
- 19 Monture d'objectif
- 20 Volet de la griffe flash BS-1
- 21 Griffe flash (pour flash optionnel)
- 22 Connecteur VIDEO-OUT
- 23 Commutateur de réinitialisation
- 24 Port USB

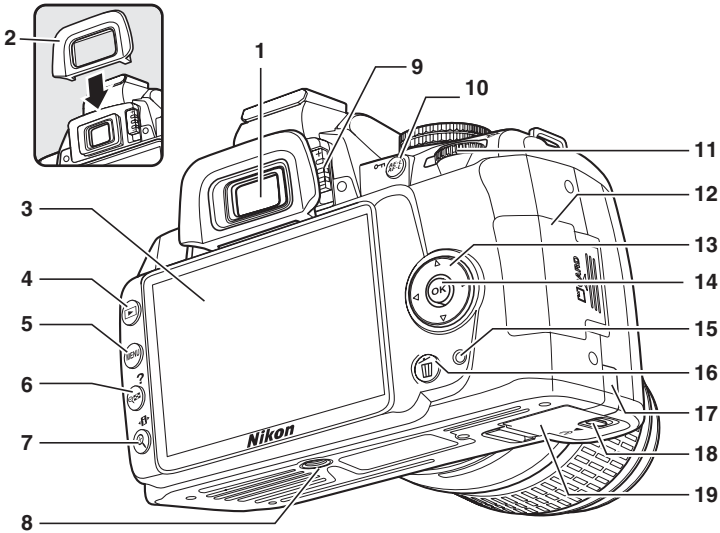

- |  |  |   |
|--|--|---|
| <p><b>1</b> Oculaire du viseur ..... 16</p> <p><b>2</b> Œillette en caoutchouc DK-20</p> <p><b>3</b> Moniteur<br/>Visualisation des réglages... 6<br/>Visualisation des photos... 24</p> <p><b>4</b> Commande  (playback) ... 24</p> <p><b>5</b> Commande <b>MENU</b> (menu) ..... 7</p> <p><b>6</b> Commande  (vignette/<br/>loupe-zoom arrière) ..... 25</p> <p>Commande <b>?</b> (aide) ..... 7</p> | <p><b>7</b> Commande  (loupe-zoom<br/>avant) ..... 25</p> <p>Commande  (modification<br/>des informations) ..... 6</p> <p><b>8</b> Filetage pour fixation sur pied</p> <p><b>9</b> Réglage dioptrique ..... 16</p> <p><b>10</b> Commande  (AE-L/AF-L)<br/>Commande  (protéger)</p> <p><b>11</b> Molette de commande</p> <p><b>12</b> Volet du logement pour carte<br/>mémoire ..... 14</p> | <p><b>13</b> Sélecteur multidirectionnel .. 8</p> <p><b>14</b> Commande  (OK) ..... 8</p> <p><b>15</b> Voyant d'accès à la carte<br/>mémoire ..... 14, 21</p> <p><b>16</b> Commande  (effacer) ..... 25</p> <p><b>17</b> Cache de la prise<br/>d'alimentation pour une<br/>prise d'alimentation<br/>optionnelle</p> <p><b>18</b> Loquet du volet du logement<br/>pour accumulateur ..... 11</p> <p><b>19</b> Volet du logement pour<br/>accumulateur ..... 11</p> |
|--|--|---|

**Le commutateur marche-arrêt**

Faites pivoter le commutateur marche-arrêt comme indiqué pour mettre l'appareil photo sous tension.

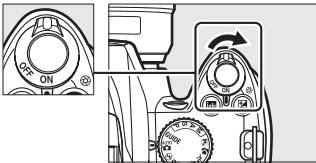

Faites pivoter le commutateur marche-arrêt comme indiqué pour mettre l'appareil photo hors tension.

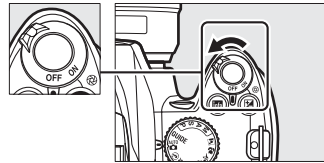

# Le sélecteur de mode

L'appareil photo propose le choix parmi les modes suivants :

## ■ Modes P, S, A et M

Sélectionnez ces modes pour un contrôle total des réglages de l'appareil photo.

**P — Auto programmé :** L'appareil photo choisit la vitesse d'obturation et l'ouverture tandis que l'utilisateur contrôle les autres réglages.

**S — Auto à priorité vitesse :** Choisissez une vitesse d'obturation rapide pour figer l'action et une vitesse d'obturation lente pour suggérer le mouvement en rendant flous les objets en mouvement.

**A — Auto à priorité ouvert :** Réglez l'ouverture pour adoucir les détails de l'arrière-plan ou augmentez la profondeur de champ pour faire la mise au point à la fois sur le sujet principal et l'arrière-plan.

**M — Manuel :** Adaptez la vitesse d'obturation et l'ouverture au gré de vos envies créatives.

## ■ Mode GUIDE

**GUIDE** (☑ 27) : Prenez et visualisez des photos et ajustez les réglages à l'aide d'un guide sur écran.

## ■ Modes automatiques

Sélectionnez ces modes pour réaliser des photos simples de type « Viser et photographier ».

**AUTO Automatique** (☑ 17) : L'appareil photo ajuste automatiquement les réglages pour produire des résultats optimaux avec la simplicité du « Viser et photographier ». Recommandé pour les personnes qui utilisent un appareil photo numérique pour la première fois.

**Auto (flash désactivé)** (☑ 17) : Même chose que ci-dessus, sauf que le flash ne se déclenche pas même lorsque la luminosité est faible.

## ■ Modes scène

La sélection d'un mode scène optimise automatiquement l'adaptation des réglages à la scène sélectionnée.

**Portrait** (☑ 22) : Permet de réaliser des portraits avec un arrière-plan en flou artistique.

**Paysage** (☑ 22) : Permet de préserver les détails dans les photos de paysages.

**Enfants** (☑ 23) : Permet de créer des portraits d'enfants. Les détails des vêtements et de l'arrière-plan ont un rendu plus vif alors que les tons de la peau demeurent doux et naturels.

**Sport** (☑ 23) : Permet de figer le mouvement afin d'obtenir des photos de sport dynamiques.

**Gros plan** (☑ 23) : Permet de faire des photos vives en gros plan de fleurs, d'insectes ou d'autres petits objets.

**Portrait de nuit** (☑ 23) : Permet de réaliser des portraits sur un fond faiblement éclairé.

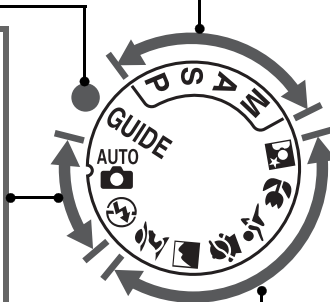

# Le viseur

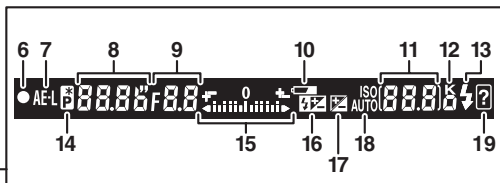
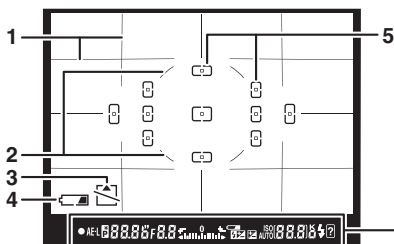
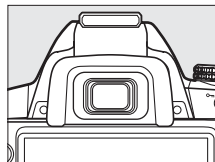

- |   |   |  |
|---|---|--|
| <p><b>1</b> Quadrillage (affiché lorsque <b>Activé</b> est sélectionné pour <b>Options du viseur &gt; Quadrillage</b> dans le menu configuration)</p> <p><b>2</b> Cercle de référence pour la mesure pondérée centrale</p> <p><b>3</b> Indicateur d'avertissement de carte.....53</p> <p><b>4</b> Indicateur de l'accumulateur .....17</p> <p><b>5</b> Points AF</p> <p><b>6</b> Indicateur de mise au point .....20</p> <p><b>7</b> Indicateur de mémorisation de l'exposition auto</p> <p><b>8</b> Vitesse d'obturation</p> | <p><b>9</b> Ouverture (valeur d'ouverture)</p> <p><b>10</b> Indicateur de l'accumulateur ..... 17</p> <p><b>11</b> Nombre de vues restantes .. 18<br/>Nombre de vues restantes avant saturation de la mémoire tampon..... 39</p> <p>Indicateur d'enregistrement de la balance des blancs</p> <p>Valeur de correction de l'exposition</p> <p>Valeur de correction du flash</p> <p>Sensibilité ISO ..... 45</p> <p><b>12</b> « K » (indique qu'il reste assez de mémoire pour plus de 1000 vues) ..... 18</p> | <p><b>13</b> Témoin de disponibilité du flash .....21</p> <p><b>14</b> Indicateur de décalage du programme</p> <p><b>15</b> Indicateur d'exposition<br/>Affichage de la correction d'exposition</p> <p>Télémetre électronique</p> <p><b>16</b> Indicateur de correction du flash</p> <p><b>17</b> Indicateur de correction de l'exposition</p> <p><b>18</b> Indicateur de sensibilité auto</p> <p><b>19</b> Indicateur d'avertissement</p> |
|---|---|--|

## Pas d'accumulateur

Lorsque l'accumulateur est déchargé ou qu'il n'y a pas d'accumulateur dans l'appareil photo, l'affichage du viseur s'éteint progressivement. Ce phénomène est normal et ne constitue pas un dysfonctionnement. L'affichage du viseur redevient normal lors de l'insertion d'un accumulateur entièrement chargé.

## L'affichage du viseur

À cause des caractéristiques de ce type de viseur, il se peut que de fines lignes rayonnant autour du point AF sélectionné apparaissent. Ce phénomène est normal et ne constitue pas un dysfonctionnement.

## Le viseur

Les temps de réponse et la luminosité de l'affichage du viseur peuvent varier en fonction de la température.

# L'affichage des informations

Les informations de prise de vue, notamment la vitesse d'obturation, l'ouverture et le nombre de vues restantes s'affichent sur le moniteur lorsque vous appuyez sur la commande **Info**. Pour faire disparaître des informations de l'affichage, appuyez à nouveau sur la commande **Info**.

Notez que le moniteur s'éteint automatiquement lorsque vous appuyez sur le déclencheur ou si aucune opération n'est effectuée pendant 8 sec (valeur par défaut). L'affichage des informations est rétabli en appuyant sur la commande **Info**.

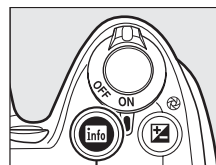

Commande **Info**

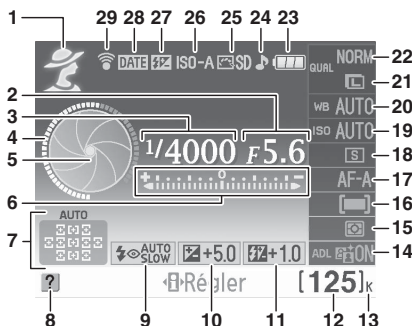

- |  |   |   |
|--|---|---|
| <p><b>1</b> Mode de prise de vue<br/> <b>AUTO</b> automatique/<br/>         Ⓢ auto (flash désactivé) .. 17<br/>         Modes scène ..... 22<br/>         Mode guide ..... 27<br/>         Modes <b>P, S, A</b> et <b>M</b>..... 4</p> <p><b>2</b> Ouverture (valeur d'ouverture)</p> <p><b>3</b> Vitesse d'obturation</p> <p><b>4</b> Affichage de la vitesse d'obturation</p> <p><b>5</b> Affichage de l'ouverture</p> <p><b>6</b> Indicateur d'exposition<br/>         Indicateur de correction de l'exposition<br/>         Télémètre électronique</p> | <p><b>7</b> Indicateur de zone AF automatique .....35<br/>         Indicateur de suivi 3D .....35<br/>         Point AF</p> <p><b>8</b> Icône aide</p> <p><b>9</b> Mode de flash .....43</p> <p><b>10</b> Correction de l'exposition</p> <p><b>11</b> Correction du flash</p> <p><b>12</b> Nombre de vues restantes... 18</p> <p><b>13</b> « K » (indique qu'il reste assez de mémoire pour plus de 1000 vues) .....18</p> <p><b>14</b> D-Lighting actif .....46</p> <p><b>15</b> Mesure de la lumière</p> <p><b>16</b> Mode de zone AF .....35</p> | <p><b>17</b> Mode de mise au point..... 33</p> <p><b>18</b> Mode déclenchement..... 38</p> <p><b>19</b> Sensibilité ISO ..... 45</p> <p><b>20</b> Balance des blancs</p> <p><b>21</b> Taille d'image ..... 37</p> <p><b>22</b> Qualité d'image ..... 36</p> <p><b>23</b> Indicateur de l'accumulateur .. 17</p> <p><b>24</b> Indicateur sonore</p> <p><b>25</b> Optimisation d'image</p> <p><b>26</b> Indicateur de sensibilité ISO auto</p> <p><b>27</b> Indicateur de flash manuel<br/>         Indicateur de correction du flash pour flashes optionnels</p> <p><b>28</b> Indicateur d'impression de la date</p> <p><b>29</b> Indicateur de connexion Eye-Fi</p> |
|--|---|---|

## Modification des réglages dans l'affichage des informations

Pour modifier les réglages des éléments indiqués dans l'affichage des informations, appuyez sur la commande **Info**. Mettez les éléments en surbrillance à l'aide du sélecteur multidirectionnel et appuyez sur **OK** pour visualiser les options de l'élément mis en surbrillance. Certains éléments peuvent aussi être réglés en utilisant la molette de commande et les commandes de l'appareil photo.

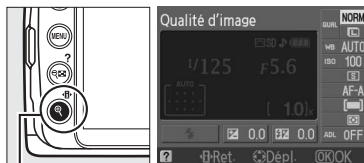

Commande **Info**

# Menus de l'appareil photo

La plupart des options de prise de vue, de visualisation et de configuration sont accessibles depuis les menus de l'appareil photo. Pour afficher les menus, appuyez sur la commande MENU.

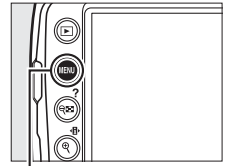

Commande MENU

## Onglets

Choisissez entre les menus suivants :

- : Visualisation
- : Prise de vue
- : Configuration
- : Retouche
- : Réglages récents

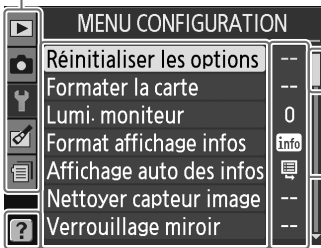

La barre coulissante indique la position dans le menu actuel.

Les réglages actuels sont illustrés par des icônes.

### Options du menu

Options du menu actuel.



Si une icône (?) est affichée dans le coin inférieur gauche du moniteur, une aide peut être affichée en appuyant sur la commande ? (ⓘ). Une description de l'option ou du menu sélectionné s'affiche pendant que vous appuyez sur la commande. Appuyez sur ▲ ou ▼ pour faire défiler l'affichage.

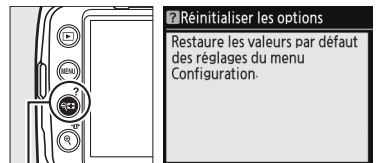

Commande ? (ⓘ)

## Mode guide

Pour afficher le menu guide, placez le sélecteur de mode sur **GUIDE** (□ 27).

## Réglages récents

Ce menu récapitule les vingt réglages utilisés le plus récemment.



# Utilisation des menus de l'appareil photo

Le sélecteur multidirectionnel et la commande **OK** permettent de naviguer dans les différents menus.

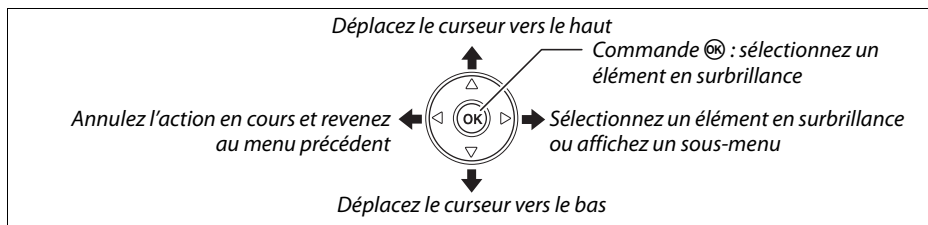

Pour naviguer dans les menus, suivez la procédure décrite ci-dessous.

## 1 Affichez les menus.

Appuyez sur la commande **MENU** pour afficher les menus.

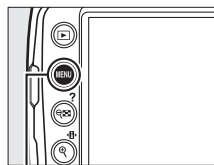

Commande **MENU**

## 2 Mettez en surbrillance l'icône du menu actuel.

Appuyez sur **◀** pour mettre en surbrillance l'icône du menu actuel.



## 3 Sélectionnez un menu.

Appuyez sur **▲** ou **▼** pour sélectionner le menu désiré.

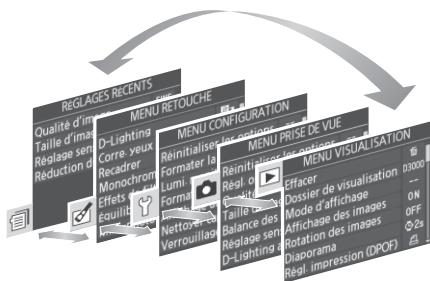
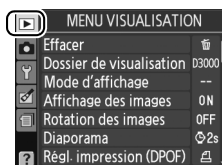

#### 4 Positionnez le curseur dans le menu sélectionné.

Appuyez sur ► pour positionner le curseur dans le menu sélectionné.

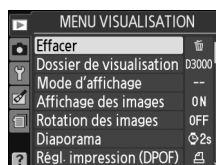

#### 5 Mettez en surbrillance une rubrique du menu.

Appuyez sur ▲ ou ▼ pour mettre en surbrillance une rubrique de menu.

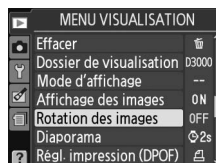

#### 6 Affichez les options.

Appuyez sur ► pour afficher les options de la rubrique du menu sélectionné.

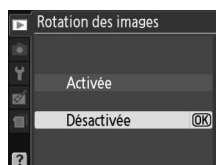

#### 7 Mettez une option en surbrillance.

Appuyez sur ▲ ou ▼ pour mettre une option en surbrillance.

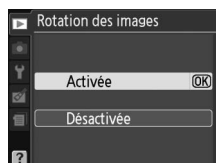

#### 8 Sélectionnez l'élément en surbrillance.

Appuyez sur **OK** pour sélectionner l'élément en surbrillance. Pour quitter sans sélectionner d'élément, appuyez sur la commande MENU.



Veillez remarquer ce qui suit :

- Les rubriques de menu qui apparaissent en gris ne sont pas disponibles.
- Si vous appuyez sur ►, vous obtenez en général le même effet qu'en appuyant sur **OK** ; toutefois, dans certains cas, vous ne pouvez effectuer de sélection qu'en appuyant sur **OK**.
- Pour quitter les menus et revenir au mode de prise de vue, appuyez sur le déclencheur à mi-course (☐ 21).

#### Pour plus d'informations

Des informations sur les options de menu individuelles sont disponibles en utilisant le système d'aide intégré dans l'appareil photo (☐ 7) et dans le *Manuel de référence* sur le CD de référence fourni (pour plus d'informations sur l'affichage du *Manuel de référence*, consultez la couverture avant intérieure de ce livret).

# Premières étapes

## Chargement de l'accumulateur

L'appareil photo est alimenté par un accumulateur Li-ion rechargeable EN-EL9a (fourni). Pour optimiser le temps de prise de vue, chargez l'accumulateur dans le chargeur rapide MH-23 avant l'utilisation. Il faut environ une heure et quarante minutes pour recharger complètement l'accumulateur lorsqu'il est épuisé.

### 1 Branchez le chargeur.

Insérez la fiche de l'adaptateur secteur dans le chargeur d'accumulateur et branchez le câble d'alimentation dans une prise électrique.

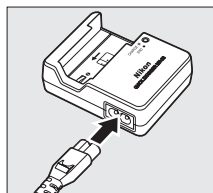

### 2 Retirez le cache-contacts.

Retirez le cache-contacts de l'accumulateur.

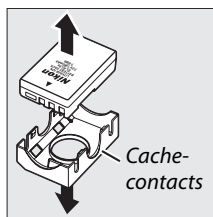

### 3 Insérez l'accumulateur.

Insérez l'accumulateur comme indiqué sur l'illustration du chargeur. Le témoin de **CHARGE** clignote pour indiquer que l'accumulateur est en charge.

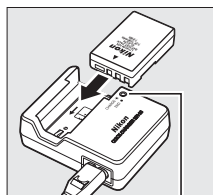

Charge-  
ment de  
l'accumu-  
lateur

Charge-  
ment ter-  
miné

### 4 Retirez l'accumulateur du chargeur une fois la charge terminée.

La charge est terminée lorsque le témoin de **CHARGE** cesse de clignoter. Retirez l'accumulateur du chargeur et débranchez ce dernier.

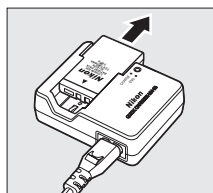

# Insertion de l'accumulateur

## 1 Mettez l'appareil photo hors tension.

### Insertion et retrait des accumulateurs

Mettez toujours l'appareil photo hors tension avant de retirer ou d'insérer les accumulateurs.

Commutateur marche-arrêt

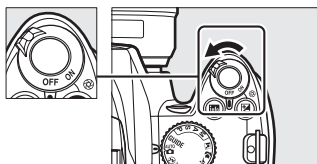

## 2 Ouvrez le volet du logement pour accumulateur.

Déverrouillez (1) et ouvrez (2) le volet du logement pour accumulateur.

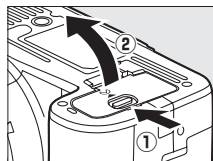

## 3 Insérez l'accumulateur.

Insérez l'accumulateur comme indiqué à droite.

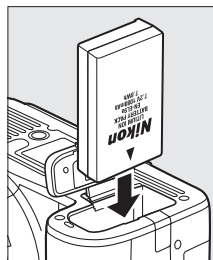

## 4 Fermez le volet du logement pour accumulateur.

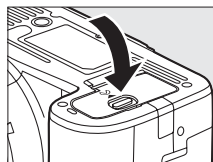

### Accumulateur et chargeur

Lisez et suivez attentivement les avertissements aux pages ii-iii et 50-52 de ce manuel. N'utilisez pas l'accumulateur dans des températures ambiantes inférieures à 0°C ou supérieures à 40°C. Chargez l'accumulateur à l'intérieur dans des températures ambiantes entre 5-35°C ; pour de meilleurs résultats, chargez l'accumulateur dans des températures supérieures à 20°C. La capacité de l'accumulateur peut baisser temporairement s'il est rechargé dans des températures basses.

L'accumulateur peut être chaud immédiatement après son utilisation. Patientez jusqu'à ce que l'accumulateur refroidisse avant de le recharger.

Utilisez le chargeur uniquement avec des accumulateurs compatibles. Débranchez le chargeur lorsque vous ne l'utilisez pas.

# Fixation d'un objectif

Faites attention d'éviter toute pénétration de poussière dans l'appareil photo lorsque l'objectif est démonté. L'objectif généralement utilisé dans ce manuel à des fins d'illustration est un AF-S DX NIKKOR 18–55 mm f/3.5–5.6G VR.

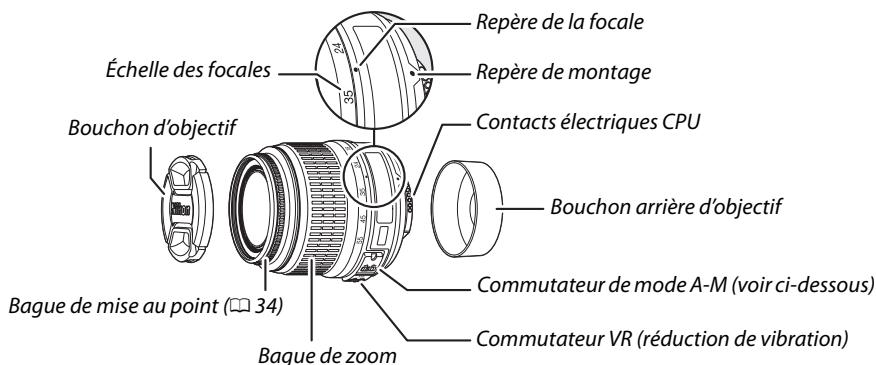

## 1 Mettez l'appareil photo hors tension.

## 2 Retirez le bouchon arrière d'objectif ainsi que le bouchon de boîtier de l'appareil photo.

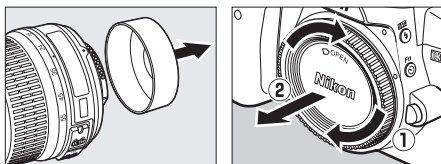

## 3 Fixez l'objectif.

Tout en gardant le repère de montage de l'objectif aligné avec celui du boîtier, positionnez l'objectif dans la monture à baïonnette de l'appareil photo (①). En faisant attention de ne pas appuyer sur la commande de déverrouillage de l'objectif, faites pivoter celle-ci dans le sens inverse des aiguilles d'une montre jusqu'à ce qu'elle s'enclenche (②).

Placez le commutateur **A-M** sur **A** (autofocus ; si l'objectif est muni d'un commutateur **M/A-M**, sélectionnez **M/A** pour autofocus à priorité manuelle).



### ☑ Autofocus

La fonction autofocus ne fonctionne qu'avec des objectifs AF-S et AF-I, équipés de moteurs autofocus. La fonction autofocus n'est pas disponible avec d'autres objectifs autofocus (AF).

# Configuration de base

Une boîte de dialogue de sélection de la langue s'affiche lors de la première mise sous tension de l'appareil photo. Choisissez une langue et réglez l'heure et la date. Vous ne pouvez prendre aucune photo tant que vous n'avez pas réglé l'heure et la date.

## 1 Mettez l'appareil photo sous tension.

Une boîte de dialogue de sélection de la langue apparaît.

## 2 Sélectionnez une langue.

Appuyez sur ▲ ou ▼ pour mettre la langue désirée en surbrillance puis appuyez sur **OK**.



## 3 Choisissez un fuseau horaire.

Appuyez sur ◀ ou ▶ pour mettre en surbrillance votre fuseau horaire local (le champ **UTC** affiche le décalage horaire entre le fuseau horaire sélectionné et le temps universel coordonné, ou UTC, en heures), puis appuyez sur **OK**.



## 4 Choisissez un format de date.

Appuyez sur ▲ ou ▼ pour choisir l'ordre d'affichage de l'année, du mois et du jour. Appuyez sur **OK** pour passer à l'étape suivante.

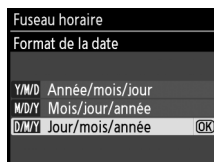

## 5 Activez ou désactivez l'heure d'été.

L'heure d'été est désactivée par défaut ; si elle est en vigueur dans votre fuseau horaire, appuyez sur ▲ pour mettre en surbrillance l'option **Activée**, puis appuyez sur **OK**.

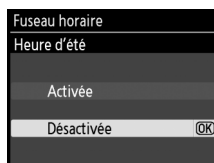

## 6 Réglez la date et l'heure.

La boîte de dialogue ci-contre apparaît. Appuyez sur ◀ ou ▶ pour sélectionner un élément et appuyez sur ▲ ou ▼ pour le modifier. Appuyez sur **OK** pour régler l'horloge et revenir au mode de prise de vue.

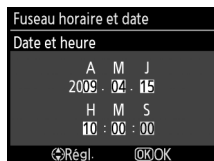

### Horloge de l'appareil photo

L'horloge de l'appareil photo est moins précise que la plupart des montres et horloges domestiques. Vérifiez l'horloge régulièrement et réinitialisez si nécessaire.



# Insertion d'une carte mémoire

L'appareil photo stocke les photos sur une carte mémoire Secure Digital (SD) (disponible séparément).

## 1 Mettez l'appareil photo hors tension.

### Insertion et retrait de cartes mémoire

Mettez toujours l'appareil photo hors tension avant de retirer ou d'insérer une carte mémoire.

## 2 Ouvrez le volet du logement pour carte.

Faites coulisser le volet du logement pour carte (①) et ouvrez le logement (②).

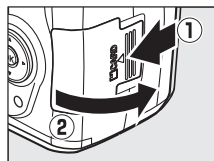

## 3 Insérez la carte mémoire.

En tenant la carte mémoire comme représenté ci-contre, faites-la coulisser jusqu'à ce qu'elle s'enclenche. Le voyant d'accès à la carte mémoire s'allume pendant quelques secondes. Fermez le volet du logement pour carte mémoire.

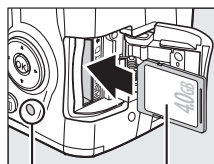

Avant

Voyant d'accès

### Insertion de cartes mémoire

Toute insertion d'une carte mémoire tête en bas ou à l'envers risque d'endommager à la fois l'appareil photo et la carte mémoire elle-même. Vérifiez donc l'orientation de la carte mémoire avant de l'introduire dans l'appareil.

Si la carte mémoire est utilisée pour la première fois dans l'appareil photo après avoir été formatée dans un autre périphérique, formatez la carte comme décrit à la page 15.

## Retrait des cartes mémoire

Après vous être assuré que le voyant d'accès est éteint, mettez l'appareil photo hors tension, ouvrez le volet du logement pour carte mémoire et appuyez sur la carte pour l'éjecter (①). La carte peut alors être retirée manuellement (②).

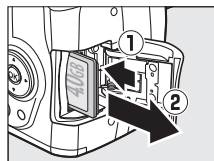

### Le commutateur de protection en écriture

Les cartes mémoire sont dotées d'un commutateur de protection en écriture destiné à éviter la perte accidentelle de données. Quand ce commutateur est en position « verrou », la carte mémoire ne peut être formatée et les photos ne peuvent être supprimées ni enregistrées (un signal sonore retentit si vous essayez d'utiliser le déclencheur). Pour déverrouiller la carte mémoire, faites coulisser le commutateur dans la position « écriture ».



Commutateur de protection en écriture

# Formatage de la carte mémoire

Les cartes mémoire doivent être formatées lors de leur première utilisation ou après avoir été formatées dans d'autres périphériques. Suivez la procédure suivante pour formater la carte.

## ☑ Formatage des cartes mémoire

Le formatage de cartes mémoire efface toutes les données qu'elles contiennent. Assurez-vous de copier toutes les photos et toutes les autres données que vous souhaitez garder sur un ordinateur avant le formatage.

### 1 Mettez l'appareil photo sous tension.

### 2 Affichez les options de formatage.

Appuyez sur la commande MENU pour afficher les menus. Mettez en surbrillance **Formater la carte** dans le menu configuration puis appuyez sur ►. Pour plus d'informations sur l'utilisation des menus, reportez-vous à la page 7.



Commande MENU

### 3 Mettez Oui en surbrillance.

Pour quitter sans formater la carte mémoire, mettez **Non** en surbrillance puis appuyez sur **OK**.



### 4 Appuyez sur **OK**.

Le message de droite s'affiche lors du formatage de la carte. *Ne retirez pas la carte mémoire, ne retirez pas et ne débranchez pas la source d'alimentation avant que le formatage ne soit terminé.*

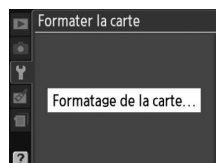

## ☑ Cartes mémoire

- Après utilisation, les cartes mémoire peuvent être chaudes. Prenez les précautions nécessaires lors de leur retrait de l'appareil photo.
- Mettez l'appareil photo hors tension avant d'insérer ou de retirer une carte mémoire. Ne retirez pas les cartes mémoire de l'appareil photo, ne mettez pas l'appareil photo hors tension, ne retirez pas et ne débranchez pas la source d'alimentation pendant le formatage ou l'enregistrement, l'effacement ou le transfert de données sur un ordinateur. Le non-respect de ces précautions peut entraîner la perte de données ou endommager l'appareil photo ou la carte.
- Ne touchez pas les contacts de la carte avec les doigts ou des objets métalliques.
- Ne pliez pas la carte, ne la faites pas tomber et évitez tous les chocs.
- N'exercez pas de pression sur l'étui de la carte. Le non-respect de ces précautions peut endommager la carte mémoire.
- Ne les exposez pas à l'eau, à la chaleur, à une humidité élevée ni à la lumière directe du soleil.

# Réglage de la mise au point du viseur

L'appareil photo est doté d'un réglage dioptrique qui vous permet d'adapter le viseur à votre vue. Vérifiez que l'affichage dans le viseur est net avant de cadrer des photos dans le viseur.

- 1 Retirez le bouchon d'objectif et mettez l'appareil photo sous tension.**

Commutateur marche-arrêt

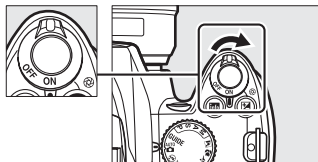

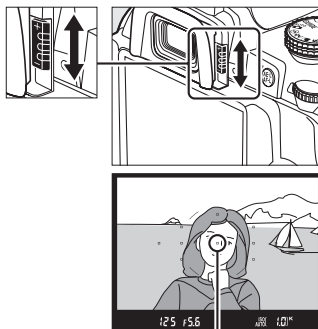

- 2 Mettez le viseur au point.**

Faites glisser le réglage dioptrique de bas en haut jusqu'à ce que l'affichage du viseur et le point AF soient parfaitement nets. Faites attention de ne pas vous mettre accidentellement le doigt ou l'ongle dans l'œil lorsque vous utilisez la commande avec votre œil près du viseur.



Point AF

## Réglage de la mise au point du viseur

Si vous ne parvenez pas à mettre au point le viseur en suivant les indications ci-dessus, sélectionnez un autofocus ponctuel (**AF-S** ;  34), un autofocus sélectif (**L1** ;  35), et le point AF central, puis cadrez un sujet très contrasté dans le point AF central et appuyez sur le déclencheur à mi-course pour mettre au point l'appareil photo. Une fois l'appareil photo mis au point, utilisez le réglage dioptrique jusqu'à ce que le sujet soit net dans le viseur. Si nécessaire, vous pouvez régler encore plus précisément la mise au point du viseur en utilisant des objectifs correcteurs optionnels.



# Photographie et visualisation basiques

## Photographie « Viser et photographeur » (modes <sup>AUTO</sup> et ⚡)

Cette section décrit les procédures de prise de vue en mode <sup>AUTO</sup> (auto), un mode automatique de type « viser et photographeur » dans lequel la majorité des réglages est contrôlée par l'appareil photo en fonction des conditions de prise de vue, et dans lequel le flash est automatiquement déclenché lorsque le sujet est faiblement éclairé. Si vous désirez prendre des photos sans flash tout en laissant les autres réglages sous le contrôle de l'appareil, faites pivoter le sélecteur de mode sur ⚡ pour sélectionner le mode auto (flash désactivé).



### Étape 1 : Mise sous tension de l'appareil photo

#### 1 Mettez l'appareil photo sous tension.

Retirez le bouchon d'objectif et mettez l'appareil photo sous tension. L'affichage des informations apparaît sur le moniteur.

Commutateur marche-arrêt

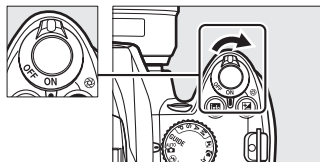

#### 2 Vérifiez le niveau de charge de l'accumulateur.

Vérifiez le niveau de charge de l'accumulateur dans l'affichage des informations ou dans le viseur (si le moniteur est éteint, appuyez sur la commande pour visualiser les informations ; si le moniteur ne s'allume pas, l'accumulateur est déchargé et doit être rechargé).



Affichage des informations	Viseur	Description
	—	Accumulateur entièrement chargé.
	—	Accumulateur partiellement déchargé.
		Accumulateur faible. Préparez un accumulateur de recharge complètement chargé ou préparez-vous à recharger l'accumulateur actuel.
 (clignote)	 (clignote)	L'accumulateur est déchargé ; déclenchement désactivé. Rechargez ou remplacez l'accumulateur.

### 3 Vérifiez le nombre de vues restantes.

L'affichage des informations et le viseur indiquent le nombre de photos pouvant être enregistrées sur la carte mémoire. Vérifiez le nombre de vues restantes.

Si la mémoire pour stocker des photos supplémentaires n'est pas suffisante avec les réglages actuels, un message d'avertissement s'affiche. Pour pouvoir prendre d'autres photos, vous devez remplacer la carte mémoire (□ 14) ou effacer des photos enregistrées sur la carte actuelle (□ 25).

Lorsque la carte mémoire dispose de suffisamment d'espace pour l'enregistrement de 1000 prises de vue ou plus avec les réglages actuels, le nombre de vues restantes s'affiche en milliers et est arrondi à la centaine la plus proche (par exemple, s'il reste suffisamment de place pour environ 1260 prises de vue, le compteur affiche 1.2 K).



#### Extinction automatique du système de mesure

Par défaut, le viseur et l'affichage des informations s'éteignent si aucune action n'est réalisée pendant environ huit secondes (extinction automatique du système de mesure), réduisant ainsi le déchargement de l'accumulateur. Appuyez sur le déclencheur à mi-course pour réactiver l'affichage (□ 21).



#### Nettoyage du capteur d'image

Par défaut, l'appareil photo fait vibrer le filtre passe-bas couvrant le capteur d'image afin de le dépoussiérer, à chaque fois que vous mettez sous tension ou hors tension l'appareil.

## Étape 2 : Sélection du mode <sup>AUTO</sup> ou

Pour prendre des photos dans les endroits où l'utilisation du flash est interdite, photographier des enfants ou capturer la lumière naturelle en condition de faible luminosité, faites pivoter le sélecteur de mode sur . Sinon, tournez le sélecteur de mode sur <sup>AUTO</sup>.

Sélecteur de mode

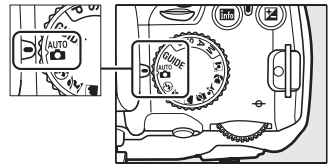

Mode 



Mode <sup>AUTO</sup> 

## Étape 3 : Cadrage de la photographie

### 1 Préparez l'appareil photo.

Lorsque vous cadrez une photo dans le viseur, tenez la poignée dans votre main droite et soutenez le boîtier de l'appareil photo ou l'objectif avec votre main gauche. Aidez-vous un peu de vos coudes contre votre torse pour prendre appui et placez un pied d'un demi pas en avant par rapport à l'autre afin de stabiliser votre corps.



Tenez l'appareil photo dans la position illustrée ci-contre pour cadrer des photos au format portrait (vertical).



En mode , les vitesses d'obturation sont lentes lorsque la luminosité est faible ; l'utilisation d'un pied est recommandée.

### 2 Cadrez la photo.

Cadrez une photo dans le viseur en plaçant le sujet principal dans au moins un des onze points AF.

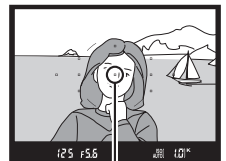

Point AF



## Utilisation d'un zoom

Utilisez la bague de zoom pour effectuer un zoom avant sur le sujet de telle sorte qu'il remplisse une plus grande zone du cadre, ou un zoom arrière pour augmenter la zone visible dans la photographie finale (sélectionnez de plus grandes focales sur le repère de l'échelle des focales de l'objectif pour effectuer un zoom avant, et des focales plus courtes pour effectuer un zoom arrière).

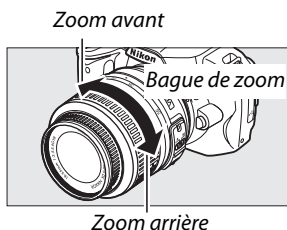

## Étape 4 : Mise au point

### 1 Appuyez sur le déclencheur à mi-course.

Appuyez sur le déclencheur à mi-course pour faire la mise au point. L'appareil photo sélectionne automatiquement les points AF. Si le sujet est faiblement éclairé, il se peut que le flash sorte et que l'illuminateur d'assistance AF s'allume.



### 2 Vérifiez les indicateurs dans le viseur.

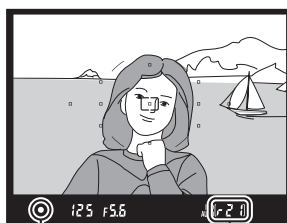

Une fois la mise au point terminée, les points AF sélectionnés sont mis en surbrillance pendant un court instant, un signal sonore est émis et l'indicateur de mise au point (●) apparaît dans le viseur.



Indicateur de mise au point

Capacité de la mémoire tampon

Indicateur de mise au point	Description
●	La mise au point est faite sur le sujet.
● (clignote)	L'appareil photo ne peut pas effectuer la mise au point en mode autofocus. Voir page 34.

Lorsque vous appuyez sur le déclencheur à mi-course, le nombre d'expositions pouvant être enregistrées dans la mémoire tampon («  » ;  39) est affiché dans le viseur.

## Étape 5 : Prise de vue

Appuyez doucement sur le déclencheur jusqu'en fin de course pour déclencher l'obturateur et enregistrer la photographie. Le voyant d'accès, situé près du volet du logement pour carte mémoire, s'allume et la photo s'affiche sur le moniteur pendant quelques secondes (la photo disparaît automatiquement de l'écran lorsque vous appuyez sur le déclencheur à mi-course). *N'éjectez pas la carte mémoire et ne retirez pas ou ne débranchez pas la source d'alimentation tant que le voyant d'accès est allumé et que l'enregistrement n'est pas terminé.*

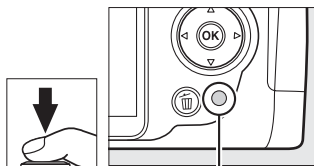

Voyant d'accès



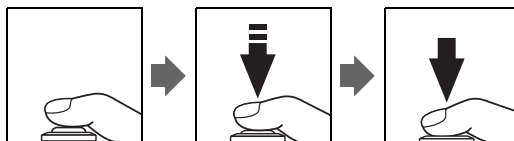

### Le déclencheur

L'appareil photo est doté d'un déclencheur à deux phases. Lorsque vous appuyez à mi-course sur ce dernier, l'appareil effectue la mise au point. Pour prendre la photo, appuyez sur le déclencheur jusqu'en fin de course.



### Le flash intégré

Si un éclairage supplémentaire est nécessaire pour obtenir une bonne exposition en mode  AUTO, le flash intégré sort automatiquement lorsque vous appuyez à mi-course sur le déclencheur. Si le flash est soulevé, les photos ne peuvent être prises que lorsque le témoin de disponibilité du flash () s'affiche. Si le témoin de disponibilité du flash n'apparaît pas, le flash est en cours de chargement ; retirez votre doigt du déclencheur puis réessayez aussitôt.

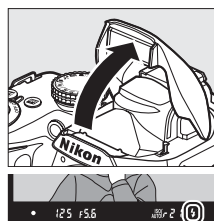

Pour économiser l'énergie de l'accumulateur lorsque vous n'utilisez pas le flash, refermez-le en appuyant doucement vers le bas jusqu'à ce que le loquet s'enclenche.

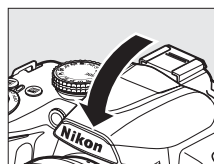

### Utilisation du flash

Pour plus d'informations sur l'utilisation du flash, référez-vous à la page 42.







# Photographie créative (modes scène)

L'appareil photo offre une sélection de modes « scène ». Le choix d'un mode scène optimise automatiquement les réglages correspondant à la scène sélectionnée, facilitant ainsi la photographie créative au même titre que la sélection d'un mode, le cadrage d'une photo et la prise de vue, comme décrit aux pages 17–21.



## Le sélecteur de mode

Le sélecteur de mode permet de choisir entre les scènes suivantes :

	Mode
	Portrait
	Paysage
	Enfants
	Sport
	Gros plan
	Portrait de nuit

Sélecteur de mode

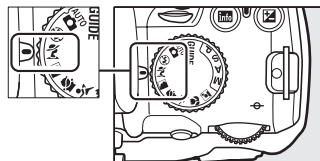

## Modes scène

### Portrait



Utilisez ce mode pour réaliser des portraits aux tons chair doux et naturels. Si le sujet est éloigné de l'arrière-plan ou si vous utilisez un téléobjectif, les détails de l'arrière-plan seront adoucis pour conférer à la composition une sensation de profondeur.

### Paysage

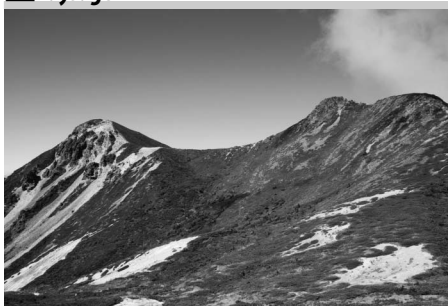

Utilisez ce mode pour réaliser des photos vives de paysages ensoleillés. Le flash intégré et l'illuminateur d'assistance AF s'éteignent ; l'utilisation d'un pied est recommandée pour éviter les phénomènes de flou lorsque la luminosité est faible.

## **Enfants**



Utilisez ce mode pour photographier des enfants. Les détails des vêtements et des éléments en arrière-plan ressortent de manière vivante, tandis que les complexions restent douces et naturelles.

## **Sport**



Les vitesses d'obturation rapides figent le mouvement et permettent de réaliser des photos de pratiques sportives dynamiques, sur lesquelles le sujet principal ressort distinctement. Le flash intégré et l'illuminateur d'assistance AF s'éteignent.

## **Gros plan**

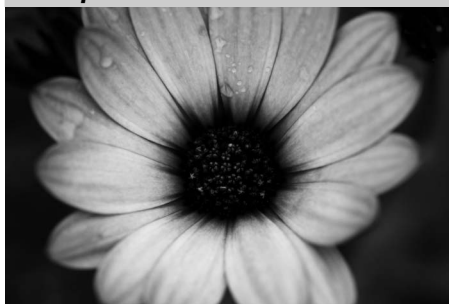

Utilisez ce mode pour faire des photos en gros plan de fleurs, d'insectes ou d'autres petits objets (un objectif macro peut être utilisé pour permettre une mise au point à de très faibles distances). L'utilisation d'un pied est recommandée pour éviter les phénomènes de flou.



## **Portrait de nuit**



Utilisez ce mode pour obtenir un équilibre naturel entre le sujet principal et l'arrière-plan des portraits réalisés sous une faible luminosité. L'utilisation d'un pied est recommandée pour éviter les phénomènes de flou.



Pour afficher vos images par « planche-contacts » de quatre, neuf ou 72 images (visualisation par planche d'images), appuyez sur la commande . Utilisez le sélecteur multidirectionnel ou la molette de commande pour mettre en surbrillance les images et appuyez sur pour afficher l'image en surbrillance en plein écran. Appuyez sur pour réduire le nombre d'images affichées.

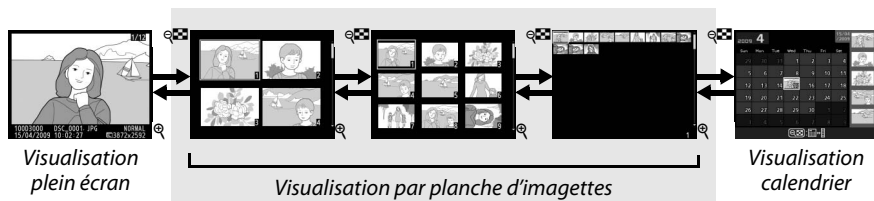
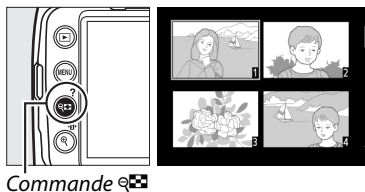

Lorsque 72 images sont affichées, appuyez sur la commande pour visualiser les images prises à une date sélectionnée (visualisation calendrier). Appuyez sur la commande pour basculer entre la liste des dates et la liste des images pour la date sélectionnée. Utilisez le sélecteur multidirectionnel pour mettre en surbrillance des dates dans la liste des dates ou des images dans la liste des images. Appuyez sur lorsque le curseur est dans la liste des dates pour revenir à la visualisation 72 vues.



Pour effacer la photographie actuellement affichée en mode de visualisation plein écran ou la photo mise en surbrillance dans la visualisation par planche d'images ou la liste des images, appuyez sur la commande . Une boîte de dialogue de confirmation apparaît ; appuyez de nouveau sur la commande pour effacer l'image et retourner au mode de visualisation (pour quitter le menu sans effacer la photo, appuyez sur ).

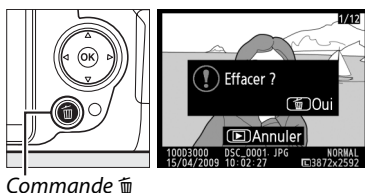

Pour arrêter la visualisation et revenir en mode de prise de vue, appuyez à mi-course sur le déclencheur.





# G Mode guide

## Le menu guide

Le menu guide permet d'accéder à plusieurs fonctions utiles et fréquemment utilisées. Le niveau supérieur du menu guide s'affiche lorsque vous placez le sélecteur de mode sur **GUIDE**.



Choisissez entre les menus suivants :

Pr.de vue	Afficher/supprimer	Config.
Prise de photos.	Visualisation et/ou suppression de photos.	Modification des réglages d'appareil photo.

**MENU GUIDE**

Indicateur de l'accumulateur (🔋 17)

Pr.de vue Afficher/supprimer Config.

Mode de prise de vue : Un indicateur de mode guide s'affiche sur l'icône du mode de prise de vue.

Nombre de vues restantes (📷 18)

### ☑ Mode guide

Le mode guide est réinitialisé sur **Mode simplifié > Automatique** lorsque le sélecteur de mode est placé sur un autre réglage ou lors de la mise hors tension de l'appareil photo. Si vous ne sélectionnez aucune autre option lorsque vous appuyez sur le déclencheur, l'appareil photo prend les photos en mode auto. Si le moniteur s'éteint, le menu principal peut être affiché en appuyant sur la commande MENU. Pour augmenter la durée d'activation du moniteur lorsqu'aucune opération n'est effectuée, sélectionnez **Config. > Délai d'extinction** dans le menu guide.

MENU GUIDE





Config.

Délai d'extinction

### 🔧 Affichage du niveau supérieur du menu guide

Appuyez à tout moment sur la commande MENU pour revenir au niveau supérieur du menu guide.

Vous pouvez exécuter les opérations suivantes lors de l'affichage du menu guide :

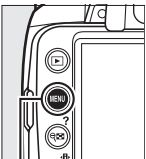
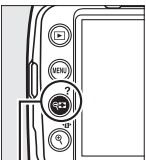
Pour	Utiliser	Description
Mettre les options en surbrillance		Appuyez sur ▲ ou ▼ pour mettre les options en surbrillance dans le menu guide.
		Appuyez sur ▲, ▼, ◀ ou ▶ pour mettre les options en surbrillance sur les affichages comme illustré ci-contre.
Sélectionner l'option en surbrillance		Appuyez sur OK pour sélectionner l'option en surbrillance.
Revenir à l'affichage précédent		Appuyez sur ◀ pour revenir à l'affichage précédent.
		Pour annuler et revenir à l'affichage précédent depuis les affichages tels que ceux de droite, mettez ◀ en surbrillance et appuyez sur OK.
Revenir au menu principal	 Commande MENU	Appuyez sur MENU pour revenir au niveau supérieur du menu guide.
Visualiser l'aide	 Commande ? (aide)	Si une icône (?) est affichée dans le coin inférieur gauche du moniteur, une aide peut être affichée en appuyant sur la commande ? (aide). Une description de l'option sélectionnée s'affiche pendant que vous appuyez sur la commande. Appuyez sur ▲ ou ▼ pour faire défiler l'affichage.



Icône (?) (aide)

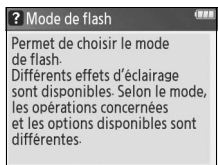

# Prise de vue : *Prise de vue en mode guide*

Sélectionnez **Pr.de vue** pour prendre des photos avec les réglages adaptés à la scène.



Mettez **Pr.de vue** en surbrillance dans le niveau supérieur du menu guide et appuyez sur **OK** pour afficher les options suivantes :

## Mode simplifié

<b>Automatique</b>	<b>Gros plans</b>	<b>Paysages</b> <sup>1, 2</sup>
<b>Flash désactivé</b>	<b>Visages endormis</b>	<b>Portraits</b>
<b>Sujets éloignés</b> <sup>1, 2</sup>	<b>Sujets en mouvement</b> <sup>1, 2</sup>	<b>Portrait de nuit</b>

## Utilisation avancée<sup>3</sup>

<b>Adoucir l'arrière-plan</b> : Sélection de l'ouverture	<b>Adoucir l'arrière-plan</b> Ouverture F 5,6 Choisissez une grde ouverture (pte valeur) pour créer le flou.
<b>Figier le mvt (personnes)</b> : Sélection d'une vitesse d'obturation	<b>Figier le mvt (personnes)</b> Vitesse d'obturation 1/125 Choisissez une vitesse rapide pour figier le mouvement.
<b>Figier le mvt (véhicules)</b> : Sélection d'une vitesse d'obturation	

## Temp. + télécommande

<b>Vue par vue</b>
<b>Continu</b>
<b>Retardateur de 10 s</b>
<b>Télécom. temporisée</b>
<b>Télécom. instantanée</b>

- 1 Le flash intégré s'éteint automatiquement. Il est toujours possible d'utiliser des flashes optionnels.
- 2 L'illuminateur d'assistance AF s'éteint automatiquement.
- 3 Si le sujet est faiblement éclairé, vous pouvez augmenter la sensibilité ISO comme cela est décrit à la page 45 après avoir sélectionné **Démarrer la prise de vue**.

Pour sélectionner une scène (**Mode simplifié > Automatique** dans cet exemple) :

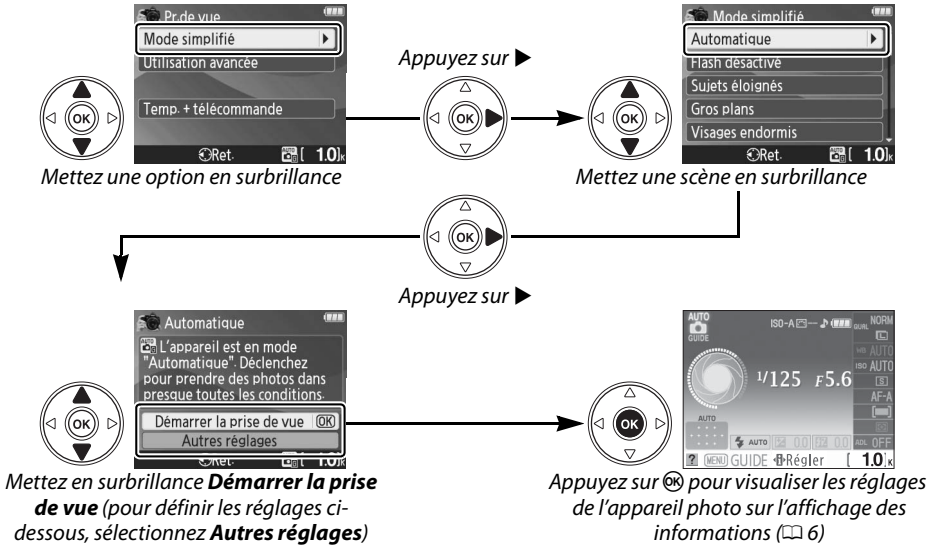

## Autres réglages

Sélectionnez **Autres réglages** pour régler ce qui suit :

Mode de flash<sup>1</sup>



Optimisation d'image<sup>2</sup>



Mode déclenchement



Correction de l'exposition<sup>2</sup>



Mode de zone AF

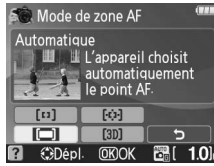

Correction du flash<sup>2</sup>



1 Les modes disponibles varient en fonction de l'option de prise de vue sélectionnée en mode guide.

2 **Utilisation avancée** uniquement.

### Affichage du niveau supérieur du menu guide

Appuyez à tout moment sur la commande MENU pour revenir au niveau supérieur du menu guide.

# Affichage/suppression : Affichage et suppression d'images en mode guide

Sélectionnez **Afficher/supprimer** pour visualiser et supprimer des images.



Mettez **Afficher/supprimer** en surbrillance dans le niveau supérieur du menu guide et appuyez sur **OK** pour afficher les options suivantes :

Afficher une seule photo

Afficher plusieurs photos

Choisir une date

Afficher un diaporama

Supprimer des photos

Pour sélectionner une option (**Afficher une seule photo** dans cet exemple) :

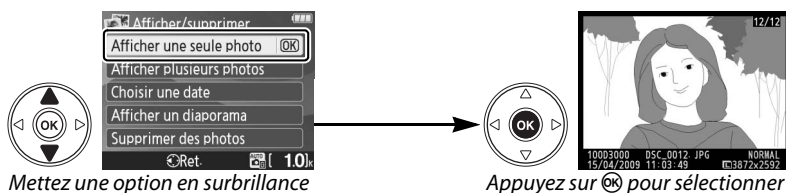

## Affichage du niveau supérieur du menu guide

Appuyez à tout moment sur la commande MENU pour revenir au niveau supérieur du menu guide.

# Configuration : Modification des réglages de l'appareil photo en mode guide

Sélectionnez **Config.** pour formater les cartes mémoire ou définir les réglages de l'appareil photo.



Appuyez sur **MENU** pour afficher le menu guide



Mettez **Config.** en surbrillance



Appuyez sur **OK** pour afficher les options



Mettez **Config.** en surbrillance dans le niveau supérieur du menu guide et appuyez sur **OK** pour afficher les options suivantes :

Qualité d'image	Lumi. moniteur	Délai d'extinction
Taille d'image	Couleur arrière-plan	Signal sonore
D-Lighting actif	Affichage auto des infos	Impression de la date
Dossier de visualisation	Mode vidéo	Carte mém. absente ?
Régl. impression (DPOF)	Fuseau horaire et date	Transfert Eye-Fi *
Formater la carte	Langue (Language)	

\* Uniquement disponible lorsqu'une carte mémoire compatible Eye-Fi a été insérée dans l'appareil.

Les modifications apportées aux réglages autres que **Dossier de visualisation**, **Régl. impression (DPOF)**, **Formater la carte**, **Mode vidéo**, **Fuseau horaire et date**, **Langue (Language)**, **Carte mém. absente ?** et **Transfert Eye-Fi** ne s'appliquent qu'au mode guide et ne sont pas reflétées dans les autres modes de prise de vue.

Pour sélectionner une option (**Signal sonore** > **Désactivé** dans cet exemple) :

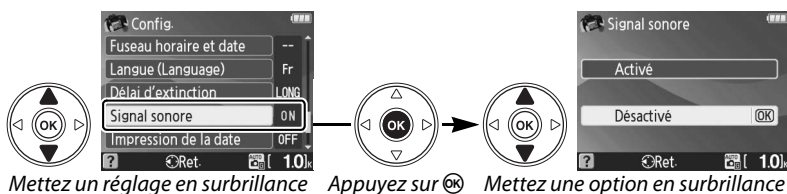

Mettez un réglage en surbrillance

Appuyez sur **OK**

Mettez une option en surbrillance

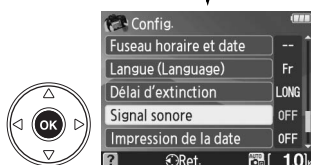

Appuyez sur **OK** pour sélectionner

## Affichage du niveau supérieur du menu guide

Appuyez à tout moment sur la commande **MENU** pour revenir au niveau supérieur du menu guide.



# Photographie avancée

## Pour plus d'informations

Consultez le *Manuel de référence* (disponible au format PDF sur le CD de référence fourni) pour plus d'informations sur les modes **P**, **S**, **A** et **M**, la visualisation, la copie de photos sur un ordinateur, l'impression de photos, la visualisation de photos sur une TV, les menus de l'appareil photo, le dépannage et les flashes optionnels. Pour plus d'informations sur l'affichage du *Manuel de référence*, consultez la couverture avant intérieure de ce livret.

## Mise au point

La mise au point peut s'ajuster automatiquement ou manuellement (voir « Mode de mise au point » ci-dessous). L'utilisateur peut également sélectionner le point AF pour la mise au point automatique ou manuelle à l'aide du sélecteur multidirectionnel.

## Mode de mise au point

Choisissez entre le mode de mise au point automatique ou manuelle.

### 1 Positionnez le curseur sur l'affichage des informations.

Si les informations de prise de vue ne s'affichent pas sur le moniteur, appuyez sur la commande **Info**. Appuyez sur la commande **Info** pour positionner le curseur sur l'affichage des informations.

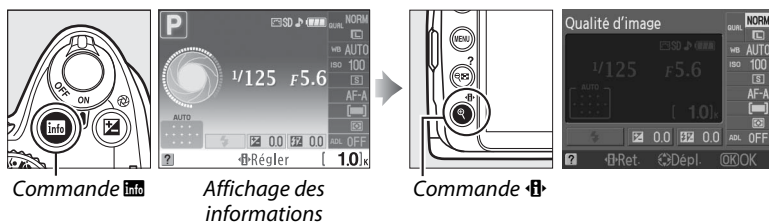

### 2 Affichez les options du mode de mise au point.

Mettez en surbrillance le mode de mise au point actuel dans l'affichage des informations et appuyez sur **OK**.

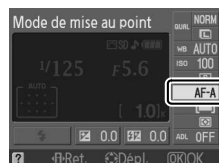

### 3 Choisissez un mode de mise au point.

Mettez en surbrillance l'une des options suivantes et appuyez sur **OK**. Veuillez noter que **AF-S** et **AF-C** sont uniquement disponibles avec les modes **P**, **S**, **A** et **M**.



Option	Description
<b>AF-A AF automatique</b>	L'appareil photo sélectionne automatiquement le mode autofocus ponctuel si le sujet est fixe et le mode autofocus continu si le sujet est en mouvement.
<b>AF-S AF ponctuel</b>	Pour les sujets fixes. La mise au point est mémorisée quand vous appuyez sur le déclencheur à mi-course. Le déclencheur ne peut être relâché que si l'appareil photo peut effectuer la mise au point.
<b>AF-C AF continu</b>	Pour les sujets en mouvement. L'appareil photo effectue une mise au point continue tant que le déclencheur est enfoncé à mi-course. Le déclencheur ne peut être relâché que si l'appareil photo peut effectuer la mise au point.
<b>MF Mise au point manuelle</b>	Mise au point à l'aide de la bague de mise au point de l'objectif (si l'objectif est équipé d'un commutateur A/M, déplacez le commutateur sur <b>M</b> avant la mise au point).

#### ✓ Autofocus continu

En mode **AF-C** ou si l'autofocus continu est sélectionné en mode **AF-A**, l'appareil photo donne une plus haute priorité à la réponse de mise au point (il a une plus large plage de mise au point) qu'en mode **AF-S**, et le déclencheur peut être relâché avant que l'indicateur de mise au point ne s'affiche.

#### ✎ Optimisation des résultats avec l'autofocus

Les conditions décrites ci-dessous empêchent le bon fonctionnement de l'autofocus. Si l'appareil photo ne parvient pas à effectuer la mise au point dans ces conditions, le déclenchement risque d'être désactivé. Il se peut aussi que l'indicateur de mise au point (●) s'affiche et que l'appareil photo émette un signal sonore, autorisant le déclenchement même si le sujet n'est pas mis au point. Dans ce cas, effectuez la mise au point manuellement ou utilisez la mémorisation de la mise au point pour mettre au point un autre sujet situé à la même distance, puis recomposez la photographie.

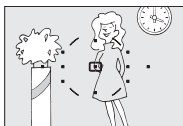

*Il y a très peu ou pas du tout de contraste entre le sujet et l'arrière-plan.*

**Exemple :** Le sujet est de la même couleur que l'arrière-plan.

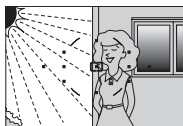

*Le point AF contient certaines zones de luminosité à contraste élevé.*

**Exemple :** La moitié du sujet est située dans l'ombre.



*Le point AF contient des objets situés à différentes distances de l'appareil photo.*

**Exemple :** Le sujet est situé dans une cage.



*Les objets situés à l'arrière-plan paraissent plus grands que le sujet.*

**Exemple :** Un bâtiment apparaît dans le cadre derrière le sujet.

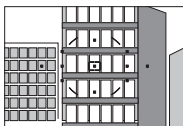

*Le sujet est entouré de motifs géométriques réguliers.*

**Exemple :** Une rangée de fenêtres sur un gratte-ciel.

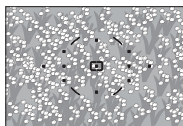

*Le sujet contient trop de petits détails.*

**Exemple :** Un champ de fleurs ou d'autres sujets de petite taille ou à faible variation de luminosité.

# Mode de zone AF

Choisissez le mode de sélection du point AF de l'autofocus.

## 1 Positionnez le curseur sur l'affichage des informations.

Si les informations de prise de vue ne s'affichent pas sur le moniteur, appuyez sur la commande **Info**. Appuyez sur la commande **Info** pour positionner le curseur sur l'affichage des informations.

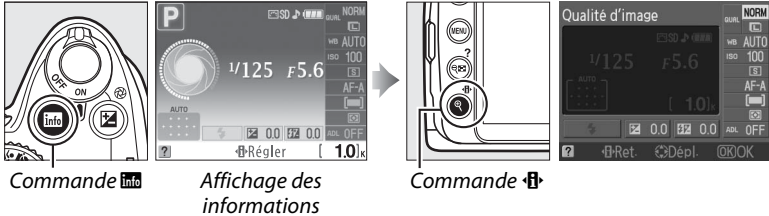

## 2 Affichez les options du mode de zone AF.

Mettez en surbrillance le mode de zone AF actuel dans l'affichage des informations et appuyez sur **OK**.



## 3 Choisissez un mode de zone AF.

Mettez l'une des options suivantes en surbrillance et appuyez sur **OK**. **[3D] Suivi 3D (11 points)** n'est pas disponible lorsque **AF-S** est sélectionné en mode de mise au point.



Option	Description
<b>[+/-] Sélectif</b>	L'utilisateur sélectionne le point AF à l'aide du sélecteur multidirectionnel ; l'appareil photo effectue la mise au point sur le sujet uniquement sur le point AF sélectionné. Utilisez ce mode pour les sujets fixes.
<b>[C] Dynamique</b>	<b>En modes de mise au point AF-A et AF-C</b> , l'utilisateur sélectionne le point AF à l'aide du sélecteur multidirectionnel mais l'appareil photo effectue la mise au point en fonction des informations des points AF voisins, si le sujet quitte le point sélectionné. Utilisez ce mode pour les sujets en mouvement fréquent. <b>En mode de mise au point AF-S</b> , l'appareil photo effectue la mise au point uniquement sur le sujet au point AF sélectionné par l'utilisateur.
<b>[M] Automatique</b>	L'appareil photo détecte automatiquement le sujet et sélectionne le point AF.
<b>[3D] Suivi 3D (11 points)</b>	<b>En modes de mise au point AF-A et AF-C</b> , l'utilisateur sélectionne le point AF à l'aide du sélecteur multidirectionnel. Si le sujet se déplace après que l'appareil photo a effectué la mise au point, celui-ci sélectionne un nouveau point AF à l'aide du suivi 3D et mémorise la mise au point sur le sujet d'origine pendant que vous appuyez à mi-course sur le déclencheur. Si le sujet sort du viseur, retirez votre doigt du déclencheur, puis recomposez la photo en plaçant le sujet au point AF sélectionné. Veuillez remarquer que le suivi 3D peut ne pas produire les résultats désirés avec les sujets qui sont de la même couleur que l'arrière-plan.



# Qualité et taille des images

La qualité et la taille des images déterminent l'espace occupé par chaque photo sur la carte mémoire. Les images plus grandes et de meilleure qualité peuvent être imprimées à un format supérieur, mais elles nécessitent plus de mémoire, ce qui signifie que seule une quantité réduite de ces images peut être conservée sur la carte mémoire.

## Qualité d'image

Choisissez un format de fichier et un taux de compression (qualité d'image).

### 1 Positionnez le curseur sur l'affichage des informations.

Si les informations de prise de vue ne s'affichent pas sur le moniteur, appuyez sur la commande **Info**. Appuyez sur la commande **Info** pour positionner le curseur sur l'affichage des informations.

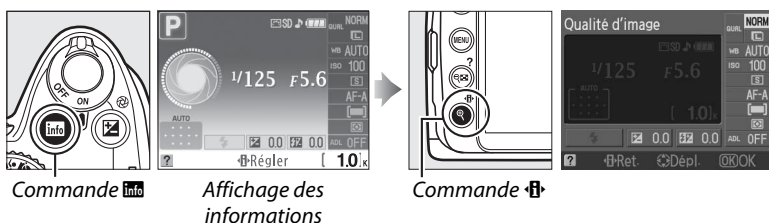

### 2 Affichez les options de qualité d'image.

Mettez en surbrillance la qualité d'image actuelle dans l'affichage des informations et appuyez sur **OK**.

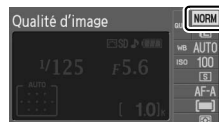

### 3 Choisissez un type de fichier.

Mettez en surbrillance l'une des options suivantes et appuyez sur **OK**.



Option	Type de fichier	Description
NEF (RAW)	NEF	Les données RAW 12 bits du capteur d'image sont enregistrées directement sur la carte mémoire. Choisissez ce format pour les images qui seront traitées sur un ordinateur.
JPEG fine	JPEG	Les images sont enregistrées au format JPEG à un taux de compression d'environ 1 : 4 (qualité d'image supérieure).
JPEG normal		Les images sont enregistrées au format JPEG à un taux de compression d'environ 1 : 8 (qualité d'image normale).
JPEG basic		Les images sont enregistrées au format JPEG à un taux de compression d'environ 1 : 16 (qualité d'image basique).
NEF (RAW) + JPEG basic	NEF/ JPEG	Deux images sont enregistrées : l'une au format NEF (RAW) et l'autre au format JPEG de qualité inférieure.

# Taille d'image

La taille d'image est mesurée en pixels.

## 1 Positionnez le curseur sur l'affichage des informations.

Si les informations de prise de vue ne s'affichent pas sur le moniteur, appuyez sur la commande **Info**. Appuyez sur la commande **Info** pour positionner le curseur sur l'affichage des informations.

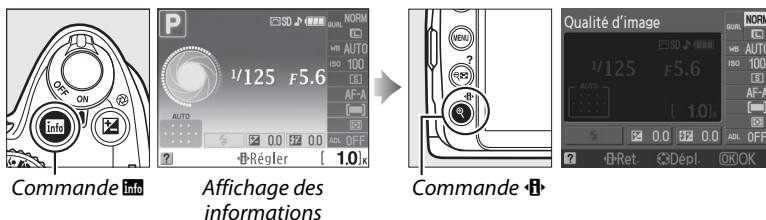

## 2 Affichez les options de taille d'image.

Mettez en surbrillance la taille d'image actuelle dans l'affichage des informations et appuyez sur **OK**.



## 3 Choisissez une taille d'image.

Mettez en surbrillance l'une des options suivantes et appuyez sur **OK**.

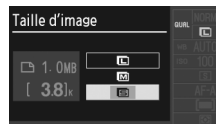

Taille d'image	Taille (pixels)	Taille approximative pour une impression à 200 ppp
Large	3 872 × 2 592	49,2 × 32,9 cm
Moyenne	2 896 × 1 944	36,8 × 24,7 cm
Petite	1 936 × 1 296	24,6 × 16,5 cm

### Noms de fichier

Les photos sont stockées sous la forme de fichiers image dont le nom est constitué d'un identificateur à trois lettres (« DSC » pour les photos, « SSC » pour les copies créées avec l'option mini-photo dans le menu retouche, « ASC » pour les vidéos d'animations et « CSC » pour les copies créées avec d'autres options de retouche) suivi de « \_nnnn.xxx », où *nnnn* est un nombre à quatre chiffres entre 0001 et 9999 attribué automatiquement dans l'ordre croissant par l'appareil photo, et *xxx* est une des trois extensions de lettres suivantes : « NEF » pour les images au format NEF, « JPG » pour les images au format JPEG ou « AVI » pour les vidéos d'animations. Les fichiers NEF et JPEG enregistrés à l'aide du réglage **NEF (RAW) + JPEG basic** ont le même nom de fichier, mais une extension différente.

# Mode déclenchement

Le mode déclenchement détermine la façon dont l'appareil prend les photos : une à une, en séquence continue, avec une durée de temporisation de déclenchement programmé ou à l'aide de la télécommande.

## 1 Positionnez le curseur sur l'affichage des informations.

Si les informations de prise de vue ne s'affichent pas sur le moniteur, appuyez sur la commande **Info**. Appuyez sur la commande **Info** pour positionner le curseur sur l'affichage des informations.

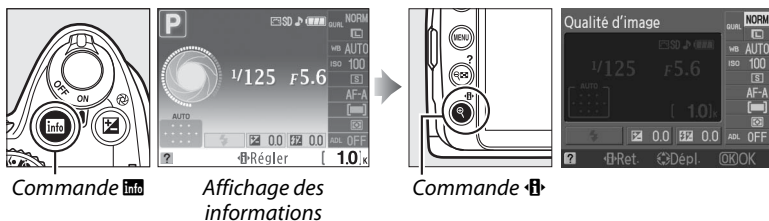

## 2 Affichez les options du mode déclenchement.

Mettez en surbrillance le mode déclenchement actuel dans l'affichage des informations et appuyez sur **OK**.

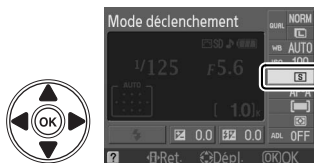

## 3 Choisissez un mode déclenchement.

Mettez en surbrillance l'une des options suivantes et appuyez sur **OK**.

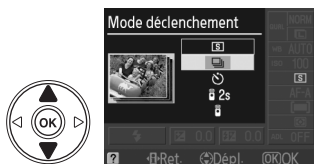



Mode	Description
<b>S</b> Vue par vue	L'appareil photo prend une photo à chaque pression du déclencheur.
<b>C</b> Continu	L'appareil photo enregistre environ 3 vues par seconde tant que le déclencheur est maintenu enfoncé.
<b>T</b> Retardateur	Utilisez le retardateur pour réaliser des autoportraits ou pour réduire le flou dû au bougé d'appareil (39).
<b>2s</b> Télécom. temporisée	La télécommande sans fil ML-L3 disponible en option est requise. Le déclencheur est relâché après un délai de deux secondes (39).
<b>1s</b> Télécom. instantanée	La télécommande sans fil ML-L3 disponible en option est requise. Le déclencheur est relâché immédiatement (39).

### **La mémoire tampon**

L'appareil photo est doté d'une mémoire tampon servant à stocker temporairement les images, ce qui permet de continuer la prise de vue pendant l'enregistrement des photos sur la carte mémoire. Il est possible de prendre jusqu'à 100 photos successivement ; remarquez cependant que le nombre d'images par seconde diminue quand la mémoire tampon est pleine.

Pendant l'enregistrement des photos dans la carte mémoire, le voyant d'accès, situé près du logement de la carte mémoire, s'allume. En fonction du nombre d'images présentes dans la mémoire tampon, la durée d'enregistrement peut varier de quelques secondes à quelques minutes. *Ne retirez pas la carte mémoire et ne retirez pas ou ne déconnectez pas la source d'alimentation jusqu'à ce que le voyant d'accès soit éteint.* Si l'appareil photo est éteint alors qu'il reste des données dans la mémoire tampon, l'appareil ne se mettra pas hors tension tant que toutes les images présentes dans la mémoire tampon ne sont pas enregistrées. Si l'accumulateur est déchargé alors que des images se trouvent encore dans la mémoire tampon, le déclencheur est désactivé et les images sont transférées vers la carte mémoire.

### **Mode déclenchement continu**

Le mode déclenchement continu () ne peut pas être utilisé avec le flash intégré ; faites pivoter le sélecteur de mode dans la position  (□ 19) ou mettez le flash hors tension (□ 42-44).

### **Taille de la mémoire tampon**

Une estimation du nombre d'images pouvant être stockées dans la mémoire tampon en fonction des réglages actuels est indiquée à l'emplacement du compteur de vues du viseur, lorsque l'on appuie sur le déclencheur.



L'illustration de droite affiche un espace libre de 21 images environ dans la mémoire tampon.



## Modes retardateur et télécommandé

Le retardateur et la télécommande sans fil ML-L3, disponible en option permettent de réduire le bougé d'appareil photo lors de la réalisation d'autoportraits.

### **1 Montez l'appareil photo sur un pied.**

Montez l'appareil photo sur un pied ou placez-le sur une surface plane et stable.

### **2 Sélectionnez un mode déclenchement (□ 38).**

Sélectionnez le mode retardateur ()  
télécommande temporisée () 2s  
télécommande instantanée ()



### 3 Cadrez la photo.

#### Utilisation d'une télécommande

Si l'autofocus est réalisé en mode télécommande temporisée ou télécommande instantanée, vous pouvez mettre au point l'appareil en appuyant à mi-course sur le déclencheur (si vous appuyez sur le déclencheur jusqu'en fin de course, celui-ci ne sera pas relâché).

#### Couverture du viseur

Une fois la photo cadrée, enlevez l'ocilleton en caoutchouc DK-20 (①) et retirez le protecteur d'oculaire DK-5 fourni, comme indiqué (②). Ainsi, la lumière ne peut pas s'infiltrer par le viseur et interférer avec l'exposition. Tenez fermement l'appareil photo lorsque vous retirez l'ocilleton en caoutchouc.

Protecteur d'oculaire DK-5

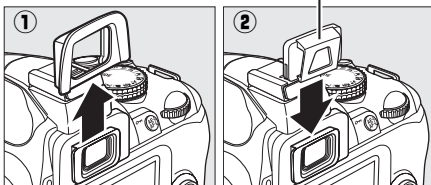

### 4 Prenez la photo.

**Mode retardateur :** Appuyez sur le déclencheur à mi-course pour effectuer la mise au point, puis appuyez jusqu'en fin de course pour déclencher le retardateur. Le témoin du retardateur se met à clignoter et un signal sonore retentit.

Deux secondes avant la prise de vue, le témoin du retardateur s'arrête de clignoter et le signal sonore s'accélère. Le déclencheur est relâché dix secondes après le déclenchement du retardateur.

Le retardateur ne démarre pas si l'appareil photo ne parvient pas à effectuer la mise au point ou si le déclencheur ne peut pas être relâché.

**Modes télécommande temporisée et télécommande instantanée :** D'une distance de 5 m ou moins, dirigez le transmetteur de la télécommande ML-L3 vers le récepteur infrarouge de l'appareil photo et appuyez sur le déclencheur de la télécommande ML-L3.

En mode télécommande temporisée, le témoin du retardateur s'allume pendant environ deux secondes avant l'activation du déclencheur. En mode télécommande instantanée, le témoin du retardateur clignote après l'activation du déclencheur. Aucune photo ne sera prise si l'appareil photo ne peut pas faire la mise au point ou dans tous les autres cas où le déclencheur ne peut être activé.

Si aucune opération n'est exécutée pendant cinq minutes après avoir sélectionné le mode télécommande temporisée ou le mode télécommande instantanée, l'appareil revient automatiquement au mode vue par vue ou continu et annule le mode télécommande.

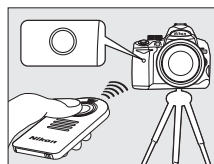
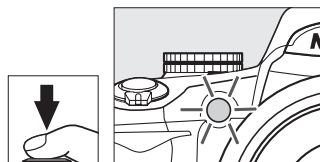



Mettre l'appareil photo hors tension annule les modes de retardement et de déclenchement télécommandé et rétablit les modes vue par vue ou continu.

**✓ Avant d'utiliser la télécommande**

Avant d'utiliser la télécommande pour la première fois, retirez le feuillet isolant transparent de l'accumulateur.

**✓ Utilisation du flash intégré**

Avant de prendre une photo avec le flash en mode **P**, **S**, **A** ou **M**, appuyez sur la commande  pour relever le flash et patientez jusqu'à ce que l'indicateur  s'affiche dans le viseur (☐ 42). La prise de vue est interrompue si le flash est relevé après le déclenchement du retardateur ou de la télécommande temporisée.

En mode automatique ou scène, avec lequel le flash sort automatiquement, il se charge dès la sélection du mode de télécommande temporisée ou de télécommande instantanée ; une fois que le flash est chargé, il sort automatiquement et s'active si nécessaire lors de l'utilisation du déclencheur sur le ML-L3. L'appareil photo ne réagit au déclencheur de la télécommande ML-L3 qu'une fois le flash chargé.



# Utilisation du flash intégré

L'appareil photo prend en charge plusieurs modes de flash permettant de photographier des sujets faiblement éclairés ou situés en contre-jour.

■ ■ **Utilisation du flash intégré : Modes**      et 

**1** Choisissez un mode de flash (📖 43).

**2** Prenez des photos.

Le flash sort si nécessaire lorsque le déclencheur est enfoncé à mi-course et il se déclenche lorsqu'une photo est prise.

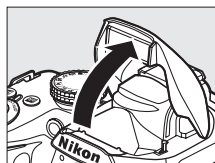

■ ■ **Utilisation du flash intégré : Modes P, S, A et M**

**1** Sortez le flash.

Appuyez sur la commande  pour sortir le flash.

**2** Choisissez un mode de flash (📖 43).

**3** Prenez des photos.

Le flash se déclenche à chaque fois qu'une photo est prise.

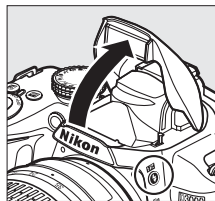

Commande 

■ ■ **Fermeture du flash intégré**

Pour économiser l'énergie lorsque vous n'utilisez pas le flash, refermez-le en appuyant doucement vers le bas jusqu'à ce que le loquet s'enclenche.



# Mode de flash

Pour choisir un mode de flash :

## 1 Positionnez le curseur sur l'affichage des informations.

Si les informations de prise de vue ne s'affichent pas sur le moniteur, appuyez sur la commande **Info**. Appuyez sur la commande **Info** pour positionner le curseur sur l'affichage des informations.

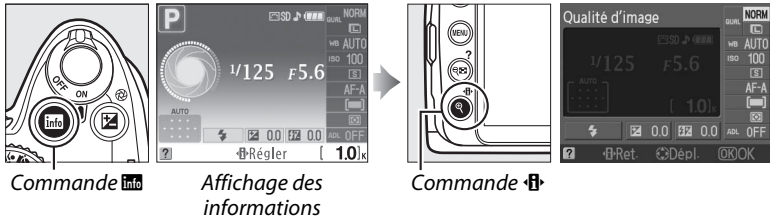

Commande **Info**

Affichage des informations

Commande **Info**

## 2 Affichez les options du mode de flash.







Mettez en surbrillance le mode de flash actuel dans l'affichage des informations et appuyez sur **OK**.











## 3 Choisissez un mode de flash.



Mettez un mode en surbrillance et appuyez sur **OK**. Les modes de flash disponibles varient en fonction du mode de prise de vue :



AUTO,  ,  ,  , 	
 <b>AUTO</b>	Automatique
 <b>AUTO</b>	Automatique + atténuation des yeux rouges
	Désactivé

	
 <b>AUTO SLOW</b>	Automatique + synchro lente + atténuation des yeux rouges
 <b>AUTO SLOW</b>	Automatique + synchro lente
	Désactivé

P, A	
 <b>Flash imposé</b>	
 <b>Atténuation des yeux rouges</b>	
 <b>SLOW</b>	Synchro lente + atténuation des yeux rouges
 <b>SLOW</b>	Synchro lente
 <b>REAR*</b>	Synchro lente sur second rideau

S, M	
 <b>Flash imposé</b>	
 <b>Atténuation des yeux rouges</b>	
 <b>REAR</b>	Synchro sur second rideau

\* **SLOW** apparaît dans l'affichage des informations lorsque le réglage est terminé.



Les modes de flash répertoriés à la page précédente peuvent combiner un ou plusieurs des réglages suivants, comme l'indique l'icône du mode de flash :

- **AUTO (flash auto)** : Lorsque la luminosité est faible ou que le sujet est à contre-jour, le flash sort automatiquement lorsque le déclencheur est enfoncé à mi-course et il se déclenche selon la nécessité.
- **☑ (atténuation des yeux rouges)** : Utilisez ce mode pour réaliser des portraits. L'illuminateur d'atténuation des yeux rouges s'allume avant que le flash ne se déclenche afin de réduire l'effet « yeux rouges ».
- **⊖ (désactivé)** : Le flash ne se déclenche pas, même si la luminosité est faible ou le sujet est à contre-jour.
- **SLOW (synchro lente)** : La vitesse d'obturation diminue automatiquement pour capturer la lumière de l'arrière-plan pendant la nuit ou lorsque la luminosité est faible. Utilisez ce réglage pour incorporer l'éclairage de l'arrière-plan à un portrait.
- **REAR (synchro sur le second rideau)** : Le flash se déclenche juste avant que l'obturateur ne se ferme, créant ainsi un courant de lumière derrière les sources lumineuses en mouvement (ci-dessous à droite). Si cette icône ne s'affiche pas, le flash se déclenche quand le déclencheur s'ouvre (synchro sur le premier rideau ; ceci produit des sources de lumière en mouvement, comme illustré ci-dessous à gauche).





Synchro sur le premier rideau



Synchro sur le second rideau

### ✍ Choix d'un mode de flash

Le mode de flash peut également être sélectionné en appuyant sur la commande  et en tournant la molette de commande (pour les modes P, S, A et M, sortez le flash avant d'utiliser la commande  pour choisir le mode de flash).

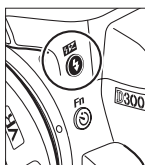

Commande 



Molette de commande

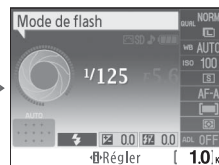

Affichage des informations





### 🔪 Le flash intégré

Retirez tout parasoleil pour éviter les ombres. La portée minimum du flash est de 0,6 m et ce dernier ne peut pas être utilisé dans la plage macro des zooms macro.

Le déclencheur peut être brièvement désactivé pour protéger le flash s'il a été utilisé pour plusieurs prises de vue consécutives. Vous pouvez toutefois réutiliser ce dernier après une courte pause.

### 🔪 Vitesses d'obturation disponibles avec le flash intégré

Les vitesses d'obturation suivantes sont disponibles avec le flash intégré.

Mode	Vitesse d'obturation	Mode	Vitesse d'obturation
AUTO,  ,  , P, A	$1/200$ – $1/60$ s	S	$1/200$ –30 s
	$1/200$ – $1/125$ s	M	$1/200$ –30 s, pose B
	$1/200$ –1 s		

# Sensibilité ISO

La « sensibilité ISO » est l'équivalent numérique de la vitesse du film. Plus la sensibilité ISO est élevée, moins il vous faut de lumière pour réaliser votre exposition, permettant ainsi des vitesses d'obturation plus élevées ou des ouvertures plus petites.

## 1 Positionnez le curseur sur l'affichage des informations.

Si les informations de prise de vue ne s'affichent pas sur le moniteur, appuyez sur la commande **Info**. Appuyez sur la commande **Info** pour positionner le curseur sur l'affichage des informations.

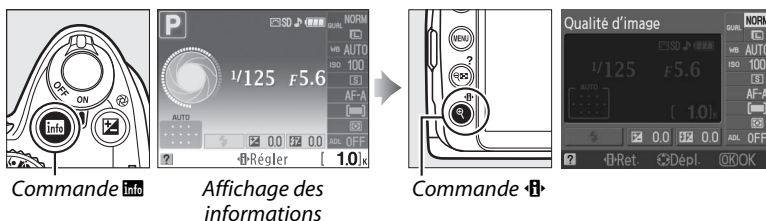

## 2 Affichez les options de sensibilité ISO.

Mettez en surbrillance la sensibilité ISO actuelle sur l'affichage des informations et appuyez sur **OK**.

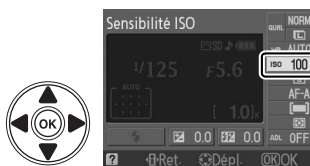

## 3 Choisissez une sensibilité ISO.

Mettez une option en surbrillance et appuyez sur **OK**. La sensibilité ISO peut être réglée entre des valeurs équivalentes à ISO 100 et ISO 1600 environ, par incréments d'1 IL. Pour les situations particulières, la sensibilité ISO peut être élevée au-delà de ISO 1600 d'environ 1 IL (Hi 1, équivalent de ISO 3200). Les modes automatique et de scène mettent également à votre disposition une option **AUTO** permettant à l'appareil photo de régler la sensibilité ISO automatiquement en fonction des conditions d'éclairage.

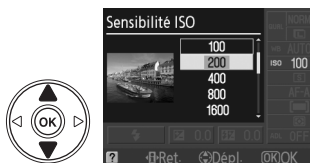

### Hi 1

Les photos prises avec ce réglage sont plus sensibles au bruit et à la distorsion des couleurs.

# D-Lighting actif

Si **Activé** est sélectionné, l'appareil photo règle automatiquement le D-Lighting actif pendant la prise de vue, pour préserver le détail des zones à haute luminosité et des zones ombrées, ce qui crée des photos au contraste naturel. Utilisez cette option pour les scènes très contrastées, par exemple lors de la prise de vue d'un extérieur très lumineux à travers une porte ou une fenêtre ou lors de la prise de vue de sujets placés à l'ombre par une forte luminosité. Cette fonction est plus efficace en mode de mesure **Matricielle** .



D-Lighting actif : OFF **Désactivé**



D-Lighting actif : ON **Activé**

## 1 Positionnez le curseur sur l'affichage des informations.

Si les informations de prise de vue ne s'affichent pas sur le moniteur, appuyez sur la commande **Info**. Appuyez sur la commande **Info** pour positionner le curseur sur l'affichage des informations.

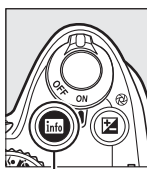

Commande **Info**



Affichage des informations

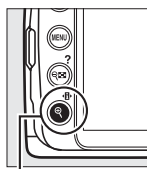

Commande **Info**



## 2 Affichez les options de D-Lighting actif.

Mettez en surbrillance D-Lighting actif sur l'affichage des informations et appuyez sur **OK**.



## 3 Choisissez une option.

Mettez en surbrillance **ON Activé** ou **OFF Désactivé** et appuyez sur **OK**.



### **D-Lighting actif**

Du bruit (grain, bandes et effets de marbrure) risque d'apparaître sur les photos prises avec la fonction D-Lighting actif à une sensibilité ISO élevée. Il faut davantage de temps pour enregistrer des images lorsque D-Lighting actif est activé.



# Remarques techniques

## Objectifs à microprocesseur compatibles

La fonction autofocus n'est disponible qu'avec les objectifs à microprocesseur AF-S et AF-I ; la fonction autofocus n'est pas prise en charge par les autres objectifs autofocus (AF). Les objectifs NIKKOR IX ne peuvent pas être utilisés. Les fonctionnalités disponibles avec les objectifs à microprocesseur compatibles sont répertoriées ci-dessous. Pour plus d'informations sur les objectifs sans microprocesseur compatibles et les objectifs pouvant être utilisés avec le flash et l'illuminateur d'assistance AF, consultez le *Manuel de référence* (sur le CD).

Réglage de l'appareil photo Objectif/accessoire	Mise au point			Mode			Mesure de la lumière	
	AF	MF (avec télémètre électronique)	MF	Modes automatique et scène ; P, S, A	M	☑		☐
						3D	Couleur	
NIKKOR AF-S, AF-I <sup>1</sup>	✓	✓	✓	✓	✓	✓	—	✓ <sup>2</sup>
Autre NIKKOR AF type G ou D <sup>1</sup>	—	✓	✓	✓	✓	✓	—	✓ <sup>2</sup>
Série PC-E NIKKOR	—	✓ <sup>3</sup>	✓	✓ <sup>3</sup>	✓ <sup>3</sup>	✓ <sup>3</sup>	—	✓ <sup>2,3</sup>
PC Micro 85 mm f/2.8D <sup>4</sup>	—	✓ <sup>3</sup>	✓	—	✓	✓	—	✓ <sup>2,3</sup>
Téléconvertisseur AF-S/AF-I <sup>5</sup>	✓ <sup>6</sup>	✓ <sup>6</sup>	✓	✓	✓	✓	—	✓ <sup>2</sup>
Autre NIKKOR AF (sauf objectifs pour F3AF)	—	✓ <sup>7</sup>	✓	✓	✓	—	✓	✓ <sup>2</sup>
AI-P NIKKOR	—	✓ <sup>8</sup>	✓	✓	✓	—	✓	✓ <sup>2</sup>

1 Pour tirer les meilleurs résultats de votre appareil photo, utilisez des objectifs AF-S ou AF-I. Fonction réduction de vibration (VR) compatible avec les objectifs VR.

2 La mesure spot évalue le point AF sélectionné.

3 Ne peut pas être utilisé en cas de décentrement/inclinaison de l'objectif.

4 Les systèmes de mesure de l'exposition et de contrôle du flash de l'appareil photo risquent de ne pas fonctionner correctement en cas de décentrement et/ou inclinaison de l'objectif, ou si l'ouverture utilisée n'est pas l'ouverture maximale.

5 Objectif AF-S ou AF-I requis.

6 Avec une ouverture effective maximale de f/5.6 ou plus rapide.

7 En cas d'utilisation du zoom avant maximal à la distance minimale de mise au point avec les objectifs AF 80–200 mm f/2.8, AF 35–70 mm f/2.8, AF 28–85 mm f/3.5–4.5 (nouveau modèle) ou AF 28–85 mm f/3.5–4.5, il se peut que l'indicateur de mise au point s'affiche quand l'image sur la plage de visée du viseur n'est pas au point. Faites la mise au point manuellement jusqu'à ce que l'image dans le viseur soit au point.

8 Avec une ouverture maximale de f/5.6 ou plus rapide.

### Identification d'objectifs AF-S et AF-I

Les objectifs AF-S ont des noms commençant par **AF-S** et les objectifs AF-I des noms qui commencent par **AF-I**.

### Identification des objectifs à microprocesseur et des objectifs de type G et D

On reconnaît les objectifs à microprocesseur à la présence de contacts électriques CPU et les objectifs de type G et D, à celle d'une lettre sur la monture de l'objectif. Les objectifs de type G ne sont pas équipés d'une bague des ouvertures de l'objectif.

Contacts électriques CPU

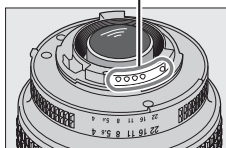

Objectif à microprocesseur

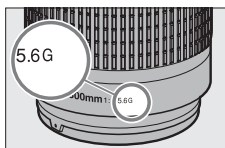

Objectif de type G

Bague des ouvertures

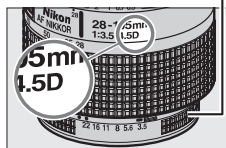

Objectif de type D

### Valeur d'ouverture de l'objectif

Le chiffre indiqué après le f dans les noms d'objectif indique l'ouverture maximale de l'objectif.

# Autres accessoires

Au moment de la rédaction de ce manuel, les accessoires suivants sont disponibles pour le D3000.

<b>Sources d'alimentation</b>	<ul style="list-style-type: none"><li>• <b>Accumulateur rechargeable Li-ion EN-EL9a</b> (☐ 10) : Des accumulateurs EN-EL9a supplémentaires sont disponibles auprès de vos revendeurs locaux et représentants Nikon. L'accumulateur EN-EL9a peut être rechargé à l'aide d'un chargeur rapide MH-23. Vous pouvez également utiliser les accumulateurs EN-EL9.</li><li>• <b>Chargeur rapide MH-23</b> (☐ 10) : Vous pouvez utiliser le chargeur rapide MH-23 pour recharger les accumulateurs EN-EL9a et EN-EL9.</li><li>• <b>Prise d'alimentation EP-5, Adaptateur secteur EH-5a</b> : Vous pouvez utiliser ces accessoires pour alimenter l'appareil en cas d'utilisation prolongée (vous pouvez également utiliser des adaptateurs secteur EH-5). La prise EP-5 est nécessaire pour connecter l'appareil photo à l'adaptateur EH-5a ou EH-5.</li></ul>
<b>Câble vidéo</b>	<b>Câble vidéo EG-D100</b> : Utilisez le EG-D100 pour connecter l'appareil photo à une TV.
<b>Filtres</b>	<ul style="list-style-type: none"><li>• Les filtres Nikon sont de trois types : à visser, à emboîter ou réversible. Utilisez des filtres Nikon ; les filtres d'autres fabricants peuvent interférer avec l'autofocus ou le télémètre électronique.</li><li>• Le D3000 ne peut pas être utilisé avec des filtres polarisants linéaires. Nous vous conseillons d'utiliser le filtre polarisant circulaire C-PL.</li><li>• Il est recommandé d'utiliser les filtres NC et L37C pour protéger l'objectif.</li><li>• Pour éviter l'effet d'ombres, l'utilisation d'un filtre n'est pas recommandée lorsque le sujet est cadré devant une lumière intense ou lorsqu'une source lumineuse intense se trouve dans le cadre.</li><li>• Nous vous recommandons d'utiliser la mesure pondérée centrale avec les filtres dont les facteurs d'exposition (facteurs de filtre) sont supérieurs à <math>1 \times</math> (Y44, Y48, Y52, O56, R60, X0, X1, C-PL, ND2S, ND4, ND4S, ND8, ND8S, ND400, A2, A12, B2, B8, B12). Consultez le manuel du filtre pour plus d'informations.</li></ul>
<b>Accessoires pour l'oculaire du viseur</b>	<ul style="list-style-type: none"><li>• <b>Lentilles correctrices DK-20C</b> : Des lentilles ayant une dioptrie de <math>-5, -4, -3, -2, 0, +0,5, +1, +2,</math> et <math>+3 \text{ m}^{-1}</math> sont disponibles quand le réglage dioptrique de l'appareil photo est en position neutre (<math>-1 \text{ m}^{-1}</math>). N'utilisez ces lentilles correctrices que si l'image ne peut être mise au point comme vous le désirez avec le réglage dioptrique incorporé (<math>-1,7</math> à <math>+0,5 \text{ m}^{-1}</math>). Essayez les lentilles correctrices avant de les acheter afin de vous assurer que vous pouvez obtenir la mise au point désirée. L'ocillon en caoutchouc ne peut pas être utilisé avec des lentilles correctrices.</li><li>• <b>Loupe DG-2</b> : La loupe DG-2 agrandit la scène affichée au centre du viseur. Utilisez-la pour la photographie en gros plan, la copie, le téléobjectif et les tâches qui nécessitent davantage de précision. Adaptateur d'oculaire requis (disponible séparément).</li><li>• <b>Adaptateur d'oculaire DK-22</b> : Le DK-22 est utilisé lors du montage de la loupe DG-2.</li><li>• <b>Viseur d'angle DR-6</b> : Le DR-6 se fixe à angle droit sur l'oculaire du viseur, ce qui permet de visualiser l'image du viseur à angles droits par rapport à l'objectif (par exemple, directement du haut quand l'appareil est placé horizontalement).</li></ul>

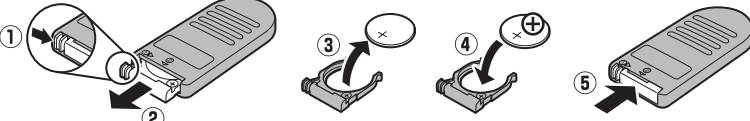

<b>Flashes optionnels</b>	<ul style="list-style-type: none"> <li>• <b>Flashes Nikon SB-900, SB-800, SB-600 et SB-400</b></li> <li>• <b>Flash asservi sans câble Nikon SB-R200</b></li> <li>• <b>Contrôleur de flash sans câble SU-800</b></li> </ul>
<b>Logiciels</b>	<p><b>Capture NX 2</b> : Progiciel complet d'édition de photos.</p> <p><b>Remarque</b> : Utilisez la dernière version des logiciels Nikon. La plupart des logiciels Nikon comportent une fonction de mise à jour automatique à condition que l'ordinateur soit connecté à Internet. Consultez les sites Web indiqués sur la couverture avant intérieure de ce livret pour prendre connaissance des dernières informations sur les systèmes d'exploitation pris en charge.</p>
<b>Bouchon de boîtier</b>	<p><b>Bouchons de boîtier BF-1B et BF-1A</b> : Le bouchon de boîtier protège de la poussière le miroir, le viseur et le filtre passe-bas lorsqu'aucun objectif n'est fixé sur le boîtier.</p>
<b>Télécommandes</b>	<p><b>Télécommande sans fil ML-L3</b> (☐ 39) : Elle sert de déclencheur à distance pour les autoportraits ou pour éviter le flou causé par le bougé d'appareil. Le ML-L3 fonctionne avec un accumulateur 3 V CR2025.</p>  <p>Poussez le loquet du logement pour accumulateur vers la droite (①), passez votre ongle dans le trou et ouvrez le logement (②). Assurez-vous que l'accumulateur est inséré dans le sens adéquat (④).</p>



# Entretien de votre appareil photo

## Stockage

Si vous n'utilisez pas l'appareil photo pendant une période prolongée, retirez-en l'accumulateur et rangez-le dans une zone fraîche et sèche avec le cache-contacts en place. Pour éviter la formation de moisissure ou de rouille, stockez l'appareil photo dans une zone sèche et aérée. Ne le rangez jamais avec des boules antimites ou de la naphthaline, ou dans un endroit qui est :

- mal aéré ou présente un taux d'humidité supérieur à 60 %
- à proximité d'appareils générateurs de forts champs électromagnétiques, comme des téléviseurs ou des radios
- exposé à des températures supérieures à 50 °C ou inférieures à -10 °C

## Nettoyage

<b>Boîtier</b>	Utilisez une soufflette pour retirer la poussière et les peluches, puis essuyez doucement à l'aide d'un chiffon sec et doux. En cas d'utilisation de votre appareil photo sur la plage ou en bord de mer, retirez le sable ou le sel à l'aide d'un chiffon légèrement imbibé d'eau distillée, puis séchez-le complètement. <b>Important</b> : La présence de poussière ou de tout autre corps étranger à l'intérieur de l'appareil photo risque de provoquer des dégâts non couverts par la garantie.
<b>Objectif, miroir et viseur</b>	Ces éléments en verre s'endommagent facilement. Utilisez une soufflette pour retirer la poussière et les peluches. En cas d'utilisation d'un aérosol, tenez la bombe verticalement pour éviter toute fuite du liquide. Pour retirer les traces de doigts ou autres taches, appliquez un peu de nettoyant pour objectif sur un chiffon doux et nettoyez délicatement.
<b>Moniteur</b>	Utilisez une soufflette pour retirer la poussière et les peluches. Pour retirer les traces de doigts ou autres taches, essuyez doucement la surface à l'aide d'un chiffon doux ou d'une peau de chamois. Veillez à ne pas appuyer afin de ne pas l'endommager.

*N'utilisez pas d'alcool, de diluant ou d'autres produits chimiques volatils.*

### Révision de votre appareil photo et des accessoires

Cet appareil photo est un périphérique de précision qui nécessite d'être révisé régulièrement. Nikon recommande de le faire vérifier par un représentant ou un service de maintenance agréé Nikon une fois par an ou tous les deux ans et de le faire réviser complètement une fois tous les trois à cinq ans (ces services sont payants). Ces révisions sont d'autant plus importantes si vous utilisez votre appareil photo à titre professionnel. Lorsque vous donnez votre appareil photo à réviser, nous vous conseillons de joindre tous les accessoires que vous utilisez régulièrement avec ce dernier, tels que les objectifs et les flashes optionnels.

## Entretien de l'appareil photo et de l'accumulateur : Avertissements

**Faites attention de ne pas le laisser tomber** : Si le matériel est soumis à des chocs ou à des vibrations, un dysfonctionnement peut être observé.

**Gardez l'appareil à l'abri de l'humidité** : Ce produit n'étant pas étanche, il peut présenter des dysfonctionnements s'il est immergé dans l'eau ou exposé à des taux d'humidité élevés. La formation de rouille sur les mécanismes internes peut provoquer des dommages irréparables.

**Évitez les brusques changements de température :** Les brusques changements de température, qui peuvent se produire par exemple en hiver lorsque vous entrez ou quittez un endroit chauffé, peuvent entraîner la formation de condensation à l'intérieur du dispositif. Pour éviter cette formation de condensation, enveloppez le périphérique dans un étui ou un sac plastique avant de l'exposer à de brusques changements de température.

**Tenez-le à l'écart des champs magnétiques puissants :** N'utilisez pas et ne rangez pas ce périphérique à proximité d'équipements susceptibles de générer des radiations électromagnétiques ou des champs magnétiques puissants. Des charges statiques puissantes ou les champs magnétiques générés par du matériel tel que des émetteurs radio peuvent causer des interférences avec le moniteur, endommager les données stockées sur la carte mémoire ou affecter les circuits internes de votre matériel.

**Ne laissez pas l'objectif orienté en direction du soleil :** Évitez de diriger l'objectif vers le soleil ou toute autre source très lumineuse pendant une période prolongée. La lumière intense peut entraîner la détérioration du capteur d'image ou l'apparition d'un effet de flou blanc sur les photos.

**Mettez votre appareil photo hors tension avant de retirer l'accumulateur ou de débrancher l'adaptateur secteur :** Ne débranchez pas la prise secteur et ne retirez pas l'accumulateur lorsque l'appareil photo est sous tension ou lorsque des images sont en cours d'enregistrement ou d'effacement. Toute coupure d'alimentation forcée dans ces cas-là peut entraîner la perte de données ou endommager la carte mémoire ou les circuits internes de l'appareil photo. Pour éviter toute coupure accidentelle de l'alimentation, évitez de changer votre appareil photo de place quand il est connecté à l'adaptateur secteur.

**Nettoyage :** Pour nettoyer le boîtier de votre appareil photo, retirez doucement la poussière et les peluches à l'aide d'une soufflette, puis essuyez doucement à l'aide d'un chiffon sec et doux. En cas d'utilisation en bord de mer, retirez le sable ou le sel à l'aide d'un chiffon légèrement imbibé d'eau douce, puis séchez l'appareil complètement.

L'objectif et le miroir s'endommagent facilement. Retirez doucement la poussière et les peluches à l'aide d'une soufflette. En cas d'utilisation d'un aérosol, tenez la bombe verticalement pour éviter toute fuite du liquide. Pour retirer les traces de doigts ou autres taches sur l'objectif, appliquez un peu de nettoyant pour objectif sur un chiffon doux et nettoyez doucement l'objectif.

Pour plus d'informations sur le nettoyage du filtre passe-bas, reportez-vous au *Manuel de référence* (sur le CD).

**Contacts de l'objectif :** Veillez à ce que les contacts de l'objectif restent propres.

**Ne touchez pas le rideau de l'obturateur :** Le rideau de l'obturateur est extrêmement fin et peut être facilement endommagé. Vous ne devez, en aucun cas, exercer de pression sur le rideau, le taper avec les outils de nettoyage ni le soumettre aux jets d'air puissants d'une soufflette. Vous risqueriez de le rayer, de le déformer ou de le déchirer.

**Stockage :** Pour éviter la formation de moisissure ou de rouille, stockez l'appareil photo dans une zone sèche et aérée. Si vous utilisez un adaptateur secteur, débranchez-le afin d'éviter qu'il ne prenne feu. Si vous prévoyez de ne pas utiliser le matériel pendant une période prolongée, retirez l'accumulateur afin d'éviter toute fuite et rangez votre appareil dans un sac plastique contenant un absorbeur d'humidité. Cependant, ne mettez pas l'étui souple de l'appareil photo dans un sac plastique. Ceci pourrait l'abîmer. Veuillez remarquer que les absorbeurs d'humidité perdent en efficacité avec le temps et qu'ils doivent donc être changés régulièrement.

Pour éviter toute formation de moisissure ou de rouille, sortez votre appareil photo de son rangement au moins une fois par mois. Mettez l'appareil sous tension et relâchez l'obturateur plusieurs fois avant de le ranger.

Rangez l'accumulateur dans un endroit sec et frais. Remettez en place le cache-contacts avant de ranger l'accumulateur.



**Remarques à propos du moniteur :** Quelques pixels peuvent rester allumés en permanence ou au contraire ne pas s'allumer sur le moniteur. Il s'agit d'une caractéristique commune à tous les écrans ACL TFT qui n'indique en aucun cas un dysfonctionnement. Les images enregistrées avec votre appareil photo n'en sont nullement affectées.

Les images sur le moniteur peuvent être difficilement lisibles en cas de forte luminosité ambiante.

N'exercez pas de pression sur le moniteur afin d'éviter tout dommage ou dysfonctionnement. Retirez la poussière ou les peluches du moniteur à l'aide d'une soufflette. Pour retirer les traces de doigts et autres taches, essuyez délicatement le moniteur à l'aide d'un chiffon doux ou d'une peau de chamois. Si le moniteur venait à se briser, veillez à éviter toute blessure provoquée par les bris de verre ainsi que tout contact des cristaux liquides avec la peau, les yeux et la bouche.

**Moiré :** Le moiré est un modèle d'interférence créé par l'interaction d'une image qui contient un quadrillage régulier, comme le modèle d'un tissu ou les fenêtres d'un bâtiment, avec le quadrillage du capteur d'image de l'appareil photo. Si vous remarquez un effet de moiré sur vos photos, essayez de changer la distance par rapport au sujet, un zoom avant ou arrière, ou encore essayez de changer l'angle entre le sujet et l'appareil photo.

**Accumulateurs :** Toute poussière présente sur les contacts de l'accumulateur peut entraîner un dysfonctionnement de l'appareil photo et doit donc être éliminée à l'aide d'un chiffon doux et sec avant utilisation.

En cas de manipulation inappropriée, les accumulateurs risquent de fuir ou d'exploser. Respectez les consignes de manipulation des accumulateurs suivantes :

Mettez l'appareil hors tension avant de remplacer son accumulateur.

L'accumulateur peut chauffer en cas d'utilisation prolongée. Respectez les consignes de manipulation de l'accumulateur.

Utilisez uniquement des accumulateurs agréés pour cet appareil.

N'exposez pas l'accumulateur aux flammes ni à une chaleur excessive.

Après avoir retiré l'accumulateur de l'appareil photo, remettez en place le cache-contacts.

Chargez l'accumulateur avant de l'utiliser. Pour les événements importants, prenez soin d'avoir à portée de main un accumulateur EN-EL9a complètement chargé. En effet, dans certains endroits, il peut être difficile de trouver rapidement des accumulateurs de recharge.

Par temps froid, la capacité des accumulateurs a tendance à diminuer. Assurez-vous que l'accumulateur est complètement chargé avant de photographier en extérieur par temps froid. Gardez un accumulateur de rechange au chaud et intervertissez les deux accumulateurs dès que cela s'avère nécessaire. Une fois réchauffé, un accumulateur peut retrouver de sa capacité.

Continuer de recharger l'accumulateur une fois qu'il est totalement chargé peut affecter ses performances.



Les accumulateurs usagés demeurent une ressource précieuse. Veuillez les recycler conformément aux réglementations en vigueur dans votre région.









# Messages d'erreur

Cette section répertorie les indicateurs et les messages d'erreur qui apparaissent dans le viseur et sur le moniteur.

## Icônes d'avertissement

La présence d'une icône  clignotante sur le moniteur ou de l'icône  sur le viseur indique qu'un avertissement ou un message d'erreur peut être affiché sur le moniteur en appuyant sur la commande ? .

Indicateur		Solution
Moniteur	Viseur	
Verrouillez la bague des ouvertures sur l'ouverture minimale (valeur la plus grande).	 (clignote)	Réglez la bague des ouvertures de l'objectif sur l'ouverture minimale (valeur d'ouverture la plus grande).
Objectif non monté.	 (clignote)	<ul style="list-style-type: none"> <li>Fixez un objectif NIKKOR non-IX.</li> <li>Si un objectif sans microprocesseur est installé, sélectionnez le mode M.</li> </ul>
Déclencheur désactivé. Rechargez l'accumulateur.	 (clignote)	Mettez l'appareil photo hors tension et rechargez ou remplacez l'accumulateur.
Accumulateur non utilisable. Choisissez un accumulateur prévu pour être utilisé dans cet appareil.		Utilisez un accumulateur approuvé par Nikon (EN-EL9a).
Erreur d'initialisation. Éteignez et rallumez l'appareil.		Mettez l'appareil hors tension, retirez et remplacez l'accumulateur puis mettez l'appareil sous tension.
Niveau de charge de l'accumulateur faible. Terminez l'opération et éteignez immédiatement l'appareil photo.	—	Terminez le nettoyage, mettez l'appareil photo hors tension et rechargez ou remplacez l'accumulateur.
Horloge non réglée.	—	Réglez l'horloge de l'appareil photo.
Carte mémoire absente.	 (- E -)	Mettez l'appareil photo hors tension et vérifiez que la carte mémoire est correctement insérée.
Carte mémoire verrouillée en écriture. Déplacez le verrou en position "écriture".	 (clignote)	La carte mémoire est verrouillée (protégée en écriture). Faites glisser le commutateur de protection en écriture dans la position « écriture ».
Cette carte mémoire ne peut pas être utilisée. La carte est peut-être endommagée. Insérez une autre carte.	 (clignote)	<ul style="list-style-type: none"> <li>Utilisez une carte mémoire agréée.</li> <li>Formatez la carte. Si le problème persiste, il se peut que la carte soit endommagée. Contactez un représentant Nikon agréé.</li> <li>Erreur lors de la création d'un nouveau dossier. Effacez des fichiers ou insérez une nouvelle carte mémoire.</li> <li>Insérez une nouvelle carte mémoire.</li> <li>La carte Eye-Fi émet encore des signaux sans fil une fois que vous avez sélectionné <b>Désactiver</b> pour la fonction <b>Transfert Eye-Fi</b>. Pour terminer la transmission sans fil, mettez l'appareil photo hors tension et retirez la carte.</li> </ul>



Indicateur		Solution
Moniteur	Viseur	
<b>Cette carte n'est pas formatée. Formater la carte ?</b>	(For) (clignote)	Formatez la carte ou mettez l'appareil photo hors tension et insérez une nouvelle carte mémoire.
<b>Carte pleine</b>	FuL (clignote)	<ul style="list-style-type: none"> <li>• Réduisez la qualité ou la taille des images.</li> <li>• Effacez des photos.</li> <li>• Insérez une nouvelle carte mémoire.</li> </ul>
—	● (clignote)	L'appareil photo ne parvient pas à faire la mise au point en mode autofocus. Modifiez la composition ou faites la mise au point manuellement.
<b>Sujet trop clair.</b>	H i	<ul style="list-style-type: none"> <li>• Utilisez une sensibilité ISO plus faible.</li> <li>• Utilisez un filtre ND vendu dans le commerce.</li> <li>• En mode : S Augmentez la vitesse d'obturation A Choisissez une ouverture plus petite (valeur d'ouverture plus grande)</li> </ul>
<b>Sujet trop sombre.</b>	L a	<ul style="list-style-type: none"> <li>• Utilisez une sensibilité ISO plus élevée</li> <li>• Utilisez le flash</li> <li>• En mode : S Abaissez la vitesse d'obturation A Choisissez une ouverture plus grande (valeur d'ouverture plus petite)</li> </ul>
<b>Mode S : pas de Pose B.</b>	b u L b (clignote) - - (clignote)	Modifiez la vitesse d'obturation ou sélectionnez le mode d'exposition manuelle.
<b>Flash en mode TTL. Choisissez un autre réglage ou utilisez un objectif à microprocesseur.</b>	⚡ (clignote)	Le flash s'est déclenché à son intensité maximale. Vérifiez la photo sur le moniteur, si elle est sous-exposée, ajustez les réglages et réessayez. Modifiez le réglage du mode de flash sur le flash optionnel ou utilisez un objectif à microprocesseur.
<b>Erreur du flash.</b>	⚡/2 (clignote)	<ul style="list-style-type: none"> <li>• Utilisez le flash.</li> <li>• Modifiez la distance par rapport au sujet, l'ouverture, la portée du flash ou la sensibilité ISO.</li> <li>• Flash optionnel SB-400 installé : le flash est en position indirecte ou la distance de mise au point est très courte. Continuez la prise de vue ; si nécessaire, augmentez la distance de mise au point pour éviter que des ombres n'apparaissent sur la photo.</li> </ul>
<b>Erreur. Appuyez de nouveau sur le déclencheur.</b>	Err (clignote)	Une erreur s'est produite lors de la mise à jour du firmware pour le flash optionnel. Contactez un représentant Nikon agréé.
<b>Erreur de démarrage. Veuillez contacter votre centre de SAV Nikon autorisé.</b>		Appuyez sur le déclencheur. Si l'erreur persiste ou se produit fréquemment, contactez un représentant Nikon agréé.
<b>Erreur d'exposition automatique. Veuillez contacter votre centre de SAV Nikon autorisé.</b>		Consultez un représentant Nikon agréé.

Indicateur		Solution
Moniteur	Viseur	
Le dossier ne contient aucune image.	—	Le dossier sélectionné pour la visualisation ne contient pas d'images. Insérez une autre carte mémoire ou sélectionnez un autre dossier.
Le fichier ne contient pas de données d'image.	—	Le fichier a été créé ou modifié par un ordinateur ou avec un appareil photo d'un autre marque, ou le fichier est corrompu.
Impossible de sélectionner ce fichier.		
Pas d'image à retoucher.	—	La carte mémoire ne contient pas d'images NEF (RAW) à utiliser avec la fonction <b>Traitement NEF (RAW)</b> .
Vérifiez l'imprimante.	—	Vérifiez l'imprimante. Pour reprendre l'impression, sélectionnez l'option <b>Continuer</b> (si disponible).
Vérifiez le papier.	—	Le papier n'est pas de la taille sélectionnée. Insérez du papier au format adéquat, puis sélectionnez l'option <b>Continuer</b> .
Bourrage papier.	—	Décoincez le papier et sélectionnez l'option <b>Continuer</b> .
Plus de papier.	—	Insérez du papier au format sélectionné et sélectionnez l'option <b>Continuer</b> .
Vérifiez l'encre.	—	Vérifiez l'encre. Pour reprendre l'impression, sélectionnez l'option <b>Continuer</b> .
Plus d'encre.	—	Remplacez l'encre et sélectionnez l'option <b>Continuer</b> .

\* Pour plus d'informations, reportez-vous au manuel de l'imprimante.















# Spécifications













## ■ ■ Appareil photo numérique Nikon D3000

<b>Type</b>	
Type	Appareil photo numérique reflex
Monture d'objectif	Monture Nikon F (avec contacts AF)
Angle de champ efficace	Environ 1.5 × focale de l'objectif (format Nikon DX)
<b>Pixels effectifs</b>	
Pixels effectifs	10,2 millions
<b>Capteur d'image</b>	
Capteur d'image	Capteur DTC 23,6 × 15,8 mm
Nombre total de pixels	10,75 millions
Système de correction de la poussière	Nettoyage du capteur d'image, données de référence Image Dust Off (correction de la poussière) (logiciel Capture NX 2 optionnel requis)
<b>Stockage</b>	
Taille d'image (pixels)	<ul style="list-style-type: none"><li>• 3872 × 2592 (L)</li><li>• 1936 × 1296 (S)</li><li>• 2896 × 1944 (M)</li></ul>
Format de fichier	<ul style="list-style-type: none"><li>• <b>NEF (RAW)</b></li><li>• <b>JPEG</b> : compatible avec la norme JPEG avec compression fine (environ 1 : 4), normale (environ 1 : 8), ou basique (environ 1 : 16)</li><li>• <b>NEF (RAW)+JPEG</b> : photo unique enregistrée aux formats NEF (RAW) et JPEG</li></ul>
Système d'optimisation d'image	Sélectionnable parmi standard, neutre, saturée, monochrome, portrait ou paysage ; l'optimisation d'image sélectionnée peut être modifiée
Support	Cartes mémoire SD (Secure Digital), compatible SDHC
Système de fichiers	DCF (Design Rule for Camera File System) 2.0, DPOF (Digital Print Order Format), Exif 2.21 (Exchangeable Image File Format for Digital Still Cameras), PictBridge
<b>Viseur</b>	
Viseur	Viseur reflex avec pentamiroir à hauteur d'œil
Couverture de l'image	Environ 95% horizontalement et 95% verticalement
Grossissement	Environ 0,8 × (objectif 50 mm f/1.4 réglé sur l'infini, -1,0 m <sup>-1</sup> )
Dégagement oculaire	18 mm (-1,0 m <sup>-1</sup> )
Réglage dioptrique	-1,7 - +0,5 m <sup>-1</sup>
Verre de visée	Verre de type B BriteView Clear Matte Mark V avec cadre de mise au point (un quadrillage peut être affiché)
Miroir reflex	À retour rapide
Ouverture de l'objectif	Retour instantané, contrôlé électroniquement



Objectif	
<b>Objectifs compatibles</b>	<ul style="list-style-type: none"> <li>• <b>AF-S ou AF-I</b> : toutes les fonctions sont prises en charge.</li> <li>• <b>AF NIKKOR type G ou D sans moteur d'autofocus intégré</b> : toutes les fonctions sont prises en charge à l'exception de l'autofocus. Les objectifs NIKKOR IX ne sont pas pris en charge.</li> <li>• <b>Autres objectifs AF NIKKOR</b> : toutes les fonctions sont prises en charge à l'exception de l'autofocus et de la mesure matricielle couleur 3D II. Les objectifs pour F3AF ne sont pas pris en charge.</li> <li>• <b>PC NIKKOR Type D</b> : toutes les fonctions sont prises en charge à l'exception de l'autofocus et de certains modes de prise de vue.</li> <li>• <b>AI-P NIKKOR</b> : toutes les fonctions sont prises en charge à l'exception de l'autofocus et de la mesure matricielle couleur 3D II.</li> <li>• <b>Sans microprocesseur</b> : autofocus non pris en charge. Peut être utilisé en mode d'exposition <b>M</b>, bien que la mesure de l'exposition ne fonctionne pas.</li> </ul> <p>Le télémètre électronique peut être utilisé si l'objectif a une ouverture maximale de f/5.6 ou plus rapide.</p>
Déclencheur	
<b>Type</b>	Obturbateur à plan focal à translation verticale contrôlé électroniquement
<b>Vitesse</b>	$1/4000 - 30$ s par incréments de $1/3$ IL, pose B, pose T (nécessite la télécommande sans fil optionnelle ML-L3)
<b>Vitesse de synchronisation du flash</b>	$X = 1/200$ s ; se synchronise avec le déclencheur à $1/200$ s ou plus lentement
Déclenchement	
<b>Mode déclenchement</b>	 (vue par vue),  (continu),  (retardateur),  2s (télécom. temporisée),  (télécom. instantanée)
<b>Cadence de prise de vue</b>	Jusqu'à 3 vps (mise au point manuelle, mode <b>M</b> ou <b>S</b> , vitesse d'obturation de $1/250$ s ou plus, autres réglages à leurs valeurs par défaut)
<b>Retardateur</b>	Sélectionnable parmi une durée de 2, 5, 10 et 20 s
Exposition	
<b>Mesure</b>	Mesure de l'exposition TTL à l'aide du capteur RVB 420 photosites
<b>Méthode de mesure</b>	<ul style="list-style-type: none"> <li>• <b>Matricielle</b> : mesure matricielle couleur 3D II (objectifs de type G et D) ; mesure matricielle couleur II (autres objectifs à microprocesseur)</li> <li>• <b>Pondérée centrale</b> : poids de 75% donné pour un cercle de 8 mm au centre du cadre de visée</li> <li>• <b>Spot</b> : mesure sur un cercle de 3,5 mm (environ 2,5% du cadre) centré sur le point AF sélectionné</li> </ul>
<b>Plage (ISO 100, objectif f/1.4 à 20 °C)</b>	<ul style="list-style-type: none"> <li>• <b>Mesure matricielle ou pondérée centrale</b> : 0 – 20 IL</li> <li>• <b>Mesure spot</b> : 2 – 20 IL</li> </ul>
<b>Couplage de la mesure d'exposition</b>	Microprocesseur
<b>Mode</b>	Modes automatiques (  automatique ;  auto (flash désactivé)) ; modes de scène (  portrait ;  paysage ;  enfants ;  sport ;  gros plan ;  portrait de nuit) ; auto programmé avec décalage du programme ( <b>P</b> ) ; auto à priorité vitesse ( <b>S</b> ) ; auto à priorité ouvert. ( <b>A</b> ) ; manuel ( <b>M</b> )
<b>Correction de l'exposition</b>	De -5 à +5 IL par incréments de $1/3$ IL
<b>Mémorisation de l'exposition</b>	La luminosité est mémorisée à la valeur détectée à l'aide de la commande <b>AE-L/AF-L</b>
<b>Sensibilité ISO (indice d'exposition recommandé)</b>	ISO 100 – 1600 par incréments de 1 IL ; peut aussi être réglé sur environ 1 IL au-dessus de ISO 1600 (équivalent de ISO 3200) ; contrôle automatique de la sensibilité ISO disponible
<b>D-Lighting actif</b>	Sélectionnable entre Activé ou Désactivé



Mise au point	
<b>Autofocus</b>	Module autofocus Nikon Multi-CAM 1000 avec détection de phase TTL, 11 points AF (y-compris un capteur de type croisé) et illuminateur d'assistance AF (portée d'environ 0,5 à 3 m)
<b>Plage de détection</b>	De -1 à +19 IL (ISO 100, 20 °C)
<b>Pilotage de l'objectif</b>	<ul style="list-style-type: none"> <li>• <b>Autofocus (AF)</b> : AF ponctuel (<b>AF-S</b>) ; AF continu (<b>AF-C</b>) ; sélection AF-S/AF-C auto (<b>AF-A</b>) ; le suivi de mise au point est automatiquement activé si le sujet est en mouvement</li> <li>• <b>Mise au point manuelle (MF)</b> : un télémètre électronique peut être utilisé</li> </ul>
<b>Point AF</b>	Peut être sélectionné parmi 11 points AF
<b>Mode de zone AF</b>	Sélectif, dynamique, automatique, suivi 3D (11 points)
<b>Mémorisation de la mise au point</b>	La mise au point peut être mémorisée en appuyant sur le déclencheur à mi-course (AF ponctuel) ou en appuyant sur la commande <b>AE-L/AF-L</b>
Flash	
<b>Flash intégré</b>	     : flash auto avec sortie auto <b>P, S, A, M</b> : sortie manuelle à commande
<b>Nombre guide</b>	Environ 12, 13 avec flash manuel (m, ISO 100, 20 °C)
<b>Contrôle du flash</b>	<ul style="list-style-type: none"> <li>• <b>TTL</b> : les modes dosage flash/ambiance i-TTL et flash i-TTL standard pour reflex numérique à l'aide d'un capteur RVB 420 pixels sont disponibles avec le flash intégré et les flashes SB-900, SB-800, SB-600, ou SB-400 (le mode dosage flash/ambiance i-TTL est disponible lorsque l'on sélectionne la mesure matricielle ou la mesure pondérée centrale)</li> <li>• <b>Ouverture auto</b> : disponible avec les flashes SB-900/SB-800 et objectif à microprocesseur</li> <li>• <b>Auto non-TTL</b> : les flashes SB-900, SB-800, SB-80DX, SB-28DX, SB-28, SB-27 et SB-22S sont notamment pris en charge</li> <li>• <b>Manuel à priorité distance</b> : disponible avec les flashes SB-900 et SB-800</li> </ul>
<b>Mode de flash</b>	<ul style="list-style-type: none"> <li>•     : auto, auto avec atténuation des yeux rouges désactivée ; dosage flash/ambiance et atténuation des yeux rouges disponibles avec les flashes optionnels</li> <li>•  : synchro lente automatique, synchro lente automatique avec atténuation des yeux rouges désactivée ; synchro lente et synchro lente avec atténuation des yeux rouges disponibles pour les flashes optionnels</li> <li>•   : dosage flash/ambiance et atténuation des yeux rouges disponibles avec les flashes optionnels</li> <li>• <b>P, A</b> : dosage flash/ambiance, synchro lente sur le second rideau, synchro lente, synchro lente avec atténuation des yeux rouges, atténuation des yeux rouges</li> <li>• <b>S, M</b> : dosage flash/ambiance, synchro sur le second rideau, atténuation des yeux rouges</li> </ul>
<b>Correction du flash</b>	De -3 à +1 IL par incréments de 1/3 IL
<b>Témoin de disponibilité du flash</b>	S'allume lorsqu'un flash intégré ou un flash optionnel comme le SB-900, SB-800, SB-600, SB-400, SB-80DX, SB-28DX ou SB-50DX est complètement chargé ; clignote pendant 3 s après le déclenchement du flash à pleine intensité
<b>Griffe flash</b>	ISO 518 à contact direct et à contacts synchronisés et de données avec blocage de sécurité
<b>Système d'éclairage créatif Nikon (CLS)</b>	Compatible avec le système évolué de flash asservi sans câble avec SB-900, SB-800, ou contrôleur SU-800 ; communication des informations colorimétriques du flash prise en charge avec le flash intégré et tous les flashes compatibles CLS
<b>Prise de synchronisation</b>	Adaptateur de prise de synchronisation AS-15 (disponible séparément)
Balance des blancs	
<b>Balance des blancs</b>	Automatique, incandescent, fluorescent (7 types), ensoleillé, flash, nuageux, ombre, pré-réglage manuel, tous sauf pré-réglage manuel avec réglage précis.
Moniteur	
<b>Moniteur</b>	Moniteur LCD TFT 3 pouces, environ 230 k points avec réglage de luminosité



<b>Visualisation</b>	
<b>Visualisation</b>	Visualisation des images en plein écran et par planche d'images (par 4, 9 ou 72 images ou calendrier) avec fonctions loupe, lecture de films d'animation créés avec le D3000, diaporama, affichage d'histogrammes, hautes lumières, rotation image auto et légende des images (jusqu'à 36 caractères)
<b>Interface</b>	
<b>USB</b>	USB Hi-Speed
<b>Sortie vidéo</b>	Sélectionnable entre NTSC et PAL
<b>Langues prises en charge</b>	
<b>Langues prises en charge</b>	Chinois (simplifié et traditionnel), danois, néerlandais, anglais, finlandais, français, allemand, italien, japonais, coréen, norvégien, polonais, portugais, russe, espagnol, suédois.
<b>Alimentation</b>	
<b>Accumulateur</b>	Un accumulateur Li-ion EN-EL9a rechargeable
<b>Adaptateur secteur</b>	Adaptateur secteur EH-5a ; requiert la prise d'alimentation EP-5 (disponible séparément)
<b>Filetage pour fixation sur pied</b>	
<b>Filetage pour fixation sur pied</b>	1/4 in. (ISO 1222)
<b>Dimensions/poids</b>	
<b>Dimensions (L x H x P)</b>	Environ 126 x 97 x 64 mm
<b>Poids</b>	Environ 485 g sans accumulateur, carte mémoire ni bouchon de boîtier
<b>Conditions de fonctionnement</b>	
<b>Température</b>	0–40 °C
<b>Humidité</b>	Inférieure à 85 % (sans condensation)
<ul style="list-style-type: none"> <li>• Sauf indication contraire, tous les chiffres se rapportent à un appareil photo avec un accumulateur entièrement chargé, fonctionnant à une température ambiante de 20 °C.</li> <li>• Nikon se réserve le droit de modifier les caractéristiques techniques du matériel ou des logiciels décrits dans ce manuel à tout moment et sans préavis. Nikon ne peut être tenu pour responsable des dommages résultant d'erreurs éventuelles contenues dans ce manuel.</li> </ul>	
<b>Chargeur rapide MH-23</b>	
<b>Entrée nominale</b>	100 à 240 V CA (50/60 Hz)
<b>Puissance nominale</b>	8,4 V CC/900 mA
<b>Accumulateurs pris en charge</b>	Accumulateur Li-ion rechargeable Nikon EN-EL9a ou EN-EL9
<b>Temps de charge</b>	Environ 1 heure et 40 minutes (EN-EL9a) ou 1 heure et 30 minutes (EN-EL9) lorsque l'accumulateur est totalement déchargé
<b>Température de fonctionnement</b>	0–40 °C
<b>Dimensions (L x H x P)</b>	Environ 82,5 x 28 x 65 mm
<b>Longueur de câble</b>	Environ 1800 mm
<b>Poids</b>	Environ 80 g, sans le câble d'alimentation
<b>Accumulateur Li-ion rechargeable EN-EL9a</b>	
<b>Type</b>	Accumulateur lithium-ion rechargeable
<b>Capacité nominale</b>	7,2 V/1080 mAh
<b>Dimensions (L x H x P)</b>	Environ 36 x 14 x 56 mm
<b>Poids</b>	Environ 51 g, sans cache-contacts



**Objectif AF-S DX NIKKOR 18–55 mm f/3.5–5.6G VR**

<b>Type</b>	Objectif Zoom-NIKKOR AF-S DX de type G, à microprocesseur intégré et monture à baïonnette Nikon
<b>Appareils compatibles</b>	Appareils photo numériques reflex Nikon (format DX)
<b>Focale</b>	18–55 mm
<b>Ouverture maximale</b>	f/3.5–5.6
<b>Construction</b>	11 éléments dans 8 groupes (y compris 1 élément asphérique)
<b>Angle de champ</b>	76 °–28 ° 50 ′
<b>Échelle des focales (mm)</b>	18, 24, 35, 45, 55
<b>Informations de distance</b>	Transmises vers l'appareil photo
<b>Commande de zoom</b>	Réglage du zoom par bague de zoom rotative séparée
<b>Mise au point</b>	Autofocus à moteur Silent Wave ; mise au point manuelle
<b>Réduction de vibration</b>	Méthode à décentrement avec moteurs à bobine acoustique (VCM)
<b>Distance de mise au point minimale</b>	0,28 m du repère de plan focal à tous les réglages de zoom
<b>Diaphragme</b>	Diaphragme à sept lames arrondies et ouverture automatique
<b>Plage d'ouverture</b>	f/3.5–22 à 18 mm ; f/5.6–36 à 55 mm
<b>Mesure de la lumière</b>	Ouverture maximale
<b>Taille des accessoires</b>	52 mm (P=0,75 mm)
<b>Dimensions</b>	Environ 73 mm de diamètre × 79,5 mm (depuis la surface de la monture à baïonnette jusqu'à l'objectif)
<b>Poids</b>	Environ 265 g
<b>Parasoleil</b>	HB-45 (disponible séparément ; se fixe comme indiqué ci-dessous)

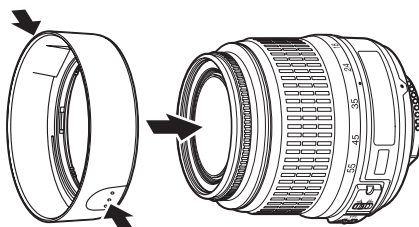

Nikon se réserve le droit de modifier les caractéristiques techniques du matériel ou des logiciels décrits dans ce manuel à tout moment et sans préavis. Nikon ne peut être tenu pour responsable des dommages résultant d'erreurs éventuelles contenues dans ce manuel.



## **Autonomie de l'accumulateur**

Le nombre de prises de vues pouvant être effectuées avec un accumulateur entièrement chargé varie en fonction de l'état de l'accumulateur, de la température et de la manière dont l'appareil photo est utilisé. Quelques chiffres relatifs aux accumulateurs EN-EL9a (1080 mAh) sont donnés ci-dessous à titre d'exemple.

- **Mode déclenchement vue par vue (norme CIPA<sup>1</sup>)** : Environ 550 vues
- **Mode déclenchement continu (norme Nikon<sup>2</sup>)** : Environ 2000 vues
  - 1 Mesure effectuée à 23 °C ( $\pm 2$  °C) avec un objectif AF-S DX NIKKOR 18–55 mm f/3.5–5.6G VR dans les conditions de test suivantes : objectif réglé de l'infini à la plage minimale et une photo prise avec les réglages par défaut toutes les 30 s ; le moniteur est allumé pendant 4 s après la prise de vue ; le testeur attend que les mesures d'exposition s'éteignent une fois le moniteur éteint ; déclenchement du flash à pleine intensité pour une photo sur deux.
  - 2 Mesure effectuée à 20 °C avec un objectif AF-S DX NIKKOR 18–55 mm f/3.5–5.6G VR dans les conditions de test suivantes : réduction de vibration désactivée, mode de déclenchement continu, mode de mise au point réglé sur **AF-C**, qualité d'image réglée sur JPEG basic, taille d'image sur **M** (moyenne), balance des blancs réglée sur **AUTO**, sensibilité ISO réglée sur ISO 100, vitesse d'obturation réglée sur  $1/250$  s, mise au point en boucle trois fois de suite, de l'infini au minimum, après pression du déclencheur à mi-course pendant 3 s ; après six prises de vue successives, le moniteur s'allume pendant 4 s avant de s'éteindre. Ce cycle se répète une fois les mesures d'exposition éteintes.

L'autonomie de l'accumulateur est réduite dans les conditions suivantes : utilisation du moniteur pendant de longues périodes ; longues sollicitations du déclencheur à mi-course ; opérations d'autofocus répétées ; prise de photos NEF (RAW) ; vitesses d'obturation lentes ; et utilisation du mode VR (réduction de vibration) avec les objectifs VR.

Pour une utilisation optimale des accumulateurs rechargeables Nikon EN-EL9a, respectez les recommandations suivantes :

- Veillez à ce que les contacts des accumulateurs restent propres. Des contacts sales peuvent réduire les performances des accumulateurs.
- Utilisez les accumulateurs immédiatement après leur charge. Les accumulateurs peuvent perdre leur charge s'ils restent inutilisés.



Il est interdit de reproduire une partie ou l'intégralité de ce manuel sous quelque forme que ce soit (à l'exception d'une brève citation dans un article ou un essai), sans autorisation écrite de NIKON CORPORATION.

