

Nikon

APPAREIL PHOTO NUMÉRIQUE

1 s2

Manuel d'utilisation

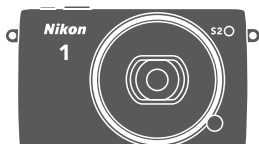

Fr



Nikon Manual Viewer 2

Utilisez l'application Nikon Manual Viewer 2 pour consulter les manuels à tout moment et en tout lieu sur votre smartphone ou tablette.

Table des matières

Utilisation optimale de votre appareil photo	iii
À propos de ce manuel	iv
Manuel de référence	v
Pour votre sécurité	vi
Mentions légales.....	ix
Introduction	1
Contenu de la boîte.....	1
Nomenclature de l'appareil photo.....	2
Premières étapes	10
Prise de vue et visualisation des photos	17
Photographie « Viser et photographier » (mode Automatique)	17
Visualisation des photos.....	20
Suppression des photos	22
Contrôle du résultat en temps réel.....	24
Sélection d'un mode Créativité	26
Sélection d'un mode adapté au sujet ou à la situation	27
Prise de vue en modes P , S , A et M	29
Palette créative	34
HDR	35
Couleur sélective	36
Traitement croisé	37
Enregistrement et lecture de vidéos	38
Enregistrement de vidéos.....	38
Prendre des photos pendant l'enregistrement de vidéos	43
Lecture des vidéos	44
Suppression de vidéos	45

Autres modes de prise de vue	47
☒ Sélection de l'instant (Meilleur moment)	47
Sélection manuelle de l'image (Sélection active)	47
Sélection de l'appareil photo (Sélecteur photo optimisé)	51
☑ Association de photos et de courtes séquences vidéo (mode Instant animé).....	56
Visualisation des Instants animés	60
Suppression d'Instants animés	60
Photographie avancée	61
Mode rafale	61
Modes retardateur	63
Flash intégré	65
Ouverture automatique du flash	65
Ouverture manuelle du flash.....	67
Options des menus	71
Options du menu Visualisation	71
Options du menu Prise de vue	72
Options du menu Vidéo	73
Options du menu Traitement d'image	74
Options du menu Configuration	75
Connexion à un ordinateur	76
Installation du logiciel fourni.....	76
Configuration système requise	77
Visualisation et modification des photos sur un ordinateur	79
Transfert des photos.....	79
Visualisation des photos	81

Accessoires disponibles en option.....	82
Cartes mémoire agréées.....	83
Rangement et nettoyage	84
Rangement.....	84
Nettoyage	84
Entretien de l'appareil photo et de l'accumulateur :	
précautions	85
Dépannage	89
Accumulateur/affichage.....	89
Prise de vue (tous les modes)	90
Vidéos.....	90
Visualisation	91
Divers.....	91
Messages d'erreur	92
Caractéristiques techniques.....	94
Appareil photo numérique Nikon 1 S2	94
Autonomie de l'accumulateur.....	102
Index	103

Utilisation optimale de votre appareil photo

Prenez des photos à l'aide du déclencheur.

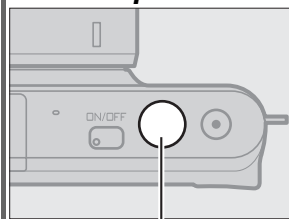

Déclencheur

Pour en savoir plus, reportez-vous à la page 6.

Réalisez des vidéos à l'aide de la commande d'enregistrement vidéo.

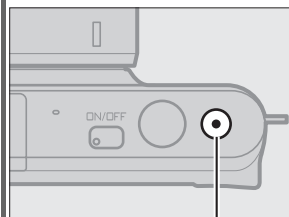

*Commande
d'enregistrement vidéo*

Appuyez sur la commande d'enregistrement vidéo pour enregistrer des vidéos en modes Automatique (page 17), Créativité (page 26) et Vidéo avancée (page 38).

À propos de ce manuel

Pour avoir des informations complètes sur l'utilisation de votre appareil photo numérique, consultez le *Manuel de référence* (page v). Veillez à lire attentivement ce *Manuel d'utilisation* afin d'utiliser au mieux votre appareil photo et gardez ce document toujours à la disposition de ceux qui auront à se servir de l'appareil.

Réglages de l'appareil photo

Les explications données dans ce manuel supposent que l'on utilise les réglages par défaut.

Symboles et conventions

Afin de localiser plus aisément les informations utiles, ce manuel utilise les symboles et conventions suivants :



Cette icône signale les avertissements ; il s'agit d'informations à lire impérativement avant d'utiliser l'appareil photo afin d'éviter d'endommager celui-ci.



Cette icône signale les remarques ; il s'agit d'informations à lire impérativement avant d'utiliser l'appareil photo.



Cette icône signale les références à d'autres pages de ce manuel.

L'objectif utilisé la plupart du temps dans ce manuel à titre d'exemple est un 1 NIKKOR VR 10-30mm f/3.5-5.6 PD-ZOOM.

Nikon Manual Viewer 2



Installez l'application Nikon Manual Viewer 2 sur votre smartphone ou tablette pour consulter les manuels des appareils photo numériques Nikon à tout moment et en tout lieu. Nikon Manual Viewer 2 est téléchargeable gratuitement depuis l'App Store et Google Play. Le téléchargement de cette application et de tous les manuels des produits nécessite une connexion Internet. Par conséquent, des frais pourront vous être facturés par votre opérateur téléphonique ou votre fournisseur de services Internet.

Pour votre sécurité

Avant d'utiliser l'appareil photo pour la première fois, lisez les consignes de sécurité se trouvant dans les sections « Pour votre sécurité » (□ vi–viii) et « Entretien de l'appareil photo et de l'accumulateur : précautions » (□ 85).

Manuel de référence

Pour en savoir plus sur l'utilisation de votre appareil photo Nikon, téléchargez une copie pdf de son *Manuel de référence* depuis le site Web indiqué ci-dessous. Le *Manuel de référence* peut être affiché à l'aide d'Adobe Reader ou d'Adobe Acrobat Reader 5.0 ou version ultérieure.

- 1 Sur votre ordinateur, lancez un navigateur Internet et ouvrez le site de téléchargement des manuels Nikon
<http://nikonimglib.com/manual/>
- 2 Naviguez jusqu'à la page du produit souhaité et téléchargez le manuel.

Pour votre sécurité







Afin d'éviter d'endommager votre produit Nikon et de vous blesser ou de blesser un tiers, lisez attentivement et intégralement les consignes de sécurité ci-dessous avant d'utiliser cet appareil. Conservez ces consignes de sécurité dans un endroit facilement accessible à tous ceux qui pourraient se servir de l'appareil.

Le non-respect des consignes exposées dans cette section peut entraîner certaines conséquences signalées par le symbole suivant :



Cette icône indique les avertissements. Pour éviter toute blessure potentielle, lisez l'ensemble des avertissements avant d'utiliser cet appareil Nikon.

■ AVERTISSEMENTS

-  **Le soleil ne doit pas être intégré à votre cadrage.** Lorsque vous photographiez un sujet à contre-jour, veillez à ce que le soleil soit toujours situé entièrement à l'extérieur du cadre. Lorsque le soleil se trouve près du cadre ou dans celui-ci, la lumière du soleil risque de se concentrer dans l'appareil photo et de provoquer un incendie.
-  **En cas de dysfonctionnement, mettez immédiatement l'appareil photo hors tension.** Si vous remarquez la présence de fumée ou une odeur inhabituelle s'échappant de l'appareil ou de l'adaptateur secteur (disponible séparément), débranchez l'adaptateur secteur et enlevez immédiatement l'accumulateur en prenant soin de ne pas vous brûler. Continuer d'utiliser l'appareil risque d'entraîner des blessures. Une fois l'accumulateur retiré, emportez votre matériel à un centre Nikon agréé pour le faire contrôler.
-  **N'utilisez pas l'appareil en présence de substances inflammables.** N'utilisez pas de matériel électronique en présence de gaz inflammable car cela risque de provoquer une explosion ou un incendie.
-  **Gardez-le au sec.** N'immergez pas l'appareil photo, ne l'exposez pas à l'eau ou ne le manipulez pas avec les mains mouillées. Si vous ne maintenez pas ce produit au sec, vous risquez de l'endommager, de provoquer un incendie ou de recevoir une décharge électrique. Si vous le manipulez avec les mains mouillées, vous risquez également de recevoir une décharge électrique.
-  **Ne le démontez pas.** Tout contact avec les composants internes du produit peut entraîner des blessures. En cas de dysfonctionnement, seul un technicien qualifié est autorisé à réparer l'appareil. Si l'appareil photo venait à se briser suite à une chute ou à un accident, retirez l'accumulateur et/ou débranchez l'adaptateur secteur, puis emportez votre matériel dans un centre Nikon agréé pour le faire contrôler.
-  **Gardez votre matériel hors de portée des enfants.** Le non-respect de cette consigne peut entraîner un risque de blessure. En outre, notez que les petites pièces présentent un risque d'étouffement. Si jamais un enfant avalait une pièce quelconque de ce matériel, consultez un médecin immédiatement.

- ⚠ **Ne mettez pas la courroie autour du cou d'un bébé ou d'un enfant.** Placée autour du cou d'un bébé ou d'un enfant, la courroie de l'appareil photo présente des risques de strangulation.
- ⚠ **Suivez les instructions dispensées par le personnel aérien ou hospitalier.** Cet appareil photo émet des fréquences radio qui peuvent interférer avec le matériel médical ou le système de navigation des avions. Désactivez la fonctionnalité de réseau sans fil et retirez tous les accessoires sans fil de l'appareil photo avant de monter à bord d'un avion. Par ailleurs, mettez l'appareil photo hors tension pendant le décollage et l'atterrissage. Dans les établissements hospitaliers, suivez les instructions dispensées par le personnel concernant l'utilisation des périphériques sans fil.
- ⚠ **Ne restez pas longtemps au contact direct de l'appareil photo, de l'accumulateur ou du chargeur lorsque ceux-ci sont allumés ou en cours d'utilisation.** Certains éléments de ce matériel peuvent devenir chauds. Laisser ce matériel en contact direct avec la peau pendant de longues périodes peut entraîner des brûlures superficielles.
- ⚠ **Ne laissez pas ce produit exposé à des températures excessivement chaudes, comme dans une voiture fermée ou en plein soleil.** Vous risqueriez de l'endommager ou de provoquer un incendie.
- ⚠ **Ne pointez pas le flash en direction du conducteur d'un véhicule motorisé.** Le non-respect de cette consigne peut provoquer des accidents.
- ⚠ **Utilisez le flash avec précaution.**
- L'utilisation du flash à proximité immédiate de la peau ou d'autres objets peut provoquer des brûlures.
 - L'utilisation d'un flash à proximité des yeux de votre sujet peut provoquer des troubles visuels temporaires. Le flash doit être situé à au moins un mètre du sujet. Soyez particulièrement attentif si vous photographiez des bébés.
- ⚠ **Évitez tout contact avec les cristaux liquides.** Si le moniteur venait à se briser, veillez à ne pas vous couper avec les bris de verre et à éviter tout contact des cristaux liquides avec la peau, les yeux ou la bouche.
- ⚠ **Ne transportez pas les trépieds avec un objectif ou un appareil photo attaché.** Vous pourriez trébucher ou blesser d'autres personnes en les heurtant accidentellement.
- ⚠ **Respectez les consignes de manipulation des accumulateurs.** En cas de manipulation inappropriée, les accumulateurs risquent de fuir ou d'exploser. Observez scrupuleusement les consignes suivantes lorsque vous manipulez les accumulateurs destinés à cet appareil :
- Utilisez uniquement des accumulateurs agréés pour ce matériel.
 - Ne court-circuitez pas et ne démontez pas l'accumulateur.
 - Assurez-vous que le matériel est bien hors tension avant de remplacer l'accumulateur. Si vous utilisez un adaptateur secteur, veillez à ce qu'il soit débranché.

- N'essayez pas d'insérer l'accumulateur à l'envers.
- N'exposez pas l'accumulateur aux flammes ni à une chaleur excessive.
- Évitez tout contact avec l'eau.
- En cas de transport de l'accumulateur, remettez le cache-contacts en place. Ne transportez pas ou ne conservez pas l'accumulateur avec des objets métalliques tels que des colliers ou des épingles à cheveux.
- Les accumulateurs sont susceptibles de fuir lorsqu'ils sont complètement déchargés. Pour éviter d'endommager votre matériel, prenez soin de retirer l'accumulateur dès qu'il est déchargé.
- Lorsque vous n'utilisez pas l'accumulateur, remettez le cache-contacts en place et rangez-le à l'abri de la chaleur et de l'humidité.
- L'accumulateur peut être chaud immédiatement après son utilisation ou en cas d'utilisation prolongée. Avant de le retirer, mettez l'appareil hors tension et attendez que l'accumulateur refroidisse.
- Cessez immédiatement toute utilisation si vous remarquez une quelconque modification de l'accumulateur, comme une décoloration ou une déformation.

⚠ Respectez les consignes de manipulation du chargeur :

- Gardez-le au sec. Le non-respect de cette consigne peut entraîner un risque de blessure ou de dysfonctionnement du produit suite à un incendie ou à un choc électrique.
- Ne court-circuitez pas les contacts du chargeur. Le non-respect de cette consigne de sécurité peut provoquer une surchauffe et endommager le chargeur.

- Éliminez la poussière présente sur ou auprès des composants métalliques de la prise à l'aide d'un chiffon sec. Une utilisation prolongée peut provoquer un incendie.
- Ne vous approchez pas du chargeur pendant un orage. Le non-respect de cette consigne de sécurité peut provoquer un choc électrique.
- Ne manipulez pas la prise ou le chargeur avec les mains mouillées. Le non-respect de cette consigne peut entraîner un risque de blessure ou de dysfonctionnement du produit suite à un incendie ou à un choc électrique.
- Ne l'utilisez pas avec des convertisseurs ou des adaptateurs de voyage conçus pour convertir d'une tension à une autre ou avec des onduleurs. Ne pas observer cette précaution pourrait endommager le produit ou provoquer une surchauffe ou un incendie.

⚠ Utilisez les câbles appropriés. Lors de la connexion de câbles aux prises d'entrée et de sortie, utilisez uniquement les câbles fournis ou vendus par Nikon à ces fins, conformément aux réglementations liées au produit.

⚠ CD-ROM : les CD-ROM contenant les logiciels ou les manuels ne doivent pas être lus à l'aide d'un lecteur de CD audio. Lire les CD-ROM sur un lecteur de CD audio risquerait d'entraîner une perte de l'audition ou d'endommager votre matériel.

Mentions légales

- Les manuels fournis avec ce produit ne doivent pas être reproduits, transmis, transcrits, stockés dans un système de recherche ou traduits en une langue quelconque, en tout ou en partie, et quels qu'en soient les moyens, sans accord écrit préalable de Nikon.
- Nikon se réserve le droit de modifier à tout moment et sans préavis les caractéristiques des matériels et des logiciels décrits dans ces manuels.
- Nikon décline toute responsabilité pour les dommages provoqués suite à l'utilisation de ce matériel.
- Bien que tous les efforts aient été apportés pour vous fournir des informations précises et complètes dans ces manuels, nous vous saurions gré de porter à l'attention du représentant Nikon de votre pays, toute erreur ou omission ayant pu échapper à notre vigilance (les adresses sont fournies séparément).

Avertissement à l'attention des clients résidant au Canada

CAN ICES-3 B / NMB-3 B

Avertissement à l'attention des clients résidant en Europe

ATTENTION : IL Y A UN RISQUE D'EXPLOSION SI L'ACCUMULATEUR EST REMPLACÉ PAR UN AUTRE DE TYPE INCORRECT. DÉBARRASSEZ-VOUS DES ACCUMULATEURS USAGÉS EN SUIVANT LES CONSIGNES.

Ce symbole indique que le matériel électrique et électronique doit être jeté dans les conteneurs appropriés.



Ce symbole sur l'accumulateur/la pile indique que celui-ci/celle-ci doit être jeté(e) dans les conteneurs appropriés.



Les mentions suivantes s'appliquent uniquement aux utilisateurs situés dans les pays européens :

- Ce produit doit être jeté dans un point de collecte approprié. Il ne doit pas être jeté avec les déchets ménagers.
- Le tri sélectif et le recyclage permettent de préserver les ressources naturelles et d'éviter les conséquences négatives pour la santé humaine et l'environnement, qui peuvent être provoquées par une élimination incorrecte.
- Pour plus d'informations, contactez votre revendeur ou les autorités locales chargées de la gestion des déchets.

Les mentions suivantes s'appliquent uniquement aux utilisateurs situés dans les pays européens :

- Tous les accumulateurs/piles, qu'ils portent ce symbole ou non, doivent être jetés dans un point de collecte approprié. Ils ne doivent pas être jetés avec les déchets ménagers.
- Pour plus d'informations, contactez votre revendeur ou les autorités locales chargées de la gestion des déchets.

Avertissement à l'attention des clients résidant aux États-Unis

Le chargeur d'accumulateur

CONSIGNES DE SÉCURITÉ IMPORTANTES—CONSERVEZ CES CONSIGNES

DANGER—POUR LIMITER LE RISQUE D'INCENDIE OU D'ÉLECTROCUTION, SUIVEZ ATTENTIVEMENT CES CONSIGNES

Pour toute source d'alimentation électrique en dehors des États-Unis, utilisez si nécessaire un adaptateur de prise secteur adapté à la prise de courant locale. Cet appareil d'alimentation doit être orienté correctement, soit dans une position verticale, soit monté au sol.

Federal Communications Commission (FCC) Radio Frequency Interference Statement

Cet équipement a été testé et trouvé conforme aux limites définies pour les appareils numériques de Classe B selon la Partie 15 de la réglementation FCC. Ces limites assurent une protection raisonnable contre les interférences dangereuses lorsque l'équipement est utilisé en environnement résidentiel. Cet équipement génère, utilise et peut irradier des radiofréquences qui peuvent, en cas d'une installation et d'une utilisation contraires aux instructions, provoquer des interférences néfastes aux communications radio. Cependant, rien ne garantit que ce matériel ne provoquera pas des interférences dans une installation particulière. Si ce matériel provoque effectivement des interférences préjudiciables à la réception radio ou télévisée, ce qui peut être déterminé en l'allumant et en l'éteignant, il est conseillé d'essayer de corriger ces interférences à l'aide de l'une ou de plusieurs des mesures suivantes :

- Réorientez ou repositionnez l'antenne de réception.
- Éloignez davantage l'équipement du récepteur.
- Raccordez l'équipement à une prise reliée à un circuit différent de celui où est connecté le récepteur.
- Consultez un revendeur ou un technicien radio/télévision spécialisé.



Nikon
1 52

AVERTISSEMENTS

Modifications

La FCC demande qu'il soit notifié à l'utilisateur que tout changement ou modification sur cet appareil qui n'aurait pas été expressément approuvé par Nikon Corporation peut annuler tout droit à l'utilisateur d'utiliser l'équipement.

Câbles d'interface

Utilisez les câbles d'interface vendus ou fournis par Nikon pour votre appareil photo. L'utilisation d'autres câbles peut faire dépasser les limites de la Classe B Partie 15 de la réglementation FCC.

Avertissement à l'attention des clients résidant en Californie

ATTENTION : la manipulation du câble de ce produit peut entraîner des risques d'exposition au plomb, une substance chimique reconnue par l'État de Californie comme un facteur de malformations congénitales ou d'autres dysfonctionnements de l'appareil reproductif. *Lavez-vous soigneusement les mains après toute utilisation.*

Nikon Inc., 1300 Walt Whitman Road,
Melville, New York 11747-3064, U.S.A.
Tél. : 631-547-4200

Avertissement concernant l'interdiction de copie ou de reproduction

Veillez remarquer que la simple possession de documents copiés numériquement ou reproduits à l'aide d'un scanner, d'un appareil photo numérique ou de tout autre appareil peut être punie par la loi.

• **Copies ou reproductions interdites par la loi**

Ne copiez pas et ne reproduisez pas des billets de banque, des pièces, des titres ou des obligations d'État, même si ces copies ou reproductions sont estampillées « Spécimen ».

La copie ou la reproduction de billets de banque, de pièces ou de titres circulant à l'étranger est interdite.

Sauf en cas d'autorisation préalable des autorités, la copie ou la reproduction de timbres ou de cartes postales inutilisés émis par ces mêmes autorités est strictement interdite.

La copie ou la reproduction de timbres émis par les autorités et de documents certifiés stipulés par la loi est interdite.

• **Avertissements concernant certaines copies et reproductions**

Le gouvernement a publié certains avertissements concernant la copie ou la reproduction des titres émis par des entreprises privées (actions, billets, chèques, bons cadeaux, etc), des titres de transport ou des bons de réduction, sauf en cas de nécessité d'un nombre restreint de copies pour les activités d'une entreprise. De même, ne copiez pas et ne reproduisez pas des passeports émis par l'état, des permis émis par des organismes publics et des groupes privés, des cartes d'identité, et des tickets tels que des passes ou des tickets restaurant.

• **Conformité aux mentions légales et droits d'auteur**

La copie et la reproduction d'œuvres de création protégées par des droits d'auteur (livres, musique, peintures, gravures, impressions, cartes, dessins, films et photos) est réglementée par des lois nationales et internationales sur les droits d'auteur. N'utilisez en aucun cas ce matériel pour réaliser des reproductions illégales ou pour enfreindre les lois sur les droits d'auteur.

Élimination des périphériques de stockage de données

Veillez remarquer que la suppression des images ou le formatage des cartes mémoire ou d'autres périphériques de stockage de données n'élimine pas totalement les données d'images originales. Les fichiers supprimés de certains périphériques de stockage peuvent parfois être récupérés à l'aide de logiciels disponibles dans le commerce. Ceci peut déboucher sur une utilisation malveillante de données d'images personnelles. Il est de la responsabilité de l'utilisateur d'assurer la protection de ces données.

Avant de vous débarrasser d'un périphérique de stockage ou de le donner à un tiers, effacez toutes les données qui s'y trouvent à l'aide d'un logiciel de suppression disponible dans le commerce ou formatez ce même périphérique, puis remplissez-le complètement d'images ne contenant aucune information privée (par exemple des photos d'un ciel vide). Faites attention de ne pas vous blesser lors de la destruction physique des périphériques de stockage de données.

AVC Patent Portfolio License

CE PRODUIT EST ACCORDÉ SOUS LICENCE CONFORMÉMENT À L'AVC PATENT PORTFOLIO LICENSE POUR UNE UTILISATION PERSONNELLE ET NON LUCRATIVE PAR UN CONSOMMATEUR EN VUE DE (i) ENCODER DES VIDÉOS SELON LA NORME AVC (« VIDÉO AVC ») ET/OU (ii) DÉCODER DES VIDÉOS AVC QUI ONT ÉTÉ ENCODÉES PAR UN CONSOMMATEUR DANS LE CADRE D'UNE ACTIVITÉ PERSONNELLE ET NON LUCRATIVE ET/OU QUI ONT ÉTÉ OBTENUES AUPRÈS D'UN FOURNISSEUR DE VIDÉOS POSSÉDANT UNE LICENCE L'AUTORISANT À FOURNIR DES VIDÉOS AVC. AUCUNE LICENCE N'EST ACCORDÉE EFFECTIVEMENT OU IMPLICITEMENT POUR TOUT AUTRE USAGE. DES INFORMATIONS SUPPLÉMENTAIRES PEUVENT ÊTRE OBTENUES AUPRÈS DE MPEG LA, L.L.C. VISITEZ <http://www.mpegla.com>.

Avertissements sur la température

Il se peut que l'appareil photo soit chaud au toucher lors de son utilisation ; cela est normal et n'est pas le signe d'un dysfonctionnement. À des températures ambiantes élevées, après des périodes prolongées d'utilisation continue ou après la prise de plusieurs photos successives à une cadence rapide, un avertissement de température peut s'afficher. Dans ce cas, l'appareil photo s'éteint automatiquement afin de protéger ses circuits internes. Attendez que l'appareil photo refroidisse avant de le réutiliser.

Utilisez exclusivement des accessoires électroniques de la marque Nikon

Les appareils photo Nikon sont conçus dans le respect des normes les plus strictes et comprennent des circuits électroniques complexes. Seuls les accessoires de marque Nikon (notamment les chargeurs, les accumulateurs, les adaptateurs secteur et les accessoires d'objectif) et certifiés par Nikon pour un usage spécifique avec cet appareil photo numérique Nikon sont conçus et éprouvés pour fonctionner avec ces circuits internes de manière optimale et exempte de tout risque.

L'utilisation d'accessoires électroniques qui ne sont pas de la marque Nikon risque d'endommager l'appareil photo et peut annuler votre garantie Nikon. L'usage d'accumulateurs Li-ion d'une autre marque, ne portant pas le sceau holographique Nikon représenté à droite, peut entraîner des dysfonctionnements de l'appareil photo ou provoquer des phénomènes de surchauffe, inflammation, casse ou fuite des accumulateurs.



Pour en savoir plus sur les accessoires de marque Nikon, renseignez-vous auprès d'un revendeur agréé Nikon.

✔ Utilisez exclusivement des accessoires de marque Nikon

Seuls les accessoires de marque Nikon et certifiés par Nikon pour un usage spécifique avec votre appareil photo numérique Nikon sont conçus et éprouvés pour un fonctionnement optimal et exempt de tout risque.

L'UTILISATION D'ACCESSOIRES D'UNE MARQUE AUTRE QUE NIKON RISQUE D'ENDOMMAGER VOTRE APPAREIL PHOTO ET D'ANNULER VOTRE GARANTIE NIKON.

✔ Révision de votre appareil photo et des accessoires

Cet appareil photo est un appareil de précision qui nécessite d'être révisé régulièrement. Nikon recommande de le faire vérifier par le revendeur d'origine ou un représentant Nikon agréé une fois par an ou tous les deux ans et de le faire réviser entièrement une fois tous les trois à cinq ans (veuillez remarquer que ces services sont payants). Ces révisions sont d'autant plus importantes si vous utilisez votre appareil photo à titre professionnel. Lorsque vous laissez votre appareil photo en révision ou en réparation, n'oubliez pas de joindre les accessoires avec lesquels vous l'utilisez régulièrement, comme les objectifs.

✔ Avant de prendre des photos importantes

Avant de prendre des photos lors d'un événement important (comme un mariage ou un voyage), faites des essais avec votre appareil photo pour vous assurer qu'il fonctionne normalement. Nikon ne pourra être tenu responsable des dommages ou pertes de profits pouvant résulter d'un mauvais fonctionnement du produit.

✔ Formation permanente

Dans le cadre de l'engagement « Formation permanente » de Nikon relatif à l'assistance et à la formation continue, des informations continuellement mises à jour sont disponibles en ligne sur les sites suivants :

- **Pour les utilisateurs résidant aux États-Unis :** <http://www.nikonusa.com/>
- **Pour les utilisateurs résidant en Europe et en Afrique :**
<http://www.europe-nikon.com/support/>
- **Pour les utilisateurs résidant en Asie, en Océanie et au Moyen-Orient :**
<http://www.nikon-asia.com/>

Visitez régulièrement ces sites pour vous tenir informé des dernières informations sur le produit, des astuces, des réponses aux questions fréquentes et des conseils d'ordre général sur l'imagerie et la photographie numériques. Des informations supplémentaires sont aussi disponibles auprès de votre représentant Nikon local. Utilisez l'URL suivante pour obtenir la liste des contacts : <http://imaging.nikon.com/>

Introduction

Contenu de la boîte

Vérifiez que la boîte contient bien les éléments suivants :



Bouchon de boîtier BF-N1000

Appareil photo numérique
Nikon 1 S2

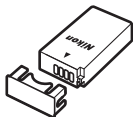

Accumulateur
Li-ion EN-EL22
(avec cache-
contacts)



Chargeur
d'accumulateur
MH-29 (adaptateur de
prise secteur fourni dans
les pays ou régions où il est
requis ; la forme de
l'adaptateur dépend du
pays où il a été acheté)



Objectif (fourni
uniquement en cas
d'achat du kit avec
objectif)

Courroie AN-N1000

CD de ViewNX 2

Manuel d'utilisation
(ce manuel)

Câble USB UC-E16

Garantie

Les cartes mémoire sont vendues séparément.

Nomenclature de l'appareil photo





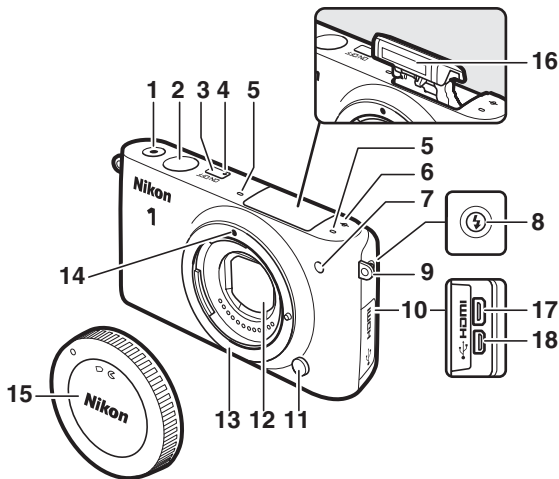

Prenez le temps de vous familiariser avec les commandes et les affichages de votre appareil photo. Il peut s'avérer pratique de marquer cette section afin de pouvoir la consulter si nécessaire au cours de la lecture de ce manuel.

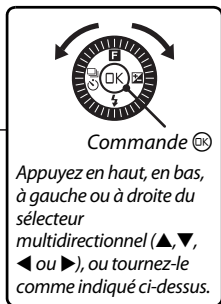
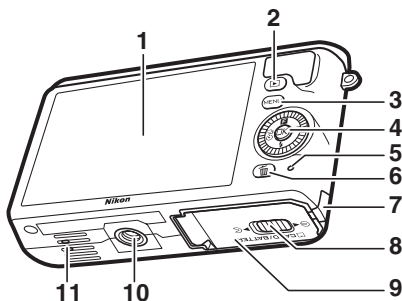
Boîtier



1 Commande d'enregistrement vidéo.....	38, 39	9 Cillet pour courroie d'appareil photo.....	10
2 Déclencheur.....	43, 49, 52, 57	10 Volet des connecteurs	
3 Commutateur marche-arrêt.....	14	11 Commande de déverrouillage de l'objectif.....	13
4 Voyant d'alimentation.....	14	12 Écran anti-poussière.....	84, 85
5 Microphone		13 Monture d'objectif.....	12
6 Repère du plan focal (∞)		14 Repère de montage.....	12
7 Illuminateur d'assistance AF		15 Bouchon de boîtier.....	82
Témoin du retardateur.....	64	16 Flash intégré.....	65
Témoin d'atténuation des yeux rouges.....	66, 68	17 Connecteur HDMI	
8 Commande d'ouverture du flash.....	67	18 Port USB.....	79



1 Moniteur	4	5 Voyant d'accès de la carte mémoire	19
2 Commande  (visualisation)	20, 54, 60	6 Commande  (effacer)	22
3 Commande MENU (menu)	5	7 Cache du connecteur d'alimentation (connecteur d'alimentation en option)	
4 Sélecteur multidirectionnel Commande  (OK) F (fonction)	8	8 Loquet du volet du logement pour accumulateur/carte mémoire	11
 (correction d'exposition)	8	9 Volet du logement pour accumulateur/carte mémoire	11
 (mode de flash)	65	10 Filetage pour fixation sur trépied *	
 (prise de vue en rafale/retardateur)	61, 63	11 Haut-parleur	

* Cet appareil photo n'est pas compatible avec l'adaptateur pour trépied TA-N100.

Prise en main de l'appareil photo

Lorsque vous cadrez vos photos, tenez l'appareil comme illustré ci-dessous.

Tenez l'appareil avec la main droite.

Prenez légèrement appui en calant les coudes contre le buste.

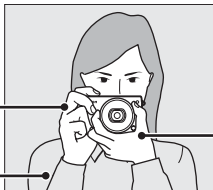

Soutenez l'objectif avec la main gauche.

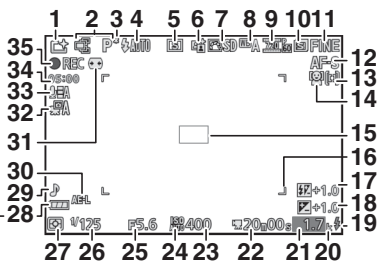
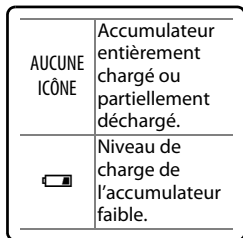

1 Mode de prise de vue.....	6	20 « k » (indique qu'il reste assez de mémoire pour plus de 1000 vues)	
2 Contrôle du résultat en temps réel.....	24	21 Nombre de vues restantes.....	16
Mode Créativité	26	Nombre de prises de vues restantes avant remplissage de la mémoire tampon	
Sélection Meilleur moment	47, 51	Indicateur d'enregistrement de la balance des blancs	
Sélection Vidéo avancée.....	38, 41	Indicateur d'avertissement relatif à la carte	92
Mode d'exposition	72	22 Durée disponible.....	39
3 Indicateur de décalage du programme	29	23 Sensibilité (ISO).....	74
4 Mode de flash.....	66, 68	24 Indicateur de sensibilité (ISO).....	74
5 Retardateur.....	63	Indicateur de sensibilité (ISO) automatique	
Mode rafale *	61	25 Ouverture	31, 32
6 D-Lighting actif *	73	26 Vitesse d'obturation	30, 32
7 Picture Control *	74	27 Mesure	73, 74
8 Balance des blancs *	74	28 Indicateur de l'accumulateur *	
9 Taille d'image/cadence.....	74	29 Réglages du son	75
10 Taille d'image *	72	30 Indicateur de mémorisation de l'exposition auto	75
11 Qualité d'image *	72	31 Contrôle auto. distorsion	73
12 Mode de mise au point *	73, 74	32 Capture automatique d'images	74
13 Mode de zone AF *	73, 74	33 Sensibilité du microphone *	
14 Priorité visage *	23, 73	34 Durée écoulée.....	39
15 Zone de mise au point	19, 73, 74	35 Indicateur d'enregistrement	39
16 Délimiteurs de zone AF *			
17 Correction du flash.....	73		
18 Correction de l'exposition			
19 Témoin de disponibilité du flash....	69		

* Uniquement visible si **Détaillée** a été sélectionné pour **Affichage > Prise de vue** dans le menu Configuration (☐ 75).

Remarque : tous les indicateurs sont représentés à titre illustratif.

Commande MENU

Le mode de prise de vue et la plupart des options de prise de vue, de visualisation et de configuration sont accessibles depuis les menus de l'appareil photo. Appuyez sur la commande MENU pour afficher la boîte de dialogue de sélection des menus représentée ci-dessous, puis utilisez le sélecteur multidirectionnel pour mettre en surbrillance l'icône du menu souhaité et appuyez sur **OK**.

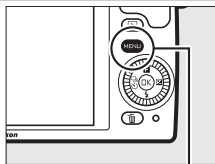

Commande MENU



Menu Visualisation (☐ 71) :
Modifiez les réglages de visualisation.

Menu Prise de vue (☐ 72) :
Modifiez les réglages des photos.

Menu du mode de prise de vue (☐ 6) :
Choisissez un mode de prise de vue.

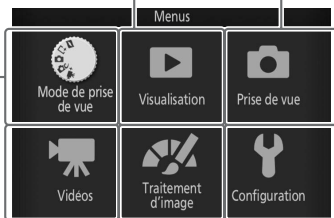

Menu Vidéo (☐ 73) :
Modifiez les options d'enregistrement vidéo.

Menu Configuration (☐ 75) :
Modifiez les réglages de base de l'appareil photo.

Menu Traitement d'image (☐ 74) :
Modifiez la balance des blancs, la sensibilité (ISO), les Picture Control et d'autres réglages de traitement d'image relatifs aux photos et aux vidéos.

■ Choix d'un mode de prise de vue

Pour afficher le menu du mode de prise de vue, appuyez sur la commande MENU, mettez en surbrillance **Mode de prise de vue** et appuyez sur **OK**. Utilisez le sélecteur multidirectionnel pour mettre en surbrillance un mode de prise de vue et appuyez sur **OK** pour sélectionner l'option en surbrillance.



📷 **Mode Instant animé** (📖 56) : à chaque déclenchement, l'appareil photo enregistre une image fixe et une séquence vidéo de 1,6 s environ. Lorsque vous visionnez « l'Instant animé » final sur l'appareil photo, la vidéo est lue au ralenti pendant environ 4 s et l'image fixe s'affiche à la fin.

📷 **Mode Meilleur moment** (📖 47) : choisissez **Sélection active** pour sélectionner la meilleure photo parmi dix images stockées dans la mémoire temporaire ou **Sélecteur photo optimisé** pour laisser l'appareil choisir la meilleure photo en fonction de la composition et du mouvement.

📷 **Mode automatique** (📖 17) : laissez l'appareil photo choisir les réglages des photos et des vidéos.

📷 **Mode Créativité** (📖 26) : pour appliquer des effets spéciaux aux photos, adapter les réglages à la scène ou contrôler la vitesse d'obturation et l'ouverture.

📷 **Mode Vidéo avancée** (📖 38) : choisissez un mode d'exposition et réglez la vitesse d'obturation ou l'ouverture, ou enregistrez des vidéos au ralenti, en accéléré ou avec d'autres effets spéciaux.

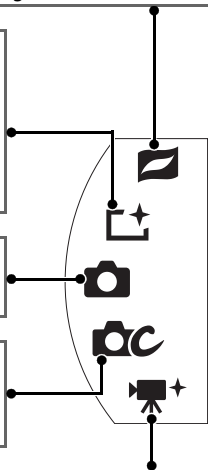

■ Utilisation des menus

Utilisez le sélecteur multidirectionnel (📖 3) pour parcourir les menus Visualisation, Prise de vue, Vidéo, Traitement d'image et Configuration.

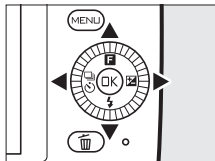

Sélecteur multidirectionnel



1 Sélectionnez une rubrique.

Appuyez sur ▲ ou ▼ pour mettre en surbrillance les rubriques des menus et appuyez sur ► pour afficher les options de la rubrique en surbrillance.



2 Sélectionnez une option.

Appuyez sur ▲ ou ▼ pour mettre en surbrillance l'option de votre choix et appuyez sur **OK** pour la sélectionner.

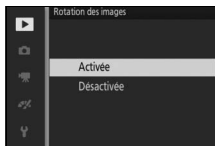

🔍 Utilisation des menus

Les rubriques affichées peuvent varier en fonction des réglages de l'appareil photo. Pour quitter les menus et revenir au mode de prise de vue, appuyez sur le déclencheur à mi-course (📖 19).

🔍 Choix d'un menu

Pour afficher un autre menu, appuyez sur ◀ à l'étape 1, puis sur ▲ ou ▼ pour mettre en surbrillance l'icône souhaitée. Appuyez sur ► pour placer le curseur dans le menu en surbrillance.

Menu **F** (fonction)

Pour afficher le menu fonction et modifier les réglages de l'appareil photo ou accéder aux options de visualisation, appuyez en haut du sélecteur multidirectionnel (au-dessus de **F**).



Menu **F** (mode de prise de vue)



Menu **F** (visualisation)

1 Sélectionnez une rubrique.

Servez-vous du sélecteur multidirectionnel pour mettre en surbrillance une rubrique et appuyez sur **OK** pour afficher les options (pour quitter le menu **F**, appuyez sur le déclencheur à mi-course comme décrit à la page 19 ou mettez en surbrillance **X** et appuyez sur **OK**).

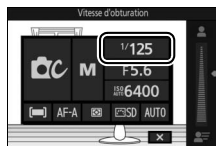

2 Sélectionnez une option.

Mettez en surbrillance l'option ou la valeur de votre choix et appuyez sur **OK** pour la sélectionner.

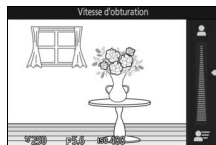

Menu **F**

Le contenu du menu **F** est variable : il dépend des réglages de l'appareil photo ou du type d'image affiché ; les options indisponibles sont grisées. En mode automatique, le menu du mode de prise de vue s'affiche si vous appuyez sur **F** ( 6).



Premières étapes

1 Fixez la courroie à l'appareil photo.

Fixez fermement la courroie sur les deux œillets de l'appareil photo.

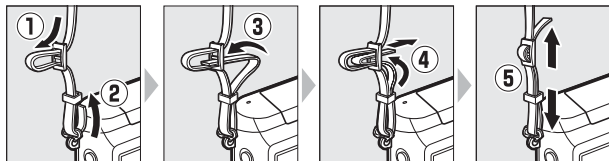

2 Chargez l'accumulateur.

Insérez l'accumulateur dans le chargeur ① et branchez le chargeur ②. Un accumulateur entièrement déchargé se recharge complètement en 3 heures environ. Débranchez le chargeur et retirez l'accumulateur une fois le chargement terminé.

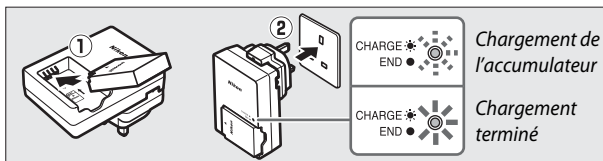

Adaptateur de prise secteur

En fonction du pays ou de la région d'achat, il est possible qu'un adaptateur de prise secteur soit fourni avec le chargeur. La forme de l'adaptateur dépend du pays ou de la région d'achat.

Si un adaptateur de prise secteur est fourni, branchez l'adaptateur comme illustré à droite, en vérifiant que la prise est correctement insérée. Si vous tirez énergiquement sur l'adaptateur de prise secteur pour le retirer, vous risquez d'endommager le produit.

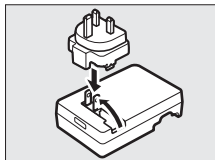

3 Insérez l'accumulateur et une carte mémoire.

L'appareil stocke les photos sur des cartes mémoire microSD, microSDHC et microSDXC (disponibles séparément ; □ 83). Avant d'insérer l'accumulateur ou la carte mémoire, vérifiez qu'ils sont dans le bon sens. Coincez le loquet orange sur le côté à l'aide de l'accumulateur et faites glisser ce dernier jusqu'à ce qu'il se verrouille, puis insérez la carte mémoire jusqu'à ce qu'elle s'enclique en position. N'inclinez pas la carte lorsque vous l'insérez ; vous risquez sinon d'endommager le produit.

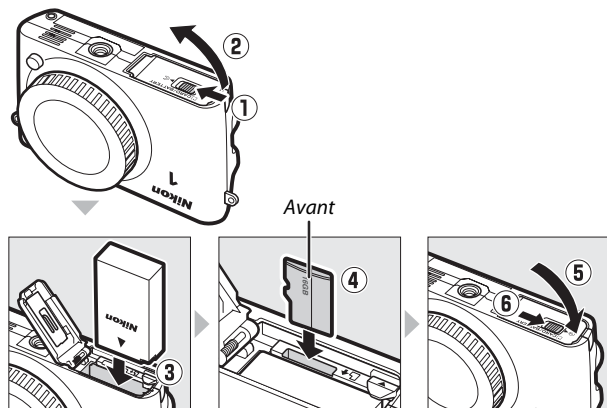

Formatage des cartes mémoire

Si la carte mémoire est utilisée pour la première fois dans l'appareil photo ou si elle a été formatée dans un autre appareil, sélectionnez **Formater la carte** dans le menu Configuration et suivez les instructions affichées à l'écran pour formater la carte (□ 75). Notez que cette opération supprime définitivement toutes les données que la carte peut contenir. Veillez à bien copier toutes les photos et toutes les autres données que vous souhaitez garder sur un ordinateur avant de procéder à cette opération (□ 79).

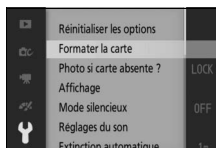

4 Fixez un objectif.

Prenez soin de ne laisser entrer aucune poussière à l'intérieur de l'appareil photo lorsque vous retirez l'objectif ou le bouchon de boîtier.

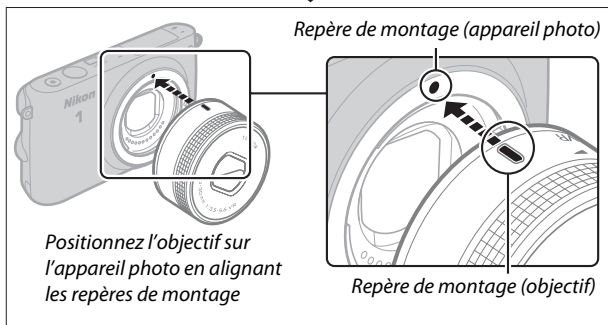
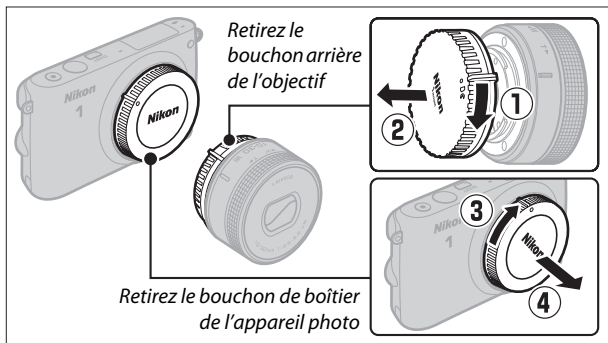

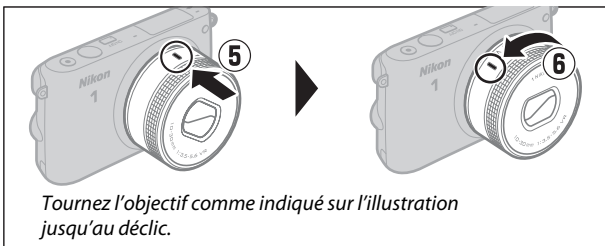

Si l'objectif permet la réduction de vibration (VR), il est possible de contrôler cette fonction depuis l'appareil photo (☞ 73, ☞ 74).

Retrait de l'objectif

Veillez à ce que l'objectif soit rétracté avant de le retirer. Pour retirer l'objectif, mettez l'appareil photo hors tension, puis maintenez enfoncée la commande de déverrouillage de l'objectif (①) tout en faisant tourner ce dernier dans le sens des aiguilles d'une montre (②). Après avoir retiré l'objectif, remettez en place le bouchon de boîtier, le bouchon arrière de l'objectif et le cas échéant, son bouchon avant.

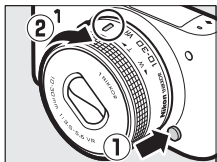

Objectifs dotés d'une « commande de déverrouillage de l'objectif rétractable »

Il est impossible d'utiliser un objectif doté d'une commande de déverrouillage de l'objectif rétractable, s'il est rétracté. Pour déverrouiller et faire sortir l'objectif afin de préparer l'appareil photo à la prise de vue, maintenez appuyée la commande de déverrouillage de l'objectif rétractable (①) tout en tournant la bague de zoom comme illustré (②). L'objectif peut être rétracté et la bague de zoom verrouillée en appuyant sur cette commande et en tournant la bague de zoom dans le sens opposé.

Bague de zoom

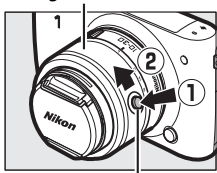

Commande de déverrouillage de l'objectif rétractable

Veillez à ne pas appuyer sur la commande de déverrouillage de l'objectif rétractable lorsque vous fixez ou retirez l'objectif.



5 Mettez l'appareil photo sous tension.

Appuyez sur le commutateur marche-arrêt pour mettre l'appareil photo sous tension. Le voyant d'alimentation s'éclaire brièvement en vert et le moniteur s'allume. Si un bouchon est fixé à l'avant de l'objectif, retirez-le avant de commencer la prise de vue. Si vous utilisez un objectif 1 NIKKOR VR 10-30mm f/3.5-5.6 PD-ZOOM, il sort automatiquement à la mise sous tension de l'appareil photo et se rétracte automatiquement à la mise hors tension.

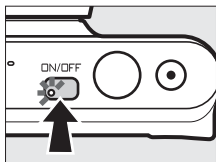

Mise hors tension de l'appareil photo

Pour mettre l'appareil photo hors tension, appuyez de nouveau sur le commutateur marche-arrêt. Le moniteur s'éteint.

Extinction automatique

Si vous n'effectuez aucune opération pendant une minute environ, l'écran s'éteint et le voyant d'alimentation clignote. Appuyez sur le déclencheur pour réactiver l'appareil photo. Si aucune opération n'est effectuée pendant trois minutes environ après l'extinction de l'écran, l'appareil photo se met automatiquement hors tension.

Objectifs dotés d'une « commande de déverrouillage de l'objectif rétractable »

L'appareil photo se met sous tension automatiquement lorsque l'objectif est déverrouillé ; par ailleurs, si la vue passant par l'objectif s'affiche ou si le moniteur est éteint, l'appareil photo se met hors tension lorsque l'objectif est verrouillé (dans le cas des objectifs 1 NIKKOR VR 10–30mm f/3.5–5.6 et 1 NIKKOR VR 30–110mm f/3.8–5.6, la version de firmware 1.10 ou ultérieure est requise pour que le verrouillage de l'objectif entraîne la mise hors tension de l'appareil photo lorsque le moniteur est éteint ; pour en savoir plus sur la mise à jour du firmware des objectifs, consultez le site Web Nikon de votre région).

6 Choisissez une langue.

Une boîte de dialogue de sélection de la langue apparaît la première fois que vous allumez l'appareil photo. Utilisez le sélecteur multidirectionnel et la commande  pour choisir une langue.

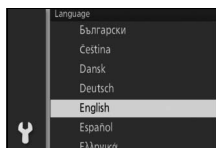

7 Réglez l'horloge.

Utilisez le sélecteur multidirectionnel et la commande **OK** (☑ 3) pour régler la date et l'heure. *Remarque : l'appareil photo dispose d'une horloge de 24 heures.*



Appuyez sur ◀ ou ▶ pour mettre le fuseau horaire de votre choix en surbrillance, puis appuyez sur **OK**.

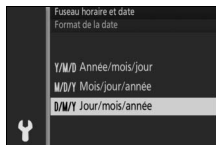

Appuyez sur ▲ ou ▼ pour mettre le format de date de votre choix en surbrillance, puis appuyez sur **OK**.

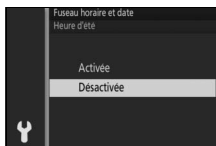

Appuyez sur ▲ ou ▼ pour activer ou désactiver l'heure d'été, puis appuyez sur **OK**.

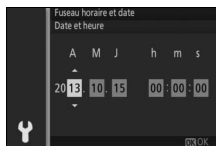

Appuyez sur ◀ ou ▶ pour mettre en surbrillance un chiffre, puis sur ▲ ou ▼ pour le modifier. Appuyez sur **OK** pour revenir à l'écran de prise de vue une fois le réglage effectué.

*Remarque : la langue et l'horloge peuvent être modifiées à tout moment à l'aide des options **Langue (Language)** (☑ 75) et **Fuseau horaire et date** (☑ 75) du menu Configuration.*

8 Vérifiez le niveau de charge de l'accumulateur et la capacité de la carte mémoire.

Vérifiez le niveau de charge de l'accumulateur et le nombre de vues restantes sur le moniteur (☑ 4).

Niveau de charge

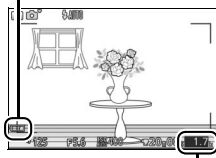

Nombre de vues restantes

Prise de vue et visualisation des photos

Ce chapitre explique comment prendre des photos, les visualiser et les supprimer en modes Automatique et Créativité.

Photographie « Viser et photographeur » (mode Automatique)



Suivez les étapes ci-dessous pour prendre des photos en mode Automatique, un mode où il suffit de viser et photographier : l'appareil photo détecte automatiquement le type de sujet et modifie les réglages en fonction du sujet et de la situation.

1 Mettez l'appareil photo sous tension.

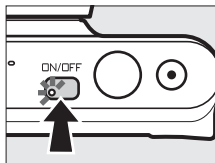
Appuyez sur le commutateur marche-arrêt pour mettre l'appareil photo sous tension.



2 Sélectionnez le mode .

Appuyez sur la commande MENU pour afficher les menus. Sélectionnez **Mode de prise de vue**, puis mettez en surbrillance  (Automatique) et appuyez sur  ( 6).

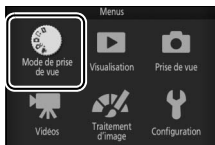

3 Préparez l'appareil photo.

Tenez l'appareil photo fermement des deux mains, en veillant à ne pas obstruer l'objectif, l'illuminateur d'assistance AF ou le microphone. Tournez l'appareil photo comme indiqué en bas à droite lorsque vous prenez des photos à la verticale.

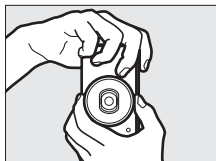
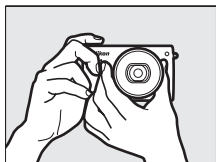

4 Cadrez la photo.

Positionnez votre sujet au centre du cadre.

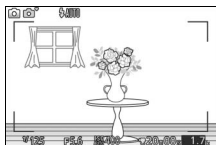

Utilisation d'un zoom

Utilisez la bague de zoom pour faire un zoom avant sur le sujet de telle sorte qu'il remplisse une plus grande zone du cadre, ou un zoom arrière pour augmenter la zone visible autour du sujet. Lors de l'enregistrement vidéo avec l'objectif 1 NIKKOR VR 10-30mm f/3.5-5.6 PD-ZOOM, la vitesse de rotation de la bague n'a pas d'impact sur la vitesse du zoom.

Effectuer un zoom
avant

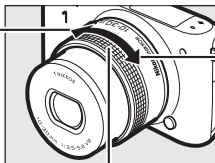

Effectuer un zoom
arrière

Bague de zoom

5 Effectuez la mise au point.

Appuyez sur le déclencheur à mi-course pour effectuer la mise au point. Si le sujet est faiblement éclairé, le flash peut sortir (☞ 65) et l'illuminateur d'assistance AF (☞ 2) peut s'allumer pour aider l'appareil photo à effectuer la mise au point.



Si l'appareil photo parvient à effectuer la mise au point, la zone de mise au point sélectionnée s'affiche en vert et un signal sonore est émis (ce ne sera peut-être pas le cas si le sujet est en mouvement).

Zone de mise au point

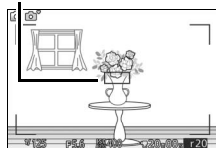

Si l'appareil photo ne réussit pas à effectuer la mise au point, la zone de mise au point est affichée en rouge.

6 Prenez la photo.

Appuyez doucement sur le déclencheur jusqu'en fin de course pour enregistrer la photo. Le voyant d'accès de la carte mémoire s'allume et la photo s'affiche sur le moniteur pendant quelques secondes (la photo disparaît automatiquement lorsque vous appuyez sur le déclencheur à mi-course).

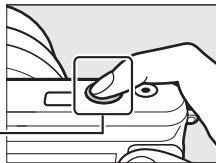

N'éjectez pas la carte mémoire, ne retirez pas l'accumulateur tant que le voyant d'accès est allumé et que l'enregistrement n'est pas terminé.

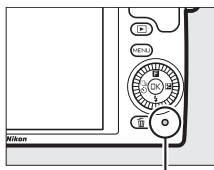

Voyant d'accès de la carte mémoire

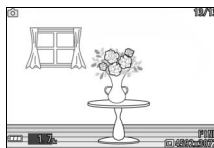

Quadrillage

Vous pouvez afficher un quadrillage en sélectionnant **Activé** pour l'option **Affichage** > **Affichage du quadrillage** du menu Configuration (📖 75).

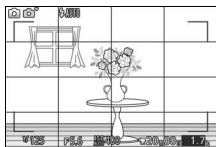

Visualisation des photos



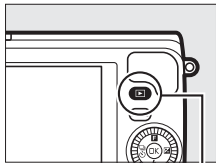

Appuyez sur  pour afficher la photo la plus récente en plein écran sur le moniteur (visualisation plein écran).

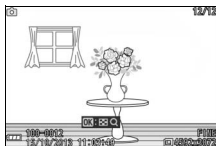

Commande 



Appuyez sur  ou , ou tournez le sélecteur multidirectionnel pour afficher les autres photos.

Pour zoomer sur le centre de la photo affichée, appuyez sur  et tournez le sélecteur multidirectionnel dans le sens des aiguilles d'une montre. Tournez-le dans le sens inverse pour effectuer un zoom arrière. Pour afficher plusieurs photos simultanément, tournez le sélecteur multidirectionnel dans le sens inverse des aiguilles d'une montre lorsqu'une photo est affichée en plein écran.



Pour arrêter la visualisation et revenir en mode de prise de vue, appuyez sur le déclencheur à mi-course.

Menu **F** (fonction) (📖 8)

Vous pouvez accéder aux options suivantes en appuyant sur **F** lorsqu'une photo est affichée :

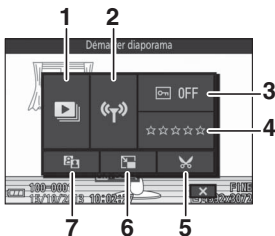

1	Démarrer diaporama.....	71
2	Transfert Wi-Fi *	71
3	Protéger.....	71
4	Classement	71
5	Recadrer	71
6	Redimensionner.....	71
7	D-Lighting.....	71

* Option affichée lorsque le transmetteur sans fil pour mobile WU-1a (en option) est inséré.

Informations complémentaires

L'option **Affichage > Visualisation** du menu Configuration permet d'afficher ou de masquer les informations des photos (📖 75). L'option **Diaporama** du menu Visualisation permet d'afficher des diaporamas.



Suppression des photos

Pour supprimer la photo actuellement affichée, appuyez sur . Notez qu'une fois effacées, les photos ne peuvent plus être récupérées.

1 Affichez la photo.

Affichez la photo que vous souhaitez supprimer en suivant la procédure décrite à la page précédente.

2 Appuyez sur .

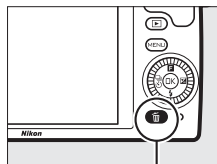

Une boîte de dialogue de confirmation s'affiche.



Commande 



3 Supprimez la photo.

Appuyez à nouveau sur  pour effacer la photo et revenir à la visualisation, ou appuyez sur  pour quitter sans effacer la photo.

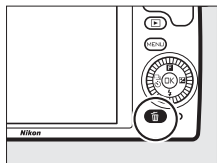

Suppression de plusieurs photos

L'option **Effacer** du menu Visualisation ( 71) permet de supprimer toutes les photos ou uniquement les photos sélectionnées.

Priorité visage

L'appareil photo détecte les visages et effectue la mise au point sur ces derniers (priorité visage). Un double cadre jaune apparaît lorsque l'appareil photo détecte un visage situé face à lui (s'il détecte plusieurs visages, cinq au maximum, il sélectionnera le sujet le plus proche). Appuyez sur le

déclencheur à mi-course pour effectuer la mise au point sur le sujet encadré en jaune. Le cadre disparaît si l'appareil photo n'arrive plus à détecter le sujet (par exemple, si le sujet a détourné son regard).







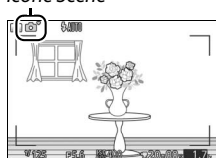

Sélection automatique de scène

En mode automatique, l'appareil analyse automatiquement le sujet et sélectionne la scène appropriée. La scène sélectionnée est indiquée sur le moniteur.

Icône Scène



- | | |
|---|--|
|  | Portrait : pour les portraits de personnes. |
|  | Paysage : pour les paysages naturels et urbains. |
|  | Portrait de nuit : pour les portraits cadrés devant des arrière-plans sombres. |
|  | Gros plan : pour les sujets proches de l'appareil photo. |
|  | Paysage de nuit : pour les paysages naturels et urbains faiblement éclairés. |
|  | Automatique : pour les sujets qui ne correspondent pas aux catégories répertoriées ci-dessus. |



Contrôle du résultat en temps réel

Le contrôle du résultat en temps réel vous permet de prévisualiser l'impact des modifications des réglages sur la photo finale. Pour choisir le réglage que vous souhaitez contrôler en temps réel, appuyez sur **OK** afin d'afficher le menu, puis servez-vous du sélecteur multidirectionnel afin de mettre en surbrillance le réglage et appuyez sur **OK** afin de prévisualiser l'effet. Tournez le sélecteur multidirectionnel pour choisir un réglage et appuyez sur **OK** pour valider votre sélection.



D-Lighting actif : permet de conserver les détails dans les hautes lumières et les ombres afin d'obtenir un contraste naturel.



D-Lighting actif : Élevé *D-Lighting actif : Faible*

Augmenter l'effet

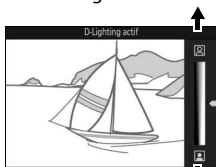

Réduire l'effet

Flou d'arrière-plan : estompez les détails de l'arrière-plan pour faire ressortir votre sujet ou au contraire, privilégiez la netteté à la fois sur l'arrière-plan et sur le premier plan.



Arrière-plan plus net

Arrière-plan plus flou

Augmenter la netteté de l'arrière-plan

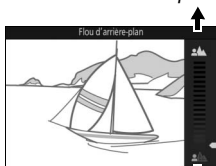

Adoucir l'arrière-plan

Flou de mouvement : suggérez le mouvement en « floutant » les objets mobiles ou au contraire, restituez ces derniers avec netteté en « figeant » le mouvement.



Figer le mouvement

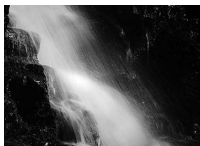

Flouter le mouvement

Figer le mouvement



Flouter le mouvement



Luminosité : éclaircissez ou assombrissez les photos.



Plus clair

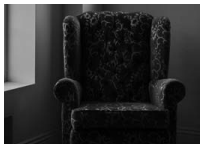

Plus sombre

Plus clair

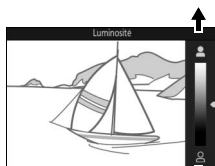

Plus sombre





✓ Contrôle du résultat en temps réel

La prise de vue en rafale n'est pas disponible (☐ 61) et le flash intégré ne peut pas être utilisé lorsque la fonction de contrôle du résultat en temps réel est activée. Appuyez sur la commande d'enregistrement vidéo pour annuler la fonction de contrôle du résultat en temps réel.

Sélection d'un mode Créativité



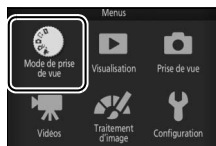

Choisissez le mode Créativité pour adapter les réglages au sujet ou à la situation, appliquer des effets spéciaux aux photos ou contrôler la vitesse d'obturation et l'ouverture.

1 Sélectionnez le mode .

Appuyez sur la commande MENU pour afficher les menus. Mettez en surbrillance **Mode de prise de vue** et appuyez sur , puis mettez en surbrillance  (Créativité) et appuyez sur  ( 6).





2 Choisissez une option.

Appuyez en haut du sélecteur multidirectionnel (au-dessus de ) pour afficher le menu , puis mettez en surbrillance **Créativité** et appuyez sur . Mettez en surbrillance une option adaptée à votre sujet et à votre intention créative ( 27) et appuyez sur .



Sélection d'un mode adapté au sujet ou à la situation

Choisissez un mode Créativité en fonction du sujet ou de la situation :

Option	Description
Auto programmé (P)	L'appareil photo règle l'ouverture et la vitesse d'obturation pour obtenir une exposition optimale (☐ 29). Ce mode est recommandé pour les instantanés et toute autre situation où vous ne disposez pas de suffisamment de temps pour spécifier les réglages de l'appareil photo.
Auto à priorité vitesse (S)	Choisissez la vitesse d'obturation ; l'appareil photo spécifie l'ouverture permettant d'obtenir les meilleurs résultats (☐ 30). Utilisez ce mode pour figer le mouvement ou le rendre flou.
Auto à priorité ouverture (A)	Choisissez l'ouverture ; l'appareil photo spécifie la vitesse d'obturation permettant d'obtenir les meilleurs résultats (☐ 31). Utilisez ce mode pour rendre flou l'arrière-plan ou étendre la zone de netteté au premier plan et à l'arrière-plan.
Manuel (M)	Choisissez la vitesse d'obturation et l'ouverture (☐ 32).
Palette créative (C)	Choisissez des effets artistiques : tournez le sélecteur multidirectionnel pour avoir un aperçu de ces effets à l'écran (☐ 34).
HDR (HDR)	Photographiez des scènes très contrastées (☐ 35).
Flou (O)	Créez des photos avec un effet de filtre flou. Utilisez le menu  (fonction) (☐ 28) pour sélectionner le degré de flou et la méthode d'application de cet effet aux portraits.
Effet miniature (M)	La partie supérieure et la partie inférieure de chaque photo sont « floutées » si bien que le sujet ressemble à une maquette photographiée de près. Cette option donne de meilleurs résultats lorsque la photo est prise d'un point de vue élevé.
Couleur sélective (S)	Prenez des photos dans lesquelles seule une teinte sélectionnée est restituée en couleur (☐ 36).
Traitement croisé (C)	Choisissez une couleur de base afin de créer des photos comportant différentes teintes (☐ 37).
Effet app. photo jouet (P)	Modifiez la saturation des couleurs et assombrissez les coins de l'image afin d'obtenir une photo qui semble avoir été prise avec un appareil photo jouet (☐ 73). Vous pouvez affiner cet effet à l'aide du menu  (☐ 28).



Menu F (fonction) (📖 8)

Appuyez sur **F** en mode Créativité pour afficher les éléments indiqués ci-dessous. Les éléments disponibles dépendent du mode Créativité sélectionné (📖 27).

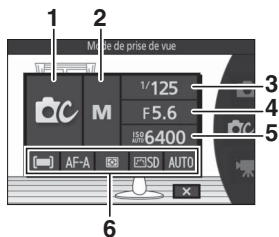

1	Mode de prise de vue	6
2	Créativité.....	26
3	Vitesse d'obturation	30, 32
4	Ouverture	31, 32
5	Sensibilité (ISO)	74
6	Mode de zone AF	73
	Mode de mise au point.....	73
	Mesure	73
	Picture Control.....	74
	Balance des blancs.....	74
	Sélectionner la couleur.....	36
	Intensité du filtre Portrait	
	Teinte	37
	Saturation	73
	Vignettage.....	73

Prise de vue en modes P, S, A et M

Les modes **P**, **S**, **A** et **M** offrent différents degrés de contrôle sur la vitesse d'obturation et l'ouverture. Choisissez un mode et modifiez les réglages en fonction de votre créativité.

■ P Auto programmé

Dans ce mode, l'appareil photo règle automatiquement la vitesse d'obturation et l'ouverture pour une exposition optimale dans la plupart des situations. Ce mode est recommandé pour les instantanés et toute autre situation où vous souhaitez laisser l'appareil photo définir la vitesse d'obturation et l'ouverture.



✎ Sélection d'un couple vitesse d'obturation - ouverture

Bien que la vitesse d'obturation et l'ouverture sélectionnées par l'appareil photo donnent lieu à un résultat optimal, vous pouvez aussi choisir d'autres combinaisons qui produisent la même exposition (« décalage du programme »). Tournez le sélecteur multidirectionnel dans le sens des aiguilles d'une montre pour obtenir de grandes ouvertures (petites valeurs) et rendre l'arrière-plan flou ou pour obtenir des vitesses d'obturation rapides permettant de figer l'action. Tournez le sélecteur multidirectionnel dans le sens inverse pour obtenir de petites ouvertures (grandes valeurs) et augmenter la profondeur de champ ou pour obtenir des vitesses d'obturation lentes permettant d'appliquer un effet de flou aux mouvements. * s'affiche lorsque le décalage du programme est activé.

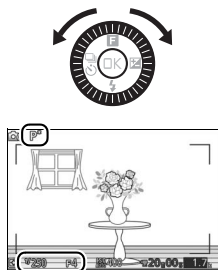

✎ Rétablissement de la vitesse d'obturation et de l'ouverture par défaut

Pour rétablir la vitesse d'obturation et l'ouverture par défaut, tournez le sélecteur multidirectionnel jusqu'à ce que * disparaisse ou mettez l'appareil photo hors tension. La vitesse d'obturation et l'ouverture par défaut sont automatiquement rétablies lorsque l'appareil photo passe en mode veille.

■ S Auto à priorité vitesse

En mode Auto à priorité vitesse, vous définissez vous-même la vitesse d'obturation tandis que l'appareil photo sélectionne automatiquement l'ouverture qui permettra d'obtenir une exposition optimale. Utilisez une vitesse d'obturation lente pour suggérer le mouvement (les objets en déplacement sont flous) ou une vitesse rapide pour figer le mouvement (les objets en déplacement sont nets).



Vitesse d'obturation rapide ($1/1600$ s)

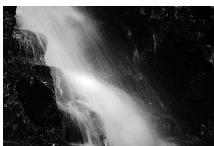

Vitesse d'obturation lente (1 s)

Sélection d'une vitesse d'obturation

Tournez le sélecteur multidirectionnel pour choisir une vitesse d'obturation comprise entre 30 s et $1/16\,000$ s. Tournez le sélecteur dans le sens des aiguilles d'une montre pour obtenir des vitesses d'obturation plus rapides, dans le sens inverse pour obtenir des vitesses d'obturation plus lentes.

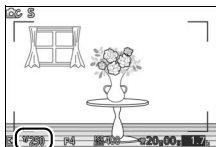

Prise de vue en rafale

La vitesse d'obturation sélectionnée peut changer si vous avez choisi une cadence égale ou supérieure à 10 vps en mode rafale (61).

■ A Auto à priorité ouverture

En mode Auto à priorité ouverture, vous définissez vous-même l'ouverture tandis que l'appareil photo sélectionne automatiquement la vitesse d'obturation qui permettra d'obtenir une exposition optimale. Les grandes ouvertures (petites valeurs) réduisent la profondeur de champ, produisant un effet de flou derrière et devant le sujet principal. Les petites ouvertures (grandes valeurs) augmentent la profondeur de champ, faisant ressortir les détails situés à l'arrière-plan et au premier plan. Les faibles profondeurs de champ sont généralement utilisées dans les portraits pour atténuer les détails de l'arrière-plan. Les grandes profondeurs de champ sont utilisées pour les photos de paysages afin que la plus grande partie de l'image soit nette.



Grande ouverture (f/5.6)



Petite ouverture (f/16)

Sélection d'une ouverture

Tournez le sélecteur multidirectionnel dans le sens inverse des aiguilles d'une montre pour obtenir de grandes ouvertures (petites valeurs), dans le sens des aiguilles d'une montre pour obtenir de petites ouvertures (grandes valeurs). Les valeurs minimale et maximale varient en fonction de l'objectif utilisé.

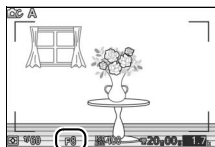

■ M Manuel

En mode Manuel, vous définissez vous-même la vitesse d'obturation et l'ouverture.

Sélection de la vitesse d'obturation et de l'ouverture

Réglez la vitesse d'obturation et l'ouverture en vous référant à l'indicateur d'exposition (voir ci-dessous). Appuyez sur ► pour mettre en surbrillance la vitesse d'obturation ou l'ouverture et tournez le sélecteur multidirectionnel pour choisir une valeur ; répétez cette opération pour l'autre paramètre.

Tournez le sélecteur dans le sens des aiguilles d'une montre pour obtenir des vitesses d'obturation plus rapides ou des ouvertures plus petites (grandes valeurs), dans le sens inverse pour obtenir des vitesses plus lentes ou des ouvertures plus grandes (petites valeurs). La vitesse d'obturation maximale est de $\frac{1}{16\,000}$ s et la minimale est de 30 s ; vous pouvez également sélectionner « Bulb » (pose B) pour maintenir l'obturateur ouvert indéfiniment. Vous pouvez régler l'ouverture sur une valeur comprise entre l'ouverture minimale et l'ouverture maximale de l'objectif.

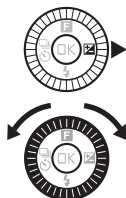

Vitesse d'obturation

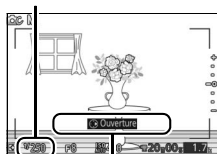

Appuyez sur ► pour mettre en surbrillance l'ouverture.

Ouverture

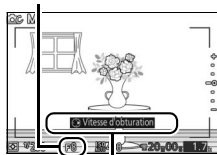

Appuyez sur ► pour mettre en surbrillance la vitesse d'obturation.

Indicateur d'exposition

Si vous avez sélectionné une vitesse d'obturation autre que « Bulb » (pose B), l'indicateur d'exposition indique si la photo est sous-exposée ou surexposée avec les réglages actuels.

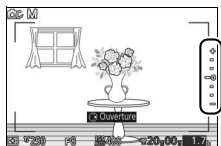

Exposition optimale	Sous-exposée de 1/3 IL	Surexposée de plus de 2 IL
+ . . -0 . . -	+ . . =0 . . -	+ -0 -

Sensibilité (ISO) (modes P, S, A et M)

Lorsqu'une option « automatique » est sélectionnée pour **Sensibilité (ISO)** (📖 74), l'appareil photo modifie automatiquement la sensibilité dans la plage sélectionnée s'il n'arrive pas à obtenir l'exposition optimale avec la vitesse d'obturation et l'ouverture choisies.



Palette créative

Choisissez un effet artistique. Tournez le sélecteur multidirectionnel pour avoir un aperçu de l'effet à l'écran et choisir l'option souhaitée. L'effet change progressivement au fur et à mesure que vous tournez le sélecteur.

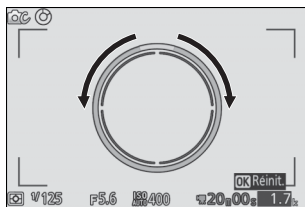

Appuyez à fond sur le déclencheur pour prendre une photo avec l'effet sélectionné. Le flash intégré ne peut pas être utilisé.

Détection de la scène

L'appareil photo modifie les réglages automatiquement pour correspondre au sujet et à la situation. Les effets disponibles dépendent du type de sujet détecté. Pour réinitialiser la palette, appuyez sur  lorsque celle-ci est affichée.

HDR

Les détails des hautes lumières et des ombres sont conservés grâce au mode HDR (grande plage dynamique). Chaque fois que vous appuyez à fond sur le déclencheur, l'appareil prend plusieurs photos à la suite à une cadence rapide et les fusionne en une seule image afin de conserver les détails des hautes lumières et des ombres dans les scènes très contrastées. Le flash intégré ne se déclenche pas. Le traitement des photos peut prendre un certain temps ; la photo finale s'affichera une fois le traitement terminé.



Première vue (plus sombre)

+



Seconde vue (plus claire)



Image HDR combinée

Cadrage des photos HDR

Les bords de l'image seront tronqués. Il se peut que vous n'obteniez pas les résultats souhaités si l'appareil photo ou le sujet bouge pendant la prise de vue. Selon la scène photographiée, les ombres peuvent être irrégulières. Par ailleurs, des ombres risquent d'être visibles autour des objets lumineux ou des halos risquent d'apparaître autour des objets sombres.

Couleur sélective

Prenez des photos en noir et blanc, dans lesquelles une seule couleur ressort.

1 Choisissez Sélectionner la couleur.

Appuyez sur **F** pour afficher le menu **F** (fonction), puis mettez en surbrillance **Sélectionner la couleur** et appuyez sur **OK**.



2 Choisissez une couleur.

Utilisez le sélecteur multidirectionnel pour choisir une couleur et appuyez sur **OK**.

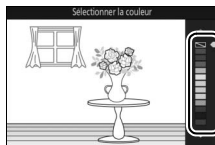

3 Prenez des photos.

Pour prendre des photos, appuyez à fond sur le déclencheur. Seule la teinte sélectionnée est restituée en couleur ; toutes les autres teintes sont enregistrées en niveaux de gris.



Traitement croisé

Sélectionnez une teinte de base afin de prendre des photos comportant des couleurs modifiées.

1 Sélectionnez Teinte.

Appuyez sur **F** pour afficher le menu **F** (fonction), puis mettez en surbrillance **Teinte** et appuyez sur **OK**.



2 Choisissez une couleur.

Utilisez le sélecteur multidirectionnel pour choisir une couleur de base (rouge, vert, bleu ou jaune) et appuyez sur **OK**.

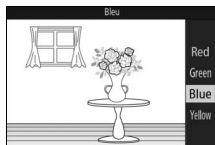

3 Prenez des photos.

Pour prendre des photos comportant des couleurs modifiées, appuyez à fond sur le déclencheur.

Enregistrement et lecture de vidéos

Enregistrement de vidéos

Utilisez la commande d'enregistrement vidéo pour enregistrer des vidéos en modes Automatique, Créativité et Vidéo avancée.



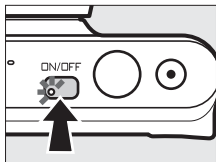

1 Mettez l'appareil photo sous tension.

Appuyez sur le commutateur marche-arrêt pour mettre l'appareil photo sous tension.



2 Choisissez un mode de prise de vue.

Appuyez sur la commande MENU pour afficher les menus, puis sélectionnez **Mode de prise de vue** et appuyez sur

OK. Mettez en surbrillance  (Automatique),  (Créativité) ou  (Vidéo avancée) et appuyez sur **OK** ( 6). En mode Vidéo avancée, vous pouvez choisir le type de vidéo à l'aide de l'option **Vidéo avancée** du menu **F** ( 41).

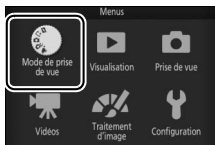

3 Cadrez la première vue de la vidéo.

Cadrez la première vue en plaçant votre sujet au centre de l'écran. Si **Ralenti** est sélectionné en mode Vidéo avancée ( 41), appuyez sur le déclencheur à mi-course pour effectuer la mise au point.

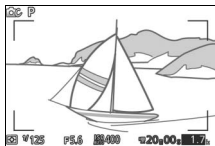

L'icône  indique qu'il est impossible d'enregistrer des vidéos.

4 Lancez l'enregistrement.

Appuyez sur la commande d'enregistrement vidéo pour commencer l'enregistrement. L'indicateur d'enregistrement, la durée écoulée et la durée disponible s'affichent lorsque la vidéo est en cours d'enregistrement.

Enregistrement audio

Veillez à ne pas couvrir le microphone et notez que le microphone intégré risque d'enregistrer les sons émis par l'appareil photo ou l'objectif. L'appareil photo effectue la mise au point en continu sauf lors de l'enregistrement des ralentis.

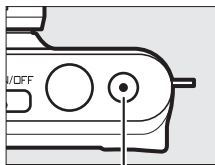

Commande
d'enregistrement vidéo

Indicateur
d'enregistrement/Durée
écoulée

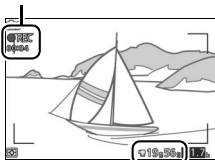

Durée disponible

5 Arrêtez l'enregistrement.

Appuyez de nouveau sur la commande d'enregistrement vidéo pour arrêter l'enregistrement. L'enregistrement s'arrête automatiquement une fois que la taille maximale est atteinte, que la carte mémoire est pleine, si vous retirez l'objectif ou si l'appareil photo surchauffe (☞ xii).

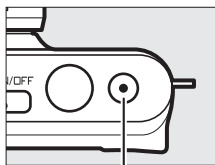

Commande
d'enregistrement vidéo

Taille maximale

Les vidéos peuvent avoir une taille maximale de 4 Go ; notez qu'en fonction de la vitesse d'écriture de la carte mémoire, l'enregistrement peut s'arrêter avant que cette taille ne soit atteinte (☞ 83).



■ Mode de prise de vue

Il est possible d'enregistrer des vidéos avec les modes de prise de vue indiqués ci-dessous. Il est impossible d'enregistrer des vidéos en mode Meilleur moment ou Instant animé.



Mode Automatique (📖 17)

Sélectionnez ce mode pour laisser l'appareil photo choisir les réglages adaptés. L'appareil photo modifie les réglages automatiquement en fonction du sujet et de la situation.

Mode Créativité (📖 26)

Enregistrez les vidéos en mode d'exposition **P** (auto programmé). Si **Palette créative** est sélectionné, l'effet choisi est appliqué à la vidéo (📖 34).

Mode Vidéo avancée (📖 41)

Choisissez un mode d'exposition (📖 73) et réglez la vitesse d'obturation ou l'ouverture, ou enregistrez des vidéos au ralenti, en accéléré ou avec d'autres effets spéciaux.

Son des vidéos

L'élément **Options audio des vidéos** du menu Vidéo propose des options relatives au bruit du vent et à la sensibilité du microphone (📖 74).

Options vidéo avancées

En mode **+** (Vidéo avancée), vous pouvez accéder aux options suivantes en appuyant sur **F** et en sélectionnant **Vidéo avancée** dans le menu **F** (fonction).

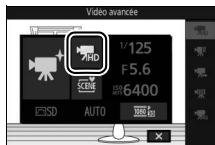

Vidéo HD	Enregistrez des vidéos en haute définition (HD).
Ralenti	<p>Enregistrez jusqu'à 2 secondes environ de séquences au ralenti sans le son. Les ralentis sont enregistrés à une cadence de 400 vps et lus à une cadence d'environ 30 vps.</p> <p>Enregistrement </p>
Accéléré	<p>Enregistrez des accélérés sans le son ; ils sont lus à une vitesse 4 fois plus rapide que la normale. La lecture dure quatre fois moins longtemps que l'enregistrement.</p> <p>Enregistrement </p>
Sauts de séquences	<p>Enregistrez des sauts de séquences sans le son. L'enregistrement est interrompu toutes les deux secondes afin d'obtenir un effet d'ellipse.</p> <p>Enregistrement </p>
Vidéo de 4 secondes	<p>Enregistrez un clip vidéo de 4 secondes. Vous pouvez assembler plusieurs clips pour ne former qu'une seule vidéo à l'aide de l'option Combiner vidéos de 4 s du menu Visualisation (71).</p>



Menu F (fonction) (☐ 8)

Appuyez sur **F** en mode Vidéo avancée pour afficher les éléments indiqués ci-dessous. Les éléments disponibles dépendent du type de vidéo sélectionné (☐ 41).

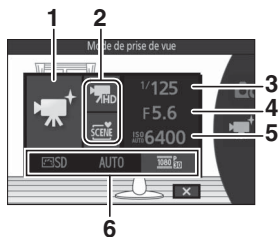

1	Mode de prise de vue	6
2	Vidéo avancée	41
	Mode d'exposition	73
3	Vitesse d'obturation	30, 32
4	Ouverture	31, 32
5	Sensibilité (ISO)	74
6	Picture Control	74
	Balance des blancs	74
	Taille d'image/cadence	74
	Ralenti	74

Ralenti

Lorsque l'option Ralenti est sélectionnée en mode Vidéo avancée, vous pouvez effectuer la mise au point en appuyant sur le déclencheur à mi-course avant de commencer l'enregistrement. L'appareil photo effectue la mise au point sur le sujet situé au centre de l'écran ; la fonction de détection des visages (☐ 23) n'est pas disponible. Vous ne pouvez pas modifier la mise au point et l'exposition pendant l'enregistrement. Choisissez la cadence à l'aide de l'option **Ralenti** du menu Vidéo (☐ 74).

Durée d'enregistrement

Le tableau suivant répertorie les durées maximales d'enregistrement par vidéo avec chaque mode de prise de vue (chiffres approximatifs).

Mode Automatique	20 minutes
Mode Créativité	20 minutes
Mode Vidéo avancée	
Vidéo HD	20 minutes
Ralenti	2 secondes
Accéléré	5 minutes
Sauts de séquences	10 minutes
Vidéo de 4 secondes	4 secondes

Prendre des photos pendant l'enregistrement de vidéos

Appuyez à fond sur le déclencheur pour prendre une photo sans interrompre l'enregistrement de la vidéo. Les photos prises lors de l'enregistrement vidéo sont au format 3 : 2.

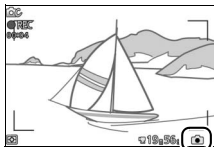

Prendre des photos pendant l'enregistrement de vidéos



Vous pouvez prendre jusqu'à 10 photos par vidéo. Veuillez noter que vous ne pouvez prendre aucune photo lors de la réalisation de ralenti.

Mémorisation de la mise au point

Si **AF ponctuel** est sélectionné comme **Mode de mise au point** dans le menu Vidéo du mode Vidéo avancée, la mise au point est mémorisée tant que vous maintenez le déclencheur appuyé à mi-course (□ 74).



Lecture des vidéos

Les vidéos sont signalées par l'icône  en visualisation plein écran ( 20). Appuyez sur  pour commencer la lecture.

Icône /Durée

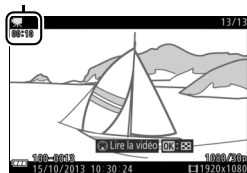











Indicateur d'enregistrement de vidéo/
Position actuelle/Durée totale



Volume

Guide

Vous pouvez effectuer les opérations suivantes :

Pour	Utiliser	Description
Faire une pause		Interrompez momentanément la lecture.
Lire		Reprenez la lecture lorsque celle-ci est sur pause ou lorsque vous reculez/avancez dans la vidéo.
Avancer/ revenir en arrière		Appuyez sur  pour revenir en arrière, sur  pour avancer. La vitesse augmente à chaque pression, passant de 2x à 4x, à 8x et enfin à 16x. Si la lecture est sur pause, la vidéo revient en arrière ou avance d'une image à la fois ; maintenez la commande enfoncée pour revenir en arrière ou avancer en continu.
Régler le volume		Tournez le sélecteur multidirectionnel pour régler le volume.
Revenir à la visualisation plein écran	 	Appuyez sur  ou  pour quitter et revenir à la visualisation plein écran.

Menu F (fonction) (8)

Vous pouvez accéder aux options suivantes en appuyant sur **F** lorsqu'une vidéo est affichée :

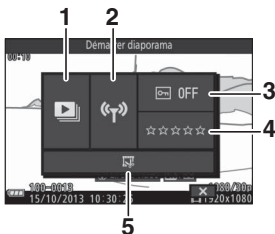

- 1 Démarrer diaporama..... 71
- 2 Transfert Wi-Fi * 71
- 3 Protéger..... 71
- 4 Classement 71
- 5 Éditer la vidéo 71

* Option affichée lorsque le transmetteur sans fil pour mobile WU-1a (en option) est inséré.

Suppression de vidéos

Pour effacer la vidéo actuellement affichée, appuyez sur . Une boîte de dialogue de confirmation apparaît ; appuyez à nouveau sur pour effacer la vidéo et revenir à la visualisation, ou appuyez sur pour quitter sans effacer la vidéo. *Notez qu'une fois effacées, les vidéos ne peuvent plus être récupérées.*

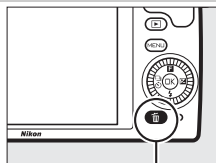

Commande

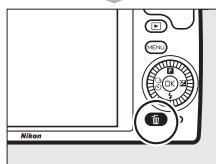

Informations complémentaires

L'option **Éditer la vidéo** du menu Visualisation permet de supprimer des passages de vidéos déjà enregistrées (☞ 71).

Utilisez l'option **Taille d'image/cadence** du menu Vidéo pour choisir la taille d'image et la cadence des vidéos HD (☞ 74), l'option **Ralenti** pour choisir la cadence des ralentis (☞ 74).

Enregistrement de vidéos

Un phénomène de scintillement, un effet de bande ou des signes de distorsion peuvent apparaître sur le moniteur et dans la vidéo finale lorsqu'un éclairage fluorescent, à vapeur de mercure ou de sodium est utilisé, lorsque vous effectuez un filé panoramique ou qu'un objet traverse rapidement le cadre (vous pouvez atténuer le scintillement et l'effet de bande en choisissant l'option **Réduction scintillement** correspondant à la fréquence de l'alimentation secteur locale ; notez cependant que la vitesse d'obturation la plus lente possible est $\frac{1}{100}$ s à **50 Hz**, $\frac{1}{60}$ s à **60 Hz** ; la réduction du scintillement n'est pas disponible avec les ralentis). Les sources lumineuses puissantes peuvent laisser une image rémanente sur le moniteur lorsque vous effectuez un filé panoramique. On peut également constater des brèches, des franges de couleur, des effets de moiré et des points lumineux. Lors de l'enregistrement de vidéos, évitez de diriger l'appareil photo vers le soleil ou toute autre source de lumière puissante. Le non-respect de cette mise en garde risque d'endommager gravement les circuits internes de l'appareil.

Cadre des vidéos

Le cadre des vidéos est indiqué sur le moniteur.

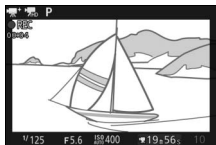

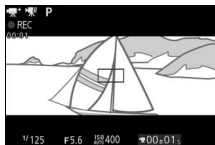

Cadre normal (16 : 9)



Cadre des ralentis (8 : 3)

Autres modes de prise de vue

En plus des modes décrits ci-dessus, l'appareil photo offre le mode  (Meilleur moment) pour vous aider à saisir les sujets difficiles à photographier au bon moment et le mode  (Instant animé) qui combine photos et courtes séquences vidéo ( 56).

Sélection de l'instant (Meilleur moment)



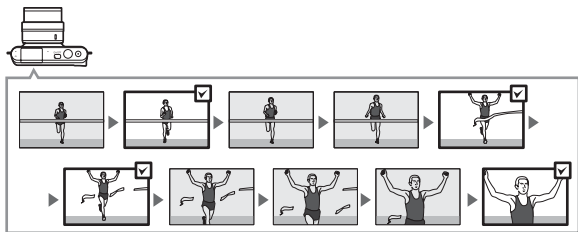

Choisissez une image parmi 10 enregistrées dans la mémoire temporaire peu avant ou peu après le déclenchement (Sélection active) ou laissez l'appareil photo choisir le meilleur cliché en fonction de la composition et du mouvement (Sélecteur photo optimisé).

Sélection manuelle de l'image (Sélection active)

Choisissez une ou plusieurs images (maximum 10) parmi 10 enregistrées peu avant ou peu après la pression sur le déclencheur.





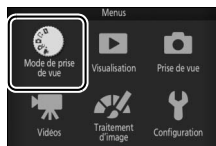

1 Sélectionnez le mode .

Appuyez sur la commande MENU pour afficher les menus. Mettez en surbrillance **Mode de prise de vue** et appuyez sur , puis mettez en surbrillance  (Meilleur moment) et appuyez sur  ( 6).



2 Choisissez **Sélection active**.

Appuyez sur  (fonction) pour afficher le menu . Mettez en surbrillance **Meilleur moment** et appuyez sur , puis mettez en surbrillance **Sélection active** et appuyez sur .

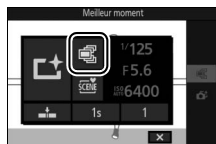

3 Cadrez la photo.

Composez la photo en positionnant le sujet au centre de la vue.



4 Commencez à enregistrer les photos dans la mémoire tampon.

Appuyez sur le déclencheur à mi-course pour effectuer la mise au point (📖 19). L'icône  s'affiche lorsque l'appareil photo commence à enregistrer les images dans la mémoire tampon.

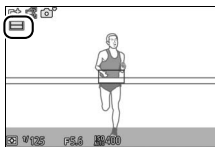



5 Prenez la photo.

Appuyez doucement sur le déclencheur jusqu'en fin de course. Les 10 images enregistrées dans la mémoire tampon peu avant et peu après la pression sur le déclencheur sont stockées temporairement.



6 Sélectionnez jusqu'à 10 images.

Appuyez sur ◀ ou ▶ pour parcourir les images, puis appuyez sur ▲ ou ▼ pour les sélectionner ou les désélectionner. Les images sélectionnées sont signalées par l'icône , tandis que les autres images comportent l'icône  pour indiquer qu'elles vont être supprimées.



7 Enregistrez les images sélectionnées.

Appuyez sur  pour enregistrer les images sélectionnées sur la carte mémoire. Le voyant d'accès de la carte mémoire s'allume pendant l'enregistrement ; notez que l'enregistrement des images sélectionnées peut prendre un certain temps.

Sélection active

Avec les réglages par défaut, l'image enregistrée au moment du déclenchement est marquée automatiquement de l'icône  de l'étape 6.

Menu **F** (fonction) 8

Appuyez sur **F** en mode Meilleur moment pour afficher les éléments indiqués ci-dessous. Les éléments disponibles dépendent du mode sélectionné ( 47, 51).

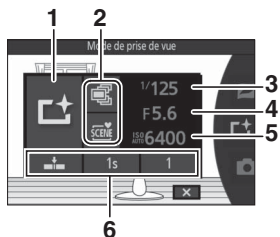

1	Mode de prise de vue	6
2	Meilleur moment	47
	Mode d'exposition	72
3	Vitesse d'obturation	30, 32
4	Ouverture	31, 32
5	Sensibilité (ISO)	74
6	Déclenchement, enreg. Capturer 10 vues pendant Vues enreg. (par déf.) Nbre de vues enregistrées	72

Mode Meilleur moment





Il est impossible d'enregistrer des vidéos et la commande d'enregistrement vidéo est désactivée. Le flash ne peut pas être utilisé.

Sélection de l'appareil photo (Sélecteur photo optimisé)

Le Sélecteur de photo optimisé vous aide à saisir les expressions passagères sur les visages ou autres situations difficiles à photographier au bon moment, comme les photos de groupes lors de fêtes. À chaque déclenchement, l'appareil photo sélectionne automatiquement la meilleure image ainsi que 4 autres qui peuvent éventuellement la remplacer, en fonction de la composition et du mouvement.



1 Sélectionnez le mode .

Appuyez sur la commande MENU pour afficher les menus. Mettez en surbrillance **Mode de prise de vue** et appuyez sur , puis mettez en surbrillance  (Meilleur moment) et appuyez sur  ( 6).

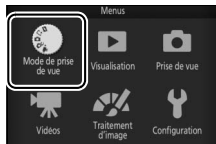

2 Choisissez **Sélecteur photo optimisé**.

Appuyez sur **F** (fonction) pour afficher le menu **F**. Mettez en surbrillance **Meilleur moment** et appuyez sur **OK**, puis mettez en surbrillance **Sélecteur photo optimisé** et appuyez sur **OK**.

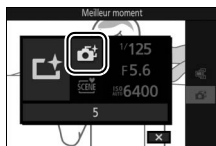

3 Cadrez la photo.

Composez la photo en positionnant le sujet au centre de la vue.



4 Commencez à enregistrer les photos dans la mémoire tampon.

Appuyez sur le déclencheur à mi-course pour effectuer la mise au point (19). L'icône  s'affiche lorsque l'appareil photo commence à enregistrer les images dans la mémoire tampon. L'appareil photo effectue la mise au point en continu pour tenir compte des changements de distance par rapport au sujet, tant que vous maintenez le déclencheur appuyé à mi-course.



5 Prenez la photo.

Appuyez doucement sur le déclencheur jusqu'en fin de course. L'appareil compare les photos enregistrées dans la mémoire tampon avant et après la pression du déclencheur jusqu'en fin de course, puis sélectionne cinq d'entre elles qu'il copie sur la carte mémoire. Notez que l'opération peut prendre un certain temps. La meilleure photo s'affiche sur le moniteur, une fois l'enregistrement terminé.



Sélecteur de photo optimisé

L'appareil photo choisit automatiquement un mode Scène adapté au sujet.



■ Visualisation des photos prises avec le Sélecteur de photo optimisé



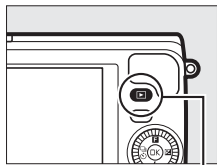

Appuyez sur  et utilisez le sélecteur multidirectionnel pour afficher les photos prises avec le Sélecteur de photo optimisé (📖 20 ; les photos prises avec le Sélecteur de photo optimisé sont signalées par l'icône 📌). Parmi les photos enregistrées par le Sélecteur de photo optimisé, seule la meilleure est affichée (lorsque vous appuyez sur  pour afficher la photo suivante, l'appareil photo ignore les autres meilleures images potentielles. Par conséquent, le numéro de fichier de la photo suivante ne suit pas immédiatement celui de la photo en cours). Pour arrêter la visualisation et revenir en mode de prise de vue, appuyez sur le déclencheur à mi-course.



Commande 





Choix de la meilleure image

Lorsqu'une photo prise avec le Sélecteur de photo optimisé est affichée, vous pouvez choisir la meilleure image en appuyant sur . Appuyez sur  ou  pour voir les autres photos de la séquence et appuyez sur  pour définir la photo actuellement affichée comme meilleure image. Pour revenir à la visualisation normale, appuyez sur .



■ Suppression des photos

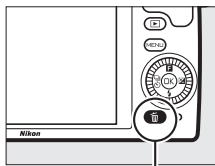

Lorsqu'une photo prise avec le Sélecteur de photo optimisé est sélectionnée, appuyez sur  pour afficher une boîte de dialogue de confirmation ; appuyez à nouveau sur  pour effacer la meilleure image et les autres meilleures images sélectionnées par le Sélecteur de photo optimisé, ou appuyez sur  pour quitter sans effacer les photos. *Notez qu'une fois effacées, les photos ne peuvent plus être récupérées.*

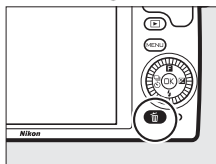

Commande 



Suppression de photos individuelles

Dans la boîte de dialogue de sélection de la meilleure image, appuyez sur la commande  pour afficher les options suivantes ; mettez une option en surbrillance à l'aide du sélecteur multidirectionnel et appuyez sur  pour la sélectionner.

- **Cette image** : permet d'effacer la photo actuellement affichée (notez que la photo actuellement définie comme meilleure image ne peut pas être effacée).
- **Toutes sauf la meilleure** : permet d'effacer les meilleures images potentielles, à l'exception de celle actuellement sélectionnée comme meilleure image.

Une boîte de dialogue de confirmation s'affiche ; pour effacer l'image ou les images sélectionnée(s), mettez **Oui** en surbrillance et appuyez sur .



☑ Association de photos et de courtes séquences vidéo (mode Instant animé)

Enregistrez de brèves séquences vidéo avec vos photos. À chaque déclenchement, l'appareil photo enregistre une image fixe et une séquence vidéo de 1,6 s environ. Lorsque vous visionnez « l'Instant animé » final sur l'appareil photo, la vidéo est lue au ralenti pendant environ 4 s et l'image fixe s'affiche à la fin.

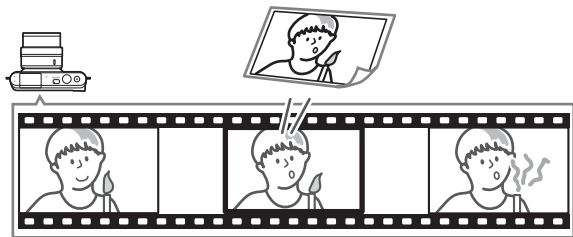

1 Sélectionnez le mode ☑.

Appuyez sur la commande MENU pour afficher les menus. Mettez en surbrillance **Mode de prise de vue** et appuyez sur **OK**, puis mettez en surbrillance ☑ (Instant animé) et appuyez sur **OK** (📖 6).

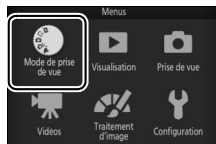

2 Cadrez la photo.

Composez la photo en positionnant le sujet au centre de la vue.



3 Commencez l'enregistrement dans la mémoire tampon.

Appuyez sur le déclencheur à mi-course pour effectuer la mise au point (📖 19). L'icône  s'affiche lorsque l'appareil photo commence à enregistrer la séquence vidéo dans la mémoire tampon.



4 Prenez la photo.

Appuyez doucement sur le déclencheur jusqu'en fin de course. L'appareil enregistre une photo, ainsi qu'une séquence vidéo d'environ 1,6 s, qui commence avant que vous ayez appuyé sur le déclencheur et se termine après. Notez que l'opération peut prendre un certain temps. Une fois l'enregistrement terminé, la photo s'affiche pendant quelques secondes.



Terminer la séquence vidéo par une photo

Pour que la photo soit identique au dernier plan de la séquence vidéo, sélectionnez **1,6 s / 0 s** pour l'option **Vidéo avant/après** (📖 72).

Déclencheur appuyé à mi-course

Déclencheur appuyé jusqu'en fin de course

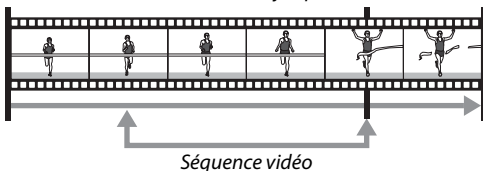

Menu F (fonction) (📖 8)

Appuyez sur **F** en mode Instant animé pour afficher les éléments suivants :

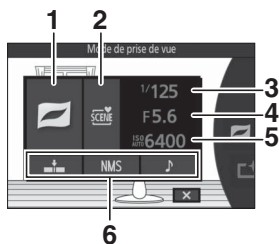

1	Mode de prise de vue	6
2	Mode d'exposition	72
3	Vitesse d'obturation	30, 32
4	Ouverture	31, 32
5	Sensibilité (ISO)	74
6	Vidéo avant/après	72
	Format de fichier	72
	Audio	59



■ Audio

Pour enregistrer environ 4 secondes d'ambiance sonore avec les Instants animés dès le démarrage de l'enregistrement vidéo, utilisez le sélecteur multidirectionnel et la commande **OK** afin de sélectionner **Ambiance sonore** pour l'option **Audio** du menu **F** (fonction) (☞ 58). Il est également possible d'associer les Instants animés à une musique de fond (**Musique de fond**) ou à aucun son (**Aucun son**).





☑ Mode Instant animé

Il est impossible d'enregistrer des vidéos avec la commande d'enregistrement vidéo et d'utiliser le flash.

☑ Informations complémentaires

Utilisez l'option **Format de fichier** du menu Prise de vue pour enregistrer les Instants animés dans un format compatible avec la plupart des logiciels de lecture vidéo ; reportez-vous à la page (☞ 72). Utilisez l'option **Combiner des vidéos NMS** du menu Visualisation pour regrouper les séquences vidéo de plusieurs Instants animés en un seul film (☞ 71).

Visualisation des Instants animés

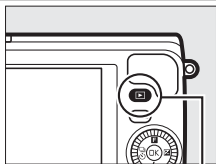

Appuyez sur  et utilisez le sélecteur multidirectionnel pour afficher un Instant animé (📖 20 ; les Instants animés sont signalés par l'icône ). Lorsqu'un Instant animé est affiché, appuyez sur  pour lire la séquence vidéo au ralenti pendant 4 s environ et visionner la photo ; la lecture est accompagnée de la bande sonore sélectionnée à l'aide de l'option **Audio** (📖 59). Pour arrêter la lecture et revenir en mode de prise de vue, appuyez sur le déclencheur à mi-course.





Commande 

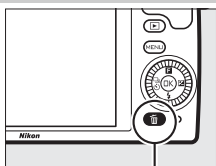

Suppression d'Instants animés

Pour effacer l'Instant animé en cours, appuyez sur . Une boîte de dialogue de confirmation s'affiche ; appuyez à nouveau sur  pour effacer la photo et la vidéo et revenir à la visualisation, ou appuyez sur  pour quitter sans effacer le fichier. *Notez qu'une fois effacés, les Instants animés ne peuvent plus être récupérés.*



Commande 

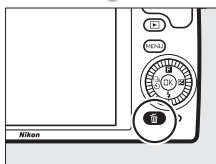



Photographie avancée

Cette section décrit d'autres fonctionnalités que vous pouvez utiliser lors de la prise de vue.

Mode rafale

Prenez une série de photos en rafale.

1 Affichez les options du mode de déclenchement.

Appuyez sur ◀ (S) pour afficher les options du mode de déclenchement.







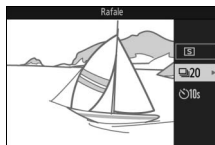

2 Sélectionnez .

Mettez en surbrillance  (rafale) et appuyez sur ▶ pour afficher les options de cadence.



3 Sélectionnez une cadence de prise de vue.

Mettez en surbrillance la cadence souhaitée et appuyez sur OK. La cadence est exprimée en nombre de vues enregistrées par seconde (vps) ; choisissez une cadence d'environ 5, 10, 20, 30 ou 60 vps (, 10, 20, 30 et 60, respectivement). Le nombre maximal de vues pouvant être enregistrées en une seule rafale est 10, sauf si vous avez sélectionné .

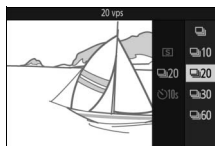

4 Cadrez votre sujet et prenez la photo.

Appuyez à fond sur le déclencheur pour prendre les photos.



Mode rafale

Lorsque  est sélectionné, une seule photo est prise si le flash se déclenche ; le flash intégré ne se déclenchera pas avec les réglages 10, 20, 30 et 60 vps.

Pendant l'enregistrement des photos sur la carte mémoire, le voyant d'accès de la carte mémoire s'allume. Selon les conditions de prise de vue et la vitesse d'écriture de la carte mémoire, l'enregistrement peut prendre un certain temps. Si l'accumulateur se décharge complètement avant la fin de l'enregistrement des images, le déclenchement sera désactivé et les images restantes, transférées sur la carte mémoire.

La prise de vue en rafale n'est pas disponible avec les modes Créativité autres que **P**, **S**, **A** ou **M**, avec les modes Meilleur moment, Vidéo avancée et Instant animé, ou lorsque le contrôle du résultat en temps réel est utilisé en mode Automatique ( 24).

Vue par vue

Pour ne prendre qu'une seule photo à chaque pression du déclencheur, sélectionnez  (vue par vue) comme mode de déclenchement.



Modes retardateur

Le déclenchement a lieu 10 ou 2 secondes après que vous avez appuyé à fond sur le déclencheur.

1 Affichez les options du mode de déclenchement.

Appuyez sur ◀ (S) pour afficher les options du mode de déclenchement.



2 Sélectionnez ☺.

Mettez en surbrillance ☺ (retardateur) et appuyez sur ▶ pour afficher les options de retardateur.

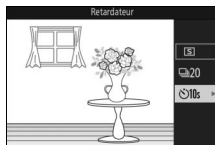

3 Sélectionnez l'option de retardateur souhaitée.

Utilisez le sélecteur multidirectionnel pour mettre en surbrillance ☺10s ou ☺2s et appuyez sur (OK).

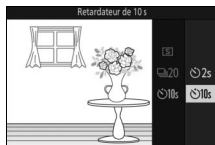

4 Installez l'appareil photo sur un trépied.

Installez l'appareil photo sur un trépied ou posez-le sur une surface plane et stable.



5 Cadrez et prenez la photo.

Appuyez sur le déclencheur à mi-course pour effectuer la mise au point, puis appuyez jusqu'en fin de course. Le témoin du retardateur clignote et un signal sonore retentit. Deux secondes avant la prise de vue, le témoin s'arrête de clignoter et le signal sonore s'accélère.

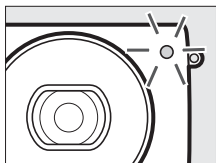

Notez que le compte à rebours peut ne pas démarrer ou que la photo peut ne pas être prise si l'appareil photo ne parvient pas à effectuer la mise au point ou dans tous les autres cas où le déclenchement ne peut avoir lieu. Lorsque vous mettez l'appareil photo hors tension, le retardateur se désactive.



Mode vidéo

Pour enregistrer des vidéos à l'aide du retardateur, sélectionnez le mode Vidéo avancée et utilisez la commande d'enregistrement vidéo pour déclencher le retardateur. Appuyez à nouveau sur cette commande pour arrêter l'enregistrement.

Ouverture du flash

En mode **P**, **S**, **A** ou **M**, appuyez sur la commande d'ouverture du flash pour sortir le flash avant la prise de vue. La prise de vue est interrompue si vous libérez le flash alors que le compte à rebours a commencé.



Informations complémentaires

L'option **Réglages du son** du menu Configuration permet de contrôler les sons émis lors de l'utilisation du retardateur (📖 75).



Flash intégré

Utilisez le flash intégré comme lumière d'appoint lorsque le sujet est faiblement éclairé ou pour « déboucher » (éclairer) les sujets en contre-jour. Le flash intégré est disponible avec les modes de prise de vue suivants, mais notez que certains réglages de l'appareil photo entraînent la désactivation automatique du flash intégré :

Ouverture automatique du flash

En mode  (Automatique) et lorsque le filtre flou, l'effet miniature, la couleur sélective, le traitement croisé ou l'effet appareil photo jouet est sélectionné en mode  (Créativité), le flash sort automatiquement et se déclenche selon la nécessité.

1 Choisissez un mode de flash.

Appuyez au niveau de  sur le sélecteur multidirectionnel pour afficher la liste des modes de flash, puis utilisez le sélecteur multidirectionnel pour mettre en surbrillance le mode souhaité et appuyez sur  pour le sélectionner.

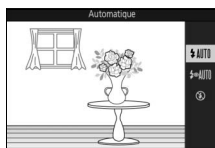





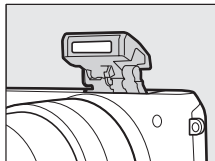



2 Prenez des photos.

Appuyez sur le déclencheur à mi-course pour effectuer la mise au point, puis jusqu'en fin de course pour déclencher. Le flash sort et se déclenche selon la nécessité.



■ Modes de flash

Les modes de flash suivants sont disponibles en modes  (Automatique),  (Flou),  (Effet miniature),  (Couleur sélective),  (Traitement croisé) et  (Effet appareil photo jouet) :

-  AUTO (flash automatique) : lorsque l'éclairage est faible ou que le sujet est à contre-jour, le flash s'ouvre automatiquement lorsque vous appuyez sur le déclencheur à mi-course et il se déclenche selon la nécessité.
-  AUTO (auto avec atténuation des yeux rouges) : utilisez ce mode pour réaliser des portraits. Le flash sort et se déclenche selon la nécessité, mais avant cela, le témoin d'atténuation des yeux rouges s'allume pour réduire l'effet « yeux rouges ».
-  (désactivé) : le flash ne se déclenche pas.



Ouverture manuelle du flash

Lorsque **P**, **S**, **A** ou **M** est sélectionné en mode **BC** (Créativité), vous devez sortir le flash manuellement. Le flash ne se déclenchera pas s'il est abaissé.

1 Sortez le flash.

Appuyez sur la commande d'ouverture du flash pour libérer le flash.

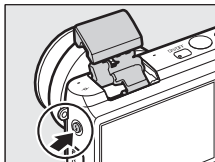

Commande
d'ouverture du flash

2 Choisissez un mode de flash.

Appuyez au niveau de **▼** (⚡) sur le sélecteur multidirectionnel pour afficher la liste des modes de flash, puis utilisez le sélecteur multidirectionnel pour mettre en surbrillance le mode souhaité et appuyez sur **OK** pour le sélectionner.

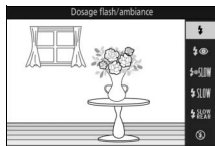





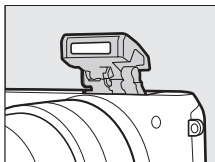

3 Prenez des photos.

Le flash se déclenche à chaque prise de vue. Pour désactiver le flash, appuyez doucement dessus jusqu'au déclic.



■ Modes de flash

Les modes de flash suivants sont disponibles lorsque **P**, **S**, **A** ou **M** est sélectionné en mode  (Créativité) :

-  (dosage flash/ambiance) : le flash se déclenche à chaque prise de vue.
-  (atténuation des yeux rouges) : utilisez ce mode pour réaliser des portraits. Le flash se déclenche pour chaque prise de vue, mais avant cela, le témoin d'atténuation des yeux rouges s'allume pour réduire l'effet « yeux rouges ».
-  **SLOW** (atténuation des yeux rouges avec synchro lente) : comme en mode atténuation des yeux rouges ci-dessus, sauf que la vitesse d'obturation ralentit automatiquement pour capturer la lumière de l'arrière-plan pendant la nuit ou lorsque l'éclairage est faible. Utilisez ce mode pour incorporer l'éclairage de l'arrière-plan à un portrait. Disponible uniquement en modes **P** et **A**.
-  **SLOW** (dosage flash/ambiance + synchro lente) : comme en mode dosage flash/ambiance ci-dessus, sauf que la vitesse d'obturation ralentit automatiquement pour capturer la lumière de l'arrière-plan pendant la nuit ou lorsque l'éclairage est faible. Utilisez ce mode lorsque vous souhaitez restituer à la fois le sujet et l'arrière-plan. Disponible uniquement en modes **P** et **A**.
-  **SLOW REAR** (synchro sur le second rideau + synchro lente) : comme en mode synchro sur le second rideau ci-dessous, sauf que la vitesse d'obturation ralentit automatiquement pour capturer la lumière de l'arrière-plan pendant la nuit ou lorsque l'éclairage est faible. Utilisez ce mode lorsque vous souhaitez restituer à la fois le sujet et l'arrière-plan. Disponible uniquement en modes **P** et **A**.
-  **REAR** (synchro sur le second rideau) : le flash se déclenche juste avant la fermeture de l'obturateur, créant ainsi un filé de lumière derrière les sources lumineuses en mouvement (ci-dessous à droite). Disponible uniquement en modes **S** et **M**.



Synchro sur le premier rideau



Synchro sur le second rideau

-  (désactivé) : le flash ne se déclenche pas. Disponible uniquement lorsque le flash intégré est sorti.

✓ Ouverture du flash

Lorsque vous utilisez le flash, vérifiez qu'il est sorti entièrement comme illustré à droite. Ne touchez pas le flash pendant la prise de vue.

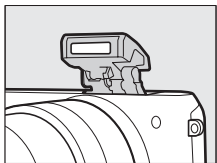

✎ Fermeture du flash intégré

Pour économiser l'énergie lorsque vous n'utilisez pas le flash, refermez-le en appuyant doucement vers le bas jusqu'à ce que le loquet s'enclenche. *Ne forcez pas.* Vous pourriez sinon le faire dysfonctionner.

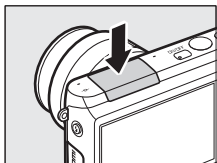

✎ Témoin de disponibilité du flash

Lorsque vous appuyez sur le déclencheur à mi-course, le témoin de disponibilité du flash (⚡) s'allume pour indiquer que le flash est entièrement chargé.

✎ Pour empêcher le déclenchement du flash intégré

Abaissez le flash en modes **P**, **S**, **A** et **M** pour empêcher qu'il se déclenche. Vous pouvez également sélectionner le mode de flash (⚡) pour le désactiver.



Utilisation du flash intégré

Si le flash se déclenche très rapidement plusieurs fois de suite, il peut, ainsi que l'obturateur, se désactiver temporairement pour se protéger. La prise de vue peut reprendre après une courte interruption.

Les objets proches de l'appareil photo peuvent être surexposés sur les photos prises à des sensibilités élevées.

Pour éviter le vignettage, retirez le parasoleil et photographiez à des distances d'au moins 60 cm. Certains objectifs peuvent provoquer un vignettage aux grandes distances ou occulter le témoin d'atténuation des yeux rouges, empêchant l'atténuation des yeux rouges de fonctionner correctement. Les illustrations suivantes montrent le vignettage produit par les ombres projetées par l'objectif lorsque le flash intégré est utilisé.

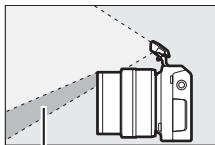

Ombre



Ombre

Ouverture, sensibilité et portée du flash

La portée du flash varie en fonction de la sensibilité (équivalence ISO) et de l'ouverture.

Options des menus

Pour afficher les menus Visualisation, Prise de vue, Vidéo, Traitement d'image et Configuration, appuyez sur la commande MENU. Vous disposez des options de menu suivantes :

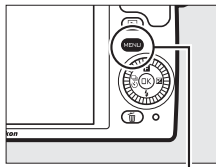

Commande MENU

Options du menu Visualisation

Option	Description
Effacer	Permet d'effacer plusieurs images.
Diaporama	Permet de visualiser les vidéos et les photos sous forme de diaporama.
Affichage des images	Permet d'afficher les images après la prise de vue.
Rotation des images	Permet de faire pivoter les photos verticales pendant la visualisation.
Transfert Wi-Fi	Permet de transférer les photos sélectionnées sur un smartphone ou une tablette via des réseaux sans fil, lorsqu'un transmetteur sans fil pour mobile WU-1a est inséré dans l'appareil photo.
Commande d'impr. DPOF	Permet de créer des « commandes d'impression » numériques.
Protéger	Permet de protéger les photos contre une suppression accidentelle.
Classement	Permet de noter les photos.
D-Lighting	Permet d'éclaircir les ombres dans les photos sombres ou prises à contre-jour. Une copie retouchée est créée et enregistrée séparément de l'original non modifié.
Redimensionner	Permet de créer de petites copies des photos sélectionnées.
Recadrer	Permet de créer des copies recadrées des photos sélectionnées.
Zoom priorité visage	Permet de choisir si ◀ et ▶ peuvent être utilisés en mode Loupe pour sélectionner les visages détectés par la fonction de détection des visages.
Éditer la vidéo	Permet de créer des copies de vidéos après avoir supprimé certains passages.
Combiner vidéos de 4 s	Permet de créer une vidéo qui regroupe plusieurs vidéos de 4 secondes.
Combiner des vidéos NMS	Permet de créer une vidéo à partir de plusieurs séquences vidéo d'Instants animés.



■ Options du menu Prise de vue

Option	Description
Réinitialiser les options	Permet de redonner aux options de prise de vue leurs valeurs par défaut.
Créativité	Permet de choisir un mode Créativité.
Meilleur moment	Vous avez le choix entre Sélection active et Sélecteur photo optimisé .
Mode d'exposition	Permet de choisir comment l'appareil photo règle la vitesse d'obturation et l'ouverture en mode Instant animé (□ 56) et en mode Meilleur moment Sélection active (□ 47).
Qualité d'image	Permet de choisir un format de fichier et un taux de compression.
Taille d'image	Permet de choisir la taille des photos.
Sélection active	Permet de choisir les images enregistrées par cette option (□ 47) dans la mémoire temporaire, la durée de la prise de vue et le nombre par défaut d'images sauvegardées.
Nbre de vues enregistrées	Permet de choisir le nombre de vues sélectionnées par le Sélecteur de photo optimisé (□ 51).
Vidéo avant/après	Permet de choisir à quel moment la séquence vidéo des Instants animés est enregistrée (□ 56).
Format de fichier	Permet de choisir le format de fichier des Instants animés (□ 56).
Audio	Permet de choisir la bande sonore enregistrée avec les Instants animés (□ 56).
Sélectionner la couleur	Permet de choisir la teinte restituée en couleur sur les photos prises en mode Créativité Couleur sélective .
Flou	Permet de choisir l'intensité du filtre flou appliqué aux photos prises lorsque Flou est sélectionné en mode Créativité. Vous pouvez également choisir la façon dont ce filtre affecte les visages.



Option	Description
Teinte	Permet de choisir une teinte de base pour les photos prises lorsque Traitement croisé est sélectionné en mode Créativité.
Effet app. photo jouet	Permet de modifier la saturation et le vignettage des photos prises lorsque Effet app. photo jouet est sélectionné en mode Créativité.
Mesure	Permet de choisir la méthode utilisée pour mesurer l'exposition.
Contrôle auto. distorsion	Permet de choisir si l'appareil photo corrige la distorsion en barillet et en coussinet.
D-Lighting actif	Permet d'éviter de perdre les détails dans les hautes lumières et les ombres.
Réduction du bruit	Permet de réduire le bruit provoqué par les expositions de longue durée.
VR optique	Permet de spécifier si vous utilisez la stabilisation VR optique avec les objectifs 1 NIKKOR compatibles.
VR électronique	Permet de spécifier si vous utilisez la stabilisation VR électronique en mode Instant animé (□ 56). Cette option est disponible même si l'objectif 1 NIKKOR utilisé n'est pas équipé de la fonction VR.
Mode de mise au point	Permet de choisir la méthode de mise au point.
Mode de zone AF	Permet de choisir la méthode de sélection de la zone de mise au point.
Priorité visage	Permet d'activer ou de désactiver la fonction de priorité aux visages.
Illuminateur AF intégré	Permet de contrôler l'illuminateur d'assistance AF intégré.
Contrôle du flash	Permet de choisir un mode pour le flash intégré.
Correction du flash	Permet de contrôler l'intensité du flash.
Flash photo sous-marine	Choisissez Activer lors de l'utilisation d'un flash sous-marin (en option).



Options du menu Vidéo

Option	Description
Réinitialiser options vidéo	Permet de redonner aux options du menu Vidéo leurs valeurs par défaut.
Vidéo avancée	Permet de choisir le type de vidéo utilisé en mode Vidéo avancée.
Mode d'exposition	Permet de choisir comment l'appareil photo règle l'exposition en mode Vidéo avancée.

Option	Description
Ralenti	Permet de choisir la cadence des ralentis enregistrés en mode Vidéo avancée (□ 41).
Taille d'image/cadence	Permet de choisir la taille d'image et la cadence des vidéos en modes Automatique et Créativité, et lorsque Vidéo HD est sélectionné en mode Vidéo avancée (□ 41).
Mesure	Permet de choisir la méthode utilisée pour mesurer l'exposition.
Options audio des vidéos	Permet de choisir les options d'enregistrement du son.
VR optique	Permet de spécifier si vous utilisez la stabilisation VR optique avec les objectifs 1 NIKKOR compatibles.
VR électronique	Permet de spécifier si vous utilisez la stabilisation VR électronique lors de l'enregistrement vidéo. Cette option est disponible même si l'objectif 1 NIKKOR utilisé n'est pas équipé de la fonction VR.
Mode de mise au point	Permet de choisir la méthode de mise au point.
Mode de zone AF	Permet de choisir la méthode de sélection de la zone de mise au point.
Priorité visage	Permet d'activer ou de désactiver la fonction de priorité aux visages.
Capture automatique d'images	Permet de spécifier si l'appareil prend automatiquement des photos pendant l'enregistrement vidéo et de choisir le nombre de photos prises par minute.

■ Options du menu Traitement d'image

Option	Description
Réinit. options traitement	Permet de redonner aux options du menu Traitement d'image leurs valeurs par défaut.
Balance des blancs	Permet de modifier les réglages en fonction du type d'éclairage.
Sensibilité (ISO)	Permet de contrôler la sensibilité de l'appareil photo à la lumière.
Picture Control	Permet de choisir la méthode à utiliser pour traiter les photos.
Picture Control perso.	Permet de créer des Picture Control personnalisés.
Réduction du bruit ISO	Permet de réduire le bruit provoqué par des sensibilités (ISO) élevées.

■ Options du menu Configuration

Option	Description
Réinitialiser les options	Permet de redonner aux options du menu Configuration leurs valeurs par défaut.
Formater la carte	Permet de formater la carte mémoire.
Photo si carte absente ?	Permet d'autoriser le déclenchement même si aucune carte mémoire n'est insérée dans l'appareil photo.
Affichage	Permet de régler la luminosité de l'écran, d'afficher ou de masquer un quadrillage et de choisir les informations à afficher.
Mode silencieux	Permet de désactiver les sons émis pendant la prise de vue.
Réglages du son	Permet de choisir les sons émis pendant la prise de vue.
Extinction automatique	Permet de choisir le délai avant l'extinction automatique.
Mémo. expo. déclencheur	Permet de choisir si l'exposition est mémorisée, ou non, lorsque vous appuyez sur le déclencheur à mi-course.
Contrôle via sortie HDMI	Permet de choisir si les télécommandes des périphériques HDMI-CEC auxquels l'appareil photo est raccordé peuvent être utilisées pour le contrôler.
Réduction scintillement	Permet de réduire le scintillement ou l'effet de bande.
Réinitialiser n° fichiers	Permet de remettre à zéro la numérotation des fichiers.
Fuseau horaire et date	Permet de régler l'horloge de l'appareil photo.
Langue (Language)	Permet de choisir la langue d'affichage de l'appareil photo.
Rotation auto des images	Permet d'enregistrer avec les photos, l'orientation de l'appareil photo.
Transmetteur sans fil *	Permet d'activer ou de désactiver le transmetteur sans fil pour mobile.
Correction des pixels	Permet de vérifier et d'optimiser le capteur d'image et les processeurs d'image de l'appareil photo.
Version du firmware	Permet d'afficher la version du firmware (microprogramme) actuel.

* Uniquement disponible lorsqu'un transmetteur sans fil pour mobile WU-1a (en option) est inséré.



Connexion à un ordinateur

Installation du logiciel fourni

Installez le logiciel fourni pour copier les photos sur votre ordinateur afin de pouvoir les visualiser et les modifier. Avant d'installer le logiciel, vérifiez que vous disposez bien de la configuration système requise, indiquée à la page 77.

1 Lancez le programme d'installation.

Démarrez l'ordinateur, insérez le CD d'installation de ViewNX 2, puis lancez le programme d'installation. Une boîte de dialogue permettant de sélectionner la langue s'affiche ; si la langue de votre choix n'est pas disponible, cliquez sur **Sélection de votre région** pour choisir une autre région puis sélectionnez la langue souhaitée (le bouton Sélection de votre région n'est pas disponible dans la version européenne).

2 Démarrez l'installation.

Cliquez sur **Installer** et suivez les instructions affichées à l'écran.

3 Quittez le programme d'installation.

Cliquez sur **Oui** (Windows) ou sur **OK** (Mac) une fois l'installation terminée.

4 Retirez le CD d'installation du lecteur de CD-ROM.

Logiciel fourni

Veillez à toujours mettre à jour le logiciel fourni avec la dernière version disponible. Nikon Message Center 2 vérifie de manière périodique les mises à jour des logiciels lorsque l'ordinateur est connecté à Internet.

Instants animés

ViewNX 2 est nécessaire pour visionner les Instants animés enregistrés à l'aide de l'option **Format de fichier > Fichiers NMS** du menu Prise de vue (☐ 72).

Systèmes d'exploitation compatibles

Consultez les sites Web indiqués à la page xiii pour connaître les dernières informations sur les systèmes d'exploitation compatibles.

Configuration système requise

La configuration système requise pour ViewNX 2 est la suivante :

Windows	
Microprocesseur	<ul style="list-style-type: none">• Photos : série Core, Pentium 4, Intel Celeron ; 1,6 GHz ou supérieur• Vidéos (lecture) : Pentium D 3,0 GHz ou supérieur ; Intel Core i5 ou supérieur recommandé pour lire des vidéos ayant une taille d'image égale ou supérieure à 1280 × 720 à une cadence de 30 vps ou supérieure, ou des vidéos ayant une taille d'image égale ou supérieure à 1920 × 1080• Vidéos (édition) : Intel Core i5 ou supérieur
Système d'exploitation	Versions préinstallées de Windows 8.1, Windows 7 ou Windows Vista
Mémoire (RAM)	<ul style="list-style-type: none">• Windows 8.1, Windows 7 ou Windows Vista 32 bits : 1 Go ou plus (2 Go ou plus recommandés)• Windows 8.1, Windows 7 ou Windows Vista 64 bits : 2 Go ou plus (4 Go ou plus recommandés)
Espace disque	1 Go minimum disponible sur le disque de démarrage (3 Go ou plus recommandés)
Graphisme	<ul style="list-style-type: none">• Définition vidéo : 1024 × 768 pixels (XGA) ou plus (1280 × 1024 pixels ou plus recommandés)• Couleur : couleur 24 bits (True Color) ou plus



Mac	
Microprocesseur	<ul style="list-style-type: none"> • Photos : série Intel Core ou Xeon • Vidéos (lecture) : Core Duo, 2 GHz ou supérieur ; Intel Core i5 ou supérieur recommandé pour lire des vidéos ayant une taille d'image égale ou supérieure à 1280 × 720 à une cadence de prise de vue de 30 vps ou plus, ou des vidéos ayant une taille d'image égale ou supérieure à 1920 × 1080 • Vidéos (édition) : Intel Core i5 ou supérieur
Système d'exploitation	OS X 10.9, 10.8 ou 10.7
Mémoire (RAM)	2 Go ou plus (4 Go ou plus recommandés)
Espace disque	1 Go minimum disponible sur le disque de démarrage (3 Go ou plus recommandés)
Graphisme	<ul style="list-style-type: none"> • Définition vidéo : 1024×768 pixels (XGA) ou plus (1280 × 1024 pixels ou plus recommandés) • Couleur : couleur 24 bits (millions de couleurs) ou plus



Visualisation et modification des photos sur un ordinateur

Transfert des photos

1 Choisissez la méthode de copie des photos sur l'ordinateur.

Vous avez le choix entre les méthodes suivantes :

- **Connexion USB directe** : mettez l'appareil photo hors tension et vérifiez que la carte mémoire est insérée dans l'appareil photo. Raccordez l'appareil photo à l'ordinateur à l'aide du câble USB fourni (ne pas forcer ni incliner les connecteurs en les insérant), puis mettez l'appareil photo sous tension.

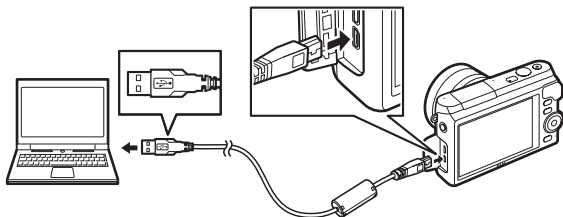

- **Logement pour carte** : si votre ordinateur est équipé d'un logement pour carte microSD, vous pouvez insérer la carte directement dans le logement.
- **Lecteur de cartes** : connectez un lecteur de cartes (disponible séparément auprès d'autres fabricants) à l'ordinateur et insérez la carte mémoire.



2 Démarrez le composant Nikon Transfer 2 de ViewNX 2.

Si un message vous invite à choisir un programme, sélectionnez Nikon Transfer 2.

Windows 7

Si la boîte de dialogue suivante s'affiche, sélectionnez Nikon Transfer 2 comme décrit ci-dessous.

1 Sous **Importer vos images et vos vidéos**, cliquez sur **Modifier le programme**.

Une boîte de dialogue de sélection de programmes s'affiche ; sélectionnez **Importer le fichier avec Nikon Transfer 2** et cliquez sur **OK**.

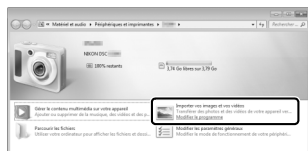

2 Double-cliquez sur **Importer le fichier**.

3 Cliquez sur **Démarrer le transfert**.

Avec les réglages par défaut, toutes les photos enregistrées sur la carte mémoire sont copiées sur l'ordinateur.



Cliquez sur **Démarrer le transfert**

4 Mettez fin à la connexion.

Si l'appareil photo est raccordé à l'ordinateur, mettez l'appareil photo hors tension et débranchez le câble USB. Si vous utilisez un lecteur de cartes ou un logement pour carte, sélectionnez l'option appropriée du système d'exploitation de l'ordinateur pour éjecter le disque amovible correspondant à la carte mémoire, puis retirez la carte du lecteur de cartes ou du logement pour carte.

Visualisation des photos

Les photos s'affichent dans ViewNX 2 une fois le transfert terminé.

Démarrer ViewNX 2 manuellement

- **Windows** : double-cliquez sur le raccourci ViewNX 2 du bureau.
- **Mac** : cliquez sur l'icône ViewNX 2 du Dock.



■ Retouche des photos

Pour recadrer les photos et régler entre autres l'accentuation et les densités, cliquez sur le bouton **Édition** dans la barre des tâches.

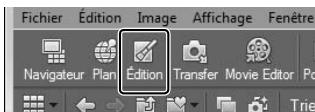

■ Impression des photos

Cliquez sur le bouton **Imprimer** dans la barre des tâches. Une boîte de dialogue vous permet d'imprimer les photos avec une imprimante raccordée à l'ordinateur.



Informations complémentaires

Consultez l'aide en ligne pour en savoir plus sur l'utilisation de ViewNX 2.

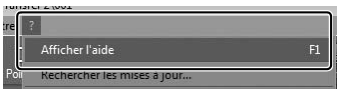

Remarques techniques

Lisez ce chapitre pour en savoir plus sur les accessoires compatibles, le nettoyage et le rangement de l'appareil photo, ainsi que sur la procédure à suivre en cas d'affichage d'un message d'erreur ou de problèmes avec l'appareil photo.

Accessoires disponibles en option

Au moment de la rédaction de ce manuel, les accessoires suivants sont disponibles pour votre appareil photo.

Objectifs	Objectifs à monture 1
Adaptateurs pour monture	Adaptateur pour monture FT1
Alimentations	<ul style="list-style-type: none">• Accumulateur Li-ion EN-EL22 (□ 10–11) : vous pouvez vous procurer d'autres accumulateurs EN-EL22 auprès de revendeurs locaux ou de représentants Nikon agréés.• Chargeur d'accumulateur MH-29 (□ 10) : permet de recharger les accumulateurs EN-EL22.• Connecteur d'alimentation EP-5E, adaptateur secteur EH-5b : vous pouvez utiliser ces accessoires pour alimenter l'appareil photo en cas d'utilisation prolongée (vous pouvez également utiliser des adaptateurs secteur EH-5a et EH-5). Un connecteur d'alimentation EP-5E est nécessaire pour raccorder l'appareil photo au EH-5b, EH-5a ou EH-5.
Caissons étanches	Caisson étanche WP-N3 : non seulement ce caisson permet de protéger l'appareil photo de la pluie, de la neige et des éclaboussures, mais il permet aussi de prendre des photos sous l'eau.
Flashes sous-marins	Flash sous-marin SB-N10 : à utiliser avec le caisson étanche WP-N3 (en option).
Bouchons de boîtier	Bouchon de boîtier BF-N1000 : le bouchon de boîtier protège de la poussière l'écran anti-poussière lorsqu'aucun objectif n'est fixé sur le boîtier.
Transmetteurs sans fil pour mobile	Transmetteur sans fil pour mobile WU-1a : prend en charge une communication dans les deux sens entre l'appareil photo et des périphériques mobiles exécutant l'application Wireless Mobile Utility. Utilisez Wireless Mobile Utility pour prendre des photos à distance ou télécharger les photos existantes sur le périphérique mobile.

Accessoires disponibles en option

La disponibilité peut varier selon le pays ou la région. Consultez notre site Web ou nos brochures pour obtenir les dernières informations.

Cartes mémoire agréées

Les cartes mémoire suivantes ont été testées et agréées pour une utilisation avec cet appareil photo. Il est recommandé d'utiliser des cartes de catégorie de vitesse 6 ou supérieure pour l'enregistrement des vidéos. L'enregistrement peut s'arrêter de manière inattendue si vous utilisez des cartes dont la vitesse d'écriture est inférieure.

	Cartes microSD	Cartes microSDHC ²	Cartes microSDXC ³
SanDisk	2 Go ¹	4 Go, 8 Go, 16 Go, 32 Go	64 Go
Toshiba			—
Panasonic			—

- 1** Vérifiez que les lecteurs de cartes ou les autres périphériques que vous allez utiliser avec la carte acceptent les cartes de 2 Go.
- 2** Vérifiez que les lecteurs de cartes ou les autres périphériques que vous allez utiliser avec la carte sont compatibles avec la norme SDHC. L'appareil photo est compatible UHS-I.
- 3** Vérifiez que les lecteurs de cartes ou les autres périphériques que vous allez utiliser avec la carte sont compatibles avec la norme SDXC. L'appareil photo est compatible UHS-I.



Les autres cartes n'ont pas été testées. Pour en savoir plus sur les cartes ci-dessus, contactez leur fabricant.



Rangement et nettoyage

Rangement

Si vous n'avez pas l'intention d'utiliser votre appareil photo avant longtemps, retirez l'accumulateur et rangez-le dans un endroit frais et sec, avec le cache-contacts bien en place. Pour éviter la formation de moisissure ou de rouille, rangez l'appareil photo dans un endroit sec et aéré. Ne le rangez pas avec des boules antimites de naphthaline ou de camphre ou dans des lieux qui sont :

- mal aérés ou avec un taux d'humidité supérieur à 60%
- à proximité d'appareils générateurs de forts champs électromagnétiques, comme des téléviseurs ou des radios
- exposés à des températures supérieures à +50 °C ou inférieures à -10 °C

Nettoyage

Boîtier	Utilisez une soufflette pour retirer la poussière et les peluches, puis essuyez délicatement à l'aide d'un chiffon sec et doux. En cas d'utilisation de votre appareil photo sur la plage ou en bord de mer, retirez le sable ou le sel à l'aide d'un chiffon légèrement imbibé d'eau distillée, puis séchez-le méticuleusement. Important : la poussière ou tout autre corps étranger à l'intérieur de l'appareil photo risque de provoquer des dégâts non couverts par la garantie.
Objectif	Les objectifs sont facilement endommageables. Utilisez une soufflette pour retirer la poussière et les peluches. En cas d'utilisation d'un aérosol, tenez la bombe verticalement pour éviter toute fuite du liquide. Pour retirer les traces de doigt ou autres taches, appliquez un peu de nettoyant optique sur un chiffon doux et nettoyez délicatement.
Moniteur	Utilisez une soufflette pour retirer la poussière et les peluches. Pour retirer les traces de doigts ou autres taches, essuyez délicatement la surface à l'aide d'un chiffon doux ou d'une peau de chamois. N'exercez pas de pression sur le moniteur afin d'éviter tout dommage ou dysfonctionnement.
Écran anti-poussière	L'écran anti-poussière peut s'endommager facilement. Utilisez une soufflette pour retirer la poussière et les peluches.

N'utilisez pas d'alcool, de diluant ou d'autres produits chimiques volatils.

Entretien de l'appareil photo et de l'accumulateur : précautions

Ne faites pas tomber votre matériel : il risque de ne plus fonctionner correctement s'il est soumis à des chocs ou à des vibrations.

Gardez-le au sec : ce produit n'étant pas étanche, il peut se mettre à dysfonctionner s'il est immergé dans l'eau ou exposé à de forts taux d'humidité. La formation de rouille sur les mécanismes internes peut provoquer des dommages irréparables.

Évitez les brusques changements de température : les brusques changements de température, qui peuvent se produire par exemple en hiver lorsque vous entrez dans un endroit chauffé ou en sortez, peuvent entraîner la présence de condensation à l'intérieur de l'appareil photo. Pour empêcher cette formation de condensation, enveloppez votre appareil dans un étui ou un sac plastique avant de l'exposer à de brusques changements de température.

Tenez-le à l'écart des champs magnétiques puissants : n'utilisez pas et ne rangez pas votre matériel à proximité d'équipements susceptibles de générer des radiations électromagnétiques ou des champs magnétiques puissants. Des charges statiques puissantes ou les champs magnétiques générés par du matériel comme des émetteurs radio peuvent causer des interférences avec l'écran, endommager les données stockées sur la carte mémoire ou affecter les circuits internes de votre matériel.

Protégez la monture d'objectif : veillez à remettre en place le bouchon de

boîtier si aucun objectif n'est fixé sur l'appareil photo.

Ne touchez pas l'écran anti-poussière : l'écran anti-poussière qui protège le capteur d'image peut être facilement endommagé. Vous ne devez en aucun cas exercer une quelconque pression sur l'écran anti-poussière ou le pousser avec des outils de nettoyage. Vous risquez sinon de le rayer ou de l'endommager.

Mettez votre appareil photo hors tension avant de retirer l'accumulateur ou de débrancher la source d'alimentation : ne débranchez pas la source d'alimentation ou ne retirez pas l'accumulateur lorsque l'appareil photo est sous tension ou lorsque des images sont en cours d'enregistrement ou d'effacement. Toute coupure d'alimentation forcée dans ces cas-là peut entraîner la perte de données ou endommager la mémoire ou les circuits internes de l'appareil photo. Pour éviter toute coupure accidentelle de l'alimentation, évitez de changer votre appareil photo de place quand il est raccordé à l'adaptateur secteur.

Nettoyage : pour nettoyer le boîtier de votre appareil photo, retirez délicatement la poussière et les peluches à l'aide d'une soufflette, puis essuyez-le délicatement à l'aide d'un chiffon sec et doux. En cas d'utilisation de l'appareil photo à la plage ou en bord de mer, retirez le sable ou le sel de l'appareil photo à l'aide d'un chiffon légèrement imbibé d'eau douce, puis séchez-le méticuleusement.



Les objectifs sont facilement endommageables. Retirez délicatement la poussière et les peluches à l'aide d'une soufflette. En cas d'utilisation d'un aérosol, tenez la bombe verticalement pour éviter toute fuite du liquide. Pour retirer les traces de doigts et autres taches sur l'objectif, appliquez un peu de nettoyant optique sur un chiffon propre et doux et nettoyez délicatement l'objectif.

Rangement : pour éviter la formation de moisissure ou de rouille, rangez l'appareil photo dans un endroit frais, sec et aéré. Si vous utilisez un adaptateur secteur, débranchez-le pour éviter tout risque d'incendie. Si vous prévoyez de ne pas utiliser le matériel avant longtemps, retirez l'accumulateur afin d'éviter toute fuite et rangez votre appareil photo dans un sac plastique contenant un absorbeur d'humidité. Ne mettez cependant pas l'étui de l'appareil photo dans un sac plastique. Cela risque de l'abîmer. Notez que les absorbeurs d'humidité perdant en efficacité avec le temps, ils doivent être régulièrement changés.

Pour éviter toute formation de moisissure ou de rouille, sortez votre appareil photo de son rangement au moins une fois par mois. Mettez-le sous tension et déclenchez-le plusieurs fois avant de le ranger.

Rangez l'accumulateur dans un endroit sec et frais. Remettez en place le cache-contacts avant de ranger l'accumulateur.

Remarques à propos du moniteur : la construction du moniteur est d'une extrême précision ; au moins 99,99% des pixels sont efficaces, le pourcentage des pixels manquants ou défectueux ne dépassant pas 0,01%. Par conséquent, si ces écrans

peuvent contenir des pixels qui sont toujours allumés (blanc, rouge, bleu ou vert) ou toujours éteints (noir), cela n'est pas le signe d'un dysfonctionnement et n'a aucune incidence sur les images enregistrées avec l'appareil.

Le moniteur peut être difficilement lisible en cas de forte luminosité ambiante.

N'exercez aucune pression sur l'écran afin d'éviter de l'endommager ou de le faire dysfonctionner. Retirez la poussière ou les peluches de l'écran à l'aide d'une soufflette. Pour enlever les taches, essuyez-les délicatement à l'aide d'un chiffon doux ou d'une peau de chamois. En cas de bris du moniteur, veillez à ne pas vous couper avec les bris de verre et évitez tout contact des cristaux liquides avec la peau, les yeux et la bouche.

Ne dirigez pas l'objectif vers le soleil : ne pointez pas l'objectif en direction du soleil ou de toute autre source très lumineuse pendant une période prolongée. La lumière intense peut entraîner la détérioration du capteur d'image ou l'apparition d'un effet de flou blanc sur les photos.

Moiré : il s'agit d'un effet visuel d'interférence créé par la superposition d'une image contenant un motif régulier et répétitif, comme des rayures sur un vêtement ou les fenêtres d'un bâtiment, et de la grille du capteur d'image de l'appareil photo. Dans certains cas, il peut apparaître sous forme de lignes. Si vous observez du moiré sur vos photos, essayez de modifier la distance ou l'angle entre l'appareil photo et le sujet, ou d'effectuer un zoom avant et arrière.

Lignes : du bruit sous forme de lignes peut exceptionnellement apparaître



sur les images extrêmement lumineuses ou contenant des sujets en contre-jour.

Accumulateurs : en cas de manipulation inappropriée, les accumulateurs risquent de fuir ou d'exploser. Respectez les consignes de manipulation des accumulateurs suivantes :

- Utilisez uniquement des accumulateurs agréés pour ce matériel.
- N'exposez pas l'accumulateur aux flammes ou à une chaleur excessive.
- Veillez à ce que les contacts de l'accumulateur restent propres.
- Mettez le matériel hors tension avant de remplacer son accumulateur.
- Retirez l'accumulateur de l'appareil photo ou du chargeur si vous ne les utilisez pas et remettez en place le cache-contacts. Votre matériel consomme de petites quantités d'énergie même hors tension et peut décharger entièrement l'accumulateur au point de ne plus fonctionner. Si vous n'avez pas l'intention d'utiliser l'accumulateur avant longtemps, insérez-le dans l'appareil photo, déchargez-le entièrement, puis retirez-le et rangez-le dans un endroit où la température ambiante est comprise entre 15 °C et 25 °C (évités les endroits extrêmement chauds ou froids). Répétez cette procédure au moins une fois tous les six mois.
- La mise sous tension et hors tension répétée de l'appareil photo lorsque l'accumulateur est entièrement déchargé entraîne une baisse de son autonomie. Vous devez recharger les accumulateurs entièrement déchargés avant toute utilisation.

- La température interne de l'accumulateur risque d'augmenter lorsque celui-ci est en cours d'utilisation. En essayant de recharger l'accumulateur alors que sa température interne est élevée, vous diminuez ses performances. Il risque, par ailleurs, de ne pas se recharger ou de ne se recharger que partiellement. Laissez l'accumulateur refroidir avant de le recharger.
- Continuer de recharger l'accumulateur alors qu'il est totalement chargé peut diminuer ses performances.
- Une nette diminution de la durée de conservation de la charge d'un accumulateur entièrement chargé et utilisé à température ambiante indique qu'il doit être remplacé. Achetez un nouvel accumulateur EN-EL22.
- Chargez-le avant toute utilisation. Pour les événements importants, préparez un accumulateur EN-EL22 de rechange entièrement chargé. En effet, il peut être difficile dans certains endroits de trouver rapidement des accumulateurs de rechange. Notez que par temps froid, la capacité des accumulateurs a tendance à diminuer. Veillez à ce que l'accumulateur soit entièrement chargé avant de photographier en extérieur par temps froid. Gardez un accumulateur de rechange au chaud et intervertissez les deux accumulateurs dès que nécessaire. Une fois réchauffé, un accumulateur peut retrouver de sa capacité.
- Les accumulateurs usagés demeurent une ressource précieuse. Veuillez les recycler conformément aux réglementations en vigueur dans votre pays.



- N'utilisez pas l'accumulateur à des températures ambiantes inférieures à 0°C ou supérieures à 40°C ; le non-respect de cette mise en garde peut endommager l'accumulateur ou affecter ses performances. Il est possible que la capacité soit réduite et que le temps nécessaire au chargement augmente si la température de l'accumulateur est comprise entre 0°C et 10°C et entre 45°C et 60°C. L'accumulateur ne se rechargera pas si sa température est inférieure à 0°C ou supérieure à 60°C.

Accumulateur et chargeur: rechargez l'accumulateur à des températures ambiantes comprises entre 5°C et 35°C. Si le témoin de **CHARGE** clignote rapidement pendant le chargement, arrêtez immédiatement toute utilisation et confiez l'accumulateur et le chargeur à votre revendeur ou à un représentant Nikon agréé.

Ne déplacez pas le chargeur et ne touchez pas l'accumulateur pendant le chargement. Si cette consigne de sécurité n'est pas respectée, le chargeur peut, en de très rares occasions, indiquer que le chargement est terminé alors que l'accumulateur n'est que partiellement chargé. Retirez et réinsérez l'accumulateur avant de reprendre le chargement.

Utilisez le chargeur uniquement avec des accumulateurs compatibles. Débranchez le chargeur lorsque vous ne l'utilisez pas.

Cartes mémoire :

- Ne retirez pas les cartes mémoire de l'appareil photo, ne mettez pas l'appareil photo hors tension, ne retirez pas ou ne débranchez pas la source d'alimentation pendant le formatage ou l'enregistrement, l'effacement ou le transfert de données sur un ordinateur. Le non-respect de ces précautions peut entraîner la perte de données ou endommager l'appareil photo ou la carte.
- Ne touchez pas les contacts de la carte avec les doigts ou des objets métalliques.
- Ne pliez pas la carte, ne la faites pas tomber et évitez tout choc.
- N'exercez pas de pression sur l'enveloppe extérieure de la carte. Vous risqueriez d'endommager la carte mémoire.
- N'exposez pas la carte à l'eau, à la chaleur, à une humidité élevée ou à la lumière directe du soleil.
- Ne formatez pas les cartes mémoire dans un ordinateur.

✓ Révision de votre appareil photo et des accessoires

Cet appareil photo est un appareil de précision qui nécessite d'être révisé régulièrement. Nikon recommande de le faire vérifier par le revendeur d'origine ou un technicien Nikon agréé une fois par an ou tous les deux ans et de le faire réviser entièrement une fois tous les trois à cinq ans (veuillez remarquer que ces services sont payants). Ces révisions sont d'autant plus importantes si vous utilisez votre appareil photo à titre professionnel. Lorsque vous laissez votre appareil photo en révision ou en réparation, n'oubliez pas de joindre les accessoires avec lesquels vous l'utilisez régulièrement, comme les objectifs.

Dépannage

Si vous constatez un dysfonctionnement de votre appareil photo, consultez cette liste des problèmes les plus courants avant de faire appel à votre revendeur ou représentant Nikon.

Accumulateur/affichage

L'appareil photo est sous tension mais ne répond pas : attendez que l'enregistrement ou tout autre processus se termine. Si le problème persiste, mettez l'appareil photo hors tension. Si l'appareil photo ne répond toujours pas, retirez l'accumulateur et insérez-le à nouveau, ou débranchez et rebranchez l'adaptateur secteur, mais notez que cette action entraînera la suppression de toute donnée qui n'a pas encore été enregistrée. Les données déjà présentes sur la carte mémoire ne seront pas affectées.

L'écran est éteint :

- L'appareil photo est hors tension (☞ 14) ou l'accumulateur est déchargé (☞ 4).
 - L'écran s'est éteint automatiquement pour économiser l'énergie. Pour le réactiver, appuyez sur le déclencheur.
 - L'appareil photo est raccordé à un ordinateur (☞ 79) ou à un téléviseur.
-

L'appareil photo s'éteint brusquement :

- Le niveau de charge de l'accumulateur est faible (☞ 4).
 - L'écran s'est éteint automatiquement pour économiser l'énergie (☞ 14). Pour le réactiver, appuyez sur le déclencheur.
 - La température interne de l'appareil photo est élevée (☞ xii, 93). Attendez que l'appareil photo refroidisse avant de le mettre à nouveau sous tension.
-

Aucun indicateur n'est affiché : utilisez les options **Affichage > Prise de vue** et **Affichage > Visualisation** du menu Configuration pour choisir les informations affichées.



Prise de vue (tous les modes)

L'appareil photo met du temps à s'allumer : effacez des fichiers ou formatez la carte mémoire.

Le déclencheur est désactivé :

- L'accumulateur est déchargé (☞ 4).
 - La carte mémoire est pleine.
 - Le flash est en cours de chargement (☞ 69).
 - La mise au point n'est pas effectuée (☞ 19).
 - Vous êtes en train de réaliser un ralenti (☞ 43).
-

Une seule photo est prise lorsque vous appuyez sur le déclencheur en mode rafale : ☞ est sélectionné en mode rafale (☞ 61) et le flash intégré est sorti.

Des taches apparaissent sur les photos : nettoyez les lentilles avant et arrière de l'objectif ou l'écran anti-poussière (☞ 84).

Un effet de scintillement ou de bande est visible sur les vidéos ou à l'écran : choisissez le réglage **Réduction scintillement** correspondant à l'alimentation secteur locale (☞ 75).

Pas de flash : le flash ne se déclenche pas s'il est désactivé (☞ 66, 68). En modes **P**, **S**, **A** et **M**, il ne se déclenche pas s'il est abaissé.

Les rubriques des menus ne sont pas accessibles : certaines options ne sont disponibles que dans certains modes d'exposition ou de prise de vue ou lorsqu'un transmetteur sans fil pour mobile est inséré.

Vidéos

Impossible d'enregistrer des vidéos : la commande d'enregistrement vidéo ne permet pas d'enregistrer des vidéos en mode Meilleur moment ou Instant animé (☞ 50, 59).

Aucun son n'est enregistré avec les vidéos :

- **Microphone désactivé** est sélectionné pour **Options audio des vidéos > Microphone** (☞ 74).
- Le son n'est pas enregistré avec les ralentis, les accélérés, les sauts de séquences (☞ 41) ou les Instants animés pour lesquels **Aucun son** a été sélectionné (option **Audio**) (☞ 59).



Visualisation

Les photos prises en cadrage vertical ne s'affichent pas dans le bon sens :

- Sélectionnez **Activée** pour l'option **Rotation des images** (☐ 71).
- Les photos ont été prises alors que l'option **Rotation auto des images** était désactivée (☐ 75).
- L'appareil photo a été dirigé vers le haut ou vers le bas au moment de la prise de vue.
- La photo est affichée en aperçu juste après la prise de vue.

Impossible d'entendre le son des vidéos :

- Tournez le sélecteur multidirectionnel dans le sens des aiguilles d'une montre pour augmenter le volume (☐ 44). Si l'appareil photo est raccordé à un téléviseur, utilisez les commandes de ce dernier pour régler le volume.
- Le son n'est pas enregistré avec les ralentis, les accélérés, les sauts de séquences (☐ 41) ou les Instants animés pour lesquels **Aucun son** a été sélectionné (option **Audio**) (☐ 59).

Impossible d'effacer des images : annulez la protection des fichiers avant de les effacer.

Divers

La date d'enregistrement n'est pas correcte : réglez l'horloge de l'appareil photo.

Les rubriques des menus ne sont pas accessibles : certaines options ne sont disponibles qu'avec certains réglages ou lorsqu'une carte mémoire est insérée.



Messages d'erreur

Ce chapitre répertorie les messages d'erreur qui s'affichent sur l'appareil photo.

Message	Solution
(La vitesse d'obturation ou l'ouverture clignote)	Si le sujet est trop clair, baissez la sensibilité (ISO) ou choisissez une vitesse d'obturation plus rapide ou une ouverture plus petite (plus grand chiffre). Si le sujet est trop sombre, augmentez la sensibilité (ISO), utilisez le flash ou choisissez une vitesse d'obturation plus lente ou une ouverture plus grande (plus petit chiffre).
Appuyez sur le bouton de la bague de zoom tout en pivotant cette dernière pour faire sortir l'objectif.	Un objectif doté d'une « commande de déverrouillage de l'objectif rétractable » est fixé, mais il est rétracté. En maintenant appuyée la commande de déverrouillage de l'objectif rétractable, tournez la bague de zoom pour faire sortir l'objectif.
Vérifiez l'objectif. Il est possible de prendre des photos uniquement lorsqu'un objectif est fixé.	Fixez un objectif.
Erreur au démarrage. Éteignez l'appareil photo puis rallumez-le.	Mettez l'appareil photo hors tension, retirez et réinsérez l'accumulateur, puis mettez de nouveau l'appareil photo sous tension.
L'horloge a été réinitialisée.	Réglez l'horloge de l'appareil photo.
Carte mémoire absente.	Mettez l'appareil photo hors tension et vérifiez que la carte mémoire est insérée correctement.
Impossible d'utiliser cette carte mémoire. Elle est peut-être endommagée ; insérez une autre carte.	<ul style="list-style-type: none">• Utilisez une carte mémoire agréée.• Formatez la carte. Si le problème persiste, il se peut que la carte soit endommagée. Adressez-vous à un représentant Nikon agréé.• Insérez une autre carte mémoire.
Cette carte mémoire n'est pas formatée. Souhaitez-vous la formater ?	Sélectionnez Oui pour formater la carte, ou mettez l'appareil photo hors tension et insérez une autre carte mémoire.

Message	Solution
La carte mémoire est pleine.	<ul style="list-style-type: none"> • Vous pourrez peut-être enregistrer d'autres images si vous réduisez la qualité ou la taille d'image. • Effacez des images. • Insérez une autre carte mémoire.
Impossible de créer d'autres dossiers sur la carte mémoire.	Si le dossier en cours est numéroté 999 et qu'il contient 999 photos ou une photo numérotée 9999, le déclenchement est désactivé et aucune autre prise de vue supplémentaire ne peut être effectuée. Choisissez Oui pour Réinitialiser n° fichiers , puis formatez la carte mémoire ou insérez-en une autre.
La commande d'enregistrement vidéo est désactivée dans ce mode.	La commande d'enregistrement vidéo ne peut pas être utilisée en mode Meilleur moment ou Instant animé.
Impossible d'enregistrer des photos avec ce mode.	Le déclencheur ne permet pas de prendre des photos si un ralenti est en cours d'enregistrement.
La température interne de l'appareil photo est élevée. Il va s'éteindre.	Attendez que l'appareil photo refroidisse.
La carte mémoire ne contient aucune image.	Pour pouvoir visualiser des photos, il faut insérer une carte mémoire qui en contient.
Impossible d'afficher ce fichier.	Le fichier a été créé ou modifié avec un ordinateur ou un appareil photo d'une autre marque, ou il est altéré.



Caractéristiques techniques

Appareil photo numérique Nikon 1 S2

Type		
Type	Appareil photo numérique compatible avec les objectifs interchangeables	
Monture d'objectif	Monture Nikon 1	
Angle de champ effectif	Environ 2,7× la focale (équivalent en format 24×36 mm)	
Pixels effectifs		
	14,2 millions	
Capteur d'image		
Capteur d'image	CMOS 13,1 mm × 8,8 mm (format Nikon CX)	
Stockage		
Taille d'image (pixels)	Photos prises en modes Automatique, Créativité et Meilleur moment (format 3 : 2)	
	• 4592 × 3072	• 3440 × 2296
	• 2288 × 1528	
	Photos prises pendant l'enregistrement vidéo (format 3 : 2)	
	• 4592 × 3072 (1080/60p, 1080/30p)	
	• 1280 × 856 (720/60p, 720/30p)	
	Instants animés (photo, format 16 : 9)	
	4592 × 2576	
Format de fichier	• NEF (RAW) : 12 bits, compressé • JPEG : conforme au format JPEG baseline avec un taux de compression fine (environ 1 : 4) ou normale (environ 1 : 8)	
Système Picture Control	Standard, Neutre, Saturé, Monochrome, Portrait, Paysage ; possibilité de modifier le Picture Control sélectionné ; enregistrement de Picture Control personnalisés	
Supports d'enregistrement	Cartes mémoire microSD (micro Secure Digital), microSDHC et microSDXC	
Système de fichiers	DCF 2.0, DPOF, Exif 2.3, PictBridge	



Modes de prise de vue	Automatique ; Créativité, avec la possibilité de choisir parmi les options suivantes : P, S, A, M, C Palette créative, HDR, Flou, Effet miniature, Couleur sélective, Traitement croisé et Effet appareil photo jouet ; Meilleur moment (Sélection active et Sélecteur photo optimisé) ; Vidéo avancée (Vidéo HD, Ralenti, Sauts de séquences, Accélééré et Vidéo de 4 secondes), Instant animé
------------------------------	---

Obturbateur	
Type	Électronique
Vitesse d'obturation	1/16 000 – 30 s par incréments de 1/3 IL ; Bulb (pose B) Remarque : la pose B s'arrête automatiquement au bout de 2 minutes environ
Vitesse de synchro. flash	Synchronisation avec l'obturateur à une vitesse inférieure ou égale à X = 1/60 s

Déclenchement	
Mode	<ul style="list-style-type: none"> • Vue par vue, rafale • Retardateur
Cadence de prise de vue	Environ 5, 10, 20, 30 ou 60 vps
Retardateur	2 s, 10 s

Exposition	
Mesure	Mesure TTL à l'aide du capteur d'image
Méthode de mesure	<ul style="list-style-type: none"> • Matricielle • Pondérée centrale : effectue la mesure sur un cercle de 4,5 mm au centre de la vue • Spot : effectue la mesure sur un cercle de 2 mm au centre de la zone de mise au point sélectionnée
Mode	P Auto programmé avec décalage du programme ; S Auto à priorité vitesse ; A Auto à priorité ouverture ; M Manuel ; Sélecteur automatique de scène
Correction de l'exposition	-3 – +3 IL par incréments de 1/3 IL
Mémorisation de l'exposition	Luminosité mémorisée lorsque l'utilisateur appuie sur le déclencheur à mi-course
Sensibilité (indice d'exposition recommandé)	200–12 800 ISO par incréments de 1 IL ; 12 800 (NR) ; réglage automatique de la sensibilité (200–6400 ISO, 200–3200 ISO, 200–800 ISO) disponible (réglages effectués par l'utilisateur en modes P, S, A et M)
D-Lighting actif	Activé, désactivé



Mise au point	
Autofocus	Autofocus hybride (AF à détection de phase/détection de contraste) ; illuminateur d'assistance AF
Pilotage de l'objectif	<ul style="list-style-type: none"> • Autofocus (AF) : AF ponctuel (AF-S) ; AF continu (AF-C) ; sélection automatique AF-S/AF-C (AF-A) ; AF permanent (AF-F) • Mise au point manuelle (MF)
Mode de zone AF	Point sélectif, Zone automatique, Suivi du sujet
Zone de mise au point	<ul style="list-style-type: none"> • AF point sélectif : 135 zones de mise au point ; les 73 zones centrales prennent en charge l'AF à détection de phase • AF zone automatique : 41 zones de mise au point
Mémorisation de la mise au point	La mise au point peut être mémorisée en appuyant sur le déclencheur à mi-course (AF ponctuel)
Priorité visage	Activée, désactivée

Flash	
Flash intégré	<ul style="list-style-type: none"> • Automatique ; Flou, Effet miniature, Couleur sélective, Traitement croisé, Effet appareil photo jouet (mode Créativité) : le flash sort automatiquement et se déclenche selon la nécessité • P Auto programmé, S Auto à priorité vitesse, A Auto à priorité ouverture, M Manuel (mode Créativité) : ouverture manuelle
Nombre guide (NG)	Environ 5 (m, 100 ISO, 20 °C ; à 200 ISO, le nombre guide est d'environ 7)
Contrôle	Contrôle de flash i-TTL à l'aide du capteur d'image
Mode	Automatique, automatique + atténuation des yeux rouges, dosage flash/ambiance, dosage flash/ambiance + synchro lente, atténuation des yeux rouges, atténuation des yeux rouges + synchro lente, synchro sur le second rideau, synchro sur le second rideau + synchro lente, désactivé
Correction du flash	-3 +1 IL par incréments de 1/3 IL
Témoin de disponibilité du flash	S'allume lorsque le flash intégré est prêt

Balance des blancs	Automatique, incandescent, fluorescent, ensoleillé, flash, nuageux, ombre, photo sous-marine, pré-réglage manuel, tous avec réglage précis à l'exception de pré-réglage manuel
---------------------------	--



Vidéo	
Mesure	Mesure TTL à l'aide du capteur d'image
Méthode de mesure	<ul style="list-style-type: none"> • Matricielle • Pondérée centrale : effectue la mesure sur un cercle de 4,5 mm au centre de la vue • Spot : effectue la mesure sur un cercle de 2 mm au centre de la zone de mise au point sélectionnée
Taille d'image (pixels)/ cadence d'enregistrement	Vidéos HD (format 16 : 9)
	<ul style="list-style-type: none"> • 1920 × 1080/60p (59,94 vps) • 1920 × 1080/30p (29,97 vps) • 1280 × 720/60p (59,94 vps) • 1280 × 720/30p (29,97 vps)
	Ralenti (format 8 : 3)
	<ul style="list-style-type: none"> • 640 × 240/400 vps (lecture à 30p/29,97 vps) • 320 × 120/1200 vps (lecture à 30p/29,97 vps)
	Accélérés, Sauts de séquences et Vidéos de 4 secondes (format 16 : 9)
	1920 × 1080/30p (29,97 vps)
Format de fichier	Instants animés (séquence vidéo, format 16 : 9)
	1280 × 720/60p (59,94 vps) (lecture à 24p/23,976 vps)
Compression vidéo	MOV
Format d'enregistrement audio	H.264/MPEG-4 Advanced Video Coding
Dispositif d'enregistrement audio	PCM
Moniteur	Microphone stéréo intégré ; possibilité de régler la sensibilité
Visualisation	TFT ACL de 7,5 cm (3 pouces), 460 000 pixels, avec réglage de la luminosité
Interface	Visualisation plein écran et par planche d'images (4, 9 ou 16 images ou par calendrier) avec fonction Loupe, lecture des vidéos, diaporama, affichage de l'histogramme, rotation automatique des images et option de classement
USB	USB Hi-Speed
Sortie HDMI	Connecteur HDMI (type D)



Langues proposées	Allemand, anglais, arabe, bengali, bulgare, chinois (simplifié et traditionnel), coréen, danois, espagnol, finnois, français, grec, hindi, hongrois, indonésien, italien, japonais, marathi, néerlandais, norvégien, persan, polonais, portugais (européen et brésilien), roumain, russe, serbe, suédois, tamoul, tchèque, télougou, thaï, turc, ukrainien, vietnamien
--------------------------	--

Alimentation

Accumulateur	Un accumulateur Li-ion EN-EL22
---------------------	--------------------------------

Adaptateur secteur	Adaptateur secteur EH-5b ; nécessite le connecteur d'alimentation EP-5E (disponible séparément)
---------------------------	---

Filetage pour fixation sur trépied	1/4 pouce (ISO 1222)
---	----------------------

Dimensions/poids

Dimensions (L x H x P)	Environ 101,0 x 60,8 x 29,4 mm, hors parties saillantes
-------------------------------	---

Poids	Environ 230 g avec accumulateur et carte mémoire mais sans le bouchon de boîtier ; environ 190 g, boîtier seul
--------------	--

Conditions de fonctionnement

Température	0 °C – 40 °C
--------------------	--------------

Humidité	Inférieure ou égale à 85% (sans condensation)
-----------------	---

- Sauf indication contraire, tous les chiffres se rapportent à un appareil photo doté d'un accumulateur entièrement chargé et fonctionnant à la température préconisée par la CIPA (Camera and Imaging Products Association) : 23 ±3 °C.
- Nikon se réserve le droit de modifier les caractéristiques techniques du matériel ou des logiciels décrits dans ce manuel à tout moment et sans préavis. Nikon ne peut être tenu pour responsable des dommages résultant d'éventuelles erreurs contenues dans ce manuel.



Chargeur d'accumulateur MH-29	
Entrée nominale	100–240 V CA, 50–60 Hz, 0,2 A
Puissance nominale	8,4 V CC/0,6 A
Accumulateurs compatibles	Accumulateurs Li-ion Nikon EN-EL22
Temps de charge	Environ 3 heures à une température ambiante de 25 °C lorsque l'accumulateur est entièrement déchargé
Température de fonctionnement	0 °C–40 °C
Dimensions (L × H × P)	Environ 67,0 × 28,0 × 94,0 mm, sans l'adaptateur de prise secteur
Poids	Environ 83 g, sans l'adaptateur de prise secteur
Accumulateur Li-ion EN-EL22	
Type	Accumulateur lithium-ion
Capacité nominale	7,2 V, 1010 mAh
Température de fonctionnement	0 °C–40 °C
Dimensions (L × H × P)	Environ 30,7 × 50,0 × 13,0 mm
Poids	Environ 39 g, sans le cache-contacts
1 NIKKOR VR 10-30mm f/3.5-5.6 PD-ZOOM	
Type	Objectif à monture 1
Focale	10–30 mm
Ouverture maximale	f/3.5–5.6
Construction optique	9 lentilles en 7 groupes (dont 4 lentilles asphériques, 1 lentille en verre ED et des lentilles HRI)
Angle de champ	77°–29° 40'
Réduction de vibration	Déplacement des lentilles à l'aide de voice coil motors (VCM)
Distance minimale de mise au point	0,2 m depuis le plan focal à toutes les focales
Lamelles de diaphragme	7 (diaphragme circulaire)
Diaphragme	Intégralement automatique
Plage des ouvertures	<ul style="list-style-type: none"> • Focale de 10 mm : f/3.5–16 • Focale de 30 mm : f/5.6–16
Dimensions	Environ 58 mm de diamètre × 28 mm (distance à partir du plan d'appui de la monture d'objectif de l'appareil photo lorsque l'objectif est rétracté)
Poids	Environ 85 g



1 NIKKOR 11–27.5mm f/3.5–5.6	
Type	Objectif à monture 1
Focale	11–27,5 mm
Ouverture maximale	f/3.5–5.6
Construction optique	8 lentilles en 6 groupes (dont 1 lentille en verre ED et 1 lentille asphérique), 1 lentille en verre de protection
Angle de champ	72° – 32° 20'
Distance minimale de mise au point	0,3 m depuis le plan focal à toutes les focales
Lamelles de diaphragme	7 (diaphragme circulaire)
Diaphragme	Intégralement automatique
Plage des ouvertures	<ul style="list-style-type: none"> • Focale de 11 mm : f/3.5 – 16 • Focale de 27,5 mm : f/5.6 – 16
Diamètre de fixation pour filtre	40,5 mm (P=0,5 mm)
Dimensions	Environ 57,5 mm de diamètre × 31 mm (distance à partir du plan d'appui de la monture d'objectif de l'appareil photo lorsque l'objectif est rétracté)
Poids	Environ 83 g

Les caractéristiques techniques peuvent faire l'objet de modifications sans préavis. Nikon ne peut être tenu pour responsable des dommages résultant d'éventuelles erreurs contenues dans ce manuel.



Informations concernant les marques commerciales

Mac et OS X sont des marques déposées d'Apple Inc. aux États-Unis et/ou dans d'autres pays. Microsoft, Windows et Windows Vista sont soit des marques déposées, soit des marques commerciales de Microsoft Corporation aux États-Unis et/ou dans d'autres pays. Le logo PictBridge est une marque commerciale. Les logos microSD, microSDHC et microSDXC sont des marques commerciales de SD-3C, LLC. HDMI, le logo HDMI et High-Definition Multimedia Interface sont des marques commerciales ou des marques déposées de HDMI Licensing LLC.

HDMI

Tous les autres noms de marques mentionnés dans ce manuel ou dans les autres documentations fournies avec votre matériel Nikon sont des marques commerciales ou des marques déposées de leurs détenteurs respectifs.

Licence FreeType (FreeType2)

Certaines parties de ce logiciel sont protégées par copyright © 2012 The FreeType Project (<http://www.freetype.org>). Tous droits réservés.

Licence MIT (HarfBuzz)

Certaines parties de ce logiciel sont protégées par copyright © 2014 The HarfBuzz Project (<http://www.freedesktop.org/wiki/Software/HarfBuzz>). Tous droits réservés.



Autonomie de l'accumulateur

Le nombre de vues ou la durée des vidéos pouvant être enregistrées avec un accumulateur entièrement chargé varie en fonction de l'état de l'accumulateur, de la température, de l'intervalle entre les prises de vues et de la durée d'affichage des menus. Voici quelques exemples donnés pour l'accumulateur EN-EL22 (1010 mAh).

- **Photos : environ 270 prises de vues**
- **Vidéos : environ 65 minutes à 1080/30p**

Mesures effectuées en conformité avec les normes CIPA : 23 ±3 °C, réglages par défaut de l'appareil photo, accumulateur entièrement chargé, objectif 1 NIKKOR VR 10-30mm f/3.5-5.6 PD-ZOOM et carte microSDHC UHS-I SDSAQXP-016G-J35 SanDisk de 16 Go. Les valeurs des photos ont été obtenues dans les conditions de test suivantes : photos prises à des intervalles de 30 s avec le déclenchement du flash une fois sur deux et l'appareil photo mis hors tension puis à nouveau sous tension toutes les dix prises de vues. Les valeurs des vidéos ont été obtenues dans les conditions de test suivantes : enregistrement d'une série de vidéos d'une durée de 20 minutes, taille de fichier de 4 Go maximum ; l'enregistrement n'a été interrompu que si un avertissement relatif à la température s'affichait.



L'autonomie de l'accumulateur diminue avec :

























- de longues sollicitations du déclencheur à mi-course
- des opérations de mise au point automatique répétées
- des prises de vues au format NEF (RAW)
- des vitesses d'obturation lentes
- l'utilisation d'un transmetteur sans fil pour mobile
- l'utilisation du mode de réduction de vibration avec les objectifs VR
- l'utilisation du zoom avec des zooms motorisés

Pour une utilisation optimale des accumulateurs Nikon EN-EL22, respectez les recommandations suivantes :

- Veillez à ce que les contacts de l'accumulateur restent propres. Des contacts sales peuvent réduire les performances de l'accumulateur.
- Utilisez les accumulateurs immédiatement après leur charge. Les accumulateurs peuvent perdre leur charge s'ils restent inutilisés.

Index

Symboles

 (mode Automatique)	6, 17
 (mode Créativité)	6, 26
 (mode Meilleur moment)	6, 47
 (mode Vidéo avancée) .	6, 38, 41
 (mode Instant animé)	6, 56
P (Auto programmé)	27, 29
S (Auto à priorité vitesse)	27, 30
A (Auto à priorité ouverture) ..	27, 31
M (Manuel)	27, 32
 (Palette créative)	27, 34
HDR (HDR)	27, 35
 (Flou)	27
 (Effet miniature)	27
 (Couleur sélective)	27, 36
 (Traitement croisé)	27, 37
 (Effet appareil photo jouet)	27
 (Portrait)	23
 (Paysage)	23
 (Portrait de nuit)	23
 (Gros plan)	23
 (Paysage de nuit)	23
 (Automatique)	23
 (décalage du programme)	29
Commande MENU (menu)	5, 71
Commande  (visualisation)	20, 54, 60
Commande  (effacer) 22, 45, 55, 60	
F (fonction)	8
Commande  (OK)	3
 (prise de vue en rafale/ retardateur)	61, 63
 (mode de flash)	66, 68
 (vue par vue)	62
 (atténuation des yeux rouges)	66, 68
SLOW (synchro lente)	68
REAR (synchro sur le second rideau)	68

 (témoin de disponibilité du flash)
69

Numerics

4 secondes (vidéo)

A

Accélééré	41
Accessoires	82
Accumulateur	10, 11, 99
Adaptateur pour monture	82
Adaptateur secteur	82
Affichage détaillé	4
Affichage du quadrillage	20
Appuyer sur le déclencheur à mi- course	19
Appuyer sur le déclencheur jusqu'en fin de course	19
Atténuation des yeux rouges	66, 68
Audio	59
Auto à priorité ouverture	27, 31
Auto à priorité vitesse	27, 30
Auto programmé	27, 29
Avertissements relatifs à la température	xii

B

Bague de zoom	13, 18
Bouchon d'objectif	13
Bouchon de boîtier	1, 2, 82

C

Câble USB	79
Caisson étanche	82
Carte mémoire	11, 83
Carte microSD	83
Chargement d'un accumulateur .	10
Commande d'enregistrement vidéo	39
Commande de déverrouillage de l'objectif rétractable	13, 15



Commutateur marche-arrêt	14
Compte à rebours	63
Configuration système requise	77
Connecteur d'alimentation	82
Contrôle du résultat en temps réel ..	24
Couleur sélective	27, 36
Courroie	10

D

Date et heure	16
Décalage du programme	29
Déclencheur	19, 49, 52, 57
Dosage flash/ambiance	68

E

Écran anti-poussière	84, 85
Effacer	22, 45, 55, 60
Effet app. photo jouet	27
Effet miniature	27
Extinction automatique	14

F

Fixation de l'objectif	12
Flash	65
Flash intégré	65
Flashes sous-marins	82
Flou	27
Format de la date	16
Formatage	11
Formater la carte	11

G

Gros plan	23
-----------------	----

H

H.264	97
Haut-parleur	3
HDR	35
Heure	16
Heure d'été	16
Horloge	16

I

Indicateur d'exposition	33
-------------------------------	----

L

Langue (Language)	16
-------------------------	----

M

Manuel	27, 32
Meilleure image	51, 54
Mémoire tampon	49, 52, 57
Microphone	39
Mode Automatique	17
Mode Créativité	26
Mode de flash	66, 68
Mode Instant animé	56
Mode Meilleur moment	47
Mode Vidéo avancée	6, 38, 41
Moniteur	4

N

Nikon Transfer 2	80
------------------------	----

O

Objectif	12, 18, 82, 99, 100
Objectif compatible	82
Ordinateur	76
Ouverture	31, 32
Ouverture maximale	99, 100

P

Palette créative	27, 34
Paysage	23
Portée du flash	70
Portrait	23
Priorité visage	23

R

Rafale	61
Ralenti	41
Repère du plan focal	2
Retardateur	63
Retrait de l'objectif de l'appareil photo	13



S

Sauts de séquences	41
Sélecteur de photo optimisé	51
Sélection active	47
Sélection automatique de la scène .. 23	
Sélection de la scène	27
Sélectionner la couleur	36
Signal sonore	19, 64
Synchro lente	68
Synchro sur le second rideau	68

T

Taille	94, 97
Teinte (Traitement croisé)	37
Témoin de disponibilité du flash ..	69
Traitement croisé	27, 37
Transmetteur sans fil pour mobile ... 82	

U

USB	79
-----------	----

V

Vidéos	38, 41
Vidéos HD	41
ViewNX 2	76
Visualisation	20
Visualisation plein écran	20
Vitesse d'obturation	30, 32
Volume	44
Voyant d'accès de la carte mémoire 19	
Vue par vue	62

Z

Zone de mise au point	19
-----------------------------	----





Il est interdit de reproduire une partie ou l'intégralité de ce manuel sous quelque forme que ce soit (à l'exception d'une brève citation dans un article ou un essai), sans autorisation écrite de NIKON CORPORATION.