

Nikon

APARAT FOTO DIGITAL

COOLPIX S3500

Manual de referință



Ro



Caracteristicile deosebite ale modelului COOLPIX S3500

Caracteristici care vă ajută să realizați imaginile și filmele dorite

Caracteristici avansate pentru realizarea imaginilor frumoase



Dotat cu o mulțime de caracteristici de înaltă performanță, inclusiv o gamă largă de moduri unice de fotografiere pentru aparatele foto COOLPIX, un zoom optic de 7x și o rezoluție efectivă de 20,1 megapixeli, aparatul foto vă permite să realizați imaginile dorite. Funcția avansată a aparatului foto de reducere a vibrațiilor (VR) la deplasarea obiectivului asigură realizarea unor imagini foarte clare, chiar și în situațiile în care poate avea loc tremuratul aparatului foto. În plus, puteți înregistra filme prin simpla apăsare a butonului de înregistrare a filmelor.

Efecte de editare a imaginilor care sunt amuzante și ușor de aplicat în timpul fotografierii

Efecte rapide **30, 39**

Creați imagini cu efecte în trei etape ușoare: fotografiați, selectați și salvați.

Sunt disponibile treizeci de efecte. Puteți examina rezultatele fiecărui efect aplicat imaginii și puteți alege efectul care se potrivește cel mai bine scenei sau dispoziției dvs.

De asemenea, puteți aplica ulterior efecte asupra imaginilor apăsând pe butonul  în timpul redării (33).

Efecte de editare a imaginilor care îmbunătățesc frumusețea pielii

Retușare cosmetică **78**

Editați imagini utilizând opt efecte concepute pentru a îmbunătăți atractivitatea fețelor umane. Pe lângă reducerea dimensiunii feței și creșterea dimensiunilor ochilor, funcția de retușare cosmetică vă permite să luminați pielea, să eliminați pungile de sub ochi și să albiți ochii și dinții. Cu aceste efecte este mai ușoară îmbunătățirea frumuseții și tinereții persoanelor din imagini.

Introducere

Componentele aparatului foto

Pași de bază pentru fotografiere și redare

Caracteristici de fotografiere

Caracteristici ale redării imaginilor

Înregistrarea și redarea filmelor

Setări generale pentru aparatul foto

Secțiunea de referință

Note tehnice și index

Citiți mai întâi cele de mai jos

Vă mulțumim pentru achiziționarea aparatului foto digital Nikon COOLPIX S3500. Înainte de a folosi aparatul foto, citiți informațiile din „Pentru siguranța dumneavoastră” (☞viii-x) și familiarizați-vă cu informațiile furnizate în acest manual. După ce îl citiți, păstrați acest manual la îndemână și consultați-l pentru a beneficia la maximum de capabilitățile noului dvs. aparat foto.

Despre acest manual







Dacă doriți să începeți să folosiți aparatul foto imediat, consultați „Pași de bază pentru fotografiere și redare” (📖13).

Pentru a afla informații despre componentele aparatului foto și datele de pe monitor, consultați „Componentele aparatului foto” (📖1).

Alte informații

- Simboluri și convenții

Pentru a ușura identificarea informațiilor de care aveți nevoie, în acest manual sunt utilizate următoarele simboluri și convenții:

Simbol	Descriere
	Această pictogramă marchează atenționări, informații care trebuie citite înainte de utilizare pentru a preveni deteriorarea aparatului foto.
	Această pictogramă indică notele, informații care ar trebui citite înainte de utilizarea aparatului foto.
 / 	Aceste pictograme indică alte pagini care conțin informații relevante;  : „Secțiune de referință”,  : „Note tehnice și index”.

- În acest manual, cardurile de memorie SD, SDHC și SDXC sunt referite drept „carduri de memorie”.
- Setarea la momentul achiziției este numită în continuare „setare implicită”.
- Numele elementelor meniului afișat pe monitorul aparatului foto și numele butoanelor sau mesajelor afișate pe monitorul computerului sunt indicate prin litere aldine.
- În acest manual, imaginile sunt omise uneori din capturile de ecran astfel încât indicatoarele monitorului să fie prezentate mai clar.
- Ilustrațiile și afișările textului prezentate în acest manual pot să difere de afișarea efectivă.

Informații și precauții

Învățare continuă

În cadrul angajamentului „Învățare continuă” al Nikon pentru asistență și educație permanentă, pe următoarele site-uri sunt disponibile informații actualizate permanent:

- Pentru utilizatorii din S.U.A.: <http://www.nikonusa.com/>
- Pentru utilizatorii din Europa și Africa: <http://www.europe-nikon.com/support/>
- Pentru utilizatorii din Asia, Oceania și Orientul Mijlociu: <http://www.nikon-asia.com/>

Vizați aceste site-uri pentru a fi la curent cu cele mai noi informații despre produse, sugestii, răspunsuri la întrebări frecvente (FAQ) și sfaturi generale privind prelucrarea imaginilor digitale și a fotografiilor. Puteți beneficia de informații suplimentare de la reprezentanța locală Nikon. Vizați site-ul de mai jos pentru informații de contact.

<http://imaging.nikon.com/>

Utilizați numai accesorii electronice marca Nikon

Aparatele foto Nikon COOLPIX sunt concepute la cele mai înalte standarde și includ circuite electronice complexe. Numai accesorii electronice marca Nikon (inclusiv încărcătoarele de acumulatori, acumuloarele, adaptorul de încărcare la curent alternativ și adaptoarele la rețeaua electrică) certificate de Nikon special pentru utilizarea cu acest aparat foto Nikon sunt create și testate pentru utilizarea conform cerințelor de funcționare și de siguranță ale acestui sistem de circuite electronice.

UTILIZAREA ALTOR ACCESORII ELECTRONICE DECÂT NIKON POATE DETERIORA APARATUL FOTO ȘI POATE ANULA GARANȚIA NIKON.

Utilizarea acumulatorilor reincărcabili Li-ion de la terțe părți care nu poartă sigiliu holografic Nikon poate interfera cu modul normal de funcționare a aparatului foto sau poate conduce la supraîncălzirea, aprinderea, spargerea sau scurgerea lichidului din acumulatori.

Pentru mai multe informații despre accesorii marca Nikon, contactați un distribuitor local autorizat Nikon.



Sigiliul holografic:

identifică acest dispozitiv ca fiind un produs autentic Nikon.

Înainte de efectuarea imaginilor importante

Înainte de efectuarea imaginilor la ocazii importante (cum ar fi nunțile sau înainte de a lua aparatul foto într-o excursie), faceți o fotografie test pentru a vă asigura că aparatul foto funcționează normal. Nikon nu își asumă răspunderea pentru deteriorările sau pierderea de profituri care pot rezulta ca urmare a funcționării defectuoase a produsului.

Despre manuale

- Nicio parte a documentației furnizată împreună cu acest produs nu poate fi reprodusă, transmisă, transcrisă, stocată pe un mediu portabil și nu poate fi tradusă în nicio limbă, sub nicio formă, cu niciun mijloc, fără permisiunea prealabilă scrisă de la Nikon.
- Nikon își rezervă drepturile de a modifica specificațiile sau echipamentele hardware și programele software descrise în documentație oricând și fără notificare prealabilă.
- Nikon nu își asumă răspunderea pentru deteriorările rezultate din utilizarea acestui produs.
- Am depus toate eforturile pentru a ne asigura că informațiile cuprinse în documentație sunt corecte și complete și am aprecia dacă ați raporta orice erori sau omisiuni reprezentanței Nikon din zona dumneavoastră (adresa oferită separat).

Notă cu privire la interzicerea copierii sau reproducerii

Rețineți că simpla posesie a materialului care a fost copiat sau reprodus digital cu ajutorul unui scanner, aparat digital foto sau al altui dispozitiv poate fi pedepsită prin lege.

• Articole a căror copiere sau reproducere este interzisă prin lege

Nu copiați și nu reproduceți bancnote, monede, titluri, obligațiuni guvernamentale sau obligațiuni guvernamentale locale chiar dacă astfel de copii sau reproduceri sunt stampilate cu „Mostră”. Copierea sau reproducerea bancnotelor, monedelor sau titlurilor care circulă într-o țară străină este interzisă. Fără permisiunea prealabilă a guvernului, copierea sau reproducerea de mărci poștale sau cărți poștale neutilizate emise de guvern este interzisă. Copierea sau reproducerea de timbre emise de guvern și de documente aprobate prin lege este interzisă.

• Atenționări privind anumite copii sau reproduceri

Guvernul a emis atenționări privind copiile sau reproducerile de titluri emise de companii private (acțiuni, chitanțe, securi, tichete cadou etc.), bonurile de schimb sau cupoanele, cu excepția unui număr minim de copii necesare ce vor fi oferite de o companie în scop comercial. De asemenea, nu copiați și nu reproduceți pașapoarte emise de guvern, licențe emise de agenții publice și grupuri private, carduri de identificare și tichete, precum permise și bonuri de masă.

• Respectarea notelor privind drepturile de autor

Copierea sau reproducerea de creații protejate prin drepturi de autor precum cărțile, muzica, picturile, gravuri în lemn, hărți, desene, filme și fotografii este reglementată de legile naționale și internaționale privind drepturile de autor. Nu utilizați acest produs în scopul efectuării de copii ilegale sau pentru a încălca legile dreptului de autor.

Casarea dispozitivelor de stocare a datelor

Rețineți că ștergerea de imagini sau formatarea dispozitivelor de stocare a datelor precum cardurile de memorie sau memoria încorporată a aparatului foto nu șterge complet datele originale ale imaginii. Fișierele șterse pot fi uneori recuperate din dispozitivele de stocare casate utilizând un software disponibil în comerț, ceea ce poate duce la utilizarea rău intenționată a datelor personale conținute de imagini. Asigurarea confidențialității unor astfel de date intră în responsabilitatea utilizatorului.

Înainte de a renunța la un dispozitiv de stocare a datelor sau de a transfera proprietatea unei alte persoane, ștergeți toate datele utilizând un software pentru ștergere disponibil în comerț sau formatați dispozitivul și umpleți-l complet cu imagini care nu conțin informații private (de exemplu, imagini cu cer liber). De asemenea, trebuie să înlocuiți oricare dintre imaginile selectate pentru opțiunea **Selectați o imagine** din setarea **Ecran de întâmpinare** (📖98). Aveți grijă să evitați rănirea sau deteriorarea de bunuri când distrugeți fizic dispozitivele de stocare date.

Pentru siguranța dumneavoastră

Pentru a preveni deteriorarea produsului dumneavoastră Nikon sau pentru a nu vă răni pe dumneavoastră sau pe alții, citiți în întregime următoarele precauții privind siguranța înainte de a utiliza acest echipament. Păstrați aceste instrucțiuni privind siguranța la îndemâna tuturor persoanelor care utilizează produsul.

Consecințele care pot rezulta din nerespectarea precauțiilor prezentate în această secțiune sunt indicate de simbolul următor:



Această pictogramă marchează atenționări, informații care trebuie citite înainte de a utiliza acest produs Nikon pentru a preveni eventualele accidente.

AVERTISMENTE

Opriti aparatul în cazul unei defecțiuni

În cazul în care observați fum sau un miros neobișnuit provenind de la aparatul foto sau de la adaptorul de încărcare la curent alternativ, deconectați adaptorul de încărcare la curent alternativ și scoateți acumulatorul imediat, având grijă să nu vă ardeți. Continuarea utilizării ar putea conduce la rănire. După îndepărtarea sau deconectarea sursei de alimentare electrice, duceți echipamentul la o reprezentanță de service autorizată Nikon pentru verificări.

Nu demontați

Atingerea părților interne ale aparatului foto sau a adaptorului de încărcare la curent alternativ poate cauza rănire. Reparațiile trebuie efectuate de tehnicieni calificați. În cazul în care aparatul foto sau adaptorul de încărcare la curent alternativ se sparg ca rezultat al unei căderi sau al unui alt accident, duceți produsul la o reprezentanță de service autorizată Nikon

pentru verificări, după ce ați deconectat produsul și/sau ați scos acumulatorul.

Nu utilizați aparatul foto sau adaptorul de încărcare la curent alternativ în prezența unui gaz inflamabil

Nu utilizați echipamente electronice în prezența gazului inflamabil, deoarece acest lucru poate produce explozii sau incendii.

Manevrați cu grijă cureaua aparatului foto

Nu treceți niciodată cureaua în jurul gâtului unui copil de vârstă fragedă sau al unui copil.

Nu lăsați produsul la îndemâna copiilor

Trebuie să aveți o grijă deosebită astfel încât copiii de vârstă fragedă să nu introducă în gură acumulatorul sau alte piese de mici dimensiuni.

⚠️ Nu rămâneți în contact cu aparatul foto, încărcătorul acumulatorului sau adaptorul la rețeaua electrică pe perioade lungi în timp ce dispozitivele sunt pornite sau în uz.

Unele componente ale dispozitivului se încing. În cazul în care dispozitivul este în contact cu pielea perioade lungi de timp, se pot produce arsuri ușoare.

⚠️ Acordați atenție manevrării acumulatorului

Acumulatorul poate prezenta scurgeri, se poate supraîncălzi sau poate exploda dacă este manipulat incorect. Respectați precauțiile următoare când manevrați acumulatorul utilizat pentru acest produs:

- Opriiți produsul înainte de a înlocui acumulatorul. Dacă utilizați adaptorul de încărcare la curent alternativ/adaptorul la rețeaua electrică, asigurați-vă că acesta este deconectat.
- Utilizați numai un acumulator li-ion EN-EL19 (inclus). Încărcați acumulatorul folosind un aparat foto care acceptă încărcarea acumulatorului. Pentru a efectua această operație, folosiți fie adaptorul de încărcare la curent alternativ EH-70P (inclus), fie funcția **Încărcare de la computer**. Încărcătorul de acumulator MH-66 (disponibil separat) poate fi utilizat pentru încărcarea acumulatorului fără a folosi aparatul foto.
- Când introduceți acumulatorul, nu încercați să îl introduceți răsturnat sau cu polaritatea inversată.
- Nu scurtcircuitați, nu demontați acumulatorul și nu încercați să scoateți sau să rupeți izolația sau carcasa acumulatorului.

- Nu expuneți acumulatorul la flacără sau la căldură excesivă.
- Nu îl introduceți în apă și nu îl expuneți acțiunii acesteia.
- Înainte de a îl transporta, puneți acumulatorul în carcasa pentru acumulator. Nu transportați și nu depozitați acumulatorul împreună cu obiecte metalice precum coliere sau ace de păr.
- Acumulatorul poate prezenta scurgeri când este complet descărcat. Pentru a evita deteriorarea produsului, asigurați-vă că ați scos acumulatorul când acesta este golit complet.
- Încetați să mai utilizați aparatul imediat dacă observați o modificare a acumulatorului, precum decolorarea sau deformarea.
- Dacă lichidul unui acumulator deteriorat intră în contact cu îmbrăcămintea sau pielea, clătiți imediat cu apă din belșug.

⚠️ Respectați precauțiile următoare când manevrați adaptorul de încărcare la curent alternativ

- Păstrați uscat. În cazul nerespectării acestei precauții pot rezulta incendii sau șocuri electrice.
- Praful depus pe sau în apropierea părților metalice ale conectorului trebuie îndepărtat cu o cârpă uscată. Continuarea utilizării ar putea conduce la incendii.
- Nu umblați la priză și nu vă apropiați de adaptorul de încărcare la curent alternativ în timpul furtunilor cu descărcări electrice. În cazul nerespectării acestei precauții pot rezulta șocuri electrice.
- Nu deteriorați, nu modificați, nu forțați și nu îndoiiți cablul USB, nu îl puneți sub obiecte grele și nu îl expuneți la căldură sau flăcări. În

cazul în care izolația este deteriorată și firele sunt expuse, duceți-l la o reprezentanță de service autorizată Nikon pentru verificări. În cazul nerespectării acestor precauții pot rezulta incendii sau șocuri electrice.

- Nu manevrați conectorul sau adaptorul de încărcare la curent alternativ cu mâinile ude. În cazul nerespectării acestei precauții pot rezulta șocuri electrice.
- Nu utilizați cu convertizoare de voiaj sau adaptoare proiectate pentru transformarea tensiunii sau invertoare CC-CA. Nerespectarea acestor precauții poate deteriora produsul sau cauza supraîncălzirea sau un incendiu.

Utilizați cabluri corespunzătoare

Când conectați cabluri la fișele de intrare și ieșire, utilizați doar cablurile livrate sau vândute de Nikon în acest scop, pentru a menține conformitatea cu reglementările referitoare la produs.

Manevrați cu grijă piesele în mișcare

Aveți grijă să nu prindeți degetele sau diferite obiecte în apărațoarea obiectivului sau în alte piese în mișcare.

CD-ROM-uri

CD-ROM-urile livrate împreună cu acest dispozitiv nu trebuie redat în echipamente pentru CD-uri audio. Redarea CD-ROM-urilor pe un CD player audio poate provoca pierderea auzului sau deteriorarea echipamentului.

Utilizați blițul cu atenție

Utilizarea blițului aproape de ochii subiectului poate provoca afectarea temporară a vederii. O atenție deosebită trebuie acordată la fotografierea copiilor mici, deoarece în acest caz blițul nu trebuie declanșat la mai puțin de un metru distanță față de subiect.

Nu acționați blițul când fereastra blițului atinge o persoană sau un obiect

În cazul nerespectării acestei precauții pot rezulta arsuri sau incendii.

Evitați contactul cu cristalele lichide

În cazul în care monitorul se sparge, trebuie evitată rănirea provocată de geamul spart și trebuie împiedicat contactul cristalelor lichide cu pielea sau pătrunderea acestora în ochi sau piele.

Dacă utilizați aparatul într-un avion sau într-un spital, opriți alimentarea

Opriți alimentarea când vă aflați în avion, în timpul decolării și aterizării. Atunci când utilizați aparatul foto într-un spital, urmați instrucțiunile spitalului. Undele electromagnetice emise de aparatul foto pot interfera cu sistemele electronice ale avionului sau cu instrumentele din spital. Scoateți mai întâi cardul Eye-Fi, care poate fi cauza disfuncționării, dacă este introdus în aparatul foto.

Note pentru utilizatorii din Europa

ATENȚIONĂRI

RISC DE EXPLOZIE DACĂ ACUMULATORUL ESTE ÎNLOCUIT CU UN TIP INCORECT.

CASAȚI ACUMULATORII UZAȚI CONFORM INSTRUCȚIUNILOR.

Acest simbol indică faptul că acest produs trebuie să fie colectat separat.



Următoarele sunt valabile numai pentru utilizatorii din țările europene:

- Acest produs este proiectat pentru colectarea separată la un centru adecvat de colectare. Nu aruncați la un loc cu deșeurile menajere.
- Pentru mai multe informații, contactați distribuitorul sau autoritățile locale responsabile cu gestionarea deșeurilor.

Acest simbol de pe baterie indică faptul că bateria trebuie colectată separat. Următoarele sunt valabile numai pentru utilizatorii din țările europene:



- Toate bateriile, fie că sunt marcate cu acest simbol sau nu, sunt proiectate pentru colectarea separată la un centru adecvat de colectare. Nu aruncați la un loc cu deșeurile menajere.
- Pentru mai multe informații, contactați distribuitorul sau autoritățile locale responsabile cu gestionarea deșeurilor.

Introducere	ii
Citiți mai întâi cele de mai jos.....	ii
Despre acest manual.....	iii
Informații și precauții	v
Pentru siguranța dumneavoastră	viii
AVERTISMENTE.....	viii
Note	xi
Componentele aparatului foto.....	1
Corpul aparatului foto.....	2
Fixarea curelei aparatului foto.....	5
Utilizarea meniurilor (Butonul MENU)	6
Monitorul.....	8
Mod fotografie	8
Mod redare.....	10
Pași de bază pentru fotografie și redare	13
Pregătire 1 - Introducerea acumulatorului	14
Pregătire 2 - Încărcarea acumulatorului ...	16
Pregătire 3 - Introducerea unui card de memorie.....	18
Memoria internă și cardurile de memorie	19
Pregătire 4 - Setarea limbii, a datei și a orei afișajului	20

Pasul 1 - Pornirea aparatului foto.....	24
Pornirea și oprirea aparatului foto	25
Pasul 2 - Selectarea unui mod de fotografie	26
Moduri de fotografie disponibile.....	27
Pasul 3 - Încadrarea unei fotografii.....	28
Folosirea zoomului	29
Pasul 4 - Focalizarea și fotografierea.....	30
Butonul de declanșare	31
Pasul 5 - Redarea imaginilor.....	32
Pasul 6 - Ștergerea imaginilor	34

Caracteristici de fotografie	37
Modul  (Automat).....	38
Utilizarea efectelor rapide	39
Mod scenă (fotografie adecvată pentru scenă).....	40
Afișarea unei descrieri pentru fiecare mod scenă (Afișare ajutor)	41
Modul scenă și caracteristici	41
Modul efecte speciale (aplicarea efectelor la fotografie).....	47
Modul portret inteligent (captura de imagini cu fețe zâmbitoare).....	49
Utilizarea estompării pielii.....	51
Funcții care se pot seta utilizând selectorul multiplu	52
Funcții disponibile pentru fiecare mod de fotografie.....	52
Utilizarea blițului (moduri bliț).....	53

Utilizarea autodeclanșatorului	55
Utilizarea modului macro.....	57
Ajustarea luminozității (compensarea expunerii)	59
Setări implicite	60
Funcții care se pot seta utilizând butonul MENU (meniu fotografie).....	62
Opțiunile meniului de fotografie	63
Funcții care nu pot fi utilizate simultan ...	65
Focalizarea.....	67
Zonă AF	67
Detectarea fețelor	68
Blocarea focalizării	70
Caracteristici ale redării imaginilor	73
Zoom redare	74
Afișarea miniaturilor imaginilor/Afișarea calendarului	75
Selectarea anumitor tipuri de imagini pentru redare	76
Moduri de redare disponibile.....	76
Comutarea între modurile de redare.....	77
Funcții care se pot seta utilizând butonul MENU (meniu redare)	78
Conectarea aparatului foto la un televizor, la un computer sau la o imprimantă	80
Utilizarea ViewNX 2	82
Instalarea ViewNX 2	82
Transferul imaginilor pe computer	85
Vizualizarea imaginilor	88

Înregistrarea și redarea filmelor.....	89
Înregistrarea filmelor	90
Funcții care se pot seta utilizând butonul MENU (meniu film).....	94
Redarea filmelor	95

Setări generale pentru aparatul foto	97
Funcții care se pot seta utilizând butonul MENU (meniu setare)	98

Secțiunea de referință	1
Utilizarea caracteristicii Asistență panoramică	2
Modul fotografii favorite	5
Adăugarea imaginilor la albume	5
Vizualizarea imaginilor dintr-un album	6
Eliminarea imaginilor din albume.....	7
Schimbarea pictogramelor atribuite albumelor.....	8
Modul sortare automată	9
Categoriile modului sortare automată	9
Modul listare după dată	11
Editarea imaginilor (imagini statice) 	12
Funcții de editare.....	12
Efecte rapide.....	14
Retușare rapidă: îmbunătățirea contrastului și a saturației	16

D-Lighting: Îmbunătățirea luminozității și a contrastului	🔊16	Ordine imprimare (Crearea unei ordini de imprimare DPOF)	🔊51
Retușare cosmetică: Îmbunătățirea fețelor umane cu opt efecte	🔊17	Prezentare diapozitive	🔊55
Imagine mică: reducerea dimensiunii imaginii	🔊19	Protejare	🔊56
Tăiere: crearea a unei copii tăiate	🔊20	Rotire imagine	🔊58
Conectarea aparatului foto la un televizor (redarea pe un televizor)	🔊22	Notă vocală	🔊59
Conectarea aparatului foto la o imprimantă (imprimare directă)	🔊24	Copiere (copiere între memoria internă și cardul de memorie)	🔊61
Conectarea aparatului foto la o imprimantă	🔊25	Meniul pentru filme	🔊63
Imprimarea imaginilor una câte una	🔊27	Opțiuni film	🔊63
Imprimarea mai multor imagini	🔊29	Mod focalizare autom.	🔊65
Meniul de fotografiere (pentru modul 📷 (automat))	🔊32	Reducere zgomot vânt	🔊65
Mod imagine (dimensiune imagine și calitate)	🔊32	Meniul de setare	🔊66
Balans de alb (ajustarea nuanței)	🔊34	Ecran de întâmpinare	🔊66
Continuu	🔊37	Fus orar și dată	🔊67
Sensibilitate ISO	🔊39	Setări monitor	🔊70
Opțiuni culoare	🔊41	Imprimare dată (imprimarea datei și a orei)	🔊72
Mod zonă AF	🔊42	Reducere vibrații	🔊73
Mod focalizare autom.	🔊46	Detecție mișcare	🔊75
Efecte rapide	🔊47	Asistență AF	🔊76
Meniul Portret inteligent	🔊48	Zoom digital	🔊77
estompare piele	🔊48	Setări sunet	🔊78
Cronometru zâmbet	🔊49	Oprire automată	🔊79
Ochi deschiși	🔊50	Formatare memorie/Formatare card	🔊80
Meniul de redare	🔊51	Limba/Language	🔊81
		Mod video	🔊82
		Încărcare de la computer	🔊83
		Avertizare clipire	🔊85
		Încărcare Eye-Fi	🔊87
		Resetare totală	🔊88
		Versiune firmware	🔊91

Nume de dosare și fișiere de sunete/imagini	092
Accesorii opționale.....	094
Mesaje de eroare.....	095

Note tehnice și index	1
Maximizarea duratei de viață și a performanțelor aparatului foto	2
Aparatul foto	2
Acumulatorul.....	4
Adaptor de încărcare la curent alternativ	5
Carduri de memorie	5
Curățarea și depozitarea	6
Curățarea	6
Depozitarea	6
Localizarea defecțiunilor	7
Specificații	17
Standarde acceptate	21
Carduri de memorie aprobate	22
Index	24



A series of ten horizontal dashed lines spanning the width of the page, intended for handwriting practice.



Componentele aparatului foto

Acest capitol descrie componentele aparatului foto și explică informațiile care sunt afișate pe monitor.



Corpul aparatului foto	2
Fixarea curelei aparatului foto	5
Utilizarea meniurilor (Butonul MENU)	6
Monitorul	8
Mod fotografiere	8
Mod redare	10





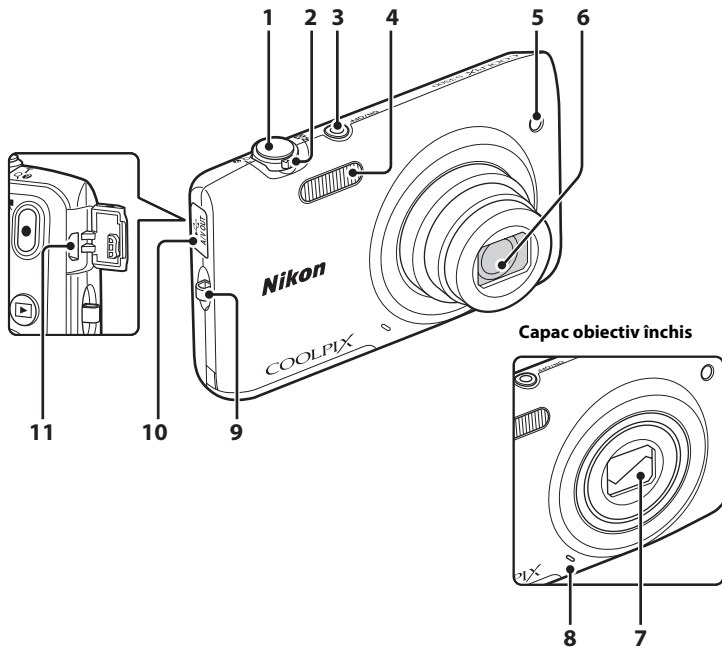

➔ Dacă doriți să începeți să folosiți aparatul foto imediat, consultați „Pași de bază pentru fotografiere și redare” (113).

Corpul aparatului foto









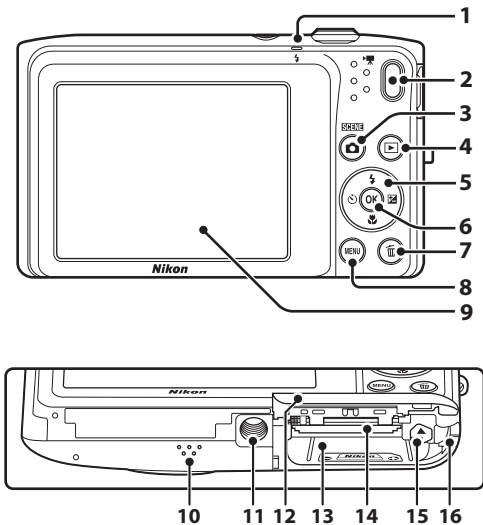

Componentele aparatului foto



1	Buton declanșare.....	30
2	Control zoom.....	29
	W : Unghi larg.....	29
	T : Telefotografie.....	29
	 : Redare miniaturi.....	74
	Q : Zoom redare.....	75
 : Ajutor.....	40	
3	Comutator alimentare/Indicator luminos aparap pornit.....	24, 25
4	Bliț.....	53
5	Indicator luminos autodeclanșator.....	55
	Dispozitiv iluminare asistență AF.....	98

6	Obiectiv.....	
7	Capac obiectiv.....	 2
8	Microfon încorporat.....	90,  59
9	Bucă pentru cureaua aparat foto.....	5
10	Capac conector.....	16, 80,  22,  26
11	Conector de ieșire USB/audio/video	
	16, 80,  22,  26



1	Indicator luminos de încărcare 17,  84 Bec bliț.....53	9	Monitor 8
2	Buton  ( înregistrare film)90	10	Difuzor95,  60
3	Buton  (mod fotografiere)26, 38, 40, 47, 49	11	Montură trepid.....  19
4	Buton  (redare).....32, 77	12	Capac cameră acumulator/ fantă card memorie.....14, 15
5	Selector multiplu	13	Cameră acumulator14
6	Buton  (aplică selecția)	14	Fantă card de memorie18
7	Buton  (ștergere)..... 34, 95,  60	15	Zăvor acumulator.....14
8	Buton MENU 6, 62, 78, 94, 98	16	Capac conector alimentare (pentru conectarea adaptorului la rețeaua electrică opțional).....  94

Fixarea curelei aparatului foto

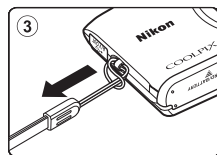
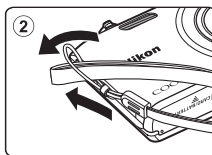
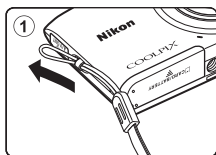

Utilizarea meniurilor (Butonul MENU)

Utilizați selectorul multiplu și butonul **OK** pentru a naviga la meniuri.

1 Apăsați pe butonul MENU.

- Se afișează meniul.

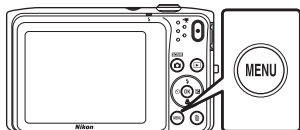

2 Apăsați pe selectorul multiplu



- Pictogramă de meniu curent se afișează în culoarea galbenă.

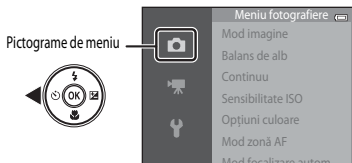

3 Apăsați pe **▲** sau **▼** pentru a selecta pictogramă de meniu dorită.

- Meniul este schimbat.

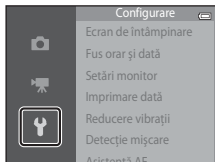

4 Apăsați pe butonul **OK**.

- Se pot selecta opțiunile de meniu.

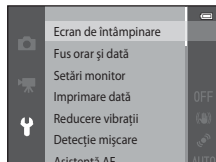

5 Apăsați pe ▲ sau ▼ pentru a selecta o opțiune de meniu.

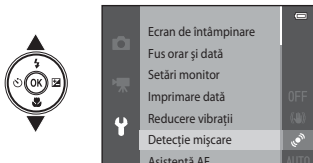

6 Apăsați pe butonul OK.

- Se afișează setările pentru opțiunea selectată.

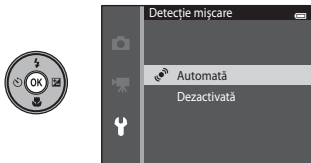

7 Apăsați pe ▲ sau ▼ pentru a selecta o setare.

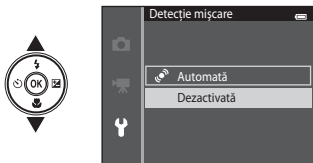



8 Apăsați pe butonul MENU.

- Se aplică setarea selectată.
- Când ați terminat de utilizat meniul, apăsați pe butonul MENU.



Setarea opțiunilor de meniu

- Anumite elemente de meniu se pot seta în funcție de modul de fotografiere curent sau de starea aparatului foto. Elementele indisponibile se afișează în culoarea gri și nu se pot selecta.
- La afișarea unui meniu, puteți comuta la modul de fotografiere apăsând pe butonul de declanșare, pe butonul  (mod fotografiere) sau pe butonul  înregistrare film).

Monitorul









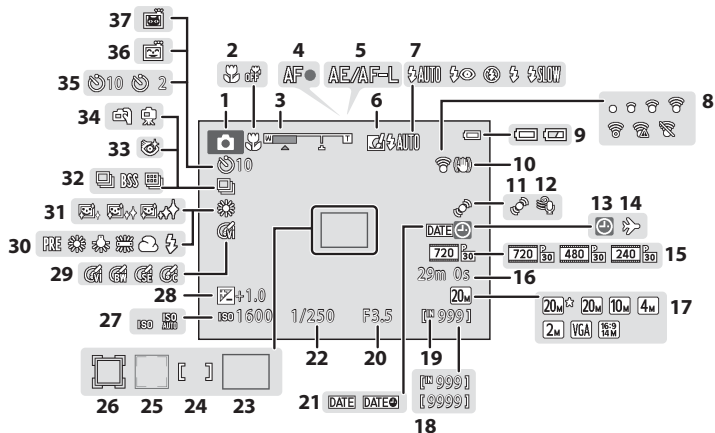



Informațiile afișate pe monitor se modifică în funcție de setările și starea de utilizare ale aparatului foto.











La setarea implicită, indicatoarele de mai jos sunt afișate când aparatul foto este pornit și funcțional și dispar după câteva minute (când **Informații fotografie** este setat la **Afișare automată info** în **Setări monitor** (📖 98)).

Mod fotografieră

Componentele aparatului foto



1	Mod fotografiere	26, 38, 40, 47, 49
2	Mod macro	57
3	Indicator zoom	29, 57
4	Indicator focalizare	30
5	Indicator AE/AF-L	 4
6	Pictogramă Efecte rapide	64,  47
7	Modul bliț	53
8	Indicatorul de comunicație Eye-Fi	99,  87
9	Indicator încărcare acumulator	24
10	Pictogramă Reducere vibrații	98,  73
11	Pictogramă Detecție mișcare	98,  75
12	Reducere zgomot vânt	94,  65
13	Indicator „Dată nesetată”	20,  67,  95
14	Destinație călătorie	98,  67
15	Opțiuni film	94,  63
16	Lungime film	90,  64
17	Mod imagine	63,  32
18	Număr de expuneri rămase (imagini statice)	24,  33
19	Indicator memorie internă	24, 90

20	Valoare diafragmă	30
21	Imprimare dată	98,  72
22	Viteză declanșare	30
23	Zonă focalizare (automat)	30, 63,  42
24	Zonă focalizare (pentru focalizare manuală sau centrală)	63,  43
25	Zonă focalizare (detectare față, detectare animal de casă)	30, 46, 49, 63,  42
26	Zonă focalizare (urmărire subiect)	63,  43
27	Sensibilitate ISO	63,  39
28	Valoarea compensării expunerii	59
29	Opțiuni culoare	63,  41
30	Modul Balans de alb	63,  34
31	Estompere piele	64,  48
32	Mod declanșare continuă	63,  37
33	Ochi deschiși	64,  50
34	Din mână/trepied	43
35	Indicator autodeclanșator	55
36	Cronometru zămbet	64,  49
37	Declanșare automată	46, 55

1	Data înregistrare.....	20
2	Oră înregistrare	20
3	Pictogramă Notă vocală.....	78, 60
4	Pictogramă Album în modul fotografii favorite.....	76, 5
	Pictogramă de categorie în modul de sortare automată.....	76, 9
	Pictogramă Listare după dată.....	76, 11
5	Indicator încărcare acumulator	24
6	Pictogramă Protejare	78, 56
7	Indicatorul de comunicație Eye-Fi	99, 87
8	Pictogramă Imagine mică	78, 19
9	Pictogramă Tăiere.....	74, 20
10	Pictogramă Ordine imprimare	78, 51
11	Mod imagine.....	63, 32
	Opțiuni film.....	94, 63

12	a Număr curent de cadre/ număr total de cadre.....	32
	b Lungime film	95
13	Indicator memorie internă.....	32
14	Ghid redare film.....	95
15	Ghid Efecte rapide	33
16	Indicator volum	95, 60
17	Pictogramă D-Lighting	78, 16
18	Pictogramă Retușare rapidă.....	78, 16
19	Pictogramă Efecte rapide	33, 14
20	Pictogramă Retușare cosmetică.....	78, 17
21	Număr și tip fișier	92



A series of ten horizontal dashed lines spanning the width of the page, intended for handwriting practice.



Pași de bază pentru fotografiere și redare

Pregătirea fotografierii

Pregătire 1 - Introducerea acumulatorului	14
Pregătire 2 - Încărcarea acumulatorului	16
Pregătire 3 - Introducerea unui card de memorie	18
Pregătire 4 - Setarea limbii, a datei și a orei afișajului	20

Fotografiere

Pasul 1 - Pornirea aparatului foto	24
Pasul 2 - Selectarea unui mod de fotografiere	26
Pasul 3 - Încadrarea unei fotografii	28
Pasul 4 - Focalizarea și fotografierea	30

Redare

Pasul 5 - Redarea imaginilor	32
Pasul 6 - Ștergerea imaginilor	34

Pregătire 1 - Introducerea acumulatorului

- 1 Deschideți capacul camerei acumulatorului/fantei cardului de memorie.

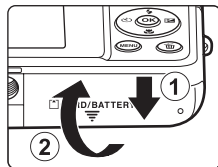

- 2 Introduceți acumulatorul li-ion EN-EL19 inclus.

- Utilizați acumulatorul pentru a împinge zăvorul portocaliu al acumulatorului în direcția indicată de săgeată (1) și introduceți complet acumulatorul (2).
- Când acumulatorul este introdus corespunzător, zăvorul bateriei se va închide pe poziția sa.

Zăvor acumulator

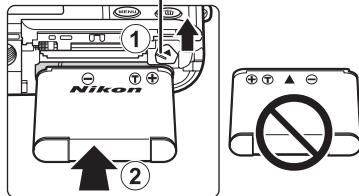

Introducerea corectă a acumulatorului

Introducerea acumulatorului în altă poziție decât cea marcată sau cu polaritatea inversată poate deteriora aparatul foto. Verificați că acumulatorul este orientat corect.

- 3 Închideți capacul camerei acumulatorului/fantei cardului de memorie.

- Încărcați acumulatorul înainte de prima utilizare sau când acumulatorul este aproape descărcat. Consultați pagina 16 pentru mai multe informații.

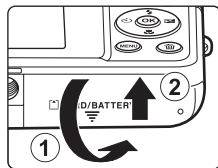

Scoaterea acumulatorului

Opriți aparatul foto și asigurăți-vă că indicatorul luminos de aparat pornit și monitorul sunt oprite înainte de a deschide capacul camerei acumulatorului/fantei cardului memorie.

Împingeți zăvorul portocaliu al acumulatorului în direcția indicată de săgeată (1) pentru a scoate parțial acumulatorul. Trageți drept de acumulator pentru a-l scoate (2); nu trageți de acumulator într-o poziție înclinată.

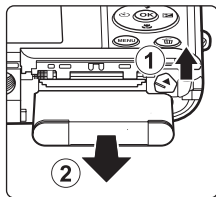

Atenționare privind temperatura ridicată

Aparatul foto, acumulatorul și cardul de memorie pot fi fierbinți imediat după utilizarea aparatului foto. Aveți grijă să nu vă frigeți la degete atunci când scoateți acumulatorul sau cardul de memorie.

Notă privind acumulatorul

Citiți și respectați avertizările privind acumulatorul de la pagina ix și secțiunea „Acumulatorul” (2-4), înainte de utilizare.

Pregătire 2 - Încărcarea acumulatorului

1 Pregătirea adaptorului de încărcare la curent alternativ EH-70P inclus.

- Dacă este inclus un adaptor de priză* împreună cu aparatul foto, atașați-l la conectorul de pe adaptorul de încărcare la curent alternativ. Apăsați ferm adaptorul de priză până când se fixează în poziție. După conectarea celor două componente, încercarea de a îndepărta forțat adaptorul de priză poate cauza deteriorarea produsului.
* Forma adaptorului de priză variază în funcție de țara sau regiunea în care s-a achiziționat aparatul foto.
Adaptorul de încărcare la curent alternativ se livrează în Argentina și în Coreea împreună cu un adaptor de priză.

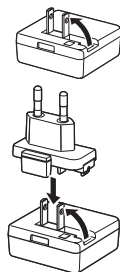

2 Asigurați-vă că s-a instalat acumulatorul în aparatul foto și apoi conectați aparatul foto la adaptorul de încărcare la curent alternativ în ordine, de la ① la ③.

- Lăsați aparatul foto oprit.
- Verificați orientarea corectă a fișelor. Nu încercați să introduceți fișele înclinate și nu utilizați forța la conectarea sau deconectarea fișelor.

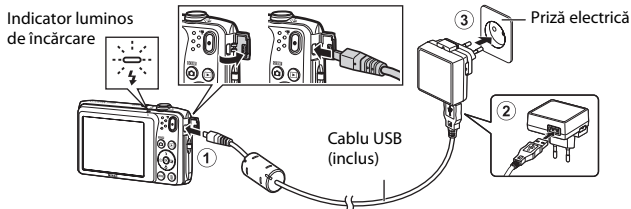

- Indicatorul luminos de încărcare clipește verde la intervale lungi indicând încărcarea acumulatorului.
- Pentru încărcarea unui acumulator complet consumat sunt necesare aproximativ 2 ore și 40 de minute.
- După ce acumulatorul este încărcat complet, indicatorul luminos de încărcare se stinge.
- Consultați „Interpretarea indicatorului luminos de încărcare” (17) pentru mai multe informații.

- 3** Deconectați adaptorul de încărcare la curent alternativ de la priza electrică și apoi deconectați cablul USB.

Interpretarea indicatorului luminos de încărcare

Stare	Descriere
Clipește la intervale lungi (verde)	Acumulatorul se încarcă.
Dezactivat	Acumulatorul nu se încarcă. Când încărcarea este terminată, indicatorul luminos de încărcare nu mai clipește (verde) și se stinge.
Clipește repede (verde)	<ul style="list-style-type: none">• Temperatura ambiantă nu este adecvată pentru încărcare. Încărcați acumulatorul într-un spațiu interior cu o temperatură ambiantă cuprinsă între 5°C și 35°C.• Cablul USB sau adaptorul de încărcare la curent alternativ nu este conectat corect ori este o problemă la acumulator. Deconectați cablul USB sau adaptorul de încărcare la curent alternativ și reconectați-le corespunzător ori schimbați acumulatorul.

Notă despre adaptorul de încărcare la curent alternativ

Citiți și respectați avertizările privind adaptorul de încărcare la curent alternativ de la pagina ix și secțiunea „Adaptor de încărcare la curent alternativ” (🔌5), înainte de utilizare.

Încărcarea utilizând computerul sau încărcătorul de acumulator

- Când se conectează COOLPIX S3500 la un computer, se încarcă și acumulatorul Li-ion EN-EL19 (📖80, 🔌83).
- Acumulatorul li-ion EN-EL19 se mai poate încărca utilizând încărcătorul pentru acumulatori MH-66 (comercializat separat; 🔌94).

Operarea aparatului foto în timpul încărcării

Dacă apăsați pe comutatorul de alimentare sau țineți apăsat butonul ▶ (redare) când utilizați adaptorul de încărcare la curent alternativ pentru a încărca acumulatorul în aparatul foto, aparatul foto se activează în modul de redare și puteți reda imagini. Fotografarea nu este posibilă.

Pregătire 3 - Introducerea unui card de memorie

- 1** Asigurați-vă că indicatorul luminos pentru aparat pornit și monitorul sunt oprite și deschideți capacul camerei acumulatorului/fantei cardului memorie.

- Asigurați-vă că ați oprit aparatul foto înainte de a deschide capacul.

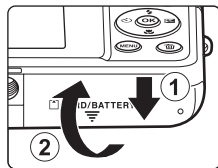

- 2** Introduceți cardul de memorie.

- Glisați cardul de memorie corect până când se blochează cu un clic.

✓ **Introducerea cardului de memorie**

Introducerea cardului de memorie cu cealaltă parte sau cu polaritatea inversată poate cauza deteriorarea aparatului foto sau a cardului de memorie. Verificați cardul de memorie pentru a vă asigura că este orientat corect.

Fantă card de memorie

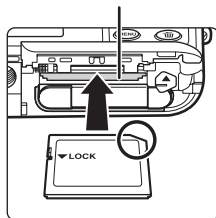

- 3** Închideți capacul camerei acumulatorului/fantei cardului memorie.

✓ Formatarea unui card de memorie

- Atunci când introduceți prima oară în acest aparat foto un card de memorie care a fost utilizat cu alt dispozitiv, formatați cardul de memorie cu acest aparat foto.
- **La formatarea cardului de memorie se șterg definitiv toate datele stocate pe acesta.** Înainte de a începe formatarea, transferați imaginile importante pe un computer și salvați-le.
- Pentru a formata un card de memorie, introduceți cardul de memorie în aparatul foto, apăsați pe butonul **MENU** și selectați **Formatare card** (□□99) în meniul de setare (□□98).

✓ Notă despre cardurile de memorie

Consultați documentația livrată împreună cu cardul de memorie și „Carduri de memorie” (☀5) în „Maximizarea duratei de viață și a performanțelor aparatului foto”.

Scoaterea cardului de memorie

Opriti aparatul foto și asigurați-vă că indicatorul luminos de aparat pornit și monitorul sunt oprite înainte de a deschide capacul camerei acumulatorului/fantei cardului memorie.

Apăsați cu grijă pe cardul de memorie în aparatul foto (①) pentru a-l scoate parțial. Trageți drept de cardul de memorie pentru a-l scoate (②); nu trageți de cardul de memorie în unghi.

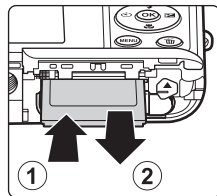

✓ Atenționare privind temperatura ridicată

Aparatul foto, acumulatorul și cardul de memorie pot fi fierbinți imediat după utilizarea aparatului foto. Aveți grijă să nu vă frigeți la degete atunci când scoateți acumulatorul sau cardul de memorie.

Memoria internă și cardurile de memorie

Datele stocate în aparatul foto, inclusiv imagini statice și filme, pot fi salvate fie în memoria internă a aparatului foto (aproximativ 25 MB), fie pe un card de memorie. Pentru a utiliza memoria internă a aparatului foto pentru fotografiere sau redare, scoateți mai întâi cardul de memorie.

Pregătire 4 - Setarea limbii, a datei și a orei afișajului

Când aparatul foto este pornit pentru prima dată, se afișează ecranul de selectare a limbii și ecranul de setare a datei și orei pentru ceasul intern al aparatului foto.

1 Apăsați comutatorul de alimentare pentru a porni aparatul foto.

- După pornirea aparatului foto se va aprinde indicatorul luminos de aparat pornit (verde) și se va activa monitorul. (După activarea monitorului, indicatorul luminos de aparat pornit se stinge.)

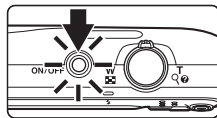

2 Apăsați pe selectorul multiplu ▲ sau ▼ pentru a alege limba dorită și apăsați pe butonul OK.

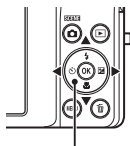

Selector multiplu

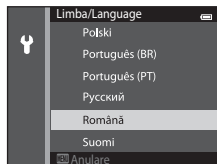

3 Apăsați pe ▲ sau ▼ pentru a alege Da și apăsați pe butonul OK.

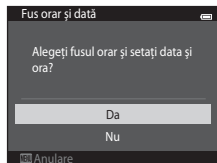

4 Apăsați pe ◀ sau ▶ pentru a selecta fusul orar de reședință și apăsați pe butonul OK.

- Pentru a activa ora de vară, apăsați pe ▲. Când se activează funcția orei de vară, deasupra hărții se afișează ☀️. Pentru a dezactiva opțiunea orei de vară, apăsați pe ▼.

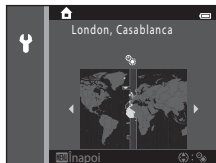

5 Apăsați pe ▲ sau ▼ pentru a alege ordinea în care se afișează ziua, luna și anul și apăsați pe butonul OK sau ▶.

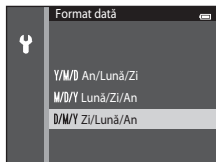

6 Apăsați pe ▲, ▼, ◀ sau ▶ pentru a edita data și ora și apăsați pe butonul OK.

- Selectați un câmp: Apăsați pe ▶ sau ◀ (evidențierea se comută între **Z**, **L**, **A**, oră și minut).
- Editați data și ora: Apăsați pe ▲ sau ▼.
- Confirmați setările: Selectați câmpul minutelor și apăsați pe butonul OK sau ▶.

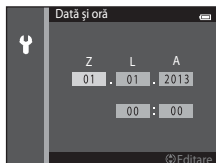

7 Apăsați pe ▲ sau ▼ pentru a alege **Da** și apăsați pe butonul OK.

- Când se aplică setările, se extinde obiectivul și afișajul monitorului trece în modul de fotografiere.

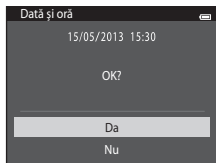



A series of ten horizontal dashed lines spanning the width of the page, intended for handwriting practice.

Pasul 1 - Pornirea aparatului foto

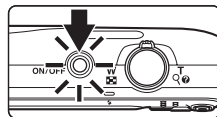

1 Apăsați comutatorul de alimentare pentru a porni aparatul foto.

- Obiectivul se extinde și monitorul se activează.



2 Verificați nivelul de încărcare a acumulatorului și numărul de expuneri rămase.

Indicator încărcare acumulator

Indicator	Descriere
	Nivelul de încărcare a acumulatorului este ridicat.
	Nivelul de încărcare a acumulatorului este scăzut. Pregătiți-vă să încărcați sau să înlocuiți acumulatorul.
	Aparatul foto nu poate efectua imagini. Încărcați sau înlocuiți acumulatorul.

Indicator încărcare acumulator

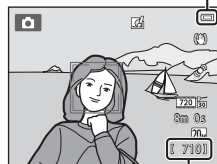

Număr de expuneri rămase

Se afișează numărul de imagini care se pot realiza.

- Dacă nu este introdus un card de memorie, se afișează **IN** pentru a se indica faptul că imaginile se vor salva în memoria internă a aparatului foto (aproximativ 25 MB).
- Numărul de expuneri rămase depinde de capacitatea rămasă liberă a memoriei interne sau a cardului de memorie și, de asemenea, de calitatea imaginii și dimensiunea imaginii (modul imagine) (📷33).



Pornirea și oprirea aparatului foto

- După pornirea aparatului foto se aprinde indicatorul luminos de aparat pornit (verde) și se activează monitorul. (După activarea monitorului, indicatorul luminos de aparat pornit se stinge.)
- Apăsăți pe comutatorul de alimentare pentru a opri aparatul foto. Când aparatul foto este oprit, atât indicatorul luminos aparat pornit cât și monitorul se vor opri.
- Pentru a porni aparatul foto în modul redare, apăsați și țineți apăsat butonul  (redare). Obiectivul nu se va extinde.



Funcția de economisire a energiei (oprire automată)

Dacă o perioadă de timp nu se efectuează nicio operațiune, monitorul se va dezactiva, aparatul foto va intra în modul veghe și indicatorul luminos de aparat pornit va clipi. Aparatul foto se va opri în mod automat dacă timp de aproximativ alte trei minute nu este efectuată nicio operațiune.

Pentru a reactiva monitorul când indicatorul luminos de aparat pornit clipește, apăsați pe unul dintre butoanele următoare:

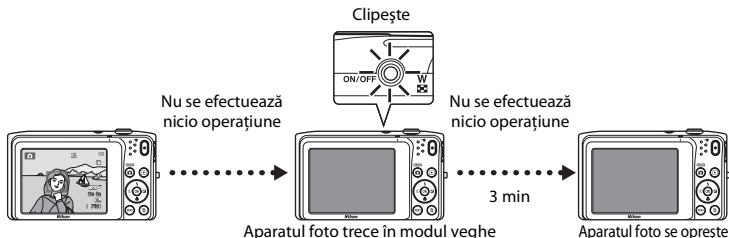
- Comutatorul de alimentare, butonul declanșare, butonul  (mod fotografiere), butonul  (redare) sau butonul  (înregistrare film).



- Timpul permis să se scurgă înainte ca aparatul foto să intre în modul veghe poate fi modificat folosind opțiunea **Oprire automată** ()99) din meniul de setare ()98).
- În mod implicit, aparatul foto trece în modul de veghe în circa un minut când utilizați modul de fotografiere sau redare.
- Dacă se utilizează adaptorul la rețeaua electrică EH-62G (disponibil separat), aparatul foto trece în modul de veghe după 30 minute (durată fixată).

Alimentarea electrică de la curent alternativ

- Dacă folosiți adaptorul la rețeaua electrică EH-62G (comercializat separat; )94), aparatul foto COOLPIX S3500 poate fi alimentat de la o priză de curent alternativ și utilizat pentru fotografiere și redare.
- Nu utilizați niciodată altă marcă sau alt model de adaptor la rețeaua electrică, ci doar adaptorul EH-62G. Nerespectarea acestei precauții poate cauza supraîncălzirea sau defectarea aparatului foto.

Pasul 2 - Selectarea unui mod de fotografiere

1 Apăsați pe butonul .

- Se afișează meniul de selecție a modului de fotografiere, care vă permite să selectați modul de fotografiere dorit.

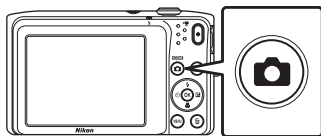

2 Apăsați pe selectorul multiplu ▲ sau ▼ pentru a alege modul de fotografiere și apăsați pe butonul .

- În aceste exemple este utilizat modul  (automat).
- Setarea modului de fotografiere se salvează chiar și după închiderea aparatului foto.

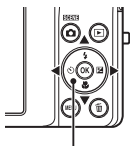

Selector multiplu

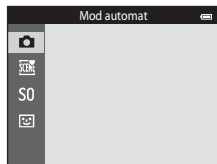

Moduri de fotografiere disponibile



Mod automat

📖38

Se utilizează pentru fotografierea de ordin general. Setările pot fi ajustate în meniul de fotografiere (📖63) pentru a corespunde condițiilor de fotografiere și tipului de fotografie pe care doriți să o capturați.



Scenă

📖40

Setările aparatului foto se optimizează automat pentru scena selectată. Când utilizați selectorul automat de scenă, aparatul foto selectează automat modul scenă optim când încadrați o imagine, făcând și mai ușoară realizarea imaginilor cu setări potrivite scenei.

- Pentru a selecta o scenă, mai întâi afișați meniul de selectare a modului de fotografiere, apoi apăsați pe selectorul multiplu ►. Selectați scena dorită apăsând pe ▲, ▼, ◀ sau ►, apoi apăsați pe butonul ⓧ.

S0

Efecte speciale

📖47

În timpul fotografierii se pot aplica fotografiilor efecte. Sunt disponibile douăsprezece efecte.

- Pentru a selecta un efect, mai întâi afișați meniul modului de fotografiere, apoi apăsați pe selectorul multiplu ►. Selectați efectul dorit apăsând pe ▲, ▼, ◀ sau ►, apoi apăsați pe butonul ⓧ.



Portret inteligent

📖49

Când aparatul foto detectează o față zâmbitoare, puteți realiza automat o imagine fără a apăsa pe butonul declanșare (cronometru zâmbet). Opțiunea de estompare a pielii poate fi utilizată pentru a face tonurile pielii subiectelor umane să apară mai estompate.



Modificarea setărilor de fotografiere

- Consultați „Funcții care se pot seta utilizând selectorul multiplu” (📖52) pentru mai multe informații.
 - Consultați „Utilizarea blițului (moduri bliț)” (📖53) pentru mai multe informații.
 - Consultați „Utilizarea autodeclanșatorului” (📖55) pentru mai multe informații.
 - Consultați „Utilizarea modului macro” (📖57) pentru mai multe informații.
 - Consultați „Ajustarea luminozității (compensarea expunerii)” (📖59) pentru mai multe informații.
- Consultați „Funcții care se pot seta utilizând butonul MENU (meniu fotografiere)” (📖62) pentru mai multe informații.
- Consultați „Funcții care se pot seta utilizând butonul MENU (meniu setare)” (📖98) pentru mai multe informații.

Pașii de bază pentru fotografiere și redare

Pașul 3 - Încadrarea unei fotografii

1 Țineți aparatul foto nemișcat folosind ambele mâini.

- Țineți degetele și alte obiecte la distanță de obiectiv, de bliț, de dispozitivul de iluminare pentru asistență AF, de microfon și de difuzor.
- Atunci când fotografiați în orientarea portret („pe înalt”), rotiți aparatul foto în așa fel încât blițul încorporat să fie situat deasupra obiectivului.

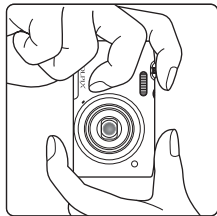
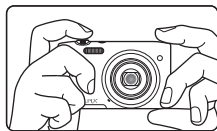

2 Încadrați fotografia.

- Încadrați fotografia astfel încât subiectul să fie în centrul sau lângă centrul cadrului.
- Când aparatul foto detectează o față, fața respectivă se încadrează cu un chenar dublu galben (zonă focalizare) (setarea implicită).

Pictograma modului de fotografiere

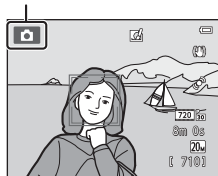

Utilizarea unui trepied

- Vă recomandăm să utilizați un trepied pentru a stabili aparatul foto atunci când fotografiați în următoarele situații:
 - Când fotografiați în condiții de iluminare redusă sau când modul bliț (📖54) este setat la 📵 (Dezactivat).
 - Atunci când utilizați setarea de telefotografie.
- Când utilizați un trepied pentru stabilizarea aparatului foto în timpul fotografierii, setați **Reducere vibrații** la **Dezactivată** în meniul de setare (📖98).

Folosirea zoomului

Utilizați controlul zoomului pentru a activa zoomul optic.

- Rotiți butonul de control al zoomului la **T** pentru a apropia astfel încât subiectul să cuprindă o suprafață mai mare a cadrului.
 - Rotiți butonul de control al zoomului la **W** pentru a depărta, mărirând astfel suprafața vizibilă în cadru.
 - La pornirea aparatului foto, poziția zoomului este setată la cea pentru unghi larg maxim.
-
- Indicatorul de zoom este afișat în partea de sus a monitorului când controlul zoomului este rotit.
 - Zoomul digital, care vă permite să măriti și mai mult subiectul până la aproximativ 4x raportul de zoom optic maxim, poate fi activat prin rotirea și menținerea controlului de zoom la **T** când aparatul foto este transformat în poziția maximă de zoom optic.

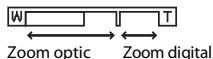
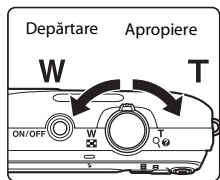

Zoomul digital și interpolarea

La utilizarea zoomului digital, calitatea imaginii scade din cauza interpolării când zoomul este mărit dincolo de poziția 📐. Deoarece poziția 📐 se deplasează spre dreapta pe măsură ce dimensiunea unei imagini scade, selectarea unei dimensiuni mai mici a imaginii în setarea modului de imagine (📖63, 📷32) vă permite să măriti în continuare fără a reduce calitatea imaginii din cauza interpolării.



Dimensiune imagine mică

Pasul 4 - Focalizarea și fotografierea

1 Apăsați butonul declanșare până la jumătate (📖31).

- Atunci când apăsați butonul declanșare până la jumătate, aparatul foto stabilește focalizarea și expunerea (viteza de declanșare și valoarea diafragmei). Focalizarea și expunerea rămân blocate atunci când butonul declanșare este apăsat până la jumătate.
- Când subiectul este focalizat, zona de focalizare din centrul cadrului strălucește de culoare verde. Consultați „Zonă AF” (📖67) pentru mai multe informații.
- Atunci când utilizați zoomul digital, zona de focalizare nu este afișată, iar aparatul foto focalizează pe subiectul din centrul cadrului. După obținerea focalizării, indicatorul de focalizare (📖8) strălucește de culoare verde.
- Dacă zona de focalizare sau indicatorul de focalizare clipește roșu la apăsarea butonului declanșare până la jumătate, aparatul foto nu poate focaliza. Modificați compoziția și apăsați din nou butonul declanșare până la jumătate.

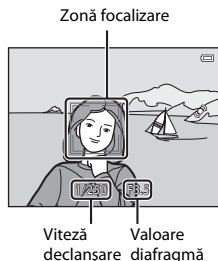
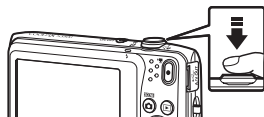

2 Apăsați butonul declanșare până la capăt (📖31).

- Declanșatorul este eliberat, iar imaginea este salvată pe cardul de memorie sau în memoria internă.



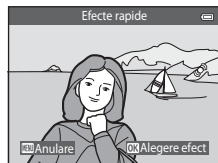

3 Pentru a aplica un efect în imaginea capturată, apăsați pe butonul OK.

- Este afișat ecranul pentru selectarea unui efect. Consultați „Utilizarea efectelor rapide” (📖39) pentru mai multe informații.
- Când apăsați pe butonul MENU sau când nu este efectuată nicio operațiune timp de aproximativ cinci secunde, afișajul monitorului revine la ecranul de fotografiere.
- Pentru a nu afișa ecranul din partea dreaptă, setați **Efecte rapide** la **Dezactivat** (📖62).



Butonul de declanșare

<p>Apăsați la jumătate</p>		<p>Pentru a seta focalizarea și expunerea (viteza de declanșare și valoarea diafragmei), apăsați ușor pe butonul de declanșare până când simțiți o ușoară rezistență. Focalizarea și expunerea rămân blocate atunci când butonul declanșare este apăsat până la jumătate.</p>
<p>Apăsați până la capăt</p>		<p>Mentținând apăsat butonul de declanșare la jumătate, apăsați pe butonul de declanșare până la capăt pentru a elibera declanșatorul și realiza imaginea. Nu utilizați forță la apăsarea pe butonul de declanșare, deoarece acest lucru poate conduce la tremuratul aparatului foto și imagini neclare. Apăsați ușor butonul declanșare.</p>

✓ Notă despre înregistrarea imaginilor și salvarea filmelor

Indicatorul care prezintă numărul de expuneri rămase sau indicatorul care prezintă lungimea maximă a filmului clipește în timpul înregistrării imaginilor sau salvării unui film. **Nu deschideți capacul camerei acumulatorului/fantei cardului de memorie și nu scoateți acumulatorul sau cardul de memorie** cât timp indicatorul clipește. În caz contrar, se pot pierde date sau se poate deteriora aparatul foto sau cardul de memorie.

✓ Notă despre focalizare

Consultați „Subiecte inadecvate pentru focalizare automată” (📖71) pentru mai multe informații.

🔧 Dispozitiv iluminare asistență AF și bliț

Dacă subiectul nu este iluminat corespunzător, dispozitivul de iluminare asistență AF (📖98) poate lumina atunci când butonul declanșare este apăsat până la jumătate sau blițul (📖53) se poate declanșa atunci când este apăsat butonul declanșare până la capăt.

🔧 Pentru a vă asigura că nu ratați o fotografie

Dacă sunteți preocupat că ați putea rata o fotografie, apăsați butonul declanșare complet, fără a-l mai apăsa întâi până la jumătate.

Pasul 5 - Redarea imaginilor





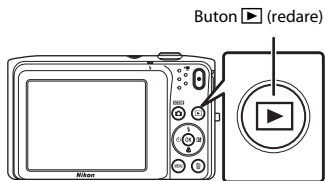



1 Apăsați pe butonul (redare).

- Aparatul foto intră în modul redare și se afișează în modul redare cadru întreg ultima imagine realizată.



Buton  (redare)



2 Utilizați selectorul multiplu pentru a selecta o imagine de afișat.

- Apăsați pe  sau  pentru a vizualiza imaginea anterioară.
- Apăsați pe  sau  pentru a vizualiza imaginea următoare.
- Pentru a derula rapid imaginile, țineți apăsat selectorul multiplu , ,  sau .

Afișarea imaginii anterioare





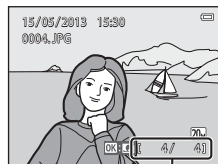

Afișarea imaginii următoare

- Pentru a reda imaginile salvate în memoria internă, scoateți cardul de memorie. Se afișează  în zona numărului de cadru curent/numărului total de cadre.
- Pentru a reveni la modul de fotografiere, apăsați pe butonul  butonul de declanșare sau butonul  înregistrare film).









Număr cadru curent/număr total de cadre

Vizualizarea imaginilor



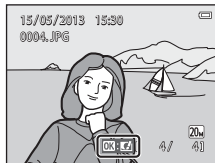

- Imaginile se pot afișa un timp foarte scurt la o rezoluție mică imediat după trecerea la imaginea următoare sau anterioară.
- Dacă vizualizați o imagine realizată cu opțiunea de detectare a fețelor (68) sau a animalelor de companie (46), imaginea se va roti și se va afișa automat în modul de redare în cadru întreg, în funcție de orientarea fețelor detectate, cu excepția imaginilor realizate cu **Continuu, BSS, Fotografiere în rafală 16** (63) sau **Urmărire subiect** (63).
- Orientarea imaginilor poate fi schimbată utilizând **Rotire imagine** (78) în meniul de redare.

Note privind funcția Efecte rapide

- Atunci când  și  se afișează în modul de redare în cadru întreg, puteți apăsa pe butonul  pentru a aplica un efect imaginii.
- Dacă se afișează ecranul de selectare a efectului, apăsați pe selectorul multiplu  sau  pentru a selecta un efect, apăsați pe butonul , selectați **Da** în dialogul de confirmare și apăsați pe butonul  pentru a salva imaginea ca fișier separat. Consultați „Efecte rapide” (14) pentru mai multe informații.



Mai multe informații

- Consultați „Zoom redare” (74) pentru mai multe informații.
- Consultați „Afișarea miniaturilor imaginilor/Afișarea calendarului” (75) pentru mai multe informații.
- Consultați „Selectarea anumitor tipuri de imagini pentru redare” (76) pentru mai multe informații.
- Consultați „Funcții care se pot seta utilizând butonul MENU (meniul de redare)” (78) pentru mai multe informații.

Pasul 6 - Ștergerea imaginilor

- 1** Apăsați pe butonul  pentru a șterge imaginea afișată în mod curent pe monitor.



- 2** Apăsați pe selectorul multiplu ▲ sau ▼ pentru a alege metoda de ștergere dorită și apăsați pe butonul .

- **Imagine curentă:** ștergeți imaginea afișată în mod curent.
- **Ștergere imagini selectate:** selectați mai multe imagini și ștergeți-le. Consultați „Utilizarea ecranului de ștergere a imaginilor selectate” (📖35) pentru mai multe informații.
- **Toate imaginile:** ștergeți toate imaginile.
- Pentru a ieși fără a șterge imaginea, apăsați pe butonul **MENU**.

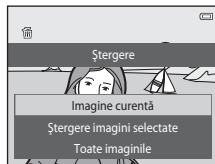

- 3** Apăsați pe ▲ sau ▼ pentru a alege **Da** și apăsați pe butonul .

- Imaginile șterse nu pot fi recuperate.
- Pentru a ieși fără a șterge imaginea, apăsați pe ▲ sau ▼ pentru a selecta **Nu** și apăsați pe butonul .



Utilizarea ecranului de ștergere a imaginilor selectate

1 Apăsați pe selectorul multiplu ◀ sau ▶ pentru a alege o imagine de șters și apăsați pe ▲ pentru a afișa 🗑️.

- Pentru a anula selecția, apăsați pe ▼ pentru a elimina 🗑️.
- Rotiți butonul de control al zoomului (📖) la T (Q) pentru a comuta la redarea în cadru întreg, sau la W (🎯) pentru a afișa miniaturi.



2 Adăugați 🗑️ tuturor imaginilor de șters și apăsați pe butonul ⓧ pentru a aplica selecția.

- Este afișat un dialog de confirmare. Urmăți instrucțiunile de pe ecran pentru a termina operațiunile.

✓ Note privind ștergerea imaginilor

- Odată șterse, imaginile nu pot fi recuperate. Transferați imaginile importante pe un computer sau pe alt suport înainte de a le șterge.
- Imaginile protejate nu pot fi șterse (📖78).

📌 Ștergerea ultimei imagini realizate în modul de fotografiere

În modul de fotografiere, apăsați pe butonul 🗑️ pentru a șterge ultima imagine salvată.

📌 Selectarea anumitor tipuri de imagini pentru ștergere

Atunci când utilizați modul fotografii favorite, modul sortare automată sau modul listare după dată puteți selecta imagini pentru ștergere dintr-un album, dintr-o categorie sau de la o anumită dată de fotografiere (📖76).



A series of ten horizontal dashed lines spanning the width of the page, intended for handwriting practice.





Caracteristici de fotografiere



În acest capitol se descriu detaliat toate modurile de fotografiere, precum și caracteristicile disponibile în fiecare mod de fotografiere. Puteți selecta diferite moduri de fotografiere și regla setările în funcție de condițiile de fotografiere și de tipul de imagini pe care doriți să le efectuați.

Modul  (Automat).....	38
Mod scenă (fotografiere adecvată pentru scene)	40
Modul efecte speciale (aplicarea efectelor la fotografiere)	47
Modul portret inteligent (captura de imagini cu fețe zâmbitoare)	49
Funcții care se pot seta utilizând selectorul multiplu	52
Utilizarea blițului (moduri bliț).....	53
Utilizarea autodeclanșatorului.....	55
Utilizarea modului macro	57
Ajustarea luminozității (compensarea expunerii).....	59
Funcții care se pot seta utilizând butonul MENU (meniu fotografiere)	62
Funcții care nu pot fi utilizate simultan	65
Focalizarea.....	67







Modul (Automat)

Modul  (automat) este util pentru fotografiile generale și vă permite să particularizați o varietate de setări pentru adaptarea la condițiile de fotografiere și la tipul de fotografie pe care doriți să o efectuați (63).

Intrați în modul de fotografiere → butonul  (mod fotografiere) → modul  (automat) → butonul 

- Puteți modifica modul în care aparatul foto selectează zona cadrului în care se face focalizarea setând **Mod zonă AF** (63). Setarea implicită este **Prioritate față**.
- Când **Mod zonă AF** din meniul de setare se setează la **Prioritate față** (setare implicită), aparatul foto focalizează pe subiect în felul următor:
 - Dacă detectează o față umană, aparatul foto focalizează pe aceasta (consultați „Detectarea fețelor” (68) pentru mai multe informații).
 - Dacă nu detectează nicio față, aparatul foto selectează automat una sau mai multe dintre cele nouă zone focalizare conținând subiectul cel mai apropiat de aparatul foto. Atunci când subiectul este focalizat, zona focalizare (activă) strălucește verde (maxim nouă zone).

Modificarea setărilor modului (automat)

- Funcții care se pot seta utilizând selectorul multiplu (52): Modul bliț (53), autodeclanșator (55), modul macro (57) și compensarea expunerii (59).
- Funcțiile care se pot seta apăsând pe butonul **MENU**: Opțiuni disponibile în meniul de fotografiere automată (63).



Funcții care nu pot fi utilizate simultan

Unele setări nu pot fi utilizate împreună cu alte funcții (65).

Utilizarea efectelor rapide

În modul  (automat), puteți aplica efecte asupra imaginilor imediat după eliberarea declanșatorului.



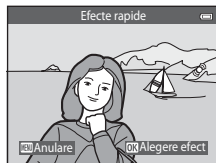

- Imaginea editată este salvată ca fișier separat cu un alt nume (92).

1 Apăsați pe butonul atunci când imaginea se afișează după ce este realizată în modul (automat).

- Când apăsați pe butonul **MENU** sau când nu este efectuată nicio operațiune timp de aproximativ cinci secunde, afișajul monitorului revine la ecranul de fotografiere.
- Pentru a nu afișa ecranul din partea dreaptă, setați **Efecte rapide** la **Dezactivat** (62).





2 Apăsați pe selectorul multiplu sau pentru a selecta efectul dorit și apăsați pe butonul .

- Rotiți butonul de control al zoomului (3) la **T** () pentru a comuta la modul de redare în cadru întreg, sau la **W** () pentru modul de redare a miniaturilor sub forma a șase imagini.
- Pentru a ieși fără a salva imaginea editată, apăsați pe butonul **MENU**. La afișarea dialogului de confirmare, selectați **Da** și apăsați pe butonul .
- Pentru mai multe informații despre tipurile de efecte, consultați „Efecte rapide” (14).





3 Selectați **Da** și apăsați pe butonul .

- Este creată o nouă copie editată, iar afișajul monitorului revine la ecranul de fotografiere.
- Copiile create cu funcția Efecte rapide sunt indicate de pictograma  afișată în timpul redării (10).







































Mod scenă (fotografiere adecvată pentru scene)

Setările aparatului foto se optimizează automat pentru tipul de subiect selectat.









Sunt disponibile modurile de scenă prezentate mai jos.

Întrați în modul de fotografiere → butonul  (mod fotografiere) →  (a doua pictogramă de sus*)
→ ► → ▲, ▼, ◀, ▶ → selectați o scenă → butonul 

* Se afișează pictograma ultimului mod de scenă selectat.

 Selector aut. scene (setare implicită;  41)	 Portret ( 41)	 Peisaj ( 42)	 Sport ( 42)
 Portret de noapte ( 42)	 Petrecere/Interior ( 42)	 Plajă ( 43)	 Zăpadă ( 43)
 Apus ( 43)	 Crepuscul/Răsărit ( 43)	 Peisaj noapte ( 43)	 Prim-plan ( 44)
 Mâncare ( 44)	 Muzeu ( 45)	 Foc de artificii ( 45)	 Copie alb-negru ( 45)
 Iluminare fundal ( 45)	 Asistență panoramă ( 45)	 Portret animal de casă ( 46)	

Modificarea setărilor modului de scenă

- În funcție de scenă, selectorul multiplu ▲ () ▼ () ◀ () și ▶ () se poate utiliza pentru a seta caracteristicile corespunzătoare. Consultați „Funcții care se pot seta utilizând selectorul multiplu” (52) și „Setări implicite” (60) pentru mai multe informații.
- Funcțiile se pot seta apăsând pe butonul **MENU**: Mod imagine (dimensiune și calitate imagine) (65, 32).

Afișarea unei descrieri pentru fiecare mod scenă (Afișare ajutor)

Alegeți tipul de scenă dorit din ecranul de selectare a scenelor și rotiți butonul de control al zoomului (📖3) la **T** (🔍) pentru a vizualiza o descriere a scenei respective. Pentru a reveni la ecranul original, rotiți din nou butonul de control al zoomului la **T** (🔍).



Modul scenă și caracteristici

📖 Selector aut. scene

- Când îndreptați aparatul foto spre subiect, aparatul foto selectează automat modul scenă optim din lista de mai jos și ajustează setările de fotografiere în consecință.
👤: Portret, 🌄: Peisaj, 🌃: Portret de noapte, 🌃🌄: Peisaj noapte, 📷: Prim-plan, 📷🌃: Iluminare fundal, 📷🌄: Alte scene
- Zona din cadru pe care focalizează aparatul foto (zona AF) depinde de compoziția imaginii. Când aparatul foto detectează o față umană, acesta focalizează pe fața respectivă (📖68).
- Când aparatul foto selectează 🌃🌄 (peisaj noapte), modul blițului este fixat la 📷 (dezactivat), indiferent de setarea efectuată, iar aparatul foto realizează o imagine cu un timp de expunere mai lung.
- În funcție de condițiile de fotografiere, este posibil ca aparatul foto să nu selecteze modul scenă dorit. În acest caz, comutați la modul 📷 (automat) (📖26) sau selectați manual modul scenă dorit (📖40).
- Zoomul digital nu este disponibil.

👤 Portret

- Aparatul foto detectează o față umană și focalizează pe aceasta (📖68).
- Dacă nu detectează nicio față, aparatul foto va focaliza pe subiectul aflat în centrul cadrului.
- Aparatul foto estompează tonurile pielii fețelor umane prin aplicarea funcției de estompare a pielii (📖51).
- Zoomul digital nu este disponibil.

Peisaj



- Când se apasă la jumătate butonul de declanșare, zonele de focalizare sau indicatorul de focalizare () strălucește întotdeauna verde.

Sport

- Aparatul foto focalizează pe subiectul din centrul cadrului.
- Aparatul foto reglează focalizarea permanent, chiar dacă butonul declanșare nu este apăsat până la jumătate. Se poate auzi sunetul de focalizare scos de aparatul foto.
- Pentru a realiza imagini continuu, țineți apăsat butonul de declanșare. Se pot realiza până la 6 imagini la o viteză de aproximativ 1,1 cadre pe secundă (fps) atunci când modul imagine este setat la **20M 5152x3864**.
- În timpul fotografierii continue, focalizarea, expunerea și nuanța sunt fixate la valorile definite la prima imagine din fiecare serie.
- Cadența de cadre pentru fotografierea continuă poate varia în funcție de setările modului imagine curent, de cardul de memorie utilizat sau de condițiile de fotografiere.



Portret de noapte



- Aparatul foto detectează o față umană și focalizează pe aceasta ()68).
- Dacă nu detectează nicio față, aparatul foto va focaliza pe subiectul aflat în centrul cadrului.
- Aparatul foto estompează tonurile pielii fețelor umane prin aplicarea funcției de estompare a pielii ()51).
- Zoomul digital nu este disponibil.

Petrecere/Interior

- Aparatul foto focalizează pe subiectul din centrul cadrului.
- Țineți paratul foto nemișcat când efectuați fotografii într-un mediu întunecat. Când utilizați un trepied pentru stabilizarea aparatului foto în timpul fotografierii, setați **Reducere vibrații la Dezactivată** în meniul de setare ()98).

 Este recomandată utilizarea unui trepied la folosirea modurilor scenă indicate cu , deoarece viteza de declanșare este lentă. Când utilizați un trepied pentru stabilizarea aparatului foto în timpul fotografierii, setați **Reducere vibrații la Dezactivată** în meniul de setare ()98).

Plajă

- Aparatul foto focalizează pe subiectul din centrul cadrului.

Zăpadă

- Aparatul foto focalizează pe subiectul din centrul cadrului.

Apus



- Aparatul foto focalizează pe subiectul din centrul cadrului.



Crepuscul/Răsărit



- Când se apasă la jumătate butonul de declanșare, zonele de focalizare sau indicatorul de focalizare (8) strălucește întotdeauna verde.

Peisaj noapte



- Când se apasă la jumătate butonul de declanșare, zonele de focalizare sau indicatorul de focalizare (8) strălucește întotdeauna verde.
- După ce selectați  **Peisaj noapte**, selectați **Din mână** sau **Trepied** în ecranul următor.
- **Din mână** (setarea implicită): Selectați această opțiune pentru a produce fotografii cu estompare și zgomot redus chiar și atunci când aparatul foto este ținut în mână.
- **Trepied**: Selectați această opțiune când utilizați un trepied sau alte mijloace pentru a stabiliza aparatul foto în timpul fotografierii.
- Reducerea vibrațiilor este dezactivată chiar și atunci când **Reducere vibrații** (98) din meniul de configurare este setat la **Activată**.

Prim-plan

- Modul macro este activat (□57), iar aparatul foto focalizează automat în poziția cea mai apropiată în care poate focaliza.
- Puteți deplasa zona de focalizare. Pentru a deplasa zona de focalizare, apăsați pe butonul **OK** și pe selectorul multiplu ▲, ▼, ◀ sau ▶.
Pentru a modifica setările pentru oricare dintre funcțiile următoare, apăsați mai întâi pe butonul **OK** pentru a anula selectarea zonei de focalizare, apoi modificați setările după cum doriți.
 - Modul bliț
 - Autodeclanșator
 - Compensare expunere
- Aparatul foto reglează focalizarea permanent, chiar dacă butonul declanșare nu este apăsat până la jumătate. Se poate auzi sunetul de focalizare scos de aparatul foto.

Mâncare

- Modul macro este activat (□57), iar aparatul foto focalizează automat în poziția cea mai apropiată în care poate focaliza.
- Puteți deplasa zona de focalizare. Pentru a deplasa zona de focalizare, apăsați pe butonul **OK** și pe selectorul multiplu ▲, ▼, ◀ sau ▶.
Pentru a modifica setările pentru oricare dintre funcțiile următoare, apăsați mai întâi pe butonul **OK** pentru a anula selectarea zonei de focalizare, apoi modificați setările după cum doriți.
 - Nuanță
 - Autodeclanșator
 - Compensare expunere
- Aparatul foto reglează focalizarea permanent, chiar dacă butonul declanșare nu este apăsat până la jumătate. Se poate auzi sunetul de focalizare scos de aparatul foto.
- Puteți regla nuanța apăsând pe selectorul multiplu ▲ sau ▼.
Setarea de reglare a nuanței selectate se stochează în memoria aparatului foto chiar și după închiderea aparatului foto.

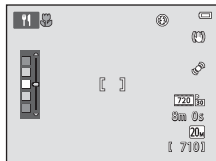

(A) Este recomandată utilizarea unui trepied la folosirea modurilor scenă indicate cu **(A)**, deoarece viteza de declanșare este lentă. Când utilizați un trepied pentru stabilizarea aparatului foto în timpul fotografierii, setați **Reducere vibrații** la **Dezactivată** în meniul de setare (□98).

Muzeu

- Aparatul foto focalizează pe subiectul din centrul cadrului.
- Aparatul foto surprinde o serie de până la zece imagini cât timp butonul declanșare este menținut apăsat, iar cea mai clară imagine din serie este selectată și salvată automat (BSS (selector cea mai bună fotografie)).
- Blițul nu se declanșează.

Foc de artificii



- Aparatul foto focalizează la infinit.
- Indicatorul focalizare (8) strălucește întotdeauna verde la apăsarea la jumătate a butonului declanșare.
- Timpul de expunere este fixat la patru secunde.





Copie alb-negru

- Aparatul foto focalizează pe subiectul din centrul cadrului.
- Utilizați modul macro (57) când fotografiați un subiect aflat la distanță mică.

Iluminare fundal

- Aparatul foto focalizează pe subiectul din centrul cadrului.
- Blițul se declanșează automat.

Asistență panoramă

- Selectați în care adăugați imagini la panoramă apăsând pe selectorul multiplu ▲, ▼, ◀ sau ▶, apoi pe butonul .
- După realizarea primei imagini, efectuați și fotografiile suplimentare necesare verificând modul în care o imagine se leagă de următoarea. Pentru a termina fotografierea, apăsați pe butonul .
- Transferați imaginile pe un computer și utilizați Panorama Maker (84) pentru a le uni într-o singură panoramă.
- Consultați „Utilizarea caracteristicii Asistență panoramă” () pentru mai multe informații.

🐾 Portret animal de casă

- Când îndreptați aparatul foto spre un câine sau o pisică, aparatul foto detectează fața animalului și focalizează pe ea. În mod implicit, obturatorul este declanșat automat în momentul obținerii focalizării (declanșare automată).
- Pe ecranul afișat după selectarea opțiunii 🐾 **Portret animal de casă**, selectați **Unică** sau **Continuu**.
 - **Unică**: aparatul foto realizează câte o singură imagine.
 - **Continuu** (setarea implicită): Când se obține focalizare pe fața detectată, aparatul foto declanșează automat obturatorul de 3 ori. Cadența cadrelor la fotografierea continuă este de circa 1,1 fps. Dacă declanșați manual obturatorul, se pot realiza până la 6 imagini la o cadență de circa 1,1 fps în timp ce butonul de declanșare este ținut apăsat (când modul imagine este setat la **20M 5152x3864**).

✔ Utilizarea declanșării automate

- Pentru a modifica setarea **Declanșare automată**, apăsați pe selectorul multiplu ◀ (🌙).
 - **📷** (setare implicită): Când aparatul foto detectează fața unui animal de casă, acesta focalizează pe față și declanșează automat obturatorul.
 - **OFF**: Aparatul foto nu declanșează automat obturatorul, chiar dacă se detectează fața unui animal de casă. Apăsați pe butonul de declanșare pentru a declanșa obturatorul. De asemenea, aparatul foto detectează fețele umane (👤68). Dacă aparatul foto detectează o față umană și fața unui animal de casă în aceeași imagine, acesta focalizează pe fața animalului.
 - **Declanșare automată** se dezactivează automat când:
 - S-au efectuat cinci serii.
 - Memoria internă sau cardul de memorie este plin.
- Pentru a continua realizarea imaginilor cu **Declanșare automată**, apăsați pe selectorul multiplu ◀ (🌙) și modificați din nou setarea.

✔ Note despre zona de focalizare

- Când aparatul foto detectează o față, în jurul feței este afișat un chenar dublu galben (zona de focalizare), iar chenarul dublu va străluci verde când aparatul foto va obține focalizarea.
- Când aparatul foto detectează mai multe fețe de câini sau pisici (pot fi detectate maximum cinci), cea mai mare față afișată pe monitor este încadrată de un chenar dublu, iar celelalte de chenare simple.
- Dacă nu detectează nicio față umană sau de animal de casă, aparatul foto va focaliza pe subiectul aflat în centrul cadrului.

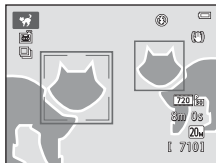



✔ Note despre modul de scenă Animal de casă

- Zoomul digital nu este disponibil.
- În funcție de distanța față de aparatul foto la care se află animalul de casă, viteza de deplasare a animalului, direcția în care este orientat animalul, luminozitatea din jurul feței animalului de casă etc., este posibil ca fața animalului de casă să nu fie detectată și alte subiecte să fie afișate cu chenar.

Modul efecte speciale (aplicarea efectelor la fotografiere)







În timpul fotografierii se pot aplica fotografiilor efecte.

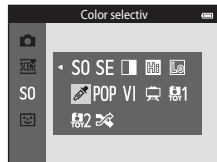

Întrați în modul de fotografiere → butonul  (mod fotografiere) → SO (a treia pictogramă de sus*) → ►►►▲, ▼, ◀, ►►► selectați un efect → butonul 







* Se afișează pictograma ultimului efect selectat.

Sunt disponibile cele 12 efecte enumerate mai jos.



Categorie	Descriere
SO Soft (setare implicită)	Atenuează imaginea adăugând o ușoară estompare întregii imagini.
SE Sepia nostalgică	Adaugă un ton sepia și reduce contrastul pentru a simula calitățile unei fotografii vechi.
 Monocr. contrast ridicat	Modifică imaginea în alb și negru și îi conferă un contrast clar.
 Cheie înaltă	Conferă întregii imagini un ton luminos.
 Cheie joasă	Conferă întregii imagini un ton întunecat.
 Color selectiv	Crează o imagine în alb și negru în care rămâne numai culoarea specificată.
POP Artă pop	Mărește saturația culorilor din întreaga imagine pentru a crea un aspect mai luminos.
V1 Foarte intensă	Mărește saturația culorilor din întreaga imagine și realizează clarificarea contrastului.
 Pictură	Conferă imaginii un aspect de pictură.
 Efect 1 ap. foto jucărie	Conferă întregii imagini o nuanță galbenă și întunecă zona periferică a imaginii.





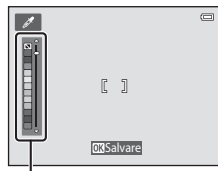

Categorie	Descriere
 Efect 2 ap. foto jucărie	Reduce saturația culorilor din întreaga imagine și întunecă zona periferică a imaginii.
 Procesare încrucișată	Conferă imaginii un aspect misterios pe baza unei anumite culori.

- Aparatul foto focalizează pe zona din centrul cadrului.
- Când se selectează **Color selectiv** sau **Procesare încrucișată**, apăsați pe selectorul multiplu ▲ sau ▼ pentru a selecta culoarea dorită din cursor.
Pentru a modifica setările funcțiilor următoare, apăsați mai întâi pe butonul  pentru a revoca selecția culorilor, apoi modificați setarea după cum doriți.
 - Mod bliț ()53)
 - Autodeclanșator ()55)
 - Mod macro ()57)
 - Compensare expunere ()59)
 Pentru a reveni la ecranul de selectare a culorilor, apăsați din nou pe butonul .



Glisor

Modificarea setărilor modului efecte speciale

- Funcții care se pot seta utilizând selectorul multiplu ()52): Modul bliț ()53), autodeclanșator ()55), modul macro ()57) și compensarea expunerii ()59).
- Funcțiile se pot seta apăsând pe butonul **MENU**: Mod imagine (dimensiune și calitate imagine) ()63, )32).

Modul portret inteligent (captura de imagini cu fețe zâmbitoare)

Când aparatul foto detectează o față zâmbitoare, puteți realiza automat o imagine fără a apăsa pe butonul declanșare (cronometru zâmbet). În plus, funcția de estompare piele estompează tonurile pielii de pe fețele umane.

Intrați în modul de fotografiere → butonul  (mod fotografiere) →  Portret inteligent → butonul 



1 Încadrați fotografia.

- Îndreptați aparatul foto către o față umană. Consultați „Detectarea fețelor” (68) pentru mai multe informații.

2 Fără a apăsa pe butonul de declanșare, așteptați ca subiectul să zâmbească.

- Dacă aparatul foto detectează că fața încadrată de chenarul dublu zâmbește, declanșatorul este eliberat automat. Consultați „Cronometru zâmbet” (64) pentru mai multe informații.
- După ce aparatul foto eliberează declanșatorul, aceasta va continua să detecteze fețe și zâmbete și va elibera declanșatorul din nou dacă detectează o față care zâmbește.

3 Încheiați fotografierea.

- Pentru a încheia fotografierea automată a fețelor zâmbitoare, efectuați operațiunile următoare.
 - Opriți aparatul foto.
 - Setări **Cronometru zâmbet** (64) la **Dezactivat**.
 - Apăsați pe butonul  și selectați alt mod de fotografiere.

Note privind modul portret inteligent

- Zoomul digital nu este disponibil.
- În anumite condiții de fotografiere, este posibil ca aparatul foto să nu poată detecta fețe sau zâmbete.
- Consultați „Note despre funcția de detectare a fețelor” (69) pentru mai multe informații.

Oprirea automată în modul cronometru zâmbet

Dacă **Cronometru zâmbet** se setează la **Activat**, se activează funcția de oprire automată (📖99), iar aparatul foto se va opri în cazul în care una din situațiile indicate mai jos persistă și nu se efectuează nicio altă operațiune.

- Aparatul foto nu detectează nicio față.
- Aparatul foto detectează o față, dar nu poate detecta un zâmbet.

Indicatorul luminos pentru autodeclanșator

Indicatorul luminos pentru autodeclanșator clipește când cronometrul pentru zâmbet este activat și aparatul foto detectează o față și clipește rapid imediat după eliberarea declanșatorului.

Eliberarea manuală a declanșatorului

Imaginile pot fi realizate și prin apăsarea pe butonul de declanșare. Dacă nu detectează nicio față, aparatul foto va focaliza pe subiectul aflat în centrul cadrului.

Modificarea setărilor pentru modul Portret inteligent

- Funcții care se pot seta utilizând selectorul multiplu (📖52): Modul bliț (📖53), autodeclanșator (📖55) și compensarea expunerii (📖59).
- Funcțiile care se pot seta apăsând pe butonul **MENU**: Opțiuni disponibile în meniul de fotografiere automată (📖62).

Funcții care nu pot fi utilizate simultan

Unele setări nu pot fi utilizate împreună cu alte funcții (📖65).

Utilizarea estompării pielii

Dacă declanșatorul este eliberat în timpul utilizării unuia din modulele de fotografiere listate mai jos, aparatul foto va detecta până la trei fețe umane și va procesa imaginea pentru a atenua tonurile pielii.

- Mod scenă **Selector aut. scene** (📖41), **Portret** (📖41) sau **Portret de noapte** (📖42)
- Mod portret inteligent

Imaginilor salvate li se pot aplica funcții de editare precum **Estompare piele**, utilizând **Retușare cosmetică** (📖78).

✔ Note despre funcția de estompare a pielii

- Este posibil ca salvarea imaginilor după fotografiere să dureze mai mult timp decât de obicei.
- În anumite condiții de fotografiere, este posibil să nu se obțină rezultatele dorite la estomparea pielii și este posibil ca estomparea pielii să fie aplicată pe zone din imagine în care nu se află fețe.
- Nivelul de estompare a pielii nu poate fi ajustat când se fotografiază în modul scenă **Portret** sau **Portret de noapte** sau când aparatul foto selectează una din aceste scene când se află în modul scenă Selector automat scenă.

Funcții care se pot seta utilizând selectorul multiplu

Următoarele funcții de fotografiere se pot seta apăsând pe selectorul multiplu ▲, ▼, ◀ sau ▶ în timpul fotografierii.

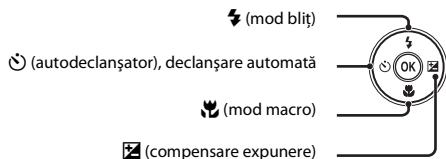

Funcții disponibile pentru fiecare mod de fotografiere

Funcțiile care pot fi setate depind de modul de fotografiere, așa cum se arată mai jos.

- Pentru informații despre setările implicite ale fiecărui mod, consultați „Setări implicite” (📖60).

		📷 (Mod automat)	Scenă	Efecte speciale	Portret inteligent
⚡	Mod bliț (📖53)	✓	1	✓	✓ ²
	⏰	Autodeclanșator (📖55)		✓	✓
	Declanșare automată (📖46)	–		–	–
🌿	Mod macro (📖57)	✓		✓	–
📏	Compensare expunere (📖59)	✓		✓	✓

¹ Variază în funcție de scenă. Consultați „Setări implicite” (📖60) pentru mai multe informații.

² Variază în funcție de setarea meniului portret inteligent. Consultați „Setări implicite” (📖60) pentru mai multe informații.

Utilizarea blițului (moduri bliț)

Modul bliț se poate seta pentru adevărate condiții de fotografiere.

1 Apăsați pe selectorul multiplu ▲ (⚡ mod bliț).



2 Apăsați pe ▲ sau ▼ pentru a alege modul bliț dorit și apăsați pe butonul OK.

- Consultați „Moduri bliț disponibile” (□54) pentru mai multe informații.
- Dacă nu se aplică o setare apăsând pe butonul OK într-un interval de câteva de secunde, selecția se va anula.
- Dacă se aplică ⚡AUTO (Automat), se afișează numai pentru câteva secunde, indiferent de **Setări monitor** (□98).

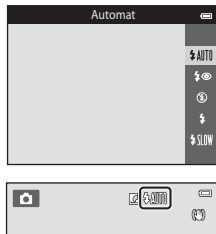

✓ Note despre becul blițului

- Becul indicator al blițului arată starea blițului când butonul declanșare este apăsat până la jumătate.
 - Activat: blițul se declanșează la apăsarea completă a butonului declanșare.
 - Clipește: blițul se încarcă. Așteptați câteva secunde și încercați din nou.
 - Oprit: blițul nu se va declanșa când se realizează o imagine.
- Dacă acumulatorul este descărcat, monitorul se dezactivează cât timp se încarcă blițul.

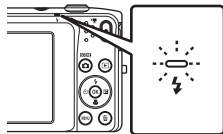

📎 Raza efectivă a blițului

Când sensibilitatea ISO se setează la **Automată**, blițul are o rază de acțiune de 0,5–4,1 m în poziția cu zoom la unghi larg maxim și o rază de acțiune de 1,0–2,1 m în poziția cu zoom maxim de telefotografie.

Moduri bliț disponibile



Automat

Blițul se declanșează automat dacă lumina este slabă.



Autom. cu reducere ochi roșii

Reduce efectul de ochi roșii din portrete provocat de bliț.



Dezactivat

Blițul nu se declanșează chiar dacă lumina este slabă.

- Vă recomandăm să utilizați un trepied pentru a stabiliza aparatul foto atunci când fotografiați în zone cu iluminare redusă.



Bliț de umplere

Blițul se declanșează la fiecare realizare a unei imagini. Utilizați pentru a „umple” (ilumina) umbre și subiecte cu fundal luminos.



Sincronizare lentă

Modul Bliț automat este combinat cu o viteză declanșare redusă. Mod adecvat pentru portrete de seară sau de noapte care includ o priveliște de fundal. Blițul iluminează subiectul principal; sunt utilizate viteze de declanșare reduse pentru captarea fundalului în timpul nopții sau în cazul unei lumini slabe.



Setarea modului bliț

- Setarea modului bliț variază în funcție de modul de fotografiere. Consultați „Funcții disponibile pentru fiecare mod de fotografiere” (📖52) și „Setări implicite” (📖60) pentru mai multe informații.
- Unele setări nu pot fi utilizate împreună cu alte funcții (📖65).
- Setarea modului blițului aplicată în modul 📷 (automat) este stocată în memoria aparatului foto chiar și după închiderea acestuia.



Reducerea efectului de ochi roșii

Acest aparat foto utilizează modul avansat reducere ochi roșii („Punct fixare ochi roșii încorporat în aparatul foto”). Dacă aparatul foto detectează „ochi roșii” în momentul salvării unei imagini, zona afectată va fi procesată pentru reducerea ochilor roșii înainte de salvarea imaginii.

Rețineți următoarele în timpul fotografierii:

- Pentru salvarea imaginilor este necesar mai mult timp decât în mod normal.
- Este posibil ca reducerea ochilor roșii să nu producă rezultatul dorit în anumite situații.
- În situații extrem de rare, zonele care nu sunt afectate de ochii roșii ar putea fi afectate de procesele de reducere a ochilor roșii; în aceste cazuri alegeți un alt mod bliț și încercați din nou.

Utilizarea autodeclanșatorului

Aparatul foto este echipat cu un autodeclanșator care declanșează după zece secunde sau două secunde de la apăsarea butonului declanșare. Autodeclanșatorul este util când doriți să intrați în imaginea pe care o realizați și când doriți să evitați efectele de tremurat al camerei care apar în momentul apăsării butonului declanșare. Când folosiți autodeclanșatorul, este recomandată folosirea unui trepied. Când utilizați un trepied pentru stabilizarea aparatului foto în timpul fotografierii, setați **Reducere vibrații** la **Dezactivată** în meniul de setare (📖98).

- 1** Apăsați pe selectorul multiplu ◀ (🕒) autodeclanșator).



- 2** Apăsați pe ▲ sau ▼ pentru a alege 🕒10s sau 🕒2s și apăsați pe butonul OK.

- 🕒10s (zece secunde): se utilizează în ocazii importante, de exemplu la nunți
- 🕒2s (două secunde): se utilizează pentru a preveni tremuratul aparatului foto
- Dacă nu se aplică o setare apăsând pe butonul OK într-un interval de câteva de secunde, selecția se va anula.
- Dacă modul de fotografiere se setează la modul scenă **Portret animal de casă**, se afișează 📷 (Declanșare automată) (📖46). Nu se pot utiliza setările 🕒10s și 🕒2s ale autodeclanșatorului.

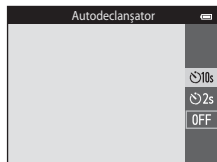

- 3** Încadrați fotografia și apăsați butonul declanșare până la jumătate.

- Focalizarea și expunerea sunt setate.

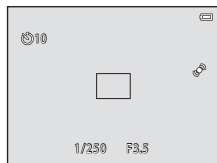

4 Apăsați butonul declanșare până la capăt.

- Autodeclanșatorul va porni, iar numărul de secunde rămase până la eliberarea declanșatorului este afișat pe monitor. Indicatorul luminos autodeclanșator clipește în timp ce temporizatorul cronometrează. Lampa încetează să clipească cu o secundă înainte de eliberarea declanșatorului și rămâne aprinsă până când declanșarea este încheiată.
- Atunci când declanșatorul este eliberat, autodeclanșatorul va fi setat la **OFF**.
- Pentru a opri temporizatorul înainte de realizarea unei imagini, apăsați încă o dată pe butonul declanșare.

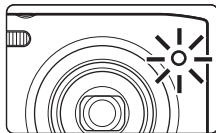
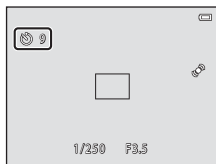

Funcții care nu pot fi utilizate simultan

Unele setări nu pot fi utilizate împreună cu alte funcții (📖65).

Utilizarea modului macro

Atunci când utilizați modul macro, aparatul foto focalizează pe obiecte aflate la mai puțin de aproximativ 5 cm de obiectiv. Această caracteristică este utilă pentru prim-planuri cu flori sau alte obiecte mici.

- 1 Apăsați pe selectorul multiplu ▼ (🌸 mod macro).



- 2 Apăsați pe ▲ sau ▼ pentru a alege ON și apăsați pe butonul (OK).

- Se afișează pictograma modului macro (🌸).
- Dacă nu se aplică setarea apăsând pe butonul (OK) într-un interval de câteva de secunde, selecția se va anula.

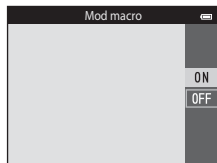

- 3 Rotiți butonul de control al zoomului pentru a seta raportul de zoom la o poziție în care 🌸 și indicatorul de zoom strălucește verde.



- Distanța minimă la care se poate afla subiectul depinde de raportul de zoom. Când raportul de zoom este setat la o poziție în care 🌸 și indicatorul de zoom strălucește verde, aparatul foto poate focaliza pe subiecte aflate la aproximativ 30 cm de obiectiv. Când zoomul este setat în poziția maximă de unghi larg, (în poziția în care se afișează ▲), aparatul foto poate focaliza pe subiecte aflate la aproximativ 5 cm de obiectiv.



Notă despre utilizarea blițului



Este posibil ca blițul să nu poată ilumina întregul subiect la distanțe mai mici de 50 cm.

Focalizare automată

Când utilizați modul macro în modul  (automat), puteți focaliza fără a apăsa până la jumătate pe butonul de declanșare, setând **Mod focalizare autom.** (63) în meniul de fotografiere (63) la **AF permanent**.

Când utilizați alte moduri de fotografiere, **AF permanent** se activează în mod automat dacă este activat modul macro. Se poate auzi sunetul de focalizare scos de aparatul foto.

Setarea modului macro

- Modul macro nu poate fi utilizat când se folosesc anumite moduri de fotografiere. Consultați „Setări implicite” (60) pentru mai multe informații.
- Unele setări nu pot fi utilizate împreună cu alte funcții (65).
- Setarea modului macro aplicată în modul  (automat) este stocată în memoria aparatului foto chiar și după închiderea acestuia.

Ajustarea luminozității (compensarea expunerii)

Puteți ajusta luminozitatea globală a imaginii.

- 1 Apăsați pe selectorul multiplu ► (☒ compensare expunere).



- 2 Apăsați pe ▲ sau ▼ pentru a selecta valoarea compensării.

- Pentru a face imaginea mai luminoasă, aplicați o compensare a expunerii pozitivă (+).
- Pentru a face imaginea mai întunecată, aplicați o compensare a expunerii negativă (-).

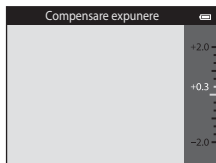

- 3 Apăsați pe butonul OK pentru a aplica valoarea compensării.

- Dacă nu apăsați pe butonul OK timp de câteva secunde, se aplică setarea și dispare meniul.
- Dacă se aplică altă valoare de compensare a expunerii decât **0.0**, valoarea se afișează cu indicatorul ☒ pe monitor.



- 4 Apăsați pe butonul de declanșare pentru a realiza o imagine.

- Pentru a dezactiva compensarea expunerii, reveniți la pasul 1 și restabiliți valoarea la **0.0**.























Valoarea compensării expunerii

Valoarea compensării expunerii aplicată în modul  (automat) rămâne stocată în memoria aparatului foto și după închiderea acestuia.

Setări implicite

Setările implicite pentru fiecare funcție în fiecare mod de fotografiere sunt descrise mai jos.

	Bliț (📷53)	Autodeclanșator (📷55)	Mod macro (📷57)	Compensare expunere (📷59)
📷 (Mod automat) (📷38)	⚡AUTO	Dezactivat	Dezactivat	0,0
SO (Efecte speciale) (📷47)	Ⓜ	Dezactivat	Dezactivat	0,0
👤 (Portret inteligent) (📷49)	⚡AUTO ¹	Dezactivat ²	Dezactivat ³	0,0
Scenă				
🏠 (📷41)	⚡AUTO ⁴	Dezactivat	Dezactivat ³	0,0
🏞 (📷41)	⚡👁	Dezactivat	Dezactivat ³	0,0
🏔 (📷42)	Ⓜ ³	Dezactivat	Dezactivat ³	0,0
🌳 (📷42)	Ⓜ ³	Dezactivat ³	Dezactivat ³	0,0
🏞 (📷42)	⚡👁 ⁵	Dezactivat	Dezactivat ³	0,0
🌳 (📷42)	⚡👁 ⁶	Dezactivat	Dezactivat ³	0,0
🏠 (📷43)	⚡AUTO	Dezactivat	Dezactivat ³	0,0
🏞 (📷43)	⚡AUTO	Dezactivat	Dezactivat ³	0,0
🏠 (📷43)	Ⓜ ³	Dezactivat	Dezactivat ³	0,0
🏠 (📷43)	Ⓜ ³	Dezactivat	Dezactivat ³	0,0
🏠 (📷43)	Ⓜ ³	Dezactivat	Dezactivat ³	0,0
🏠 (📷44)	Ⓜ	Dezactivat	Activat ³	0,0
🏠 (📷44)	Ⓜ ³	Dezactivat	Activat ³	0,0

	Bliț ( 53)	Autodeclanșator ( 55)	Mod macro ( 57)	Compensare expunere ( 59)
 ( 45)	 ³	Dezactivat	Dezactivat	0,0
 ( 45)	 ³	Dezactivat ³	Dezactivat ³	0,0 ³
 ( 45)		Dezactivat	Dezactivat	0,0
 ( 45)	 ³	Dezactivat	Dezactivat ³	0,0
 ( 45)		Dezactivat	Dezactivat	0,0
 ( 46)	 ³	 ⁷	Dezactivat	0,0

¹ Nu poate fi utilizată dacă opțiunea **Ochi deschiși** este setată la **Activat**.

² Poate fi setată dacă opțiunea **Cronometru zâmbet** este setată la **Dezactivat**.

³ Această setare nu se poate modifica.

⁴ Se poate selecta  **AUTO (Automat)** sau  (**Dezactivat**). Dacă este selectată setarea  **AUTO (Automat)**, aparatul foto selectează automat modul bliț adecvat scenei selectate.

⁵ Nu se poate modifica. S-a fixat la bliț de umplere cu sincronizare lentă și reducere ochi roșii.

⁶ Poate fi utilizată sincronizarea lentă cu modul bliț reducere ochi roșii.

⁷ Autodeclanșatorul este dezactivat. **Declanșare automată** (46) se poate activa sau dezactiva.

Funcții care nu pot fi utilizate simultan

Unele setări nu pot fi utilizate împreună cu alte funcții (65).

Funcții care se pot seta utilizând butonul MENU (meniu fotografiere)

Când realizați imagini în meniul de fotografiere, puteți seta opțiunile de meniu enumerate mai jos apăsând pe butonul **MENU**.

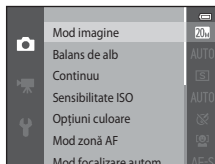
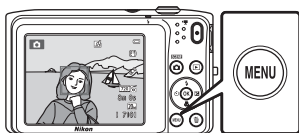

Setările care pot fi modificate depind de modul de fotografiere, așa cum se indică mai jos.









	Mod automat	Scenă ²	Efecte speciale	Portret inteligent
Mod imagine ¹	✓	✓	✓	✓
Balans de alb	✓	-	-	-
Continuu	✓	-	-	-
Sensibilitate ISO	✓	-	-	-
Opțiuni culoare	✓	-	-	-
Mod zonă AF	✓	-	-	-
Mod focalizare autom.	✓	-	-	-
Efecte rapide	✓	-	-	-
Estompăre piele	-	-	-	✓
Cronometru zâmbet	-	-	-	✓
Ochi deschiși	-	-	-	✓







¹ setarea se aplică și altor moduri de fotografiere.

² Setări suplimentare sunt disponibile pentru anumite moduri scenă. Consultați „Modul scenă și caracteristici” (📖41) pentru mai multe informații.

Opțiunile meniului de fotografiere

În meniul de fotografiere se pot modifica următoarele opțiuni.

Opțiune	Descriere	
Mod imagine	Vă permite să selectați combinația de dimensiune a imaginii și calitate a imaginii utilizată la salvarea imaginilor. Setarea implicită este 20 5152x3864 .	 32
Balans de alb	Vă permite să ajustați balansul de alb pentru a corespunde sursei de lumină astfel încât culorile din imagine să fie similare celor vizibile cu ochiul liber. Setările disponibile sunt Automat (setarea implicită), Presetare manuală, Lumină zi, Incandescent, Fluorescent, Noros și Blîț .	 34
Continuu	Vă permite să realizați o serie de imagini. Setările disponibile sunt Unică (setarea implicită), Continuu, BSS și Fotografiere în rafală 16 .	 37
Sensibilitate ISO	Vă permite să controlați sensibilitatea aparatului foto la lumină. Puteți seta sensibilitatea la Automată (setarea implicită) sau la Interval fix automat , sau puteți bloca setarea la 80, 100, 200, 400, 800, 1600 sau 3200 . Dacă sensibilitatea ISO este setată la Automată , aparatul foto setează sensibilitatea ISO automat. Când se selectează Interval fix automat , poate fi selectat un interval de sensibilitate ISO de fie ISO 80-400 , fie ISO 80-800 .	 39
Opțiuni culoare	Vă permite să modificați tonurile de culoare ale imaginii. Setările disponibile sunt Culoare standard (setarea implicită), Culoare intensă, Alb-negru, Sepia și Cianotipie .	 41
Mod zonă AF	Vă permite să selectați modul în care aparatul foto stabilește zona de focalizare pentru focalizarea automată. Setările disponibile sunt Prioritate față (setarea implicită), Automat, Manual, Centrală sau Urmărire subiect .	 42
Mod focalizare autom.	Vă permite să selectați modul în care focalizează aparatul de fotografiat. <ul style="list-style-type: none">• Dacă se selectează AF unic (setare implicită), focalizarea este blocată atunci când butonul obturatorului este apăsat până la jumătate.• Când se selectează AF permanent, aparatul foto focalizează chiar dacă butonul declanșare nu este apăsat până la jumătate. Sunetul deplasării ghidajului obiectivului se va auzi în timp ce aparatul foto focalizează.	 46

Opțiuni	Descriere	
Efecte rapide	Vă permite să activați sau să dezactivați funcția Efecte rapide ( 39). Setarea implicită este Activat .	 47
Estompare piele	Vă permite să selectați nivelul efectului de estompare a pielii. Dacă se selectează altă setare decât Dezactivată , aparatul foto atenuează tonurile pielii feței aplicând funcția de estompare a pielii. Setarea implicită este Normală .	 48
Cronometru zâmbet	Când se selectează Activat (setare implicită), aparatul foto detectează fețe umane și apoi eliberează declanșatorul de fiecare dată când detectează un zâmbet. Autodeclanșatorul nu poate fi utilizat cu această caracteristică.	 49
Ochi deschiși	Dacă este selectată opțiunea Activat , aparatul foto eliberează automat declanșatorul de două ori de fiecare dată când se realizează o imagine. Dintre cele două fotografii, se salvează numai aceea în care ochii subiectului sunt deschiși. Nu se poate utiliza blițul. Setarea implicită este Dezactivat .	 50



Funcții care nu pot fi utilizate simultan

Unele setări nu pot fi utilizate împreună cu alte funcții (65).

Funcții care nu pot fi utilizate simultan

Unele funcții nu pot fi utilizate cu alte opțiuni de meniu.

Funcție restricționată	Setare	Descriere
Modul bliț	Continuu (📖63)	Când se selectează Continuu , BSS sau Fotografiere în rafală 16 , blițul este dezactivat.
	Ochi deschiși (📖64)	Când Ochi deschiși se setează la Activat , blițul este dezactivat.
Autodeclanșator	Mod zonă AF (📖63)	Dacă se selectează Urmărire subiect , autodeclanșatorul este dezactivat.
	Cronometru zâmbet (📖64)	Când Cronometru zâmbet se setează la Activat , autodeclanșatorul este dezactivat.
Mod macro	Mod zonă AF (📖63)	Dacă se selectează Urmărire subiect , modul macro este dezactivat.
Mod imagine	Continuu (📖63)	Când se selectează Fotografiere în rafală 16 , setarea pentru Mod imagine este fixată la 5m (dimensiune imagine: 2560 × 1920 pixeli).
	Sensibilitate ISO (📖63)	Dacă se selectează 3200 , se poate alege setarea modului imagine numai pentru 4m 2272×1704 , 2m 1600×1200 sau 16A 640×480 . Dacă se selectează orice altă setare a modului imagine cu excepția celei de mai sus, setarea modului imagine este modificată automat la 4m 2272×1704 când Sensibilitate ISO se setează la 3200 .
Balans de alb	Opțiuni culoare (📖63)	Dacă s-a selectat Alb-negru , Sepia sau Cianotipie , setarea Balans de alb este fixată la Automat .
Continuu	Autodeclanșator (📖55)	Când se utilizează autodeclanșatorul, setarea continuă este fixată la Unică .
Sensibilitate ISO	Continuu (📖63)	Când s-a selectat Fotografiere în rafală 16 , setarea Sensibilitate ISO se specifică automat în funcție de luminozitate.

Funcție restricționată	Setare	Descriere
Mod zonă AF	Zoom digital (📖98)	Când este aplicat zoomul digital, zona de focalizare este fixată la Centrală .
Efecte rapide	Continuu (📖63)	Efecte rapide nu se poate aplica imaginilor imediat după ce acestea au fost realizate prin fotografierea continuă.
Setări monitor	Efecte rapide (📖64)	Când Efecte rapide este setat la Activat, Examinare imagine este fixat la Activată .
Deteție mișcare	Continuu (📖63)	Dacă se selectează Fotografiere în rafală 16 , opțiunea Deteție mișcare nu este activată.
	Sensibilitate ISO (📖63)	Dacă se selectează altă setare decât Automată, Deteție mișcare se dezactivează.
	Mod zonă AF (📖63)	Dacă realizați o imagine utilizând Urmărire subiect , opțiunea Deteție mișcare este dezactivată.
Zoom digital	Continuu (📖63)	Dacă se selectează Fotografiere în rafală 16 , zoomul digital nu este disponibil.
	Mod zonă AF (📖63)	Dacă se selectează Urmărire subiect , zoomul digital este dezactivat.
Sunet declanșator	Continuu (📖63)	Dacă se selectează altă setare decât Unică , sunetul de declanșare se dezactivează.
Avertizare clipire	Continuu (📖63)	Când se selectează Continuu, BSS sau Fotografiere în rafală 16 , opțiunea Avertizare clipire este dezactivată.

✔ Note privind zoomul digital

- Zoomul digital nu se poate utiliza cu unele setări și moduri de fotografiere (📖77).
- Când este aplicat zoomul digital, aparatul foto va focaliza pe subiectul aflat în centrul cadrului.

Focalizarea

Acest aparat foto utilizează focalizarea automată pentru a focaliza automat la fotografiere. Zona de focalizare variază în funcție de modul de fotografiere. Vă vom explica modul de utilizare a zonelor de focalizare și blocarea focalizării.

Zonă AF

Când utilizați modul  (automat) sau când utilizați **Selector aut. scene** pentru modul scenă, aparatul foto efectuează operațiunile de focalizare descrise mai jos atunci când butonul de declanșare este apăsat până la jumătate.

- Când o față este detectată, aceasta este încadrată de un chenar dublu care indică zona activă de focalizare. Când subiectul este focalizat, chenarul dublu devine verde.
- Dacă nu detectează nicio față, aparatul foto selectează automat una sau mai multe dintre cele nouă zone focalizare conținând subiectul cel mai apropiat de aparatul foto. Când subiectul este focalizat, zonele de focalizare active (maximum nouă) strălucesc de culoare verde.

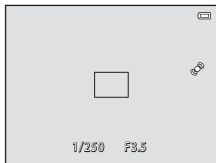

Detectarea fețelor

Atunci când aparatul foto este îndreptat spre o față în modurile de fotografiere prezentate mai jos, aparatul foto detectează automat fața și focalizează pe aceasta. Dacă aparatul foto detectează mai multe fețe, se afișează un chenar dublu (zona de focalizare) în jurul feței focalizate și chenare simple în jurul celorlalte fețe.

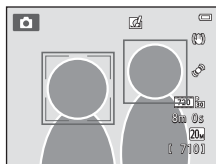



Mod fotografiere	Număr de fețe care pot fi detectate	Zonă de focalizare (chenar dublu)
Când Mod zonă AF (📖63) se setează la Prioritate față (📷42) în modul 📷 (automat) (📖38)	Până la 12	Fața cea mai apropiată de aparatul foto
Selector aut. scene, Portret (📖41) sau Portret de noapte (📖42) în modul scenă (📖40)		
Modul scenă Portret animal de casă (când s-a dezactivat Declanșare automată) (📖46)	Până la 12 ¹	Fața cea mai apropiată de aparatul foto ²
Mod portret inteligent (📖49)	Până la 3	Fața cea mai apropiată de centrul cadrului

¹ Când realizați imagini în care există și persoane și animale de casă, aparatul foto poate detecta în total până la 12 fețe umane și de animale de casă.

² Dacă aparatul foto detectează o față umană și fața unui animal de casă în aceeași imagine, acesta focalizează pe fața animalului.

- Când se utilizează modul  (automat), dacă apăsați până la jumătate butonul de declanșare în timp ce nu se detectează nicio față sau în timp ce încadrați o scenă în care nu se află fețe, aparatul foto selectează zona de focalizare (până la nouă zone) care conțin subiectul cel mai apropiat de aparatul foto.
- Dacă s-a selectat **Selector aut. scene**, zona de focalizare se modifică în funcție de scena selectată de aparatul foto.
- Dacă nu se detectează nicio față când butonul de declanșare este apăsat până la jumătate în modul scenă **Portret** sau **Portret de noapte** sau în modul portret inteligent, aparatul foto focalizează pe subiectul din centrul cadrului.
- În modul scenă **Portret animal de casă**, aparatul foto focalizează pe fața unui animal de casă dacă aceasta este detectată. Dacă nu detectează nicio față de animal de casă, aparatul foto va focaliza pe subiectul aflat în centrul cadrului.

Note despre funcția de detectare a fețelor

- Capacitatea aparatului foto de a detecta fețe depinde de o multitudine de factori, printre care direcția în care fețele privesc. Este posibil ca aparatul foto să nu detecteze fețe în următoarele situații:
 - Când fețele sunt parțial ascunse de ochelari de soare sau sunt obstrucționate în alt fel
 - Când fețele ocupă prea mult sau prea puțin din cadru
- Atunci când cadrul include mai multe fețe, fețele detectate de aparatul foto și fața pe care se face focalizarea depind de mai mulți factori, printre care direcția către care sunt îndreptate fețele.
- În anumite cazuri rare, este posibil ca subiectul să nu fie focalizat, chiar dacă chenarul verde strălucește de culoare verde (71). În acest caz, comutați la modul  (automat) și setați **Mod zonă AF la Manual** sau **Centrală**. Încercați să refaceți focalizarea pe alt subiect aflat la aceeași distanță de aparatul foto ca și subiectul dorit al portretului (70).

Blocarea focalizării

Utilizați blocarea focalizării pentru a focaliza pe subiecte care nu se află în centru atunci când se selectează centru pentru modul Zonă AF. Pentru a focaliza pe subiecte care nu se află în centru când se selectează **Centrală** pentru **Mod zonă AF** în meniul de fotografiere (📖63) în modul  (automat), utilizați blocarea focalizării conform descrierii de mai jos.

1 Poziționați subiectul în centrul cadrului.

2 Apăsați butonul declanșare până la jumătate.

- Aparatul foto focalizează subiectul, iar zona focalizare strălucește în culoarea verde.
- Focalizarea și expunerea sunt blocate.

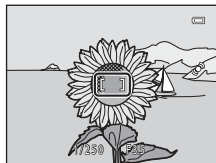

3 Țineți apăsat în continuare butonul declanșare până la jumătate și recompuneți imaginea.

- Asigurați-vă că nu se modifică distanța dintre aparatul foto și subiect.

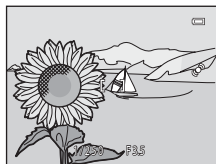

4 Apăsați butonul de declanșare până la capăt pentru a realiza imaginea.



Subiecte inadecvate pentru focalizare automată

Focalizarea automată poate să nu funcționeze conform așteptărilor în următoarele situații. În anumite cazuri rare, este posibil ca subiectul să nu se afle în zona de focalizare în ciuda faptului că zona de focalizare sau indicatorul de focalizare luminează verde:

- Subiectul este foarte întunecat
- Obiecte cu luminozități foarte diferite sunt prezente în aceeași scenă (de ex. soarele aflat în spatele subiectului va face ca subiectul să fie puternic umbrat)
- Nu există contrast între subiect și fundal (de ex. când subiectul unui portret, purtând o cămașă albă, stă în fața unui zid alb)
- Câteva obiecte sunt la distanțe diferite față de aparatul foto (de ex. subiectul este în interiorul unei cuști)
- Modele geometrice regulate (de ex. transparente sau geamuri pe un zgârie-nori)
- Subiectul se deplasează rapid

În situațiile menționate mai sus, încercați să apăsați butonul declanșare până la jumătate pentru a refocaliza de câteva ori sau focalizați pe un alt subiect în modul automat și utilizați blocarea focalizării (L/AF-ON). Când utilizați blocarea focalizării, asigurați-vă că distanța dintre aparatul foto și subiectul cu care s-a blocat focalizarea este aceeași ca cea pentru subiectul efectiv.



A series of ten horizontal dashed lines spanning the width of the page, intended for handwriting practice.



Caracteristici ale redării imaginilor

În acest capitol se explică modul de selectare a anumitor tipuri de imagini pentru redare, precum și câteva dintre caracteristicile disponibile la redarea imaginilor.

Zoom redare	74
Afișarea miniaturilor imaginilor/Afișarea calendarului	75
Selectarea anumitor tipuri de imagini pentru redare.....	76
Funcții care se pot seta utilizând butonul MENU (meniu redare).....	78
Conectarea aparatului foto la un televizor, la un computer sau la o imprimantă	80
Utilizarea ViewNX 2	82
Instalarea ViewNX 2	82
Transferul imaginilor pe computer	85
Vizualizarea imaginilor.....	88

Zoom redare

Rotirea butonului de control al zoomului la **T** (Q) în modul de redare în cadru întreg (☰32) mărește centrul imaginii afișate pe monitor.

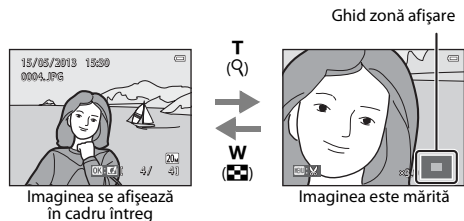

- Puteți regla raportul de zoom rotind butonul de control al zoomului la **W** (☒)/**T** (Q). Imaginile se pot mări până la 10x.
- Pentru a vizualiza o altă zonă a imaginii, apăsați pe selectorul multiplu ▲, ▼, ◀ sau ▶.
- Dacă vizualizați o imagine efectuată utilizând funcția de detectare a fețelor (☰68) sau de detectare a animalelor de companie (☰46), aparatul mărește fața detectată la momentul fotografierii, cu excepția imaginilor realizate cu **Continuu, BSS, Fotografiere în rafală 16** (☰63) sau **Urmărire subiect** (☰63). Dacă aparatul foto a detectat mai multe fețe în momentul capturii imaginii, apăsați pe ▲, ▼, ◀ sau ▶ pentru a afișa altă față. Pentru a apropia o zonă a imaginii în care nu există fețe, modificați raportul de zoom și apăsați pe ▲, ▼, ◀ sau ▶.
- Puteți să tăiați imaginea și să salvați zona afișată a imaginii ca fișier separat atingând butonul **MENU** (☉20).
- Apăsați pe butonul **OK** (Ⓚ) pentru a reveni la modul de redare în cadru întreg.

Afișarea miniaturilor imaginilor/Afișarea calendarului

Rotirea controlului de zoom la **W** (📐) în modul de redare cadru întreg (📖32) afișează imagini ca miniaturi.

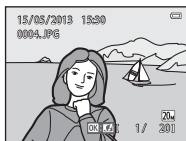

Afișare cadru întreg

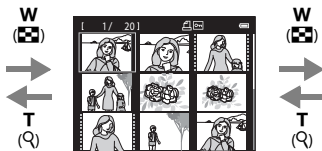

Afișare miniaturi imagine (4, 9 și 16
imagini per ecran)



Afișare calendar

- Puteți vizualiza mai multe imagini pe un singur ecran, facilitând astfel găsirea imaginii dorite.
- Puteți modifica numărul de miniaturi afișate rotind butonul de control al zoomului la **W** (📐) sau **T** (🔍).
- Apăsați pe selectorul multiplu ▲, ▼, ◀ sau ▶ pentru a selecta o imagine și apăsați pe butonul **OK** pentru a o afișa în cadru întreg.
- Când se afișează 16 miniaturi, rotiți butonul de control al zoomului la **W** (📐) pentru a comuta la afișarea calendarului (cu excepția modului de listare după dată).
- Când utilizați modul de afișare a calendarului, apăsați pe ▲, ▼, ◀ sau ▶ pentru a selecta o dată și apăsați pe butonul **OK** pentru a afișa prima imagine realizată în ziua respectivă.









✓ Notă despre afișarea calendarului

Imaginile realizate când data aparatului foto nu este setată sunt tratate ca imagini realizate pe 1 ianuarie 2013.

Selectarea anumitor tipuri de imagini pentru redare

Puteți schimba modul de redare în funcție de tipul de imagini pe care doriți să le vizualizați.

Moduri de redare disponibile



- | | | |
|---------------------------------------------------------------------------------------------------------------------------------------------------------------------------------------------------------------------|----------------------------|--------------------------------------------------------------------------------------|
|  | Redare |  32 |
| <p>Sunt redate toate imaginile. Atunci când comutați de la modul fotografiere la modul redare, se selectează acest mod.</p> | | |
|  | Fotografii favorite |  5 |
| <p>Se redau numai imaginile adăugate la albume. Înainte de selectarea acestui mod, imaginile trebuie adăugate la albume ( 79).</p> | | |
|  | Sortare automată |  9 |
| <p>Imaginile sunt sortate automat în categorii, de exemplu portrete, peisaje și filme.</p> | | |
|  | Listare după dată |  11 |
| <p>Se redau imaginile capturate la data selectată.</p> | | |

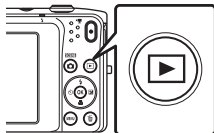

Comutarea între modurile de redare

1 Apăsați pe butonul  în modul redare în cadru întreg sau în modul de redare a miniaturilor.

- Se afișează ecranul utilizat pentru selectarea modului de redare (meniul selecție mod redare).









2 Apăsați pe selectorul multiplu  sau  pentru a selecta modul dorit și apăsați pe butonul .

- Dacă selectați  **Redare**, se afișează ecranul de redare.
- Dacă se selectează altă opțiune decât  **Redare**, se afișează ecranul de selectare a albumului, a categoriei sau a datei fotografierii.
- Pentru a reveni la modul de redare curent fără a comuta moduri de redare, apăsați pe butonul .







3 Selectați un album, o categorie sau o dată de fotografiere și apăsați pe butonul .



- Pentru  Modul fotografii favorite, consultați 5.
- Pentru  Modul sortare automată, consultați 9.
- Pentru  Modul listare după dată, consultați 11.
- Repetați procedura începând cu pasul 1 pentru a selecta din nou un album, o categorie sau o dată de fotografiere.

Funcții care se pot seta utilizând butonul MENU (meniu redare)

La vizualizarea imaginilor în modul de redare în cadru întreg sau în modul de redare a miniaturilor, puteți configura operațiunile de meniu enumerate mai jos apăsând pe butonul **MENU**. Când utilizați modul fotografiei favorite (👉), sortare automată (📷) sau listare după dată (📅), se afișează meniul modului de redare curent.

Opțiune	Descriere	
Retușare rapidă ¹	Creați cu ușurință copii retușate în care contrastul și saturația au fost îmbunătățite.	 16
D-Lighting ¹	Intensificați luminozitatea și contrastul în porțiunile întunecate ale imaginilor.	 16
Retușare cosmetică ¹	Detectează fețele în imagini și le retușează utilizând opt efecte. Se pot regla nivelurile efectelor.	 17
Ordine imprimare ²	Atunci când utilizați o imprimantă pentru a imprima imagini salvate pe cardul de memorie, puteți utiliza funcția Ordine imprimare pentru a selecta imaginile de imprimat și numărul de copii imprimate pentru fiecare imagine.	 51
Prezentare diapozitive ²	Vizualizați imagini stocate în memoria internă sau pe un card de memorie într-o prezentare de diapozitive automată.	 55
Protejare ²	Protejați imaginile selectate împotriva ștergerii accidentale.	 56
Rotire imagine	Specifică orientarea în care se vor afișa imaginile salvate în timpul redării.	 58
Imagine mică ¹	Creează copii de dimensiuni mici ale imaginilor potrivite pentru folosirea ca atașări de e-mail.	 19
Notă vocală	Înregistrați note vocale utilizând microfonul încorporat al aparatului foto și atașați-le la imagini. De asemenea, puteți reda și șterge note vocale.	 59
Copiere ³	Copiați fișiere între cardul de memorie și memoria internă.	 61

Opțiune	Descriere	
Fotografii favorite	Vă permite să adăugați imagini într-un album. Această opțiune nu este afișată în modul fotografii favorite.	 5
Eliminare din favorite	Vă permite să eliminați imagini dintr-un album. Această opțiune este afișată numai în modul fotografii favorite.	 7

- ¹ Imaginea selectată este editată, iar copia este salvată cu alt nume de fișier. Filmele nu pot fi editate ( 12). După ce o imagine a fost editată, este posibil ca unele funcții de editare să devină indisponibile ( 13).
- ² Când utilizați modul de listare după dată, apăsați pe butonul **MENU** din ecranul listei cu date ( 11) pentru a aplica aceeași funcție tuturor imaginilor realizate la data selectată.
- ³ Această funcție nu este afișată atunci când utilizați modul fotografii favorite, modul sortare automată sau modul listare după dată.

Conectarea aparatului foto la un televizor, la un computer sau la o imprimantă

Vă puteți bucura și mai mult de imagini și de filme conectând aparatul foto la un televizor, la un computer sau la o imprimantă.

- Înainte de a conecta aparatul foto la un dispozitiv extern, asigurați-vă că nivelul de încărcare a acumulatorului este suficient și că aparatul foto este oprit. Pentru informații despre metodele de conectare și operațiile ulterioare, consultați documentația dispozitivului, în plus față de acest document.

Cum se deschide capacul conectorului

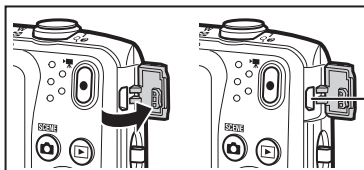

Conector de ieșire USB/
audio/video

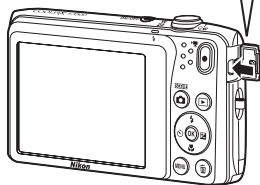

Introduceți drept fișă.

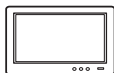

Imaginile și filmele realizate cu aparatul foto se pot vizualiza pe un televizor. Metodă de conectare: Conectați fișele video și audio ale cablului audio/video EG-CP14 (disponibil separat) la mufele de intrare ale televizorului.



Dacă transferați imagini pe un computer, pe lângă redarea imaginilor și a filmelor mai puteți efectua operațiuni de retușare simplă și vă puteți gestiona datele imaginilor.

Metodă de conectare: Conectați aparatul foto la portul USB al computerului folosind cablul USB inclus.

- Înaintea conectării la un computer, instalați ViewNX 2 pe computer folosind CD-ROM-ul cu ViewNX 2 inclus. Pentru informații despre utilizarea CD-ROM-ului cu ViewNX 2 și transferul imaginilor pe un computer, consultați pagina 85.
- Dacă sunt conectate la computer dispozitive USB care se alimentează de la acesta, deconectați-le înainte de a conecta aparatul foto la computer. Conectarea simultană a aparatului foto și a altor dispozitive alimentate prin USB la același computer poate determina funcționarea defectuoasă a aparatului foto sau un consum excesiv de energie de la computer, ceea ce ar putea cauza deteriorarea aparatului foto sau a cardului de memorie.



Dacă conectați aparatul foto la o imprimantă compatibilă PictBridge, puteți imprima imagini fără a utiliza un computer.

Metodă de conectare: Conectați aparatul foto direct la portul USB al imprimantei folosind cablul USB inclus.

Utilizarea ViewNX 2

ViewNX 2 este un pachet software complet care vă permite să transferați, să vizualizați, să editați și să partajați imagini. Instalați ViewNX 2 utilizând CD-ROM-ul cu ViewNX 2 inclus.



Instalarea ViewNX 2

- Este necesară o conexiune Internet.

Sisteme de operare compatibile

Windows

Windows 8, Windows 7, Windows Vista, Windows XP

Macintosh

Mac OS X 10.6, 10.7, 10.8

Consultați site-ul Web Nikon pentru detalii despre cerințele de sistem, inclusiv cele mai noi informații despre compatibilitatea cu sistemele de operare.

1 Porniți computerul și introduceți CD-ROM-ul cu ViewNX 2 în unitatea CD-ROM.

- Windows: Dacă în fereastră sunt afișate instrucțiunile de operare a CD-ROM-ului, urmați instrucțiunile pentru a trece la fereastra de instalare.
- Mac OS: Atunci când este afișată fereastra **ViewNX 2**, faceți clic dublu pe pictograma **Welcome**.

2 În dialogul de selectare a limbii, selectați o limbă pentru a deschide fereastra de instalare.

- Dacă nu se afișează limba dorită, faceți clic pe **Region Selection (Selectare regiune)** pentru a alege altă regiune și apoi alegeți limba dorită (butonul **Region Selection (Selectare regiune)** nu este disponibil în versiunile europene).
- Faceți clic pe **Next (Continuare)** pentru a afișa fereastra de instalare.



3 Porniți programul de instalare.

- Vă recomandăm să faceți clic pe **Installation Guide (Ghid de instalare)** în fereastra de instalare pentru a verifica informațiilor de ajutor la instalare și cerințele de sistem înainte de a instala ViewNX 2.
- Faceți clic pe **Typical Installation (Recommended) (Instalare tipică (Recomandată))** în fereastra de instalare.

4 Descărcați software-ul.

- La afișarea ecranului **Software Download (Descărcare software)**, faceți clic pe **I agree - Begin download (De acord - Începe descărcarea)**.
- Urmăriți instrucțiunile de pe ecran pentru a instala software-ul.

5 leșiți din programul de instalare atunci când este afișat ecranul de finalizare a instalării.

- Windows: Faceți clic pe **Yes (Da)**.
- Mac OS: Faceți clic pe **OK**.

Este instalat următorul software:

- ViewNX 2 (format din cele trei module de mai jos)
 - Nikon Transfer 2: pentru transferul de imagini pe computer
 - ViewNX 2: pentru vizualizarea, editarea și imprimarea imaginilor transferate
 - Nikon Movie Editor: pentru editare elementară a filmelor transferate
- Panorama Maker (pentru a crea o singură fotografie panoramică folosind o serie de imagini înregistrate în modul scenă Asistență panoramă)

6 Scoateți CD-ROM-ul cu ViewNX 2 din unitatea CD-ROM.

Transferul imaginilor pe computer

1 Alegeți modul în care sunt copiate imaginile pe computer.

Alegeți una dintre următoarele metode:

- **Conectare USB directă:** opriți aparatul foto și verificați dacă este inserat cardul de memorie în aparatul foto. Conectați aparatul foto la computer utilizând cablul USB inclus. Aparatul foto pornește automat.
Pentru a transfera imagini salvate în memoria internă a aparatului foto, scoateți cardul de memorie din aparatul foto înainte de a-l conecta la computer.

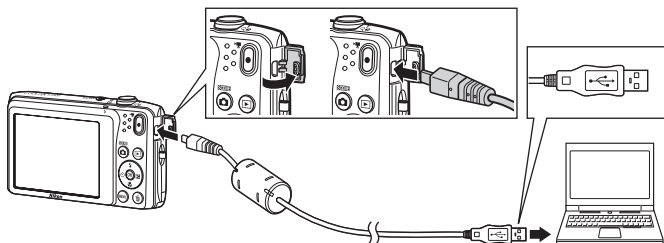

- **Fantă card SD:** în cazul în care computerul dvs. este echipat cu o fantă de card SD, cardul poate fi introdus direct în fantă.
- **Cititor card SD:** conectați la computer un cititor de card (disponibil separat de la furnizorii terți) și introduceți cardul de memorie.

Dacă apare un mesaj care vă solicită să alegeți un program, selectați Nikon Transfer 2.

• Atunci când folosiți Windows 7

Dacă este afișat dialogul prezentat în dreapta, urmați pașii de mai jos pentru a selecta Nikon Transfer 2.

- 1 În **Import pictures and videos (Import fotografii și videoclipuri)**, faceți clic pe **Change program (Schimbare program)**.

Este afișat un dialog de selectare a

programului; selectați **Import File using**

Nikon Transfer 2 (Import fișier folosind Nikon Transfer 2) și faceți clic pe **OK**.

- 2 Faceți clic dublu pe **Import File (Import fișier)**.



În cazul în care cardul de memorie conține un număr mare de imagini, pornirea Nikon Transfer 2 va dura mai multe secunde. Așteptați până când Nikon Transfer 2 pornește.



Conectarea cablului USB

Este posibil să nu fie recunoscută conexiunea atunci când aparatul foto este conectat la computer prin intermediul unui hub USB.

2 Transferați imaginile pe computer.

- Confirmați afișarea numelui aparatului foto sau al discului detașabil conectat drept „Source (Sursă)” în bara de titlu „Options (Opțiuni)” a Nikon Transfer 2 (①).
- Faceți clic pe **Start Transfer (Începere transfer)** (②).

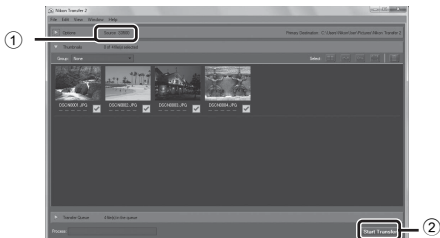

- Dacă sunt folosite setările implicite, se copiază pe computer toate imaginile de pe cardul de memorie.

3 Terminați conexiunea.

- Dacă aparatul foto este conectat la computer, opriți aparatul foto și deconectați cablul USB. Dacă folosiți un cititor de carduri sau o fantă de card, alegeți opțiunea corespunzătoare în sistemul de operare al computerului pentru a scoate discul detașabil corespunzător cardului de memorie și apoi scoateți cardul din cititorul de carduri sau din fanta de card.

Vizualizarea imaginilor

Porniți ViewNX 2.

- Imaginile sunt afișate în ViewNX 2 atunci când s-a finalizat transferul.
- Consultați ajutorul online pentru mai multe informații despre utilizarea ViewNX 2.

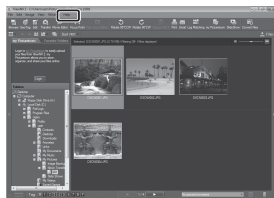

Pornirea manuală a ViewNX 2

- **Windows:** Faceți clic dublu pe comanda rapidă **ViewNX 2** de pe desktop.
- **Mac OS:** Faceți clic pe pictograma **ViewNX 2** din Dock.

Înregistrarea și redarea filmelor

Puteți înregistra filme prin simpla apăsare pe butonul ● (▶▶▶ înregistrare film).

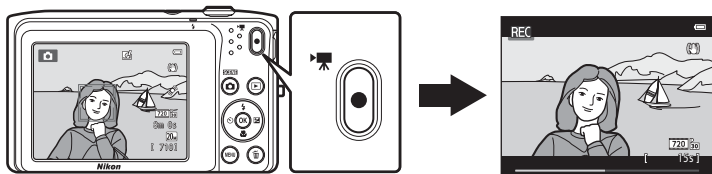

Înregistrarea filmelor	90
Funcții care se pot seta utilizând butonul MENU (meniul film)	94
Redarea filmelor	95

Înregistrarea filmelor

Puteți înregistra filme prin simpla apăsare pe butonul ● (▶▶ Înregistrare film). Setările efectuate pentru imaginile statice, cum ar fi nuanța și balansul de alb, se aplică la înregistrarea filmelor.

- Dimensiunea maximă de fișier pentru un singur film este de 2 GB sau durata maximă a unui singur film este de 29 de minute, chiar dacă există suficient spațiu liber pe cardul de memorie pentru o înregistrare mai lungă (🔗64).
- Dacă nu s-a introdus un card de memorie (când se înregistrează în memoria internă), **Opțiuni film** (📖94, 🔗63) se setează la **720** HD **480/30p** în mod implicit. Nu se poate selecta **720** HD **720/30p**.

1 Afișați ecranul de fotografiere.

- Se afișează pictograma pentru opțiunea de film selectată. Setarea implicită este **720** HD **720/30p** (📖94).

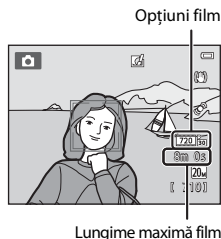

2 Apăsați pe butonul ● (▶▶ Înregistrare film) pentru a porni înregistrarea filmului.

- Aparatul focalizează pe subiectul din centrul cadrului. În timpul înregistrării nu se afișează zone de focalizare.
- Dacă se selectează **720** HD **720/30p** pentru **Opțiuni film**, afișajul monitorului se schimbă la un format al imaginii (raport lățime:înlățime) de 16:9 la înregistrarea filmelor (se înregistrează zona afișată în ecranul din dreapta).
- Se afișează 📖 la salvarea filmelor în memoria internă a aparatului foto.

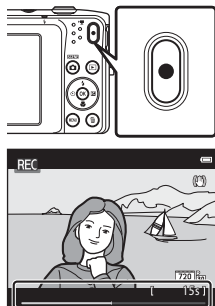

3 Apăsați din nou pe butonul (☒ înregistrare film) pentru a termina înregistrarea.

Notă despre înregistrarea imaginilor și salvarea filmelor

Indicatorul care prezintă numărul de expuneri rămase sau indicatorul care prezintă lungimea maximă a filmului clipește în timpul înregistrării imaginilor sau salvării unui film. **Nu deschideți capacul camerei acumulatorului/fantei cardului de memorie și nu scoateți acumulatorul sau cardul de memorie** cât timp indicatorul clipește. În caz contrar, se pot pierde date sau se poate deteriora aparatul foto sau cardul de memorie.

Înregistrarea filmelor

- Pentru înregistrarea filmelor se recomandă cardurile de memorie SD catalogate cu categoria de viteză 6 (☒:22). Înregistrarea filmului se poate opri în mod neașteptat dacă se utilizează catalogări mai mici ale clasei de viteză.
- Când se înregistrează filme cu opțiunea  **720/30p** selectată pentru **Opțiuni film**, unghiul de câmp (zona surprinsă în filmul înregistrat) este mai mic decât cel al imaginilor statice.
- Zoomul optic nu se poate regla după începerea înregistrării filmului.
- Rotiți butonul de control al zoomului în timpul înregistrării pentru a activa zoomul digital. Subiectele pot fi mărite până la un raport de 4x al zoomului optic aplicat înainte de începerea înregistrării filmului.
- Există o anumită degradare a calității imaginii când se utilizează zoomul digital. Zoomul digital se dezactivează la terminarea înregistrării.
- Este posibil să se înregistreze sunetele produse de acționarea butonului de control al zoomului, deplasarea unității de focalizare automată a obiectivului, reducerea vibrației și acționarea diafragmei când se modifică luminozitatea.
- Petele (☒:3) vizibile pe monitor la înregistrarea unui film se vor înregistra odată cu filmul. Se recomandă evitarea obiectelor strălucitoare, cum ar fi soarele, reflecțiile soarelui și luminile electrice, atunci când se înregistrează filme.
- La înregistrarea sau redarea filmelor pot să apară pe subiecte dungi colorate (modele de interferență sau efect moire) cu model regulat, de rețea, cum ar fi modelul țesăturii unui material textil sau ferestrele unei clădiri, în funcție de distanța de fotografiere sau de raportul de zoom. Acest fenomen apare atunci când modelul subiectului interferează cu rețeaua senzorului aparatului foto și nu indică o defecțiune.

✓ Notă despre focalizarea automată pentru înregistrarea filmelor

Atunci când fotografiați un subiect inadecvat pentru focalizare automată (📖71), aparatul foto este posibil să nu focalizeze corect subiectul. Urmați procedura de mai jos dacă încercați să fotografiați acest tip de subiect pentru filme.

1. Setează **Mod focalizare autom.** din meniul pentru filme la **AF-S AF unic** (setare implicită) înainte de a porni înregistrarea filmului.
2. Încadrați un alt subiect (poziționat la aceeași distanță față de aparatul foto ca și subiectul dorit) în centrul cadrului, apăsați pe butonul **☉** (🎥 înregistrare film) pentru a începe înregistrarea și apoi modificați compoziția.

✓ Note privind temperatura aparatului foto

- Temperatura aparatului foto poate crește semnificativ dacă acesta este utilizat timp îndelungat pentru a înregistra filme etc. sau atunci când este utilizat în locuri cu temperaturi ridicate ale mediului.
- Dacă aparatul foto devine foarte fierbinte atunci când se înregistrează un film, aparatul foto termină în mod automat înregistrarea după zece secunde.

Monitorul aparatului foto afișează numărul de secunde (🕒10s) rămase până la activarea terminării automate.

După ce aparatul foto oprește înregistrarea, se oprește și el. Așteptați până când temperatura internă scade înainte de a-l folosi din nou.

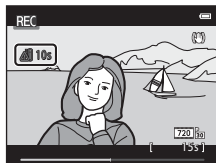



Funcții disponibile pentru înregistrarea filmelor





- Setările pentru compensarea expunerii, balansul de alb și opțiunile de culoare pentru modul de fotografiere curent sunt, de asemenea, aplicate la înregistrarea filmelor. Tonul rezultat din utilizarea modului scenă (📖40) sau a modului efectelor speciale (📖47) este, de asemenea, aplicat filmelor. La activarea modului macro, se pot înregistra filme cu subiecte aflate mai aproape de aparatul foto. Confirmați setările înainte de pornirea înregistrării filmului.
- Se poate utiliza autodeclanșatorul (📖55). Dacă se apasă pe butonul ● (📖📷 înregistrare film) după activarea autodeclanșatorului, aparatul foto pornește înregistrarea filmului după cele două sau zece secunde specificate.
- Blițul nu se va declanșa.
- Apăsăți pe butonul **MENU** pentru a selecta pictograma meniului 📖📷 (film) și reglați setările meniului film înainte de a începe înregistrarea filmului (📖94).
- Dacă opțiunea **Informații fotografie** din **Setări monitor** (📖98) în meniul de setare se setează la **Cadru film+auto. info**, zona care va fi vizibilă în film se poate confirma înainte de pornirea înregistrării filmului.

Funcții care se pot seta utilizând butonul MENU (meniu film)

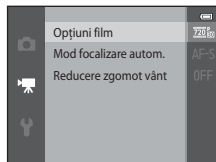

Intrați în modul de fotografiere → butonul MENU → pictogramă de meniu  → butonul 

Se pot configura setările opțiunilor de meniu enumerate mai jos.



Opțiuni	Descriere	
Opțiuni film	Selectarea tipului filmului. Setările disponibile sunt 720p 720/30p (setarea implicită), 480p 480/30p și 240p 240/30p . <ul style="list-style-type: none">La înregistrarea în memoria internă, setarea implicită este 480p 480/30p, iar 720p 720/30p nu se poate selecta.	 63
Mod focalizare autom.	Selectați între AF-S AF unic (setarea implicită), care blochează focalizarea la începerea înregistrării unui film, și AF-F AF permanent , care focalizează continuu în timpul înregistrării filmului. Când se selectează AF-F AF permanent , este posibil ca în filmul înregistrat să se audă sunetul produs de focalizarea aparatului foto. Dacă doriți să împiedicați înregistrarea sunetului produs de focalizarea aparatului foto, selectați AF-S AF unic .	 65
Reducere zgomot vânt	Setați dacă să se reducă sau nu zgomotul vântului în timpul înregistrării filmului.	 65



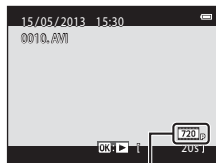

Redarea filmelor

Apăsați pe butonul  (redare) pentru a intra în modul redare. Filmele sunt indicate de pictograma de opțiuni film (94). Apăsați pe butonul  pentru a reda filmul.



Opțiuni film

Ștergerea filmelor













Pentru a șterge un film, selectați filmul dorit în modul de redare în cadru întreg (32) sau în modul de redare a miniaturilor (75) și apăsați pe butonul  (34).

Operațiuni în timpul redării filmului

În partea superioară a monitorului se afișează comenzile de redare. Apăsați pe selectorul multiplu ◀ sau ▶ pentru a alege o comandă. Sunt disponibile operațiunile enumerate mai jos.

În pauză



Funcție	Pictogramă	Descriere
Derulare înapoi	◀	Țineți apăsat butonul  pentru a derula filmul înapoi.
Derulare înainte	▶	Țineți apăsat butonul  pentru a derula filmul înainte.
Pauză		Apăsați pe butonul  pentru a trece redarea în pauză. În timpul trecerii în pauză a redării se pot efectua operațiunile următoare utilizând comenzile afișate în partea superioară a monitorului.
		 Apăsați pe butonul  pentru a derula înapoi filmul cu un cadru. Țineți apăsat butonul  pentru derularea continuă înapoi cadru cu cadru.
		 Apăsați pe butonul  pentru a avansa filmul cu un cadru. Țineți apăsat butonul  pentru a avansa continuu cadru cu cadru.
		 Apăsați pe butonul  pentru a relua redarea.
Încheiere	■	Apăsați pe butonul  pentru a reveni la modul de redare în cadru întreg.

Reglarea volumului

Rotiți butonul de control al zoomului () în timpul redării filmului.



Indicator volum

Notă privind redarea filmelor

Filmele înregistrate cu alt aparat foto decât COOLPIX S3500 nu pot fi redare.

Setări generale pentru aparatul foto

În acest capitol sunt descrise diversele setări care pot fi ajustate în meniul de setare .

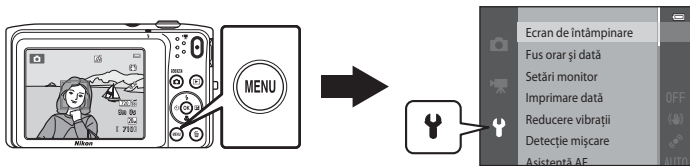







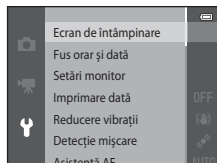



Funcții care se pot seta utilizând butonul MENU (meniu setare)

Apăsați pe butonul MENU → pictogramă de meniu (setare) → butonul OK

Se pot configura setările opțiunilor de meniu enumerate mai jos.



Opțiune	Descriere	
Ecran de întâmpinare	Vă permite să selectați dacă să se afișeze sau nu un ecran de întâmpinare la pornirea aparatului foto.	66
Fus orar și dată	Vă permite să setați ceasul aparatului foto.	67
Setări monitor	Vă permite să modificați afișarea informațiilor despre fotografii, setarea pentru examinarea imaginilor sau luminozitatea monitorului.	70
Imprimare dată	Vă permite să imprimați data și ora fotografierii pe imagini.	72
Reducere vibrații	Vă permite să selectați setarea de reducere a vibrațiilor utilizată la fotografiere.	73
Deteecție mișcare	Vă permite să setați dacă aparatul foto mărește sau nu în mod automat viteza de declanșare pentru a reduce neclaritatea provocată de tremuraturul aparatului foto în momentul detectării mișcării la captura imaginilor statice.	75
Asistență AF	Vă permite să activați sau să dezactivați dispozitivul de iluminare asistență AF.	76
Zoom digital	Vă permite să activați și să dezactivați zoomul digital.	77

Opțiune	Descriere	
Setări sunet	Vă permite să ajustați setările pentru sunet.	 78
Oprire automată	Vă permite să setați timpul după care monitorul se dezactivează pentru economisirea de energie.	 79
Formatare memorie/ Formatare card	Vă permite să formatați memoria internă sau cardul de memorie.	 80
Limba/Language	Vă permite să modificați limba de afișare a aparatului foto.	 81
Mod video	Reglați setările modului video pentru conectarea la un televizor. Selectați NTSC sau PAL .	 82
Încărcare de la computer	<p>Dacă este setată la Automată (setare implicită), puteți încărca acumulatorul aparatului foto conectând aparatul foto la un computer (dacă respectivul computer poate furniza energie electrică).</p> <ul style="list-style-type: none"> • La încărcarea de la computer, bateria necesită mai mult timp pentru încărcare decât atunci când se utilizează adaptorul de încărcare la curent alternativ EH-70P. 	 83
Avertizare clipire	Vă permite să selectați dacă să se detecteze sau nu ochii închiși în momentul realizării imaginilor cu persoane folosind detectarea feței.	 85
Încărcare Eye-Fi	Vă permite să setați dacă se activează funcția pentru trimiterea imaginilor pe un computer utilizând un card Eye-Fi disponibil în comerț.	 87
Resetare totală	Vă permite să resetați setările aparatului foto la valorile implicite.	 88
Versiune firmware	Vizualizați versiunea de firmware curentă a aparatului foto.	 91



A series of ten horizontal dashed lines spanning the width of the page, intended for handwriting practice.



Secțiunea de referință

Secțiunea de referință furnizează informații detaliate și sugestii privind utilizarea aparatului foto.

Fotografiere

Utilizarea caracteristicii Asistență panoramă..... 2

Redare

Modul fotografii favorite 5

Modul sortare automată 9

Modul listare după dată 11

Editarea imaginilor (imagini statice) 12

Conectarea aparatului foto la un televizor (redarea pe un televizor) 22

Conectarea aparatului foto la o imprimantă (imprimare directă) 24

Meniuri

Meniul de fotografiere (pentru modul (automat)) 32

Meniul Portret inteligent 48

Meniul de redare 51

Meniul pentru filme 63

Meniul de setare 66

Informații suplimentare

Nume de dosare și fișiere de sunete/imagini 92

Accesorii opționale 94

Mesaje de eroare 95

Utilizarea caracteristicii Asistență panoramă

Folosiți un trepied pentru rezultate optime. Când utilizați un trepied pentru stabilizarea aparatului foto în timpul fotografierii, setați **Reducere vibrații** la **Dezactivată** în meniul de setare (📖98).

Intrați în modul de fotografiere → butonul 📷 (mod fotografiere) → **SR** (a doua pictogramă de sus*) → ▶▶▶▶▶, ▼, ◀, ▶▶▶▶▶ → **Asistență panoramă** → butonul OK

* Se afișează pictograma ultimului mod scenă selectat.

1 Utilizați selectorul multiplu pentru a alege direcția în care imaginile vor fi unite și apăsați pe butonul OK.

- Se afișează pictogramele direcției panoramei. Selectați direcția în care imaginea va fi unită în panoramă completă: dreapta (▶), stânga (◀), sus (△) sau jos (▽).
- Se afișează pictograma de direcție a panoramei (▶▶▶▶▶) pentru direcția curentă, iar direcția este fixată când se apasă pe OK. Pictograma se schimbă în pictograma albă a direcției fixate ▶▶▶▶▶.
- Dacă este cazul, aplicați la acest pas modul bliț (📖53), autodeclanșatorul (📖55), modul macro (📖57) și setările de compensare a expunerii (📖59).
- Apăsați din nou pe butonul OK pentru a alege o altă direcție.



2 Încadrați prima porțiune a scenei panoramice și realizați prima imagine.

- Aparatul foto focalizează pe subiectul din centrul cadrului.
- O treime din imagine va fi afișată transparent.

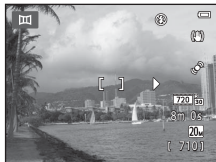

3 Realizați următoarea imagine.

- Încadrați următoarea imagine în așa fel încât o treime din cadru să se suprapună peste prima imagine și apăsați pe butonul declanșatorului.
- Repetați acest proces până când realizați numărul de imagini necesar pentru a acoperi scena.

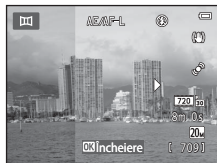

4 Apăsați pe butonul **OK** când ați încheiat fotografierea.

- Aparatul foto revine la pasul 1.



✓ Note despre caracteristica Asistență panoramă

- Modul bliț, autodeclanșatorul, modul macro și setările de compensare a expunerii nu se pot regla după realizarea primei imagini. Imaginile nu se pot șterge și nu se poate regla zoomul sau setarea **Mod imagine** (👁️32) după realizarea primei imagini.
- Fotografierea seriei pentru panoramă se întrerupe dacă funcția oprire automată (👁️79) inițiază modul veghe în timpul fotografierii. Este recomandată setarea unui interval de timp mai lung pentru timpul care trece înainte de activarea funcției de oprire automată.



Indicatorul AEMF-L

În modul scenă **Asistență panoramă**, expunerea, balansul de alb și focalizarea tuturor imaginilor dintr-o panoramă sunt fixate la valorile definite pentru prima imagine din fiecare serie.

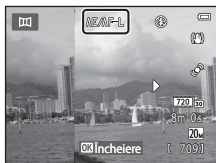
Când prima imagine este realizată, **AEMF-L** este afișat pentru a indica faptul că expunerea, balansul de alb și focalizarea sunt blocate.



Crearea de panorame cu Panorama Maker

- Transferați imaginile pe un computer ()85) și utilizați Panorama Maker pentru a le uni într-o singură panoramă.
- Puteți instala programul Panorama Maker pe computer utilizând CD-ul ViewNX 2 ()82).
- După finalizarea instalării, urmați indicațiile de mai jos pentru a porni programul Panorama Maker.
Windows: Alegeți meniul **Start>All Programs (Toate programele)>ArcSoft Panorama Maker>Panorama Maker**.
Mac OS X: Deschideți **Applications (Aplicații)** și faceți clic dublu pe pictograma **Panorama Maker**.
- Pentru mai multe informații despre utilizarea programului Panorama Maker, consultați instrucțiunile afișate pe ecran și informațiile de ajutor conținute în programul Panorama Maker.

Mai multe informații

Consultați „Nume de dosare și fișiere de sunete/imagini” ()92) pentru mai multe informații.

Modul fotografii favorite





Puteți sorta imaginile (cu excepția filmelor) în nouă albume și le puteți adăuga drept fotografii favorite (imaginile adăugate nu sunt copiate sau mutate). După ce adăugați imagini în albume, puteți alege să redați numai imaginile adăugate utilizând modul fotografii favorite.







- Clasificarea albumelor după temă sau după tipul de subiect simplifică găsirea unei imagini anume.
- Aceeași imagine poate fi adăugată în mai multe albume.
- La fiecare album pot fi adăugate până la 200 de imagini.

Adăugarea imaginilor la albume

Apăsați pe butonul  (mod redare) → butonul MENU → Fotografii favorite → butonul 

- Nu pot fi adăugate imagini la albume în modul fotografii favorite.

1 Apăsați pe selectorul multiplu  sau  pentru a selecta imaginea dorită și apăsați pe  pentru a afișa .

- Puteți adăuga  pentru mai multe imagini. Pentru a elimina , apăsați pe .
- Rotiți butonul de control al zoomului () la **T** () pentru a comuta la modul de redare în cadru întreg, sau la **W** () pentru modul de redare a miniaturilor sub forma a șase imagini.
- Apăsați pe butonul  pentru a afișa ecranul de selectare a albumului.

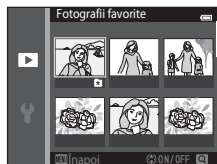



2 Apăsați pe selectorul multiplu pentru a alege albumul dorit și apăsați pe butonul **OK**.

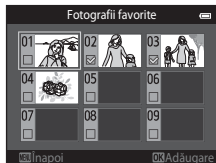

- Se adaugă imaginile selectate și aparatul foto comută la meniul de redare.
- Pentru a adăuga aceeași imagine mai multor albume, repetați de la pasul 1.



Vizualizarea imaginilor dintr-un album

Apăsați pe butonul  (mod redare) → butonul  →  Fotografii favorite → butonul **OK**

Utilizați selectorul multiplu pentru a selecta un album și apăsați pe butonul **OK** pentru a reda imaginile adăugate la albumul selectat.

- Operațiunile următoare sunt disponibile în ecranul de selectare a albumului.
 - Butonul **MENU**: Schimbă pictograma albumului (8).
 - Butonul : Șterge toate imaginile din albumul selectat.
- La vizualizarea imaginilor în modul de redare cadru întreg sau în modul de redare miniaturi, apăsați pe butonul **MENU** pentru a selecta o caracteristică din meniul de fotografii favorite (78).

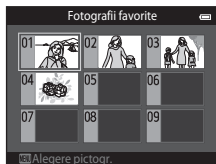

Notă privind ștergerea imaginilor în modul fotografii favorite

Ștergerea unei imagini în modul fotografii favorite are ca efect nu numai ștergerea imaginii din album, ci și ștergerea definitivă a fișierului imaginii din memoria internă sau de pe cardul de memorie.

Eliminarea imaginilor din albume

Intrați în modul Fotografii favorite → selectați albumul care conține imaginea pe care doriți să o eliminați → butonul → butonul MENU → Eliminare din favorite → butonul

1 Apăsați pe selectorul multiplu sau pentru a selecta o imagine și apăsați pe pentru a ascunde .





- Aveți posibilitatea să ascundeți pictogramele pentru mai multe imagini. Pentru a afișa din nou pictogramele, apăsați pe .
- Rotiți butonul de control al zoomului () la **T** () pentru a comuta la modul de redare în cadru întreg, sau la **W** () pentru modul de redare a miniaturilor sub forma a șase imagini.
- Apăsați pe butonul pentru a afișa ecranul de confirmare a eliminării.





2 Selectați **Da** și apăsați pe butonul .

- Pentru a anula eliminarea, selectați **Nu**.





Schimbarea pictogramelor atribuite albumelor

Apăsați pe butonul  (mod redare) → butonul  →  Fotografii favorite → butonul 

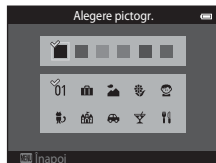
1 Utilizați selectorul multiplu pentru a selecta un album și apăsați pe butonul MENU.

2 Apăsați pe  sau  pentru a selecta o culoare pentru pictogramă și apăsați pe butonul .



3 Apăsați pe , ,  sau  pentru a selecta o pictogramă și apăsați pe butonul .

- Pictograma se schimbă și afișajul monitorului revine la ecranul listei cu albume.



Note privind pictogramele pentru albume

- Alegeți pictograme pentru albume separat pentru memoria internă și pentru fiecare card de memorie utilizat.
- Pentru a schimba pictograma unui album care conține imagini stocate în memoria internă, scoateți cardul de memorie din aparatul foto.
- Setarea implicită pentru pictograme este pictograma numerică (neagră).

Modul sortare automată

Imaginile sunt sortate automat în categorii, de exemplu portrete, peisaje și filme.

Apăsați pe butonul (mod redare) → butonul → Sortare automată → butonul











Utilizați selectorul multiplu pentru a selecta o categorie și apoi apăsați pe butonul pentru a reda imaginile în categoria selectată.

- Când se afișează ecranul de selectare a categoriei, este disponibilă operațiunea următoare.
 - Butonul : Șterge toate imaginile din categoria selectată.
- La vizualizarea imaginilor în modul de redare cadru întreg sau în modul de redare miniaturi, apăsați pe butonul **MENU** pentru a selecta o caracteristică din meniul de sortare automată (78).





Categoriile modului sortare automată

Categorie	Descriere
Zâmbet	Imagini realizate în modul portret inteligent (49) cu opțiunea cronometru zâmbet setată la Activat .
Portrete	Imagini realizate în modul (automat) (38) cu detectarea fețelor (68). Imagini realizate în modurile scenă Portret* , Portret de noapte* , Petrecere/Interior și Iluminare fundamental* (40). Imagini realizate în modul portret inteligent (49) cu opțiunea cronometru zâmbet setată la Dezactivat .
Mâncare	Imagini realizate în modul scenă Mâncare (40).
Peisaj	Imagini realizate în modul scenă Peisaj* (40).
Crepuscul - răsărit	Imagini realizate în modurile scenă Peisaj noapte* , Apus, Crepuscul/Răsărit și Foc de artificii (40).





Categorie	Descriere
 Primplanuri	Imagini realizate în modul  (automat) cu setarea modului macro ( 57). Imagini realizate în modul scenă Prim-plan* ( 40).
 Portret animal de casă	Imagini realizate în modul scenă Portret animal de casă ( 40).
 Film	Filme ( 90).
 Copii retușate	Copii create utilizând funcțiile de editare ( 12).
 Alte scene	Toate celelalte imagini care nu pot fi definite după categoriile descrise mai sus.

* Imagini capturate în modul scenă selector automat scenă (41) sunt, de asemenea, sortate în categoriile adecvate.







Note privind modul sortare automată





- În modul sortare automată pot fi sortate în fiecare categorie până la 999 de imagini. Dacă 999 de imagini sau filme au fost deja sortate într-o anumită categorie, imagini și filme noi nu pot fi sortate în categoria respectivă și nici nu pot fi afișate în modul de sortare automată. Afișați imaginile sau filmele care nu au putut fi sortate într-o categorie în modul de redare normal (32) sau în modul de listare după dată (11).
- Imaginile sau filmele copiate din memoria internă pe cardul de memorie sau invers nu pot fi afișate în modul sortare automată (61).
- Imaginile sau filmele înregistrate cu un alt aparat foto decât COOLPIX S3500 nu pot fi afișate în modul sortare automată.

Modul listare după dată

Apăsați pe butonul  (mod redare) → butonul  →  Listare după dată → butonul 

Selectați o dată cu selectorul multiplu și apăsați pe butonul  pentru a reda imagini realizate în data selectată.

- Este afișată prima imagine care a fost realizată în data selectată.
- Când se afișează ecranul de selectare a datei de fotografiere, sunt disponibile operațiunile următoare.
 - Butonul : În meniul de listare după dată (78) puteți selecta una dintre funcțiile următoare pe care să o aplicați tuturor imaginilor realizate la data selectată.
 - ordine imprimare, prezentare diapositive, protejare
 - Butonul : Șterge toate imaginile realizate în data selectată.
- La vizualizarea imaginilor în modul de redare cadru întreg sau în modul de redare miniaturi, apăsați pe butonul  pentru a selecta o caracteristică din meniul de listare după dată (78).
- Afișarea calendarului (75) nu este disponibilă în modul listare după dată.

Listare după dată		
	20/05/2013	[31
	15/05/2013	[21
	10/05/2013	[11
	05/05/2013	[10]

Note privind modul listare după dată

- Pot fi selectate până la 29 date. Dacă există imagini pentru mai mult de 29 de date, toate imaginile salvate anterior celor mai recente 29 de date vor fi combinate în **Altele**.
- În modul de listare după dată pot fi afișate cel mult 9.000 dintre cele mai recente imagini înregistrate.
- Imaginile realizate când data aparatului foto nu este setată sunt tratate ca imagini capturate pe 1 ianuarie 2013.

Editarea imaginilor (imagini statice)

Funcții de editare

Folosiiți COOLPIX S3500 pentru a edita imaginile în aparatul foto și pentru a le salva ca fișiere separate (92). Sunt disponibile funcțiile de editare descrise mai jos.

Funcție de editare	Descriere
Efecte rapide (14)	Aplicați asupra imaginilor o diversitate de efecte.
Retușare rapidă (16)	Creați cu ușurință copii retușate în care contrastul și saturația au fost îmbunătățite.
D-Lighting (16)	Creați o copie a imaginii curente cu luminozitatea și contrastul îmbunătățite, cu zonele întunecate ale imaginii luminate.
Retușare cosmetică (17)	Detectează fețele în imagini și le retușează utilizând opt efecte. Se pot regla nivelurile efectelor.
Imagine mică (19)	Creați copii de dimensiuni mici ale imaginilor potrivite pentru folosirea ca atașamente de e-mail.
Tăiere (20)	Măriți imaginea sau îmbunătățiți compoziția și creați o copie care să conțină numai porțiunile vizibile pe monitor.

Note privind editarea imaginilor

- Funcțiile de editare ale COOLPIX S3500 nu sunt disponibile pentru imaginile realizate cu alte mărci sau modele de aparate foto digitale.
- Dacă nu s-a detectat nicio față într-o imagine, nu se pot crea copii folosind opțiunea de retușare cosmetică (17).
- Este posibil să nu se afișeze corespunzător copiile editate create cu aparatul foto COOLPIX S3500 pe o altă marcă sau pe alt model de aparat foto digital. De asemenea, este posibil ca transferul acestora pe un computer utilizând un alt model sau altă marcă de aparat foto digital să nu se poată realiza.
- Funcțiile de editare nu sunt disponibile când nu există suficient spațiu în memoria internă sau pe cardul de memorie pentru stocarea copiilor editate.



Restricții la editarea imaginilor

Dacă o copie editată este modificată suplimentar cu altă funcție de editare, verificați următoarele restricții.

Funcție de editare utilizată	Funcție de editare de utilizat
Efecte rapide Retușare rapidă D-Lighting	Pot fi adăugate funcțiile de retușare cosmetică, de imagine mică sau de tăiere.
Retușare cosmetică	Poate fi folosită și o altă funcție de editare decât funcția de retușare cosmetică.
Imagine mică Tăiere	Nu se pot utiliza alte funcții de editare.

- Copiile create cu o funcție de editare nu mai pot fi editate cu aceeași funcție de editare folosită la crearea lor.
- Atunci când combinați funcția de imagine mică sau funcția de tăiere cu altă funcție de editare, utilizați funcțiile de copiere sau de tăiere după aplicarea altor funcții de editare.
- Efectele de retușare, precum efectul de estompare a pielii oferit de funcția de retușare cosmetică, pot fi aplicate imaginilor realizate cu funcția de estompare a pielii (☞48).



Imagini originale și imagini editate

- Copiile create cu funcțiile de editare nu sunt șterse când sunt șterse imaginile originale, iar imaginile originale nu sunt șterse când sunt șterse copiile create cu funcțiile de editare.
- Copiile editate sunt salvate cu aceeași dată și oră ca și originalul.
- Ordinea de imprimare (☞51) și setările de protecție (☞56) ale imaginii originale nu se aplică și copiilor editate.

Efecte rapide

Selectați unul din cele 30 de efecte enumerate mai jos. Rezultatele efectului pot fi examinate în ecranul prezentat la pasul 2 (👁️14).

Efect	Descriere
Artă pop și Foarte intensă	În principal, îmbunătățește saturația culorilor.
Pictură, Cheie înaltă, Efect 1 aparat foto de jucărie, Efect 2 aparat foto de jucărie, Cheie joasă, Proces. încruciș. (roșu), Proces. încruciș. (galben), Proces. încruciș. (verde) și Proces. încruciș. (albastru)	În principal, ajustează nuanța și creează un aspect diferit pentru imagine.
Soft, Ochi de pește, Filtru stea și Efect de miniaturizare	Procesează imagini cu o diversitate de efecte.
Monocrom contrast ridicat, Sepia, Cianotipie și Color selectiv (12 culori)	Transformă imaginile multicolore în imagini monocrome. Culoarea selectivă transformă toate culorile, cu excepția culorii selectate, în alb și negru.

1 Afișați imaginea căreia doriți să îi aplicați un efect în modul de redare cadru întreg și apăsați pe butonul **OK**.

- Se afișează ecranul Selectare efect.

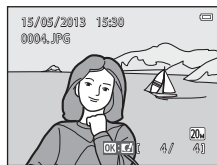



2 Apăsați pe selectorul multiplu **◀** sau **▶** pentru a selecta efectul dorit și apăsați pe butonul **OK**.



- Rotiți butonul de control al zoomului (📷) la **T** (📷) pentru a comuta la modul de redare în cadru întreg, sau la **W** (📷) pentru modul de redare a miniaturilor sub forma a șase imagini.
- Pentru a ieși fără a salva imaginea editată, apăsați pe butonul **MENU**. La afișarea ecranului de confirmare, selectați **Da** și apăsați pe butonul **OK**.







3 Selectați **Da** și apăsați pe butonul .

- Este creată o copie nouă, editată.
- Copiile create cu funcția Efecte rapide sunt indicate de pictograma  afișată în timpul redării (10).

Retușare rapidă: îmbunătățirea contrastului și a saturației



Apăsați pe butonul  (mod redare) → selectați o imagine → butonul MENU → Retușare rapidă → butonul 

Apăsați pe selectorul multiplu ▲ sau ▼ pentru a alege gradul de îmbunătățire aplicat și apăsați pe butonul .

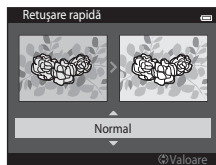

- Versiunea originală este afișată în partea stângă iar versiunea editată este afișată în partea dreaptă.
- Pentru a ieși fără a salva copia, apăsați pe .
- Copiile create cu opțiunea de retușare rapidă pot fi recunoscute prin pictograma  afișată în timpul redării (10).



D-Lighting: îmbunătățirea luminozității și a contrastului



Apăsați pe butonul  (mod redare) → selectați o imagine → butonul MENU → D-Lighting → butonul 

Utilizați selectorul multiplu pentru a selecta **OK** și apăsați pe butonul .

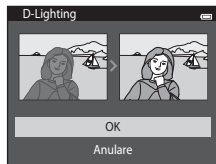
- Versiunea originală este afișată în partea stângă iar versiunea editată este afișată în partea dreaptă.
- Pentru a ieși fără a salva copia, apăsați pe .
- Copiile D-Lighting pot fi recunoscute datorită pictogramelor  afișate în timpul redării (10).





Retușare cosmetică: îmbunătățirea fețelor umane cu opt efecte





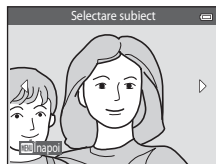



Apăsați pe butonul  (mod redare) → selectați o imagine → butonul MENU →
Retușare cosmetică → butonul 

1 Apăsați pe selectorul multiplu ▲, ▼, ◀ sau ▶ pentru a selecta fața pe care doriți să o retușați și apăsați pe butonul .

- Dacă s-a detectat o singură față, treceți la pasul 2.



2 Apăsați pe ◀ sau ▶ pentru a alege efectul, apăsați pe ▲ sau ▼ pentru a selecta nivelul efectului și apăsați pe butonul .

- Puteți aplica simultan mai multe efecte din lista de mai jos. Reglați setările pentru toate efectele înainte de a apăsa pe butonul .
-  (Estompare piele),  (Față mică),  (Ochi mari),  (Fețe luminoase),  (Ascundere cearcăne),  (Ochi albiți),  (Dinți albiți),  (Obraji îmbujorați)
- Apăsați pe butonul MENU pentru a reveni la ecran, pentru a selecta o persoană.

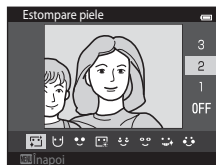

3 Examinați rezultatul efectelor și apăsați pe butonul .

- Pentru a încerca din nou alte setări, apăsați pe ◀ pentru a reveni la pasul 2.
- Pentru a ieși fără a salva imaginea editată, apăsați pe butonul MENU. La afișarea ecranului de confirmare, selectați **Da** și apăsați pe butonul .

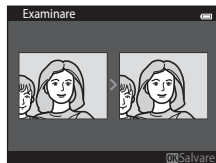

4 Selectați **Da** și apăsați pe butonul **OK**.

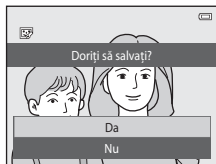

- Este creată o copie nouă, editată.
- Copiile create cu opțiunea de retușare cosmetică pot fi recunoscute prin pictograma  afișată în modul redare (10).







Note privind retușarea cosmetică

- Utilizând funcția de retușare cosmetică se poate edita numai câte o față per imagine.
- Este posibil ca funcția de retușare cosmetică să nu funcționeze conform așteptărilor, în funcție de direcția în care fața privește și luminozitatea fețelor din imagine.
- Dacă în imagine nu se detectează fețe, se afișează o avertizare și ecranul revine la meniul de redare.
- Funcția de retușare cosmetică este disponibilă numai pentru imaginile realizate atunci când sensibilitatea ISO este 1600 sau mai mică.

Imagine mică: reducerea dimensiunii imaginii



Apăsați pe butonul  (mod redare) → selectați o imagine → butonul MENU → Imagine mică → butonul 

1 Apăsați pe selectorul multiplu  sau  pentru a alege dimensiunea dorită a copiei și apăsați pe butonul .

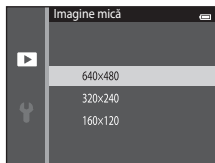
- Sunt disponibile dimensiunile **640x480**, **320x240** și **160x120**.
- Imaginile realizate cu setarea unui mod de imagine de  **5120x2880** sunt salvate la 640x360 pixeli. Treceți la pasul 2.



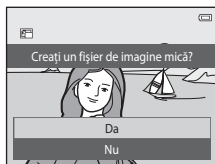

2 Alegeți **Da** și apăsați pe butonul .

- Este creată o copie nouă, micșorată (raport de compresie de aproximativ 1:16).
- Copiile create cu funcția de imagine mică sunt afișate la o dimensiune mai mică prin pictograma  în timpul redării (10).









Tăiere: creare a unei copii tăiate

Creați o copie care să conțină numai porțiunile vizibile pe monitor atunci când  se afișează cu zoomul de redare (74) activat. Copiile tăiate sunt salvate ca fișiere separate.

1 Măriți imaginea pentru tăiere (74).



2 Îmbunătățiți compoziția copiei.

- Rotiți butonul de zoom spre **T** () sau **W** () pentru a ajusta raportul de zoom.
- Apăsați pe selectorul multiplu , ,  sau  pentru a derula imaginea, până când pe monitor este vizibilă numai porțiunea pe care doriți să o copiați.



3 Apăsați pe butonul MENU.

4 Utilizați selectorul multiplu pentru a alege **Da** și apăsați pe butonul .

- Este creată o copie tăiată.
- Copiile create cu funcția de tăiere sunt indicate de pictograma  afișată în timpul redării (10).

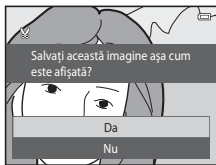



Dimensiune imagine

Pentru că zona care trebuie salvată este mai mică, dimensiunea imaginii (pixeli) a copiei editate este și ea mai mică. Când dimensiunea copiei tăiate este 320 x 240 sau 160 x 120, imaginea este afișată la o dimensiune mai mică în timpul redării.



Decuparea imaginii pe „înălțime”

Utilizați opțiunea **Rotire imagine** (58) pentru a roti imaginea astfel încât să fie afișată în orientarea peisaj. După decuparea imaginii, rotiți imaginea decupată înapoi pe „înălțime”. Imaginea afișată pe „înălțime” poate fi decupată prin mărirea imaginii până când barele negre afișate pe ambele laturi ale monitorului dispar. Imaginea tăiată este afișată în orientare peisaj.

Conectarea aparatului foto la un televizor (redarea pe un televizor)

Conectați aparatul foto la un televizor utilizând cablul audio/video EG-CP14 (disponibil separat) pentru a reda imagini pe un televizor.

1 Opriți aparatul foto.

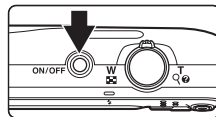

2 Conectați aparatul foto la televizor.

- Introduceți conectorul galben în jackul intrare video al televizorului, iar conectorul alb în jackul intrare audio.
- Verificați orientarea corectă a fișelor. Nu încercați să introduceți fișele înclinate și nu utilizați forța la conectarea sau deconectarea fișelor.

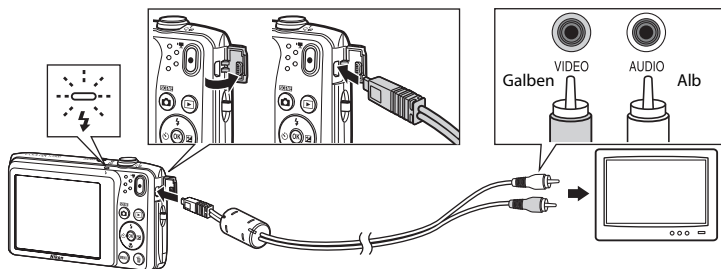

3 Reglați televizorul pe canalul video.

- Pentru detalii consultați documentația furnizată cu televizorul.

4 Țineți apăsat butonul pentru a porni aparatul foto.

- Aparatul foto intră în modul redare și imaginile sunt afișate pe televizor.
- Cât timp este conectat la televizor, monitorul aparatului foto va rămâne oprit.

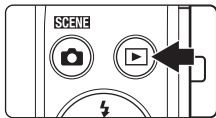

Dacă nu se afișează imagini pe televizor

Asigurați-vă că setările modului video de pe aparatul foto sunt în conformitate cu standardele utilizate de televizorul dumneavoastră. Specificați opțiunea **Mod video** (82) în meniul de configurare.

Conectarea aparatului foto la o imprimantă (imprimare directă)

Utilizatorii imprimantelor compatibile cu PictBridge (📷21) pot conecta aparatul foto direct la imprimantă și imprima imagini fără a utiliza un computer. Urmăți procedurile de mai jos pentru a imprima imagini.

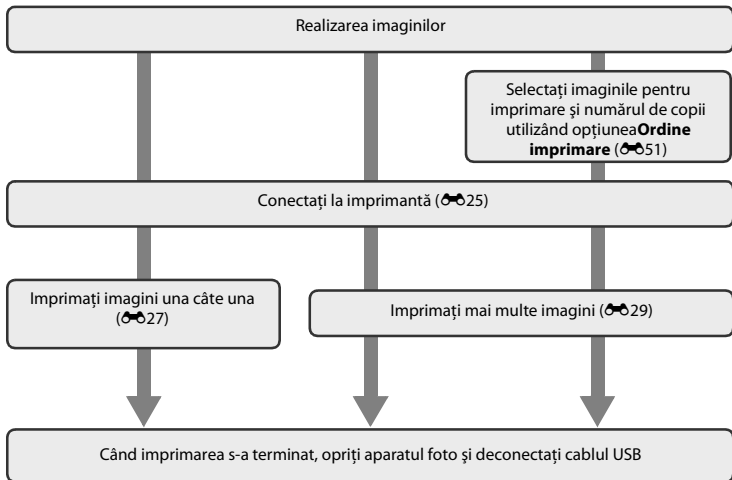

Note privind sursa de alimentare

- Când conectați aparatul foto la o imprimantă, folosiți un acumulator complet încărcat pentru a preveni oprirea neașteptată a aparatului.
- Dacă utilizați adaptorul CA EH-62G (comercializat separat), COOLPIX S3500 poate fi alimentat de la o priză de curent din casă. Nu utilizați o altă marcă sau model de adaptor la rețeaua electrică deoarece acestea pot produce încălzirea sau defectarea aparatului foto.

Imprimarea imaginilor

Imaginile salvate pe un card de memorie se pot imprima prin transferarea imaginilor pe un computer sau prin conectarea aparatului foto direct la o imprimantă. De asemenea, sunt disponibile următoarele metode de imprimare:

- Introducerea unui card de memorie în fanta pentru card a unei imprimante compatibile cu DPOF
- Ducerea cardul de memorie la un laborator foto digital

Pentru imprimarea folosind aceste metode, specificați imaginile și numărul de imprimări pentru fiecare imagine de pe cardul de memorie utilizând opțiunea **Ordine imprimare** din meniul de redare (651).

Conectarea aparatului foto la o imprimantă

1 Opriți aparatul foto.

2 Porniți imprimanta.

- Verificați setările imprimantei.

3 Conectați aparatul foto la imprimantă utilizând cablul USB furnizat.

- Verificați orientarea corectă a fișelor. Nu încercați să introduceți fișele înclinate și nu utilizați forța la conectarea sau deconectarea fișelor.

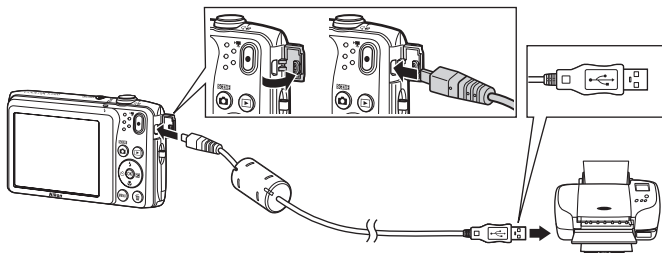

4 Aparatul foto pornește automat.

- Dacă este conectat corect, ecranul de pornire **PictBridge** (1) se afișează pe monitorul aparatului foto, urmat de ecranul **Seleție imprimare** (2).

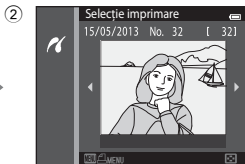
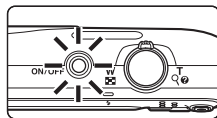

Dacă nu se afișează ecranul PictBridge

Opritiți aparatul foto și deconectați cablul USB. Setatiți **Încărcare de la computer** (083) în meniul de setare a aparatului foto la **Dezactivată** și reconectați aparatul foto.

Imprimarea imaginilor una câte una

După ce ați conectat corect aparatul foto la imprimantă (📷25), urmați indicațiile de mai jos pentru a imprima o imagine.

1 Utilizați selectorul multiplu pentru a alege imaginea dorită și apăsați pe butonul **OK**.

- Rotiți butonul de control al zoomului la **W** (📐) pentru a comuta la afișarea cu șase miniaturi și la **T** (🔍) pentru a comuta înapoi la afișarea în cadru întreg.



2 Alegeți **Copii** și apăsați pe butonul **OK**.

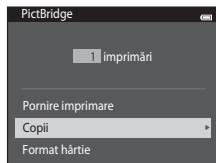

3 Alegeți numărul de copii (maximum nouă) și apăsați pe butonul **OK**.

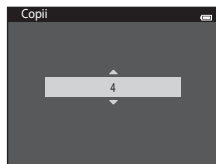

4 Alegeți **Format hârtie** și apăsați pe butonul **OK**.

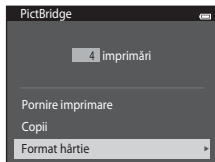

5 Alegeți formatul de hârtie dorit și apăsați pe butonul **OK**.

- Pentru a specifica formatul hârtiei utilizând setările imprimantei, selectați **Implicit** în meniul pentru formatul hârtiei.

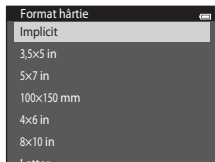

6 Alegeți **Pornire imprimare** și apăsați pe butonul **OK**.

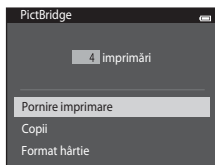

7 Imprimarea începe.

- Când imprimarea este finalizată, afișajul monitorului revine la ecranul selectare imprimare de la pasul 1.

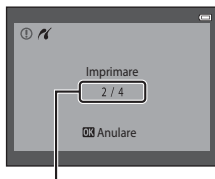

Numărul curent de copii/
numărul total de copii

Imprimarea mai multor imagini

După ce ați conectat corect aparatul foto la imprimantă (📷25), urmați indicațiile de mai jos pentru a imprima mai multe imagini.

1 La afișarea ecranului **Selecție imprimare**, apăsați pe butonul **MENU**.

2 Utilizați selectorul multiplu pentru a alege **Format hârtie** și apăsați pe butonul **OK**.

- Pentru a ieși din meniul de imprimare, apăsați pe butonul **MENU**.

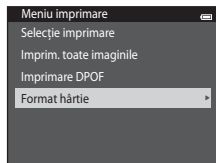

3 Alegeți formatul de hârtie dorit și apăsați pe butonul **OK**.

- Pentru a specifica formatul hârtiei utilizând setările imprimantei, selectați **Implicit** în opțiunea pentru formatul hârtiei.

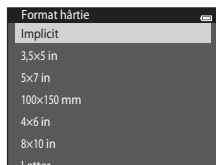

4 Alegeți **Selecție imprimare**, **Imprim. toate imaginile** sau **Imprimare DPOF** și apăsați pe butonul **OK**.

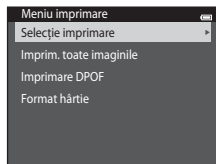

Selecție imprimare

Alegeți imaginile (până la 99) și numărul de copii (până la nouă) pentru fiecare.

- Apăsați pe selectorul multiplu ◀ sau ▶ pentru a selecta imagini și apăsați pe ▲ sau ▼ pentru a specifica numărul de copii pentru fiecare.
- Imaginea selectată pentru imprimare poate fi recunoscută după pictograma 🖨 și după numărul de copii de imprimat. Dacă nu s-au specificat copii pentru imagini, selecția se anulează.
- Rotiți butonul de control al zoomului la T (Q) pentru a comuta la modul de redare în cadru întreg. Rotiți butonul de control al zoomului la W (R) pentru a reveni la afișarea cu șase miniaturi.
- Apăsați pe butonul OK la terminarea setării.
- Când se afișează meniul prezentat în dreapta, alegeți **Pornire imprimare** și apăsați pe butonul OK pentru a începe imprimarea. Alegeți **Anulare** și apăsați pe butonul OK pentru a reveni la meniul de imprimare.

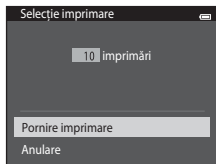

Imprim. toate imaginile

Este imprimată o copie pentru fiecare din imaginile stocate în memoria internă sau pe cardul de memorie.

- Când se afișează meniul prezentat în dreapta, alegeți **Pornire imprimare** și apăsați pe butonul OK pentru a începe imprimarea. Alegeți **Anulare** și apăsați pe butonul OK pentru a reveni la meniul de imprimare.

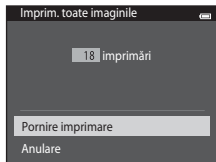

Imprimați imaginile pentru care a fost creată o ordine de imprimare utilizând opțiunea **Ordine imprimare** (51).

- Când se afișează meniul prezentat în dreapta, alegeți **Pornire imprimare** și apăsați pe butonul **OK** pentru a începe imprimarea. Alegeți **Anulare** și apăsați pe butonul **OK** pentru a reveni la meniul de imprimare.
- Pentru a vizualiza ordinea de imprimare curentă, alegeți **Vizualiz. imagini** și apăsați pe butonul **OK**. Pentru a imprima imaginile, apăsați din nou pe butonul **OK**.



5 Imprimarea începe.

- Când imprimarea este finalizată, afișajul monitorului revine la meniul de imprimare de la pasul 2.

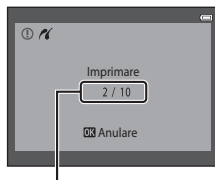



Numărul curent de copii/
numărul total de copii

Format hârtie

Aparatul foto acceptă următoarele formate de hârtie: **Implicit** (formatul de hârtie implicit pentru imprimanta curentă), **3,5x5 in**, **5x7 in**, **100x150 mm**, **4x6 in**, **8x10 in**, **Letter**, **A3** și **A4**. Se vor afișa doar formatele acceptate de imprimanta curentă.

Meniul de fotografiere (pentru modul (automat))

Mod imagine (dimensiune imagine și calitate)

Selectați modul  (automat) → butonul MENU → Mod imagine → butonul 

Puteți selecta combinația de dimensiune a imaginii și raport de compresie utilizată la salvarea imaginilor.

Cu cât setările pentru modul imagine sunt mai ridicate, cu atât va fi mai mare dimensiunea la care fotografia poate fi imprimată, însă numărul imaginilor ce pot fi salvate (33) este redus.

Opțiunea ¹	Nivel compresie	Format imagine (orizontal pe vertical)	Dimensiune imprimare ² (cm)
20_M* 5152×3864★	Aprox. 1/4	4:3	Aprox. 43 × 32
20_M 5152×3864 (setare implicită)	Aprox. 1/8	4:3	Aprox. 43 × 32
10_M 3648×2736	Aprox. 1/8	4:3	Aprox. 31 × 23
4_M 2272×1704	Aprox. 1/8	4:3	Aprox. 19 × 14
2_M 1600×1200	Aprox. 1/8	4:3	Aprox. 13 × 10
VGA 640×480	Aprox. 1/8	4:3	Aprox. 5 × 4
Hi-Fi 5120×2880	Aprox. 1/8	16:9	Aprox. 43 × 24

- 1 Numărul total de pixeli înregistrați și numărul de pixeli înregistrați pe orizontală și pe verticală.
Exemplu: **20_M 5152×3864** = aprox. 20 megapixeli, 5152 × 3864 pixeli
- 2 Dimensiune de imprimare la o rezoluție rezultată de 300 dpi. Dimensiunile de imprimare sunt calculate prin împărțirea numărului de pixeli la rezoluția imprimantei (dpi) și înmulțirea cu 2,54 cm. Cu toate acestea, la aceeași dimensiune a imaginii, imaginile imprimate la rezoluții mai mari vor fi imprimate cu dimensiuni mai mici decât cea indicată, iar cele imprimate la rezoluții mai mici vor fi imprimate la dimensiuni mai mari decât cea indicată.



Mod imagine

- Modificările aduse acestei setări se aplică tuturor modurilor de fotografiere.
- Unele setări nu pot fi utilizate împreună cu alte funcții (📖65).





Numărul de imagini care pot fi salvate

Următorul tabel listează numărul aproximativ de imagini care pot fi salvate pe un card de memorie de 4 GB. Rețineți că, din cauza compresiei JPEG, numărul imaginilor salvate poate varia semnificativ în funcție de conținutul imaginii, chiar și atunci când se utilizează carduri de memorie cu aceeași capacitate și cu aceeași setare a modului imagine. În plus, numărul imaginilor salvate poate varia în funcție de marca respectivului card de memorie.







Mod imagine	Numărul imaginilor care se pot salva (4 GB)
20M* 5152×3864★	350
20M 5152×3864 (setare implicită)	710
10M 3648×2736	1400
4M 2272×1704	3490
2M 1600×1200	6650
VEA 640×480	26300
10M 5120×2880	950

- Dacă numărul de expuneri rămase este 10.000 sau mai multe, afișajul de număr de expuneri rămase arată „9999”.
- Pentru a verifica numărul imaginilor care se pot salva în memoria internă (aprox. 25 MB), scoateți cardul de memorie din aparatul foto și apoi verificați numărul de expuneri rămase afișat pe monitor în timpul fotografierii.

Balans de alb (ajustarea nuanței)

Selectați modul  (automat) → butonul MENU → Balans de alb → butonul 

Culoarea luminii reflectate de un obiect variază în funcție de culoarea sursei de lumină. Creierul uman se poate adapta modificărilor de culoare ale sursei de lumină, rezultatul fiind că obiectele albe apar albe fie că sunt observate în umbră, în lumină directă a soarelui sau în lumină incandescentă. Aparatele foto digitale pot mima această reglare prin procesarea imaginilor conform culorii sursei de lumină. Această operație este cunoscută ca „balans de alb”. Pentru culori naturale, alegeți, înainte de fotografiere, o setare a balansului de alb care să se potrivească cu sursa de lumină. Deși setarea implicită, **Automat**, poate fi utilizată pentru cele mai multe tipuri de iluminare, puteți defini manual valoarea balansului de alb adecvată unei anumite surse de lumină, pentru a obține cele mai reușite rezultate.

Opțiune	Descriere
AUTO Automat (setare implicită)	Balansul de alb este reglat automat pentru adaptarea la condițiile de iluminare.
PRE Presetare manuală	Opțiune utilă atunci când se fotografiază în condiții anormale de iluminat ( 35).
 Lumină zi	Utilizați pentru lumina directă a soarelui.
 Incandescent	Utilizați pentru iluminare incandescentă.
 Fluorescent	Utilizați pentru iluminare fluorescentă.
 Noros	Utilizați această opțiune la realizarea imaginilor în condiții de cer înorat.
 Bliț	Utilizați împreună cu blițul.

Setarea curentă poate fi confirmată pe monitor la fotografiere (9). Niciun indicator nu este afișat când se selectează **Automat**.

Presetare manuală

Opțiunea presetării manuale este eficientă în cazul surselor de lumină combinate sau pentru a compensa sursele de lumină cu culori intense când nu s-a obținut efectul dorit cu setările balansului de alb, cum ar fi **Automat** și **Incandescent** (de exemplu, pentru a realiza imagini sub o lampă cu o tentă roșiatică ca și cum ar fi fost efectuate în lumină albă). Urmați procedura de mai jos pentru a măsura valoarea balansului de alb în funcție de sursa de lumină atunci când fotografiați.

1 Plasați un obiect de referință alb sau gri sub sursa de lumină care va fi utilizată în timpul fotografierii.

2 Afișați meniul de fotografiere (📖 6, 63), utilizați selectorul multiplu pentru a alege **PRE**
Presetare manuală în meniul Balans de alb și apăsați pe butonul OK.

- Aparatul foto mărește până la poziția pentru măsurarea balansului de alb.



3 Alegeți **Măsurare**.

- Pentru a aplica cea mai recentă valoare măsurată pentru presetarea manuală, alegeți **Anulare** și apăsați pe butonul **OK**. Nu se va măsura din nou setarea balansului de alb și se va seta valoarea cea mai recentă măsurată.



4 Încadrați obiectul de referință în fereastra de măsurare.

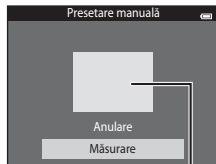

Fereastra de măsurare

5 Apăsați pe butonul **OK** pentru a măsura o valoare nouă a balansului de alb.

- Declanșatorul este eliberat și se aplică noua valoare a balansului de alb pentru presetarea manuală. Nu este salvată nicio imagine.



✓ **Note privind balansul de alb**

- Unele setări nu pot fi utilizate împreună cu alte funcții (📖65).
- Pentru setări ale balansului de alb altele decât **Automat** sau **Bliț**, opriți blițul (🔒) (📖53).





✓ **Notă privind presetarea manuală**

Nu se poate măsura valoarea pentru iluminarea blițului cu **Presetare manuală**. Când fotografiați utilizând blițul, setați **Balans de alb** la **Automat** sau la **Bliț**.

Continuu

Selectați modul  (automat) → butonul MENU → Continuu → butonul 

Activați declanșarea continuă sau BSS (selector cea mai bună fotografiere).

Opțiune	Descriere
 Unică (setare implicită)	La fiecare apăsare a butonului de declanșare se realizează o singură imagine.
 Continuu	În timp ce butonul de declanșare este ținut apăsat, se realizează până la 6 imagini la o viteză de circa 1,1 cadre pe secundă (fps) cu Mod imagine setat la  5152x3864 .
BSS BSS (Selector cea mai bună fotografiere)	„Selectorul cea mai bună fotografiere” este recomandat când se fotografiază cu bliț oprit, cu imaginea apropiată sau în alte situații când mișcări întâmplătoare pot duce la imagini neclare. Când s-a activat BSS, aparatul foto realizează până la zece imagini când butonul de declanșare este apăsat complet. Imaginile cele mai clare din serie sunt selectate și salvate automat.
 Fotografiere în rafală 16	De fiecare dată când este apăsat butonul declanșare, aparatul foto face 16 fotografii la o viteză de aproximativ 30 cadre pe secundă (fps) și le aranjează într-o singură imagine. <ul style="list-style-type: none">• Mod imagine se fixează la  (2560 x 1920).• Zoomul digital nu este disponibil.

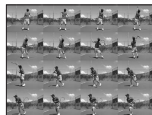

Setarea curentă poate fi confirmată pe monitor la fotografiere (9).

Niciun indicator nu este afișat când se selectează **Unică**.

✔ Note privind fotografierea continuă

- Când se selectează **Continuu, BSS** sau **Fotografiere în rafală 16**, blițul este dezactivat. Focalizarea, expunerea și balansul de alb sunt fixate la valorile definite la prima imagine din fiecare serie.
- Cadența de cadre la fotografierea continuă poate varia în funcție de setările modului imagine curent, de cardul de memorie utilizat sau de condițiile de fotografiere.
- Unele setări nu pot fi utilizate împreună cu alte funcții (📖65).



✔ Notă despre BSS

Funcția **BSS** este eficientă atunci când se realizează imagini cu subiecte nemișcate. Este posibil ca funcția **BSS** să nu producă rezultatele dorite dacă subiectul se mișcă sau compoziția se schimbă în timp ce butonul declanșare este ținut apăsat.

✔ Notă referitoare la fotografierea în rafală 16

Pata (👁️:3) vizibilă pe monitor când se fotografiază cu **Fotografiere în rafală 16** activată se va înregistra odată cu imaginile. Se recomandă evitarea obiectelor strălucitoare, cum ar fi soarele, reflecțiile soarelui și luminile electrice, atunci când se fotografiază cu **Fotografiere în rafală 16** activată.

Sensibilitate ISO



Selectați modul  (automat) → butonul MENU → Sensibilitate ISO → butonul 

Cu cât sensibilitatea este mai mare, cu atât este nevoie de mai puțină lumină, având posibilitatea să capturați subiecților mai întunecate. În plus, chiar în cazul subiecților cu luminozitate similară, se pot realiza imagini la viteze mai mari de declanșare și se poate reduce neclaritatea cauzată de tremuratul aparatului foto și de mișcarea subiectului.

- Deși sensibilitatea ISO mai mare este utilă când fotografiați subiecți întunecați, când fotografiați cu bliț, când fotografiați cu zoom etc., imaginile pot conține zgomot.

Opțiune	Descriere
Automată (setare implicită)	Sensibilitatea este ISO 80 atunci când iluminarea este suficientă; atunci când iluminarea este scăzută, aparatul foto compensează acest lucru prin creșterea sensibilității până la o valoare maximă ISO 1600.
Interval fix automat	Selectați intervalul în care aparatul foto ajustează automat sensibilitatea ISO, dintre ISO 80-400 (setare implicită) și ISO 80-800 . Aparatul foto nu va ridica nivelul de sensibilitate dincolo de valoarea maximă a intervalului selectat. Specificați sensibilitatea ISO maximă pentru controlul eficient al nivelului de „granulație” care apare în imagini.
80, 100, 200, 400, 800, 1600, 3200	Sensibilitatea este blocată la valoarea specificată.

Setarea curentă poate fi confirmată pe monitor la fotografiere (9).

- Când se selectează **Automată**, pictograma  nu se afișează la ISO 80, dar se afișează dacă sensibilitatea ISO crește automat la peste 80.
- Dacă se selectează **Interval fix automat**, se afișează  și valoarea maximă a sensibilității ISO.

✓ Note despre sensibilitatea ISO



- Unele setări nu pot fi utilizate împreună cu alte funcții (📖65).
- **Detecție mișcare** (👁️75) nu funcționează atunci când sensibilitatea ISO este setată la orice altă valoare decât **Automată**.

✓ ISO 3200





Când **Sensibilitate ISO** se setează la **3200**, setările disponibile **Mod imagine** sunt limitate la **4M 2272×1704**, **2M 1600×1200** și **VGA 640×480**. 📄 se afișează lângă indicatorul sensibilității ISO, în partea stângă, jos, a monitorului.

ISO3200^M

Opțiuni culoare

Selectați modul  (automat) → butonul MENU → Opțiuni culoare → butonul 

Culorile devin mai vii sau salvați imaginea în spectru monocrom.

Opțiune	Descriere
 Culoare standard (setare implicită)	Utilizați pentru imagini care prezintă culori mai naturale.
 VI Culoare intensă	Utilizați pentru a obține un efect mai viu, de „fotocopiere”.
 BW Alb-negru	Salvați imagini în alb-negru.
 SE Sepia	Salvați imagini în tonuri sepia.
 C Cianotipie	Salvați imagini în cianotipie monocromă albastră.

Setarea curentă poate fi confirmată pe monitor la fotografiere (9). Niciun indicator nu este afișat când se selectează **Culoare standard**. Tonurile de culoare în afișarea fotografierii se modifică în funcție de opțiunea de culoare selectată.



Note despre opțiunile de culoare

Unele setări nu pot fi utilizate împreună cu alte funcții (65).

Mod zonă AF

Selecționați modul  (automat) → butonul MENU → Mod zonă AF → butonul 

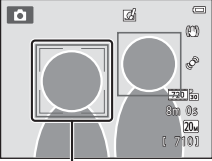
Utilizați această opțiune pentru a determina modul în care aparatul foto selectează zona de focalizare pentru focalizarea automată.

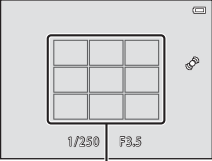
Opțiune	Descriere	
 Prioritate față (setare implicită)	<p>Dacă aparatul foto detectează o față umană, acesta va focaliza pe respectiva față. Consultați „Detectarea fețelor” (168) pentru mai multe informații. Dacă se detectează mai mult de o față, aparatul foto focalizează pe fața cea mai apropiată de aparatul foto. Dacă se realizează imagini cu alte subiecte exceptând persoanele sau dacă se încadrează un subiect pentru care nu se detectează o față, setarea Mod zonă AF se comută la Automat și aparatul foto selectează automat zona de focalizare (maximum nouă zone) care conține subiectul cel mai apropiat de aparatul foto și focalizează pe acesta.</p>	 <p>Zonă focalizare</p>
 Automat	<p>Aparatul foto selectează automat zona de focalizare (maximum nouă zone) care conține subiectul cel mai apropiat de aparatul foto și focalizează pe acesta. Apăsăți din nou butonul declanșare până la jumătate pentru a activa zona de focalizare. Când se apasă până la jumătate butonul de declanșare, zona de focalizare (maximum nouă zone) selectată de aparatul foto se va afișa pe monitor.</p>	 <p>Zone de focalizare</p>

Opțiune	Descriere
<p>[MF] Manual</p>	<p>Selecționați una dintre cele 99 zone de focalizare de pe monitor. Această opțiune este adecvată în situațiile în care subiectul vizat este relativ nemișcat și nu este poziționat în centrul cadrului.</p> <p>Apăsăți pe selectorul multiplu ▲, ▼, ◀ sau ▶ pentru a deplasa zona de focalizare în poziția în care doriți să focalizați și fotografiați.</p> <ul style="list-style-type: none"> • Înainte de a efectua setările de mai jos, apăsați pe butonul OK pentru a anula selectarea zonei de focalizare. <ul style="list-style-type: none"> - Modul bliț - Modul macro, autodeclanșator sau compensarea expunerii <p>Când setările sunt terminate, apăsați din nou pe butonul OK pentru a reactiva selectarea zonei de focalizare.</p>
<p>[MF] Centrală</p>	<p>Aparatul foto focalizează pe subiectul din centrul cadrului. Zona de focalizare centrală este întotdeauna afișată.</p>
<p>[MF] Urmărire subiect</p>	<p>Utilizați această funcție pentru a realiza imagini cu subiecte aflate în mișcare. Înregistrați subiectul pe care va focaliza aparatul foto. Zona focalizare se va deplasa automat pentru a urmări subiectul. Consultați „Utilizarea opțiunii Urmărire subiect” (p. 44) pentru mai multe informații.</p>

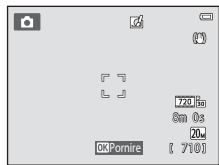
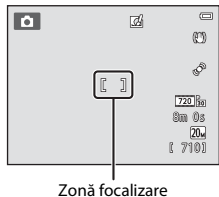
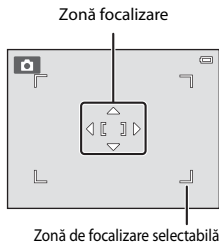

✔ Note despre modul Zonă AF

- Când zoomul digital este activ, focalizarea va fi realizată în centrul ecranului indiferent de setarea **Mod zonă AF**.
- Este posibil ca focalizarea automată să nu funcționeze conform așteptărilor (📖71).
- Unele setări nu pot fi utilizate împreună cu alte funcții (📖65).

Utilizarea opțiunii Urmărire subiect

Selectați modul 📷 (automat) → butonul MENU → Mod zonă AF → Urmărire subiect → butonul OK → butonul MENU

Utilizați acest mod pentru a focaliza pe un subiect care se deplasează atunci când realizați imagini. Când un subiect este înregistrat, aparatul foto deplasează automat zona de focalizare pentru a urmări subiectul.

1 Înregistrați un subiect.

- Aliniați subiectul pe care doriți să îl înregistrați cu chenarul alb din centrul monitorului și apăsați pe butonul OK.
- Atunci când chenarul este roșu, aparatul foto nu poate focaliza pe subiect. Schimbați compoziția și încercați să înregistrați subiectul din nou.
- Atunci când se înregistrează subiectul, pe subiectul respectiv se afișează o zonă focalizare galbenă și aparatul foto începe urmărirea subiectului.
- Pentru a anula înregistrarea subiectului, apăsați pe butonul OK.
- Dacă aparatul foto nu mai poate urmări subiectul înregistrat, zona focalizare va dispărea și înregistrarea va fi anulată. Înregistrați din nou subiectul.

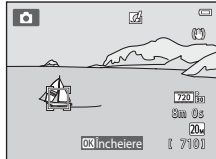
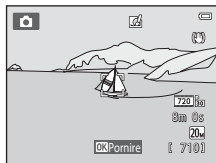

2 Apăsați butonul declanșare până la capăt pentru a realiza o imagine.

- Dacă butonul declanșare este apăsat până la jumătate, aparatul foto va focaliza pe zona focalizare. Zona de focalizare strălucește verde și focalizarea este blocată.
- Dacă zona de focalizare nu este afișată atunci când butonul de declanșare este apăsat până la jumătate, aparatul foto focalizează pe subiectul din centrul cadrului.

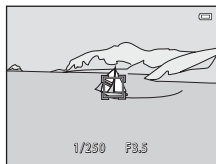

Note privind modul urmărire subiect

- Reglați poziția zoomului, modul bliț, compensarea expunerii și setările de meniu înainte de a înregistra subiectul.
- Urmărirea subiectului poate să nu fie posibilă în anumite condiții de fotografiere.
- Zoomul digital nu este disponibil.

Mod focalizare autom.

Selectați modul  (automat) → butonul MENU → Mod focalizare autom. → butonul 

Alegeți modul în care focalizează aparatul foto.

Opțiune	Descriere
AF-S AF unic (setare implicită)	Aparatul foto focalizează când butonul de declanșare este apăsat până la jumătate.
AF-F AF permanent	Aparatul foto reglează continuu focalizarea până când butonul de declanșare este apăsat până la jumătate. Utilizați pentru subiecte aflate în mișcare. Sunetul deplasării ghidajului obiectivului poate fi auzit în timp ce aparatul foto focalizează.





Modul focalizare automată pentru înregistrarea filmelor

Modul focalizare automată pentru înregistrarea filmelor se poate seta cu **Mod focalizare autom.** (65) în meniul filmelor.

Efecte rapide

Selectați modul  (automat) → butonul MENU → Efecte rapide → butonul 

Activați sau dezactivați funcția efecte speciale.

Opțiune	Descriere
 Activat (setare implicită)	Apăsați imediat pe butonul  după declanșarea obturatorului când sunteți în modul  (automat) pentru a afișa ecranul de selectare a efectelor și pentru a utiliza funcția Efecte rapide (📖39).
Dezactivat	Dezactivează funcția efecte rapide (în timpul fotografierii).

Setarea curentă poate fi confirmată pe monitor la fotografiere (📖9). Niciun indicator nu este afișat când se selectează **Dezactivat**.

Notă despre Efecte rapide

Această funcție nu poate fi utilizată împreună cu unele funcții (📖65).

Meniul Portret inteligent

- Consultați „Mod imagine (dimensiune imagine și calitate)” (📷32) pentru informații despre **Mod imagine**.

estompare piele

Selecțiați modul portret inteligent → butonul MENU → Estompare piele → butonul OK

Se activează funcția de estompare a pielii.

Opțiune	Descriere
↕ Ridicată	Dacă declanșatorul este eliberat, aparatul foto va detecta una sau mai multe fețe ale subiecților umane (maximum 3) și va procesa imaginea pentru a estompa tonurile pielii înainte de salvarea imaginii. Puteți selecta intensitatea efectului aplicat.
↕ Normală (setare implicită)	
↕ Redusă	
Dezactivată	Dezactivează estomparea pielii.

Setarea curentă poate fi confirmată pe monitor la fotografiere (📖9). Niciun indicator nu este afișat când se selectează **Dezactivată**. Efectele estompării pielii nu sunt vizibile în timp ce încadrați imaginile pentru fotografiere. Verificați nivelul de estompare a pielii obținut în modul redare.

Cronometru zâmbet

Selectați modul portret inteligent → butonul MENU → Cronometru zâmbet → butonul 

Aparatul foto detectează fețe umane, apoi declanșează automat obturatorul de fiecare dată când este detectat un zâmbet.

Opțiune	Descriere
 Activat (setare implicită)	Activează cronometrul pentru zâmbet.
Dezactivat	Dezactivează cronometrul pentru zâmbet.

Setarea curentă poate fi confirmată pe monitor la fotografiere (9). Niciun indicator nu este afișat când se selectează **Dezactivat**.

Notă despre Cronometru zâmbet

Această funcție nu poate fi utilizată împreună cu unele funcții (65).

Ochi deschiși

Selecțai modul portret inteligent → butonul MENU → Ochi deschiși → butonul 

Aparatul foto eliberează automat declanșatorul de două ori de fiecare dată când se efectuează o imagine. Dintre cele două fotografii, se salvează numai aceea în care ochii subiectului sunt deschiși.

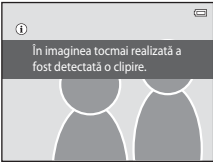
Opțiune	Descriere
 Activat	Activează avertizarea la clipire. Dacă ați selecta opțiunea Activat , blițul nu poate fi folosit. Dacă aparatul foto a salvat o imagine în care este posibil ca ochii subiectului să fi fost închiși, cutia de dialog din dreapta este afișată pe ecran pentru câteva secunde. 
Dezactivat (setare implicită)	Dezactivează avertizarea pentru clipire.

Setarea curentă poate fi confirmată pe monitor la fotografiere (9). Niciun indicator nu este afișat când se selectează **Dezactivat**.

Notă despre Ochi deschiși

Această funcție nu poate fi utilizată împreună cu unele funcții (65).

Meniul de redare

- Consultați „Editarea imaginilor (imagini statice)” (🔍12) pentru informații despre caracteristicile de editare a imaginii.
- Consultați „Modul fotografiilor favorite” (📷5) pentru informații despre **Fotografiile favorite** și **Eliminare din favorite**.

Ordine imprimare (Crearea unei ordini de imprimare DPOF)

Apăsați pe butonul  (mod redare) → butonul **MENU** → Ordine imprimare → butonul 

Când imprimați imagini stocate pe cardul de memorie utilizând una dintre metodele următoare, opțiunea **Ordine imprimare** din meniul de redare este utilizată pentru a crea „ordini de imprimare” pentru dispozitive compatibile DPOF.

- Introducerea cardului de memorie în fanta pentru card a unei imprimante compatibile DPOF (🔍21).
- Ducerea cardului de memorie la un laborator pentru fotografiile digitale.
- Conectarea aparatului foto la o imprimantă compatibilă PictBridge (🔍21) (🔍24). De asemenea, se poate crea o ordine de imprimare pentru imaginile stocate în memoria internă, dacă s-a scos cardul de memorie din aparatul foto.

1 Utilizați selectorul multiplu pentru a selecta **Selectare imagini** și apăsați pe butonul .

- În modul fotografiilor favorite, sortare automată sau listare după dată, ecranul prezentat în dreapta nu se afișează. Treceți la pasul 2.

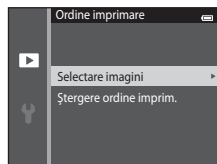

2 Alegeți imaginile (până la 99) și numărul de copii (până la nouă) pentru fiecare.

- Apăsați pe selectorul multiplu ◀ sau ▶ pentru a selecta imagini și apăsați pe ▲ sau ▼ pentru a specifica numărul de copii de imprimat.
- Imaginea selectată pentru imprimare poate fi recunoscută după pictograma 🖨 și după numărul de copii de imprimat. Dacă nu s-au specificat copii pentru imagini, selecția se anulează.
- Rotiți butonul de control al zoomului la **T** (🔍) pentru a comuta la modul de redare în cadru întreg. Rotiți butonul de control al zoomului la **W** (🖨) pentru a reveni la afișarea cu șase miniaturi.
- Apăsați pe butonul ⏹ la terminarea setării.



3 Decideți dacă doriți sau nu să imprimați data fotografierii și informațiile despre fotografie.

- Alegeți **Dată** și apăsați pe butonul ⏹ pentru a imprima data fotografierii pe toate imaginile în ordinea de imprimare.
- Alegeți **Informații** și apăsați pe butonul ⏹ pentru a imprima informații despre timpul de expunere și valoarea diafragmei pe toate imaginile în ordinea de imprimare.
- Alegeți **Efectuat** și apăsați pe butonul ⏹ pentru a termina ordinea de imprimare și ieși.

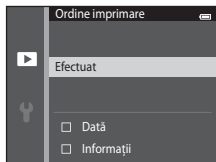

Imaginile selectate pentru imprimare sunt recunoscute prin pictograma 🖨 afișată în timpul redării (📖10).



Note privind ordinea de imprimare

Dacă ordinea de imprimare este creată în modul fotografii favorite, sortare automată sau listare după dată, ecranul prezentat mai jos este afișat dacă imaginile au fost marcate pentru imprimare, cu excepția celor din albumul selectat, din categoria selectată sau realizate în data de fotografiere selectată.

- Selectați **Da** pentru a marca imaginile selectate pentru imprimare fără a modifica marcarea celorlalte imagini.
- Selectați **Nu** pentru a elimina toate marcasele de imprimare de la imaginile marcate anterior și pentru a restricționa ordinea de imprimare la imaginile din albumul selectat sau din categoria selectată sau realizate în data de fotografiere selectată.

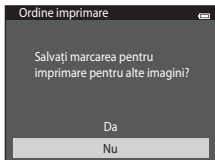

Modul fotografii favorite/modul
sortare automată

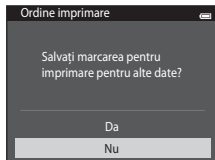

Listare după dată

Dacă numărul total de imagini marcate depășește 99 în urma adăugării setării ordinii de imprimare curente, se va afișa ecranul prezentat mai jos.

- Selectați **Da** pentru a elimina toate marcasele de imprimare adăugate anterior din ordinea de imprimare și pentru a restricționa ordinea de imprimare la imaginile care tocmai au fost marcate.
- Selectați **Anulare** pentru a anula setările care tocmai au fost adăugate fără a modifica marcajul de imprimare al imaginilor marcate anterior.

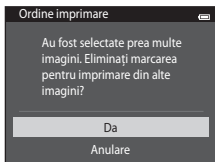

Modul fotografii favorite/modul
sortare automată

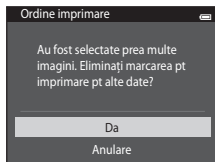

Listare după dată

✓ **Note privind imprimarea datei fotografierii și a informațiilor despre fotografie**

Atunci când sunt activate opțiunile **Dată și Informații** în opțiunea Ordine imprimare, data fotografierii și informațiile despre fotografie se imprimă pe imagini dacă este utilizată o imprimantă compatibilă DPOF (☞21) care acceptă imprimarea datei fotografierii și a informațiilor despre fotografie.

- Informațiile despre fotografie nu pot fi imprimate atunci când aparatul foto este conectat direct la o imprimantă, prin intermediul cablului USB furnizat, pentru imprimare DPOF (☞31).
- Rețineți că setările **Dată și Informații** sunt resetate când se afișează opțiunea **Ordine imprimare**.
- Data imprimată este cea salvată la fotografiere. Modificarea datei aparatului foto folosind opțiunea **Fus orar și dată** din meniul de configurare după realizarea unei imagini nu are niciun efect asupra datei imprimate pe imagine.



✎ **Anularea ordinii de imprimare existente**

Selectați **Ștergere ordine imprim.** la pasul 1 din „Ordine imprimare (Crearea unei ordini de imprimare DPOF)” (☞51) și apăsați pe butonul **OK** pentru a elimina marcajul de imprimare din toate imaginile și pentru a anula ordinea de imprimare.

✎ **Imprimare dată**

Dacă data și ora înregistrării sunt imprimate pe imagini folosind opțiunea **Imprimare dată** (☞72) din meniul de setare, imaginile se înregistrează cu data și ora fotografierii imprimate pe imagine în momentul efectuării. Imaginile cu data imprimată pe ele pot fi imprimate cu imprimante care nu acceptă imprimarea datei pe imagini.

Se vor imprima numai data și ora imprimate pe imagini utilizând opțiunea Imprimare dată, chiar dacă opțiunea Imprimare dată este activată în meniul **Ordine imprimare**.

Prezentare diapozitive

Apăsați pe butonul ▶ (mod redare) → butonul MENU → Prezentare diapozitive → butonul OK

Redați imagini stocate în memoria internă sau pe un card de memorie, una câte una, într-o prezentare automată de diapozitive.

1 Utilizați selectorul multiplu pentru a alege Pornire și apăsați pe butonul OK.

- Pentru a modifica intervalul dintre imagini, alegeți **Interv. între cadre**, selectați intervalul de timp dorit și apăsați pe butonul OK înainte de a alege **Pornire**.
- Pentru a repeta automat prezentarea de diapozitive, alegeți **Redare ciclică** și apăsați pe butonul OK înainte de a alege **Pornire**. Bifa (✓) va fi adăugată opțiunii de redare ciclică când se activează.

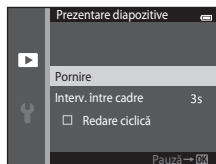



2 Începe redarea de diapozitive.

- Când prezentarea dispozitivelor este în curs de redare, apăsați pe selectorul multiplu ▶ pentru a afișa imaginea următoare sau pe ◀ pentru a afișa imaginea anterioară. Țineți apăsat unul dintre butoane pentru derulare rapidă înainte sau înapoi.
- Pentru a termina sau întrerupe o prezentare de diapozitive, apăsați pe butonul OK.





3 Alegeți Încheiere sau Repornire.



- Afișajul din dreapta apare atunci când se afișează ultimul diapozitiv sau atunci când prezentarea este întreruptă. Evidențiați  și apăsați pe  pentru a reveni la Pasul 1 sau selectați  pentru a reporni prezentarea.



Note privind prezentarea de diapozitive

- Se afișează numai primele cadre ale filmului (95) incluse într-o prezentare de diapozitive.
- Durata maximă a redării este de circa 30 de minute chiar dacă opțiunea **Redare ciclică** este activată (78).

Protejare

Apăsați pe butonul  (mod redare) → butonul MENU → Protejare → butonul 

Protejați imaginile selectate împotriva ștergerii accidentale.

Selectați imaginile de protejat sau anulați protecția imaginilor protejate anterior în ecranul de selectare a imaginilor. Consultați „Selectarea imaginilor” (57).

Rețineți că formatarea memoriei interne a aparatului foto sau a cardului de memorie va șterge definitiv fișierele protejate (80).

Imaginile protejate pot fi recunoscute după pictograma  în modul redare (10).

Selectarea imaginilor

Ecranul de selectare a imaginilor, cum este cel prezentat în dreapta, se afișează cu următoarele operațiuni:

- Ordine imprimare>**Selectare imagini** (👁️51)
- Protejare (🔒56)
- Rotire imagine (🔄58)
- Copiere>**Imagini selectate** (📄61)
- Fotografii favorite (👍5)
- Eliminarea din favorite (👎7)
- Ecran de întâmpinare>**Selectați o imagine** (👁️66)
- Ștergere>**Ștergere imagini selectate** (🗑️35)



Urmați procedurile descrise mai jos pentru a alege imaginile.

1 Apăsați pe selectorul multiplu ◀ sau ▶ pentru a alege imaginea dorită.

- Rotiți butonul de control al zoomului (📖3) la **T** (🔍) pentru a comuta la redarea în cadru întreg, sau la **W** (🖼️) pentru a comuta înapoi la afișarea a șase miniaturi.
- Pentru **Rotire imagine** și **Ecran de întâmpinare** se poate selecta numai câte o imagine, pe rând. Treceți la pasul 3.



2 Apăsați pe ▲ sau ▼ pentru a selecta sau anula selectarea (sau pentru a specifica numărul de copii).



- Când se selectează o imagine, sub aceasta se afișează o pictogramă. Repetați pașii 1 și 2 pentru a selecta alte imagini.



3 Apăsați pe butonul OK pentru a finaliza selecția.

- Dacă se selectează **Imagini selectate**, se afișează un dialog de confirmare. Urmați instrucțiunile afișate pe monitor.

Rotire imagine

Apăsați pe butonul  (mod redare) → butonul MENU → Rotire imagine → butonul 

Specificați orientarea în care se vor afișa imaginile înregistrate în timpul redării. Imaginile statice pot fi rotite cu 90 de grade în sensul acelor de ceasornic sau cu 90 de grade în sens invers acelor de ceasornic. Imaginile înregistrate cu orientarea portret („pe înalt”) pot fi rotite cu maximum 180 de grade în orice direcție.

Selecționați o imagine în ecranul de selectare a imaginilor (57). Când se afișează ecranul de rotire a imaginii, apăsați pe selectorul multiplu  sau  pentru a roti imaginea cu 90 de grade.



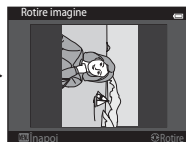

Rotire cu 90 de grade în sens invers acelor de ceasornic



Rotire cu 90 de grade în sensul acelor de ceasornic

Apăsați pe butonul  pentru a finaliza orientarea afișării și salvați datele orientării împreună cu imaginea.

Notă vocală

Apăsați pe butonul  (mod redare) → selectați o imagine → butonul MENU → Notă vocală → butonul 



Folosiți microfonul încorporat al aparatului foto pentru a înregistra note vocale pentru imagini.

- La redarea unei imagini care nu are atașată o notă vocală, ecranul trece la ecranul de înregistrare. La redarea unei imagini cu notă vocală atașată (indicată de pictograma  în cadru întreg), ecranul trece la ecranul de redare a notei vocale.

Înregistrarea notelor vocale

- Se poate înregistra o notă vocală de maximum 20 de secunde cât timp este apăsat butonul .
- Nu atingeți microfonul încorporat în timpul înregistrării.



- În timpul înregistrării, pe monitor clipește **REC** și .
- După terminarea înregistrării, se afișează ecranul Redare notă vocală. Consultați „Redarea notelor vocale” pentru mai multe informații.
- Apăsați pe selectorul multiplu  înainte sau după înregistrarea unei note vocale pentru a reveni la meniul de redare. Apăsați pe butonul **MENU** pentru a ieși din meniul de redare.

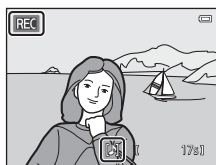

Redarea notelor vocale

- Apăsați pe butonul **OK** pentru a reda nota vocală.
- Apăsați din nou pe butonul **OK** pentru a opri redarea.
- Rotiți butonul de control al zoomului la **T** sau **W** în timpul redării pentru a regla volumul de redare.
- Apăsați pe selectorul multiplu ◀ înainte sau după redarea unei note vocale pentru a reveni la meniul de redare. Apăsați pe butonul **MENU** pentru a ieși din meniul de redare.



Ștergerea notelor vocale

În ecranul de redare a notei vocale, apăsați pe butonul . Apăsați pe selectorul multiplu ▲ sau ▼ pentru a alege **Da** și apăsați pe butonul **OK**. Se va șterge numai nota vocală.





Note privind notele vocale

- Când se șterge o imagine cu o notă vocală atașată, se șterg atât imaginea, cât și nota vocală.
- Notele vocale atașate imaginilor protejate nu pot fi șterse.
- Dacă imaginea are deja o notă vocală, aceasta trebuie ștersă înainte de a putea înregistra una nouă.
- Aparatul foto COOLPIX S3500 nu poate înregistra o notă vocală pentru imagini realizate cu altă marcă sau cu alt model de aparat foto digital.

Mai multe informații

Consultați „Nume de dosare și fișiere de sunete/imagini” (📞92) pentru mai multe informații.

Copiere (copiere între memoria internă și cardul de memorie)

Apăsați pe butonul  (mod redare) → butonul MENU → Copiere → butonul 

Copiați imagini între memoria internă și un card de memorie.

1 Utilizați selectorul multiplu pentru a selecta o opțiune din ecranul de copiere și apăsați pe butonul .

- **De pe aparat pe card:** copiați imagini din memoria internă pe un card de memorie.
- **De pe card pe aparat:** copiați imagini de pe un card de memorie în memoria internă.

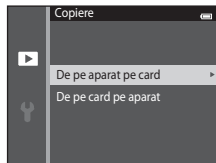



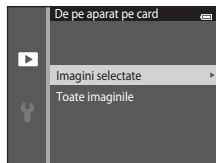

2 Selectați o opțiune de copiere și apăsați pe butonul .

- **Imagini selectate:** copiați imaginile selectate din ecranul de selectare a imaginilor (57).
- **Toate imaginile:** copiați toate imaginile.



Note privind copierea imaginilor

- Se pot copia următoarele formate de fișiere: JPEG, AVI și WAV. Fișierele înregistrate în orice alt format nu pot fi copiate.
- Dacă există note vocale (59) atașate la imaginile selectate pentru copiere, notele vocale se copiază împreună cu imaginile.
- Operațiunea nu este garantată pentru imagini capturate cu altă marcă de aparat foto sau care au fost modificate pe un computer.
- La copierea imaginilor selectate pentru **Ordine imprimare** (51), marcasele de imprimare nu sunt copiate. Cu toate acestea, setările **Protejare** (56) sunt copiate împreună cu imaginile.
- Imaginile sau filmele copiate din memoria internă sau de pe cardul de memorie nu se pot afișa în modul sortare automată (9).
- La copierea imaginilor adăugate în albume (5), copiile nu vor fi adăugate automat în aceleași albume ca și imaginile originale.

Mesajul „Memoria nu conține nicio imagine.”

Dacă în aparatul foto este introdus un card de memorie care nu conține nicio imagine, se afișează mesajul **Memoria nu conține nicio imagine.** în momentul comutării aparatului foto în modul de redare. Apăsăți pe butonul **MENU** pentru a selecta **Copiere** în meniul de redare și copiați imaginile salvate în memoria internă a aparatului foto pe cardul de memorie.

Mai multe informații



Consultați „Nume de dosare și fișiere de sunete/imagini” (92) pentru mai multe informații.



Meniul pentru filme

Opțiuni film

Intrați în modul de fotografiere → butonul MENU → pictogramă de meniu  → Opțiuni film → butonul 

Selectați opțiunea dorită pentru filme. O dimensiune mai mare a imaginii îmbunătățește calitatea imaginii și mărește dimensiunea imaginii.

Opțiune	Dimensiune imagine (pixeli înregistrați) Format imagine (orizontal pe vertical)
 720/30p (setare implicită*)	1280×720 16:9
 480/30p	640×480 4:3
 240/30p	320×240 4:3

* La înregistrarea în memoria internă, setarea implicită este  **480/30p**, iar  **720/30p** nu se poate selecta.

- Cadența cadrelor este de aproximativ 30 fps pentru toate opțiunile.



Cadența cadre

Cadența cadrelor este numărul de cadre pe secundă.



Opțiuni pentru filme și lungimea maximă a filmelor

Tabelul de mai jos prezintă lungimea totală aproximativă a unui film care se poate salva pe un card de memorie de 4 GB, pentru fiecare opțiune pentru film. Rețineți că lungimea efectivă a filmului și dimensiunea fișierului poate să varieze în funcție de conținutul filmului sau de mișcarea subiectului, chiar dacă se utilizează carduri de memorie cu aceeași capacitate și aceeași setare a opțiunii pentru film.

În plus, lungimea maximă a filmului poate să varieze în funcție de marca respectivului card de memorie.



Opțiuni film	Lungimea maximă a filmelor (4 GB) ²
720p 720/30p ¹	15 min.
480p 480/30p	45 min.
240p 240/30p	2 ore 45 min.

¹ Nu se poate selecta **720p** 720/30p la salvarea filmelor în memoria internă a aparatului foto.

² Fiecare fișier de film în parte nu poate depăși dimensiunea de 2 GB sau durata de 29 de minute, chiar dacă există suficient spațiu liber pe cardul de memorie pentru o înregistrare mai lungă. Lungimea maximă a filmelor pentru un singur film este afișată în ecranul de filmare. Înregistrarea se poate încheia înaintea acestei limite dacă temperatura aparatul foto crește.

- Consultați ecranul de fotografiere pentru lungimea maximă a filmelor când înregistrați în memoria internă (aprox. 25 MB).

Mod focalizare autom.

Intrați în modul de fotografiere → butonul MENU → pictogramă de meniu  →
Mod focalizare autom. → butonul 

Selectați metoda de focalizare automată utilizată la înregistrarea de filme.

Opțiune	Descriere
AF-S AF unic (setare implicită)	Focalizarea se blochează dacă se apasă pe butonul  înregistrare film) pentru a porni înregistrarea. Selectați această opțiune atunci când distanța dintre aparatul foto și subiect rămâne relativ constantă.
AF-F AF permanent	Aparatul foto focalizează continuu în timpul înregistrării filmului. Selectați această opțiune atunci când distanța dintre aparatul foto și subiect se va modifica semnificativ în timpul înregistrării. Pentru a preveni interferența sunetului de focalizare a aparatului foto cu înregistrarea, vă recomandăm să utilizați AF unic .

Reducere zgomot vânt

Intrați în modul de fotografiere → butonul MENU → pictogramă de meniu  →
Reducere zgomot vânt → butonul 

Selectați dacă se reduce zgomotul făcut de vânt la înregistrarea filmelor.

Opțiune	Descriere
 Activată	Reduce zgomotul făcut de rafalele de vânt în microfon în timpul înregistrării. Opțiune adecvată pentru înregistrări efectuate pe vânt puternic. În timpul înregistrării pot fi dificil de auzit nu doar zgomotul vântului, dar și alte sunete.
Dezactivată (setare implicită)	Zgomotul vântului nu este redus.







Setarea curentă poate fi confirmată pe monitor la fotografiere (9). Niciun indicator nu este afișat când se selectează **Dezactivată**.

Meniul de setare

ECRAN DE ÎNTÂMPINARE

Apăsați pe butonul MENU → pictogramă de meniu  → Ecran de întâmpinare → butonul 

Vă permite să configurați ecranul de întâmpinare afișat când porniți aparatul foto.

Opțiune	Descriere
Fără (setare implicită)	Aparatul foto intră în modul fotografiere sau de redare fără afișarea ecranului de întâmpinare.
COOLPIX	Aparatul foto afișează un ecran de întâmpinare înainte de a intra în modul fotografiere sau redare.
Selectați o imagine	Se afișează o imagine selectată pentru ecranul de întâmpinare. La afișarea ecranului de selectare a imaginilor, selectați o imagine () și apăsați pe butonul  . <ul style="list-style-type: none">Deoarece imaginea selectată este memorată în aparatul foto, aceasta va fi afișată la deschiderea aparatului foto chiar dacă imaginea originală a fost ștearsă.Nu se pot utiliza imagini efectuate cu setarea Mod imagine () la  5120x2880 și copiii create la dimensiunea de 320 x 240 sau mai mici utilizând imaginile mici () sau funcția de tăiere ()

Fus orar și dată

Apăsați pe butonul MENU → pictogramă de meniu ☰ → Fus orar și dată → butonul OK

Setați ceasul aparatului foto.

Opțiuni	Descriere
Data și oră	<p>Setați ceasul intern al aparatului foto la data și ora curente.</p> <p>Utilizați selectorul multiplu pentru a seta data și ora în ecranul afișat.</p> <ul style="list-style-type: none">• Selectați un câmp: Apăsați pe selectorul multiplu ◀ sau ▶ (evidențierea se comută între Z, L, A, oră și minut).• Editați data și ora: Apăsați pe ▲ sau ▼.• Aplicați setările: Selectați câmpul minutilor și apăsați pe butonul OK.
Format dată	<p>Selectați ordinea în care să fie afișate ziua, luna și anul din An/Lună/Zi, Lună/Zi/An și Zi/Lună/An.</p>
Fus orar	<p>Se poate specifica 🏠 Fus orar reședință, iar ora de vară se poate activa sau dezactiva în opțiunile de fus orar. Dacă selectați destinația călătoriei (▶), aparatul foto calculează automat diferența orară dintre destinația călătoriei și fusul orar al reședinței (🏠) și salvează imaginile utilizând data și ora destinației călătoriei. Setare utilă în timpul călătoriilor.</p>

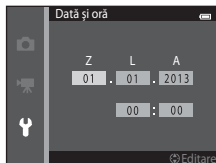

Selectarea fusului orar al destinației călătoriei

- 1 Utilizați selectorul multiplu pentru a alege **Fus orar** și apăsați pe butonul **OK**.

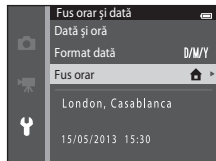

- 2 Alegeți ➤ **Destinație călătorie** și apăsați pe butonul **OK**.

- Data și ora afișate pe monitor se modifică în funcție de regiunea selectată curent.

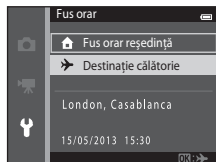

- 3 Apăsați pe ►.

- Se afișează ecranul de selectare a fusului orar.

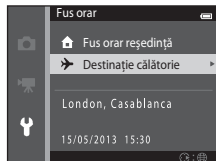

4 Apăsați pe ◀ sau ▶ pentru a alege fusul orar al destinației de călătorie.

- Apăsați pe ▲ într-un fus orar în care s-a aplicat ora de vară pentru a activa funcția orei de vară și pentru a avansa automat ceasul cu o oră. În partea de sus a monitorului se va afișa pictograma ☀. Apăsați pe ▼ pentru a dezactiva funcția de oră de vară.
- Apăsați pe butonul OK pentru a alege fusul orar al destinației de călătorie.
- Dacă fusul orar pe care doriți să îl selectați nu este disponibil, setați ora corespunzătoare în **Data și oră**.
- Când selectați fusul orar al destinației călătoriei, se afișează pe monitor pictograma 📷 în timp ce aparatul foto este în modul de fotografiere.

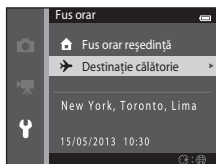
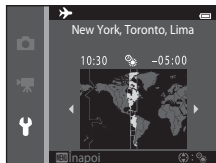

🏠 Fus orar reședință

- Pentru a comuta la fusul orar de reședință, alegeți 🏠 **Fus orar reședință** la pasul 2 și apăsați pe butonul OK.
- Pentru a schimba fusul orar de reședință, alegeți 🏠 **Fus orar reședință** la pasul 2 și efectuați aceeași procedură ca la ▶ **Destinație călătorie** pentru a seta fusul orar de reședință.



🕒 Ora de vară

Când începe sau se termină ora de vară, activați sau dezactivați opțiunea de oră de vară în ecranul de selectare a fusului orar afișat la pasul 4.

📄 Imprimarea datei pe imagini

Activați opțiunea **Imprimare dată** (📄72) în meniul de setare după ce ați setat data și ora. Dacă opțiunea **Imprimare dată** este activată, imaginile se vor înregistra cu data fotografierii imprimată pe ele.

Setări monitor



Apăsați pe butonul MENU → pictogramă de meniu  → Setări monitor → butonul 

Setați opțiunile de mai jos.

Opțiune	Descriere
Informații fotografie	Alegeți informațiile afișate pe monitor în timpul modului de fotografiere și redare.
Examinare imagine	Această setare determină dacă imaginea capturată este sau nu afișată imediat după fotografiere. Setarea implicită este Activată .
Luminozitate	Alegeți dintre cele cinci setări pentru luminozitatea monitorului. Setarea implicită este 3 .

Informații fotografie

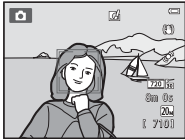
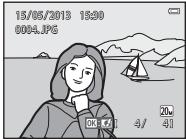
Selectați dacă se afișează sau nu pe monitor informațiile despre fotografie.

	Mod fotografiere	Mod redare
Afișare informații		
Afișare automată info (setare implicită)	Setările curente și indicațiile operaționale sunt afișate ca în Afișare informații . Dacă nu se efectuează nicio operațiune timp de câteva secunde, afișajul va fi la fel ca la Ascundere informații . Informațiile vor fi afișate din nou la efectuarea următoarelor operațiuni.	
Ascundere informații		

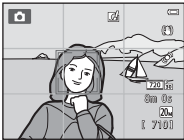
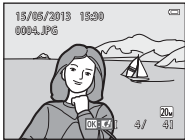
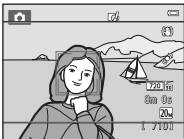
	Mod fotografiere	Mod redare
Grilă încadr.+auto. info	 <p>Pe lângă informațiile afișate cu funcția Afișare automată info, se mai afișează o rețea de încadrare pentru a ajuta la încadrarea imaginilor. Rețeaua nu se afișează când se înregistrează filme.</p>	 <p>Setările curente sau indicațiile de funcționare sunt afișate ca în Afișare automată info.</p>
Cadru film+auto. info	 <p>Pe lângă informațiile afișate cu Afișare automată info, înainte de începerea înregistrării este afișat un cadru care reprezintă suprafața care va fi capturată la înregistrarea filmelor. Cadrul nu se afișează la apăsarea la jumătate a butonului declanșare sau în timpul înregistrării.</p>	<p>Setările curente sau indicațiile de funcționare sunt afișate ca în Afișare automată info.</p>



Notă despre setările monitorului



Când **Efecte rapide** (O47) este setat la **Activat**, **Examinare imagine** este fixat la **Activată**.



Nivelul de încărcare a acumulatorului

Când nivelul de încărcare a acumulatorului este scăzut, se afișează întotdeauna , indiferent de setarea **Informații fotografie**.

Imprimare dată (imprimarea datei și a orei)

Apăsați pe butonul MENU → pictogramă de meniu  → Imprimare dată → butonul 



Data și ora fotografierii pot fi imprimate direct pe imagini în timpul fotografierii, fiind posibilă imprimarea informațiilor și pe imprimante care nu acceptă imprimarea datelor (54).



Opțiune	Descriere
DATE Dată	Data este inscripționată pe imagini.
DATE  Dată și oră	Data și ora sunt inscripționate pe imagini.
Dezactivată (setare implicită)	Data și ora nu sunt inscripționate pe imagini.

Setarea curentă poate fi confirmată pe monitor la fotografiere (9). Niciun indicator nu este afișat când se selectează **Dezactivată**.



Note privind imprimarea datei

- Datele imprimate formează corp comun cu datele imaginii și nu pot fi șterse. Data și ora nu se pot imprima pe imagini după ce au fost capturate.
- Data nu se poate imprima în următoarele situații:
 - La utilizarea modului scenă **Asistență panoramă**
 - Când se înregistrează filme
- Este posibil ca datele imprimate atunci când este activată setarea **Mod imagine** (32) la valoarea **VGA 640×480** să fie dificil de citit. Alegeți **2M 1600×1200** sau mai mare când utilizați opțiunea **Imprimare dată**.
- Data se înregistrează utilizând formatul selectat în elementul meniului de setare **Fus orar și dată** (20, 67).

Opțiunile Imprimare dată și Ordine imprimare

În cazul utilizării unei imprimante compatibile DPOF care acceptă imprimarea datei fotografierii și a informațiilor despre fotografie, se poate utiliza opțiunea **Ordine imprimare** (51) pentru a imprima aceste informații chiar și pe imaginile care nu au fost realizate cu opțiunea **Imprimare dată**.

Reducere vibrații

Apăsați pe butonul MENU → pictogramă de meniu  → Reducere vibrații → butonul 

Reduceți efectele tremuraturii aparatului foto în timpul fotografierii. Reducerea vibrațiilor corectează eficient estomparea cauzată de mișcarea ușoară a mâinii, cunoscută ca tremurat al aparatului foto, care, de obicei, apare la fotografiere cu zoom de telefotografie sau la viteze de declanșare reduse. Efectele tremuraturii aparatului foto care apar la realizarea de imagini statice sau la înregistrarea de filme sunt reduse.

Setați **Reducere vibrații** la **Dezactivată** când utilizați un trepied pentru a stabiliza aparatul foto în timpul fotografierii.



Opțiune	Descriere
 Activată (setare implicită)	Reducerea vibrațiilor este activată.
Dezactivată	Reducerea vibrațiilor este dezactivată.

Setarea curentă poate fi confirmată pe monitor la fotografiere (9). Niciun indicator nu este afișat când se selectează **Dezactivată**.



Note despre reducerea vibrațiilor

- După pornirea aparatului foto sau după comutarea din modul de redare în modul de fotografiere, așteptați afișarea completă a ecranului modului de fotografiere înainte de a efectua imagini.
- Din cauza caracteristicilor funcției de reducere a vibrațiilor, este posibil ca imaginile afișate pe monitorul aparatului foto imediat după fotografiere să apară neclare.
- Este posibil ca, în anumite situații, reducerea vibrațiilor să nu poată elimina complet efectele tremuraturii aparatului foto.
- Dacă se selectează **Tripied** din modul scenă **Peisaj noapte**, reducerea vibrației este dezactivată.

Detecție mișcare

Apăsați pe butonul MENU → pictogramă de meniu  → Detecție mișcare → butonul 

Activați detecția mișcării pentru a reduce efectele mișcării subiectului și ale tremuratului aparatului foto când fotografiați imagini statice.



Opțiune	Descriere
 Automată (setare implicită)	<p>Atunci când aparatul foto detectează mișcarea subiectului sau tremuratul aparatului foto, sensibilitatea ISO și viteza de declanșare se măresc automat pentru a reduce neclaritățile.</p> <p>Totuși, detecția mișcării nu funcționează în următoarele situații.</p> <ul style="list-style-type: none">• Când se declanșează blițul.• Când funcția Fotografiere în rafală 16 ()37) este activă în modul  (automat).• Când Sensibilitate ISO ()39) se setează la Interval fix automat sau când sensibilitatea ISO se fixează la o anumită valoare în modul  (automat).• Când Mod zonă AF ()42) se setează la Urmărire subiect în modul  (automat).• Când se selectează modul scenă Sport, Portret de noapte, Crepuscul/Răsărit, Peisaj noapte, Muzeu, Foc de artificii, Iluminare fundal sau Portret animal de casă.
Dezactivată	Detectarea mișcării nu este activată.

Setarea curentă poate fi confirmată pe monitor la fotografiere (9). Pictograma de detectare a mișcării are culoarea verde dacă aparatul foto detectează tremuratul aparatului și mărește viteza de declanșare. Niciun indicator nu este afișat când se selectează **Dezactivată**.



Note referitoare la detectarea mișcării

- Este posibil ca, în anumite situații, detecția mișcării să nu poată elimina complet efectele mișcării subiectului și ale tremuratului aparatului foto.
- Detectarea mișcării poate să nu funcționeze dacă subiectul efectuează mișcări prea ample sau este prea întuneric.
- Imaginile capturate folosind funcția detecție mișcare pot fi puțin „granulate”.



Asistență AF

Apăsați pe butonul **MENU** → pictogramă de meniu  → Asistență AF → butonul 



Activați sau dezactivați dispozitivul de iluminare pentru asistență AF care asistă operația de focalizare automată atunci când subiectul este slab iluminat.

Opțiuni	Descriere
AUTO Automată (setare implicită)	Dispozitivul de iluminare pentru asistență AF este utilizat pentru asistarea focalizării atunci când care subiectul este slab iluminat. Dispozitivul de iluminare are o rază de 1,9 m la poziția maximă de unghi larg și de aproximativ 1,5 m la poziția maximă de telefotografie. Rețineți că, în cazul anumitor moduri scenă, precum Muzeu  45) sau Portret animal de casă  46) sau a zonelor de focalizare, este posibil ca dispozitivul de iluminare pentru asistență AF să nu se aprindă, chiar dacă s-a selectat Automată .
Dezactivată	Dispozitivul de iluminare asistență AF nu este aprins. Este posibil ca aparatul foto să nu poată focaliza în condiții de iluminare slabă.





Zoom digital

Apăsați pe butonul MENU → pictogramă de meniu  → Zoom digital → butonul 



Activați sau dezactivați zoomul digital.

Opțiune	Descriere
Activat (setare implicită)	Atunci când zoomul aparatului foto este în poziția maximă de apropiere a zoomului optic, prin rotirea butonului de controlul al zoomului spre T  se declanșează zoomul digital  29).
Dezactivat	Zoomul digital nu va fi activat (cu excepția cazului când se înregistrează filme).

Note privind zoomul digital

- Când este aplicat zoomul digital, aparatul foto va focaliza pe zona aflată în centrul cadrului.
- Zoomul digital nu poate fi folosit în următoarele situații.
 - Când **Continuu** se setează la **Fotografiere în rafală 16** 37) în modul  (automat).
 - Când **Mod zonă AF** 42) se setează la **Urmărire subiect** în modul  (automat).
 - Când se selectează modul scenă **Selector aut. scene**, **Portret**, **Portret de noapte** sau **Portret animal de casă**.
 - Când se selectează modul portret inteligent.

Setări sunet

Apăsați pe butonul **MENU** → pictogramă de meniu  → **Setări sunet** → butonul 

Reglați setările de sunet enumerate mai jos.



Opțiune	Descriere
Sunet buton	Selectați Activat (setare implicită) sau Dezactivat . Dacă s-a selectat Activat , se vor auzi un singur bip când operațiile se încheie cu succes, două bipuri când se obține focalizarea subiectului și trei bipuri când se detectează o eroare. De asemenea, va fi redat sunetul de pornire la pornirea aparatului foto.
Sunet declanșator	Selectați Activat (setare implicită) sau Dezactivat . Nu se aude niciun sunet la declanșare atunci când unele caracteristici, cum ar fi fotografierea continuă sau BSS (selector cea mai bună fotografie), sunt activate sau când se înregistrează filme, chiar dacă s-a selectat Activat .



Notă privind setările pentru sunet

În modul scenă **Portret animal de casă** sunetul de apăsare pe butonul de declanșare și sunetul declanșatorului sunt dezactivate.



Oprire automată

Apăsați pe butonul MENU → pictogramă de meniu  → Oprire automată → butonul 

Când aparatul foto este pornit și trece o perioadă de timp fără să se efectueze nicio operație, monitorul se va închide, iar aparatul foto va intra în modul veghe () pentru a economisi energie. Cu această opțiune setați timpul care se va scurge înainte ca aparatul foto să intre în modul veghe. Se pot selecta **30 sec.**, **1 min.** (setare implicită) **5 min.** sau **30 min.**



Când monitorul se oprește pentru funcția de economisire a energiei

- Indicator luminos aparat pornit clipește în modul veghe.
- Aparatul foto se oprește după ce trec aproximativ trei minute în modul veghe.
- Pentru a reactiva monitorul când indicatorul luminos de aparat pornit clipește, apăsați pe unul dintre butoanele următoare:
 - Comutatorul de alimentare, butonul declanșare, butonul , butonul  sau butonul  (▶/●/⏻)



Setări de oprire automată

- Durata de timp care se va scurge înainte ca aparatul foto să intre în modul de veghe se definește în următoarele situații:
 - Când se afișează un meniu: minim trei minute (sau **5 min.** sau **30 min.**, dacă aceste setări sunt selectate)
 - La redarea de diapositive: până la 30 de minute
 - Când se conectează un adaptor la rețeaua electrică EH-62G: 30 de minute
 - Când este conectat un cablu audio video: 30 de minute
- Aparatul foto nu intră în modul de veghe la transferarea imaginilor utilizând un card Eye-Fi.

Formatare memorie/Formatare card

Apăsați pe butonul MENU → pictogramă de meniu ☰ → Formatare memorie/Formatare card → butonul OK

Utilizați această opțiune pentru a formata memoria internă sau un card de memorie.

Formatarea memoriei interne sau a cardurilor de memorie șterge definitiv toate datele.

Datele care au fost șterse nu pot fi restaurate. Asigurați-vă că transferați imaginile importante pe un computer înainte de formatare.

Formatarea memoriei interne

Pentru a formata memoria internă, scoateți cardul de memorie din aparatul foto. În meniul de setare se afișează opțiunea **Formatare memorie**.

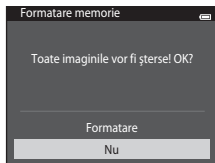

Formatarea unui card de memorie

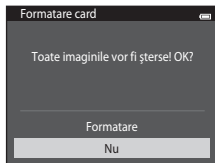

Un card de memorie se poate formata atunci când este introdus în aparatul foto. În meniul de setare se afișează opțiunea **Formatare card**.



☑ Formatarea memoriei interne și a cardurilor de memorie

- Formatarea memoriei interne sau a cardului de memorie restabilește setările pentru pictograma albumului (📷) la setarea implicită (afișată ca număr).
- Nu opriți aparatul foto și nu deschideți capacul camerei acumulatorului/fantei cardului de memorie în timpul formătării.
- Atunci când introduceți prima oară în acest aparat foto un card de memorie care a fost utilizat cu alt dispozitiv, formatați cardul de memorie cu acest aparat foto.

Limba/Language



Apăsați pe butonul **MENU** → pictogramă de meniu  → Limba/Language → butonul 

Alegeți una dintre cele 34 de limbi de afișare a meniurilor și a mesajelor.

Čeština	Cehă
Dansk	Daneză
Deutsch	Germană
English	(setare implicită)
Español	Spaniolă
Ελληνικά	Greacă
Français	Franceză
Indonesia	Indoneziană
Italiano	Italiană
Magyar	Maghiară
Nederlands	Olandeză
Norsk	Norvegiană
Polski	Poloneză
Português (BR)	Portugheză (Brazilia)
Português (PT)	Portugheză
Русский	Rusă
Română	Română



Suomi	Finlandeză
Svenska	Suedează
Tiếng Việt	Vietnameză
Türkçe	Turcă
Українська	Ucraineană
عربي	Arabă
বাংলা	Bengali
简体中文	Chineză simplificată
繁體中文	Chineză tradițională
हिन्दी	Hindi
日本語	Japoneză
한국	Coreeană
मराठी	Marathi
فارسی	Persană
தமிழ்	Tamilă
తెలుగు	Telugă
ภาษาไทย	Thailandeză

Mod video

Apăsați pe butonul **MENU** → pictogramă de meniu  → Mod video → butonul 

Ajustați setările necesare pentru conectarea la un televizor. Selectați **NTSC** sau **PAL**.



Încărcare de la computer

Apăsați pe butonul MENU → pictogramă de meniu  → Încărcare de la computer → butonul 

Alegeți dacă acumulatorul introdus în aparatul foto va fi încărcat atunci când acesta este conectat la un computer prin intermediul cablului USB.

Opțiune	Descriere
AUTO Automată (setare implicită)	Atunci când aparatul foto este conectat la un computer pornit, acumulatorul din aparatul foto se încarcă automat utilizând energia electrică primită de la computer.
Dezactivată	Acumulatorul din aparatul foto nu se încarcă atunci când aparatul foto este conectat la un computer.

Note despre încărcarea de la computer

- Acumulatorul nu se poate încărca și nici nu se pot transfera date atunci când aparatul foto este conectat la computer înainte de a seta limba de afișare și data pentru aparatul foto (20). Dacă bateria ceasului intern al aparatului foto (22) s-a consumat, data și ora trebuie setate din nou înainte de a încărca acumulatorul sau de a transfera fotografiile prin conectarea la computer. În acest caz, utilizați adaptorul de încărcare la curent alternativ EH-70P (16) pentru a încărca acumulatorul și apoi setați data și ora aparatului foto
- Dacă se oprește aparatul foto, se oprește încărcarea.
- În cazul în care computerul intră în modul stare de veghe, încărcarea se oprește și aparatul foto se poate închide.
- Dacă deconectați aparatul foto de la computer, opriți aparatul foto și apoi deconectați cablul USB.
- Încărcarea unui acumulator descărcat complet durează circa 3 ore. Timpul de încărcare crește atunci când fotografiile se transferă în timpul încărcării acumulatorului.
- Când aparatul foto este conectat la computer se poate porni o aplicație instalată pe computer, cum ar fi Nikon Transfer 2. Dacă aparatul foto s-a conectat la computer numai pentru încărcarea acumulatorului, închideți aplicația.
- Aparatul foto se va opri automat dacă nu există comunicare cu computerul timp de 30 de minute după terminarea încărcării acumulatorului.
- Este posibil ca specificațiile, setările și starea computerului să nu permită încărcarea acumulatorului din aparatul foto prin conexiunea la computer.



Note privind conectarea aparatului foto la o imprimantă

- Acumulatorul nu poate fi încărcat la conectarea la o imprimantă, chiar dacă imprimanta este compatibilă cu standardul PictBridge.
- Dacă selectați **Automată** pentru **Încărcare de la computer**, este posibil ca imprimarea de imagini prin conectarea directă a aparatului foto la unele imprimante să nu poată fi realizată. Dacă ecranul de pornire **PictBridge** nu este afișat pe monitor după ce aparatul foto este conectat la o imprimantă și apoi pornit, opriți aparatul foto și deconectați cablul USB. Setați **Încărcare de la computer** la **Dezactivată** și reconectați aparatul foto la imprimantă.





Indicator luminos de încărcare





Următorul tabel descrie starea indicatorului luminos de încărcare atunci când aparatul foto este conectat la un computer.

Stare	Descriere
Clipește la intervale lungi (verde)	Acumulatorul se încarcă.
Dezactivat	Acumulatorul nu se încarcă. Dacă indicatorul luminos de încărcare nu mai clipește la intervale lungi (verde) în timp ce indicatorul luminos de aparat pornit este aprins, încărcarea este completă.
Clipește repede (verde)	<ul style="list-style-type: none"> • Temperatura ambiantă nu este adecvată pentru încărcare. Încărcați acumulatorul într-un spațiu interior cu o temperatură ambiantă cuprinsă între 5°C și 35°C. • Cablul USB nu este conectat corect sau acumulatorul este defect. Reconectați corect cablul USB sau înlocuiți acumulatorul. • Computerul se află în modul stare de veghe și nu alimentează. Reporniți computerul. • Acumulatorul nu se poate încărca, deoarece setările sau specificațiile computerului nu acceptă alimentarea aparatului foto.

Avertizare clipire

Apăsați pe butonul **MENU** → pictogramă de meniu  → Avertizare clipire → butonul 

Specificați dacă aparatul foto va detecta sau nu subiecte umane care au clipit când se utilizează funcția de detectare a fețelor () în următoarele moduri.

- Modul  (automat) (când se selectează **Prioritate față** ()42) pentru opțiunea modului zonei AF).
- Se selectează pentru modul scenă **Selector aut. scene** ()41), **Portret** ()41) sau **Portret de noapte** ()42).

Opțiune	Descriere
Activată	Dacă aparatul foto detectează posibilitatea ca cel puțin un subiect să fi clipit la captura unei imagini utilizând funcția detectare fețe, pe monitor se afișează ecranul A clipit cineva? . Fața subiectului care probabil a clipit când declanșatorul a fost eliberat este încadrată de un chenar galben. În acest caz, verificați imaginea și stabiliți dacă trebuie să capturați altă imagine sau nu. Consultați „Utilizarea ecranului de avertizare clipire” ()86) pentru mai multe informații.
Dezactivată (setare implicită)	Avertizarea de clipire nu este activată.

Notă privind avertizarea la clipire

Avertizarea de detectare a clipirii nu poate fi folosită cu setările continue **Continuu**, **BSS** sau **Fotografiere în rafală 16**.



Utilizarea ecranului de avertizare clipire

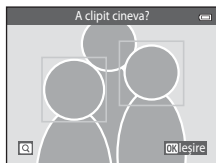

Atunci când pe monitor se afișează ecranul **A clipit cineva?** prezentat în dreapta, sunt disponibile operațiunile descrise mai jos. Aparatul foto va reveni la modul fotografiere dacă timp de câteva secunde nu sunt efectuate operațiuni.



Opțiune	Descriere
Mărirea feței pe care a fost detectată clipirea	Rotiți butonul de zoom spre T (Q).
Comutarea la modul redare cadru întreg	Rotiți butonul de zoom spre W (R).
Selecțaiți fața de afișat	Dacă aparatul foto detectează mai mulți subiecți umani care au clipit, apăsați pe ◀ sau ▶ cu afișajul mărit pentru a comuta la altă față.
Ștergere imagine	Apăsați pe butonul  .
Comutarea la modul fotografiere	Apăsați pe butonul OK sau pe butonul de declanșare.

Încărcare Eye-Fi

Apăsați pe butonul MENU → pictogramă de meniu  → Încărcare Eye-Fi → butonul 





Opțiune	Descriere
 Activare (setare implicită)	Încărcați imagini create de aparatul foto într-o destinație preselectată.
 Dezactivare	Imaginile nu vor fi încărcate.

Note despre cardurile Eye-Fi



- Rețineți că imaginile nu vor fi încărcate dacă puterea semnalului este insuficientă, chiar dacă se selectează opțiunea **Activare**.
- Selectați **Dezactivare** în locurile în care dispozitivele wireless sunt interzise.
- Pentru informații suplimentare, consultați manualul de instrucțiuni al cardului Eye-Fi. În cazul unei defecțiuni, contactați producătorul cardului.
- Aparatul foto poate fi utilizat pentru a porni și opri carduri Eye-Fi, însă este posibil să nu accepte alte funcții Eye-Fi.
- Aparatul foto nu este compatibil cu funcția de memorare infinită. Când acesta este configurat pe un computer, dezactivați funcția. Dacă funcția de memorare infinită este activă, este posibil ca numărul de imagini efectuate să nu fie afișat corect.
- Cardurile Eye-Fi sunt destinate utilizării exclusive în țările din care au fost achiziționate. Respectați toate legile locale referitoare la dispozitivele wireless.
- Lăsarea setării **Activare** va conduce la descărcarea acumulatorului într-un interval de timp mai scurt.

Indicatorul de comunicație Eye-Fi

Starea de comunicație a cardului Eye-Fi din aparatul foto poate fi confirmată pe monitor  (8).





-  Opțiunea **Încărcare Eye-Fi** este setată la **Dezactivare**.
-  (aprins): încărcare Eye-Fi activată; se așteaptă începerea încărcării.
-  (clipește): încărcare Eye-Fi activată; se încarcă date.
-  încărcare Eye-Fi activată, dar nu există imagini disponibile pentru încărcare.
- : A survenit o eroare. Aparatul foto nu poate controla cardul Eye-Fi.

Resetare totală









Apăsați pe butonul MENU → pictogramă de meniu  → Resetare totală → butonul 

Dacă se selectează **Resetare**, setările aparatului foto se restabilesc la valorile implicite.

Funcțiile de bază pentru fotografiere

Opțiuni	Valoare implicită
Mod bliț ( 53)	Automat
Autodeclanșator ( 55)	Dezactivat
Mod macro ( 57)	Dezactivat
Compensare expunere ( 59)	0.0

Meniul de fotografiere

Opțiuni	Valoare implicită
Mod imagine ( 32)	 5152x3864
Balans de alb ( 34)	Automat
Continuu ( 37)	Unică
Sensibilitate ISO ( 39)	Automată
Opțiuni culoare ( 41)	Culoare standard
Mod zonă AF ( 42)	Prioritate față
Mod focalizare autom. ( 46)	AF unic
Efecte rapide ( 47)	Activat

Modul scenă

Opțiune	Valoare implicită
Setarea modului scenă din meniul de selecție a modului de fotografiere (□□40)	Selector aut. scene
Peisaj noapte (□□43)	Din mână
Reglarea nuanței în modul Mâncare (□□44)	Centrală
Continuu în modul portret animal de casă (□□46)	Continuu
Declanșare automată în modul portret animal de casă (□□46)	



Modul efecte speciale

Opțiune	Valoare implicită
Setarea modului efecte speciale din meniul de selecție a modului de fotografiere (□□47)	Soft

Meniul Portret inteligent

Opțiune	Valoare implicită
Estompărie piele (⦿⦿48)	Normală
Cronometru zâmbet (⦿⦿49)	Activat
Ochi deschiși (⦿⦿50)	Dezactivat

Meniu film

Opțiune	Valoare implicită
Opțiuni film (⦿⦿63)	La utilizarea unui card de memorie: 720  720/30p La utilizarea memoriei interne: 480  480/30p
Mod focalizare autom. (⦿⦿65)	AF unic
Reducere zgomot vânt (⦿⦿65)	Dezactivată

Meniul de setare

Opțiuni	Valoare implicită
Ecran de întâmpinare (🔗66)	Fără
Informații fotografie (🔗70)	Afișare automată info
Examinare imagine (🔗70)	Activată
Luminozitate (🔗70)	3
Imprimare dată (🔗72)	Dezactivată
Reducere vibrații (🔗73)	Activată
Detectie mișcare (🔗75)	Automată
Asistență AF (🔗76)	Automată
Zoom digital (🔗77)	Activat
Sunet buton (🔗78)	Activat
Sunet declanșator (🔗78)	Activat
Oprire automată (🔗79)	1 min.
Încărcare de la computer (🔗83)	Automată
Avertizare clipire (🔗85)	Dezactivată
Încărcare Eye-Fi (🔗87)	Activare

Altele

Opțiune	Valoare implicită
Format hârtie (🔍28, 🔍29)	Implicit
Intervalul între cadre pentru prezentare de diapozitive (🔍55)	3 sec.

- Alegerea opțiunii **Resetare totală** șterge, de asemenea, numărul fișierului curent (🔍92) din memorie. Numerotarea va continua de la cel mai mic număr disponibil. Pentru a reseta numerotarea fișierelor la „0001”, ștergeți toate imaginile stocate în memoria internă sau pe cardul de memorie (📖34) înainte de a selecta **Resetare totală**.
- Următoarele setări ale meniului vor rămâne neafectate dacă meniurile sunt resetate folosind **Resetare totală**.
Meniu fotografiere: datele de presetare manuală (🔍35) obținute pentru **Balans de alb**
Meniu setare: imaginea selectată pentru **Ecran de întâmpinare** (🔍66), **Fus orar și dată** (🔍67), **Limba/Language** (🔍81) și **Mod video** (🔍82)
Altele: pictograma Album favorit (🔍8)

Versiune firmware

Apăsăți pe butonul **MENU** → pictogramă de meniu 🍴 → Versiune firmware → butonul **OK**

Vizualizați versiunea de firmware curentă a aparatului foto.

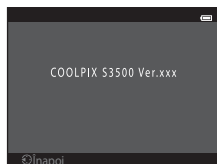

Nume de dosare și fișiere de sunete/imagini

Imaginilor, filmelor sau notelor vocale li se atribuie nume de fișiere după cum urmează.

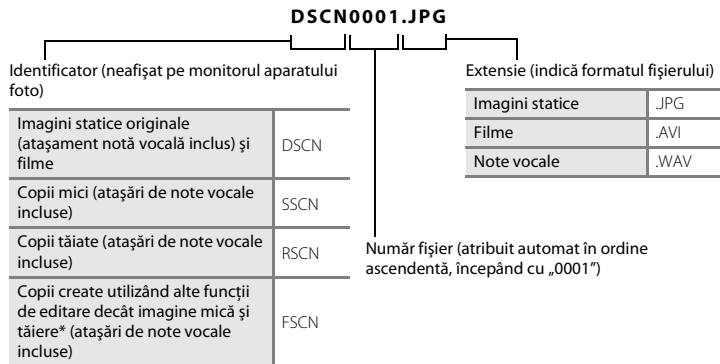

* Inclusiv imagini editate utilizând funcția efecte rapide (📖39) din modul 📷 (automat)





- Fișierele se stochează în dosare denumite cu un număr de dosar urmat de un identificator din cinci caractere: „P_” plus un număr succesiv din trei cifre pentru imaginile realizate cu modul scenă **Asistență panoramă** (de ex., „101P_001”; 📷2) și „NIKON” pentru celelalte imagini (de ex., „100NIKON”). Când numărul de fișiere dintr-un dosar atinge 9999, va fi creat un dosar nou. Numerele fișierelor vor fi atribuite automat începând cu „0001.”
- Numele de fișier ale notelor vocale au același indicator și număr de fișier ca și imaginea la care sunt atașate.

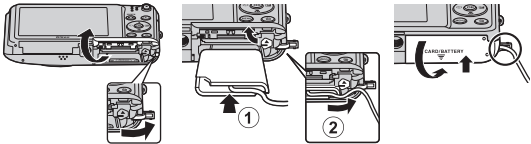



- Fișierele copiate utilizând **Copiere>Imagini selectate** sunt copiate în dosarul curent unde li se atribuie numere noi de fișier în ordine crescătoare, începând cu cel mai mare număr de fișier din memorie. **Copiere>Toate imaginile** copiază toate dosarele de pe mediul sursă; numele dosarelor nu se modifică, dar dosarelor li se atribuie numere noi în ordine crescătoare, începând cu cel mai mare număr de dosar de pe mediul de destinație (0061).
- Un singur dosar poate cuprinde până la 200 de fotografii; dacă dosarul curent conține deja 200 de fotografii, data următoare când se realizează o fotografie va fi creat un nou dosar, denumit prin adăugarea unei unități la numele dosarului curent. Dacă dosarul curent este numerotat cu 999 și conține 200 de fotografii sau o fotografie este numerotată 9999, nu se mai poate realiza nicio fotografie până la formatarea (0080) memoriei interne sau a cardului de memorie sau până la introducerea unui nou card de memorie.









Accesorii opționale









Încărcător de acumulator	Încărcător de acumulator MH-66 (Timpul de încărcare când nu mai este încărcat deloc: Aprox. 1 oră și 50 de minute)
Adaptor la rețeaua electrică	<p data-bbox="301 197 835 218">Adaptor la rețeaua electrică EH-62G (conectare conform ilustrațiilor)</p> <p data-bbox="314 234 325 249">1</p> <p data-bbox="519 234 529 249">2</p> <p data-bbox="760 234 770 249">3</p>  <p data-bbox="99 356 260 397">Adaptor la rețeaua electrică</p> <p data-bbox="301 441 926 550">Asigurați-vă că ați aliniat corect cablul conectorului de alimentare în conectorul de alimentare și în fantele camerei acumulatorului înainte de a închide capacul camerei acumulatorului/fantei cardului memorie. Dacă o porțiune a cablului depășește canelurile, este posibilă deteriorarea cablului sau a capacului la închiderea capacului.</p>
Cablul audio/video	Cablul audio/video EG-CP14





Mesaje de eroare







Afișaj	Cauză/Soluție	
 (clipește)	Ceasul nu este setat. Setați data și ora.	 67
Bateria este consumată.	Încărcați sau înlocuiți acumulatorul.	14, 16
Temperatura acumulatorului este ridicată. Aparatul foto se va opri.	Temperatura acumulatorului este ridicată. Opriti aparatul foto și permiteți acumulatorului să se răcească înainte de a relua utilizarea. După cinci secunde, monitorul se va dezactiva, iar indicatorul luminos de aparat pornit va clipi rapid. După ce indicatorul clipește timp de trei minute, aparatul foto se va opri automat. Aparatul foto se va opri și dacă apăsați comutatorul de alimentare.	25
Aparatul foto se va opri pentru a evita supraîncălzirea.	Aparatul foto s-a încălzit. Aparatul foto se oprește automat. Lăsați aparatul închis până când s-a răcit și apoi reporniți-l.	92
 ● (● clipește roșu)	Aparatul foto nu poate focaliza. <ul style="list-style-type: none"> • Focalizați din nou. • Utilizați blocarea focalizării 	28, 71 70
Așteptați ca aparatul foto să termine înregistrarea.	Aparatul foto nu poate efectua alte operațiuni până când înregistrarea nu este încheiată. Așteptați până când mesajul dispăre automat de pe afișaj când înregistrarea este încheiată.	–
Cardul de memorie este protejat împotriva scrierii.	Comutatorul protejare scriere este în poziția „blocare”. Glisati comutatorul protejare scriere în poziția „scriere”.	–

Afișaj	Cauză/Soluție	
Indisponibil în poziția blocat a cardului Eye-Fi	<p>Comutatorul de protejare la scriere al cardului Eye-Fi este în poziția „blocare”. Glisiți comutatorul de protejare la scriere în poziția „scriere”.</p>	-
Acest card nu poate fi utilizat.	<p>Eroare la accesarea cardului Eye-Fi.</p> <ul style="list-style-type: none"> • Utilizați un card aprobat. • Verificați dacă terminalele sunt curate. • Confirmați introducerea corectă a cardului Eye-Fi. 	 22 18 18
Acest card nu poate fi citit.	<p>Eroare la accesarea cardului de memorie.</p> <ul style="list-style-type: none"> • Utilizați un card aprobat. • Verificați dacă sunt curățai conectorii. • Confirmați orientarea corectă a cardului de memorie. 	 22 18 18
Cardul nu este formatat. Formatați cardul? Da Nu	<p>Cardul de memorie nu a fost formatat pentru a fi utilizat cu COOLPIX S3500.</p> <p>La formatare se șterg toate datele stocate pe cardul de memorie. Dacă doriți să păstrați copii ale imaginilor, selectați Nu și salvați copiile pe un computer sau pe alt suport înainte de formatarea cardului de memorie. Selectați Da și apăsați pe butonul  pentru a formata cardul de memorie.</p>	19
Memoria a fost epuizată.	<p>Cardul de memorie este plin.</p> <ul style="list-style-type: none"> • Alegeți o dimensiune mai mică pentru imagine. • Ștergeți imagini. • Introduceți un card de memorie nou. • Scoateți cardul de memorie și utilizați memoria internă. 	 32 34 18 19

Afișaj	Cauză/Soluție	
Imaginea nu poate fi salvată.	Eroare la salvarea imaginii. Formatați memoria internă sau cardul de memorie.	 80
	Aparatul foto nu mai are numere de fișier. Introduceți un nou card de memorie sau formatați cadrul intern de memorie sau cardul de memorie.	 93
	Imaginea nu poate fi utilizată pentru ecranul de întâmpinare. Imaginile următoare nu se pot înregistra ca ecran de întâmpinare. <ul style="list-style-type: none"> Imaginile realizate la o setare Mod imagine de  5120x2880 Imaginile reduse la dimensiunea de 320 x 240 sau mai mici prin decupare sau prin editarea imaginii mici 	 66
	Spațiu insuficient pentru a salva o copie. Ștergeți imaginii din destinație.	34
Albumul este plin. Nu mai pot fi adăugate imagini.	La album au fost adăugate deja mai mult de 200 de imagini. <ul style="list-style-type: none"> Ștergeți câteva imagini din album. Adăugați la alt album. 	 67  65
Fișierul audio nu poate fi salvat.	Nu se poate atașa o notă vocală acestui fișier. <ul style="list-style-type: none"> Notele vocale nu pot fi atașate la filme. Selectați o imagine realizată cu COOLPIX S3500. 	-  60
În imaginea tocmai realizată a fost detectată o clipire.	Unul sau mai multe subiecte ale acestui portret au clipit la realizarea imaginii. Verificați imaginea în modul redare.	32, 50
Imaginea nu poate fi modificată.	Imaginea selectată nu poate fi editată. <ul style="list-style-type: none"> Selectați imagini care acceptă funcția de editare. Filmele nu pot fi editate. 	 13 -

Afișaj	Cauză/Soluție	
Filmul nu poate fi înregistrat.	Eroare întrerupere la înregistrarea filmului. Alegeți cardul de memorie cu o viteză mai mare de scriere.	 22
Memoria nu conține nicio imagine.	Nicio imagine din memoria internă sau pe cardul de memorie. <ul style="list-style-type: none"> Pentru a reda imagini stocate în memoria internă, scoateți cardul de memorie din aparatul foto. Pentru a copia pe cardul de memorie imaginile salvate în memoria internă a aparatului foto, apăsați pe butonul MENU pentru a selecta Copiere în meniul de redare. 	19  61
	Imaginea nu a fost adăugată la album. <ul style="list-style-type: none"> Adăugați imaginea în album. Alegeți albumul la care s-a adăugat imaginea. 	 5  6
	Categoria selectată în modul sortare automată nu conține nicio imagine. Selectați categoria care conține imaginile sortate.	 9
Fișierul nu conține imagini.	Fișierul nu a fost creat cu COOLPIX S3500.	-
Acest fișier nu poate fi redat.	Fișierul nu poate fi vizualizat pe COOLPIX S3500. Vizualizați fișierul utilizând un computer sau dispozitivele care a fost utilizate pentru a crea sau a edita acest fișier.	
Toate imaginile sunt ascunse.	Nicio imagine disponibilă pentru o prezentare de diapozitive.	 55
Această imagine nu poate fi ștersă.	Imaginea este protejată. Dezactivați protecția.	 56

Afișaj	Cauză/Soluție	
Destinația călătoriei se află în fusul orar curent.	Destinație în același fus orar ca și reședința.	 67
Eroare de obiectiv	Obiectivul nu funcționează corect. Oprii aparatul foto și apoi porniți-l din nou. Dacă eroarea persistă contactați vânzătorul sau reprezentanța de service autorizată Nikon.	24
Eroare de comunicații	A apărut o eroare în timpul comunicației cu imprimanta. Oprii aparatul foto și reconectați cablul USB.	 26
Eroare de sistem	A apărut o eroare în circuitul intern al aparatului foto. Oprii aparatul foto, scoateți și introduceți acumulatorul și porniți aparatul. Dacă eroarea persistă contactați vânzătorul sau reprezentanța de service autorizată Nikon.	14, 25
Eroare imprimantă: verificați starea imprimantei.	Eroare survenită la imprimantă. Verificați imprimanta. După rezolvarea problemei, selectați Reluare și apăsați pe butonul  pentru a relua imprimarea.*	–
Eroare de imprimantă: verificați hârtia	Hârtia de dimensiuni specificate nu a fost încărcată în imprimantă. Încărcați hârtia specificată, selectați Reluare și apăsați pe butonul  pentru a relua imprimarea.*	–

Afișaj	Cauză/Soluție	
Eroare de imprimantă: hârtie blocată	Hârtia s-a blocat în imprimantă. Scoateți hârtia blocată, selectați Reluare și apăsați pe butonul  pentru a relua imprimarea.*	-
Eroare de imprimantă: hârtie epuizată	Imprimanta nu este încărcată cu hârtie. Încărcați hârtia specificată, selectați Reluare și apăsați pe butonul  pentru a relua imprimarea.*	-
Eroare de imprimantă: verificați cerneala	Eroare survenită la cerneală. Verificați cerneala, selectați Reluare și apăsați pe butonul  pentru a relua imprimarea.*	-
Eroare de imprimantă: cerneală epuizată	Cerneală este la un nivel scăzut sau cartușul de cerneală este gol. Înlocuiți cartușul de cerneală, selectați Reluare și apăsați pe butonul  pentru a relua imprimarea.*	-
Eroare de imprimantă: fișier deteriorat	A apărut o eroare la fișierul imagine de imprimat. Selectați Anulare și apăsați pe butonul  pentru a anula imprimarea.	-

* Pentru ajutor și informații suplimentare, consultați documentația furnizată cu imprimanta.



Note tehnice și index

Maximizarea duratei de viață și a performanțelor aparatului foto	2
Aparatul foto	2
Acumulatorul.....	4
Adaptor de încărcare la curent alternativ	5
Carduri de memorie.....	5
Curățarea și depozitarea	6
Curățarea	6
Depozitarea.....	6
Localizarea defecțiunilor.....	7
Specificații	17
Standarde acceptate.....	21
Carduri de memorie aprobate	22
Index	24

Maximizarea duratei de viață și a performanțelor aparatului foto

Aparatul foto

Pentru a vă asigura că vă veți bucura mereu de acest produs Nikon, respectați precauțiile descrise mai jos, pe lângă avertismentele din „Pentru siguranța dumneavoastră” (□□viii-x), când utilizați sau depozitați dispozitivul.

Păstrați uscat

Dispozitivul va fi deteriorat dacă este introdus în apă sau dacă este supus la umiditate ridicată.

Nu scăpați

Produsul poate prezenta defecțiuni dacă este supus unor șocuri sau vibrații puternice.

Manevrați cu grijă obiectivul și toate piesele în mișcare

Nu forțați obiectivul, monitorul, apărătoarea obiectivului, fanta cardului memorie sau camera acumulatorului. Aceste părți sunt ușor de afectat. Forțarea apărătoarei obiectivului poate duce la funcționarea defectuoasă a aparatului foto sau la deteriorarea obiectivului. În cazul în care monitorul se sparge, trebuie evitată rănirea provocată de geamul spart și pentru a împiedica contactul cristalelor lichide cu pielea sau intrarea în ochi sau piele.

Nu expuneți obiectivul la surse puternice de lumină pentru perioade extinse de timp

Evitați expunerea obiectivului la soare sau alte surse puternice de lumină pentru perioade extinse de timp când utilizați sau depozitați aparatul foto. Lumina intensă poate provoca deteriorarea senzorului de imagine CCD, producând un efect de estompare albă a fotografiilor.

Păstrați la distanță de câmpuri magnetice puternice

Nu utilizați și nu depozitați acest dispozitiv în vecinătatea echipamentului care generează radiații electromagnetice sau câmpuri magnetice puternice. Sarcinile statice sau câmpurile magnetice puternice produse de echipamente precum emițătoare radio pot produce interferențe cu monitorul, pot deteriora datele stocate pe cardul de memorie sau pot afecta circuitele interne ale produsului.

Evitați modificările bruște de temperatură

Modificările bruște de temperatură, ca atunci când intrați sau ieșiți dintr-o clădire încălzită într-o zi rece, pot provoca formarea condensului în interiorul dispozitivului. Pentru a preveni formarea condensului, plasați dispozitivul într-o husă sau o pungă de plastic înainte de a-l expune la modificări bruște de temperatură.

Oprii produsul înainte de a scoate sau deconecta sursa de alimentare sau cardul de memorie

Nu scoateți acumulatorul în timp ce produsul este pornit sau în timp ce fotografiile sunt înregistrate sau șterse. Oprirea forțată a alimentării în aceste circumstanțe poate duce la pierderea de date sau la deteriorarea memoriei produsului sau a circuitelor interne.

Note privind monitorul

- Monitoarele și vizoarele electronice sunt construite cu o precizie extrem de mare; cel puțin 99,99% dintre pixeli sunt funcționali și nu mai mult de 0,01% lipsesc sau sunt defecti. Prin urmare, chiar dacă aceste afișaje pot conține pixeli care sunt întotdeauna aprinși (albi, roșii, albaștri sau verzi) sau întotdeauna stinși (negri) aceasta nu este o defecțiune și nu are niciun efect asupra imaginilor înregistrate cu dispozitivul.
- La încadrarea unor subiecte strălucitoare, pe monitor se pot vedea dungi albe sau colorate. Acest fenomen, numit „pătare”, are loc atunci când la senzorul de imagine pătrunde o lumină extrem de strălucitoare; este caracteristic senzorilor de imagine și nu reprezintă o defecțiune. Pătarea mai poate fi sub formă de decolorare parțială pe monitor în timpul fotografierii. Nu apare în imaginile înregistrate cu aparatul foto, cu excepția cazurilor filmelor și imaginilor înregistrate cu opțiunea **Fotografiere în rafală 16** selectată pentru **Continuu**. La fotografierea în aceste moduri vă recomandăm să evitați subiectele strălucitoare, cum ar fi soarele, lumina soarelui reflectată și iluminatul electric.
- Este posibil ca imaginile din monitor să fie dificil de văzut sub o lumină strălucitoare.
- Monitorul este iluminat în fundal de un LED. În cazul în care monitorul începe să se întunece sau să clipească, contactați reprezentantul autorizat de service Nikon.

Acumulatorul

Asigurați-vă că citiți și respectați avertismentele din „Pentru siguranța dumneavoastră” (📖viii-x) înainte de utilizare.

- Verificați nivelul de încărcare a acumulatorului înainte de a utiliza aparatul foto și înlocuiți sau încărcăți acumulatorul dacă este necesar. Nu continuați încărcarea odată ce acumulatorul este complet încărcat, deoarece aceasta va duce la o funcționare sub parametrii normali. Dacă este posibil, luați cu dumneavoastră un acumulator de rezervă complet încărcat când realizați imagini la ocazii importante.
- Nu utilizați acumulatorul la temperaturi ambientale sub 0°C sau peste 40°C.
- Înainte de utilizare, încărcăți acumulatorul în interior, la o temperatură a mediului ambiant între 5°C - 35°C.
- Dacă încărcăți acumulatorul introdus în COOLPIX S3500 utilizând adaptorul de încărcare la curent alternativ EH-70P sau un computer, acumulatorul nu se încarcă la temperaturi ale acumulatorului mai mici de 0°C sau mai mari de 45°C.
- Rețineți că acumulatorul poate deveni fierbinte în timpul utilizării; așteptați ca acumulatorul să se răcească înainte de încărcare. În cazul nerespectării acestor precauții, acumulatorul poate fi deteriorat, funcționarea sau încărcarea normală pot fi afectate.
- În zilele cu temperaturi scăzute, capacitatea acumulatorului tinde să descrească. Asigurați-vă că acumulatorul este încărcat complet înainte de a ieși pentru a realiza imagini pe vreme rece. Păstrați acumulatorul de rezervă într-un loc cald și înlocuiți când este necesar. Odată încălzit, un acumulator cald își poate recupera o parte din sarcină.
- Murdăria pe terminalele acumulatorului poate afecta funcționarea aparatului foto. Dacă terminalele acumulatorului se murdăresc, ștergeți-le cu o cârpă curată, uscată înainte de utilizare.
- Dacă acumulatorul nu va fi folosit o perioadă de timp, introduceți-l în aparatul foto și lăsați goliți-l complet înainte de a-l scoate pentru depozitare. Acumulatorul trebuie depozitat într-un loc răcoros cu temperatura ambientală cuprinsă între 15°C și 25°C. Nu depozitați acumulatorul în locuri prea calde sau prea reci.
- Dacă nu este utilizat, scoateți întotdeauna acumulatorul din aparatul foto sau din încărcătorul de acumulator opțional. Dacă acumulatorul rămâne instalat, cantități minuscule de curent circulă chiar și dacă nu este utilizat, iar acumulatorul ar putea fi golit excesiv și să nu mai funcționeze. Pornirea sau oprirea aparatului foto când acumulatorul este golit poate duce la reducerea duratei de viață a acestuia.
- Reîncărcați acumulatorul cel puțin o dată la șase luni și epuizați-l complet înainte de a-l scoate pentru depozitare.
- După ce scoateți acumulatorul din aparatul foto sau din încărcătorul de acumulator opțional, puneți acumulatorul în carcasa pentru acumulator inclusă și depozitați-l într-un loc răcoros.
- O scădere semnificativă în cazul unui acumulator încărcat complet ce reține sarcina atunci când este utilizat la temperatura camerei indică faptul că acumulatorul ar trebui înlocuit. Cumpărați un nou acumulator EN-EL19.

- Încalcați acumulatorul când este complet descărcat. Acumulatorii uzate sunt o resursă valoroasă. Reciclați acumulatorii uzate în conformitate cu regulamentele locale.

Adaptor de încărcare la curent alternativ

Asigurați-vă că citiți și respectați avertismentele din „Pentru siguranța dumneavoastră” (viii-x) înainte de utilizare.

- Adaptorul de încărcare la curent alternativ EH-70P se utilizează numai cu dispozitive compatibile. Nu îl utilizați împreună cu un aparat foto fabricat de alt producător sau cu un alt model de aparat foto.
- EH-70P este compatibil cu prizele de curent alternativ de 100-240 V, 50/60 Hz. Pentru utilizare în alte țări, utilizați adaptorul de priză (disponibil în comerț) când este necesar. Pentru mai multe informații despre aceste adaptoare, consultați agenția de voiaj.
- Nu utilizați, în niciun caz, altă marcă sau model de adaptor la rețeaua electrică, cu excepția adaptorului de încărcare la curent alternativ EH-70P sau a adaptorului CA prin USB. Nerespectarea acestei precauții poate cauza supraîncălzirea sau defectarea aparatului foto.

Carduri de memorie

- Utilizați doar carduri de memorie Secure Digital. Consultați „Carduri de memorie aprobate” (vii-22) pentru mai multe informații despre cardurile de memorie.
- Asigurați-vă că respectați precauțiile descrise în documentația inclusă cu cardul de memorie.
- Nu lipiți etichete sau abțibilduri pe cardurile de memorie.
- Atunci când introduceți prima oară în acest aparat foto un card de memorie care a fost utilizat cu alt dispozitiv, formatați cardul de memorie cu acest aparat foto. Vă recomandăm să formatați cardurile de memorie noi cu acest aparat foto înainte de a le utiliza cu el.
- Rețineți că **formatarea șterge definitiv toate imaginile și alte date de pe cardul de memorie**. Asigurați-vă că ați efectuat copii după toate imaginile pe care doriți să le păstrați înainte de a formata cardul de memorie.
- Dacă la pornirea aparatului foto se afișează mesajul **Cardul nu este formatat. Formatați cardul?**, cardul de memorie trebuie formatat. Dacă există date pe care nu doriți să le ștergeți, selectați **Nu**. Copiați datele necesare pe un computer etc. Dacă doriți să formatați cardul, selectați **Da**. Se va afișa dialogul de confirmare. Pentru a începe formatarea, apăsați pe butonul .
- Nu efectuați următoarele operații în timpul formătărilor, în timp ce datele sunt scrise pe cardul de memorie sau sunt șterse din acesta sau în timpul transferării datelor la un computer. În cazul nerespectării acestei precauții pot rezulta pierderi de date sau deteriorări ale aparatului foto sau ale cardului de memorie:
 - Deschideți capacul camerei acumulatorului/fantei cardului memorie pentru a elimina/insera acumulatorul sau cardul memorie.
 - Opriiți aparatul foto.
 - Deconectați adaptorul la rețeaua electrică.
- Nu formatați cardul de memorie utilizând un computer.

Curățarea și depozitarea

Curățarea

Nu utilizați alcool, solvent sau alte substanțe chimice volatile.

Obiectiv	Evitați atingerea obiectivului cu degetele. Îndepărtați praful sau puful cu o pară de cauciuc (de obicei un dispozitiv de mici dimensiuni cu o protuberanță de cauciuc la un capăt care este pompată pentru a expulza un flux de aer prin celălalt capăt). Pentru a îndepărta amprente sau alte pete care nu pot fi îndepărtate cu o suflantă, ștergeți obiectivul cu o cârpă moale, utilizând o mișcare circulară care începe din centrul obiectivului și se îndreaptă spre margini. Dacă această operație nu este eficientă, curățați obiectivul cu o cârpă umezită cu agent de curățare comercial pentru obiective.
Monitor	Îndepărtați praful sau puful cu o pară de cauciuc. Pentru a îndepărta amprente și alte pete, curățați monitorul cu o cârpă moale, uscată, având grijă să nu presați.
Corp	Utilizați o pară de cauciuc pentru a îndepărta praful, murdăria sau nisipul, apoi ștergeți ușor cu o cârpă moale, uscată. După utilizarea aparatului la plajă sau într-un alt mediu cu nisip sau praf, curățați nisipul, praful sau sarea cu o cârpă uscată înmuiată ușor în apă rece și apoi uscați bine. Rețineți că substanțele străine în interiorul aparatului foto pot provoca deteriorări care nu sunt acoperite de garanție.

Depozitarea

Opriiți aparatul foto când nu îl utilizați. Asigurați-vă că indicatorul luminos aparat pornit este stins înainte de a depozita aparatul foto. Scoateți acumulatorul dacă aparatul foto nu va fi utilizat o perioadă lungă de timp. Nu depozitați aparatul foto cu naftalină sau granule de naftalină sau în oricare dintre următoarele locații:

- lângă echipamente care generează câmpuri electromagnetice intense, precum televizoare sau aparate radio;
- expus la temperaturi sub -10°C sau peste 50°C ;
- spații prost ventilate sau cu o umiditate peste 60%.





Pentru a preveni formarea mucegaiului, scoateți aparatul din spațiul de depozitare cel puțin o dată pe lună. Porniți aparatul foto și acționați declanșatorul de câteva ori înainte de a depozita din nou aparatul foto.











- Pentru stocarea acumulatorului, respectați precauțiile din „Acumulator” (🔋) în „Maximizarea duratei de viață și a performanțelor aparatului foto.”







Localizarea defecțiunilor

Dacă aparatul foto încetează să funcționeze conform așteptărilor, verificați lista de probleme obișnuite înainte de a consulta vânzătorul sau reprezentanța de service autorizată Nikon.

Afișaj, setări și sursă de alimentare









Problemă	Cauză/Soluție	
Aparatul foto este pornit, dar nu răspunde.	Așteptați finalizarea înregistrării. Dacă problema persistă, opriți aparatul foto. În cazul în care aparatul foto nu se închide, scoateți și reintroduceți acumulatorul sau bateriile sau, dacă utilizați un adaptor la rețeaua electrică, deconectați și reconectați adaptorul la rețeaua electrică. Rețineți că, deși datele înregistrate în acel moment se vor pierde, datele care au fost deja înregistrate nu vor fi afectate de scoaterea sau decuplarea de la sursa de alimentare.	25,  94
Acumulatorul din aparatul foto nu poate fi încărcat.	<ul style="list-style-type: none">• Verificați toate conexiunile.• S-a selectat Dezactivată pentru Încărcare de la computer în meniul setare.• Când încărcați acumulatorul prin conectarea aparatului foto la un computer, încărcarea acumulatorului se oprește dacă opriți aparatul foto.• Când încărcați acumulatorul prin conectarea aparatului foto la un computer, încărcarea acumulatorului se oprește în cazul în care computerul intră în modul hibernare, iar aparatul foto se poate opri.• Este posibil ca specificațiile, setările și starea computerului să nu permită încărcarea acumulatorului din aparatul foto prin conexiunea la computer.	16 99,  83 99,  83 99,  83 –
Aparatul foto nu poate fi pornit.	<ul style="list-style-type: none">• Acumulatorul este descărcat.	24











Problemă	Cauză/Soluție	
Aparatul foto se oprește fără avertizare.	<ul style="list-style-type: none"> • Acumulatorul este descărcat. • Aparatul foto se oprește automat pentru a economisi energie dacă nu se efectuează nicio operațiune pentru o perioadă îndelungată. • Este posibil ca aparatul foto și acumulatorul să nu funcționeze corect la temperaturi scăzute. • Aparatul foto se oprește dacă se conectează adaptorul de încărcare la curent alternativ în timp ce aparatul foto este pornit. • Cablul USB care conectează aparatul foto la computer sau imprimantă a fost deconectat. Reconectați cablul USB. • Temperatura internă a aparatului foto sau a cardului de memorie este ridicată. Lăsați aparatul închis până când s-a răcit și apoi reporniți-l. 	<p>24 25, 79</p> <p>4</p> <p>16</p> <p>80, 85, 26</p> <p>–</p>
Monitorul nu afișează nimic.	<ul style="list-style-type: none"> • Aparatul foto este oprit. • Acumulatorul este descărcat. • Modul de veghe pentru economisirea energiei. Apăsăți pe comutatorul de alimentare, butonul declanșare, butonul , butonul  sau butonul  (înregistrare film). • Dacă becul blițului clipește, așteptați până când blițul s-a încărcat. • Aparatul foto și computerul sunt conectate utilizând cablul USB. • Aparatul foto și televizorul sunt conectate utilizând cablul audio/video. 	<p>25 24 25</p> <p>53</p> <p>80, 85</p> <p>80, 22</p>
Monitorul este dificil de citit.	<ul style="list-style-type: none"> • Reglați luminozitatea monitorului. • Monitorul este murdar. Curățați monitorul. 	<p>98, 70</p> <p>6</p>









Problemă	Cauză/Soluție	
Data și ora înregistrării nu sunt corecte.	<ul style="list-style-type: none"> • Dacă nu s-a setat ceasul intern al aparatului foto, indicatorul „dată nesetată” clipește la înregistrarea fotografiilor și a filmelor. Imaginile și filmele înregistrate înainte de setarea ceasului intern sunt dateate cu „00/00/0000 00:00” sau cu, respectiv, „01/01/2013 00:00”. Setează ora și data corectă din opțiunea Fus orar și dată din meniul setare. • Ceasul intern al aparatului foto nu este la fel de precis ca un ceas obișnuit. Comparați periodic ora ceasului intern al aparatului foto cu un ceas mai exact și resetați-l, dacă este necesar. 	20,  67 22,  67
Pe monitor nu este afișat niciun indicator.	S-a selectat Ascundere informații pentru Informații fotografie în Setări monitor din meniul de setare.	98,  70
Opțiune Imprimare dată indisponibilă.	Ceasul intern al aparatului foto nu a fost setat.	20, 98,  67
Data nu apare pe imagini chiar și atunci când se activează Imprimare dată .	<ul style="list-style-type: none"> • Modul de fotografiere actual nu suportă Imprimare dată. • Data nu se poate imprima pe filme. 	98,  72
La pornirea aparatului foto se afișează ecranul pentru setarea fusului orar și datei.	Acumulatorul ceasului intern a fost descărcat; toate setările au fost restabilite la valorile implicite.	20, 22
Resetare a setărilor aparatului foto.		
Monitorul se închide, iar indicatorul luminos de aparat pornit va clipi rapid.	Temperatura acumulatorului este ridicată. Oprți aparatul foto și permiteți acumulatorului să se răcească înainte de a relua utilizarea. După ce indicatorul clipește timp de trei minute, aparatul foto se va opri automat. Aparatul foto se va opri și dacă apăsați comutatorul de alimentare.	25









Problemă	Cauză/Soluție	
Aparatul foto se înfierbântă.	Este posibilă încălzirea aparatului foto atunci când s-a folosit o perioadă îndelungată pentru a realiza filme sau trimite imagini utilizând un card Eye-Fi sau atunci când s-a folosit într-un mediu cu temperaturi ridicate; acest lucru nu reprezintă o defecțiune.	-

Fotografiere





Problemă	Cauză/Soluție	
Nu se poate comuta la modul fotografiere.	Aparatul foto nu poate fi comutat în modul de fotografiere în timp ce este conectat la priza electrică prin adaptorul de încărcare la curent alternativ.	17
Nu este capturată nicio imagine la apăsarea butonului de declanșare.	<ul style="list-style-type: none"> Când aparatul foto se află în modul de redare, apăsați pe butonul , butonul de declanșare sau butonul  înregistrare film). 	32
	<ul style="list-style-type: none"> Când se afișează meniurile, apăsați pe butonul MENU. 	6
	<ul style="list-style-type: none"> Acumulatorul este descărcat. 	24
	<ul style="list-style-type: none"> Când becul blițului clipește, blițul se încarcă. 	53
Aparatul foto nu poate focaliza.	<ul style="list-style-type: none"> Subiectul este prea aproape de aparatul foto. Încercați să fotografiați în modul macro sau în modul scenă Selector aut. scene sau Prim-plan. 	41, 44, 57
	<ul style="list-style-type: none"> Focalizarea automată nu poate funcționa corespunzător cu subiectul vizat. 	71
	<ul style="list-style-type: none"> Selecționați Automată pentru Asistență AF în meniul de configurare. 	98,  76
	<ul style="list-style-type: none"> Opriiți aparatul foto și porniți-l din nou. 	25
Imaginile sunt neclare.	<ul style="list-style-type: none"> Utilizați blițul. 	53
	<ul style="list-style-type: none"> Creșterea valorii sensibilității ISO. 	63,  39
	<ul style="list-style-type: none"> Activați reducerea vibrațiilor sau detectarea mișcării. 	98,  73,  75
	<ul style="list-style-type: none"> Utilizați BSS. Utilizați un trepied pentru a stabili aparatul foto la fotografiere (utilizarea simultană a autodeclanșatorului este mai eficientă). 	45, 63,  37 55





Problemă	Cauză/Soluție	
Pe monitor sunt vizibile dungii luminoase sau monitorul este parțial decolorat.	Pătarea poate apărea atunci când senzorul de imagine este expus unei lumini extrem de intense. Se recomandă evitarea obiectelor strălucitoare, cum ar fi soarele, reflecțiile soarelui și luminile electrice, atunci când se fotografiază cu Continuu având selectată opțiunea Fotografiere în rafală 16 .	 38,  3
În imaginile capturate cu bliț apar pete luminoase.	Blițul reflectă particule din aer. Setezi setarea modului bliț la  (Dezactivat).	54
Blițul nu se declanșează.	<ul style="list-style-type: none"> • Modul bliț este setat la  (Dezactivat). • S-au selectat unele moduri scenă în care nu funcționează blițul. • S-a selectat Activat pentru Ochi deschiși în meniul portret inteligent. • Se activează altă funcție care restricționează aprinderea blițului. 	54 60 50 65
Nu se poate utiliza zoomul optic.	Nu se poate utiliza zoomul optic la înregistrarea filmelor.	91
Zoomul digital nu poate fi folosit.	<ul style="list-style-type: none"> • Zoom digital este setat la Dezactivat în meniul de setare. • Zoomul digital nu este disponibil în următoarele situații: <ul style="list-style-type: none"> - Când Continuu se setează la Fotografiere în rafală 16 în modul  (automat). - Când Mod zonă AF se setează la Urmărire subiect în modul  (automat). - Când se selectează modul scenă Selector aut. scene, Portret, Portret de noapte sau Portret animal de casă. - Când fotografiezi în modul portret inteligent. 	98,  77 63,  37 63,  42 41, 42, 46 49
Opțiunea Mod imagine indisponibilă.	Este activată o altă funcție care restricționează opțiunea Mod imagine .	 32





Problemă	Cauză/Soluție	
Nu se aud sunete când este eliberat declanșatorul.	<ul style="list-style-type: none"> S-a selectat Dezactivat pentru Setări sunet>Sunet declanșator în meniul setare. Nu se produce niciun sunet la unele setări și moduri de fotografiere, chiar dacă se selectează Activat. Difuzorul este blocat. Nu acoperiți difuzorul. 	99,  78 5, 28
Dispozitivul de iluminare asistență AF nu este aprins.	S-a selectat Dezactivată pentru Asistență AF în meniul setare. Este posibil ca dispozitivul de iluminare pentru asistență AF să nu lumineze, în funcție de poziția zonei de focalizare sau de modul scenă curent, chiar dacă s-a selectat Automată .	98,  77
Imaginile apar pătate.	Obiectivul este murdar. Curățați obiectivul.	 6
Colorile nu sunt naturale.	Balansul de alb nu se potrivește cu sursa de lumină.	44, 63,  34
În imagine apar pixeli strălucitori dispuși la întâmplare („zgomot”).	<p>Timpu de expunere este prea lung sau sensibilitatea ISO este ridicată în timp ce subiectul este întunecat. Zgomotul poate fi redus prin:</p> <ul style="list-style-type: none"> Utilizarea blițului. Specificarea unei setări de sensibilitate ISO mai mici. 	53 63,  39
În film apar pixeli strălucitori dispuși la întâmplare („zgomot”).	La înregistrarea filmelor în mediu slab iluminat, imaginea poate avea un aspect „granulat”. Acest fenomen are loc atunci când crește sensibilitatea ISO și nu reprezintă o defecțiune.	–
Imaginile sunt prea întunecate (subexpunere).	<ul style="list-style-type: none"> Modul bliț este setat la  (Dezactivat). Fereastra blițului este blocată. Subiectul se află dincolo de raza blițului. Ajustați compensarea expunerii. Creșteți sensibilitatea ISO. Subiectul este pe fundal iluminat. Selectați modul scenă iluminare fundamental sau setați modul bliț la . <p>(Bliț de umplere).</p>	54 28 53 59 63,  39 45, 54
Imaginile sunt prea strălucitoare (supraexpuse).	Ajustați compensarea expunerii.	59

Problemă	Cauză/Soluție	
<p>Rezultate neașteptate când blițul este setat la  (Autom. cu reducere ochi roșii).</p>	<p>La realizarea imaginilor cu  (Autom. cu reducere ochi roșii) sau bliț de umplere cu sincronizare lentă și reducere ochi roșii din modul scenă Portret de noapte, poate fi aplicată prelucrarea Punct fixare ochi roșii încorporat în aparatul foto pentru zonele care nu sunt afectate de efectul ochi roșii. Utilizați orice alt mod scenă decât Portret de noapte și schimbați setarea modului bliț la orice altă valoare cu excepția  (Autom. cu reducere ochi roșii) și încercați să fotografiați din nou.</p>	<p>42, 54</p>
<p>Tonurile feței nu sunt estompate.</p>	<ul style="list-style-type: none"> • În anumite condiții de fotografiere, tonurile feței nu pot fi estompate. • Utilizați Estompare piele pentru Retușare cosmetică în meniul de redare pentru imagini care conțin mai mult de trei fețe. 	<p>51, 48 51, 17</p>
<p>Salvarea fotografiilor durează mult.</p>	<p>Salvarea fotografiilor poate dura mai mult în următoarele situații:</p> <ul style="list-style-type: none"> • Când este activată funcția de reducere a zgomotului. • Când modul bliț este setat la  (Autom. cu reducere ochi roșii). • Când în timpul fotografierii se aplică funcția de estompare a pielii. 	<p>– 54 41, 42, 51, 48</p>
<p>Pe monitor sau în imagini apar cercuri colorate sau dungi luminoase.</p>	<p>Atunci când fotografiați cu iluminare în fundal sau în cadru există o sursă de lumină foarte puternică (de exemplu soarele), pot apărea cercuri colorate sau dungi luminoase (formă dublată). Schimbați poziția sursei de lumină sau încadrați imaginea astfel încât sursa de lumină să nu intre în cadru și fotografiați din nou.</p>	<p>–</p>

Redare

Problemă	Cauză/Soluție	
Fișierul nu poate fi redat.	<ul style="list-style-type: none">Fișierul sau dosarul a fost suprascris sau redenumit de computer sau de altă marcă de aparat foto.Filmele înregistrate cu alt aparat foto decât COOLPIX S3500 nu pot fi redatate.	– 95
Imaginea nu poate fi apropiată.	<ul style="list-style-type: none">Imaginile realizate cu alte aparate foto în afară de COOLPIX S3500 nu pot fi mărite.Funcția de zoom la redare nu poate fi utilizată în cazul filmelor, a imaginilor mici sau a imaginilor care au fost decupate la dimensiunea de 320 x 240 sau mai mică.	–
Nu se pot înregistra sau reda note vocale.	<ul style="list-style-type: none">Notele vocale nu pot fi atașate la filme.Nu se pot atașa note vocale la imagini capturate cu alte aparate foto. Notele vocale atașate la imagini utilizând alt aparat foto nu pot fi redatate pe acest aparat foto.	– 78,  60
Imaginile nu pot fi editate.	<ul style="list-style-type: none">Aceste opțiuni nu pot fi utilizate pentru filme.Selectați imagini care acceptă funcții de editare.Aparatul foto nu poate edita imagini capturate cu alte aparate foto.	– 78,  13  12
Imaginile nu sunt afișate pe televizor.	<ul style="list-style-type: none">Selectați Mod video corect.Cardul de memorie nu conține nicio imagine. Înlocuiți cardul de memorie. Scoateți cardul de memorie pentru a reda imagini din memoria internă.	99,  82 18

Problemă	Cauză/Soluție	
A fost restabilită setarea implicită pentru pictograma album sau imaginile adăugate la album nu sunt redată în modul pentru fotografii favorite.	Este posibil ca datele de pe cardul de memorie să nu fie redată corect dacă sunt suprascrise pe un computer.	–
Imaginile înregistrate nu sunt afișate în modul sortare automată.	<ul style="list-style-type: none"> • Imaginea dorită a fost sortată într-o altă categorie decât cea afișată curent. • Imaginile înregistrate de alt aparat foto decât COOLPIX S3500 și imaginile copiate utilizând opțiunea de copiere nu pot fi afișate în modul de sortare automată. • Este posibil ca imaginile din memoria internă sau de pe cardul de memorie să nu fie redată corect dacă sunt suprascrise pe un computer. • Maximum 999 de fișiere cu imagini sau filme pot fi adăugate la fiecare categorie. Dacă în categoria dorită sunt deja 999 de imagini, nu mai pot fi adăugate imagini sau filme noi. 	<p>76, 9</p> <p>77, 10, 61</p> <p>–</p> <p>76, 10</p>
Nikon Transfer 2 nu pornește când aparatul foto este conectat la un computer.	<ul style="list-style-type: none"> • Aparatul foto este oprit. • Acumulatorul este descărcat. • Cablul USB nu este conectat corespunzător. • Aparatul foto nu este recunoscut de computer. • Confirmați cerințele de sistem. • Computerul nu este setat să pornească automat Nikon Transfer 2. Pentru informații suplimentare despre Nikon Transfer 2, consultați informațiile de ajutor din ViewNX 2. 	<p>25</p> <p>24</p> <p>80</p> <p>–</p> <p>82</p> <p>82</p>

Problemă	Cauză/Soluție	
<p>Nu se afișează ecranul de pornire PictBridge atunci când aparatul foto este conectat la o imprimantă.</p>	<p>Este posibil ca la unele imprimante compatibile cu PictBridge să nu se afișeze ecranul de pornire PictBridge, iar imprimarea imaginilor poate fi imposibilă când se selectează Automată pentru opțiunea Încărcare de la computer în meniul setare. Setează opțiunea Încărcare de la computer la Dezactivată și reconectați aparatul foto la imprimantă.</p>	<p>80, 83</p>
<p>Imaginile de imprimat nu sunt afișate.</p>	<ul style="list-style-type: none"> • Cardul de memorie nu conține nicio imagine. Înlocuiți cardul de memorie. • Scoateți cardul de memorie pentru a imprima imagini din memoria internă. 	<p>18</p>
<p>Nu se poate selecta formatul hârtiei cu aparatul foto.</p>	<p>Formatul hârtiei nu se poate selecta din aparatul foto în situațiile următoare, chiar dacă se imprimă de pe o imprimantă compatibilă cu PictBridge. Selectați dimensiunea hârtiei din imprimantă.</p> <ul style="list-style-type: none"> • Imprimanta nu acceptă dimensiunea hârtiei specificată de aparatul foto. • Imprimanta selectează automat dimensiunea hârtiei. 	<p>80, , 27, 29 –</p>

Specificații

Nikon COOLPIX S3500 Aparat foto digital

Tip	Aparat foto digital compact
Numărul de pixeli efectivi	20,1 milioane
Senzor imagine	CCD de tip $\frac{1}{2,3}$ in.; număr total de pixeli: aprox. 20,48 milioane
Obiectiv	Obiectiv NIKKOR cu zoom optic 7x
Distanță focală	4,7–32,9mm (unghi de câmp echivalent cu cel al obiectivului de 26–182 mm în format 35mm [135])
apertură relativă	f/3,4–6,4
Construcție	8 elemente în 8 grupe (element obiectiv 1 ED)
Mărirea cu zoomul digital	Până la 4x (unghi de câmp echivalent cu cel al obiectivului de aprox. 728 mm în format 35mm [135])
Reducere vibrații	Deplasare obiectiv
Reducere estompare la mișcare	Dectecție mișcare (imagini statice)
Focalizarea automată (AF)	Detectare contrast AF
Distanță de focalizare	<ul style="list-style-type: none">• [W]: aprox. de la 50 cm până la ∞• [T]: aprox. de la 1 m până la ∞• Mod macro: aprox. de la 5 cm până la ∞ (poziție unghi larg) (Toate distanțele măsurate din centrul suprafeței frontale a obiectivului)
Selecție zonă focalizare	Prioritate față, automat (9 zone selectate automat), central, manual cu 99 de zone de focalizare, urmărirea subiect
Monitor	6,7 cm (2,7 in.), aprox. 230.000 puncte, TFT LCD cu strat anti-reflexie și 5 niveluri de reglare a luminozității
Acoperire cadru (mod fotografierie)	Aprox. 98% pe orizontală și 98% pe verticală (comparativ cu imaginea efectivă)
Acoperire cadru (mod redare)	Aprox. 98% pe orizontală și 98% pe verticală (comparativ cu imaginea efectivă)

Depozitarea	
Suport	Memorie internă (aprox.25 MB), card de memorie SD/SDHC/SDXC
Sistem fișiere	Compatibil DCF, Exif 2.3 și DPOF
Formate fișier	Imagini statice: JPEG Fișiere de sunet (note vocale): WAV Filme: AVI (compatibil Motion-JPEG)
Dimensiune imagine (pixeli)	
	<ul style="list-style-type: none"> • 20M (Ridicată) [5152×3864★] • 20M [5152×3864] • 10M [3648×2736] • 4M [2272×1704] • 2M [1600×1200] • VGA [640×480] • 16:9 (14M) [5120×2880]
Sensibilitate ISO (Sensibilitate capacitate standard)	
	<ul style="list-style-type: none"> • ISO 80–1600 • ISO 3200 (disponibil în modul automat)
Expunere	
Mod măsurare	Matrice, central-evaluativă (zoom digital mai mic de 2x), spot (zoom digital 2x sau mai mare)
Control expunere	Expunere prin moduri automate programate și compensarea expunerii (de la –2,0 până la +2,0 EV în trepte de $\frac{1}{3}$ EV)
Declanșator	
Viteză	$\frac{1}{2000}$ –1 s 4 s (când modul scenă se setează la Foc de artificii)
Diafragmă	
Interval	Filtru ND cu selecție controlată electronic (–3,3 AV) 2 trepte (f/3,4 și f/11 [W])
Autodeclanșator	
	Pot fi selectate durate 10 și 2 secunde

Bliț	
Interval (aprox.) (Sensibilitate ISO: Automată)	[W]: 0,5 – 4,1 m [T]: 1,0 – 2,1 m
Control bliț	Bliț automat TTL cu pre-blițuri de control
Interfață	
Protocol transfer de date	MTP, PTP
leșire video	Selecție între NTSC și PAL
Terminal I/O	leșire audio/video (A/V); I/O digital (USB)
Limbi disponibile	Arabă, bengali, cehă, chineză (simplificată și tradițională), coreeană, daneză, engleză, finlandeză, franceză, germană, greacă, indoneziană, italiană, hindi, japoneză, maghiară, marathi, norvegiană, olandeză, persană, poloneză, portugheză (europeană și braziliană), română, rusă, spaniolă, suedeză, tamilă, telugă, thailandeză, turcă, ucraineană, vietnameză
Surse de alimentare	Un acumulator Li-ion EN-EL19 (inclus) Adaptor la rețeaua electrică EH-62G (disponibil separat)
Temp de încărcare	Aprox. 2 ore și 40 min. (când se utilizează adaptorul de încărcare la curent alternativ EH-70P și când încărcarea este completă)
Durată de funcționare a acumulatorului¹	
Imagini statice	Aprox.220 de cadre când se utilizează EN-EL19
Filme (durata reală de funcționare a acumulatorului pentru înregistrare) ²	Aprox.50 de cadre când se utilizează EN-EL19
Montură trepid	1/4 (ISO 1222)
Dimensiuni (L × l × G)	Aprox. 96,8 × 57,8 × 20,5 mm (fără protuberanțe)
Greutate	Aprox. 129 g (cu baterie și card de memorie SD)
Mediu de operare	
Temperatură	0°C–40°C
Umiditate	85% sau mai puțin (fără condens)

- Dacă nu se precizează altfel, toate valorile sunt date pentru un acumulator complet încărcat și o temperatură ambiantă de 23 ± 3°C, conform specificațiilor Asociația pentru camere foto și produse de realizare de imagini (CIPA).

- ¹ Cifre bazate pe standardele Asociația pentru camere foto și produse de realizare de imagini (CIPA) pentru măsurarea duratei acumulatorilor aparatelor foto. Performanța pentru imaginile statice s-a măsurat în condițiile de testare următoare: rezoluție de **20M 5152x3864** selectată pentru **Mod imagine**, zoom reglat pentru fiecare fotografie, iar blițul s-a declanșat la fiecare a doua fotografie. Pentru durata de înregistrare a filmelor se presupune că s-a selectat **720p 720/30p** pentru **Opțiuni film**. Valorile pot varia în funcție de utilizare, de intervalul dintre fotografii și de durata de afișare a meniurilor și imaginilor.
- ² Fiecare fișier de film în parte nu poate depăși dimensiunea de 2 GB sau durata de 29 de minute. Înregistrarea se poate încheia înaintea acestei limite dacă temperatura aparatul foto crește.

Acumulator Li-ion EN-EL19

Tip	Acumulator litiu-ion
Capacitate nominală	CC 3,7 V, 700 mAh
Temperatură de operare	0°C – 40°C
Dimensiuni (L × l × G)	Aprox. 31,5 × 39,5 × 6 mm (fără protuberanțe)
Greutate	Aprox. 14,5 g (fără carcasa pentru acumulator)

Adaptor de încărcare la curent alternativ EH-70P

Consum nominal	CA 100–240 V, 50/60 Hz, 0,07–0,044 A
Putere nominală	CC 5,0 V, 550 mA
Temperatură de operare	0°C–40°C
Dimensiuni (L × l × G)	Aprox. 55 × 22 × 54 mm (fără adaptor de priză)
Greutate	Aprox. 47 g (fără adaptor de priză)

Specificații

- Nikon nu își asumă răspunderea pentru erorile conținute de acest manual.
- Aspectul și specificațiile acestui produs pot fi modificate fără notificare.

Standarde acceptate

- **DCF:** Design Rule for Camera File System (Regulă aranjare sistem fișiere aparat foto) este un standard utilizat pe scară largă în industria aparatelor foto digitale pentru a asigura compatibilitatea între diferitele mărci de aparate foto.
- **DPOF:** Digital Print Order Format (Format ordine pentru imprimantă digitală) este un standard larg răspândit în industrie care permite imprimarea imaginilor din comenzi de imprimare stocate pe carduri de memorie.
- **Exif versiunea 2.3:** acest aparat foto acceptă formatul de fișier imagine interschimbabil (Exif) versiunea 2.3 pentru aparate foto digitale, un standard care permite ca informațiile stocate în imagine să fie utilizate pentru reproducerea optimă a culorilor atunci când imaginile ies din imprimante compatibile cu Exif.
- **PictBridge:** un standard creat în cooperare de industriile producătoare de aparate foto digitale și de imprimante, permițând imaginilor să fie transmise direct la o imprimantă fără conectarea aparatului foto la un computer.

Carduri de memorie aprobate

Următoarele carduri de memorie (SD) au fost testate și aprobate pentru utilizarea cu acest aparat foto.

- Pentru înregistrarea filmelor se recomandă cardurile de memorie catalogate pentru categoria de viteză SD 6 sau una superioară. Înregistrarea filmului se poate opri în mod neașteptat dacă se utilizează carduri de memorie cu catalogări mai mici ale clasei de viteză.

	Card de memorie SD	Card de memorie SDHC ²	Card de memorie SDXC ³
SanDisk	2 GB ¹	4 GB, 8 GB, 16 GB, 32 GB	64 GB, 128 GB
TOSHIBA	2 GB ¹	4 GB, 8 GB, 16 GB, 32 GB	64 GB
Panasonic	2 GB ¹	4 GB, 8 GB, 16 GB, 32 GB	64 GB
Lexar	–	4 GB, 8 GB, 16 GB, 32 GB	64 GB, 128 GB

¹ În cazul în care cardul de memorie se utilizează cu un cititor de carduri sau cu un dispozitiv similar, verificați dacă dispozitivul acceptă carduri de 2 GB.

² Conform cu standardul SDHC. În cazul în care cardul de memorie este utilizat cu un cititor de carduri sau cu un dispozitiv similar, verificați dacă dispozitivul este compatibil cu standardul SDHC.

³ Conform cu standardul SDXC. În cazul în care cardul de memorie este utilizat cu un cititor de carduri sau cu un dispozitiv similar, verificați dacă dispozitivul este compatibil cu standardul SDXC.



- Contactați producătorul pentru detalii referitoare la cardurile de mai sus. Nu putem garanta performanțele aparatului foto dacă se utilizează carduri de memorie fabricate de alți producători.

Informații privind mărcile comerciale

- Microsoft, Windows și Windows Vista sunt mărci comerciale înregistrate sau mărci comerciale ale Microsoft Corporation în Statele Unite ale Americii și/sau în alte țări.
- Macintosh, Mac OS și QuickTime sunt mărci comerciale ale Apple Inc. înregistrate în S.U.A. și în alte țări.
- Adobe și Acrobat sunt mărci comerciale înregistrate ale Adobe Systems Inc.
- Siglele SDXC, SDHC și SD sunt mărci comerciale ale SD-3C, LLC.
- PictBridge este o marcă comercială.
- Toate celelalte nume de mărci din acest manual sau alte documente oferite împreună cu produsul dumneavoastră Nikon sunt mărci comerciale sau mărci comerciale înregistrate ale deținătorilor respectivi.

Licență FreeType (FreeType2)

























- Drepturile de autor asupra unor porțiuni din acest software aparțin The FreeType Project (c) 2013 (www.freetype.org). Toate drepturile rezervate.

Licență MIT (Harfbuzz)

- Drepturile de autor asupra unor porțiuni din acest software aparțin The Harfbuzz Project (c) 2013 (<http://www.freedesktop.org/wiki/Software/HarfBuzz>). Toate drepturile rezervate.



Index

Simboluri









 Modul automat.....	24, 26, 38
 Modul scenă	40
SO Modul efecte speciale	47
 Modul portret inteligent	49
 Mod redare	32, 76
 Modul fotografii favorite	76, 
 Sortare automată	76, 
 Listare după dată	76, 
 Meniul de setare	98
T (telefotografie).....	3, 29
W (unghi larg).....	3, 29
 Zoom redare.....	3, 74
 Redare miniaturi	3, 75
 Ajutor	3, 41
 Buton ( înregistrare film)	5, 90
 Buton (mod fotografiere)	5, 26
 Buton redare.....	5, 32
 Buton (Aplică selecția).....	5
MENU Buton Meniu	5, 6, 63, 78, 94, 98
 Buton Ștergere....	5, 34, 95, 
 Mod bliț	53
 Autodeclanșator	55
 Mod macro.....	57
 Compensare expunere	59















AE/AF-L	
----------------------	----------------------------------------------------------------------------------



















Numerics

240/30p.....	94, 
480/30p.....	94, 
720/30p.....	94, 

A

Accesorii opționale	
Acumulator.....	14, 16, 22
Acumulator li-ion reîncărcabil	14, 16
Adaptor de încărcare la curent alternativ	16
Adaptor la rețeaua electrică	17, 
Adăugarea fotografiilor favorite	76, 
AF permanent	63, 94,  46, 
AF unic	63, 94,  46, 
Afișare miniaturi	75
Afișarea calendarului	75
Ajutor	41
Alb-negru.....	
Album	
Alimentare	20, 24, 25
Apăsare la jumătate	31
Apropiere.....	29

Apus 	43
Artă pop POP	47
Asistență AF	98, 
Asistență panoramă 	45, 
Autodeclanșator	55
Avertizare clipire	99,  , 
AVI	
B	
Balans de alb	63, 
Bec bliț	53
Bliț	53
Bliț automat	54
Bliț de umplere	54
Blocare a focalizării	70
BSS	45, 63, 
Buclă pentru curea aparat foto	3
Buton declanșare	3, 30
C	
Cablu audio/video	81,  , 
Cablu USB	16, 81, 85, 
Cameră acumulator	5
Capac cameră acumulator/fantă card memorie	5, 14, 18
Capac conector	3
Capac obiectiv	3
Card de memorie	18, 
Cheie înaltă 	47

Cheie joasă 	47
Cianotipie	63, 
Color selectiv 	47
Compensare expunere	59
Comutator alimentare	3, 24, 25
Conector USB/Conector ieșire audio/ video	3, 80,  , 
Continuu	63, 
Control zoom	3, 29, 96
Copie alb-negru 	45
Copierea imaginilor	78, 
Crepuscul/Răsărit 	43
Cronometru zâmbet	64, 
Culoare intensă	63, 
Culoare standard	63, 
Curea	5
D	
Data și oră	21, 
Declanșare automată	46
Depărtare	29
Detectare fețe	28, 68
Detectie mișcare	98, 
Difuzor	5
Dimensiune imagine	63, 
D-Lighting	78, 
DPOF	
DSCN	
Durată de înregistrare rămasă	

E

Ecran de întâmpinare	98,	66
Editarea imaginilor		12
Efect 1 ap. foto jucărie	41	47
Efect 2 ap. foto jucărie	42	48
Efecte rapide... 30, 39,	14,	47
EH-70P		16
Eliminarea fotografiilor favorite	79,	7
EN-EL19	14, 16	
Estompare piele.....	51, 64,	48
Examinare imagine		70
Extensie		92

F

Fantă card de memorie	5, 18		
Fără bliț.....		54	
Foarte intensă		47	
Foc de artificii		45	
Focalizare	30, 63,	42	
Focalizare automată	58, 63, 94,	46,	65
Format dată	21,	67	
Format hârtie		27,	29
Formatare.....	19, 99,	80	
Formatare memorie.....	99,	80	
Formatarea cardului de memorie.....	19		
Formatarea cardului de memorie	19, 99,	80	

Fotografiere	26, 28, 30			
Fotografiere în rafală 16	63,	37		
FSCN.....		92		
Fus orar	98,	67		
Fus orar și dată	20, 98,	67		
I				
Identificator		92		
Iluminare fundal		45		
Imagine mică.....	78,	19		
Imprimantă.....	81,	24		
Imprimare	78, 81,	27,	29	
Imprimare dată	22, 98,	52,	54,	72
Imprimare directă	81,	24		
Imprimare DPOF		31		
Imprimarea datei și a orei	22,	54,	72	
Indicator focalizare.....	9, 30			
Indicator luminos aparat pornit	3, 24, 25			
Indicator luminos autodeclanșator	3, 50, 56			
Indicator luminos de încărcare	5, 17,	84		
Indicator memorie internă....	9, 24, 90			
Informații fotografie.....		70		
Interval fix automat.....		39		

I	
Încărcare de la computer	99,
Încărcare Eye-Fi.....	99,
Încărcător de acumulator	17,
Înregistrarea filmelor.....	90

J

jack intrare video/jack intrare audio	
.....	
JPG	

L

Limba/Language.....	99,
Listare după dată.....	76,
Lumină zi.....	
Luminozitate.....	
Lungime film.....	

M

Mâncare	44
Memorie internă.....	19
Meniu film	94,
Meniu fotografiere	63,
Meniu fotografii favorite.....	78,
Meniu listare după dată.....	78,
Meniu redare	78,
Meniu setare	98,
Meniu sortare automată.....	78,
Meniul portret inteligent.....	50,
Microfon încorporat	3
Mod automat.....	38

Mod avansat reducere ochi roșii.....	54
Mod focalizare autom.	
.....	63, 94,
Mod fotografiere.....	26
Mod fotografii favorite	79,
Mod imagine.....	63,
Mod macro	57
Mod portret inteligent	49
Mod redare	32, 76
Mod scenă	40, 41
Mod video	99,
Mod zonă AF	63,
Modul bliț	53, 54
Modul efecte speciale	47
Modul sortare automată	76,
Monitor	5, 8,
Monocr. contrast ridicat	47
Montură trepied.....	5,
Muzeu	45

N

Nikon Transfer 2	84, 87
Nivel compresie	
Nivel încărcare acumulator.....	24
Noros.....	
Notă vocală.....	78,
Număr de expuneri rămase	
.....	24,
Nume dosare.....	

Nume fișiere.....  92

Q

Obiectiv 3,  17

Ochi deschiși..... 64,  50

Oprire automată..... 99,  79

Opțiuni culoare..... 63,  41

Opțiuni film..... 94,  63

Oră de vară..... 21, 98,  69

Ordine imprimare..... 78,  51



P

Panorama Maker 45,  4

Peisaj  42

Peisaj noapte  43

Petrecere/Interior  42

PictBridge 81,  24,  21

Pictură  47

Plajă  43

Portret animal de casă  46

Portret  41

Portret de noapte  42

Presetare manuală.....  35

Prezentare diapozitive 78,  55

Prim-plan  44

Prioritate față..... 63,  42

Procesare încrucișată  48

R

Redare..... 32, 95,  60

Redare cadru întreg 32

Redare film..... 95

Reducere ochi roșii 54

Reducere vibrații..... 98,  73

Reducere zgomot vânt... 9, 94,  65

Resetare totală..... 99,  88

Retușare cosmetică..... 78,  17

Retușare rapidă 78,  16

Rotire imagine 78,  58

RSCN.....  92

S

Selector aut. scene  41

Selector cea mai bună fotografie
..... 45,  37

Selector multiplu..... 5

Sensibilitate ISO 63,  39

Sepia..... 63,  41

Sepia nostalgică **SE**..... 47

Setări de protecție 78,  56

Setări monitor..... 98,  70

Setări sunet..... 99,  78

Sincronizare lentă 54

Soft **SO** 47

Sport  42

SSCN.....  92



Sunet buton 99,  78

Sunet declanșator 99,  78



Ș

Ștergere..... 34, 95,  60



I

Tăiere	74, 	20
Telefotografie		29
Televizoare	81, 	22

U

Unghi larg		29
Unică.....	63, 	37
Urmărire subiect.....	63,  43, 	44



V

Valoare diafragmă		30
Versiune firmware	99, 	91
ViewNX 2.....		82
Viteză declanșare.....		30
Volum	96, 	60

W

WAV		92
-----------	-----------------------------------------------------------------------------------	----

Z

Zăpadă 		43
Zăvor acumulator.....		5, 14
Zonă focalizare		30, 67
Zoom digital	98, 	77
Zoom redare.....		74

Acest manual nu poate fi reprodus sub nicio formă, în întregime sau pe părți fără autorizație scrisă din partea NIKON CORPORATION (excepție făcând citarea critică în articole sau recenzii).

NIKON CORPORATION

© 2013 Nikon Corporation



YP3B01(Y5)
6MN113Y5-01