

Nikon

APARAT CYFROWY

COOLPIX S6700

Instrukcja obsługi



PI

Wprowadzenie	
Elementy aparatu	
Podstawy fotografowania i odtwarzania	
Fotografowanie	
Odtwarzanie	
Nagrywanie i odtwarzanie filmów	
Podstawowe ustawienia aparatu	
Podłączanie aparatu do telewizora, komputera lub drukarki	
Informacje techniczne i indeks	

Wprowadzenie

Do przeczytania w pierwszej kolejności

Dziękujemy za zakup aparatu cyfrowego Nikon COOLPIX S6700. Przed jego użyciem należy zapoznać się z informacjami zawartymi w części „Zasady bezpieczeństwa” (📖viii-x) i podanymi w tej instrukcji. Po jej przeczytaniu nie należy jej chować, lecz mieć pod ręką podczas korzystania z nowego aparatu.

Sprawdzanie zawartości opakowania

Jeśli brakuje któregośkolwiek z wymienionych elementów, należy skontaktować się ze sklepem, w którym aparat został kupiony.



COOLPIX S6700
Aparat cyfrowy



Pasek aparatu



Akumulator litowo-jonowy
EN-EL19



Ładowarka
EH-70P*

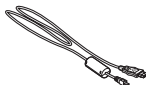

Kabel USB UC-E6



ViewNX 2 CD

- Instrukcja obsługi (ta instrukcja)
- Gwarancja

* Jeśli aparat został kupiony w kraju, w którym konieczne jest użycie adaptera wtyczki, odpowiedni adapter wtyczki został dołączony do aparatu. Kształt przejściówki zależy od kraju lub regionu kupna aparatu (📖12).

UWAGA: do aparatu nie jest dołączona karta pamięci.

Informacje na temat tej instrukcji obsługi

Aby od razu rozpocząć używanie aparatu, przejdź do części „Podstawy fotografowania i odtwarzania” (📖10).

Aby zapoznać się z elementami aparatu informacjami wyświetlanymi na monitorze, przejdź do części „Elementy aparatu” (📖1).

Pobieranie „Dokumentacja aparatu”









Szczegółowe informacje zawiera *Dokumentacja aparatu* (w formacie PDF). *Dokumentację aparatu* można pobrać ze strony internetowej firmy Nikon.

<http://nikonimglib.com/manual/>

Dokumentacja aparatu może być wyświetlona przy użyciu programu Adobe Reader dostępnego do pobrania za darmo z witryny firmy Adobe.

Inne informacje

- Symbole i oznaczenia

Symbol	Opis
	Ostrzeżenia i informacje, z którymi należy się zapoznać przed rozpoczęciem używania aparatu.
	Uwagi i informacje, z którymi należy się zapoznać przed rozpoczęciem używania aparatu.
  /  	Inne strony z odpowiednimi informacjami;  *: „Informacje referencyjne”,  : „Informacje techniczne i indeks”.

- * Strony oznaczone symbolem  są dostępne w *Dokumentacji aparatu*.
- Karty pamięci SD, SDHC i SDXC są w niniejszej instrukcji nazywane łącznie „kartami pamięci”.
- Ustawienie wprowadzone fabrycznie w zakupionym aparacie jest nazywane „ustawieniem domyślnym”.
- Nazwy pozycji menu wyświetlanych na monitorze aparatu oraz nazwy przycisków i komunikatów wyświetlanych na monitorze komputera są wyróżnione czcionką pogrubioną.
- W niniejszej instrukcji w wielu przypadkach pominięto zdjęcia na ilustracjach przedstawiających monitor aparatu, aby wyświetlane na nim wskaźniki były lepiej widoczne.
- Przedstawione w instrukcji ilustracje oraz obrazy ekranów mogą odbiegać od rzeczywistego produktu.

Informacje i zalecenia

Program Life-Long Learning

Chcąc zapewnić klientom stałą pomoc techniczną i wiedzę na temat swoich produktów, firma Nikon w ramach programu „Life-Long Learning” udostępnia najnowsze informacje pod następującymi adresami internetowymi:

- USA: <http://www.nikonusa.com/>
- Europa i Afryka: <http://www.europe-nikon.com/support/>
- Azja, Oceania i Bliski Wschód: <http://www.nikon-asia.com/>

W tych witrynach można znaleźć aktualne informacje o produktach, wskazówki, odpowiedzi na najczęściej zadawane pytania oraz ogólne informacje na temat fotografii cyfrowej i obróbki zdjęć. Dodatkowych informacji udziela przedstawiciel Nikon na danym obszarze. Dane kontaktowe można znaleźć w poniższej witrynie.

<http://imaging.nikon.com/>

Używaj tylko akcesoriów elektronicznych marki Nikon

Aparaty Nikon COOLPIX są projektowane zgodnie z najwyższymi standardami i zawierają złożone układy elektroniczne. Tylko markowe akcesoria elektroniczne firmy Nikon (w tym ładowarki, baterie, akumulatory i zasilacze sieciowe) mają odpowiednie certyfikaty firmy Nikon do stosowania w aparatach cyfrowych Nikon, co oznacza, że zostały skonstruowane i przetestowane pod kątem spełnienia wszelkich wymagań technicznych oraz wymagań w zakresie bezpieczeństwa układów elektronicznych.

KORZYSTANIE Z AKCESORIÓW ELEKTRONICZNYCH MARKI INNEJ NIŻ NIKON MOŻE SPOWODOWAĆ USZKODZENIE APARATU I BYĆ PRZYCYNĄ UNIEWAŻNIENIA GWARANCJI UDZIELONEJ PRZEZ FIRMĘ NIKON.

Używanie akumulatorów litowo-jonowych innych firm, pozbawionych znaku holograficznego firmy Nikon, może zakłócać normalne działanie aparatu lub spowodować przegrzanie, zapalenie, uszkodzenie bądź wyciek z akumulatora.

Aby uzyskać więcej informacji o markowych akcesoriach firmy Nikon, należy skontaktować się z lokalnym przedstawicielem handlowym firmy Nikon.



Znak holograficzny:

identyfikuje urządzenie jako autentyczny produkt firmy Nikon.

Przed robieniem ważnych zdjęć

Przed przystąpieniem do fotografowania ważnych okazji (np. ślubów lub wyjazdów) należy zrobić zdjęcie próbne, aby mieć pewność, że aparat działa normalnie. Firma Nikon nie ponosi odpowiedzialności za straty ani utratę zysków spowodowane niewłaściwym działaniem aparatu.

Informacje na temat instrukcji obsługi

- Żadna część dokumentacji dołączonej do tego produktu nie może być powielana, przesyłana, przekształcana, przechowywana w systemie służącym do pozyskiwania informacji ani tłumaczona na jakikolwiek język niezależnie od formy i sposobu bez uprzedniej pisemnej zgody firmy Nikon.
- Firma Nikon zastrzega sobie prawo do zmiany danych technicznych sprzętu i oprogramowania opisanego w dokumentacji w dowolnym momencie i bez wcześniejszego powiadomienia.
- Firma Nikon nie ponosi odpowiedzialności za ewentualne szkody spowodowane użytkowaniem aparatu.
- Dołożono wszelkich starań, aby informacje zawarte w dokumentacji były rzetelne i kompletne, jednak w przypadku zauważenia jakichkolwiek błędów lub pominięć będziemy wdzięczni za poinformowanie o nich lokalnego przedstawiciela firmy Nikon (adres podany osobno).

Uwaga o zakazie kopiowania i powielania

Samo posiadanie materiałów skopiowanych lub powielonych cyfrowo za pomocą skanera, cyfrowego aparatu fotograficznego lub innego urządzenia może być zabronione i podlegać odpowiedzialności karnej.

• **Dokumenty, których kopiowanie lub powielanie jest zabronione i podlega odpowiedzialności karnej**

Nie wolno kopiować ani powielać banknotów, monet, papierów wartościowych, obligacji państwowych ani samorządowych, nawet jeżeli egzemplarze powstałe w wyniku skopiowania lub powielenia zostaną oznaczone jako „Przykład”. Zabronione jest kopiowanie i powielanie banknotów, monet i papierów wartościowych znajdujących się w obiegu w innym kraju. Jeżeli nie uzyskano wcześniej pozwolenia ze strony właściwych władz, zabronione jest kopiowanie i powielanie nieużywanych znaczków pocztowych i kart pocztowych wyemitowanych przez rząd. Zabronione jest kopiowanie i powielanie znaczków emitowanych przez rząd oraz poświadczonych dokumentów urzędowych.

• **Ograniczenia dotyczące niektórych kopii i reprodukcji**

Władze państwowe wprowadziły ograniczenia dotyczące kopiowania i powielania papierów wartościowych emitowanych przez firmy prywatne (akcje, faktury, czeki, bony towarowe itp.), biletów na dojazdy oraz talonów i kuponów. Wyjątkiem są sytuacje, gdy pewna minimalna liczba kopii jest wymagana w firmie do użytku służbowego. Zabronione jest również kopiowanie i powielanie paszportów wydanych przez rząd, zezwoleń wydanych przez organy publiczne i grupy prywatne, dowodów osobistych, biletów i bonów żywnościowych.

• **Uwagi dotyczące praw autorskich**

Zasady dotyczące kopiowania i powielania utworów chronionych prawem autorskim, takich jak książki, utwory muzyczne, obrazy, odbitki z drzeworytów, mapy, rysunki, filmy i fotografie, określone są w krajowych i międzynarodowych przepisach o prawie autorskim. Urządzenia nie należy używać do nielegalnego kopiowania utworów ani naruszania przepisów o prawie autorskim w inny sposób.

Pozbywanie się urządzeń służących do przechowywania danych

Należy pamiętać, że usunięcie obrazów lub sformatowanie pamięci urządzeń służących do przechowywania danych, takich jak karty pamięci lub wbudowana pamięć aparatu, nie powoduje całkowitego usunięcia oryginalnych danych zdjęć. Podczas pozbywania się urządzeń do przechowywania danych należy pamiętać, że usunięte pliki można z nich odzyskać za pomocą dostępnego na rynku oprogramowania, co może skutkować niewłaściwym wykorzystaniem osobistych danych i prywatnych zdjęć przez osoby postronne. Odpowiedzialność za zapewnienie bezpieczeństwa i prywatności tych danych spoczywa na użytkowniku.

Przed pozbyciem się urządzenia do przechowywania danych, wyrzuceniem go lub przekazaniem innemu właścicielowi należy usunąć wszystkie dane przy użyciu odpowiedniego, zakupionego oprogramowania lub sformatować pamięć urządzenia, a następnie zapelnąć je ponownie obrazami niezawierającymi treści osobistych (np. zdjęciami nieba). Należy również usunąć zdjęcia wybrane w opcji **Wybierz zdjęcie** w ustawieniach **Ekran powitalny** (☐73). Podczas fizycznego niszczenia urządzeń do przechowywania danych należy zachować ostrożność, aby uniknąć obrażeń ciała lub zniszczenia mienia.

Zasady bezpieczeństwa

Aby zapobiec wszelkim uszkodzeniom produktu firmy Nikon i obrażeniom ciała, przed rozpoczęciem korzystania z produktu należy w całości przeczytać poniższe uwagi dotyczące bezpieczeństwa. Uwagi te powinny znajdować się w miejscu dostępnym dla wszystkich użytkowników produktu.

Możliwe skutki nieprzestrzegania zaleceń wymienionych w tej części instrukcji są oznaczone poniższym symbolem:



Ta ikona oznacza ostrzeżenie, do którego należy się zastosować przed rozpoczęciem korzystania z produktu firmy Nikon w celu uniknięcia możliwych obrażeń.

OSTRZEŻENIA

W razie nieprawidłowego funkcjonowania natychmiast wyłącz aparat

Gdyby z aparatu lub ładowarki zaczął wydobywać się dym lub dziwny zapach, należy natychmiast odłączyć ładowarkę od gniazda sieciowego i wyjąć akumulator z aparatu, uważając przy tym, aby się nie poparzyć. Dalsza praca aparatu może doprowadzić do obrażeń ciała. Po usunięciu lub odłączeniu źródła zasilania należy przekazać urządzenie do kontroli w autoryzowanym serwisie firmy Nikon.

Nie demontuj aparatu

Dotykanie wewnętrznych części aparatu lub ładowarki może doprowadzić do zranienia. Naprawy powinny być wykonywane wyłącznie przez wykwalifikowanych techników serwisu. W razie pęknięcia obudowy aparatu lub ładowarki w wyniku upadku lub z innej przyczyny należy odłączyć urządzenie i/lub

wyjąć akumulator, a następnie przekazać produkt do kontroli w autoryzowanym serwisie firmy Nikon.

Nie używaj aparatu ani ładowarki w pobliżu łatwopalnego gazu

Nie należy używać urządzeń elektronicznych w pobliżu łatwopalnego gazu, ponieważ istnieje wówczas niebezpieczeństwo wybuchu lub pożaru.

Uważaj na pasek aparatu

Nigdy nie należy owijać paska aparatu wokół szyi dziecka.

Przechowuj w miejscu niedostępnym dla dzieci

Należy zwrócić szczególną uwagę na to, aby małe dzieci nie wkładały do ust akumulatora ani innych małych elementów aparatu.

⚠ Nie wolno dotykać włączanego lub używanego aparatu, ładowarki albo zasilacza sieciowego przez dłuższy czas

Części urządzeń nagrzewają się i stają gorące. Pozostawienie urządzeń w bezpośredniej styczności ze skórą przez długi okres może spowodować poparzenia pierwszego stopnia.

⚠ Nie wystawiaj produktu na działanie bardzo wysokich temperatur, np. nie pozostawiaj go w zamkniętym pojeździe albo w bezpośrednim świetle słonecznym

Nieprzestrzeganie tego zalecenia może doprowadzić do uszkodzeń lub pożaru.

⚠ Zachowaj ostrożność podczas wymiany akumulatora

Niewłaściwe użytkowanie akumulatora może spowodować wyciek, przegrzanie lub wybuch. W celu właściwego użytkowania akumulatora należy stosować się do następujących zaleceń:

- Przed wyjęciem akumulatora należy wyłączyć aparat. W przypadku używania ładowarki/zasilacza sieciowego należy się upewnić, że urządzenie to jest odłączone.
- Należy używać wyłącznie akumulatora jonowo-litowego EN-EL19 (dostarczanego w zestawie). Akumulator należy ładować przy użyciu aparatu, który obsługuje ładowanie. W tym celu użyj ładowarki EH-70P (dostarczonej w zestawie) lub funkcji **Ładow. z komputera**. Do akumulatora bez pomocy aparatu możesz też użyć ładowarki MH-66 (dostępnej osobno).
- Podczas wkładania akumulatora należy uważać, aby nie włożyć go odwrotnie.
- Nie należy wywoływać zwarcia akumulatora, demontować go, usiłować zdjąć ani uszkodzić jego izolacji ani obudowy.

- Nie należy wystawiać akumulatora na działanie płomieni ani nadmiernej temperatury.
- Nie należy zanurzać akumulatora w wodzie ani wystawiać go na działanie wilgoci.
- Przed transportowaniem akumulatora należy włożyć go do plastikowej torebki itp. w celu odizolowania. Nie należy transportować ani przechowywać akumulatora wraz z przedmiotami z metalu, takimi jak naszyjniki czy spinki do włosów.
- Z całkowicie rozładowanego akumulatora może nastąpić wyciek. Aby uniknąć uszkodzenia aparatu, należy wyjąć z niego rozładowany akumulator.
- Należy niezwłocznie zakończyć używanie akumulatora, w którym zauważono jakiegokolwiek zmiany, takie jak odbarwienie lub odkształcenie, i wyjąć go z aparatu.
- W razie kontaktu elektrolitu, który wyciekł z uszkodzonego akumulatora, z odzieżą lub skórą należy natychmiast splukać zabrudzone miejsce dużą ilością wody.

⚠ Środki ostrożności podczas korzystania z ładowarki

- Nie należy wystawiać ładowarki na działanie wilgoci. Nieprzestrzeganie tego zalecenia może doprowadzić do pożaru lub porażenia prądem elektrycznym.
- Kurz osadzający się na częściach metalowych lub w ich pobliżu powinien być usunięty suchą szmatką. Dalsze używanie produktu w takim stanie może doprowadzić do pożaru.
- Nie należy dotykać wtyczki ani przebywać w pobliżu ładowarki podczas burz z wyladowaniami atmosferycznymi. Nieprzestrzeganie tego zalecenia może doprowadzić do porażenia prądem elektrycznym.

- Nie należy uszkodzać, modyfikować, wyciągać, zginać kabla USB, stawiać na nim ciężkich przedmiotów ani poddawać działaniu wysokiej temperatury lub płomieni. W razie uszkodzenia izolacji, gdy przewody w kablu staną się widoczne, należy oddać kabel do kontroli w autoryzowanym serwisie Nikon. Nieprzestrzeganie tych zaleceń może doprowadzić do pożaru lub porażenia prądem elektrycznym.
- Nie należy dotykać wtyczki ani ładowarki mokrymi rękami. Nieprzestrzeganie tego zalecenia może doprowadzić do porażenia prądem elektrycznym.
- Nie należy używać z podróznymi konwerterami, adapterami przeznaczonymi do przetwarzania napięcia ani z przemiennikami prądu stałego na prąd zmienny. Nieprzestrzeganie tego zalecenia może doprowadzić do uszkodzenia bądź przegrzania aparatu lub wywołania pożaru.

Używaj odpowiednich przewodów

W celu spełnienia wymagań przepisów dotyczących produktu do gniazd wejściowych i wyjściowych należy podłączać wyłącznie kable dostarczane lub sprzedawane przez firmę Nikon i przeznaczone do tego.

Zachowaj ostrożność podczas obsługi ruchomych części aparatu

Należy uważać, aby nie przyciąć palców ani innych obiektów pokrywką obiektywu lub ruchomymi częściami aparatu.

Płyty CD-ROM

Dostarczonych wraz z urządzeniem płyt CD-ROM nie należy odtwarzać za pomocą odtwarzaczy płyt kompaktowych. Może to

doprowadzić do utraty słuchu lub uszkodzenia odtwarzacza.

Błysk lampy błyskowej wyzwolony w niewielkiej odległości od oczu fotografowanej osoby może spowodować chwilowe zaburzenia widzenia

Lampa powinna znajdować się w odległości co najmniej 1 metra od fotografowanej osoby. Szczególną ostrożność trzeba zachować podczas fotografowania dzieci.

Nie należy wyzwalać błysku, gdy lampa dotyka osoby lub przedmiotu

Nieprzestrzeganie tego zalecenia może doprowadzić do poparzenia lub pożaru.

Unikaj styczności z ciepłym kryształem

W razie stłuczenia monitora LCD należy zachować szczególną ostrożność. Pozwoli to uniknąć zranienia kawałkami potłuczonego szkła oraz uniemożliwi ciepłemu kryształowi z monitora kontakt ze skórą oraz przedostanie się do oczu lub ust.

Będąc w samolocie lub w szpitalu, należy wyłączyć zasilanie

Zasilanie należy wyłączyć na czas startu i lądowania samolotu. W trakcie lotu nie należy używać funkcji sieci bezprzewodowej. Przebywając w szpitalu, przestrzegaj obowiązujących w nim reguł. Fale elektromagnetyczne generowane przez aparat mogą przeszkodzić w pracy systemów elektronicznych samolotu lub przyrządów w szpitalu. W przypadku używania karty Eye-Fi należy wyjąć ją z aparatu przed wejściem na pokład samolotu lub do szpitala.

Uwagi

Uwaga dla klientów w Europie

OSTRZEŻENIE

RYZYKO WYBUCHU, JEŚLI AKUMULATOR ZOSTANIE ZASTĄPIONY AKUMULATOREM NIEPRAWIDŁOWEGO TYPU.

AKUMULATORY NALEŻY UTYLIZOWAĆ ZGODNIE Z INSTRUKCJAMI.

Ten symbol wskazuje, że urządzenia elektryczne i elektroniczne podlegają selektywnej zbiórce odpadów.

Poniższe informacje dotyczą tylko użytkowników w krajach europejskich:

- Ten produkt należy wyrzucać do śmieci osobno w odpowiednich punktach zbiórki odpadów. Nie należy go wyrzucać z odpadami z gospodarstw domowych.
- Selektywna zbiórka odpadów i recykling pomagają oszczędzać zasoby naturalne i zapobiegać negatywnym konsekwencjom dla ludzkiego zdrowia i środowiska naturalnego, które mogłyby być spowodowane nieodpowiednim usuwaniem odpadów.
- Więcej informacji można uzyskać u sprzedawcy lub w wydziale miejscowych władz zajmującym się utylizacją odpadów.

Ten symbol umieszczony na akumulatorze wskazuje, że akumulator powinien być wyrzucany do śmieci osobno.

Poniższe informacje dotyczą tylko użytkowników w krajach europejskich:



- Wszelkie akumulatory, niezależnie od tego, czy są oznaczone tym symbolem, czy też nie, należy wyrzucać do śmieci osobno w odpowiednich punktach zbiórki odpadów. Nie należy ich wyrzucać razem z odpadami z gospodarstw domowych.
- Więcej informacji można uzyskać u sprzedawcy lub w wydziale miejscowych władz zajmującym się utylizacją odpadów.



Spis treści

Wprowadzenie	ii	Przygotowanie 4 Ustawianie języka, daty i godziny	16
Do przeczytania w pierwszej kolejności	ii	Krok 1 Włączanie aparatu	20
Sprawdzanie zawartości opakowania	ii	Krok 2 Wybór trybu fotografowania	22
Informacje na temat tej instrukcji obsługi	iii	Dostępne tryby fotografowania	23
Informacje i zalecenia	v	Krok 3 Kadrowanie zdjęcia	24
Zasady bezpieczeństwa	viii	Korzystanie z zoomu	25
OSTRZEŻENIA	viii	Krok 4 Ustawienie ostrości i wykonywanie zdjęcia	26
Uwagi	xi	Spust migawki	27
Elementy aparatu	1	Krok 5 Wyświetlanie zdjęć	28
Korpus aparatu	1	Krok 6 Usuwanie zdjęć	30
Mocowanie paska aparatu	3	Fotografowanie	32
Obsługa menu (przycisk MENU)	4	Tryb  (Automatycz.wyb.prog.)	32
Monitor	6	Programy tematyczne (fotografowanie z zastosowaniem programów tematycznych)	33
Tryb fotografowania	6	Wskazówki i uwagi	34
Tryb odtwarzania	8	Tryb efektów specjalnych (stosowanie efektów podczas fotografowania)	38
Podstawy fotografowania i odtwarzania	10	Tryb portret inteligentny (fotografowanie uśmiechniętych twarzy)	40
Przygotowanie 1 Włożenie akumulatora	10	Tryb  (automatyczny)	42
Przygotowanie 2 Naładowanie akumulatora	12	Korzystanie z funkcji Szybkie efekty	43
Przygotowanie 3 Włożenie karty pamięci	14	Funkcje ustawiane za pomocą wybieraka wielofunkcyjnego	44
Pamięć wewnętrzna i karty pamięci	15	Używanie lampy błyskowej	45
		Używanie samowyzwalacza	47

Używanie trybu makro.....	49	Podstawowe ustawienia aparatu.....	73
Regulacja jasności (kompensacja ekspozycji).....	50	Funkcje ustawiane za pomocą przycisku MENU (menu ustawień).....	73
Ustawienie domyślne.....	51		
Funkcje ustawiane za pomocą przycisku MENU (menu fotografowania).....	53	Podłączanie aparatu do telewizora, komputera lub drukarki.....	75
Opcje dostępne w menu fotografowania.....	54	Metody połączenia.....	75
Funkcje, których nie można stosować jednocześnie.....	56	Używanie programu ViewNX 2.....	77
Ostrość.....	58	Instalacja ViewNX 2.....	77
Korzystanie z funkcji wykrywania twarzy.....	58	Przesyłanie zdjęć do komputera.....	80
Korzystanie z funkcji Miękkiej odciń skóry.....	59	Przeglądanie zdjęć.....	82
Używanie funkcji AF z wyszukiwaniem celu.....	60		
Obiekty nienadające się do autofokusa.....	61	Informacje referencyjne.....	81
Blokada ostrości.....	62	Używanie funkcji Łatwa panorama.....	82
		Tryb ulubione zdjęcia.....	85
Odtwarzanie.....	63	Dodawanie zdjęć do albumów.....	85
Powiększenie w trybie odtwarzania.....	63	Odtwarzanie zdjęć w albumie.....	86
Widok miniatur/widok kalendarza.....	64	Usuwanie zdjęć z albumów.....	87
Funkcje ustawiane za pomocą przycisku MENU (menu odtwarzania).....	65	Zmiana ikony albumu z ulubionymi zdjęciami.....	88
		Tryb sortowania automatycznego.....	89
Nagrywanie i odtwarzanie filmów.....	67	Tryb sortuj według daty.....	90
Nagrywanie filmów.....	67	Edycja zdjęć (Zdjęcia).....	91
Funkcje ustawiane za pomocą przycisku MENU (menu filmowania).....	70	Przed edytowaniem zdjęć.....	91
Odtwarzanie filmów.....	71	Szybkie efekty: zmiana odcienia lub nastroju.....	92
		Szybki retusz: poprawa kontrastu i nasycenia.....	93
		D-Lighting: korygowanie jasności i kontrastu.....	93

Korekcja ef. czerwonych oczu: korekcja efektu czerwonych oczu powstającego podczas fotografowania z lampą błyskową	👁️14	Polecenie wydruku (tworzenie polecenia wydruku DPOF).....	👁️45
Retusz upiększający: poprawianie twarzy	👁️15	Pokaz slajdów	👁️49
Miniatury zdjęć: zmniejszanie rozmiaru zdjęć	👁️17	Zabezpiecz	👁️50
Przycinanie: tworzenie przyciętej kopii	👁️18	Obróć zdjęcie.....	👁️52
Podłączanie aparatu do telewizora (odtwarzanie zdjęć na telewizorze)....	👁️19	Notatka głosowa.....	👁️53
Podłączanie aparatu do drukarki (wydruk bezpośredni).....	👁️20	Kopiowanie (kopiowanie pomiędzy pamięcią wewnętrzną i kartą pamięci)	👁️54
Podłączanie aparatu do drukarki.....	👁️21	Menu filmowania	👁️56
Drukowanie zdjęć pojedynczo	👁️23	Opcje filmów.....	👁️56
Drukowanie wielu zdjęć	👁️25	Tryb AF	👁️57
Menu fotografowania (w trybie 📷 (automatycznym)).....	👁️28	Redukcja drgań - filmy	👁️58
Tryb obrazu (jakość i wielkość zdjęcia)	👁️28	Redukcja szumu wiatru.....	👁️58
Balans bieli (regulacja odcienia).....	👁️30	Menu ustawień	👁️59
Zdjęcia seryjne	👁️33	Ekran powitalny.....	👁️59
Czułość ISO.....	👁️35	Strefa czasowa i data.....	👁️60
Opcje kolorów.....	👁️36	Ustaw. monitora.....	👁️62
Tryb pól AF.....	👁️37	Data wydruku (nanoszenie daty i godziny)	👁️64
Tryb AF.....	👁️41	Redukcja drgań - zdjęcia.....	👁️65
Szybkie efekty	👁️41	Wykrywanie ruchu	👁️66
Menu Portret inteligentny	👁️42	Wspomaganie AF.....	👁️67
Miękkie odcień skóry	👁️42	Zoom cyfrowy	👁️67
Wyzw. uśmiechem	👁️43	Ustaw. dźwięków.....	👁️68
Wykr. mrugnienia.....	👁️44	Autowylączenie	👁️68
Menu odtwarzania	👁️45	Formatuj pamięć/Formatuj kartę	👁️69
		Język/Language	👁️70
		Tryb wideo.....	👁️70
		Ładów. z komputera.....	👁️71
		Uwaga: mrugnienie.....	👁️72
		Przesyłanie Eye-Fi	👁️73
		Resetuj wszystko.....	👁️74

Wersja oprogramow.		74
Komunikaty o błędach		75
Nazwy plików		79
Akcesoria dodatkowe.....		80

Informacje techniczne i indeks.....		1
Właściwe postępowanie z produktem...		2
Aparat		2
Akumulator		4
Ładowarka		5
Karty pamięci		5
Czyszczenie i przechowywanie.....		6
Czyszczenie.....		6
Przechowywanie		6
Rozwiązywanie problemów.....		7
Dane techniczne		16
Zatwierdzone karty pamięci.....		20
Indeks.....		22
Warunki gwarancji - Gwarancja na usługi serwisowe firmy Nikon świadczone w Europie.....		30



A series of ten horizontal dashed lines spanning the width of the page, intended for handwriting practice.

Elementy aparatu

Korpus aparatu

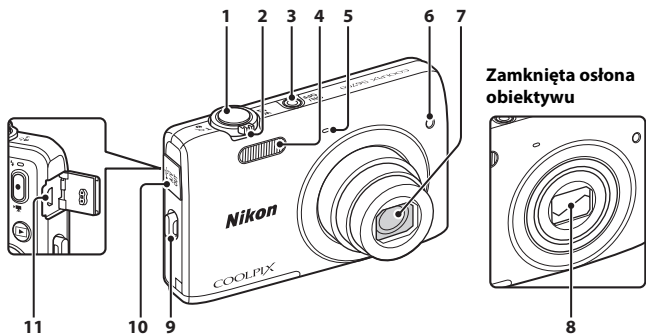

1	Spust migawki.....	26
	Dźwignia zoomu.....	25
	W : szerokokątny.....	25
	T : teleobiektyw.....	25
2	: widok miniatur.....	64
	: powiększenie w trybie odtwarzania.....	63
	: pomoc.....	33
3	Włącznik zasilania/dioda zasilania.....	20
4	Lampa błyskowa.....	45

5	Wbudowany mikrofon.....	53
	Dioda samowyzwalacza.....	48
6	Dioda wspomagająca AF.....	74
7	Obiektyw.....	
8	Pokrywka obiektywu.....	2
9	Zaczepek paska aparatu.....	3
10	Pokrywka gniazda.....	75
11	USB/złącze wyjściowe audio-wideo.....	75

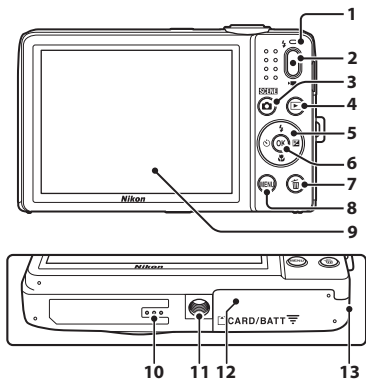

1	Dioda ładowania.....	13
	Dioda gotowości lampy błyskowej.....	45
2	Przycisk (nagrywanie filmu).....	67
3	Przycisk (trybu fotografowania)	22, 33, 38, 40, 42
4	Przycisk (odtworzenie).....	28
5	Wybierak wielofunkcyjny	
6	Przycisk (zatwierdzania wyboru)	
7	Przycisk (usuwanie).....	30, 72, 54

8	Przycisk MENU	4, 53, 65, 70, 73
9	Monitor.....	6
10	Głośnik	
11	Gniazdo mocowania statywu.....	18
12	Pokrywa komory akumulatora/ gniazda karty pamięci.....	10, 14
13	Osłona złącza zasilania (do połączenia z dostępnym osobno zasilaczem sieciowym)	80

Mocowanie paska aparatu

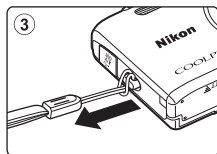
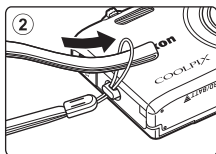
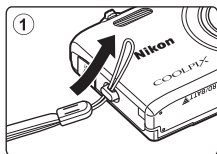

Obsługa menu (przycisk MENU)

Do poruszania się po menu służą wybierak wielofunkcyjny i przycisk **OK**.

1 Naciśnij przycisk MENU.

- Zostanie wyświetlone menu.



2 Naciśnij przycisk na wybieraku wielofunkcyjnym.

- Bieżąca ikona menu zostanie zaznaczona kolorem żółtym.

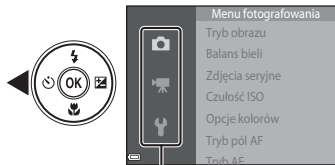

Ikony menu

3 Wybierz odpowiednią ikonę menu.

- Wyświetlane menu się zmienia.

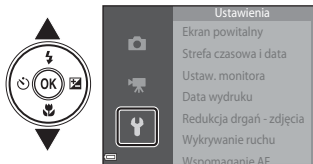

4 Naciśnij przycisk **OK**.

- Pojawi się możliwość wyboru opcji menu.

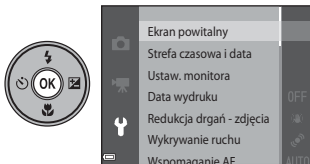

5 Wybierz opcję menu.

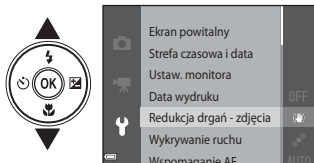

6 Naciśnij przycisk **OK**.

- Zostaną wyświetlone ustawienia wybranej opcji.



7 Wybierz ustawienie.





8 Naciśnij przycisk **OK**.

- Wybrane ustawienie zostanie zastosowane.
- Po zakończeniu korzystania z menu naciśnij przycisk **MENU**.



Ustawianie opcji menu

- Niektórych opcji menu nie można ustawić w zależności od bieżącego trybu fotografowania lub stanu aparatu. Niedostępne opcje są zaznaczone kolorem szarym i nie da się ich wybrać.
- Po wyświetleniu menu można przejść do trybu odtwarzania, naciskając spust migawki, przycisk  (tryb fotografowania), lub przycisk  ( nagrywanie filmu).

Monitor

Informacje wyświetlane na monitorze podczas fotografowania i odtwarzania zmieniają się w zależności od ustawień i stanu aparatu.

W domyślnej konfiguracji informacje są wyświetlane po włączeniu aparatu i w trakcie pracy z aparatem. Po upływie kilku sekund (gdy w opcji **Informacje o zdjęciu** w obszarze **Ustaw. monitora** (📖 73) wybrano wartość **Auto. informacje**) część informacji jest ukrywana.

Tryb fotografowania

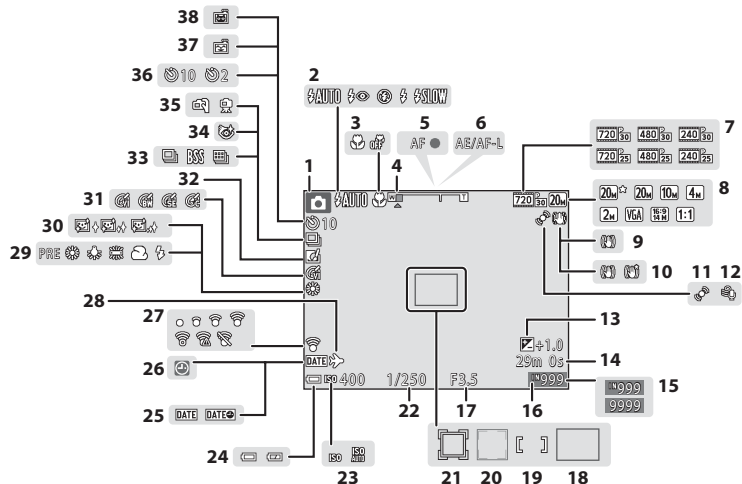

1	Tryb fotografowania	22, 33, 38, 40, 42
2	Tryb lampy błyskowej.....	45
3	Tryb makro.....	49
4	Wskaźnik zoomu.....	25, 49
5	Wskaźnik ostrości.....	26
6	Wskaźnik AE/AF-L.....	4
7	Opcje filmów.....	70, 56
8	Tryb obrazu.....	54, 28
9	Ikona Redukcji drgań - zdjęcia.....	73, 65
10	Ikona Redukcji drgań - filmy.....	70, 58
11	Ikona wykrywania ruchu.....	73, 66
12	Redukcja szumu wiatru.....	70, 58
13	Wartość kompensacji ekspozycji.....	50
14	Długość filmu.....	67
15	Liczba pozostałych zdjęć (zdjęcia)	20, 29
16	Wskaźnik pamięci wewnętrznej.....	20
17	Wartość przysłony.....	27
18	Pole ostrości (AF z wyszukiw. celu)	60, 39
19	Pole ostrości (tryb ręczny lub środek)	38
20	Pole ostrości (wykrywanie twarzy lub pyska zwierzęcia).....	37, 40, 58, 37

21	Pole ostrości (śledzenie obiektów w ruchu)	38
22	Czas otwarcia migawki.....	27
23	Czułość ISO.....	54, 35
24	Wskaźnik stanu akumulatora.....	20
25	Data wydruku.....	73, 64
26	Wskaźnik „Brak ustawienia daty”.....	16
27	Wskaźnik łączności Eye-Fi.....	74, 73
28	Cel podróży.....	60
29	Tryb balansu bieli.....	54, 30
30	Miękki odcień skóry.....	55, 42
31	Opcje kolorów.....	54, 36
32	Ikona Szybkie efekty.....	43, 54, 41
33	Tryb zdjęć seryjnych.....	54, 33
34	Wykr. mrugnięcia.....	55, 44
35	Z ręki/Na statywie.....	34
36	Wskaźnik samowyzwalacza.....	47
37	Wyzw. uśmiechem.....	55, 43
38	Wyzwalanie automat.....	37, 47

Tryb odtwarzania

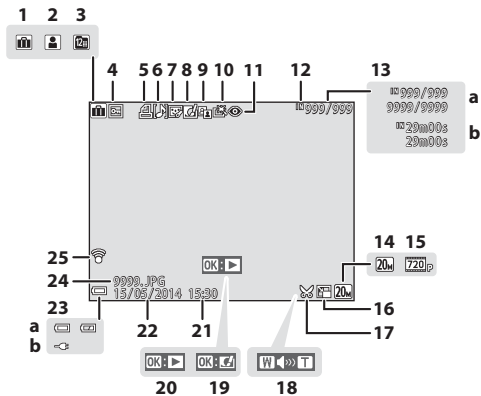

1	Ikona albumu w trybie Ulubione zdjęcia	5	
2	Ikona kategorii w trybie sortowania automatycznego	9	
3	Wskaźnik sortowania według daty	10	
4	Ikona ochrony.....	65,	50
5	Ikona polecenia wydruku	65,	45
6	Ikona Notatka głosowa	65,	53
7	Ikona Retusz upiększający	65,	15
8	Ikona Szybkie efekty.....	29,	12
9	Ikona D-Lighting	65,	13
10	Ikona Szybki retusz	65,	13
11	Korekcja ef. czerw. oczu.....	65,	14
12	Wskaźnik pamięci wewnętrznej		
13	a Numer bieżącego zdjęcia/ całkowita liczba zdjęć b Długość filmu		

14	Tryb obrazu	54,	28
15	Opcje filmów.....	70,	56
16	Ikona Miniatury zdjęć	65,	17
17	Ikona Przycinanie	63,	18
18	Wskaźnik głośności.....	71	
19	Przewodnik Szybkie efekty		
20	Przewodnik Odtwarzanie filmów		
21	Godzina zapisu zdjęcia		
22	Data zapisu zdjęcia		
23	a Wskaźnik stanu akumulatora.....	20	
	b Wskaźnik podłączenia ładowarki		
24	Numer i typ pliku		79
25	Wskaźnik łączności Eye-Fi.....	74,	73

Podstawy fotografowania i odtwarzania

Przygotowanie 1 Włożenie akumulatora

- 1 Otwórz pokrywę komory akumulatora/gniazda karty pamięci.

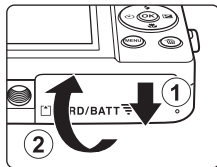

- 2 Włóż akumulator.

- Popchnij pomarańczowy zatrzask akumulatora w kierunku wskazywanym przez strzałkę (1) i włóż akumulator do końca (2).
- Prawidłowo włożony akumulator zostaje zatrzasknięty we właściwej pozycji.

Zatrzask akumulatora

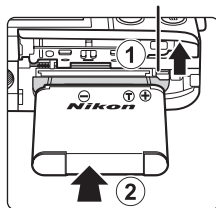

✓ **Zwróć uwagę na to, aby włożyć akumulator we właściwym kierunku**

Odwrotne włożenie akumulatora może spowodować uszkodzenie aparatu.



- 3** Zamknij pokrywę komory akumulatora/gniazda karty pamięci.

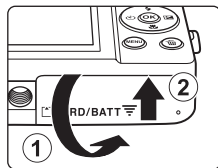

Wymywanie akumulatora

Wyłącz aparat i upewnij się, że dioda zasilania nie świeci się, a monitor jest wyłączony. Następnie otwórz pokrywę komory akumulatora/gniazda karty pamięci.

Popchnij pomarańczowy zatrzask akumulatora w kierunku wskazywanym przez strzałkę (1) i wysuń akumulator (2).

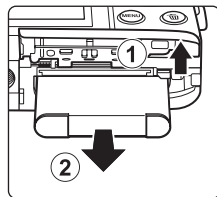

Ostrzeżenie o wysokiej temperaturze

Bezpośrednio po zakończeniu użytkowania aparat, akumulator lub karta pamięci mogą być gorące.

Przygotowanie 2 Naładowanie akumulatora

1 Przygotuj dołączoną ładowarkę.

- Jeśli do aparatu dostarczony jest adapter wtyczki*, zamocuj go na wtyczce ładowarki. Dopchnij adapter wtyczki, aż będzie dobrze zamocowany na swoim miejscu. Po połączeniu tych dwóch części próba zdjęcia adaptera wtyczki na siłę może uszkodzić produkt.

* Kształt adaptera wtyczki zależy od kraju lub regionu kupna aparatu. Ten krok można pominąć, jeśli adapter wtyczki jest trwale połączony z ładowarką.

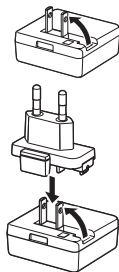

2 Sprawdź, czy akumulator jest włożony do aparatu, a następnie podłącz aparat do ładowarki w kolejności od ① do ③.

- Nie włączaj aparatu.
- Sprawdź, czy wtyczki są prawidłowo ustawione. Podczas podłączania lub odłączania wtyczek nie ustawiaj ich pod kątem.

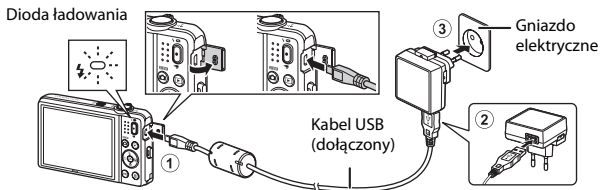



- Dioda ładowania miga powoli na zielono, co wskazuje, że trwa ładowanie akumulatora.
- Gdy aparat jest podłączony do ładowarki, nie można robić zdjęć.

Dioda ładowania	Opis
Mruga powoli (na zielono)	Akumulator jest ładowany.
Wyłączona	Po zakończeniu ładowania dioda ładowania przestaje mrugać i wyłącza się. Naładowanie w pełni rozładowanego akumulatora trwa około 2 godzin i 40 minut.
Mruga szybko (na zielono)	<ul style="list-style-type: none"> • Temperatura otoczenia nie jest odpowiednia dla ładowania. Przed użyciem naładuj akumulator w pomieszczeniu o temperaturze otoczenia od 5°C do 35°C. • Kabel USB nie jest poprawnie podłączony, ładowarka nie jest prawidłowo podłączona lub występuje problem z akumulatorem. Odlącz kabel USB lub ładowarkę i ponownie podłącz je poprawnie albo wymień akumulator.

3 Odlącz ładowarkę od gniazda elektrycznego, a następnie odlącz kabel USB.

Ładowanie za pomocą komputera lub ładowarki akumulatorów

- Akumulator można także naładować, podłączając aparat do komputera ( 74,  71).
- Do naładowania akumulatora bez pomocy aparatu możesz też użyć ładowarki MH-66 (dostępna osobno;  80).

Przygotowanie 3 Włożenie karty pamięci

- 1 Wyłącz aparat i otwórz pokrywę komory akumulatora/gniazda karty pamięci.

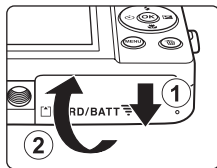

- 2 Włóż kartę pamięci.

- Wsuń w prawidłowy sposób kartę pamięci, aż do zablokowania jej w gnieździe.

Gniazdo karty pamięci

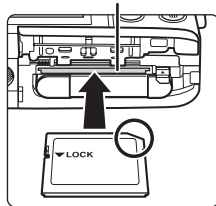

- Zwróć uwagę na to, aby włożyć kartę pamięci we właściwym kierunku**

Wkładanie karty pamięci skierowanej dolną stroną do góry lub stykami do tyłu może spowodować uszkodzenie aparatu lub karty.



- 3 Zamknij pokrywę komory akumulatora/gniazda karty pamięci.

Formatowanie karty pamięci

Karta pamięci, która była używana w innych urządzeniach i została włożona po raz pierwszy do tego aparatu, musi zostać sformatowana za jego pomocą. Włóż kartę pamięci do aparatu, naciśnij przycisk **MENU** i wybierz opcję **Formatuj kartę** z menu ustawień.

Wymowanie karty pamięci

Wyłącz aparat i upewnij się, że dioda zasilania nie świeci się, a monitor jest wyłączony. Następnie otwórz pokrywę komory akumulatora/gniazda karty pamięci.

Delikatnie wciśnij kartę pamięci do aparatu (1) i wysuń ją częściowo (2).

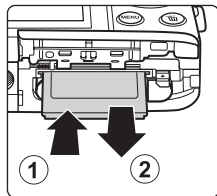

Ostrzeżenie o wysokiej temperaturze

Bezpośrednio po zakończeniu użytkowania aparatu, akumulator lub karta pamięci mogą być gorące.

Pamięć wewnętrzna i karty pamięci

Dane aparatu, w tym zdjęcia i filmy, można zapisywać bezpośrednio w pamięci wewnętrznej aparatu lub na karcie pamięci. Aby użyć pamięci wewnętrznej, należy najpierw wyjąć kartę pamięci.

Przygotowanie 4 Ustawianie języka, daty i godziny

Po pierwszym włączeniu aparatu zostaje wyświetlony ekran wyboru języka oraz ekran ustawień daty i czasu dla zegara aparatu.

- W przypadku zamknięcia tego ekranu bez ustawienia daty i czasu na ekranie fotografowania będzie mrugać symbol

- 1 Naciśnij włącznik zasilania, aby włączyć aparat.

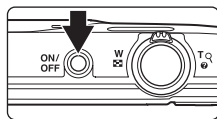

- 2 Naciśnij przycisk na wybieraku wielofunkcyjnym, aby wybrać język, a następnie naciśnij przycisk

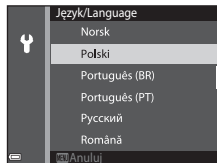

- 3 Wybierz opcję **Tak** i naciśnij przycisk

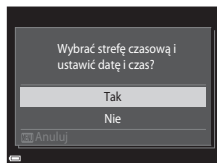

4 Wybierz macierzystą strefę czasową i naciśnij przycisk **OK**.

- Aby włączyć czas letni, naciśnij przycisk ▲. Jeśli czas letni jest włączony, w górnej części monitora wyświetlany jest symbol ☀️. Aby wyłączyć funkcję czasu letniego, naciśnij przycisk ▼.

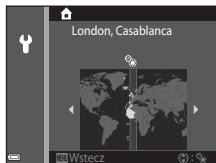

5 Wybierz format daty i naciśnij przycisk **OK**.



6 Ustaw datę i czas i naciśnij przycisk **OK**.

- Wybierz pole: naciśnij przycisk ◀▶ (służy on do przełączania między opcjami **D**, **M**, **R**, godzina i minuty).
- Ustaw datę i godzinę: naciśnij przycisk ▲▼.
- Potwierdź ustawienia: wybierz pole minut i naciśnij przycisk **OK**.

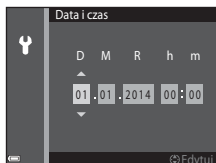

7 Wybierz opcję **Tak** i naciśnij przycisk **OK**.

- Po zakończeniu wprowadzania ustawień obiektyw aparatu zostanie wysunięty, a sam aparat przełączy się w tryb fotografowania.

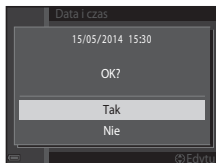

Zmiana ustawienia języka, daty i godziny

- Ustawienia te można zmienić w pozycjach **Język/Language** i **Strefa czasowa i data** w **Y** menu ustawień (📖73).
- Czas letni można włączyć lub wyłączyć, wybierając w menu ustawień **Y** opcję **Strefa czasowa i data** a następnie **Strefa czasowa**. Aby włączyć czas letni i przesunąć zegar o godzinę do przodu, naciśnij przycisk **▶** a następnie **▲** na wybieraku wielofunkcyjnym. Aby wyłączyć czas letni i cofnąć zegar o godzinę, naciśnij przycisk **▼**.

Bateria zegara

- Zegar aparatu jest zasilany przez wbudowany akumulator zapasowy. Jest on ładowany po włożeniu do aparatu głównego akumulatora lub podłączeniu opcjonalnego zasilacza sieciowego. Po około dziesięciu godzinach ładowania zapewnia on pracę zegara przez kilka dni.
- Jeśli akumulator zegara rozładuje się, po włączeniu aparatu zostanie wyświetlony ekran wyboru daty i godziny. Ustaw wówczas ponownie datę i godzinę. Więcej informacji zawiera krok 3 (📖16) w części „Przygotowanie 4 Ustawianie języka, daty i godziny”.

Nanoszenie daty wykonania zdjęcia na wydruki

- Aby nanosić datę na każde wykonywane zdjęcie, wybierz w menu ustawień opcję **Data wydruku** (📖73).
- Do wydrukowania daty wykonania na zdjęciach zrobionych bez użycia opcji **Data wydruku** można użyć oprogramowania ViewNX 2 (📖77).



A series of ten horizontal dashed lines spanning the width of the page, intended for handwriting practice.

Krok 1 Włączanie aparatu

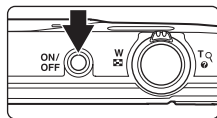

1 Naciśnij włącznik zasilania.

- Ekran zostanie włączony.
- Aby wyłączyć aparat, naciśnij ponownie włącznik zasilania.



2 Sprawdź wskaźnik stanu akumulatora i liczbę pozostałych zdjęć.

Wskaźnik stanu akumulatora

Wyświetlacz	Opis
	Wysoki poziom naładowania akumulatora.
	Niski poziom naładowania akumulatora.
 Wyczerpana bateria.	Aparat nie rejestruje zdjęć. Naładuj akumulator.

Liczba pozostałych zdjęć



Wskaźnik stanu akumulatora





Liczba pozostałych zdjęć

Zostaje wyświetlona liczba zdjęć, które można wykonać.

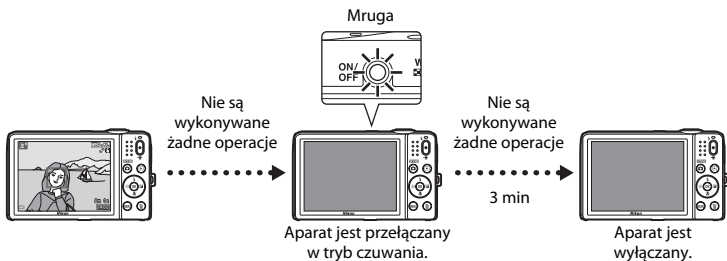
- Ikona  jest wyświetlana, gdy do aparatu nie jest włożona karta pamięci, a zdjęcia będą zapisywane w pamięci wewnętrznej.

Funkcja Autowylaczenie





- Czas, po którym aparat przełączany jest w tryb czuwania, wynosi około jednej minuty. Można to zmienić za pomocą opcji **Autowylaczenie** w menu ustawień (☰73).
- Gdy aparat znajduje się w trybie czuwania, ekran zostanie ponownie włączony po wykonaniu dowolnej z poniższych czynności:
 - Naciśnięcie włącznika zasilania, spustu migawki, przycisku  (tryb fotografowania), przycisku  (odtwarzanie) lub przycisku   nagrywanie filmu).

Krok 2 Wybór trybu fotografowania

1 Naciśnij przycisk .











2 Naciśnij przycisk ▲▼ na wybieraku wielofunkcyjnym, aby wybrać tryb fotografowania, a następnie naciśnij przycisk .

- W tym przykładzie został użyty tryb  (automatycz.wybr.prog.).
- Tryb fotografowania jest zapisywany po wyłączeniu aparatu.



Dostępne tryby fotografowania

	Automatycz.wyb.prog.	 32
	Po wykadrowaniu zdjęcia aparat automatycznie wybiera optymalny program tematyczny. Dzięki temu łatwiej zrobić zdjęcie przy użyciu ustawień pasujących do aktualnych warunków.	
	Programy tematyczne	 33
	Ustawienia aparatu są dostosowywane do wybranego typu programu tematycznego.	
S0	Efekty specjalne	 38
	Efekty można zastosować do zdjęć podczas fotografowania.	
	Portret inteligentny	 40
	Gdy aparat wykryje uśmiechniętą twarz, zdjęcie zostanie zrobione automatycznie bez naciśnięcia spustu migawki (wyzwolenie uśmiechem). Do wygładzenia koloru skóry na twarzy można także użyć funkcji Miękkiej odcień skóry.	
	Tryb automatyczny	 42
	Służy do wykonywania ogólnych zdjęć. Ustawienia można zmienić stosownie do aktualnych warunków fotografowania oraz typu zdjęcia, które chcesz wykonać.	

Krok 3 Kadrowanie zdjęcia

1 Przytrzymaj aparat stabilnie.

- Uważaj na to, aby palce i inne obiekty nie zasłoniły obiektywu, lampy błyskowej, diody wspomagającej AF, mikrofonu i głośnika.
- W przypadku fotografowania w orientacji pionowej należy tak obrócić aparat, aby wbudowana lampa błyskowa znalazła się ponad obiektywem.

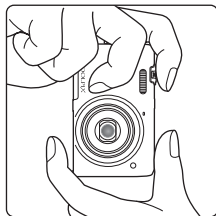
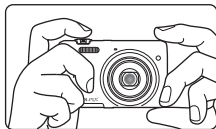

2 Wykadruj zdjęcie.

- Gdy aparat automatycznie określa program tematyczny, ikona trybu fotografowania się zmienia (📖32).

Ikona trybu fotografowania



✓ Uwagi na temat trybu (automatycz.wyb.prog.)

- W niektórych warunkach fotografowania aparat może nie wybraćżądanego programu tematycznego. W takim wypadku wybierz inny tryb fotografowania (📖33, 38, 40, 42).
- Jeśli włączony jest zoom cyfrowy, program tematyczny zmieniany jest na .

Jeśli używasz statywu

- Podczas fotografowania w następujących sytuacjach zalecamy ustabilizowanie aparatu przy użyciu statywu:
 - Fotografowanie w słabym świetle.
 - Fotografowanie przy trybie lampy błyskowej (📖46) ustawionym na Ⓜ (wyłączonym).
 - Fotografowanie z dużym powiększeniem.
- Jeśli do stabilizacji aparatu podczas fotografowania używasz statywu, ustaw opcję **Redukcja drgań - zdjęcia** na **Wyłączona** w menu ustawień (📖73), aby zapobiec potencjalnym spowodowanym przez nią błędom.

Korzystanie z zoomu

Poruszanie dźwigni zoomu pozwala zmienić położenie zoomu.

- Aby powiększyć obiekt: przesunąć dźwignię zoomu w stronę pozycji **T** (teleobiektyw).
- Aby pomniejszyć obiekt i zobaczyć większy obszar: przesunąć dźwignię zoomu w stronę pozycji **W** (szerokokątny).
Po włączeniu aparatu zoom jest ustawiany w pozycji najszerzego kąta widzenia.
- Podczas poruszania dźwignię zoomu w górnej części monitora jest wyświetlany wskaźnik zoomu.
- Zoom cyfrowy, który pozwala na dalsze powiększenie obrazu (do ok. 4x maksymalnego zoomu optycznego), można włączyć, przesuwnąjąc i przytrzymując dźwignię zoomu w pozycji **T**, gdy aparat ma już ustawiony maksymalny zoom optyczny.

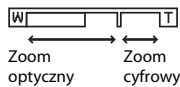
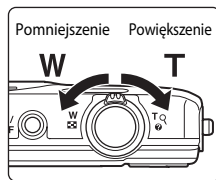

Uwagi dotyczące opcji zoom cyfrowy

Wskaźnik zoomu zmienia kolor na niebieski po włączeniu zoomu cyfrowego, a na żółty, gdy powiększenie zoomu zostanie jeszcze zwiększone.

- Niebieski wskaźnik zoomu: jakość obrazu nie jest zauważalnie zmniejszona wskutek użycia precyzyjnego zoomu dynamicznego.
- Żółty wskaźnik zoomu: jakość obrazu jest zauważalnie zmniejszona.
- Wskaźnik pozostaje niebieski przy większym obszarze, gdy wielkość zdjęcia jest mniejsza.
- Wskaźnik zoomu może nie zaświecić się na niebiesko w przypadku niektórych ustawień zdjęć seryjnych.

Krok 4 Ustawienie ostrości i wykonywanie zdjęcia

1 Naciśnij spust migawki do połowy.

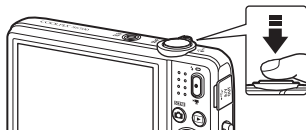

- Po ustawieniu ostrości na obiekcie pole ostrości świeci na zielono (może to dotyczyć kliku pól).
- Gdy używasz zoomu cyfrowego, aparat ustawi ostrość na obiekcie znajdującym się w środku kadru, a pole ostrości nie zostanie wyświetlone. Gdy aparat ustawi ostrość, wskaźnik ostrości (📖7) zaświeci się na zielono.
- Jeśli pole ostrości lub wskaźnik ostrości migają, ustawienie ostrości jest niemożliwe. Zmień kompozycję i spróbuj ponownie nacisnąć spust migawki do połowy.



2 Nie podnosząc palca, wciśnij spust migawki do końca.



Spust migawki

<p>Naciśnięcie do połowy</p> 	<p>Aby ustawić ostrość i ekspozycję (czas otwarcia migawki i wartość przysłony), naciśnij spust migawki do połowy, zatrzymując palec po wyczuciu oporu. Dopóki spust migawki będzie naciśnięty do połowy, ostrość i ekspozycja będą zablokowane.</p>
<p>Wciśnięcie do końca</p> 	<p>Aby zwolnić migawkę i zrobić zdjęcie, wciśnij spust migawki do końca. Spust migawki należy naciskać delikatnie, ponieważ zbyt mocne lub energiczne naciśnięcie może spowodować drganie aparatu i rozmycie (poruszenie) zdjęcia. Pamiętaj o delikatnym naciśnięciu przycisku.</p>

Informacje o zapisywaniu zdjęć i nagrywaniu filmów

Wskaźnik pokazujący liczbę pozostałych zdjęć lub maksymalną długość filmu miga w trakcie zapisywania zdjęcia lub filmu. Gdy miga wskaźnik, **nie otwieraj pokrywy komory akumulatora/gniazda karty pamięci, aby wyjąć lub włożyć kartę pamięci lub akumulator**. Może to spowodować utratę danych lub uszkodzenie aparatu bądź karty.



Krok 5 Wyświetlanie zdjęć

1 Naciśnij przycisk (odtworzenie).

- Jeśli aparat jest wyłączony, naciśnięcie i przytrzymanie przycisku  (odtworzenie) spowoduje włączenie aparatu w trybie odtwarzania.



2 Użyj wybieraka wielofunkcyjnego, aby wybrać zdjęcie do wyświetlenia.

- Aby szybko przewijać zdjęcia, naciśnij i przytrzymaj przycisk .
- Aby wrócić do trybu fotografowania, naciśnij przycisk  lub spust migawki.





Wyświetlanie poprzedniego zdjęcia



Wyświetlanie następnego zdjęcia



Przycisk Szybkie efekty



- Aby zastosować efekt do obrazu, gdy w widoku pełnoekranowym jest wyświetlany symbol **OK**: , naciśnij przycisk **OK**.
- Gdy wyświetlany jest ekran wyboru efektu, użyj przycisku    na wybieraku wielofunkcyjnym, aby wybrać efekt, i naciśnij przycisk **OK**. Następnie wybierz opcję **Tak** w oknie potwierdzenia i naciśnij przycisk **OK**, aby zapisać zdjęcie w osobnym pliku.
Aby uzyskać więcej informacji, patrz „Szybkie efekty: zmiana odcienia lub nastroju” ( 12).



Krok 6 Usuwanie zdjęć

- 1** Aby usunąć zdjęcie wyświetlane na monitorze, naciśnij przycisk .



- 2** Naciśnij przycisk   na wybieraku wielofunkcyjnym, aby wybrać metodę usuwania, a następnie naciśnij przycisk .

- Aby wyjść bez usuwania zdjęcia, naciśnij przycisk **MENU**.

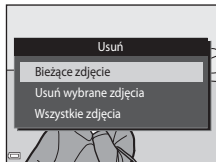

- 3** Wybierz opcję **Tak** i naciśnij przycisk .

- Usuniętych zdjęć nie można odzyskać.
- Aby anulować operację, wybierz opcję **Nie** i naciśnij przycisk .

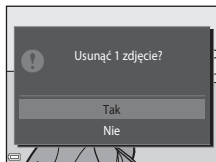

Korzystanie z ekranu Usuń wybrane zdjęcia

1 Za pomocą przycisku ◀▶ na wybieraku wielofunkcyjnym wybierz zdjęcie do usunięcia, a następnie użyj przycisku ▲, aby wyświetlić symbol 🗑️.

- Aby anulować zaznaczenie i usunąć symbol 🗑️, naciśnij przycisk ▼.
- Przesuń dźwignię zoomu (📖1) do pozycji T (Q), aby włączyć widok pełnoekranowy, lub W (📷), aby włączyć z powrotem widok miniatur.



2 Umieść symbol 🗑️ na wszystkich zdjęciach, które chcesz usunąć, i potwierdź wybór, naciskając przycisk Ⓚ.

- Zostanie wyświetlona prośba o potwierdzenie. Aby zakończyć czynności, postępuj zgodnie z instrukcjami wyświetlanymi na ekranie.



Usuwanie ostatnio zapisanego zdjęcia w trybie fotografowania

Aby w trybie fotografowania usunąć ostatnio zapisane zdjęcie, naciśnij przycisk 🗑️.











Fotografowanie

Tryb (Automatycz.wyb.prog.)



Po wykadrowaniu zdjęcia aparat automatycznie wybiera optymalny program tematyczny. Dzięki temu łatwiej zrobić zdjęcie przy użyciu ustawień pasujących do aktualnych warunków.

Przejdź do trybu fotografowania → przycisk  (tryb fotografowania) →  (automatycz.wyb.prog.) → przycisk 

Po wybraniu przez aparat programu tematycznego ikona programu tematycznego wyświetlana na ekranie fotografowania zostaje zastąpiona przez ikonę obecnie włączonego programu.

	Portret (zbliżenia i portrety jednej lub dwóch osób)
	Portret (portrety trzech lub więcej osób lub zdjęcia, na których tło zajmuje duży obszar kadru)
	Krajobraz
	Portret nocny (zbliżenia i portrety jednej lub dwóch osób)
	Portret nocny (portrety trzech lub więcej osób lub zdjęcia, na których tło zajmuje duży obszar kadru)
	Krajobraz nocny
	Makro
	Zdjęcia pod światło (zdjęcia obiektów innych niż ludzie)
	Zdjęcia pod światło (zdjęcia portretowe)
	Inne programy temat.

Funkcje dostępne w trybie (automatycz.wyb.prog.)

- Tryb lampy błyskowej (45)
- Samowyzwalacz (47)
- Kompensacja ekspozycji (50)

Programy tematyczne (fotografowanie z zastosowaniem programów tematycznych)

Po wybraniu programu tematycznego ustawienia aparatu są automatycznie optymalizowane dla wybranego programu.

Wejźdź do trybu fotografowania → przycisk  (tryb fotografowania) →  (druga ikona od góry*) →  →  → wybierz program tematyczny → przycisk 

* Zostanie wyświetlona ikona ostatnio wybranego programu tematycznego.

 Portret (ustawienie domyślne)	 Krajobraz ¹	 Sport ² (📖34)	 Portret nocny ³
 Przyjęcie/wnętrze ² (📖34)	 Plaża ²	 Śnieg ²	 Zachód słońca ^{2,3}
 Zmierzch/świt ^{1,3}	 Krajobraz nocny ^{1,3} (📖34)	 Makro (📖35)	 Żywność (📖35)
 Muzeum ² (📖35)	 Sztuczne ognie ^{1,3} (📖35)	 Kopia czarno-biała ² (📖35)	 Zdjęcia pod światło ² (📖36)
 Zdjęcia panoramiczne (📖36)	 Portret zwierzęcia (📖37)		

¹ Aparat ustawia ostrość na nieskończoność.

² Aparat ustawia ostrość na obszar znajdujący się w środku kadru.

³ Ponieważ czas otwarcia migawki jest długi, zaleca się użycie statywu. Podczas korzystania ze statywu w celu stabilizacji aparatu ustaw w menu ustawień (📖73) opcję **Redukcja drgań - zdjęcia** na **Wyłączona**.

Wyświetlanie opisu każdego programu tematycznego (pomocy)

Wybierz program tematyczny i przesunij dźwignię zoomu (📖1) do pozycji **T** (🔍), aby wyświetlić opis tego programu. Aby wrócić do ekranu początkowego, ponownie przesunij dźwignię zoomu do położenia **T** (🔍).

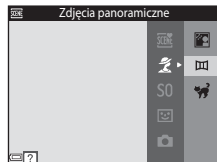

Wskazówki i uwagi







Sport

- Gdy spust migawki zostanie wciśnięty do końca i przytrzymany, aparat wykonuje około 6 zdjęć z szybkością około 1,1 kl/s (gdy tryb obrazu jest ustawiony na **200**).
- Liczba klatek na sekundę dla zdjęć seryjnych może się zmieniać w zależności od bieżącego ustawienia trybu obrazu, typu używanej karty pamięci lub warunków fotografowania.
- Ostrość, ekspozycja i odcień są określane dla całej serii na podstawie pierwszego zdjęcia z każdej serii.







Przyjęcie/wnętrze

- Aby uniknąć efektów drgań aparatu, aparat należy trzymać nieruchomo. Podczas korzystania ze statywu w celu stabilizacji aparatu ustaw w menu ustawień (73) opcję **Redukcja drgań - zdjęcia** na **Wyłączona**.









Krajobraz nocny

- Na ekranie wyświetlonym po wybraniu programu tematycznego  **Krajobraz nocny** wybierz opcję  **Z ręki** lub  **Na statywie**.
-  **Z ręki** (ustawienie domyślne): wybierz tę opcję, aby robić zdjęcia z mniejszym rozmyciem i szumem, nawet jeśli aparat jest trzymany w ręce.
-  **Na statywie**: wybierz tę opcję, jeśli do stabilizacji aparatu podczas fotografowania używasz statywu lub innych metod.
 - Redukcja drgań jest wyłączona nawet wtedy, gdy opcja **Redukcja drgań - zdjęcia** (73) w menu ustawień jest ustawiona na **Włączona**.

Makro

- Włączany jest tryb makro ()49), a aparat automatycznie ustawia zoom na największą wartość, przy jakiej może ustawić ostrość.
- Pole ostrości można przesuwając. Naciśnij przycisk , przesuń pole ostrości za pomocą przycisków    na wybieraku wielofunkcyjnym i naciśnij przycisk , aby zastosować ustawienie.

Żywność

- Włączany jest tryb makro ()49), a aparat automatycznie ustawia zoom na największą wartość, przy jakiej może ustawić ostrość.
- Za pomocą przycisków   na wybieraku wielofunkcyjnym można dostosować odcień. Ustawienie odcienia jest zapisywane w pamięci aparatu nawet po jego wyłączeniu.
- Pole ostrości można przesuwając. Naciśnij przycisk , przesuń pole ostrości za pomocą przycisków    na wybieraku wielofunkcyjnym i naciśnij przycisk , aby zastosować ustawienie.



Muzeum

- Gdy spust migawki jest wciśnięty do końca i przytrzymany, aparat zarejestruje serię do dziesięciu zdjęć i najostrejsze zdjęcie z tej serii zostanie automatycznie wybrane i zapisane (najlepsze zdjęcie BSS).
- Lampa błyskowa nie będzie działać.

Sztuczne ognie

- Szybkość migawki jest na stałe ustawiona na cztery sekundy.







Kopia czarno-biała

- Użyj tego ustawienia w trybie makro ()49) podczas fotografowania obiektu z małej odległości.





Zdjęcia pod światło

- Lampa błyskowa jest zawsze uruchamiana.



Zdjęcia panoramiczne

- Użyj tego trybu, robiąc serię zdjęć, które można później za pomocą komputera połączyć w jeden obraz panoramiczny.
- Używając przycisku    na wybieraku wielofunkcyjnym, wybierz kierunek dodawania zdjęć do panoramy, a następnie naciśnij przycisk .
- Po zapisaniu pierwszego zdjęcia zrób dodatkowe potrzebne zdjęcia, sprawdzając, jak każde z nich będzie połączone z następnym. Aby zakończyć fotografowanie, naciśnij przycisk .
- Prześlij zdjęcia do komputera i użyj programu Panorama Maker (79), aby połączyć je w jedną panoramę. Więcej informacji znajdziesz w części „Używanie funkcji Łatwa panorama” (2).

Portret zwierzaka

- Po skierowaniu aparatu na psa lub na kota aparat wykryje pysk zwierzaka i ustawi na nim ostrość. Domyślnie aparat wykrywa pysk psa lub kota i automatycznie zwalnia migawkę w momencie ustawienia na nim ostrości (wyzwalanie automat).
- Na ekranie wyświetlonym po wybraniu programu tematycznego  **Portret zwierzaka** wybierz opcję  **Zdjęcie pojedyncze** lub  **Zdjęcia seryjne**.
 -  **Zdjęcie pojedyncze**: po wykryciu pyska zwierzęcia aparat zapisuje jedno zdjęcie.
 -  **Zdjęcia seryjne**: po wykryciu pyska zwierzęcia aparat zapisuje trzy zdjęcia seryjne.

Wyzwalanie automat.

- Aby zmienić ustawienia opcji **Wyzwalanie automat.**, naciśnij przycisk  na wybieraku wielofunkcyjnym.
 - : aparat wykrywa pysk psa lub kota i automatycznie zwalnia migawkę.
 - **OFF**: aparat nie zwalnia migawki automatycznie, nawet jeśli został wykryty pysk psa lub kota. Naciśnij spust migawki. Po wybraniu opcji **OFF** aparat wykrywa także ludzkie twarze.
- Po wykonaniu pięciu zdjęć opcja **Wyzwalanie automat.** zostaje wyłączona (ustawienie **OFF**).
- Bez względu na ustawienie funkcji **Wyzwalanie automat.**, można także robić zdjęcia, naciskając spust migawki. Po wybraniu opcji  **Zdjęcia seryjne** naciśnięcie i przytrzymanie spustu migawki pozwala fotografować w trybie zdjęć seryjnych.

Pole ostrości

- Kiedy aparat wykryje twarz, na wyświetlaczu zostaje ona otoczona żółtą ramką. Po ustawieniu ostrości na twarz wyświetlanej wewnątrz podwójnej ramki (pola ostrości), ramka ta zmienia kolor na zielony. Jeśli nie zostanie rozpoznana żadna twarz, aparat ustawia ostrość na obiekt znajdujący się na środku kadru.
- W niektórych warunkach aparat może nie wykryć pyska zwierzęcia i wyświetlić ramkę wokół innych obiektów.

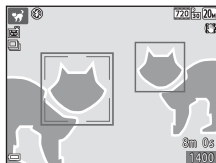









Tryb efektów specjalnych (stosowanie efektów podczas fotografowania)

Efekty można zastosować do zdjęć podczas fotografowania.

Przejdź do trybu fotografowania → przycisk  (tryb fotografowania) → SO (trzecia ikona od góry*) → ►►►▲▼► wybierz efekt → przycisk 





* Zostanie wyświetlona ikona ostatnio wybranego efektu.

Kategoria	Opis
SO Zmiękczenie (ustawienie domyślne)	Zmiękczenie zdjęcia przez dodanie delikatnego rozmycia do całego obrazu.
SE Nostalgiczna sepia	Dodanie odcienia sepii i zmniejszenie kontrastu w celu upodobnienia obrazu do starej fotografii.
 Monochr. wys. kontrast	Zmiana zdjęcia na czarno-białe i nadanie ostrego kontrastu.
 Rozjaśnienie	Nadanie całemu zdjęciu jasnego odcienia.
 Przyciemnienie	Nadanie całemu zdjęciu ciemnego odcienia.
 Kolor selektywny	Utworzenie czarno-białego zdjęcia, na którym pozostaje tylko jeden określony kolor.
POP Pop	Zwiększa nasycenie całego zdjęcia kolorami, aby zwiększyć jego wyrazistość.
VI Żywe kolory	Zwiększa nasycenie kolorami całego zdjęcia i podnosi kontrast.
 Malowidło	Nadaje zdjęciu wygląd przypominający ręcznie malowane obrazy.

Kategoria	Opis
 1 Efekt aparatu zab. 1	Nadaje całemu zdjęciu żółty odcień i przyciemnia krawędzie obrazu.
 2 Efekt aparatu zab. 2	Zmniejsza nasycenie kolorami całego zdjęcia i przyciemnia krawędzie obrazu.
 Krosowanie	Nadaje zdjęciu tajemniczy wygląd w oparciu o określony kolor.

- Aparat ustawia ostrość na obszar znajdujący się na środku kadru.
- Po wybraniu opcji **Kolor selektywny** lub **Krosowanie** wybierz żądany kolor z suwaka, używając przycisków ▲▼ na wybieraku wielofunkcyjnym.

Aby zmienić ustawienia którejs z poniższych funkcji, anuluj wybór koloru za pomocą przycisku .

- Tryb lampy błyskowej (45)
- Samowyzwalacz (47)
- Tryb makro (49)
- Kompensacja ekspozycji (50)



Aby powrócić do ekranu wyboru koloru, naciśnij ponownie przycisk .



Suwak

Tryb portret inteligentny (fotografowanie uśmiechniętych twarzy)

Gdy aparat wykryje uśmiechniętą twarz, zdjęcie zostanie zrobione automatycznie bez naciśnięcia spustu migawki (wyzwolenie uśmiechem (□55)). Do wygładzenia koloru skóry na twarzy można użyć funkcji Miękki odcień skóry.

Przejdź do trybu fotografowania → przycisk  (tryb fotografowania) →
 Portret inteligentny → przycisk **OK**

1 Wykadruj zdjęcie.

- Skieruj aparat na twarz osoby.

2 Nie naciskając spustu migawki, wykadruj zdjęcie i poczekaj, aż fotografowana osoba się uśmiechnie.

- Jeśli aparat wykryje uśmiechniętą twarz osoby otoczonej podwójną ramką, migawka zostanie wyzwolona automatycznie.
- Gdy aparat wykryje uśmiechniętą twarz, automatycznie zwolni migawkę.

3 Zakończ fotografowanie automatyczne.

- Aby zakończyć fotografowanie, wykonaj jedną z niżej wymienionych operacji.
 - Ustaw opcję **Wyzw. uśmiechem** na **Wyłączone**.
 - Naciśnij przycisk  i wybierz inny tryb fotografowania.

Uwagi dotyczące trybu portretu inteligentnego

W niektórych warunkach fotografowania aparat może nie rozpoznać twarzy lub nie wykryć uśmiechów (□58). Do robienia zdjęć można też użyć spustu migawki.

Gdy dioda samowyzwalacza mruga



Przy wyzwalaniu uśmiechem dioda samowyzwalacza zacznie mrugać, gdy aparat wykryje twarz, a zaraz po wyzwoleniu migawki dioda mruga szybko.



Funkcje dostępne w trybie Portret inteligentny

- Tryb lampy błyskowej (📖45)
- Samowyzwalacz (📖47)
- Kompensacja ekspozycji (📖50)
- Menu Portret inteligentny (📖53)





Tryb (automatyczny)

Służy do wykonywania ogólnych zdjęć. Ustawienia można zmienić stosownie do aktualnych warunków fotografowania oraz typu zdjęcia, które chcesz wykonać.

Przejdź do trybu fotografowania → przycisk  (tryb fotografowania) → tryb  (automatyczny) → przycisk 

- Zmieniając ustawienie **Tryb pół AF** (45), można zmienić sposób wybierania obszaru kadru, na którym zostanie ustawiona ostrość. Ustawienie domyślne to **AF z wyszukiw. celu** (60).



Funkcje dostępne w trybie (automatycznym)

- Tryb lampy błyskowej (45)
- Samowyzwalacz (47)
- Tryb makro (49)
- Kompensacja ekspozycji (50)
- Menu fotografowania (54)

Korzystanie z funkcji Szybkie efekty





Po wybraniu trybu  (automatycznego) można wprowadzić efekty na zdjęcia bezpośrednio po zwolnieniu migawki.





- Zdjęcie po edycji zostanie zapisane w osobnym pliku pod inną nazwą.

1 Po wykonaniu zdjęcia w trybie  (automatycznym) i wyświetleniu go naciśnij przycisk .

- Po naciśnięciu przycisku **MENU** lub jeśli przez ok. 5 sekund nie zostaną wykonane żadne operacje, monitor automatycznie powraca do ekranu fotografowania.
- Aby ekran pokazany po prawej stronie nie był wyświetlany, wyłącz (**Wyłączony**) opcję **Szybkie efekty** w menu fotografowania (54).



2 Naciśnij przycisk  na wybieraku wielofunkcyjnym, aby wybrać żądany efekt, a następnie naciśnij przycisk .

- Przesuń dźwignię zoomu (1) do pozycji **T** () , aby włączyć widok pełnoekranowy, lub **W** () , aby włączyć z powrotem widok miniatur.
- Aby wyjść bez zapisywania edytowanego zdjęcia, naciśnij przycisk **MENU**. Po wyświetleniu okna dialogowego potwierdzenia wybierz opcję **Tak** i naciśnij przycisk .
- Więcej informacji na temat typów efektów, patrz „Szybkie efekty: zmiana odcienia lub nastroju” (12).

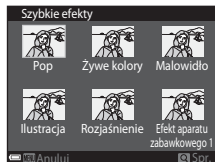

3 Wybierz opcję **Tak** i naciśnij przycisk .

Funkcje ustawiane za pomocą wybieraka wielofunkcyjnego

Poniżej przedstawiono funkcje dostępne w poszczególnych trybach fotografowania.

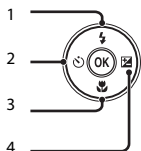

		(automatycz. wyb. prog.)	Programy tematyczne	Efekty specjalne	Portret inteligentny	Tryb (automatyczny)
1	Tryb lampy błyskowej (45)	✓	*	✓	✓*	✓
2	Samowyzwalacz (47)	✓		✓	✓*	✓
3	Tryb makro (49)	–		✓	–	✓
4	Kompensacja ekspozycji (50)	✓		✓	✓	✓

* Dostępność zależy od ustawienia.

Używanie lampy błyskowej

Tryb lampy błyskowej można wybrać odpowiednio do warunków fotografowania.

- 1 Naciśnij przycisk ▲ (⚡) na wybieraku wielofunkcyjnym.



- 2 Wybierz tryb lampy błyskowej (📖46) i naciśnij przycisk OK.

- Jeśli ustawienie nie zostanie zastosowane przez naciśnięcie w ciągu paru sekund przycisku OK, wybór zostanie anulowany.



✓ Dioda lampy błyskowej

- Stan lampy błyskowej można sprawdzić, wciskając do połowy spust migawki.
 - Włączona: lampa błyskowa zostanie włączona po naciśnięciu do końca spustu migawki.
 - Miga: lampa błyskowa jest ładowana. Aparat nie rejestruje zdjęć.
 - Nie świeci: lampa błyskowa nie zadziała podczas robienia zdjęcia.
- Jeśli poziom naładowania akumulatora jest niski, monitor zostanie wyłączony na czas ładowania lampy błyskowej.

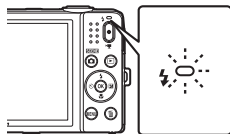

Dostępne tryby lampy błyskowej

AUTO Automatyka

- Lampa błyskowa jest uruchamiana w razie potrzeby, np. przy słabym oświetleniu.
- Ikona trybu lampy błyskowej na ekranie fotografowania jest wyświetlana dopiero po wprowadzeniu ustawienia.

Aut. z red. efektu czerw. oczu

Zmniejsza spowodowany przez lampę błyskową efekt „czerwonych oczu” na portretach.

Wyłączona

Lampa błyskowa nie będzie działać.

- Podczas fotografowania przy słabym oświetleniu zalecamy ustabilizowane aparatu przy użyciu statywu.

Błysk wypełniający

Lampa emituje błysk przy każdym wykonywaniu zdjęcia. Służy on do „wypełniania” (doświetlania) cieni i do fotografowania obiektów pod światło.

SLOW Synchr. z dł. czasami eksp.

Dostosowany jest do portretów wieczornych i nocnych, obejmujących także scenę tła. Lampa błyskowa jest uruchamiana w razie potrzeby, aby oświetlić główny obiekt; długie czasy ekspozycji umożliwiając naświetlenie tła w nocy lub w słabym oświetleniu.

Ustawienia trybu lampy błyskowej

- Ustawienie to nie jest dostępne w niektórych trybach fotografowania.
- Ustawienie wprowadzone w trybie  (automatycznym) jest przechowywane w pamięci aparatu nawet po jego wyłączeniu.

Redukcja efektu czerwonych oczu

Jeśli aparat wykryje efekt czerwonych oczu podczas zapisywania zdjęcia, obszar, którego to dotyczy, zostanie przetworzony pod kątem redukcji tego efektu przed zapisaniem zdjęcia.

Podczas fotografowania należy pamiętać o poniższym:

- Do zapisania zdjęć potrzeba więcej czasu niż zwykle.
- Redukcja efektu czerwonych oczu może nie przynieść oczekiwanych rezultatów w niektórych sytuacjach.
- W niektórych rzadkich przypadkach redukcja efektu czerwonych oczu może zostać zastosowana do obszarów zdjęcia, w których jej zastosowanie nie było konieczne. W takim przypadku należy wybrać inny tryb lampy błyskowej i wykonać zdjęcie ponownie.

Używanie samowyzwalacza

Aparat jest wyposażony w samowyzwalacz, który pozwala na wyzwolenie migawki 10 sekund lub 2 sekundy po naciśnięciu spustu migawki.

Podczas korzystania ze statywu w celu stabilizacji aparatu ustaw w menu ustawień (📖73) opcję

Redukcja drgań - zdjęcia na Wyłączona.

- 1 Naciśnij przycisk ◀ (🕒) na wybieraku wielofunkcyjnym.



- 2 Wybierz ikonę 🕒10s lub 🕒2s i naciśnij przycisk OK.

- 🕒10s (dziesięć sekund): używaj przy ważnych okazjach, takich jak śluby.
- 🕒2s (dwie sekundy): ustawienie zapobiegające drganiom aparatu.
- Jeśli ustawienie nie zostanie zastosowane przez naciśnięcie w ciągu paru sekund przycisku OK, wybór zostanie anulowany.
- Po wybraniu programu tematycznego **Portret zwierzaka** wyświetlana jest ikona 📷 (📖37). Nie można używać samowyzwalacza.

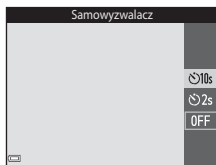

- 3 Wykadruj zdjęcie, a następnie naciśnij spust migawki do połowy.

- Ostrość i ekspozycja zostały ustawione.

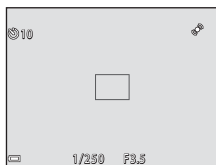

4 Naciśnij spust migawki do końca.

- Rozpocznie się odliczanie. Diody samowyzwalacza miga, a następnie świeci światłem ciągłym przez około sekundę przed zwolnieniem migawki.
- W chwili wyzwolenia migawki samowyzwalacz zostaje ustawiony na **OFF**.
- Aby zatrzymać odliczanie, naciśnij spust migawki ponownie.

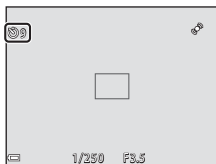

Używanie trybu makro

Z trybu makro należy korzystać podczas fotografowania obiektów z małej odległości.

- 1 Naciśnij przycisk  na wybieraku wielofunkcyjnym.



- 2 Wybierz opcję **ON** i naciśnij przycisk .

- Jeśli ustawienie nie zostanie zastosowane przez naciśnięcie w ciągu paru sekund przycisku , wybór zostanie anulowany.



- 3 Przesuń dźwignię zoomu tak, aby ustawić stopień powiększenia, przy którym ikona  i wskaźnik zoomu zaświecą na zielono.



- Jeśli powiększenie znajduje się w takim ustawieniu, w którym wskaźnik zoomu świeci na zielono, aparat może ustawić ostrość na obiektach znajdujących się w minimalnej odległości ok. 30 cm od obiektywu. Przy ustawieniu zoomu, w którym wyświetlany jest symbol , aparat może ustawić ostrość na obiekcie oddalonym o zaledwie 5 cm od obiektywu.

Uwagi dotyczące korzystania z lampy błyskowej

Jeśli obiekt znajduje się w odległości mniejszej niż 50 cm, całkowite oświetlenie go za pomocą lampy błyskowej może być niemożliwe.

Ustawienie trybu makro

- Ustawienie to nie jest dostępne w niektórych trybach fotografowania.
- Ustawienie wprowadzone w trybie  (automatycznym) jest przechowywane w pamięci aparatu nawet po jego wyłączeniu.

Regulacja jasności (kompensacja ekspozycji)

Istnieje możliwość regulacji całkowitej jasności zdjęcia.

- 1 Naciśnij przycisk ► (☒) na wybieraku wielofunkcyjnym.



- 2 Wybierz wartość kompensacji i naciśnij przycisk OK.

- Aby rozjaśnić obraz, ustaw wartość dodatnią (+).
- Aby przyciemnić obraz, ustaw wartość ujemną (-).
- Wartość kompensacji zostaje zastosowana nawet bez naciśnięcia przycisku OK.

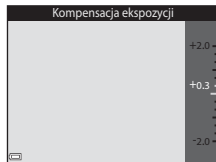





















































Wartość kompensacji ekspozycji





Ustawienie wprowadzone w trybie  (automatycznym) jest przechowywane w pamięci aparatu nawet po jego wyłączeniu.

Ustawienie domyślne

Poniżej zostały przedstawione ustawienia domyślne poszczególnych trybów fotografowania.

	Tryb lampy błyskowej ( 45)	Samowyzwalacz ( 47)	Tryb makro ( 49)	Kompensacja ekspozycji ( 50)
 (automatycz.wyb.prog.)	 AUTO ¹	Wyłączone	Wyłączone ²	0,0
Programy tematyczne				
 (portret)		Wyłączone	Wyłączone ²	0,0
 (krajobraz)	 ²	Wyłączone	Wyłączone ²	0,0
 (sport)	 ²	Wyłączone ²	Wyłączone ²	0,0
 (portret nocny)	 ³	Wyłączone	Wyłączone ²	0,0
 (przyjęcie/wnętrze)	 ⁴	Wyłączone	Wyłączone ²	0,0
 (plaża)	 AUTO	Wyłączone	Wyłączone ²	0,0
 (śnieg)	 AUTO	Wyłączone	Wyłączone ²	0,0
 (zachód słońca)	 ²	Wyłączone	Wyłączone ²	0,0
 (zmierch/świt)	 ²	Wyłączone	Wyłączone ²	0,0
 (krajobraz nocny)	 ²	Wyłączone	Wyłączone ²	0,0
 (makro)	 ²	Wyłączone	Włączona ²	0,0
 (żywność)	 ²	Wyłączone	Włączona ²	0,0
 (muzeum)	 ²	Wyłączone	Wyłączone	0,0
 (sztuczne ognie)	 ²	Wyłączone ²	Wyłączone ²	0,0 ²
 (kopia czarno-biała)	 ²	Wyłączone	Wyłączone	0,0

	Tryb lampy błyskowej ( 45)	Samowyzwalacz ( 47)	Tryb makro ( 49)	Kompensacja ekspozycji ( 50)
 (zdjęcia pod światło)	 ²	Wyłączone	Wyłączone ²	0,0
 (łatwa panorama)		Wyłączone	Wyłączone	0,0
 (portret zwierzęcia)	 ²	 ⁵	Wyłączone	0,0
SO (efekty specjalne)		Wyłączone	Wyłączone	0,0
 (portret inteligentny)	 AUTO	Wyłączone	Wyłączone ²	0,0
 (automatyczny)	 AUTO	Wyłączone	Wyłączone	0,0

- ¹ Można wybrać opcję AUTO (automatyka lampy błyskowej) lub  (wyłączona). Po wybraniu opcji AUTO (automatyka lampy błyskowej) aparat automatycznie wybiera tryb lampy błyskowej odpowiedni do wybranego programu tematycznego.
- ² Nie można zmienić tego ustawienia.
- ³ Nie można zmienić tego ustawienia. Tryb lampy błyskowej zostanie ustawiony na błysk wypełniający z synchronizacją z długimi czasami ekspozycji i redukcją efektu czerwonych oczu.
- ⁴ Można użyć funkcji synchronizacji z długimi czasami ekspozycji razem z trybem lampy błyskowej z redukcją efektu czerwonych oczu.
- ⁵ Nie można używać samowyzwalacza. Wyzwalanie automatyczne można włączyć lub wyłączyć (37).

Funkcje ustawiane za pomocą przycisku MENU (menu fotografowania)

Poniższe ustawienia można zmienić, naciskając podczas fotografowania przycisk **MENU** (📖4).

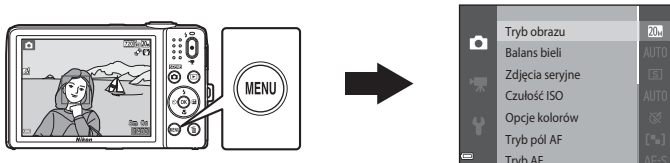











Ustawienia, które można zmienić, różnią się w zależności od trybu fotografowania, tak jak to pokazano poniżej.





	Automatycz. wyb.prog.	Program tematyczny ²	Efekty specjalne	Portret inteligentny	Tryb automatyczny
Tryb obrazu ¹	✓	✓	✓	✓	✓
Balans bieli	-	-	-	-	✓
Zdjęcia seryjne	-	-	-	-	✓
Czulość ISO	-	-	-	-	✓
Opcje kolorów	-	-	-	-	✓
Tryb pół AF	-	-	-	-	✓
Tryb AF	-	-	-	-	✓
Szybkie efekty	-	-	-	-	✓
Miękki odcień skóry	-	-	-	✓	-
Wyzw. uśmiechem	-	-	-	✓	-
Wykr. mrugnięcia	-	-	-	✓	-

¹ Ustawienie to ma zastosowanie także w innych trybach fotografowania.

² W niektórych programach tematycznych dostępne są dodatkowe ustawienia. Aby uzyskać więcej informacji, patrz „Wskazówki i uwagi” (📖34).

Opcje dostępne w menu fotografowania

Opcja	Opis	
Tryb obrazu	Umożliwia wybór wielkości i jakości zapisywanego zdjęcia. • Ustawienie domyślne: 20m 5152x3864	 28
Balans bieli	Umożliwia regulację balansu bieli odpowiednio do warunków pogodowych lub źródła światła, tak aby kolory na zdjęciach odpowiadały barwom, które widać w rzeczywistości. • Ustawienie domyślne: Automatyczny	 30
Zdjęcia seryjne	Pozwala wybrać tryb zdjęć pojedynczych lub seryjnych. • Ustawienie domyślne: Zdjęcie pojedyncze	 33
Czułość ISO	Pozwala sterować czułością aparatu na światło. • Ustawienie domyślne: Automatyczna Po wybraniu opcji Automatyczna podczas zwiększania czułości ISO na monitorze wyświetlany jest symbol ISO .	 35
Opcje kolorów	Umożliwia zmianę tonacji kolorystycznej zdjęć. • Ustawienie domyślne: Kolory standardowe	 36
Tryb pół AF	Umożliwia określenie sposobu wyboru pola ostrości autofokusa. • Ustawienie domyślne: AF z wyszukiw. celu ( 60)	 37
Tryb AF	Pozwala wybrać tryb Pojedynczy AF (ostrość jest ustawiana dopiero w momencie wciśnięcia spustu migawki do połowy) lub Ciągły AF (ostrość jest ustawiana ciągle, bez naciśnięcia spustu migawki). • Ustawienie domyślne: Pojedynczy AF	 41
Szybkie efekty	Pozwala włączyć lub wyłączyć funkcję ( 43). • Ustawienie domyślne: Włączony	 41

Opcja	Opis	
Miękki odcień skóry	Pozwala wybrać poziom zmiękczenia odcienia skóry twarzy fotografowanych osób. <ul style="list-style-type: none"> Ustawienie domyślne: Normalny 	 42
Wyzw. uśmiechem	Pozwala określić, czy aparat ma automatycznie zwalniać migawkę w momencie wykrycia uśmiechniętej twarzy. <ul style="list-style-type: none"> Ustawienie domyślne: Włączone 	 43
Wykr. mrugnięcia	Aparat automatycznie zwalnia migawkę dwa razy przy każdym zdjęciu i zapisuje to zdjęcie, na którym oczy fotografowanej osoby są otwarte. <ul style="list-style-type: none"> Ustawienie domyślne: Wyłączone 	 44

Funkcje, których nie można stosować jednocześnie

Nie wszystkie funkcje mogą być używane łącznie z opcjami menu.

Ograniczone funkcje	Opcja	Opis
Tryb lampy błyskowej	Zdjęcia seryjne (☐54)	Gdy została wybrana inna opcja niż Zdjęcie pojedyncze , nie jest możliwe użycie lampy błyskowej.
	Wykr. mrugnięcia (☐55)	Gdy opcja Wykr. mrugnięcia została ustawiona na Włączone , nie jest możliwe użycie lampy błyskowej.
Samowyzwalacz	Tryb pół AF (☐54)	Jeśli wybrano opcję Śledz. ob. w ruchu , nie można używać samowyzwalacza.
	Wyzw. uśmiechem (☐55)	Jeśli wybrano opcję Wyzw. uśmiechem , nie można używać samowyzwalacza.
Tryb makro	Tryb pół AF (☐54)	Jeśli wybrano opcję Śledz. ob. w ruchu , nie można używać trybu makro.
Tryb obrazu	Zdjęcia seryjne (☐54)	Po wybraniu funkcji Seria 16 zdjęć opcja Tryb obrazu jest ustawiona na 5m (wielkość zdjęcia: 2560 x 1920 pikseli).
	Czułość ISO (☐54)	Po wybraniu opcji 3200 dostępne są tylko następujące ustawienia trybu obrazu: 4m 2272x1704 , 2m 1600x1200 lub 1m 640x480 . Po wybraniu innego ustawienia trybu obrazu jest ono automatycznie zmieniane na 4m 2272x1704 (gdy w opcji Czułość ISO wybrano ustawienie 3200).
Balans bieli	Opcje kolorów (☐54)	Jeśli wybrano opcję Czarno-biały , Sepia lub Cjanotypia , wartość opcji Balans bieli zostaje ustawiona na Automatyczny .
Czułość ISO	Zdjęcia seryjne (☐54)	Po wybraniu opcji Seria 16 zdjęć czułość ISO zostaje ustawiona na wartość Automatyczna .
Tryb pół AF	Zoom cyfrowy (☐74)	Jeżeli włączony jest zoom cyfrowy, aparat ustawia ostrość w środku kadru bez względu na ustawienie opcji Tryb pół AF .

Ograniczone funkcje	Opcja	Opis
Szybkie efekty	Zdjęcia seryjne (📖54)	Opcji Szybkie efekty nie można niezwłocznie zastosować do zdjęć zrobionych w trybie zdjęć seryjnych.
Ustaw. monitora	Szybkie efekty (📖54)	Po włączeniu opcji Szybkie efekty (Włączony) podczas fotografowania, zrobione zdjęcie jest wyświetlane po jego zarejestrowaniu bez względu na ustawienie Podgląd zdjęć .
Wykrywanie ruchu	Zdjęcia seryjne (📖54)	W przypadku wybrania opcji Seria 16 zdjęć funkcja Wykrywanie ruchu jest wyłączona.
	Czułość ISO (📖54)	Po wybraniu ustawienia innego niż Automatyczna funkcja Wykrywanie ruchu jest wyłączona.
	Tryb pół AF (📖54)	W przypadku wybrania opcji Śledz. ob. w ruchu funkcja Wykrywanie ruchu jest wyłączona.
Zoom cyfrowy	Zdjęcia seryjne (📖54)	Gdy jest wybrana opcja Seria 16 zdjęć , zoom cyfrowy jest wyłączony.
	Tryb pół AF (📖54)	Gdy jest wybrana opcja Śledz. ob. w ruchu , zoom cyfrowy jest wyłączony.
Dźwięk migawki	Zdjęcia seryjne (📖54)	Po wybraniu ustawienia innego niż Zdjęcie pojedyncze dźwięk migawki jest wyłączony.
Uwaga: mrugnięcie	Zdjęcia seryjne (📖54)	Po wybraniu ustawienia innego niż Zdjęcie pojedyncze funkcja Uwaga: mrugnięcie jest wyłączona.

🚩 Uwagi dotyczące opcji Zoom cyfrowy

- W zależności od trybu fotografowania lub bieżących ustawień zoom cyfrowy może być niedostępny (📖67).
- Gdy włączony jest zoom cyfrowy, aparat ustawia ostrość na środek kadru.

Ostrość

Pole ostrości zależy od trybu fotografowania.

Korzystanie z funkcji wykrywania twarzy

Jeśli w niżej wymienionych trybach fotografowania aparat zostanie skierowany na czyjąś twarz, automatycznie wykryje tę twarz i ustawi na niej ostrość.

- **[2]/[24] Portret**, **[5]/[51] Portret nocny** lub **[3] Zdjęcia pod światło** w trybie **[AF]** (automatycz.wybr.prog.; [32])
- **Portret** lub **Portret nocny** w programie tematycznym ([33])
- Tryb Portret inteligentny ([40])
- Gdy w opcji **Tryb pół AF** ([54]) w trybie **[A]** (automatycznym; [42]) wybrano wartość **Priorytet twarzy**

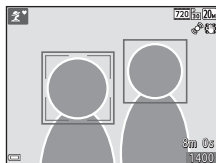

Jeżeli aparat wykryje więcej niż jedną twarz, wokół twarzy, na której aparat ustawił ostrość, zostanie wyświetlona podwójna ramka (pole ostrości), a pozostałe twarze zostaną otoczone pojedynczą ramką.

Po naciśnięciu spustu migawki do połowy, gdy nie zostały wykryte żadne twarze:





- W trybie **[AF]** (automatycz.wybr.prog.) pole ostrości zmienia się w zależności od programu tematycznego.
- W programach tematycznych **Portret i Portret nocny** lub w trybie portretu inteligentnego aparat ustawia ostrość na obiekcie znajdującym się w środku kadru.
- W trybie **[A]** (automatycznym) aparat wybiera pole ostrości zawierające obiekt znajdujący się najbliżej.

Uwagi dotyczące funkcji wykrywanie twarzy

- Zdolność aparatu do wykrywania zarysów twarzy zależy od wielu czynników, m. in. od tego, w którą stronę skierowana jest twarz.
- Aparat nie będzie w stanie wykryć twarzy w następujących sytuacjach:
 - Gdy twarze są częściowo przysłonięte okularami przeciwsłonecznymi lub innymi przedmiotami
 - Gdy twarze zajmują zbyt dużą lub zbyt małą część kadru

Korzystanie z funkcji Miękkiego odcienia skóry

Jeśli po zwolnieniu migawki w jednym z trzech poniższych trybów fotografowania aparat wykryje jedną lub kilka ludzkich twarzy (do trzech), przed zapisaniem przetworzy zdjęcie w celu zmiękczenia odcieni skóry twarzy.

- Tryb Portret inteligentny (📖40)
 - Można regulować poziom zmiękczenia odcienia skóry.
-  **Portret**,  **Portret nocny** lub  **Zdjęcia pod światło** w trybie  (automatycz.wyb.prog.; 📖32)
- **Portret** lub **Portret nocny** w programie tematycznym (📖33)

Funkcje edycji, takie jak **Miękki odcień skóry**, można zastosować na zarejestrowanych zdjęciach **Retusz upiększający** (📖65) także po ich wykonaniu.

Uwagi dotyczące funkcji Miękkiego odcienia skóry

- Zapisanie zdjęć po ich zrobieniu może chwilę potrwać.
- W niektórych warunkach fotografowania nie można uzyskać żądanych efektów miękkiego odcienia skóry lub też funkcja miękkiego odcienia skóry może być zastosowana do obszarów zdjęcia, w których nie ma twarzy.

Używanie funkcji AF z wyszukiwaniem celu

Jeśli w opcji **Tryb pól AF** (📖54) w trybie 📷 (automatycznym) wybrano wartość **AF z wyszukiw.** **celu**, po naciśnięciu spustu migawki do połowy aparat ustawia ostrość zgodnie z poniższym opisem.

- Aparat rozpoznaje główny obiekt i ustawia na nim ostrość. Po ustawieniu ostrości na obiekcie pole ostrości zmienia kolor na zielony. W razie wykrycia twarzy aparat automatycznie ustawia na niej priorytet ostrości.

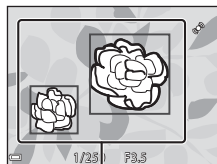

Pola ostrości

- Jeśli nie zostanie wykryty główny obiekt, aparat automatycznie wybierze przynajmniej jedno z dziewięciu pól z obiektem znajdującym się najbliżej aparatu. Po ustawieniu ostrości na obiekcie wybrane pola ostrości zostaną wyświetlone w kolorze zielonym.

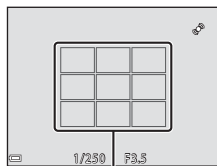

Pola ostrości

📌 Używanie funkcji AF z wyszukiwaniem celu

- Sposób określania obiektu do sfotografowania zależy od warunków fotografowania.
- Przy niektórych ustawieniach opcji **Balans bieli** wykrycie głównego obiektu może być niemożliwe.
- Aparat może nie wykryć głównego obiektu w następujących sytuacjach:
 - Gdy obiekt jest bardzo jasny lub bardzo ciemny
 - Gdy główny obiekt nie ma wyraźnie zdefiniowanych kolorów
 - Gdy zdjęcie zostało wykadrowane tak, że główny obiekt znajduje się blisko krawędzi ekranu
 - Gdy główny obiekt składa się z powtarzającego wzorca

Obiekty nienadające się do autofokusa

Aparat może nie ustawić ostrości zgodnie z oczekiwaniami w następujących sytuacjach. W rzadkich przypadkach nie jest możliwe ustawienie ostrości obiektu, mimo że pole ostrości lub wskaźnik ostrości świecą na zielono:

- Obiekt jest bardzo ciemny
- Fotografowana scena obejmuje obiekty o dużych różnicach jasności (np. obiekt jest fotografowany pod słońce, przez co wygląda na bardzo ciemny)
- Brak kontrastu między obiektem a otoczeniem (np. gdy fotografowana osoba ma na sobie białą koszulę i stoi na tle białej ściany)
- Kilka obiektów znajduje się w różnych odległościach od aparatu (np. obiekt znajduje się w klatce)
- Przedmioty o powtarzających się wzorach (zasłony, budynki z wieloma rzędami podobnych okien itd.)
- Obiekt porusza się bardzo szybko

W wymienionych wyżej sytuacjach należy kilkakrotnie nacisnąć spust migawki do połowy, aby spróbować ustawić ostrość, lub ustawić ostrość na innym obiekcie znajdującym się w takiej samej odległości od aparatu jak wybrany obiekt i użyć blokady ostrości (🔒62).

Blokada ostrości

Fotografowanie z blokadą ostrości jest zalecane, gdy aparat nie uaktywnia pola ostrości zawierającego żądany obiekt.

1 W trybie  (automatycznym; 54) ustaw wartość opcji **Tryb pół AF na Środek**.

2 Ustaw obiekt pośrodku kadru i naciśnij spust migawki do połowy.

- Aparat ustawi ostrość na wybranym obiekcie, a pole ostrości zaświeci się na zielono.
- Ustawienia ostrości i ekspozycji zostały zablokowane.

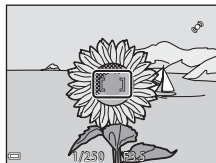

3 Nie podnosząc palca, zmień kompozycję zdjęcia.

- Pamiętaj, aby utrzymać taką samą odległość pomiędzy aparatem a obiektem.



4 Aby zrobić zdjęcie, naciśnij spust migawki do końca.



Odtwarzanie

Powiększenie w trybie odtwarzania

W widoku pełnoekranowym (📖28) przesunąć dźwignię zoomu do pozycji **T** (📐), aby powiększyć zdjęcie.

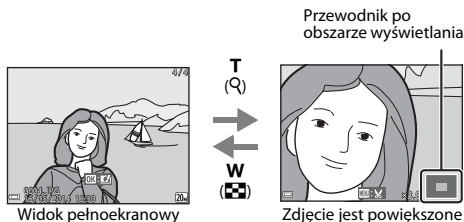

- Aby zmienić współczynnik proporcji, przesunąć dźwignię zoomu do pozycji **W** (📏) lub **T** (📐).
- Aby wyświetlić inny obszar zdjęcia, naciśnij przycisk ▲▼◀▶ na wybieraku wielofunkcyjnym.
- Jeśli oglądasz zdjęcie, które zostało wykonane przy użyciu funkcji wykrywania twarzy lub wykrywania pyska zwierzęcia, aparat powiększy obraz na twarzy wykrytej podczas wykonywania zdjęcia (lub na pysku zwierzęcia). Nie dotyczy to zdjęć wykonanych przy użyciu funkcji **Zdjęcia seryjne**, **Najlepsze zdjęcia BSS**, **Seria 16 zdjęć** lub **Śledz. ob. w ruchu**. Aby powiększyć obszar zdjęcia, na którym nie ma twarzy (ani pysków zwierząt), zmień współczynnik powiększenia i naciśnij przycisk ▲▼◀▶.
- Aby podczas wyświetlania powiększonego zdjęcia wrócić do widoku pełnoekranowego, naciśnij przycisk **OK**.

Przycinanie zdjęć

Podczas wyświetlania powiększonego zdjęcia można nacisnąć przycisk **MENU** w celu przycięcia zdjęcia tak, aby zawierało tylko widoczną część, i zapisania go w osobnym pliku (📎18).

Widok miniatur/widok kalendarza

Przesunięcie dźwigni zoomu do pozycji **W** (📷) w widoku pełnoekranowym (📖28) pozwala włączyć widok miniatur.



Widok pełnoekranowy



Widok miniatur

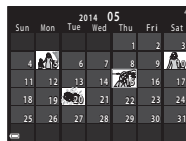

Widok kalendarza











- Aby zmienić liczbę wyświetlanych miniatur, przesunąć dźwignię zoomu do pozycji **W** (📷) lub **T** (🔍).
- W widoku miniatur naciśnij przycisk ▲▼◀▶ na wybieraku wielofunkcyjnym, aby wybrać zdjęcie, a następnie przycisk (OK), aby wyświetlić to zdjęcie w widoku pełnoekranowym.
- W widoku kalendarza naciśnij przycisk ▲▼◀▶ na wybieraku wielofunkcyjnym, aby wybrać datę, a następnie przycisk (OK), aby wyświetlić zdjęcia wykonane tego dnia.



📌 Uwagi dotyczące widoku kalendarza

Zdjęcia zrobione, gdy nie została ustawiona data aparatu, są uważane za zrobione 1 stycznia 2014 r.

Funkcje ustawiane za pomocą przycisku MENU (menu odtwarzania)

Podczas wyświetlania zdjęć w widoku pełnoekranowym lub widoku miniatur można skonfigurować wymienione niżej opcje menu, naciskając przycisk **MENU** (📖4).

Opcja	Opis	
Szybki retusz*	Umożliwia tworzenie kopii retuszowanych, w których skorygowano kontrast i nasycenie.	 13
D-Lighting*	Służy do tworzenia kopii zdjęcia o poprawionej jasności i kontraście, na której ciemne partie obrazu są rozjaśnione.	 13
Korekcja ef. czerwonych oczu*	Umożliwia skorygowanie „efektu czerwonych oczu”, który może występować na zdjęciach wykonanych przy użyciu lampy błyskowej.	 14
Retusz upiększający*	Wykrywanie twarzy na zdjęciach i przeprowadzanie ich retuszu upiększającego.	 15
Polecenie wydruku	Pozwala wybrać zdjęcia do wydrukowania i określić liczby drukowanych kopii.	 45
Pokaz slajdów	Umożliwia wyświetlanie zdjęć w postaci automatycznego pokazu slajdów.	 49
Zabezpiecz	Pozwala zabezpieczyć wybrane zdjęcia przed przypadkowym usunięciem.	 50
Obróć zdjęcie	Pozwala zmienić orientację wyświetlanego zdjęcia (pionową lub poziomą).	 52
Miniatury zdjęć*	Tworzenie małych kopii zdjęć.	 17
Notatka głosowa	Nagrywanie notatek głosowych przy użyciu mikrofonu aparatu oraz dołączanie ich do zdjęć.	 53
Kopiowanie	Umożliwia kopiowanie zdjęć pomiędzy pamięcią wewnętrzną i kartą pamięci.	 54

Opcja	Opis	
Ulubione zdjęcia	Pozwala dodać zdjęcia do albumu. Ta opcja nie jest wyświetlana w trybie ulubionych zdjęć.	 5
Usuń z ulubionych	Pozwala usunąć zdjęcia z albumu. Ta opcja jest wyświetlana tylko w trybie ulubionych zdjęć.	 7

* Edytowane zdjęcia są zapisywane jako osobne pliki. Niektórych zdjęć nie można edytować.

Nagrywanie i odtwarzanie filmów

Nagrywanie filmów

1 Wyświetl ekran fotografowania.

- Sprawdź ilość pozostałego czasu nagrywania filmu.
- Jeśli opcja **Informacje o zdjęciu** w obszarze **Ustaw. monitora** (☰73) w menu ustawień jest ustawiona na **Kadr filmu+auto. inf.**, obszar, który będzie widoczny na filmie, będzie można potwierdzić przed rozpoczęciem nagrywania filmu.

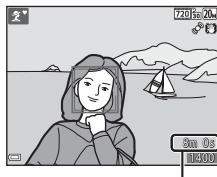

Maksymalna długość filmu

2 Aby rozpocząć nagrywanie filmu, naciśnij przycisk ● (📹 nagrywanie filmu).

- Aparat ustawia ostrość na środku kadru.

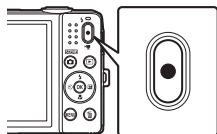

3 Naciśnąc ponownie przycisk ● (📹 nagrywanie filmu), aby zakończyć filmowanie.

Maksymalna długość filmu

Rozmiar jednego pliku z filmem nie może przekroczyć 2 GB lub 29 minut, nawet jeśli na karcie pamięci jest wystarczająco dużo wolnego miejsca na dłuższe nagranie.

- Maksymalna długość pojedynczego filmu jest wyświetlana na ekranie fotografowania.
- Jeśli temperatura aparatu wzrośnie powyżej dozwolonej wartości, nagrywanie może zostać wstrzymane.
- Rzeczywista długość filmu może zależeć od jego treści, ruchu obiektów lub typu karty pamięci.

Informacje o zapisywaniu zdjęć i nagrywaniu filmów

Wskaźnik pokazujący liczbę pozostałych zdjęć lub maksymalną długość filmu miga w trakcie zapisywania zdjęcia lub filmu. Gdy miga wskaźnik, **nie otwieraj pokryw komory akumulatora/gniazda karty pamięci, aby wyjąć lub włożyć kartę pamięci lub akumulator**. Może to spowodować utratę danych lub uszkodzenie aparatu bądź karty.

Uwagi dotyczące nagrywania filmów

- Do nagrywania filmów (🔴:20) zaleca się używać kart pamięci o klasie szybkości co najmniej 6. W przypadku używania kart pamięci o niższej klasie szybkości nagrywanie filmu może zostać nieoczekiwanie zatrzymane.
- Korzystanie z zoomu cyfrowego może spowodować pewne pogorszenie jakości zdjęcia.
- Na nagraniu może zostać zarejestrowany dźwięk naciskania dźwigni zoomu, zoomu, silnika obiektywu, układu redukcji drgań dla filmów i działania przysłony, podczas gdy zmienia się jasność.
- Smużenie (🔴:3) widoczne na monitorze podczas nagrywania filmu zostanie zarejestrowane na filmie. Podczas nagrywania filmów zaleca się unikać jasnych obiektów, takich jak słońce, odbicia promieni słonecznych i światła elektryczne.
- Przy pewnych odległościach lub poziomach powiększenia na obiektach z widocznymi wzorcami (tkaniny, zasłony itd.) mogą w trakcie nagrywania lub odtwarzania pojawić się kolorowe paski (zakłócenia, mora itd.). Dzieje się to, gdy dochodzi do zakłócenia między wzorcem na danym obiekcie oraz układem czujnika zdjęcia. Nie oznacza to awarii.

✓ Uwagi dotyczące działania układu redukcji drgań podczas nagrywania filmów

- Gdy opcja **Redukcja drgań - filmy** w menu filmowania (📷70) jest ustawiona na **Włączona (hybrydowa)**, kąt widzenia (tzn. obszar widoczny w kadrze) jest większy podczas nagrywania filmu.
- Jeśli do stabilizacji aparatu podczas fotografowania używany jest statyw, ustaw opcję **Redukcja drgań - filmy** na **Wyłączona** aby zapobiec potencjalnym spowodowanym przez nią błędom.

✓ Uwagi dotyczące temperatury aparatu

- Podczas nagrywania filmu przed dłuższy okres lub gdy aparat jest używany w gorącym miejscu, aparat może się rozgrzać.
- Gdy aparat rozgrzeje się podczas nagrywania filmu, aparat automatycznie przerwie nagrywanie. Na ekranie pojawi się informacja o czasie pozostałym do zakończenia nagrywania (📷10s). Po zakończeniu nagrywania aparat zostanie wyłączony. Pozostaw aparat wyłączony, aż jego wnętrze ostygnie.

✓ Uwagi dotyczące używania autofokusu do nagrywania filmów

Autofokus może nie działać w oczekiwanym sposób (📷61). W takiej sytuacji:





1. Przed rozpoczęciem nagrywania ustaw wartość opcji **Tryb AF** w menu filmowania na **Pojedynczy AF** (ustawienie domyślne).
2. Zmień położenie aparatu tak, aby pośrodku kadru znalazł się inny obiekt (będący w tej samej odległości od aparatu co obiekt rejestrowany), rozpocznij nagrywanie, naciskając przycisk **📷** (📷 nagrywanie filmu), a następnie zmień kompozycję.

Funkcje ustawiane za pomocą przycisku MENU (menu filmowania)

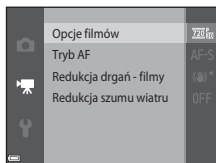
Przejdź do trybu fotografowania → przycisk MENU → ikona menu  → przycisk OK

Ustawienia wymienionych niżej opcji menu można konfigurować.



Opcja	Opis	
Opcje filmów	Wybierz typ filmu. <ul style="list-style-type: none"> Ustawienie domyślne: 720i/30p / 720i/25p Gdy używana jest pamięć wewnętrzna, ustawienie domyślne to 480i/30p / 480i/25p. 	
Tryb AF	Wybierz opcję Pojedynczy AF (zablokowanie ostrości po rozpoczęciu nagrywania filmu) albo Ciągły AF (ciągłe dostosowywanie ostrości w czasie nagrywania filmu). <ul style="list-style-type: none"> Ustawienie domyślne: Pojedynczy AF 	
Redukcja drgań - filmy	Wybierz ustawienie redukcji drgań podczas nagrywania filmów. <ul style="list-style-type: none"> Ustawienie domyślne: Włączona (hybrydowa) 	
Redukcja szumu wiatru	Ustawienie, czy dźwięk wiatru ma być redukowany podczas nagrywania filmów. <ul style="list-style-type: none"> Ustawienie domyślne: Wyłączona 	

Odtwarzanie filmów

Naciśnij przycisk , aby włączyć tryb odtwarzania.

Filmy są oznaczone ikoną opcji filmów (70).

Aby odtworzyć film, naciśnij przycisk .

- Aby wyregulować głośność, podczas odtwarzania filmu przesunąć dźwignię zoomu (1).

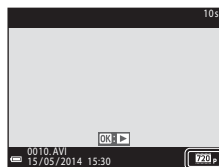

Opcje filmów

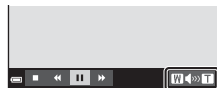

Wskaźnik głośności

Czynności w trakcie odtwarzania

Na dole monitora wyświetlane są elementy sterujące odtwarzaniem.

Operacje wymienione poniżej można wykonać, wybierając element sterujący za pomocą przycisków ◀▶ na wybieraku wielofunkcyjnym, a następnie naciskając przycisk OK.



Wstrzymane

Funkcja	Ikona	Opis	
Przewijanie do tyłu	◀	Aby przewinąć film do tyłu, naciśnij i przytrzymaj przycisk OK.	
Przewijanie do przodu	▶	Aby przewinąć film do przodu, naciśnij i przytrzymaj przycisk OK.	
Pauza	⏸	Wstrzymanie odtwarzania. W trakcie paury w odtwarzaniu można wykonać następujące operacje.	
		◀	Przewinięcie filmu o jedną klatkę wstecz. Aby przewijać film do tyłu w trybie ciągłym, naciśnij i przytrzymaj przycisk OK.
		▶	Przewinięcie filmu o jedną klatkę w przód. Aby przewijać film do przodu w trybie ciągłym, naciśnij i przytrzymaj przycisk OK.
	▶	Wznowienie odtwarzania	
Koniec	■	Powrót do widoku pełnoekranowego.	

Usuwanie filmów

Aby usunąć film, wybierz go w widoku pełnoekranowym (📖28) lub widoku miniatur (📖64) i naciśnij przycisk 🗑️ (📖30).







Podstawowe ustawienia aparatu

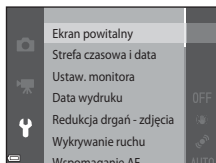











Funkcje ustawiane za pomocą przycisku MENU (menu ustawień)

Naciśnij przycisk **MENU** → ikona menu  (ustawień) → przycisk 

Ustawienia wymienionych niżej opcji menu można konfigurować.



Opcja	Opis	
Ekran powitalny	Pozwala na włączenie lub wyłączenie ekranu powitalnego wyświetlanego po włączeniu aparatu.	 59
Strefa czasowa i data	Pozwala ustawić zegar aparatu.	 60
Ustaw. monitora	Pozwala na dostosowywanie ustawień ekranu informacji o zdjęciu, podglądu zrobionych zdjęć oraz ustawień jasności monitora.	 62
Data wydruku	Pozwala na nanoszenie na zdjęcia daty i godziny ich zrobienia.	 64
Redukcja drgań - zdjęcia	Pozwala wybrać ustawienie redukcji drgań stosowane podczas fotografowania.	 65
Wykrywanie ruchu	Pozwala określić, czy aparat redukuje rozmycie spowodowane przez drgania aparatu, jeśli podczas fotografowania wykryty zostanie ruch.	 66

Opcja	Opis	
Wspomaganie AF	Pozwala włączyć lub wyłączyć funkcję diody wspomagającej AF.	 67
Zoom cyfrowy	Pozwala włączać i wyłączać zoom cyfrowy.	 67
Ustaw. dźwięków	Pozwala na zmianę ustawień dźwięku.	 68
Autowylączenie	Pozwala na ustawienie czasu, po którym monitor zostanie wyłączony w celu zaoszczędzenia energii.	 68
Formatuj pamięć/ Formatuj kartę	Pozwala na sformatowanie pamięci wewnętrznej lub karty pamięci.	 69
Język/Language	Pozwala zmienić ustawienia języka aparatu.	 70
Tryb wideo	Pozwala dostosować ustawienia trybu wideo podczas podłączania aparatu do telewizora. Wybierz opcję NTSC lub PAL .	 70
Ładow. z komputera	Pozwala określić, czy akumulator włożony do aparatu będzie ładowany po podłączeniu aparatu do komputera.	 71
Uwaga: mrugnięcie	Pozwala na ustawianie funkcji wykrywania osób z zamkniętymi oczami podczas wykonywania zdjęć w trybie wykrywania twarzy.	 72
Przesyłanie Eye-Fi	Pozwala włączyć lub wyłączyć funkcję wysyłania zdjęć do komputera za pomocą dostępnej w handlu karty Eye-Fi.	 73
Resetuj wszystko	Pozwala przywrócić wartości domyślne ustawień aparatu.	 74
Wersja oprogramow.	Wyświetlanie bieżącej wersji oprogramowania aparatu.	 74

Podłączanie aparatu do telewizora, komputera lub drukarki

Metody połączenia

Aby w większym stopniu cieszyć się zdjęciami i filmami, podłącz aparat do telewizora, komputera lub drukarki.

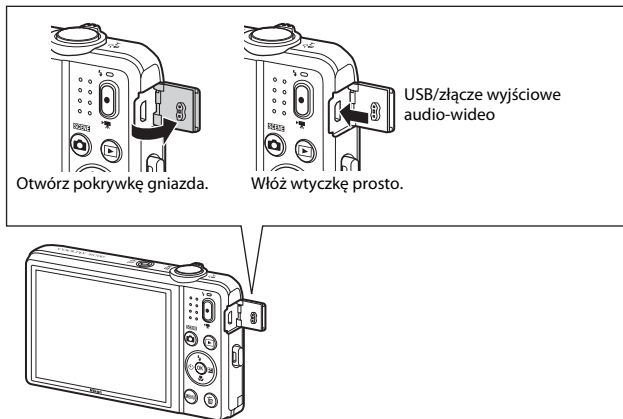

- Przed podłączeniem aparatu do urządzenia zewnętrznego upewnij się, czy poziom naładowania akumulatora jest wystarczający i wyłącz aparat. Przed odłączeniem aparatu wyłącz go.
- W przypadku korzystania z zasilacza sieciowego EH-62G (dostępnego osobno) aparat może być zasilany z gniazdka sieciowego. Nie należy używać innej marki lub modelu zasilacza sieciowego, ponieważ mogą one spowodować nagrzanie i uszkodzenie aparatu.
- Informacje o metodach łączenia i dalszych czynnościach znajdują się w tej instrukcji oraz w dokumentacji dołączanej do urządzenia.

Wyświetlanie zdjęć na telewizorze

📺19



Zdjęcia i filmy wykonane za pomocą aparatu mogą być wyświetlane na telewizorze. Sposób łączenia: podłącz wtyczki wideo i audio opcjonalnego kabla audio-wideo do złączy wejściowych telewizora.

Wyświetlanie i porządkowanie zdjęć na komputerze

📖77



Zdjęcia można przesłać do komputera, aby je retuszować i obrabiać. Sposób łączenia: podłącz aparat do portu USB komputera przy użyciu kabla USB.

- Przed podłączeniem aparatu zainstaluj na komputerze program ViewNX 2 (📖77).
- Jeśli do komputera są podłączone jakiegokolwiek urządzenia USB pobierające energię z komputera, odłącz je, a następnie podłącz aparat do komputera. Jednoczesne podłączenie do komputera aparatu i innych urządzeń zasilanych przez magistralę USB może spowodować nieprawidłowe działanie aparatu lub nadmierne zużycie energii przez komputer, skutkujące uszkodzeniem aparatu lub karty pamięci.

Drukowanie zdjęć bez komputera

📺20



Gdy aparat zostanie podłączony do drukarki obsługującej standard PictBridge można drukować zdjęcia bez używania komputera.

Sposób łączenia: podłącz aparat bezpośrednio do portu USB drukarki przy użyciu kabla USB.

Używanie programu ViewNX 2

ViewNX 2 to pełny pakiet oprogramowania, który pozwala na przenoszenie, wyświetlanie, edycję i udostępnianie zdjęć. Zainstaluj program ViewNX 2 z dysku CD ViewNX 2.



Instalacja ViewNX 2

- Wymagane połączenie internetowe.

Systemy operacyjne zgodne z aparatem

Windows

Windows 8.1, Windows 7, Windows Vista, Windows XP

Mac

OS X 10.9, 10.8, 10.7

Najnowsze informacje na temat zgodności z systemami operacyjnymi można znaleźć w witrynie internetowej firmy Nikon.

1 Włącz komputer i włóż do napędu CD-ROM dysk CD ViewNX 2.

- Windows: po wyświetleniu okna z instrukcjami dotyczącymi obsługi płyty CD wykonaj je, aby przejść do okna instalacji.
- Mac: po wyświetleniu okna **ViewNX 2** kliknij dwa razy ikonę **Welcome**.

2 W wyświetlonym oknie instalacyjnym wybierz język.

- Jeśli żądany język nie jest dostępny, kliknij pozycję **Region Selection (Wybór regionu)**, aby wybrać inny region, a następnie wybierz żądany język (w wersji europejskiej przycisk **Region Selection (Wybór regionu)** nie jest dostępny).
- W oknie instalatora kliknij polecenie **Next (Dalej)**.



3 Uruchom instalator.

- Zalecamy kliknięcie w oknie instalacyjnym przycisku **Installation Guide (Przewodnik po instalacji)**. Pozwoli to przed rozpoczęciem instalacji zapoznać się z pomocą na jej temat oraz wymaganiami systemowymi programu ViewNX 2.
- W oknie programu instalacyjnego kliknij polecenie **Typical Installation (Recommended) (Typowa instalacja (zalecana))**.

4 Pobierz oprogramowanie.

- Gdy zostanie wyświetlony ekran **Software Download (Pobieranie oprogramowania)**, kliknij polecenie **I agree - Begin download (Wyrażam zgodę. Rozpocznij pobieranie)**.
- Aby zainstalować program, postępuj zgodnie z instrukcjami wyświetlanymi na ekranie.

5 Po wyświetleniu ekranu zakończenia instalacji, zamknij program instalacyjny.

- Windows: Kliknij przycisk **Yes (Tak)**.
- Mac: Kliknij przycisk **OK**.

Zostaną zainstalowane poniższe programy:

- ViewNX 2 (składa się z trzech modułów wymienionych poniżej)
 - Nikon Transfer 2: przesyłanie zdjęć do komputera
 - ViewNX 2: wyświetlanie, edycja i drukowanie przesyłanych zdjęć
 - Nikon Movie Editor: podstawowa edycja przesłanych filmów
- Panorama Maker (do tworzenia jednego zdjęcia panoramicznego z serii zdjęć wykonanych w programie tematycznym Łatwa panorama)

6 Wyjmij z napędu CD-ROM dysk CD z programem ViewNX 2.

Przesyłanie zdjęć do komputera

1 Wybierz sposób kopiowania zdjęć do komputera.

Wybierz jedną z poniższych metod:

- **Bezpośrednie połączenie USB:** wyłącz aparat i sprawdź, czy została do niego włożona karta pamięci. Podłącz aparat do komputera przy użyciu kabla USB. Aparat włączy się automatycznie. Aby przesyłać zdjęcia zapisane w pamięci wewnętrznej aparatu do komputera, należy skopiować zdjęcia na kartę pamięci za pomocą aparatu.

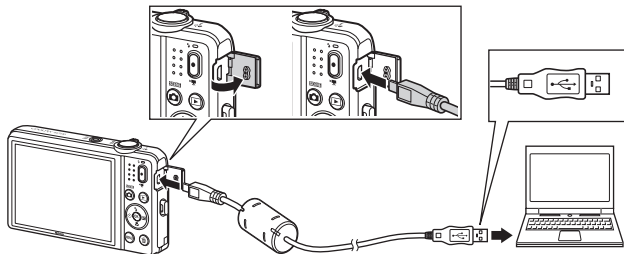

- **Gniazdo kart SD:** jeśli komputer jest wyposażony w gniazdo kart SD, kartę można włożyć bezpośrednio do gniazda.
- **Czytnik kart SD:** podłącz czytnik kart (dostępny od zewnętrznych sprzedawców) do komputera i włóż kartę pamięci.

Gdy pojawi się komunikat z monitem o wyświetlenie programu, wybierz opcję Nikon Transfer 2.

• W systemie Windows 7

W przypadku wyświetlenia okna dialogowego pokazanego z prawej strony wykonaj poniższe kroki, aby wybrać program Nikon Transfer 2.

- 1 W obszarze **Import pictures and videos (Importuj zdjęcia i filmy)** kliknij polecenie **Change program (Zmień program)**. Zostanie wyświetlone okno dialogowe wyboru programu. Wybierz opcję **Import File using Nikon Transfer 2 (Importuj plik przy użyciu programu Nikon Transfer 2)** i kliknij przycisk **OK**.
- 2 Kliknij dwa razy polecenie **Import File (Importuj plik)**.



Jeśli na karcie pamięci znajduje się duża liczba zdjęć, uruchomienie programu Nikon Transfer 2 może zająć chwilę. Poczekaj na uruchomienie programu Nikon Transfer 2.

✓ Podłączenie kabla USB

Połączenie może nie zostać wykryte, jeśli aparat jest podłączony do komputera za pośrednictwem koncentratora USB.

2 Przesyłanie zdjęć do komputera.

- Kliknij polecenie **Start Transfer (Rozpocznij przesyłanie)**.

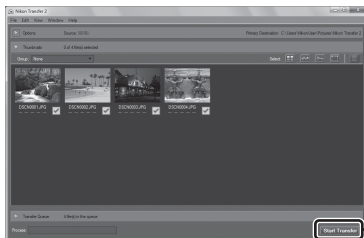

Start Transfer
(Rozpocznij przesyłanie)

- Przy domyślnych ustawieniach do komputera zostaną skopiowane wszystkie zdjęcia z karty pamięci.

3 Kończenie połączenia.

- Jeśli aparat jest podłączony do komputera należy najpierw wyłączyć aparat, a dopiero potem odłączyć kabel USB. Jeśli używasz czytnika kart lub gniazda kart, użyj odpowiedniej opcji w systemie operacyjnym, aby wysunąć dysk wymienny odpowiadający karcie, i wyjmij kartę z czytnika lub gniazda.

Przeglądanie zdjęć

Uruchom program ViewNX 2.

- Zdjęcia zostaną wyświetlone w programie ViewNX 2 po zakończeniu przesyłania.
- Aby uzyskać więcej informacji o sposobie obsługi programu ViewNX 2, zapoznaj się z pomocą online.

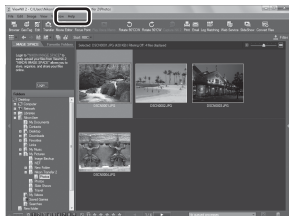

Ręczne uruchamianie programu ViewNX 2

- **Windows:** kliknij dwa razy umieszczony na pulpicie skrót **ViewNX 2**.
- **Mac:** kliknij umieszczoną w doku ikonę **ViewNX 2**.



Informacje techniczne i indeks

Właściwe postępowanie z produktem	2
Aparat.....	2
Akumulator	4
Ładowarka	5
Karty pamięci.....	5
Czyszczenie i przechowywanie	6
Czyszczenie	6
Przechowywanie	6
Rozwiązywanie problemów	7
Dane techniczne.....	16
Zatwierdzone karty pamięci	20
Indeks.....	22

Właściwe postępowanie z produktem

Aparat

Aby długo cieszyć się tym produktem firmy Nikon, podczas jego eksploatacji i przechowywania należy przestrzegać zaleceń przedstawionych w sekcji „Zasady bezpieczeństwa” (□viii-x).

Chroń przed wilgocią

Duża wilgotność powietrza lub przeniknięcie wody do wnętrza aparatu może spowodować jego uszkodzenie.

Nie upuszczaj aparatu

Aparat może wadliwie działać po silnym wstrząsie lub po poddaniu go wibracjom.

Zachowaj ostrożność podczas dotykania obiektywu i obsługi ruchomych części aparatu

Nie należy używać nadmiernej siły przy dotykanu obiektywu, pokrywki obiektywu, monitora, gniazda kart pamięci i komory akumulatora. Te części można łatwo uszkodzić. Naciskanie na pokrywkę obiektywu może spowodować nieprawidłowe funkcjonowanie aparatu lub uszkodzenie obiektywu. W razie stłuczenia monitora należy zachować szczególną ostrożność. Pozwoli to uniknąć zranienia kawałkami potłuczonego szkła oraz uniemożliwi ciekłemu kryształowi z monitora kontakt ze skórą oraz przedostanie się tej substancji do oczu lub ust.

Nie kieruj obiektywem przez dłuższy czas na silne źródła światła

Przy użytkowaniu i przechowywaniu aparatu należy unikać kierowania obiektywem przez dłuższy czas na słońce lub inne silne źródła światła. Intensywne światło może spowodować pogorszenie jakości przetwornika CCD, dając na zdjęciach efekt w postaci białego rozmazania obrazu.

Unikaj silnych pól magnetycznych

Nie używaj ani nie przechowuj aparatu w pobliżu sprzętu generującego silne promieniowanie elektromagnetyczne oraz wytwarzającego pole magnetyczne. Silne ładunki elektrostatyczne oraz pola magnetyczne wytwarzane przez takie urządzenia, jak np. nadajniki radiowe, mogą zakłócać działanie monitora, uszkodzić dane przechowywane na karcie pamięci oraz wpływać negatywnie na funkcjonowanie wewnętrznych obwodów aparatu.

Unikaj nagłych zmian temperatury

Nagłe zmiany temperatury, np. podczas wchodzenia i wychodzenia z ogrzewanego budynku w chłodny dzień, mogą powodować skraplanie pary wodnej wewnątrz urządzenia. Aby zapobiec skraplaniu, włóż aparat do futerału lub plastikowej torby przed wystawieniem go na nagłe zmiany temperatury.

Wyłącz aparat przed wyjęciem akumulatora lub karty pamięci albo odłączeniem zasilacza

Nie należy wyjmować akumulatora z aparatu, gdy jest on włączony albo trwa zapisywanie lub usuwanie zdjęć. Nagłe odcięcie zasilania w tych okolicznościach może spowodować utratę danych albo uszkodzenie pamięci lub wewnętrznych obwodów aparatu.

Uwagi dotyczące monitora

- Monitory i wizjery elektroniczne są wytwarzane z niezwykle wysoką dokładnością. Co najmniej 99,99% pikseli działa, a nie więcej niż 0,01% pikseli brakuje lub nie działa. Dlatego, mimo że te wyświetlacze mogą zawierać piksele, które świecą zawsze (na biało, czerwono, niebiesko lub zielono) lub nigdy nie świecą (są czarne), nie oznacza to usterki i nie ma wpływu na zdjęcia rejestrowane urządzeniem.
- Jeśli w kadrze znajdują się jasne obiekty, na monitorze mogą być widoczne białe lub kolorowe smugi. Zjawisko to, zwane „smużeniem”, występuje, gdy wyjątkowo jasne światło dociera do matrycy; jest to typowe działanie matrycy i nie oznacza usterki. Smużenie może też przyjmować postać częściowego odbarwienia kolorów na monitorze podczas fotografowania. Nie pojawia się na zdjęciach zapisanych za pomocą aparatu, z wyjątkiem filmów i zdjęć zarejestrowanych, gdy w opcji **Zdjęcia seryjne** wybrano ustawienie **Seria 16 zdjęć**. Podczas fotografowania lub nagrywania filmów w tych trybach zalecamy unikania jasnych obiektów, takich jak słońce, odbicia promieni słonecznych i światła elektryczne.
- Zdjęcia na monitorze mogą być trudno widoczne w jasnym świetle.
- Monitor jest podświetlany przy użyciu diod LED. W przypadku jego przygasania lub migotania skontaktuj się z lokalnym przedstawicielem serwisu firmy Nikon.

Akumulator

Przed użyciem produktu należy zapoznać się z ostrzeżeniami podanymi w części „Zasady bezpieczeństwa” (□viii-x).

- Przed użyciem aparatu należy sprawdzić, czy akumulator jest w pełni naładowany, i naładować go, jeżeli jest to konieczne. Nie należy kontynuować ładowania, jeśli akumulator jest w pełni naładowany, gdyż może to skrócić czas jego pracy. Podczas fotografowania ważnych uroczystości należy mieć przy sobie, jeśli jest to możliwe, dodatkowy w pełni naładowany akumulator.
- Nie należy używać akumulatora, gdy temperatura otoczenia spadnie poniżej 0°C lub wzrośnie powyżej 40°C.
- Przed użyciem naładuj akumulator w pomieszczeniu o temperaturze otoczenia od 5°C do 35°C.
- Jeśli akumulator włożony do aparatu będzie ładowany za pomocą ładowarki lub komputera przy temperaturze otoczenia poniżej 0°C lub powyżej 45°C, pojemność akumulatora może spaść.
- Należy pamiętać, że podczas korzystania z aparatu akumulator może się rozgrzewać; w takiej sytuacji przed naładowaniem akumulatora trzeba poczekać, aż ostygnie. Nieprzestrzeganie tych zaleceń może spowodować uszkodzenie akumulatora, pogorszyć jego parametry lub uniemożliwić jego normalne naładowanie.
- W zimne dni żywotność akumulatorów zwykle spada. Przed wyjściem w plener w zimne dni należy sprawdzić, czy akumulator jest w pełni naładowany. W ciepłym miejscu należy mieć przygotowane zapasowe baterie/akumulatory, aby w razie potrzeby włożyć je do aparatu. Zimne akumulatory mogą odzyskać część energii po ich ogrzaniu.
- Zanieczyszczenie styków akumulatora może uniemożliwić poprawne działanie aparatu. W przypadku zanieczyszczenia zacisków akumulatora, przed użyciem należy je wytrzeć czystą, suchą ściereczką.
- Jeśli akumulator nie będzie używany przez pewien czas, należy go włożyć do aparatu i całkowicie rozładować. Dopiero wówczas akumulator będzie przygotowany do przechowywania. Akumulator należy przechowywać w chłodnym miejscu o temperaturze od 15°C do 25°C. Nie należy przechowywać akumulatora w bardzo wysokich i bardzo niskich temperaturach.
- Akumulator, który nie będzie używany, należy zawsze wyjmować z aparatu lub opcjonalnej ładowarki. Gdy akumulator jest włożony do aparatu, minimalne ilości prądu przepływają z niego nawet, jeśli nie jest używany, może więc wyczerpać się i przestać działać. Włączanie lub wyłączanie aparatu, gdy akumulator jest rozładowany, może skrócić czas pracy akumulatora.
- Co najmniej raz na pół roku przechowywany akumulator należy naładować i całkowicie rozładować.
- Akumulator wyjęty z aparatu lub opcjonalnej ładowarki należy włożyć do plastikowej torebki itp. w celu odizolowania i przechowywać go w chłodnym miejscu.
- Znaczne skrócenie czasu, przez jaki akumulator utrzymuje prawidłowy stan naładowania podczas eksploatacji w temperaturze pokojowej, oznacza konieczność jego wymiany. Należy kupić nowy akumulator EN-EL19.

- Gdy czas działania akumulatora znacznie się skróci, należy go wymienić. Zużyte akumulatory są wartościowym materiałem. Należy oddawać je do utylizacji zgodnie z obowiązującymi przepisami.

Ładowarka

Przed użyciem produktu należy zapoznać się z ostrzeżeniami podanymi w części „Zasady bezpieczeństwa” (📖viii-x).

- Ładowarka EH-70P jest przeznaczona wyłącznie do użytku z kompatybilnymi urządzeniami. Nie należy jej używać z innymi typami lub modelami urządzeń.
- Ładowarka EH-70P działa z gniazdkami na prąd przemienny o napięciu 100–240 V, 50/60 Hz. W przypadku używania w innych krajach należy w razie potrzeby użyć adaptera wtyczki (dostępny w sklepach). Więcej informacji o przejściówkach można uzyskać w biurze podróży.
- W żadnych okolicznościach nie wolno używać ładowarki lub zasilacza sieciowego innego modelu lub innej marki niż ładowarka EH-70P lub zasilacz sieciowy USB. Nieprzestrzeganie tego zalecenia może doprowadzić do przegrzania lub uszkodzenia aparatu.

Karty pamięci

- Należy korzystać wyłącznie z kart pamięci SD (Secure Digital). Informacje o zalecanych kartach pamięci znajdują się w części „Zatwierdzone karty pamięci” (🔌20).
- Koniecznie przestrzegaj zaleceń podanych w dokumentacji dołączonej do karty pamięci.
- Nie umieszczaj na kartach pamięci nalepek ani etykiet.
- Karta pamięci, która była używana w innych urządzeniach i została włożona po raz pierwszy do tego aparatu, musi zostać sformatowana za jego pomocą. Zalecamy sformatowanie nowych kart pamięci przy użyciu tego aparatu.
- Należy pamiętać, że **formatowanie powoduje trwałe usunięcie wszystkich zdjęć i innych danych zapisanych na karcie pamięci**. Pamiętaj, aby przed sformatowaniem karty pamięci zrobić kopie wszystkich zdjęć, które chcesz zachować.
- Jeśli po włączeniu aparatu zostanie wyświetlony komunikat **Karta nie jest sformatowana. Sformatować?**, należy sformatować kartę pamięci. Jeśli są na niej dane, których nie chcesz usuwać, wybierz opcję **Nie**. Skopiuj potrzebne dane do komputera itp. Jeśli chcesz sformatować kartę, wybierz opcję **Tak**. Wyświetlone zostanie okno dialogowe potwierdzenia. Aby rozpocząć formatowanie, naciśnij przycisk .
- Podczas formatowania, zapisywania danych na karcie pamięci lub usuwania ich z niej albo przysyłania danych do komputera nie wolno wykonywać niżej wymienionych czynności. Nieprzestrzeganie tego środka ostrożności może spowodować utratę danych lub uszkodzenie aparatu bądź karty pamięci.
 - Nie wolno otwierać pokrywy komory akumulatora/gniazda karty pamięci, aby wyjąć lub włożyć kartę pamięci lub akumulator.
 - Nie wolno wyłączać aparatu.
 - Nie wolno odłączać zasilacza sieciowego.
- Nie wolno formatować karty pamięci za pomocą komputera.

Czyszczenie i przechowywanie

Czyszczenie

Nie należy stosować alkoholu, rozcieńczalników ani innych lotnych substancji chemicznych.

Obiektyw	Należy unikać dotykania obiektywu palcami. Kurz i pyłki należy usuwać gruszką (jest to niewielkie urządzenie z gumowym zbiornikiem, którego naciśnięcie wytwarza strumień powietrza). Aby usunąć ślady palców lub inne zaplamienia, których nie można usunąć gruszką, należy wytrzeć obiektyw miękką szmatką, wykonując ruch spiralny od środka obiektywu w kierunku jego brzegów. Jeśli ta czynność nie przyniesie oczekiwanego efektu, należy przetrzeć obiektyw szmatką zwilżoną dostępnym w sklepach środkiem do czyszczenia soczewek.
Monitor	Kurz i pyłki należy usuwać gruszką. Aby usunąć ślady palców lub inne zaplamienia, monitor należy wytrzeć miękką, suchą szmatką, nie naciskając go przy tym.
Korpus	Za pomocą gruszki należy usunąć kurz, brud i piasek, a następnie delikatnie przetrzeć miękką, suchą szmatką. Po korzystaniu z aparatu w piaszczystym lub zapyłonym otoczeniu należy usunąć piasek, kurz i sól suchą szmatką zwilżoną w słodkiej (innej niż morska) wodzie, a następnie dokładnie wytrzeć aparat do sucha. Należy pamiętać, że obce ciała w aparacie mogą spowodować uszkodzenia, których naprawa nie jest objęta gwarancją.

Przechowywanie

Nieużywany aparat należy wyłączyć. Przed odłożeniem aparatu należy się upewnić, że umieszczona na nim dioda zasilania nie świeci. Jeśli aparat nie będzie używany przez dłuższy czas, należy wyjąć z niego akumulator. Nie należy przechowywać aparatu w szafach, w których wyłożono kulki przeciwiwłókolowe nasączone naftaliną lub kamforą, a także unikać przechowywania go w miejscach, które:

- sąsiadują z urządzeniami wytwarzającymi silne pole magnetyczne, np. odbiornikami telewizyjnymi lub radiowymi;
- są narażone na działanie temperatury poniżej -10°C lub powyżej 50°C ;
- mają nieodpowiednią wentylację lub w których wilgotność wynosi ponad 60%.



Aby zapobiec powstawaniu pleśni, aparat należy co najmniej raz na miesiąc wyjąć z miejsca, w którym jest przechowywany. Następnie należy go wyłączyć, wyzwoić kilka razy migawkę, po czym aparat można ponownie schować.











Informacje o przechowywaniu akumulatora znajdują się w części „Akumulator” (🔋:4), w sekcji „Właściwe postępowanie z produktem” (🔧:2).







Rozwiązywanie problemów

Jeżeli aparat nie działa zgodnie z oczekiwaniami, przed skontaktowaniem się ze sprzedawcą lub autoryzowanym serwisem firmy Nikon należy zapoznać się z poniższą listą typowych problemów.



Problemy związane z wyświetlaczem, ustawieniami i zasilaniem









Problem	Przyczyna/Rozwiązanie	
Aparat jest włączony, ale nie reaguje.	<p>Poczekaj na zakończenie zapisywania danych. Jeśli problem się utrzymuje, wyłącz aparat. Jeśli aparat nie wyłącza się, wyjmij akumulator lub akumulatory i wóż je ponownie, a jeśli używasz zasilacza sieciowego, odłącz i ponownie podłącz zasilacz sieciowy.</p> <p>Zwróć uwagę, że mimo tego, iż aktualnie zapisywane dane zostaną utracone, wyjęcie lub odłączenie źródła zasilania nie ma wpływu na dane, które już zostały zapisane.</p>	20,  80
Nie można ładować akumulatora włożonego do aparatu.	<ul style="list-style-type: none">• Sprawdź wszystkie połączenia.• Gdy aparat jest podłączony do komputera, akumulator może się nie ładować z niżej wymienionych powodów.<ul style="list-style-type: none">- Dla opcji Ładow. z komputera w menu ustawień zostało wybrane ustawienie Wyłączone.- Ładowanie akumulatora zostaje zatrzymane w momencie wyłączenia aparatu.- Ładowanie aparatu jest niemożliwe, jeśli nie ustawiono języka wyświetlania, daty i czasu aparatu lub jeśli data i czas zostały wyzerowane po wyczerpaniu się akumulatora. Do ładowania akumulatora należy użyć ładowarki.- Ładowanie akumulatora może się zatrzymać, gdy komputer przełączy się w tryb uśpienia.- W zależności od specyfikacji, ustawień i stanu komputera, ładowanie akumulatora aparatu za pośrednictwem komputera może nie być możliwe.	12 74,  71 – 16, 18 – –
Nie można włączyć aparatu.	Akumulator jest wyczerpany.	20











Problem	Przyczyna/Rozwiązanie	
<p>Aparat wyłącza się bez ostrzeżenia.</p>	<ul style="list-style-type: none"> • Aparat wyłącza się automatycznie w celu oszczędzania energii (funkcja autowylączenie). • Aparat i akumulator mogą nie działać prawidłowo w niskich temperaturach. • Wnętrze aparatu rozgrzało się do wysokiej temperatury. Wyłącz aparat i poczekaj, aż ostygnie, a następnie spróbuj włączyć go ponownie. • Odłączenie kabla USB łączącego aparat z komputerem lub drukarką powoduje wyłączenie aparatu. Ponownie podłącz kabel USB. 	<p>21</p> <p> 4</p> <p>–</p> <p>75, 80,  21</p>
<p>Brak obrazu na monitorze.</p>	<ul style="list-style-type: none"> • Aparat jest wyłączony. • Akumulator jest wyczerpany. • Aparat przełączył się w tryb uśpienia w celu oszczędzania energii. Naciśnij włącznik zasilania, spust migawki, przycisk , przycisk  lub przycisk  (nagrywanie filmu) • Dioda gotowości lampy błyskowej miga podczas ładowania lampy. Poczekaj, aż lampa się naładuje. • Aparat jest podłączony do komputera przy użyciu kabla USB. • Aparat i telewizor są połączone za pomocą kabla audio-wideo. 	<p>20</p> <p>20</p> <p>21</p> <p>45</p> <p>75, 80</p> <p>75,  19</p>
<p>Obraz na monitorze jest niewyraźny.</p>	<ul style="list-style-type: none"> • Dostosuj jasność monitora. • Monitor jest zabrudzony. Wyczyść go. 	<p>73,  62</p> <p> 6</p>
<p>Data i godzina zapisu są nieprawidłowe.</p>	<ul style="list-style-type: none"> • Jeśli zegar aparatu nie został ustawiony, podczas fotografowania lub nagrywania filmu miga wskaźnik „Brak ustawienia daty”. Zdjęcia i filmy zarejestrowane przed ustawieniem zegara będą oznaczone datą „00/00/0000 00:00” i „01/01/2014 00:00”. Ustaw prawidłową godzinę i datę za pomocą opcji Strefa czasowa i data w menu ustawień. • Zegar aparatu nie jest tak dokładny, jak typowe zegary czy zegarki. Należy okresowo porównywać wskazanie zegara aparatu z bardziej dokładnym zegarem i w razie potrzeby przestawiać zegar aparatu. 	<p>16, 73,  60</p>













Problem	Przyczyna/Rozwiązanie	
Brak wskaźników na monitorze.	Wartość Ukryj informacje została wybrana dla opcji Informacje o zdjęciu w pozycji Ustaw. monitora w menu ustawień.	73,  62
Opcja Data wydruku jest niedostępna.	Ustawienie Strefa czasowa i data nie zostało wprowadzone w menu ustawień.	16, 73,  60
Na zdjęciach nie jest nanoszona data pomimo włączenia opcji Data wydruku .	<ul style="list-style-type: none"> • W bieżącym trybie fotografowania funkcja Data wydruku nie jest obsługiwana. • Daty nie można nanieść na filmy. 	73,  64
Po włączeniu aparatu jest wyświetlany ekran ustawiania strefy czasowej i daty.	Akumulator zegara jest rozładowany. Wszystkie ustawienia zostały przywrócone do wartości domyślnych.	16, 18
Ustawienia aparatu zostały przywrócone do wartości domyślnych.		
Aparat się nagrzewa.	Aparat może nagrzać się na skutek dłuższego nagrywania filmów lub przesyłania zdjęć za pomocą karty Eye-Fi albo w przypadku jego użytkowania w gorącym otoczeniu; nie stanowi to objawu awarii.	–
Aparat wydaje dźwięk.	Po wybraniu w opcji Tryb AF ustawienie Ciągły AF i w niektórych trybach fotografowania może być słyszalny dźwięk ustawiania ostrości.	54, 70,  41,  57





Problemy związane z fotografowaniem

Problem	Przyczyna/Rozwiązanie	
Nie można się przełączyć w tryb fotografowania.	Gdy aparat jest podłączony do prądu przy użyciu ładowarki, włączenie trybu fotografowania nie jest możliwe.	12
Po naciśnięciu spustu migawki aparat nie robi zdjęcia.	<ul style="list-style-type: none"> • Gdy aparat znajduje się w trybie odtwarzania, naciśnij przycisk , spust migawki lub przycisk  nagrywanie filmu). • Po wyświetleniu menu naciśnij przycisk MENU. • Akumulator jest wyczerpany. • Gdy dioda gotowości lampy błyskowej miga, trwa ładowanie lampy. 	28 4 20 45

Problem	Przyczyna/Rozwiązanie	
<p>Aparat nie może ustawić ostrości.</p>	<ul style="list-style-type: none"> • Obiekt jest zbyt blisko. Spróbuj zrobić zdjęcie w trybie ☁ (automatycz.wyb.prog.) lub programie tematycznym Makro. • Trudno ustawić ostrość na obiekcie. • Ustaw opcję Wspomaganie AF w menu ustawień na Automatyczne. • Wyłącz aparat, a następnie włącz go ponownie. 	<p>32, 35, 49</p> <p>61</p> <p>74, 67</p> <p>20</p>
<p>Zdjęcia są nieostre.</p>	<ul style="list-style-type: none"> • Użyj lampy błyskowej. • Zwiększ wartość czułości ISO. • Włącz funkcję Redukcja drgań - zdjęcia oraz/lub Wykrywanie ruchu podczas fotografowania. Włącz funkcję Redukcja drgań - filmy podczas nagrywania filmów. • Użyj funkcji Najlepsze zdjęcie BSS (wybór najlepszego zdjęcia). • Użyj statywu do ustabilizowania aparatu podczas wykonywania zdjęcia (jeszcze lepsze rezultaty zapewnią jednoczesne użycie samowyzwalacza). 	<p>45</p> <p>54, 35</p> <p>70, 73, 58,</p> <p>65, 66</p> <p>35, 33</p> <p>47</p>
<p>Na monitorze widać smugi światła lub częściowe odbarwienia.</p>	<p>Gdy do matrycy dociera wyjątkowo jasne światło, może wystąpić smużenie. Podczas nagrywania filmów i podczas fotografowania, gdy w opcji Zdjęcia seryjne wybrano opcję Seria 16 zdjęć, zaleca się unikać jasnych obiektów, takich jak słońce, odbicia promieni słonecznych i światła elektryczne.</p>	<p>68, 34,</p> <p>3</p>





Problem	Przyczyna/Rozwiązanie	
Na zdjęciach zrobionych z lampą błyskową widać jasne plamki.	Światło błysku lampy odbija się od cząstek znajdujących się w powietrzu. Ustaw wartość trybu lampy błyskowej na  (wyłączony).	46
Lampa błyskowa nie działa.	<ul style="list-style-type: none"> • Tryb lampy błyskowej jest ustawiany jako  (wyłączona). • Wybrano program tematyczny, w którym nie można używać lampy błyskowej. • W menu portretu inteligentnego w opcji Wykr. mrugnienia wybrano ustawienie Włączone. • Włączono funkcję, która ogranicza używanie lampy błyskowej. 	46 51 55 56
Nie można użyć zoomu cyfrowego.	<ul style="list-style-type: none"> • W menu ustawień dla opcji Zoom cyfrowy wybrano wartość Wyłączone. • Zoomu cyfrowego nie można używać w następujących sytuacjach: <ul style="list-style-type: none"> - Po wybraniu programu tematycznego Portret, Portret nocny lub Portret zwierzęcia - Po wybraniu trybu portretu inteligentnego - Gdy w opcji Zdjęcia seryjne w trybie  (automatycznym) wybrano ustawienie Seria 16 zdjęć - Gdy w opcji Tryb pół AF w trybie  (automatycznym) wybrano ustawienie Śledz. ob. w ruchu 	74,  67 33 40 54,  33 54,  37
Opcja Tryb obrazu jest niedostępna.	Włączono funkcję, która ogranicza używanie opcji Tryb obrazu .	56
Brak dźwięku wyzwalania migawki.	<ul style="list-style-type: none"> • W opcji Dźwięk migawki w obszarze Ustaw. dźwięków w menu ustawień wybrano ustawienie Wyłączony. W przypadku niektórych trybów fotografowania i ustawień brak jest dźwięku, nawet w przypadku wybrania opcji Włączony. • Głośnik jest zasłonięty. Nie zastanij głośnika. 	74,  68 2, 24
Dioda wspomagająca AF nie włącza się.	Dla opcji Wspomaganie AF w menu ustawień zostało wybrane ustawienie Wyłączone . Zależnie od położenia pół ostrości lub wybranego programu tematycznego, dioda wspomagająca AF może się nie zaświecić, nawet w przypadku wybrania ustawienia Automatyczne .	74,  67





Problem	Przyczyna/Rozwiązanie	
Zdjęcia wyglądają jak zabrudzone.	Obiektyw jest zabrudzony. Wyczyść obiektyw.	 6
Kolory wyglądają nienaturalnie.	Balans bieli nie jest właściwie ustawiony.	35, 54,  30
Na zdjęciu pojawia się „szum” w postaci rozmieszczonych losowo, jasnych pikseli.	Obiekt jest ciemny a czas otwarcia migawki jest zbyt długi lub wartość czułości ISO jest zbyt wysoka. Aby ograniczyć zaszumienie: <ul style="list-style-type: none"> • użyj lampy błyskowej, • podaj mniejszą wartość czułości ISO. 	45 54,  35
Na filmach pojawia się „szum” w postaci rozmieszczonych losowo, jasnych pikseli.	Podczas nagrywania filmów przy słabym świetle obraz może być nieco „ziarnisty”. Dzieje się tak, gdy rośnie czułość ISO, i nie oznacza to usterki.	–
Zdjęcia są zbyt ciemne (niedoświetlone).	<ul style="list-style-type: none"> • Tryb lampy błyskowej jest ustawiany jako  (wylączona). • Okienko lampy błyskowej jest zasłonięte. • Obiekt znajduje się poza zasięgiem światła lampy błyskowej. • Zmień kompensację ekspozycji. • Zwiększ czułość ISO. • Obiekt jest ustawiony pod światło. Wybierz program tematyczny Zdjęcia pod światło lub ustaw tryb lampy błyskowej na  (błysk wypełniający). 	46 24 45 50 54,  35 36, 46
Zdjęcia są zbyt jasne (prześwietlone).	Zmień kompensację ekspozycji.	50
Nieoczekiwane efekty po wybraniu trybu lampy błyskowej  (automatyka z redukcją efektu czerwonych oczu).	Podczas robienia zdjęć w trybie   (automatyki z redukcją efektu czerwonych oczu), trybie lub błysku wypełniającego z synchronizacją z długimi czasami ekspozycji i redukcją efektu czerwonych oczu w programie tematycznym Portret nocny funkcja redukcji efektu czerwonych oczu w aparacie może czasem zadziałać również na obszarach zdjęcia, na których nie występuje efekt czerwonych oczu. Użyj dowolnego programu tematycznego innego niż Portret nocny i zmień tryb lampy błyskowej na dowolne ustawienie inne niż   (automatyka z redukcją efektu czerwonych oczu), a następnie spróbuj ponownie zrobić zdjęcie.	33, 46

Problem	Przyczyna/Rozwiązanie	
Odcienie skóry nie są zmiękczone.	<ul style="list-style-type: none"> W niektórych warunkach fotografowania odcienie skóry twarzy mogą nie zostać zmiękczone. Dla zdjęć, na których znajdują się przynajmniej cztery twarze, użyj efektu Miękki odcień skóry dostępnego w opcji Retusz upiększający, w menu odtwarzania. 	59 65,  15
Zapisywanie zdjęć wymaga czasu.	<p>W następujących sytuacjach zapisanie zdjęć może zająć więcej czasu:</p> <ul style="list-style-type: none"> Gdy działa funkcja redukcji szumów Gdy tryb lampy błyskowej jest ustawiony na  (automatyka z redukcją efektu czerwonych oczu) Gdy podczas fotografowania została zastosowana funkcja miękkiego odcienia skóry 	– 46 55, 59,  42
Na monitorze lub na zdjęciach widać kolorowe okręgi lub smugi światła.	Podczas fotografowania pod światło lub gdy w kadrze znajduje się bardzo silne źródło światła (np. promienie słoneczne), na zdjęciu mogą pojawić się kolorowe okręgi lub smugi światła (refleksy). Zmień położenie źródła światła lub wykadruj zdjęcie w taki sposób, aby kadr nie obejmował źródła światła, i spróbuj ponownie.	–

Problemy związane z odtwarzaniem

Problem	Przyczyna/Rozwiązanie	
Nie można odtworzyć pliku.	<ul style="list-style-type: none"> Aparat może nie odtwarzać filmów zapisanych za pomocą innego modelu lub innej marki aparatu cyfrowego. Aparat nie może odtwarzać filmów nagranych za pomocą innego modelu lub innej marki aparatu cyfrowego. Aparat może nie odtwarzać danych edytowanych na komputerze. 	–

Problem	Przyczyna/Rozwiązanie	
Nie można powiększyć zdjęć.	<ul style="list-style-type: none"> • Powiększenia w trybie odtwarzania nie można używać w przypadku filmów. • W przypadku małych zdjęć współczynnik powiększenia wyświetlany na ekranie może nie być zgodny z rzeczywistym współczynnikiem powiększenia. • Przy użyciu aparatu nie można powiększać zdjęć wykonanych za pomocą aparatu cyfrowego innej marki lub innego modelu. 	–
Nie można nagrywać lub odtwarzać notatek głosowych.	<ul style="list-style-type: none"> • Notatek głosowych nie można dołączać do filmów. • Nie można dołączać notatek głosowych do zdjęć wykonanych innymi aparatami. Notatki głosowe dołączone do zdjęć wykonanych innym aparatem nie mogą być odtwarzane w tym aparacie. 	– 65,  53
Nie można edytować zdjęć.	<ul style="list-style-type: none"> • Niektórych zdjęć nie można edytować. Zdjęć już poddanych edycji nie można edytować ponownie. • W pamięci wewnętrznej aparatu lub na karcie pamięci nie ma wystarczającej ilości wolnego miejsca. • Za pomocą aparatu nie można edytować zdjęć wykonanych innymi aparatami. • Funkcji edycji zdjęć nie można zastosować do filmów. 	 11 – – –
Zdjęcia nie są wyświetlane na ekranie telewizora.	<ul style="list-style-type: none"> • Opcja Tryb wideo w menu ustawień nie jest prawidłowo skonfigurowana. • Na karcie pamięci nie ma zapisanych żadnych zdjęć. Wymień kartę pamięci. Wyjmij kartę pamięci, aby odtwarzać zdjęcia zapisane w pamięci wewnętrznej. 	74,  70 14
Oprogramowanie Nikon Transfer 2 nie jest uruchamiane po podłączeniu aparatu do komputera.	<ul style="list-style-type: none"> • Aparat jest wyłączony. • Akumulator jest wyczerpany. • Kabel USB nie jest poprawnie podłączony. • Aparat nie jest wykrywany przez komputer. • W komputerze nie skonfigurowano automatycznego uruchamiania programu Nikon Transfer 2. Więcej informacji o programie Nikon Transfer 2 można znaleźć w informacjach pomocy zawartych w programie ViewNX 2. 	20 20 75 – 77

Problem	Przyczyna/Rozwiązanie	
<p>Ekran początkowy PictBridge nie jest wyświetlany, gdy aparat podłączono do drukarki.</p>	<p>W przypadku niektórych drukarek zgodnych ze standardem PictBridge ekran początkowy PictBridge może nie być wyświetlany i drukowanie zdjęć może być niemożliwe, jeśli w menu ustawień w opcji Ładów. z komputera wybrano ustawienie Automatyczne. Ustaw opcję Ładów. z komputera na Wyłączone i ponownie podłącz aparat do drukarki.</p>	<p>74, 71</p>
<p>Zdjęcia, które mają zostać wydrukowane, nie są wyświetlane.</p>	<ul style="list-style-type: none"> • Na karcie pamięci nie ma zapisanych żadnych zdjęć. Wymień kartę pamięci. • Wyjmij kartę pamięci, aby wydrukować zdjęcia zapisane w pamięci wewnętrznej. 	<p>14</p>
<p>Nie można wybrać w aparacie rozmiaru strony.</p>	<p>W poniższych sytuacjach nie można wybrać rozmiaru strony za pomocą aparatu nawet w przypadku drukowania na drukarce zgodnej ze standardem PictBridge. Wybierz rozmiar strony za pomocą drukarki.</p> <ul style="list-style-type: none"> • Drukarka nie obsługuje rozmiarów papieru wykorzystywanych przez aparat. • Drukarka automatycznie wybiera rozmiar papieru. 	<p>75, 24, 25 –</p>

Dane techniczne

Nikon COOLPIX S6700 Aparat cyfrowy

Typ	Kompaktowy aparat cyfrowy
Liczba efektywnych pikseli	20,1 miliona
Przetwornik obrazu	Matryca typu CCD o przekątnej $1/2,3$ cala; całkowita liczba pikseli: około 20,48 miliona
Obiektyw	Obiektyw NIKKOR z zoomem optycznym 10x
Długość ogniskowej	4,5–45,0 mm (kąt widzenia równoważny obiektywowi 25–250 mm w formacie 35mm [135])
Przysłona	f/3,5–6,5
Konstrukcja	10 soczewek w 9 grupach
Powiększenie przy użyciu zoomu cyfrowego	Do 4x (kąt widzenia równoważny obiektywowi około 1000 mm w formacie 35mm [135])
Redukcja drgań	Przesunięcie obiektywu (zdjęcia) Przesunięcie obiektywu i elektroniczna redukcja drgań (filmy)
Redukcja rozmycia spowodowanego ruchem	Wykrywanie ruchu (zdjęcia)
Autofokus (AF)	Autofokus z wykrywaniem kontrastu
Zasięg ustawiania ostrości	<ul style="list-style-type: none">[W]: około 50 cm–∞[T]: około 1,5 m–∞Tryb makro: około 5 cm–∞ (pozycja szerokokątna) (Wszystkie odległości są mierzone od środka obiektywu)
Wybór pola ostrości	Przyręty twarzy, środek, ręczne ustawianie ostrości z 99 polami ostrości, śledzenie obiektów w ruchu, AF z wyszukiw. celu
Monitor	Wyświetlacz LCD typu TFT o przekątnej 7,5 cm (3 cala), około 230 000 punktów, powłoka przeciwodblaskowa i 5-stopniowa regulacja jasności
Pokrycie kadru (przy fotografowaniu)	Około 98% w poziomie i 98% w pionie (w porównaniu z rzeczywistym zdjęciem)
Pokrycie kadru (przy odtwarzaniu)	Około 98% w poziomie i 98% w pionie (w porównaniu z rzeczywistym zdjęciem)

Przechowywanie	
Nośniki	Pamięć wewnętrzna (około 25 MB), karta pamięci SD/SDHC/SDXC
System plików	Zgodne ze standardami DCF, Exif 2.3 i DPOF
Formaty plików	Zdjęcia: JPEG Pliki dźwiękowe (notatka głosowa): WAV Filmy: AVI (zgodne ze standardem Motion-JPEG)
Wielkość zdjęcia (w pikselach)	<ul style="list-style-type: none"> • 20M (Zwiększona) [5152x3864 ★] • 20M [5152x3864] • 10M [3648x2736] • 4M [2272x1704] • 2M [1600x1200] • VGA [640x480] • 16:9 (14M) [5120x2880] • 1:1 [3864x3864]
Czułość ISO (standardowa czułość)	<ul style="list-style-type: none"> • ISO 80–1600 • ISO 3200 (ustawienie dostępne w trybie automatycznym)
Ekspozycja	
Tryb pomiaru ekspozycji	Pomiar matrycowy, centralnie ważony (zoom cyfrowy poniżej 2x), pomiar punktowy (zoom cyfrowy powyżej 2x)
Kontrola ekspozycji	Zaprogramowana automatyczna ekspozycja i kompensacja ekspozycji (-2,0 – +2,0 EV w krokach co $\frac{1}{3}$ EV)
Czas otwarcia	
Czasy otwarcia	$\frac{1}{2000}$ –1 s 4 s (program tematyczny Sztuczne ognie)
Przysłona	
Zakres	Wybór filtra ND sterowany elektronicznie (-3,3 AV) 2 kroki (f/3,5 i f/11,1 [W])
Samowyzwalacz	Do wyboru opóźnienie 10 i 2 s

Lampa błyskowa	
Zakres (około) (Czułość ISO: Automatyczna)	[W]: 0,5–3,5 m [T]: 1,5–2,0 m
Kontrola błysku	Błysk automatyczny TTL z przedbłyskami monitorującymi
Interfejs	
Protokół przesyłania danych	MTP, PTP
Wyjście wideo	
Wyjście wideo do wyboru NTSC lub PAL	
Złącza we-wy	
Wyjście audio i wideo/we-wy cyfrowe (USB)	
Wersje językowe	
Angielski, arabski, bengalski, bułgarski, chiński (odmiana uproszczona i tradycyjna), czeski, duński, fiński, francuski, grecki, hindi, hiszpański, holenderski, indonezyjski, japoński, koreański, marathi, niemiecki, norweski, perski, polski, portugalski (europejski i brazylijski), rosyjski, rumuński, serbski, szwedzki, tajski, tamilski, turecki, telugu, ukraiński, węgierski, wietnamski, włoski	
Źródła zasilania	
Jeden akumulator litowo-jonowy EN-EL19 (dostarczany w zestawie) Zasilacz sieciowy EH-62G (dostępny osobno)	
Czas ładowania	
Okolo 2 godz. 40 min (w przypadku używania ładowarki EH-70P i całkowicie rozładowanego akumulatora)	
Czas działania akumulatora/ baterii¹	
Zdjęcia	Okolo 230 zdjęć w przypadku użycia EN-EL19
Filmy (rzeczywisty czas pracy przy nagrywaniu filmów) ²	Okolo 50 min w przypadku użycia EN-EL19
Gniazdo mocowania statywu	
1/4 (ISO 1222)	
Wymiary (szer. × wys. × głęb.)	
Okolo 95,3 × 58,2 × 21,4 mm (bez części wystających)	
Masa	
Okolo 137 g (z akumulatorem i kartą pamięci SD)	
Środowisko pracy	
Temperatura	0°C – 40°C
Wilgotność	Poniżej 85% (bez kondensacji pary wodnej)

- Jeśli nie podano inaczej, wszystkie dane dotyczą aparatu z całkowicie naładowanym akumulatorem pracującego w temperaturze otoczenia $23 \pm 3^{\circ}\text{C}$, zgodnie ze standardami stowarzyszenia Camera and Imaging Products Association (CIPA).
- 1 Czas działania akumulatora może się zmieniać zależnie od warunków użytkowania aparatu, długości przerwy między kolejnymi zdjęciami oraz czasu wyświetlania na monitorze menu i fotografii.
 - 2 Rozmiar jednego pliku filmu nie może przekroczyć 2 GB lub 29 minut. Jeśli temperatura aparatu wzrośnie powyżej dozwolonej wartości, nagrywanie może zostać wstrzymane.

Akumulator litowo-jonowy EN-EL19

Typ	Akumulator litowo-jonowy
Pojemność nominalna	Prąd stały 3,7 V, 700 mAh
Temperatura otoczenia	$0^{\circ}\text{C} - 40^{\circ}\text{C}$
Wymiary (szer. x wys. x głęb.)	Okolo 31,5 x 39,5 x 6 mm
Masa	Okolo 14,5 g

Ładowarka EH-70P

Nominalne parametry wejściowe	Prąd zmienny 100–240 V, 50/60 Hz, 0,07–0,044 A
Nominalne parametry wyjściowe	Prąd stały 5,0 V, 550 mA
Temperatura otoczenia	$0^{\circ}\text{C} - 40^{\circ}\text{C}$
Wymiary (szer. x wys. x głęb.)	Okolo 55 x 22 x 54 mm (bez adaptera wtyczki)
Masa	Okolo 47 g (bez adaptera wtyczki)

Dane techniczne

- Firma Nikon nie ponosi odpowiedzialności za żadne błędy, które może zawierać niniejsza instrukcja.
- Wygląd produktu i jego dane techniczne mogą ulec zmianie bez powiadomienia.

Zatwierdzone karty pamięci

Poniżej przedstawiono karty pamięci Secure Digital (SD), przetestowane i zatwierdzone do użytku z aparatem.

- Do nagrywania filmów są zalecane karty pamięci mające klasę szybkości SD równą 6 lub szybsze. W przypadku używania kart pamięci o niższej klasie szybkości nagrywanie filmu może zostać nieoczekiwanie zatrzymane.

	Karta pamięci SD	Karta pamięci SDHC ²	Karta pamięci SDXC ³
SanDisk	2 GB ¹	4 GB, 8 GB, 16 GB, 32 GB	64 GB, 128 GB
TOSHIBA	–	4 GB, 8 GB, 16 GB, 32 GB	64 GB
Panasonic	2 GB ¹	4 GB, 8 GB, 16 GB, 32 GB	64 GB
Lexar	–	4 GB, 8 GB, 16 GB, 32 GB	64 GB, 128 GB

¹ Jeśli karta pamięci ma być używana z czytnikiem kart lub podobnym urządzeniem, urządzenie musi obsługiwać karty o pojemności 2 GB.

² Zgodność ze standardem SDHC. Jeśli karta pamięci ma być używana z czytnikiem kart lub podobnym urządzeniem, urządzenie musi być zgodne ze standardem SDHC.

³ Zgodność ze standardem SDXC. Jeśli karta pamięci ma być używana z czytnikiem kart lub podobnym urządzeniem, urządzenie musi być zgodne ze standardem SDXC.

- Dalsze informacje na temat powyższych kart można uzyskać od producentów. Nie możemy zagwarantować wydajności pracy aparatu podczas używania kart pamięci innych producentów.



Informacje dotyczące znaków towarowych

- Microsoft, Windows i Windows Vista są zastrzeżonymi znakami towarowymi lub znakami towarowymi firmy Microsoft Corporation w Stanach Zjednoczonych i/lub innych krajach.
- Mac i OS X to znaki towarowe lub zarejestrowane znaki towarowe firmy Apple Inc. zarejestrowane w Stanach Zjednoczonych i innych krajach.
- Adobe i Acrobat są zastrzeżonymi znakami towarowymi firmy Adobe Systems Inc.
- Logo SDXC, SDHC i SD są znakami towarowymi firmy SD-3C, LLC.
- PictBridge jest znakiem towarowym.
- Wszelkie inne nazwy handlowe wymienione w tej instrukcji lub w innych dokumentach dołączonych do tego produktu firmy Nikon stanowią znaki towarowe lub zastrzeżone znaki towarowe odpowiednich podmiotów.

Licencja FreeType (FreeType2)

- Części tego oprogramowania są objęte prawami autorskimi © 2012 The FreeType Project (<http://www.freetype.org>). Wszelkie prawa zastrzeżone.

Licencja MIT (HarfBuzz)

- Części tego oprogramowania są objęte prawami autorskimi © 2014 The HarfBuzz Project (<http://www.freedesktop.org/wiki/Software/HarfBuzz>). Wszelkie prawa zastrzeżone.

Indeks

Symbole

Tryb Automatycz.wyib.prog.....	32
Tryb automatyczny.....	42
Program tematyczny.....	33
SO Tryb efektów specjalnych.....	38
Tryb Portret inteligentny.....	40
Tryb odtwarzania.....	28
Tryb Ulubione zdjęcia.....	5
Tryb Sortowanie automatycz.....	9
Tryb sortowania według daty....	10
Menu ustawień.....	73, 59
T (teleobiektyw).....	1, 25
W (szerokokątny).....	1, 25
Powiększenie w trybie odtwarzania.....	1, 63
Widok miniatur.....	1, 64
Pomoc.....	1, 33
Przycisk (nagrywanie filmu).....	2, 67
Przycisk (trybu fotografowania).....	2, 22
Przycisk (odtwarzanie).....	2, 28
Przycisk (zastosowanie wyboru).....	2
MENU Przycisk menu.....	2, 4, 53, 65, 70, 73

Przycisk (usuwanie).....	2, 30, 72, 54
Tryb lampy błyskowej.....	45
Samowyzwalacz.....	47
Tryb makro.....	49
Kompensacja ekspozycji.....	50
AE/AF-L	4
A	
AF z wyszukiw. celu.....	54, 60, 39
Aksesoria dodatkowe.....	80
Akumulator.....	10, 12, 18
Akumulator litowo-jonowy.....	19
Album.....	8
Aut. z red. efektu czerw. oczu.....	46
Autofokus.....	54, 70, 41, 57
Autom. stały zakres.....	35
Automatycz.wyib.prog.....	32
Automatyczna lampa błyskowa.....	46
Autowylączanie.....	21, 74, 68
AVI.....	79
B	
Balans bieli.....	54, 30
Blokada ostrości.....	62
Błysk wypełniający.....	46
C	
Ciągły AF.....	54, 70, 41, 57

Strony oznaczone symbolem są dostępne w Dokumentacji aparatu.

Cjanotypia.....		36		
Czarno-biały.....		36		
Czas letni.....	17, 18,	61		
Czas otwarcia migawki.....		27		
Czułość ISO.....	54,	35		
D				
Data i czas.....	17,	60		
Data wydruku				
.....	18, 73,	46,	48,	64
Dioda gotowości lampy błyskowej				
.....		2, 45		
Dioda ładowania.....	2, 13,	71		
Dioda samowyzwalacza.....	1, 41, 48			
Dioda zasilania.....	1, 20			
D-Lighting.....	65,	13		
Długość filmu.....	67, 68			
Dodawanie ulubionych zdjęć... ..	66,	5		
DPOF.....		45		
Drukarka.....	76,	20		
Drukowanie				
.....	65, 76,	23,	25,	45
Drukowanie bezpośrednie.....	76,	20		
DSCN.....		79		
Dynamic Fine Zoom.....		25		
Dźwięk migawki.....		68		
Dźwięk przycisków.....		68		
Dzwignia zoomu.....	1, 25, 71			

E

Edytowanie zdjęć.....		11
Efekt aparatu zabawkowego 1.....		31..... 39
Efekt aparatu zabawkowego 2.....		32..... 39
EH-70P.....		19
Ekran powitalny.....	73,	59
EN-EL19.....		19

F

Format daty.....	17,	60
Formatowanie.....	15, 74,	69
Formatowanie karty pamięci		
.....	15, 74,	69
Formatowanie pamięci wewnętrznej		
.....	74,	69
Fotografowanie.....	22, 24, 26	
FSCN.....		79
Funkcje, których nie można stosować		
jednocześnie.....		56

G

Głośnik.....		2
Głośność.....	71,	53
Gniazdo karty pamięci.....		14
Gniazdo mocowania statywu.....	2,	18

I

Identyfikator.....		79
Informacje o zdjęciu.....		62

















J

Jasność.....		62
--------------	--	----

Język/Language.....	74,		70	Menu filmowania.....	70,		56		
JPG.....			79	Menu fotografowania.....	54,		28		
K				Menu odtwarzania.....	65,		45		
Kabel audio-wideo....	76,		19,	Menu Portret inteligentny.....	41,		42		
Kabel USB.....	12,	80,		Menu ustawień.....	73,		59		
Karta pamięci.....	14,		20	Miękki odcień skóry.....	55,	59,		42	
Kolor selektywny			38	Miniatury zdjęć.....	65,		17		
Kolory standardowe.....	54,		36	Monitor.....	2,	6,		6	
Komora akumulatora/baterii.....			80	Monochr. wys. kontrast			38		
Kompensacja ekspozycji.....			50	Muzeum			35		
Komputer.....	76,	80		N					
Kopia czarno-biała			35	Naciśnięcie do połowy.....			27		
Kopiowanie zdjęć.....	65,		54	Nagrywanie filmów.....			67		
Korekcja ef. czerw. oczu.....			14	Najlepsze zdjęcie BSS.....	35,		33		
Krajobraz			33	Nanoszenie daty i czasu.....	73,		64		
Krajobraz nocny			34	Nazwy plików.....			79		
Krosowanie			39	Nikon Transfer 2.....	79,	81			
L				Nostalgiczna sepia SE			38		
Lampa błyskowa.....			45	Notatka głosowa.....	65,		53		
Lampa wyłączona.....			46	O					
Liczba pozostałych zdjęć.....	20,		29	Obiektyw.....	1,		16		
Ł				Obróć zdjęcie.....	65,		52		
Ładow. z komputera.....	74,		71	Odtwarzanie.....	28,	71,		53	
Ładowarka.....	12,	13,		Odtwarzanie filmów.....			71		
Łatwa panorama			36,	Opcje filmów.....	70,		56		
M				Opcje kolorów.....	54,		36		
Makro			35	Ostrość.....	26,	54,	58,		37
Malowidło			38						

Strony oznaczone symbolem są dostępne w Dokumentacji aparatu.

P











Pamięć wewnętrzna.....	15
Panorama Maker.....	36, 
Pasek.....	3
PictBridge.....	76,  , 
Plaża 	33
Pochmurno.....	
Podgląd zdjęć.....	
Pojedynczy AF... 54, 70,  , 	57
Pokaz slajdów.....	65, 
Pokrywa komory akumulatora/gniazda karty pamięci.....	2, 11, 14
Pokrywka gniazda.....	1
Pokrywka obiektywu.....	1
Pole ostrości.....	26, 58
Polecenie wydruku.....	65, 
Pomiar manualny.....	
Pomoc.....	33
Pop POP	38
Portret 	33
Portret nocny 	33
Portret zwierząt 	37
Powiększenie w trybie odtwarzania.....	63
Powiększenie/pomniejszenie.....	25
Priorytet twarzy.....	
Program tematyczny.....	33, 34
Przesyłanie Eye-Fi.....	74, 
Przyciemnienie 	38

Przycinanie.....	63, 
Przyjęcie/wnętrza 	34

R

Redukcja drgań - filmy.....	70, 
Redukcja drgań - zdjęcia.....	73, 
Redukcja szumu wiatru.....	7, 70, 
Resetuj wszystko.....	74, 
Retusz upiększający.....	65, 
Rozjaśnienie 	38
Rozmiar strony.....	 , 
Rozszerzenie.....	
Różnica czasu.....	
RSCN.....	

S

Samowyzwalacz.....	47
Sepia.....	
Seria 16 zdjęć.....	
Sport 	34
Spust migawki.....	1, 26
SSCN.....	
Stan akumulatora.....	20
Strefa czasowa.....	17, 
Strefa czasowa i data.....	73, 
Synchr. z dł. czasami eksp.....	46
Szerokokątny.....	25
Sztuczne ognie 	35
Szybki retusz.....	65, 
Szybkie efekty... 43, 54,  , 	41

Strony oznaczone symbolem  są dostępne w Dokumentacji aparatu.

Ś

Śledz. ob. w ruchu	38, 40
Śnieg	33
Środek	62, 38
Światło dzienne.....	30
Światło jarzeniowe	30
Światło żarowe.....	30

T

Teleobiektywy	25
Telewizor.....	76, 19
Tryb AF.....	54, 70, 41, 57
Tryb automatyczny	42
Tryb efektów specjalnych	38
Tryb fotografowania	22
Tryb lampy błyskowej.....	45, 46
Tryb makro	49
Tryb obrazu.....	54, 28, 29
Tryb odtwarzania.....	28
Tryb Portret inteligentny	40
Tryb pół AF	54, 37
Tryb sortowania automatycznego...	9
Tryb sortowania według daty	10
Tryb Ulubione zdjęcia.....	5
Tryb wideo	74, 70

U

Ustaw. dźwięków	74, 68
Ustaw. monitora	73, 62
Usuń	30, 72, 54

Usuwanie ulubionych zdjęć.....	66, 67
Uwaga: mrugnęcie.....	74, 72

V









ViewNX 2	77
----------------	----

W

Wartość przysłony.....	27
WAV	79
Wbudowany mikrofon.....	1
Wejście wideo/wejście audio.....	19
Wersja oprogramow.	74, 74
Widok kalendarza.....	64
Widok miniatur	64
Widok pełnoekranowy.....	28, 63, 64
Wielkość zdjęcia	54, 28
Włącznik zasilania.....	1, 20
Wskaźnik ostrości	7, 26
Wskaźnik pamięci wewnętrznej.....	7, 20
Wspomaganie AF.....	74, 67
Współczynnik kompresji.....	28
Wybierak wielofunkcyjny	2
Wybór najlepszego zdjęcia	35, 33
Wybór ręczny.....	38
Wydruk DPOF	27
Wykr. mrugnęcia.....	55, 44
Wykrywanie ruchu.....	73, 66
Wykrywanie twarzy	58
Wyzw. uśmiechem.....	55, 43
Wyzwalanie automat.....	37

Strony oznaczone symbolem są dostępne w Dokumentacji aparatu.

Z

Zabezpiecz.....	65, 	50
Zachód słońca 		33
Zacpek paska aparatu.....		1
Zasilacz sieciowy	75, 	80
Zasilanie	16, 20	
Zatrząsk akumulatora		10
Zdjęcia pod światło 		36
Zdjęcia seryjne.....	54, 	33
Zdjęcie pojedyncze	54, 	33
Złącze wyjściowe USB/audio/wideo		1, 75
Zmierzch/świt 		33
Zmiękczenie SO		38
Zoom cyfrowy.....	25, 74, 	67
Zoom optyczny.....		25

Ż

Żywe kolory		36
Żywe kolory VI		38
Żywność 		35



A series of ten horizontal dashed lines spanning the width of the page, intended for handwriting practice.



A series of ten horizontal dashed lines spanning the width of the page, intended for handwriting practice.

Warunki gwarancji - Gwarancja na usługi serwisowe firmy Nikon świadczone w Europie

Szanowni Państwo,

Dziękujemy za zakup produktu firmy Nikon. W przypadku gdyby produkt ten wymagał usług gwarancyjnych, należy skontaktować się ze sprzedawcą, u którego został zakupiony, lub z autoryzowanym serwisem znajdującym się na terenie sprzedaży firmy Nikon Europe BV (Europa/Afryka i Rosja).

Przed skontaktowaniem się ze sprzedawcą lub autoryzowanym punktem serwisowym zalecamy dokładne zapoznanie się z instrukcjami obsługi w celu uniknięcia zbędnych niedogodności.

Gwarancja na zakupiony sprzęt firmy Nikon obejmuje wszelkie wady produkcyjne i jest ważna przez jeden rok od daty zakupu. Jeśli w ciągu tego okresu produkt okaże się wadliwy wskutek zastosowania niewłaściwych materiałów lub nienależytego wykonania, autoryzowany serwis na terenie sprzedaży firmy Nikon Europe BV dokona naprawy produktu na warunkach opisanych poniżej, nie pobierając opłat za części ani za robociznę. Firma Nikon zastrzega sobie prawo do wymiany lub naprawy produktu (według własnego uznania).

1. Aby skorzystać z usług gwarancyjnych świadczonych w ramach niniejszej gwarancji muszą Państwo przedłożyć razem z produktem wypełnioną kartę gwarancyjną oraz oryginalną fakturę lub paragonu, w których uwzględnione będą takie informacje, jak data zakupu, typ produktu oraz nazwa sprzedawcy. Firma Nikon zastrzega sobie prawo do odmowy świadczenia nieodpłatnych usług gwarancyjnych w przypadku nieotrzymania dokumentów wymienionych powyżej lub gdy zawarte w nich informacje okażą się niekompletne lub nieczytelne.
2. Niniejsza gwarancja nie obejmuje:
 - niezbędnych czynności konserwacyjnych lub wymiany części na skutek zwykłego zużycia;
 - modyfikacji związanych z uaktualnieniem produktu wykraczającymi poza jego zwykłe przeznaczenie opisane w instrukcjach obsługi, wykonanych bez uprzedniej pisemnej zgody firmy Nikon;
 - kosztów oraz ryzyka dotyczącego transportu bezpośrednio lub pośrednio związanego z gwarancją dotyczącą produktów;

- wszelkich uszkodzeń powstałych wskutek modyfikacji dokonanych w produkcji bez uprzedniej pisemnej zgody firmy Nikon, mających na celu dostosowanie produktu do standardów technicznych obowiązujących w krajach innych niż te, dla których produkt został oryginalnie opracowany i wyprodukowany.

3. Gwarancja nie ma zastosowania w przypadku:

- uszkodzeń spowodowanych niewłaściwym użytkowaniem produktu, w tym w szczególności wynikających z używania produktu niezgodnie z jego przeznaczeniem lub niestosowania się do instrukcji dotyczącej korzystania z produktu i jego konserwacji, bądź związanych z instalacją lub użytkowaniem produktu niezgodnie z normami dotyczącymi bezpieczeństwa obowiązującymi w kraju użytkowania;
- uszkodzeń powstałych w wyniku wypadków lub zdarzeń losowych, w tym w szczególności szkód spowodowanych przez wyładowania atmosferyczne, wodę, ogień, niewłaściwe używanie lub zaniechanie;
- zmiany, zniszczenia lub usunięcia nazwy modelu lub numeru seryjnego produktu;
- uszkodzeń powstałych w wyniku napraw lub modyfikacji wykonanych przez nieautoryzowane punkty serwisowe lub osoby;
- uszkodzeń systemu, do którego produkt został włączony lub z którym jest używany.

4. Niniejsza gwarancja na usługi serwisowe nie wpływa na prawa konsumenta, jakie przysługują Państwu na mocy obowiązującego prawa krajowego, ani na Państwa prawo do dochodzenia roszczeń od sprzedawcy wynikające z zawartej umowy sprzedaży.

Uwaga: Spis wszystkich autoryzowanych serwisów firmy Nikon można znaleźć online pod adresem (URL = <http://www.europe-nikon.com/service/>).

Wszelkie powielanie niniejszej instrukcji, w całości lub w części (poza krótkimi cytataми w recenzjach lub omówieniach), jest zabronione, jeżeli nie uzyskano pisemnego zezwolenia firmy NIKON CORPORATION.

Pomoc techniczna Nikon

Aby zarejestrować aparat i uzyskać najnowsze informacje o produkcie, wejdź na poniższą stronę. Znajdują się tam odpowiedzi na często zadawane pytania i dane do kontaktu w przypadku konieczności pomocy technicznej.

<http://www.europe-nikon.com/support>