

Nikon

APARAT FOTO DIGITAL

COOLPIX S2800

Manual de referință



Ro

Introducere	
Componentele aparatului foto	
Noțiuni de bază privind fotografierea și redarea	
Caracteristici de fotografiere	
Caracteristici ale redării imaginilor	
Înregistrarea și redarea filmelor	
Setări generale pentru aparatul foto	
Conectarea aparatului foto la un televizor, la un computer sau la o imprimantă	
Secțiunea de referință	
Note tehnice și index	

Introducere

Citiți mai întâi cele de mai jos

Vă mulțumim pentru achiziționarea aparatului foto digital Nikon COOLPIX S2800. Înainte de a folosi aparatul foto, citiți informațiile din „Pentru siguranța dumneavoastră” (viii-x) și familiarizați-vă cu informațiile furnizate în acest manual. După ce îl citiți, păstrați acest manual la îndemână și consultați-l pentru a beneficia la maximum de capabilitățile noului dvs. aparat foto.





Despre acest manual

Dacă doriți să începeți să folosiți aparatul foto imediat, consultați „Noțiuni de bază privind fotografierea și redarea” (📖10).

Pentru a afla informații despre componentele aparatului foto și datele de pe monitor, consultați „Componentele aparatului foto” (📖1).

Alte informații

- Simboluri și convenții

Simbol	Descriere
	Această pictogramă indică atenționări și informații care trebuie citite înainte de utilizarea aparatului foto.
	Această pictogramă indică note și informații care trebuie citite înainte de utilizarea aparatului foto.
	Aceste pictograme indică alte pagini care conțin informații relevante;  : „Secțiunea de referință”,  : „Note tehnice și index”

- SD, SDHC și SDXC sunt numite în acest manual drept „carduri de memorie”.
- Setarea la momentul achiziției este numită în continuare „setare implicită”.
- Numele elementelor meniului afișat pe monitorul aparatului foto și numele butoanelor sau mesajelor afișate pe monitorul computerului sunt indicate prin litere aldine.
- În acest manual, imaginile sunt omise uneori din capturile de ecran astfel încât indicatoarele monitorului să fie prezentate mai clar.
- Ilustrațiile și conținutul de pe monitor prezentate în acest manual pot diferi de cele afișate efectiv.

Informații și precauții

Învățare continuă

În cadrul angajamentului „Învățare continuă” al companiei Nikon pentru asistență și educație permanentă, pe următoarele site-uri sunt disponibile informații actualizate permanent:

- Pentru utilizatorii din S.U.A.: <http://www.nikonusa.com/>
- Pentru utilizatorii din Europa și Africa: <http://www.europe-nikon.com/support/>
- Pentru utilizatorii din Asia, Oceania și Orientul Mijlociu: <http://www.nikon-asia.com/>

Vizitați aceste site-uri pentru a fi la curent cu cele mai noi informații despre produse, sugestii, răspunsuri la întrebări frecvente (FAQ) și sfaturi generale privind prelucrarea imaginilor digitale și a fotografiilor. Puteți beneficia de informații suplimentare de la reprezentanța locală Nikon. Vizitați site-ul de mai jos pentru informații de contact.

<http://imaging.nikon.com/>

Utilizați numai accesorii electronice marca Nikon

Aparatele foto Nikon COOLPIX sunt concepute la cele mai înalte standarde și includ circuite electronice complexe. Numai accesorii electronice marca Nikon (inclusiv încărcătoarele de acumulatori, acumuloarele, adaptorul de încărcare la curent alternativ și adaptoarele la rețeaua electrică) certificate de Nikon special pentru utilizarea cu acest aparat foto digital Nikon sunt create și testate pentru utilizarea conform cerințelor de funcționare și de siguranță ale acestui sistem de circuite electronice.

UTILIZAREA ALTOR ACCESORII ELECTRONICE DECÂT NIKON POATE DETERIORA APARATUL FOTO ȘI POATE ANULA GARANȚIA NIKON.

Utilizarea acumulatorilor reincărcabili Li-ion de la terțe părți care nu poartă sigiliu holografic Nikon poate interfera cu modul normal de funcționare a aparatului foto sau poate conduce la supraîncălzirea, aprinderea, spargerea sau scurgerea lichidului din acumulatori.

Pentru mai multe informații despre accesorii marca Nikon, contactați un distribuitor local autorizat Nikon.



Sigiliul holografic:

identifică acest dispozitiv ca fiind un produs autentic Nikon.

Înainte de efectuarea imaginilor importante

Înainte de efectuarea imaginilor la ocazii importante (cum ar fi nunțile sau înainte de a lua aparatul foto într-o excursie), faceți o fotografie test pentru a vă asigura că aparatul foto funcționează normal. Nikon nu își asumă răspunderea pentru deteriorările sau pierderea de profituri care pot rezulta ca urmare a funcționării defectuoase a produsului.

Despre manuale

- Nicio parte a documentației furnizate împreună cu acest produs nu poate fi reprodusă, transmisă, transcrisă, stocată pe un mediu portabil și nu poate fi tradusă în nicio limbă, sub nicio formă, cu niciun mijloc, fără permisiunea prealabilă scrisă de la Nikon.
- Nikon își rezervă drepturile de a modifica specificațiile sau echipamentele hardware și programele software descrise în documentație oricând și fără notificare prealabilă.
- Nikon nu își asumă răspunderea pentru deteriorările rezultate din utilizarea acestui produs.
- Am depus toate eforturile pentru a ne asigura că informațiile cuprinse în documentație sunt corecte și complete și am aprecia dacă ați raporta orice erori sau omisiuni reprezentanței Nikon din zona dumneavoastră (adresa oferită separat).

Notă cu privire la interzicerea copierii sau reproducerii

Rețineți că simpla posesie a materialului care a fost copiat sau reproduș digital cu ajutorul unui scanner, aparat digital foto sau al altui dispozitiv poate fi pedepsită prin lege.

• Articole a căror copiere sau reproducere este interzisă prin lege

Nu copiați și nu reproduceți bancnote, monede, titluri, obligațiuni guvernamentale sau obligațiuni guvernamentale locale chiar dacă astfel de copii sau reproduceri sunt ștampilate cu „Mostră”. Copierea sau reproducerea bancnotelor, monedelor sau titlurilor care circulă într-o țară străină este interzisă. Fără permisiunea prealabilă a guvernului, copierea sau reproducerea de mărci poștale sau cărți poștale neutilizate emise de guvern este interzisă. Copierea sau reproducerea de timbre emise de guvern și de documente aprobate prin lege este interzisă.

• Atenționări privind anumite copii sau reproduceri

Guvernul a emis atenționări privind copiile sau reproducerile de titluri emise de companii private (acțiuni, chitanțe, cekuri, tichete cadou etc.), bonurile de schimb sau cupoanele, cu excepția unui număr minim de copii necesare ce vor fi oferite de o companie în scop comercial. De asemenea, nu copiați și nu reproduceți pașapoarte emise de guvern, licențe emise de agenții publice și grupuri private, carduri de identificare și tichete, precum permise și bonuri de masă.

• Respectarea notelor privind drepturile de autor

Copierea sau reproducerea de creații protejate prin drepturi de autor precum cărțile, muzica, picturile, gravuri în lemn, hărți, desene, filme și fotografii este reglementată de legile naționale și internaționale privind drepturile de autor. Nu utilizați acest produs în scopul efectuării de copii ilegale sau pentru a încălca legile dreptului de autor.

Casarea dispozitivelor de stocare a datelor

Rețineți că ștergerea de imagini sau formatarea dispozitivelor de stocare a datelor precum cardurile de memorie sau memoria încorporată a aparatului foto nu șterge complet datele originale ale imaginii. Fișierele șterse pot fi uneori recuperate din dispozitivele de stocare casate utilizând un software disponibil în comerț, ceea ce poate duce la utilizarea rău intenționată a datelor personale conținute de imagini. Asigurarea confidențialității unor astfel de date intră în responsabilitatea utilizatorului.

Înainte de a renunța la un dispozitiv de stocare a datelor sau de a transfera proprietatea unei alte persoane, ștergeți toate datele utilizând un software pentru ștergere disponibil în comerț sau formatați dispozitivul și umpleți-l complet cu imagini care nu conțin informații private (de exemplu, imagini cu cer liber). De asemenea, trebuie să înlocuiți oricare dintre imaginile selectate pentru opțiunea **Selectați o imagine** din setarea **Ecran de întâmpinare** (📖73). Aveți grijă să evitați rănirea sau deteriorarea de bunuri când distrugeți fizic dispozitivele de stocare date.

Pentru siguranța dumneavoastră

Pentru a preveni deteriorarea produsului dumneavoastră Nikon sau pentru a nu vă răni pe dumneavoastră sau pe alții, citiți în întregime următoarele precauții privind siguranța înainte de a utiliza acest echipament. Păstrați aceste instrucțiuni privind siguranța la îndemâna tuturor persoanelor care utilizează produsul.

Consecințele care pot rezulta din nerespectarea precauțiilor prezentate în această secțiune sunt indicate de simbolul următor:



Această pictogramă marchează atenționări, informații care trebuie citite înainte de a utiliza acest produs Nikon pentru a preveni eventualele accidentări.

AVERTISMENTE

Oprțiți aparatul în cazul unei defecțiuni

În cazul în care observați fum sau un miros neobișnuit provenind de la aparatul foto sau de la adaptorul de încărcare la curent alternativ, deconectați adaptorul de încărcare la curent alternativ și scoateți acumulatorul imediat, având grijă să nu vă ardeți. Continuarea utilizării ar putea conduce la rănire. După îndepărtarea sau deconectarea sursei de alimentare electrică, duceți echipamentul la o reprezentanță de service autorizată Nikon pentru verificări.

Nu demontați

Atingerea părților interne ale aparatului foto sau a adaptorului de încărcare la curent alternativ poate cauza rănire. Reparațiile trebuie efectuate de tehnicieni calificați. În cazul în care aparatul foto sau adaptorul de încărcare la curent alternativ se sparg ca rezultat al unei căderi sau al unui alt accident, duceți produsul

la o reprezentanță de service autorizată Nikon pentru verificări, după ce ați deconectat produsul și/sau ați scos acumulatorul.

Nu utilizați aparatul foto sau adaptorul de încărcare la curent alternativ în prezența unui gaz inflamabil

Nu utilizați echipamente electronice în prezența gazului inflamabil, deoarece acest lucru poate produce explozii sau incendii.

Manevrați cu grijă cureaua aparatului foto

Nu treceți niciodată cureaua în jurul gâtului unui copil de vârstă fragedă sau al unui copil.

Nu lăsați produsul la îndemâna copiilor

Trebuie să aveți o grijă deosebită astfel încât copiii de vârstă fragedă să nu introducă în gură acumulatorul sau alte piese de mici dimensiuni.

⚠️ Nu rămâneți în contact cu aparatul foto, încărcătorul acumulatorului sau adaptorul la rețeaua electrică pe perioade lungi în timp ce dispozitivele sunt pornite sau în uz

Unele componente ale dispozitivului se încing. În cazul în care dispozitivul este în contact cu pielea perioade lungi de timp, se pot produce arsuri ușoare.

⚠️ Nu lăsați produsul în locuri în care va fi expus la temperaturi foarte ridicate, cum ar fi un automobil închis sau în lumina directă a soarelui

În cazul nerespectării acestei precauții pot rezulta defecțiuni sau incendii.

⚠️ Acordați atenție manevrării acumulatorului

Acumulatorul poate prezenta scurgeri, se poate supraîncălzi sau poate exploda dacă este manipulat incorect. Respectați precauțiile următoare când manevrați acumulatorul utilizat pentru acest produs:

- Opriti produsul înainte de a înlocui acumulatorul. Dacă utilizați adaptorul de încărcare la curent alternativ/adaptorul la rețeaua electrică, asigurați-vă că acesta este deconectat.
- Utilizați numai un acumulator li-ion EN-EL19 (inclus). Încărcați acumulatorul utilizând un aparat foto care acceptă încărcarea acumulatorului. Pentru a efectua această operațiune, utilizați fie adaptorul de încărcare la curent alternativ EH-70P (inclus), fie funcția **Încărcare de la computer**. Încărcătorul de acumulator MH-66 (disponibil separat) este disponibil și pentru a încărca acumulatorul fără a utiliza un aparat foto.

- Când introduceți acumulatorul, nu încercați să îl introduceți răsturnat sau cu polaritatea inversată.
- Nu scurtcircuitați, nu demontați acumulatorul și nu încercați să scoateți sau să rupeți izolația sau carcasa acumulatorului.
- Nu expuneți acumulatorul la flacără sau la căldură excesivă.
- Nu îl introduceți în apă și nu îl expuneți acțiunii acesteia.
- Înainte de a îl transporta, puneți acumulatorul într-o pungă de plastic etc. pentru a-l izola. Nu transportați și nu depozitați acumulatorul împreună cu obiecte metalice precum coliere sau ace de păr.
- Acumulatorul poate prezenta scurgeri când este complet descărcat. Pentru a evita deteriorarea produsului, asigurați-vă că ați scos acumulatorul când acesta este golit complet.
- Încețați să mai utilizați aparatul imediat dacă observați o modificare a acumulatorului, precum decolorarea sau deformarea.
- Dacă lichidul unui acumulator deteriorat intră în contact cu îmbrăcămintea sau pielea, clătiți imediat cu apă din belșug.

⚠️ Respectați precauțiile următoare când manevrați adaptorul de încărcare la curent alternativ

- Păstrați uscat. În cazul nerespectării acestei precauții pot rezulta incendii sau șocuri electrice.
- Praful deșus pe sau în apropierea părților metalice ale conectorului trebuie îndepărtat cu o cârpă uscată. Continuarea utilizării ar putea conduce la incendii.
- Nu umblați la priză și nu vă apropiați de adaptorul de încărcare la curent alternativ în timpul furtunilor cu descărcări electrice. În cazul nerespectării acestei precauții pot rezulta șocuri electrice.

- Nu deteriorați, nu modificați, nu forțați și nu îndoiți cablul USB, nu îl puneți sub obiecte grele și nu îl expuneți la căldură sau flăcări. În cazul în care izolația este deteriorată și firele sunt expuse, duceți-l la o reprezentanță de service autorizată Nikon pentru verificări. În cazul nerespectării acestor precauții pot rezulta incendii sau șocuri electrice.
- Nu manevrați conectorul sau adaptorul de încărcare la curent alternativ cu mâinile ude. În cazul nerespectării acestei precauții pot rezulta șocuri electrice.
- Nu utilizați cu convertizoare de voiaj sau adaptoare proiectate pentru transformarea tensiunii sau invertoare CC-CA. Nerespectarea acestor precauții poate deteriora produsul sau cauza supraîncălzirea sau un incendiu.

Utilizați cabluri corespunzătoare

Când conectați cabluri la fișele de intrare și ieșire, utilizați doar cablurile livrate sau vândute de Nikon în acest scop, pentru a menține conformitatea cu reglementările referitoare la produs.

Manevrați cu grijă piesele în mișcare

Aveți grijă să nu prindeți degetele sau diferite obiecte în apărațoarea obiectivului sau în alte piese în mișcare.

CD-ROM-uri

CD-ROM-urile livrate împreună cu acest dispozitiv nu trebuie redată în echipamente pentru CD-uri audio. Redarea CD-ROM-urilor pe un CD player audio poate provoca pierderea auzului sau deteriorarea echipamentului.

Utilizarea blițului aproape de ochii subiectului poate provoca afectarea temporară a vederii

Blițul nu trebuie declanșat la mai puțin de 1 metru de subiect.

O atenție deosebită trebuie acordată la fotografierea copiilor mici.

Nu acționați blițul când fereastra blițului atinge o persoană sau un obiect

În cazul nerespectării acestei precauții pot rezulta arsuri sau incendii.

Evitați contactul cu cristalele lichide

În cazul în care monitorul se sparge, trebuie evitată rănirea provocată de geamul spart și trebuie împiedicat contactul cristalelor lichide cu pielea sau pătrunderea acestora în ochi sau piele.

Dacă utilizați aparatul într-un avion sau într-un spital, opriți alimentarea

Opriți alimentarea când vă aflați în avion, în timpul decolării și aterizării. Nu utilizați funcțiile rețelei fără fir în timpul zborului. Atunci când utilizați aparatul foto într-un spital, urmați instrucțiunile spitalului. Undele electromagnetice emise de aparatul foto pot interfera cu sistemele electronice ale avionului sau cu instrumentele din spital. Dacă utilizați un card Eye-Fi, scoateți-l din aparatul foto înainte îmbarcării în aeronavă sau intrării în spital.

Note

Avertismente pentru clienții din Europa

ATENȚIONĂRI

RISC DE EXPLOZIE DACĂ ACUMULATORUL ESTE ÎNLOCUIT CU UN TIP INCORECT.

CASAȚI ACUMULATORII UZAȚI CONFORM INSTRUCȚIUNILOR.

Acest simbol indică faptul că echipamentele electrice și electronice trebuie colectate separat.



Următoarele vizează doar utilizatorii din țările europene:

- Acest produs este proiectat pentru colectarea separată la un centru adecvat de colectare. Nu aruncați la un loc cu deșeurile menajere.
- Colectarea separată și reciclarea ajută la conservarea resurselor naturale și la prevenirea consecințelor negative asupra sănătății umane și mediului care ar putea rezulta din cauza eliminării incorecte.
- Pentru mai multe informații, contactați distribuitorul sau autoritățile locale responsabile cu gestionarea deșeurilor.

Acest simbol de pe baterie indică faptul că bateria trebuie colectată separat. Următoarele sunt valabile numai pentru utilizatorii din țările europene:





- Toate bateriile, fie că sunt marcate cu acest simbol sau nu, sunt proiectate pentru colectarea separată la un centru adecvat de

colectare. Nu aruncați la un loc cu deșeurile menajere.

- Pentru mai multe informații, contactați distribuitorul sau autoritățile locale responsabile cu gestionarea deșeurilor.

Cuprins

Introducere	ii	Pregătirea 4 - Setarea limbii, a datei și a orei afișajului	16
Citiți mai întâi cele de mai jos.....	ii	Pasul 1 - Pornirea aparatului foto.....	20
Despre acest manual	iii	Pasul 2 - Selectarea unui mod de fotografiere	22
Informații și precauții	v	Moduri de fotografiere disponibile.....	23
Pentru siguranța dumneavoastră	viii	Pasul 3 - Încădarea unei fotografii.....	24
AVERTISMENTE.....	viii	Folosirea zoomului.....	25
Note	xi	Pasul 4 - Focalizarea și fotografierea.....	26
Componentele aparatului foto.....	1	Butonul de declanșare	27
Corpul aparatului foto.....	1	Pasul 5 - Redarea imaginilor.....	28
Fixarea curelei aparatului foto.....	3	Pasul 6 - Ștergerea imaginilor	30
Utilizarea meniurilor (Butonul MENU)	4	Caracteristici de fotografiere	32
Monitorul.....	6	Modul  (Selector aut. scene)	32
Mod fotografiere	6	Mod scenă (fotografiere adecvată pentru scene)	33
Mod redare.....	8	Sfaturi și note	34
Noțiuni de bază privind fotografierea și redarea	10	Modul efecte speciale (aplicarea efectelor la fotografiere)	38
Pregătire 1 - Introducerea acumulatorului	10	Modul portret inteligent (captura de imagini cu fețe zâmbitoare)	40
Pregătire 2 - Încărcarea acumulatorului ...	12	Modul  (Automat).....	42
Pregătire 3 - Introducerea unui card de memorie.....	14	Utilizarea efectelor rapide	43
Memoria internă și cardurile de memorie	15	Funcții care se pot seta utilizând selectorul multiplu	44
		Utilizarea blițului	45
		Utilizarea autodeclanșatorului.....	47
		Utilizarea modului macro.....	49

Reglarea luminozității (compensare expunere).....	50
Setări implicite	51
Funcții care se pot seta cu butonul MENU (meniu fotografiere)	53
Opțiuni disponibile în meniul de fotografiere	54
Funcții care nu pot fi utilizate simultan	56
Focalizarea.....	58
Utilizarea detectării fețelor	58
Utilizarea estompării pielii.....	59
Utilizarea funcției Găsire țintă AF.....	60
Subiecte inadecvate pentru focalizare automată.....	61
Blocarea focalizării	62
Caracteristici ale redării imaginilor	63
Zoom redare	63
Redarea miniaturilor/afișarea calendarului	64
Funcții care se pot seta cu butonul MENU (meniu redare)	65
Înregistrarea și redarea filmelor	67
Înregistrarea filmelor.....	67
Funcții care se pot seta cu butonul MENU (meniu film)	70
Redarea filmelor	71
Setări generale pentru aparatul foto... 73	
Funcții care se pot seta cu butonul MENU (meniu setare)	73

Conectarea aparatului foto la un televizor, la un computer sau la o imprimantă.....	75
Metode de conectare	75
Utilizarea ViewNX 2	77
Instalarea ViewNX 2.....	77
Transferul imaginilor pe computer	80
Vizualizarea imaginilor.....	82
Secțiunea de referință.....	81
Utilizarea asistenței pentru panoramă 	82
Modul fotografii favorite	85
Adăugarea imaginilor la albume	85
Redarea imaginilor din albume.....	86
Eliminarea imaginilor din albume.....	87
Modificarea pictogramei albumului favorite	88
Modul sortare automată	89
Modul listare după dată	90
Editarea imaginilor (imagini statice)...	91
Înainte de a edita imagini.....	91
Efecte rapide: modificarea nuanței sau a tonalității	92
Retușare rapidă: îmbunătățirea contrastului și a saturației	93
D-Lighting: îmbunătățirea luminozității și a contrastului	93
Corecție ochi roșii: corectarea ochilor roșii la fotografierea cu bliț	94

Retușare cosmetică: intensificarea fețelor persoanelor.....	015	Protejare.....	050
Imagine mică: reducerea dimensiunii unei imagini.....	017	Rotire imagine.....	052
Tăiere: crearea a unei copii tăiate.....	018	Notă vocală.....	053
Conectarea aparatului foto la un televizor (redarea pe un televizor).....	019	Copiere (copiere între memoria internă și cardul de memorie).....	054
Conectarea aparatului foto la o imprimantă (imprimare directă).....	020	Meniul pentru filme.....	056
Conectarea aparatului foto la o imprimantă	021	Opțiuni film.....	056
Imprimarea imaginilor una câte una	023	Mod focalizare automat.....	057
Imprimarea mai multor imagini.....	025	Reducere zegomet vânt.....	057
Meniul de fotografiere (pentru modul 📷 (automat)).....	028	Meniul de setare.....	058
Mod imagine (dimensiune imagine și calitate).....	028	Ecran de întâmpinare.....	058
Balans de alb (ajustarea nuanței).....	030	Fus orar și dată.....	059
Fotografiere continuă.....	033	Setări monitor.....	061
Sensibilitate ISO.....	035	Imprimare dată (imprimarea datei și a orei)	063
Opțiuni culoare.....	036	VR electronic.....	064
Mod zonă AF.....	037	Detectie mișcare.....	065
Mod focalizare automat.....	041	Asistență AF.....	066
Efecte rapide.....	041	Zoom digital.....	066
Meniul pentru portret inteligent.....	042	Setări sunet.....	067
Estompare piele.....	042	Oprire automată.....	067
Cronometru zâmbet.....	043	Formatare memorie/Formatare card	068
Ochi deschiși.....	044	Limba/Language.....	069
Meniul redare.....	045	Mod video.....	069
Ordine imprimare (Crearea unei ordini de imprimare DPOF).....	045	Încărcare de la computer.....	070
Prezentare diapozitive.....	049	Avertizare clipire.....	071
		Încărcare Eye-Fi.....	072
		Resetare totală.....	073
		Versiune firmware.....	073
		Mesaje de eroare.....	074
		Nume fișiere.....	078
		Accesorii opționale.....	079

Note tehnice și index	1
Îngrijirea produsului	2
Aparatul foto	2
Acumulatorul.....	4
Adaptor de încărcare la curent alternativ	5
Carduri de memorie	5
Curățarea și depozitarea	6
Curățarea.....	6
Depozitarea	6
Localizarea defecțiunilor.....	7
Specificații	16
Carduri de memorie aprobate	20
Index.....	22



A series of ten horizontal dashed lines spanning the width of the page, intended for handwriting practice.

Componentele aparatului foto

Corpul aparatului foto

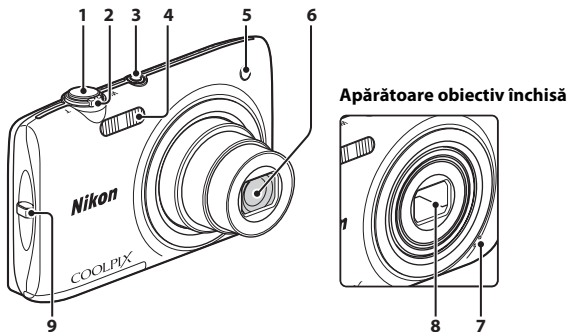

1	Buton declanșare.....	26
2	Control zoom.....	25
	W : unghi larg.....	25
	T : telefotografie.....	25
	: redare miniaturi.....	64
	: zoom redare.....	63
: ajutor.....	33	
3	Comutator alimentare/Indicator luminos aparat pornit.....	20
4	Bliț.....	45

5	Indicator luminos autodeclanșator.....	48
	Dispozitiv iluminare asistență AF.....	74
6	Obiectiv	
7	Microfon încorporat.....	53
8	Apărătoare obiectiv.....	2
9	Bucă pentru cureaua aparat foto.....	3

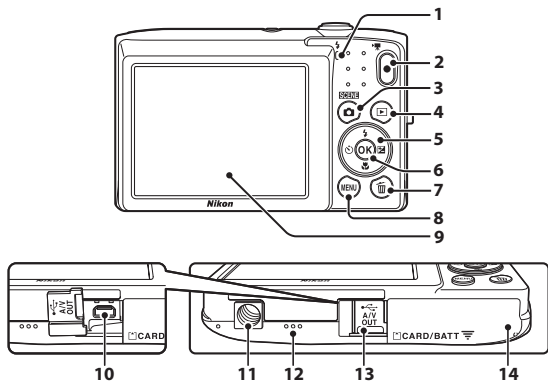

1	Indicator luminos de încărcare.....	13	8	Buton MENU	4, 53, 65, 70, 73
	Bec bliț.....	45	9	Monitor	6
2	Buton ● (☑ înregistrare film).....	67	10	Conector de ieșire USB/audio/video.....	75
3	Buton 📷 (mod fotografiere)	22, 33, 38, 40, 42	11	Montură tripod.....	🔗 18
4	Buton ▶ (redare).....	28	12	Difuzor	
5	Selector multiplu		13	Capac conector.....	75
6	Buton OK (aplică selecția)		14	Capac cameră acumulator/ fantă card memorie.....	10, 14
7	Buton 🗑 (ștergere).....	30, 72, 📷 54			

Fixarea curelei aparatului foto

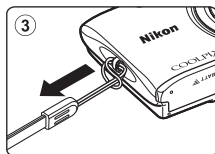
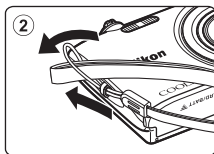
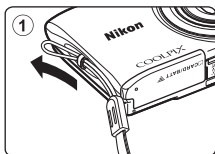

Utilizarea meniurilor (Butonul MENU)

Utilizați selectorul multiplu și butonul **OK** pentru a naviga la meniuri.

1 Apăsați pe butonul MENU.

- Se afișează meniul.

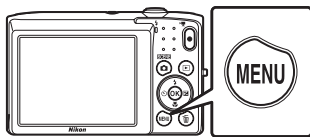

2 Apăsați pe selectorul multiplu ◀.

- Pictograma meniului curent se afișează în culoarea galbenă.

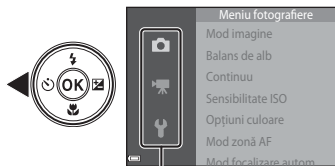

Pictograme de meniu

3 Selectați pictograma de meniu dorită.

- Meniul este schimbat.



4 Apăsați pe butonul **OK**.

- Se pot selecta opțiunile de meniu.



5 Selectați o opțiune de meniu.



6 Apăsați pe butonul OK.

- Se afișează setările pentru opțiunea selectată.



7 Selectați o setare.





8 Apăsați pe butonul OK.

- Se aplică setarea selectată.
- Când ați terminat de utilizat meniul, apăsați pe butonul **MENU**.



Setarea opțiunilor de meniu

- Anumite opțiuni de meniu se pot seta în funcție de modul de fotografiere curent sau de starea aparatului foto. Opțiunile indisponibile se afișează în culoarea gri și nu se pot selecta.
- La afișarea unui meniu, puteți comuta la modul de fotografiere apăsând pe butonul de declanșare, pe butonul  (mod fotografiere) sau pe butonul  (înregistrare film).









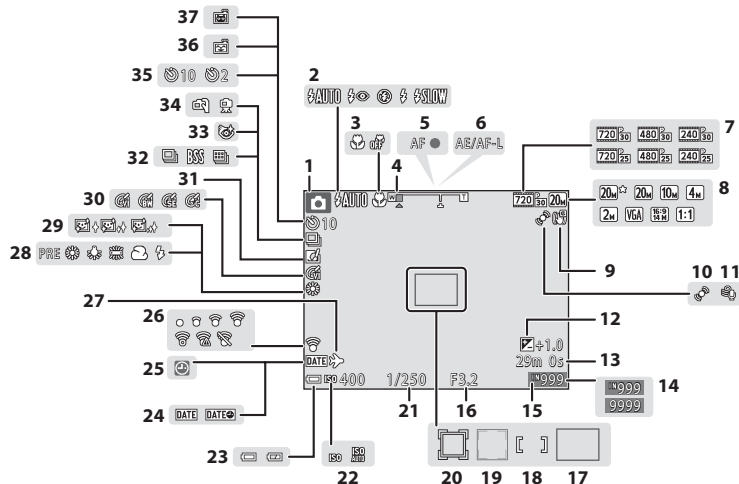

Monitorul













Informațiile afișate pe monitor în timpul fotografierii și redării se modifică în funcție de setările aparatului foto și de starea de utilizare.

În mod implicit, informațiile se afișează dacă aparatul foto este pornit și dacă îl utilizați și se oprește după câteva secunde (dacă **Informații fotografie** s-a setat la **Afișare automată info** în **Setări monitor** (73)).

Mod fotografie









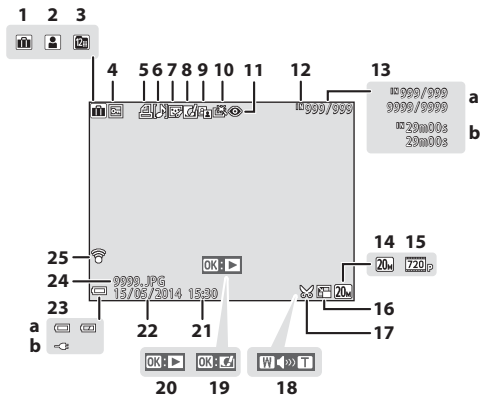



1	Mod fotografiere	22, 33, 38, 40, 42
2	Mod bliț	45
3	Mod macro	49
4	Indicator zoom	25, 49
5	Indicator focalizare	26
6	Indicator AE/AF-L	 4
7	Opțiuni film	70,  56
8	Mod imagine	54,  28
9	Pictogramă VR electronic	73,  64
10	Pictogramă Detectie mișcare	73,  65
11	Reducere zgomot vânt	70,  57
12	Valoarea compensării expunerii	50
13	Lungime film	67
14	Număr de expuneri rămase (imagini statice)	20,  29
15	Indicator memorie internă	20
16	Valoare diafragmă	27
17	Zonă focalizare (găsire țintă AF)	60,  39
18	Zonă focalizare (pentru focalizare manuală sau centrală)	 38
19	Zonă focalizare (detectare față, detectare animal de casă)	37, 40, 58,  37







20	Zonă focalizare (urmărire subiect)	 38
21	Timp de expunere	27
22	Sensibilitate ISO	54,  35
23	Indicator încărcare acumulator	20
24	Imprimare dată	73,  63
25	Indicator „Dată nesetată”	16
26	Indicator comunicare Eye-Fi	74,  72
27	Destinație călătorie	 59
28	Mod balans de alb	54,  30
29	Estompare piele	55,  42
30	Opțiuni culoare	54,  36
31	Pictogramă Efecte rapide	43, 54,  41
32	Mod declanșare continuă	54,  33
33	Ochi deschiși	55,  44
34	Din mână/trepied	34
35	Indicator autodeclanșator	47
36	Cronometru zămbet	55,  43
37	Declanșare automată	37, 47

Mod redare



Componentele aparatului foto

1	Pictogramă Album în modul fotografii favorite.....		5
2	Pictogramă Categorie în modul de sortare automată.....		9
3	Pictogramă Listare după dată.....		10
4	Pictogramă Protejare		65, 50
5	Pictogramă Ordine imprimare.....		65, 45
6	Pictogramă Notă vocală.....		65, 53
7	Pictogramă Retușare cosmetică.....		65, 15
8	Pictogramă Efecte rapide		29, 12
9	Pictogramă D-Lighting		65, 13
10	Pictogramă Retușare rapidă.....		65, 13
11	Pictogramă Corecție ochi roșii.....		65, 14
12	Indicator memorie internă		
13	a Număr cadru curent/ număr total de cadre		
	b Lungime film		

14	Mod imagine.....		54, 28
15	Opțiuni film.....		70, 56
16	Pictogramă Imagine mică.....		65, 17
17	Pictogramă Tăiere		63, 18
18	Indicator volum		71
19	Ghid Efecte rapide		
20	Ghid redare film		
21	Oră înregistrare		
22	Dată înregistrare		
23	a Indicator încărcare acumulator.....		20
	b Indicator de conectare a adaptorului de încărcare la curent alternativ		
24	Număr și tip fișier		78
25	Indicator comunicare Eye-Fi.....		74, 72

Noțiuni de bază privind fotografierea și redarea

Pregătire 1 - Introducerea acumulatorului

- 1** Deschideți capacul locașului acumulatorului/fantei cardului de memorie.

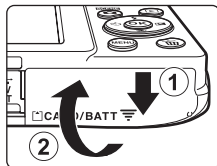

- 2** Introduceți acumulatorul.

- Împingeți zăvorul portocaliu al acumulatorului în direcția indicată de săgeată (1) și introduceți complet acumulatorul (2).
- Acumulatorul se fixează în poziție dacă este introdus corect.

Zăvor acumulator

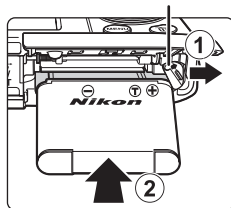

- Aveți grijă să introduceți acumulatorul în direcția corectă**

Introducerea acumulatorului în altă poziție decât cea marcată sau cu polaritatea inversată poate deteriora aparatul foto.



3 Închideți capacul locașului acumulatorului/ fantei cardului de memorie.

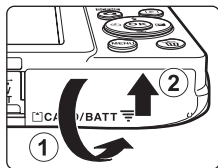

Scoaterea acumulatorului

Opriti aparatul foto și asigurați-vă că indicatorul luminos aparat pornit și monitorul sunt oprite și deschideți capacul locașului acumulatorului/fantei cardului memorie.

Mutați zăvorul acumulatorului în direcția indicată de săgeată (1) pentru a scoate acumulatorul (2).

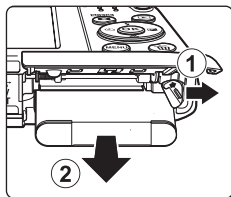

Atenționare privind temperatura ridicată

Aparatul foto, acumulatorul și cardul de memorie pot fi fierbinți imediat după utilizarea aparatului foto.

Pregătire 2 - Încărcarea acumulatorului

1 Pregătirea adaptorului de încărcare la curent alternativ.

- Dacă este inclus un adaptor de priză* împreună cu aparatul foto, atașați-l la conectorul de pe adaptorul de încărcare la curent alternativ. Apăsăți ferm adaptorul de priză până când se fixează în poziție. După conectarea celor două componente, încercarea de a îndepărta forțat adaptorul de priză poate cauza deteriorarea produsului.

* Forma adaptorului de priză variază în funcție de țara sau regiunea din care a fost achiziționat aparatul foto. Acest pas se poate omite dacă adaptorul de priză este legat în permanență la adaptorul de încărcare la curent alternativ.

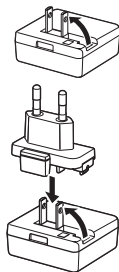

2 Asigurați-vă că s-a instalat acumulatorul în aparatul foto și apoi conectați aparatul foto la adaptorul de încărcare la curent alternativ în ordine, de la ① la ③.

- Lăsați aparatul foto oprit.
- Verificați orientarea corectă a fișelor. Nu introduceți sau scoateți fișele în plan înclinat atunci când le conectați sau le deconectați.

Indicator luminos de
încărcare

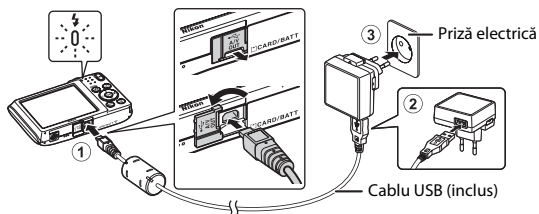



- Indicatorul luminos de încărcare clipește verde la intervale lungi indicând încărcarea acumulatorului.
- Fotografierea nu este posibilă în timp ce aparatul foto este conectat la adaptorul de încărcare la curent alternativ.

Indicator luminos de încărcare	Descriere
Clipește la intervale lungi (verde)	Acumulatorul se încarcă.
Dezactivat	Când încărcarea este terminată, indicatorul luminos de încărcare nu mai clipește (verde) și se stinge. Sunt necesare aproximativ 3 ore pentru încărcarea unui acumulator descărcat complet.
Clipește repede (verde)	<ul style="list-style-type: none"> • Temperatura ambiantă nu este adecvată pentru încărcare. Încărcați acumulatorul într-un spațiu interior cu o temperatură ambiantă cuprinsă între 5°C și 35°C. • Cablul USB sau adaptorul de încărcare la curent alternativ nu este conectat corect ori este o problemă la acumulator. Deconectați cablul USB sau adaptorul de încărcare la curent alternativ și reconectați-le corespunzător ori schimbați acumulatorul.

3 Deconectați adaptorul de încărcare la curent alternativ de la priza electrică și apoi deconectați cablul USB.

Încărcarea utilizând un computer sau un încărcător de acumulator

- De asemenea, puteți încărca acumulatorul conectând aparatul foto la un computer (74, 70).
- Puteți utiliza încărcătorul de acumulator MH-66 (disponibil separat; 79) pentru a încărca acumulatorul fără a utiliza aparatul foto.

Pregătire 3 - Introducerea unui card de memorie

- 1 Oprii aparatul foto și deschideți capacul locașului acumulatorului/fantei cardului memorie.

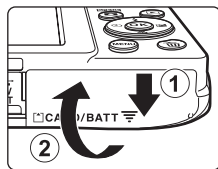

- 2 Introduceți cardul de memorie.

- Glisați cardul de memorie până când se blochează cu un clic.

Fantă card de memorie

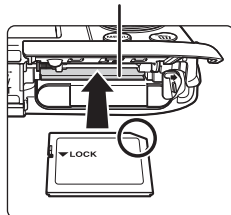

- Aveți grijă să introduceți cardul de memorie în direcția corectă**

Introducerea cardului de memorie cu cealaltă parte sau cu polaritatea inversată poate cauza deteriorarea aparatului foto și a cardului de memorie.



- 3 Închideți capacul locașului acumulatorului/fantei cardului de memorie.

Formatarea unui card de memorie

Atunci când introduceți prima oară în acest aparat foto un card de memorie care a fost utilizat cu alt dispozitiv, formatați cardul de memorie cu acest aparat foto. Introduceți cardul de memorie în aparatul foto, apăsați pe butonul **MENU** și selectați **Formatare card** în meniul de setare.

Scoaterea cardului de memorie

Opriti aparatul foto și asigurați-vă că indicatorul luminos aparat pornit și monitorul sunt oprite și deschideți capacul locașului acumulatorului/fantei cardului memorie.

Apăsăți cu grijă pe cardul de memorie în aparatul foto (①) pentru a-l scoate parțial (②).

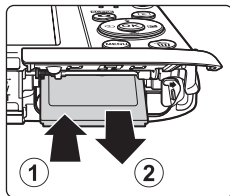

Atenționare privind temperatura ridicată

Aparatul foto, acumulatorul și cardul de memorie pot fi fierbinți imediat după utilizarea aparatului foto.

Memoria internă și cardurile de memorie

Datele stocate în aparatul foto, inclusiv imagini și filme, pot fi salvate fie în memoria internă a aparatului foto, fie pe un card de memorie. Pentru a utiliza memoria internă a aparatului foto, scoateți mai întâi cardul de memorie.



Pregătirea 4 - Setarea limbii, a datei și a orei afișajului

Când aparatul foto este pornit pentru prima dată, se afișează ecranul de selectare a limbii și ecranul de setare a datei și orei pentru ceasul intern al aparatului foto.

- Dacă ieșiți din meniul de setare fără a seta data și ora,  va clipi la afișarea ecranului de fotografiere.

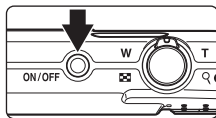
- 1** Apăsați comutatorul de alimentare pentru a porni aparatul foto.



- 2** Utilizați selectorul multiplu   pentru a selecta limba dorită și apăsați pe butonul .

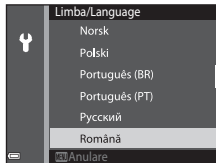

- 3** Selectați **Da** și apăsați pe butonul .

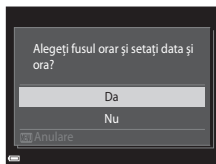

4 Selectați fusul orar de reședință și apăsați pe butonul **OK**.

- Pentru a activa ora de vară, apăsați pe ▲. Când se activează funcția orei de vară, deasupra hărții se afișează ☀️. Pentru a dezactiva opțiunea orei de vară, apăsați pe ▼.

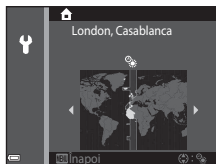

5 Selectați formatul datei și apăsați pe butonul **OK**.

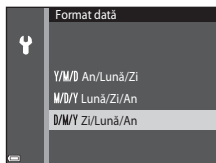

6 Setați data și ora și apăsați pe butonul **OK**.

- Selectați un câmp: Apăsați pe ◀️▶️ (schimbare între **Z, L, A**, oră și minut).
- Editați data și ora: Apăsați pe ▲▼.
- Confirmați setările: Selectați câmpul minutelor și apăsați pe butonul **OK**.

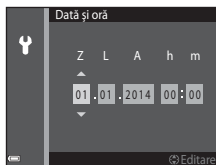



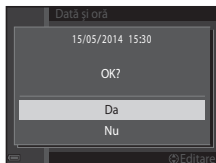

7 Selectați **Da** și apăsați pe butonul **OK**.

- După finalizarea setărilor, se extinde obiectivul și aparatul foto trece în modul de fotografiere.





Schimbarea setării pentru limbă sau dată și oră

- Puteți modifica aceste setări utilizând setările **Limba/Language** și **Fus orar și dată** din meniul de setare  (73).
- Puteți activa sau dezactiva ora de vară în meniul de configurare  selectând **Fus orar și dată**, apoi **Fus orar**. Apăsăți pe selectorul multiplu  și apoi pe  pentru a activa ora de vară și trece ceasul cu o oră înainte sau pe  pentru a dezactiva ora de vară și trece ceasul înapoi cu o oră.

Acumulator ceas intern

- Ceasul intern al aparatului foto este alimentat de un acumulator de rezervă încorporat. Acumulatorul de rezervă se încarcă atunci când acumulatorul principal este introdus în aparatul foto sau atunci când aparatul foto este conectat la un adaptor la rețeaua electrică opțional și poate alimenta ceasul timp de câteva zile după circa zece ore de încărcare.
- Dacă acumulatorul de rezervă al aparatului foto este consumat, la pornirea aparatului foto se afișează ecranul de setare a datei și a orei. Setăți din nou data și ora. Pentru informații suplimentare, consultați pasul 3 ( 16) din „Pregătirea 4 - Setarea limbii, a datei și a orei afișajului”.

Imprimarea datei fotografierii pe imaginile imprimate

- Puteți imprima permanent data fotografierii pe imagini pe măsură ce acestea sunt realizate setând **Imprimare dată** în meniul de setare ( 73).
- Puteți utiliza software-ul ViewNX 2 ( 77) pentru a imprima data fotografierii pe imaginile realizate fără opțiunea **Imprimare dată**.



A series of ten horizontal dashed lines spanning the width of the page, intended for handwriting practice.

Pasul 1 - Pornirea aparatului foto

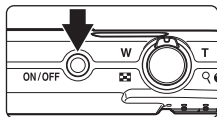

1 Apăsați pe comutatorul de alimentare.

- Se activează monitorul.
- Apăsați din nou pe comutatorul de alimentare pentru a opri aparatul foto.



2 Verificați indicatorul de încărcare a acumulatorului și numărul de expuneri rămase.

Indicator încărcare acumulator

Afișaj	Descriere
	Nivelul de încărcare a acumulatorului este ridicat.
	Nivelul de încărcare a acumulatorului este scăzut.
 Bateria este consumată.	Aparatul foto nu poate efectua imagini. Reîncărcați acumulatorul.

Număr de expuneri rămase



Indicator încărcare acumulator

Numărul de expuneri rămase

Se afișează numărul de imagini care se pot realiza.

-  se afișează atunci când nu s-a introdus un card de memorie în aparatul foto, iar imaginile se salvează în memoria internă.



Funcția Oprire automată

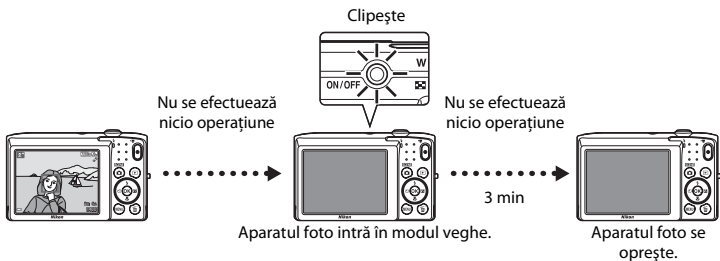



- Durata de timp care se scurge înainte ca aparatul foto să intre în modul de veghe este de circa un minut. Durata se poate modifica utilizând setarea **Oprire automată** din meniul de setare (p. 73).
- În timp ce aparatul foto se află în modul veghe, monitorul se aprinde la loc dacă efectuați una din următoarele acțiuni:
 - Apăsăți pe comutatorul de alimentare, butonul de declanșare, butonul (mod fotografier), butonul (redare) sau butonul (înregistrare film).

Pasul 2 - Selectarea unui mod de fotografiere

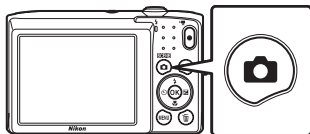
- 1 Apăsați pe butonul .







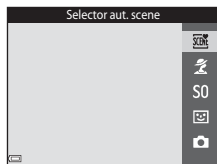



- 2 Utilizați selectorul multiplu ▲▼ pentru a selecta un mod de fotografiere și apăsați pe butonul .

- În aceste exemple este utilizat modul  (selector automat scenă).
- Setarea modului de fotografiere se salvează chiar și după închiderea aparatului foto.



Moduri de fotografiere disponibile

	Selector aut. scene  32
	Aparatul foto selectează automat modul scenă optim când încadrați o imagine, făcând și mai ușoară realizarea imaginilor cu setări potrivite scenei.
	Scenă  33
	Setările aparatului foto sunt optimizate după scena pe care o selectați.
S0	Efecte speciale  38
	În timpul fotografierii se pot aplica efecte fotografiilor.
	Portret inteligent  40
	Când aparatul foto detectează o față zâmbitoare, puteți realiza automat o imagine fără a apăsa pe butonul de declanșare (cronometru zâmbet). Puteți utiliza și opțiunea de estompare a pielii pentru a estompa tonurile pielii fețelor umane.
	Mod automat  42
	Se utilizează pentru fotografierea de ordin general. Setările se pot regla pentru a corespunde condițiilor de fotografiere și tipului de fotografie pe care doriți să o realizați.

Pasul 3 - Încadrarea unei fotografii

1 Țineți aparatul foto nemișcat.

- Țineți degetele și alte obiecte la distanță de obiectiv, de bliț, de dispozitivul de iluminare pentru asistență AF, de microfon și de difuzor.
- Atunci când fotografiați în orientarea portret („pe înălțime”), rotiți aparatul foto în așa fel încât blițul să fie situat deasupra obiectivului.

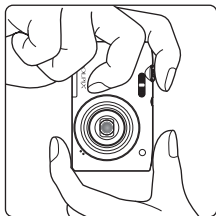
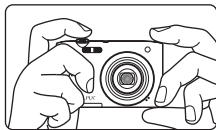

2 Încadrați fotografia.

- Dacă aparatul foto stabilește automat modul scenă, se schimbă pictograma modului de fotografiere (📖32).

Pictogramă mod fotografiere

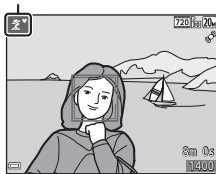

✓ Note despre modul **SCN** (selector automat scenă)

- În funcție de condițiile de fotografiere, aparatul foto poate să nu selecteze modul scenă dorit. În acest caz, selectați alt mod de fotografiere (☐32, 38, 40, 42).
- Dacă se aplică zoomul digital, modul scenă se schimbă la **SCN**.

📌 La utilizarea unui trepied

Vă recomandăm să utilizați un trepied pentru a stabili aparatul foto în următoarele situații:

- Când fotografiați în condiții de iluminare redusă
- Când fotografiați în modul bliț (☐46), setați la **☑** (dezactivat)
- Atunci când utilizați setarea de telefotografie

Folosirea zoomului

Când mutați butonul de control al zoomului, se schimbă poziția obiectivului zoomului.

- Pentru a apropia subiectul: Mișcați spre **T** (telefotografie).
- Pentru a depărta și vizualiza o zonă mai mare: Mișcați spre **W** (unghi larg).

Când porniți aparatul foto, zoomul se deplasează la poziția maximă de unghi larg.

- Indicatorul de zoom este afișat în partea de sus a monitorului când butonul de control al zoomului este mișcat.
- Zoomul digital, care vă permite să măriți și mai mult subiectul până la aproximativ 4x raportul de zoom optic maxim, poate fi activat prin mișcarea și menținerea butonului de controlul al zoomului la **T** când aparatul foto este transformat la poziția maximă de zoom optic.

📌 Zoomul digital și interpolarea

La utilizarea zoomului digital, calitatea imaginii scade din cauza interpolării când zoomul este mărit dincolo de poziția **☒**. Poziția cursorului **☒** se deplasează spre dreapta când dimensiunea unei imagini se micșorează.

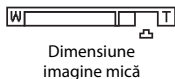
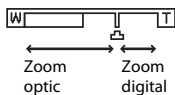
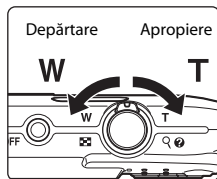

Pasul 4 - Focalizarea și fotografierea

1 Apăsați butonul de declanșare până la jumătate.

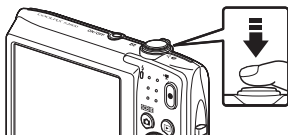

- Atunci când subiectul este focalizat, zona de focalizare strălucește verde (pot străluci verde mai multe zone de focalizare).
- Când utilizați zoomul digital, aparatul foto focalizează în centrul cadrului și zona de focalizare nu este afișată. În momentul în care aparatul foto focalizează, indicatorul de focalizare (📷) luminează verde.
- Dacă zona de focalizare sau indicatorul de focalizare clipește, aparatul foto nu poate focaliza. Modificați compoziția și încercați să apăsați din nou butonul de declanșare până la jumătate.



2 Fără a ridica degetul, apăsați butonul de declanșare până la capăt.



Butonul de declanșare

<p>Apăsați la jumătate</p>		<p>Pentru a seta focalizarea și expunerea (timpul de expunere și valoarea diafragmei), apăsați ușor pe butonul de declanșare până când simțiți o ușoară rezistență. Focalizarea și expunerea rămân blocate atunci când butonul de declanșare este apăsat până la jumătate.</p>
<p>Apăsați până la capăt</p>		<p>Apăsați butonul de declanșare până la capăt pentru a elibera obturatorul și realiza imaginea. Nu utilizați forță la apăsarea pe butonul de declanșare, deoarece acest lucru poate conduce la tremuratul aparatului foto și imagini neclare. Apăsați ușor butonul de declanșare.</p>

Note despre salvarea imaginilor și înregistrarea filmelor

Indicatorul care prezintă numărul de expuneri rămase sau indicatorul care prezintă lungimea maximă a filmului clipește în timpul salvării imaginilor sau înregistrării unui film. **Nu deschideți capacul camerei acumulatorului/fantei cardului de memorie și nu scoateți acumulatorul sau cardul de memorie** cât timp indicatorul clipește. În caz contrar, se pot pierde date sau se poate deteriora aparatul foto sau cardul de memorie.

Pasul 5 - Redarea imaginilor

1 Apăsați pe butonul (redare).

- Dacă mențineți apăsat butonul  (redare) în timp ce aparatul foto este dezactivat, aparatul foto se activează în modul de redare.



2 Utilizați selectorul multiplu pentru a selecta o imagine de afișat.

- Mențineți apăsat butonul  pentru a derula rapid imaginile.

Afișarea imaginii
anterioare





Afișarea imaginii
următoare

- Pentru a reveni la modul de fotografiere, apăsați pe butonul  sau pe butonul de declanșare.



Funcția Efecte rapide



- Atunci când **OK**:  se afișează în modul de redare în cadru întreg, puteți apăsa pe butonul **OK** pentru a aplica un efect imaginii.
 - Dacă se afișează ecranul de selectare a efectului, utilizați selectorul multiplu  pentru a selecta un efect, apăsați pe butonul **OK**, selectați **Da** în dialogul de confirmare și apăsați pe butonul **OK** pentru a salva imaginea ca fișier separat.
- Consultați „Efecte rapide: modificarea nuanței sau a tonalității” ( 12) pentru mai multe informații.

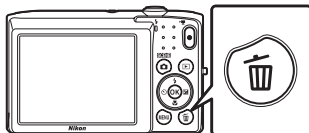

Pasul 6 - Ștergerea imaginilor

- 1 Apăsați pe butonul  pentru a șterge imaginea afișată în mod curent pe monitor.



- 2 Utilizați selectorul multiplu   pentru a selecta metoda de ștergere dorită și apăsați pe butonul .

- Pentru a ieși fără ștergere, apăsați pe butonul MENU.



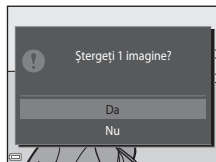

- 3 Selectați **Da** și apăsați pe butonul .

- Imaginile șterse nu pot fi recuperate.
- Pentru a anula, selectați **Nu** și apăsați pe butonul .



Utilizarea ecranului de ștergere a imaginilor selectate

1 Utilizați selectorul multiplu ◀▶ pentru a selecta o imagine de șters, apoi utilizați ▲ pentru a afișa .

- Pentru a anula selecția, apăsați pe ▼ pentru a elimina .
- Mișcați butonul de control al zoomului (1) spre T (Q) pentru a comuta la redarea în cadru întreg sau la W (E) pentru a comuta la redarea miniaturilor.



2 Adăugați  în toate imaginile pe care doriți să le ștergeți, apoi apăsați pe butonul OK pentru a confirma selecția.

- Este afișat un dialog de confirmare. Urmăți instrucțiunile de pe ecran pentru finalizarea operațiunilor.

 **Ștergerea ultimei imagini realizate în modul de fotografiere**

Când utilizați modul de fotografiere, apăsați pe butonul  pentru a șterge ultima imagine salvată.











Caracteristici de fotografiere

Modul (Selector aut. scene)



Aparatul foto selectează automat modul scenă optim când încadrați o imagine, făcând și mai ușoară realizarea imaginilor cu setări potrivite scenei.

Intrați în modul de fotografiere → butonul  (mod fotografiere) → modul  (selector automat scene) → butonul 

Dacă aparatul foto selectează un mod scenă, pictograma modului de fotografiere afișată în ecranul de fotografiere se modifică în cea pentru modul scenă activat în mod curent.





	Portret (pentru a realiza portrete în prim-plan pentru una sau două persoane)
	Portret (pentru a realiza portrete pentru trei sau mai multe persoane sau imagini în care un fundal mare ocupă cadrul)
	Peisaj
	Portret de noapte (pentru a realiza portrete în prim-plan pentru una sau două persoane)
	Portret de noapte (pentru a realiza portrete pentru trei sau mai multe persoane sau imagini în care un fundal mare ocupă cadrul)
	Peisaj noapte
	Prim-plan
	Iluminare fundal (pentru a realiza imagini cu alte subiecte decât persoane)
	Iluminare fundal (pentru a realiza imagini cu portrete)
	Alte scene

Funcții disponibile în modul (selector automat scenă)



























- Mod bliț (45)
- Autodeclanșator (47)
- Compensare expunere (50)

Mod scenă (fotografiere adecvată pentru scene)

La selectarea unei scene, setările aparatului foto se optimizează automat pentru scena selectată.

Intrați în modul de fotografiere → butonul  (mod fotografiere) →  (a doua pictogramă de sus*) →  →  →  → selectați o scenă → butonul 

* Se afișează pictograma ultimei scene selectate.



 Portret (setare implicită)	 Peisaj ¹	 Sport ² ( 34)	 Portret de noapte ³
 Petrecere/Interior ² ( 34)	 Plajă ²	 Zăpadă ²	 Apus ^{2,3}
 Crepuscul/Răsărit ^{1,3}	 Peisaj noapte ^{1,3} ( 34)	 Prim-plan ( 35)	 Mâncare ( 35)
 Muzeu ² ( 35)	 Foc de artificii ^{1,3} ( 35)	 Copie alb-negru ² ( 35)	 Iluminare fundal ² ( 36)
 Asistență panoramă ( 36)	 Portret animal de casă ( 37)		

¹ Aparatul foto focalizează la infinit.

² Aparatul foto focalizează pe zona din centrul cadrului.

³ Se recomandă utilizarea unui trepied, deoarece timpul de expunere este lung.

Afișarea unei descrieri a fiecărui mod scenă (afișare Ajutor)

Selectați o scenă și deplasați butonul de control al zoomului (1) spre **T** , pentru a vizualiza o descriere a scenei respective. Pentru a reveni la ecranul original, mutați din nou butonul de control al zoomului spre **T** .

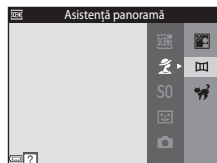

Sfaturi și note





Sport

- Când butonul de declanșare este menținut apăsat la jumătate, aparatul foto realizează până la circa 6 imagini continuu cu o frecvență de aproximativ 1,1 fps (când modul de imagine este setat la **20M**).
- Cadența de cadre pentru fotografierea continuă poate varia în funcție de setările modului imagine curent, de cardul de memorie utilizat sau de condițiile de fotografiere.
- Focalizarea, expunerea și nuanța sunt fixate la valorile definite la prima imagine din fiecare serie.





Petrecere/Interior

- Pentru a evita efectele tremuraturii aparatului foto, țineți aparatul foto nemișcat. Se recomandă utilizarea unui trepied pentru fotografierea în zone întunecoase.





Peisaj noapte

- Din ecranul afișat după selectarea opțiunii  **Peisaj noapte**, selectați  **Din mână** sau  **Trepied**.
-  **Din mână** (setare implicită): Selectați această opțiune pentru a realiza imagini cu neclaritate și zgomot reduse, chiar dacă aparatul foto este ținut în mână.
-  **Trepied**: Selectați această opțiune dacă utilizați un trepied sau alte mijloace pentru a stabili aparatul foto în timpul fotografierii.

Prim-plan

- Modul macro este activat ()49), iar aparatul foto focalizează automat în poziția cea mai apropiată în care poate focaliza.
- Puteți deplasa zona de focalizare. Apăsați pe butonul , utilizați selectorul multiplu  pentru a deplasa zona de focalizare și apăsați pe butonul  pentru a aplica setarea.

Mâncare

- Modul macro este activat ()49), iar aparatul foto focalizează automat în poziția cea mai apropiată în care poate focaliza.
- Puteți regla nuanța utilizând selectorul multiplu . Setarea nuanței se salvează în memoria aparatului foto chiar și după închiderea aparatului foto.
- Puteți deplasa zona de focalizare. Apăsați pe butonul , utilizați selectorul multiplu  pentru a deplasa zona de focalizare și apăsați pe butonul  pentru a aplica setarea.



Muzeu

- Aparatul foto surprinde o serie de până la zece imagini cât timp butonul de declanșare este menținut apăsat, iar cea mai clară imagine din serie este selectată și salvată automat (selector cea mai bună fotografie (BSS)).
- Blițul nu se declanșează.

Foc de artificii

- Timpul de expunere este fixat la patru secunde.





Copie alb-negru

- Utilizați cu modul macro ()49) când fotografiați un subiect aflat la distanță mică.

Iluminare fundal

- Blițul se declanșează întotdeauna.

Asistență panoramă

- Puteți utiliza acest mod pentru fotografierea unei serii de imagini care ulterior pot fi unite pe un computer pentru a forma o panoramă unică.
- Selectați direcția în care doriți să adăugați imagini panoramei utilizând selectorul multiplu ▲▼◀▶, apoi apăsați pe butonul .
- După realizarea primei imagini, realizați-le pe celelalte necesare verificând modul în care fiecare imagine se leagă de următoarea. Pentru a finaliza fotografierea, apăsați pe butonul .
- Transferați imaginile pe un computer și utilizați Panorama Maker (79) pentru a le uni într-o panoramă unică.
Consultați „Utilizarea asistenței pentru panoramă” (2) pentru informații suplimentare.

🐾 Portret animal de casă

- Când îndreptați aparatul foto spre un câine sau o pisică, aparatul foto detectează fața animalului și focalizează pe ea. În mod implicit, aparatul foto detectează fața unui câine sau a unei pisici și declanșează automat obturatorul (declanșare automată).
- În ecranul afișat după selectarea opțiunii 🐾 **Portret animal de casă**, selectați **[S] Unică** sau **[C] Continuu**.
 - [S] Unică:** aparatul foto realizează o imagine dacă se detectează fața unui câine sau a unei pisici.
 - [C] Continuu:** aparatul foto realizează continuu trei imagini dacă se detectează fața unui câine sau a unei pisici.

✔ Declanșare automată

- Apăsăți pe selectorul multiplu ◀ (🔘) pentru a modifica setarea opțiunii **Declanșare automată**.
 - [🔘]:** aparatul foto detectează fața unui câine sau a unei pisici și declanșează automat obturatorul.
 - OFF:** aparatul foto nu declanșează automat obturatorul, chiar dacă se detectează fața unui câine sau a unei pisici. Apăsăți butonul de declanșare. De asemenea, aparatul foto detectează fețele umane când se selectează **OFF**.
- Declanșare automată** se setează la **OFF** după realizarea a cinci serii.
- Fotografierea mai este posibilă apăsând pe butonul de declanșare, indiferent de setarea **Declanșare automată**. Dacă se selectează **[C] Continuu**, puteți realiza imagini continue în timp ce țineți apăsat până la capăt butonul de declanșare.

✔ Zonă focalizare

- Când aparatul foto detectează o față, fața se afișează într-un chenar galben. Când aparatul foto focalizează pe o față afișată într-un chenar dublu (zona de focalizare), chenarul dublu devine verde. Dacă nu detectează nicio față, aparatul foto va focaliza pe subiectul aflat în centrul cadrului.
- În unele condiții de fotografiere, este posibil să nu se detecteze fața animalului de casă, iar în chenar să apară alt subiect.

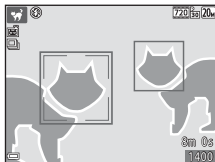









Modul efecte speciale (aplicarea efectelor la fotografiere)

În timpul fotografierii se pot aplica fotografiilor efecte.

Întrați în modul de fotografiere → butonul  (mod fotografiere) → S0 (a treia pictogramă de sus*) → ►►► ▲▼ → selectați un efect → butonul 





* Se afișează pictograma ultimului efect selectat.

Categorie	Descriere
S0 Soft (setare implicită)	Atenuează imaginea adăugând o ușoară estompare întregii imagini.
SE Sepia nostalgică	Adaugă un ton sepia și reduce contrastul pentru a simula calitățile unei fotografii vechi.
 Monocr. contrast ridicat	Modifică imaginea în alb și negru și îi conferă un contrast clar.
 Cheie înaltă	Conferă întregii imagini un ton luminos.
 Cheie joasă	Conferă întregii imagini un ton întunecat.
 Color selectiv	Creează o imagine în alb și negru în care rămâne numai culoarea specificată.
POP Artă pop	Mărește saturația culorilor din întreaga imagine pentru a crea un aspect mai luminos.
VI Foarte intensă	Mărește saturația culorilor din întreaga imagine și realizează clarificarea contrastului.
 Pictură	Conferă imaginii un aspect de pictură.

Categorie	Descriere
 1 Efect 1 ap. foto jucărie	Conferă întregii imagini o nuanță galbenă și întunecă zona periferică a imaginii.
 2 Efect 2 ap. foto jucărie	Reduce saturația culorilor din întreaga imagine și întunecă zona periferică a imaginii.
 Procesare încrucișată	Conferă imaginii un aspect misterios pe baza unei anumite culori.

- Aparatul foto focalizează pe zona din centrul cadrului.
- Dacă se selectează **Color selectiv** sau **Procesare încrucișată**, utilizați selectorul multiplu ▲▼ pentru a selecta culoarea dorită din cursor.

Pentru a modifica setările oricăreia dintre funcțiile următoare, apăsați pe butonul  pentru a anula selectarea culorii.

- Mod bliț (45)
- Autodeclanșator (47)
- Mod macro (49)
- Compensare expunere (50)

Pentru a reveni la ecranul de selectare a culorilor, apăsați din nou pe butonul .

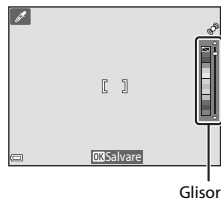

Modul portret inteligent (captura de imagini cu fețe zâmbitoare)

Când aparatul foto detectează o față zâmbitoare, puteți realiza automat o imagine fără a apăsa pe butonul de declanșare (cronometru zâmbet (□55)). Puteți utiliza opțiunea de estompare a pielii pentru a estompa tonurile pielii fețelor umane.

Intrați în modul de fotografiere → butonul  (mod fotografiere) →  Portret inteligent → butonul 

1 Încadrați fotografia.

- Îndreptați aparatul foto către o față umană.

2 Fără a apăsa pe butonul de declanșare, așteptați ca subiectul să zâmbească.

- Dacă aparatul foto detectează că fața încadrată de chenarul dublu zâmbește, obturatorul este eliberat automat.
- Aparatul foto declanșează obturatorul de fiecare dată când detectează o față zâmbitoare.

3 Încheiați fotografierea automată.

- Efectuați una dintre operațiunile enumerate mai jos pentru a încheia fotografierea.
 - Setati **Cronometru zâmbet** la **Dezactivat**
 - Apăsati pe butonul  și selectați alt mod de fotografiere.

Note privind modul portret inteligent

În anumite condiții de fotografiere, este posibil ca aparatul foto să nu poată detecta fețe sau zâmbete (□58). Butonul de declanșare se poate utiliza și pentru fotografiere.



Când indicatorul luminos pentru autodeclanșator clipește



La utilizarea cronometrului pentru zâmbet, indicatorul luminos pentru autodeclanșator clipește când aparatul foto detectează o față și clipește rapid imediat după eliberarea obturatorului.



Funcții disponibile în modul Portret inteligent

- Mod bliț (📖45)
- Autodeclanșator (📖47)
- Compensare expunere (📖50)
- Meniul portret inteligent (📖53)





Modul (Automat)

Se utilizează pentru fotografierea de ordin general. Setările se pot regla pentru a corespunde condițiilor de fotografiere și tipului de fotografie pe care doriți să o realizați.

Intrați în modul de fotografiere → butonul  (mod fotografiere) → modul  (automat) → butonul 

- Puteți modifica modul în care aparatul foto selectează zona cadrului în care se face focalizarea modificând setarea **Mod zonă AF** (54). Setarea implicită este **Găsire țintă AF** (60).



Funcții disponibile în modul (Automat)

- Mod bliț (45)
- Autodeclanșator (47)
- Mod macro (49)
- Compensare expunere (50)
- Meniu fotografiere (54)

Utilizarea efectelor rapide





În modul  (automat), puteți aplica efecte asupra imaginilor imediat după eliberarea obturatorului.

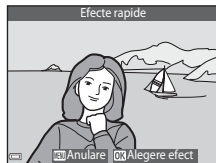

- Imaginea editată este salvată ca fișier separat cu un alt nume.

1 Apăsați pe butonul  atunci când imaginea se afișează după ce este realizată în modul  (automat).

- Când apăsați pe butonul **MENU** sau când nu este efectuată nicio operațiune timp de aproximativ cinci secunde, afișajul monitorului revine la ecranul de fotografiere.
- Pentru a nu afișa ecranul din partea dreaptă, setați **Efecte rapide** la **Dezactivat** în meniul de fotografiere (📖54).



2 Utilizați selectorul multiplu     pentru a selecta efectul dorit și apăsați pe butonul .

- Mișcați butonul de control al zoomului (📖1) spre **T** () pentru a comuta la redarea în cadru întreg sau la **W** () pentru a comuta la redarea miniaturilor.
- Pentru a ieși fără a salva imaginea editată, apăsați pe butonul **MENU**. La afișarea dialogului de confirmare, selectați **Da** și apăsați pe butonul .
- Pentru informații despre tipurile de efecte, consultați „Efecte rapide: modificarea nuanței sau a tonalității” (📖12).







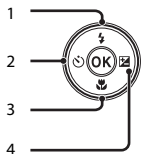

3 Selectați **Da** și apăsați pe butonul .

Funcții care se pot seta utilizând selectorul multiplu

Funcțiile disponibile depind de modul de fotografiere, ca în prezentarea de mai jos.



		 (selector automat scene)	Scenă	Efecte speciale	Portret inteligent	Mod  (automat)
1	 Mod bliț (📖45)	✓	*	✓	✓*	✓
2	 Autodeclanșator (📖47)	✓		✓	✓*	✓
3	 Mod macro (📖49)	–		✓	–	✓
4	 Compensare expunere (📖50)	✓		✓	✓	✓

* Disponibilitatea depinde în funcție de setare.

Utilizarea blițului

Puteți selecta un mod de bliț adecvat condițiilor de fotografiere.

1 Apăsați pe selectorul multiplu ▲ (⚡).



2 Selectați modul bliț dorit (📖46) și apăsați pe butonul OK.

- Dacă nu se aplică o setare apăsând pe butonul OK într-un interval de câteva de secunde, selecția se va anula.

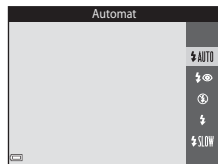

✓ Becul blițului

- Starea blițului se poate confirma apăsând la jumătate butonul de declanșare.
 - Activat: blițul se va declanșa la apăsarea completă a butonului de declanșare.
 - Clipește: blițul se încarcă. Aparatul foto nu poate realiza imagini.
 - Oprit: blițul nu se declanșează când se realizează o imagine.
- Dacă acumulatorul este descărcat, monitorul se stinge cât timp blițul se încarcă.

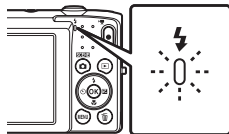

Moduri bliț disponibile



Automat

Blițul se declanșează atunci când este cazul, cum ar fi iluminarea slabă.

- Pictograma modului bliț din ecranul de fotografiere se afișează numai imediat după efectuarea setării.



Autom. cu reducere ochi roșii

Reduce efectul de ochi roșii din portrete provocat de bliț.



Dezactivat

Blițul nu se declanșează.

- Vă recomandăm să utilizați un trepied pentru a stabili aparatul foto atunci când fotografiați în zone întunecoase.



Bliț de umplere

Blițul se declanșează la fiecare realizare a unei imagini. Utilizați pentru a „umple” (ilumina) umbre și subiecte cu fundal luminos.



Sincronizare lentă

Mod adecvat pentru portrete de seară sau de noapte care includ o priveliște de fundal. Blițul se declanșează atunci când este cazul pentru a ilumina subiectul principal; sunt utilizați timpi de expunere lungi pentru captarea fundalului în timpul nopții sau în cazul unei lumini slabe.



Setarea modului bliț

- Este posibil ca setarea să nu fie disponibilă cu unele moduri de fotografiere.
- Setarea aplicată în modul  (automat) este salvat în memoria aparatului foto chiar și după închiderea acestuia.



Reducerea efectului de ochi roșii

Dacă aparatul foto detectează ochi roșii în momentul salvării unei imagini, zona afectată este procesată pentru reducerea ochilor roșii înainte de salvarea imaginii.

Rețineți următoarele în timpul fotografierii:

- Pentru salvarea imaginilor este necesar mai mult timp decât în mod normal.
- Este posibil ca efectul de reducere a ochilor roșii să nu producă rezultatul dorit în unele situații.
- În unele cazuri rare, efectul de reducere a ochilor roșii poate fi aplicat în zone ale unei imagini în care nu este necesar. În aceste cazuri, selectați alt mod bliț și realizați imaginea din nou.

Utilizarea autodeclanșatorului

Aparatul foto este echipat cu un autodeclanșator care declanșează după circa zece secunde sau două secunde de la apăsarea butonului de declanșare.

1 Apăsați pe selectorul multiplu ◀ (⌚).



2 Selectați ⌚10s sau ⌚2s și apăsați pe butonul OK.

- ⌚10s (zece secunde): se utilizează în ocazii importante, de exemplu la nunți.
- ⌚2s (două secunde): se utilizează pentru a preveni tremuratul aparatului foto.
- Dacă nu se aplică o setare apăsând pe butonul OK într-un interval de câteva de secunde, selecția se va anula.
- Când modul de fotografiere este modul scenă **Portret animal de casă**, se afișează 📷 (declanșare automată) (📖37). Nu se poate utiliza autodeclanșatorul.

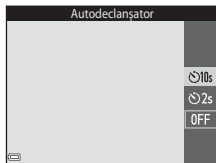

3 Încadrați fotografia și apăsați butonul de declanșare până la jumătate.

- Focalizarea și expunerea sunt setate.

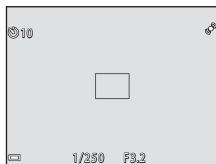

4 Apăsați pe butonul de declanșare până la capăt.

- Începe număratoarea inversă. Indicatorul luminos al autodeclanșatorului clipește și apoi strălucește constant timp de circa o secundă înainte de a declanșa obturatorul.
- Atunci când obturatorul este eliberat, autodeclanșatorul este setat la **OFF**.
- Pentru a opri număratoarea inversă, apăsați din nou pe butonul de declanșare.

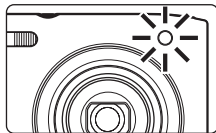
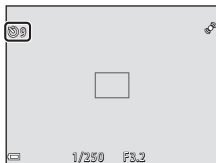

Utilizarea modului macro

Utilizați modul macro când realizați imagini în prim-plan.

- 1 Apăsați pe selectorul multiplu ▼ (👉).



- 2 Selectați **ON** și apăsați pe butonul (OK).

- Dacă nu se aplică setarea apăsând pe butonul (OK) într-un interval de câteva de secunde, selecția se va anula.

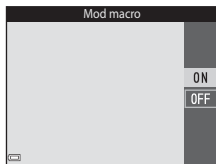

- 3 Mutați butonul de control al zoomului pentru a seta raportul de zoom la o poziție în care 👉 și indicatorul de zoom strălucesc verde.

- Când raportul de zoom este setat la o poziție în care indicatorul de zoom strălucește verde, aparatul foto poate focaliza pe subiecte apropiate la circa 30 cm de obiectiv. Când zoomul se află la poziția în care se afișează ▲, aparatul foto poate focaliza pe subiecte apropiate la circa 10 cm de obiectiv.



✔ Note despre utilizarea blițului

Este posibil ca blițul să nu poată lumina întregul subiect la distanțe mai mici de 50 cm.

📝 Setarea modului macro

- Este posibil ca setarea să nu fie disponibilă cu unele moduri de fotografiere.
- Setarea aplicată în modul (📷) (automat) este salvat în memoria aparatului foto chiar și după închiderea acestuia.

Reglarea luminozității (compensare expunere)

Puteți ajusta luminozitatea globală a imaginii.

1 Apăsați pe selectorul multiplu ► (☒).



2 Selectați o valoare de compensare și apăsați pe butonul OK.

- Pentru a face imaginea mai luminoasă, setați o valoare pozitivă (+).
- Pentru a face imaginea mai întunecată, setați o valoare negativă (-).
- Valoarea de compensare se aplică chiar fără a apăsa pe butonul OK.

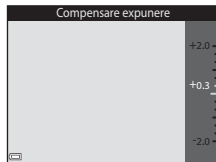























































Valoarea compensării expunerii



Setarea aplicată în modul  (automat) este salvat în memoria aparatului foto chiar și după închiderea acestuia.

Setări implicite

Mai jos sunt descrise setările implicite pentru fiecare mod de fotografiere.

	Mod bliț ( 45)	Autodeclanșator ( 47)	Mod macro ( 49)	Compensare expunere ( 50)
 (selector automat scene)	 AUTO ¹	Dezactivat	Dezactivat ²	0,0
Scenă				
 (portret)	 	Dezactivat	Dezactivat ²	0,0
 (peisaj)	 ²	Dezactivat	Dezactivat ²	0,0
 (sport)	 ²	Dezactivat ²	Dezactivat ²	0,0
 (portret de noapte)	 ³ 	Dezactivat	Dezactivat ²	0,0
 (petrecere/interior)	 ⁴ 	Dezactivat	Dezactivat ²	0,0
 (plajă)	 AUTO	Dezactivat	Dezactivat ²	0,0
 (zăpadă)	 AUTO	Dezactivat	Dezactivat ²	0,0
 (apus)	 ²	Dezactivat	Dezactivat ²	0,0
 (crepuscul/răsărit)	 ²	Dezactivat	Dezactivat ²	0,0
 (peisaj noapte)	 ²	Dezactivat	Dezactivat ²	0,0
 (prim-plan)		Dezactivat	Activat ²	0,0
 (mâncare)	 ²	Dezactivat	Activat ²	0,0
 (muzeu)	 ²	Dezactivat	Dezactivat	0,0
 (foc de artificii)	 ²	Dezactivat ²	Dezactivat ²	0,0 ²
 (copie alb-negru)		Dezactivat	Dezactivat	0,0

	Mod bliț ( 45)	Autodeclanșator ( 47)	Mod macro ( 49)	Compensare expunere ( 50)
 (iluminare fundal)	 ²	Dezactivat	Dezactivat ²	0,0
 (asistență panoramică)		Dezactivat	Dezactivat	0,0
 (portret animal de casă)	 ²	 ⁵	Dezactivat	0,0
SO (efecte speciale)		Dezactivat	Dezactivat	0,0
 (portret inteligent)	 AUTO	Dezactivat	Dezactivat ²	0,0
 (automat)	 AUTO	Dezactivat	Dezactivat	0,0

¹ Se poate selecta  **AUTO** (bliț automat) sau  (dezactivat). Dacă se selectează  **AUTO** (bliț automat), aparatul foto selectează automat modul bliț corespunzător scenei selectate.

² Această setare nu se poate modifica.

³ Această setare nu se poate modifica. Setarea pentru modul bliț este fixată la bliț de umplere cu sincronizare lentă și reducere a ochilor roșii.

⁴ Se poate utiliza sincronizarea lentă cu modul bliț de reducere a ochilor roșii.

⁵ Nu se poate utiliza autodeclanșatorul. Declanșarea automată pentru portretul animalului de casă poate fi activată sau dezactivată (37).

Funcții care se pot seta cu butonul MENU (meniul fotografierii)

Setările enumerate mai jos pot fi setate apăsând pe butonul **MENU** în timpul fotografierii (📖4).

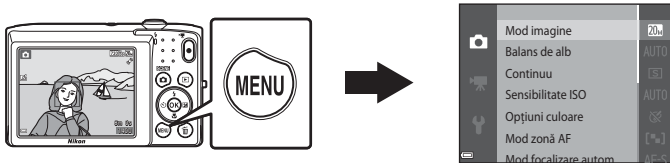













Setările care pot fi modificate depind de modul de fotografiere, așa cum se arată mai jos.





	Selector aut. scene	Scenă ²	Efecte speciale	Portret inteligent	Mod automat
Mod imagine ¹	✓	✓	✓	✓	✓
Balans de alb	-	-	-	-	✓
Continuu	-	-	-	-	✓
Sensibilitate ISO	-	-	-	-	✓
Opțiuni culoare	-	-	-	-	✓
Mod zonă AF	-	-	-	-	✓
Mod focalizare autom.	-	-	-	-	✓
Efecte rapide	-	-	-	-	✓
Estompare piele	-	-	-	✓	-
Cronometru zâmbet	-	-	-	✓	-
Ochi deschiși	-	-	-	✓	-

¹ Setarea se aplică și altor moduri de fotografiere.

² Setări suplimentare sunt disponibile pentru anumite moduri scenă. Consultați „Sfaturi și note” (📖34) pentru mai multe informații.

Opțiuni disponibile în meniul de fotografiere

Opțiune	Descriere	
Mod imagine	Vă permite să setați combinația de dimensiune a imaginii și calitate a imaginii utilizată la salvarea imaginilor. • Setare implicită:  5152x3864	 28
Balans de alb	Vă permite să ajustați balansul de alb pentru a corespunde condițiilor meteorologice sau sursei de lumină astfel încât culorile din imagine să fie similare celor vizibile cu ochiul liber. • Setare implicită: Automat	 30
Continuu	Vă permite să selectați fotografierea unică sau continuă. • Setare implicită: Unică	 33
Sensibilitate ISO	Vă permite să controlați sensibilitatea aparatului foto la lumină. • Setare implicită: Automată Când se selectează Automată , pe monitor se afișează ISO în timpul fotografierii dacă crește sensibilitatea ISO.	 35
Opțiuni culoare	Vă permite să modificați tonurile de culoare ale imaginii. • Setare implicită: Culoare standard	 36
Mod zonă AF	Vă permite să stabiliți modul în care aparatul foto selectează zona de focalizare utilizată pentru focalizarea automată. • Setare implicită: Găsire țintă AF ( 60)	 37
Mod focalizare autom.	Vă permite să selectați AF unic , care efectuează focalizarea numai dacă butonul de declanșare este apăsat până la jumătate, sau AF permanent , care efectuează focalizarea constantă chiar dacă butonul de declanșare nu este apăsat până la jumătate. • Setare implicită: AF unic	 41
Efecte rapide	Vă permite să activați sau să dezactivați funcția Efecte rapide ( 43). • Setare implicită: Activat	 41

Opțiune	Descriere	
Estompare piele	<p>Vă permite să selectați nivelul de estompare a pielii pentru fețele persoanelor.</p> <ul style="list-style-type: none"> • Setare implicită: Normală 	 42
Cronometru zâmbet	<p>Vă permite să selectați dacă aparatul foto declanșează sau nu obturatorul în mod automat când detectează o față zâmbitoare a unei persoane.</p> <ul style="list-style-type: none"> • Setare implicită: Activat 	 43
Ochi deschiși	<p>Aparatul foto declanșează în mod automat obturatorul de două ori la fiecare fotografiere și salvează o singură imagine în care ochii subiectului sunt deschiși.</p> <ul style="list-style-type: none"> • Setare implicită: Dezactivat 	 44

Funcții care nu pot fi utilizate simultan

Unele funcții nu pot fi utilizate cu alte opțiuni de meniu.

Funcție restricționată	Opțiune	Descriere
Mod bliț	Continuu (📖54)	Când este selectată o setare diferită de Unică , nu se poate utiliza blițul.
	Ochi deschiși (📖55)	Când Ochi deschiși s-a setat la Activat , nu se poate utiliza blițul.
Autodeclanșator	Mod zonă AF (📖54)	Când se selectează Urmărire subiect , nu se poate utiliza autodeclanșatorul.
	Cronometru zâmbet (📖55)	Când se selectează Cronometru zâmbet , nu se poate utiliza autodeclanșatorul.
Mod macro	Mod zonă AF (📖54)	Când se selectează Urmărire subiect , nu se poate utiliza modul macro.
Mod imagine	Continuu (📖54)	Dacă se selectează Fotografiere în rafală 16 , setarea Mod imagine este fixată la 5M (dimensiune imagine: 2560 x 1920 pixeli).
	Sensibilitate ISO (📖54)	Dacă se selectează 3200 , se poate selecta numai setarea modului imagine 4M 2272x1704 , 2M 1600x1200 sau 16M 640x480 . Dacă se selectează setarea unui mod de imagine, cu excepția celor de mai sus, acesta se modifică automat la 4M 2272x1704 atunci când Sensibilitate ISO se setează la 3200 .
Balans de alb	Opțiuni culoare (📖54)	Dacă s-a selectat Alb-negru , Sepia sau Cianotipie , setarea Balans de alb este fixată la Automat .
Sensibilitate ISO	Continuu (📖54)	Dacă s-a selectat Fotografiere în rafală 16 , setarea sensibilității ISO este fixată la Automată .
Mod zonă AF	Zoom digital (📖74)	Când este aplicat zoomul digital, aparatul foto va focaliza în centrul cadrului, indiferent de setarea Mod zonă AF .

Funcție restricționată	Opțiuni	Descriere
Efecte rapide	Continuu (📖54)	Efecte rapide nu se poate aplica imaginilor imediat după realizarea acestora prin fotografierea continuă.
Setări monitor	Efecte rapide (📖54)	Dacă Efecte rapide se setează la Activat atunci când se realizează imagini statice, imaginea surprinsă se afișează după fotografiere, indiferent de setarea Examinare imagine .
VR electronic	Sensibilitate ISO (📖54)	Dacă se selectează altă setare decât Automată , se dezactivează reducerea electronică a vibrațiilor.
	Continuu (📖54)	Dacă se selectează altă setare decât Unică , se dezactivează reducerea electronică a vibrațiilor.
Detejecție mișcare	Continuu (📖54)	Dacă se selectează Fotografiere în rafală 16 , opțiunea Detejecție mișcare este dezactivată.
	Sensibilitate ISO (📖54)	Dacă se selectează altă setare decât Automată , Detejecție mișcare se dezactivează.
	Mod zonă AF (📖54)	Dacă se selectează Urmărire subiect , opțiunea Detejecție mișcare este dezactivată.
Zoom digital	Continuu (📖54)	Când se selectează Fotografiere în rafală 16 , nu se poate utiliza zoomul digital.
	Mod zonă AF (📖54)	Când se selectează Urmărire subiect , nu se poate utiliza zoomul digital.
Sunset declanșator	Continuu (📖54)	Dacă se selectează altă setare decât Unică , sunetul de declanșare se dezactivează.
Avertizare clipire	Continuu (📖54)	Dacă se selectează altă setare decât Unică , Avertizare clipire se dezactivează.

🗒️ Note privind zoomul digital

- În funcție de modul de fotografiere sau de setările curente, este posibil ca zoomul digital să nu fie disponibil (📖66).
- Când este aplicat zoomul digital, aparatul foto focalizează pe subiectul aflat în centrul cadrului.

Focalizarea

Zona de focalizare variază în funcție de modul de fotografiere.

Utilizarea detectării fețelor

Dacă aparatul foto este îndreptat către o față umană în modurile de fotografiere arătate mai jos, aparatul foto detectează automat fața și focalizează pe aceasta.

- **2** / **24** **Portret**, **5** / **51** **Portret de noapte** sau **3** **Iluminare fundamental** în modul **SEL** (selector automat scene) (432)
- **Portret** sau **Portret de noapte** în modul scenă (433)
- Mod portret inteligent (440)
- Când **Mod zonă AF** (454) se setează la **Prioritate față** în modul **AF** (automat) (442)

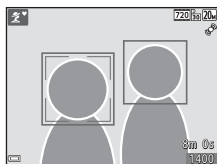

Dacă aparatul foto detectează mai multe fețe, în jurul feței pe care se focalizează aparatul foto se va afișa un chenar dublu (zona de focalizare), iar în jurul celorlalte fețe se vor afișa chenare simple.

Dacă butonul de declanșare este apăsat la jumătate când nu este detectată nicio față:





- Dacă se selectează modul **SEL** (selector automat scene), zona de focalizare se modifică în funcție de scenă.
- În modurile scenă **Portret** și **Portret de noapte** sau în modul portret inteligent, aparatul foto focalizează în centrul cadrului.
- În modul **AF** (automat), aparatul foto selectează zona de focalizare care conține subiectul cel mai apropiat de aparatul foto.

Note privind funcția de detectare a fețelor

- Capacitatea aparatului foto de a detecta fețe depinde de o multitudine de factori, printre care direcția în care fețele privesc.
- Este posibil ca aparatul foto să nu detecteze fețe în următoarele situații:
 - Când fețele sunt parțial ascunse de ochelari de soare sau sunt obstrucționate în alt fel
 - Când fețele ocupă prea mult sau prea puțin din cadru

Utilizarea estompării pielii

Dacă obturatorul este eliberat în timpul utilizării unuia din modurile de fotografiere listate mai jos, aparatul foto va detecta până la trei fețe umane și va procesa imaginea pentru a atenua tonurile pielii (până la trei fețe).

- Mod portret inteligent (📖40)
 - Se poate regla nivelul de estompare a pielii.
-  **Portret**,  **Portret de noapte** sau  **Iluminare fundal** în modul  (selector automat scene) (📖32)
- **Portret** sau **Portret de noapte** în modul scenă (📖33)

Imaginilor salvate li se pot aplica funcții de editare precum **Estompare piele**, utilizând **Retușare cosmetică** (📖65) chiar și după fotografiere.

Note despre funcția de estompare a pielii

- Este posibil ca salvarea imaginilor după fotografiere să dureze mai mult timp decât de obicei.
- În anumite condiții de fotografiere, este posibil să nu se obțină rezultatele dorite la estomparea pielii și este posibil ca estomparea pielii să fie aplicată pe zone din imagine în care nu se află fețe.

Utilizarea funcției Găsire țintă AF

Dacă **Mod zonă AF** (□54) din modul  (automat) se setează la **Găsire țintă AF**, aparatul foto focalizează în maniera descrisă mai jos când apăsați butonul de declanșare până la jumătate.

- Aparatul foto detectează subiectul principal și focalizează pe acesta. Când subiectul este focalizat, zona de focalizare strălucește verde. Dacă detectează o față umană, aparatul foto setează automat prioritatea de focalizare pe aceasta.

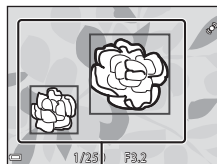

Zone de focalizare

- Dacă nu detectează niciun subiect principal, aparatul foto selectează automat una sau mai multe dintre cele nouă zone de focalizare conținând subiectul cel mai apropiat de aparatul foto. Atunci când subiectul este focalizat, zonele de focalizare aflate în curs de focalizare strălucesc verde.

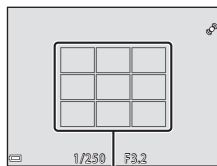

Zone de focalizare

Note despre Găsire țintă AF

- În funcție de condițiile de fotografiere, subiectul determinat de aparatul foto ca fiind subiectul principal poate varia.
- Este posibil să nu se detecteze subiectul principal dacă se utilizează anumite setări pentru **Balans de alb**.
- Este posibil ca aparatul foto să nu detecteze subiectul principal corect în următoarele situații:
 - Când subiectul este foarte întunecat sau foarte luminos
 - Când subiectul principal nu are culori clar definite
 - Când fotografia este încadrată în așa fel încât subiectul principal se află la una din marginile monitorului
 - Când subiectul principal este compus dintr-un model repetitiv

Subiecte inadecvate pentru focalizare automată

Este posibil ca aparatul foto să nu focalizeze conform așteptărilor în următoarele situații. În anumite cazuri rare, este posibil ca subiectul să nu se afle în zona de focalizare în ciuda faptului că zona de focalizare sau indicatorul de focalizare luminează verde:

- Subiectul este foarte întunecat
- Obiecte cu luminozități foarte diferite sunt prezente în aceeași scenă (de ex. soarele aflat în spatele subiectului va face ca subiectul să fie puternic umbrat)
- Nu există contrast între subiect și fundal (de ex. când subiectul unui portret, purtând o cămașă albă, stă în fața unui zid alb)
- Câteva obiecte sunt la distanțe diferite față de aparatul foto (de ex. subiectul este în interiorul unei cuști)
- Subiecte cu modele repetitive (jaluzele, clădiri cu mai multe rânduri de ferestre cu forme similare etc.)
- Subiectul se deplasează rapid

În situațiile de mai sus, încercați să apăsați până la jumătate butonul de declanșare pentru a focaliza din nou de câteva ori sau focalizați pe un alt subiect poziționat la aceeași distanță față de aparatul foto, ca și subiectul dorit și utilizați funcția de blocare a focalizării (📖62).

Blocarea focalizării

Fotografierea cu blocarea focalizării se recomandă atunci când aparatul foto nu activează zona de focalizare care conține subiectul dorit.

1 Setezi **Mod zonă AF la Centrală** în modul  (automat) (📖54).

2 Poziționați subiectul în centrul cadrului și apăsați butonul de declanșare până la jumătate.

- Aparatul foto focalizează pe subiect și zona de focalizare luminează verde.
- Focalizarea și expunerea sunt blocate.

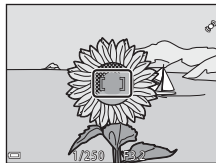

3 Fără a ridica degetul, compuneți din nou imaginea.

- Asigurați-vă că păstrați aceeași distanță între aparatul foto și subiect.

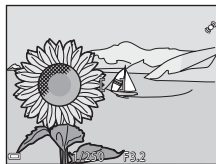

4 Apăsați butonul de declanșare până la capăt pentru a fotografia.



Caracteristici ale redării imaginilor

Zoom redare

Mutarea butonului de control al zoomului spre **T** (📐) în modul de redare în cadru întreg (📖28) mărește imaginea.

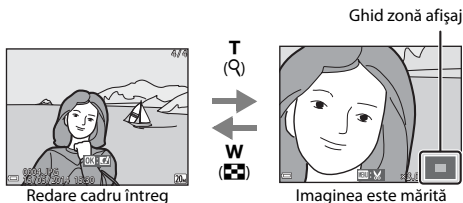

- Puteți modifica raportul de zoom mutând butonul de control al zoomului spre **W** (📐) sau **T** (📐).
- Pentru a vizualiza o altă zonă a imaginii, apăsați pe selectorul multiplu ▲▼◀▶.
- Dacă vizualizați o imagine efectuată utilizând funcția de detectare a fețelor sau de detectare a animalelor de companie, aparatul mărește fața detectată la momentul fotografierii, cu excepția imaginilor realizate cu **Continuu**, **BSS**, **Fotografiere în rafală 16** sau **Urmărire subiect**. Pentru a mări o zonă a imaginii în care nu există fețe, modificați raportul de zoom și apăsați pe ▲▼◀▶.
- Când se afișează o imagine mărită sau micșorată, apăsați pe butonul OK pentru a reveni la modul de redare în cadru întreg.



Tăierea imaginilor

Când se afișează o imagine mărită sau micșorată, puteți apăsa pe butonul **MENU** pentru a tăia imaginea, pentru a include numai partea vizibilă, și pentru a o salva ca fișier separat (📎18).

Redarea miniaturilor/afișarea calendarului

Mutarea butonului de control al zoomului spre **W** (🗉) în modul de redare în cadru întreg (📖28) afișează imagini ca miniaturi.



Redare cadru întreg



Redare miniaturi

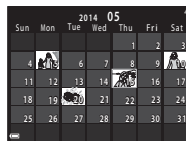

Afișare calendar



- Puteți modifica numărul de miniaturi afișate mutând butonul de control al zoomului spre **W** (🗉) sau **T** (🔍).
- În timp ce utilizați modul de redare a miniaturilor, apăsați pe selectorul multiplu ▲▼◀▶ pentru a selecta o imagine, apoi apăsați pe butonul **OK** pentru a afișa imaginea respectivă în modul de redare în cadru întreg.
- În timp ce utilizați modul de afișare a calendarului, apăsați pe ▲▼◀▶ pentru a selecta o dată, apoi apăsați pe butonul **OK** pentru a afișa imaginea realizată în ziua respectivă.



✓ Note despre afișarea calendarului

Imaginile realizate când data aparatului foto nu este setată sunt considerate imagini realizate pe 1 ianuarie 2014.

Funcții care se pot seta cu butonul MENU (meniu redare)

La vizualizarea imaginilor în modul de redare în cadru întreg sau în modul de redare a miniaturilor, puteți configura operațiunile de meniu enumerate mai jos apăsând pe butonul **MENU** (📖4).

Opțiune	Descriere	
Retușare rapidă*	Vă permite să creați cu ușurință copii retușate în care contrastul și saturația au fost îmbunătățite.	 13
D-Lighting*	Vă permite să creați copii cu luminozitatea și contrastul îmbunătățite, iluminând zonele întunecate ale imaginii.	 13
Corecție ochi roșii*	Corectează efectul de ochi roșii care poate să apară în imagini la fotografierea cu bliț.	 14
Retușare cosmetică*	Detectează fețele din imagini și le retușează din punct de vedere cosmetic.	 15
Ordine imprimare	Vă permite să selectați imaginea care se imprimă și numărul de copii pentru fiecare imagine, înainte de imprimare.	 45
Prezentare diapozitiv	Vă permite să vizualizați imagini într-o prezentare de diapozitive automată.	 49
Protejare	Protejează imaginile selectate împotriva ștergerii accidentale.	 50
Rotire imagine	Vă permite să rotiți imaginea afișată în orientarea de tip portret sau peisaj.	 52
Imagine mică*	Crează o copie redusă a imaginii.	 17
Notă vocală	Vă permite să utilizați microfonul aparatului foto pentru a înregistra note vocale și pentru a le atașa la imagini.	 53
Copiere	Vă permite să copiați imagini între memoria internă și un card de memorie.	 54

Opțiune	Descriere	
Fotografii favorite	Vă permite să adăugați imagini într-un album. Această opțiune nu este afișată în modul fotografiilor favorite.	 5
Eliminare din favorite	Vă permite să eliminați imagini dintr-un album. Această opțiune este afișată numai în modul fotografiilor favorite.	 7

* Imaginile editate sunt salvate ca fișiere separate. Unele imagini nu pot fi editate.

Înregistrarea și redarea filmelor

Înregistrarea filmelor

1 Afișați ecranul de fotografiere.

- Verificați timpul rămas pentru înregistrarea filmului.
- Dacă opțiunea **Informații fotografie** din **Setări monitor** (📖73) din meniul de configurare se setează la **Cadru film+auto. info**, zona care va fi vizibilă în film se poate confirma înainte de pornirea înregistrării filmului.
- Dacă **VR electronic** (📖73) din meniul de configurare se setează la **Automată**, este activată reducerea electronică a vibrațiilor și este redus tremuratul aparatului foto.

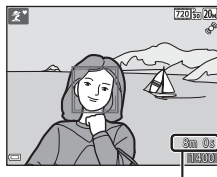

Lungimea maximă a unui film

2 Apăsați pe butonul înregistrare film) pentru a porni înregistrarea filmului.

- Aparatul foto focalizează în centrul cadrului.

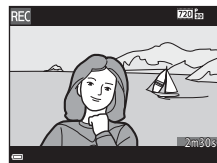
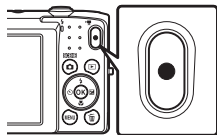

3 Apăsați din nou pe butonul înregistrare film) pentru a încheia înregistrarea.

✓ Lungimea maximă a unui film

Fiecare fișier de film în parte nu poate depăși dimensiunea de 2 GB sau durata de 29 de minute, chiar dacă există suficient spațiu liber pe cardul de memorie pentru o înregistrare mai lungă.

- Lungimea maximă a filmelor pentru un singur film este afișată în ecranul de filmare.
- Înregistrarea se poate încheia înaintea acestei limite dacă temperatura aparatul foto crește.
- Lungimea efectivă a filmului poate varia în funcție de conținutul filmului, mișcarea subiectului sau tipul cardului de memorie.

✓ Note despre salvarea imaginilor și înregistrarea filmelor

Indicatorul care prezintă numărul de expuneri rămase sau indicatorul care prezintă lungimea maximă a filmului clipește în timpul salvării imaginilor sau înregistrării unui film. **Nu deschideți capacul camerei acumulatorului/fantei cardului de memorie și nu scoateți acumulatorul sau cardul de memorie** cât timp indicatorul clipește. În caz contrar, se pot pierde date sau se poate deteriora aparatul foto sau cardul de memorie.

✓ Note privind înregistrarea filmelor

- Pentru înregistrarea filmelor se recomandă cardurile de memorie SD catalogate cu categoria de viteză 6 (UHS-I:20). Înregistrarea filmului se poate opri în mod neașteptat dacă se utilizează carduri de memorie cu catalogări mai mici ale clasei de viteză.
- Dacă se înregistrează filme cu opțiunea **720p 720/30p**/**720p 720/25p** selectată pentru **Opțiuni film**, unghiul de câmp (zona surprinsă în filmul înregistrat) este mai mică decât cea a imaginilor statice.
- Dacă **VR electronic** (73) se setează la **Automată** în meniul de configurare, unghiul de câmp (zona surprinsă în filmul înregistrat) este mai mică decât cea a imaginilor statice.
- După începerea înregistrării filmului nu se mai poate regla zoomul optic.
- Este posibil să existe o anumită degradare a calității imaginii când se utilizează zoomul digital. Subiectele se pot mări până la un raport de 4x al zoomului digital aplicat înainte de a începe înregistrarea filmului.
- Este posibil să se înregistreze sunetele produse de acționarea butonului de control al zoomului, deplasarea unității de focalizare automată a obiectivului și acționarea diafragmei când se modifică luminozitatea.
- În filme se vor înregistra pete (E3) vizibile pe monitor în timpul înregistrării filmelor. Vă recomandăm ca în timpul înregistrării filmelor să evitați obiectele strălucitoare cum ar fi soarele, reflecția soarelui și luminile electrice.

- În funcție de distanța până la subiect sau de cantitatea de zoom aplicat, subiectele cu modele repetitive (țesături, geamuri cu zăbrele etc.) pot prezenta dungi colorate (modele de interferență sau efect moire etc.) în timpul înregistrării și redării filmelor. Acest lucru survine când modelul din subiect și configurația senzorului de imagine interferează între ele; aceasta nu este o defecțiune.

Note privind temperatura aparatului foto

- Aparatul foto se poate înfierbânta dacă înregistrați filme timp îndelungat sau dacă aparatul foto este utilizat într-un spațiu în care temperatura este ridicată.
- Dacă interiorul aparatului foto devine extrem de fierbinte în timpul înregistrării filmelor, aparatul foto va opri automat înregistrarea.
Este afișată durata de timp rămasă până când aparatul foto oprește înregistrarea (🕒 10s).
După ce aparatul foto oprește înregistrarea, se oprește și el.
Lăsați aparatul foto oprit până când interiorul aparatului foto se răcește.

Note privind focalizarea automată pentru înregistrarea filmelor

Este posibil ca focalizarea automată să nu funcționeze conform așteptărilor (📖61). În acest caz, încercați următoarele:





1. Setați **Mod focalizare autom.** din meniul pentru filme la **AF unic** (setare implicită) înainte de a porni înregistrarea filmului.
2. Încadrați alt subiect (poziționat la aceeași distanță față de aparatul foto ca și subiectul dorit) în centrul cadrului, apăsați pe butonul  (🔦 înregistrare film) pentru a începe înregistrarea și modificați compoziția.

Funcții care se pot seta cu butonul MENU (meniu film)

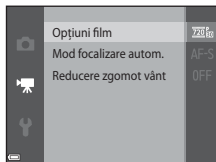

Intrați în modul de fotografiere → butonul MENU → pictograma meniului  → butonul 

Se pot configura setările opțiunilor de meniu enumerate mai jos.



Opțiune	Descriere	
Opțiuni film	Selectarea tipului filmului. <ul style="list-style-type: none">• Setare implicită: 720i/60p 720/30p/720i/60p 720/25p• Setarea implicită este 480i/60p 480/30p/480i/60p 480/25p dacă se utilizează memoria internă.	 56
Mod focalizare autom.	Selectați AF unic , care blochează focalizarea când începe înregistrarea unui film, sau AF permanent , care continuă focalizarea în timpul înregistrării filmului. <ul style="list-style-type: none">• Setare implicită: AF unic	 57
Reducere zgomot vânt	Setați dacă să se reducă sau nu zgomotul vântului în timpul înregistrării filmului. <ul style="list-style-type: none">• Setare implicită: Dezactivată	 57

Redarea filmelor

Apăsați pe butonul  pentru a intra în modul redare.
Filmele sunt indicate de pictograma de opțiuni film (70).
Apăsați din nou pe butonul  pentru a reda filme.

- Pentru a regla volumul, mutați butonul de control al zoomului (1).

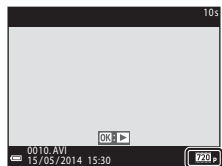

Opțiuni film

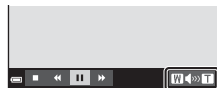

Indicador volum

Operațiuni în timpul redării filmelor

În partea de jos a monitorului se afișează comenzile de redare.

Operațiunile enumerate mai jos se pot efectua utilizând selectorul multiplu ◀▶ pentru a selecta o comandă și apăsând apoi pe butonul OK.



În pauză



Funcție	Pictogramă	Descriere
Derularea înapoi	◀	Țineți apăsat butonul OK pentru a derula filmul înapoi.
Derularea înainte	▶	Țineți apăsat butonul OK pentru a derula filmul înainte.
Pauză	⏸	Întrerupeți redarea. Operațiunile enumerate mai jos se pot efectua în timpul pauzei.
		◀◀ Derulați filmul înapoi cu un cadru. Țineți apăsat butonul OK pentru a derula continuu înapoi.
		▶▶ Derulați filmul înainte cu un cadru. Țineți apăsat butonul OK pentru a derula continuu înainte.
		▶ Reluați redarea.
Încheiere	■	Reveniți la modul de redare în cadru întreg.

Ștergerea filmelor

Pentru a șterge un film, selectați filmul dorit în modul de redare în cadru întreg (📖28) sau în modul de redare a miniaturilor (📖64) și apăsați pe butonul 🗑️ (📖30).







Setări generale pentru aparatul foto

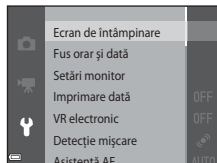











Funcții care se pot seta cu butonul MENU (meniu setare)

Apăsăți pe butonul MENU → pictograma de meniu  (setare) → butonul 

Se pot configura setările opțiunilor de meniu enumerate mai jos.



Opțiune	Descriere	
Ecran de întâmpinare	Vă permite să selectați dacă să se afișeze sau nu un ecran de întâmpinare la pornirea aparatului foto.	 58
Fus orar și dată	Vă permite să setați ceasul intern al aparatului foto.	 59
Setări monitor	Vă permite să reglați setările pentru afișarea informațiilor despre fotografie, examinarea imaginii după fotografiere și luminozitatea monitorului.	 61
Imprimare dată	Vă permite să imprimați data și ora fotografierii pe imagini.	 63
VR electronic	Vă permite să reduceți estomparea provocată de tremuratul aparatului foto în timpul fotografierii.	 64
Detecție mișcare	Vă permite să setați dacă aparatul foto reduce sau nu neclaritatea provocată de tremuratul aparatului foto în momentul detectării mișcării la realizarea imaginilor statice.	 65

Opțiune	Descriere	
Asistență AF	Vă permite să activați sau să dezactivați dispozitivul de iluminare pentru asistență AF.	 66
Zoom digital	Vă permite să activați și să dezactivați zoomul digital.	 66
Setări sunet	Vă permite să ajustați setările pentru sunet.	 67
Oprire automată	Vă permite să setați timpul după care monitorul se dezactivează pentru economisirea de energie.	 67
Formatare memorie/ Formatare card	Vă permite să formatați memoria internă sau cardul de memorie.	 68
Limba/Language	Vă permite să modificați limba de afișare a aparatului foto.	 69
Mod video	Vă permite să reglați setările modului video pentru conectare la un televizor. Selectați NTSC sau PAL .	 69
Încărcare de la computer	Vă permite să setați dacă acumulatorul din aparatul foto se încarcă sau nu atunci când aparatul foto este conectat la un computer.	 70
Avertizare clipire	Vă permite să selectați dacă să se detecteze sau nu ochii închiși în momentul realizării imaginilor cu persoane folosind detectarea feței.	 71
Încărcare Eye-Fi	Vă permite să setați dacă se activează funcția pentru trimiterea imaginilor pe un computer utilizând un card Eye-Fi disponibil în comerț.	 72
Resetare totală	Vă permite să resetați setările aparatului foto la valorile implicite.	 73
Versiune firmware	Vizualizați versiunea de firmware curentă a aparatului foto.	 73

Conectarea aparatului foto la un televizor, la un computer sau la o imprimantă

Metode de conectare

Vă puteți bucura și mai mult de imagini și de filme conectând aparatul foto la un televizor, la un computer sau la o imprimantă.

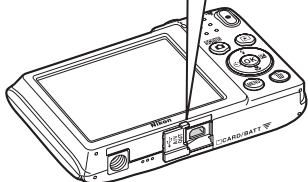
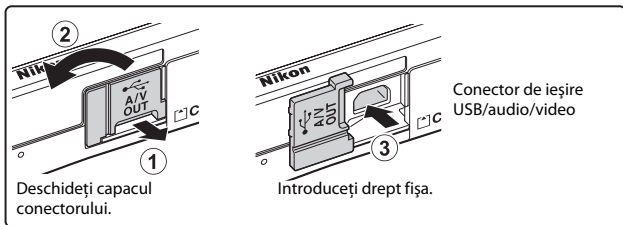

- Înainte de a conecta aparatul foto la un dispozitiv extern, asigurați-vă că nivelul de încărcare a acumulatorului este suficient și opriți aparatul foto. Înainte de deconectare, asigurați-vă că ați oprit aparatul foto.
- Dacă utilizați adaptorul la rețeaua electrică EH-62G (comercializat separat), acest aparat foto poate fi alimentat de la o priză de curent. Nu utilizați o altă marcă sau model de adaptor la rețeaua electrică deoarece acestea pot produce încălzirea sau defectarea aparatului foto.
- Pentru informații despre metodele de conectare și operațiunile ulterioare, consultați documentația dispozitivului, în plus față de acest document.

Vizualizarea imaginilor pe un televizor

🔗 19



Imaginile și filmele realizate cu aparatul foto se pot vizualiza pe un televizor. Metodă de conectare: conectați fișele video și audio ale cablului audio video opțional la mufele de intrare ale televizorului.

Vizualizarea și organizarea imaginilor pe un computer

📖 77



Puteți transfera imagini pe un computer pentru a efectua rețușarea simplă și pentru a gestiona datele imaginilor.

Metodă de conectare: conectați aparatul foto la portul USB al computerului folosind cablul USB.

- Înainte de conectare la un computer, instalați ViewNX 2 pe computer (📖77).
- Dacă sunt conectate la computer dispozitive USB care se alimentează de la acesta, deconectați-le înainte de a conecta aparatul foto la computer. Conectarea simultană a aparatului foto și a altor dispozitive alimentate prin USB la același computer poate determina funcționarea defectuoasă a aparatului foto sau un consum excesiv de energie de la computer, ceea ce ar putea cauza deteriorarea aparatului foto sau a cardului de memorie.

Imprimarea imaginilor fără a utiliza un computer

🔗 20



Dacă conectați aparatul foto la o imprimantă compatibilă PictBridge, puteți imprima imagini fără a utiliza un computer.

Metodă de conectare: conectați aparatul foto direct la portul USB al imprimantei folosind cablul USB.

Utilizarea ViewNX 2

ViewNX 2 este un pachet software complet care vă permite să transferați, să vizualizați, să editați și să partajați imagini. Instalați ViewNX 2 utilizând CD-ROM-ul cu ViewNX 2 inclus.



Instalarea ViewNX 2

- Este necesară o conexiune Internet.

Sisteme de operare compatibile

Windows

Windows 8.1, Windows 7, Windows Vista, Windows XP

Mac

OS X 10.9, 10.8, 10.7

Consultați site-ul web Nikon pentru detalii despre cerințele de sistem, inclusiv cele mai noi informații despre compatibilitatea cu sistemele de operare.

1 Porniți computerul și introduceți CD-ROM-ul cu ViewNX 2 în unitatea CD-ROM.

- Windows: Dacă în fereastră sunt afișate instrucțiunile de operare a CD-ROM-ului, urmați instrucțiunile pentru a trece la fereastra de instalare.
- Mac: Atunci când este afișată fereastra **ViewNX 2**, faceți clic dublu pe pictograma **Welcome**.

2 În dialogul de selectare a limbii, selectați o limbă pentru a deschide fereastra de instalare.

- Dacă nu se afișează limba dorită, faceți clic pe **Region Selection (Selectare regiune)** pentru a alege altă regiune și apoi alegeți limba dorită (butonul **Region Selection (Selectare regiune)** nu este disponibil în versiunile europene).
- Faceți clic pe **Next (Continuare)** pentru a afișa fereastra de instalare.

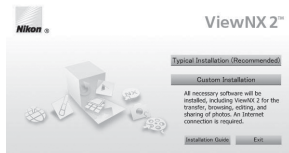

3 Porniți programul de instalare.

- Vă recomandăm să faceți clic pe **Installation Guide (Ghid de instalare)** în fereastra de instalare pentru a verifica informațiilor de ajutor la instalare și cerințele de sistem înainte de a instala ViewNX 2.
- Faceți clic pe **Typical Installation (Recommended) (Instalare tipică (Recomandată))** în fereastra de instalare.

4 Descărcați software-ul.

- Când este afișat ecranul **Software Download (Descărcare software)**, faceți clic pe **I agree - Begin download (De acord - Începe descărcarea)**.
- Urmăriți instrucțiunile de pe ecran pentru a instala software-ul.

5 leșiți din programul de instalare atunci când este afișat ecranul de finalizare a instalării.

- Windows: Faceți clic pe **Yes (Da)**.
- Mac: Faceți clic pe **OK**.

Este instalat următorul software:

- ViewNX 2 (format din cele trei module de mai jos)
 - Nikon Transfer 2: pentru transferul de imagini pe computer
 - ViewNX 2: pentru vizualizarea, editarea și imprimarea imaginilor transferate
 - Nikon Movie Editor: pentru editare elementară a filmelor transferate
- Panorama Maker (pentru crearea unei fotografii panoramice unice utilizând o serie de imagini efectuate în modul scenă Asistență panoramă)

6 Scoateți CD-ROM-ul cu ViewNX 2 din unitatea CD-ROM.

Transferul imaginilor pe computer

1 Alegeți modul în care sunt copiate imaginile pe computer.

Alegeți una dintre următoarele metode:

- **Conectare USB directă:** opriți aparatul foto și verificați dacă este inserat cardul de memorie în aparatul foto. Conectați aparatul foto la computer utilizând cablul USB. Aparatul foto pornește automat.

Pentru a transfera imagini salvate în memoria internă a aparatului foto, scoateți cardul de memorie din aparatul foto înainte de a-l conecta la computer.

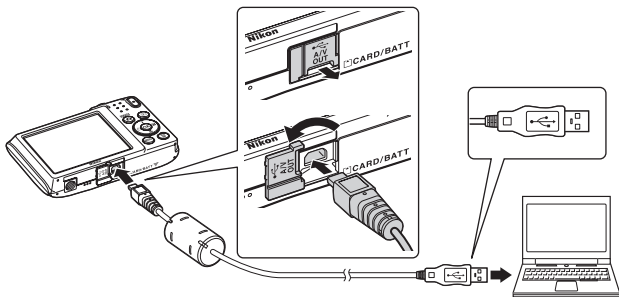

- **Fantă card SD:** în cazul în care computerul dvs. este echipat cu o fantă de card SD, cardul poate fi introdus direct în fantă.
- **Cititor card SD:** conectați la computer un cititor de card (disponibil separat de la furnizori terți) și introduceți cardul de memorie.

Dacă apare un mesaj care vă solicită să alegeți un program, selectați Nikon Transfer 2.

• Dacă utilizați Windows 7

Dacă este afișat dialogul prezentat în dreapta, urmați pașii de mai jos pentru a selecta Nikon Transfer 2.

- 1 În **Import pictures and videos (Import fotografii și videoclipuri)**, faceți clic pe **Change program (Schimbare program)**.
Va fi afișat un dialog pentru selectarea programului; selectați **Import File using Nikon Transfer 2 (Import fișier folosind Nikon Transfer 2)** și faceți clic pe **OK**.
- 2 Faceți dublu clic pe **Import File (Import fișier)**.



În cazul în care cardul de memorie conține un număr mare de imagini, pornirea Nikon Transfer 2 va dura mai multe secunde. Așteptați până când Nikon Transfer 2 pornește.



Conectarea cablului USB

Este posibil să nu fie recunoscută conexiunea atunci când aparatul foto este conectat la computer prin intermediul unui hub USB.

2 Transferați imaginile pe computer.

- Faceți clic pe **Start Transfer (Începere transfer)**.

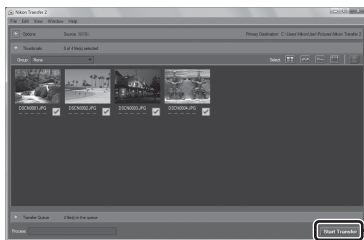

Start Transfer
(Începere transfer)

- Dacă sunt folosite setările implicite, se copiază pe computer toate imaginile de pe cardul de memorie.

3 Terminați conexiunea.

- Dacă aparatul foto este conectat la computer, opriți aparatul foto și deconectați cablul USB. Dacă folosiți un cititor de carduri sau o fantă de card, alegeți opțiunea corespunzătoare în sistemul de operare al computerului pentru a scoate discul detașabil corespunzător cardului de memorie și apoi scoateți cardul din cititorul de carduri sau din fanta de card.

Vizualizarea imaginilor

Porniți ViewNX 2.

- Imaginile sunt afișate în ViewNX 2 atunci când s-a finalizat transferul.
- Consultați ajutorul online pentru mai multe informații despre utilizarea ViewNX 2.

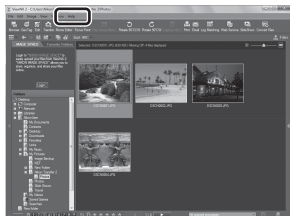

Pornirea manuală a aplicației ViewNX 2

- **Windows:** Faceți clic dublu pe comanda rapidă **ViewNX 2** de pe desktop.
- **Mac:** Faceți clic pe pictograma **ViewNX 2** din Dock.



Secțiunea de referință

Secțiunea de referință furnizează informații detaliate și sugestii privind utilizarea aparatului foto.

Fotografieri

Utilizarea asistenței pentru panoramă.....  02

Redare

Modul fotografii favorite.....  05

Modul sortare automată.....  09

Modul listare după dată.....  10

Editarea imaginilor (imagini statice).....  11

Conectarea aparatului foto la un televizor (redarea pe un televizor).....  19

Conectarea aparatului foto la o imprimantă (imprimare directă).....  20

Meniuri

Meniul de fotografiere (pentru modul  (automat)).....  28

Meniul pentru portret inteligent.....  42

Meniul redare.....  45

Meniul pentru filme.....  56

Meniul de setare.....  58

Informații suplimentare









Mesaje de eroare.....  74

Nume fișiere.....  78





Accesorii opționale.....  79





Utilizarea asistenței pentru panoramă

Utilizați un trepied pentru rezultate optime.

Intrați în modul de fotografiere → butonul  (mod fotografiere) →  (a doua pictogramă de sus*) →  →  →  →  →  (Asistență panoramă) → butonul 

* Se afișează pictograma ultimului mod scenă selectat.

1 Utilizați selectorul multiplu     pentru a selecta direcția în care se unesc fotografiile și apăsați pe butonul .

- La acest pas aplicați setările modului bliț (45), autodeclanșatorului (47), modului macro (49) și compensării expunerii (50).
- Apăsați pe butonul  pentru a selecta din nou direcția.



2 Încadrați prima porțiune a scenei panoramice și realizați prima fotografie.

- Aparatul foto focalizează pe subiectul din centrul cadrului.
- Circa o treime din imagine se afișează translucidă.

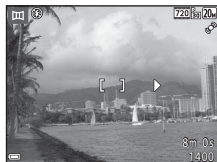

3 Realizați fotografia următoare.

- Potrivii marginea imaginii următoare astfel încât o treime a cadrului să se suprapună peste imaginea anterioară și apăsați pe butonul de declanșare.



4 Apăsați pe butonul la terminarea fotografierii.

- Aparatul foto revine la pasul 1.



Note privind asistența pentru panoramă

- Fotografierea seriei pentru panoramă se termină dacă funcția de oprire automată () aplică modul de veghe în timpul fotografierii. Vă recomandăm să setați prelungirea duratei rămase înainte de activarea funcției de oprire automată.
- Nu se pot șterge imagini dacă se fotografiază în modul de asistență pentru panoramă. Dacă se fotografiază o imagine nouă, reveniți la pasul 1 și luați-o de la capăt.

Indicator AE/AF-L

În modul scenă al asistenței pentru panoramă, expunerea, balansul de alb și focalizarea pentru toate imaginile dintr-o panoramă sunt fixate la valorile primei imagini din fiecare serie.

La realizarea primei imagini, se afișează AE/AF-L pentru a indica faptul că expunerea, balansul de alb și focalizarea sunt blocate.



Crearea panoramei cu Panorama Maker

Transferați imaginile pe un computer (80) și utilizați Panorama Maker pentru a le uni într-o panoramă unică.

- Panorama Maker se poate instala pe un computer utilizând CD-ul cu ViewNX 2 inclus (77).
- Pentru informații suplimentare despre utilizarea aplicației Panorama Maker, consultați instrucțiunile de pe ecran și informațiile de ajutor din Panorama Maker.

Modul fotografii favorite







Adăugând imagini (cu excepția filmelor) la albume ca fotografii favorite, puteți reda numai imaginile adăugate.

- Imaginile se pot sorta în nouă albume. La fiecare album pot fi adăugate până la 200 de imagini.
- Imaginile originale nu sunt copiate sau mutate.
- Aceeași imagine poate fi adăugată în mai multe albume.

Adăugarea imaginilor la albume

Apăsați pe butonul  (mod redare) → butonul MENU → Fotografii favorite → butonul 

1 Utilizați selectorul multiplu pentru a selecta o imagine și utilizați pentru a afișa .

- Puteți adăuga  pentru mai multe imagini. Pentru a elimina , apăsați pe .
- Mișcați butonul de control al zoomului  spre **T**  pentru a comuta la redarea în cadru întreg sau la **W**  pentru a comuta la redarea miniaturilor.

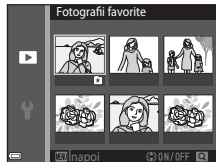



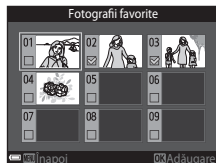

2 Apăsați pe butonul după configurarea setărilor.

3 Selectați albumul dorit și apăsați pe butonul .



- Sunt adăugate imaginile selectate.



Redarea imaginilor din albume

Apăsați pe butonul  (mod redare) → butonul  →  Fotografii favorite → butonul 

Utilizați selectorul multiplu pentru a selecta un album și apoi apăsați pe butonul  pentru a reda imaginile din albumul selectat.



- Funcțiile din meniul de redare (65) se pot utiliza pentru imaginile din albumul selectat (exceptând **Copiere** și **Fotografii favorite**).
- Operațiunile următoare sunt disponibile în ecranul de selectare a albumului.
 - Butonul **MENU**: Schimbă pictograma albumului (8).
 - Butonul : Șterge toate imaginile originale adăugate la albumul selectat.









Note referitoare la ștergere

Dacă o imagine este ștersă în timpul utilizării modului fotografii favorite, este ștersă imaginea originală. Când eliminați imagini din albume, consultați „Eliminarea imaginilor din albume” (.

Eliminarea imaginilor din albume

Intrați în modul  Fotografii favorite → selectați albumul care conține imaginea pe care doriți să o eliminați → butonul  → butonul MENU → Eliminare din favorite → butonul 

1 Utilizați selectorul multiplu  pentru a selecta o imagine și utilizați  pentru a ascunde .

- Pentru a afișa din nou pictogramele, apăsați pe .
- Mișcați butonul de control al zoomului (1) spre **T** () pentru a comuta la redarea în cadru întreg sau la **W** () pentru a comuta la redarea miniaturilor.







2 Apăsați pe butonul  după configurarea setărilor.

3 Selectați **Da** și apăsați pe butonul .



- Pentru a anula eliminarea, selectați **Nu**.

Modificarea pictogramei albumului favorite

Apăsați pe butonul  (mod redare) → butonul  →  Fotografii favorite → butonul 

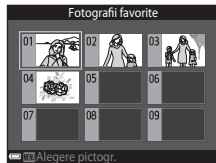
- 1 Utilizați selectorul multiplu pentru a selecta un album și apăsați pe butonul MENU.



- 2 Utilizați  pentru a selecta o culoare de pictogramă și apăsați pe butonul .

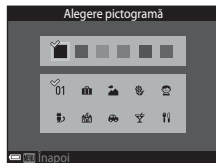



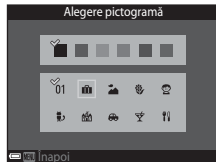

- 3 Selectați o pictogramă și apăsați pe butonul .

 - Se schimbă pictograma.





Modul sortare automată

Imaginile sunt sortate automat în categorii cum ar fi portrete, peisaje și filme în funcție de setările aparatului foto la în momentul fotografierii.

Apăsați pe butonul  (mod redare) → butonul  →  Sortare automată → butonul 

Utilizați selectorul multiplu pentru a selecta o categorie și apoi apăsați pe butonul  pentru a reda imaginile în categoria selectată.



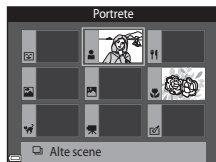

- Funcțiile din meniul de redare (65) se pot utiliza pentru imaginile din categoria selectată (exceptând **Copiere** și **Eliminare din favorite**).
- Când se afișează ecranul de selectare a categoriei, apăsați pe butonul  pentru a șterge toate imaginile originale din categoria selectată.





Note privind modul sortare automată





- În modul sortare automată pot fi sortate în fiecare categorie până la 999 de imagini.
- Imaginile sau filmele salvate de alte aparate foto decât acesta nu pot fi redată în modul sortare automată.

Modul listare după dată

Apăsați pe butonul  (mod redare) → butonul  →  Listare după dată → butonul 

Utilizați selectorul multiplu pentru a selecta o dată și apoi apăsați pe butonul  pentru a reda imaginile realizate în data selectată.

- Funcțiile din meniul de redare ( 65) se pot utiliza pentru imaginile din data de fotografiere selectată (exceptând **Copiere** și **Eliminare din favorite**).
- Când se afișează ecranul de selectare a datei de fotografiere, sunt disponibile operațiunile următoare.
 - Butonul **MENU**: Sunt disponibile funcțiile de fotografiere enumerate mai jos.
 - Ordine imprimare*
 - Prezentare diapozitive
 - Protejare*
 - * Aceleași setări se pot aplica tuturor imaginilor realizate în data selectată.
 - Butonul  Șterge toate imaginile realizate în data selectată.

Listare după dată		
	20/05/2014	[3]
	15/05/2014	[2]
	10/05/2014	[1]
	05/05/2014	[10]

Note privind modul listare după dată

- Pot fi selectate până la cele mai recente 29 de date. Dacă există imagini pentru mai mult de 29 de date, toate imaginile salvate anterior celor mai recente 29 de date vor fi combinate în **Altele**.
- Se pot afișa cele mai recente 9.000 de imagini.
- Imaginile realizate când data aparatului foto nu este setată sunt considerate imagini realizate pe 1 ianuarie 2014.

Editarea imaginilor (imagini statice)

Înainte de a edita imagini

Pe acest aparat foto puteți edita imagini cu ușurință. Copiile editate sunt salvate ca fișiere separate. Copiile editate sunt salvate cu aceeași dată și oră ca și originalul.



Restricții la editarea imaginilor

O imagine se poate edita de cel mult zece ori.

Efecte rapide: modificarea nuanței sau a tonalității

Opțiunea efecte rapide	Descriere
Artă pop și Foarte intensă	În principal, îmbunătățește saturația culorilor.
Pictură, Cheie înaltă, Efect 1 aparat foto de jucărie, Efect 2 aparat foto de jucărie, Cheie joasă, Proces. încruciș. (roșu), Proces. încruciș. (galben), Proces. încruciș. (verde) și Proces. încruciș. (albastru)	În principal, ajustează nuanța și creează un aspect diferit pentru imagine.
Ilustrație foto, Soft, Portret soft, Ochi de peste, Filtru stea și Efect de miniaturizare	Procesează imagini cu o diversitate de efecte.
Monocrom contrast ridicat, Sepia, Cianotipie și Color selectiv	Transformă imaginile multicolore în imagini monocrome. Culoarea selectivă transformă toate culorile, cu excepția culorii selectate, în alb și negru.

- 1 Afișați imaginea căreia doriți să îi aplicați un efect în modul de redare cadru întreg și apăsați pe butonul **OK**.







- 2 Utilizați selectorul multiplu **▲▼◀▶** pentru a selecta efectul dorit și apăsați pe butonul **OK**.
 - Mișcați butonul de control al zoomului (**1**) spre **T** (**Q**) pentru a comuta la redarea în cadru întreg sau la **W** (**Q**) pentru a comuta la redarea miniaturilor.
 - Pentru a ieși fără a salva imaginea editată, apăsați pe butonul **MENU**.



- 3 Selectați **Da** și apăsați pe butonul **OK**.
 - Se creează o copie editată.

Retușare rapidă: îmbunătățirea contrastului și a saturației



Apăsați pe butonul  (mod redare) → selectați o imagine → butonul MENU → Retușare rapidă → butonul 

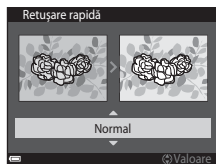

Utilizați selectorul multiplu   pentru a selecta nivelul efectului aplicat și apăsați pe butonul .

- Versiunea editată se afișează în dreapta.
- Pentru a ieși fără a salva copia, apăsați pe .



D-Lighting: îmbunătățirea luminozității și a contrastului



Apăsați pe butonul  (mod redare) → selectați o imagine → butonul MENU → D-Lighting → butonul 

Utilizați selectorul multiplu   pentru a selecta **OK** și apăsați pe butonul .

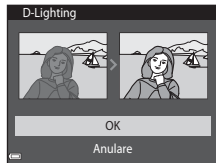
- Versiunea editată se afișează în dreapta.
- Pentru a ieși fără a salva copia, selectați **Anulare** și apăsați pe butonul .



Corecție ochi roșii: corectarea ochilor roșii la fotografierea cu bliț

Apăsați pe butonul  (mod redare) → selectați o imagine → butonul MENU → Corecție ochi roșii → butonul 

Examinați rezultatul și apăsați pe butonul .



- Pentru a ieși fără a salva copia, apăsați pe selectorul multiplu .





Note despre corecția ochilor roșii

- Corecția ochilor roșii se poate aplica numai imaginilor în care se detectează ochi roșii.
- Corecția ochilor roșii se poate aplica animalelor de casă (câini sau pisici), chiar dacă ochii acestora nu sunt roșii.
- Este posibil ca efectul de corecție a ochilor roșii să nu producă rezultatul dorit în anumite imagini.
- În unele cazuri rare, corecția ochilor roșii poate fi aplicat în zone ale unei imagini în care nu este necesară.





Retușare cosmetică: intensificarea fețelor persoanelor



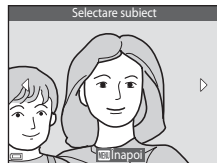









Apăsați pe butonul  (mod redare) → selectați o imagine → butonul MENU →
Retușare cosmetică → butonul 

1 Utilizați selectorul multiplu  pentru a selecta fața pe care doriți să o retușați și apăsați pe butonul .

- Dacă s-a detectat o singură față, treceți la pasul 2.



2 Utilizați  pentru a selecta efectul, utilizați   pentru a selecta nivelul efectului și apăsați pe butonul .

- Puteți aplica mai multe efecte simultan. Reglați sau verificați setările pentru toate efectele înainte de a apăsa pe butonul .
-  (Față mică),  (Estompare piele),  (Pudră),  (Reducere strălucire),  (Ascundere cearcăne),  (Ochi mari),  (Ochi albiți),  (Fard),  (Rimel),  (Dinți albiți),  (Ruj),  (Obraji îmbujorați)
- Apăsați pe butonul MENU pentru a reveni la ecran, pentru a selecta o persoană.



3 Examinați rezultatul și apăsați pe butonul .

- Pentru a modifica setările, apăsați pe  pentru a reveni la pasul 2.
- Pentru a ieși fără a salva imaginea editată, apăsați pe butonul MENU.

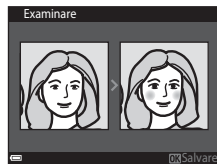

4 Selectați **Da** și apăsați pe butonul **OK**.

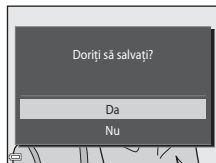

- Se creează o copie editată.









✓ Note privind retușarea cosmetică

- Utilizând funcția de retușare cosmetică se poate edita numai câte o față a unei persoane pe rând.
- În funcție de direcția în care privesc fețele sau de luminozitatea fețelor, este posibil ca aparatul foto să nu le detecteze cu acuratețe sau ca funcția de retușare cosmetică să nu se aplica conform așteptărilor.
- Dacă nu se detectează fețe, se afișează o avertizare și ecranul revine la meniul de redare.
- Funcția de retușare cosmetică este disponibilă numai pentru imaginile realizate la o sensibilitate ISO de 1600 sau mai mică și la o dimensiunea a imaginii de 640 x 480 sau mai mare.

Imagine mică: reducerea dimensiunii unei imagini

Apăsați pe butonul  (mod redare) → selectați o imagine → butonul MENU →
Imagine mică → butonul 

1 Utilizați selectorul multiplu   pentru a selecta dimensiunea de copiere dorită și apăsați pe butonul .

- Imaginile realizate cu o setare a modului imaginii de  **5120x2880** sunt salvate la dimensiunea de 640 x 360, iar imaginile realizate cu o setare a modului imaginii de  **3864x3864** sunt salvate la 480 x 480. Apăsați pe butonul  pentru a trece a pasul 2.

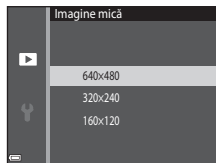

2 Selectați **Da** și apăsați pe butonul .

- Este creată o copie editată (raport de compresie de aproximativ 1:16).

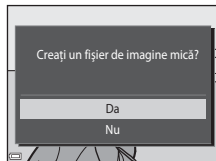

Tăiere: creare a unei copii tăiate

1 Mutați butonul de control al zoomului pentru a mări imaginea (📖63).

2 Îmbunătățiți compoziția copiei și apăsați pe butonul **MENU**.

- Rotiți butonul de control al zoomului spre **T** (🔍) sau **W** (🖼️) pentru a regla raportul de zoom. Setati un raport de zoom la care se afișează **100%**.
- Utilizați selectorul multiplu **▲▼◀▶** pentru a derula imaginea astfel încât să fie vizibilă pe monitor numai porțiunea de copiat.



3 Selectați **Da** și apăsați pe butonul **OK**.

- Se creează o copie editată.

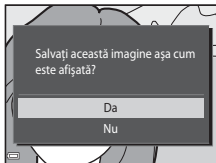

 **Dimensiune imagine**

Copiile create cu funcția pentru imagine mică sau tăiate la o dimensiune maximă de 320 x 240 sunt afișate la o dimensiune mică în ecranul de redare și nu pot fi tăiate.

 **Decuparea imaginii pe „înălțime”**

Utilizați opțiunea **Rotire imagine** (🔄52) pentru a roti imaginea astfel încât să fie afișată în orientarea peisaj. După decuparea imaginii, rotiți imaginea decupată înapoi pe „înălțime”.

Conectarea aparatului foto la un televizor (redarea pe un televizor)

1 Opriți aparatul foto și conectați-l la televizor.

- Conectați fișa galbenă la jack-ul intrării video și fișa albă la jack-ul intrării audio de la televizor.
- Verificați orientarea corectă a fișelor. Nu introduceți sau scoateți fișele în plan înclinat atunci când le conectați sau le deconectați.

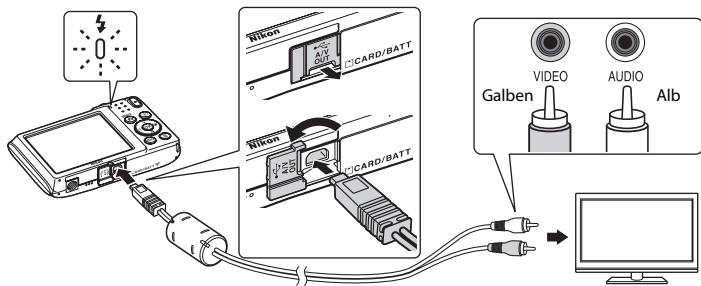

2 Treceți televizorul pe canalul video.

- Pentru detalii consultați documentația furnizată cu televizorul.

3 Țineți apăsat butonul pentru a porni aparatul foto.

- Imaginile se afișează la televizor.
- Monitorul aparatului foto nu pornește.

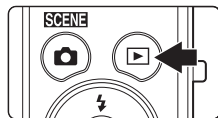

Dacă nu sunt afișate imagini pe televizor

Asigurați-vă că **Mod video** (69) din meniul de setare respectă standardul utilizat de televizor.

Conectarea aparatului foto la o imprimantă (imprimare directă)

Utilizatorii imprimantelor compatibile cu PictBridge pot conecta aparatul foto direct la imprimantă și imprima imagini fără a utiliza un computer.

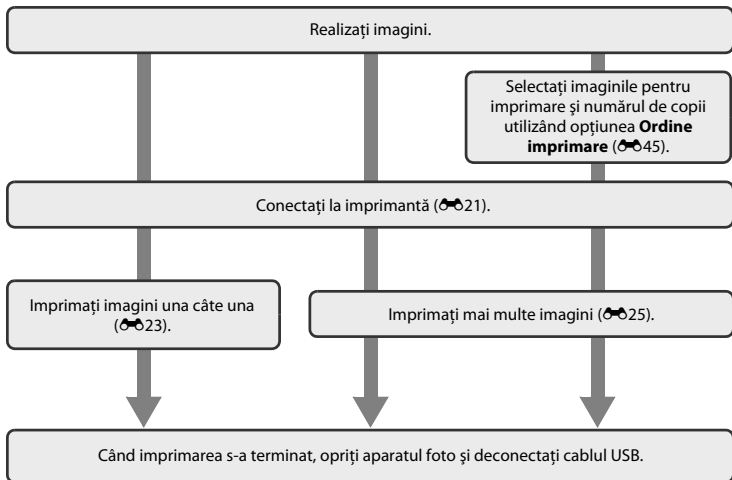

Conectarea aparatului foto la o imprimantă

1 Opreți aparatul foto.

2 Porniți imprimanta.

- Verificați setările imprimantei.

3 Conectați aparatul foto la imprimantă utilizând cablul USB.

- Verificați orientarea corectă a fișelor. Nu introduceți sau scoateți fișele în plan înclinat atunci când le conectați sau le deconectați.

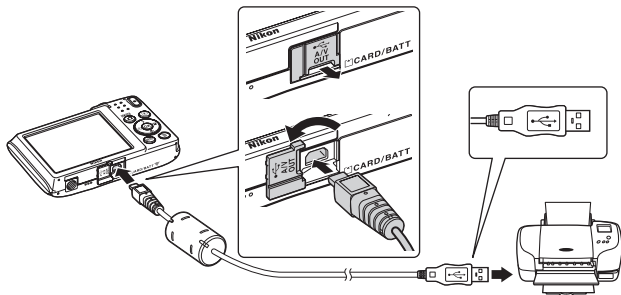

4 Aparatul foto pornește automat.

- Pe monitorul aparatului foto se afișează ecranul de pornire **PictBridge** (①), urmat de ecranul **Selecție imprimare** (②).

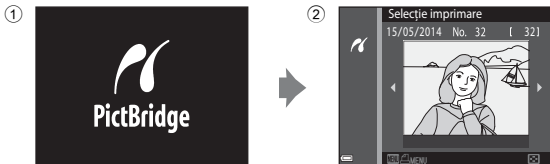

Dacă nu se afișează ecranul de pornire PictBridge

Dacă selectați **Automată** pentru **Încărcare de la computer** (☞70), este posibil ca imprimarea de imagini prin conectarea directă a aparatului foto la unele imprimante să nu poată fi realizată. Dacă nu se afișează ecranul de pornire PictBridge după pornirea aparatului foto, opriți-l și deconectați cablul USB. Setați **Încărcare de la computer** la **Dezactivată** și reconectați aparatul foto la imprimantă.

Imprimarea imaginilor una câte una

- 1 Utilizați selectorul multiplu pentru a selecta imaginea dorită și apăsați pe butonul **OK**.
 - Mișcați butonul de control al zoomului spre **W** (📐) pentru a comuta la redarea miniaturilor sau la **T** (📄) pentru a comuta la redarea în cadru întreg.

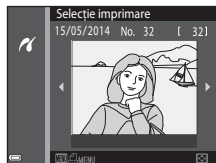

- 2 Utilizați **▲▼** pentru a selecta **Copii** și apăsați pe butonul **OK**.

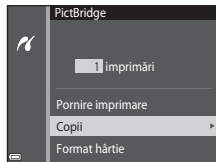

- 3 Selectați numărul de copii dorit (maximum nouă) și apăsați pe butonul **OK**.



4 Selectați **Format hârtie** și apăsați pe butonul **OK**.

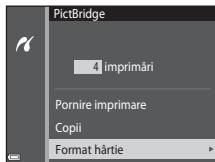

5 Selectați formatul de hârtie dorit și apăsați pe butonul **OK**.

- Pentru a aplica setarea formatului hârtiei configurată pe imprimantă, selectați **Implicit** în opțiunea pentru formatul hârtiei.
- Opțiunile formatului de hârtie disponibile pe aparatul foto variază în funcție de imprimanta utilizată.

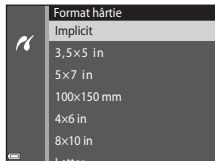

6 Selectați **Pornire imprimare** și apăsați pe butonul **OK**.

- Porniște imprimarea.
- Pentru a anula imprimarea, apăsați pe butonul **OK**.

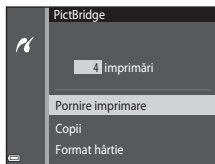

Imprimarea mai multor imagini

- 1 La afișarea ecranului **Selecție imprimare**, apăsați pe butonul **MENU**.

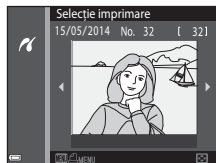

- 2 Utilizați selectorul multiplu ▲▼ pentru a selecta **Format hârtie** și apăsați pe butonul **OK**.
 - Pentru a ieși din meniul de imprimare, apăsați pe butonul **MENU**.

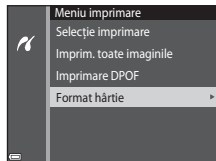

- 3 Selectați formatul de hârtie dorit și apăsați pe butonul **OK**.
 - Pentru a aplica setarea formatului hârtiei configurată pe imprimantă, selectați **Implicit** în opțiunea pentru formatul hârtiei.
 - Opțiunile formatului de hârtie disponibile pe aparatul foto variază în funcție de imprimanta utilizată.

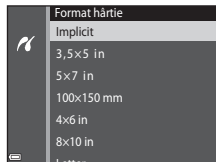

4 Selectați **Selecție imprimare, Imprim. toate imaginile** sau **Imprimare DPOF** și apăsați pe butonul **OK**.

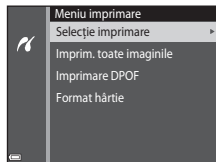

Selecție imprimare

Selectați imaginile (până la 99) și numărul de copii (până la nouă) pentru fiecare.

- Utilizați selectorul multiplu ◀▶ pentru a selecta imagini și utilizați ▲▼ pentru a specifica numărul de copii de imprimat.
- Imaginile selectate pentru imprimare sunt indicate de  și după numărul de copii de imprimat. Dacă nu s-au specificat copii pentru imagini, selecția se anulează.
- Mișcați butonul de control al zoomului spre **T** (Q), pentru a comuta la redarea în cadru întreg, sau spre **W** (R) pentru a comuta la redarea miniaturilor.
- Apăsați pe butonul **OK** la terminarea setării.
- Când se afișează ecranul prezentat în dreapta, selectați **Pornire imprimare** și apăsați pe butonul **OK** pentru a porni imprimarea.

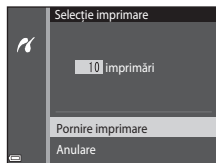

Imprim. toate imaginile

Este imprimată o copie pentru fiecare din imaginile salvate în memoria internă sau pe cardul de memorie.

- Când se afișează ecranul prezentat în dreapta, selectați **Pornire imprimare** și apăsați pe butonul **OK** pentru a porni imprimarea.

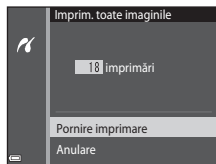

Imprimare DPOF

Imprimați imaginile pentru care a fost creată o ordine de imprimare utilizând opțiunea **Ordine imprimare** (045).

- Când se afișează ecranul prezentat în dreapta, selectați **Pornire imprimare** și apăsați pe butonul **OK** pentru a porni imprimarea.
Pentru a vizualiza ordinea de imprimare curentă, selectați **Vizualiz. imagini** și apăsați pe butonul **OK**.
Pentru a imprima imaginile, apăsați din nou pe butonul **OK**.

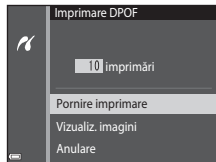

Meniul de fotografiere (pentru modul (automat))

Mod imagine (dimensiune imagine și calitate)

Intrați în modul de fotografiere → butonul MENU → Mod imagine → butonul OK

Selectați combinația de dimensiune a imaginii și raport de compresie utilizată la salvarea imaginilor. Cu cât setările pentru modul imagine sunt mai ridicate, cu atât va fi mai mare dimensiunea la care se va putea imprima, iar cu cât nivelul de compresie este mai scăzut, cu atât este mai ridicată calitatea imaginilor, însă numărul imaginilor ce pot fi salvate este redus.

Opțiune*	Nivel compresie	Format imagine (orizontal pe vertical)
 5152×3864★	Aprox. 1/4	4:3
 5152×3864 (setare implicită)	Aprox. 1/8	4:3
 3648×2736	Aprox. 1/8	4:3
 2272×1704	Aprox. 1/8	4:3
 1600×1200	Aprox. 1/8	4:3
 640×480	Aprox. 1/8	4:3
 5120×2880	Aprox. 1/8	16:9
 3864×3864	Aprox. 1/8	1:1

* Numărul total de pixeli utilizați și numărul de pixeli utilizați pe orizontală și verticală.
Exemplu:  5152×3864 = aprox. 20 megapixeli, 5152 × 3864 pixeli



Mod imagine

- Setarea modului pentru imagine se poate mai poate modifica în modurile de fotografiere, altele decât cel automat. Setarea modificată se aplică și altor moduri de fotografiere.
- Unele funcții nu pot fi utilizate cu alte opțiuni de meniu (📖56).



Numărul de imagini care pot fi salvate



- Numărul aproximativ de imagini care se pot salva se poate verifica pe monitor la fotografiere (📖20).
- Rețineți că, din cauza compresiei JPEG, numărul imaginilor salvate poate varia semnificativ în funcție de conținutul imaginii, chiar și atunci când se utilizează carduri de memorie cu aceeași capacitate și cu aceeași setare a modului imagine. În plus, numărul imaginilor salvate poate varia în funcție de marca respectivului card de memorie.
- Dacă numărul de expuneri rămase este 10.000 sau mai multe, afișajul de număr de expuneri rămase arată „9999”.



Imprimarea imaginilor cu un format al imaginii de 1:1







Modificați setarea imprimantei la „Chenar” dacă imprimați imagini cu un format al imaginii de 1:1. Unele imprimante nu pot imprima imagini cu un format al imaginii de 1:1.

Balans de alb (ajustarea nuanței)



Selectați modul  (automat) → butonul MENU → Balans de alb → butonul 

Reglați balansul de alb pentru a corespunde sursei de lumină sau condițiilor meteorologice, astfel încât culorile din imagine să fie similare celor vizibile cu ochiul liber.

- Utilizați **Automat** în majoritatea condițiilor. Modificați setarea când doriți să reglați nuanța imaginii pe care o realizați.

Opțiune	Descriere
AUTO Automat (setare implicită)	Balansul de alb este reglat automat pentru adaptarea la condițiile de iluminare.
PRE Presetare manuală	Utilizați atunci când rezultatul dorit nu este obținut cu Automat , Incandescent etc. ( 31).
 Lumină zi	Utilizați pentru lumina directă a soarelui.
 Incandescent	Utilizați pentru iluminare incandescentă.
 Fluorescent	Utilizați pentru iluminare fluorescentă.
 Noros	Utilizați această opțiune la realizarea imaginilor în condiții de cer înorat.
 Bliț	Utilizați împreună cu blițul.

Note privind balansul de alb

- Setati blițul la  (dezactivat) atunci când balansul de alb este setat la o setare diferită de **Automat** și **Bliț** (45).
- Unele funcții nu pot fi utilizate cu alte opțiuni de meniu (56).

Utilizarea Presetare manuală

Utilizați procedura de mai jos pentru a măsura valoarea balansului de alb în condițiile iluminării utilizate în timpul fotografierii.

1 Plasați un obiect de referință alb sau gri sub sursa de lumină care va fi utilizată în timpul fotografierii.

2 Utilizați selectorul multiplu ▲▼ pentru a selecta **Presetare manuală** în meniul **Balans de alb** și apăsați pe butonul **OK**.

- Aparatul foto mărește până la poziția pentru măsurarea balansului de alb.



3 Selectați **Măsurare**.

- Pentru a aplica ultima valoare măsurată, selectați **Anulare** și apăsați pe butonul **OK**.



4 Încadrați obiectul de referință în fereastra de măsurare.

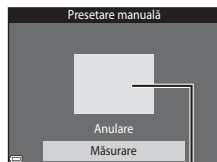

Fereastra de măsurare



5 Apăsați pe butonul pentru a măsura valoarea.







- Se declanșează obturatorul și măsurătoarea este terminată. Nu este salvată nicio imagine.

Note privind presetarea manuală

Nu se poate măsura valoarea pentru iluminarea blițului cu **Presetare manuală**. Când fotografiați utilizând blițul, setați **Balans de alb** la **Automat** sau la **Bliț**.

Fotografieri continuă

Selectați modul  (automat) → butonul MENU → Continuu → butonul 

Opțiune	Descriere
 Unică (setare implicită)	La fiecare apăsare a butonului de declanșare se realizează o singură imagine.
 Continuu	Dacă butonul de declanșare este ținut până la capăt, imaginile sunt realizate în mod continuu. <ul style="list-style-type: none">• Cadența cadrelor pentru fotografierea continuă este de circa 1,1 fps, iar numărul maximum de fotografii obținute în mod continuu este de circa 6 (dacă modul pentru imagine este setat la  5152x3864).
BSS BSS (Selector cea mai bună fotografiere)	Dacă butonul de declanșare este apăsat până la capăt, aparatul foto surprinde o serie de până la zece imagini și salvează automat cea mai clară imagine. Utilizați dacă fotografiați un subiect nemișcat într-un loc în care fotografierea cu bliț este interzisă și sunt șanse să tremure aparatul foto.
 Fotografieri în rafală 16	De fiecare dată când se apasă butonul de declanșare până la capăt, aparatul foto realizează o serie de 16 imagini și le salvează ca o singură imagine. <ul style="list-style-type: none">• Cadența cadrelor pentru fotografierea continuă este de circa 30 fps.• Modul imagine este fixat la  (dimensiune imagine: 2560 × 1920 pixeli).• Zoomul digital nu este disponibil. 



Note privind fotografierea continuă

- Când este selectată o setare diferită de **Unică**, nu se poate utiliza blițul. Focalizarea, expunerea și balansul de alb sunt fixate la valorile definite la prima imagine din fiecare serie.
- După fotografiere, salvarea imaginilor poate dura mai mult.
- Unele funcții nu pot fi utilizate cu alte opțiuni de meniu (📖56).

Note despre fotografierea în rafală 16

În imagini se vor înregistra pete (👁️3) vizibile pe monitor în timpul fotografierii cu opțiunea **Fotografiere în rafală 16** activată. Vă recomandăm ca în timpul fotografierii cu opțiunea **Fotografiere în rafală 16** activată să evitați obiectele strălucitoare cum ar fi soarele, reflecția soarelui și luminile electrice.

Sensibilitate ISO

Selectați modul  (automat) → butonul MENU → Sensibilitate ISO → butonul 

Sensibilitatea ISO mai mare permite captura unor subiecte mai întunecate. În plus, chiar în cazul subiectelor cu luminizitate similară, se pot realiza imagini cu timpi de expunere mai mari și se poate reduce neclaritatea cauzată de tremuratul aparatului foto și de mișcarea subiectului.

- Dacă se setează o sensibilitate ISO mai mare, imaginile pot conține zgomot.

Opțiune	Descriere
AUTO Automată (setare implicită)	Sensibilitatea se selectează automat într-un interval ISO de la 80 până la 1600.
 AUTO Interval fix automat	Selectați intervalul în care aparatul foto ajustează automat sensibilitatea ISO, dintre ISO 80 - 400 sau ISO 80 - 800 .
80, 100, 200, 400, 800, 1600, 3200	Sensibilitatea este blocată la valoarea specificată.

Note despre sensibilitatea ISO

Unele funcții nu pot fi utilizate cu alte opțiuni de meniu (56).

Note despre ISO 3200

Dacă **Sensibilitate ISO** se setează la **3200**, setările disponibile ale meniului **Mod imagine** sunt limitate la  **2272×1704**,



 **1600×1200** și  **640×480**.  se afișează lângă indicatorul sensibilității ISO în partea din stânga, jos, a monitorului.







Afișarea sensibilității ISO în ecranul de fotografiere

- Dacă selectați **Automată**, se afișează  dacă crește automat sensibilitatea ISO.
- Dacă se selectează **Interval fix automat**, se afișează valoarea maximă a sensibilității ISO.

Opțiuni culoare

Selectați modul  (automat) → butonul MENU → Opțiuni culoare → butonul 



Culorile devin mai vii sau salvați imaginea în spectru monocrom.

Opțiune	Descriere
 Culoare standard (setare implicită)	Utilizați pentru imagini care prezintă culori mai naturale.
 VI Culoare intensă	Utilizați pentru a obține un efect mai viu, de „fotocopiere”.
 BW Alb-negru	Salvați imagini în alb-negru.
 SE Sepia	Salvați imagini în tonuri sepia.
 C Cianotipie	Salvați imagini în cianotipie monocromă albastră.

Note despre opțiunile de culoare



Unele funcții nu pot fi utilizate cu alte opțiuni de meniu (56).

Mod zonă AF

Selectați modul  (automat) → butonul MENU → Mod zonă AF → butonul 

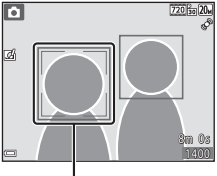
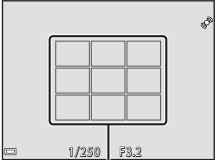
Utilizați această opțiune pentru a determina modul în care aparatul foto selectează zona de focalizare pentru focalizarea automată.

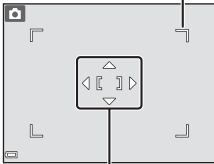
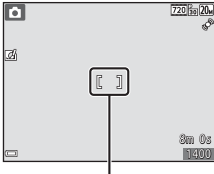
Opțiune	Descriere
 Prioritate față	<p data-bbox="311 263 660 353">Dacă aparatul foto detectează o față umană, acesta va focaliza pe respectiva față. Consultați „Utilizarea detectării fețelor” (158) pentru mai multe informații.</p> <p data-bbox="311 508 660 684">Dacă se încadrează o compoziție în care nu se detectează subiecte umane sau fețe atunci când butonul de declanșare este apăsat până la jumătate, aparatul foto selectează automat una sau mai multe dintre cele nouă zone de focalizare conținând subiectul cel mai apropiat de aparatul foto.</p>  <p data-bbox="705 472 832 493">Zonă focalizare</p>  <p data-bbox="736 710 888 731">Zone de focalizare</p>



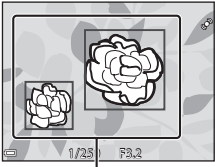

Opțiune	Descriere
<p data-bbox="104 225 203 246">[] Manual</p>	<p data-bbox="308 83 621 148">Utilizați selectorul multiplu ▲▼◀▶ pentru a muta zona de focalizare acolo unde doriți să focalizați.</p> <ul data-bbox="308 153 642 262" style="list-style-type: none"> • Pentru a utiliza selectorul multiplu pentru a configura modul bliț sau alte setări, apăsați pe butonul OK. Pentru a reveni la deplasarea zonei de focalizare, apăsați din nou pe butonul OK. <div data-bbox="686 89 930 376"> <p data-bbox="770 89 930 130">Domeniul zonei de focalizare mobile</p>  <p data-bbox="743 355 873 376">Zonă focalizare</p> </div>
<p data-bbox="104 513 210 534">[] Centrală</p>	<p data-bbox="308 407 637 448">Aparatul foto focalizează pe subiectul din centrul cadrului.</p> <div data-bbox="686 412 930 635">  <p data-bbox="743 614 873 635">Zonă focalizare</p> </div>
<p data-bbox="104 746 280 767">[] Urmărire subiect</p>	<p data-bbox="308 653 647 788">Utilizați această funcție pentru a realiza imagini cu subiecte aflate în mișcare. Înregistrați subiectul pe care doriți să focalizeze aparatul foto. Zona de focalizare se deplasează automat pentru a urmări subiectul.</p> <p data-bbox="308 793 614 855">Consultați „Utilizarea opțiunii Urmărire subiect” (p. 40) pentru mai multe informații.</p> <div data-bbox="686 658 930 845">  <p data-bbox="743 824 873 845">Zonă focalizare</p> </div>

Opțiune	Descriere
<p> Găsire țintă AF (setare implicită)</p>	<p>Dacă aparatul foto detectează subiectul principal, acesta va focaliza pe subiectul respectiv.</p> <p>Consultați „Utilizarea funcției Găsire țintă AF” (📖60) pentru mai multe informații.</p>  <p style="text-align: center;">Zone de focalizare</p>



Note despre modul Zonă AF

- Când este aplicat zoomul digital, aparatul foto va focaliza în centrul cadrului, indiferent de setarea **Mod zonă AF**.
- Unele funcții nu pot fi utilizate cu alte opțiuni de meniu (📖56).

Utilizarea opțiunii Urmărire subiect

Selecțai modul  (automat) → butonul MENU → Mod zonă AF → butonul  →  Urmărire subiect → butonul  → butonul MENU

1 Înregistrați un subiect.

- Aliniați subiectul pe care doriți să îl urmăriți cu chenarul din centrul monitorului și apăsați pe butonul .
- Atunci când se înregistrează subiectul, în jurul subiectului respectiv se afișează un chenar galben (zonă de focalizare) și aparatul foto începe urmărirea subiectului.
- Dacă nu se poate înregistra subiectul, chenarul strălucește roșu. Schimbați compoziția și încercați să înregistrați subiectul din nou.
- Pentru a anula înregistrarea subiectului, apăsați pe butonul .
- Dacă aparatul foto nu mai poate urmări subiectul înregistrat, dispăre zona de focalizare. Înregistrați din nou subiectul.

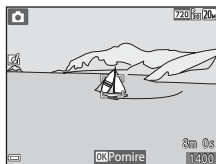

2 Apăsați butonul de declanșare până la capăt pentru a face fotografia.

- Dacă butonul de declanșare este apăsat când nu se afișează zona de focalizare, aparatul foto focalizează pe subiectul din centrul cadrului.

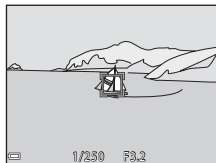

Note privind Urmărire subiect

- Dacă efectuați operațiuni precum apropierea sau depărtarea în timp ce aparatul foto urmărește subiectul, înregistrarea se anulează.
- Urmărirea subiectului poate să nu fie posibilă în anumite condiții de fotografiere.

Mod focalizare autom.

Selectați modul  (automat) → butonul MENU → Mod focalizare autom. → butonul 

Selectați modul în care aparatul foto focalizează la realizarea imaginilor statice.



Opțiune	Descriere
AF-S AF unic (setare implicită)	Aparatul foto focalizează numai atunci când butonul de declanșare este apăsat până la jumătate.
AF-F AF permanent	Aparatul foto focalizează în continuare chiar dacă butonul de declanșare nu este apăsat până la jumătate. Sunetul deplasării ghidajului obiectivului se aude în timp ce aparatul foto focalizează.







Modul focalizare automată pentru înregistrarea filmelor

Modul focalizare automată pentru înregistrarea filmelor se poate seta cu **Mod focalizare autom.** (57) în meniul filmelor.

Efecte rapide

Selectați modul  (automat) → butonul MENU → Efecte rapide → butonul 

Opțiune	Descriere
 Activat (setare implicită)	În modul  (automat), apăsați imediat pe butonul  după declanșarea obturatorului pentru a afișa ecranul de selectare a efectelor și pentru a utiliza funcția Efecte rapide ( 43).
Dezactivat	Dezactivează funcția efecte rapide (în timpul fotografierii).



Note despre Efecte rapide

Unele funcții nu pot fi utilizate cu alte opțiuni de meniu (56).

Meniul pentru portret inteligent

- Consultați „Mod imagine (dimensiune imagine și calitate)” (0628) pentru informații despre **Mod imagine**.





Estompare piele

Întrați în modul de fotografiere → butonul  (mod fotografiere) →  Portret inteligent → butonul  → butonul MENU → Estompare piele → butonul 

Opțiune	Descriere
↕ Ridicată	Dacă obturatorul este eliberat, aparatul foto va detecta una sau mai multe fețe ale subiecților umani (maximum trei) și va procesa imaginea pentru a atenua tonurile pielii înainte de salvarea imaginii. Puteți selecta intensitatea efectului aplicat.
↕ Normală (setare implicită)	
↕ Redusă	
Dezactivată	Dezactivează estomparea pielii.

Efectele estompării pielii nu sunt vizibile în timp ce încadrați imaginile pentru fotografiere. Verificați rezultatul în modul de redare, după realizarea imaginilor.

Cronometru zâmbet

Întrați în modul de fotografiere → butonul  (mod fotografiere) →  Portret inteligent → butonul  → butonul MENU → Cronometru zâmbet → butonul 





Aparatul foto detectează fețe pentru a detecta fețele unor subiecte umane, apoi eliberează automat obturatorul de fiecare dată când este detectat un zâmbet.

Opțiune	Descriere
 Activat (setare implicită)	Activează cronometrul pentru zâmbet.
Dezactivat	Dezactivează cronometrul pentru zâmbet.

Note despre Cronometru zâmbet

Unele funcții nu pot fi utilizate cu alte opțiuni de meniu (56).

Ochi deschiși

Întrați în modul de fotografiere → butonul  (mod fotografiere) →  Portret inteligent → butonul  → butonul MENU → Ochi deschiși → butonul 

Opțiune	Descriere
 Activat	<p>Aparatul foto declanșează în mod automat obturatorul de două ori la fiecare fotografiere și salvează o singură imagine în care ochii subiectului sunt deschiși.</p> <ul style="list-style-type: none">• Dacă aparatul foto a salvat o imagine în care este posibil ca ochii subiectului să fi fost închiși, caseta de dialog din dreapta este afișată pe ecran pentru câteva secunde.• Nu se poate utiliza blițul.
Dezactivat (setare implicită)	Dezactivează setarea pentru ochi deschiși.

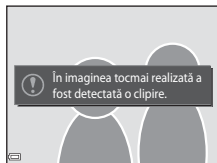

Meniul redare

- Consultați „Editarea imaginilor (imagini statice)” (🔍11) pentru informații despre caracteristicile de editare a imaginii.
- Consultați „Modul fotografii favorite” (🔍5) pentru informații despre **Fotografii favorite** și **Eliminare din favorite**.

Ordine imprimare (Crearea unei ordini de imprimare DPOF)

Apăsați pe butonul  (mod redare) → butonul **MENU** → Ordine imprimare → butonul .

În cazul în care configurați în avans setările ordinii de imprimare, le puteți utiliza cu metodele de imprimare enumerate mai jos.



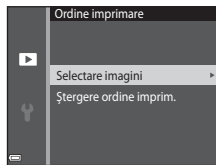

- Ducerea cardului de memorie la un laborator foto digital care acceptă imprimarea DPOF (Digital Print Order Format).
- Introducerea cardului de memorie în fanta pentru card a unei imprimante compatibile cu DPOF.
- Conectarea aparatului foto la o imprimantă compatibilă cu PictBridge (🔍20).

1 Utilizați selectorul multiplu ▲▼ pentru a selecta **Selectare imagini** și apăsați pe butonul .

- În modul fotografii favorite, sortare automată sau listare după dată, ecranul prezentat în dreapta nu se afișează. Treceți la pasul 2.





2 Selectați imaginile (până la 99) și numărul de copii (până la nouă) pentru fiecare.

- Utilizați selectorul multiplu ◀▶ pentru a selecta imagini și utilizați ▲▼ pentru a specifica numărul de copii de imprimat.
- Imaginile selectate pentru imprimare sunt indicate de  și după numărul de copii de imprimat. Dacă nu s-au specificat copii pentru imagini, selecția se anulează.
- Mișcați butonul de control al zoomului spre **T** , pentru a comuta la redarea în cadru întreg, sau spre **W**  pentru a comuta la redarea miniaturilor.
- Apăsați pe butonul  la terminarea setării.



3 Selectați dacă doriți sau nu să imprimați data fotografierii și informațiile despre fotografiere.

- Selectați **Data** și apăsați pe butonul  pentru a imprima data fotografierii pe toate imaginile.
- Selectați **Informații** și apăsați pe butonul  pentru a imprima timpul de expunere și valoarea diafragmei pe toate imaginile.
- La final, selectați **Efectuat** și apăsați pe butonul  pentru a termina ordinea de imprimare.

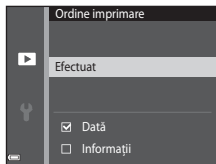

Note privind ordinea de imprimare

Dacă ordinea de imprimare este creată în modul fotografii favorite, sortare automată sau listare după dată, ecranul prezentat mai jos este afișat dacă imaginile au fost marcate pentru imprimare, cu excepția celor din albumul selectat, din categoria selectată sau cu data de fotografiere selectată.

- **Da:** Nu elimină marcasele de imprimare din alte imagini și adaugă setările ordinii de imprimare curente.
- **Nu:** Elimină marcasele de imprimare din toate imaginile și utilizează numai setările ordinii de imprimare curente.

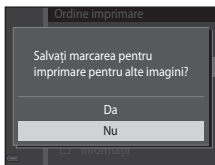

Modul fotografiilor favorite sau
modul sortare automată

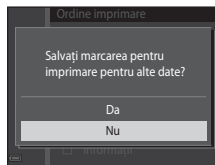

Listare după dată

Dacă numărul total al imaginilor din ordinea de imprimare depășește 99 când este aplicată setarea nouă, se afișează ecranul prezentat mai jos.

- **Da:** Elimină marcasele de imprimare din toate imaginile și utilizează numai setările ordinii de imprimare curente.
- **Anulare:** Nu elimină marcasele de imprimare din alte imagini și anulează setările ordinii de imprimare curente.

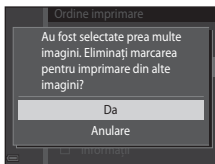

Modul fotografiilor favorite sau
modul sortare automată

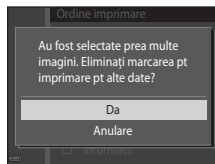

Listare după dată

Note privind data fotografierii și informațiile despre fotografie pentru ordinea de imprimare

- Este posibil ca unele imprimante să nu poată imprima data fotografierii și informațiile despre fotografiere.
- Informațiile despre fotografiere nu se imprimă atunci când aparatul foto este conectat la o imprimantă.
- Setările **Data** și **Informații** sunt resetate de fiecare dată atunci când este afișată opțiunea **Ordine imprimare**.
- Data fotografierii este data setată pe aparatul foto în momentul realizării imaginii.
- Pentru imaginile realizate cu opțiunea **Imprimare dată** (63) activată, se imprimă numai data și ora imprimate în momentul fotografierii, chiar dacă este activată opțiunea datei **Ordine imprimare** pentru imagini.





Anularea ordinii de imprimare existente

Selectați **Ștergere ordine imprim.** la pasul 1 din „Ordine imprimare (Crearea unei ordini de imprimare DPOF)” (45).

Informații suplimentare



Consultați „Imprimarea imaginilor cu un format al imaginii de 1:1” (29) pentru informații suplimentare.

Prezentare diapozitive

Apăsați pe butonul  (mod redare) → butonul MENU → Prezentare diapozitive → butonul 



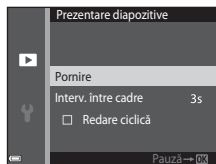

Redați imaginile pe rând într-o „prezentare de diapozitive” automată. Când fișierele filmelor sunt redate într-o prezentare de diapozitive, se afișează numai primul cadru al fiecărui film.

1 Utilizați selectorul multiplu ▲▼ pentru a selecta **Pornire** și apăsați pe butonul .

- Începe prezentarea de diapozitive.
- Pentru a modifica intervalul dintre imagini, selectați **Interv. între cadre**, apăsați pe butonul  și specificați intervalul de timp dorit înainte de a selecta **Pornire**.
- Pentru a repeta automat prezentarea de diapozitive, selectați **Redare ciclică** și apăsați pe butonul  înainte de a selecta **Pornire**.
- Durata maximă a redării este de circa 30 de minute chiar dacă opțiunea **Redare ciclică** este activată.





2 Încheiați sau reporniți prezentarea diapozitivelor.



- Ecranul prezentat în dreapta se afișează după ce prezentarea de diapozitive se termină sau este trecută în pauză. Pentru a ieși din prezentare, selectați  și apăsați pe butonul . Pentru a relua prezentarea de diapozitive, selectați  și apăsați pe butonul .



Operațiuni în timpul redării

- Utilizați  pentru a afișa imaginea anterioară/următoare. Apăsați continuu pentru derularea rapidă înapoi/înainte.
- Apăsați pe butonul  pentru a trece în pauză sau pentru a încheia prezentarea de diapozitive.

Protejare

Apăsați pe butonul  (mod redare) → butonul MENU → Protejare → butonul 

Aparatul foto protejează imaginile selectate împotriva ștergerii accidentale.

Selectați imaginile de protejat sau anulați protecția imaginilor protejate anterior în ecranul de selectare a imaginilor (51).

Rețineți că formatarea memoriei interne a aparatului foto sau a cardului de memorie va șterge definitiv fișierele protejate (68).

Ecranul de selectare a imaginilor

Dacă în timpul utilizării aparatului foto se afișează un ecran de selectare a imaginilor ca cel din dreapta, urmați procedurile descrise mai jos pentru a selecta imaginile.

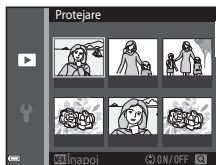

1 Utilizați selectorul multiplu ◀▶ pentru a selecta o imagine.

- Mișcați butonul de control al zoomului (1) spre **T** (Q) pentru a comuta la redarea în cadru întreg sau la **W** (R) pentru a comuta la redarea miniaturilor.
- Pentru **Rotire imagine** și **Ecran de întâmpinare** se poate selecta numai câte o imagine. Treceți la pasul 3.

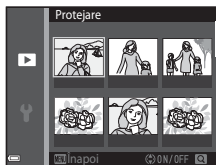

2 Utilizați ▲▼ sau pentru a selecta sau anula selectarea (sau pentru a specifica numărul de copii).



- Când se selectează o imagine, sub aceasta se afișează o pictogramă. Repetați pașii 1 și 2 pentru a selecta alte imagini.





3 Apăsați pe butonul OK pentru a aplica selecția imaginilor.

- Dacă se selectează **Imagini selectate**, se afișează un dialog de confirmare. Urmați instrucțiunile afișate pe monitor.

Rotire imagine

Apăsați pe butonul  (mod redare) → butonul MENU → Rotire imagine → butonul 

Specificați orientarea în care se vor afișa imaginile salvate în timpul redării. Imaginile statice pot fi rotite cu 90 de grade în sensul acelor de ceasornic sau cu 90 de grade în sens invers acelor de ceasornic.

Selectați o imagine în ecranul de selectare a imaginilor ( 51). Când se afișează ecranul Rotire imagine, apăsați pe selectorul multiplu  pentru a roti imaginea cu 90 de grade.

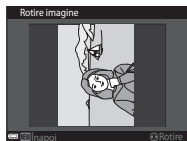

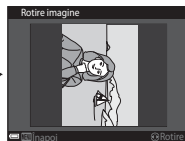

Rotire cu 90 de grade în
sens invers acelor de
ceasornic



Rotire cu 90 de grade în
sensul acelor de
ceasornic





Apăsați pe butonul  pentru a finaliza orientarea afișării și salvați informațiile orientării împreună cu imaginea.

Notă vocală

Apăsați pe butonul  (mod redare) → selectați o imagine → butonul MENU → Notă vocală → butonul 

Se pot înregistra note vocale care se pot atașa la imagini.

Înregistrarea notelor vocale

- Mențineți apăsat butonul  pentru a înregistra (în jur de 20 de secunde).
- Nu atingeți microfonul.
- În timpul înregistrării, pe monitor clipește **REC** și .
- După terminarea înregistrării, se afișează ecranul de redare a notei vocale. Apăsați pe butonul  pentru a reda nota vocală.
- Ștergeți nota vocală curentă înainte de a înregistra o notă vocală nouă (0-54).
-  se afișează pentru imagini cu notă vocală când se află în modul de redare în cadru întreg.



Redarea notelor vocale

Selectați o imagine pentru care s-a afișat  înainte de a apăsa pe butonul **MENU**.

- Apăsați pe butonul  pentru a reda nota vocală. Apăsați din nou pe buton pentru a opri redarea.
- Mutați butonul de control al zoomului în timpul redării pentru a regla volumul.



Ștergerea notelor vocale



Apăsați pe butonul  când este afișat ecranul descris în „Redarea notelor vocale” (53).

Când se afișează dialogul de confirmare, utilizați selectorul multiplu ▲▼ pentru a selecta **Da** și apăsați pe butonul .

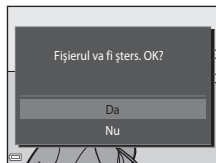
- Pentru a șterge o notă vocală a unei imagini protejate, mai întâi trebuie dezactivată setarea **Protejare**.



Copiere (copiere între memoria internă și cardul de memorie)

Apăsați pe butonul  (mod redare) → butonul **MENU** → Copiere → butonul .

Copiați imagini între memoria internă și un card de memorie.

- 1 Utilizați selectorul multiplu ▲▼ pentru a selecta o opțiune de destinație pe care se copiază imaginile și apăsați pe butonul .



2 Selectați o opțiune de copiere și apăsați pe butonul **OK**.

- Dacă alegeți opțiunea **Imagini selectate**, utilizați ecranul de selectare a imaginilor pentru a specifica imaginile (0051).

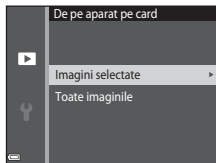

✓ Note privind copierea imaginilor

- Se pot copia numai imaginile în formatele în care poate înregistra acest aparat foto.
- Operațiunea nu este garantată pentru imagini realizate cu altă marcă de aparat foto sau care au fost modificate pe un computer.
- Setările **Ordine imprimare** (0045) configurate pentru imagini nu sunt copiate.
- Imaginile sau filmele copiate nu se pot afișa în modul de sortare automată (0009).
- Dacă se copiază o imagine adăugată într-un album (0005), imaginea copiată nu este adăugată în album.

✎ Copierea pe un card de memorie care nu conține imagini

Când aparatul foto este comutat la modul de redare, se afișează **Memoria nu conține nicio imagine**. Apăsați pe butonul **MENU** pentru a selecta **Copiere**.







Meniul pentru filme

Opțiuni film

Intrați în modul de fotografiere → butonul MENU → pictograma de meniu  → Opțiuni film → butonul 

Selectați opțiunea dorită pentru filme.



- Pentru înregistrarea filmelor se recomandă cardurile de memorie (categoria 6 sau superioară) (C²⁰).

Opțiune (Dimensiune imagine/Cadență cadre ¹)	Dimensiune imagine	Format imagine (orizontal pe vertical)
 720/30p/  720/25p (setare implicită ²)	1280x720	16:9
 480/30p/  480/25p	640x480	4:3
 240/30p/  240/25p	320x240	4:3

¹ Elementele și cadența de cadre care se pot seta variază în funcție de setarea **Mod video** din meniul de setare (69).

² Dacă înregistrați în memoria internă, setarea implicită este  480/30p/ 480/25p și nu se poate selecta  720/30p/ 720/25p.



Mod focalizare automat.

Intrați în modul de fotografiere → butonul MENU → pictograma de meniu  → Mod focalizare automat. → butonul 

Setați modul în care aparatul foto focalizează în modul film.

Opțiune	Descriere
AF-S AF unic (setare implicită)	Focalizarea se blochează dacă se apasă pe butonul  (AF-L înregistrare film) pentru a porni înregistrarea. Selectați această opțiune atunci când distanța dintre aparatul foto și subiect va rămâne relativ constantă în timpul înregistrării.
AF-F AF permanent	Aparatul foto focalizează continuu în timpul înregistrării filmelor. Selectați această opțiune atunci când distanța dintre aparatul foto și subiect se va modifica semnificativ în timpul înregistrării. Utilizarea funcției AF unic este recomandată pentru prevenirea interferării sunetului produs de focalizarea aparatului foto cu înregistrarea.

Reducere zgomot vânt

Intrați în modul de fotografiere → butonul MENU → pictograma de meniu  → Reducere zgomot vânt → butonul 

Setați dacă să se reducă sau nu zgomotul vântului în timpul înregistrării filmului.



Opțiune	Descriere
 Activată	Se reduce sunetul produs la trecerea vântului peste microfon. Este posibil ca, în timpul redării, alte sunete să se audă cu dificultate.
Dezactivată (setare implicită)	Funcția de reducere a zgomotului vântului nu este activată.

Meniul de setare

Ecran de întâmpinare

Apăsați pe butonul **MENU** → pictograma de meniu  → Ecran de întâmpinare → butonul 

Configurați ecranul de întâmpinare afișat când porniți aparatul foto.

Opțiuni	Descriere
Fără (setare implicită)	Nu afișează ecranul de întâmpinare.
COOLPIX	Afișează un ecran de întâmpinare cu sigla COOLPIX.
Selectați o imagine	Se afișează o imagine selectată pentru ecranul de întâmpinare. <ul style="list-style-type: none">• Se afișează ecranul de selectare a efectelor. Selectați o imagine () și apăsați pe butonul .• Deoarece o copie a imaginii selectate este salvată în aparatul foto, aceasta va fi afișată la deschiderea aparatului foto chiar dacă imaginea originală a fost ștersă.• Nu se poate selecta o imagine dacă formatul imaginii diferă de cel de pe ecran sau dacă dimensiunea imaginii este extrem de mică după ce s-a aplicat funcția de imagine mică sau tăiere.

Fus orar și dată

Apăsați pe butonul MENU → pictograma de meniu ☰ → Fus orar și dată → butonul OK

Setați ceasul intern al aparatului foto.

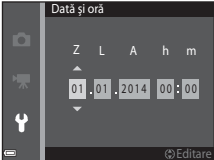
Opțiune	Descriere
Dată și oră	<ul style="list-style-type: none">• Selectați un câmp: Apăsați pe selectorul multiplu ◀▶ (schimbare între Z, L, A, oră și minut).• Editați data și ora: Apăsați pe ▲▼.• Aplicați setarea: Selectați setarea minutelor și apăsați pe butonul OK. 
Format dată	Selectați An/Lună/Zi , Lună/Zi/An sau Zi/Lună/An .
Fus orar	Setați fusul orar și ora de vară. <ul style="list-style-type: none">• Dacă se setează Destinație călătorie (☛) după setarea fusului orar de reședință (🏠), diferența orară dintre destinația de călătorie și fusul orar de reședință se calculează automat, iar ora și data se salvează pentru regiunea selectată.

Setarea fusului orar

- 1 Utilizați selectorul multiplu ▲▼ pentru a selecta **Fus orar** și apăsați pe butonul OK.

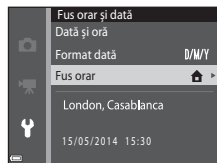

2 Selectați Fus orar reședință sau Destinație călătorie și apăsați pe butonul .



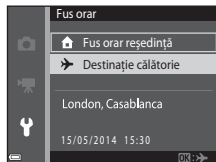

- Data și ora afișate pe monitor se schimbă în funcție de selectarea fusului orar de reședință sau a destinației de călătorie.

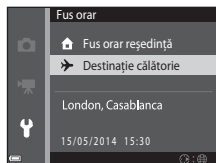

3 Apăsați pe .



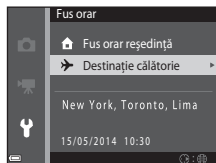
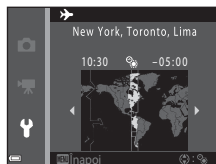

4 Utilizați pentru a selecta fusul orar.

- Apăsați pe  pentru a activa funcția orei de vară și se afișează . Apăsați pe  pentru a dezactiva funcția de oră de vară.
- Apăsați pe butonul  pentru a aplica fusul orar.
- Dacă nu se afișează ora corectă pentru setarea fusului orar al reședinței sau al destinației de călătorie, setați ora corectă în **Data și oră**.









Setări monitor

Apăsați pe butonul MENU → pictograma de meniu  → Setări monitor → butonul 

Opțiune	Descriere
Informații fotografie	Setați dacă se afișează sau nu informații pe monitor.
Examinare imagine	Această setare determină dacă imaginea realizată este sau nu afișată imediat după fotografiere. <ul style="list-style-type: none">• Setare implicită: Activată
Luminozitate	Selectați dintre cinci setări. <ul style="list-style-type: none">• Setare implicită: 3

Informații fotografice

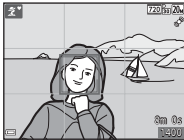
	Mod fotografiere	Mod redare
Afișare informații		
Afișare automată info (setare implicită)	Setările curente și indicațiile operaționale sunt afișate ca în Afișare informații . Dacă nu se efectuează nicio operațiune timp de câteva secunde, informațiile se ascund ca în Ascundere informații . Informațiile se afișează din nou atunci când se efectuează o operațiune.	
Ascundere informații		

	Mod fotografie	Mod redare
Grilă încadr.+auto. info	 <p>Pe lângă informațiile afișate cu funcția Afișare automată info, o rețea de încadrare este afișată pentru a ajuta la încadrarea imaginilor. Rețeaua de încadrare nu se afișează când se înregistrează filme.</p>	 <p>Setarea sau ghidajul de operare curent este afișat ca în Afișare automată info.</p>
Cadru film+auto. info	 <p>Pe lângă informațiile afișate cu Afișare automată info, înainte de începerea înregistrării este afișat un cadru care reprezintă suprafața care va fi surprinsă la înregistrarea filmelor. Cadrul nu este afișat atunci când butonul de declanșare este apăsat până la jumătate.</p>	<p>Setarea sau ghidajul de operare curent este afișat ca în Afișare automată info.</p>

Note despre setările monitorului

Dacă **Efecte rapide** (0-041) se setează la **Activat** atunci când se realizează imagini statice, imaginea surprinsă se afișează după fotografiere, indiferent de setarea **Examinare imagine**.

Imprimare dată (imprimarea datei și a orei)

Apăsați pe butonul MENU → pictograma de meniu ☰ → Imprimare dată → butonul ⓧ

Data și ora fotografierii pot fi imprimate direct pe imagini în timpul fotografierii, fiind posibilă imprimarea informațiilor și pe imprimante care nu acceptă imprimarea datelor (648).



Opțiune	Descriere
DATE Dată	Se imprimă data pe imagini.
DATE ☰ Dată și oră	Se imprimă data și ora pe imagini.
Dezactivată (setare implicită)	Nu se imprimă data și ora pe imagini.



✓ Note privind imprimarea datei

- Datele imprimate formează corp comun cu datele imaginii și nu pot fi șterse. Data și ora nu se pot imprima pe imagini după ce au fost realizate.
- Data și ora nu se pot imprima în următoarele situații:
 - Dacă se utilizează modul scenă **Asistență panoramă**
 - Când se filmează
- Data și ora imprimate pot fi citite cu dificultate dacă se utilizează o dimensiune mică a imaginii.





VR electronic

Apăsați pe butonul MENU → pictograma de meniu  → VR electronic → butonul 



Alegeți dacă utilizați sau nu opțiunea VR electronic (reducere vibrații) care reduce efectul de tremurare a aparatului foto în timpul fotografierii.

Opțiune	Descriere
 Automată	<p>Dacă se realizează imagini statice, reducerea electronică a vibrațiilor este activată atunci când se afișează  (7) pe monitor și sunt întrunite toate condițiile de mai jos.</p> <ul style="list-style-type: none">• Modul bliț este setat la Dezactivat sau Sincronizare lentă.• Timp de expunere: mai mic de 1/30 secunde (poziție de unghi larg), 1/60 secunde (poziție de fotografie)• Continuu s-a setat la Unică.• Subiectul este întunecat. <p>La înregistrarea filmelor, reducerea vibrațiilor este activată în permanență.</p>
Dezactivată (setare implicită)	Reducerea electronică a vibrațiilor este dezactivată.





Note despre reducerea electronică a vibrațiilor

- Eficiența reducerii electronice a vibrațiilor scade dacă tremuraturii aparatului foto este tot mai violent.
- Imaginea realizată cu reducerea electronică a vibrațiilor poate avea un aspect oarecum „granulat”.
- Reducerea electronică a vibrațiilor nu funcționează în condițiile sau în modurile de fotografiere următoare:
 - Dacă se utilizează sincronizarea lentă cu reducerea ochilor roșii (52).
 - Dacă expunerea depășește o anumită durată.
 - Dacă se utilizează modurile scenă **Sport**, **Portret de noapte**, **Crepuscul/Răsărit**, **Peisaj noapte**, **Muzeu**, **Foc de artificii** sau **Iluminare fundal**.
 - Dacă **Ochi deschiși** (44) din modul portret inteligent s-a setat la **Activat**.
 - Dacă **Sensibilitate ISO** (35) se setează la orice altă setare, exceptând **Automată** în modul  (automat).
- Dacă **VR electronic** s-a setat la **Automată**, unghiul de câmp (zona surprinsă în filmul înregistrat) în timpul înregistrării filmului este mai mic.

Detecție mișcare

Apăsați pe butonul MENU → pictograma de meniu  → Detecție mișcare → butonul 



Activați detecția mișcării pentru a reduce efectele mișcării subiectului și ale tremurăturii aparatului foto când fotografiați imagini statice.

Opțiune	Descriere
 Automată (setare implicită)	Detecția mișcării este activată la unele moduri sau setări de fotografiere atunci când pe ecranul de fotografiere se afișează  . Atunci când aparatul foto detectează mișcarea subiectului sau tremuratură aparatului foto,  devine verde și sensibilitatea ISO și timpul de expunere se măresc automat pentru a reduce neclaritățile. <ul style="list-style-type: none">• Setaj Sensibilitate ISO (35) la Automată în modul  (automat).
Dezactivată	Detecția mișcării este dezactivată.

Note referitoare la detectarea mișcării

- Este posibil ca, în anumite situații, detecția mișcării să nu poată elimina efectele mișcării subiectului și ale tremurăturii aparatului foto.
- Detecția mișcării poate fi dezactivată dacă subiectul efectuează mișcări prea ample sau este prea întuneric.
- Imaginile realizate folosind funcția detecție mișcare pot fi puțin „granulate”.

Asistență AF

Apăsați pe butonul **MENU** → pictograma de meniu  → Asistență AF → butonul 

Activați sau dezactivați dispozitivul de iluminare pentru asistență AF care asistă operațiunea de focalizare.

Opțiune	Descriere
AUTO Automată (setare implicită)	Dispozitivul de iluminare pentru asistență AF se aprinde automat când subiectul este slab iluminat. Dispozitivul de iluminare are o rază de 1,9 m la poziția maximă de unghi larg și de aproximativ 1,1 m la poziția maximă de telefotografie. <ul style="list-style-type: none">• Rețineți că, în cazul anumitor moduri scenă sau zone de focalizare, este posibil ca dispozitivul de iluminare pentru asistență AF să nu se aprindă.
Dezactivată	Dispozitivul de iluminare pentru asistență AF nu se aprinde.





Zoom digital

Apăsați pe butonul **MENU** → pictograma de meniu  → Zoom digital → butonul 



Opțiune	Descriere
Activat (setare implicită)	Zoomul digital este activat.
Dezactivat	Zoomul digital este dezactivat.

Note privind zoomul digital

Zoomul digital nu poate fi folosit în următoarele situații:



- Când se selectează **Portret**, **Portret de noapte** sau **Portret animal de casă** în modul scenă
- Dacă s-a selectat modul portret inteligent
- Când **Continuu** () se setează la **Fotografiere în rafală 16** în modul  (automat)
- Când **Mod zonă AF** () se setează la **Urmărire subiect** în modul  (automat)

Setări sunet

Apăsați pe butonul MENU → pictograma de meniu  → Setări sunet → butonul 

Opțiune	Descriere
Sunset buton	Când se selectează Activat (setare implicită), aparatul foto emite un semnal acustic când se efectuează operațiunile, două semnale acustice când s-a focalizat subiectul și trei semnale acustice când apare o eroare. De asemenea, se emite semnalul acustic de pornire a aparatului foto. <ul style="list-style-type: none">• Sunetele sunt dezactivate dacă se utilizează modul scenă Portret animal de casă.
Sunset declanșator	Când se selectează Activat (setare implicită), este emis sunetul obturatorului la eliberarea acestuia. <ul style="list-style-type: none">• Sunetul obturatorului nu este emis când se utilizează modul de declanșare continuă, când se înregistrează filme sau când se utilizează modul scenă Portret animal de casă.

Oprire automată

Apăsați pe butonul MENU → pictograma de meniu  → Oprire automată → butonul 

Setați durata de timp care se scurge înainte ca aparatul foto să intre în modul de veghe (21). Puteți selecta **30 sec.**, **1 min.** (setarea implicită), **5 min.** sau **30 min.**

Setarea funcției Oprire automată

Durata de timp care se scurge înainte ca aparatul foto să intre în modul de veghe se definește în următoarele situații:

- Dacă s-a afișat un meniu: 3 minute (dacă oprirea automată s-a setat la **30 sec.** sau **1 min.**)
- Dacă fotografiați cu **Declanșare automată**: 5 minute (dacă oprirea automată s-a setat la **30 sec.** sau **1 min.**)
- Dacă fotografiați cu **Cronometru zâmbet**: 5 minute (dacă oprirea automată s-a setat la **30 sec.** sau **1 min.**)
- Când se conectează adaptorul la rețeaua electrică EH-62G: 30 de minute
- Când se conectează un cablu audio video: 30 de minute

Formatare memorie/Formatare card

Apăsați pe butonul MENU → pictograma de meniu ☰ → Formatare memorie/Formatare card → butonul OK

Utilizați această opțiune pentru a formata memoria internă sau un card de memorie.

Formatarea memoriei interne sau a cardurilor de memorie șterge definitiv toate datele.

Datele care au fost șterse nu pot fi recuperate. Asigurați-vă că transferați imaginile importante pe un computer înainte de formatare.

- Nu opriți aparatul foto și nu deschideți capacul camerei acumulatorului/fantei cardului memorie în timpul formătării.

Formatarea memoriei interne

Scoateți cardul de memorie din aparatul foto. În meniul de configurare se afișează opțiunea **Formatare memorie**.

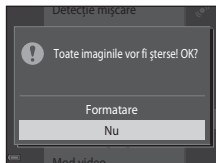

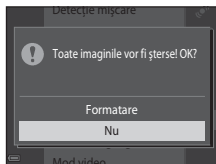

Formatarea unui card de memorie

Introduceți un card de memorie în aparatul foto. În meniul de configurare se afișează opțiunea **Formatare card**.





Limba/Language

Apăsați pe butonul **MENU** → pictograma de meniu  → Limba/Language → butonul 

Selectați o limbă pentru afișarea mesajelor și meniurilor aparatului foto.

Mod video

Apăsați pe butonul **MENU** → pictograma de meniu  → Mod video → butonul 



Reglați setările necesare pentru conectarea la un televizor.

Selectați **NTSC** sau **PAL**.

Atât **NTSC** cât și **PAL** sunt standarde pentru transmisiunile TV color analogice.

- Cadența de cadre disponibilă în **Opțiuni film** (56) variază în funcție de setarea modului video.

Încărcare de la computer

Apăsați pe butonul MENU → pictograma de meniu  → Încărcare de la computer → butonul 

Opțiune	Descriere
AUTO Automată (setare implicită)	Atunci când aparatul foto este conectat la un computer pornit ()75), acumulatorul introdus în aparatul foto se încarcă automat utilizând energia electrică primită de la computer.
Dezactivată	Acumulatorul introdus în aparatul foto nu se încarcă atunci când aparatul foto este conectat la un computer.

Note despre încărcarea cu ajutorul unui computer

- Dacă se conectează la un computer, aparatul foto de pornește automat și pornește încărcarea. Dacă se oprește aparatul foto, se oprește încărcarea.
- Sunt necesare aproximativ 3 ore pentru încărcarea unui acumulator descărcat complet. Timpul de încărcare crește atunci când fotografiile se transferă în timpul încărcării acumulatorului.
- Aparatul foto se va opri automat dacă nu există comunicare cu computerul timp de 30 de minute după terminarea încărcării acumulatorului.

Când indicatorul luminos de încărcare clipește repede verde

Nu se poate efectua încărcarea, probabil din cauza unuia dintre motivele descrise mai jos.

- Temperatura ambiantă nu este adecvată pentru încărcare. Încărcați acumulatorul într-un spațiu interior cu o temperatură ambiantă cuprinsă între 5°C și 35°C.
- Cablul USB nu este conectat corect sau acumulatorul este defect. Asigurați-vă de conectarea corectă a cablului USB și înlocuiți acumulatorul dacă este necesar.
- Computerul se află în stare de veghe și nu alimentează cu energie. Activați computerul.
- Acumulatorul nu poate fi încărcat deoarece computerul nu poate alimenta cu energie din cauza setărilor sau specificațiilor sale.

Avertizare clipire

Apăsați pe butonul **MENU** → pictograma de meniu **T** → Avertizare clipire → butonul **OK**

Selecționați dacă aparatul foto va detecta sau nu subiecte umane care au clipit când se utilizează funcția de detectare a fețelor (📖58) atunci când se fotografiază în următoarele moduri:

- Mod **☑** (selector automat scene) (📖32)
- **Portret** sau **Portret de noapte** în modul scenă (📖33).
- Modul **📷** (automat) (când se selectează **Prioritate față** (📷37) pentru opțiunea modului zonei AF)

Opțiune	Descriere
Activată	Dacă cel puțin un subiect a clipit la realizarea unei imagini utilizând funcția detectare fețe, pe monitor se afișează ecranul A clipit cineva? Verificați imaginea și stabiliți dacă trebuie să realizați altă imagine sau nu.
Dezactivată (setare implicită)	Avertizarea pentru clipire este dezactivată.

Ecranul Avertizare clipire

Fețele detectate cu funcția de avertizare a clipirii sunt afișate într-un chenar.

Sunt disponibile operațiunile descrise mai jos.

- Pentru a mări o față: deplasați butonul de control al zoomului către **T** (📷). Dacă se detectează mai multe fețe, utilizați selectorul multiplu **◀▶** pentru a selecta fața dorită.
- Pentru a comuta la modul de redare în cadru întreg: deplasați butonul de control al zoomului spre **W** (📷).



Dacă apăsați pe butonul **OK** sau dacă nu se efectuează nicio operațiune timp de câteva secunde, aparatul foto revine în modul de fotografiere.





☑ Note privind avertizarea la clipire

- Avertizarea clipirii se dezactivează pentru setările de fotografiere continuă, exceptând **Unică** (📷33).
- Avertizarea pentru clipire poate să nu funcționeze corect în unele condiții de fotografiere.

Încărcare Eye-Fi

Apăsați pe butonul **MENU** → pictograma de meniu  → Încărcare Eye-Fi → butonul 





Opțiune	Descriere
 Activare (setare implicită)	Încărcați imagini create de aparatul foto într-o destinație preselectată.
 Dezactivare	Imaginile nu sunt încărcate.

Note despre cardurile Eye-Fi



- Rețineți că imaginile nu vor fi încărcate dacă intensitatea semnalului este insuficientă, chiar dacă se selectează opțiunea **Activare**.
- Scoateți cardul Eye-Fi din aparatul foto acolo unde dispozitivele fără fir sunt interzise. Semnalele pot fi transmise chiar dacă se selectează **Dezactivare**.
- Pentru informații suplimentare, consultați manualul de instrucțiuni al cardului Eye-Fi. În cazul unei defecțiuni, contactați producătorul cardului.
- Aparatul foto poate fi utilizat pentru a porni și opri carduri Eye-Fi, însă este posibil să nu accepte alte funcții Eye-Fi.
- Aparatul foto nu este compatibil cu funcția de memorare infinită. Când acesta este configurat pe un computer, dezactivați funcția. Dacă funcția de memorare infinită este activă, este posibil ca numărul de imagini efectuate să nu fie afișat corect.
- Cardurile Eye-Fi sunt destinate utilizării exclusive în țările din care au fost achiziționate. Respectați toate legile locale referitoare la dispozitivele wireless.
- Lăsarea setării **Activare** va conduce la descărcarea acumulatorului într-un interval de timp mai scurt.

Indicatorul de comunicație Eye-Fi

Starea de comunicație a cardului Eye-Fi din aparatul foto poate fi confirmată pe monitor .

- : Opțiunea **Încărcare Eye-Fi** este setată la **Dezactivare**.
-  (aprius): încărcare Eye-Fi activată; se așteaptă începerea încărcării.
-  (clipește): încărcare Eye-Fi activată; se încarcă date.
- : încărcare Eye-Fi activată, dar nu există imagini disponibile pentru încărcare.
- : A survenit o eroare. Aparatul foto nu poate controla cardul Eye-Fi.

Resetare totală

Apăsați pe butonul **MENU** → pictograma de meniu  → Resetare totală → butonul 

Dacă se selectează **Resetare**, setările aparatului foto se restabilesc la valorile implicite.



- Unele setări, cum ar fi **Fus orar și dată** sau **Limba/Language**, nu se resetează.



Resetarea numerotării fișierelor

Pentru a reseta numerotarea fișierelor la „0001”, ștergeți toate imaginile salvate în memoria internă sau pe cardul de memorie (30) înainte de a selecta **Resetare totală**.





Versiune firmware









Apăsați pe butonul **MENU** → pictograma de meniu  → Versiune firmware → butonul 









Vizualizați versiunea de firmware curentă a aparatului foto.









Mesaje de eroare

Consultați tabelul de mai jos dacă se afișează un mesaj de eroare.

Afișaj	Cauză/Soluție	
Temperatura acumulatorului este ridicată. Aparatul foto se va opri.	Aparatul foto se oprește automat. Așteptați să se răcească aparatul foto sau acumulatorul înainte de a-l utiliza iar.	–
Aparatul foto se va opri pentru a evita supraîncălzirea.		
Cardul de memorie este protejat împotriva scrierii.	Comutatorul de protejare la scriere este în poziția de „blocare”. Glisați comutatorul de protejare la scriere în poziția „scriere”.	–
Acest card nu poate fi utilizat.	A apărut o eroare la accesarea cardului de memorie.	14,
Acest card nu poate fi citit.	<ul style="list-style-type: none">• Utilizați un card aprobat.• Verificați dacă terminalele sunt curate.• Confirmați orientarea corectă a cardului de memorie.	 :20
Cardul nu este formatat. Formatați cardul?	Cardul de memorie nu a fost formatat pentru a fi utilizat cu aparatul foto. La formatare se șterg toate datele salvate pe cardul de memorie. Dacă doriți să păstrați copii ale imaginilor, selectați Nu și salvați copiile pe un computer sau pe alt suport înainte de formatarea cardului de memorie. Selectați Da și apăsați pe butonul  pentru a formata cardul de memorie.	 :5
Indisponibil în poziția blocat a cardului Eye-Fi	Comutatorul de protejare la scriere a cardului Eye-Fi este în poziția de „blocare”.	–
	A apărut o eroare la accesarea cardului Eye-Fi.	14
	<ul style="list-style-type: none">• Verificați dacă terminalele sunt curate.• Confirmați orientarea corectă a cardului Eye-Fi.	

Afișaj	Cauză/Soluție	
Memoria a fost epuizată.	Ștergeți imaginile sau inserați un card de memorie nou.	14, 30, 72
Imaginea nu poate fi salvată.	A apărut o eroare la salvarea imaginii. Introduceți un card de memorie nou sau formatați memoria internă sau cardul de memorie.	14,  68
	Aparatul foto nu mai are numere de fișier. Introduceți un card de memorie nou sau formatați memoria internă sau cardul de memorie.	14,  68
	Imaginea nu poate fi utilizată pentru ecranul de întâmpinare.	 58
	Nu există spațiu suficient pentru a salva copia. Ștergeți imagini din destinație.	30
Albumul este plin. Nu mai pot fi adăugate imagini.	La album au fost adăugate deja mai mult de 200 de imagini. <ul style="list-style-type: none"> • Ștergeți câteva imagini din album. • Adăugați la alt album. 	 7  5
Fișierul audio nu poate fi salvat.	Nu se poate atașa o notă vocală acestei imagini. <ul style="list-style-type: none"> • Notele vocale nu pot fi atașate la filme. • Selectați o imagine realizată cu acest aparat foto. 	–
Imaginea nu poate fi modificată.	Selectați imaginile care acceptă funcția de editare.	 11,  14
Filmul nu poate fi înregistrat.	A apărut o eroare de întrerupere la salvarea filmului pe cardul de memorie. Selectați un card de memorie cu o viteză mai mare de scriere.	68,  56

Afișaj	Cauză/Soluție	
Memoria nu conține nicio imagine.	Nu există imagini în memoria internă sau pe cardul de memorie. <ul style="list-style-type: none"> • Scoateți cardul de memorie din aparatul foto pentru a reda imaginile din memoria internă a acestuia. • Pentru a copia pe cardul de memorie imaginile salvate în memoria internă a aparatului foto, apăsați pe butonul MENU pentru a selecta Copiere în meniul de redare. 	15  54
	Nu a fost adăugată nicio imagine în albumul selectat.	 5,  6
	Categoría selectată în modul sortare automată nu conține nicio imagine.	 9
Fișierul nu conține imagini.	Fișierul nu a fost creat sau editat cu acest aparat foto.	-
Acest fișier nu poate fi redat.	Fișierul nu poate fi vizualizat pe acest aparat foto. Vizualizați fișierul utilizând un computer sau dispozitivul care a fost utilizat pentru a crea sau a edita acest fișier.	
Toate imaginile sunt ascunse.	Nu există imagini disponibile pentru o prezentare de diapozitive etc.	 49
Această imagine nu poate fi ștersă.	Imaginea este protejată. Dezactivați protecția.	 50
Eroare de obiectiv	A apărut o eroare de obiectiv. Opriți aparatul foto și porniți-l din nou. Dacă eroarea persistă, contactați vânzătorul sau reprezentanța de service autorizată Nikon.	20
Eroare de comunicații	A apărut o eroare la comunicarea cu imprimanta. Opriți aparatul foto și reconectați cablul USB.	 21
Eroare de sistem	A apărut o eroare în circuitul intern al aparatului foto. Opriți aparatul foto, scoateți și reintroduceți acumulatorul și porniți aparatul. Dacă eroarea persistă, contactați vânzătorul sau reprezentanța de service autorizată Nikon.	10, 20

Afișaj	Cauză/Soluție	
Eroare imprimantă: verificați starea imprimantei.	După rezolvarea problemei, selectați Reluare și apăsați pe butonul  pentru a relua imprimarea.*	–
Eroare de imprimantă: verificați hârtia.	Încărcați hârtia de formatul specificat, selectați Reluare și apăsați pe butonul  pentru a relua imprimarea.*	–
Eroare de imprimantă: hârtie blocată.	Scoateți hârtia blocată, selectați Reluare și apăsați pe butonul  pentru a relua imprimarea.*	–
Eroare de imprimantă: hârtie epuizată.	Încărcați hârtia de formatul specificat, selectați Reluare și apăsați pe butonul  pentru a relua imprimarea.*	–
Eroare de imprimantă: verificați cerneala.	Există o problemă cu cerneala imprimantei. Verificați cerneala, selectați Reluare și apăsați pe butonul  pentru a relua imprimarea.*	–
Eroare de imprimantă: cerneală epuizată.	Înlocuiți cartușul de cerneală, selectați Reluare și apăsați pe butonul  pentru a relua imprimarea.*	–
Eroare de imprimantă: fișier deteriorat.	A apărut o problemă legată de fișierul imagine de imprimat. Selectați Anulare și apăsați pe butonul  pentru a anula imprimarea.	–

* Pentru ajutor și informații suplimentare, consultați documentația furnizată cu imprimanta.

Nume fișiere

Imaginilor, filmelor sau notelor vocale li se atribuie nume de fișiere după cum urmează.

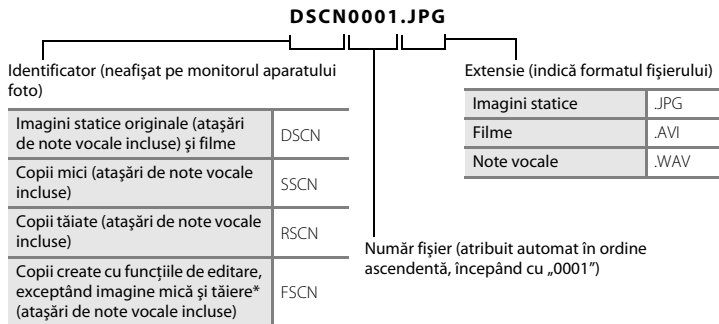

* Inclusive imagini editate utilizând funcția efecte rapide (📖43) din modul 📷 (automat)

- Numele de fișier ale notelor vocale au același indicator și număr de fișier ca și imaginea la care sunt atașate.
- Dacă utilizați modul de asistență pentru panoramă, se creează un dosar nou la fiecare realizare a unei panorame și fiecare imagine din serie se salvează cu un număr de fișier consecutiv, începând cu „0001”.

Accesorii opționale

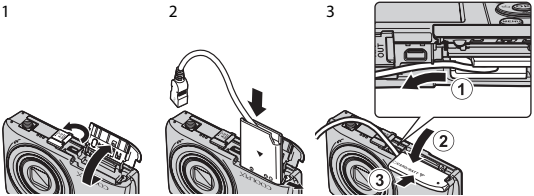
Încărcător de acumulator	Încărcător de acumulator MH-66 (Timpul de încărcare când nu mai este încărcat deloc: Aprox. 1 oră și 50 de minute)
Adaptor la rețeaua electrică	Adaptor la rețeaua electrică EH-62G (conectare conform ilustrațiilor)  Asigurați-vă că ați aliniat corect cablul conectorului de alimentare în conectorul de alimentare și în fantele locașului acumulatorului înainte de a închide capacul locașului acumulatorului/fantei cardului memorie. Dacă o porțiune a cablului depășește canelurile, este posibilă deteriorarea cablului sau a capacului la închiderea capacului.
Cablu audio video	Cablu audio/video EG-CP14

Disponibilitatea poate varia în funcție de țară sau regiune.
Consultați site-ul nostru web pentru cele mai recente informații.



A series of ten horizontal dashed lines spanning the width of the page, intended for handwriting practice.



Note tehnice și index

Îngrijirea produsului	2
Aparatul foto	2
Acumulatorul.....	4
Adaptor de încărcare la curent alternativ	5
Carduri de memorie	5
Curățarea și depozitarea	6
Curățarea	6
Depozitarea.....	6
Localizarea defecțiunilor	7
Specificații	16
Carduri de memorie aprobate	20
Index	22

Îngrijirea produsului

Aparatul foto

Pentru a vă asigura că vă veți bucura mereu de acest produs Nikon, respectați precauțiile descrise mai sus, pe lângă avertismentele din „Pentru siguranța dumneavoastră” (📖viii-x) când utilizați sau depozitați dispozitivul.

✔ **Păstrați uscat**

Dispozitivul va fi deteriorat dacă este introdus în apă sau dacă este supus la umiditate ridicată.

✔ **Nu scăpați**

Produsul poate prezenta defecțiuni dacă este supus unor șocuri sau vibrații puternice.

✔ **Manevrați cu grijă obiectivul și toate piesele în mișcare**

Nu forțați obiectivul, monitorul, apărătoarea obiectivului, fanta cardului memorie sau locașul acumulatorului. Aceste părți sunt ușor de afectat. Forțarea apărătoarei obiectivului poate duce la funcționarea defectuoasă a aparatului foto sau la deteriorarea obiectivului. În cazul în care monitorul se sparge, trebuie evitată rănirea provocată de geamul spart și pentru a împiedica contactul cristalelor lichide cu pielea sau intrarea în ochi sau piele.

✔ **Nu expuneți obiectivul la surse puternice de lumină pentru perioade extinse de timp**

Evitați expunerea obiectivului la soare sau alte surse puternice de lumină pentru perioade extinse de timp când utilizați sau depozitați aparatul foto. Lumina intensă poate provoca deteriorarea senzorului de imagine CCD, producând un efect de estompare albă a fotografiilor.

✔ **Păstrați la distanță de câmpuri magnetice puternice**

Nu utilizați și nu depozitați acest dispozitiv în vecinătatea echipamentului care generează radiații electromagnetice sau câmpuri magnetice puternice. Sarcinile statice sau câmpurile magnetice puternice produse de echipamente precum emițătoare radio pot produce interferențe cu monitorul, pot deteriora datele stocate pe cardul de memorie sau pot afecta circuitele interne ale produsului.

Evitați modificările bruște de temperatură

Modificările bruște de temperatură, ca atunci când intrați sau ieșiți dintr-o clădire încălzită într-o zi rece, pot provoca formarea condensului în interiorul dispozitivului. Pentru a preveni formarea condensului, plasați dispozitivul într-o husă sau o pungă de plastic înainte de a-l expune la modificări bruște de temperatură.

Opriiți produsul înainte de a scoate sau deconecta sursa de alimentare sau cardul de memorie

Nu scoateți acumulatorul în timp ce produsul este pornit sau în timp ce fotografiile sunt salvate sau șterse. Oprirea forțată a alimentării în aceste circumstanțe poate duce la pierderea de date sau la deteriorarea memoriei produsului sau a circuitelor interne.

Note privind monitorul

- Monitoarele și vizoarele electronice sunt construite cu o precizie extrem de mare; cel puțin 99,99% dintre pixeli sunt funcționali și nu mai mult de 0,01% lipsesc sau sunt defecti. Prin urmare, chiar dacă aceste afișaje pot conține pixeli care sunt întotdeauna aprinși (albi, roșii, albaștri sau verzi) sau întotdeauna stinși (negri) aceasta nu este o defecțiune și nu are niciun efect asupra imaginilor înregistrate cu dispozitivul.
- Dacă se încadrează subiecte strălucitoare, pe monitor pot să apară dungile albe sau colorate. Acest fenomen, numit și „pătare”, are loc dacă la senzorul de imagine ajunge o lumină extrem de puternică; aceasta este caracteristică senzorilor de imagine și nu reprezintă o defecțiune. Pătarea se mai poate manifesta sub formă de decolorare parțială pe monitor în timpul fotografierii. Aceasta nu apare în imaginile salvate cu aparatul foto, cu excepția filmelor și imaginilor salvate cu opțiunea **Fotografiere în rafală 16** selectată pentru **Continuu**. Dacă fotografiați în aceste moduri, vă recomandăm să evitați subiectele strălucitoare cum ar fi soarele, lumina solară reflectată și luminile electrice.
- Este posibil ca imaginile din monitor să fie dificil de văzut sub o lumină strălucitoare.
- Monitorul este iluminat în fundal de un LED. În cazul în care monitorul începe să se întunece sau să clipească, contactați reprezentantul autorizat de service Nikon.

Acumulatorul

Asigurați-vă că citiți și respectați avertismentele din „Pentru siguranța dumneavoastră” (📖viii-x) înainte de utilizare.

- Verificați nivelul de încărcare a acumulatorului înainte de a utiliza aparatul foto și înlocuiți sau încărcăți acumulatorul dacă este necesar. Nu continuați încărcarea odată ce acumulatorul este complet încărcat, deoarece aceasta va duce la o funcționare sub parametrilor normali. Dacă este posibil, luați cu dumneavoastră un acumulator de rezervă complet încărcat când realizați imagini la ocazii importante.
- Nu utilizați acumulatorul la temperaturi ambientale sub 0°C sau peste 40°C.
- Înainte de utilizare, încărcăți acumulatorul în interior, la o temperatură a mediului ambiant între 5°C - 35°C.
- Dacă încărcăți acumulatorul introdus în acest aparat foto utilizând adaptorul de încărcare la curent alternativ sau un computer, acumulatorul nu se încăcă la temperaturi ale acumulatorului mai mici de 0°C sau mai mari de 45°C.
- Rețineți că acumulatorul poate deveni fierbinte în timpul utilizării; așteptați ca acumulatorul să se răcească înainte de încărcare. În cazul nerespectării acestor precauții, acumulatorul poate fi deteriorat, funcționarea sau încărcarea normală pot fi afectate.
- În zilele cu temperaturi scăzute, capacitatea acumulatorului tinde să descrească. Asigurați-vă că acumulatorul este încărcat complet înainte de a ieși pentru a realiza imagini pe vreme rece. Păstrați acumulatorul de rezervă într-un loc cald și înlocuiți când este necesar. Odată încălzit, un acumulator cald își poate recupera o parte din sarcină.
- Murdăria pe terminalele acumulatorului poate afecta funcționarea aparatului foto. Dacă terminalele acumulatorului se murdăresc, ștergeți-le cu o cârpă curată, uscată înainte de utilizare.
- Dacă acumulatorul nu va fi folosit o perioadă de timp, introduceți-l în aparatul foto și epuizați-l complet înainte de a-l scoate pentru depozitare. Acumulatorul trebuie depozitat într-un loc răcoros cu temperatura ambiantă cuprinsă între 15°C și 25°C. Nu depozitați acumulatorul în locuri prea calde sau prea reci.
- Dacă nu este utilizat, scoateți întotdeauna acumulatorul din aparatul foto sau din încărcătorul de acumulator opțional. Atunci când este introdus, se pierd cantități foarte mici de energie chiar dacă nu este utilizat, iar acumulatorul se poate consuma excesiv și nu mai funcționează. Pornirea sau oprirea aparatului foto când acumulatorul este golit poate duce la reducerea duratei de funcționare a acestuia.
- Reîncărcați acumulatorul cel puțin o dată la șase luni și epuizați-l complet înainte de a-l scoate pentru depozitare.
- După ce scoateți acumulatorul din aparatul foto sau din încărcătorul de acumulator opțional, puneți acumulatorul într-o pungă de plastic etc. pentru a-l izola și depozitați-l într-un loc răcoros.
- O scădere semnificativă în cazul unui acumulator încărcat complet ce reține sarcina atunci când este utilizat la temperatura camerei indică faptul că acumulatorul ar trebui înlocuit. Cumpărați un nou acumulator EN-EL19.

- Încalcați acumulatorul când este complet descărcat. Acumulatorii uzate sunt o resursă valoroasă. Reciclați acumulatorii uzate în conformitate cu regulamentele locale.

Adaptor de încărcare la curent alternativ

Asigurați-vă că citiți și respectați avertismentele din „Pentru siguranța dumneavoastră” (VIII-X) înainte de utilizare.

- Adaptorul de încărcare la curent alternativ EH-70P se utilizează numai cu dispozitive compatibile. Nu îl utilizați împreună cu un aparat foto fabricat de alt producător sau cu un alt model de aparat foto.
- EH-70P este compatibil cu prizele de curent alternativ de 100-240 V, 50/60 Hz. Pentru utilizare în alte țări, utilizați adaptorul de priză (disponibil în comerț) când este necesar. Pentru mai multe informații despre aceste adaptoare, consultați agenția de voiaj.
- Nu utilizați, în niciun caz, altă marcă sau model de adaptor la rețeaua electrică, cu excepția adaptorului de încărcare la curent alternativ EH-70P sau a adaptorului la rețeaua electrică prin USB. Nerespectarea acestor precauții poate cauza supraîncălzirea sau defectarea aparatului foto.

Carduri de memorie

- Utilizați doar carduri de memorie Secure Digital. Pentru carduri de memorie recomandate, consultați „Carduri de memorie aprobate” (20).
- Asigurați-vă că urmați precauțiile descrise în documentația furnizată împreună cu cardul de memorie.
- Nu aplicați etichete sau autocolante pe cardurile de memorie.
- Atunci când introduceți prima oară în acest aparat foto un card de memorie care a fost utilizat cu alt dispozitiv, formatați cardul de memorie cu acest aparat foto. Vă recomandăm să formatați cardurile de memorie noi cu acest aparat foto înainte de a le utiliza cu el.
- Rețineți că **formatarea unui card de memorie șterge definitiv toate imaginile și alte date de pe cardul de memorie**. Asigurați-vă că faceți copii ale imaginilor pe care doriți să le păstrați înainte de a formata cardul de memorie.
- Dacă la pornirea aparatului foto se afișează mesajul **Cardul nu este formatat. Formatați cardul?**, cardul de memorie trebuie formatat. Dacă există date pe care nu doriți să le ștergeți, selectați **Nu**. Copiați datele necesare pe un computer etc. Dacă doriți să formatați cardul, selectați **Da**. Se va afișa dialogul de confirmare. Pentru a porni formatarea, apăsați pe butonul **OK**.
- În timpul formătărilor, în timpul scrierii pe/ștergerii de pe cardul de memorie a datelor sau în timpul transferului de date pe un computer nu efectuați operațiunile următoare. Nerespectarea acestor precauții poate duce la pierderea datelor sau a deteriorării aparatului foto sau a cardului de memorie:
 - Deschideți capacul locașului acumulatorului/fantei cardului de memorie și scoateți/introduceți acumulatorul sau cardul de memorie.
 - Oprii aparatul foto.
 - Deconectați adaptorul la rețeaua electrică.
- Nu formatați cardul de memorie utilizând un computer.

Curățarea și depozitarea

Curățarea

Nu utilizați alcool, solvent sau alte substanțe chimice volatile.

Obiectiv	Evitați atingerea obiectivului cu degetele. Îndepărtați praful sau puful cu o pară de cauciuc (de obicei un dispozitiv de mici dimensiuni cu o protuberanță de cauciuc la un capăt care este pompată pentru a expulza un flux de aer prin celălalt capăt). Pentru a îndepărta amprente sau alte pete care nu pot fi îndepărtate cu o suflantă, ștergeți obiectivul cu o cârpă moale, utilizând o mișcare circulară care începe din centrul obiectivului și se îndreaptă spre margini. Dacă această operațiune nu este eficientă, curățați obiectivul cu o cârpă umezită cu agent de curățare comercial pentru obiective.
Monitor	Îndepărtați praful sau puful cu o pară de cauciuc. Pentru a îndepărta amprente și alte pete, curățați monitorul cu o cârpă moale, uscată, având grijă să nu presați.
Corp	Utilizați o pară de cauciuc pentru a îndepărta praful, murdăria sau nisipul, apoi ștergeți ușor cu o cârpă moale, uscată. După utilizarea aparatului la plajă sau într-un alt mediu cu nisip sau praf, curățați nisipul, praful sau sarea cu o cârpă uscată înmuiată ușor în apă rece și apoi uscați bine. Rețineți că substanțele străine în interiorul aparatului foto pot provoca deteriorări care nu sunt acoperite de garanție.

Depozitarea

Opriiți aparatul foto când nu îl utilizați. Asigurați-vă că indicatorul luminos aparat pornit este stins înainte de a depozita aparatul foto. Scoateți acumulatorul dacă aparatul foto nu va fi utilizat o perioadă lungă de timp. Nu depozitați aparatul foto cu naftalină sau granule de naftalină sau în oricare dintre următoarele locații:

- lângă echipamente care generează câmpuri electromagnetice intense, precum televizoare sau aparate radio;
- expus la temperaturi sub -10°C sau peste 50°C ;
- spații prost ventilate sau cu o umiditate peste 60%.



Pentru a preveni formarea mucegaiului, scoateți aparatul din spațiul de depozitare cel puțin o dată pe lună. Porniți aparatul foto și eliberați obturatorul de câteva ori înainte de a depozita din nou aparatul foto.











Pentru stocarea acumulatorului, respectați precauțiile din „Acumulatorul” (🔋4) în „Îngrijirea produsului” (🔧2).







Localizarea defecțiunilor

Dacă aparatul foto încetează să funcționeze conform așteptărilor, verificați lista de probleme obișnuite înainte de a consulta vânzătorul sau reprezentanța de service autorizată Nikon.



Probleme de alimentare, afișare, setări









Problemă	Cauză/Soluție	
Aparatul foto este pornit, dar nu răspunde.	Așteptați finalizarea înregistrării. Dacă problema persistă, opriți aparatul foto. În cazul în care aparatul foto nu se închide, scoateți și reintroduceți acumulatorul sau bateriile sau, dacă utilizați un adaptor la rețeaua electrică, deconectați și reconectați adaptorul la rețeaua electrică. Rețineți că, deși datele înregistrate în acel moment se vor pierde, datele care au fost deja înregistrate nu vor fi afectate de scoaterea sau decuplarea de la sursa de alimentare.	20,  79
Acumulatorul introdus în aparatul foto nu poate fi încărcat.	<ul style="list-style-type: none"> • Verificați toate conexiunile. • Dacă este conectat la un computer, este posibil ca aparatul foto să nu se încarce dintr-unul din motivele descrise mai jos. <ul style="list-style-type: none"> - S-a selectat Dezactivată pentru Încărcare de la computer în meniul de setare. - Dacă se oprește aparatul foto, se oprește încărcarea acumulatorului. - Încărcarea acumulatorului nu este posibilă dacă nu s-au setat data și ora și limba afișajului aparatului foto sau dacă s-au resetat data și ora după consumarea acumulatorului ceasului aparatului foto. Utilizați adaptorul de încărcare la curent alternativ pentru a încărca acumulatorul. - Încărcarea acumulatorului se poate opri în cazul în care computerul este în modul stare de veghe. - În funcție de specificațiile computerului, de setări și de stare, încărcarea acumulatorului ar putea să nu fie posibilă. 	12 74,  70 – 16, 18 – –
Aparatul foto nu poate fi pornit.	Acumulatorul este consumat.	20











Problemă	Cauză/Soluție	
<p>Aparatul foto se oprește fără avertizare.</p>	<ul style="list-style-type: none"> • Aparatul foto se oprește automat pentru a economisi energie (funcția de oprire automată). • Este posibil ca aparatul și acumulatorul să nu funcționeze corect la temperaturi scăzute. • Interiorul aparatului foto s-a încălzit. Lăsați aparatul foto oprit până când interiorul acestuia se răcește și apoi încercați să îl porniți din nou. • Aparatul foto se oprește când cablul USB de conectare la un computer sau la o imprimantă este deconectat. Reconectați cablul USB. 	<p>21</p> <p>4</p> <p>–</p> <p>75, 80, 21</p>
<p>Monitorul nu afișează nimic.</p>	<ul style="list-style-type: none"> • Aparatul foto este oprit. • Acumulatorul este consumat. • Aparatul a intrat în modul de veghe pentru a economisi energie. Apăsăți pe comutatorul de alimentare, butonul de declanșare, butonul , butonul  sau butonul  înregistrare film). • Becul blițului clipește când blițul se încarcă. Așteptați să se încarcă blițul. • Aparatul foto și computerul sunt conectate utilizând cablul USB. • Aparatul foto și televizorul sunt conectate printr-un cablu audio video. 	<p>20</p> <p>20</p> <p>21</p> <p>45</p> <p>75, 80</p> <p>75, 19</p>
<p>Monitorul este dificil de citit.</p>	<ul style="list-style-type: none"> • Reglați luminozitatea monitorului. • Monitorul este murdar. Curățați monitorul. 	<p>73, 61</p> <p>6</p>
<p>Data și ora înregistrării nu sunt corecte.</p>	<ul style="list-style-type: none"> • Dacă nu s-a setat ceasul intern al aparatului foto, indicatorul „dată nesetată” clipește în timpul înregistrării fotografiilor și filmelor. Imaginile și filmele înregistrate înainte de setarea ceasului intern sunt datate cu „00/00/0000 00:00” și cu, respectiv, „01/01/2014 00:00”. Setati ora și data corectă pentru Fus orar și dată în meniul de configurare. • Ceasul intern al aparatului foto nu este la fel de precis ca un ceas obișnuit. Comparați periodic ora ceasului intern al aparatului foto cu un ceas mai exact și resetati-l, dacă este necesar. 	<p>16, 73, 59</p>











Problemă	Cauză/Soluție	
Pe monitor nu este afișat niciun indicator.	S-a selectat Ascundere informații pentru Informații fotografie în Setări monitor din meniul de setare.	73,  61
Opțiune Imprimare dată indisponibilă.	Nu s-a setat Fus orar și dată în meniul de setare.	16, 73,  59
Data nu este imprimată pe imagini chiar și atunci când se activează Imprimare dată .	<ul style="list-style-type: none"> Modul de fotografiere curent nu acceptă Imprimare dată. Data nu se poate imprima pe filme. 	73,  63
La pornirea aparatului foto se afișează ecranul pentru setarea fusului orar și datei.	Acumulatorul ceasului intern este descărcat; toate setările au fost restabilite la valorile implicite.	16, 18
Se resetează setările aparatului foto.		
Aparatul foto se înfierbântă.	Este posibilă încălzirea aparatului foto atunci când s-a folosit o perioadă îndelungată pentru a realiza filme sau trimite imagini utilizând un card Eye-Fi sau atunci când s-a folosit într-un mediu cu temperaturi ridicate; acest lucru nu reprezintă o defecțiune.	–
Aparatul foto face zgomot.	Dacă se setează Mod focalizare autom. la AF permanent sau dacă se află într-un mod de fotografiere, aparatul foto poate produce zgomot la focalizare.	54, 70,  41,  57





Probleme de fotografiere

Problemă	Cauză/Soluție	
Nu se poate comuta la modul fotografiere.	Aparatul foto nu poate fi comutat în modul de fotografiere în timp ce este conectat la priza electrică prin adaptorul de încărcare la curent alternativ.	12
Nu este realizată nicio imagine la apăsarea butonului de declanșare.	<ul style="list-style-type: none"> Când aparatul foto se află în modul de redare, apăsați pe butonul , butonul de declanșare sau butonul  (înregistrare film). Când se afișează meniurile, apăsați pe butonul MENU. Acumulatorul este consumat. Când becul blițului clipește, blițul se încarcă. 	28 4 20 45

Problemă	Cauză/Soluție	
Aparatul foto nu poate focaliza.	<ul style="list-style-type: none"> Subiectul este prea aproape. Încercați să fotografiați în modul macro sau  (selector automat scenă) sau în modul scenă Prim-plan. Subiectul este greu de focalizat. Setați Asistență AF din meniul de setare la Automată. Oprțiți aparatul foto și porniți-l din nou. 	32, 35, 49 61 74,  66 20
Imaginile sunt neclare.	<ul style="list-style-type: none"> Utilizați blițul. Creșterea valorii sensibilității ISO. Activați reducerea electronică a vibrațiilor sau detectarea mișcării. Utilizați BSS (selector cea mai bună fotografiere). Utilizați un trepied pentru a stabili aparatul foto la fotografiere (utilizarea simultană a autodeclanșatorului este mai eficientă). 	45 54,  35 73,  64,  65 35,  33 47
Pe monitor sunt vizibile dungi luminoase sau o decolorare parțială.	Pot să apară pete dacă la senzorul de imagine ajunge o lumină foarte puternică. Atunci când fotografiați cu opțiunea Continuu setată la Fotografiere în rafală 16 și când înregistrați filme, vă recomandăm să evitați obiectele strălucitoare cum ar fi soarele, reflecția soarelui și luminile electrice.	68,  34,  3





Problemă	Cauză/Soluție	
În imaginile realizate cu bliț apar pete luminoase.	Blițul reflectă particule din aer. Setaji setarea modului bliț la  (dezactivat).	46
Blițul nu se declanșează.	<ul style="list-style-type: none"> • Modul bliț este setat la  (dezactivat). • S-a selectat un mod scenă care restricționează blițul. • S-a selectat Activat pentru Ochi deschiși în meniul portret inteligent. • Se activează o funcție care restricționează aprinderea blițului. 	46 51 55 56
Zoomul optic nu poate fi folosit.	Zoomul optic nu poate fi folosit în timpul înregistrării filmelor.	68
Zoomul digital nu poate fi folosit.	<ul style="list-style-type: none"> • Zoom digital este setat la Dezactivat în meniul de setare. • Zoomul digital nu poate fi folosit în următoarele situații: <ul style="list-style-type: none"> - Dacă se selectează modul scenă Portret, Portret de noapte sau Portret animal de casă - Dacă s-a selectat modul portret inteligent - Dacă Continuu se setează la Fotografiere în rafală 16 în modul  (automat) - Dacă Mod zonă AF se setează la Urmărire subiect în modul  (automat) 	74,  66 33 40 54,  33 54,  37
Opțiune Mod imagine indisponibilă.	Se activează o funcție care restricționează Mod imagine .	56
Nu se aud sunete când este eliberat obturatorul.	<ul style="list-style-type: none"> • S-a selectat Dezactivat pentru Sunet declanșator în meniul de configurare Setări sunet. Nu se produce niciun sunet la unele setări și moduri de fotografiere, chiar dacă se selectează Activat. • Difuzorului este obturat. Nu acoperiți difuzorul. 	74,  67 2, 24
Dispozitivul de iluminare pentru asistență AF nu se aprinde.	S-a selectat Dezactivată pentru Asistență AF în meniul de setare. Este posibil ca dispozitivul de iluminare pentru asistență AF să nu lumineze, în funcție de poziția zonei de focalizare sau de modul scenă curent, chiar dacă s-a selectat Automată .	74,  66





Problemă	Cauză/Soluție	
Imaginile apar pătate.	Obiectivul este murdar. Curățați obiectivul.	 6
Culorile nu sunt naturale.	Balansul de alb nu este reglat corect.	35, 54,  30
În imagine apar pixeli strălucitori dispuși la întâmplare („zgomot”).	Subiectul este întunecat, iar timpul de expunere este prea mic sau sensibilitatea ISO este prea mare. Zgomotul poate fi redus prin: <ul style="list-style-type: none"> • Utilizarea blițului • Specificarea unei setări de sensibilitate ISO mai mici 	45 54,  35
În filme apar pixeli strălucitori repartizați aleatoriu („zgomot”).	Atunci când filmați în condiții de iluminare redusă, poate căpăta un aspect oarecum „granulat”. Acest lucru are loc dacă sensibilitatea ISO crește și nu reprezintă o defecțiune.	–
Imaginile sunt prea întunecate (subexpunere).	<ul style="list-style-type: none"> • Modul bliț este setat la  (dezactivat). • Fereastra blițului este blocată. • Subiectul nu se află în raza blițului. • Ajustați compensarea expunerii. • Creșteți sensibilitatea ISO. • Subiectul este iluminat din spate. Selectați modul scenă Iluminare fundamental sau setați modul bliț la  (bliț de umplere). 	46 24 45 50 54,  35 36, 46
Imaginile sunt prea strălucitoare (supraexpuse).	Ajustați compensarea expunerii.	50
Rezultate neașteptate atunci când modul bliț este setat la  (automat cu reducere ochi roșii).	În cazuri rare, la realizarea imaginilor cu  (automat cu reducere ochi roșii) sau cu bliț de umplere cu sincronizare lentă și reducere ochi roșii în modul scenă Portret de noapte , poate fi aplicată procesarea încorporată în aparatul foto pentru remedierea ochilor roșii pentru zonele care nu sunt afectate de efectul ochi roșii. Utilizați orice alt mod scenă în afară de Portret de noapte și modificați modul blițului la orice setare în afară de  (automat cu reducere ochi roșii) și încercați să realizați imaginea din nou.	33, 46

Problemă	Cauză/Soluție	
Tonurile feței nu sunt estomplate.	<ul style="list-style-type: none"> În anumite condiții de fotografiere, tonurile feței nu pot fi estomplate. Pentru imaginile care conțin patru sau mai multe fețe, încercați să utilizați efectul Estompare piele din Retușare cosmetică, în meniul de redare. 	59 65,  15
Salvarea fotografiilor durează mult.	<p>Salvarea fotografiilor poate dura mai mult în următoarele situații:</p> <ul style="list-style-type: none"> Când se aplică funcția de reducere a zgomotului Când modul bliț este setat la  (automat cu reducere ochi roșii) Când în timpul fotografierii se aplică funcția de estompare a pielii 	– 46 55, 59,  42
Pe monitor sau în imagini apar cercuri colorate sau dungii luminoase.	Atunci când fotografiați cu iluminare în fundal sau în cadru există o sursă de lumină foarte puternică (de exemplu soarele), pot să apară cercuri colorate sau dungii luminoase (formă dublată). Schimbați poziția sursei de lumină sau încadrați imaginea astfel încât sursa de lumină să nu intre în cadru și fotografiați din nou.	–

Probleme de redare

Problemă	Cauză/Soluție	
Fișierul nu poate fi redat.	<ul style="list-style-type: none"> Este posibil ca acest aparat foto să nu poată reda imagini salvate cu altă marcă sau alt model de aparat foto digital. Acest aparat foto nu poate reda filme înregistrate cu altă marcă sau cu alt model de aparat foto digital. Este posibil ca acest aparat foto să nu poată reda date editate pe un computer. 	–

Problemă	Cauză/Soluție	
Imaginea nu poate fi apropiată.	<ul style="list-style-type: none"> Nu se poate utiliza zoomul la redarea filmelor. Pentru imaginile mici, raportul de zoom afișat pe ecran poate să nu fie compatibil cu raportul de zoom efectiv. Este posibil ca acest aparat foto să nu poată mări imagini realizate cu altă marcă sau alt model de aparat foto digital. 	–
Nu se pot înregistra sau reda note vocale.	<ul style="list-style-type: none"> Notele vocale nu pot fi atașate la filme. Nu se pot atașa note vocale la imagini realizate cu alte aparate foto. Notele vocale atașate la imagini utilizând alt aparat foto nu pot fi redare pe acest aparat foto. 	– 65,  53
Nu se pot edita imaginile.	<ul style="list-style-type: none"> Unele imagini nu se pot edita. Imaginile deja editate nu pot fi reeditate. Nu există spațiul liber suficient în memoria internă sau pe cardul de memorie. Acest aparat foto nu poate edita imagini realizate cu alte aparate foto. Funcțiile de editare utilizate pentru imagini nu sunt valabile pentru filme. 	 11 – – –
Nu se afișează imagini pe televizor.	<ul style="list-style-type: none"> Mod video nu s-a setat corect în meniul de configurare. Cardul de memorie nu conține nicio imagine. Înlocuiți cardul de memorie. Scoateți cardul de memorie pentru a reda imagini din memoria internă. 	74,  69 14
Nikon Transfer 2 nu pornește când aparatul foto este conectat la un computer.	<ul style="list-style-type: none"> Aparatul foto este oprit. Acumulatorul este consumat. Cablul USB nu este conectat corect. Aparatul foto nu este recunoscut de computer. Computerul nu este setat să pornească automat Nikon Transfer 2. Pentru informații suplimentare despre Nikon Transfer 2, consultați informațiile de ajutor din ViewNX 2. 	20 20 75 – 77

Problemă	Cauză/Soluție	
<p>Nu se afișează ecranul de pornire PictBridge atunci când aparatul foto este conectat la o imprimantă.</p>	<p>Este posibil ca la unele imprimante compatibile cu PictBridge să nu se afișeze ecranul de pornire PictBridge, iar imprimarea imaginilor poate fi imposibilă când se selectează Automată pentru Încărcare de la computer în meniul de configurare. Setează Încărcare de la computer la Dezactivată și reconectăți aparatul foto la imprimantă.</p>	<p>74, 70</p>
<p>Imaginile de imprimat nu sunt afișate.</p>	<ul style="list-style-type: none"> • Cardul de memorie nu conține imagini. Înlocuiți cardul de memorie. • Scoateți cardul de memorie pentru a imprima imagini din memoria internă. 	<p>14</p>
<p>Nu se poate selecta formatul hârtiei cu aparatul foto.</p>	<p>Nu se poate utiliza aparatul foto pentru a selecta formatul hârtiei în situațiile următoare, chiar dacă se imprimă de pe o imprimantă compatibilă cu PictBridge. Utilizați imprimanta pentru a selecta formatul hârtiei.</p> <ul style="list-style-type: none"> • Imprimanta nu acceptă formatele de hârtie specificate de aparatul foto. • Imprimanta selectează automat formatul hârtiei. 	<p>75, 24, 25 –</p>

Specificații

Nikon COOLPIX S2800 Aparat foto digital

Tip	Aparat foto digital compact
Numărul de pixeli efectivi	20,1 milioane
Senzor imagine	Tip CCD de 1/2,3 inchi; număr total de pixeli: aprox. 20,48 milioane
Obiectiv	Obiectiv NIKKOR cu zoom optic 5×
Distanță focală	4,6–23,0mm (unghi de câmp echivalent cu cel al obiectivului de 26–130 mm în format de 35mm [135])
apertură relativă	f/3,2–6,5
Construcție	6 elemente în 5 grupe
Mărirea cu zoomul digital	Până la 4× (unghi de câmp echivalent cu cel al obiectivului de aprox. 520 mm în format 35mm [135])
Reducere vibrații	VR electronic (filme)
Reducere estompare la mișcare	VR electronic (imagini statice), detecție mișcare (imagini statice)
Focalizarea automată (AF)	AF detectare contrast
Interval de focalizare	<ul style="list-style-type: none">• [W]: aprox. 50 cm–∞• [T]: aprox. 80 cm–∞• Mod macro: aprox. 10 cm–∞ (poziție unghi larg) (Toate distanțele sunt măsurate din centrul suprafeței frontale a obiectivului)
Selecție zonă focalizare	Prioritate față, centrală, manuală cu 99 de zone de focalizare, urmărire subiect, găsire țintă AF
Monitor	6,7 cm (2,7 inchi), aprox. 230.000 de puncte, LCD TFT și 5 niveluri de reglare a luminozității
Acoperire cadru (mod fotografiere)	Aprox. 98% pe orizontală și 98% pe verticală (comparativ cu imaginea efectivă)
Acoperire cadru (mod redare)	Aprox. 98% pe orizontală și 98% pe verticală (comparativ cu imaginea efectivă)

Depozitarea	
Suport	Memorie internă (aprox. 25 MB), card de memorie SD/SDHC/SDXC
Sistem fișiere	Compatibil DCF, Exif 2.3 și DPOF
Formate fișier	Imagini statice: JPEG Fișiere de sunet (note vocale): WAV Filme: AVI (compatibilitate cu JPEG pentru filme)
Dimensiune imagine (pixeli)	
	<ul style="list-style-type: none"> • 20M (Ridicată) [5152×3864 ★] • 20M [5152×3864] • 10M [3648×2736] • 4M [2272×1704] • 2M [1600×1200] • VGA [640×480] • 16:9 (14M) [5120×2880] • 1:1 [3864×3864]
Sensibilitate ISO (Sensibilitate capacitate standard)	
	<ul style="list-style-type: none"> • ISO 80–1600 • ISO 3200 (disponibilă dacă se utilizează modul automat)
Expunere	
Mod măsurare	Matrice, central-evaluativă (zoom digital mai mic de 2x), spot (zoom digital 2x sau mai mare)
Control expunere	Expunere prin moduri automate programate și compensarea expunerii (de la -2,0 până la +2,0 EV în trepte de 1/3 EV)
Obturator	
Viteză	1/2000–1 s. 4 s. (dacă modul scenă este setat la Foc de artificii)
Diafragmă	
Interval	Filtru ND cu selecție controlată electronic (-2,6 AV)
Autodeclanșator	2 trepte (f/3,2 și f/8 [W]) Pot fi selectate durate 10 și 2 secunde

Bliț	
Interval (aprox.) (Sensibilitate ISO: Automată)	[W]: 0,5–4,0 m [T]: 0,8–2,0 m
Control bliț	Bliț automat TTL cu pre-blițuri de control
Interfață	USB de viteză mare
Protocol transfer de date	MTP, PTP
leșire video	Selecție între NTSC și PAL
Terminal I/O	leșire audio/video (A/V); I/O digital (USB)
Limbi disponibile	Arabă, bengali, bulgară, cehă, chineză (simplificată și tradițională), daneză, engleză, finlandeză, franceză, germană, greacă, indoneziană, italiană, hindi, maghiară, marathi, norvegiană, olandeză, persană, poloneză, portugheză (europeană și braziliană), română, rusă, sârbă, spaniolă, suedeză, tamilă, telugă, thailandeză, turcă, ucraineană, vietnameză
Surse de alimentare	Un acumulator Li-ion EN-EL19 (inclus) Adaptor la rețeaua electrică EH-62G (disponibil separat)
Timpi de încărcare	Aprox. 3 ore (când se utilizează adaptorul de încărcare la curent alternativ EH-70P și când încărcarea este completă)
Durată de funcționare a acumulatorului¹	
Imagini statice	Aprox. 250 cadre dacă se utilizează EN-EL19
Filme (durata reală de funcționare a acumulatorului pentru înregistrare) ²	Aprox. 1 oră și 5 min. dacă se utilizează EN-EL19
Montură trepied	1/4 (ISO 1222)
Dimensiuni (L × l × G)	Aprox. 93,8 × 58,4 × 19,8 mm (fără protuberanțe)
Greutate	Aprox. 120 g (cu acumulator și card de memorie SD)
Medii de operare	
Temperatură	0°C–40°C
Umiditate	85% sau mai puțin (fără condens)

- Dacă nu se precizează altfel, toate valorile sunt date pentru un acumulator complet încărcat și o temperatură ambiantă de $23 \pm 3^\circ\text{C}$, conform specificațiilor Asociației pentru camere foto și produse de realizare de imagini (CIPA).

- ¹ Durata de funcționare a acumulatorului poate să varieze în funcție de condițiile de utilizare, cum ar fi intervalul dintre fotografii sau timpul cât sunt afișate imaginile și meniurile.
- ² Fiecare fișier de film în parte nu poate depăși dimensiunea de 2 GB sau durata de 29 de minute. Înregistrarea se poate încheia înaintea acestei limite dacă temperatura aparatul foto crește.

Acumulator Li-ion EN-EL19

Tip	Acumulator litiu-ion
Capacitate nominală	CC 3,7 V, 700 mAh
Temperatură de operare	0°C–40°C
Dimensiuni (L × l × G)	Aprox. 31,5 × 39,5 × 6 mm
Greutate	Aprox. 14,5 g

Adaptor de încărcare la curent alternativ EH-70P

Putere consumată nominală	CA 100–240 V, 50/60 Hz, 0,07–0,044 A
Putere nominală	CC 5,0 V, 550 mA
Temperatură de operare	0°C–40°C
Dimensiuni (L × l × G)	Aprox. 55 × 22 × 54 mm (fără adaptor de priză)
Greutate	Aprox. 47 g (fără adaptor de priză)

Specificații

- Nikon nu își asumă răspunderea pentru erorile conținute de acest manual.
- Aspectul și specificațiile acestui produs pot fi modificate fără notificare.

Carduri de memorie aprobate

Următoarele carduri de memorie (SD) au fost testate și aprobate pentru utilizarea cu acest aparat foto.

- Pentru înregistrarea filmelor se recomandă cardurile de memorie catalogate pentru categoria de viteză SD 6 sau una superioară. Înregistrarea filmului se poate opri în mod neașteptat dacă se utilizează carduri de memorie cu catalogări mai mici ale clasei de viteză.

	Card de memorie SD	Card de memorie SDHC ²	Card de memorie SDXC ³
SanDisk	2 GB ¹	4 GB, 8 GB, 16 GB, 32 GB	64 GB, 128 GB
TOSHIBA	–	4 GB, 8 GB, 16 GB, 32 GB	64 GB
Panasonic	2 GB ¹	4 GB, 8 GB, 16 GB, 32 GB	64 GB
Lexar	–	4 GB, 8 GB, 16 GB, 32 GB	64 GB, 128 GB

¹ În cazul în care cardul de memorie se utilizează cu un cititor de carduri sau cu un dispozitiv similar, verificați dacă dispozitivul acceptă carduri de 2 GB.

² Compatibilitate cu SDHC. În cazul în care cardul de memorie se utilizează cu un cititor de carduri sau cu un dispozitiv similar, asigurați-vă că dispozitivul este compatibil cu standardul SDHC.



³ Compatibilitate cu SDXC. În cazul în care cardul de memorie se utilizează cu un cititor de carduri sau cu un dispozitiv similar, asigurați-vă că dispozitivul este compatibil cu standardul SDXC.



- Contactați producătorul pentru detalii referitoare la cardurile de mai sus. Nu putem garanta performanțele aparatului foto dacă se utilizează carduri de memorie fabricate de alți producători.

Informații privind mărcile comerciale

- Microsoft, Windows și Windows Vista sunt mărci comerciale înregistrate sau mărci comerciale ale Microsoft Corporation în Statele Unite ale Americii și/sau în alte țări.
- Mac și OS X sunt mărci comerciale sau mărci comerciale înregistrate ale Apple Inc. în S.U.A. și în alte țări.
- Adobe și Acrobat sunt mărci comerciale înregistrate ale Adobe Systems Inc.
- Siglele SDXC, SDHC și SD sunt mărci comerciale ale SD-3C, LLC.
- PictBridge este o marcă comercială.
- Toate celelalte nume de mărci din acest manual sau alte documente oferite împreună cu produsul dumneavoastră Nikon sunt mărci comerciale sau mărci comerciale înregistrate ale deținătorilor respectivi.

Licență FreeType (FreeType2)

- Drepturile de autor asupra unor porțiuni din acest software aparțin The FreeType Project © 2012 (<http://www.freetype.org>). Toate drepturile rezervate.













Licență MIT (HarfBuzz)









- Drepturile de autor asupra unor porțiuni din acest software aparțin The HarfBuzz Project © 2014 (<http://www.freedesktop.org/wiki/Software/HarfBuzz>). Toate drepturile rezervate.

Index



Simboluri

Modul Selector automat scene 32	Compensare expunere 50
Modul automat 42	AE/AF-L 4
Modul scenă 33	A
SO Modul efecte speciale 38	Accesorii opționale 79
Modul portret inteligent 40	Acumulator 10, 12, 18
Modul redare 28	Acumulator Li-ion 19
Modul fotografiilor favorite 5	Adaptor de încărcare la curent alternativ 12
Modul Sortare automată 9	Adaptor la rețeaua electrică ... 75, 79
Modul listare după dată 10	Adăugarea fotografiilor favorite 66, 5
Meniul de setare 73, 58	AF permanent ... 54, 70, 41, 57
T (telefotografie) 1, 25	AF unic 54, 70, 41, 57
W (unghi larg) 1, 25	Afișare calendar 64
Zoom redare 1, 63	Afișare miniaturi 64
Redare miniaturi 1, 64	Ajutor 33
Ajutor 1, 33	Alb-negru 36
Buton (înregistrare film) 2, 67	Album 8
Buton (mod fotografiere) 2, 22	Alimentare 16, 20
Buton redare 2, 28	Apărătoare obiectiv 1
Buton aplică selecția 2	Apăsare la jumătate 27
MENU Buton meniu 2, 4, 54, 65, 70, 73	Apropiere/depărtare 25
Buton ștergere 2, 30, 72, 54	Apus 33
Modul bliț 45	Artă pop POP 38
Autodeclanșator 47	Asistență AF 74, 66
Modul macro 49	Asistență panoramă 36, 2





Autodeclanșator	47
Autom. cu reducere ochi roșii.....	46
Avertizare clipire	74,  71
AVI.....	 78
B	
Balans de alb	54,  30
Bec bliț	2, 45
Bliț.....	45
Bliț automat	46
Bliț de umplere	46
Blocare a focalizării	62
BSS	35,  33
Buclă pentru curea aparat foto.....	1
Buton declanșare	1, 26
C	
Cablu audio video	76,  19,  79
Cablu USB	12, 80,  21
Capac conector	2
Capac locaș acumulator/fantă card memorie	2, 11, 14
Card de memorie	14,  20
Centrală	62,  38
Cheie înaltă 	38
Cheie joasă 	38
Cianotipie.....	 36
Color selectiv 	38
Compensare expunere.....	50
Computer.....	76, 80









Comutator alimentare	1, 20
Conector USB/ieșire audio/video....	2, 75
Continuu.....	54,  33
Control zoom.....	1, 25, 71
Copie alb-negru 	35
Copierea imaginilor	65,  54
Corecție ochi roșii	 14
Crepuscul/Răsărit 	33
Cronometru zămbet	55,  43
Culoare intensă.....	 36
Culoare standard.....	54,  36
Curea.....	3

D













Dată și oră.....	17,  59
Declanșare automată	37
Detectare fețe.....	58
Detectie mișcare.....	73,  65
Diferență orară	 59
Difuzor.....	2
Dimensiune imagine	54,  28
D-Lighting.....	65,  13
DPOF	 45
DSCN.....	 78





















E

Ecran de întâmpinare	73,  58
Editarea imaginilor.....	 11
Efect 1 ap. foto jucărie 	39
Efect 2 ap. foto jucărie 	39

Efecte rapide	43, 54,  , 	41
EH-70P		19
Eliminarea fotografiilor favorite		66, 
EN-EL19		19
Estompare piele	55, 59, 	42
Examinare imagine		61
Extensie		78

E

Fantă card de memorie	14	
Fără bliț	46	
Fluorescent		30
Foarte intensă VI	38	
Foc de artificii 	35	
Focalizare	26, 54, 58, 	37
Focalizare automată	54, 70,  , 	57
Format dată	17, 	59
Format hârtie	 , 	25
Formatarea	15, 74, 	68
Formatarea cardurilor de memorie	15, 74, 	68
Formatarea memoriei interne	74, 	68
Fotografiere	22, 24, 26	
Fotografiere în rafală 16		33
FSCN		78

Funcții care nu pot fi utilizate simultan	56	
Fus orar	17, 	59
Fus orar și dată	73, 	59
G		
Găsire țintă AF	54, 60, 	39
I		
Identificator		78
Iluminare fundal 	36	
Imagine mică	65, 	17
Imprimantă	76, 	20
Imprimare	65, 76,  ,  , 	45
Imprimare dată	18, 73,  ,  , 	63
Imprimare directă	76, 	20
Imprimarea datei și a orei	73, 	63
Imprimarea DPOF		27
Incandescent		30
Indicator focalizare	7, 26	
Indicator luminos aparat pornit	1, 20	
Indicator luminos autodeclanșator	1, 41, 48	
Indicator luminos de încărcare	2, 13, 	70
Indicator memorie internă	7, 20	
Informații fotografice		61
Interval fix automat		35

Î	
Încărcare de la computer.....	74,
Încărcare Eye-Fi	74,
Încărcător de acumulator	13,
Înregistrarea filmelor	67

J

Jack intrare video/jack intrare audio	
.....	19
JPG.....	78

L

Limba/Language.....	74,
Listare după dată.....	10
Locaș acumulator.....	79
Lumină zi.....	30
Luminozitate.....	61
Lungime film.....	67, 68

M

Manual	38
Mâncare	35
Memorie internă.....	15
Meniu film.....	70,
Meniu fotografiere	54,
Meniu redare.....	65,
Meniu setare	73,
Meniul portret inteligent.....	41,
Microfon încorporat	1
Mod automat.....	42
Mod efecte speciale	38

Mod focalizare automat.	
.....	54, 70, 41, 57
Mod fotografiere	22
Mod fotografii favorite.....	5
Mod imagine.....	54, 28, 29
Mod macro.....	49
Mod portret inteligent.....	40
Mod redare.....	28
Mod scenă.....	33, 34
Mod sortare automată.....	9
Mod video	74,
Mod zonă AF.....	54,
Modul bliț.....	45, 46
Monitor.....	2, 6, 6
Monocr. contrast ridicat	38
Montură tripod.....	2, 18
Muzeu	35

N

Nikon Transfer 2	79, 81
Nivel compresie	28
Nivel încărcare acumulator.....	20
Noros.....	30
Notă vocală.....	65,
Număr de expuneri rămase....	20,
Nume fișiere	78

O

Obiectiv.....	1, 16
Ochi deschiși.....	55, 44

Oprire automată.....	21, 74,		67
Opțiuni culoare.....	54,		36
Opțiuni film.....	70,		56
Oră de vară.....	17, 18,		60
Ordine imprimare.....	65,		45

P

Panorama Maker.....	36,		4		
Peisaj	33				
Peisaj noapte	34				
Petrecere/Interior	34				
PictBridge.....	76,		20,		45
Pictură	38				
Plajă	33				
Portret animal de casă	37				
Portret	33				
Portret de noapte	33				
Presetare manuală.....		31			
Prezentare diapositive.....	65,		49		
Prim-plan	35				
Prioritate față.....		37			
Procesare încrucișată	39				
Protejare.....	65,		50		

R

Redare.....	28, 71,		53
Redare cadru întreg.....	28, 63,	64	
Redare film.....	71		
Reducere zgomot vânt.....	7, 70,		57
Resetare totală.....	74,		73

Retușare cosmetică.....	65,		15
Retușare rapidă.....	65,		13
Rotire imagine.....	65,		52
RSCN.....		78	

S

Selector aut. scene.....	32		
Selector cea mai bună fotografiere.....	35,		33
Selector multiplu.....	2		
Sensibilitate ISO.....	54,		35
Sepia.....		36	
Sepia nostalgică SE	38		
Setări monitor.....	73,		61
Setări sunet.....	74,		67
Sincronizare lentă.....	46		
Soft SO	38		
Sport	34		
SSCN.....		78	
Sunet buton.....		67	
Sunet declanșator.....		67	



Ș

Ștergere.....	30, 72,		54
---------------	---------	--	----



T

Tăiere.....	63,		18
Telefotografie.....	25		
Televizoare.....	76,		19
Timp de expunere.....	27		

U

Unghi larg	25
Unică	54,  33
Urmărire subiect	 ,  40



V

Valoare diafragmă.....	27
Versiune firmware.....	74,  73
ViewNX 2.....	77
Volum	71,  53
VR electronic	 64

W

WAV	 78
-----------	--

Z

Zăpadă 	33
Zăvor acumulator	10
Zonă focalizare	26, 58
Zoom digital.....	25, 74,  66
Zoom optic	25
Zoom redare	63

Acest manual nu poate fi reprodus sub nicio formă, în întregime sau pe părți fără autorizație scrisă din partea NIKON CORPORATION (excepție făcând citarea critică în articole sau recenzii).

NIKON CORPORATION

© 2014 Nikon Corporation



YP3K01(Y5)
6MN313Y5-01