

Nikon

APARAT FOTO DIGITAL

COOLPIX S2700

Manual de referință



Ro

Informații privind mărcile comerciale

- Microsoft, Windows și Windows Vista sunt mărci comerciale înregistrate sau mărci comerciale ale Microsoft Corporation în Statele Unite ale Americii și/sau în alte țări.
- Macintosh, Mac OS și QuickTime sunt mărci comerciale ale Apple Inc. înregistrate în S.U.A. și în alte țări.
- Adobe și Acrobat sunt mărci comerciale înregistrate ale Adobe Systems Inc.
- Siglele SDXC, SDHC și SD sunt mărci comerciale ale SD-3C, LLC.
- PictBridge este o marcă comercială.
- Toate celelalte nume de mărci din acest manual sau alte documente oferite împreună cu produsul dumneavoastră Nikon sunt mărci comerciale sau mărci comerciale înregistrate ale deținătorilor respectivi.

Introducere

Componentele aparatului foto și funcționarea de bază

Pași de bază pentru fotografiere și redare

Caracteristici de fotografiere

Caracteristici ale redării imaginilor

Înregistrarea și redarea filmelor

Setări generale pentru aparatul foto

Secțiunea de referință

Note tehnice și index

Citiți mai întâi cele de mai jos

Vă mulțumim pentru achiziționarea aparatului foto digital Nikon COOLPIX S2700. Înainte de a folosi aparatul foto, citiți informațiile din „Pentru siguranța dumneavoastră” (📖vi-viii) și familiarizați-vă cu informațiile furnizate în acest manual. După ce îl citiți, păstrați acest manual la îndemână și consultați-l pentru a beneficia la maximum de capacitățile noului dvs. aparat foto.





Despre acest manual

Dacă doriți să începeți să folosiți aparatul foto imediat, consultați „Pași de bază pentru fotografiere și redare” (13).

Pentru informații despre componentele aparatului foto și operațiile de bază, consultați „Componentele aparatului foto și funcționarea de bază” (1).

Alte informații

- Simboluri și convenții
Pentru a ușura identificarea informațiilor de care aveți nevoie, în acest manual sunt utilizate următoarele simboluri și convenții:

Simbol	Descriere
	Această pictogramă marchează atenționări, informații care trebuie citite înainte de utilizare pentru a preveni deteriorarea aparatului foto.
	Această pictogramă indică notele, informații care ar trebui citite înainte de utilizarea aparatului foto.
	Aceste pictograme indică alte pagini care conțin informații relevante;  : „Secțiune de referință”,  : „Note tehnice și index”.

- În acest manual, cardurile de memorie SD, SDHC și SDXC sunt referite drept „carduri de memorie”.
- Setarea la momentul achiziției este numită în continuare „setare implicită”.
- Numele elementelor meniului afișat pe monitorul aparatului foto și numele butoanelor sau mesajelor afișate pe monitorul computerului sunt indicate prin litere aldine.
- În acest manual, imaginile sunt omise uneori din capturile de ecran astfel încât indicatoarele monitorului să fie prezentate mai clar.
- Ilustrațiile și afișajele text prezentate în acest manual pot diferi de cele reale.

Informații și precauții

Învățare continuă

În cadrul angajamentului „Învățare continuă” al Nikon pentru asistență și educație permanentă, pe următoarele site-uri sunt disponibile informații actualizate permanent:

- Pentru utilizatorii din S.U.A.: <http://www.nikonusa.com/>
- Pentru utilizatorii din Europa și Africa: <http://www.europe-nikon.com/support/>
- Pentru utilizatorii din Asia, Oceania și Orientul Mijlociu: <http://www.nikon-asia.com/>

Vizitați aceste site-uri pentru a fi la curent cu cele mai noi informații despre produse, sugestii, răspunsuri la întrebări frecvente (FAQ) și sfaturi generale privind prelucrarea imaginilor digitale și a fotografiilor. Puteți beneficia de informații suplimentare de la reprezentanța locală Nikon. Vizitați site-ul de mai jos pentru informații de contact.

<http://imaging.nikon.com/>

Utilizați numai accesoriile electronice marca Nikon

Aparatele foto Nikon COOLPIX sunt concepute la cele mai înalte standarde și includ circuite electronice complexe. Numai accesoriile electronice marca Nikon (inclusiv încărcătoarele de acumulatori, acumuloarele, adaptorul de încărcare la curent alternativ și adaptoarele la rețeaua electrică) certificate de Nikon special pentru utilizarea cu acest aparat foto Nikon sunt create și testate pentru utilizarea conform cerințelor de funcționare și de siguranță ale acestui sistem de circuite electronice.

UTILIZAREA ALTOR ACCESORII ELECTRONICE DECÂT NIKON POATE DETERIORA APARATUL FOTO ȘI POATE ANULA GARANȚIA NIKON.

Utilizarea acumulatorilor reincărcabili Li-ion de la terțe părți care nu poartă sigiliu holografic Nikon poate interfera cu modul normal de funcționare a aparatului foto sau poate conduce la supraîncălzirea, aprinderea, spargerea sau scurgerea lichidului din acumulatori.

Pentru mai multe informații despre accesoriile marca Nikon, contactați un distribuitor local autorizat Nikon.



Sigiliu holografic:

identifică acest dispozitiv ca fiind un produs autentic Nikon.

Înainte de realizarea imaginilor importante

Înainte de realizarea imaginilor la ocazii importante (cum ar fi nunțile sau înainte de a lua aparatul foto într-o excursie), faceți o fotografie test pentru a vă asigura că aparatul foto funcționează normal. Nikon nu își asumă răspunderea pentru deteriorările sau pierderea de profituri care pot rezulta ca urmare a funcționării defectuoase a produsului.

Despre manuale

- Nicio parte a documentației furnizată împreună cu acest produs nu poate fi reprodusă, transmisă, transcrisă, stocată pe un mediu portabil și nu poate fi tradusă în nicio limbă, sub nicio formă, cu niciun mijloc, fără permisiunea prealabilă scrisă de la Nikon.
- Nikon își rezervă drepturile de a modifica specificațiile sau echipamentele hardware și programele software descrise în documentație oricând și fără notificare prealabilă.
- Nikon nu își asumă răspunderea pentru deteriorările rezultate din utilizarea acestui produs.
- Am depus toate eforturile pentru a ne asigura că informațiile cuprinse în documentație sunt corecte și complete și am aprecia dacă ați raporta orice erori sau omisiuni reprezentanței Nikon din zona dumneavoastră (adresa oferită separat).

Notă cu privire la interzicerea copierii sau reproducerii

Rețineți că simpla posesie a materialului care a fost copiat sau produs digital cu ajutorul unui scanner, aparat digital foto sau al altui dispozitiv poate fi pedepsită prin lege.

• Articole a căror copiere sau reproducere este interzisă prin lege

Nu copiați și nu reproduceți bancnote, monede, titluri, obligațiuni guvernamentale sau obligațiuni guvernamentale locale chiar dacă astfel de copii sau reproduceri sunt ștampilate cu „Mostră”. Copierea sau reproducerea bancnotelor, monedelor sau titlurilor care circulă într-o țară străină este interzisă. Fără permisiunea prealabilă a guvernului, copierea sau reproducerea de mărci poștale sau cărți poștale neutilizate emise de guvern este interzisă. Copierea sau reproducerea de timbre emise de guvern și de documente aprobate prin lege este interzisă.

• Atenționări privind anumite copii sau reproduceri

Guvernul a emis atenționări privind copiile sau reproducerea de titluri emise de companii private (acțiuni, chitanțe, cecuri, tichete cadou etc.), bonurile de schimb sau cupoanele, cu excepția unui număr minim de copii necesare ce vor fi oferite de o companie în scop comercial. De asemenea, nu copiați și nu reproduceți pașapoarte emise de guvern, licențe emise de agenții publice și grupuri private, carduri de identificare și tichete, precum permise și bonuri de masă.

• Respectarea notelor privind drepturile de autor

Copierea sau reproducerea de creații protejate prin drepturi de autor precum cărțile, muzica, picturile, gravuri în lemn, hărți, desene, filme și fotografii este reglementată de legile naționale și internaționale privind drepturile de autor. Nu utilizați acest produs în scopul efectuării de copii ilegale sau pentru a încălca legile dreptului de autor.

Casarea dispozitivelor de stocare a datelor

Rețineți că ștergerea de imagini sau formatarea dispozitivelor de stocare a datelor precum cardurile de memorie sau memoria încorporată a aparatului foto nu șterge complet datele originale ale imaginii. Fișierele șterse pot fi uneori recuperate din dispozitivele de stocare casate utilizând un software disponibil în comerț, ceea ce poate duce la utilizarea rău intenționată a datelor personale conținute de imagini. Asigurarea confidențialității unor astfel de date intră în responsabilitatea utilizatorului.

Înainte de a renunța la un dispozitiv de stocare a datelor sau de a transfera proprietatea unei alte persoane, ștergeți toate datele utilizând un software pentru ștergere disponibil în comerț sau formatați dispozitivul și umpleți-l complet cu imagini care nu conțin informații private (de exemplu, imagini cu cer liber). De asemenea, trebuie să înlocuiți oricare dintre imaginile selectate pentru opțiunea **Selectați o imagine** din setarea **Ecran de întâmpinare** (☞86). Aveți grijă să evitați rănirea sau deteriorarea de bunuri când distrugeți fizic dispozitivele de stocare date.

Pentru siguranța dumneavoastră

Pentru a preveni deteriorarea produsului dumneavoastră Nikon sau pentru a nu vă răni pe dumneavoastră sau pe alții, citiți în întregime următoarele precauții privind siguranța înainte de a utiliza acest echipament. Păstrați aceste instrucțiuni privind siguranța la îndemâna tuturor persoanelor care utilizează produsul.

Consecințele care pot rezulta din nerespectarea precauțiilor prezentate în această secțiune sunt indicate de simbolul următor:



Această pictogramă marchează atenționări, informații care trebuie citite înainte de a utiliza acest produs Nikon pentru a preveni eventualele accidente.

AVERTISMENTE

Opriiți aparatul în cazul unei defecțiuni

În cazul în care observați fum sau un miros neobișnuit provenind de la aparatul foto sau de la adaptorul de încărcare la curent alternativ, deconectați adaptorul și scoateți acumulatorul imediat, având grijă să nu vă ardeți. Continuarea utilizării ar putea conduce la rănire. După îndepărtarea sau deconectarea sursei de alimentare electrică, duceți echipamentul la o reprezentanță de service autorizată Nikon pentru verificări.

Nu demontați

Atingerea părților interne ale aparatului foto sau a adaptorului de încărcare la curent alternativ poate cauza rănire. Reparațiile trebuie efectuate de tehnicieni calificați. În cazul în care aparatul foto sau adaptorul de încărcare la curent alternativ se sparg ca rezultat al unei căderi sau al unui alt accident, duceți produsul la o reprezentanță de service autorizată Nikon pentru verificări, după ce ați deconectat produsul și/sau ați scos acumulatorul.

Nu utilizați aparatul foto sau adaptorul de încărcare la curent alternativ în prezența unui gaz inflamabil

Nu utilizați echipamente electronice în prezența gazului inflamabil, deoarece acest lucru poate produce explozii sau incendii.

Manevrați cu grijă cureaua aparatului

Nu treceți niciodată cureaua în jurul gâtului unui copil de vârstă fragedă sau al unui copil.

Nu lăsați produsul la îndemâna copiilor

Trebuie să aveți o grijă deosebită astfel încât copiii de vârstă fragedă să nu introducă în gură acumulatorul sau alte piese de mici dimensiuni.

Nu rămâneți în contact cu aparatul foto, încărcătorul acumulatorului sau adaptorul la rețeaua electrică pe perioade lungi în timp ce dispozitivele sunt pornite sau în uz.

Unele componente ale dispozitivului se încing. În cazul în care dispozitivul este în contact cu pielea perioade lungi de timp, se pot produce arsuri ușoare.

Acordați atenție manevrării acumulatorului

Acumulatorul poate prezenta scurgeri, se poate supraîncălzi sau poate exploda dacă este manipulat incorect. Respectați precauțiile următoare când manevrați acumulatorul utilizat pentru acest produs:

- Opriti produsul înainte de a înlocui acumulatorul. Dacă utilizați adaptorul de încărcare la curent alternativ/adaptorul la rețeaua electrică, asigurați-vă că acesta este deconectat.
- Utilizați numai un acumulator li-ion EN-EL19 (inclus). Încărcați acumulatorul folosind un aparat foto care acceptă încărcarea acumulatorului. Pentru a efectua această operație, folosiți fie adaptorul de încărcare la curent alternativ EH-70P (inclus), fie funcția **Încărcare de la computer**. Încărcătorul de acumulator MH-66 (disponibil separat) poate fi utilizat pentru încărcarea acumulatorului fără a folosi aparatul foto.
- Când introduceți acumulatorul, nu încercați să îl introduceți răsturnat sau cu polaritatea inversată.
- Nu scurtcircuitați, nu demontați acumulatorul și nu încercați să scoateți sau să rupeți izolația sau carcasa acumulatorului.
- Nu expuneți acumulatorul la flacără sau la căldură excesivă.
- Nu îl introduceți în apă și nu îl expuneți acțiunii acesteia.
- Înainte de a îl transporta, puneți acumulatorul în carcasa pentru acumulator. Nu transportați și nu depozitați acumulatorul împreună cu obiecte metalice precum coliere sau ace de păr.

- Acumulatorul poate prezenta scurgeri când este complet descărcat. Pentru a evita deteriorarea produsului, asigurați-vă că ați scos acumulatorul când acesta este golit complet.
- Încetați să mai utilizați aparatul imediat dacă observați o modificare a acumulatorului, precum decolorarea sau deformarea.
- Dacă lichidul unui acumulator deteriorat intră în contact cu îmbrăcămintea sau pielea, clătiți imediat cu apă din belșug.

Respectați precauțiile următoare când manevrați adaptorul de încărcare la curent alternativ

- Păstrați uscat. În cazul nerespectării acestei precauții pot rezulta incendii sau șocuri electrice.
- Praful depus pe sau în apropierea părților metalice ale conectorului trebuie îndepărtat cu o cârpă uscată. Continuarea utilizării ar putea conduce la incendii.
- Nu umblați la priză și nu vă apropiați de adaptorul de încărcare la curent alternativ în timpul furtunilor cu descărcări electrice. În cazul nerespectării acestei precauții pot rezulta șocuri electrice.
- Nu deteriorați, nu modificați, nu forțați și nu îndoiți cablul USB, nu îl puneți sub obiecte grele și nu îl expuneți la căldură sau flăcări. În cazul în care izolația este deteriorată și firele sunt expuse, duceți-l la o reprezentanță de service autorizată Nikon pentru verificare. În cazul nerespectării acestor precauții pot rezulta incendii sau șocuri electrice.

- Nu manevrați conectorul sau adaptorul de încărcare la curent alternativ cu mâinile ude. În cazul nerespectării acestei precauții pot rezulta șocuri electrice.
- Nu utilizați cu convertizoare de voiaj sau adaptoare proiectate pentru transformarea tensiunii sau invertoare CC-CA. Nerespectarea acestor precauții poate deteriora produsul sau cauza supraîncălzirea sau un incendiu.

Utilizați cabluri corespunzătoare

Când conectați cabluri la fișele de intrare și ieșire, utilizați doar cablurile livrate sau vândute de Nikon în acest scop, pentru a menține conformitatea cu reglementările referitoare la produs.

Manevrați cu grijă piesele în mișcare

Aveți grijă să nu prindeți degetele sau diferite obiecte în apărătoarea obiectivului sau în alte piese în mișcare.

CD-ROM-uri

CD-ROM-urile livrate împreună cu acest dispozitiv nu trebuie redată în echipamente pentru CD-uri audio. Redarea CD-ROM-urilor pe un CD player audio poate provoca pierderea auzului sau deteriorarea echipamentului.

Utilizați blițul cu atenție

Utilizarea blițului aproape de ochii subiectului poate provoca afectarea temporară a vederii. O atenție deosebită trebuie acordată la fotografierea copiilor mici, deoarece în acest caz blițul nu trebuie declanșat la mai puțin de un metru distanță față de subiect.

Nu acționați blițul când fereastra blițului atinge o persoană sau un obiect

În cazul nerespectării acestei precauții pot rezulta arsuri sau incendii.

Evitați contactul cu cristalele lichide

În cazul în care monitorul se sparge, trebuie evitată rănirea provocată de geamul spart și trebuie împiedicat contactul cristalelor lichide cu pielea sau pătrunderea acestora în ochi sau piele.

Dacă utilizați aparatul într-un avion sau într-un spital, opriți alimentarea

Opriți alimentarea când vă aflați în avion, în timpul decolării și aterizării. Atunci când utilizați aparatul foto într-un spital, urmați instrucțiunile spitalului. Undele electromagnetice emise de aparatul foto pot interfera cu sistemele electronice ale avionului sau cu instrumentele din spital. Scoateți mai întâi cardul Eye-Fi, care poate fi cauza disfuncționalității, dacă este introdus în aparatul foto.

Note

Note pentru utilizatorii din Europa

ATENȚIONĂRI

**RISC DE EXPLOZIE DACĂ
ACUMULATORUL ESTE ÎNLOCUIT CU
UN TIP INCORECT.**

**CASAȚI ACUMULATORII UZAȚI
CONFORM INSTRUCȚIUNILOR.**

Acest simbol indică faptul că acest produs trebuie să fie colectat separat.



Următoarele sunt valabile numai pentru utilizatorii din țările europene:

- Acest produs este proiectat pentru colectarea separată la un centru adecvat de colectare. Nu aruncați la un loc cu deșeurile menajere.
- Pentru mai multe informații, contactați distribuitorul sau autoritățile locale responsabile cu gestionarea deșeurilor.



Acest simbol de pe baterie indică faptul că bateria trebuie colectată separat. Următoarele sunt valabile numai pentru utilizatorii din țările europene:







































- Toate bateriile, fie că sunt marcate cu acest simbol sau nu, sunt proiectate pentru colectarea separată la un centru adecvat de colectare. Nu aruncați la un loc cu deșeurile menajere.
- Pentru mai multe informații, contactați distribuitorul sau autoritățile locale responsabile cu gestionarea deșeurilor.

Cuprins

Introducere.....	ii
Citiți mai întâi cele de mai jos.....	ii
Despre acest manual.....	iii
Informații și precauții.....	iv
Pentru siguranța dumneavoastră	vi
AVERTISMENTE.....	vi
Note	ix
<hr/>	
Componentele aparatului foto și funcționarea de bază.....	1
Componentele aparatului foto	2
Corpul aparatului foto.....	2
Comenzi ale aparatului foto utilizate în modul fotografiere.....	4
Comenzi ale aparatului foto utilizate în modul redare.....	5
Monitorul.....	6
Operațiuni de bază	8
Comutarea între modul fotografiere și modul redare.....	8
Utilizarea selectorului multiplu.....	9
Utilizarea meniurilor (butonul MENU).....	10
Fixarea curelei aparatului foto.....	11
<hr/>	
Pași de bază pentru fotografiere și redare.....	13
Pregătire 1 - Introducerea acumulatorului	14
Pregătire 2 - Încărcarea acumulatorului	16
Pregătire 3 - Introducerea unui card de memorie	18
Memoria internă și cardurile de memorie.....	19
Carduri de memorie aprobate.....	19
Pasul 1 - Pornirea aparatului foto	20
Pornirea și oprirea aparatului foto.....	21
Setarea limbii, a datei și a orei afișajului.....	22
Pasul 2 - Selectarea unui mod de fotografiere	24
Moduri de fotografiere disponibile.....	25
Pasul 3 - Încadrarea unei fotografii	26
Folosirea zoomului.....	27
Pasul 4 - Focalizarea și fotografierea	28
Pasul 5 - Redarea imaginilor	30
Modificarea modului de afișare a imaginilor.....	31
Pasul 6 - Ștergerea imaginilor nedorite	32

Caracteristici de fotografiere	35
Modul  (Automat)	36
Modificarea setărilor modului  (Automat)	36
Opțiunile meniului de fotografiere în modul  (Automat)	37
Modul scenă (fotografiere adecvată pentru scene)	39
Modificarea setărilor modului scenă	39
Modul scenă și caracteristici	40
Modul efecte speciale (aplicarea efectelor la fotografiere)	47
Modificarea setărilor modului efecte speciale	48
Modul portret inteligent (captura de imagini cu fețe zâmbitoare)	49
Modificarea setărilor pentru modul portret inteligent	51
Opțiunile din meniul pentru portret inteligent	51
Caracteristici care se pot seta utilizând selectorul multiplu	52
Funcții disponibile pentru fiecare mod de fotografiere	52
Utilizarea blițului (moduri bliț)	53
Utilizarea autodeclanșatorului	55
Utilizarea modului macro	56
Ajustarea luminozității (compensarea expunerii)	57
Setări implicite	58
Modificarea dimensiunii imaginii (Mod imagine)	60
Setări din modul imagine (dimensiune imagine și calitate)	60
Caracteristici care nu pot fi utilizate simultan	62
Detectarea fețelor	64
Estompăre piele	66
Blocarea focalizării	67
Caracteristici ale redării imaginilor	69
Selectarea anumitor tipuri de imagini pentru redare	70
Moduri de redare disponibile	70
Comutarea între modurile de redare	70
Funcții disponibile în modul redare (meniul de redare)	71
Conectarea aparatului foto la un televizor, la un computer sau la o imprimantă	72
Utilizarea ViewNX 2	73
Instalarea ViewNX 2	73
Transferul imaginilor pe computer	75
Vizualizarea imaginilor	76

Înregistrarea și redarea filmelor	77
Înregistrarea filmelor	78
Modificarea setărilor pentru înregistrarea de filme (meniul pentru filme)	81
Redarea filmelor	82
Funcționarea în timpul redării unui film	82
Ștergerea unui fișier film	83
Setări generale pentru aparatul foto	85
Meniul de setare	86
Secțiunea de referință	 81
Utilizarea caracteristicii Asistență panoramă	 82
Modul fotografii favorite	 84
Adăugarea imaginilor la albume	 84
Vizualizarea imaginilor dintr-un album	 85
Eliminarea imaginilor din albume	 85
Schimbarea pictogramelor atribuite albumelor	 86
Modul sortare automată	 87
Modul listare după dată	 89
Editarea imaginilor (imagini statice)	 10
Funcții de editare	 10
 Retușare rapidă: îmbunătățirea contrastului și a saturației	 12
 D-Lighting: îmbunătățirea luminozității și a contrastului	 12
 Retușare cosmetică: estomparea pielii și micșorarea fețelor cu mărirea ochilor	 13
 Efecte filtre: aplicarea efectelor filtrelor digitale	 14
 Imagine mică: reducerea dimensiunii imaginii	 15
 Decupare: creare a unei copii decupate	 16
Conectarea aparatului foto la un televizor (redarea pe un televizor)	 17
Conectarea aparatului foto la o imprimantă	
(Direct Print, imprimare directă)	 18
Conectarea aparatului foto la o imprimantă	 19
Imprimarea imaginilor una câte una	 20
Imprimarea mai multor imagini	 21
Meniul de fotografiere (pentru modul  (automat))	 24
Balans de alb (ajustarea nuanței)	 24
Continuu	 26
Sensibilitate ISO	 28
Opțiuni culoare	 29
Mod zonă AF	 30
Mod focalizare autom	 33

Meniul portret inteligent	0034
Estompare piele	0034
Cronometru zâmbet	0034
Ochi deschiși.....	0035
Meniul de redare	0036
🖨️ Ordine imprimare (Crearea unei ordini de imprimare DPOF)	0036
📄 Prezentare diapozitive	0040
🔒 Protejare	0041
🖼️ Rotire imagine	0043
🗣️ Notă vocală	0044
📄 Copiere (copiere între memoria internă și cardul de memorie).....	0046
Meniul pentru filme	0047
Opțiuni film.....	0047
Mod focalizare automat.....	0048
Reducere zgomot vânt	0048
Meniul de setare	0049
Ecran de întâmpinare.....	0049
Fus orar și dată.....	0050
Setări monitor	0053
Imprimare dată (imprimarea datei și a orei).....	0055
Detecție mișcare	0056
Asistență AF	0057
Zoom digital	0058
Setări sunet.....	0059
Oprire automată	0059
Formatare memorie/Formatare card	0060
Limba/Language.....	0061
Mod video	0061
Încărcare de la computer	0062
Avertizare clipire.....	0064
Încărcare Eye-Fi	0066
Resetare totală.....	0067
Versiune firmware	0069
Nume fișier imagine/sunet și dosar	0070
Accesorii opționale	0071
Mesaje de eroare	0072

Note tehnice și index	1
Maximizarea duratei de viață și a performanțelor aparatului foto	2
Aparatul foto	2
Acumulatorul	4
Adaptor de încărcare la curent alternativ	5
Carduri de memorie	5
Curățarea	6
Depozitarea	6
Localizarea defecțiunilor	7
Specificații	14
Standarde acceptate	17
Index	18



Componentele aparatului foto și funcționarea de bază

În acest capitol se descriu componentele aparatului foto și, de asemenea, se explică modul de utilizare a caracteristicilor de bază ale aparatului foto.

Componentele aparatului foto	2
Corpul aparatului foto	2
Comenzi ale aparatului foto utilizate în modul fotografiere	4
Comenzi ale aparatului foto utilizate în modul redare	5
Monitorul	6
Operațiuni de bază	8
Comutarea între modul fotografiere și modul redare	8
Utilizarea selectorului multiplu	9
Utilizarea meniurilor (butonul MENU)	10
Fixarea curelei aparatului foto	11

➔ Dacă doriți să începeți să folosiți aparatul foto imediat, consultați „Pași de bază pentru fotografiere și redare” (📖13).

Componentele aparatului foto

Corpul aparatului foto

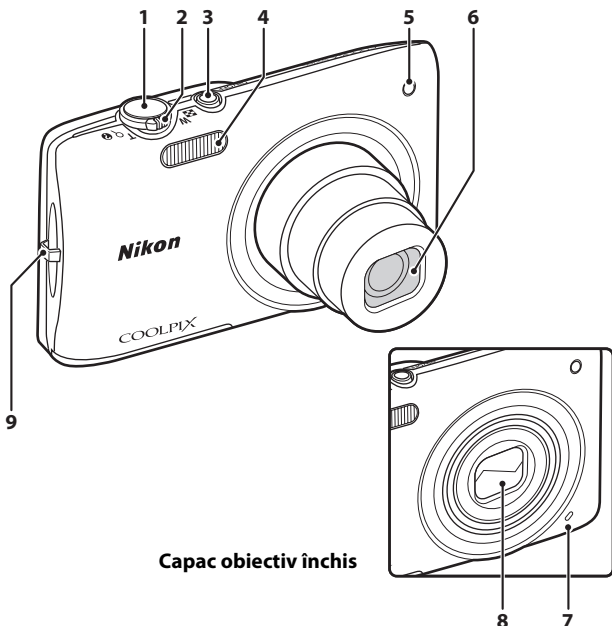

Capac obiectiv închis

Componentele aparatului foto și funcționarea de bază



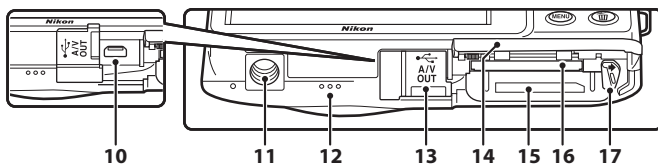
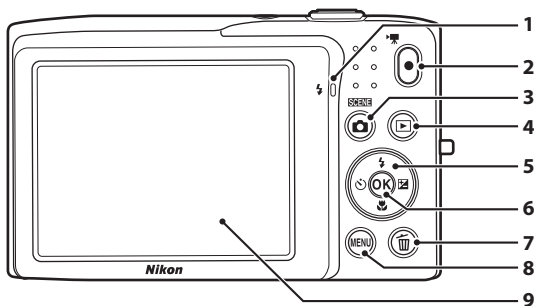





1	Buton declanșare.....	4, 5, 28	4	Bliț.....	53		
2	Control zoom.....	4, 5, 27	5	Indicator luminos autodeclanșator.....	55		
	W : Unghi larg.....	4, 27		Dispozitiv iluminare asistență AF.....	87		
	T : Telefotografie.....	4, 27		6	Obiectiv		
	: Redare miniaturi.....	5, 31			7	Microfon încorporat.....	78, 44
	: Zoom redare.....	5, 31				8	Capac obiectiv.....
: Ajutor.....	39	9	Bucă pentru curea aparat foto.....	11			
3	Comutator alimentare/Indicator luminos aparat pornit.....		20, 21				





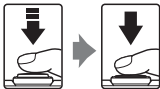









1	Indicator luminos de încărcare...17,	63	
	Lampă bliț.....	53	
2	Buton înregistrare film).....	4, 5, 78	
3	Buton (mod fotografier).....	4, 5, 8, 24	
4	Buton (redare).....	4, 5, 8, 30, 70	
5	Selector multiplu.....	9	
6	Buton (aplică selecția).....	5, 9	
7	Buton (ștergere).....	4, 5, 32, 83,	45
8	Buton MENU	4, 5, 10, 36, 71, 81, 86	
9	Monitor.....	6, 24	

10	Conector USB/audio/ieșire video.....	16, 72,	17,	19
11	Montură tripod.....		15	
12	Difuzor.....	82,	44	
13	Capac conector.....	16, 72,	17,	19
14	Capac compartiment acumulator/ fantă card de memorie.....	14, 15		
15	Cameră acumulator.....	14		
16	Fantă card de memorie.....	18		
17	Zăvor acumulator.....	14		

Comenzi ale aparatului foto utilizate în modul fotografiere

Comandă	Denumire	Funcție principală	
	Buton mod fotografiere	Modificarea modului de fotografiere (afișează ecranul de selecție a modului de fotografiere).	24
	Control zoom	Apropie și depărtează; roțiți la T (Q) pentru apropiere și roțiți la W (Z) pentru depărțare.	27
	Selector multiplu	Consultați „Utilizarea selectorului multiplu” pentru mai multe informații.	9, 10
	Butonul meniu	Afișează sau ascunde meniul.	10, 37, 81, 86
	Buton declanșare	Când se apasă la jumătate (dacă încetați să mai apăsați când opune o mică rezistență): setează focalizarea și expunerea. Când se apasă complet: Declanșează obturatorul.	28
	Buton înregistrare film	Pornește sau oprește înregistrarea filmelor.	78
	Buton redare	Redă imaginile.	30, 70, 82
	Buton ștergere	Șterge ultima imagine salvată.	32

Comenzi ale aparatului foto utilizate în modul redare

Comandă	Denumire	Funcție principală	
	Buton redare	<ul style="list-style-type: none"> Modificarea modului de redare (afișează ecranul de selecție a modului de redare). Când aparatul foto este oprit, mențineți apăsat acest buton pentru a porni aparatul foto în modul de redare. 	70 21
	Control zoom	<ul style="list-style-type: none"> Când afișați imagini, rotiți către T (Q) pentru a mări imaginea și rotiți către W (Z) pentru a afișa miniaturile imaginilor sau calendarul. Reglează volumul. 	31 82
	Selector multiplu	Consultați „Utilizarea selectorului multiplu” pentru mai multe informații.	9, 10
	Buton aplicare selecție	<ul style="list-style-type: none"> Comută de la miniaturile imaginilor sau de la afișarea imaginilor mărite la afișarea în cadrul întreg. Adaugă sau elimină fotografiile favorite. Redă filme. 	31  4,  5 82
	Butonul meniu	Afișează sau ascunde meniul.	10, 71, 86
	Buton ștergere	Șterge imagini.	32
	Buton mod fotografie	Comută la modul de fotografie.	–
	Buton declanșare		–
	Buton înregistrare film		–

Monitorul

Informațiile afișate pe monitor în timpul modurilor fotografierii și redare se modifică în funcție de setările aparatului foto și de starea utilizării. La setarea implicită, indicatoarele de mai jos sunt afișate când aparatul foto este pornit și funcțional și dispar după câteva minute (când **Informații fotografie** este setat la **Afișare automată info** în **Setări monitor** (🗨️86)).

Mod fotografierii

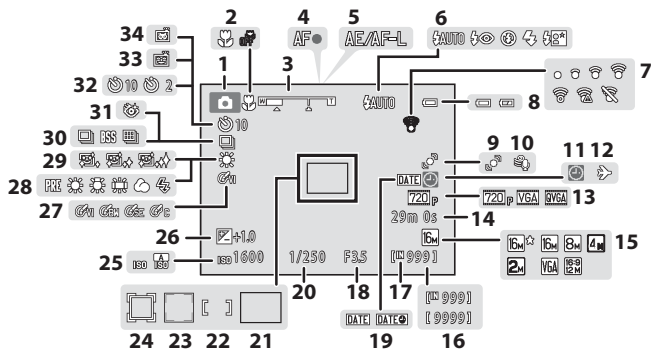

1	Mod fotografierii	24, 36, 39, 47, 49
2	Mod macro	56
3	Indicator zoom	27, 56
4	Indicator focalizare	28
5	Indicator AE/AF-L	3
6	Modul bliț	53
7	Indicator comunicație Eye-Fi	88, 86
8	Indicator încărcare acumulator	20
9	Pictogramă Motion detection (Detecte mișcare)	87, 86
10	Reducere zgomot vânt	81, 86
11	Indicator „Dată nesetată”	22, 50, 87
12	Destinație călătorie	86, 86
13	Opțiuni film	81, 86
14	Lungime film	78
15	Mod imagine	60
16	Număr de expuneri rămase (imagini statice)	20
17	Indicator memorie internă	20
18	Valoare diafragmă	28

19	Imprimare dată	86, 86
20	Viteză declanșare	28
21	Zonă focalizare (automată)	28, 38, 86
22	Zonă focalizare (pentru focalizare manuală sau centrare)	38, 86
23	Zonă focalizare (detectare fețe sau animale de companie)	28, 38, 46, 49, 86
24	Zonă focalizare (urmărire subiect)	38, 86
25	Sensibilitate ISO	37, 86
26	Valoare compensare expunere	57
27	Opțiuni culoare	38, 86
28	Mod balans de alb	37, 86
29	Estompare piele	51, 86
30	Mod declanșare continuă	37, 86
31	Ochi deschiși	51, 86
32	Indicator autodeclanșator	55
33	Cronometru zâmbet	51, 86
34	Declanșare automată	46, 55

Mod redare

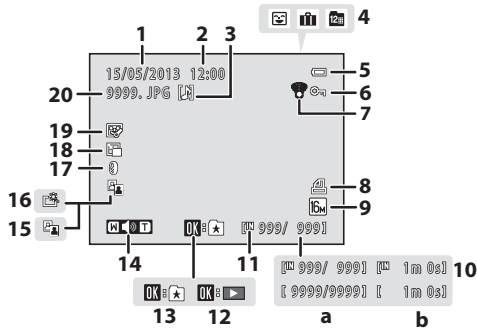



1	Data înregistrare.....	22
2	Oră înregistrare	22
3	Pictogramă notă vocală.....	71,
4	Pictogramă de album în modul pentru fotografii favorite	70,
	Pictogramă de categorie în modul de sortare automată.....	70,
	Pictogramă de listare după dată ...	70,
5	Indicator încărcare acumulator	20
6	Pictogramă Protect (Protejare)	71,
7	Indicator comunicație Eye-Fi	88,
8	Pictogramă ordine imprimare.....	71,
9	Mod imagine.....	60
	Opțiuni film	81,

10	a Număr curent de cadre/ număr total de cadre.....	30
	b Lungime film.....	82
11	Indicator memorie internă.....	30
12	Ghid redare filme.....	82
13	Adăugare în ghidul de albume.....	
14	Indicator volum.....	82,
15	Pictogramă D-Lighting.....	71,
16	Pictogramă retușare rapidă.....	71,
17	Pictogramă efecte filtre.....	71,
18	Pictogramă imagine mică.....	71,
19	Pictogramă retușare cosmetică	71,
20	Număr și tip fișier	

Operațiuni de bază





Comutarea între modul fotografiere și modul redare

Aparatul foto are două moduri de funcționare: modul fotografiere, utilizat pentru a face fotografii, și modul redare, utilizat pentru vizualizarea fotografiilor.

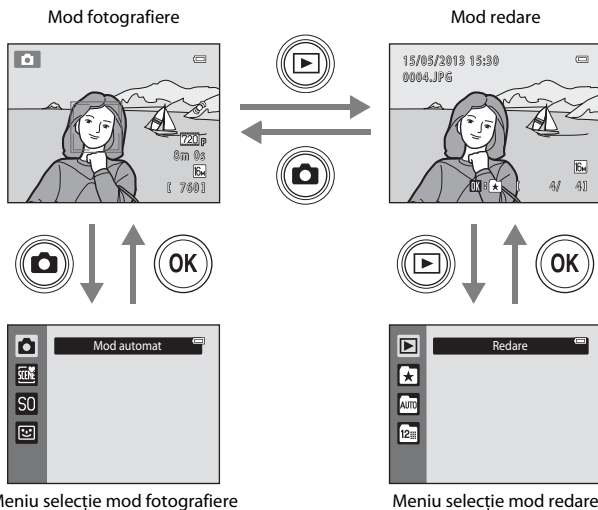
Când utilizați modul de fotografiere, apăsați pe butonul  (redare) pentru a comuta la modul de redare; când utilizați modul de redare, apăsați pe butonul  (mod fotografiere) pentru a comuta la modul de fotografiere.

- Când utilizați modul de redare, mai puteți comuta la modul de fotografiere apăsând pe butonul de declanșare sau pe butonul  (înregistrare film).



- Dacă apăsați pe butonul  (mod fotografiere) atunci când este afișat ecranul de fotografiere, se afișează meniul de selecție a modului fotografiere, din care puteți selecta unul dintre modurile de fotografiere disponibile (24).
- Dacă apăsați pe butonul  (redare) atunci când este afișat ecranul de redare, se afișează meniul de selecție a modului redare, din care puteți selecta unul dintre modurile de redare disponibile (70).

Componentele aparatului foto și funcționarea de bază

Utilizarea selectorului multiplu

Utilizați prin apăsarea selectorului multiplu în sus (▲), în jos (▼), la stânga (◀) sau la dreapta (▶) sau apăsând pe butonul OK.

Mod fotografiere

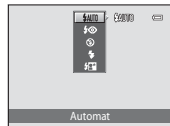
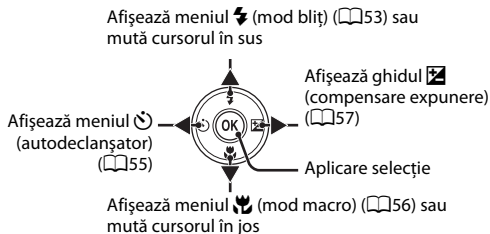

Mod redare

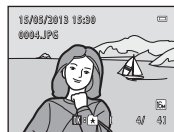
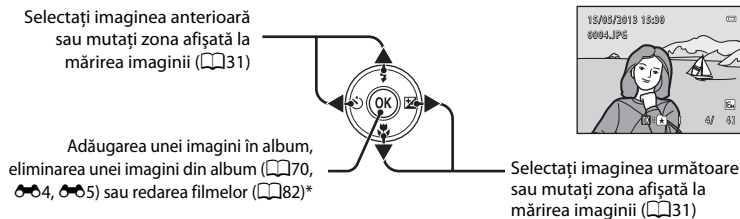

* La afișarea miniaturilor de imagini sau la mărirea imaginii, acest buton comută aparatul foto la afișarea în cadru întreg.

Ecranul meniului

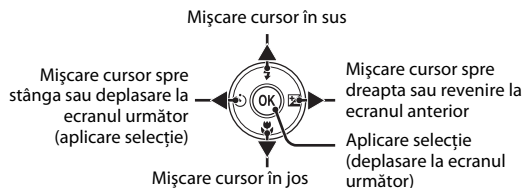

Utilizarea meniurilor (butonul MENU)

Dacă apăsați pe butonul **MENU** atunci când este afișat ecranul de fotografiere sau redare, se afișează meniul pentru modul curent. Puteți modifica diferite setări după afișarea meniului.

Mod fotografiere

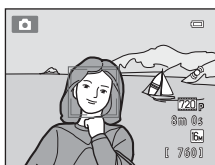

Fila :

Afișează setările care se pot modifica pentru modul de fotografiere curent (📷24). În funcție de modul de fotografiere curent, pictograma filei afișate va fi diferită.

Fila :

Afișează setările pentru înregistrarea filmelor.

Fila :

Afișează meniul de setare, în care puteți modifica setări generale ale aparatului foto.

Mod redare

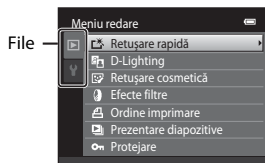
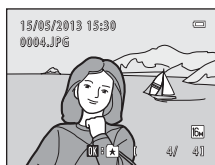

Fila :

Afișează setările care se pot modifica pentru modul de redare curent (📖70). În funcție de modul de redare curent, pictograma filei afișate va fi diferită.

Fila :

Afișează meniul de setare, în care puteți modifica setări generale ale aparatului foto.

Dacă nu se afișează filele

Dacă apăsați pe butonul **MENU** și se afișează ecranul care vă permite să modificați modul imaginii, apăsați pe selectorul multiplu  pentru a afișa filele.

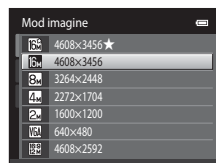

Comutarea între file

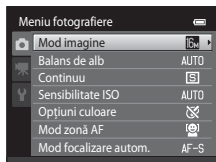

Apăsați pe selectorul multiplu ◀ pentru a evidenția fila.



Apăsați pe selectorul multiplu ▲ sau ▼ pentru a selecta o filă, apoi apăsați fie butonul OK, fie ▶.

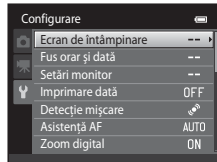

Se afișează meniul selectat.

Selectarea elementelor



Selectați un element cu selectorul multiplu ▲ sau ▼ și apăsați pe butonul ▶ sau OK.

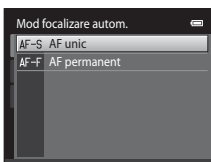

Selectați un element cu ▲ sau ▼ și apăsați pe butonul OK.



Când ați terminat de modificat setările, apăsați pe butonul MENU pentru a ieși din meniu.

Când meniul conține două sau mai multe pagini

Bara de derulare se afișează atunci când nu încap într-un ecran toate elementele de meniu.

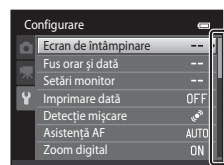

Fixarea curelei aparatului foto

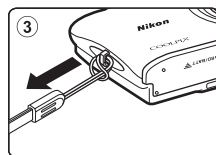
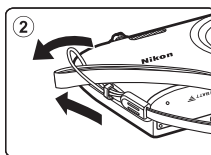
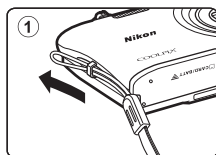



A series of horizontal dashed lines spanning the width of the page, intended for handwriting practice. There are 15 lines in total, starting from the top right and extending to the bottom left.



Pași de bază pentru fotografiere și redare

Pregătirea fotografierii

Pregătire 1 - Introducerea acumulatorului	14
Pregătire 2 - Încărcarea acumulatorului	16
Pregătire 3 - Introducerea unui card de memorie	18



Fotografiere

Pasul 1 - Pornirea aparatului foto	20
Setarea limbii, a datei și a orei afișajului (numai la prima utilizare)	22
Pasul 2 - Selectarea unui mod de fotografiere	24
Pasul 3 - Încadrarea unei fotografii	26
Pasul 4 - Focalizarea și fotografierea	28



Redare

Pasul 5 - Redarea imaginilor	30
Pasul 6 - Ștergerea imaginilor nedorite	32

Pregătire 1 - Introducerea acumulatorului

- 1** Deschideți capacul camerei acumulatorului/
fantei cardului de memorie.

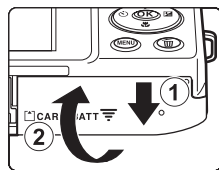

- 2** Introduceți acumulatorul li-ion
EN-EL19 inclus.

- Utilizați acumulatorul pentru a împinge zăvorul portocaliu al acumulatorului în direcția indicată de săgeată (1) și introduceți complet acumulatorul (2).
- Când acumulatorul este introdus corespunzător, zăvorul bateriei se va închide pe poziția sa.

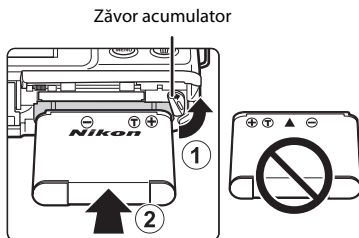

✓ **Introducerea corectă a acumulatorului**

Introducerea acumulatorului în altă poziție decât cea marcată sau cu polaritatea inversată poate deteriora aparatul foto. Verificați că acumulatorul este orientat corect.

- 3** Închideți capacul camerei acumulatorului/fantei
cardului de memorie.

- Încărcați acumulatorul înainte de prima utilizare sau când acumulatorul este aproape descărcat. Consultați pagina 16 pentru mai multe informații.

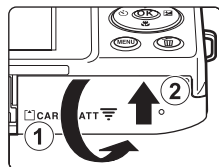

Scoaterea acumulatorului

Opriți aparatul foto și asigurați-vă că indicatorul luminos aparat pornit și monitorul sunt oprite și deschideți capacul camerei acumulatorului/fantei cardului de memorie.

Împingeți zăvorul portocaliu al acumulatorului în direcția indicată de săgeată (1), pentru a scoate parțial acumulatorul. Trageți drept de acumulator pentru a-l scoate (2); nu trageți de acumulator într-o poziție înclinată.

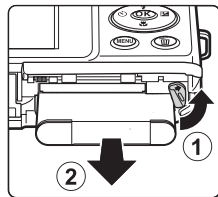

Atenționare privind temperatura ridicată

Aparatul foto, acumulatorul și cardul de memorie pot fi fierbinți imediat după utilizarea aparatului foto. Aveți grijă să nu vă frigeți la degete atunci când scoateți acumulatorul sau cardul de memorie.

Notă privind acumulatorul

Citiți și respectați avertizările privind acumulatorul de la pagina vii și secțiunea „Acumulatorul” (4), înainte de utilizare.

Pregătire 2 - Încărcarea acumulatorului

1 Pregătirea adaptorului de încărcare la curent alternativ EH-70P.

- Dacă este inclus un adaptor de priză*, atașați-l la conectorul de pe adaptorul de încărcare la curent alternativ. Apăsăți ferm adaptorul de priză până când se fixează în poziție. După conectarea celor două componente, încercarea de a îndepărta forțat adaptorul de priză poate cauza deteriorarea produsului.

* Forma adaptorului de priză diferă în funcție de țara sau regiunea în care s-a achiziționat aparatul foto.

Adaptorul de încărcare la curent alternativ se livrează în Argentina și în Coreea împreună cu un adaptor de priză.

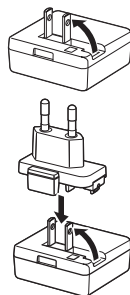

2 Asigurați-vă că s-a instalat acumulatorul în aparatul foto și apoi conectați aparatul foto la adaptorul de încărcare la curent alternativ în ordine, de la ① la ③.

- Lăsați aparatul foto oprit.
- Verificați orientarea corectă a fișelor. Nu încercați să introduceți fișele înclinate și nu utilizați forța la conectarea sau deconectarea fișelor.

Indicator luminos de încărcare

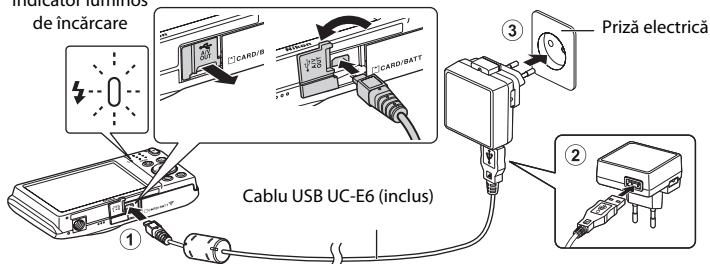

- Indicatorul luminos de încărcare clipește verde la intervale lungi indicând încărcarea acumulatorului.
- Pentru încărcarea unui acumulator complet consumat sunt necesare aproximativ 2 ore și 30 de minute.
- După ce acumulatorul este încărcat complet, indicatorul luminos de încărcare se stinge.
- Consultați „Interpretarea indicatorului luminos de încărcare” (17) pentru mai multe informații.

3 Deconectați adaptorul de încărcare la curent alternativ de la priza electrică și apoi deconectați cablul USB.

- Aparatul foto nu poate fi pornit atunci când este conectat la priza electrică cu EH-70P.

Interpretarea indicatorului luminos de încărcare

Indicator luminos de încărcare	Descriere
Clipește la intervale lungi (verde)	Acumulatorul se încarcă.
Dezactivat	Acumulatorul nu se încarcă. Când încărcarea este terminată, indicatorul luminos de încărcare nu mai clipește (verde) și se stinge.
Clipește repede (verde)	<ul style="list-style-type: none"> • Temperatura ambiantă nu este adecvată pentru încărcare. Încărcați acumulatorul într-un spațiu interior cu o temperatură ambiantă cuprinsă între 5°C și 35°C. • Cablul USB sau adaptorul de încărcare la curent alternativ nu este conectat corect ori este o problemă la acumulator. Deconectați cablul USB sau adaptorul de încărcare la curent alternativ și reconectați-le corespunzător ori schimbați acumulatorul.

Notă despre adaptorul de încărcare la curent alternativ

Citiți și respectați avertizările privind adaptorul de încărcare la curent alternativ de la pagina vii și secțiunea „Adaptor de încărcare la curent alternativ” (75), înainte de utilizare.

Încărcarea utilizând computerul sau încărcătorul de acumulator

- Când se conectează COOLPIX S2700 la un computer, se încarcă și acumulatorul Li-ion EN-EL19 (72, 62).
- Acumulatorul li-ion EN-EL19 se mai poate încărca utilizând încărcătorul pentru acumulatori MH-66 (comercializat separat; 71).

Alimentarea electrică de la CA

- Dacă folosiți adaptorul la rețeaua electrică EH-62G (comercializat separat; 71), aparatul foto COOLPIX S2700 poate fi alimentat de la o priză de curent alternativ și utilizat pentru fotografiere și redare.
- Nu utilizați niciodată altă marcă sau alt model de adaptor la rețeaua electrică, ci doar adaptorul EH-62G. Nerespectarea acestei precauții poate cauza supraîncălzirea sau defectarea aparatului foto.

Pregătire 3 - Introducerea unui card de memorie

- 1** Asigurați-vă că indicatorul luminos pentru aparat pornit și monitorul sunt oprite și deschideți capacul camerei acumulatorului/fantei cardului de memorie.

- Asigurați-vă că ați oprit aparatul foto înainte de a deschide capacul.

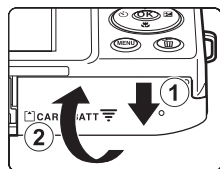

- 2** Introduceți cardul de memorie.

- Glisați cardul de memorie corect până când se blochează cu un clic.

✓ Introducerea cardului de memorie

Introducerea cardului de memorie cu cealaltă parte sau cu polaritatea inversată poate cauza deteriorarea aparatului foto sau a cardului de memorie. Verificați cardul de memorie pentru a vă asigura că este orientat corect.

Fantă card de memorie

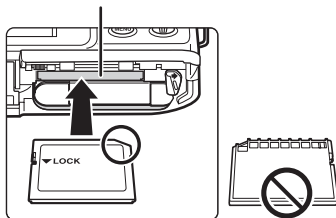

- 3** Închideți capacul camerei acumulatorului/fantei cardului de memorie.

✓ Formatarea unui card de memorie

- Atunci când introduceți prima oară în acest aparat foto un card de memorie care a fost utilizat cu alt dispozitiv, formatați cardul de memorie cu acest aparat foto.
- **La formatarea cardului de memorie se șterg definitiv toate datele stocate pe acesta.** Înainte de începe formatarea, transferați imaginile importante pe un computer și salvați-le.
- Pentru a formata un card de memorie, introduceți cardul de memorie în aparatul foto și apăsați pe butonul **MENU** și selectați **Formatare card** (📖88) din meniul de setare (📖86).

✓ Notă despre cardurile de memorie

Consultați documentația furnizată împreună cu cardul de memorie, precum și „Carduri de memorie” (🔍5) din „Maximizarea duratei de viață și a performanțelor aparatului foto”.

Scoaterea cardurilor de memorie

Opriti aparatul foto și asigurați-vă că indicatorul luminos aparat pornit și monitorul sunt oprite și deschideți capacul camerei acumulatorului/fantei cardului de memorie.

Apăsați cu grijă pe cardul de memorie spre interiorul aparatului foto (1) pentru a-l scoate parțial. Trageți drept de cardul de memorie pentru a-l scoate (2); nu trageți de cardul de memorie în unghi.

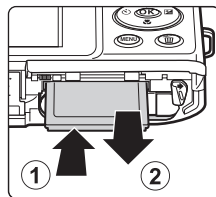

Atenționare privind temperatura ridicată

Aparatul foto, acumulatorul și cardul de memorie pot fi fierbinți imediat după utilizarea aparatului foto. Aveți grijă să nu vă frigeți la degete atunci când scoateți acumulatorul sau cardul de memorie.

Memoria internă și cardurile de memorie

Datele stocate în aparatul foto, inclusiv imagini statice și filme, pot fi salvate fie în memoria internă a aparatului foto (aproximativ 42 MB), fie pe un card de memorie. Pentru a utiliza memoria internă a aparatului foto pentru fotografiere sau redare, scoateți mai întâi cardul de memorie.

Carduri de memorie aprobate

Următoarele carduri de memorie (SD) au fost testate și aprobate pentru utilizarea cu acest aparat foto.

- Pentru înregistrarea filmelor se recomandă cardurile de memorie catalogate pentru categoria de viteză SD 6 sau una superioară. Înregistrarea filmului se poate opri în mod neașteptat dacă se utilizează carduri de memorie cu catalogări mai mici ale clasei de viteză.

	Card de memorie SD	Card de memorie SDHC ²	Card de memorie SDXC ³
SanDisk	2 GB ¹	4 GB, 8 GB, 16 GB, 32 GB	64 GB, 128 GB
TOSHIBA	2 GB ¹	4 GB, 8 GB, 16 GB, 32 GB	64 GB
Panasonic	2 GB ¹	4 GB, 8 GB, 16 GB, 32 GB	64 GB
Lexar	–	4 GB, 8 GB, 16 GB, 32 GB	64 GB, 128 GB

¹ În cazul în care cardul de memorie este utilizat cu un cititor de carduri sau cu un dispozitiv similar, verificați dacă dispozitivul acceptă carduri de 2 GB.

² Conform cu standardul SDHC. În cazul în care cardul de memorie este utilizat cu un cititor de carduri sau cu un dispozitiv similar, verificați dacă dispozitivul este compatibil cu standardul SDHC.



³ Conform cu standardul SDXC. În cazul în care cardul de memorie este utilizat cu un cititor de carduri sau cu un dispozitiv similar, verificați dacă dispozitivul este compatibil cu standardul SDXC.



- Contactați producătorul pentru detalii referitoare la cardurile de mai sus. Nu putem garanta performanțele aparatului foto dacă se utilizează carduri de memorie fabricate de alți producători.

Pasul 1 - Pornirea aparatului foto

1 Apăsați comutatorul de alimentare pentru a porni aparatul foto.

- **Dacă porniți aparatul foto pentru prima oară după achiziție, consultați „Setarea limbii, a datei și a orei afișajului”** (📖22).

- Se extinde obiectivul și se activează monitorul.

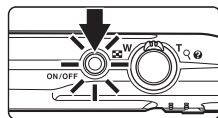

2 Verificați nivelul de încărcare al acumulatorului și numărul de expuneri rămase.

Indicator încărcare acumulator

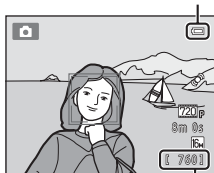

Număr de expuneri rămase

Indicator încărcare acumulator	Descriere
	Nivelul de încărcare a acumulatorului este ridicat.
	Nivelul de încărcare a acumulatorului este scăzut. Pregătiți-vă să încărcați sau să înlocuiți acumulatorul.
Bateria este consumată.	Aparatul foto nu poate efectua fotografii. Încărcați sau înlocuiți acumulatorul.

Numărul de expuneri rămase

Se afișează numărul de imagini care se pot captura.

- Dacă nu este introdus un card de memorie, se afișează pentru a se indica faptul că imaginile se vor salva în memoria internă a aparatului foto (aproximativ 42 MB).
- Numărul de expuneri rămase depinde de capacitatea rămasă liberă a memoriei interne sau a cardului de memorie și, de asemenea, de calitatea imaginii și dimensiunea imaginii (modul imagine) (📖61).
- Numărul de expuneri rămase arătat în ilustrații poate diferi de afișarea reală.



Pornirea și oprirea aparatului foto

- După pornirea aparatului foto se aprinde indicatorul luminos de aparat pornit (verde) și se activează monitorul. (După activarea monitorului, indicatorul luminos de aparat pornit se stinge.)
- Apăsați pe comutatorul de alimentare pentru a opri aparatul foto. Când aparatul foto este oprit, atât indicatorul luminos aparat pornit cât și monitorul se vor opri.
- Pentru a porni aparatul foto în modul redare, apăsați și țineți apăsat butonul  (redare). Obiectivul nu se va extinde.

Funcția de economisire a energiei (oprire automată)

Dacă o perioadă de timp nu se efectuează nicio operație, monitorul se va dezactiva, aparatul foto va intra în modul veghe și indicatorul luminos de aparat pornit va clipi. Aparatul foto se va opri în mod automat dacă timp de aproximativ alte trei minute nu este efectuată nicio operațiune.

Pentru a reactiva monitorul când indicatorul luminos de aparat pornit clipește, apăsați pe unul dintre butoanele următoare:

- Comutatorul de alimentare, butonul de declanșare, butonul  (mod fotografiere), butonul  (redare) sau butonul  (înregistrare film).

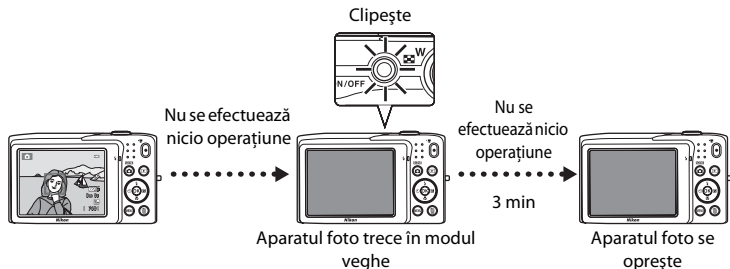

- Timpul permis să se scurgă înainte ca aparatul foto să intre în modul veghe poate fi modificat folosind opțiunea **Oprire automată** (87) din meniul de setare (86).
- În mod implicit, aparatul foto trece în modul de veghe în circa un minut când utilizați modul de fotografiere sau redare.
- Atunci când este folosit adaptorul CA EH-62G (comercializat separat), aparatul foto intră în modul de veghe după 30 de minute (valoare fixă).

Setarea limbii, a datei și a orei afișajului

Când aparatul foto este pornit pentru prima oară, se afișează o casetă de dialog pentru selectarea limbii.

- 1** Apăsați pe selectorul multiplu ▲ sau pe ▼ pentru a selecta limba dorită și apăsați pe butonul OK.

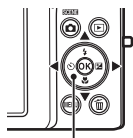

Selector multiplu

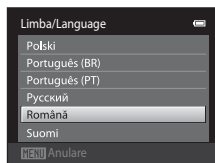

- 2** Apăsați pe ▲ sau pe ▼ pentru a alege **Da** și apăsați pe butonul OK.

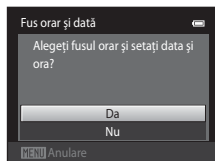

- 3** Apăsați pe ◀ sau pe ▶ pentru a selecta fusul orar de reședință și apăsați pe butonul OK.

- Pentru informații despre „Ora de vară”, consultați pagina 23.

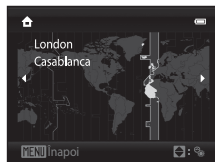

- 4** Apăsați pe ▲ sau pe ▼ pentru a alege ordinea în care se afișează ziua, luna și anul și apăsați pe butonul OK sau pe ▶.

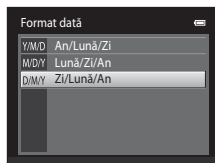

- 5** Apăsați pe ▲, ▼, ◀ sau pe ▶ pentru a edita data și ora și apăsați pe butonul OK.

- Selectați un câmp: apăsați pe ▶ sau pe ◀ (evidențierea se comută între **Z**, **L**, **A**, oră și minut).
- Editați valoarea: apăsați pe ▲ sau pe ▼.
- Confirmați setările: selectați câmpul minutelor și apăsați pe butonul OK sau pe ▶.

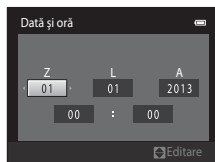

6 Apăsați pe ▲ sau pe ▼ pentru a alege **Da** și apăsați pe butonul **OK**.

- Când setările sunt aplicate, obiectivul se extinde și afișajul monitorului trece în modul fotografierii.

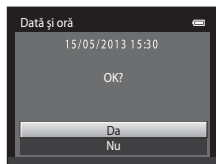

Ora de vară

Dacă s-a aplicat ora de vară, apăsați pe ▲ pentru a activa funcția orei de vară când setați regiunea la pasul 3.

- Când funcția de oră de vară este activată, în partea de sus a monitorului se afișează ☀️. Pentru a dezactiva funcția orei de vară, apăsați pe ▼.



🔗 Schimbarea limbii sau setării datei și a orei

- Puteți modifica aceste setări utilizând setările **Limba/Language** și **Fus orar și dată** din meniul de setare (📖86).
- Când este activată funcția orei de vară în **Fus orar** în **Fus orar și dată** din meniul de setare, ceasul intern al aparatului foto înaintează cu o oră, iar la dezactivare revine cu o oră. Dacă selectați destinația călătoriei (📍), aparatul foto calculează automat diferența orară dintre destinația călătoriei și fusul orar al reședinței (🏠) și salvează imaginile utilizând data și ora destinației călătoriei.
- Dacă ieșiți din meniul de setare fără a seta data și ora, 📷 va clipi a afișarea ecranului de fotografiere. Utilizați setarea **Fus orar și dată** din meniul de setare pentru a set data și ora (📖86).

🔗 Acumulator ceas intern

- Ceasul intern al aparatului foto este alimentat de acumulatorul de rezervă, nu de acumulatorul principal al aparatului foto.
- Acumulatorul de rezervă se încarcă atunci când acumulatorul principal este introdus în aparatul foto sau atunci când aparatul foto este conectat la un adaptor la rețeaua electrică opțional și poate asigura câteva zile de alimentare de rezervă după circa zece ore de încărcare.
- Dacă acumulatorul de rezervă este consumat, la pornirea aparatului foto se afișează ecranul de setare a datei și a orei. Setati din nou data și ora. Pentru informații suplimentare, consultați „Setarea limbii, a datei și a orei afișajului” (pasul 2, 📖22).

🔗 Imprimarea datei fotografierii în imaginile imprimate

- Setati data și ora înainte de fotografiere.
- Puteți imprima permanent data capturii pe imagini pe măsură ce acestea sunt efectuate setând **Imprimare dată** în meniul de setare (📖86).
- Puteți folosi software-ul ViewNX 2 (📖73) pentru a imprima data efectuării pe imaginile realizate folosind opțiunea **Imprimare dată**.



Pasul 2 - Selectarea unui mod de fotografiere

1 Apăsați pe butonul .

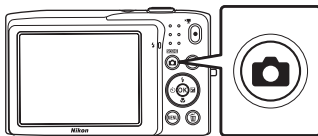
- Se afișează meniul de selecție a modului de fotografiere, care vă permite să selectați modul de fotografiere dorit.



2 Apăsați pe selectorul multiplu pe sau pentru a alege un mod de fotografiere.

- În aceste exemple este utilizat modul  (automat). Selectați  **Mod automat**.

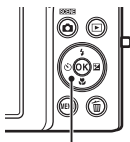

Selector multiplu

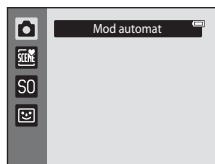

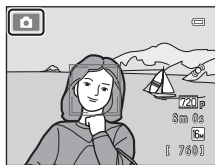

3 Apăsați pe butonul .

- Aparatul foto trece în modul  (automat).
- Consultați „Monitorul” (📖6) pentru mai multe informații despre ecranul de fotografiere.
- Setarea de mod de fotografiere se salvează chiar și după închiderea aparatului foto.



Moduri de fotografiere disponibile

	Mod automat 📖36
Se utilizează pentru fotografierea de ordin general. Setările pot fi ajustate în meniul de fotografiere (📖37) pentru a corespunde condițiilor de fotografiere și tipului de fotografie pe care doriți să o capturați.	
	Scenă 📖39
Setările aparatului foto sunt optimizate automat pentru scena selectată. La utilizarea selectorului automat de scenă, aparatul foto selectează automat modul scenă optim în momentul încadrării unei fotografii, permițând efectuarea mai ușoară a fotografiilor cu setări care să corespundă scenei. <ul style="list-style-type: none"> • Pentru a selecta o scenă, mai întâi afișați meniul de selecție a modului de fotografiere și apoi apăsați pe selectorul multiplu ►. Selectați scena dorită apăsând pe ▲, ▼, ◀ sau ▶ și apoi apăsați pe butonul OK. 	
S0	Efecte speciale 📖47
În timpul fotografierii se pot aplica fotografiilor efecte. Sunt disponibile șase efecte diferite. <ul style="list-style-type: none"> • Pentru a selecta un efect, mai întâi afișați meniul modului de fotografiere și apoi apăsați pe selectorul multiplu ►. Selectați efectul dorit apăsând pe ▲, ▼, ◀ sau ▶ și apoi apăsați pe butonul OK. 	
	Portret inteligent 📖49
Când aparatul foto detectează o față zămbitoare, puteți efectua automat o fotografie fără a apăsa pe butonul de declanșare (Cronometru zămbet). Opțiunea de estompare a pielii poate fi utilizată pentru a face tonurile pielii subiecților umani să apară mai estompate.	

Caracteristici disponibile în fiecare mod de fotografiere

- Selectorul multiplu ▲ (📷), ▼ (📷), ◀ (📷) și ▶ (📷) poate fi utilizat pentru setarea funcțiilor de fotografiere corespunzătoare. Consultați „Caracteristici care se pot seta utilizând selectorul multiplu” (📖52) pentru mai multe informații.
- Atunci când utilizați modul de fotografiere, apăsați pe butonul **MENU** pentru a se afișa meniul pentru modul de fotografiere selectat. Pentru informații despre setările disponibile în meniul pentru modul de fotografiere curent, consultați „Caracteristici de fotografiere” (📖35).

Pasul 3 - Încadrarea unei fotografii

1 Țineți aparatul foto nemișcat folosind ambele mâini.

- Țineți degetele și alte obiecte la distanță de obiectiv, de bliț, de dispozitivul de iluminare pentru asistență AF, de microfon și de difuzor.
- Atunci când fotografiați în orientarea portret („pe înălțime”), rotiți aparatul foto în așa fel încât blițul încorporat să fie situat deasupra obiectivului.

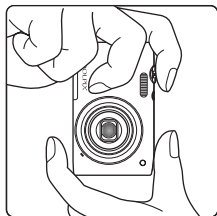
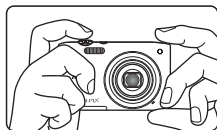

2 Încadrați fotografia.

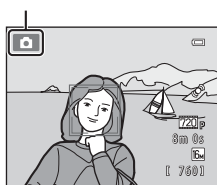

- Când aparatul foto detectează o față, fața respectivă va fi încadrată de un chenar dublu galben (zonă de focalizare) (setarea implicită).
- Pot fi detectate până la 12 fețe. Când aparatul foto detectează mai multe fețe, fața cea mai apropiată este încadrată de o margine galbenă dublă, iar restul de o margine unică.
- Atunci când sunt fotografiate alte subiecte decât persoane sau atunci când este încadrat un subiect a cărui figură nu este detectată, nu va afișată zona de focalizare. Încadrați fotografia astfel încât subiectul să fie în centrul sau lângă centrul cadrului.

Pictograma modului de fotografiere



Utilizarea unui trepied

Vă recomandăm să utilizați un trepied pentru a stabili aparatul foto atunci când fotografiați în următoarele situații:

- Când fotografiați în condiții de iluminare redusă sau când modul bliț (54) este setat la  (**Dezactivat**).
- Atunci când utilizați setarea de telefotografie.

Folosirea zoomului

Utilizați controlul zoomului pentru a activa zoomul optic.

- Rotiți butonul zoom înspre **T** pentru a mări subiectul astfel încât acesta să ocupe o zonă mai mare din cadru.
- Rotiți butonul zoom înspre **W** pentru a micșora, măbind astfel suprafața vizibilă a cadrului.
- La pornirea aparatului foto, poziția zoomului este setată la cea pentru unghi larg maxim.
- Indicatorul de zoom este afișat în partea de sus a monitorului când controlul zoomului este rotit.

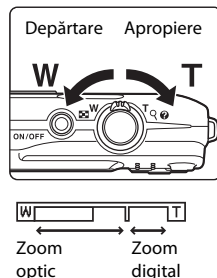

Zoom digital

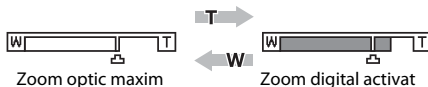

Atunci când zoomul aparatului foto este în poziția maximă de apropiere a zoomului optic, prin rotirea și menținerea controlului zoomului la **T** se declanșează zoomul digital. Subiectul este mărit până la 4x nivelul de zoom optic maxim posibil.



- Aparatul foto focalizează pe centrul cadrului și zona de focalizare nu este afișată atunci când zoomul digital este activat.

Zoomul digital și interpolarea

Spre deosebire de zoomul optic, zoomul digital utilizează pentru a mări imaginile un proces denumit interpolare, care conduce la deteriorarea calității imaginii în funcție de modul de imagine (86) și gradul de mărire al zoomului digital.

Interpolarea este aplicată poziției de zoom dincolo de  când se efectuează imagini statice. Când zoomul este mărit dincolo de poziția , interpolarea este inițiată, iar indicatorul de zoom devine galben pentru a indica faptul că s-a aplicat interpolarea.  se deplasează spre dreapta pe măsură ce imaginea se micșorează, permițându-vă să confirmați poziția de zoom care poate fi utilizată pentru capturarea de imagini statice fără degradarea imaginii înainte de fotografierea la setarea curentă de dimensiune a imaginii.

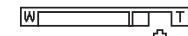

Dimensiune imagine mică

- Zoomul digital se poate dezactiva selectând opțiunea **Zoom digital** (87) în meniul de setare (86).

Pasul 4 - Focalizarea și fotografierea

1 Apăsați butonul de declanșare până la jumătate, adică apăsați ușor pe acest buton până când simțiți o ușoară rezistență.

- Atunci când apăsați butonul de declanșare până la jumătate, aparatul foto stabilește focalizarea și expunerea (viteza de declanșare și valoarea diafragmei). Focalizarea și expunerea rămân blocate atunci când butonul declanșare este apăsat până la jumătate.
- Când o față este detectată, aceasta este încadrată de un chenar dublu care indică zona activă de focalizare. Când subiectul este focalizat, chenarul dublu devine verde.

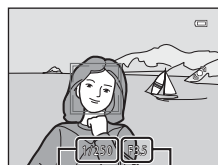
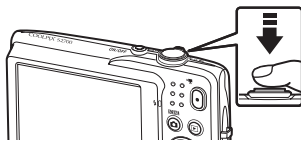

Viteză de declanșare Valoare diafragmă

- Dacă nu este detectată nicio față, aparatul foto va selecta automat zona de focalizare (până la nouă) care conține subiectul cel mai apropiat de aparat. Când subiectul este focalizat, zona de focalizare selectată strălucește în culoarea verde.

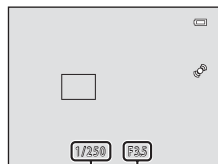

Viteză de declanșare Valoare diafragmă

- Atunci când utilizați un zoom digital, zona de focalizare nu este afișată, iar aparatul foto focalizează pe centrul cadrului. Odată ce focalizarea este stabilită, indicatorul de focalizare (📖6) va străluci verde.
- Dacă zona de focalizare sau indicatorul de focalizare clipește roșu la apăsarea butonului declanșare până la jumătate, aparatul foto nu poate focaliza. Modificați compoziția și apăsați din nou butonul declanșare până la jumătate.

2 Apăsați complet butonul de declanșare, adică apăsați-l în jos până la capăt.

- Declanșatorul este eliberat, iar imaginea este înregistrată pe cardul de memorie sau în memoria internă.
- Dacă apăsați butonul de declanșare cu prea multă forță, este posibil ca aparatul foto să tremure, având drept rezultat imagini neclare. Apăsați ușor butonul de declanșare.



✓ Notă privind înregistrarea imaginilor și salvarea filmelor

Indicatorul care arată numărul de expuneri rămase sau indicatorul care arată lungimea maximă a filmului clipește în timp ce se înregistrează imagini sau în timp ce este salvat un film. **Nu deschideți capacul camerei acumulatorului/fantei cardului de memorie și nu scoateți acumulatorul sau cardul de memorie** în timp ce un indicator clipește. În caz contrar, pot rezulta pierderi de date sau deteriorări ale aparatului foto sau ale cardului de memorie.

✓ Subiecți inadecvați pentru focalizare automată

Focalizarea automată poate să nu funcționeze conform așteptărilor în următoarele situații. În anumite cazuri rare, este posibil ca subiectul să nu fie focalizat, chiar dacă zona de focalizare și indicatorul de focalizare au culoarea verde și sunt aprinse:

- Subiectul este foarte întunecat
- Obiecte cu luminozități foarte diferite sunt prezente în aceeași scenă (de ex. soarele aflat în spatele subiectului va face ca subiectul să fie puternic umbrat)
- Nu există contrast între subiect și fundal (de ex. când subiectul unui portret, purtând o cămașă albă, stă în fața unui zid alb)
- Câteva obiecte sunt la distanțe diferite față de aparatul foto (de ex. subiectul este în interiorul unei cuști)
- Modele geometrice regulate (de ex. transparente sau geamuri pe un zgârie-nori)
- Subiectul se deplasează rapid

În situațiile menționate mai sus, încercați să apăsați butonul de declanșare până la jumătate pentru a refocaliza de câteva ori sau focalizați pe un alt subiect în modul automat și utilizați funcția de blocare a focalizării (📖67). Când folosiți blocarea focalizării, asigurați-vă că distanța dintre aparatul foto și subiectul pe care a fost blocată focalizarea este aceeași cu cea față de subiectul dorit.

✓ Notă privind funcția de detectare a fețelor

Consultați „Detectarea fețelor” (📖64) pentru mai multe informații.

🔪 Când subiectul este prea aproape de aparatul foto.

În cazul în care aparatul foto nu poate focaliza, încercați să fotografiați cu modul macro (📖56) sau cu modul scenă **Prim-plan** (📖43).

🔪 Dispozitiv iluminare asistență AF și bliț

Dacă subiectul nu este iluminat corespunzător, dispozitivul de iluminare asistență AF (📖87) poate lumina atunci când butonul declanșare este apăsat până la jumătate sau blițul (📖53) se poate declanșa atunci când este apăsat butonul declanșare până la capăt.

🔪 Pentru a vă asigura că nu ratați o fotografie

Dacă sunteți preocupat că ați putea rata o fotografie, apăsați butonul de declanșare complet, fără a-l mai apăsa întâi până la jumătate.







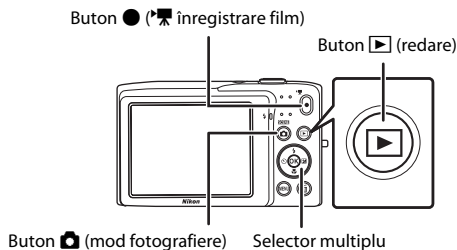





Pasul 5 - Redarea imaginilor

1 Apăsați pe butonul (redare).

- Aparatul foto intră în modul redare și se afișează în modul redare cadru întreg ultima imagine capturată.





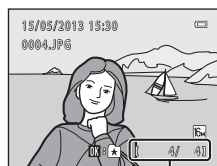

2 Utilizați selectorul multiplu pentru a selecta o imagine de afișat.

- Apăsați pe  sau pe  pentru a vizualiza imaginea anterioară.
- Apăsați pe  sau pe  pentru a vizualiza imaginea următoare.
- Pentru a derula imaginile, apăsați și mențineți apăsat selectorul multiplu , ,  sau .
- Pentru a reda imagini salvate în memoria internă, scoateți cardul de memorie. Se afișează  în zona pentru numărul cadrului curent/numărul total de cadre.
- Pentru a reveni în modul de fotografiere, apăsați pe butonul , pe butonul de declanșare sau pe butonul  ( înregistrare film).





Număr cadru curent/număr total de cadre

Vizualizarea imaginilor

- Imaginile pot fi afișate pentru o scurtă perioadă de timp la rezoluție mică imediat după ce comutați la imaginea următoare sau anterioară.
- Dacă vizualizați o imagine capturată utilizând funcția de detectare a fețelor (64) sau de detectare a animalelor de companie (46), imaginea va fi rotită și afișată automat în modul de redare în cadru întreg, în funcție de orientarea fețelor detectate, cu excepția imaginilor capturate cu **Continuu, BSS, Fotografiere în rafală 16** (37) sau **Urmărire subiect** (38).
- Orientarea imaginilor poate fi schimbată utilizând **Rotire imagine** (71) din meniul de redare.

Mai multe informații

- Consultați „Funcții disponibile în modul redare (meniul de redare)” (71) pentru mai multe informații.
- Consultați „Selectarea anumitor tipuri de imagini pentru redare” (70) pentru mai multe informații.

Modificarea modului de afișare a imaginilor

La utilizarea modului de redare, puteți modifica modul de afișare a imaginilor prin rotirea butonului de control al zoomului la **W** (📷) și **T** (🔍) (📖4).



Zoom sredare

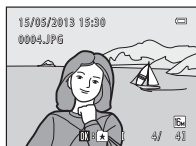

Imaginea se afișează în cadru întreg



Imaginea este mărită

Ghid zonă afișare

- Puteți ajusta raportul de zoom rotind comanda pentru zoom în poziția **W** (📷)/**T** (🔍). Imaginile pot fi mărite până la 10x.
- Pentru a vizualiza o altă zonă a imaginii, apăsați pe selectorul multiplu ▲, ▼, ◀ sau ▶.
- Dacă vizualizați o imagine capturată utilizând funcția de detectare a fețelor (📖64) sau de detectare a animalelor de companie (📖46), aparatul mărește fața detectată la momentul fotografierii, cu excepția imaginilor capturate cu **Continuu**, **BSS**, **Fotografiere în rafală 16** (📖37) sau **Urmărire subiect** (📖38). Dacă aparatul foto a detectat mai multe fețe la captura imaginii, apăsați pe ▲, ▼, ◀ sau ▶ pentru a se afișa altă față. Pentru a mări o zonă a imaginii unde nu sunt fețe, modificați raportul de zoom și apoi apăsați pe ▲, ▼, ◀ sau ▶.
- Puteți să tăiați imaginea și să salvați zona afișată a imaginii ca fișier separat apăsând pe butonul **MENU** (📖16).
- Apăsați pe butonul **OK** pentru a reveni la modul redare cadru întreg.

Afișarea miniaturilor de imagini/Afișarea calendarului

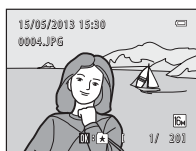

Afișare cadru întreg



Afișare miniaturi imagine
(4, 9 și 16 imagini per ecran)

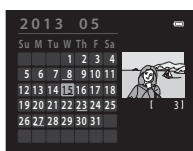

Afișare calendar

- Puteți vizualiza mai multe imagini pe un singur ecran, facilitând astfel găsirea imaginii dorite.
- Puteți modifica numărul de miniaturi afișate rotind butonul de control al zoomului la **W** (📷) sau **T** (🔍).
- Apăsați pe selectorul multiplu ▲, ▼, ◀ sau ▶ pentru a selecta o imagine și apoi apăsați pe butonul **OK** pentru a o afișa în cadru întreg.
- Când se afișează 16 miniaturi, rotiți butonul de control al zoomului la **W** (📷) pentru a comuta la afișarea calendarului (cu excepția modului listare după dată).
- Când se utilizează modul de afișare a calendarului, apăsați pe selectorul multiplu ▲, ▼, ◀ sau ▶ pentru a selecta data și apoi apăsați pe butonul **OK** pentru a se afișa prima imagine capturată în ziua respectivă.

Pasul 6 - Ștergerea imaginilor nedorite

- 1** Apăsați pe butonul  pentru a șterge imaginea afișată în acel moment pe monitor.

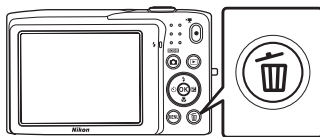

- 2** Apăsați pe selectorul multiplu pe **▲** sau pe **▼** pentru a selecta metoda de ștergere dorită și apăsați pe butonul **OK**.

- **Imagine curentă:** ștergeți imaginea afișată curent.
- **Ștergere imagini selectate:** selectați mai multe imagini și ștergeți-le. Consultați „Utilizarea ecranului de ștergere a imaginilor selectate” (📖33) pentru mai multe informații.
- **Toate imaginile:** ștergeți toate imaginile.
- Pentru a ieși fără a șterge imaginea, apăsați pe butonul **MENU**.

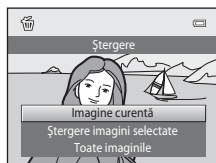

- 3** Apăsați pe **▲** sau pe **▼** pentru a alege **Da** și apăsați pe butonul **OK**.

- Imaginile șterse nu pot fi recuperate.
- Pentru a ieși fără a șterge imaginea, apăsați pe **▲** sau pe **▼** pentru a selecta **Nu** și apăsați pe butonul **OK**.



Note privind ștergerea imaginilor

- Odată șterse, imaginile nu pot fi recuperate. Transferați imaginile importante pe un computer sau pe un alt mediu înainte de a le șterge.
- Imaginile protejate nu pot fi șterse (📖71).

Ștergerea ultimei imagini captate în modul fotografie

În modul fotografie, apăsați pe butonul  pentru a șterge ultima imagine salvată.

Utilizarea ecranului de ștergere a imaginilor selectate

1 Apăsați pe selectorul multiplu pe ◀ sau pe ▶ pentru a alege o imagine de șters și apoi apăsați pe ▲ pentru a afișa ✓.

- Pentru a anula selecția, apăsați pe ▼ pentru a elimina ✓.
- Rotiți butonul de control al zoomului (📖2) la **T** (📷) pentru a reveni la redarea în cadru întreg sau la **W** (📐) pentru a afișa miniaturile.



2 Adăugați ✓ tuturor imaginilor de șters și apăsați pe butonul OK pentru a aplica selecția.

- Se va afișa un dialog de confirmare. Pentru mai multe operații, urmați instrucțiunile de pe ecran.

Selectarea anumitor tipuri de imagini pentru ștergere

Atunci când utilizați modul fotografii favorite, modul sortare automată sau modul listare după dată puteți selecta imagini pentru ștergere dintr-un album, dintr-o categorie sau de la o anumită dată de fotografiere (📖70).



A series of horizontal dashed lines spanning the width of the page, intended for handwriting practice. There are 15 lines in total, starting from the top right and extending to the bottom left.

Caracteristici de fotografiere

În acest capitol se descriu detaliat toate modurile de fotografiere, precum și caracteristicile disponibile în fiecare mod de fotografiere.

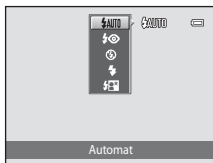
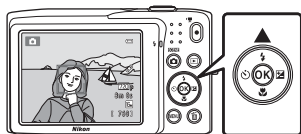
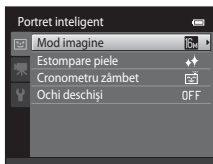
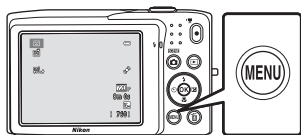
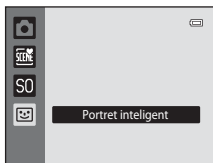
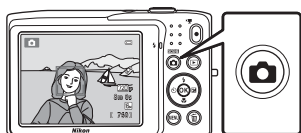

Consultând aceste informații veți învăța cum să selectați diferite moduri de fotografiere și cum să ajustați setările în funcție de condițiile de fotografiere și de tipul de imagini pe care doriți să le efectuați.

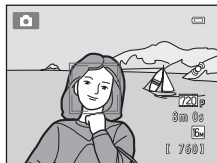

Modul (Automat)

Modul  (automat) este util pentru fotografiile generale și vă permite să personalizați o varietate de setări pentru adecvarea la condițiile de fotografiere și la tipul dorit de fotografie (📖37).



În ecranul de fotografiere → butonul  (mod fotografiere) → modul  (automat) (📖24-25)

- Puteți modifica modul în care aparatul foto selectează zona din cadru pe care să focalizeze apăsând pe butonul **MENU**, selectând fila  și setând **Mod zonă AF**. Setarea implicită este **Prioritate față**.
- Atunci când în meniul fotografiere **Mod zonă AF** este setat la **Prioritate față** (setarea implicită), aparatul foto focalizează pe subiect după cum urmează:
 - Dacă detectează o față umană, aparatul foto focalizează pe aceasta (consultați „Detectarea fețelor” (📖64) pentru mai multe informații).
 - Dacă nu detectează nicio față, aparatul foto selectează automat una sau mai multe dintre cele nouă zone de focalizare conținând subiectul cel mai apropiat de aparatul foto. Atunci când subiectul este focalizat, zona de focalizare (activă) strălucește verde (maxim nouă zone).

Modificarea setărilor modului (Automat)









- Caracteristici care se pot seta utilizând selectorul multiplu (📖52): Modul bliț (📖53), autodeclanșatorul (📖55), modul macro (📖56) și compensarea expunerii (📖57).
- Funcțiile care pot fi setate prin apăsarea butonului **MENU**: Opțiunile meniului de fotografiere în modul  (Automat) (📖37).





Opțiunile meniului de fotografiere în modul (Automat)

În modul  (automat) se pot modifica următoarele opțiuni.



În ecranul de fotografiere din modul  (automat) → butonul MENU



Opțiune	Descriere	
Mod imagine	Vă permite să selectați combinația de dimensiune a imaginii și calitate a imaginii utilizată la salvarea imaginilor. Setarea implicită este  4608x3456 . Această setare se aplică altor moduri de fotografiere.	60
Balans de alb	Vă permite să ajustați culorile din imagine pentru adecvarea la sursa de lumină, ceea ce poate face ca aceste culori să apară la fel cum apar pentru ochi. Deși setarea Automat (setarea implicită) poate fi utilizată pentru aproape toate tipurile de iluminare, se poate ajusta balansul de alb pentru adecvarea la gradul de acoperire a cerului sau la sursa de lumină pentru obținerea în imagine a unor culori mai naturale. <ul style="list-style-type: none"> • Setări blițul la  (Dezactivat) atunci când balansul de alb este setat la o setare diferită de Automat și Bliț. 	 24
Continuu	Permite selectarea setărilor de fotografiere continuă Unică , Continuu , BSS ( 44) sau Fotografiere în rafală 16 . Setarea implicită este Unică (adică la o declanșare se efectuează o singură imagine). În Continuu , dacă butonul de declanșare este ținut apăsat, se capturează până la 6 imagini la o viteză de circa 1,3 cadre pe secundă (fps) când modul imaginii este setat la  4608x3456 .	 26
Sensibilitate ISO	O sensibilitate ISO mai mare vă permite să fotografiați în condiții de iluminare redusă, deci să fotografiați subiecți mai întunecați. În plus, chiar în cazul subiecților cu luminozitate similară, se pot face fotografii la viteze mai mari de declanșare și se poate reduce neclaritatea cauzată de tremuratură aparatului foto și de mișcarea subiecților. Dacă sensibilitatea ISO este setată la Automată (setare implicită), aparatul foto setează sensibilitatea ISO automat. Dacă s-a selectat Automată și sensibilitatea ISO este mărită automat, în ecranul de fotografiere se afișează pictograma ISO ( 6).	 28

Opțiune	Descriere	
Opțiuni culoare	Vă permite să modificați tonurile de culoare ale imaginii în momentul fotografierii. Setările disponibile sunt Culoare standard (setarea implicită), Culoare intensă , Alb-negru , Sepia și Cianotipie .	 29
Mod zonă AF	Vă permite să selectați modul în care aparatul foto stabilește zona de focalizare pentru focalizare automată dintre Prioritate față (setare implicită), Automat , Manual , Centrală sau Urmărire subiect .	 30
Mod focalizare autom.	Când se selectează AF unic (setare implicită), aparatul foto focalizează numai când butonul de declanșare se apasă la jumătate. Când se selectează AF permanent , aparatul foto focalizează chiar și atunci când butonul de declanșare nu se apasă la jumătate. Se poate auzi sunetul de focalizare scos de aparatul foto.	 33



















 **Caracteristici care nu pot fi utilizate simultan**Unele funcții nu pot fi utilizate cu alte opțiuni de meniu (62).

Modul scenă (fotografiere adecvată pentru scene)



Setările aparatului foto sunt optimizate automat pentru tipul de subiect selectat. Sunt disponibile modurile scenă descrise mai jos.

În ecranul de fotografiere → butonul  (mod fotografiere) →  (a doua pictogramă de sus*) → ► → selectați o scenă (📖24-25)

* Este afișată pictograma pentru ultimul mod scenă selectat. Setarea implicită este  (Selector aut. scene).





 Selector aut. scene (📖40)	 Portret (📖40)	 Peisaj (📖40)	 Sport (📖41)
 Portret de noapte (📖41)	 Petrecere/Interior (📖41)	 Plajă (📖41)	 Zăpadă (📖42)
 Apus (📖42)	 Crepuscul/Răsărit (📖42)	 Peisaj noapte (📖42)	 Prim-plan (📖43)
 Mâncare (📖43)	 Muzeu (📖44)	 Foc de artificii (📖44)	 Copie alb-negru (📖44)
 Iluminare fundal (📖44)	 Asistență panoramă (📖45)	 Portret animal de casă (📖46)	

Afișarea unei descrieri pentru fiecare mod scenă (Afișare ajutor)

Alegeți tipul de scenă dorit în ecranul de selecție a scenelor și rotiți butonul de control al zoomului (📖2) la **T**  pentru a vizualiza descrierea scenei respective. Pentru a reveni la ecranul inițial, rotiți din nou butonul de control al zoomului la **T** .



Modificarea setărilor modului scenă



- În funcție de scenă, selectorul multiplu , ,  și  poate fi utilizat pentru setarea funcțiilor de fotografiere corespunzătoare. Consultați „Setări implicite” (📖58) pentru mai multe informații.
- Caracteristicile care pot fi setate utilizând butonul **MENU**: modul imagine (combinația dintre dimensiunile și calitatea imaginii) (📖60).

Modul scenă și caracteristici

Selector aut. scene



Aparatul foto simplifică fotografierea prin selectarea automată a modului scenă optim ca mai jos, în momentul încadrării fotografiei.

: Portret, : Peisaj, : Portret de noapte, : Peisaj noapte, : Prim-plan, : Iluminare fundamental, : Alte scene

- Atunci când aparatul foto selectează un mod scenă, pictograma mod scenă afișată în ecranul de fotografiere se modifică la modul scenă activat în momentul respectiv.
- Zona din cadru pe care focalizează aparatul foto (zona AF) depinde de compoziția fotografiei. Dacă aparatul foto detectează o față umană, acesta va focaliza pe respectiva față (64).
- În funcție de condițiile de fotografiere, este posibil ca aparatul foto să nu selecteze modul scenă dorit (39).
- Zoomul digital nu este disponibil.

Portret

Utilizați acest mod pentru portrete.

- Aparatul foto detectează o față umană și focalizează pe aceasta (64).
- Aparatul foto estompează tonurile pielii prin aplicarea funcției de estompere a pielii (66).
- Dacă nu detectează nicio față, aparatul foto va focaliza pe subiectul aflat în centrul cadrului.
- Zoomul digital nu este disponibil.

Peisaj

Folosiți acest mod pentru peisaje viu colorate și peisaje urbane.

- Când se apasă la jumătate pe butonul de declanșare, zonele de focalizare sau indicatorul de focalizare (6) strălucește întotdeauna verde.



 Sport

Folosiți acest mod pentru fotografii dinamice care îngheață acțiunea într-o singură declanșare și înregistrează mișcarea printr-o serie imagini statice.

- Aparatul foto focalizează pe centrul cadrului.
- Pentru a captura imagini continue, țineți apăsat butonul de declanșare. Se pot face până la 6 imagini la o viteză de aproximativ 1,3 cadre pe secundă (fps) atunci când modul imagine este setat la  **4608x3456**.
- Aparatul foto reglează focalizarea permanent, chiar dacă butonul de declanșare nu este apăsat până la jumătate. Se poate auzi sunetul de focalizare scos de aparatul foto.
- În timpul fotografierii continue, focalizarea, expunerea și nuanța sunt fixate la valorile definite la prima imagine din fiecare serie.
- Cadența de cadre în fotografierea continuă poate varia în funcție de setările modului imagine curent, de cardul de memorie utilizat sau de condițiile de fotografiere.

 Portret de noapte

Utilizați acest mod pentru portrete realizate la asfințit sau noaptea.

- Aparatul foto detectează o față umană și focalizează pe aceasta (64).
- Aparatul foto estompează tonurile pielii prin aplicarea funcției de estompare a pielii (66).
- Dacă nu detectează nicio față, aparatul foto va focaliza pe subiectul aflat în centrul cadrului.
- Zoomul digital nu este disponibil.

 Petrecere/Interior

Capturează efectele luminii de la lumânări și de la alte surse de iluminare de fundal din încăperi.

- Aparatul foto focalizează pe centrul cadrului.
- Deoarece fotografiile sunt afectate de tremuratul aparatului foto, țineți aparatul foto nemișcat. În zone întunecoase este recomandată folosirea unui trepied.

 Plajă

Capturează strălucirea unor subiecte precum plaje sau întinderi de apă luminate de soare.

- Aparatul foto focalizează pe centrul cadrului.

Modul scenă (fotografiere adecvată pentru scene)

Zăpadă

Capturează strălucirea zăpezii luminate de soare.

- Aparatul foto focalizează pe centrul cadrului.

Apus



Păstrează profunzimea nuanțelor de culori la apusul și la răsăritul soarelui.

- Aparatul foto focalizează pe centrul cadrului.

Crepuscul/Răsărit



Păstrează culorile ce se văd în lumina naturală slabă dinaintea de răsărit sau de la crepuscul.

- Când se apasă la jumătate pe butonul de declanșare, zonele de focalizare sau indicatorul de focalizare (6) strălucește întotdeauna verde.

Peisaj noapte









Pentru a obține peisaje de noapte impresionante, este folosită o viteză redusă de declanșare.

- Când se apasă la jumătate pe butonul de declanșare, zonele de focalizare sau indicatorul de focalizare (6) strălucește întotdeauna verde.









Prim-plan

Fotografiati flori, insecte și obiecte mici aflate în imediata apropiere.

- Modul macro este activat (56), iar aparatul foto focalizează automat în poziția cea mai apropiată în care poate focaliza.
- Apăsati pe butonul  și apoi pe selectorul multiplu , ,  sau  pentru a deplasa zona de focalizare activă. Înainte de efectuarea setărilor de mai jos, apăsați pe butonul  pentru a anula selecția zonei de focalizare.
 - Modul bliț
 - Autodeclanșator
 - Compensare expunere
- Aparatul foto reglează focalizarea permanent, chiar dacă butonul de declanșare nu este apăsat până la jumătate. Se poate auzi sunetul de focalizare scos de aparatul foto.

Măncare

Utilizați când fotografiati alimente.

- Modul macro este activat (56), iar aparatul foto focalizează automat în poziția cea mai apropiată în care poate focaliza.
- Puteți ajusta nuanța apăsând pe selectorul multiplu  și . Setarea selectată pentru ajustare nuanță rămâne stocată în memoria aparatului foto și după oprirea aparatului foto.
- Apăsati pe butonul  și apoi pe selectorul multiplu , ,  sau  pentru a deplasa zona de focalizare activă. Înainte de efectuarea setărilor de mai jos, apăsați pe butonul  pentru a anula selecția zonei de focalizare.
 - Nuanță
 - Autodeclanșator
 - Compensare expunere
- Aparatul foto reglează focalizarea permanent, chiar dacă butonul de declanșare nu este apăsat până la jumătate. Se poate auzi sunetul de focalizare scos de aparatul foto.

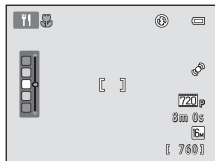

Modul scenă (fotografiere adecvată pentru scene)

Muzeu

Utilizat pentru interioare unde fotografierea cu bliț este interzisă (în muzee și galerii de artă) sau în alte situații în care nu doriți utilizarea blițului.

- Aparatul foto focalizează pe centrul cadrului.
- Aparatul foto capturează o serie de până la zece imagini cât timp declanșatorul este menținut apăsat, iar cea mai clară imagine din serie este selectată și salvată automat (BSS - Selector cea mai bună fotografie).

Foc de artificii



Pentru a captura expansiunea exploziei de lumină a artificiilor este folosită viteza redusă de declanșare.

- Aparatul foto focalizează la infinit.
- Indicatorul focalizare () strălucește întotdeauna verde la apăsarea la jumătate a butonului declanșare.

Copie alb-negru

Asigură imagini clare ale textelor sau ale desenelor pe suport de culoare albă.

- Aparatul foto focalizează pe centrul cadrului.
- Utilizați modul macro () când fotografiați un subiect aflat la distanță mică.

Iluminare fundal





Se folosește când lumina vine din spatele subiectului, punând trăsăturile sau detaliile în umbră.

- Blițul se declanșează automat pentru a „umple” (ilumina) umbrele.
- Aparatul foto focalizează pe centrul cadrului.

Asistență panoramă





Face o serie de imagini pe care le puteți uni într-o panoramă pe un computer.

- Selectați direcția în care doriți să adăugați imagini panoramei apăsând pe selectorul multiplu pe ▲, ▼, ◀ sau pe ▶ și apoi apăsați pe butonul .
- După ce faceți prima imagine, faceți fotografiile suplimentare necesare, verificând modul în care fiecare imagine se va conecta cu următoarea. Pentru a termina fotografierea, apăsați pe butonul .
- Transferați imaginile pe un computer și utilizați Panorama Maker (74) pentru a le uni într-o singură panoramă.
- Consultați „Utilizarea caracteristicii Asistență panoramă” (2) pentru mai multe informații.

Portret animal de casă

Utilizați acest mod pentru a face portrete ale animalelor de casă (câini sau pisici). Atunci când detectează fața unui câine sau a unei pisici, aparatul foto focalizează pe fața respectivă și acționează automat declanșatorul (declanșare automată).

- Când se selectează  **Portret animal de casă** pentru modul scenă, în ecranul afișat selectați **Unică** sau **Continuu**.

- **Unică:** aparatul foto face câte o singură imagine.
- **Continuu** (setare implicită): după ce se obține focalizare pe fața detectată, se pot captura până la 3 imagini (Viteză de fotografiere continuă: aproximativ 1,2 fps atunci când setarea pentru modul imagine este  **4608x3456**). În timpul fotografierii, pe monitor se afișează pictograma  dacă s-a selectat **Continuu**.

- În jurul feței se afișează un chenar dublu (zona de focalizare), care devine verde după obținerea focalizării. Se pot detecta până la cinci fețe. Dacă aparatul foto detectează mai multe fețe, chenarul dublu se afișează în jurul feței celei mai mari, iar în jurul celorlalte fețe se afișează chenare simple.

- Dacă nu se detectează fața unui animal de companie, declanșatorul poate fi acționat apăsând pe butonul de declanșare.

- Dacă nu a fost detectată nicio față a unui animal de companie, aparatul foto focalizează pe subiectul aflat în centrul cadrului.
- Dacă s-a selectat **Continuu**, se capturează până la 6 imagini la o viteză de aproximativ 1,3 fps în timp ce butonul de declanșare este ținut apăsat (dacă modul imagine este setat la  **4608x3456**).

- Apăsați pe selectorul multiplu  pentru a modifica setările de declanșare automată.

- **Declanșare automată** (setare implicită): aparatul foto declanșează automat în momentul focalizării pe fața detectată. Când se selectează **Declanșare automată**, pictograma  este afișată în ecranul de captură.

- **OFF:** declanșatorul este acționat numai la apăsarea butonului de declanșare.

- Zoomul digital nu este disponibil.

- Factori precum distanța dintre animalul de casă și aparatul foto, orientarea sau luminozitatea feței și viteza cu care se mișcă animalul de casă pot împiedica aparatul foto să detecteze fețe de câini sau de pisici sau pot determina aparatul foto să afișeze margini în jurul altor fețe decât cele de câini sau de pisici.

- **Declanșare automată** este dezactivat automat când:

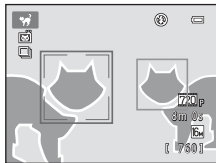

- s-au efectuat cinci serii.
- memoria internă sau cardul de memorie este plin.

Pentru a continua să efectuați fotografii cu funcția **Declanșare automată**, apăsați pe selectorul multiplu  și schimbați din nou setarea.



Modul efecte speciale (aplicarea efectelor la fotografiere)



În timpul fotografierii se pot aplica fotografiilor efecte.

Pe ecranul de fotografiere → butonul  (mod fotografiere) → SO (a treia pictogramă de sus*) → ► ► ► selectați un efect (24-25)

* Este afișată pictograma ultimului efect selectat. Setarea implicită este SO (soft).

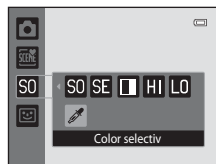



Sunt disponibile următoarele șase efecte.



Categorie	Descriere
SO Soft (setare implicită)	Atenuază imaginea adăugând o ușoară estompare întregii imagini.
SE Sepia nostalgică	Adaugă un ton sepia și reduce contrastul pentru a simula calitățile unei fotografii vechi.
 Monocrom contrast ridicat	Modifică imaginea în alb și negru și îi conferă un contrast clar.
HI Cheie înaltă	Conferă întregii imagini un ton luminos.
LO Cheie joasă	Conferă întregii imagini un ton întunecat.
 Color selectiv	Creează o imagine în alb și negru în care rămâne numai culoarea specificată.

- Aparatul foto focalizează pe zona din centrul cadrului.
- La selectarea opțiunii **Color selectiv**, apăsați selectorul multiplu pe ▲ sau pe ▼ pentru a selecta culoarea dorită din selector.

Pentru a modifica setările oricăreia din următoarele funcții, apăsați întâi pe butonul  pentru a anula selectarea culorii, apoi schimbați setările cum doriți.

- Flash mode (Mod bliț) (53)
- Autodeclanșator (55)
- Mod macro (56)
- Compensare expunere (57)

Pentru a reveni la ecranul de selectare a culorilor, apăsați din nou pe butonul .

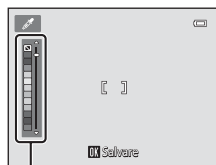

Glisor





Modificarea setărilor modului efecte speciale

- Caracteristicile care se pot seta utilizând selectorul multiplu (📖52): modul bliț (📖53), autodeclanșatorul (📖55), modul macro (📖56) și compensarea expunerii (📖57).
- Caracteristicile care pot fi setate prin apăsarea butonului **MENU**: modul imagine, care este combinația dintre dimensiunile imaginii și calitatea imaginii (📖60).

Modul portret inteligent (captura de imagini cu fețe zâmbitoare)

Atunci când detectează zâmbete, aparatul foto activează automat declanșatorul fără ca dvs. să trebuiască să apăsați pe butonul de declanșare (cronometru zâmbet). Puteți utiliza, de asemenea, opțiunea de estompare a pielii pentru a estompa tonurile pielii fețelor umane.

În ecranul de fotografiere → butonul  (mod fotografiere) →  Portret inteligent (📖24-25)

1 Încadrați o fotografie și așteptați ca subiectul să zâmbească, fără a apăsa pe butonul declanșare.

- Când aparatul foto detectează o figură umană, în jurul acesteia se afișează un chenar dublu de culoare galbenă (zonă de focalizare). Dacă aparatul foto a focalizat pe fața respectivă, culoarea chenarului dublu se va schimba în verde pentru un moment, iar focalizarea va fi blocată.
- Pot fi detectate maximum trei fețe. Dacă aparatul foto detectează mai multe fețe, în jurul feței aflate cel mai aproape de centrul cadrului se va afișa un chenar dublu, iar în jurul celorlalte fețe se vor afișa chenare simple.
- Dacă aparatul foto detectează că fața încadrată de marginea dublă zâmbește, funcția **Cronometru zâmbet** (📖51) este activată, iar declanșatorul va fi eliberat automat.
- După fiecare eliberare a declanșatorului, aparatul foto va iniția operația de detectare fețe și de detectare a zâmbetului pentru fotografierea automată continuă.

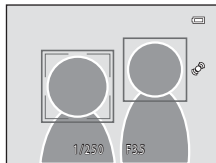

2 Opriți fotografierea.

- Pentru a opri fotografierea automată a fețelor zâmbitoare, efectuați următoarele:
 - Opriți aparatul foto.
 - Setări **Cronometru zâmbet** (📖51) la **Dezactivat**.
 - Apăsați pe butonul  și selectați alt mod de fotografiere.

Note privind modul portret inteligent

- Zoomul digital nu este disponibil.
- În anumite condiții de fotografiere, este posibil ca aparatul foto să nu poată detecta fețe sau zâmbete.
- Consultați „Note privind funcția Detectare fețe” (📖65) pentru mai multe informații.

Oprirea automată în modul cronometru zâmbet

Dacă **Cronometru zâmbet** se setează la **Activat**, se activează funcția de oprire automată (📖87), iar aparatul foto se va opri în cazul în care una din situațiile indicate mai jos persistă și nu se efectuează nicio altă operațiune.

- Aparatul foto nu detectează nicio față.
- Aparatul foto detectează o față, dar nu poate detecta un zâmbet.

Indicatorul luminos pentru autodeclanșator

Indicatorul luminos pentru autodeclanșator clipește când cronometrul pentru zâmbet este activat și aparatul foto detectează o față și clipește rapid imediat după eliberarea declanșatorului.

Eliberarea manuală a declanșatorului

Fotografiile pot fi realizate și prin apăsarea pe butonul de declanșare. Dacă nu detectează nicio față, aparatul foto va focaliza pe subiectul aflat în centrul cadrului.

Modificarea setărilor pentru modul portret inteligent

- Caracteristici care se pot seta utilizând selectorul multiplu (📖52): Modul bliț (📖53), autodeclanșatorul (📖55) și compensarea expunerii (📖57).
- Consultați „Opțiunile din meniul pentru portret inteligent” (📖51) pentru mai multe informații despre funcțiile care pot fi setate folosind butonul **MENU**.

Opțiunile din meniul pentru portret inteligent

În modul portret inteligent se pot modifica următoarele opțiuni.

În ecranul de fotografiere din modul portret inteligent → butonul **MENU**

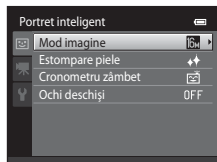

Opțiune	Descriere	📖
Mod imagine	Vă permite să selectați combinația de dimensiune a imaginii și calitate a imaginii utilizată la salvarea imaginilor. Dacă modificați setarea modului imagine, setarea nouă se aplică tuturor modurilor de fotografiere.	60
Estompare piele	Vă permite să setați efectul de estompare a pielii. Aparatul foto estompează tonurile feței prin aplicarea funcției de estompare a pielii înainte de salvarea imaginilor. Puteți selecta intensitatea efectului aplicat. Setarea implicită este Normală .	👁️34
Cronometru zâmbet	Când se selectează Activat (setare implicită), aparatul foto detectează fețe umane și apoi eliberează declanșatorul de fiecare dată când detectează un zâmbet. Autodeclanșatorul nu poate fi utilizat cu această caracteristică.	👁️34
Ochi deschiși	Dacă este selectată opțiunea Activat , aparatul foto eliberează automat declanșatorul de două ori de fiecare dată când se face o fotografie. Dintre cele două fotografii, se salvează numai aceea în care ochii subiectului sunt deschiși. Dacă ați selecta opțiunea Activat , blițul nu poate fi folosit. Setarea implicită este Dezactivat .	👁️35

🔑 Caracteristici care nu pot fi utilizate simultan

Unele funcții nu pot fi utilizate cu alte opțiuni de meniu (📖62).

Caracteristici care se pot seta utilizând selectorul multiplu

În timpul fotografierii, prin apăsarea selectorului multiplu ▲ (⚡), ▼ (🌿), ◀ (🕒) sau ▶ (📷) se pot seta următoarele funcții de fotografiere.

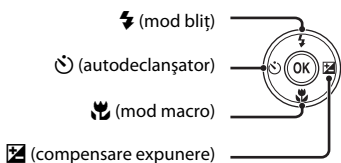

Funcții disponibile pentru fiecare mod de fotografiere

Funcțiile care pot fi setate depind de modul de fotografiere, așa cum se arată mai jos.

- Consultați „Setări implicite” (📖58), pentru informații despre setările implicite ale fiecărui mod.

Funcții	📷 (Mod automat)	Scenă	Efecte speciale	Portret inteligent
Flash mode (Mod bliț) (📖53)	✓	1	✓	✓ ²
Self-timer (Autodeclanșator) (📖55)	✓		✓	✓ ²
Macro (📖56)	✓		✓	-
Exposure compensation (Compensare expunere) (📖57)	✓		✓	✓

¹ Variaza în funcție de scenă. Consultați „Setări implicite” (📖58) pentru mai multe informații.

² Variaza în funcție de setarea meniului portret inteligent. Consultați „Setări implicite” (📖58) pentru mai multe informații.

Utilizarea blițului (moduri bliț)

Puteți seta modul bliț pentru adecvare la condițiile de fotografiere.

1 Apăsați pe selectorul multiplu ▲ (⚡ mod bliț).



2 Apăsați pe selectorul multiplu ▲ sau ▼ pentru a selecta modul bliț dorit și apăsați pe butonul OK.

- Consultați „Moduri bliț disponibile” (54) pentru mai multe informații.
- Dacă în câteva secunde setările nu sunt aplicate prin apăsarea butonului OK, selecția va fi anulată.
- Când se aplică **SAUTO** (Automat), SAUTO se afișează numai câteva secunde, indiferent de setările pentru **Informații fotografie** (53).

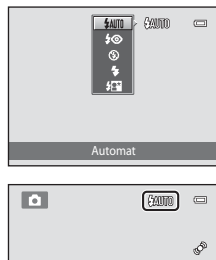

3 Încadrați subiectul, apoi fotografiați.

- Becul indicator al blițului arată starea blițului când butonul de declanșare este apăsat până la jumătate.
 - Activat: blițul se declanșează la apăsarea completă a butonului de declanșare.
 - Clipește: blițul se încarcă. Așteptați câteva secunde și încercați din nou.
 - Oprit: blițul nu se va declanșa când se face o fotografie.
- Dacă acumulatorul este descărcat, monitorul se va stinge cât timp blițul se încarcă.

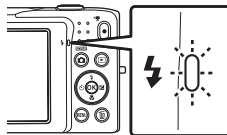

Raza efectivă a blițului

Când sensibilitatea ISO este setată la **Automată**, blițul are o rază de acțiune de 0,5–4,0 m în poziția de zoom maximă la unghi larg și o rază de acțiune de 0,5–2,0 m în poziția de zoom maximă pentru telefotografie.

Moduri bliț disponibile



Automat

Blițul se declanșează automat dacă lumina este slabă.



Autom. cu reducere ochi roșii

Adecvată pentru fotografierea persoanelor. Această opțiune reduce efectul de „ochi roșii” provocat de utilizarea blițului.



Dezactivat

Blițul nu se va declanșa chiar dacă lumina este slabă.
Vă recomandăm să utilizați un trepid pentru a stabili aparatul foto atunci când fotografiați în zone cu iluminare redusă.



Bliț de umplere

Blițul se declanșează la fiecare fotografiere. Utilizați pentru a „umple” (ilumina) umbre și subiecți cu fundal luminos.



Sincronizare lentă

Modul Bliț automat este combinat cu o viteză de declanșare redusă.
Mod adecvat pentru portrete de seară sau de noapte care includ o priveliște de fundal.
Blițul iluminează subiectul principal; sunt utilizate viteze de declanșare reduse pentru captarea fundalului în timpul nopții sau în cazul unei lumini slabe.



Setarea modului bliț

- Setarea modului bliț implicit variază în funcție de modul de fotografiere. Consultați „Setări implicite” (□58) și „Funcții disponibile pentru fiecare mod de fotografiere” (□52) pentru mai multe informații.
- Unele funcții nu pot fi utilizate cu alte opțiuni de meniu (□62).
- Setarea modului blițului aplicată în modul  (automat) este stocată în memoria aparatului foto chiar și după închiderea acestuia.



Reducerea efectului de ochi roșii

Acest aparat foto utilizează modul avansat reducere ochi roșii („Punct fixare ochi roșii încorporat în aparatul foto”).

Dacă aparatul foto detectează „ochi roșii” în timpul salvării unei imagini, zona afectată va fi procesată pentru reducerea ochilor roșii înainte de salvarea imaginii.

Rețineți următoarele în timpul fotografierii:

- Pentru salvarea imaginilor este necesar mai mult timp decât în mod normal.
- Este posibil ca reducerea ochilor roșii să nu producă rezultatul dorit în anumite situații.
- În situații extrem de rare, zonele care nu sunt afectate de ochii roșii ar putea fi afectate de procesele de reducere a ochilor roșii; în aceste cazuri alegeți un alt mod bliț și încercați din nou.

Utilizarea autodeclanșatorului

Aparatul foto este echipat cu un autodeclanșator care declanșează după zece secunde sau două secunde de la apăsarea butonului de declanșare. Autodeclanșatorul este util când doriți să intrați în fotografia pe care o efectuați și când doriți să evitați efectele de tremurat al camerei care apar în momentul apăsării butonului de declanșare. Când folosiți autodeclanșatorul, este recomandată folosirea unui trepied.

- 1** Apăsați pe selectorul multiplu ◀ (📷) autodeclanșator).



- 2** Apăsați pe selectorul multiplu pe ▲ sau ▼ pentru a alege 📷10s sau 📷2s și apăsați pe butonul OK.

- 📷10s (zece secunde): se utilizează în cazurile importante, de exemplu la nunți
- 📷2s (două secunde): se utilizează pentru a preveni tremuratul aparatului foto
- Dacă în câteva secunde setările nu sunt aplicate prin apăsarea butonului OK, selecția va fi anulată.
- Dacă modul de fotografiere este setat la modul scenă **Portret animal de casă**, se afișează 📷 (declanșare automată) (📖46). Nu se pot utiliza setările pentru autodeclanșator 📷10s și 📷2s.

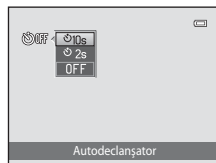

- 3** Încadrați fotografia și apăsați butonul declanșare până la jumătate.

- Focalizarea și expunerea vor fi setate.

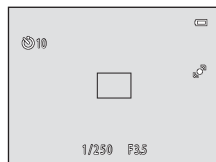

- 4** Apăsați butonul declanșare până la capăt.

- Autodeclanșatorul va porni, iar numărul de secunde rămase până la eliberarea declanșatorului este afișat pe monitor. Indicatorul luminos autodeclanșator clipește în timp ce temporizatorul cronometrează. Lampa încetează să clipească cu o secundă înainte de eliberarea declanșatorului și rămâne aprinsă până când declanșarea este încheiată.
- Atunci când declanșatorul este eliberat, autodeclanșatorul va fi setat la **OFF**.
- Pentru a opri temporizatorul înainte ca o fotografie să fie făcută, apăsați butonul declanșare încă o dată.

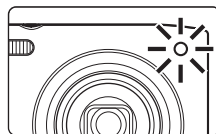
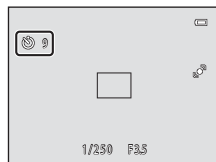

Utilizarea modului macro

Atunci când utilizați modul macro, aparatul foto focalizează pe obiecte aflate la mai puțin de aproximativ 5 cm de obiectiv. Această caracteristică este utilă pentru primplanuri de flori sau alte obiecte mici.

- 1 Apăsați pe selectorul multiplu ▼ (🌸 mod macro).



- 2 Apăsați pe selectorul multiplu ▲ sau ▼ pentru a alege **ON** și apăsați pe butonul (OK).

- Este afișată pictograma mod macro (🌸).
- Dacă nu se aplică setarea în câteva secunde prin apăsarea butonului (OK), selecția va fi anulată.

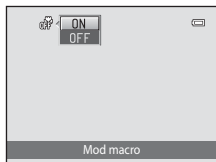

- 3 Rotiți butonul controlului de zoom pentru a seta raportul de zoom la o poziție în care 🌸 și indicatorul de zoom luminează verde.



- Distanța minimă la care se poate afla subiectul depinde de raportul de zoom. Când raportul de zoom este setat la o poziție în care 🌸 și indicatorul de zoom luminează verde, aparatul foto poate focaliza pe subiecți aflați la mai mult de aproximativ 10 cm de obiectiv. Când zoom se află în poziția de unghi larg maximă, (în poziția în care se afișează 🌄), aparatul foto poate focaliza pe subiecți aflați la mai mult de aproximativ 5 cm de obiectiv.

📌 Notă despre utilizarea blițului

Este posibil ca blițul să nu poată lumina întregul subiect la distanțe mai mici de 50 cm.

📌 Notă despre focalizarea automată

Dacă utilizați modul macro în modul 📷 (Automat), puteți focaliza fără a apăsa până la jumătate butonul de declanșare setând **Mod focalizare autom.** (📖38) în meniul de fotografiere (📖37) la **AF permanent**. Dacă se utilizează alte moduri de fotografiere, **AF permanent** se activează automat când se activează modul macro. Se poate auzi sunetul de focalizare scos de aparatul foto.

📌 Setarea modului macro

- Modul macro nu se poate utiliza cu anumite moduri de fotografiere. Consultați „Caracteristici care se pot seta utilizând selectorul multiplu” (📖52) pentru mai multe informații.
- Setarea modului macro aplicată în modul 📷 (automat) este stocată în memoria aparatului foto chiar și după închiderea acestuia.

Ajustarea luminozității (compensarea expunerii)

Compensarea expunerii este utilizată pentru a modifica expunerea de la valoarea sugerată de aparatul foto pentru ca imaginile să fie mai strălucitoare sau mai întunecate.

- 1 Apăsați pe selectorul multiplu ► (☒ compensare expunere).



- 2 Rotiți selectorul multiplu sau apăsați ▲ sau ▼ pentru a selecta o valoare a compensării.

- Pentru a face imaginea mai luminoasă, aplicați o compensare a expunerii pozitivă (+).
- Pentru a face imaginea mai întunecată, aplicați o compensare a expunerii negativă (-).

Ghid compensare expunere

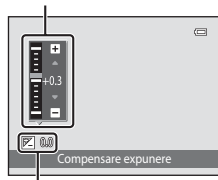

Valoare compensare expunere

- 3 Apăsați pe butonul OK pentru a aplica valoarea de compensare.

- Dacă nu apăsați butonul OK în câteva secunde, meniul va dispărea.
- Dacă utilizați o altă valoare decât **0.0** pentru compensarea expunerii, valoarea este afișată pe monitor cu indicatorul ☒.



- 4 Apăsați butonul de declanșare pentru a face o fotografie.

- Pentru a ieși fără a modifica expunerea, reveniți la pasul 1, selectați valoarea **0.0** și apăsați pe butonul OK.









Valoarea compensării expunerii

Valoarea compensării expunerii aplicată în modul  (automat) rămâne stocată în memoria aparatului foto și după închiderea acestuia.

Setări implicite

Setările implicite pentru fiecare funcție din fiecare mod de fotografiere sunt descrise mai jos.

- Consultați pagina următoare pentru informații despre setările implicite din modurile scenă.

	Bliț ( 53)	Autodeclanșator ( 55)	Macro ( 56)	Compensare expunere ( 57)
 (Mod automat)	 AUTO	Dezactivat	Dezactivat	0,0
SO (Efecte speciale)		Dezactivat	Dezactivat	0,0
 (Portret inteligent)	 AUTO ¹	Dezactivat ²	Dezactivat ³	0,0







































¹ Nu se poate utiliza dacă **Ochi deschiși** se setează la **Activat**.



² Se poate utiliza dacă **Cronometru zâmbet** se setează la **Dezactivat**.

³ Această setare nu se poate modifica.

Setarea aplicată în modul  (automat) rămâne stocată în memoria aparatului foto și după închiderea acestuia (cu excepția setării pentru autodeclanșator).

Setările implicite pentru fiecare funcție din modul scenă sunt descrise mai jos.

	Bliț (📖53)	Autodeclanșator (📖55)	Macro (📖56)	Compensare expunere (📖57)
 (📖40)	 ¹	Dezactivat	Dezactivat ²	0,0
 (📖40)		Dezactivat	Dezactivat ²	0,0
 (📖40)	 ²	Dezactivat	Dezactivat ²	0,0
 (📖41)	 ²	Dezactivat ²	Dezactivat ²	0,0
 (📖41)	 ³	Dezactivat	Dezactivat ²	0,0
 (📖41)	 ⁴	Dezactivat	Dezactivat ²	0,0
 (📖41)	 ¹	Dezactivat	Dezactivat ²	0,0
 (📖42)	 ¹	Dezactivat	Dezactivat ²	0,0
 (📖42)	 ²	Dezactivat	Dezactivat ²	0,0
 (📖42)	 ²	Dezactivat	Dezactivat ²	0,0
 (📖42)	 ²	Dezactivat	Dezactivat ²	0,0
 (📖43)		Dezactivat	Activat ²	0,0
 (📖43)	 ²	Dezactivat	Activat ²	0,0
 (📖44)	 ²	Dezactivat	Dezactivat	0,0
 (📖44)	 ²	Dezactivat ²	Dezactivat ²	0,0 ²
 (📖44)		Dezactivat	Dezactivat	0,0
 (📖44)	 ²	Dezactivat	Dezactivat ²	0,0
 (📖45)		Dezactivat	Dezactivat	0,0
 (📖46)	 ²	 ⁵	Dezactivat	0,0

¹ Se poate selecta  **(Automat)** sau  **(Dezactivat)**. Dacă se selectează  **(Automat)**, aparatul foto selectează automat modul bliț adecvat scenei selectate.

² Nu se poate modifica.

³ Nu se poate modifica. Fixat la bliț de umplere cu sincronizare lentă și reducere ochi roșii.

⁴ Poate fi utilizat modul bliț cu sincronizare lentă și reducere ochi roșii.

⁵ Autodeclanșatorul este dezactivat. **Declanșare automată** (📖46) poate fi activat sau dezactivat.

Caracteristici care nu pot fi utilizate simultan

Unele funcții nu pot fi utilizate cu alte opțiuni de meniu (📖62).

Modificarea dimensiunii imaginii (Mod imagine)

În ecranul de fotografiere → MENU butonul → Mod imagine

Puteți utiliza setarea **Mod imagine** din meniul de fotografiere pentru a selecta combinația de dimensiune a imaginii și raport de compresie utilizată la salvarea imaginilor.

Alegeți modul imagine care se potrivește cel mai bine cu modul în care imaginile vor fi utilizate și cu capacitatea memoriei interne sau a cardului de memorie. Cu cât setările pentru modul imagine sunt mai ridicate, cu atât va fi mai mare dimensiunea la care fotografia poate fi imprimată, limitând însă numărul imaginilor ce pot fi înregistrate.

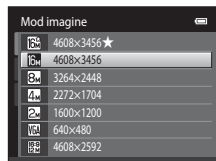

Setări din modul imagine (dimensiune imagine și calitate)

Mod imagine*	Descriere
4608x3456 ★	Calitate mai mare decât , recomandată pentru măriri sau imprimări de calitate înaltă. Nivelul de compresie este de aproximativ 1:4.
4608x3456 (setare implicită)	Cea mai bună alegere în majoritatea situațiilor. Nivelul de compresie este de aproximativ 1:8.
3264x2448	
2272x1704	
1600x1200	Dimensiunea mai mică decât , sau permite stocarea unui număr mai mare de imagini. Nivelul de compresie este de aproximativ 1:8.
640x480	Adecvată pentru afișarea pe întregul ecran al unui televizor cu formatul de imagine de 4:3 sau pentru distribuirea prin e-mail. Nivelul de compresie este de aproximativ 1:8.
4608x2592	Pot fi înregistrate imagini cu un format imagine de 16:9. Nivelul de compresie este de aproximativ 1:8.

* Numărul total de pixeli înregistrați și numărul de pixeli înregistrați pe orizontală și pe verticală.
Exemplu: 4608x3456 = aprox. 16 megapixeli, 4608 x 3456 pixeli

Pictograma pentru setarea curentă este afișată în monitor în modurile fotografiere și redare (6, 7).







Mod imagine

- Modificările aduse acestei setări se aplică tuturor modurilor de fotografiere.
- Unele funcții nu pot fi utilizate cu alte opțiuni de meniu (📖62).

Numărul de expuneri rămase

Următorul tabel listează numărul aproximativ de imagini care pot fi salvate pe un card de memorie de 4 GB. Rețineți că, din cauza compresiei JPEG, numărul de imagini care pot fi salvate variază puternic în funcție de compoziția imaginii. În plus, acest număr poate varia în funcție de producătorul cardului de memorie, chiar și atunci când cardurile de memorie au aceeași capacitate specificată.

Consultați ecranul de fotografiere pentru numărul de imagini care pot fi salvate la salvarea pe memoria internă (aprox. 42 MB).

Mod imagine	Card de memorie ¹ (4 GB)	Dimensiune imprimare ² (cm)
 4608×3456★	380	Aprox. 39 × 29
 4608×3456	760	Aprox. 39 × 29
 3264×2448	1570	Aprox. 28 × 21
 2272×1704	3380	Aprox. 19 × 14
 1600×1200	7390	Aprox. 13 × 10
 640×480	23800	Aprox. 5 × 4
 4608×2592	1010	Aprox. 39 × 22

¹ Dacă numărul de expuneri rămase este 10.000 sau mai multe, afișajul de număr de expuneri rămase arată „9999”.

² Dimensiune de imprimare la o rezoluție rezultată de 300 dpi. Dimensiunile de imprimare sunt calculate prin împărțirea numărului de pixeli la rezoluția imprimantei (dpi) și înmulțirea cu 2,54 cm. Cu toate acestea, la aceeași dimensiune a imaginii, imaginile imprimate la rezoluții mai mari vor fi imprimate cu dimensiuni mai mici decât cea indicată, iar cele imprimate la rezoluții mai mici vor fi imprimate la dimensiuni mai mari decât cea indicată.

Caracteristici care nu pot fi utilizate simultan

Unele funcții nu pot fi utilizate cu alte opțiuni de meniu.

Funcție restricționată	Setare	Descriere
Modul bliț	Continuu (📖37)	Când se selectează Continuu, BSS sau Fotografiere în rafală 16 , blițul este dezactivat.
Autodeclanșator	Mod zonă AF (📖38)	Atunci când este selectată opțiunea Urmărire subiect , autodeclanșatorul este dezactivat.
Mod macro	Mod zonă AF (📖38)	Atunci când este selectată opțiunea Urmărire subiect , modul macro este dezactivat.
Mod imagine	Continuu (📖37)	Când se selectează Fotografiere în rafală 16 , setarea pentru Mod imagine este fixată la 5M (dimensiune imagine: 2560 × 1920 pixeli).
	Sensibilitate ISO (📖37)	Dacă se selectează 3200 , se poate selecta numai setarea modului imagine 4M 2272×1704 , 2M 1600×1200 sau 1M 640×480 . Dacă este selectată altă setare a modului de imagine decât cele de mai sus, setarea modului de imagine este modificată automat la 4M 2272×1704 când Sensibilitate ISO este setat la 3200 .
Balans de alb	Opțiuni culoare (📖38)	Când s-a selectat Alb-negru, Sepia sau Cianotipie , setarea Balans de alb este fixată la Automat .
Continuu	Autodeclanșator (📖55)	Când se utilizează autodeclanșatorul, setarea continuă este fixată la Unică .
Sensibilitate ISO	Continuu (📖37)	Când s-a selectat Fotografiere în rafală 16 , setarea Sensibilitate ISO se specifică automat în funcție de luminozitate.
Mod zonă AF	Zoom digital (📖87)	Când este aplicat zoomul digital, zona de focalizare este fixată la Centrală .
Deteecție mișcare	Mod zonă AF (📖38)	La efectuarea unei fotografii cu Urmărire subiect , Deteecție mișcare este dezactivat.
	Continuu (📖37)	Dacă se selectează Fotografiere în rafală 16 , opțiunea Deteecție mișcare nu este activată.
	Sensibilitate ISO (📖37)	Dacă se selectează altă setare decât Automată , Deteecție mișcare se dezactivează.

Funcție restricționată	Setare	Descriere
Avertizare clipire	Continuu (📖37)	Când se selectează Continuu, BSS sau Fotografiere în rafală 16 , opțiunea Avertizare clipire este dezactivată.
Zoom digital	Continuu (📖37)	Dacă se selectează Fotografiere în rafală 16 , zoomul digital nu este disponibil.
	Mod zonă AF (📖38)	Atunci când este selectată opțiunea Urmărire subiect , zoomul digital este dezactivat.

✔ Note privind zoomul digital

- Zoomul digital nu poate fi utilizat cu anumite setări și moduri de fotografiere (📷58).
- Când este aplicat zoomul digital, aparatul foto focalizează pe subiectul aflat în centrul cadrului.

Detectarea fețelor

Atunci când aparatul foto este îndreptat spre o față în modurile de fotografiere prezentate mai jos, aparatul foto detectează automat fața și focalizează pe aceasta. Dacă aparatul foto detectează mai multe fețe, se afișează un chenar dublu (zona de focalizare) în jurul feței focalizate și chenare simple în jurul celorlalte fețe.

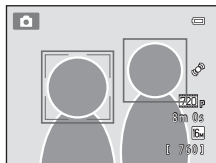

Mod fotografiere	Număr de fețe care pot fi detectate	Zonă de focalizare (chenar dublu)
Când Mod zonă AF (📖38) este setat la Prioritate față (👤30) în modul 📷 (automat) (📖36)	Până la 12	Fața cea mai apropiată de aparatul foto
Selector aut. scene, Portret (📖40) sau Portret de noapte (📖41) în mod scenă (📖39)		
Mod portret inteligent (📖49)	Până la 3	Fața cea mai apropiată de centrul cadrului

- Când se utilizează modul 📷 (automat), dacă apăsați butonul de declanșare până la jumătate și nu este detectată nicio față sau se încadrează o imagine care nu conține nicio față, aparatul foto selectează zona de focalizare (până la nouă zone) care conține subiectul cel mai apropiat de aparatul foto.
- Când se selectează **Selector aut. scene**, zona de focalizare se modifică în funcție de scena selectată de aparatul foto.
- Dacă în modurile scenă **Portret** sau **Portret de noapte** sau în modul portret inteligent nu s-a detectat nicio față la apăsarea la jumătate a butonului de declanșare, aparatul foto va focaliza pe subiectul din centrul cadrului.

✓ Note privind funcția Detectare fețe

- Capacitatea aparatului foto de a detecta fețe depinde de o multitudine de factori, inclusiv direcția în care sunt îndreptate fețele. Este posibil ca aparatul foto să nu detecteze fețe în următoarele situații:
 - Când fețele sunt parțial ascunse de ochelari de soare sau obstrucționate într-un alt mod
 - Când fețele ocupă prea mult sau prea puțin din cadru
- Atunci când cadrul include mai multe fețe, fețele detectate de aparatul foto și fața pe care se face focalizarea depind de mai mulți factori, printre care direcția către care sunt îndreptate fețele.
- În anumite cazuri rare este posibil ca subiectul să nu fie focalizat, chiar dacă cadrul dublu strălucește în culoarea verde (☐29). În acest caz, comutați la modul  (automat) și setați **Mod zonă AF** la **Manual** sau **Centrală**. Încercați să refocalizați pe alt subiect aflat la aceeași distanță față de aparatul foto ca și subiectul dorit al portretului (☐67).

✓ Vizualizarea imaginilor capturate utilizând detectarea feței

- Dacă sunt redată imagini în care o față a fost detectată în timpul fotografierii, imaginile vor fi rotite automat pentru afișarea în modul redare în funcție de orientarea feței detectate, cu excepția imaginilor capturate folosind funcția **Continuu, BSS, Fotografiere în rafală 16** (☐37, 📷26) sau **Urmărire subiect** (☐38, 📷31).
- În modul de redare cadru întreg, imaginea este mărită cu fața detectată (☐31) în centrul monitorului dacă butonul de control al zoomului este rotit la **T** (📷), cu excepția imaginilor capturate cu funcția **Continuu, BSS, Fotografiere în rafală 16** (☐37, 📷26) sau **Urmărire subiect** (☐38, 📷31).

Estompare piele

În modurile de fotografiere prezentate mai jos, aparatul foto detectează până la trei fețe umane la activarea declanșatorului și procesează imaginea pentru a estompa tonurile pielii faciale înainte de salvarea imaginii.

- Modul scenă **Selector aut. scene, Portret** (📖40) sau **Portret de noapte** (📖41)
- Mod portret inteligent

Imaginilor salvate li se pot aplica funcții de editare, precum **Estompare piele**, utilizându-se **Retușare cosmetică** (📖71).

✔ Note despre funcția de estompare a pielii

- Salvarea unei imagini la fotografierea folosind funcția estompare piele poate dura ceva mai mult decât de obicei.
- În anumite condiții de fotografiere, este posibil ca tonurile pielii faciale să nu poată fi estompate sau să fie modificate alte părți decât fața. Dacă nu se produc rezultatele dorite, comutați aparatul foto la alt mod de fotografiere sau setați **Estompare piele** la **Dezactivată** în modul portret inteligent și fotografiați din nou.
- Nivelul de estompare a pielii nu poate fi ajustat dacă pentru modul scenă s-a selectat **Selector aut. scene, Portret** sau **Portret de noapte**.

Blocarea focalizării

Utilizați blocarea focalizării pentru a focaliza pe subiecții care nu sunt în centru când se selectează centrul pentru modul zonei AF. Pentru a focaliza pe subiecți care nu sunt în centru atunci când ați selectat **Centrală** pentru **Mod zonă AF** în meniul de fotografiere (📖37) din modul 📷 (automat), utilizați blocarea focalizării conform instrucțiunilor de mai jos.

1 Poziționați subiectul în centrul cadrului.

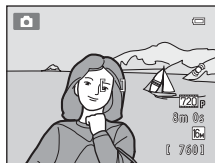

2 Apăsați butonul declanșare până la jumătate.

- Aparatul foto focalizează subiectul, iar zona de focalizare strălucește în culoarea verde.
- Focalizarea și expunerea sunt blocate.

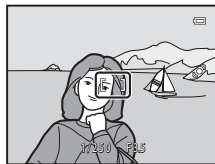

3 Țineți apăsat în continuare butonul declanșare până la jumătate și recompuneți fotografia.

- Asigurați-vă că distanța dintre aparatul foto și subiect nu se schimbă.

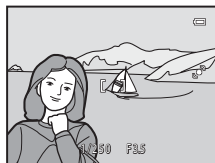

4 Apăsați butonul de declanșare până la capăt pentru a fotografia.





A series of horizontal dashed lines spanning the width of the page, intended for handwriting practice. There are 15 lines in total, starting from the top right and extending to the bottom left.

Caracteristici ale redării imaginilor



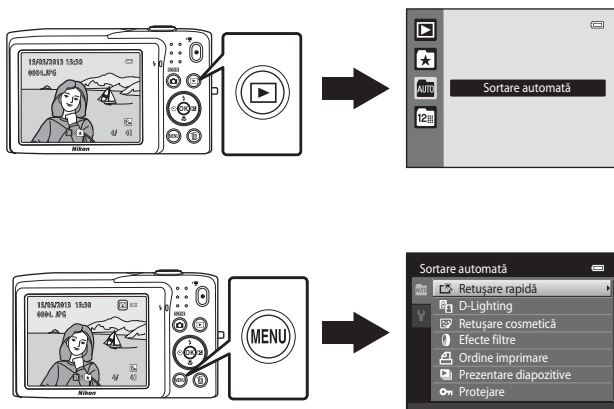





În acest capitol se explică modul de selectare a anumitor tipuri de imagini pentru redare, precum și câteva dintre caracteristicile disponibile la redarea imaginilor.



Selectarea anumitor tipuri de imagini pentru redare

Puteți schimba modul de redare în funcție de tipul de imagini pe care doriți să le vizualizați.

Moduri de redare disponibile



	Redare	 30
Sunt redate toate imaginile. Atunci când comutați de la modul fotografiere la modul redare, se selectează acest mod.		
	Fotografiile favorite	 4
Se redau numai imaginile adăugate la albume. Înainte de selectarea acestui mod, imaginile trebuie adăugate la albume ( 5).		
	Sortare automată	 7
Imaginile sunt sortate automat în categorii, de exemplu portrete, peisaje și filme. Puteți reda numai imaginile dintr-o anumită categorie.		
	Listare după dată	 9
Se redau numai imaginile capturate la aceeași dată.		

Comutarea între modurile de redare

1 Apăsați pe butonul  în modul redare cadru întreg sau în modul redare miniaturi.

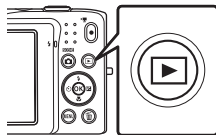
- Se afișează ecranul utilizat pentru selectarea modului de redare (meniu selecție mod redare).









2 Utilizați selectorul multiplu  sau  pentru a selecta un mod de redare și apăsați pe butonul .

- Dacă selectați **Redare**, se afișează ecranul de redare.
- Dacă se selectează altă opțiune decât **Redare**, se afișează ecranul de selectare a albumului, a categoriei sau a datei fotografierii.
- Pentru a reveni la modul de redare curent fără a comuta modurile de redare, apăsați pe butonul .





3 Selectați un album, o categorie sau o dată de fotografiere și apăsați pe butonul .

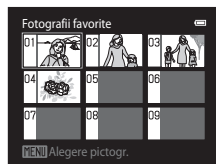



















- Pentru  Modul fotografiilor favorite, consultați 4.
- Pentru  Modul sortare automată, consultați 7.
- Pentru  Modul listare după dată, consultați 9.
- Repetați procedura începând cu pasul 1 pentru a selecta din nou un album, o categorie sau o dată de fotografiere.





Mod fotografii favorite

Funcții disponibile în modul redare (meniul de redare)

La vizualizarea imaginilor în modul redare în cadru întreg sau în modul redare miniaturi, puteți configura operațiile din meniu listate mai jos apăsând pe butonul **MENU**. La utilizarea modului fotografiei favorite () , sortare automată () sau listare după dată () , este afișat meniul corespunzător modului de redare curent.

Opțiune	Descriere	
 Retușare rapidă ¹	Creați cu ușurință copii retușate în care contrastul și saturația au fost îmbunătățite.	 12
 D-Lighting ¹	Îmbunătățește luminozitatea și contrastul în zonele întunecate ale imaginii.	 12
 Retușare cosmetică ¹	Atenuați tonalitatea pentru pielea feței și faceți figurile mai mici, cu ochi mai mari.	 13
 Efecte filtre ¹	Aplicați o diversitate de efecte utilizând filtrul digital. Efectele disponibile sunt Soft , Color selectiv , Filtru stea , Ochi de peste , Efect de miniaturizare și Pictură .	 14
 Ordine imprimare ²	Atunci când utilizați o imprimantă pentru a imprima imagini salvate pe cardul de memorie, puteți utiliza funcția Ordine imprimare pentru a selecta imaginile de imprimat și numărul de copii imprimate pentru fiecare imagine.	 36
 Prezentare diapozitive ²	Vizualizați imaginile stocate în memoria internă sau într-un card de memorie într-o prezentare automată de diapozitive.	 40
 Protejare ²	Protejați imaginile selectate împotriva ștergerii accidentale.	 41
 Rotire imagine	Specificați orientarea în care vor fi afișate la redare imaginile salvate.	 43
 Imagine mică ¹	Creați o copie micșorată a imaginii curente. Această caracteristică este utilă pentru crearea copiilor de afișat în pagini Web sau de atașat la mesaje de e-mail.	 15
 Notă vocală	Înregistrați note vocale utilizând microfonul încorporat al aparatului foto și atașați-le la imagini. De asemenea, puteți reda și șterge note vocale.	 44
 Copiere ³	Copiați fișierele între cardul de memorie și memoria internă.	 46

¹ Imaginea selectată este editată, iar copia este salvată cu alt nume de fișier. Imaginile capturate cu setarea modului imagine la **4608x2592** (10) și filmele nu pot fi editate. După ce o imagine a fost editată, este posibil ca unele funcții de editare să devină indisponibile (11).

² La utilizarea modului de listare după dată, apăsați pe butonul **MENU** în ecranului listei de date (9) pentru a aplica aceeași funcție tuturor imaginilor efectuate la data selectată.

³ Această funcție nu este disponibilă atunci când utilizați modul fotografiei favorite, modul sortare automată sau modul listare după dată.

Conectarea aparatului foto la un televizor, la un computer sau la o imprimantă

Vă puteți bucura și mai mult de imagini și de filme conectând aparatul foto la un televizor, la un computer sau la o imprimantă.

- Înainte de a conecta aparatul foto la un dispozitiv extern, asigurați-vă că nivelul de încărcare a acumulatorului este suficient și că aparatul foto este oprit. Pentru informații despre metodele de conectare și operațiile ulterioare, consultați documentația dispozitivului, în plus față de acest document.

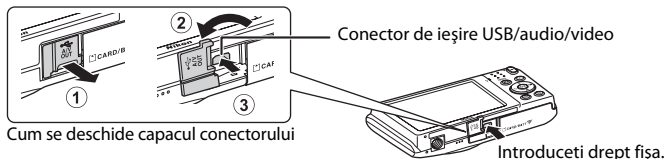

Vizualizarea imaginilor pe un televizor

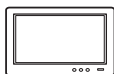

Imaginile și filmele capturate cu aparatul foto pot fi vizionate pe un televizor. Metodă de conectare: conectați fișele video și audio ale cablului audio/video EG-CP14 (comercializat separat) la jackurile de intrare ale televizorului.

Vizualizarea și organizarea imaginilor pe un computer



Dacă transferați imagini pe un computer, pe lângă redarea imaginilor și a filmelor mai puteți efectua operațiuni de retușare simplă și vă puteți gestiona datele imaginilor.

Metodă de conectare: conectați aparatul foto la portul USB al computerului folosind cablul USB inclus UC-E6.

- Înainte de conectării la un computer, instalați ViewNX 2 pe computer folosind CD-ROM-ul cu ViewNX 2 inclus. Pentru informații despre utilizarea CD-ROM-ului cu ViewNX 2 și transferul imaginilor pe un computer, consultați pagina 75.
- Dacă sunt conectate la computer dispozitive USB care se alimentează de la acesta, deconectați-le înainte de a conecta aparatul foto la computer. Conectarea simultană a aparatului foto și a altor dispozitive alimentate prin USB la același computer poate determina funcționarea defectuoasă a aparatului foto sau un consum excesiv de energie de la computer, ceea ce ar putea cauza deteriorarea aparatului foto sau a cardului de memorie.

Imprimarea imaginilor fără a utiliza un computer



Dacă conectați aparatul foto la o imprimantă compatibilă PictBridge, puteți imprima imagini fără a utiliza un computer.

Metodă de conectare: conectați aparatul foto la portul USB al imprimantei folosind cablul USB inclus UC-E6.

Utilizarea ViewNX 2

ViewNX 2 este un pachet software complet care vă permite să transferați, să vizualizați, să editați și să partajați imagini.

Instalați ViewNX 2 utilizând CD-ROM-ul cu ViewNX 2 inclus.



Instalarea ViewNX 2

- Este necesară o conexiune Internet.

Sisteme de operare compatibile

Windows

- Windows 7 Home Basic/Home Premium/Professional/Enterprise/Ultimate (Service Pack 1)
- Windows Vista Home Basic/Home Premium/Business/Enterprise/Ultimate (Service Pack 2)
- Windows XP Home Edition/Professional (Service Pack 3)

Macintosh

- Mac OS X (versiunile 10.6.8, 10.7.4, 10.8)

Consultați site-ul web Nikon pentru cele mai noi informații despre compatibilitatea cu sistemele de operare.

1 Porniți computerul și introduceți CD-ROM-ul cu ViewNX 2 în unitatea CD-ROM.

- Mac OS: Atunci când este afișată fereastra **ViewNX 2**, faceți clic dublu pe pictograma **Welcome**.

2 În dialogul de selectare a limbii, selectați o limbă pentru a deschide fereastra de instalare.

- Dacă nu se afișează limba dorită, faceți clic pe **Region Selection (Selectare regiune)** pentru a alege altă regiune și apoi alegeți limba dorită (butonul **Selectare regiune** nu este disponibil în versiunile europene).
- Faceți clic pe **Next (Continuare)** pentru a afișa fereastra de instalare.

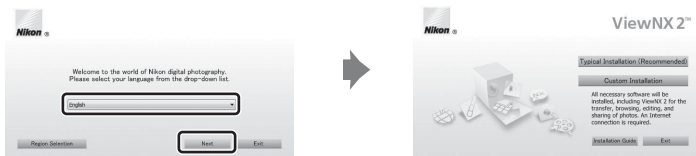

3 Porniți programul de instalare.

- Vă recomandăm să faceți clic pe **Installation Guide (Ghid de instalare)** în fereastra de instalare pentru a verifica informațiilor de ajutor la instalare și cerințele de sistem înainte de a instala ViewNX 2.
- Faceți clic pe **Typical Installation (Recommended) (Instalare tipică (Recomandată))** în fereastra de instalare.

4 Descărcați software-ul.

- La afișarea ecranului **Software Download (Descărcare software)**, faceți clic pe **I agree - Begin download (De acord - Începe descărcarea)**.
- Urmați instrucțiunile de pe ecran pentru a instala software-ul.

5 Ieșiți din programul de instalare atunci când este afișat ecranul de finalizare a instalării.

- Windows: Faceți clic pe **Yes (Da)**.
- Mac OS: Faceți clic pe **OK**.

Este instalat următorul software:

- ViewNX 2 (format din cele trei module de mai jos)
 - Nikon Transfer 2: pentru transferul de imagini pe computer
 - ViewNX 2: pentru vizualizarea, editarea și imprimarea imaginilor transferate
 - Nikon Movie Editor: pentru editare elementară a filmelor transferate
- Panorama Maker (pentru a crea o singură fotografie panoramică folosind o serie de imagini înregistrate în modul scenă Asistență panoramă)

6 Scoateți CD-ROM-ul cu ViewNX 2 din unitatea CD-ROM.

Transferul imaginilor pe computer

1 Alegeți modul în care sunt copiate imaginile pe computer.

Alegeți una dintre următoarele metode:

- **Conectarea directă prin USB:** Opritiți aparatul foto și asigurați-vă că în el este inserat cardul de memorie. Conectați aparatul foto la computer utilizând cablul USB furnizat UC-E6. Aparatul foto pornește automat. Pentru transferul imaginilor salvate în memoria internă a aparatului foto, îndepărtați cardul de memorie din aparatul foto înainte de a-l conecta la computer.

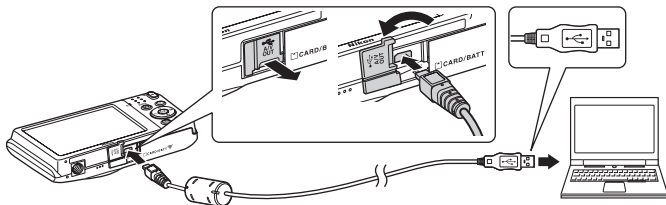

- **Fantă card SD:** în cazul în care computerul dvs. este echipat cu o fantă de card SD, cardul poate fi introdus direct în fantă.
- **Cititor card SD:** conectați la computer un cititor de card (disponibil separat de la furnizori terți) și introduceți cardul de memorie.

Dacă apare un mesaj care vă solicită să alegeți un program, selectați Nikon Transfer 2.

• Atunci când folosiți Windows 7

Dacă este afișat dialogul prezentat în dreapta, urmați pașii de mai jos pentru a selecta Nikon Transfer 2.

- 1 În **Import pictures and videos (Import fotografii și videoclipuri)**, faceți clic pe **Change program (Schimbare program)**. Este afișat un dialog de selectare a programului; selectați **Import File using Nikon Transfer 2 (Import fișier folosind Nikon Transfer 2)** și faceți clic pe **OK**.
- 2 Faceți clic dublu pe **Import File (Import fișier)**.



În cazul în care cardul de memorie conține un număr mare de imagini, pornirea Nikon Transfer 2 va dura mai multe secunde. Așteptați până când Nikon Transfer 2 pornește.

✓ Conectarea cablului USB

Este posibil să nu fie recunoscută conexiunea atunci când aparatul foto este conectat la computer prin intermediul unui hub USB.

2 Transferați imaginile pe computer.

- Confirmați afișarea numelui aparatului foto sau al discului detașabil conectat drept „Source (Sursă)” în bara de titlu „Options (Opțiuni)” a Nikon Transfer 2 (①).
- Faceți clic pe **Start Transfer (Începere transfer)** (②).

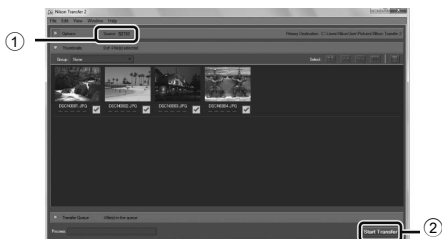

- Dacă sunt folosite setările implicite, se copiază pe computer toate imaginile de pe cardul de memorie.

3 Terminați conexiunea.

- Dacă aparatul foto este conectat la computer, opriți aparatul foto și deconectați cablul USB. Dacă folosiți un cititor de carduri sau o fantă de card, alegeți opțiunea corespunzătoare în sistemul de operare al computerului pentru a scoate discul detașabil corespunzător cardului de memorie și apoi scoateți cardul din cititorul de carduri sau din fanta de card.

Vizualizarea imaginilor

Porniți ViewNX 2.

- Imaginile sunt afișate în ViewNX 2 atunci când s-a finalizat transferul.
- Consultați ajutorul online pentru mai multe informații despre utilizarea ViewNX 2.



Pornirea manuală a ViewNX 2

- **Windows:** Faceți clic dublu pe comanda rapidă **ViewNX 2** de pe desktop.
- **Mac OS:** Faceți clic pe pictograma **ViewNX 2** din Dock.

Înregistrarea și redarea filmelor

Puteți înregistra filme prin simpla apăsare pe butonul  (înregistrare film).

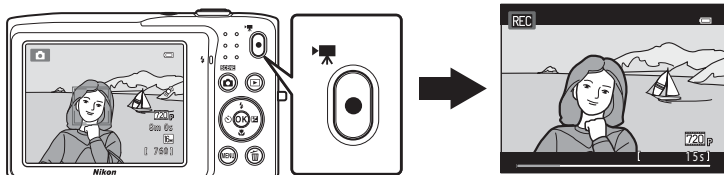

În modul redare, apăsați pe butonul  pentru a reda un film.

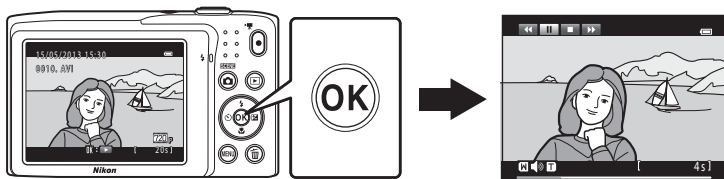

Înregistrarea filmelor

Puteți înregistra filme prin simpla apăsare pe butonul ● (📹 înregistrare film). Setările efectuate pentru imagini statice, precum nuanța și balansul de alb, vor fi aplicate la înregistrarea filmelor.

- Dimensiunea maximă de fișier pentru un singur film este de 2 GB sau lungimea maximă a unui singur film este de 29 de minute, chiar dacă există suficient spațiu liber pe cardul de memorie pentru o înregistrare mai lungă (📖80).
- Când nu este introdus niciun card (când se înregistrează în memoria internă), **Opțiuni film** (📹47) este setat la **VGA VGA (640×480)** în mod implicit. **720p HD 720p (1280×720)** nu poate fi selectat.

1 Porniți aparatul foto și verificați dacă se află în modul de fotografiere.

- Se afișează pictograma pentru opțiunea de film selectată. Setarea implicită este **720p HD 720p (1280×720)** (📖81).
- * Lungimea maximă pentru filmare afișată în ilustrații diferă de afișarea reală.

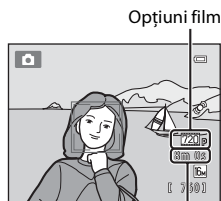

Lungime maximă film*

2 Apăsați pe butonul ● (📹 înregistrare film) pentru a porni înregistrarea filmului.

- Aparatul foto focalizează pe centrul cadrului. În timpul înregistrării nu se afișează zone de focalizare.
- Dacă se selectează **720p HD 720p (1280×720)** pentru **Opțiuni film**, monitorul afișează modificările la formatul de imagine de 16:9 pentru înregistrarea filmului (se înregistrează zona indicată în dreapta).
- Dacă opțiunea **Informații fotografie** în **Setări monitor** (📖86) din meniul de setare se setează la **Cadru film+auto. info.**, înainte de începerea înregistrării se poate afișa un cadru care să indice zona cuprinsă în filmul înregistrat.
- În timpul înregistrării se afișează timpul aproximativ rămas pentru înregistrare de filme. **IN** se afișează la salvarea filmelor în memoria internă a aparatului foto.
- Înregistrarea se oprește automat după terminarea duratei maxime de înregistrare de filme.

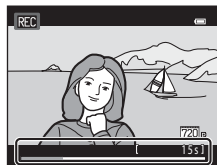
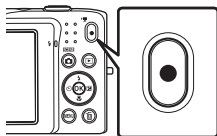

3 Apăsați din nou pe butonul ● (📹 înregistrare film) pentru a termina înregistrarea.

✓ Notă privind înregistrarea imaginilor și salvarea filmelor

Indicatorul care arată numărul de expuneri rămase sau indicatorul care arată lungimea maximă a filmului clipește în timp ce se înregistrează imagini sau în timp ce este salvat un film. **Nu deschideți capacul camerei acumulatorului/fantei cardului de memorie și nu scoateți acumulatorul sau cardul de memorie** în timp ce un indicator clipește. În caz contrar, pot rezulta pierderi de date sau deteriorări ale aparatului foto sau ale cardului de memorie.

✓ Înregistrarea filmelor

- Pentru înregistrarea filmelor se recomandă cardurile de memorie SD catalogate cu categoria de viteză 6 (□19). Înregistrarea filmului se poate opri în mod neașteptat dacă se utilizează catalogări mai mici ale clasei de viteză.
- Când se înregistrează filme cu opțiunea ~~720p~~ **HD 720p (1280×720)** selectată pentru **Opțiuni film**, unghiul de vizualizare (zona surprinsă în filmul înregistrat) este mai mic decât cel al imaginilor statice.
- Zoomul optic nu poate fi ajustat după începerea înregistrării filmului.
- Rotiți butonul de zoom în timpul înregistrării pentru a activa zoomul digital. Subiecții pot fi porniți până la 4x față de raportul de zoom optic aplicat înainte de începerea înregistrării filmului.
- Când se utilizează zoomul digital există o scădere a calității imaginii. Zoomul digital este dezactivat la terminarea înregistrării.
- În unele cazuri, înregistrările de filme pot capta și sunetele aparatului foto, cum ar fi sunetele produse de funcționarea controlului de zoom, deplasarea obiectivului în timpul focalizării automate sau comanda diafragmei la modificarea luminozității.
- Petele (☼3) vizibile pe monitor la înregistrarea unui film se vor înregistra odată cu filmul. Se recomandă evitarea obiectelor strălucitoare, cum ar fi soarele, reflecțiile soarelui și luminile electrice, atunci când se înregistrează filme.
- La înregistrarea sau redarea filmelor pot să apară pe subiecți dungii colorate (modele de interferență sau efect moire) cu model regulat, de rețea, cum ar fi modelul țesăturii unui material textil sau ferestrele unei clădiri, în funcție de distanța de fotografiere sau de raportul de zoom. Acest fenomen apare atunci când modelul subiectului interferează cu rețeaua senzorului aparatului foto și nu indică o defecțiune.

✓ Notă privind focalizarea automată pentru înregistrarea de filme

Atunci când fotografiați un subiect inadecvat pentru focalizare automată (□29), aparatul foto este posibil să nu focalizeze corect subiectul. Urmăriți procedura de mai jos dacă încercați să fotografiați acest tip de subiect pentru filme.

1. Setează **Mod focalizare autom.** din meniul pentru filme la **AF-S AF unic** (setare implicită) înainte de a porni înregistrarea filmului.
2. Încadrați un alt subiect (poziționat la aceeași distanță față de aparatul foto ca și subiectul dorit) în centrul cadrului, apăsați pe butonul **☉** (P_{AF} înregistrare film) pentru a începe înregistrarea și modificați compoziția.

✓ Note privind temperatura aparatului foto

- Temperatura aparatului foto poate crește semnificativ dacă acesta este utilizat timp îndelungat pentru a înregistra filme etc. sau atunci când este utilizat în locuri cu temperaturi ridicate ale mediului.
- Dacă aparatul foto devine foarte fierbinte atunci când se înregistrează un film, aparatul foto termină în mod automat înregistrarea după 30 de secunde.

Monitorul aparatului foto afișează numărul de secunde (▲30s) rămase până la activarea terminării automate.

La cinci secunde după terminarea înregistrării filmului, aparatul foto se oprește. Așteptați până când temperatura internă scade înainte de a-l folosi din nou.

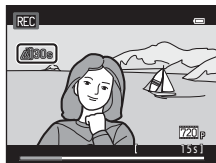

✍ Opțiuni pentru filme și durata maximă de înregistrare

Opțiuni film (81)	Card de memorie (4 GB) ²
720p HD 720p (1280x720) ¹	15 min.
VGA VGA (640x480)	45 min.
QVGA QVGA (320x240)	2 ore 45 min.

Toate valorile sunt aproximative. Lungimea maximă a filmelor poate varia în funcție de marca respectivului card de memorie, chiar și între mai multe carduri de memorie de aceeași capacitate. Consultați ecranul de fotografiere pentru lungimea maximă a filmelor când înregistrați în memoria internă (aprox. 42 MB)

¹ **720p HD 720p (1280x720)** nu poate fi selectat la salvarea filmelor în memoria internă a aparatului foto.

² Dimensiunea maximă de fișier pentru un singur film este de 2 GB sau durata maximă de înregistrare a unui singur film este de 29 de minute, chiar dacă există suficient spațiu liber pe cardul de memorie pentru o înregistrare mai lungă. Durata maximă de înregistrare pentru un singur film se afișează în timpul înregistrării.

✍ Funcții disponibile la înregistrarea filmelor





- Setările opțiunilor de compensare a expunerii, balans de alb și culoare pentru modul de fotografiere curent sunt aplicate, de asemenea, la înregistrarea filmelor. Tonul rezultat în urma utilizării unui mod scenă (39) sau a unui mod de efecte speciale (47) este, de asemenea, aplicat filmelor. La activarea modului macro, se pot înregistra filme cu subiecți aflați mai aproape de aparatul foto. Confirmați setările înainte de pornirea înregistrării filmului.
- Se poate utiliza autodeclanșatorul (55). Dacă se apasă pe butonul ● (▲) înregistrare film) după activarea autodeclanșatorului, aparatul foto pornește înregistrarea filmului după cele două sau zece secunde specificate.
- Blițul nu se va declanșa.
- Apăsăți pe butonul MENU pentru a selecta fila (film) și ajustați setările meniului film înainte de a începe înregistrarea filmului (81).

Modificarea setărilor pentru înregistrarea de filme (meniul pentru filme)

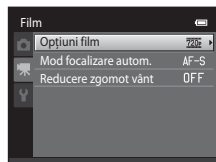
În ecranul de fotografiere → MENU butonul → fila  (10)

Se pot regla următoarele opțiuni.



Opțiune	Descriere	
Opțiuni film	Sunt disponibile următoarele tipuri de filme: 720p HD 720p (1280x720) (setarea implicită), VGA VGA (640x480) și QVGA (320x240) . Filmele cu formatul imaginii 16:9 se pot înregistra selectând 720p HD 720p (1280x720) . • La înregistrarea în memoria internă, setarea implicită este VGA VGA (640x480) .	 47
Mod focalizare autom.	Selectați între AF-S AF unic (setarea implicită), care blochează focalizarea la începerea înregistrării unui film, și AF-F AF permanent , care focalizează continuu în timpul înregistrării filmului. Când se selectează AF-F AF permanent , este posibil ca în filmul înregistrat să se audă sunetul produs de focalizarea aparatului foto. Dacă doriți să împiedicați înregistrarea sunetului produs de focalizarea aparatului foto, selectați AF-S AF unic .	 48
Reducere zgomot vânt	Setați Activată sau Dezactivată (setarea implicită) pentru a selecta dacă se reduce zgomotul vântului la înregistrarea de filme.	 48

Redarea filmelor

1 Apăsați pe butonul (redare) pentru a intra în modul de redare.

- Apăsați pe selectorul multiplu pentru a alege filmul dorit.
- Filmele sunt indicate prin pictograma de opțiuni pentru filme ()78).



2 Apăsați pe butonul .

- Filmul este redat.





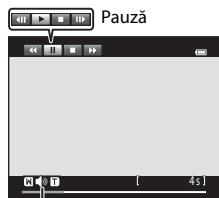











Funcționarea în timpul redării unui film

Comenzile de redare sunt afișate la partea de sus a monitorului. Apăsați pe selectorul multiplu pe  sau pe  pentru a alege o comandă. Sunt disponibile operațiunile descrise mai jos.



Indicator
volum

În timpul
redării

Pentru	Utilizați	Descriere
Derulare înapoi		Țineți apăsat butonul  pentru a derula înapoi filmul.
Derulare înainte		Țineți apăsat butonul  pentru a derula rapid înainte filmul.
Pauză		Pentru a întrerupe redarea apăsați pe butonul  . Următoarele operații pot fi realizate în timp ce redarea este întreruptă folosind butoanele afișate la partea de sus a monitorului.
		 Apăsați pe butonul  pentru a derula filmul înapoi cu un cadru. Țineți apăsat butonul  pentru derulare continuă înapoi cadru cu cadru.
		 Apăsați pe butonul  pentru a derula filmul înainte cu un cadru. Țineți apăsat butonul  pentru derulare continuă înainte cadru cu cadru.
		Pentru a continua redarea apăsați pe butonul  .
Încheiere		Apăsați pe butonul  pentru a reveni la modul redare cadru întreg.

Reglarea volumului

Rotiți butonul control zoom spre **T** sau **W** ()5) în timpul redării filmului.

Ștergerea unui fișier film

Pentru a șterge un film, selectați filmul dorit în modul redare cadru întreg (📖30) sau în modul redare miniaturi (📖31) și apăsați pe butonul 🗑️ (📖32).

Notă privind redarea filmelor

Filmele înregistrate cu alt aparat foto decât COOLPIX S2700 nu pot fi redate.



A series of horizontal dashed lines for handwriting practice, starting from the top right and extending across the page.

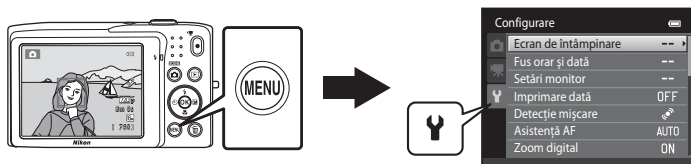

Setări generale pentru aparatul foto

În acest capitol sunt descrise diversele setări care pot fi ajustate în meniul de setare .









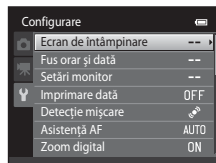

- Consultați „Utilizarea meniurilor (butonul **MENU**)” (📖10) pentru informații despre utilizarea meniurilor aparatului foto.
- Consultați „Meniul de setare” (🔧49) în Secțiunea de referință pentru mai multe informații.











Meniul de setare

Apăsați pe butonul MENU sau pe → fila  (setare)  (10)











În meniul de setare se pot modifica următoarele setări selectând fila .



Opțiune	Descriere	
Ecran de întâmpinare	Vă permite să selectați imaginea afișată ca ecran de întâmpinare la pornirea aparatului foto. Selectați COOLPIX pentru a se afișa sigla COOLPIX. Selectați Selectați o imagine pentru a utiliza ca ecran de întâmpinare o imagine capturată cu aparatul foto.	 49
Fus orar și dată	Vă permite să configurați setări pentru data și ora aparatului foto. Setarea Fus orar vă permite să specificați fusul orar unde se utilizează în principal aparatul foto și dacă se aplică sau nu ora de vară. Dacă selectați destinația călătoriei () , aparatul foto calculează automat diferența orară dintre destinația călătoriei și fusul orar al reședinței () și salvează imaginile utilizând data și ora destinației călătoriei.	 50
Setări monitor	Vă permite să selectați dacă să se afișeze sau nu informații pe ecranul de fotografiere și pe ecranul de redare. Dacă selectați Grilă încadr.+auto. info , se afișează o rețea când fotografiați, pentru a vă ajuta să încadrați fotografia. Setarea implicită este Afișare automată info . De asemenea, puteți modifica setarea pentru examinarea imaginilor sau luminozitatea monitorului.	 53
Imprimare dată	Vă permite să imprimați data și ora fotografierii pe imagini la momentul fotografierii. Setarea implicită este Dezactivată . • Data nu se poate imprima în următoarele situații: - La utilizarea modului scenă Asistență panoramă - Când se filmează	 55

Opțiune	Descriere	
Detectie mișcare	<p>Când aparatul detectează tremurul aparatului foto sau mișcarea subiectului în momentul fotografierii, acesta crește automat sensibilitatea ISO și viteza de declanșare pentru a reduce neclaritatea. Indicatorul  are culoarea verde dacă aparatul foto detectează tremuratură și mărește viteza de declanșare.</p> <p>Setarea implicită este Automată.</p> <ul style="list-style-type: none"> • Mișcarea nu se detectează când se utilizează anumite setări sau moduri de fotografiere. În acest caz nu se afișează indicatorul . 	 56
Asistență AF	<p>Atunci când este setat la Automată, dispozitivul de iluminare pentru asistență AF () se aprinde la fotografierea în zone întunecoase pentru a ajuta la focalizarea aparatului foto. Setarea implicită este Automată.</p> <ul style="list-style-type: none"> • Dispozitivul de iluminare are o rază de 1,9 m la poziția maximă de unghi larg și de aproximativ 1,1 m la poziția maximă de telefotografie. • Chiar dacă s-a selectat Automată, este posibil ca dispozitivul de iluminare pentru asistență AF să nu se aprindă în funcție de zona de focalizare sau de modul scenă selectat. 	 57
Zoom digital	<p>Atunci când este setat la Activat, rotirea controlului zoomului la T () poziția maximă a zoomului optic declanșează funcția zoom digital ()27). Setarea implicită este Activat.</p>	 58
Setări sunet	<p>Vă permite să activați sau să dezactivați diverse sunete generate de aparatul foto. Setările Sunet buton și Sunet declanșator sunt Activat în mod implicit.</p> <ul style="list-style-type: none"> • La utilizarea anumitor moduri sau setări de captură, sunetul de operare este dezactivat 	 59
Oprire automată	<p>Vă permite să setați timpul după care monitorul se dezactivează pentru economisirea de energie. Setarea implicită este 1 min.</p>	 59

Meniul de setare

Opțiune	Descriere	
Formatare memorie/Formatare card	Vă permite să formatați memoria internă (numai atunci când nu este introdus un card de memorie) sau cardul de memorie (când este introdus un card de memorie). <ul style="list-style-type: none"> • Toate datele stocate în memoria internă sau pe cardul de memorie se șterg la formatare și nu mai pot fi restaurate. Înainte de începe formatarea, transferați imaginile importante pe un computer și salvați-le. 	 60
Limba/Language	Alegeți limba pentru afișajul aparatului foto.	 61
Mod video	Reglați setările modului video pentru conectarea la un televizor. Selectați NTSC sau PAL .	 61
Încărcare de la computer	Dacă este setată la Automată (setare implicită), puteți încărca acumulatorul aparatului foto conectând aparatul foto la un computer (dacă respectivul computer poate furniza energie electrică). <ul style="list-style-type: none"> • La încărcarea de la computer, bateria necesită mai mult timp pentru încărcare decât atunci când se utilizează adaptorul de încărcare la curent alternativ EH-70P. În plus, la încărcarea de la computer și la transferarea imaginilor pe computer simultan, încărcarea acumulatorului durează mai mult. 	 62
Avertizare clipire	Imediat după fotografierea utilizând detectarea fețelor ( 64) (cu excepția cazului când se utilizează modul portret inteligent), dacă aparatul foto detectează un subiect cu ochii închiși, se afișează mesajul A clipit cineva? , permițându-vă să verificați imaginea. Setarea implicită este Dezactivată .	 64
Încărcare Eye-Fi	Setați dacă se se activeze sau nu funcția pentru trimiterea imaginilor către un computer folosind un card Eye-Fi disponibil în comerț. Setarea implicită este Dezactivare .	 66
Resetare totală	Vă permite să resetați setările aparatului foto la valorile implicite. Anumite setări, cum ar fi Fus orar și dată și Limba/Language , nu pot fi resetate.	 67
Versiune firmware	Vizualizați versiunea de firmware curentă a aparatului foto.	 69



Secțiunea de referință

Secțiunea de referință furnizează informații detaliate și sugestii privind utilizarea aparatului foto.

Fotografiere

Utilizarea caracteristicii Asistență panoramă..... 2

Redare

Modul fotografii favorite..... 4

Modul sortare automată 7

Modul listare după dată 9

Editarea imaginilor (imagini statice)..... 10

Conectarea aparatului foto la un televizor (redarea pe un televizor) 17

Conectarea aparatului foto la o imprimantă (Direct Print, imprimare directă)..... 18

Meniuri

Meniul de fotografiere (pentru modul (automat)) 24

Meniul portret inteligent 34

Meniul de redare 36

Meniul pentru filme 47

Meniul de setare..... 49

Informații suplimentare





Nume fișier imagine/sunet și dosar..... 70

Accesorii opționale..... 71

Mesaje de eroare..... 72













Utilizarea caracteristicii Asistență panoramă

Folosiți un trepied pentru rezultate optime.

În ecranul de fotografiere → butonul  (mod fotografiere) →  (a doua pictogramă de sus*)
→  →  Asistență panoramă

* Este afișată pictograma pentru ultimul mod scenă selectat. Setarea implicită este  (Selector aut. scene).

1 Utilizați selectorul multiplu pentru a alege direcția de îmbinare a imaginilor și apăsați pe butonul .

- Sunt afișate pictogramele pentru direcția panoramei. Selectați direcția în care vor fi unite imaginile pentru a forma panorama completă: dreapta () , stânga () , sus () sau jos () .
- Pictograma galbenă pentru direcția panoramei () este afișată pentru direcția actuală, iar direcția va fi fixată când apăsați pe  . Pictograma se va modifica în pictograma albă pentru direcție fixată  .
- Aplicați setările pentru modul bliț () 53, autodeclanșator () 55, modul macro () 56 și compensare expunere () 57 în acest pas, dacă este necesar.
- Apăsați din nou butonul  pentru a alege o altă direcție.



2 Încadrați prima porțiune a scenei panoramice și faceți prima fotografie.

- Aparatul foto focalizează pe subiectul din centrul cadrului.
- O treime din imagine va fi afișată transparent.



3 Faceți următoarea fotografie.

- Încadrați următoarea fotografie în așa fel încât o treime din cadru să se suprapună peste imaginea anterioară, și apăsați pe butonul declanșatorului.
- Repețați acest proces până când ați făcut numărul de imagini necesar pentru a completa scena.



4 Apăsați pe butonul **OK** când ați finalizat fotografierea.

- Aparatul foto revine la pasul 1.



✓ Note privind caracteristica Asistență panoramă

- Setările pentru modul bliț, autodeclanșator, modul macro și compensarea expunere nu pot fi modificate după realizarea primei fotografii. Imaginile nu pot fi șterse, nici zoomul sau setarea pentru **Mod imagine** (📷60) nu mai pot fi reglate, după ce ați realizat prima fotografie.
- Fotografierea seriei pentru panoramă se întrerupe dacă funcția oprire automată (🔒59) inițiază modul veghe în timpul fotografierii. Este recomandată setarea unui interval de timp mai lung pentru timpul car trece înainte de activarea funcției de oprire automată.

🔪 Indicatorul AE/AF-L

În modul scenă **Asistență panoramă**, expunerea, balansul de alb și focalizarea tuturor imaginilor dintr-o panoramă sunt fixate la valorile definite pentru prima imagine din fiecare serie.

Când prima fotografie este realizată, **AE/AF-L** este afișat pentru a indica faptul că expunerea, balansul de alb și focalizarea sunt blocate.



🔪 Crearea de panorame cu Panorama Maker

- Transferați imaginile pe un computer (📖75) și utilizați Panorama Maker pentru a le uni într-o singură panoramă.
- Puteți instala programul Panorama Maker pe computer utilizând ViewNX 2 CD (📖73).
- După finalizarea instalării, urmați indicațiile de mai jos pentru a porni programul Panorama Maker.
Windows: alegeți meniul **Start > Toate programele > ArcSoft Panorama Maker > Panorama Maker**.
Mac OS X: deschideți **Aplicații** și faceți clic dublu pe pictograma **Panorama Maker**.
- Pentru mai multe informații despre utilizarea programului Panorama Maker, consultați instrucțiunile afișate pe ecran și informațiile de ajutor conținute în programul Panorama Maker.

🔪 Mai multe informații

Consultați „Nume fișier imagine/sunset și dosar” (🔒70) pentru mai multe informații.

Modul fotografiilor favorite

Puteți sorta fotografiile favorite în nouă albume (această opțiune nu este disponibilă pentru filme). După ce sunt adăugate, puteți opta pentru redarea numai a fotografiilor favorite selectând modul fotografiilor favorite.

- Clasificarea albumelor după temă sau după tipul de subiect simplifică găsirea unei fotografii anume.
- O fotografie poate fi adăugată în mai multe albume.
- La fiecare album pot fi adăugate până la 200 de fotografii.

Adăugarea imaginilor la albume

1 Selectați o imagine favorită în modul redare în cadru întreg sau în modul redare miniaturi și apăsați pe butonul **OK**.

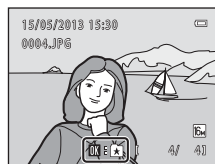

- Nu pot fi adăugate imagini la albume în modul fotografiilor favorite.



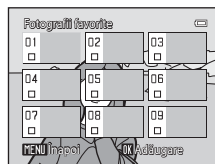



2 Apăsați pe selectorul multiplu pentru a alege albumul dorit și apăsați pe butonul **OK**.



Vizualizarea imaginilor dintr-un album

Apăsați pe butonul  (Mod redare) →  butonul →  Fotografii favorite

Utilizați selectorul multiplu pentru a selecta un album și apoi apăsați pe butonul  pentru a reda imaginile care au fost adăugate în albumul selectat.

- În ecranul de selectare a albumului sunt disponibile următoarele operațiuni.
 - Butonul **MENU**: schimbă pictogramele albumelor (.
 - Butonul : șterge toate imaginile din albumul selectat.
- La vizualizarea imaginilor în modul redare în cadru întreg sau în modul redare miniaturi, apăsați pe butonul **MENU** pentru a selecta o caracteristică din meniul fotografii favorite (.

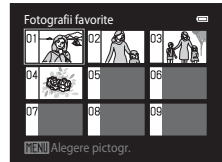

Eliminarea imaginilor din albume

Apăsați pe butonul  în modul redare cadru întreg din modul fotografii favorite pentru a elimina imaginea. Este afișat un dialog de confirmare.

Alegeți **Da** și apăsați pe butonul  pentru a elimina imaginea din album.

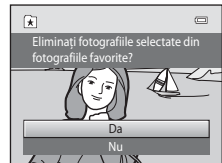

Notă privind ștergerea imaginilor în modul fotografii favorite

Când adăugați imagini la albume, acestea nu sunt copiate fizic în albume sau mutate din dosarul în care au fost înregistrate inițial. La albume sunt adăugate numai numele de fișier ale imaginilor. În modul fotografii favorite se redau imaginile corespunzătoare numelor de fișiere din albumul specificat.

Ștergerea unei imagini în modul fotografii favorite are ca efect nu numai ștergerea imaginii din album, ci și ștergerea definitivă a fișierului imaginii din memoria internă sau de pe cardul de memorie.

Schimbarea pictogramelor atribuite albumelor

În ecranul de selecție a albumului (📖70, 📷5) selectați un album și apăsați pe butonul **MENU** pentru a modifica pictograma albumului.

- Selectați o culoare, apăsați pe butonul **OK** și selectați o pictogramă și apăsați pe butonul **OK** pentru a modifica pictograma.



✓ Note privind pictogramele pentru albume

- Alegeți pictograme pentru albume separat pentru memoria internă și pentru fiecare card de memorie utilizat.
- Pentru a schimba pictograma unui album care conține imagini stocate în memoria internă, scoateți cardul de memorie din aparatul foto.
- Setările implicite pentru pictograme este pictograma în formă de număr (negru).

Modul sortare automată

Imaginile sunt sortate automat în categorii, de exemplu portrete, peisaje și filme.

Apăsați pe butonul (Mod redare) → butonul → mod Sortare automată

Utilizați selectorul multiplu pentru a selecta o categorie și apoi apăsați pe butonul pentru a reda imaginile din categoria selectată.

- Operația următoare este disponibilă când este afișat ecranul de selectare a categoriei.
 - Butonul șterge toate imaginile din categoria selectată.
- La vizualizarea imaginilor în modul redare în cadru întreg sau în modul redare miniaturi, apăsați pe butonul **MENU** pentru a selecta o caracteristică din meniul sortare automată (71).





Categoriile modului sortare automată



Categorie	Descriere
Zâmbet	Imaginile capturate în modul portret inteligent (49) cu opțiunea cronometru zâmbet setată la Activat .
Portrete	Imaginile capturate în modul (automat) (36) cu detectarea fețelor (64). Imaginile capturate în modurile scenă Portret* , Portret de noapte* , Petrecere/Interior și Iluminare fundal* (39). Imaginile capturate în modul portret inteligent (49) cu opțiunea cronometru zâmbet setată la Dezactivat .
Mâncare	Imaginile capturate în modul scenă Mâncare (39).
Peisaj	Imaginile capturate în modul scenă Peisaj* (39).
Crepuscul - răsărit	Imaginile capturate în modurile scenă Peisaj noapte* , Apus , Crepuscul/Răsărit și Foc de artificii (39).
Primplanuri	Imaginile capturate în modul (automat) cu setarea modului macro (56). Imaginile capturate în modul scenă Prim-plan* (39).
Portret animal de casă	Imaginile capturate în modul scenă Portret animal de casă (39).
Film	Filme (78).
Copii rețușate	Copii create utilizând funcțiile de editare (10).
Alte scene	Toate celelalte imagini care nu pot fi definite după categoriile descrise mai sus.

* Imaginile capturate în modul scenă selector automat scenă (40) sunt, de asemenea, sortate în categoriile adecvate.





Note privind modul sortare automată

- În modul sortare automată pot fi sortate în fiecare categorie până la 999 de imagini. Dacă într-o anumită categorie au fost sortate deja 999 de imagini sau filme, în această categorie nu mai pot fi sortate imagini sau filme noi; de asemenea, acestea nu mai pot fi afișate în modul sortare automată. Afișați imaginile sau filmele care nu au putut fi sortate într-o categorie în modul de redare normal (30) sau în modul de listare după dată (.
- Imaginile sau filmele copiate din memoria internă pe cardul de memorie sau invers nu pot fi afișate în modul sortare automată (46).
- Imaginile sau filmele înregistrate cu un alt aparat foto decât COOLPIX S2700 nu pot fi afișate în modul sortare automată.

Modul listare după dată

Apăsați pe butonul  (Mod redare) →  butonul →  Listare după dată

Selectați o dată cu selectorul multiplu și apăsați pe butonul  pentru a reda imaginile capturate la data selectată.

- Se afișează prima imagine capturată la data selectată.
- În ecranul de selectare a datei fotografierii sunt disponibile următoarele operațiuni.
 - Butonul **MENU**: puteți selecta una din următoarele funcții din meniul listare după dată ( 71) și o puteți aplica tuturor imaginilor capturate la data selectată.
→ comandă de imprimare, prezentare diapozitive, protejare
 - Butonul : șterge toate imaginile capturate la data selectată.
- La vizualizarea imaginilor în modul redare în cadru întreg sau în modul redare miniaturi, apăsați pe butonul **MENU** pentru a selecta o caracteristică din meniul listare după dată ( 71).
- Afișarea calendarului ( 31) nu este disponibilă în modul de listare după dată.

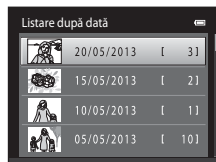

Note privind modul listare după dată

- Pot fi selectate până la 29 de date. Dacă există imagini pentru mai mult de 29 de date, toate imaginile salvate înainte de cele mai recente 29 de date vor fi afișate împreună în **Alte**.
- În modul de listare după dată pot fi afișate cel mult 9.000 dintre cele mai recente imagini înregistrate.
- Imaginile capturate fără ca data aparatului foto să fie setată sunt considerate imagini capturate la data de 1 ianuarie 2013.

Editarea imaginilor (imagini statice)

Funcții de editare

Folosiți COOLPIX S2700 pentru a edita imaginile în aparatul foto și pentru a le salva ca fișiere separate (📷70). Sunt disponibile funcțiile de editare descrise mai jos.

Funcție de editare	Descriere
Retușare rapidă (📷12)	Creați cu ușurință copii retușate în care contrastul și saturația au fost îmbunătățite.
D-Lighting (📷12)	Creați o copie a imaginii curente cu luminozitatea și contrastul îmbunătățite, cu zonele întunecate ale imaginii luminate.
Retușare cosmetică (📷13)	Atenuați tonalitatea pentru pielea feței și faceți figurile mai mici, cu ochi mai mari.
Efecte filtre (📷14)	Aplicați o diversitate de efecte utilizând filtrul digital. Efectele disponibile sunt Soft , Color selectiv , Filtru stea , Ochi de peste , Efect de miniaturizare și Pictură .
Imagine mică (📷15)	Creați copii de dimensiuni mici ale imaginilor potrivite pentru folosirea ca atașamente de e-mail.
Decupare (📷16)	Măriți imaginea sau îmbunătățiți compoziția acesteia și creați o copie ce conține numai porțiunea vizibilă pe monitor.

✓ Note privind editarea imaginilor

- Imaginile capturate cu o setare **Mod imagine** pentru 📷 4608x2592 (📖60) nu se pot edita.
- Funcțiile de editare ale COOLPIX S2700 nu sunt disponibile pentru imaginile capturate cu alte mărci sau modele de aparate foto digitale.
- Dacă nicio față nu a fost detectată într-o imagine, nu se pot crea copii folosind opțiunea de retușare cosmetică (📷13).
- Este posibil să nu se afișeze corespunzător copiile editate create cu aparatul foto COOLPIX S2700 pe o altă marcă sau pe alt model de aparat foto digital. De asemenea, este posibil ca transferul acestora pe un computer utilizând un alt model sau altă marcă de aparat foto digital să nu se poată realiza.
- Funcțiile de editare nu sunt disponibile când nu există suficient spațiu în memoria internă sau pe cardul de memorie pentru stocarea copiilor editate.

Restricții la editarea imaginilor

Dacă o copie editată este modificată suplimentar cu altă funcție de editare, verificați următoarele restricții.



Funcție de editare utilizată	Funcție de editare de utilizat
Retușare rapidă D-Lighting Efecte filtre	Pot fi utilizate funcțiile de retușare cosmetică, de imagine mică și de tăiere. Funcțiile retușare rapidă, D-Lighting și efecte filtre nu se pot utiliza simultan.
Retușare cosmetică	Pot fi utilizate și alte funcții de editare în afară de funcția de retușare cosmetică.
Imagine mică Tăiere	Nu poate fi utilizată altă funcție de editare.



- Copiile create cu o funcție de editare nu pot fi editate din nou cu aceeași funcție utilizată pentru crearea acestora.
- Atunci când combinați funcția de imagine mică sau funcția de tăiere cu altă funcție de editare, utilizați funcția de imagine mică sau de tăiere după aplicarea altei funcții de editare.
- Efectele de retușare, precum efectul de estompare a pielii oferit de funcția de retușare cosmetică, pot fi aplicate imaginilor capturate cu funcția de estompare a pielii (🔧34).



Imagini originale și imagini editate

- Copiile create cu funcțiile de editare nu se șterg la ștergerea imaginilor originale, iar imaginile originale nu se șterg la ștergerea copiilor create cu funcțiile de editare.
- Copiile editate sunt salvate cu aceeași dată și oră ca și originalul.
- Setările ordinii de imprimare (🔧36) și cele de protejare (🔧41) pentru imaginea originală nu se aplică copiilor editate.

Retușare rapidă: îmbunătățirea contrastului și a saturației



Apăsați pe butonul  (Mod redare) → selectați o imagine → butonul MENU →
 Retușare rapidă

Apăsați pe selectorul multiplu  sau  pentru a alege gradul de îmbunătățire aplicat și apăsați pe butonul .

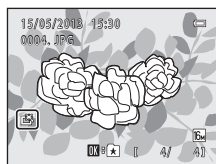
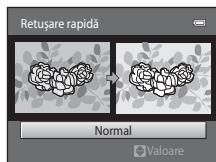
- Versiunea originală este afișată în partea stângă iar versiunea editată este afișată în partea dreaptă.
- Pentru a ieși fără a salva copia, apăsați pe .
- Copiile create cu opțiunea retușare rapidă pot fi recunoscute prin pictograma  afișată în timpul redării.



D-Lighting: îmbunătățirea luminozității și a contrastului

Apăsați pe butonul  (Mod redare) → selectați o imagine → butonul MENU →
 D-Lighting

Utilizați selectorul multiplu pentru a selecta **OK** și apăsați pe butonul .

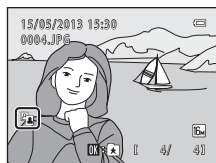
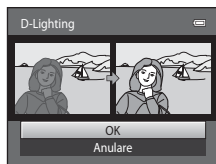

- Versiunea originală este afișată în partea stângă iar versiunea editată este afișată în partea dreaptă.
- Copiile D-Lighting pot fi recunoscute datorită pictogramei  afișate în timpul redării.







Mai multe informații

Consultați „Nume fișier imagine/sunet și dosar” (70) pentru mai multe informații.

Retușare cosmetică: estomparea pielii și micșorarea fețelor cu mărirea ochilor



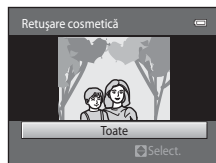

Apăsați pe butonul  (Mod redare) → selectați o imagine → butonul MENU →  Retușare cosmetică

1 Apăsați pe selectorul multiplu pe  sau pe  pentru a alege **Toate** sau **Estompare piele** și apăsați pe butonul .

- **Toate:** estompați tonurile pielii faciale, faceți fețele să pară mai mici și cu ochi mai mari.
- **Estompare piele:** estompați tonurile pielii faciale.
- Este afișat ecranul de examinare.
- Pentru a ieși fără a salva copia, apăsați pe .



2 Examinați rezultatul efectelor.

- Se estompează tonurile pielii pentru maximum 12 fețe, în ordine, începând cu cea mai apropiată de centrul cadrului.
- Dacă s-au estompat mai multe fețe, apăsați pe selectorul multiplu pe  sau  pentru a afișa o altă față.
- Pentru a modifica nivelul efectului, apăsați pe butonul MENU și reveniți la pasul 1.
- La apăsarea butonului , este creată o copie nouă, editată.
- Copiile create cu opțiunea de retușare cosmetică pot fi recunoscute după pictograma  afișată în modul redare.

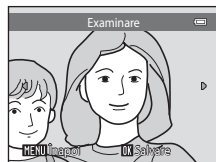



Note privind retușarea cosmetică



- Este posibil ca funcția de retușare cosmetică să nu funcționeze conform așteptărilor, în funcție de direcția în care fața privește și luminozitatea fețelor din imagine.
- Dacă nu este detectată nicio față în imagine, este afișat un avertisment și ecranul revine la meniul redare.



Mai multe informații

Consultați „Nume fișier imagine/sunet și dosar” ( 70) pentru mai multe informații.

Efecte filtre: aplicarea efectelor filtrelor digitale

Apăsați pe butonul  (Mod redare) → selectați o imagine → butonul MENU →  Efecte filtre



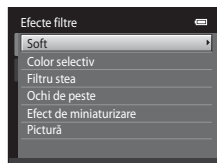

Tip	Descriere
Soft	Estompați imaginea aplicând neclaritatea de la centru spre exterior. În imaginile capturate având selectată funcția detectare a feței ( 64) sau a animalelor de companie ( 46), zonele din jurul fețelor vor fi estomate.
Color selectiv	Păstrați o culoare specificată în imagine și schimbați celelalte culori în alb-negru.
Filtru stea	Produceți raze de lumină în formă de stea dinspre obiecte strălucitoare, cum ar fi reflexiile solare și luminile dintr-un oraș. Acest efect este potrivit pentru scene nocturne.
Ochi de peste	Faceți o imagine să arate ca și când ar fi capturată cu un obiectiv superangular. Acest efect este potrivit pentru imaginile capturate în modul macro.
Efect de miniaturizare	Faceți o imagine să pară ca o scenă în miniatură capturată în modul macro. Acest efect este foarte potrivit pentru imaginile capturate de la înălțime, cu subiectul principal aflat în centrul imaginii.
Pictură	Dați imaginilor un aspect de pictură realizată manual.

1 Apăsați pe selectorul multiplu pe  sau pe  pentru a selecta tipul efectelor și apăsați pe butonul .

- Când selectați **Filtru stea**, **Ochi de peste**, **Efect de miniaturizare** sau **Pictură**, treceți la pasul 3.



2 Ajustați efectul și apăsați pe butonul .

- Când utilizați **Soft**: apăsați pe  sau pe  pentru a selecta dimensiunea zonei de atenuat.
- Când utilizați **Color selectiv**: apăsați pe  sau pe  pentru a selecta culoarea de păstrat.
- Apăsați pe  pentru a reveni la ecranul de selectare **Efecte filtre** fără a efectua modificări.

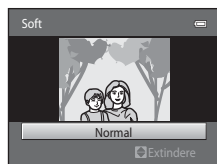

Exemplu: **Soft**

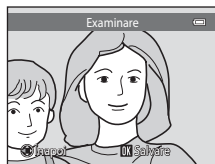

3 Verificați rezultatele și apăsați pe butonul OK.

- Este creată o copie nouă, editată.
- Pentru a ieși fără a salva copia, apăsați pe ◀.

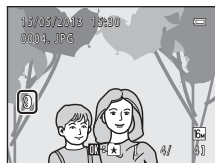

- Copiile create cu opțiunea de efecte de filtrare pot fi recunoscute după pictograma  afișată în modul redare.

** Imagine mică: reducerea dimensiunii imaginii**

Apăsați pe butonul  (Mod redare) → selectați o imagine → butonul MENU →  Imagine mică

1 Apăsați pe selectorul multiplu ▲ sau ▼ pentru a selecta dimensiunea dorită pentru copie și apăsați pe butonul OK.

- Sunt disponibile dimensiunile **640×480**, **320×240** și **160×120**.

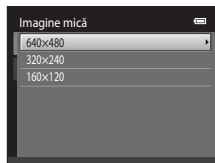
**2 Selectați Da și apăsați pe butonul OK.**

- Este creată o copie nouă, micșorată (raport de compresie de aproximativ 1:16).
- Copia este afișată cu un cadru negru.

** Mai multe informații**

Consultați „Nume fișier imagine/sunet și dosar” (70) pentru mai multe informații.

✂ Decupare: creare a unei copii decupate

Creați o copie care să conțină numai porțiunile vizibile pe monitor atunci când **MENU** ✂ este afișat cu zoom redare (📖31) activat. Copiile tăiate sunt salvate ca fișiere separate.

1 Măriți imaginea pentru decupare (📖31).

2 Îmbunătățiți compoziția copiei.

- Rotiți butonul de zoom spre **T** (📄) sau **W** (📄) pentru a ajusta raportul de zoom.
- Apăsați selectorul multiplu ▲, ▼, ◀ sau ▶ pentru a derula imaginea până când pe monitor se va vedea doar porțiunea pe care doriți să o copiați.



3 Apăsați pe butonul **MENU**.



4 Utilizați selectorul multiplu pentru a alege **Da** și apăsați pe butonul **OK**.

- Este creată o copie tăiată.



Dimensiune imagine

Pentru că zona care trebuie salvată este mai mică, dimensiunea imaginii (pixeli) a copiei editate este și ea mai mică. Dacă dimensiunea copiei decupate este de 320 x 240 sau 160 x 120, imaginea va fi afișată la redare cu un chenar negru, iar în stânga monitorului se afișează pictograma de imagine mică 📖.

Decuparea imaginii pe „înălțime”

Utilizați opțiunea **Rotire imagine** (🔄43) pentru a roti imaginea astfel încât să fie afișată în orientarea peisaj. După decuparea imaginii, rotiți imaginea decupată înapoi pe „înălțime”. Imaginea afișată pe „înălțime” poate fi decupată prin mărirea imaginii până când barele negre afișate pe ambele laturi ale monitorului dispar. Imaginea tăiată este afișată în orientare peisaj.

Mai multe informații

Consultați „Nume fișier imagine/sunet și dosar” (📁70) pentru mai multe informații.

Conectarea aparatului foto la un televizor (redarea pe un televizor)

Conectați aparatul foto la televizor utilizând cablul audio/video EG-CP14 (comercializat separat) pentru a reda fotografiile pe un televizor.

1 Oprăți aparatul foto.

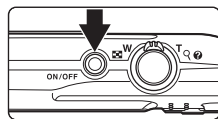

2 Conectați aparatul foto la televizor.

- Introduceți conectorul galben în jackul intrare video al televizorului, iar conectorul alb în jackul intrare audio.
- Verificați orientarea corectă a fișelor. Nu încercați să introduceți fișele înclinate și nu utilizați forța la conectarea sau deconectarea fișelor.

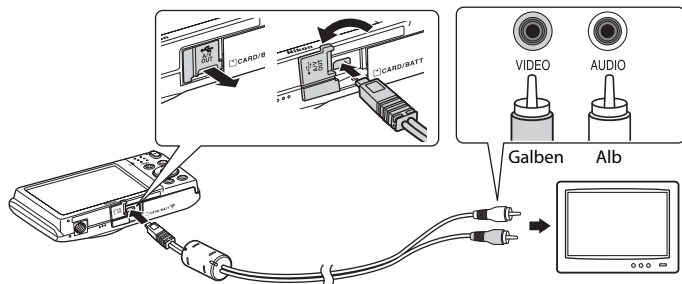

3 Reglați televizorul pe canalul video.

- Pentru detalii consultați documentația furnizată cu televizorul.

4 Țineți apăsat butonul pentru a porni aparatul foto.

- Aparatul foto intră în modul redare și imaginile sunt afișate pe televizor.
- Cât timp este conectat la televizor, monitorul aparatului foto va rămâne deschis.

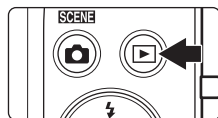

Dacă imaginile nu sunt afișate pe televizor

Asigurați-vă că setările modului video de pe aparatul foto sunt în conformitate cu standardele utilizate de televizorul dumneavoastră. Specificați opțiunea **Mod video** () în meniul de configurare ()

Conectarea aparatului foto la o imprimantă (Direct Print, imprimare directă)

Utilizatorii imprimantelor compatibile cu PictBridge (☺17) pot conecta aparatul foto direct la imprimantă și imprima imagini fără a utiliza un computer. Urmăți procedurile de mai jos pentru a imprima imagini.

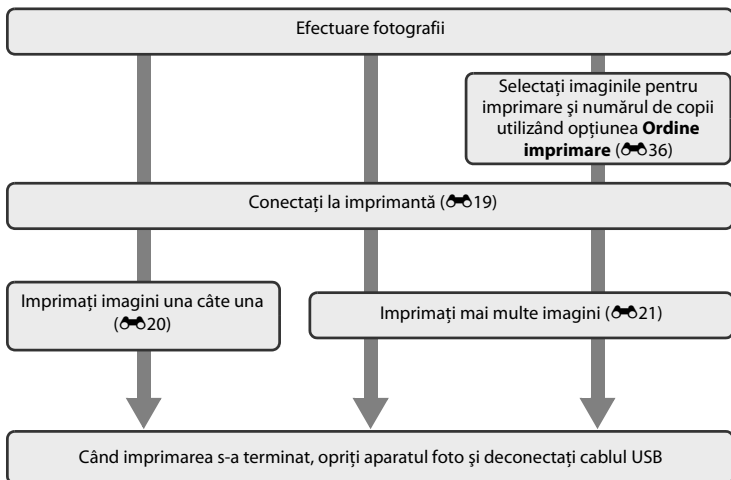

Secțiunea de referință

☑ **Note privind sursa de alimentare**

- Când conectați aparatul foto la o imprimantă, folosiți un acumulator complet încărcat pentru a preveni oprirea neașteptată a aparatului.
- Dacă utilizați adaptorul CA EH-62G (comercializat separat), COOLPIX S2700 poate fi alimentat de la o priză de curent din casă. Nu utilizați o altă marcă sau model de adaptor la rețeaua electrică deoarece acestea pot produce încălzirea sau defectarea aparatului foto.

📎 **Imprimarea imaginilor**

Imaginile salvate pe un card de memorie pot fi salvate transferându-le pe un computer sau conectând aparatul foto direct la o imprimantă. Sunt disponibile, de asemenea, următoarele metode de imprimare:

- Introducerea unui card de memorie în fanta pentru card a unei imprimante compatibile cu DPOF
- Ducerea cardul de memorie la un laborator foto digital

Pentru imprimarea folosind aceste metode, specificați imaginile și numărul de copii pentru fiecare fotografie utilizând opțiunea **Ordine imprimare** din meniul de redare (☺36).

Conectarea aparatului foto la o imprimantă

1 Opriți aparatul foto.

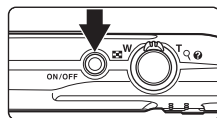

2 Porniți imprimanta.

- Verificați setările imprimantei.

3 Conectați aparatul foto la imprimantă utilizând cablul USB furnizat.

- Verificați orientarea corectă a fișelor. Nu încercați să introduceți fișele înclinare și nu utilizați forța la conectarea sau deconectarea fișelor.

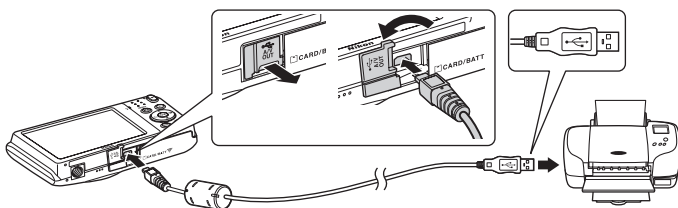

4 Aparatul foto pornește automat.

- Dacă este conectat corect, ecranul de pornire **PictBridge** (①) se va afișa pe monitorul aparatului foto, urmat de ecranul **Selecție imprimare** (②).

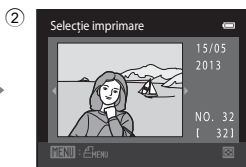
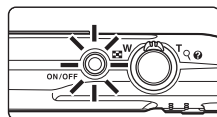

☑ Dacă nu se afișează ecranul PictBridge

Opriți aparatul foto și deconectați cablul USB. Setări **Încărcare de la computer** (062) în meniul de setare a aparatului foto la **Dezactivată** și apoi reconectați aparatul foto.

Imprimarea imaginilor una câte una

După ce ați conectat corect aparatul foto la imprimantă (📷19), urmați indicațiile de mai jos pentru a imprima o imagine.

1 Folosiți selectorul multiplu pentru a alege imaginea dorită și apăsați butonul **OK**.

- Rotiți butonul de control al zoomului la **W** (📐) pentru a trece la afișarea a 12 miniaturi și la **T** (📷) pentru a reveni la redarea în cadru întreg.

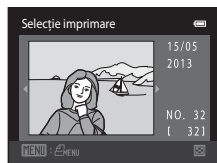

2 Selectați **Copii** și apăsați pe butonul **OK**.



3 Alegeți numărul de copii (până la nouă) și apăsați butonul **OK**.

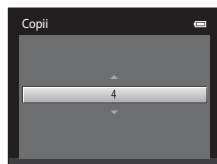

4 Selectați **Format hârtie** și apăsați pe butonul **OK**.



5 Alegeți dimensiunea dorită pentru formatul hârtiei și apăsați pe butonul **OK**.

- Pentru a specifica formatul hârtiei utilizând setările imprimantei, selectați **Implicit** în meniul pentru formatul hârtiei.

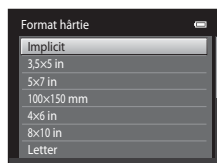

- 6** Selectați **Pornire imprimare** și apăsați pe butonul **OK**.



- 7** Imprimarea începe.

- Când imprimarea este finalizată, afișajul monitorului revine la ecranul selectare imprimare de la pasul 1.
- Pentru a anula imprimarea înainte ca toate copiile să fi fost tipărite, apăsați pe butonul **OK**.

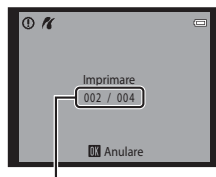

Numărul curent de copii/
numărul total de copii

Imprimarea mai multor imagini

După ce ați conectat corect aparatul foto la imprimantă (📷19), urmați indicațiile de mai jos pentru a imprima mai multe imagini.

- 1** La afișarea ecranului **Selecție imprimare**, apăsați pe butonul **MENU**.

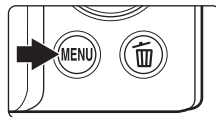

- 2** Utilizați selectorul multiplu pentru a alege **Format hârtie** și apăsați pe butonul **OK**.

- Pentru a ieși din meniul de imprimare, apăsați pe butonul **MENU**.

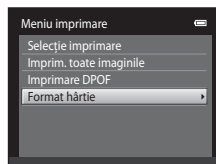

3 Alegeți dimensiunea dorită pentru formatul hârtiei și apăsați pe butonul **OK**.

- Pentru a specifica formatul hârtiei utilizând setările imprimantei, selectați **Implicit** în meniul pentru formatul hârtiei.

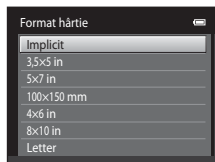

4 Alegeți **Selecție imprimare**, **Imprim. toate imaginile** sau **Imprimare DPOF** și apăsați pe butonul **OK**.

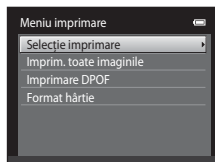

Selecție imprimare

Alegeți imaginile (până la 99) și numărul de copii (până la nouă) pentru fiecare.

- Apăsați pe selectorul multiplu ◀ sau ▶ pentru a selecta imagini și apăsați ▲ sau ▼ pentru a defini numărul de copii pentru fiecare.
- Imaginile selectate pentru imprimare pot fi recunoscute după simbolul bifă (✓) și după numărul de copii de imprimat. Dacă nu s-au specificat copii pentru imagini, selecția se anulează.
- Rotiți controlul zoomului spre **T** (🔍) pentru a comuta la redarea cadru întreg. Rotiți butonul de control al zoomului la **W** (🖼️) pentru a comuta înapoi la afișajul cu 12 miniaturi.
- Apăsați pe butonul **OK** când fotografierea s-a terminat.
- Dacă se afișează meniul prezentat în dreapta, alegeți **Pornire imprimare** și apăsați pe butonul **OK** pentru a porni imprimarea. Alegeți **Anulare** și apăsați pe butonul **OK** pentru a reveni la meniul de imprimare.



Imprim. toate imaginile

Este imprimată o copie pentru fiecare din imaginile stocate în memoria internă sau pe cardul de memorie.

- Dacă se afișează meniul prezentat în dreapta, alegeți **Pornire imprimare** și apăsați pe butonul **OK** pentru a porni imprimarea. Alegeți **Anulare** și apăsați pe butonul **OK** pentru a reveni la meniul de imprimare.



Imprimare DPOF

Imprimați imaginile pentru care a fost creată o ordine de imprimare utilizând opțiunea **Ordine imprimare** (☞36).

- Dacă se afișează meniul prezentat în dreapta, alegeți **Pornire imprimare** și apăsați pe butonul **OK** pentru a porni imprimarea. Alegeți **Anulare** și apăsați pe butonul **OK** pentru a reveni la meniul de imprimare.
- Pentru a vizualiza ordinea de imprimare curentă, alegeți **Vizualizare imag.** și apăsați pe butonul **OK**. Pentru a imprima imagini, apăsați din nou butonul **OK**.

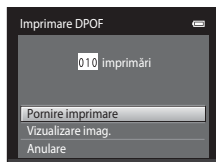

5 Imprimarea începe.

- Când imprimarea este finalizată, afișajul monitorului revine la meniul de imprimare de la pasul 2.
- Pentru a anula imprimarea înainte ca toate copiii să fi fost tipărite, apăsați pe butonul **OK**.

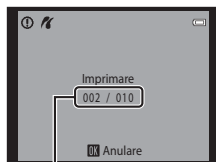

Numărul curent de copii/
numărul total de copii

Dimensiune hârtie

Aparatul foto acceptă următoarele formate de hârtie: **Implicit** (formatul de hârtie implicit pentru imprimanta curentă), **3,5x5 in**, **5x7 in**, **100x150 mm**, **4x6 in**, **8x10 in**, **Letter**, **A3** și **A4**. Se vor afișa doar formatele acceptate de imprimanta curentă.







Meniul de fotografiere (pentru modul (automat))

- Consultați „Modificarea dimensiunii imaginii (Mod imagine)” (60) pentru informații despre **Mod imagine**.

Balans de alb (ajustarea nuanței)



În ecranul de fotografiere din modul  (automat) → butonul MENU → Balans de alb

Culoarea luminii reflectate de un obiect variază în funcție de culoarea sursei de lumină. Creierul uman se poate adapta modificărilor de culoare ale sursei de lumină, rezultatul fiind că obiectele albe apar albe fie că sunt observate în umbră, în lumină directă a soarelui sau în lumină incandescentă. Aparatele foto digitale pot mima această reglare prin procesarea imaginilor conform culorii sursei de lumină. Această operație este cunoscută ca „balans de alb”. Pentru culori naturale, alegeți, înainte de fotografiere, o setare a balansului de alb care să se potrivească cu sursa de lumină. Deși setarea implicită, **Automat**, poate fi utilizată pentru cele mai multe tipuri de iluminare, puteți defini manual valoarea balansului de alb adecvată unei anumite surse de lumină, pentru a obține cele mai reușite rezultate.

Opțiune	Descriere
AUTO Automat (setare implicită)	Balans de alb reglat automat pentru adaptarea la condițiile de iluminare. Cea mai bună alegere în majoritatea situațiilor.
PRE Presetare manuală	Obiecte colorate neutru utilizate ca referință pentru a seta balansul de alb în condiții de iluminare neobișnuită. Consultați „Presetare manuală” pentru mai multe informații ( 25).
 Lumină zi	Balans de alb reglat pentru lumina directă a soarelui.
 Incandescent	Utilizați pentru iluminare incandescentă.
 Fluorescent	Utilizați pentru iluminare fluorescentă.
 Noros	Utilizați această opțiune la fotografierea în condiții de cer înorat.
 Bliț	Utilizați împreună cu blițul.

Pictograma setării curente se afișează pe monitor (6). Totuși, dacă se selectează **Automat**, nu se afișează nicio pictogramă.



Note privind balansul de alb

- Unele funcții nu pot fi utilizate cu alte opțiuni de meniu (62).
- Pentru setări ale balansului de alb altele decât **Automat** sau **Bliț**, opriți blițul (53).

Presetare manuală

Opțiunea presetării manuale este eficientă în cazul surselor de lumină combinate sau pentru a compensa sursele de lumină cu culori intense când nu s-a obținut efectul dorit cu setările balansului de alb, cum ar fi **Automat** și **Incandescent** (de exemplu, pentru a efectua fotografia sub o lampă cu o tentă roșiatică ca și cum ar fi fost efectuate în lumină albă). Urmați procedura de mai jos pentru a măsura valoarea balansului de alb în funcție de sursa de lumină atunci când fotografiați.

1 Plasați un obiect de referință alb sau gri sub sursa de lumină care va fi utilizată în timpul fotografierii.

2 Afișați meniul de fotografiere (, 10, 37), utilizați selectorul multiplu pentru a alege **PRE Presetare manuală** în meniul **Balans de alb** și apăsați pe butonul .

- Aparatul foto mărește până la poziția pentru măsurarea balansului de alb.

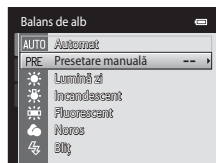

3 Selectați **Măsurare**.

- Pentru a aplica cele mai recente valori măsurate pentru presetarea manuală, alegeți **Anulare** și apăsați pe butonul . Setarea balansului de alb nu va fi măsurată din nou și va fi setată valoarea cea mai recent măsurată.

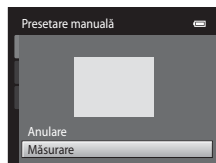

4 Încadrați obiectul de referință în fereastra de măsurare.

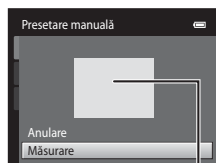

Fereastra de măsurare

5 Apăsați pe butonul  pentru a măsura o nouă valoare pentru balansul de alb.

- Declanșatorul este eliberat și noua valoare a balansului de alb pentru presetare manuală este setată. Nu este salvată nicio imagine.





Notă privind presetarea manuală

Nu se poate măsura valoarea pentru iluminarea blițului cu **Presetare manuală**. Când fotografiați utilizând blițul, setați **Balans de alb** la **Automat** sau la **Bliț**.

Continuu

În ecranul de fotografiere din modul  (automat) → butonul MENU → Continuu

Activați declanșarea continuă sau **BSS** (Selector cea mai bună fotografiere).

Opțiune	Descriere
 Unică (setare implicită)	La fiecare apăsare a butonului de declanșare se realizează o singură fotografie.
 Continuu	În timp ce butonul declanșare este ținut apăsat, sunt realizate până la 6 fotografii cu o frecvență de aproximativ 1,3 cadre pe secundă (fps) când Mod imagine este setat la  4608x3456 .
BSS BSS (Selector cea mai bună fotografiere)	„Selectorul cea mai bună fotografiere” este recomandat când se fotografiază cu bliț oprit, cu imaginea apropiată sau în alte situații când mișcări întâmplătoare pot duce la imagini neclare. Când BSS este pornit, aparatul foto face până la zece fotografii în timp ce butonul de declanșare este apăsat. Imaginile cele mai clare din serie sunt selectate și salvate automat.
 Fotografiere în rafală 16	De fiecare dată când este apăsat butonul declanșare, aparatul foto face 16 fotografii la o viteză de aproximativ 30 cadre pe secundă (fps) și le aranjează într-o singură imagine. <ul style="list-style-type: none">• Mod imagine se fixează la  (2560 × 1920).• Zoomul digital nu este disponibil.

Indicatorul pentru setarea curentă se afișează pe monitor pentru alte setări decât **Unică** (6).

Note privind fotografierea continuă

- Când se selectează **Continuu**, **BSS** sau **Fotografiere în rafală 16**, blițul este dezactivat. Focalizarea, expunerea și balansul de alb sunt fixate la valorile definite la prima imagine din fiecare serie.
- Cadența de cadre în fotografierea continuă poate varia în funcție de setările modului imagine curent, de cardul de memorie utilizat sau de condițiile de fotografiere.
- Unele funcții nu pot fi utilizate cu alte opțiuni de meniu (62).

Notă referitoare la BSS

Funcția **BSS** este eficientă atunci când se fotografiază subiecți nemișcați. Este posibil ca funcția **BSS** să nu producă rezultatele dorite dacă subiectul se mișcă sau compoziția se schimbă în timp ce butonul declanșare este ținut apăsat.

Notă referitoare la fotografierea în rafală 16

Pata (3) vizibilă pe monitor când se fotografiază cu **Fotografiere în rafală 16** activată se va înregistra odată cu imaginile. Se recomandă evitarea obiectelor strălucitoare, cum ar fi soarele, reflecțiile soarelui și luminile electrice, atunci când se fotografiază cu **Fotografiere în rafală 16** activată.

Sensibilitate ISO

În ecranul de fotografiere din modul  (automat) → butonul MENU → Sensibilitate ISO

Cu cât sensibilitatea este mai mare, cu atât este nevoie de mai puțină lumină, având posibilitatea să capturați subiecți mai întunecați. În plus, chiar în cazul subiecților cu luminozitate similară, se pot face fotografiile la viteze mai mari de declanșare și se poate reduce neclaritatea cauzată de tremuraturul aparatului foto și de mișcarea subiecților.



- Deși sensibilitatea ISO mai mare este utilă când fotografiați subiecți întunecați, când fotografiați cu bliț, când fotografiați cu zoom etc., imaginile pot conține zgomot.

Opțiune	Descriere
Automată (setare implicită)	Sensibilitatea este ISO 80 atunci când iluminarea este suficientă; atunci când iluminarea este slabă, aparatul foto compensează acest lucru prin creșterea sensibilității până la o valoare maximă ISO 1600.
Interval fix automat	Selectați intervalul în care aparatul foto ajustează automat sensibilitatea ISO, dintre ISO 80-400 (setare implicită) și ISO 80-800 . Aparatul foto nu va ridica nivelul de sensibilitate dincolo de valoarea maximă a intervalului selectat. Definiți sensibilitatea ISO maximă pentru controlul eficient al nivelului de „granulație” care apare în imagini.
80, 100, 200, 400, 800, 1600, 3200	Sensibilitatea este blocată la valoarea specificată.





Setarea sensibilitate ISO curentă este indicată printr-o pictogramă atunci când fotografiați (6).

- Când este selectată opțiunea **Automată**, pictograma  nu este afișată la ISO 80, dar este afișată dacă sensibilitatea ISO este mai mare de 80.
- Dacă ați selectat opțiunea **Interval fix automat**, vor fi afișați parametrii  și valoarea maximă a sensibilității ISO.

Note referitoare la sensibilitatea ISO

- Unele funcții nu pot fi utilizate cu alte opțiuni de meniu (62).
- **Detectie mișcare** (56) nu funcționează atunci când sensibilitatea ISO este setată la orice altă valoare decât **Automată**.

ISO 3200





Când **Sensibilitate ISO** este setată la **3200**, setările **Mod imagine** disponibile sunt limitate la  **2272×1704**,  **1600×1200** și  **640×480**.  se afișează lângă indicatorul sensibilității ISO, în partea de jos, în stânga, a monitorului.

ISO 3200

Opțiuni culoare

În ecranul de fotografiere din modul  (automat) → butonul MENU → Opțiuni culoare

Faceți culorile mai vii sau salvați imagini monocrome.

Opțiune	Descriere
 Culoare standard (setare implicită)	Se utilizează pentru imagini în culori naturale.
 Culoare intensă	Se utilizează pentru obținerea unui efect viu, de imprimare fotografică.
 Alb-negru	Salvați imagini alb-negru.
 Sepia	Salvați imagini în tonuri sepia.
 Cianotipie	Salvați imagini monocrome cian-albastre.

Pictograma pentru setarea curentă se afișează pe monitor pentru alte setări decât **Culoare standard** (6). Tonurile de culoare de pe afișajul de captură se modifică în funcție de opțiunea de culoare selectată.



Notă privind opțiunile de culoare



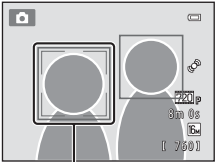

Unele funcții nu pot fi utilizate cu alte opțiuni de meniu (62).

Mod zonă AF

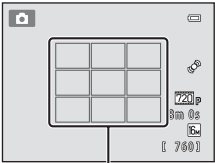
În ecranul de fotografiere din modul  (automat) → butonul MENU → Mod zonă AF

Utilizați această opțiune pentru a determina modul în care aparatul foto selectează zona de focalizare pentru focalizare automată.

Opțiune	Descriere	
 Prioritate față (setare implicită)	<p>Dacă aparatul foto detectează o față umană, acesta va focaliza pe respectiva față. Consultați „Detectarea fețelor” (p. 64) pentru mai multe informații. Dacă sunt detectate mai multe fețe, aparatul foto va focaliza pe fața aflată cel mai aproape de aparat. La fotografierea altor subiecți decât oameni sau la încadrarea unui subiect a cărui față nu este detectată, setarea Mod zonă AF comută la Automat, iar aparatul foto selectează automat zona de focalizare (până la nouă zone) care conține subiectul cel mai apropiat de aparatul foto.</p>	 <p>Zonă focalizare</p>
 Automat	<p>Aparatul foto selectează automat zona de focalizare (până la nouă zone) care conține subiectul cel mai apropiat de aparatul foto și focalizează pe el. Apăsăți din nou butonul declanșare până la jumătate pentru a activa zona de focalizare. Când butonul declanșare este apăsat până la jumătate, zona de focalizare (până la nouă zone) selectată de aparatul foto va fi afișată pe monitor.</p>	 <p>Zonă focalizare</p>

Opțiune	Descriere
<p> Manual</p>	<p> Selectați una dintre cele 99 de zone de focalizare de pe monitor. Această opțiune este recomandată pentru situațiile în care subiectul vizat este relativ fix și nu este poziționat în centrul cadrului. </p> <p> Apăsăți pe selectorul multiplu ▲, ▼, ◀ sau ▶ pentru a muta zona de focalizare în poziția unde doriți să focalizați și apoi fotografiați. </p> <ul style="list-style-type: none"> Înainte de efectuarea setărilor de mai jos, apăsați pe butonul  pentru a anula selecția zonei de focalizare. <ul style="list-style-type: none"> Modul bliț Mod macro, autodeclanșator sau compensarea expunerii <p>După terminarea setărilor, apăsați din nou pe butonul  pentru a reactiva selectarea zonei de focalizare.</p>
<p> Centrală</p>	<p>Aparatul foto focalizează pe subiectul din centrul cadrului. Zona centrală de focalizare este afișată întotdeauna.</p>
<p> Urmărire subiect</p>	<p> Utilizați această funcție pentru a fotografia subiecte aflate în mișcare. Rețineți subiectul pe care va focaliza aparatul foto. Zona de focalizare se va deplasa automat pentru a urmări subiectul. Consultați „Utilizarea funcției urmărire subiect” (0-032) pentru mai multe informații. </p>

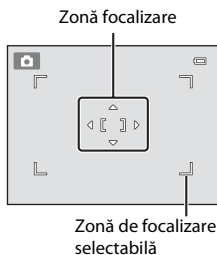

Note despre modul zonă AF



- Când se aplică zoomul digital, focalizarea se va face în centrul ecranului, indiferent de setarea **Mod zonă AF**.
- Este posibil ca focalizarea automată să nu funcționeze conform așteptărilor (029).
- Unele funcții nu pot fi utilizate cu alte opțiuni de meniu (062).

Utilizarea funcției urmărire subiect

În ecranul de fotografiere din modul  (automat) → butonul MENU → Mod zonă AF → Urmărire subiect

Utilizați această funcție pentru a fotografia subiecte aflate în mișcare. Atunci când un subiect este înregistrat, aparatul foto deplasează automat zona de focalizare pentru a urmări subiectul. Dacă detectează o față umană, aparatul foto înregistrează automat fața umană și începe urmărirea feței respective.

1 Înregistrați un subiect.

- Dacă nu se detectează nicio față și chenarul alb se afișează în centrul monitorului, aliniați subiectul cu chenarul și apăsați pe butonul .
- Atunci când chenarul care încadrează subiectul este roșu, aparatul foto nu poate focaliza. Schimbați compoziția și încercați să înregistrați din nou subiectul.
- Când subiectul este înregistrat, în jurul acestui subiect se va afișa o zonă de focalizare galbenă, iar aparatul foto va începe să urmărească subiectul respectiv.
- Pentru a anula înregistrarea subiectului, apăsați pe butonul .
- Dacă aparatul foto nu mai poate urmări subiectul înregistrat, zona de focalizare va dispărea și înregistrarea va fi anulată. Înregistrați din nou subiectul.
- La detectarea unei fețe, aparatul foto o înregistrează automat.



2 Apăsați pe butonul de declanșare până la capăt pentru a face o fotografie.

- Dacă butonul declanșare este apăsat până la jumătate, aparatul foto va focaliza pe zona de focalizare. Zona de focalizare va străluci (verde) și focalizarea va fi blocată.
- Dacă nu se detectează zona de focalizare atunci când butonul de declanșare este apăsat până la jumătate, aparatul foto focalizează pe subiectul din centrul cadrului.

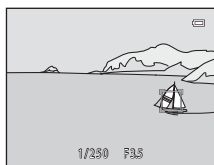

Note privind modul urmărire subiect

- Înainte de a înregistra subiectul reglați setările pentru distanța focală, compensarea expunerii, setările meniului și modul bliț.
- Este posibil să nu se poată aplica urmărirea subiectului în anumite condiții de fotografiere.
- Dacă aparatul foto detectează mai multe fețe pe monitor, puteți specifica fața de înregistrat. Nu includeți fețele în cadru dacă doriți să urmăriți un subiect și nu fețe.
- Zoomul digital nu este disponibil.



Mod focalizare autom.

În ecranul de fotografiere din modul  (automat) → butonul MENU → Mod focalizare autom.

Alegeți modul în care focalizează camera.

Opțiune	Descriere
AF-S AF unic (setare implicită)	Aparatul foto focalizează atunci când butonul de declanșare este apăsat până la jumătate.
AF-F AF permanent	Aparatul foto focalizează continuu până când butonul de declanșare este apăsat până la jumătate. Utilizați pentru subiecții aflați în mișcare. Când aparatul foto focalizează se va auzi sunetul deplasării obiectivului.

Modul focalizare automată pentru înregistrarea unui film

Modul focalizare automată pentru înregistrarea unui film se poate seta cu **Mod focalizare autom.** ()48) în meniul pentru filme ()47).

Meniul portret inteligent

- Consultați „Modificarea dimensiunii imaginii (Mod imagine)” (📖60) pentru informații despre **Mod imagine**.

Estompare piele

În ecranul de fotografiere din modul portret inteligent → butonul MENU → Estompare piele

Se activează funcția de estompare a pielii.

Opțiune	Descriere
⚡ Ridicată	Dacă declanșatorul este eliberat, aparatul foto va detecta una sau mai multe fețe ale subiecților umani (maximum 3) și va procesa imaginea pentru a estompa tonurile pielii înainte de salvarea imaginii. Puteți selecta intensitatea efectului aplicat.
⚡ Normală (setare implicită)	
⚡ Redusă	
OFF Dezactivată	Dezactivează estomparea pielii.

Setarea de estompare a pielii curentă este indicată printr-o pictogramă afișată pe monitor atunci când fotografiați (📖6). Dacă nu este afișat niciun indicator, atunci este selectat **Dezactivată**. Efectele estompării pielii nu sunt vizibile în timp ce încadrați imaginile pentru fotografiere. Verificați nivelul de estompare a pielii obținut în modul redare.

Cronometru zâmbet

În ecranul de fotografiere din modul portret inteligent → butonul MENU → Cronometru zâmbet

Aparatul foto detectează fețe pentru a detecta fețele unor subiecte umane, apoi eliberează automat declanșatorul de fiecare dată când este detectat un zâmbet.

Opțiune	Descriere
🕒 Activat (setare implicită)	Activează cronometrul pentru zâmbet.
OFF Dezactivat	Dezactivează cronometrul pentru zâmbet.

Setarea de cronometru zâmbet curentă este indicată printr-o pictogramă afișată pe monitor atunci când fotografiați (📖6). Nu este afișată nicio pictogramă când s-a selectat **Dezactivat**.

Ochi deschiși

În ecranul de fotografiere din modul portret inteligent → butonul **MENU** → Ochi deschiși

Aparatul foto eliberează automat declanșatorul de două ori de fiecare dată când se face o fotografie. Dintre cele două fotografii, se salvează numai aceea în care ochii subiectului sunt deschiși.

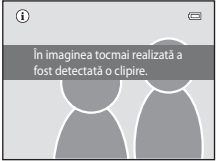
Opțiune	Descriere
 Activat	Activează avertizarea la clipire. Dacă ați selecta opțiunea Activat , blițul nu poate fi folosit. Dacă aparatul foto a salvat o imagine în care este posibil ca ochii subiectului să fi fost închiși, pe ecran se afișează timp de câteva secunde dialogul din dreapta. 
OFF Dezactivat (setare implicită)	Dezactivează avertizarea pentru clipire.

Setarea curentă pentru ochi deschiși este indicată printr-o pictogramă atunci când fotografiați (📖6). Nu este afișată nicio pictogramă când s-a selectat **Dezactivat**.

Meniul de redare

- Consultați „Editarea imaginilor (imagini statice)” (📷10) pentru informații despre caracteristicile de editare a imaginii.

🖨️ Ordine imprimare (Crearea unei ordini de imprimare DPOF)

Apăsăți pe butonul 📄 (Mod redare) → butonul MENU → 🖨️ Ordine imprimare

Când imprimați imagini stocate pe cardul de memorie utilizând una dintre metodele următoare, opțiunea **Ordine imprimare** din meniul de redare este utilizată pentru a crea „ordini de imprimare” pentru dispozitive compatibile DPOF.

- Introducerea cardului de memorie în fanta pentru card a unei imprimante compatibile DPOF (📷17).
- Ducerea cardului de memorie la un laborator pentru fotografiile digitale.
- Conectarea aparatului foto la o imprimantă (📷18) compatibilă PictBridge (📷17). De asemenea, se poate crea o ordine de imprimare pentru imaginile stocate în memoria internă, dacă s-a scos cardul de memorie din aparatul foto.

1 Utilizați selectorul multiplu pentru a selecta **Selectare imagini** și apăsați pe butonul ⓧ.

- În modul fotografii favorite, sortare automată sau listare după dată, ecranul prezentat în dreapta nu este afișat. Treceți la pasul 2.

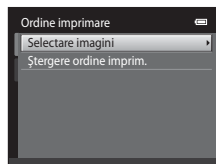

2 Alegeți imaginile (până la 99) și numărul de copii (până la nouă) pentru fiecare.

- Apăsăți pe selectorul multiplu ◀ sau ▶ pentru a selecta imagini și apăsați pe ▲ sau ▼ pentru a defini numărul de copii care va fi imprimat pentru fiecare.
- Imaginile selectate pentru imprimare pot fi recunoscute după pictograma cu simbolul bifă (☑) și după numărul de copii de imprimat. Dacă nu s-au specificat copii pentru imagini, selecția se anulează.
- Rotiți controlul zoomului spre T (📷) pentru a comuta la redarea cadru întreg. Rotiți butonul de control al zoomului la W (📷) pentru a comuta înapoi la afișajul cu 12 miniaturi.
- Apăsăți pe butonul ⓧ când fotografierea s-a terminat.



3 Decideți dacă doriți sau nu să imprimați data fotografierii și informațiile despre fotografie.

- Alegeți **Dată** și apăsați butonul **OK** pentru a imprima data fotografierii pe toate imaginile din ordinea de imprimare.
- Alegeți **Informații** și apăsați pe butonul **OK** pentru a imprima viteza declanșatorului și informații despre diafragmă pe toate imaginile din ordinea de imprimare.
- Alegeți **Efectuat** și apăsați pe butonul **OK** pentru a finaliza ordinea de imprimare și a ieși.

Imaginile selectate pentru imprimare sunt recunoscute prin pictograma  afișată în timpul redării.

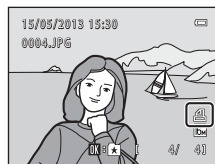
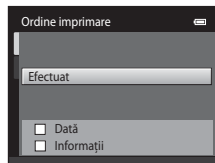

✓ Note privind ordinea de imprimare

Când se creează o ordine de imprimare în modul fotografii favorite, în modul sortare automată sau în modul listare după dată, în ecranul ilustrat mai jos se afișează dacă s-au marcat pentru imprimare alte imagini decât cele din albumul sau din categoria selectată sau capturate la data fotografierii selectată.

- Selectați **Da** pentru a marca imaginile selectate pentru imprimare fără a modifica marcarea altor imagini.
- Selectați **Nu** pentru a elimina toate marcasele de imprimare de pe imaginile marcate anterior și pentru a restricționa setul de imprimare la imaginile din albumul sau categoria selectată sau la imaginile capturate în data de fotografiere selectată.

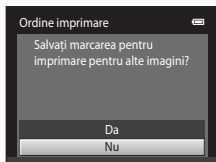

Mod fotografii favorite/mod
sortare automată

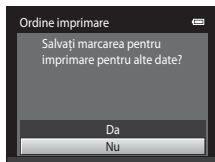

Mod listare după dată

Dacă numărul total de imagini marcate este mai mare de 99 ca urmare a adăugării setării curente pentru ordinea de imprimare, se va afișa ecranul de mai jos.

- Selectați **Da** pentru a elimina toate marcasele de imprimare adăugată anterior din ordinea de imprimare și pentru a restricționa ordinea de imprimare la imaginile care tocmai au fost marcate.
- Selectați **Anulare** pentru a anula setările care tocmai au fost adăugate fără a modifica marcasele de imprimare pentru imaginile marcate anterior.

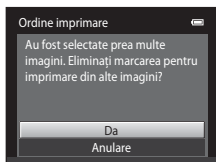

Mod fotografii favorite/mod
sortare automată

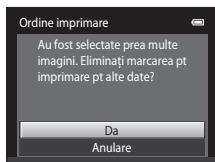

Mod listare după dată

✓ Note privind imprimarea datei fotografierii și a informațiilor despre fotografie

Atunci când sunt activate opțiunile **Dată** și **Informații** în opțiunea Ordine imprimare, data fotografierii și informațiile despre fotografie se imprimă pe imagini dacă este utilizată o imprimantă compatibilă DPOF (☞17) care acceptă imprimarea datei fotografierii și a informațiilor despre fotografie.

- Informațiile despre fotografie nu pot fi imprimate atunci când aparatul foto este conectat direct la o imprimantă, prin intermediul cablului USB furnizat, pentru imprimare DPOF (☞23).
- Rețineți că setările **Dată** și **Informații** sunt reinițializate atunci când este afișată opțiunea **Ordine imprimare**.
- Data imprimată este cea salvată în momentul capturii imaginii. Schimbarea datei aparatului foto folosind opțiunea **Fus orar și dată** din meniul de setare după captura unei imagini nu are niciun efect asupra datei imprimate pe imagine.



✍ Anularea unei ordini de imprimare existente



Selecționați **Ștergere ordine imprim.** la pasul 1 din „☞ Ordine imprimare (Crearea unei ordini de imprimare DPOF)” (☞36) și apăsați pe butonul **OK** pentru a elimina marcajele de imprimare de pe toate imaginile și pentru a anula ordinea de imprimare.

✍ Imprimare dată

Dacă data și ora înregistrării sunt imprimate pe imagini folosind opțiunea **Imprimare dată** (☞55) din meniul de setare, imaginile se înregistrează cu data și ora fotografierii imprimate pe imagine în momentul capturii. Imaginile cu data imprimată pe ele pot fi imprimate cu imprimante care nu acceptă imprimarea datei pe imagini.



Se vor imprima numai data și ora imprimate pe imagini utilizând opțiunea Imprimare dată, chiar dacă opțiunea Imprimare dată este activată în meniul **Ordine imprimare**.

Prezentare diapozitive

Apăsați pe butonul  (Mod redare) → butonul **MENU** →  Prezentare diapozitive



Redați imagini stocate în memoria internă sau pe un card de memorie, una câte una, într-o prezentare automată de diapozitive.

1 Utilizați selectorul multiplu pentru a alege **Pornire** și apăsați pe butonul .

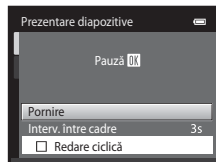
- Pentru a modifica intervalul dintre imagini, alegeți **Interv. între cadre**, selectați intervalul de timp dorit și apăsați pe butonul  înainte de a alege **Pornire**.
- Pentru a repeta prezentarea diapozitivelor automat, alegeți **Redare ciclică** și apăsați pe butonul  înainte de a alege **Pornire**. Bifa () va fi adăugată la opțiunea buclă când este activată.





2 Începe redarea de diapozitive.

- Când prezentarea de diapozitive este în curs, apăsați pe selectorul multiplu  pentru a afișa imaginea următoare sau pe  pentru a afișa imaginea precedentă. Țineți apăsat oricare dintre butoane pentru a derula fotografiile înainte sau înapoi.
- Pentru a termina sau trece în pauză prezentarea de diapozitive, apăsați pe butonul .





3 Alegeți **Încheiere** sau **Repornire**.



- Ecranul din dreapta apare atunci când se afișează ultimul diapozitiv sau prezentarea s-a trecut în pauză. Evidențiați  și apăsați pe  pentru a reveni la pasul 1 sau selectați  pentru a reporni prezentare.



Note privind prezentarea de diapozitive

- Sunt afișate numai primele cadre ale filmului (82) incluse într-o prezentare de dispozitive.
- Durata maximă a redării este de aproximativ 30 de minute chiar dacă opțiunea **Redare ciclică** este activată (.

Protejare

Apăsați pe butonul  (Mod redare) → butonul MENU →  Protejare

Protejați imaginile selectate împotriva ștergerii accidentale.

Selectați imaginile anterioare de protejat sau pentru care se anulează protecția în ecranul de selectare a imaginilor. Consultați „Selectarea imaginilor” (42).

Rețineți că formatarea memoriei interne a aparatului foto sau a cardului de memorie va șterge definitiv fișierele protejate (60).

Imaginile protejate pot fi recunoscute după pictograma  (7) în modul redare.

Selectarea imaginilor

Este afișat ecranul de selectare a imaginii, ca și cel prezentat dreapta, cu următoarele operațiuni:

- Ordine imprimare > **Selectare imagini** (🔗36)
- Protejare (🔗41)
- Rotire imagine (🔗43)
- Copiere > **Imagini selectate** (🔗46)
- Ecran de întâmpinare > **Selectați o imagine** (🔗49)
- Ștergere > **Ștergere imagini selectate** (📖33)



Respectați procedurile descrise mai jos pentru a alege imaginile.

1 Apăsați selectorul multiplu ◀ sau ▶ pentru a alege imaginea dorită.

- Rotiți butonul de control al zoomului (📖2) la **T** (🔍) pentru a comuta la redarea în cadru întreg sau la **W** (📐) pentru a reveni la afișarea celor 12 miniaturi.
- Pentru **Rotire imagine** și **Ecran de întâmpinare** se poate selecta numai câte o imagine. Treceți la pasul 3.



2 Apăsați pe ▲ sau pe ▼ pentru a selecta sau deselecta (sau pentru a specifica numărul de copii).



- Dacă o imagine este selectată, cu imaginea este afișată o bifă (☑). Repetați pașii 1 și 2 pentru a selecta imagini suplimentare.





3 Apăsați pe butonul Ⓞ pentru a finaliza selecția.

- Dacă se selectează **Imagini selectate**, se afișează un dialog de confirmare. Urmați instrucțiunile afișate pe monitor.

Rotire imagine

Apăsați pe butonul  (Mod redare) → butonul **MENU** →  Rotire imagine

Specificați orientarea în care vor fi afișate la redare imaginile înregistrate. Imaginile statice pot fi rotite cu 90 de grade în sensul acelor de ceasornic sau cu 90 de grade în sens invers acelor de ceasornic. Imaginile înregistrate cu orientarea portret („pe înalt”) pot fi rotite cu maximum 180 de grade în orice direcție.

Selecțați o imagine în ecranul de selecție imagini (42). Când este afișat ecranul de rotire a imaginii, apăsați pe selectorul multiplu  sau  pentru a roti imaginea cu 90 de grade.



Rotire cu 90 de grade în sens invers acelor de ceasornic



Rotire cu 90 de grade în sensul acelor de ceasornic



Apăsați pe butonul  pentru a finaliza afișarea orientării și salvați datele orientării odată cu imaginea.

🎤 Notă vocală

Apăsați pe butonul  (Mod redare) → selectați o imagine → butonul MENU →
🎤 Notă vocală



Folosiți microfonul încorporat al aparatului foto pentru a înregistra note vocale pentru imagini.

- Atunci când redați o imagine fără nicio notă vocală atașată, ecranul comută la ecranul de înregistrare. Atunci când redați o imagine cu o notă vocală atașată (indicată de pictograma  în modul cadru întreg), ecranul comută la ecranul pentru redarea notelor vocale.

Înregistrarea notelor vocale

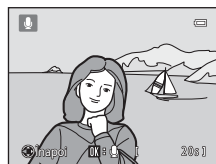

- Atunci când este apăsat butonul , se poate înregistra o notă vocală de până la 20 de secunde.
- Nu atingeți microfonul încorporat în timpul înregistrării.

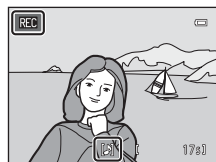

- În timpul înregistrării, **REC** și  luminează intermitent pe monitor.
- După terminarea înregistrării, se afișează ecranul Redare notă vocală. Consultați „Redarea notelor vocale” pentru mai multe informații.
- Apăsați pe selectorul multiplu pe  înainte sau după înregistrarea unei note vocale pentru a reveni la meniul de redare. Pentru a ieși din meniul redare, apăsați pe butonul **MENU**.



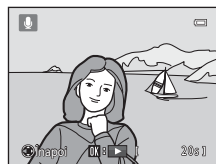

Redarea notelor vocale

- Pentru a reda nota vocală, apăsați pe butonul .
- Pentru a opri redarea, apăsați din nou pe butonul .
- Rotiți butonul control zoom spre **T** sau **W** în timpul redării pentru a regla volumul sunetului.
- Apăsați pe selectorul multiplu pe  înainte sau după redarea unei note vocale pentru a reveni la meniul de redare. Pentru a ieși din meniul redare, apăsați pe butonul **MENU**.



Ștergerea notelor vocale

În ecranul pentru redarea notelor vocale, apăsați pe butonul . Apăsați pe selectorul multiplu ▲ sau ▼ pentru a alege **Da** și apăsați pe butonul . Va fi ștersă doar nota vocală.



Note privind notele vocale

- Când se șterge o imagine cu o notă vocală atașată, se șterg atât imaginea, cât și nota vocală.
- Notele vocale atașate la imagini protejate nu pot fi șterse.
- Dacă imaginea are deja o notă vocală, aceasta trebuie ștersă înainte de a putea înregistra una nouă.
- Aparatul foto COOLPIX S2700 nu poate înregistra o notă vocală pentru imagini capturate cu altă marcă sau cu alt model de aparat foto digital.

Mai multe informații

Consultați „Nume fișier imagine/sunet și dosar” (0070) pentru mai multe informații.

Copiere (copiere între memoria internă și cardul de memorie)

Apăsați pe butonul  (Mod redare) → MENU butonul →  Copiere

Copiați imagini între memoria internă și un card de memorie.

1 Utilizați selectorul multiplu pentru a selecta o opțiune din ecranul de copiere și apăsați pe butonul .

- **De pe aparat pe card:** copiați imagini din memoria internă pe un card de memorie.
- **De pe card pe aparat:** copiați imagini de pe un card de memorie în memoria internă.

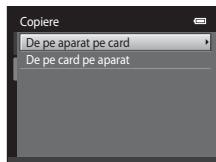



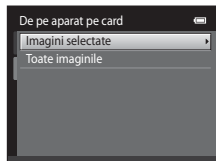

2 Selectați o opțiune de copiere și apăsați .

- **Imagini selectate:** copiați imaginile selectate din ecranul de selecție a imaginilor (42).
- **Toate imaginile:** copiați toate imaginile.



Note privind copierea imaginilor

- Pot fi copiate următoarele formate de fișiere: JPEG, AVI și WAV. Fișierele înregistrate în orice alt format nu pot fi copiate.
- Dacă există note vocale (44) atașate la imaginile selectate pentru copiere, notele vocale se copiază împreună cu imaginile.
- Operația nu este garantată pentru imaginile capturate cu altă marcă de aparat foto sau care au fost modificate pe un computer.
- La copierea imaginilor selectate pentru o **Ordine imprimare** (36), marcasele de imprimare nu sunt copiate. Totuși, setările definite pentru funcția **Protejare** (41) vor fi copiate cu imaginile.
- Imaginile sau filmele copiate din memoria internă sau de pe cardul de memorie nu se pot afișa în modul sortare automată (7).
- La copierea imaginilor adăugate în albume (4), copiile nu vor fi adăugate automat în aceleași albume ca și imaginile originale.

Mesajul „Memoria nu conține nicio imagine.”

În cazul în care un card de memorie care nu conține imagini este introdus în aparatul foto, mesajul **Memoria nu conține nicio imagine.** va fi afișat la comutarea aparatului foto în modul de redare. Apăsați butonul **MENU** pentru a selecta **Copiere** din meniul de redare și copiați imaginile salvate în memoria internă a aparatului foto pe cardul de memorie.

Mai multe informații



Consultați „Nume fișier imagine/sunet și dosar” (70) pentru mai multe informații.

Meniul pentru filme

Opțiuni film

În ecranul de fotografiere → Butonul MENU → fila  → Opțiuni film

Selectați opțiunea dorită pentru filme. O dimensiune mare a imaginii îmbunătățește calitatea acesteia și mărește dimensiunea fișierului.

Opțiune	Descriere
 HD 720p (1280×720) (setare implicită*)	Se înregistrează filme cu un format al imaginii 16:9.
 VGA (640×480)	Se înregistrează filme cu un format al imaginii 4:3.
 QVGA (320×240)	Se înregistrează filme cu un format al imaginii 4:3.

* La înregistrarea în memoria internă, setarea implicită este  **VGA (640×480)**.

- Cadența de cadre este de aproximativ 30 de cadre pe secundă pentru toate opțiunile.
- Consultați pagina 80 pentru informații suplimentare despre lungimea maximă a unui film.

Mai multe informații

Consultați „Nume fișier imagine/sunet și dosar” (70) pentru mai multe informații.

Mod focalizare autom.

În ecranul de fotografiere → Butonul MENU → fila  → Mod focalizare autom.

Selectați metoda de focalizare automată utilizată la înregistrarea de filme.

Opțiune	Descriere
AF-S AF unic (setare implicită)	Focalizarea se blochează dacă se apasă pe butonul  (inregistrare film) pentru a porni înregistrarea. Selectați această opțiune atunci când distanța dintre aparatul foto și subiect rămâne relativ constantă.
AF-F AF permanent	Aparatul foto focalizează continuu în timpul înregistrării filmului. Selectați această opțiune atunci când distanța dintre aparatul foto și subiect se va modifica semnificativ în timpul înregistrării. Pentru a preveni interferența sunetului de focalizare a aparatului foto cu înregistrarea, vă recomandăm să utilizați AF unic .

Reducere zgomot vânt

În ecranul de fotografiere → Butonul MENU → fila  → Reducere zgomot vânt

Selectați dacă se reduce sau nu zgomotul vântului la înregistrarea de filme.

Opțiune	Descriere
 Activată	Reduce zgomotul făcut de rafalele de vânt în microfon în timpul înregistrării. Opțiune adecvată pentru înregistrări efectuate pe vânt puternic. În timpul înregistrării pot fi dificil de auzit nu doar zgomotul vântului, dar și alte sunete.
OFF Dezactivată (setare implicită)	Zgomotul vântului nu este redus.

Când se activează setarea reducerii zgomotului vântului, setarea curentă se afișează în timpul filmării (6). Dacă se selectează **Dezactivată**, nu se afișează pictograma setării curente.

Meniul de setare

ECRAN DE ÎNTÂMPINARE

Apăsați pe butonul MENU → fila  → Ecran de întâmpinare





Selecționați dacă la pornirea aparatului foto se va afișa sau nu un ecran de întâmpinare.

Opțiune	Descriere
Fără (setare implicită)	Aparatul foto intră în modul fotografiere sau de redare fără afișarea ecranului de întâmpinare.
COOLPIX	Aparatul foto afișează un ecran de întâmpinare și apoi intră în modul fotografiere sau redare.
Selecționați o imagine	<p>Se afișează o imagine selectată pentru ecranul de întâmpinare. La afișarea ecranului de selectare a imaginii, selecționați o imagine (42) și apăsați pe butonul .</p> <ul style="list-style-type: none">Deoarece imaginea selectată este memorată în aparatul foto, aceasta va fi afișată la deschiderea aparatului foto chiar dacă imaginea originală a fost ștearsă.Nu se pot utiliza imaginile capturate cu setarea Mod imagine (60) la  4608x2592 și copiile create la dimensiunea de 320 x 240 sau mai mici utilizând imaginile mici (15) sau funcția de tăiere (16).

Fus orar și dată

Apăsați pe butonul MENU → fila  → Fus orar și dată

Setați ceasul aparatului foto.

Opțiune	Descriere
Dată și oră	<p>Setați ceasul intern al aparatului foto la data și ora curente.</p> <p>Folosiți selectorul multiplu pentru a defini data și ora în ecranul afișat.</p> <ul style="list-style-type: none"> • Selectați un câmp: apăsați pe ◀ sau pe ▶ (evidențierea se comută între Z, L, A, oră și minut). • Editați câmpul selectat: apăsați pe ▲ sau pe ▼. • Aplicați setările: selectați câmpul minutelor și apăsați pe butonul .
Format dată	<p>Selectați ordinea în care se afișează ziua, luna și anul în An/Lună/Zi, Lună/Zi/An și Zi/Lună/An.</p>
Fus orar	<p>Se poate specifica  Fus orar reședință, iar opțiunile orei de vară pot fi activate sau dezactivate în opțiunile de fus orar. Dacă selectați destinația călătoriei () , aparatul foto calculează automat diferența orară dintre destinația călătoriei și fusul orar al reședinței () și salvează imaginele utilizând data și ora destinației călătoriei. Setare utilă în timpul călătoriilor.</p>



Selectarea fusului orar al destinației călătoriei

- 1** Utilizați selectorul multiplu pentru a alege **Fus orar** și apăsați pe butonul **OK**.

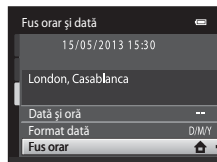

- 2** Alegeți ➤ **Destinație călătorie** și apăsați pe butonul **OK**.

- Data și ora afișate pe monitor se modifică în funcție de regiunea selectată curent.

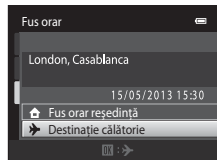

- 3** Apăsați ►.

- Se afișează ecranul de selectare a fusului orar.

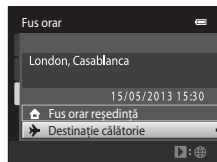

- 4** Pentru a alege fusul orar de la destinația spre care călătoriți, apăsați ◀ sau ▶.

- Apăsați pe ▲ într-un fus orar în care ora de vară se utilizează pentru a activa funcția oră de vară și pentru a modifica automat ora cu o oră. Pictograma ☀ este afișată la partea de sus a monitorului. Apăsați pe ▼ pentru a dezactiva ora de vară.
- Apăsați butonul OK pentru a alege fusul orar de destinație.
- Când selectați fusul orar al destinației călătoriei, se afișează pe monitor pictograma 📷 dacă aparatul foto este în modul fotografier.

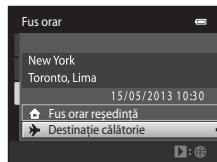

Meniul de setare

Fus orar reședință

- Pentru a selecta fusul orar de reședință, alegeți **Fus orar reședință** la pasul 2 și apăsați pe butonul **OK**.
- Pentru a schimba fusul orar de reședință, alegeți **Fus orar reședință** la pasul 2 și efectuați aceeași procedură ca și pentru **► Destinație călătorie** pentru a seta fusul orar de reședință.

Ora de vară

Când începe sau se termină ora de vară, activați sau dezactivați opțiunea de oră de vară în ecranul de selectare a fusului orar afișat la pasul 4.

Imprimarea datei pe imagini

Activați opțiunea **Imprimare dată** (055) în meniul de setare după ce ați setat data și ora. Dacă opțiunea **Imprimare dată** este activată, imaginile se vor înregistra cu data fotografierii imprimată pe ele.

Setări monitor

Apăsați pe butonul MENU → fila  → Setări monitor



Setați opțiunile de mai jos.

Opțiune	Descriere
Informații fotografie	Alegeți afișarea informațiilor pe monitor în timpul modurile fotografieri și redare.
Examinare imagine	Activată (setare implicită): imaginea se afișează automat pe monitor imediat după ce este capturată, iar afișajul monitorului revine la modul fotografieri. Dezactivată: imaginea nu se afișează după ce este capturată.
Luminozitate	Alegeți dintre cele cinci setări pentru luminozitatea monitorului. Setarea implicită este 3 .

Informații fotografie

Selectați dacă se afișează sau nu pe monitor informațiile despre fotografie.

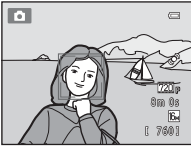
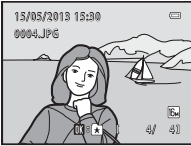
Pentru mai multe informații privind indicatoarele afișate pe monitor, consultați „Monitorul” (📖6).

	Mod fotografieri	Mod redare
Afișare informații		
Afișare automată info (setare implicită)	Setările curente și indicațiile operaționale sunt afișate ca în Afișare informații de mai sus. Dacă nu se efectuează nicio operațiune timp de câteva secunde, afișajul va fi la fel ca Ascundere informații . Informațiile vor fi afișate din nou la efectuarea următoarei operații.	
Ascundere informații		

Mod fotografieri

Mod redare

Grilă
încadr.+auto.
info

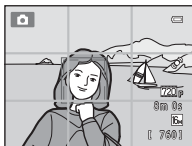

Pe lângă informațiile prezentate cu **Afișare automată info**, se afișează o rețea de încadrare ca referință pentru încadrarea unei fotografii. Rețeaua nu se afișează când se înregistrează filme.

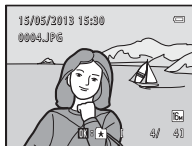

Setările curente sau indicațiile operaționale sunt afișate ca în **Afișare automată info**.

Cadru film+auto.
info

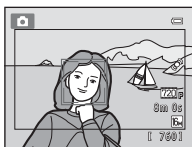

În plus față de imaginile afișate cu **Afișare automată info**, înainte de începerea înregistrării este afișat un chenar care reprezintă zona ce va fi capturată la înregistrarea filmelor. Cadru nu este afișat dacă butonul de declanșare este apăsat până la jumătate sau atunci când se înregistrează.



Setările curente sau indicațiile operaționale sunt afișate ca în **Afișare automată info**.

Imprimare dată (imprimarea datei și a orei)

Apăsați pe butonul MENU → fila  → Imprimare dată





Data și ora fotografierii pot fi imprimate direct pe imagini în timpul fotografierii, fiind posibilă imprimarea informațiilor și pe imprimante care nu acceptă imprimarea datelor (39).



Opțiune	Descriere
 Data	Data este inscripționată pe imagini.
 Data și oră	Data și ora sunt inscripționate pe imagini.
OFF Dezactivată (setare implicită)	Data și ora nu sunt inscripționate pe imagini.

Setarea curentă pentru imprimarea datei poate fi confirmată pe monitorul aparatului foto la fotografiere (6). Dacă se selectează **Dezactivată**, nu este afișată nicio pictogramă.

Note privind imprimarea datei

- Datele imprimate formează corp comun cu datele imaginii și nu pot fi șterse. Data și ora nu se pot imprima pe imagini după captură.
- Data nu se poate imprima în următoarele situații:
 - La utilizarea modului scenă **Asistență panoramă**
 - Când se filmează
- Este posibil ca datele imprimate atunci când este activată setarea **Mod imagine** (60) la valoarea  **640x480** să fie dificil de citit. Alegeți  **1600x1200** sau mai mare când utilizați opțiunea **Imprimare dată**.
- Data se înregistrează utilizând formatul selectat în elementul meniului de setare **Fus orar și dată** (22, 50).







Opțiunile Imprimare dată și Ordine imprimare

În cazul utilizării unei imprimante compatibile DPOF care acceptă imprimarea datei fotografierii și a informațiilor despre fotografie, se poate utiliza opțiunea **Ordine imprimare** (36) pentru a imprima aceste informații chiar și pe imaginile care nu au fost capturate cu opțiunea **Imprimare dată**.

Detecție mișcare

Apăsați pe butonul MENU → fila  → Detecție mișcare

Activați detecția mișcării pentru a reduce efectele mișcării subiectului și ale tremuraturii aparatului foto când fotografiați imagini statice.

Opțiune	Descriere
 Automată (setare implicită)	<p>Atunci când aparatul foto detectează mișcarea subiectului sau tremuraturii aparatului foto, sensibilitatea ISO și viteza de declanșare se măresc automat pentru a reduce neclaritățile. Totuși, detecția mișcării nu funcționează în următoarele situații.</p> <ul style="list-style-type: none"> • Când se declanșează blițul. • Când Fotografiere în rafală 16 ()26) este activat în modul  (automat). • Când Sensibilitate ISO ()28) se setează la Interval fix automat sau când sensibilitatea ISO se fixează la o anumită valoare în modul  (automat). • Când Mod zonă AF ()30) este setat la Urmărire subiect în modul  (automat). • Când se activează modul scenă Sport, Portret de noapte, Crepuscul/Răsărit, Peisaj noapte, Muzeu, Foc de artificii, Iluminare fundal sau Portret animal de casă.
OFF Dezactivată	Detecția mișcării nu este activată.

Setarea definită în prezent pentru funcția detecție mișcare poate fi confirmată pe monitorul aparatului foto la fotografiere ()6). Pictograma de detectare a mișcării are culoarea verde dacă aparatul foto detectează tremuraturii aparatului și mărește viteza de declanșare. Dacă se selectează **Dezactivată**, nu este afișată nicio pictogramă.



Note referitoare la detectarea mișcării

- Este posibil ca, în anumite situații, detecția mișcării să nu poată elimina complet efectele mișcării subiectului și ale tremuraturii aparatului foto.
- Detectarea mișcării poate să nu funcționeze dacă subiectul efectuează mișcări prea ample sau este prea întuneric.
- Imaginile capturate folosind funcția detecție mișcare pot fi puțin „granulate”.

Asistență AF

Apăsați pe butonul MENU → fila  → Asistență AF



Activați sau dezactivați dispozitivul de iluminare pentru asistență AF care asistă operația de focalizare automată atunci când subiectul este slab iluminat.

Opțiune	Descriere
Automată (setare implicită)	<p>Dispozitivul de iluminare pentru asistență AF se utilizează pentru asistarea operațiunii de focalizare în cazul în care subiectul este slab iluminat. Dispozitivul de iluminare are o rază de 1,9 m la poziția maximă de unghi larg și de aproximativ 1,1 m la poziția maximă de telefotografie.</p> <p>Rețineți că, în anumite moduri scenă, cum ar fi Muzeu (44) sau Portret animal de casă (46), sau zone de focalizare, este posibil ca dispozitivul de iluminare pentru asistență AF să nu se aprindă chiar și atunci când s-a selectat Automată.</p>
Dezactivată	<p>Dispozitivul de iluminare asistență AF nu este aprins. Este posibil ca aparatul foto să nu poată focaliza în condiții de iluminare slabă.</p>





Zoom digital

Apăsați pe butonul MENU → fila  → Zoom digital

Activați sau dezactivați zoomul digital.

Opțiune	Descriere
Activat (setare implicită)	Atunci când zoomul aparatului foto este în poziția maximă de apropiere a zoomului optic, prin rotirea butonului de controlul al zoomului spre T () se declanșează zoomul digital ( 27).
Dezactivat	Zoomul digital nu va fi activat (cu excepția cazului când se înregistrează filme).

Note privind zoomul digital

- Dacă este folosită funcția zoom digital, aparatul foto focalizează în centrul cadrului, indiferent de setarea pentru mod zonă AF.
- Zoomul digital nu poate fi folosit în următoarele situații.
 - Când **Continuu** este setat la **Fotografiere în rafală 16** () în modul  (automat).
 - Când **Mod zonă AF** () este setat la **Urmărire subiect** în modul  (automat).
 - Când se selectează modul scenă **Selector aut. scene**, **Portret**, **Portret de noapte** sau **Portret animal de casă**.
 - Dacă s-a selectat modul portret inteligent.

Setări sunet

Apăsați pe butonul MENU → fila  → Setări sunet

Ajustați următoarele setări pentru sunet.

Opțiune	Descriere
Sunet buton	Selectați Activat (setare implicită) sau Dezactivat . Dacă s-a selectat Activat , se vor auzi un singur bip când operațiile se încheie cu succes, două bipuri când se obține focalizarea subiectului și trei bipuri când se detectează o eroare. De asemenea, va fi redat sunetul de pornire la pornirea aparatului foto.
Sunet declanșator	Selectați Activat (setare implicită) sau Dezactivat . Nu se aude niciun sunet la declanșare atunci când unele caracteristici, cum ar fi fotografierea continuă sau BSS (Selector cea mai bună fotografiere), sunt activate sau când se înregistrează filme, chiar dacă s-a selectat Activat .

Notă privind setările pentru sunet



În modul scenă **Portret animal de casă** sunetul de apăsare pe butonul de declanșare și sunetul declanșatorului sunt dezactivate.

Oprire automată

Apăsați pe butonul MENU → fila  → Oprire automată

Când aparatul foto este pornit și trece o perioadă de timp fără să se efectueze nicio operație, monitorul se va închide, iar aparatul foto va intra în modul veghe (21) pentru a economisi energie. Cu această opțiune setați timpul care se va scurge înainte ca aparatul foto să intre în modul veghe. Se pot selecta **30 sec.**, **1 min.** (setare implicită) **5 min.** și **30 min.**

Când monitorul se oprește pentru funcția de economisire a energiei

- Indicator luminos aparat pornit clipește în modul veghe.
- Aparatul foto se oprește după ce trec aproximativ trei minute în modul veghe.
- Pentru a reactiva monitorul când indicatorul luminos de aparat pornit clipește, apăsați pe unul dintre butoanele următoare:
 - Comutatorul de alimentare, butonul de declanșare, butonul , butonul  sau butonul  (înregistrare film)

Setări de oprire automată

- Durata de timp care se va scurge înainte ca aparatul foto să intre în modul de veghe se definește în următoarele situații:
 - Când se afișează un meniu: trei minute
 - La redarea de diapozitive: până la 30 de minute
 - Când se conectează un adaptor la rețeaua electrică EH-62G: 30 de minute
- Aparatul foto nu intră în modul de veghe când se transferă imagini cu ajutorul unui card Eye-Fi.

Formatare memorie/Formatare card

Apăsați pe butonul **MENU** → fila **Y** → Formatare memorie/Formatare card

Utilizați această opțiune pentru a formata memoria internă sau un card de memorie.

Formatarea memoriei interne sau a cardurilor de memorie șterge definitiv toate datele. Datele șterse nu pot fi recuperate. Asigurați-vă că ați transferat imaginile importante pe un computer înainte de formatare.

Formatarea memoriei interne

Pentru a formata memoria internă, scoateți cardul de memorie din aparatul foto. În meniul de setare se afișează opțiunea **Formatare memorie**.

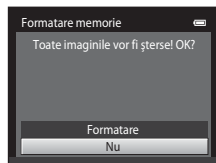

Formatarea unui card de memorie

Un card de memorie poate fi formatat când este introdus în aparatul foto. În meniul de setare se afișează opțiunea **Formatare card**.

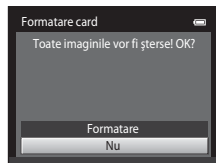

Formatarea memoriei interne și a cardurilor de memorie

- Formatarea memoriei interne sau a cardului de memorie restabilește setările pentru pictograma albumului () la setarea implicită (afișată ca număr).
- Nu opriți aparatul foto sau nu deschideți capacul camerei acumulatorului/fantei cardului de memorie în timpul formătării.
- Atunci când introduceți prima oară în acest aparat foto un card de memorie care a fost utilizat cu alt dispozitiv, formatați cardul de memorie cu acest aparat foto.

Limba/Language

Apăsați pe butonul **MENU** → fila **Y** → Limba/Language

Alegeți una dintre cele 29 de limbi de afișare a meniurilor și a mesajelor.

Čeština	Cehă
Dansk	Daneză
Deutsch	Germană
English	(setare implicită)
Español	Spaniolă
Ελληνικά	Greacă
Français	Franceză
Indonesia	Indoneziană
Italiano	Italiană
Magyar	Maghiară
Nederlands	Olandeză
Norsk	Norvegiană
Polski	Poloneză
Português (BR)	Portugheză (Brazilia)
Português (PT)	Portugheză

Русский	Rusă
Română	Română
Suomi	Finlandeză
Svenska	Suedeză
Tiếng Việt	Vietnameză
Türkçe	Turcă
Українська	Ucraineană
عربي	Arabă
简体中文	Chineză simplificată
繁體中文	Chineză tradițională
日本語	Japoneză
한국어	Coreeană
ภาษาไทย	Thailandeză
हिन्दी	Hindi

Mod video

Apăsați pe butonul **MENU** → fila **Y** → Mod video

Ajustați setările necesare pentru conectarea la un televizor. Selectați **NTSC** sau **PAL**.

Încărcare de la computer

Apăsați pe butonul MENU → fila  → Încărcare de la computer

Alegeți dacă acumulatorul introdus în aparatul foto va fi încărcat atunci când aparatul foto este conectat la un computer prin intermediul cablului USB.

Opțiune	Descriere
Automată (setare implicită)	Atunci când aparatul foto este conectat la un computer pornit, acumulatorul introdus în aparatul foto se încarcă automat utilizând energia electrică primită de la computer.
Dezactivată	Acumulatorul introdus în aparatul foto nu se încarcă atunci când aparatul foto este conectat la un computer.

Note privind conectarea aparatului foto la o imprimantă

- Acumulatorul nu poate fi încărcat la conectarea la o imprimantă, chiar dacă imprimanta este compatibilă cu standardul PictBridge.
- Dacă selectați **Automată** pentru **Încărcare de la computer**, este posibil ca imprimarea de imagini prin conectarea directă a aparatului foto la unele imprimante să nu poată fi realizată. Dacă ecranul de pornire **PictBridge** nu este afișat pe monitor după ce aparatul foto este conectat la o imprimantă și apoi pornit, opriți aparatul foto și deconectați cablul USB. Setați **Încărcare de la computer** la **Dezactivată** și reconectați aparatul foto la imprimantă.

Note privind încărcarea prin conectare la computer

- Acumulatorul nu se poate încărca și nici nu se pot transfera date atunci când aparatul foto este conectat la computer înainte ca aparatul foto să afișeze limba și înainte de a defini data și ora în aparatul foto (📖22). Dacă bateria ceasului intern al aparatului foto (📖23) s-a consumat, data și ora trebuie setate din nou înainte de a încărca acumulatorul sau de a transfera fotografiile prin conectarea la computer. În acest caz, utilizați adaptorul de încărcare la curent alternativ EH-70P (📖16) pentru a încărca acumulatorul și apoi setați data și ora aparatului foto
- Dacă se oprește aparatul foto, se oprește și încărcarea.
- În cazul în care computerul intră în modul stare de veghe, încărcarea se va opri și aparatul foto se poate închide.
- Dacă deconectați aparatul foto de la computer, opriți aparatul foto și apoi deconectați cablul USB.
- Pentru încărcarea unui acumulator descărcat complet sunt necesare aproximativ 2 ore și 40 de minute. Timpul de încărcare crește atunci când fotografiile se transferă în timpul încărcării acumulatorului.
- Când aparatul foto este conectat la computer se poate porni o aplicație instalată pe computer, cum ar fi Nikon Transfer 2. Dacă aparatul foto s-a conectat la computer numai pentru încărcarea acumulatorului, închideți aplicația.
- Aparatul foto se va opri automat dacă nu există comunicare cu computerul timp de 30 de minute după terminarea încărcării acumulatorului.
- În funcție de specificațiile, setările, modul de alimentare și de alocare ale computerului, poate fi imposibilă încărcarea prin conectarea la computer a acumulatorului introdus în aparatul foto.

 **Indicator luminos de încărcare**

Următorul tabel descrie starea indicatorului luminos de încărcare atunci când aparatul foto este conectat la un computer.

Indicator luminos de încărcare	Descriere
Clipește la intervale lungi (verde)	Acumulatorul se încarcă.
Dezactivat	Acumulatorul nu se încarcă. Când indicatorul luminos de încărcare nu mai clipește la intervale lungi (verde) în timp ce indicatorul luminos de aparat pornit este aprins, încărcarea este completă.
Clipește repede (verde)	<ul style="list-style-type: none"> • Temperatura ambiantă nu este adecvată pentru încărcare. Încărcați acumulatorul într-un spațiu interior cu o temperatură ambiantă cuprinsă între 5°C și 35°C. • Cablul USB nu este conectat corect sau acumulatorul este defect. Reconectați corect cablul USB sau înlocuiți acumulatorul. • Computerul se află în modul stare de veghe și nu alimentează. Reporniți computerul. • Acumulatorul nu se poate încărca dacă setările sau specificațiile computerului nu acceptă alimentarea aparatului foto.

Avertizare clipire

Apăsați pe butonul **MENU** → fila **Y** → Avertizare clipire

Specificați dacă aparatul foto va detecta sau nu subiecții umani care au clipit la fotografierea cu funcția de detectare a fețelor (📖64) în următoarele moduri.

- Modul  (automat) (când se selectează **Prioritate față** (👁️30) pentru opțiunea mod zonă AF).
- Se selectează pentru modul scenă **Selector aut. scene** (📖40), **Portret** (📖40) sau **Portret de noapte** (📖41).

Opțiune	Descriere
Activată	Dacă aparatul foto detectează posibilitatea ca cel puțin un subiect să fi clipit la captura unei imagini utilizând funcția detectare fețe, pe monitor se afișează ecranul A clipit cineva? . Fața subiectului care probabil a clipit când declanșatorul a fost eliberat este încadrată de un chenar galben. În acest caz, verificați imaginea și stabiliți dacă trebuie să capturați altă imagine sau nu. Consultați „Utilizarea ecranului de avertizare clipire” (👁️65) pentru mai multe informații.
Dezactivată (setare implicită)	Avertizarea de clipire nu este activată.

Notă privind avertizarea la clipire

Avertizarea de detectare a clipirii nu poate fi folosită cu setările continue **Continuu**, **BSS** sau **Fotografiere în rafală 16**.

Utilizarea ecranului de avertizare clipire

Atunci când ecranul **A clipit cineva?** prezentat în dreapta este afișat pe monitor, sunt disponibile operațiunile descrise mai jos.



Aparatul foto va reveni la modul fotografiere dacă timp de câteva secunde nu sunt efectuate operațiuni.



Opțiune	Utilizați	Descriere
Mărirea feței pe care a fost detectată clipirea	T (Q)	Rotiți butonul de zoom spre T (Q).
Comutarea la modul redare cadru întreg	W (Q)	Rotiți butonul de zoom spre W (Q).
Selectarea feței care va fi afișată		Dacă aparatul foto detectează mai mulți subiecți umani care au clipit, apăsați pe ◀ sau ▶ cu imaginea mărită pentru a trece la o altă față.
Ștergere imagine		Apăsați pe butonul .
Comutarea la modul fotografiere		Apăsați pe butonul sau pe butonul de declanșare.

Încărcare Eye-Fi

Apăsați pe butonul MENU → fila  → Încărcare Eye-Fi





Opțiuni	Descriere
 Activare	Încărcați imagini create de aparatul foto într-o destinație preselectată.
 Dezactivare (setare implicită)	Imaginile nu vor fi încărcate.

Note referitoare la cardurile Eye-Fi

- Rețineți că imaginile nu vor fi încărcate dacă tăria semnalului este insuficientă, chiar dacă este selectată opțiunea **Activare**.
- Selectați **Dezactivare** în spațiile în care sunt interzise dispozitivele wireless.
- Pentru informații suplimentare, consultați manualul cu instrucțiuni al cardului Eye-Fi. În cazul unei defecțiuni, contactați producătorul cardului.
- Aparatul foto poate fi utilizat pentru pornirea și oprirea cardurilor Eye-Fi, însă este posibil să nu suporte alte funcții Eye-Fi.
- Aparatul foto nu este compatibil cu funcția de memorie infinită. Dacă aceasta este setată pe un computer, dezactivați-o. Dacă funcția de memorie infinită este activată, este posibil ca numărul de fotografii realizate să nu fie afișat corect.
- Cardurile Eye-Fi pot fi utilizate numai în țările din care au fost achiziționate. Respectați toate legile locale referitoare la dispozitivele wireless.
- Lăsarea setării **Activare** va conduce la consumarea într-un timp mai scurt a energiei acumulatorului.

Indicator comunicație Eye-Fi

Starea de comunicație a cardului Eye-Fi din aparatul foto poate fi confirmată pe monitor 6).





-  **Încărcare Eye-Fi** este setată la **Dezactivare**.
-  (aprins): Încărcare Eye-Fi activată; se așteaptă începerea încărcării.
-  (clipește): Încărcare Eye-Fi activată; se încarcă date.
- : Încărcare Eye-Fi activată, însă nu există imagini disponibile pentru încărcare.
- : A survenit o eroare. Aparatul foto nu poate controla cardul Eye-Fi.

Resetare totală









Apăsați pe butonul MENU → fila  → Resetare totală

Dacă se selectează **Resetare**, setările aparatului foto vor fi restabilite la valorile implicite.





Funcțiile de bază pentru fotografiere

Opțiune	Valoare implicită
Flash mode (Mod bliț) ( 53)	Automat
Self-timer (Autodeclanșator) ( 55)	Dezactivat
Modul macro ( 56)	Dezactivat
Exposure compensation (Compensare expunere) ( 57)	0,0

Meniu fotografiere

Opțiune	Valoare implicită
Mod imagine ( 60)	 4608x3456
Balans de alb ( 24)	Automat
Continuu ( 26)	Unică
Sensibilitate ISO ( 28)	Automată
Opțiuni culoare ( 29)	Culoare standard
Mod zonă AF ( 30)	Prioritate față
Mod focalizare autom. ( 33)	AF unic

Modul scenă

Opțiune	Valoare implicită
Setarea mod scenă din meniul de selecție mod fotografiere ( 39)	Selector aut. scene
Ajustarea nuanțelor în modul pentru alimente ( 43)	Centrală
Continuu în modul portret animal de casă ( 46)	Continuu
Declanșarea automată în modul portret animal de casă ( 46)	Activat

Modul efecte speciale

Opțiune	Valoare implicită
Setarea mod efecte speciale din meniul de selecție mod fotografiere ( 47)	Soft

Meniul portret inteligent

Opțiune	Valoare implicită
Estompare piele (🔍34)	Normală
Cronometru zâmbet (🔍34)	Activat
Ochi deschiși (🔍35)	Dezactivat

Meniu film

Opțiune	Valoare implicită
Opțiuni film (🔍47)	La utilizarea unui card de memorie: 720p HD 720p (1280×720) La utilizarea memoriei interne: VGA VGA (640×480)
Mod focalizare autom. (🔍48)	AF unic
Reducere zgomot vânt (🔍48)	Dezactivată

Meniul de setare

Opțiune	Valoare implicită
Ecran de întâmpinare (🔍49)	Fără
Informații fotografie (🔍53)	Afișare automată info
Examinare imagine (🔍53)	Activată
Luminozitate (🔍53)	3
Imprimare dată (🔍55)	Dezactivată
Detecție mișcare (🔍56)	Automată
Asistență AF (🔍57)	Automată
Zoom digital (🔍58)	Activat
Sunet buton (🔍59)	Activat
Sunet declanșator (🔍59)	Activat
Oprire automată (🔍59)	1 min.
Încărcare de la computer (🔍62)	Automată
Avertizare clipire (🔍64)	Dezactivată
Încărcare Eye-Fi (🔍66)	Dezactivare

Altele

Opțiune	Valoare implicită
Format hârtie (🔍20, 🔍21)	Implicit
Intervalul între cadre pentru prezentare de diapositive (🔍40)	3 sec.

- Alegerea opțiunii **Resetare totală** șterge, de asemenea, numărul fișierului curent (🔍70) din memorie. Numerotarea va continua de la cel mai mic număr disponibil. Pentru a reseta numerotarea fișierelor la „0001”, ștergeți toate imaginile stocate în memoria internă sau pe cardul de memorie (📖32) înainte de a selecta **Resetare totală**.
- Următoarele setări ale meniului vor rămâne neafectate dacă meniurile sunt resetate folosind **Resetare totală**.

Meniu fotografiere: date Presetare manuală (🔍25) obținute pentru **Balans de alb**

Meniu setare: imagine selectată pentru **Ecran de întâmpinare** (🔍49), **Fus orar și dată** (🔍50), **Limba/Language** (🔍61) și **Mod video** (🔍61)

Versiune firmware

Apăsați pe butonul MENU → fila Ț → Versiune firmware

Vizualizați versiunea de firmware curentă a aparatului foto.



Nume fișier imagine/sunet și dosar

Imaginilor, filmelor sau notelor vocale li se atribuie nume de fișiere după cum urmează.

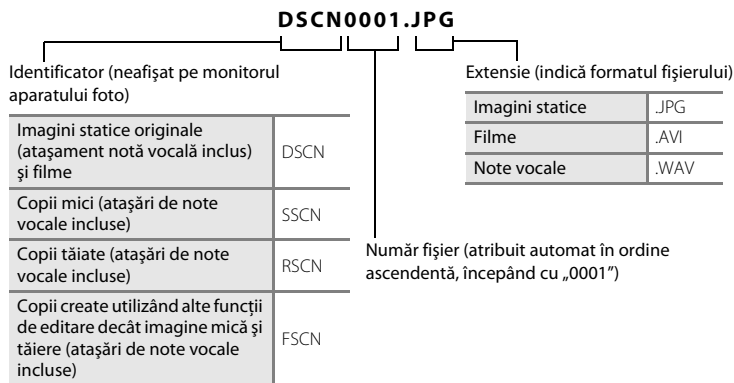



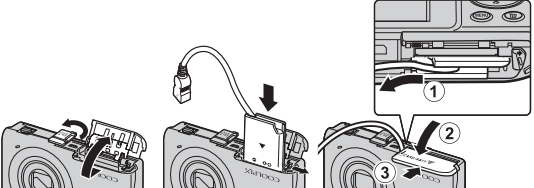

- Fișierele se stochează în foldere denumite cu un număr de folder urmat de un identificator din cinci caractere: „P_” plus un număr succesiv din trei cifre pentru imaginile capturate în modul scenă **Asistență panoramă** (de ex., „101P_001”; 2) și „NIKON” pentru celelalte imagini (de ex., „100NIKON”). Când numărul de fișiere dintr-un dosar atinge 9999, va fi creat un dosar nou. Numerele fișierelor vor fi atribuite automat începând cu „0001”.
- Numele de fișier ale notelor vocale au același indicator și număr de fișier ca și imaginea la care sunt atașate.
- Fișierele copiate utilizând **Copiere>Imagini selectate** sunt copiate în folderul curent unde li se atribuie numere noi de fișier în ordine crescătoare, începând cu cel mai mare număr de fișier din memorie. **Copiere>Toate imaginile** copiază toate folderurile de pe mediul sursă; numele folderelor nu se modifică, dar folderelor li se atribuie numere noi în ordine crescătoare, începând cu cel mai mare număr de folder de pe mediul de destinație (46).
- Un singur folder poate cuprinde până la 200 de fotografii; dacă folderul curent conține deja 200 de fotografii, data următoare când se realizează o fotografie va fi creat un nou folder, denumit prin adăugarea unei unități la numele folderului curent. Dacă dosarul curent este numerotat cu 999 și conține 200 de fotografii sau o fotografie este numerotată 9999, nu se mai poate realiza nicio fotografie până la formatarea (60) memoriei interne sau a cardului de memorie sau până la introducerea unui nou card de memorie.











Accesorii opționale

Încărcător de acumulator	Încărcător de acumulator MH-66 (Timpul de încărcare de la încărcarea zero: aprox. 1 oră și 50 min.)
Adaptor la rețeaua electrică	<p>Adaptor la rețeaua electrică EH-62G (conectare conform ilustrațiilor)</p> <p>1 2 3</p>  <p>Asigurați-vă că ați aliniat corect cablul conectorului de alimentare în conectorul de alimentare și în fantele camerei acumulatorului înainte de a închide capacul camerei acumulatorului/fantei cardului de memorie. Dacă o porțiune a cablului depășește canelurile, este posibilă deteriorarea cablului sau a capacului la închiderea capacului.</p>
Cablu audio/video	Cablu audio/video EG-CP14





Mesaje de eroare







Următorul tabel cuprinde mesaje de eroare și alte avertismente afișate în monitor, precum și soluții pentru acestea.

Mesaj afișat	Cauză/Soluție	
 (clipește)	Ceasul nu este setat. Setați data și ora.	 50
Bateria este consumată.	Încărcați sau înlocuiți acumulatorul.	14, 16
Temperatura bateriei este ridicată	Temperatura acumulatorului este ridicată. Opriti aparatul foto și permiteți bateriei să se răcească înainte de a relua utilizarea. După cinci secunde, monitorul se va dezactiva, iar indicatorul luminos de aparat pornit va clipi rapid. După ce indicatoarele clipec timp de trei minute, aparatul foto se va opri automat. Aparatul foto se va opri și dacă apăsați comutatorul de alimentare.	21
Aparatul foto se va opri pentru a evita supraîncălzirea.	Aparatul foto s-a încălzit. Aparatul foto se oprește automat. Lăsați aparatul închis până când s-a răcit și apoi reporniți-l.	80
 (● clipește roșu)	Aparatul foto nu poate focaliza. <ul style="list-style-type: none"> Focalizați din nou. Utilizați blocarea focalizării. 	26, 29 67
Așteptați ca aparatul foto să termine înregistrarea.	Aparatul foto nu poate efectua alte operații până când înregistrarea nu este încheiată. Așteptați până când mesajul dispare automat de pe afișaj când înregistrarea este încheiată.	–
Cardul de memorie este protejat împotriva scrierii.	Comutatorul protejare scriere este în poziția „blocare”. Glisați comutatorul protejare scriere în poziția „scriere”.	–
Indisponibil în poziția blocat a cardului Eye-Fi	Comutatorul protejare scriere al cardului Eye-Fi este în poziția „blocare”. Glisați comutatorul protejare scriere în poziția „scriere”.	–
	Eroare la accesarea cardului Eye-Fi. <ul style="list-style-type: none"> Verificați dacă terminalele sunt curate. Confirmați orientarea corectă a cardului Eye-Fi. 	18 18
Acest card nu poate fi utilizat.	Eroare la accesarea cardului de memorie. <ul style="list-style-type: none"> Utilizați un card aprobat. 	19
Acest card nu poate fi citit.	<ul style="list-style-type: none"> Verificați dacă sunt curați conectorii. 	18
	<ul style="list-style-type: none"> Confirmați orientarea corectă a cardului de memorie. 	18

Mesaj afișat	Cauză/Soluție	
Cardul nu este formatat. Formatați cardul? Da Nu	Cardul de memorie nu a fost formatat pentru a fi utilizat cu COOLPIX S2700. La formatare se șterg toate datele stocate pe cardul de memorie. Dacă aveți nevoie să păstrați copii ale vreunei imagini, asigurați-vă că selectați Nu și salvați copiile pe un computer sau al suport înainte de a formata cardul de memorie. Pentru a formata cardul de memorie, selectați Da și apăsați pe butonul  .	18
Memoria a fost epuizată.	Cardul de memorie este plin. <ul style="list-style-type: none"> • Alegeți o dimensiune mai mică pentru imagine. • Ștergeți imagini. • Introduceți un card de memorie nou. • Scoateți cardul de memorie și utilizați memoria internă. 	60 32 18 19
Imaginea nu poate fi salvată.	Eroare la salvarea imaginii. Formatați memoria internă sau cardul de memorie.	 60
	Aparatul foto nu mai are numere de fișier. Introduceți un nou card de memorie sau formatați cadrul intern de memorie sau cardul de memorie.	 70
	Imaginea nu poate fi utilizată pentru ecranul de întâmpinare. Imaginile următoare nu se pot înregistra ca ecran de întâmpinare. <ul style="list-style-type: none"> • Imaginile capturate la o setare Mod imagine de  4608x2592 • Imaginile reduce la dimensiunea de 320 x 240 sau mai mici prin decupare sau prin editarea imaginii mici 	 49
	Spațiu insuficient pentru a salva o copie. Ștergeți imagini din destinație.	32
Albumul este plin. Nu mai pot fi adăugate imagini.	La album au fost adăugate deja mai mult de 200 de imagini. <ul style="list-style-type: none"> • Ștergeți câteva imagini din album. • Adăugați la alt album. 	 5  4
Fișierul audio nu poate fi salvat.	La acest fișier nu puteți atașa o notă vocală. <ul style="list-style-type: none"> • Notele vocale nu pot fi atașate la filme. • Selectați o imagine capturată cu COOLPIX S2700. 	–  45
În imaginea tocmai realizată a fost detectată o clipire.	Unul sau mai mulți subiecți ai acestui portret au clipit la captura imaginii. Verificați imaginea în modul redare.	30, 51
Imaginea nu poate fi modificată.	Imaginea selectată nu poate fi editată. <ul style="list-style-type: none"> • Selectați imagini care acceptă funcția de editare. • Filmele nu pot fi editate. 	 11 –
Filmul nu poate fi înregistrat.	Eroare întrerupere la înregistrarea filmului. Alegeți cardul de memorie cu o viteză mai mare de scriere.	19

Mesaje de eroare

Mesaj afișat	Cauză/Soluție	
Memoria nu conține nicio imagine.	Nicio imagine din memoria internă sau pe cardul de memorie. <ul style="list-style-type: none"> • Pentru a reda imaginile stocate în memoria internă, scoateți cardul de memorie din aparatul foto. • Pentru a copia imaginile salvate în memoria internă a aparatului foto pe un card de memorie, apăsați pe butonul MENU pentru a selecta Copiere din meniul de redare. 	19  46
	Imaginea nu a fost adăugată la album. <ul style="list-style-type: none"> • Adăugați imaginea în album. • Selectați albumul în care a fost adăugată imaginea. 	 4  5
	Categoria selectată în modul sortare automată nu conține nicio imagine. Selectați categoria care conține imaginile sortate.	 7
Fișierul nu conține imagini.	Fișierul nu a fost creat cu COOLPIX S2700.	–
Acest fișier nu poate fi redat.	Fișierul nu poate fi vizualizat pe COOLPIX S2700. Vizualizați fișierul utilizând un computer sau dispozitivul care a fost utilizat pentru a crea sau a edita acest fișier.	–
Toate imaginile sunt ascunse.	Nicio imagine disponibilă pentru o prezentare de diapozitive.	 40
Această imagine nu poate fi ștersă.	Imaginea este protejată. Dezactivați protecția.	 41
Destinația călătoriei se află în fusul orar curent.	Destinație în același fus orar ca și reședința.	 50
Eroare de obiectiv	Obiectivul nu funcționează corect. Oprii aparatul foto și apoi porniți-l din nou. Dacă eroarea persistă contactați vânzătorul sau reprezentanța de service autorizată Nikon.	20
Eroare de comunicații	Eroare survenită în timpul comunicației cu imprimanta. Oprii aparatul foto și reconectați cablul USB.	 19
Eroare de sistem	Eroarea a avut loc în circuitul intern al aparatului foto. Oprii aparatul foto, scoateți și introduceți acumulatorul și porniți aparatul. Dacă eroarea persistă contactați vânzătorul sau reprezentanța de service autorizată Nikon.	14, 21
Eroare imprimantă: verificați starea imprimantei.	Eroare survenită la imprimantă. Verificați imprimanta. După rezolvarea problemei, selectați Reluare și apăsați pe butonul  pentru a relua imprimarea.*	–
Eroare de imprimantă: verificați hârtia	Hârtia de dimensiuni specificate nu a fost încărcată în imprimantă. Încărcați hârtia specificată, selectați Reluare și apăsați butonul  pentru a relua imprimarea.*	–

Mesaj afișat	Cauză/Soluție	
Eroare de imprimantă: hârtie blocată	Hârtia s-a blocat în imprimantă. Scoateți hârtia blocată, selectați Reluare și apăsați butonul  pentru a relua imprimarea.*	-
Eroare de imprimantă: hârtie epuizată	Imprimanta nu este încărcată cu hârtie. Încărcați hârtia specificată, selectați Reluare și apăsați butonul  pentru a relua imprimarea.*	-
Eroare de imprimantă: verificați cerneala	Eroare survenită la cerneală. Verificați cerneala, selectați Reluare și apăsați pe butonul  pentru a relua imprimarea.*	-
Eroare de imprimantă: cerneală epuizată	Cerneală este la un nivel scăzut sau cartușul de cerneală este gol. Înlocuiți cartușul de cerneală, selectați Reluare și apăsați pe butonul  pentru a relua imprimarea.*	-
Eroare de imprimantă: fișier deteriorat	A survenit o eroare în legătură cu fișierul imagine de imprimat. Selectați Anulare și apăsați pe butonul  pentru a anula imprimarea.	-

* Pentru ajutor și informații suplimentare, consultați documentația furnizată cu imprimanta.



A series of horizontal dashed lines spanning the width of the page, intended for handwriting practice.



Note tehnice și index

Maximizarea duratei de viață și a performanțelor aparatului foto	2
Carduri de memorie	5
Curățarea	6
Depozitarea	6
Localizarea defecțiunilor	7
Specificații	14
Standarde acceptate	17
Index	18

Maximizarea duratei de viață și a performanțelor aparatului foto

Aparatul foto

Pentru a vă asigura că vă veți bucura mereu de acest produs Nikon, respectați precauțiile descrise mai jos, pe lângă avertismentele din „Pentru siguranța dumneavoastră” (vi-viii), când utilizați sau depozitați dispozitivul.

Păstrați uscat

Dispozitivul va fi deteriorat dacă este introdus în apă sau dacă este supus la umiditate ridicată.

Nu scăpați

Produsul poate prezenta defecțiuni dacă este supus unor șocuri sau vibrații puternice.

Manevrați cu grijă obiectivul și toate piesele în mișcare

Nu forțați obiectivul, monitorul, apărătoarea obiectivului, fanta cardului de memorie sau camera acumulatorului. Aceste părți sunt ușor de afectat. Forțarea apărătoarei obiectivului poate duce la funcționarea defectuoasă a aparatului foto sau la deteriorarea obiectivului. În cazul în care monitorul se sparge, trebuie evitată rănirea provocată de geamul spart și pentru a împiedica contactul cristalelor lichide cu pielea sau intrarea în ochi sau piele.

Nu expuneți obiectivul la surse puternice de lumină pentru perioade extinse de timp

Evitați expunerea obiectivului la soare sau alte surse puternice de lumină pentru perioade extinse de timp când utilizați sau depozitați aparatul foto. Lumina intensă poate provoca deteriorarea senzorului de imagine CCD, producând un efect de estompare albă a fotografiilor.

Păstrați la distanță de câmpuri magnetice puternice

Nu utilizați și nu depozitați acest dispozitiv în vecinătatea echipamentului care generează radiații electromagnetice sau câmpuri magnetice puternice. Sarcinile statice sau câmpurile magnetice puternice produse de echipamente precum emițătoare radio pot produce interferențe cu monitorul, pot deteriora datele stocate pe cardul de memorie sau pot afecta circuitele interne ale produsului.

Evitați modificările bruște de temperatură

Modificările bruște de temperatură, ca atunci când intrați sau ieșiți dintr-o clădire încălzită într-o zi rece, pot provoca formarea condensului în interiorul dispozitivului. Pentru a preveni formarea condensului, plasați dispozitivul într-o husă sau o pungă de plastic înainte de a-l expune la modificări bruște de temperatură.

Oprii produsul înainte de a scoate sau deconecta sursa de alimentare sau cardul de memorie

Nu scoateți acumulatorul în timp ce produsul este pornit sau în timp ce fotografiile sunt înregistrate sau șterse. Oprirea forțată a alimentării în aceste circumstanțe poate duce la pierderea de date sau la deteriorarea memoriei produsului sau a circuitelor interne.



Note despre monitor

- Monitoarele și vizoarele electronice sunt construite cu o precizie extrem de mare; cel puțin 99,99% dintre pixeli sunt funcționali și nu mai mult de 0,01% lipsesc sau sunt defecti. Prin urmare, chiar dacă aceste afișaje pot conține pixeli care sunt întotdeauna aprinși (albi, roșii, albaștri sau verzi) sau întotdeauna stinși (negri) aceasta nu este o defecțiune și nu are niciun efect asupra imaginilor înregistrate cu dispozitivul.
- La încadrarea unor subiecte strălucitoare, pe monitor se pot vedea dungi albe sau colorate. Acest fenomen, numit „pătare”, are loc atunci când la senzorul de imagine pătrunde o lumină extrem de strălucitoare; este caracteristic senzorilor de imagine și nu reprezintă o defecțiune. Pătarea mai poate fi sub formă de decolorare parțială pe monitor în timpul fotografierii. Nu apare în imaginile înregistrate cu aparatul foto, cu excepția cazurilor filmelor și imaginilor înregistrate cu opțiunea **Fotografiere în rafală 16** selectată pentru **Continuu**. La fotografierea în aceste moduri vă recomandăm să evitați subiectele strălucitoare, cum ar fi soarele, lumina soarelui reflectată și iluminatul electric.
- Este posibil ca imaginile din monitor să fie dificil de văzut sub o lumină strălucitoare.
- Monitorul este iluminat în fundal de un LED. În cazul în care monitorul începe să se întunece sau să clipească, contactați reprezentantul autorizat de service Nikon.

Acumulatorul

Asigurați-vă că citiți și respectați avertismentele din „Pentru siguranța dumneavoastră” (vi-viii) înainte de utilizare.

- Verificați nivelul de încărcare a acumulatorului înainte de a utiliza aparatul foto și înlocuiți sau încărcați acumulatorul dacă este necesar. Nu continuați încărcarea odată ce acumulatorul este complet încărcat, deoarece aceasta va duce la o funcționare sub parametrii normali. Dacă este posibil, luați cu dumneavoastră un acumulator de rezervă complet încărcat când faceți fotografii la ocazii importante.
- Nu utilizați acumulatorul la temperaturi ambientale sub -0°C sau peste 40°C .
- Înainte de utilizare, încărcați acumulatorul în interior, la o temperatură a mediului ambiant între 5°C - 35°C .
- Dacă încărcați acumulatorul introdus în COOLPIX S2700 utilizând adaptorul CA de încărcare la curent alternativ EH-70P sau un computer, acumulatorul nu se încarcă la temperaturi ale acumulatorului mai mici de 0°C sau mai mari de 45°C .
- Rețineți că acumulatorul poate deveni fierbinte în timpul utilizării; așteptați ca acumulatorul să se răcească înainte de încărcare. În cazul nerespectării acestor precauții, acumulatorul poate fi deteriorat, funcționarea sau încărcarea normală pot fi afectate.
- În zilele cu temperaturi scăzute, capacitatea acumulatorului tinde să dească. Asigurați-vă că acumulatorul este încărcat complet înainte de a ieși pentru a fotografia pe vreme rece. Păstrați acumulatorul de rezervă într-un loc cald și înlocuiți când este necesar. Odată încălzit, un acumulator cald își poate recupera o parte din sarcină.
- Murdăria pe terminalele acumulatorului poate afecta funcționarea aparatului foto. Dacă terminalele acumulatorului se murdăresc, ștergeți-le cu o cârpă curată, uscată înainte de utilizare.
- Dacă acumulatorul nu va fi folosit o perioadă de timp, introduceți-l în aparatul foto și lăsați goliți-l complet înainte de a-l scoate pentru depozitare. Acumulatorul trebuie depozitat într-un loc răcoros cu temperatura ambiantă cuprinsă între 15°C și 25°C . Nu depozitați acumulatorul în locuri prea calde sau prea reci.
- Dacă nu este utilizat, scoateți întotdeauna acumulatorul din aparatul foto sau din încărcătorul de acumulator opțional. Dacă acumulatorul rămâne instalat, cantități minuscule de curent circulă chiar și dacă nu este utilizat, iar acumulatorul ar putea fi golit excesiv și să nu mai funcționeze. Pornirea sau oprirea aparatului foto când acumulatorul este golit poate duce la reducerea duratei de viață a acestuia.
- Reîncărcați acumulatorul cel puțin o dată la șase luni și epuizați-l complet înainte de a-l scoate pentru depozitare.
- După ce scoateți acumulatorul din aparatul foto sau din încărcătorul de acumulator opțional, puneți acumulatorul în carcasa pentru acumulator și depozitați-l într-un loc răcoros.
- O scădere semnificativă în cazul unui acumulator încărcat complet ce reține sarcina atunci când este utilizat la temperatura camerei indică faptul că acumulatorul ar trebui înlocuit. Cumpărați un nou acumulator EN-EL19.
- Înlocuiți acumulatorul când este complet descărcat. Acumulatorul uzat este o resursă valoroasă. Reciclați acumulatorul uzat în conformitate cu reglementările locale.

Adaptor de încărcare la curent alternativ

Asigurați-vă că citiți și respectați avertismentele din „Pentru siguranța dumneavoastră” (vi-viii) înainte de utilizare.

- Adaptorul de încărcare la curent alternativ EH-70P se utilizează numai cu dispozitive compatibile. Nu îl utilizați împreună cu un aparat foto fabricat de alt producător sau cu un alt model de aparat foto.
- EH-70P este compatibil cu prizele de curent alternativ de 100-240 V, 50/60 Hz. Pentru utilizare în alte țări, utilizați adaptorul de priză (disponibil în comerț) când este necesar. Pentru mai multe informații despre aceste adaptoare, consultați agenția de voiaj.
- Nu utilizați, în niciun caz, altă marcă sau model de adaptor la rețeaua electrică, cu excepția adaptorului de încărcare la curent alternativ EH-70P sau a adaptorului CA prin USB. Nerespectarea acestei precauții poate cauza supraîncălzirea sau defectarea aparatului foto.

Carduri de memorie

- Utilizați doar carduri de memorie Secure Digital. Consultați „Carduri de memorie aprobate” (ix) pentru mai multe informații despre cardurile de memorie.
- Asigurați-vă că respectați precauțiile descrise în documentația inclusă cu cardul de memorie.
- Nu lipiți etichete sau abțibilduri pe cardurile de memorie.
- Când utilizați carduri de memorie care au fost utilizate prima dată cu alte dispozitive, nu uitați să le formatați cu acest aparat foto. Vă recomandăm să formatați cardurile de memorie noi cu acest aparat foto înainte de a le utiliza cu el.
- Rețineți că **formatarea șterge definitiv toate imaginile și alte date de pe cardul de memorie**. Asigurați-vă că ați efectuat copii după toate imaginile pe care doriți să le păstrați înainte de a formata cardul de memorie.
- Dacă la pornirea aparatului foto se afișează mesajul **Cardul nu este formatat. Formatați cardul?**, cardul de memorie trebuie formatat. Dacă există date pe care nu doriți să le ștergeți, selectați **Nu**. Copiați datele necesare pe un computer etc. Dacă doriți să formatați cardul, selectați **Da**. Se va afișa dialogul de confirmare. Pentru a începe formatarea, apăsați pe butonul **OK**.
- Nu efectuați următoarele operații în timpul formatării, în timp ce datele sunt scrise pe cardul de memorie sau sunt șterse din acesta sau în timpul transferării datelor la un computer. În cazul nerespectării acestei precauții pot rezulta pierderi de date sau deteriorări ale aparatului foto sau ale cardului de memorie:
 - Deschideți capacul camerei acumulatorului/fantei cardului de memorie pentru a elimina/inserta acumulatorul sau cardul de memorie.
 - Opriti aparatul foto.
 - Deconectați adaptorul la rețeaua electrică.
- Nu formatați cardul de memorie utilizând un computer.

Curățarea

Obiectiv	Evitați atingerea obiectivului cu degetele. Îndepărtați praful sau puful cu o pară de cauciuc (de obicei un dispozitiv de mici dimensiuni cu o protuberanță de cauciuc la un capăt care este pompată pentru a expulza un flux de aer prin celălalt capăt). Pentru a îndepărta amprente sau alte pete care nu pot fi îndepărtate cu o suflantă, ștergeți obiectivul cu o cârpă moale, utilizând o mișcare circulară care începe din centrul obiectivului și se îndreaptă spre margini. Dacă această operație nu este eficientă, curățați obiectivul cu o cârpă umezită cu agent de curățare comercial pentru obiective.
Monitor	Îndepărtați praful sau puful cu o pară de cauciuc. Pentru a îndepărta amprente și alte pete, curățați monitorul cu o cârpă moale, uscată, având grijă să nu presați.
Corp	Utilizați o pară de cauciuc pentru a îndepărta praful, murdăria sau nisipul, apoi ștergeți ușor cu o cârpă moale, uscată. După utilizarea aparatului la plajă sau într-un alt mediu cu nisip sau praf, curățați nisipul, praful sau sarea cu o cârpă uscată înmuiată ușor în apă rece și apoi uscați bine. Rețineți că substanțele străine în interiorul aparatului foto pot provoca deteriorări care nu sunt acoperite de garanție.

Nu utilizați alcool, solvent sau alte substanțe chimice volatile.

Depozitarea

Oprțiți aparatul foto când nu îl utilizați. Asigurați-vă că indicatorul luminos aparat pornit este stins înainte de a depozita aparatul foto. Scoateți acumulatorul dacă aparatul foto nu va fi utilizat o perioadă lungă de timp. Nu depozitați aparatul foto cu naftalină sau granule de naftalină sau în oricare dintre următoarele locații:

- lângă echipamente care generează câmpuri electromagnetice intense, precum televizoare sau aparate radio;
- expus la temperaturi sub -10°C sau peste 50°C ;
- spații prost ventilate sau cu o umiditate peste 60%.









Pentru a preveni formarea mucegaiului, scoateți aparatul din spațiul de depozitare cel puțin o dată pe lună. Porniți aparatul foto și acționați declanșatorul de câteva ori înainte de a depozita din nou aparatul foto.

- Pentru stocarea acumulatorului, respectați precauțiile din „Acumulatorul” (🔋:4) în „Maximizarea duratei de viață și a performanțelor aparatului foto”.













Localizarea defecțiunilor

Dacă aparatul foto încetează să funcționeze conform așteptărilor, verificați lista de probleme obișnuite înainte de a consulta vânzătorul sau reprezentanța de service autorizată Nikon.

Afișaj, setări și sursă de alimentare







Problemă	Cauză/Soluție	
Aparatul foto este pornit, dar nu răspunde.	Așteptați finalizarea înregistrării. Dacă problema persistă, opriți aparatul foto. În cazul în care aparatul foto nu se închide, scoateți și reintroduceți acumulatorul sau bateriile sau, dacă utilizați un adaptor la rețeaua electrică, deconectați și reconectați adaptorul la rețeaua electrică. Rețineți că, deși datele înregistrate în acel moment se vor pierde, datele care au fost deja înregistrate nu vor fi afectate de scoaterea sau decuplarea de la sursa de alimentare.	21,  71
Acumulatorul introdus în aparatul foto nu poate fi încărcat.	<ul style="list-style-type: none"> Verificați toate conexiunile. S-a selectat Dezactivată pentru Încărcare de la computer în meniul setare. Când încărcați acumulatorul prin conectarea aparatului foto la un computer, încărcarea acumulatorului se oprește dacă opriți aparatul foto. Când încărcați acumulatorul prin conectarea aparatului foto la un computer, încărcarea acumulatorului se oprește în cazul în care computerul intră în modul hibernare, iar aparatul foto se poate opri. Este posibil ca specificațiile, setările și starea computerului să nu permită încărcarea acumulatorului din aparatul foto prin conexiunea la computer. 	16 88,  62 88,  62 88,  62 –
Aparatul foto nu poate fi pornit.	<ul style="list-style-type: none"> Acumulatorul este descărcat. Aparatul foto nu pornește când este conectat la o priză electrică prin intermediul adaptorului de încărcare la curent alternativ. 	20 16
Aparatul foto se oprește fără avertizare.	<ul style="list-style-type: none"> Acumulatorul este descărcat. Aparatul foto se închide automat pentru a economisi energia dacă nu sunt efectuate operații pentru o durată mai lungă de timp. Este posibil ca aparatul foto și acumulatorul să nu funcționeze corect la temperaturi scăzute. Aparatul foto se oprește dacă se conectează adaptorul de încărcare la curent alternativ în timp ce aparatul foto este pornit. Cablul USB care conectează aparatul foto la computer sau la imprimantă s-a deconectat. Reconectați cablul USB. Temperatura internă a aparatului foto sau a cardului de memorie este ridicată. Lăsați aparatul închis până când s-a răcit și apoi reporniți-l. 	20 21,  59  4 16 72,  19 –

Localizarea defectiunilor













Problemă	Cauză/Soluție	
Monitorul nu afișează nimic.	<ul style="list-style-type: none"> Aparatul foto este oprit. Acumulatorul este descărcat. Modul veghe pentru economisirea energiei. Apăsăți pe comutatorul de alimentare, butonul de declanșare, butonul , butonul  sau butonul  (înregistrare film) Dacă becul blițului clipește, așteptați până când blițul s-a încărcat. Aparatul foto și computerul sunt conectate utilizând cablul USB. Aparatul foto și televizorul sunt conectate utilizând cablul audio/video. 	<p>21</p> <p>20</p> <p>21</p> <p>53</p> <p>72, 75</p> <p>72,  17</p>
Monitorul este dificil de citit.	<ul style="list-style-type: none"> Reglați luminozitatea monitorului. Monitorul este murdar. Curățați monitorul. 	<p>86,  53</p> <p> 6</p>
Data și ora înregistrării nu sunt corecte.	<ul style="list-style-type: none"> Dacă nu s-a setat ceasul intern al aparatului foto, indicatorul „dată nesetată” clipește în timpul înregistrării fotografiilor și a filmelor. Imaginile și filmele înregistrate înainte de setarea ceasului intern sunt date cu „00/00/0000 00:00” sau cu „01/01/2013 00:00”, respectiv. Setăți ora și data corectă din opțiunea Fus orar și dată din meniul setare. Ceasul aparatului foto nu este la fel de precis precum ceasurile normale. Comparați periodic ora indicată de ceasul aparatului foto cu cea indicată de ceasuri mai precise și resetați-o dacă este necesar. 	<p>22,  50</p> <p>23,  50</p>
Pe monitor nu este afișat niciun indicator.	S-a selectat Ascundere informații pentru Informații fotografie în Setări monitor din meniul de setare.	86,  53
Opțiune Imprimare dată indisponibilă.	Ceasul intern al aparatului foto nu a fost setat.	22, 86,  50
Data nu apare pe imagini chiar și atunci când se activează Imprimare dată .	<ul style="list-style-type: none"> Modul de fotografiere actual nu suportă Imprimare dată. Data nu se poate imprima pe filme. 	86,  55
La pornirea aparatului foto se afișează ecranul pentru setarea fusului orar și a datei. Resetare a setărilor aparatului foto.	Acumulatorul ceasului intern este descărcat; toate setările au fost restabilite la valorile implicite.	22, 23
Monitorul se închide, iar indicatorul luminos aparat pornit va clipi rapid.	Temperatura acumulatorului este ridicată. Oprțiți aparatul foto și permiteți acumulatorului să se răcească înainte de a relua utilizarea. După ce indicatorul clipește timp de trei minute, aparatul foto se va opri automat. Aparatul foto se va opri și dacă apăsați comutatorul de alimentare.	21















Problemă	Cauză/Soluție	
Aparatul foto se înfierbântă.	Aparatul foto se poate înfierbânta când este utilizat timp îndelungat pentru a realiza filme sau trimite imagini utilizând un card Eye-Fi sau dacă este utilizat într-un mediu în care temperatura este ridicată; aceasta nu este o defecțiune.	–

Fotografiere

Problemă	Cauză/Soluție	
Nu se capturează imagini când este apăsat butonul de declanșare.	<ul style="list-style-type: none"> Când aparatul foto se află în modul de redare, apăsați pe butonul , pe butonul de declanșare sau pe butonul  (înregistrare film). Când meniurile sunt afișate, apăsați pe butonul MENU. Acumulatorul este descărcat. Când becul blițului clipește, blițul se încarcă. 	8, 30 10 20 53
Aparatul foto nu poate focaliza.	<ul style="list-style-type: none"> Subiectul este prea aproape de aparatul foto. Încercați să fotografiați în modul macro sau în modul scenă Selectator aut. scene sau Prim-plan. Focalizarea automată nu poate funcționa corespunzător cu subiectul vizat. Selecțați Automată pentru Asistență AF în meniul de setare. Oprțiți aparatul foto și apoi porniți-l din nou. 	40, 43, 56 29 87,  57 21
Imaginile sunt neclare.	<ul style="list-style-type: none"> Utilizați blițul. Creșterea valorii sensibilității ISO. Activați detectarea mișcării. Utilizați BSS. Utilizați un trepied pentru a stabili aparatul foto în timpul capturii (utilizarea simultană a autodeclanșatorului este și mai eficientă). 	53 37,  28 87,  56 37, 44,  26 55

Localizarea defectiunilor







Problemă	Cauză/Soluție	
Pe monitor sunt vizibile dungii luminoase sau monitorul este parțial decolorat.	Pătarea poate apărea atunci când senzorul de imagine este expus unei lumini extrem de intense. Se recomandă evitarea obiectelor strălucitoare, cum ar fi soarele, reflectiile soarelui și luminile electrice, atunci când se fotografiază cu Continuu având selectată opțiunea Fotografiere în rafală 16 .	 27,  3
În imaginile capturate cu bliț apar pete luminoase.	Blițul reflectă particule din aer. Setează setarea modului bliț la  (Dezactivat).	54
Blițul nu se declanșează.	<ul style="list-style-type: none"> • Modul bliț este setat la  (Dezactivat). • Sunt selectate anumite moduri scenă cu care blițul nu funcționează. • S-a selectat Activat pentru Ochi deschiși în meniul portret inteligent. • Se activează altă funcție care restricționează aprinderea blițului. 	54 59 51 62
Zoomul optic nu poate fi folosit.	Zoomul optic nu poate fi folosit în timpul înregistrării filmelor.	79
Zoomul digital nu poate fi folosit.	<ul style="list-style-type: none"> • Zoom digital este setat la Dezactivat în meniul de setare. • Zoomul digital nu este disponibil în următoarele situații. <ul style="list-style-type: none"> - Când Continuu este setat la Fotografiere în rafală 16 în modul  (automat). - Când Mod zonă AF este setat la Urmărire subiect în modul  (automat). - Când se selectează modul scenă Selector aut. scene, Portret, Portret de noapte sau Portret animal de casă. - Când fotografiți în modul portret inteligent. 	87,  58 37,  26 38,  30 40, 41, 46 49
Opțiune Mod imagine indisponibilă.	Este activată o altă funcție care restricționează opțiunea Mod imagine .	60
Nu se aud sunete când este eliberat declanșatorul.	<ul style="list-style-type: none"> • S-a selectat Dezactivat pentru Setări sunet > Sunet declanșator în meniul setare. Nu se produce niciun sunet la unele setări și moduri de fotografiere, chiar dacă se selectează Activat. • Difuzorul este blocat. Nu acoperiți difuzorul. 	87,  59 3, 26
Dispozitivul de iluminare asistență AF nu este aprins.	S-a selectat Dezactivată pentru Asistență AF în meniul setare. Este posibil ca dispozitivul de iluminare pentru asistență AF să nu lumineze, în funcție de poziția zonei de focalizare sau de modul scenă curent, chiar dacă s-a selectat Automată .	87,  57









Problemă	Cauză/Soluție	
Imaginile apar pătate.	Obiectivul este murdar. Curățați obiectivul.	 6
Culorile nu sunt naturale.	Balansul de alb nu se potrivește cu sursa de lumină.	37, 43,  24
În imagine apar pixeli strălucitori dispuși la întâmplare („zgomot”).	Viteza de declanșare este prea scăzută sau sensibilitatea ISO este ridicată în timp ce subiectul este întunecat. Zgomotul poate fi redus prin: <ul style="list-style-type: none"> Utilizarea blițului. Specificarea unei setări de sensibilitate ISO mai mici. 	53 37,  28
În film apar pixeli strălucitori dispuși la întâmplare („zgomot”).	La înregistrarea filmelor în mediu slab iluminat, imaginea poate avea un aspect „granulat”. Acest fenomen are loc atunci când crește sensibilitatea ISO și nu reprezintă o defecțiune.	–
Imaginile sunt prea întunecate (subexpunere).	<ul style="list-style-type: none"> Modul bliț este setat la  (Dezactivat). Fereastra blițului este blocată. Subiectul se află dincolo de raza blițului. Ajustați compensarea expunerii. Creșteți sensibilitatea ISO. Subiectul este pe fundal iluminat. Selectați modul scenă Iluminare fundamental sau setați modul bliț la  (Bliț de umplere). 	54 26 53 57 37,  28 44, 54
Imaginile sunt prea strălucitoare (supraexpunere).	Ajustați compensarea expunerii.	57
Rezultate neașteptate când blițul este setat la  (Autom. cu reducere ochi roșii).	La fotografierea cu  (Autom. cu reducere ochi roșii) sau bliț de umplere cu sincronizare lentă și reducere ochi roșii din modul scenă Portret de noapte , poate fi aplicată funcția Punct fixare ochi roșii încorporat în aparatul foto pentru zonele care nu sunt afectate de efectul ochi roșii. Utilizați orice alt mod scenă decât Portret de noapte și schimbați setarea modului bliț la orice altă valoare cu excepția  (Autom. cu reducere ochi roșii) și încercați să fotografiați din nou.	41, 54
Tonurile feței nu sunt estompate.	<ul style="list-style-type: none"> În anumite condiții de fotografiere, tonurile feței nu pot fi estompate. Utilizați  (Estompare piele) pentru Retușare cosmetică din meniul redare pentru imaginile care conțin mai mult de trei fețe. 	66,  34 66,  13
Salvarea fotografiilor durează mult.	Salvarea fotografiilor poate dura mai mult în următoarele situații. <ul style="list-style-type: none"> Când este activată funcția de reducere a zgomotului. Când modul bliț este setat la  (Autom. cu reducere ochi roșii). Când în timpul fotografierii se aplică funcția de estompare a pielii. 	– 54 40, 41, 66,  34

Localizarea defectiunilor

Problemă	Cauză/Soluție	
Pe monitor sau în imagini apar cercuri colorate sau dungi luminoase.	Atunci când fotografiați cu iluminare în fundal sau în cadru există o sursă de lumină foarte puternică (de exemplu soarele), pot apărea cercuri colorate sau dungi luminoase (formă dublată). Schimbați poziția sursei de lumină sau încadrați fotografia astfel încât sursa de lumină să nu intre în cadru și fotografiați din nou.	–

Redare

Problemă	Cauză/Soluție	
Fișierul nu poate fi redat.	<ul style="list-style-type: none"> Fișierul sau dosarul a fost suprascris sau redenumit de computer sau de altă marcă de aparat foto. Filmele înregistrate cu alt aparat foto decât COOLPIX S2700 nu pot fi redat. 	– 82
Imaginea nu poate fi apropiată.	<ul style="list-style-type: none"> Imaginile capturate cu alte aparate foto în afară de COOLPIX S2700 nu pot fi mărite. Funcția zoom redare nu poate fi utilizată în cazul filmelor, a imaginilor mici sau a imaginilor care au fost decupate la dimensiunea de 320 × 240 sau mai mică. 	–
Nu se pot înregistra sau reda note vocale.	<ul style="list-style-type: none"> Notele vocale nu pot fi atașate la filme. Notele vocale nu pot fi atașate la imaginile capturate cu alte aparate foto. Notele vocale atașate la imagini utilizând alt aparat foto nu pot fi redat pe acest aparat foto. 	– 71,  44
Imaginile nu pot fi editate.	<ul style="list-style-type: none"> Aceste opțiuni nu pot fi utilizate pentru filme. Aceste opțiuni nu se pot utiliza pentru imaginile capturate cu o setare Mod imagine de  4608×2592. Selectați imagini care acceptă funcții de editare. Aparatul foto nu poate edita imaginile capturate cu alte aparate. 	– 60 71,  11  10
Imaginile neafișate pe televizor.	<ul style="list-style-type: none"> Selectați Mod video corect. Cardul de memorie nu conține nicio imagine. Înlocuiți cardul de memorie. Scoateți cardul de memorie pentru a reda imagini din memoria internă. 	88,  61 18
A fost restabilită setarea implicită pentru pictograma album sau imaginile adăugate la album nu sunt redat în modul pentru fotografii favorite.	Este posibil ca datele de pe cardul de memorie să nu fie redat corect dacă sunt suprascrise pe un computer.	–

Problemă	Cauză/Soluție	
Imaginile înregistrate nu sunt afișate în modul sortare automată.	<ul style="list-style-type: none"> • Imaginea dorită a fost sortată într-o altă categorie decât cea afișată curent. • Imaginile înregistrate de alt aparat foto decât COOLPIX S2700 și imaginile copiate utilizând opțiunea de copiere nu pot fi afișate în modul de sortare automată. • Este posibil ca imaginile din memoria internă sau de pe cardul de memorie să nu fie redade corect dacă sunt suprascrise pe un computer. • Puteți adăuga până la 999 de imagini sau filme în fiecare categorie. Dacă în categoria dorită sunt deja 999 de imagini, nu mai pot fi adăugate imagini sau filme noi. 	70,  7 70,  8,  46 – 70,  8
Nikon Transfer 2 nu pornește când aparatul foto este conectat la un computer.	<ul style="list-style-type: none"> • Aparatul foto este oprit. • Acumulatorul este descărcat. • Cablul USB nu este conectat corect. • Aparatul foto nu este recunoscut de computer. • Confirmați cerințele de sistem. • Computerul nu este setat să pornească automat Nikon Transfer 2. Pentru informații suplimentare despre Nikon Transfer 2, consultați informațiile de ajutor din ViewNX 2. 	21 20 72 – 73 73
Nu se afișează ecranul de pornire PictBridge atunci când aparatul foto este conectat la o imprimantă.	Este posibil ca la unele imprimante compatibile cu PictBridge să nu se afișeze ecranul de pornire PictBridge, iar imprimarea imaginilor poate fi imposibilă când se selectează Automată pentru opțiunea Încărcare de la computer în meniul setare. Setează opțiunea Încărcare de la computer la Dezactivată și reconectați aparatul foto la imprimantă.	72,  62
Imaginile de imprimat nu sunt afișate.	<ul style="list-style-type: none"> • Cardul de memorie nu conține nicio imagine. Înlocuiți cardul de memorie. • Scoateți cardul de memorie pentru a imprima imagini din memoria internă. 	18
Nu se poate selecta dimensiunea hârtiei cu aparatul foto.	<p>Formatul hârtiei nu se poate selecta din aparatul foto în situațiile următoare, chiar dacă se imprimă de pe o imprimantă compatibilă cu PictBridge. Selectați dimensiunea hârtiei din imprimantă.</p> <ul style="list-style-type: none"> • Imprimanta nu acceptă dimensiunea hârtiei specificată de aparatul foto. • Imprimanta selectează automat dimensiunea hârtiei. 	72,  20,  21 –

Specificații

Aparat foto digital Nikon COOLPIX S2700

Tip	Aparat foto digital compact
Numărul de pixeli efectivi	16,0 milioane
Senzor imagine	1/2,3 in. tip CCD; aprox. 16,44 milioane de pixeli în total
Obiectiv	Zoom optic 6x, obiectiv NIKKOR
Distanță focală	4,6–27,6 mm (unghi de câmp echivalent cu cel al obiectivului de 26–156 mm în format 35 mm [135])
apertură relativă	f/3.5–6.5
Construcție	5 elemente în 5 grupuri
Mărirea cu zoomul digital	Până la 4x (unghi de vizualizare echivalent cu cel al obiectivului de aprox. 624 mm în format 35 mm [135])
Reducere estompare la mișcare	VR electronic (fotografii, AUTO), Detecție mișcare (fotografii)
Focalizarea automată (AF)	Detectare contrast AF
Distanță de focalizare	<ul style="list-style-type: none">• [W]: Aprox. 50 cm la ∞,• [T]: Aprox. 1,0 m la ∞• Mod macro: aprox. 5 cm-∞ (poziție unghi larg) (Toate distanțele măsurate din centrul suprafeței frontale a obiectivului)
Selectie zonă de focalizare	Prioritate față, automată (selecție automată cu 9 zone), centrare, manuală cu 99 de zone de focalizare, urmărire subiect.
Monitor	6,7 cm (2,7 in), aprox. 230.000 puncte, TFT LCD cu strat anti-reflexiv și 5 niveluri de reglare a luminozității
Acoperire cadru (mod fotografie)	Aprox. 98% pe orizontală și 98% pe verticală (comparativ cu imaginea efectivă)
Acoperire cadru (mod redare)	Aprox. 100% pe orizontală și 100% pe verticală (comparativ cu imaginea efectivă)
Depozitarea	
Suport	<ul style="list-style-type: none">• Memorie internă (aprox. 42 MB)• Card de memorie SD/SDHC/SDXC
Sistem fișiere	DCF, Exif 2.3 și compatibile DPOF
Formate fișier	Imagini statice: JPEG Fișiere de sunet (note vocale): WAV Filme: AVI (compatibil Motion-JPEG)
Dimensiune imagine (pixeli)	<ul style="list-style-type: none">• 16M (calitate ridicată a imaginii) [4608 × 3456★]• 16M [4608 × 3456]• 8M [3264 × 2448]• 4M [2272 × 1704]• 2M [1600 × 1200]• VGA [640 × 480]• 16:9 [4608 × 2592]

ISO sensitivity (Sensibilitate ISO) (Sensibilitate capacitate standard)	<ul style="list-style-type: none"> • ISO 80-1600 • ISO 3200 (disponibil în modul automat)
Expunere	
Mod măsurare	Matrice cu 256 de segmente, central-evaluativ (zoom digital mai mic de 2x), spot (zoom digital 2x sau mai mare)
Control expunere	Expunere prin moduri automate programate și compensarea expunerii (EV de la -2,0 la +2,0 EV în trepte de 1/3 EV)
Declanșator	Declanșator mecanic cu acționare electronică
Viteză	1/2000–1 s 4 s (când modul scenă se setează la Foc de artificii)
Diafragmă	Filtru ND cu selecție controlată electronic (-3.3 AV)
Interval	2 trepte (f/3,5 și f/11,5 [W])
Autodeclanșator	Pot fi selectate durate între 10 și 2 secunde
Bliț	
Interval (aprox.) (Sensibilitate ISO: Automată)	[W]: 0,5 – 4,0 m [T]: 0,5 – 2,0 m
Control bliț	Bliț automat TTL cu pre-blițuri de control
Interfață	USB de viteză mare
Protocol transfer de date	MTP, PTP
leșire video	Selecție între NTSC și PAL
Terminal I/O	leșire audio/video (A/V); Intrare/leșire digitală (USB)
Limbi disponibile	Arabă, cehă, chineză (simplificată și tradițională), coreeană, daneză, engleză, finlandeză, franceză, germană, greacă, indoneziană, italiană, hindi, japoneză, maghiară, norvegiană, olandeză, poloneză, portugheză (europeană și braziliană), română, rusă, spaniolă, suedeză, thailandeză, turcă, ucraineană, vietnameză
Surse de alimentare	Un acumulator Li-ion EN-EL19 (inclus) Adaptor la rețeaua electrică EH-62G (disponibil separat)
Timp de încărcare	Aprox. 2 ore și 30 min. (când se utilizează adaptorul de încărcare la curent alternativ EH-70P și când încărcarea este completă)
Durată de funcționare a acumulatorului ¹	
Imagini statice	Aprox. 220 cadre la utilizarea EN-EL19
Filme (durata reală de funcționare a acumulatorului pentru înregistrare) ²	Aprox. 1 ore când se utilizează EN-EL19
Montură tripod	1/4 (ISO 1222)
Dimensiuni (L × l × G)	Aprox. 94,8 × 57,8 × 20,8 mm (fără protuberanțe)

Specificații

Greutate	Aprox. 125 g (cu baterie și card de memorie SD)
Mediu de operare	
Temperatură	De la 0°C până la 40°C
Umiditate	85% sau mai puțin (fără condens)

- Dacă nu se precizează altfel, toate valorile sunt date pentru un acumulator complet încărcat și o temperatură ambiantă de $23 \pm 3^\circ\text{C}$, conform specificațiilor Asociația pentru camere foto și produse de realizare de imagini (CIPA).

¹ Cifre bazate pe standardele Asociația pentru camere foto și produse de realizare de imagini (CIPA) pentru măsurarea duratei acumulatorilor aparatelor foto. Performanța pentru imaginile statice s-a măsurat în condițiile de testare următoare: **4608x3456** selectată pentru **Mod imagine**, zoom reglat pentru fiecare fotografie, iar blițul s-a declanșat la fiecare a doua fotografie. Pentru durata de înregistrare a filmelor se presupune că s-a selectat **HD 720p (1280x720)** pentru **Opțiuni film**. Valorile pot varia în funcție de utilizare, de intervalul dintre fotografii și de durata de afișare a meniurilor și imaginilor.

² Fiecare fișier de film în parte nu poate depăși dimensiunea de 2 GB sau durata de 29 de minute. Înregistrarea se poate încheia înaintea acestei limite dacă temperatura aparatul foto crește.

Acumulator Li-ion EN-EL19

Tip	Acumulator litiu-ion
Capacitate nominală	CC 3,7 V, 700 mAh
Temperatură de operare	De la 0°C până la 40°C
Dimensiuni (L x l x G)	Aprox. 31,5 x 39,5 x 6 mm (fără protuberanțe)
Greutate	Aprox. 14,5 g (fără carcasa pentru acumulator)

Adaptor de încărcare la curent alternativ EH-70P

Consum nominal	CA 100–240 V, 50/60 Hz, 0,07–0,044 A
Putere nominală	CC 5,0 V, 550 mA
Temperatură de operare	De la 0°C până la 40°C
Dimensiuni (L x l x G)	Aprox. 55 x 22 x 54 mm (fără adaptor de priză)
Greutate	Aprox. 47 g (fără adaptor de priză)

Specificații



























- Nikon nu își asumă răspunderea pentru erorile conținute de acest manual.
- Aspectul și specificațiile acestui produs pot fi modificate fără notificare.





















Standarde acceptate











- **DCF:** Design Rule for Camera File System (Regulă aranjare sistem fișiere aparat foto) este un standard utilizat pe scară largă în industria aparatelor foto digitale pentru a asigura compatibilitatea între diferitele mărci de aparate foto.
- **DPOF:** Digital Print Order Format (Format ordine pentru imprimantă digitală) este un standard larg răspândit în industrie care permite imprimarea imaginilor din comenzi de imprimare stocate pe carduri de memorie.
- **Exif versiunea 2.3:** acest aparat foto acceptă formatul de fișier imagine interschimbabil (Exif) 2.3 pentru aparate foto digitale, un standard care permite ca informațiile stocate în imagine să fie utilizate pentru reproducerea color optimă atunci când imaginile ies din imprimante compatibile Exif.
- **PictBridge:** un standard creat în cooperare de industriile producătoare de aparate foto digitale și de imprimante, permițând imaginilor să fie transmise direct la o imprimantă fără conectarea aparatului foto la un computer.

Index





Simboluri

-  Modul automat 20, 24, 36
-  Modul scenă 39
- S** Modul efecte speciale 47
-  Modul portret inteligent 49
-  Mod redare 30, 70
-  Modul fotografiilor favorite 70, 
-  Sortare automată 70, 
-  Listare după dată 70, 
-  Meniul de setare 86
- T** (telefotografie) 2, 27
- W** (unghi larg) 2, 27
-  Zoom redare 2, 31
-  Redare miniaturi 2, 31
-  Ajutor 2, 39
-  Buton ( înregistrare film) 3, 4, 5, 78
-  Buton (Mod fotografiere) 3, 4, 5, 8, 24
-  Buton redare 3, 4, 5, 8, 30
-  Buton aplicare selecție 3, 5, 9
- MENU** Buton Meniu 3, 4, 5, 10, 37, 71, 81, 86
-  Buton ștergere 3, 4, 5, 32, 83, 
-  Mod bliț 53
-  Autodeclanșator 55
-  Modul macro 56
-  Compensare expunere 57
- AE/AF-L** 
- A**
- Accesorii opționale 
- Acumulator 14, 16, 23
- Acumulator li-ion reincărcabil 14, 16
- Adaptor de încărcare la curent alternativ 16
- Adaptor la rețeaua electrică 17, 









- Adăugarea fotografiilor favorite 
- AF permanent 38, 81, , 
- AF unic 38, 81, , 
- Afișare calendar 31
- Afișare miniaturi 31
- Ajutor 39
- Alb-negru 
- Album 
- Alimentare 20, 21, 22
- Apropiere 27
- Apus 
- Asistență AF 87, 
- Asistență panoramă  45, 
- Autodeclanșator 55
- Avertizare clipire 88, , 
- AVI 
- B**
- Balans de alb 37, 
- Bliț 53
- Bliț automat 54
- Bliț de umplere 54
- Blocare a focalizării 67
- BSS 37, 44, 
- Bucă pentru cureaua aparat foto 2
- Buton declanșare 2, 4, 5, 28
- C**
- Cablu audio/video 72, , 
- Cablu USB 72, 
- Camera acumulator 3
- Capac camera acumulator/fantă card de memorie 3, 14, 18
- Capac conector 3
- Capac obiectiv 2
- Card de memorie 18, 19
- Cheie înaltă **H** 47
- Cheie joasă **L** 47
- Cianotipie 38, 

Color selectiv  47
 Compensare expunere 57
 Comutator alimentare 2, 20, 21
 Conector USB/Conector ieșire audio/
 video 3, 72, , 
 Continuu 37, 
 Control zoom 2, 4, 5, 27, 82
 Copie alb-negru  44
 Copierea fotografiilor 71, 
 Crepuscul/Răsărit  42
 Cronometru zămbit 51, 
 Culoare intensă 38, 
 Culoare standard 38, 
 Curea 11

D















Dată și oră 22, 
 Declanșare automată 46
 Depărtare 27
 Detectare fețe 26, 64
 Detecție mișcare 87, 
 Difuzor 3
 D-Lighting 71, 
 DPOF  17
 DSCN  70
 Durată de înregistrare rămasă 80

E

Ecran de întâmpinare 86, 
 Editarea imaginilor 
 Efect de miniaturizare 71, 
 Efecte filtre 71, 
 EH-70P 16
 Eliminarea fotografiilor favorite 
 EN-EL19 14, 16
 Estompăre piele 51, 66, 
 Examinare imagine 
 Extensie  70

F















Fantă card de memorie 3, 18

Fără bliț 54
 Filtru stea 71, 
 Foc de artificii  44
 Focalizare 28, 38, 
 Focalizare automată 38, 56, 81, ,

 Format dată 22, 
 Format hârtie , 
 Formatare 18, 88, 
 Formatare memorie 88, 
 Formatarea cardului de memorie 18, 88,

 Fotografiere 24, 26, 28
 Fotografiere în rafală 16 37, 
 FSCN 
 Fus orar 86, 
 Fus orar și dată 22, 86, 























H



























HD 720p 81, 



























I

Identificator 
 Iluminare fundal  44
 Imagine mică 71, 
 Imprimantă 72, 
 Imprimare 71, 72, , 
 Imprimare dată 23, 86, , 

 Imprimare directă 72, 
 Imprimare DPOF  23
 Imprimarea datei și a orei 23, ,

 Indicator focalizare 6, 28
 Indicator luminos aparat pornit 2, 20,
 21
 Indicator luminos autodeclanșator 2,
 50, 55
 Indicator luminos de încărcare 3, 17,



Index

Indicator memorie internă 6, 20, 78
Informații fotografie 53
Interval fix automat 28
I
Încărcare de la computer 88, 62
Încărcare Eye-Fi 88, 66
Încărcător de acumulator 17, 71
Înregistrarea filmelor 78
J
Jack intrare video/audio 17
JPG 70
L
Lampă bliț 53
Limba/Language 88, 61
Lumină zi 24
Luminozitate 53
Lungime film 78, 80
M
Mâncare  43
Memorie internă 19
Meniu film 81, 47
Meniu fotografiere 37, 24
Meniu redare 71, 36
Meniu setare 86, 49
Meniul fotografii favorite 71, 5
Meniul listare după dată 71, 9
Meniul portret inteligent 51, 34
Meniul sortare automată 71, 7
Microfon încorporat 2
Mod automat 36
Mod avansat reducere ochi roșii 54
Mod focalizare autom. 38, 81, 33,
48
Mod fotografiere 8, 24
Mod fotografii favorite 70, 4
Mod imagine 60, 61
Mod listare după dată 70, 9
Mod macro 56

Mod portret inteligent 49
Mod redare 8, 30, 70
Mod scenă 39, 40
Mod video 88, 61
Mod zonă AF 38, 30
Modul bliț 53, 54
Modul efecte speciale 47
Modul sortare automată 70, 7
Monitor 3, 6, 6
Monocrom contrast ridicat  47
Montură trepied 3, 15
Muzeu  44
N
Nikon Transfer 2 74, 76
Nivel compresie 60
Nivel încărcare acumulator 20
Noros 24
Notă vocală 71, 44
Număr de expuneri rămase 20, 61
Nume dosare 70
Nume fișiere 70
O
Obiectiv 2, 14
Ochi de peste 71, 14
Ochi deschiși 51, 35
Oprire automată 87, 59
Opțiuni culoare 38, 29
Opțiuni film 81, 47
Oră de vară 23, 86, 52
Ordine imprimare 71, 36
P
Panorama Maker 45, 3
Peisaj  40
Peisaj noapte  42
Petrecere/Interior  41
PictBridge 72, 18, 17
Plajă  41
Portret animal de casă  46

Portret  40
 Portret de noapte  41
 Presetare manuală  25
 Prezentare diapositive 71,  40
 Prim-plan  43
 Prioritate față 38,  30
Q
 QVGA 81,  47
R
 Redare 30, 82,  44
 Redare cadru întreg 30
 Redare film 82
 Reducere ochi roșii 54
 Reducere zgomot vânt 6, 81,  48
 Resetare totală 88,  67
 Retușare cosmetică 71,  13
 Retușare rapidă 71,  12
 Rotire imagine 71,  43
 RSCN  70
S
 Selector aut. scene  40
 Selector cea mai bună fotografie 44,  26
 Selector multiplu 3, 4, 5, 9
 Sensibilitate ISO 37,  28
 Sepia 38,  29
 Sepia nostalgică **SE** 47
 Setări monitor 86,  53
 Setări protejare 71,  41
 Setări sunet 87,  59
 Sincronizare lentă 54
 Soft 71,  14
 Soft **SO** 47
 Sport  41
 SSCN  70
 Sunet buton 87,  59
 Sunet declanșator 87,  59

Ș

Ștergere 32, 83,  45

T

Tăiere 31,  16



Telefotografie 27

Televizoare 72,  17

U

Unghi larg 27

Unică 37,  26

Urmărire subiect 38,  31,  32

V

Valoare diafragmă 28

Versiune firmware 88,  69

VGA 81,  47

ViewNX 2 73

Viteză declanșare 28

Volum 82,  44

W

WAV  70

Z

Zăpadă  42

Zăvor acumulator 3, 14

Zonă focalizare 28

Zoom digital 27, 87,  58

Zoom redare 31



A series of horizontal dashed lines spanning the width of the page, intended for handwriting practice.

Acest manual nu poate fi reprodus sub nicio formă, în întregime sau pe părți fără autorizație scrisă din partea NIKON CORPORATION (excepție făcând citarea critică în articole sau recenzii).