

**Nikon**

CÂMARA DIGITAL

**D700**

---

Manual do utilizador

Pt

# Onde encontrar informações

Localize as informações pretendidas em:



**Índice de perguntas e respostas** → págs. iv–ix

Sabe o que pretende fazer, mas não sabe qual o nome da função?  
Identifique a função no índice de perguntas e respostas.



**Índice** → págs. x–xvii

Procure os itens pelo nome de função ou de menu.



**Guia de início rápido** → págs. 22–23

Um pequeno guia para quem quer começar a tirar fotografias de imediato.



**Índice remissivo** → págs. 438–443

Procure por palavra-chave.



**Mensagens de erro** → págs. 409–416

Se for visualizado um aviso no visor ou no monitor, pode encontrar a solução aqui.



**Resolução de problemas** → págs. 402–408

A câmara apresenta um comportamento inesperado? Pode encontrar a solução aqui.



## **Para sua segurança**

Antes de utilizar a câmara pela primeira vez, leia as instruções de segurança em "Para sua segurança" (pág. xviii).

# Conteúdo da embalagem

Confirme se todos os itens aqui listados estão incluídos com a câmara.  
*Os cartões de memória são vendidos separadamente.*

- Câmera digital D700 (pág. 3)
- Tampa do corpo (págs. 36, 388)
- Tampa BM-9 do monitor LCD (pág. 21)



- Bateria de íões de lítio recarregável EN-EL3e com tampa de terminal (págs. 32, 34)
- Carregador rápido MH-18a com cabo de alimentação (pág. 32)
- Correia AN-D700 (pág. 21)

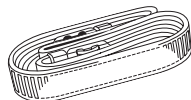
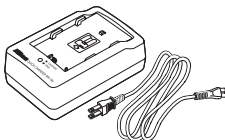
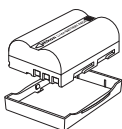

- Cabo de vídeo EG-D100 (pág. 255)
- Cabo USB UC-E4 (págs. 238, 245)
- Tampa da sapata de acessórios BS-1 (pág. 377)

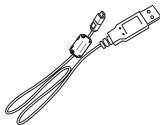

- 
- Garantia
  - Manual do utilizador (este guia)
  - Guia rápido
  - Manual de instalação de software
  - CD-ROM com o conjunto de aplicações de software

# Símbolos e convenções

Para facilitar a procura das informações de que necessita, são utilizados os seguintes símbolos e convenções:



Este ícone assinala os alertas; informação que deve ser lida antes de usar para evitar danos na câmara.



Este ícone assinala as notas; informação que deve ser lida antes de usar a câmara.

Os itens de menu, opções, e mensagens exibidos no monitor da câmara são apresentados em **negrito**.



## **Informações sobre marcas comerciais**

Macintosh, Mac OS e QuickTime são marcas comerciais registadas da Apple Inc. Microsoft, Windows e Windows Vista são marcas comerciais registadas ou marcas comerciais da Microsoft Corporation nos Estados Unidos e/ou noutros países. CompactFlash é uma marca comercial da SanDisk Corporation. HDMI, o logo HDMI e High-Definition Multimedia Interface são marcas comerciais ou marcas registadas de HDMI Licensing LLC. PictBridge é uma marca comercial. Todos os outros nomes de marcas comerciais mencionados neste manual ou na restante documentação fornecida juntamente com o produto Nikon são marcas comerciais ou marcas comerciais registadas das respectivas empresas titulares.

# D700

-  **Introdução**
-  **Programa básico**
-  **Opções de gravação de imagens**
-  **Focagem**
-  **Modo de obturação**
-  **Sensibilidade ISO**
-  **Exposição**
-  **Balanço de brancos**
-  **Melhoramento de imagens**
-  **Fotografia com flash**
-  **Outras opções de disparo**
-  **Mais informações sobre reprodução**
-  **Ligações**
-  **Guia de menus**
-  **Notas técnicas**

# Índice de perguntas e respostas

Localize as informações pretendidas neste índice de perguntas e respostas.

<b>Novas funcionalidades</b>		
<b>Pergunta</b>	<b>Frase-chave</b>	<b>Consultar página</b>
Como tirar fotografias em formato FX?	Área de imagem	58
Como tirar fotografias NEF (RAW) com qualidade elevada?	NEF (RAW) de 14 bits	68
É possível utilizar o monitor como visor?	Visualização em directo	89
É possível controlar a forma como as fotografias são processadas?	Controlos de imagem	160
Como preservar os detalhes nas sombras e nos realces?	D-Lighting activo	179
Como focar motivos que se movem de forma imprevisível?	Seguimento 3D	286
Como saber se a câmara está nivelada?	Horizonte virtual	99, 346
É possível ajustar a focagem de forma individual para várias objectivas?	Regulação precisa de AF	347
Como remover poeira do filtro de passagem baixa que protege o sensor de imagem?	Limpar sensor de imagem	392

<b>Configuração da câmara</b>		
<b>Pergunta</b>	<b>Frase-chave</b>	<b>Consultar página</b>
Como ajustar a focagem do visor?	Controlo do ajuste dióptrico	45
Como evitar que o monitor se desligue?	Atrasar apagar monitor	297

Pergunta	Frase-chave	Consultar página
Como evitar que os ecrãs de velocidade do obturador e de abertura se desliguem?	Exposímetro automático	48, 296
Posso apresentar uma grelha de enquadramento no visor?	Apresent. de grelha no visor	298
Como ajustar o relógio?	Escolha de data e hora	39, 334
Como ajustar o relógio para o Horário de Verão?		
Como alterar os fusos horários em viagem?		
Como ajustar o brilho do monitor nos menus ou reprodução?	Brilho do LCD	332
Como restaurar as predefinições?	Restauro de dois botões	196
Como restaurar as predefinições do menu de disparo?	Restaurar menu de disparo	271
Como restaurar as predefinições da Definição personalizada?	Restaurar defin. personaliz.	282
Como alterar o atraso do temporizador automático?	Atrasar temporizador	297
Como desligar o altifalante?	Sinal sonoro	298
É possível inverter o ecrã de exposição analógico electrónico?	Inverter indicadores	330
É possível ver os menus noutra idioma?	Idioma (Language)	334
É possível guardar definições de menu para utilizar noutra câmara D700?	Guardar/carregar definições	344

## Menus e ecrãs

Pergunta	Frase-chave	Consultar página
Como obter mais informações num menu?	Ajuda	31
Como utilizar os menus?	Utilizar os menus	26
Posso obter acesso rápido a definições usadas frequentemente?	O meu menu	364
Posso obter acesso rápido a definições usadas recentemente?	Definições recentes	368

Pergunta	Frase-chave	Consultar página
Qual é o significado destes indicadores?	Visor, painel de controlo, ecrã de informação de disparo	8, 10, 12
Quais as informações apresentadas no ecrã de informação de disparo?		
Qual é o significado deste aviso?	Ecrãs e mensagens de erro	409
Qual a carga restante na bateria?	Nível de carga da bateria	46
Como obter mais informações acerca da bateria?	Informações da bateria	340
Como evitar que a numeração de ficheiros seja restaurada ao introduzir um cartão de memória novo?	Sequência numérica ficheiro	300
Como restaurar a numeração de ficheiros para zero?		
Como limpar a câmara ou a objectiva?	Limpar a câmara	391

## Tirar fotografias

Pergunta	Frase-chave	Consultar página
Quantas mais fotografias é possível tirar com este cartão?	Número de exposições restantes	47
É possível tirar fotografias de maiores dimensões?	Qualidade e tamanho de imagem	64, 69
Como gravar mais fotografias no cartão de memória?		
É possível controlar a focagem da câmara?	Focagem automática	71
Posso seleccionar o ponto de focagem?	Ponto de focagem	76
Como tirar rapidamente muitas fotografias?	Modo de obturação	84
É possível alterar a velocidade de imagem?	Velocidade de disparo	86, 299
Como fotografar um auto-retrato?	Modo de temporizador automático	102
É possível tirar fotografias em condições de luminosidade reduzida sem o flash?	Sensibilidade ISO	106
É possível ajustar a sensibilidade ISO seleccionada para garantir a exposição ideal?	Controlo automático da sensibilidade ISO	108



Pergunta	Frase-chave	Consultar página
Como fixar ou desfocar objectos em movimento?	Modo de exposição <b>S</b> (automático com prioridade ao obturador)	118
Como desfocar os detalhes do fundo ou focar simultaneamente o primeiro plano e o fundo?	Modo de exposição <b>A</b> (automático com prioridade à abertura)	119
É possível definir manualmente a velocidade do obturador e a abertura?	Modo de exposição <b>M</b> ( <b>BULB</b> )	121
É possível tornar as fotografias mais claras ou mais escuras?	Compensação da exposição	128
Como efectuar uma exposição longa?	Exposições longas	124
É possível variar a exposição ou o nível do flash automaticamente ao longo de uma série de fotografias?	Bracketing de exposição e de flash	131, 315
É possível criar várias cópias de uma fotografia utilizando diferentes definições de balanço de brancos?	Bracketing de balanço de brancos	135, 315
Como ajustar o balanço de brancos?	Balanço de brancos	139
É possível tirar fotografias com flash?	Fotografia com flash, modo de flash, redução do efeito de olhos vermelhos	185
Como reduzir o efeito de olhos vermelhos?		188
Como gravar vários disparos como uma única fotografia?	Exposição múltipla	198
Como reduzo a perda de luminosidade nos rebordo das fotografias?	Controlo de vinhetas	276
É possível escolher o nível de exposição standard?	Regul. precisa expo. óptima	294
Como reduzir a perda de focagem?	Modo de atraso à exposição	302
É possível utilizar o flash com velocidades do obturador superiores a $1/250$ s?	Veloc. sincronização flash	305
Posso gravar uma cópia NEF de uma fotografia enquanto fotografo imagens JPEG?	+NEF (RAW)	322

## Visualizar fotografias

Pergunta	Frase-chave	Consultar página
É possível ver as minhas fotografias na câmara?	Reprodução na câmara	218
É possível ver mais informações sobre as fotografias?	Informações da fotografia	220
Porque é que partes das minhas fotografias piscam?	Informações da fotografia, realces	222, 264
É possível eliminar uma fotografia não pretendida?	Eliminar fotografias individuais	236
É possível eliminar várias fotografias em simultâneo?	Eliminar	262
É possível aplicar o zoom de aproximação nas fotografias para me certificar de que estão focadas?	Zoom de reprodução	234
É possível proteger as fotografias contra a eliminação acidental?	Proteger	235
É possível ocultar fotografias seleccionadas?	Ocultar imagem	263
Como saber se existem secções da fotografia com exposição excessiva?	Modo de apresentação: realces	264
Como saber qual a área focada pela câmara?	Modo de apresentação: ponto de focagem	264
É possível ver as fotografias à medida que são tiradas?	Revisão de imagens	265
Existe alguma opção de reprodução automática ("exibição de diapositivos")?	Exibição de diapositivos	266

## Retocar fotografias

Pergunta	Frase-chave	Consultar página
Como revelar detalhes nas sombras em áreas em contraluz ou áreas fora do alcance do flash?	D-Lighting	354
É possível eliminar o efeito de olhos vermelhos?	Corr. efeito olhos verm.	355
É possível recortar as fotografias na câmara?	Recorte	356
É possível criar uma cópia monocromática de uma fotografia?	Monocromático	357
É possível criar uma cópia com cores diferentes?	Efeitos de filtro	358

Pergunta	Frase-chave	Consultar página
É possível utilizar a câmara para criar cópias JPEG de fotografias NEF (RAW)?	Balço de cores	358
É possível sobrepor duas fotografias para criar uma imagem única?	Sobreposição de imagens	359

## Ver ou imprimir fotografias noutros dispositivos

Pergunta	Frase-chave	Consultar página
É possível ver as minhas fotografias num televisor?	Reprodução num televisor	255
É possível ver as minhas fotografias em alta definição?	HDMI	257
Como copiar fotografias para o computador?	Ligar a um computador	238
Como imprimir fotografias?	Impressão de fotografias	243
É possível imprimir fotografias sem recorrer a um computador?	Imprimir através de USB	244
É possível imprimir a data nas minhas fotografias?	Carimbo de data/hora	247
Como encomendar impressões profissionais?	Def. impressão (DPOF)	253

## Acessórios opcionais

Pergunta	Frase-chave	Consultar página
Quais as unidades de flash opcionais que são possíveis de utilizar?	Unidades de flash opcionais	377
Quais as objectivas que são possíveis de utilizar?	Objectivas compatíveis	370
Que adaptadores CA, unidades de alimentação, cabos de disparo remoto, e acessórios para o visor estão disponíveis para a minha câmara?	Outros acessórios	385
Quais os cartões de memória que são possíveis de utilizar?	Cartões de memória aprovados	390
Qual o software disponível para a minha câmara?	Outros acessórios	388

# Índice

Índice de perguntas e respostas .....	iv
Para sua segurança .....	xviii
Avisos.....	xxi

## **Introdução** **1**

---

Apresentação .....	2
Conhecer a câmara .....	3
Corpo da câmara .....	3
Painel de controlo .....	8
Ecrã do visor .....	10
Ecrã de informação de disparo .....	12
Discos de controlo .....	16
Guia de início rápido .....	22

## **Programa básico** **25**

---

Menus da câmara .....	26
Utilizar os menus da câmara.....	28
Ajuda.....	31
Primeiros passos .....	32
Carregar a bateria.....	32
Introduzir a bateria .....	34
Montar uma objectiva .....	36
Configuração básica .....	38
Introduzir um cartão de memória .....	41
Formatar cartões de memória .....	43
Ajustar a focagem do visor .....	45
Fotografia e reprodução básicas.....	46
Eliminar fotografias não pretendidas.....	56

## **Opções de gravação de imagens** **57**

---

Área de imagem.....	58
Qualidade de imagem .....	64
Tamanho de imagem.....	69

## **Focagem** **71**

---

Modo de focagem .....	72
Modo de área de AF .....	74
Seleccção de ponto de focagem.....	76
Bloqueio da focagem .....	78
Focagem manual.....	81

## **Modo de obturação** **83**

---

Seleccionar um modo de obturação .....	84
Modo contínuo.....	86
Enquadrar fotografias no monitor (Visualização em directo)...	89
Modo de temporizador automático .....	102
Modo de bloqueio do espelho .....	104

## **Sensibilidade ISO** **105**

---

Seleccionar manualmente a sensibilidade ISO.....	106
Controlo automático da sensibilidade ISO .....	108

## **Exposição** **111**

---

Medição .....	112
Modo de exposição .....	114
<i>P</i> : Automático programado .....	116
<i>S</i> : Automático com prioridade ao obturador .....	118
<i>A</i> : Automático com prioridade à abertura .....	119
<i>M</i> : Manual .....	121

Exposições longas .....	124
Bloqueio de exposição automática (AE) .....	126
Compensação da exposição.....	128
Bracketing .....	130
<b>Balanço de brancos</b> .....	<b>139</b>
<hr/>	
Opções de balanço de brancos .....	140
Ajuste de precisão do balanço de brancos .....	143
Escolher uma temperatura de cor.....	147
Predefinição manual .....	148
<b>Melhoramento de imagens</b> .....	<b>159</b>
<hr/>	
Controlos de imagem .....	160
Criar controlos de imagem personalizados .....	168
D-Lighting activo .....	179
Espaço de cor .....	181
<b>Fotografia com flash</b> .....	<b>183</b>
<hr/>	
Flash incorporado.....	184
Utilizar o flash incorporado.....	185
Modos de flash .....	188
Compensação do flash .....	190
Bloqueio de VF.....	192
<b>Outras opções de disparo</b> .....	<b>195</b>
<hr/>	
Restauro de dois botões: Restaurar as predefinições.....	196
Exposição múltipla.....	198
Fotografia com temporizador de intervalo.....	203
Objectivas sem CPU .....	210
Utilizar uma unidade GPS.....	213

Reprodução em ecrã completo.....	218
Informações da fotografia.....	220
Visualizar várias imagens: Reprodução de miniaturas.....	232
Observar de perto: Zoom de reprodução.....	234
Proteger fotografias contra eliminação .....	235
Eliminar fotografias individuais.....	236

**Ligações**

Ligar a um computador .....	238
Ligação USB directa.....	240
Redes sem fios e Ethernet.....	242
Imprimir fotografias.....	243
Ligação USB directa.....	244
Visualizar fotografias no televisor .....	255
Dispositivos de definição standard .....	255
Dispositivos de alta definição.....	257

**Guia de menus**

▶ Menu de reprodução: Gerir imagens .....	260
Eliminar .....	262
Pasta de reprodução .....	263
Ocultar imagem .....	263
Modo de apresentação .....	264
Revisão de imagens.....	265
Após eliminação .....	265
Rodar ao alto.....	265
Exibição de diapositivos .....	266
Def. Impressão (DPOF).....	267
📷 Menu de disparo: Opções de disparo .....	268
Banco do menu de disparo.....	269
Restaurar menu de disparo.....	271
Pastas.....	272

Nome de ficheiro.....	274
Qualidade de imagem.....	274
Tamanho de imagem .....	274
Área de imagem .....	274
Compressão JPEG .....	275
Gravação NEF (RAW) .....	275
Balanço de brancos .....	275
Definir Controlo de imagem .....	275
Gerir Controlo de imagem.....	275
Espaço de cor .....	275
D-Lighting activo .....	276
Controlo de vinhetas .....	276
Red. ruído na exposição longa (Redução de ruído na exposição longa).....	277
Red. do ruído c/ISO elevado.....	278
Def. sensibilidade ISO.....	278
Visualização em directo .....	278
Exposição múltipla .....	278
Disparos c/temporiz. interv.....	279
 Definições personalizadas:	
Ajustar com precisão as definições da câmara.....	280
Banco defin. personaliz. ....	282
Restaurar defin. personaliz. ....	282
a: Focagem automática.....	283
a1: Selecção da prioridade AF-C.....	283
a2: Selecção da prioridade AF-S .....	284
a3: Área de AF dinâmica .....	285
a4: Seguí. foc. c/bloq. activ. ....	287
a5: Activação AF .....	287
a6: Iluminação do ponto de AF .....	288
a7: Moldagem ponto focagem .....	288
a8: Selecção do ponto AF.....	289
a9: Iluminador auxiliar de AF .....	290
a10: AF-ON para MB-D10 .....	291
b: Medição/Exposição .....	292
b1: Incremento da sensibilidade .....	292
b2: Passos EV p/contr. expos. ....	292
b3: Comp exp/Reg prc .....	292



b4: Compens. exposição fácil.....	293
b5: Área central ponderada.....	294
b6: Regul. precisa expo. ótima.....	294
c: Temp./Bloqueio de AE.....	296
c1: AE-L botão disp. obturador.....	296
c2: Atrasar expos. automát. ....	296
c3: Atrasar temporizador.....	297
c4: Atrasar apagar monitor.....	297
d: Disparo/Apresentação.....	298
d1: Sinal sonoro.....	298
d2: Apresent. de grelha no visor.....	298
d3: Sugestões no ecrã.....	298
d4: Velocidade disparo modo CL.....	299
d5: Disparo contínuo máx.....	299
d6: Sequência numérica ficheiro.....	300
d7: Ecrã infos. disparo.....	301
d8: Iluminação LCD.....	302
d9: Modo de atraso à exposição.....	302
d10: Tipo de bateria MB-D10.....	302
d11: Ordem das baterias.....	304
e: Bracketing/Flash.....	305
e1: Veloc. sincronização flash.....	305
e2: Velocidade disparo do flash.....	308
e3: Controlo flash incorporado.....	309
e4: Flash modelar.....	315
e5: Definir bracketing auto.....	315
e6: Bracketing auto (modo M).....	316
e7: Ordem do bracketing.....	317
f: Controlos.....	318
f1:  comutador.....	318
f2: Botão central multisselector.....	318
f3: Multisselector.....	319
f4: Info. foto/reprodução.....	320
f5: Atrib. acção botão. FUNC.....	320
f6: Atribuir botão pré-visual.....	324
f7: Comando AE-L/AF-L.....	325
f8: Bloq. vel. e abertura obtur.....	326
f9: Personal. discos de controlo.....	326
f10: Botão disparo p/usar disco.....	328

f11: Sem cartão de memória? .....	329
f12: Inverter indicadores.....	330
<b>Y</b> Menu de configuração: Configuração da câmara.....	331
Formatar cartão de memória.....	332
Brilho do LCD.....	332
Limpar sensor de imagem .....	332
Bloqueio do espelho .....	332
Modo de vídeo .....	333
HDMI.....	333
Escolha de data e hora .....	334
Idioma (Language) .....	334
Legenda de imagem.....	335
Rotação automática imagem .....	336
Foto de ref. Dust Off.....	337
Informações da bateria .....	340
Transmissor sem fios.....	341
Autenticação de imagem.....	342
Informações de copyright.....	343
Guardar/carregar definições .....	344
GPS .....	346
Horizonte virtual .....	346
Dados de objectiva sem CPU.....	346
Regulação precisa de AF .....	347
Versão de firmware .....	348
<b>☑</b> Menu de retoque: Criar cópias retocadas .....	349
D-Lighting.....	354
Corr. efeito olhos verm.....	355
Recorte.....	356
Monocromático .....	357
Efeitos de filtro .....	358
Balanço de cores .....	358
Sobreposição de imagens .....	359
Comparação lado-a-lado.....	362
<b>☑</b> O MEU MENU: Criar um menu personalizado .....	364
Apresentação de definições recentes.....	368

---

Objectivas compatíveis .....	370
Unidades de flash opcionais.....	377
Outros acessórios .....	385
Cuidados a ter com a câmara .....	391
Armazenamento .....	391
Limpeza .....	391
Filtro de passagem baixa .....	392
"Limpar agora" .....	392
"Limp arranq./encerr." .....	393
Limpeza manual .....	395
Cuidados a ter com a câmara e a bateria: Precauções .....	398
Resolução de problemas .....	402
Mensagens de erro .....	409
Apêndice .....	417
Especificações.....	428
Índice alfabético.....	438

# Para sua segurança

Para evitar danos no produto Nikon, ou lesões, suas ou de terceiros, leia as seguintes precauções de segurança na totalidade antes de usar este equipamento. Guarde estas instruções de segurança num local onde possam ser lidas por todos os que utilizem o produto.

As consequências que podem resultar da não observação das precauções apresentadas nesta secção são indicadas pelo seguinte símbolo:



Este ícone assinala os avisos. Para evitar possíveis lesões, leia todos os avisos antes de utilizar este produto Nikon.

## ■ AVISOS

- ⚠ Manter o sol fora do enquadramento**  
Mantenha o sol fora do enquadramento quando estiver a fotografar motivos em contraluz. Se a luz solar convergir para a câmara quando o sol estiver dentro ou no limite do enquadramento, pode causar um incêndio.
- ⚠ Não olhar directamente para o sol através do visor**  
A observação do sol ou outra fonte de luz forte através do visor pode causar lesões visuais permanentes.
- ⚠ Utilizar o controlo dióptrico do visor**  
Ao operar o controlo dióptrico do visor olhando através do visor, é necessário ter cuidado para não atingir acidentalmente o olho com o dedo.
- ⚠ Desligar imediatamente em caso de avaria**  
Na eventualidade de reparar em fumo ou num odor estranho proveniente do equipamento ou do adaptador CA (disponível em separado), desligue o adaptador CA e retire imediatamente a bateria, com cuidado para evitar queimaduras. A continuação da utilização poderá provocar lesões. Depois de retirar a bateria, leve o equipamento a um centro de serviço técnico autorizado Nikon para ser inspeccionado.
- ⚠ Não desmontar o equipamento**  
O contacto com os componentes internos do produto poderá provocar lesões. Em caso de avaria, o produto só deve ser reparado por um técnico qualificado. Na eventualidade do produto se partir na sequência de uma queda ou outro acidente, retire a bateria e/ou o adaptador CA e, em seguida, leve o produto a um centro de serviço técnico autorizado Nikon para a respectiva inspecção.

**⚠ Não utilizar na presença de gás inflamável**

Não utilize o equipamento electrónico na presença de gás inflamável, uma vez que pode ocorrer uma explosão ou um incêndio.

**⚠ Guardar o equipamento fora do alcance de crianças**

A não observância desta precaução poderá resultar em lesões.

**⚠ Não colocar a correia à volta do pescoço de um bebé ou criança**

A colocação da correia da câmara à volta do pescoço de um bebé ou de uma criança pode provocar estrangulamento.

**⚠ Tomar as precauções adequadas ao manusear baterias**

As baterias podem ter fugas ou explodir em caso de manuseamento incorrecto. Cumpra as seguintes precauções ao manusear baterias para utilização com este produto:

- Use apenas baterias aprovadas para utilização neste equipamento.
- Não coloque em curto-circuito nem desmonte a bateria.
- Certifique-se de que o produto está desligado antes de substituir a bateria. Se estiver a usar um adaptador CA, certifique-se de que este está desligado.
- Não tente colocar a bateria em posição invertida nem ao contrário.
- Não exponha a bateria a chamas ou calor excessivo.
- Não submerja exponha a bateria a água.
- Coloque a tampa do terminal ao transportar a bateria. Não transporte

nem armazene a bateria junto a objectos metálicos, tais como colares ou ganchos para o cabelo.

- As baterias são propensas a ter fugas quando se encontram completamente descarregadas. Para evitar danos no produto, remova a bateria quando esta já não tiver carga.
- Quando não estiver a utilizar a bateria, coloque a tampa do terminal e guarde a bateria num local fresco e seco.
- A bateria poderá estar quente logo após a utilização ou quando o produto tiver sido alimentado por bateria durante um longo período de tempo. Antes de retirar a bateria, desligue a câmara para que a bateria arrefeça.
- Interrompa imediatamente a utilização caso verifique alterações na bateria, como descoloração ou deformação.

**⚠ Tomar as precauções adequadas ao manusear o carregador rápido**

- Mantenha em local seco. A não observância desta precaução poderá resultar em incêndio ou choque eléctrico.
- A poeira sobre ou nas imediações das peças metálicas da ficha deve ser removida com um pano seco. A continuação da utilização poderá provocar um incêndio.
- Não manuseie o cabo de alimentação nem permaneça junto ao carregador durante tempestades. A não observância desta precaução poderá provocar choque eléctrico.
- Não danifique, modifique, puxe ou dobre com força o cabo de alimentação. Não o coloque sob objectos pesados nem o exponha a calor ou chamas. Caso o isolamento se danifique e os fios fiquem expostos, leve o cabo de alimentação a um representante de serviço técnico autorizado Nikon para a respectiva inspecção. A não observância desta precaução poderá resultar em incêndio ou choque eléctrico.
- Não manuseie a ficha nem o carregador com as mãos molhadas. A não observância desta precaução poderá provocar choque eléctrico.
- Não utilizar com conversores ou adaptadores de viagem para converter de uma voltagem para outra ou com dispositivos de inversão CC para CA. A falta de cumprimento desta precaução poderá danificar o produto ou provocar sobreaquecimento ou incêndio.

**⚠ Utilizar os cabos apropriados**

Ao ligar cabos às tomadas de entrada e saída, utilize apenas os cabos fornecidos ou vendidos para o efeito pela Nikon, a fim de manter a conformidade com os regulamentos do produto.

**⚠ CD-ROM**

Os CD-ROM do software ou dos manuais não devem ser reproduzidos em equipamento de CD áudio. A reprodução de CD-ROM num leitor de CD áudio poderá provocar perda de audição ou danos no equipamento.

**⚠ Ter cuidado ao utilizar o flash**

- A utilização da câmara com o flash próximo da pele ou de outros objectos pode provocar queimaduras.
- A utilização do flash perto dos olhos do motivo fotografado pode causar incapacidade visual temporária. É necessário ter um cuidado especial ao fotografar bebés, para que o flash não esteja a menos de um metro do motivo.

**⚠ Evitar o contacto com o cristal líquido**

Na eventualidade do monitor se partir, é necessário ter cuidado para evitar lesões provocadas por vidros partidos e para evitar que o cristal líquido do monitor entre em contacto com a pele ou se introduza nos olhos ou na boca.

# Avisos

- Não é permitido reproduzir, transmitir, transcrever, armazenar num sistema de recuperação, ou traduzir para qualquer idioma, através de quaisquer meios, nenhuma parte dos manuais fornecidos com este produto, sem a prévia autorização por escrito da Nikon.
- A Nikon reserva-se o direito de alterar as especificações do hardware e do software descrito nestes manuais, a qualquer momento e sem aviso prévio.
- A Nikon não se responsabiliza por quaisquer danos resultantes da utilização deste produto.
- Embora tenham sido feitos todos os esforços para garantir que as informações contidas nestes manuais são precisas e completas, agradecemos que quaisquer eventuais erros e omissões fossem comunicados ao representante Nikon local (a morada é fornecida em separado).

## Aviso para clientes na Europa

### ATENÇÃO

RISCO DE EXPLOÇÃO SE A BATERIA FOR SUBSTITUÍDA POR UM TIPO INCORRECTO.  
DEITE FORA AS BATERIAS USADAS DE ACORDO COM AS INSTRUÇÕES.

Este símbolo indica que este produto deve ser recolhido separadamente.

As informações seguintes aplicam-se apenas a utilizadores em países da Europa:

- Este produto foi concebido para ser recolhido separadamente num ponto de recolha apropriado. Não elimine como resíduo doméstico.
- Para obter mais informações, contacte o revendedor ou as autoridades locais responsáveis pela gestão de resíduos.



Este símbolo na bateria indica que a bateria deve ser recolhida separadamente.

As informações seguintes aplicam-se apenas a utilizadores em países da Europa:

- Todas as baterias, quer tenham este símbolo ou não, são designadas para recolha separada num ponto de recolha apropriado. Não as junte ao lixo doméstico.
- Para obter mais informações, contacte o revendedor ou as autoridades locais responsáveis pela gestão de resíduos.



### Inutilizar dispositivos de armazenamento de dados

Tenha em atenção que, ao eliminar imagens ou formatar cartões de memória ou outros dispositivos de armazenamento de dados, não apaga completamente os dados da imagem original. Os ficheiros eliminados podem por vezes ser recuperados a partir de dispositivos de armazenamento inutilizados através de software disponível comercialmente, resultando potencialmente na utilização maliciosa dos dados de imagem pessoais. A garantia da privacidade deste tipo de dados é da responsabilidade do utilizador.

Antes de deitar fora um dispositivo de armazenamento de dados ou de transferir a propriedade para outra pessoa, apague todos os dados utilizando software comercial de eliminação ou formate o dispositivo e, em seguida, volte a preencher completamente com imagens que não contenham qualquer informação pessoal (por exemplo, fotografias do céu). Certifique-se também de que substituiu todas as fotografias seleccionadas para as predefinições manuais. É necessário ter cuidado para evitar lesões ao destruir fisicamente os dispositivos de armazenamento de dados.



## **Advertência sobre a proibição de realizar cópias ou reproduções**

Tenha em atenção que o simples facto de possuir material que tenha sido copiado ou reproduzido digitalmente através de um scanner, câmara digital ou outro dispositivo pode ser punível por lei.

### **• Artigos cuja cópia ou reprodução é proibida por lei**

Não copie nem reproduza papel-moeda, moedas, títulos de crédito, obrigações do Tesouro ou títulos de Administrações Locais, inclusivamente se tais cópias ou reproduções estiverem marcadas como "Amostra".

É proibida a cópia ou reprodução de papel-moeda, moedas ou títulos de crédito que estejam em circulação num país estrangeiro.

Salvo em caso de obtenção da autorização prévia do governo, é proibida a cópia ou reprodução de selos de correio ou de bilhetes-postais não utilizados emitidos pelo governo.

É proibida a cópia ou reprodução de selos emitidos pelo governo, bem como de documentos certificados estipulados por lei.

### **• Precauções sobre certos tipos de cópias e de reproduções**

O governo estipulou determinadas limitações sobre a cópia ou reprodução de títulos de crédito emitidos por empresas privadas (acções, letras de câmbio, cheques, cheques prenda, etc.), títulos de transporte ou bilhetes, excepto no caso de ser requerido fornecer um número mínimo de cópias necessárias para utilização profissional por uma empresa. Além disso, não copie nem reproduza passaportes emitidos pelo governo, licenças emitidas por organismos públicos e grupos privados, bilhetes de identidade, nem qualquer tipo de bilhetes em geral, tais como passes e vales de refeição.

### **• Conformidade com as declarações de direitos de autor**

A cópia ou a reprodução de obras criativas com direitos de autor reservado, tais como livros, música, pinturas, gravações, impressões, mapas, desenhos, filmes e fotografias, está regulada pelas leis nacionais e internacionais de protecção dos direitos de autor. Não utilize este produto para efectuar cópias ilegais nem para infringir as leis de protecção dos direitos de autor.

## **Utilize apenas acessórios electrónicos da marca Nikon**

As câmaras Nikon são concebidas para satisfazer os mais elevados padrões e contêm circuitos electrónicos complexos. Apenas os acessórios electrónicos da marca Nikon (incluindo carregadores de bateria, baterias, adaptadores CA e acessórios de flash) certificados pela Nikon especificamente para utilização com esta câmara digital Nikon são concebidos e aprovados para funcionar em conformidade com os requisitos operacionais e de segurança destes circuitos electrónicos.

A utilização de acessórios electrónicos de outras marcas poderá danificar a câmara e implicar a anulação da garantia da Nikon. A utilização de baterias de iões de lítio recarregáveis de terceiros que não tragam o selo holográfico da Nikon mostrado à direita pode interferir com o funcionamento normal da câmara ou provocar o sobreaquecimento, ignição, ruptura ou fuga de líquidos nas baterias.

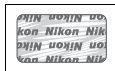

Para obter mais informações sobre acessórios da marca Nikon, contacte um distribuidor autorizado da Nikon.

## **Antes de tirar fotografias importantes**

Antes de tirar fotografias em ocasiões importantes (tais como em casamentos ou antes de levar a câmara para uma viagem), tire uma fotografia de teste para se certificar de que a câmara está a funcionar correctamente. A Nikon não se responsabiliza por danos ou perda de lucros que possam resultar de qualquer avaria do produto.

## **Formação contínua**

Como parte do compromisso "Toda a vida a aprender" da Nikon para suporte do produto e educação, está disponível online informação permanentemente actualizada nos seguintes sites:

- Para utilizadores nos E.U.A.: <http://www.nikonusa.com/>
- Para utilizadores na Europa e África: <http://www.europe-nikon.com/support/>
- Para utilizadores na Ásia, Oceânia, e Médio Oriente: <http://www.nikon-asia.com/>

Consulte estes sites para estar permanentemente actualizado com as mais recentes informações do produto, sugestões, respostas às perguntas mais frequentes (FAQ, Frequently-Asked Questions) e conselhos gerais sobre fotografia e imagem digital. Também poderá obter informações adicionais junto do representante Nikon local. Consulte o URL seguinte para informações de contacto: <http://imaging.nikon.com/>



# Introdução



Este capítulo abrange as informações que vai precisar de saber antes de utilizar a câmara, incluindo os nomes das peças da câmara.

<b>Apresentação .....</b>	<b>pág. 2</b>
<b>Conhecer a câmara.....</b>	<b>pág. 3</b>
Corpo da câmara.....	pág. 3
Painel de controlo .....	pág. 8
Ecrã do visor .....	pág. 10
Ecrã de informação de disparo .....	pág. 12
Discos de controlo .....	pág. 16
<b>Guia de início rápido.....</b>	<b>pág. 22</b>

# Apresentação

Obrigado por adquirir uma câmara digital reflex de objectiva simples (SLR) da Nikon. Leia atentamente todas as instruções para poder desfrutar de todas as potencialidades da câmara e guarde-as num local onde possam ser lidas por todos os que utilizam este produto.



## **✓ Utilize apenas acessórios da marca Nikon**

Apenas os acessórios da marca Nikon certificados pela Nikon especificamente para utilização com esta câmara digital Nikon são concebidos e aprovados para funcionar em conformidade com os respectivos requisitos operacionais e de segurança. A UTILIZAÇÃO DE ACESSÓRIOS DE OUTRAS MARCAS PODERÁ DANIFICAR A CÂMARA E IMPLICAR A ANULAÇÃO DA GARANTIA DA NIKON.

## **✓ Assistência técnica para a câmara e acessórios**

A câmara é um dispositivo de precisão e requer assistência regular. A Nikon recomenda que a câmara seja inspeccionada pelo revendedor original ou por um representante de assistência técnica autorizado da Nikon de dois em dois anos e que receba assistência a cada três ou cinco anos (tenha em atenção que estes serviços são efectuados mediante o pagamento de taxas). No caso de a câmara ser utilizada para fins profissionais, é recomendado que sejam efectuadas inspecções e que seja prestada assistência com frequência. Quaisquer acessórios utilizados regularmente com a câmara, como, por exemplo, objectivas ou unidades de flash opcionais, devem ser incluídos quando a câmara for inspeccionada ou receber assistência.



# Conhecer a câmara

Dedique alguns momentos a familiarizar-se com os controlos e ecrãs da câmara. Pode ser útil marcar esta secção e consultá-la durante a leitura do manual.

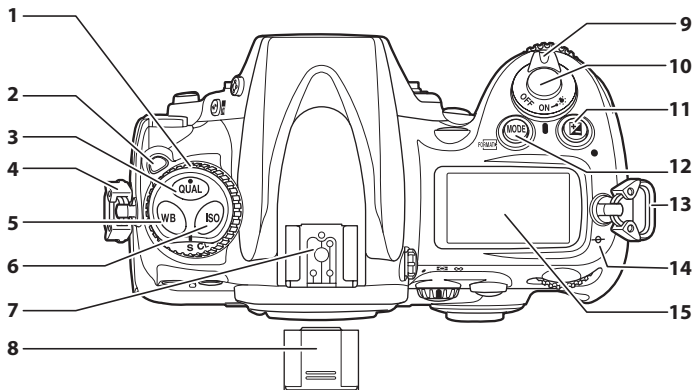

## Corpo da câmara



- |   |   |
|---|---|
| <b>1</b> Disco de modo de obturação .....                           | <b>8</b> Tampa da sapata de acessórios  |
| <b>2</b> Desbloqueio do disco de modo de obturação .....            | BS-1 .....  |
| <b>3</b> Botão <b>QUAL</b> (qualidade/tamanho de imagem) .....      | <b>9</b> Botão de alimentação .....   |
| Botão de restauro de dois botões .....                              | <b>10</b> Botão de disparo do obturador .....   |
| <b>4</b> Ilhó para a correia da câmara.....                         | <b>11</b> Botão  (compensação da exposição) ..... |
| <b>5</b> Botão <b>WB</b> (balanço de brancos) .....                 | Botão de restauro de dois botões .....  |
| <b>6</b> Botão <b>ISO</b> (sensibilidade ISO) .....                 | <b>12</b> Botão <b>MODE</b> (modo de exposição)...  |
| <b>7</b> Sapata de acessórios (para unidade de flash opcional)..... | Botão  (formatação).....                         |
|   | <b>13</b> Ilhó para a correia da câmara .....   |
|   | <b>14</b> Indicador de plano focal (  ).....     |
|   | <b>15</b> Painel de controlo.....   |

## Corpo da câmara (continuação)

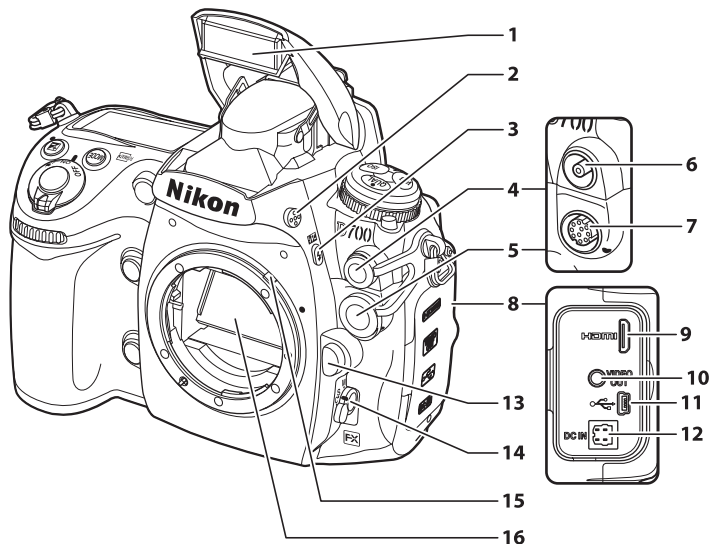

- |  |          |  |              |
|--|----------|--|--------------|
| <b>1</b> Flash incorporado .....                                 | 185      | <b>8</b> Tampa do conector .....   | 240, 255     |
| <b>2</b> Botão de elevação do flash.....                         | 185      | <b>9</b> Conector HDMI de mini-pino ...  | 257          |
| <b>3</b> Botão  (modo de flash) .....                            | 185      | <b>10</b> Conector de vídeo.....   | 255          |
| Botão  (compensação do flash) .....                              | 190      | <b>11</b> Conector USB.....  | 240, 245     |
| <b>4</b> Tampa do terminal de sincronização do flash .....       | 384      | <b>12</b> Conector de entrada CC para adaptador CA opcional EH-5a ou EH-5..... | 385          |
| <b>5</b> Tampa de terminal de 10 pinos para controlo remoto..... | 213, 389 | <b>13</b> Botão de disparo da objectiva .....                                  | 37           |
| <b>6</b> Terminal de sincronização do flash .....                | 384      | <b>14</b> Selector do modo de focagem .....                                    | 72, 81       |
| <b>7</b> Terminal de 10 pinos para controlo remoto.....          | 213, 389 | <b>15</b> Alavanca de acoplamento para medição .....                           | 430          |
|  |          | <b>16</b> Espelho.....   | 89, 104, 395 |

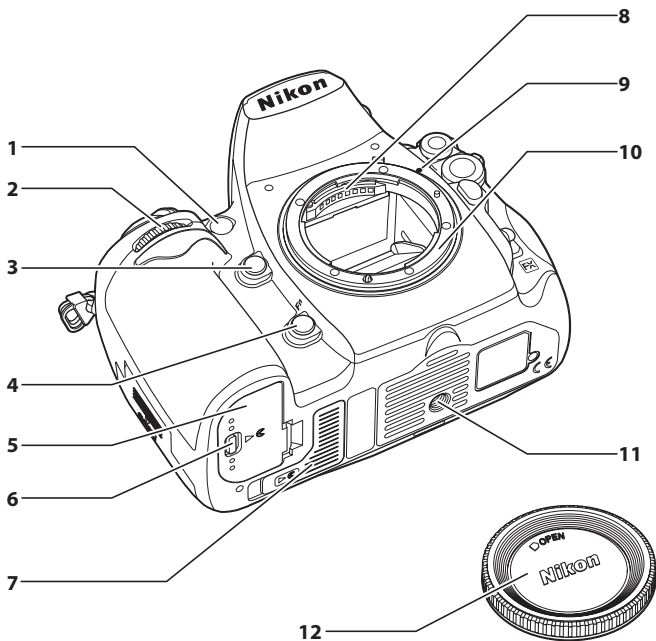

- |  |  |
|--|--|
| <p><b>1</b> Iluminador auxiliar de AF ..... 290<br/>Luz do temporizador automático..... 103<br/>Luz de redução do efeito de olhos vermelhos ..... 188</p> <p><b>2</b> Disco de controlo secundário ..... 16</p> <p><b>3</b> Botão de pré-visualização da profundidade de campo.... 115, 324</p> <p><b>4</b> Botão Fn..... 131, 135, 193, 320</p> <p><b>5</b> Tampa do compartimento da bateria..... 34</p> | <p><b>6</b> Fecho da tampa do compartimento da bateria.....34</p> <p><b>7</b> Tampa dos contactos da unidade de alimentação opcional MB-D10 ..... 385</p> <p><b>8</b> Contactos CPU</p> <p><b>9</b> Marcas de montagem .....36</p> <p><b>10</b> Montagem da objectiva.....82</p> <p><b>11</b> Encaixe do tripé</p> <p><b>12</b> Tampa do corpo ..... 388</p> |
|--|--|



## Corpo da câmara (continuação)

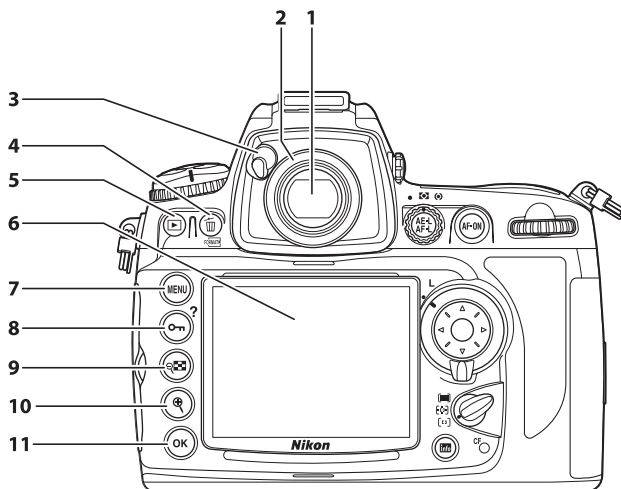

<b>1</b> Visor .....	45	<b>8</b> Botão  (proteger) .....	235
<b>2</b> Ocular do visor .....	45	Botão ? (ajuda) .....	31
<b>3</b> Alavanca do obturador da ocular .....	45	<b>9</b> Botão  (miniatura/zoom de reprodução de afastamento) .....	232
<b>4</b> Botão  (eliminar) .....	56, 236	<b>10</b> Botão  (zoom de reprodução de aproximação) .....	234
Botão  (formatação) .....	43	<b>11</b> Botão  (OK) .....	30
<b>5</b> Botão  (reprodução) .....	55, 218		
<b>6</b> Monitor .....	55, 89, 218		
<b>7</b> Botão MENU (menu) .....	26, 259		



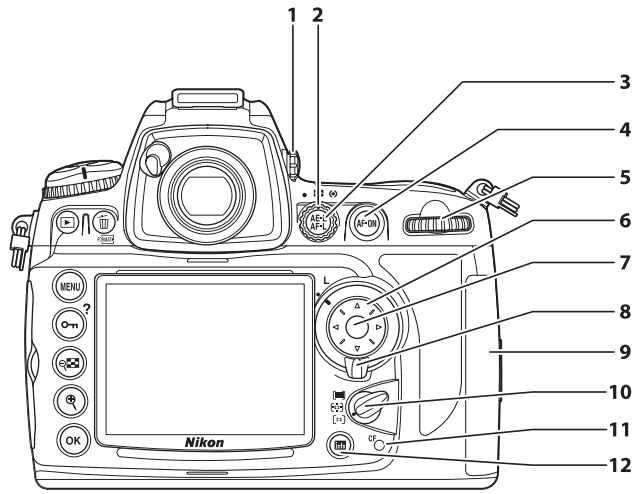

<b>1</b> Controlo do ajuste dióptrico .....	45	<b>8</b> Bloqueio do selector de focagem .....	76
<b>2</b> Selector de medição.....	113	<b>9</b> Tampa da ranhura para cartões de memória.....	41
<b>3</b> Botão $\text{AE-L/AF-L}$ (bloqueio de AE/AF) .....	78, 79, 325	<b>10</b> Selector de modo de área de AF .....	74
<b>4</b> Botão <b>AF-ON</b> (AF-ON) .....	73, 96	<b>11</b> Luz de acesso do cartão de memória.....	42, 54
<b>5</b> Disco de controlo principal.....	16	<b>12</b> Botão <b>info</b> (ecrã de informações/ ecrã de definições rápidas) .....	12
<b>6</b> Multisselector .....	28		
<b>7</b> Centro do multisselector .....	28		

# Painel de controlo

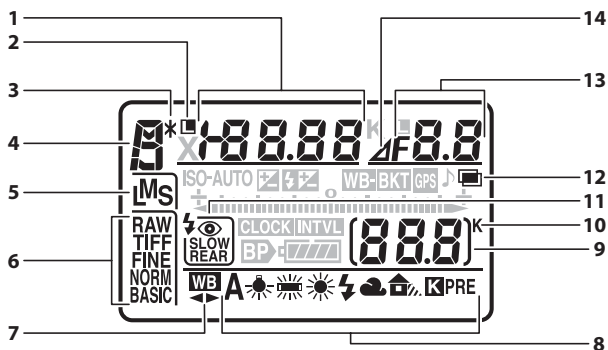

- |  |   |
|--|---|
| <p><b>1</b> Velocidade do obturador .... 118, 121</p> <p>Valor de compensação da exposição ..... 128</p> <p>Valor de compensação do flash.... 190</p> <p>Sensibilidade ISO ..... 106</p> <p>Ajuste de precisão de balanço de brancos ..... 146</p> <p>Temperatura de cor ..... 147</p> <p>Número de predefinição de balanço de brancos ..... 157</p> <p>Número de disparos na sequência de bracketing de exposição e de flash ..... 131</p> <p>Número de disparos na sequência de bracketing de balanço de brancos ..... 135</p> <p>Número de intervalos para fotografia com temporizador de intervalo ..... 206</p> <p>Distância focal (objectivas sem CPU) ..... 212</p> <p><b>2</b> Ícone de bloqueio de velocidade do obturador..... 326</p> <p><b>3</b> Indicador de programa flexível... 117</p> | <p><b>4</b> Modo de exposição ..... 114</p> <p><b>5</b> Tamanho de imagem .....70</p> <p><b>6</b> Qualidade de imagem .....65</p> <p><b>7</b> Ajuste de precisão de balanço de brancos ..... 146</p> <p><b>8</b> Balanço de brancos..... 140</p> <p><b>9</b> Número de exposições restantes.....47</p> <p>Número de disparos restantes até a memória de armazenamento temporária ficar completa .....87</p> <p>Indicador de modo de captação... 239</p> <p>Indicador de gravação de predefinição de balanço de brancos ..... 151</p> <p>Número de objectiva manual..... 212</p> <p><b>10</b> "K" (aparece quando na memória há espaço para mais de 1000 exposições) .....47</p> <p><b>11</b> Modo de flash ..... 185</p> <p><b>12</b> Indicador de exposição múltipla ..... 200</p> |
|--|---|

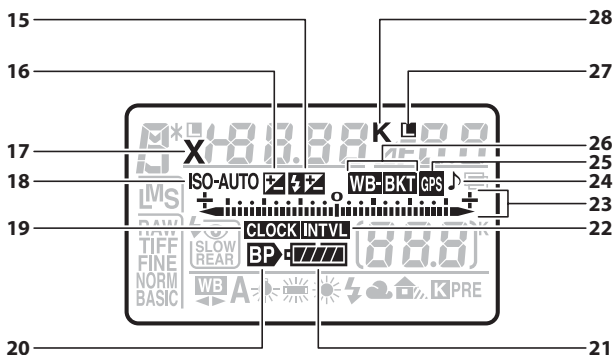

- |   |  |
|---|--|
| <p><b>13</b> Abertura (número f) ..... 119, 121<br/>           Abertura<br/>           (número de stops) ..... 120, 373<br/>           Incremento do bracketing<br/>           de exposição e de flash ..... 132<br/>           Incremento do bracketing de<br/>           balanço de brancos ..... 136<br/>           Número de disparos por<br/>           intervalo ..... 206<br/>           Abertura máxima<br/>           (objectivas sem CPU) ..... 212</p> | <p><b>20</b> Indicador da bateria MB-D10 .... 304<br/> <b>21</b> Indicador da bateria ..... 46<br/> <b>22</b> Indicador de temporizador de<br/>           intervalo ..... 206<br/> <b>23</b> Ecrã de exposição analógico<br/>           electrónico ..... 123<br/>           Compensação da exposição ..... 128<br/>           Indicador de progressão do<br/>           bracketing de exposição<br/>           e de flash ..... 131<br/>           Indicador de progressão do<br/>           bracketing<br/>           de balanço de brancos ..... 135<br/>           Indicador de inclinação ..... 322</p> |
| <p><b>14</b> Indicador de stop de<br/>           abertura ..... 120, 373</p>  | <p><b>24</b> Indicador sonoro ..... 298<br/> <b>25</b> Indicador de ligação GPS ..... 215</p>  |
| <p><b>15</b> Indicador de compensação<br/>           do flash ..... 190</p>   | <p><b>26</b> Indicador do bracketing<br/>           de exposição e de flash ..... 131<br/>           Indicador do bracketing de<br/>           balanço de brancos ..... 135</p>  |
| <p><b>16</b> Indicador de compensação<br/>           da exposição ..... 128</p>   | <p><b>27</b> Ícone de bloqueio da abertura ..... 326</p>   |
| <p><b>17</b> Indicador de sincronização do<br/>           flash ..... 305</p>   | <p><b>28</b> Indicador de temperatura de<br/>           cor ..... 147</p>  |
| <p><b>18</b> Indicador de sensibilidade ISO ..... 106<br/>           Indicador de sensibilidade ISO<br/>           automática ..... 108</p>   |  |
| <p><b>19</b> Indicador de relógio não<br/>           definido ..... 40, 410</p>   |  |

# Ecrã do visor

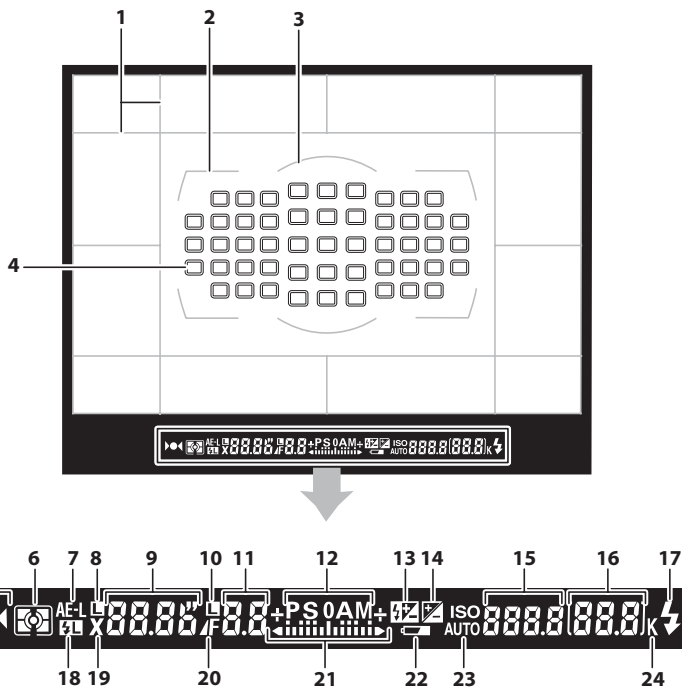

<b>1</b>	Grelha de enquadramento (apresentada quando a opção <b>Ligado</b> está seleccionada na Definição personalizada d2; não apresentado quando <b>Formato DX (24x16)</b> está seleccionado para <b>Área de imagem</b> ) pág. 58.....	298
<b>2</b>	Marcas de área de AF .....	45, 94
<b>3</b>	Círculo de referência de 12 mm para medição central ponderada .....	112
<b>4</b>	Pontos de focagem .....	76, 289
<b>5</b>	Indicador de focagem .....	53, 82
<b>6</b>	Medição .....	112
<b>7</b>	Bloqueio de exposição automática (AE) .....	126
<b>8</b>	Ícone de bloqueio de velocidade do obturador .....	326
<b>9</b>	Velocidade do obturador .....	118, 121
<b>10</b>	Ícone de bloqueio da abertura ....	326
<b>11</b>	Abertura (número f) .....	119, 121
	Abertura (número de stops) .....	120, 373
<b>12</b>	Modo de exposição .....	114
<b>13</b>	Indicador de compensação do flash .....	190
<b>14</b>	Indicador de compensação da exposição .....	128
<b>15</b>	Sensibilidade ISO .....	106
<b>16</b>	Número de exposições restantes .....	47
	Número de disparos restantes até a memória de armazenamento temporária ficar completa .....	53, 87
	Indicador de gravação de balanço de brancos .....	151
	Valor de compensação da exposição .....	128
	Valor de compensação do flash ....	190
<b>17</b>	Indicador de flash preparado ....	185
<b>18</b>	Indicador de bloqueio de VF ....	193
<b>19</b>	Indicador de sincronização do flash .....	305
<b>20</b>	Indicador de stop de abertura ....	120
<b>21</b>	Ecrã de exposição analógico electrónico .....	123
	Ecrã de compensação da exposição .....	128
	Indicador de inclinação .....	322
<b>22</b>	Indicador da bateria .....	46
<b>23</b>	Indicador de sensibilidade ISO automática .....	108
<b>24</b>	"K" (apresentado quando na memória há espaço para mais de 1000 exposições) .....	47

## **Sem bateria**

Quando a bateria estiver totalmente descarregada ou quando não estiver introduzida nenhuma bateria, o ecrã do visor ficará menos brilhante. Este facto é normal e não indica uma avaria. O ecrã do visor voltará ao normal quando for introduzida uma bateria completamente carregada.

## **Ecrãs do painel de controlo e do visor**

O brilho dos ecrãs do painel de controlo e do visor varia consoante a temperatura, podendo os tempos de resposta dos ecrãs diminuir sob temperaturas baixas. Este facto é normal e não indica uma avaria.



## Ecrã de informação de disparo

As informações de disparo, incluindo a velocidade do obturador, a abertura, o número de exposições restantes, a capacidade da memória temporária e o modo de área de AF, são apresentadas no monitor quando o botão **Info** é premido. Premido novamente o botão **Info** para alterar as definições seleccionadas (pág. 15). Para limpar as informações de disparo do monitor, premido o botão **Info** uma terceira vez ou premido até meio o botão de disparo do obturador. Com as predefinições, o monitor desliga-se automaticamente se não forem efectuadas operações durante cerca de 10 segundos.

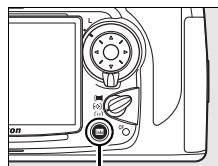

Botão **Info**

### **Consulte também**

Para obter informações sobre como seleccionar quanto tempo o monitor permanece ligado, consulte a Definição personalizada c4 (**Atrasar apagar monitor**, pág. 297). Para obter informações sobre como alterar a cor das letras no ecrã de informação de disparo, consulte a Definição personalizada d7 (**Ecrã infos. disparo**, pág. 301).

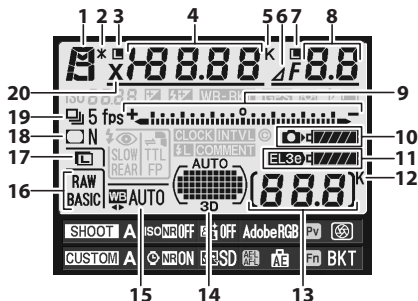

- |   |          |   |         |
|---|----------|---|---------|
| <b>1</b> Modo de exposição .....                            | 114      | <b>10</b> Indicador de bateria da câmara .....  | 46      |
| <b>2</b> Indicador de programa flexível ....                | 117      | <b>11</b> Ecrã do tipo de bateria   |         |
| <b>3</b> Ícone de bloqueio de velocidade do obturador ..... | 326      | MB-D10 .....  | 304     |
| <b>4</b> Velocidade do obturador.....                       | 118, 121 | Indicador da bateria MB-D10 .....   | 303     |
| Valor de compensação da exposição .....                     | 128      | <b>12</b> "K" (aparece quando na memória há espaço para mais de 1000 exposições)..... | 47      |
| Valor de compensação do flash .....                         | 190      | <b>13</b> Número de exposições restantes .....  | 87      |
| Número de disparos na sequência de bracketing.....          | 131, 135 | Número de objectiva manual .....  | 212     |
| Distância focal (objectivas sem CPU).....                   | 212      | <b>14</b> Indicador de zona AF automático.....  | 75      |
| Temperatura de cor .....                                    | 147      | Indicador de pontos de focagem ....   | 76      |
| <b>5</b> Indicador de temperatura de cor.....               | 147      | Indicador de modo de área de AF ....  | 75      |
| <b>6</b> Indicador de stop de abertura .....                | 120, 373 | Indicador de seguimento 3D .....  | 75, 286 |
| <b>7</b> Ícone de bloqueio da abertura ....                 | 326      | <b>15</b> Balanço de brancos.....   | 140     |
| <b>8</b> Abertura (número f) .....                          | 119, 121 | Ajuste de precisão de balanço de brancos.....   | 146     |
| Abertura (número de stops) ...                              | 120, 373 | <b>16</b> Qualidade de imagem.....  | 64      |
| Incremento do bracketing....                                | 132, 136 | <b>17</b> Tamanho de imagem.....  | 69      |
| Abertura máxima (objectivas sem CPU).....                   | 212      | <b>18</b> Controlo de vinhetas .....  | 276     |
| <b>9</b> Ecrã de exposição analógico electrónico .....      | 123      | <b>19</b> Indicador de modo de obtenção (imagem-a-imagem/contínuo).....               | 84      |
| Compensação da exposição .....                              | 128      | Velocidade de disparo contínuo.....   | 87      |
| Indicador de progressão do bracketing .....                 | 131, 135 | <b>20</b> Indicador de sincronização do flash .....                                   | 305     |

## Ecrã de informação de disparo (Continuação)

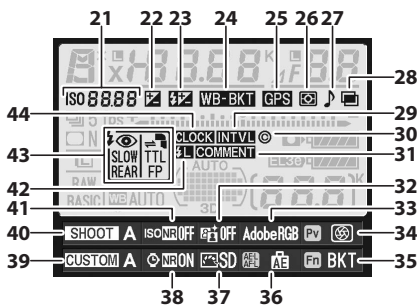

<b>21</b>	Indicador de sensibilidade ISO.....	106	<b>32</b>	Indicador de D-Lighting activo...	180
	Indicador de sensibilidade ISO automática.....	108	<b>33</b>	Indicador de espaço de cor.....	181
<b>22</b>	Indicador de compensação da exposição .....	128	<b>34</b>	Atribuição do botão de pré-visualização de profundidade de campo .....	324
<b>23</b>	Indicador de compensação do flash.....	190	<b>35</b>	Atribuição do botão Fn .....	320
<b>24</b>	Indicador do bracketing de exposição e de flash .....	131	<b>36</b>	Atribuição do botão AE-L/AF-L .....	325
	Indicador do bracketing de balanço de brancos .....	135	<b>37</b>	Indicador de controlo de imagem .....	163
<b>25</b>	Indicador de ligação GPS.....	215	<b>38</b>	Indicador de redução do ruído na exposição longa .....	277
<b>26</b>	Medição .....	112	<b>39</b>	Banco de definições personalizadas .....	282
<b>27</b>	Indicador sonoro .....	298	<b>40</b>	Banco do menu de disparo .....	269
<b>28</b>	Indicador de exposição múltipla .....	200	<b>41</b>	Indicador de redução do ruído com ISO elevado .....	278
<b>29</b>	Indicador de temporizador de intervalo.....	206	<b>42</b>	Indicador de bloqueio de VF ...	193
<b>30</b>	Indicador de Informações de copyright .....	343	<b>43</b>	Modo de flash .....	185, 189
<b>31</b>	Legenda de imagem indicador.....	335	<b>44</b>	Indicador de relógio não definido.....	40, 410



## ■ O ecrã de definições rápidas

Para alterar as definições para os itens listados abaixo, prima o botão **info** no ecrã de informações de disparo. Destaque os itens usando o multisselector e prima **OK** para saltar para o menu do item destacado.

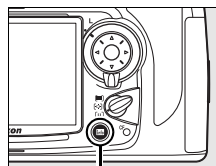

Botão **info**

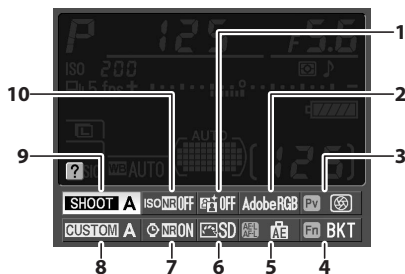

- |   |     |   |     |
|---|-----|---|-----|
| <b>1</b> D-Lighting activo.....   | 180 | <b>6</b> Controlo de imagem .....                     | 162 |
| <b>2</b> Espaço de cor .....  | 181 | <b>7</b> Redução de ruído na<br>exposição longa ..... | 277 |
| <b>3</b> Atribuição do botão de pré-<br>visualização de profundidade de<br>campo..... | 324 | <b>8</b> Banco de definições<br>personalizadas .....  | 282 |
| <b>4</b> Atribuição do botão <b>Fn</b> .....  | 320 | <b>9</b> Banco do menu de disparo .....               | 269 |
| <b>5</b> Atribuição do botão <b>AE-L/AF-L</b> ....                                    | 325 | <b>10</b> Redução de ruído com ISO<br>elevado .....   | 278 |

## ✎ Atribuição de botões de visualização

Os ícones **Pv**, **Fn**, e indicam a função "pressão do botão" (pág. 320) executada respectivamente pelo botão de pré-visualização de profundidade de campo, botão **Fn**, e botão **AE-L/AF-L**. As funções "botão+disco" (pág. 323) são indicadas pelos ícones , , e . Se tiverem sido atribuídas funções distintas à "pressão do botão" e "botão + discos", a última atribuição pode ser visualizada premindo o botão .

# Discos de controlo

Os discos de controlo principal e secundário podem ser utilizados autonomamente ou em conjunto com outros controlos para ajustar uma série de definições.

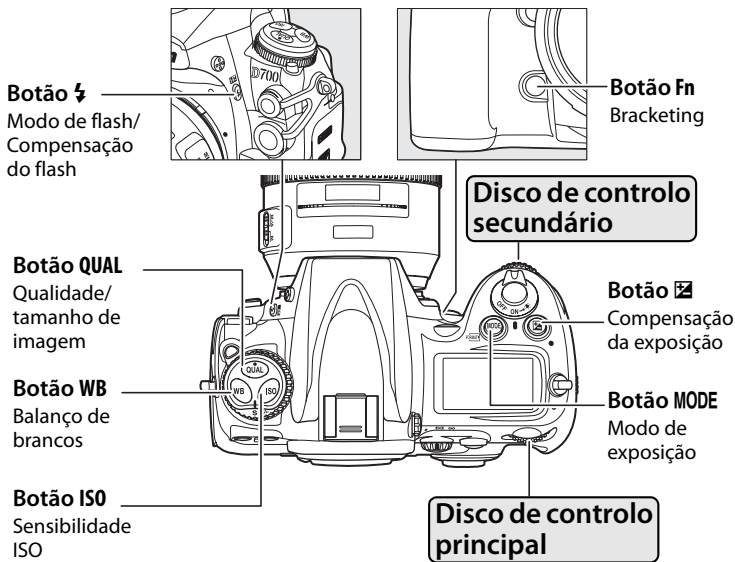

## ■ ■ Qualidade e tamanho de imagem

Prima o botão **QUAL** e rode os discos de controlo.

Definir a  
qualidade de  
imagem  
(pág. 65)

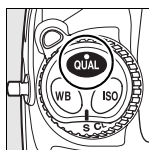

Botão **QUAL**

+

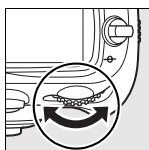

Disco de controlo  
principal



Painel de controlo

Escolher um  
tamanho de  
imagem  
(pág. 70)

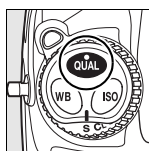

Botão **QUAL**

+

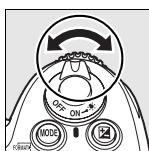

Disco de controlo  
secundário

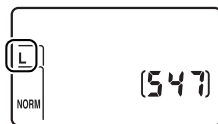

Painel de controlo

## ■ ■ Sensibilidade ISO

Prima o botão **ISO** e rode o disco de controlo principal.

Definir a  
sensibilidade ISO  
(pág.106)

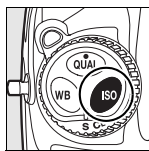

Botão **ISO**

+

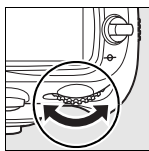

Disco de controlo  
principal

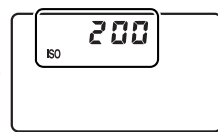

Painel de controlo

## ■ Exposição

Prima o botão **MODE** e rode o disco de controlo principal para seleccionar o modo de exposição.

**Escolher o modo de exposição**  
(pág. 114)

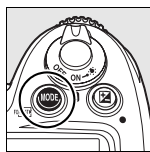

Botão **MODE**

+

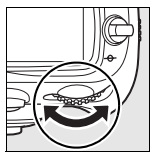

Disco de controlo principal

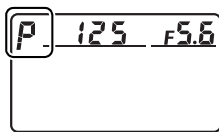

Painel de controlo

Utilize os discos de controlo para ajustar a exposição.

**Seleccionar uma combinação de abertura e velocidade de obturador (modo de exposição P;**  
pág. 117)

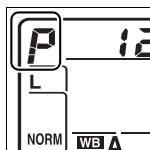

Modo de exposição **P**

+

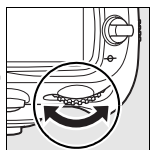

Disco de controlo principal

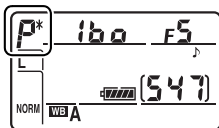

Painel de controlo

**Seleccionar a velocidade de obturador (modo de exposição S ou M;**  
págs. 118, 121)

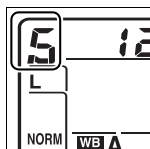

Modo de exposição **S** ou **M**

+

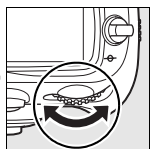

Disco de controlo principal

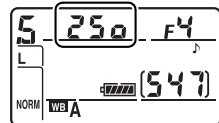

Painel de controlo

**Seleccionar a abertura (modo de exposição A ou M;**  
págs. 119, 121)

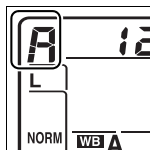

Modo de exposição **A** ou **M**

+

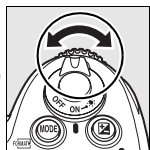

Disco de controlo secundário

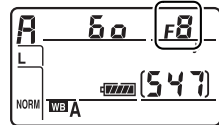

Painel de controlo

Definir a  
compensação  
da exposição  
(pág. 128)

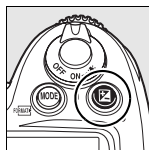

Botão 

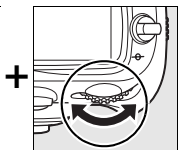

Disco de controlo  
principal

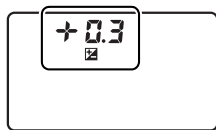

Painel de controlo

Activar ou  
cancelar o  
bracketing/  
seleccionar o  
número de  
disparos na  
seqüência de  
bracketing  
(págs. 131, 134)

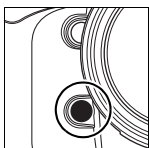

Botão Fn

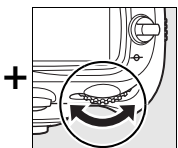

Disco de controlo  
principal

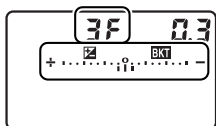

Painel de controlo

Seleccionar o  
incremento de  
exposição do  
bracketing  
(pág. 132)

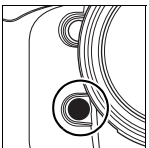

Botão Fn

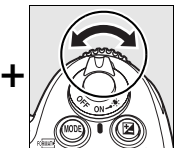

Disco de controlo  
secundário

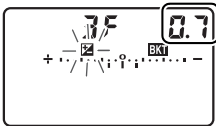

Painel de controlo

## Botão Fn

Consoante a opção seleccionada na Definição personalizada f5 (**Atrib. acção botão FUNC.**, pág. 320), o botão Fn e os discos de controlo podem ser usados para ajustar as definições de bracketing (a opção predefinida), seleccionar a área de imagem, bloquear a velocidade do obturador e abertura, seleccionar a velocidade do obturador e abertura em passos de 1 EV, seleccionar dados de objectiva pré-especificados para objectivas sem CPU, ou seleccionar AF de área dinâmica.

## Botões de pré-visualização da profundidade de campo e AE-L/AF-L

Consoante as opções seleccionadas nas Definições personalizadas f6 (**Atribuir botão pré-visual.**, pág. 324) e f7 (**Comando AE-L/AF-L**, pág. 325), os botões de pré-visualização da profundidade de campo e AE-L/AF-L podem ser utilizados com os discos de controlo para executar as mesmas funções que o botão Fn.



## ■ ■ *Balanço de brancos*

Prima o botão **WB** e rode os discos de controlo.

Escolher uma definição de balanço de brancos (pág. 141)

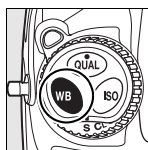

Botão **WB**

+

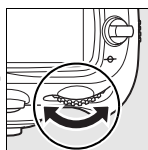

Disco de controlo principal

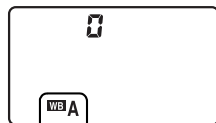

Painel de controlo

Efectuar o ajuste de precisão do balanço de brancos (pág. 146), definir temperatura de

cor (pág. 147) ou escolher um balanço de brancos predefinido (pág. 157)

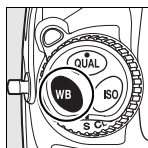

Botão **WB**

+

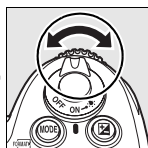

Disco de controlo secundário

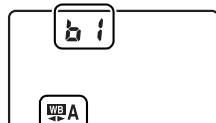

Painel de controlo

## ■ ■ *Definições de flash*

Prima o botão **⚡** e rode os discos de controlo.

Escolher o modo de flash (pág. 185)

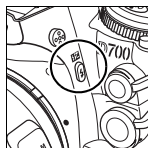

Botão **⚡**

+

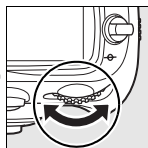

Disco de controlo principal

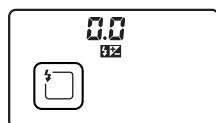

Painel de controlo

Ajustar a compensação do flash (pág. 190)

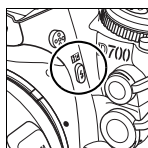

Botão **⚡**

+

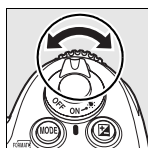

Disco de controlo secundário

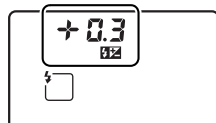

Painel de controlo

## Colocar a correia da câmara AN- D700

Fixe a correia da câmara com segurança aos dois ilhós situados no corpo da câmara, conforme ilustrado em baixo.

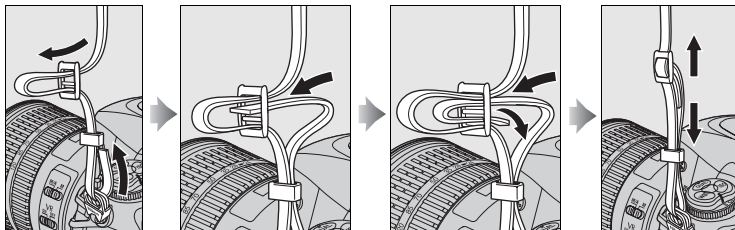

## Tampa do monitor BM-9

É fornecida com a câmara uma tampa transparente em plástico para manter o monitor limpo e para o proteger quando a câmara não estiver a ser utilizada. Para fixar a tampa, insira a saliência localizada no topo da tampa no encaixe correspondente situado por cima do monitor da câmara (1) e prima a parte inferior da tampa até esta encaixar na posição correcta (2).

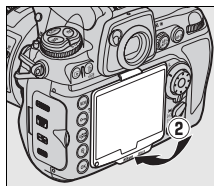
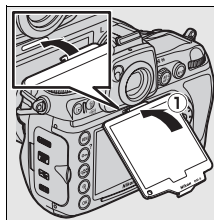

Para remover a tampa, segure a câmara com firmeza e puxe a parte inferior da tampa para fora com cuidado, conforme ilustrado à direita.

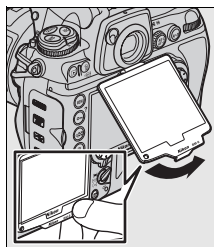

# Guia de início rápido

Siga estes passos para um início rápido com a sua câmara.



## 1 Carregar a bateria (pág. 32).

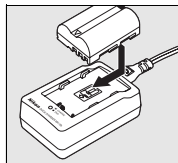

## 2 Introduzir a bateria (pág. 34).

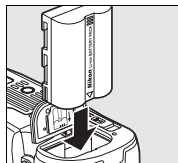

## 3 Montar uma objectiva (pág. 36).

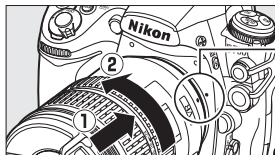

Marcas de montagem

## 4 Introduzir um cartão de memória (pág. 41).

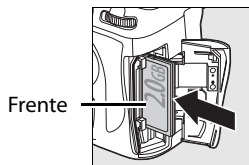

## 5 Ligar a câmara (pág. 46).

Para obter informações sobre como seleccionar um idioma e definir a hora e a data, consulte a página 38. Consulte a página 45 para obter informações sobre como ajustar a focagem do visor.

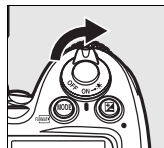



## 6 Verificar as definições da câmara (págs. 46, 49).

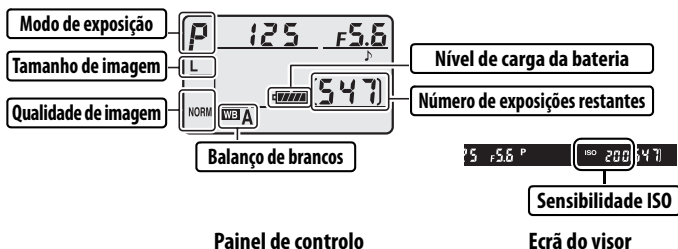

## 7 Seleccionar a focagem automática simples (págs. 51, 72).

Rode o selector do modo de focagem para **S** (focagem automática simples).

## 8 Focar e disparar (págs. 53, 54).

Prima ligeiramente o botão de disparo do obturador para focar e, em seguida, prima completamente o botão de disparo do obturador para tirar a fotografia.



Indicador de focagem

## 9 Ver a fotografia (pág. 55).

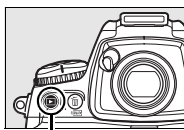

Botão 



## 10 Eliminar fotografias não pretendidas (pág. 56).

Prima  duas vezes para eliminar a fotografia actual.

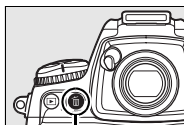

Botão 







# Programa básico



Esta secção descreve como utilizar os menus da câmara, como preparar a câmara para utilização e como tirar e reproduzir as primeiras fotografias.

<b>Menus da câmara .....</b>	<b>pág. 26</b>
Utilizar os menus da câmara .....	pág. 28
Ajuda .....	pág. 31
<b>Primeiros passos.....</b>	<b>pág. 32</b>
Carregar a bateria .....	pág. 32
Introduzir a bateria .....	pág. 34
Montar uma objectiva .....	pág. 36
Configuração básica .....	pág. 38
Introduzir um cartão de memória .....	pág. 41
Formatar cartões de memória .....	pág. 43
Ajustar a focagem do visor .....	pág. 45
<b>Fotografia e reprodução básicas .....</b>	<b>pág. 46</b>
<b>Eliminar fotografias não pretendidas .....</b>	<b>pág. 56</b>

# Menus da câmara

É possível aceder à maioria das opções de disparo, reprodução e configuração a partir dos menus da câmara. Para visualizar os menus, prima o botão MENU.

## Botão MENU

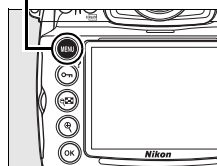

## Separadores

Escolha entre os menus de reprodução, disparo, Definições Personalizadas, configuração, retoque e o Meu menu (consultar a página seguinte).

O cursor de deslocamento indica a posição no menu actual.

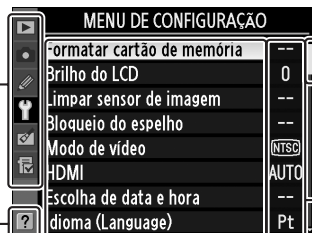







As definições actuais são indicadas por ícones.

?  
Se o ícone "?" for apresentado, é possível visualizar a ajuda para o item actual premindo o botão **OK** (?) (pág. 31).

Opções do menu  
Opções no menu actual.

## ■ ■ **Menus**

Estão disponíveis os seguintes menus:

<b>Menu</b>	<b>Descrição</b>
 <b>Reprodução</b>	Ajustar as definições de reprodução e efectuar a gestão de fotografias (pág. 260).
 <b>Disparo</b>	Ajustar as definições de disparo (pág. 268).
 <b>Definições personalizadas</b>	Personalizar as definições da câmara (pág. 280).
 <b>Configuração</b>	Formatar cartões de memória e efectuar a configuração básica da câmara (pág. 331).
 <b>Retoque</b>	Criar cópias retocadas de fotografias existentes (pág. 349).
 <b>O meu menu</b>	Criar um menu de opções personalizadas (pág. 364). Se pretendido, pode ser apresentado um menu de definições usadas recentemente no lugar de <b>O meu menu</b> (pág. 368).



# Utilizar os menus da câmara

## ■ Controlos de menu

O multisselector e o botão **OK** são utilizados para navegar nos menus.

### Multisselector

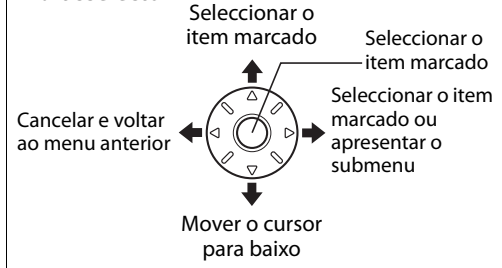

## ■ Navegar nos menus

Execute os passos seguintes para navegar nos menus.

### 1 Apresentar os menus.

Prima o botão **MENU** para apresentar os menus.

#### Botão MENU

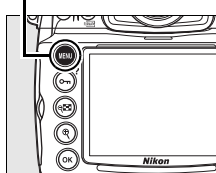

### 2 Marcar o ícone do menu actual.

Prima **◀** para marcar o ícone do menu actual.

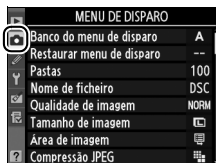

### 3 Seleccionar um menu.

Prima ▲ ou ▼ para seleccionar o menu pretendido.



### 4 Posicionar o cursor no menu seleccionado.

Prima ► para posicionar o cursor no menu seleccionado.

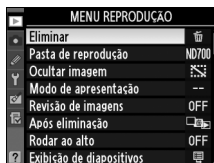

### 5 Marcar um item do menu.

Prima ▲ ou ▼ para marcar um item do menu.

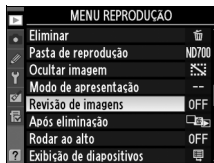

### 6 Apresentar opções.

Prima ► para apresentar opções para o item do menu seleccionado.

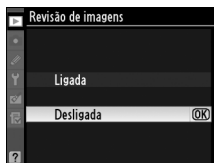

### 7 Marcar uma opção.

Prima ▲ ou ▼ para marcar uma opção.

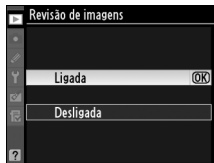

## 8 Seleccionar o item marcado.

Prima **OK** para seleccionar o item marcado.  
Para sair sem efectuar uma selecção,  
prima o botão **MENU**.

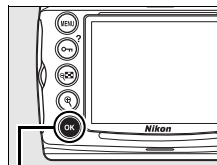

Botão **OK**

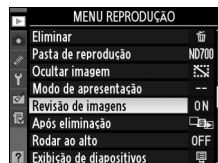

Tenha em atenção os seguintes aspectos:

- Os itens de menu que são apresentados a cinzento não estão actualmente disponíveis.
- Apesar de, normalmente, premir **▶** ou o centro do multisselector produzir o mesmo efeito do que premir **OK**, existem alguns casos nos quais só é possível efectuar a selecção premindo **OK**.
- Para sair dos menus e voltar ao modo de disparo, prima ligeiramente o botão de disparo do obturador (pág. 54).



# Ajuda

Se for apresentado um ícone **?** no canto inferior esquerdo do monitor, é possível visualizar a ajuda ao premir o botão **?** (?). Será apresentada uma descrição da opção ou do menu actualmente seleccionado enquanto o botão for premido. Prima **▲** ou **▼** para deslocar o cursor no ecrã.

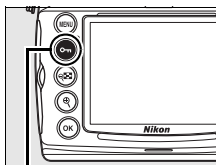
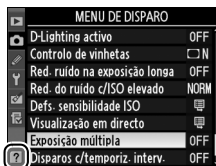

Botão **?**

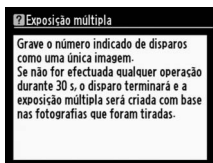

# Primeiros passos

## Carregar a bateria

A câmara é alimentada por uma bateria recarregável de íões de lítio EN-EL3e (incluída).



A EN-EL3e não é fornecida completamente carregada. Para aumentar o tempo de disparo, carregue a bateria no carregador rápido MH-18a fornecido antes de utilizar. São necessárias cerca de duas horas e quinze minutos para carregar completamente a bateria quando esta estiver completamente descarregada.

### 1 Ligar o carregador.

Introduza a ficha do adaptador CA no carregador de baterias e ligue o cabo de alimentação a uma tomada eléctrica.

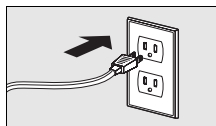
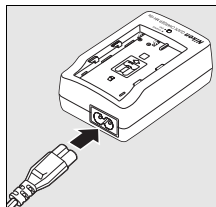

### 2 Remover a tampa de terminal.

Retire a tampa de terminal da bateria.

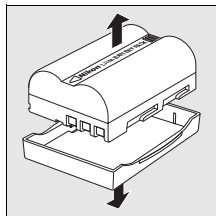

### 3 Introduzir a bateria.

Introduza a bateria no carregador. A luz de carga (CHARGE) pisca durante o carregamento da bateria.

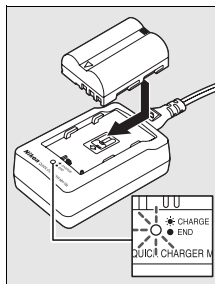

### 4 Retirar a bateria após a conclusão do carregamento.

O carregamento estará concluído quando a luz de carga (CHARGE) deixar de piscar. Retire a bateria e desligue o carregador.

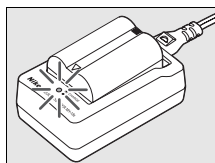

# Introduzir a bateria

## 1 Desligar a câmara.

Desligue sempre a câmara antes de introduzir ou retirar baterias.

### Botão de alimentação

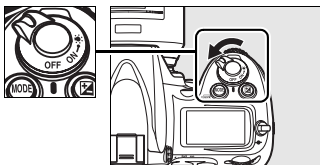

## 2 Abrir a tampa do compartimento da bateria.

Abra a tampa do compartimento da bateria na parte inferior da câmara.

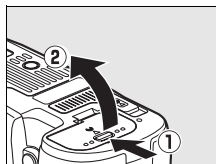

## 3 Introduzir a bateria.

Introduza a bateria da forma indicada à direita.

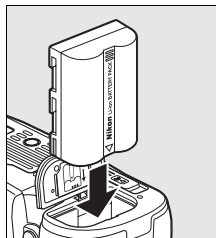

## 4 Fechar a tampa do compartimento da bateria.

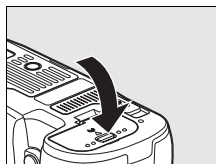

### ■ Retirar a bateria

Antes de retirar a bateria, desligue a câmara. Para evitar a ocorrência de curto-circuitos, volte a colocar a tampa do terminal quando não estiver a utilizar a bateria.

## ✓ **A bateria e o carregador**

Leia e respeite os avisos e precauções nas páginas xviii–xx e 398–401 deste manual. Para evitar a ocorrência de curto-circuitos, volte a colocar a tampa do terminal quando não estiver a utilizar a bateria.

Não utilize a bateria a uma temperatura ambiente abaixo dos 0°C ou acima dos 40°C. Carregue em interiores a temperaturas ambiente no intervalo 5–35 °C; para melhores resultados, carregue a bateria em temperaturas acima de 20 °C. A capacidade da bateria pode diminuir temporariamente se esta for carregada a temperaturas baixas ou utilizada a uma temperatura inferior à temperatura à qual tiver sido carregada. Se a bateria for carregada a uma temperatura inferior a 5°C, o indicador da duração da bateria no ecrã **Informações da bateria** (pág. 340) pode apresentar uma redução temporária.

A bateria pode estar quente imediatamente após a respectiva utilização. Aguarde que a bateria arrefeça antes de voltar a carregar.

Utilize o carregador apenas com baterias compatíveis. Desligue da corrente quando não estiver a ser utilizado.

## ✓ **Baterias não compatíveis**

Esta câmara não pode ser usada com baterias recarregáveis de iões de lítio EN-EL3 ou EN-EL3a para a D100, série D70 ou D50 ou com o suporte de baterias MS-D70 CR2.

## ✎ **Baterias de iões de lítio recarregáveis EN-EL3e**

A EN-EL3e incluída partilha informações com dispositivos compatíveis, permitindo à câmara mostrar o estado de carga da bateria em seis níveis (pág. 46). A opção **Informações da bateria** no menu de configuração fornece informações detalhadas sobre a carga da bateria, a duração da bateria e o número de fotografias tiradas desde o último carregamento da bateria (pág. 340).



# Montar uma objectiva

É necessário ter cuidado para evitar que entre poeira na câmara ao retirar a objectiva.



## 1 Retirar a tampa traseira da objectiva e a tampa do corpo da câmara.

Depois de confirmar que a câmara está desligada, retire a tampa traseira da objectiva e retire a tampa do corpo da câmara.

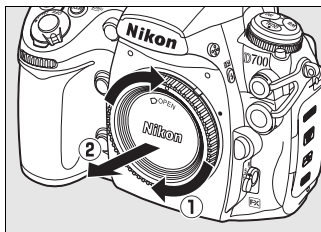
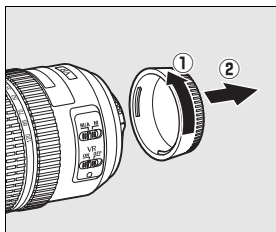

## 2 Montar a objectiva.

Mantendo a marca de montagem da objectiva alinhada com a marca de montagem do corpo da câmara, coloque a objectiva no encaixe de baioneta da câmara. Com cuidado para não premir o botão de disparo da objectiva, rode a objectiva no sentido contrário ao dos ponteiros do relógio até esta encaixar na posição correcta.

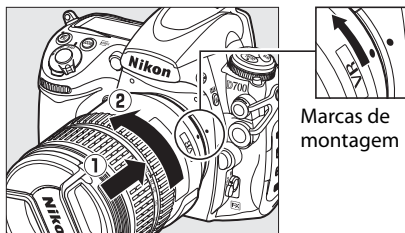

Marcas de montagem

Se a objectiva estiver equipada com um comutador **A-M** ou **M/A-M**, escolha **A** (focagem automática) ou **M/A** (focagem automática com prioridade manual).

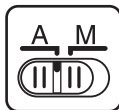

### 3 Retirar a tampa da objectiva.

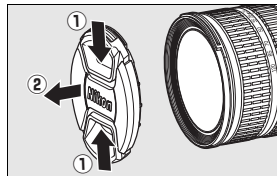

### Desencaixar a objectiva

Certifique-se de que a câmara está desligada ao retirar ou trocar objectivas. Para retirar a objectiva, prima sem soltar o botão de disparo da objectiva enquanto roda a objectiva no sentido dos ponteiros do relógio. Depois de retirar a objectiva, volte a colocar a tampa da objectiva e a tampa do corpo da câmara.

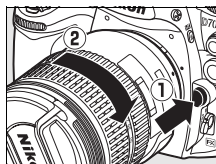

### Objectivas com CPU com anéis de abertura

No caso de objectivas com CPU equipadas com anel de abertura (pág. 370), bloqueie a abertura na definição mínima (número f/ mais alto). Consulte o manual da objectiva para obter mais informações.

### Objectiva

É usada uma objectiva AF-S VR Zoom-Nikkor 24-120mm f/3.5-5.6G IF-ED neste manual para fins ilustrativos.

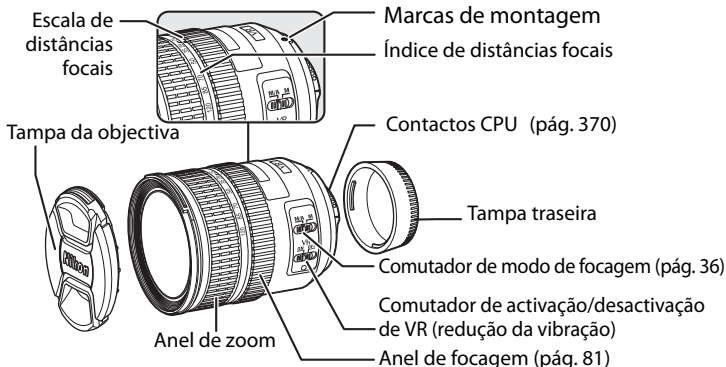

# Configuração básica

A opção de idioma do menu de configuração é automaticamente marcada quando os menus são apresentados pela primeira vez. Seleccionar um idioma e definir a hora e a data. Note que se a hora e a data não estiverem definidas, **CLOCK** pisca no monitor e a hora e data gravadas com as fotografias serão incorrectas.



## 1 Ligar a câmara.

### Botão de alimentação

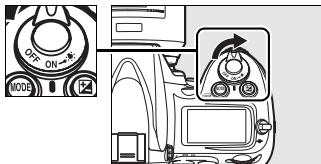

## 2 Seleccionar Language.

Prima **MENU** para apresentar os menus da câmara e, em seguida, seleccione **Language** no menu de configuração. Para obter mais informações sobre a utilização dos menus, consulte "Utilizar os menus da câmara" (pág. 28).

### Botão MENU

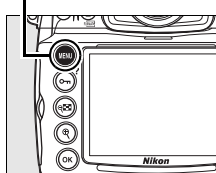

## 3 Seleccionar um idioma.

Prima **▲** ou **▼** para marcar o idioma pretendido e, em seguida, prima **OK**.





## 4 Seleccionar Escolha de data e hora.

Seleccione **Escolha de data e hora** e prima ►.

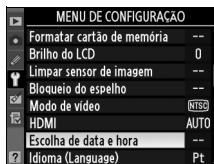

## 5 Definir o fuso horário.

Será apresentada uma caixa de diálogo de selecção do fuso horário. Prima ◀ ou ► para marcar o fuso horário local (o campo **UTC** mostra a diferença entre o fuso horário seleccionado e o Tempo Universal Coordenado (UTC), em horas) e prima OK.

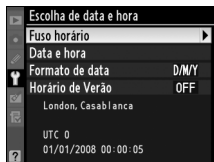

## 6 Activar ou desactivar o horário de Verão.

As opções de horário de Verão serão apresentadas. O horário de Verão está desactivado por predefinição. Se o horário de Verão estiver activo no fuso horário local, prima ▲ para marcar **Ligado** e prima OK.

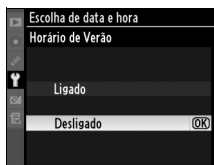

## 7 Definir a data e a hora.

Será apresentada a caixa de diálogo mostrada à direita. Prima ◀ ou ► para seleccionar um item, ▲ ou ▼ para alterar. Prima OK quando o relógio estiver configurado com a data e hora actuais.



## 8 Definir o formato de data.

Prima ▲ ou ▼ para escolher a ordem pela qual o dia, o mês e o ano serão apresentados e prima .

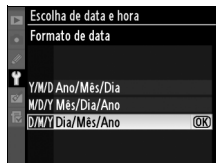

## 9 Sair para o modo de disparo.

Prima ligeiramente o botão de disparo do obturador para voltar ao modo de disparo.



### **Bateria do relógio**

O relógio da câmara é alimentado por uma fonte de alimentação independente e recarregável, a qual é carregada sempre que necessário quando instalar a bateria principal ou quando a câmara estiver a ser alimentada por um adaptador CA EH-5a ou EH-5 opcional (pág. 385). Após dois dias a carregar, o relógio tem energia para aproximadamente três meses. Se o ícone **CLOCK** piscar no painel de controlo, a bateria do relógio está sem carga e o relógio foi reinicializado. Configure a data e hora correctas no relógio.

### **Relógio da câmara**

O relógio da câmara é menos preciso do que a maioria dos relógios. Compare regularmente o relógio com outros relógios mais precisos e redefina, se necessário.

### **Unidades GPS (pág. 213)**

Se estiver ligada uma unidade de GPS (pág. 389), o relógio da câmara será ajustado para o tempo e data dados pela unidade de GPS (pág. 216).

# Introduzir um cartão de memória

A câmara armazena fotografias em cartões de memória CompactFlash de tipo I (disponíveis em separado; pág. 390). Os cartões CompactFlash tipo II e microdrives não podem ser usados. A secção seguinte descreve como introduzir e formatar um cartão de memória.

## 1 Desligar a câmara.

Desligue sempre a câmara antes de introduzir ou retirar cartões de memória.

### Botão de alimentação

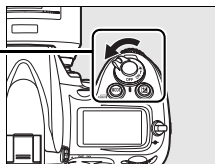

## 2 Abrir a tampa da ranhura para cartões de memória.

Faça deslizar a tampa da ranhura do cartão para fora (1) e abra a ranhura do cartão (2).

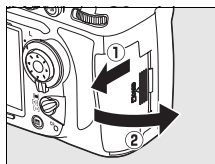

## 3 Introduzir o cartão de memória.

Introduza o cartão de memória com a etiqueta frontal virada para o monitor (1). Quando o cartão de memória estiver completamente introduzido, o botão de ejeção sai (2) e a luz verde de acesso acende-se por instantes.

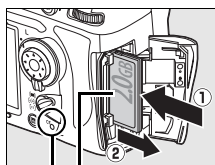

Frente  
Luz de acesso

### Introduzir cartões de memória

Introduza o cartão de memória com os terminais virados para dentro. A introdução do cartão de memória em posição invertida ou ao contrário pode danificar a câmara ou o cartão. Certifique-se de que o cartão está na posição correcta.

### Direcção de introdução

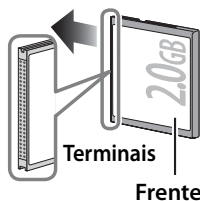

## 4 Fechar a tampa da ranhura para cartões de memória.

Feche (1) e tranque (2) a tampa da ranhura do cartão.

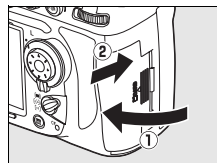

## Retirar cartões de memória

### 1 Desligar a câmara.

Verifique se a luz de acesso está desligada e desligue a câmara.

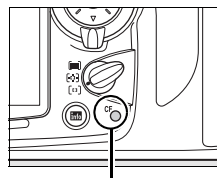

Luz de acesso

### 2 Remover o cartão de memória.

Abra a tampa da ranhura para cartões de memória e prima o botão de ejeção (1) para ejectar parcialmente o cartão (2). Em seguida, o cartão pode ser retirado manualmente. Não pressione o cartão de memória enquanto premir o botão de ejeção. A não observância desta precaução poderá danificar a câmara ou o cartão de memória.

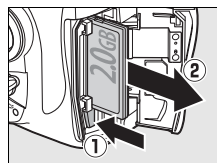

# Formatar cartões de memória

É necessário formatar os cartões de memória antes de os utilizar pela primeira vez. Formate o cartão da forma indicada em baixo.

## ✓ **Formatar cartões de memória**

A formatação de cartões de memória elimina permanentemente quaisquer dados que os mesmos possam conter. Copie fotografias e outros dados que pretenda guardar para um computador antes de continuar (pág. 238).





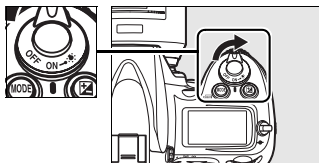

### 1 Ligar a câmara.

#### Botão de alimentação



### 2 Premir os botões .

Prima sem soltar os botões  (MODE e ) em simultâneo durante cerca de dois segundos.

**F o r** será apresentado a piscar nos ecrãs da velocidade do obturador no painel de controlo e no visor. Para sair sem formatar o cartão de memória, aguarde seis segundos (a predefinição) até que **F o r** pare de piscar ou prima qualquer botão excepto os botões  (MODE e 

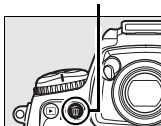

#### Botão

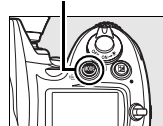

#### Botão MODE



### 3 Premir novamente os botões .

Prima os botões  (MODE e ) em conjunto uma segunda vez enquanto **F o r** estiver a piscar para formatar o cartão de memória. *Não retire o cartão de memória nem desligue a fonte de alimentação durante a formatação.*

Quando a formatação estiver concluída, o painel de controlo e o visor mostrarão o número de fotografias que é possível gravar com as definições actuais.

## ✓ Cartões de memória

- Os cartões de memória podem ficar quentes depois de serem utilizados. Tome as precauções adequadas ao retirar cartões de memória da câmara.
- Os cartões de memória que tenham sido formatados num computador ou nouro dispositivo têm de ser novamente formatados na câmara para poderem ser utilizados para gravação ou reprodução.
- Desligue a alimentação antes de introduzir ou retirar cartões de memória. Não retire os cartões de memória da câmara, não desligue a câmara nem retire ou desligue a fonte de alimentação durante a formatação ou enquanto os dados estiverem a ser gravados, eliminados ou copiados para um computador. A não observação destas precauções poderá provocar perda de dados ou danificar a câmara ou o cartão.
- Não toque nos terminais dos cartões com os dedos nem com objectos metálicos.
- Evite dobrar ou sujeitar a quedas e choques físicos fortes.
- Não exerça pressão no revestimento do cartão. A não observância desta precaução poderá danificar o cartão.
- Não expor a água, calor, níveis de humidade elevados ou luz solar directa.

## ✎ Sem cartão de memória

Se não estiver introduzido nenhum cartão de memória, o painel de controlo e o visor apresentam (- E -). Se a câmara estiver desligada com uma bateria EN-EL3e carregada e sem cartão de memória introduzido, (- E -) será apresentado no painel de controlo.

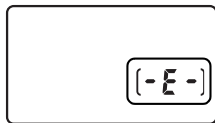

## ✎ Consulte também

Consulte a página 332 para obter informações sobre a formatação de cartões de memória através da opção **Formatar cartão de memória** no menu de configuração.

# Ajustar a focagem do visor

A câmara está equipada com ajuste dióptrico para se adequar a diferenças individuais de visão. Verifique se o ecrã no visor está focado antes de disparar.

## 1 Levante o controlo de ajuste dióptrico.

Retire a tampa da objectiva, ligue a câmara, e puxe para fora o controlo de ajuste dióptrico (1).

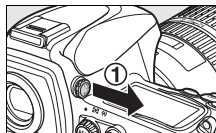

## 2 Foque o visor.

Rode o controlo dióptrico até o ecrã do visor, os pontos de focagem e as marcas da área de AF estarem focados com nitidez.

### Ajustar a focagem do visor

Se não for capaz de focar o visor conforme descrito acima, seleccione AF de ponto único (L\*) e rode o selector de modo de focagem para S, e depois enquadre um motivo com alto contraste no ponto de focagem central e foque usando a focagem automática. Com a câmara focada, rode o controlo dióptrico até que o motivo fique claramente focado no visor. Se for necessário, a focagem do visor poderá ser ajustada com o uso de lentes de correcção (pág. 386).

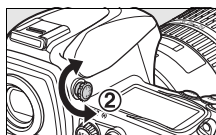

Enquadramento da área AF

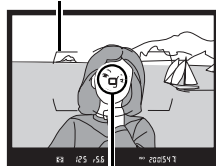

Ponto de focagem

## 3 Reponha o controlo de ajuste dióptrico.

Empurre o controlo de ajuste dióptrico para dentro em (3).

### Antes de instalar uma lente do visor de ajuste dióptrico

Remova a ocular do visor DK-17 fechando o obturador do visor para libertar o bloqueio da ocular (1) e desapertando então a ocular como indicado à direita (2).

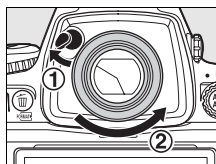
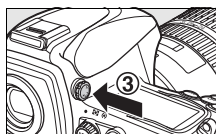

# Fotografia e reprodução básicas

## Ligar a câmara

Antes de tirar fotografias, ligue a câmara e verifique o nível de carga da bateria e o número de exposições restantes, conforme mostrado em baixo.



### 1 Ligar a câmara.

Ligue a câmara. O painel de controlo liga-se e o ecrã do visor acende-se.

#### Botão de alimentação

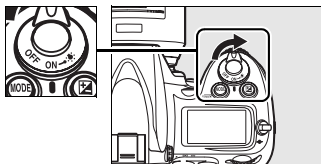

### 2 Verificar o nível de carga da bateria.

Verifique o nível de carga da bateria no painel de controlo ou no visor.

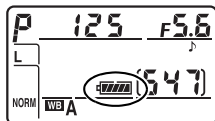

Ícone *		Descrição
Painel de controlo	Visor	
	—	Bateria completamente carregada.
	—	Bateria parcialmente descarregada.
	—	
	—	
		Pilhas com pouca carga. Prepare o carregamento da bateria ou uma bateria sobresselente.
 (a piscar)	 (a piscar)	Disparo do obturador desactivado. Carregue ou substitua a bateria.

\* Não são apresentados ícones quando a câmara é alimentada por um adaptador CA opcional.



### 3 Verificar o número de exposições restantes.

Os ecrãs de contagem de exposições no painel de controlo e no visor mostram o número de fotografias que é possível tirar com as definições actuais. Quando este número chegar a zero, 0 piscará nos ecrãs de contagem de exposições e os ecrãs da velocidade do obturador mostram um **F u L L** ou **F u L** a piscar.

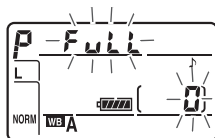
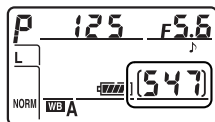

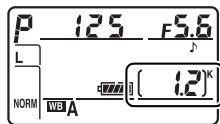

### Cartões de memória de grande capacidade

Quando restar memória suficiente no cartão de memória para gravar mil ou mais fotografias com as definições actuais, o número de exposições restantes será mostrado em milhares, arredondado para a centena mais próxima (por exemplo, se existir espaço para aproximadamente 1 260 exposições, o indicador do contagem de exposições mostrará 1,2 K).



## **Iluminadores do LCD**

Ao manter o botão de alimentação na posição , os exposímetros e a luz de fundo do painel de controlo (iluminador do LCD) são activados, permitindo que os ecrãs sejam lidos no escuro. Depois de o botão de alimentação ser libertado, os iluminadores permanecem acesos durante seis segundos (com a predefinição) enquanto os exposímetros da câmara estão activos ou até que o obturador seja disparado ou o botão de alimentação seja rodado novamente para .

## **Botão de alimentação**

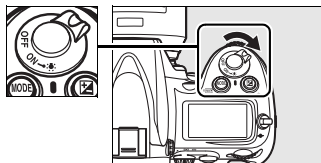

## **Desligar exposímetro auto.**

Com as predefinições, os ecrãs de velocidade do obturador e de abertura no painel de controlo e no visor desligam-se se não forem efectuadas operações durante cerca de seis segundos (Desligar exposímetro auto.), reduzindo a perda de carga da bateria. Prima ligeiramente o botão de disparo do obturador para reactivar o ecrã do visor (pág. 54).

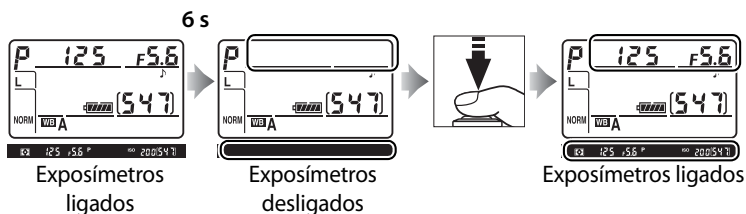

O período de tempo antes dos exposímetros se desligarem automaticamente pode ser ajustado através da Definição personalizada c2 (**Atrasar expos. automát.**, pág. 296).

## **Ecrã de câmara desligada**

Se a câmara for desligada com uma bateria e um cartão de memória inseridos, será apresentada a contagem de imagens e o número de exposições restantes (alguns cartões de memória só apresentam estas informações quando a câmara está ligada).

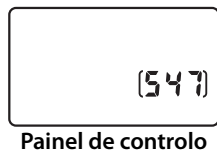

# Ajustar as definições da câmara

Este programa básico descreve como tirar fotografias com as predefinições.

## 1 Verificar as definições da câmara.

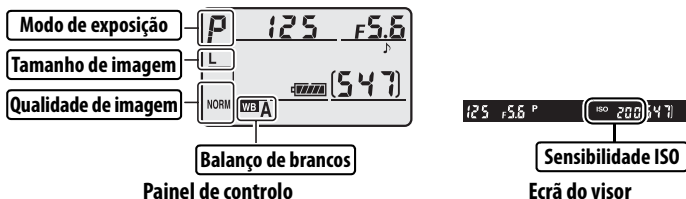

As predefinições estão apresentadas em baixo.

Opção	Predefinição	Descrição	Página
Qualidade de imagem	<b>NORM</b> (JPEG normal)	Gravar imagens JPEG com uma razão de compressão de aproximadamente 1 : 8 ( <b>Prioridade ao tamanho</b> seleccionada para <b>compressão JPEG</b> ). Ideal para fotografias instantâneas.	64
Tamanho de imagem	<b>L</b> (Grande)	Imagens de formato FX têm o tamanho 4 256 × 2 832 pixels.	69
Sensibilidade de ISO	<b>200</b>	Sensibilidade ISO (equivalente digital à velocidade da película) definida como 200 ISO.	106
Balanço de brancos	<b>AUTO</b> (Automático)	O balanço de brancos é automaticamente ajustado para obter cores naturais com a maioria dos tipos de iluminação.	140
Modo de exposição	<b>P</b> (Automático programado)	A câmara ajusta automaticamente a velocidade do obturador e a abertura para obter a exposição ideal na maioria das situações.	114
Ponto de focagem	Ponto de focagem central (AF de ponto simples)	 Ponto de focagem O ecrã do ponto de focagem no visor é apresentado em cima. A câmara foca o motivo no ponto de focagem central quando o botão de disparo do obturador for ligeiramente premido.	76

## 2 Escolher o modo de exposição P.

Prima o botão **MODE** e rode o disco de comando principal para seleccionar o modo de exposição **P**. A câmara ajusta automaticamente a a velocidade do obturador e a abertura para a exposição ideal na maior parte das situações.

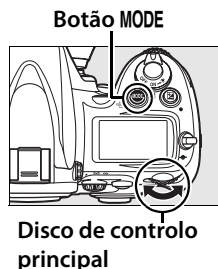

## 3 Seleccionar o modo de obturação imagem-a-imagem.

Mantenha premido o desbloqueio do disco do modo de obturação e rode o disco do modo de obturação para **S** (imagem-a-imagem). Com esta definição, a câmara tira uma fotografia de cada vez que o botão de disparo do obturador é premido.

Desbloqueio do disco de modo de obturação

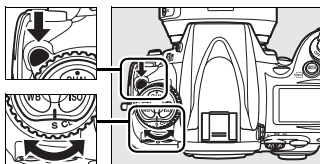

## 4 Seleccionar AF de ponto simples.

Rode o selector do modo da área de AF até este encaixar a apontar para **[\*]** (AF de ponto simples). Com esta definição, o utilizador pode escolher o ponto de focagem.

Selector de modo de área de AF

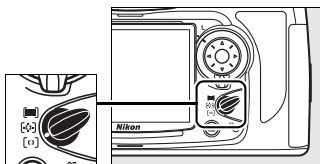

## 5 Seleccionar a focagem automática simples.

Rode o selector do modo de focagem até este encaixar a apontar para **S** (focagem automática simples). Com esta definição, a câmara foca automaticamente o objecto localizado no ponto de focagem seleccionado quando o botão de disparo do obturador é ligeiramente premido. Só é possível tirar fotografias quando a câmara está focada.

### Selector do modo de focagem

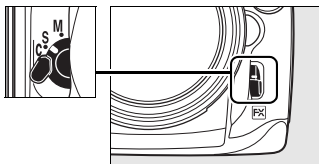

## 6 Seleccionar a medição matricial.

Rode o selector de medição para  (medição de matriz). A medição de matriz usa informação do sensor RGB de segmento 1 005 para garantir os resultados ideais para toda a imagem.

### Selector de medição

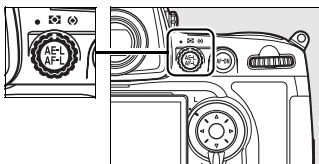

## **Preparar a câmara**

Durante o enquadramento de fotografias no visor, segure o punho com a sua mão direita e apoie o corpo da câmara ou a objectiva com a sua mão esquerda. Mantenha os seus cotovelos junto ao tronco para obter apoio e coloque um pé meio passo à frente do outro para manter o seu corpo em equilíbrio.



Segure a câmara conforme mostrado à direita quando estiver a enquadrar fotografias na orientação "vertical" (retrato).



Para obter mais informações sobre como enquadrar fotografias no monitor, consulte a página 89.

# Focar e disparar

## 1 Premir ligeiramente o botão de disparo do obturador para focar (pág. 54).

Com as predefinições, a câmara foca o motivo no ponto de focagem central. Enquadre uma fotografia no visor com o motivo principal posicionado no ponto de focagem central e prima ligeiramente o botão de disparo do obturador. Se a câmara conseguir focar, será emitido um sinal sonoro e o indicador de focagem (●) será apresentado no visor. Se o motivo for escuro, o iluminador auxiliar de AF acende-se automaticamente para ajudar na operação de focagem.



Indicador de focagem

Capacidade de memória temporária

Ecrã do visor	Descrição
●	Motivo focado.
▶	O ponto de focagem está entre a câmara e o motivo.
◀	O ponto de focagem está atrás do motivo.
▶◀ (pisca)	A câmara não consegue focar o motivo situado no ponto de focagem utilizando a focagem automática.

Enquanto o botão de disparo do obturador for ligeiramente premido, a focagem será bloqueada e será apresentado no ecrã do visor o número de exposições que é possível armazenar na memória de armazenamento temporária ("r"; pág. 87).



Para obter informações sobre o que fazer caso a câmara não consiga focar utilizando a focagem automática, consulte "Obter bons resultados com a focagem automática" (pág. 80).

## 2 Premir completamente o botão de disparo do obturador para disparar.

Cuidadosamente, prima completamente o botão de disparo do obturador para tirar a fotografia. Enquanto a fotografia está a ser gravada no cartão de memória, a luz de acesso junto à tampa da ranhura para cartões de memória acende-se.

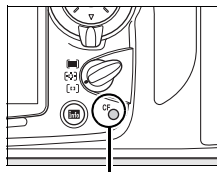

Luz de acesso

### ✓ A luz de acesso ao cartão de memória

Não ejecte o cartão de memória, não desligue a câmara, nem remova ou desligue a fonte de alimentação até que a luz de acesso ao cartão de memória apague.

### ✎ O Botão de disparo do obturador

A câmara tem um botão de disparo do obturador de duas fases. Ao premir ligeiramente o botão de disparo do obturador, a câmara ajusta a focagem. Para tirar a fotografia, prima completamente o botão de disparo do obturador.



Focagem

Tirar a fotografia



# Visualizar fotografias

## 1 Premir o botão .

Será apresentada uma fotografia no monitor.

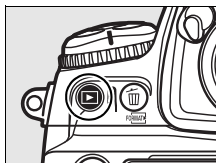

## 2 Visualizar fotografias adicionais.

É possível apresentar mais imagens premindo ◀ ou ▶. Para ver mais informações sobre a fotografia actual, prima ▲ e ▼ (pág. 220).

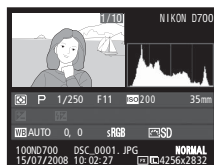

Para terminar a reprodução e voltar ao modo de disparo, prima ligeiramente o botão de disparo do obturador.

### Revisão de imagens

Quando a opção **Ligada** está seleccionada em **Revisão de imagens** no menu de reprodução (pág. 265), as fotografias são automaticamente apresentadas no monitor durante cerca de 4 s (predefinição) após o disparo.

# Eliminar fotografias não pretendidas

Para eliminar a fotografia actualmente apresentada no monitor, prima o botão . Tenha em atenção de que não é possível recuperar as fotografias depois de eliminadas.

## 1 Apresentar a fotografia.

Apresente a fotografia que pretende eliminar da forma descrita em "Visualizar fotografias" na página anterior.

Botão 

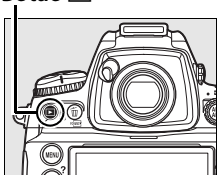



## 2 Eliminar a fotografia.

Prima o botão . Será apresentado uma caixa de diálogo de confirmação.

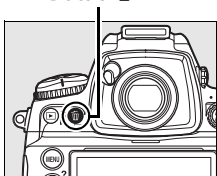
Botão 



Prima novamente o botão  para eliminar a imagem e voltar à reprodução. Para sair sem eliminar a fotografia, prima o botão .

### Eliminar

Para eliminar várias imagens, utilize a opção **Eliminar** no menu de reprodução (pág. 262).



# Opções de gravação de imagens



Esta secção descreve como escolher a área de imagem, qualidade, e tamanho.

Área de imagem .....	pág. 58
Qualidade de imagem .....	pág. 64
Tamanho de imagem.....	pág. 69

# Área de imagem

O sensor de imagem de formato FX (36,0 × 23,9 mm) da câmara pode ser utilizado para gravar imagens com uma área de imagem (ângulo de imagem) equivalente ao de uma câmara de película de formato de 35 mm (135).

A área de imagem é seleccionada através da opção **Área de imagem** no menu de disparo. Com a predefinição **Recorte de DX automático**, a câmara recorta automaticamente as imagens para o ângulo de imagem DX quando está montada uma objectiva de formato DX. A opção **Escolha a área de imagem** pode ser usada para seleccionar um ângulo de imagem de 35 mm.

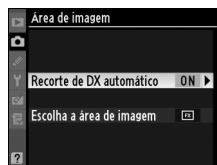





## ■ ■ Recorte de DX automático

Escolha se pretende seleccionar automaticamente um recorte de DX quando estiver acoplada uma objectiva DX.

Opção	Descrição
<b>Ligado</b> (predefinição)	A câmara selecciona automaticamente um recorte de DX quando estiver acoplada uma objectiva DX.
<b>Desligado</b>	É utilizado o recorte seleccionado em <b>Escolha a área de imagem</b> .

## ■ Escolha a área de imagem

Escolha a área de imagem utilizada quando a opção **Desligado** estiver seleccionada em **Recorte de DX automático** (pág. 61).

Opção	Descrição
 <b>Formato FX (36x24)</b>	<p>As imagens são gravadas em formato FX utilizando a área completa do sensor de imagem (36,0 × 23,9 mm), produzindo um ângulo de imagem equivalente ao de uma objectiva Nikkor numa câmara de formato de 35 mm. As orlas das imagens tiradas com objectivas de formato DX serão obscurecidas.</p> 
 <b>Formato DX (24x16)</b>	<p>Uma área no centro do sensor de imagem com 23,5 × 15,6 mm (mostrada pelo recorte de formato DX no visor) é usada para gravar fotografias em formato DX. Para calcular a distância focal aproximada da objectiva em formato de 35 mm, multiplique por 1,5.</p> 

## Recorte de formato DX

Se estiver seleccionado **Automática** (a predefinição) ou **Ligada** para a definição personalizada a6 (**Iluminação do ponto de AF**), o recorte de formato DX é mostrado por um enquadramento no visor quando o formato DX estiver activo. Se estiver seleccionado **Desligada**, a área fora do recorte de formato DX é indicada por uma máscara transparente.



Recorte de formato

## **Objectivas DX**

As objectivas DX são concebidas para serem utilizadas com câmaras de formato DX e possuem um ângulo de imagem mais reduzido do que as objectivas para câmaras de formato de 35 mm. Se **Recorte de DX automático** estiver desligado e a opção **Formato FX (36x24)** estiver seleccionada em **Área de imagem** quando estiver montada uma objectiva DX, o rebordo da imagem pode ficar obscurecido. Este facto pode não ser evidente no visor, mas quando as imagens forem reproduzidas, poderá detectar uma perda de resolução ou que o rebordo da imagem esteja obscurecido.

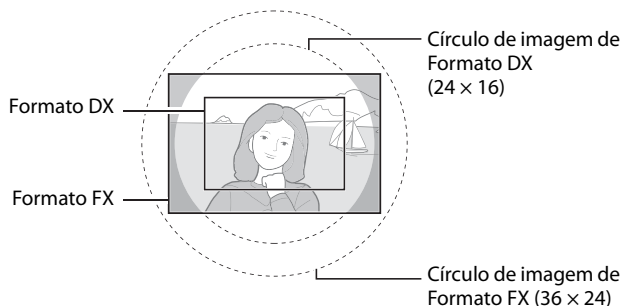

A área de imagem pode ser definida usando a opção **Área de imagem** no menu de disparo ou (se a área de imagem for atribuída ao botão **Fn**) premindo o botão **Fn** e rodando o disco de comando principal.

## Menu de Área de imagem

### 1 Selecionar Área de imagem.

Marque **Área de imagem** no menu de disparo (pág. 268) e prima ►.

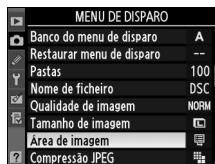

### 2 Selecionar uma opção.

Marque **Recorte de DX automático** ou **Escolha a área de imagem** e prima ►.

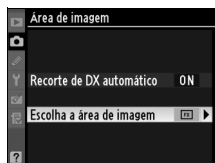

### 3 Ajustar as definições.

Selecione uma opção e prima **OK**. O recorte selecionado é apresentado no visor (pág. 59).

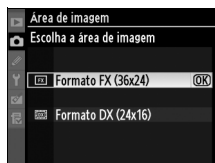

### 1 Atribuir área de imagem ao botão Fn.

Seleccionar **Escolha a área de imagem** para Definição personalizada f5, **Atrib. acção botão FUNC.** > **Botão FUNC. + discos** (pág. 323).

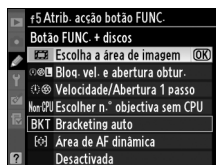

### 2 Seleccionar a área de imagem

Pressionar o botão **Fn** e rodar o disco de comando principal até que o recorte desejado seja apresentado no visor (pág. 59). Esta operação não pode ser executada enquanto uma exposição múltipla está a ser gravada (pág. 201).

A opção presentemente seleccionada para área de imagem pode ser visualizada premindo o botão **Fn** para apresentar a área de imagem no visor, painel de controlo ou ecrã de informações de disparo. O formato FX é apresentado como "36 – 24", formato DX como "24 – 16".

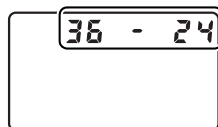
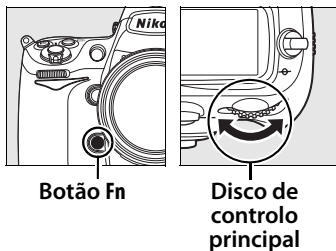



## ✓ **Recorte de DX automático**

Não é possível utilizar o botão **Fn** para seleccionar a área de imagem quando estiver acoplada uma objectiva DX e **Recorte de DX automático** estiver ligado.

## ✎ **Botões Fn, de pré-visualização da profundidade de campo e AE-L/AF-L**

As alterações das definições de área de imagem podem ser efectuadas utilizando o botão **Fn** (predefinição, consulte a Definição personalizada f5, **Atrib. acção botão FUNC.**, pág. 320), o botão de pré-visualização da profundidade de campo (Definição personalizada f6, **Atribuir botão pré-visual.**, pág. 324) ou o botão **AE-L/AF-L** (Definição personalizada f7, **Comando AE-L/AF-L**, pág. 325). Tenha em atenção que algumas opções de "premir botão" não podem ser conjugadas com opções que utilizem "+discos".

## ✎ **Tamanho de imagem**

O tamanho de imagem varia consoante a opção seleccionada para área de imagem.



# Qualidade de imagem

Estão disponíveis as seguintes opções de qualidade de imagem:

Opção	Tipo de ficheiro	Descrição
 NEF (RAW)	NEF	Os dados RAW do sensor de imagem são guardados directamente no cartão de memória em formato Nikon Electronic Format (NEF). Utilize com imagens que serão transferidas para um computador para serem impressas ou processadas. Note que uma vez transferidas para um computador, as imagens NEF (RAW) apenas podem ser visualizadas usando software compatível tal como ViewNX (fornecido; pág. 238) ou Capture NX 2 (disponível em separado; pág. 388).
TIFF (RGB)	TIFF (RGB)	Gravação de imagens TIFF-RGB sem compressão com uma profundidade de bits de 8 bits por canal (cor de 24 bits). TIFF é suportado por uma grande diversidade de aplicações de processamento de imagens.
JPEG fine	JPEG	Gravação de imagens JPEG com razão de compressão de cerca de 1:4 (qualidade de imagem fine).*
JPEG normal		Gravação de imagens JPEG com razão de compressão de cerca de 1:8 (qualidade de imagem normal).*
JPEG basic		Gravação de imagens JPEG com razão de compressão de cerca de 1:16 (qualidade de imagem basic).*
NEF (RAW)+ JPEG fine	NEF/JPEG	São gravadas duas imagens, uma imagem NEF (RAW) e uma imagem JPEG fine.
NEF (RAW)+ JPEG normal		São gravadas duas imagens, uma imagem NEF (RAW) e uma imagem JPEG normal.
NEF (RAW)+ JPEG basic		São gravadas duas imagens, uma imagem NEF (RAW) e uma imagem JPEG basic.

\* **Prioridade ao tamanho** seleccionada para **Compressão JPEG**.

## Tamanho de ficheiro

Consulte a página 423 para obter informações sobre o número de fotografias que é possível gravar com diferentes definições de qualidade e tamanho de imagem.

A qualidade de imagem é definida premindo o botão **QUAL** e rodando o disco de controlo principal até a definição pretendida ser apresentada no painel de controlo.

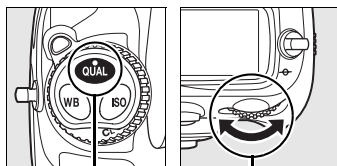

Botão **QUAL**

Disco de controlo principal

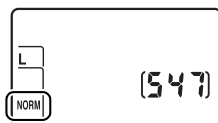

Painel de controlo

### **Menu de Qualidade de imagem**

A qualidade de imagem também pode ser ajustada utilizando a opção **Qualidade de imagem** no menu de disparo (pág. 268).

## **Gravação NEF (RAW)**

O item **Gravação NEF (RAW)** no menu de disparo controla a compressão (pág. 67) e a profundidade de bits (pág. 68) das imagens NEF (RAW).

## **Compressão JPEG**

As imagens JPEG são comprimidas para produzir tamanhos de ficheiro relativamente uniformes ou uma qualidade de imagem óptima. A opção **Compressão JPEG** no menu de disparo pode ser utilizada para escolher o tipo de compressão (pág. 67).

## **NEF (RAW) + JPEG**

Ao visualizar fotografias tiradas com as opções **NEF (RAW) + JPEG fine**, **NEF (RAW) + JPEG normal** ou **NEF (RAW) + JPEG basic** na câmara, só será apresentada a imagem JPEG. Quando forem eliminadas fotografias tiradas com estas definições, serão eliminadas as imagens NEF e também JPEG.

## **"+NEF (RAW)"**

Se **+NEF (RAW)** for seleccionado para a Definição personalizada f5 (**Atrib. acção botão FUNC.**, pág. 320) e a qualidade de imagem for definida como **JPEG fine**, **JPEG normal**, ou **JPEG basic**, uma cópia NEF (RAW) será gravada com a fotografia seguinte tirada após o botão **Fn** se premido. "RAW" será apresentado no painel de controlo até que a fotografia seja tirada. Para sair sem gravar uma cópia NEF (RAW), prima novamente o botão **Fn** antes de tirar a fotografia. Esta função também pode ser atribuída ao botão de pré-visualização de profundidade de campo (pág. 324) ou ao botão **AE-L/AF-L** (pág. 325).

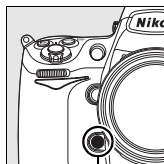

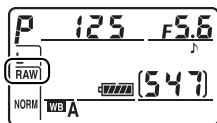

**Botão Fn**





## ■ ■ Menu de Compressão JPEG

O item de **compressão JPEG** no menu de disparo oferece as opções seguintes para imagens JPEG:

Opção	Descrição
 <b>Prioridade ao tamanho</b> (predefinição)	As imagens são comprimidas para produzir o tamanho de ficheiro relativamente uniforme. A qualidade varia consoante a cena gravada.
 <b>Qualidade óptima</b>	Qualidade de imagem óptima. O tamanho de ficheiro varia consoante a cena gravada.

## ■ ■ Menu de Gravação NEF (RAW): Tipo

O item **Gravação NEF (RAW) > Tipo** no menu de disparo oferece as seguintes opções de compressão para imagens NEF (RAW):

Opção	Descrição
 <b>Compressão sem perda</b> (predefinição)	As imagens NEF são comprimidas utilizando um algoritmo reversível, reduzindo o tamanho de ficheiro em cerca de 20–40% sem afectar a qualidade de imagem.
 <b>Com compressão</b>	As imagens NEF são comprimidas utilizando um algoritmo não reversível, reduzindo o tamanho de ficheiro em cerca de 40–55% praticamente sem afectar a qualidade de imagem.
<b>Sem compressão</b>	As imagens NEF não são comprimidas. O tempo de gravação sofre um ligeiro aumento.



## ■ Menu de Gravação NEF (RAW): Profund. bits NEF (RAW)

O item **Gravação NEF (RAW) > Profund. bits NEF (RAW)** no menu de disparo oferece as seguintes opções de profundidade de bits para imagens NEF (RAW):

Opção	Descrição
12-bit <b>12 bits</b> (predefinição)	As imagens NEF (RAW) são gravadas com uma profundidade de bits de 12 bits.
14-bit <b>14 bits</b>	As imagens NEF (RAW) são gravadas com uma profundidade de bits de 14 bits, produzindo ficheiros maiores do que os ficheiros de 12 bits, mas permitindo gravar mais dados de cor.

## ✎ Imagens NEF (RAW)

Tenha em atenção que a opção seleccionada para o tamanho de imagem não afecta o tamanho das imagens NEF (RAW). 2 Quando abertas em software como o Capture NX 2 (disponível em separado) ou o ViewNX (incluído), as imagens NEF (RAW) apresentam as dimensões referidas para as imagens grandes (tamanho L).

# Tamanho de imagem

O tamanho de imagem é medido em pixels. Selecciona entre **L** (Grande) (opção predefinida), **M** (Médio) ou **S** (Pequeno) (tenha em atenção que o tamanho de imagem varia em função da opção seleccionada em **Área de imagem**, pág. 58):

Área de imagem	Opção	Tamanho (pixels)	Tamanho de impressão (cm)*
Formato FX (36 × 24)	<b>L</b>	4 256 × 2 832	54,1 × 36,0
	<b>M</b>	3 184 × 2 120	40,4 × 26,9
	<b>S</b>	2 128 × 1 416	27,0 × 18,0
Formato DX (24 × 16)	<b>L</b>	2 784 × 1 848	35,4 × 23,5
	<b>M</b>	2 080 × 1 384	26,4 × 17,6
	<b>S</b>	1 392 × 920	17,7 × 11,7

\* Tamanho aproximado quando impresso a 200 dpi. O tamanho de impressão em polegadas equivale ao tamanho de imagem em pixels a dividir pela resolução da impressora em dots per inch (dpi—pontos por polegada; 1 polegada = aproximadamente 2,54 cm). O tamanho de impressão diminui à medida que a resolução da impressora aumenta.



O tamanho de imagem é definido premindo o botão **QUAL** e rodando o disco de controlo secundário até a opção pretendida ser apresentada no painel de controlo.

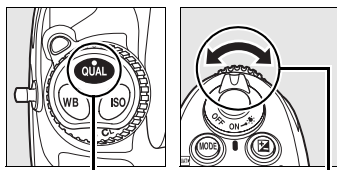

Botão **QUAL**

Disco de controlo secundário



Painel de controlo

### **Menu de Tamanho de imagem**

O tamanho de imagem também pode ser ajustado utilizando a opção **Tamanho de imagem** no menu de disparo (pág. 268).





# Focagem

## *– Controlar a focagem da câmara*

Esta secção descreve as opções que controlam a focagem da câmara.



Modo de focagem .....	pág. 72
Modo de área de AF .....	pág. 74
Seleção de ponto de focagem .....	pág. 76
Bloqueio da focagem.....	pág. 78
Focagem manual .....	pág. 81

# Modo de focagem

O modo de focagem é controlado pelo selector do modo de focagem situado na parte frontal da câmara. Existem dois modos de *focagem automática* (AF), nos quais a câmara foca automaticamente quando o botão de disparo do obturador é ligeiramente premido, e um modo de *focagem manual*, no qual a focagem tem de ser ajustada manualmente utilizando o anel de focagem da objectiva:

## Selector do modo de focagem

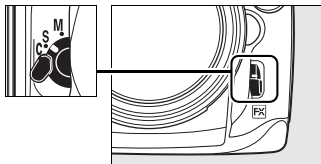

Opção	Descrição	
<b>S</b> AF simples	A câmara foca quando o botão de disparo do obturador é ligeiramente premido. A focagem é bloqueada quando o indicador de focagem (●) é apresentado no visor, e permanece bloqueada enquanto o botão de disparo do obturador for ligeiramente premido ( <i>bloqueio da focagem</i> ). Com as predefinições, o obturador só pode ser disparado quando o indicador de focagem é apresentado ( <i>prioridade à focagem</i> ).	<p>Indicador de focagem</p>
<b>C</b> AF contínuo	A câmara foca continuamente enquanto o botão de disparo do obturador for ligeiramente premido. Se o motivo se mover, a câmara activa o <i>seguimento da focagem previsível</i> (pág. 73) para prever a distância final em relação ao motivo e ajustar a focagem consoante seja necessário. Com as predefinições, o obturador pode ser disparado quer o motivo esteja focado ou não ( <i>prioridade ao disparo</i> ).	
<b>M</b> Manual (pág. 81)	A câmara não foca automaticamente; a focagem tem de ser ajustada manualmente utilizando o anel de focagem da objectiva. Se a abertura máxima da objectiva for f/5.6 ou mais rápida, o indicador de focagem do visor pode ser utilizado para confirmar a focagem ( <i>telémetro electrónico</i> ; pág. 82), mas é possível tirar fotografias a qualquer momento, quer o motivo esteja focado ou não.	

Selecione AF simples para paisagens e outros motivos estáticos. O AF contínuo pode ser uma escolha mais apropriada para motivos com movimento imprevisível. A focagem manual é recomendada quando a câmara não consegue focar através da focagem automática.

### **Botão AF-ON**

A focagem automática também pode ser activada premindo o botão **AF-ON**.

**Botão AF-ON**

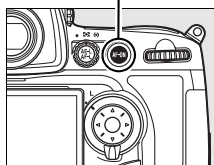

### **Seguimento da focagem previsível**

Em AF contínuo, a câmara inicia o seguimento da focagem previsível se o motivo se aproximar ou afastar da câmara enquanto o botão de disparo do obturador for premido ligeiramente ou enquanto for premido o botão **AF-ON**. Isto permite à câmara efectuar o seguimento da focagem enquanto tenta prever o local onde o motivo se encontrará quando o obturador for disparado.

### **Consulte também**

Para obter informações sobre como utilizar a prioridade à focagem em AF contínuo, consulte a Definição personalizada a1 (**Seleção da prioridade AF-C**, pág. 283). Para obter informações sobre como utilizar a prioridade ao disparo em AF simples, consulte a Definição personalizada a2 (**Seleção da prioridade AF-S**, pág. 284). Para obter informações sobre como impedir que a câmara efectue a focagem quando o botão de disparo do obturador for ligeiramente premido, consulte a Definição personalizada a5 (**Activação AF**, pág. 287).

# Modo de área de AF

O modo de área de AF determina como o ponto de focagem é seleccionado no modo de focagem automática. Para seleccionar o modo de área de AF, rode o selector de modo de área de AF. Estão disponíveis as seguintes opções:

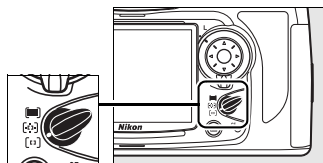

Selector de modo de área de AF

Modo	Descrição
[MF] AF de ponto simples	O utilizador selecciona o ponto de focagem manualmente; a câmara foca o motivo apenas no ponto de focagem seleccionado. Utilize para composições relativamente estáticas com motivos que permanecerão no ponto de focagem seleccionado.
[AF-C] AF de área dinâmica	<ul style="list-style-type: none"><li>• <b>Em AF contínuo</b> (pág. 72), o utilizador selecciona o ponto de focagem manualmente; se o motivo sair por instantes do ponto de focagem seleccionado, a câmara focará com base nas informações dos pontos circundantes. É possível seleccionar o número de pontos de focagem entre 9, 21 e 51 através da Definição personalizada a3 (<b>Área de AF dinâmica</b>, pág. 285). Se a opção <b>51 pontos (Controlo 3D)</b> estiver seleccionada na Definição personalizada a3, o ponto de focagem será seleccionado automaticamente através do controlo 3D.</li><li>• <b>Em AF simples</b>, o utilizador selecciona o ponto de focagem manualmente; a câmara foca o motivo apenas no ponto de focagem seleccionado.</li></ul>
[AF-A] Zona AF automático	A câmara detecta o motivo e selecciona o ponto de focagem automaticamente. Se for usada uma objectiva de tipo G ou D (pág. 370), a câmara pode distinguir motivos humanos do fundo para melhor detecção do motivo. Em AF simples, os pontos de focagem activos são realçados durante aproximadamente um segundo após a focagem da câmara. Os pontos de focagem activos não são apresentados em AF contínuo.

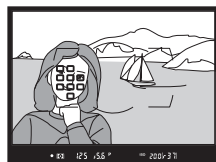





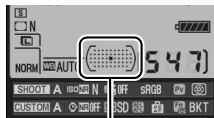



## **Modo de área de AF**

O modo de área de AF é apresentado no ecrã de informações de disparo quando o botão  é premido.

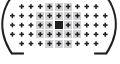

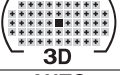
Indicador de modo de área de AF

Modo de área de AF		Apresentação de informação
	AF de ponto simples	
	Definição personalizada a3 ( <b>Área de AF dinâmica</b> , pág. 285)	
	9 pontos (predefinição)	
	21 pontos	
	51 pontos	
	51 pontos (Controlo 3D)	
	Zona AF automático	

\* Só é apresentado no visor o ponto de focagem activo. Os restantes pontos de focagem fornecem informações para assistir na operação de focagem.

## **Focagem manual**

AF de ponto simples é seleccionado automaticamente ao utilizar a focagem manual.

## **Consulte também**

Para obter informações sobre as definições disponíveis no modo de AF de área dinâmica, consulte a Definição personalizada a3 (**Área de AF dinâmica**, pág. 285). Para obter informações sobre como ajustar o tempo que a câmara aguarda antes de voltar a focar quando um objecto se desloca em frente da câmara, consulte a Definição personalizada a4 (**Seguim. foc. c/bloq. activ.**, pág. 287).

# Seleccção de ponto de focagem

A câmara oferece uma escolha de 51 pontos de focagem que em conjunto cobrem uma larga área do enquadramento. É possível seleccionar o ponto de focagem manualmente, permitindo enquadrar as fotografias com o motivo principal colocado em

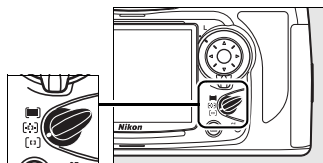

Selector de modo de área de AF

praticamente qualquer zona do enquadramento (AF de ponto simples ou dinâmica), ou automaticamente (zona AF automático; tenha em atenção que a detecção de ponto de focagem manual não está disponível se seleccionar zona AF automático). Para seleccionar o ponto de focagem manualmente:

## 1 Rodar o bloqueio do selector de focagem para ●.

Isto permite utilizar o multisselector para seleccionar o ponto de focagem.

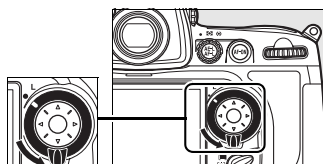

Bloqueio do selector de focagem

## 2 Seleccionar o ponto de focagem.

Utilize o multisselector para seleccionar o ponto de focagem. Com as predefinições, é possível seleccionar o ponto de focagem central premindo o centro do multisselector.



O bloqueio do selector de focagem pode ser rodado para a posição de bloqueio (L) após a selecção, a fim de impedir que o ponto de focagem seleccionado seja alterado quando o multisselector é premido.



## **Consulte também**

Para obter informações sobre como seleccionar quando é que o ponto de focagem é iluminado, consulte a Definição personalizada a6 (**Iluminação do ponto de AF**, pág. 288). Para obter informações sobre como definir a selecção do ponto de focagem para "moldagem", consulte a Definição personalizada a7 (**Moldagem ponto focagem**, pág. 288). Para obter informações sobre como seleccionar o número de pontos de focagem que é possível seleccionar com o multisselector, consulte a Definição personalizada a8 (**Seleção do ponto AF**, pág. 289). Para obter informações sobre como alterar a função do botão central multisselector, consulte a Definição personalizada f2 (**Botão central multisselector**, pág. 318).



# Bloqueio da focagem

O bloqueio da focagem pode ser utilizado para alterar a composição depois de ter efectuado a focagem, permitindo focar um motivo situado fora do ponto de focagem da composição final. Também pode ser utilizado quando o sistema de focagem automática não consegue efectuar a focagem (pág. 80).

## 1 Focar.

Posicione o motivo no ponto de focagem seleccionado e prima ligeiramente o botão de disparo do obturador para iniciar a focagem.



## 2 Verificar se o indicador de focagem (●) é apresentado no visor.



### *AF simples*

A focagem é bloqueada automaticamente quando o indicador de focagem é apresentado e permanece bloqueada até deixar de premir o botão de disparo do obturador.

Premindo o botão **AE-L/AF-L** enquanto o botão de disparo do obturador é premido ligeiramente bloqueia tanto a focagem como a exposição (um ícone **AE-L** no visor quando a exposição é for bloqueada; consulte a página 126).

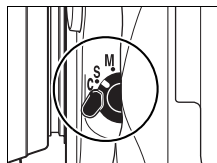

### **Consulte também**

Se estiver seleccionado **Ligado** para a definição personalizada c1 (**AE-L botão de disp. do obturador**, pág. 296), a exposição ficará bloqueada quando o botão de disparo do obturador for premido ligeiramente.



### **AF contínuo**

Prima o botão **AE-L/AF-L** para bloquear a focagem e a exposição (o ícone **AE-L** será apresentado no visor, consulte a página 126). A focagem e a exposição permanecerão bloqueadas enquanto o botão **AE-L/AF-L** estiver a ser premido, mesmo que posteriormente deixe de premir o botão de disparo do obturador.

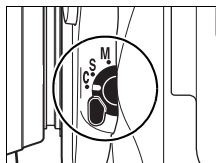

**Botão de disparo do obturador**

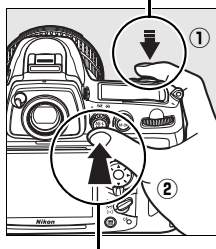

**Botão AE-L/AF-L**

## **3 Corrigir o enquadramento da fotografia e disparar.**

A focagem continuará bloqueada entre disparos enquanto o botão de disparo do obturador for premido



ligeiramente, permitindo tirar várias fotografias sucessivas com a mesma definição de focagem. A focagem também permanecerá bloqueada entre disparos enquanto o botão **AE-L/AF-L** for premido.

Não altere a distância entre a câmara e o motivo enquanto o bloqueio da focagem estiver activado. Se o motivo se deslocar, volte a focar à nova distância.

### **Consulte também**

Para obter informações sobre como seleccionar a função do botão **AE-L/AF-L**, consulte a Definição personalizada f7 (**Comando AE-L/AF-L**, pág. 325).

# Obter bons resultados com a focagem automática

A focagem automática não funciona bem nas condições referidas em baixo. É possível desactivar o disparo do obturador se a câmara não conseguir focar sob estas condições, ou o indicador de focagem (●) pode ser apresentado e a câmara emitirá um sinal sonoro, o que permite o disparo do obturador mesmo que o motivo não esteja focado. Nestes casos, utilize a focagem manual (pág. 81) ou utilize o bloqueio de focagem (pág. 78) para focar outro motivo à mesma distância e, em seguida, corrija o enquadramento da fotografia.

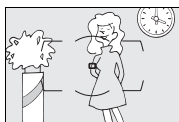

*Existe pouco ou nenhum contraste entre o motivo e o fundo*

**Exemplo:** o motivo é da mesma cor que o fundo.



*O ponto de focagem contém objectos que se encontram a distâncias diferentes da câmara*

**Exemplo:** o motivo está dentro de uma jaula.

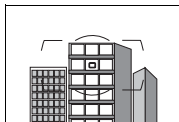

*O motivo é dominado por padrões geométricos regulares*

**Exemplo:** estores ou uma fila de janelas num arranha-céus.

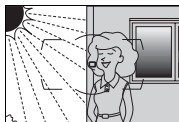

*O ponto de focagem contém áreas de luminosidade nitidamente contrastantes*

**Exemplo:** metade do motivo está à sombra.



*Os objectos em fundo aparecem maiores do que o motivo*

**Exemplo:** existe um edifício no enquadramento atrás do motivo.

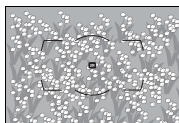

*O motivo contém muitos detalhes precisos*

**Exemplo:** um campo de flores ou outros motivos que sejam pequenos ou tenham pouca variação de luminosidade.

# Focagem manual

A focagem manual está disponível para objectivas que não suportem a focagem automática (objectivas não Nikkor AF) ou quando a focagem automática não produz os resultados desejados (pág. 80). Para focar manualmente, defina o selector do modo de focagem como **M** e ajuste o anel de focagem da objectiva até que a imagem apresentada no campo claro mate do visor esteja focada. É possível tirar fotografias em qualquer altura, mesmo quando a imagem não está focada.

## Selector do modo de focagem

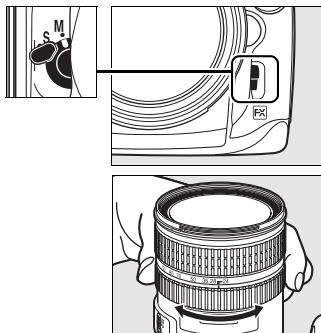

### **Seleção A-M/Focagem automática com prioridade manual**

Se a objectiva suportar a selecção A-M, ajuste o comutador A-M da objectiva para M (manual). Se a objectiva suportar M/A (focagem automática com prioridade manual), a focagem pode ser ajustada manualmente, independentemente do modo seleccionado na objectiva. Consulte a documentação fornecida com a objectiva para obter mais informações.

# Telómetro electrónico

Se a objectiva tiver uma abertura máxima de  $f/5.6$  ou mais rápida, o indicador de focagem do visor pode ser utilizado para confirmar se o motivo no ponto de focagem seleccionado está focado (é possível seleccionar o ponto de focagem entre qualquer um dos 51 pontos de focagem). Depois de posicionar o motivo no ponto de focagem seleccionado, prima ligeiramente o botão de disparo do obturador e rode o anel de focagem da objectiva até que o indicador de focagem (●) seja apresentado. Tenha em atenção que, com os motivos referidos na página 80, o indicador de focagem poderá ocasionalmente ser apresentado quando o motivo está desfocado, verifique a focagem no visor antes de disparar.

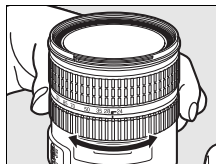

## Posição de plano focal

Para determinar a distância entre o motivo e a câmara, meça a partir do indicador de plano focal (⊖) no corpo da câmara. A distância entre o rebordo de montagem da objectiva e o plano focal é de 46,5 mm.

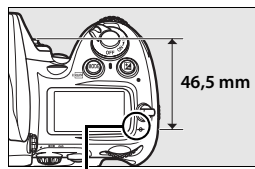

Indicador de plano focal



# Modo de obturação

– *Imagem-a-imagem, Contínuo, Visualização em directo, Temporizador automático e Bloqueio do espelho*



O modo de obturação determina a forma como a câmara tira fotografias: uma de cada vez, em sequência contínua, com a visualização através da objectiva apresentada no monitor, com atraso temporizado do disparo do obturador ou com bloqueio do espelho para melhorar a resposta do obturador e minimizar a vibração.



<b>Seleccionar um modo de obturação .....</b>	<b>pág. 84</b>
<b>Modo contínuo .....</b>	<b>pág. 86</b>
<b>Enquadrar fotografias no monitor (Visualização em directo).....</b>	<b>pág. 89</b>
<b>Modo de temporizador automático .....</b>	<b>pág. 102</b>
<b>Modo de bloqueio do espelho .....</b>	<b>pág. 104</b>

# Seleccionar um modo de obturação

A câmara suporta os seguintes modos de disparo:

Modo	Descrição
<b>S</b> Imagem-a-imagem	A câmara tira uma fotografia de cada vez que o botão de disparo do obturador é premido.
<b>CL</b> Contínuo a baixa velocidade	Enquanto o botão de disparo do obturador é premido, a câmara grava 1–5 imagens por segundo. <sup>1</sup> A velocidade de disparo pode ser seleccionada através da Definição personalizada d4 ( <b>Velocidade disparo modo CL</b> , pág. 299).
<b>CH</b> Contínuo a alta velocidade	Enquanto o botão de disparo do obturador é mantido premido, a câmara grava até 5 imagens por segundo. <sup>2</sup>
 Visualização em directo	Enquadre as fotografias no monitor (pág. 89). Recomendado para ângulos muito abertos ou fechados, ou noutras situações nas quais é difícil utilizar o visor ou quando uma maior visualização no monitor pode facilitar a obtenção de uma focagem muito precisa.
 Temporizador automático	Utilize o temporizador automático para auto-retratos ou para reduzir o efeito de turvo causado pelo estremecimento da câmara (pág. 102).
<b>MUP</b> Bloqueio do espelho	Selecione este modo para minimizar o estremecimento da câmara na fotografia com teleobjectivas de primeiros planos, ou noutras situações em que o mais pequeno movimento da câmara possa provocar a perda de focagem das fotografias (pág. 104).

1 Velocidade de imagem média com uma bateria EN-EL3e, AF contínuo, modo de exposição manual ou automático com prioridade ao obturador, velocidade do obturador de  $1/250$  s ou superior, restantes definições nos valores predefinidos, à excepção da Definição personalizada d4, e espaço suficiente na memória de armazenamento temporária.

2 Velocidade de imagem média com uma bateria EN-EL3e, AF contínuo, modo de exposição manual ou automático com prioridade ao obturador, velocidade do obturador de  $1/250$  s ou superior, restantes definições nos valores predefinidos e espaço suficiente na memória de armazenamento temporária.

Para seleccionar um modo de obturação, prima o desbloqueio do disco de modo de obturação e rode o disco de modo de obturação para a definição pretendida.

### Desbloqueio do disco de modo de obturação

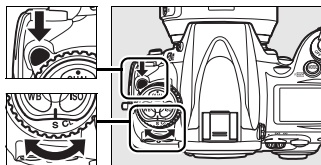

### Disco de modo de obturação



# Modo contínuo

Para tirar fotografias nos modos **CH** (contínuo a alta velocidade) e **CL** (contínuo a baixa velocidade):

## 1 Seleccionar o modo CH ou CL.

Prima o desbloqueio do disco de modo de obturação e rode o disco de modo de obturação para **CH** ou **CL**.

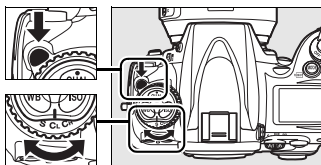

Disco de modo de obturação

## 2 Enquadrar a fotografia, focar e disparar.

Enquanto o botão de disparo do obturador for completamente premido, é possível tirar fotografias a uma velocidade máxima de 5 fps no modo contínuo a alta velocidade ou à velocidade de imagem seleccionada na Definição personalizada d4 (**Velocidade disparo modo CL**, pág. 299) no modo contínuo a baixa velocidade.





## Fonte de alimentação e Velocidade de imagem

A velocidade de imagem máxima varia em função da fonte de alimentação utilizada.

Fonte de alimentação	Taxa de avanço máx. de quadros <sup>1</sup>
Bateria EN-EL3e ou unidade de alimentação MB-D10 com baterias EN-EL3e	5 fps <sup>2</sup>
Unidade de alimentação MB-D10 com baterias EN-EL4a ou baterias tamanho AA; Adaptador CA	8 fps <sup>3</sup>

- 1 Velocidade média de disparo com AF contínuo, exposição manual ou automática com prioridade ao obturador, velocidade do obturador de  $1/250$  s ou superior, outras definições nos valores predefinidos e espaço suficiente na memória de armazenamento temporária. Quando o MB-D10 for usado com baterias AA, a taxa de quadros diminui em baixas temperaturas ou quando as baterias estão fracas.
- 2 A taxa de avanço máximo de quadros é 5 fps, mesmo quando valores mais elevados são seleccionados para a definição personalizada d4 (**Velocidade disparo modo CL**, pág. 299).
- 3 A taxa de quadros máxima em modo **CL** é 7 fps.

## Capacidade da memória temporária

O número aproximado de imagens que é possível armazenar na memória de armazenamento temporária com as definições actuais é mostrado nos ecrãs de contagem de exposições no visor e no painel de controlo enquanto o botão de disparo do obturador for premido. A ilustração à direita mostra o ecrã quando existe espaço restante para 33 fotografias na memória temporária.

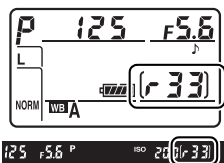

## **Memória de armazenamento temporária**

A câmara está equipada com uma memória para armazenamento temporário, que permite que o processo de disparo continue enquanto as fotografias estiverem a ser guardadas no cartão de memória. É possível tirar até 100 fotografias sucessivas; contudo, tenha em atenção que a velocidade de disparo diminuirá quando a memória temporária estiver cheia.

Enquanto as fotografias estão a ser gravadas no cartão de memória, a luz de acesso junto à ranhura para cartões de memória acende-se. Consoante o número de imagens existente na memória temporária, a gravação pode demorar entre alguns segundos e vários minutos. *Não retire o cartão de memória nem retire ou desligue a fonte de alimentação até a luz de acesso se apagar.* Se a câmara for desligada quando ainda existirem dados na memória temporária, a alimentação não se desligará até que todas as imagens na memória temporária tenham sido gravadas. Se a bateria se esgotar quando ainda existirem imagens na memória temporária, o disparo do obturador será desactivado e as imagens serão transferidas para o cartão de memória.

## **Consulte também**

Para obter informações sobre como seleccionar o número máximo de fotografias que é possível tirar numa única sequência, consulte a Definição personalizada d5 (**Disparo contínuo máx.**, pág. 299). Para obter informações sobre o número de fotografias que é possível tirar numa única sequência, consulte a página 423.

# Enquadrar fotografias no monitor (Visualização em directo)

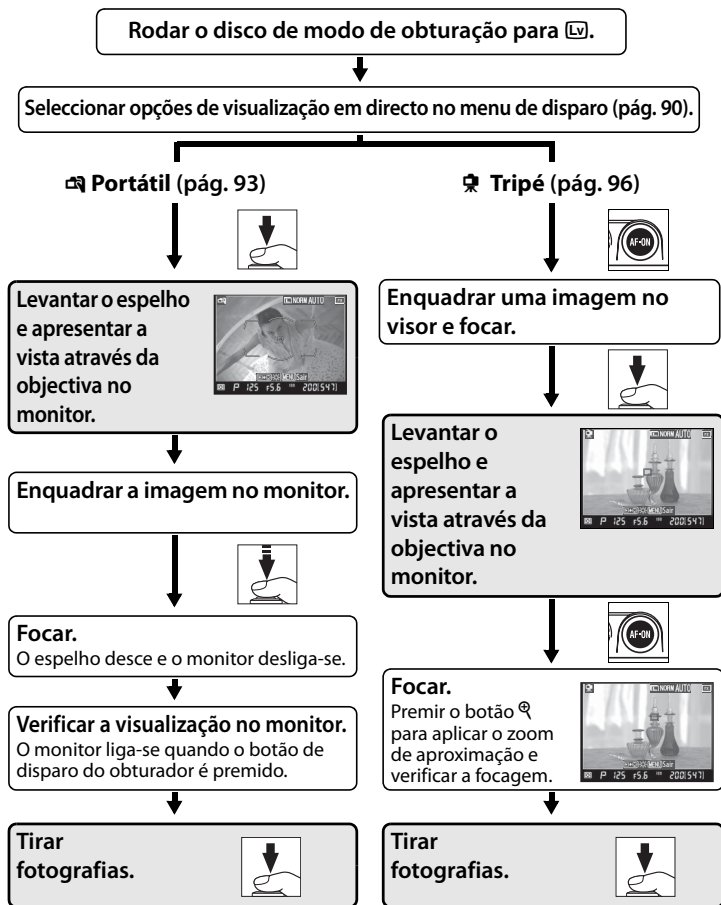

Seleccione o modo de visualização em directo (Lv) para enquadrar fotografias no monitor.

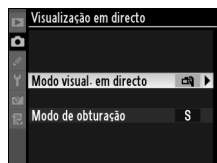

# Opções de visualização em directo

Antes de tirar fotografias utilizando a visualização em directo, rode o disco de modos para  (visualização em directo) e seleccione um modo de visualização em directo e o modo de obturação a utilizar quando a câmara estiver no modo de visualização em directo. Estão disponíveis os seguintes modos de visualização em directo:



Opção	Descrição
 <b>Portátil</b> (predefinição)	Selecione ao tirar fotografias de objectos em movimento segurando a câmara na mão, ou ao enquadrar fotografias a partir de ângulos em que é difícil utilizar o visor (pág. 93). A câmara foca normalmente utilizando a focagem automática com detecção de fase.
 <b>Tripé</b>	Selecione quando a câmara estiver montada num tripé. A visualização pode ser ampliada no monitor para uma focagem mais precisa, o que torna este modo adequado para motivos estáticos (pág. 96). A focagem automática pode ser utilizada para enquadrar fotografias com o motivo posicionado em qualquer ponto do enquadramento sem corrigir o enquadramento da fotografia. A câmara foca utilizando a focagem automática com detecção de contraste.

## **Deteccção de fase versus AF com deteccção de contraste**

Normalmente, a câmara utiliza a focagem automática com deteccção de fase, na qual a focagem é ajustada com base em dados provenientes de um sensor de focagem especial. Contudo, quando a opção **Tripé** é seleccionada na visualização em directo, a câmara utiliza a focagem automática com deteccção de contraste, na qual a câmara analisa os dados do sensor de imagem e ajusta a focagem para produzir o contraste máximo. A focagem automática com deteccção de contraste demora mais tempo do que a focagem automática com deteccção de fase.

Pode escolher uma das seguintes opções de modo de obtenção:

Opção	Descrição
S <b>Imagem-a-imagem</b> (predefinição)	A câmara tira uma fotografia de cada vez que o botão de disparo do obturador é premido.
CL <b>Contínuo a baixa velocidade</b>	Enquanto o botão de disparo do obturador é mantido premido, a câmara grava fotografias no modo contínuo a baixa velocidade ou contínuo a alta velocidade (pág. 87).
CH <b>Contínuo a alta velocidade</b>	

## 1 Seleccionar Visualização em directo.

No menu de disparo (pág. 268), marque **Visualização em directo** e prima ►.

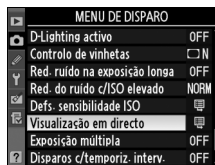

## 2 Seleccionar Modo visual em directo.

Marque **Modo visual em directo** e prima ►.

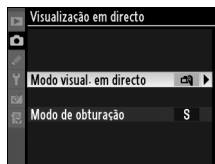

## 3 Seleccionar um modo de visualização em directo.

Marque o modo pretendido e prima OK para voltar ao menu de visualização em directo.

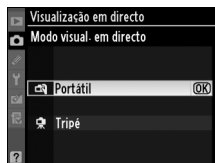

## 4 Seleccionar Modo de obturação.

Marque **Modo de obturação** e prima ►.

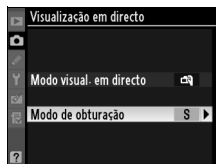

## 5 Seleccionar um modo de obturação.

Marque o modo de obturação pretendido que será utilizado durante a visualização em directo e prima **OK**.

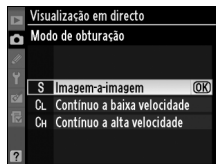

## 6 Sair para o modo de disparo.

Prima ligeiramente o botão de disparo do obturador para sair dos menus e voltar ao modo de disparo.



# Modo Portátil

## 1 Seleccionar modo visual em directo.

Prima o desbloqueio do disco de modo de obtenção e rode o disco de modo de obtenção para .

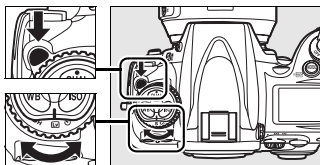

Disco de modo de obtenção

## 2 Premir completamente o botão de disparo do obturador.

O espelho será levantado e a visualização através da objectiva será apresentada no monitor da câmara em vez de no visor (para uma melhor focagem, faça uma breve pausa com o botão de disparo do obturador premido ligeiramente antes de o premir completamente). Para sair sem tirar uma fotografia, rode o disco de modo de obtenção para outra definição ou prima **MENU**.

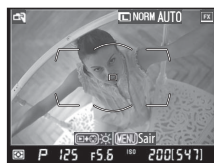

### Atribuir Modo visualização em directo a um botão

Se **Visualização em directo** for seleccionada para definição personalizada f5 (**Atrib. acção botão FUNC.**, pág. 320) e um disco de modos for definido num modo diferente de  ou **MVP**, o botão **Fn** pode ser usado para ligar e desligar o modo visualização em directo. Isto permite que o autotemporizador seja usado em modo visualização em directo. Note que a câmara usará o modo de obtenção seleccionado com o disco do modo de obtenção (pág. 84) em vez do modo seleccionado no menu **Modo de obtenção**. Se pretendido, esta função também pode ser atribuída ao botão de pré-visualização de profundidade de campo (pág. 324) ou ao botão **AE-L/AF-L** (pág. 325).

### 3 Enquadrar uma imagem no monitor.

Para ampliar a visualização no monitor até 13x, prima o botão .

Botão 

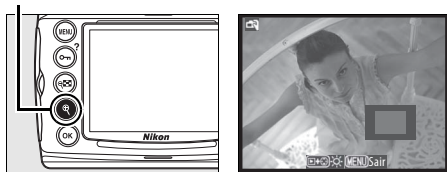

Enquanto a visualização através da objectiva é ampliada, é apresentada uma janela de navegação no canto inferior direito do ecrã. Utilize o multisselector para se deslocar dentro das marcas da área de AF.



### 4 Focar.

**Focagem automática** (modo de focagem **S** ou **C**): Prima ligeiramente o botão de disparo do obturador ou prima o botão

**AF-ON**. A câmara foca

normalmente e define a exposição. Tenha em atenção que, enquanto um dos botões for premido, o espelho voltará à respectiva posição, interrompendo temporariamente a visualização em directo. A visualização em directo é restaurada quando o botão for libertado. O ponto de focagem pode ser seleccionado utilizando o multisselector.

**Focagem manual** (modo de focagem **M**, pág. 81): Foque utilizando o anel de focagem da objectiva. O ponto de focagem para a telemetria electrónica pode ser seleccionado utilizando o multisselector.

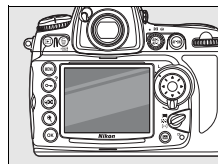



## 5 Tirar a fotografia.



Prima completamente o botão de disparo do obturador para reajustar a focagem e a exposição e tirar a fotografia. Se for seleccionada a opção de modo contínuo a alta velocidade ou contínuo a baixa velocidade em **Modo de obturação**, o monitor desliga-se enquanto o botão de disparo do obturador for premido. A velocidade de imagem para o modo contínuo é a mesma que a seleccionada para o disparo normal.



### Sem imagem

Depois de disparar, reproduza a fotografia no monitor para se certificar de que a fotografia foi gravada. Tenha em atenção que o som emitido pelo espelho quando o botão de disparo do obturador é ligeiramente premido ou quando o botão **AF-ON** é premido pode ser confundido com o som do obturador, e que, se o botão de disparo do obturador for completamente premido quando a câmara não conseguir focar em AF simples, o modo de visualização em directo será terminado sem que seja gravada qualquer fotografia.

# Modo Tripé

## 1 Preparar a câmara.

Monte a câmara num tripé ou coloque-a sobre uma superfície plana e estável.

## 2 Seleccionar modo visual em directo.

Prima o desbloqueio do disco de modo de obturação e rode o disco de modo de obturação para **Lv**.

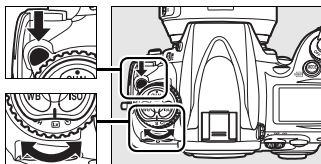

Disco de modo de obturação

## 3 Enquadrar uma imagem no visor.

Enquadre uma imagem no visor e seleccione um ponto de focagem

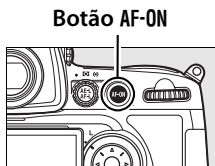

utilizando o multisselector e, em seguida, prima o botão **AF-ON**. A câmara foca normalmente e define a exposição. *Tenha em atenção que não é possível efectuar a focagem da câmara premindo ligeiramente o botão de disparo do obturador.*

## 4 Premir completamente o botão de disparo do obturador.

O espelho será levantado e a visualização através da objectiva será apresentada no monitor da câmara. O motivo deixa de ser visível no visor. Para sair sem tirar uma fotografia, rode o disco de modo de obturação para outra definição ou prima **MENU**.

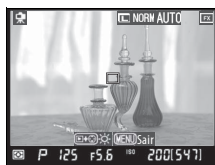

## 5 Verificar a visualização no monitor.

Para ampliar a visualização no monitor até 13 × e verificar a focagem, prima o botão .

Botão 

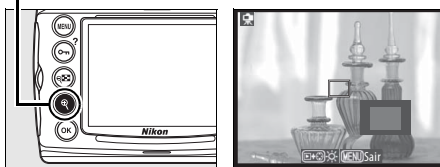

Enquanto a visualização através da objectiva é ampliada, é apresentada uma janela de navegação no canto inferior direito do ecrã. Utilize o multisselector para se deslocar para áreas do enquadramento não visíveis no monitor.



Prima  para sair do zoom.

**Focagem automática** (modo de focagem **S** ou **C**): No modo de tripé, o ponto de focagem da focagem automática com detecção de contraste pode ser deslocado para qualquer ponto no enquadramento utilizando o multisselector. Para focar utilizando a focagem automática com detecção de contraste, prima o botão **AF-ON**. O ponto de focagem pisca a verde e o monitor pode ficar mais brilhante durante a focagem da câmara. Se a câmara conseguir focar utilizando a focagem automática com detecção de contraste, o ponto de focagem será apresentado a verde, se a câmara não conseguir focar, o ponto de focagem piscará a vermelho.

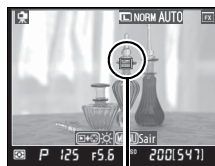

Ponto de AF com detecção de contraste



**Focagem manual** (modo de focagem **M**; pág. 81): Utilize o zoom para uma focagem mais precisa.



## 6 Tirar a fotografia.



Prima completamente o botão de disparo do obturador para tirar a fotografia. Se for seleccionada a opção de modo contínuo a alta velocidade ou contínuo a baixa velocidade em **Modo de obturação**, o monitor desliga-se enquanto o botão de disparo do obturador for premido. A velocidade de imagem para o modo contínuo é a mesma que a seleccionada para o disparo normal.



### ✓ Focagem automática com detecção de contraste

A câmara não continuará a ajustar a focagem enquanto o botão **AF-ON** for premido no modo de focagem automática contínua. Nos modos de focagem automática simples e focagem automática contínua, o obturador pode ser disparado mesmo quando a câmara não está focada.

### ✓ Focar com a focagem automática com detecção de contraste

A focagem automática com detecção de contraste é mais demorada do que a focagem automática normal (com detecção de fase). Nas situações seguintes, a câmara poderá não conseguir focar através da focagem automática com detecção de contraste:

- A câmara não está montada num tripé
- O motivo contém linhas paralelas ao limite mais longo do enquadramento
- O motivo tem pouco contraste
- O motivo no ponto de focagem contém áreas de luminosidade muito contrastante, ou está iluminado por um projector ou por uma luz de néon ou outra fonte de luz que muda consoante a luminosidade
- O tremeluzir ou as faixas aparecem sob iluminação fluorescente, de vapor de mercúrio, de vapor de sódio ou semelhantes
- É utilizado um filtro estrela ou outro filtro especial
- O motivo é mais pequeno do que o ponto de focagem
- O motivo é dominado por padrões geométricos regulares (por ex., estores ou uma fila de janelas num arranha-céus)
- O motivo está em movimento

Tenha em atenção que o ponto de focagem pode ocasionalmente ser apresentado a verde quando a câmara não conseguir efectuar a focagem.

Utilize uma objectiva AF-S. Pode não ser possível obter os resultados pretendidos com outras objectivas ou teleconversores.

### **Ecrã de informação de disparo**

Para ocultar ou apresentar os indicadores no monitor no modo de visualização em directo, prima o botão **Info**.

**Informações de disparo activadas**

**Informações de disparo desactivadas**

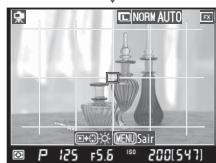
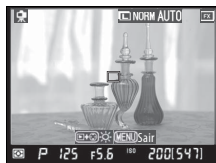

**Horizonte virtual**  
(não apresentado durante o zoom)

**Guia de enquadramento**  
(não apresentado durante o zoom)

Os limitadores de área AF são apresentados apenas em modo portátil.

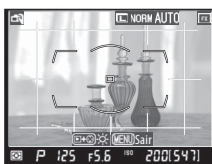

**Portátil**

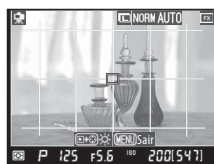

**Tripé**

## ✓ Fotografar no modo visual. em directo

Ainda que não apareçam na imagem final, faixas e distorção poderão ser visíveis no monitor sob iluminação de lâmpadas fluorescentes, de vapor de mercúrio ou de sódio ou se a câmara estiver a fazer uma panorâmica horizontal ou se um objecto se mover a alta velocidade através do enquadramento. As fontes de luz brilhante poderão deixar imagens residuais no monitor quando a câmara fizer panorâmicas. Os pontos brilhantes também poderão aparecer. Ao fotografar em modo visualizar, evite apontar a câmara para o sol ou outras fontes de luz fortes. Caso não observe esta precaução poderá provocar danos aos circuitos internos da câmara.

O disparo com visualização em directo termina automaticamente se a objectiva for retirada.

A medição não pode ser alterada em modo de visualização em directo. Seleccione um método de medição antes de seleccionar o modo de visualização em directo.



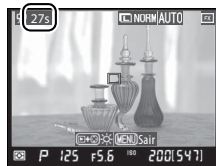

O modo de visualização em directo pode ser utilizado por um período máximo de uma hora. Contudo, tenha em atenção que, se a câmara for utilizada no modo de visualização em directo durante longos períodos, esta poderá ficar visivelmente mais quente e a temperatura dos respectivos circuitos internos pode aumentar, resultando na produção de ruído na imagem e de cores invulgares. Para evitar danos nos circuitos internos da câmara, o disparo com visualização em directo termina automaticamente antes da câmara sobreaquecer. Será apresentado no monitor um ecrã de contagem decrescente 30 seg. antes do disparo terminar. A temperaturas ambientes elevadas, este ecrã pode ser apresentado de imediato quando o modo de visualização em directo é seleccionado.



Feche o obturador da ocular do visor depois de focar. Este procedimento evita que a luz que entra através do visor afecte a exposição.

Para reduzir o efeito turvo no modo de tripé, escolha **Ligado** na Definição personalizada d9 (**Modo de atraso à exposição**, pág. 302).

## **Brilho do monitor**

O brilho do monitor pode ser ajustado premindo o botão  durante a apresentação da visualização no monitor. Prima  ou  para ajustar o brilho (tenha em atenção que o brilho do monitor não afecta as fotografias tiradas no modo de visual. em directo). Para voltar ao modo de visual. em directo, liberte o botão .

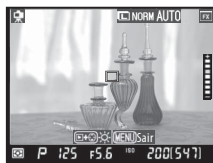

## **HDMI**

Quando a câmara é ligada a um dispositivo de vídeo de HDMI, o monitor da câmara desliga-se e o dispositivo de vídeo apresenta a visualização através da objectiva, conforme mostrado à direita.



## **Cabos de disparo remoto**

Se o botão de disparo do obturador de um cabo de disparo remoto (disponível em separado; consulte a pág. 389) for ligeiramente premido durante mais de um segundo no modo de tripé, a focagem automática com detecção de contraste será activada. Se o botão de disparo do obturador do cabo de disparo remoto for completamente premido sem focar, a focagem não será ajustada antes de a fotografia ser tirada.

# Modo de temporizador automático

O temporizador automático pode ser utilizado para reduzir o estremeamento da câmara ou para tirar auto-retratos. Para utilizar o temporizador automático, monte a câmara num tripé (recomendado) ou coloque-a sobre uma superfície plana e estável, e siga os passos seguintes:

## 1 Seleccionar o modo de temporizador automático.

Prima o desbloqueio do disco de modo de obturação e rode o disco de modo de obturação para .

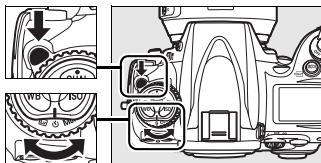

Disco de modo de obturação

## 2 Enquadrar a fotografia e focar.

Em AF simples (pág. 72), só é possível tirar fotografias se o indicador de focagem (●) for apresentado no visor.

Selector do modo de focagem

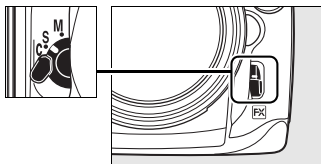

### Fechar o obturador da ocular do visor

Feche o obturador da ocular do visor depois de focar. Este procedimento evita que a luz que entra através do visor afecte a exposição.





### 3 Iniciar o temporizador.

Prima completamente o botão de disparo do obturador para iniciar o temporizador. A luz do temporizador automático (iluminador auxiliar de AF) começa a piscar e começa a ser emitido um sinal sonoro. Dois segundos antes de tirar a fotografia, a luz do temporizador automático deixa de piscar e o sinal sonoro torna-se mais rápido.

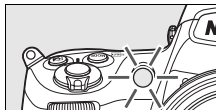

Ao levantar o flash, o temporizador é interrompido. Para reiniciar, aguarde até o indicador de flash preparado ser apresentado no visor e prima ligeiramente o botão de disparo do obturador.

Para desligar o temporizador automático antes de ser tirada uma fotografia, rode o disco de modo de obturação para outra definição.

#### **b u l b**

No modo de temporizador automático, uma velocidade do obturador de **b u l b** é equivalente a aproximadamente  $\frac{1}{5}$  s.

#### **Consulte também**

Para obter informações sobre como alterar a duração do temporizador, consulte a Definição personalizada c3 (**Atrasar temporizador**, pág. 297). Para obter informações sobre como definir a emissão de um sinal sonoro durante a contagem decrescente do temporizador, consulte a Definição personalizada d1 (**Sinal sonoro**, pág. 298).

# Modo de bloqueio do espelho

Selecione este modo para minimizar o efeito turvo causado pelo movimento da câmara quando o espelho é levantado. Recomenda-se a utilização de um tripé.

## 1 Selecionar modo de bloqueio do espelho.

Prima o desbloqueio do disco de modo de obturação e rode o disco de modo de obturação para **MUP**.

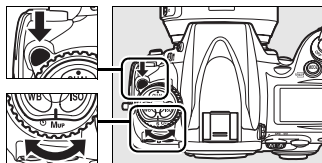

Disco de modo de obturação

## 2 Levantar o espelho.

Enquadre a fotografia, foque e prima completamente o botão de disparo do obturador para levantar o espelho.



### Utilizar o visor

Tenha em atenção que não é possível confirmar a focagem automática, a medição e o enquadramento no visor quando o espelho está levantado.

## 3 Tirar a fotografia.

Prima completamente o botão de disparo do obturador outra vez para tirar a fotografia. Para evitar o efeito turvo causado pelo movimento da câmara, prima o botão de disparo do obturador suavemente, ou utilize um cabo de disparo remoto opcional (pág. 389). O espelho baixa depois do disparo terminar.



### Modo de bloqueio do espelho

Será automaticamente tirada uma fotografia se não forem efectuadas operações durante cerca de 30 seg. depois do espelho ser levantado.



# Sensibilidade ISO

– *Reagir mais depressa à luz*

A "sensibilidade ISO" é o equivalente digital à velocidade da película. Quanto mais elevada for a sensibilidade ISO, menos luz é necessária para efectuar uma exposição, permitindo velocidades do obturador mais altas ou aberturas mais pequenas. Este capítulo descreve como definir a sensibilidade ISO manual e automaticamente.

ISO

**Seleccionar manualmente a sensibilidade ISO ..... pág. 106**

**Controlo automático da sensibilidade ISO..... pág. 108**

# Seleccionar manualmente a sensibilidade ISO

A sensibilidade ISO pode ser definida com valores entre 200 ISO e 6400 ISO em passos equivalentes a  $1/3$  EV. Também estão disponíveis definições a partir de 0,3–1 EV abaixo de 200 ISO e de 0,3–2 EV acima de 6400 ISO para situações especiais.

A sensibilidade ISO pode ser ajustada premindo o botão **ISO** e rodando o disco de controlo principal até a definição pretendida ser apresentada no painel de controlo ou no visor.

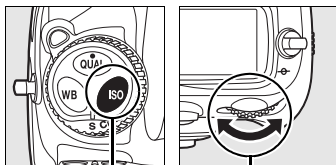

Botão ISO Disco de controlo principal

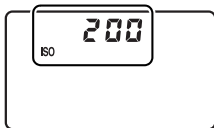

Painel de controlo



Visor



Sensibilidade ISO: 6400

## Menu de sensibilidade ISO

A sensibilidade ISO também pode ser ajustada utilizando a opção **Sensibilidade ISO** no menu de disparo (pág. 268).

## Defs. sensibilidade ISO

As definições disponíveis variam consoante a opção seleccionada na Definição personalizada b1 (**Incremento da sensibilidade**, pág. 292).

Definição personalizada b1 (Incremento da sensibilidade)	Definições de sensibilidade ISO disponíveis
<b>Passo 1/3</b> (predefinição)	Lo 1, Lo 0,7, Lo 0,3, 200, 250, 320, 400, 500, 640, 800, 1000, 1250, 1600, 2000, 2500, 3200, 4000, 5000, 6400, Hi 0,3, Hi 0,7, Hi 1, Hi 2
<b>Passo 1/2</b>	Lo 1, Lo 0,5, 200, 280, 400, 560, 800, 1100, 1600, 2200, 3200, 4500, 6400, Hi 0,5, Hi 1, Hi 2
<b>Passo 1</b>	Lo 1, 200, 400, 800, 1600, 3200, 6400, Hi 1, Hi 2

\* Se possível, a definição de sensibilidade ISO actual é mantida quando o incremento é alterado. Se a definição de sensibilidade ISO actual não estiver disponível com o novo incremento, a sensibilidade ISO será arredondada para a definição disponível mais próxima.

ISO

## Hi 0.3–Hi 2

As definições entre **Hi 0.3** e **Hi 2** correspondem a sensibilidades ISO 0,3–2 EV acima de 6400 ISO (equivalentes a ISO 8000–25600). As fotografias tiradas com estas definições são mais susceptíveis de apresentar ruído e distorção de cor.

## Lo 0.3–Lo 1

As definições entre **Lo 0.3** e **Lo 1** correspondem a sensibilidades ISO 0,3–1 EV abaixo de 200 ISO (equivalentes a 160–100 ISO). Utilize para aberturas maiores em condições de muita luminosidade. O contraste é ligeiramente superior ao normal; na maior parte dos casos, são recomendadas as sensibilidades de ISO 200 ou superiores.

## Consulte também

Para obter informações, consulte a Definição personalizada b1 (**Incremento da sensibilidade**, pág. 292). Para obter informações sobre como utilizar a opção **Red. do ruído c/ISO elevado** no menu de disparo para reduzir o ruído com sensibilidades ISO elevadas, consulte a página 278.

# Controlo automático da sensibilidade ISO

Se seleccionar **Desligado** (predefinição) na opção **Controlo auto sensibilidade** no menu de disparo, a sensibilidade ISO permanecerá fixa no valor seleccionado pelo utilizador (consulte a página 106). Se seleccionar **Ligado**, a sensibilidade ISO será automaticamente ajustada se não for possível obter a exposição ideal com o valor seleccionado pelo utilizador (o nível do flash é ajustado da forma adequada). É possível seleccionar o valor máximo para a sensibilidade ISO automática através da opção **Sensibilidade máxima** no menu de **Controlo auto sensibilidade** (o valor mínimo para a sensibilidade ISO automática é definido automaticamente como 200 ISO). Nos modos de exposição **P** e **A**, a sensibilidade só será ajustada no caso de a fotografia ficar com exposição insuficiente se fosse tirada com a velocidade do obturador seleccionada em **Veloc. mín obturador**. É possível utilizar velocidades do obturador mais lentas se não for possível obter a exposição ideal com o valor de sensibilidade ISO seleccionado em **Sensibilidade máxima**.

Quando a opção **Ligado** está seleccionada, o painel de controlo e o visor apresentam **ISO-AUTO**. Quando o valor da sensibilidade seleccionado pelo utilizador é alterado, estes indicadores piscam e o valor alterado é apresentado no visor.

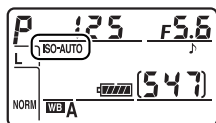

ISO

## **Controlo automático da sensibilidade ISO**

Existe maior probabilidade de presença de ruído com sensibilidades elevadas. Utilize a opção **Red. do ruído c/ISO elevado** no menu de disparo para reduzir o ruído (consulte a página 278). Os motivos em primeiro plano podem ficar com exposição insuficiente em fotografias tiradas com flash com velocidades do obturador lentas, à luz do dia ou com um fundo luminoso. Escolha um modo de flash diferente da sincronização lenta ou seleccione o modo de exposição **A** ou **M** e escolha uma abertura maior. Note que quando o flash é usado, a câmara usa a velocidade do obturador seleccionada para definição personalizada e1 (**Veloc. sincronização flash**, pág. 305) no lugar de valor seleccionado para **Veloc. mín obturador**.







# Exposição

– *Controlar a forma como a câmara define a exposição*





Esta secção descreve as opções disponíveis para controlar a exposição, incluindo a medição, modo de exposição, bloqueio de exposição, compensação da exposição e bracketing.

<b>Medição.....</b>	<b>pág. 112</b>
<b>Modo de exposição.....</b>	<b>pág. 114</b>
<b>P: Automático programado .....</b>	<b>pág. 116</b>
<b>S: Automático com prioridade ao obturador.....</b>	<b>pág. 118</b>
<b>A: Automático com prioridade à abertura.....</b>	<b>pág. 119</b>
<b>M: Manual.....</b>	<b>pág. 121</b>
<b>Bloqueio de exposição automática (AE) .....</b>	<b>pág. 126</b>
<b>Compensação da exposição.....</b>	<b>pág. 128</b>
<b>Bracketing.....</b>	<b>pág. 130</b>

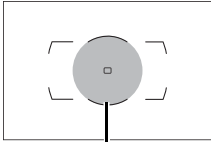

# Medição

A medição determina a forma como a câmara define a exposição. Estão disponíveis as seguintes opções:

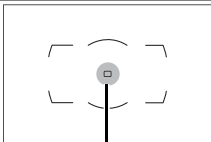
Método	Descrição	
 Matricial da cor 3D II	Recomendado para a maioria das situações. A câmara mede uma área ampla do enquadramento e define a exposição em função da distribuição da luminosidade, cor, distância e composição para obter resultados naturais.	
 Medição central ponderada	A câmara mede a totalidade do enquadramento, mas atribui maior ponderação à área no centro do enquadramento (a predefinição corresponde ao círculo de 12 mm no centro do visor; se estiver acoplada uma objectiva sem CPU, é possível seleccionar a área através da Definição personalizada b5, <b>Área central ponderada</b> , pág. 294 <sup>1</sup> ). Medição habitual para retratos. <sup>2</sup>	 <b>Área de medição central ponderada</b> <sup>3</sup>
 Localizada	A câmara mede um círculo de 4 mm de diâmetro (aproximadamente 1,5% do enquadramento). O círculo centra-se no ponto de focagem actual, permitindo medir motivos descentrados (se for utilizada uma objectiva sem CPU ou se o modo de zona AF automático (pág. 74) estiver activado, a câmara mede o ponto de focagem central). Assegura a exposição correcta do motivo, mesmo quando o fundo é muito mais claro ou escuro. <sup>2</sup>	 <b>Área de medição localizada</b> <sup>3</sup>

1 Quando estiver instalada uma objectiva sem CPU (pág. 372), será usada a média de todo o enquadramento se estiver seleccionado **Média** para a definição personalizada b5; caso contrário, a medição central ponderada para objectivas sem CPU usará um círculo de 12 mm no centro do visor, independentemente da definição seleccionada para **Dados de objectiva sem CPU**.

2 Para maior precisão com objectivas sem CPU, especifique a distância focal e a abertura máxima da objectiva no menu **Dados de objectiva sem CPU** (pág. 211).

3 A área medida não é realmente apresentada no visor.

Para seleccionar um método de medição, rode o selector de medição até ser apresentado o modo pretendido.

### Selector de medição

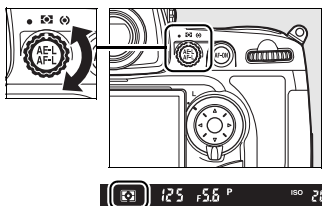

### **Medição matricial da cor 3D II**

Na medição matricial, a exposição é definida através de um sensor RGB de 1 005 segmentos. Utilize uma objectiva tipo G ou D para obter resultados que incluam informações sobre a gama (medição matricial da cor 3D II, consulte a página 370 para obter informações sobre tipos de objectivas). Com outras objectivas com CPU, não são incluídas informações sobre a gama 3D (medição matricial da cor II). A medição matricial da cor está disponível quando a distância focal e a abertura máxima da objectiva sem CPU são especificadas através do item **Dados de objectiva sem CPU** no menu de configuração (consulte a página 211, se a distância focal e a abertura máxima não forem especificadas, será utilizada a medição central ponderada).

### **Consulte também**

Para obter informações sobre como seleccionar o tamanho da área com maior ponderação atribuída na medição central ponderada, consulte a Definição personalizada b5 (**Área central ponderada**, pág. 294). Para obter informações sobre como efectuar ajustes individuais para obter a exposição ideal para cada método de medição, consulte a Definição personalizada b6 (**Regul. precisa expo. óptima**, pág. 294).

# Modo de exposição

O modo de exposição determina a forma como a câmara define a velocidade do obturador e a abertura ao ajustar a exposição. Estão disponíveis quatro modos: automático programado (**P**), automático com prioridade ao obturador (**S**), automático com prioridade à abertura (**A**) e manual (**M**).

Modo	Descrição
<b>P</b> Automático programado (pág. 116)	A câmara define a velocidade do obturador e a abertura para obter a exposição ideal. Este modo é recomendado para fotografias instantâneas e outras situações nas quais haja pouco tempo para ajustar as definições da câmara.
<b>S</b> Automático com prioridade ao obturador (pág. 118)	O utilizador selecciona a velocidade do obturador, a câmara selecciona a abertura para obter os melhores resultados possíveis. Utilize para fixar ou arrastar o movimento.
<b>A</b> Automático com prioridade à abertura (pág. 119)	O utilizador selecciona a abertura; a câmara selecciona a velocidade do obturador para obter os melhores resultados possíveis. Utilize para desfocar o fundo em retratos ou para focar simultaneamente o primeiro plano e o fundo em fotografias de paisagens.
<b>M</b> Manual (pág. 121)	O utilizador controla a velocidade do obturador e a abertura. Defina a velocidade do obturador como "1/250" para exposições longas.

## Tipos de objectivas

Quando utilizar uma objectiva com CPU equipada com anel de abertura (pág. 370), bloqueie o anel de abertura na abertura mínima (número f/ mais alto). As objectivas tipo G não estão equipadas com anel de abertura.

As objectivas sem CPU (pág. 372) podem ser usadas apenas em modo exposição **A** (automático com prioridade à abertura) e **M** (manual). Nos restantes modos, o modo de exposição **A** é automaticamente seleccionado quando estiver montada uma objectiva sem CPU. O indicador de modo de exposição (**P** ou **S**) piscará no painel de controlo e **A** será apresentado no visor.

## Consulte também

Ver página 326 para informações sobre o bloqueio de velocidade do obturador (modos **S** e **M**) e abertura (modos **A** e **M**).

Para seleccionar o modo de exposição, prima o botão **MODE** e rode o disco de controlo principal até o modo pretendido ser apresentado no painel de controlo ou no visor.

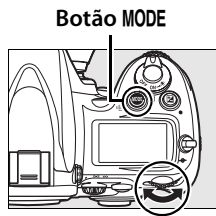

Disco de controlo principal

### **Pré-visualização da profundidade de campo**

Para pré-visualizar os efeitos da abertura, prima sem soltar o botão de pré-visualização da profundidade de campo. A objectiva será bloqueada no valor de abertura seleccionado pela câmara (modos **P** e **S**) ou no valor seleccionado pelo utilizador (modos **A** e **M**), permitindo pré-visualizar a profundidade de campo no visor.

Botão de pré-visualização

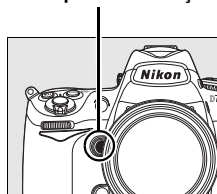

### **Definição personalizada e4—Flash modelar**

Esta definição determina se o flash incorporado e os flashes SB-900, SB-800, SB-600, SB-R200, ou outras unidades de flash opcionais que suportem o Sistema de iluminação criativa (CLS; consulte a página 377) emitem um flash modelar quando o botão de pré-visualização da profundidade de campo for premido. Consulte a página 315 para obter mais informações.

### **Consulte também**

Consulte a página 108 para obter informações sobre o controlo automático da sensibilidade ISO. Para obter informações sobre como utilizar a opção **Red. ruído na exposição longa** no menu de disparo para reduzir o ruído com velocidades do obturador lentas, consulte a página 277. Para obter informações sobre como seleccionar o tamanho dos incrementos disponíveis para a velocidade do obturador e a abertura, consulte a Definição personalizada b2 (**Passos EV p/contr. expos.**, pág. 292). Para obter informações sobre como alterar as funções dos discos de controlo principal e secundário, consulte a Definição personalizada f9 (**Personal. discos de controlo > Trocar principal/secundário**, pág. 326).

# **P: Automático programado**

Neste modo, a câmara ajusta automaticamente a velocidade do obturador e a abertura de acordo com um programa incorporado para assegurar a exposição ideal na maioria das situações. Este modo é recomendado para fotografias instantâneas e outras situações em que pretenda que a câmara controle a velocidade do obturador e a abertura. Para tirar fotografias no modo automático programado:

## **1 Seleccionar o modo de exposição P.**

Prima o botão **MODE** e rode o disco de controlo principal até **P** ser apresentado no visor e no painel de controlo.

**Botão MODE**

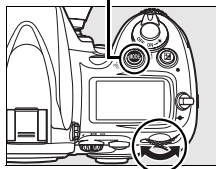

**Disco de controlo principal**

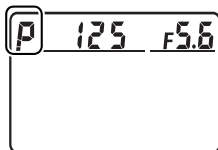

## **2 Enquadrar a fotografia, focar e disparar.**



Velocidade do obturador:  $\frac{1}{400}$  s  
Abertura: f/10

## Programa flexível

Em modo exposição **P**, podem ser seleccionadas diferentes combinações de velocidade de obturador e abertura rodando o disco de comando principal enquanto os exposímetros estão activos ("programa flexível"). Rode o disco de controlo para a direita para utilizar aberturas grandes (números f/ baixos) para desfocar os detalhes do fundo ou velocidades do obturador rápidas para fixar o movimento. Rode o disco de controlo para a esquerda para utilizar aberturas pequenas (números f/ altos) para aumentar a profundidade de campo ou velocidades do obturador lentas para arrastar o movimento. Todas as combinações produzem a mesma exposição. Quando o programa flexível está activado, é apresentado um asterisco ("\*") no painel de controlo. Para restaurar as predefinições de velocidade do obturador e de abertura, rode o disco de controlo até o asterisco deixar de ser apresentado, seleccione outro modo ou desligue a câmara.

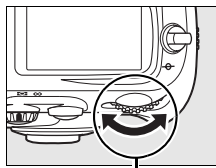

**Disco de controlo principal**

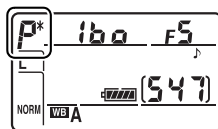

Velocidade do obturador:  $\frac{1}{4\,000}$  s  
Abertura: f/2.8



Velocidade do obturador:  $\frac{1}{80}$  s  
Abertura: f/22

## Consulte também

Consulte a página 426 para obter informações sobre o programa de exposição incorporado.

# 5: Automático com prioridade ao obturador

No modo automático com prioridade ao obturador, o utilizador selecciona a velocidade do obturador e a câmara selecciona automaticamente a abertura que produzirá a exposição ideal. Para tirar fotografias no modo automático com prioridade ao obturador:

## 1 Seleccionar o modo de exposição 5.

Prima o botão **MODE** e rode o disco de controlo principal até **5** ser apresentado no visor e no painel de controlo.

Botão **MODE**

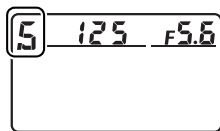
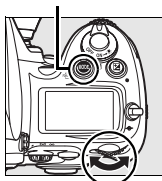

Disco de controlo principal

## 2 Seleccionar a velocidade do obturador.

Enquanto os exposímetros estão activos, rode o disco de comando principal para escolher a velocidade do obturador pretendida. A velocidade do obturador pode ser definida como "x 250" ou com valores entre 30 s (30'') e 1/8 000 s (8000). Utilize velocidades do obturador lentas para sugerir o movimento através do arrastamento dos objectos em movimento ou velocidades do obturador rápidas para "fixar" o movimento.

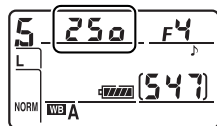

Velocidade do obturador rápida (1/1 600 s)



Velocidade do obturador lenta (1/6 s)

## 3 Enquadrar a fotografia, focar e disparar.

### Consulte também

Consulte a página 411 para obter informações sobre como proceder quando o indicador "b L b" é apresentado a piscar nos ecrãs de velocidade do obturador.



# A: Automático com prioridade à abertura

No modo automático com prioridade à abertura, o utilizador selecciona a abertura e a câmara selecciona automaticamente a velocidade do obturador que produzirá a exposição ideal. Para tirar fotografias no modo automático com prioridade à abertura:

## 1 Seleccionar o modo de exposição A.

Prima o botão **MODE** e rode o disco de controlo principal até **A** ser apresentado no visor e no painel de controlo.

Botão **MODE**

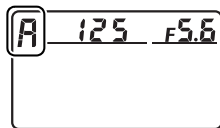
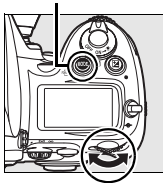

Disco de controlo principal

## 2 Seleccionar a abertura.

Enquanto os exposímetros estão activos, rode o disco de controlo secundário para escolher a abertura entre os valores mínimo e

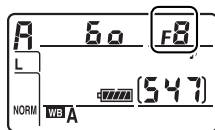
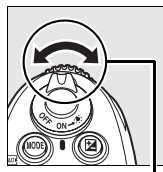

Disco de controlo secundário

máximo para a objectiva. As pequenas aberturas (altos números f) aumentam a profundidade de campo (pág. 115), ficando focado o primeiro plano e o fundo. As aberturas grandes (números f/ baixos) suavizam os detalhes do fundo em retratos e noutro tipo de composições que dão destaque ao motivo principal.



Abertura pequena (f/32)



Abertura grande (f/2.8)

### 3 Enquadrar a fotografia, focar e disparar.



#### **As objectivas sem CPU (pág. 372)**

Se a abertura máxima da objectiva tiver sido especificada através do item **Dados de objectiva sem CPU** no menu de configuração (pág. 211) com uma objectiva sem CPU acoplada, o número f/ actual será apresentado no visor e no painel de controlo, arredondado para o f-stop inteiro mais próximo. Caso contrário, os ecrãs de abertura apresentarão apenas o número de f-stops ( $\Delta F$ , com a abertura máxima apresentada como  $\Delta F0$ ), sendo necessário ler o número f/ no anel de abertura da objectiva.

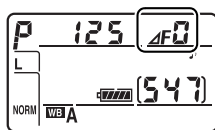

# **M: Manual**

No modo de exposição manual, o utilizador controla a velocidade do obturador e a abertura. Para tirar fotografias no modo de exposição manual:

## **1** Seleccionar o modo de exposição **M**.

Prima o botão **MODE** e rode o disco de controlo principal até **M** ser apresentado no visor e no painel de controlo.

Botão **MODE**

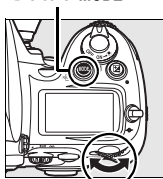

Disco de controlo principal

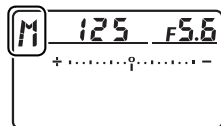

## 2 Seleccionar a abertura e a velocidade do obturador.

Rode o disco de controlo principal para seleccionar a velocidade do obturador e o disco de controlo secundário para definir a abertura. A velocidade do obturador pode ser definida como "x 250" ou com valores entre 30 s e  $1/8000$  s, ou o obturador pode ser mantido aberto por tempo indeterminado para uma exposição longa (b.u.l.b, pág. 124). A abertura pode ser definida entre os valores mínimos e máximos da objectiva. Verifique a exposição nos ecrãs de exposição analógicos electrónicos (consulte a página 123) e continue a ajustar a velocidade do obturador e a abertura até obter a exposição pretendida.

Definir a  
abertura

Disco de controlo secundário

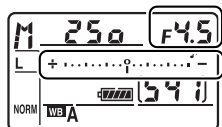
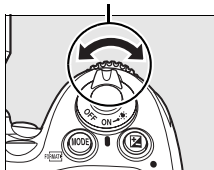

Definição  
do obturador  
velocidade

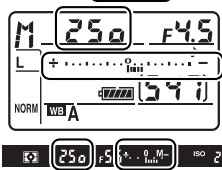
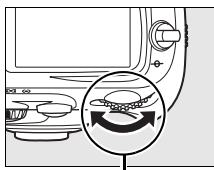

Disco de controlo principal

## 3 Enquadrar a fotografia, focar e disparar.

Velocidade do  
obturador:  $1/125$  s  
Abertura: f/5.6









### Objectivas Nikkor Micro AF

Desde que seja utilizado um exposímetro externo, só é necessário tomar em consideração a razão de exposição quando o anel de abertura da objectiva for utilizado para definir a abertura.

## **Ecrãs de exposição analógicos electrónicos**

Os ecrãs de exposição analógicos electrónicos apresentados no painel de controlo e no visor mostram se a fotografia terá exposição insuficiente ou excessiva com as definições actuais. Consoante a opção seleccionada na Definição personalizada b2 (**Passos EV p/contr. expos.**, pág. 292), o grau de exposição insuficiente ou excessiva é apresentado em incrementos de  $\frac{1}{3}$  EV,  $\frac{1}{2}$  EV ou 1 EV. Se os limites do sistema de medição da exposição forem excedidos, os ecrãs piscarão.

Definição personalizada b2 definida como Passo 1/3			
	Exposição ideal	Exposição insuficiente em $\frac{1}{3}$ EV	Exposição excessiva em 2 EV
Painel de controlo			
Visor			

Se a câmara for incapaz de obter a exposição ideal com a velocidade do obturador ou abertura seleccionada em modo **S** ou **A**, **M** ou **L** serão apresentados no painel de controlo e no visor, e o ecrã da exposição analógico electrónico apresentará o valor em que a imagem ficará sub ou sobreexposta.

## **Consulte também**

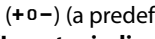
Se  (+0-) (a predefinição) for seleccionada para Definição personalizada f12 (**Inverter indicadores**, pág. 330), os indicadores de exposição no painel de controlo, no visor e no ecrã de informações de disparo são apresentados com valores positivos à esquerda e valores negativos à direita. Seleccionar  (-0+) para apresentar valores negativos à esquerda e valores positivos à direita.



# Exposições longas

Com a velocidade do obturador **b u l b**, o obturador permanecerá aberto enquanto o botão de disparo do obturador for mantido premido. Utilize para fotografias com exposições longas de luzes em movimento, das estrelas, de paisagens nocturnas ou de fogo-de-artifício. Recomenda-se o uso de um tripé e um cabo de disparo remoto opcional para evitar o efeito turvo.

## 1 Preparar a câmara.

Monte a câmara num tripé ou coloque-a sobre uma superfície plana e estável. Se usar um cabo de disparo remoto opcional, instale-o na câmara. Se não usar um cabo de disparo remoto, escolha **Ligado** para definição personalizada d9 (**Modo de atraso da exposição**, pág. 302) para evitar o efeito turvo quando o botão de disparo do obturador da câmara é premido.

## 2 Seleccionar o modo de exposição M.

Prima o botão **MODE** e rode o disco de controlo principal até **M** ser apresentado no visor e no painel de controlo.

Botão MODE

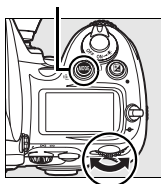

Disco de controlo principal

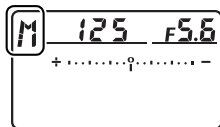

## 3 Seleccionar a velocidade do obturador.

Enquanto os exposímetros estiverem activos, rode o disco de comando principal até "b u l b" ser exibido no indicador da velocidade do obturador. O ecrã da exposição analógico electrónico não aparece quando estiver seleccionado "b u l b".

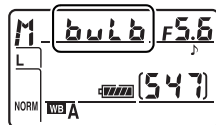

---

## 4 Prima completamente o botão de disparo do obturador.

Prima o botão de disparo do obturador da câmara ou o cabo de disparo remoto até ao fim. O obturador permanecerá aberto enquanto o botão de disparo do obturador for prima.

---

## 5 Liberte o botão de disparo do obturador.

Retire o dedo do botão de disparo do obturador para gravar a fotografia.



Duração da exposição: 35 s  
Abertura: f/25

### Exposições longas

A Nikon recomenda a utilização de uma bateria EN-EL3e completamente carregada ou de um adaptador CA EH-5a ou EH-5 opcional para evitar que a câmara se desligue enquanto o obturador está aberto. Note que poderão surgir ruído e distorção em exposições prolongadas; antes de disparar, seleccione **Ligada** para a opção **Red. ruído na exposição longa** no menu de disparo (pág. 277).

# Bloqueio de exposição automática (AE)

Utilize o bloqueio de exposição automática para corrigir o enquadramento das fotografias após a medição da exposição.

## 1 Seleccionar a medição central ponderada ou localizada (pág. 112).

A medição matricial não produzirá os resultados pretendidos com o bloqueio de exposição automática. Se utilizar a medição central ponderada, seleccione o ponto de focagem central com o multisselector (pág. 76).

### Selector de medição

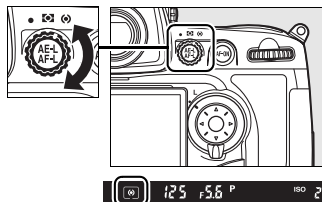

## 2 Bloquear a exposição.

Posicione o motivo no ponto de focagem seleccionado e prima ligeiramente o botão de disparo do obturador. Com o botão de disparo do obturador ligeiramente premido e o motivo posicionado no ponto de focagem, prima o botão **AE-L/AF-L** para bloquear a exposição (e a focagem, excepto no modo de focagem manual). Confirmar se o indicador de focagem (●) é apresentado no visor.

Enquanto o bloqueio de exposição estiver activado, será apresentado o indicador de **AE-L** no visor.

### Botão de disparo do obturador

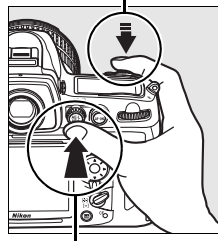

### Botão AE-L/AF-L





### 3 Corrigir o enquadramento da fotografia.

Mantendo o botão **AE-L/AF-L** premido, corrija o enquadramento da fotografia e dispare.



#### Área medida

Em medição pontual, a exposição será definida no valor medido num círculo de 4 mm com centro no ponto de focagem seleccionado. Em medição central ponderada, a exposição será definida no valor medido no centro do visor (a área padrão para a medição central ponderada é um círculo de 12 mm no centro do visor).

#### Ajustar a velocidade do obturador e a abertura

Enquanto o bloqueio de exposição estiver activado, é possível alterar as seguintes definições sem alterar o valor medido para a exposição:

Modo de exposição	Definições
P	Velocidade do obturador e abertura (programa flexível; pág. 117)
S	Velocidade do obturador
A	Abertura

Os novos valores podem ser confirmados no visor e no painel de controlo. Tenha em atenção que não é possível alterar o método de medição enquanto o bloqueio de exposição estiver activado (as alterações efectuadas à medição são aplicadas quando o bloqueio é desactivado).

#### Consulte também

Se a opção **Ligado** for seleccionada na Definição personalizada c1 (**AE-L botão disp. obturador**, pág. 296), a exposição será bloqueada quando o botão de disparo do obturador for ligeiramente premido. Para obter informações sobre como alterar a função do botão **AE-L/AF-L**, consulte a Definição personalizada f7 (**Comando AE-L/AF-L**, pág. 325).

# Compensação da exposição

A compensação da exposição é utilizada para alterar o valor de exposição sugerido pela câmara, tornando as fotografias mais claras ou mais escuras. É mais eficaz quando utilizada com a medição central ponderada ou localizada (consulte a página 112).

No modo de exposição *M*, apenas as informações de exposição apresentadas no ecrã de exposição analógico electrónico são afectadas; a velocidade do obturador e a abertura não são alteradas.

Para seleccionar um valor para a compensação da exposição, prima o botão  e rode o disco de controlo principal até o valor pretendido ser apresentado no painel de controlo ou no visor.

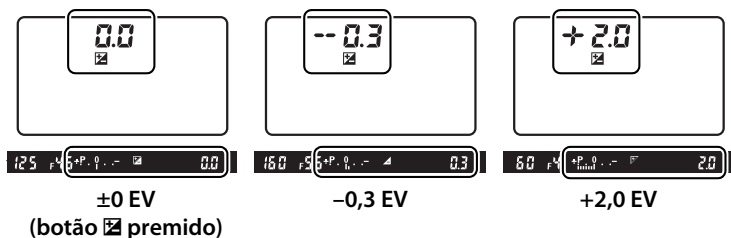
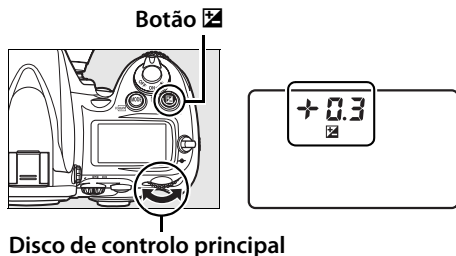

É possível definir a compensação da exposição com valores entre  $-5$  EV (exposição insuficiente) e  $+5$  EV (exposição excessiva) em incrementos de  $1/3$  EV. De um modo geral, seleccione valores positivos para tornar o motivo mais claro e valores negativos para tornar o motivo mais escuro.



-1 EV



Sem compensação  
da exposição



+1 EV

Em valores diferentes de  $\pm 0$ , o 0 no centro do ecrã da exposição analógico electrónico pisca e é apresentado um ícone  no painel de controlo e visor.

É possível restaurar a exposição normal definindo a compensação da exposição como  $\pm 0$ . A compensação da exposição não é restaurada quando a câmara é desligada.

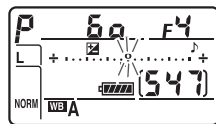

### **Consulte também**

Para obter informações sobre como seleccionar o tamanho dos incrementos disponíveis para a compensação da exposição, consulte a Definição personalizada b3 (**Comp exp/Reg prc**, pág. 292). Para obter informações sobre como ajustar a compensação da exposição sem premir o botão , consulte a Definição personalizada b4 (**Compens. exposição fácil**, pág. 293).

# Bracketing

A câmara oferece três tipos de bracketing: bracketing de exposição, bracketing de flash e bracketing de balanço de brancos. No *bracketing de exposição* (pág. 131), a câmara varia a compensação da exposição a cada disparo, enquanto no *bracketing de flash* (pág. 131), o nível de flash é variado a cada disparo (no i-TTL e, no caso das unidades de flash opcionais SB-900 e SB-800, apenas os modos de controlo de flash de abertura automática; consulte as páginas 377–380). A cada disparo do obturador, é produzida apenas uma fotografia, o que significa que são necessários vários disparos para concluir a sequência de bracketing. O bracketing de exposição e de flash é recomendado em situações em que é difícil definir a exposição e em que não há tempo suficiente para verificar os resultados e ajustar as definições a cada disparo.



No *bracketing de balanço de brancos* (pág. 135), a câmara cria várias imagens de cada vez que o obturador é disparado, cada uma com um ajuste de balanço de brancos diferente. Só é necessário um disparo para concluir a sequência de bracketing. O bracketing de balanço de brancos é recomendado para fotografar sob iluminação mista ou para experimentar diferentes definições de balanço de brancos.

## Consulte também

Com as predefinições, a câmara varia a exposição e o nível de flash. A Definição personalizada e5 (**Definir bracketing auto.**, pág. 315) é utilizada para seleccionar o tipo de bracketing efectuado.

As alterações das definições de bracketing podem ser efectuadas utilizando o botão **Fn** (predefinição, consulte a Definição personalizada f5, **Atrib. acção botão FUNC.**, pág. 320), o botão de pré-visualização da profundidade de campo (Definição personalizada f6, **Atribuir botão pré-visual.**), pág. 324) ou o botão **AE-L/AF-L** (Definição personalizada f7, **Comando AE-L/AF-L**, pág. 325). Tenha em atenção que algumas opções de atribuição de botões não podem ser conjugadas com opções "+discos". A explicação seguinte pressupõe que o bracketing está atribuído ao botão **Fn**.

## Bracketing de exposição e de flash

### 1 Seleccionar o bracketing de exposição ou flash.

Selecione o tipo de bracketing a efectuar através da Definição personalizada e5 **Definir bracketing auto.** (pág. 315).

Escolha **AE & flash** para variar a exposição e o nível de flash (predefinição), **Só AE** para variar apenas a exposição ou **Só flash** para variar apenas o nível de flash.

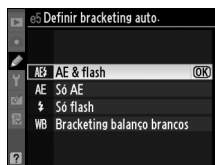

### 2 Seleccionar o número de disparos.

Premindo o botão **Fn**, rode o disco de controlo principal para seleccionar o número de disparos da sequência de bracketing. O número de disparos é apresentado no painel de controlo.

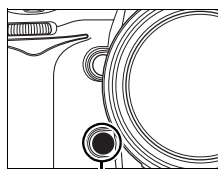

Botão Fn

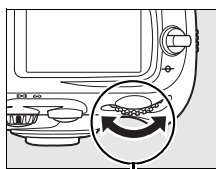

Disco de controlo principal

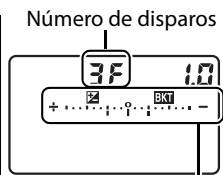

Painel de controlo

Indicador do bracketing de exposição e de flash

Com definições diferentes de zero, o ícone **BKT** e o indicador de bracketing de exposição e de flash serão apresentados no painel de controlo e o ícone  piscará no visor.



### 3 Seleccionar o incremento de exposição.

Premindo o botão **Fn**, rode o disco de controlo secundário para seleccionar o incremento da exposição.

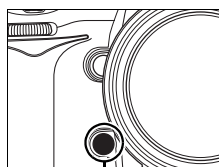

Botão Fn

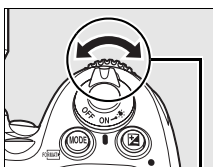

Disco de controlo secundário

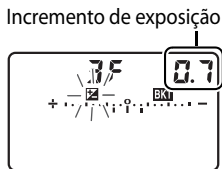

Incremento de exposição

Panel de controlo secundário

Com as predefinições, é possível seleccionar o tamanho do incremento entre  $\frac{1}{3}$ ,  $\frac{2}{3}$  e 1 EV. Os programas de bracketing com incremento de  $\frac{1}{3}$  EV são descritos em baixo.

Ecrã do painel de controlo	N.º de fotografias	Ordem do bracketing (EVs)
0F 0.3 + ..... 0 ..... -	0	0
+ 3F 0.3 + ..... i ..... -	3	+0,3/0/+0,7
-- 3F 0.3 + ..... i ..... -	3	-0,3/-0,7/0
+ 2F 0.3 + ..... i ..... -	2	0/+0,3
-- 2F 0.3 + ..... i ..... -	2	0/-0,3
3F 0.3 + ..... i ..... -	3	0/-0,3/+0,3
5F 0.3 + ..... i ..... -	5	0/-0,7/-0,3/+0,3/+0,7
7F 0.3 + ..... i ..... -	7	0/-1,0/-0,7/-0,3/+0,3/+0,7/+1,0
9F 0.3 + ..... i ..... -	9	0/-1,3/-1,0/-0,7/-0,3/+0,3/+0,7/+1,0/+1,3

#### Consulte também

Para obter informações sobre como seleccionar o tamanho do incremento da exposição, consulte a Definição personalizada b2 (**Passos EV p/contr. expos.** pág. 292). Para obter informações sobre como seleccionar a ordem pela qual o bracketing é efectuado, consulte a Definição personalizada e7 (**Ordem do bracketing**, pág. 317).

## 4 Enquadrar a fotografia, focar e disparar.



A câmara varia a exposição e/ou o nível de flash a cada disparo de acordo com o programa de bracketing seleccionado. As modificações da exposição são adicionadas àquelas efectuadas através da compensação da exposição (consulte a página 128), permitindo obter valores de compensação da exposição superiores a 5 EV.

Enquanto o bracketing estiver activado, será apresentado um indicador de progressão do bracketing no painel de controlo. Após cada disparo, desaparecerá um segmento do indicador.

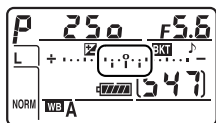

N.º de fotografias: 3  
Incremento: 0,7

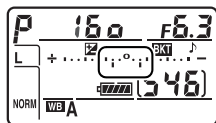

Apresentar após a  
primeira fotografia

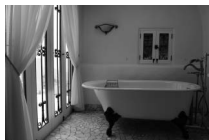

Incremento de  
exposição:  
0 EV

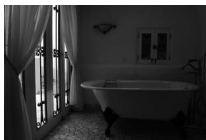

Incremento de  
exposição:  
-1 EV

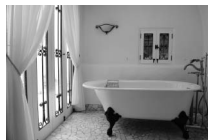

Incremento de  
exposição:  
+1 EV

## ■ **Cancelar o bracketing**

Para cancelar o bracketing, prima o botão **Fn** e rode o disco de controlo principal até o número de disparos da sequência de bracketing ser zero (0F) e  deixar de ser apresentado no painel de controlo na parte superior da câmara. O último programa utilizado será restaurado da próxima vez que o bracketing for activado. Também é possível cancelar o bracketing executando um restauro de dois botões (pág. 196), embora, neste caso, o programa de bracketing não seja restaurado da próxima vez que o bracketing for activado.

## **Bracketing de exposição e de flash**

Nos modos de imagem-a-imagem e temporizador automático, será tirada apenas uma fotografia de cada vez que o botão de disparo do obturador for premido. Nos modos contínuo a baixa velocidade e contínuo a alta velocidade, haverá uma pausa no disparo depois de ser tirado o número de fotografias especificado no programa de bracketing. O disparo será retomado quando o botão de disparo do obturador for pressionado.



Se o cartão de memória ficar cheio antes de serem tiradas todas as fotografias da sequência, o disparo poderá ser retomado a partir da fotografia seguinte depois do cartão de memória ser substituído ou de serem eliminadas fotografias para disponibilizar espaço no cartão de memória. Se a câmara for desligada antes de serem tiradas todas as fotografias da sequência, o bracketing será retomado a partir da fotografia seguinte da sequência quando a câmara for ligada.

## **Bracketing de exposição**

A câmara modifica a exposição variando a velocidade do obturador e a abertura (automático programado), a abertura (automático com prioridade ao obturador) ou a velocidade do obturador (automático com prioridade à abertura e modo de exposição manual). Quando a opção **Ligado** estiver seleccionada em **Defis. sensibilidade ISO > Controlo auto sensibilidade** no menu de disparo, a câmara variará automaticamente a sensibilidade ISO para obter a exposição ideal quando os limites do sistema de exposição da câmara forem excedidos.

É possível utilizar a Definição personalizada e6 (**Bracketing auto (modo M)**, pág. 316) para alterar a forma como a câmara efectua o bracketing de exposição e de flash no modo de exposição manual. O bracketing pode ser efectuado variando o nível de flash em conjunto com a velocidade do obturador e/ou a abertura ou variando apenas o nível de flash.



## ■ Bracketing de balanço de brancos

### 1 Seleccionar o bracketing de balanço de brancos.

Seleccionar **Bracketing balanço brancos** na Definição personalizada e5 **Definir bracketing auto.** (pág. 315).

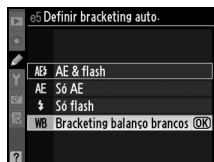

### 2 Seleccionar o número de disparos.

Premindo o botão **Fn**, rode o disco de controlo principal para seleccionar o número de disparos da sequência de bracketing. O número de disparos é apresentado no painel de controlo.

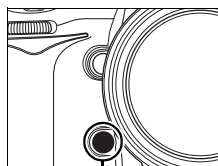

Botão Fn

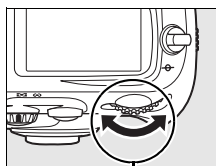

Disco de controlo principal

Número de disparos

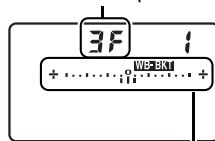

Painel de controlo

Indicador do bracketing de balanço de brancos

Com definições diferentes de zero, o ícone **WB-BKT** e o indicador do bracketing de balanço de brancos serão apresentados no painel de controlo.

### 3 Seleccionar o incremento de balanço de brancos.

Premindo o botão **Fn**, rode o disco de controlo secundário para seleccionar o ajuste de balanço de brancos. Cada incremento é equivalente a cerca de 5 mireds.

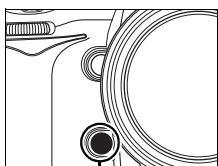

Botão Fn

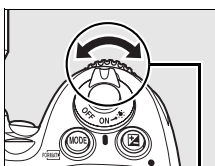

Disco de controlo secundário

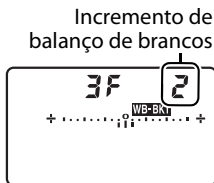

Painel de controlo

Escolha entre incrementos de 1 (5 mireds), 2 (10 mireds) ou 3 (15 mireds). Valores **B** mais elevados correspondem a quantidades maiores de azul, valores **A** mais elevados correspondem a quantidades maiores de âmbar (pág. 144). Os programas de bracketing com incremento de 1 são descritos em baixo.

Ecrã do painel de controlo	N.º de fotografias	Incremento de balanço de brancos	Ordem do bracketing (EVs)
0F 1 +.....°.....+	0	1	0
b3F 1 +.....iii.....+	3	1 B	1 B / 0 / 2 B
A3F 1 +.....iii.....+	3	1 A	1 A / 2 A / 0
b2F 1 +.....ii.....+	2	1 B	0 / 1 B
A2F 1 +.....ii.....+	2	1 A	0 / 1 A
3F 1 +.....iii.....+	3	1 A, 1 B	0 / 1 A / 1 B
5F 1 +.....iiii.....+	5	1 A, 1 B	0 / 2 A / 1 A / 1 B / 2 B
7F 1 +.....iiii.....+	7	1 A, 1 B	0 / 3 A / 2 A / 1 A / 1 B / 2 B / 3 B
9F 1 +.....iiii.....+	9	1 A, 1 B	0 / 4 A / 3 A / 2 A / 1 A / 1 B / 2 B / 3 B / 4 B

#### Consulte também

Consulte a página 145 para obter uma definição de "mired".

## 4 Enquadrar a fotografia, focar e disparar.



Cada fotografia será processada para criar o número de cópias especificado no programa de bracketing e cada cópia terá um balanço de brancos diferente. As modificações do balanço de brancos são adicionadas ao ajuste de balanço de brancos efectuado através do ajuste de precisão do balanço de brancos.

Se o número de disparos no programa de bracketing for superior ao número de exposições restantes, os ecrãs de contagem de exposições no painel de controlo e no visor piscarão e o disparo do obturador será desactivado. O disparo poderá começar quando for introduzido um novo cartão de memória.

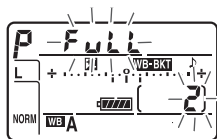

## ■ ■ **Cancelar o bracketing**

Para cancelar o bracketing, prima o botão **Fn** e rode o disco de controlo principal até o número de disparos da sequência de bracketing ser zero (**0**) e **WB/BKT** deixar de ser apresentado no painel de controlo. O último programa utilizado será restaurado da próxima vez que o bracketing for activado. Também é possível cancelar o bracketing executando um restauro de dois botões (pág. 196), embora, neste caso, o programa de bracketing não seja restaurado da próxima vez que o bracketing for activado.



## ✎ **Bracketing de balanço de brancos**

O bracketing de balanço de brancos não está disponível com a qualidade de imagem NEF (RAW). Se seleccionar **NEF (RAW)**, **NEF (RAW) + JPEG fine**, **NEF (RAW) + JPEG normal** ou **NEF (RAW) + JPEG basic**, o bracketing de balanço de brancos será cancelado.

O bracketing de balanço de brancos só afecta a temperatura de cor (o eixo âmbar-azul no ecrã de ajuste de precisão de balanço de brancos, pág. 143). Não são efectuados ajustes no eixo verde-magenta.

No modo de temporizador automático (pág. 102), será criado o número de cópias especificado no programa de balanço de brancos de cada vez que o obturador for disparado.

Se a câmara for desligada enquanto a luz de acesso do cartão de memória estiver acesa, a câmara só se desligará depois de serem gravadas todas as fotografias da sequência.



# Balanço de brancos

– *Manter as cores reais*



A cor da luz reflectida num objecto varia consoante a cor da fonte de luz. O cérebro humano tem a capacidade de se adaptar a alterações da cor da fonte de luz, sendo que, por conseguinte, um objecto branco parecerá branco quer seja visto à sombra, sob luz solar directa ou sob iluminação incandescente. Ao contrário da película utilizada em câmaras de película, as câmaras digitais conseguem reproduzir este ajuste processando as imagens de acordo com a cor da respectiva fonte de luz. Este processo é denominado "balanço de brancos". Este capítulo abrange as definições de balanço de brancos.







<b>Opções de balanço de brancos.....</b>	<b>pág. 140</b>
<b>Ajuste de precisão do balanço de brancos.....</b>	<b>pág. 143</b>
<b>Escolher uma temperatura de cor.....</b>	<b>pág. 147</b>
<b>Predefinição manual.....</b>	<b>pág. 148</b>

# Opções de balanço de brancos

Para uma coloração natural, seleccione uma definição de balanço de brancos que corresponda à fonte de luz antes de disparar. Estão disponíveis as seguintes opções:

Opção	Temp. de cor (K)	Descrição
<b>AUTO Automático</b> (predefinição)	3 500– 8 000*	O balanço de brancos é ajustado automaticamente utilizando a temperatura de cor medida pelo sensor de imagem e pelo sensor RGB de 1 005 segmentos. Para obter melhores resultados, utilize objectivas tipo G ou D. Se for utilizado o flash incorporado ou um flash opcional, o balanço de brancos reflecte as condições verificadas quando o flash é disparado.
 <b>Incandescente</b>	3 000*	Utilizar sob iluminação incandescente.
 <b>Fluorescente</b>		Utilize com os seguintes sete tipos de fonte de luz:
<b>Lâmpadas de vapor de sódio</b>	2 700*	Utilizar sob iluminação de vapor de sódio (utilizada em recintos desportivos).
<b>Fluorescente branco quente</b>	3 000*	Utilizar sob luzes fluorescentes brancas quentes.
<b>Fluorescente branco</b>	3 700*	Utilizar sob luzes fluorescentes brancas.
<b>Fluorescente branco frio</b>	4 200*	Utilizar sob luzes fluorescentes brancas frias.
<b>Fluorescente branco de dia</b>	5 000*	Utilizar sob luzes fluorescentes brancas de dia.
<b>Fluorescente luz do dia</b>	6 500*	Utilizar sob luzes fluorescentes de dia.
<b>Vapor mercúrio temp.cor alta</b>	7 200*	Utilizar sob fontes de luz com uma temperatura de cor elevada (por ex., lâmpadas de vapor de mercúrio).
 <b>Luz solar directa</b>	5 200*	Utilizar com motivos iluminados pela luz directa do sol.

Opção	Temp. de cor (K)	Descrição
 <b>Flash</b>	5 400*	Utilizar com o flash incorporado ou opcional.
 <b>Nublado</b>	6 000*	Utilizar à luz do dia em condições de céu nublado.
 <b>Sombra</b>	8 000*	Utilizar à luz do dia com motivos à sombra.
 <b>Escolher temperatura de cor</b>	2 500–10 000	Seleccionar a temperatura de cor na lista de valores (pág. 147).
<b>PRE Predefinição manual</b>	—	Utilizar um motivo, fonte de luz ou fotografia existente como referência para o balanço de brancos (pág. 148).

\* Todos os valores são aproximados. Ajuste de precisão definido como 0.

O balanço de brancos automático é recomendado com a maioria das fontes de luz. Se não for possível obter os resultados pretendidos com o balanço de brancos automático, seleccione uma opção na lista em cima ou utilize o balanço de brancos predefinido.



É possível seleccionar o balanço de brancos premindo o botão **WB** e rodando o disco de controlo principal até a definição pretendida ser apresentada no painel de controlo.

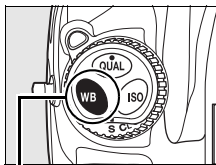

Botão WB

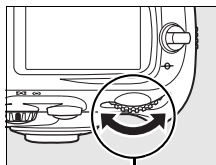

Disco de controlo principal

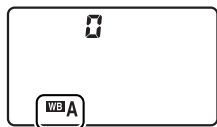

Painel de controlo

### **Menu de balanço de brancos**

O balanço de brancos também pode ser ajustado através da opção **Balanço de brancos** no menu de disparo (pág. 268).

### **(Fluorescente)**

Se seleccionar  (fluorescente) com o botão **WB** e o disco de controlo principal, será seleccionado o tipo de iluminação seleccionado na opção **Fluorescente** do menu de balanço de brancos (pág. 268).

## **Iluminação de flash de estúdio**

O balanço de brancos automático pode não produzir os resultados pretendidos com unidades de flash de estúdio de grandes dimensões. Selecciona uma temperatura de cor, utilize o balanço de brancos predefinido ou defina o balanço de brancos como **Flash** e utilize o ajuste de precisão para ajustar o balanço de brancos.

## **Temperatura de cor**

A cor percebida de uma fonte de luz varia consoante o observador, entre outras condições. A temperatura de cor é uma medição objectiva da cor de uma fonte de luz, definida em referência à temperatura à qual o objecto teria de ser aquecido para radiar luz no mesmo comprimento de onda. As fontes de luz com uma temperatura de cor de aproximadamente 5 000–5 500 K parecem brancas, as fontes de luz com uma temperatura de cor inferior, tais como lâmpadas de luz incandescente, parecem ligeiramente amarelas ou vermelhas. As fontes de luz com uma temperatura de cor superior parecem azuladas.

## **Consulte também**

 Quando a opção **Bracketing balanço brancos** está seleccionada na Definição personalizada e5 (**Definir bracketing auto.**, pág. 315), a câmara cria várias imagens de cada vez que o obturador é disparado. O balanço de brancos será modificado a cada imagem, fazendo o "bracketing" do valor seleccionado actualmente para o balanço de brancos. Consulte a página 130 para obter mais informações.



# Ajuste de precisão do balanço de brancos

O balanço de brancos pode ser ajustado com precisão para compensar variações na cor da fonte de luz ou para introduzir intencionalmente uma tonalidade de cor numa imagem. O balanço de brancos é ajustado com precisão utilizando a opção **Balanço de brancos** no menu de disparo ou premindo o botão **WB** e rodando o disco de controlo secundário.

## Menu de balanço de brancos

### 1 Seleccionar uma opção de balanço de brancos.

Selecione **Balanço de brancos** no menu de disparo (pág. 268) e, em seguida, marque uma opção de balanço de brancos e



prima ►. Se for seleccionada uma opção diferente de **Fluorescente**, **Escolher temperatura de cor** ou **Predefinição manual**, avance para o Passo 2. Se seleccionar **Fluorescente**, marque um tipo de iluminação e prima ►. Se seleccionar **Escolher temperatura de cor**, marque uma temperatura de cor e prima ►. Se seleccionar **Predefinição manual**, escolha uma predefinição da forma descrita na página 156 antes de continuar.



## 2 Ajustar com precisão o balanço de brancos.

Utilize o multisselector para ajustar com precisão o balanço de brancos. É possível ajustar o balanço de brancos com precisão no eixo âmbar (A)–azul (B) e no eixo verde (G)–magenta (M). O eixo horizontal (âmbar-azul) corresponde à temperatura de cor, com cada incremento equivalente a cerca de 5 mireds. O eixo vertical (verde-magenta) produz efeitos semelhantes aos filtros de compensação de cor (CC) correspondentes.

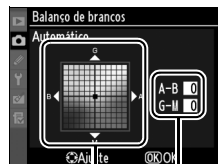

Coordenada Ajuste

Aumentar o verde



Aumentar o magenta

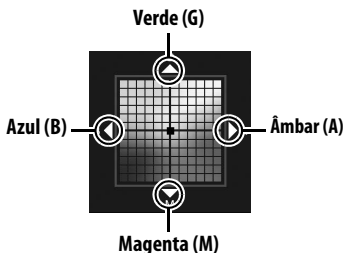

Aumentar o âmbar

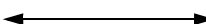

Aumentar o azul

## 3 Premir **OK**.

Prima **OK** para guardar as definições e voltar ao menu de disparo. Se o balanço de brancos tiver sido ajustado com precisão no eixo A-B, o ícone **◀▶** será apresentado no painel de controlo.

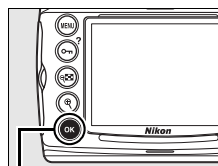

Botão **OK**

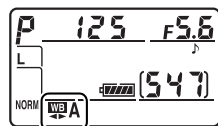

## **Ajuste de precisão do balanço de brancos**

As cores dos eixos de ajuste de precisão são relativos, e não absolutos. Por exemplo, se mover o cursor para **B** (azul) quando estiver seleccionada uma definição "quente" como  (incandescente) no balanço de brancos, serão produzidas fotografias ligeiramente mais "frias", mas isso não as tornará propriamente azuis.

## **"Mired"**

Qualquer alteração da temperatura de cor produz uma diferença maior da cor em temperaturas de cor baixas do que produziria em temperaturas de cor elevadas. Por exemplo, uma mudança de 1 000 K produz uma alteração de cor muito maior a 3 000 K do que a 6 000 K. O mired, calculado multiplicando o inverso da temperatura de cor por  $10^6$ , é uma medida de temperatura de cor que toma em consideração essa variação e, como tal, é a unidade utilizada nos filtros de compensação de temperatura de cor. Por ex.:

- 4 000 K–3 000 K (diferença de 1 000 K)=83 mireds
- 7 000 K–6 000 K (diferença de 1 000 K)=24 mireds

## ■ Botão WB

Com definições diferentes de **K** (**Escolher temperatura de cor**) e **PRE** (**Predefinição manual**), é possível utilizar o botão **WB** para ajustar com precisão o balanço de brancos no eixo âmbar (A)–azul (B) (pág. 144; para ajustar com precisão o balanço de brancos quando **K** ou **PRE** está seleccionado, utilize o menu de disparo, conforme descrito na página 144). Estão disponíveis seis definições em ambas as direcções, cada incremento é equivalente a cerca de 5 mireds (pág. 145). Prima o botão **WB** e rode o disco de controlo secundário até o valor pretendido ser apresentado no painel de controlo. Ao rodar o disco de controlo secundário para a esquerda, a quantidade de âmbar (A) aumenta. Ao rodar o disco de controlo secundário para a direita, a quantidade de azul (B) aumenta. Com definições diferentes de 0, o ícone ◀▶ é apresentado no painel de controlo.

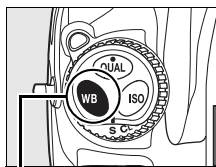

Botão **WB**

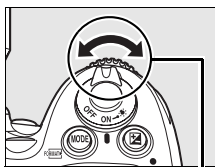

Disco de controlo secundário

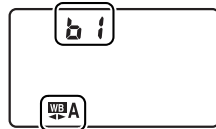

Painel de controlo

# Escolher uma temperatura de cor

Quando a opção **K** (**Escolher temperatura de cor**) é seleccionada para o balanço de brancos, é possível seleccionar a temperatura de cor premindo o botão **WB** e rodando o disco de controlo secundário. A temperatura de cor é apresentada no painel de controlo:

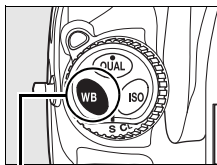

Botão WB

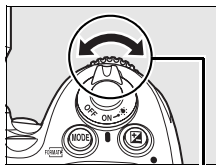

Disco de controlo secundário



Painel de controlo

## **✓** Escolher temperatura de cor

Tenha em atenção que os resultados pretendidos não serão obtidos com flash nem com iluminação fluorescente. Selecciona **⚡ (Flash)** ou **☀️ (Fluorescente)** para estas fontes de luz. Com outras fontes de luz, tire uma fotografia de teste para determinar se o valor seleccionado é adequado.

## **✏️** Menu de balanço de brancos

A temperatura de cor também pode ser seleccionada no menu de balanço de brancos. Tenha em atenção que, ao seleccionar a temperatura de cor com o botão **WB** e o disco de controlo secundário, o valor seleccionado no menu de balanço de brancos é substituído.



# Predefinição manual

A predefinição manual é utilizada para gravar e reutilizar definições personalizadas de balanço de brancos para fotografar sob iluminação mista ou para compensar fontes de luz com um matiz acentuado. Estão disponíveis dois métodos para definir o balanço de brancos predefinido:

<b>Método</b>	<b>Descrição</b>
<b>Medição directa</b>	É colocado um objecto branco ou cinzento neutro sob a iluminação que será utilizada na fotografia final e o balanço de brancos é medido pela câmara (pág. 150).
<b>Cópia a partir de uma fotografia existente</b>	O balanço de brancos é copiado a partir de outra imagem no cartão de memória (pág. 154).

A câmara pode memorizar até cinco valores de balanço de brancos predefinidos nas predefinições d-0 a d-4. É possível acrescentar um comentário descritivo a qualquer predefinição de balanço de brancos (pág. 158).

#### **d-0**

Memoriza o último valor medido para o balanço de brancos (pág. 150). Esta predefinição é substituída quando for medido um novo valor.



#### **d-1 a d-4**

Memorizar valores copiados de d-0 (pág. 153).

Memorizar valores copiados de imagens no cartão de memória (pág. 154).

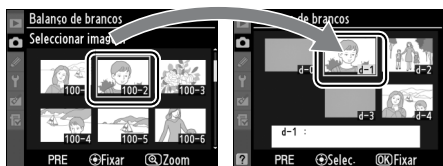

### **Predefinições de balanço de brancos**

As alterações das predefinições de balanço de brancos aplicam-se a todos os bancos do menu de disparo (pág. 269). Se o utilizador tentar alterar uma predefinição de balanço de brancos criada noutra banco do menu de disparo, será apresentado um diálogo de confirmação (não é apresentado aviso para a predefinição d-0).

## ■ Medir um valor para o balanço de brancos

### 1 Iluminar um objecto de referência.

Coloque um objecto branco ou cinzento neutro sob a iluminação que será utilizada na fotografia final. Em estúdio, é possível utilizar um cartão cinzento padrão como objecto de referência. Tenha em atenção que a exposição é automaticamente aumentada em 1 EV ao medir o balanço de brancos; no modo de exposição *M*, ajuste a exposição para que o ecrã de exposição analógico electrónico apresente  $\pm 0$  (pág. 123).

### 2 Definir o balanço de brancos como PRE (Predefinição manual).

Prima o botão **WB** e rode o disco de controlo principal até **PRE** ser apresentado no visor e no painel de controlo.

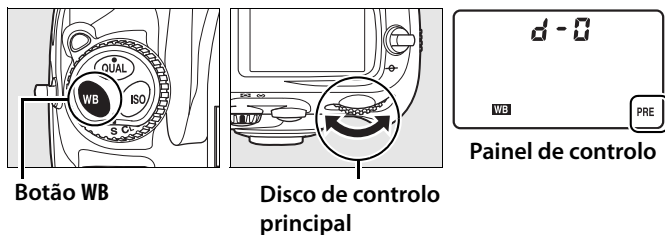



### 3 Seleccionar o modo de medição directa.

Solte por instantes o botão **WB** e, em seguida, prima o botão até que o ícone **PRE** seja apresentado a piscar no painel de controlo e no visor. Será também apresentado **PrE** a piscar no painel de controlo e no visor. Na predefinição, o visor piscará durante cerca de seis segundos.

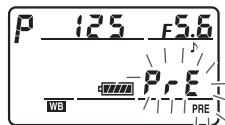

Panel de controlo



Visor

### 4 Medir o balanço de brancos.

Antes de os indicadores pararem de piscar, enquadre o objecto de referência de forma a preencher o visor e prima completamente o botão de disparo do obturador. A câmara medirá um valor para o balanço de brancos, que será memorizado na predefinição d-0. Não será gravada nenhuma fotografia; o balanço de brancos pode ser medido com precisão mesmo quando a câmara não está focada.



### 5 Verificar os resultados.

Se a câmara conseguir medir um valor para o balanço de brancos, **Good** será apresentado a piscar no painel de controlo, ao passo que o visor apresentará **Good** a piscar. Na predefinição, o visor piscará durante cerca de seis segundos.



Panel de controlo



Visor

Se a iluminação for muito clara ou muito escura, a câmara pode não conseguir medir o balanço de brancos. Será apresentado **noūd** a piscar no painel de controlo e no visor (com as predefinições, os ecrãs piscam durante cerca de seis segundos). Prima ligeiramente o botão de disparo do obturador para voltar ao Passo 4 e medir novamente o balanço de brancos.

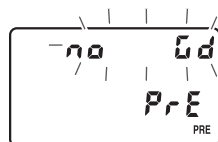

Painel de controlo



Visor

## 6 Seleccionar a predefinição d-0.

Se o novo valor para o balanço de brancos predefinido se destinar a ser utilizado imediatamente, seleccione a predefinição d-0 premindo o botão **WB** e rodando o disco de controlo secundário até d-0 ser apresentado no painel de controlo.

### ✓ Modo de medição directa

Se não forem executadas quaisquer operações enquanto as apresentações estiverem a piscar, o modo de medição directa terminará no tempo seleccionado pela definição personalizada c4 (**Atrasar expos. automat.**, pág. 296). A predefinição é de seis segundos.

### ✎ Predefinição d-0

O novo valor para o balanço de brancos será memorizado na predefinição d-0, substituindo automaticamente o valor anterior desta predefinição (não é apresentado diálogo de confirmação). Será apresentada uma miniatura na lista de balanço de brancos predefinido.



Para utilizar o novo valor para o balanço de brancos, seleccione a predefinição d-0 (se não tiver sido medido nenhum valor para o balanço de brancos antes de seleccionar d-0, o balanço de brancos será definido como uma temperatura de cor de 5 200 K, igual à da opção **Luz solar directa**). O novo valor de balanço de brancos permanecerá na predefinição d-0 até o balanço de brancos ser novamente medido. Se copiar a predefinição d-0 para uma das outras predefinições antes de medir um novo valor para o balanço de brancos, será possível memorizar até cinco valores de balanço de brancos (pág. 153).

## ■ Copiar o balanço de brancos de d-0 para as predefinições d-1 a d-4

Execute os passos seguintes para copiar um valor medido para o balanço de brancos da predefinição d-0 para qualquer uma das outras predefinições (d-1 a d-4).

### 1 Seleccionar PRE (Predefinição manual).

Marque **Predefinição manual** no menu de balanço de brancos (pág. 140) e prima ►.

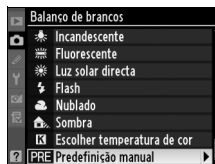

### 2 Seleccionar um destino.

Marque a predefinição de destino (d-1 a d-4) e prima o centro do multisselector.



### 3 Copiar d-0 para a predefinição seleccionada.

Marque Copiar d- e prima OK. Se tiver sido criado um comentário para d-0 (pág. 158), o comentário será copiado para o comentário da predefinição seleccionada.

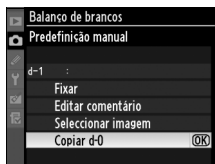

## ■ Copiar o balanço de brancos a partir de uma fotografia (apenas d-1 a d-4)

Execute os passos seguintes para copiar um valor medido para o balanço de brancos de uma fotografia no cartão de memória para uma predefinição seleccionada (apenas d-1 a d-4). Não é possível copiar valores de balanço de brancos existentes para a predefinição d-0.

### 1 Seleccionar PRE (Predefinição manual).

Marque **Predefinição manual** no menu de balanço de brancos (pág. 140) e prima ►.



### 2 Seleccionar um destino.

Marque a predefinição de destino (d-1 a d-4) e prima o centro do multisselector.

WB



### 3 Escolher Seleccionar imagem.

Marque **Seleccionar imagem** e prima ►.

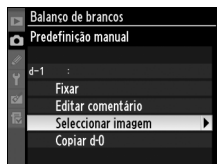

## 4 Marcar uma imagem de origem.

Marque a imagem de origem. Para visualizar a imagem marcada em ecrã completo, prima o botão .



## 5 Copiar o balanço de brancos.

Prima o centro do multisselector para copiar o valor de balanço de brancos da fotografia marcada para a predefinição seleccionada. Se a fotografia marcada tiver um comentário (pág. 335), o comentário será copiado para o comentário da predefinição seleccionada.



WB

### Seleccionar um balanço de brancos predefinido

Prima **▲** para marcar o balanço de brancos predefinido actual (d-0 a d-4) e prima **▶** para seleccionar outra predefinição.

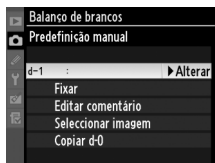

## ■ ■ Seleccionar um balanço de brancos predefinido

Para definir o balanço de brancos com um valor predefinido:

### 1 Seleccionar PRE (Predefinição manual).

Marque **Predefinição manual** no menu de balanço de brancos (pág. 140) e prima ►.

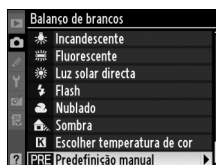

### 2 Seleccionar uma predefinição.

Marque a predefinição pretendida e prima o centro do multisselector. Para seleccionar a predefinição marcada e apresentar o menu de ajuste de precisão (pág. 144) sem concluir o passo seguinte, prima **OK** em vez de premir o centro do multisselector.



### 3 Seleccionar Fixar.

Marque **Fixar** e prima ►. É apresentado o menu de ajuste de precisão do balanço de brancos predefinido seleccionado (pág. 144).

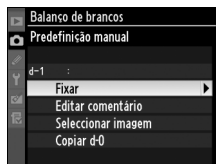

## **Seleccionar um balanço de brancos predefinido: Botão WB**

Com a definição **PRE (Predefinição manual)**, também é possível seleccionar predefinições premindo o botão **WB** e rodando o disco de controlo secundário. A predefinição actual é apresentada no painel de controlo enquanto o botão **WB** é premido.

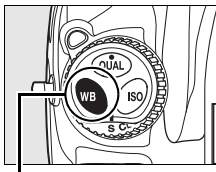

**Botão WB**

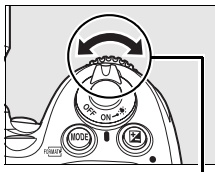

**Disco de controlo secundário**

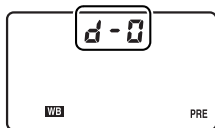

**Painel de controlo secundário**



## ■ Introduzir um comentário

Execute os passos seguintes para introduzir um comentário descritivo com um comprimento máximo de trinta e seis caracteres para uma predefinição de balanço de brancos seleccionada.

### 1 Seleccionar PRE (Predefinição manual).

Marque **Predefinição manual** no menu de balanço de brancos (pág. 140) e prima ►.

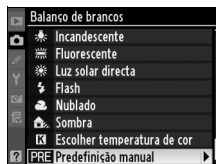

### 2 Seleccionar uma predefinição.

Marque a predefinição pretendida e prima o centro do multisselector.



### 3 Seleccionar Editar comentário.

Marque **Editar comentário** e prima ►.

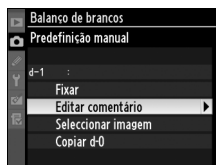

### 4 Editar o comentário.

Edite o comentário da forma descrita na página 270.







# Melhoramento de imagens

Este capítulo descreve como otimizar a nitidez, o contraste, a luminosidade, a saturação e o matiz utilizando os Controlos de imagem, como conservar o detalhe em realces e sombras utilizando o D-Lighting activo e como escolher um espaço de cor.

<b>Controlos de imagem .....</b>	<b>pág. 160</b>
Criar controlos de imagem personalizados .....	pág. 168
<b>D-Lighting activo.....</b>	<b>pág. 179</b>
<b>Espaço de cor .....</b>	<b>pág. 181</b>



# Controlos de imagem

O exclusivo sistema de Controlo de imagem da Nikon permite a partilha de definições de processamento de imagens entre dispositivos e software compatíveis. Escolha entre os Controlos de imagem incluídos na câmara para ajustar instantaneamente as definições de processamento de imagem, ou efectue ajustes individuais de nitidez, contraste, luminosidade, saturação e matiz. É possível guardar estas definições com outros nomes como Controlos de imagem personalizados para utilizar ou editar quando pretendido. Também é possível guardar os Controlos de imagem personalizados no cartão de memória para utilização com software compatível, bem como carregar para a câmara Controlos de imagem criados através de software. Qualquer conjunto de Controlos de imagem produzirá praticamente os mesmos resultados em todas as câmaras que suportem o sistema de Controlo de imagem da Nikon.



## ■ Utilizar Controlos de imagem

É possível utilizar os Controlos de imagem da forma descrita em baixo.

- **Selecionar Controlos de imagem da Nikon** (pág. 162): Seleccionar um Controlo de imagem da Nikon existente.
- **Modificar Controlos de imagem existentes** (pág. 164): Modificar um Controlo de imagem existente para criar uma combinação de nitidez, contraste, luminosidade, saturação e matiz para uma cena ou efeito específicos.
- **Criar Controlos de imagem personalizados** (pág. 168): Armazenar Controlos de imagem modificados com nomes exclusivos e reutilizar ou editar os mesmos consoante pretendido.
- **Partilhar Controlos de imagem personalizados** (pág. 172): É possível guardar os Controlos de imagem personalizados criados com a câmara no cartão de memória para utilização com o ViewNX (incluído) ou outro software compatível, bem como carregar para a câmara Controlos de imagem personalizados criados através de software.
- **Gerir Controlos de imagem personalizados** (pág. 175): Alterar o nome ou eliminar Controlos de imagem personalizados.







## ✍ Controlos de imagem da Nikon versus Controlos de imagem personalizados

Os Controlos de imagem fornecidos pela Nikon são designados por *Controlos de imagem da Nikon*. Para além dos Controlos de imagem da Nikon fornecidos com a câmara, estão disponíveis *Controlos de imagem opcionais* para transferência a partir dos sítios Web da Nikon. Os *Controlos de imagem personalizados* são criados através da modificação de Controlos de imagem da Nikon. Os Controlos de imagem da Nikon e os Controlos de imagem personalizados podem ser partilhados entre dispositivos e software compatíveis.

# Seleccionar Controlos de imagem da Nikon

A câmara disponibiliza quatro Controlos de imagem da Nikon predefinidos. Seleccione um Controlo de imagem de acordo com o motivo ou o tipo de cena.

Opção	Descrição
 <b>Standard</b>	Processamento padrão para resultados equilibrados. Recomendado para a maioria das situações.
 <b>Neutro</b>	Processamento mínimo para resultados naturais. Seleccione para fotografias que serão depois consideravelmente processadas ou retocadas.
 <b>Vivo</b>	As imagens são melhoradas para produzir um efeito vivo de fotoimpressão. Seleccione para fotografias que destaquem as cores primárias.
 <b>Monocromático</b>	Tire fotografias monocromáticas.

## ■ Seleccionar um Controlo de imagem



### 1 Seleccionar Definir Controlo de imagem.

No menu de disparo (pág. 268), marque **Definir Controlo de imagem** e prima ►.



### 2 Seleccionar um Controlo de imagem.





Marque o Controlo de imagem pretendido e prima OK.



## **Grelha de Controlo de imagem**

Ao premir o botão  no Passo 2, é apresentada uma grelha de Controlo de imagem que mostra o contraste e a saturação do Controlo de imagem seleccionado em comparação com os restantes Controlos de imagem (ao seleccionar

**Monocromático**, só é apresentado o contraste).

Para seleccionar outro Controlo de imagem, prima  ou  e, em seguida, prima  para apresentar as opções de Controlo de imagem e prima .



## **Indicador de Controlo de imagem**

O Controlo de imagem actual é apresentado no ecrã de informações de disparo quando o botão  é premido. Picture Controls também pode ser seleccionado no ecrã de informações de disparo (pág. 15).

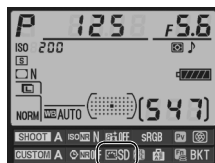

**Indicador de  
Controlo de  
imagem**



# Modificar Controlos de imagem existentes

Os Controlos de imagem da Nikon e os Controlos de imagem personalizados podem ser modificados para se adaptar à cena ou à intenção criativa do utilizador. Selecciona uma combinação de definições equilibrada através da opção **Ajuste rápido** ou efectue ajustes manuais em definições individuais.



## 1 Seleccionar um Controlo de imagem.

Marque o Controlo de imagem pretendido no menu **Definir Controlo de imagem** (pág. 162) e prima ►.



## 2 Ajustar as definições.

Prima ▲ ou ▼ para marcar a definição pretendida e prima ◀ ou ▶ para seleccionar um valor (pág. 165). Repita este passo até que todas as definições tenham sido ajustadas, ou seleccione **Ajuste rápido** para escolher uma combinação predefinida de definições. É possível restaurar as predefinições premindo o botão ☰.



## 3 Premir OK.

### Modificação de Controlos de imagem originais

Os Controlos de imagem que tenham sido modificados a partir das predefinições são assinalados com um asterisco ("\*") no menu **Definir Controlo de imagem**.

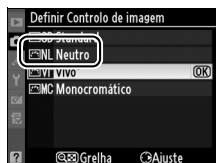

## Definições de Controlo de imagem

Opção	Descrição	
<b>Ajuste rápido</b>	Selecione opções entre <b>-2</b> e <b>+2</b> para aumentar ou exagerar o efeito do Controlo de imagem seleccionado (tenha em atenção que, desta forma, todos os ajustes manuais serão restaurados). Por exemplo, a selecção de valores positivos em <b>Vivo</b> torna as fotografias mais vivas. Não disponível com <b>Neutro</b> , <b>Monocromático</b> ou Controlos de imagem personalizados.	
<b>(todos os Controlos de imagem)</b> Ajustes manuais	<b>Nitidez</b>	Controla a nitidez dos contornos. Selecione <b>A</b> para ajustar automaticamente a nitidez em função do tipo de cena ou selecione valores entre <b>0</b> (sem nitidez) e <b>9</b> (quanto mais alto o valor, maior a nitidez).
	<b>Contraste</b>	Selecione <b>A</b> para ajustar automaticamente o contraste em função do tipo de cena ou selecione valores entre <b>-3</b> e <b>+3</b> (selecione valores mais baixos para evitar que os realces de um motivo de um retrato fiquem "esbatidos" sob luz solar directa, e valores mais altos para preservar o detalhe em paisagens enevoadas e outros motivos com pouco contraste).
	<b>Brilho</b>	Selecione <b>-1</b> para reduzir a luminosidade e <b>+1</b> para aumentar a luminosidade. Não afecta a exposição.
<b>(apenas não monocromático)</b> Ajustes manuais	<b>Saturaçào</b>	Controle a vivacidade das cores. Selecione <b>A</b> para ajustar automaticamente a saturaçào em função do tipo de cena ou selecione valores entre <b>-3</b> e <b>+3</b> (os valores mais baixos reduzem a saturaçào e os mais altos aumentam-na).
	<b>Matiz</b>	Selecione valores negativos (até <b>-3</b> ) para tornar os vermelhos mais púrpura, os azuis mais verdes e os verdes mais amarelos, ou valores positivos (até <b>+3</b> ) para tornar os vermelhos mais laranja, os verdes mais azuis e os azuis mais púrpura.
<b>(apenas monocromático)</b> Ajustes manuais	<b>Efeitos de filtro</b>	Simulam o efeito dos filtros de cor em fotografias monocromáticas. Selecione entre <b>Desligado</b> (predefinição), amarelo, laranja, vermelho e verde (pág. 167).
	<b>Tonalidade</b>	Selecione a tonalidade utilizada em fotografias monocromáticas entre <b>B&amp;W</b> (Preto e branco) (predefinição), <b>Sepia</b> (Sépia), <b>Cyanotype</b> (Cianotipo) (monocromático de tonalidade azul), <b>Red</b> (Vermelho), <b>Yellow</b> (Amarelo), <b>Green</b> (Verde), <b>Blue Green</b> (Verde azulado), <b>Blue</b> (Azul), <b>Purple Blue</b> (Azul púrpura), <b>Red Purple</b> (Púrpura avermelhado) (pág. 167).



## ✓ D-Lighting activo



**Contraste e Brilho** não podem ser ajustados quando o D-Lighting activo (pág. 179) estiver ligado. Qualquer ajuste manual em funcionamento na altura será perdido quando D-Lighting activo estiver ligado.

## ✓ "A" (Automático)

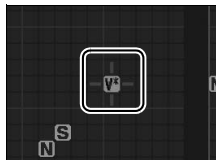
Os resultados do ajuste automático de contraste e saturação variam consoante a exposição e o posicionamento do motivo no enquadramento. Utilize objectivas tipo G ou D para obter melhores resultados. Os ícones dos Controlos de imagem que utilizam o ajuste automático de contraste e saturação são apresentados a verde na grelha de Controlo de imagem, e as linhas são paralelas aos eixos da grelha.



## ✎ Grelha de Controlo de imagem

Ao premir o botão  no Passo 2, é apresentada uma grelha de Controlo de imagem que mostra o contraste e a saturação do Controlo de imagem seleccionado em comparação com os restantes Controlos de imagem (ao seleccionar **Monocromático**, só é apresentado o contraste). Solte o botão  para voltar ao menu de Controlo de imagem.

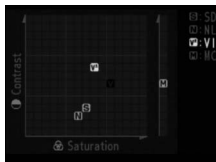

## ✎ Definições anteriores

A linha por baixo da apresentação de valores no menu de definições de Controlo de imagem indica o valor anterior da definição. Utilize-a como referência ao ajustar as definições.





## **Efeitos de filtro (apenas monocromático)**

As opções deste menu simulam o efeito dos filtros de cor em fotografias monocromáticas. Estão disponíveis os seguintes efeitos de filtro:

Opção	Descrição
<b>Y</b> Amarelo	Aumenta o contraste. Pode ser utilizado para reduzir a luminosidade do céu em fotografias de paisagens. O laranja produz mais contraste do que o amarelo e o vermelho produz mais contraste do que o laranja.
<b>O</b> Laranja	
<b>R</b> Vermelho	
<b>G</b> Verde	Suaviza os tons de pele. Pode ser utilizado em retratos.

Tenha em atenção que os efeitos obtidos com **Efeitos de filtro** são mais pronunciados do que os produzidos com filtros de vidro físicos.

## **Tonalidade (apenas monocromático)**

Ao premir ▼ quando a opção **Tonalidade** está seleccionada, são apresentadas as opções de saturação. Prima ◀ ou ▶ para ajustar a saturação. O controlo de saturação não está disponível quando a opção **B&W** está seleccionada.



## **Controlos de imagem personalizados**

As opções disponíveis com os Controlos de imagem personalizados são as mesmas nas quais o Controlo de imagem personalizado se baseou.



# Criar controlos de imagem personalizados

Os Controlos de imagem da Nikon fornecidos com a câmara podem ser modificados e guardados como Controlos de imagem personalizados.

## 1 Seleccionar Gerir Controlo de imagem.

No menu de disparo (pág. 268), marque **Gerir Controlo de imagem** e prima ►.



## 2 Seleccionar Guardar/editar.

Marque **Guardar/editar** e prima ►.

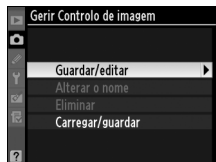

### 3 Seleccionar um Controlo de imagem.

Marque um Controlo de imagem existente e prima ►, ou prima OK para avançar para o passo 5 para guardar uma cópia do Controlo de imagem marcado sem modificações adicionais.



### 4 Editar o Controlo de imagem seleccionado.

Consulte a página 165 para obter mais informações. Para abandonar eventuais alterações e começar de novo, prima o botão . Prima OK quando as definições estiverem concluídas.

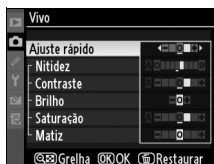

### 5 Seleccionar um destino.

Selecione um destino para o Controlo de imagem personalizado (C-1 a C-9) e prima ►.

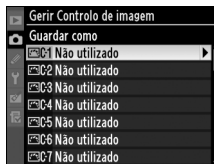





## 6 Atribuir um nome ao Controlo de imagem.

Será apresentada a caixa de diálogo de introdução de texto mostrada à direita. Por predefinição, o nome dos novos Controlos de imagem é atribuído acrescentando um número de dois dígitos (atribuído automaticamente) ao nome do Controlo de imagem existente. É possível editar este nome para criar um novo nome, conforme descrito em baixo.



Área do teclado  
Área do nome

Para mover o cursor na área do nome, prima o botão  e prima  ou . Para introduzir uma nova letra na posição actual do cursor, utilize o multisselector para marcar o caractere desejado na área do teclado e prima o centro do multisselector. Para eliminar um caractere na posição actual do cursor, prima o botão .



Os nomes dos Controlos de imagem personalizados podem ter até 19 caracteres de comprimento. Os caracteres introduzidos após o décimo nono caractere serão eliminados.

Depois de introduzir o nome, prima . O novo Controlo de imagem será apresentado na lista de Controlos de imagem.



Os nomes dos Controlos de imagem personalizados podem ser alterados a qualquer momento utilizando a opção **Alterar o nome** no menu **Gerir Controlo de imagem**.

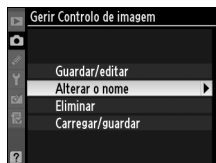

## **Controlos de imagem personalizados**

Os Controlos de imagem personalizados não são afectados por **Restaurar menu de disparo** (pág. 271).

Os Controlos de imagem personalizados não apresentam a opção **Ajuste rápido** (pág. 165). Os Controlos de imagem personalizados baseados em **Monocromático** apresentam as opções **Efeitos de filtro** e **Tonalidade** em lugar dos controlos **Saturação** e **Matiz**.

## **Ícone de Controlo de imagem original**

O Controlo de imagem da Nikon no qual o Controlo de imagem personalizado se baseia é assinalado por um ícone no canto superior direito do ecrã de edição.

## Ícone de Controlo de imagem original



# Partilhar Controlos de imagem personalizados

Os Controlos de Imagem personalizados criados com o "Picture Control Utility", disponível com o ViewNX ou com outro software opcional como o Capture NX 2, podem ser copiados para um cartão de memória e carregados na câmara, os Controlos de Imagem personalizados criados com a câmara, podem ser copiados para o cartão de memória para serem utilizados em câmaras e software compatíveis.

## ■ Copiar Controlos de imagem personalizados para a câmara

### 1 Seleccionar Carregar/guardar.

No menu **Gerir Controlo de imagem**, marque **Carregar/guardar** e prima ►.

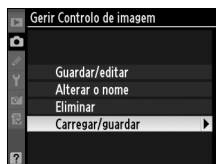

### 2 Seleccionar Copiar para câmara.

Marque **Copiar para câmara** e prima ►.

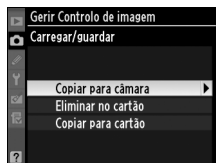

### 3 Seleccionar um Controlo de imagem.

Marque um Controlo de imagem personalizado e:

- prima ► para visualizar as definições do Controlo de imagem actual, ou
- prima OK para avançar para o Passo 4.

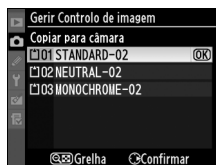

## 4 Seleccionar um destino.

Selecione um destino para o Controlo de imagem personalizado (C-1 a C-9) e prima ►.

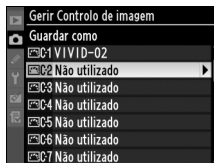

## 5 Atribuir um nome ao Controlo de imagem.

Atribua um nome ao Controlo de imagem da forma descrita na página 170. O novo Controlo de imagem personalizado será apresentado na lista de Controlos de imagem, sendo possível alterar o respectivo nome a qualquer momento utilizando a opção **Alterar o nome** no menu **Gerir Controlo de imagem**.

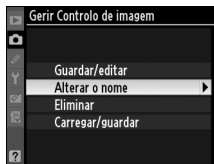

## ■ Guardar Controlos de imagem personalizados no cartão de memória

### 1 Seleccionar Copiar para cartão.

Depois de apresentar o menu **Carregar/guardar** da forma descrita no Passo 1 da página 172, marque **Copiar para cartão** e prima ►.

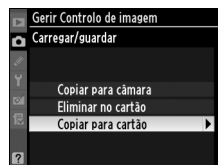

### 2 Seleccionar um Controlo de imagem.

Marque um Controlo de imagem personalizado e prima ►.

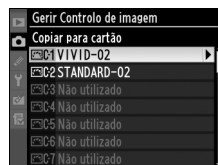

### 3 Seleccionar um destino.

Selecione um destino entre as ranhuras 1 a 99 e prima **OK** para guardar o Controlo de imagem seleccionado no cartão de memória. Os Controlos de imagem que tenham eventualmente sido guardados na ranhura seleccionada serão substituídos.

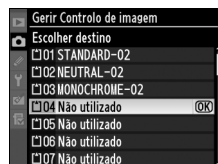

## ✍ Guardar Controlos de imagem personalizados

É possível armazenar até 99 Controlos de imagem personalizados no cartão de memória de cada vez. O cartão de memória só pode ser utilizado para guardar Controlos de imagem personalizados criados pelo utilizador. Os Controlos de imagem da Nikon fornecidos com a câmara não podem ser copiados para o cartão de memória.



# Gerir Controlos de imagem personalizados

Execute os passos seguintes para alterar o nome ou eliminar Controlos de imagem personalizados.

## ■ ■ Alterar o nome de Controlos de imagem personalizados

### 1 Seleccionar Alterar o nome.

No menu **Gerir Controlo de imagem**, marque **Alterar o nome** e prima ►.

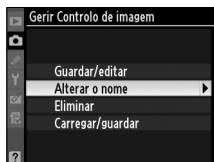

### 2 Seleccionar um Controlo de imagem.

Marque um Controlo de imagem personalizado (C-1 a C-9) e prima ►.



### 3 Alterar o nome do Controlo de imagem.

Altere o nome do Controlo de imagem da forma descrita na página 170.



## ■ Eliminar Controlos de imagem personalizados da câmara

### 1 Seleccionar Eliminar.

No menu **Gerir Controlo de imagem**, marque **Eliminar** e prima ►.

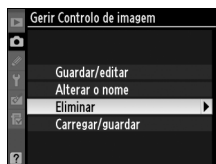

### 2 Seleccionar um Controlo de imagem.

Marque um Controlo de imagem personalizado (C-1 a C-9) e prima ►.



### 3 Seleccionar Sim.

Marque **Sim** e prima **OK** para eliminar o Controlo de imagem seleccionado.

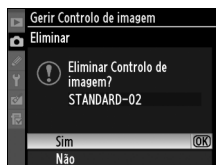

### ✎ Controlos de imagem da Nikon

Não é possível alterar o nome nem eliminar os Controlos de imagem da Nikon fornecidos com a câmara (**Standard, Neutro, Vivo e Monocromático**).

## ■ ■ Eliminar Controlos de imagem personalizados do cartão de memória

### 1 Seleccionar Carregar/guardar.

No menu **Gerir Controlo de imagem**, marque **Carregar/guardar** e prima ►.

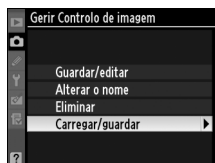

### 2 Seleccionar Eliminar no cartão.

Marque **Eliminar no cartão** e prima ►.

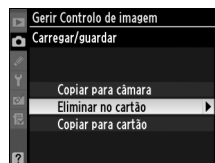

### 3 Seleccionar um Controlo de imagem.

Marque um Controlo de imagem personalizado (ranhura 1 a 99) e:

- prima ► para visualizar as definições do Controlo de imagem actual, ou
- prima OK para apresentar a caixa de diálogo de confirmação mostrada à direita.

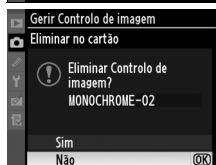
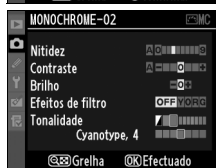
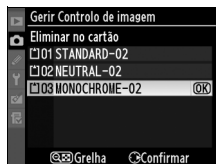

### 4 Seleccionar Sim.

Marque **Sim** e prima OK para eliminar o Controlo de imagem seleccionado.

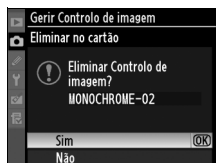

# D-Lighting activo

O D-Lighting activo preserva os detalles nos realces e nas sombras, criando fotografías con contraste natural. Utilize para cenas con contraste elevado, por exemplo, ao fotografar paisagens exteriores muito iluminadas através de uma porta ou janela ou ao tirar fotografías de motivos à sombra num dia de sol.

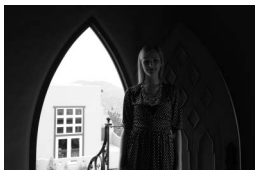

D-Lighting activo  
desligada

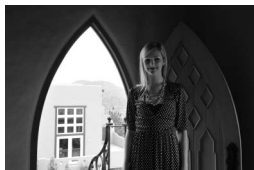

D-Lighting activo:  
Automático



D-Lighting activo  
desligada



D-Lighting activo:  
Elevada



Para utilizar o D-Lighting activo:

## 1 Seleccionar D-Lighting activo.

No menu de disparo (pág. 268), marque **D-Lighting activo** e prima ►.



## 2 Seleccionar uma opção.

Marque **Automático**, **Desligada**, **Reduzida**, **Normal**, ou **Elevada** e prima **OK**. Escolha **Automático** para que a câmara ajuste automaticamente D-Lighting de acordo com as condições fotográficas.



### ✓ D-Lighting activo

Quando D-Lighting activo estiver ligado, será necessário tempo adicional para gravar imagens e a capacidade da memória temporária diminuirá (pág. 424). Utilize a medição matricial (pág. 112). Poderão surgir interferências (grão, faixas, manchas) nas fotografias tiradas com Active D-Lighting e elevadas sensibilidades ISO. Active D-Lighting não pode ser usado em sensibilidade ISO de Hi 0,3 ou superiores. As definições **Brilho** e **Contraste** do Controlo de imagem (pág. 165) não podem ser ajustadas quando o D-Lighting activo está ligado. Em modo exposição **M**, uma definição Active D-Lighting em **Automático** é equivalente a **Normal**.

### ✓ "D-Lighting activo" versus "D-Lighting"

A opção **D-Lighting activo** no menu de disparo ajusta a exposição antes do disparo para otimizar a gama dinâmica, enquanto a opção **D-Lighting** no menu de retoque otimiza a gama dinâmica nas imagens após o disparo.

### ✎ Ecrã de informação de disparo

Active D-Lighting também pode ser ajustado a partir do ecrã de informações de disparo (pág. 15).

# Espaço de cor

O espaço de cor determina a gama de cores disponível para a reprodução da cor. Seleccione o espaço de cor em função da forma como as fotografias serão processadas depois de sair da câmara.

Opção	Descrição
sRGB <b>sRGB</b> (predefinição)	Seleccionar para fotografias que serão impressas ou utilizadas tal como estão, sem modificações adicionais.
Adobe <b>Adobe RGB</b>	Este espaço de cor consegue exprimir uma gama de cores mais ampla do que o sRGB, tornando-o a opção adequada para imagens que serão sujeitas a processamento ou retoque extensos.

## 1 Seleccionar Espaço de cor.

Marque **Espaço de cor** no menu de disparo (pág. 268) e prima ►.



## 2 Seleccionar um espaço de cor.

Marque a opção pretendida e prima **OK**.



### Ecrã de informação de disparo

O espaço de cor também pode ser seleccionado no ecrã de informações de disparo (pág. 15).

## Espaço de cor

Os espaços de cor definem a correspondência entre as cores e os valores numéricos que as representam num ficheiro de imagem digital. O espaço de cor sRGB é amplamente utilizado, ao passo que o espaço de cor Adobe RGB é normalmente utilizado na impressão editorial e comercial. O sRGB é recomendado ao tirar fotografias que serão impressas sem modificações ou visualizadas em aplicações que não suportam a gestão da cor, ou ao tirar fotografias que serão impressas com ExifPrint, a opção de impressão directa de algumas impressoras domésticas, ou impressas em lojas ou noutros serviços de impressão comerciais. As fotografias Adobe RGB também podem ser impressas utilizando estas opções, mas as cores não serão tão vivas.

As fotografias JPEG tiradas no espaço de cor Adobe RGB são compatíveis com Exif 2.21 e DCF 2.0, e as aplicações e impressoras que suportem Exif 2.21 e DCF 2.0 seleccionarão automaticamente o espaço de cor correcto. Se a aplicação ou o dispositivo não suportar Exif 2.21 e DCF 2.0, seleccione o espaço de cor apropriado manualmente. Um perfil de cor ICC é automaticamente incorporado em fotografias TIFF tiradas no espaço de cor Adobe RGB, permitindo às aplicações que suportam a gestão da cor seleccionar automaticamente o espaço de cor correcto. Para obter mais informações, consulte a documentação fornecida com a aplicação ou dispositivo.

## Software da Nikon

O ViewNX (incluído) e o Capture NX 2(disponível em separado) seleccionam automaticamente o espaço de cor correcto ao abrir fotografias criadas com a D700.





# Fotografia com flash

## – Utilizar o flash incorporado

Este capítulo descreve como utilizar o flash incorporado.

Flash incorporado .....	pág. 184
Utilizar o flash incorporado.....	pág. 185
Modos de flash.....	pág. 188
Compensação do flash .....	pág. 190
Bloqueio de VF.....	pág. 192



# Flash incorporado

O flash incorporado tem um número guia (GN) 17 (m, ISO 200, 20 °C) e pode cobrir o campo de visão de uma objectiva de 24mm, ou de uma objectiva de 16mm em formato DX. Suporta flash de enchimento equilibrado i-TTL para SLR digital, que utiliza pré-flashes de controlo para ajustar a saída do flash de forma a produzir uma iluminação equilibrada, não só quando a iluminação natural não é adequada, mas também para preencher sombras e indivíduos em contraluz e até para iluminar os olhos do indivíduo. São suportados os seguintes tipos de controlo do flash i-TTL:

---

**Flash de enchimento equilibrado i-TTL para SLR digital:** O flash emite uma série de pré-flashes quase invisíveis (pré-flashes de controlo) imediatamente antes do flash principal. Os pré-flashes reflectidos em objectos localizados em todas as áreas do enquadramento são detectados pelo sensor RGB de 1 005 segmentos e são analisados em conjunto com informações sobre a distância provenientes do sistema de medição matricial para ajustar o nível do flash, de forma a obter um equilíbrio natural entre o motivo principal e a iluminação ambiente de fundo. Se for utilizada uma objectiva tipo G ou D, as informações da distância são incluídas ao calcular o nível do flash. É possível obter maior precisão de cálculo com objectivas sem CPU especificando os dados da objectiva (distância focal e abertura máxima, consulte a pág. 210). Não disponível ao utilizar a medição localizada.

---

**Flash i-TTL Standard para SLR Digital:** O nível do flash é ajustado para proporcionar um nível de iluminação standard ao enquadramento, a luminosidade do fundo não é considerada. Recomendado para fotografias nas quais o motivo principal se destaca em detrimento dos detalhes do fundo ou quando é utilizada a compensação da exposição. O flash i-TTL standard para SLR digital é automaticamente activado ao seleccionar a medição localizada.

---

## Sensibilidade ISO

O controlo de flash i-TTL pode ser utilizado com sensibilidades ISO entre 200 e 6400. Com valores superiores a 6400 ou inferiores a 200, poderá não obter os resultados pretendidos com determinadas distâncias ou definições de abertura.

# Utilizar o flash incorporado

Execute os passos seguintes ao utilizar o flash incorporado.

## 1 Seleccionar um método de medição Selector de medição (pág. 112).

Selecione a medição matricial ou central ponderada para activar o flash de enchimento equilibrado i-TTL para SLR digital. O flash i-TTL standard para SLR digital é automaticamente activado ao seleccionar a medição localizada.

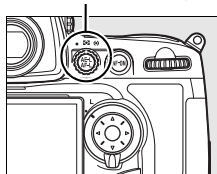

## 2 Premir o botão de elevação do flash.

O flash incorporado será levantado e começará a carregar. Quando o flash estiver completamente carregado, o indicador de flash preparado (⚡) acende-se.

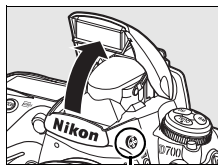

Botão de elevação do flash



## 3 Seleccionar um modo de flash.

Prima o botão ⚡ e rode o disco de controlo principal até o ícone do modo de flash pretendido ser apresentado no painel de controlo (pág. 188).

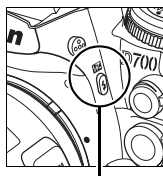

Botão ⚡

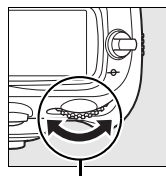

Disco de controlo principal

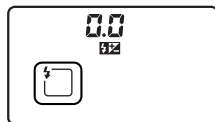

Painel de controlo

## 4 Verificar a exposição (velocidade do obturador e abertura).

Prima ligeiramente o botão de disparo do obturador e verifique a velocidade do obturador e a abertura. As definições disponíveis quando o flash incorporado é levantado estão descritas em baixo.

Modo	Velocidade do obturador	Abertura	Consultar página
<i>P</i>	Automaticamente definida pela câmara (1/250 s–1/60 s) <sup>1, 2</sup>	Automaticamente definida pela câmara	116
<i>S</i>	Valor seleccionado pelo utilizador (1/250 s–30 s) <sup>2</sup>		118
<i>A</i>	Automaticamente definida pela câmara (1/250 s–1/60 s) <sup>1, 2</sup>	Valor seleccionado pelo utilizador <sup>3</sup>	119
<i>M</i>	Valor seleccionado pelo utilizador (1/250 s–30 s) <sup>2</sup>		121

- 1 A velocidade do obturador pode ser ajustada para uma definição tão lenta quanto 30s nos modos de flash sincronização lenta, sincronização lenta de cortina traseira e redução do efeito de olhos vermelhos com sincronização lenta.
- 2 O flash incorporado suporta velocidades de até 1/320 s quando estiver seleccionado **1/320 s (Plano focal autom.)** em definição personalizada e **1 (Veloc. sincronização flash, págs. 305–306)**. As unidades de flash SB-900, SB-800 e SB-600 opcionais suportam velocidades de até 1/8 000 s em definições de **1/320 s (Plano focal autom.)** ou **1/250 s (Plano focal autom.)**.
- 3 A gama do flash varia consoante a abertura e a sensibilidade ISO. Consulte a tabela de gamas de flash (pág. 427) ao definir a abertura nos modos *A* e *M*.

Com as predefinições, os efeitos do flash podem ser pré-visualizados premindo o botão de pré-visualização da profundidade de campo para emitir um pré-flash modelar (pág. 315).

## 5 Tirar a fotografia.

Enquadre a fotografia, foque e dispare. Se o indicador de flash preparado (⚡) piscar durante cerca de três segundos depois de tirar a fotografia, o flash foi disparado na intensidade de saída máxima e a fotografia poderá ficar com exposição insuficiente. Verifique os resultados no monitor. Se a fotografia tiver exposição insuficiente, ajuste as definições e tente novamente.

### Consulte também

Consulte a página 306 para obter informações sobre **1/320 s (Plano focal autom.)**.

# Baixar o flash incorporado

Para economizar a bateria quando o flash não estiver a ser utilizado, prima-o ligeiramente para baixo até se fixar na posição correcta.

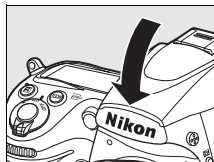

## ✓ Flash incorporado

Use com objectivas de distância focal de 24–300 mm em formato FX (pág. 374). Retire o pára-sol da objectiva para evitar produzir sombras. O flash tem um alcance mínimo de 60 cm e não pode ser utilizado na gama macro das objectivas com zoom macro.

Se o flash disparar no modo de disparo contínuo (pág. 86), será tirada apenas uma fotografia de cada vez que o botão de disparo do obturador for premido.

O disparo do obturador pode ser desactivado por breves instantes para proteger o flash depois de este ter sido utilizado para vários disparos consecutivos. O flash poderá ser utilizado novamente após uma pequena pausa.

## ✍ Consulte também

Consulte a página 192 para obter informações sobre o bloqueio do valor do flash (VF) para um motivo medido antes de corrigir o enquadramento da fotografia.





Para obter informações sobre como seleccionar uma velocidade de sincronização do flash, consulte a Definição personalizada e1 (**Veloc. sincronização flash**, pág. 305). Para obter informações sobre como seleccionar a velocidade do obturador mais lenta disponível ao utilizar o flash, consulte a Definição personalizada e2 (**Velocidade disparo do flash**, pág. 308). Para obter informações sobre a utilização do flash incorporado no modo comando, consulte a Definição personalizada e3 (**Controlo flash incorporado**, pág. 309).



Consulte a página 377 para obter informações sobre a utilização de unidades de flash opcionais. Para obter informações sobre a gama do flash incorporado, consulte a página 427.



# Modos de flash















A câmara suporta os seguintes modos de flash:

Modo de flash	Descrição
 Sincronização de cortina dianteira	Este modo é recomendado para a maioria das situações. Nos modos automático programado e automático com prioridade à abertura, a velocidade do obturador será automaticamente definida em valores entre $1/250$ e $1/60$ s ( $1/8000$ a $1/60$ s quando é utilizada uma unidade de flash opcional com Sincronização de alta velocidade de plano focal automático) (pág. 377).
 Redução do efeito de olhos vermelhos	A luz de redução do efeito de olhos vermelhos acende-se durante cerca de um segundo antes do flash principal. As pupilas dos olhos do motivo contraem-se, reduzindo o efeito de "olhos vermelhos" ocasionalmente causado pelo flash. Devido ao atraso de um segundo no disparo do obturador, este modo não é recomendado para fotografar motivos em movimento ou noutras situações em que é necessária uma resposta rápida do obturador. Evite mover a câmara enquanto a luz de redução de olhos vermelhos está acesa.
 Redução do efeito de olhos vermelhos com sincronização lenta	Combina redução de olhos vermelhos com sincronização lenta. Use para retratos tirados contra um cenário nocturno. Disponível apenas nos modos de exposição automático programado e automático com prioridade à abertura. Recomenda-se a utilização de um tripé para evitar o efeito turvo provocado pelo estremelecimento da câmara.
 Sincronização lenta	O flash é conjugado com velocidades do obturador tão lentas quanto 30 s para captar o motivo e o fundo de noite ou sob luz ténue. Este modo só está disponível nos modos de exposição automático programado e automático com prioridade à abertura. Recomenda-se a utilização de um tripé para evitar o efeito turvo provocado pelo estremelecimento da câmara.

Modo de flash	Descrição
 Sincronização de cortina traseira	No modo de exposição automático com prioridade ao obturador ou manual, o flash é disparado imediatamente antes de o obturador fechar. Utilize para criar o efeito de um raio de luz a seguir a motivos em movimento. No modo automático programado e automático com prioridade à abertura, a sincronização lenta de cortina traseira é utilizada para captar o motivo e o fundo. Recomenda-se a utilização de um tripé para evitar o efeito turvo provocado pelo estremeamento da câmara.
 Sincronização de cortina traseira lenta	

### Modo de controlo do flash

O ecrã de informações de disparo apresenta o modo de controlo do flash para o flash incorporado (**Incorporado**) e para unidades de flash opcional instaladas na sapata de acessórios da câmara (**Opcional**) como se segue:

	i-TTL		Abertura automática (AA) <sup>1</sup>		Manual	
	Incorporado	Opcional	Incorporado	Opcional	Incorporado	Opcional
TTL <sup>2</sup>			—			
Plano focal automático (pág. 306)	—		—		—	
Flash de repetição <sup>2</sup>	—	—	—	—		
Modo comando <sup>2</sup>			—			

1 Disponível apenas com o SB-900 e SB-800.

2 O modo de controlo do flash para flash incorporado pode ser seleccionado usando definição personalizada e3 (**Controlo flash incorporado**, pág. 309).

### Consulte também

Ver definição personalizada e1 (**Veloc. sincronização flash**, pág. 305) para informações sobre velocidades de sincronização do flash até  $1/320$  s.



# Compensação do flash

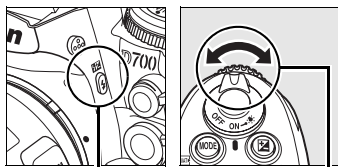

A compensação do flash é utilizada para alterar a saída do flash de  $-3\text{EV}$  até  $+1\text{EV}$  em incrementos de  $1/3\text{EV}$ , alterando a luminosidade do motivo principal relativamente ao fundo. A intensidade do flash pode ser aumentada para tornar o motivo principal mais claro ou reduzida para evitar realces não pretendidos ou reflexos.

Prima o botão  e rode o disco de controlo secundário até o valor pretendido ser apresentado no painel de controlo. De um modo geral, seleccione valores positivos para tornar o motivo principal mais claro e valores negativos para o tornar mais escuro.



Botão 

Disco de controlo secundário

Com valores diferentes de  $\pm 0$ , o ícone  será apresentado no painel de controlo e no visor depois de soltar o botão . É possível confirmar o valor actual da compensação do flash premindo o botão .

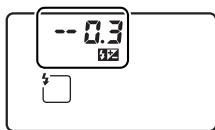

$\pm 0\text{EV}$

(botão  premido)



$-0,3\text{EV}$



$+1,0\text{EV}$



É possível restaurar o nível de saída do flash normal definindo a compensação do flash como  $\pm 0,0$ . A compensação do flash não é restaurada quando a câmara é desligada.



### **Unidades de flash opcionais**

A compensação do flash também está disponível com as unidades de flash SB-900, SB-800, SB-600, SB-400 e SB-R200 opcionais.

### **Consulte também**

Para obter informações sobre como seleccionar o tamanho dos incrementos disponíveis para definir a compensação do flash, consulte a Definição personalizada b3 (**Comp exp/Reg prc**, pág. 292).



# Bloqueio de VF

Esta funcionalidade é utilizada para bloquear o nível do flash, permitindo corrigir o enquadramento das fotografias sem alterar o nível do flash e certificando-se de que o nível do flash é adequado ao motivo, mesmo quando o motivo não está posicionado no centro do enquadramento. O nível do flash é ajustado automaticamente para quaisquer alterações da sensibilidade ISO e da abertura.

Para utilizar o bloqueio de VF:

## 1 Atribuir o bloqueio de VF ao botão Fn.

Selecione **Bloqueio de VF** para definição personalizada f5 (**Atrib. acção botão FUNC.** > **Press. botão FUNC.**, pág. 320).

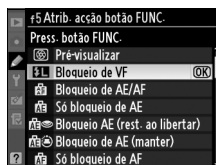

## 2 Premir o botão de elevação do flash.

O flash incorporado será levantado e começará a carregar.

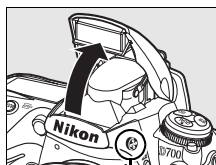

Botão de elevação do flash

## 3 Focar.

Posicione o motivo no centro do enquadramento e prima ligeiramente o botão de disparo do obturador para focar.



## 4 Bloquear o nível do flash.

Depois de confirmar se o indicador de flash preparado (⚡) está a ser apresentado no visor, prima o botão **Fn**. O flash emitirá um pré-flash de controlo para determinar o nível de flash apropriado. A saída do flash será bloqueada a este nível e será apresentado o ícone de bloqueio FV (FV) no visor.

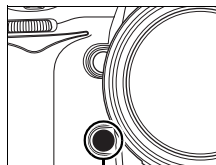

Botão Fn



## 5 Corrigir o enquadramento da fotografia.



## 6 Tirar a fotografia.

Prima completamente o botão de disparo do obturador para disparar. Se pretender, poderá tirar fotografias adicionais sem desbloquear o bloqueio de VF.



## 7 Desbloquear o bloqueio de VF.

Prima o botão **Fn** para desbloquear o bloqueio de VF. Confirme se o ícone de bloqueio FV (FV) já não está a ser apresentado no visor.

## Utilizar o Bloqueio de VF com o flash incorporado

O Bloqueio de VF só está disponível com o flash incorporado quando a opção **TTL** (opção predefinida) está seleccionada na Definição personalizada e3 (**Controlo flash incorporado**, pág. 309).

## Utilizar o Bloqueio de VF com unidades de flash opcionais

O Bloqueio de VF também está disponível com as unidades de flash SB-900, SB-800, SB-600, SB-400 e SB-R200 (disponíveis em separado). Defina o modo do flash opcional como TTL (o SB-900 e SB-800 também podem ser utilizados no modo AA, consulte o manual do flash para obter informações detalhadas). Enquanto o Bloqueio de VF está activado, o nível do flash é ajustado automaticamente para alterações da posição da cabeça do zoom do flash.

Quando o Modo comando está seleccionado na Definição personalizada e3 (**Controlo flash incorporado**, pág. 309), o bloqueio de VF pode ser utilizado com unidades de flash SB-900, SB-800, SB-600 ou SB-R200 remotas se (a) o flash incorporado, o grupo de flashes A ou o grupo de flashes B estiverem no modo TTL, ou (b) um grupo de flashes for inteiramente composto por unidades de flash SB-900 e SB-800 no modo TTL ou AA.

## Medição

As áreas de medição para o bloqueio de VF ao utilizar um flash opcional são as seguintes:

Flash	Modo de flash	Área medida
Unidade de flash autónoma	i-TTL	Círculo de 5 mm no centro do enquadramento
	AA	Área medida pelo exposímetro do flash
Outras unidades de flash (Iluminação avançada sem fios)	i-TTL	Totalidade do enquadramento
	AA	Área medida pelo exposímetro do flash
	A (flash principal)	

## Consulte também

Para obter informações sobre como utilizar o botão de pré-visualização da profundidade de campo ou o botão **AE-L/AF-L** para o bloqueio de VF, consulte a Definição personalizada f6 (**Atribuir botão pré-visual.**, pág. 324) ou a Definição Personalizada f7 (**Comando AE-L/AF-L**, pág. 325).



# Outras opções de disparo

Este capítulo aborda como restaurar predefinições, efectuar exposições múltiplas, efectuar disparos com temporizador de intervalo e utilizar unidades GPS e objectivas sem CPU.

<b>Restauro de dois botões: Restaurar as predefinições.</b>	<b>pág. 196</b>
<b>Exposição múltipla.....</b>	<b>pág. 198</b>
<b>Fotografia com temporizador de intervalo.....</b>	<b>pág. 203</b>
<b>Objectivas sem CPU.....</b>	<b>pág. 210</b>
<b>Utilizar uma unidade GPS.....</b>	<b>pág. 213</b>



# Restauração de dois botões:

## Restaurar as predefinições

Os valores predefinidos das definições da câmara listadas em baixo podem ser restaurados mantendo os botões **QUAL** e premidos em conjunto durante mais de dois segundos (estes botões são assinalados por um ponto verde). O painel de controlo desliga-se por breves instantes enquanto as definições são restauradas.

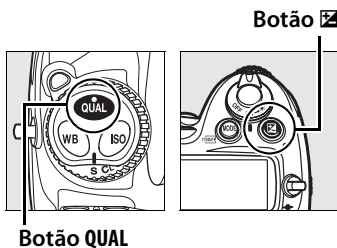

Opção	Predefinição
Ponto de focagem	Central
Modo de exposição	Automático programado
Programa flexível	Desligado
Compensação da exposição	Desligada
Bloqueio de AE	Desligado <sup>1</sup>

Opção	Predefinição
Bracketing	Desligado <sup>2</sup>
Modo de flash	Sincronização de cortina dianteira
Compensação do flash	Desligada
Bloqueio de VF	Desligado
Exposição múltipla	Desligada

1 A Definição personalizada f7 (**Comando AE-L/AF-L**, pág. 325) não é afectada.

2 O número de disparos é restaurado em zero. O incremento do bracketing é restaurado em 1EV (bracketing de exposição/flash) ou 1 (bracketing de balanço de brancos).

As seguintes opções do menu de disparo também serão restauradas. Só são restauradas as definições do banco actualmente seleccionado através da opção **Banco do menu de disparo** (pág. 269). As definições dos restantes bancos não são afectadas.

Opção	Predefinição	Opção	Predefinição
Qualidade de imagem	JPEG normal	Balanço de brancos	Automático *
Tamanho de imagem	Grande	Sensibilidade ISO	200

\* Ajuste de precisão desligado.

Se o Controlo de imagem actual tiver sido modificado, as definições existentes do Controlo de imagem também serão restauradas.



### **Consulte também**

Consulte a página 418 para obter uma lista de predefinições.

# Exposição múltipla

Execute os passos seguintes para gravar uma série de duas a dez exposições numa única fotografia. É possível gravar exposições múltiplas com qualquer definição de qualidade de imagem, produzindo resultados com cores visivelmente melhores do que as fotografias combinadas numa aplicação de processamento de imagem, pois empregam os dados RAW do sensor de imagem da câmara.

## ■ Criar uma exposição múltipla

Tenha em atenção que, com as predefinições, o disparo terminará e será automaticamente gravada uma exposição múltipla se não forem efectuadas operações durante cerca de 30 seg.

### 1 Seleccionar Exposição múltipla.

Marque **Exposição múltipla** no menu de disparo e prima ►.

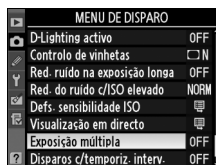

### 2 Seleccionar Número de disparos.

Marque **Número de disparos** e prima ►.

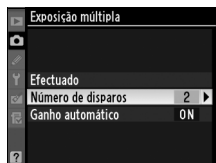

### ✍ Tempos de gravação prolongados

Para um intervalo entre exposições superior a 30 seg. seleccione **Ligada** na opção **Revisão de imagens** (pág. 265) no menu de reprodução e aumente o atraso de desactivação do monitor para revisão de imagens através da Definição personalizada c4 (**Atrasar apagar monitor**, pág. 297). O intervalo máximo entre exposições é 30 seg. superior à opção seleccionada na Definição personalizada c4.



### 3 Seleccionar o número de disparos.

Prima ▲ ou ▼ para seleccionar o número de exposições que serão combinadas para formar uma única fotografia e prima **OK**.

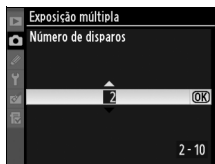

### 4 Seleccionar Ganho automático.

Marque **Ganho automático** e prima ►.

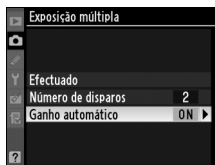

### 5 Definir o ganho.

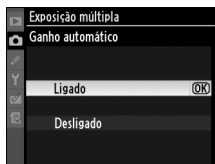

Marque uma das seguintes opções e prima **OK**.



Opção	Descrição
<b>Ligado</b> (predefinição)	O ganho é ajustado de acordo com o número de exposições efectivamente gravadas (o ganho para cada exposição é definido como $1/2$ para 2 exposições, $1/3$ para 3 exposições, etc.).
<b>Desligado</b>	O ganho não é ajustado ao gravar uma exposição múltipla. Recomendado se o fundo for escuro.



## 6 Seleccionar Efectuado.

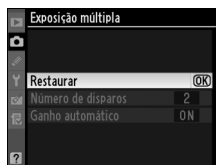
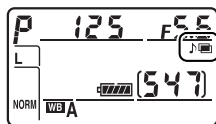
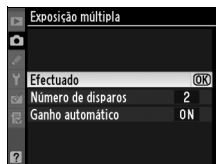

Marque **Efectuado** e prima . O ícone  será apresentado no painel de controlo. Para sair sem efectuar uma exposição múltipla, seleccione **Exposición múltipla > Restaurar** no menu de disparo.



## 7 Enquadrar a fotografia, focar e disparar.

Nos modos contínuo a alta velocidade e contínuo a baixa velocidade (pág. 84), a câmara grava todas as exposições num único disparo. No modo de obturação imagem-a-imagem, será tirada uma fotografia de cada vez que o botão de disparo do obturador for premido, continue a disparar até terem sido gravadas todas as exposições (para obter informações sobre como interromper uma exposição múltipla antes de serem gravadas todas as fotografias, consulte a página 202).



O ícone  piscará até o disparo terminar. Quando o disparo terminar, o modo de exposição múltipla terminará e o ícone  deixará de ser apresentado. Repita os Passos 1 a 7 para gravar mais exposições múltiplas.

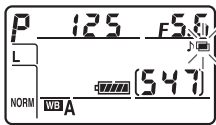

## **Exposição múltipla**

Não retire nem substitua o cartão de memória durante a gravação de uma exposição múltipla.

Não é possível utilizar a visualização em directo (pág. 89) para gravar exposições múltiplas.

As informações apresentadas no ecrã de informações da fotografia em reprodução (incluindo a data de gravação e a orientação da câmara) referem-se ao primeiro disparo da exposição múltipla.

Se não forem efectuadas operações durante 30 seg. depois de o monitor se desligar durante operações de reprodução ou de menus, o disparo terminará e será criada uma exposição múltipla a partir das exposições gravadas até esse momento.

## **Fotografia com temporizador de intervalo**

Se for activada a fotografia com temporizador de intervalo antes de ser efectuada a primeira exposição, a câmara grava exposições de acordo com o intervalo seleccionado até ser gravado o número de exposições especificado no menu de exposição múltipla (o número de fotografias listado no menu de disparos com temporizador de intervalo é ignorado). Estas exposições serão gravadas como uma única fotografia e o modo de exposição múltipla e os disparos com temporizador de intervalo terminarão. Ao cancelar a exposição múltipla, o temporizador de intervalo é cancelado.

## **Outras definições**

Enquanto o modo de exposição múltipla estiver activado, não é possível formatar cartões de memória nem alterar as seguintes definições: bracketing e opções do menu de disparo, à excepção de **Balanço de brancos** e **Disparos c/temporiz. interv.** (tenha em atenção que só é possível ajustar **Disparos c/temporiz. interv.** antes de ser efectuada a primeira exposição). Não é possível utilizar as opções **Bloqueio do espelho** e **Foto de ref. Dust Off** do menu de configuração.



## ■ ■ Interromper exposições múltiplas

Se seleccionar **Exposição múltipla** no menu de disparo durante a gravação de uma exposição múltipla, serão apresentadas as opções mostradas à direita. Para interromper uma exposição múltipla antes de o número de exposições especificado ser efectuado, marque

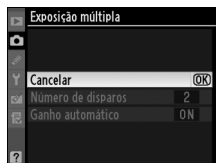

**Cancelar** e prima **OK**. Se o disparo terminar antes de o número de exposições especificado ser efectuado, será criada uma exposição múltipla a partir das exposições gravadas até esse momento. Se **Ganho automático** estiver ligado, o ganho será ajustado para reflectir o número de exposições efectivamente gravado. Tenha em atenção que o disparo terminará automaticamente se:

- For efectuado um restauro de dois botões (pág. 196)
- A câmara for desligada
- A bateria estiver descarregada
- Forem eliminadas imagens



# Fotografia com temporizador de intervalo

A câmara está equipada para tirar fotografias automaticamente em intervalos predefinidos.

## 1 Seleccionar Disparos c/ temporiz. interv..

Marque **Disparos c/temporiz. interv.** no menu de disparo (pág. 268) e prima ►.

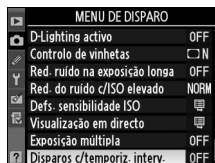

## 2 Seleccionar a hora de início.

Marque uma das seguintes opções em **Escolher hora de início** e prima ►.

- **Agora:** O disparo é iniciado cerca de 3 seg. após a conclusão das definições (avance para o Passo 4).
- **Hora de início:** Seleccione a hora de início (consulte o Passo 3).

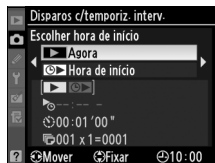

### Antes do disparo

Selecione o modo de obtenção imagem-a-imagem (S), contínuo a baixa velocidade (CL) ou contínuo a alta velocidade (CH) ao utilizar o temporizador de intervalo. Antes de iniciar a fotografia com temporizador de intervalo, efectue um disparo de teste com as definições actuais e visualize os resultados no monitor. Tenha em atenção que a câmara ajusta a focagem antes de cada disparo, não serão tiradas fotografias se a câmara não conseguir focar em AF simples.

Antes de escolher a hora de início, seleccione **Escolha de data e hora** no menu de configuração e certifique-se de que o relógio da câmara está definido com a hora e a data correctas (pág. 38).

Recomenda-se a utilização de um tripé. Monte a câmara num tripé antes de o disparo ser iniciado.

Para garantir que o disparo não é interrompido, certifique-se de que a bateria está totalmente carregada.



### 3 Seleccionar a hora de início.

Prima ◀ ou ▶ para marcar horas ou minutos; prima ▲ ou ▼ para alterar. A hora de início não é apresentada se seleccionar **Agora** em **Escolher hora de início**.

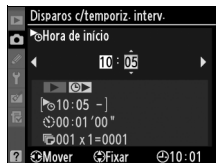

### 4 Seleccionar um intervalo.

Prima ◀ ou ▶ para marcar horas, minutos ou segundos; prima ▲ ou ▼ para alterar. Tenha em atenção que a câmara não conseguirá tirar fotografias no intervalo especificado se este for inferior à velocidade do obturador ou ao tempo necessário para gravar imagens.



## 5 Seleccionar o número de intervalos e o número de disparos por intervalo.

Prima ◀ ou ▶ para marcar o número de intervalos ou o número de disparos; prima ▲ ou ▼ para alterar. O número total de disparos que será efectuado é apresentado à direita.

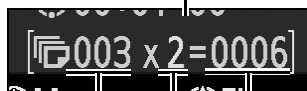
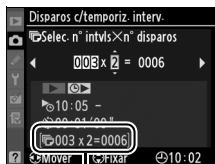

Número de intervalos

Número de disparos/  
intervalo

Número total de disparos

## 6 Iniciar o disparo.

Marque **Iniciar > Ligado** e prima **OK** (para voltar ao menu de disparo sem iniciar o temporizador de intervalo, marque **Iniciar > Desligado** e prima **OK**). A primeira série de disparos será efectuada à hora de início especificada. O disparo continuará de acordo com o intervalo seleccionado até terem sido efectuados todos os disparos.



Será apresentada uma mensagem no monitor um minuto antes de ser efectuada cada série de disparos. Se não for possível continuar o disparo com as definições actuais (por exemplo, se a velocidade do obturador  $\frac{1}{2}$  ou  $\frac{1}{4}$  estiver seleccionada no modo de exposição manual ou se a hora de início estiver dentro de menos de um minuto), será apresentado um aviso no monitor.

### Fechar o obturador da ocular do visor

Feche o obturador da ocular do visor depois de focar. Isto evita que a luz que entra através do visor interfira com a exposição ao fotografar com o seu olho afastado do visor.

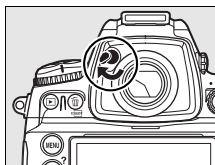

## ✓ Sem memória disponível

Se o cartão de memória estiver cheio, o temporizador de intervalo permanecerá activo, mas não serão tiradas fotografias. Retome o disparo (pág. 207) depois de eliminar algumas imagens ou de desligar a câmara e introduzir outro cartão de memória.

## ✎ Bracketing

Ajuste as definições de bracketing antes de iniciar a fotografia com temporizador de intervalo. Se o bracketing de exposição ou flash estiver activo enquanto a fotografia com temporizador de intervalo estiver activada, a câmara efectuará o número de disparos do programa de bracketing a cada intervalo, independentemente do número de disparos especificado no menu de temporizador de intervalo. Se o bracketing de balanço de brancos estiver activo enquanto a fotografia com temporizador de intervalo estiver activada, a câmara efectuará um disparo a cada intervalo e efectuará o respectivo processamento para criar o número de cópias especificado no programa de bracketing.

## ✎ Durante o disparo

Durante a fotografia com temporizador de intervalo, o ícone **INTVL** no painel de controlo piscará. Imediatamente antes do início do intervalo de disparo seguinte, o ecrã de velocidade do obturador mostrará o número de intervalos restantes e o ecrã de abertura mostrará o número de disparos restantes no intervalo actual. No tempo restante, o número de intervalos restantes e o número de disparos por intervalo podem ser visualizados premindo ligeiramente o botão de disparo do obturador (depois de soltar o botão, a velocidade do obturador e a abertura serão apresentadas até os exposímetros se desligarem).

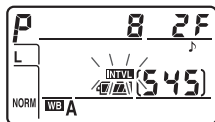

Para ver as definições dos intervalos de tempo actuais, seleccione **Disparos c/temporiz. interv.** entre as fotografias. Enquanto a fotografia com temporizador de intervalo estiver em curso, o menu de temporizador de intervalo apresentará a hora de início, a hora actual, o número de intervalos e o número de disparos restantes. Não é possível alterar nenhum destes itens enquanto a fotografia com temporizador de intervalo estiver em curso.

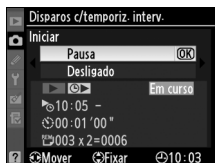



## ■ ■ **Fazer uma pausa na fotografia com temporizador de intervalo**

É possível fazer uma pausa na fotografia com temporizador de intervalo:

- Premindo o botão **OK** entre intervalos
- Marcando **Iniciar > Pausa** no menu de temporizador de intervalo e premindo **OK**
- Desligando a câmara e voltando a ligá-la (se necessário, o cartão de memória pode ser substituído enquanto a câmara estiver desligada)
- Seleccionando o modo de obtenção de visualização em directo (**Lv**), temporizador automático (**S**) ou bloqueio do espelho (**MUP**)

Para retomar o disparo:

### **1** Seleccionar uma nova hora de início.

Selecione uma nova hora de início da forma descrita na página 203.

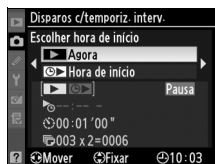

### **2** Retomar o disparo.

Marque **Iniciar > Reiniciar** e prima **OK**. Tenha em atenção que, se a fotografia com temporizador de intervalo for pausada durante o disparo, os disparos restantes do intervalo actual serão cancelados.



## ■ ■ **Interromper a fotografia com temporizador de intervalo**

Os disparos com temporizador de intervalo terminarão automaticamente se a bateria ficar descarregada. Também é possível terminar a fotografia com temporizador de intervalo:

- Seleccionando **Iniciar > Desligado** no menu de temporizador de intervalo
- Efectuando um restauro de dois botões (pág. 196)
- Seleccionando **Restaurar menu de disparo** no menu de disparo (pág. 271)
- Alterando as definições de bracketing (pág. 130)

O disparo normal será retomado quando a fotografia com temporizador de intervalo terminar.

## ■ ■ **Sem fotografias**

Não serão tiradas fotografias se a fotografia anterior ainda não tiver sido tirada, se a memória de armazenamento temporária ou o cartão de memória ficarem cheios ou se a câmara não conseguir efectuar a focagem em AF simples (tenha em atenção que a câmara ajusta a focagem antes de cada disparo).



## ✍ **Modo de obturação**

Independentemente do modo seleccionado, a câmara efectuará o número de disparos especificado a cada intervalo. No modo **C<sub>H</sub>** (contínuo a alta velocidade), as fotografias serão tiradas a uma velocidade até 5 disparos por segundo. Nos modos **S** (imagem-a-imagem) e **C<sub>L</sub>** (de contínuo a baixa velocidade), as fotografias serão tiradas à velocidade escolhida na Definição personalizada d4 (**Velocidade disparo modo CL**, pág. 299).

## ✍ **Utilizar o monitor**

É possível reproduzir fotografias e alterar as definições de disparo e do menu enquanto a fotografia com temporizador de intervalo estiver em curso. O monitor desliga-se automaticamente cerca de quatro segundos antes de cada intervalo.

## Bancos do menu de disparo

As alterações das definições de temporizador de intervalo aplicam-se a todos os bancos do menu de disparo (pág. 269). Se as definições do menu de disparo forem restauradas através do item **Restaurar menu de disparo** no menu de disparo (pág. 271), as definições de temporizador de intervalo serão restauradas da forma seguinte:

- Seleccionar a hora de início: Agora
- Intervalo: 00:01:00"
- Número de intervalos: 1
- Número de disparos: 1
- Iniciar: Desligada



# Objectivas sem CPU

Se especificar os dados da objectiva (distância focal e abertura máxima da objectiva), o utilizador pode obter acesso a uma variedade de funções de objectivas com CPU ao utilizar uma objectiva sem CPU. Se souber a distância focal da objectiva:

- É possível utilizar o zoom motorizado automático com flashes SB-900, SB-800 e SB-600 (disponíveis em separado)
- A distância focal da objectiva é listada (com um asterisco) no ecrã de informações da fotografia em reprodução

Se souber a abertura máxima da objectiva:

- O valor da abertura é apresentado no painel de controlo e no visor
- O nível do flash é ajustado às alterações da abertura
- A abertura é listada (com um asterisco) no ecrã de informações da fotografia em reprodução

Se especificar a distância focal e a abertura máxima da objectiva:

- Permite a medição matricial da cor (tenha em atenção que pode ser necessário utilizar a medição central ponderada ou a medição localizada para obter resultados precisos com algumas objectivas, incluindo objectivas Nikkor Reflex)
- Aumenta a precisão da medição central ponderada e da medição localizada e do flash de enchimento equilibrado i-TTL para SLR digital

## Distância focal não listada

Se a distância focal correcta não estiver listada, seleccione o valor mais próximo superior à distância focal efectiva da objectiva.

## Objectivas com zoom

Os dados da objectiva não são ajustados quando as objectivas sem CPU aplicam o zoom de aproximação ou afastamento. Depois de alterar a posição do zoom, seleccione novos valores para a distância focal e a abertura máxima da objectiva.

## ■ Menu de Dados de objectiva sem CPU

### 1 Seleccionar Dados de objectiva sem CPU.

Marque **Dados de objectiva sem CPU** no menu de configuração (pág. 331) e prima ►.

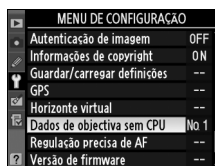

### 2 Seleccionar um número de objectiva.

Marque **Número de objectiva** e prima ◀ ou ► para seleccionar um número de objectiva entre 1 e 9.

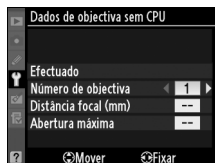

### 3 Seleccionar uma distância focal.

Marque **Distância focal (mm)** e prima ◀ ou ► para seleccionar uma distância focal entre 6 e 4 000 mm.

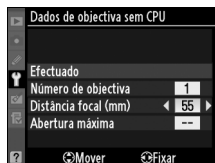

### 4 Seleccionar uma abertura máxima.

Marque **Abertura máxima** e prima ◀ ou ► para seleccionar uma abertura máxima entre f/1.2 e f/22. A abertura máxima para teleconversores é a abertura máxima combinada do teleconversor e da objectiva.

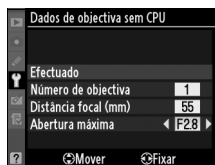

## 5 Seleccionar Efectuado.

Marque **Efectuado** e prima **OK**. A distância focal e a abertura especificadas serão armazenadas no número de objectiva seleccionada. Esta combinação de distância focal e abertura pode ser obtida a qualquer momento seleccionando o número de objectiva e utilizando os controlos da câmara da forma descrita em baixo.

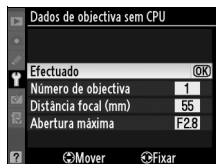

### ■ Seleccionar um número de objectiva utilizando os controlos da câmara

#### 1 Atribuir a selecção de um número de objectiva sem CPU a um controlo da câmara.

Selecione **Escolher n.º objectiva sem CPU** como opção "+ discos controlo" de um controlo da câmara no menu de Definições personalizadas. A selecção do número de objectiva sem CPU pode ser atribuída ao botão **Fn** (Definição personalizada f5, **Atrib. acção botão FUNC.**, pág. 320), ao botão de pré-visualização da profundidade de campo (Definição personalizada f6, **Atribuir botão pré-visual.**, pág. 324) ou ao botão **AE-L/AF-L** (Definição personalizada f7, **Comando AE-L/AF-L**, pág. 325).

#### 2 Utilizar o controlo seleccionado para seleccionar um número de objectiva.

Premir o botão seleccionado e rodar o disco de controlo principal até o número de objectiva pretendido ser apresentado no painel de controlo.

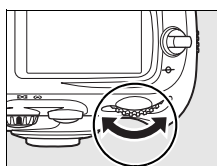

Disco de controlo principal

Distância focal    Abertura máxima

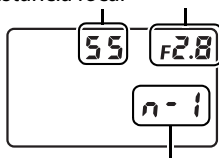

Número de objectiva

# Utilizar uma unidade GPS

Pode ser ligada uma unidade GPS ao terminal de 10 pinos para controlo remoto, permitindo que a latitude, longitude, altitude, Tempo Universal Coordenado (UTC) e orientação da bússola actuais sejam gravadas com cada fotografia tirada. A câmara pode ser utilizada com uma unidade GPS GP-1 opcional (consulte abaixo, tenha em atenção que a GP-1 não fornece a orientação da bússola), ou outras unidades ligadas por intermédio de um cabo adaptador GPS MC-35 opcional (pág. 214).

## ■ ■ A unidade GPS GP-1

A GP-1 é uma unidade GPS opcional desenhada para ser utilizada com câmaras digitais da Nikon. Para obter informações sobre como ligar a unidade, consulte o manual fornecido com a GP-1.



## ■ ■ Outras unidades GPS

As unidades GPS Garmin opcionais compatíveis com a versão 2.01 ou 3.01 do formato de dados National Marine Electronics Association NMEA0183 podem ser ligadas ao terminal de 10 pinos para controlo remoto da câmara através de um cabo adaptador GPS MC-35 (disponível em separado, pág. 389), a fim de permitir que as informações sobre o posicionamento actual da câmara sejam gravadas quando forem tiradas fotografias. O seu funcionamento foi comprovado com dispositivos das séries Garmin eTrex e Garmin geko equipados com conector de cabo de interface de PC. Estes dispositivos são ligados ao MC-35 através de um cabo com conector de 9 pinos D-sub fornecido pelo fabricante do dispositivo GPS. Consulte o manual do MC-35 para obter informações detalhadas. Antes de ligar a câmara, defina o dispositivo GPS no modo NMEA (4800 baud).

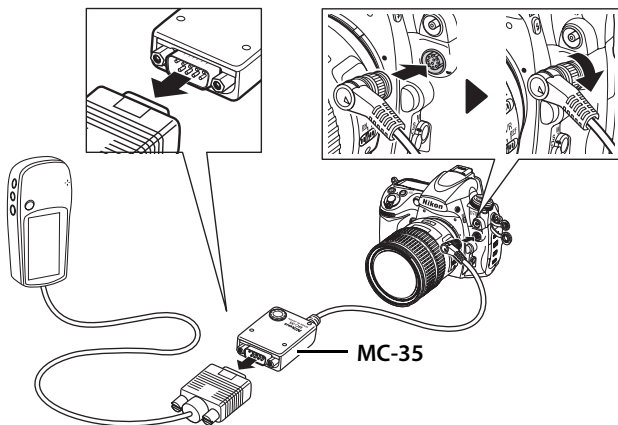



## ■ O ícone GPS

Quando a câmara estabelecer comunicação com um dispositivo GPS, o ícone GPS será apresentado no painel de controlo. As informações de fotografia para imagens tiradas enquanto o ícone GPS é apresentado incluem a página dos dados GPS (pág. 229). Os dados GPS apenas são gravados quando o ícone GPS estiver apresentado; confirme se o ícone GPS está apresentado antes do disparo (um ícone GPS a piscar indica que o dispositivo GPS está à procura de um sinal; as fotografias tiradas enquanto o ícone GPS está a piscar não incluirão dados GPS). Se não forem recebidos dados da unidade GPS durante dois segundos, o ícone GPS desaparece do ecrã e a câmara pára de gravar informações GPS.

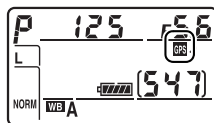

## ✎ Orientação de bússola

A orientação de bússola só é gravada se o dispositivo GPS estiver equipado com uma bússola digital (tenha em atenção que a GP-1 não está equipada com bússola). Mantenha o dispositivo GPS orientado na mesma direcção do que a objectiva e a uma distância mínima de 20 cm da câmara.

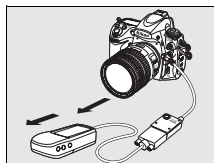

## ✎ Tempo Universal Coordenado (UTC)

Os dados de UTC são fornecidos pelo dispositivo GPS e são independentes do relógio da câmara.



## ■ Opções do menu de configuração

O item **GPS** no menu de configuração contém as opções apresentadas em baixo.

- **Desligar exposímetro auto.:** Seleccione se os exposímetros se desligam automaticamente quando está ligada uma unidade GPS.

Opção	Descrição
<b>Activar</b> (predefinição)	Os exposímetros desligar-se-ão automaticamente se não forem realizadas operações pelo período de tempo especificado no Ajuste personalizado c2 ( <b>Atrasar expos. automat.</b> ; para dar tempo a que a câmara adquira os dados de GPS, o atraso é estendido até cerca de um minuto depois dos exposímetros serem activados ou a câmara ser ligada enquanto GP-1 está ligado). Isto reduz a drenagem da bateria.
<b>Desactivar</b>	Os exposímetros não se desligam enquanto estiver ligada uma unidade GPS, os dados GPS serão sempre gravados.

- **Posição:** Este item só está disponível se estiver ligado um dispositivo GPS, quando apresenta a latitude, longitude, altitude, Tempo Universal Coordenado (UTC) e orientação de bússola (se suportada) actuais, conforme comunicado pelo dispositivo GPS.

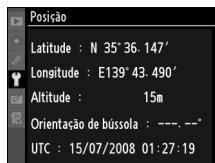

- **Utilizar GPS p/ def. relógio:** Seleccione **Não** para definir o relógio da câmara independentemente do dispositivo de GPS. Note que quando estiver seleccionado **Sim**, o tempo será automaticamente ajustado quando a câmara for ligada, de acordo com as opções de formato da data, fuso horário e hora de Verão seleccionadas no menu **Escolha de data e hora** (pág. 39, 334).



# Mais informações sobre reprodução

## – *Opções de reprodução*

Este capítulo descreve como reproduzir fotografias e especifica as operações que são possíveis efectuar durante a reprodução.

Reprodução em ecrã completo .....	pág. 218
Informações da fotografia .....	pág. 220
Visualizar várias imagens:	
Reprodução de miniaturas .....	pág. 232
Observar de perto: Zoom de reprodução.....	pág. 234
Proteger fotografias contra eliminação .....	pág. 235
Eliminar fotografias individuais .....	pág. 236



# Reprodução em ecrã completo

Para reproduzir fotografias, prima o botão . A fotografia mais recente será apresentada no monitor.



Multiselector

Disco de controlo secundário

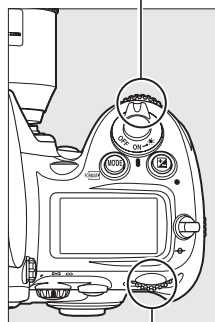
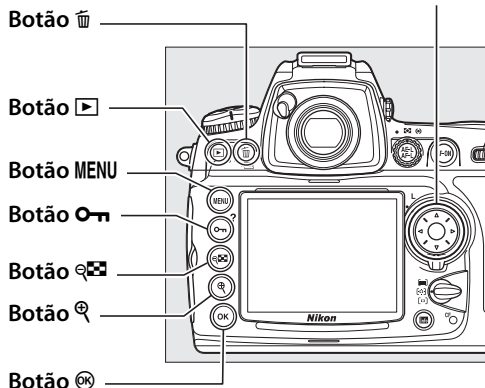









Disco de controlo principal



## Rodar ao alto

Para apresentar as fotografias com orientação vertical (retrato) em orientação vertical, seleccione **Ligada** na opção **Rodar ao alto** no menu de reprodução (pág. 265). Note que, dado estar a câmara já ela própria na orientação adequada durante o disparo, as imagens não são rodadas automaticamente durante a revisão de imagens (pág. 219).



Para	Utilizar	Descrição
Visualizar fotografias adicionais		Prima ► para visualizar fotografias pela ordem de gravação, ◀ para visualizar fotografias pela ordem inversa.
Visualizar informações da fotografia		Prima ▲ ou ▼ para ver informações sobre a fotografia actual (pág. 220).
Visualizar miniaturas		Consulte a página 232 para obter mais informações sobre a reprodução de miniaturas.
Aplicar o zoom de aproximação na fotografia		Consulte a página 234 para obter mais informações sobre o zoom de reprodução.
Eliminar imagens		Será apresentado um diálogo de confirmação. Prima  novamente para eliminar a fotografia.
Alterar o estado de protecção		Para proteger uma imagem, ou para remover a protecção de uma imagem protegida, prima  (pág. 235).
Voltar ao modo de disparo		O monitor desliga-se. É possível tirar fotografias de imediato.
Apresentar menus	<b>MENU</b>	Consulte a página 259 para obter mais informações.

## Revisão de imagens

Quando a opção **Ligada** está seleccionada em **Revisão de imagens** no menu de reprodução (pág. 265), as fotografias são automaticamente apresentadas no monitor durante cerca de 4 s (predefinição) após o disparo. Nos modos de disparo imagem-a-imagem, temporizador automático e bloqueio do espelho, as fotografias serão apresentadas uma de cada vez à medida que são tiradas. No modo de obturação contínuo, a apresentação começa quando o disparo termina, com a apresentação da primeira fotografia da série actual.

## Consulte também

Para obter informações sobre como seleccionar quanto tempo o monitor permanece ligado se não forem efectuadas operações, consulte a Definição personalizada c4 (**Atrasar apagar monitor**, pág. 297).

É possível inverter as funções dos botões do multiselector, para que os botões ▲ e ▼ apresentem outras imagens e os botões ◀ e ► controlem as informações das fotografias. Consulte a Definição personalizada f4 (**Info. foto/reprodução** (pág. 320) para obter informações detalhadas.

# Informações da fotografia

As informações da fotografia são sobrepostas nas imagens visualizadas no modo de reprodução em ecrã completo. Existem até 9 páginas de informações para cada fotografia. Prima ▲ ou ▼ para navegar nas informações da fotografia de acordo com forma descrita em baixo. Note que dados de disparo, histogramas RGB, e realces apenas são apresentados se a opção correspondente for seleccionada para **Modo de apresentação** (pág. 264; dados de disparo página 4 só é apresentada se tiverem sido gravadas informações de copyright com a fotografia conforme descrito na página 343). Os dados GPS só são apresentados se tiver sido utilizado um dispositivo GPS ao tirar a fotografia.

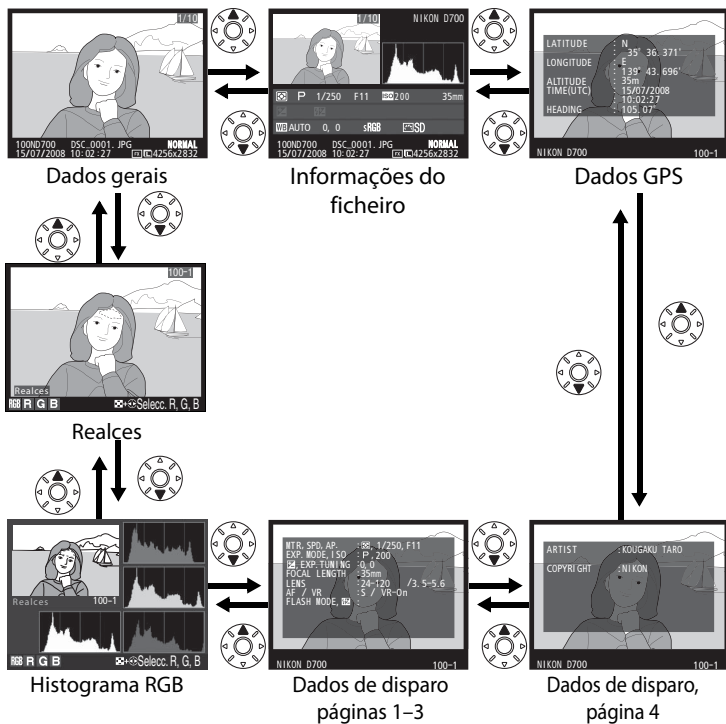

## ■ Informações do ficheiro

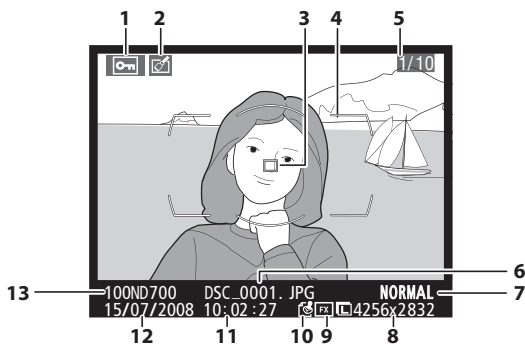

1 Estado de protecção.....	235	7 Qualidade de imagem.....	64
2 Indicador de retoque.....	349	8 Tamanho de imagem.....	69
3 Ponto de focagem <sup>1</sup> .....	264	9 Área de imagem <sup>2</sup> .....	58
4 Marcas de área de AF.....	45, 94	10 Autenticação de imagem.....	342
5 Número de imagem/ número total de imagens		11 Hora de gravação.....	38
6 Nome de ficheiro.....	274	12 Data de gravação.....	38
		13 Nome de pasta.....	272

- 1 Apresentado apenas se a opção **Ponto de focagem** for seleccionada em **Modo de apresentação** (pág. 264).
- 2 **[FX]** é apresentado se tiver sido seleccionado **Formato FX (36x24)** para a opção **Área de imagem** no menu de disparo. Se tiver sido seleccionado **Formato DX (24x16)**, será apresentado **[DX]** em amarelo.



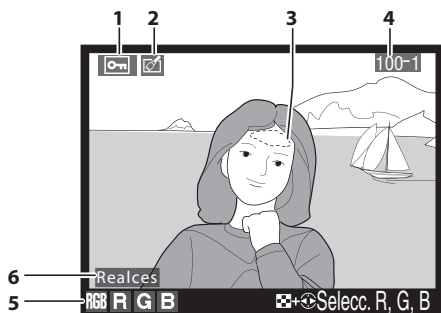

- |   |   |
|---|---|
| <p>1 Estado de protecção ..... 235</p> <p>2 Indicador de retoque ..... 349</p> <p>3 Realces da imagem<sup>2</sup> ..... 264</p> | <p>4 Número de pasta-número de imagem<sup>3</sup> ..... 272</p> <p>5 Canal actual<sup>2</sup></p> <p>6 Indicador de apresentação de realces ..... 264</p> |
|---|---|

1 Apresentado apenas se a opção **Realces** for seleccionada em **Modo de apresentação** (pág. 264).

2 Áreas a piscar indicam realces para o canal presente. Prima ◀ ou ▶ enquanto prime o botão  para percorrer os canais da forma seguinte:

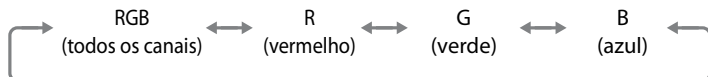

3 Apresentado em amarelo se a fotografia tiver sido tirada com **Formato DX (24x16)** seleccionado para a opção **Área de imagem** no menu de disparo.



## ■ ■ Histograma RGB<sup>1</sup>

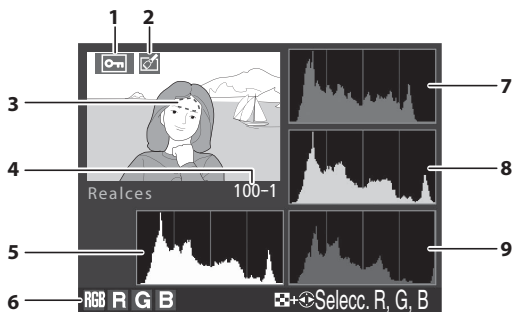

- |  |  |
|--|--|
| <p><b>1</b> Estado de protecção..... 235</p> <p><b>2</b> Indicador de retoque ..... 349</p> <p><b>3</b> Realces da imagem<sup>2</sup></p> <p><b>4</b> Número de pasta–<br/>número de imagem<sup>3</sup>..... 272</p> | <p><b>5</b> Histograma (canal RGB)<sup>4</sup>. Em todos os histogramas, o eixo horizontal indica o brilho dos pixéis e o eixo vertical indica o número de pixéis.</p> <p><b>6</b> Canal actual<sup>2</sup></p> <p><b>7</b> Histograma (canal vermelho)<sup>4</sup></p> <p><b>8</b> Histograma (canal verde)<sup>4</sup></p> <p><b>9</b> Histograma (canal azul)<sup>4</sup></p> |
|--|--|

- 1 Apresentado apenas se a opção **Histograma RGB** for seleccionada em **Modo de apresentação** (pág. 264).
- 2 Áreas a piscar indicam realces para o canal presente. Prima ◀ ou ▶ enquanto prime o botão  para percorrer os canais da forma seguinte:

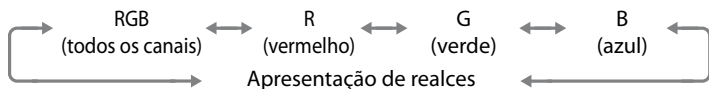

- 3 Apresentado em amarelo se a fotografia tiver sido tirada com **Formato DX (24x16)** seleccionado para a opção **Área de imagem** no menu de disparo.

4 Em baixo são apresentados alguns exemplos de histogramas:

- Se a imagem contiver objectos com uma vasta gama de luminosidade, a distribuição de tons será relativamente uniforme.
- Se a imagem for escura, a distribuição de tons estará deslocada para a esquerda.
- Se a imagem for clara, a distribuição de tons estará deslocada para a direita.

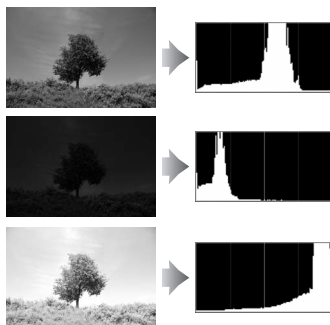

Ao aumentar a compensação da exposição, a distribuição de tons é deslocada para a direita, ao passo que ao reduzir a compensação da exposição, a distribuição de tons é deslocada para a esquerda. Os histogramas podem fornecer uma ideia geral da exposição global em situações em que a iluminação ambiente muito forte dificulta a visualização das fotografias no monitor.



## Histogramas

Os histogramas da câmara destinam-se a ser utilizados apenas como guia e podem ser diferentes dos que são apresentados nas aplicações de processamento de imagens.

## ■ Dados de disparo, página 1<sup>1</sup>

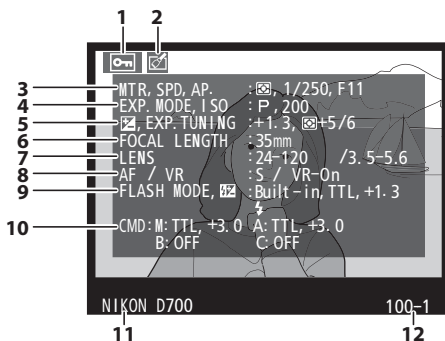

<b>1</b> Estado de protecção .....	235	<b>8</b> Modo de focagem .....	72
<b>2</b> Indicador de retoque .....	349	VR da objectiva	
<b>3</b> Método de medição .....	112	(redução da vibração) <sup>4</sup> .....	37
Velocidade		<b>9</b> Modo de flash .....	185
do obturador .....	118, 121	Compensação do flash .....	190
Abertura .....	119, 121	<b>10</b> Modo comando/nome do grupo/ modo de controlo de flash/ compensação de flash .....	311
<b>4</b> Modo de exposição .....	114	<b>11</b> Nome da câmara	
Sensibilidade ISO <sup>2</sup> .....	106	<b>12</b> Número de pasta– número de imagem <sup>5</sup> .....	272
<b>5</b> Compensação da exposição .....	128		
Regulação da exposição			
ótima <sup>3</sup> .....	294		
<b>6</b> Distância focal .....	376		
<b>7</b> Dados de objectiva .....	210		

- 1 Apresentado apenas se a opção **Dados** for seleccionada em **Modo de apresentação** (pág. 264).
- 2 Visualizado a vermelho se a fotografia tiver sido tirada com o Controlo auto sensibilidade ligado.
- 3 Apresentado se tiver sido seleccionado qualquer valor excepto zero na Definição personalizada b6 (**Regul. precisa expo. óptima**, pág. 294) para qualquer método de medição.
- 4 Apresentado apenas se estiver montada uma objectiva com VR.
- 5 Apresentado em amarelo se a fotografia tiver sido tirada com **Formato DX (24x16)** seleccionado para a opção **Área de imagem** no menu de disparo.



## ■ Dados de disparo, página 2<sup>1</sup>

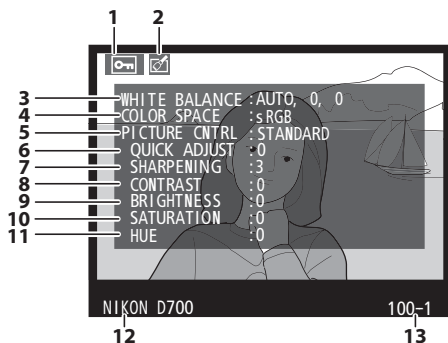

1 Estado de protecção .....	235	7 Nitidez .....	165
2 Indicador de retoque .....	349	8 Contraste .....	165
3 Balanço de brancos .....	139	9 Luminosidade .....	165
Temperatura de cor .....	147	10 Saturação <sup>4</sup> .....	165
Ajuste de precisão de balanço de brancos .....	143	Efeitos de filtro <sup>5</sup> .....	165
Predefinição manual .....	148	11 Matiz <sup>4</sup> .....	165
4 Espaço de cor .....	181	Tonalidade <sup>5</sup> .....	165
5 Controlo de imagem .....	162	12 Nome da câmara	
6 Ajuste rápido <sup>2</sup> .....	165	13 Número de pasta- número de imagem <sup>6</sup> .....	272
Controlo de imagem original <sup>3</sup> .....	162		

- 1 Apresentado apenas se a opção **Dados** for seleccionada em **Modo de apresentação** (pág. 264).
- 2 Apenas Controlos de imagem **Standard** e **Vivo**.
- 3 **Neutro**, **Monocromático** e Controlos de imagem personalizados.
- 4 Não apresentado com Controlos de imagem monocromáticos.
- 5 Apenas Controlos de imagem monocromáticos.
- 6 Apresentado em amarelo se a fotografia tiver sido tirada com **Formato DX (24x16)** seleccionado para a opção **Área de imagem** no menu de disparo.

## ■ Dados de disparo, página 3<sup>1</sup>

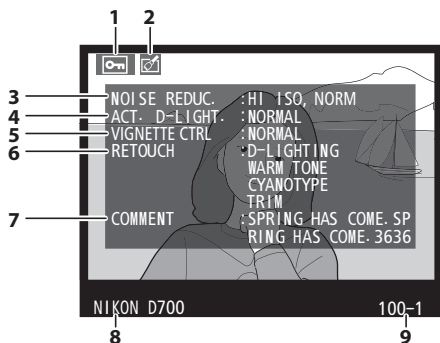

- |   |     |  |     |
|---|-----|--|-----|
| <b>1</b> Estado de protecção .....              | 235 | <b>5</b> Controlo de vinhetas.....                           | 276 |
| <b>2</b> Indicador de retoque.....              | 349 | <b>6</b> Histórico de retoque.....                           | 349 |
| <b>3</b> Redução de ruído com ISO elevado ..... | 278 | <b>7</b> Legenda de imagem .....                             | 335 |
| Redução de ruído na exposição longa.....        | 277 | <b>8</b> Nome da câmara                                      |     |
| <b>4</b> D-Lighting activo.....                 | 179 | <b>9</b> Número de pasta-número de imagem <sup>2</sup> ..... | 272 |
- 1 Apresentado apenas se a opção **Dados** for seleccionada em **Modo de apresentação** (pág. 264).
  - 2 Apresentado em amarelo se a fotografia tiver sido tirada com **Formato DX (24x16)** seleccionado para a opção **Área de imagem** no menu de disparo.



## ■ Dados de disparo, página 4<sup>1</sup>

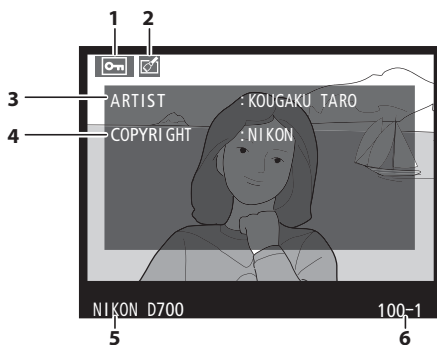

- |                              |     |   |     |
|------------------------------|-----|---|-----|
| 1 Estado de protecção .....  | 235 | 5 Nome da câmara  |     |
| 2 Indicador de retoque ..... | 349 | 6 Número de pasta-<br>número de imagem <sup>2</sup> ..... | 272 |
| 3 Nome do fotógrafo .....    | 343 |   |     |
| 4 Titular do copyright ..... | 343 |   |     |

- 1 Apresentado apenas se a opção **Dados** for seleccionada em **Modo de apresentação** (pág. 264) e informações de copyright foram anexadas à fotografia (pág. 343).
- 2 Apresentado em amarelo se a fotografia tiver sido tirada com **Formato DX (24x16)** seleccionado para a opção **Área de imagem** no menu de disparo.



## ■ ■ Dados GPS<sup>1</sup>

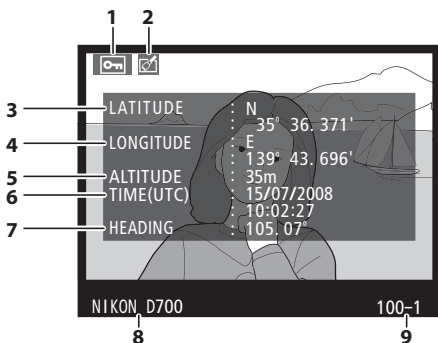

- |                                     |     |  |
|-------------------------------------|-----|--|
| <b>1</b> Estado de protecção .....  | 235 | <b>6</b> Tempo Universal Coordenado (UTC)                        |
| <b>2</b> Indicador de retoque ..... | 349 | <b>7</b> Orientação de bússola <sup>2</sup>                      |
| <b>3</b> Latitude                   |     | <b>8</b> Nome da câmara  |
| <b>4</b> Longitude                  |     | <b>9</b> Número de pasta–<br>número de imagem <sup>3</sup> ..... |
| <b>5</b> Altitude                   |     | 272  |

- 1 Apresentado apenas se tiver sido utilizado um dispositivo GPS ao tirar a fotografia (pág. 213).
- 2 Apresentado apenas se o dispositivo GPS estiver equipado com uma bússola electrónica.
- 3 Apresentado em amarelo se a fotografia tiver sido tirada com **Formato DX (24x16)** seleccionado para a opção **Área de imagem** no menu de disparo.



## ■ Dados gerais

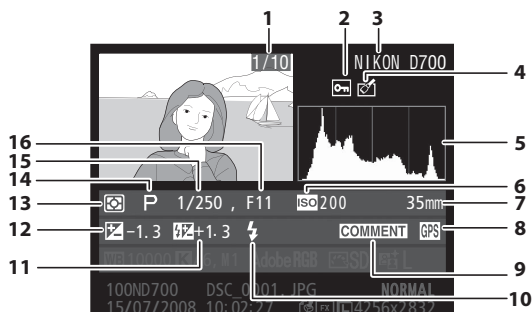

- |   |  |
|---|--|
| <b>1</b> Número de imagem/<br>número total de imagens   | <b>7</b> Distância focal..... 376                  |
| <b>2</b> Estado de protecção ..... 235  | <b>8</b> Indicador de dados GPS..... 213           |
| <b>3</b> Nome da câmara   | <b>9</b> Legenda de imagem indicador .... 335      |
| <b>4</b> Indicador de retoque ..... 349   | <b>10</b> Modo de flash ..... 185                  |
| <b>5</b> Histograma que mostra a<br>distribuição de tons na imagem<br>(pág. 224). O eixo horizontal<br>corresponde ao brilho dos pixéis e o<br>eixo vertical mostra o número de<br>pixéis de cada brilho na imagem. | <b>11</b> Compensação do flash ..... 190           |
| <b>6</b> Sensibilidade ISO <sup>1</sup> ..... 106   | <b>12</b> Compensação da exposição..... 128        |
|   | <b>13</b> Método de medição ..... 112              |
|   | <b>14</b> Modo de exposição ..... 114              |
|   | <b>15</b> Velocidade<br>do obturador..... 118, 121 |
|   | <b>16</b> Abertura..... 119, 121                   |
- 1 Visualizado a vermelho se a fotografia tiver sido tirada com o Controlo auto sensibilidade ligado.



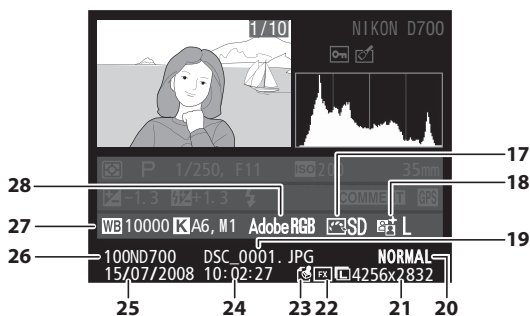

<b>17</b> Controlo de imagem .....	162	<b>25</b> Data de gravação.....	38
<b>18</b> D-Lighting activo .....	180	<b>26</b> Nome de pasta .....	272
<b>19</b> Nome de ficheiro.....	274	<b>27</b> Balanço de brancos.....	139
<b>20</b> Qualidade de imagem.....	64	Temperatura de cor .....	147
<b>21</b> Tamanho de imagem.....	69	Ajuste de precisão de balanço de brancos.....	143
<b>22</b> Área de imagem <sup>2</sup> .....	58	Predefinição manual .....	148
<b>23</b> Indicador de autenticação de imagem.....	342	<b>28</b> Espaço de cor.....	181
<b>24</b> Hora de gravação .....	38		

- 2 é apresentado se **Formato FX (36x24)** tiver sido seleccionado para a opção **Área de imagem** no menu de disparo, se **Formato DX (24x16)** tiver sido seleccionado.



# Visualizar várias imagens: Reprodução de miniaturas

Para apresentar imagens em "folhas de contacto" de quatro ou nove imagens, prima o botão .











Reprodução em  
ecrã completo

Reprodução de miniaturas

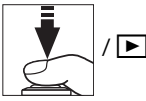

É possível efectuar as seguintes operações durante a apresentação de miniaturas:

Para	Utilizar	Descrição
Apresentar mais imagens		Prima o botão  para mudar de uma para quatro imagens por página. Prima novamente para apresentar nove imagens por página.
Apresentar menos imagens		Prima o botão  para mudar de nove para quatro imagens por página. Prima novamente para apresentar a imagem marcada em ecrã completo.
Alternar com a reprodução em ecrã completo		Prima o centro do multisselector para alternar entre a reprodução em ecrã completo e a reprodução de miniaturas.
Marcar imagens		Utilize o multisselector para marcar imagens para reprodução em ecrã completo, zoom de reprodução (pág. 234) ou eliminação (pág. 236).
Eliminar a fotografia marcada		Consulte a página 236 para obter mais informações.
Alterar o estado de protecção da fotografia marcada		Consulte a página 235 para obter mais informações.
Voltar ao modo de disparo		O monitor desliga-se. É possível tirar fotografias de imediato.
Apresentar menus	<b>MENU</b>	Consulte a página 259 para obter mais informações.







### Consulte também

Para obter informações sobre como seleccionar a função do centro do multisselector, consulte a Definição personalizada f2 (**Botão central multisselector**, pág. 318).

# Observar de perto: Zoom de reprodução



Prima o botão  para aplicar o zoom de aproximação sobre a imagem apresentada na reprodução em ecrã completo ou sobre a imagem actualmente marcada na reprodução de miniaturas.

É possível efectuar as seguintes operações enquanto o zoom está aplicado:

Para	Utilizar	Descrição
Zoom de aproximação ou afastamento		Prima  para aplicar o zoom de aproximação até ao máximo de aproximadamente 27 × (imagens grandes), 20 × (imagens médias) ou 13 × (imagens pequenas). Prima  para aplicar o zoom de afastamento. Com o zoom de aproximação aplicado na fotografia, utilize o multisselector para ver áreas da imagem que não estão visíveis no monitor. Mantenha o multisselector premido para se deslocar rapidamente para outras áreas da imagem. A janela de navegação é apresentada quando a razão de zoom é alterada; a área actualmente visível no monitor é indicada por uma margem amarela.
Visualizar outras áreas da imagem		
Visualizar outras imagens		Rode o disco de controlo principal para visualizar a mesma área noutras imagens com a razão de zoom actual.
Alterar o estado de protecção		Consulte a página 235 para obter mais informações.
Voltar ao modo de disparo		O monitor desliga-se. É possível tirar fotografias de imediato.
Apresentar menus	<b>MENU</b>	Consulte a página 259 para obter mais informações.



# Proteger fotografias contra eliminação

No modo de reprodução em ecrã completo, zoom de reprodução e reprodução de miniaturas, é possível utilizar o botão  para proteger as fotografias contra a eliminação acidental. Os ficheiros protegidos não podem ser eliminados utilizando o botão  nem a opção **Eliminar** no menu de reprodução. Tenha em atenção que as imagens protegidas *serão* eliminadas ao formatar o cartão de memória (págs. 43, 332).



Para proteger uma fotografia:

## 1 Seleccionar uma imagem.

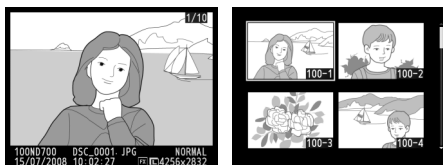
Apresente a imagem na reprodução em ecrã completo ou zoom de reprodução ou marque-a na lista de miniaturas.





## 2 Premir o botão .

A fotografia será assinalada com o ícone . Para remover a protecção da fotografia de forma a permitir a respectiva eliminação, apresente a fotografia ou marque-a na lista de miniaturas e, em seguida, prima o botão .



## Remover a protecção de todas as imagens

Para remover a protecção de todas as imagens da pasta ou das pastas actualmente seleccionadas em **Pasta de reprodução**, prima os botões  e  em conjunto durante cerca de dois segundos.

# Eliminar fotografias individuais

Para eliminar a fotografia apresentada em reprodução em ecrã completo ou a fotografia marcada na reprodução de miniaturas, prima o botão . Não é possível recuperar as fotografias depois de eliminadas.

## 1 Seleccionar uma imagem.

Apresente a fotografia ou marque-a na lista de miniaturas.

## 2 Premir o botão .



Será apresentado uma caixa de diálogo de confirmação.

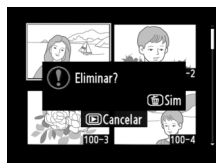

Reprodução em ecrã completo



Reprodução de miniaturas

Para eliminar a fotografia, prima novamente o botão . Para sair sem eliminar a fotografia, prima o botão .



### Consulte também

Para eliminar várias imagens, utilize a opção **Eliminar** no menu de reprodução (pág. 262). A opção **Após eliminação** no menu de reprodução determina se é apresentada a imagem seguinte ou a imagem anterior após a eliminação de uma imagem (pág. 265).



# Ligações

## – *Ligar a dispositivos externos*

Este capítulo descreve como copiar fotografias para um computador, como imprimir fotografias e como visualizar fotografias num televisor.

<b>Ligar a um computador .....</b>	<b>pág. 238</b>
Ligação USB directa .....	pág. 240
Redes sem fios e Ethernet .....	pág. 242
<b>Imprimir fotografias .....</b>	<b>pág. 243</b>
Ligação USB directa .....	pág. 244
<b>Visualizar fotografias no televisor .....</b>	<b>pág. 255</b>
Dispositivos de definição standard.....	pág. 255
Dispositivos de alta definição .....	pág. 257



# Ligar a um computador

Esta secção descreve como usar o cabo USB UC-E4 fornecido para ligar a câmara a um computador. Antes de ligar a câmara, instale Nikon Transfer e o ViewNX a partir do CD Software Suite fornecido (o consulte o *Guia de instalação* para mais informações). Nikon Transfer é iniciado automaticamente quando a câmara é ligada e é usado para copiar fotografias da câmara para o computador, onde podem ser vistas usando ViewNX (o Nikon Transfer também pode ser usado para fazer cópias de segurança de fotografias e informação inserida em fotografias conforme estas são transferidas, enquanto que o ViewNX pode ser usado para ordenar fotografias, converter imagens para diferentes formatos de ficheiros, e executar edições simples em fotografias NEF (RAW). Para garantir que a transferência de dados não é interrompida, certifique-se de que a bateria da câmara está totalmente carregada. Em caso de dúvida, carregue a bateria antes de utilizar ou utilize um adaptador CA EH-5a ou EH-5 (disponíveis em separado).

## ■ ■ *Sistemas operativos suportados*

A câmara pode ser ligada a computadores a funcionar com os seguintes sistemas operativos:

- **Windows:** Windows Vista Service Pack 1 (32-bit Home Basic/Home Premium/Business/Enterprise/Ultimate) e Windows XP Service Pack 2 (Home Edition/Professional)
- **Macintosh:** Mac OS X (versão 10.3.9, 10.4.11 ou 10.5.2)

Consulte os Web sites listados na página xxiv para obter as informações mais recentes sobre os sistemas operativos suportados.





## **Ligar cabos**

Certifique-se de que a câmara está desligada ao ligar ou desligar os cabos de interface. Não exerça demasiada pressão nem tente inserir os conectores obliquamente.

## **Camera Control Pro 2**

O Camera Control Pro 2 (disponível em separado; pág. 388) pode ser utilizado para controlar a câmara a partir de um computador. Quando o Camera Control Pro 2 estiver a ser executado, "P" será apresentado no painel de controlo.



# Ligação USB directa

Ligue a câmara utilizando o cabo USB UC-E4 incluído.

## 1 Desligar a câmara.

Botão de alimentação

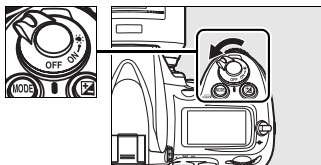

## 2 Ligar o computador.

Ligar o computador e aguardar até que o sistema operativo seja iniciado.

## 3 Ligar o cabo USB.

Ligue o cabo USB da forma indicada. Não exerça demasiada pressão nem tente inserir os conectores obliquamente.

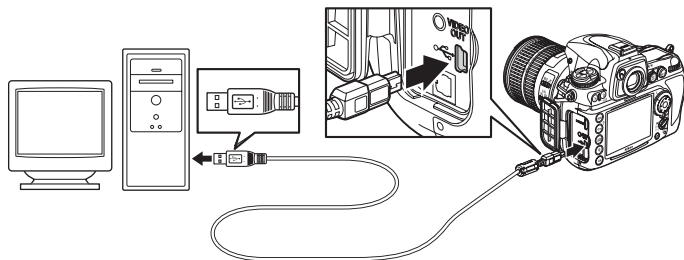

### ✓ Concentradores USB

Ligue a câmara directamente ao computador; não ligue o cabo através de um teclado ou concentrador USB.

## 4 Ligar a câmara.

### Botão de alimentação

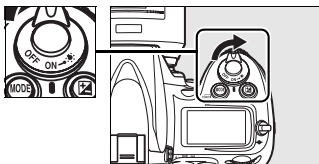

## 5 Transferir as fotografias.

O Nikon Transfer inicia automaticamente; clique no botão **Start Transfer** (Iniciar a transferência) para transferir fotografias (para mais informações sobre o uso de Nikon Transfer, selecione **Nikon Transfer help** (Ajuda de transferência Nikon) a partir do menu **Help** (Ajuda) de Nikon Transfer).



Botão **Start Transfer**  
(Iniciar a transferência)

## 6 Desligar a câmara.

Desligue a câmara e retire o cabo USB quando a transferência estiver terminada.

### ✓ Durante a transferência

Não desligue a câmara nem o cabo USB enquanto a transferência estiver em curso.



# Redes sem fios e Ethernet

Se o transmissor sem fios WT-4 opcional (pág. 385) se estiver ligado, é possível transferir ou imprimir fotografias através de redes sem fios ou Ethernet, ou é possível controlar a câmara a partir de computadores de rede que executem o Camera Control Pro 2 (disponível em separado). O WT-4 pode ser utilizado de qualquer dos seguintes modos:

Modo	Funcionalidade
Modo de transferência	Carregar fotografias novas ou existentes para um computador ou servidor de FTP.
Modo selecç. miniaturas	Pré-visualizar fotografias no monitor do computador antes de carregar.
Modo PC	Controlar a câmara a partir do computador utilizando o Camera Control Pro 2 (disponível em separado).
Modo de impressão	Imprimir fotografias JPEG numa impressora ligada a um computador de rede.

Para obter mais informações, consulte o Manual do utilizador do WT-4. Assegure-se de que esteja actualizado para as últimas versões de firmware do WT-4 e software fornecido.

## **Modo de transferência**

Quando a opção **Transmissor sem fios > Modo > Modo de transferência** estiver seleccionada no menu de configuração da câmara, o botão  é utilizado durante a reprodução para seleccionar imagens para carregamento, impedindo que seja utilizado para seleccionar imagens para outras operações, tal como a comparação lado-a-lado (pág. 362). Para restaurar o funcionamento normal, seleccione outra opção em **Transmissor sem fios > Modo**.

## **WT-4A/B/C/D/E**

A principal diferença entre o WT-4 e o WT-4A/B/C/D/E é o número de canais suportado; excepto se indicado em contrário, todas as referências ao WT-4 aplicam-se ao WT-4A/B/C/D/E.

# Imprimir fotografias

As fotografias podem ser impressas através de qualquer dos seguintes métodos:

- Ligar a câmara a uma impressora e imprimir fotografias JPEG directamente a partir da câmara (pág. 244).
- Inserir o cartão de memória da câmara numa impressora equipada com uma ranhura para cartões (consulte o manual da impressora para obter mais informações). Se a impressora suportar DPOF (pág. 435), as fotografias podem ser seleccionadas para impressão utilizando **Def. impressão (DPOF)** (pág. 253).
- Levar o cartão de memória da câmara a um laboratório de revelações ou centro de impressão digital. Se o centro de impressão suportar DPOF (pág. 435), as fotografias podem ser seleccionadas para impressão utilizando **Def. impressão (DPOF)** (pág. 253).
- Imprimir fotografias JPEG numa impressora ligada a um computador de rede utilizando o transmissor sem fios WT-4 (disponível em separado; consulte o manual do utilizador do WT-4 para obter informações detalhadas).
- Transferir as imagens (pág. 238) e imprimi-las a partir de um computador usando ViewNX (fornecido; pág. 238) ou Capture NX 2 (disponível em separado, pág. 388). Tenha em atenção que este é o único método disponível para imprimir imagens RAW (NEF).



## Fotografias TIFF

É possível imprimir fotografias TIFF a partir de um computador. Alguns serviços de impressão digital poderão suportar TIFF, consulte o serviço antes de encomendar.

## Ligação USB directa

Se a câmara estiver ligada a uma impressora compatível com PictBridge através do cabo USB incluído, é possível imprimir imagens JPEG seleccionadas directamente a partir da câmara.

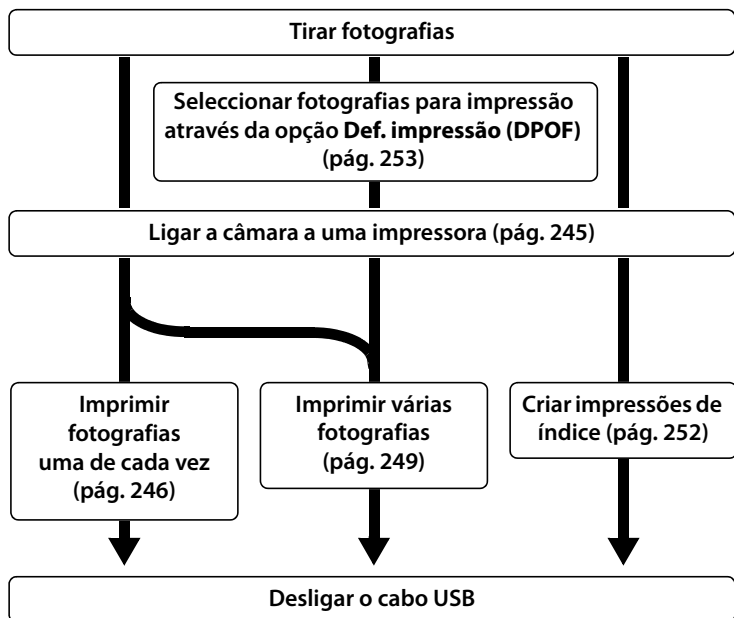

### ✓ Concentradores USB

Ligue a câmara directamente ao computador; não ligue o cabo através de um teclado ou concentrador USB.

### ✎ Imprimir através de ligação USB directa

Certifique-se de que a bateria está totalmente carregada ou utilize um adaptador CA EH-5a ou EH-5 opcional. Ao tirar fotografias para serem impressas através de ligação USB directa, defina **Espaço de cor** como **sRGB** (pág. 181).

## ■ Ligar a impressora

Ligue a câmara utilizando o cabo USB UC-E4 incluído.

### 1 Desligar a câmara.

### 2 Ligar o cabo USB.

Ligue a impressora e ligue o cabo USB da forma mostrada. Não exerça demasiada pressão nem tente inserir os conectores obliquamente.

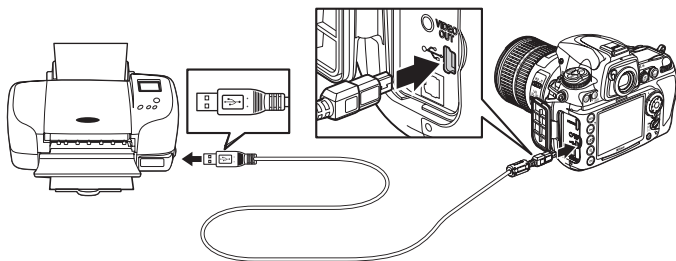

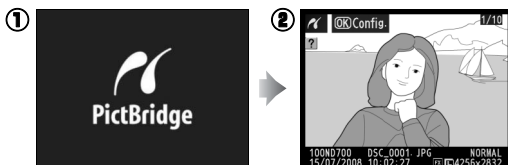

### 3 Ligar a câmara.

Será apresentado um ecrã de boas-vindas no monitor, seguido de um ecrã de reprodução de PictBridge.



## ■ Imprimir uma fotografia de cada vez

### 1 Seleccionar uma imagem.

Prima ◀ ou ▶ para visualizar imagens adicionais ou prima o botão  para aplicar o zoom de aproximação sobre a imagem actual (pág. 234). Para visualizar seis fotografias de cada vez, prima o botão . Utilize o multisselector para marcar imagens ou prima  para apresentar a imagem marcada em ecrã completo.



### 2 Apresentar opções de impressão.

Prima  para apresentar opções de impressão PictBridge.

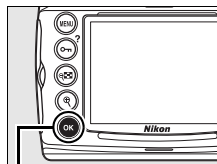

Botão 

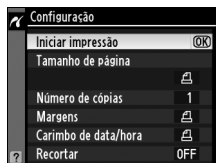



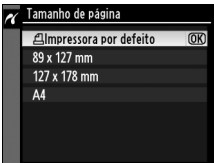
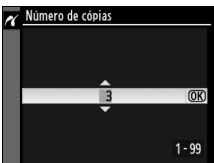
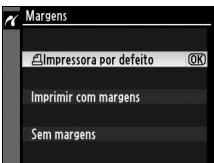
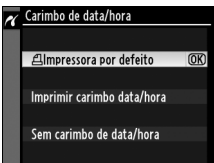

### 3 Ajustar opções de impressão.

Prima ▲ ou ▼ para marcar uma opção e prima ► para seleccionar.

Opção	Descrição
<b>Tamanho de página</b>	<p>É apresentado o menu mostrado à direita. Prima ▲ ou ▼ para seleccionar o tamanho de página (para imprimir com o tamanho de página predefinido da impressora actual, seleccione <b>Impressora por defeito</b>) e, em seguida, prima <b>OK</b> para seleccionar e voltar ao menu anterior.</p> 
<b>Número de cópias</b>	<p>É apresentado o menu mostrado à direita. Prima ▲ ou ▼ para escolher o número de cópias (máximo 99) e, em seguida, prima <b>OK</b> para seleccionar e voltar ao menu anterior.</p> 
<b>Margens</b>	<p>É apresentado o menu mostrado à direita. Prima ▲ ou ▼ para escolher o estilo de impressão entre <b>Impressora por defeito</b> (predefinição da impressora actual), <b>Imprimir com margens</b> (imprimir a fotografia com margens brancas) ou <b>Sem margens</b> e, em seguida, prima <b>OK</b> para seleccionar e voltar ao menu anterior.</p> 
<b>Carimbo de data/hora</b>	<p>É apresentado o menu mostrado à direita. Prima ▲ ou ▼ para escolher <b>Impressora por defeito</b> (predefinição da impressora actual), <b>Imprimir carimbo data/hora</b> (imprimir data e hora de gravação nas fotografias) ou <b>Sem carimbo de data/hora</b> e, em seguida, prima <b>OK</b> para seleccionar e voltar ao menu anterior.</p> 



Opção	Descrição	
<b>Recortar</b>	É apresentado o menu mostrado à direita. Para sair sem recortar a fotografia, marque <b>Sem recorte</b> e prima <b>OK</b> . Para recortar a fotografia, marque <b>Recorte</b> e prima <b>▶</b> .	
	Se seleccionar <b>Recorte</b> , será apresentado o diálogo mostrado à direita. Prima <b>↻</b> para aumentar o tamanho do recorte, <b>↻</b> para diminuir. Utilize o multisselector para escolher a posição do recorte e prima <b>OK</b> .	

## 4 Iniciar a impressão.

Selecione **Iniciar impressão** e prima **OK** para iniciar a impressão. Para cancelar antes de terem sido impressas todas as cópias, prima **OK**.



### ✓ **Seleccionar fotografias para impressão**

Não é possível seleccionar as imagens criadas com definições de qualidade de imagem NEF (RAW) ou TIFF (RGB) (pág. 64) para impressão.

### ✎ **Consulte também**

Consulte a página 415 para obter informações sobre como proceder se ocorrer um erro durante a impressão.

# Imprimir várias fotografias

## 1 Apresentar o menu PictBridge.

Prima o botão **MENU** no ecrã de reprodução de PictBridge (consulte o Passo 3 na página 245).



Botão MENU

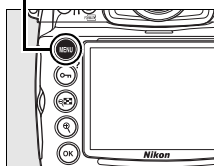

## 2 Seleccionar Seleccção ou Impressão (DPOF).

Marque uma das seguintes opções e prima ►.











- **Seleccção impressão:** Seleccção de imagens para impressão.
- **Impressão (DPOF):** Imprimir uma ordem de impressão existente criada com a opção **Def. impressão (DPOF)** no menu de reprodução (pág. 253). A ordem de impressão actual será apresentada no Passo 3.

Para criar uma impressão de índice de todas as imagens JPEG no cartão de memória, seleccione **Impressão de índice**. Consulte a página 252 para obter mais informações.



### 3 Seleccionar imagens.

Utilize o multisselector para se deslocar nas imagens no cartão de memória. Para apresentar a imagem actual em ecrã completo, prima o botão . Para seleccionar a imagem actual para impressão, prima o botão  e prima . A imagem será assinalada com o ícone  e o número de impressões será definido como 1. Mantendo premido o botão , prima  ou  para especificar o número de impressões (até 99; para anular a selecção da imagem, prima  quando o número de impressões for 1). Continue até terem sido seleccionadas todas as imagens pretendidas.

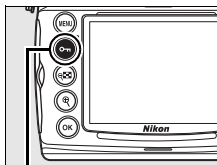

Botão 



### 4 Apresentar opções de impressão.

Prima  para apresentar opções de impressão PictBridge.

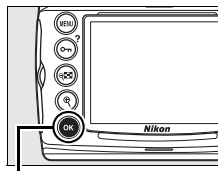

Botão 

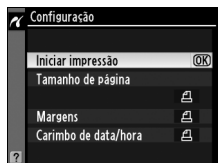

## 5 Ajustar opções de impressão.

Prima ▲ ou ▼ para marcar uma opção e prima ► para seleccionar.

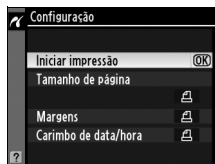

Opção	Descrição
<b>Tamanho de página</b>	Será apresentado o menu de opções de tamanho de página (pág. 247). Prima ▲ ou ▼ para seleccionar o tamanho de página (para imprimir com o tamanho de página predefinido da impressora actual, seleccione <b>Impressora por defeito</b> ) e, em seguida, prima ⓧ para seleccionar e voltar ao menu anterior.
<b>Margens</b>	Será apresentado o menu de opções de margens (pág. 247). Prima ▲ ou ▼ para escolher o estilo de impressão entre <b>Impressora por defeito</b> (predefinição da impressora actual), <b>Imprimir com margens</b> (imprimir a fotografia com margens brancas) ou <b>Sem margens</b> e, em seguida, prima ⓧ para seleccionar e voltar ao menu anterior.
<b>Carimbo de data/hora</b>	Será apresentado o menu de opções de carimbo de data/hora (pág. 247). Prima ▲ ou ▼ para escolher <b>Impressora por defeito</b> (predefinição da impressora actual), <b>Imprimir carimbo data/hora</b> (imprimir data e hora de gravação nas fotografias) ou <b>Sem carimbo de data/hora</b> e, em seguida, prima ⓧ para seleccionar e voltar ao menu anterior.

## 6 Iniciar a impressão.

Selecione **Iniciar impressão** e prima ⓧ para iniciar a impressão. Para cancelar antes de terem sido impressas todas as cópias, prima ⓧ.



### **Tamanho de página, margens, carimbo de data/hora e recortar**

Escolha a impressora predefinida para imprimir com as definições de impressora actuais. Só é possível seleccionar as opções suportadas pela impressora actual. Tenha em atenção que a qualidade de impressão pode diminuir se imprimir cópias recortadas pequenas em tamanhos maiores.

### **Consulte também**

Consulte a página 415 para obter informações sobre como proceder se ocorrer um erro durante a impressão.

## ■ ■ Criar impressões de índice

Para criar uma impressão de índice de todas as imagens JPEG no cartão de memória, selecione **Impressão de índice** no Passo 2 de "Imprimir várias fotografias" (pág. 249). Tenha em atenção que, se o cartão de memória contiver mais de 256 imagens, só serão impressas as primeiras 256 imagens.

### 1 Selecionar Impressão de índice.

Marque **Impressão de índice** no menu PictBridge (pág. 249) e prima ►.

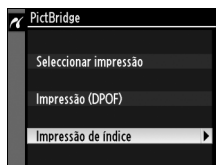

Será apresentada a caixa de diálogo de confirmação mostrada à direita.



### 2 Apresentar opções de impressão.

Prima **OK** para apresentar opções de impressão PictBridge.

### 3 Ajustar opções de impressão.

Escolha as opções de tamanho de página, margens e carimbo de data/hora da forma descrita na página 251 (Será apresentado um aviso se o tamanho de página selecionado for demasiado pequeno).

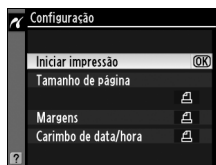

### 4 Iniciar a impressão.

Marque **Iniciar impressão** e prima **OK** para iniciar a impressão. Para cancelar antes de a impressão ser concluída, prima **OK**.



## ■ Criar uma ordem de impressão DPOF: Definição de impressão

A opção **Def. impressão (DPOF)** no menu de reprodução é utilizada para criar "ordens de impressão" digitais para impressoras compatíveis com PictBridge e dispositivos que suportem DPOF. Ao escolher **Def. impressão (DPOF)** no menu de reprodução, é apresentado o menu mostrado no Passo 1.

### 1 Escolher Seleccionar/definir.

Marque **Seleccionar/definir** e prima ►.

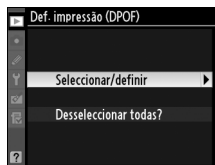

### 2 Seleccionar imagens.

Utilize o multiselectador para se deslocar por entre imagens no cartão de memória. Para apresentar a imagem actual em ecrã inteiro, prima o botão

Para seleccionar a imagem actual para impressão, prima o botão e prima ▲. A imagem será assinalada com o ícone e o número de impressões será definido como 1. Mantendo premido o botão

, prima ▲ ou ▼ para especificar o número de impressões (até 99; para anular a selecção da imagem, prima ▼ quando o número de impressões for 1). Prima quando todas as fotografias desejadas tiverem sido seleccionadas (para sair para o menu de reprodução sem alterar a ordem de impressão, prima MENU).

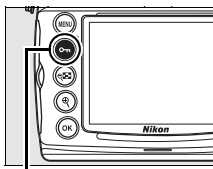

Botão



### 3 Seleccionar opções de impressão.

Marque as seguintes opções e prima ► para activar ou desactivar a opção marcada (para concluir a ordem de impressão sem incluir estas informações, avance para o Passo 4).

- **Impressão de dados:** A velocidade do obturador e abertura são impressas em todas as fotografias da ordem de impressão.
- **Impressão de data:** A data de gravação é impressa em todas as fotografias da ordem de impressão.

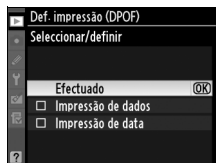

### 4 Concluir a ordem de impressão.

Marque **Efectuado** e prima  para concluir a ordem de impressão.

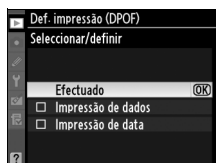

#### Definição de impressão

Para imprimir a ordem de impressão actual quando a câmara estiver ligada a uma impressora PictBridge, seleccione **Impressão (DPOF)** no menu PictBridge e siga os passos apresentados em "Imprimir várias fotografias" para modificar e imprimir a ordem actual (pág. 249). As opções de impressão da data e de dados DPOF não são suportadas ao imprimir através de uma ligação USB directa, para imprimir a data de gravação nas fotografias da ordem de impressão actual, utilize a opção **Carimbo de data/hora** de PictBridge.

Não é possível utilizar a opção de definição de impressão se não existir espaço suficiente no cartão de memória para armazenar a ordem de impressão.

Não é possível seleccionar as imagens criadas com definições de qualidade de imagem NEF (RAW; pág. 64) para impressão utilizando esta opção.

As ordens de impressão poderão não ser impressas correctamente se utilizar um computador ou outro dispositivo para eliminar as imagens após a criação da ordem de impressão.



# Visualizar fotografias no televisor

O cabo de vídeo EG-D100 fornecido pode ser usado para ligar a câmara a um televisor ou VCR para reprodução ou gravação. Pode ser usado um cabo High-Definition Multimedia Interface (HDMI) tipo C mini-pino (disponível em separado no comércio) para ligar a câmara a dispositivos vídeo de alta definição.

## Dispositivos de definição standard

Para ligar a câmara a um televisor standard:

### 1 Desligar a câmara.

Desligue sempre a câmara antes de ligar ou desligar o cabo de vídeo.

### 2 Ligar o cabo de vídeo incluído da forma indicada.

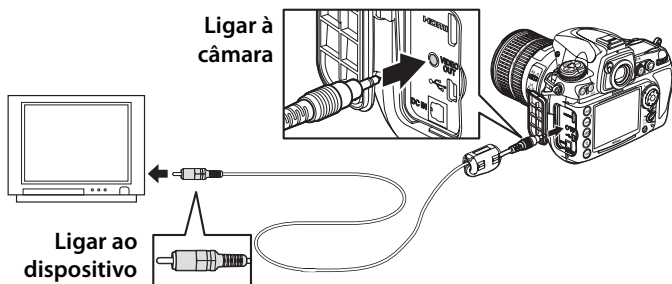

### 3 Sintonizar o televisor para o canal de vídeo.

### 4 Ligar a câmara e premir o botão .

Durante a reprodução, as imagens serão visualizadas no televisor ou gravadas para a fita de vídeo e no monitor da câmara.

### **Modo de vídeo (pág. 333)**

Certifique-se de que a norma de vídeo corresponde à norma utilizada no dispositivo de vídeo. Tenha em atenção que a resolução pode diminuir quando as imagens forem transmitidas para um dispositivo PAL.

### **Reprodução num televisor**

Recomenda-se a utilização de um adaptador CA EH-5a ou EH-5 (disponíveis em separado) para uma reprodução prolongada. Quando o EH-5a ou EH-5 é ligado, o atraso de desactivação do monitor será fixo em dez minutos e os exposímetros não se desligam automaticamente. Tenha em atenção que os limites da imagem podem não ser visíveis ao visualizar as fotografias num ecrã de televisor.

### **Exibições de diapositivos**

É possível utilizar a opção **Exibição de diapositivos** no menu de reprodução para efectuar a reprodução automática (pág. 266).

# Dispositivos de alta definição

A câmara pode ser ligada a dispositivos HDMI usando um cabo HDMI tipo C mini-pino (disponível em separado no comércio).

## 1 Desligar a câmara.

Desligue sempre a câmara antes de ligar ou desligar um cabo de HDMI.

## 2 Ligam o cabo de HDMI da forma indicada.

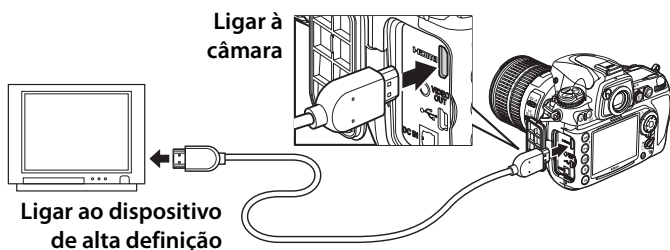

## 3 Sintonizar o dispositivo para o canal de HDMI.

## 4 Ligam a câmara e premir o botão .

Durante a reprodução, as imagens serão visualizadas no ecrã do televisor ou do monitor de alta definição; no monitor da câmara mantém-se desligado.

### HDMI (pág. 333)

Com a predefinição **Automática**, a câmara selecciona automaticamente o formato de HDMI adequado para o dispositivo de alta definição. É possível escolher o formato de HDMI através da opção **HDMI** no menu de configuração (pág. 333).





# Guia de menus

Este capítulo descreve as opções disponíveis nos menus da câmara.

- ▶ Menu de reprodução: Gerir imagens ..... pág. 260
- 📷 Menu de disparo: Opções de disparo ..... pág. 268
- ✎ Definições personalizadas: Ajustar com precisão as definições da câmara ..... pág. 280
- ⚙ Menu de configuração:  
Configuração da câmara ..... pág. 331
- ☑ Menu de retoque: Criar cópias retocadas ..... pág. 349
- 📁 O MEU MENU: Criar um menu personalizado .... pág. 364



# Menu de reprodução: Gerir imagens

O menu de reprodução contém as opções apresentadas abaixo. Para apresentar o menu de reprodução, pressione **MENU** e pressione ◀ para marcar o separador do menu actual, e depois pressione ▲ ou ▼ para marcar o separador do menu de reprodução; para mais informações, veja a pág. 26.

Opção	Consultar página
<b>Eliminar</b>	262
<b>Pasta de reprodução</b>	263
<b>Ocultar imagem</b>	263
<b>Modo de apresentação</b>	264
<b>Revisão de imagens</b>	265
<b>Após eliminação</b>	265
<b>Rodar ao alto</b>	265
<b>Exibição de diapositivos</b>	266
<b>Def. impressão (DPOF)</b>	253

## Seleccionar várias fotografias

Siga os passos abaixo para seleccionar várias fotografias para **Eliminar** (pág. 262), **Ocultar imagem** (pág. 263), ou **Def. impressão (DPOF)** (pág. 267). Também podem ser seleccionadas várias fotografias para impressão directa (pág. 249).

### **1** Apresentar o menu.



Prima o botão **MENU**, seleccione o separador de menu de reprodução e seleccione o item desejado no menu de reprodução.

## 2 Apresentar miniaturas.

Para seleccionar fotografias de uma lista de miniaturas, escolha a opção “Seleccionadas”, “Seleccionar/definir” ou “Impressão (DPOF)”.

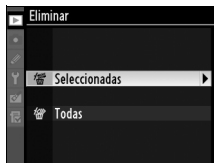

## 3 Marcar uma imagem.

Para visualizar a imagem marcada em ecrã completo, prima sem soltar o botão



## 4 Premir o centro do multiselector para seleccionar a imagem marcada.

As imagens seleccionadas são assinaladas por um ícone. Ao seleccionar imagens para impressão, prima o botão e prima ou para escolher o número de cópias.



## 5 Repetir os passos 1 e 2 para seleccionar imagens adicionais.

Para anular a selecção de uma imagem, marque-a e prima o centro do multiselector.



## 6 Premir para concluir a operação.

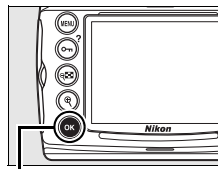

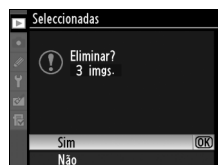

Botão 

Será apresentado uma caixa de diálogo de confirmação. Marque **Sim** e prima .



## Eliminar

Selecione esta opção para eliminar imagens. As imagens protegidas e ocultas não serão eliminadas.

Opção	Descrição
 <b>Seleccionadas</b>	Elimina as imagens seleccionadas.
 <b>Todas</b>	Eliminar todas as imagens na pasta actualmente seleccionada para reprodução (pág. 263).





## Pasta de reprodução

Selecione uma pasta para reprodução.

Opção	Descrição
<b>ND700</b> (predefinição)	As imagens em todas as pastas criadas com a D700 serão visíveis durante a reprodução.
<b>Todas</b>	As imagens em todas as pastas serão visíveis durante a reprodução.
<b>Actual</b>	Apenas as imagens na pasta actual serão visíveis durante a reprodução.

## Ocultar imagem

Oculte ou revele as imagens seleccionadas. As imagens ocultas só são visíveis no menu **Ocultar imagem** e só podem ser eliminadas através da formatação do cartão de memória.

Opção	Descrição
<b>Selecionar/ definir</b>	Ocultar ou revelar as imagens seleccionadas.
<b>Desseleccionar todas?</b>	Revelar todas as imagens.

### **Imagens protegidas e ocultas**

Ao revelar uma imagem protegida, a protecção é removida da imagem.



## Modo de apresentação

Escolha as informações disponíveis no ecrã de informações da fotografia em reprodução (pág. 220). Prima ▲ ou ▼ para marcar uma opção e, em seguida, prima ► para seleccionar a opção para o ecrã de informações da fotografia. É apresentado um ✓ ao lado dos itens seleccionados, para desmarcar, marque e prima ►. Para voltar ao menu de reprodução, marque **Efectuado** e prima ►.

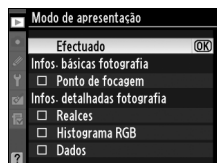

Opção	Descrição
<b>Infos. básicas fotografia</b>	
<b>Ponto de focagem</b>	O ponto de focagem activo (ou, em AF simples, o ponto de focagem onde a focagem foi inicialmente bloqueada) é apresentado a vermelho no ecrã de informações da fotografia. Não é apresentado qualquer ponto de focagem se a câmara não tiver conseguido focar através da focagem automática simples ou se tiver sido utilizada a focagem automática contínua com zona AF automático.
<b>Infos. detalhadas fotografia</b>	
<b>Realces</b>	Realces para o canal RGB principal e para canais vermelho, verde e azul individuais são mostrados na apresentação das informações da fotografia. As áreas muito brilhantes piscam.
<b>Histograma RGB</b>	Os histogramas de vermelho, verde e azul são apresentados no ecrã de informações da fotografia.
<b>Dados</b>	As páginas de dados de disparo (incluindo nome da câmara, medição, exposição, distância focal, balanço de bancos e opções de imagem) são apresentadas no ecrã de informações da fotografia.



## Revisão de imagens

Escolha se as imagens são automaticamente apresentadas no monitor imediatamente após o disparo.

Opção	Descrição
<b>Ligada</b>	As imagens são automaticamente apresentadas no monitor após o disparo.
<b>Desligada</b> (predefinição)	As imagens só podem ser apresentadas premindo o botão  .

## Após eliminação

Selecione a imagem apresentada após a eliminação de uma imagem.

Opção	Descrição
 <b>Mostrar a seguinte</b> (predefinição)	Apresentar a imagem seguinte. Se a imagem eliminada era a última imagem, será apresentada a imagem anterior.
 <b>Mostrar a anterior</b>	Apresentar a imagem anterior. Se a imagem eliminada era a primeira imagem, será apresentada a imagem seguinte.
 <b>Continuar como antes</b>	Se o utilizador se estava a deslocar nas imagens segundo a ordem pela qual foram gravadas, será apresentada a imagem seguinte, conforme descrito para <b>Mostrar a seguinte</b> . Se o utilizador se estava a deslocar nas imagens segundo a ordem inversa, será apresentada a imagem anterior, conforme descrito para <b>Mostrar a anterior</b> .

## Rodar ao alto

Escolha se rodar as fotografias ao alto (orientação retrato) para apresentação durante a reprodução. Note que, dado a câmara já estar ela própria na orientação adequada durante o disparo, as imagens não são rodadas automaticamente durante a revisão de imagens (pág. 219).

Opção	Descrição
<b>Ligada</b>	As fotografias com orientação vertical ("retrato") são automaticamente rodadas para apresentação no monitor da câmara. As fotografias tiradas com a opção <b>Desligada</b> seleccionada em <b>Rotação automática imagem</b> (pág. 336) serão apresentadas com orientação horizontal ("paisagem").
<b>Desligada</b> (predefinição)	As fotografias com orientação vertical ("retrato") são apresentadas na orientação horizontal ("paisagem").







## Exibição de diapositivos

Crie uma exibição de diapositivos com as imagens da pasta de reprodução actual (pág. 263). As imagens ocultas (pág. 263) não são apresentadas.

Opção	Descrição
<b>Iniciar</b>	Iniciar a exibição de diapositivos.
<b>Interv. entre imagens</b>	Seleccionar durante quanto tempo cada imagem é apresentada.

Para iniciar a exibição de diapositivos, marque **Iniciar** e prima **OK**. É possível executar as seguintes operações durante uma exibição de diapositivos:

Para	Premir	Descrição
<b>Retroceder/ avançar</b>		Premir ◀ para voltar à imagem anterior, ▶ para avançar para a imagem seguinte.
<b>Visualizar informações adicionais da fotografia</b>		Alterar as informações da fotografia apresentadas (pág. 220).
<b>Pausar a exibição de diapositivos</b>	<b>OK</b>	Pausar a exibição de diapositivos (ver em baixo).
<b>Sair para o menu de reprodução</b>	<b>MENU</b>	Terminar a exibição de diapositivos e voltar ao menu de reprodução.
<b>Sair para o modo de reprodução</b>		Terminar a exibição de diapositivos e voltar à reprodução em ecrã completo (pág. 218) ou de miniaturas (pág. 232).
<b>Sair para o modo de disparo</b>		Premir ligeiramente o botão de disparo do obturador para voltar ao modo de disparo.

A caixa de diálogo mostrada à direita é apresentada quando a exibição de diapositivos terminar ou quando o botão **OK** for premido para efectuar uma pausa na reprodução. Seleccione **Reiniciar** para reiniciar (se a exibição de diapositivos estiver em pausa, será retomada a partir do diapositivo seguinte) ou **Sair** para voltar ao menu de reprodução.



## Def. Impressão (DPOF)

---

Escolha **Seleccionar/definir** para seleccionar imagens para impressão num dispositivo compatível com DPOF (pág. 253). Escolha **Desseleccionar todas?** para remover todas as imagens da ordem de impressão actual.



# Menu de disparo:

## Opções de disparo

O menu de disparo contém as opções apresentadas abaixo. Para apresentar o menu de disparo, pressione MENU e pressione ◀ para marcar o separador do menu actual, e depois pressione ▲ ou ▼ para marcar o separador do menu de disparo; para mais informações, veja a pág. 26.

<b>Opção</b>	<b>Consultar página</b>
<b>Banco do menu de disparo</b>	269
<b>Restaurar menu de disparo</b>	271
<b>Pastas</b>	272
<b>Nome de ficheiro</b>	274
<b>Qualidade de imagem</b>	64
<b>Tamanho de imagem</b>	69
<b>Área de imagem</b>	58
<b>Compressão JPEG</b>	67
<b>Gravação NEF (RAW)</b>	67
<b>Balanço de brancos</b>	140
<b>Definir Controlo de imagem</b>	160
<b>Gerir Controlo de imagem</b>	168
<b>Espaço de cor</b>	181
<b>D-Lighting activo</b>	180
<b>Controlo de vinhetas</b>	276
<b>Red. ruído na exposição longa</b>	277
<b>Red. do ruído c/ISO elevado</b>	278
<b>Defs. sensibilidade ISO</b>	106
<b>Visualização em directo</b>	90
<b>Exposição múltipla</b>	198
<b>Disparos c/temporiz. interv.</b>	203



## Banco do menu de disparo

As opções do menu de disparo são armazenadas num de quatro bancos. Com as excepções de **Disparos c/temporiz. interv., Exposição múltipla** e alterações a Controlos de imagem (ajuste rápido e outros ajustes manuais), as alterações a definições num banco de dados não têm efeito nos outros. Para armazenar uma combinação específica de definições frequentemente utilizadas, seleccione um dos quatro bancos e defina a câmara com essas definições. As novas definições serão armazenadas no banco, mesmo que a câmara esteja desligada, e serão restauradas da vez seguinte que o banco for seleccionado. É possível armazenar diferentes combinações de definições nos outros bancos, permitindo ao utilizador mudar instantaneamente de uma combinação para outra seleccionando o banco apropriado no menu de bancos.

Os nomes predefinidos dos quatro bancos do menu de disparo são A, B, C e D. É possível adicionar uma legenda descritiva utilizando a opção **Alterar o nome** da forma descrita em baixo.

### Banco do menu de disparo

O banco de menu de disparo presente é apresentado no ecrã de informações de disparo, que pode ser visualizado premindo o botão **Info**. O banco de menu de disparo também pode ser seleccionado a partir do ecrã de informações de disparo (pág. 15).

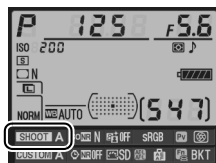

### **■** Alterar o nome de bancos do menu de disparo



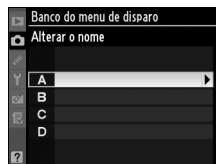

Ao seleccionar **Alterar o nome** no menu **Banco do menu de disparo**, é apresentada a lista de bancos do menu de disparo mostrada no Passo 1.

## 1 Seleccionar um banco.

Marque o banco pretendido e prima ►.



## 2 Introduzir um nome.

Para mover o cursor na área do nome, prima o botão  e prima  ou . Para introduzir uma nova letra na posição actual do cursor, utilize o multisselector para marcar o caractere desejado na área do teclado e prima o centro do multisselector. Para eliminar um caractere na posição actual do cursor, prima o botão . Para voltar ao menu de disparo sem alterar o nome do banco, prima o botão MENU.

Os nomes de bancos podem ter até vinte caracteres de comprimento. Os caracteres introduzidos após o vigésimo caractere serão eliminados.

### Área do teclado



### Área do nome

## 3 Guardar as alterações e sair.

Depois de editar o nome, prima  para guardar as alterações e sair.

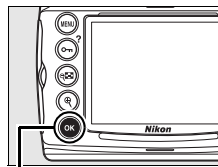

### Botão OK

Será apresentado o menu **Banco do menu de disparo**.

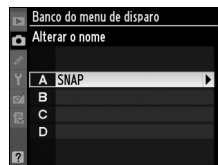



## Restaurar menu de disparo

Escolha se pretende restaurar as predefinições do banco actual do menu de disparo. Consulte a página 419 para obter uma lista de predefinições. À excepção da qualidade de imagem, tamanho de imagem, balanço de brancos e sensibilidade ISO, as definições do menu de disparo não são restauradas quando é efectuado um restauro de dois botões (pág. 196).

<b>Opção</b>	<b>Descrição</b>
<b>Sim</b>	Restaurar as predefinições do banco actual do menu de disparo.
<b>Não</b> (predefinição)	Sair sem alterar as definições do menu de disparo.



## Pastas

---

Selecione a pasta na qual serão armazenadas as imagens subsequentes.

### ■ ■ Novo número de pasta

---

#### 1 Seleccionar Novo número de pasta.

Marque **Novo número de pasta** e prima ►.



#### 2 Seleccionar um número de pasta.

Prima ◀ ou ▶ para marcar um dígito, prima ▲ ou ▼ para alterar. Se já existir uma pasta com o número seleccionado, será apresentado o ícone □, 📁 ou 📁 à esquerda do número de pasta:

- □ : A pasta está vazia.
- 📁 : A pasta está parcialmente cheia.
- 📁 : A pasta contém 999 imagens ou contém uma imagem com o número 9999. Não é possível armazenar mais imagens nesta pasta; a pasta não será seleccionada quando o botão ⓧ for premido.

#### 3 Guardar as alterações e sair.

Prima ⓧ para concluir a operação e voltar ao menu de disparo (para sair sem alterar a pasta activa, prima o botão MENU). Se ainda não existir uma pasta com o número especificado, será criada uma nova pasta. As fotografias subsequentes serão armazenadas na pasta seleccionada, a não ser que esteja cheia.



## ■ Seleccionar pasta

### 1 Escolher Seleccionar pasta.

Marque **Seleccionar pasta** e prima ►.



### 2 Marcar uma pasta.

Prima ▲ ou ▼ para marcar uma pasta.

### 3 Seleccionar a pasta marcada.

Prima OK para seleccionar a pasta marcada e voltar ao menu de disparo (para sair sem alterar a pasta activa, prima o botão MENU). As fotografias subsequentes serão armazenadas na pasta seleccionada.

#### ✓ Número de pastas e ficheiros

Se a pasta actual tiver o número 999 e contiver 999 imagens ou uma imagem com o número 9999, o disparo do obturador será desactivado e não será possível tirar mais fotografias. Para continuar a disparar, crie uma pasta com um número inferior a 999 ou seleccione uma pasta existente com um número inferior a 999 e com menos de 999 imagens.

#### ✎ Número de pastas

Pode ser necessário tempo adicional para a câmara iniciar se o cartão de memória contiver um número muito elevado de pastas.



## Nome de ficheiro

---

As fotografias são guardadas com nomes de ficheiro que apresentam o formato "DSC\_" ou, no caso de imagens que utilizam o espaço de cor Adobe RGB, "\_DSC", seguido por um número de quatro dígitos e uma extensão de três letras (por ex., "DSC\_0001.JPG"). A opção **Nome de ficheiro** é utilizada para seleccionar três letras para substituir a parte "DSC" no nome do ficheiro. Para obter informações sobre como editar nomes de ficheiros, consulte os passos 2 e 3 de "Alterar o nome de bancos do menu de disparo" (pág. 270). Tenha em atenção que a parte do nome que pode ser alterada tem um comprimento máximo de três caracteres.

### Extensões

São utilizadas as seguintes extensões: ".NEF" para imagens NEF (RAW), ".TIF" para imagens TIFF (RGB), ".JPG" para imagens JPEG e ".NDF" para dados de referência Dust Off.

## Qualidade de imagem

---

Selecione a qualidade de imagem (pág. 64).

## Tamanho de imagem

---

Selecione o tamanho para a gravação das imagens (pág. 69).

## Área de imagem

---

Apesar de a D700 poder gravar fotografias com o mesmo ângulo de imagem diagonal de uma câmara de formato 35 mm usando uma relação de apresentação 3 : 2, poderá também ser usada para gravar fotografias com um ângulo de fotografia DX inferior (pág. 58).



## **Compressão JPEG**

---

Escolha entre comprimir as imagens JPEG para um tamanho fixo ou variar o tamanho dos ficheiros para uma melhor qualidade de imagem (pág. 67).

## **Gravação NEF (RAW)**

---

Selecione as opções de compressão e de profundidade de bits para imagens NEF (RAW) (pág. 67).

## **Balanco de brancos**

---

Ajuste as definições de balanço de brancos (pág. 140).

## **Definir controlo de imagem**

---

Selecione entre os Controlos de imagem fornecidos com a câmara para ajustar instantaneamente as definições de processamento de imagens (pág. 160).

## **Gerir Controlo de imagem**

---

Guarde e modifique combinações personalizadas de Controlos de imagem ou copie Controlos de imagem personalizados de ou para o cartão de memória (pág. 168).

## **Espaço de cor**

---

Escolha entre os espaços de cor sRGB e Adobe RGB (pág. 181).



## D-Lighting activo

---

Esta opção pode ser utilizada para impedir a perda de detalhe nas áreas de realces e sombras (pág. 179). Escolha entre **Automático**, **Elevada**, **Normal**, **Reduzida**, e **Desligada** (a predefinição).

## Controlo de vinhetas

---

A "vinhetização" é uma quebra de luminosidade no rebordo de uma fotografia. Os seus efeitos variam de objectiva para objectiva e são mais visíveis em aberturas máximas. **Controlo de vinhetas** reduz a vinhetização para objectivas de tipo G e D (excluindo as objectivas DX e PC). Escolha entre **Elevada**, **Normal** (a predefinição), **Reduzida**, e **Desligada**.

### **Controlo de vinhetas**

Dependendo da cena, condições fotográficas, e tipo de objectiva, as imagens TIFF e JPEG poderão apresentar irregularidade ou variações de luminosidade periférica, enquanto que Custom Picture Controls e Nikon Picture Controls cujas predefinições tenham sido modificadas poderão não produzir o efeito desejado. Efectue disparos de teste e visualize os resultados no monitor. O controlo de vinhetas não se aplica a exposições múltiplas (pág. 198), imagens de formato DX (pág. 58), ou imagens criadas com **Sobreposição de imagens** (pág. 361). Os efeitos de controlo de vinhetas não podem ser pré-visualizados em visualização em directo (pág. 89).



## Red. ruído na exposição longa (Redução de ruído na exposição longa)

Selecione se pretende reduzir o ruído em fotografias tiradas com velocidades do obturador lentas.

Opção	Descrição
<b>Ligada</b>	<p>As fotografias tiradas com velocidades do obturador mais lentas do que 1 s são processadas para reduzir o ruído. Enquanto as fotografias estão a ser processadas, a capacidade da memória de armazenamento temporária diminui. "Job nr" piscará nos ecrãs de velocidade do obturador/abertura por um período de tempo aproximadamente equivalente à velocidade do obturador actual. No modo de obturação contínuo, a velocidade de imagem diminui e, enquanto as fotografias estão a ser processadas, a capacidade da memória de armazenamento temporária diminui. Não é possível tirar fotografias até o processamento ser concluído e até "Job nr" ter desaparecido dos ecrãs. A redução do ruído não será executada se a câmara for desligada antes da conclusão do processamento.</p>
<b>Desligada</b> (predefinição)	Redução do ruído na exposição longa desligada.

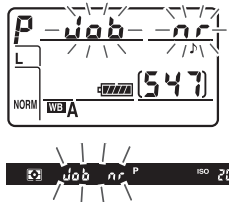

### **Ecrã de informação de disparo**

A redução de ruído na exposição longa pode ser ajustada a partir do ecrã de informações de disparo (pág. 15).



## Red. do ruído c/ISO elevado

As fotografias tiradas com sensibilidades ISO elevadas podem ser processadas para reduzir o "ruído".

Opção	Descrição
HIGH <b>Elevada</b>	A redução do ruído é efectuada com sensibilidades de 2000 ISO e superiores. Enquanto as fotografias estão a ser processadas, a capacidade da memória de armazenamento temporária diminui. Seleccione o grau de redução de ruído executado entre <b>Elevada, Normal e Reduzida</b> .
NORM <b>Normal</b> (predefinição)	
LOW <b>Reduzida</b>	
<b>Desligada</b>	A redução do ruído só é efectuada com sensibilidades Hi 0,3 e superiores. O grau de redução do ruído é inferior ao efectuado quando a opção <b>Reduzida</b> estiver seleccionada em <b>Red. do ruído c/ISO elevado</b> .

### **Ecrã de informação de disparo**

A redução de ruído de alto ISO pode ser ajustada a partir do ecrã de informações de disparo (pág. 15).

## Defs. sensibilidade ISO

Ajuste a sensibilidade ISO e as definições de Controlo auto sensibilidade (págs. 106, 108).

## Visualização em directo

Escolha um modo de visualização em directo e o modo de obturação a utilizar quando a câmara estiver no modo de visualização em directo (pág. 90).



### **Exposição múltipla**

Crie uma única fotografia a partir de um conjunto de duas a dez exposições (pág. 198).



## **Disparos c/temporiz. interv.**

---

Tire automaticamente fotografias em intervalos seleccionados. Utilize para filmagens a intervalos de motivos como flores a desabrochar ou borboletas a sair do casulo (pág. 203).



# Definições personalizadas: Ajustar com precisão as definições da câmara

As Definições personalizadas são utilizadas para personalizar as definições da câmara em função das preferências de cada utilizador. Para apresentar o menu de definições personalizadas, pressione **MENU** e pressione ◀ para marcar o separador do menu actual, e depois pressione ▲ ou ▼ para marcar o separador das definições personalizadas; para mais informações, veja a pág. 26.

## Menu principal

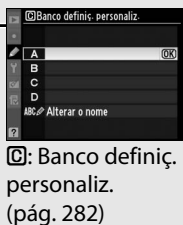
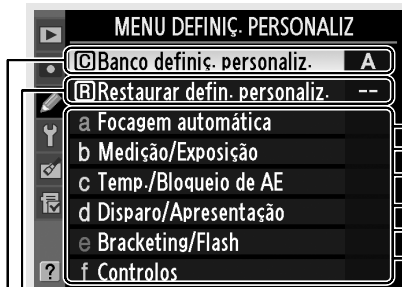

## Grupos de definição personalizada

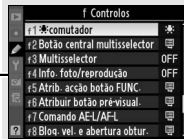
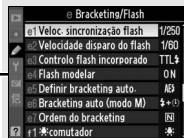
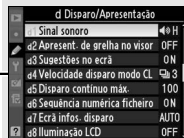
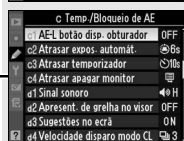
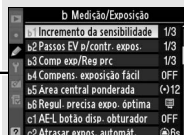
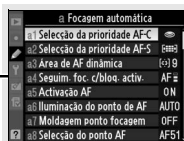

Estão disponíveis as seguintes Definições personalizadas:

Definição personalizada	Página
<b>C Banco definiç. personaliz.</b>	282
<b>R Restaurar defin. personaliz.</b>	282
<b>a Focagem automática</b>	
a1 Selecção da prioridade AF-C	283
a2 Selecção da prioridade AF-S	284
a3 Área de AF dinâmica	285
a4 Seguem. foc. c/bloq. activ.	287
a5 Activação AF	287
a6 Iluminação do ponto de AF	288
a7 Moldagem ponto focagem	288
a8 Selecção do ponto AF	289
a9 Iluminador auxiliar de AF	290
a10 AF-ON para MB-D10	291
<b>b Medição/Exposição</b>	
b1 Incremento da sensibilidade	292
b2 Passos EV p/contr. expos.	292
b3 Comp exp/Reg prc	292
b4 Compens. exposição fácil	293
b5 Área central ponderada	294
b6 Regul. precisa expo. óptima	294
<b>c Temp./Bloqueio de AE</b>	
c1 AE-L botão disp. obturador	296
c2 Atrasar expos. automat.	296
c3 Atrasar temporizador	297
c4 Atrasar apagar monitor	297
<b>d Disparo/Apresentação</b>	
d1 Sinal sonoro	298
d2 Apresent. de grelha no visor	298
d3 Sugestões no ecrã	298
d4 Velocidade disparo modo CL	299

Definição personalizada	Página
<b>d Disparo/Apresentação</b>	
d5 Disparo contínuo máx.	299
d6 Sequência numérica ficheiro	300
d7 Ecrã infos. disparo	301
d8 Iluminação LCD	302
d9 Modo de atraso à exposição	302
d10 Tipo de bateria MB-D10	302
d11 Ordem das baterias	304
<b>e Bracketing/Flash</b>	
e1 Veloc. sincronização flash	305
e2 Velocidade disparo do flash	308
e3 Controlo flash incorporado	309
e4 Flash modelar	315
e5 Definir bracketing auto.	315
e6 Bracketing auto (modo M)	316
e7 Ordem do bracketing	317
<b>f Controlos</b>	
f1  comutador	318
f2 Botão central multisector	318
f3 Multisector	319
f4 Info. foto/reprodução	320
f5 Atrib. acção botão FUNC.	320
f6 Atribuir botão pré-visual.	324
f7 Comando AE-L/AF-L	325
f8 Bloq. vel. e abertura obtur.	326
f9 Personal. discos de controlo	326
f10 Botão disparo p/usar disco	328
f11 Sem cartão de memória?	329
f12 Inverter indicadores	330



## C: Banco definiç. personaliz.

As Definições personalizadas são armazenadas num de quatro bancos. As alterações das definições num banco não afectam os restantes. Para armazenar uma combinação específica de definições frequentemente utilizadas, seleccione um dos quatro bancos e defina a câmara com essas definições. As novas definições serão armazenadas no banco, mesmo que a câmara esteja desligada, e serão restauradas próxima que o banco for seleccionado. É possível armazenar diferentes combinações de definições nos outros bancos, permitindo ao utilizador mudar instantaneamente de uma combinação para outra seleccionando o banco apropriado no menu de bancos.

Os nomes predefinidos dos quatro bancos de Definições personalizadas são A, B, C e D. É possível adicionar uma legenda descritiva utilizando a opção **Alterar o nome** da forma descrita na página 270.

### Banco de definiç. personaliz.

A letra do banco é apresentada no ecrã de informações de disparo, que pode ser visualizado premindo o botão **Info**; o banco de definições personalizadas também pode ser seleccionado a partir do ecrã de informações de disparo (pág. 15). Se as definições do banco actual tiverem sido alteradas dos valores padrão, será apresentado um asterisco adjacente às definições alteradas no segundo nível do menu de definições personalizadas.

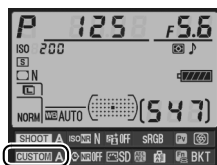

## Restaurar defin. personaliz.

Escolha se pretende restaurar as predefinições do banco actual de Definições personalizadas. Consulte a página 420 para obter uma lista de predefinições. As Definições personalizadas não são restauradas ao efectuar um restauro de dois botões.

Opção	Descrição
Sim	Restaurar as predefinições do banco actual de Definições personalizadas.
Não (predefinição)	Sair sem alterar as Definições personalizadas.



# a: Focagem automática

## a1: Selecção da prioridade AF-C

Esta opção determina se é possível tirar fotografias sempre que o botão de disparo do obturador é premido (*prioridade ao disparo*) ou apenas quando a câmara está focada (*prioridade à focagem*) em AF contínuo. Para seleccionar AF contínuo, rode o selector do modo de focagem para **C**.

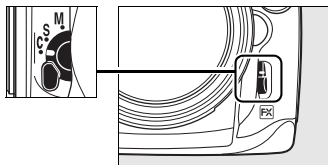
### Selector do modo de focagem



Opção	Descrição
 <b>Disparo</b> (predefinição)	É possível tirar fotografias sempre que o botão de disparo do obturador é premido.
 <b>Disparo + focagem</b>	É possível tirar fotografias mesmo quando a câmara não está focada. No modo contínuo, a velocidade de imagem diminui para melhorar a focagem se o motivo for escuro ou tiver pouco contraste.
 <b>Focagem</b>	Só é possível tirar fotografias quando o indicador de focagem (●) é apresentado.

Independentemente da opção seleccionada, a focagem não será bloqueada quando o indicador de focagem (●) for apresentado. A câmara continuará a ajustar a focagem até o obturador ser libertado.





## a2: Selecção da prioridade AF-S

Esta opção determina se é possível tirar fotografias apenas quando a câmara está focada (*prioridade à focagem*) ou sempre que o botão de disparo do obturador é premido (*prioridade ao disparo*) em AF simples. Para seleccionar AF simples, rode o selector do modo de focagem para **S**.

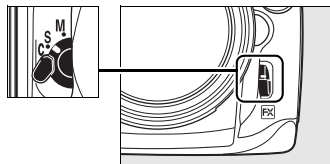
### Selector do modo de focagem



Opção	Descrição
 <b>Disparo</b>	É possível tirar fotografias sempre que o botão de disparo do obturador é premido.
 <b>Focagem</b> (predefinição)	Só é possível tirar fotografias quando o indicador de focagem (●) é apresentado.



Independentemente da opção seleccionada, se o indicador de focagem (●) for apresentado, a focagem estará bloqueada enquanto o botão de disparo do obturador estiver ligeiramente premido. O bloqueio da focagem permanece activo até que o obturador seja libertado.



### a3: Área de AF dinâmica

Se o motivo sair do ponto de focagem seleccionado quando a opção de AF de área dinâmica ([Fn]; pág. 74) estiver seleccionada em AF contínuo (modo de focagem C; pág. 72), a câmara irá focar com base nas informações dos pontos de focagem circundantes. Selecciono o número de pontos entre 9, 21 e 51 com base no movimento do motivo.

Só é apresentado no visor o ponto de focagem activo. Os restantes pontos de focagem fornecem informações para assistir na operação de focagem.

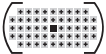
Opção	Descrição
<p>[Fn] 9 <b>9 pontos</b> (predefinição)</p> 	<p>Se o motivo sair do ponto de focagem seleccionado, a câmara focará com base nas informações dos oito pontos de focagem circundantes. Selecciono quando houver tempo para enquadrar a fotografia ou ao fotografar motivos que se movem de forma previsível (por ex., corredores ou carros de corrida numa pista).</p>
<p>[Fn] 21 <b>21 pontos</b></p> 	<p>Se o motivo sair do ponto de focagem seleccionado, a câmara focará com base nas informações dos 20 pontos de focagem circundantes. Selecciono ao fotografar motivos que se movem de forma imprevisível (por ex., jogadores num jogo de futebol).</p>
<p>[Fn] 51 <b>51 pontos</b></p> 	<p>Se o motivo sair do ponto de focagem seleccionado, a câmara focará com base nas informações dos 50 pontos de focagem circundantes. Selecciono ao fotografar motivos que se movam depressa e que são difíceis de enquadrar no visor (por ex., pássaros).</p>

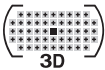

Opção	Descrição
<p data-bbox="99 201 324 257">[E]3D 51 pontos (Controlo -3D)</p> 	<p data-bbox="335 95 921 448">Se o motivo sair do ponto de focagem seleccionado, a câmara utilizará o seguimento 3D para seguir o motivo e seleccionará um novo ponto de focagem, consoante seja necessário. Utilize para enquadrar fotografias com motivos que se movem de forma imprevisível de um lado ao outro do enquadramento (por ex., jogadores de ténis). Se o motivo sair do visor, retire o dedo do botão de disparo do obturador e corrija o enquadramento da fotografia com o motivo no ponto de focagem seleccionado.</p>

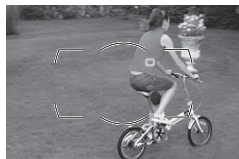
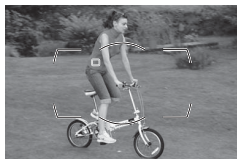
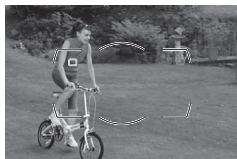

### Seguimento 3D





Quando o botão de disparo do obturador é ligeiramente premido, as cores na área em redor do ponto de focagem são armazenadas na câmara. Consequentemente, o seguimento 3D pode não produzir os resultados pretendidos com motivos que sejam da mesma cor que o fundo ou que ocupem uma área muito reduzida do enquadramento.





## a4: Seguem. foc. c/bloq. activ.

Esta opção determina a forma como a focagem automática se ajusta a súbitas mudanças significativas da distância em relação ao motivo.

Opção	Descrição
AF  <b>5 (Longo)</b>	Quando a distância em relação ao motivo muda de forma abrupta, a câmara aguarda durante o período especificado (longo, normal ou curto) antes de ajustar a distância ao motivo. Isto evita que a câmara volte a focar quando o motivo se encontra temporariamente ocultado por objectos que atravessem o enquadramento.
AF  <b>4</b>	
AF  <b>3 (Normal)</b> (predefinição)	
AF  <b>2</b>	
AF  <b>1 (Curto)</b>	
<b>Desligado</b>	A câmara ajusta imediatamente a focagem quando a distância em relação ao motivo se alterar. Utilize ao fotografar uma série de motivos a várias distâncias em sucessão rápida.

## a5: Activação AF

Esta opção determina se é possível utilizar tanto o botão de disparo do obturador como o botão **AF-ON** para iniciar a focagem automática, ou se a focagem automática só é iniciada quando o botão **AF-ON** é premido.

Opção	Descrição
<b>Obturador/ AF-ON</b> (predefinição)	A focagem automática pode ser efectuada com o botão <b>AF-ON</b> ou premido ligeiramente o botão de disparo do obturador.
<b>Só AF-ON</b>	A focagem automática só pode ser efectuada utilizando o botão <b>AF-ON</b> .



## a6: Iluminação do ponto de AF

Selecione se o ponto de focagem activo é realçado a vermelho no visor.

Opção	Descrição
<b>Automática</b> (predefinição)	O ponto de focagem seleccionado é automaticamente realçado, consoante seja necessário para estabelecer contraste com o fundo. O recorte de formato DX é indicado pelo enquadramento no visor.
<b>Ligada</b>	O ponto de focagem seleccionado é sempre realçado, independentemente da luminosidade do fundo. O recorte de formato DX é indicado pelo enquadramento no visor. Consoante a luminosidade do fundo, o ponto de focagem seleccionado pode ser difícil de visualizar.
<b>Desligada</b>	O ponto de focagem seleccionado não é realçado. A área fora do recorte de formato DX é indicada por uma máscara transparente no visor.

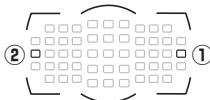

## a7: Moldagem ponto focagem

Selecione se a selecção do ponto de focagem é "moldada" de uma extremidade do visor à outra.

Opção	Descrição
<b>Com moldagem</b>	A selecção do ponto de focagem é "moldada" do topo ao fundo e do fundo ao topo, e da direita à esquerda e da esquerda à direita, de forma que, por exemplo, ao premir ► quando está marcado um ponto de focagem na extremidade direita do ecrã do visor (①), é seleccionado o ponto de focagem correspondente na extremidade esquerda do ecrã (②). 
<b>Sem moldagem</b> (predefinição)	A apresentação da área de focagem é delimitada pelos quatro pontos de focagem mais exteriores, de forma que, por exemplo, premir ► quando está seleccionado um ponto de focagem na extremidade direita do visor não produz qualquer efeito.

## a8: Selecção do ponto AF

Selecione o número de pontos de focagem disponíveis para a selecção de ponto de focagem manual.

Opção	Descrição	
AF51 <b>51 pontos</b> (predefinição)	Escolha entre os 51 pontos de focagem apresentados à direita.	
AF11 <b>11 pontos</b>	Escolha entre os 11 pontos de focagem apresentados à direita. Utilize para seleccionar rapidamente o ponto de focagem.	



## a9: Iluminador auxiliar de AF

Selecione se o iluminador auxiliar de AF incorporado se acende para auxiliar na operação de focagem quando a iluminação é insuficiente.

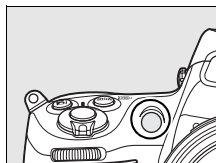

Opção	Descrição
<b>Ligado</b> (predefinição)	<p>O iluminador auxiliar de AF acende-se quando a iluminação é insuficiente. A iluminação auxiliar de AF só está disponível quando estão reunidas ambas as seguintes condições:</p> <ol style="list-style-type: none"><li>1. A focagem automática simples está seleccionada como modo de focagem (pág. 72).</li><li>2. O modo de zona AF automático está seleccionada como modo de área de AF (pág. 74), ou está seleccionada a opção de AF de ponto simples ou AF de área dinâmica e está seleccionada o ponto de focagem central.</li></ol>
<b>Desligado</b>	<p>O iluminador auxiliar de AF não se acende para ajudar na operação de focagem. A câmara pode não conseguir focar utilizando a focagem automática quando a iluminação é insuficiente.</p>

### **Iluminador auxiliar de AF**

O iluminador auxiliar de AF tem um alcance de cerca de 0,5–3,0 m; quando utilizar o iluminador, utilize uma objectiva com uma distância focal de 24–200 mm e retire o pára-sol da objectiva.

### **Consulte também**

Consulte a página 375 para obter informações sobre as restrições relativas às objectivas que é possível utilizar com o iluminador auxiliar de AF.



## a10: AF-ON para MB-D10

Escolha a função atribuída ao botão AF-ON na unidade de alimentação MB-D10 opcional.

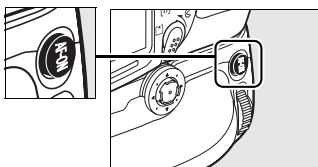

Opção	Descrição
<b>AF-ON</b> (predefinição)	A focagem automática é iniciada ao premir o botão <b>AF-ON</b> da MB-D10.
<b>Bloqueio de AE/AF</b>	A focagem e a exposição são bloqueadas enquanto o botão <b>AF-ON</b> da MB-D10 é premido.
<b>Só bloqueio de AE</b>	A exposição é bloqueada enquanto o botão <b>AF-ON</b> da MB-D10 é premido.
<b>Bloqueio AE (rest. ao libertar)</b>	A exposição é bloqueada quando o botão <b>AF-ON</b> da MB-D10 é premido, e permanece bloqueada até o botão ser novamente premido, até ao disparo do obturador ou até os exposímetros se desligarem.
<b>Bloqueio de AE (manter)</b>	A exposição é bloqueada quando o botão <b>AF-ON</b> da MB-D10 é premido, e permanece bloqueada até o botão ser novamente premido ou até os exposímetros se desligarem.
<b>Só bloqueio de AF</b>	A focagem é bloqueada enquanto o botão <b>AF-ON</b> da MB-D10 é premido.
<b>Igual ao botão FUNC</b>	O botão <b>AF-ON</b> da MB-D10 executa a função seleccionada na Definição personalizada f5 (pág. 320).

### Botão AF-ON

Premir o botão **AF-ON** não irá activar a redução da vibração quando estiver montada uma objectiva VR.



## b: Medição/Exposição

### b1: Incremento da sensibilidade

Esta opção determina se o ajuste da sensibilidade é efectuado em incrementos equivalentes a  $\frac{1}{3}$  EV,  $\frac{1}{2}$  EV ou 1 EV.

	Opção
$\frac{1}{3}$	<b>Passo 1/3</b> (predefinição)
$\frac{1}{2}$	<b>Passo 1/2</b>
1	<b>Passo 1</b>

### b2: Passos EV p/contr. expos.

Esta opção determina se o ajuste da velocidade do obturador, da abertura e do bracketing é efectuado em incrementos equivalentes a  $\frac{1}{3}$  EV,  $\frac{1}{2}$  EV ou 1 EV.

Opção	Descrição
$\frac{1}{3}$ <b>Passo 1/3</b> (predefinição)	As alterações da velocidade do obturador e da abertura são efectuadas em incrementos equivalentes a $\frac{1}{3}$ EV. É possível seleccionar o incremento de bracketing entre $\frac{1}{3}$ , $\frac{2}{3}$ e 1 EV.
$\frac{1}{2}$ <b>Passo 1/2</b>	As alterações da velocidade do obturador e da abertura são efectuadas em incrementos equivalentes a $\frac{1}{2}$ EV. É possível seleccionar o incremento de bracketing entre $\frac{1}{2}$ e 1 EV.
1 <b>Passo 1</b>	As alterações da velocidade do obturador e da abertura são efectuadas em incrementos equivalentes a 1 EV. O incremento de bracketing está definido como 1 EV.



### b3: Comp exp/Reg prc

 Esta opção determina se o ajuste da compensação da exposição e do flash é efectuado em incrementos equivalentes a  $\frac{1}{3}$  EV,  $\frac{1}{2}$  EV ou 1 EV.

	Opção
$\frac{1}{3}$	<b>Passo 1/3</b> (predefinição)
$\frac{1}{2}$	<b>Passo 1/2</b>
1	<b>Passo 1</b>

## b4: Compens. exposição fácil

Esta opção determina se o botão  é necessário para definir a compensação da exposição (pág. 128). Se for seleccionada a opção **Ligada (restauro automático)** ou **Ligada**, o 0 no centro do ecrã de exposição piscará, mesmo quando a compensação da exposição estiver definida como  $\pm 0$ .

Opção	Descrição
<b>Ligada</b> RESET (restauro automático)	A compensação da exposição é definida rodando um dos discos de controlo (ver nota em baixo). A definição seleccionada utilizando o disco de controlo é restaurada quando a câmara ou os exposímetros se desligarem (as definições de compensação da exposição seleccionadas utilizando o botão  não são restauradas).
<b>Ligada</b>	Idêntica à opção anterior, excepto que o valor de compensação da exposição seleccionado utilizando o disco de controlo não é restaurado quando a câmara ou os exposímetros se desligarem.
<b>Desligada</b> (predefinição)	A compensação da exposição é definida premindo o botão  e rodando o disco de controlo principal.

### Trocar principal/secundário

O disco utilizado para definir a compensação da exposição quando a opção **Ligada (restauro automático)** ou **Ligada** está seleccionada na Definição personalizada b4 (**Compens. exposição fácil**) depende da opção seleccionada na Definição personalizada f9 **Personal. discos de controlo** > **Trocar principal/secundário** (pág. 326).

		Personal. discos de controlo > Trocar principal/secundário	
		Desligado (predefinição)	Ligado
exposição	P	Disco de controlo secundário	Disco de controlo secundário
	S	Disco de controlo secundário	Disco de controlo principal
	A	Disco de controlo principal	Disco de controlo secundário
	M	N/D	



## b5: Área central ponderada

Ao calcular a exposição, a medição central ponderada atribui maior ponderação a um círculo localizado no centro do enquadramento. O diâmetro ( $\phi$ ) deste círculo pode ser definido como 8, 12, 15 ou 20 mm ou como a média da totalidade do enquadramento.

Opção
(*) 8 $\phi$ 8 mm
(*) 12 $\phi$ 12 mm (predefinição)
(*) 15 $\phi$ 15 mm
(*) 20 $\phi$ 20 mm
(*) Avg Média

Note que a menos que **Média** esteja seleccionado, o diâmetro é fixado em 12 mm quando é usada uma objectiva sem CPU, independentemente da definição seleccionada para **Dados de objectiva sem CPU** no menu de configuração (pág. 210). Quando **Média** for seleccionado, a média de todo o enquadramento será usada para as objectivas com CPU e sem CPU.

## b6: Regul. precisa expo. óptima

Utilize esta opção para regular com precisão o valor da exposição seleccionado pela câmara. É possível regular a exposição com precisão separadamente para cada método de medição entre +1 e -1 EV em passos de  $1/6$  EV.

### 1 Seleccionar a Definição personalizada b6.

Marque a Definição personalizada b6 (**Regul. precisa expo. óptima**) e prima ►.

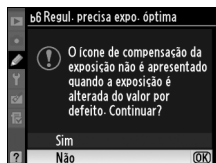



## 2 Seleccionar Sim.

Será apresentada a mensagem mostrada à direita; marque **Sim** e prima ► para continuar, ou seleccione **Não** para sair sem alterar a exposição.

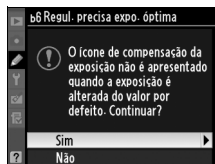

## 3 Seleccionar um método de medição.

Marque **Medição matricial**, **Medição central ponderada** ou **Medição localizada** e prima ►.

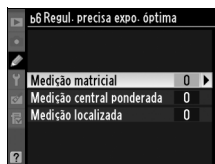

## 4 Seleccionar um valor de exposição.

Prima ▲ ou ▼ para seleccionar um valor de exposição entre +1 e -1 EV. Prima OK para guardar as alterações e sair.

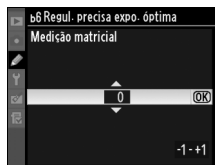

### ✓ Regulação precisa da exposição

A exposição pode ser regulada com precisão separadamente para cada banco de Definições personalizadas e não é afectada ao executar restauros de dois botões. Tenha em atenção que o ícone de compensação da exposição (☒) não é apresentado, sendo que a única forma de determinar o grau de alteração da exposição é visualizando esse grau no menu de regulação precisa. Compensação da exposição (pág. 128) é preferível na maioria das situações.













## c: Temp./Bloqueio de AE

### c1: AE-L botão disp. obturador

Com a predefinição **Desligado**, a exposição só é bloqueada quando o botão **AE-L/AF-L** é premido. Se for seleccionada a opção **Ligado**, a exposição também será bloqueada quando o botão de disparo do obturador for premido ligeiramente.

### c2: Atrasar expos. automát.

Esta opção determina durante quanto tempo a câmara continua a efectuar a medição da exposição quando não forem efectuadas operações. Selecciona entre 4 s, 6 s, 8 s, 16 s, 30 s, 1 min., 5 min., 10 min., 30 min. ou até a câmara ser desligada (**Sem limite**). Os ecrãs de velocidade do obturador e de abertura no painel de controlo e no visor desligam-se automaticamente quando os exposímetros se desligam.





	Opção
 4s	<b>4 s</b>
 6s	<b>6 s</b> (predefinição)
 8s	<b>8 s</b>
 16s	<b>16 s</b>
 30s	<b>30 s</b>
 1m	<b>1 min.</b>
 5m	<b>5 min.</b>
 10m	<b>10 min.</b>
 30m	<b>30 min.</b>
 ∞	<b>Sem limite</b>

Selecione um atraso de exposição automática mais curto para prolongar a duração da bateria.









### c3: Atrasar temporizador

Esta opção determina a duração do atraso no disparo do obturador no modo de temporizador automático. Seleccione entre 2 s, 5 s, 10 s e 20 s.

	Opção
 2s	<b>2 s</b>
 5s	<b>5 s</b>
 10s	<b>10 s</b> (predefinição)
 20s	<b>20 s</b>

### c4: Atrasar apagar monitor

Esta opção controla quanto tempo o monitor permanece ligado quando não são executadas operações durante a reprodução, revisão de imagens, ou quando são apresentados menus ou informações de disparo. Seleccione entre 4 s (a predefinição para revisão de imagens), 10 s (a predefinição para reprodução e informações de disparo), 20 s (a predefinição para os menus), 1 minuto, 5 minutos, ou 10 minutos. Seleccione um atraso de desactivação do monitor mais curto para prolongar a duração da bateria. Excepto quando estiver activa a revisão de imagens, o monitor permanece ligado se não forem executadas operações durante cerca de dez minutos, quando a câmara é alimentada por um adaptador CA EH-5a ou EH-5 opcional.



	Opção
 4s	<b>4 s</b>
 10s	<b>10 s</b> (predefinição)
 20s	<b>20 s</b>
 1m	<b>1 min.</b>
 5m	<b>5 min.</b>
 10m	<b>10 min.</b>



## d: Disparo/Apresentação

### d1: Sinal sonoro

Selecione **Alto** ou **Baixo** para que seja emitido um sinal sonoro quando o temporizador automático for utilizado ou quando a câmara focar em focagem automática simples (tenha em atenção que o sinal sonoro não será emitido se a opção **Disparo** estiver seleccionada na Definição personalizada a2 (**Seleccção da prioridade AF-S**, pág. 284).

Opção	Descrição
 <b>Alto</b> (predefinição)	Selecione o nível do sinal sonoro entre <b>Alto</b> e <b>Baixo</b> . O ícone  é apresentado no painel de controlo e nos ecrãs de informações de disparo.
 <b>Baixo</b>	
<b>Desligado</b>	Desligar o altifalante do sinal sonoro.

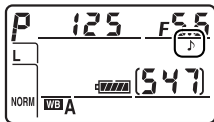

### d2: Apresent. de grelha no visor

Selecione se são apresentadas linhas de grelha a pedido no visor ou, no modo de visualização em directo, no monitor para referência ao enquadrar fotografias.

Opção	Descrição
<b>Ligada</b>	A pedido são apresentadas linhas de grelha excepto quando estiver seleccionado <b>Formato DX (24x16)</b> para a <b>Área de imagem</b> .
<b>Desligada</b> (predefinição)	Sem apresentação de linhas de grelha a pedido.



### d3: Sugestões no ecrã

Escolha se apresentar sugestões no ecrã para itens seleccionados no ecrã de disparo.

Opção	Descrição
<b>Ligada</b> (predefinição)	Sugestões apresentadas.
<b>Desligada</b>	Sugestões não apresentadas.

## **d4: Velocidade disparo modo CL**

---

Esta opção determina a velocidade de imagem máxima no modo **CL** (contínuo a baixa velocidade) (na fotografia com temporizador de intervalo, esta definição determina também a velocidade de imagem para o modo imagem-a-imagem). Selecione valores entre uma e sete imagens por segundo (fps), a predefinição é 3 fps. Tenha em atenção que a velocidade de imagem pode diminuir em relação ao valor seleccionado com velocidades do obturador lentas, e que a velocidade de imagem máxima sem a unidade de alimentação MB-D10 opcional é de 5 fps.

## **d5: Disparo contínuo máx.**

---

É possível definir o número máximo de fotografias que é possível tirar num único disparo em qualquer valor entre 1 e 100.

### **Memória de armazenamento temporária**

Independentemente da opção seleccionada na Definição personalizada d5, o disparo abrandará quando a memória de armazenamento temporária ficar cheia. Consulte a página 423 para obter mais informações sobre a capacidade da memória de armazenamento temporária.



## d6: Sequência numérica ficheiro

Quando uma fotografia é tirada, a câmara atribui um nome ao ficheiro adicionando um ao último número de ficheiro utilizado. Esta opção determina se a numeração dos ficheiros continua a partir do último número utilizado quando for criada uma pasta nova, quando o cartão de memória for formatado ou quando for introduzido um novo cartão de memória na câmara.

Opção	Descrição
<b>Ligado</b> (predefinição)	Quando for criada uma pasta nova, quando o cartão de memória for formatado ou quando for introduzido um novo cartão de memória na câmara, a numeração dos ficheiros continua a partir do último número utilizado ou a partir do número de ficheiro mais alto da pasta actual, o que for mais elevado. Se for tirada uma fotografia quando a pasta actual contiver uma fotografia com o número 9999, será automaticamente criada uma nova pasta e a numeração de ficheiros será novamente iniciada a partir do número 0001.
<b>Desligado</b>	A numeração dos ficheiros é restaurada em 0001 quando é criada uma nova pasta, quando o cartão de memória é formatado ou quando é introduzido um novo cartão de memória na câmara. Tenha em atenção que, se for tirada uma fotografia quando a pasta actual contiver 999 fotografias, será automaticamente criada uma nova pasta.
<b>RESET Restaurar</b>	Idêntica à opção <b>Ligado</b> , excepto que será atribuído à próxima fotografia tirada um número de ficheiro adicionando um ao número de ficheiro mais alto na pasta actual. Se a pasta estiver vazia, a numeração de ficheiros será restaurada em 0001.

### Sequência numérica ficheiro

Se a pasta actual tiver o número 999 e contiver 999 fotografias ou uma fotografia com o número 9999, o botão de disparo do obturador será desactivado e não será possível tirar mais fotografias. Selecciona **Restaurar** na Definição personalizada d6 (**Sequência numérica ficheiro**) e, em seguida, formate o cartão de memória actual ou introduza um novo cartão de memória.

## d7: Ecrã infos. disparo

Com a predefinição **Automático (AUTO)**, a cor das letras no ecrã de informações (pág. 12) será automaticamente alterada de preto para branco ou de branco para preto a fim de manter o contraste com o fundo. Para utilizar sempre a mesma cor de letra, seleccione **Manual** e escolha **Escuro sobre claro (B)**, letras pretas) ou **Claro sobre escuro (W)**, letras brancas). O brilho do monitor será automaticamente ajustado de forma a obter o máximo contraste com a cor de texto seleccionada.

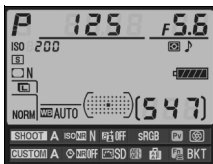

Escuro sobre claro



Claro sobre escuro



## d8: Iluminação LCD





Com a predefinição **Desligado**, a luz de fundo do painel de controlo (iluminador do LCD) só se acenderá enquanto o botão de alimentação estiver na posição . Se for seleccionada a opção **Ligado**, o painel de controlo será iluminado enquanto os exposímetros estiverem activos (pág. 48). Selecciona **Desligado** para prolongar a duração da bateria.

## d9: Modo de atraso à exposição

Com a predefinição **Desligado**, o obturador é disparado quando o botão de disparo do obturador é premido. Ao fotografar com a opção **Tripé** seleccionada no modo de visualização em directo (pág. 96) ou em situações em que o mais ligeiro movimento da câmara possa desfocar as imagens, é possível seleccionar **Ligado** para atrasar o disparo do obturador até cerca de 1 s depois de o botão de disparo do obturador ser premido e o espelho ser levantado.

## d10: Tipo de bateria MB-D10

Para garantir que a câmara funciona de acordo com o esperado ao utilizar oito pilhas AA na unidade de alimentação MB-D10 opcional, faça corresponder a opção seleccionada neste menu ao tipo de pilhas inserido na unidade de alimentação. Não é necessário ajustar esta opção ao utilizar a bateria EN-EL3e ou as baterias EN-EL4a ou EN-EL4 opcionais.





Opção	Descrição
 <b>LR6 (AA alcalina)</b>	Seleccionar ao utilizar pilhas AA alcalinas LR6.
 <b>HR6 (AA Ni-MH)</b>	Seleccionar ao utilizar pilhas AA Ni-MH HR6.
 <b>FR6 (AA lítio)</b>	Seleccionar ao utilizar pilhas AA de lítio FR6.
 <b>ZR6 (AA Ni-Mn)</b>	Seleccionar ao utilizar pilhas AA Ni-Mn ZR6.





## Utilizar pilhas AA

Recomenda-se a utilização de baterias de iões de lítio recarregáveis EN-EL4a ou EN-EL4 (disponíveis em separado) ou baterias de iões de lítio recarregáveis EN-EL3e a fim de obter um desempenho otimizado. Com pilhas AA, o número de fotografias que é possível tirar é inferior (pág. 436). A capacidade das pilhas AA diminui de forma acentuada a temperaturas inferiores a 20 °C e varia em função da marca e das condições de armazenamento, nalguns casos, as pilhas podem deixar de funcionar antes do fim do respectivo prazo de validade. Não é possível utilizar algumas pilhas AA, devido às respectivas características de desempenho e à capacidade limitada, as pilhas alcalinas e de níquel manganésio só devem ser utilizadas se não houver outra alternativa disponível, e apenas a temperaturas mais amenas. A câmara apresenta o nível de carga das pilhas AA da seguinte forma:

Painel de controlo	Visor	Descrição
	—	Pilhas completamente carregadas.
		Pilhas com pouca carga. Prepare pilhas novas.
 (a piscar)	 (a piscar)	Disparo do obturador desactivado. Substitua as pilhas.

O nível de carga das baterias de iões de lítio recarregáveis EN-EL3e, EN-EL4a e EN-EL4 é apresentado da forma normal.



## d11: Ordem das baterias

Escolha entre utilizar primeiro a bateria da câmara ou as baterias da unidade de alimentação quando está ligada uma unidade de alimentação MB-D10 opcional.

Opção	Descrição
MB-D10 <b>Utiliz. 1º baterias no MB-D10</b> (predefinição)	A bateria da câmara só é utilizada quando as baterias na unidade de alimentação MB-D10 ficarem descarregadas.
D700 <b>Utiliz. 1º baterias na câmara</b>	As baterias na unidade de alimentação MB-D10 só são utilizadas quando a bateria da câmara ficar descarregada.



Quando as baterias no MB-D10 estão a ser utilizadas, é apresentado o ícone  no painel de controlo.

### Unidade de alimentação MB-D10

A MB-D10 funciona com uma bateria de iões de lítio recarregável EN-EL3e, EN-EL4a ou EN-EL4, ou oito pilhas AA alcalinas, Ni-MH, de lítio ou níquel manganésio (é fornecida uma bateria EN-EL3e com a câmara; as baterias EN-EL4a, EN-EL4 e as pilhas AA estão disponíveis em separado). Estão disponíveis velocidades de imagem mais elevadas com a EN-EL4a, EN-EL4 e pilhas AA (pág. 87); contudo, tenha em atenção que, no caso das pilhas AA, a velocidade de imagem diminuirá à medida que o nível de carga desce.

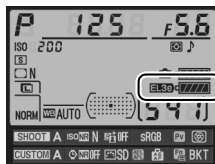
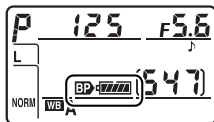
O mostrador de informações do disparo apresenta o tipo de bateria introduzido no MB-D10 como se segue:



Ecrã do tipo de bateria MB-D10	Tipo de bateria
	Bateria recarregável de iões de lítio EN-EL3e
	Bateria recarregável de iões de lítio EN-EL4a ou EN-EL4
	Baterias AA

# e: Bracketing/Flash

## e1: Veloc. sincronização flash

Esta opção controla a velocidade de sincronização do flash.

Opção	Descrição
<b>1/320 s</b> <b>(Plano focal autom.)</b>	Utilize a sincronização de alta velocidade de plano focal automático com as unidades de flash SB-900, SB-800, SB-600 e SB-R200. Se forem utilizadas outras unidades de flash, a velocidade do obturador é definida como $1/320$ s. Quando a câmara apresentar uma velocidade do obturador de $1/320$ s no modo de exposição <b>P</b> ou <b>A</b> , a sincronização de alta velocidade de plano focal automático será activada se a velocidade do obturador efectiva for superior a $1/320$ s.
<b>1/250 s</b> <b>(Plano focal autom.)</b>	Utilize a sincronização de alta velocidade de plano focal automático com as unidades de flash SB-900, SB-800, SB-600 e SB-R200. Se forem utilizadas outras unidades de flash, a velocidade do obturador é definida como $1/250$ s. Quando a câmara apresentar uma velocidade do obturador de $1/250$ s no modo de exposição <b>P</b> ou <b>A</b> , a sincronização de alta velocidade de plano focal automático será activada se a velocidade do obturador efectiva for superior a $1/250$ s.
<b>1/250 s</b> (predefinição)	Velocidade de sincronização do flash definida como $1/250$ s.
<b>1/200 s</b>	Velocidade de sincronização do flash definida como $1/200$ s.
<b>1/160 s</b>	Velocidade de sincronização do flash definida como $1/160$ s.
<b>1/125 s</b>	Velocidade de sincronização do flash definida como $1/125$ s.
<b>1/100 s</b>	Velocidade de sincronização do flash definida como $1/100$ s.
<b>1/80 s</b>	Velocidade de sincronização do flash definida como $1/80$ s.
<b>1/60 s</b>	Velocidade de sincronização do flash definida como $1/60$ s.

### **Fixar a velocidade do obturador no limite da velocidade de sincronização do flash**

Para fixar a velocidade do obturador no limite da velocidade de sincronização nos modos de exposição automático com prioridade ao obturador ou manual, seleccione a velocidade do obturador seguinte à velocidade do obturador mais lenta possível (30 s ou bulb). Será apresentado um X (indicador de sincronização do flash) no painel de controlo e no visor.

### **Sincronização de alta velocidade de plano focal automático**

Permite utilizar o flash com a velocidade do obturador mais elevada suportada pela câmara, permitindo seleccionar a abertura máxima para obter uma profundidade de campo reduzida. "FP" é apresentado no ecrã de informações de disparo quando sincronização de alta velocidade FP automático estiver activa.

### **Controlo de flash a 1/320 s (Plano focal autom.)**

Quando a opção **1/320s (Plano focal autom.)** está seleccionada na Definição personalizada e1 (**Veloc. sincronização flash**, pág. 305), o flash incorporado e as unidades de flash opcionais SB-900, SB-800, SB-600, e SB-R200 podem ser usados em velocidades do obturador de  $1/320$  s; em velocidades mais rápidas, está disponível a sincronização automática de alta velocidade FP com as unidades de flash opcionais SB-900, SB-800, SB-600, e SB-R200.

Velocidade de sincronização do flash	1/320 s (Plano focal autom.)		1/250 s (Plano focal autom.)		1/250 s	
	Flash incorporado	Unidade de flash opcional	Flash incorporado	Unidade de flash opcional	Flash incorporado	Unidade de flash opcional
$1/8000-1/320$ s	—	Plano focal automático	—	Plano focal automático	—	—
$1/320-1/250$ s	Sincronização do flash *		—	Plano focal automático	—	—
$1/250-30$ s	Sincronização do flash					

\* O alcance do flash diminui à medida que a velocidade do obturador aumenta.



## **Indicador de flash preparado**

Quando o flash é disparado com a intensidade máxima, o indicador do flash no visor da câmara pisca para avisar que a fotografia pode ficar com exposição insuficiente. Tenha em atenção que os indicadores de flash preparado em unidades de flash opcionais não apresentam este aviso quando está seleccionada a opção **1/320s (Plano focal autom.)**.



## e2: Velocidade disparo do flash

---

Esta opção determina a velocidade do obturador mais lenta disponível ao utilizar sincronização de cortina dianteira ou traseira ou redução do efeito de olhos vermelhos nos modos de exposição automático programado ou automático com prioridade à abertura (independentemente da definição escolhida, as velocidades do obturador podem ser tão lentas como 30 s nos modos de exposição automático com prioridade ao obturador e manual ou com definições de flash de sincronização lenta, sincronização lenta de cortina traseira ou redução do efeito de olhos vermelhos com sincronização lenta). As opções variam entre  $\frac{1}{60}$  s (**1/60 s**, predefinição) e 30 s (**30 s**).



## e3: Controlo flash incorporado

Selecione o modo de flash para o flash incorporado.

Opção	Descrição
TTL ↕ <b>TTL</b> (predefinição)	A saída do flash é ajustada automaticamente em função das condições fotográficas.
M ↕ <b>Manual</b>	Selecione o nível do flash (pág. 310).
RPT ↕ <b>Flash de repetição</b>	O flash é disparado repetidamente enquanto o obturador está aberto, produzindo um efeito de iluminação estroboscópica (pág. 310).
C ↕ <b>Modo comando</b>	Utilize o flash incorporado como flash principal para controlar uma ou várias unidades de flash opcionais remotas (pág. 311).

### "Manual" e "Flash de repetição"

Quando estas opções são seleccionadas, os ícones  piscam no painel de controlo e no visor.

### Ecrã de informação de disparo

O modo de controlo do flash para o flash incorporado pode ser visualizado no ecrã de informações de disparo (pág. 189).

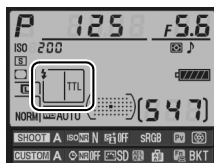

### SB-400

Quando está montada e ligada uma unidade de flash SB-400 opcional, a Definição personalizada e3 muda para **Flash opcional**, permitindo seleccionar o modo de controlo de flash do SB-400 entre **TTL** e **Manual** (as opções **Flash de repetição** e **Modo comando** não estão disponíveis).

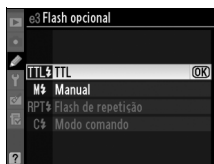

## Manual

Selecione o nível do flash entre **Intensidade máxima e 1/128** ( $1/128$  da intensidade máxima). Quando disparado com a intensidade máxima, o flash incorporado tem um Número guia de 18 (m, 200 ISO, 20°C).

## Flash de repetição

O flash é disparado repetidamente enquanto o obturador está aberto, produzindo um efeito de iluminação estroboscópica. Prima ◀ ou ▶ para marcar as opções seguintes, ▲ ou ▼ para alterar.



Opção	Descrição
Saída	Selecione a intensidade de saída do flash (expressa como fracção da intensidade máxima).
Número	Selecione o número de vezes que o flash é disparado com a intensidade seleccionada. Tenha em atenção que, consoante a velocidade do obturador e a opção seleccionada em <b>Frequ.</b> , o número efectivo de flashes pode ser inferior ao seleccionado.
Frequ.	Selecione a frequência com que o flash é disparado por segundo.

## ✎ "Número"

As opções disponíveis para **Número** são determinadas pela intensidade de saída do flash.

Saída	Opções disponíveis para Número
1/4	2
1/8	2-5
1/16	2-10
1/32	2-10, 15
1/64	2-10, 15, 20, 25
1/128	2-10, 15, 20, 25, 30, 35



## Modo comando

Utilize o flash incorporado como flash principal para controlar uma ou várias unidades de flash opcionais remotas SB-900, SB-800, SB-600 ou SB-R200 num máximo de dois grupos (A e B) utilizando a iluminação avançada sem fios.

Ao seleccionar esta opção, é apresentado o menu mostrado à direita. Prima ◀ ou ▶ para marcar as opções seguintes, ▲ ou ▼ para alterar.



Opção	Descrição
<b>Flash inc.</b>	Selecione um modo de flash para o flash incorporado (flash de comando).
TTL	Modo i-TTL. Selecione o valor de compensação do flash entre +3,0 e -3,0 EV em incrementos de 1/3 EV.
M	Selecione o valor do nível do flash entre <b>Intensidade máxima</b> e <b>1/128</b> (1/128 da intensidade máxima).
--	O flash incorporado não dispara, mas o iluminador auxiliar de AF acende-se. O flash incorporado tem de ser levantado para que possa emitir pré-flashes de controlo.
<b>Grupo A</b>	Selecione um modo de flash para todas as unidades de flash do grupo A.
TTL	Modo i-TTL. Selecione o valor de compensação do flash entre +3,0 e -3,0 EV em incrementos de 1/3 EV.
AA	Abertura automática (disponível apenas com as unidades de flash SB-900 e SB-800). Selecione o valor de compensação do flash entre +3,0 e -3,0 EV em incrementos de 1/3 EV.
M	Selecione o valor do nível do flash entre <b>Intensidade máxima</b> e <b>1/128</b> (1/128 da intensidade máxima).
--	As unidades de flash deste grupo não disparam.
<b>Grupo B</b>	Selecione um modo de flash para todas as unidades de flash do grupo B. As opções disponíveis são as mesmas que as listadas para <b>Grupo A</b> , em cima.
<b>Canal</b>	Selecione entre os canais 1 a 4. Todas as unidades de flash de ambos os grupos têm de ser definidas com o mesmo canal.



Execute os passos seguintes para tirar fotografias no modo comando.

## 1 Ajustar as definições para o flash incorporado.

Selecione o modo de controlo do flash e o nível de saída para o flash incorporado. Tenha em atenção que não é possível ajustar o nível de saída no modo – –.



## 2 Ajustar as definições para o grupo A.

Selecione o modo de controlo do flash e o nível de saída para as unidades de flash do grupo A.



## 3 Ajustar as definições para o grupo B.

Selecione o modo de controlo do flash e o nível de saída para as unidades de flash do grupo B.



## 4 Seleccionar o canal.



## 5 Premir **OK**.



## 6 Enquadrar a fotografia.

Enquadre a fotografia e posicione as unidades de flash da forma apresentada em baixo. Tenha em atenção que a distância máxima à qual as unidades de flash remotas podem ser colocadas pode variar em função das condições de disparo.

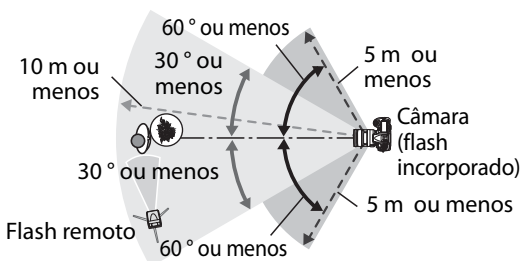

Os sensores remotos sem fios das unidades de flash devem estar virados para a câmara.

## 7 Definir as unidades de flash remotas para o canal seleccionado.

Ligue todas as unidades de flash remotas e defina-as para o canal seleccionado no Passo 4. Consulte os manuais de instruções dos flashes para obter informações detalhadas.

## 8 Elevar o flash incorporado.

Prima o botão de elevação do flash para levantar o flash incorporado. Tenha em atenção que, mesmo que a opção – – esteja seleccionada em **Flash inc. > Modo**, o flash incorporado tem de ser levantado para que sejam emitidos pré-flashes de controlo.

## 9 Enquadrar a fotografia, focar e disparar.

Depois de confirmar se a luz de flash preparado da câmara as todas as unidades de flash estão acesas, enquadre a fotografia, foque e dispare. Bloqueio de VF (pág. 192), se desejar.





## **Ecrã de modo de sincronização do flash**

⚡ não é apresentado no ecrã de modo de sincronização do flash do painel de controlo quando a opção – – estiver seleccionada em

**Flash inc. > Modo.**

## **Compensação do flash**

O valor de compensação do flash seleccionado com o botão  (⚡) e o disco de controlo secundário é adicionado aos valores de compensação do flash seleccionados para o flash incorporado, o grupo A e o grupo B no menu **Modo comando**. O ícone  é apresentado no painel de controlo e no visor quando é seleccionado um valor de compensação do flash diferente de  $\pm 0$  em **Flash inc. > TTL**. O ícone  também é apresentado a piscar quando o flash incorporado está no modo **M**.

## **Modo comando**

Posicione as janelas dos sensores das unidades de flash remotas de forma a captar os pré-flashes de controlo do flash incorporado (é necessário ter especial cuidado quando não for utilizado um tripé). Certifique-se de que não entra luz solar directa ou reflexos fortes das unidades de flash remotas na objectiva da câmara (no modo TTL) ou nas células fotoelétricas das unidades de flash remotas (modo AA), pois tal poderá interferir com a exposição. Para impedir que os flashes de temporização emitidos pelo flash incorporado apareçam nas fotografias tiradas a curta distância, seleccione sensibilidades ISO baixas ou aberturas pequenas (números f/ altos) ou utilize um painel de infravermelhos SG-3IR opcional para o flash incorporado. É necessário utilizar um SG-3IR para obter melhores resultados com sincronização de cortina traseira, que produz flashes de temporização mais brilhantes. Depois de posicionar as unidades de flash remotas, efectue um disparo de teste e visualize os resultados no monitor da câmara.

Embora não exista limite para o número de unidades de flash remotas que é possível utilizar, em termos práticos, o máximo são três. Com um número superior, a luz emitida pelas unidades de flash remotas irá interferir com o desempenho.



## e4: Flash modelar

---

Se a opção **Ligado** (predefinição) for seleccionada quando a câmara estiver a ser utilizada com o flash incorporado ou uma unidade de flash SB-900, SB-800, SB-600 ou SB-R200 opcional, será emitido um flash modelar quando o botão de pré-visualização da profundidade de campo da câmara for premido (pág. 115). Se for seleccionada a opção **Desligado**, não será emitido qualquer flash modelar.

## e5: Definir bracketing auto.





---

Escolha a definição ou as definições para o bracketing quando o bracketing automático (pág. 130) estiver activado. Selecciona **AE & flash** (AE), predefinição) para efectuar o bracketing de exposição e do nível de flash, **Só AE** (AE) para efectuar apenas o bracketing de exposição, **Só flash** (f) para efectuar apenas o bracketing de nível de flash ou **Bracketing balanço brancos** (WB) para efectuar o bracketing de balanço de brancos (pág. 135). Tenha em atenção que o bracketing de balanço de brancos não está disponível com as definições de qualidade de imagem NEF (RAW) ou NEF (RAW) + JPEG.



## e6: Bracketing auto (modo M)

Esta opção determina quais as definições afectadas quando a opção **AE & flash** ou **Só AE** está seleccionada na Definição personalizada e5 no modo de exposição manual.

Opção	Descrição
 <b>Flash/ Velocidade</b> (predefinição)	A câmara varia a velocidade do obturador (Definição personalizada e5 definida como <b>Só AE</b> ) ou a velocidade do obturador e o nível de flash (Definição personalizada e5 definida como <b>AE &amp; flash</b> ).
 <b>Flash/ Velocidade/ Abertura</b>	A câmara varia a velocidade do obturador e a abertura (Definição personalizada e5 definida como <b>Só AE</b> ) ou a velocidade do obturador, a abertura e o nível de flash (Definição personalizada e5 definida como <b>AE &amp; flash</b> ).
 <b>Flash/ Abertura</b>	A câmara varia a abertura (Definição personalizada e5 definida como <b>Só AE</b> ) ou a abertura e o nível de flash (Definição personalizada e5 definida como <b>AE &amp; flash</b> ).
 <b>Só flash</b>	A câmara varia apenas o nível de flash (Definição personalizada e5 definida como <b>AE &amp; flash</b> ).

O bracketing de flash só é efectuado com o controlo de flash i-TTL ou AA. Se estiver seleccionada uma definição diferente de **Só flash** e o flash não for utilizado, a sensibilidade ISO será fixa no valor da primeira fotografia, independentemente da definição seleccionada no controlo automático da sensibilidade ISO (pág. 108).



## e7: Ordem do bracketing

---



Com a predefinição **MTR> Sub> Sobre (N)**, o bracketing é efectuado pela ordem descrita nas páginas 132 e 136. Se for seleccionada a opção **Sub> MTR> Sobre (-→+)**, o disparo será efectuado pela ordem do valor mais baixo ao mais alto.



# f: Controlos

## f1: Computador

Escolha a função executada rodando o botão de alimentação para a posição .

Opção	Descrição
 <b>Luz de fundo LCD</b> (  ) (predefinição)	A luz de fundo do painel de controlo acende durante 6 s.
 <b>Ambos</b>	A luz de fundo do painel de controlo acende e as informações de disparo são apresentadas no monitor.

## f2: Botão central multisselector

Esta opção determina quais as operações que são possíveis efectuar premindo o centro do multisselector nos modos de disparo e reprodução.

### ■ *Modo de disparo*

Ao seleccionar **Modo de disparo**, são apresentadas as seguintes opções:





Opção	Descrição
<b>Selecc. ponto</b> RESET <b>focagem central</b> (predefinição)	Ao premir o centro do multisselector no modo de disparo, o ponto de focagem central é seleccionado.
 <b>Marcar ponto</b> <b>focagem activo</b>	Ao premir o centro do multisselector no modo de disparo, o ponto de focagem activo é marcado.
<b>Não utilizado</b>	Ao premir o centro do multisselector no modo de disparo, não é produzido qualquer efeito.





## ■ ■ **Modo de reprodução**

Ao seleccionar **Modo de reprodução**, são apresentadas as seguintes opções:

<b>Opção</b>	<b>Descrição</b>
 <b>Miniatura activa/ desactiva</b> (predefinição)	Prima o centro do multisselector para alternar entre a reprodução em ecrã completo e a reprodução de miniaturas.
 <b>Ver histogramas</b>	No modo de reprodução em ecrã completo ou de miniaturas, é apresentado um histograma enquanto o centro do multisselector é premido.
 <b>Zoom activo/ desactivo</b>	Prima o centro do multisselector para alternar entre a reprodução em ecrã completo ou de miniaturas e o zoom de reprodução. Seleccione a definição de zoom inicial entre <b>Ampliação baixa</b> , <b>Ampliação média</b> e <b>Ampliação alta</b> . A apresentação do zoom será centrada sobre o ponto de focagem activo.
 <b>Escolher pasta</b>	Ao premir o centro do multisselector, é apresentada a lista de pastas. Marque a pasta e prima  para seleccionar a pasta para reprodução. As pastas apresentadas dependem da opção seleccionada para <b>Pasta de reprodução</b> (pág. 263).

## **f3: Multisselector**

Se for seleccionada a opção **Restaurar atraso do exposím.**, a operação do multisselector quando os exposímetros estiverem desligados (pág. 48) activará os mesmos. Se for seleccionada a opção **Não fazer nada** (opção predefinida), os exposímetros não serão activados quando o multisselector for premido.



## f4: Info. foto/reprodução

Com a predefinição **Info▲▼/PB◀▶**, ao premir ▲ ou ▼ na reprodução em ecrã completo, são alteradas as informações da fotografia apresentadas, ao passo que ao premir ◀ ou ▶, são apresentadas imagens adicionais. Para inverter a função dos botões do multisselector para que, ao premir ▲ ou ▼, sejam apresentadas imagens adicionais e ao premir ◀ ou ▶, as informações da fotografia apresentadas sejam alteradas, seleccione **Info◀▶/PB▲▼**. Esta definição também se aplica ao multisselector da unidade de alimentação MB-D10 opcional.

## f5: Atrib. acção botão. FUNC.

Escolha a função desempenhada pelo botão **Fn**, individualmente (**Press botão FUNC.**) ou quando utilizado em conjunto com os discos de controlo (**Botão FUNC. + discos**).

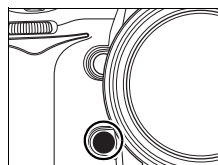















### Ecrã de informação de disparo

O papel do botão **Fn** também pode ser seleccionado no ecrã de informações de disparo (pág. 15).

### Press botão FUNC.

Ao seleccionar **Press. botão FUNC.** na Definição personalizada f5, são apresentadas as seguintes opções:

Opção	Descrição
 <b>Pré-visualizar*</b>	Prima o botão <b>Fn</b> para pré-visualizar a profundidade de campo (pág. 115).
 <b>Bloqueio de VF*</b>	Prima o botão <b>Fn</b> para bloquear o valor do flash (apenas flash incorporado e unidades de flash SB-900, SB-800, SB-600, SB-400 e SB-R200, pág. 192). Prima novamente para cancelar o bloqueio de VF.
 <b>Bloqueio de AE/AF</b>	A focagem e a exposição são bloqueadas enquanto o botão <b>Fn</b> é premido.
 <b>Só bloqueio de AE</b>	A exposição é bloqueada enquanto o botão <b>Fn</b> é premido.









Opção	Descrição
 <b>Bloqueio AE (rest. ao libertar) *</b>	A exposição é bloqueada quando o botão <b>Fn</b> é premido, e permanece bloqueada até o botão ser novamente premido, até ao disparo do obturador ou até os exposímetros se desligarem.
 <b>Bloqueio de AE (manter) *</b>	A exposição é bloqueada quando o botão <b>Fn</b> é premido, e permanece bloqueada até o botão ser novamente premido ou até os exposímetros se desligarem.
 <b>Só bloqueio de AF</b>	A focagem é bloqueada enquanto o botão <b>Fn</b> é premido.
 <b>Flash desactivado</b>	O flash não dispara nas fotografias tiradas enquanto o botão <b>Fn</b> é premido.
<b>BKT Disparo do bracketing</b>	Se o botão <b>Fn</b> for premido enquanto o bracketing de exposição ou de flash estiver activado no modo de obturação imagem-a-imagem, serão tiradas todas as fotografias do programa de bracketing actual de cada vez que o botão de disparo do obturador for premido. Se estiver activado o bracketing de balanço de brancos ou se estiver seleccionado o modo de obturação contínuo (modo <b>CH</b> ou <b>CL</b> ), a câmara repetirá o disparo do bracketing enquanto o botão de disparo do obturador for mantido premido (no modo de obturação imagem-a-imagem, o bracketing de balanço de brancos será repetido à velocidade de imagem do modo de obturação <b>CH</b> ).
 <b>Medição matricial</b>	A medição matricial é activada enquanto o botão <b>Fn</b> é premido.
 <b>Medição central ponderada</b>	A medição central ponderada é activada enquanto o botão <b>Fn</b> é premido.
 <b>Medição localizada</b>	A medição localizada é activada enquanto o botão <b>Fn</b> é premido.
 <b>Aceder item sup. MEU MENU *</b>	Prima o botão <b>Fn</b> para saltar para o item de cima do "MEU MENU". Selecciona esta opção para rápido acesso a um item de menu usado frequentemente.
 <b>Visualização em directo *</b>	Prima o botão <b>Fn</b> para activar ou desactivar a visualização em directo. Não disponível quando o disco de modos estiver definido em  ou <b>MUP</b> .

Opção	Descrição
+RAW + NEF (RAW)	Se a qualidade de imagem estiver definida em <b>JPEG fine</b> , <b>JPEG normal</b> , ou <b>JPEG basic</b> , será apresentado "RAW" no painel de controlo e será gravada uma cópia NEF (RAW) com a fotografia seguinte tirada após ser premido o botão <b>Fn</b> . Para sair sem gravar uma cópia NEF (RAW), pressione novamente o botão <b>Fn</b> .
 <b>Horizonte virtual*</b>	O ecrã da exposição analógico electrónico funciona como um medidor de inclinação (pág. 322).
<b>Desactivada</b> (predefinição)	Não é executada qualquer operação enquanto o botão <b>Fn</b> é premido.

\* Não é possível utilizar esta opção em conjunto com **Botão FUNC. + discos** (pág. 323). Ao seleccionar esta opção, é apresentada uma mensagem e **Botão FUNC. + discos** é definida como **Desactivada**: Se for seleccionada outra opção em **Botão FUNC. + discos** enquanto esta definição está activada, **Press. botão FUNC.** será definida como **Desactivada**.

### **Horizonte virtual**







Quando é seleccionado **Horizonte virtual** para **Press. botão FUNC.**, o ecrã da exposição analógico electrónico no visor e no painel de controlo funciona como um nível horizontal quando o botão **Fn** é premido.

	Câmara inclinada para a direita	Câmara nivelada	Câmara inclinada para a esquerda
			
<b>Painel de controlo</b>			
<b>Visor</b>			

Note que o ecrã pode não ser exacto quando a câmara estiver inclinada num ângulo acentuado para a frente ou para trás. Se a câmara não for capaz de medir o ângulo de inclinação, o mostrador irá piscar.

## ■ Botão FUNC. + discos

Ao seleccionar **Botão FUNC. + discos** na Definição personalizada f5, são apresentadas as seguintes opções:

Opção	Descrição
 <b>Escolha a área de imagem</b>	Prima o botão <b>Fn</b> e rode o disco de comando principal para escolher a área de imagem (pág. 58). Não disponível enquanto estiver a ser gravada uma exposição múltipla.
 <b>Bloq. vel. e abertura obtur.</b>	Bloqueie a velocidade de obturador (modos S e M) ou abertura (modos A e M). Prima o botão <b>Fn</b> e rode o disco de comando principal para bloquear ou desbloquear a velocidade do obturador; pressione o botão <b>Fn</b> e rode o disco de sub-comando para bloquear ou desbloquear a abertura.
 <b>Velocidade/ Abertura 1 passo</b>	Se o botão <b>Fn</b> for premido quando os discos de controlo são rodados, as alterações da velocidade do obturador (modos de exposição S e M) e da abertura (modos de exposição A e M) são efectuadas em incrementos de 1 EV.
 <b>Escolher n.º objectiva sem CPU</b>	Prima o botão <b>Fn</b> e rode o disco de controlo principal para escolher um número de objectiva especificado utilizando a opção <b>Dados de objectiva sem CPU</b> .
 <b>Bracketing auto (predefinição)</b>	Prima o botão <b>Fn</b> e rode o disco de controlo principal para seleccionar o número de fotografias do programa de bracketing. Prima o botão <b>Fn</b> e rode o disco de controlo secundário para seleccionar o incremento do bracketing.
 <b>Área de AF dinâmica</b>	Se AF contínuo (modo de focagem <b>C</b> ; pág. 72) for seleccionado quando AF de área dinâmica (  ) estiver seleccionado como modo de área de AF (pág. 74), é possível seleccionar o número de pontos de focagem premindo o botão <b>Fn</b> e rodando um dos discos de controlo (pág. 285).
<b>Desactivada</b>	Não é executada qualquer operação quando os discos de controlo são rodados enquanto o botão <b>Fn</b> é premido.

## f6: Atribuir botão pré-visual.

Escolha a função desempenhada pelo botão de pré-visualização da profundidade de campo, individualmente (**Press botão pré-visual.**) ou quando utilizado em conjunto com os discos de controlo (**Pré-visual. + discos controlo**). As opções disponíveis são as mesmas que para **Press. botão FUNC.** (pág. 320) e **Botão FUNC.**

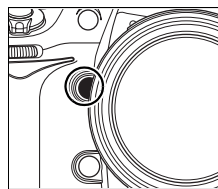

+ **discos** (pág. 323), excepto que a opção predefinida para **Press botão pré-visual.** é **Pré-visualizar e a predefinição de Pré-visual. + discos controlo** é **Desactivada**.

### **Ecrã de informação de disparo**

O papel do botão de pré-visualização de profundidade de campo também pode ser seleccionado no ecrã de informações de disparo (pág. 15).



## f7: Comando AE-L/AF-L

Escolha a função desempenhada pelo botão **AE-L/AF-L**, individualmente (**Premir botão AE-L/AF-L**) ou quando utilizado em conjunto com os discos de controlo (**AE-L/AF-L + discos controlo**). As opções disponíveis para **Premir botão AE-L/AF-L** são as mesmas que para **Premir. botão FUNC.** (pág. 320), excepto que

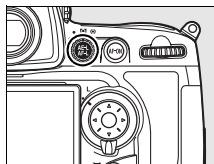

**Premir botão AE-L/AF-L** tem como predefinição **Bloqueio de AE/AF** e possui a opção adicional **AF-ON** (se esta opção for seleccionada, premir o botão **AE-L/AF-L** produz o mesmo efeito que premir o botão **AF-ON** para iniciar a focagem automática)). As opções disponíveis para **AE-L/AF-L + discos controlo** são as mesmas que para **Botão. FUNC. + discos** (pág. 323), excepto que **AE-L/AF-L + discos controlo** tem como predefinição **Desactivada** e não inclui a opção **Velocidade/ Abertura 1 passo**.

### **Ecrã de informação de disparo**

O papel do botão **AE-L/AF-L** também pode ser seleccionado no ecrã de informações de disparo (pág. 15).



## f8: Bloq. vel. e abertura obtur.

Use esta opção para bloquear a velocidade do obturador no valor seleccionado em automático com prioridade ao obturador ou modo de exposição manual, ou para bloquear a abertura no valor seleccionado em automático com prioridade à abertura ou modo de exposição manual. O bloqueio não está disponível em modo de exposição de programação automática.

Opção	Descrição
<b>Bloq. vel. obturador</b>	Selecione <b>Ligado</b> para bloquear a velocidade do obturador, <b>Desligado</b> (a opção por defeito) para desbloquear.
<b>Bloqueio da abertura</b>	Selecione <b>Ligado</b> para bloquear a abertura, <b>Desligado</b> (a opção por defeito) para desbloquear.

## f9: Personal. discos de controlo

Esta opção permite controlar o funcionamento do disco de controlo principal e secundário.

Opção	Descrição
<b>Inverter rotação</b>	Controla a direcção dos discos de controlo. Seleccionar <b>Não</b> (opção predefinida) para um funcionamento normal dos discos de controlo ou <b>Sim</b> para inverter a rotação dos discos de controlo. Esta definição também se aplica aos discos de controlo da MB-D10.
<b>Trocar principal/ secundário</b>	Com a predefinição <b>Desligado</b> , o disco de controlo principal controla a velocidade do obturador e o disco de controlo secundário controla a abertura. Se for seleccionada a opção <b>Ligado</b> , o disco de controlo principal controlará a abertura e o disco de controlo secundário controlará a velocidade do obturador. Esta definição também se aplica aos discos de controlo da MB-D10.







Opção	Descrição
<b>Definição da abertura</b>	<p>Com a predefinição <b>Disco de controlo secundário</b>, só é possível ajustar a abertura com o disco de controlo secundário (ou com o disco de controlo principal se a opção <b>Ligado</b> estiver seleccionada em <b>Trocar principal/ secundário</b>). Se for seleccionada a opção <b>Anel da abertura</b>, só é possível ajustar a abertura com o anel de abertura da objectiva e o ecrã de abertura da câmara mostrará a abertura em incrementos de 1 EV (a abertura para objectivas tipo G continua a ser definida utilizando o disco de controlo secundário). A visualização em directo não está disponível quando <b>Anel da abertura</b> for seleccionado e estiver acoplada uma objectiva com CPU com anel de abertura. Tenha em atenção que, independentemente da definição escolhida, o anel de abertura tem de ser utilizado para ajustar a abertura quando estiver acoplada uma objectiva sem CPU.</p>
<b>Menus e reprodução</b>	<p>Com a predefinição <b>Desligado</b>, o multisselector é utilizado para seleccionar a imagem apresentada durante a reprodução em ecrã completo, para marcar miniaturas e para navegar nos menus. Se for seleccionada a opção <b>Ligado</b>, o disco de controlo principal pode ser utilizado para escolher a imagem apresentada durante a reprodução em ecrã completo, mover o cursor para a esquerda ou para a direita durante a reprodução de miniaturas e mover a barra de marcação do menu para cima ou para baixo. O disco de controlo secundário é utilizado para apresentar informações da fotografia adicionais durante a reprodução em ecrã completo e para mover o cursor para cima ou para baixo durante a reprodução de miniaturas. Durante a apresentação dos menus, rodando o disco de controlo secundário para a direita é apresentado o menu secundário para a opção seleccionada, ao passo que rodando para a esquerda é apresentado o menu anterior. Para efectuar uma selecção, prima ►, o centro do multisselector ou ⓧ.</p>



## f10: Botão disparo p/usar disco

---

Esta opção permite que os ajustes normalmente efectuados mantendo um botão premido e rodando um disco de controlo sejam efectuados simplesmente rodando o disco de controlo depois de o botão ser libertado. Com a predefinição **Não**, o botão tem de ser premido enquanto o disco de controlo é rodado. Se for seleccionada a opção **Sim**, a definição pode ser alterada rodando o disco de controlo depois de libertar o botão. A definição termina quando o botão é novamente premido, o botão de disparo do obturador é premido ligeiramente, ou qualquer dos botões **MODE**, , , **ISO**, **QUAL**, ou **WB** é premido (se estiver seleccionada **Bracketing auto** para a opção "+dials" correspondente descrita na página 323, a definição também termina quando é premido o botão **Fn**, pré-visualização de profundidade de campo, ou **AE-L/AF-L**). Excepto quando a opção **Sem limite** for seleccionada na Definição personalizada c2 **Atrasar expos. automat.**, a definição também termina quando os exposímetros desligam.



## f11: Sem cartão de memória?



---

Com a predefinição **Activar obturador**, o obturador pode ser disparado quando não existir nenhum cartão de memória introduzido, apesar de não serem gravadas imagens (contudo, estas serão apresentadas no monitor no modo de demonstração). Se for seleccionada a opção **Obturador bloqueado**, o botão de disparo do obturador só é activado quando existir um cartão de memória introduzido na câmara. Tenha em atenção que, quando as fotografias estiverem a ser captadas para um computador que utilize o Camera Control Pro 2 (disponível em separado), as fotografias não serão gravadas no cartão de memória da câmara e o obturador será activado, independentemente da definição escolhida para esta opção.



## f12: Inverter indicadores

---

Com a predefinição  (+0-), os indicadores de exposição no painel de controlo, no visor e no ecrã de informações de disparo são apresentados com valores positivos à esquerda e valores negativos à direita. Selecciona  (-0+) para apresentar valores negativos à esquerda e valores positivos à direita.



# Y Menu de configuração: Configuração da câmara

O menu de configuração contém as opções apresentadas abaixo. Para apresentar o menu de configuração, pressione MENU e pressione ◀ para marcar o separador do menu actual, e depois pressione ▲ ou ▼ para marcar o separador do menu de configuração; para mais informações, veja a pág. 26.

<b>Opção</b>	<b>Consultar página</b>
<b>Formatar cartão de memória</b>	332
<b>Brilho do LCD</b>	332
<b>Limpar sensor de imagem</b>	392
<b>Bloqueio do espelho <sup>1</sup></b>	395
<b>Modo de vídeo</b>	333
<b>HDMI</b>	333
<b>Escolha de data e hora</b>	334
<b>Idioma (Language)</b>	334
<b>Legenda de imagem</b>	335
<b>Rotação automática imagem</b>	336
<b>Foto de ref. Dust Off</b>	337
<b>Informações da bateria</b>	340
<b>Transmissor Sem fios</b>	242
<b>Autenticação de imagem</b>	342
<b>Informações de copyright</b>	343
<b>Guardar/carregar definições</b>	344
<b>GPS</b>	216
<b>Horizonte virtual</b>	346
<b>Dados de objectiva sem CPU</b>	210
<b>Regulação precisa de AF</b>	347
<b>Versão de firmware</b>	348

1 Não disponível quando a bateria está fraca.



## Formatar cartão de memória

---

Formate o cartão. *Tenha em atenção que a formatação elimina permanentemente todas as imagens e outros dados do cartão.* Antes de formatar, efectue cópias de segurança consoante seja necessário.

### ✔ Durante a formatação

*Não desligue a câmara nem remova cartões de memória durante a formatação.*

### ✎ Formatação de dois botões

Também é possível formatar os cartões de memória usando os botões  (☒ e MODE) (pág. 43).

## Brilho do LCD

---

Prima ▲ ou ▼ para escolher entre sete definições de brilho do monitor. Selecciona valores mais elevados para aumentar a luminosidade e valores mais baixos para reduzir a luminosidade.



## Limpar sensor de imagem

---

Selecione esta opção para remover poeira do sensor de imagem ou para seleccionar opções para limpeza automática do sensor de imagem (pág. 392).

## Bloqueio do espelho

---

Bloqueie o espelho na posição levantada para permitir a inspecção ou limpeza manual do filtro de passagem baixa que protege o sensor de imagem da câmara (pág. 395).



## Modo de vídeo

Ao ligar a câmara a um televisor ou videogravador através do conector de vídeo, certifique-se de que o modo de vídeo da câmara corresponde à norma de vídeo do dispositivo (NTSC ou PAL).

## HDMI

A câmara está equipada com um conector HDMI (High-Definition Multimedia Interface) de mini-pino, que permite reproduzir fotografias em televisores ou monitores de alta definição, usando um cabo tipo C (disponível em separado no comércio). Antes de ligar a câmara ao dispositivo de alta definição, escolha o formato HDMI entre as opções em baixo.

Opção	Descrição
AUTO <b>Automática</b> (predefinição)	A câmara selecciona automaticamente o formato adequado.
480P <b>480p (progressivo)</b>	Formato 640 × 480 (progressivo)
576P <b>576p (progressivo)</b>	Formato 720 × 576 (progressivo)
720P <b>720p (progressivo)</b>	Formato 1 280 × 720 (progressivo)
1080i <b>1080i (entrelaçado)</b>	Formato 1 920 × 1 080 (entrelaçado)

O monitor da câmara desliga-se automaticamente quando é ligado um dispositivo HDMI.



## Escolha de data e hora

Altere fusos horários, acerte o relógio da câmara, escolha a ordem de apresentação da data e active ou desactive o horário de Verão.

Opção	Descrição
<b>Fuso horário</b>	Seleccionar um fuso horário. O relógio da câmara é automaticamente definido com a hora do novo fuso horário.
<b>Data e hora</b>	Definir o relógio da câmara (pág. 38).
<b>Formato de data</b>	Escolher a ordem pela qual o dia, o mês e o ano são apresentados.
<b>Horário de Verão</b>	Activar ou desactivar o horário de Verão). O relógio da câmara avança ou recua automaticamente uma hora. A predefinição é <b>Desligado</b> .

Se o relógio não estiver acertado, um ícone  intermitente aparecerá no painel de controlo.

## Idioma (Language)

Escolha um idioma para os menus e mensagens da câmara. Estão disponíveis as seguintes opções.

De	Deutsch	Alemão	Pt	Português	Português
En	English	Inglês	Ru	Русский	Russo
Es	Español	Espanhol	Sv	Svenska	Sueco
Fi	Suomi	Finlandês	繁	中文(繁體)	Chinês tradicional
Fr	Français	Francês	简	中文(简体)	Chinês simplificado
It	Italiano	Italiano	日	日本語	Japonês
Nl	Nederlands	Holandês	한	한글	Coreano
Pl	Polski	Polaco			





## Legenda de imagem

Adicione uma legenda às fotografias novas à medida que são tiradas. As legendas podem ser visualizadas com o ViewNX (incluído) ou o Capture NX 2 (disponível em separado) (pág. 388). A legenda também é visível na terceira página do ecrã de informações da fotografia.

- **Efectuado:** Guardar as alterações e voltar ao menu de configuração.
- **Inserir legenda:** Introduzir uma legenda da forma descrita na página 270. As legendas podem ter até 36 caracteres de comprimento.
- **Anexar legenda:** Seleccione esta opção para anexar a legenda a todas as fotografias subsequentes. A opção **Anexar legenda** pode ser activada e desactivada marcando a mesma e premindo ►.

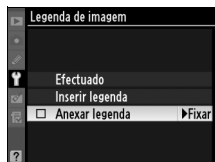

## Rotação automática imagem

As fotografias tiradas enquanto **Ligada** (opção predefinida) estiver seleccionada contêm informações sobre a orientação da câmara, permitindo-lhes ser automaticamente rodadas durante a reprodução (pág. 265) ou durante a visualização com o ViewNX ou o Capture NX 2 (disponível em separado) (pág. 388). É possível gravar as seguintes orientações:



Orientação paisagem  
(larga)



Câmara rodada 90° no  
sentido dos ponteiros  
do relógio



Câmara rodada 90° no  
sentido contrário dos  
ponteiros do relógio

A orientação da câmara não é gravada quando a opção **Desligada** for seleccionada. Escolha esta opção quando tirar fotografias com a objectiva a apontar para cima ou para baixo.

### Rodar ao alto

Para rodar automaticamente as fotografias com orientação vertical (retrato) para apresentação durante a reprodução, seleccione **Ligada** na opção **Rodar ao alto** no menu de reprodução (pág. 265). Note que, dado que a câmara já está ela própria na orientação adequada durante o disparo, as imagens não são rodadas automaticamente durante a revisão de imagens (pág. 219).



## Foto de ref. Dust Off

Obtenha dados de referência para a opção Image Dust Off no Capture NX 2 (disponível em separado; para obter mais informações, consulte o manual do utilizador do Capture NX 2).

A opção **Foto de ref. Dust Off** só está disponível quando existe uma objectiva com CPU montada na câmara. Recomenda-se a utilização de uma objectiva com uma distância focal de 50 mm, no mínimo. Ao utilizar uma objectiva com zoom, aplique o zoom de aproximação no máximo.

### 1 Seleccionar uma opção de início.

Marque uma das seguintes opções e prima **OK**. Para sair sem obter dados de image dust off, prima **MENU**.



- **Iniciar:** A mensagem mostrada à direita será apresentada e "rEF" será apresentado nos ecrãs do visor e do painel de controlo.
- **Limpar sensor e iniciar:** Seleccione esta opção para limpar o sensor de imagem antes de iniciar. A mensagem mostrada à direita será apresentada e "rEF" será apresentado nos ecrãs do visor e do painel de controlo quando a limpeza estiver concluída.

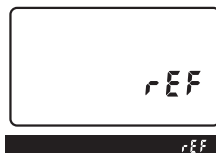

### Limpeza do sensor de imagem

Os dados de referência de limpeza de poeiras gravados antes de ser executada a limpeza do sensor de imagem não podem ser usados com fotografias tiradas após ser executada a limpeza do sensor de imagem. Seleccione **Limpar sensor e iniciar** apenas se os dados de referência de limpeza de poeiras não devam ser usados com as fotografias existentes.



---

## 2 Enquadrar um objecto branco neutro no visor.

Com a objectiva a cerca de dez centímetros de um objecto branco neutro e bem iluminado, enquadre o objecto de forma a que ocupe todo o visor e, em seguida, pressione ligeiramente o botão de disparo do obturador.

No modo de focagem automática, a focagem será definida automaticamente em infinito; no modo de focagem manual, defina manualmente a focagem em infinito.

---

## 3 Obter dados de referência dust off.

Prima completamente o botão de disparo do obturador para obter os dados da fotografia de referência Dust Off. O monitor desliga-se quando o botão de disparo do obturador for premido.

Se o objecto de referência for demasiado claro ou demasiado escuro, a câmara pode não conseguir obter os dados de referência de Image Dust Off e a mensagem mostrada à direita será apresentada. Escolha outro objecto de referência e repita o processo a partir do passo 1.



## **Dados de referência de Image Dust Off**

É possível utilizar os mesmos dados de referência para fotografias tiradas com objectivas diferentes ou com aberturas diferentes. As imagens de referência não podem ser visualizadas utilizando software de processamento de imagens no computador. É apresentada uma grelha quando as imagens de referência são visualizadas na câmara, os histogramas e os realces não são apresentados.



## Informações da bateria

Visualize informações sobre a bateria que se encontra inserida na câmara.

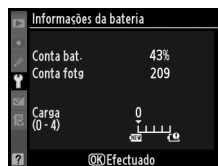

Item	Descrição
<b>Med. Bate.</b>	O nível actual de carga da bateria expresso em percentagem.
<b>Conta bat.</b>	O número de vezes que o obturador foi disparado com a bateria actual desde a última vez que a bateria foi carregada. Tenha em atenção que a câmara pode, ocasionalmente, disparar o obturador sem gravar uma fotografia, por exemplo, ao medir o balanço de brancos predefinido.
<b>Calibrar</b>	Este item só é apresentado quando a câmara é alimentada por uma unidade de alimentação MB-D10 opcional equipada com baterias EN-EL4a ou EN-EL4 (disponível em separado). <ul style="list-style-type: none"><li>☀CAL: Devido à repetida utilização e recarregamento, a calibração é necessária para garantir que o nível de carga da bateria pode ser medido com precisão; calibre novamente a bateria antes de carregar.</li><li>—: Não é necessário calibrar.</li></ul>
<b>Carga</b>	Apresentação com cinco níveis que mostra a vida útil da bateria. 0 (NEW) indica que o desempenho da bateria está intacto, 4 (🔋) indica que a bateria atingiu o fim da sua duração e deve ser substituída. Tenha em atenção que as baterias carregadas a temperaturas inferiores a cerca de 5 °C podem apresentar uma diminuição temporária de duração, no entanto, a apresentação deverá voltar ao normal assim que a bateria seja recarregada a uma temperatura de cerca de 20 °C ou superior.

## **Unidade de alimentação MB-D10**

As informações apresentadas quando a câmara é alimentada por uma unidade de alimentação MB-D10 opcional varia consoante o tipo de baterias utilizadas:

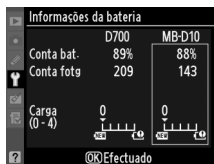

	Conta bat.	Conta fotg	Calibrar	Carga
EN-EL3e	✓	✓	—	✓
EN-EL4a/EN-EL4 (opcional)	✓	✓	✓	✓
8 × AA (opcional)	✓	—	—	—

## **Transmissor sem fios**

Esta opção é utilizada para ajustar as definições para ligação a uma rede sem fios, quando é utilizado um transmissor sem fios WT-4 opcional. Consulte "Ligações: Redes sem fios e Ethernet" (pág. 242).



## Autenticação de imagem

Selecione se pretende incorporar informações de autenticação de imagem em novas fotografias à medida que são tiradas, permitindo detectar alterações utilizando o software Image Authentication opcional da Nikon. Não é possível incorporar informações de autenticação de imagem em fotografias existentes. As fotografias tiradas com a opção de autenticação de imagem activada são assinaladas com o ícone  nas páginas de informação do ficheiro e de dados gerais do ecrã de informações da fotografia (págs. 221, 231).

Opção	Descrição
 <b>Ligado</b>	São incorporadas informações de autenticação de imagem nas fotografias novas à medida que são tiradas.
<b>Desligado</b> (predefinição)	Não são incorporadas informações de autenticação de imagem nas fotografias novas.

### **Camera Control Pro 2**

As informações de autenticação de imagem não são incorporadas em fotografias TIFF (RGB) gravadas directamente num computador utilizando o Camera Control Pro 2 (disponível em separado).

### **Cópias**

As informações de autenticação de imagem não são incorporadas em cópias criadas utilizando as opções do menu de retoque (pág. 349).





## Informações de copyright

Adicione uma informação de copyright às novas fotografias à medida que são tiradas. A informação de direitos de autor também é visível na quarta página do ecrã de informações da fotografia (pág. 228) e podem ser visualizadas com o ViewNX (incluído) ou o Capture NX 2 (disponível em separado; pág. 388).

- **Efectuado:** Guardar as alterações e voltar ao menu de configuração.
- **Fotógrafo:** Introduza um nome do fotógrafo como descrito na página 270. Os nomes dos fotógrafos podem ter até 36 caracteres de comprimento.
- **Copyright:** Introduza o nome do titular do copyright como descrito na página 270. Os nomes dos titulares de copyright podem ter até 54 caracteres de comprimento.
- **Anexar infos. copyright:** Seleccione esta opção para anexar informações de copyright a todas as fotografias subsequentes. **Anexar infos. copyright** pode ser ligada ou desligada realçando-a e premindo **OK**.



### **✓** Informações de copyright

Para evitar a utilização não autorizada dos nomes do fotógrafo ou do titular dos direitos de autor, assegure-se de que não está seleccionado **Anexar infos. copyright** e que os campos **Fotógrafo** e **Copyright** estão em branco antes de emprestar ou transferir a câmara a outra pessoa. A Nikon não assume a responsabilidade por quaisquer danos ou disputas resultantes do uso da opção **Informações de copyright**.



## Guardar/carregar definições

Selecione **Guardar definições** para guardar as seguintes definições no cartão de memória (se o cartão estiver cheio, será apresentado um erro; consulte a pág. 412).

Menu	Opção
Reprodução	Modo de apresentação
	Revisão de imagens
	Após eliminação
	Rodar ao alto
Disparo (todos os bancos)	Banco do menu de disparo
	Nome de ficheiro
	Qualidade de imagem
	Tamanho de imagem
	Área de imagem
	Compressão JPEG
	Gravação NEF (RAW)
	Balanço de brancos (com ajuste de precisão e predefinições d-0 a d-4)
	Definir Controlo de imagem
	Espaço de cor
	D-Lighting activo
	Controlo de vinhetas
	Red. ruído na exposição longa
	Red. do ruído c/ISO elevado
Def. sensibilidade ISO	
Visualização em directo	
Definições personalizadas (todos os bancos)	Todas as Definições personalizadas excepto <b>Restaurar defin. personaliz.</b>



Menu	Opção
Configuração	Limpar sensor de imagem
	Modo de vídeo
	HDMI
	Escolha de data e hora (excepto data e hora)
	Idioma (Language)
	Legenda de imagem
	Rotação automática imagem
	Autenticação de imagem
	Informações de copyright
	GPS
Dados de objectiva sem CPU	
O Meu menu/ Definições recentes	Todos os itens em O MEU MENU
	Todas definições recentes
	Escolher separador

As definições guardadas utilizando a D700 podem ser restauradas utilizando a opção **Carregar definições**. Tenha em atenção que **Guardar/carregar definições** só está disponível quando existe um cartão de memória introduzido na câmara, e que a opção **Carregar definições** só está disponível se o cartão contiver definições guardadas.

### Definições guardadas

As definições são guardadas num ficheiro com o nome NCSETUP4. Se o nome do ficheiro for alterado, a câmara não poderá carregar as definições. As definições guardadas usando a D700 não podem ser usadas noutras câmaras.



## GPS

---

Ajuste as definições para ligação a uma unidade GPS (pág. 213).

## Horizonte virtual

---

Apresenta um horizonte virtual baseado em informação do sensor de orientação da câmara. O horizonte virtual é apresentado em verde quando a câmara estiver nivelada.

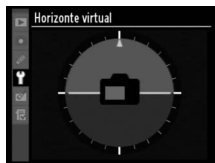

### **Câmara inclinada**

O horizonte virtual não é exacto quando a câmara estiver inclinada num ângulo acentuado para a frente ou para trás. Se a câmara não for capaz de medir o ângulo de inclinação, a apresentação do horizonte virtual será desligada.

### **Consulte também**

Para informações sobre a utilização ecrã da exposição analógico electrónico como um medidor de inclinação, consulte a definição personalizada f5 (**Atrib. acção botão FUNC.** > **Press. botão FUNC.**; pág. 320).

## Dados de objectiva sem CPU



---

Ao especificar dados de objectiva (distância focal e abertura máxima da objectiva) para um máximo de nove objectivas sem CPU, o utilizador pode obter acesso a uma variedade de funções de objectivas com CPU (pág. 210).

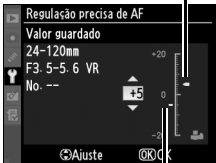

## Regulação precisa de AF

Focagem precisa para até 12 tipos de objectivas. A afinação de AF não é recomendada na maioria das situações pois poderá interferir com a focagem normal; use apenas quando necessário.

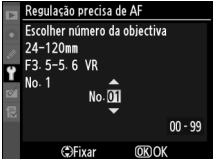
Opção	Descrição	
<b>Regul. precisa AF (Lig/Deslig)</b>	<ul style="list-style-type: none"> <li>• <b>Ligada:</b> Ligar a regulação precisa de AF.</li> <li>• <b>Desligada</b> (predefinição): Desligar a regulação precisa de AF.</li> </ul>	
<b>Valor guardado</b>	<p>Afinar AF para a objectiva actual (apenas objectivas CPU). Prima ▲ ou ▼ para escolher um valor entre +20 e -20. Podem ser guardados valores para até 12 tipos de objectivas. Pode ser guardado apenas um valor para cada tipo de objectiva.</p>	<p>Afastar o ponto focal da câmara. Valor actual</p> 
<b>Por defeito</b>	<p>Seleccionar o valor de regulação de AF utilizado quando não existir qualquer valor guardado para a objectiva actual (apenas objectivas com CPU).</p>	<p>Aproximar o ponto focal da câmara. Valor anterior</p>
<b>Listar valores guardados</b>	<p>Lista os valores de afinação de AF previamente guardados. Se existir um valor para a objectiva actual, este será apresentado com um ícone ■. Para apagar uma objectiva da lista, realce a objectiva desejada e prima . Para alterar o identificador de uma objectiva (por exemplo, escolher um identificador igual aos dois últimos dígitos do número de série da objectiva para distinguir de outras objectivas do mesmo tipo tendo em atenção que o <b>Valor guardado</b> apenas pode ser usado com uma objectiva de cada tipo), destaque a objectiva desejada e prima ►. Será apresentado o menu mostrado à direita; prima ▲ ou ▼ para escolher um identificador e prima  para guardar as alterações e sair.</p> 	

### ✓ **Regulação precisa de AF**

A câmara pode não conseguir focar à distância mínima ou em infinito quando a regulação de AF é aplicada.

### ✓ **Modo de visualização em directo (Tripé)**

A regulação não é aplicada à focagem automática com detecção de contraste quando a opção **Tripé** está seleccionada no modo de visualização em directo (pág. 96).

### ✍ **Valor guardado**

Pode ser guardado apenas um valor para cada tipo de objectiva. Se for utilizado um teleconversor, podem ser guardados valores diferentes para cada combinação de objectiva e teleconversor.

## **Versão de firmware**









---

Visualize a versão actual de firmware da câmara.



# Menu de retoque: Criar cópias retocadas

As opções do menu de retoque são utilizadas para criar cópias recortadas ou retocadas das fotografias contidas no cartão de memória. O menu de retoque só é apresentado quando existe um cartão de memória que contenha fotografias introduzido na câmara. Para apresentar o menu de retoque, pressione **MENU** e pressione ◀ para marcar o separador do menu actual, e depois pressione ▲ ou ▼ para marcar o separador do menu de retoque; para mais informações, veja a pág. 26.

Opção	Consultar página
 <b>D-Lighting</b> *	354
 <b>Corr. efeito olhos verm.</b> *	355
 <b>Recorte</b>	356
 <b>Monocromático</b> *	357
 <b>Efeitos de filtro</b> *	358
 <b>Balanço de cores</b> *	358
 <b>Sobreposição de imagens</b>	359
 <b>Comparação lado-a-lado</b>	362

\* Não disponível com fotografias tiradas com a opção **Monocromático** seleccionada em **Definir Controlo de imagem** (pág. 162).



# Criar cópias retocadas

Excepto no caso de **Sobreposição de imagens** (pág. 359) e **Comparação lado-a-lado** (pág. 362), as imagens a retocar podem ser seleccionadas no modo de reprodução em ecrã completo e a partir do menu de retoque.

## ■ Criar cópias retocadas em reprodução em ecrã completo

### 1 Seleccionar uma imagem.

Apresente a imagem pretendida em reprodução em ecrã completo (pág. 218).



### 2 Apresentar o menu de retoque.

Prima **OK** para apresentar o menu de retoque.



### 3 Seleccionar as opções de retoque.

Marque o item pretendido no menu de retoque e prima **▶** para apresentar as opções de retoque (para obter mais informações, consulte a secção referente ao item seleccionado nas páginas seguintes). Para voltar à reprodução em ecrã completo sem criar uma cópia retocada, prima **▶**.



### Consulte também

Consulte a página 242 para obter informações sobre como utilizar o botão **OK** com o transmissor sem fios WT-4.



## 4 Criar uma cópia retocada.

Prima **OK** para criar uma cópia retocada. As cópias retocadas são assinaladas pelo ícone .



## ■ Criar cópias retocadas a partir do menu de retoque

### 1 Seleccionar um item no menu de retoque.

Prima **▲** ou **▼** para marcar um item, **▶** para seleccionar. Consoante a opção seleccionada, poderá ser apresentado um menu, marque uma opção e prima **▶**.

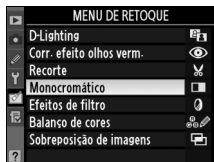

### 2 Seleccionar uma imagem.

Serão apresentadas as imagens contidas no cartão de memória. Utilize o multisselector para marcar uma imagem (para visualizar a imagem marcada em ecrã completo, prima sem soltar o botão **OK**).



### 3 Apresentar as opções de retoque.

Prima **OK** para apresentar as opções de retoque (consulte a secção referente à opção seleccionada para obter informações detalhadas). Para sair sem criar uma cópia retocada, prima **MENU**.



### 4 Criar uma cópia retocada.

Prima **OK** para criar uma cópia retocada. As cópias retocadas são assinaladas pelo ícone .



## ✓ Retocar cópias

As cópias criadas com a opção **Recorte** não podem ser modificadas. As funcionalidades D-lighting, correcção do efeito de olhos vermelhos, efeitos de filtro e balanço de cores não podem ser aplicadas em cópias monocromáticas. A **Sobreposição de imagens** pode ser aplicada várias vezes. De resto, as opções no menu de retoque podem ser aplicadas uma vez cada uma às cópias existentes, apesar de as edições múltiplas poderem resultar na perda de detalhe.

## ✎ Qualidade de imagem

Excepto no caso de cópias criadas com as opções **Recorte** (pág. 356) e **Sobreposição de imagens**, as cópias criadas a partir de imagens JPEG apresentam o mesmo tamanho e qualidade que o original, as cópias criadas a partir de fotografias NEF (RAW) são guardadas como imagens JPEG fine de tamanho grande e as cópias criadas a partir de fotografias TIFF (RGB) são guardadas como imagens JPEG fine do mesmo tamanho que o original. Quando as cópias são guardadas em formato JPEG, é utilizada a compressão com prioridade ao tamanho.



## D-Lighting

O D-lighting torna as sombras mais claras, sendo ideal para fotografias escuras ou em contraluz.

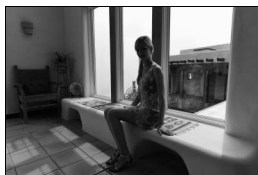

Antes

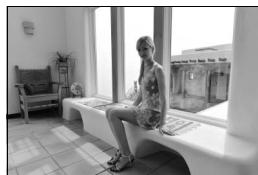

Depois

Prima ▲ ou ▼ para escolher o grau de correcção aplicado. É possível pré-visualizar o efeito no ecrã de edição. Prima Ⓞ para copiar a fotografia.

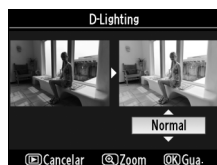

## Corr. efeito olhos verm.

Esta opção é utilizada para corrigir o efeito de "olhos vermelhos" causado pelo flash, e só está disponível para fotografias tiradas com flash. A fotografia seleccionada para a correcção do efeito de olhos vermelhos é pré-visualizada da forma ilustrada à direita. Verifique os efeitos da correcção do efeito de olhos vermelhos e crie uma cópia da forma descrita na tabela seguinte. Tenha em atenção que a correcção do efeito de olhos vermelhos nem sempre produz os resultados esperados e pode, em casos muito raros, ser aplicada a secções da imagem que não estão afectadas pelo efeito de olhos vermelhos; verifique atentamente a pré-visualização antes de continuar.

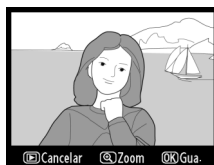

Para	Utilizar	Descrição
<b>Zoom de aproximação</b>		Prima o botão  para aplicar o zoom de aproximação ou o botão  para aplicar o zoom de afastamento. Com o zoom de
<b>Zoom de afastamento</b>		aproximação aplicado na fotografia, utilize o multisselector para ver áreas da imagem que não estão visíveis no monitor. Mantenha o multisselector premido para se deslocar rapidamente para outras áreas da imagem. A janela de navegação é apresentada quando os botões de zoom ou o multisselector são
<b>Visualizar outras áreas da imagem</b>		premidos; a área actualmente visível no monitor é indicada por uma margem amarela. Prima  para cancelar o zoom.
<b>Cancelar o zoom</b>		
<b>Criar cópia</b>		Se a câmara detectar o efeito de olhos vermelhos na fotografia seleccionada, será criada uma cópia já processada para minimizar este efeito. Se a câmara não detectar o efeito de olhos vermelhos, não será criada qualquer cópia.



## Recorte

Crie uma cópia recortada da fotografia seleccionada. A fotografia seleccionada é apresentada com o recorte seleccionado a amarelo, crie uma cópia recortada da forma descrita na tabela seguinte.



Para	Utilizar	Descrição
<b>Reduzir o tamanho do recorte</b>		Prima o botão  para reduzir o tamanho do recorte.
<b>Aumentar o tamanho do recorte</b>		Prima o botão  para aumentar o tamanho do recorte.
<b>Alterar o formato do recorte</b>		Rode o disco de controlo principal para alternar entre os formatos 3 : 2, 4 : 3 e 5 : 4.
<b>Mover recorte</b>		Utilize o multisselector para mover o recorte para outra área da imagem.
<b>Pré-visualizar o recorte</b>		Prima o centro do multisselector para pré-visualizar a imagem recortada.
<b>Criar cópia</b>		Guardar o recorte actual num ficheiro independente.



## ✓ Recorte: Qualidade e tamanho de imagem

As cópias criadas a partir de fotografias NEF (RAW), NEF (RAW) + JPEG ou TIFF (RGB) apresentam a qualidade de imagem (pág. 64) JPEG fine, as cópias recortadas criadas a partir de fotografias JPEG apresentam a mesma qualidade de imagem que a do original. O tamanho da cópia varia em função do tamanho e do formato do recorte.

Formato	Tamanhos possíveis
3 : 2	3 424 × 2 280, 2 560 × 1 704, 1 920 × 1 280, 1 280 × 856, 960 × 640, 640 × 424
4 : 3	3 424 × 2 568, 2 560 × 1 920, 1 920 × 1 440, 1 280 × 960, 960 × 720, 640 × 480
5 : 4	3 216 × 2 568, 2 400 × 1 920, 1 808 × 1 440, 1 200 × 960, 896 × 720, 608 × 480

## Monocromático

Copie fotografias em **Preto e branco**, **Sépia** ou **Cianotipo** (monocromático azul e branco).

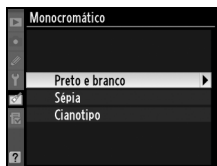

Ao seleccionar **Sépia** ou **Cianotipo**, é apresentada uma pré-visualização da imagem seleccionada, prima ▲ para aumentar a saturação da cor ou ▼ para a reduzir. Prima ⓧ para criar uma cópia monocromática.

Aumentar a saturação



Reduzir a saturação

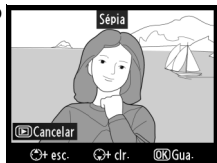

## Efeitos de filtro

Escolha entre os seguintes efeitos de filtro de cor. Depois de ajustar os efeitos de filtro, conforme descrito em baixo, prima **OK** para copiar a fotografia.

Opção	Descrição	
<b>Clarabóia</b>	Cria o efeito de um filtro de clarabóia, tornando a fotografia menos azul. Pode pré-visualizar o efeito no monitor, conforme mostrado à direita.	
<b>Filtro de cores quentes</b>	Cria uma cópia com efeitos de filtro de tons quentes, introduzindo um matiz vermelho "quente" na cópia. É possível pré-visualizar o efeito no monitor.	

## Balanço de cores

Utilize o multisselector para criar uma cópia com balanço de cores modificado, conforme ilustrado em baixo. O efeito é apresentado no monitor, juntamente com os histogramas de vermelho, verde e azul (pág. 223), indicando a distribuição de tonalidades na cópia. Prima **OK** para copiar a fotografia.

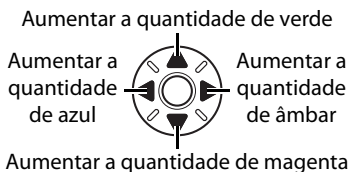
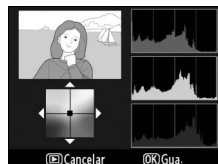

### Criar cópias JPEG de imagens NEF (RAW)

Para criar uma cópia JPEG de uma imagem NEF (RAW), seleccione a imagem NEF (RAW) para **Balanço de cores** e prima **OK** sem modificar o balanço de cores. A cópia JPEG apresentará a qualidade de imagem "fine" e o tamanho **L**.



## Sobreposição de imagens

A sobreposição de imagens combina duas fotografias NEF (RAW) existentes para criar uma única fotografia que é guardada separadamente dos originais; os resultados, que usam dados RAW do sensor de imagem da câmara, são consideravelmente melhores que as sobreposições criadas em aplicações de imagens. A nova imagem é guardada com as definições de qualidade e tamanho de imagem actuais; antes de criar uma sobreposição, defina a qualidade e o tamanho de imagem (págs. 64, 69; estão disponíveis todas as opções). Para criar uma cópia NEF (RAW), escolha a qualidade de imagem **NEF (RAW)**.

### 1 Seleccionar Sobreposição de imagens.

Marque **Sobreposição de imagens** no menu de retoque e prima ►. Será apresentado o diálogo mostrado à direita, com **Img. 1** marcado.



### 2 Apresentar imagens NEF (RAW).

Prima OK. Será apresentada uma caixa de diálogo de selecção de imagens.



### 3 Marcar uma fotografia.

Prima ▲▼◀ ou ► para marcar a primeira fotografia da sobreposição. Para visualizar a fotografia marcada em ecrã completo, prima sem soltar o botão OK. As imagens ocultas não são apresentadas e não podem ser seleccionadas.



## 4 Seleccionar a fotografia marcada.

Prima **OK** para seleccionar a fotografia marcada e voltar ao ecrã de pré-visualização. A imagem seleccionada será apresentada como **Img. 1**.



## 5 Definir o ganho.

Optimize a exposição para a sobreposição premindo **▲** ou **▼** para seleccionar o valor do ganho para a imagem 1 entre 0,1 e 2,0. O valor predefinido é 1,0; se seleccionar 0,5, o ganho é reduzido para metade, enquanto se seleccionar 2,0, o ganho é duplicado. Os efeitos do ganho são visíveis na coluna **Pré-vis.**



## 6 Seleccionar a segunda fotografia.

Prima **◀** ou **▶** para marcar **Img. 2**. Repita os Passos 2 a 5 para seleccionar a segunda fotografia e ajustar o ganho.



## 7 Marcar a coluna **Pré-vis.** column.

Prima **◀** ou **▶** para marcar a coluna **Pré-vis.**



## 8 Pré-visualizar a sobreposição.

Prima ▲ ou ▼ para marcar **Sobrep.** e prima OK (para guardar a sobreposição sem apresentar uma pré-visualização, marque **Guardar** e prima OK). Para voltar ao Passo 7 e seleccionar novas fotografias ou ajustar o ganho, prima .



## 9 Guardar a sobreposição.

Prima OK durante a apresentação da pré-visualização para guardar a sobreposição. Depois da criação de uma sobreposição, a imagem resultante é apresentada em ecrã completo no monitor.

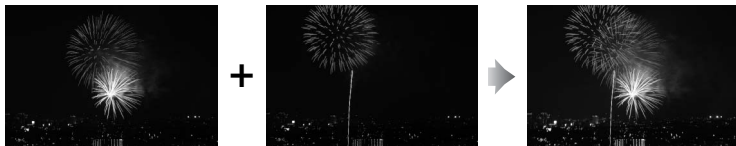

### Sobreposição de imagens

Só é possível seleccionar para sobreposição de imagens as fotografias NEF (RAW) criadas com a D700. As restantes imagens não são apresentadas no ecrã de selecção. Só é possível combinar fotografias NEF (RAW) com a mesma profundidade de bits.

A sobreposição tem as mesmas informações da fotografia (incluindo data de gravação, medição, velocidade do obturador, abertura, modo de exposição, compensação da exposição, distância focal e orientação da imagem mas excluindo os comentários da imagem e informações de copyright) e valores de equilíbrio de brancos e controlo de imagem do que a fotografia seleccionada como **Img. 1**. As sobreposições guardadas em formato NEF (RAW) utilizam a compressão seleccionada em **Tipo** no menu **Gravação NEF (RAW)** e apresentam a mesma profundidade de bits que as imagens originais, as sobreposições JPEG são guardadas utilizando a compressão com prioridade ao tamanho. Controlo de vinhetas (pág. 276) não se aplica, mesmo se ambas as imagens originais tiverem sido criadas usando controlo de vinhetas.



## Comparação lado-a-lado

Compare cópias retocadas com as fotografias originais.

### ■ Efectuar uma comparação lado-a-lado

#### 1 Seleccionar uma imagem.

Utilize o multisselector para seleccionar uma imagem e prima **OK**. Só é possível seleccionar cópias retocadas (assinaladas pelo ícone ) ou fotografias que tenham sido retocadas.





#### 2 Seleccionar Comparação lado-a-lado.

Marque **Comparação lado-a-lado** e prima **OK**.



### 3 Comparar a cópia com o original.

A imagem de origem é apresentada à esquerda e a cópia retocada é apresentada à direita, com as opções utilizadas para criar a cópia descritas na parte superior do ecrã. Prima o multisselector na direcção indicada pela seta adjacente à imagem marcada (▲ ▼ ◀ ou ▶) para alternar entre a imagem de origem e a cópia retocada. Para visualizar a imagem marcada em ecrã completo, prima sem soltar o botão . Se a cópia tiver sido criada a partir de duas imagens através de **Sobreposição de imagens**, prima ▲ ou ▼ para visualizar a outra imagem de origem. Para sair para o modo de reprodução, prima o botão . Para sair para o modo de reprodução com a imagem marcada apresentada, prima  ou o centro do multisselector.

Opções utilizadas para criar cópia



Imagem de origem Cópia retocada

#### **Comparação lado-a-lado**

A imagem fonte não será apresentada se a cópia tiver sido criada a partir de uma fotografia que tenha sido apagada, esteja protegida no momento (pág. 235) ou oculta (pág. 263), ou contenha informações de autenticação de imagem incorporada (pág. 342).

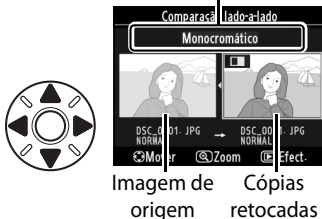

# O MEU MENU:

## Criar um menu personalizado

A opção **O Meu Menu** pode ser utilizada para criar e editar uma lista personalizada de opções dos menus de reprodução, disparo, Definições personalizadas, configuração e retoque para acesso fácil (até 20 itens). Se pretendido, as definições recentes podem ser apresentadas em vez de O meu menu (pág. 368).

É possível adicionar, eliminar e reordenar as opções da forma descrita em baixo. Para obter informações sobre operações básicas dos menus, consulte "Programa básico: Menus da câmara" (pág. 26).

## Adicionar opções a O MEU MENU

### 1 Seleccionar Adicionar itens.

Em O MEU MENU () marque **Adicionar itens** e prima **▶**.

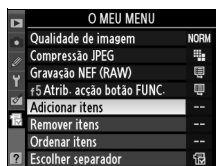

### 2 Seleccionar um menu.

Marque o nome do menu que contém a opção que pretende adicionar e prima **▶**.

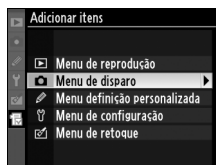

### 3 Seleccionar um item.

Marque o item de menu pretendido e prima **OK**.

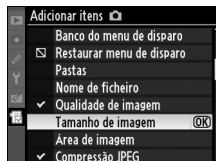

## 4 Posicionar o novo item.

Prima ▲ ou ▼ para mover o novo item para cima ou para baixo em O MEU MENU. Prima OK para adicionar o novo item.

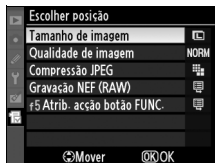

## 5 Visualizar O MEU MENU.

Os itens actualmente apresentados em O MEU MENU são assinalados com uma marca de verificação. Os itens assinalados pelo ícone  não podem ser seleccionados. Repita os passos 1 a 4 para seleccionar itens adicionais.

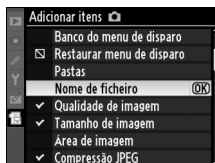

# Eliminar opções de O MEU MENU

## 1 Seleccionar Remove items.

Em O MEU MENU (☰), marque **Remove items** e prima ►.

## 2 Seleccionar itens.

Marque os itens e prima ► para seleccionar ou desmarcar. Os itens seleccionados são assinalados com uma marca de verificação.

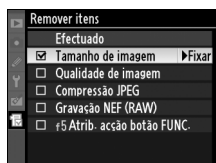

## 3 Seleccionar Efectuado.

Marque **Efectuado** e prima OK. Será apresentada uma caixa de diálogo de confirmação.

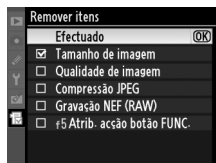

## 4 Eliminar os itens seleccionados.

Prima OK para eliminar os itens seleccionados.

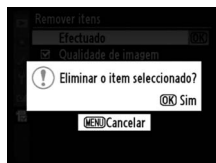

### ✍ Eliminar itens de O MEU MENU

Para eliminar o item actualmente marcado em O MEU MENU, prima o botão ☰. Será apresentada um diálogo de confirmação; prima novamente ☰ para remover o item seleccionado de O MEU MENU.





# Reordenar opções em O MEU MENU

## 1 Seleccionar Ordenar itens.

Em O MEU MENU (📄), marque **Ordenar itens** e prima ►.

## 2 Seleccionar um item.

Marque o item que pretende mover e prima Ⓞ.

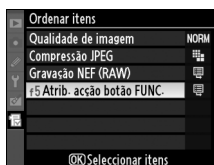

## 3 Posicionar o item.

Prima ▲ ou ▼ para mover o novo item para cima ou para baixo em O MEU MENU e prima Ⓞ. Repita os passos 2 a 3 para reposicionar itens adicionais.



# Apresentação de definições recentes

Para apresentar as vinte definições mais recentemente utilizadas, seleccione **Definições recentes** para **O meu menu > Escolher separador**.

## 1 Seleccionar Escolher separador.

Em O meu menu (☰), marque **Escolher separador** e prima ►.

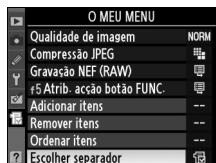

## 2 Seleccionar Definições recentes.

Marque **Definições recentes** e prima OK. O nome do menu mudará de "O MEU MENU" para "DEFINIÇÕES RECENTES".

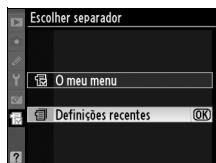

Os itens de menu serão adicionados ao cimo do menu de definições recentes conforme estes são usados. Para visualizar novamente O meu menu, seleccione **O meu menu** de **Definições recentes > Escolher separador**.





# Notas técnicas

## *– Cuidados a ter com a câmara, opções e recursos*

Este capítulo inclui os seguintes tópicos:

<b>Objectivas compatíveis .....</b>	<b>pág. 370</b>
<b>Unidades de flash opcionais .....</b>	<b>pág. 377</b>
<b>Outros acessórios .....</b>	<b>pág. 385</b>
<b>Cuidados a ter com a câmara .....</b>	<b>pág. 391</b>
Armazenamento .....	pág. 391
Limpeza .....	pág. 391
Filtro de passagem baixa .....	pág. 392
"Limpar agora" .....	pág. 392
"Limp arranq./encerr." .....	pág. 393
Limpeza manual .....	pág. 395
<b>Cuidados a ter com a câmara e a bateria:</b>	
<b>Precauções.....</b>	<b>pág. 398</b>
<b>Resolução de problemas.....</b>	<b>pág. 402</b>
<b>Mensagens de erro .....</b>	<b>pág. 409</b>
<b>Apêndice .....</b>	<b>pág. 417</b>
<b>Especificações .....</b>	<b>pág. 428</b>



# Objectivas compatíveis

São recomendadas objectivas com CPU (particularmente dos tipos G e D) para uso com a D700. As objectivas com CPU podem ser identificadas pela presença dos contactos CPU e as objectivas tipo G e D por uma letra no cilindro da objectiva. As objectivas tipo G não estão equipadas com anel de abertura da objectiva.

Contactos CPU

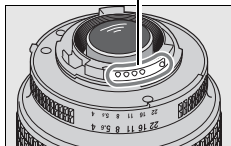

Objectiva com CPU

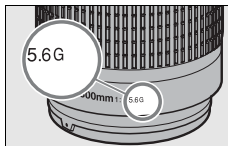

Objectiva tipo G

Anel de abertura

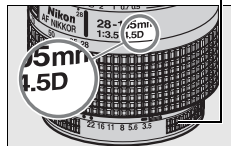

Objectiva tipo D

## Objectivas com CPU compatíveis <sup>1</sup>

Definição da câmara	Modo de focagem			Modo de exposição		Sistema de medição		
	S C	M (com telémetro electrónico)	M	P S	A M			
						3D	Cor	
<b>Objectiva/acessório</b>								
Nikkor AF tipo G ou D <sup>2</sup>	✓	✓	✓	✓	✓	✓	—	✓ <sup>3</sup>
Nikkor AF-S, AF-I	—	✓ <sup>4</sup>	✓	✓ <sup>4</sup>	✓ <sup>4</sup>	✓ <sup>4</sup>	—	✓ <sup>3,4</sup>
Série PC-E NIKKOR	—	✓ <sup>4</sup>	✓	—	✓ <sup>6</sup>	✓	—	✓ <sup>3,4</sup>
Micro PC 85 mm f/2.8D <sup>5</sup>	—	✓ <sup>4</sup>	✓	—	✓ <sup>6</sup>	✓	—	✓ <sup>3,4</sup>
Teleconversor AF-S/AF-I <sup>7</sup>	✓ <sup>8</sup>	✓ <sup>8</sup>	✓	✓	✓	✓	—	✓ <sup>3</sup>
Outras Nikkor AF (excepto objectivas para F3AF)	✓ <sup>9</sup>	✓ <sup>9</sup>	✓	✓	✓	—	✓	✓ <sup>3</sup>
Nikkor AI-P	—	✓ <sup>10</sup>	✓	✓	✓	—	✓	✓ <sup>3</sup>

1 Não é possível utilizar objectivas Nikkor IX.

2 A Redução da vibração (VR) é suportada em objectivas VR.

3 A medição localizada mede o ponto de focagem seleccionado.

4 Não pode ser usado com mover ou inclinar.

5 Os sistemas de medição da exposição e de controlo do flash da câmara não funcionam correctamente ao deslocar ou inclinar a objectiva, ou quando é utilizada uma abertura diferente da abertura máxima.

6 Apenas modo de exposição manual.

7 Só pode ser utilizada com objectivas AF-S e AF-I (pág. 371).

8 Com uma abertura máxima efectiva de f/5.6 ou mais rápida.

- 9 Quando focar na distância de focagem mínima com as objectivas AF 80–200 mm f/2.8, AF 35–70 mm f/2.8, AF 28–85 mm f/3.5–4.5 <Nova>, ou AF 28–85 mm f/3.5–4.5 com o zoom no máximo, o indicador em foco pode ser apresentado quando a imagem no ecrã mate do visor não esteja focada. Ajuste manualmente a focagem até que a imagem fique focada no visor.
- 10 Com uma abertura máxima de f/5.6 ou mais rápida.

### **Teleconversor AF-S/AF-I**

O Teleconversor AF-S/AF-I pode ser utilizado com as seguintes objectivas AF-S e AF-I:

- Micro AF-S VR 105 mm f/2.8G ED <sup>1</sup>
- AF-S VR 200 mm f/2G ED
- AF-S VR 300 mm f/2.8G ED
- AF-S 300 mm f/2.8D ED II
- AF-S 300 mm f/2.8D ED
- AF-I 300 mm f/2.8D ED
- AF-S 300 mm f/4D ED <sup>2</sup>
- NIKKOR AF-S 400 mm f/2.8G ED VR
- AF-S 400 mm f/2.8D ED II
- AF-S 400 mm f/2.8D ED
- AF-I 400 mm f/2.8D ED
- NIKKOR AF-S 500 mm f/4G ED VR <sup>2</sup>
- AF-S 500 mm f/4D ED II <sup>2</sup>
- AF-S 500 mm f/4D ED <sup>2</sup>
- AF-I 500 mm f/4D ED <sup>2</sup>
- NIKKOR AF-S 600 mm f/4G ED VR <sup>2</sup>
- AF-S 600 mm f/4D ED II <sup>2</sup>
- AF-S 600 mm f/4D ED <sup>2</sup>
- AF-I 600 mm f/4D ED <sup>2</sup>
- AF-S VR 70–200 mm f/2.8G ED
- AF-S 80–200 mm f/2.8D ED
- AF-S VR 200–400 mm f/4G ED <sup>2</sup>

1 Focagem automática não suportada.

2 Focagem automática não suportada quando usada com o Teleconversor AF-S TC-17E II/TC-20E II.



### **Número f/ da objectiva**

O número f/ atribuído nos nomes das objectivas representa a abertura máxima da objectiva.



## Objectivas sem CPU <sup>1</sup>

As objectivas sem CPU incluem as objectivas de focagem manual e outras objectivas sem CPU incorporado. A lista seguinte apresenta as objectivas sem CPU compatíveis e acessórios.

Definição da câmara  Objectiva/acessório	Modo de focagem			Modo de exposição		Sistema de medição		
	S C	M (com telémetro electrónico)	M	P S	A M			 
						3D	Cor	
Objectivas AI-, AI-modificada, Nikkor ou Nikon Series E <sup>2</sup>	—	✓ <sup>3</sup>	✓	—	✓ <sup>4</sup>	—	✓ <sup>5</sup>	✓ <sup>6</sup>
Medical Nikkor 120 mm f/4	—	✓	✓	—	✓ <sup>7</sup>	—	—	—
Nikkor-Reflex	—	—	✓	—	✓ <sup>4</sup>	—	—	✓ <sup>6</sup>
Nikkor PC	—	✓ <sup>8</sup>	✓	—	✓ <sup>9</sup>	—	—	✓
Teleconversor de tipo AI <sup>10</sup>	—	✓ <sup>11</sup>	✓	—	✓ <sup>4</sup>	—	✓ <sup>5</sup>	✓ <sup>6</sup>
Adaptador de focagem por fole PB-6 <sup>12</sup>	—	✓ <sup>11</sup>	✓	—	✓ <sup>13</sup>	—	—	✓
Anéis extensíveis automáticos (série PK 11A, 12 ou 13; PN-11)	—	✓ <sup>11</sup>	✓	—	✓ <sup>4</sup>	—	—	✓

- 1 Algumas objectivas não podem ser utilizadas (pág. 373).
- 2 A gama de rotações para AI 80–200 mm f/2.8 ED com montagem de tripé é limitada pelo corpo da câmara. Não é possível trocar filtros quando a AI 200-400 mm f/4 ED está montada na câmara.
- 3 Com uma abertura máxima de f/5.6 ou mais rápida.
- 4 Se a abertura máxima for especificada através da opção **Dados de objectiva sem CPU** (pág. 210), o valor da abertura será apresentado no visor e no painel de controlo.
- 5 Só é possível utilizar se a distância focal e a abertura máxima da objectiva forem especificadas através da opção **Dados de objectiva sem CPU** (pág. 210). Utilize a medição localizada ou central ponderada se não obtiver os resultados pretendidos.
- 6 Para maior precisão, especifique a distância focal e a abertura máxima da objectiva através da opção **Dados de objectiva sem CPU** (pág. 210).
- 7 Pode ser utilizada em modos de exposição manuais com velocidades do obturador inferiores a  $1/125$  s.
- 8 O telémetro electrónico não pode ser utilizado ao deslocar ou inclinar a objectiva.
- 9 Exposição determinada pela predefinição da abertura da objectiva. No modo de exposição automático com prioridade à abertura, predefina a abertura utilizando o anel de abertura da objectiva antes de efectuar o bloqueio de AE ou deslocar a objectiva. No modo de exposição manual, predefina a abertura utilizando o anel de abertura da objectiva e determine a exposição antes de deslocar a objectiva.
- 10 Compensação da exposição necessária quando utilizado com AI 28–85 mm f/3.5–4.5, AI 35–105 mm f/3.5–4.5, AI 35–135 mm f/3.5–4.5 ou AF-S 80–200 mm f/2.8D. Consulte o manual do teleconversor para obter mais informações.
- 11 Com uma abertura máxima efectiva de f/5.6 ou mais rápida.

- 12 Requer anel extensível automático PK-12 ou PK-13. Pode ser necessário o PB-6D, consoante a orientação da câmara.
  - 13 Utilize a abertura predefinida. No modo de exposição automático com prioridade à abertura, defina a abertura utilizando o adaptador de focagem antes de determinar a exposição e de tirar a fotografia.
- O equipamento Reprocopy Outfit PF-4 requer o suporte de câmara PA-4.

### **Objectivas sem CPU compatíveis**

Se os dados da objectiva forem especificados através de **Dados de objectiva** sem CPU (pág. 210), muitas das funcionalidades disponíveis com objectivas com CPU podem também ser utilizadas com objectivas sem CPU. Se os dados da objectiva não forem especificados, não é possível utilizar a medição matricial da cor, e a medição central ponderada será utilizada quando a medição matricial for seleccionada.

Só é possível utilizar objectivas sem CPU nos modos de exposição **A** e **M**, quando é necessário definir a abertura utilizando o anel de abertura da objectiva. Se a abertura máxima não tiver sido especificada através da opção **Dados de objectiva** sem CPU, o indicador de abertura da câmara apresentará o número de stops de diferença em relação à abertura máxima, o valor da abertura efectiva tem de ser lido no anel de abertura da objectiva. O automático com prioridade à abertura será automaticamente seleccionado em modo de exposição **P** e **S**. O indicador de modo de exposição (**P** ou **S**) no painel de controlo pisca, e **A** é apresentado no visor.

### **Acessórios e objectivas sem CPU não compatíveis**

Os seguintes acessórios e objectivas sem CPU NÃO podem ser utilizados com a D700:

- Teleconversor AF TC-16AS
- Objectivas sem AI
- Objectivas que requerem a unidade de focagem AU-1 (400 mm f/4.5, 600 mm f/5.6, 800 mm f/8, 1200 mm f/11)
- Olho de peixe (6 mm f/5.6, 7,5 mm f/5.6, 8 mm f/8, OP 10 mm f/5.6)
- 2,1 cm f/4
- Anel de extensão K2
- ED 180–600 mm f/8 (números de série 174041–174180)
- ED 360–1200 mm f/11 (números de série 174031–174127)
- 200–600 mm f/9.5 (números de série 280001–300490)
- Objectiva AF para a F3AF (AF 80 mm f/2.8, AF 200 mm f/3.5 ED, Teleconversor AF TC-16)
- PC 28 mm f/4 (número de série 180900 ou anterior)
- PC 35 mm f/2.8 (números de série 851001–906200)
- PC 35 mm f/3.5 (modelo antigo)
- 1000 mm f/6.3 Reflex (modelo antigo)
- 1000 mm f/11 Reflex (números de série 142361–143000)
- 2000 mm f/11 Reflex (números de série 200111–200310)



## **Flash incorporado**

O flash incorporado pode ser usado com objectiva com CPU com distâncias focais de 24 mm (16 mm em formato DX) a 300 mm. Retire o pára-sol da objectiva para evitar sombras. O flash tem um alcance mínimo de 60 cm e não pode ser utilizado na gama macro das objectivas com zoom macro. O flash pode não conseguir iluminar a totalidade do motivo com as seguintes objectivas a distâncias inferiores às indicadas em baixo:

	<b>Objectiva</b>	<b>Posição de zoom</b>	<b>Distância mín.</b>
DX	AF-S DX 12–24mm f/4G ED	18 mm	0,6 m
	AF-S DX 17–55mm f/2.8G ED	20 mm	1,5 m
FX	AF-S 17–35mm f/2.8D ED	28 mm	1,0 m
	AF 18–35mm f/3.5–4.5D ED	24 mm	1,0 m
	AF 20–35mm f/2.8D	24 mm	1,0 m
	PC-E NIKKOR 24mm f/3.5D ED	24 mm	1,5 m
	AF-S NIKKOR 24–70mm f/2.8G ED	35 mm	1,0 m
	AF-S VR 24–120mm f/3.5–5.6G ED	24 mm	1,0 m
	AF-S 28–70mm f/2.8D ED	35 mm	1,5 m

Quando utilizado com a NIKKOR AF-S 14–24 mm f/2.8G ED, o flash não conseguirá iluminar a totalidade do motivo a todas as distâncias.

O flash incorporado também pode ser usado com objectivas AI-, AI-modificada Nikkor, Nikon Series E e não CPU com distância focal de 24–300 mm. As objectivas AI 50–300 mm f/4,5, AI modificada 50–300 mm f/4.5, e AI-S 50–300 mm f/4.5 ED devem ser usadas numa posição de zoom de 180 mm ou superior, e a objectiva AI 50–300 mm f/4.5 ED numa posição de zoom de 135 mm ou superior.





## **Redução do efeito de olhos vermelhos**

As objectivas que impedem o motivo de ver o iluminador auxiliar de AF poderão interferir com a redução do efeito de olhos vermelhos.

## **Iluminação auxiliar de AF**

O iluminador auxiliar de AF pode ser usado com objectivas com distâncias focais de 24–200 mm. A iluminação auxiliar de AF não está disponível com as objectivas seguintes:

- AF-S VR 200 mm f/2G ED
- AF-S VR 200–400 mm f/4G ED

Em alcances inferiores a 0,7 m, as seguintes objectivas poderão bloquear o iluminador auxiliar de AF e interferir com a focagem automática quando a iluminação é fraca:

- Micro AF 200 mm f/4D ED
- AF-S DX 17–55 mm f/2.8G ED
- AF-S VR 24–120 mm f/3.5–5.6G ED
- AF-S NIKKOR 24–70 mm f/2.8G ED
- Micro AF 70–180 mm f/4.5–5.6D ED
- AF-S 28–70 mm f/2.8D ED
- AF-S 17–35 mm f/2.8D ED

Em alcances inferiores a 1,1 m, as seguintes objectivas poderão bloquear o iluminador auxiliar de AF e interferir com a focagem automática quando a iluminação é fraca:

- AF-S DX VR 55–200 mm f/4–5.6G ED

Em alcances inferiores a 1,5 m, as seguintes objectivas poderão bloquear o iluminador auxiliar de AF e interferir com a focagem automática quando a iluminação é fraca:

- AF-S VR 70–200 mm f/2.8G ED
- AF-S VR 70–300 mm f/4.5–5.6G ED
- AF-S 80–200 mm f/2.8D ED
- NIKKOR AF-S 14–24 mm f/2.8G ED
- AF 80–200 mm f/2.8D ED

Em alcances inferiores a 2,3 m, as seguintes objectivas poderão bloquear o iluminador auxiliar de AF e interferir com a focagem automática quando a iluminação é fraca:

- AF VR 80–400 mm f/4.5–5.6D ED



## **Calcular o ângulo de imagem**

A D700 pode ser usada com objectivas Nikon para câmaras de formato 35 mm (135). Se o **Recorte de DX automático** estiver ligado (a predefinição) e for montada uma objectiva de formato 35 mm, o ângulo da imagem será o mesmo de um enquadramento de uma película de 35 mm ( $36,0 \times 23,9$  mm); se for montada uma objectiva DX, o ângulo da imagem será ajustado automaticamente a  $23,5 \times 15,6$  mm (formato DX).

Para escolher um ângulo da imagem diferente do da objectiva actual, desligue **Recorte de DX automático** e seleccione **Formato FX (36x24)** ou **Formato DX (24x16)**. Se for montada uma objectiva de formato 35 mm, o ângulo da imagem pode ser reduzido em 1,5  $\times$  seleccionando **Formato DX (24x16)**, expondo uma área menor.

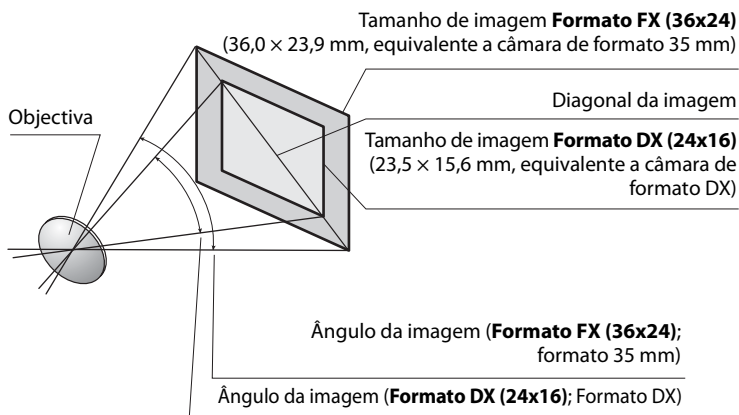

O ângulo da imagem **Formato DX (24x16)** é cerca de 1,5 vezes menor que o ângulo de imagem de formato 35 mm. Para calcular a distância focal das objectivas em formato 35 mm quando é seleccionado o

**Formato DX (24x16)**, multiplique a distância focal da objectiva por cerca de 1,5 (por exemplo, a distância focal efectiva de uma objectiva de 50 mm em formato 35 mm será 75 mm quando estiver seleccionado o **Formato DX (24x16)**).

# Unidades de flash opcionais

A D700 pode ser utilizada com as unidades de flash compatíveis com o Sistema de iluminação criativa (CLS). Remova a tampa da sapata de acessórios quando instalar unidades de flash opcional. O flash incorporado não dispara quando está instalada uma unidade de flash opcional.

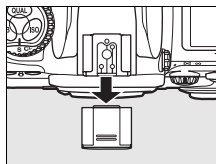

## Sistema de iluminação criativa (CLS) da Nikon

O avançado Sistema de iluminação criativa (CLS) da Nikon proporciona uma melhor comunicação entre a câmara e as unidades de flash compatíveis para uma fotografia com flash melhorada. O Sistema de iluminação criativa suporta as seguintes funcionalidades:

- **Controlo de flash i-TTL:** Controlo de flash através da objectiva (TTL, "through-the-lens") melhorado para utilização com o Sistema de iluminação criativa (CLS) (consulte a página 184). O nível de flash é definido usando pré-flashes monitores para medir a luz reflectida pelo motivo, assegurando um débito ideal do flash.
- **Iluminação avançada sem fios:** Permite o controlo de flash i-TTL com unidades de flash sem fios opcionais.
- **Bloqueio de VF** (pág. 192): Bloqueia o nível do flash no valor medido, permitindo tirar uma série de fotografias com o mesmo nível de flash.
- **Sincronização de alta velocidade de plano focal automático** (pág. 306): Permite utilizar o flash com a velocidade do obturador mais elevada suportada pela câmara, permitindo seleccionar a abertura máxima para obter uma profundidade de campo reduzida.



## ■ Unidades de flash compatíveis com o Sistema de iluminação criativa (CLS)

A D700 pode ser utilizada com as seguintes unidades de flash compatíveis com o Sistema de iluminação criativa (CLS): SB-900, SB-800, SB-600, SB-400, SB-R200 e SU-800.

### SB-900, SB-800, SB-600, SB-400 e SB-R200

As características principais destas unidades de flash encontram-se descritas em baixo.

Unidade de flash		SB-900 <sup>1</sup>	SB-800	SB-600	SB-400	SB-R200 <sup>2</sup>
Característica						
N.º guia <sup>3</sup>	100 ISO	34/111	38/125	30/98	21/69	10/32
	200 ISO	48/157	53/175	42/138	30/98	14/49
Zoom automático motorizado (mm)		17–200	24–105	24–85	— <sup>4</sup>	— <sup>5</sup>
Painel largo (mm)		12, 14, 17	14, 17	14	—	—
Rotação da cabeça		7 ° para baixo, 90 ° para cima, 180 ° esquerda e direita	7 ° para baixo, 90 ° para cima, 180 ° para a esquerda, 90 ° para a direita	90 ° para cima, 180 ° para a esquerda, 90 ° para a direita	90 ° para cima	60 ° para baixo (em direcção ao eixo de luz da objectiva), 45 ° para cima (na direcção contrária à do eixo de luz da objectiva)

- 1 Se estiver instalado um filtro de cor ao SB-900 quando AUTO ou  (flash) estiver seleccionado para equilíbrio de brancos, a câmara detecta automaticamente o filtro e ajusta correctamente o equilíbrio de brancos.
- 2 Controlados remotamente com o flash incorporado no modo comando ou utilizando a unidade de flash opcional SB-900 ou SB-800 ou o controlador de flash sem fios SU-800.
- 3 m, 20 °C; SB-900, SB-800 e SB-600 na posição de cabeça de zoom de 35 mm; SB-900 com iluminação padrão.
- 4 Cobertura do zoom de 27 mm.
- 5 Cobertura do zoom de 24 mm.



### Controlador de flash sem fios SU-800

Quando montado numa câmara compatível com o Sistema de iluminação criativa (CLS), o SU-800 pode ser utilizado como controlador de unidades de flash remotas SB-900, SB-800, SB-600 ou SB-R200. O SU-800 não está equipado com um flash.

## **Número guia**

Para calcular a gama do flash na potência máxima, divida o Número guia pela abertura. Por exemplo, a 100 ISO, o SB-800 tem um Número guia de 38 m, (posição da cabeça de zoom de 35 mm); a respectiva gama com uma abertura de  $f/5.6$  é de  $38 \div 5,6$  ou cerca de 6,8 metros. Sempre que a sensibilidade ISO duplicar, multiplique o Número guia pela raiz quadrada de dois (aproximadamente 1,4).



Estão disponíveis as seguintes funcionalidades com os flashes SB-900, SB-800, SB-600, SB-400, SB-R200 e SU-800:

Unidade de flash		SB-900	SB-600	SB-400	Iluminação avançada sem fios				
					Controlador		Remoto		
					SB-900	SU-800 <sup>1</sup>	SB-900	SB-600	SB-R200
Modo de flash/funcionalidade		SB-800	SB-600	SB-400	SB-800	SU-800 <sup>1</sup>	SB-900	SB-600	SB-R200
i-TTL	flash de enchimento equilibrado i-TTL para SLR digital	✓ <sup>2</sup>	✓ <sup>2</sup>	✓ <sup>3</sup>	✓	✓	✓	✓	✓
AA	Abertura automática	✓ <sup>4</sup>	—	—	✓ <sup>5</sup>	✓ <sup>5</sup>	✓ <sup>5</sup>	—	—
A	Automático não TTL	✓ <sup>6</sup>	—	—	✓ <sup>5</sup>	—	✓ <sup>5</sup>	—	—
GN	Distância-prioridade manual	✓	—	—	—	—	—	—	—
M	Manual	✓	✓	✓	✓	✓	✓	✓	✓
RPT	Flash de repetição	✓	—	—	✓	✓	✓	✓	—
Sincronização de alta velocidade de plano focal automático 7		✓	✓	—	✓	✓	✓	✓	✓
Bloqueio de VF		✓	✓	✓	✓	✓	✓	✓	✓
Auxiliar de AF para AF de área múltipla 8		✓	✓	—	✓	✓	—	—	—
Comunicação da informação da cor do flash		✓	✓	✓	✓	—	—	—	—
REAR	Sincronização de cortina traseira	✓	✓	✓	✓	✓	✓	✓	✓
👁	Redução do efeito de olhos vermelhos	✓	✓	✓	✓	—	—	—	—
Zoom automático		✓	✓	—	✓	—	—	—	—

- 1 Apenas disponível quando o SU-800 for utilizado para controlar outras unidades de flash.
- 2 O flash i-TTL standard para SLR digital é utilizado com a medição localizada ou quando é seleccionado com a unidade de flash.
- 3 O flash i-TTL standard para SLR digital é utilizado com a medição localizada.
- 4 Seleccionado com a unidade de flash. Automático não TTL (A) seleccionado automaticamente se estiver acoplada uma objectiva sem CPU sem especificar os dados da objectiva através de **Dados de objectiva sem CPU**.
- 5 A abertura automática (AA) é utilizada independentemente do modo seleccionado com a unidade de flash. Automático não TTL (A) seleccionado automaticamente se estiver acoplada uma objectiva sem CPU sem especificar os dados da objectiva através de **Dados de objectiva sem CPU**.
- 6 Seleccionado com a unidade de flash.
- 7 Selecione **1/320 s (Plano focal autom.)** ou **1/250 s (Plano focal autom.)** na Definição personalizada e1 (**Veloc. sincronização flash**, pág. 305).
- 8 É necessária uma objectiva com CPU.

## Outras unidades de flash

As unidades de flash seguintes podem ser utilizadas nos modos automático não TTL e manual. Se estiverem definidos como TTL, o botão de disparo do obturador da câmara será bloqueado e não será possível tirar fotografias.

Flash		SB-80DX, SB-28DX, SB-28, SB-26, SB-25, SB-24	SB-50DX	SB-30, SB-27 <sup>1</sup> , SB-22S, SB-22, SB-20, SB-16B, SB-15	SB-23, SB-29 <sup>2</sup> , SB-21B <sup>2</sup> , SB-29S <sup>2</sup>
<b>Modo de flash</b>					
<b>A</b>	Automático não TTL	✓	—	✓	—
<b>M</b>	Manual	✓	✓	✓	✓
	Flash de repetição	✓	—	—	—
<b>REAR</b>	Sincronização de cortina traseira	✓	✓	✓	✓

1 O modo de flash é automaticamente definido como TTL e o disparo do obturador é desactivado. Defina a unidade de flash como **A** (flash automático não TTL).

2 A focagem automática só está disponível com objectivas Nikkor Micro AF (60 mm, 105 mm ou 200 mm).



## ✓ Notas sobre flashes opcionais

Consulte o manual do flash para obter informações detalhadas. Se o flash suportar o Sistema de iluminação criativa (CLS) da Nikon, consulte a secção sobre câmaras SLR digitais compatíveis com o CLS. A D700 não está incluída na categoria "SRL digital" dos manuais dos flashes SB-80DX, SB-28DX e SB-50DX.

O controlo de flash i-TTL pode ser utilizado com sensibilidades ISO entre 200 e 6400. Com valores superiores a 6400, poderá não obter os resultados pretendidos com determinadas distâncias ou definições de abertura. Se o indicador de flash preparado piscar durante cerca de três segundos depois de tirar uma fotografia, o flash foi disparado na potência máxima e a fotografia poderá ficar com exposição insuficiente.

As unidades de flash SB-900, SB-800, SB-600 e SB-400 fornecem a funcionalidade de redução do efeito de olhos vermelhos, enquanto as unidades de flash SB-900, SB-800, SB-600 e SU-800 fornecem a funcionalidade de iluminação auxiliar de AF. Com outros flashes, é utilizado o iluminador auxiliar de AF para efectuar a iluminação auxiliar de AF e a redução do efeito de olhos vermelhos. Quando usado com objectivas AF com distâncias focais de 17–135 mm, o SB-900 oferece iluminação auxiliar de AH activa para todos os pontos de focagem; note, contudo, que a focagem automática apenas se encontra disponível com os seguintes pontos de focagem:

<b>17–19 mm</b>		<b>20–105 mm</b>		<b>106–135 mm</b>	
-----------------	---	------------------	---	-------------------	---

Quando usado com objectivas AF com distâncias focais de 24–105 mm, o SB-800 oferece iluminação auxiliar de AH activa para auxiliar a focagem automática dos seguintes pontos de focagem:

<b>24–34 mm</b>		<b>35–49 mm</b>		<b>50–105 mm</b>	
-----------------	---	-----------------	---	------------------	---

No modo automático programado, a abertura máxima (número f/ mais baixo) é limitada de acordo com a sensibilidade (equivalência ISO), conforme mostrado em baixo:

<b>Abertura máxima com equivalente ISO de:</b>					
<b>200</b>	<b>400</b>	<b>800</b>	<b>1600</b>	<b>3200</b>	<b>6400</b>
5	5,6	7,1	8	10	11

Para cada passo de aumento da sensibilidade (por ex., de 200 para 400), a abertura é reduzida em meio f-stop. Se a abertura máxima da objectiva for inferior aos valores referidos acima, o valor máximo da abertura corresponderá à abertura máxima da objectiva.



Quando for utilizado um cabo de sincronização 17, 28 ou 29 da série SC para fotografia com flash não incorporado na câmara, poderá não ser possível obter uma exposição correcta no modo i-TTL. Recomenda-se a selecção da medição localizada para seleccionar o controlo de flash i-TTL standard. Efectue um disparo de teste e visualize os resultados no monitor.

No modo i-TTL, utilize o painel de flash ou o adaptador de reflexo fornecido com a unidade de flash. Não utilize outros painéis, como painéis de difusão, uma vez que poderão produzir uma exposição incorrecta.

** Utilize apenas acessórios de flash da Nikon**

Utilize apenas flashes da Nikon. Tensões negativas ou tensões superiores a 250 V aplicadas à sapata de acessórios podem não só impedir um funcionamento normal, como também danificar o circuito de sincronização da câmara ou do flash. Antes de utilizar um flash da Nikon não incluído nesta secção, contacte um representante de assistência autorizado da Nikon para obter mais informações.



# Contactos do flash

A D700 está equipada com uma sapata de acessórios para montagem de unidades de flash opcionais directamente na câmara e com um terminal de sincronização que permite ligar unidades de flash através de um cabo de sincronização.

## ■ Sapata de acessórios

Utilize a sapata de acessórios para montar unidades de flash opcionais directamente na câmara sem ser necessário um cabo de sincronização (pág. 378). A sapata de acessórios está equipada com um bloqueio de segurança para flashes que tenham um pino de bloqueio, tais como o SB-900, SB-800, SB-600 e SB-400.

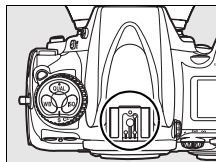

## ■ Terminal de sincronização

É possível ligar um cabo de sincronização ao terminal de sincronização, se necessário. Não ligue outra unidade de flash através de um cabo de sincronização ao efectuar fotografia com flash com sincronização de cortina traseira com uma unidade de flash montada na sapata de acessórios da câmara.

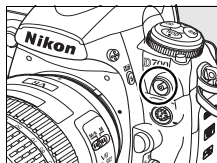

## ✓ Sensibilidade ISO

Quando o controlo automático da sensibilidade ISO estiver activado (pág. 108), a sensibilidade ISO será automaticamente ajustada da forma necessária para obter a saída de flash ideal quando estiver montada uma unidade de flash SB-900, SB-800, SB-600 ou SB-400 opcional. Este procedimento poderá fazer com que os motivos em primeiro plano fiquem com exposição insuficiente nas fotografias tiradas com flash com velocidades do obturador lentas, à luz do dia ou com um fundo claro. Nestes casos, seleccione um modo de flash diferente da sincronização lenta ou escolha uma abertura maior.

# Outros acessórios

No momento da elaboração deste manual, estão disponíveis os seguintes acessórios para a D700.

<b>Fontes de alimentação</b>	<ul style="list-style-type: none"><li>• <b>Bateria de íões de lítio recarregável EN-EL3e</b> (págs. 32, 34): Estão disponíveis baterias EN-EL3e adicionais nos revendedores locais e representantes de assistência da Nikon. A EN-EL3e pode ser recarregada utilizando um carregador rápido MH-18a ou MH-18.</li><li>• <b>Pacote de baterias de alimentação múltipla MB-D10</b>: O MB-D10 funciona com uma bateria de íões de lítio recarregável EN-EL3e, EN-EL4a ou EN-EL4 da Nikon ou oito pilhas AA alcalinas, NiMH, de lítio ou níquel manganésio. é necessária uma tampa do compartimento da bateria BL-3 ao utilizar as baterias EN-EL4a ou EN-EL4. Está equipado com botão de disparo do obturador, botão <b>AF-ON</b>, multisselector e disco de controlo principal e secundário para um melhor controlo ao tirar fotografias em orientação vertical (retrato). Ao ligar o MB-D10, retire a tampa dos contactos do MB-D10 da câmara.</li><li>• <b>Carregador rápido MH-18a</b> (pág. 32): O MH-18a pode ser utilizado para recarregar a bateria EN-EL3e.</li><li>• <b>Adaptador CA EH-5a/EH-5</b>: Estes adaptadores CA podem ser utilizados para alimentar a câmara durante longos períodos.</li></ul>
<b>Adaptadores LAN sem fios</b>	<ul style="list-style-type: none"><li>• <b>Transmissor sem fios WT-4</b>: Liga a câmara a redes sem fios e Ethernet. As fotografias no cartão de memória da câmara podem ser visualizadas em computadores na mesma rede ou copiadas para um computador para armazenamento a longo prazo. Também é possível controlar a câmara a partir de qualquer computador na rede utilizando o Camera Control Pro 2 (disponível em separado). Tenha em atenção que o WT-4 requer uma fonte de alimentação independente; recomenda-se a utilização de um adaptador CA EH-6 ou uma segunda bateria EN-EL3e. Consulte o manual do WT-4 para obter informações detalhadas.</li></ul>



#### Acessórios da ocular do visor

- **Lentes de visor de ajuste de dioptrias DK-17C (com bloqueio de segurança):** Para se adaptar a diferenças individuais em termos de visão, as lentes do visor estão disponíveis com dioptrias de  $-3$ ,  $-2$ ,  $0$ ,  $+1$ ,  $+2$   $m^{-1}$ . Utilize objectivas de ajuste dióptrico apenas se não for possível efectuar a focagem pretendida com o controlo do ajuste dióptrico incorporado ( $-3$  a  $+1$   $m^{-1}$ ). Teste as objectivas de ajuste dióptrico antes da respectiva aquisição para garantir que é possível obter a focagem pretendida.
- **Ocular ampliadora DK-17M (com bloqueio de segurança):** O DK-17M amplia a vista através do visor em aproximadamente  $1,2 \times$  para maior precisão ao enquadrar.
- **Dispositivo de ampliação DG-2:** O DG-2 amplia a cena apresentada no visor. Utilize para fotografia de primeiros planos, cópia, com teleobjectivas e outras tarefas que exijam maior precisão. É necessário o adaptador de ocular DK-18 (disponível em separado).
- **Adaptador de ocular DK-18:** O DK-18 é usado ao aplicar o ampliador DG-2 ou o adaptador de visualização em ângulo recto DR-3 à D700.
- **Ocular de visor anti-embaciamento DK-14, DK-17A:** Estas oculares de visor evitam o embaciamento em condições de humidade ou frio. O DK-17A está equipado com um bloqueio de segurança.
- **Copo de ocular em borracha DK-19:** O DK-19 torna mais fácil ver a imagem no visor, evitando a cansaço da vista.
- **Adaptador de visualização em ângulo recto DR-5/DR-4:** O DR-5 e o DR-4 são instalados na ocular do visor em ângulo recto, permitindo que a imagem do visor seja visualizada de cima quando a câmara está na posição horizontal de disparo. O DR-5 também pode ampliar a vista através do visor em  $2 \times$  para maior precisão ao enquadrar (note que o rebordo do enquadramento não serão visíveis quando a vista é ampliada).



<b>Filtros</b>	<ul style="list-style-type: none"> <li>• Os filtros Nikon podem dividir-se em três tipos: de aparafusar, de encaixar e intercambiáveis traseiros. Utilize filtros Nikon, os filtros de outros fabricantes poderão interferir com a focagem automática ou com o telémetro electrónico.</li> <li>• A D700 não pode ser utilizada com filtros de polarização linear. Em alternativa, utilize o filtro de polarização circular C-PL.</li> <li>• É recomendada a utilização dos filtros NC e L37C para proteger a objectiva.</li> <li>• Para impedir a ocorrência do efeito moiré, não se recomenda a utilização de filtros quando o motivo estiver enquadrado com uma luz brilhante em fundo ou quando existir uma fonte de luz brilhante no enquadramento.</li> <li>• É recomendada a medição central ponderada com filtros com factores de exposição (factores de filtro) superiores a 1× (Y44, Y48, Y52, O56, R60, X0, X1, C-PL, ND2S, ND4, ND4S, ND8, ND8S, ND400, A2, A12, B2, B8, B12).</li> </ul>
<b>Guarda água</b>	<p><b>Guarda água WG-AS3:</b> Cobre a base da unidade de flash opcional SB-900 para proteger a sapata de acessórios da câmara de gotas de água.</p>
<b>Unidades de flash opcionais</b>	<ul style="list-style-type: none"> <li>• <b>Flashes SB-900, SB-800, SB-600 e SB-400 da Nikon</b></li> <li>• <b>Flash remoto sem fios SB-R200 da Nikon</b></li> <li>• <b>Controlador de flash sem fios SU-800</b></li> </ul> <p>Consulte a página 378 para obter mais informações.</p>
<b>Adaptador de cartões de PC</b>	<ul style="list-style-type: none"> <li>• <b>Adaptador de cartões de PC EC-AD1:</b> O adaptador de cartões de PC EC-AD1 permite introduzir cartões de memória CompactFlash de Tipo I em ranhuras para cartões PCMCIA.</li> </ul>



<b>Software</b>	<ul style="list-style-type: none"> <li>• <b>Capture NX 2:</b> Um pacote completo de edição de fotografias.</li> <li>• <b>Camera Control Pro 2:</b> Controle a câmara remotamente a partir de um computador e guarde fotografias directamente no disco rígido do computador.</li> <li>• <b>Image Authentication:</b> Determine se as fotografias tiradas com a autenticação de imagem (pág. 342) activada foram modificadas após o disparo.</li> </ul> <p><b>Nota:</b> Utilize as versões mais recentes do software da Nikon. A maioria do software da Nikon oferece uma funcionalidade de actualização automática quando o computador é ligado à Internet.</p>
<b>Tampa do corpo</b>	<ul style="list-style-type: none"> <li>• <b>Tampas do corpo BF-1B e BF-1A:</b> A tampa do corpo protege o espelho, o ecrã do visor e o filtro de passagem baixa do pó quando não está montada nenhuma objectiva.</li> </ul>



**Acessórios de terminal para controlo remoto**

A D700 está equipada com um terminal de 10 pinos para controlo remoto e fotografia automática. O terminal é fornecido com uma tampa para proteger os contactos quando o terminal não estiver a ser utilizado. É possível utilizar os seguintes acessórios (os valores de comprimento são aproximados):

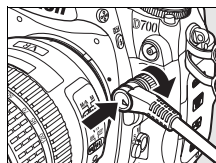

<b>Acessório</b>	<b>Descrição</b>
Cabo de disparo remoto MC-22	Disparo do obturador remoto com terminais azuis, amarelos e pretos para ligação a um dispositivo de disparo do obturador remoto, permitindo o controlo através de sinais sonoros ou electrónicos (comprimento 1 m).
Cabo de disparo remoto MC-30	Disparo do obturador remoto; pode ser utilizado para reduzir a vibração da câmara ou manter o obturador aberto durante uma exposição longa (comprimento 80 cm).
Cabo de disparo remoto MC-36	Disparo do obturador remoto; pode ser utilizado para fotografia com temporizador de intervalo ou para reduzir a vibração da câmara ou manter o obturador aberto durante uma exposição longa. Equipado com painel de controlo com retroiluminação, bloqueio do disparo do obturador para utilização em fotografia em bulb e temporizador que emite um sinal sonoro em intervalos de um segundo (comprimento 85 cm).
Cabo de extensão MC-21	Pode ser ligado ao ML-3 ou ao MC 20, 22, 23, 25, 30 ou 36. Só é possível utilizar um MC-21 de cada vez (comprimento 3 m).
Cabo de ligação MC-23	Liga duas câmaras para funcionamento em simultâneo (comprimento 40 cm).
Cabo adaptador MC-25	Cabo adaptador de 10 pinos ou 2 pinos para ligação a dispositivos com terminais de 2 pinos, incluindo o conjunto de controlo de rádio MW-2, o temporizador de intervalos MT-2 e o conjunto de controlo modulite ML-2 (comprimento 20 cm).
Unidade GPS GP-1 (pág. 213)	Grava latitude, longitude, altitude e hora UTC com as fotografias.
Cabo adaptador GPS MC-35 (pág. 214)	Liga dispositivos GPS à D700 através de um cabo de PC fornecido pelo fabricante do dispositivo GPS (comprimento 35 cm).
Conjunto de controlo remoto modulite ML-3	Permite o controlo remoto por infravermelhos com alcance até 8 m.



## ■ ■ *Cartões de memória aprovados*

Os cartões de memória Flash Type I Compact seguintes foram testados e aprovados para uso na D700:

<b>SanDisk</b>	Extreme IV	SDCFX4	8 GB, 4 GB, 2 GB
	Extreme III	SDCFX3	8 GB, 4 GB, 2 GB, 1 GB
	Ultra II	SDCFH	
	Standard	SDCFB	4 GB, 2 GB, 1 GB
<b>Lexar Media</b>	Professional UDMA	300 ×	8 GB, 4 GB, 2 GB
	Platinum II	80 ×	2 GB, 1 GB, 512 MB
		60 ×	4 GB
	Professional	133 × WA	8 GB, 4 GB, 2 GB, 1 GB

Não foram testados outros cartões. Para obter mais informações sobre os cartões referidos, contacte o respectivo fabricante.





# Cuidados a ter com a câmara

## Armazenamento

Quando a câmara não for utilizada durante um período de tempo prolongado, coloque a tampa do monitor, retire a bateria e armazene a bateria num local fresco e seco com a tampa de terminal colocada. Para impedir a criação de mofo ou bolor, guarde a câmara num local seco e com boa ventilação. Não guarde a câmara com bolas de naftalina ou de cânfora, nem em locais que:

- tenham uma má ventilação ou estejam sujeitos a humidade superior a 60%
- estejam perto de equipamento com fortes campos electromagnéticos, tais como televisores ou rádios
- estejam expostos a temperaturas superiores a 50 °C ou inferiores a -10 °C

## Limpeza

<b>Corpo da câmara</b>	Utilize uma pêra de ar para remover a poeira e a sujidade e, em seguida, limpe cuidadosamente com um pano suave e seco. Depois de utilizar a câmara na praia ou à beira-mar, limpe a areia ou sal com um pano ligeiramente humedecido com água destilada e enxugue completamente. <b>Importante:</b> <i>A poeira e outros materiais externos no interior da câmara podem provocar danos que não são cobertos pela garantia.</i>
<b>Objectiva, espelho e visor</b>	Estes elementos de vidro podem ficar danificados facilmente. Remova a poeira e a sujidade com uma pêra de ar. Se utilizar um produto aerossol, mantenha a lata na vertical para evitar o derramamento de líquido. Para remover impressões digitais e outras manchas, aplique uma pequena quantidade de produto de limpeza para objectivas num pano suave e limpe com cuidado.
<b>Monitor</b>	Remova a poeira e a sujidade com uma pêra de ar. Ao remover impressões digitais e outras manchas, limpe a superfície cuidadosamente com um pano suave ou com pele de camurça. Não exerça pressão, uma vez que pode causar danos ou avarias.

*Não utilize álcool, dissolvente ou outros químicos voláteis.*



# Filtro de passagem baixa

O sensor de imagem que funciona como elemento de imagem da câmara está equipado com um filtro de passagem baixa para evitar o efeito moiré. Se suspeitar que existe poeira ou sujidade no filtro que aparece nas fotografias, pode limpar o filtro através da opção **Limpar sensor de imagem** no menu de configuração. O filtro pode ser limpo em qualquer momento utilizando a opção **Limpar agora** ou pode configurar a câmara para efectuar uma limpeza automática quando for ligada ou desligada.

## ■ "Limpar agora"

### 1 Colocar a câmara com a base para baixo.

A limpeza do sensor de imagem é mais eficaz quando a câmara for colocada com a base para baixo, conforme mostrado à direita.

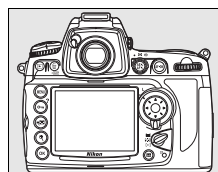

### 2 Apresentar o menu Limpar sensor de imagem menu.

Marque **Limpar sensor de imagem** no menu de configuração e prima ►.

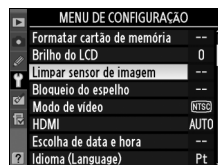

### ✓ Image Dust Off

A opção Image Dust Off em Capture NX 2 não pode usar dados de referência de limpeza de poeira gravados antes de ser executada a limpeza do sensor de imagem para retocar fotografias tiradas depois de ser executada a limpeza do sensor de imagem. Se pretender usar Image Dust Off com fotografias gravadas depois de executada a limpeza do sensor de imagem, recomendamos que grave os dados de referência de limpeza de poeira depois de limpar o sensor de imagens.

### ✎ Limpeza do sensor de imagem

Se as opções descritas nesta secção forem insuficientes para remover a poeira e outros objectos estranhos do sensor de imagem, limpe o sensor manualmente, conforme descrito na página 395.

### 3 Seleccionar **Limpar agora.**

Marque **Limpar agora** e prima ►. Será apresentada a mensagem mostrada à direita enquanto a limpeza estiver em curso.

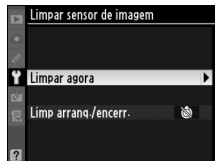

Será apresentada a mensagem mostrada à direita quando a limpeza estiver concluída.



### ■ "Limp arranq./encerr."

#### 1 Seleccionar **Limp arranq./encerr.**

Apresente o menu **Limpar sensor de imagem**, conforme descrito no Passo 2 da página anterior. Marque **Limp arranq./encerr.** e prima ►.

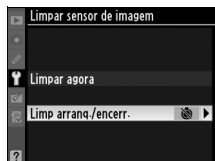

## 2 Seleccionar uma opção.

Marque uma das seguintes opções e prima **OK**.

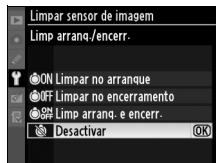

Opção	Descrição
<b>Limpar no arranque</b>	O sensor de imagem é limpo automaticamente sempre que ligar a câmara.
<b>Limpar no encerramento</b>	O sensor de imagem é limpo automaticamente durante o encerramento sempre que desligar a câmara.
<b>Limp arranq. e encerr.</b>	O sensor de imagem é limpo automaticamente durante o arranque e no encerramento.
<b>Desactivar</b> (predefinição)	A limpeza automática do sensor de imagem é desactivada.

### **Limpeza do sensor de imagem**

Nas seguintes situações, a limpeza do sensor de imagem é interrompida: ao levantar o flash incorporado, ao premir o botão de disparo do obturador, o botão de pré-visualização da profundidade de campo ou o botão **AF-ON**, ao utilizar o bloqueio de VF.

A limpeza é executada através da vibração do sensor de imagem. Se a poeira não for totalmente removida utilizando as opções no menu **Limpar sensor de imagem**, limpe o sensor de imagem manualmente (pág. 395) ou consulte um representante de assistência autorizado da Nikon.



Se a limpeza do sensor de imagem for efectuada várias vezes sucessivamente, a limpeza do sensor de imagem pode ser temporariamente desactivada para proteger os circuitos internos da câmara. A limpeza poderá ser novamente efectuada após uma pequena pausa.

## ■ Limpeza manual

Se não for possível remover os materiais externos do filtro de passagem baixa utilizando a opção **Limpar sensor de imagem** (pág. 392) no menu de configuração, é possível limpar o filtro manualmente da forma descrita em baixo. Contudo, tenha em atenção que o filtro é extremamente delicado e pode ser facilmente danificado. A Nikon recomenda que o filtro seja limpo apenas por pessoal técnico autorizado da Nikon.

### 1 Carregar a bateria ou ligar um adaptador CA.

É necessário dispor de uma fonte de alimentação fiável ao inspeccionar ou limpar o filtro de passagem baixa. Se o nível de carga da bateria for inferior a  (60%), desligue a câmara e introduza uma bateria EN-EL3e completamente carregada ou ligue um adaptador CA EH-5a ou EH-5 opcional.

### 2 Seleccionar Bloqueio do espelho.

Retire a objectiva e ligue a câmara. Marque **Bloqueio do espelho** no menu de configuração e prima **▶** (tenha em atenção que esta opção não está disponível com níveis de bateria iguais ou inferiores a ).

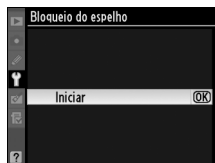

### 3 Pressionar **OK**.

A mensagem mostrada à direita será apresentada no monitor e será apresentada uma fila de traços no painel de controlo e no visor. Para voltar ao funcionamento normal sem inspeccionar o filtro de passagem baixa, desligue a câmara.

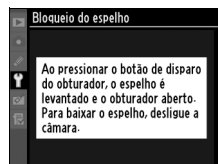

## 4 Levantar o espelho.

Prima completamente o botão de disparo do obturador.

O espelho será levantado e a cortina do obturador abrir-se-á, revelando o filtro de passagem baixa. A apresentação no visor desligar-se-á e a fila de traços no painel de controlo piscará.

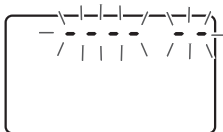

## 5 Inspeccionar o filtro de passagem baixa.

Segurando a câmara de modo a que a luz incida no filtro de passagem baixa, verifique se existe poeira ou sujidade no filtro. Se não existirem objectos estranhos, avance para o passo 7.

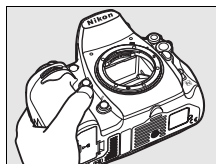

## 6 Limpar o filtro.

Remova qualquer poeira e sujidade do filtro com uma pêra de ar. Não utilize uma escova de limpeza, uma vez que as cerdas podem danificar o filtro. A sujidade que não possa ser removida utilizando uma pêra de ar só poderá ser removida pelo pessoal de assistência autorizado da Nikon. Em circunstância alguma deverá tocar no filtro ou limpá-lo.



## 7 Desligar a câmara.

O espelho voltará à posição baixa e a cortina do obturador fechará. Volte a colocar a objectiva ou a tampa do corpo.



## **Utilize uma fonte de alimentação fiável**

A cortina do obturador é sensível e pode ficar danificada com facilidade. Se a câmara se desligar ao levantar o espelho, a cortina do obturador fecha-se automaticamente. Para evitar danificar a cortina, respeite as seguintes precauções:

- Não desligue a câmara nem retire ou desligue a fonte de alimentação quando o espelho estiver levantado.
- Se a carga da bateria estiver fraca quando o espelho for levantado, será emitido um sinal sonoro e a luz do temporizador automático piscará para avisar que a cortina do obturador se irá fechar e que o espelho irá baixar decorridos cerca de dois minutos. Termine imediatamente a limpeza ou inspecção.

## **Materiais externos no filtro de passagem baixa**

A Nikon toma todas as precauções possíveis no sentido de impedir que materiais externos entrem em contacto com o filtro de baixa passagem durante os processos de produção e expedição. No entanto, o modelo D700, foi concebido para ser utilizado com objectivas intermutáveis e é possível que materiais externos se introduzam na câmara ao remover ou trocar as objectivas. Uma vez introduzidos no interior da câmara, estes materiais externos podem entrar em contacto com o filtro de passagem baixa, podendo, deste modo, ser apresentados nas fotografias tiradas em determinadas condições. Para proteger a câmara quando não estiver colocada qualquer objectiva, certifique-se de que coloca novamente a tampa do corpo fornecida com a câmara, tendo o cuidado de remover primeiro toda a poeira e outros materiais externos que possam estar em contacto com a tampa do corpo.

Caso se introduzam materiais externos no filtro de passagem baixa, limpe o filtro da forma descrita em cima ou solicite a limpeza do filtro a pessoal de assistência autorizado da Nikon. As fotografias afectadas pela presença de materiais externos no filtro podem ser retocadas utilizando o software Capture NX 2 (disponível em separado; pág. 388) ou as opções de limpeza de imagens disponíveis nalgumas aplicações de processamento de imagens de outros fabricantes.

## **Assistência técnica para a câmara e acessórios**

A câmara é um dispositivo de precisão e requer assistência regular. A Nikon recomenda que a câmara seja inspecionada pelo revendedor original ou por um representante de assistência técnica da Nikon de dois em dois anos e que receba assistência a cada três ou cinco anos (tenha em atenção que estes serviços são efectuados mediante o pagamento de taxas). No caso de a câmara ser utilizada para fins profissionais, é recomendado que sejam efectuadas inspecções e que seja prestada assistência com frequência. Quaisquer acessórios utilizados regularmente com a câmara, como, por exemplo, objectivas ou flashes opcionais, devem ser incluídos quando a câmara for inspecionada ou receber assistência.



# Cuidados a ter com a câmara e a bateria: Precauções

**Evitar quedas:** Poderão ocorrer avarias no equipamento se este for sujeito a choques fortes ou vibração.

**Manter em local seco:** O equipamento não é impermeável e poderão ocorrer avarias se este for submergido em água ou exposto a elevados níveis de humidade. O enferrujamento do mecanismo interno poderá causar danos irreparáveis.

**Evitar mudanças repentinas de temperatura:** As mudanças repentinas de temperatura, como, por exemplo, ao entrar ou sair de um edifício aquecido num dia frio, podem causar condensação no interior do dispositivo. Para evitar a condensação, coloque o dispositivo num estojo de transporte ou saco de plástico antes de o expor a mudanças repentinas de temperatura.

**Manter afastado de campos magnéticos fortes:** Não utilize nem guarde este dispositivo na proximidade de equipamento que produza campos magnéticos e radiação electromagnética fortes. Os campos magnéticos ou cargas estáticas fortes produzidos por equipamentos como, por exemplo, transmissores de rádio, poderão interferir com o monitor, danificar dados armazenados no cartão de memória ou afectar os circuitos internos do equipamento.

**Não deixar a objectiva virada para o sol:** Não deixe a objectiva virada para o sol nem para outra fonte de luz forte durante longos períodos. A luz intensa poderá causar a deterioração do sensor de imagem ou produzir um efeito de clarão branco nas fotografias.





**Limpeza:** Ao efectuar a limpeza do corpo da câmara, utilize uma pêra de ar para remover cuidadosamente a poeira e a sujidade e, em seguida, limpe cuidadosamente com um pano suave e seco. Depois de utilizar a câmara na praia ou à beira-mar, limpe a areia ou sal com um pano ligeiramente humedecido com água limpa e, em seguida, enxugue a câmara completamente. Em casos raros, a electricidade estática pode provocar a iluminação ou o escurecimento dos ecrãs LCD. Este facto não representa uma avaria e o ecrã em breve voltará ao normal.

A objectiva e o espelho podem ficar danificados com facilidade. A poeira e a sujidade devem ser removidas cuidadosamente com uma pêra de ar. Quando utilizar um produto aerossol, mantenha a lata na vertical para evitar o derramamento de líquido. Para remover impressões digitais e outras manchas da objectiva, aplique uma pequena quantidade de produto de limpeza para objectivas num pano suave e limpe a objectiva com cuidado.

Consulte "Filtro de passagem baixa" (págs. 392, 395) para obter informações sobre a limpeza do filtro de passagem baixa.

**Contactos da objectiva:** Mantenha os contactos da objectiva limpos.

**Não tocar na cortina do obturador:** A cortina do obturador é extremamente fina e pode ficar danificada com facilidade. Em circunstância alguma

deverá exercer pressão na cortina, tocar-lhe com ferramentas de limpeza ou sujeitá-la a fortes correntes de ar produzidas por uma pêra de ar. Estas acções podem riscar, deformar ou rasgar a cortina.

A cortina do obturador poderá parecer estar com uma coloração irregular, mas isso não tem qualquer efeito nas fotografias e não indica um mau funcionamento.

**Armazenamento:** Para impedir a formação de mofo ou bolor, guarde a câmara num local seco e com boa ventilação. Se estiver a utilizar um adaptador CA, desligue-o para evitar incêndios. Se o equipamento não for utilizado durante um longo período de tempo, retire a bateria para evitar fugas e guarde a câmara num saco de plástico com um produto desumidificador. Contudo, não guarde o estojo da câmara num saco de plástico, uma vez que poderá causar a deterioração do material. Tenha em atenção que o produto desumidificador perde gradualmente a respectiva capacidade de absorção de humidade, devendo ser substituído regularmente.

Para impedir a formação de mofo ou bolor, retire a câmara do local de armazenamento pelo menos uma vez por mês. Ligue a câmara e dispare o obturador algumas vezes antes de a guardar novamente.

Guarde a bateria num local fresco e seco. Volte a colocar a tampa do terminal antes de guardar novamente a bateria.



**Desligar o equipamento antes de retirar ou desligar a fonte de alimentação:** Não retire os cabos do equipamento nem retire a bateria enquanto aqueles estiverem ligados ou enquanto estiverem a ser gravadas ou eliminadas imagens. A interrupção forçada da alimentação nestas circunstâncias poderá provocar a perda de dados ou danos na memória do equipamento ou nos circuitos internos. Para evitar um corte accidental da alimentação, evite deslocar o produto quando o adaptador CA estiver ligado.

**Notas sobre o monitor:** O monitor poderá conter alguns pixéis que estão permanentemente acesos ou que não se acendem. Esta característica é comum a todos os monitores LCD TFT e não representa uma avaria. As imagens gravadas com o equipamento não serão afectadas.

Pode ser difícil visualizar as imagens no monitor sob uma fonte de luz forte.

Não exerça pressão no monitor, pois pode causar danos ou avarias. A poeira ou sujidade no monitor podem ser removidas com uma pêra de ar. As manchas podem ser removidas limpando cuidadosamente com um pano suave ou pele de camurça. Na eventualidade do monitor se partir, é necessário ter cuidado para evitar lesões provocadas por vidros partidos e para impedir que o cristal líquido do monitor entre em contacto com a pele ou se introduza nos olhos ou na boca.

Coloque a tampa do monitor ao transportar a câmara ou ao deixá-la sem vigilância.



**Baterias:** A sujidade nos terminais da bateria poderá impedir o funcionamento da câmara e deve ser removida com um pano suave e seco antes da sua utilização.

As baterias podem ter fugas ou explodir em caso de manuseamento incorrecto. Tome as seguintes precauções ao manusear baterias:

Desligue o equipamento antes de substituir a bateria.

A bateria pode aquecer quando for utilizada durante longos períodos de tempo. Tome as precauções adequadas ao manusear a bateria.

Use apenas baterias aprovadas para utilização neste equipamento.

Não exponha a bateria a chamas nem a calor excessivo.

Depois de retirar a bateria da câmara, certifique-se de que coloca novamente a tampa de terminal.

Carregue a bateria antes da sua utilização. Quando tirar fotografias em ocasiões importantes, prepare uma bateria EN-EL3e sobresselente e mantenha-a totalmente carregada. Consoante a localização, pode ser difícil adquirir baterias sobresselentes num curto espaço de tempo.

Em dias frios, a capacidade das baterias tem tendência a diminuir. Certifique-se de que a bateria está totalmente carregada antes de tirar fotografias no exterior em dias frios. Guarde uma bateria sobresselente num local quente e efectue a substituição quando for necessário. Depois de aquecida, uma bateria fria poderá recuperar parte da respectiva carga.

A continuação do carregamento da bateria depois de estar completamente carregada pode debilitar o desempenho da bateria.

As baterias usadas são um recurso valioso. Recicle as baterias usadas em conformidade com as normas locais.



# Resolução de problemas

Se a câmara não funcionar como esperado, verifique a lista de problemas frequentes na tabela abaixo antes de consultar o seu revendedor ou o representante da Nikon. Consulte as páginas indicadas na coluna da direita para obter mais informações.

## ■ ■ Visor

Problema	Solução	Página
A imagem no visor está desfocada.	Ajuste a focagem do visor ou utilize lentes de correcção dióptrica opcionais.	45
O visor está escuro.	Introduza uma bateria completamente carregada.	46
O ecrã desliga-se sem ser apresentado um aviso.	Selecione atrasos maiores nas Definições personalizadas c2 ( <b>Atrasar expos. automat.</b> ) ou c4 ( <b>Atrasar apagar monitor</b> ).	296, 297
São apresentados caracteres estranhos no painel de controlo.	Consulte "Nota sobre câmaras controladas electronicamente", em baixo.	402
Os ecrãs do painel de controlo ou do visor não respondem e estão pouco brilhantes.	Os tempos de resposta e o brilho destes ecrãs variam consoante a temperatura.	—
São visíveis linhas finas em torno do ponto de focagem activo ou o ecrã fica vermelho quando o ponto de focagem é marcado.	Estes fenómenos são normais neste tipo de visor e não indicam uma avaria.	—

## Nota sobre câmaras controladas electronicamente

Em casos muito raros, podem aparecer caracteres estranhos no painel de controlo e a câmara pode deixar de funcionar. Na maioria dos casos, este fenómeno é causado por uma forte carga estática externa. Desligue a câmara, retire e substitua a bateria e volte a ligar a câmara ou, se estiver a utilizar um adaptador CA (disponível em separado), desligue e volte a ligar o adaptador e ligue novamente a câmara. Caso o problema persista, contacte o seu revendedor ou o representante de assistência autorizado da Nikon. Tenha em atenção que, ao desligar a fonte de alimentação da forma descrita em cima, poderá ocorrer a perda de quaisquer dados não gravados no cartão de memória no momento em que o problema ocorreu. Os dados já gravados no cartão não serão afectados.

## ■ ■ Disparo

Problema	Solução	Página
A câmara demora a ligar.	Elimine ficheiros ou pastas.	—
Disparo do obturador desactivado.	<ul style="list-style-type: none"><li>• O cartão de memória está cheio ou não foi introduzido.</li><li>• Está acoplada uma objectiva com CPU com anel de abertura mas a abertura não está bloqueada no número f/ mais elevado. Se <b>F/E</b> for apresentado no painel de controlo, seleccione <b>Anel da abertura</b> na Definição personalizada f9 (<b>Personal. discos de controlo</b>) &gt; <b>Definição da abertura</b> para utilizar o anel de abertura da objectiva para ajustar a abertura.</li><li>• Modo de exposição <b>S</b> seleccionado com <b>b</b> ou <b>L</b> seleccionado como velocidade do obturador.</li></ul>	41, 47 327 118
	As fotografias estão desfocadas.	<ul style="list-style-type: none"><li>• Rode o selector do modo de focagem para <b>S</b> ou <b>C</b>.</li><li>• A câmara não consegue efectuar a focagem utilizando a focagem automática: utilize a focagem manual ou o bloqueio da focagem.</li><li>• O botão de disparo do obturador não pode ser usado para focar quando está seleccionado <b>Tripé</b> em modo visualização em directo. Use o botão <b>AF-ON</b> para focar.</li></ul>



Problema	Solução	Página
Não está disponível toda a gama de velocidades do obturador.	O flash está a ser utilizado. A velocidade de sincronização do flash pode ser seleccionada através da Definição personalizada e1 ( <b>Veloc. sincronização flash</b> ), ao utilizar os flashes SB-900, SB-800, SB-600 ou SB-R200 opcionais, escolha <b>1/320 s (Plano focal autom.)</b> ou <b>1/250 s (Plano focal autom.)</b> para obter a gama completa de velocidades do obturador.	305
A focagem não fica bloqueada quando o botão de disparo do obturador é premido ligeiramente.	A câmara está no modo de focagem <b>C</b> : utilize o botão <b>AE-L/AF-L</b> para bloquear a focagem.	79
Não é possível alterar o tamanho de imagem.	A opção <b>Qualidade de imagem</b> está definida como <b>NEF (RAW)</b> .	64
Não é possível seleccionar o ponto de focagem	• Desbloqueie o bloqueio do selector de focagem.	76
	• Modo de área de AF automático seleccionado como modo de focagem: seleccione outro modo.	74
	• A câmara está no modo de reprodução.	217
	• A câmara está em operação de menus.	259
	• Prima ligeiramente o botão de disparo do obturador para desligar o monitor ou activar os exposímetros.	48
A câmara demora a gravar fotografias.	Desactive a redução do ruído na exposição longa.	277
 Não são gravadas fotografias no modo de visualização em directo.	• O som do espelho a descer ao premir ligeiramente o botão de disparo do obturador no modo portátil foi confundido com o som do obturador.	95
	• A menos que a opção <b>Disparo</b> esteja seleccionada na Definição personalizada a2 <b>Seleção da prioridade AF-S</b> , o disparo do obturador é desactivado se a câmara não conseguir focar quando o modo de focagem <b>S</b> está seleccionado no modo portátil.	95, 284

Problema	Solução	Página
São visualizados pixéis brilhantes distribuídos aleatoriamente ("ruído") nas fotografias.	<ul style="list-style-type: none"> <li>• Escolha uma sensibilidade ISO mais baixa ou active a redução do ruído com ISO elevado.</li> <li>• A velocidade do obturador é inferior a 1 s: utilize a redução do ruído na exposição longa.</li> </ul>	106, 278  277
O iluminador auxiliar de AF não se acende.	<ul style="list-style-type: none"> <li>• A câmara está no modo de focagem <b>C</b>.</li> <li>• O ponto de focagem central não está seleccionado para AF de ponto simples ou AF de área dinâmica.</li> </ul>	72 74
	<ul style="list-style-type: none"> <li>• Opção <b>Desligado</b> seleccionada na Definição personalizada a9 (<b>Iluminador auxiliar de AF</b>).</li> <li>• O iluminador desligou-se automaticamente. O iluminador pode aquecer em resultado da utilização prolongada; aguarde que a lâmpada arrefeça.</li> </ul>	290 —
As fotografias estão manchadas.	<ul style="list-style-type: none"> <li>• Limpe a objectiva.</li> <li>• Limpe o filtro de passagem baixa.</li> </ul>	— 392
As cores não são naturais.	<ul style="list-style-type: none"> <li>• Ajuste o balanço de brancos de forma a corresponder à fonte de luz.</li> </ul>	140
	<ul style="list-style-type: none"> <li>• Ajuste as definições de <b>Definir Controlo de imagem</b>.</li> </ul>	160



Problema	Solução	Página
Não é possível efectuar a medição do balanço de brancos.	O motivo é demasiado escuro ou demasiado claro.	151
Não é possível seleccionar a imagem como fonte para a predefinição de balanço de brancos.	A imagem não foi criada com a D700.	154
O bracketing de balanço de brancos não está disponível.	<ul style="list-style-type: none"> <li>• A opção NEF (RAW) ou NEF+JPEG está seleccionada como qualidade de imagem.</li> <li>• O modo de exposição múltipla está activado.</li> </ul>	64 202
Os efeitos do Controlo de imagem variam de imagem para imagem.	Está seleccionada a opção A (automático) para nitidez, contraste ou saturação. Para resultados consistentes numa série de fotografias, escolha uma definição diferente de A (automático).	166
Não é possível alterar a medição.	<ul style="list-style-type: none"> <li>• O bloqueio de exposição automática está activado.</li> <li>• A câmara está em modo visualização em directo.</li> </ul>	126 100
Não é possível utilizar a compensação da exposição.	Selecione o modo de exposição <b>P</b> , <b>S</b> ou <b>A</b> .	128
Aparecem áreas avermelhadas nas fotografias.	As áreas avermelhadas e de texturas irregulares poderão aparecer em exposições de longa duração.	277
As texturas são irregulares.	Active a redução do ruído na exposição longa ao fotografar com velocidades do obturador de "bu l b".	
Só é tirada uma fotografia de cada vez que o botão de disparo do obturador é premido no modo de disparo contínuo.	Baixe o flash incorporado.	187



## Reprodução

Problema	Solução	Página
Aparecem áreas a piscar nas imagens	Prima ▲ ou ▼ para escolher as informações da fotografia apresentadas ou altere as definições de <b>Modo de apresentação</b> .	220, 264
Os dados de disparo aparecem nas imagens		
Aparece um gráfico durante a reprodução.		
A imagem NEF (RAW) não é reproduzida.	A fotografia foi tirada com uma qualidade de imagem NEF + JPEG.	66
Algumas fotografias não são apresentadas durante a reprodução.	Selecione <b>Todas em Pasta de reprodução</b> .	263
As fotografias com orientação "vertical" (retrato) são apresentadas na orientação "horizontal" (paisagem).	<ul style="list-style-type: none"> <li>• Selecione <b>Ligada</b> em <b>Rodar ao alto</b>.</li> <li>• A fotografia foi tirada com a opção <b>Desligada</b> seleccionada em <b>Rotação automática imagem</b>.</li> <li>• A foto é apresentada em revisão de imagens.</li> <li>• A câmara estava a apontar para cima ou para baixo quando a fotografia foi tirada.</li> </ul>	265
		336
		219
		336
Não é possível eliminar a fotografia.	A fotografia está protegida: remova a protecção.	235
É apresentada uma mensagem a informar que não estão disponíveis imagens para reprodução.	Selecione <b>Todas em Pasta de reprodução</b> .	263
Não é possível alterar a ordem de impressão.	O cartão de memória está cheio: elimine fotografias.	47
Não é possível seleccionar a fotografia para impressão.	A fotografia está no formato NEF (RAW). Transfira para o computador e imprima utilizando o software fornecido ou o Capture NX 2.	243
A fotografia não é apresentada no televisor.	Selecione o modo de vídeo adequado.	333
A fotografia não é apresentada no dispositivo de vídeo de alta definição.	Confirme se o cabo de HDMI (disponível em separado) está ligado.	257







Problema	Solução	Página
Fotografias NEF (RAW) não apresentadas em Capture NX.	Atualize para Capture NX 2.	388
A opção Image Dust Off em CaptureNX 2 não tem os efeitos desejados.	A limpeza do sensor de imagem altera a posição da poeira no filtro de passa baixos. Os dados de referência de limpeza de poeiras gravados antes de ser executada a limpeza do sensor de imagem não podem ser usados com fotografias tiradas após ser executada a limpeza do sensor de imagem. Os dados de referência de limpeza de poeiras gravados após ser executada a limpeza do sensor de imagem não podem ser usados com fotografias tiradas antes de ser executada a limpeza do sensor de imagem.	337
O computador apresenta imagens NEF (RAW) de forma diferente da câmara.	O software de terceiros não apresenta os efeitos de controlo de imagem, D-Lighting activo, ou Controlo de vinhetas. Use Capture NX 2 (disponível em separado).	—
Não é possível copiar imagens para o computador usando Nikon Transfer.	A câmara não é compatível com Windows 2000 Professional. Use um leitor de cartões para copiar as fotografias do cartão de memória.	—

## ■ ■ Outros



Problema	Solução	Página
A data de gravação não está correcta.	Defina o relógio da câmara.	38
Não é possível seleccionar o item de menu.	Algumas opções não estão disponíveis com determinadas combinações de definições ou quando está introduzido um cartão de memória. Tenha em atenção que a opção <b>Informações da bateria</b> não está disponível quando a câmara é alimentada por um adaptador CA opcional.	340

# Mensagens de erro

Esta secção apresenta uma lista de indicadores e mensagens de erro que são apresentados no visor, no painel de controlo e no monitor.



Indicador		Problema	Solução	Página
Painel de controlo	Visor			
fE E (a piscar)		O anel de abertura da objectiva não está definido com a abertura mínima.	Defina o anel com a abertura mínima (número f/ mais alto).	37
		Bateria fraca.	Prepare uma bateria sobresselente completamente carregada.	46
 (a piscar)	 (a piscar)	<ul style="list-style-type: none"><li>• Bateria descarregada.</li><li>• Não é possível utilizar a bateria.</li><li>• Existe uma bateria de íões de lítio recarregável extremamente descarregada ou uma bateria de outro fabricante inserida na câmara ou na unidade de alimentação MB-D10 opcional.</li></ul>	<ul style="list-style-type: none"><li>• Carregue ou substitua a bateria.</li><li>• Contacte o representante de assistência autorizado da Nikon.</li><li>• Substitua a bateria, ou recarregue a bateria se a bateria de íões de lítio recarregável estiver descarregada.</li></ul>	xxiii, 32, 34



Indicador		Problema	Solução	Página
Painel de controlo	Visor			
 (a piscar)	—	O relógio da câmara não está definido.	Defina o relógio da câmara.	38
<b>MF</b>		Não está montada nenhuma objectiva, ou está montada uma objectiva sem CPU sem especificação da abertura máxima. A abertura é apresentada em stops de diferença em relação à abertura máxima.	O valor da abertura será apresentado se a abertura máxima for especificada.	210
—	 (a piscar)	A câmara não consegue efectuar a focagem utilizando a focagem automática.	Efectue a focagem manualmente.	81
<b>M I</b>		O motivo é demasiado luminoso; a fotografia ficará com exposição excessiva.	<ul style="list-style-type: none"> <li>• Utilize uma sensibilidade ISO mais baixa</li> <li>• No modo de exposição: <ul style="list-style-type: none"> <li><b>P</b> Utilize um filtro ND opcional</li> <li><b>S</b> Aumente a velocidade do obturador</li> <li><b>A</b> Seleccione uma abertura mais pequena (número f/ mais alto)</li> </ul> </li> </ul>	106  387  118  119

Indicador		Problema	Solução	Página	
Painel de controlo	Visor				
Lo		O motivo é demasiado escuro; a fotografia ficará com exposição insuficiente.	<ul style="list-style-type: none"> <li>• Utilize uma sensibilidade ISO mais elevada</li> <li>• No modo de exposição:               <ul style="list-style-type: none"> <li>P Utilize o flash</li> <li>S Diminua a velocidade do obturador</li> <li>A Seleccione uma abertura maior (número f/ mais baixo)</li> </ul> </li> </ul>	106	
					185
					118
				119	
bulb (a piscar)		bulb seleccionado no modo de exposição S.	Altere a velocidade do obturador ou seleccione o modo de exposição manual.	118,121	



Indicador		Problema	Solução	Página
Painel de controlo	Visor			
 (a piscar)	 (a piscar)	Unidade de flash opcional que não suporta controlo de flash i-TTL montado e definido como TTL.	Altere a definição de modo de flash na unidade de flash opcional.	381
—	 (a piscar)	Se o indicador piscar durante 3 seg. depois de o flash disparar, a fotografia pode ficar com exposição insuficiente.	Verifique a fotografia no monitor; se tiver exposição insuficiente, ajuste as definições e tente novamente.	427
<b>FULL</b> (a piscar)	<b>FUL</b> (a piscar)	Memória insuficiente para gravar mais fotografias com as definições actuais, ou a câmara esgotou os números de ficheiro ou de pasta.	<ul style="list-style-type: none"> <li>• Reduza a qualidade ou tamanho de imagem.</li> <li>• Elimine fotografias.</li> <li>• Introduza um novo cartão de memória.</li> </ul>	64, 69 262 41
<b>Err</b> (a piscar)		Avaria da câmara.	Dispare o obturador. Se o erro persistir ou ocorrer com frequência, contacte o representante de serviço técnico autorizado Nikon.	—



Indicador		Problema	Solução	Página
Monitor	Painel de controlo			
<b>Sem cartão de memória.</b>	(- E -)	A câmara não consegue detectar o cartão de memória.	Desligue a câmara e verifique se o cartão está introduzido correctamente.	41
<b>Impossível utilizar este cartão de memória. O cartão pode estar danificado. Insira outro cartão.</b>	([ X ]) (a piscar)	<ul style="list-style-type: none"> <li>• Erro ao aceder ao cartão de memória.</li> <li>• Não é possível criar uma nova pasta.</li> </ul>	<ul style="list-style-type: none"> <li>• Utilize um cartão aprovado pela Nikon.</li> <li>• Verifique se os contactos estão limpos. Se o cartão estiver danificado, contacte o revendedor ou o representante Nikon.</li> <li>• Elimine ficheiros ou introduza um novo cartão de memória.</li> </ul>	<p>390</p> <p>—</p> <p>41, 262</p>



Indicador		Problema	Solução	Página
Monitor	Painel de controlo			
<b>Este cartão não está formatado. Formate o cartão.</b>	<i>F o r</i>	O cartão de memória não foi formatado para ser utilizado na câmara.	Formate o cartão de memória ou introduza um novo cartão de memória.	41, 43
<b>A pasta não contém imagens.</b>	—	Não existem imagens no cartão de memória ou nas pastas seleccionadas para reprodução.	Selecione uma pasta que contenha imagens a partir do menu de <b>Pasta de reprodução</b> ou introduza outro cartão de memória.	41, 263
<b>Todas as imagens ocultas.</b>	—	Todas as fotografias na pasta actual estão ocultas.	Não é possível reproduzir imagens até ser seleccionada outra pasta ou <b>Ocultar imagem</b> ser utilizado para permitir a apresentação de pelo menos uma imagem.	263
<b>O ficheiro não contém dados de imagem.</b>	—	O ficheiro foi criado ou modificado utilizando um computador ou uma câmara de outra marca, ou o ficheiro está danificado.	Não é possível reproduzir o ficheiro na câmara.	—



Indicador		Problema	Solução	Página
Monitor	Painel de controlo			
<b>Impossível seleccionar este ficheiro.</b>	—	O cartão de memória não contém imagens que possam ser retocadas.	As imagens criadas com outros dispositivos não podem ser retocadas.	350
<b>Verifique a impressora.</b>	—	Erro da impressora.	Verifique a impressora. Para continuar, seleccione <b>Continuar</b> (se disponível).	244 *
<b>Verifique o papel.</b>	—	O papel na impressora não corresponde ao tamanho seleccionado.	Introduza papel do tamanho correcto e seleccione <b>Continuar</b> .	244 *
<b>Papel encravado.</b>	—	O papel está encravado na impressora.	Retire o papel encravado e seleccione <b>Continuar</b> .	244 *
<b>Sem papel.</b>	—	A impressora está sem papel.	Introduza papel do tamanho seleccionado e seleccione <b>Continuar</b> .	244 *



Indicador		Problema	Solução	Página
Monitor	Painel de controlo			
<b>Verifique abastec. tinta.</b>	—	Erro de tinta.	Verifique a tinta. Para continuar, seleccione <b>Continuar.</b>	244 *
<b>Sem tinta.</b>	—	A impressora está sem tinta.	Abasteça de tinta e seleccione <b>Continuar.</b>	244 *

\* Consulte o manual da impressora para obter mais informações.



# Apêndice

O Apêndice inclui os seguintes tópicos:

- Predefinições ..... pág. 418
- Capacidade dos cartões de memória ..... pág. 423
- Programa de exposição ..... pág. 426
- Abertura, sensibilidade e gama do flash ..... pág. 427



# Predefinições

As predefinições seguintes são restauradas quando é efectuado um restauro de dois botões ou através de **Restaurar menu de disparo** ou **Restaurar defin. personaliz.**

## ■ ■ Predefinições restauradas com um Restauro de dois botões (pág. 196)<sup>1</sup>

	Opção	Predefinição
Menu de disparo <sup>2</sup>	<b>Sensibilidade ISO</b> (pág. 106)	200
	<b>Qualidade de imagem</b> (pág. 64)	JPEG normal
	<b>Tamanho de imagem</b> (pág. 69)	L
	<b>Balço de brancos</b> (pág. 140)	Automático
	Ajuste de precisão (pág. 143)	Desligada
	<b>Escolher temperatura de cor.</b> (pág. 147)	5 000 K
Outras definições	Ponto de focagem (pág. 76)	Central
	Modo de exposição (pág. 114)	Automático programado
	Programa flexível (pág. 117)	Desligada
	Bloqueio de AE (pág. 126)	Desligada
	Compensação da exposição (pág. 128)	Desligada
	Compensação de flash (pág. 190)	Desligada
	Bracketing (pág. 130)	Desligada
	Modo de flash (pág. 188)	Sincronização de cortina dianteira
	Bloqueio de VF (pág. 192)	Desligada
Exposição múltipla (pág. 198)	Desligada	

- 1 Se o Controlo de imagem actual tiver sido modificado, as definições existentes do Controlo de imagem também serão restauradas.
- 2 Só são restauradas as definições do banco actualmente seleccionado através da opção **Banco do menu de disparo** (pág. 269). As definições dos restantes bancos não são afectadas.



## ■ ■ Predefinições restauradas com Restaurar menu de disparo (pág. 271) <sup>1</sup>

Opção	Predefinição
<b>Nome de ficheiro</b> (pág. 274)	DSC
<b>Qualidade de imagem</b> (pág. 64)	JPEG normal
<b>Tamanho de imagem</b> (pág. 69)	Grande
<b>Área de imagem</b> (pág. 58)	
<b>Recorte de DX automático</b> (pág. 58)	Ligado
<b>Escolher a área de imagem</b> (pág. 59)	Formato FX (36x24)
<b>Compressão JPEG</b> (pág. 67)	Prioridade ao tamanho
<b>Gravação NEF (RAW)</b> (pág. 67)	
<b>Tipo</b> (pág. 67)	Compressão sem perda
<b>Profund. bits NEF (RAW)</b> (pág. 68)	12 bits
<b>Balanco de brancos</b> (pág. 140)	Automático
Ajuste de precisão (pág. 143)	Desligada
<b>Escolher temperatura de cor</b> (pág. 147)	5000 K
<b>Definir Controlo de imagem</b> (pág. 160)	Standard
<b>Espaço de cor</b> (pág. 181)	sRGB
<b>D-Lighting activo</b> (pág. 180)	Desligada
<b>Controlo de vinhetas</b> (pág. 276)	Normal
<b>Red. ruído na exposição longa</b> (pág. 277)	Desligado
<b>Red. do ruído c/ISO elevado</b> (pág. 278)	Normal
<b>Def. sensibilidade ISO</b> (pág. 106)	
<b>Sensibilidade ISO</b> (pág. 106)	200
<b>Controlo auto sensibilidade</b> (pág. 108)	Desligado
<b>Visualização em directo</b>	
<b>Modo visual. em directo</b> (pág. 90)	Portátil
<b>Modo de obturação</b> (pág. 91)	Imagem-a-imagem
<b>Exposição múltipla</b> (pág. 198)	Restaurar <sup>2</sup>
<b>Disparos c/temporiz. interv.</b> (pág. 203)	Restaurar <sup>3</sup>

- 1 À excepção de **Exposição múltipla** e **Disparos c/temporiz. interv.**, apenas serão restauradas as definições do banco do menu de disparo actual.
- 2 Aplicável a todos os bancos. Não é possível seleccionar **Restaurar menu de disparo** durante o disparo.
- 3 Aplicável a todos os bancos. O disparo termina quando o restauro for efectuado.





**Predefinições restauradas com Restaurar defin. personaliz.**  
(pág. 282) \*

	Opção	Predefinição
a1	<b>Seleção da prioridade AF-C</b> (pág. 283)	Disparo
a2	<b>Seleção da prioridade AF-S</b> (pág. 284)	Focagem
a3	<b>Área de AF dinâmica</b> (pág. 285)	9 pontos
a4	<b>Seguim. foc. c/bloq. activ.</b> (pág. 287)	Normal
a5	<b>Activação AF</b> (pág. 287)	Obturador/AF-ON
a6	<b>Iluminação do ponto de AF</b> (pág. 288)	Automático
a7	<b>Moldagem ponto focagem</b> (pág. 288)	Sem moldagem
a8	<b>Seleção do ponto AF</b> (pág. 289)	51 pontos
a9	<b>Iluminador auxiliar de AF</b> (pág. 290)	Ligado
a10	<b>AF-ON para MB-D10</b> (pág. 291)	AF-ON
b1	<b>Incremento da sensibilidade</b> (pág. 292)	Passo 1/3
b2	<b>Passos EV p/contr. expos.</b> (pág. 292)	Passo 1/3
b3	<b>Comp exp/Reg prc</b> (pág. 292)	Passo 1/3
b4	<b>Compens. exposição fácil</b> (pág. 293)	Desligada
b5	<b>Área central ponderada</b> (pág. 294)	Ø 12 mm
	<b>Regul. precisa expo. óptima</b> (pág. 294)	
b6	<b>Medição matricial</b>	0
	<b>Medição central ponderada</b>	0
	<b>Medição localizada</b>	0
c1	<b>AE-L botão disp. obturador</b> (pág. 296)	Desligado
c2	<b>Atrasar expos. automat.</b> (pág. 296)	6 s
c3	<b>Atrasar temporizador</b> (pág. 297)	10 s
	<b>Atrasar apagar monitor</b> (pág. 297)	
c4	<b>Reprodução</b>	10 s
	<b>Menus</b>	20 s
	<b>Ecrã infos. disparo</b>	10 s
	<b>Revisão de imagens</b>	4 s

\* Só serão restauradas as definições do banco actualmente seleccionado através da opção **Banco definiç. personaliz.** (pág. 282). As definições dos restantes bancos não são afectadas.

	<b>Opção</b>	<b>Predefinição</b>
d1	<b>Sinal sonoro</b> (pág. 298)	Alto
d2	<b>Apresent. de grelha no visor</b> (pág. 298)	Desligado
d3	<b>Sugestões no ecrã</b> (pág. 298)	Ligada
d4	<b>Velocidade disparo modo CL</b> (pág. 299)	3 fps
d5	<b>Disparo contínuo máx.</b> (pág. 299)	100
d6	<b>Sequência numérica ficheiro</b> (pág. 300)	Ligado
d7	<b>Ecrã infos. disparo</b> (pág. 301)	Automático
d8	<b>Iluminação LCD</b> (pág. 302)	Desligado
d9	<b>Modo de atraso à exposição</b> (pág. 302)	Desligado
d10	<b>Tipo de bateria MB-D10</b> (pág. 302)	LR6 (AA alcalina)
d11	<b>Ordem das baterias</b> (pág. 304)	Utiliz. 1.º baterias no MB-D10
e1	<b>Veloc. sincronização flash</b> (pág. 305)	1/250 s
e2	<b>Velocidade disparo do flash</b> (pág. 308)	1/60 s
e3	<b>Controlo flash incorporado</b> (pág. 309)	TTL
e4	<b>Flash modelar</b> (pág. 315)	Ligado
e5	<b>Definir bracketing auto.</b> (pág. 315)	AE & flash
e6	<b>Bracketing auto (modo M)</b> (pág. 316)	Flash/Velocidade
e7	<b>Ordem do bracketing</b> (pág. 317)	MTR > Sub > Sobre



	<b>Opção</b>	<b>Predefinição</b>
f1	<b>☼ comutador</b> (pág. 318)	Luz de fundo de LCD (☼)
f2	<b>Botão central multisselector</b> (pág. 318)	
	<b>Modo de disparo</b>	Selecc. ponto focagem central
	<b>Modo de reprodução</b>	Miniatura activa/desactiva
f3	<b>Multisselector</b> (pág. 319)	Não fazer nada
f4	<b>Info. foto/reprodução</b> (pág. 320)	Info  /PB 
f5	<b>Atrib. acção botão FUNC.</b> (pág. 320)	
	<b>Press. botão FUNC.</b>	Desactivada
	<b>Botão FUNC. + discos</b>	Bracketing auto
f6	<b>Atribuir botão pré-visual.</b> (pág. 324)	
	<b>Press botão pré-visual.</b>	Pré-visualizar
	<b>Pré-visual. + discos controlo</b>	Desactivada
f7	<b>Comando AE-L/AF-L</b> (pág. 325)	
	<b>Press botão AE-L/AF-L</b>	Bloqueio de AE/AF
	<b>AE-L/AF-L + discos controlo</b>	Desactivada
f8	<b>Bloq. vel. e abertura obtur.</b> (pág. 326)	
	<b>Bloq. vel. obturador</b>	Desligado
	<b>Bloqueio da abertura</b>	Desligado
f9	<b>Personal. discos de controlo</b> (pág. 326)	
	<b>Inverter rotação</b> (pág. 326)	Não
	<b>Trocar principal/secundário</b> (pág. 326)	Desligado
	<b>Definição da abertura</b> (pág. 327)	Disco de controlo secundário
	<b>Menus e reprodução</b> (pág. 327)	Desligado
f10	<b>Botão disparo p/usar disco</b> (pág. 328)	Não
f11	<b>Sem cartão de memória?</b> (pág. 329)	Activar obturador
f12	<b>Inverter indicadores</b> (pág. 330)	





# Capacidade dos cartões de memória

A tabela seguinte indica o número aproximado de fotografias que podem ser guardadas num cartão 2 GB SanDisk Extreme IV (SDCFX4) nas diferentes definições de qualidades de imagem, tamanho de imagem, e área de imagem.

## ■ Área de imagem<sup>1</sup> de Formato FX (36 × 24)

Qualidade de imagem	Tamanho de imagem	Tamanho de ficheiro <sup>2</sup>	N.º de imagens <sup>2</sup>	Capacidade de memória temporária <sup>3</sup>
NEF (RAW), Compressão sem perda, 12 bits	—	13,3 MB	100	23
NEF (RAW), Compressão sem perda, 14 bits	—	16,3 MB	77	20
NEF (RAW), Com compressão, 12 bits	—	11,0 MB	138	26
NEF (RAW), Com compressão, 14 bits	—	13,8 MB	114	23
NEF (RAW), Sem compressão, 12 bits	—	18,8 MB	100	19
NEF (RAW), Sem compressão, 14 bits	—	24,7 MB	77	17
TIFF (RGB)	L	35,9 MB	53	17
	M	20,7 MB	95	20
	S	10,0 MB	211	28
JPEG fine <sup>4</sup>	L	5,7 MB	279	100
	M	3,2 MB	496	100
	S	1,4 MB	1000	100
JPEG normal <sup>4</sup>	L	2,9 MB	548	100
	M	1,6 MB	976	100
	S	0,7 MB	2000	100
JPEG basic <sup>4</sup>	L	1,4 MB	1000	100
	M	0,8 MB	1800	100
	S	0,4 MB	3900	100



## ■ Área de imagem<sup>1</sup> de Formato DX (24 × 16)

Qualidade de imagem	Tamanho de imagem	Tamanho de ficheiro <sup>2</sup>	N.º de imagens <sup>2</sup>	Capacidade de memória temporária <sup>3</sup>
NEF (RAW), Compressão sem perda, 12 bits	—	5,7 MB	229	65
NEF (RAW), Compressão sem perda, 14 bits	—	7,0 MB	177	46
NEF (RAW), Com compressão, 12 bits	—	4,7 MB	312	95
NEF (RAW), Com compressão, 14 bits	—	6,0 MB	260	63
NEF (RAW), Sem compressão, 12 bits	—	8,1 MB	229	39
NEF (RAW), Sem compressão, 14 bits	—	10,7 MB	177	31
TIFF (RGB)	L	15,3 MB	124	23
	M	8,8 MB	220	29
	S	4,3 MB	480	59
JPEG fine <sup>4</sup>	L	2,5 MB	637	100
	M	1,4 MB	1100	100
	S	0,6 MB	2400	100
JPEG normal <sup>4</sup>	L	1,2 MB	1200	100
	M	0,7 MB	2000	100
	S	0,3 MB	4400	100
JPEG basic <sup>4</sup>	L	0,6 MB	2400	100
	M	0,3 MB	3900	100
	S	0,2 MB	7800	100

- 1 Se for seleccionado **Recorte de DX automático** para a **Área de imagem**, fotografias de formato DX serão gravadas com objectivas DX, e fotografias FX com outras objectivas.
- 2 Todos os valores são aproximados. O tamanho de ficheiro varia consoante a cena gravada.
- 3 Número máximo de exposições que é possível armazenar na memória de armazenamento temporária. Diminui se a opção **Qualidade óptima** estiver seleccionada em **Compressão JPEG**, se a sensibilidade ISO estiver definida como **H 1.3** ou superior, se a **Red. do ruído c/ISO elevado** estiver activada quando o controlo automático da sensibilidade ISO estiver activado ou a sensibilidade ISO estiver definida como 2000 ou superior, ou se a redução do ruído na exposição longa, o D-Lighting activo ou a autenticação de imagens estiverem activados.
- 4 Os valores pressupõem que a opção **Compressão JPEG** está definida como **Prioridade ao tamanho**. Se seleccionar **Qualidade óptima**, o tamanho de ficheiro das imagens JPEG aumenta, o número de imagens e a capacidade da memória temporária diminuem proporcionalmente.

 **d5—Disparo contínuo máx. (pág. 299)**

É possível definir o número máximo de fotografias que é possível tirar numa única sequência para qualquer valor entre 1 e 100.



# Programa de exposição

O programa de exposição correspondente ao modo automático programado é mostrado no seguinte gráfico:

— 200 ISO; objectiva com abertura máxima de f/1.4 e abertura mínima de f/16 (por ex., AF de 50 mm f/1.4 D)

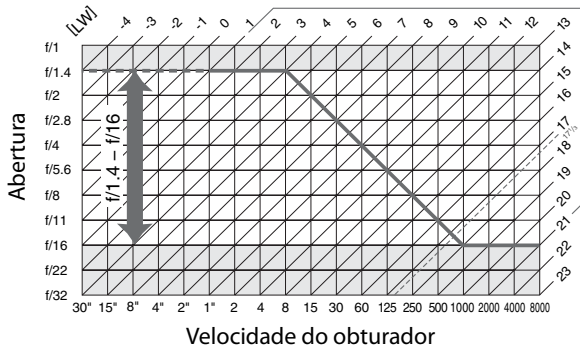

Os valores mínimo e máximo de EV variam consoante a sensibilidade ISO, o gráfico acima pressupõe uma sensibilidade ISO equivalente a 200 ISO. Quando for utilizada a medição matricial, os valores superiores a  $17\frac{1}{3}$  EV são reduzidos para  $17\frac{1}{3}$  EV.



# Abertura, sensibilidade e gama do flash

A gama do flash incorporado varia consoante a sensibilidade (equivalência ISO) e a abertura.

Abertura com equivalente ISO a						Gama
200	400	800	1600	3200	6400	m
1,4	2	2,8	4	5,6	8	1,0–12
2	2,8	4	5,6	8	11	0,7–8,5
2,8	4	5,6	8	11	16	0,6–6,1
4	5,6	8	11	16	22	0,6–4,2
5,6	8	11	16	22	32	0,6–3,0
8	11	16	22	32	—	0,6–2,1
11	16	22	32	—	—	0,6–1,5
16	22	32	—	—	—	0,6–1,1
22	32	—	—	—	—	0,6–0,8

O flash incorporado tem um alcance mínimo de 0,6 m.

No modo de exposição automático programado (modo *P*), a abertura máxima (número *f/* mais baixo) é limitada em função da sensibilidade ISO, conforme mostrado em baixo:

Abertura máxima com equivalente ISO de:					
200	400	800	1600	3200	6400
3,5	4	5	5,6	7,1	8

Para cada passo de aumento da sensibilidade (por ex., de 200 para 400), a abertura é reduzida em meio *f*-stop. Se a abertura máxima da objectiva for inferior aos valores referidos acima, o valor máximo da abertura corresponderá à abertura máxima da objectiva.



# Especificações

## ■ Câmara digital D700 da Nikon

<b>Tipo</b>	
<b>Tipo</b>	Câmara digital reflex de objectiva simples
<b>Montagem da objectiva</b>	Montagem F da Nikon (com acoplamento AF e contactos AF)
<b>Pixéis efectivos</b>	
<b>Pixéis efectivos</b>	12,1 milhões
<b>Sensor de imagem</b>	
<b>Sensor de imagem</b>	Sensor CMOS 36,0 × 23,9 mm (formato Nikon FX)
<b>Pixéis totais</b>	12,87 milhões
<b>Sistema de redução de poeira</b>	Limpeza do sensor de imagem, dados de referência de Image Dust Off (é necessário o software Capture NX 2 opcional)
<b>Armazenamento</b>	
<b>Tamanho de imagem (pixéis)</b>	<ul style="list-style-type: none"><li>• <b>Área de imagem de formato FX (36 × 24)</b> 4 256 × 2 832 (L) 3 184 × 2 120 (M) 2 128 × 1 416 (S)</li><li>• <b>Área de imagem de formato DX (24 × 16)</b> 2 784 × 1 848 (L) 2 080 × 1 384 (M) 1 392 × 920 (S)</li></ul>
<b>Formato de ficheiros</b>	<ul style="list-style-type: none"><li>• <b>NEF (RAW):</b> 12 ou 14 bits, compressão sem perda, com compressão ou sem compressão</li><li>• <b>TIFF (RGB)</b></li><li>• <b>JPEG:</b> Compatível com JPEG linha base com compressão fine (aprox. 1 : 4), normal (aprox. 1 : 8) ou basic (aprox. 1 : 16) (<b>Prioridade ao tamanho</b>), compressão <b>Qualidade óptima</b> disponível</li><li>• <b>NEF (RAW)+JPEG:</b> Cada fotografia é gravada em formato NEF (RAW) e em formato JPEG</li></ul>
<b>Sistema de Controlo de imagem</b>	Pode ser seleccionado entre Standard, Neutro, Vivo, Monocromático, armazenamento para um máximo de nove Controlos de imagem personalizados
<b>Suportes</b>	Cartões de memória CompactFlash Tipo I (compatível com UDMA)
<b>Sistema de ficheiros</b>	DCF (Design Rule for Camera File System – Norma de design de sistema de ficheiro para câmaras) 2.0, DPOF (Digital Print Order Format – Formato de ordem de impressão digital), Exif 2.21 (Exchangeable Image File Format for Digital Still Cameras), PictBridge

Visor	
Visor	Visor reflex de lente simples com pentaprisma ao nível do olho
Cobertura do enquadramento	<ul style="list-style-type: none"> <li>• <b>Formato FX:</b> Cerca de 95% horizontal e 95% vertical</li> <li>• <b>Formato DX:</b> Cerca de 95% horizontal e 95% vertical</li> </ul>
Ampliação	Aprox. $0,72 \times$ (objectiva de 50 mm f/1.4 em infinito, $-1,0 \text{ m}^{-1}$ )
Ponto de mira	18 mm ( $-1,0 \text{ m}^{-1}$ )
Ajuste dióptrico	$-3$ a $+1 \text{ m}^{-1}$
Ecrã de focagem	Fornecida com ecrã BriteView Clear Matte Mark VI de tipo B com marcas de área de AF (suporta a apresentação de grelha de enquadramento)
Espelho reflex	Retorno rápido
Pré-visualização da profundidade de campo	Quando o botão de pré-visualização da profundidade de campo é premido, a abertura da objectiva é reduzida para o valor seleccionado pelo utilizador (modos <b>A</b> e <b>M</b> ) ou pela câmara (modos <b>P</b> e <b>S</b> )
Abertura da objectiva	Retorno instantâneo, controlada electronicamente
Objectiva	
Objectivas compatíveis	<ul style="list-style-type: none"> <li>• <b>Nikkor AF DX:</b> São suportadas todas as funções</li> <li>• <b>Nikkor AF tipo G ou D:</b> São suportadas todas as funções (a Nikkor Micro PC não suporta algumas funções). As objectivas Nikkor IX não são suportadas.</li> <li>• <b>Outras Nikkor AF:</b> São suportadas todas as funções excepto a medição matricial da cor 3D II. As objectivas para F3AF não são suportadas.</li> <li>• <b>Nikkor AI-P:</b> São suportadas todas as funções excepto a medição matricial da cor 3D II</li> <li>• <b>Sem CPU:</b> Podem ser utilizadas nos modos de exposição <b>A</b> e <b>M</b>; o telémetro electrónico pode ser utilizado se a abertura máxima for f/5.6 ou mais rápida; a medição matricial da cor e a apresentação do valor da abertura são suportados se o utilizador fornecer os dados da objectiva (apenas objectivas AI)</li> </ul>
Obturador	
Tipo	Obturador de plano focal de deslocação vertical controlado electronicamente
Velocidade	$1/8000$ – 30 s em passos de $1/3$ , $1/2$ ou 1 EV, bulb, X250
Velocidade de sincronização do flash	$X = 1/250$ s; sincronização com o obturador a $1/320$ s ou inferior (a gama do flash diminui a velocidades entre $1/250$ e $1/320$ s)
Disparo	
Modo de obturação	<b>S</b> (imagem-a-imagem), <b>Cl</b> (contínuo a baixa velocidade), <b>Ch</b> (contínuo a alta velocidade), <b>L</b> (visualização em directo), <b>C</b> (temporizador automático), <b>MUP</b> (bloqueio do espelho)



<b>Disparo</b>	
<b>Velocidade de imagem</b>	<ul style="list-style-type: none"> <li>• <b>Com a EN-EL3e:</b> De 1 até 5 fps (CL); até 5 fps (CH)</li> <li>• <b>Com o pacote de baterias de alimentação múltipla MB-D10 opcional e baterias EN-EL4a/EN-EL4 ou pilhas AA ou com o adaptador CA EH-5a/EH-5 opcional:</b> De 1 até 7 fps (CL); até 8 fps (CH)</li> </ul>
<b>Temporizador automático</b>	É possível seleccionar entre 2, 5, 10 e 20 s de duração
<b>Exposição</b>	
<b>Medição</b>	Medição da exposição TTL com sensor RGB de 1 005 segmentos
<b>Método de medição</b>	<ul style="list-style-type: none"> <li>• <b>Matricial:</b> Medição matricial da cor 3D II (objectivas tipo G e D), medição matricial da cor II (outras objectivas com CPU), medição matricial da cor disponível com objectivas sem CPU se o utilizador fornecer os dados de objectiva</li> <li>• <b>Central ponderada:</b> Peso de 75% dado a um círculo de 8, 12, 15, ou 20 mm no centro do enquadramento, ou ponderação baseada na média de todo o enquadramento (objectivas sem CPU usam um círculo de 12 mm ou média de todo o enquadramento)</li> <li>• <b>Localizada:</b> Medição do círculo de 4-mm (cerca de 1,5% do enquadramento) centrado no ponto de focagem seleccionado (no ponto de focagem activo quando é utilizada uma objectiva sem CPU)</li> </ul>
<b>Gama (100 ISO, objectiva f/1.4, 20 °C)</b>	<ul style="list-style-type: none"> <li>• <b>Medição matricial ou central ponderada:</b> 0–20 EV</li> <li>• <b>Medição localizada:</b> 2–20 EV</li> </ul>
<b>Acoplamento de exposímetro</b>	Combinação CPU e AI
<b>Modo de exposição</b>	Automático programado com programa flexível (P); automático com prioridade ao obturador (S); automático com prioridade à abertura (A); manual (M)
<b>Compensação da exposição</b>	-5 – +5 EV em incrementos de 1/3, 1/2 ou 1 EV
<b>Bracketing de exposição</b>	2–9 imagens em passos de 1/3, 1/2, 2/3 ou 1 EV
<b>Bracketing de flash</b>	2–9 imagens em passos de 1/3, 1/2, 2/3 ou 1 EV
<b>Bracketing de balanço de brancos</b>	2–9 imagens em passos de 1, 2 ou 3
<b>Bloqueio de exposição</b>	A luminosidade é bloqueada no valor detectado com o botão AE-L/AF-L





<b>Exposição</b>	
<b>Sensibilidade ISO (Índice de exposição recomendado)</b>	ISO 200–6400 em passos de $\frac{1}{3}$ , $\frac{1}{2}$ ou 1 EV. Também é possível definir para aprox. 0,3, 0,5, 0,7 ou 1 EV (equivalente a 100 ISO) abaixo de 200 ISO ou aprox. 0,3, 0,5, 0,7, 1 EV ou 2 EV acima de 6400 ISO (equivalente a 25600 ISO).
<b>D-Lighting activo</b>	Pode ser seleccionado entre <b>Automático</b> , <b>Elevada</b> , <b>Normal</b> , ou <b>Reduzida</b>
<b>Focagem</b>	
<b>Focagem automática</b>	O módulo de autofocagem Nikon Multi-CAM 3500FX com detecção de fase TTL, ajuste de precisão, 51 pontos de focagem (incluindo 15 sensores de tipo cruz), e iluminador auxiliar de AF (alcance aprox. 0,5–3 m)
<b>Gama de detecção</b>	–1 – +19 EV (100 ISO, 20 °C)
<b>Servo da objectiva</b>	<ul style="list-style-type: none"> <li>• <b>Focagem automática:</b> AF simples (S); AF contínuo (C); seguimento da focagem previsível activado automaticamente em função do estado do motivo</li> <li>• <b>Manual (M):</b> Telemetria electrónica suportada</li> </ul>
<b>Ponto de focagem</b>	É possível seleccionar entre 51 ou 11 pontos de focagem
<b>Modo de área de AF</b>	AF de ponto simples, AF de área dinâmica, zona AF automático
<b>Bloqueio da focagem</b>	A focagem pode ser bloqueada premindo ligeiramente o botão de disparo do obturador (AF de servo simples) ou premindo o botão <b>AE-L/AF-L</b>
<b>Flash</b>	
<b>Flash incorporado</b>	Elevação manual com botão de desbloqueio e Número guia 17 (m, 200 ISO, 20 °C; N.º guia a 100 ISO é 12) ou 18 no modo manual (m, 200 ISO, 20 °C; N.º guia a 100 ISO é 13)



Flash	
<b>Controlo do flash</b>	<ul style="list-style-type: none"> <li>• <b>TTL:</b> O flash de enchimento equilibrado i-TTL e o flash i-TTL standard para SLR digital que utilizam o sensor RGB de 1 005-segmentos estão disponíveis com o flash incorporado e com o SB-900, SB-800, SB-600 ou SB-400</li> <li>• <b>Abertura automática:</b> Disponível com o SB-900, SB-800 e objectivas com CPU</li> <li>• <b>Automático não TTL:</b> As unidades de flash suportadas incluem o SB-900, SB-800, SB-28, SB-27 e SB-22s</li> <li>• <b>Distância-prioridade manual</b> Disponível com o SB-900 e SB-800</li> </ul>
<b>Modo de flash</b>	Sincronização de cortina dianteira, sincronização lenta, sincronização de cortina traseira, redução do efeito de olhos vermelhos, redução do efeito de olhos vermelhos com sincronização lenta
<b>Compensação do flash</b>	-3 – +1 EV em incrementos de 1/3, 1/2 ou 1 EV
<b>Indicador de flash preparado</b>	Acende-se quando o flash incorporado ou um flash como o SB-900, SB-800, SB-600, SB-400, SB-80DX, SB-28DX ou o SB-50DX está completamente carregado; pisca depois de o flash ser disparado com a intensidade máxima
<b>Sapata de acessórios</b>	Contacto de sapata ISO 518 standard com bloqueio de segurança
<b>Sistema de iluminação criativa (CLS) da Nikon</b>	A iluminação avançada sem fios é suportada com o flash incorporado, o SB-900, SB-800, ou o SU-800 como controlador e o SB-900, SB-800, SB-600 ou SB-R200 como flashes remotos, a Sincronização de alta velocidade de plano focal automático e a iluminação de modelação são suportadas com todas as unidades de flash compatíveis com o CLS, excepto o SB-400, a Comunicação da informação da cor do flash e o bloqueio de VF são suportados com todas as unidades de flash compatíveis com o CLS
<b>Terminal de sincronização</b>	Terminal ISO 519 standard
<b>Balanco de brancos</b>	
<b>Balanco de brancos</b>	Automático (balanço de brancos TTL com sensor de imagem principal e sensor RGB de 1 005 segmentos); 7 modos manuais com ajuste de precisão; definição de temperatura de cor
<b>Visualização em directo</b>	
<b>Modos</b>	Portátil, tripé
<b>Focagem automática</b>	<ul style="list-style-type: none"> <li>• <b>Portátil:</b> AF com detecção de fase com 51 pontos de focagem (incluindo 15 sensores de tipo cruzado)</li> <li>• <b>Tripé:</b> AF com detecção de contraste em qualquer posição no enquadramento</li> </ul>

<b>Monitor</b>	
<b>Monitor</b>	LCD TFT de polissilício de baixa temperatura de 3 pol. e 920 k pontos (VGA) com ângulo de visualização de 170°, cobertura de 100% do enquadramento e ajuste de brilho
<b>Reprodução</b>	
<b>Reprodução</b>	Reprodução em ecrã completo ou de miniaturas (quatro ou nove imagens) com zoom de reprodução, exibição de diapositivos, realces, apresentação de histogramas, rotação automática da imagem e legenda de imagem (até 36 caracteres)
<b>Interface</b>	
<b>USB</b>	USB Hi-Speed
<b>Saída de vídeo</b>	É possível seleccionar entre NTSC e PAL
<b>Saída de HDMI</b>	Conector HDMI mini-pino tipo C; o monitor da câmara desliga-se quando é ligado o cabo HDMI
<b>Terminal de 10 pinos para controlo remoto</b>	Podem ser utilizados para ligar o controlo remoto opcional, um dispositivo GPS GP-1 compatível com NMEA0183 versão 2.01 ou 3.01 (é necessário o cabo adaptador GPS MC-35 GPS opcional e um cabo com conector de 9 pinos D-sub)
<b>Idiomas suportados</b>	
<b>Idiomas suportados</b>	Alemão, chinês (simplificado e tradicional), coreano, espanhol, finlandês, francês, holandês, inglês, italiano, japonês, polaco, português, russo e sueco
<b>Fonte de alimentação</b>	
<b>Bateria</b>	Uma bateria de iões de lítio recarregável EN-EL3e
<b>Unidade de alimentação</b>	Pacote de baterias de alimentação múltipla MB-D10 opcional com uma bateria de iões de lítio recarregável EN-EL3e, EN-EL4a ou EN-EL4 da Nikon ou oito pilhas AA alcalinas, Ni-MH, de lítio ou níquel manganésio; as baterias EN-EL4a, EN-EL4 e as pilhas AA estão disponíveis em separado; é necessária uma tampa do compartimento da bateria BL-3 ao utilizar as baterias EN-EL4a ou EN-EL4.
<b>Adaptador CA</b>	Adaptador CA EH-5a ou EH-5 (disponível em separado)
<b>Encaixe do tripé</b>	
<b>Encaixe do tripé</b>	1/4 pol. (ISO 1222)



<b>Dimensões/peso</b>	
<b>Dimensões (L x A x P)</b>	Aprox. 147 x 123 x 77 mm
<b>Peso</b>	Aprox. 995 g sem bateria, cartão de memória, tampa do corpo, ou capa do monitor

<b>Ambiente operativo</b>	
<b>Temperatura</b>	0–40 °C
<b>Humidade</b>	Inferior a 85% (sem condensação)

- Excepto se especificado o contrário, todos os valores são referentes a uma câmara com uma bateria totalmente carregada a funcionar a uma temperatura ambiente de 20 °C.
- A Nikon reserva-se o direito de alterar as especificações de hardware e software descritas neste manual em qualquer momento e sem aviso prévio. A Nikon não se responsabiliza por eventuais danos resultantes de qualquer erro que este manual possa conter.

<b>Carregador rápido MH-18a</b>	
<b>Entrada nominal</b>	CA 100–240 V (50/60 Hz)
<b>Saída nominal</b>	CC 8,4 V/900 mA
<b>Baterias suportadas</b>	Bateria de iões de lítio recarregável EN-EL3e da Nikon
<b>Tempo de carregamento</b>	Aprox. 2 horas e 15 minutos quando a bateria está completamente descarregada
<b>Temperatura de funcionamento</b>	0–40 °C
<b>Dimensões (L x A x P)</b>	Aprox. 90 x 35 x 58 mm
<b>Comprimento do cabo</b>	Aprox. 1800 mm
<b>Peso</b>	Aprox. 80 g, excluindo o cabo de alimentação

<b>Bateria de iões de lítio recarregável EN-EL3e</b>	
<b>Tipo</b>	Bateria de iões de lítio recarregável
<b>Potência nominal</b>	7,4 V/1500 mAh
<b>Dimensões (L x A x P)</b>	Aprox. 39,5 x 56 x 21 mm
<b>Peso</b>	Aprox. 80 g, excluindo a tampa de terminal



## Normas suportadas

- **DCF versão 2.0:** A Norma de design de sistema de ficheiro para câmaras (DCF, Design Rule for Camera File System) é uma norma amplamente utilizada pela indústria da fotografia digital para assegurar a compatibilidade entre as diferentes marcas de câmaras.
- **DPOF:** O Formato de ordem de impressão digital (DPOF, Digital Print Order Format) é um padrão amplamente utilizado na indústria que permite que as fotografias sejam impressas a partir de ordens de impressão armazenadas no cartão de memória.
- **Exif versão 2.21:** A câmara suporta Exif para câmaras fotográficas digitais (Exchangeable Image File Format for Digital Still Cameras) versão 2.21, uma norma que permite utilizar informações armazenadas com as fotografias para a reprodução ideal das cores quando as imagens são impressas em impressoras compatíveis com Exif.
- **PictBridge:** Padrão desenvolvido em colaboração com as indústrias de câmaras e impressoras digitais que permite que as fotografias sejam impressas directamente numa impressora sem ser necessário transferi-las para um computador.
- **HDMI: High-Definition Multimedia Interface** é uma norma para interfaces multimédia usadas em electrónica de consumo e dispositivos AV capazes de transmitir dados audiovisuais e sinais de controlo para dispositivos compatíveis com HDMI através de uma única ligação de cabo (a câmara usa um conector mini mini-pino C).



## **Duração da bateria**

O número de fotografias que é possível tirar com baterias completamente carregadas varia em função do estado da bateria, da temperatura e da forma como a câmara é utilizada. No caso de pilhas AA, a capacidade também varia em função do fabricante e das condições de armazenamento; algumas pilhas não podem ser utilizadas. Em baixo descrevem-se valores ilustrativos referentes à câmara e ao pacote de baterias de alimentação múltipla MB-D10 opcional.

### • Norma CIPA <sup>1</sup>

**Uma bateria EN-EL3e (câmara):** Aproximadamente 1000 fotos

**Uma bateria EN-EL3e (MB-D10):** Aproximadamente 1000 fotos

**Uma bateria EN-EL4a (MB-D10):** Aproximadamente 1900 fotos

**Oito baterias AA (MB-D10):** Aproximadamente 700 fotos

### • Padrão Nikon <sup>2</sup>

**Uma bateria EN-EL3e (câmara):** Aproximadamente 2500 fotos

**Uma bateria EN-EL3e (MB-D10):** Aproximadamente 2500 fotos

**Uma bateria EN-EL4a (MB-D10):** Aproximadamente 4300 fotos

**Oito baterias AA (MB-D10):** Aproximadamente 1000 fotos

1 Medição efectuada a 23 °C (±2 °C) com uma objectiva AF-S VR 24–120mm f/3.5–5.6G ED sob as seguintes condições de teste: ciclo de focagem da objectiva entre infinito e a distância mínima e uma fotografia tirada com as predefinições a cada 30 s; flash disparado em disparos alternados. Visualização em directo não utilizada.

2 Medição efectuada a 20 °C com uma objectiva AF-S VR 70–200 mm f/2.8G ED sob as seguintes condições de teste: qualidade de imagem definida como JPEG basic, tamanho de imagem definido como **M** (médio), velocidade do obturador <sup>1</sup>/<sub>250</sub> s, botão de disparo do obturador premido ligeiramente durante três segundos e três ciclos de focagem entre infinito e a distância mínima, em seguida, são efectuados seis disparos sucessivos e o monitor liga-se durante cinco segundos e desliga-se, o ciclo repete-se assim que os exposímetros se desligam.



As seguintes acções podem reduzir a duração da bateria:

- Utilizar o monitor
- Manter o botão de disparo do obturador premido ligeiramente
- Efectuar operações sucessivas de focagem automática
- Tirar fotografias com formato NEF (RAW) ou TIFF (RGB)
- Utilizar velocidades do obturador lentas
- Utilizar o transmissor sem fios WT-4 opcional
- Utilizar a unidade GPS GP-1 opcional
- Utilizar o modo VR (redução da vibração) com objectivas VR

Para garantir que obtém o desempenho máximo das baterias recarregáveis EN-EL3e da Nikon:

- Mantenha os contactos da bateria limpos. Se os contactos estiverem sujos, é possível que o desempenho da bateria seja reduzido.
- Use as baterias imediatamente após o carregamento. As baterias perdem a carga se não forem utilizadas.



# Índice remissivo

*Os itens de menu e as opções do monitor da câmara são apresentados em negrito.*

## Símbolos

- ☰**: **comutador**, 318
- [+] (AF de ponto simples), 74, 75
- [+] (AF de área dinâmica), 74, 75, 285
- [M] (Zona AF automático), 74, 75
- S, 84
- L, 84, 86, 91, 299
- Ch, 84, 86
- [L], 89
- ⌚ (Temporizador automático), 102
- Mup, 104
- [M] (Matricial), 112, 113, 295
- [C] (Central ponderada), 112, 294, 295
- [L] (Localizada), 112, 295
- P (Automático programado), 116
- S (Automático com prioridade ao obturador), 118
- R (Automático com prioridade à abertura), 119
- M (Manual), 121
- ? (Ajuda), 26, 31
- ☑ (Memória de armazenamento temporária), 53
- PRE (Predefinição manual), 141, 148

## A

- Abertura, 119–122
  - máxima, 82, 210
  - mínima, 37, 114
- Acessórios, 385
- Ativação AF**, 287
- Adaptador CA, 385
- AE-L, 79, 126, 325
- AE-L botão disp. obturador**, 296
- AF, 72, 74, 76, 80
- AF de ponto simples, 74, 75
- AF simples, 72, 78, 284
- AF-ON para MB-D10**, 291
- Ajuda, 26, 31
- Alavanca do obturador da ocular, 45, 102, 205
- Alta definição, 257, 333, 435
- Âmbar, 144, 358
- Ângulo de imagem, 58, 376

- Após eliminação**, 265
- Apresent. de grelha no visor**, 298
- Área central ponderada**, 294
- Área de AF dinâmica, 74, 75, 285
- Área de AF dinâmica**, 285
  - S1 pontos (Controlo 3D)**, 286
- Área de imagem, 58, 69
- Área de imagem**, 58, 61
  - Escolha a área de imagem**, 59, 61
  - Formato FX (36x24)**, 59
  - Recorte de DX automático**, 58, 61
- Atrasar apagar monitor**, 297
- Atrasar expos. automat.**, 296
- Atrasar temporizador**, 297
- Atrib. acção botão FUNC.**, 320
- Atribuir botão pré-visual.**, 324
- Autenticação de imagem**, 342
- Automático com prioridade à abertura, 119
- Automático com prioridade ao obturador, 118
- Automático programado, 116
- auxiliar de AF, 53, 290, 375

## B

- Balanço de brancos, 135, 140
  - bracketing, 135
  - predefinição manual, 141, 148
- Balanço de brancos**, 140
  - Automático**, 140
  - Escolher temperatura de cor**, 141, 147
  - Flash**, 141
  - Fluorescente**, 140
  - Incandescente**, 140
  - Luz solar directa**, 140
  - Nublado**, 141
  - Predefinição manual**, 141, 148
  - Sombra**, 141
- Balanço de cores**, 358
- Banco definiç. personaliz.**, 282
- Banco do menu de disparo**, 269
- Bloq. vel. e abertura obtur.**, 326
- Bloqueio de VF, 192



**Bloqueio do espelho**, 395  
Botão **AF-ON**, 73, 96, 287, 291  
**Botão central multisselector**, 318  
Botão de disparo do obturador, 53, 54, 78, 126, 296  
  premir ligeiramente, 53, 54, 78, 126  
Botão de pré-visualização da profundidade de campo, 115, 315, 324  
**Botão disparo p/usar disco**, 328  
Botão **Fn**, 62, 131, 135, 193, 212, 320  
Bracketing, 130, 315, 316  
  balanço de brancos, 130, 135  
  exposição, 130, 315, 316  
  flash, 130, 315, 316  
**Bracketing auto (modo M)**, 316  
Bracketing auto., 130, 315, 316  
Bracketing de exposição, 130, 315, 316  
**Brilho do LCD**, 332  
Bulb, 122, 124

**C**  
C, 72, 79, 283, 285  
Cabo de disparo remoto, 101, 104, 389  
Camera Control Pro 2, 239, 388  
Capture NX 2, 64, 337, 388  
Cartão de memória, 41, 332, 390  
  capacidade de, 423  
  formatar, 43, 332  
CLS, 377  
**Comando AE-L/AF-L**, 325  
**Comp exp/Reg fina**, 292  
CompactFlash, 41, 332, 390  
**Comparação lado-a-lado**, 362  
**Compens. exposição fácil**, 293  
Compensação da exposição, 128  
**Compressão JPEG**, 67  
  **Prioridade ao tamanho**, 67  
  **Qualidade óptima**, 67  
Computador, 238  
Comutador A-M, 36  
**Controlo de vinhetas**, 276  
**Controlo flash incorporado**, 309  
  **Flash de repetição**, 310  
  **Manual**, 310  
  **Modo comando**, 311  
Controlos de imagem, 160  
**Correcção do efeito de olhos vermelhos**, 355

**D**  
Dados de disparo, 225, 226, 227, 228  
**Dados de objectiva sem CPU**, 210  
Dados gerais, 230  
Dados GPS, 229  
Data e hora, 39, 334  
DCF versão 2.0, 182, 435  
**Def. impressão (DPOF)**, 243  
Definições personalizadas, 280  
**Definições recentes**, 368  
**Definir bracketing auto.**, 315  
  **AE & flash**, 315  
  **Bracketing balanço brancos**, 315  
  **Só AE**, 315  
  **Só flash**, 315  
**Definir Controlo de imagem**, 162  
  **Monocromático**, 162  
    **Efeitos de filtro**, 165, 167  
    **Tonalidade**, 165, 167  
  **Neutro**, 162  
  **Standard**, 162  
  **Vivo**, 162  
**Def. sensibilidade ISO**, 107  
  **Controlo auto sensibilidade**, 108  
    **Sensibilidade máxima**, 108  
    **Veloc. mín obturador**, 108  
  **Sensibilidade ISO**, 107  
Dioptrias, 45, 386  
  controlo do ajuste, 45  
Disparo, 200, 299, 321  
**Disparo contínuo máx.**, 299  
Disparos c/temporiz. interv., 203  
**Disparos c/temporiz. interv.**, 203  
Distância focal, 210, 374  
**D-Lighting**, 354  
**D-Lighting activo**, 179  
DPOF, 243, 249, 253, 435

**E**  
Ecrã de exposição analógico electrónico, 123  
Ecrã de focagem, 429  
Ecrã infos. disparo, 12, 301  
**Ecrã infos. disparo**, 301  
**Efeitos de filtro**, 358  
  **Clarabóia**, 358  
  **Filtro de cores quentes**, 358  
Eliminar, 56, 236, 262  
  imagem actual, 56, 236

- imagens seleccionadas, 262
- todas as imagens, 262
- Eliminar**, 262
- Seleccionadas**, 262
- Todas**, 262
- Escala de distâncias focais, 37
- Escolha de data e hora**, 39, 334
  - Data e hora**, 39, 334
  - Formato de data**, 40, 334
  - Fuso horário**, 39, 334
  - Horário de Verão**, 39, 334
- Espaço de cor**, 181
  - Adobe RGB**, 181
  - sRGB**, 181
- Espelho, 89, 104, 395
  - bloqueio do espelho para limpeza, 395
- Ethernet, 242, 385
- Exibição de diapositivos, 266
- Exibição de diapositivos**, 266
  - Interv. entre imagens**, 266
- Exif versão 2.21, 182, 435
- Exposição, 111, 112, 126, 128
  - bloqueio, 126
  - exposímetros, 48, 296
  - modo, 114
    - automático com prioridade à abertura, 119
    - automático com prioridade ao obturador, 118
    - automático programado, 116
    - manual, 121
  - programa, 426
- Exposição longa, 124
- Exposição múltipla, 198
- Exposição múltipla**, 198
- Exposímetro automático, 48, 296
- F**
- Ficheiro de imagem, 435
- Flash, 185, 188, 190, 192, 377
  - bracketing, 130, 315, 316
  - compensação, 190
  - controlo, 184, 377
    - flash de enchimento equilibrado i-TTL para SLR digital, 184, 377
    - flash i-TTL standard para SLR digital, 184
  - gama, 307, 427
  - indicador de flash preparado, 103, 185, 193
  - modelar, 115, 315
  - modo, 188
  - pré-flash de controlo, 184, 193
  - terminal de sincronização, 384
  - velocidade de sincronização, 118, 305, 306
- Flash modelar**, 315
- Flash opcional**, 309, 320
- Focagem, 71, 72, 74, 76, 78, 81
  - bloqueio, 78
  - focagem automática, 72, 74, 76, 80
    - deteção de contraste, 90, 98
    - deteção de fase, 90
  - indicador, 53, 82
  - modo, 72
    - AF contínuo, 72, 79, 283, 285
    - AF simples, 72, 78, 284
    - manual, 72, 81, 94
  - ponto, 74, 76, 97, 264, 285, 289
    - deteção de contraste, 97
  - seguimento, 73, 286, 287
    - 3D, 74, 286
    - previsível, 72, 73
  - telemetria electrónica, 82, 370, 372
- Focagem automática, 72, 74, 76, 78, 80
- Formatar, 43, 332
- Formatar cartão de memória**, 332
- Formato de ordem de impressão digital, 243, 249, 253, 435
- Formato DX (24x16)**, 59
- Formato FX (36x24)**, 59
- Foto de ref. Dust Off**, 337
- G**
- Gerir Controlo de imagem**, 168
- GPS, 213, 229
  - dados, 215, 229
  - ligar, 214
- GPS**, 213
- Gravação NEF (RAW)**, 67

**Profund. bits NEF (RAW)**, 68  
**12 bits**, 68  
**14 bits**, 68  
**Tipo**, 67  
**Com compressão**, 67  
**Compressão sem perda**, 67  
**Sem compressão**], 67  
Guardar as definições da câmara, 344  
**Guardar/carregar definições**, 344

## H

HDMI, 257, 435  
**HDMI**, 333  
Hi, 107  
Histograma, 223, 224, 264  
Histograma RGB, 223, 264  
Hora, 39, 334  
Horário de Verão, 39, 334  
Horizonte virtual, 99, 322, 346  
**Horizonte virtual**, 346

## I

**Idioma (Language)**, 38, 334  
**Iluminação do ponto de AF**, 288  
**Iluminação LCD**, 302  
**Iluminador auxiliar de AF**, 290  
Image Dust Off, 337  
**Impressão (DPOF)**, 249  
**Carimbo de data/hora**, 251  
**Iniciar impressão**, 251  
**Margens**, 251  
**Tamanho de página**, 251  
**Impressão de índice**, 252  
Imprimir, 243  
**Incremento da sensibilidade**, 292  
Indicador de focagem, 53, 72  
Indicador de plano focal, 82  
**Info. foto/reprodução**, 320  
Informações, 220, 264  
**Informações da bateria**, 340  
Informações da fotografia, 220, 264  
**Informações de copyright**, 343  
Informações do ficheiro, 221  
**Inverter indicadores**, 330  
i-TTL, 184, 185, 311, 377

## J

JPEG, 64, 67  
JPEG basic, 64  
JPEG fine, 64  
JPEG normal, 64

## L

L (grande), 69  
LAN, 385  
LCD, 48, 302, 332  
**Legenda de imagem**, 335  
**Limpar sensor de imagem**, 392  
Lo, 107  
Localizada, 112, 295  
**Longa exp. NR**, 277  
Luz de fundo, 48, 302

## M

**M**, 72, 81, 94, 121  
**M (médio)**, 69  
Magenta, 144, 358  
Manual, 72, 81, 94, 121  
Marcas de área de AF, 45, 94  
Marcas de montagem, 37  
Matricial, 112, 113, 295  
MB-D10, 291, 302, 304, 341, 385  
Medição, 112  
    central ponderada, 112, 294, 295  
    localizada, 112, 295  
    matricial, 112, 113, 295  
    selector, 51, 113  
Medição central ponderada, 112, 294, 295  
Medição matricial da cor 3D II, 113  
Memória de armazenamento temporária,  
    53, 84, 87, 88  
Menu de configuração, 331  
Menu de disparo, 268  
Miniatura, 232  
Mired, 145  
**Modo de apresentação**, 264  
Modo de área de AF, 74  
    AF de área dinâmica, 74, 75, 285  
    AF de ponto simples, 74, 75  
    Zona AF automático, 74, 75  
**Modo de atraso à exposição**, 302  
Modo de obtenção, 83, 91  
    bloqueio do espelho, 104  
    contínuo, 84, 86, 91  
        a alta velocidade, 84, 86  
        a baixa velocidade, 84, 86, 91, 299  
    disco, 85  
        desbloqueio, 85  
    imagem-a-imagem, 84  
    temporizador automático, 102  
    visualização em directo, 89

**Modo de vídeo**, 333

**Moldagem ponto focagem**, 288

Monitor, 12, 55, 89, 218, 332  
tampa, 21

**Monocromático**, 357

**Cianotipo**, 357

**Preto e branco**, 357

**Sépia**, 357

Montagem da objectiva, 5, 82

**Multisselector**, 319

## **N**

NEF, 64, 67

NEF (RAW), 64, 68

Nikon Transfer, 238

**Nome de ficheiro**, 274

número f/, 119, 120, 371

## **O**

**O MEU MENU**, 364

**Adicionar itens**, 364

**Ordenar itens**, 367

**Remover itens**, 366

Objectiva, 36, 210, 346, 347, 370

anel de focagem, 37, 81

compatível, 370

comutador de modo de focagem, 36, 37

CPU, 37, 373

informações de distância, 184

marcas de montagem, 37

montar, 36

retirar, 37

sem CPU, 210

dados, 211

tampa, 37

tampa, traseira, 36, 37

Objectiva com CPU, 37, 370

**Ocultar imagem**, 263

Opções de impressão (Menu de

**Configuração** do PictBridge), 247

**Carimbo de data/hora**, 247

**Iniciar impressão**, 248

**Margens**, 247

**Número de cópias**, 247

**Recortar**, 248

**Tamanho de página**, 247

**Ordem das baterias**, 304

**Ordem do bracketing**, 317

## **P**

Painel de controlo, 8

**Passos EV p/contr. expos.**, 292

**Pasta de reprodução**, 263

**Pastas**, 272

**Personal. discos de controlo**, 326

PictBridge, 244, 435

Predefinições, 196, 271, 282, 418

restaurar, 196, 271, 282

Profundidade de campo, 115

Programa flexível, 117

Proteger fotografias, 235

## **Q**

Qualidade de imagem, 58

**Qualidade de imagem**, 64

## **R**

Realces, 222, 264

**Recorte**, 356

**Recorte de DX automático**, 58

**Red. do ruído c/ISO elevado**, 278

Rede local, 385

Redução do efeito de olhos vermelhos,  
188

**Regul. precisa expo. óptima**, 294

**Regulação precisa de AF**, 347

Relógio, 39, 334

bateria, 40

Reprodução, 55, 217

ecrã completo, 218

exibição de diapositivos, 266

informações, 264

menu, 260

miniatura, 232

pasta, 263

zoom, 234

Restaurar, 196, 271, 282, 418

**Restaurar defin. personaliz.**, 282

**Restaurar menu de disparo**, 271

Restauro de dois botões, 196

**Revisão de imagens**, 264

RGB, 64, 181, 222, 223

**Rodar ao alto**, 265

**Rotação automática imagem**, 336

## **S**

S (pequeno), 69

**Seguim. foc. c/bloq. activ.**, 287

Seguimento, 73

Seguimento 3D, 74, 75, 286

**Seleção da prioridade AF-C**, 283

**Seleção da prioridade AF-S**, 284

**Seleção do ponto AF**, 289

**Selecionar impressão**, 249

**Carimbo de data/hora**, 251

**Iniciar impressão**, 251

**Margens**, 251

**Tamanho de página**, 251

**Sem cartão de memória?**, 329

Sem fios, 242, 385

rede, 242, 385

transmissor, 242, 385

Sensibilidade, 105, 106, 108

Sensibilidade ISO, 105, 106, 108

Sensor RGB de 1 005 segmentos, 140

**Sequência numérica ficheiro**, 300

**Sinal sonoro**, 298

Sincronização de alta velocidade de plano

focal automático, 305, 306, 377

Sincronização de cortina dianteira, 188

Sincronização de cortina traseira, 189

Sincronização lenta, 188

Sistema de iluminação criativa, 377

**Sobreposição de imagens**, 359

## **T**

Tamanho, 69

Tamanho de imagem, 69

**Tamanho de imagem**, 69

Tampa do corpo, 5, 36, 388

Televisor, 255, 333

Temperatura de cor, 141, 142, 147

Temporizador, 102, 203

Terminal de 10 pinos para controlo

remoto, 213, 389

TIFF (RGB), 64

**Tipo de bateria MB-D10**, 302

**Transmissor Sem Fios**, 242

## **U**

Unidade, 32, 34, 46, 302, 304, 340

alimentação, 302, 304, 341, 385

carregamento, 32

USB, 238, 245

cabos, 240, 245

UTC, 39, 215, 229

## **V**

**Velocidade de sincronização do flash**, 305

**Velocidade disparo do flash**, 308

**Velocidade disparo modo CL**, 299

**Versão de firmware**, 348

Vídeo, 101, 255, 333

cabos, 255

modo, 333

ViewNX, 64, 161, 182, 243

Visor, 10, 45, 429

focagem, 45, 81

ocular, 45, 102, 205

Visualização em directo, 89–101

**Visualização em directo**, 89

**Modo de obturação**, 91

**Modo visual. em directo**, 90

**Portátil**, 90

**Tripé**, 90

## **W**

WB, 135, 140

WT-4, 242, 385

## **Z**

Zona AF automático, 74, 75





# **Nikon**

Nenhuma reprodução deste manual sob forma alguma, no seu todo ou em parte (excepto para uma breve referência em artigos críticos ou análises) pode ser realizada sem autorização escrita da NIKON CORPORATION.



**NIKON CORPORATION**

Impresso na Europa

© 2008 Nikon Corporation

SB0C04(1G)  
6MB0241G-04