

Nikon

It

Guida Nikon alla Fotografia Digitale
con la

D50

DIGITAL CAMERA



CE

Informazioni sul manuale

Gli argomenti trattati in questo manuale sono disposti in ordine crescente di difficoltà.

Il presente documento fornisce tutte le informazioni necessarie per realizzare fotografie in modo semplice e immediato

Capitoli da leggere per una descrizione completa di tutti gli aspetti del funzionamento della fotocamera

Introduzione (pagina 1–13)

Vengono indicati i nomi dei componenti della fotocamera e le istruzioni per preparare la fotocamera all'uso.

Procedure d'impiego: fotografia e visione in playback (pagina 14–24)

Vengono illustrate le operazioni principali per lo scatto e la visione delle fotografie.

Riferimenti: Altre informazioni sulla fotografia (pagina 30–50)

Descrive come utilizzare al meglio la funzione di esposizione e come sfruttare le possibilità creative di alcune delle impostazioni più avanzate della fotocamera.

Riferimenti: Altre informazioni sul playback (pagina 51–67)

Descrive più approfonditamente la funzione di playback, in che modo si possono trasferire le immagini su computer e come stampare le fotografie.

Impostazioni: impostazioni principali della fotocamera (pagina 68–75)









Vengono illustrate le impostazioni principali della fotocamera, tra cui la formattazione delle schede di memoria e l'impostazione dell'orologio della fotocamera.

Impostazioni: ripresa, playback e impostazioni personalizzate (pagina 76–100)

Leggere il capitolo per ulteriori informazioni sulle impostazioni personalizzate e sulle opzioni per la ripresa e il playback.

Note tecniche (pagina 101–103)

Leggere il capitolo per informazioni sulle specifiche della fotocamera, sugli accessori e sulla risoluzione dei problemi.

Introduzione	
Procedure d'impiego	Fotografia e visione in playback 
Riferimenti	Altre informazioni sulla fotografia 
	Altre informazioni sul playback 
Impostazioni	Impostazioni principali della fotocamera: menu Impostazioni 
	Opzioni di scatto: menu Ripresa 
	Opzioni di visione: menu Play 
	Impostazioni personalizzate: menu Impostazioni Personalizzate 
Note tecniche	

Informazioni sui marchi

Macintosh, Mac OS e QuickTime sono marchi registrati di Apple Computer, Inc. Microsoft e Windows sono marchi registrati di Microsoft Corporation. Il logo SD è un marchio commerciale di SD Card Association. Adobe e Acrobat sono marchi registrati di Adobe Systems Inc. PictBridge è un marchio commerciale. Tutti gli altri nomi commerciali citati in questo manuale o in eventuale altra documentazione fornita con il prodotto Nikon acquistato sono marchi commerciali o marchi registrati dei rispettivi proprietari.

Per la Vostra Sicurezza







Per evitare eventuali danni alla vostra attrezzatura e possibili lesioni a voi o a terze persone, vi preghiamo di leggere completamente e con la massima attenzione le avvertenze relative alla sicurezza che seguono, prima di utilizzare la fotocamera. Conservatele in modo che chiunque utilizzi l'apparecchio possa consultarle in qualsiasi momento.

Le conseguenze che possono derivare dalla mancata osservanza delle precauzioni espresse in questo capitolo sono indicate dal seguente simbolo:



Questo simbolo segnala avvertenze importanti, da leggere prima di utilizzare il prodotto, per prevenire possibili danni fisici all'utente.

AVVERTENZE

-  **Non guardate il sole attraverso il mirino**
Inquadrare direttamente il sole o altre fonti di luce intensa nel mirino può provocare danni permanenti alla vista.
-  **In caso di malfunzionamento, spegnete subito l'apparecchio**
Nel caso rilevaste fuoriuscita di fumo o un odore acre o inconsueto, proveniente dall'attrezzatura o dall'alimentatore a rete (accessorio opzionale), scollegate subito la fotocamera dalla rete elettrica e rimuovete la batteria, prestando attenzione a non ustionarvi. Proseguire nell'utilizzo della fotocamera in queste condizioni può provocare lesioni. Dopo la rimozione delle batterie, fate controllare l'apparecchio presso un Centro Assistenza Nikon.
-  **Non utilizzate in presenza di gas infiammabili**
Per evitare il rischio di esplosioni o incendio, non utilizzate apparecchi elettronici in ambienti saturi di gas o vapori infiammabili.
-  **Non ponete la cinghia al collo di bambini**
Mettere al collo di bambini o neonati la cinghia a tracolla della fotocamera, può causare strozzature o strangolamenti.
-  **Non cercate di smontare l'apparecchio**
Il contatto con componenti interni della fotocamera può provocare lesioni. In caso di guasti, il prodotto deve essere riparato esclusivamente da personale qualificato. Qualora il corpo dell'apparecchio si rompesse in seguito a caduta o altri incidenti, rimuovete la batteria e l'eventuale alimentatore a rete e consultate un Centro Assistenza Nikon per le necessarie riparazioni.
-  **Osservate le necessarie precauzioni nel manipolare le batterie**
Le batterie possono perdere liquido o esplodere se maneggiate in modo improprio. Per quanto concerne il loro impiego con questo prodotto, osservate le seguenti precauzioni:
 - Assicuratevi che l'apparecchio sia spento prima di procedere all'inserimento o alla rimozione delle batterie. Se vi servite dell'alimentatore a rete (opzionale), verificate che sia scollegato.
 - Utilizzate soltanto le batterie specifiche, progettate espressamente per l'uso con questo apparecchio. Non mescolate batterie nuove con altre già in parte utilizzate, o batterie diverse tra loro per tipo o marca.

- Non inserite la batteria al contrario o con le polarità invertite.
- Non mettetela in corto circuito e non cercate di smontarla.
- Non esponetela a fiamme, fuoco o calore eccessivo.
- Non immergete e non bagnate con acqua o altri liquidi.
- Tenete montato il copri-terminali per proteggere i contatti quando trasportate la batteria. Evitate di trasportarla o conservarla insieme ad oggetti metallici come chiavi, fermagli, ecc.
- Con batterie completamente scariche, il rischio di perdite di liquido aumenta. Per evitare danni all'apparecchio, rimuovete sempre le batterie scariche.
- Quando una batteria non è in uso, inserite il copri-terminali e conservatela in un ambiente fresco e asciutto.
- Subito dopo l'uso, specialmente se l'apparecchio è stato utilizzato a lungo, la batteria può risultare calda. Prima di rimuoverla, spegnete la fotocamera e attendete che si raffreddi.
- Se rilevaste una qualsiasi modifica nell'aspetto esterno della batteria, come scolorimento o deformazione, interrompete immediatamente l'utilizzo.



Servitevi dei cavi appropriati

Allo scopo di preservare la conformità del prodotto alle normative, per il collegamento ai terminali di ingresso/uscita della fotocamera utilizzate esclusivamente i cavi forniti a tale scopo o commercializzati separatamente da Nikon.



Tenete fuori dalla portata dei bambini

Ponete particolare attenzione affinché i bambini non possano mettere in bocca le batterie o altri componenti di piccola dimensione.



CD-ROM

Per evitare di danneggiare le attrezzature e prevenire possibili lesioni all'udito, i CD-ROM contenenti i programmi software e la manualistica elettronica forniti insieme a questo prodotto non devono essere inseriti nei lettori CD audio.



Osservate le dovute precauzioni nell'uso del flash

- Non utilizzate il flash con la finestra schermo della lampada a contatto con persone o oggetti. Il mancato rispetto di tale precauzione può causare scottature o l'innesco di combustioni e fuoco.
- Il lampo del flash in prossimità degli occhi di persone e animali può provocare una temporanea perdita della vista. Ponete particolare attenzione con i bambini e i neonati: evitate di usare il flash ad una distanza inferiore ad un metro.



Regolando il mirino

Fate attenzione agli occhi quando regolate il correttore diottrico del mirino mentre vi state guardando dentro, per evitare di ferirvi con le dita o le unghie.



Evitate il contatto con i cristalli liquidi

Se per qualche incidente il monitor dovesse rompersi, fate attenzione a non ferirvi con i frammenti di vetro ed evitate che i cristalli liquidi che ne potrebbero fuoriuscire vengano in contatto con gli occhi, la bocca o la pelle.

- La riproduzione, in tutto o in parte, dei manuali forniti con questo apparecchio, è vietata senza la preventiva autorizzazione della Nikon Corporation.
- Nikon si riserva il diritto di modificare le informazioni relative ad hardware e software contenute in questi manuali in qualsiasi momento e senza preavviso.
- La Nikon declina ogni responsabilità per qualsiasi danno derivante dall'utilizzo di questo prodotto.
- Pur avendo compiuto ogni sforzo per rendere questa documentazione il più possibile completa, la Nikon apprezza ogni opportunità di miglioramento. Vi saremo quindi grati se segnalerete la presenza di eventuali errori e omissioni al vostro distributore Nikon. Gli indirizzi dei distributori Nikon per i vari paesi sono forniti separatamente.

Smaltimento dei supporti di memoria

Con la cancellazione dei singoli file o la formattazione dei supporti di memoria comprese le card, i dati d'immagine registrati vengono eliminati in forma non definitiva. L'impiego di appositi programmi software reperibili in commercio consente con specifiche circostanze il recupero dei file cancellati, con conseguenti rischi di utilizzo doloso da parte di terzi. Spetta pertanto all'utente assicurare la riservatezza di tali dati adottando le necessarie precauzioni.

Prima di disfarsi di un supporto di memoria o trasferirne la proprietà ad altra persona, è opportuno eliminare definitivamente tutti i dati impiegando un software specifico di cancellazione oppure sovrascrivendo completamente la memoria con immagini che non contengano informazioni private (ad esempio foto scattate puntando verso il cielo o con il tappo sull'obiettivo). Assicuratevi anche di eliminare tutte le immagini eventualmente utilizzate come campione per il bilanciamento del bianco (pagina 81). Per la distruzione fisica dei supporti di registrazione dati vanno inoltre prese le necessarie precauzioni atte a prevenire rischi di infortuni e lesioni.

Informazioni sui divieti di riproduzione e copia

Il semplice possesso di materiale copiato per via digitale o riprodotto tramite scanner, fotocamera digitale o altre attrezzature è perseguibile in base alle leggi vigenti.

- **La legge vieta di copiare o riprodurre** Banconote, monete, titoli, titoli di stato o emessi da amministrazioni locali, anche nel caso tali copie o riproduzioni riportino la dicitura "Facsimile".
- **Avvertenze su copie e riproduzioni di tipo particolare**

È vietato copiare o riprodurre banconote, monete e titoli circolanti in un paese straniero.

Tranne nei casi in cui sia stata ottenuta la previa autorizzazione dai competenti organi di stato, è vietata la copia o la riproduzione di francobolli postali ancora non utilizzati e quella di cartoline emesse dallo stato.

È vietato copiare o riprodurre francobolli emessi dalle poste statali e documenti autenticati stipulati in base alle norme di legge.

Copie e riproduzioni di titoli emessi da società private (azioni, cambiali, assegni, certificati di donazione, ecc.) abbonamenti ai trasporti pubblici, tagliandi e buoni sconto sono ammesse soltanto nei casi in cui alle relative aziende occorra produrre un numero minimo di tali copie ad uso esclusivamente contabile o amministrativo. Evitate inoltre di copiare o riprodurre passaporti e documenti di identità, licenze emesse da agenzie pubbliche o gruppi privati, abbonamenti, ticket, buoni mensa, ecc.

- **Attenetevi alle normative sul copyright**

La copia e la riproduzione di lavori creativi coperti da diritti d'autore come libri, musica, quadri, sculture, intagli, cartine, disegni, progetti, filmati e fotografie sono protette da copyright nazionali ed internazionali tutelati da specifiche leggi. Non utilizzate questo prodotto per scopi che infrangono i copyright internazionali o per riproduzioni illegali e vietate dalle leggi vigenti.

Simbolo per la raccolta differenziata applicabile nei paesi europei

Questo simbolo indica che il prodotto va smaltito separatamente.



La normativa che segue si applica soltanto agli utenti dei paesi europei.

- Il prodotto è designato per lo smaltimento separato negli appositi punti di raccolta. Non gettare insieme ai rifiuti domestici.
- Per maggiori informazioni, consultare il rivenditore o gli enti locali incaricati della gestione dei rifiuti.

Sommario

Per la Vostra Sicurezza.....	ii
Avvisi.....	iv
Introduzione.....	1
Componenti della fotocamera.....	2
Operazioni preliminari.....	7
Montaggio dell'obiettivo.....	7
Carica e inserimento delle batterie.....	8
Impostazioni di base.....	10
Inserimento delle schede di memoria.....	11
Regolazione del mirino.....	13
Procedure d'impiego: fotografia e visione in playback.....	14
Fotografare in modalità 	14
Digital Vari-Program.....	19
Scelta del modo di scatto.....	21
Utilizzo dell'autoscatto o del telecomando.....	22
Operazioni base per la visione in playback.....	24
Riferimenti.....	25
Utilizzo dei menu della fotocamera.....	26
Riferimenti: altre informazioni sulla fotografia.....	30
Dimensione e qualità d'immagine.....	30
Qualità d'immagine.....	31
Dimensione d'immagine.....	32
Scelta dell'area di messa a fuoco.....	33
Messa a fuoco manuale.....	35
Modo sincro-flash.....	36
Sensibilità (Equivalenza ISO).....	39
Modi P, S, A e M.....	40
Selezione del modo esposizione.....	40
P: Esposizione Auto programmata.....	42
S: Esposizione Auto a priorità dei tempi.....	43
A: Esposizione Auto a priorità dei diaframmi.....	44
M: Esposizione manuale.....	45
Compensazione dell'esposizione (solo per i modi P, S e A).....	47
Ottimizzazione delle immagini.....	48
Bilanciamento del bianco.....	49
Ripristino delle impostazioni predefinite.....	50
Riferimenti: Altre informazioni sul playback.....	51
Visualizzazione delle fotografie.....	51
Protezione delle foto dalla cancellazione.....	56
Cancellazione di singole immagini.....	57
Visione delle fotografie su apparecchio TV.....	58

Visione delle fotografie sul computer	59
Stampa delle fotografie	62
Impostazioni	68
Impostazioni principali della fotocamera	68
Formatta	68
CSM/Menu Imp.	69
Data e ora.....	69
Luminosità LCD.....	69
Standard video.....	69
Lingua (LANG)	70
Commento Foto	70
USB	71
Cartelle	71
Num. file seq.	73
Alza specchio.....	73
Foto rif. polv.....	74
Ver. Firmware.....	75
Rotazione Foto.....	75
Opzioni di scatto.....	76
Ottimizza Foto	76
Rid. Disturbo	78
Qualità Foto	78
Dimens. Foto	78
Bil. bianco.....	79
ISO	82
Opzioni di visione	83
Cancella.....	84
Cartella Play.....	84
Ruota vertic.	84
Slide show	85
Imp. Stampa	86
Mini-foto	86
Impostazioni personalizzate	87
Note tecniche	101
Impostazioni della fotocamera	101
Accessori opzionali	104
Cura della fotocamera.....	115
Risoluzione dei problemi.....	120
Appendice	126
Specifiche	129
Indice	136

Per ripristinare le impostazioni predefinite, eseguire un reset a due pulsanti (pagina 50) oppure utilizzare il menu delle impostazioni personalizzate R (**Reset Menu**; pagina 87).

Impurità sul filtro low-pass

Durante le fasi di produzione, negli stabilimenti Nikon viene presa ogni precauzione atta ad evitare che polvere o altre impurità possano raggiungere il filtro low-pass. Essendo però la D50 una fotocamera ad ottica intercambiabile, durante le operazioni di sostituzione dell'obiettivo potrebbero entrare delle particelle estranee nell'apparecchio. Una volta all'interno del corpo camera, queste particelle possono depositarsi sul filtro integrato sul sensore d'immagine e quindi apparire sulle foto. Per prevenire questa eventualità, evitate di sostituire l'obiettivo in ambienti ad elevata concentrazione di polvere, e quando il corpo camera è privo di obiettivo montate sempre sull'attacco a baionetta l'apposito tappo corpo fornito in dotazione, facendo attenzione a tenere sgombra da polvere od altre impurità la sua superficie interna.

Nel caso si rivelasse la presenza di impurità sul filtro low-pass, seguite le procedure di pulizia descritte alle pagine 116–117 di questo manuale, oppure fatelo pulire dal personale specializzato di un Centro Assistenza Nikon. Le immagini che evidenziasero macchie o aloni dovuti alla presenza di polvere e particelle estranee sul filtro low-pass, possono essere ritoccate utilizzando il software Nikon Capture 4 ver. 4.3 o successive (acquistabile separatamente) o tramite le opzioni di pulizia immagine disponibili in alcuni software di fotoritocco reperibili in commercio.

Effettuate degli Scatti di Prova

Prima di utilizzare la fotocamera in occasioni importanti (per esempio, matrimoni o prima di partire per un viaggio), vi raccomandiamo di effettuare sempre qualche scatto di prova per assicurarvi che la fotocamera funzioni normalmente. Nikon non si assume alcuna responsabilità per gli eventuali danni o mancati profitti derivati da qualsiasi malfunzionamento del prodotto.

Aggiornamento Continuo

L'“aggiornamento continuo” degli utenti è un preciso impegno di Nikon, nell'ottica di offrire supporto a lungo termine e nuove opportunità di apprendimento. Potrete trovare informazioni sempre aggiornate sui seguenti siti web:

- Per gli utenti di Europa e Africa: <http://www.europe-nikon.com/support>
- Per gli utenti USA: <http://www.nikonusa.com/>
- Per gli utenti di Asia, Oceania e Medio Oriente: <http://www.nikon-asia.com/>

Vi invitiamo a visitare periodicamente queste pagine per mantenervi sempre aggiornati mediante notizie relative ai prodotti, suggerimenti, risposte alle domande più frequenti (FAQ) e consulenza di carattere generale sulla fotografia digitale e la ripresa fotografica. Per ulteriori informazioni, contattate l'importatore Nikon per il vostro paese, che potrete trovare all'indirizzo:







<http://nikonimaging.com/>

Introduzione

Grazie per avere acquistato la fotocamera digitale Nikon D50 single-lens reflex (SLR) con obiettivi intercambiabili. Questo manuale è stato redatto per rendere l'utilizzo della fotocamera digitale Nikon semplice e divertente. Si consiglia di leggere il manuale interamente prima di cominciare ad utilizzare la fotocamera e di tenerlo a portata di mano durante l'impiego. La documentazione relativa al prodotto include anche i manuali indicati di seguito. Per un utilizzo ottimale della fotocamera, leggere tutte le istruzioni fornite.

- *Guida rapida*: la Guida rapida illustra il contenuto della confezione della fotocamera digitale Nikon e le procedure di base per l'impostazione, lo scatto delle fotografie e il loro trasferimento su computer.
- *Manuale di riferimento di PictureProject* (su CD): il manuale di riferimento di PictureProject contiene informazioni sull'utilizzo del software PictureProject fornito con la fotocamera. Per informazioni sulla visualizzazione del manuale di riferimento, vedere la *Guida rapida*.

Per rendere più agevole il reperimento delle informazioni utili, in questo manuale vengono utilizzati i seguenti simboli e convenzioni:

 Questa icona segnala avvertenze e informazioni che devono essere lette prima dell'utilizzo onde evitare danni alla fotocamera.	 Questa icona segnala suggerimenti e informazioni aggiuntive che possono rivelarsi utili per l'utilizzo della fotocamera.
 Questa icona segnala note e informazioni che devono essere lette prima dell'utilizzo della fotocamera.	 Questa icona segnala che in altre parti del manuale o nella <i>Guida rapida</i> sono disponibili ulteriori informazioni sull'argomento.
 Questa icona segnala impostazioni che possono essere regolate utilizzando il menu della fotocamera.	 Questa icona segnala impostazioni che possono essere regolate utilizzando il menu Impostazioni Personalizzate.

Obiettivo

In questo manuale viene fatto riferimento a un obiettivo AF-S DX 18–55mm f/3.5-5.6G ED a puro scopo illustrativo. Per ulteriori informazioni, vedere il manuale accluso all'obiettivo.

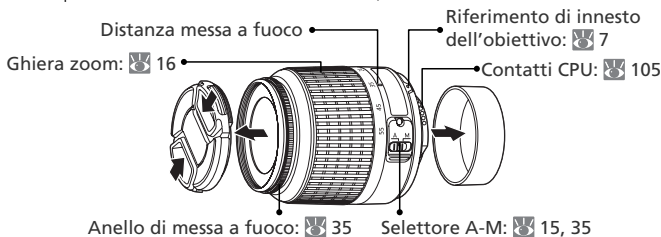

Componenti della fotocamera

È consigliabile dedicare alcuni minuti per familiarizzare con i componenti e i display della fotocamera. Potrebbe essere utile inserire un segnalibro per tornare a questa sezione mentre si prosegue nella lettura del manuale.

Corpo della fotocamera

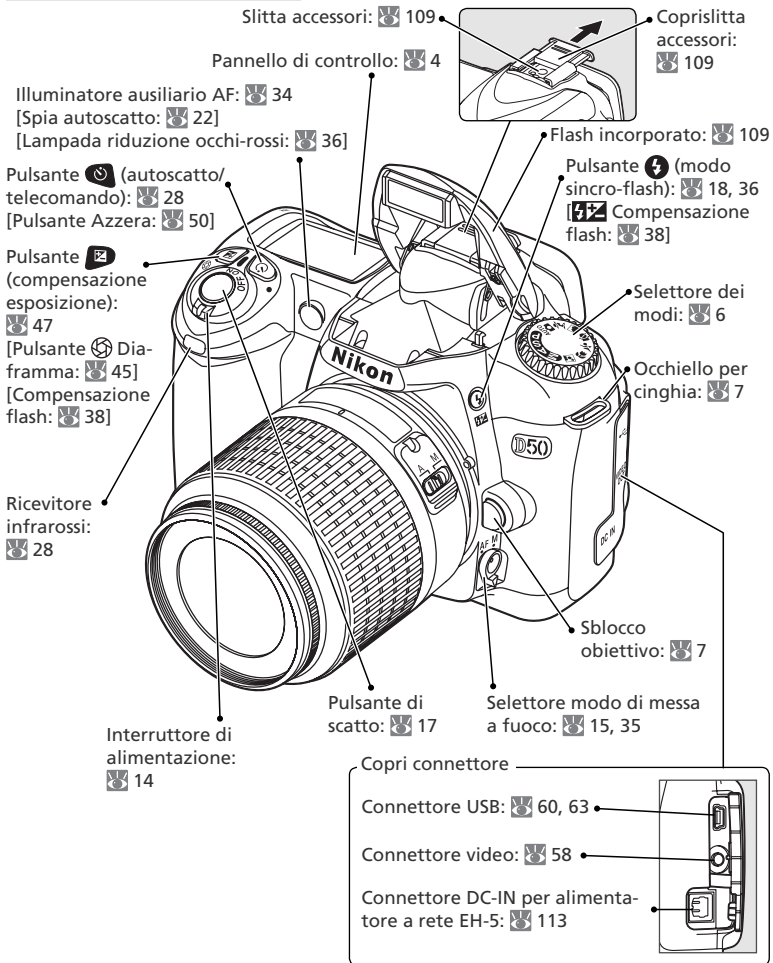

Corpo della fotocamera (continua)

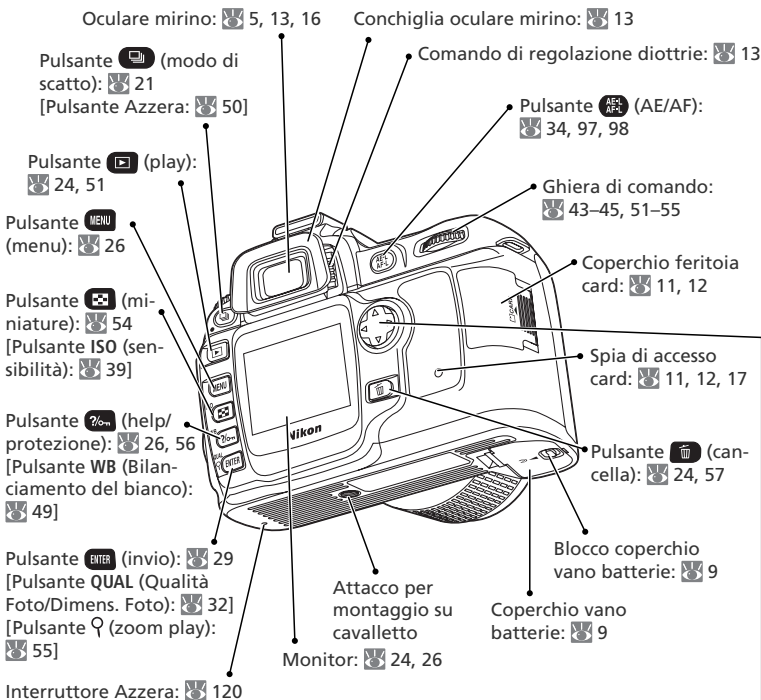

Multi-selettore

Il multi-selettore viene utilizzato per la navigazione nei menu e per controllare la visualizzazione dei dati di ripresa durante il playback.

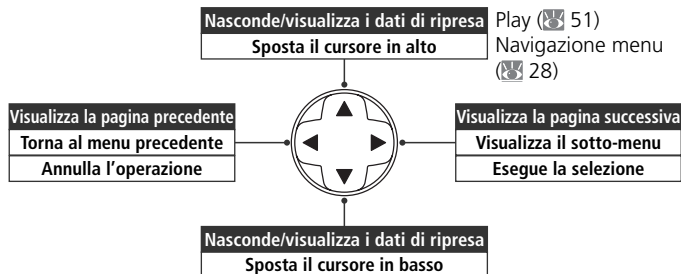

Pannello di controllo

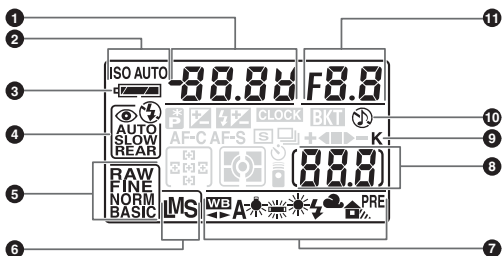

- | | |
|---|--|
| <p>1 Tempo di posa 40–45
 Valore di compensazione esposizione 47
 Valore di compensazione flash 38
 Sensibilità (equivalenza ISO) 39</p> <p>2 Indicatore di sensibilità (ISO)..... 39
 Indicatore sensibilità auto 91, 92</p> <p>3 Indicatore batteria 14</p> <p>4 Modo sincro-flash 36</p> <p>5 Qualità immagine 31</p> <p>6 Dimensione immagine 32</p> <p>7 Modo bil. bianco 49</p> | <p>8 Numero di esposizioni rimanenti 14
 Numero di scatti rimanenti prima dell'esaurimento del buffer di memoria... 21
 Indicatore di registrazione bil. bianco misurato 79
 Indicatore modo PC 59</p> <p>9 "K" (appare con memoria disponibile per più di 1000 fotogrammi)..... 5</p> <p>10 Indicatore segnale acustico..... 88</p> <p>11 Apertura (numero f/-)..... 40–45
 Indicatore modo PC 60</p> |
|---|--|

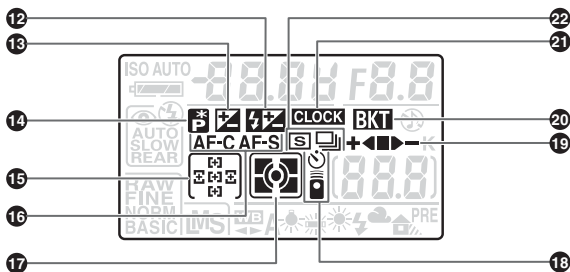

- | | |
|---|---|
| <p>12 Indicatore compensazione flash..... 38</p> <p>13 Indicatore compensazione esposizione .. 47</p> <p>14 Indicatore programma flessibile..... 42</p> <p>15 Area di messa a fuoco..... 16, 33
 Modo Area-AF 89</p> <p>16 Modo autofocus 88</p> <p>17 Modo di misurazione 96</p> | <p>18 Indicatore autoscatto/telecomando 22</p> <p>19 Indicatore avanzamento bracketing..... 93</p> <p>20 Indicatore bracketing 93</p> <p>21 Indicatore batteria orologio 10, 123</p> <p>22 Modo di ripresa..... 21</p> |
|---|---|

Display del mirino

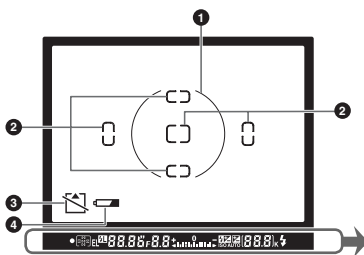

Quando la batteria è completamente scarica, il display nel mirino si oscura. Il display del mirino torna alla normalità se si inserisce una batteria carica.

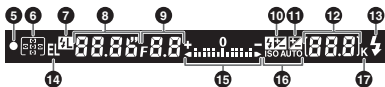

- | | |
|--|---|
| <p>1 Cerchio di riferimento misurazione semi-spot 96</p> <p>2 Cornici di messa a fuoco (area di messa a fuoco) 16, 33</p> <p>3 Avviso "Nessuna memory card" 11, 123</p> <p>4 Indicatore batteria..... 14</p> <p>5 Indicatore messa a fuoco..... 17, 35, 123</p> <p>6 Area di messa a fuoco..... 16, 33
Modo Area-AF 89</p> <p>7 Blocco valore flash (FV)..... 98</p> <p>8 Tempo di posa40-45</p> <p>9 Apertura (numero f/-).....40-45</p> <p>10 Indicatore compensazione flash..... 38</p> <p>11 Indicatore compensazione esposizione .. 47</p> | <p>12 Numero di esposizioni rimanenti 14</p> <p>Numero di scatti rimanenti prima dell'esaurimento del buffer di memoria... 21</p> <p>Indicatore di registrazione bil. bianco misurato 79</p> <p>Valore di compensazione esposizione 47</p> <p>Valore di compensazione flash 38</p> <p>Indicatore modo PC 59, 60</p> <p>13 Indicatore flash pronto 18</p> <p>14 Blocco AE (esposizione automatica)..... 97</p> <p>15 Display analogico di esposizione..... 46
Compensazione esposizione 47</p> <p>16 Indicatore sensibilità auto..... 91, 92</p> <p>17 "K" (appare con memoria disponibile per più di 1000 fotogrammi)..... 5</p> |
|--|---|

Schede di memoria a capacità elevata

Quando nella scheda di memoria è disponibile abbastanza spazio per la registrazione di mille o più immagini con le impostazioni in atto, il numero di esposizioni rimanenti verrà indicato in migliaia, approssimato per difetto al centinaio più vicino (ad esempio, se esiste spazio per circa 1.260 esposizioni, il conteggio visualizzato sarà 1,2K).

Visualizzazione con la fotocamera spenta

Se la fotocamera è spenta con batteria e scheda di memoria inserite, nel pannello di controllo viene visualizzato il numero di esposizioni rimanenti.

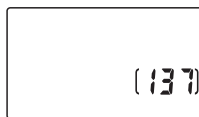
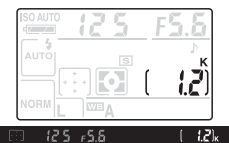

Il selettore dei modi

La D50 offre la scelta tra i seguenti undici modi di ripresa:



Modi avanzati (Modi di esposizione)

La selezione di questi modi permette un controllo completo delle impostazioni della fotocamera, inclusi tempo di posa e apertura di diaframma.

P: Auto programmata (☞ 42) **S: Auto a Priorità dei Tempi** (☞ 43)

A: Auto a Priorità dei Diaframmi (☞ 44) **M: Manuale** (☞ 44)



Modi inquadra-e-scatta (Digital Vari-Program)

Selezionando il modo Digital Vari-Program, le impostazioni vengono automaticamente ottimizzate in base alla scena selezionata e la fotografia creativa è resa semplice quanto la rotazione del selettore dei modi.

AUTO: Auto (☞ 14)

☞: Paesaggio (☞ 20)

☞: Sport (☞ 20)

☞: Notturni (☞ 20)

☞: Ritratto (☞ 19)

☞: Bambini (☞ 20)

☞: Macro Close-up (☞ 20)

Operazioni preliminari

Montaggio dell'obiettivo

Quando si rimuove un obiettivo, è necessario prestare molta attenzione per non fare entrare polvere nella fotocamera.

- 1 Spegnere la fotocamera e rimuovere il tappo del corpo. Rimuovere il coperchietto posteriore dall'obiettivo.

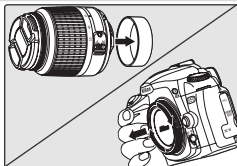

- 2 Inserire l'obiettivo nell'attacco a baionetta della fotocamera, allineando l'indice di riferimento sull'obiettivo con quello sulla fotocamera. Facendo attenzione a non premere lo sblocco obiettivo, ruotare l'obiettivo in senso antiorario fino a farlo scattare in posizione.

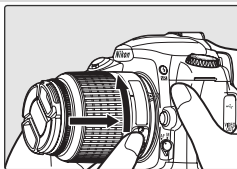

Rimozione dell'obiettivo

Prima di procedere alla rimozione e alla sostituzione di un obiettivo, accertarsi che la fotocamera sia spenta. Per rimuovere l'obiettivo, tenere premuto lo sblocco e ruotare contemporaneamente l'obiettivo in senso orario.

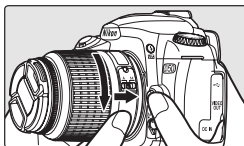

Ghiera di apertura

Se l'obiettivo è dotato di ghiera dei diaframmi, bloccare l'apertura al valore minimo (corrispondente al numero f/- più alto). Per ulteriori dettagli, vedere il manuale dell'obiettivo.

Montaggio della cinghia

Fissare la cinghia della fotocamera come illustrato di seguito.

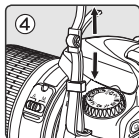
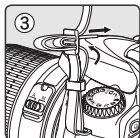
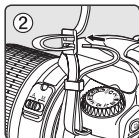
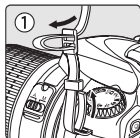

Carica e inserimento delle batterie

Utilizzare il caricabatterie rapido MH-18a e la batteria EN-EL3a in dotazione.

1 Caricamento della batteria

- 1.1** Collegare il cavo di alimentazione al caricabatterie e inserire la spina in una presa di corrente.

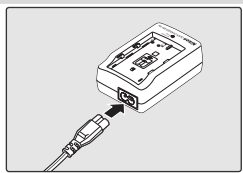

- 1.2** Inserire la batteria nel caricabatterie. La spia luminosa "CHARGE" lampeggia durante la fase di carica della batteria. Sono necessari circa 135 minuti per ricaricare una batteria completamente scarica.

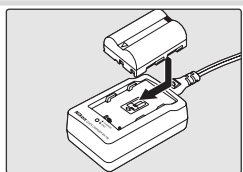

- 1.3** La ricarica è completa quando la spia CHARGE cessa di lampeggiare. Rimuovere la batteria dal caricabatterie e scollegare il caricabatterie dall'alimentazione.

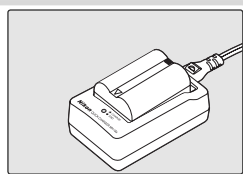

✓ Batteria e caricabatterie

Leggere attentamente le avvertenze e attenersi alle precauzioni indicate alle pagine ii-iii e 118-119. Seguire scrupolosamente anche le istruzioni e le avvertenze fornite dal produttore delle batterie.

Non utilizzare le batterie a temperature ambiente inferiori a 0°C o superiori a 40°C. Durante la ricarica, la temperatura ideale è compresa indicativamente tra 5-35°C. Poiché la batteria potrebbe surriscaldarsi con l'uso, attendere che si raffreddi prima di procedere alla ricarica. La mancata osservanza delle precauzioni descritte in precedenza potrebbe danneggiare la batteria, pregiudicarne le prestazioni o impedirne la regolare ricarica.

Il cavo di alimentazione viene fornito unicamente per l'uso previsto con il caricabatterie MH-18a e per l'impiego locale. In caso fosse necessario acquistare un altro cavo da utilizzare all'estero, contattare il rivenditore di fiducia o un Centro di assistenza autorizzato Nikon.

2 Inserimento delle batterie

2.1 Dopo avere verificato che la fotocamera è spenta, aprire il coperchio del vano batterie.

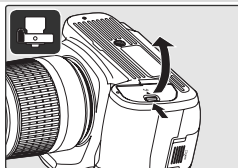

2.2 Inserire una batteria completamente carica, come illustrato a destra. Chiudere il coperchio del vano batterie.

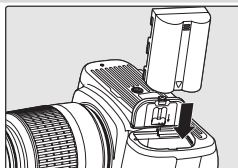



Rimozione della batteria

Spegnere la fotocamera prima di rimuovere la batteria. Reinstallare il coperchio quando la batteria non viene utilizzata.

Impostazioni di base

Alla prima accensione della fotocamera, verrà visualizzata nel monitor la finestra di dialogo per la selezione della lingua illustrata al punto 1. Attenersi alla procedura indicata di seguito per selezionare la lingua preferita e per impostare ora e data.

- 

Visualizzare il dialogo di selezione lingua.
- 

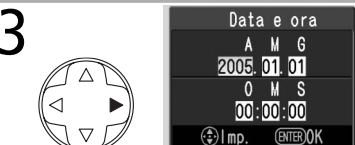
Selezionare la lingua desiderata.
- 

Visualizzare il menu DATA.
- 

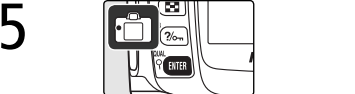
Premere il multi-selettore a sinistra o a destra per selezionare l'opzione evidenziata oppure premerlo in alto o in basso per cambiare opzione.
- 

Uscire dal menu DATA. Il monitor si spegne.

Scelta della lingua desiderata dal Menu impostaz. (68)

Selezionando **Lingua (LANG)** nel menu impostaz., verrà visualizzato il menu illustrato al punto 1. Evidenziare un'opzione con il multi-selettore e premere il pulsante  per tornare al menu Impostaz.

Modifica di ora e data (68)

Selezionando **Data e ora** nel menu impostaz. verrà visualizzato il menu illustrato al punto 3. Impostare la data come descritto al punto 4 e premere il pulsante  per tornare al menu impostaz.

Inserimento delle schede di memoria

La fotocamera memorizza le immagini su schede di memoria Secure Digital (SD), disponibili separatamente.

1 Inserire una scheda di memoria

1.1 Prima di inserire o rimuovere una scheda di memoria, **spegnere la fotocamera** e aprire il coperchio della feritoia card.

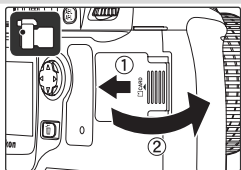

1.2 Inserire la scheda di memoria all'interno, come illustrato a destra, fino a che non scatta in posizione. La spia di accesso card si accenderà per circa un secondo. Chiudere il coperchio della feritoia card.

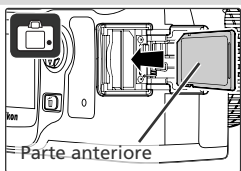

1.3 Accendere la fotocamera. Se il pannello di controllo mostra il numero di esposizioni rimanenti, la scheda è pronta all'uso.



Se nel monitor viene visualizzato il messaggio illustrato a destra, sarà necessario formattare la scheda di memoria prima di utilizzarla nella fotocamera. Procedere al punto 2.



Il selettore di protezione in scrittura

Le schede SD sono dotate di un selettore di protezione scrittura, per evitare perdite accidentali di dati. Quando questo selettore si trova nella posizione "blocco", sulla fotocamera viene visualizzato un messaggio per segnalare che non è possibile registrare o cancellare foto e che la scheda di memoria non può essere formattata.



2 Formattare la scheda di memoria

La formattazione della scheda di memoria elimina definitivamente tutte le fotografie ed altri eventuali dati contenuti nella scheda stessa. Accertarsi di avere copiato tutti i dati che si desidera conservare in un altro dispositivo di memorizzazione, prima di formattare la scheda.

2.1



Card non formattata. Formattare?

No
Sì ENTER/OK

Evidenziare Sì.

2.2



Iniziare la formattazione. Non spegnere la fotocamera e non rimuovere la batteria o la scheda di memoria fino a che la formattazione non viene completata.

2.3 Quando la formattazione è completata il monitor si spegne.

Formattazione delle schede di memoria

Per formattare la scheda di memoria, utilizzare l'opzione **Formatta** della fotocamera. Se si formatta la scheda in un computer, è possibile che le prestazioni risultino inferiori.

Rimozione delle schede di memoria

1 Verificare che la spia di accesso card sia spenta.

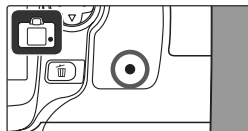

2 Spegnere la fotocamera e aprire il coperchio della feritoia card.

3 Esercitare una leggera pressione sulla scheda per sbloccarla dalla posizione in cui è inserita (1). La scheda a questo punto può essere estratta manualmente (2).

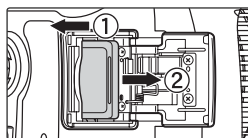

Regolazione del mirino

Le fotografie vengono inquadrate nel mirino. Prima di procedere allo scatto, verificare che l'immagine nel mirino sia ben nitida.

- 1** Rimuovere il copriobiettivo e accendere la fotocamera.



- 2** Spostare in alto e in basso il comando di regolazione diottrie fino a che le cornici di messa a fuoco non appaiono nitide. Quando si utilizza il comando di regolazione diottrie con l'occhio al mirino, fare attenzione a non ferirsi con le dita o le unghie.

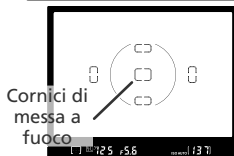
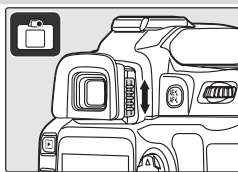

Durante la regolazione della nitidezza del mirino, la conchiglia oculare può essere rimossa.

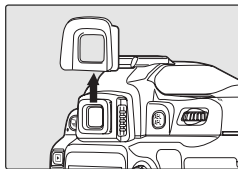

Procedure d'impiego: fotografia e visione in playback

Fotografare in modalità ^{AUTO} Fotografia "inquadra-e-scatta"

In questa sezione viene descritto come scattare fotografie in modo ^{AUTO} (auto), una modalità automatica, di tipo "inquadra-e-scatta", in cui la maggior parte delle impostazioni viene controllata direttamente dalla fotocamera in base alle condizioni di ripresa.

1 Accendere la fotocamera

- 1.1** Rimuovere il copriobiettivo e accendere la fotocamera. Viene attivato il pannello di controllo e il display nel mirino si accende. Il monitor rimane spento durante lo scatto.



- 1.2** Verificare il livello della batteria nel mirino o nel pannello di controllo.



Pannello di controllo	Mirino	Descrizione
	—	Batteria completamente carica.
	—	Batteria parzialmente scarica.
		Batteria quasi scarica. Tenere a disposizione una batteria di ricambio completamente carica.
 (lampeggia)	 (lampeggia)	Pulsante di scatto disattivato. Sostituire la batteria.

- 1.3** Il numero di esposizioni viene visualizzato nel pannello di controllo, mentre nel mirino viene indicato il numero di fotografie che possono essere memorizzate nella scheda di memoria. Verificare il numero di esposizioni rimanenti.

Se non c'è spazio sufficiente per memorizzare ulteriori fotografie con le impostazioni in atto, il display lampeggia, come illustrato a destra. Non sarà possibile scattare altre fotografie se la scheda di memoria non viene sostituita o se non vengono eliminate alcune fotografie.

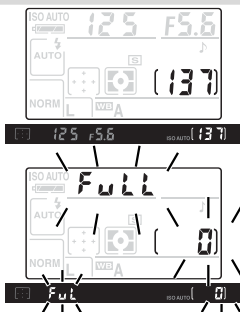

2 Selezionare il modo ^{AUTO} e regolare le impostazioni della fotocamera

2.1 Ruotare il selettore dei modi su ^{AUTO}.



2.2 Ruotare il selettore del modo della messa a fuoco su **AF** (autofocus).



2.3 Spostare il selettore A-M dell'obiettivo su **A** (autofocus). Per ulteriori dettagli, vedere il manuale dell'obiettivo.

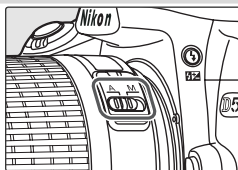

Illustrazioni

Nelle illustrazioni del presente manuale gli indicatori del pannello di controllo e del mirino citati nel testo esplicativo sono evidenziati in nero. Gli indicatori non menzionati nel testo sono grigi.

3 Inquadrare l'immagine

- 3.1 Tenere la fotocamera come mostrato in figura.

Come reggere la fotocamera

Tenere l'impugnatura nella mano destra e sostenere il corpo della fotocamera o l'obiettivo con la mano sinistra. Mantenere i gomiti leggermente aderenti al corpo per un migliore sostegno.



- 3.2 Inquadrare un'immagine nel mirino, con il soggetto principale posizionato in una delle cinque aree di messa a fuoco.

Area di messa
a fuoco



Utilizzo dell'obiettivo zoom

Utilizzare la ghiera zoom per zoomare avanti ingrandendo il soggetto, in modo che occupi un'area più ampia dell'inquadratura, oppure zoomare indietro in modo da aumentare l'area visibile nell'immagine.

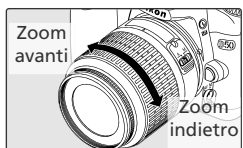

4 Mettere a fuoco e scattare

- 4.1** Premere a metà corsa il pulsante di scatto. La fotocamera seleziona automaticamente l'area di messa a fuoco corrispondente al soggetto più vicino ed esegue la messa a fuoco. Una volta completata l'operazione, l'area selezionata rimarrà evidenziata, verrà emesso un segnale acustico e nel mirino comparirà l'indicatore di messa a fuoco (●). La messa a fuoco viene bloccata durante la pressione a metà corsa del pulsante di scatto.

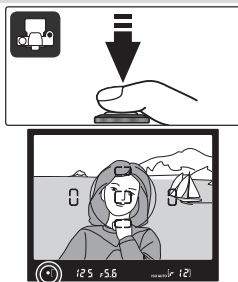

Se il soggetto risulta molto scuro, l'illuminatore ausiliario AF si accende per agevolare l'operazione di messa a fuoco e potrebbe venire attivato il flash.

- 4.2** Premere a fondo corsa il pulsante di scatto per azionare l'otturatore e scattare la fotografia. La foto verrà visualizzata nel monitor e la spia di accesso accanto al coperchio della feritoia card si accende. **Non estrarre la scheda di memoria, non spegnere la fotocamera e non rimuovere o scollegare l'alimentazione fino allo spegnimento della spia, che indica il completamento della registrazione.**

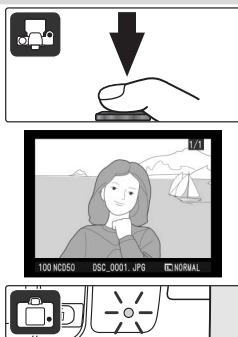

Il pulsante di scatto

La fotocamera è dotata di pulsante di scatto a due stadi. Quando il pulsante viene premuto a metà corsa, la fotocamera esegue la messa a fuoco, che viene mantenuta fino al rilascio del pulsante. Per scattare una fotografia, premere il pulsante di scatto a fondo corsa.

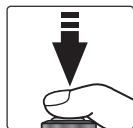
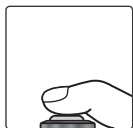

Blocco della
messa a fuoco



Scatto della
fotografia



Flash incorporato

Se per un'esposizione corretta in modo **AUTO** è necessaria più luce, quando il pulsante di scatto viene premuto a metà corsa il flash incorporato si attiva automaticamente. È possibile che i soggetti esterni al raggio d'azione del flash (0,6–7,5 m) non vengano illuminati in modo appropriato. Quando si utilizza il flash, rimuovere il paraluce.

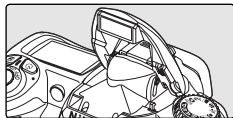

Una volta sollevato, il flash lampeggia soltanto quando è richiesta un'illuminazione aggiuntiva. In tal caso, è possibile scattare una foto soltanto dopo la comparsa dell'indicatore di flash carico . Prima di azionare il pulsante di scatto, attendere che l'indicatore di flash carico si sia acceso.







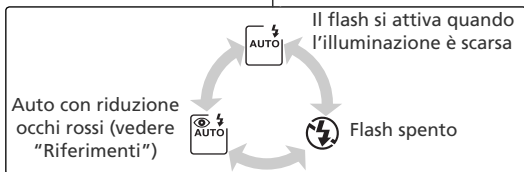
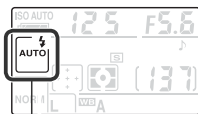
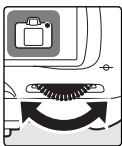

Per non consumare la carica della batteria quando il flash non viene utilizzato, riportarlo in posizione chiusa, premendolo delicatamente verso il basso, fino a farlo scattare in posizione.



È comunque possibile spegnere il flash in modo che non si attivi anche in caso di scarsa illuminazione. Premere il pulsante e ruotare la ghiera di comando fino a che non viene visualizzato nel pannello di controllo. Per riattivare il flash, premere il pulsante e ruotare la ghiera di comando fino a che non viene visualizzato nel pannello di controllo.





Oltre a , la D50 offre una scelta di sei modi Digital Vari-Program. Selezionando un programma, le impostazioni vengono automaticamente ottimizzate in base alla scena selezionata e la fotografia creativa è resa semplice quanto la rotazione del selettore dei modi.

Modo	Descrizione
 Ritratto	Per ritratti.
 Paesaggio	Per paesaggi.
 Bambini	Per immagini di bambini.
 Sport	Per soggetti in movimento.
 Macro Close-Up	Per riprese ravvicinate di piccoli oggetti.
 Notturni	Per ritratti scattati su uno sfondo notturno.

Per scattare fotografie nei modi Digital Vari-Program:

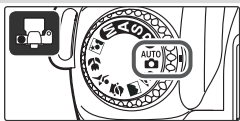
- 1 Ruotare il selettore dei modi per selezionare uno dei modi Digital Vari-Program.



- 2 Inquadrare l'immagine, mettere a fuoco e scattare la foto come descritto per il modo .





Ritratto: per staccare il soggetto dallo sfondo

Da utilizzare per i ritratti. La fotocamera seleziona l'area di messa a fuoco in cui si trova il soggetto più vicino per metterlo in risalto, mentre i dettagli dello sfondo vengono sfocati, conferendo profondità all'immagine. I colori vengono elaborati per ottenere toni della pelle morbidi e naturali.



- Il livello di sfocatura dipende dall'intensità della luce disponibile. Per risultati ottimali, aumentare la distanza tra il soggetto e lo sfondo o utilizzare un teleobiettivo.

Flash incorporato

Se è necessaria più luce per un'esposizione corretta in modo , ,  e , il flash incorporato si attiva automaticamente alla pressione a metà corsa del pulsante di scatto. Vedere "Fotografie in modalità ".



Paesaggio: per trasmettere tutto il fascino della natura

Da utilizzare per riprendere paesaggi nitidi e mettere in risalto contorni, colori e contrasto in soggetti come scorci di cielo e foreste.

- La fotocamera seleziona l'area di messa a fuoco che corrisponde al soggetto più vicino.
- Il flash incorporato e l'illuminatore ausiliario AF si spengono automaticamente.

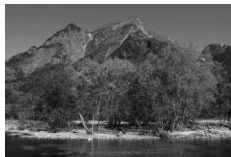

Bambini: immagini vive, dai colori brillanti

Da utilizzare per scattare foto ai bambini. Vestiaro e dettagli dello sfondo vengono resi fedelmente, mentre i toni della pelle rimangono morbidi e naturali.

- La fotocamera seleziona l'area di messa a fuoco che corrisponde al soggetto più vicino.



Sport: per soggetti in movimento

Tempi di posa veloci "congelano" il movimento per immagini dinamiche, in cui il soggetto è messo chiaramente in evidenza.

- La fotocamera mette a fuoco continuamente il soggetto nell'area di messa a fuoco centrale mentre il pulsante di scatto è premuto a metà corsa. Durante la messa a fuoco non viene emesso alcun segnale acustico.
- Il flash incorporato e l'illuminatore ausiliario AF si disattivano automaticamente.



Macro Close-Up: per riprendere piccoli oggetti da vicino

Da utilizzare per riprese ravvicinate di fiori, insetti e altri piccoli oggetti.

- La fotocamera esegue la messa a fuoco sul soggetto che corrisponde all'area di messa a fuoco centrale.
- Per evitare rischi di mosso con i tempi di posa prolungati, si consiglia l'utilizzo del cavalletto.



Notturmi: per ritratti in ambientazioni notturne



Garantisce l'equilibrio ideale tra il soggetto principale e lo sfondo nei ritratti con uno sfondo scarsamente illuminato.

- La fotocamera seleziona l'area di messa a fuoco che corrisponde al soggetto più vicino.
- Per evitare rischi di mosso con i tempi di posa prolungati, si consiglia l'utilizzo del cavalletto.



Sceita del modo di scatto

Il modo di scatto determina la procedura con cui la fotocamera esegue le fotografie: una alla volta o in sequenza continua, mentre si tiene premuto il pulsante di scatto.

Modo	Descrizione
 Scatto singolo (predefinito)	La fotocamera riprende un fotogramma ad ogni azionamento del pulsante di scatto.
 Continuo (raffica)	La fotocamera scatta le foto al ritmo di circa 2,5 fotogrammi al secondo quando viene premuto il pulsante di scatto.

Per selezionare un modo di scatto, premere il pulsante  e ruotare la ghiera di comando fino a che il modo desiderato non viene visualizzato nel pannello di controllo.

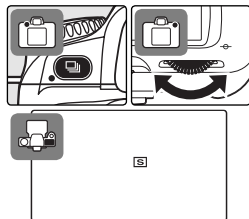

Il buffer di memoria

La fotocamera è dotata di un buffer per la memorizzazione temporanea, che consente di proseguire con lo scatto delle foto anche mentre le immagini vengono salvate sulla scheda di memoria. Quando il buffer esaurisce lo spazio disponibile, il pulsante di scatto si blocca fino a che non è stata trasferita alla scheda di memoria una quantità di dati sufficiente a liberare spazio per un'altra immagine. In modo continuo, la ripresa prosegue finché si tiene premuto il pulsante di scatto, tuttavia la cadenza di acquisizione dei fotogrammi rallenta una volta riempito il buffer.

Il numero di immagini che possono essere memorizzate nel buffer, in base alle impostazioni in atto, viene visualizzato nel display del conteggio fotogrammi nel mirino e nel pannello di controllo, quando viene premuto il pulsante di scatto.



Utilizzo dell'autoscatto o del telecomando

L'autoscatto o il telecomando opzionale ML-L3 possono essere utilizzati per le immagini in cui desidera apparire anche il fotografo. Per utilizzare l'autoscatto:

- 1 Montare la fotocamera su un cavalletto (consigliato) o posizionarla su una superficie piana e stabile.



- 2 Il modo autoscatto/telecomando attuale viene visualizzato nel pannello di controllo. Utilizzare il pulsante  per selezionare uno dei seguenti modi:



Modo		Descrizione
NES-SUNA ICONA	Timer disattivato	Le fotografie vengono scattate alla pressione del pulsante di scatto.
	Auto-scatto	Le fotografie vengono scattate circa 10 secondi dopo la pressione del pulsante di scatto.
	Telecomando a risposta ritardata	Le fotografie vengono scattate circa 2 secondi dopo la pressione del pulsante di scatto sul telecomando.
	Telecomando a risposta immediata	Le fotografie vengono scattate alla pressione del pulsante di scatto sul telecomando.



- 3 Inquadrare l'immagine.

- 4 Per evitare che la luce che entra dal mirino interferisca con l'esposizione, coprire l'oculare del mirino con l'apposito copri-oculare in dotazione, come illustrato a destra.

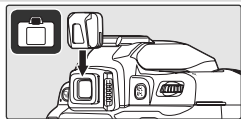

Selezione del modo

Il modo autoscatto/telecomando può essere selezionato anche premendo il pulsante  e ruotando la ghiera di comando.



5 Scattare la fotografia.

Autoscatto: premere il pulsante di scatto completamente per avviare l'autoscatto. La spia autoscatto (illuminatore ausiliario AF) lampeggia per circa otto secondi. La spia smette di lampeggiare due secondi prima che venga scattata la fotografia e rimane accesa fino allo scatto dell'otturatore.

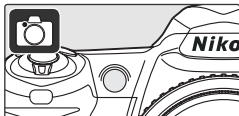
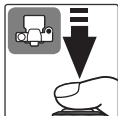

Telecomando: da una distanza massima di 5 m puntare il telecomando verso il ricevitore a infrarossi nella parte anteriore della fotocamera e premere il pulsante di scatto sul telecomando. Nel modo a risposta ritardata l'otturatore scatterà circa due secondi dopo la pressione del pulsante.

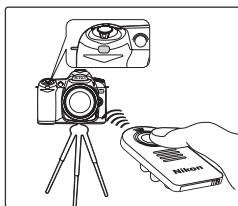

Operazioni base per la visione in playback



Le fotografie vengono visualizzate automaticamente dopo ogni scatto. Se nel monitor non compare alcuna fotografia, è possibile visualizzare l'immagine più recente premendo il pulsante . Ulteriori foto possono essere visualizzate ruotando la ghiera di comando o premendo il multi-selettore a destra o a sinistra.

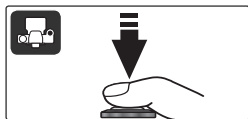

Per terminare la visione e tornare al modo di ripresa, premere a metà corsa il pulsante di scatto.



Eliminazione delle fotografie indesiderate

Per eliminare la fotografia visualizzata nel monitor, premere il pulsante . Verrà visualizzato un dialogo di conferma. Premere nuovamente il pulsante  per eliminare l'immagine e tornare alla visione. Premere uno qualsiasi degli altri pulsanti per uscire senza eliminare la foto.



Riferimenti

In questa sezione vengono approfonditi gli argomenti trattati nelle Procedure d'impiego, per illustrare opzioni di ripresa e playback avanzate.

Regolazione della qualità d'immagine in base all'utilizzo della fotografia	Qualità immagine: 📷 31 Dimensione immagine: 📷 32
Scelta dell'area di messa a fuoco o messa a fuoco manuale	Scelta dell'area di messa a fuoco: 📷 33 Messa a fuoco manuale: 📷 35
Ripresa in luce debole	Modo sincro-flash: 📷 36 Compensazione flash: 📷 38 Sensibilità (equivalenza ISO): 📷 39
Lasciamo scegliere alla fotocamera tempo e diaframma	Modo di esposizione P (Auto programmata): 📷 42
Blocco del movimento o effetto mosso	Modo di esposizione S (Auto a Priorità dei tempi): 📷 43
Controllo della profondità di campo	Modo di esposizione A (Auto a Priorità dei Diaframmi): 📷 44
Selezione manuale di tempo e diaframma	Modo di esposizione M (Manuale): 📷 45
Schiarire o scurire le foto o aumentare il contrasto	Compensazione esposizione: 📷 47
Per una resa cromatica naturale, abbinare il bilanciamento del bianco al tipo di illuminazione	Bilanciamento del bianco: 📷 49
Visione delle fotografie	📷 51
Visione delle fotografie sul computer	📷 59
Stampa delle fotografie	📷 62

Utilizzo dei menu della fotocamera

La maggior parte delle opzioni di ripresa, visione e impostazione possono essere selezionate dai menu della fotocamera. Per far comparire i menu, premere il pulsante **MENU**.



Selezionare un menu tra visione, ripresa, impostazioni personalizzate e impostazioni (vedere di seguito)



Se nel menu corrente sono disponibili ulteriori opzioni, verrà visualizzata una barra di scorrimento

Questa icona indica che è disponibile l'Help per l'opzione di menu corrente. Per visualizzare l'Help, premere il pulsante **?**

L'impostazione corrente per ciascuna opzione viene indicata tramite icona

L'opzione di menu corrente è evidenziata

Menu	Descrizione
Play	Consente di regolare le opzioni di playback e di gestire le foto.
Ripresa	Consente di regolare le impostazioni di ripresa.
Impostazioni personalizzate	Consente di personalizzare le impostazioni della fotocamera.
Impostazioni	Consente di formattare le schede di memoria e di procedere alle impostazioni di base della fotocamera.



Navigazione nei menu

Per modificare le impostazioni di un'opzione di menu, selezionare prima il menu tra play, ripresa, impostazioni personalizzate e impostazioni (1), quindi selezionare la voce desiderata (2) e infine selezionare un'opzione (3).

(1) Scegliere il menu

(2) Evidenziare la voce desiderata

(3) Selezionare l'opzione

Legend:

- ⬅️: Premere il multi-selettore in alto o in basso
- ➡️: Premere il multi-selettore a destra

Menu 1 (Step 1):

- Cancella
- Cartella Play NCD50
- Ruota vertic. ON
- Slide show 2s
- Imp. Stampa
- Mini-foto

Menu 2 (Step 1):

- Ottimizza Foto N
- Rid. Disturbo OFF
- Qualità Foto NORM
- Dimens. Foto
- Bil. bianco A
- ISO 200

Menu 3 (Step 1):

- Reset Menu --
- 01 Bip ON
- 02 Autofocus AF-A
- 03 Modo Area-AF []
- 04 Senza card? LOCK
- 05 Mostra Foto

Menu 4 (Step 1):

- Formatta --
- CSM/Menu Imp.
- Data e ora
- Luminosità LCD 0
- Standard video NTSC
- Lingua (LANG) It

Menu 5 (Step 2):

- Formatta --
- CSM/Menu Imp.
- Data e ora
- Luminosità LCD 0
- Standard video NTSC
- Lingua (LANG) It

Menu 6 (Step 2):

- Commento Foto OFF
- USB
- Cartelle NCD50
- Num. file seq. OFF
- Alza specchio --
- Foto rif. polv. --

Menu 7 (Step 2):

- Cartelle NCD50
- Num. file seq. OFF
- Alza specchio --
- Foto rif. polv. --
- Ver. Firmware
- Rotazione Foto ON

Menu 8 (Step 3):

- Formatta
- FORMATTARE?
- No [ENTER] OK
- Si

Alcuni menu sono costituiti da più pagine. La selezione di alcune opzioni viene effettuata da un sotto-menu.

Selezione di menu e opzioni

Il multi-selettore viene utilizzato per spostarsi tra i menu della fotocamera.

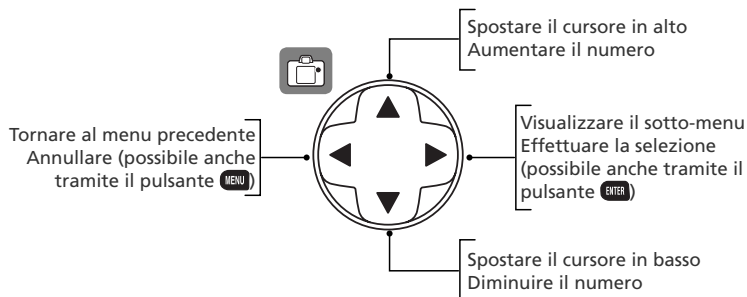

Per modificare le impostazioni dei menu:

- Visualizzare i menu
- Evidenziare l'icona del menu corrente
- Selezionare il menu desiderato
- Posizionare il cursore all'interno del menu selezionato
- Evidenziare la voce di menu

6

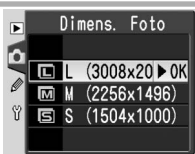

Visualizzare le opzioni

7



Evidenziare l'opzione desiderata

8



Effettuare la selezione

- Le opzioni di menu visualizzate in grigio non sono disponibili.
- Durante la formattazione della scheda di memoria e in altri casi in cui è richiesta una conferma, è possibile effettuare la selezione solo tramite il pulsante **ENTER**. Verrà visualizzato a questo proposito un messaggio nel monitor.
- Per uscire dal menu e tornare al modo di ripresa, premere a metà corsa il pulsante di scatto.



Riferimenti: altre informazioni sulla fotografia

Dimensione e qualità d'immagine

Comandi utilizzati: **MENU** > Menu Ripresa > Qualità Foto
MENU > Menu Ripresa > Dimens. foto

Lo spazio che ciascuna immagine occupa nella scheda di memoria è determinato dalla qualità e dalle dimensioni della stessa immagine. La stampa di immagini grandi, di qualità elevata, risulta migliore a dimensioni di stampa maggiori, ma richiede più memoria e implica di conseguenza la possibilità di registrare meno immagini di questo tipo nella scheda di memoria.

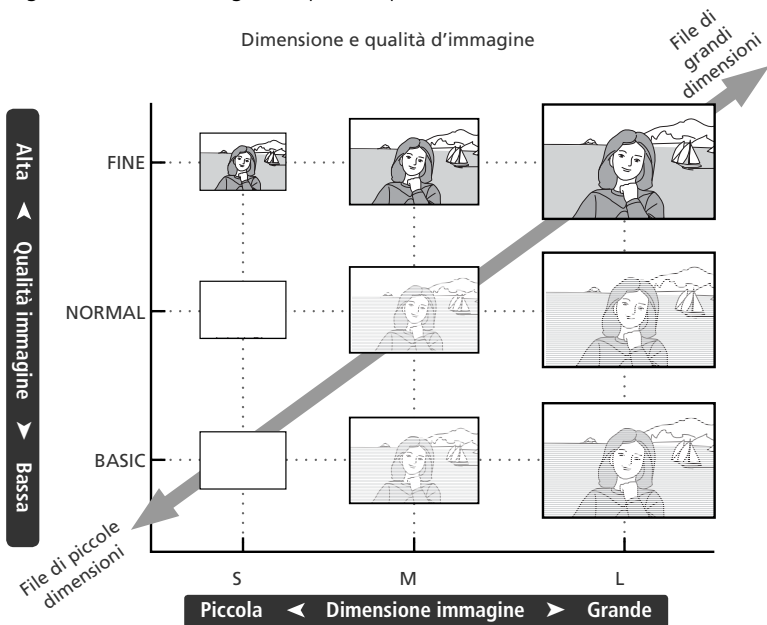

Qualità d'immagine, dimensione immagine e dimensioni file

Vedere l'Appendice 126) per informazioni sul numero di immagini che possono essere registrate su una scheda di memoria.



Qualità d'immagine

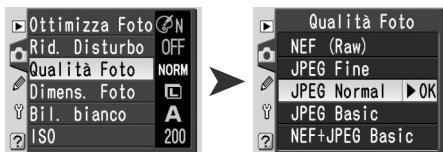

Sono disponibili le seguenti opzioni:

Opzione	Formato	Descrizione	
NEF (Raw) (RAW)	NEF	I dati "grezzi" (raw) forniti dal sensore d'immagine vengono salvati in formato Nikon Electronic Format (NEF) compresso. Adatto ad immagini che devono essere elaborate a computer.	
JPEG Fine (FINE)	JPEG	Qualità di immagine elevata, adatta per ingrandimenti e stampe di alta qualità.	Basso (1:4)
JPEG Normal (NORM)		Qualità di immagine normale, adatta per la maggior parte delle applicazioni.	Medio (1:8)
JPEG Basic (BASIC)		Dimensione file minima, adatta per e-mail e uso in pagine Web.	Alto (1:16)
NEF+JPEG Basic (RAW BASIC)	NEF+ JPEG	Vengono registrate due immagini, una NEF (RAW) ed una JPEG di qualità bassa. La dimensione d'immagine viene impostata automaticamente su L. Le dimensioni del file JPEG sono di 3.008 × 2.000 pixel.	

L'impostazione di qualità d'immagine in atto viene visualizzata nel pannello di controllo.

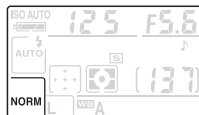

NEF (Raw)/NEF+JPEG

Le immagini NEF sono visionabili soltanto utilizzando Nikon Capture 4 versione 4.3 o successive (disponibile separatamente) o PictureProject. Se aperte su computer, le immagini NEF hanno dimensioni pari a 3.008 × 2.000 pixel. Quando le foto riprese in qualità **NEF+JPEG Basic** vengono visualizzate nel monitor della fotocamera, compare solo l'immagine JPEG. La cancellazione di foto riprese in **NEF+JPEG Basic** comporta l'eliminazione di entrambe le immagini NEF e JPEG.

Dimensione d'immagine

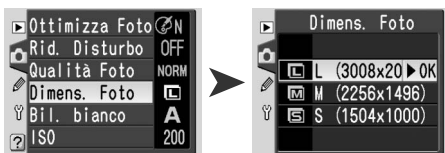

Sono disponibili le seguenti opzioni:

Dimensione immagine	Dimensione	Dimensione (pixel)	Dimensioni di stampa a 200 dpi (approssimate)
L (3008×2000)	Grande	3.008 × 2.000	38 × 25 cm
M (2256×1496)	◆	2.256 × 1.496	29 × 19 cm
S (1504×1000)	Piccola	1.504 × 1.000	19 × 13 cm

L'impostazione della dimensione d'immagine in atto viene visualizzata nel pannello di controllo.

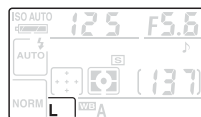

Il pulsante QUAL

Se il monitor è spento, è possibile impostare qualità e dimensione delle immagini premendo il pulsante **ENTER** (**QUAL**) e ruotando la ghiera di comando fino alla combinazione di qualità e dimensione desiderata tra quelle visualizzate nel pannello di controllo.



Nomi file

Le fotografie vengono memorizzate come file immagine con nome "DSC_nnnn.xxx", dove *nnnn* è un numero a quattro cifre compreso tra 0001 e 9999, assegnato automaticamente in ordine crescente dalla fotocamera, e *xxx* è un'estensione di tre lettere: "NEF" per le immagini NEF, "JPG" per le immagini JPEG e "NDF" per le foto utilizzate come riferimento per la rimozione della polvere. Le foto NEF e JPEG registrate all'impostazione **NEF+JPEG Basic** hanno lo stesso nome file ma estensioni diverse. Le copie ridotte create con l'opzione mini-foto hanno nomi di file che iniziano con "SSC_" e terminano con l'estensione "JPG", ad esempio "SSC_00011.JPG", mentre le immagini registrate con l'impostazione **II (AdobeRGB)** per **Ottimizza Foto > Modo colore** hanno nomi che iniziano con un carattere di sottolineatura, ad esempio "_DSC0001.JPG" o "_SSC0001.JPG" per le copie ridotte di immagini con modo colore II.







Scelta dell'area di messa a fuoco

Comandi utilizzati: multi-selettore

La fotocamera D50 offre la scelta fra cinque aree di messa a fuoco, che insieme coprono un'ampia zona dell'inquadratura. Come impostazione predefinita (default), la fotocamera seleziona automaticamente l'area di messa a fuoco oppure mette a fuoco il soggetto che corrisponde all'area di messa a fuoco centrale. L'area di messa a fuoco può inoltre essere selezionata manualmente per comporre l'immagine liberamente, con il soggetto principale in qualsiasi punto dell'inquadratura.

Selezione manuale dell'area di messa a fuoco

- 1 Selezionare **Area singola** o **Area dinamica** per l'Impostazione Personalizzata 3 (**Modo Area-AF**). La selezione manuale dell'area di messa a fuoco non è disponibile con **Sogg. + vicino**, che costituisce l'impostazione predefinita nei modi , , ,  e .



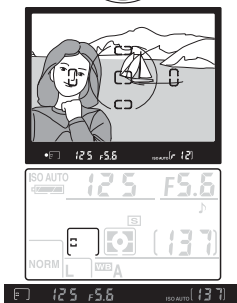

- 2 Per selezionare l'area di messa a fuoco, premere il multi-selettore a sinistra, a destra, in alto o in basso. L'area selezionata verrà visualizzata nel mirino, evidenziata in rosso se richiesto per stabilire il necessario contrasto con lo sfondo. L'area di messa a fuoco selezionata viene visualizzata anche nel pannello di controllo e nel display del mirino.



Impostazioni avanzate

 L'impostazione personalizzata **3: Modo Area-AF** stabilisce la modalità di selezione dell'area di messa a fuoco (89).  **8: Ind. Area AF** stabilisce invece quando evidenziare l'area di messa a fuoco (91).

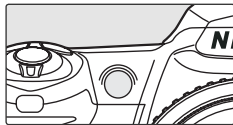

Illuminatore ausiliario AF

Se il soggetto da riprendere è scarsamente illuminato, l'illuminatore ausiliario AF si accende e consente di eseguire la messa a fuoco premendo il pulsante di scatto a metà corsa. L'illuminatore ausiliario AF non è disponibile nei modi  o  quando l'Impostazione Personalizzata 7 (**Luce AF**) è regolata su **No**.



Affinché l'illuminatore ausiliario AF possa funzionare correttamente, l'obiettivo deve avere una lunghezza focale compresa tra 24 e 200mm e il soggetto deve trovarsi nel campo utile dell'illuminatore (0,5–3m). Il paraluce va rimosso.

Blocco della messa a fuoco

Il blocco della messa a fuoco può essere utilizzato per un soggetto che, nella composizione scelta, non corrisponde a nessuna delle cinque aree di messa a fuoco. Può inoltre essere impiegato quando il sistema autofocus non riesce ad eseguire la messa a fuoco ( 121). Quando si utilizza il blocco della messa a fuoco ( 89), è consigliato l'auto-focus ad area singola o dinamica.

- 1 Posizionare il soggetto in corrispondenza dell'area di messa a fuoco centrale, quindi premere il pulsante di scatto a metà corsa.

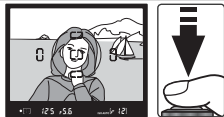

- 2 Verificare nel mirino che appaia l'indicatore di messa a fuoco (●). La messa a fuoco viene bloccata quando appare l'indicatore di soggetto a fuoco nel mirino e rimane bloccata finché si tiene premuto il pulsante di scatto. La messa a fuoco può essere bloccata anche premendo contemporaneamente il pulsante **AE-L/AF-L** e il pulsante di scatto a metà corsa. La messa a fuoco rimarrà bloccata finché viene premuto il pulsante **AE-L/AF-L**, anche se il pulsante di scatto viene rilasciato.

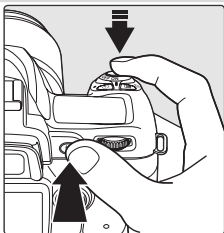

- 3 Ricomporre l'immagine e scattare. Mantenere la stessa distanza tra la fotocamera e il soggetto durante il blocco della messa a fuoco.

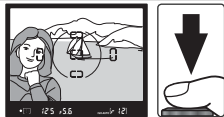

Scatto di più foto senza rieseguire la messa a fuoco

La messa a fuoco rimane bloccata anche tra uno scatto e l'altro, se non viene rilasciata la pressione a metà corsa del pulsante di scatto. In modo continuo ( 21), la messa a fuoco rimane bloccata tra scatti successivi se si tiene premuto il pulsante **AE-L/AF-L**.

Impostazioni avanzate

 **14: AE-L/AF-L** controlla la funzione del pulsante **AE-L/AF-L** ( 98).

Messa a fuoco manuale

Comandi utilizzati: selettore del modo di messa a fuoco ► ghiera di messa a fuoco dell'obiettivo

La messa a fuoco manuale è disponibile per gli obiettivi che non supportano la funzione autofocus o nel caso in cui l'autofocus non produca i risultati desiderati. Per regolare manualmente la messa a fuoco, impostare il selettore dei modi su **M** e ruotare la ghiera di messa a fuoco sull'obiettivo finché l'immagine appare nitida sullo schermo di visione in campo chiaro. È comunque possibile scattare anche se l'immagine non è a fuoco.

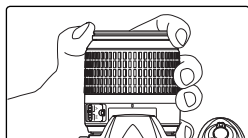

Selettore A-M /Autofocus con priorità manuale

Se si utilizza un obiettivo dotato del selettore A-M, impostarlo su M durante la regolazione manuale della messa a fuoco. Con gli obiettivi che supportano la funzione M/A (autofocus con priorità manuale), la messa a fuoco può essere regolata manualmente con il selettore impostato su M o M/A. Vedere la documentazione fornita con l'obiettivo per maggiori dettagli.

Telemetro elettronico

Se l'obiettivo ha una luminosità massima f/5,6 o superiore, l'indicatore di messa a fuoco nel mirino potrà essere utilizzato per verificare la corretta messa a fuoco del soggetto. Dopo aver posizionato il soggetto nell'area di messa a fuoco attiva, premere il pulsante di scatto a metà corsa e regolare la ghiera di messa a fuoco sull'obiettivo fino alla visualizzazione dell'indicatore di soggetto a fuoco (●).



Posizione del piano focale

Per misurare con precisione la distanza tra il soggetto e la fotocamera, prendere come riferimento l'indicatore del piano focale sul corpo camera.



Modo sincro-flash

Comandi utilizzati: pulsante + ghiera di comando

Selezionare il modo sincro-flash in base alle condizioni di ripresa. Il modo flash in uso viene visualizzato nel pannello di controllo come mostrato di seguito. Quando il flash è disattivato, viene visualizzato .

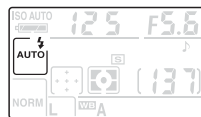

: Riduzione occhi-rossi Da utilizzare per i ritratti. L'illuminatore AF si accende prima dell'attivazione del flash, riducendo l'effetto "occhi-rossi".

AUTO: Auto flash In condizioni di scarsa illuminazione o quando il soggetto è in controluce, il flash si solleva e si attiva automaticamente alla pressione a metà corsa del pulsante di scatto. Se non compare questa icona, il flash viene attivato solo quando si preme il pulsante .

SLOW: Slow sync Il tempo di posa viene prolungato automaticamente per captare l'illuminazione dello sfondo notturno o in situazioni di luce debole.

REAR: Sincro sulla seconda tendina Il flash lampeggia appena prima della chiusura dell'otturatore, creando un effetto di scia luminosa dietro al soggetto in movimento. Se questa icona non è visualizzata, il flash viene attivato immediatamente dopo l'apertura dell'otturatore.

I modi sincro-flash disponibili dipendono dal modo selezionato con il selettore dei modi.

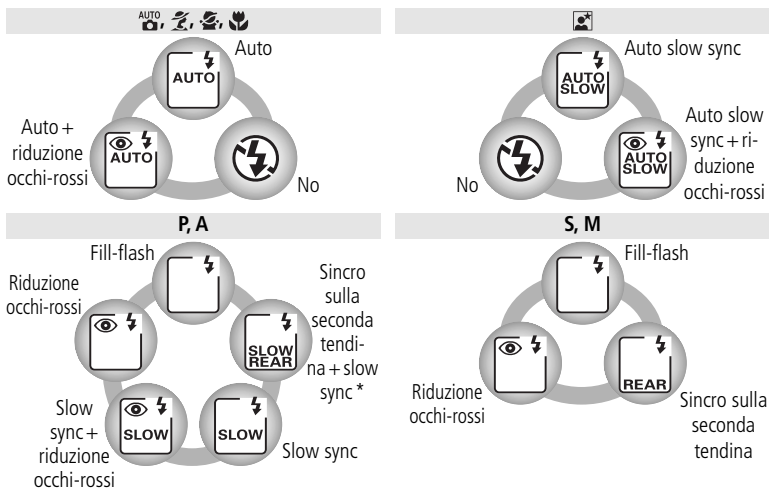





* Quando si rilascia la ghiera di comando, viene visualizzato **SLOW**.

Selezione del modo sincro-flash

Premere il pulsante  e ruotare la ghiera di comando. L'impostazione in atto del modo sincro-flash viene visualizzata nel pannello di controllo.



Utilizzo del flash incorporato

Modi , , ,  e : scegliere i modi sincro-flash come descritto nella pagina precedente. Il flash si solleva, se richiesto, alla pressione a metà corsa del pulsante di scatto e lampeggia allo scatto della fotografia.

Modi P, S, A e M: premere il pulsante  per sollevare il flash incorporato, quindi scegliere un modo sincro flash, come descritto nella pagina precedente. Selezionare un metodo di misurazione e impostare l'esposizione prima di scattare le foto.

Abbassamento del flash incorporato

Per non consumare la carica della batteria quando il flash non viene utilizzato, premerlo delicatamente verso il basso finché si blocca con uno scatto in posizione di chiusura.

Utilizzo del flash incorporato

Utilizzare con obiettivi CPU di lunghezza focale compresa tra 18 e 300mm (la lunghezza focale massima quando viene utilizzato il flash incorporato con obiettivi non CPU è 200mm) e rimuovere il paraluce per evitare ombre sul soggetto. Il flash ha una distanza minima d'impiego pari a 60cm e non può essere utilizzato nel campo macro degli obiettivi macro-zoom. Per ulteriori dettagli, vedere "Accessori opzionali"  108).

Se il flash viene utilizzato in modo di scatto continuo  21), sarà possibile eseguire una sola fotografia ogni volta che viene premuto il pulsante di scatto.





Quando si fa uso del flash incorporato per più scatti consecutivi, è possibile che l'otturatore venga disattivato per qualche secondo allo scopo di proteggere i circuiti del flash. Dopo una breve pausa, il lampeggiatore risulterà di nuovo utilizzabile.

Per informazioni sul tipo di controllo flash utilizzato dal flash incorporato  127), vedere l'appendice.

Lampeggiatori opzionali

Vedere "Accessori opzionali" per informazioni sull'utilizzo dei flash opzionali Nikon Speedlight  109).



Impostazioni avanzate

Vedere "Blocco FV" per informazioni sul blocco del valore di esposizione flash per un determinato soggetto  98).  **10: ISO Auto** può essere utilizzato per regolare la sensibilità e ottenere un'emissione flash ottimale  92).  **16: Modo Flash** può essere utilizzato per il controllo manuale dell'esposizione del flash  99).

Compensazione flash (solo per i modi P, S, A e M)

Comandi utilizzati: pulsanti  e  + ghiera di comando

La compensazione flash può essere utilizzata per aumentare o ridurre il valore di esposizione del flash selezionato dal sistema di controllo della fotocamera. Aumentare il valore di esposizione per rendere più luminoso il soggetto principale. Ridurre il valore di esposizione per evitare alte luci o riflessi indesiderati.

Premendo i pulsanti  e , ruotare la ghiera di comando e verificare la compensazione flash impostata nel pannello di controllo o nel mirino. La compensazione flash può essere impostata su valori compresi tra -3EV (più scuro) e $+1\text{EV}$ (più chiaro), con incrementi di $\frac{1}{3}$ o $\frac{1}{2}\text{EV}$. A valori diversi da ± 0 , verrà visualizzata l'icona  nel pannello di controllo e nel mirino dopo il rilascio dei pulsanti.

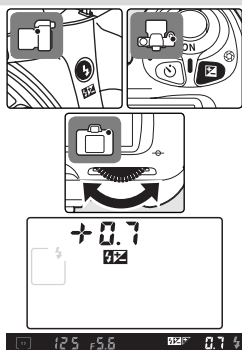

Il valore di esposizione predefinito del flash può essere ripristinato impostando la compensazione flash su $\pm 0,0$. Non è possibile ripristinare la compensazione flash se la fotocamera è spenta.



6: Comp. flash (90)

Questa opzione può essere utilizzata per selezionare da menu un valore per la compensazione flash.

Impostazioni avanzate

 **11: Step EV** consente di controllare il passo di incremento per la compensazione flash ( 92).

Sensibilità (Equivalenza ISO)

Comandi utilizzati: **MENU** ► Menu ripresa > ISO

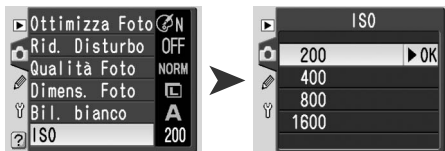

Le fotografie riprese con tempi di posa lunghi, rischiano di apparire mosse. Se la sensibilità viene aumentata oltre il valore predefinito equivalente a ISO 200, è possibile ottenere la stessa esposizione con un tempo di posa più breve, evitando quindi il rischio di mosso. La sensibilità può essere imposta su valori compresi tra ISO 200 e ISO 1600 con incrementi di 1EV.

Modi Digital Vari-Program

Con le impostazioni predefinite, la regolazione manuale della sensibilità non è disponibile nei modi **AUTO**, **S**, **M**, **Av**, **Av** e **M**. La sensibilità viene regolata automaticamente. Per regolare manualmente la sensibilità, selezionare **No** per l'Impostazione Personalizzata 9 (**ISO Auto DVP**; **91**).

Il pulsante ISO

Se il monitor è spento, è possibile impostare la sensibilità premendo il pulsante **ISO** e ruotando la ghiera di comando fino a visualizzare il valore desiderato nel pannello di controllo.

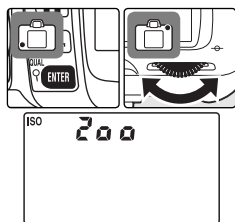

Sensibilità

La "sensibilità" è l'equivalente digitale della rapidità della pellicola. Più elevato è il suo valore, meno luce sarà necessaria per l'esposizione, con conseguente possibilità di impiegare tempi di posa più rapidi o diaframmi più chiusi. Così come le pellicole ad alta rapidità tendono ad avere un effetto "granuloso", le fotografie scattate con valori di sensibilità elevata rischiano di apparire chiazze.

Modi P, S, A e M

I modi **P**, **S**, **A** e **M** consentono di regolare una serie di impostazioni avanzate, tra cui tempo di posa, apertura di diaframma e bilanciamento del bianco.

Selezione del modo esposizione

Comandi utilizzati: selettore dei modi

I modi **P**, **S**, **A** e **M** consentono di regolare tempo di posa e apertura di diaframma.

Modo	Descrizione
P Auto programmata	Tempo di posa e apertura vengono impostati automaticamente dalla fotocamera, per un'esposizione ottimale. Modo consigliato in caso di scatti veloci e in situazioni in cui il tempo disponibile per la regolazione delle impostazioni della fotocamera è limitato.
S Auto a priorità dei tempi	Il tempo di posa viene regolato dall'utente, mentre l'apertura viene selezionata in automatico dalla fotocamera, per garantire i migliori risultati. Adatto per bloccare o sottolineare il movimento del soggetto.
A Auto a priorità dei diaframmi	L'apertura viene regolata dall'utente, mentre il tempo di posa viene selezionato in automatico dalla fotocamera, per garantire i migliori risultati. Adatto per sfocare i dettagli dello sfondo o per mantenere nitidi primo piano e sfondo.
M Manuale	Sia il tempo di posa che l'apertura vengono regolati dall'utente. Per le lunghe esposizioni è possibile impostare il tempo sulla posa B.



Modi P, S, A e M

Se si utilizzano obiettivi CPU dotati di anello dei diaframmi, bloccarlo al valore minimo disponibile (numero f/- più alto). Gli obiettivi non CPU possono essere utilizzati solo in modo **M**, in cui è possibile regolare il diaframma tramite l'anello sull'obiettivo. Non è possibile utilizzare l'esposimetro della fotocamera. Vedere "Accessori opzionali" (📖 105).

Se vengono superati i limiti del sistema di misurazione esposimetrica, nel pannello di controllo e nel mirino compare uno dei seguenti indicatori.

Indicatore	Descrizione
H i	Soggetto troppo luminoso. Montare un filtro grigio neutro (ND) opzionale.
L o	Soggetto troppo scuro. Incrementare la sensibilità oppure utilizzare il flash.

Impostazioni avanzate

 **11: Step EV** consente di controllare il passo di incremento per tempo di posa e apertura di diaframma (📖 92).  **12: Imp. BKT** può essere utilizzata per variare automaticamente l'esposizione in una serie di fotografie (📖 93). È possibile bloccare l'esposizione con il blocco AE (📖 97).



Esposizione

Tramite l'esposizione si controlla la luminosità delle fotografie. È possibile ottenere la stessa esposizione con diverse combinazioni di tempo di posa e apertura diaframma. Questo consente di sottolineare o bloccare il movimento del soggetto o di controllare la profondità di campo. La figura seguente mostra come il tempo di posa e l'apertura influiscono sull'esposizione.

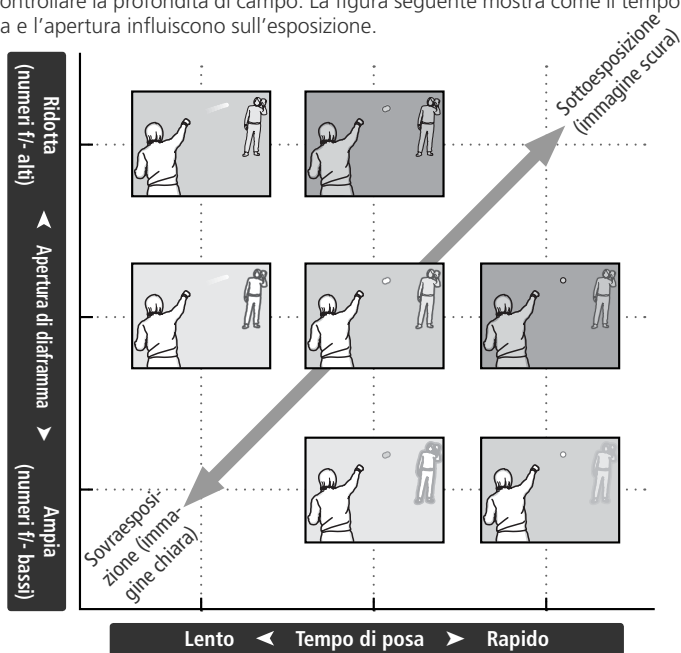

P: Esposizione Auto programmata



In questo modo, la fotocamera regola automaticamente tempo e diaframma, per consentire un'esposizione ottimale. È consigliato in caso di scatti veloci e in situazioni in cui il tempo disponibile per la regolazione delle impostazioni della fotocamera è limitato.

- 1 Ruotare il selettore dei modi su P.



- 2 Inquadrare l'immagine, mettere a fuoco e scattare.

Programma flessibile

In modo P, è possibile scegliere diverse combinazioni di tempo e diaframma ruotando la ghiera di comando ("programma flessibile"). Tutte le combinazioni consentono di ottenere la stessa esposizione. Quando è attivato il programma flessibile, sul pannello di controllo compare l'icona . Per ripristinare le impostazioni predefinite di tempo e diaframma, ruotare la ghiera di comando fino a che l'icona  scompare.



S: Esposizione Auto a priorità dei tempi

In modo S, l'utente regola il tempo di posa desiderato, mentre la fotocamera seleziona automaticamente l'apertura che assicura la corretta esposizione. Utilizzare tempi di posa lunghi per sottolineare il dinamismo del soggetto con un effetto mosso controllato. Impiegare tempi di posa rapidi per bloccare il movimento.

- 1 Ruotare il selettore dei modi su S.

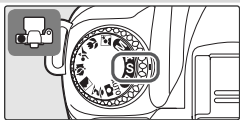



- 2 Ruotare la ghiera di comando per selezionare un tempo di posa compreso tra 30s e 1/4.000s.



- 3 Inquadrare l'immagine, mettere a fuoco e scattare.

Tempo di posa e rischio di mosso

Per prevenire il rischio di mosso provocato da vibrazioni e piccoli scuotimenti della fotocamera, il tempo di posa dovrebbe essere più rapido, in secondi, rispetto all'inverso della lunghezza focale dell'obiettivo (ad esempio con un obiettivo di lunghezza focale 300 mm, il tempo di posa dovrebbe essere più rapido di 1/300 sec.). Per scatti con tempi di posa più lunghi si raccomanda l'uso del cavalletto. Al fine di evitare l'effetto mosso, aumentare la sensibilità ( 39), utilizzare il flash incorporato ( 18), montare la fotocamera sul cavalletto o servirsi di un obiettivo VR.

A: Esposizione Auto a priorità dei diaframmi

In modo **A**, l'utente seleziona l'apertura di diaframma desiderata, mentre la fotocamera controlla il tempo di posa, in funzione di un'esposizione ottimale. I diaframmi più chiusi (numeri $f/$ - più alti) aumentano la profondità di campo, consentendo di mantenere a fuoco sia il soggetto in primo piano sia lo sfondo. I diaframmi più aperti (numeri $f/$ - più bassi) rendono più sfocati i particolari dello sfondo e lasciano entrare più luce nella fotocamera, aumentando il raggio di azione del flash e riducendo di conseguenza i rischi di mosso.

1 Ruotare il selettore dei modi su **A**.

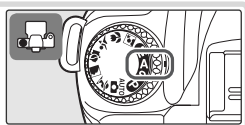

2 Ruotare il selettore dei modi per selezionare l'apertura desiderata.

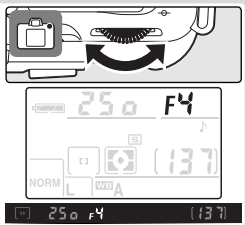

3 Inquadrare l'immagine, mettere a fuoco e scattare.





M: Esposizione manuale

In modo **M**, l'utente controlla sia il tempo di posa sia l'apertura del diaframma. I tempi di posa possono essere impostati su valori compresi tra 30s e $\frac{1}{4.000}s$. In alternativa, l'otturatore può essere lasciato aperto per un tempo illimitato, se si richiede un tempo di posa particolarmente lungo (**bulb**). Il diaframma può essere impostato su uno qualsiasi dei valori compresi tra l'apertura massima e minima dell'obiettivo.

- 1 Ruotare il selettore dei modi su **M**.



- 2 Ruotare la ghiera di comando per impostare un tempo di posa. Per selezionare l'apertura di diaframma, ruotare la ghiera di comando tenendo premuto il pulsante  (). Verificare l'esposizione nel display elettronico-analogico (vedere alla pagina seguente) e continuare nella regolazione di tempo e diaframma fino ad ottenere l'esposizione desiderata.

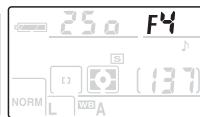

- 3 Inquadrare l'immagine, mettere a fuoco e scattare.

Esposizioni a tempo

Con il tempo di posa regolato su **b u l b**, l'otturatore rimane aperto finché si tiene premuto il pulsante di scatto. Nei modi telecomando a risposta ritardata o istantanea, viene visualizzata l'indicazione - - invece di **b u l b**. L'otturatore si apre quando si aziona il pulsante di scatto sul telecomando opzionale ML-L3 (2 secondi dopo la pressione del pulsante nel modo a risposta ritardata) e rimane aperto finché lo stesso pulsante non viene premuto una seconda volta (massimo 30 minuti). Per prevenire cali di alimentazione ad otturatore aperto, per questo tipo di impiego Nikon raccomanda l'utilizzo di una batteria completamente carica o dell'alimentatore a rete EH-5 opzionale. Se l'otturatore rimane aperto per più di 1 secondo circa, nella fotografia potrebbero apparire alcuni "disturbi" costituiti da una serie di pixel luminosi a distanza irregolare. Questo tipo di disturbi può essere minimizzato attivando la riduzione dei disturbi per le esposizioni lunghe prima di scattare le fotografie (📷 78).

Display analogico di esposizione

Il display elettronico analogico di esposizione nel mirino mostra se, in base alle impostazioni in atto, viene rilevata una sovraesposizione o una sottoesposizione della fotografia. A seconda delle opzioni selezionate per l'Impostazione Personalizzata 11 (**Step EV**), il valore di sovraesposizione o sottoesposizione viene mostrato a passi di $\frac{1}{3}$ EV o $\frac{1}{2}$ EV. Se vengono superati i limiti del sistema di misurazione esposimetrica, il display inizia a lampeggiare.

Impostazione "Step EV" su "1/3 step"	Impostazione "Step EV" su "1/2 step"
Esposizione ottimale + . 0 . . -	Esposizione ottimale + . . . 0 . . . -
Sottoesposizione $\frac{1}{3}$ EV + . . 0 . . -	Sottoesposizione $\frac{1}{2}$ EV + . . . 0 . . . -
Sovraesposizione oltre 2EV + 0 . . -	Sovraesposizione oltre 3EV + 0 . . . -

Il display elettronico analogico di esposizione non viene visualizzato se è selezionato **b u l b** per i tempi di posa o se è montato un obiettivo non CPU.



Compensazione dell'esposizione (solo per i modi P, S e A)

Comandi utilizzati: pulsante  + ghiera di comando

Per ottenere i risultati desiderati in alcune composizioni e con determinati soggetti, potrebbe essere necessario utilizzare la funzione di compensazione dell'esposizione per modificare i valori di esposizione suggeriti dalla fotocamera. Come regola generale, un soggetto più scuro rispetto allo sfondo può richiedere una compensazione positiva, mentre un soggetto più chiaro può richiedere una compensazione negativa. Quando si utilizza la compensazione dell'esposizione va utilizzata la misurazione spot o semi-spot.

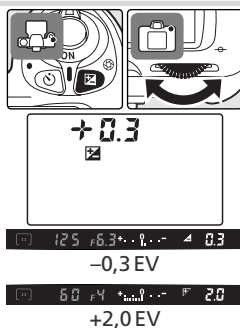

Premendo il pulsante , ruotare la ghiera di comando principale e confermare la compensazione esposizione nel pannello di controllo o nel display elettronico analogico di esposizione. La compensazione può essere impostata su valori compresi tra -5EV (sottoesposizione) e $+5\text{EV}$ (sovresposizione), a passi di $1/3$ o $1/2\text{EV}$.

Il valore di compensazione dell'esposizione in atto viene visualizzato nel pannello di controllo e nel mirino alla pressione del pulsante .



I valori di esposizione normali possono essere ripristinati impostando la compensazione dell'esposizione a ± 0 . Spegnendo la fotocamera la compensazione non viene azzerata.

Impostazioni avanzate

 **11: Step EV** consente di controllare il passo di incremento per la compensazione dell'esposizione ( 92).

Ottimizzazione delle immagini

Comandi utilizzati: **MENU** ► Menu ripresa > Ottimizza foto

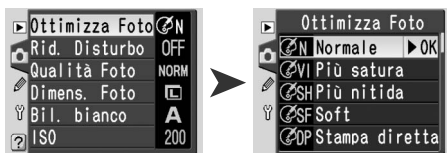

Le opzioni del menu Ottimizza Foto consentono di controllare nitidezza, contrasto, saturazione e tonalità.

Opzione	Descrizione
Normale (predefinita)	Consigliata per la maggior parte delle situazioni.
Più satura	Aumenta saturazione, contrasto e nitidezza per produrre immagini dai colori più vivaci, in particolare per quanto riguarda i rossi, i verdi e i blu.
Più nitida	Rende più nitidi i contorni.
Soft	Ammorbidisce i contorni. Da usare per migliorare la resa delle tonalità della pelle nel ritratto o nelle riprese da destinare a fotoritocco tramite software.
Stampa diretta	Ottimizza le immagini destinate ad essere stampate "così come sono" tramite connessione diretta USB (62). Le foto risulteranno nitide e brillanti anche dopo l'ingrandimento.
Ritratto	Riduce il contrasto conferendo alla pelle un tono naturale e una sensazione di morbidezza.
Paesaggio	Esalta saturazione e nitidezza per scene di paesaggio, con verdi e blu particolarmente vivaci.
Personalizzata	Personalizza nitidezza, contrasto, riproduzione cromatica, saturazione e tono (76).

Con Impostazioni diverse da Personalizzata

Con Impostazioni diverse da **Personalizzata**:

- Le fotografie vengono ottimizzate in base alle condizioni di ripresa. I risultati possono variare a seconda dell'esposizione e della posizione del soggetto nell'inquadratura, anche in scene dello stesso tipo.
- Le foto vengono registrate nello spazio colore sRGB.
- Per ottenere i migliori risultati, impiegare un obiettivo di tipo G o D (105).



Bilanciamento del bianco

Comandi utilizzati: **MENU** ► Menu ripresa > Bil. bianco

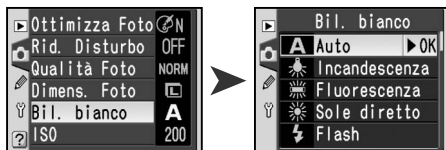

Il bilanciamento del bianco consente una riproduzione cromatica naturale indipendentemente dal colore della fonte di luce. Il bilanciamento del bianco automatico è consigliato per la maggior parte delle situazioni, ma potrebbe essere necessario scegliere un'opzione diversa, nel caso i colori apparissero troppo freddi o troppo caldi.

Opzione	Descrizione
A Auto (predefinita)	Bilanciamento del bianco regolato automaticamente in base alle condizioni di illuminazione. Opzione consigliata per la maggior parte delle situazioni.
Incandescenza	Per fotografare con luce proveniente da lampade a filamento.
Fluorescenza	Per fotografare con luce al neon.
Sole diretto	Per soggetti illuminati dalla luce diretta del sole.
Flash	Da utilizzare con il flash incorporato o con i flash Nikon opzionali.
Nuvoloso	Per riprese in luce diurna con cielo nuvoloso.
Ombra	Per riprese in luce diurna con soggetto in ombra.
PRE Misurato	Come riferimento per il bilanciamento del bianco, utilizzare un oggetto grigio o bianco o un'immagine preesistente (79).

L'impostazione di bilanciamento del bianco in atto viene visualizzata nel pannello di controllo.

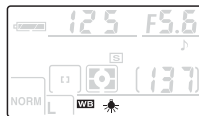

Il pulsante WB

Se il monitor è spento, è possibile impostare il bilanciamento del bianco premendo il pulsante (WB) e ruotando la ghiera di comando fino a visualizzare l'impostazione desiderata nel pannello di controllo.





Impostazioni avanzate

12: Imp. BKT può essere utilizzata per variare automaticamente il bilanciamento del bianco in una serie di fotografie (93).









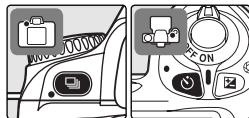



Ripristino delle impostazioni predefinite

Reset a due pulsanti

Comandi utilizzati: pulsante  + pulsante 

Le impostazioni elencate di seguito possono essere ripristinate ai rispettivi valori predefiniti tenendo premuti contemporaneamente i pulsanti  e  per più di due secondi (i pulsanti sono contrassegnati con un punto verde). Durante il ripristino di queste impostazioni il monitor si spegne brevemente. L'operazione non influisce sulle altre impostazioni.



Opzione	Descrizione
Modo di scatto  21	Scatto singolo
Autoscatto/telecomando  22	No
Qualità foto  31	JPEG Normal
Dimens. foto  32	L
Area di messa a fuoco  33	Centrale
Modo sincro-flash  36	
 AUTO   	Auto
	Auto slow sync
P, S, A, M	Fill-flash
ISO  39	200

Opzione	Descrizione	
Programma flessibile  42	No	
Compensazione esposizione  47	No (0.0)	
Ottimizza foto  48	Normale	
Bil. bianco  49	Auto	
Blocco AE  97	No	
Blocco FV  98	No	
Impostazioni personalizzate	6: Comp. flash  90	0
	12: Imp. BKT  93	No
	13: Esposimetro  96	Matrix

Impostazioni predefinite

Riferimenti: Altre informazioni sul playback

Visualizzazione delle fotografie

















È possibile visualizzare le fotografie nel monitor una ad una (“playback di immagine singola”) o sotto forma di provini in schermate composte da un massimo di nove immagini (“playback miniature”).

Playback di immagine singola

Per visualizzare nel monitor la fotografia scattata più di recente, premere il pulsante . Le riprese eseguite con l'apparecchio tenuto verticalmente verranno visualizzate in verticale.



Durante la visione di una singola immagine posso-
no essere eseguite le operazioni seguenti:

Per	Premere	Descrizione
Vedere altre foto	 o 	Premere il multi-selettore a destra o ruotare la ghiera di comando verso destra per visualizzare le fotografie nell'ordine di registrazione. Premere il multi-selettore a sinistra o ruotare la ghiera di comando verso sinistra per visualizzare le fotografie nell'ordine inverso.
Visualizzare i dati di ripresa		Premere il multi-selettore in alto o in basso per visualizzare le informazioni relative alla fotografia in visione ( 52).
Ingrandire la foto (Zoom in)	 (Q)	Premere il pulsante  per ingrandire la foto in visione ( 55).
Cancellare la foto		Elimina la foto in visione ( 57).
Proteggere la foto		Assegna la protezione alla foto in visione ( 56).
Visualizzare le miniature		Visualizza il display miniature ( 54).
Tornare al modo di scatto	Pulsante di scatto/ 	Per spegnere il monitor e tornare al modo di ripresa, premere il pulsante  o il pulsante di scatto a metà corsa.
Visualizzare i menu		Richiama i menu della fotocamera ( 26).

Dati di ripresa

Le informazioni di ripresa vengono sovrapposte alle immagini in visione, durante il playback di un'immagine singola. Premere il multi-selettore in alto o in basso per scorrere i dati di ripresa come indicato di seguito: Informazioni File - Dati di Ripresa Pag. 1 ↔ Dati di Ripresa Pag. 2 ↔ Display Alte Luci ↔ Display Istogramma ↔ Informazioni File.



Informazioni File

- | | |
|--|-------------------------------|
| 1 Stato di protezione...56 | 4 Nome file.....32 |
| 2 Numero fotogramma/
Numero totale fotogrammi | 5 Dimensione immagine32 |
| 3 Nome cartella71 | 6 Qualità immagine31 |

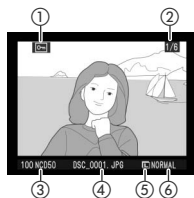

Dati di Ripresa Pag. 1

- | | |
|--|----------------------------------|
| 1 Stato di protezione...56 | 7 Tempo di posa40 |
| 2 Numero fotogramma/
Numero totale fotogrammi | 8 Apertura di diaframma40 |
| 3 Tipo fotocamera | 9 Modo6 |
| 4 Data di registrazione...10 | Compensazione esposizione.....47 |
| 5 Ora di registrazione...10 | 10 Lunghezza focale.....1 |
| 6 Modo di misurazione...96 | 11 Controllo flash36 |

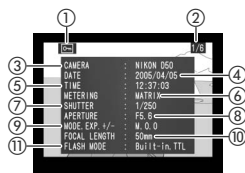

Dati di Ripresa Pag. 2

- | | |
|--|---|
| 1 Stato di protezione ..56 | 6 Dimensione immagine32 |
| 2 Numero fotogramma/
Numero totale fotogrammi | Qualità foto31 |
| 3 Ottimizza foto48 | 7 Nitidezza76 |
| 4 Sensibilità (Equivalenza ISO) ¹ ...39 | 8 Compensazione tonale77 |
| 5 Bilanciamento del bianco49 | 9 Modo colore77 |
| | Variab. colore.....78 |
| | 10 Saturazione77 |
| | 11 Commento immagine ²70 |

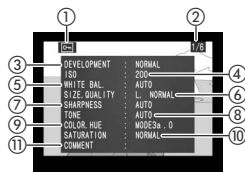

1 Visualizzata in rosso se l'Impostazione Personalizzata 10 (**ISO Auto**) era attiva al momento della ripresa e se la sensibilità è stata modificata rispetto al valore selezionato dall'utente.

2 Nella visualizzazione dei dati di ripresa appaiono solo le prime dodici lettere.

Display Alte Luci

- 1 Stato di protezione 56
- 2 Le alte luci (aree più chiare dell'immagine) sono contrassegnate con un bordo lampeggiante.
- 3 Numero fotogramma/Numero totale fotogrammi

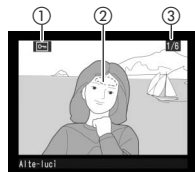

Display Istogramma

- 1 Stato di protezione 56
- 2 Numero fotogramma/Numero totale fotogrammi
- 3 L'istogramma mostra la distribuzione delle diverse tonalità nell'immagine. L'asse orizzontale corrisponde alla luminosità pixel, con toni scuri a sinistra e chiari a destra. L'asse verticale mostra il numero di pixel per ciascun livello di luminosità dell'immagine. Gli istogrammi forniti dalla fotocamera servono solo come guida e potrebbero essere differenti da quelli che appaiono nelle applicazioni di fotoritocco.

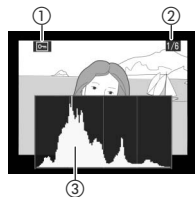









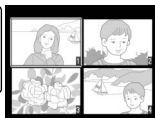







Impostazioni avanzate

Rotua vertic. controlla che le fotografie eseguite in verticale vengano mostrate con lo stesso orientamento durante la visione (84). **5: Mostra foto** controlla la visualizzazione automatica della foto nel monitor dopo lo scatto (90). **17: Monitor off** determina per quanto tempo il monitor rimane acceso quando non viene eseguita alcuna operazione (100).

Visualizzazione di più immagini: playback miniature

Per visualizzare le immagini in “fogli di provini” composti da quattro o nove immagini, premere il pulsante  durante la visione di immagine singola. Mentre è in corso la visualizzazione delle miniature è possibile eseguire le seguenti operazioni:

















Per	Premere	Descrizione
Visualizzare pagine aggiuntive delle foto		Ruotare la ghiera di comando verso destra per visualizzare le foto in ordine di registrazione, verso sinistra per visualizzarle nell'ordine inverso.
Modificare il numero di immagini in visione		Premere il pulsante  per alternare la visione 4 foto/9 foto/immagine singola.
Evidenziare le foto		Premere il multi-selettore in alto, in basso, a destra o a sinistra per evidenziare le foto.
Ingrandire la foto (Playback zoom)		Premere il pulsante  per visualizzare ingrandita la foto evidenziata ( 55).
Cancellare la foto		Elimina la foto evidenziata ( 57).
Proteggere una foto		Assegna la protezione alla foto evidenziata ( 56).
Tornare al modo di scatto	Pulsante di scatto/ 	Per spegnere il monitor e tornare al modo di scatto, premere il pulsante  o il pulsante di scatto a metà corsa.
Visualizzare i menu		Richiama i menu della fotocamera ( 26).



Visione ingrandita: Playback Zoom

Premere il pulsante **ENTER** per ingrandire l'immagine visualizzata in playback di immagine singola o l'immagine evidenziata in playback miniature. Mentre lo zoom è attivo, è possibile eseguire le seguenti operazioni:



Per	Premere	Descrizione
Cambiare rapporto di zoomata/ spostarsi su altre aree dell'immagine	 + 	Premere il pulsante  per visualizzare il riquadro che indica l'area della foto ingrandita. Durante la pressione del pulsante  , è possibile utilizzare il multi-selettore per spostare il riquadro, e la ghiera di comando per controllare la dimensione del riquadro stesso. Ruotare il selettore in senso antiorario per ridurre il rapporto di zoomata, in senso orario per ingrandire l'immagine di circa 4,7x (immagini grandi), 3,5x (immagini medie) o 2,4x (immagini piccole). Rilasciare il pulsante  per ingrandire a pieno schermo l'area selezionata. 
Visualizzare altre immagini		Ruotare la ghiera di comando per visualizzare la stessa area di altre immagini, con lo stesso rapporto di zoomata.
Visualizzare altre aree dell'immagine		Utilizzare il multi-selettore per visualizzare l'area non visibile nel monitor. Tenere il multi-selettore premuto per scorrere rapidamente altre aree del riquadro.
Uscire dal modo zoom	ENTER (Q)	Esce dal modo zoom e torna al playback di immagine singola o miniature.
Cancellare la foto		Elimina la foto in visione ( 57).
Proteggere la foto		Assegna la protezione alla foto in visione ( 56).
Tornare al modo di scatto	Pulsante di scatto/ 	Per spegnere il monitor e tornare al modo di scatto, premere il pulsante  o il pulsante di scatto a metà corsa.
Visualizzare i menu	MENU	Richiama i menu della fotocamera ( 26).

Protezione delle foto dalla cancellazione

Durante il playback di immagine singola, miniature o zoom, è possibile proteggere le foto dalla cancellazione accidentale premendo il pulsante . I file protetti non possono essere eliminati tramite il pulsante  o con l'opzione **Cancella** del menu play e, se visualizzati su computer in ambiente Windows, risulteranno come file DOS di "sola lettura". Le immagini protette **verranno** però cancellate durante la formattazione della scheda di memoria  68).

Per proteggere una fotografia:

1 Visualizzare l'immagine in playback di immagine singola o evidenziarla nelle miniature.

2 Premere il pulsante . La foto verrà contrassegnata con l'icona .

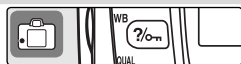

Per rimuovere la protezione dalla foto in modo da poterla cancellare, visualizzarla o evidenziarla nelle miniature e premere il pulsante .

Cancellazione di singole immagini

Per cancellare una foto visualizzata come immagine singola o evidenziata nelle miniature, premere il pulsante . Una volta cancellate, le foto non possono più essere recuperate.

1 Visualizzare l'immagine in playback di immagine singola o evidenziarla nelle miniature. Le immagini protette ( 56) non possono essere cancellate.

2 Premere il pulsante . Verrà visualizzato un dialogo di conferma.

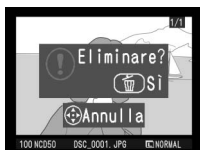

3 Per cancellare la foto, premere nuovamente il pulsante . Per uscire senza eliminare la foto, premere uno qualsiasi degli altri pulsanti.

Impostazioni avanzate

 **Cancella** è un'opzione che può essere utilizzata anche per cancellare più foto ( 84).

Visione delle fotografie su apparecchio TV

Il cavo video in dotazione può essere utilizzato per il collegamento della fotocamera ad un televisore o ad un videoregistratore (VCR) per la visione o la registrazione.

- 1 Selezionare il modo video appropriato dal menu **Standard video** (69).



- 2 **Spegnere la fotocamera.** Prima di collegare o scollegare il cavo video, spegnere sempre la fotocamera.



- 3 Collegare il cavo video come illustrato di seguito.



Collegare all'apparecchio video

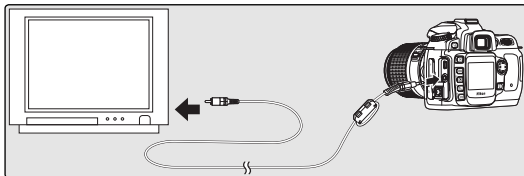

Collegare alla fotocamera

- 4 Sintonizzarsi sul canale video del televisore.

- 5 Accendere la fotocamera. Durante la visione in playback, le immagini verranno visualizzate sullo schermo del televisore o registrate su nastro. Il monitor della fotocamera rimarrà spento. Durante la visione sul televisore, le immagini potrebbero non comparire interamente.

Impiego dell'alimentatore a rete

Per una visione prolungata si consiglia di utilizzare l'alimentatore a rete EH-5 (acquistabile separatamente). Quando la fotocamera è collegata all'EH-5, l'intervallo di spegnimento del monitor viene fissato a dieci minuti e l'esposimetro non si spegne più automaticamente.

Visione delle fotografie sul computer

Il cavo USB in dotazione consente il collegamento della fotocamera ad un computer. Una volta effettuato il collegamento, si può utilizzare il software PictureProject in dotazione per copiare le fotografie su computer, dove sarà possibile visualizzarle e ritocarle.

Prima di collegare la fotocamera

Installare PictureProject dopo avere letto il manuale fornito e verificato i requisiti di sistema. Per evitare interruzioni durante il trasferimento dei dati, assicurarsi che la batteria della fotocamera sia completamente carica. Nel dubbio, caricare la batteria prima dell'uso o utilizzare l'alimentatore a rete EH-5 (disponibile separatamente).

Prima di collegare la fotocamera, selezionare l'opzione USB (71) più adatta, in base al sistema operativo del computer in uso:



Sistema operativo	Opzione USB
Windows XP Home Edition Windows XP Professional Mac OS X	Scegliere PTP o Disco rimo .
Windows 2000 Professional Windows Millennium Edition (Me) Windows 98 Seconda Edizione (SE)	Scegliere Disco rimo .*

* NON selezionare **PTP**. Se si seleziona **PTP** con la fotocamera collegata, verrà visualizzata la procedura guidata per il nuovo hardware rilevato da Windows. Fare clic su **Annulla** per uscire dalla procedura guidata, quindi scollegare la fotocamera. Accertarsi di selezionare **Disco rimo**, prima di ricollegare la fotocamera.

Nikon Capture 4

Nikon Capture 4 versione 4.3 o successiva (disponibile separatamente) consente di controllare la fotocamera da un computer e supporta l'elaborazione in serie e le più avanzate opzioni di modifica delle immagini. Prima di collegare la fotocamera a un computer con Nikon Capture 4, impostare l'opzione **USB** su **PTP** (71).

Mentre Nikon Capture 4 esegue il Camera Control, nel pannello della fotocamera e nel mirino viene visualizzata la schermata illustrata a destra.

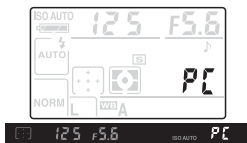

Connessione del cavo USB

1 Accendere il computer e attendere che l'avvio del sistema operativo sia completato.

2 Spegner la fotocamera e collegare il cavo USB in dotazione come illustrato. Non forzare né tentare di inserire i connettori in posizione inclinata. Collegare la fotocamera direttamente al computer. Non collegare il cavo tramite un hub USB o tramite la tastiera.

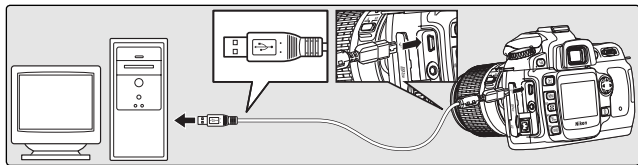

3 Accendere la fotocamera. Se per **USB** è stata selezionata l'impostazione **Disco rimovib.**, nel pannello di controllo e nel mirino appaiono le icone illustrate a destra (che non vengono visualizzate selezionando **PTP**). Le fotografie possono essere trasferite al computer come descritto nel *Manuale di riferimento di PictureProject* (CD argento).

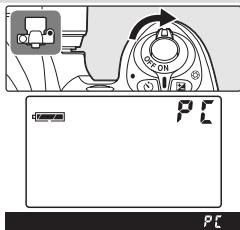

Sconnessione della fotocamera

Se per **USB** (🔌 71) è stata selezionata l'impostazione **PTP**, una volta completato il trasferimento è possibile spegnere la fotocamera e scollegare il cavo USB. Se invece l'opzione **USB** è ancora sull'impostazione predefinita **Disco rimovib.**, sarà necessario prima rimuovere la fotocamera dal sistema, come descritto di seguito.

Windows XP Home Edition/Windows XP Professional

Fare clic sull'icona "Rimozione sicura dell'hardware" (🔌) nella barra delle applicazioni e selezionare **Rimozione sicura Periferica di archiviazione di massa USB** dal menu visualizzato.



Windows 2000 Professional

Fare clic sull'icona "Scollegare o rimuovere una periferica hardware" (🔌) nella barra delle applicazioni e selezionare **Termina Periferica archiviazione di massa USB** dal menu visualizzato.

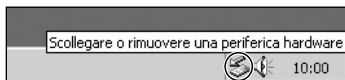

Windows Millennium Edition (Me)

Fare clic sull'icona "Scollegamento o rimozione di una periferica hardware" (🔌) nella barra delle applicazioni e selezionare **Interrompi Disco USB** dal menu visualizzato.

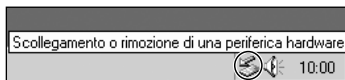

Windows 98 Seconda Edizione (SE)

In Risorse del computer, fare clic con il pulsante destro del mouse sul disco rimovibile corrispondente alla fotocamera e selezionare **Espelli** dal menu visualizzato.

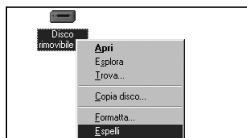

Macintosh

Trascinare l'icona dell'unità disco corrispondente alla fotocamera ("NIKON D50") nel Cestino.

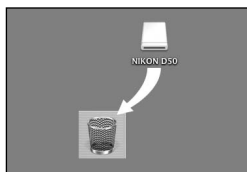

Stampa delle fotografie

Le fotografie possono essere stampate con uno qualsiasi dei metodi seguenti:

- Collegare la fotocamera a una stampante e procedere alla stampa delle fotografie direttamente dalla fotocamera (📷 63).
- Inserire la scheda di memoria in una stampante dotata dell'apposito slot per la scheda (vedere il manuale della stampante per ulteriori dettagli). Se la stampante supporta DPOF (📷 128), le fotografie possono essere selezionate per la stampa utilizzando l'opzione **Imp. Stampa** (📷 67).
- Portare la scheda di memoria presso un laboratorio photofinishing (sviluppo e stampa) equipaggiato per il digitale. Se le attrezzature utilizzate dal laboratorio supportano DPOF (📷 128), le fotografie possono essere selezionate per la stampa utilizzando l'opzione **Imp. Stampa** (📷 67).
- Trasferire le immagini utilizzando PictureProject e stamparle dal computer (vedere il *Manuale di riferimento di PictureProject*, su CD).

Le fotografie RAW possono essere stampate solo dopo il trasferimento su computer e utilizzando Nikon Capture 4 versione 4.3 o successive (disponibile separatamente) oppure PictureProject.

Stampa tramite connessione USB diretta

Quando la fotocamera è connessa ad una stampante che supporta PictBridge (📷 128), è possibile stampare le fotografie direttamente dalla fotocamera.

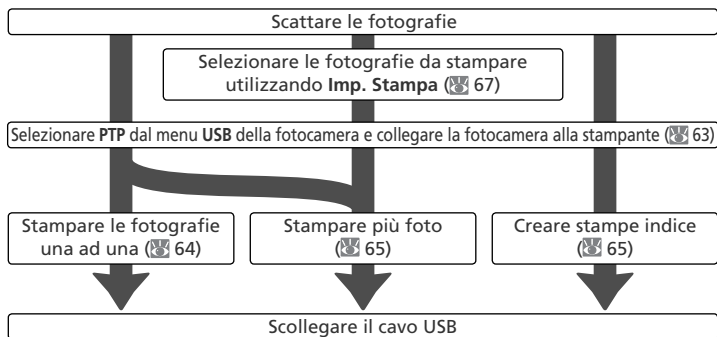

📷 Stampa tramite connessione USB diretta

Se possibile, durante la stampa utilizzare l'alimentatore a rete EH-5 per evitare di scaricare la batteria della fotocamera. Quando si scattano fotografie destinate alla stampa senza alcun intervento di modifica in modo **P**, **S**, **A**, o **M**, impostare l'opzione **Ottimizza Foto** (📷 48) su **Stampa diretta** oppure selezionare **Personalizzato** e impostare **Modo colore** su **Ia (sRGB)** o **IIIa (sRGB)** (opzione predefinita).

Collegamento alla stampante

- 1 Impostare l'opzione **USB** del menu Impostazioni su **PTP** (☞ 71).



- 2 Accendere la stampante.

- 3 Spegnerla fotocamera e collegare il cavo USB in dotazione come illustrato. Non forzare né tentare di inserire i connettori in posizione inclinata. Collegare la fotocamera direttamente alla stampante. Non collegare il cavo tramite un hub USB.

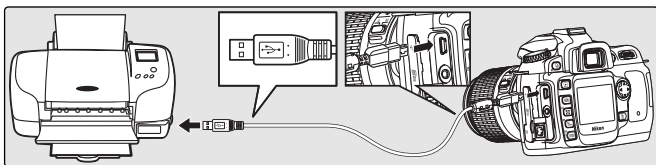

- 4 Accendere la fotocamera. Verrà visualizzata una schermata di benvenuto, seguita dal menu di PictBridge. Procedere alla "stampa di una singola foto" (☞ 64) o alla "stampa di più foto" (☞ 65).

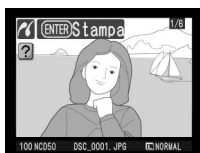

Premere il multi-selettore a sinistra o a destra per visualizzare ulteriori fotografie oppure tenere premuto il pulsante **ENTER** per ingrandire la foto corrente (☞ 66). Per visualizzare sei fotografie contemporaneamente, premere il pulsante **+**. Utilizzare il multi-selettore per evidenziare le fotografie oppure premere nuovamente il pulsante **+** per visualizzare la fotografia evidenziata a schermo intero.

Stampa di una singola foto

Per stampare la fotografia selezionata nella visualizzazione di PictBridge, premere e rilasciare il pulsante **ENTER**. Verrà visualizzato il menu illustrato a destra. Premere il multi-selettore in alto o in basso per evidenziare un'opzione e premerlo a destra per eseguire la selezione.

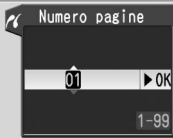
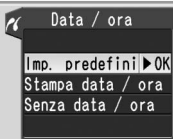

Opzione	Descrizione
Inizia stampa	Stampa la foto selezionata. Per annullare l'operazione e tornare alla visualizzazione di PictBridge prima che le immagini siano stampate, premere il pulsante ENTER . PictBridge verrà visualizzato una volta terminata la stampa. Stampare ulteriori fotografie seguendo la procedura sopra descritta oppure spegnere la fotocamera e scollegare il cavo USB.
Formato carta	Vengono visualizzati i formati carta disponibili per la stampante corrente. Premere il multi-selettore in alto o in basso per evidenziare il formato carta desiderato, quindi premere il multi-selettore a destra per eseguire la selezione e tornare al menu di stampa. 
Numero pagine	Viene visualizzato il menu illustrato a destra. Premere il multi-selettore in alto o in basso per scegliere il numero di copie (massimo 99), quindi premere il multi-selettore a destra per eseguire la selezione e tornare al menu di stampa. 
Bordo	Viene visualizzato il menu illustrato a destra. Premere il multi-selettore in alto o in basso per evidenziare Imp. predefinite (le impostazioni predefinite per la stampante in uso), Con bordo (per stampare le foto con il bordo) o Senza bordo , quindi premere il multi-selettore a destra per eseguire la selezione e tornare al menu di stampa. 
Data/ora	Viene visualizzato il menu illustrato a destra. Premere il multi-selettore in alto o in basso per evidenziare Imp. predefinite (le impostazioni predefinite per la stampante in uso), Stampa data/ora (per stampare la data e l'ora della registrazione sulla foto) o Senza data/ora , quindi premere il multi-selettore a destra per eseguire la selezione e tornare al menu di stampa. 

Formato carta

La fotocamera supporta i seguenti formati: **Imp. predefinite** (la stampante predefinita), **89mm x 127mm**, **127mm x 178mm**, **Hagaki**, **100mm x 150mm**, **4" x 6"**, **203mm x 254mm**, **Letter**, **A3** e **A4**. Saranno visualizzati solo i formati supportati dalla stampante corrente.

Opzione	Descrizione
Ritaglio	<p>Viene visualizzato il menu illustrato a destra. Premere il multi-selettore in alto o in basso per evidenziare Ritaglia (per ritagliare la foto per la stampa) o Senza ritaglio, quindi premere il multi-selettore a destra.</p> <p>Selezionando Ritaglia, verrà visualizzata la finestra di dialogo mostrata a destra. Ruotare la ghiera di comando per scegliere le dimensioni del ritaglio e utilizzare il multi-selettore per scegliere la posizione del ritaglio. Premere ENTER per tornare al menu di stampa.</p>



Stampa di più foto

Per stampare più foto selezionate o per creare una stampa indice con l'elenco di tutte le fotografie in formato JPEG e in dimensione miniatura, premere il pulsante **MENU**. Verrà visualizzato il menu illustrato a destra. Premere il multi-selettore in alto o in basso per evidenziare un'opzione e premerlo a destra per eseguire la selezione.

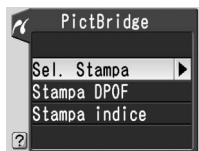

Opzione	Descrizione
Sel. Stampa	Stampa le foto selezionate (66).
Stampa (DPOF)	Stampa le foto nell'ordine di stampa DPOF corrente (67).
Stampa indice	<p>Crea un indice di stampa di tutte le foto in formato JPEG (se la scheda di memoria contiene più di 256 foto, verranno stampate solo 256 foto). Premere il pulsante ENTER per visualizzare il menu mostrato di seguito a destra, selezionare formato carta, bordo e opzioni di ora e data, come descritto a pagina 64 (verrà visualizzato un avviso se il formato carta selezionato è troppo piccolo). Per avviare la stampa, evidenziare Inizia stampa e premere il multi-selettore a destra. Il menu di PictBridge verrà visualizzato una volta completata la stampa.</p>

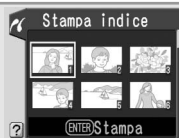

Bordo e Data / ora

Scegliere **Imp. predefinite** per stampare con le impostazioni di stampa correnti.

Stampa delle foto selezionate

Selezionando **Sel. Stampa** dal menu di PictBridge (vedere sopra) verrà visualizzato il menu mostrato al punto 1.



* Per stampare le foto nell'ordine di stampa creato con **Imp. Stampa**  (67), selezionare **Stampa DPOF** nel menu PictBridge. È possibile modificare l'ordine di stampa come descritto in questa pagina.

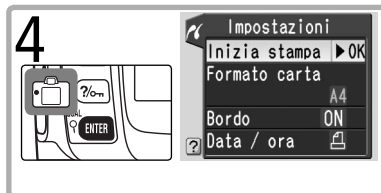
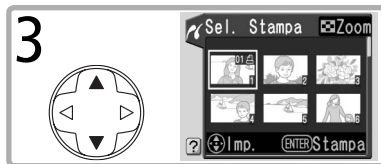

Messaggi di errore

La visualizzazione della finestra di dialogo illustrata a destra indica che si è verificato un errore. Dopo avere controllato la stampante per risolvere eventuali problemi, come indicato nel manuale della stampante, premere il multi-selettore in alto o in basso per evidenziare **Continua**, quindi premere il multi-selettore a destra per riprendere la stampa. Scegliere **Annulla** per uscire senza stampare le immagini rimanenti.





Selezione delle foto per la stampa

Le foto NEF (RAW) e le immagini create mediante l'opzione Mini-foto  (86) vengono visualizzate nel menu Sel. di Stampa, ma non possono essere selezionate per la stampa.

Imp. Stampa

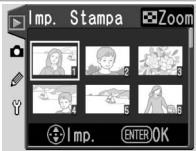

L'opzione **Imp. Stampa** del menu play viene utilizzata per creare "ordini di stampa" digitali per stampanti PictBridge compatibili e apparecchiature che supportano DPOF. Selezionando **Imp. Stampa** dal menu play (83), verrà visualizzato il menu illustrato al punto 1.

1   **2**  

Evidenziare **Selez./Imp..**

Visualizzare la finestra di dialogo per la selezione.

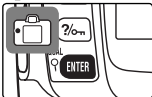
3 Selezionare le immagini e specificare il numero di copie come descritto ai punti 1-3 nella pagina precedente.

4   Tornare al menu Imp. Stampa. Per selezionare o deselegionare le opzioni, evidenziarle e premere il centro del multi-selettore. Le opzioni selezionate vengono contrassegnate con ✓.

- **Stampa Dati:** consente di stampare l'apertura di diaframma e il tempo di posa su tutte le immagini dell'ordine di stampa.
- **Stampa Data:** consente di imprimere la data di registrazione su tutte le immagini dell'ordine di stampa.

Per completare l'ordine di stampa e tornare al modo di visione, evidenziare **Eseguito** e premere il multi-selettore in centro. Per uscire senza modificare l'ordine di stampa, premere il pulsante **MENU**.

Imp. Stampa

Le foto NEF (RAW) e le immagini create mediante l'opzione Mini-foto (86) sono visualizzate nel menu **Imp. Stampa**, ma non possono essere selezionate per la stampa. L'opzione Imp. Stampa potrebbe non essere disponibile se lo spazio sulla scheda di memoria non è sufficiente per la memorizzazione dell'ordine di stampa. Una volta creato un ordine di stampa, non modificare lo stato nascosto delle immagini nell'ordine di stampa e non cancellare le immagini con un computer o un altro dispositivo. Entrambe le azioni potrebbero provocare problemi durante la stampa.

Impostazioni

Impostazioni principali della fotocamera

Menu Impostazioni

Il menu Impostazioni contiene le opzioni elencate di seguito.

Opzione	Icona	Numero
Formatta		68
CSM/Menu Imp.		69
Data e ora		69
Luminosità LCD		69
Standard video		69
Lingua (LANG)		70
Commento Foto		70
USB		71



Selezionare Esteso (69) per visualizzare le seguenti opzioni:

Opzione	Icona	Numero
Cartelle		71
Num. file seq.		73
Alza specchio		116
Foto rif. polv.		74
Ver. Firmware		75
Rotazione Foto		75

Formatta

Formatta la scheda di memoria. Si tenga presente che questa operazione cancella in modo permanente tutte le fotografie ed eventuali altri dati presenti nella scheda. Copiare tutti i file che si desidera conservare in un computer prima di avviare la formattazione.

Formattazione delle schede di memoria

Non spegnere la fotocamera né rimuovere la scheda di memoria durante la formattazione.



CSM/Menu Imp.

Scegliere **Semplice** per visualizzare esclusivamente le opzioni predefinite nei menu Impostazioni Personalizzate (87) e Impostazioni (68), scegliere **Esteso** per visualizzare tutte le opzioni.



Data e ora

Imposta l'orologio della fotocamera (10). Nikon raccomanda di reimpostare l'orologio ogni mese.



Luminosità LCD

Regola la luminosità del monitor LCD.



Standard video

Prima di collegare la fotocamera ad un televisore o ad un videoregistratore, scegliere lo standard video corrispondente a quello dell'apparecchio in uso.



Batteria dell'orologio

L'orologio/calendario è alimentato da una batteria indipendente e ricaricabile, che viene caricata quando è installata la batteria principale o quando la fotocamera è collegata a rete tramite l'alimentatore EH-5. Tre giorni di carica assicurano il funzionamento dell'orologio per circa un mese. Se l'icona **CLOCK** del pannello di controllo lampeggia, significa che la batteria dell'orologio è esaurita e che l'orologio è stato azzerato. Reimpostare data e ora corrette.

Lingua (LANG)

Scegliere una delle lingue seguenti:

De Deutsch	Tedesco	Po Português	Portoghese
En English	Inglese	Ru Русский	Russo
Es Español	Spagnolo	Sv Svenska	Svedese
Fr Français	Francese	繁 中文(繁體)	Cinese tradizionale
It Italiano	Italiano	简 中文(简体)	Cinese semplificato
Ne Nederlands	Olandese	日 日本語	Giapponese
		한 한글	Coreano



Commento Foto

Consente di aggiungere un breve testo di commento alle foto, nel momento in cui avviene la ripresa. I commenti possono essere richiamati quando si visionano le foto utilizzando PictureProject oppure Nikon Capture 4 versione 4.3 o successiva. La prime dodici lettere del commento sono anche visibili nella terza pagina della schermata di informazioni sulla foto (52).



Eseguito: salva le modifiche e torna al menu Impostazioni.

Ins. commento: verrà visualizzata la seguente schermata. Immettere un commento come descritto di seguito.

Area tastiera: Utilizzare il multi-selettore per evidenziare le lettere e premere il pulsante per selezionarle.

Area commento: Il commento appare qui. Per spostare il cursore, premere il pulsante e utilizzare il multi-selettore.



Per cancellare un carattere nella posizione corrente del cursore, premere il pulsante . Per tornare al menu Impostazioni senza modificare il commento, premere il pulsante .

I commenti possono essere composti da un massimo di trentasei caratteri. Qualsiasi carattere oltre il trentaseiesimo verrà cancellato.

Dopo aver modificato il commento, premere il pulsante per tornare al menu dei commenti delle foto.

Allega comm.: consente di aggiungere un commento a tutte le foto scattate quando è selezionata l'opzione (✓). Evidenziare l'opzione e premere il multi-selettore a destra per selezionare o deselezionare la casella.

USB

Selezionare l'opzione USB appropriata per la connessione ad un computer o ad una stampante PictBridge. Scegliere **PTP** quando ci si connette ad una stampante PictBridge o si utilizza la funzione di controllo della fotocamera di Nikon Capture 4 versione 4.3 (disponibile separatamente). Per informazioni sulla selezione di un'opzione USB da utilizzare con PictureProject (📷 59), vedere "Visualizzazione delle fotografie su un computer".

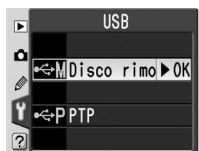

Cartelle

Consente di creare, rinominare o eliminare cartelle e scegliere la cartella in cui memorizzare le nuove foto.



Sel. cartella

Selezionare la cartella in cui memorizzare le foto successive.



Nomi delle cartelle

Nella scheda di memoria i nomi delle cartelle sono preceduti da un numero di tre cifre assegnato automaticamente dalla fotocamera (ad esempio 100NCD50). Ciascuna cartella può contenere fino a 999 immagini. Se si scatta una foto quando la cartella corrente contiene già 999 file o un'immagine numerata 9999, la fotocamera creerà una nuova cartella aggiungendo una unità al numero che identifica quella corrente (ad esempio 101NCD50). Per le operazioni di selezione e ridenominazione, tutte le cartelle con lo stesso nome vengono trattate come un'unica cartella. Per esempio, se è selezionata la cartella NIKON, le immagini di tutte le cartelle NIKON (100NIKON, 101NIKON, 102NIKON e così via) saranno visibili quando nel menu **Cartella Play** è selezionato **Attuale** (📷 84). In modo analogo, la ridenominazione si applica a tutte le cartelle con lo stesso nome. Durante la ripresa le immagini vengono memorizzate nella cartella con il numero più elevato tra quelle con il nome selezionato.

Nuova

Consente di creare una cartella con un nuovo nome, come descritto nella sezione “Denominazione delle cartelle”.

Rinomina

Rinomina una cartella esistente. Selezionare la cartella desiderata da un elenco di cartelle esistenti e rinominarla come descritto nella sezione “Denominazione delle cartelle”.

Cancella



Cancella tutte le cartelle vuote dalla scheda di memoria.

Denominazione delle cartelle

Area tastiera: Utilizzare il multi-selettore per evidenziare le lettere e premere il pulsante  per selezionarle.

Area nome: Il nome appare qui. Per spostare il cursore, premere il pulsante  e utilizzare il multi-selettore.



Per cancellare un carattere nella posizione corrente del cursore, premere il pulsante . Per chiudere la schermata senza modificare il nome della cartella, premere il pulsante .

I nomi possono essere composti da un massimo di cinque caratteri. Qualsiasi carattere oltre il quinto verrà cancellato.

Dopo avere modificato il nome della cartella, premere  per tornare al menu Impostazioni.

Num. file seq.

Consente di scegliere il metodo di denominazione dei file utilizzato dalla fotocamera.

- **No** (impostazione predefinita): quando nella fotocamera viene creata una nuova cartella, si formatta la scheda di memoria o se ne installa una nuova, la numerazione dei file riparte da 0001.
- **Si**: quando nella fotocamera viene creata una nuova cartella, si formatta la scheda di memoria o se ne installa una nuova, la numerazione dei file continua a partire dall'ultimo numero utilizzato. Se lo scatto avviene quando la cartella corrente contiene una fotografia numerata 9999, verrà creata una nuova cartella e la numerazione dei file riprenderà da 0001.
- **Azzera**: analogo a **Si**, tranne per il fatto che la numerazione dei file viene reimpostata su 0001 quando si scatta la fotografia successiva (se vi sono già delle immagini nella cartella corrente, ne viene creata una nuova).



Alza specchio

Blocca lo specchio in posizione sollevata per consentire il controllo o la pulizia del filtro low-pass che protegge il sensore d'immagine (116).



Numerazione dei file

Se la cartella corrente è numerata 999 e contiene 999 foto o una foto numerata 9999, il pulsante di scatto viene disabilitato. Se **Num. file seq.** è attivo, è necessario disattivarlo, quindi formattare la scheda di memoria o installarne un'altra.

Foto rif. polv.

Questa opzione viene utilizzata per acquisire dati di riferimento destinati all'impiego della funzione Image Dust Off (eliminazione polvere) in Nikon Capture 4 versione 4.3 o successiva (disponibile separatamente; per ulteriori informazioni, consultare il *Manuale Utente di Nikon Capture 4*).



- 1 Evidenziare **Si** e premere il multi-selettore a destra. Comparirà il messaggio riportato a destra e sul pannello di controllo e sul mirino verrà visualizzato **rEF**.

Per annullare l'operazione e tornare al menu Impostazioni, premere il pulsante **MENU**.



- 2 Posizionare l'obiettivo a dieci centimetri da un oggetto bianco, omogeneo e luminoso. Dopo avere inquadrato l'oggetto in modo che null'altro sia visibile nel mirino, premere il pulsante di scatto a metà corsa. In modalità autofocus, la messa a fuoco si regola automaticamente all'infinito. In modalità manuale, eseguire una regolazione manuale su infinito prima di azionare il pulsante di scatto.

- 3 Completare la pressione del pulsante di scatto a fondo corsa per acquisire i dati di riferimento Image Dust Off. Quando viene premuto il pulsante di scatto il monitor si spegne.

Se l'oggetto di riferimento è troppo luminoso o troppo scuro, la fotocamera può non essere in grado di acquisire i dati di riferimento Image Dust Off, con conseguente comparsa del messaggio illustrato a destra. Scegliere un altro oggetto di riferimento e ripetere la procedura dal punto 1.



Ver. Firmware

Consente di visualizzare la versione firmware di cui si avvale la fotocamera.



Rotazione Foto

Le foto scattate con selezionato **Auto** (opzione predefinita) contengono informazioni sull'orientamento della fotocamera, pertanto è possibile ruotarle automaticamente durante la riproduzione (84) o quando vengono visualizzate in PictureProject o Nikon Capture 4 versione 4.3 o successiva (disponibile separatamente).* Vengono registrati i seguenti orientamenti:

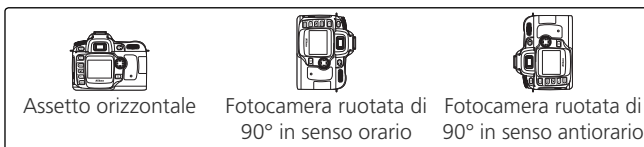

* In modo Continuo (21), l'orientamento registrato per il primo scatto si applica a tutte le foto della sequenza, anche se l'apparecchio viene ruotato nel corso delle riprese.

L'orientamento della fotocamera non viene registrato se è selezionata l'opzione **No**. Scegliere questa impostazione per riprese eseguite con l'obiettivo rivolto verso l'alto o verso il basso.

Image Dust Off

Questa funzione è disponibile solo con gli obiettivi CPU. Si consiglia l'utilizzo di un obiettivo con una lunghezza focale di almeno 50 mm (105). Se si utilizza uno zoom, selezionare la focale più lunga.

È possibile utilizzare la stessa immagine di riferimento per altre fotografie scattate con obiettivi diversi o con aperture di diaframma diverse. Le immagini di riferimento non possono essere visualizzate tramite programmi per la gestione di immagini da computer. Quando un'immagine di riferimento viene visualizzata nella fotocamera, compare una griglia.



Contrasto

Scegliere il livello di contrasto. L'impostazione predefinita è **Auto**. È disponibile l'impostazione Personalizzato per selezionare una curva di tonalità definita dall'utente scaricata nella fotocamera mediante Nikon Capture 4 versione 4.3 o successiva (disponibile separatamente). Per informazioni dettagliate, consultare il manuale di Nikon Capture 4.



Modo colore

È possibile scegliere una delle opzioni seguenti per la riproduzione dei colori:

Opzione	Descrizione
III a (sRGB) (predefinita)	Produce immagini di natura e paesaggio dai colori vivaci. Le foto vengono adattate allo spazio colore sRGB.
Ia (sRGB)	Produce immagini di ritratto dai colori tenui e naturali. Le foto vengono adattate allo spazio colore sRGB.
II (Adobe RGB)	Le foto scattate con questa impostazione vengono adattate allo spazio colore Adobe RGB. Questo spazio colore consente di esprimere una gamma di colori più ampia rispetto a sRGB, pertanto è la scelta consigliata per le immagini che verranno elaborate o ritoccate completamente.

Saturazione

Controlla la vivacità dei colori. L'impostazione predefinita è **Normale**.



"Auto"

Se si seleziona **Auto** per **Nitidezza** o **Contrasto**, i risultati variano a seconda dell'esposizione e della posizione del soggetto nell'inquadratura. Si raccomanda l'utilizzo di un obiettivo di tipo G o D.

Modo colore

Scegliere il profilo colore "Adobe RGB" quando si utilizza un software imaging per aprire foto scattate in modalità II. Per informazioni dettagliate, consultare la documentazione del software. Le modalità Ia e IIIa sono consigliate per le foto che verranno stampate senza modifiche o visualizzate in applicazioni che non supportano la gestione colore.

Variaz. colore

È possibile regolare la tonalità colore, a partire dall'impostazione predefinita pari a 0° con incrementi di 3°. Considerando ad esempio il rosso, l'aumento della variazione colore introduce una dominante gialla, che rende i rossi più arancione. La riduzione introduce invece una dominante blu, che rende i rossi più viola.

Rid. Disturbo

Le fotografie scattate con tempi di posa prolungati sono soggette a "disturbi", ovvero pixel luminosi distribuiti in modo irregolare che tendono a comparire soprattutto nelle aree in ombra. Se è selezionata l'opzione **Si**, le foto riprese con tempi di posa superiori a 1 secondo vengono elaborate per la riduzione del disturbo prima della registrazione nella scheda di memoria (l'impostazione predefinita è **No**). Si tenga presente che il tempo necessario per elaborare le immagini risulta più che raddoppiato quando la riduzione del disturbo è attivata. Durante l'elaborazione, nel pannello di controllo e nel mirino viene visualizzata la schermata riportata a destra. È possibile scattare la foto successiva quando il display cessa di lampeggiare.



Qualità Foto

Per ulteriori informazioni, vedere "Dimensione e qualità d'immagine" (👁️ 31).



Dimens. Foto

Per ulteriori informazioni, vedere "Dimensione e qualità d'immagine" (👁️ 32).



Bil. bianco

Per ulteriori informazioni, vedere “Bilanciamento del bianco” (📖 49).



Bil. bianco > Misurato



Il bilanciamento del bianco misurato viene utilizzato per registrare e richiamare impostazioni di bilanciamento del bianco personalizzate per la ripresa in situazioni di illuminazione mista, per compensare fonti luminose con forti dominanti di colore o per replicare un'impostazione di bilanciamento del bianco utilizzata in una foto preesistente. Sono disponibili due metodi per impostare il bilanciamento del bianco misurato:

Opzione	Descrizione
Misura	Il bilanciamento del bianco viene misurato applicando ad un oggetto grigio o bianco la luminosità che verrà utilizzata nella foto finale.
Usa Foto	Il valore di bilanciamento del bianco viene copiato da una foto nella scheda di memoria. Si tenga presente che è possibile utilizzare Nikon Capture 4 versione 4.3 o successiva per regolare eventualmente il bilanciamento del bianco delle foto esistenti.

Misurazione di un valore per il bilanciamento del bianco

Il valore misurato preesistente viene perso quando si misura un nuovo valore. Il valore di **Usa Foto** rimane invariato.

1 Sistemare un oggetto grigio neutro o bianco sotto la stessa illuminazione che verrà utilizzata per la foto finale. Se possibile utilizzare come oggetto di riferimento un cartoncino con riflessione standard del 18%.

2 Selezionare **Misura**.

- 3 Premere a metà corsa il pulsante di scatto per tornare al modo ripresa.



- 4 Premere il pulsante  (WB) fino a quando non viene visualizzato il simbolo lampeggiante *PrE* nel pannello di controllo e nel mirino.

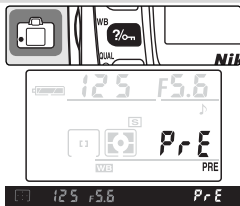

- 5 Inquadrare l'oggetto di riferimento in modo che riempi il mirino e premere a fondo corsa il pulsante di scatto. Non verrà scattata una foto. È possibile misurare il bilanciamento del bianco con precisione anche quando la fotocamera non è a fuoco.



Per chiudere la schermata senza misurare un nuovo valore di bilanciamento del bianco, premere il pulsante  (WB).

- 6 Se è stato possibile misurare un valore per il bilanciamento del bianco, nel pannello di controllo il simbolo *Good* lampeggerà, mentre nel mirino comparirà il simbolo *Gd* lampeggiante. Il bilanciamento del bianco viene impostato sul nuovo valore, che verrà utilizzato ogni volta che si selezionerà **Misurato > Misura**.



Se l'illuminazione è troppo bassa o troppo intensa, è possibile che la fotocamera non sia in grado di misurare il bilanciamento del bianco. In tal caso il simbolo *no Gd* lampeggerà sia nel pannello di controllo che nel mirino. Tornare al punto 4 e misurare nuovamente il bilanciamento del bianco.



Copia del bilanciamento del bianco da una fotografia

Se si seleziona una nuova foto di origine, i valori di bilanciamento del bianco selezionati in precedenza con **Usa Foto** vengono sovrascritti. Il valore di **Misura** rimane invariato.



* Selezionare **Questa Foto** per utilizzare il valore del bilanciamento del bianco della foto corrente.



† Le immagini visualizzate possono includere riprese eseguite con altre fotocamere, tuttavia per il bilanciamento del bianco misurato è possibile utilizzare soltanto le foto create con la D50.

ISO

Per ulteriori informazioni, vedere “Sensibilità (Equivalenza ISO)” (☞ 39).



Opzioni di visione

Menu Play

Le opzioni relative alla visione delle immagini vengono impostate tramite il menu Play (🎮 26). Si noti che tale menu compare soltanto se nella fotocamera è presente una scheda di memoria.



Opzione	Descrizione	🎮
Cancella	Cancella tutte le foto o quelle selezionate.	84
Cartella Play	Consente di scegliere una cartella per la visione.	84
Ruota vertic.	Ruota le foto con orientamento verticale per la visione.	84
Slide show	Mostra le foto in una presentazione automatica.	85
Imp. Stampa	Consente di selezionare le foto per la stampa.	67, 86
Mini-foto	Consente di creare copie ridotte delle foto.	86

Selezione di più immagini

Per selezionare più immagini nei menu **Cancella** > **Selezionate** (🎮 84), **Imp. Stampa** > **Selez./Imp.** (🎮 67, 86), **Mini-foto** (🎮 86) o **Sel. Stampa** (🎮 66):



*Tenere premuto il pulsante per visualizzare la foto selezionata a pieno schermo. Rilasciando il pulsante viene ripristinata la visione miniature.

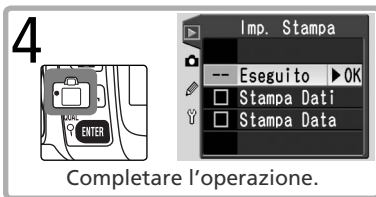
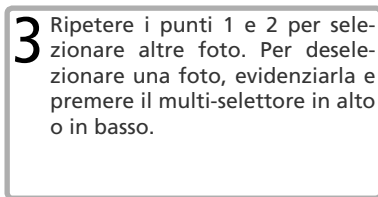



Cancella

Opzioni disponibili:

Opzione	Descrizione
Selezionate	Elimina le foto selezionate.
Tutte	Elimina tutte le foto.



Si tenga presente che le foto contrassegnate con l'icona  sono protette e non possono essere cancellate ( 56). Se il numero di fotografie da eliminare è elevato, sarà probabilmente necessaria una maggiore quantità di tempo.

Cartella Play

Scegliere la cartella da cui verranno visionate le fotografie.



Opzione	Descrizione
Attuale	Vengono poste in visione soltanto le immagini appartenenti alla cartella selezionata per la memorizzazione in Cartelle nel menu Impostazioni ( 51). Questa opzione è selezionata automaticamente quando viene eseguita la foto. Se è presente una scheda di memoria e si seleziona questa opzione prima che vengano scattate delle foto, durante la visione in playback compare un messaggio per informare che la cartella non contiene foto. Per avviare la visione, selezionare Tutte .
Tutte	Visualizza le foto in tutte le cartelle.

Ruota vertic.

Selezionare **Si** affinché le foto con orientamento verticale vengano ruotate durante la visione sul monitor. Le fotografie scattate con selezionata l'opzione **No** per **Rotazione Foto** ( 75) verranno visualizzate con l'orientamento orizzontale.









Slide show

Consente di visionare le foto in una presentazione automatica (per informazioni sulla scelta della cartella da cui visionare le foto, consultare "Cartella Play";  84).



Avvia

Avvia la presentazione slide show. Durante uno slide show è possibile eseguire le seguenti operazioni:

Per	Pre-mere	Descrizione
Andare avanti o indietro di un fotogramma		Premere il multi-selettore a sinistra per tornare al fotogramma precedente, a destra per passare a quello successivo.
Visualizzare le info-foto		Per cambiare le informazioni visualizzate durante lo slide show.
Mettere in pausa		Per mettere in pausa lo slide show, vedere di seguito.
Interrompere e tornare al menu Play		Termina lo slide show e visualizza il menu Play.
Interrompere e tornare al modo di visione		Interrompe lo slide show e torna alla visione delle singole immagini o delle miniature.
Interrompere e tornare al modo di ripresa		Premere a metà corsa il pulsante di scatto per spegnere il monitor e tornare al modo di ripresa.

Quando la presentazione termina o si preme il pulsante  per metterla in pausa compare la schermata riportata a destra. Selezionare **Riavvia** per far ripartire la presentazione o **Esci** per tornare al menu Play.



Intervallo ftg

Scegliere la durata per cui le foto compaiono in visione. L'impostazione predefinita è 2 secondi.



Imp. Stampa

Scegliere **Selez./Imp.** per selezionare le foto da stampare con una stampante PictBridge o con una apparecchiatura compatibile DPOF (☞ 128). Scegliere **Desel. tutto?** per rimuovere tutte le foto dall'ordine di stampa corrente.



Mini-foto

Permette di creare copie di dimensioni ridotte in formato JPEG delle immagini selezionate, adatte per la posta elettronica o il Web. Scegliere **Selez. foto** per selezionare le immagini (☞ 83) e **Scegli dimens.** per selezionare le dimensioni. Le opzioni disponibili sono **640 x 480**, **320 x 240** e **160 x 120**.

Le dimensioni di una copia a 640 x 480 pixel sono circa un ventesimo rispetto a quelle di una foto L (3.008 x 2.000).



Mini-foto

Durante la riproduzione, le copie mini-foto sono contrassegnate con un bordo grigio. È possibile creare copie solo se è disponibile una quantità di memoria sufficiente. È possibile che le mini-foto non vengano visualizzate o trasferite correttamente quando sono visualizzate su altri modelli di fotocamera Nikon.

Impostazioni personalizzate

Menu Impostazioni Personalizzate

Le Impostazioni Personalizzate servono all'utente per "sintonizzare" il funzionamento della fotocamera in base alle sue preferenze.



Opzione	
R Reset Menu	87
1 Bip	88
2 Autofocus	88
3 Modo Area-AF	89

Opzione	
4 Senza card?	90
5 Mostra Foto	90
6 Comp. flash	38, 90

Per visualizzare le opzioni indicate di seguito, selezionare **Esteso** per l'opzione **CSM/Menu Imp.** nel menu Impostazioni (69).

Opzione	
7 Luce AF	90
8 Ind. Area AF	91
9 ISO Auto DVP	91
10 ISO Auto	92
11 Step EV	92
12 Imp. BKT	93
13 Esposimetro	96



Opzione	
14 AE-L/AF-L	98
15 Blocco AE	99
16 Modo Flash	99
17 Monitor off	100
18 Esposim. off	100
19 Autoscatto	100
20 Com. remoto	100

R: Reset Menu

Selezionare **Sì** per ripristinare i valori predefiniti di tutte le impostazioni personalizzate, incluse quelle non interessate dal reset a due pulsanti 50. Per un elenco completo delle impostazioni predefinite, vedere le pagine 101–103.



1: Bip

Con l'impostazione predefinita **Si** viene emesso un segnale acustico quando si utilizzano le temporizzazioni di scatto in modo autoscatto e telecomando a risposta ritardata (22), quando si scatta una foto in modo telecomando a risposta istantanea (22) o quando la fotocamera ha eseguito la messa a fuoco in AF Singolo (88). Il segnale acustico non viene emesso quando si seleziona **No**. L'impostazione in atto viene visualizzata nel pannello di controllo:  per **Si** e  per **No**.



2: Autofocus

Opzioni disponibili:

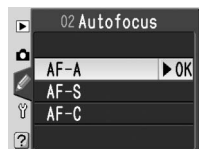

Opzione	Descrizione
AF-A (predefinita)	Il modo AF-S o AF-C viene selezionato automaticamente a seconda delle condizioni di ripresa e del fatto che il soggetto sia in movimento.
AF-S	Autofocus Singolo. La messa a fuoco viene bloccata quando si preme il pulsante di scatto a metà corsa. Utilizzare con soggetti fermi.
AF-C	Autofocus Continuo. La fotocamera mette a fuoco continuamente mentre il pulsante di scatto è premuto a metà corsa; l'illuminatore ausiliario AF si disattiva. Utilizzare con soggetti in movimento.

Questa opzione viene applicata solo per i modi P, S, A e M. Il modo autofocus corrente è visualizzato nel pannello di controllo quando è selezionata l'opzione **AF-S** o **AF-C**. Nel modo AF-A non viene visualizzata alcuna icona.



Blocco della messa a fuoco (AF continuo)

Quando è selezionato l' **AF-C**, per bloccare la messa a fuoco si può utilizzare il pulsante .

3: Modo Area-AF

Consente di scegliere la procedura con cui la fotocamera esegue la messa a fuoco in autofocus.



Opzione	Descrizione
[□] Area singola ¹	L'utente seleziona l'area di messa a fuoco manualmente (□ 33) e la fotocamera mette a fuoco solo il soggetto nell'area selezionata. Utilizzare con soggetti fermi.
[□·] Area dinamica ²	L'utente seleziona l'area di messa a fuoco manualmente (□ 33), ma la fotocamera utilizza le informazioni di varie aree di messa a fuoco per determinare il fuoco. Se il soggetto si sposta dall'area di messa a fuoco selezionata anche per breve tempo, la fotocamera mette a fuoco in base alle informazioni provenienti da altre aree di messa a fuoco. Utilizzare con soggetti in movimento imprevedibile.
[□] Sogg. + vicino ³	La fotocamera seleziona automaticamente l'area di messa a fuoco corrispondente al soggetto più vicino. Se il soggetto si sposta dall'area di messa a fuoco attiva, la fotocamera mette a fuoco in base alle informazioni provenienti da altre aree di messa a fuoco. Questa opzione è indicata quando c'è contrasto tra il soggetto e lo sfondo.

1 Impostazione predefinita per i modi P, S, A, M e

2 Impostazione predefinita per il modo

3 Impostazione predefinita per i modi e .

Il modo di area AF in uso è visualizzato nel pannello di controllo e nel mirino, dove un'icona mostra l'area di messa a fuoco attiva.

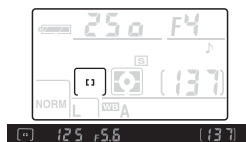

Modo Area-AF

Quando si utilizza il blocco della messa a fuoco, scegliere **Area singola** o **Area dinamica**.

4: Senza card?

Con l'impostazione predefinita **Blocca scatto** il pulsante di scatto risulta azionabile solo quando è presente una scheda di memoria. Per rendere attivo il pulsante di scatto anche se non è presente una scheda di memoria, scegliere **Abilita scatto**. Le foto eventualmente eseguite in questa condizione compariranno sul monitor ma non verranno salvate.



5: Mostra Foto

Questa opzione determina se le foto vengono visualizzate automaticamente nel monitor dopo la ripresa (**Sì**, impostazione predefinita) o solo quando si preme il pulsante  (**No**).



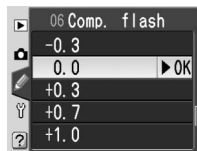

6: Comp. flash

Regola la compensazione del flash (solo per i modi **P**, **S**, **A** e **M**;  38). L'impostazione predefinita è 0.



7: Luce AF

Con l'impostazione predefinita **Sì** l'illuminatore ausiliario AF si accende automaticamente quando necessario per le operazioni di messa a fuoco. La luce di assistenza non si accende se è selezionato **No** o quando la fotocamera mette a fuoco in autofocus continuo ( 88). Questa opzione non è disponibile nei modi  e .



8: Ind. Area AF

Con l'impostazione predefinita **Auto** l'area di messa a fuoco attiva viene evidenziata in rosso nel mirino per stabilire il contrasto con lo sfondo. L'area di messa a fuoco attiva non viene evidenziata se è selezionata l'opzione **No**. Se si seleziona **Sì**, l'area di messa a fuoco si illumina indipendentemente dalla luminosità dello sfondo (con uno sfondo luminoso risulta difficile distinguere l'area di messa a fuoco attiva).



9: ISO Auto DVP

Con l'impostazione predefinita **Sì** la fotocamera regola automaticamente la sensibilità (equivalenza ISO) per agevolare l'impostazione del valore di esposizione ottimale per i modi e . **ISO AUTO** è visualizzato nel pannello di controllo e nel mirino. Selezionare **No** per scegliere un valore per la sensibilità tramite l'opzione **ISO** del menu Ripresa (39). Questa opzione non è disponibile nei modi **P**, **S**, **A** e **M**.

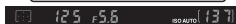

"ISO Auto DVP" e "ISO Auto"





Le seguenti operazioni determinano l'impostazione della sensibilità:

	Modo	
	AUTO	P, S, A, M
Sensibilità impostata dalla fotocamera	9: ISO Auto DVP > Sì	—
Sensibilità impostata dall'utente	9: ISO Auto DVP > No 10: ISO Auto > No	10: ISO Auto > No
Sensibilità impostata dall'utente, esposizione ottimale regolata dalla fotocamera	9: ISO Auto DVP > No 10: ISO Auto > Sì	10: ISO Auto > Sì

Il valore di sensibilità visualizzato quando si preme il pulsante (**ISO**) è il valore selezionato dall'utente. I valori selezionati automaticamente dalla fotocamera non vengono visualizzati (39).

10: ISO Auto

Con l'impostazione predefinita **No** la sensibilità (equivalenza ISO) rimane fissa sul valore selezionato dall'utente (39). Quando è selezionata l'impostazione **Sì**, la fotocamera sceglie automaticamente una sensibilità compresa tra ISO 200 e 1600 se con le impostazioni correnti non è possibile ottenere un'esposizione ottimale. Nel pannello di controllo e nel mirino viene visualizzata l'icona **ISO AUTO**. Questa icona lampeggia quando la sensibilità viene modificata rispetto al valore impostato dall'utente.

Se si seleziona **Sì**, viene visualizzato il menu illustrato a destra. Nei modi **P, A, AUTO**, , , ,  e  l'utente può scegliere un tempo di posa limite. Se il tempo di posa supera questo valore con la sensibilità selezionata dall'utente, la fotocamera aumenta automaticamente la sensibilità per compensare. Selezionare **Modo P, A, DVP** per scegliere il tempo di posa limite (il valore predefinito è $\frac{1}{30}$ s). Selezionare **Eseguito** per tornare al menu Personale.

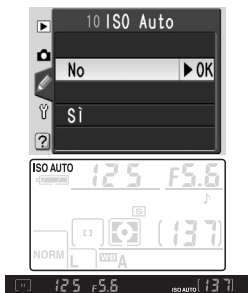

11: Step EV

Scegliere se si desidera che la fotocamera regoli il tempo di posa, l'apertura di diaframma, la compensazione dell'esposizione, il bracketing e la compensazione del flash a incrementi di $\frac{1}{3}$ EV (**1/3 step**, impostazione predefinita) o $\frac{1}{2}$ EV.



12: Imp. BKT

Nei modi **P**, **S**, **A** e **M** la fotocamera offre le seguenti opzioni di bracketing:



Opzione	Descrizione
No (predefinita)	Non viene eseguito il bracketing.
AE & Flash	La fotocamera varia l'esposizione e il livello del flash su tre scatti, "a forcetta" intorno al valore di esposizione ottimale.
Bil. Bianco	La fotocamera crea tre immagini ogni volta che si rilascia il pulsante di scatto, "a forcetta" intorno al valore di bilanciamento del bianco corrente. Opzione non disponibile con qualità di immagine NEF (Raw) o NEF+JPEG Basic .

Bracketing di Esposizione e Flash

- 1 Evidenziare **AE & Flash** e premere il multi-selettore a destra.



- 2 Evidenziare un incremento di bracketing e premere il multi-selettore a destra. Le impostazioni disponibili dipendono dall'opzione selezionata per l'impostazione personalizzata 11 (**Step EV**).



- 3 Premere a metà corsa il pulsante di scatto per tornare al modo ripresa. Nel pannello di controllo e nel mirino verrà visualizzata la schermata riportata a destra.

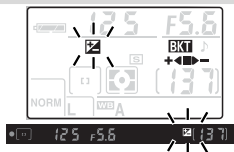

4 Scattare una serie di tre foto. La prima verrà scattata con l'esposizione ottimale, la seconda sarà sottoesposta dell'entità selezionata e la terza sarà sovraesposta della stessa entità. Dopo ogni scatto scomparirà un segmento dall'indicatore di avanzamento del bracketing. Ripetere i punti 3 e 4 per registrare altre sequenze di bracketing.

Per terminare il bracketing una volta completate le riprese, selezionare **No** per l'impostazione personalizzata 12.

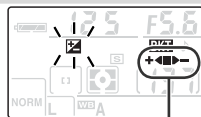

- +◀▶- All'avvio
- ▼
- +◀ ▶- Dopo il primo scatto
- ▼
- +◀ Dopo il secondo scatto
- ▼
- ▶- Dopo il terzo scatto
- ▼
- +◀▶- Al termine della serie



Bracketing di Esposizione e Flash

In modo continuo, la ripresa viene interrotta dopo ogni serie di tre foto. Il bracketing non viene annullato quando si spegne la fotocamera o si sostituisce la scheda di memoria. Viene tuttavia annullato se l'utente seleziona un modo diverso da **P**, **S**, **A** o **M**.

Bracketing sul bilanciamento del bianco

- 1 Evidenziare **Bil. Bianco** e premere il multi-selettore a destra.



- 2 Evidenziare un'ampiezza di forcella e premere il multi-selettore a destra.



- 3 Premere a metà corsa il pulsante di scatto per tornare al modo di ripresa. Nel pannello di controllo e nel mirino verrà visualizzata la schermata riportata a destra.

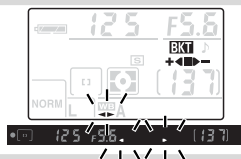

- 4 Comporre l'immagine, mettere a fuoco e scattare. Ogni foto verrà elaborata per creare tre immagini, la prima con bilanciamento del bianco invariato, la seconda con colori leggermente più caldi e la terza con colori leggermente più freddi. Ripetere i punti 3 e 4 per registrare altre sequenze di bracketing.

Per terminare il bracketing una volta completate le riprese, selezionare **No** per l'impostazione personalizzata 12.



Bracketing di bilanciamento del bianco

L'otturatore scatta una sola volta ad ogni pressione del pulsante di scatto, anche in modo continuo. La foto viene elaborata in modo da creare tre immagini distinte.

13: Esposimetro

Nei modi **P**, **S**, **A** e **M**, la modalità esposimetrica stabilisce la procedura con cui la fotocamera misura e determina l'esposizione.



Opzione	Descrizione
 Matrix (predefinita)	La fotocamera misura un'ampia zona dell'inquadratura e imposta istantaneamente l'esposizione in base alla composizione, alla distanza, alla distribuzione delle ombre, al colore. Si ottiene un risultato naturale in quasi tutte le situazioni.
 Ponderata	Viene considerata l'intera inquadratura, ma assegnando un maggior peso al centro. Impostazione tipica per i ritratti.
 Spot	Viene considerata solo l'area di messa a fuoco attiva (se è selezionato Sogg. + vicino per Modo Area-AF , la fotocamera considera l'area di messa a fuoco centrale). Assicura la corretta esposizione del soggetto principale, anche nei casi in cui lo sfondo è sensibilmente più luminoso o più buio.

Misurazione esposimetrica

La misurazione esposimetrica è disponibile esclusivamente con gli obiettivi CPU. Se si utilizza un obiettivo tipo-G o tipo-D quando è selezionata l'impostazione Matrix, la fotocamera regola l'esposizione utilizzando tutte le informazioni disponibili provenienti dal sensore RGB a 420 settori (*misurazione Color Matrix 3D II*). Con gli altri obiettivi CPU viene utilizzata la *misurazione Color Matrix II*.

Blocco dell'esposizione automatica

Se il soggetto non corrisponde all'area considerata quando si utilizza la misurazione ponderata o spot, l'esposizione si basa sulle condizioni di illuminazione dello sfondo, pertanto il soggetto principale potrebbe non essere esposto in modo corretto. Per evitare questa situazione, utilizzare il blocco dell'esposizione automatica:

1 Ruotare il selettore dei modi su **P**, **S** o **A** e selezionare la modalità di esposizione ponderata o spot (il blocco dell'esposizione non ha effetto in modo **M**).

2 Puntare sul soggetto l'area di messa a fuoco selezionata e premere il pulsante di scatto a metà corsa (quando si utilizza l'esposizione ponderata, puntare sul soggetto l'area di messa a fuoco centrale). Con il pulsante di scatto premuto a metà e il soggetto che corrisponde all'area di messa a fuoco, premere il pulsante **AE-L/AF-L** per bloccare l'esposizione. Verificare che l'indicatore di messa a fuoco (●) appaia nel mirino.

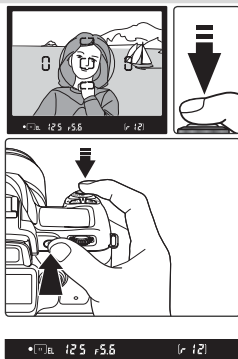

Quando il blocco dell'esposizione è attivo, nel mirino appare un indicatore **EL**.

3 Senza rilasciare il pulsante **AE-L/AF-L**, ricomporre la foto e scattare.

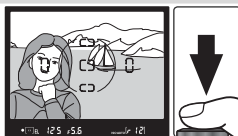

Regolazione del tempo di posa e dell'apertura del diaframma

Quando è attivo il blocco dell'esposizione, è possibile variare le impostazioni indicate di seguito senza modificare il valore di esposizione misurato:

Modo	Descrizione
P	Tempo di posa e apertura (programma flessibile; 42)
S	Tempo di posa
A	Apertura di diaframma

Impostazioni avanzate

14: **AE-L/AF-L** controlla la funzione del pulsante **AE-L/AF-L** (98). **15:** **Blocco AE** controlla la possibilità di bloccare l'esposizione con la pressione a metà corsa del pulsante di scatto (99).

14: AE-L/AF-L

Scegliere la funzione eseguita dal pulsante **AE-L/AF-L**.



Opzione	Descrizione
AE/AF (predefinita)	Premendo il pulsante, vengono bloccate sia la messa a fuoco (34) sia l'esposizione (97).
AE	Se si preme il pulsante, si blocca solo l'esposizione (97).
AF	Premendo il pulsante, si blocca solo la messa a fuoco (34).
AE-Mem.	L'esposizione viene bloccata quando si preme il pulsante e rimane bloccata fino a quando non lo si preme nuovamente (97).
AF AF-ON	Quando viene premuto il pulsante, la fotocamera esegue la messa a fuoco. La messa a fuoco non viene eseguita premendo il pulsante di scatto a metà corsa.
FV-Flash	L'intensità dell'emissione flash viene bloccata quando si preme il pulsante e rimane bloccata fino a quando non lo si preme nuovamente (vedere di seguito).

FV-Flash

Questa caratteristica viene utilizzata per ricomporre le foto senza modificare il valore flash misurato, assicurando un'emissione di intensità appropriata per il soggetto anche quando questo non si trova al centro dell'inquadratura.

- 1 Evidenziare **FV-Flash** e premere il multi-selettore a destra.



- 2 Premere a metà corsa il pulsante di scatto per tornare al modo di ripresa. Nei modi **P**, **S**, **A** e **M** premere il pulsante per sollevare il flash.

- 3 Posizionare il soggetto al centro dell'inquadratura e premere il pulsante di scatto a metà corsa.

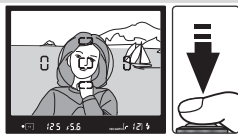

- 4 Verificare che la spia di pronto lampo sia visualizzata nel mirino e premere il pulsante **AE-L/AF-L**. Il flash incorporato emetterà un lampo di bassa intensità per determinare il livello di emissione appropriato. L'emissione verrà bloccata a questo livello e nel mirino verrà visualizzata l'icona **EL**.

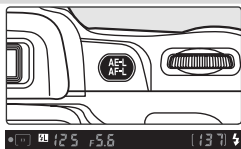

- 5 Ricomporre l'immagine e scattare. Se lo si desidera, è possibile scattare altre immagini mantenendo il blocco FV-Flash. Una volta completate le riprese, premere il pulsante **AE-L/AF-L** per liberare il blocco.

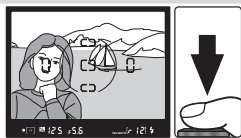

15: Blocco AE

Con l'impostazione predefinita **Puls. AE-L**, l'esposizione può essere bloccata solo premendo il pulsante **AE-L/AF-L** (👉 97). Se si seleziona **+ puls. scatto**, l'esposizione viene bloccata anche quando si preme il pulsante di scatto a metà corsa.



16: Modo Flash

Con l'impostazione predefinita **TLL** la fotocamera regola la compensazione del flash automaticamente in base alle condizioni di ripresa. Se si seleziona **Manuale**, è possibile selezionare la compensazione del flash per i modi **P**, **S**, **A** e **M** dal menu illustrato di seguito a destra (a piena potenza, il flash incorporato ha numero guida 17 [m, ISO 200] o 12 [m, ISO 100]). Quando è selezionata l'opzione **Manuale**, le icone 📷📷 del pannello di controllo e del mirino lampeggiano.



17: Monitor off

Scegliere per quanto tempo il monitor rimarrà acceso se non vengono eseguite operazioni. L'impostazione predefinita è 20 secondi.



18: Esposim. off

Scegliere per quanto tempo la fotocamera deve proseguire nella misurazione dell'esposizione se non vengono eseguite operazioni. L'impostazione predefinita è 8 secondi. Quando l'esposimetro si spegne, per non consumare la carica della batteria si spengono anche il mirino e i display del tempo e diaframma nel pannello di controllo. Per riattivare il display premere a metà corsa il pulsante di scatto.



19: Autoscatto

Scegliere il ritardo per lo scatto in modo auto-scatto (📷 22). L'impostazione predefinita è 10 secondi.



20: Com. remoto

Per scegliere l'intervallo di attesa da parte della fotocamera del segnale proveniente dal telecomando se non vengono eseguite operazioni nei modi a risposta ritardata o a risposta immediata (📷 22). L'impostazione predefinita è 1 minuto. Il modo remoto viene interrotto se la fotocamera non riceve alcun segnale nel periodo di tempo specificato.



L'alimentatore a rete EH-5

Quando la fotocamera è collegata a rete tramite l'alimentatore EH-5 (opzionale), l'esposimetro rimane sempre attivato mentre il monitor si spegne solo dopo 10 minuti, qualunque opzione sia stata scelta per le impostazioni personalizzate 17 (**Monitor off**) e 18 (**Esposim. off**).

Note tecniche

Impostazioni della fotocamera

Impostazioni disponibili e Impostazioni Predefinite

Nella tabella che segue sono elencate le impostazioni disponibili in ciascun modo.

	AUTO							P	S	A	M
Menu Ripresa	Ottimizza Foto 48) ¹							✓	✓	✓	✓
	Rid. Disturbo 78)	✓	✓	✓	✓	✓	✓	✓	✓	✓	✓
	Qualità Foto 31) ¹	✓	✓	✓	✓	✓	✓	✓	✓	✓	✓
	Dimens. Foto 32) ¹	✓	✓	✓	✓	✓	✓	✓	✓	✓	✓
	Bil. bianco 49) ¹							✓	✓	✓	✓
ISO 39) ¹	✓ ²	✓ ²	✓ ²	✓ ²	✓ ²	✓ ²	✓ ²	✓	✓	✓	✓
Altre impostazioni	Modo di scatto 21) ¹	✓	✓	✓	✓	✓	✓	✓	✓	✓	✓
	Programma flessibile 42) ¹							✓			
	Blocco esposizione automatica 97) ¹	✓	✓	✓	✓	✓	✓	✓	✓	✓	✓
	Compensazione esposizione 47) ¹							✓	✓	✓	
Impostazioni personalizzate	Modo sincro-flash 36) ¹	✓ ³	✓ ³		✓ ³		✓ ³	✓ ³	✓	✓	✓
	1: Bip 88) ⁴	✓	✓	✓	✓	✓	✓	✓	✓	✓	✓
	2: Autofocus 88) ⁴							✓	✓	✓	✓
	3: Modo Area-AF 89) ⁴	✓ ³	✓ ³	✓ ³	✓ ³	✓ ³	✓ ³	✓ ³	✓	✓	✓
	4: Senza card? 90) ⁴	✓	✓	✓	✓	✓	✓	✓	✓	✓	✓
	5: Mostra Foto 90) ⁴	✓	✓	✓	✓	✓	✓	✓	✓	✓	✓
	6: Comp. flash 38, 90) ^{1, 4}							✓	✓	✓	✓
	7: Luce AF 90) ⁴	✓	✓		✓		✓	✓	✓	✓	✓
	8: Ind. Area AF 91) ⁴	✓	✓	✓	✓	✓	✓	✓	✓	✓	✓
	9: ISO Auto DVP 91) ⁴	✓	✓	✓	✓	✓	✓	✓	✓	✓	✓
	10: ISO Auto 92) ⁴	✓ ²	✓ ²	✓ ²	✓ ²	✓ ²	✓ ²	✓ ²	✓	✓	✓
	11: Step EV 92) ⁴	✓	✓	✓	✓	✓	✓	✓	✓	✓	✓
	12: Imp. BKT 93) ^{1, 4}							✓	✓	✓	✓
	13: Esposimetro 96) ^{1, 4}							✓	✓	✓	✓
	14: AE-L/AF-L 98) ⁴	✓	✓	✓	✓	✓	✓	✓	✓	✓	✓
	15: Blocco AE 99) ⁴	✓	✓	✓	✓	✓	✓	✓	✓	✓	✓
	16: Modo Flash 99) ⁴							✓	✓	✓	✓
	17: Monitor off 100) ⁴	✓	✓	✓	✓	✓	✓	✓	✓	✓	✓
	18: Esposim. off 100) ⁴	✓	✓	✓	✓	✓	✓	✓	✓	✓	✓
	19: Autoscatto 100) ⁴	✓	✓	✓	✓	✓	✓	✓	✓	✓	✓
20: Com. remoto 100) ⁴	✓	✓	✓	✓	✓	✓	✓	✓	✓	✓	

1 Ripristino tramite funzione reset a due pulsanti 50).

2 Disponibile quando per l'impostazione personalizzata 9 è selezionato **No**.

3 Ripristino ruotando il selettore dei modi su una nuova impostazione.

4 Ripristino tramite **R: Reset Menu** 87).



Le impostazioni predefinite elencate di seguito vengono ripristinate quando si esegue il reset a due pulsanti:

	AUTO							P	S	A	M		
Menu Ripresa	Ottimizza Foto (🔗 48)	—						Normale					
	Qualità Foto (🔗 31)	JPEG Normal											
	Dimens. foto (🔗 32)	L (3008×2000)											
	Bil. bianco (🔗 49)	—						Auto					
	ISO (🔗 39)	200 (Impostazione Personalizzata 9 No)						200					
Altre impostazioni	Modo di scatto (🔗 21)	Scatto singolo											
	Area di messa a fuoco (🔗 33)	—		Centrale				—		Centrale			
	Blocco messa a fuoco (🔗 34)	No											
	Programma flessibile (🔗 42)	—						No		—			
	Blocco AE (🔗 97)	No											
	Compensazione esposizione (🔗 47)	—						No (0.0)					
CSM	Modo sincro-flash (🔗 36)		—			—							
	6: Comp. flash (🔗 38, 90)	—						No (0.0)					
	12: Imp. BKT (🔗 93)	—						No					
	13: Esposimetro (🔗 96)	—						Matrix					

Le seguenti impostazioni predefinite vengono ripristinate con l'impostazione personalizzata R (**Reset Menu**):

	AUTO							P	S	A	M	
Impostazioni personalizzate	1: Bip (🔗 88)	Sì										
	2: Autofocus (🔗 88)	—						AF-A				
	3: Modo Area-AF (🔗 89)	Sogg. + vicino			AD*	AS*	SV*	Area singola				
	4: Senza card? (🔗 90)	Blocca scatto										
	5: Mostra Foto (🔗 90)	Sì										
	6: Comp. flash (🔗 38, 90)	—						0.0				
	7: Luce AF (🔗 90)	Sì	No	Sì	No	Sì						
	8: Ind. Area-AF (🔗 91)	Auto										
	9: ISO Auto DVP (🔗 91)	Sì						—				
	10: ISO Auto (🔗 92)	No										
	11: Step EV (🔗 92)	1/3 step										
	12: Imp. BKT (🔗 93)	—						No				
	13: Esposimetro (🔗 96)	—						Matrix				
	14: AE-L/AF-L (🔗 98)	AE/AF										
	15: Blocco AE (🔗 99)	Puls. AE-L										
	16: Modo Flash (🔗 99)	—						TTL				
	17: Monitor off (🔗 100)	20 sec.										
	18: Meter off (🔗 100)	8 sec.										
	19: Autoscatto (🔗 100)	10 sec.										
	20: Com. remoto (🔗 100)	1 min.										

Di seguito sono elencate le impostazioni predefinite per altre opzioni di menu. Queste impostazioni non vengono modificate dal reset a due pulsanti o dall'impostazione personalizzata R (**Reset Menu**).

Menu Ripresa	Rid. Disturbo (8) 78)	No
Menu Play	Cartella Play (8) 84)	Attuale
	Ruota vertic. (8) 84)	Sì
Menu Impostazioni	CSM/Menu Imp. (8) 69)	Semplice
	Luminosità LCD (8) 69)	0
	Standard video (8) 69)	Varia in base al paese di acquisto
	Lingua (LANG) (8) 70)	Varia in base al paese di acquisto
	Commento Foto (8) 70)	Nessuno
	USB (8) 71)	Disco rimovib.
	Num. file seq. (8) 73)	No
	Rotazione Foto (8) 75)	Auto



Accessori opzionali

Uno dei vantaggi delle fotocamere reflex digitali sta nella vasta gamma di accessori disponibili per ampliare le possibilità di utilizzo della fotografia. Per la D50 sono disponibili i seguenti tipi di accessori:

Unità flash (lampeggiatori)

Telecomando ML-L3



Accessori per il mirino



Obiettivi

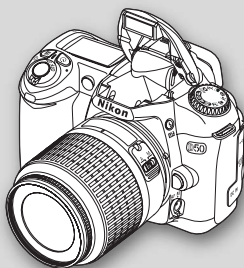

Batterie



Alimentatori a rete

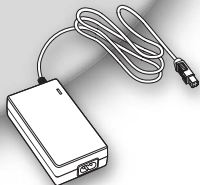

Software



Filtri



Utilizzare esclusivamente accessori originali Nikon

Solo gli accessori di marca Nikon, espressamente certificati per l'impiego con la fotocamera digitale Nikon, sono progettati e collaudati per funzionare nell'ambito dei requisiti funzionali e di sicurezza dell'apparecchio. L'USO DI ACCESSORI NON ORIGINALI NIKON PUÒ DANNEGGIARE L'APPARECCHIO E INVALIDARNE LA GARANZIA.

Obiettivi

Per l'impiego con la D50, si raccomandano gli obiettivi CPU (in particolare quelli tipo-G e tipo-D). Le ottiche CPU della serie IX Nikkor non sono utilizzabili con questa fotocamera. Gli obiettivi CPU possono essere identificati per la presenza di contatti CPU. Gli obiettivi tipo-G sono privi della ghiera del diaframma e sono contraddistinti da una lettera "G" sulla montatura. Gli obiettivi tipo-D sono contraddistinti dalla lettera "D".

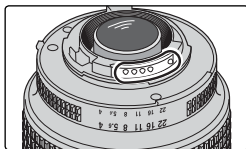

Obiettivo CPU

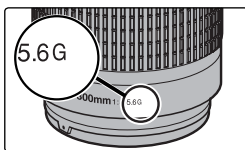

Obiettivo tipo-G

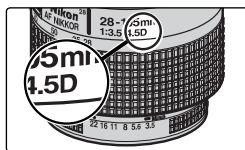



Obiettivo tipo-D

Calcolo dell'angolo di campo

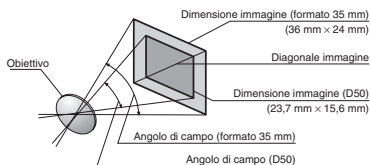
La dimensione dell'area esposta sulla pellicola nel formato 35 mm è pari a 36×24 mm. L'area esposta dalla D50, invece, è pari a $23,7 \times 15,6$ mm. Ciò significa che l'angolo di campo sulla diagonale di una fotocamera 35 mm è circa 1,5 volte quello della D50.



Con la D50 è possibile utilizzare i seguenti obiettivi:

Impostazione fotocamera		Fuoco			Modo	Esposimetro
		AF	M (con telemetro elettronico)	M	DVP, P, S, A	
Obiettivo/accessorio		AF	M (con telemetro elettronico)	M	M	  
Obiettivi CPU	AF Nikkor tipo-G o D ² ; AF-S, AF-I Nikkor	✓	✓	✓	✓	✓ ³
	PC-Micro Nikkor 85 mm f/2.8D ⁴	—	✓ ⁵	✓	—	✓ ³
	Teleconverter AF-S/AF-I ⁶	✓ ⁷	✓ ⁷	✓	✓	✓ ³
	Altri AF Nikkor (esclusi quelli per F3AF)	✓ ⁸	✓ ⁸	✓	✓	✓ ³
	Nikkor AI-P	—	✓ ⁹	✓	✓	✓ ³
Obiettivi non CPU ¹⁰	Nikkor AI-, AI-S, modificati AI o Serie E	—	✓ ⁹	✓	—	✓ ¹¹
	Medical Nikkor 120mm f/4	—	✓ ⁹	✓	—	✓ ¹²
	Reflex Nikkor	—	—	✓	—	✓ ¹¹
	PC-Nikkor	—	✓ ⁵	✓	—	✓ ¹¹
	Teleconverter tipo AI	—	✓ ⁷	✓	—	✓ ¹¹
	Soffietto PB-6 ¹³	—	✓ ⁹	✓	—	✓ ¹¹
	Anelli di prolunga automatici (serie PK 11-A, 12 o 13; PN-11)	—	✓ ⁹	✓	—	✓ ¹¹

- 1 Gli obiettivi IX Nikkor non possono essere utilizzati.
- 2 La funzione VR (Vibration Reduction) degli obiettivi VR è supportata.
- 3 Misurazione Spot riferita all'area AF selezionata.
- 4 I sistemi di misurazione esposimetrica e di controllo del flash della fotocamera non funzionano correttamente quando l'obiettivo è decentrato e/o basculato o quando si utilizza un'apertura diversa da quella massima.
- 5 Il telemetro elettronico non può essere utilizzato con l'obiettivo decentrato e/o basculato.
- 6 Compatibili con gli obiettivi AF-I Nikkor e con tutti gli obiettivi AF-S esclusi DX 12–24mm f/4G, ED 17–35mm f/2.8D, DX 17–55mm f/2.8G, DX ED 18–70mm f/3.5–4.5G, ED 24–85mm f/3.5–4.5G, VR ED 24–120mm f/3.5–5.6G e ED 28–70mm f/2.8D.
- 7 Con apertura massima effettiva f/5.6 o superiore.

- 8 Se, con un obiettivo AF 80–200mm f/2.8S, AF 35–70mm f/2.8S, AF 28–85mm f/3.5–4.5S nuovo modello o AF 28–85mm f/3.5–4.5S si zooma avanti con messa a fuoco sulla distanza minima, l'immagine sullo schermo del mirino può non risultare nitida quando compare l'indicatore di messa a fuoco. Eseguire la messa a fuoco manualmente utilizzando l'immagine nel mirino come guida.
- 9 Con apertura massima f/5.6 o superiore.
- 10 Alcuni obiettivi non possono essere utilizzati (vedere la pagina successiva).
- 11 Utilizzabile in modo **M**, ma senza possibilità di impiego dell'esposimetro della fotocamera.
- 12 Utilizzabile in modo **M** con tempi di posa più lenti di 1/125 sec., ma senza possibilità di impiego dell'esposimetro della fotocamera.
- 13 Si monta in assetto verticale (una volta montato, può essere utilizzato in orizzontale).



❑ Accessori incompatibili e obiettivi non CPU

Con la fotocamera D50 NON è possibile utilizzare i seguenti accessori e obiettivi non CPU:

- Teleconverter AF TC-16A
- Obiettivi non AI
- Obiettivi che richiedono il dispositivo di messa a fuoco AU-1 (400mm f/4.5, 600mm f/5.6, 800mm f/8, 1200mm f/11)
- Fisheye (6mm f/5.6, 8mm f/8, OP 10mm f/5.6)
- 21mm f/4 (vecchio tipo)
- Anelli K2
- ED 180–600mm f/8 (n° di serie 174041–174180)
- ED 360–1200mm f/11 (n° di serie 174031–174127)
- 200–600mm f/9.5 (n° di serie 280001–300490)
- Obiettivi per F3AF (80mm f/2.8, 200mm f/3.5 e Teleconverter TC-16)
- PC 28mm f/4 (n° di serie inferiore a 180900)
- PC 35mm f/2.8 (n° di serie 851991–906200)
- PC 35mm f/3.5 (vecchio tipo)
- Reflex 1000mm f/6.3 (vecchio tipo)
- Reflex 1000mm f/11 (n° di serie 142361–143000)
- Reflex 2.000mm f/11 (n° di serie 200111–200310)

✍ Obiettivi non CPU compatibili

Gli obiettivi non CPU non inclusi nell'elenco sopra riportato possono essere utilizzati, ma soltanto in modo **M**. L'apertura va regolata manualmente tramite l'anello diaframmi dell'obiettivo, mentre l'esposimetro della fotocamera e il controllo flash TTL non sono utilizzabili. Se si seleziona un altro modo di esposizione quando è montato un obiettivo non CPU, il pulsante di scatto viene disabilitato.

✍ Illuminazione di assistenza AF

Gli obiettivi indicati di seguito potrebbero bloccare la luce di ausilio AF per valori inferiori a 1 m: La fotocamera potrebbe non essere in grado di eseguire la messa a fuoco mediante autofocus se la luce di ausilio AF è bloccata.

- AF Micro ED 200 mm f/4D
- AF-S ED 17–35mm f/2.8D
- AF ED 18–35mm f/3.5–4.5D
- AF 20–35 mm f/2.8D
- AF-S ED 28–70mm f/2.8D
- AF ED 24–85 mm f/2.8–4D
- AF-S VR ED 24–120mm f/3.5–5.6G
- AF 24–120mm f/3.5–5.6D
- AF Micro ED 70–180mm f/4.5–5.6D
- AF-S DX IF ED 17–55mm f/2.8G

L'illuminazione di assistenza non è disponibile con i seguenti obiettivi:

- AF-S VR ED 70–200mm f/2.8G
- AF ED 80–200mm f/2.8D
- AF-S VR ED 200–400mm f/4G
- AF-S VR 300mm f/2.8G
- AF-S ED 80–200mm f/2.8D
- AF VR ED 80–400mm f/4.5–5.6D
- AF-S VR 200mm f/2G



Utilizzo del flash incorporato

È possibile utilizzare il flash incorporato con qualsiasi obiettivo CPU di lunghezza focale compresa fra 18 e 300 mm. Si tenga presente che il flash potrebbe non illuminare l'intero soggetto se gli obiettivi elencati di seguito non vengono utilizzati a distanze uguali o superiori a quelle indicate:

Obiettivo	Focale zoom	Distanza minima
AF-S DX ED 12–24mm f/4G	20 mm	2,5 m
	24 mm	1,0 m
AF-S ED 17–35 mm f/2.8D	20 mm, 24 mm	2,5 m
	28 mm	1,0 m
	35 mm	0,6 m
AF-S DX IF ED 17–55 mm f/2.8G	20 mm, 24 mm	2,5 m
	28 mm	1,5 m
	35 mm	0,7 m
	45–55 mm	0,6 m
AF ED 18–35 mm f/3.5–4.5D	18 mm, 21 mm	2,0 m
	24 mm	0,7 m
	28–35 mm	0,6 m
AF 20–35 mm f/2.8D	20 mm	1,5 m
	24 mm	1,0 m
	28–35 mm	0,6 m
AF-S VR ED 24–120 mm f/3.5–5.6G	24 mm	0,8 m
	28–120 mm	0,6 m
AF-S ED 28–70 mm f/2.8D	28 mm	3,0 m
	35 mm	1,0 m
	50–70 mm	0,6 m
AF-S VR 200–400 mm f/4G	200 mm	4,0 m
	250 mm	2,5 m
	300–400 mm	0,6 m
AF-S 18–70 mm f/3.5–4.5G	18 mm	1,0 m
	24–70 mm	0,6 m

Riduzione occhi rossi

Alcuni obiettivi possono interferire con la funzione di riduzione occhi rossi impedendo al soggetto la visione della luce di assistenza AF.



Unità flash opzionali (lampeggiatori)

Se utilizzata in abbinamento a un lampeggiatore compatibile come l'SB-800 o l'SB-600 (disponibili separatamente), la fotocamera D50 supporta il Sistema di Illuminazione Creativa (CLS) Nikon, il controllo flash i-TTL (📷 127), la Trasmissione dell'Informazione Colore Flash e il blocco FV (📷 98). Il flash incorporato non si attiva quando viene utilizzata un'unità flash opzionale.

Lampeggiatori SB-800 e SB-600

Questi lampeggiatori ad elevate prestazioni hanno numeri guida 53 e 42, rispettivamente (m, parabola zoom in posizione 35 mm, ISO 200, a 20°C; NG 38 e 30 rispettivamente a ISO 100). Per la ripresa con lampo riflesso o a distanza ravvicinata, la parabola flash può essere inclinata fino a 90° verso l'alto, ruotata di 180° a sinistra e di 90° a destra. L'SB-800 può essere inclinato di 7° verso il basso. Il riflettore auto-zoom motorizzato (focali 24–105 mm e 24–85 mm, rispettivamente) assicura la copertura ottimale in accordo con la lunghezza focale in uso. Per ottenere una copertura di 14 mm, è possibile utilizzare il pannello grandangolare incorporato (l'SB-800 supporta anche una lunghezza focale di 17 mm). Per eseguire regolazioni al buio, è disponibile un dispositivo di illuminazione.

✔ Utilizzare esclusivamente flash Nikon

Utilizzare solo lampeggiatori Nikon Speedlight. L'applicazione di voltaggi negativi o superiori ai 250 V alla slitta accessori potrebbe non solo impedire il corretto funzionamento, ma anche danneggiare i circuiti di controllo flash e la fotocamera. Prima di utilizzare un flash Nikon non elencato in questa sezione, consultare un Centro Assistenza Nikon o l'importatore Nikon del proprio paese per maggiori informazioni.

📷 Slitta accessori

La D50 incorpora una slitta accessori che permette il montaggio diretto, senza collegamento via cavo, dei flash Nikon serie SB, compresi i modelli SB-800, 600, 80DX, 28DX, 28, 27, 23, 22S e 29S. La slitta dispone di blocco di sicurezza per i lampeggiatori dotati di apposito perno, come l'SB-800 e l'SB-600. Prima di montare un'unità flash opzionale, rimuovere il coprislitta.

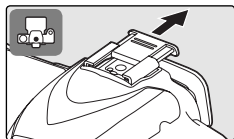

📷 Adattatore AS-15

L'adattatore AS-15 (disponibile separatamente) può essere montato sulla slitta accessori per consentire l'uso di flash collegati tramite un cavo sincro.



Il lampeggiatori SB-800 e SB-600 offrono le seguenti funzioni:

Flash		Flash			
		SB-800	SB-800 (Illuminazione Avanzata Senza Cavi)	SB-600	SB-600 (Illuminazione Avanzata Senza Cavi)
Modo flash/funzione					
i-TTL ¹		✓ ²	✓	✓ ²	✓
AA	Auto Aperture ¹	✓ ³	✓	—	—
A	Auto non-TTL	✓ ³	✓ ⁴	—	—
GN	Manuale a priorità di campo	✓ ⁵	—	—	—
M	Manuale	✓	✓	✓	✓
RPT	Flash strobo	✓	—	—	—
REAR	Sincro sulla seconda tendina	✓	✓	✓	✓
	Riduzione occhi-rossi	✓	—	✓	—
Trasmissione dell'Informazione Colore Flash		✓	—	✓ ³	—
Blocco valore flash ¹		✓	✓	✓	✓
Illuminatore AF per AF multi-area ⁶		✓	—	✓	—
Auto zoom ¹		✓	—	✓	—
ISO Auto (impostazione personalizzata 10) ¹		✓	—	✓	—

1 Disponibile solo con obiettivi CPU (tranne obiettivi IX Nikkor, non utilizzabili).

2 Quando è selezionata la misurazione Spot, viene utilizzato il flash i-TTL standard per reflex digitali. Negli altri casi viene utilizzato il fill-flash con bilanciamento i-TTL per reflex digitali.

3 Per selezionare il modo flash, utilizzare i comandi del lampeggiatore.

4 Disponibile solo con obiettivi non CPU.

5 Se si utilizza un obiettivo CPU, la regolazione avviene automaticamente in base all'apertura di diaframma impostata per la fotocamera. Con obiettivi non CPU la regolazione va eseguita manualmente in modo che corrisponda all'apertura impostata tramite l'anello diaframmi dell'obiettivo.

6 Disponibile solo con obiettivi AF CPU (esclusi gli obiettivi IX Nikkor).









I lampeggiatori Nikon elencati di seguito possono essere utilizzati in modo auto non TTL o manuale. Se vengono impostati su TTL, il pulsante di scatto della fotocamera si blocca rendendo impossibile l'azionamento dell'otturatore.







Modo flash		Flash			
		SB-80DX, SB-28DX, SB-28, SB-26, SB-25, SB-24	SB-50DX, SB-23, SB-29 ² , SB-21B ² , SB-29S ²	SB-30, SB-27 ¹ , SB-22S, SB-22, SB-20, SB-16B, SB-15	
A	Auto non-TTL	✓	—	✓	
M	Manuale	✓	✓	✓	
	Flash strobo	✓	—	—	
REAR	Sincro sulla seconda tendina	✓	✓	✓	

¹ Quando si monta un flash SB-27 sulla D50, il modo flash si imposta automaticamente su TTL e il pulsante di scatto viene disabilitato. Regolare l'SB-27 sul modo A (auto flash non-TTL).

² L'opzione autofocus è disponibile esclusivamente con obiettivi AF-Micro Nikkor (60mm, 105mm, 200mm o 70–180mm).

Modi e

Quando, nei modi       e , si monta sulla fotocamera un flash esterno opzionale, il lampeggiatore entra in funzione ogni volta che si esegue una ripresa. Sono disponibili i seguenti modi flash:

- Modi    e : sincro normale e riduzione occhi rossi. Se è disattivato o è selezionata la sincronizzazione auto normale quando è montato un lampeggiatore esterno opzionale, la selezione del modo sincro flash viene impostata su sincro normale. Auto con riduzione occhi rossi diventa riduzione occhi rossi.
- Modi  e : La sincronizzazione normale viene selezionata automaticamente. È inoltre possibile selezionare la riduzione occhi rossi.
- Modo : slow sync, slow sync con riduzione occhi rossi e sincro normale. Auto slow sync diventa slow sync, auto slow sync con riduzione occhi rossi diventa riduzione occhi rossi e No Flash diventa sincro normale.



Note sui lampeggiatori opzionali

Per istruzioni dettagliate, consultare il manuale istruzioni del flash. Se il flash supporta il Sistema di Illuminazione Creativa (CLS), fare riferimento alla sezione sulle fotocamere reflex digitali compatibili con il CLS. Nei manuali di SB-80DX, SB-28DX e SB-50DX, la fotocamera D50 non è inclusa nella categoria delle reflex digitali.







L'otturatore si sincronizza con il flash esterno a $\frac{1}{500}$ sec. o con tempi più lenti.







Le modalità di controllo flash i-TTL e Auto Aperture (AA) sono disponibili esclusivamente con le ottiche CPU. Selezionando la misurazione Spot quando un lampeggiatore SB-800 o SB-600 è montato sulla fotocamera, viene attivato il flash i-TTL standard per reflex digitali.

Il controllo flash i-TTL è disponibile con tutte le impostazioni di sensibilità (equivalenza ISO). Se la spia di pronto lampo lampeggia per circa tre secondi dopo una ripresa eseguita con il controllo i-TTL, l'immagine può risultare sottoesposta.

Quando sulla fotocamera è montato un SB-800 o un SB-600, l'illuminazione ausiliaria e la riduzione occhi rossi dipendono dal flash esterno. Con altri lampeggiatori l'illuminazione di assistenza viene fornita utilizzando l'illuminatore AF del corpo camera (34).

La funzione auto-zoom motorizzato della parabola è disponibile soltanto con i lampeggiatori SB-800 e SB-600.

Nei modi P, , , , , ,  e  l'apertura massima (numero f/ più piccolo in valore assoluto) è limitata in base alla sensibilità (equivalenza ISO), come indicato di seguito:

Modo	Apertura massima all'equivalenza ISO			
	200	400	800	1600
P,  ,  ,  ,  ,  , 	4	4,8	5,6	6,7
	8	9,5	11	13

Per ciascun incremento della sensibilità (ad esempio da 200 a 400), il diaframma viene diminuito di mezzo f/ stop. Se l'apertura massima dell'obiettivo è inferiore a quanto sopra indicato, il valore di diaframma massimo corrisponderà all'apertura massima dell'obiettivo.

Quando si utilizza un cavo sincro SC 17, 28 o 29 per la ripresa con flash separato dalla fotocamera, è possibile che non si riesca ad ottenere un'esposizione corretta in fill-flash con bilanciamento i-TTL per reflex digitali. Si consiglia di scegliere la misurazione Spot per selezionare il flash i-TTL standard per reflex digitali. Scattare una foto di prova e valutare i risultati sul monitor.

In modo i-TTL utilizzare il pannello flash fornito con il lampeggiatore. Non impiegare altri pannelli, ad esempio diffusori, in quanto l'esposizione potrebbe risultare errata.

Altri accessori

Al momento della stesura di questo manuale per la D50 sono disponibili gli accessori descritti di seguito. Per informazioni dettagliate, contattare il proprio rivenditore di fiducia o l'importatore Nikon per il proprio paese.

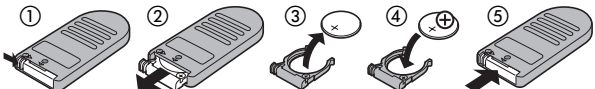
Batterie/ Caricabat- terie/ Alimentatori a rete	<p>◆ Batteria ricaricabile agli ioni di Litio EN-EL3a: batterie EN-EL3a aggiuntive sono disponibili presso i rivenditori ed il servizio Nikon post-vendita.</p> <p>◆ Alimentatore a rete EH-5: utilizzare l'EH-5 per alimentare la fotocamera per periodi prolungati.</p> <p>◆ Caricabatterie Multi Charger MH-19: l'MH-19 può essere utilizzato per ricaricare le seguenti batterie: batterie agli ioni di Litio ricaricabili EN-EL3a, batterie MN-30 per la fotocamera F5 (con MC-E1), batterie MN-15 per la fotocamera F100 (con MC-E2), batterie EN-4 (per fotocamere serie D1) o batterie EN-3 per la fotocamera E3. Può caricare due coppie di batterie diverse, per un totale di quattro elementi, ed è fornito completo di cavo a 12 Volt per il collegamento alla presa per accendino degli autoveicoli.</p>
Accessori per il mirino	<p>◆ Lenti di correzione diottrica: sono disponibili lenti con correzioni di -5, -4, -3, -2, 0, $+0,5$, $+1$, $+2$, e $+3m^{-1}$ diottrie. Utilizzare le lenti di correzione diottrica solo se non è possibile ottenere la messa a fuoco desiderata con il dispositivo di correzione incorporato nel mirino (da $-1,6$ a $+0,5m^{-1}$): vanno quindi provate sulla fotocamera prima di procedere all'acquisto.</p> <p>◆ Aggiuntivo ingranditore DG-2: ingrandisce la porzione centrale dell'inquadratura. Da utilizzare in riprese ravvicinate, riproduzioni, foto con teleobiettivi e in altre occasioni in cui è richiesta particolare precisione. Richiede l'interposizione di un adattatore (disponibile separatamente).</p> <p>◆ Adattatore per oculare: da usare per il montaggio dell'aggiuntivo ingranditore DG-2 sulla fotocamera D50.</p> <p>◆ Aggiuntivo angolare DR-6: il DR-6 si monta ad angolo retto sull'oculare del mirino e consente la visione dell'immagine inquadrata dall'alto quando la fotocamera è in assetto orizzontale.</p>
Tappi corpo	◆ Tappo corpo BF-1A: il coperchietto BF-1A protegge dalla polvere lo specchio, lo schermo di visione e il filtro low-pass quando non è montato un obiettivo.
Telecomando	<p>◆ Comando a distanza senza cavi ML-L3: l'ML-L3 consente di azionare l'otturatore a distanza per autoritratti o per evitare di muovere la fotocamera durante lo scatto. Utilizza una batteria CR2025 da 3 V.</p> 



Filtri

- I filtri Nikon si suddividono in tre tipi: a vite, ad innesto e a montaggio posteriore. Utilizzare esclusivamente filtri Nikon: i filtri prodotti da altri fabbricanti possono interferire con l'autofocus o il telemetro elettronico.
- Con la D50 non è possibile impiegare i filtri polarizzatori lineari. Utilizzare esclusivamente i polarizzatori circolari C-PL.
- Per la protezione dell'obiettivo si raccomanda l'uso di un filtro NC o L37C.
- Quando si impiega un filtro R60, impostare la compensazione dell'esposizione su +1.
- Per evitare l'insorgenza di effetti moiré, non si raccomanda l'impiego di filtri con un soggetto in forte controluce o con fonti di luce all'interno dell'inquadratura.
- Nell'impiego di filtri con fattore di prolungamento dell'esposizione (fattore filtro) superiore a 1 (Y48, O56, R60, X0, X1, C-PL, ND4S, ND8S, A2, A12, B2, B8, B12) si consiglia l'uso della misurazione ponderata.

Software

- ◆ **Nikon Capture 4 (versione 4.3 o successiva):** Nikon Capture 4 versione 4.3 o successiva consente di memorizzare le foto direttamente sul computer e di modificare e salvare le immagini RAW in altri formati.

Schede di memoria approvate

Le seguenti schede di memoria sono state testate e approvate per l'impiego con la D50:

SanDisk	64 MB, 128 MB, 256 MB, 512 MB, 1 GB
Toshiba	64 MB, 128 MB, 256 MB, 512 MB
Panasonic	64 MB, 128 MB, 256 MB, 512 MB, 1 GB

Il corretto funzionamento non è garantito con altri tipi di schede di memoria. Per maggiori informazioni sulle schede sopra elencate, contattare il produttore.

Schede di memoria

- Formattare la scheda di memoria nella fotocamera prima di iniziarne l'utilizzo.
- Spegner la fotocamera prima di inserire o rimuovere la scheda. Durante la formattazione o mentre i dati vengono registrati, cancellati o copiati in un computer, evitare assolutamente di rimuovere la scheda di memoria dalla fotocamera o di spegnere la fotocamera o scollegare l'alimentazione. La mancata osservanza di queste precauzioni può causare la perdita dei dati e danneggiare la fotocamera o la scheda.
- Evitare di toccare i terminali della scheda con le dita o con oggetti metallici.
- Non forzare l'involucro esterno della scheda. La mancata osservanza di questa precauzione potrebbe danneggiare la scheda.
- Non sottoporre le schede a torsioni, cadute o forti colpi.
- Tenere al riparo da fonti di calore, acqua, livelli di umidità elevati o sole diretto.



Cura della fotocamera

Conservazione

In previsione di un lungo periodo di inutilizzo della fotocamera, rimuovere la batteria e conservarla con il copri-terminali montato in un ambiente fresco e asciutto. Per evitare la formazione di muffe, riporre la fotocamera in un ambiente secco e ben arieggiato. Non tenerla in armadi contenenti prodotti antitarne o in luoghi

- poco ventilati o soggetti ad umidità superiore al 60%
- in prossimità di apparecchiature che producono campi elettromagnetici, come televisori o radio
- esposti a temperature superiori a 50°C (ad esempio accanto a caloriferi o in veicoli chiusi nella giornate di sole) o al di sotto dei -10°C

Pulizia

Corpo camera	Per rimuovere polvere e particelle estranee, utilizzare un pennellino a pompetta, quindi strofinare delicatamente con un panno soffice e asciutto. Dopo aver utilizzato la fotocamera al mare o in spiaggia pulire ogni traccia di sabbia e salsedine con un panno soffice leggermente inumidito con acqua dolce, quindi asciugare accuratamente. La fotocamera può rimanere danneggiata se corpi estranei entrano al suo interno. Nikon declina ogni responsabilità per guasti provocati da sporcizia e sabbia.
Obiettivo, specchio e mirino	Questi elementi sono costruiti con vetri speciali e sono particolarmente delicati. Rimuovere la polvere e altre particelle con una pompetta. Se si utilizza una bomboletta di aria compressa, tenerla perfettamente verticale per evitare la fuoriuscita di liquido. Per rimuovere impronte digitali e altro tipo di sporco, strofinare leggermente con un panno morbido e pulito inumidito con una soluzione per la pulizia delle lenti.
Monitor	Rimuovere la polvere e altre particelle con una pompetta. Per rimuovere impronte digitali e altro tipo di sporco, strofinare leggermente la superficie con un panno morbido o pelle di daino. Procedere con delicatezza, senza applicare forza sulla superficie del monitor perché potrebbe danneggiarsi.

Monitor

Se per qualsiasi ragione il monitor dovesse rompersi, fare attenzione a non tagliarsi con i frammenti di vetro ed evitare che i cristalli liquidi entrino in contatto con occhi e bocca.

Pannello di controllo

In casi rari, cariche di elettricità statica potrebbero causare un parziale aumento o diminuzione della luminosità del pannello di controllo. Non si tratta di un malfunzionamento: il display tornerà in breve alle condizioni normali.



Filtro low-pass

Il sensore della fotocamera, che funge da elemento di captazione dell'immagine, è protetto da un filtro "low-pass" che previene la formazione di effetti moiré. Sebbene questo filtro serva anche per impedire che polvere e particelle estranee vengano a diretto contatto con il sensore, in certe situazioni la presenza di tali elementi può risultare visibile nelle fotografie. Se si pensa che le proprie riprese siano danneggiate da granelli o corpuscoli all'interno dell'apparecchio, è possibile verificarne la presenza seguendo la procedura descritta di seguito.

1 Rimuovere l'obiettivo e accendere la fotocamera.

2 Scegliere **Sì** per l'opzione **Alza specchio** nel menu Impostazioni (68). Verrà visualizzato il messaggio "Premere pulsante di scatto".



3 Premere il pulsante di scatto fino in fondo. Lo specchio si solleverà e la tendina dell'otturatore si aprirà permettendo l'accesso al filtro low-pass, mentre la fila di trattini sul pannello di controllo inizierà a lampeggiare.

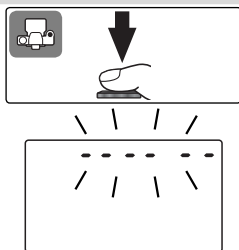

4 Reggendo la fotocamera in modo che il filtro risulti ben illuminato, controllare che non vi siano granelli di polvere e particelle estranee. Se si rilevano corpi estranei sul filtro, occorre pulirlo come descritto nella sezione che segue.

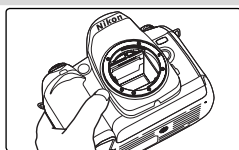

5 Spegner la fotocamera. Lo specchio si riabbasserà e la tendina dell'otturatore si chiuderà. Rimontare l'obiettivo o il tappo di protezione e scollegare l'alimentatore a rete.

Utilizzare una fonte di alimentazione affidabile

Per evitare che la fotocamera si spenga con lo specchio sollevato durante operazioni di controllo o di pulizia del filtro low-pass, utilizzare una batteria completamente carica o l'apposito alimentatore a rete EH-5 (disponibile separatamente).

Pulizia del filtro low-pass

Il filtro low-pass è estremamente delicato e facile a danneggiarsi. Nikon raccomanda pertanto di farlo pulire soltanto da personale specializzato presso un Centro Assistenza Nikon. Se si decide di eseguire la pulizia personalmente, attenersi alla procedura riportata di seguito.

1 Sollevare lo specchio come descritto nei punti 1–3 alla pagina precedente.

2 Rimuovere la polvere e le particelle estranee dal filtro con una pompetta. Non utilizzare un pennellino a pompetta, in quanto le setole potrebbero danneggiare il filtro. Eventuali granelli che non fosse possibile rimuovere con la pompetta dovranno essere eliminati dal personale specializzato di un Centro Assistenza Nikon. In ogni caso, il filtro non va toccato né strofinato.

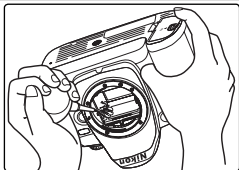

3 Spegnerla fotocamera. Lo specchio si riabbasserà e la tendina dell'otturatore si chiuderà. Riposizionare l'obiettivo o il tappo del corpo.



Manutenzione di fotocamera e accessori

La fotocamera D50 è uno strumento di precisione e va sottoposto a controlli regolari. Si raccomanda di fare controllare la fotocamera presso un Centro Assistenza Nikon con cadenza annuale o biennale e di sottoporla ad un check-up approfondito una volta ogni tre-cinque anni (questi servizi sono forniti a pagamento). Se l'apparecchio viene utilizzato in ambito professionale, è consigliabile effettuare operazioni di controllo e manutenzione con maggiore frequenza. Anche tutti gli accessori di uso più comune, come obiettivi o lampeggiatori opzionali, devono essere controllati insieme alla fotocamera.



Cura della fotocamera e della batteria: precauzioni

Pon lasciarla cadere

Urti e vibrazioni violente possono causare danni e malfunzionamenti alla fotocamera.

Non bagnarla

L'apparecchio non è impermeabile: se immersa in acqua o esposta a livelli elevati di umidità, la fotocamera può riportare seri danni. La formazione di ruggine nei meccanismi interni può causare danni irreparabili.

Evitare bruschi sbalzi di temperatura

Variazioni improvvise della temperatura, come accade ad esempio quando si entra in un ambiente caldo in una giornata fredda o vice versa, possono provocare la formazione di condensa all'interno dell'apparecchio. Per evitare che ciò accada, avvolgere la fotocamera in un sacchetto di plastica o nella borsa di trasporto prima di esporla a cambiamenti improvvisi di temperatura.

Evitare i forti campi magnetici

Non utilizzare o riporre la fotocamera in prossimità di apparecchiature che generano forti radiazioni elettromagnetiche o campi magnetici. Le forti cariche elettrostatiche o i campi magnetici generati ad esempio da trasmettitori radio possono interferire con il funzionamento del monitor, danneggiare i dati archiviati nella scheda di memoria o causare danni ai circuiti interni della fotocamera.

Non lasciare la fotocamera con l'obiettivo rivolto verso il sole

Evitare di tenere l'obiettivo puntato verso il sole o un'altra fonte luminosa per periodo prolungato. La luce intensa può danneggiare il sensore d'immagine o produrre una striatura bianca sulle foto.

Blooming

In riprese con il sole o un'altra fonte di luce intensa in campo possono comparire nella foto striature verticali bianche. Per evitare questo fenomeno, noto come "effetto blooming", è necessario ridurre la quantità di luce che colpisce il sensore, selezionando un tempo di posa più lungo e un'apertura di diaframma ridotta oppure utilizzare un filtro ND.

Non toccare la tendina dell'otturatore

La tendina dell'otturatore è molto sottile e facile da danneggiare. Non esercitare mai alcun tipo di pressione sulla tendina, né con strumenti per la pulizia né mediante getto d'aria. Queste operazioni possono graffiare, deformare o rompere la tendina.

Maneggiare con cura tutte le parti mobili

Non sottoporre a pressione il vano batteria, lo slot della scheda di memoria o i coperchi dei connettori. Queste parti sono particolarmente soggette a danni.

Pulizia

- Per pulire il corpo della fotocamera, utilizzare una pompetta per rimuovere la polvere e particelle di ogni genere, quindi pulire delicatamente con un panno morbido e asciutto. Dopo avere utilizzato la fotocamera al mare o sulla spiaggia, rimuovere la sabbia e la salsedine con un panno leggermente inumidito con acqua distillata, quindi asciugare l'apparecchio con cura. In alcuni rari casi è possibile che l'elettricità statica generata da un pennello o da un panno possa alterare leggermente la luminosità del monitor LCD. Non si tratta di un malfunzionamento: il display tornerà in breve alle condizioni normali.
- Durante la pulizia di obiettivo e specchio è necessario ricordare che questi elementi sono molto delicati. Rimuovere la polvere o altre particelle con una pompetta. Se si utilizza una bomboletta d'aria compressa, mantenerla in posizione verticale, in quanto inclinandola potrebbe spruzzare del liquido sullo specchio. Per rimuovere impronte digitali o altro tipo di sporco dall'obiettivo, inumidire un panno morbido con una piccola quantità di soluzione per la pulizia delle lenti e strofinare leggermente.
- Per informazioni sulla manutenzione del filtro low-pass, vedere "Pulizia del filtro low-pass" (🔍 117).

Conservazione

- Per evitare la formazione di muffe, riporre



la fotocamera in un ambiente secco e ben arieggiato. Se si pensa di non utilizzare la fotocamera per un periodo prolungato, rimuovere la batteria per evitare fuoriuscite di liquido e inserire la fotocamera in un sacchetto di plastica contenente del silica-gel (materiale essiccante). Non avvolgere tuttavia la custodia della fotocamera in un sacchetto di plastica, poiché potrebbe deteriorarne il rivestimento. Ricordare che il materiale essiccante perde con il tempo la sua capacità di assorbimento dell'umidità e deve essere sostituito periodicamente.

- Non riporre la fotocamera in armadi con canfora o naftalina, in prossimità di apparecchi che emettono forti campi magnetici o in aree soggette a sbalzi di temperatura, ad esempio vicino ad un calorifero o in un veicolo chiuso in giornate calde.
- Per evitare la formazione di muffe, estrarre la fotocamera dal luogo di conservazione almeno una volta al mese, accenderla e azionare il pulsante di scatto alcune volte prima di riporla nuovamente.
- Conservare le batterie in un ambiente fresco e asciutto. Posizionare il copri-terminali prima di riporre le batterie.

Note sul monitor

- È possibile che alcuni pixel del monitor risultino sempre accesi o sempre spenti. Questa è una caratteristica comune ai monitor LCD TFT e non indica un mal-funzionamento. Le immagini riprese non subiranno alcuna conseguenza.
- In caso di luce di ambiente molto intensa, il monitor potrebbe risultare difficile da leggere.
- Per evitare di danneggiarlo, non esercitare alcuna pressione sul monitor. Polvere e particelle possono essere rimosse con una pompetta. Per rimuovere eventuali macchie, utilizzare con cura un panno morbido o una pelle di daino.
- Nell'eventualità che il monitor si rompesse, è necessario fare attenzione a non ferirsi con i frammenti di vetro ed evitare che i cristalli liquidi entrino a contatto con la

pelle, gli occhi o la bocca.

Spegnere la fotocamera prima di scollegare l'alimentazione

Non scollegare l'alimentazione né rimuovere la batteria mentre la fotocamera è accesa o durante la registrazione o l'eliminazione di immagini. Se si interrompe bruscamente l'alimentazione in tali situazioni, potrebbero verificarsi perdite di dati o danni alla memoria o ai circuiti interni della fotocamera. Per prevenire interruzioni accidentali dell'alimentazione, evitare di spostare la fotocamera quando l'alimentatore a rete è collegato.

Batterie

- L'eventuale presenza di sporco sui terminali della batteria può impedire il funzionamento della fotocamera.
- Quando si accende l'apparecchio, verificare l'indicatore del livello di carica nel pannello di controllo per determinare se la batteria deve essere ricaricata o sostituita. È necessario procedere alla ricarica o alla sostituzione della batteria quando l'indicatore di livello lampeggia.
- Quando si scattano fotografie in occasioni importanti, tenere a portata di mano una seconda batteria EN-EL3a completamente carica. In determinate località potrebbe risultare difficile reperire batterie di ricambio in breve tempo.
- In caso di temperature molto basse, la durata delle batterie tende a ridursi. Prima di scattare fotografie in esterno in giornate particolarmente fredde, assicurarsi che la batteria sia completamente carica. Tenere una batteria di scorta al caldo per poterla sostituire, se necessario. Se riscaldata, una batteria fredda recupera parte della carica.
- Nel caso i terminali della batteria dovessero sporcarsi, pulirli con un panno pulito e asciutto prima dell'uso.
- Dopo avere rimosso la batteria dalla fotocamera, inserire sempre i copri-terminali.
- Le batterie esaurite costituiscono una risorsa preziosa. Vanno quindi riciclate attenendosi alle normative vigenti nel proprio paese.

Risoluzione dei problemi





Se la fotocamera non funziona correttamente, consultare l'elenco di problemi comuni riportato di seguito prima di contattare il rivenditore o il Centro Assistenza Nikon. Per ulteriori informazioni, leggere le pagine indicate nella prima colonna a destra.

Problema	Soluzione	
La fotocamera impiega un tempo eccessivo ad accendersi.	Cancellare alcuni file o cartelle.	84
Il mirino non è nitido.	<ul style="list-style-type: none"> •Regolare le diottrie del mirino. •Utilizzare le lenti di correzione diottrica opzionali. 	13 113
Il mirino risulta scuro.	Ricaricare la batteria o inserire una batteria carica.	14
Il monitor si spegne senza preavviso.	Scegliere intervalli maggiori per le opzioni di autospegnimento del monitor o dell'esposimetro.	100
Nel pannello di controllo vengono visualizzati caratteri insoliti.	Vedere la "Nota sulle fotocamere a controllo elettronico" riportata di seguito.	—
Le schermate del pannello di controllo o del mirino sono lente e poco nitide.	La visualizzazione risulta alterata a temperature particolarmente alte o basse.	—
<ul style="list-style-type: none"> •Sono presenti delle linee fini intorno all'area di messa a fuoco attiva nel mirino •Il monitor del mirino diventa rosso 	Si tratta del normale funzionamento del mirino.	—
Non viene visualizzata una voce di menu.	Selezionare Esteso per CSM/Menu Imp.	69
Una voce di menu non risulta disponibile.	Scegliere un altro modo o inserire la scheda di memoria.	11 101
Non è possibile modificare la dimensione dell'immagine.	Selezionare NEF (Raw) o NEF+JPEG Basic per Qualità Foto.	31
Il pulsante di scatto è disattivato.	•L'apertura del diaframma non è bloccata sul valore f/ più elevato.	7
	•La scheda di memoria è bloccata.	11
	•La scheda di memoria è piena.	14
	•Il flash è in carica.	18

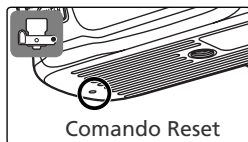
Nota sulle fotocamere a controllo elettronico

In circostanze estremamente rare, sul pannello di controllo possono comparire dei caratteri inconsueti e la fotocamera può smettere di funzionare. Di solito questo tipo di problema è determinato da forti cariche esterne di elettricità statica. Se ciò accade, è necessario spegnere la fotocamera, rimuovere e reinstallare la batteria, oppure, se l'apparecchio è alimentato a rete, scollegare l'alimentatore, ricollegarlo e quindi riaccendere la fotocamera. Se il problema persiste, premere l'interruttore Reset (vedere a destra) e quindi ripristinare l'orologio/calendario della fotocamera ai valori di data e ora corretti (88 68). Nel caso il problema si ripresenti costantemente, contattare il rivenditore o il Centro Assistenza Nikon del proprio paese. Si tenga presente che l'interruzione dell'alimentazione della fotocamera come descritto sopra può provocare la perdita dei dati non ancora registrati sulla scheda di memoria nel momento in cui si è manifestato il problema. I dati già memorizzati nella scheda di memoria non corrono invece alcun rischio.









Problema	Soluzione	
Il pulsante di scatto è disattivato (continua).	• La fotocamera non è a fuoco.	17
	• Con obiettivi non CPU: la fotocamera non è in modo M .	45
	• Il selettore dei modi è stato ruotato su S dopo avere regolato il tempo su posa B nel modo M : scegliere un altro tempo di posa.	43
Non vengono scattate foto quando si preme il pulsante di scatto sul telecomando.	• Sostituire la batteria del telecomando.	113
	• Scegliere il modo di controllo remoto.	22
	• È trascorso l'intervallo di tempo selezionato per Com. remoto : risSelectedare il modo di controllo remoto.	100
Impossibile selezionare l'area di messa a fuoco.	• Una luce intensa interferisce con il telecomando.	23
	• Modo Area-AF è impostato su Sogg. + vicino	89
L'illuminatore di assistenza AF non si accende.	• Il monitor è acceso: la fotocamera è in modo di visione.	24
	• Il selettore dei modi si trova su  o  .	34
	• E' in funzione l'autofocus continuo.	88
	• È selezionato No per Luce AF .	90
	• L'illuminatore si è disattivato automaticamente. È possibile che l'illuminatore si surriscaldi in caso di uso continuo. Attendere che si raffreddi.	—
Non sono disponibili tempi di posa lenti.	Il flash è sollevato (modi P , S , A e M)	128
La messa a fuoco non viene bloccata quando si preme il pulsante di scatto a metà corsa.	È stato selezionato AF-C per Autofocus (modi P , S , A e M : utilizzare il pulsante  per bloccare la messa a fuoco).	34
		88
L'area visualizzata nel mirino è più piccola rispetto alla foto finale.	Il mirino copre circa il 95% dell'inquadratura in senso verticale e orizzontale.	—
Le foto sono sfocate.	• Ruotare il selettore del modo di messa a fuoco su AF .	15
	• La fotocamera non è in grado di mettere a fuoco con l'autofocus: utilizzare la messa a fuoco manuale o il blocco della messa a fuoco. È possibile che la fotocamera non sia in grado di mettere a fuoco un'area contenente oggetti a distanze diverse o con soggetti a basso contrasto, contenenti motivi molto dettagliati o ripetuti, molto più luminosi o scuri dello sfondo o molto più piccoli degli oggetti sullo sfondo.	34 35
Il tempo di registrazione aumenta.	Disattivare la riduzione del disturbo.	78
Nelle foto compaiono pixel luminosi in posizioni casuali ("disturbo").	• Scegliere una sensibilità più bassa.	39
	• Il tempo di posa è superiore a 1 sec.: utilizzare la riduzione del disturbo.	78
Nella foto compaiono delle macchie.	• Pulire l'obiettivo.	115
	• Pulire il filtro low-pass.	116
I colori non risultano naturali.	• Selezionare il modo P , S , A o M e regolare il bilanciamento del bianco in modo che corrisponda alla fonte luminosa.	49
	• Selezionare il modo P , S , A o M e impostare l'opzione Ottimizza Foto .	48









Problema	Soluzione	
Impossibile misurare il bilanciamento del bianco.	Il soggetto è troppo scuro o troppo luminoso.	80
Impossibile selezionare l'immagine origine per il bilanciamento del bianco misurato.	L'immagine non è stata creata con una fotocamera D50.	81
Il bracketing sul bilanciamento del bianco non è disponibile.	E' selezionato NEF (Raw) o NEF+JPEG Basic per Qualità Foto.	31 93
I risultati della funzione Ottimizza Foto variano da un'immagine all'altra.	Selezionare Personalizzata e impostare un'opzione diversa da Auto per Nitidezza e Contrasto .	76
Impossibile cambiare il modo di misurazione.	È attivo il blocco AE.	96
Impossibile utilizzare la compensazione dell'esposizione.	Ruotare il selettore dei modi su P , S o A .	47
Il modo continuo viene terminato senza preavviso.	<ul style="list-style-type: none"> • Modi P, S, A e M: abbassare il flash. • Disattivare il bracketing. 	37 93
L'immagine RAW non compare in visione.	La foto è stata scattata con qualità NEF+JPEG Basic .	31
Le foto con orientamento verticale vengono visualizzate in orizzontale.	<ul style="list-style-type: none"> • Selezionare Si per Ruota vertic. • La foto è stata scattata con l'impostazione No per Rotazione Foto. 	84 75
	<ul style="list-style-type: none"> • L'orientamento della fotocamera è stato cambiato durante la pressione del pulsante di scatto in modo continuo. 	75
	<ul style="list-style-type: none"> • La ripresa è stata eseguita con la fotocamera rivolta verso l'alto o verso il basso. 	75
Impossibile cancellare una foto.	<ul style="list-style-type: none"> • Si tratta di una foto protetta: rimuovere la protezione. • La scheda di memoria è bloccata. 	56 11
	Selezionare Tutte per Cartella Play . Si tenga presente che quando verrà scattata la foto successiva verrà selezionato automaticamente Attuale .	84
Le foto non compaiono sul monitor dopo la ripresa.	Selezionare Si per Mostra Foto .	90
Impossibile modificare l'ordine di stampa.	<ul style="list-style-type: none"> • La scheda di memoria è piena: cancellare alcune foto. • La scheda di memoria è bloccata. 	84 11
	Impostare USB su PTP .	71
Impossibile selezionare una foto per la stampa.	Si tratta di un'immagine RAW (NEF). Utilizzare PictureProject o Nikon Capture 4 versione 4.3 o successiva (disponibile separatamente) per stampare la foto.	59
Impossibile visualizzare una foto sul televisore.	Scegliere lo standard video corretto.	69
Impossibile copiare le foto nel computer.	Scegliere l'opzione USB corretta.	59
Impossibile utilizzare il Camera Control di Nikon Capture 4.	Impostare USB su PTP .	59 71
	La data di registrazione non è corretta.	Impostare l'orologio/calendario della fotocamera.

Messaggi di errore e schermate della fotocamera

In questa sezione sono elencati gli indicatori e i messaggi di errore visualizzati nel mirino, nel pannello di controllo e sul monitor quando si verifica un problema nella fotocamera.

Indicatore		Problema	Soluzione	
Pannello di controllo	Mirino			
		Batteria quasi esaurita.	Preparare una batteria di ricambio completamente carica.	8 14
 (lampeggia)	 (lampeggia)	Batteria completamente esaurita.	Sostituire la batteria.	8 14
 (lampeggia)		La fotocamera non rileva la presenza della batteria.	Inserire la batteria.	8
CLOCK (lampeggia)		L'orologio della fotocamera non è impostato.	Impostare l'orologio della fotocamera.	10 68
-E-	 (lampeggia) -E-	Scheda di memoria non presente.	Inserire una scheda di memoria.	11
Full 0 (lampeggia)	Full 0 (lampeggia)	Memoria insufficiente per registrare altre foto con le impostazioni in atto oppure la fotocamera ha esaurito i numeri di file o cartella.	<ul style="list-style-type: none"> • Ridurre la qualità o la dimensione. • Cancellare alcune foto. • Inserire una nuova scheda di memoria. 	30 84 11
FE E (lampeggia)		L'anello diaframmi sull'obiettivo non è regolato sul valore minimo.	Bloccare l'anello sull'apertura minima (valore f/ più elevato).	7
F - - (lampeggia)		Non è montato alcun obiettivo, o l'obiettivo montato non è CPU.	Montare un obiettivo CPU (esclusi gli obiettivi IX Nikkor) o ruotare il selettore dei modi su M e regolare l'apertura tramite l'anello diaframmi dell'obiettivo.	7 45 105
	● (lampeggia)	La fotocamera non è in grado di mettere a fuoco in autofocus.	Regolare la messa a fuoco manualmente.	35
	H I	Il soggetto è troppo luminoso. La foto risulterà sovraesposta.	<ul style="list-style-type: none"> • Scegliere una sensibilità più bassa. • Utilizzare il filtro grigio neutro (ND) opzionale. • In modo: <ul style="list-style-type: none"> S scegliere un tempo di posa più breve A scegliere un diaframma più chiuso (numero f/ più elevato) 	39 114 43 44



Indicatore		Problema	Soluzione	
Pannello di controllo	Mirino			
		Il soggetto è troppo scuro. La foto risulterà sottoesposta.	<ul style="list-style-type: none"> • Scegliere una sensibilità più alta. • Utilizzare il flash incorporato. • In modo: <ul style="list-style-type: none"> S scegliere un tempo di posa più lento A scegliere un diaframma più aperto (numero f/ più basso) 	39 36 43 44
 (lampeggia)		<ul style="list-style-type: none"> • È necessario il flash per ottenere l'esposizione corretta (modi P, S, A e M). • L'emissione è avvenuta a piena potenza (⚡ lampeggia per tre secondi dopo lo scatto). 	<ul style="list-style-type: none"> • Sollevare il flash incorporato. • Verificare la foto sul monitor: se è sottoesposta, regolare le impostazioni e riprovare. 	36 24
 (lampeggia)	 (lampeggia)	È montato un flash che non supporta il controllo i-TTL ed è impostato su TTL.	Cambiare l'impostazione del modo flash sul lampeggiatore opzionale.	110 127
 (lampeggia)		In modo M è selezionato bulb e il selettore dei modi è ruotato su S .	Cambiare il tempo di posa o selezionare il modo M .	43 45
 (lampeggia)		In modo M è selezionato -- e il selettore dei modi è ruotato su S .	Cambiare il tempo di posa o selezionare il modo M .	43 45
 (lampeggia)		Anomalia di funzionamento della fotocamera.	Azionare il pulsante di scatto. Se l'errore persiste o si verifica di frequente, contattare un Centro Assistenza Nikon.	—

Indicatore		Problema	Soluzione	
Monitor	Pannello di controllo			
CARD NON PRESENTE	(- E -)	La fotocamera non rileva la scheda di memoria.	Spegner la fotocamera e verificare che la scheda sia inserita correttamente.	11
CARD NON UTILIZZABILE	([ERR]) (lampeggia)	<ul style="list-style-type: none"> • Errore di accesso alla scheda di memoria. • Non è possibile creare una nuova cartella • La scheda non è stata formattata per l'uso con la D50. 	<ul style="list-style-type: none"> • Utilizzare una scheda approvata da Nikon. • Verificare che i contatti siano puliti. Se la scheda è danneggiata, contattare il rivenditore o il Centro Assistenza Nikon. • Cancellare dei file o inserire una nuova scheda di memoria. • Formattare la scheda. 	114 — 11 84 11
CARD NON FORMATTATA	(For) (lampeggia)	La scheda non è stata formattata per l'uso con la D50.	Formattare la scheda.	11
LA CARTELLA NON CONTIENE IMMAGINI		<ul style="list-style-type: none"> • La scheda di memoria non contiene immagini. • La cartella corrente è vuota. 	<ul style="list-style-type: none"> • Inserire un'altra scheda. • Impostare Cartella Play su Tutte. 	11 84
FILE PRIVO DI DATI IMMAGINE		Il file è stato creato o modificato al computer o tramite una fotocamera di altra marca oppure è danneggiato.	Cancellare il file o riformattare la scheda.	11 84
CARD PROTETTA	([ERR]) [G] (lampeggia)	La scheda di memoria è bloccata (protetta contro la riscrittura).	Far scorrere la linguetta di protezione sulla posizione di scrittura.	11



Appendice

Capacità della scheda di memoria e qualità/dimensione delle immagini

Nella tabella riportata di seguito è indicato il numero approssimativo di immagini che è possibile memorizzare su una scheda da 256 MB con qualità e dimensioni di immagine diverse.

Qualità Foto	Dimensione Foto	Dimensione file (MB) ¹	N. di foto ¹	Capacità del buffer ²	
				Rid. Disturbo - No	Rid. Disturbo - Sì
NEF (Raw)	—	5,0	33	4	3
JPEG Fine	L	2,9	70	9	7
	M	1,6	123	10	8
	S	0,8	258	19	17
JPEG Normal	L	1,5	137	12	10
	M	0,8	233	16	14
	S	0,4	464	27	25
JPEG Basic	L	0,8	258	19	17
	M	0,4	423	27	25
	S	0,2	770	49	47
NEF+JPEG Basic	—/L	5,8 ³	29	4	3

1 Tutti i valori numerici sono approssimati. La dimensione del file dipende dalla scena e dal tipo di scheda di memoria.

2 Numero massimo di fotogrammi che è possibile memorizzare nel buffer di memoria. Il numero effettivo di foto che è possibile scattare prima che il buffer risulti pieno può variare a seconda del tipo di scheda di memoria in uso. Ulteriori scatti potranno essere eseguiti non appena si libera spazio sufficiente nel buffer di memoria.

3 Dimensione totale del file per le immagini NEF (RAW) e JPEG.



Programma di esposizione (Modo P)

Il programma di esposizione per il modo **P** è mostrato nel seguente grafico:

- F (lunghezza focale obiettivo) ≤ 55 mm
- $55 < F \leq 135$ mm
- - - F > 135 mm

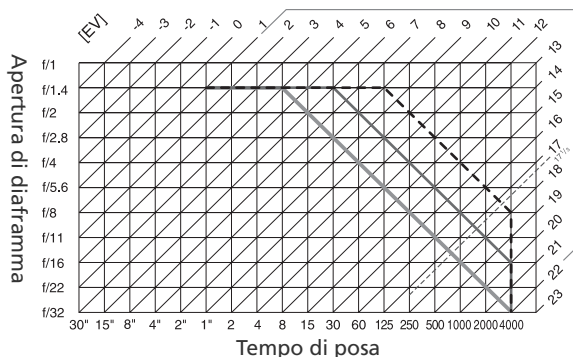

I valori EV massimo e minimo variano a seconda della sensibilità (equivalenza ISO). Nel grafico sopra riportato si presuppone una sensibilità equivalente a ISO 200. Quando si utilizza la misurazione Matrix, i valori maggiori di $17 \frac{1}{3}$ EV vengono ridotti a $17 \frac{1}{3}$ EV.

Controllo flash (36, 109)

Impiegando un obiettivo CPU in combinazione con il flash incorporato o un flash SB-800 o SB-600 opzionale sono supportati i seguenti tipi di controllo flash:

Fill-flash con bilanciamento i-TTL per reflex digitali: l'emissione flash viene regolata in funzione di un bilanciamento naturale tra il soggetto principale e lo sfondo.

Flash i-TTL standard per reflex digitali: l'emissione flash viene regolata in funzione del soggetto principale. La luminosità dello sfondo non viene tenuta in considerazione. Scelta consigliata per riprese in cui si desidera dare maggiore importanza al soggetto principale rispetto ai dettagli dello sfondo, o quando si utilizza la compensazione dell'esposizione.

Quando per l'impostazione personalizzata 13 (**Esposimetro**; 96) è selezionata la voce **Spot** oppure è impostato il modo **M** durante l'impiego del flash incorporato, la fotocamera utilizza il controllo flash i-TTL standard. In tutti gli altri casi viene impiegato il fill-flash con bilanciamento i-TTL per reflex digitali.



Tempi di posa disponibili con il flash incorporato

Quando si utilizza il flash incorporato, sono disponibili i seguenti tempi di posa.

Modo	Tempo di posa	Modo	Tempo di posa
AUTO,  ,  , P, A	1/500–1/60 sec.		1/500–1 sec.
	1/500–1/125 sec.	S, M	1/500–30 sec.

Portata del flash, apertura di diaframma e sensibilità

L'apertura del flash varia con la sensibilità (equivalenza ISO) e l'apertura di diaframma.

Diaframma all'equivalenza ISO				Portata
200	400	800	1600	m
2	2,8	4	5,6	1,0–7,5
2,8	4	5,6	8	0,7–5,4
4	5,6	8	11	0,6–3,8
5,6	8	11	16	0,6–2,7
8	11	16	22	0,6–1,9
11	16	22	32	0,6–1,4
16	22	32	—	0,6–0,9
22	32	—	—	0,6–0,7

Standard supportati

DCF Versione 2.0: Design Rule for Camera File System (DCF) è uno standard molto usato dai produttori di fotocamere digitali per garantire la compatibilità tra modelli diversi.

DPOF: Digital Print Order Format (DPOF) è uno standard industriale che consente la stampa delle immagini da ordini di stampa memorizzati nella scheda di memoria.

Exif versione 2.21: la D50 supporta Exif (Exchangeable Image File Format for Digital Still Cameras) versione 2.21, uno standard che consente di utilizzare le informazioni memorizzate con le foto per ottenere una riproduzione ottimale dei colori quando le immagini vengono stampate tramite apparecchiature Exif-compatibili.

PictBridge: standard sviluppato in collaborazione da produttori di fotocamere digitali e produttori di stampanti, che consente di inviare le immagini direttamente ad una stampante senza connettere la fotocamera ad un computer.



Specifiche













Tipo	Fotocamera reflex digitale ad ottiche intercambiabili
Pixel effettivi	6,1 milioni
Sensore CCD	23,7 × 15,6 mm; pixel totali: 6,24 milioni
Dimensione foto in pixel	• 3008 × 2000 (L) • 2256 × 1496 (M) • 1504 × 1000 (S)
Attacco obiettivi	Baionetta Nikon F-mount (con accoppiamento e contatti AF)
Obiettivi compatibili*	
AF Nikkor tipo-G o tipo-D	Sono supportate tutte le funzioni
PC-Micro Nikkor 85mm f/2.8D	Sono supportate tutte le funzioni tranne l'autofocus e alcuni modi di esposizione
Altri AF Nikkor†	Sono supportate tutte le funzioni tranne la misurazione Color Matrix 3D II
AI-P Nikkor	Sono supportate tutte le funzioni tranne la misurazione Color Matrix 3D II e l'autofocus
Non CPU	Possano essere utilizzati in modo M , ma l'esposimetro non funziona. È possibile utilizzare il telemetro elettronico se l'apertura massima è f/5.6 o superiore
* Gli obiettivi IX Nikkor non possono essere utilizzati † Esclusi gli obiettivi per F3AF	
Conversione focali	Per ottenere la corrispondenza al formato 35 mm, la focale va moltiplicata per 1,5
Mirino	Fisso per visione orizzontale, tipo penta-mirror a tetto
Regolazione diottrie	-1,6 - +0,5 m ⁻¹
Distanza di accomodamento dell'occhio	18 mm (-1,0 m ⁻¹)
Schermo di visione	Schermo matte BriteView tipo B Mark V con cornici di messa a fuoco sovrainpresse
Copertura	Circa 95% (verticale e orizzontale)
Ingrandimento	Circa 0,75 × (obiettivo 50 mm a infinito; -1,0 m ⁻¹)
Specchio reflex	A ritorno istantaneo
Diaframma	Controllato elettronicamente con apertura immediata
Selezione dell'area di messa a fuoco	Sono disponibili 5 aree
Modi di messa a fuoco	• Autofocus (AF): AF-S, singolo ad attuazione istantanea; AF-C continuo; selezione automatica AF-S/AF-C (AF-A); la messa a fuoco ad inseguimento si attiva automaticamente in base al movimento del soggetto • Manuale (M)



Sistema Autofocus	TTL a contrasto di fase con modulo Nikon Multi-CAM900; illuminatore di assistenza AF (portata approssimativa 0,5–3 metri)
Campo di rilevazione	-1 – +19 EV (ISO 100 a 20°C)
Modo Area-AF	Area singola, area dinamica, area dinamica con priorità al soggetto più vicino
Blocco AF	La messa a fuoco può essere memorizzata premendo il pulsante di scatto a metà corsa (AF Singolo) o azionando il pulsante AE-L/AF-L

Esposizione	
Misurazione esposimetrica	TTL con tre modalità
Matrix	Color Matrix 3D II (obiettivi tipo-G e tipo-D); Color Matrix II (altri obiettivi CPU); misurazione eseguita tramite sensore RGB da 420 segmenti
Ponderata	Per il 75% in un cerchio di diametro 8 mm a centro inquadratura
Spot	Su un cerchio di 3,5 mm (circa l'2,5% dell'inquadratura) centrato nell'area di messa a fuoco attiva
Campo di misurazione (equivalenza ISO 100, obiettivo f/1.4 a 20°C)	0–20EV (misurazione Color Matrix 3D o ponderata) 2–20EV (misurazione spot)
Accoppiamento dell'esposimetro	Accoppiamento CPU
Controllo esposizione	
Modi di esposizione	Digital Vari-Program (📷 ^{AUTO} auto, 📷 ritratto, 📷 paesaggio, 📷 bambini, 📷 sport, 📷 macro close-up, 📷 notturni), auto programmata (P) con programma flessibile; auto a priorità dei tempi (S); auto a priorità dei diaframmi (A); manuale (M)
Compensazione dell'esposizione	-5 – +5 EV con incrementi di 1/3 o 1/2 EV
Bracketing	Bracketing di esposizione e/o flash(fino a ±2 EV su 3 scatti)
Blocco esposizione	Memorizzazione del valore di luminosità rilevato azionando il pulsante AE-L/AF-L

Otturatore	Otturatore combinato meccanico ed elettronico CCD
Tempi di posa	30 – 1/4000 sec. ad intervalli di 1/3 o 1/2 EV, posa B, telecomando
Sensibilità	200 – 1600 (equivalenza ISO) in incrementi di 1 EV
Bilanciamento del bianco	Auto (controllo TTL tramite sensore RGB da 420 pixel), sei modi manuali con bilanciamento premisurato
Bracketing	3 esposizioni con incrementi di 1, 2 o 3

Flash incorporato	<ul style="list-style-type: none"> •     : auto flash con sollevamento automatico • P, S, A, M: sollevamento manuale tramite pulsante
Numero guida (m a 20°C)	<ul style="list-style-type: none"> • ISO 200: circa 15 (in manuale 17) • ISO 100: circa 11 (in manuale 12)
Flash	
Contatto sincro	Solo contatto X; sincro-flash fino a 1/500sec
Controllo flash	
TTL	Controllo flash TTL tramite sensore RGB da 420 segmenti (solo con obiettivi CPU) <ul style="list-style-type: none"> • Flash incorporato: fill-flash con bilanciamento i-TTL per reflex digitali o flash i-TTL standard per reflex digitali (misurazione Spot) • SB-800 o 600: fill-flash con bilanciamento i-TTL per reflex digitali o flash i-TTL standard per reflex digitali (misurazione Spot)
Auto Aperture	Disponibile con SB-800 e obiettivo CPU
Auto non-TTL	Disponibile con flash come SB-800, 80DX, 28DX, 28, 27 e 22s
Manuale con priorità di campo	Disponibile con SB-800
Modi di sincronizzazione	<ul style="list-style-type: none"> •    : sincro normale, riduzione occhi rossi • : slow sync, slow sync con riduzione occhi rossi •  : sincro normale e riduzione occhi rossi disponibili con flash esterni • P, S, A, M: sincro normale, slow sync, sincro sulla seconda tendina, riduzione occhi rossi, slow sync con riduzione occhi rossi
Compensazione flash	Da -3 a +1 EV a passi di 1/3 o 1/2 EV
Slitta accessori	Standard ISO con contatti hot-shoe e blocco di sicurezza
Sistema di Illuminazione Creativa	Supporta la Trasmissione dell'Informazione Colore Flash e il blocco del valore flash con il lampeggiatore incorporato e con i lampeggiatori esterni SB-800 e SB-600. L'SB-800 e l'SB-600 supportano inoltre l'Illuminazione Avanzata Senza Cavi.
Memorizzazione	
Supporti	Schede di memoria SD (Secure Digital)
Sistema file	Compatibile con i sistemi DCF (Design Rule for Camera File System) 2.0 e DPOF (Digital Print Order Format)
Compressione	<ul style="list-style-type: none"> • NEF (RAW): compressione a 12 bit • JPEG: compatibile base JPEG
Autoscatto	Temporizzazione a controllo elettronico con durata di 2–20 sec.
Monitor	LCD da 2.0", 130.000 punti, a tecnologia TFT con regolazione di luminosità



Uscita video	È possibile selezionare NTSC o PAL
Interfaccia esterna	USB 2.0 Hi-speed
Filettatura per cavalletto	¼" (ISO)
Aggiornamenti firmware	Eseguibili dall'utente
Lingue supportate	Cinese (semplificato e tradizionale), Olandese, Inglese, Francese, Tedesco, Italiano, Giapponese, Coreano, Portoghese, Russo, Spagnolo, Svedese
Alimentazione	<ul style="list-style-type: none"> • Una batteria ricaricabile Nikon EN-EL3a agli ioni di Litio; voltaggio di carica (caricabatterie rapido MH-18a o multi-charger MH-19 opzionale): 7,4V • Alimentatore a rete EH-5 (disponibile separatamente)
Dimensioni (L x H x P)	Circa 133 x 102 x 76 mm
Peso	Circa 540 g senza batteria, scheda di memoria e tappo corpo
Ambiente operativo	
Temperatura	0 – +40 °C
Umidità	Inferiore all'85% (senza condensa)

- Se non specificato diversamente, tutti i valori numerici si riferiscono all'impiego di una batteria completamente carica a temperatura ambiente (20°C).
- Nikon si riserva il diritto di apportare in qualunque momento le modifiche hardware e software ritenute opportune senza alcun vincolo di preavviso. Nikon declina inoltre ogni responsabilità per danni risultanti da eventuali errori nelle descrizioni fornite nel presente manuale.



Caricabatterie rapido MH-18a

Ingresso	CA 100–240V, 50/60Hz
Uscita	CC 8,4V/900mA
Batterie supportate	Batteria ricaricabile EN-EL3a agli ioni di Litio
Tempo di carica	Circa 135 min
Temperatura di utilizzo	0–+40°C
Lunghezza cavo	Circa 1.800mm
Dimensioni (L×H×P)	Circa 58×90×35 mm
Peso	Circa 80 g, escluso il cavo di alimentazione

Batteria ricaricabile EN-EL3a agli ioni di Litio

Tipo	Batteria ricaricabile agli ioni di Litio
Capacità	7,4V/1500mAh
Dimensioni (L×H×P)	Circa 39,5×56×21 mm
Peso	Circa 80 g, escluso il copri-terminali



Obiettivo AF-S 18–55mm, f/3.5–5.6G

Tipo	Zoom AF-S DX Nikkor CPU tipo-G con attacco Nikon
Fotocamere supportate	Fotocamere reflex digitali Nikon formato DX
Lunghezza focale	18–55 mm
Rapporto di riproduzione massimo	1:3,5–5,6
Costruzione ottica	7 lenti in 5 gruppi, inclusa una lente in vetro ED e una lente asferica
Posizioni zoom	18, 24, 35, 45 e 55 mm
Informazione di distanza	Trasmessa al corpo camera
Zoom	Regolazione zoom tramite rotazione dell'anello zoom dell'obiettivo
Messa a fuoco	Autofocus con motore Silent Wave; messa a fuoco manuale
Distanza minima	0,28m a tutte le focali zoom
Diaframma	Automatico
Campo diaframmi	f/3.5–22 (focale 18 mm); f/5.6–38 (focale 55 mm)
Misurazione esposimetrica	Alla massima apertura
Diametro attacco filtri	52 mm (P=0,75 mm)
Dimensioni (L x H x P)	Circa 69 mm (diametro) x 74 mm
Peso	Circa 210 g
Paraluce	HB-33 (disponibile separatamente; montato come illustrato di seguito)

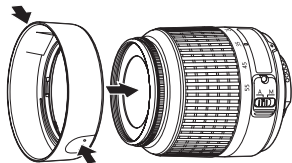

Durata della batteria

Il numero di scatti che una carica completa della batteria EN-EL3a (1500mAh) è in grado di assicurare dipende dalle condizioni della batteria, dalla temperatura ambiente e dal tipo di utilizzo cui viene sottoposta la fotocamera. I dati che seguono si riferiscono all'uso dell'apparecchio a 20°C.

Esempio 1: 2500 scatti

Obiettivo AF-S DX ED 18–55 mm f/3,5–5,6G; ripresa in sequenza continua; autofocus continuo; qualità foto impostata su JPEG Basic; dimensione foto impostata su **M**; tempo di posa $\frac{1}{250}$; pulsante di scatto premuto a metà corsa per tre secondi e messa a fuoco da infinito alla distanza minima per tre volte; dopo sei scatti viene acceso il monitor per cinque secondi e quindi spento; ripetizione del ciclo a ogni spegnimento dell'esposimetro.

Esempio 2: 500 scatti

Obiettivo AF-S DX ED 18–55 mm f/3,5–5,6G; ripresa a scatto singolo; autofocus singolo; qualità foto impostata su JPEG Normal; dimensione foto impostata su **L**; tempo di posa $\frac{1}{250}$ sec.; pulsante di scatto premuto a metà corsa per tre secondi e messa a fuoco da infinito alla distanza minima una volta per ogni scatto; flash incorporato utilizzato a piena potenza a scatti alterni; illuminatore di assistenza AF in funzione quando viene usato il flash; ripetizione del ciclo ad ogni spegnimento dell'esposimetro; fotocamera spenta per un minuto ogni dieci esposizioni.

Le operazioni indicate di seguito contribuiscono ad aumentare il consumo della batteria:

- Utilizzo del monitor
- Tenere premuto a metà corsa il pulsante di scatto
- Ripetute operazioni di autofocus
- Ripresa di immagini NEF (RAW)
- Tempi di posa prolungati

Per assicurare le massime prestazioni delle batterie:

- Tenere puliti i contatti. Macchie di unto ne possono ridurre l'efficienza.
- Utilizzare le batterie EN-EL3a subito dopo la ricarica. Se lasciate inutilizzate, le batterie tendono a scaricarsi.



Simboli

-       *Vedere* Modo, Digital Vari-Program
-  modo (auto), 00
-  *Vedere* Autoscatto
-  *Vedere* Blocco FV
-  *Vedere* Compensazione dell'esposizione
-  *Vedere* Compensazione flash
-  *Vedere* Indicatore flash pronto
-  *Vedere* Modo di ripresa
-  *Vedere* Telecomando

A

- A. *Vedere* Modo
- AE-L/AF-L**, 98
- AF area dinamica. *Vedere* Modo Area-AF
- AF area singola. *Vedere* Modo Area-AF
- AF. *Vedere* Modo di messa a fuoco; Autofocus
- Alza specchio**, 116
- Apparecchio video, 58, 69
- Area di messa a fuoco (cornici di messa a fuoco), 33
- Autofocus, 33, 88, 89
- AF-A**, 88
- AF-C**, 88
- AF-S**, 88

Autofocus

- Autoritratti. *Vedere* Telecomando; Autoscatto

Autoscatto

B

- BASIC. *Vedere* **Qualità Foto**
- Batteria, 8–9
 - EN-EL3a, 8
 - inserimento, 8–9
 - life, 135
 - storage, 118–119
- Bil. bianco**, 47, 79
- Bilanciamento del bianco, 49
 - bracketing, 93, 95
 - pre-misurato, 79–82
- Bip**, 88
- BKT. *Vedere* bracketing

Blocco AE

- 99
- Blocco esposizione automatica, 97
- Blocco FV, 98–99
- Blocco messa a fuoco, 34
- Bracketing di esposizione, 93–94
- Bracketing, 93–95. *Vedere anche* Bracketing di esposizione; Bilanciamento del bianco; bracketing
- Buffer di memoria, 21
- Bulb. *Vedere* Esposizioni a tempo

C

- Cancella**, 84
- Cancellazione, 57, 84. *Vedere anche* Scheda di memoria, formattazione
- foto selezionate, 84
- riproduzione di foto singole, 24
- tutte le foto, 84

Cartella Play

Cartelle

- 71
- Cartelle, 71–72, 84
- CCD, 129
 - pulizia, 116–117
- CLOCK. *Vedere* Orologio

Com. remoto

Commento Foto

Comp. flash

- 90
- Compensazione dell'esposizione flash, 38
- Compensazione dell'esposizione, 47
- Computer, 59–61

Contrasto

- 77
- Contrasto. *Vedere* **Contrasto**
- Controllo dell'immagine, 90
- Controllo flash i-TTL, 109–110, 127
- Copri-oculare, 13
- CPU. *Vedere* Obiettivo
- CSM. *Vedere* Impostazioni personalizzate
- CSM/Menu Imp.**, 69

D

Data e ora

- Vedere* **Data e ora**
- Diaframma, 40–45
- Digital Print Order Format, 67, 128
- Digital Vari-Program. *Vedere*  modo
- Dimens. Foto**, 32
- Dimensione. *Vedere* **Dimens. Foto**
- Diottrie, 13
- Disco rimovib.**, 59, 71
- Display alte luci, 53
- Display elettronico analogico di esposizione, 45–46
- Disturbo, 46
 - riduzione, 78
- DPOF. *Vedere* Digital Print Order Format
- DVP. *Vedere* Modo, Digital Vari-Program

E

- EL. *Vedere* Blocco AE
- Esposim. off**, 100
- Esposimetro**, 96. *Vedere anche* **Esposim. off**
- Esposizioni a tempo, 45–46
- Esposizioni. *Vedere* Esposizioni a tempo
- Exif versione 2.21, 128

F

- File di immagine, 31–32
- File. *Vedere* File di immagine
- Filtro low-pass, 116–117
- FINE. *Vedere* **Qualità Foto**
- Firmware, 75
- Modo sincro Flash, 36–37
- Flash, 18, 36–38, 109–112. *Vedere anche* Lampeggiatore bracketing, 93–94
- Formatta**, 68
- Foto rif. polv.**, 74

I

- Illuminatore di Assistenza AF, 34
- Illuminazione Avanzata Senza Cavi, 110
- Image dust off, 74
- Imp. BKT**, 93

Imp. Stampa, 67

Impostazioni personalizzate, 87–100, 101
impostazioni predefinite, 87, 102

Ind. Area AF, 91

Indicatore del piano focale, 35
Indicatore flash pronto, 18
Informazioni sulle foto, 52–53

ISO Auto DVP, 91**ISO Auto**, 92**ISO**, 39. *Vedere anche*

Sensibilità
Istogramma, 53

J

JPEG, 31

L

L. *Vedere Dimens. Foto*
Lampeggiatore, 109–112.
Vedere anche Flash
incorporato, 18, 36–38
opzionale, 109–112

Lingua (LANG), 70

Lingua. *Vedere Lingua (LANG)*

Luce AF, 90

Luminosità *Vedere Luminosità LCD*

Luminosità LCD, 69**M**

M. *Vedere* Dimens. Foto; Messa a fuoco manuale; Modo Menu Impostazioni, 68–78
Menu Play, 83–86
Menu Ripresa, 76–82, 101–103
Messa a fuoco a inseguimento, 129
Messa a fuoco manuale, 35
Messa a fuoco. *Vedere* Autofocus; Modo di messa a fuoco; Messa a fuoco manuale

Mini-foto, 86

Mirino, 13, 16–17
messa a fuoco. *Vedere* Diottrie

Modo, 6

Digital Vari-Program, 14–20
P, S, A, M, 40–46

Modo Area-AF, 89**Modo colore**, 77

Modo di messa a fuoco, 15, 35

Modo di ripresa, 21

Modo Flash, 99**Monitor off**, 100

Monitor, 115
autospegnimento, 100
Mosso, riduzione, 43

Mostra Foto, 90**N**

NEF, 31–32. *Vedere anche*

Qualità Foto; RAW

Nikon Capture 4, 31, 59, 114

Nitidezza, 76

NORMAL. *Vedere* **Qualità Foto**

Num. file seq., 73**O**

Obiettivo, 105–108
compatibile, 105–108
CPU, 105–106
montaggio, 7
non CPU, 106–107
tipo-G o tipo-D, 105–108

Ora. *Vedere* **Data e ora**

Orologio, 69

Ottimizza Foto, 48, 76**P**

P*. *Vedere* Programma flessibile
P. *Vedere* Modo
PictBridge, 62–67, 128
Picture Transfer Protocol.
Vedere **PTP**.

PictureProject, 31, 59–60

PRE. *Vedere* Bilanciamento
del bianco, misurato

Presentazioni. *Vedere* **Slide show**

Priorità soggetto più vicino.

Vedere Modo Area-AF

Profilo colore. *Vedere* **Modo colore**

Programma flessibile, 00. *Vedere anche* Modo, P, S, A, M
Protezione delle immagini, 56

PTP, 59, 63 71**Qualità Foto**, 31**R**

RAW, 32. *Vedere anche* **Qualità Foto**; NEF

Reset a due pulsanti, 50

Reset Menu, 87**Rid. Disturbo**, 78

Riduzione occhi rossi, 36

Ripresa continua. *Vedere*

Modo di ripresa
Ripresa di fotogrammi singoli.

Vedere Modo di ripresa

Riproduzione di fotogrammi
singoli, 51–53

Riproduzione di miniature, 54

Riproduzione, 51–67

Rotazione Foto, 75**Ruota vertic.**, 84**S**

S. *See* Shooting mode

S. *Vedere* **Dimens. Foto**; Modo

Saturazione, 77

Scheda di memoria, 11–12

approvata, 114

capacità, 126

formattazione, 68

SD. *Vedere* Scheda di memoria

Secure Digital. *Vedere* Scheda
di memoria

Sensibilità, 39. *Vedere anche*

ISO

Senza card?, 90

Slide show, 85

sRGB. *Vedere* **Modo colore**

Stampa delle immagini, 62–67

Standard video, 69**Step EV**, 92**T**

Telecomando, 22–23

Telemetro elettronico, 35

Telesvisore, 58, 69

Tempo di posa, 40–45

e sincronizzazione flash, 128

Trasmissione dell'Informazione
Colore Flash, 109–110

U

USB, 59, 63, 71

V

Variaz. colore, 78

Ver. Firmware, 75

VIDEO OUT, 58

W

WB. *Vedere* Bilanciamento
del bianco



Per la riproduzione, totale o parziale, di questo manuale, è necessaria l'autorizzazione scritta della NIKON CORPORATION. Si intendono libere le brevi citazioni nell'ambito di articoli su pubblicazioni specializzate.