

Nikon

FOTOCAMERA DIGITALE

D60

Manuale d'uso

It

Informazioni sui marchi di fabbrica

- Microsoft e Windows Vista sono marchi di fabbrica o marchi di fabbrica registrati di Microsoft Corporation negli Stati Uniti e/o in altri paesi.
- Macintosh, Mac OS e QuickTime sono marchi di fabbrica di Apple Inc.
- Adobe e Acrobat sono marchi di fabbrica registrati di Adobe Systems Inc.
- Il logo SD è un marchio di fabbrica di SD Card Association.
- Il logo SDHC è un marchio di fabbrica.
- PictBridge è un marchio di fabbrica.
- Tutti gli altri nomi commerciali utilizzati in questo manuale o in altra documentazione fornita con questo prodotto Nikon sono marchi di fabbrica o marchi registrati dei rispettivi proprietari.

Introduzione

Primi passi

Tecniche fotografiche di base

Modi **P, **S**, **A** e **M****

Modifica delle impostazioni di ripresa

Approfondimenti sul modo play

Collegamento a un computer, a una stampante o televisore

Guida ai menu

Accessori opzionali

Come prolungare la vita utile della fotocamera

Note tecniche

Per la sicurezza degli utenti

Onde evitare eventuali danni al prodotto Nikon o possibili lesioni agli utenti e alle altre persone presenti, si prega di leggere integralmente e con la massima attenzione le seguenti precauzioni di sicurezza prima di utilizzare la fotocamera. Conservare le istruzioni in modo che chiunque faccia uso dell'apparecchio possa consultarle.

Le conseguenze che possono derivare da una mancata osservanza delle precauzioni presentate in questo capitolo sono contrassegnate dal seguente simbolo:



Questo simbolo indica avvertenze importanti, da leggere prima dell'utilizzo del prodotto Nikon per prevenire eventuali lesioni fisiche.

AVVERTENZE

- ⚠ Non inquadrare il sole**
Lasciare fuori il sole dall'inquadratura durante le riprese di soggetti in controluce. Quando si inquadra il sole, o il sole è molto vicino al soggetto dell'inquadratura, la luce solare messa a fuoco dalla fotocamera potrebbe provocare un incendio.
- ⚠ Non guardare il sole attraverso il mirino**
Inquadrare direttamente il sole o altre sorgenti luminose intense attraverso il mirino può provocare danni permanenti alla vista.
- ⚠ Uso del comando di regolazione diottrica del mirino**
Quando si regola il comando di regolazione diottrica guardando dentro al mirino, prestare attenzione e non mettersi un dito nell'occhio.
- ⚠ In caso di malfunzionamento, spegnere immediatamente l'apparecchio**
In caso di fuoriuscita di fumo o di odori inconsueti provenienti dall'attrezzatura o dall'adattatore CA (acquistabile separatamente), scollegare subito l'adattatore CA e rimuovere immediatamente la batteria, prestando attenzione a non ustionarsi. Continuare a utilizzare la fotocamera in tali condizioni può provocare lesioni. Dopo aver rimosso la batteria, fare controllare l'apparecchio presso un Centro assistenza autorizzato Nikon.
- ⚠ Non tentare di smontare l'apparecchio**
Il contatto con componenti interni dell'apparecchio può provocare lesioni. In caso di malfunzionamento, il prodotto deve essere riparato esclusivamente da personale qualificato. Qualora il prodotto si rompesse in seguito a caduta o altri incidenti, rimuovere la batteria e/o l'adattatore CA e rivolgersi a un Centro assistenza autorizzato Nikon per le opportune riparazioni.
- ⚠ Non utilizzare in presenza di gas infiammabili**
Per evitare il rischio di esplosioni o incendi, non utilizzare apparecchi elettronici in ambienti saturi di gas infiammabili.
- ⚠ Tenere lontano dalla portata dei bambini**
La mancata osservanza di questa precauzione può provocare lesioni.
- ⚠ Non avvolgere la tracolla attorno al collo di neonati o bambini**
L'avvolgimento della tracolla attorno al collo di neonati o bambini può causare soffocamento.
- ⚠ Osservare le necessarie precauzioni nel maneggiare le batterie**
Le batterie possono perdere liquidi o esplodere se maneggiate in modo inopportuno. Durante l'uso delle batterie con questa attrezzatura, osservare le seguenti precauzioni:
 - Utilizzare solo la batteria ricaricabile Li-ion EN-EL9 (in dotazione). Per caricare la batteria, utilizzare il caricabatterie rapido MH-23 (in dotazione).
 - Evitare cortocircuiti e non disassemblare la batteria.
 - Assicurarsi che l'apparecchio sia spento prima di procedere all'inserimento o alla rimozione della batteria. Se si sta utilizzando un adattatore CA, assicurarsi che sia scollegato.
 - Non inserire la batteria al contrario o con le polarità invertite.
 - Non esporre la batteria a fiamme, fuoco o calore eccessivo.
 - Non immergere la batteria in acqua e non esporla ad elevati tassi di umidità.
 - Riposizionare il copricontatti durante il trasporto della batteria. Evitare di trasportare o conservare la batteria insieme a oggetti metallici come collane o forcine.
 - Le batterie sono soggette a perdita di liquidi quando sono completamente scariche. Per evitare danni all'apparecchio, rimuovere la batteria quando la carica si esaurisce.
 - Quando la batteria non viene utilizzata, inserire il copricontatti e conservarla in un luogo fresco e asciutto.
 - Immediatamente dopo l'uso, oppure quando l'apparecchio viene utilizzato con l'alimentazione a batterie per un periodo prolungato, la batteria può surriscaldarsi. Prima di rimuovere la batteria, spegnere la fotocamera e attendere che si raffreddi.
 - Se si notano cambiamenti nello stato della batteria, come perdita di colore o deformazione, sospendere immediatamente l'utilizzo.

⚠ Osservare le necessarie precauzioni nel maneggiare il caricabatterie rapido

- Tenere asciutto il prodotto. In caso di mancata osservanza di questa precauzione si possono provocare incendi o folgorazioni.
- Se si accumula della polvere sopra o in prossimità dei componenti metallici del connettore, rimuoverla con un panno asciutto. Continuare a utilizzare la fotocamera in tali condizioni può provocare incendi.
- Non maneggiare il cavo di alimentazione e non avvicinarsi al caricabatterie durante i temporali. In caso di mancata osservanza di questa precauzione si possono provocare folgorazioni.
- Non danneggiare, modificare, tirare con forza o piegare il cavo di alimentazione. Non collocarlo sotto oggetti pesanti ed evitare di esporlo al calore o alle fiamme. Qualora la protezione isolante dovesse danneggiarsi lasciando scoperti i fili, fare controllare il cavo presso un Centro assistenza autorizzato Nikon. In caso di mancata osservanza di questa precauzione si possono provocare incendi o folgorazioni.
- Non maneggiare il connettore o il caricabatterie con le mani bagnate. In caso di mancata osservanza di questa precauzione si possono provocare folgorazioni.

⚠ Evitare ogni contatto con i cristalli liquidi

Se il monitor dovesse rompersi, prestare attenzione a non ferirsi con i vetri rotti ed evitare il contatto dei cristalli liquidi con la pelle, gli occhi o la bocca.

⚠ Utilizzare cavi appropriati

Per il collegamento ai terminali di entrata o di uscita, utilizzare solo i cavi forniti o commercializzati da Nikon a tale scopo, al fine di mantenere il prodotto conforme alle normative.

⚠ CD-ROM

I CD-ROM contenenti software e manuali non devono essere inseriti in lettori CD audio. Inserire CD-ROM in un lettore CD audio può causare lesioni all'udito o danni all'attrezzatura.

⚠ Osservare le dovute precauzioni nell'utilizzo del flash

Non utilizzare il flash in prossimità di persone o oggetti. In caso di mancata osservanza della presente precauzione si potrebbero provocare incendi e ustioni.

L'utilizzo del flash in prossimità degli occhi del soggetto può provocare danni temporanei alla vista. Prestare particolare attenzione a neonati o bambini in quanto il flash non deve essere utilizzato a una distanza inferiore a un metro dal soggetto.

Avvisi

- È severamente vietata la riproduzione, trasmissione, trascrizione, inserimento in un sistema di reperimento di informazioni, traduzione in qualsiasi lingua, in qualsiasi forma e con qualsiasi mezzo, senza previa autorizzazione di Nikon.
- Nikon si riserva il diritto di modificare le informazioni relative ad hardware e software contenute nei presenti manuali in qualsiasi momento e senza preavviso.
- Nikon declina ogni responsabilità per qualsiasi danno provocato dall'utilizzo di questo prodotto.
- Pur avendo tentato di rendere il più completa e accurata possibile la presente documentazione, si prega di segnalare eventuali errori od omissioni al distributore Nikon più vicino (gli indirizzi sono forniti separatamente).

Simbolo della raccolta differenziata nei Paesi europei

Questo simbolo indica che il presente prodotto deve essere smaltito negli appositi contenitori di rifiuti.



Le seguenti istruzioni sono rivolte esclusivamente agli utenti dei Paesi europei:

- Il presente prodotto deve essere smaltito nell'apposito contenitore di rifiuti. Non smaltire insieme ai rifiuti domestici.
- Per ulteriori informazioni, si prega di contattare le autorità locali responsabili dello smaltimento dei rifiuti.

Note concernenti il divieto di copia e riproduzione

Si prega di notare che il semplice possesso di materiale digitale copiato o riprodotto tramite scanner, fotocamere digitali o altri dispositivi può essere perseguito legalmente.

• Oggetti la cui copia o riproduzione è proibita per legge

È severamente vietata la riproduzione di banconote, monete, obbligazioni statali o locali, anche nell'eventualità in cui si tratti di riproduzioni di campioni.

È vietata la riproduzione di banconote, monete o titoli in circolazione all'estero.

È vietata la riproduzione di francobolli e cartoline non timbrati emessi dallo stato previa autorizzazione dell'organo di competenza.

È vietata la riproduzione di francobolli emessi dallo stato e di documentazioni e certificazioni stipulate secondo legge.

• Avvertenze per copie o riproduzioni specifiche

Copie o riproduzioni di titoli di credito emessi da aziende private (azioni, ricevute, assegni, certificati e così via), tessere o abbonamenti di viaggio o coupon sono consentiti per un numero di copie minimo necessario ai fini contabili da parte dell'azienda stessa. È inoltre vietata la riproduzione di passaporti, licenze emesse da aziende private o pubbliche, carte d'identità, biglietti, abbonamenti o buoni pasto.

• Osservare le indicazioni sul copyright

La copia o riproduzione di prodotti coperti da copyright, quali libri, brani musicali, dipinti, xilografie, mappe, disegni, film e foto è regolata dalle leggi nazionali e internazionali sul copyright. Non utilizzare il presente prodotto per produrre copie illegali o infrangere le leggi sul copyright.







Sommario

Per la sicurezza degli utenti	ii
Avvisi	iii

Introduzione	1
Informazioni sul presente manuale	1
Informazioni e precauzioni	2
Introduzione alla fotocamera.....	4
Corpo della fotocamera	4
Selettore dei modi	6
Interruttore di alimentazione.....	6
Display del mirino	7
Display dei dati di ripresa	8
Ghiera di comando	10
Multi-selettore	12
Pulsante di scatto	13
Pulsante ? (help).....	13
Tracolla della fotocamera AN-DC1	14

Primi passi.....	15
Ricarica e inserimento della batteria	16
Caricabatterie rapido MH-23.....	16
Batteria ricaricabile Li-ion EN-EL9	16
Montaggio di un obiettivo	18
Smontaggio dell'obiettivo.....	19
Modo Riduzione vibrazioni (VR)	20
Impostazione della lingua, della data e dell'ora.....	21
Reimpostazione dell'orologio.....	21
Inserimento delle card di memoria.....	23
Inserimento delle card di memoria.....	23
Formattazione delle card di memoria	24
Regolazione della messa a fuoco del mirino (regolazione diottrica).....	26

Tecniche fotografiche di base	27
Tecnica fotografica "inquadra e scatta" (modo  (Auto))	28
Passaggio 1 Accensione della fotocamera e selezione del modo di ripresa.....	28
Passaggio 2 Inquadratura.....	30
Passaggio 3 Messa a fuoco e scatto	32
Passaggio 4 Visualizzazione/eliminazione delle foto	34

Riprese di scene particolari.....	36
Riprese fotografiche.....	36
Caratteristiche dei modi  ,  ,  ,  ,  ,  e 	36
Per ottenere buoni risultati con l'autofocus.....	38

Modi P, S, A e M..... 39

Riprese nei modi P, S, A e M	40
Riprese in modo P (Auto programmato).....	41
Riprese in modo S (Auto a priorità dei tempi).....	42
Riprese in modo A (Auto a priorità dei diaframmi).....	43
Riprese in modo M (Manuale).....	44

Modifica delle impostazioni di ripresa 47

Display impostazioni rapide.....	48
Qualità e dimensioni delle foto.....	49
Qualità foto.....	50
Dimensione foto.....	50
Bilanciamento del bianco.....	52
Sensibilità ISO.....	53
Modo di scatto.....	54
Modo di scatto.....	54
Modo continuo (sequenza).....	54
Modi autoscatto e attivazione remota.....	55
Messa a fuoco.....	57
Modo messa a fuoco.....	57
Modo area AF.....	58
Selezione del punto di messa a fuoco.....	59
Blocco della messa a fuoco.....	60
Messa a fuoco manuale.....	61
Esposizione.....	62
Misurazione esposimetrica.....	62
Blocco esposizione automatica.....	63
Uso del flash incorporato.....	64
Modifica del modo flash.....	65
Compensazione dell'esposizione.....	67
Compensazione flash.....	68
D-Lighting attivo.....	69
Reset a due pulsanti.....	70

Approfondimenti sul modo play	71
Visualizzazione delle foto in visione play a pieno formato	72
Visione play a pieno formato.....	72
Informazioni sulla foto.....	73
Visualizzazione di più foto: riproduzione miniature.....	76
Uno sguardo più da vicino: zoom in visione play.....	77
Protezione delle foto dall'eliminazione	78
Collegamento a un computer, a una stampante o televisore.....	79
Collegamento a un computer	80
Prima di collegare la fotocamera	80
Collegamento del cavo USB.....	81
Collegamento a una stampante	83
Stampa mediante collegamento USB diretto.....	84
Collegamento della stampante.....	85
Stampa di foto singole	86
Stampa di più foto	88
Creazione di una stampa indice.....	89
Creazione di un ordine di stampa DPOF: impostazioni di stampa.....	90
Visione delle foto su un televisore	92
Guida ai menu	93
Uso dei menu della fotocamera.....	94
Opzioni di riproduzione: il menu play	96
Elimina	96
Cartella di play	97
Ruota verticali	98
Slide show	98
Filmato d'animazione.....	99
Opzioni di ripresa: il menu di ripresa	100
Ottimizza foto	101
Personalizzazione delle opzioni di ottimizzazione dell'immagine: Personalizzato	102
Bilanc. del bianco.....	103
Regolazione fine del bilanciamento del bianco.....	104
Premisurato	105
Riduzione disturbo NR.....	108

Personalizzazioni	109
R Reset	110
01 Bip.....	110
06 Scatto senza card.....	110
07 Mostra foto scattata	111
09 Luce AF.....	111
10 ISO Auto.....	111
11 Pulsante  /Fn.....	112
12 AE-L/AF-L	113
13 Blocco AE.....	113
14 Flash incorporato/Unità flash opzionale	113
15 Tempi di auto-off.....	114
16 Autoscatto.....	114
17 Tempo attesa remoto	115
18 Sovrastampa data.....	115
19 Telemetro graduato	116
Impostazioni di base della fotocamera: il menu impostazioni	117
Stile menu	118
Selezione delle voci di menu per Mio Menu.....	119
Formato di visione info	120
Info di ripresa auto.....	122
Autosp. display dati rip.....	123
Luminosità LCD.....	123
Standard video	123
Lingua (LANG).....	123
Commento foto.....	124
Cartelle	125
Numerazione file	126
Pulizia sensore	126
Alza specchio	126
Versione firmware.....	126
Foto di rif. Dust Off.....	127
Auto rotazione foto	128

Creazione di copie ritoccate: il menu ritocco.....	129
Creazione di copie ritoccate	130
Creazione di copie ritoccate in visione play a pieno formato	131
Ritocco rapido.....	132
D-Lighting	132
Correzione occhi-rossi	133
Ritaglia	134
Monocromatico.....	134
Effetti filtro	135
Mini-foto.....	136
Sovrapponi immagini	138
Conversione NEF (RAW)	140
Filmato d'animazione.....	141
Confronto affiancato	143

Accessori opzionali..... 145

Obiettivi compatibili	146
Unità flash opzionali (lampeggiatori)	150
Altri accessori.....	155
Connessione del connettore di alimentazione e dell'adattatore CA.....	157
Card di memoria approvate	158

Come prolungare la vita utile della fotocamera 159

Cura della fotocamera	159
Conservazione	159
Pulizia	159
Cura del filtro low-pass ottico.....	160
Cura della fotocamera e delle batterie: avvertenze.....	164
Batteria e obiettivo.....	164
Batteria	166

Note tecniche	167
Risoluzione dei problemi.....	167
Display	167
Ripresa	168
Riproduzione - Modo play	170
Altro.....	171
Messaggi di errore e display della fotocamera.....	172
Appendice	176
Impostazioni disponibili e predefinite.....	176
Capacità della card di memoria e dimensione/qualità foto	178
Programma di esposizione (modo P).....	178
Controllo flash.....	179
Tempi di posa disponibili con il flash incorporato.....	179
Apertura, sensibilità e campo di utilizzo flash.....	179
Caratteristiche tecniche.....	180
Standard supportati	186
Indice analitico.....	187

Introduzione

Informazioni sul presente manuale

Grazie per aver scelto la fotocamera reflex digitale con obiettivo singolo (D-SLR) Nikon D60. Il presente manuale è stato realizzato per consentire agli utenti di trarre la massima soddisfazione dall'uso della fotocamera digitale Nikon. Leggere attentamente il manuale prima dell'uso e conservarlo in modo che chiunque faccia uso dell'apparecchio possa consultarlo.

Simboli e convenzioni

Per facilitare la ricerca delle informazioni necessarie, sono stati adottati i seguenti simboli (icone) e convenzioni:



Questa icona indica avvertenze o informazioni da leggere prima dell'uso per evitare danni alla fotocamera.



Questa icona indica consigli o informazioni aggiuntive che possono essere utili per l'utilizzo della fotocamera.



Questa icona indica note e informazioni da leggere prima di utilizzare la fotocamera.



Questa icona indica la disponibilità di ulteriori informazioni in altre sezioni del presente manuale o nella *Guida Rapida*.



Questa icona indica le funzioni che possono essere impostate mediante i menu della fotocamera premendo **MENU**.



Questa icona indica le voci di menu che possono essere associate a un pulsante mediante il menu personalizzazioni.

Terminologia

- Con il termine "card di memoria" si intende una scheda di memoria Secure Digital (SD).
- L'impostazione applicata sulla fotocamera al momento dell'acquisto è indicata con il termine "impostazione predefinita".
- I nomi delle opzioni di menu visualizzate sul monitor della fotocamera e i nomi dei pulsanti o dei messaggi visualizzati sul monitor del computer sono indicati in grassetto.

Schermate di esempio

In questo manuale, talvolta le immagini sono state omesse dalle schermate di esempio del monitor, in modo che le icone risultino più facilmente visibili.

Figure e schermate

Le figure e le schermate riprodotte in questo manuale potrebbero differire da quelle effettivamente visualizzate.

Informazioni e precauzioni

Aggiornamento costante

Nikon si impegna a garantire un "aggiornamento costante" degli utenti, e a questo scopo mette a loro disposizione informazioni sempre aggiornate sui seguenti siti Web:

- Per gli utenti negli Stati Uniti: <http://www.nikonusa.com/>
- Per gli utenti in Europa e Africa: <http://www.europe-nikon.com/support/>
- Per gli utenti in Asia, Oceania e Medio Oriente: <http://www.nikon-asia.com/>

Per tenersi aggiornati sui prodotti, consultare suggerimenti, risposte alle domande più frequenti (FAQ) e consigli generali sulle tecniche fotografiche e di riproduzione digitale, visitare tali siti Web. Per ulteriori informazioni rivolgersi al proprio rivenditore Nikon di fiducia. Per informazioni sui contatti visitare il seguente sito:

<http://nikonimaging.com/>

Prima di un'occasione importante

Prima di utilizzare la fotocamera per occasioni importanti, come un matrimonio o un viaggio, scattare qualche foto di prova per assicurarsi che la fotocamera funzioni correttamente. Nikon declina ogni responsabilità per qualsiasi danno o per mancati guadagni derivanti dal malfunzionamento del prodotto.

Utilizzare esclusivamente accessori elettronici di marca Nikon

Le fotocamere reflex digitali con obiettivo singolo Nikon sono progettate in base a standard qualitativi elevatissimi e contengono circuiti elettronici sofisticati. Solo gli accessori elettronici di marca Nikon (es. caricabatterie, batterie, adattatori CA e accessori flash) certificati per l'uso con questa fotocamera reflex digitale con obiettivo singolo Nikon sono specificamente progettati e collaudati per garantire il rispetto dei requisiti funzionali e di sicurezza dei circuiti elettronici del prodotto.

Sigillo con ologramma: certifica che questo dispositivo è un prodotto Nikon originale.

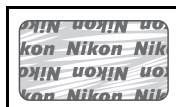

L'USO DI ACCESSORI ELETTRONICI DI MARCA DIVERSA DA NIKON POTREBBE PROVOCARE DANNI ALLA FOTOCAMERA COMPORTANDO IL DECADIMENTO DELLA GARANZIA NIKON.

Per ulteriori informazioni sugli accessori di marca Nikon, rivolgersi a un rivenditore autorizzato Nikon.

Informazioni sui manuali

- È severamente vietata la riproduzione, trasmissione, trascrizione, inserimento in un sistema di reperimento di informazioni, traduzione in qualsiasi lingua, in qualsiasi forma e con qualsiasi mezzo, senza previa autorizzazione di Nikon.
- Nikon si riserva il diritto di modificare le informazioni relative ad hardware e software contenute nei presenti manuali in qualsiasi momento e senza preavviso.
- Nikon declina ogni responsabilità per qualsiasi danno provocato dall'utilizzo di questo prodotto.
- Pur avendo tentato di rendere il più completa e accurata possibile la presente documentazione, si prega di segnalare eventuali errori od omissioni al distributore Nikon più vicino (indirizzi forniti separatamente).

Note concernenti il divieto di copia e riproduzione

Si noti che il semplice possesso di materiale digitale copiato o riprodotto tramite scanner, fotocamere digitali o altri dispositivi può essere perseguito legalmente.

• **Oggetti la cui copia o riproduzione è proibita per legge**

È severamente vietata la riproduzione di banconote, monete, obbligazioni statali o locali, anche nell'eventualità in cui si tratti di riproduzioni di campioni. È vietata la riproduzione di banconote, monete o titoli in circolazione all'estero. È vietata la riproduzione di francobolli e cartoline non timbrati emessi dallo stato previa autorizzazione dell'organo di competenza. È vietata la riproduzione di francobolli emessi dallo stato e di documentazioni e certificazioni stipulate secondo legge.

• **Avvertenze per copie o riproduzioni specifiche**

Copie o riproduzioni di titoli di credito emessi da aziende private (azioni, ricevute, assegni, certificati e così via), tessere o abbonamenti di viaggio o coupon sono consentiti per un numero di copie minimo necessario ai fini contabili da parte dell'azienda stessa. È inoltre vietata la riproduzione di passaporti, licenze emesse da aziende private o pubbliche, carte d'identità, biglietti, abbonamenti o buoni pasto.

• **Osservare le indicazioni sui copyright**

La copia o riproduzione di prodotti coperti da copyright, quali libri, brani musicali, dipinti, xilografie, mappe, disegni, film e fotografie è regolata dalle leggi nazionali e internazionali sul copyright. Non utilizzare il presente prodotto per produrre copie illegali o infrangere le leggi sul copyright.

Scarto o eliminazione di dispositivi di memorizzazione dati

Si prega di notare che l'eliminazione di immagini o la formattazione di dispositivi di memorizzazione, quali ad esempio card di memoria o la memoria incorporata della fotocamera, non comportano l'eliminazione totale dei dati delle immagini. I file eliminati talvolta possono essere recuperati dai dispositivi di memorizzazione di dati tramite l'utilizzo di software disponibili in commercio, quindi potenzialmente potrebbero essere utilizzati per usi fraudolenti o non conformi alle leggi sulla tutela dei dati personali. Il rispetto della privacy di tali dati è responsabilità dell'utente.

Prima di disfarsi di un dispositivo di memorizzazione dati o procedere a un trasferimento di proprietà, eliminare tutti i dati utilizzando un software di eliminazione permanente in commercio, oppure formattare il dispositivo e riempirlo nuovamente di immagini prive di informazioni personali (ad esempio, immagini nere o scattate puntando il cielo). Si raccomanda anche di sostituire le immagini selezionate per l'impostazione del bilanciamento del bianco

Premisurato (☒ 105) e **Sfondo** (☒ 120). Nel caso di distruzione fisica dei dispositivi di memorizzazione dati, prestare particolare attenzione a non ferirsi o danneggiare oggetti.

Introduzione alla fotocamera

Gli utenti sono invitati a prendersi alcuni minuti per familiarizzare con i comandi e i display della fotocamera. Si consiglia di mettere un segnalibro in questa sezione per poterla reperire facilmente anche nel corso della lettura del manuale.

Introduzione

Corpo della fotocamera

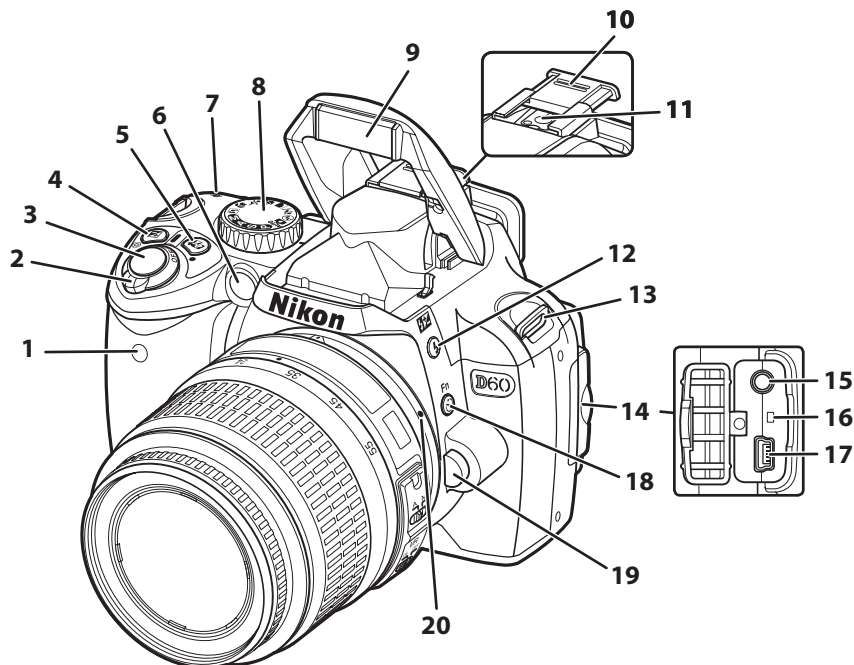

1	Ricevitore a infrarossi	56	10	Coperchio slitta accessori	150
2	Interruttore di alimentazione.....	6	11	Slitta accessori (per unità flash opzionale)	150
3	Pulsante di scatto.....	13	12	Pulsante  (modo flash)	64
4	Pulsante  (compensazione dell'esposizione)	67	13	Pulsante  (compensazione flash).....	68
5	Pulsante  (apertura).....	44	14	Occhio per visore.....	14
	Pulsante compensazione flash.....	68	15	Coperchio di protezione connettori.....	81, 85, 92
6	Pulsante  (D-Lighting attivo).....	69	16	Connettore video.....	92
7	Pulsante  (reset).....	70	17	Interruttore di reset.....	167
	Illuminatore ausiliario AF	57	18	Connettore USB.....	81, 85
8	Spia autoscatto.....	56	19	Pulsante  (autoscatto).....	54, 55
	Illuminatore riduzione occhi rossi.....	65	20	Pulsante Fn FUNZ	112
9	Indicatore del piano focale	61	19	Pulsante di sblocco obiettivo.....	19
	Selettore dei modi.....	6	20	Riferimento di innesto obiettivo	18
8	Selettore dei modi.....	6			
9	Flash incorporato	64			

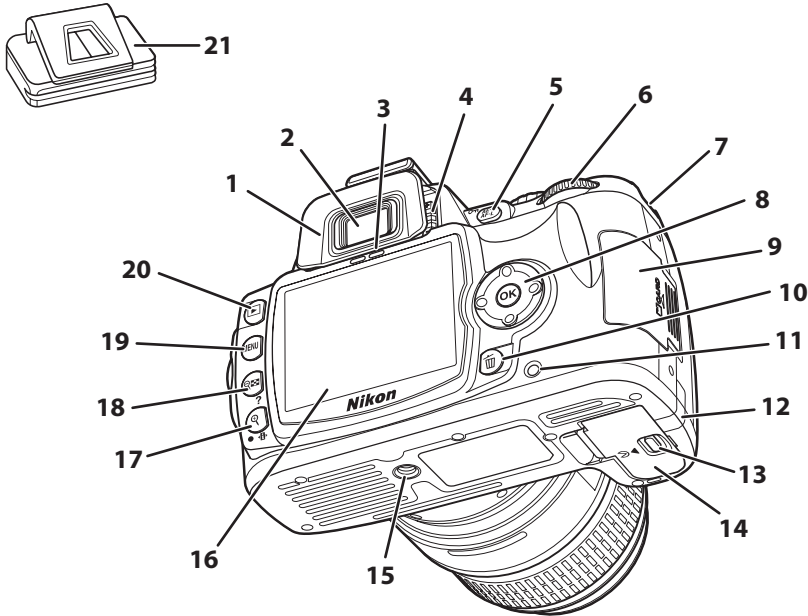

1	Conchiglia oculare in gomma DK-2056	13	Blocco per coperchio vano batteria..... 17
2	Oculare mirino7, 26	14	Coperchio vano batteria 17, 157
3	Sensore di spegnimento monitor32, 123	15	Attacco per cavalletto
4	Comando di regolazione diottrica26	16	Monitor 8, 72, 123
5	Pulsante AE-L (AE-L/AF-L).....63, 113	17	Pulsante Q (zoom in visione play - ingrandimento dell'immagine)..... 77
6	Pulsante OK (proteggi)78	18	Pulsante INFO (Display informativo/Display impostazioni rapide).....48
7	Ghiera di comando10	19	Pulsante ● (reset)..... 70
8	Ghiera di comando10	20	Pulsante Q (miniature/zoom in modo play - riduzione dell'immagine).....76
9	Coperchio alloggiamento card di memoria.....23	21	Pulsante ? (help)..... 13
10	Pulsante ⏏ (cancella).....34, 96	19	Pulsante MENU (menu)..... 94
11	Spia di accesso card di memoria.....23	20	Pulsante ▶ (modo play) 34, 72
12	Coperchio del connettore di alimentazione opzionale.....157		

Selettore dei modi

Il selettore dei modi consente di cambiare modo di ripresa. Ruotare il selettore dei modi in modo che l'icona del modo di ripresa sia allineata con l'indicatore del modo prescelto.

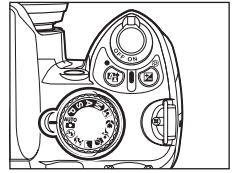

Modi avanzati (modi di esposizione)

Selezionando questi modi è possibile avere il pieno controllo di tutte le impostazioni della fotocamera.

- | | |
|---------------------------------------|---|
| P — Auto programmato: | A — Auto a priorità dei diaframmi: |
| S — Auto a priorità dei tempi: | M — Manuale: |

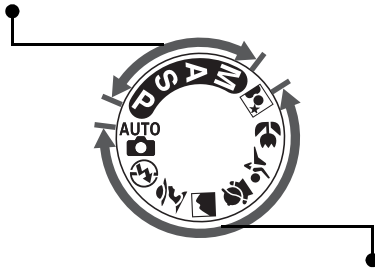

Modi "inquadra e scatta" (Digital Vari-Program)

Selezionando un Digital Vari-Program, le impostazioni vengono ottimizzate in automatico in base alle caratteristiche della scena: in questo modo è possibile ottenere foto creative ruotando semplicemente il selettore dei modi.

- | | |
|-----------------------|----------------------|
| — Auto: | — Bambini: |
| — Auto (senza flash): | — Sport: |
| — Ritratto: | — Macro Close-Up: |
| — Paesaggio: | — Ritratto notturno: |

Interruttore di alimentazione

L'interruttore di alimentazione serve per accendere e spegnere la fotocamera.

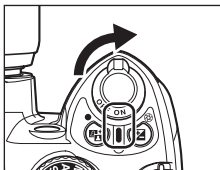

Accesa

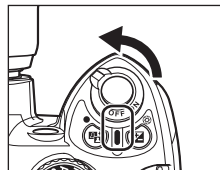

Spenta

Display del mirino

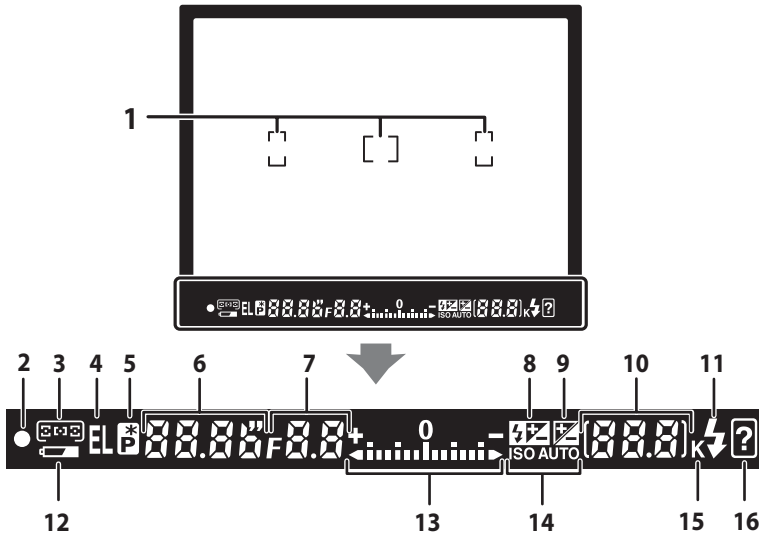
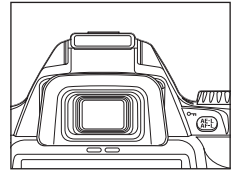

La visualizzazione effettiva dipende dal modo di ripresa impostato e dalle impostazioni effettuate sulla fotocamera.

1	Punti di messa a fuoco.....	26, 30, 58, 59, 60	10	Numero di esposizioni rimanenti	28, 178
2	Indicatore di messa a fuoco.....	32, 61		Numero di scatti rimanenti prima dell'esaurimento del buffer di memoria.....	55, 178
3	Visualizzazione dei punti di messa a fuoco	26, 30, 58, 59, 60		Indicatore bilanciamento bianco premisurato.....	106
4	Modo Area AF.....	58		Valore di compensazione dell'esposizione	67
5	Blocco esposizione automatica (AE)	63		Valore di compensazione flash	68
6	Indicatore del programma flessibile.....	41		Indicatore D-Lighting attivo	69
7	Tempo di posa	39–46		Indicatore di connessione a PC.....	82
8	Apertura (numero f).....	39–46		Indicatore del modo foto di riferimento "Dust off"	127
9	Indicatore riduzione disturbo.....	108	11	Indicatore di flash pronto	33
	Indicatore di compensazione flash.....	68, 113	12	Indicatore della batteria.....	29
	Indicatore di compensazione dell'esposizione.....	67	13	Display elettronico-analogico di esposizione.....	45
				Compensazione dell'esposizione	67
				Telemetro graduato	116
			14	Indicatore ISO AUTO.....	53, 112
			15	"K" (visualizzato con memoria disponibile per più di 1000 esposizioni)	29
			16	Indicatore di avviso.....	13, 172

Mirino

I tempi di risposta e la luminosità del mirino possono variare con la temperatura. Ciò è normale e non indica un malfunzionamento dell'apparecchio.

Display dei dati di ripresa

Quando si accende la fotocamera, nel monitor viene visualizzato il display dei dati di ripresa. Quest'ultimo consente di verificare informazioni quali tempo di posa, apertura e numero di esposizioni rimanenti, oltre alle impostazioni attualmente in uso.

Le informazioni visualizzate nel display variano ad ogni pressione di , nel seguente ordine:

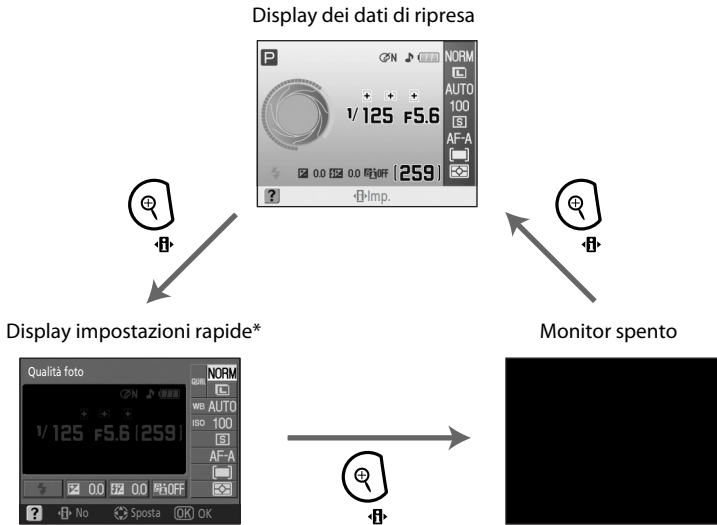
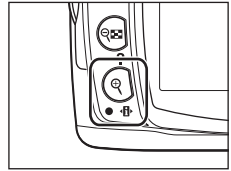















* Il display impostazioni rapide consente di regolare le impostazioni di uso frequente ( 48).

Attivazione e disattivazione del display dei dati di ripresa

Per impostazione predefinita, il display dei dati di ripresa viene disattivato nei seguenti casi.

- Se non viene eseguita alcuna operazione per circa otto secondi.
- Se si attiva il sensore di spegnimento monitor guardando attraverso il mirino ( 31, 123).
- Mentre si tiene premuto il pulsante di scatto.

Se il display dei dati di ripresa è disattivato, viene riattivato eseguendo le seguenti operazioni.

- Premendo a metà corsa e rilasciando il pulsante di scatto ( 31).
- Premendo  o .
- Premendo /Fn, a meno che non sia selezionato **Bilanc. del bianco** in corrispondenza della personalizzazione 11 (**Pulsante** /Fn:  112) in modo , , , ,  o .
- Premendo  in qualsiasi modo eccetto  Auto (senza flash).
- Premendo  in modo **P**, **S** o **A**.

Formato di visione info

Il formato di visualizzazione delle informazioni del display può essere selezionato tramite l'opzione

Formato di visione info ( 120) del menu impostazioni.

Orientamento orizzontale (Paesaggio)

Orientamento verticale (Ritratto)

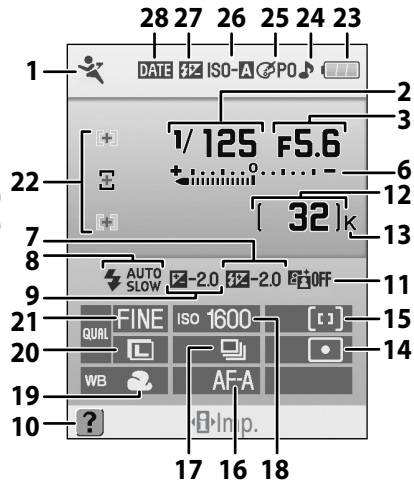
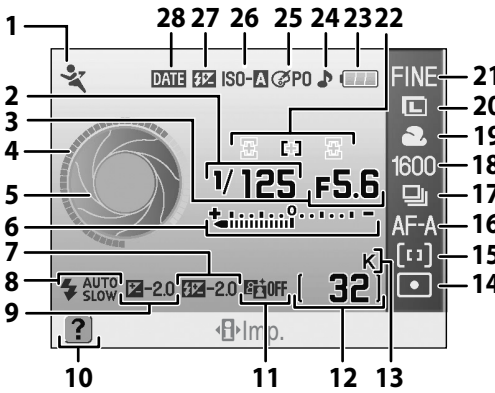

Le informazioni visualizzate nel monitor variano in base al modo e alle condizioni di ripresa. Le informazioni sopra elencate possono variare in base alle impostazioni effettuate sulla fotocamera.

1 Modo di ripresa 6	15 Modo Area AF 58
2 Tempo di posa 40-46	16 Modo AF 57
3 Apertura (numero f) 40-46	17 Modo di scatto 54
4 Display dei tempi di posa	18 Sensibilità ISO 53
5 Display apertura	19 Modo bilanciamento bianco 52, 103, 104
6 Display elettronico-analogico di esposizione 45	20 Dimensione foto 50
7 Compensazione dell'esposizione 67	21 Qualità foto 50
8 Valore di compensazione flash 68	22 Visualizzazione dei punti di messa a fuoco 26, 30, 58, 59, 60
9 Modo sincro flash 65	23 Modo Area AF 58
10 Valore di compensazione dell'esposizione 67	24 Indicatore della batteria 29
11 Indicatore guida 13	25 Indicatore "beep" 110
12 Indicatore D-Lighting attivo 69	26 Indicatore ottimizzazione foto 101
13 Numero di esposizioni rimanenti 28, 178	27 Indicatore ISO AUTO 53, 112
14 Indicatore bilanciamento bianco premisurato 106	28 Indicatore del comando flash manuale 113
15 Indicatore modo acquisizione 82	29 Indicatore di compensazione flash per lampeggiatore opzionale 153
16 "K" (visualizzato con memoria disponibile per più di 1000 esposizioni) 29	30 Indicatore sovrastampa data 115
17 Modo di misurazione esposimetrica 62	

Display tempi di posa/diaframma

Questi display forniscono un'indicazione visiva dei tempi di posa e dell'apertura.



Tempo di posa veloce, diaframma aperto (numero f/ basso)













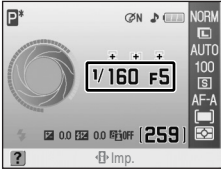





Tempo di posa lento, diaframma chiuso (numero f/ alto)

Quando si ruota il selettore dei modi, appaiono delle visualizzazioni grafiche relative al tempo di posa e all'apertura.

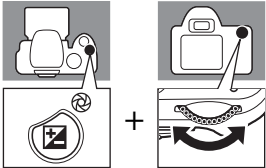
Ghiera di comando

La ghiera di comando può essere utilizzata singolarmente o in abbinamento ad altri pulsanti per regolare le seguenti impostazioni. Le modifiche apportate alle impostazioni di ripresa possono essere visualizzate nel mirino e nel display dei dati di ripresa nel mirino del monitor.

Introduzione

Funzione	Operazioni	Display
<p>Programma flessibile (modo P;  41)</p>		 
<p>Per scegliere un tempo di posa (modi S e M;  42, 44).</p>		 
<p>Per impostare l'apertura (modo A;  43).</p>		 
<p>Per impostare l'apertura (modo M;  44).</p>		 
<p>Per impostare la compensazione dell'esposizione (modi P, S e A;  67).</p>		 

<p>Per scegliere un modo flash (modi AUTO, S, A e M; 65).</p>		
<p>Per impostare la compensazione flash (modi P, S, A e M; 68).</p>		
<p>D-Lighting attivo (69)</p>		
<p>Modo di scatto (54) (È possibile scegliere tra singolo, continuo, con autoscatto, remoto ritardato e remoto rapido.)</p>	<p>Quando /Fn (personalizzazione 11 Pulsante /Fn; 112) è impostata su una qualunque delle opzioni indicate a destra, l'impostazione può essere modificata con la ghiera di comando.</p>	
<p>Qualità/dim. foto (49)</p>		
<p>Sensibilità ISO (53)</p>		
<p>Bilanc. del bianco (52)</p>		

Multi-selettore

Il multi-selettore è utilizzato per le seguenti operazioni.

Ripresa

Solo quando è selezionata l'opzione area AF dinamica o punto singolo per Modo Area AF (☒ 58)

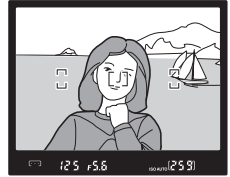

Display impostazioni rapide

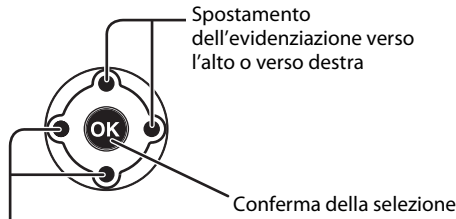

Spostamento dell'evidenziazione verso il basso o verso sinistra

Schermate dei menu

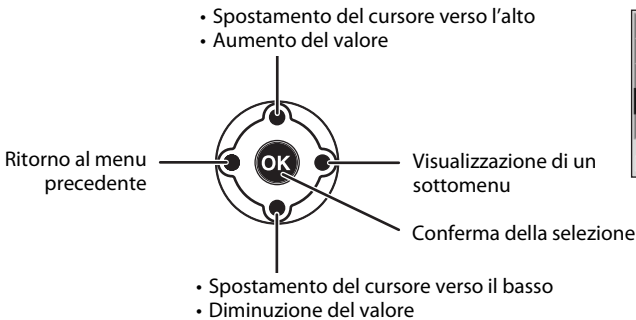

Riproduzione

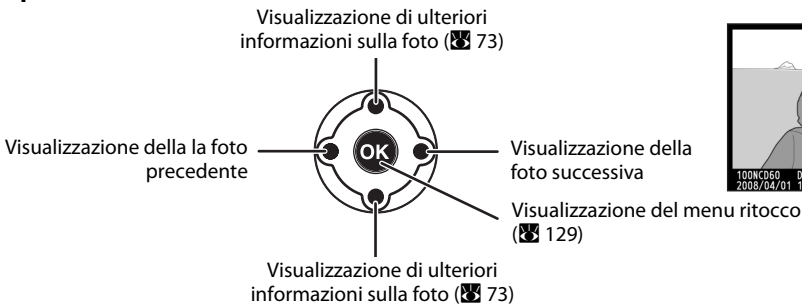

Pulsante di scatto

La fotocamera dispone di un pulsante di scatto a due stadi. Per mettere a fuoco, occorre premere il pulsante di scatto a metà corsa, fermandosi quando si sente resistenza. La messa a fuoco rimane bloccata* fintanto che il pulsante di scatto è mantenuto premuto in tale posizione. Per determinare l'apertura dell'otturatore e scattare la foto, è necessario premere il pulsante di scatto a fondo corsa.

* Se **Modo AF** (☒ 57) è impostato su **AF-Continuo**, o se viene applicato automaticamente **AF-Continuo** quando è selezionato **AF-Automatico** per le riprese di soggetti in movimento, la messa a fuoco non viene bloccata e non viene emessa la segnalazione acustica che indica che il soggetto è a fuoco.

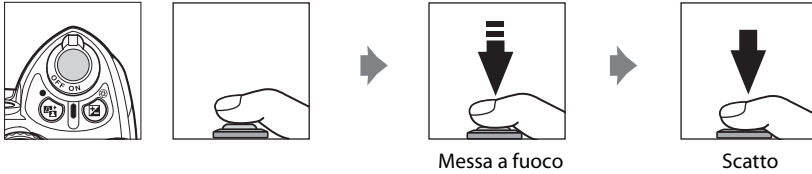

Pulsante ? (help)

Mentre si tiene premuto ☒ (?) nel monitor vengono visualizzate informazioni sulle condizioni di ripresa, e testi esplicativi relativi ai menu; per scorrere le informazioni visualizzate, occorre premere il multi-selettore verso l'alto o verso il basso. La presenza di un'icona lampeggiante (?) nel mirino o dell'indicatore (?) (indicatore di avviso) nel mirino indica che è possibile visualizzare informazioni su un errore o altri problemi sul monitor premendo ☒ (?).

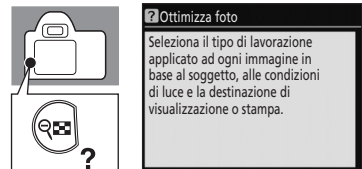

Tracolla della fotocamera AN-DC1

La tracolla deve essere allacciata come mostrato sotto (due occhielli).

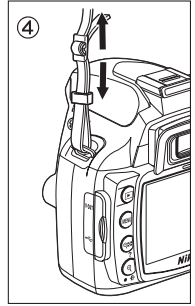
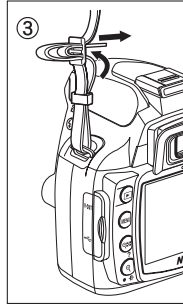
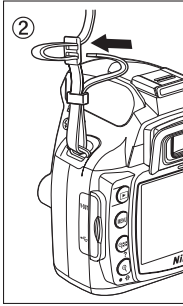
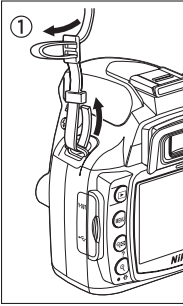

Primi passi

In questo capitolo sono illustrate le procedure preliminari necessarie per le riprese, quali ad esempio il caricamento e l'inserimento della batteria, istruzioni per il montaggio degli obiettivi, l'impostazione della data e dell'ora e l'uso delle card di memoria.

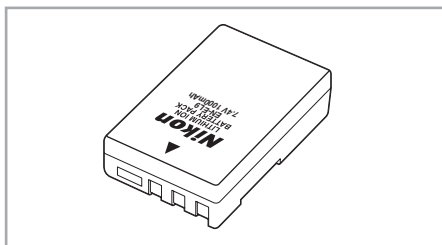

 16

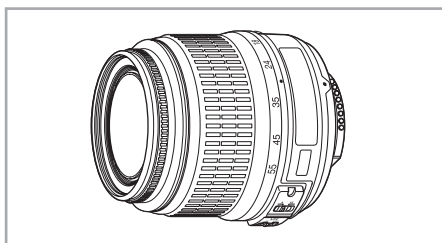

 18



 21

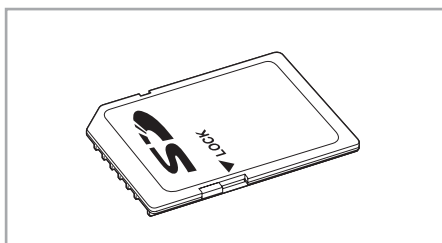

 23

Ricarica e inserimento della batteria

Per caricare la batteria ricaricabile Li-ion EN-EL9 prima del primo utilizzo o quando si sarà scaricata, utilizzare il caricabatterie rapido MH-23.

Caricabatterie rapido MH-23

Il caricabatterie MH-23 è progettato per essere impiegato con la batteria ricaricabile Li-ion EN-EL9 fornita in dotazione.

Primi passi

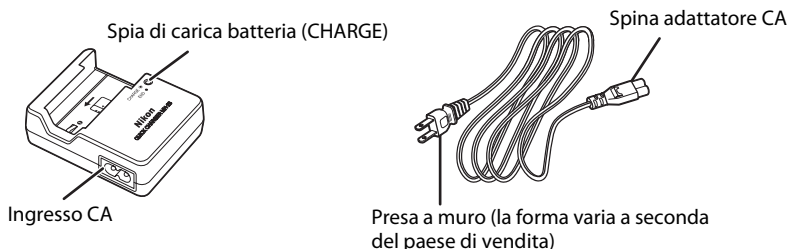

Batteria ricaricabile Li-ion EN-EL9

La batteria ricaricabile EN-EL9 è progettata per essere utilizzata con la fotocamera D60.

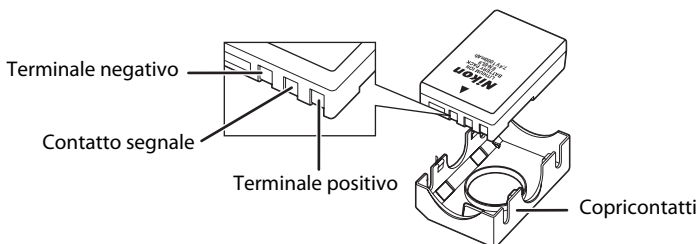

1 Caricare la batteria.

1.1 Rimuovere il copricontatti dalla batteria.

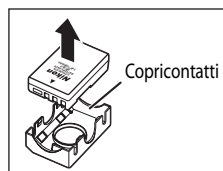

1.2 Collegare il cavo di alimentazione al caricabatterie e inserirlo nella presa di corrente.

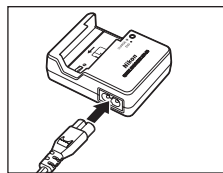

1.3 Posizionare la batteria nel caricabatterie. La spia di carica batteria (**CHARGE**) lampeggerà per tutto il tempo della ricarica. Il tempo di ricarica per una batteria completamente scarica è di circa 90 minuti.

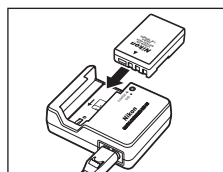

- 1.4** La ricarica sarà completa quando la spia di carica batteria (**CHARGE**) smetterà di lampeggiare. Rimuovere la batteria dal caricabatterie e staccare la spina del caricabatterie.

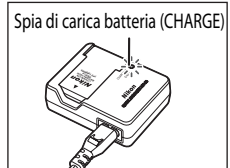

2 Inserire la batteria.

- 2.1** Dopo aver verificato che l'interruttore di alimentazione sia in posizione spenta, aprire il coperchio del vano batteria.

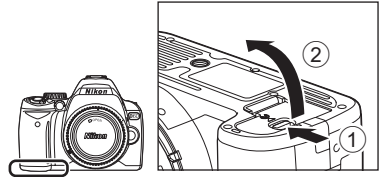

- 2.2** Inserire una batteria completamente carica come mostrato a destra. Richiudere il coperchio del vano batteria.

Assicurarsi che i contatti della batteria siano rivolti verso il basso.

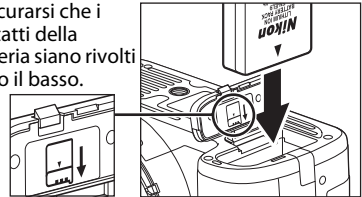

✓ Rimozione della batteria

Prima di rimuovere la batteria, spegnere la fotocamera e assicurarsi che la spia di accesso card di memoria sia spenta.

✓ Batteria e caricabatterie

- Leggere e osservare le avvertenze e le precauzioni riportate alle pagine ii–iii e 164–166 di questo manuale, unitamente a quelle fornite dal produttore della batteria.
- Non utilizzare la batteria a temperature inferiori a 0 °C o superiori a 40 °C. Durante la ricarica, la temperatura deve essere compresa tra i 5 e i 35 °C. Per ottenere risultati ottimali, caricare la batteria a temperature superiori a 20 °C. L'autonomia della batteria può ridursi rapidamente se quest'ultima viene ricaricata o utilizzata a temperature inferiori.
- Immediatamente dopo l'uso, la batteria può essere calda. In tal caso, attendere che la batteria si sia raffreddata prima di ricaricarla.
- In seguito alla rimozione della batteria dalla fotocamera o dal caricabatterie, richiudere il copricontatti, onde evitare di cortocircuitare la batteria.
- Quando il caricabatterie non è in uso, tenerlo scollegato dalla presa di corrente.

Montaggio di un obiettivo

Prestare attenzione a non far entrare della polvere all'interno della fotocamera montando e smontando l'obiettivo.

- 1 Spegnere la fotocamera e rimuovere il tappo corpo.

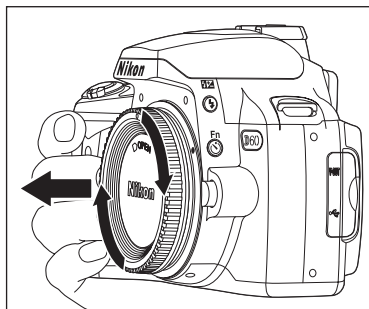

Rimuovere il copriobiettivo posteriore.

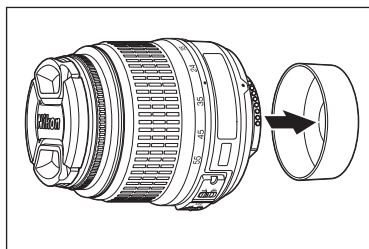

- 2 Mantenendo il riferimento di innesto dell'obiettivo allineato con quello del corpo della fotocamera, posizionare l'obiettivo nell'attacco a baionetta della fotocamera e ruotare l'obiettivo nella direzione indicata fino a farlo scattare in posizione.

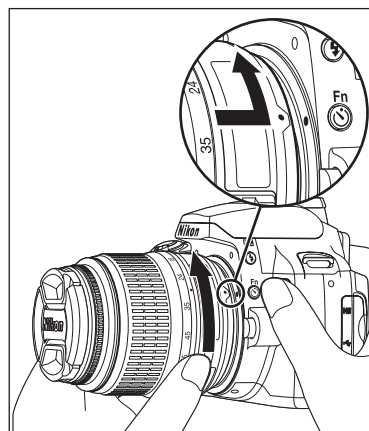

Se l'obiettivo è dotato di un selettore A-M o M/A-M, selezionare A (autofocus) o M/A (autofocus con priorità manuale).



Obiettivi autofocus

Con questa fotocamera, l'autofocus è disponibile solo con obiettivi AF-S e AF-I. Gli obiettivi AF-S e AF-I montano un motore autofocus. L'autofocus non può essere utilizzato con altri tipi di obiettivo, indipendentemente dal fatto che l'obiettivo sia dotato di funzionalità autofocus o meno.

Obiettivo

A titolo di esempio, nel presente manuale si fa riferimento a un obiettivo AF-S DX NIKKOR 18-55mm f/3.5-5.6G VR ( 185). L'obiettivo AF-S DX Zoom NIKKOR 18-55mm f/3.5-5.6G ED II può essere utilizzato in modo analogo, ma non è dotato della funzione di riduzione vibrazioni (VR). Se si utilizzano altri obiettivi, consultare il *Manuale d'uso* fornito insieme ad essi.

- 1** Copriobiettivo
- 2** Anello di messa a fuoco 61
- 3** Anello zoom 30
- 4** Selettore ON/OFF riduzione vibrazioni* 20
- 5** Commutatore modo A-M 18, 61
- 6** Contatti CPU 62
- 7** Copriobiettivo posteriore
- 8** Scala lunghezze focali
- 9** Riferimento scala lunghezze focali
- 10** Riferimento di innesto 18

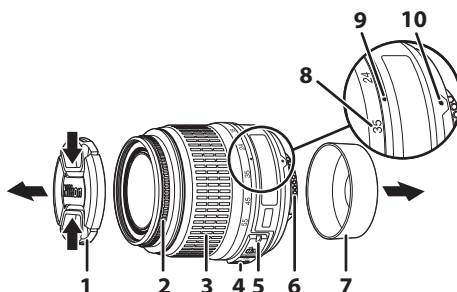

Primi passi

* L'obiettivo AF-S DX Zoom NIKKOR 18-55mm f/3.5-5.6G ED II non è dotato di selettore ON/OFF riduzione vibrazioni.

Ghiera diaframma

Se l'obiettivo è dotato di ghiera diaframma, bloccarlo all'apertura minima (numero f/ più elevato). Per informazioni dettagliate, consultare il *Manuale d'uso* fornito insieme all'obiettivo.

Smontaggio dell'obiettivo

Prima di rimuovere o cambiare l'obiettivo, assicurarsi che la fotocamera sia spenta. Per rimuovere l'obiettivo, tenere premuto il pulsante di sblocco obiettivo (①) mentre si ruota l'obiettivo in senso orario (②). Dopo aver smontato l'obiettivo, riposizionare il tappo corpo e il copriobiettivo posteriore.

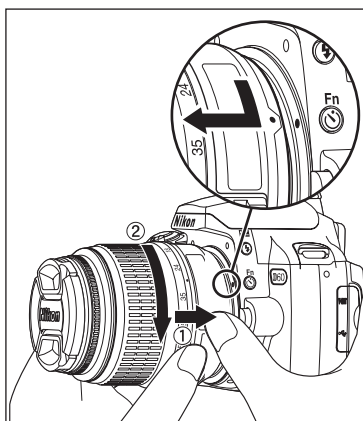

Modo Riduzione vibrazioni (VR)

L'obiettivo AF-S DX NIKKOR 18-55mm f/3.5-5.6G VR è dotato di funzione di riduzione vibrazioni (VR). Attivando la funzione riduzione vibrazioni (VR) è possibile scattare con tempi di posa più lenti di circa tre stop* (con lunghezza focale di 55 mm) rispetto alle riprese normali. È inoltre possibile eseguire il panning (movimento della fotocamera per seguire il movimento del soggetto, cercando di mantenerlo sempre inquadrato nello stesso punto del mirino, allo scopo di rappresentarlo fermo su uno sfondo mosso).



* In base ai risultati ottenuti alle condizioni di misurazione Nikon. L'effetto della riduzione vibrazioni può variare in base alle condizioni di scatto e/o personali.

- Per attivare la riduzione vibrazioni, occorre impostare il selettore riduzione vibrazioni ON/OFF su **ON**.
- Premendo a metà corsa il pulsante di scatto, la fotocamera ridurrà l'effetto di mosso. L'autofocus, la messa a fuoco manuale e l'inquadratura di precisione del soggetto risultano più semplici, poiché viene ridotto anche il movimento della fotocamera percepibile attraverso il mirino.
- Per disattivare la riduzione vibrazioni, impostare il selettore riduzione vibrazioni ON/OFF su **OFF**.

✓ Utilizzo dei menu della fotocamera

- Se si descrive un ampio arco durante il panning, i movimenti della fotocamera nella direzione del panning non vengono compensati. Ad esempio, quando si esegue il panning in orizzontale, vengono ridotte solo le vibrazioni in senso verticale, per cui è più facile ottenere sfumature orizzontali omogenee.
- A causa delle caratteristiche intrinseche del meccanismo di riduzione vibrazioni, l'immagine potrebbe apparire sfocata nel mirino quando si rilascia il pulsante di scatto. Non si tratta di un guasto.
- Quando la funzione di riduzione vibrazioni è attiva, non spegnere la fotocamera e non rimuovere l'obiettivo. In caso contrario, il movimento dell'obiettivo può generare un suono simile a quello di un componente interno lento o rotto. Non si tratta di un guasto. Per risolvere il problema, riaccendere la fotocamera. La funzione di riduzione vibrazioni non viene attivata quanto il flash è in fase di ricarica.
- Se la fotocamera è montata su un cavalletto, impostare il selettore riduzione vibrazioni ON/OFF su **OFF**. Tuttavia, è possibile impostare il selettore su **ON** se si utilizza il cavalletto senza fissarne la testa, o se si utilizza un monopiede.

📷 Angolo d'immagine e lunghezza focale

L'area esposta di una fotocamera in formato 35 mm è 36×24 mm. L'area esposta della D60, invece, è di $23,6 \times 15,8$ mm. Ciò significa che l'angolo d'immagine di una fotocamera in formato 35 mm è circa 1,5 volte più grande di quello della fotocamera D60. Per calcolare la lunghezza focale degli obiettivi per la fotocamera D60 in formato 35 mm, occorre moltiplicare la lunghezza focale dell'obiettivo per 1,5 circa (ad esempio, la lunghezza focale effettiva di un obiettivo 24 mm in formato 35 mm risulterebbe pari a 36 mm, qualora venisse montato sulla D60).

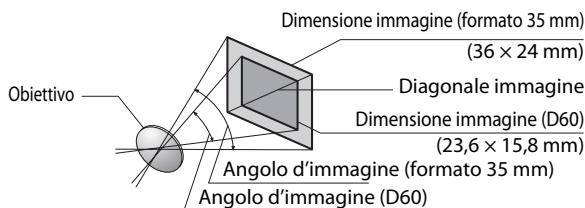

Impostazione della lingua, della data e dell'ora

La prima volta che si accende la fotocamera, sul monitor viene visualizzata la finestra di selezione della lingua, come mostrato al passaggio 1. Attenersi alle indicazioni seguenti per selezionare una lingua e impostare l'ora e la data. La fotocamera non consente di scattare foto fino a quando non si imposta l'orologio.

1 Accendere la fotocamera.

Viene visualizzata la finestra di selezione della lingua.

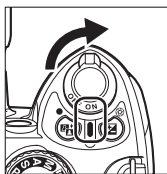

2 Selezionare la lingua.

Viene quindi visualizzata la mappa dei fusi orari internazionali.

Il campo **UTC** indica la differenza in ore tra il fuso orario selezionato e l'ora universale (UTC).



3 Selezionare l'ora locale.

Vengono quindi visualizzate le opzioni relative all'ora legale.

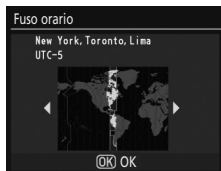

4 Se è in vigore l'ora legale, evidenziare Sì.

Viene quindi visualizzato il menu della data.

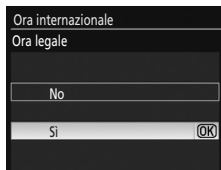

5 Premere il multi-selettore verso sinistra o verso destra per selezionare una voce, verso l'alto o verso il basso per modificarla.

Per completare le impostazioni, premere **OK**.

In seguito all'applicazione delle impostazioni, verrà nuovamente visualizzato il display del modo di ripresa e delle informazioni di ripresa.

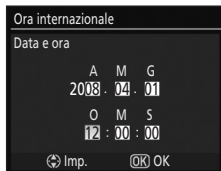

Reimpostazione dell'orologio

Utilizzando l'opzione **Ora internazionale** del menu impostazioni, è possibile reimpostare l'orologio della fotocamera.

1 Accendere la fotocamera e premere MENU.

La schermata dei menu viene quindi visualizzata nel monitor. Se la voce di menu è già selezionata, premere il multi-selettore verso sinistra per evidenziare in giallo l'icona corrispondente al menu corrente.

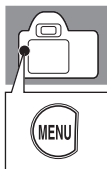

2 Evidenziare e premere il multi-selettore verso destra per evidenziare **Ora internazionale**.

Viene quindi visualizzata la schermata dell'ora internazionale.



3 Evidenziare **Fuso orario, Data e ora, Formato data, oppure Ora legale**.

Premere il multi-selettore verso destra per passare alla serie successiva di opzioni.

Ogni volta che vengono applicate le impostazioni di data e ora, il monitor ritorna alla schermata dell'ora internazionale.

Se si desidera utilizzare l'opzione ora legale, attivare l'opzione **Ora legale** prima di applicare le altre impostazioni di data e ora.



Fuso orario

Scegliere il fuso orario. L'orologio della fotocamera verrà reimpostato automaticamente sull'ora del fuso orario selezionato. Vedere il passaggio 3 della sezione "Impostazione della lingua, della data e dell'ora" ( 21).



Data e ora

Impostare l'orologio della fotocamera. Vedere il passaggio 5 della sezione "Impostazione della lingua, della data e dell'ora" ( 21). Affinché l'ora visualizzata sia sempre corretta, reimpostare regolarmente l'orologio.

Formato data

Per scegliere l'ordine di visualizzazione di mese, giorno e anno, premere **OK**.



Ora legale

Affinché l'orologio venga portato avanti automaticamente di un'ora, attivare **Ora legale** nel giorno di entrata in vigore dell'ora legale. Quando si ritornerà all'ora solare, disattivare **Ora legale** (impostazione predefinita).

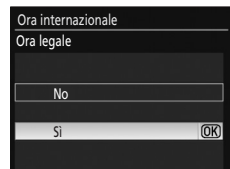

Batteria dell'orologio

L'orologio della fotocamera è alimentato da una batteria apposita. L'orologio della batteria viene ricaricato quando si inserisce la batteria principale, o quando si collega l'adattatore CA opzionale EH-5a tramite il connettore di alimentazione EP-5 ( 156) e, in seguito a tre giorni di carica, può garantire un'autonomia di un mese. Quando viene visualizzato il messaggio **Ora non impostata**, nel monitor, significa che l'orologio della fotocamera è stato inizializzato, pertanto la data e l'ora di scatto non verranno registrate correttamente. Reimpostare la data e l'ora.

Modifica della lingua di visualizzazione

Il menu della lingua viene visualizzato automaticamente solo alla prima accensione della fotocamera. Per cambiare la lingua di visualizzazione, è possibile utilizzare l'opzione **Lingua (LANG)** ( 123) del menu impostazioni ( 117).

Inserimento delle card di memoria

Questa fotocamera consente di memorizzare le foto su card di memoria Secure Digital (SD), acquistabili separatamente. Per informazioni dettagliate, consultare il paragrafo “Card di memoria approvate” (📖 158).

Inserimento delle card di memoria

- 1** Prima di inserire o rimuovere le card di memoria, *spegnere la fotocamera* e aprire il coperchio dell'alloggiamento card.

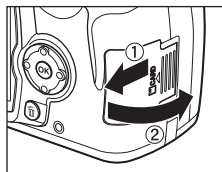

- 2** Fare scorrere la card di memoria verso l'interno come indicato a destra finché non scatta in posizione.

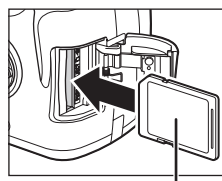

Lato anteriore

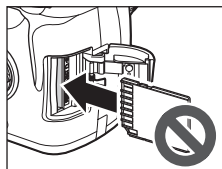

La spia di accesso della card di memoria si accende per circa un secondo. Chiudere il coperchio dell'alloggiamento card.

Se è la prima volta che si utilizza un tipo particolare di card di memoria sulla fotocamera, eseguire la procedura descritta al paragrafo “Formattazione delle card di memoria” (📖 24).

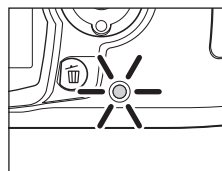

Rimozione delle card di memoria

Assicurarsi che la spia di accesso sia spenta.

Spegnere la fotocamera e aprire il coperchio dell'alloggiamento card. Premere la card affinché venga espulsa parzialmente (①). A questo punto è possibile rimuoverla manualmente (②).

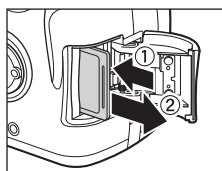

Formattazione delle card di memoria

Le card di memoria della fotocamera devono essere formattate prima del primo utilizzo. La formattazione delle card di memoria determina l'eliminazione permanente di tutte le foto e degli altri dati in esse contenuti. Assicurarsi di aver copiato tutti i dati da conservare su un altro dispositivo di memorizzazione prima di formattare la card di memoria.

Primi passi

1 Accendere la fotocamera.

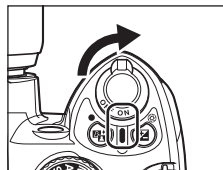

2 Visualizzare i menu.

Se la voce di menu è già selezionata, premere il multi-selettore verso sinistra per evidenziare in giallo l'icona corrispondente al menu corrente.

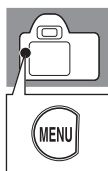

3 Evidenziare .



4 Posizionare il cursore nel menu impostazioni.



5 Evidenziare **Formatta card**.



6 Visualizzare le opzioni.

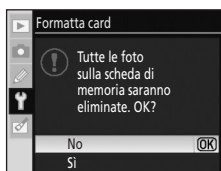

7 Evidenziare **Sì**.

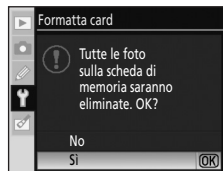

8 Formattare la card. Non spegnere la fotocamera e non aprire il coperchio del vano batteria o coperchio alloggiamento card di memoria fino al completamento della formattazione e alla ricomparsa del menu impostazioni.



✓ Card di memoria

- Le card di memoria della fotocamera devono essere formattate prima del primo utilizzo.
- Di seguito sono indicate alcune operazioni che è opportuno evitare durante la formattazione della card di memoria, durante la scrittura o l'eliminazione dei dati in essa contenuti oppure durante il trasferimento di dati su un computer. In caso di mancata osservanza di queste precauzioni, i dati potrebbero andare persi e la fotocamera o la card potrebbero subire danni.
 - Estrarre la batteria o card di memoria
 - Spegner la fotocamera
 - Scollegare l'adattatore CA
- Non toccare i terminali della card con le dita o con oggetti metallici.
- Non esercitare pressione sul telaio della card. In caso di mancata osservanza di queste precauzioni, la card potrebbe subire danni.
- Non piegare e non fare cadere la card. Non sottoporla a urti violenti.
- Tenere la card lontano da fonti di calore, acqua, alti livelli di umidità e luce diretta del sole.

✓ Formattazione delle card di memoria

Per formattare le card di memoria si utilizza l'opzione **Formatta card**. Eseguendo la formattazione da computer si potrebbe determinare un calo delle prestazioni.

🔒 Corsore di protezione scrittura

Le card di memoria sono dotate di un cursore di protezione scrittura, appositamente studiato per prevenire l'eliminazione accidentale dei dati. Quando il cursore è in posizione di blocco ("LOCK"), non è possibile memorizzare o eliminare le foto o eseguire la formattazione della card di memoria.

Per sbloccarla, portare il cursore di protezione scrittura in posizione di "scrittura".

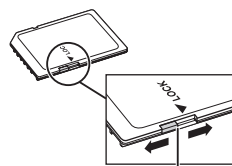

Cursore di protezione scrittura

Regolazione della messa a fuoco del mirino (regolazione diottrica)

Le foto vengono inquadrare nel mirino. Prima di scattare, controllare che le immagini visibili nel mirino siano nitide. Il mirino può essere messo a fuoco rimuovendo il copriobiettivo e facendo scorrere il comando di regolazione diottrica verso l'alto e verso il basso fino a raggiungere una totale nitidezza dei punti di messa a fuoco. Quando si utilizza il comando di regolazione diottrica guardando dentro al mirino, fare attenzione a non ferirsi accidentalmente gli occhi con le dita o le unghie.

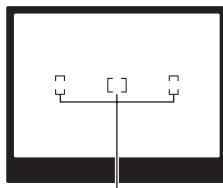
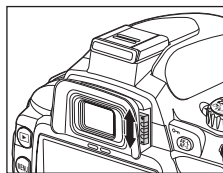

Punti di messa a fuoco

Tecniche fotografiche di base

In questo capitolo sono descritte le operazioni di base, dalla ripresa alla riproduzione (modo play), eseguibili in quattro passaggi con il selettore dei modi impostato su  (auto). Inoltre, sono descritti i Digital Vari-Program, che semplificano la ripresa in situazioni particolari.

I quattro passaggi base descritti in questo capitolo sono comuni a tutti i tipi di ripresa e riproduzione, pertanto è necessario imparare ad eseguirli correttamente prima di passare allo studio di operazioni più avanzate.

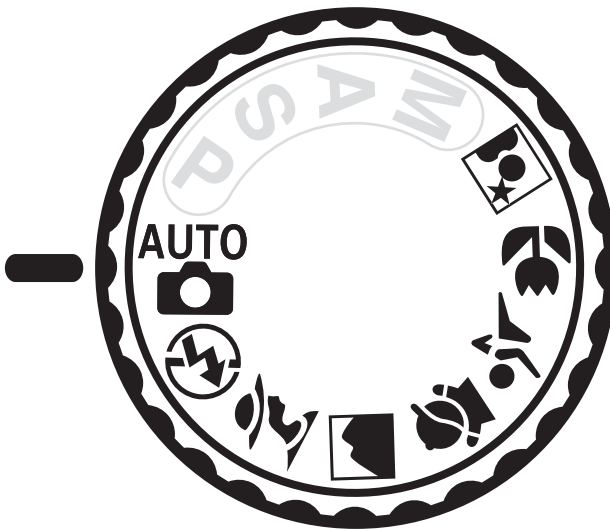

Tecnica fotografica "inquadra e scatta" (modo (Auto))

In questa sezione viene utilizzato il modo di ripresa  (auto) per illustrare le procedure di base.

Il modo  (auto) è un modo automatico, di tipo "inquadra e scatta", con il quale la fotocamera controlla in automatico la maggior parte delle impostazioni in base alle condizioni di ripresa.

Passaggio 1 Accensione della fotocamera e selezione del modo di ripresa

1 Accendere la fotocamera.

Rimuovere il copriobiettivo e accendere la fotocamera.

Verrà visualizzata la schermata con il messaggio che indica che è in corso la pulizia del sensore di immagine, quindi nel monitor verranno visualizzate le informazioni di ripresa.

Quando si guarda nel mirino, il monitor si spegne e si accende il display del mirino.

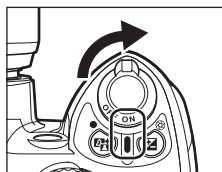

2 Ruotare il selettore dei modi portandolo su (modo auto).

La fotocamera passa in modo  (auto).

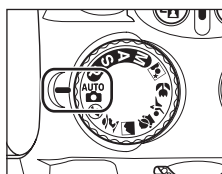

3 Verificare il livello di carica della batteria.

Verificare il livello di carica della batteria nel display dei dati di ripresa nel monitor ( 29).

Se il monitor è spento, premere  per visualizzare nuovamente le informazioni di ripresa.

Se la batteria è scarica, le informazioni di ripresa non possono essere visualizzate. Caricare o sostituire la batteria.





4 Verificare il numero di esposizioni rimanenti.

Il numero di foto memorizzate sulla card di memoria è indicato nel display dei dati di ripresa e nel mirino.

Se la memoria è insufficiente per memorizzare ulteriori foto con le impostazioni in uso, il display lampeggia nel modo illustrato a destra. Non sarà possibile scattare altre foto fino a quando non verrà sostituita la card di memoria o non si provvederà ad eliminare alcune foto ( 34, 96).







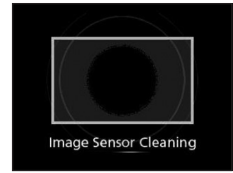

Pulizia del sensore

Ogni volta che si accende o si spegne la fotocamera, viene attivata la funzione di pulizia sensore, che rimuove la sporcizia e la polvere dal filtro low-pass, utilizzato per proteggere il sensore di immagine ( 162). L'opzione **Pulizia sensore** del menu impostazioni ( 126) consente di scegliere se la pulizia deve essere eseguita in automatico all'accensione o allo spegnimento della macchina.





Livello batteria

Monitor	Mirino	Descrizione
	—	Batteria completamente carica.
	—	Batteria parzialmente scarica.
		Batteria in esaurimento. Prepararsi a ricaricare o sostituire la batteria.
 (lampeggiante)	 (lampeggiante)	Scatto dell'otturatore disabilitato. Caricare o sostituire la batteria.

Card di memoria a elevata capacità

Se la card di memoria può memorizzare mille o più foto con le impostazioni in uso, il numero di esposizioni rimanenti sarà indicato in migliaia arrotondando per difetto al centinaio più prossimo, con il simbolo "K" sopra il numero. Ad esempio, se è ancora possibile eseguire 1.160 scatti, il numero di esposizioni rimanenti verrà visualizzato come "K 1.1".

Qualità e dimensioni delle foto

Per impostazione predefinita, **Qualità foto** è impostato su **JPEG normal** e **Dimensione foto** su Large. Queste impostazioni possono essere modificate in base al risultato che si intende ottenere ( 49) e alla quantità di spazio rimanente sulla card di memoria ( 49).



Tecniche fotografiche di base

Passaggio 2 Inquadratura

1 Impugnare la fotocamera nel modo illustrato.

Impugnatura della fotocamera

Reggere l'impugnatura della fotocamera con la mano destra e con la sinistra sostenere il corpo della fotocamera o l'obiettivo. Tenere i gomiti stretti e serrati lungo il busto e posizionare un piede di mezzo passo avanti all'altro per mantenere stabile la parte superiore del corpo.



2 Inquadrare l'immagine nel mirino.

Quando si guarda attraverso il mirino, il monitor si spegne e si accende il display del mirino.

Non è possibile inquadrare le immagini nel monitor.

Quest'ultimo consente di verificare informazioni quali tempo di posa, apertura e numero di esposizioni rimanenti. Se il display del mirino si spegne, premere il pulsante di scatto a metà corsa per riattivare il display.

Posizionare il soggetto principale in corrispondenza di uno dei tre punti in cui la fotocamera esegue la messa a fuoco.

Punto di messa a fuoco

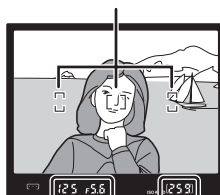

Uso di un obiettivo zoom

Regolando l'anello zoom è possibile ingrandire il soggetto in modo che occupi un'area più grande nel fotogramma o rimpicciolirlo per ingrandire l'area visibile nella foto finale. Per ingrandire, selezionare lunghezze focali maggiori, per rimpicciolire selezionare lunghezze focali inferiori.

Ingrandimento dell'immagine

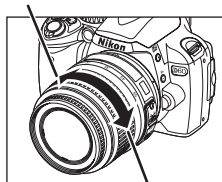

Riduzione dell'immagine

Regolazione diottrica



Per ulteriori informazioni sulla messa a fuoco del mirino, consultare il paragrafo "Regolazione della messa a fuoco del mirino (regolazione diottrica)" ( 26).

Attivazione/disattivazione e disattivazione automatica degli esposimetri

La fotocamera è dotata di esposimetri che misurano la luminosità del soggetto. Gli esposimetri vengono attivati nelle seguenti situazioni:

- All'accensione della fotocamera
- Quando si preme il pulsante di scatto a metà corsa con la fotocamera accesa
- Quando si preme  () con la fotocamera accesa

Durante l'attivazione degli esposimetri, si attiva anche il display del mirino o il display dei dati di ripresa, pertanto è possibile verificare le informazioni di ripresa, come tempo di posa, apertura e numero di esposizioni rimanenti ( 7, 9).

Gli esposimetri vengono disattivati automaticamente in base all'impostazione effettuata con l'opzione **Esposimetro off** ( 114). Attivando l'opzione Esposimetro off si riduce il consumo della batteria. Per impostazione predefinita, gli esposimetri vengono disattivati se non si preme, anche a metà corsa, il pulsante di scatto o se non si esegue alcuna operazione per otto secondi. Il tempo che deve trascorrere prima della disattivazione automatica degli esposimetri può essere regolato con la personalizzazione 15 (**Tempi di auto-off**;  114). Gli esposimetri vengono inoltre attivati ogni volta che si accende il monitor per operazioni diverse dalla ripresa, come la riproduzione (modo play) e l'esplorazione dei menu della fotocamera (**Menu/play**), o durante la visualizzazione della foto in seguito allo scatto (**Mostra foto scattata**). Tuttavia, gli esposimetri vengano disattivati in contemporanea alla disattivazione del monitor, in conformità con l'impostazione effettuata con l'opzione Tempi di auto-off.

Autosp. display dati rip.

Il sensore di spegnimento monitor viene attivato quando si avvicina il volto al mirino durante la ripresa mentre gli esposimetri sono attivi, e determina la disattivazione del display dei dati di ripresa (impostazione predefinita) in modo da ridurre il consumo della batteria. Quando si abbassa la fotocamera, o la si allontana dal volto, il display del mirino viene disattivato, e viene riattivato il display dei dati di ripresa. Questa opzione può essere disabilitata tramite l'opzione **Autosp. display dati rip.** del menu impostazioni ( 123).

Ciononostante, il display dei dati di ripresa viene disattivato quando si attiva la funzione di disattivazione esposimetro, indipendentemente dall'opzione selezionata in corrispondenza di **Autosp. display dati rip.**

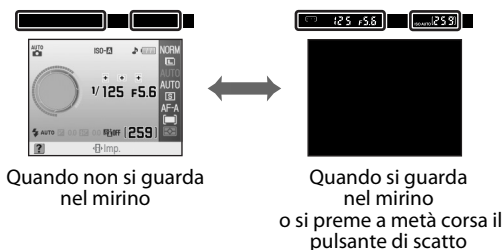

Passaggio 3 Messa a fuoco e scatto

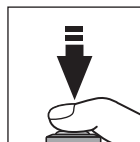

1 Premere il pulsante di scatto a metà corsa.

La fotocamera seleziona automaticamente il punto di messa a fuoco contenente il soggetto più vicino, ed effettua la messa a fuoco su di esso.



Quando l'operazione di messa a fuoco è completata, viene emesso un segnale acustico e nel mirino viene visualizzato l'indicatore di messa a fuoco (●). Il punto di messa a fuoco selezionato viene evidenziato in rosso nel mirino.

Se l'indicatore di messa a fuoco lampeggia (●) nel display del mirino, significa che il soggetto non è a fuoco. Ricomporre l'immagine e premere il pulsante di scatto a metà corsa per riprovare a mettere a fuoco.

Se si cerca di riprendere un soggetto non adatto alla funzione autofocus ( 38), la fotocamera potrebbe non essere in grado di eseguire la messa a fuoco con l'autofocus. Il numero di esposizioni che può essere memorizzato nel buffer di memoria ( 55) viene indicato nel display del mirino mentre si preme il pulsante di scatto a metà corsa. Il numero è preceduto da un segno "r".

Se il soggetto è scuro, l'illuminatore ausiliario AF potrebbe accendersi per agevolare l'operazione di messa a fuoco e il flash sollevarsi.

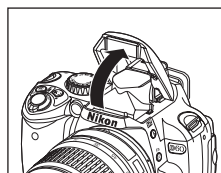
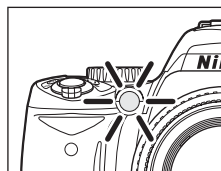
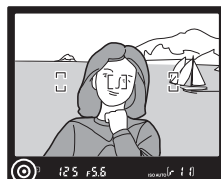

2 Per scattare la foto, premere con delicatezza il pulsante di scatto a fondo corsa.

La spia di accesso della card di memoria si accende.

Non aprire il coperchio dell'alloggiamento card di memoria o il coperchio del vano batteria, e non rimuovere o scollegare la fonte di alimentazione fino a quando la spia di accesso card di memoria non si sarà spenta e la registrazione non sarà completata.

Le foto vengono riprodotte nel monitor per alcuni secondi in seguito allo scatto.

Per scattare immediatamente, mentre è ancora riprodotta la foto precedente, premere il pulsante di scatto a metà corsa.

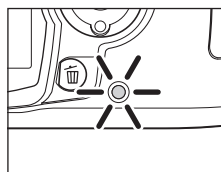

Quando le riprese saranno terminate, ruotare l'interruttore di alimentazione per spegnere la fotocamera.



Pulsante di scatto

Per ulteriori informazioni sul pulsante di scatto a due stadi, consultare il paragrafo "Pulsante di scatto" ( 13).



Segnale acustico



- Quando **Modo AF** ( 57) è impostato su **AF-Continuo**, o se il soggetto è considerato in movimento in **AF-Automático** (impostazione predefinita) e viene applicato automaticamente **AF-Continuo**, la fotocamera emette una segnalazione acustica per indicare che il soggetto è a fuoco.
- Questa opzione può essere disabilitata tramite la personalizzazione 01 (**Bip**;  110).



Flash incorporato

Se il soggetto è scarsamente illuminato o in controluce, in modo  (auto) il flash incorporato si alza automaticamente in seguito alla pressione a metà corsa del pulsante di scatto. Se si utilizza il flash, togliere il paraluce per evitare che la sua ombra sia visibile nelle foto.

Se è necessario il flash, è possibile scattare solo quando viene visualizzato

l'indicatore di flash pronto (). Se l'indicatore di flash pronto non viene visualizzato, significa che il flash è in carica, pertanto non è possibile scattare, anche se il flash è alzato. Attendere che appaia il simbolo .

In modo  (auto) con il modo flash abilitato, se il soggetto è già sufficientemente illuminato, il lampo flash non viene emesso, anche se il flash si è alzato automaticamente. La fotocamera consente di scattare anche se  non è visualizzato.

Per evitare l'emissione del lampo flash in condizioni di scarsa illuminazione, selezionare il modo auto (senza flash) (  36).





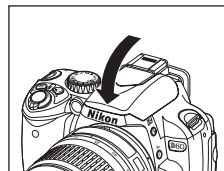

Per ulteriori informazioni sull'uso del flash, consultare il paragrafo "Uso del flash incorporato" ( 64).

Il campo di utilizzo flash varia a seconda dell'apertura e della sensibilità ISO ( 179).

Quando non si utilizza il flash, riportarlo in posizione chiusa premendolo delicatamente verso il basso finché il blocco non scatterà in posizione.



Modifica delle impostazioni di ripresa

Nel modo  (auto) è possibile modificare molte altre impostazioni di ripresa oltre a **Qualità foto** ( 50) e **Dimensione foto** ( 50), fra cui il modo di scatto (**Modo di scatto**;  54), il modo di messa a fuoco ( 57), **Sensibilità ISO** ( 53) e la funzione **D-Lighting attivo** ( 69).

Visione della foto scattata

Con la personalizzazione 07 (**Mostra foto scattata**;  111) è possibile impostare la fotocamera in modo che le foto non vengano visualizzate automaticamente del monitor in seguito allo scatto.

Passaggio 4 Visualizzazione/eliminazione delle foto

Visualizzazione delle foto

Durante la visualizzazione delle informazioni di ripresa o se il monitor è spento in seguito alla ripresa, è possibile premere  per visualizzare la foto più recente nel monitor.

Per visualizzare altre foto, ruotare la ghiera di comando o premere il multi-selettore verso destra o verso sinistra.

Per visualizzare le informazioni di ripresa relative alla foto visualizzata nel monitor, è possibile premere il multi-selettore verso l'alto o verso il basso ( 35, 73).

Per ritornare al modo di ripresa, premere il pulsante di scatto a metà corsa, oppure premere .

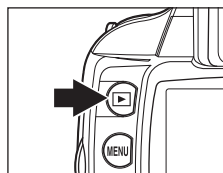



Eliminazione delle foto

Per eliminare le foto indesiderate, procedere come descritto di seguito.

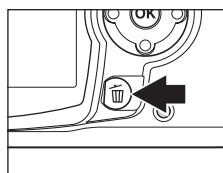







- 1 Per eliminare la foto attualmente visualizzata nel monitor, premere .



- 2 Quando verrà visualizzata la finestra di dialogo di conferma, premere nuovamente  per eliminare l'immagine e ritornare al modo play. Per uscire senza eliminare la foto, premere .



Visione play a pieno formato

Opzione	Comando utilizzato	Descrizione
Ingrandimento della foto		Ingrandimento della foto visualizzata ( 77).
Visualizzazione di miniature		Visualizzazione di più foto contemporaneamente ( 76).
Ritocco delle foto	OK	Creazione di copie ritoccate della foto visualizzata ( 129).
Ritorno al modo di ripresa	 	Per ritornare al modo di ripresa, premere il pulsante di scatto a metà corsa oppure premere  .

Visualizzazione di informazioni sulla foto

Premendo il multi-selettore verso l'alto o verso il basso, è possibile cambiare le informazioni visualizzate in base al seguente ordine. La fotocamera consente di visualizzare informazioni dettagliate sulla foto ( 73).

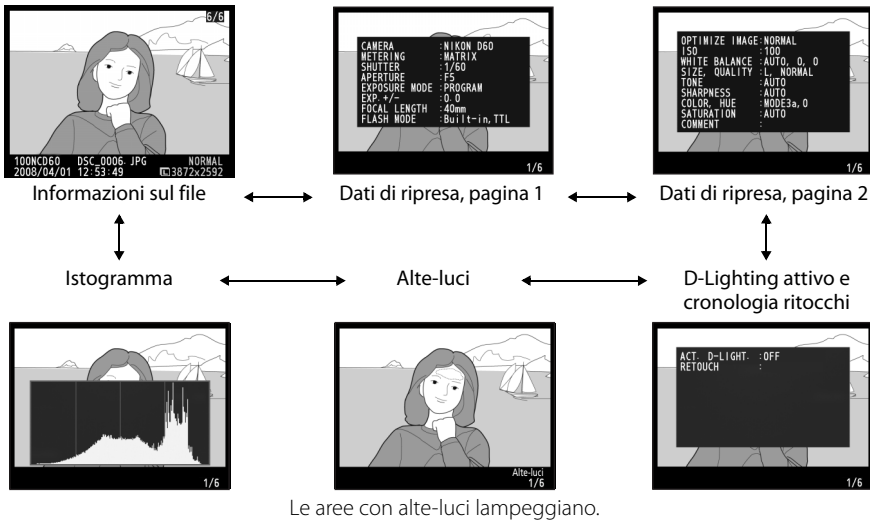

Le aree con alte-luci lampeggiano.

Modo play - Riproduzione delle foto

- Durante la visualizzazione automatica delle foto nel monitor in seguito allo scatto, vengono visualizzati anche il livello della batteria e il numero di esposizioni rimanenti.
- Il tempo che deve trascorrere prima della disattivazione automatica del monitor può essere regolato con la personalizzazione 15 (**Tempi di auto-off**;  114).









Eliminazione di più foto

L'opzione **Elimina** del menu play ( 94, 96) consente di eliminare più foto contemporaneamente.

Riprese di scene particolari

Selezionando Digital Vari-Program è possibile scegliere fra i seguenti modi di ripresa, in aggiunta al modo **AUTO** (auto). Con questi programmi, la fotocamera ottimizza automaticamente le impostazioni in base alle caratteristiche della scena, consentendo di ottenere foto creative in tutta semplicità. Per selezionare i programmi è sufficiente ruotare il selettore dei modi.

Selettore dei modi	Modo	Descrizione
	Auto (senza flash)	Per foto che non richiedono l'uso del flash.
	Ritratto	Per i ritratti.
	Paesaggio	Per i paesaggi naturali e artificiali.
	Bambini	Per fotografare i bambini.
	Sport	Per soggetti in movimento.
	Macro Close-Up	Per macro/primi piani di fiori, insetti e oggetti di piccole dimensioni.
	Ritratto notturno	Per scattare ritratti in condizioni di scarsa illuminazione.

Riprese fotografiche

- 1 Ruotare il selettore dei modi per selezionare un modo di ripresa.

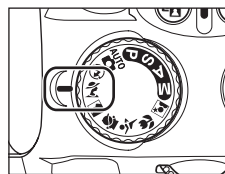

- 2 Inquadrare l'immagine nel mirino, mettere a fuoco e scattare.

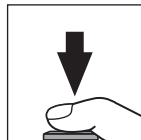
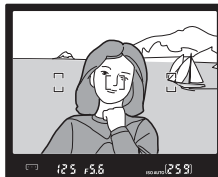

Caratteristiche dei modi e

Auto (senza flash)

Il flash incorporato viene disattivato. Questa opzione è utile ad esempio in situazioni in cui è vietato l'uso del flash, per fotografare neonati o bambini molto piccoli senza utilizzare il flash oppure per catturare la luce naturale in condizioni di scarsa illuminazione. La fotocamera seleziona il punto di messa a fuoco contenente il soggetto principale più vicino; l'illuminatore ausiliario AF si accende per facilitare la messa a fuoco in condizioni di scarsa illuminazione.



Ritratto

Rende più naturale il colore della pelle nei ritratti. La fotocamera seleziona il punto di messa a fuoco contenente il soggetto principale più vicino. Se il soggetto è distante dallo sfondo o se si utilizza un teleobiettivo, i dettagli dello sfondo vengono sfumati per conferire maggiore profondità alla scena.



 **Paesaggio**

Per foto nitide di paesaggio. La fotocamera seleziona il punto di messa a fuoco contenente il soggetto principale più vicino; il flash incorporato e l'illuminatore ausiliario AF vengono disattivati automaticamente.

 **Bambini**

Adatto per fotografare i bambini. Gli abiti e i dettagli dello sfondo rimarranno nitidi, rendendo più naturale il colore della pelle. La fotocamera seleziona il punto di messa a fuoco contenente il soggetto principale più vicino.

 **Sport**

La fotocamera imposta automaticamente tempi di posa brevi per "congelare" i movimenti durante le riprese di sport dinamici, consentendo di ottenere foto nitide del soggetto principale. La fotocamera regola di continuo la messa a fuoco mentre si tiene premuto il pulsante di scatto a metà corsa, consentendo di "inseguire" il soggetto inquadrato nel punto di messa a fuoco centrale. Se il soggetto si allontana dal punto di messa a fuoco centrale, la fotocamera continuerà a eseguire la messa a fuoco in base alle informazioni degli altri punti. Premendo il multi-selettore verso sinistra o verso destra ( 59) è possibile selezionare il punto di messa a fuoco iniziale. Il flash incorporato e l'illuminatore ausiliario AF vengono disattivati automaticamente.





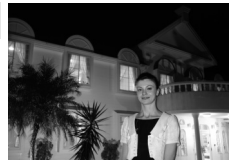

 **Macro Close-Up**

Per macro/primi piani di fiori, insetti e altri oggetti di piccole dimensioni. La fotocamera esegue automaticamente la messa a fuoco del soggetto posto nel punto di messa a fuoco centrale; è possibile selezionare altri punti premendo il multi-selettore verso sinistra o verso destra. È consigliato l'uso di un cavalletto per prevenire l'effetto mosso.

 **Ritratto notturno**

Per ottenere un'esposizione equilibrata tra il soggetto principale e lo sfondo nei ritratti scattati in condizioni di scarsa illuminazione. La fotocamera seleziona il punto di messa a fuoco contenente il soggetto principale più vicino. È consigliato l'uso di un cavalletto per prevenire l'effetto mosso.

 **Flash incorporato**

Se è necessaria un'illuminazione ausiliaria per ottenere un'esposizione corretta nei modi , ,  o , il flash incorporato si alza automaticamente in seguito alla pressione a metà corsa del pulsante di scatto, esattamente come in modo  (auto)  (64). Il modo flash può essere modificato ( 65).

Per ottenere buoni risultati con l'autofocus

L'autofocus non permette di ottenere prestazioni ottimali nelle condizioni elencate di seguito. Nelle condizioni elencate di seguito, lo scatto potrebbe essere disabilitato, qualora la fotocamera non fosse in grado di effettuare la messa a fuoco, oppure potrebbe apparire l'indicatore di messa a fuoco (●); in tal caso la fotocamera emetterà un segnale acustico, consentendo lo scatto anche quando il soggetto non è a fuoco. In tali circostanze, utilizzare la messa a fuoco manuale (M 61) o il blocco della messa a fuoco (L 60) per eseguire la messa a fuoco su un altro oggetto posto alla stessa distanza, quindi ricomporre l'immagine.

Poco contrasto fra il soggetto e lo sfondo (ad esempio, il soggetto ha lo stesso colore dello sfondo).

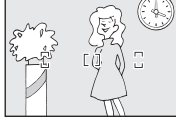

Il punto di messa a fuoco contiene oggetti posti a distanze diverse dalla fotocamera (ad esempio, soggetto all'interno di una gabbia).



Il soggetto è dominato da motivi geometrici regolari (ad esempio, una fila di finestre di un grattacielo).



Il punto di messa a fuoco contiene aree con differenze di illuminazione molto forti (ad esempio, soggetto metà in ombra).



Gli oggetti sullo sfondo appaiono più piccoli del soggetto (ad esempio, il punto di messa a fuoco contiene sia il soggetto in primo piano che edifici in lontananza).



Il soggetto contiene molti dettagli particolareggiati (ad esempio, un campo di fiori o altri soggetti piccoli o con variazione di luminosità ridotta).



Modi P, S, A e M

In questo capitolo sono illustrate le procedure di ripresa nei modi Auto programmato (**P**), Auto a priorità dei tempi (**S**), Auto a priorità dei diaframmi (**A**) e Manuale (**M**). Questi modi consentono di impostare manualmente i tempi di posa e/o l'apertura e di effettuare varie impostazioni avanzate, quali ad esempio il bilanciamento del bianco (☒ 52), la misurazione esposimetrica (☒ 62), la compensazione flash (☒ 68) e la compensazione dell'esposizione (☒ 67). In questo modo, sarà possibile scattare foto più aderenti alle proprie preferenze personali rispetto ai Digital Vari-Program.

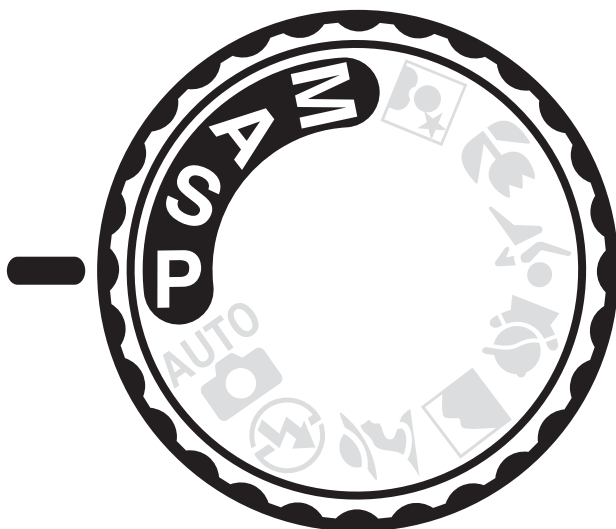

Riprese nei modi P, S, A e M

I modi **P**, **S**, **A** e **M** consentono di intervenire in modo diverso sul tempo di posa e l'apertura. Scegliere il modo più adatto alla situazione di ripresa.

Modo	Descrizione
P Auto programmato (☒ 41)	La fotocamera imposta automaticamente il tempo di posa e l'apertura più indicati per ottenere un'esposizione ottimale. Questo modo è consigliato per le istantanee e altre situazioni in cui si ha poco tempo per impostare la fotocamera.
S Auto a priorità dei tempi (☒ 42)	L'utente sceglie il tempo di posa, quindi la fotocamera imposta l'apertura più indicata per garantire un risultato ottimale. Per fermare l'azione o creare un effetto mosso per conferire movimento alla scena.
A Auto a priorità dei diaframmi (☒ 43)	L'utente sceglie l'apertura, quindi la fotocamera imposta il tempo di posa più indicato per garantire un risultato ottimale. Per ottenere uno sfondo sfumato o per far sì che lo sfondo e i soggetti in primo piano risultino entrambi a fuoco.
M Manuale (☒ 44)	L'utente imposta sia il tempo di posa che l'apertura. Per esposizioni lunghe, scegliere la "posa B" in corrispondenza del tempo di posa.

Tempo di posa e apertura

La fotocamera consente di ottenere la stessa esposizione con combinazioni di tempi di posa e aperture diverse, tuttavia gli effetti saranno diversi. Ad esempio, è possibile "congelare" o sfuocare i movimenti, oppure aumentare la profondità di campo. Nelle figure riportate di seguito si può vedere come varia l'esposizione al variare dei tempi di posa e delle aperture.

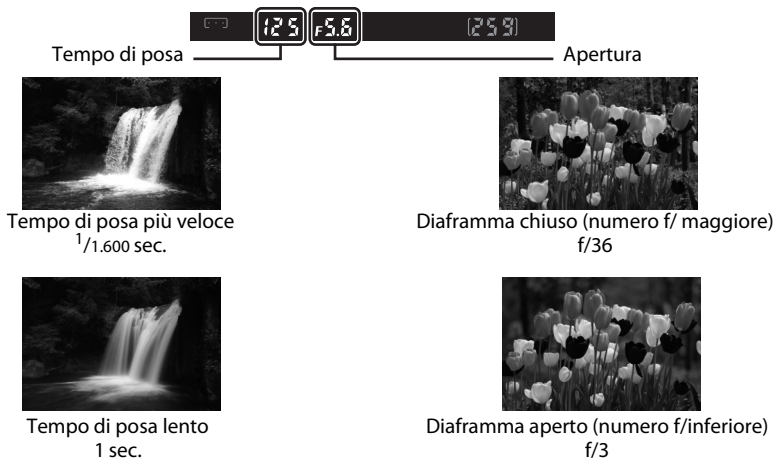

Se si modifica l'impostazione della sensibilità ISO (☒ 53, 111), varieranno anche le coppie di tempo di posa/apertura che permettono di ottenere un'esposizione ottimale.

☑ Ghiera dell'obiettivo

Se si utilizza un obiettivo CPU dotato di ghiera diaframma, occorre bloccarla sull'apertura minima (numero f/ più alto). Gli obiettivi di tipo G non sono dotati di ghiera. Se sulla fotocamera è montato un obiettivo CPU, l'apertura deve essere impostata dalla fotocamera.

Riprese in modo P (Auto programmato)

In questo modo, la fotocamera regola automaticamente tempo di posa e apertura, garantendo un'esposizione ottimale nella maggior parte delle situazioni. Questo modo è consigliato per le istantanee e altre situazioni in cui si preferisce che sia la fotocamera a scegliere il tempo di posa e l'apertura.

1 Ruotare il selettore dei modi portandolo su **P**.

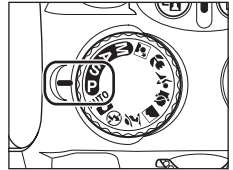

2 Comporre l'immagine, mettere a fuoco e scattare.

Programma flessibile

Nel modo **P** è possibile selezionare diverse combinazioni di tempo di posa e apertura ruotando la ghiera di comando ("programma flessibile"). Quando è attivo il programma flessibile, nel mirino e nel display dei dati di ripresa vengono visualizzati gli indicatori  (**P***).

Ruotando la ghiera di comando verso destra è possibile impostare aperture maggiori (numeri f/ bassi) per sfumare i dettagli dello sfondo, o tempi di posa più veloci per "fermare" i movimenti. Ruotando la ghiera di comando verso sinistra è possibile impostare aperture minori (numeri f/ elevati) per aumentare la profondità di campo, o tempi di posa più lenti per sfuocare i movimenti. Tutte le combinazioni producono la stessa esposizione. Per ripristinare le impostazioni predefinite di tempo di posa e apertura, ruotare la ghiera di comando finché l'indicatore non scomparirà, quindi scegliere un altro modo oppure spegnere la fotocamera.



Riprese in modo S (Auto a priorità dei tempi)

Nel modo auto a priorità dei tempi, l'utente seleziona il tempo di posa, dopodiché la fotocamera imposta automaticamente l'apertura per garantire un'esposizione ottimale. Utilizzando tempi di posa lenti è possibile dare l'impressione del movimento degli oggetti con un effetto "mosso"; invece con tempi veloci è possibile "fermare" il movimento (☞ 40).

1 Ruotare il selettore dei modi portandolo su S.

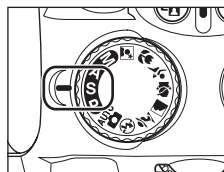

2 Ruotare la ghiera di comando per scegliere il tempo di posa desiderato.

L'indicazione del tempo di posa nel mirino varierà di conseguenza. Per l'impostazione del tempo di posa, è possibile scegliere un valore compreso tra $\frac{1}{4.000}$ sec. e 30 sec.

Il tempo di posa può essere visualizzato anche nel display dei dati di ripresa premendo (☞ 41).



3 Comporre l'immagine, mettere a fuoco e scattare.

☞ Tempo di posa ed effetto "fotocamera mosso"

Per ridurre o evitare l'effetto mosso dovuto al movimento della fotocamera, il tempo di posa impostato deve essere minore del reciproco della lunghezza focale dell'obiettivo, espresso in secondi. Ad esempio, se si utilizza un obiettivo con lunghezza focale di 300 mm, occorre impostare un tempo di posa inferiore a $\frac{1}{300}$ sec. Per fotografare con tempi di posa più lenti è consigliato l'uso di un cavalletto. Per ridurre l'effetto mosso, si possono adottare i seguenti accorgimenti: provare ad aumentare il tempo di posa aumentando la sensibilità ISO (☞ 53), utilizzare il flash incorporato (☞ 64) o un lampeggiatore opzionale (☞ 150), montare la fotocamera su un cavalletto o utilizzare un obiettivo con funzione di riduzione vibrazioni (VR) (☞ 20).

Riprese in modo **A** (Auto a priorità dei diaframmi)

Nel modo auto a priorità dei diaframmi, l'utente seleziona l'apertura, dopodiché la fotocamera imposta automaticamente il tempo di posa per garantire un'esposizione ottimale. Con i diaframmi chiusi (numeri f/ elevati) si ottiene un aumento della profondità di campo, portando a fuoco sia il soggetto principale che lo sfondo. Invece, con i diaframmi aperti (numeri f/ bassi) si ottengono sfondi più sfumati (📷 40).

1 Ruotare il selettore dei modi portandolo su **A**.

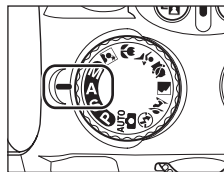

2 Ruotare la ghiera di comando per scegliere l'apertura desiderata.

L'indicazione dell'apertura nel mirino varierà di conseguenza. Impostare il valore di apertura desiderato.

I valori di apertura massimo e minimo variano a seconda dell'obiettivo utilizzato.

L'apertura può anche essere visualizzata nel display dei dati di ripresa premendo **Q** (📷).



3 Comporre l'immagine, mettere a fuoco e scattare.

Riprese in modo M (Manuale)

Nel modo di esposizione manuale l'utente controlla sia il tempo di posa che l'apertura. Questo modo può essere utilizzato anche per esposizioni lunghe, mantenendo aperto l'otturatore senza limite di tempo ("posa B" e "posa T";  46). Questo tipo di impostazioni, ad esempio, è necessario per fotografare fuochi d'artificio e stelle.

1 Ruotare il selettore dei modi portandolo su M.

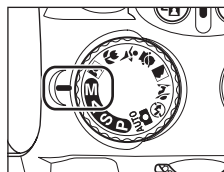



2 Mentre si ruota la ghiera di comando per impostare il tempo di posa e l'apertura, osservare il display elettronico-analogico di esposizione (45).

Man mano che si ruota la ghiera di comando, l'indicazione del tempo di posa nel mirino varia di conseguenza. Per impostare il tempo di posa desiderato, è possibile scegliere un valore compreso tra $1/4.000$ sec. e 30 sec., oppure la "Bulb". In quest'ultimo caso, nel mirino viene visualizzato "bulb".

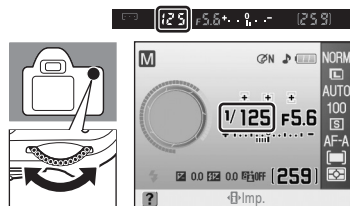
La "Bulb" è utilizzata per esposizioni lunghe ( 46).



Impostazione del tempo di posa

Mentre si ruota la ghiera di comando tenendo premuto  () , l'indicazione dell'apertura visualizzata nel mirino varia di conseguenza. Impostare l'apertura desiderata.

I valori di apertura massimo e minimo variano a seconda dell'obiettivo utilizzato.

Impostare l'apertura e il tempo di posa necessari per ottenere l'esposizione desiderata.

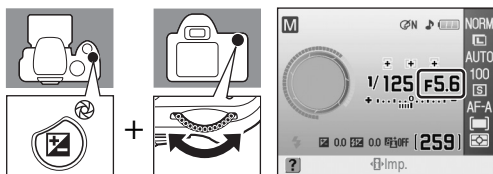





Impostazione dell'apertura

Il tempo di posa e l'apertura possono essere visualizzati anche nel display dei dati di ripresa premendo  ().

3 Comporre l'immagine, mettere a fuoco e scattare.

Display elettronico-analogico di esposizione

Se si monta un obiettivo CPU ( 146) e si sceglie un tempo di posa diverso da “posa B” ( 46), nel display elettronico-analogico di esposizione del mirino e nel display dei dati di ripresa viene indicato se la foto risulterà sovra/sottoesposta con le impostazioni correnti. Se si superano i limiti del sistema di misurazione esposimetrica, i display lampeggiano.

Display	Descrizione
	Esposizione ottimale.
	Se l'indicatore è posizionato a destra dello 0, la foto risulterà sottoesposta. Nel display riprodotto a sinistra la foto risulterà sottoesposta di $\frac{1}{3}$ EV.
	Se l'indicatore è posizionato a sinistra dello 0, la foto risulterà sovraesposta. Nel display riprodotto a sinistra la foto risulterà sovraesposta di oltre 2 EV.

Se è stato selezionato **Si** in corrispondenza della personalizzazione 10 (**ISO Auto**;  111), la sensibilità ISO viene regolata automaticamente in modo da compensare eventuali variazioni dell'apertura e del tempo di posa, per cui le variazioni di apertura e tempo di posa non verranno visualizzate nel display elettronico-analogico di esposizione.

Esposizioni lunghe

Scegliendo la “posa B” (indicazione bulb) o “posa T” (indicazione time) durante l'impostazione del tempo di posa, è possibile effettuare esposizioni lunghe per riprese di luci in movimento, stelle, scene notturne o fuochi d'artificio. Per prevenire l'effetto mosso dovuto al movimento della fotocamera, è consigliato l'uso di un cavalletto o di un telecomando opzionale ML-L3.

Posa B

L'otturatore rimane aperto fintanto che si tiene premuto il pulsante di scatto, e si chiude quando si rilascia il pulsante di scatto.

Questa opzione è disponibile solo durante le riprese in modo **M** con tempo di posa impostato su “Bulb” (visualizzazione dell'indicazione “bulb” nel mirino) (☒ 44).

Posa T

Per eseguire queste operazioni è necessario il telecomando opzionale ML-L3.

L'otturatore può rimanere aperto per un massimo di 30 minuti senza che si prema il pulsante di scatto. Per effettuare riprese con l'impostazione “posa T”, seguire le istruzioni riportate di seguito.

- 1 Impostare “Bulb” come tempo di posa (nel mirino deve apparire l'indicazione “bulb”) in modo **M** (☒ 44).
- 2 Impostare **Modo di scatto** su **Remoto ritardato** o **Remoto rapido** (☒ 54).
 - In corrispondenza del tempo di posa verrà visualizzato “Time” (nel mirino apparirà “- -”).
- 3 Premere il pulsante di scatto sul telecomando.
 - L'otturatore si apre subito dopo la pressione del pulsante di scatto, oppure due secondi dopo.
- 4 Premere nuovamente il pulsante di scatto sul telecomando per chiudere l'otturatore.
 - L'otturatore si chiude automaticamente dopo 30 minuti.



35 sec., f/25

Al fine di evitare che la batteria si scarichi prima che l'esposizione sia completata, utilizzare una batteria completamente carica o un adattatore CA opzionale EH-5a con un connettore di alimentazione EP-5 (☒ 156). Le foto ottenute con esposizioni lunghe possono essere soggette a “rumore” digitale. Scegliere **Si** in corrispondenza dell'opzione **Riduzione disturbo NR** (☒ 108) nel menu di ripresa.

Modifica delle impostazioni di ripresa

In questo capitolo sono illustrate le modalità di utilizzo e regolazione delle varie funzioni della fotocamera in base alle condizioni di ripresa e ai risultati desiderati. Per eseguire le procedure descritte si utilizza il display impostazioni rapide. Tenere presente che alcune funzioni non sono disponibili in tutti i modi di ripresa.

- La maggior parte delle funzioni illustrate in questo capitolo possono essere selezionate tramite il menu di ripresa (☒ 100) o con le personalizzazioni (☒ 109).

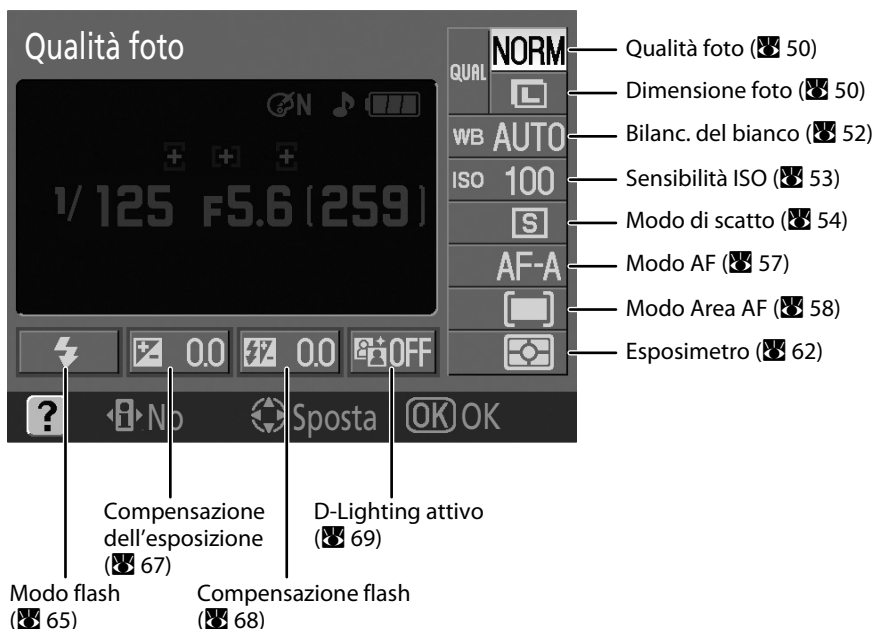

Display impostazioni rapide

Per modificare le impostazioni di ripresa, occorre visualizzare il display impostazioni rapide nel monitor.

Quando è visualizzato il display dei dati di ripresa (8), è possibile premere per passare al display impostazioni rapide.

La visualizzazione cambia ad ogni pressione di , nel seguente ordine:

Display dei dati di ripresa → Display impostazioni rapide → monitor disattivato → Display dei dati di ripresa (8).

Durante la riproduzione delle foto, premere per uscire dal modo di visione play.

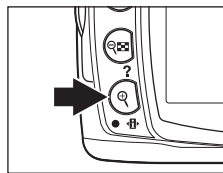

Modifica delle impostazioni di ripresa

1 Qualità foto	50	7 Modo Area AF	58
2 Dimensione foto	50	8 Esposimetro	62
3 Bilanc. del bianco	52	9 Modo flash	65
4 Sensibilità ISO	53	10 Comp. esposizione	67
5 Modo di scatto	54	11 Compensazione flash	68
6 Modo AF	57	12 D-Lighting attivo	69

Regolazione di un'impostazione

1 Evidenziare l'impostazione desiderata.

Le impostazioni non disponibili nel modo attivo sono visualizzate in grigio e non possono essere selezionate.



2 Visualizzare le opzioni disponibili per l'impostazione evidenziata.



3 Evidenziare l'opzione desiderata.

Premere il multi-selettore verso sinistra per ritornare al passaggio 1.

Per spegnere il monitor senza modificare l'impostazione, premere ().



4 Selezionare l'opzione.

L'opzione selezionata al passaggio 3 viene applicata, dopodiché verrà visualizzata la schermata riprodotta al passaggio 1.

Per modificare altre impostazioni, ripetere i passaggi da 1 a 4.

Per completare l'impostazione, premere il pulsante di scatto a metà corsa, oppure .



Qualità e dimensioni delle foto

La qualità (entità della compressione) e la dimensione sono i due fattori che determinano lo spazio occupato dalla singola foto nella card di memoria. Prima di scattare, occorre scegliere la qualità e le dimensioni in base all'utilizzo previsto della foto e alla capacità della card di memoria. Le immagini più grandi e di migliore qualità consentono ingrandimenti maggiori per la stampa, tuttavia richiedono una maggiore quantità di memoria, per cui il numero totale di immagini registrabili sulla card di memoria sarà inferiore.

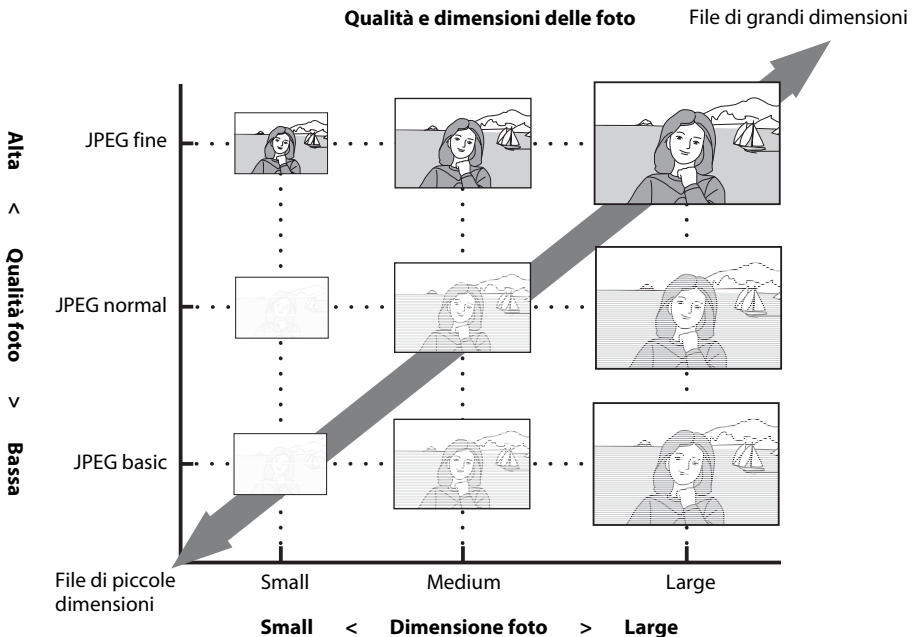

Modifica delle impostazioni di ripresa

La dimensione massima approssimativa dei file delle singole foto e il numero totale di foto che si possono registrare con l'impostazione selezionata sono indicati anche nel display impostazioni rapide durante la visualizzazione delle opzioni di qualità e di dimensione delle foto. I valori devono essere utilizzati solo a titolo di riferimento. Le dimensioni tipiche dei file sono riportate al paragrafo "Capacità della card di memoria e dimensione/qualità foto" (178).



Qualità foto

Per regolare l'impostazione (🔍 48), selezionare **Qualità foto** dal display impostazioni rapide. La fotocamera supporta le seguenti opzioni di qualità foto (le prime quattro sono elencate in ordine decrescente in base alla qualità e alle dimensioni del file).

Opzione	Formato	Descrizione
RAW	NEF	I dati RAW compressi provenienti dal sensore di immagine vengono salvati direttamente sulla card di memoria. Questa opzione è indicata per ridurre il deterioramento dell'immagine, nel caso di foto che dovranno essere elaborate o ritoccate al computer. Per stampare queste immagini, è possibile utilizzare le copie in formato JPEG ottenute da foto in formato NEF (RAW) con l'opzione Ritocco rapido (🔍 132) o l'opzione Conversione NEF (RAW) del menu ritocco (🔍 140); in alternativa, è possibile utilizzare un software compatibile con il formato NEF installato su computer.
FINE	JPEG	Le immagini subiscono una compressione inferiore rispetto all'impostazione NORM , pertanto saranno di qualità superiore. Rapporto di compressione: 1:4 circa.
NORM (impostazione predefinita)		Scelta ideale per la maggior parte delle situazioni. Rapporto di compressione: 1:8 circa.
BASIC		Questa opzione consente di ottenere file di dimensioni inferiori, adatti per l'invio tramite posta elettronica o per la pubblicazione su siti Web. Rapporto di compressione: 1:16 circa.
RAW+B	NEF + JPEG	La fotocamera memorizza due immagini: un'immagine in formato NEF (RAW) e un'immagine in formato JPEG basic.

Dimensione foto

Per regolare l'impostazione (🔍 48), selezionare **Dimensione foto** dal display impostazioni rapide.

La dimensione della foto è misurata in pixel. Sono disponibili le seguenti opzioni. Scegliere la dimensione della foto in base al formato in cui dovrà essere stampata.

Dimensione foto	Dimensione (pixel)	Dimensione approssimativa con risoluzione di stampa di 200 dpi
L (impostazione predefinita)	3.872×2.592	49,2×32,9 cm
M	2.896×1.944	36,8×24,7 cm
S	1.936×1.296	24,6×16,5 cm

Tenere presente che l'opzione di dimensione selezionata influisce sulle dimensioni delle immagini in formato NEF (RAW). Quando vengono visualizzate su un computer, le immagini in formato NEF hanno dimensioni pari a 3.872×2.592 pixel.

NEF (RAW)/NEF (RAW)+JPEG Basic







Per riprodurre le foto in formato NEF (RAW) su dispositivi diversi dalla fotocamera, i file devono essere convertiti in un altro formato. Le foto in formato NEF (RAW) possono essere elaborate con l'opzione **Conversione NEF (RAW)** ( 140) del menu ritocco. L'uso delle foto in formato JPEG create con l'opzione **Conversione NEF (RAW)** del menu ritocco è consigliato per la stampa di foto con dispositivi di stampa più professionali o per la connessione diretta della fotocamera alla stampante tramite USB.

Le foto in formato NEF (RAW) possono essere visualizzate su un computer mediante un software compatibile con il formato NEF, ad esempio Capture NX (acquistabile separatamente;  156) oppure ViewNX (in dotazione). Quando si visualizzano le foto scattate con l'impostazione **RAW+B** sulla fotocamera, viene visualizzata solo l'immagine JPEG. Quando si eliminano le foto scattate con questa impostazione, vengono eliminate sia le immagini in formato NEF che le immagini in formato JPEG.

Per installare ViewNX, occorre utilizzare il Software Suite CD in dotazione.

Si raccomanda di aggiornare Capture NX alla versione più recente. Se all'avvio viene rilevata una connessione Internet, Nikon Message Center esegue automaticamente la ricerca degli aggiornamenti disponibili.

Nomi dei file

Le foto vengono memorizzate sotto forma di file di immagine con la denominazione "DSC_nnnn.xxx," dove *nnnn* è un numero di quattro cifre compreso fra 0001 e 9999, assegnato automaticamente dalla fotocamera in ordine crescente, e *xxx* è una delle seguenti estensioni di tre lettere: "NEF" per le immagini in formato NEF (RAW), "JPG" per le immagini in formato JPEG, o "AVI" per i file dei filmati ( 99). I file contenenti i dati di riferimento della funzione Image Dust Off hanno estensione ".NDF" ( 127). I file in formato NEF e JPEG memorizzati con l'impostazione **RAW+B** hanno la stessa denominazione ma estensioni diverse. Le copie di piccole dimensioni create con l'opzione mini-foto ( 136) del menu ritocco hanno nomi che cominciano con "SSC_" ed estensione "JPG" (es. "SSC_0001.JPG"), mentre le immagini registrate con le altre opzioni ( 129) del menu ritocco hanno nomi che cominciano con "CSC" (es. "CSC_0001.JPG"). I file dei filmati creati con l'opzione filmato d'animazione ( 99) del menu ritocco cominciano con "ASC_" e hanno estensione ".AVI" (es. "ASC_0001.AVI"). I nomi delle immagini registrate con l'impostazione **Ottimizza foto > Personalizzato > Modo colore di II (Adobe RGB)** ( 102) iniziano con un carattere di sottolineatura (es. "_DSC0001.JPG"); tuttavia, i file contenenti dati di riferimento della funzione Image Dust Off non presentano il carattere di sottolineatura iniziale (es. "DSC_nnnn"), indipendentemente dall'impostazione effettuata in corrispondenza di **Modo colore**.

Qualità foto/Dimensione foto







Per impostare la qualità e la dimensione della foto è inoltre possibile utilizzare le opzioni **Qualità foto** e **Dimensione foto** del menu di ripresa ( 100).

11 — Pulsante /Fn (112)

Per impostare la qualità e la dimensione della foto è anche possibile utilizzare la ghiera di comando.

Bilanciamento del bianco

Per regolare l'impostazione (☒ 48), selezionare **Bilanc. del bianco** dal display impostazioni rapide.

Il bilanciamento del bianco serve a impedire che i colori della scena siano influenzati dal colore della sorgente luminosa. L'opzione **Auto** (impostazione predefinita) è adatta per la maggior parte delle sorgenti luminose; tuttavia, se necessario, è possibile selezionare altri valori in base al tipo di luce. Nei modi **P**, **S**, **A** e **M** sono disponibili le seguenti opzioni (nei modi , , , , ,  e  è selezionato automaticamente **Auto**).

AUTO Auto (impostazione predefinita)

Le impostazioni di bilanciamento del bianco della fotocamera vengono regolate in automatico. Consigliata per situazioni generiche.



Incandescenza

Opzione da utilizzare in presenza di lampade a incandescenza.



Fluorescenza

Opzione da utilizzare in presenza di illuminazione a fluorescenza. La fotocamera consente inoltre di indicare il tipo specifico di lampada a fluorescenza tramite l'opzione **Bilanc. del bianco** (☒ 103) del menu di ripresa.



Sole diretto

Per fotografare soggetti esposti alla luce solare diretta.



Flash

Opzione da utilizzare con il flash incorporato o unità flash Nikon opzionali.



Nuvoloso

Per fotografare con luce diurna in condizioni di cielo nuvoloso.



Ombra

Da utilizzare con luce diurna e soggetti in ombra.

PRE Premisurato

Questa opzione consente di utilizzare oggetti bianchi o grigi o foto scattate precedentemente come riferimento per il bilanciamento del bianco. Per informazioni dettagliate, consultare il paragrafo "Premisurato" (☒ 105).

MENU Bilanc. del bianco (☒ 103)

Il bilanciamento del bianco può anche essere impostato tramite il menu di ripresa (☒ 100). L'opzione **Bilanc. del bianco** del menu di ripresa può essere utilizzata per scegliere un tipo specifico di lampada a fluorescenza, o per eseguire una regolazione di precisione del bilanciamento del bianco.





11 — Pulsante /Fn (☒ 112)

Il bilanciamento del bianco può anche essere impostato tramite la ghiera di comando.

Sensibilità ISO

Per regolare l'impostazione (🔑 48), selezionare **Sensibilità ISO** dal display impostazioni rapide.

Le foto scattate con tempi di posa lenti potrebbero risultare mosse. Impostando un valore di sensibilità ISO superiore all'impostazione predefinita ISO 100, è possibile ottenere gli stessi risultati dell'esposizione con tempi più veloci, evitando l'effetto mosso. La sensibilità ISO può essere impostata su valori compresi tra ISO 100 e ISO 1600, in incrementi di 1 EV; è inoltre disponibile un'impostazione di sensibilità elevata, **Hi 1**, equivalente a un valore ISO di circa 3200.

    	Auto (impostazione predefinita), da ISO 100 a 1600, Hi 1
P, S, A, M	da 100 (impostazione predefinita) a 1600, Hi 1

Nei modi Digital Vari-Program è inoltre disponibile l'impostazione **Auto**, con la quale la fotocamera aumenta automaticamente la sensibilità in condizioni di scarsa illuminazione, o la riduce in condizione di eccessiva illuminazione.

✔ Sensibilità elevata Hi 1

Le foto scattate con l'impostazione **Hi 1** potrebbero risultare sgranate o presentare altre forme di disturbo.

🔧 Impostazione della sensibilità ISO

Portando il selettore dei modi da **P, S, A** o **M** a un modo Digital Vari-Program, viene automaticamente ripristinata la sensibilità ISO predefinita dell'impostazione **Auto**.

🔧 ISO Auto

La personalizzazione 10 (**ISO Auto**; 🔑 111) consente di attivare il controllo automatico della sensibilità ISO nei modi **P, S, A** e **M**. Una volta selezionato **Hi 1**, viene disabilitato il controllo automatico della sensibilità ISO.

🔧 Informazioni supplementari

Per ulteriori informazioni sugli accorgimenti da adottare per ridurre i disturbi con sensibilità ISO elevate, consultare le informazioni sull'opzione **Riduzione disturbo NR** del menu di ripresa (🔑 108).

🔍 Sensibilità

La sensibilità ISO è l'equivalente digitale della sensibilità della pellicola. Con valori di sensibilità ISO elevati, è necessaria una minore quantità di luce per l'esposizione, pertanto è possibile impostare tempi di esposizione più lunghi o diaframmi più chiusi. Tuttavia, se con valori ISO elevati nella fotografia tradizionale le foto potevano risultare "sgranate", con le macchine digitali si possono verificare aberrazioni cromatiche o altre forme di disturbo.

📁 Sensibilità ISO

Per impostare la sensibilità ISO è anche possibile utilizzare l'opzione **Sensibilità ISO**, selezionabile dal menu di ripresa (🔑 100).

🔧 11 — Pulsante /Fn (🔑 112)

La sensibilità ISO può anche essere impostata tramite la ghiera di comando.

Modo di scatto

Modo di scatto

Per regolare l'impostazione (🔑 48), selezionare **Modo di scatto** dal display impostazioni rapide.

Singolo (impostazione predefinita)

La fotocamera scatta una foto ad ogni pressione del pulsante di scatto.

Continuo (sequenza)

🔑 54

La fotocamera scatta a una velocità massima di circa tre fotogrammi al secondo mentre si tiene premuto il pulsante di scatto. Per raggiungere la velocità massima, scegliere la messa a fuoco manuale (🔑 61), portare il selettore dei modi su **S** o **M**, selezionare un tempo di posa di $1/250\text{sec.}$ o più veloce (🔑 42, 44) e utilizzare le impostazioni predefinite per tutte le altre opzioni.

Autoscatto

🔑 55

Per gli autoritratti o per ridurre l'effetto mosso causato dal movimento della fotocamera. La fotocamera scatta dopo circa dieci secondi dalla pressione del pulsante di scatto.

Remoto ritardato

🔑 55

Per eseguire queste operazioni è necessario il telecomando opzionale ML-L3. Per gli autoritratti. La fotocamera scatta dopo circa due secondi dalla pressione del pulsante di scatto del telecomando.

Remoto rapido



🔑 55

Per eseguire queste operazioni è necessario il telecomando opzionale ML-L3. Per ridurre l'effetto mosso causato dal movimento della fotocamera. La fotocamera scatta immediatamente alla pressione del pulsante di scatto del telecomando.

04 — Modo di scatto

Il modo di scatto può anche essere impostato tramite il menu personalizzazioni (🔑 109).

11 — Pulsante /Fn (🔑 112)

Con le impostazioni predefinite, è possibile selezionare il modo autoscatto premendo  /Fn. Se è selezionato **Modo di scatto** in corrispondenza della personalizzazione 11 (**Pulsante  /Fn**; 🔑 112), è possibile modificare il modo di scatto tenendo premuto  /Fn e ruotando la ghiera di comando.



Modo continuo (sequenza)

- 1 Evidenziare **Modo di scatto** nel display impostazioni rapide (🔑 48), quindi selezionare  (Continuo).





- 2 Scattare.

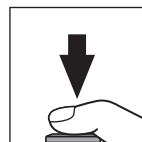

La fotocamera continua a scattare fintanto che si tiene premuto il pulsante di scatto.



Modo continuo (sequenza)

Se le condizioni di ripresa richiedono l'uso del flash, il modo continuo viene disabilitato, anche se è selezionato  (Continuo) in corrispondenza di **Modo di scatto**. Selezionare  oppure cambiare il modo flash ( 65) per disattivare il flash.

Numero di scatti rimanenti prima dell'esaurimento del buffer di memoria



Il numero massimo di immagini che possono essere registrate nel buffer di memoria, mantenendo il numero massimo di fotogrammi al secondo, è visualizzato nel mirino (display numero di scatti rimanenti prima dell'esaurimento del buffer di memoria) fintanto che si tiene premuto il pulsante di scatto. Nell'esempio riportato a destra, è possibile scattare ancora 11 foto senza interruzioni. In modo continuo (sequenza) è possibile continuare a scattare fino a un massimo di 100 pose, anche se la velocità diminuisce quando viene visualizzato  nel contafotogrammi. L'indicazione del numero di esposizioni rimanenti è approssimativa. Il numero può variare in base alle condizioni di ripresa. Per informazioni sul numero di foto che possono essere salvate nel buffer di memoria, consultare il paragrafo "Capacità della card di memoria e dimensione/qualità foto" ( 178).







Modi autoscatto e attivazione remota

Per gli autoritratti è possibile utilizzare l'autoscatto o il telecomando opzionale ML-L3.

- 1 Montare la fotocamera su un cavalletto oppure collocarla su una superficie piana e orizzontale.**
- 2 Evidenziare **Modo di scatto** nel display impostazioni rapide ( 48), quindi selezionare uno dei seguenti modi di scatto.**

Per impostazione predefinita, viene selezionato **Autoscatto** in corrispondenza della personalizzazione 11 (**Pulsante** /Fn;  112). Per variare il tempo di attesa dell'autoscatto, è sufficiente premere /Fn.

Modo di scatto		Descrizione
	Autoscatto	La fotocamera scatta circa dieci secondi dopo la messa a fuoco. Il tempo di attesa dell'autoscatto può essere modificato ( 114).
	Remoto ritardato	La fotocamera scatta circa due secondi dopo la messa a fuoco.
	Remoto rapido	La fotocamera scatta nel momento in cui viene eseguita la messa a fuoco.

3 Inquadrare.

Se si utilizza il telecomando con la fotocamera in modo autofocus, è possibile eseguire la messa a fuoco premendo il pulsante di scatto a metà corsa. La fotocamera non scatta.

4 Scattare.

Autoscatto: premere il pulsante di scatto della fotocamera a metà corsa per eseguire la messa a fuoco, quindi premere a fondo corsa per avviare il conteggio dell'autoscatto. La spia dell'autoscatto inizierà a lampeggiare; il lampeggio verrà interrotto due secondi prima dello scatto.

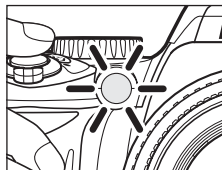
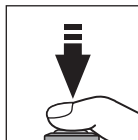

In seguito allo scatto verrà automaticamente impostato **Singolo** o **Continuo** come modo di scatto.

Attivazione remota: mantenendosi a una distanza di 5 m o inferiore, puntare il trasmettitore del telecomando ML-L3 verso il ricevitore a infrarossi della fotocamera e premere il pulsante di scatto dell'ML-L3. Nel modo remoto ritardato, la spia dell'autoscatto lampeggia per circa due secondi prima dello scatto. Nel modo remoto rapido, la spia dell'autoscatto lampeggia dopo lo scatto.

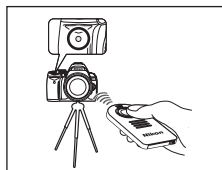

Copri oculare

Durante le riprese con il telecomando, applicare il copri oculare sull'oculare del mirino. Togliere la conchiglia per oculare in gomma DK-20 e inserire il copri oculare DK-5 fornito in dotazione come illustrato a destra. Quest'ultimo impedisce che la luce che entra dal mirino interferisca con l'esposizione. Nel rimuovere la conchiglia in gomma impugnare saldamente la fotocamera.

Conchiglia oculare in gomma DK-20

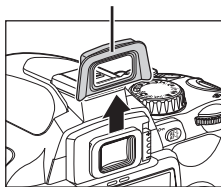

Copri oculare DK-5

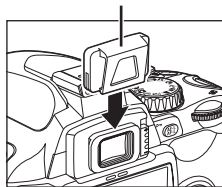

Per utilizzare altri accessori per oculare mirino (📷 155), rimuovere la conchiglia in gomma DK-20.

Disattivazione dell'autoscatto

Quando si spegne la fotocamera, il modo autoscatto viene disattivato. Quando si disattiva l'autoscatto, viene ripristinato automaticamente il modo di scatto singolo o modo di scatto continuo (sequenza).

Informazioni supplementari

Per ulteriori informazioni sulla procedura di modifica del tempo di attesa del segnale del telecomando prima che vengano annullati i modi remoto rapido o ritardato, consultare le informazioni sulla personalizzazione 17 (**Tempo attesa remoto**; 📷 115).

Messa a fuoco

Modo messa a fuoco

Per regolare l'impostazione (🔧 48), selezionare **Modo AF** dal display impostazioni rapide. Queste opzioni consentono di impostare il modo di esecuzione della messa a fuoco. Le opzioni **AF-S** e **AF-C** sono disponibili solo nei modi **P**, **S**, **A** e **M**.

AF-A AF-Automatico (impostazione predefinita)

La fotocamera seleziona automaticamente AF singolo con soggetti considerati statici e AF-Continuo con soggetti considerati in movimento.

AF-S AF-Singolo

Per soggetti statici. La fotocamera blocca la messa a fuoco quando si preme il pulsante di scatto a metà corsa.

AF-C AF-Continuo

Per soggetti in movimento. La fotocamera esegue la messa a fuoco di continuo fintanto che il pulsante di scatto è premuto a metà corsa.

MF AF-Manuale

È possibile mettere a fuoco manualmente (🔧 61).

✓ AF-Continuo

Viene data priorità alla risposta allo scatto, nel senso che l'otturatore viene rilasciato in una gamma di focali più ampia rispetto a quando è selezionato AF-Singolo. Talvolta è possibile scattare prima che l'indicatore di messa a fuoco (●) venga visualizzato nel mirino. Lo stesso vale anche nel caso della commutazione automatica dal modo AF-Automatico al modo AF-Continuo.

✎ AF-Manuale

Quando è selezionato **MF** in corrispondenza di **Modo AF** in qualsiasi modo di ripresa, il passaggio a un altro modo di ripresa non determina la modifica del modo di messa a fuoco.

✎ Informazioni supplementari

Per ulteriori informazioni sui soggetti con cui l'autofocus non consente di ottenere risultati ottimali, consultare il paragrafo "Per ottenere buoni risultati con l'autofocus" (🔧 38).

🔦 Illuminatore ausiliario AF

Se il soggetto è poco illuminato, l'illuminatore ausiliario AF si attiva automaticamente per permettere alla fotocamera di mettere a fuoco in autofocus quando il pulsante di scatto viene premuto a metà corsa. L'illuminatore ausiliario AF non viene attivato nel modo AF-Continuo o AF-Manuale, nei modi 🌞 o 🏃, se il punto di messa a fuoco centrale non è selezionato o se è selezionato **No** in corrispondenza della personalizzazione 9 (**Luce AF**; 🔧 111). L'illuminatore ha un campo di utilizzo da 0,5 a 3,0 m; se si impiega l'illuminatore, montare un obiettivo con lunghezza focale 24 mm - 200 mm e togliere il paraluce.

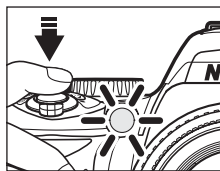

MENU 2 — Modo messa a fuoco







Il modo di messa a fuoco può anche essere selezionato dal menu personalizzazioni (🔧 109).

Modo area AF

Per regolare l'impostazione (☰ 48), selezionare **Modo Area AF** dal display impostazioni rapide.

La D60 dispone di tre punti di messa a fuoco (aree in cui viene eseguita la messa a fuoco). Di seguito sono descritte le modalità di selezione dei punti di messa a fuoco in modo autofocus.

Sogg. più vicino

La fotocamera seleziona automaticamente il punto di messa a fuoco contenente il soggetto più vicino ad essa. Impostazione predefinita per i modi **P**, **S**, **A** e **M**: viene selezionata automaticamente quando si porta il selettore dei modi in corrispondenza di , , , ,  o .

Area AF dinamica

L'utente seleziona manualmente il punto di messa a fuoco, ma se il soggetto esce anche per breve tempo dal punto selezionato, la fotocamera esegue la messa a fuoco in base alle informazioni degli altri punti. Per soggetti con movimenti irregolari. Selezionato automaticamente quando si porta il selettore dei modi su .

Punto AF singolo

L'utente seleziona il punto di messa a fuoco mediante il multi-selettore; la fotocamera mette a fuoco il soggetto solo nel punto di messa a fuoco selezionato. Per soggetti statici. Selezionato automaticamente quando si porta il selettore dei modi su .

Display del mirino

Il modo Area AF è indicato nel mirino come mostrato di seguito:

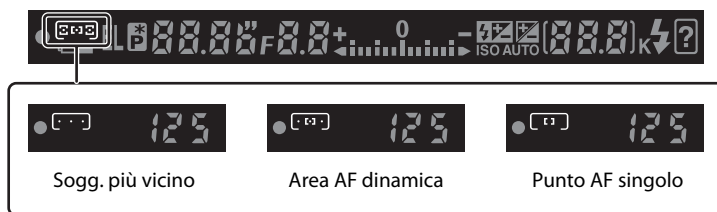

Informazioni supplementari

Per ulteriori informazioni sui soggetti con cui l'autofocus non consente di ottenere risultati ottimali, consultare il paragrafo "Per ottenere buoni risultati con l'autofocus" (☰ 38).

Modo Area AF

Quando è selezionato **MF** in corrispondenza di **Modo AF** (☰ 57), **Modo Area AF** non può essere modificato.

Quando si ruota il selettore dei modi selezionando un altro modo di ripresa, viene ripristinato il modo area AF selezionato nei modi Digital Vari-Program.

3 — Modo area AF

Il modo Area AF può anche essere selezionato dal menu personalizzazioni (☰ 109).

Selezione del punto di messa a fuoco

La fotocamera consente di selezionare manualmente il punto di messa a fuoco per la composizione di immagini in cui il soggetto principale non è posizionato al centro del fotogramma.

1 Evidenziare **Modo Area AF** nel display impostazioni rapide (☒ 48).

2 Per attivare la selezione manuale del punto di messa a fuoco in questi modi, selezionare [1] (Punto AF singolo) o [1-1] (Area AF dinamica) in corrispondenza di **Modo Area AF** (☒ 58) nel display impostazioni rapide.

Per impostazione predefinita, [1] (**Sogg. più vicino**) viene selezionato automaticamente nei modi **AUTO**, **SC**, **SCN**, **SCN**, **SCN**, **SCN**, **P**, **S**, **A** e **M**.



3 Premere il multi-selettore verso sinistra o verso destra per evidenziare il punto di messa a fuoco nel mirino.

Il punto di messa a fuoco selezionato viene evidenziato nuovamente quando si preme il pulsante di scatto a metà corsa.



Il punto di messa a fuoco selezionato è indicato anche nel display dei dati di ripresa o nel mirino.



Blocco della messa a fuoco

Questa funzione serve per modificare l'inquadratura dopo la messa a fuoco, consentendo di mettere a fuoco un soggetto anche se questo, nella composizione scelta per la ripresa, non rientra più in nessuno dei tre punti di messa a fuoco. Quando si utilizza il blocco della messa a fuoco, è consigliabile selezionare [1] (Punto AF singolo) o [11] (Area AF dinamica) in corrispondenza di **Modo Area AF** (☰ 58).

1 Portare il soggetto nel punto di messa a fuoco selezionato e premere il pulsante di scatto a metà corsa per iniziare la messa a fuoco.

Verificare che l'indicatore di messa a fuoco (●) sia visualizzato nel mirino. La messa a fuoco verrà bloccata automaticamente in seguito alla visualizzazione dell'indicatore di messa a fuoco e rimarrà bloccata fintanto che il pulsante di scatto rimarrà premuto a metà corsa.

È possibile selezionare il punto di messa a fuoco (☰ 59).

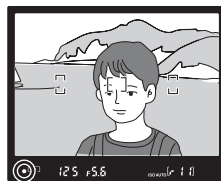
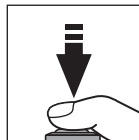

2 Ricomporre l'immagine mentre la messa a fuoco è bloccata. Premere il pulsante di scatto a fondo corsa per scattare.

Quando si utilizza il blocco della messa a fuoco, assicurarsi che la distanza fra la fotocamera e il soggetto su cui è stata bloccata la messa a fuoco non cambi.

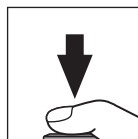
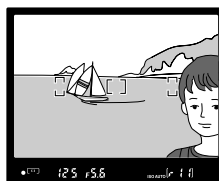

Blocco della messa a fuoco con $\overline{AE-L}$ / $\overline{AF-L}$

In alternativa, per bloccare la messa a fuoco è anche possibile premere $\overline{AE-L}$ / $\overline{AF-L}$ anziché tenere premuto il pulsante di scatto a metà corsa. La messa a fuoco viene bloccata quando si preme $\overline{AE-L}$ / $\overline{AF-L}$ mentre il pulsante di scatto è premuto a metà corsa. La messa a fuoco rimane bloccata fintanto che si tiene premuto $\overline{AE-L}$ / $\overline{AF-L}$, anche se si toglie il dito dal pulsante di scatto.

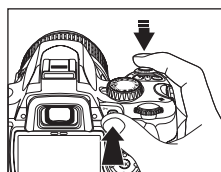

✓ Blocco della messa a fuoco

Il pulsante di scatto non può essere utilizzato per bloccare la messa a fuoco nel modo \overline{AF} (☰ 37), modo di scatto in sequenza \overline{C} (modo di scatto continuo; ☰ 54), o AF-Continuo (☰ 57), o quando si seleziona AF-Continuo in AF-Automatico (☰ 57). Per bloccare la messa a fuoco, utilizzare $\overline{AE-L}$ / $\overline{AF-L}$.

📷 Ripresa con la messa a fuoco bloccata

Se la messa a fuoco è stata bloccata premendo il pulsante di scatto a metà corsa, rilasciare il pulsante di scatto solo parzialmente in seguito allo scatto. Per scattare la foto successiva è possibile premere nuovamente il pulsante di scatto a fondo corsa. La messa a fuoco rimane bloccata tra uno scatto e l'altro. Se la messa a fuoco è stata bloccata premendo $\overline{AE-L}$ / $\overline{AF-L}$, tenere premuto $\overline{AE-L}$ / $\overline{AF-L}$, quindi premere il pulsante di scatto a fondo corsa per ogni scatto.

🔧 12 — $\overline{AE-L}$ / $\overline{AF-L}$ (☰ 113)

Questa opzione consente di impostare il comportamento di $\overline{AE-L}$ / $\overline{AF-L}$.

Messa a fuoco manuale

Questa opzione consente di eseguire manualmente la messa a fuoco, ed è utile quando la fotocamera non riesce a mettere a fuoco correttamente con l'autofocus. Per eseguire manualmente la messa a fuoco, visualizzare il display impostazioni rapide e scegliere **Modo AF** (☒ 48), quindi selezionare **MF** (AF-Manuale) in corrispondenza di **Modo AF** (☒ 57).

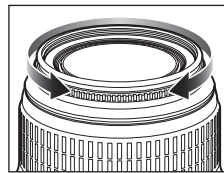

Regolare l'anello di messa a fuoco dell'obiettivo finché l'immagine visualizzata nel campo opaco del mirino non sarà a fuoco. È possibile scattare in qualsiasi momento, anche quando l'immagine non è a fuoco.

Se l'obiettivo in uso consente la selezione A-M, selezionare M per mettere a fuoco manualmente. Con gli obiettivi compatibili con la funzione M/A (autofocus con priorità manuale), la messa a fuoco può essere regolata manualmente con l'obiettivo impostato su M o M/A. Per ulteriori dettagli, consultare la documentazione fornita con l'obiettivo.

☒ Telemetro elettronico

Se l'obiettivo ha un'apertura massima di f/5.6 o è più luminoso, è possibile utilizzare l'indicatore di messa a fuoco del mirino per verificare che il soggetto nel punto di messa a fuoco selezionato sia a fuoco. Dopo aver posizionato il soggetto nel punto di messa a fuoco attivo, premere il pulsante di scatto a metà corsa e ruotare l'anello di messa a fuoco dell'obiettivo finché non verrà visualizzato l'indicatore di messa a fuoco (●). Utilizzando la personalizzazione 19 (**Telemetro graduato**; ☒ 116), è possibile visualizzare il telemetro elettronico, una scala indicante la distanza di messa a fuoco per le riprese con messa a fuoco manuale. Se il soggetto non consente di ottenere prestazioni ottimali con l'autofocus (☒ 38), potrebbe essere visualizzato l'indicatore di messa a fuoco (●) anche se il soggetto non è a fuoco. Prima di scattare, assicurarsi che l'immagine nel mirino sia a fuoco.

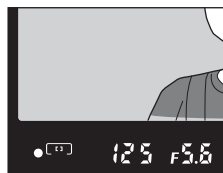

☒ Posizione del piano focale

Per determinare la distanza tra il soggetto e la fotocamera, è possibile eseguire una misurazione prendendo come riferimento l'indicatore del piano focale (⊖) sul corpo macchina. La distanza tra la flangia di fissaggio dell'obiettivo e il piano focale è di 46,5 mm.

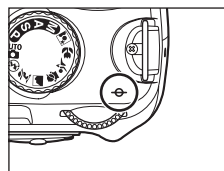

MENU 2 — Modo messa a fuoco

Il modo di messa a fuoco può anche essere selezionato dal menu personalizzazioni (☒ 109).

Misurazione esposimetrica

Per regolare l'impostazione (🔧 48), selezionare **Esposimetro** dal display impostazioni rapide. Il metodo di misurazione esposimetrica determina il modo in cui la fotocamera imposta l'esposizione. Quando il selettore dei modi è in corrispondenza di **P**, **S**, **A** o **M**, sono disponibili le seguenti opzioni (nei modi **AUTO**, 🔄, 📷, 🏞️, 🌅, 🏠, 🌸, 🏡, 🌲) è sempre utilizzata la misurazione Matrix).



Matrix (impostazione predefinita)

Consigliata per le situazioni generiche. La fotocamera esegue la misurazione su un'area estesa dell'inquadratura e imposta immediatamente l'esposizione in base alla distribuzione di luminosità, colore, distanza e composizione, in modo da garantire risultati naturali.



Ponderata Centrale

La fotocamera esegue la misurazione su tutta l'inquadratura, ma attribuisce un peso maggiore all'area centrale. Metodo di misurazione normalmente utilizzato per i ritratti.



Spot

La fotocamera esegue la misurazione solo nel punto di messa a fuoco attivo (se è selezionato **[] (Sogg. più vicino)** in corrispondenza di **Modo Area AF** (🔧 58), la fotocamera eseguirà la misurazione nel punto di messa a fuoco centrale). Questa funzione consente di ottenere un'esposizione corretta del soggetto anche se lo sfondo è molto più scuro o più chiaro.



Misurazione esposimetrica

La funzione di misurazione esposimetrica è disponibile solo con obiettivi CPU. Quando si sceglie la misurazione Matrix, l'esposizione viene impostata tramite un sensore RGB da 420 pixel. Per ottenere informazioni sulla gamma 3D (*Misurazione Color matrix 3D II*), utilizzare un obiettivo di tipo G o D. Le informazioni sulla gamma 3D non vengono fornite dagli obiettivi senza CPU (*Misurazione Color Matrix II*).





5 — Misurazione esposimetrica

Il modo di misurazione esposimetrica può anche essere selezionato dal menu personalizzazioni (🔧 109).



Blocco esposizione automatica

Se il soggetto non si trova nell'area misurata quando si utilizza la misurazione ponderata centrale o spot, l'esposizione sarà basata sulle condizioni di luce dello sfondo, e il soggetto principale potrebbe non essere esposto correttamente. Per avviare a questo problema è possibile ricorrere al blocco esposizione automatica. Disponibile nei modi **P**, **S** e **A**.

- 1 Selezionare il modo **P**, **S** o **A** e scegliere  (misurazione ponderata centrale) o  (spot) in corrispondenza di **Esposimetro**. Il blocco dell'esposizione non viene applicato nel modo **M**.

La misurazione  (matrix) non è consigliata, poiché il blocco AE potrebbe non essere sufficientemente efficace.

- 2 Posizionare il soggetto nel punto di messa a fuoco selezionato. Mantenendo premuto il pulsante di scatto a metà corsa con il soggetto posizionato nel punto di messa a fuoco selezionato, premere  per bloccare l'esposizione.

L'esposizione è bloccata. Mentre si preme , l'esposizione viene bloccata al valore misurato nel punto di messa a fuoco selezionato se è selezionato  (misurazione spot), o al valore misurato nell'area centrale se è selezionato  (misurazione ponderata centrale). Se si ricompone l'immagine, l'esposizione non viene modificata.

Mentre è attivo il blocco dell'esposizione, viene visualizzato l'indicatore **EL** nel mirino. Se si utilizza l'autofocus, viene bloccata anche la messa a fuoco. Quando si preme il pulsante di scatto a metà corsa, verificare che l'indicatore di messa a fuoco (●) sia visualizzato nel mirino.

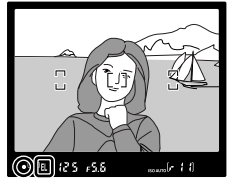
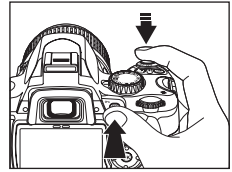

- 3 Tenendo premuto , ricompone l'immagine e scattare.



Regolazione del tempo di posa e dell'apertura

Mentre l'esposizione è bloccata, è possibile regolare le seguenti impostazioni ruotando la ghiera di comando senza che venga cambiato il valore di misurazione esposimetrica calcolato.

Auto programmato	Tempo di posa e apertura (programma flessibile;  41)
Auto a priorità dei tempi	Tempo di posa
Auto a priorità dei diaframmi	Apertura

Mentre è attivo il blocco dell'esposizione, non è possibile cambiare il metodo di misurazione esposimetrica.

12—AE-L/AF-L (113)

Questa opzione consente di impostare il comportamento di .





13—Blocco AE (113)





Questa opzione consente di stabilire se la funzione di blocco dell'esposizione deve essere associata al pulsante di scatto.

Uso del flash incorporato

Questa fotocamera dispone di varie opzioni flash, che possono essere utilizzate in condizioni di scarsa illuminazione o per riprendere soggetti in controluce.

Tenere presente che nei modi ,  e  non è possibile utilizzare il flash incorporato, né cambiare il modo flash.

Uso del flash incorporato: modi , , ,  e .

1 Portare il selettore dei modi su , , ,  o .

2 Confermare o modificare il modo flash attualmente impostato ( 65).

Per evitare l'azionamento del flash, selezionare .

3 Comporre l'immagine e scattare.

Se il soggetto è scarsamente illuminato o in controluce, il flash si alza secondo necessità.

Il modo flash può essere modificato dopo che il flash si sarà sollevato.

Per scattare, premere il pulsante di scatto a fondo corsa.

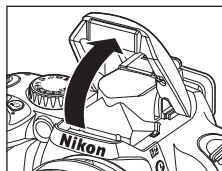
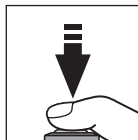

4 Se il flash non è più necessario, abbassarlo.

Uso del flash incorporato: modi **P**, **S**, **A** e **M**

1 Portare il selettore dei modi su **P**, **S**, **A** o **M**.

2 Premere  per sollevare il flash.

La fotocamera emette un lampo flash ad ogni scatto. Per evitare l'emissione del lampo del flash, abbassare il flash.

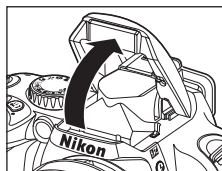

3 Confermare o modificare il modo flash attualmente impostato ( 65).

4 Selezionare un metodo di misurazione esposimetrica ( 62), regolare l'esposizione, inquadrare e scattare.

Abbassamento del flash incorporato

Per prolungare la durata della batteria quando il flash non è in uso, riportarlo in posizione chiusa premendolo delicatamente verso il basso finché non scatterà in posizione.

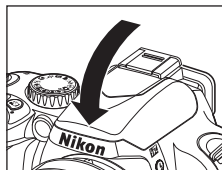

Modifica del modo flash

Per regolare l'impostazione (☑ 48), selezionare **Modo flash** dal display impostazioni rapide. Queste impostazioni consentono di modificare l'intensità del lampo del flash in base alle condizioni di ripresa. I modi flash disponibili variano a seconda del modo selezionato con il selettore dei modi.

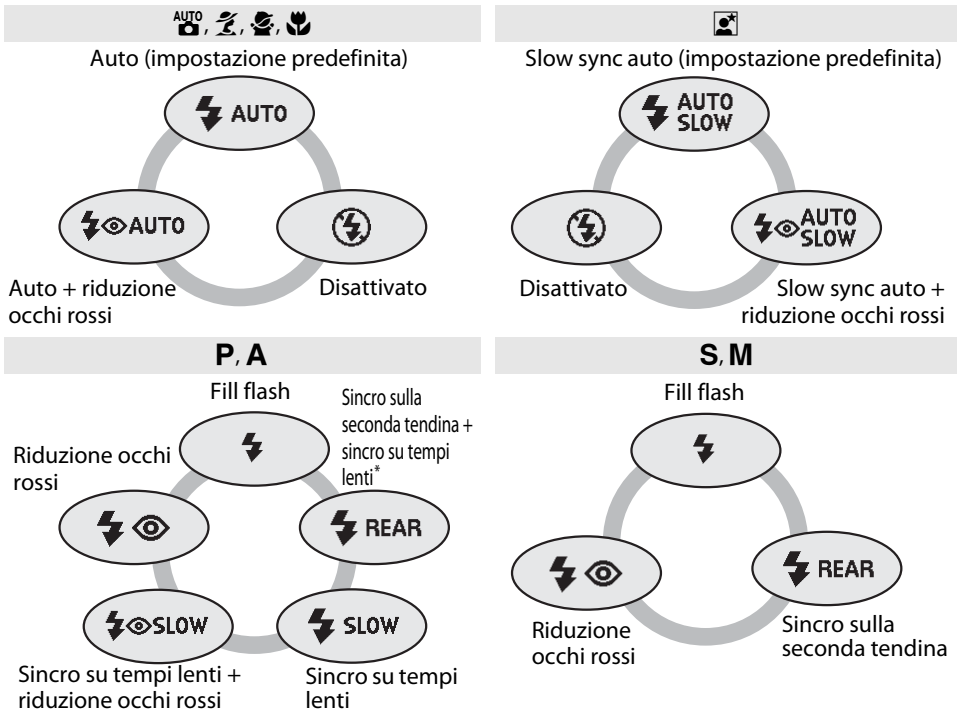

* Quando si rilascia la ghiera di comando viene visualizzato **SLOW**.

I modi flash sono descritti di seguito.

- **AUTO** (auto flash): se l'illuminazione è insufficiente o il soggetto è in controluce, il flash si solleva automaticamente in seguito alla pressione a metà corsa del pulsante di scatto, e viene emesso un lampo di potenza adeguata.
- **👁** (riduzione occhi rossi): per i ritratti. Prima dell'emissione del flash viene attivato l'illuminatore di assistenza AF per ridurre l'effetto "occhi rossi".
- **SLOW** (sincro su tempi lenti): la fotocamera imposta automaticamente un tempo di posa lento per riprendere sia il soggetto che lo sfondo in notturna o in condizioni di scarsa illuminazione. Per includere l'illuminazione di sfondo nei ritratti.
- **REAR** (sincro sulla seconda tendina): il lampo del flash viene emesso appena prima della chiusura dell'otturatore, creando delle scie luminose dietro agli oggetti in movimento. Se questa icona non viene visualizzata, il lampo viene emesso subito dopo l'apertura dell'otturatore.

👁 Uso della ghiera di comando

Il modo flash può anche essere selezionato ruotando la ghiera di comando mentre si preme **⚡**. Mentre si seleziona un modo flash, controllare che il display del modo flash cambi in funzione del modo di ripresa selezionato nel display dei dati di ripresa. Nei modi **P, S, A** e **M**, premere **⚡** per sollevare il flash. Premere nuovamente **⚡** e tenerlo premuto mentre si ruota la ghiera di comando per selezionare un modo flash.

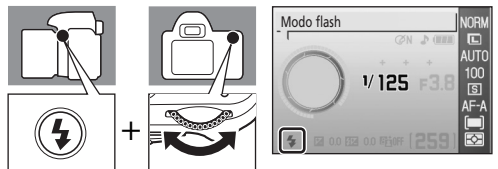

✓ Flash incorporato

Il flash incorporato viene utilizzato quando si montano obiettivi CPU con lunghezza focale 18 mm - 300 mm oppure obiettivi senza CPU con lunghezza focale 18 mm - 200 mm. Con alcuni obiettivi è possibile che vi siano delle restrizioni relative alla lunghezza focale e alla distanza di ripresa. Per informazioni dettagliate, consultare il paragrafo "Accessori opzionali" (📖 145). Per evitare la formazione di ombre, togliere il paraluce. Il flash ha un campo di utilizzo minimo di 60 cm e non può essere utilizzato nel campo di ripresa macro degli obiettivi macro.

Se si utilizza il flash in modo di ripresa in sequenza (modo di scatto continuo; 📖 54), viene scattata una sola foto ad ogni pressione del pulsante di scatto.

Se il flash incorporato è stato utilizzato per più scatti consecutivi, lo scatto dell'otturatore può venire disabilitato brevemente per proteggere il flash. Il flash potrà essere utilizzato di nuovo dopo una breve pausa.

Per informazioni sulle unità flash opzionali (lampeggiatori), consultare il paragrafo "Unità flash opzionali (lampeggiatori)" (📖 150).

Nei modi **P**, **S**, **A** e **M**, l'intensità del lampo flash è controllata tramite la compensazione flash (📖 68). L'intensità del lampo del flash incorporato può anche essere regolata manualmente con la personalizzazione 14 (**Flash incorporato**; 📖 113).

✍ Impostazione del modo flash

L'impostazione flash predefinita per i modi Digital Vari-Program viene ripristinata automaticamente in seguito alla selezione di una nuova impostazione con il selettore dei modi o allo spegnimento della fotocamera.

📷 Sincro sulla seconda tendina

In genere, il lampo del flash viene emesso quando l'otturatore si apre ("sincro sulla prima tendina", v. di seguito a sinistra). Con la sincronizzazione sulla seconda tendina, il flash lampeggia appena prima della chiusura dell'otturatore, creando delle scie luminose dietro ai soggetti in movimento.



Sincro sulla prima tendina



Sincro sulla seconda tendina

✍ Informazioni supplementari

Per ulteriori informazioni sulla funzione di controllo automatico della sensibilità ISO, consultare il paragrafo "ISO Auto" (📖 112).

Per ulteriori informazioni sulle opzioni di controllo flash, consultare le informazioni sulla personalizzazione 14 (**Flash incorporato/Unità flash opzionale**; 📖 113).

Compensazione dell'esposizione

Per regolare l'impostazione (🔧 48), selezionare **Comp. esposizione** dal display impostazioni rapide.

La compensazione dell'esposizione è utilizzata per cambiare il valore di esposizione suggerito dalla fotocamera, al fine di ottenere immagini più chiare o più scure. È disponibile nei modi **P**, **S** e **A** ed è particolarmente efficace se utilizzata in abbinamento alla misurazione (📷) (ponderata centrale) o spot (📷) (spot) (🔧 62). La funzione di compensazione dell'esposizione consente di impostare valori compresi tra -5 e +5 in incrementi di $\frac{1}{3}$ EV. Come regola generale, si ricorre alla compensazione positiva quando il soggetto principale è più scuro dello sfondo, e alla compensazione negativa quando il soggetto è più chiaro dello sfondo.

La compensazione dell'esposizione viene visualizzata nel display dei dati di ripresa. Per ripristinare l'esposizione normale, impostare la compensazione dell'esposizione su 0.0. Quando si spegne la fotocamera, la compensazione dell'esposizione non viene disattivata.



-1 EV



Nessuna compensazione dell'esposizione



+2 EV

🔧 Compensazione dell'esposizione in modo M

- Nel modo **M**, la fotocamera scatta con il tempo di posa e l'apertura impostati manualmente, anche se viene applicata la compensazione dell'esposizione.
- Nel modo **M**, il valore di riferimento indicato nel display elettronico-analogico di esposizione varia sempre, tranne nel caso in cui sia impostato 0.0 come valore di compensazione dell'esposizione.

🔧 Uso della ghiera di comando

Per regolare la compensazione dell'esposizione, è anche possibile ruotare la ghiera di comando tenendo premuto (🔧), ma solo nei modi **P**, **S**, e **A**. Verificare il valore e i dati visualizzati nel display elettronico-analogico di esposizione del mirino o nel display dei dati di ripresa. Il display del mirino è riprodotto a destra.

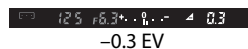
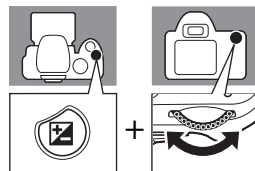

-0.3 EV



+2.0 EV

Compensazione flash

Per regolare l'impostazione (☞ 48), selezionare **Compensazione flash** dal display impostazioni rapide.

La compensazione flash (disponibile solo nei modi **P**, **S**, **A** e **M**) è utilizzata per variare l'intensità del lampo flash, modificando il livello di illuminazione del soggetto principale rispetto allo sfondo. L'intensità del lampo del flash può essere aumentata per rendere più chiaro il soggetto, o ridotta per evitare riflessi o colpi di luce indesiderati.

Il valore di compensazione dell'esposizione è visualizzato nel display dei dati di ripresa.



Per ripristinare il livello di emissione flash normale, è possibile impostare la compensazione flash su 0.0. Quando si spegne la fotocamera, la compensazione flash non viene disattivata.

La compensazione flash è disponibile anche con le unità flash opzionali SB-400, SB-800, SB-600 (☞ 150) e SU-800 (☞ 150).

Modifica delle impostazioni di ripresa

☞ Uso della ghiera di comando

In alternativa, per regolare la compensazione flash è anche possibile premere e mentre si ruota la ghiera di comando. La fotocamera consente di impostare valori compresi fra -3EV e +1EV, in incrementi di 1/3EV. Verificare che il valore desiderato sia visualizzato nel mirino o nel display dei dati di ripresa. Il display del mirino è riprodotto a destra.

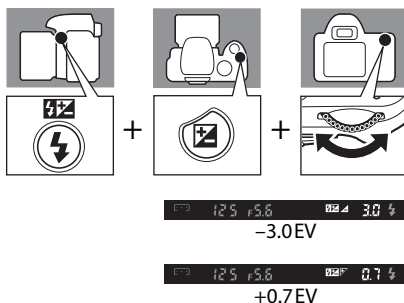

MENU 8 — Compensazione flash

68 La compensazione flash può anche essere regolata dal menu personalizzazioni (☞ 109).

D-Lighting attivo

Per regolare l'impostazione (🔧 48), selezionare **D-Lighting attivo** dal display impostazioni rapide.

Se si attiva l'opzione D-Lighting attivo prima di scattare, la fotocamera applica automaticamente la compensazione prevista da questa funzione, conservando i dettagli in corrispondenza delle alte luci e delle ombre, e permettendo così di ottenere foto caratterizzate da un contrasto naturale. L'uso di questa funzione è consigliato nel caso di scene fortemente contrastate, ad esempio per fotografare una scena molto luminosa attraverso una porta o finestra, o soggetti in ombra in una giornata molto soleggiata.



Funzione disattivata



Funzione attivata

✎ D-Lighting attivo

- Quando la funzione D-Lighting attivo è attiva, la registrazione delle immagini richiede più tempo.
- Quando si attiva l'opzione D-Lighting attivo, la fotocamera valuta vari aspetti della scena ed esegue l'elaborazione più appropriata. Per prima cosa riduce l'esposizione durante lo scatto, quindi regola le alte luci, le ombre e i mezzi toni prima della registrazione, in modo da ottenere un livello di luminosità ottimale.

✎ Misurazione esposimetrica

Se la funzione D-Lighting attivo viene utilizzata nei modi **P**, **S**, **A** e **M**, occorre selezionare **Matrix** (impostazione predefinita) in corrispondenza di **Esposimetro** (🔧 62).

✎ "D-Lighting attivo" e "D-Lighting"

L'opzione **D-Lighting attivo** del menu di ripresa serve a regolare l'esposizione per ottimizzare la gamma dinamica prima dello scatto, mentre l'opzione **D-Lighting** (🔧 132) del menu ritocco ottimizza la gamma dinamica delle foto in seguito allo scatto.

🔧 Uso della ghiera di comando

Per attivare o disattivare D-Lighting attivo è possibile ruotare la ghiera di comando mentre si preme **Fn**. Verificare che nel mirino o nel display dei dati di ripresa venga visualizzato l'indicatore D-Lighting attivo. Il display del mirino è riprodotto a destra.

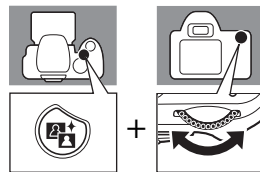



MENU D-Lighting attivo

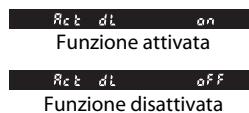







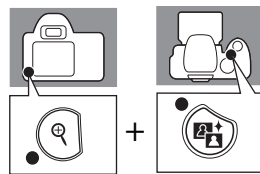













L'opzione D-Lighting attivo può anche essere impostata dal menu di ripresa. (🔧 100).















Reset a due pulsanti

Il programma flessibile e le impostazioni che possono essere modificate dal display impostazioni rapide possono essere ripristinate ai valori predefiniti tenendo premuti contemporaneamente  e  per più di due secondi (questi pulsanti sono contrassegnati da un punto verde). Durante il ripristino delle impostazioni il monitor si spegne per qualche secondo.



Qualità foto  50	JPEG normal
Dimensione foto  50	Large
Bilanc. del bianco  52*	Auto
Sensibilità ISO  53	
       	Auto
P, S, A, M	100
Modo di scatto  54	Singolo
Modo AF  57	AF-A
Modo Area AF  58	
      P, S, A, M	Sogg. più vicino
	Area AF dinamica
	Punto AF singolo

Esposimetro  62	Matrix
Modo flash  64	
   	Auto
	Slow sync auto
P, S, A, M	Fill flash
Compensazione dell'esposizione  67	0.0
Compensazione flash  68	0.0
D-Lighting attivo  69	No
Programma flessibile  41	No

* L'opzione Regolazione fine  104) viene riportata a 0 e l'opzione Fluorescenza viene impostata su Fluor. fredda-bianca.

Impostazioni predefinite

Approfondimenti sul modo play

In questo capitolo sono illustrate le procedure da seguire per riprodurre le foto (modo play) nel monitor della fotocamera e per proteggerle dalla cancellazione accidentale.

Le foto possono essere modificate dal menu ritocco (🔧 129) nel modo play e registrate come file separati. La fotocamera consente di modificare la tonalità di colore delle foto e di unire più foto per creare e riprodurre un filmato.

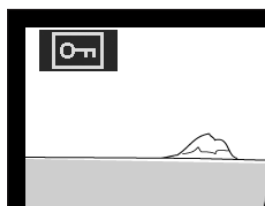
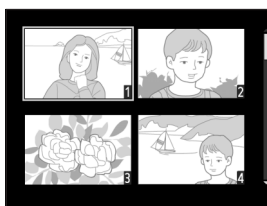
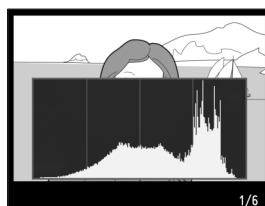







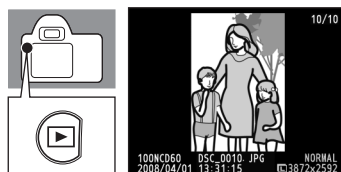

Visualizzazione delle foto in visione play a pieno formato

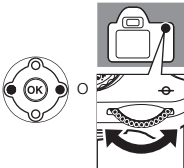
Visione play a pieno formato

Per visualizzare le foto nel monitor, premere . Le foto scattate con la fotocamera in verticale sono visualizzate in verticale come mostrato a destra.

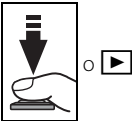

In visione play a pieno formato è possibile eseguire le seguenti operazioni.

Opzione	Comando utilizzato	Descrizione
Visualizzazione di altre foto		Per visualizzare le foto nell'ordine in cui sono state scattate, premere il multi-selettore verso destra oppure ruotare la ghiera di comando verso destra. Per visualizzare le foto in ordine inverso, premere il multi-selettore verso sinistra oppure ruotare la ghiera di comando verso sinistra.
Visualizzazione di informazioni sulla foto		Premere il multi-selettore verso l'alto o verso il basso per visualizzare informazioni relative alla foto attualmente visualizzata (73).
Ingrandimento della foto		Ingrandimento della foto visualizzata (77).
Eliminazione della foto		Per eliminare la foto visualizzata (34).
Protezione della foto		Per proteggere la foto visualizzata (78).
Visualizzazione di miniature		Visualizzazione di più foto contemporaneamente (76).
Ritocco delle foto	OK	Visualizzare il menu ritocco (129). Quando è visualizzato un file di filmato creato con l'opzione Filmato d'animazione (141), è possibile riprodurlo premendo OK . È possibile eseguire le stesse operazioni disponibili durante la riproduzione di un filmato d'animazione (99).
Ritorno al modo di ripresa		Per ritornare al modo di ripresa, premere il pulsante di scatto a metà corsa oppure premere  .
Visualizzazione dei menu	MENU	Per visualizzare i menu (94).

Approfondimenti sul modo play

Informazioni supplementari

Per ulteriori informazioni sulla procedura da seguire per verificare se le foto scattate in verticale vengono ruotate per la visualizzazione del monitor nel modo play, consultare le informazioni sull'opzione **Auto rotazione foto** del menu play (128) e **Ruota verticali** del menu impostazioni (98).

Per ulteriori informazioni sulle opzioni per la visualizzazione delle foto in base all'orientamento di scatto, consultare le informazioni sulla personalizzazione 07 (**Mostra foto scattata**; 111).

Per ulteriori informazioni sulla procedura da seguire per impostare il tempo che deve trascorrere prima che il monitor si spenga automaticamente per ridurre il consumo della batteria, consultare le informazioni sulla personalizzazione 15 (**Tempi di auto-off**; 114).

Informazioni sulla foto

Le informazioni vengono sovrappresse alle foto in visione play a pieno formato. Premere il multi-selettore verso l'alto o verso il basso per scorrere le seguenti informazioni.

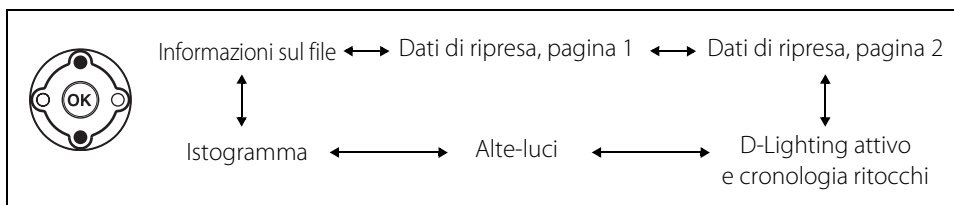

Informazioni sul file

1	Indicatore ritocco.....	129
2	Stato di protezione	78
3	Numero fotogramma/numero totale di scatti	
4	Nome cartella.....	125
5	Nome file.....	51
6	Qualità foto.....	50
7	Data di registrazione.....	21
8	Ora di registrazione	21
9	Dimensione foto.....	50

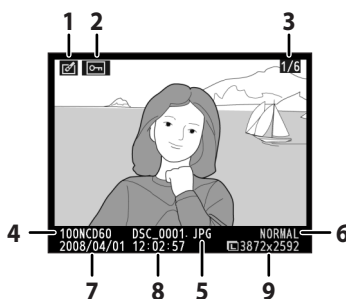

Dati di ripresa, pagina 1

1	Indicatore ritocco.....	129
2	Stato di protezione	78
3	Nome della fotocamera	
4	Misurazione esposimetrica	62
5	Tempo di posa.....	40-46
6	Apertura.....	40-46
7	Modo di esposizione	6
8	Compensazione dell'esposizione	67
9	Lunghezza focale	19
10	Modo flash	113, 150
11	Numero fotogramma/numero totale di scatti	

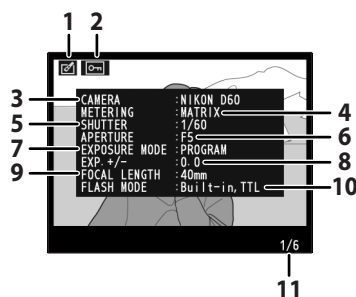

Dati di ripresa, pagina 2

1	Indicatore ritocco.....	129
2	Stato di protezione	78
3	Ottimizzazione dell'immagine.....	101
4	Sensibilità ISO ¹	53
5	Bilanciamento del bianco.....	52, 103
6	Regolazione fine bilanciamento del bianco	104
7	Dimensione foto/qualità foto	50
8	Contrasto	102
9	Nitidezza	102
10	Modo colore/tonalità	102
11	Saturazione	102
11	Commento foto ²	124
12	Numero fotogramma/numero totale di scatti	

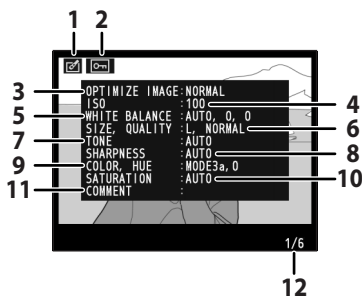

1. Visualizzato in rosso se la sensibilità ISO è stata modificata rispetto al valore selezionato con l'opzione **ISO Auto** mentre era selezionato **Si** in corrispondenza della personalizzazione 10 (**ISO Auto**,  111).
2. Anche se i commenti possono avere una lunghezza massima di 36 caratteri, vengono visualizzati solo i primi 15 caratteri.

D-Lighting attivo e cronologia ritocchi

1	Indicatore ritocco.....	129
2	Stato di protezione	78
3	D-Lighting attivo*.....	69
4	Cronologia ritocchi: contiene un elenco delle modifiche apportate all'immagine con le opzioni del menu ritocco ( 129); l'elenco parte dalla modifica più recente.	
5	Numero fotogramma/numero totale di scatti	

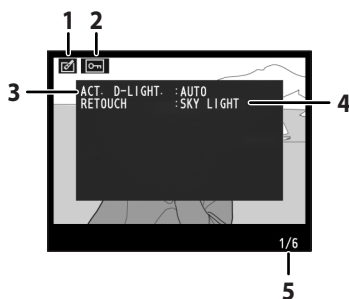

* Viene visualizzato "AUTO" per le foto scattate attivando la funzione **D-Lighting attivo**.

Alte-luci

Le aree più luminose dell'immagine (*alte-luci*) lampeggiano. Nelle aree sovraesposte dell'immagine si può avere una perdita di dettagli. L'indicazione delle alte-luci è utile per definire l'esposizione.

- 1** Indicatore ritocco..... 129
- 2** Stato di protezione 78
- 3** Alte-luci (indicate da un bordo lampeggiante)
- 4** Numero fotogramma/numero totale di scatti

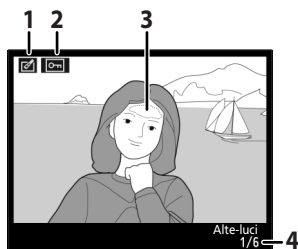

Istogramma

Viene visualizzato un grafico che indica la distribuzione delle tonalità nell'immagine (*istogramma*)*. L'asse orizzontale corrisponde alla luminosità dei pixel, con i pixel scuri a sinistra e quelli chiari a destra. L'asse verticale indica il numero di pixel di ciascun punto di luminosità dell'immagine.

- 1** Indicatore ritocco..... 129
- 2** Stato di protezione 78
- 3** Numero fotogramma/numero totale di scatti
- 4** Istogramma

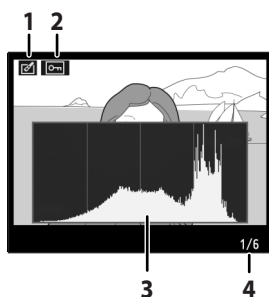

Di seguito sono riportati alcuni istogrammi di esempio.

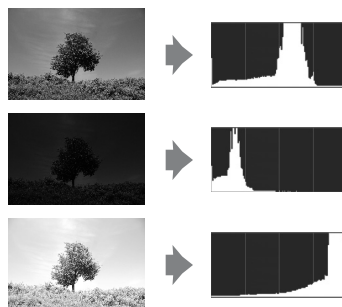

- Se l'immagine contiene oggetti con vari livelli di luminosità, la distribuzione delle tonalità risulterà relativamente uniforme.
- Se l'immagine è scura, la distribuzione della tonalità è concentrata a sinistra.
- Se l'immagine è chiara, la distribuzione della tonalità è concentrata a destra.



Se si aumenta il valore di compensazione dell'esposizione, si ha uno spostamento della distribuzione della tonalità verso destra. Invece, diminuendo il valore di compensazione dell'esposizione, si ha uno spostamento della distribuzione della tonalità verso sinistra. Se è difficile leggere i dettagli riportati nel monitor a causa della luminosità eccessiva dell'ambiente, è possibile fare riferimento all'istogramma per avere un'idea dell'esposizione generale.







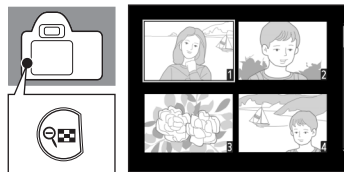

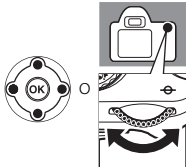

* Gli istogrammi visualizzati sulla fotocamera hanno un valore puramente indicativo e possono differire da quelli visualizzati dai programmi di elaborazione delle immagini.

Visualizzazione di più foto: riproduzione miniature



Per visualizzare le immagini in “fogli di provini” di quattro o nove immagini, premere  nel modo play a pieno formato ( 72).











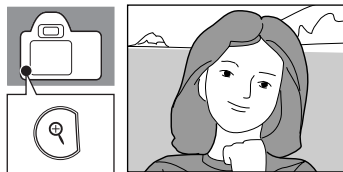



Durante la visualizzazione delle miniature, è possibile effettuare le seguenti operazioni.

Opzione	Comando utilizzato	Descrizione
Aumento del numero di immagini visualizzate per pagina		Per aumentare il numero di immagini visualizzate per pagina, passando da una (modo play a pieno formato) a quattro o da quattro a nove.
Diminuzione del numero di immagini visualizzate per pagina		Per diminuire il numero di immagini visualizzate per pagina, passando da nove a quattro o da quattro a una (modo play a pieno formato).
Visualizzazione di una foto	OK	Per visualizzare la foto evidenziata a pieno formato.
Evidenziazione delle foto		Utilizzare il multi-selettore o la ghiera di comando per evidenziare le foto.
Eliminazione della foto		Eliminazione della foto evidenziata ( 34).
Protezione della foto	AE-L AF-L 	Per proteggere la foto evidenziata ( 78).
Ritorno al modo di ripresa	 	Per ritornare al modo di ripresa, premere il pulsante di scatto a metà corsa oppure premere  .
Visualizzazione dei menu	MENU	Per visualizzare i menu ( 94).

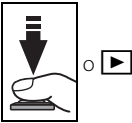

Uno sguardo più da vicino: zoom in visione play

Premendo  è possibile ingrandire l'immagine fino a 25× (immagini scattate in modo Large), 19× (immagini scattate in modo Medium) o 13× (immagini scattate in modo Small) in visione play a pieno formato ( 72). È possibile eseguire le seguenti operazioni.





Opzione	Comando utilizzato	Descrizione
Ingrandimento dell'immagine		Premere  per ingrandire l'immagine.
Riduzione dell'immagine		Premere  per ridurre l'immagine.
Visualizzazione di altre aree dell'immagine		Quando un'immagine è ingrandita, è possibile premere il multi-selettore verso l'alto, verso il basso, a sinistra o a destra per visualizzare le aree non visibili nel monitor. Per scorrere rapidamente verso altre aree dell'inquadratura tenere premuto il multi-selettore.
Visualizzazione di altre immagini		Ruotare la ghiera di comando per visualizzare la stessa area di altre immagini all'ingrandimento attuale.
Annullamento dello zoom	OK	Per ritornare al modo play a pieno formato.
Eliminazione della foto		Per eliminare la foto visualizzata ( 34).
Protezione della foto	AE-L AF-L 	Per proteggere la foto visualizzata ( 78).
Ritorno al modo di ripresa		Per ritornare al modo di ripresa, premere il pulsante di scatto a metà corsa oppure premere  .
Visualizzazione dei menu	MENU	Per visualizzare i menu ( 94).



Quando si modifica il rapporto di zoom viene visualizzata la finestra di navigazione per alcuni secondi. L'area attualmente visibile nel monitor è indicata da un bordo giallo. Premere ,  o il multi-selettore per visualizzare nuovamente la finestra di navigazione.

Protezione delle foto dall'eliminazione

Nel modo play a pieno formato, zoom o riproduzione miniature, è possibile utilizzare **AE-L/AF-L** () per proteggere le foto dalla cancellazione accidentale. I file protetti non possono essere eliminati con  o l'opzione **Elimina** del menu play.

I file protetti verranno comunque cancellati durante la formattazione della card di memoria ( 24).

1 Scegliere una foto.

Visualizzare la foto desiderata a pieno formato, oppure utilizzare il multi-selettore per evidenziarla nell'elenco miniature.

2 Premere **AE-L/AF-L** () per proteggere la foto attualmente visualizzata.

La foto verrà *contrassegnata* dall'icona .

Per rimuovere la protezione dalla foto in modo da poterla eliminare, premere nuovamente **AE-L/AF-L** ()



Attributo del file

I file protetti sono indicati come file "di sola lettura" (terminologia DOS) quando vengono visualizzati su un computer Windows.

Collegamento a un computer, a una stampante o televisore

In questo capitolo sono illustrate le procedure di collegamento della fotocamera ad apparecchi esterni come computer, stampanti o televisori, tramite il cavo USB fornito in dotazione e il cavo video opzionale. La fotocamera consente di trasferire le foto a un computer per la visualizzazione, il ritocco e la stampa, oppure di visualizzarle su uno schermo TV, ampliando le possibilità di utilizzo delle foto.

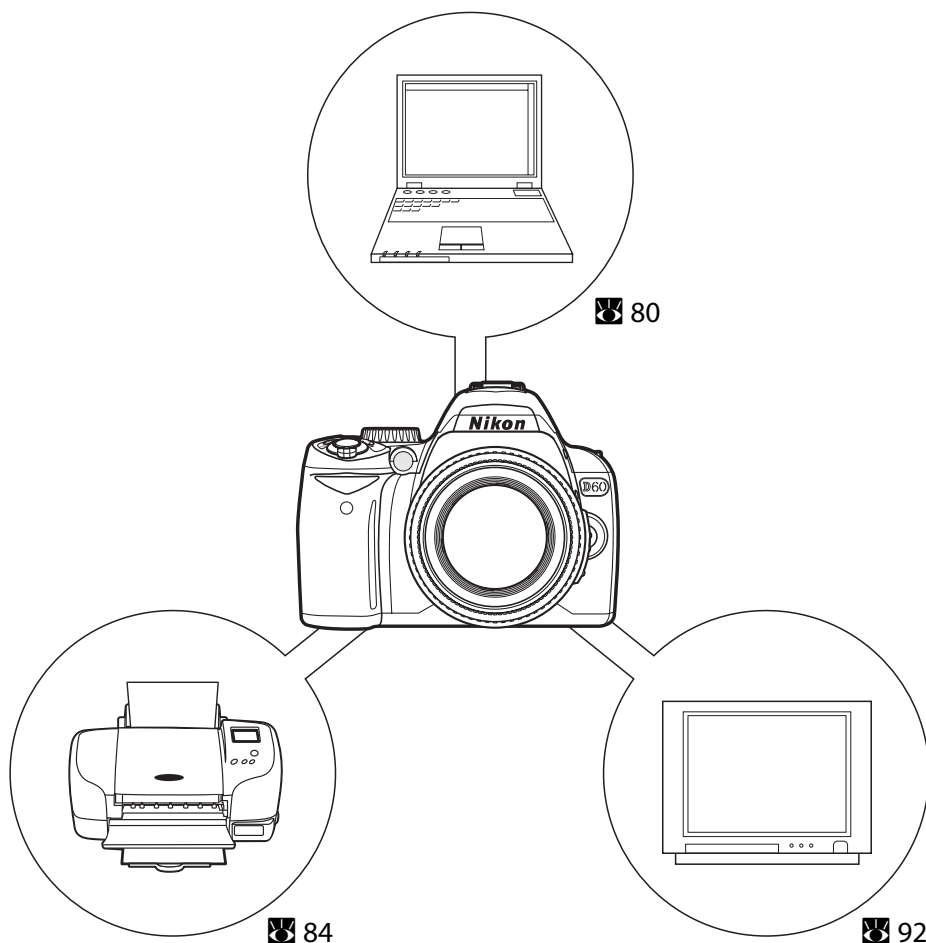

Collegamento a un computer

Collegando la fotocamera a un computer con il cavo USB in dotazione, è possibile copiare (trasferire) le foto registrate con la fotocamera sul computer, per consentirne l'archiviazione con il software Nikon Transfer.

Prima di collegare la fotocamera

Installazione del software

Prima di collegare la fotocamera a un computer, è necessario installare il software richiesto per la visualizzazione delle foto trasferite dal CD Software Suite, comprendente Nikon Transfer e ViewNX.

Per maggiori informazioni sull'installazione del software, consultare la *Guida rapida*.

Sistemi operativi compatibili con la D60

Windows

Versioni preinstallate di Windows Vista (edizioni Home Basic/Home Premium/Business/Enterprise/Ultimate a 32 bit), Windows XP Service Pack 2 (Home Edition/Professional)

Se il sistema operativo in uso è Windows 2000 Professional, per trasferire sul computer le immagini memorizzate nella card di memoria è necessario utilizzare un lettore di card o periferica simile (82).

Macintosh

Mac OS X (versione 10.3.9, 10.4.10)

Per informazioni aggiornate sulla compatibilità con i sistemi operativi, visitare il sito Web Nikon.

Note sulla fonte di alimentazione

Quando si collega la fotocamera a un computer o a una stampante, utilizzare una batteria sufficientemente carica per evitare che la fotocamera si spenga inavvertitamente. Per alimentare la fotocamera in modo continuativo, utilizzare l'adattatore CA opzionale EH-5a con il connettore di alimentazione EP-5 (82 156).

Collegamento del cavo USB

- 1 Avviare il computer su cui è installato Nikon Transfer.
- 2 Spegnerne la fotocamera.
- 3 Collegare la fotocamera al computer utilizzando il cavo USB in dotazione.

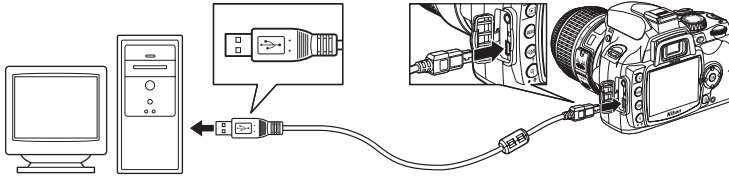

- 4 Accendere la fotocamera.

Windows Vista

Quando verrà visualizzata la finestra di dialogo AutoPlay, selezionare **Copia foto in una cartella sul computer locale utilizzando Nikon Transfer**. Nikon Transfer verrà quindi avviato. Per evitare che la finestra di dialogo venga visualizzata in futuro, selezionare **Esegui sempre questa operazione per questo dispositivo**.

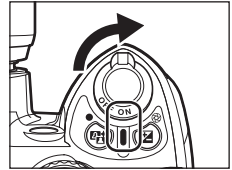

Windows XP

Quando verrà visualizzata la finestra di dialogo AutoPlay, selezionare **Nikon Transfer Copia foto in una cartella sul computer locale** e fare clic su **OK**. Nikon Transfer verrà quindi avviato. Per evitare che la finestra di dialogo venga visualizzata in futuro, selezionare **Utilizza sempre questo programma per questa operazione**.

Mac OS X

Nikon Transfer verrà avviato automaticamente se è stato selezionato **Sì** nella finestra di dialogo di avvio automatico alla prima installazione di Nikon Transfer.

- 5 Trasferire le foto con Nikon Transfer.

Per ulteriori informazioni sull'uso di Nikon Transfer, consultare la guida di Nikon Transfer.

Quando il trasferimento sarà completato, ViewNX verrà avviato automaticamente.

- 6 Al termine del trasferimento, spegnere la fotocamera e scollegare il cavo USB.

✓ Collegamento del cavo USB

- Quando si collega il cavo USB, verificare che i connettori siano orientati correttamente ed evitare di usare la forza. Quando si scollega il cavo USB, non inclinare il connettore mentre si tira.
- Se la fotocamera è collegata al computer mediante un hub USB, è possibile che la connessione non venga riconosciuta.

✓ Durante il trasferimento

Non spegnere la fotocamera e non scollegare il cavo USB mentre è in corso un trasferimento dati.

📄 Visualizzazione della guida in linea

Per visualizzare la guida in linea di Nikon Transfer o ViewNX, selezionare la guida di **Nikon Transfer** oppure la guida di **ViewNX** dal menu **Aiuto/Guida** dell'applicazione.

Camera Control Pro 2

Il programma Camera Control Pro 2 (acquistabile separatamente;  156) consente di comandare la fotocamera tramite computer. Mentre Camera Control Pro 2 è in esecuzione, nel mirino e nel display dei dati di ripresa viene visualizzato "PC".

Se all'avvio viene rilevata una connessione Internet, Nikon Message Center esegue automaticamente la ricerca degli aggiornamenti disponibili. Si raccomanda di eseguire il download dell'aggiornamento più recente.

Per gli utenti di Windows 2000 Professional

Per trasferire sul computer le foto memorizzate nella card di memoria, utilizzare un lettore di card o periferica simile. Per ulteriori informazioni, consultare la *Guida Rapida*.

Se la card di memoria ha una capacità superiore a 2 GB, o è di tipo SDHC, la periferica che si intende utilizzare deve essere compatibile con tali caratteristiche della card.

- Non collegare la fotocamera al computer. Se si collega la fotocamera al computer, verrà visualizzata la finestra di dialogo **Installazione guidata nuovo hardware**. Selezionare **Annulla**, chiudere la finestra di dialogo, spegnere la fotocamera e scollegarla dal computer.

Collegamento a una stampante

Per stampare le foto è possibile scegliere tra le seguenti soluzioni:

- Collegare la fotocamera a una stampante per stampare le foto in formato JPEG direttamente dalla fotocamera (📷 84).
- Inserire la card di memoria della fotocamera in una stampante dotata di alloggiamento card (per ulteriori informazioni, consultare il manuale della stampante). Se la stampante supporta il formato DPOF (📷 186), è possibile selezionare le foto da stampare mediante l'opzione **Imp. di stampa (DPOF)** (📷 90).
- Portare la card di memoria della fotocamera presso un laboratorio o un centro di stampa digitale. Se il laboratorio è in grado di gestire il formato DPOF (📷 186), è possibile selezionare le foto da stampare mediante l'opzione **Imp. di stampa (DPOF)** (📷 90).
- Trasferire le foto (📷 80) e stamparle da un computer. Per ulteriori informazioni sulla stampa delle foto da computer, consultare la documentazione fornita con la stampante e con il software.

✔ Stampa di foto in formato NEF (RAW)

Le foto in formato NEF (RAW) (📷 51) non possono essere stampate con i metodi descritti precedentemente. Per stampare, è possibile utilizzare le copie in formato JPEG create a partire dalle foto in formato NEF (RAW) con la funzione **Ritocco rapido** o **Conversione NEF (RAW)** del menu ritocco (📷 129), oppure trasferire le foto su un computer e stamparle con ViewNX (in dotazione) o Capture NX (acquistabile separatamente; 📷 156).

Stampa mediante collegamento USB diretto

Collegando la fotocamera a una stampante compatibile con PictBridge, le foto in formato JPEG possono essere stampate direttamente dalla fotocamera (📷 186). Durante lo scatto di foto che dovranno essere stampate direttamente tramite connessione USB nei modi **P**, **S**, **A** e **M**, scegliere **la (sRGB)** o **IIa (sRGB)** in corrispondenza dell'opzione **Ottimizza foto** > **Personalizzato** > **Modo colore** (📷 102) del menu di ripresa.

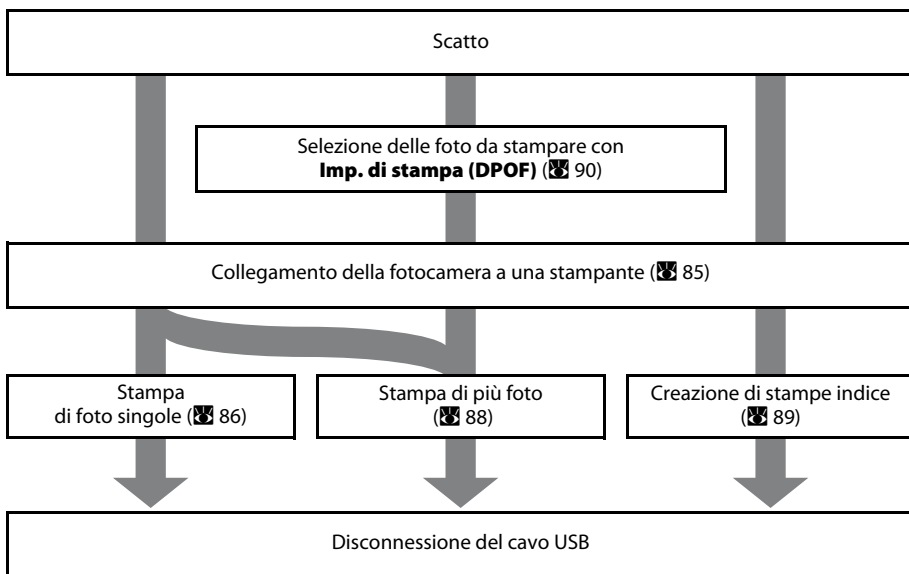

✔ Stampa di foto in formato NEF (RAW)

Le foto in formato NEF (RAW) non possono essere stampate direttamente (📷 50). Per stampare tramite connessione USB diretta, è possibile utilizzare le copie in formato JPEG create a partire dalle foto in formato NEF (RAW) utilizzando le opzioni **Ritocco rapido** o **Conversione NEF (RAW)** del menu ritocco (📷 129).

✔ Note sulla fonte di alimentazione

Quando si collega la fotocamera a un computer o a una stampante, utilizzare una batteria sufficientemente carica per evitare che la fotocamera si spenga inavvertitamente. Per alimentare la fotocamera in modo continuativo, utilizzare l'adattatore CA opzionale EH-5a con il connettore di alimentazione EP-5 (📷 156).

Collegamento della stampante

1 Accendere la stampante.

2 Spegnerla fotocamera.

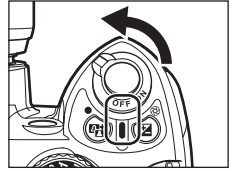

3 Collegare la fotocamera alla stampante utilizzando il cavo USB in dotazione.

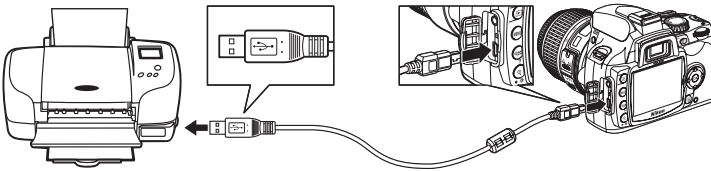

4 Accendere la fotocamera.

Se la connessione è stata eseguita correttamente, nel monitor della fotocamera verrà visualizzata la schermata di avvio di PictBridge ①. Quindi verrà visualizzato il display del modo play di PictBridge ②.

①



②

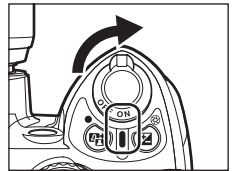



✓ Collegamento del cavo USB

Quando si collega il cavo USB, verificare che i connettori siano orientati correttamente ed evitare di usare la forza. Quando si scollega il cavo USB, non inclinare il connettore mentre si tira.

Stampa di foto singole

- 1 Premere il multi-selettore verso sinistra o destra nel display del modo play di PictBridge (85) per scegliere una foto.

Premendo  è possibile visualizzare sei foto per volta, invece premendo  è possibile visualizzare la foto evidenziata a pieno formato.

Per ingrandire la foto visualizzata, premere . Per selezionare le foto e verificarne i dettagli si procede esattamente come per lo zoom in modo play (87).



- 2 Premere **OK**.

Verrà visualizzato il menu mostrato a destra.

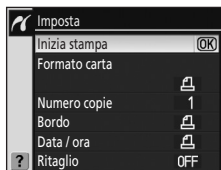

- 3 Impostare le varie opzioni di **Imposta**.

Premere il multi-selettore verso l'alto o verso il basso per evidenziare un'opzione, quindi premere verso destra per selezionare.

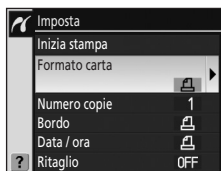

Formato carta

Per scegliere il formato carta è possibile premere il multi-selettore verso l'alto o verso il basso. Verranno visualizzati solo i formati carta supportati dalla stampante tra quelli corrispondenti alle seguenti opzioni: **Imp. predefinite** (stampa con le impostazioni correnti della stampante) **89 x 127 mm**, **127 x 178 mm**, **100 x 150 mm**, **4 x 6 in.**, **203 x 254 mm**, **Letter**, **A3**, **A4**.

Premere **OK** per selezionare e ritornare alla schermata di impostazione.



Numero copie

Premere il multi-selettore verso l'alto o verso il basso per scegliere il numero di copie (il numero massimo è 99), quindi premere **OK** per confermare la selezione e ritornare alla schermata di impostazione.



Bordo

Premere il multi-selettore verso l'alto o verso il basso per scegliere lo stile di stampa tra **Imp. predefinite** (stampa con le impostazioni correnti della stampante), **Con bordo** (stampa delle foto con bordo bianco) o **Senza bordo**, quindi premere **OK** per confermare la selezione e ritornare alla schermata di impostazione.

L'opzione **Bordo** può essere selezionata solo se è supportata dalla stampante in uso.

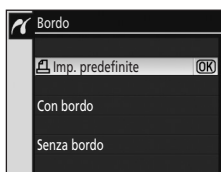

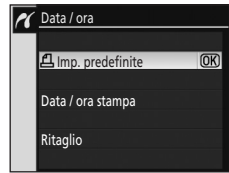

Data / ora

Premere il multi-selettore verso l'alto o verso il basso per scegliere **Imp. predefinite** (stampa con le impostazioni correnti della stampante), **Data / ora stampa** (stampa dell'ora e della data di registrazione della foto) oppure **Senza data / ora**, quindi premere **OK** per confermare la selezione e ritornare alla schermata di impostazione.

**Ritaglio**

Per uscire senza ritagliare la foto, evidenziare **Senza ritaglio**, quindi premere **OK**. Per ritagliare la foto, evidenziare **Ritaglia**, quindi premere il multi-selettore verso destra.



Selezionando **Ritaglia**, verrà visualizzata la finestra di dialogo mostrata a destra. Premere  per ritagliare una porzione più grande oppure  per ritagli più piccoli. Premere il multi-selettore verso l'alto, verso il basso, a sinistra o a destra per definire la posizione del ritaglio. Premere **OK** per ritornare alla schermata di impostazione.

**4 Evidenziare Inizia stampa e premere OK.**

La stampa può essere annullata premendo **OK** nel corso del processo. Quando la stampa sarà completata, verrà visualizzata la schermata riprodotta al passaggio 1.

✔ Uso della funzione di ritaglio

Le foto stampate in formati più grandi di quello attuale potrebbero risultare sgranate.

✔ Stampa della data

Per la stampa di foto con la data in sovrapposizione, selezionata con la personalizzazione 18 (**Sovrastampa data**;  115), tenere presente quanto segue.

- Selezionare **Senza data / ora** in corrispondenza di **Imposta > Data / ora**. Se si seleziona **Data / ora stampa**, la data verrà stampata due volte.
- Se si seleziona **Senza bordo** in corrispondenza di **Bordo**, la data stampata potrebbe uscire dal foglio. Ciò può essere dovuto anche all'impostazione di **Ritaglio**.

✔ Errori di stampa

Se si verifica un errore durante la stampa, viene visualizzata la finestra di dialogo mostrata a destra. Dopo aver controllato la stampante, premere il multi-selettore verso l'alto o verso il basso per evidenziare **Continua**, quindi premere **OK** per riprendere a stampare. Per uscire senza stampare le pagine rimanenti, selezionare **Annulla**. Se sono presenti errori, non è possibile riprendere la stampa.

✍ Stampa con le impostazioni predefinite della stampante

Per stampare con le impostazioni correnti della stampante, scegliere **Imp. predefinite** in corrispondenza delle opzioni **Formato carta**, **Bordo** o **Data / ora**.

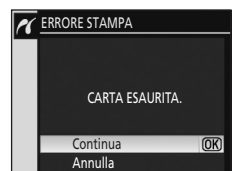
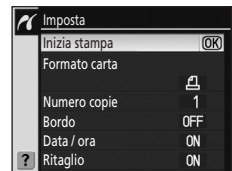

Stampa di più foto

Per stampare più foto contemporaneamente, premere **MENU** nel display del modo play di PictBridge (85). Verrà visualizzato il menu di PictBridge mostrato a destra.

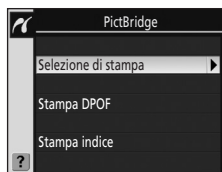

Selezione di stampa

Questa opzione consente di stampare le foto selezionate.

Stampa DPOF

Questa opzione consente di stampare le foto per le quali è stato creato un ordine di stampa DPOF con l'opzione **Imp. di stampa (DPOF)** (89) del menu play.

Stampa indice

Questa opzione consente di creare una stampa indice di tutte le foto in formato JPEG.

Selezione delle foto per la stampa

Selezionando **Selezione di stampa** e premendo il multi-selettore verso destra viene visualizzato il menu riprodotto al passaggio 1.

1 Scorrere le foto.

Per visualizzare la foto corrente a pieno schermo, tenere premuto .



2 Selezionare la foto corrente e impostare il numero di stampe (numero massimo: 99).

Le foto selezionate sono contrassegnate dal simbolo  e da un numero indicante le copie da stampare.

Per deselegionare una foto, premere il multi-selettore verso il basso con il numero di stampe impostato su 1.



3 Ripetere i passaggi 1 e 2 per selezionare altre foto.



4 Visualizzare le opzioni di stampa. Selezionare le opzioni relative a formato carta, bordo e data/ora come descritto al paragrafo "Stampa di foto singole" (86). Per avviare la stampa, evidenziare **Inizia stampa** e premere **OK**. Quando la stampa sarà completata, verrà visualizzato il menu di PictBridge.

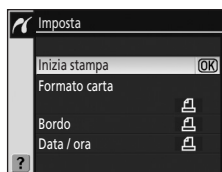

Per annullare il processo di stampa in corso, premere **OK**.

Creazione di una stampa indice

La fotocamera consente di stampare dei “fogli di provini” contenenti le miniature di tutte le foto in formato JPEG.

- 1 Premere **MENU** nel display del modo play di PictBridge (☒ 85).



- 2 Selezionando **Stampa indice** e premendo il multi-selettore verso destra viene visualizzato il menu riprodotto a destra.

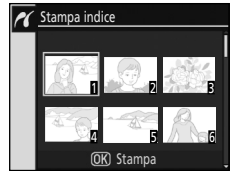

- 3 Premere **OK**.

Visualizzare le opzioni di stampa. Selezionare le opzioni relative a formato carta, bordo e data/ora come descritto al paragrafo “Stampa di foto singole” (☒ 86). Per avviare la stampa, evidenziare **Inizia stampa** e premere **OK**. Quando la stampa sarà completata, verrà visualizzato il menu di PictBridge.



Per annullare il processo di stampa in corso, premere **OK**.

La stampa dei “fogli di provini” non è possibile con alcuni formati carta. Se la carta selezionata ha un formato troppo piccolo, verrà visualizzato un avviso.

È possibile stampare fino a un massimo di 256 foto. Se la card di memoria contiene 257 o più foto, non sarà possibile stamparle tutte.

Verrà visualizzata una finestra di dialogo di conferma.

Creazione di un ordine di stampa DPOF: impostazioni di stampa

Per stampare da una card di memoria inserita nell'alloggiamento card della stampante, o direttamente dalla fotocamera collegata alla stampante (84), oppure per fare stampare le foto presso un laboratorio professionale, è possibile creare un ordine di stampa DPOF per le foto salvate sulla card di memoria, in modo che la stampa venga eseguita in base alle proprie preferenze. Tenere presente, tuttavia, che la stampante deve supportare lo standard DPOF e, analogamente, il laboratorio deve essere attrezzato per questo tipo di stampa.

1 Selezionare **Imp. di stampa (DPOF)** dal menu play (96).

Per ulteriori informazioni sull'uso dei menu della fotocamera, consultare il paragrafo "Uso dei menu della fotocamera" (94).

Evidenziare **Selez. / imposta**.

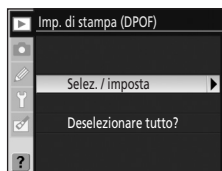

2 Visualizzare la finestra di dialogo per la selezione.

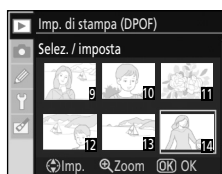

3 Scorrere le foto.

Per visualizzare la foto corrente a pieno schermo, tenere premuto .

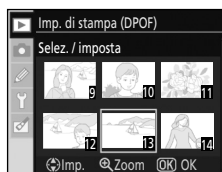

4 Selezionare la foto corrente e impostare il numero di copie (numero massimo: 99).

Le foto selezionate sono contrassegnate dal simbolo  e da un numero indicante le copie da stampare. Per deselezionare una foto, premere il multi-selettore verso il basso con il numero di stampe impostato su 1.



5 Ripetere i passaggi 3 e 4 per selezionare altre foto.

Dopo aver specificato il numero di copie desiderate per tutte le foto selezionate, procedere al passaggio 6.



Stampa di foto in formato NEF (RAW)

Le foto in formato NEF (RAW) non possono essere stampate direttamente (50). Per stampare, occorre creare un ordine di stampa DPOF con le copie in formato JPEG create a partire dalle foto in formato NEF (RAW) utilizzando le opzioni **Ritocco rapido** o **Conversione NEF (RAW)** del menu ritocco (129).

6 Visualizzare le opzioni. Evidenziare l'opzione desiderata, quindi premere il multi-selettore verso destra.

- **Stampa dati:** consente di stampare le informazioni di ripresa (tempo di posa e apertura) su tutte le foto dell'ordine di stampa.
- **Stampa data:** consente di stampare la data di registrazione su tutte le foto dell'ordine di stampa.

Per completare l'ordine di stampa e uscire, evidenziare **Esegui**, quindi premere **OK**.

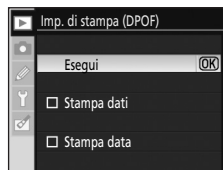

Annullamento degli ordini di stampa

Per eliminare tutte le foto dall'ordine di stampa, selezionare **Deselezionare tutto?** nella schermata delle impostazioni di stampa (DPOF) riprodotta al passaggio 1, quindi premere **OK**. Verrà visualizzata la finestra di dialogo riprodotta a destra, dopodiché verrà nuovamente visualizzato il menu play.

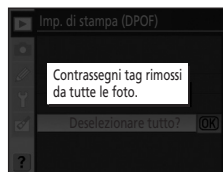

Stampa dell'ordine di stampa con la fotocamera collegata a una stampante PictBridge

1 Collegare la fotocamera a una stampante (83). Premere **MENU** nel display del modo play di PictBridge.

2 Selezionare **Stampa DPOF** e premere il multi-selettore verso destra.

3 Eseguire i passaggi descritti al paragrafo "Selezione delle foto per la stampa" per modificare e stampare l'ordine di stampa corrente (88).



Le opzioni di stampa della data e dei dati DPOF non sono supportate durante la stampa diretta tramite connessione USB. Per stampare la data di registrazione sulle foto nell'ordine di stampa corrente, utilizzare l'opzione **Data / ora** di PictBridge.

Sovrastampa della data

- Attivando la personalizzazione 18 (**Sovrastampa data;** 115), è possibile applicare la data e l'ora in sovrapposizione sulle foto, in modo da stampare la data e l'ora anche con stampanti che non supportano questa funzione. Con questa opzione vengono stampate solo la data e l'ora della funzione **Sovrastampa data**, indipendentemente dal fatto che sia selezionata o meno l'opzione **Imp. di stampa (DPOF)** per la stampa della data di scatto e delle informazioni sulla foto (eccetto durante la stampa tramite connessione diretta della fotocamera a una stampante).
- Per stampare delle foto con la data e l'ora in sovrapposizione collegando direttamente la fotocamera a una stampante compatibile con PictBridge, selezionare **Senza data / ora** in corrispondenza di **Data / ora** (87).

Imp. di stampa (DPOF)

- Se sulla card di memoria non vi è spazio sufficiente per il salvataggio dell'ordine di stampa, l'opzione **Imp. di stampa (DPOF)** non può essere utilizzata.
- Gli ordini di stampa potrebbero non essere eseguiti correttamente se le immagini vengono eliminate con un computer in seguito alla creazione dell'ordine.

Visione delle foto su un televisore

Utilizzando un cavo video EG-D100 (acquistabile separatamente;  156), è possibile collegare la fotocamera a un televisore o a un VCR per la riproduzione o la registrazione.

- 1** *Spegnere la fotocamera.* Spegnere sempre la fotocamera prima di collegare o scollegare il cavo video.

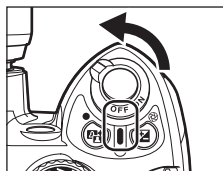

- 2** Collegare la fotocamera al televisore utilizzando il cavo video.

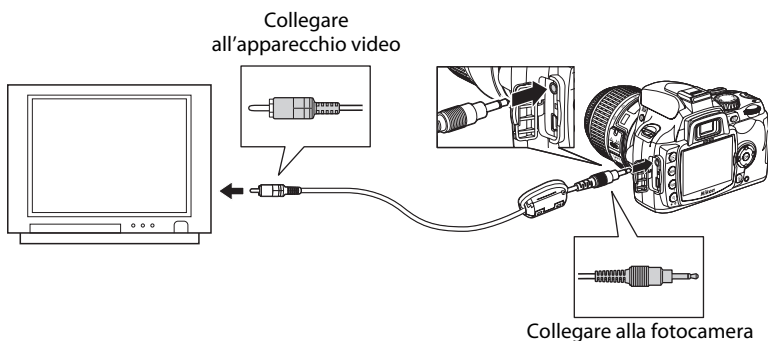

- 3** Sintonizzare il televisore sul canale video.

- 4** Accendere la fotocamera.

Selezionare  per attivare la riproduzione. Nel modo play, le immagini potranno essere riprodotte sul televisore o registrate su un nastro dal videoregistratore.

Per riprodurre le immagini sul televisore, è possibile eseguire le stesse operazioni descritte per la visualizzazione delle foto sul monitor della fotocamera.

Il monitor della fotocamera rimarrà spento.

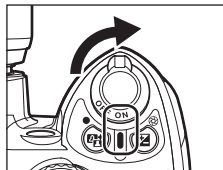

Note sulla fonte di alimentazione

Quando si collega la fotocamera a un computer o a una stampante, utilizzare una batteria sufficientemente carica per evitare che la fotocamera si spenga inavvertitamente. Per alimentare la fotocamera in modo continuativo, utilizzare l'adattatore CA opzionale EH-5a con il connettore di alimentazione EP-5 ( 156).

Collegamento del cavo USB

Quando si collega il cavo USB, verificare che i connettori siano orientati correttamente ed evitare di usare la forza. Quando si scollega il cavo USB, non inclinare il connettore mentre si tira.

Standard video

Verificare che l'impostazione dell'opzione Standard video della fotocamera corrisponda allo standard del televisore. Per impostare lo standard video occorre selezionare l'opzione apposita del menu impostazioni > **Standard video** ( 123).

Guida ai menu

Questo capitolo contiene una descrizione dettagliata delle caratteristiche dei cinque menu della fotocamera.

Opzioni di riproduzione: il menu play (🔑 96)

- Elimina (🔑 96)
- Cartella di play (🔑 97)
- Ruota verticali (🔑 98)
- Slide show (🔑 98)
- Imp. di stampa (DPOF) (🔑 90)
- Filmato d'animazione (🔑 99)

Opzioni di ripresa: il menu di ripresa (🔑 100)

- Ottimizza foto (🔑 101, 102)
- Qualità foto (🔑 50)
- Dimensione foto (🔑 50)
- Bilanc. del bianco (🔑 52, 103, 104, 105)
- Sensibilità ISO (🔑 53)
- Riduzione disturbo NR (🔑 108)
- D-Lighting attivo (🔑 69)

Personalizzazioni (🔑 109)

- R Reset (🔑 110)
- 01 Bip (🔑 110)
- 02 Modo AF (🔑 57)
- 03 Modo Area AF (🔑 58)
- 04 Modo di scatto (🔑 54)
- 05 Esposimetro (🔑 62)
- 06 Scatto senza card (🔑 110)
- 07 Mostra foto scattata (🔑 111)
- 08 Compensazione flash (🔑 68)
- 09 Luce AF (🔑 111)
- 10 ISO Auto (🔑 111)
- 11 Pulsante /Fn (🔑 112)
- 12 AE-L/AF-L (🔑 113)
- 13 Blocco AE (🔑 113)
- 14 Flash incorporato/
Unità flash opzionale (🔑 113)
- 15 Tempi di auto-off (🔑 114)
- 16 Autoscatto (🔑 114)
- 17 Tempo attesa remoto (🔑 115)
- 18 Sovrastampa data (🔑 115)
- 19 Telemetro graduato (🔑 116)

Impostazioni di base della fotocamera: il menu impostazioni (🔑 117)

- Stile menu (🔑 118)
- Formatta card (🔑 24)
- Formato di visione info (🔑 120)
- Info di ripresa auto (🔑 122)
- Autosp. display dati rip. (🔑 123)
- Ora internazionale (🔑 21)
- Luminosità LCD (🔑 123)
- Standard video (🔑 123)
- Lingua (LANG) (🔑 123)
- Commento foto (🔑 124)
- Cartelle (🔑 125)
- Numerazione file (🔑 126)
- Pulizia sensore (🔑 126)
- Alza specchio (🔑 126)
- Versione firmware (🔑 126)
- Foto di rif. Dust Off (🔑 127)
- Auto rotazione foto (🔑 128)

Creazione di copie ritoccate: il menu ritocco (🔑 129)

- Ritocco rapido (🔑 132)
- D-Lighting (🔑 132)
- Correzione occhi-rossi (🔑 133)
- Ritaglia (🔑 134)
- Monocromatico (🔑 134)
- Effetti filtro (🔑 135)
- Mini-foto (🔑 136)
- Sovrapponi immagini (🔑 138)
- Conversione NEF (RAW) (🔑 140)
- Filmato d'animazione (🔑 141)
- Confronto affiancato (🔑 143)

Uso dei menu della fotocamera

Per visualizzare i menu, premere **MENU**.

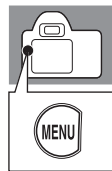



Viene visualizzato un elenco delle opzioni del menu corrispondente all'icona evidenziata a sinistra. Le voci di menu visualizzate in grigio non sono disponibili.













Se è presente un dispositivo di scorrimento, significa che il menu visualizzato contiene due o più pagine.

L'impostazione corrente di ciascuna opzione è indicata da un'icona.

Se è visualizzata l'icona , è possibile premere  per visualizzare i contenuti della guida inerenti alla voce selezionata.

La fotocamera comprende cinque gruppi principali di menu.

	Modo play - Riproduzione	 96
Consente di regolare le impostazioni del modo play e gestire le foto.		
	Ripresa	 100
Consente di regolare le impostazioni di scatto.		
	Menu personalizzazioni	 109
Consente di personalizzare le impostazioni della fotocamera.		
	Menu impostazioni	 117
Consente di formattare la card di memoria ed eseguire le impostazioni di base della fotocamera.		
	Menu ritocco	 129
Consente di creare delle copie ritoccate di foto preesistenti.		

Per spostarsi fra i menu della fotocamera si utilizza il multi-selettore. Nella pagina seguente sono riportate istruzioni di base per l'esplorazione dei menu della fotocamera.

- Per spostare il cursore verso l'alto
- Per aumentare un valore

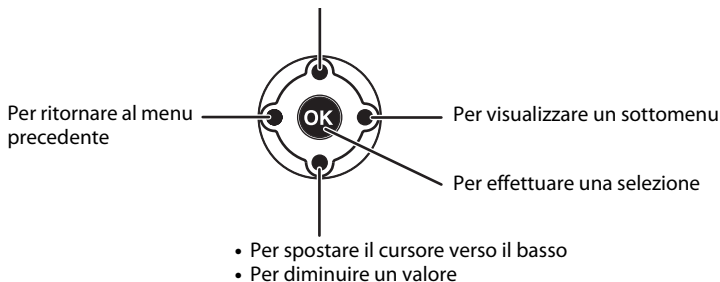

1 Visualizzare i menu.

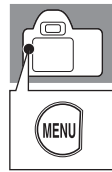

2 Evidenziare in giallo l'icona del menu corrente.

Quando una voce di menu è evidenziata, è possibile selezionare l'icona del menu premendo **MENU**.



3 Selezionare uno dei cinque menu.

È possibile scegliere fra i seguenti menu: ▶ (modo play), 📷 (ripresa), ✎ (personalizzazioni), ⚙️ (impostazioni) e ✒️ (ritocco).



4 Posizionare il cursore sul menu selezionato.



5 Evidenziare la voce di menu desiderata.



6 Visualizzare le opzioni della voce selezionata.

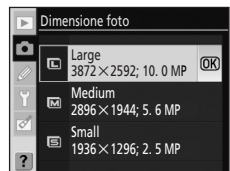

7 Evidenziare l'opzione desiderata, quindi premere **OK** per effettuare una selezione.

L'impostazione è così completata. Il monitor ritorna alla schermata riprodotta al passaggio 5.

Premendo il multi-selettore verso sinistra è possibile ritornare all'elenco delle voci di menu precedente senza effettuare una selezione.

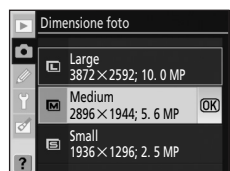

Per uscire dai menu e ritornare al modo di ripresa, premere il pulsante di scatto a metà corsa. Il monitor si spegnerà.

Opzioni di riproduzione: il menu play

Il menu play comprende le seguenti opzioni.

Per ulteriori informazioni sull'uso dei menu, consultare il paragrafo "Uso dei menu della fotocamera" (📖 94).



Elimina

📖 96

Consente di eliminare tutte le foto o le foto selezionate.

Cartella di play

📖 97

Consente di scegliere una cartella per il modo play.

Ruota verticali

📖 98

Le foto scattate con la macchina in verticale verranno visualizzate con orientamento verticale nel modo play.

Slide show

📖 98

Consente di creare uno slide show automatico con le foto.

Imp. di stampa (DPOF)

📖 90

Consente di selezionare le foto da stampare e il numero di copie desiderate per ciascuna.

Filmato d'animazione*

📖 99

La fotocamera consente di visualizzare i filmati creati con l'opzione **Filmato d'animazione** (📖 141) del menu ritocco.

* Può essere selezionato solo se la card di memoria contiene uno o più filmati.

Se è stato selezionato **Mio Menu** in corrispondenza dell'opzione **Stile menu** (📖 118) del menu impostazioni, verranno visualizzate solo le opzioni selezionate in **Mio Menu** (📖 119).

Elimina

Consente di eliminare le foto selezionate o tutte le foto. Le foto contrassegnate dall'icona  sono protette (📖 78) e non possono essere eliminate.



Selezionate

📖 97

Consente di eliminare le foto selezionate.



Tutte

Consente di eliminare tutte le foto contenute nella cartella attualmente selezionata per il modo play.

Se il numero di foto da eliminare è troppo elevato, l'operazione potrebbe richiedere qualche minuto.

Selezione di foto multiple da eliminare

1 Evidenziare la foto.

Tenere premuto  per ingrandire la foto selezionata.

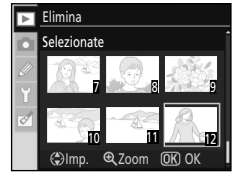

2 Selezionare la foto evidenziata.

La selezione è indicata dall'icona .

Per deselegzionare la foto contrassegnata dall'icona , evidenziarla e premere il multi-selettore verso l'alto o verso il basso.

Ripetere i passaggi 1 e 2 per selezionare altre foto.

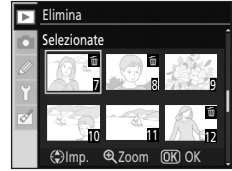

- ### 3 Verrà visualizzata la finestra di dialogo di conferma dell'eliminazione delle foto selezionate. Evidenziare **Si** e premere **OK**. Per uscire senza eliminare le foto, evidenziare **No** e premere **OK**.

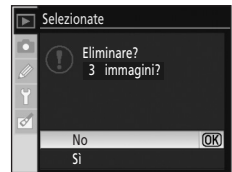

Cartella di play

Per selezionare la cartella d'origine da usare per la riproduzione play.



Attuale (impostazione predefinita)

Durante la riproduzione play verranno visualizzate solo le foto contenute nella cartella attualmente selezionata mediante l'opzione **Cartelle** del menu impostazioni.

Tutte

Consente di visualizzare le foto contenute in tutte le cartelle della card di memoria.

Cartella di play

- Quando si scatta una nuova foto, l'opzione **Attuale** viene selezionata automaticamente, anche se precedentemente era selezionato **Tutte**. Per riprodurre tutte le foto di tutte le cartelle, premere nuovamente **Tutte**.
- Per selezionare la cartella in cui saranno registrate le nuove foto, utilizzare l'opzione **Cartelle**  125) del menu impostazioni.
- Se viene inserita una card di memoria diversa in seguito alla selezione dell'opzione **Attuale** e si preme  prima di scattare una foto e salvarla nella card di memoria, verrà visualizzato un messaggio per segnalare che la card inserita non contiene foto. Selezionare **Tutte** per avviare la riproduzione.

Ruota verticali

Selezionando **Si**, le foto scattate con orientamento verticale verranno ruotate automaticamente per la visualizzazione sul monitor della fotocamera. L'impostazione predefinita è **Si**. Le foto scattate mentre era selezionata l'opzione **No** in corrispondenza di **Auto rotazione foto** (📷 128) nel menu impostazioni verranno visualizzate in orizzontale.

Slide show

Questa opzione consente di creare uno slide show con le foto presenti nella cartella di play attualmente selezionata.

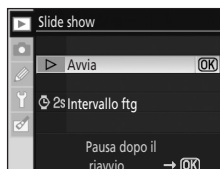

Avvia

Per avviare lo slide show.

Intervallo ftg

Consente di impostare il tempo di visualizzazione delle singole foto.

Durante la riproduzione di uno slide show, è possibile eseguire le seguenti operazioni.

Opzione	Comando utilizzato	Descrizione
Indietro/avanti		Premere il multi-selettore verso sinistra per ritornare al fotogramma precedente e verso destra per passare al fotogramma successivo.
Visualizzazione di informazioni sulla foto		Visualizzazione e modifica delle informazioni sulla foto (📷 73).
Pausa slide show	OK	Per mettere in pausa lo slide show.
Ritorno al menu play	MENU	Per terminare lo slide show e ritornare al menu play.
Ritorno al modo di visione play		Consente di terminare lo slide show e ritornare al modo play a pieno formato (📷 72) o riproduzione miniature (📷 76).
Ritorno al modo di ripresa		Premere il pulsante di scatto a metà corsa oppure 🔍 per ritornare al modo di ripresa.

Al termine dello slide show o quando si preme **OK** per metterlo in pausa, viene visualizzata la finestra di dialogo mostrata a destra. Per riavviare lo slide show, selezionare **Riavvia** e premere **OK**, oppure premere **Esci** e quindi **OK** per ritornare al menu play.











Filmato d'animazione

La fotocamera consente di visualizzare i filmati creati con l'opzione **Filmato d'animazione** (141) del menu ritocco. Nel monitor viene visualizzata una serie di miniature relative solamente ai filmati d'animazione esistenti. Premere il multi-selettore verso sinistra o verso destra per scegliere un file, quindi premere **OK** per riprodurlo.

Premendo il multi-selettore verso sinistra o verso destra durante la riproduzione è possibile scegliere uno dei comandi visualizzati nella parte inferiore del monitor, e quindi premere **OK** per eseguire l'operazione corrispondente. È possibile effettuare le seguenti operazioni.



Durante la riproduzione

 Pausa

Opzione	Comando utilizzato	Descrizione
Riavvolgimento		Consente di mandare indietro il filmato. La riproduzione riprende quando si rilascia OK .
Avanzamento		Consente di mandare avanti il filmato. La riproduzione riprende quando si rilascia OK .
Pausa		 Per mandare indietro il filmato di un fotogramma. Il filmato viene mandato indietro fintanto che si tiene premuto OK .
		 Per mandare avanti il filmato di un fotogramma. Il filmato viene mandato avanti fintanto che si tiene premuto OK .
		 Per riprendere la riproduzione.
Fine		Per terminare la riproduzione e ritornare alla visualizzazione delle miniature dei filmati d'animazione. Consente inoltre di ritornare alla visione play a pieno formato se la riproduzione del filmato d'animazione è stata avviata con la fotocamera in visione play a pieno formato.

* Se non si esegue alcuna operazione per tre minuti mentre il filmato è in pausa, la riproduzione viene interrotta e nel monitor viene nuovamente visualizzata la schermata selezionata prima dell'inizio della riproduzione.

Filmati d'animazione

L'opzione **Filmato d'animazione** non può essere selezionata se la card di memoria non contiene filmati d'animazione.

Opzioni di ripresa: il menu di ripresa

Il menu di ripresa contiene le seguenti opzioni.

Per ulteriori informazioni sull'uso dei menu, consultare il paragrafo "Uso dei menu della fotocamera" (📖 94).



Ottimizza foto* 📷 101, 102

Consente di ottimizzare le immagini in base al tipo di scena.

Qualità foto 📷 50

Consente di impostare la qualità delle foto e il formato del file.

Dimensione foto 📷 50

Consente di modificare la dimensione della foto.

Bilanc. del bianco* 📷 52, 103, 104, 105

Consente di regolare i colori in base alla sorgente luminosa. La fotocamera consente di eseguire una regolazione fine del bilanciamento del bianco oppure di specificare un tipo di luce a fluorescenza selezionandolo dal menu di ripresa.

Sensibilità ISO 📷 53

Consente di incrementare il valore della sensibilità quando l'illuminazione è scarsa.

Riduzione disturbo NR 📷 108

Consente di ridurre i disturbi con valori di sensibilità ISO elevati e tempi di posa lenti.

D-Lighting attivo 📷 69









Consente di conservare i dettagli in corrispondenza delle alte-luci e delle ombre, ottenendo foto con un contrasto naturale.

* Disponibile solo nei modi **P**, **S**, **A** e **M**.

Se è stato selezionato **Mio Menu** in corrispondenza dell'opzione **Stile menu** (📷 118) del menu impostazioni, verranno visualizzate solo le opzioni selezionate in **Mio Menu** (📷 119).

Ottimizza foto

Questa opzione consente di ottimizzare la foto in base al tipo di scena da riprodurre o di come sarà utilizzata, regolando contrasto, nitidezza e altre impostazioni.

	Normale (impostazione predefinita)
	Consigliata per situazioni generiche.
	Soft
	Ammorbidisce i contorni, per ottenere risultati più naturali per i ritratti o per interventi di ritocco su computer.
	Satura
	Aumenta la saturazione, il contrasto e la nitidezza per produrre immagini nitide con rossi, verdi e azzurri saturi.
	Più satura
	Aumenta al massimo contrasto e nitidezza per produrre immagini intense con contorni netti.
	Ritratto
	Diminuisce il contrasto e conferisce un aspetto naturale alla pelle dei soggetti dei ritratti.
	Bianco & nero
	Consente di scattare foto in bianco e nero.
	Personalizzato
	Consente la selezione di impostazioni personalizzate di ottimizzazione dell'immagine ( 102).

Ottimizza foto

- Per ottenere risultati ottimali, utilizzare un obiettivo di tipo G o D. I risultati vengono ottimizzati in base alle condizioni di ripresa correnti e variano a seconda dell'esposizione e della posizione del soggetto nell'inquadratura.
- Per ottenere risultati uniformi su una serie di foto, selezionare **Personalizzato** e scegliere un'impostazione diversa da **Auto** per nitidezza, contrasto e saturazione.
- Per impostazioni diverse da **Personalizzato**, utilizzare lo spazio colore sRGB.

Personalizzazione delle opzioni di ottimizzazione dell'immagine: Personalizzato

Selezionando **Personalizzato** è possibile regolare separatamente le seguenti opzioni. **Dopo** aver regolato le impostazioni, evidenziare **Esegui** e premere **OK**.

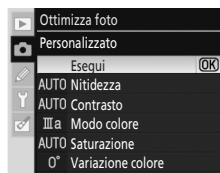

Nitidezza

Consente di scegliere il grado di nitidezza dei contorni ottenuto durante la ripresa. Sono disponibili le seguenti opzioni: **Auto, Normale, Bassa, Medio bassa, Medio alta, Alta** e **Non applicata**. Scegliere valori elevati per ottenere contorni nitidi e valori più bassi per contorni più sfumati. L'impostazione predefinita è **Auto**.

Contrasto

Consente di scegliere il livello di contrasto. Sono disponibili le seguenti opzioni: **Auto, Normale, Meno contrasto, Medio basso, Medio alto, Più contrasto** e **Personalizzato**. Scegliendo valori bassi è possibile prevenire la perdita di dettaglio in corrispondenza delle alte-luci, in presenza di sorgenti luminose di forte intensità o in condizioni di luce solare diretta. Con valori elevati, invece, è possibile conservare i particolari in paesaggi avvolti nella foschia e altri soggetti a basso contrasto. L'impostazione predefinita è **Auto**. Scegliendo **Personalizzato**, è possibile selezionare una curva di tonalità personalizzata, creata con Camera Control Pro 2 (acquistabile separatamente; 156). Per ulteriori dettagli, consultare il manuale di Camera Control Pro 2.

Modo colore

Consente di specificare il modo di riproduzione dei colori. Sono disponibili le seguenti opzioni: **Ia (sRGB)**

Le foto scattate in questo modo vengono adattate allo spazio colore sRGB e possono essere stampate o utilizzate "così come sono", senza ulteriori modifiche. Questa opzione è particolarmente indicata per i ritratti.

II (Adobe RGB)

Le foto scattate in questo modo vengono adattate allo spazio colore Adobe RGB, che supporta una gamma di colori più ampia rispetto a sRGB. Questa opzione costituisce la scelta ideale per le foto che verranno sottoposte a elaborazioni o ritocchi complessi.

IIIa (sRGB) (impostazione predefinita)

Le foto scattate in questo modo vengono adattate allo spazio colore sRGB e possono essere stampate o utilizzate "così come sono", senza ulteriori modifiche. Questa opzione è indicata per le foto naturalistiche e di paesaggio.

Saturazione

Consente di scegliere il livello di saturazione (intensità dei colori). Sono disponibili le seguenti opzioni: **Auto, Normale, Bassa** e **Alta**. Scegliere **Bassa** per colori menu saturi, **Alta** per colori più vivaci. L'impostazione predefinita è **Auto**.

Variazione colore

La tonalità può essere regolata in un intervallo compreso tra -9° e $+9^\circ$, in incrementi di 3° (i gradi si riferiscono alla "ruota dei colori", spesso utilizzata per esprimere la tonalità). Con valori positivi i rossi diventano più arancio, i verdi più blu e i blu più viola. Con valori negativi i rossi diventano più viola, i blu più verdi e i verdi più gialli. L'impostazione predefinita è ± 0 .

Modo colore

- I modi Ia e IIIa sono consigliati per le foto che verranno stampate senza modifiche oppure visualizzate in applicazioni che non supportano la gestione dei colori.
- Se l'applicazione supporta la gestione dei colori, scegliere lo spazio colore Adobe RGB all'apertura delle foto scattate in modo II. Per ulteriori dettagli, consultare la documentazione fornita con l'applicazione.



Spazio colore

Lo spazio colore determina la gamma di colori disponibile per la riproduzione del colore. Per usi generici è possibile utilizzare lo spazio colore sRGB; per la stampa editoriale e professionale si utilizza Adobe RGB.

Variazione colore

Il colore è dato da tre elementi: saturazione, tonalità e luminosità. L'opzione **Variazione colore** agisce su uno di questi elementi, la tonalità. Per esprimere la tonalità spesso si utilizza una "ruota dei colori", in cui angolo di rotazione indica il livello di variazione del colore; i valori sono espressi in gradi.

Bilanc. del bianco

Questa opzione consente di modificare l'impostazione di bilanciamento del bianco ( 52). Oltre alle opzioni del display impostazioni rapide descritte al paragrafo "Bilanciamento del bianco", è possibile selezionare un tipo specifico di luce a fluorescenza. La fotocamera consente inoltre di eseguire una regolazione fine del bilanciamento del bianco ( 104). Se non è richiesta una regolazione di precisione, impostare il valore di regolazione fine a 0 e premere



OK.

Selezione di un tipo di luce a fluorescenza

Selezionando **Fluorescenza**, è possibile selezionare un tipo specifico di luce a fluorescenza, scegliendo fra le seguenti opzioni.

1 **Bulbi a vapori di sodio**

Per riprese in presenza di luci ai vapori di sodio, come quelle impiegate per l'illuminazione degli stadi e degli impianti sportivi.

2 **Fluor. calda-bianca**

Per riprese in presenza di luce bianca a fluorescenza con tonalità calde.

3 **Fluorescenza bianca**

Per riprese in presenza di luce bianca a fluorescenza.

4 **Fluor. fredda-bianca**

Per riprese in presenza di luce bianca a fluorescenza con tonalità fredde.

5 **Fluor. bianca diurna**

Per riprese diurne in presenza di luce bianca a fluorescenza.

6 **Fluor. luce diurna**

Per riprese diurne in presenza di luci a fluorescenza.













7 **Bulbi a vapori di merc.**

Per riprese in presenza di luci ai vapori di mercurio.

Temperatura di colore

Il colore percepito della sorgente luminosa è soggettivo, pertanto può variare da persona e persona e in base ad altri fattori. La temperatura di colore, invece, è una misura oggettiva del colore della sorgente luminosa, definita facendo riferimento alla temperatura alla quale occorrerebbe riscaldare un oggetto per irradiare luce avente le stesse lunghezze d'onda. Mentre le sorgenti luminose con temperatura di colore comprese approssimativamente tra 5.000 e 5.500 K appaiono bianche, le sorgenti luminose con temperatura di colore inferiore, come le luci a incandescenza, appaiono leggermente gialle o rosse. Le sorgenti luminose con valori più alti, invece, tendono al blu.

Di seguito sono riportati dei valori di temperatura indicativi, con le impostazioni di bilanciamento del bianco corrispondenti (con l'opzione di regolazione fine del bilanciamento del bianco impostata su ± 0). I valori possono differire dalle temperature di colore rilevate dai colorimetri impiegati in fotografia.

Bilanciamento bianco	Temperatura di colore	Bilanciamento bianco	Temperatura di colore
AUTO Auto	3.500 K~8.000 K	 6 Fluor. luce diurna	6.500 K
 Incandescenza	3.000 K	 7 Bulbi a vapori di merc.	7.200 K
 1 Bulbi a vapori di sodio	2.700 K	 Sole diretto	5.200 K
 2 Fluor. calda-bianca	3.000 K	 Flash	5.400 K
 3 Fluorescenza bianca	3.700 K	 Nuvoloso	6.000 K
 4 Fluor. fredda-bianca	4.200 K	 Ombra	8.000 K
 5 Fluor. bianca diurna	5.000 K		

Regolazione fine del bilanciamento del bianco

Se non è selezionato **Premisurato**, la fotocamera consente di eseguire una “regolazione fine” del bilanciamento del bianco per compensare le variazioni di colore della sorgente luminosa o per attribuire volutamente una particolare dominante di colore all'immagine.

1 Selezionare un'opzione di bilanciamento del bianco, eccetto **Premisurato**.

Selezionare **Bilanc. del bianco** dal menu di ripresa, quindi evidenziare un'opzione di bilanciamento del bianco e premere il multi-selettore verso destra. Se è selezionato **Fluorescenza**, evidenziare un tipo di luce e premere il multi-selettore verso destra.



2 Eseguire la regolazione fine del bilanciamento del bianco.

Per eseguire la regolazione fine del bilanciamento del bianco, occorre utilizzare il multi-selettore. Per eseguire la regolazione è possibile intervenire sull'asse giallo (A) - blu (B) oppure sull'asse verde (G) - magenta (M). L'asse orizzontale (giallo-blu) corrisponde alla temperatura di colore; un incremento corrisponde a circa 5 mired. L'asse verticale (verde-magenta) consente di ottenere effetti simili a quelli dei filtri di compensazione del colore (CC) corrispondenti.

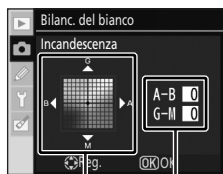

Regolazione Coordinate

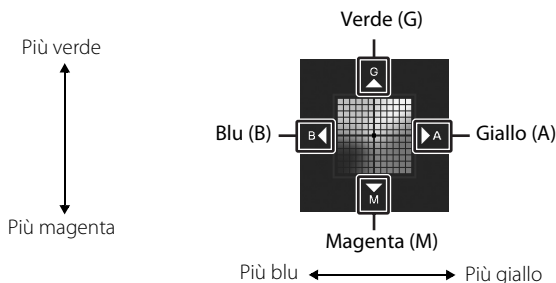

3 Premere **OK**.

Premere **OK** per selezionare e ritornare al menu di ripresa.

Con impostazioni diverse da ± 0 , accanto all'icona del bilanciamento del bianco nel display dei dati di ripresa verrà visualizzato un asterisco "✱".

✓ **Regolazione fine del bilanciamento del bianco**

I colori degli assi della regolazione fine sono relativi, non assoluti. Ad esempio, se si sposta il cursore verso **B** (blu) mentre è selezionata un'opzione "calda", come  (incandescenza) per il bilanciamento del bianco, si otterranno foto leggermente "più fredde", ma non blu.

"Mired"

La variazione della temperatura di colore non è costante, in quanto le variazioni sono più evidenti con temperature di colore basse piuttosto che con temperature alte. Ad esempio, una variazione di 1.000 K produce una variazione di colore molto più evidente a 3.000 K che non a 6.000 K. L'entità della variazione si esprime in Mired, un'unità di misura ottenuta moltiplicando il reciproco della temperatura di colore per 10^6 , utilizzata nei filtri di compensazione della temperatura di colore. Esempio:

- 4.000 K – 3.000 K (differenza di 1.000 K) = 83 mired
- 7.000 K – 6.000 K (differenza di 1.000 K) = 24 mired

Premisurato

La premisurazione del bilanciamento del bianco è utile quando non è possibile ottenere i risultati desiderati con altre impostazioni, oppure per regolare il bilanciamento del bianco sul valore impostato in una foto precedente. Esistono due metodi per premisurare il bilanciamento del bianco.

Misura

Posizionare un oggetto bianco o di colore grigio neutro sotto la stessa luce che sarà utilizzata nella foto finale e misurare il bilanciamento del bianco con la fotocamera.

Usa foto

Il bilanciamento del bianco viene copiato da un'altra foto salvata sulla card di memoria.

Misurazione di un valore per il bilanciamento del bianco premisurato

La fotocamera consente di selezionare una sola foto alla volta da impiegare come riferimento per il bilanciamento del bianco premisurato.

Tenere presente che ogni volta che la fotocamera misura un nuovo valore, i dati premisurati precedenti verranno sovrascritti.

- 1** Posizionare un oggetto bianco o grigio neutro sotto la stessa luce che sarà utilizzata nello scatto finale. Come riferimento per le riprese in studio è possibile utilizzare un cartoncino grigio standard.

- 2** Visualizzare il menu di ripresa e selezionare **Bilanc. del bianco > Premisurato**, quindi premere il multi-selettore verso destra.

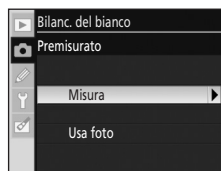

3 Evidenziare **Misura** e premere il multi-selettore verso destra.

Verrà visualizzata la schermata mostrata a destra; evidenziare **Si** e premere **OK**.

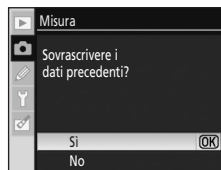

4 Verrà visualizzato il messaggio **Nelle stesse condizioni di illuminazione della ripresa, scattare una foto di un oggetto bianco o grigio che riempra completamente il mirino..**

Quando il messaggio scomparirà dal display, le visualizzazioni di bilanciamento del bianco del mirino e del display delle informazioni di ripresa lampeggeranno come mostrato a destra.



5 Inquadrare l'oggetto di riferimento nel mirino escludendo qualsiasi elemento esterno, quindi premere il pulsante di scatto a fondo corsa.

Il bilanciamento del bianco può essere misurato anche quando la fotocamera non è a fuoco.



6 Se la fotocamera è stata in grado di misurare un valore di bilanciamento del bianco, viene visualizzato il messaggio **Dati acquisiti corrett.**

Il nuovo valore di bilanciamento del bianco viene automaticamente impostato come bilanciamento del bianco premisurato.



Se viene visualizzato l'avviso riportato a destra, significa che la fotocamera non è stata in grado di misurare il bilanciamento del bianco. Ritornare al passaggio 2 e ripetere la misurazione del bilanciamento del bianco.

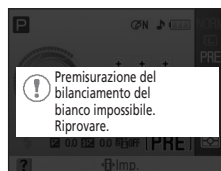

✓ **Misurazione del valore di bilanciamento del bianco**

- Se si misura un nuovo valore di bilanciamento del bianco, la fotocamera utilizzerà il valore misurato anche se è selezionata l'opzione **Usa foto**.
- Per eseguire una misurazione precisa del valore di bilanciamento del bianco, è possibile utilizzare un "cartoncino grigio" standard o altro supporto destinato a tale scopo, con riflessione del 18% (acquistabile separatamente).
- Non modificare il valore di esposizione selezionato dalla fotocamera; se la fotocamera è in modo **M**, utilizzare il display elettronico-analogico di esposizione per selezionare l'esposizione ottimale.

✍ **Altri metodi di misurazione**

In alternativa, per misurare un valore da utilizzare come bilanciamento del bianco premisurato, è possibile procedere nei modi seguenti.

- Per procedere direttamente al passaggio 4 senza visualizzare il menu di ripresa, selezionare **Premisurato** in corrispondenza dell'opzione di bilanciamento del bianco del display impostazioni rapide (52), quindi premere **OK** per alcuni secondi.
- Se è selezionato **Bilanc. del bianco** in corrispondenza della personalizzazione 11 (**Pulsante** **Fn**/112), tenendo premuto **Fn** per alcuni secondi in seguito alla selezione dell'opzione di bilanciamento del bianco premisurato, verranno visualizzati gli indicatori riprodotti al passaggio 4.

Copia del bilanciamento del bianco da una foto

La fotocamera consente inoltre di copiare il valore di bilanciamento del bianco da una foto preesistente, per poi utilizzarlo come valore premisurato. A questo scopo, è possibile selezionare una sola foto alla volta. Ogni volta che vengono acquisiti dei nuovi dati per il bilanciamento del bianco premisurato **Usa foto**, i dati precedenti vengono sovrascritti.

- 1 Selezionare **Bilanc. del bianco>Premisurato** dal menu di ripresa e premere il multi-selettore verso destra.

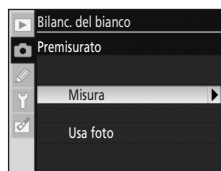

- 2 Evidenziare **Usa foto** e premere il multi-selettore verso destra.

Per utilizzare la foto attualmente selezionata come riferimento, evidenziare **Questa immagine**, quindi premere il multi-selettore verso destra. L'impostazione verrà applicata.

Per scegliere un'altra foto, evidenziare **Seleziona foto** e premere il multi-selettore verso destra. Procedere al passaggio 3.



- 3 Premere il multi-selettore verso l'alto o verso il basso per evidenziare la cartella in cui è contenuta la foto sorgente desiderata.



- 4 Premere il multi-selettore verso destra.

Verranno visualizzate le immagini contenute nella cartella selezionata.



- 5 Premere il multi-selettore verso sinistra o verso destra per evidenziare la foto.

Tenere premuto  per ingrandire la foto selezionata.

Premere **OK** per applicare l'impostazione. Verrà nuovamente visualizzato il menu di ripresa.



Riferimento per il bilanciamento del bianco premisurato

Tra le immagini visualizzate potrebbero figurare anche foto scattate con altre fotocamere; tuttavia, come riferimento per il bilanciamento del bianco premisurato è possibile utilizzare solo le foto scattate con la D60.

Riduzione disturbo NR

Le foto scattate con valori di sensibilità elevati o con tempi di posa pari a otto secondi o più lenti possono essere elaborate per ridurre il “disturbo” caratterizzato da pixel colorati e luminosi distribuiti in modo casuale. È possibile scegliere tra le seguenti opzioni.

No (impostazione predefinita)

La funzione di riduzione disturbo viene disattivata a valori di sensibilità pari a ISO 800 o inferiori. Per valori di sensibilità superiori a ISO 800 viene comunque eseguita la riduzione disturbo minima.

Sì

Le foto scattate con valori di sensibilità superiori a ISO 400 o con tempi di posa di circa otto secondi o più lenti vengono elaborate per ridurre il disturbo. Nel modo di scatto continuo (sequenza), la velocità e la capacità del buffer di memoria diminuiscono. (Se si utilizzano tempi di posa pari a otto secondi o più lenti, nella parte inferiore del mirino verrà visualizzato l'indicatore **uab nr** lampeggiante per un periodo di tempo approssimativamente pari al tempo di posa corrente. Sarà possibile scattare nuove foto solo quando **uab nr** non sarà più visualizzato. La riduzione disturbo non viene eseguita se la fotocamera viene spenta mentre nel mirino è visualizzato l'indicatore **uab nr** lampeggiante, ossia prima del completamento dell'elaborazione.)

Personalizzazioni

Il menu personalizzazioni contiene le seguenti opzioni.

Per ulteriori informazioni sull'uso dei menu, consultare il paragrafo "Uso dei menu della fotocamera" (📖 94).



R Reset 📖 110

Riporta i parametri delle impostazioni personalizzate ai valori predefiniti.

01 Bip 📖 110

Consente di attivare o disattivare la segnalazione acustica emessa dalla fotocamera durante la messa a fuoco quando si utilizza l'autoscatto o il telecomando.

02 Modo AF 📖 57

Consente di scegliere il modo di messa a fuoco.

03 Modo Area AF 📖 58

Consente di scegliere il modo in cui la fotocamera seleziona il punto di messa a fuoco.

04 Modo di scatto 📖 54

Consente di selezionare il modo di scatto della fotocamera.

05 Esposimetro¹ 📖 62

Consente di scegliere il modo in cui la fotocamera imposta l'esposizione.

06 Scatto senza card 📖 110

Consente di abilitare o disabilitare il pulsante di scatto quando è stata inserita una card di memoria nella fotocamera.

Per visualizzare le opzioni seguenti, selezionare **Completo** in corrispondenza di **Stile menu** (📖 118) dal menu impostazioni.

07 Mostra foto scattata 📖 111

Consente di scegliere se le foto devono essere visualizzate subito dopo lo scatto.

08 Compensazione flash¹ 📖 68

Consente di regolare l'intensità del lampo del flash.

09 Luce AF² 📖 111

Consente di attivare o disattivare l'illuminatore ausiliario AF.

10 ISO Auto¹ 📖 111

Consente di definire il valore di sensibilità ISO massimo che può essere impostato dalla funzione di controllo automatico della sensibilità.

11 Pulsante /Fn 📖 112

Consente di scegliere la funzione assegnata a /Fn.

12 AE-L/AF-L 📖 113

Consente di scegliere la funzione eseguita da .

13 Blocco AE 📖 113

Consente di stabilire se l'esposizione deve essere bloccata quando si preme il pulsante di scatto a metà corsa.

14 Flash incorporato/Unità flash opzionale¹ 📖 113

Consente di scegliere un'opzione di controllo flash per il flash incorporato o per il lampeggiatore opzionale SB-400.

15 Tempi di auto-off  114

Consente di impostare il tempo di attivazione del monitor e degli esposimetri.

16 Autoscatto  114

Imposta l'intervallo di tempo di attesa dell'autoscatto.

17 Tempo attesa remoto  115

Consente di selezionare il tempo massimo di attesa per il segnale del telecomando di scatto remoto, trascorso il quale verrà annullato il modo di attivazione remota.

18 Sovrastampa data  115



Consente di sovrastampare la data oppure la data e l'ora di registrazione direttamente sulle foto.

19 Telemetro graduato  116

Consente di visualizzare una scala con l'indicazione della distanza di messa a fuoco nel mirino durante la messa a fuoco manuale in sostituzione del display elettronico-analogico di esposizione, in tutti i modi di ripresa eccetto **M**.

¹ Disponibile nei modi **P**, **S**, **A** e **M**.







² Disponibile in tutti i modi di ripresa eccetto  e .

Se è stato selezionato **Mio Menu** in corrispondenza dell'opzione **Stile menu**  118) del menu impostazioni, verranno visualizzate solo le opzioni selezionate in **Mio Menu**  119).

R Reset

Selezionare **Reset** per ripristinare i valori predefiniti di tutte le personalizzazioni. Per un elenco completo delle impostazioni predefinite, consultare l'appendice  176).



01 Bip

Con l'impostazione predefinita **Sì**, la fotocamera emette una segnalazione acustica in modo autofocus (se è selezionato  o **AF-C** o se il soggetto è considerato in movimento in modo autofocus **AF-A**  57), la segnalazione non viene emessa), mentre il timer di scatto esegue il conto alla rovescia nei modi autoscatto e remoto ritardato  55) o quando si scatta una foto nel modo remoto rapido  55). Se è selezionato **No**, la segnalazione acustica non viene emessa. L'impostazione corrente viene visualizzata nel display dei dati di ripresa: quando la segnalazione acustica è attiva viene visualizzato il simbolo , quando è disattiva viene visualizzato il simbolo .

06 Scatto senza card

Quando è selezionato **Blocca scatto** (impostazione predefinita), l'otturatore viene disabilitato se la card di memoria non è inserita. Per attivare il pulsante di scatto anche quando la card di memoria non è inserita, scegliere **Abilita scatto**. Le foto verranno visualizzate nel monitor con la parola "Demo", ma non saranno salvate nella card di memoria e non potranno essere stampate.

07 Mostra foto scattata (Visualizzato quando è selezionato **Completo**;  118)

Se è selezionato **Si** (impostazione predefinita), le foto vengono visualizzate automaticamente nel monitor in seguito allo scatto. Il tempo di visualizzazione delle foto varia a seconda dell'opzione selezionata con la personalizzazione 15 (**Tempi di auto-off**;  114). Se si seleziona **No**, le foto potranno essere visualizzate nel monitor premendo .

09 Luce AF (Visualizzato quando è selezionato **Completo**;  118)

Se è selezionata l'opzione **Si** (impostazione predefinita) e il soggetto è poco illuminato, l'illuminatore ausiliario AF si attiva secondo necessità per facilitare la messa a fuoco ( 57). Per disattivare l'illuminatore ausiliario AF, scegliere **No**. Quando l'illuminatore ausiliario AF è disattivato, la fotocamera potrebbe non essere in grado di eseguire la messa a fuoco in autofocus se il soggetto è poco illuminato.

10 ISO Auto (Visualizzato quando è selezionato **Completo**;  118)

Questa opzione consente di indicare se la fotocamera deve regolare automaticamente la sensibilità ISO qualora non sia possibile raggiungere un'esposizione ottimale con il livello di sensibilità selezionato. L'opzione ISO auto può essere utilizzata con il flash. Disponibile nei modi **P**, **S**, **A** e **M**.

**No (impostazione predefinita)**

La sensibilità ISO rimane fissa al valore selezionato ( 53).

Si

La sensibilità ISO verrà regolata automaticamente qualora non sia possibile ottenere un'esposizione ottimale con il valore selezionato (la potenza del lampo del flash verrà impostata su un valore adeguato).

Sensibilità massima

Le foto scattate con valori di sensibilità ISO elevati spesso sono "sgrunate".

Questa opzione consente di specificare un valore di sensibilità ISO massimo, per evitare che la funzione ISO auto imposti un valore di sensibilità troppo alto. In questo caso, la funzione ISO auto non aumenterà la sensibilità oltre il valore selezionato.

Tempo di posa minimo

Questa opzione consente di selezionare il tempo di posa in corrispondenza del quale deve essere attivata la funzione ISO auto nei modi **P** e **A**. Nei modi **P** e **A** la sensibilità verrà regolata solo se l'immagine risulterebbe sottoesposta con il tempo di posa selezionato con questa opzione (se non si ottiene un'esposizione ottimale con il valore selezionato per la sensibilità massima, è possibile utilizzare tempi di posa più lenti).

Se è selezionato **Si**, nel mirino e nel display dei dati di ripresa vengono visualizzati gli indicatori mostrati a destra. Quando sono presenti tali indicatori, le foto vengono scattate con la sensibilità ISO selezionata. Questi indicatori lampeggiano quando la sensibilità viene modificata rispetto al valore selezionato, se non si utilizza un flash. Con valori di sensibilità ISO elevati è più probabile che si verifichino disturbi.



Le modifiche apportate alla sensibilità ISO dalla funzione ISO auto possono essere verificate nel display dei dati di ripresa (📷 73).

✍ ISO Auto

La funzione di controllo automatico della sensibilità ISO non è disponibile quando si utilizzano i modi Digital Vari-Program, o con la sensibilità ISO impostata su **Hi 1**. Se è selezionato **Hi 1** in corrispondenza di **Sensibilità ISO**, la sensibilità ISO non viene regolata nemmeno è selezionato **Si** per **ISO Auto**. I soggetti in primo piano potrebbero risultare sottoesposti nelle foto scattate con il flash e tempi di posa lenti, con luce diurna o in presenza di uno sfondo molto chiaro. Scegliere un modo flash diverso da sincro su tempi lenti oppure selezionare il modo **A** e impostare un'apertura maggiore.

11 Pulsante 🔄/Fn (Visualizzato quando è selezionato **Completo**: 📷 118)

Consente di scegliere la funzione che viene eseguita quando si preme 🔄/Fn.

🔄 Autoscatto (impostazione predefinita)

Premendo il pulsante 🔄/Fn è possibile selezionare il modo autoscatto (📷 55).

📷 Modo di scatto

Premendo 🔄/Fn e ruotando la ghiera di comando è possibile selezionare il modo di scatto (📷 54).

QUAL Qualità/dim. foto

Premendo 🔄/Fn e ruotando la ghiera di comando è possibile selezionare la qualità (📷 50) e la dimensione della foto (📷 50).

ISO Sensibilità ISO

Premendo 🔄/Fn e ruotando la ghiera di comando è possibile selezionare la sensibilità ISO (📷 53).

WB Bilanc. del bianco

Premendo 🔄/Fn e ruotando la ghiera di comando è possibile selezionare il bilanciamento del bianco (solo modi **P**, **S**, **A** e **M**; 📷 52).

Se si effettuano impostazioni diverse da **Autoscatto** (impostazione predefinita), nel display dei dati di ripresa viene visualizzata l'icona **Fn** a sinistra dell'impostazione che può essere regolata premendo il pulsante 🔄/Fn e ruotando la ghiera di comando (solo se è selezionato **Classico** in corrispondenza di **Formato di visione info** nel menu impostazioni; 📷 120).

12 AE-L/AF-L (Visualizzato quando è selezionato **Completo**; 118)

Consente di scegliere la funzione eseguita da **AE-L**.



Blocco AE/AF (impostazione predefinita)

La fotocamera blocca sia la messa a fuoco che l'esposizione quando si preme **AE-L** ( 60, 63).



Solo blocco AE

La fotocamera blocca l'esposizione quando si preme **AE-L**. La messa a fuoco non viene bloccata ( 63).



Solo blocco AF

La fotocamera blocca la messa a fuoco quando si preme **AE-L**. L'esposizione non viene bloccata ( 60).



Mem. blocco AE

La pressione del pulsante **AE-L** determina il blocco dell'esposizione, che verrà mantenuto fino alla pressione successiva del pulsante o alla disattivazione degli esposimetri ( 63).



AF-ON

L'autofocus viene attivato con **AE-L**. Il pulsante di scatto non può essere utilizzato per mettere a fuoco ( 60).

13 Blocco AE (Visualizzato quando è selezionato **Completo**; 118)

Se si seleziona **No** (impostazione predefinita), premendo il pulsante di scatto a metà corsa l'esposizione non viene bloccata ( 63). Se si seleziona **Si**, l'esposizione viene bloccata quando il pulsante di scatto viene premuto a metà corsa.

14 Flash incorporato/Unità flash opzionale

(Visualizzato quando è selezionato **Completo**;  118)

Questa opzione consente di scegliere un modo di controllo flash per il flash incorporato o per il lampeggiatore opzionale SB-400. Disponibile nei modi **P**, **S**, **A** e **M**.

Quando si monta il lampeggiatore opzionale SB-400, occorre utilizzare la personalizzazione 14 per scegliere il modo di controllo flash per il lampeggiatore SB-400; l'opzione viene visualizzata con la dicitura **Unità flash opzionale**.



TTL (impostazione predefinita)

La potenza del lampo del flash viene regolata automaticamente in base alle condizioni di ripresa.



Manuale

La potenza del lampo del flash corrisponde al valore selezionato nel menu mostrato a destra. Quando viene azionato a piena potenza, il flash incorporato ha numero guida 13 (ISO 100, m, 20°C).

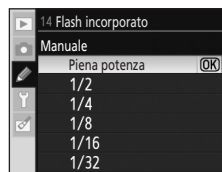

Se si seleziona **Manuale** nel mirino e nel display dei dati di ripresa viene visualizzata l'icona  lampeggiante.



15 Tempi di auto-off (Visualizzato quando è selezionato **Completo**; 118)

Se non si esegue alcuna operazione per il tempo impostato, il monitor e il mirino vengono disattivati per ridurre il consumo della batteria. Selezionare il tempo che deve trascorrere prima dello spegnimento del monitor e degli esposimetri.

Il monitor e gli esposimetri vengono disattivati automaticamente con l'opzione Esposimetro off.

SHORT Corto

Il monitor si spegne automaticamente se non viene eseguita alcuna operazione per otto secondi in modo play durante la visualizzazione dei menu. Le foto vengono visualizzate nel monitor per quattro secondi in seguito allo scatto. Gli esposimetri vengono disattivati dopo quattro secondi.

NORM Normale (impostazione predefinita)

Il monitor si spegne automaticamente se non viene eseguita alcuna operazione per 12 secondi in modo play o durante la visualizzazione dei menu. Le foto vengono visualizzate nel monitor per quattro secondi in seguito allo scatto. Gli esposimetri vengono disattivati dopo otto secondi.

LONG Lungo

Il monitor si spegne automaticamente se non viene eseguita alcuna operazione per 20 secondi in modo play o durante la visualizzazione dei menu. Le foto vengono visualizzate nel monitor per 20 secondi in seguito allo scatto. Gli esposimetri vengono disattivati dopo un minuto.





Personalizzato

La fotocamera consente di impostare singolarmente le seguenti opzioni relative ai tempi. Dopo aver selezionato l'impostazione, evidenziare **Esegui** e premere **OK** per applicare l'impostazione.



Menu/play: Per impostare il tempo di attivazione del monitor per la visualizzazione dei menu e la visualizzazione in modo play. Le impostazioni disponibili sono **8 sec., 12 sec., 20 sec., 1 min. e 10 min..**

Mostra foto scattata: Per impostare il tempo di visualizzazione delle foto nel monitor in seguito allo scatto. Le impostazioni disponibili sono **4 sec., 8 sec., 20 sec., 1 min. e 10 min..**

Esposimetro off: Per selezionare il tempo che deve trascorrere prima della disattivazione degli esposimetri. Le impostazioni disponibili sono **4 sec., 8 sec., 20 sec., 1 min. e 30 min..**

Se si seleziona **Si** (impostazione predefinita) in corrispondenza della personalizzazione 07 (**Mostra foto scattata**;  111), il monitor e gli esposimetri verranno disattivati in contemporanea, allo scadere del tempo specificato in **Tempi di auto-off > Personalizzato > Mostra foto scattata**. Se si utilizza un telecomando ( 55), il monitor e gli esposimetri rimangono accesi per il tempo selezionato in corrispondenza della personalizzazione 17 (**Tempo attesa remoto**;  115).

Autospegnimento

- Se si aumenta il tempo di attivazione del monitor e degli esposimetri, la batteria si scarica più velocemente.
- Indipendentemente dall'impostazione prescelta, gli esposimetri non si spengono automaticamente quando la fotocamera è alimentata da un adattatore CA EH-5a opzionale con un connettore di alimentazione EP-5 ( 156).
- Il monitor e il display del mirino non vengono disattivati automaticamente quando la fotocamera è collegata a un computer ( 80) o a una stampante PictBridge ( 83).

16 Autoscatto (Visualizzato quando è selezionato **Completo**; 118)

Questa opzione consente di impostare il ritardo di scatto del modo autoscatto ( 55). Le impostazioni disponibili sono: **2 sec., 5 sec., 10 sec.** (impostazione predefinita) e **20 sec..**

17 Tempo attesa remoto (Visualizzato quando è selezionato **Completo**; 118)

Questa opzione consente di specificare il tempo per il quale la fotocamera deve rimanere in attesa del segnale del telecomando prima di disattivare i modi remoto ritardato o remoto rapido ( 55). Le impostazioni disponibili sono: **1 min.** (impostazione predefinita), **5 min.**, **10 min.** e **15 min.**

Il modo controllo remoto viene disattivato allo scadere del tempo selezionato, qualora non sia stata scattata nessuna foto in seguito alla selezione del modo controllo remoto.

18 Sovrastampa data (Visualizzato quando è selezionato **Completo**; 118)

La fotocamera consente di sovrastampare la data e l'ora di registrazione sulle foto.

Disattivata (impostazione predefinita)

La data e l'ora non vengono sovrastampate sulle foto.

DATE Data

La data viene sovrastampata nell'angolo inferiore destro delle foto scattate con l'opzione attiva.

DATE Data e ora

La data e l'ora vengono sovrastampate nell'angolo inferiore destro delle foto scattate con l'opzione attiva.

Contatore data (116)

L'indicatore data/ora specifica il numero di giorni trascorsi tra la data di registrazione e la data selezionata.

Se sono state selezionate impostazioni diverse da **Disattivata**, nel display dei dati di ripresa viene visualizzato **DATE**.





La data viene sovrastampata sulle foto come mostrato di seguito.

Foto scattate con la macchina in verticale con **Auto rotazione foto** ( 128) impostato su **Sì**.



Sovrastampa della data

- Le date sovrastampate sono parte integrante dei dati dell'immagine e non possono essere eliminate.
- La data viene registrata nel formato selezionato in corrispondenza della voce **Data e ora** ( 21).
- La fotocamera non consente di sovrastampare la data e l'ora su foto scattate con la qualità dell'immagine impostata su **RAW** o **RAW+B** ( 50).

Sovrastampa data e Imp. di stampa (DPOF)

Se per la stampa si utilizzano stampanti compatibili con DPOF che consentono la stampa della data di scatto e di informazioni sulla foto, utilizzando le opzioni del menu **Imp. di stampa (DPOF)** ( 90) sarà possibile stampare la data e le informazioni sulla foto anche senza che sia stata attivata l'opzione di sovrastampa data e ora.

Contatore data

Sulle foto scattate attivando questa opzione viene sovrastampato il numero di giorni che mancano a una data specificata, oppure il numero di giorni trascorsi da una data specificata. Questa funzione può essere utile ad esempio per seguire la crescita di un bambino, o per contare i giorni che mancano a un compleanno o a un matrimonio.

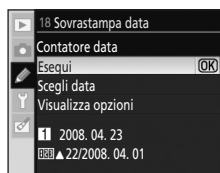

Scegli data

La prima volta che si applica il contatore data, o che si preme il multi-selettore verso destra dopo aver selezionato una delle tre opzioni, viene visualizzata la schermata **Imposta data**. Inserire una data (21, passaggio 5) e premere **OK**. È possibile registrare fino a tre date. Per selezionare una data diversa, scegliere un'opzione e premere **OK**.

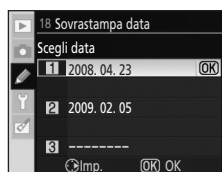

Visualizza opzioni

Premere **Numero di giorni, Anni e giorni** o **Anni, mesi e giorni**, quindi premere **OK**.

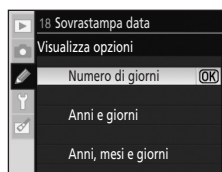

Dopo aver selezionato un'impostazione per ciascuna opzione, evidenziare **Esegui** e premere **OK** per applicare l'impostazione.

Di seguito sono riportati due esempi di utilizzo del contatore data e ora.



Mancano due giorni alla data



Sono trascorsi due giorni dalla data

19 Telemetro graduato (Visualizzato quando è selezionato **Completo**; 118)

In tutti i modi di ripresa eccetto **M**, quando si seleziona **Si** in modo di messa a fuoco manuale (61), nel display elettronico-analogico di esposizione del mirino viene visualizzato il telemetro graduato, una scala che indica la distanza di messa a fuoco. Questa opzione è molto utile per la messa a fuoco manuale. Questa opzione è disponibile quando si utilizza un obiettivo con apertura massima di f/5.6 o più luminosa. Non è disponibile in modo **M**.

Se si cerca di riprendere un soggetto non adatto alla funzione autofocus (38), la distanza misurata dal telemetro graduato potrebbe non essere precisa.

Display	Descrizione	Display	Descrizione
	Il soggetto all'interno del punto di messa a fuoco selezionato è a fuoco.		La fotocamera ha messo a fuoco un punto posto dietro al soggetto, a poca distanza da quest'ultimo.
	La fotocamera ha messo a fuoco un punto posto davanti al soggetto, a poca distanza da quest'ultimo.		La fotocamera ha messo a fuoco un punto posto dietro al soggetto, molto distante da quest'ultimo.
	La fotocamera ha messo a fuoco un punto posto davanti al soggetto, molto distante da quest'ultimo.		Errore di messa a fuoco. La fotocamera non è in grado di seguire la messa a fuoco.

Impostazioni di base della fotocamera: il menu impostazioni

Il menu impostazioni contiene le seguenti opzioni.

Per ulteriori informazioni sull'uso dei menu, consultare il paragrafo "Uso dei menu della fotocamera" (🔗 94).



Stile menu

🔗 118–119

Consente di scegliere le opzioni visualizzate nei menu.

Formatta card

🔗 24

Consente di formattare la card di memoria.

Formato di visione info

🔗 120–122

Consente di scegliere il formato del display dei dati di ripresa.

Info di ripresa auto

🔗 122

Selezionando questa opzione, la fotocamera visualizza le informazioni di ripresa quando il pulsante di scatto viene premuto a metà corsa e rilasciato.

Autosp. display dati rip.

🔗 123

Il display dei dati di ripresa viene disattivato automaticamente quando si guarda nel mirino.

Ora internazionale

🔗 21

Consente di impostare l'orologio della fotocamera e di scegliere i fusi orari locali e delle destinazioni di viaggio.

Luminosità LCD

🔗 123

Consente di regolare la luminosità del monitor.

Standard video

🔗 123

Consente di eseguire le impostazioni necessarie per il collegamento a un televisore.

Lingua (LANG)

🔗 123

Consente di scegliere la lingua utilizzata per la visualizzazione delle diciture nel monitor della fotocamera.

Commento foto

🔗 124

Consente di aggiungere brevi commenti testuali alle foto, al momento dello scatto.

Per visualizzare le opzioni aggiuntive indicate di seguito, selezionare **Completo** in corrispondenza di **Stile menu** (🔗 118).

Cartelle

🔗 125

Consente di creare e di selezionare la cartella in cui dovranno essere memorizzate le nuove foto.

Numerazione file

🔗 126

Questa opzione consente di scegliere il metodo di denominazione dei file della fotocamera.

Pulizia sensore

🔗 126

Consente di eliminare la polvere dal sensore di immagine.

Alza specchio

🔗 126

Consente di bloccare lo specchio in posizione sollevata per il controllo o l'eventuale pulizia del filtro low-pass.

Versione firmware

🔗 126

Consente di visualizzare la versione del firmware della fotocamera.

Foto di rif. Dust Off

 127

Consente di acquisire i dati di riferimento per l'opzione Image Dust Off di Capture NX (acquistabile separatamente).

Auto rotazione foto

 128

Questa opzione consente di accludere in fase di ripresa il dato relativo all'orientamento di scatto orizzontale o verticale.



Se è selezionato **Mio Menu** in corrispondenza dell'opzione **Stile menu**, verranno visualizzate solo le opzioni selezionate per **Mio Menu** ( 119).

Stile menu

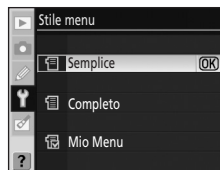
Questa opzione consente di scegliere le opzioni visualizzate nei menu.



Semplice (impostazione predefinita)

Consente di visualizzare solo le opzioni di base delle personalizzazioni ( 109) e dei menu impostazioni ( 117). Negli altri menu verranno visualizzate tutte le opzioni.

Completo

Consente di visualizzare tutte le opzioni.

Mio Menu

Consente di visualizzare solo le opzioni selezionate.

Selezione delle voci di menu per Mio Menu

- 1** Evidenziare **Mio Menu** e premere il multi-selettore verso destra.

Verrà visualizzato un elenco dei nomi dei menu.

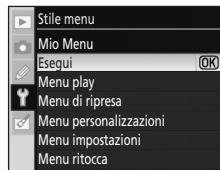

- 2** Evidenziare il nome di un menu e premere il multi-selettore verso destra.

Le voci del menu selezionato verranno visualizzate come mostrato a destra (nell'illustrazione sono riportate le voci visualizzate selezionando il menu play).



- 3** Premere il multi-selettore in alto o in basso per evidenziare le voci, quindi premerlo verso destra per selezionare o deselezionare.

Le voci selezionate sono contrassegnate da un segno di spunta ()
Quando si deseleziona una voce, il segno di spunta scompare ()

La voce **Stile menu** del menu impostazioni non può essere selezionata.

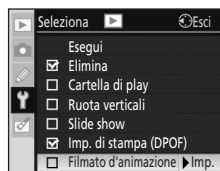

- 4** Evidenziare **Esegui** e premere **OK** per ritornare all'elenco dei nomi dei menu riprodotto al passaggio 1.

Per modificare altri menu ripetere le operazioni descritte ai passaggi 2 e 3.



- 5** Evidenziare **Esegui** nell'elenco dei nomi dei menu e premere **OK** per ritornare al menu impostazioni.

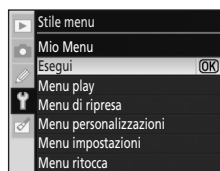

Formato di visione info

La fotocamera consente di scegliere uno dei seguenti formati di visualizzazione del display dei dati di ripresa (8) per i modi Digital Vari-Program (AUTO, [M], [S], [A], [M], [P], [S], [A] e [M]) e per i modi **P**, **S**, **A** e **M**. È possibile scegliere tra i tre formati seguenti: **Classico**, **Grafico** e **Sfondo**.



Classico (8) 121



Grafico (8) 8



Sfondo (8) 122

Impostazione del formato di visualizzazione delle informazioni

- 1 Evidenziare **Digital Vari-Program** oppure **P**, **S**, **A**, **M** e premere il multi-selettore verso destra.

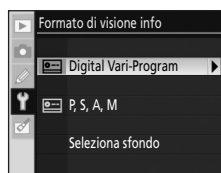

- 2 Evidenziare un formato per il display dei dati di ripresa.

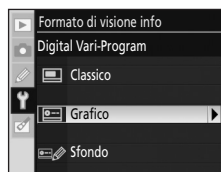

- 3 Evidenziare un colore di sfondo o colore carattere e premere **OK**.

Se è selezionato **Grafico**, sono disponibili le seguenti opzioni per il colore di sfondo: **Bianco**, **Nero** e **Arancio**.

Se è selezionato **Classico**, sono disponibili le seguenti opzioni per il colore di sfondo: **Blu**, **Nero** e **Arancio**.

Se è selezionato **Sfondo**, sono disponibili le seguenti opzioni per il colore carattere: **Scuro su chiaro** e **Chiaro su scuro**.

Classico

Di seguito sono indicate le informazioni visualizzate in formato **Classico**.

Orientamento orizzontale (Paesaggio)

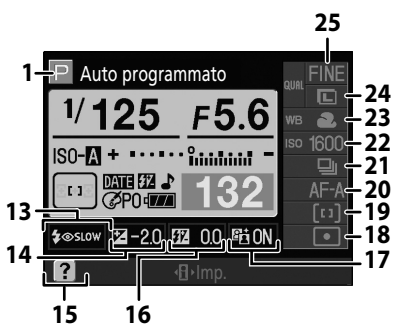

Orientamento verticale (Ritratto)

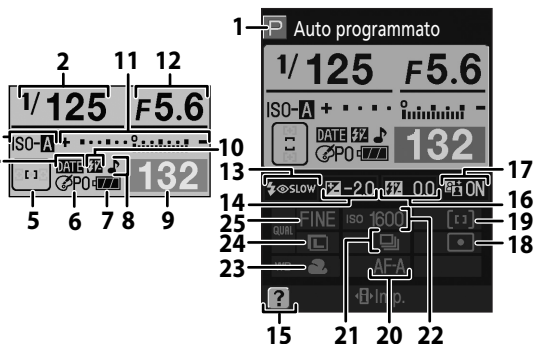

1	Modo di ripresa.....	6
2	Tempo di posa.....	40–46
3	Indicatore ISO AUTO.....	111
4	Indicatore di sovrastampa data.....	115
	Visualizzazione dei punti di messa	
5	a fuoco.....	26, 30, 58, 59, 60
	Modo area AF.....	58
6	Indicatore ottimizzazione foto.....	101
7	Indicatore della batteria.....	28
8	Indicatore “beep”.....	110
	Numero di esposizioni rimanenti.....	28, 178
9	Indicatore bilanciamento bianco	
	premisurato.....	106
	Indicatore del modo PC.....	81
	Indicatore del comando flash manuale.....	113
10	Indicatore di compensazione flash per	
	lampeggiatori opzionali.....	150

11	Display elettronico-analogico di	
	esposizione.....	45
12	Compensazione dell’esposizione.....	67
13	Apertura (numero f).....	40–46
14	Modo sincro flash.....	65
	Valore di compensazione	
15	dell’esposizione.....	67
16	Indicatore Guida.....	13
17	Valore di compensazione flash.....	68
18	Indicatore D-Lighting attivo.....	69
19	Modo di misurazione esposimetrica.....	62
20	Modo area AF.....	58
21	Modo di messa a fuoco.....	57
22	Modo di scatto.....	54
23	Sensibilità ISO.....	53
24	Modo bilanciamento bianco.....	52, 103, 104
25	Dimensione foto.....	50
	Qualità foto.....	50

Sfondo

Lo stile del formato **Sfondo** è identico a quello del formato **Grafico**, ma sullo sfondo viene visualizzata una foto scelta dall'utente. I display del tempo di posa e dell'apertura e il display grafico del modo di ripresa (📷 9) non vengono visualizzati.



Per selezionare una foto per il formato **Sfondo**, attenersi alla seguente procedura:

- 1 Evidenziare **Seleziona sfondo** nella schermata Formato di visione info (📷 120, passaggio 1) e premere il multi-selettore verso destra.**

Verranno visualizzate le foto contenute nella card di memoria.



- 2 Premere il multi-selettore verso sinistra o destra per evidenziare una foto.**

Tenere premuto 🔍 per ingrandire la foto selezionata.



- 3 Premere **OK** per selezionare la foto evidenziata e ritornare al menu impostazioni.**

La fotocamera registrerà il nuovo sfondo e lo utilizzerà nella visualizzazione di ripresa quando si selezionerà **Sfondo**. La fotocamera consente di registrare una sola immagine da utilizzare come sfondo. Quando si seleziona una nuova immagine, lo sfondo esistente (inclusa l'immagine predefinita fornita con la fotocamera) viene eliminato e non può essere ripristinato. Lo sfondo non può essere visualizzato nel modo play né copiato su una card di memoria.

Info di ripresa auto

Selezionare **Sì** per far sì che le informazioni di ripresa vengano visualizzate automaticamente in seguito al rilascio del pulsante di scatto. Se la personalizzazione 7 (**Mostra foto scattata**) è deselezionata, le informazioni di ripresa vengono visualizzate anche in seguito allo scatto. Se si ha la necessità di verificare frequentemente le impostazioni della fotocamera, attivare l'opzione **Info di ripresa auto**.

Se è selezionato **No**, il display dei dati di ripresa non viene visualizzato quando si preme il pulsante di scatto a metà corsa.

Disponibile nei modi Digital Vari-Program (📷, 📷, 📷, 📷, 📷, 📷, 📷 e 📷) oppure nei modi **P**, **S**, **A** e **M**. Anche se è stato selezionato **Sì**, il monitor si spegne durante la pressione del pulsante di scatto.

Autosp. display dati rip.

Sì (impostazione predefinita)

Il sensore di spegnimento monitor posto sotto al mirino viene attivato quando si avvicina il volto al mirino mentre gli esposimetri sono attivi, e determina la disattivazione del display dei dati di ripresa e l'attivazione del display del mirino. Il display del mirino rimane disattivato durante la visualizzazione delle informazioni di ripresa.

No

Il sensore di spegnimento monitor viene disattivato e il display del mirino rimane attivo durante la visualizzazione delle informazioni di ripresa.

Luminosità LCD

Questa opzione consente di regolare la luminosità del monitor.

Luminosità LCD

Per impostare la luminosità del monitor si può scegliere tra sette livelli, da -3 (più scuro) a +3 (più chiaro). L'impostazione predefinita è 0.

Riduz. luminosità auto

Se è selezionato **Sì** (impostazione predefinita), il monitor si oscura progressivamente durante la visualizzazione delle informazioni di ripresa.

Standard video

Scegliere **NTSC** per collegare la fotocamera a un televisore o a un VCR NTSC. Scegliere **PAL** per collegare la fotocamera a un apparecchio video PAL.

Lingua (LANG)

La fotocamera consente di scegliere tra 15 lingue per la visualizzazione dei menu e dei messaggi.



De	Deutsch	Tedesco
En	English	Inglese
Es	Español	Spagnolo
Fi	Suomi	Finlandese
Fr	Français	Francese
It	Italiano	Italiano
Ni	Nederlands	Olandese
Pl	Polski	Polacco

Pt	Português	Portoghese
Ru	Русский	Russo
Sv	Svenska	Svedese
繁	中文(繁體)	Cinese tradizionale
简	中文(简体)	Cinese semplificato
日	日本語	Giapponese
한	한글	Coreano

Commento foto

Questa opzione consente di creare preventivamente un commento da associare alle nuove foto al momento dello scatto. I commenti possono essere visualizzati con Capture NX (acquistabile separatamente; 156) oppure ViewNX.

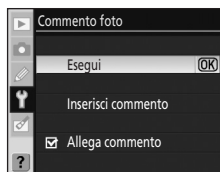

Esegui

Per salvare le modifiche e ritornare al menu impostazioni.

Inserisci commento

Verrà visualizzata la finestra di dialogo seguente. Inserire un commento di lunghezza massima di 36 caratteri, quindi premere per salvarlo.



Il commento viene inserito nella posizione corrente del cursore nell'area del commento. I commenti possono avere una lunghezza massima di 36 caratteri. Se si supera questo limite, i caratteri in eccesso verranno eliminati. Per eliminare il carattere nella posizione corrente del cursore, premere . Premere **MENU** per uscire senza modificare il commento.

Allega commento

Quando questa opzione è selezionata () , viene aggiunto un commento a tutte le foto scattate. Evidenziare questa opzione e premere il multi-selettore verso destra per aggiungere o rimuovere il segno di spunta. Selezionare **Esegui**, quindi premere **OK** per applicare l'impostazione.

Cartelle (Visualizzato quando è selezionato **Completo**; 118)

Questa opzione consente di creare nuove cartelle nella card di memoria e di selezionare la cartella in cui dovranno essere registrate le nuove foto.

I nomi delle cartelle sono composti da un numero di tre cifre seguito da cinque lettere (esempio, "100NCD60"). I numeri di cartella sono assegnati automaticamente dalla fotocamera, mentre il nome vero e proprio può essere creato dall'utente.



Seleziona cartella

Questa opzione consente di selezionare la cartella in cui verranno registrate le foto successive.



* Se si elimina la cartella corrente con l'opzione **Elimina**, o si inserisce un'altra card di memoria nella fotocamera, la cartella in questione continuerà a essere visualizzata come cartella attuale. Se si scatta una foto mentre tale cartella è ancora selezionata, verrà creata una nuova cartella con lo stesso nome.

Nuova

Questa opzione consente di creare e nominare una nuova cartella. Premere  per salvare le modifiche e ritornare al menu impostazioni.



Il commento viene inserito nella posizione corrente del cursore nell'area del nome. I nomi delle cartelle possono avere una lunghezza massima di cinque caratteri. Se si supera questo limite, i caratteri in eccesso verranno eliminati. Per eliminare il carattere nella posizione corrente del cursore, premere . Premere **MENU** per uscire senza creare una nuova cartella o modificarne il nome.

Rinomina

Questa opzione consente di selezionare una cartella dall'elenco e rinominarla nella schermata apposita. Per rinominare una cartella, si procede esattamente come per la denominazione delle nuove cartelle. La cartella predefinita non può essere rinominata.

Elimina

Questa opzione consente di eliminare tutte le cartelle vuote dalla card di memoria.

Nomi delle cartelle

Ogni cartella può contenere fino a 999 foto. Durante le riprese, le foto vengono registrate nella cartella con il numero più alto fra quelle aventi il nome selezionato. Ad esempio, se è stata selezionata la cartella **NCD60** in corrispondenza di **Seleziona cartella**, e sono presenti due cartelle denominate rispettivamente "101NCD60" e "102NCD60", le foto verranno registrate nella "102NCD60". Se si scatta una foto quando la cartella corrente è piena o contiene già una foto il cui numero è 9999, la fotocamera creerà automaticamente una nuova cartella, incrementando di un'unità il numero della cartella corrente (ad esempio, "101NCD60").

Numerazione file (Visualizzato quando è selezionato **Completo**;  118)

Questa opzione consente di scegliere il metodo di denominazione dei file della fotocamera.

No (impostazione predefinita)

La numerazione dei file riparte da 0001 quando si crea una nuova cartella, si formatta la card di memoria o si inserisce una nuova card di memoria nella fotocamera.

Sì

Quando si crea una nuova cartella, si formatta la card di memoria o si inserisce una nuova card di memoria nella fotocamera, la numerazione continua incrementando di un'unità l'ultimo numero raggiunto. Il numero dell'ultimo file rimane memorizzato anche quando si cambia l'impostazione di numerazione file da **Sì** a **No**, e quando l'opzione di numerazione verrà nuovamente impostata su **Sì**, la numerazione continuerà incrementando di un'unità l'ultimo numero memorizzato. Se si scatta una foto quando la cartella corrente contiene una foto numero 9999, verrà automaticamente creata una nuova cartella e la numerazione dei file riprenderà da 0001, indipendentemente dall'opzione selezionata.

Reset

Come per **Sì**, ma in questo caso la numerazione riparte da 0001 quando si scatta la foto successiva (se la cartella corrente contiene già delle foto, ne verrà creata una nuova).

 **Numerazione dei file**

Se la cartella corrente è la numero 999 e contiene 999 foto o una foto numero 9999, lo scatto dell'otturatore viene disabilitato e nel monitor viene visualizzato il messaggio **Card piena**, mentre nel mirino appare l'indicatore  lampeggiante. Selezionare **Reset** in corrispondenza di **Numerazione file** e formattare la card di memoria, oppure inserire un'altra card di memoria nella fotocamera.

Pulizia sensore (Visualizzato quando è selezionato **Completo**;  118)

La fotocamera elimina automaticamente la polvere dal filtro low-pass che protegge il sensore di immagine. Per informazioni dettagliate, potete consultare "Cura del filtro low-pass ottico" ( 160).

Alza specchio (Visualizzato quando è selezionato **Completo**;  118)

Questa opzione consente di bloccare lo specchio in posizione sollevata per consentire il controllo o l'eventuale pulizia del filtro low-pass che protegge il sensore di immagine. Per informazioni dettagliate, consultare il paragrafo "Pulizia manuale del filtro low-pass" ( 162).

Versione firmware (Visualizzato quando è selezionato **Completo**;  118)

Questa opzione consente di visualizzare la versione corrente del firmware della fotocamera.



Foto di rif. Dust Off (Visualizzato quando è selezionato **Completo**;  118)

Questa opzione consente di acquisire i dati di riferimento per la funzione Image Dust Off di Capture NX (acquistabile separatamente;  156). La funzione Image Dust Off è utilizzata per ridurre gli effetti della polvere sulle foto in formato NEF (RAW). Per ulteriori informazioni, consultare la documentazione fornita con Capture NX.

**Acquisizione dei dati di riferimento per la funzione Image Dust Off****1** Evidenziare **Avvia** o **Pulisci sensore e avvia**, quindi premere **OK**.

Per acquisire i dati di riferimento per la funzione Image Dust Off in seguito allo scatto di una foto, selezionare **Avvia**. Verrà visualizzato il messaggio mostrato a destra.

Per scattare in seguito all'acquisizione di dati di riferimento per la funzione Image Dust Off, selezionare **Pulisci sensore e avvia**. In seguito alla pulizia del sensore di immagine verrà visualizzato il messaggio riportato a destra ( 160).

Nel mirino apparirà il simbolo "rEF".

Per uscire senza acquisire i dati di riferimento per la funzione Image Dust Off, premere **MENU**.

**2** Con l'obiettivo posto a dieci centimetri da un oggetto bianco, ben illuminato e senza dettagli, inquadrare l'oggetto nel mirino in modo che non vengano inclusi altri elementi e premere il pulsante di scatto a metà corsa.

In modo autofocus, la messa a fuoco viene impostata automaticamente su infinito; in modo di messa a fuoco manuale, impostare la messa a fuoco su infinito.

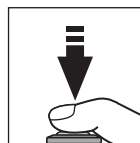
**3** Premere il pulsante di scatto a fondo corsa per acquisire i dati di riferimento per la funzione Image Dust Off.

Il monitor si spegne quando viene premuto il pulsante di scatto.

Se l'oggetto di riferimento è troppo luminoso o troppo scuro, è possibile che la fotocamera non sia in grado di acquisire i dati di riferimento della funzione Image Dust Off. In tal caso verrà visualizzato il messaggio riprodotto a destra. Scegliere un oggetto di riferimento diverso e ripetere la procedura a partire dal passaggio 1.

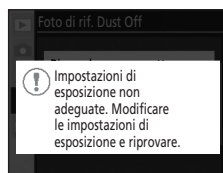
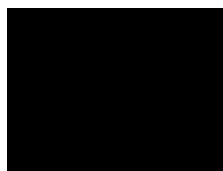
**✓ Note sulla pulizia del sensore di immagine**

I dati di riferimento per la funzione Image Dust Off acquisiti eseguendo la pulizia del sensore di immagine in seguito allo scatto non determinano alcuna variazione nelle foto scattate prima della pulizia, poiché la funzione Image Dust Off non è in grado di individuare ed eliminare gli effetti provocati dalla presenza di polvere.



Se le foto che dovranno essere elaborate con la funzione Image Dust Off sono già state scattate, *NON* pulire il sensore di immagine prima dell'acquisizione dei dati di riferimento. Questa fotocamera esegue automaticamente la pulizia del sensore di immagine in fase di accensione e spegnimento (impostazione predefinita). Se si intende eseguire l'acquisizione dei dati di riferimento, si consiglia di selezionare **Disabilita pulizia** in corrispondenza di **Pulizia sensore>Pulisci dopo** ( 161) nel menu impostazioni.

Image Dust Off



L'opzione Foto di rif. Dust Off è disponibile solo con obiettivi CPU. Si consiglia di utilizzare un obiettivo con una lunghezza focale di almeno 50mm ( 146). Nel caso di un obiettivo zoom, utilizzare l'ingrandimento massimo.

È possibile utilizzare la stessa immagine di riferimento per foto scattate con obiettivi diversi o con aperture diverse. Non è possibile visualizzare le immagini di riferimento utilizzando un software di elaborazione delle immagini per computer. Quando si visualizzano le foto di riferimento sulla fotocamera, appare un reticolo; gli istogrammi e le alte-luci non vengono visualizzati.

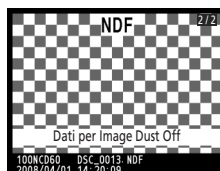

Auto rotazione foto (Visualizzato quando è selezionato **Completo**; 118)

Questa opzione consente di accludere in fase di ripresa il dato relativo all'orientamento di scatto orizzontale o verticale.

Le foto scattate quando è selezionata l'opzione **Si** (impostazione predefinita) contengono informazioni sull'orientamento della fotocamera e vengono ruotate automaticamente nel modo play ( 72) o se visualizzate con ViewNX o Capture NX (acquistabile separatamente;  156).

La fotocamera registra i seguenti orientamenti:

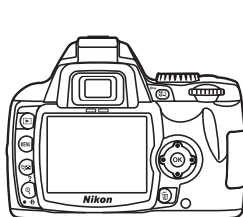

Orientamento
orizzontale

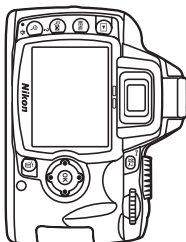

Fotocamera ruotata di
90° in senso orario

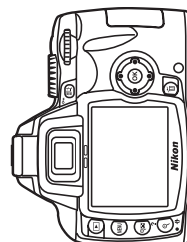

Fotocamera ruotata di
90° in senso antiorario

Nel modo di ripresa in sequenza (scatto continuo;  54), l'orientamento registrato per il primo scatto viene applicato a tutte le immagini della stessa sessione, anche se l'orientamento della fotocamera viene cambiato durante gli scatti.

Se si scatta con l'obiettivo rivolto verso l'alto o verso il basso, le informazioni relative all'orientamento della fotocamera potrebbero non essere registrate con precisione.

L'orientamento della fotocamera non viene registrato se è selezionata l'opzione **No**. Nel modo play, le foto sono sempre visualizzate con orientamento orizzontale.

Creazione di copie ritoccate: il menu ritocco

Utilizzando le opzioni del menu ritocco è possibile ritagliare, ridimensionare o ritoccare delle copie delle foto, oppure creare copie in formato JPEG delle foto in formato NEF (RAW) memorizzate sulla card di memoria.

Le copie create con le opzioni del menu ritocco vengono registrate come file separati. Il menu ritocco contiene le seguenti opzioni.

Per ulteriori informazioni sull'uso dei menu, consultare il paragrafo "Usò dei menu della fotocamera" (📖 94).



Ritocco rapido 📖 132

Consente di creare copie ritoccate ottimizzando il contrasto e la saturazione.

D-Lighting 📖 132

Consente di schiarire i soggetti scuri o in controluce o produrre effetti simili al flash in seguito allo scatto.

Correzione occhi-rossi 📖 133

Consente di correggere l'effetto "occhi rossi" provocato dal flash.

Ritaglia 📖 134

Consente di creare delle copie ritagliate di foto preesistenti.

Monocromatico 📖 134

Consente di copiare le foto creando versioni in bianco e nero, seppia o cianotipia.

Effetti filtro 📖 135

Consente di creare delle copie applicando degli effetti simili a quelli ottenuti con i filtri colore.

Mini-foto 📖 136

Consente di creare delle copie di dimensioni ridotte di foto preesistenti.

Sovrapponi immagini 📖 138

Consente di combinare due foto in formato RAW in un'unica immagine.

Conversione NEF (RAW) 📖 140

Consente di creare copie in formato JPEG delle foto in formato NEF (RAW) registrate con le impostazioni di qualità foto **RAW** e **RAW+B** (📖 51).

Filmato d'animazione 📖 141

Consente di creare un filmato d'animazione a partire da foto memorizzate nella card di memoria.

Confronto affiancato 📖 143

Questa opzione consente di confrontare una copia ritoccata con la foto sorgente, visualizzando le due foto affiancate. Questa opzione viene visualizzata solo quando si preme **OK** mentre è visualizzata una copia ritoccata, o la foto sorgente di una copia ritoccata, in visione play a pieno formato.

Se è stato selezionato **Mio Menu** in corrispondenza dell'opzione **Stile menu** (📖 118) del menu impostazioni, verranno visualizzate solo le opzioni selezionate in **Mio Menu** (📖 119).

Ritocco delle copie

- Ogni opzione del menu ritocco può essere applicata una sola volta alle copie esistenti, sebbene tale operazione possa causare una perdita di qualità. Tenere presente quanto segue:
 - Non è possibile applicare più volte la stessa opzione alla stessa copia.
 - Le copie create con **Ritocco rapido** non possono essere ulteriormente modificate con **D-Lighting**.
 - Le copie create con **D-Lighting** non possono essere ulteriormente modificate con **Ritocco rapido**.
 - Le copie create con **Ritaglia** o **Mini-foto** non possono essere ulteriormente modificate.
 - Le opzioni **Ritocco rapido**, **D-Lighting**, **Correzione occhi-rossi** e **Effetti filtro** diverse da **Cross-screen** non possono essere applicate alle copie in monocromatico.
 - Le copie create con un'opzione di **Effetti filtro** diversa da **Cross-screen** non possono essere ulteriormente modificate con **Effetti filtro** diversi da **Cross-screen**.
 - Le copie create con **Conversione NEF (RAW)** > **Ottimizza foto** > **Bianco & nero** non possono essere ulteriormente modificate con **Ritocco rapido**, **D-Lighting**, **Correzione occhi-rossi**, **Monocromatico** o con **Effetti filtro** diversi da **Cross-screen**.
- Le opzioni **Ritocco rapido**, **D-Lighting**, **Correzione occhi-rossi**, **Monocromatico** e **Effetti filtro** diverse da **Cross-screen** non possono essere applicate alle foto scattate mentre era selezionato **Bianco & nero** in corrispondenza di **Ottimizza foto** ( 101).
- La D60 potrebbe non essere in grado di visualizzare o ritoccare le foto create con altri modelli di fotocamera o modificate mediante un computer o altra periferica.
- Se non si esegue alcuna operazione per 12 secondi (impostazione predefinita) durante la creazione di una copia ritoccata, il monitor si spegne e la copia ritoccata non verrà salvata. Per aumentare il tempo consentito, selezionare **Lungo** in corrispondenza della personalizzazione 15 (**Tempi di auto-off**,  114), oppure selezionare **Personalizzato** e specificare un tempo più lungo in corrispondenza di **Menu/play**.

Creazione di copie ritoccate

1 Visualizzare il menu ritocco e selezionare la voce di menu ( 94).



2 Visualizzare la schermata di selezione.



3 Evidenziare la foto.

Tenere premuto  per ingrandire la foto selezionata.



4 Visualizzare le opzioni di ritocco.

Verrà visualizzata la schermata relativa a ciascuna opzione di ritocco. Per informazioni più dettagliate, consultare la sezione dedicata a ciascuna opzione.

Per uscire e ritornare in modo visione play a pieno formato senza creare una copia modificata, premere



Creazione di copie ritoccate in visione play a pieno formato

Le copie ritoccate possono anche essere create premendo **OK** dopo aver selezionato le foto in visione play a pieno formato, con l'eccezione di **Sovrapponi immagini**.

1 Selezionare la foto in visione play a pieno formato (72).



2 Visualizzare le voci del menu ritocco.



3 Evidenziare la voce di menu desiderata.

Sovrapponi immagini non è disponibile nel modo play a pieno formato.



4 Visualizzare le opzioni di ritocco.

Verrà visualizzata la schermata relativa a ciascuna opzione di ritocco. Per informazioni più dettagliate, consultare la sezione dedicata a ciascuna opzione. Per uscire e ritornare in visione play a pieno formato senza creare una copia modificata, premere

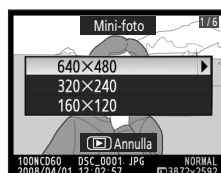

Ritocco rapido

Questa opzione consente di creare facilmente copie ritoccate, ottimizzando il contrasto e la saturazione.

La fotocamera crea automaticamente le copie schiarendo i soggetti scuri o in controluce con l'opzione D-Lighting e aumentando il contrasto e la saturazione (vivacità) dei colori. Premere il multi-selettore verso l'alto o verso il basso per scegliere il grado di correzione desiderato. Sono disponibili le seguenti impostazioni:

Esaltata, Normale e Bassa. L'effetto della correzione può essere visualizzato in anteprima nel display di modifica.

Premere **OK** per creare una copia ritoccata, uscire e ritornare in visione play a pieno formato.

Qualità e dimensioni delle foto

Le copie ritoccate vengono registrate con le stesse impostazioni di qualità e dimensioni delle immagini sorgente. Tuttavia, se l'immagine sorgente è stata scattata con l'impostazione di qualità foto **RAW** o **RAW+B**, le copie saranno salvate con qualità foto JPEG Fine e dimensione 3.872 x 2.592.

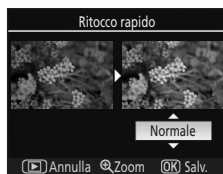

D-Lighting

L'opzione D-lighting consente di schiarire le zone d'ombra, pertanto è particolarmente indicata per le foto scure o con soggetti in controluce.

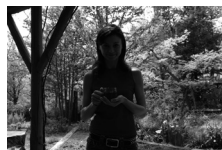

Prima

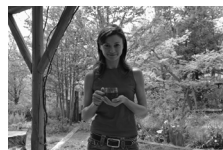

Dopo

Utilizzare il multi-selettore per scegliere il grado di correzione desiderato visualizzando il risultato nel display di anteprima. Sono disponibili le seguenti impostazioni: **Esaltata, Normale e Bassa.** Premere **OK** per copiare la foto, uscire e ritornare in visione play a pieno formato.

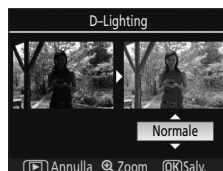

Qualità e dimensioni delle foto

Le copie ritoccate vengono registrate con le stesse impostazioni di qualità e dimensioni delle immagini sorgente. Tuttavia, se l'immagine sorgente è stata scattata con l'impostazione di qualità foto **RAW** o **RAW+B**, le copie saranno salvate con qualità foto JPEG Fine e dimensione 3.872 x 2.592.

Correzione occhi-rossi

La fotocamera rileva automaticamente l'effetto "occhi rossi" nelle foto scattate con il flash, e crea delle copie riducendo il fenomeno.

Selezionando questa opzione verrà visualizzata un'immagine in anteprima come quella mostrata di seguito.

La correzione occhi-rossi è disponibile solo per le foto scattate con il flash.

Se la fotocamera non è in grado di rilevare l'effetto occhi rossi, non verrà creata nessuna copia. Verificare l'effetto della correzione occhi-rossi e creare una copia corretta come descritto nella tabella seguente. Tenere presente che la correzione occhi rossi non produce sempre i risultati sperati e, in rare occasioni, potrebbe essere applicata a porzioni dell'immagine in cui non è presente l'effetto occhi rossi. Pertanto, si consiglia di controllare accuratamente la foto prima di procedere.



Opzione	Comando utilizzato	Descrizione	
Ingrandimento dell'immagine		Premere per ingrandire l'immagine.	 <p>Tenendo premuto o il multi-selettore, viene visualizzata la finestra di navigazione per alcuni secondi. L'area attualmente visibile nel monitor è indicata da un bordo giallo. Premere , o il multi-selettore per visualizzare nuovamente la finestra di navigazione.</p>
Riduzione dell'immagine		Premere per ridurre l'immagine.	
Visualizzazione di altre aree dell'immagine		Quando un'immagine è ingrandita, è possibile premere il multi-selettore verso l'alto, verso il basso, a sinistra o a destra per visualizzare le aree non visibili nel monitor. Per scorrere rapidamente verso altre aree dell'inquadratura tenere premuto il multi-selettore.	
Annullamento dello zoom	OK	Premere OK per annullare lo zoom.	
Creazione di una copia	OK	Se la fotocamera rileva l'effetto occhi rossi nella foto selezionata, ne creerà una copia corretta, dopodiché la schermata verrà chiusa e verrà ripristinato il modo visione play a pieno formato.	

Qualità e dimensioni delle foto

Le copie ritoccate vengono registrate con le stesse impostazioni di qualità e dimensioni delle immagini sorgente. Tuttavia, se l'immagine sorgente è stata scattata con l'impostazione di qualità foto **RAW** o **RAW+B**, le copie saranno salvate con qualità foto JPEG Fine e dimensione 3.872 x 2.592.

Ritaglia

Questa opzione consente di creare copie ritagliate delle foto selezionate.

Verrà visualizzata un'anteprima della porzione della foto da copiare. È possibile eseguire le seguenti operazioni.

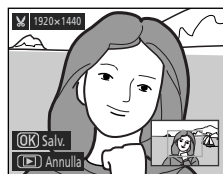

Opzione	Comando utilizzato	Descrizione
Riduzione della porzione da copiare		Ogni volta che si preme la porzione da copiare viene ridotta nell'immagine di anteprima.
Ingrandimento della porzione da copiare		Ogni volta che si preme la porzione da copiare viene ingrandita nell'immagine di anteprima.
Visualizzazione di altre aree dell'immagine		Quando una foto è ingrandita, è possibile premere il multi-selettore verso l'alto, verso il basso, a sinistra o a destra per visualizzare le aree non visibili nel monitor.
Creazione di una copia	OK	Per salvare l'area attualmente visibile nel monitor in un file separato e uscire ritornando in visione play a pieno formato.

Qualità e dimensioni delle foto

Le copie create a partire da foto in formato NEF (RAW) o NEF (RAW) + JPEG vengono salvate con qualità 50) JPEG Fine; le copie ritagliate da foto in formato JPEG vengono salvate con la stessa qualità delle immagini sorgente. A seconda delle dimensioni del ritaglio, la copia può avere dimensioni pari a 2.560 × 1.920, 1.920 × 1.440, 1.280 × 960, 960 × 720 o 640 × 480 pixel 50).

Monocromatico

È possibile scegliere tra le seguenti opzioni: **Bianco & nero**, **Seppia** e **Cianotipia** (blu e bianco monocromatico).

Bianco & nero

Consente di creare copie in bianco e nero delle foto selezionate.

Seppia

Consente di creare copie seppia delle foto selezionate.

Cianotipia

Consente di creare copie monocromatiche con tonalità blu delle foto selezionate.

Selezionando **Seppia** o **Cianotipia**, verrà visualizzata un'anteprima dell'immagine selezionata. Per aumentare la saturazione dei colori, premere il multi-selettore verso l'alto; per diminuirla, premerlo verso il basso. Premere **OK** per creare una copia monocromatica e ritornare in visione play a pieno formato.

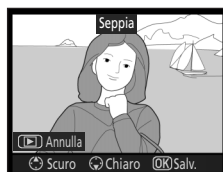

Qualità e dimensioni delle foto

Le copie ritoccate vengono registrate con le stesse impostazioni di qualità e dimensioni delle immagini sorgente. Tuttavia, se l'immagine sorgente è stata scattata con l'impostazione di qualità foto **RAW** o **RAW+B**, le copie saranno salvate con qualità foto JPEG Fine e dimensione 3.872 × 2.592.

Effetti filtro

È possibile scegliere tra le seguenti opzioni.



Skylight

Consente di creare un effetto analogo a quello ottenuto utilizzando un filtro skylight. Nella copia risultante il blu sarà ridotto.

Filtro caldo

Consente di creare una copia con effetto analogo a quello ottenuto utilizzando un filtro colorato con tonalità calde. La copia risultante avrà una "tonalità calda", tendente al rosso.

Satura rosso

Consente di intensificare i rossi.

Satura verde

Consente di intensificare i verdi.

Satura blu

Consente di intensificare i blu.

Cross-screen

Questa opzione consente di ottenere lo stesso effetto di un filtro cross screen, creando delle stelle con raggi uscenti dai soggetti luminosi. È possibile regolare le seguenti impostazioni:

Numero di punti: Per impostare il numero di raggi delle stelle scegliendo fra tre opzioni.

Entità del filtro: Per impostare l'intensità dell'effetto filtro scegliendo fra tre opzioni.

Angolo del filtro: Per impostare l'angolo dei raggi scegliendo fra tre opzioni.

Entità dei punti: Per impostare la lunghezza dei raggi scegliendo fra tre opzioni.

Una volta completata l'impostazione, evidenziare **Conf.** e premere **OK** per verificare l'effetto delle impostazioni nell'immagine di anteprima. Evidenziare **Salva** e premere **OK** per creare una copia monocromatica e uscire ritornando in visione play a pieno formato.

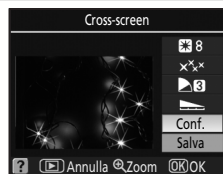

Bilanciamento colore

Il monitor appare come mostrato a destra. Premere il multi-selettore verso l'alto, verso il basso, a sinistra o destra per modificare il bilanciamento colore come descritto di seguito.

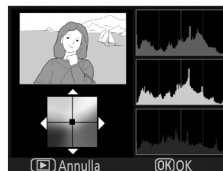
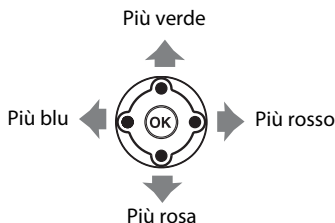

L'effetto viene visualizzato nel monitor, insieme agli istogrammi del rosso, del verde e del blu, che consentono di verificare la distribuzione dei colori nella copia (75).

Dopo aver regolato gli effetti filtro, premere **OK** per copiare la foto e ritornare in visione play a pieno formato.

Qualità e dimensioni delle foto

Le copie ritoccate vengono registrate con le stesse impostazioni di qualità e dimensioni delle immagini sorgente. Tuttavia, se l'immagine sorgente è stata scattata con l'impostazione di qualità foto **RAW** o **RAW+B**, le copie saranno salvate con qualità foto JPEG Fine e dimensione 3.872 × 2.592.

Mini-foto

Questa opzione consente di creare una copia di dimensioni ridotte della foto selezionata. Le copie verranno salvate con qualità foto JPEG Fine. Di seguito sono indicati i formati disponibili.

 640 × 480

Adatto per la riproduzione su un televisore.

 320 × 240

Adatto per la visualizzazione su un sito Web.

 160 × 120

Adatto per l'invio tramite posta elettronica.

L'opzione Mini-foto può essere utilizzata in visione play a pieno formato come descritto al paragrafo "Creazione di copie ritoccate in visione play a pieno formato" (📖 131). Tuttavia, la procedura da seguire per selezionare le foto dopo aver scelto **Mini-foto** dal menu ritocco è diversa. Anziché selezionare una singola foto e scegliere la dimensione, in questo caso occorre scegliere preventivamente la dimensione della foto e quindi selezionare una o più foto da copiare nella dimensione selezionata.

Selezionando **Mini-foto** dal menu ritocco verrà visualizzato il menu mostrato al passaggio 1. Per creare copie di dimensioni ridotte di più foto, eseguire i passaggi seguenti.

1 Evidenziare **Scegli dimensione**.



2 Visualizzare le opzioni.

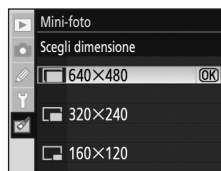



3 Evidenziare la dimensione desiderata.

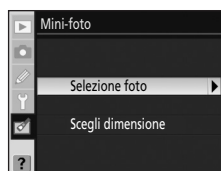

4 Effettuate la selezione, dopodiché verrà visualizzato il menu mostrato a destra.

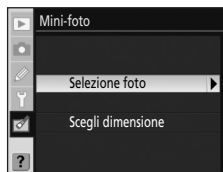

5 Evidenziare **Selezione foto**.**6** Visualizzare la schermata di selezione.**7** Premere il multi-selettore verso sinistra o verso destra per selezionare una foto, e verso l'alto o verso il basso per contrassegnare la foto selezionata con .

Per deselezionare la foto è possibile premere il multi-selettore verso l'alto o verso il basso.

Per visualizzare la foto evidenziata a pieno formato, tenere premuto .

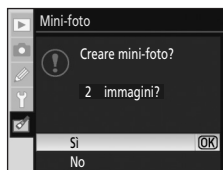
**8** Verrà visualizzata una finestra di dialogo di conferma.**9** Evidenziare **Sì** e premere **OK**.

Le foto verranno copiate, dopodiché la schermata verrà chiusa e si ritornerà in visione play a pieno formato.

Per selezionare foto diverse, evidenziare **No** e premere **OK**. Il monitor ritorna nella condizione illustrata al passaggio 7. Per uscire dal menu ritocco senza creare delle copie, premere **MENU**.

**✓ Sovrastampa della data**

Se si utilizza l'opzione Mini-foto con foto su cui è stata sovrastampata la data con la personalizzazione 18 (**Sovrastampa data**;  115), la data potrebbe risultare poco leggibile.

✍ Visualizzazione di mini-foto

- Le mini-foto sono indicate da un bordo grigio in visione play a pieno formato, in riproduzione miniature e durante la visualizzazione di una finestra di dialogo per la selezione.
- Lo zoom in modo play non è disponibile durante la visualizzazione di mini-foto.

Sovrapponi immagini

L'opzione di sovrapposizione immagini consente di creare un'unica immagine unendo due foto in formato RAW. L'immagine così ottenuta verrà salvata separatamente dalle immagini sorgente. Prima di selezionare **Sovrapponi immagini** dal menu ritocco, scegliere le impostazioni di qualità (📷 50) e dimensione foto (📷 50) dal display impostazioni rapide (📷 48) o dal menu di ripresa (📷 100) in base ai risultati che si desidera ottenere. L'immagine creata con questa opzione può essere salvata con le impostazioni di qualità e dimensione applicate tramite il display impostazioni rapide o il menu di ripresa, quando si creano copie sovrapposte.

Se l'immagine ottenuta con l'opzione di sovrapposizione viene salvata con l'impostazione di qualità foto **RAW**, sarà possibile sovrapporla a un'altra foto in formato NEF (RAW) utilizzando nuovamente la stessa opzione.

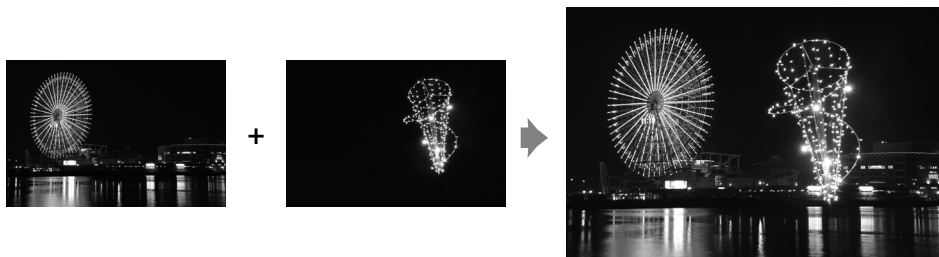

1 Evidenziare **Sovrapponi immagini** nel menu ritocco e premere il multi-selettore verso destra.

Verrà visualizzata la finestra di dialogo di anteprima mostrata a destra, con la voce **Foto 1** evidenziata.



2 Premere **OK**.

Verrà visualizzata una finestra di dialogo per la selezione delle foto.



3 Premere il multi-selettore verso destra o verso sinistra per evidenziare la prima foto da sovrapporre.

Tenere premuto 🔍 per ingrandire la foto selezionata.



4 Premere **OK** per selezionare l'immagine evidenziata e ritornare alla schermata di anteprima.

L'immagine selezionata verrà identificata come **Foto 1**.



- 5** La fotocamera consente di ottimizzare l'esposizione dell'immagine ottenuta con la funzione di sovrapposizione. Premere il multi-selettore verso l'alto o verso il basso per selezionare il guadagno della foto 1 scegliendo fra le opzioni 0.1 e 2.0.



Il valore predefinito è 1.0; selezionando 0.5 il guadagno viene dimezzato, selezionando 2.0 viene raddoppiato. Gli effetti del guadagno sono visibili nella colonna **Antepr.**

- 6** Premere il multi-selettore verso sinistra o destra per evidenziare **Foto 2**.

Premere **OK** per visualizzare nuovamente la finestra di dialogo per la selezione della foto.

Ripetere i passaggi da 3 a 5 per selezionare la seconda foto e regolare il guadagno.



- 7** Premere il multi-selettore verso sinistra o destra per evidenziare la colonna **Antepr.**.

Se si seleziona **Sovrap.** e si preme **OK**, verrà visualizzata un'anteprima dell'immagine ottenuta con l'opzione di sovrapposizione. Procedere al passaggio 8.

Se si seleziona **Salva** e si preme **OK**, l'immagine ottenuta con l'opzione di sovrapposizione verrà salvata senza visualizzare un'anteprima.



- 8** Verificare l'immagine di anteprima e premere **OK**.

La copia ottenuta con l'opzione di sovrapposizione verrà salvata, dopodiché la schermata visualizzata nel monitor verrà chiusa e si tornerà in visione play a pieno formato.



Sovrapposizione di immagini

- Per utilizzare l'opzione di sovrapposizione, è possibile scegliere solo foto in formato RAW create con la D60. Le altre immagini non vengono visualizzate nella schermata di selezione.
- Le immagini ottenute con la funzione di sovrapposizione presentano le stesse informazioni (data di registrazione, misurazione esposimetrica, tempo di posa, apertura, compensazione dell'esposizione, lunghezza focale e orientamento) e gli stessi valori di bilanciamento del bianco e ottimizzazione selezionati per la **Foto 1**.

Conversione NEF (RAW)

Questa opzione consente di creare copie in formato JPEG delle foto in formato NEF (RAW) registrate con le impostazioni di qualità foto **RAW** e **RAW+B** (☒ 51).

- 1** Evidenziare **Conversione NEF (RAW)** nel menu ritocco e premere il multi-selettore verso destra.

Verrà visualizzata una finestra di dialogo per la selezione delle foto.

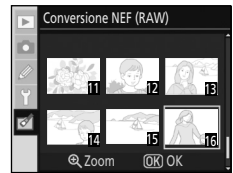

- 2** Premere il multi-selettore verso sinistra o destra per evidenziare la foto in formato NEF (RAW).

Premere **OK** per selezionare la foto evidenziata.

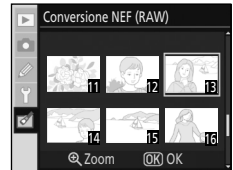

- 3** Regolare le impostazioni delle opzioni **Qualità foto**, **Dimensione foto**, **Bilanc. del bianco**, **Comp. Esposizione** e **Ottimizza foto** come desiderato.

Qualità foto: Per impostare la qualità della foto scegliendo tra **JPEG fine**, **JPEG normal** e **JPEG basic** (☒ 50).

Dimensione foto: Per impostare la dimensione della foto scegliendo tra **L** (large), **M** (medium) e **S** (small) (☒ 50).

Bilanc. del bianco: Per impostare il bilanciamento del bianco.

- Impostazioni di bilanciamento del bianco: ☒ 52
 - Impostazione del tipo di illuminazione a fluorescenza: ☒ 103
 - Regolazione fine del bilanciamento del bianco: ☒ 104, passaggio 2
- Per eseguire una regolazione fine dei valori di bilanciamento del bianco premisurati per le foto in formato NEF (RAW) scattate con l'impostazione **Premisurato** è possibile utilizzare l'opzione **Premisurato**.

Comp. Esposizione: Per regolare la luminosità nell'intervallo da -3 a +3 EV.

Ottimizza foto: Per scegliere un'opzione di ottimizzazione della foto (☒ 101).

Dopo aver eseguito tutte le impostazioni, evidenziare **EXE**.

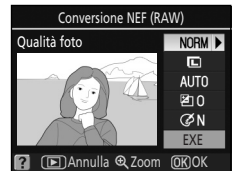

- 4** Premere **OK**.

La copia in formato JPEG verrà salvata, dopodiché la fotocamera tornerà in visione play a pieno formato.

Per uscire senza creare una copia premere **MENU** oppure **▶**.

☑ Foto in formato NEF (RAW)

- La D60 è in grado di creare copie in formato JPEG solo a partire da foto in formato NEF (RAW) scattate con la D60.
- L'opzione **Conversione NEF (RAW)**>**Bilanc. del bianco**>**Premisurato** non può essere selezionata se le foto sono state scattate con un'impostazione di bilanciamento del bianco diversa da **Premisurato**.
- L'opzione **Bilanc. del bianco** non può essere selezionata con foto create con l'opzione **Sovrapponi immagini**.
- L'opzione **Comp. Esposizione** non può essere selezionata per le foto scattate con **D-Lighting attivo** impostato su **SI**.
- Le opzioni **Bilanc. del bianco** e **Ottimizza foto** non possono essere selezionate per le foto scattate nei modi **AUTO**, **☺**, **☺**, **☺**, **☺**, **☺**, **☺** e **☺**.

Filmato d'animazione

Eseguendo la procedura sotto descritta è possibile creare un filmato d'animazione composto da foto scattate con la D60, che verrà salvato in un file.

Crea filmato

Consente di scegliere le foto da inserire nel filmato d'animazione e di creare il filmato.

Dim. fotogramma

Consente di impostare le dimensioni del fotogramma. Sono disponibili le seguenti opzioni: **640 × 480**, **320 × 240** e **160 × 120**.

Fotogrammi al secondo

Consente di impostare la velocità in fotogrammi al secondo. Sono disponibili le seguenti opzioni: **15 fps**, **10 fps**, **6 fps** e **3 fps**.

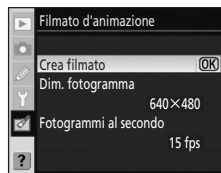

Creazione di un filmato d'animazione

1 Evidenziare **Crea filmato** nella schermata del filmato d'animazione e premere **OK**.

Verrà visualizzata la schermata riprodotta a destra.



2 Premere il multi-selettore verso sinistra o verso destra per evidenziare l'immagine iniziale.

Per scorrere rapidamente le miniature, tenere premuto il multi-selettore.

Premere **OK** per selezionare la foto evidenziata.



3 Premere il multi-selettore verso sinistra o verso destra per evidenziare l'immagine finale.

Per scorrere rapidamente le miniature, tenere premuto il multi-selettore.

L'immagine iniziale, l'immagine finale e tutte le immagini intermedie verranno contrassegnate dal simbolo ✓.

I filmati d'animazione possono contenere un massimo di 100 immagini.



4 Premere **OK**.

Per creare un filmato d'animazione senza effettuare modifiche e senza visualizzare il file in anteprima, procedere al passaggio 6.

Per eliminare le immagini indesiderate o modificare l'immagine iniziale o finale, selezionare **Modifica** e premere **OK** per procedere al passaggio 5.



5 Evidenziare **Immagine iniziale**, **Immagine centrale** o **Immagine finale** e premere **OK**.

Dopo aver selezionato **Immagine iniziale**, ripetere il passaggio 2 per selezionare l'immagine iniziale. In seguito alla modifica dell'immagine iniziale, il monitor ritorna nella condizione illustrata al passaggio 4.

Dopo aver selezionato **Immagine finale**, ripetere il passaggio 3 per selezionare l'immagine finale. In seguito alla modifica dell'immagine finale, il monitor ritorna nella condizione illustrata al passaggio 4.

Dopo aver selezionato **Immagine centrale**, è possibile eliminare le immagini indesiderate dal filmato d'animazione. Evidenziare le immagini indesiderate e premere il multi-selettore verso l'alto o verso il basso. Il segno di spunta ✓ scomparirà. Dopo aver eliminato le immagini indesiderate, premere **OK**. Il monitor ritorna nella condizione illustrata al passaggio 4.

Per creare il filmato d'animazione senza apportare modifiche, evidenziare **Annulla** e premere **OK**.



6 Evidenziare **Salva** e premere **OK**.

Per creare e salvare il file del filmato, selezionare **Salva** nella schermata mostrata a destra, quindi premere **OK**. In seguito al salvataggio del file del filmato, l'immagine iniziale verrà visualizzata in visione play a pieno formato.

Selezionando **Anteprima** è possibile riprodurre il filmato d'animazione con le impostazioni applicate prima del salvataggio del file. Durante la visualizzazione in anteprima del filmato, è possibile eseguire le stesse operazioni disponibili in modo play, come pausa, riavvolgimento e avanzamento (⏮ 99).

Evidenziando **Fotogrammi al secondo** è possibile variare la velocità di riproduzione del filmato d'animazione (fotogrammi al secondo).

Evidenziare **Modifica** per ritornare al passaggio 5.



✓ **Filmati d'animazione**

Non è possibile selezionare foto scattate con fotocamere diverse dalla D60 e copie create con le opzioni **Ritaglia** e **Mini-foto**.

✍ **Riproduzione dei filmati d'animazione**

- Nel modo play a pieno formato o in riproduzione miniature viene visualizzato . Per riprodurre i file dei filmati d'animazione è possibile premere **OK** in visione play a pieno formato, oppure utilizzare l'opzione **Filmato d'animazione** del menu play (⏮ 99).
- Per ulteriori informazioni sulla denominazione dei file dei filmati d'animazione, consultare il paragrafo "Nomi dei file" (⏮ 51).

Confronto affiancato

Questa opzione consente di confrontare una copia ritoccata con la foto sorgente, visualizzando le due foto affiancate. Questa opzione viene visualizzata solo quando si preme **OK** mentre è visualizzata una copia ritoccata, o la foto sorgente di una copia ritoccata, in visione play a pieno formato (📷131).

1 Selezionare un'immagine sorgente o una copia ritoccata in modo visione play a pieno formato e premere **OK**.

Verranno visualizzate le voci del menu ritocco.



2 Premere il multi-selettore verso l'alto o verso il basso per evidenziare **Confronto affiancato**.

Questa opzione è disponibile solo con le copie ritoccate e le immagini sorgente delle copie ritoccate.



3 Premere **OK**.

L'immagine sorgente viene visualizzata a sinistra, la copia ritoccata a destra, mentre le opzioni utilizzate per la creazione della copia sono elencate nella parte superiore del display.

Premendo il multi-selettore nella direzione indicata dalla freccia adiacente all'immagine evidenziata con un bordo giallo (▲, ▼, ◀ o ▶) è possibile passare dall'immagine sorgente alla copia ritoccata e viceversa.

- Premere il multi-selettore verso sinistra o verso destra per passare dall'immagine sorgente alla copia ritoccata e viceversa.
- Se sono state create più copie ritoccate a partire dalla stessa immagine sorgente, selezionare la copia ritoccata e premere il multi-selettore verso l'alto o verso il basso per visualizzare altre copie.
- Se la copia è stata creata a partire da due immagini con l'opzione **Sovrapposti immagini**, è possibile premere il multi-selettore verso l'alto o verso il basso per visualizzare l'altra immagine sorgente.

Per visualizzare la foto evidenziata a pieno formato, tenere premuto 📷.

Per uscire e ritornare in visione play a pieno formato senza creare una copia modificata, premere **OK**.

Opzioni utilizzate per la creazione della copia



Immagine sorgente Copia ritoccata

Accessori opzionali

In questo capitolo vengono presentati gli accessori opzionali disponibili per la D60, sono inoltre riportate istruzioni per la cura e la manutenzione della fotocamera.

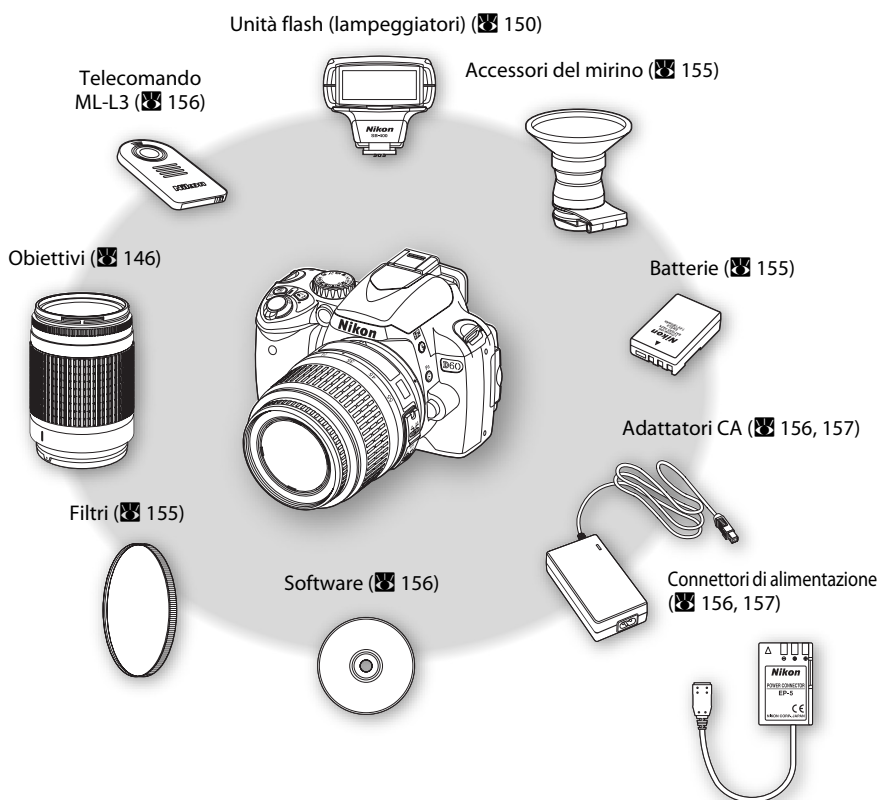

- Per informazioni aggiornate sugli accessori compatibili con la fotocamera D60, visitare i siti Web oppure consultare i cataloghi dei prodotti Nikon.





✔ Utilizzare esclusivamente accessori elettronici di marca Nikon

Solo gli accessori di marca Nikon certificati specificatamente per l'utilizzo con la fotocamera digitale Nikon sono progettati e testati per funzionare in conformità con i requisiti operativi e di sicurezza previsti. L'UTILIZZO DI ACCESSORI DI ALTRE MARCHE POTREBBE DANNEGGIARE LA FOTOCAMERA E RENDERE NULLA LA GARANZIA NIKON.

Obiettivi compatibili

Impostazione della fotocamera Obiettivo/accessorio		Modo AF			Modo di ripresa		Misurazione esposimetrica		
		AF	M (con telemetro elettronico)	M	Digital Vari-Program, P, S, A	M			 
							3D	Colore	
Obiettivi CPU ¹	AF-S, AF-I NIKKOR ²	✓	✓	✓	✓	✓	—	✓ ³	
	AF NIKKOR ² tipo G o D	—	✓	✓	✓	✓	—	✓ ³	
	PC Micro 85mm f/2.8D ⁴	—	✓ ⁵	✓	—	✓	—	✓ ³	
	Moltiplicatore AF-S/AF-I ⁶	✓ ⁷	✓ ⁷	✓	✓	✓	—	✓ ³	
	Altri AF NIKKOR (eccetto obiettivi per F3AF)	—	✓ ⁸	✓	✓	✓	—	✓ ³	
	AI-P NIKKOR	—	✓ ⁹	✓	✓	✓	—	✓ ³	
Obiettivi senza CPU ¹⁰	AI- o AI modificato NIKKOR e Nikon serie E ¹¹	—	✓ ⁹	✓	—	✓ ¹²	—	—	
	Medical-NIKKOR 120mm f/4 (IF)	—	✓	✓	—	✓ ¹³	—	—	
	Reflex NIKKOR	—	—	✓	—	✓ ¹²	—	—	
	PC-NIKKOR	—	✓ ⁵	✓	—	✓ ¹²	—	—	
	Moltiplicatore di tipo AI	—	✓ ⁷	✓	—	✓ ¹²	—	—	
	Slitta di messa a fuoco per soffietto PB-6 ¹⁴	—	✓ ⁷	✓	—	✓ ¹²	—	—	
Anelli estensori (serie PK 11A, 12 o 13; PN-11)	—	✓ ⁷	✓	—	✓ ¹²	—	—		

- 1 Gli obiettivi IX-NIKKOR non possono essere utilizzati.
- 2 La funzione Riduzione Vibrazioni (VR) è supportata dagli obiettivi VR.
- 3 Con la misurazione spot la misurazione esposimetrica viene eseguita nel punto di messa a fuoco selezionato (, 62).
- 4 Il sistema di misurazione esposimetrica e il sistema di controllo flash della fotocamera non possono funzionare in modo corretto se si effettuano decentramenti e/o basculaggi dell'obiettivo oppure se si impiega un'apertura diversa da quella massima disponibile.
- 5 Non è possibile utilizzare il telemetro elettronico se si effettua il decentramento o il basculaggio dell'obiettivo.
- 6 Può essere utilizzato solo con gli obiettivi AF-S e AF-I (, 148).
- 7 Con apertura effettiva massima f/5.6 o più luminoso.
- 8 Quando si esegue la messa a fuoco alla distanza di messa a fuoco minima con gli obiettivi AF 80-200mm f/2.8, AF 35-70mm f/2.8, AF 28-85mm f/3.5-4.5 o AF 28-85mm f/3.5-4.5 <NEW> utilizzando lo zoom massimo, potrebbe apparire l'indicatore di messa a fuoco quando l'immagine sullo schermo opaco del mirino non è a fuoco. Regolare manualmente la messa a fuoco finché l'immagine nel mirino non risulta a fuoco.
- 9 Con apertura massima f/5.6 o più luminoso.
- 10 Alcuni obiettivi non possono essere utilizzati (, 147).

- 11 Il campo di rotazione per il montaggio su cavalletto con l'obiettivo AI 80-200mm f/2.8 ED è limitato dal corpo macchina. Quando è montato l'obiettivo AI 200-400mm f/4 ED sulla fotocamera, non è possibile cambiare i filtri.
 - 12 Il display elettronico-analogico di esposizione non è disponibile.
 - 13 Può essere utilizzato nei modi di esposizione manuale con tempi di posa più lenti di $1/125$ sec. Il display elettronico-analogico di esposizione non è disponibile.
 - 14 Per montare la slitta di messa a fuoco per soffietto PB-6, occorre impugnare la fotocamera in verticale. Una volta montata la slitta PB-6, la fotocamera potrà essere nuovamente impugnata in orizzontale, se necessario.
- Per l'utilizzo dello stativo per riproduzione PF-4 è richiesto il supporto per fotocamera PA-4.

✓ Accessori non compatibili e obiettivi senza CPU

I seguenti accessori e obiettivi senza CPU NON possono essere utilizzati con la D60:

- Moltiplicatore AF TC-16A
- Obiettivi non di tipo AI
- Obiettivi che richiedono l'unità di messa a fuoco AU-1 (400mm f/4.5, 600mm f/5.6, 800mm f/8, 1200mm f/11)
- Fisheye (6mm f/5.6, 7,5mm f/5.6, 8mm f/8, OP 10mm f/5.6)
- 2,1 cm f/4
- Anello estensore K2
- 180-600mm f/8 ED (numeri di serie 174041-174180)
- 360-1200mm f/11 ED (numeri di serie 174031-174127)
- 200-600mm f/9.5 (numeri di serie 280001-300490)
- Obiettivi per F3AF (AF 80mm f/2.8, AF 200mm f/3.5 ED, moltiplicatore AF TC-16)
- PC 28mm f/4 (numero di serie 180900 o precedenti)
- PC 35mm f/2.8 (numeri di serie 851001-906200)
- PC 35mm f/3.5 (vecchio modello)
- Reflex 1000mm f/6.3 (vecchio modello)
- Reflex 1000mm f/11 (numeri di serie 142361-143000)
- Reflex 2000mm f/11 (numeri di serie 200111-200310)

✍ Obiettivi per autofocus

Con questa fotocamera, l'autofocus è disponibile solo con obiettivi AF-S e AF-I. Gli obiettivi AF-S e AF-I montano un motore autofocus. L'autofocus non può essere utilizzato con altri tipi di obiettivo, indipendentemente dal fatto che l'obiettivo sia dotato di funzionalità autofocus o meno.

✍ Numero f/ dell'obiettivo

Il numero f/ riportato in coda ai nomi degli obiettivi (es. f/2.8 o f/3.5-5.6) corrisponde all'apertura massima dell'obiettivo.

✍ Come riconoscere gli obiettivi CPU e gli obiettivi di tipo G e D

Gli obiettivi CPU si riconoscono per la presenza dei contatti CPU, gli obiettivi di tipo G e D per la presenza di una lettera sul barilotto. Gli obiettivi G sono privi di ghiera.

Contatti CPU

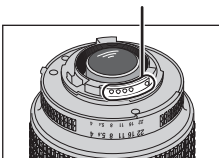

Obiettivo CPU

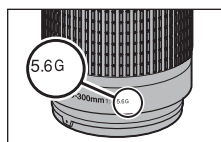

Obiettivo tipo G

Ghiera diaframma

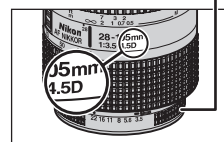

Obiettivo tipo D

Moltiplicatore AF-S/AF-I

Il moltiplicatore AF-S/AF-I può essere utilizzato con i seguenti obiettivi AF-S e AF-I:

- AF-S VR 70-200mm f/2.8G ED
- AF-S 80-200mm f/2.8D ED
- AF-S VR Micro 105mm f/2.8G ED¹
- AF-S VR 200mm f/2G ED
- AF-S VR 200-400mm f/4G ED²
- AF-S VR 300mm f/2.8G ED
- AF-S 300mm f/2.8D ED II
- AF-S 300mm f/2.8D ED
- AF-I 300mm f/2.8D ED
- AF-S 300mm f/4D ED²
- AF-S NIKKOR 400mm f/2.8G ED VR
- AF-S 400mm f/2.8D ED II
- AF-S 400mm f/2.8D ED
- AF-I 400mm f/2.8D ED
- AF-S NIKKOR 500mm f/4G ED VR²
- AF-S 500mm f/4D ED II²
- AF-S 500mm f/4D ED²
- AF-I 500mm f/4D ED²
- AF-S NIKKOR 600mm f/4G ED VR²
- AF-S 600mm f/4D ED II²
- AF-S 600mm f/4D ED²
- AF-I 600mm f/4D ED²

1 L'autofocus non è supportato.

2 L'autofocus non è supportato con il moltiplicatore TC-17E II/TC-20 E II.

Ghiera dell'obiettivo CPU

Nel caso degli obiettivi CPU (eccetto gli obiettivi di tipo G) la ghiera diaframma deve essere bloccata sull'apertura minima (numero f/ più alto).

Obiettivi senza CPU

Gli obiettivi senza CPU possono essere utilizzati solo in modo **M**. L'apertura può essere verificata e regolata manualmente tramite la ghiera dell'obiettivo. Gli esposimetri non funzionano. Non è possibile fotografare con il flash in modo i-TTL.

Note sull'illuminatore ausiliario AF

L'illuminatore ausiliario AF ha un campo di utilizzo da 0,5 a 3,0 m circa. Quando si utilizza l'illuminatore ausiliario AF, montare un obiettivo con lunghezza focale 24-200mm.

L'illuminatore ausiliario AF non è disponibile con i seguenti obiettivi:

- AF-S VR 70-200mm f/2.8G ED
- AF-S 80-200mm f/2.8D ED
- AF-S VR 200mm f/2G ED
- AF-S VR 300mm f/2.8G ED
- AF-S VR 200-400mm f/4G ED
- AF-S NIKKOR 14-24mm f/2.8G ED

A distanze inferiori a 1 m con i seguenti obiettivi si potrebbe verificare il mancato funzionamento dell'illuminatore ausiliario AF e dell'autofocus quando l'illuminazione è scarsa:

- AF-S VR 24-120mm f/3.5-5.6G ED
- AF-S 17-35mm f/2.8D ED
- AF-S DX VR 18-200mm f/3.5-5.6G ED
- AF-S DX 17-55mm f/2.8G ED
- AF-S 28-70mm f/2.8D ED
- AF-S VR Micro 105mm f/2.8G ED
- AF-S NIKKOR 24-70mm f/2.8G ED

Riduzione occhi rossi

Gli obiettivi che impediscono al soggetto di vedere l'illuminatore ausiliario AF possono interferire con la riduzione occhi rossi (📷 65).

✓ Flash incorporato

Il flash incorporato può essere utilizzato con obiettivi CPU con lunghezze focali da 18mm a 300mm (☒ 66). Con i seguenti obiettivi, il flash potrebbe non essere in grado di illuminare interamente il soggetto, oppure vi potrebbero essere restrizioni relative alla lunghezza focale e alla distanza di ripresa.

Obiettivo	Lunghezza focale	Campo minimo
AF-S DX 12-24mm f/4G ED	20mm	3,0 m
	24mm	1,0 m
AF-S DX NIKKOR 16-85mm f/3.5-5.6G ED VR	24mm o superiore	Nessuna restrizione
AF-S 17-35mm f/2.8D ED	24mm	2,0 m
	28mm	1,0 m
	35mm	Nessuna restrizione
AF-S DX 17-55mm f/2.8G ED	28mm	1,5 m
	35mm	1,0 m
	45mm	Nessuna restrizione
AF 18-35mm f/3.5-4.5D ED	24mm	1,0 m
	28mm o superiore	Nessuna restrizione
AF-S DX 18-70mm f/3.5-4.5G ED	18mm	1,0 m
	24mm o superiore	Nessuna restrizione
AF-S DX 18-135mm f/3.5-5.6G ED	18mm	1,0 m
	24mm o superiore	Nessuna restrizione
AF-S DX VR 18-200mm f/3.5-5.6G ED	24mm	1,0 m
	35mm o superiore	Nessuna restrizione
AF 20-35mm f/2.8D	24mm	2,5 m
	28mm	1,0 m
	35mm	Nessuna restrizione
AF-S NIKKOR 24-70mm f/2.8G ED	35mm	1,5 m
	50mm	1,0 m
AF-S VR 24-120mm f/3.5-5.6G ED	24mm	1,0 m
	28mm o superiore	Nessuna restrizione
AF-S 28-70mm f/2.8D ED	35mm	1,5 m
	50mm o superiore	Nessuna restrizione
AF-S VR 200-400mm f/4G ED	250mm	2,5 m
	300mm	2,0 m

Quando si utilizza l'obiettivo AF-S NIKKOR 14-24mm f/2.8G ED, il flash non è in grado di illuminare completamente il soggetto, a tutte le lunghezze focali.

Unità flash opzionali (lampeggiatori)

La slitta accessori consente di montare i lampeggiatori della serie SB, quali ad esempio SB-400, SB-800, SB-600, SB-80DX, SB-28DX, SB-28, SB-27, SB-23, SB-22S ed SB-29S, direttamente sulla fotocamera senza utilizzare un cavo di sincronizzazione. La slitta accessori è dotata di un blocco di sicurezza per i lampeggiatori dotati di perno di bloccaggio, come SB-800 ed SB-600, che impedisce la caduta accidentale del lampeggiatore. Prima di montare l'unità flash opzionale, rimuovere il coperchio della slitta accessori. Quando si collega un lampeggiatore opzionale, il flash incorporato non viene azionato.

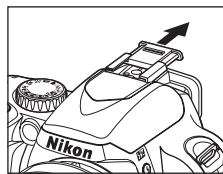

Se viene utilizzata con unità flash compatibili, quali ad esempio i lampeggiatori opzionali SB-400, SB-800 ed SB-600, la D60 supporta il Sistema di Illuminazione Creativa Nikon (CLS)*, che offre varie funzionalità, quali ad esempio il comando flash i-TTL e la comunicazione di colore flash. Montando il lampeggiatore opzionale SB-800 oppure il lampeggiatore principale senza cavi SU-800 sulla fotocamera, è possibile azionare a distanza il lampeggiatore opzionale SB-600, un secondo lampeggiatore SB-800, oppure il lampeggiatore remoto senza cavi SB-R200. Per ulteriori dettagli, consultare la documentazione fornita con il lampeggiatore o lampeggiatore principale senza cavi.

* Il Sistema di Illuminazione Creativa CLS è il sistema di controllo flash più innovativo attualmente disponibile per i lampeggiatori e le fotocamere Nikon. Questo sistema offre varie funzionalità, come la comunicazione di colore flash, che consente di trasmettere automaticamente le informazioni di colore del flash alla fotocamera; tali informazioni potranno quindi essere impiegate per la regolazione fine del bilanciamento del bianco, in modo da ottenere risultati ottimali.

Lampeggiatore Nikon Speedlight SB-400

- Il lampeggiatore SB-400 è un'unità flash ad alte prestazioni con numero guida 21 (ISO 100, m, 20°C).
- La parabola flash può essere inclinata di 90° verso l'alto per le riprese con lampo riflesso.

Lampeggiatore Nikon Speedlight SB-800

- Il lampeggiatore SB-800 è un'unità flash ad alte prestazioni con numero guida 38 (con parabola zoom in posizione 35mm; ISO 100, m, 20°C).
- La parabola flash può essere inclinata di 90° verso l'alto, 7° verso il basso, 180° verso sinistra, e 90° verso destra per le riprese con lampo riflesso o ravvicinate.
- Il lampeggiatore SB-800 dispone di regolazione motorizzata della parabola (24-105 mm), consentendo di regolare l'angolo di copertura in base alla lunghezza focale dell'obiettivo; inoltre, è dotato di un diffusore grandangolare incorporato, che consente di aumentare l'angolo di copertura raggiungendo valori analoghi a quelli di un obiettivo 14mm o 17mm.
- Il monitor e tutti i pulsanti sono illuminati per semplificare l'utilizzo in ambienti scarsamente illuminati.
- È possibile utilizzare le personalizzazioni per attivare, disattivare o regolare varie funzioni.

Lampeggiatore Nikon SB-600

- Il lampeggiatore SB-600 è un'unità flash con numero guida 30 (ISO 100, m) (con parabola zoom in posizione 35mm, 20°C).
- La parabola flash può essere inclinata di 90° verso l'alto, 180° verso sinistra, e 90° verso destra per le riprese con lampo riflesso o ravvicinate.
- Il lampeggiatore SB-600 dispone di regolazione motorizzata della parabola (24-85 mm), consentendo di regolare l'angolo di copertura in base alla lunghezza focale dell'obiettivo; inoltre, è dotato di un diffusore grandangolare incorporato, che consente di aumentare l'angolo di copertura raggiungendo valori analoghi a quelli di un obiettivo 14mm.
- Il monitor e tutti i pulsanti sono illuminati per semplificare l'utilizzo in ambienti scarsamente illuminati.
- È possibile utilizzare le personalizzazioni per attivare, disattivare o regolare varie funzioni.

Lampeggiatore remoto senza cavi Nikon SB-R200

Questo lampeggiatore remoto senza cavi ad alte prestazioni ha numero guida 10 (ISO 100, m, 20°C). Benché non possa essere montato direttamente sulla slitta accessori della fotocamera, questo lampeggiatore può essere azionato con un lampeggiatore SB-800 opzionale o lampeggiatore principale senza cavi SU-800. Il lampeggiatore SB-R200 può essere tenuto in mano, collocato sullo stativo lampeggiatore AS-20 oppure montato sulla parte anteriore dell'obiettivo della fotocamera mediante la ghiera di fissaggio SX-1 per il controllo remoto e riprese ravvicinate i-TTL.

Lampeggiatore principale senza cavi Nikon SU-800

Il lampeggiatore SU-800 può essere utilizzato come commander per il controllo a distanza delle unità flash SB-800, SB-600 ed SB-R200. Il lampeggiatore SU-800 di per sé non è un flash.

Numero guida

Il numero guida indica la quantità di luce generata dal flash. Più il numero è alto, maggiore è la potenza del lampo del flash.

Per calcolare il campo di utilizzo del flash a piena potenza, occorre dividere il numero guida per l'apertura. Ad esempio, con una sensibilità pari a ISO 100, il lampeggiatore SB-400 ha un numero guida di 21 m; il campo di utilizzo con apertura f/5.6 è pari a $21 \div 5,6$, ossia 3,7 metri circa. Se la sensibilità ISO raddoppia, occorre moltiplicare il numero guida per la radice quadrata di due (1,4 circa). Ad esempio, quando si utilizza il lampeggiatore SB-400 con la D60 con sensibilità ISO 200, con apertura f/5.6, il campo di utilizzo dell'SB-400 sarà pari a $21 \div 5,6 \times 1,4 = 5,3$ metri (con ISO 200, 20°C, il lampo può coprire l'angolo d'immagine di un obiettivo 18mm).

Unità flash opzionali (lampeggiatori)

Di seguito è riportato un elenco delle funzioni e caratteristiche disponibili con unità flash compatibili con il Sistema di Illuminazione Creativa (CLS) Nikon.

Lampeggiatore		Unità flash opzionali			Illuminazione avanzata senza cavi				
					Commander		Remoto		
		Modo flash/funzione		SB-400	SB-800	SB-600	SB-800	SU-800 ¹	SB-800
i-TTL ²	Fill-flash con bilanciamento i-TTL per SLR digitale	✓ ^{3,4}	✓ ³	✓ ³	✓ ⁵	✓	✓	✓	✓
	Fill-flash i-TTL standard per SLR digitale	✓	✓	✓	—	—	—	—	—
AA	Auto aperture ²	—	✓ ⁵	—	✓ ⁶	✓ ⁶	✓ ⁶	—	—
A	Auto non TTL	—	✓ ⁵	—	✓ ⁶	—	✓ ⁶	—	—
GN	Manuale con priorità di campo	—	✓	—	—	—	—	—	—
M	Manuale	✓ ⁴	✓	✓	✓	✓	✓	✓	✓
RPT	Lampi a ripetizione	—	✓	—	✓	✓	✓	✓	—
Illuminatore ausiliario AF per AF a più aree ²		—	✓	✓	✓	✓	—	—	—
Comunicazione di colore flash		✓	✓	✓	✓	—	—	—	—
REAR	Sincro sulla seconda tendina	✓	✓	✓	✓	✓	✓	✓	✓
	Riduzione occhi rossi	✓	✓	✓	✓	—	—	—	—
Zoom automatico		—	✓	✓	✓	—	—	—	—
ISO Auto (Personalizzazione 10)		✓	✓	✓	—	—	—	—	—

1 Disponibile solo quando l'SU-800 è utilizzato per comandare altre unità flash. L'SU-800 di per sé non è dotato di flash.

2 Richiesto obiettivo CPU.

3 Non disponibile con la misurazione spot. Viene utilizzato il fill-flash i-TTL per SLR digitali.

4 Può essere selezionato dal menu personalizzazioni della fotocamera (☑ 113).

5 Il modo flash deve essere selezionato tramite le personalizzazioni del lampeggiatore. Quando si utilizza un obiettivo senza CPU viene selezionato automaticamente il modo auto non TTL.

6 Quando si monta un obiettivo CPU, viene automaticamente applicata la funzione AA (Auto Aperture), indipendentemente dall'opzione selezionata tramite le personalizzazioni del lampeggiatore. Quando si utilizza un obiettivo senza CPU viene selezionato automaticamente il modo auto non TTL.

I seguenti lampeggiatori possono essere utilizzati solo nei modi auto e manuale non TTL con tempi di posa pari a $1/200$ sec. o più lenti. Lo stato di carica del flash è segnalato dall'indicatore di flash pronto del lampeggiatore. Nel modo TTL, il pulsante di scatto si blocca e non è possibile scattare.

Lampeggiatore		SB-80DX, SB-28DX	SB-50DX ¹	SB-28, SB-26, SB-25, SB-24	SB-30, SB-27 ² , SB-22S, SB-22, SB-20, SB-16B, SB-15	SB-23, SB-29 ³ , SB-21B ³ , SB-29S ³
Modo flash						
A	Auto non TTL	✓	—	✓	✓	—
M	Manuale	✓	✓	✓	✓	✓
	Lampi a ripetizione	✓	—	✓	—	—
REAR	Sincro sulla seconda tendina ⁴	✓	✓	✓	✓	✓

- 1 Nei modi **P**, **S**, **A** e **M**, occorre abbassare il flash incorporato e utilizzare soltanto il lampeggiatore opzionale. Per evitare che il flash incorporato si alzi automaticamente quando l'illuminazione è scarsa, non selezionare i modi Digital Vari-Program.
- 2 Se viene montato sulla D60, il modo flash viene automaticamente impostato su TTL e lo scatto dell'otturatore viene disabilitato. Impostare il lampeggiatore in modo A (auto non TTL).
- 3 L'autofocus è disponibile solo con l'obiettivo AF-S VR Micro 105mm f/2.8G ED.
- 4 Disponibile quando si utilizza la fotocamera per impostare il modo flash.

ISO Auto

Quando si utilizza il lampeggiatore SB-400, SB-800 o SB-600, selezionando **Si** in corrispondenza della personalizzazione 10 (**ISO Auto**) oppure **Auto** in corrispondenza di **Sensibilità ISO** nei modi Digital Vari-Program, la fotocamera regola automaticamente la sensibilità ISO in modo da garantire l'emissione di un lampo flash di intensità ottimale. Tuttavia, i soggetti in primo piano potrebbero risultare sottoesposti (111).

Moduli e

Quando si collega un lampeggiatore opzionale, il flash incorporato viene disattivato.

- Il modo auto flash viene annullato, e il lampeggiatore opzionale emette un lampo ad ogni scatto. Se il modo flash è disattivato, viene automaticamente applicato il fill flash.
- Quando si utilizza un lampeggiatore opzionale in modo o , il modo flash viene automaticamente impostato su fill flash. Inoltre, è possibile selezionare la riduzione occhi rossi.
- Quando si esegue la compensazione flash e si utilizza il lampeggiatore SB-800 o SB-600, oppure il lampeggiatore principale senza cavi SU-800, nella sezione superiore del display dei dati di ripresa viene visualizzato (indicatore di compensazione flash per lampeggiatore opzionale).
- Il lampeggiatore opzionale non si attiva quando il multi-selettore dei modi è impostato su .

Utilizzare esclusivamente accessori per i flash Nikon

Utilizzare esclusivamente lampeggiatori Nikon. Applicando tensioni negative o superiori a 250 V alla slitta accessori, si rischia di compromettere il normale funzionamento della fotocamera e di danneggiare i circuiti elettronici per la sincronizzazione della fotocamera o del flash. Prima di utilizzare un lampeggiatore Nikon non elencato in questa sezione, contattare un centro di assistenza autorizzato Nikon per richiedere ulteriori informazioni.

Adattatore terminale sincro AS-15

Se si monta l'adattatore terminale sincro AS-15 (acquistabile separatamente) sulla slitta accessori della fotocamera, non è possibile collegare gli accessori flash tramite un cavo di sincronizzazione.

Note relative ai lampeggiatori opzionali

Per ulteriori dettagli, consultare la documentazione fornita con il lampeggiatore. Se il lampeggiatore supporta il Sistema di Illuminazione Creativa (CLS), consultare la sezione relativa alle fotocamere reflex digitali compatibili con tale sistema. La D60 non figura nell'elenco delle fotocamere "reflex digitali" riportato nei manuali dei lampeggiatori SB-80DX, SB-28DX, ed SB-50DX.

Con tempi di posa di 1/200 sec. o più lenti, l'otturatore viene sincronizzato con il flash esterno.

Il comando flash i-TTL può essere utilizzato con sensibilità ISO comprese tra 100 e 1600. Talvolta, con valori superiori potrebbe non essere possibile ottenere i risultati desiderati con alcune impostazioni di distanza o di apertura. Se l'indicatore di flash pronto lampeggia per tre secondi circa nel mirino in seguito allo scatto di una foto in modo auto i-TTL o non TTL, significa che il flash è stato azionato a piena potenza e che la foto potrebbe risultare sottoesposta.

Con i lampeggiatori SB-400, SB-800 ed SB-600 è disponibile la riduzione occhi rossi, mentre con i lampeggiatori SB-800, SB-600 ed SU-800 è disponibile l'illuminatore ausiliario AF (l'illuminatore ausiliario AF non è disponibile nel modo close-up con il lampeggiatore SU-800).

La regolazione motorizzata della parabola è disponibile solo con i lampeggiatori SB-800 ed SB-600.

Nei seguenti modi, l'apertura massima (numero f/ minimo) varia a seconda della sensibilità ISO (53).

Modi **P:**

Sensibilità ISO	100	200	400	800	1600
Apertura massima (numero f/ minimo)	4	4.8	5.6	6.7	8

Modo

Sensibilità ISO	100	200	400	800	1600
Apertura massima (numero f/ minimo)	5.6	6.7	8	9.5	11

A ogni incremento della sensibilità (ad esempio da ISO 200 a 400), l'apertura diminuisce di mezzo f/ stop. Se l'apertura massima è inferiore ai valori riportati in precedenza, il valore massimo dell'apertura corrisponderà all'apertura massima dell'obiettivo.

Se si utilizza un cavo a distanza TTL SC-17, 28 o 29 per riprese con flash non montato sulla fotocamera in modo i-TTL, talvolta il fill-flash con bilanciamento i-TTL non permette di ottenere un'esposizione corretta. Si consiglia di scegliere il controllo flash i-TTL standard. Eseguire uno scatto di prova e verificare i risultati sul monitor.

Nel modo i-TTL, utilizzare il pannello del flash o il diffusore fornito con il lampeggiatore. Non utilizzare altri tipi di pannelli riflettenti, in quanto potrebbero causare errori di esposizione.

Altri accessori

Accessori per oculare mirino

Prima di montare degli accessori per l'oculare del mirino, rimuovere la conchiglia. Per ulteriori informazioni sulla rimozione della conchiglia in gomma, consultare il paragrafo "Copri oculare" (🔍 56).

- **Lenti per mirino con regolazione diottrica:** utili per utenti affetti da miopia o ipermetropia. Queste lenti si inseriscono nel coprioculare e possono essere sostituite facilmente. Sono disponibili lenti da -5 , -4 , -3 , -2 , 0 , $+0,5$, $+1$, $+2$ e $+3 \text{ m}^{-1}$ diottrie (con il comando di regolazione diottrica della D60 in posizione -1 m^{-1}). Si consiglia di utilizzare le lenti per la regolazione diottrica solo se non è possibile ottenere la messa a fuoco desiderata con il comando di regolazione diottrica incorporato (da $-1,7$ a $+0,5 \text{ m}^{-1}$). Provare le lenti con regolazione diottrica prima dell'acquisto per assicurarsi che sia possibile ottenere la messa a fuoco desiderata. Quando si utilizzano lenti per mirino con regolazione diottrica non è possibile montare la conchiglia in gomma.
- **Mirino ingranditore DG-2:** consente di ingrandire la scena visualizzata al centro del mirino per riprese ravvicinate, copie, uso di teleobiettivi e altre operazioni che richiedono una particolare precisione. È richiesto un adattatore per oculare (acquistabile separatamente). Quando si utilizza il mirino ingranditore DG-2, il sensore di spegnimento monitor non risponde correttamente. Se necessario, selezionare **No** in corrispondenza di **Autosp. display dati rip.** (🔍 123) nel menu impostazioni.
- **Adattatore per oculare DK-22:** montare il mirino ingranditore DG-2 sulla fotocamera D60.
- **Mirino angolare DR-6:** il mirino angolare DR-6 si monta ad angolo retto sull'oculare del mirino e consente di inquadrare dall'alto nel mirino con la fotocamera in verticale. Quando si utilizza il mirino angolare DR-6, il sensore di spegnimento monitor non risponde correttamente. Se necessario, selezionare **No** in corrispondenza di **Autosp. display dati rip.** (🔍 123) nel menu impostazioni.

Filtri

- I filtri Nikon si suddividono in tre categorie: filtri a vite, con innesto a infilare e interni ad inserimento posteriore. Utilizzare filtri di marca Nikon. L'utilizzo di altri filtri potrebbe pregiudicare il funzionamento dell'autofocus e del telemetro elettronico.
- La fotocamera D60 non può essere utilizzata con filtri polarizzatori lineari. In alternativa, utilizzare il filtro polarizzatore circolare C-PL.
- Per proteggere l'obiettivo, si consiglia di utilizzare i filtri NC ed L37C.
- Se si utilizza un filtro quando la luce sul soggetto inquadrato è troppo forte o quando si inquadra una fonte di luce intensa, si potrebbero verificare effetti moiré. In tal caso, è consigliabile fotografare senza filtro.
- Si consiglia di utilizzare la misurazione ponderata centrale (🔍 62) con filtri con fattori di esposizione (fattori filtro) superiori a $1 \times$ (Y48, O56, R60, X0, X1, C-PL, ND45, ND85, A2, A12, B2, B8, B12). Se si seleziona la misurazione Matrix, l'effetto del filtro potrebbe risultare insufficiente. Per ulteriori dettagli, consultare la documentazione dei filtri.

Batterie

- **Batteria ricaricabile Li-ion EN-EL9:** per acquistare batterie EN-EL9 supplementari, rivolgersi al rivenditore di zona o ai Centri assistenza autorizzati Nikon.

Adattatore CA EH-5a/Connettore di alimentazione EP-5

- **Connettore di alimentazione EP-5**
- **Adattatore CA EH-5a**

Quando è richiesta un'alimentazione continuativa, utilizzare l'adattatore CA EH-5a. Per collegare l'adattatore CA alla D60 è richiesto il connettore di alimentazione EP-5 (acquistabile separatamente). In alternativa all'EH-5a, è possibile utilizzare l'adattatore CA EH-5. Per ulteriori informazioni sul collegamento dell'adattatore CA alla fotocamera tramite il connettore di alimentazione, consultare il paragrafo "Connessione del connettore di alimentazione e dell'adattatore CA" (☞ 157).

Tappo corpo BF-1A

Il tappo corpo BF-1A impedisce alla polvere di posarsi sullo specchio, sullo schermo del mirino e sul filtro low-pass quando non è inserito un obiettivo.

Cavo video

- **Cavo video EG-D100**: consente di visualizzare le foto su un apparecchio TV o registrarle su una videocassetta collegando la fotocamera al televisore o a un VCR.

Telecomando ML-L3

Il telecomando serve per azionare la fotocamera a distanza per gli autoritratti o per ridurre l'effetto mosso causato dal movimento della fotocamera. Il telecomando ML-L3 funziona con una batteria CR2505 da 3 V.

Sostituzione della batteria

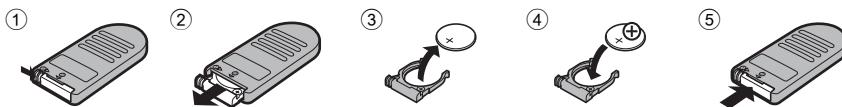

Software

- **Capture NX**: pacchetto di fotoritocco completo compatibile con il formato RAW, comprendente varie funzioni di ottimizzazione delle immagini, quali ad esempio funzioni di modifica del bilanciamento del bianco o di applicazione di Punti di controllo colore. Si raccomanda di eseguire l'aggiornamento alla versione più recente.*
- **Camera Control Pro 2**: consente di comandare la fotocamera da un computer e di salvare le foto direttamente sul disco. Si raccomanda di eseguire l'aggiornamento alla versione più recente.*

* Se all'avvio viene rilevata una connessione a Internet, Nikon Message Center esegue automaticamente la ricerca degli aggiornamenti disponibili.

Per informazioni aggiornate, visitare i siti Web Nikon oppure consultare i nostri cataloghi aggiornati.

Connessione del connettore di alimentazione e dell'adattatore CA

Prima di collegare il connettore di alimentazione e l'adattatore CA, spegnere la fotocamera.

- 1 Aprire il coperchio del vano batteria ① e del connettore di alimentazione ②.

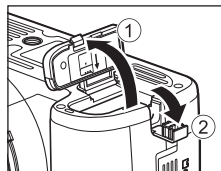

- 2 Inserire il connettore di alimentazione EP-5 nel vano batteria come indicato a destra, prestando attenzione all'orientamento dei terminali "+" e "-".

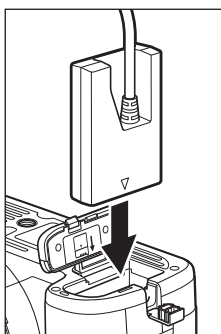

- 3 Fare passare il cavo di alimentazione nell'apertura lasciata libera dal coperchio del connettore di alimentazione e chiudere il coperchio del vano batteria.

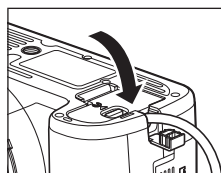

- 4 Collegare la spina dell'adattatore CA EH-5a all'ingresso CA sull'adattatore CA ③ e la spina CC EH-5a al connettore di ingresso CC EH-5 ④. Quando la fotocamera è alimentata dall'adattatore CA, in corrispondenza dell'indicatore di livello batteria del monitor viene visualizzato .

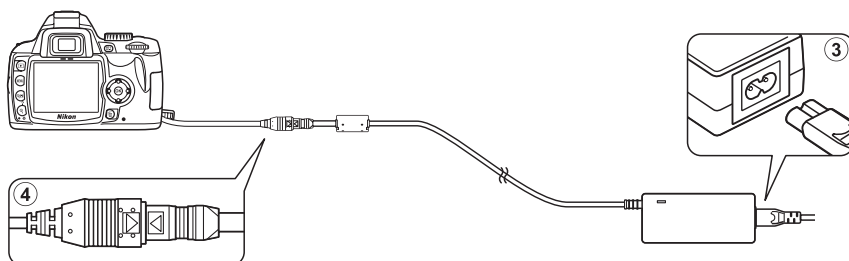

Card di memoria approvate

Le seguenti card sono state testate e approvate per l'utilizzo con la fotocamera D60. È possibile utilizzare tutte le card della marca indicata aventi la capacità specificata, indipendentemente dalla velocità.

SanDisk	64 MB, 128 MB, 256 MB, 512 MB, 1 GB, 2 GB ¹ , 4 GB ²
Toshiba	64 MB, 128 MB, 256 MB, 512 MB, 1 GB, 2 GB ¹ , 4 GB ²
Panasonic	64 MB, 128 MB, 256 MB, 512 MB, 1 GB, 2 GB ¹ , 4 GB ² , 8GB ²
Lexar	128 MB, 256 MB, 512 MB, 1 GB Platinum II: 512 MB, 1 GB, 2 GB ¹ , 4 GB ² Professional: 1 GB, 2 GB ¹

- 1 Se si intende utilizzare la card con un lettore di card o altro dispositivo, assicurarsi che quest'ultimo sia compatibile con card da 2 GB.
- 2  Conforme SDHC. Se si intende utilizzare la card con un lettore di card o altro dispositivo, assicurarsi che quest'ultimo sia conforme SDHC.

Se si utilizzano card di altre marche, non si garantisce un funzionamento corretto. Per ulteriori informazioni sulle card elencate in precedenza, contattare il produttore della card.

Come prolungare la vita utile della fotocamera

Cura della fotocamera

Conservazione

Se non si utilizza la fotocamera per un periodo di tempo prolungato, spegnerla, rimuovere la batteria e sistemarla in un luogo fresco e asciutto utilizzando il copricontatti. Per evitare la formazione di ossidi e muffe, conservare la fotocamera in un ambiente asciutto e ben ventilato. Non conservare la fotocamera assieme a palline di naftalina o canfora oppure in luoghi aventi le seguenti caratteristiche:

- poco ventilati o con livelli di umidità superiori al 60%
- in prossimità di apparecchi in grado di produrre forti campi magnetici, come ad esempio televisori e radio
- esposti a temperature superiori a 50°C (ad esempio, vicino a una stufa o in un veicolo chiuso in una giornata calda) o inferiori a -10°C

Pulizia

Corpo camera

Utilizzare una pompetta per rimuovere la polvere e altri residui, quindi strofinare delicatamente con un panno morbido e asciutto. Dopo avere utilizzato la fotocamera in spiaggia o al mare, ripulirla dalla sabbia e dal sale con un panno leggermente imbevuto in acqua distillata, quindi asciugarla accuratamente. **NB:** *la polvere o altri corpi estranei possono provocare danni non coperti dalla garanzia.*

Obiettivo, specchio e mirino

Questi componenti sono realizzati in vetro e possono essere facilmente danneggiati. Rimuovere la polvere e altri residui con una pompetta. Se si utilizza un prodotto spray, impugnare verticalmente il flacone per prevenire la fuoriuscita del liquido. Per rimuovere impronte digitali o altre macchie, applicare una piccola quantità di detergente per obiettivi su un panno morbido e pulire con cura.

Monitor

Rimuovere la polvere e altri residui con una pompetta. Per eliminare impronte digitali e altre macchie, strofinare delicatamente la superficie con un panno morbido o pelle di camoscio. Evitare di premere con forza per prevenire danni o errori di funzionamento.

☑ Monitor

Se il monitor dovesse rompersi accidentalmente, fare attenzione a non ferirsi con i frammenti di vetro ed evitare il contatto dei cristalli liquidi con la pelle, gli occhi o la bocca.

☑ Manutenzione della fotocamera e degli accessori

La fotocamera D60 è un apparecchio di precisione che richiede una manutenzione regolare. Nikon consiglia di rivolgersi al rivenditore presso cui è stato effettuato l'acquisto o a un Centro assistenza autorizzato Nikon per un controllo della fotocamera ogni 1-2 anni e per una revisione ogni 3-5 anni (Le operazioni di controllo e revisione sono a pagamento). Se la fotocamera viene utilizzata a livello professionale, è particolarmente importante sottoporla a controlli e revisioni frequenti. Durante il controllo e la revisione, è necessario fornire anche tutti gli eventuali accessori regolarmente utilizzati con la fotocamera, come gli obiettivi o i lampeggiatori opzionali.

Cura del filtro low-pass ottico

Pulizia automatica del filtro low-pass (Pulizia sensore)

Il sensore di immagine, ossia l'elemento della fotocamera che acquisisce le immagini, è protetto da un filtro low-pass che previene la formazione di effetti moiré. Se si teme che la qualità delle immagini sia compromessa a causa della presenza di polvere o particelle, è possibile pulire il filtro utilizzando l'opzione **Pulizia sensore** del menu impostazioni.

L'opzione **Pulisci ora** consente di pulire il filtro in qualsiasi momento. In alternativa la pulizia può essere eseguita automaticamente durante l'accensione o lo spegnimento della fotocamera.

Pulizia con l'opzione del menu impostazioni

1 Appoggiare la fotocamera su un piano.

La funzione di pulizia del sensore è più efficace se la fotocamera è posizionata come mostrato a destra.

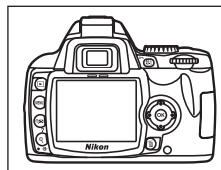

2 Visualizzare il menu Pulizia sensore.

Evidenziare **Pulizia sensore** nel menu impostazioni e premere il multi-selettore verso destra.



3 Selezionare Pulisci ora.

Evidenziare **Pulisci ora** e premere **OK** per avviare la pulizia.

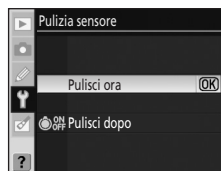



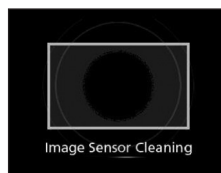

Durante il ciclo di pulizia verrà visualizzato il messaggio mostrato a destra.



Pulizia del sensore

Se si esegue una delle seguenti operazioni, la pulizia del sensore viene interrotta:

- Pressione del pulsante di scatto.
- Pressione di , ,  o .

La pulizia viene eseguita facendo vibrare il sensore di immagine. Se la polvere non è stata eliminata completamente con le opzioni del menu **Pulizia sensore**, pulire manualmente il sensore ( 162), oppure rivolgersi a un Centro assistenza autorizzato Nikon.

Se la pulizia del sensore viene eseguita più volte di seguito, tale funzione potrebbe essere disattivata per proteggere i circuiti elettronici interni della fotocamera. La pulizia potrà essere eseguita nuovamente dopo una breve pausa.

Pulizia all'accensione o durante lo spegnimento

1 Selezionare **Pulisci dopo**.

Visualizzare il menu **Pulizia sensore** come descritto al passaggio 2 del paragrafo "Pulizia con l'opzione del menu impostazioni" (160).

Evidenziare **Pulisci dopo** e premere il multi-selettore verso destra.



2 Selezionare un'opzione.

Evidenziare una delle seguenti opzioni e premere **OK**.

ON All'avvio

Il sensore di immagine viene pulito automaticamente ad ogni accensione della fotocamera.

OFF Allo spegnimento

Il sensore di immagine viene pulito automaticamente ogni volta che si spegne la fotocamera.

ON OFF Avvio e spegnimento (impostazione predefinita)

Il sensore di immagine viene pulito automaticamente all'avvio e durante lo spegnimento.

Disabilita pulizia

La pulizia automatica del sensore di immagine è disattivata.

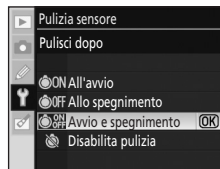

Pulizia manuale del filtro low-pass

Se la funzione di pulizia del sensore di immagine (📷 160) non consente di rimuovere completamente la polvere o la sporcizia dal filtro, è possibile pulirlo manualmente seguendo le istruzioni riportate di seguito. Tuttavia, si noti che il filtro è estremamente delicato e può venire danneggiato facilmente. Nikon consiglia di rivolgersi a un Centro assistenza autorizzato Nikon per la pulizia del filtro. Per evitare che la fotocamera si spenga con lo specchio alzato, utilizzare una batteria completamente carica o un adattatore CA EH-5a opzionale con un connettore di alimentazione EP-5 (📷 156).

1 Spegner la fotocamera e rimuovere l'obiettivo, quindi riaccendere la fotocamera.

Non accendere la fotocamera fino a quando l'obiettivo non sarà stato rimosso.

2 Selezionare **Alza specchio** dal menu impostazioni.

Questa opzione non è disponibile con livello batteria  o inferiore.

3 Evidenziare **Si** e premere **OK**.

Verrà visualizzato il messaggio mostrato a destra. Per ritornare al funzionamento normale senza pulire il filtro low-pass, spegnere la fotocamera.



4 Premere il pulsante di scatto a fondo corsa.

Lo specchio si solleverà e la tendina dell'otturatore si aprirà, consentendo di vedere il filtro low-pass.



5 Reggere la fotocamera in modo che la luce si rifletta sul filtro low-pass, quindi esaminarlo per verificare se sono presenti polvere o altri residui.

Se non è presente alcun corpuscolo estraneo, procedere al passaggio 7.

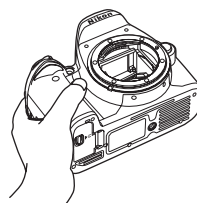

✔ **Utilizzare una fonte di alimentazione affidabile**

La tendina dell'otturatore è fragile e può essere facilmente danneggiata. Se la fotocamera si spegne con lo specchio sollevato, la tendina dell'otturatore si chiuderà automaticamente. Per prevenire danni alla tendina, adottare le seguenti precauzioni:

- Non spegnere la fotocamera finché non sono stati completati la pulizia e il controllo. Evitare di rimuovere o scollegare l'alimentazione quando lo specchio è sollevato.
- Se la batteria si sta scaricando quando lo specchio è sollevato, viene emesso un avviso acustico e l'illuminatore ausiliario AF lampeggia per avvertire che la tendina dell'otturatore sta per chiudersi, quindi lo specchio si abbassa automaticamente nel giro di due minuti circa. Terminare immediatamente le operazioni di pulizia o controllo.

6 Eliminare la polvere e altri residui dal filtro con una pompetta.

Non utilizzare una pompetta con pennellino, poiché le setole potrebbero danneggiarlo. Se i residui non vengono asportati con la pompetta, rivolgersi a un Centro assistenza autorizzato Nikon. **Non toccare o strofinare il filtro per nessun motivo.**

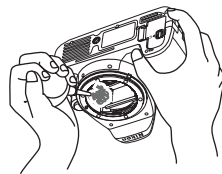

7 Spegnerla fotocamera.

Lo specchio si abbassa e la tendina dell'otturatore si chiude. Rimontare l'obiettivo o il tappo corpo.

✓ Impurità sul filtro low-pass

Durante la produzione e la spedizione, Nikon adotta tutte le precauzioni possibili per evitare che il filtro low-pass entri a contatto con impurità. Tuttavia, dato che la fotocamera D60 è stata progettata per un utilizzo con obiettivi intercambiabili, è possibile che le impurità entrino nella fotocamera durante la rimozione o il cambio degli obiettivi. Una volta all'interno della fotocamera, queste impurità potrebbero depositarsi sul filtro low-pass e risultare visibili nelle foto scattate in determinate condizioni. Per proteggere la fotocamera quando non è inserito un obiettivo, riporre sempre il tappo corpo in dotazione con la fotocamera, prestando attenzione a rimuovere la polvere e altri residui eventualmente presenti su di esso.

Se sul filtro low-pass sono presenti impurità, pulirlo attenendosi alle istruzioni riportate in precedenza, oppure rivolgersi a un Centro assistenza autorizzato Nikon. Le foto con difetti dovuti alla presenza di impurità sul filtro low-pass possono essere ritoccate tramite Capture NX (acquistabile separatamente;  156) o le opzioni di pulizia dell'immagine disponibili in alcuni programmi per l'elaborazione delle immagini di terze parti.

Batteria e obiettivo

Cadute: è possibile che il prodotto non funzioni correttamente se sottoposto a urti violenti o vibrazioni forti.

Liquidi e umidità: questo prodotto non è impermeabile ed è possibile che non funzioni correttamente se immerso nell'acqua o se esposto ad alti livelli di umidità. La formazione di ruggine sul meccanismo interno potrebbe causare danni irreparabili.

Variazioni di temperatura: gli sbalzi di temperatura improvvisi, ad esempio quando si entra o esce da un ambiente riscaldato durante una giornata fredda, possono provocare la formazione di condensa all'interno dell'unità. Per prevenire la formazione di condensa, inserire il prodotto in una borsa o busta di plastica prima di sottoporlo a sbalzi di temperatura improvvisi.

Campi magnetici: non utilizzare o conservare il prodotto in prossimità di apparecchiature che producono forti radiazioni elettromagnetiche o campi magnetici. Le cariche elettrostatiche e i campi magnetici generati da apparecchiature come i radiotrasmittitori possono provocare interferenze compromettendo il funzionamento del monitor, danneggiare i dati memorizzati sulla card di memoria o alterare i circuiti elettronici interni del prodotto.

Obiettivo puntato verso il sole: non lasciare l'obiettivo puntato verso il sole o sotto un'altra sorgente di luce forte per periodi prolungati. La luce intensa può danneggiare il sensore di immagine o può determinare la comparsa di sfocature bianche nelle foto.

Tendina dell'otturatore: è estremamente sottile e può essere danneggiata facilmente. Non esercitare pressione sulla tendina, non urtarla con gli accessori di pulizia o non sottoporla per nessun motivo a forti getti d'aria generati da pompette o prodotti spray. Queste azioni potrebbero graffiare, deformare o lacerare la tendina.

Parti amovibili: non esercitare forza sul vano batteria, sull'alloggiamento card o sui coperchi di protezione connettori. Queste parti sono particolarmente delicate.

Contatti dell'obiettivo: mantenere puliti i contatti dell'obiettivo.

Spegnimento del prodotto prima della rimozione o dello scollegamento

dell'alimentazione: non scollegare il prodotto e non rimuovere la batteria quando è acceso o durante il salvataggio o l'eliminazione delle immagini. Nelle suddette circostanze, l'interruzione improvvisa dell'alimentazione potrebbe provocare la perdita di dati oppure danneggiare la memoria o lo schema elettrico del prodotto. Per limitare il rischio di interruzione accidentale dell'alimentazione, evitare di trasportare il prodotto da un luogo a un altro quando l'adattatore CA è collegato.

Pulizia: per pulire il corpo della fotocamera, utilizzare una pompetta per rimuovere la polvere e altri residui, quindi strofinare delicatamente con un panno morbido e asciutto. Dopo avere utilizzato la fotocamera in spiaggia o al mare, ripulirla dalla sabbia e dal sale con un panno leggermente imbevuto di acqua pulita, quindi asciugarla accuratamente.

L'obiettivo e lo specchio sono molto delicati. La polvere e altri residui devono essere rimossi delicatamente con una pompetta. Se si utilizza un prodotto spray, impugnare verticalmente il flacone per prevenire la fuoriuscita del liquido. Per rimuovere le impronte digitali o altre macchie dall'obiettivo, applicare una piccola quantità di detergente per obiettivi su un panno morbido e pulire con cura l'obiettivo.

Per informazioni sulla pulizia del filtro low-pass, consultare il paragrafo "Pulizia manuale del filtro low-pass" (📖 162).

Conservazione: per evitare la formazione di ossidi e muffe, conservare la fotocamera in un ambiente asciutto e ben ventilato. Se si prevede di non utilizzare il prodotto per un periodo di tempo prolungato, rimuovere la batteria per evitare eventuali perdite e conservare la fotocamera in una borsa di plastica contenente materiale essiccante. Tuttavia, non conservare l'astuccio della fotocamera in una borsa di plastica poiché il materiale potrebbe deteriorarsi. Il materiale essiccante perde gradualmente le sue proprietà di assorbimento dell'umidità e deve essere sostituito regolarmente.

Per evitare la formazione di ossidi e muffe, togliere la fotocamera dal luogo di conservazione almeno una volta al mese. Accendere la fotocamera e premere il pulsante di scatto alcune volte prima di riporre la fotocamera.

Conservare la batteria in un luogo fresco e asciutto. Richiudere il copricontatti prima di riporre la batteria nel luogo di conservazione.

Note relative al monitor: alcuni pixel del monitor possono risultare sempre accesi o non accendersi affatto. Non si tratta di un'anomalia di funzionamento, ma di una caratteristica comune a tutti i monitor LCD TFT. Le immagini salvate con il prodotto non verranno alterate.

In presenza di una forte luce, può risultare difficile visualizzare le immagini sul monitor.

Non esercitare pressione sul monitor poiché potrebbe venire danneggiato o funzionare in modo anomalo. La polvere e altri residui sul monitor possono essere rimossi con una pompetta. Le macchie possono essere rimosse strofinando leggermente la superficie con un panno morbido o con pelle di camoscio. Se il monitor dovesse rompersi accidentalmente, fare attenzione a non ferirsi con i frammenti di vetro ed evitare il contatto dei cristalli liquidi con la pelle, gli occhi o la bocca.

Batteria

Se sui contatti della batteria si depositano delle impurità, la fotocamera potrebbe non funzionare correttamente. Eliminarli delicatamente con un panno morbido e asciutto prima dell'uso. Una volta rimossa la batteria dalla fotocamera, si raccomanda di richiudere il copricontatti.

Caricare la batteria prima dell'uso. Se si intende utilizzare la fotocamera durante occasioni importanti, preparare una batteria EN-EL9 di scorta e caricarla completamente. In alcuni luoghi potrebbe essere difficile reperire batterie di ricambio con poco preavviso.

Nelle giornate fredde, la capacità delle batterie potrebbe diminuire. Accertarsi che la batteria sia completamente carica prima di scattare foto all'esterno in condizioni climatiche rigide. Tenere una batteria di scorta in un luogo caldo e passare dall'una all'altra secondo necessità. Una volta riscaldate, le batterie fredde possono recuperare la carica perduta.

Il prolungato caricamento della batteria quando questa è già completamente carica potrebbe diminuire le prestazioni della batteria.

Le batterie possono perdere liquidi o esplodere se maneggiate in modo inopportuno.

Osservare le necessarie precauzioni nel maneggiare le batterie:

- Assicurarsi che l'apparecchio sia spento prima di procedere all'inserimento o alla rimozione delle batterie.
- Quando l'apparecchio viene utilizzato con l'alimentazione a batteria per un periodo prolungato, la batteria può surriscaldarsi. Prestare molta attenzione quando si maneggiano le batterie.
- Utilizzare esclusivamente batterie idonee all'apparecchio in uso.
- Non esporre le batterie a fiamme, fuoco o calore eccessivo.
- Una volta rimossa la batteria dalla fotocamera, richiudere il copricontatti.

Le batterie usate sono una risorsa preziosa. Si prega di riciclare le batterie usate in conformità con le leggi locali.

Note tecniche

Risoluzione dei problemi

Se la fotocamera non funziona come previsto, si prega di consultare l'elenco dei problemi più frequenti riportato di seguito prima di rivolgersi al proprio rivenditore di fiducia o a un Centro assistenza autorizzato Nikon. Per ulteriori informazioni, consultare le pagine indicate nell'ultima colonna a destra.

Display

Problema	Soluzione	📄
Il mirino non è a fuoco.	Mettere a fuoco l'immagine nel mirino oppure utilizzare delle lenti opzionali con regolazione diottrica.	26, 155
I display si spengono all'improvviso.	Impostare un ritardo di autospegnimento maggiore con l'opzione Tempi di auto-off del menu personalizzazioni.	114
Il display dei dati di ripresa non si accende.	• Se è selezionato No in corrispondenza di Info di ripresa auto , le informazioni di ripresa non vengono visualizzate quando si preme a metà corsa e si rilascia pulsante di scatto.	122
	• Le informazioni di ripresa non vengono visualizzate quando il pulsante di scatto viene premuto a metà corsa.	30
	• La funzione Autosp. display dati rip. è attiva ed è stato attivato il sensore di spegnimento monitor.	123
	• Se è stato selezionato Sì in corrispondenza della personalizzazione 07 (Mostra foto scattata), il monitor si spegne e le informazioni di ripresa non vengono visualizzate se non si eseguono operazioni mentre è visualizzata la foto in seguito allo scatto.	111
	• La batteria è scarica.	16
La fotocamera ha smesso di funzionare.	Consultare il paragrafo "Nota relativa alle fotocamere con comando elettronico" più avanti in questo capitolo.	—
Il display del mirino è scuro o non risponde.	I tempi di risposta e la luminosità del display del mirino variano con la temperatura.	—
Il display del mirino non si accende.	Il display del mirino si spegne quando sono visualizzate le informazioni di ripresa, se è selezionato Sì in corrispondenza di Autosp. display dati rip. e si attiva il sensore di spegnimento monitor. Selezionare No per attivare il display del mirino mentre sono visualizzate le informazioni di ripresa.	123

🔪 Nota relativa alle fotocamere con comando elettronico

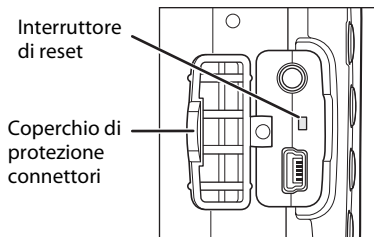

In casi molto rari, la fotocamera potrebbe cessare di funzionare a causa di una carica elettrostatica molto forte. Spegnerla fotocamera, rimuovere e sostituire la batteria prestando molta attenzione, poiché quest'ultima potrebbe essersi surriscaldata. In alternativa, se si utilizza un adattatore CA, scollegare e ricollegare l'alimentatore, quindi riaccendere la fotocamera. Se il problema persiste, spegnere la fotocamera e premere l'interruttore di reset (v. a destra; eseguendo questa operazione, l'orologio della fotocamera verrà reimpostato). Tenere presente che i dati non registrati sulla card di memoria nel momento in cui si è verificato il problema potrebbero essere eliminati. Nel caso in cui la fotocamera dovesse continuare a funzionare in modo anomalo, rivolgersi a un Centro assistenza autorizzato Nikon.



Ripresa

Tutti i modi di ripresa

Problema	Soluzione	
La fotocamera non si accende immediatamente.	Eliminare alcuni file o cartelle.	—
Lo scatto dell'otturatore è disabilitato.	<ul style="list-style-type: none"> • La card di memoria è piena, bloccata oppure non è stata inserita. • Il flash è in carica. • La fotocamera non è riuscita a mettere a fuoco. • È stato montato un obiettivo CPU dotato di ghiera diaframma senza bloccare l'apertura sul numero f/ più alto. • Se è montato un obiettivo senza CPU, ruotare il selettore dei modi della fotocamera portandolo su M. 	23, 25, 28, 33, 57, 19, 40 146
La foto finale è più grande rispetto all'area visualizzata nel mirino.	Il mirino ha una copertura dell'inquadratura orizzontale e verticale pari al 95% circa.	—
L'immagine nel mirino non è a fuoco.	<ul style="list-style-type: none"> • Se è selezionato il modo di messa a fuoco manuale, ed è montato un obiettivo AF-S o AF-I, scegliere il modo autofocus. Diversamente, eseguire manualmente la messa a fuoco. • La fotocamera non è in grado di eseguire la messa a fuoco con l'autofocus: utilizzare la messa a fuoco manuale o il blocco della messa a fuoco. • Se l'obiettivo non è di tipo AF-S o AF-I, utilizzare la messa a fuoco manuale. 	61 38, 60, 61 61, 146
La voce di menu non è visualizzata.	Selezionare Completo in corrispondenza di Stile menu .	118
Impossibile modificare la dimensione della foto.	Selezionare un'impostazione di qualità foto diversa da RAW o RAW+B .	50
Impossibile selezionare il punto di messa a fuoco.	<ul style="list-style-type: none"> • Se è stato selezionato Sogg. più vicino in corrispondenza di Modo Area AF, scegliere un altro modo. • Premere il pulsante di scatto a metà corsa per attivare gli esposimetri. • Impossibile selezionare il punto di messa a fuoco durante la riproduzione delle foto o la visualizzazione dei menu. 	58 33 —
La fotocamera impiega molto tempo per la registrazione delle foto.	<ul style="list-style-type: none"> • Disattivare la funzione D-Lighting attivo. • Disattivare la riduzione disturbo NR. 	69 108

Problema	Soluzione	
Nelle foto figurano pixel luminosi distribuiti in modo casuale ("disturbi").	<ul style="list-style-type: none"> Scegliere un valore di sensibilità ISO inferiore o attivare la riduzione disturbo NR. Il tempo di posa è superiore a 8sec.: utilizzare la riduzione disturbo NR. 	53, 108 108
L'illuminatore ausiliario AF non si accende.	<ul style="list-style-type: none"> Se il selettore dei modi è impostato su  o , selezionare un altro modo. L'illuminatore di assistenza AF non si accende nei modi AF-Manuale, AF-Continuo, oppure in caso di commutazione automatica da AF-Automatico a AF-Continuo. Scegliere AF-S. Se non è stato selezionato il punto di messa a fuoco centrale, selezionarlo. Scegliere Si in corrispondenza della personalizzazione 9 (Luce AF). L'illuminatore si è spento automaticamente. L'uso prolungato può comportare il surriscaldamento dell'illuminatore. Attendere che la lampada si raffreddi. 	6,36–37 57 59 111 —
La fotocamera non scatta quando si preme il pulsante di scatto del telecomando.	<ul style="list-style-type: none"> Sostituire la batteria del telecomando. Scegliere il modo controllo remoto. Il flash è in carica. È scaduto il tempo selezionato in corrispondenza della personalizzazione 17 (Tempo attesa remoto): risSelectedionare il modo controllo remoto. Se il soggetto è fortemente in controluce, lo scatto con il telecomando potrebbe risultare difficoltoso. 	156 55 33 115 —
Presenza di polvere o sporczia sulle foto.	Pulire l'obiettivo e il filtro low-pass.	159, 162
Impossibile selezionare una voce di menu.	Ruotare il selettore dei modi su un'altra impostazione o inserire una card di memoria.	6, 23
Impossibile utilizzare la funzione di sovrastampa data.	La funzione di sovrastampa data non può essere utilizzata se è selezionato RAW o RAW+B in corrispondenza di Qualità foto nel menu di ripresa.	50

Modi **P**, **S**, **A** e **M**

Problema	Soluzione	
Lo scatto dell'otturatore è disabilitato.	<ul style="list-style-type: none"> Se è montato un obiettivo senza CPU, ruotare il selettore dei modi della fotocamera portandolo su M. Se il selettore dei modi è stato ruotato su S dopo aver selezionato "posa B" (Bulb) o "posa T" (Time) nel modo M, scegliere un altro tempo di posa. 	44, 146 42, 44

Problema	Soluzione	
Nelle foto appaiono delle aree rossastre.	Durante le esposizioni lunghe è possibile che appaiano delle aree rossastre nelle foto. Attivare la riduzione disturbo NR per scattare impostando "posa B" (Bulb) o "posa T" (Time) come tempo di posa.	46, 108
Impossibile utilizzare tutta la gamma dei tempi di posa.	Si sta utilizzando il flash.	179
La messa a fuoco non viene bloccata quando il pulsante di scatto viene premuto a metà corsa.	Utilizzare AE-L per bloccare la messa a fuoco nel modo autofocus AF-C o se si stanno fotografando soggetti in movimento in modo AF-A .	57, 60
I colori sono innaturali	<ul style="list-style-type: none"> Regolare il bilanciamento del bianco in base alla sorgente luminosa. Regolare le impostazioni di Ottimizza foto. 	52, 103, 104, 105, 101
Impossibile misurare il bilanciamento del bianco.	Il soggetto è troppo scuro o troppo chiaro.	105
Impossibile selezionare un'immagine come riferimento per il bilanciamento del bianco premisurato.	L'immagine non è stata creata con la D60.	107
Scattando una serie di foto, si ottengono risultati diversi.	Selezionare Personalizzato in corrispondenza di Ottimizza foto , quindi scegliere un'impostazione diversa da Auto per nitidezza e contrasto.	102
Impossibile modificare la misurazione esposimetrica.	È stato attivato il blocco esposizione automatica.	63
Nel modo di scatto continuo (sequenza) viene scattata una sola foto ad ogni pressione del pulsante di scatto.	Il modo di ripresa in sequenza (scatto continuo) non è disponibile quando è richiesto l'uso del flash incorporato.	54, 64, 66

Riproduzione - Modo play

Problema	Soluzione	
Impossibile riprodurre un'immagine RAW in modo play.	Se la foto è stata scattata con qualità NEF + JPEG, verrà riprodotta solo l'immagine in formato JPEG.	50
Nel modo play alcune foto non vengono visualizzate.	Selezionare Tutte in corrispondenza di Cartella di play . Si noti che allo scatto successivo verrà automaticamente selezionata l'opzione Attuale .	97
Sulle immagini appaiono delle aree lampeggianti.	Funzione "informazione sulla foto": la fotocamera indica le "alte-luci".	73, 75
Sulle immagini appaiono i dati di ripresa.	Funzione "informazione sulla foto": la fotocamera visualizza i "dati di ripresa".	73, 74
Nel modo play viene visualizzato un grafico.	Funzione "informazione sulla foto": la fotocamera visualizza "l'istogramma".	73, 75











Problema	Soluzione	
Le foto scattate con orientamento verticale vengono visualizzate in orizzontale.	<ul style="list-style-type: none"> Selezionare Si in corrispondenza di Ruota verticali. Le foto sono state scattate impostando No in corrispondenza di Auto rotazione foto. 	98 128
	L'orientamento della fotocamera è stato modificato mentre si teneva premuto il pulsante di scatto nel modo di scatto continuo (sequenza).	128
	La fotocamera era rivolta verso l'alto o verso il basso durante lo scatto della foto.	128
Impossibile eliminare le foto.	Le foto sono protette: rimuovere la protezione.	78
	Portare il cursore di protezione scrittura in posizione "scrittura".	25
Viene visualizzato un messaggio che segnala che non vi sono immagini disponibili per il modo play.	Selezionare Tutte in corrispondenza di Cartella di play . Si noti che allo scatto successivo verrà automaticamente selezionata l'opzione Attuale .	97
L'immagine non viene visualizzata in seguito allo scatto.	Selezionare Si in corrispondenza di Mostra foto scattata nel menu personalizzazioni.	111
Impossibile ritoccare le foto.	<ul style="list-style-type: none"> Alcune opzioni di ritocco non possono essere applicate alle copie. La foto è stata creata o modificata con un altro apparecchio. 	130
Impossibile stampare l'ordine di stampa.	La card di memoria è piena o bloccata.	25, 28
Impossibile selezionare la foto per la stampa.	<ul style="list-style-type: none"> La foto è in formato RAW (NEF). Creare a una copia in formato JPEG della foto in formato NEF (RAW) utilizzando l'opzione Ritocco rapido o Conversione NEF (RAW) del menu ritocco. Trasferirla su un computer e stamparla utilizzando ViewNX o Capture NX. 	140 80, 83
	Le foto non vengono visualizzate sul televisore.	Scegliere lo standard video corretto.
Impossibile trasferire le foto a un computer.	Se sul computer è installato il sistema operativo Windows 2000 Professional, non è possibile collegare la fotocamera al computer.	82
Impossibile aprire le immagini con Capture NX.	Aggiornare il software alla versione più recente.	51, 156
Impossibile utilizzare Camera Control Pro 2.	Aggiornare il software alla versione più recente.	156

Altro



Problema	Soluzione	
La data di registrazione non è corretta.	Impostare l'orologio della fotocamera.	21
Impossibile selezionare alcune voci visualizzate nella schermata del menu.	Alcune voci di menu potrebbero non essere disponibili con le impostazioni correnti della fotocamera.	176
La voce di menu non è visualizzata.	Selezionare Completo in corrispondenza di Stile menu .	118



Messaggi di errore e display della fotocamera



In questa sezione sono elencati gli indicatori di avviso e i messaggi di errore più comuni che possono essere visualizzati nel mirino e sul monitor.

Messaggio	Mirino	Soluzione	
Bloccare la ghiera dell'obiettivo sul diaframma minimo (numero f/ maggiore).	 (lampeggiante)	Bloccare la ghiera dell'obiettivo sul diaframma minimo (numero f/ maggiore).	19, 40
Obiettivo non montato.	 (lampeggiante)	<ul style="list-style-type: none"> Obiettivo non montato: montare un obiettivo. L'obiettivo montato è senza CPU: selezionare il modo M. 	18
Montare un obiettivo.	 (lampeggiante)		40, 44, 62, 146
Scatto disabilitato. Caricare la batteria.	 (lampeggiante)	Spegnere la fotocamera e ricaricare la batteria oppure sostituirla con una batteria di riserva completamente carica.	16, 28
Impossibile utilizzare questa batteria. Scegliere una batteria adatta a questa fotocamera.	 (lampeggiante)	Inserire la batteria EN-EL9.	16–17
Errore inizializzazione. Spegner la fotocamera e riprovare la procedura di accensione.	 (lampeggiante)	Spegnere la fotocamera, estrarre e reinserire la batteria, quindi riaccendere la fotocamera.	6, 16–17
Batteria scarica. Completare l'operazione e spegnere subito la fotocamera.	—	Completare la pulizia o il controllo del filtro low-pass e spegnere immediatamente la fotocamera.	162
Ora non impostata.	 (lampeggiante)	Impostare l'orologio della fotocamera.	21
Card non inserita.		Inserire la card di memoria.	23–24
—	 (lampeggiante)	Il soggetto non è a fuoco. Ricomporre l'immagine oppure eseguire la messa a fuoco manuale.	61
Card di memoria protetta. Spostare il selettore in posizione di scrittura.	 (lampeggiante)	Portare il cursore di protezione scrittura in posizione "scrittura".	23

Guida

Se viene visualizzato il simbolo  nel mirino oppure il simbolo  (indicatore di avviso) lampeggiante sul monitor, è possibile visualizzare la descrizione del problema premendo .

Messaggio	Mirino	Soluzione	
Card di memoria inutilizzabile. Potrebbe essere danneggiata. Inserire un'altra card di memoria.	[Err] (lampeggiante)	<ul style="list-style-type: none"> Utilizzare una card di memoria approvata da Nikon. Potrebbe essere danneggiata. Formattare nuovamente la card di memoria. Se l'errore persiste, rivolgersi a un rivenditore o Centro assistenza autorizzato Nikon. Se il messaggio viene visualizzato durante la creazione di una nuova cartella, eliminare i file non necessari. Inserire una nuova card di memoria. 	158 23–24, 34, 96 23
Card non formattata. Formattare la card.	[For] (lampeggiante)	Formattare la card di memoria.	24
Card piena	FuL (lampeggiante)	<ul style="list-style-type: none"> Eseguire il backup delle foto da conservare ed eliminare le foto non necessarie. Ridurre la qualità o la dimensione della foto. Eliminare le foto e/o azzerare la numerazione sequenziale dei file, quindi formattare la card di memoria. Inserire una nuova card di memoria. 	34, 80, 96 49–50 34, 96, 24 23
Sogg. troppo chiaro.	Hi	<ul style="list-style-type: none"> Scegliere una sensibilità ISO più bassa. Aumentare il tempo di posa. Scegliere un'apertura minore (numero f/ più alto). Utilizzare un filtro ND (Neutral Density) opzionale. 	53 40–46 40–46 155
Sogg. troppo scuro.	Lo	<ul style="list-style-type: none"> Scegliere una sensibilità ISO più alta. Utilizzare il flash. Diminuire il tempo di posa. Scegliere un'apertura maggiore (numero f/ più basso). 	53 64 40–46 40–46
—	 (lampeggiante)	Il flash è stato azionato a piena potenza. Visualizzare la foto: se è sottoesposta, regolare le impostazioni e riprovare.	40–46, 53, 62, 68, 113, 179

Messaggio	Mirino	Soluzione	
—	 (lampeggiante)	<ul style="list-style-type: none"> • Il flash incorporato è abbassato: sollevare il flash incorporato • Ridurre la distanza dal soggetto, impostare un'apertura maggiore oppure aumentare la sensibilità ISO o il campo di utilizzo flash. • La parabola flash del lampeggiatore SB-400 opzionale è posizionata per le riprese con lampo riflesso. • Il lampeggiatore SB-400 non è in grado di illuminare completamente il soggetto con la lunghezza focale attuale dell'obiettivo. Aumentare la distanza dal soggetto (avviso non visualizzato con altri lampeggiatori opzionali). 	64 40–46, 53, 153, 179 150 150
Flash in modo TTL. Scegliere un'altra impostazione oppure usare un obiettivo CPU.	 (lampeggiante)	<ul style="list-style-type: none"> • Cambiare il modo di controllo flash per il lampeggiatore opzionale. • Montare un obiettivo CPU. 	153 146
Posa B non disp. in S.	 (lampeggiante)  (lampeggiante)	Scegliere un altro tempo di posa o il modo M .	39–46
Premisurazione del bilanciamento del bianco impossibile. Riprovare.	 (lampeggiante)	La fotocamera non è in grado di eseguire la premisurazione del bilanciamento del bianco. Regolare le impostazioni di esposizione e riprovare.	67, 105
LA CARTELLA NON CONTIENE IMMAGINI.	—	<ul style="list-style-type: none"> • Inserire un'altra card di memoria. • Impostare Cartella di play su Tutte. 	23 97
FILE PRIVO DI DATI IMMAGINE.	—	<ul style="list-style-type: none"> • I file di immagine sono stati modificati su un computer non compatibile con il formato DCF (Design Rule for Camera File Systems), pertanto non possono essere riprodotti. • Il file di immagine è danneggiato. 	—
VERIFICARE LA STAMPANTE.	—	Caricare dell'inchiostro o una nuova cartuccia di toner nella stampante. Se è presente dell'inchiostro quando viene segnalato l'errore, verificare lo stato della stampante.	88

Messaggio	Mirino	Soluzione	
Errore. Premere di nuovo il pulsante di scatto.	Err (lampeggiante)	Premere nuovamente il pulsante di scatto. Se l'errore persiste, rivolgersi a un Centro assistenza autorizzato Nikon.	32-33
Errore inizializzazione. Contattare un Centro di Assistenza Nikon.	Err (lampeggiante)	Contattare un Centro assistenza autorizzato Nikon.	

Impostazioni disponibili e predefinite

La personalizzazione R (**Reset**) consente di ripristinare le seguenti impostazioni predefinite.

Personalizzazioni	AUTO								P	S	A	M
01 Bip	Sì											
02 Modo AF ¹	AF-A (impostato su MF con alcuni obiettivi)											
03 Modo Area AF ^{1,2}	Sogg. più vicino			Area AF dinamica	Punto AF singolo	Sogg. più vicino						
04 Modo di scatto ¹	Singolo											
05 Esposimetro ¹	Matrix (fisso)									Matrix		
06 Scatto senza card	Blocca scatto											
07 Mostra foto scattata	Sì											
08 Compensazione flash ¹	—									0.0		
09 Luce AF	Sì	No (fisso)	Sì	No (fisso)	Sì							
10 ISO Auto	—									No		
11 Pulsante /Fn	Autoscatto											
12 AE-L/AF-L	Blocco AE/AF											
13 Blocco AE	No											
14 Flash incorporato	—									TTL		
15 Tempi di auto-off	Normale											
16 Autoscatto	10 sec.											
17 Tempo attesa remoto	1 min.											
18 Sovrastampa data	Disattivata											
19 Telemetro graduato	No											

1 Reimpostato tramite reset a due pulsanti (70).

2 Reimpostato quando il selettore dei modi viene portato su una nuova impostazione nei modi , , , , e .

Di seguito sono indicate le impostazioni predefinite per le altre opzioni.

Menu play	AUTO								P	S	A	M
Cartella di play	Attuale											
Ruota verticali	Sì											
Slide show > Intervallo ftg	2 sec.											

Menu di ripresa	AUTO								P	S	A	M
Ottimizza foto	—								Normale			
Qualità foto ¹	JPEG normal											
Dimensione foto ¹	Large											
Bilanc. del bianco ¹	Auto (fisso)								Auto			
Sensibilità ISO ¹	Auto								100			
Riduzione disturbo NR									No			
D-Lighting attivo ¹									No			

Menu impostazioni	AUTO								P	S	A	M
Stile menu	Semplice											
Formato di visione info	Grafico (Colore sfondo: bianco)											
Info di ripresa auto	Sì											
Autosp. display dati rip.	Sì											
Ora internazionale	2008.01.01.00:00:00 (il formato e il fuso orario variano a seconda del paese di acquisto)											
Luminosità LCD	Luminosità LCD: 0, Riduz. luminosità auto: Sì											
Standard video	Varia a seconda del paese di acquisto											
Lingua (LANG)	Varia a seconda del paese di acquisto											
Commento foto	—											
Cartelle	NCD60											
Numerazione file	No											
Pulizia sensore > Pulisci dopo	Avvio e spegnimento											
Auto rotazione foto	Sì											

Altre impostazioni	AUTO								P	S	A	M
Punto di messa a fuoco	—					Centrale			—			
Blocco della messa a fuoco	No											
Programma flessibile ^{1, 2, 3}	—								No	—		
Mem. blocco AE ¹	No ⁴								No		—	
Compensazione dell'esposizione ¹	—								0.0			
Modo flash ¹	①	No (fisso)	①	②	①	②	①	③	Fill flash			

1 Reimpostato tramite reset a due pulsanti (70).

2 Reimpostato quando il selettore dei modi viene portato su una nuova impostazione.

3 Reimpostato allo spegnimento della fotocamera.

4 Il blocco AE non è consigliato in quanto viene applicata la misurazione Matrix, e il blocco AE potrebbe non essere sufficientemente efficace.

① Auto (reimpostato quando il selettore dei modi viene portato su una nuova impostazione o allo spegnimento della fotocamera).

② Il flash incorporato non viene attivato, fill flash con lampeggiatore opzionale.

③ Slow sync auto (reimpostato quando il selettore dei modi viene portato su una nuova impostazione o allo spegnimento della fotocamera).

Capacità della card di memoria e dimensione/qualità foto

Nella tabella seguente è riportato il numero approssimativo di foto che è possibile registrare in una card di memoria da 1 GB con le diverse impostazioni di qualità e dimensione foto¹. Tutti i dati sono approssimativi; le dimensioni effettive dei file e la capacità della card di memoria possono variare a seconda della scena registrata e della marca della card di memoria.

Qualità foto	Dimensione foto	Dimensione file (MB) ²	Numero di immagini	Capacità buffer ³
RAW	—	9,0	79	6
	L	4,8	129	100
FINE	M	2,7	225	100
	S	1,2	487	100
	L	2,4	251	100
NORMAL	M	1,3	431	100
	S	0,6	888	100
	L	1,2	487	100
BASIC	M	0,7	839	100
	S	0,3	1500	100
	—/L	10,1 ⁴	70	6

1 I dati si riferiscono a una card di memoria Panasonic PRO HIGH SPEED.

2 Tutti i dati sono approssimativi e calcolati in base alla dimensione media dei file.

3 Numero massimo di foto che possono essere scattate prima che la ripresa si interrompa. Il numero effettivo di fotogrammi può variare in base alla marca della card di memoria. Sarà possibile scattare altre foto liberando spazio nel buffer di memoria.

4 Somma delle dimensioni dei file in formato NEF (RAW) e JPEG.

Programma di esposizione (modo P)

Nel grafico seguente è illustrato il programma di esposizione per il modo P.

- f (lunghezza focale obiettivo) ≤ 55 mm
- 135 mm ≥ f > 55 mm
- · · · f > 135 mm

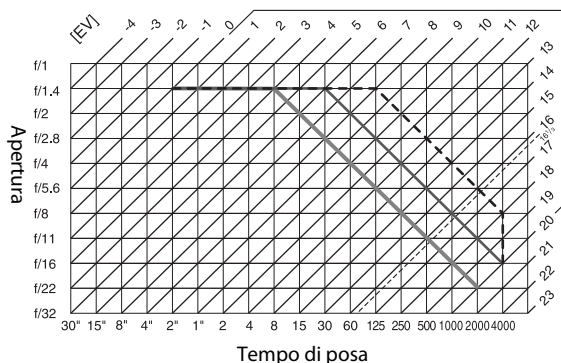

I valori massimi e minimi di esposizione variano a seconda della sensibilità ISO. Nel grafico sopra riportato si presuppone che la sensibilità sia pari a ISO 100. Quando si utilizza la misurazione Matrix, i valori superiori a 16¹/3EV vengono riportati a 16¹/3EV.

Controllo flash

Quando si utilizza un obiettivo CPU in abbinamento al flash incorporato o ai lampeggiatori opzionali SB-400, SB-800 o SB-600, la potenza del lampo del flash viene regolata in base a uno dei sistemi seguenti.

Fill-flash con bilanciamento i-TTL per SLR digitale





La potenza del lampo del flash è regolata in modo da garantire un'esposizione equilibrata fra il soggetto principale e lo sfondo.

Fill-flash i-TTL standard per SLR digitale

La potenza del lampo del flash è regolata in riferimento al soggetto principale; la luminosità dello sfondo non viene presa in considerazione. Si consiglia di utilizzare la compensazione dell'esposizione se il soggetto principale deve risaltare rispetto allo sfondo.

Il controllo flash i-TTL standard è utilizzato con la misurazione spot (☒ 62) o quando è selezionato per l'utilizzo di un lampeggiatore opzionale. In tutti gli altri casi si utilizza il fill-flash con bilanciamento i-TTL per SLR digitali.

Tempi di posa disponibili con il flash incorporato

Modo	Tempo di posa
AUTO,  ,  ,  , P, A	$1/200-1/60$ sec.
	$1/200-1/125$ sec.
	$1/200-1$ sec.

Modo	Tempo di posa
S	$1/200-30$ sec.
M	$1/200-30$ sec., posa B

Apertura, sensibilità e campo di utilizzo flash

Il campo di utilizzo flash varia a seconda della sensibilità (ISO equivalente) e dell'apertura.

	ISO equivalente					Campo (m)
	100	200	400	800	1600	
Apertura	1.4	2	2.8	4	5.6	1,0-8,5
	2	2.8	4	5.6	8	0,7-6,0
	2.8	4	5.6	8	11	0,6-4,2
	4	5.6	8	11	16	0,6-3,0
	5.6	8	11	16	22	0,6-2,1
	8	11	16	22	32	0,6-1,5
	11	16	22	32	—	0,6-1,1
	16	22	32	—	—	0,6-0,7

Caratteristiche tecniche

Fotocamera digitale Nikon D60

Tipo	
Tipo	Fotocamera reflex digitale con obiettivo singolo
Attacco obiettivo	Attacco Nikon F-Mount (con contatti AF)
Angolo d'immagine effettivo	Pari a circa 1,5 volte la lunghezza focale dell'obiettivo (formato Nikon DX)
Pixel effettivi	10,2 milioni
Sensore di immagine	
Sensore di immagine	Sensore CCD da 23,6 × 15,8 mm
Pixel totali	10,75 milioni
Sistema di riduzione polvere	Funzione di pulizia del sensore di immagine, dati di riferimento funzione Image Dust Off (richiesto software Capture NX opzionale)
Conservazione	
Dimensione foto (pixel)	<ul style="list-style-type: none">• 3.872 × 2.592• 2.896 × 1.944• 1.936 × 1.296
Formato file	<ul style="list-style-type: none">• NEF (RAW): compressione a 12 bit• JPEG: conforme linea di base JPEG con compressione Fine (circa 1:4), Normal (circa 1:8) o Basic (circa 1:16)• NEF (RAW)+JPEG: foto singola registrata nei due formati NEF (RAW) e JPEG
Supporti	Card di memoria SD (Secure Digital), conforme SDHC
File system	DCF (D esign R ule for C amera F ile S ystem) 2.0, DPOF (D igital P rint O rders F ormat), Exif 2.21 (E xchangeable I mage F ile F ormat for Digital Still Cameras), PictBridge
Mirino	
Mirino	Mirino per reflex con obiettivo singolo di tipo a specchio penta-Dach per visione orizzontale
Copertura dell'inquadratura	Circa 95% in orizzontale e 95% in verticale
Ingrandimento	Circa 0,80 × (obiettivo f/1.4 50mm impostato a infinito; -1,0 m ⁻¹)
Distanza di accomodamento dell'occhio	18 mm (-1,0 m ⁻¹)
Regolazione diottrica	-1,7 - +0,5 m ⁻¹
Schermo di messa a fuoco	BriteView tipo B Mark V con superficie trasparente non riflettente
Specchio reflex	A riapertura istantanea
Apertura dell'obiettivo	A riapertura istantanea, comando elettronico

Obiettivo	
Obiettivi compatibili	<ul style="list-style-type: none"> • AF-S e AF-I NIKKOR: piena compatibilità con tutte le funzioni • Obiettivi AF NIKKOR tipo G o D privi di motore autofocus: compatibilità con tutte le funzioni eccetto autofocus. • Obiettivi AF NIKKOR non di tipo G o D privi di motore autofocus: compatibilità con tutte le funzioni eccetto misurazione Color matrix 3D II e autofocus. • IX-NIKKOR e AF-NIKKOR per F3AF: non compatibili. • PC NIKKOR tipo D: compatibilità con tutte le funzioni tranne alcuni modi di ripresa. • AI-P NIKKOR: compatibilità con tutte le funzioni eccetto misurazione Color matrix 3D II • Obiettivi senza CPU: autofocus non supportato. Possono essere utilizzati nel modo di esposizione M, ma l'esposimetro non funziona. • Obiettivi con apertura massima f/5.6 o più luminosi: è possibile utilizzare il telemetro elettronico.
Otturatore	
Tipo	A lamelle sul piano focale con scorrimento verticale e comando elettronico
Tempo di posa	$\frac{1}{4000}$ -30 sec. in incrementi di $\frac{1}{3}$ EV, posa B, posa T (richiesto telecomando opzionale ML-L3)
Tempo sincro flash	X= $\frac{1}{200}$ sec.; sincronizzazione con l'otturatore a $\frac{1}{200}$ sec. o con tempi più lenti
Scatto	
Modo di scatto	Singolo, Continuo Autoscatto, Telecomando (richiesto telecomando opzionale ML-L3)
Fotogrammi al secondo	Fino a 3 fps (selezionando il modo AF-Manuale, ruotando il multi-selettore dei modi in modo Auto a priorità dei tempi o Manuale, con tempo di posa $\frac{1}{250}$ sec. o più veloce, e con le impostazioni predefinite per tutte le altre impostazioni).
Autoscatto	Possibilità di impostazione di un ritardo di scatto pari a 2, 5, 10 o 20 sec.
Esposizione	
Esposimetro	Misurazione esposimetrica TTL con sensore RGB da 420 pixel
Metodo di misurazione esposimetrica	<ul style="list-style-type: none"> • Matrix: misurazione Color Matrix 3D II (obiettivi tipo G e D); misurazione Color Matrix II (altri obiettivi CPU) • Ponderata Centrale: 75 % della sensibilità concentrato su un cerchio di 8 mm al centro dell'inquadratura • Spot: Misurazione eseguita in un cerchio di 3,5 mm (circa 2,5 % del fotogramma) nel punto di messa a fuoco selezionato • Misurazione Matrix o ponderata-centrale: 0-20 EV • Misurazione Spot: 2-20 EV
Gamma (ISO 100, obiettivo f/1.4, 20°C)	
Accoppiamento esposimetro	Combinato CPU

Modo di esposizione	Digital Vari-Program (Auto, Auto (senza flash), Ritratto, Paesaggio, Bambini, Sport, Macro Close-Up, Ritratto notturno) Auto programmato con programma flessibile Auto a priorità dei tempi Auto a priorità dei diaframmi Manuale
Compensazione dell'esposizione	-5 – +5 EV in incrementi di 1/3 EV
Blocco esposizione	Blocco dell'esposizione al valore misurato con AE-L AF-L
Sensibilità ISO (Indice di esposizione consigliato)	ISO 100–1600 in incrementi di 1 EV. Può anche essere impostata su un valore superiore di 1 EV (equivalente a ISO 3200) a ISO 1600.
D-Lighting attivo	Possibilità di selezione tra Si (auto) e No
Messa a fuoco	
Autofocus	Modulo autofocus Nikon Multi-CAM 530 con sistema TTL a rilevazione di fase, 3 punti di messa a fuoco e illuminatore ausiliario AF (campo di utilizzo circa 0,5 – 3 m)
Campo di rilevazione	-1 – +19 EV (ISO 100, 20°C)
Modo di messa a fuoco	<ul style="list-style-type: none"> Autofocus: AF-Singolo (S); AF-Continuo (C); AF-Automatico (A) messa a fuoco ad inseguimento preventiva attivata automaticamente in base allo stato del soggetto in AF-Singolo e AF-Continuo. AF-Manuale: possibilità di utilizzo di un telemetro elettronico
Modo Area AF	AF a punto singolo, AF ad area dinamica, AF ad area dinamica con priorità al soggetto più vicino
Blocco della messa a fuoco	È possibile bloccare la messa a fuoco premendo il pulsante di scatto a metà corsa (AF-Singolo) o premendo AE-L AF-L
Flash	
Flash incorporato	<ul style="list-style-type: none"> Numero guida 12 (m, ISO 100, 20°C) o 13 in modo manuale (m, ISO 100, 20°C) Modi Auto, Ritratto, Bambini, Macro Close-Up e Ritratto notturno: auto flash con sollevamento automatico Modi Auto programmato, Auto a priorità dei tempi, Auto a priorità dei diaframmi e Manuale: sollevamento manuale con rilascio del pulsante
Controllo flash	<ul style="list-style-type: none"> Possibilità di utilizzo del modo flash TTL per SLR digitale con sensore RGB a 420 pixel, fill-flash con bilanciamento i-TTL (con modo di misurazione esposimetrica diverso da spot) e i-TTL standard (con misurazione spot) con flash incorporato, SB-800, SB-600 o SB-400 e obiettivo CPU AA (Auto aperture): disponibile con SB-800 e obiettivo CPU Auto non TTL: fra le unità flash compatibili figurano i lampeggiatori SB-800, SB-28, SB-27, SB-22S, SB-80DX ed SB-28DX Manuale con priorità di campo: disponibile con SB-800
Modo flash	Sincro sulla prima tendina, sincro su tempi lenti, sincro sulla seconda tendina, riduzione occhi rossi, riduzione occhi rossi con sincro su tempi lenti
Compensazione flash	-3 – +1 EV in incrementi di 1/3 EV
Indicatore di flash pronto	Si accende quando il flash incorporato o un lampeggiatore come SB-800, SB-600, SB-400 è completamente carico; lampeggia dopo l'azionamento del flash a piena potenza

Slitta accessori	Standard con 518 contatti hot-shoe ISO con blocco di sicurezza
Sistema di Illuminazione Creativa (CLS) Nikon	<ul style="list-style-type: none"> Comunicazione di colore flash disponibile con flash incorporato e lampeggiatore compatibile con il Sistema di Illuminazione Creativa Nikon Illuminazione avanzata senza cavi disponibile utilizzando un SB-800 o SU-800 come commander
Terminale sincro	Adattatore terminale sincro Hot Shoe AS-15 (acquistabile separatamente)
Bilanc. del bianco	8 modi (se è selezionato AUTO, è disponibile il bilanciamento del bianco TTL con sensore di immagine principale e sensore RGB a 420 segmenti); possibilità di eseguire la regolazione fine
Monitor	LCD TFT da 2,5 pollici, circa 230k punti in polisilicio a bassa temperatura, regolazione della luminosità e spegnimento automatico tramite sensore
Riproduzione	Modo play a pieno formato e miniature (quattro o nove immagini) con zoom in modo play, slide show, istogramma, alte-luci, rotazione automatica foto, possibilità di creazione di filmati d'animazione con la D60
Interfaccia	
USB	USB Hi-Speed Protocollo di trasferimento dati: MTP, PTP
Uscita video	Possibilità di selezione tra NTSC e PAL
Lingue supportate	Cinese (semplificato e tradizionale), coreano, finlandese, francese, giapponese, inglese, italiano, olandese, polacco, portoghese, russo, spagnolo, svedese, tedesco
Alimentazione	
Batteria	Una batteria ricaricabile Li-ion EN-EL9 (in dotazione)
Adattatore CA	Adattatore CA EH-5a (utilizzato con il connettore di alimentazione EP-5) (acquistabile separatamente)
Attacco per cavalletto	1/4 pollici (ISO 1222)
Dimensioni/peso	
Dimensioni (L x A x P)	Circa 126 x 94 x 64 mm
Peso	Circa 495 g senza batteria, card di memoria o tappo corpo
Ambiente operativo	
Temperatura	0–40 °C
Umidità	Inferiore all'85 % (senza condensa)

- Salvo diversamente specificato, tutte le cifre si riferiscono a una fotocamera con batteria completamente carica e utilizzata a temperatura ambiente di 20°C.

Caratteristiche tecniche

Nikon si riserva il diritto di modificare in qualsiasi momento e senza preavviso le informazioni relative ad hardware e software contenute nel presente manuale. Nikon declina ogni responsabilità per eventuali danni provocati da possibili errori contenuti nel presente manuale.

Caricabatterie rapido MH-23

Potenza nominale in entrata	100–240 V CA (50/60 Hz)
Potenza nominale in uscita	8,4 V CC, 0,9 A
Batterie supportate	Batteria ricaricabile Li-ion EN-EL9
Tempo di ricarica	Circa 90 minuti con batteria completamente scarica
Temperatura di esercizio	0–40 °C
Dimensioni (L × A × P)	Circa 82,5 × 28 × 65 mm
Lunghezza cavo	Circa 1,8 m
Peso	Circa 80 g, escluso cavo di alimentazione

Batteria ricaricabile Li-ion EN-EL9

Tipo	Batteria ricaricabile Li-ion
Capacità nominale	7,4 V, 1000 mAh
Dimensioni (L × A × P)	Circa 36 × 56 × 14 mm
Peso	Circa 51 g, escluso copricontatti

Durata della batteria

La durata della batteria varia a seconda delle condizioni di ripresa e delle condizioni in cui viene effettuata la ricarica. Di seguito è indicato il numero di scatti che è possibile effettuare con una batteria EN-EL9 completamente carica (1000mAh).

- AF-S DX NIKKOR 18-55mm f/3.5-5.6G ED II
Circa 520 scatti in modo di scatto singolo
Circa 2.000 scatti in modo continuo (sequenza)
- AF-S DX NIKKOR 18-55mm f/3.5-5.6G VR con Riduzione Vibrazioni (VR) attivata
Circa 500 scatti in modo di scatto singolo
Circa 1.850 scatti in modo continuo (sequenza)

La durata della batteria in modo di scatto singolo è stata misurata con il metodo previsto dagli standard CIPA: ciclo con movimento zoom da infinito a lunghezza focale minima e scatto con impostazioni predefinite ogni 30 sec.; flash azionato ad ogni scatto. La durata della batteria nel modo di scatto continuo (sequenza) è stata misurata nelle seguenti condizioni: qualità foto JPEG Basic, dimensione foto , tempo di posa $1/250$ sec., pulsante di scatto premuto a metà corsa per tre secondi con messa a fuoco, quindi tre ripetizioni del ciclo con movimento da infinito a lunghezza focale minima; a seguire sei scatti, dopodiché il monitor viene acceso per cinque secondi, quindi la fotocamera non viene toccata per sei secondi in seguito allo spegnimento del monitor; il ciclo viene ripetuto una volta in seguito alla disattivazione degli esposimetri. I seguenti fattori possono ridurre la durata della batteria:

- Utilizzo del monitor
- Scatto di foto in formato NEF (RAW)
- Pressione del pulsante di scatto a metà corsa
- Tempi di posa lenti
- Operazioni di autofocus ripetute
- Utilizzo della funzione di riduzione vibrazioni con obiettivi VR

Per prolungare al massimo la durata della batteria, attenersi alle seguenti indicazioni:

- Mantenere puliti i contatti della batteria. La presenza di impurità sui contatti può ridurre le prestazioni della batteria.
- Utilizzare batterie appena caricate. Se le batterie non vengono utilizzate, il livello di carica si riduce.
- Il livello di carica delle batterie visualizzato dalla fotocamera può variare a seguito di variazioni di temperatura.

Obiettivo

	Obiettivo AF-S DX Zoom-NIKKOR 18-55mm f/3.5-5.6G ED II	Obiettivo AF-S DX NIKKOR 18-55mm f/3.5-5.6G VR
Tipo di obiettivo	Obiettivo AF-S DX Zoom-NIKKOR tipo G con CPU incorporata e attacco a baionetta Nikon (progettato appositamente per le fotocamere SLR digitali Nikon della serie Nikon DX)	
Lunghezza focale	18–55mm	
Apertura massima	f/3.5–5.6	
Schema ottico	7 elementi in 5 gruppi (inclusa 1 lente in vetro ED e 1 lente asferica)	11 lenti in 8 gruppi (1 lente asferica)
Angolo d'immagine	76°–28° 50'	
Scala lunghezze focali	18, 24, 35, 45, 55mm	
Informazione di distanza	Al corpo machina	
Controllo zoom	Manuale tramite anello zoom separato	
Messa a fuoco	Autofocus con motore Silent Wave; manuale con anello di messa a fuoco separato	
Distanza di messa a fuoco minima	0,28m in tutte le posizioni di zoom	
Numero di lamelle diaframma	7 (arrotondate)	
Gamma aperture	Da f/3.5 a f/22 (18mm), da f/5.6 a f/38 (55mm)*	
Misurazione esposimetrica	Con metodo a tutta apertura	
Dimensione attacco	52mm (P=0,75mm)	
Dimensioni	Circa 70,5 × 74 mm (estensione dalla flangia di attacco obiettivo della fotocamera)	Circa 73 × 79,5 mm (estensione dalla flangia di attacco obiettivo della fotocamera)
Peso	Circa 205 g	Circa 265 g
Paraluce (acquistabile separatamente)	HB-45 (montato come illustrato di seguito)	

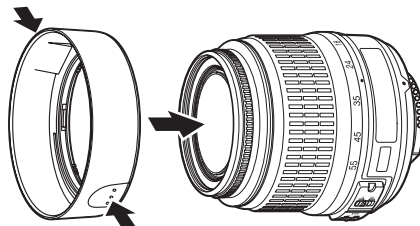

* L'apertura minima disponibile quando si utilizzano questi obiettivi con la D60 è f/36.

Caratteristiche tecniche

Nikon si riserva il diritto di modificare in qualsiasi momento e senza preavviso le informazioni relative ad hardware e software contenute nel presente manuale. Nikon declina ogni responsabilità per eventuali danni provocati da possibili errori contenuti nel presente manuale.

Standard supportati

- **DCF Versione 2.0:** DCF (**D**esign Rule for **C**amera **F**ile Systems) è uno standard largamente diffuso nel settore delle fotocamere digitali per garantire la compatibilità tra fotocamere di marche diverse.
- **DPOF:** il formato DPOF (**D**igital **P**rint **O**rders **F**ormat) è uno standard largamente diffuso che consente di stampare le foto a partire da ordini di stampa salvati sulla card di memoria.
- **Exif versione 2.21:** la D60 supporta il formato Exif (**E**xchangeable **I**mage **F**ile **F**ormat for Digital Still Cameras) versione 2.21, uno standard che consente di utilizzare le informazioni memorizzate con le foto per una riproduzione ottimale del colore durante la stampa delle immagini su stampanti compatibili con Exif.
- **PictBridge:** standard nato da una collaborazione fra i produttori di fotocamere digitali e di stampanti, che consente di stampare le foto direttamente da una stampante senza trasferirle su computer.

Simboli

-  (auto) 28
-  Auto (senza flash) 36
-  Ritratto 36
-  Paesaggio 37
-  Bambini 37
-  Sport 37
-  Macro Close-Up 37
-  Ritratto notturno 37
- P** 41
- S** 42
- M** 44

A

- Accessori 155
- Adattatore CA 156, 157
- Alte-luci 75
- Alza specchio 126, 162
- Angolo d'immagine 20
- Apertura 7, 9, 40, 44
 - visualizzazione 9
- Area AF dinamica 58
- Auto a priorità tempi 42
- Auto programmato 41
- Auto rotazione foto 128
- Autofocus 18
- Autoscatto 54, 55, 114
 - modo 55
 - spia 4, 56
- Autosp. display dati rip. 123
- AVI 51

B

- Batteria 155, 166
 - indicatore 7, 9, 28
 - inserimento 16
 - livello 29
 - ricarica 16
- Batteria ricaricabile Li-ion EN-EL9 16, 184
- Bianco & nero 134
- Bilanc. del bianco 103

- Bilanciamento bianco 52
 - flash 52
 - fluorescenza 52
 - incandescenza 52
 - modo 9
 - nuvoloso 52
 - ombra 52
 - premisurato 52
 - regolazione fine 104
 - sole diretto 52
- Bip 110
- Blocco esposizione automatica (AE) 7, 63, 113
- Bordo 86
- Bulbi a vapori di merc. 103
- Bulbi a vapori di sodio 103

C

- Camera Control Pro 2 82, 156
- Capacità di memoria 7, 9, 28, 55, 178
 - elevata 7, 9, 29
- Capture NX 127, 156
- Card di memoria 23, 28, 158, 178
 - coperchio alloggiamento 5, 23
 - formattazione 24
 - inserimento 23
 - rimozione 23
 - spia di accesso 5, 23, 32
- Caricabatterie rapido MH-23 16, 184
- Cartelle 125
- Cavo USB 80, 81, 85, 92
- Cavo video 92
- Cianotipia 134
- Colore
 - bilanciamento 135
 - modo 102, 103
 - spazio 103
 - temperatura 104
- Commento foto 124
- Compensazione dell'esposizione 7, 9, 67
 - indicatore 7
 - valore 7, 9
- Compensazione flash 68
 - indicatore 7, 9
 - pulsante 4
 - valore 7, 9
- Conchiglia per oculare in gomma 56
- Confronto affiancato 143
- Connettore di alimentazione 156, 157
 - coperchio 5, 157
- Connettore USB 4

Connettore video 4
Continuo 54
 modo 54
Contrasto 102
Controllo remoto
 ML-L3 55
 modo 55
Conversione NEF (RAW) 140
Coperchio di protezione connettori 4, 167
Coperchio vano batteria 5, 17
 blocco 5, 17
Copri oculare 56
Copricontatti 16
Cross-screen 135
Cursore di protezione scrittura 25

D

Data
 contatore 116
 sovrastampa 115
Data / ora 87
Data e ora 21
Dati di ripresa
 pagina 1 73
 pagina 2 74
Diaframma
 ghiera 40
Disattivazione esposimetro 31
Display dei dati di ripresa 48
Display elettronico-analogico di esposizione 7, 9, 45
Display impostazioni rapide 48
D-Lighting 132
D-Lighting attivo 69
 indicatore 9
D-Lighting attivo e cronologia ritocchi 74
DPOF 186

E

Effetti filtro 135
Elimina 96
Eliminazione
 immagini correnti 34
Esposizione 40
Esposizioni lunghe 46
Exif versione 2.21 186

F

Fill-flash con bilanciamento i-TTL per SLR digitale 179
Fill-flash i-TTL standard per SLR digitale 179

Filmato d'animazione (creazione) 141
Filmato d'animazione (modo play) 99
Filtro 155
Filtro caldo 135
Filtro low-pass 160, 162
Flash
 campo di utilizzo 149, 179
 controllo 179
 manuale 113
 modo 65
 modo sincro 9
 riduzione occhi rossi 65
 sincro su tempi lenti 65
 sincro sulla seconda tendina 65, 66
 TTL 113
 unità opzionale 113
Flash incorporato 4, 33, 64, 113
Fluor. bianca diurna 103
Fluor. calda-bianca 103
Fluor. fredda-bianca 103
Fluor. luce diurna 103
Fluorescenza bianca 103
Focale
 indicatore 4, 61
 lunghezza 20
Formato carta 86
Formato di visione info 120
 classico 121
 sfondo 122
Foto di rif. Dust Off 127
 indicatore 7

G

Ghiera di comando 5, 10

I

Illuminatore ausiliario AF 4, 57
Immagine
 dimensione 9, 50, 178
 qualità 9, 50, 178
 sovrapposizione 138
Imp. di stampa (DPOF) 83, 90
Impostazione predefinita 70, 176
Indicatore del comando flash manuale 9
Indicatore del modo PC 9
Indicatore di avviso 7, 13, 172
Indicatore di connessione a PC 7
Indicatore di flash pronto 7
Indicatore guida 9, 172
Info di ripresa auto 122
Informazioni sul file 73

Informazioni sulla foto 73
 Interruttore di alimentazione 4, 6
 Interruttore di reset 4, 167
 Intervallo ftg 98
 ISO auto 53, 111
 indicatore 7, 9
 Istogramma 75

J

JPEG 50, 140
 JPG 51

L

Lampeggiatore 113, 150, 152, 153
 Lingua (LANG) 123
 Luce AF 111
 Luminosità LCD 123

M

Manuale 44
 Menu di ripresa 100
 Menu impostazioni 117
 Menu play 96
 Menu ritocco 129
 Messa a fuoco 57
 blocco 38, 60
 indicatore 7, 32, 38, 60, 61
 punti 7, 26, 30, 58, 59, 60
 Mini-foto 136
 Mired 105
 Mirino 7, 159
 accessori per oculare mirino 155
 oculare 5, 26
 Misurazione esposimetrica 62
 matrix 62
 modo 9
 ponderata centrale 62
 spot 62
 Modo AF 9
 Modo Area AF 7, 9, 58
 Modo di scatto 9, 54
 Modo messa a fuoco
 AF-Automatico 57
 AF-Continuo 57
 AF-Singolo 57
 manuale 38, 57, 61
 Modo play - Riproduzione
 miniature 76
 pieno formato 72
 zoom 77
 Monitor 5, 8, 72, 123, 159, 165

Monocromatico 134
 Mostra foto scattata 111
 Multi-selettore 5, 12





N













NDF 51
 NEF 51
 NEF (RAW) 51
 Nikon Transfer 80
 Nomi dei file 51
 Numerazione file 126
 Numero copie 86
 Numero f/ 40, 44, 148
 Numero guida 151

O

Obiettivo 19, 146, 149, 185
 CPU 40, 62, 128, 146, 148
 montaggio 18
 pulsante di sblocco 4, 19
 riferimento di innesto 4, 18
 senza CPU 146, 147
 Occhi rossi
 correzione 133
 illuminatore riduzione 4, 65
 Occhello per tracolla 4, 5
 Ora internazionale 21
 Ora legale 21, 22
 Ottimizzazione foto 101
 indicatore 9

P

Personalizzazioni 109
 PictBridge 84, 85, 186
 Play
 cartella 97
 Posa B 46
 Posa T (*Time*) 46
 Premisurato 105
 indicatore registrazione 7, 9
 Programma flessibile 41
 indicatore 7
 Protezione delle foto 78
 Pulizia sensore 126, 160
 Pulsante  (compensazione dell'esposizione) 4, 67, 68
 Pulsante  (reset) 4, 5, 70
 Pulsante AE-L/AF-L 113
 Pulsante  (apertura) 4, 44
 Pulsante  (D-Lighting attivo) 4, 69, 70
 Pulsante  (modo flash) 4, 64, 65, 68

Pulsante di scatto 4, 13, 32
 pressione a metà corsa 13
Pulsante  (compensazione flash) 4, 68
Pulsante  (autoscatto) 4, 54, 55
Pulsante /Fn 112
Pulsante  FUNZ. 4, 112
Pulsante  (AE-L/AF-L) 5, 60, 63, 78, 113
Pulsante  (proteggi) 5, 78
Pulsante  (cancella) 5, 34
Pulsante  (zoom in visione play) 5, 8, 48, 70, 77
Pulsante  (Display informativo/Display impostazioni rapide) 5
Pulsante  (miniature/zoom in modo play - riduzione dell'immagine) 5, 13, 76
Pulsante  (help) 5, 13
Pulsante  MENU (menu) 5, 94
Pulsante  (modo play) 5, 34, 72
Punto AF singolo 58

R

RAW+B 51
Regolazione diottrica 26
 comando 5, 26
Remoto
 rapido 54, 55
 ritardato 54, 55
Reset 110
Reset a due pulsanti 70
Ricevitore a infrarossi 4, 56
Riduzione disturbo NR 108
Riduzione vibrazioni (VR) 20
Ritaglio 87, 134
Ritocco rapido 132
Ruota verticali 98

S

Satura blu 135
Satura rosso 135
Satura verde 135
Saturazione 102
Scatto senza card? 110
Segnale acustico
 indicatore 9
Selettore dei modi 4, 6
Sensibilità ISO 9, 53
 HI 1 53
Sensibilità massima 111
Sensore di spegnimento monitor 5, 123
Seppia 134
Singolo 54
Skylight 135

Slide show 98
Slitta accessori 4, 150
 coperchio 4, 150
Software Suite 80
Sogg. più vicino 58
Sovrastampa data
 indicatore 9
Spia di carica batteria (CHARGE) 17
Stampa (DPOF) 88
Stampa indice 89
Stampante 84, 85
Standard video 123
Stile menu 118
 completo 118
 mio Menu 119
 semplice 118

T

Tappo corpo BF-1A 156
Telecomando
 ML-L3 56, 156
Telemetro elettronico 61
Telemetro graduato 7, 116
Tempi di auto-off 114
Tempo attesa remoto 115
Tempo di posa 7, 9, 40, 44, 179
 display 9
Tempo di posa minimo 111
Tracolla 14

V

Variazione colore 102
Versione firmware 126
ViewNX 80
Visualizzazione dei punti di messa a fuoco 9, 26, 30, 58, 59, 60

Z

Zoom
 anello 30



A series of horizontal dashed lines spanning the width of the page, intended for handwriting practice.

Nikon

È severamente vietata la riproduzione parziale o totale di questo manuale (tranne la breve citazione negli articoli o nelle rassegne critiche) senza autorizzazione scritta da NIKON CORPORATION.

NIKON CORPORATION

Fuji Bldg., 2-3 Marunouchi 3-chome,
Chiyoda-ku, Tokyo 100-8331, Japan



Stampato in Europa
YP8C02(1H)
6MB0141H-02