

Nikon

APARAT FOTO DIGITAL

COOLPIX S3700



Manual de referință

Ro

| | |
|---|--------------|
| Introducere | ➔ i |
| Cuprins | ➔ xii |
| Componentele aparatului foto | ➔ 1 |
| Pregătirea pentru fotografiere | ➔ 6 |
| Fotografierea de bază și operațiunile de redare | ➔ 11 |
| Caracteristici de fotografiere | ➔ 19 |
| Caracteristici ale redării imaginilor | ➔ 50 |
| Înregistrarea și redarea filmelor | ➔ 60 |
| Utilizarea meniurilor | ➔ 64 |
| Utilizarea funcției Wi-Fi (LAN fără fir) | ➔ 100 |
| Conectarea aparatului foto la un televizor, la o imprimantă sau la un computer | ➔ 104 |
| Note tehnice | ➔ 113 |

Introducere

Citiți mai întâi cele de mai jos

Pentru a atinge performanța maximă a acestui produs Nikon, citiți cu atenție „Pentru siguranța dumneavoastră” (📖vi–viii) și „Wi-Fi (Rețea LAN fără fir)” (📖x) și toate celelalte instrucțiuni și păstrați-le la îndemână pentru a putea fi citite de toți cei care utilizează aparatul foto.

- Dacă doriți să începeți să folosiți aparatul foto imediat, consultați „Pregătirea pentru fotografiere” (📖6) și „Fotografierea de bază și operațiunile de redare” (📖11).

Alte informații

- Simboluri și convenții

| Simbol | Descriere |
|--------|--|
| ☑ | Această pictogramă indică atenționări și informații care trebuie citite înainte de utilizarea aparatului foto. |
| 📌 | Această pictogramă indică note și informații care trebuie citite înainte de utilizarea aparatului foto. |
| 📖 | Această pictogramă indică alte pagini care conțin informații relevante. |

- SD, SDHC și SDXC sunt numite în acest manual drept „carduri de memorie”.
- Setarea la momentul achiziției este numită în continuare „setare implicită”.
- Numele elementelor meniului afișat pe monitorul aparatului foto și numele butoanelor sau mesajelor afișate pe monitorul computerului sunt indicate prin litere aldine.
- În acest manual, imaginile sunt omise uneori din capturile de ecran astfel încât indicatoarele monitorului să fie prezentate mai clar.

Modul de prindere a curelei aparatului foto

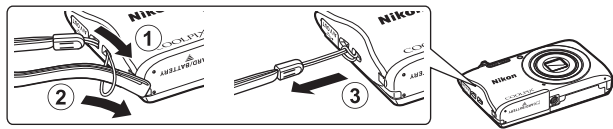

Informații și precauții

Învățare continuă

În cadrul angajamentului „Învățare continuă” al companiei Nikon pentru asistență și educație permanentă, pe următoarele site-uri web sunt disponibile informații actualizate permanent:

- Pentru utilizatorii din S.U.A.: <http://www.nikonusa.com/>
- Pentru utilizatorii din Europa: <http://www.europe-nikon.com/support/>
- Pentru utilizatorii din Asia, Oceania, Orientul Mijlociu și Africa: <http://www.nikon-asia.com/>

Vizitați aceste site-uri web pentru a fi la curent cu cele mai noi informații despre produse, sugestii, răspunsuri la întrebări frecvente (FAQ) și sfaturi generale privind prelucrarea imaginilor digitale și a fotografiilor. Puteți beneficia de informații suplimentare de la reprezentanța locală Nikon. Vizitați site-ul web de mai jos pentru informații de contact. <http://imaging.nikon.com/>

Utilizați numai accesoriile electronice marca Nikon

Aparatele foto Nikon COOLPIX sunt concepute la cele mai înalte standarde și includ circuite electronice complexe. Numai accesoriile electronice marca Nikon (inclusiv încărcătoarele de acumulatori, acumuloarele, adaptorul de încărcare la curent alternativ și adaptoarele la rețeaua electrică) certificate de Nikon special pentru utilizarea cu acest aparat foto digital Nikon sunt create și testate pentru utilizarea conform cerințelor de funcționare și de siguranță ale acestui sistem de circuite electronice.

UTILIZAREA ALTOR ACCESORII ELECTRONICE DECÂT NIKON POATE DETERIORA APARATUL FOTO ȘI POATE ANULA GARANȚIA NIKON.

Utilizarea acumulatorilor reîncărabili Li-ion de la terțe părți care nu poartă sigiliu holografic Nikon poate interfera cu modul normal de funcționare a aparatului foto sau poate conduce la supraîncălzirea, aprinderea, spargerea sau scurgerea lichidului din acumulatori.

Sigiliul holografic: identifică acest dispozitiv ca fiind un produs autentic Nikon.



Pentru mai multe informații despre accesoriile marca Nikon, contactați un distribuitor local autorizat Nikon.

Înainte de efectuarea imaginilor importante

Înainte de a realiza imagini la ocazii importante (cum ar fi nunțile sau înainte de a lua aparatul într-o călătorie), realizați câteva imagini de probă pentru a vă asigura că aparatul foto funcționează normal. Compania Nikon nu poate fi considerată responsabilă pentru daunele sau pierderea profiturilor care pot rezulta din funcționarea defectuoasă a produsului.

Despre manuale

- Nicio parte a manualelor furnizate împreună cu acest produs nu poate fi reprodusă, transmisă, transcrisă, stocată pe un mediu portabil și nu poate fi tradusă în nicio limbă, sub nicio formă, cu niciun mijloc, fără permisiunea prealabilă scrisă de la Nikon.
- Ilustrațiile și conținutul de pe monitor prezentate în acest manual pot diferi de cele corespunzătoare acestui produs.
- Nikon își rezervă drepturile de a modifica specificațiile sau echipamentele hardware și programele software descrise în aceste manuale oricând și fără notificare prealabilă.
- Nikon nu își asumă răspunderea pentru deteriorările rezultate din utilizarea acestui produs.
- Am depus toate eforturile pentru a ne asigura că informațiile cuprinse în aceste manuale sunt corecte și complete și am aprecia dacă ați raporta orice erori sau omisiuni reprezentanței Nikon din zona dumneavoastră (adresa oferită separat).

Notă cu privire la interzicerea copierii sau reproducerii

Rețineți că simpla posesie a materialului care a fost copiat sau reprodus digital cu ajutorul unui scanner, aparat digital foto sau al altui dispozitiv poate fi pedepsită prin lege.

• Articole a căror copiere sau reproducere este interzisă prin lege

Nu copiați și nu reproduceți bancnote, monede, titluri, obligațiuni guvernamentale sau obligațiuni guvernamentale locale chiar dacă astfel de copii sau reproduceri sunt ștampilate cu „Mostră”. Copierea sau reproducerea bancnotelor, monedelor sau titlurilor care circulă într-o țară străină este interzisă. Fără permisiunea prealabilă a guvernului, copierea sau reproducerea de mărci poștale sau cărți poștale neutilizate emise de guvern este interzisă.

Copierea sau reproducerea de timbre emise de guvern și de documente aprobate prin lege este interzisă.

• Atenționări privind anumite copii sau reproduceri

Guvernul a emis atenționări privind copiile sau reproducerile de titluri emise de companii private (acțiuni, chitanțe, cecuri, tichete cadou etc.), bonurile de schimb sau cupoanele, cu excepția unui număr minim de copii necesare ce vor fi oferite de o companie în scop comercial. De asemenea, nu copiați și nu reproduceți pașapoarte emise de guvern, licențe emise de agenții publice și grupuri private, carduri de identificare și tichete, precum permise și bonuri de masă.

• Respectarea notelor privind drepturile de autor

Copierea sau reproducerea de creații protejate prin drepturi de autor precum cărțile, muzica, picturile, gravuri în lemn, hărți, desene, filme și fotografii este reglementată de legile naționale și internaționale privind drepturile de autor. Nu utilizați acest produs în scopul efectuării de copii ilegale sau pentru a încălca legea dreptului de autor.

Casarea dispozitivelor de stocare a datelor

Rețineți că ștergerea de imagini sau formatarea dispozitivelor de stocare a datelor precum cardurile de memorie sau memoria încorporată a aparatului foto nu șterge complet datele originale ale imaginii. Fișierele șterse pot fi uneori recuperate din dispozitivele de stocare casate utilizând un software disponibil în comerț, ceea ce poate duce la utilizarea rău intenționată a datelor personale conținute de imagini. Asigurarea confidențialității unor astfel de date intră în responsabilitatea utilizatorului.

Înainte de a renunța la un dispozitiv de stocare a datelor sau de a transfera proprietatea unei alte persoane, ștergeți toate datele utilizând un software pentru ștergere disponibil în comerț sau formatați dispozitivul și umpleți-l complet cu imagini care nu conțin informații private (de exemplu, imagini cu cer liber). Aveți grijă să evitați rănirea sau deteriorarea de bunuri când distrugeți fizic dispozitivele de stocare date.

Pentru a șterge setările Wi-Fi, selectați **Restaurare set. implicite** în meniul cu opțiunile Wi-Fi (📖64).

Marcaj de conformitate

Urmați procedura de mai jos pentru a afișa unele dintre marcajele de conformitate respectate de aparatul foto.

Apăsăți pe butonul **MENU** → pictograma de meniu **Y** → Marcaj de conformitate → butonul **OK**

Pentru siguranța dumneavoastră

Pentru a preveni deteriorarea produsului dumneavoastră Nikon sau pentru a nu vă răni pe dumneavoastră sau pe alții, citiți în întregime următoarele precauții privind siguranța înainte de a utiliza acest echipament. Păstrați aceste instrucțiuni privind siguranța la îndemâna tuturor persoanelor care utilizează produsul.

Consecințele care pot rezulta din nerespectarea precauțiilor prezentate în această secțiune sunt indicate de simbolul următor:



Această pictogramă marchează atenționări, informații care trebuie citite înainte de a utiliza acest produs Nikon pentru a preveni eventualele accidentări.

AVERTISMENTE

Oprțiți aparatul în cazul unei defecțiuni

În cazul în care observați fum sau un miros neobișnuit provenind de la aparatul foto sau de la adaptorul de încărcare la curent alternativ, deconectați adaptorul de încărcare la curent alternativ și scoateți acumulatorul imediat, având grijă să nu vă ardeți. Continuarea utilizării ar putea conduce la rănire. După îndepărtarea sau deconectarea sursei de alimentare electrice, duceți echipamentul la o reprezentanță de service autorizată Nikon pentru verificări.

Nu demontați

Atingerea părților interne ale aparatului foto sau a adaptorului de încărcare la curent alternativ poate cauza rănire. Reparațiile trebuie efectuate de tehnicieni calificați. În cazul în care aparatul foto sau adaptorul de încărcare la curent alternativ se sparg ca rezultat al unei căderi sau al unui alt accident, duceți produsul la o reprezentanță de service autorizată Nikon pentru verificări, după ce ați deconectat produsul și/sau ați scos acumulatorul.

Nu utilizați aparatul foto sau adaptorul de încărcare la curent alternativ în prezența unui gaz inflamabil

Nu utilizați echipamente electronice în prezența gazului inflamabil, deoarece acest lucru poate produce explozii sau incendii.

Manevrați cu grijă cureaua aparatului foto

Nu treceți niciodată cureaua în jurul gâtului unui copil.

Nu lăsați produsul la îndemâna copiilor

Trebuie să aveți o grijă deosebită astfel încât copiii de vârstă fragedă să nu introducă în gură acumulatorul sau alte piese de mici dimensiuni.

⚠ Nu rămâneți în contact cu aparatul foto, cu adaptorul de încărcare la curent alternativ sau cu adaptorul la rețeaua electrică pe perioade lungi în timp ce dispozitivele sunt pornite sau în uz

Unele componente ale dispozitivului se încing. În cazul în care dispozitivul este în contact cu pielea perioade lungi de timp, se pot produce arsuri ușoare.

⚠ Nu lăsați produsul în locuri în care va fi expus la temperaturi foarte ridicate, cum ar fi un automobil închis sau în lumina directă a soarelui

În cazul nerespectării acestei precauții pot rezulta defecțiuni sau incendii.

⚠ Manevrați cu atenție acumulatorul

Acumulatorul poate prezenta scurgeri, se poate supraîncălzi sau poate exploda dacă este manipulat incorect. Respectați precauțiile următoare când manevrați acumulatorul utilizat pentru acest produs:

- Oprii produsul înainte de a înlocui acumulatorul. Dacă utilizați adaptorul de încărcare la curent alternativ/adaptorul la rețeaua electrică, asigurați-vă că acesta este deconectat.
- Utilizați numai un acumulator li-ion EN-EL19 (inclus). Încărcați acumulatorul folosind un aparat foto care acceptă încărcarea acumulatorului. Pentru a efectua această operațiune, folosiți adaptorul de încărcare la curent alternativ EH-70P/ EH-72P (inclus) sau funcția **Încărcare de la computer**. Încărcătorul de acumulator MH-66 (disponibil separat) poate fi utilizat pentru încărcarea acumulatorului fără a folosi aparatul foto.
- Când introduceți acumulatorul, nu încercați să îl introduceți răsturnat sau cu polaritatea inversată.
- Nu scurtcircuitați, nu demontați acumulatorul și nu încercați să scoateți sau să rupeți izolația sau carcasa acumulatorului.
- Nu expuneți acumulatorul la flacără sau la căldură excesivă.
- Nu îl introduceți în apă și nu îl expuneți acțiunii acesteia.
- Înainte de a îl transporta, puneți acumulatorul într-o pungă de plastic etc. pentru a-l izola. Nu transportați și nu depozitați acumulatorul împreună cu obiecte metalice precum coliere sau ace de păr.
- Acumulatorul poate prezenta scurgeri când este complet descărcat. Pentru a evita deteriorarea produsului, asigurați-vă că ați scos acumulatorul când acesta este golit complet.
- Încetați să mai utilizați aparatul imediat dacă observați o modificare a acumulatorului, precum decolorarea sau deformarea.
- Dacă lichidul unui acumulator deteriorat intră în contact cu îmbrăcămintea sau pielea, clătiți imediat cu apă din belșug.

⚠ Respectați precauțiile următoare când manevrați adaptorul de încărcare la curent alternativ

- Păstrați uscat. În cazul nerespectării acestei precauții pot rezulta incendii sau șocuri electrice.
- Praful depus pe sau în apropierea părților metalice ale conectorului trebuie îndepărtat cu o cârpă uscată. Continuarea utilizării ar putea conduce la incendii.
- Nu umblați la priză și nu vă apropiați de adaptorul de încărcare la curent alternativ în timpul furtunilor cu descărcări electrice. În cazul nerespectării acestei precauții pot rezulta șocuri electrice.

- Nu deteriorați, nu modificați, nu forțați și nu îndoiți cablul USB, nu îl puneți sub obiecte grele și nu îl expuneți la căldură sau flăcări. În cazul în care izolația este deteriorată și firele sunt expuse, duceți-l la o reprezentanță de service autorizată Nikon pentru verificări. În cazul nerespectării acestor precauții pot rezulta incendii sau șocuri electrice.
- Nu manevrați conectorul sau adaptorul de încărcare la curent alternativ cu mâinile ude. În cazul nerespectării acestei precauții pot rezulta șocuri electrice.
- Nu utilizați cu convertizoare de voiaj sau adaptoare proiectate pentru transformarea tensiunii sau invertoare CC-CA. Nerespectarea acestor precauții poate deteriora produsul sau cauza supraîncălzirea sau un incendiu.



Utilizați cabluri corespunzătoare

Când conectați cabluri la fișele de intrare și ieșire, utilizați doar cablurile livrate sau vândute de Nikon în acest scop, pentru a menține conformitatea cu reglementările referitoare la produs.



Nu atingeți piesele în mișcare ale obiectivului

În cazul nerespectării acestei precauții pot rezulta răniri.



Manevrați cu grijă piesele în mișcare

Aveți grijă să nu prindeți degetele sau diferite obiecte în apărătoarea obiectivului sau în alte piese în mișcare.



Utilizarea blițului aproape de ochii subiectului poate afecta temporar vederea

Blițul nu trebuie declanșat la mai puțin de 1 metru de subiect.

O atenție deosebită trebuie acordată la fotografierea copiilor mici.



Nu acționați blițul când fereastra blițului atinge o persoană sau un obiect

În cazul nerespectării acestei precauții pot rezulta arsuri sau incendii.



Evitați contactul cu cristalele lichide

În cazul în care monitorul se sparge, trebuie evitată rănirea provocată de geamul spart și trebuie împiedicat contactul cristalelor lichide cu pielea sau pătrunderea acestora în ochi sau piele.



Respectați instrucțiunile personalului navigant sau spitalicesc

Note

Avertismente pentru clienții din Europa

ATENȚIONĂRI

RISC DE EXPLOZIE DACĂ ACUMULATORUL ESTE ÎNLOCUIT CU UN TIP INCORECT.

CASAȚI ACUMULATORII UZAȚI CONFORM INSTRUCȚIUNILOR.

Acest simbol indică faptul că echipamentele electrice și electronice trebuie colectate separat.

Următoarele vizează doar utilizatorii din țările europene:

- Acest produs este proiectat pentru colectarea separată la un centru adecvat de colectare. Nu aruncați la un loc cu deșeurile menajere.
- Colectarea separată și reciclarea ajută la conservarea resurselor naturale și la prevenirea consecințelor negative asupra sănătății umane și mediului care ar putea rezulta din cauza eliminării incorecte.
- Pentru mai multe informații, contactați distribuitorul sau autoritățile locale responsabile cu gestionarea deșeurilor.



Acest simbol de pe acumulator indică faptul că acumulatorul trebuie colectat separat.

Următoarele vizează doar utilizatorii din țările europene:

- Toți acumulatorii, fie că sunt marcați cu acest simbol sau nu, sunt proiectați pentru colectarea separată la un centru adecvat de colectare. Nu aruncați la un loc cu deșeurile menajere.
- Pentru mai multe informații, contactați distribuitorul sau autoritățile locale responsabile cu gestionarea deșeurilor.



Wi-Fi (Rețea LAN fără fir)

Acest produs se supune Reglementărilor privind administrarea exporturilor din Statele Unite și trebuie să obțineți aprobarea guvernului Statelor Unite dacă exportați sau re-exportați acest produs către o țară căreia Statele Unite i-a impus embargou pe bunuri. Țările următoare se află sub embargou: Cuba, Iran, Coreea de Nord, Sudan și Siria. Deoarece țările în cauză se pot schimba, contactați Ministerul Comerțului din Statele Unite pentru cele mai recente informații.

Restricțiile privind dispozitivele fără fir

Dispozitivul de emisie-recepție fără fir inclus în acest produs este conform cu reglementările privind transmisia fără fir din țara în care se efectuează vânzarea și nu este destinat utilizării în alte țări (produsele achiziționate în Uniunea Europeană (U.E.) sau în Asociația Europeană a Liberului Schimb (E.F.T.A.) se pot utiliza oriunde în cadrul U.E. și E.F.T.A.). Nikon nu își asumă răspunderea în cazul utilizării în alte țări. Utilizatorii care nu sunt siguri asupra țării de origine în care s-a efectuat vânzarea vor consulta centrul local de service Nikon sau reprezentanța de service autorizat Nikon. Această restricție este valabilă numai pentru funcționarea fără fir și nu pentru alte moduri de utilizare a produsului.

Declarație de conformitate (Europa)

Prin prezenta, Nikon Corporation declară că aparatul foto digital COOLPIX S3700 este în conformitate cu cerințele esențiale și alte prevederi relevante ale Directivei 1999/5/CE. Declarația de conformitate se poate consulta la adresa http://imaging.nikon.com/support/pdf/DoC_S3700.pdf.

Precauții la utilizarea transmisiilor radio



Rețineți întotdeauna că transmisia sau recepția radio a datelor poate fi interceptată de terți. Rețineți că Nikon nu își asumă răspunderea pentru scurgeri de date sau informații care pot să apară în timpul transferului de date.

Gestionarea informațiilor personale și exonerarea de răspundere

- Informațiile de utilizator înregistrate și configurate pe produs, inclusiv setările conexiunii LAN fără fir și alte informații personale, pot fi deteriorate sau pierdute ca urmare a erorilor de funcționare, electricității statice, accidentelor, funcționării defectuoase, reparațiilor sau manipulării. Păstrați întotdeauna copii separate cu informațiile importante. Nikon nu își asumă răspunderea pentru daunele directe sau indirecte sau pentru pierderea profitului ca urmare a deteriorării sau pierderii conținutului și nu se pot atribui companiei Nikon.
- Înainte de a casa acest produs sau de a-l transfera altui utilizator, efectuați **Resetare totală** în meniul de setare (📖64) pentru a șterge toate informațiile de utilizator înregistrate și configurate pe produs, inclusiv setările conexiunii LAN fără fir și alte informații personale.

Cuprins

| | |
|---|-----|
| Introducere | i |
| Citiți mai întâi cele de mai jos..... | i |
| Alte informații..... | i |
| Modul de prindere a curelei aparatului foto | ii |
| Informații și precauții | iii |
| Pentru siguranța dumneavoastră..... | vi |
| AVERTISMENTE..... | vi |
| Note | ix |
| Wi-Fi (Rețea LAN fără fir) | x |
| <hr/> | |
| Componentele aparatului foto..... | 1 |
| Corpul aparatului foto..... | 1 |
| Monitorul..... | 3 |
| Mod fotografiere | 3 |
| Mod redare..... | 5 |
| <hr/> | |
| Pregătirea pentru fotografiere | 6 |
| Introduceți acumulatorul și cardul de memorie..... | 6 |
| Scoaterea acumulatorului sau a cardului de memorie | 6 |
| Cardurile de memorie și memoria internă | 6 |
| Încărcarea acumulatorului..... | 7 |
| Porniți aparatul foto și setați limba afișajului, data și ora..... | 9 |
| <hr/> | |
| Fotografierea de bază și operațiunile de redare | 11 |
| Fotografierea cu modul Selector aut. scene | 11 |
| Folosirea zoomului..... | 13 |
| Butonul de declanșare | 13 |
| Redarea imaginilor | 14 |
| Ștergerea imaginilor | 15 |
| Schimbarea modului de fotografiere | 17 |
| Utilizarea blițului, autodeclanșatorului etc. | 18 |
| Înregistrarea filmelor | 18 |
| <hr/> | |
| Caracteristici de fotografiere..... | 19 |
| Modul  (Selector aut. scene) | 19 |
| Modul scenă (fotografiere adecvată pentru scene) | 20 |
| Sfaturi și note | 21 |
| Fotografierea în modul Asistență panoramă..... | 24 |

| | |
|--|-----------|
| Redarea în modul Asistență panoramă..... | 26 |
| Modul Efecte speciale (aplicarea efectelor la fotografiere) | 27 |
| Modul Portret inteligent (intensificarea fețelor persoanelor la fotografiere) ... | 29 |
| Utilizarea opțiunii Cronometru zâmbet | 30 |
| Utilizarea opțiunii Colaj autoportret..... | 31 |
| Modul  (Automat) | 33 |
| Utilizarea cursorului pentru creativitate..... | 33 |
| Mod Bliț | 35 |
| Autodeclanșator..... | 37 |
| Modul Macro (Realizarea fotografiilor cu prim-planuri) | 39 |
| Compensare expunere (Reglarea luminozității)..... | 40 |
| Setări implicite (bliț, autodeclanșator etc.)..... | 41 |
| Focalizarea..... | 43 |
| Utilizarea detectării fețelor | 43 |
| Utilizarea estompării pielii..... | 44 |
| Utilizarea funcției Găsire țintă AF..... | 45 |
| Subiecte inadecvate pentru focalizare automată..... | 46 |
| Blocarea focalizării | 47 |
| Funcții care nu pot fi utilizate simultan în timpul fotografierii | 48 |
| <hr/> | |
| Caracteristici ale redării imaginilor | 50 |
| Zoom redare | 50 |
| Redarea miniaturilor/afișarea calendarului..... | 51 |
| Modul listare după dată | 52 |
| Editarea imaginilor (imagini statice)..... | 53 |
| Înainte de a edita imagini | 53 |
| Efecte rapide: modificarea nuanței sau a tonalității | 53 |
| Retușare rapidă: îmbunătățirea contrastului și a saturației | 54 |
| D-Lighting: îmbunătățirea luminozității și a contrastului | 55 |
| Corecție ochi roșii: corectarea ochilor roșii la fotografierea cu bliț | 55 |
| Retușare cosmetică: intensificarea fețelor persoanelor..... | 56 |
| Imagine mică: reducerea dimensiunii unei imagini | 58 |
| Tăiere: crearea unei copii tăiate..... | 59 |
| <hr/> | |
| Înregistrarea și redarea filmelor | 60 |
| Operațiuni în timpul redării filmelor..... | 63 |
| <hr/> | |
| Utilizarea meniurilor..... | 64 |
| Meniul de fotografiere (pentru modul  (automat))..... | 66 |
| Mod imagine (dimensiune imagine și calitate)..... | 66 |
| Balans de alb (reglarea nuanței)..... | 68 |

| | |
|--|------------|
| Fotografiere continuă..... | 70 |
| Sensibilitate ISO..... | 71 |
| Mod zonă AF..... | 72 |
| Mod focalizare autom..... | 75 |
| Meniul pentru portret inteligent..... | 76 |
| Colaj autoportret | 76 |
| Ochi deschiși..... | 77 |
| Meniu redare | 78 |
| Marcare pentru încărcare Wi-Fi | 78 |
| Prezentare diapozitive | 79 |
| Protejare | 80 |
| Rotire imagine | 80 |
| Copiere (Copierea între cardul de memorie și memoria internă)..... | 81 |
| Ecranul de selectare a imaginilor | 82 |
| Meniul pentru filme | 83 |
| Opțiuni film..... | 83 |
| Mod focalizare autom..... | 84 |
| VR film | 85 |
| Reducere zgomot vânt | 85 |
| Meniul opțiunilor Wi-Fi..... | 86 |
| Utilizarea tastaturii pentru introducerea textului..... | 87 |
| Meniul de setare..... | 88 |
| Fus orar și dată..... | 88 |
| Setări monitor..... | 90 |
| Înregistrare dată | 92 |
| VR fotografie | 93 |
| Asistență AF | 94 |
| Zoom digital | 94 |
| Setări sunet | 95 |
| Oprire automată | 95 |
| Formatare card/Formatare memorie..... | 96 |
| Limba/Language | 97 |
| Mod video | 97 |
| Încărcare de la computer..... | 98 |
| Resetare totală..... | 99 |
| Marcaj de conformitate | 99 |
| Versiune firmware | 99 |
| Utilizarea funcției Wi-Fi (LAN fără fir) | 100 |
| Instalarea software-ului pe dispozitivul inteligent..... | 100 |
| Conectarea dispozitivului inteligent la aparatul foto | 101 |

Preselectarea imaginilor de pe aparatul foto pe care doriți să le transferați pe un dispozitiv inteligent..... 103

Conectarea aparatului foto la un televizor, la o imprimantă sau la un computer..... 104

Conectarea aparatului foto la un televizor (redarea pe un televizor)..... 106

Conectarea aparatului foto la o imprimantă (imprimare directă)..... 107

Conectarea aparatului foto la o imprimantă..... 107

Imprimarea imaginilor una câte una 108

Imprimarea mai multor imagini..... 109

Utilizarea software-ului ViewNX 2 (Transferul imaginilor pe un computer)... 111

Instalarea software-ului ViewNX 2..... 111

Transferul imaginilor pe un computer..... 111

Note tehnice..... 113

Îngrijirea produsului 114

Aparatul foto..... 114

Acumulatorul..... 115

Adaptorul de încărcare la curent alternativ..... 116

Carduri de memorie..... 117

Curățarea și depozitarea 118

Curățarea..... 118

Depozitarea..... 118

Mesaje de eroare..... 119

Localizarea defecțiunilor..... 123

Numele fișierelor..... 130

Accesorii opționale..... 131

Specificații 132

Carduri de memorie aprobate..... 137

Index..... 139



A series of horizontal dashed lines spanning the width of the page, intended for handwriting practice.

Componentele aparatului foto

Corpul aparatului foto

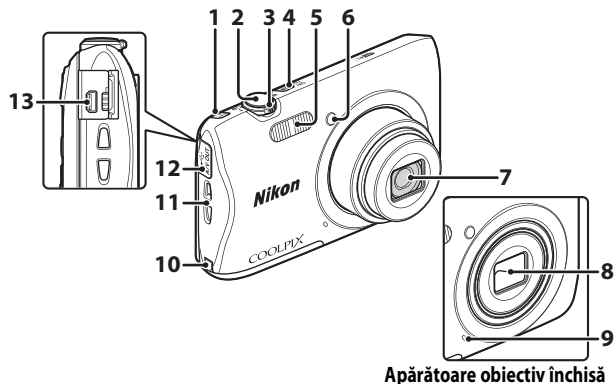

Apărătoare obiectiv închisă

| | | | | | |
|----------|---|-----|-----------|---|-----|
| 1 | Buton (Wi-Fi)..... | 101 | 7 | Obiectiv | |
| 2 | Buton declanșare..... | 12 | 8 | Apărătoare obiectiv | |
| | Control zoom..... | 13 | 9 | Microfon încorporat | |
| 3 | W: unghi larg..... | 13 | 10 | Capac conector alimentare (pentru conectarea adaptorului la rețeaua electrică opțional) | |
| | T: telefotografie..... | 13 | | | |
| | ☒: redare miniaturi..... | 51 | 11 | Buclă pentru cureaua aparat foto..... | ii |
| | Q: zoom redare..... | 50 | 12 | Capac conector..... | 104 |
| | ? : ajutor..... | 20 | 13 | Conector ieșire USB/audio/video..... | 104 |
| 4 | Comutator alimentare/Indicador luminos aparat pornit..... | 9 | | | |
| 5 | Bliț..... | 35 | | | |
| 6 | Indicador luminos autodeclanșator..... | 38 | | | |
| | Dispozitiv iluminare asistentă AF | | | | |

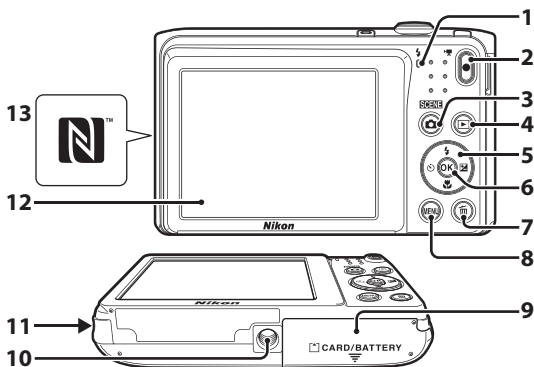

| | | | | | |
|----------|--------------------------------------|--------------------|-----------|---|-----|
| 1 | Indicator luminos de încărcare | 7 | 8 | Buton MENU (meniu)..... | 64 |
| | Bec bliț | 35 | 9 | Capac locaș acumulator/ fanta card memorie | 6 |
| 2 | Buton înregistrare film)..... | 18 | 10 | Montură tripod..... | 134 |
| 3 | Buton (mod fotografiere) | 17, 20, 27, 29, 33 | 11 | Difuzor | |
| 4 | Buton (redare)..... | 14 | 12 | Monitor | 3 |
| 5 | Selector multiplu | 64 | 13 | N-Mark (antena NFC)..... | 102 |
| 6 | Buton (aplică selecția)..... | 64 | | | |
| 7 | Buton (ștergere)..... | 15 | | | |

Monitorul

Informațiile afișate pe monitor în timpul fotografierii și modificările la redare depind de setările aparatului foto și de starea de utilizare.

În mod implicit, informațiile sunt afișate la pornirea aparatului foto și în timpul utilizării acestuia și se dezactivează după câteva secunde (atunci când **Informații fotografie** se setează la **Afișare automată info** în **Setări monitor** (📖90)).

Mod fotografie

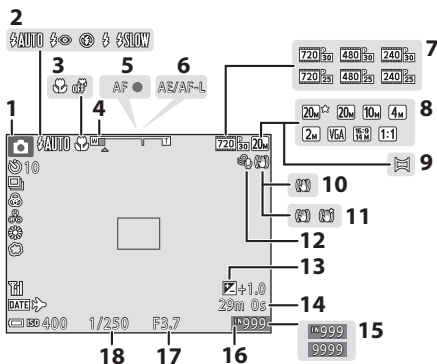

| | | | | | |
|-----------|--------------------------------|--------------------|-----------|--|----|
| 1 | Mod fotografie..... | 17, 20, 27, 29, 33 | 11 | Pictogramă VR film | 85 |
| 2 | Mod bliț..... | 35 | 12 | Reducere zgomot vânt | 85 |
| 3 | Mod macro..... | 39 | 13 | Valoare compensare expunere..... | 40 |
| 4 | Indicator zoom..... | 13, 39 | 14 | Durată rămasă pentru înregistrarea filmului | 18 |
| 5 | Indicator focalizare | 12 | 15 | Număr de expuneri rămase (imagini statice) | 10 |
| 6 | Indicator AE/AF-L | 25 | 16 | Indicator memorie internă..... | 10 |
| 7 | Opțiuni film | 83 | 17 | Valoare diafragmă | 13 |
| 8 | Mod imagine..... | 66 | 18 | Timp de expunere..... | 13 |
| 9 | Asistență panoramă..... | 24 | | | |
| 10 | Pictogramă VR fotografie | 93 | | | |

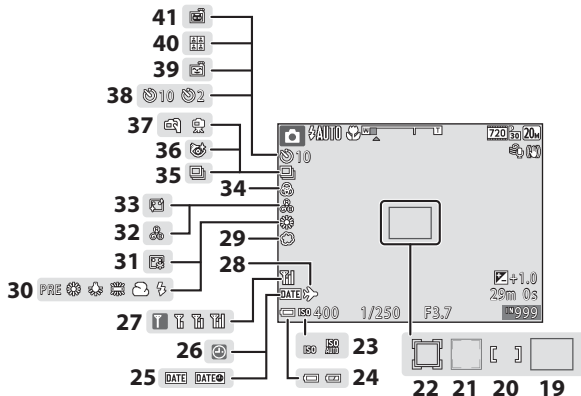

| | | | |
|-----------|---|-----------|------------------------------------|
| 19 | Zonă focalizare (găsire țintă AF) 45, 73 | 29 | Soft..... 29 |
| 20 | Zonă focalizare (manuală sau centrală) 47, 72 | 30 | Balans de alb..... 68 |
| 21 | Zonă focalizare (detectare față, detectare animal de casă) 23, 29, 43, 72 | 31 | Fond de ten..... 29 |
| 22 | Zonă focalizare (urmărire subiect) 73, 74 | 32 | Nuanță..... 33 |
| 23 | Sensibilitate ISO..... 71 | 33 | Estompare piele 29 |
| 24 | Indicator încărcare acumulator 10 | 34 | Intensitate 29, 33 |
| 25 | Înregistrare dată 92 | 35 | Mod declanșare continuă 70 |
| 26 | Indicator „Dată nesetată” 124 | 36 | Pictogramă Ochi deschiși..... 77 |
| 27 | Indicator comunicare Wi-Fi..... 101 | 37 | Din mână/trepied..... 21 |
| 28 | Pictogramă Destinație călătorie..... 88 | 38 | Indicator autodeclanșator 37 |
| | | 39 | Cronometru zâmbet..... 30 |
| | | 40 | Colaj autoportret 31 |
| | | 41 | Declanșare automată..... 23 |

Mod redare

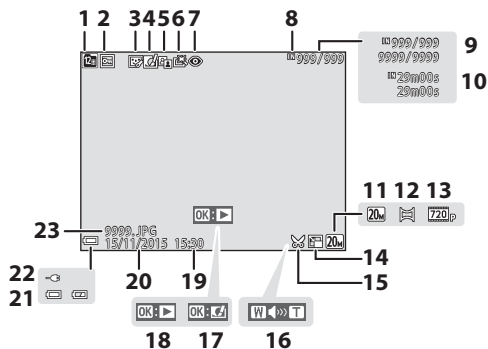

| | | | | | |
|-----------|--|----|-----------|---|--------|
| 1 | Pictogramă Listare după dată | 52 | 13 | Opțiuni film | 83 |
| 2 | Pictogramă Protejare | 80 | 14 | Pictogramă Imagine mică | 58 |
| 3 | Pictogramă Retușare cosmetică | 56 | 15 | Pictogramă Tăiere | 50, 59 |
| 4 | Pictogramă Efecte rapide | 53 | 16 | Indicator volum | 63 |
| 5 | Pictogramă D-Lighting | 55 | 17 | Ghid Efecte rapide | |
| 6 | Pictogramă Retușare rapidă | 54 | 18 | Ghid redare Asistență panoramă Ghid redare film | |
| 7 | Pictogramă Corecție ochi roșii | 55 | 19 | Ora înregistrării | |
| 8 | Indicator memorie internă | | 20 | Data înregistrării | |
| 9 | Număr imagine curentă/ număr total de imagini | | 21 | Indicator încărcare acumulator | 10 |
| 10 | Durată film sau durată de redare scursă | | 22 | Indicator de conectare a adaptorului de încărcare la curent alternativ | |
| 11 | Mod imagine | 66 | 23 | Număr și tip fișier | 130 |
| 12 | Asistență panoramă | 24 | | | |

Pregătirea pentru fotografiere

Introduceți acumulatorul și cardul de memorie

Zăvor acumulator Fantă card de memorie

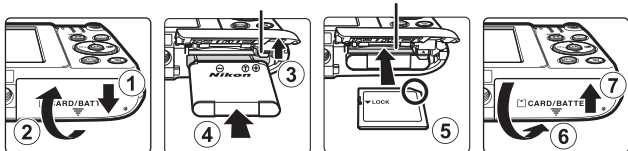

- Cu bornele pozitivă și negativă ale acumulatorului orientate corect, mutați zăvorul portocaliu al acumulatorului (③) și introduceți complet acumulatorul (④).
- Glisați cardul de memorie până când se blochează cu un clic (⑤).
- Aveți grijă să nu introduceți acumulatorul sau cardul de memorie invers, deoarece provoca o defecțiune.

Formatarea unui card de memorie

Atunci când introduceți prima oară în acest aparat foto un card de memorie care a fost utilizat cu alt dispozitiv, formatați cardul de memorie cu acest aparat foto. Introduceți cardul de memorie în aparatul foto, apăsați pe butonul **MENU** și selectați **Formatare card** în meniul de setare (64).

Scoaterea acumulatorului sau a cardului de memorie

Opriti aparatul foto și asigurați-vă că indicatorul luminos pentru aparat pornit și monitorul sunt oprite și deschideți capacul locașului acumulatorului/fantei cardului memorie.

- Deplasați zăvorul acumulatorului pentru a scoate acumulatorul.
- Apăsați cu grijă pe cardul de memorie în aparatul foto pentru a-l scoate parțial.
- Aveți grijă atunci când manevrați aparatul foto, acumulatorul și cardul de memorie imediat după utilizarea aparatului foto deoarece pot fi fierbinți.

Cardurile de memorie și memoria internă

Datele aparatului foto, inclusiv imaginile și filmele, se pot salva pe un card de memorie sau în memoria internă a aparatului foto. Pentru a utiliza memoria internă a aparatului foto, scoateți cardul de memorie.

Încărcarea acumulatorului

- 1 Cu acumulatorul instalat, conectați aparatul foto la o priză de electrică.

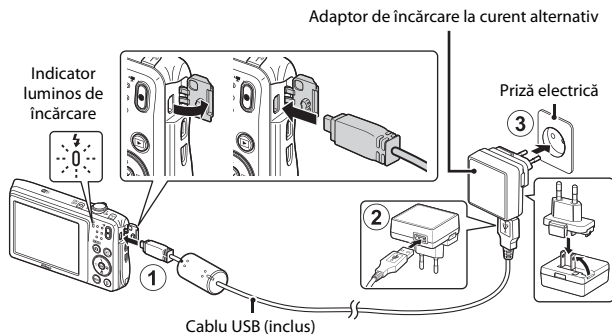

Dacă este inclus un adaptor de priză* împreună cu aparatul foto, conectați-l în siguranță la adaptorul de încărcare la curent alternativ. După conectarea celor două componente, încercarea de a îndepărta forțat adaptorul de priză poate cauza deteriorarea produsului.

- * Forma adaptorului de priză variază în funcție de țara sau regiunea din care a fost achiziționat aparatul foto. Acest pas se poate omite dacă adaptorul de priză este legat în permanență la adaptorul de încărcare la curent alternativ.
- Indicatorul luminos de încărcare clipește verde la intervale lungi indicând încărcarea acumulatorului.
- La terminarea încărcării, indicatorul luminos de încărcare se stinge. Încărcarea unui acumulator complet consumat durează aproximativ 2 ore și 40 de minute.
- Acumulatorul nu se poate încărca dacă indicatorul luminos de încărcare clipește rapid verde din cauza unuia dintre motivele descrise mai jos.
 - Temperatura ambiantă nu este adecvată pentru încărcare.
 - Cablul USB sau adaptorul de încărcare la curent alternativ nu s-au conectat corect.
 - Acumulatorul este deteriorat.

- 2 Deconectați adaptorul de încărcare la curent alternativ de la priza electrică și apoi deconectați cablul USB.

Note despre cablul USB

Verificați orientarea corectă a fișelor. Nu introduceți sau scoateți fișele în plan înclinat atunci când le conectați sau le deconectați.

Pornirea aparatului foto în timpul încărcării

Dacă apăsați pe comutatorul de alimentare în timpul încărcării cu adaptorul de încărcare la curent alternativ, aparatul foto pornește în modul de redare și se pot reda imaginile realizate. Nu este posibilă fotografierea.

Încărcarea utilizând un computer sau un încărcător de acumulator

- De asemenea, puteți încărca acumulatorul conectând aparatul foto la un computer.
- Puteți utiliza încărcătorul de acumulator MH-66 (disponibil separat) pentru a încărca acumulatorul fără a utiliza aparatul foto.

Porniți aparatul foto și setați limba afișajului, data și ora

Când aparatul foto este pornit pentru prima dată, se afișează ecranul de selectare a limbii și ecranul de setare a datei și orei pentru ceasul intern al aparatului foto.

1 Apăsați comutatorul de alimentare pentru a porni aparatul foto.

- Se activează monitorul.
- Apăsați din nou pe comutatorul de alimentare pentru a opri aparatul foto.

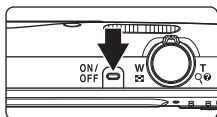

2 Utilizați selectorul multiplu ▲▼ pentru a selecta limba dorită și apăsați pe butonul OK.

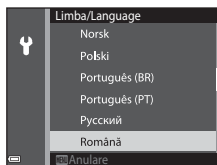

3 Selectați **Da** și apăsați pe butonul OK.

4 Selectați fusul orar de reședință și apăsați pe butonul OK.

- Apăsați pe ▲ pentru a afișa  deasupra hărții și pentru a activa ora de vară. Apăsați pe ▼ pentru dezactivare.

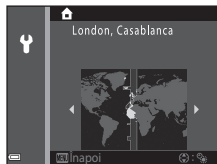

5 Utilizați ▲▼ formatul datei și apăsați pe butonul OK.

6 Setezi data și ora și apăsați pe butonul **OK**.

- Utilizați **◀▶** pentru a selecta un câmp, apoi utilizați **▲▼** pentru a seta data și ora.
- Selectați câmpul minutelor și apăsați pe butonul **OK** pentru a confirma setarea.

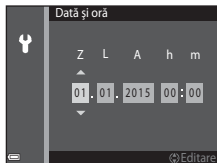

7 Când se afișează dialogul de confirmare, utilizați **▲▼** pentru a selecta **Da** și apăsați pe butonul **OK**.

- Când setările sunt terminate, obiectivul se extinde.
- Se afișează ecranul de fotografiere și puteți realiza fotografia în modul Selector aut. scene.
- Indicator încărcare acumulator



nivelul de încărcare a acumulatorului este ridicat.



nivelul de încărcare a acumulatorului este scăzut.

- Număr de expuneri rămase



se afișează atunci când nu s-a introdus un card de memorie în aparatul foto, iar imaginile se salvează în memoria internă.

Număr de expuneri rămase



Indicator încărcare acumulator

Schimbarea setării pentru limbă sau dată și oră

- Puteți modifica aceste setări utilizând setările **Limba/Language** și **Fus orar și dată** din meniul de setare **Y** (📖64).
- Puteți activa sau dezactiva ora de vară în meniul de configurare **Y** selectând **Fus orar și dată**, apoi **Fus orar**. Apăsați pe selectorul multiplu **▶** și apoi pe **▲** pentru a activa ora de vară și trece ceasul cu o oră înainte sau pe **▼** pentru a dezactiva ora de vară și trece ceasul înapoi cu o oră.

Acumulator ceas intern

- Ceasul aparatului foto este alimentat de un acumulator de rezervă încorporată. Acumulatorul de rezervă se încarcă atunci când acumulatorul principal este introdus în aparatul foto sau atunci când aparatul foto este conectat la un adaptor la rețeaua electrică opțional și poate alimenta ceasul timp de câteva zile după circa 10 ore de încărcare.
- Dacă acumulatorul de rezervă al aparatului foto este consumat, la pornirea aparatului foto se afișează ecranul de setare a datei și a orei. Setati din nou data și ora (📖9).

Fotografierea de bază și operațiunile de redare

Fotografierea cu modul Selector aut. scene

1 Țineți aparatul foto nemișcat.

- Țineți degetele și alte obiecte la distanță de obiectiv, de bliț, de dispozitivul de iluminare pentru asistență AF, de microfon și de difuzor.
- Atunci când fotografiați în orientarea portret („pe înălțime”), rotiți aparatul foto în așa fel încât blițul să fie situat deasupra obiectivului.

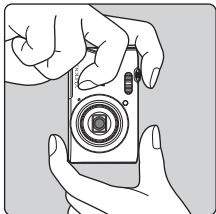
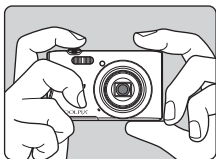

2 Încadrați fotografia.

- Deplasați butonul de control al zoomului pentru a modifica poziția obiectivului pentru zoom.
- Dacă aparatul foto recunoaște condițiile de fotografiere, pictograma modului de fotografiere se schimbă corespunzător.

Depărtare Apropiere

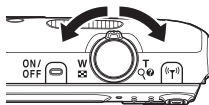

Pictogramă mod fotografiere

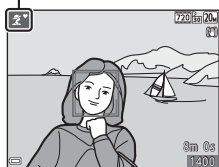

3 Apăsați butonul de declanșare până la jumătate.

- Atunci când subiectul este focalizat, zona de focalizare sau indicatorul de focalizare se afișează de culoare verde.
- Când utilizați zoomul digital, aparatul foto focalizează în centrul cadrului și zona de focalizare nu este afișată.
- Dacă zona de focalizare sau indicatorul de focalizare clipește, aparatul foto nu poate focaliza. Modificați compoziția și încercați să apăsați din nou butonul de declanșare până la jumătate.

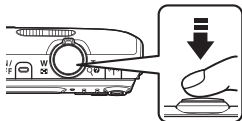

4 Fără a ridica degetul, apăsați butonul de declanșare până la capăt.



✓ Note despre salvarea imaginilor sau filmelor

Indicatorul care prezintă numărul de expuneri rămase sau indicatorul care prezintă durata de înregistrare rămasă clipește în timpul salvării imaginilor sau filmelor. **Nu deschideți capacul camerei acumulatorului/fantei cardului de memorie și nu scoateți acumulatorul sau cardul de memorie** cât timp indicatorul clipește. În caz contrar, se pot pierde date sau se poate deteriora aparatul foto sau cardul de memorie.

🔪 Funcția Oprire automată

- Dacă nu se efectuează operațiuni timp de circa un minut, monitorul se dezactivează, aparatul foto trece în modul de veghe, apoi indicatorul luminos pentru aparat pornit clipește. Aparatul foto se oprește după ce rămâne în modul de veghe timp de circa trei minute.
- Pentru a reactiva monitorul în timp ce aparatul foto este în modul de veghe, efectuați o operațiune, cum ar fi apăsarea pe comutatorul de alimentare sau pe butonul de declanșare.

🔪 La utilizarea unui trepied

- Vă recomandăm să utilizați un trepied pentru a stabili aparatul foto în următoarele situații:
 - Când fotografiați în lumină slabă în modul bliț (📖18), setați la 📷 (dezactivat)
 - Dacă zoomul se află în poziția pentru telefotografie
- Dacă utilizați un trepied pentru a stabili aparatul foto în timpul fotografierii, setați **VR fotografie** la **Dezactivată** în meniul de setare (📖64) pentru a preveni eventualele erori provocate de această funcție.

Folosirea zoomului

Când mutați butonul de control al zoomului, se schimbă poziția obiectivului zoomului.

- Pentru a mări: deplasați spre **T**
- Pentru a micșora: deplasați spre **W**

Când porniți aparatul foto, zoomul se deplasează la poziția maximă de unghi larg.

- Indicatorul de zoom se afișează în ecranul de fotografiere atunci când se deplasează butonul de control al zoomului.
- Zoomul digital, care vă permite să măriți și mai mult subiectul până la aproximativ 4x raportul de zoom optic maxim, poate fi activat prin mișcarea și menținerea butonului de control al zoomului la **T** când aparatul foto este transformat la poziția maximă de zoom optic.

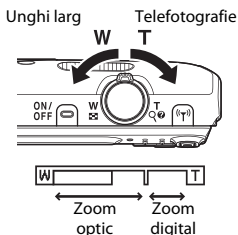



Zoom digital

Indicatorul de zoom devine albastru la activarea zoomului digital și devine galben când mărirea zoomului este crescută și mai mult.

- Indicatorul de zoom este albastru: calitatea imaginii nu este redusă semnificativ prin utilizarea Zoomului fin dinamic.
- Indicatorul de zoom este galben: pot exista cazuri în care calitatea imaginii se reduce considerabil.
- Indicatorul rămâne albastru pe o plajă mai largă atunci când dimensiunea imaginii este mai mică.
- Este posibil ca indicatorul de zoom să nu devină albastru dacă se utilizează anumite setări de fotografiere continuă sau alte setări.

Butonul de declanșare

| | |
|--|---|
| <p>Apăsați la jumătate</p>  | <p>Pentru a seta focalizarea și expunerea (timpul de expunere și valoarea diafragmei), apăsați ușor pe butonul de declanșare până când simțiți o ușoară rezistență. Focalizarea și expunerea rămân blocate atunci când butonul de declanșare este apăsat până la jumătate.</p> |
| <p>Apăsați până la capăt</p>  | <p>Apăsați butonul de declanșare până la capăt pentru a elibera obturatorul și realiza o imagine. Nu utilizați forță la apăsarea pe butonul de declanșare, deoarece acest lucru poate conduce la tremuratul aparatului foto și imagini neclare. Apăsați ușor butonul de declanșare.</p> |



Redarea imaginilor

1 Apăsați pe butonul  (redare) pentru a intra în modul redare.

- Dacă mențineți apăsat butonul  în timp ce aparatul foto este dezactivat, aparatul foto se activează în modul de redare.





2 Utilizați selectorul multiplu pentru a selecta o imagine de afișat.

- Mențineți apăsat butonul  pentru a derula rapid imaginile.
- Pentru a reveni la modul de fotografiere, apăsați pe butonul  sau pe butonul de declanșare.

Afișarea imaginii anterioare



Afișarea imaginii următoare

- Atunci când   se afișează în modul de redare în cadru întreg, puteți apăsa pe butonul  pentru a aplica un efect imaginii.



- Mutați butonul de control al zoomului spre **T** () în modul de redare în cadru întreg pentru a mări o imagine.





- În modul de redare în cadru întreg, mutați butonul de control al zoomului spre **W** () pentru a comuta la modul de redare a miniaturilor și pentru a afișa mai multe imagini pe ecran.



Ștergerea imaginilor

- 1** Apăsați pe butonul  (ștergere) pentru a șterge imaginea afișată în mod curent pe monitor.



- 2** Utilizați selectorul multiplu   pentru a selecta metoda de ștergere dorită și apăsați pe butonul .

- Pentru a ieși fără ștergere, apăsați pe butonul MENU.

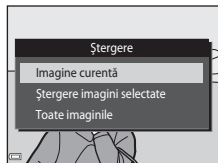

- 3** Selectați **Da** și apăsați pe butonul .

- Imaginile șterse nu pot fi recuperate.

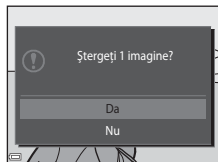

Ștergerea imaginii realizate în modul de fotografiere

Când utilizați modul de fotografiere, apăsați pe butonul  pentru a șterge ultima imagine salvată.

Utilizarea ecranului de ștergere a imaginilor selectate

1 Utilizați selectorul multiplu ◀▶ pentru a selecta o imagine de șters, apoi utilizați ▲ pentru a afișa 🗑️.

- Pentru a anula selecția, apăsați pe ▼ pentru a elimina 🗑️.
- Mișcați butonul de control al zoomului (📖1) spre **T** (🔍) pentru a comuta la redarea în cadru întreg, sau la **W** (🖼️) pentru a comuta la redarea miniaturilor.



2 Adăugați 🗑️ în toate imaginile pe care doriți să le ștergeți, apoi apăsați pe butonul **OK** pentru a confirma selecția.

- Este afișat un dialog de confirmare. Urmați instrucțiunile de pe ecran pentru finalizarea operațiunilor.

Schimbarea modului de fotografiere

Sunt disponibile modurile de fotografiere descrise mai jos.

- **Selector aut. scene**

Aparatul foto recunoaște automat condițiile de fotografiere când încadrați o imagine, făcând mai ușoară realizarea imaginilor cu setări potrivite scenei.

- **Modul scenă**

Setările aparatului foto sunt optimizate după scena pe care o selectați.

- **SO Efecte speciale**

În timpul fotografierii se pot aplica efecte imaginilor.

- **Portret inteligent**



Utilizați retușare cosmetică pentru a intensifica figurile persoanelor în timpul fotografierii și utilizați funcția cronometru zâmbet sau colaj autoportret pentru a realiza imagini.

- **Mod automat**

Se utilizează pentru fotografierea de ordin general. Setările se pot modifica pentru a corespunde condițiilor de fotografiere și tipului de fotografie pe care doriți să o realizați.

- 1 La afișarea ecranului de fotografiere, apăsați pe butonul  (modul Fotografiere).



- 2 Utilizați selectorul multiplu   pentru a selecta un mod de fotografiere și apăsați pe butonul .



- Dacă se selectează modul scenei sau modul efectelor speciale, apăsați pe  pentru a selecta un mod al scenelor sau al efectelor înainte de a apăsa pe butonul .

Utilizarea blițului, autodeclanșatorului etc.

Când se afișează ecranul de fotografiere, puteți apăsa pe selectorul multiplu ▲ (⚡) ◀ (⌚) ▼ (🌸) ▶ (📷) pentru a seta funcțiile descrise mai jos.



- **⚡ Modul Bliț**
Puteți selecta un mod de bliț adecvat condițiilor de fotografiere.
- **⌚ Autodeclanșator**
Aparatul foto declanșează obturatorul la 10 secunde sau 2 secunde după ce apăsați pe butonul de declanșare.
- **🌸 Mod macro**
Utilizați modul macro când realizați imagini în prim-plan.
- **📷 Compensare expunere**
Puteți ajusta luminozitatea globală a imaginii.

Funcțiile care se pot seta depind de modul de fotografiere.

Înregistrarea filmelor

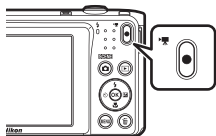

- Afișați ecranul de fotografiere și apăsați pe butonul ● (▶🎥 înregistrare film) pentru a porni înregistrarea unui film. Apăsați din nou pe butonul ● (▶🎥) pentru a încheia înregistrarea.
- Pentru a reda un film, selectați un film în modul de redare în cadru întreg și apăsați pe butonul OK.













Caracteristici de fotografiere

Modul (Selector aut. scene)



Aparatul foto recunoaște automat condițiile de fotografiere când încadrați o imagine, făcând mai ușoară realizarea imaginilor cu setări potrivite scenei.

Intrați în modul de fotografiere → butonul  (mod fotografiere) → modul  (selector aut. scene) → butonul 





Dacă aparatul foto recunoaște automat condițiile de fotografiere, pictograma modulului de fotografiere afișată în ecranul de fotografiere se schimbă corespunzător.

| | |
|---|--|
|  | Portret (pentru a realiza portrete în prim-plan pentru una sau două persoane) |
|  | Portret (pentru a realiza portrete pentru un număr mare de persoane sau imagini în care fundalul ocupă o mare parte din cadru) |
|  | Peisaj |
|  | Portret de noapte (pentru a realiza portrete în prim-plan pentru una sau două persoane) |
|  | Portret de noapte (pentru a realiza portrete pentru un număr mare de persoane sau imagini în care fundalul ocupă o mare parte din cadru) |
|  | Peisaj noapte |
|  | Close-up |
|  | Iluminare fundal (pentru a realiza fotografii cu alte subiecte decât persoane) |
|  | Iluminare fundal (pentru a realiza fotografii cu portrete) |
|  | Alte scene |

Note privind modul (Selector aut. scene)







- În funcție de condițiile de fotografiere, aparatul foto poate să nu selecteze modul scenă dorit. În acest caz, selectați alt mod de fotografiere (17).
- Dacă se aplică zoomul digital, pictograma modulului de fotografiere se schimbă la .

Funcții disponibile în modul (Selector aut. scene)

















- Mod bliț (35)
- Autodeclanșator (37)
- Compensare expunere (40)
- Mod imagine (66)

Modul scenă (fotografiere adecvată pentru scene)

La selectarea unei scene, setările aparatului foto se optimizează automat pentru scena selectată.

Intrați în modul de fotografiere → butonul  (mod fotografiere) →  (a doua pictogramă de sus*) →  →  →  → selectați o scenă → butonul 

* Se afișează pictograma ultimei scene selectate.

| | |
|---|--|
|  Portret (setare implicită) |  Crepuscul/Răsărit ^{1, 2, 3} |
|  Peisaj ^{1, 2} |  Peisaj noapte ^{1, 2, 3} (📖21) |
|  Sport ² (📖21) |  Close-up (📖21) |
|  Portret de noapte ³ |  Mâncare (📖22) |
|  Petrecere/Interior ² (📖21) |  Foc de artificii ^{1, 3} (📖22) |
|  Plajă ² |  Iluminare fundal ² (📖22) |
|  Zăpadă ² |  Asistență panoramă (📖24) |
|  Apus ^{2, 3} |  Portret animal de casă (📖23) |

¹ Aparatul foto focalizează la infinit.

² Aparatul foto focalizează pe zona din centrul cadrului.

³ Se recomandă utilizarea unui trepied, deoarece timpul de expunere este lung. Când utilizați un trepied pentru stabilizarea aparatului foto în timpul fotografierii, setați **VR fotografie** (📖93) la **Dezactivată** în meniul de setare.

Afișarea unei descrieri a fiecărui mod scenă (afișare Ajutor)

Selectați o scenă și deplasați butonul de control al zoomului (📖1) spre **T** (🔍) pentru a vizualiza o descriere a scenei respective. Pentru a reveni la ecranul anterior, mutați din nou butonul de control al zoomului spre **T** (🔍).

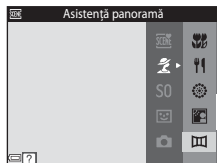

Sfaturi și note





Sport

- Când butonul de declanșare este menținut apăsat la jumătate, aparatul foto realizează până la circa 6 imagini continuu cu o frecvență de aproximativ 1,1 fps (când modul de imagine este setat la **20M**).
- Cadența de cadre pentru fotografierea continuă poate varia în funcție de setările modului imagine curent, de cardul de memorie utilizat sau de condițiile de fotografiere.
- Focalizarea, expunerea și nuanța sunt fixate la valorile definite la prima imagine din fiecare serie.



Petrecere/Interior

- Pentru a evita efectele tremuraturii aparatului foto, țineți aparatul foto nemișcat. Când utilizați un trepied pentru stabilizarea aparatului foto în timpul fotografierii, setați **VR fotografie** (📖93) la **Dezactivată** în meniul de setare.



Peisaj noapte

- În ecranul afișat după selectarea opțiunii  **Peisaj noapte**, selectați  **Din mână** sau  **Trepied**.
-  **Din mână** (setare implicită): selectați această opțiune pentru a realiza imagini mai clare și cu mai puțin zgomot, chiar dacă aparatul este ținut în mână.
-  **Trepied**: selectați această opțiune dacă utilizați un trepied sau alte mijloace pentru a stabiliza aparatul foto în timpul fotografierii.
 - Reducerea vibrațiilor este dezactivată chiar dacă **VR fotografie** din meniul de configurare (📖93) s-a setat la **Activată**.

Close-up

- Modul macro este activat (📖39), iar aparatul foto focalizează automat în poziția cea mai apropiată în care poate focaliza.
- Puteți deplasa zona de focalizare. Apăsați pe butonul , utilizați selectorul multiplu  pentru a deplasa zona de focalizare și apăsați pe butonul  pentru a aplica setarea.

Mâncare

- Modul macro este activat (39), iar aparatul foto focalizează automat în poziția cea mai apropiată în care poate focaliza.
- Puteți regla nuanța utilizând selectorul multiplu ▲▼. Setarea nuanței se salvează în memoria aparatului foto chiar și după închiderea aparatului foto.
- Puteți deplasa zona de focalizare. Apăsați pe butonul , utilizați selectorul multiplu ▲▼◀▶ pentru a deplasa zona de focalizare și apăsați pe butonul  pentru a aplica setarea.







Foc de artificii

- Timpul de expunere este fixat la patru secunde.
- Zoomul este limitat la patru poziții fixe.



Iluminare fundal

- Blițul se declanșează întotdeauna.

Portret animal de casă

- Când îndreptați aparatul foto spre un câine sau o pisică, aparatul foto detectează fața animalului și focalizează pe ea. În mod implicit, aparatul foto detectează fața unui câine sau a unei pisici și declanșează automat obturatorul (declanșare automată).
- În ecranul afișat după selectarea opțiunii  **Portret animal de casă**, selectați  **Unică** sau  **Continuu**.
 -  **Unică**: aparatul foto realizează o imagine dacă se detectează fața unui câine sau a unei pisici.
 -  **Continuu**: aparatul foto realizează continuu trei imagini dacă se detectează fața unui câine sau a unei pisici.

Declanșare automată

- Apăsăți pe selectorul multiplu  pentru a modifica setarea opțiunii **Declanșare automată**.
 - : aparatul foto detectează fața unui câine sau a unei pisici și declanșează automat obturatorul.
 - **OFF**: aparatul foto nu declanșează automat obturatorul, chiar dacă se detectează fața unui câine sau a unei pisici. Apăsăți butonul de declanșare. De asemenea, aparatul foto detectează fețele umane când se selectează **OFF**.
- **Declanșare automată** se setează la **OFF** după realizarea a cinci serii.
- Fotografierea mai este posibilă apăsând pe butonul de declanșare, indiferent de setarea **Declanșare automată**. Dacă se selectează  **Continuu**, puteți realiza imagini continuu în timp ce țineți apăsat până la capăt butonul de declanșare.

Zonă focalizare

- Când aparatul foto detectează o față, fața se afișează într-un chenar galben. Când aparatul foto focalizează pe o față afișată într-un chenar dublu (zona de focalizare), chenarul dublu devine verde. Dacă nu detectează nicio față, aparatul foto va focaliza pe subiectul aflat în centrul cadrului.
- În unele condiții de fotografiere, este posibil să nu se detecteze fața animalului de casă, iar în chenar să apară alt subiect.

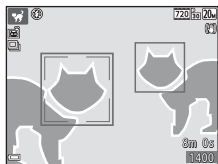

Fotografierea în modul Asistență panoramă

Utilizarea unui trepied simplifică încadrarea imaginii. Dacă utilizați un trepied pentru a stabili aparatul foto în timpul fotografierii, setați **VR fotografie** (📖93) la **Dezactivată** în meniul de setare.

Intrați în modul de fotografiere → butonul 📷 (mod fotografiere) → 📷 (a doua pictogramă de sus*) → ▶ → ▲▼ → 📷 (Asistență panoramă) → butonul OK

* Se afișează pictograma ultimei scene selectate.

1 Utilizați selectorul multiplu ◀▶ pentru a selecta direcția de unire a imaginilor și apăsați pe butonul OK.

- Dacă este cazul, aplicați setările modului Bliț (📖35), autodeclanșatorului (📖37), modului Macro (📖39) și cele de compensare a expunerii (📖40) din acest pas.
- Apăsați pe butonul OK pentru a selecta din nou direcția.



2 Încadrați prima porțiune a scenei panoramei și realizați prima imagine.

- Aparatul foto focalizează pe subiectul din centrul cadrului.
- Circa o treime a imaginii este afișată translucidă.



3 Realizați următoarea fotografie.

- Potrivii marginea imaginii următoare astfel încât o treime a cadrului să se suprapună cu imaginea următoare și apăsați pe butonul de declanșare.



4 Apăsați pe butonul **OK** la terminarea fotografierii.

- Aparatul foto revine la pasul 1.



✓ Note despre modul Asistență panoramă

- În seria unei panorame se pot realiza și combina cel mult trei imagini. Fotografiera automată se termină după realizarea celei de-a treia imagini.
- Nu se poate salva o imagine panoramică dacă partea translucidă a unei imagini nu este aliniată corect cu subiectul atunci când se realizează imaginea următoare.
- Zona imaginii văzute în imaginea salvată este mai mică decât cea văzută pe monitor la momentul fotografierii.
- Dacă fotografierea se încheie imediat după realizarea primei imagini, aparatul foto nu poate derula redarea imaginii (📖26).
- Fotografiera seriei panoramei se termină dacă funcția de oprire automată (📖95) inițiază modul de veghe în timpul fotografierii. Vă recomandăm să setați scurgerea duratei permise la o setare mai mare, înainte de activarea funcției de oprire automată.
- Nu se pot șterge imagini dacă fotografiați în modul Asistență panoramă. Dacă fotografiați o imagine nouă, reveniți la pasul 1 și porniți de la capăt.

📌 Indicatorul AE/AF-L

În modul scenă Asistență panoramă, expunerea, balansul de alb și focalizarea pentru toate imaginile unei panorame sunt fixate la valorile primei imagini din fiecare serie.

Când se realizează prima imagine, se afișează **AE/AF-L** pentru a indica faptul că expunerea, balansul de alb și focalizarea sunt blocate.



Redarea în modul Asistență panoramă

Comutați la modul de redare (📖14), afișați o imagine realizată cu modul Asistență panoramă în modul de redare în cadru întreg și apăsați pe butonul **OK** pentru a derula imaginea în direcția utilizată la fotografiere.



Comenzile de redare sunt afișate pe monitor în timpul redării.

Utilizați selectorul multiplu ◀▶ pentru a selecta o comandă, apoi apăsați pe butonul **OK** pentru a efectua operațiunile descrise mai jos.

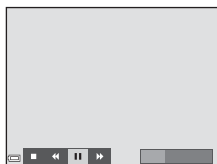

| Funcție | Pictogramă | Descriere | |
|------------------|------------|---|---|
| Derulare înapoi | ◀ | Țineți apăsat butonul OK pentru a derula repede înapoi. | |
| Derulare înainte | ▶ | Țineți apăsat butonul OK pentru a derula repede înainte. | |
| Pauză | ⏸ | ⏮ | Țineți apăsat butonul OK pentru a derula înapoi. |
| | | ⏭ | Țineți apăsat butonul OK pentru a derula. |
| | | ▶ | Reluați derularea automată. |
| Încheiere | ■ | Comutați la modul de redare în cadru întreg. | |

✓ Note despre imaginile modului Asistență panoramă

- Imaginea nu se poate edita pe acest aparat foto.
- Este posibil ca acest aparatul foto să nu poată derula sau să mărească imaginile capturate cu modul Asistență panoramă utilizând altă marcă sau alt model de aparat foto digital.

✓ Note referitoare la imprimarea imaginilor panoramice





Este posibil să nu se poată imprima întreaga imagine din cauza setărilor imprimantei. În plus, este posibil ca tipul de imprimantă utilizat să nu poată imprima panorame.

Modul Efecte speciale (aplicarea efectelor la fotografiere)

În timpul fotografierii se pot aplica efecte imaginilor.

Intrați în modul de fotografiere → butonul  (mod fotografiere) → S0 (a treia pictogramă de sus*) → ► → ▲▼ → selectați un efect → butonul OK

* Se afișează pictograma ultimului efect selectat.



| Tip | Descriere |
|--|--|
| S0 Soft (setare implicită) | Atenuează imaginea adăugând o ușoară estompare întregii imagini. |
| SE Sepia nostalgică | Adaugă un ton sepia și reduce contrastul pentru a simula calitățile unei fotografii vechi. |
|  Monocr. contrast ridicat | Modifică imaginea în alb și negru și îi conferă un contrast clar. |
|  Color selectiv | Creează o imagine în alb și negru în care rămâne numai culoarea specificată. |
| POP Artă pop | Mărește saturația culorilor din întreaga imagine pentru a crea un aspect mai luminos. |
|  Procesare încrucișată | Conferă imaginii un aspect misterios pe baza unei anumite culori. |
| 1 Efect 1 ap. foto jucărie | Conferă întregii imagini o nuanță galbenă și întunecă zona periferică a imaginii. |
| 2 Efect 2 ap. foto jucărie | Reduce saturația culorilor din întreaga imagine și întunecă zona periferică a imaginii. |
|  Oglindă | Creează o imagine simetrică bilaterală în care jumătatea dreaptă este o imagine inversată în oglindă a jumătății stângi. |

- Aparatul foto focalizează pe zona din centrul cadrului.
- Dacă se selectează **Color selectiv** sau **Procesare încrucișată**, utilizați selectorul multiplu ▲▼ pentru a selecta culoarea dorită și apăsați pe butonul OK pentru aplicarea culorii. Pentru a modifica selectarea culorilor, apăsați din nou pe butonul OK.



Modul Portret inteligent (intensificarea fețelor persoanelor la fotografiere)







Puteți realiza o fotografie cu funcția retușare cosmetică pentru a intensifica fețele persoanelor.

Intrați în modul de fotografiere → butonul  (mod fotografiere) → modul 
Portret inteligent → butonul 

1 Apăsați pe selectorul multiplu ►.



2 Aplicați un efect.

- Utilizați ◀▶ pentru a selecta efectul dorit.
- Utilizați ▲▼ pentru a selecta valoarea efectului.
- Puteți aplica mai multe efecte simultan.
 **Estompare piele**,  **Fond de ten**, 
Soft,  **Intensitate**,  **Luminozitate (Exp. +/-)**
- Selectați  **Înșire** pentru a ascunde cursorul.
- După confirmarea efectului dorit, apăsați pe butonul  pentru a le aplica.

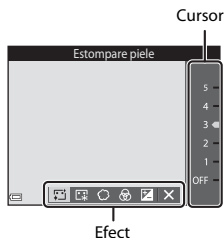

3 Încadrați fotografia și apăsați pe butonul de declanșare.

Note privind modul portret inteligent

Valoarea efectului poate să difere între imaginea din ecranul de fotografiere și imaginea salvată.

Funcții disponibile în modul Portret inteligent

- Retușare cosmetică (📖29)
- Cronometru zâmbet (📖30)
- Colaj autoportret (📖31)
- Mod bliț (📖35)
- Autodeclanșator (📖37)
- Meniul portret inteligent (📖76)

Utilizarea opțiunii Cronometru zâmbet

Intrați în modul de fotografiere → butonul 📷 (mod fotografiere) → modul 😊 Portret inteligent → butonul Ⓞ

Dacă apăsați pe selectorul multiplu ◀ pentru a selecta 📷 **Cronometru zâmbet** și apăsați pe butonul Ⓞ, aparatul foto se declanșează automat de fiecare dată când se detectează o față zâmbitoare.

- Setați funcția retușare cosmetică înainte de a selecta cronometru zâmbet (📖29).
- Atunci când apăsați pe butonul de declanșare pentru a realiza o fotografie, funcția cronometru zâmbet este terminată.

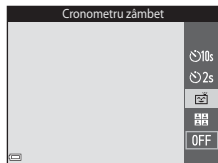

✓ Note referitoare la Cronometru zâmbet

În anumite condiții de fotografiere, este posibil ca aparatul foto să nu poată detecta fețe sau zâmbete (📖43). Butonul de declanșare se poate utiliza și pentru fotografiere.



📌 Când indicatorul luminos pentru autodeclanșator clipește



La utilizarea cronometrului pentru zâmbet, indicatorul luminos pentru autodeclanșator clipește când aparatul foto detectează o față și clipește rapid imediat după eliberarea obturatorului.



Utilizarea opțiunii Colaj autoportret

Aparatul foto poate realiza o serie de patru sau nouă imagini la anumite intervale și le salvează ca imagine formată dintr-un singur cadru (o imagine de colaj).



Intrați în modul de fotografiere → butonul  (mod fotografiere) → modul 
Portret inteligent → butonul 

1 Apăsați pe selectorul multiplu  pentru a selecta  Colaj autoportret și apăsați pe butonul .

- Este afișat un dialog de confirmare.
- Atunci când apăsați pe butonul **MENU** și selectați **Colaj autoportret** înainte de a apăsa pe , puteți configura setările pentru **Număr de fotografii**, **Interval** și **Sunet declanșator** (76).
- Dacă doriți să aplicați funcția retușare cosmetică în timpul fotografierii, setați efectul înainte de a selecta colaj autoportret (29).

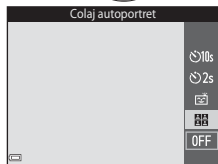

2 Fotografiți.

- Dacă apăsați pe butonul de declanșare, pornește un cronometru (circa cinci secunde) și obturatorul este declanșat automat.
- Aparatul foto se declanșează automat pentru fotografiile rămase. Este pornit un cronometru cu circa trei secunde înainte de fotografiere.
- Numărul fotografiilor este indicat de simbolul  pe monitor. Are culoarea verde în timpul fotografierii și devine alb după fotografiere.
- Dacă aparatul foto termină de realizat un număr de fotografii specificat, se salvează imaginea colajului.
- Fiecare imagine realizată se salvează ca imagine individuală, separată de imaginea colajului.





Note referitoare la Colaj autoportret

- Dacă apăsați pe butonul de declanșare înainte ca aparatul foto să realizeze acel număr de fotografii specificat, fotografierea este revocată și imaginea colajului nu se salvează. Fotografiile realizate înainte de anularea fotografierii sunt salvate ca imagini separate.
- Este posibil ca această funcție să nu fie disponibilă pentru a fi utilizată în combinație cu alte funcții (48).





Modul (Automat)

Se utilizează pentru fotografierea de ordin general. Setările se pot regla pentru a corespunde condițiilor de fotografiere și tipului de fotografie pe care doriți să o realizați.

Intrați în modul de fotografiere → butonul  (mod fotografiere) → modul  (automat) → butonul 



- Puteți modifica modul în care aparatul foto selectează zona cadrului în care se face focalizarea modificând setarea **Mod zonă AF** (72). Setarea implicită este **Găsire țintă AF** (45).

Funcții disponibile în modul (Automat)

- Cursor pentru creativitate (33)
- Mod bliț (35)
- Autodeclanșator (37)
- Mod macro (39)
- Meniu fotografiere (66)

Utilizarea cursorului pentru creativitate

Puteți regla luminozitate (compensare expunere), intensitate și nuanță în timpul fotografierii.

Intrați în modul de fotografiere → butonul  (mod fotografiere) → modul  (automat) → butonul 

1 Apăsați pe selectorul multiplu ►.



2 Utilizați ◀▶ pentru a selecta un element.

- **Nuanță**: reglați nuanța (spre roșu/spre albastru) a întregii imagini.
- **Intensitate**: reglați intensitatea întregii imagini.
- **Luminozitate (Exp. +/-)**: reglați luminozitatea întregii imagini.



3 Utilizați ▲▼ pentru a regla nivelul.

- Puteți examina rezultatele pe monitor.
- Pentru a seta alt element, reveniți la pasul 2.
- Selectați **Leșire** pentru a ascunde cursorul.
- Pentru a anula toate setările, selectați **R Resetare** și apăsați pe butonul **OK**. Reveniți la pasul 2 și reglați din nou setarea.

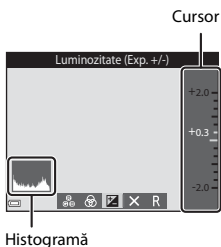

4 Apăsați pe butonul OK la terminarea setării.

- Setările sunt aplicate și aparatul foto revine la ecranul de fotografiere.

Setările cursorului pentru creativitate

- Este posibil ca această funcție să nu fie disponibilă pentru a fi utilizată în combinație cu alte funcții (48).
- Setările pentru luminozitate (compensare expunere), intensitate și nuanță salvate în memoria aparatului foto chiar și după închiderea acestuia.
- Pentru mai multe informații, consultați „Utilizarea histogramei” (40).

Mod Bliț

Puteți selecta un mod de bliț adecvat condițiilor de fotografiere.

- 1 Apăsați pe selectorul multiplu ▲ (⚡).



- 2 Selectați modul bliț dorit (📖36) și apăsați pe butonul OK.

- Dacă nu se aplică setarea apăsând pe butonul OK într-un interval de câteva de secunde, selecția se va anula.

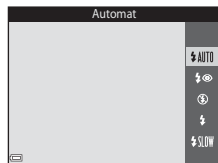

Becul blițului

- Starea blițului se poate confirma apăsând la jumătate butonul de declanșare.
 - Activat: blițul se va declanșa la apăsarea completă a butonului de declanșare.
 - Clipește: blițul se încarcă. Aparatul foto nu poate realiza imagini.
 - Oprit: blițul nu se declanșează când se realizează o fotografie.
- Dacă acumulatorul este descărcat, monitorul se stinge cât timp blițul se încarcă.

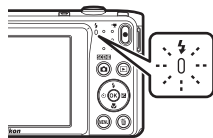

Moduri bliț disponibile



Automat

Blițul se declanșează atunci când este cazul, cum ar fi iluminarea slabă.

- Pictograma modului bliț din ecranul de fotografiere se afișează numai imediat după efectuarea setării.



Autom. cu reducere ochi roșii

Reduce efectul de „ochi roșii” din portrete provocat de bliț.



Dezactivat

Blițul nu se declanșează.

- Vă recomandăm să utilizați un trepied pentru a stabili aparatul foto atunci când fotografiați în zone întunecoase.



Bliț de umplere

Blițul se declanșează la fiecare realizare a unei fotografii. Utilizați pentru a „umple” (ilumina) umbre și subiecți cu fundal luminos.



Sincronizare lentă

Mod adecvat pentru portrete de seară sau de noapte care includ o priveliște de fundal. Blițul se declanșează atunci când este cazul pentru a ilumina subiectul principal; sunt utilizați timpi de expunere lungi pentru captarea fundalului în timpul nopții sau în cazul unei lumini slabe.



Setarea modului bliț

- Este posibil ca setarea să nu fie disponibilă cu unele moduri de fotografiere (□41).
- Setarea aplicată în modul (automat) este salvată în memoria aparatului foto chiar și după închiderea acestuia.



Reducerea efectului de ochi roșii

Dacă aparatul foto detectează ochi roșii în momentul salvării unei imagini, zona afectată este procesată pentru reducerea ochilor roșii înainte de salvarea imaginii.

Rețineți următoarele în timpul fotografierii:

- Pentru salvarea imaginilor este necesar mai mult timp decât în mod normal.
- Este posibil ca efectul de reducere a ochilor roșii să nu producă rezultatul dorit în unele situații.
- În cazuri rare, reducerea ochilor roșii poate fi aplicat în zone ale unei imagini în care nu este necesară. În aceste cazuri, selectați alt mod pentru bliț și realizați fotografia din nou.

Autodeclanșator

Aparatul foto este echipat cu un autodeclanșator care declanșează după circa 10 secunde sau 2 secunde de la apăsarea butonului de declanșare.

Când utilizați un trepied pentru stabilizarea aparatului foto în timpul fotografierii, setați **VR fotografie** (📖93) la **Dezactivată** în meniul de setare.

- 1 Apăsați pe selectorul multiplu ◀ (🕒).



- 2 Selectați 🕒10s sau 🕒2s și apăsați pe butonul OK.

- 🕒10s (10 secunde): se utilizează în ocazii importante, de exemplu la nunți.
- 🕒2s (2 secunde): se utilizează pentru a preveni tremuratul aparatului foto.
- Dacă nu se aplică setarea apăsând pe butonul OK într-un interval de câteva de secunde, selecția se va anula.
- Când modul de fotografiere este modul scenă **Portret animal de casă**, se afișează 📷 (declanșare automată) (📖23). Nu se poate utiliza autodeclanșatorul.
- Dacă modul de fotografiere este cel pentru portret inteligent, mai puteți utiliza 📷 **Cronometru zâmbet** (📖30) și 📷 **Colaj autoportret** (📖31) pe lângă autodeclanșator.

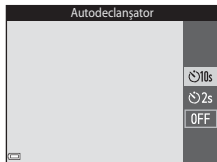

- 3 Încadrați fotografia și apăsați butonul de declanșare până la jumătate.

- Focalizarea și expunerea sunt setate.

4 Apăsați butonul de declanșare până la capăt.

- Începe numărătoarea inversă. Indicatorul luminos al autodeclanșatorului clipește și apoi strălucește constant timp de circa o secundă înainte de a declanșa obturatorul.
- Atunci când obturatorul este eliberat, autodeclanșatorul este setat la **OFF**.
- Pentru a opri numărătoarea inversă, apăsați din nou pe butonul de declanșare.

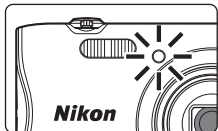
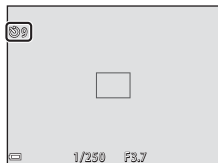

Modul Macro (Realizarea fotografiilor cu prim-planuri)

Utilizați modul macro când realizați fotografii în prim-plan.

- 1 Apăsați pe selectorul multiplu ▼ (🌸).



- 2 Selectați **ON** și apăsați pe butonul **OK**.

- Dacă nu se aplică setarea apăsând pe butonul **OK** într-un interval de câteva de secunde, selecția se va anula.



- 3 Mutați butonul de control al zoomului pentru a seta raportul de zoom la o poziție în care 🌸 și indicatorul de zoom au culoarea verde.



- Când raportul de zoom este setat la o poziție în care indicatorul de zoom are culoarea verde, aparatul foto poate focaliza pe subiecte apropiate la circa 9 cm de obiectiv.
Când zoomul se află la poziția în care se afișează 🌸, aparatul foto poate focaliza pe subiecte apropiate la circa 2 cm de obiectiv.

✓ Note despre utilizarea blițului

Este posibil ca blițul să nu poată lumina întregul subiect la distanțe mai mici de 50 cm.

📌 Setarea modului Macro

- Este posibil ca setarea să nu fie disponibilă cu unele moduri de fotografiere (📖41).
- Dacă setarea este aplicată în modul 📷 (automat) va rămâne salvată în memoria aparatului foto chiar și după închiderea acestuia.

Compensare expunere (Reglarea luminozității)

Puteți ajusta luminozitatea globală a imaginii.

- 1 Apăsați pe selectorul multiplu ► (Z).



- 2 Selectați o valoare de compensare și apăsați pe butonul OK.

- Pentru a face imaginea mai luminoasă, setați o valoare pozitivă (+).
- Pentru a face imaginea mai întunecată, setați o valoare negativă (-).
- Valoarea de compensare se aplică chiar fără a apăsa pe butonul OK.
- Dacă modul de fotografiere este cel pentru portret inteligent, se afișează ecranul retușare cosmetică în locul celui de compensare a expunerii (29).
- Dacă modul de fotografiere este cel pentru (automat), se afișează cursorul pentru creativitate în locul ecranului de compensare a expunerii (33).

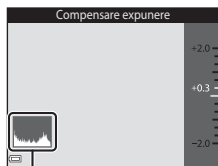

Histogramă

Valoarea compensării expunerii

- Este posibil ca setarea să nu fie disponibilă cu unele moduri de fotografiere (41).
- Dacă setarea este aplicată în modul (automat) va rămâne salvată în memoria aparatului foto chiar și după închiderea acestuia.











































Utilizarea histogramei







O histogramă este un grafic care prezintă distribuția tonurilor în imagine. Se utilizează ca ghidaj atunci când se folosește compensarea expunerii și fotografierea fără bliț.

- Axa orizontală corespunde luminozității pixelilor, cu tonuri închise spre stânga și tonuri deschise spre dreapta. Axa verticală prezintă numărul de pixeli.
- Creșterea valorii de compensare a expunerii translatează distribuția tonurilor spre dreapta, iar scăderea acesteia translatează distribuția tonurilor spre stânga.

Setări implicite (bliț, autodeclanșator etc.)

Mai jos sunt enumerate setările implicite pentru fiecare mod de fotografiere.

| | Bliț ( 35) | Autodeclanșator ( 37) | Macro ( 39) | Compensare expunere ( 40) |
|--|--|--|--|--|
|  (selector aut. scene) |  AUTO ¹ | Dezactivată | Dezactivată ² | 0,0 |
|  (scenă) | | | | |
|  (portret) |   | Dezactivată | Dezactivată ³ | 0,0 |
|  (peisaj) |  ³ | Dezactivată | Dezactivată ³ | 0,0 |
|  (sport) |  ³ | Dezactivată ³ | Dezactivată ³ | 0,0 |
|  (portret de noapte) |   ⁴ | Dezactivată | Dezactivată ³ | 0,0 |
|  (Petrecere/ Interior) |   ⁵ | Dezactivată | Dezactivată ³ | 0,0 |
|  (plajă) |  AUTO | Dezactivată | Dezactivată ³ | 0,0 |
|  (zăpadă) |  AUTO | Dezactivată | Dezactivată ³ | 0,0 |
|  (apus) |  ³ | Dezactivată | Dezactivată ³ | 0,0 |
|  (crepuscul/Răsărit) |  ³ | Dezactivată | Dezactivată ³ | 0,0 |
|  (peisaj noapte) |  ³ | Dezactivată | Dezactivată ³ | 0,0 |
|  (close-up) |  ³ | Dezactivată | Activat ³ | 0,0 |
|  (mâncare) |  ³ | Dezactivată | Activat ³ | 0,0 |
|  (foc de artificii) |  ³ | Dezactivată ³ | Dezactivată ³ | 0,0 ³ |
|  (iluminare fundal) |  ³ | Dezactivată | Dezactivată ³ | 0,0 |
|  (asistență panoramică) |  ³ | Dezactivată | Dezactivată | 0,0 |
|  (portret animal de casă) |  ³ |  ⁶ | Dezactivată | 0,0 |

| | Bliț (📖35) | Autodeclanșator (📖37) | Macro (📖39) | Compensare expunere (📖40) |
|--|--|--------------------------|--------------------------|------------------------------|
|  (efecte speciale) |  | Dezactivată | Dezactivată | 0,0 |
|  (portret inteligent) |  AUTO | Dezactivată ⁷ | Dezactivată ³ | - ⁸ |
|  (automat) |  AUTO | Dezactivată | Dezactivată | - ⁹ |

¹ Aparatul foto selectează automat modul bliț corespunzător pentru modul scenă selectat.

 (dezactivat) se poate selecta manual.

² Nu poate fi modificată. Dacă este selectată setarea , aparatul foto intră în modul macro.

³ Nu poate fi modificată.

⁴ Nu poate fi modificată. Setarea pentru modul bliț este fixată la bliț de umplere cu reducere a ochilor roșii.

⁵ Poate fi utilizată sincronizarea lentă cu modul bliț reducere ochi roșii.

⁶ Nu se poate utiliza autodeclanșatorul. Opțiunea Declanșare automată poate fi activată sau dezactivată (📖23).

⁷  **Cronometru zâmbet** (📖30) și  **Colaj autoportret** (📖31) se pot utiliza pe lângă autodeclanșator.

⁸ Se afișează Retușare cosmetică (📖29).

⁹ Se afișează cursorul pentru creativitate (📖33).

Focalizarea

Zona de focalizare variază în funcție de modul de fotografiere.

Utilizarea detectării fețelor

În următoarele moduri de fotografiere, aparatul foto utilizează detectarea feței pentru a focaliza automat pe fețele persoanelor.

-   **Portret**,   **Portret de noapte** sau  **Iluminare fundal** în modul  (selector aut. scene) (📖19)
- Modul scenă **Portret** sau **Portret de noapte** (📖20)
- Modul Portret inteligent (📖29)
- Când **Mod zonă AF** (📖72) din modul  (automat) (📖33) se setează la **Prioritate față**.

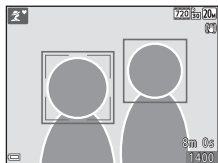

Dacă aparatul foto detectează mai multe fețe, în jurul feței pe care se focalizează aparatul foto se va afișa un chenar dublu, iar în jurul celorlalte fețe se vor afișa chenare simple.

Dacă butonul de declanșare este apăsat la jumătate când nu este detectată nicio față:

- În modul  (selector aut. scene), zona de focalizare se modifică în funcție de scenă.
- În modurile scenă **Portret** și **Portret de noapte** sau în modul portret inteligent, aparatul foto focalizează în centrul cadrului.
- În modul  (automat), aparatul foto selectează zona de focalizare care conține subiectul cel mai apropiat de aparatul foto.

Note privind funcția de detectare a fețelor

- Capacitatea aparatului foto de a detecta fețe depinde de o multitudine de factori, printre care direcția în care fețele privesc.
- Aparatul foto nu poate detecta fețe în următoarele situații:
 - Când fețele sunt parțial ascunse de ochelari de soare sau sunt obstrucționate în alt fel
 - Când fețele ocupă prea mult sau prea puțin din cadru

Utilizarea estompării pielii

Dacă obturatorul este eliberat în timpul utilizării unuia din modurile de fotografiere listate mai jos, aparatul foto va detecta până la trei fețe umane și va procesa imaginea pentru a atenua tonurile pielii (până la trei fețe).

- Mod portret inteligent (📖29)
 - Se poate regla valoarea efectului **Estompare piele**.
- Modul **SCN** (selector aut. scene) (📖19)
- **Portret** sau modul scenă **Portret de noapte** (📖20)

Imaginilor salvate li se pot aplica funcții de editare precum **Estompare piele**, utilizând **Retușare cosmetică** (📖56) chiar și după fotografiere.

✔ Note despre funcția de estompare a pielii

- Este posibil ca salvarea imaginilor după fotografiere să dureze mai mult timp decât de obicei.
- În anumite condiții de fotografiere, este posibil să nu se obțină rezultatele dorite la estomparea pielii și este posibil ca estomparea pielii să fie aplicată pe zone din imagine în care nu se află fețe.

Utilizarea funcției Găsire țintă AF

Dacă **Mod zonă AF** (📖72) din modul 📷 (automat) se setează la **Găsire țintă AF**, aparatul foto focalizează în maniera descrisă mai jos când apăsați butonul de declanșare până la jumătate.

- Aparatul foto detectează subiectul principal și focalizează pe aceasta. Atunci când subiectul este focalizat, zona de focalizare se afișează de culoare verde. Dacă detectează o față umană, aparatul foto setează automat prioritatea de focalizare pe aceasta.

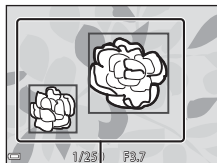

Zone de focalizare

- Dacă nu detectează niciun subiect principal, aparatul foto selectează automat una sau mai multe dintre cele nouă zone de focalizare conținând subiectul cel mai apropiat de aparatul foto. Atunci când subiectul este focalizat, zonele de focalizare focalizate sunt afișate de culoare verde.

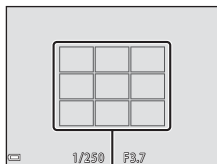

Zone de focalizare

✓ Note despre Găsire țintă AF

- În funcție de condițiile de fotografiere, subiectul determinat de aparatul foto ca fiind subiectul principal poate varia.
- Este posibil să nu se detecteze subiectul principal dacă se utilizează anumite setări pentru **Balans de alb**.
- Este posibil ca aparatul foto să nu detecteze subiectul principal corect în următoarele situații:
 - Când subiectul este foarte întunecat sau foarte luminos
 - Când subiectul principal nu are culori clar definite
 - Când fotografia este încadrată în așa fel încât subiectul principal se află la una din marginile monitorului
 - Când subiectul principal este compus dintr-un model repetitiv

Subiecte inadecvate pentru focalizare automată

Este posibil ca aparatul foto să nu focalizeze conform așteptărilor în următoarele situații. În cazuri rare, este posibil ca subiectul să nu se afle în zona de focalizare în ciuda faptului că zona de focalizare sau indicatorul de focalizare se afișează de culoare verde:

- Subiectul este foarte întunecat
- Obiecte cu luminozități foarte diferite sunt prezente în aceeași scenă (de ex. soarele aflat în spatele subiectului va face ca subiectul să fie puternic umbrat)
- Nu există contrast între subiect și fundal (de ex. când subiectul unui portret, purtând o cămașă albă, stă în fața unui zid alb)
- Câteva obiecte sunt la distanțe diferite față de aparatul foto (de ex. subiectul este în interiorul unei cuști)
- Subiecte cu modele repetitive (jaluzele, clădiri cu mai multe rânduri de ferestre cu forme similare etc.)
- Subiectul se deplasează rapid

În situațiile de mai sus, încercați să apăsați până la jumătate butonul de declanșare pentru a focaliza din nou de câteva ori sau focalizați pe un alt subiect poziționat la aceeași distanță față de aparatul foto, ca și subiectul dorit și utilizați funcția de blocare focalizare (📖47).

Blocarea focalizării

Fotografierea cu blocarea focalizării se recomandă atunci când aparatul foto nu activează zona de focalizare care conține subiectul dorit.

1 Setează **Mod zonă AF la Centrală** în modul  (automat) (📖72).

2 Poziționați subiectul în centrul cadrului și apăsați butonul de declanșare până la jumătate.

- Aparatul foto focalizează pe subiect și zona de focalizare este afișată de culoare verde.
- De asemenea, expunerea este blocată.

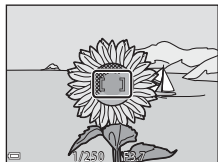

3 Fără a ridica degetul, compuneți din nou imaginea.

- Asigurați-vă că păstrați aceeași distanță între aparatul foto și subiect.

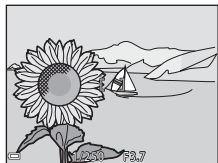

4 Apăsați butonul de declanșare până la capăt pentru a fotografia.



Funcții care nu pot fi utilizate simultan în timpul fotografierii

Unele funcții nu pot fi utilizate cu alte opțiuni de meniu.

| Funcție restricționată | Opțiune | Descriere |
|------------------------|---|---|
| Mod bliț | Continuu (📖70) | Când se selectează Continuu , nu se poate utiliza blițul. |
| | Ochi deschiși (📖77) | Când Ochi deschiși este setat la Activat , nu se poate utiliza blițul. |
| Autodeclanșator | Mod zonă AF (📖72) | Când se selectează Urmărire subiect , nu se poate utiliza autodeclanșatorul. |
| Mod macro | Mod zonă AF (📖72) | Când se selectează Urmărire subiect , nu se poate utiliza modul macro. |
| Mod imagine | Sensibilitate ISO (📖71) | Când se selectează 3200 , se poate selecta numai setarea modului de imagine 4M 2272×1704 , 2M 1600×1200 sau VGA 640×480 . Dacă se selectează altă setare a unui mod de imagine, cu excepția celor de mai sus, setarea modului de imagine se modifică automat la 4M 2272×1704 dacă Sensibilitate ISO se setează la 3200 . |
| Balans de alb | Nuanță (Utilizând cursorul pentru creativitate) (📖33) | Dacă Nuanță se reglează utilizând cursorul pentru creativitate, setarea Balans de alb nu este disponibilă în meniul de fotografiere. |
| Mod zonă AF | Zoom digital (📖94) | Când este aplicat zoomul digital, aparatul foto va focaliza în centrul cadrului, indiferent de setarea Mod zonă AF . |
| Ochi deschiși | Colaj autoportret (📖31) | Dacă se setează Colaj autoportret , opțiunea Ochi deschiși este dezactivată. |

| Funcție restricționată | Opțiuni | Descriere |
|------------------------|-------------------|--|
| Zoom digital | Mod zonă AF (📖72) | Dacă se selectează Urmărire subiect , nu se poate utiliza zoomul digital. |
| Sunet declanșator | Continuu (📖70) | Dacă se selectează Continuu , sunetul obturatorului se dezactivează. |

✔ Note privind zoomul digital

- În funcție de modul de fotografiere sau de setările curente, este posibil ca zoomul digital să nu fie disponibil (📖94).
- Când este aplicat zoomul digital, aparatul foto focalizează pe subiectul aflat în centrul cadrului.

Caracteristici ale redării imaginilor

Zoom redare

Mutarea butonului de control al zoomului spre **T** (🔍 zoom redare) în modul de redare în cadru întreg (📖14) mărește imaginea.

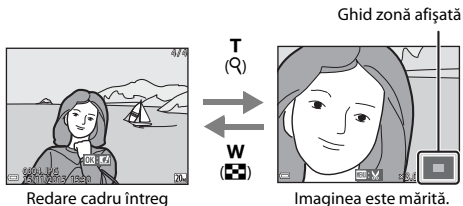

- Puteți modifica raportul de mărire mutând butonul de control al zoomului spre **W** (📐) sau **T** (🔍).
- Pentru a vizualiza o altă zonă a imaginii, apăsați pe selectorul multiplu ▲▼◀▶.
- Când se afișează o imagine mărită sau micșorată, apăsați pe butonul **OK** pentru a reveni la modul de redare în cadru întreg.



Tăierea imaginilor

Când se afișează o imagine mărită sau micșorată, puteți apăsa pe butonul **MENU** pentru a tăia imaginea, pentru a include numai partea vizibilă, și pentru a o salva ca fișier separat (📖59).

Redarea miniaturilor/afișarea calendarului

Mutarea butonului de control al zoomului spre **W** (🗪 redare miniaturi) în modul de redare în cadru întreg (📖 14) afișează imagini ca miniaturi.









- Puteți modifica numărul de miniaturi afișate mutând butonul de control al zoomului spre **W** (🗪) sau **T** (🕒).
- În timp ce utilizați modul de redare a miniaturilor, apăsați pe selectorul multiplu ▲▼◀▶ pentru a selecta o imagine, apoi apăsați pe butonul **OK** (⊙) pentru a afișa imaginea respectivă în modul de redare în cadru întreg.
- În timp ce utilizați modul de afișare a calendarului, apăsați pe ▲▼◀▶ pentru a selecta o dată, apoi apăsați pe butonul **OK** (⊙) pentru a afișa imaginile realizate în ziua respectivă.



✓ Note despre afișarea calendarului





Imaginile realizate când data aparatului foto nu este setată sunt considerate imagini realizate pe 1 ianuarie 2015.

Modul listare după dată

Apăsați pe butonul  (mod redare) → butonul  →  Listare după dată → butonul 

Utilizați selectorul multiplu   pentru a selecta o dată și apoi apăsați pe butonul  pentru a reda imaginile realizate în data selectată.

- Funcțiile din meniul de redare ( 78) se pot utiliza pentru imaginile din data de fotografiere selectată (exceptând **Copiere**).
- Când se afișează ecranul de selectare a datei de fotografiere, sunt disponibile operațiunile următoare.
 - Butonul **MENU**: Sunt disponibile funcțiile de fotografiere enumerate mai jos.
 - Prezentare diapozitive
 - Protejare*
 - * Aceleași setări se pot aplica tuturor imaginilor realizate în data selectată.
 - Butonul : Șterge toate imaginile realizate în data selectată.

| Listare după dată | | |
|---|------------|--------|
|  | 20/11/2015 | [3] |
|  | 15/11/2015 | [2] |
|  | 10/11/2015 | [1] |
|  | 05/11/2015 | [10] |

Note privind modul listare după dată

- Pot fi selectate până la cele mai recente 29 de date. Dacă există imagini pentru mai mult de 29 de date, toate imaginile salvate anterior celor mai recente 29 de date vor fi combinate în **Altele**.
- Se pot afișa cele mai recente 9.000 de imagini.
- Imaginile realizate când data aparatului foto nu este setată sunt considerate imagini realizate pe 1 ianuarie 2015.

Editarea imaginilor (imagini statice)

Înainte de a edita imagini

Pe acest aparat foto puteți edita imagini cu ușurință. Copiile editate sunt salvate ca fișiere separate.

Copiile editate sunt salvate cu aceeași dată și oră ca și originalul.



Restricții la editarea imaginilor

- O imagine se poate edita de cel mult 10 ori.
- Este posibil să nu puteți edita imagini de o anumită dimensiune sau cu anumite funcții de editare.

Efecte rapide: modificarea nuanței sau a tonalității

Procesați imagini cu o diversitate de efecte.

Pictură, Ilustrație foto, Portret soft, Portret (color + alb-negru), Ochi de pește, Filtru stea sau **Efect de miniaturizare** se numără printre opțiunile care se pot selecta.

1

Afișați imaginea căreia doriți să îi aplicați un efect în modul de redare cadru întreg și apăsați pe butonul



2 Utilizați selectorul multiplu ▲▼◀▶ pentru a selecta efectul dorit și apăsați pe butonul OK.

- Mișcați butonul de control al zoomului (📖1) spre **T** (🔍) pentru a comuta la redarea în cadru întreg, sau la **W** (📐) pentru a comuta la redarea miniaturilor.
- Pentru a ieși fără a salva imaginea editată, apăsați pe butonul **MENU**.



3 Selectați **Da** și apăsați pe butonul OK.

- Se creează o copie editată.

Retușare rapidă: îmbunătățirea contrastului și a saturației



Apăsați pe butonul ▶ (mod redare) → selectați o imagine → butonul **MENU** → Retușare rapidă → butonul OK

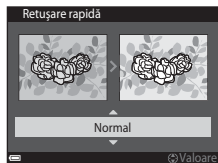

Utilizați selectorul multiplu ▲▼ pentru a selecta nivelul efectului aplicat și apăsați pe butonul OK.

- Versiunea editată se afișează în dreapta.
- Pentru a ieși fără a salva copia, apăsați pe ▶.



D-Lighting: îmbunătățirea luminozității și a contrastului



Apăsați pe butonul  (mod redare) → selectați o imagine → butonul **MENU** → D-Lighting → butonul 

Utilizați selectorul multiplu   pentru a selecta **OK** și apăsați pe butonul .

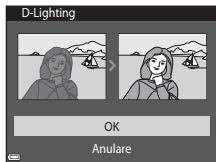
- Versiunea editată se afișează în dreapta.
- Pentru a ieși fără a salva copia, selectați **Anulare** și apăsați pe butonul .



Corecție ochi roșii: corectarea ochilor roșii la fotografierea cu bliț

Apăsați pe butonul  (mod redare) → selectați o imagine → butonul **MENU** → Corecție ochi roșii → butonul 

Examinați rezultatul și apăsați pe butonul .

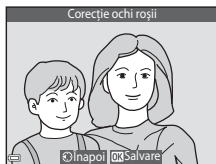

- Pentru a ieși fără a salva copia, apăsați pe selectorul multiplu .







Note despre corecția ochilor roșii

- Corecția ochilor roșii se poate aplica numai imaginilor în care se detectează ochi roșii.
- Corecția ochilor roșii se poate aplica animalelor de casă (câini sau pisici), chiar dacă ochii acestora nu sunt roșii.
- Este posibil ca efectul de corecție a ochilor roșii să nu producă rezultatul dorit în anumite imagini.
- În cazuri rare, corecția ochilor roșii poate fi aplicat în zone ale unei imagini în care nu este necesară.





Retușare cosmetică: intensificarea fețelor persoanelor



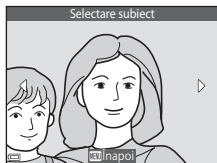









Apăsați pe butonul  (mod redare) → selectați o imagine → butonul **MENU** → Retușare cosmetică → butonul 

1 Utilizați selectorul multiplu     pentru a selecta fața pe care doriți să o retușați și apăsați pe butonul .

- Dacă s-a detectat o singură față, treceți la pasul 2.



2 Utilizați   pentru a selecta efectul, utilizați   pentru a selecta nivelul efectului și apăsați pe butonul .

- Puteți aplica mai multe efecte simultan. Reglați sau verificați setările pentru toate efectele înainte de a apăsa pe butonul .
-  (Față mică),  (Estompare piele),  (Fond de ten),  (Reducere strălucire),  (Ascundere cearcăne),  (Ochi mari),  (Ochi albiți),  (Fard),  (Rimel),  (Dinți albiți),  (Ruj),  (Obraji îmbujorați)
- Apăsați pe butonul **MENU** pentru a reveni la ecran, pentru a selecta o persoană.



3 Examinați rezultatul și apăsați pe butonul .

- Pentru a modifica setările, apăsați pe  pentru a reveni la pasul 2.
- Pentru a ieși fără a salva imaginea editată, apăsați pe butonul **MENU**.

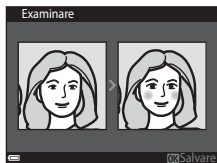

4 Selectați **Da** și apăsați pe butonul **OK**.

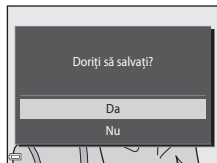

- Se creează o copie editată.







✓ Note privind retușarea cosmetică

- Fețele se pot edita numai pe rând. Pentru a retușa altă față din aceeași imagine, selectați copia editată a imaginii și efectuați modificările suplimentare.
- În funcție de direcția în care privesc fețele sau de luminozitatea fețelor, este posibil ca aparatul foto să nu le detecteze cu acuratețe sau ca funcția de retușare cosmetică să nu se aplica conform așteptărilor.
- Dacă nu se detectează fețe, se afișează o avertizare și ecranul revine la meniul de redare.
- Funcția de retușare cosmetică este disponibilă numai pentru imaginile realizate la o sensibilitate ISO de 1600 sau mai mică și la o dimensiunea a imaginii de 640 x 480 sau mai mare.

Imagine mică: reducerea dimensiunii unei imagini

Apăsați pe butonul  (mod redare) → selectați o imagine → butonul MENU → Imagine mică → butonul 

1 Utilizați selectorul multiplu ▲▼ pentru a selecta dimensiunea de copiere dorită și apăsați pe butonul .

- Imaginile realizate cu o setare a modului imaginii de  **5120x2880** sunt salvate la dimensiunea de 640 x 360, iar imaginile realizate cu o setare a modului imaginii de  **3864x3864** sunt salvate la 480 x 480. Apăsați pe butonul  pentru a trece a pasul 2.

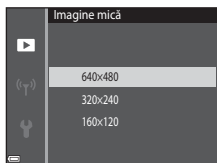

2 Selectați **Da** și apăsați pe butonul .

- Este creată o copie editată (nivel de compresie de aproximativ 1:8).

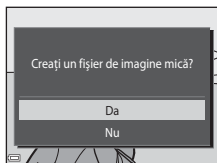

Tăiere: crearea unei copii tăiate

- 1 Mutați butonul de control al zoomului pentru a mări imaginea (📖50).

- 2 Reglați imaginea pentru a afișa numai porțiunea pe care doriți să o păstrați, apoi apăsați pe butonul **MENU** (meniul).

- Rotiți butonul de control al zoomului spre **T** (🔍) sau **W** (📐) pentru a regla nivelul de mărire. Setati un raport de mărire la care se afișează 📐:📐.

- Utilizați selectorul multiplu ▲▼◀▶ pentru a derula la porțiunea de imagine pe care doriți să o afișați.



- 3 Verificați dacă s-a afișat zona de decupare dorită, apoi apăsați pe butonul **OK**.

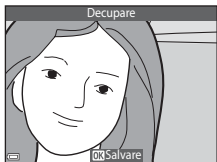

- 4 Selectați **Da** și apăsați pe butonul **OK**.

- Se creează o copie editată.

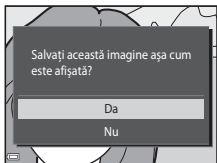

Dimensiune imagine

- Formatul de imagine (raportul orizontal și vertical) al unei imagini tăiate este identic cu cel al imaginii originale.
- O imagine decupată la dimensiunea 320 x 240 sau mai mică se afișează la o dimensiune mică în ecranul de redare.

Zona cuprinsă în filme

- Zona cuprinsă într-un film variază în funcție de setările **Opțiuni film** din meniul filmului.
- Dacă **Informații fotografie** în **Setări monitor** (📖90) din meniul de setare se setează la **Cadru film+auto. info**, puteți confirma zona care va fi cuprinsă într-un film înainte de a începe înregistrarea.

Durată maximă pentru înregistrarea filmului

Fiecare fișier de film în parte nu poate depăși dimensiunea de 2 GB sau durata de 29 de minute, chiar dacă există suficient spațiu liber pe cardul de memorie pentru o înregistrare mai lungă.

- Durata rămasă pentru înregistrare pentru un singur film este afișată în ecranul de filmare.
- Durata efectivă rămasă pentru înregistrare poate varia în funcție de conținutul filmului, mișcarea subiectului sau tipul cardului de memorie.
- Pentru înregistrarea filmelor se recomandă cardurile de memorie SD catalogate cu categoria de viteză 6 (📖137). Înregistrarea filmului se poate opri în mod neașteptat dacă se utilizează carduri de memorie cu catalogări mai mici ale clasei de viteză.

📌 Note despre temperatura aparatului foto

- Aparatul foto se poate înfierbânta dacă înregistrați filme timp îndelungat sau dacă aparatul foto este utilizat într-un spațiu în care temperatura este ridicată.
- Dacă interiorul aparatului foto devine extrem de fierbinte în timpul înregistrării filmelor, aparatul foto va opri automat înregistrarea.
Este afișată durata de timp rămasă până când aparatul foto oprește înregistrarea (🔊10s). După ce aparatul foto oprește înregistrarea, se oprește și el.
Lăsați aparatul foto oprit până când interiorul aparatului foto se răcește.

Note despre înregistrarea filmelor

✓ Note despre salvarea imaginilor sau filmelor

Indicatorul care prezintă numărul de expuneri rămase sau indicatorul care prezintă durata de înregistrare rămasă clipește în timpul salvării imaginilor sau filmelor. **Nu deschideți capacul camerei acumulatorului/fantei cardului de memorie și nu scoateți acumulatorul sau cardul de memorie** cât timp indicatorul clipește. În caz contrar, se pot pierde date sau se poate deteriora aparatul foto sau cardul de memorie.

✓ Note despre înregistrarea filmelor

- Este posibil să existe o anumită degradare a calității imaginii când se utilizează zoomul digital.
- Este posibil să se înregistreze sunetele produse de acționarea butonului de control al zoomului, a zoomului, deplasarea unității de focalizare automată a obiectivului, reducerea vibrației pentru film și acționarea diafragmei când se modifică luminozitatea.
- Petele (📖115) vizibile pe monitor la înregistrarea filmelor se vor înregistra împreună cu filmele. Vă recomandăm să evitați obiectele strălucitoare cum ar fi soarele, reflexiile soarelui și luminile electrice la înregistrarea filmelor.
- În funcție de distanța față de subiect sau de nivelul de zoom aplicat, pot să apară dungi colorate pe subiecții cu modele repetitive (țesături, ferestre cu zăbrele etc.) în timpul înregistrării și redării filmului. Acest lucru survine când modelul din subiect și configurația senzorului de imagine interferează între ele; aceasta nu este o defecțiune.

✓ Note despre reducerea vibrațiilor în timpul înregistrării filmelor

- Dacă **VR film** din meniul filmului (📖85) se setează la **Activată (hibridă)**, unghiul de câmp (adică zona vizibilă din cadru) se îngustează în timpul înregistrării filmului.
- Dacă utilizați un trepid pentru a stabili aparatul foto în timpul fotografierii, setați **VR film** la **Dezactivată** pentru a preveni eventualele erori provocate de această funcție.

✓ Note despre focalizarea automată pentru înregistrarea filmelor

Este posibil ca focalizarea automată să nu funcționeze conform așteptărilor (📖46). În acest caz, încercați următoarele:

1. Setati **Mod focalizare autom.** din meniul pentru filme la **AF unic** (setare implicită) înainte de a porni înregistrarea filmului.
2. Încadrați alt subiect (poziționat la aceeași distanță față de aparatul foto ca și subiectul dorit) în centrul cadrului, apăsați pe butonul ● (📷 înregistrare film) pentru a începe înregistrarea și modificați compoziția.

Operațiuni în timpul redării filmelor

Pentru a regla volumul, mutați butonul de control al zoomului (1).

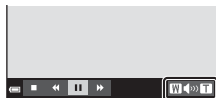

Indicator volum

Comenzile de redare sunt afișate pe monitor. Operațiunile descrise mai jos se pot efectua utilizând selectorul multiplu ◀▶ pentru a selecta o comandă și apăsând apoi pe butonul OK.



În timpul pauzei

| Funcție | Pictogramă | Descriere |
|------------------|------------|---|
| Derulare înapoi | ◀ | Țineți apăsat butonul OK pentru a derula filmul înapoi. |
| Derulare înainte | ▶ | Țineți apăsat butonul OK pentru a derula filmul înainte. |
| Pauză | | Întrerupeți redarea. Operațiunile enumerate mai jos se pot efectua în timpul pauzei. |
| | | ◀ Derulați filmul înapoi cu un cadru. Țineți apăsat butonul OK pentru a derula continuu înapoi. |
| | | ▶ Derulați filmul înainte cu un cadru. Țineți apăsat butonul OK pentru a derula continuu înainte. |
| | ▶ | Reluați redarea. |
| Încheiere | ■ | Reveniți la modul de redare în cadru întreg. |

Utilizarea meniurilor

Puteți seta meniurile enumerate mai jos apăsând pe butonul **MENU** (meniu).

- **📷 Meniu fotografiere**
Este disponibil apăsând pe butonul **MENU** atunci când este afișat ecranul de fotografiere.
Vă permite să modificați calitatea și dimensiunea imaginii, setările de fotografiere continuă etc.
- **▶ Meniu redare**
Este disponibil apăsând pe butonul **MENU** atunci când vizualizați imagini în modul de redare în cadru întreg sau în modul de redare a miniaturilor.
Vă permite să editați imagini, să redați prezentări de diapozitive etc.
- **🎬 Meniu film**
Este disponibil apăsând pe butonul **MENU** atunci când este afișat ecranul de fotografiere.
Vă permite să modificați setările de înregistrare a filmelor.
- **📶 Meniu de opțiuni Wi-Fi**
Vă permite să configurați setările Wi-Fi pentru conectarea aparatului foto și a unui dispozitiv inteligent.
- **⚙️ Meniu setare**
Vă permite să reglați funcțiile de bază ale aparatului foto, cum ar fi data și ora, limba afișajului etc.

1 Apăsați pe butonul MENU (meniu).

- Se afișează meniul.

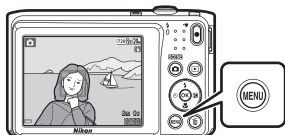

2 Apăsați pe selectorul multiplu ◀.

- Pictograma meniului curent se afișează în culoarea galbenă.



Pictograme de meniu

3 Selectați o pictogramă de meniu și apăsați pe butonul **OK**.

- Se pot selecta opțiunile de meniu.



4 Selectați o opțiune de meniu și apăsați pe butonul **OK**.

- Anumite opțiuni de meniu se pot seta în funcție de modul de fotografiere curent sau de starea aparatului foto.

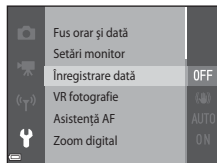

5 Selectați o setare și apăsați pe butonul **OK**.

- Se aplică setarea selectată.
- Când ați terminat de utilizat meniul, apăsați pe butonul **MENU**.
- La afișarea unui meniu, puteți comuta la modul de fotografiere apăsând pe butonul de declanșare, pe butonul  sau pe butonul .

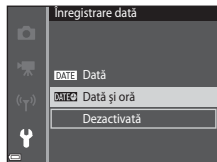

Meniul de fotografiere (pentru modul (automat))







Mod imagine (dimensiune imagine și calitate)

Intrați în modul de fotografiere* → butonul MENU → Mod imagine → butonul 

* Această setare se mai poate modifica în modurile de fotografiere, altele decât cel automat. Setarea modificată se aplică și altor moduri de fotografiere.

Selectați combinația de dimensiune a imaginii și nivel de compresie care se va utiliza la salvarea imaginilor.

Cu cât setările pentru modul imagine sunt mai ridicate, cu atât va fi mai mare dimensiunea la care se va putea imprima, iar cu cât nivelul de compresie este mai scăzut, cu atât este mai ridicată calitatea imaginilor, însă numărul imaginilor ce pot fi salvate este redus.

| Opțiune* | Nivel compresie | Format imagine (orizontal pe vertical) |
|--|-----------------|---|
|  5152×3864 ★ | Aprox. 1:4 | 4:3 |
|  5152×3864 (setare implicită) | Aprox. 1:8 | 4:3 |
|  3648×2736 | Aprox. 1:8 | 4:3 |
|  2272×1704 | Aprox. 1:8 | 4:3 |
|  1600×1200 | Aprox. 1:8 | 4:3 |
| VGA 640×480 | Aprox. 1:8 | 4:3 |
|  5120×2880 | Aprox. 1:8 | 16:9 |
|  3864×3864 | Aprox. 1:8 | 1:1 |

* Valorile numerice indicate de numărul de pixeli înregistrați.

Exemplu:  5152×3864 = aprox. 20 megapixeli, 5152 × 3864 pixeli

Note despre imprimarea imaginilor cu un format al imaginii de 1:1

Modificați setarea imprimantei la „Chenar” dacă imprimați imagini cu un format al imaginii de 1:1. Unele imprimante nu pot imprima imagini cu un format al imaginii de 1:1.





Note despre modul imagine

Este posibil ca această funcție să nu fie disponibilă pentru a fi utilizată în combinație cu alte funcții (📖48).





Numărul de imagini care pot fi salvate

- Numărul aproximativ de imagini care se pot salva se poate verifica pe monitor la fotografiere (📖10).
- Rețineți că, din cauza compresiei JPEG, numărul imaginilor salvate poate varia semnificativ în funcție de conținutul imaginii, chiar și atunci când se utilizează carduri de memorie cu aceeași capacitate și cu aceeași setare a modului imagine. În plus, numărul imaginilor salvate poate varia în funcție de marca respectivului card de memorie.
- Dacă numărul expunerilor rămase este 10.000 sau mai mare, afișajul numărului de expuneri rămase arată „9999”.

Balans de alb (reglarea nuanței)

Intrați în modul de fotografiere → butonul  (mod fotografiere) → modul  (automat) → butonul  → butonul MENU → Balans de alb → butonul 

Reglați balansul de alb pentru a corespunde sursei de lumină sau condițiilor meteorologice, astfel încât culorile din imagine să fie similare celor vizibile cu ochiul liber.

| Opțiune | Descriere |
|--|--|
| AUTO Automat (setare implicită) | Se reglează automat balansul de alb. |
| PRE Presetare manuală | Utilizați atunci când rezultatul dorit nu este obținut cu Automat, Incandescent etc. (📖69). |
|  Lumină zi | Utilizați pentru lumina directă a soarelui. |
|  Incandescent | Utilizați pentru iluminare incandescentă. |
|  Fluorescent | Utilizați pentru iluminare fluorescentă. |
|  Noros | Utilizați pentru cer noros. |
|  Bliț | Utilizați împreună cu blițul. |

Note privind balansul de alb

- Setează blițul la  (dezactivat) atunci când balansul de alb este setat la o setare diferită de **Automat** și **Bliț** (📖35).
- Este posibil ca această funcție să nu fie disponibilă pentru a fi utilizată în combinație cu alte funcții (📖48).

Utilizarea presetării manuale

Utilizați procedura de mai jos pentru a măsura valoarea balansului de alb în condițiile iluminării utilizate în timpul fotografierii.

1 Plasați un obiect de referință alb sau gri sub sursa de lumină care va fi utilizată în timpul fotografierii.

2 Utilizați selectorul multiplu ▲▼ pentru a selecta **Presetare manuală** în meniul **Balans de alb** și apăsați pe butonul **OK**.

- Aparatul foto mărește până la poziția pentru măsurarea balansului de alb.



3 Selectați **Măsurare**.

- Pentru a aplica ultima valoare măsurată, selectați **Anulare** și apăsați pe butonul **OK**.



4 Încadrați obiectul de referință alb sau gri în fereastra de măsurare și apăsați pe butonul **OK** pentru a măsura valoarea.

- Se declanșează obturatorul și măsurătoarea este terminată (nu se salvează nicio imagine).

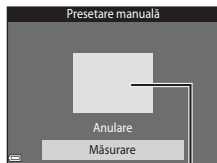







Fereastra de măsurare

✓ Note privind presetarea manuală

Nu se poate măsura valoarea pentru iluminarea blițului cu **Presetare manuală**. Când fotografiați utilizând blițul, setați **Balans de alb** la **Automat** sau la **Bliț**.

Fotografiere continuă





Intrați în modul de fotografiere → butonul  (mod fotografiere) → modul  (automat) → butonul  → butonul MENU → Continuu → butonul 

| Opțiune | Descriere |
|---|---|
|  Unică (setare implicită) | La fiecare apăsare a butonului de declanșare se realizează o singură imagine. |
|  Continuu | Dacă butonul de declanșare este ținut până la capăt, imaginile sunt realizate în mod continuu. <ul style="list-style-type: none">• Cadența cadrelor pentru fotografierea continuă este de circa 1,1 fps, iar numărul maximum de fotografii obținute în mod continuu este de circa 6 (dacă modul pentru imagine este setat la  5152x3864). |

Note privind fotografierea continuă

- Focalizarea, expunerea și balansul de alb sunt fixate la valorile definite la prima imagine din fiecare serie.
- După fotografiere, salvarea imaginilor poate dura mai mult.
- Este posibil ca această funcție să nu fie disponibilă pentru a fi utilizată în combinație cu alte funcții (48).

Sensibilitate ISO

Intrați în modul de fotografiere → butonul  (mod fotografiere) → modul  (automat) → butonul  → butonul MENU → Sensibilitate ISO → butonul 

Sensibilitatea ISO mai mare permite fotografierea unor subiecte mai întunecate. În plus, chiar în cazul subiecților cu luminozitate similară, se pot realiza fotografii cu timpi de expunere mai mari și se poate reduce neclaritatea cauzată de tremuratură aparatului foto și de mișcarea subiectului.

- Dacă se setează o sensibilitate ISO mai mare, imaginile pot conține zgomot.

| Opțiune | Descriere |
|---|---|
| AUTO Automată (setare implicită) | Sensibilitatea se selectează automat într-un interval ISO de la 80 până la 1600. |
| ISO AUTO Interval fix automat | Selectați intervalul în care aparatul foto ajustează automat sensibilitatea ISO, dintre ISO 80 - 400 sau ISO 80 - 800 . |
| 80, 100, 200, 400, 800, 1600, 3200 | Sensibilitatea este blocată la valoarea specificată. |



Note despre sensibilitatea ISO

Este posibil ca această funcție să nu fie disponibilă pentru a fi utilizată în combinație cu alte funcții ( 48).

Note despre sensibilitatea ISO 3200

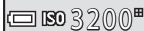
Dacă **Sensibilitate ISO** se setează la **3200**, setările disponibile pentru **Mod imagine** sunt limitate la **4M** **2272×1704**, **2M** **1600×1200** și **VGA** **640×480**.  se afișează lângă indicatorul sensibilității ISO pe monitor.







 ISO 3200 





Afișarea sensibilității ISO în ecranul de fotografiere

- Dacă se selectează **Automată**, se afișează **ISO** dacă crește sensibilitatea ISO.
- Dacă se selectează **Interval fix automat**, se afișează valoarea maximă a sensibilității ISO.

Mod zonă AF

Intrați în modul de fotografiere → butonul  (mod fotografiere) → modul  (automat) → butonul  → butonul **MENU** → Mod zonă AF → butonul 

Setați modul în care aparatul foto selectează zona de focalizare pentru focalizarea automată.

| Opțiune | Descriere |
|--|--|
| <p> Prioritate față</p> | <p>Dacă aparatul foto detectează o față umană, acesta va focaliza pe respectiva față. Pentru mai multe informații, consultați „Utilizarea detectării fețelor” (📖43).</p> <p>Dacă se încadrează o compoziție în care nu se detectează subiecte umane sau fețe atunci când butonul de declanșare este apăsat până la jumătate, aparatul foto selectează automat una sau mai multe dintre cele nouă zone de focalizare conținând subiectul cel mai apropiat de aparatul foto.</p> |
| <p> Manual</p> | <p>Utilizați selectorul multiplu  pentru a muta zona de focalizare acolo unde doriți să focalizați.</p> <ul style="list-style-type: none"> Pentru a utiliza selectorul multiplu pentru a configura modul bliț sau alte setări, apăsați pe butonul . Pentru a reveni la deplasarea zonei de focalizare, apăsați din nou pe butonul . |

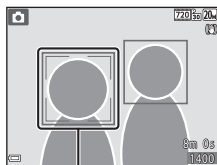

Zonă focalizare

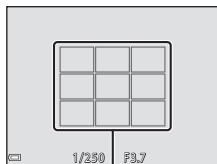

Zone de focalizare

Domeniul zonei de focalizare mobile

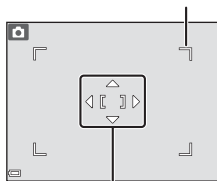

Zonă focalizare

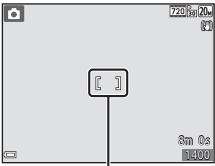
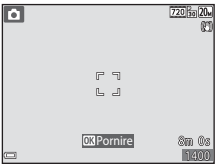
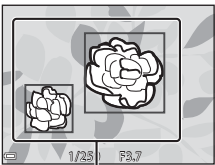
| Opțiune | Descriere |
|--|---|
| <p>[▪] Centrală</p> | <p>Aparatul foto focalizează pe subiectul din centrul cadrului.</p>  <p>Zonă focalizare</p> |
| <p>📷 Urmărire subiect</p> | <p>Utilizați această funcție pentru a realiza fotografii cu subiecte aflate în mișcare. Înregistrați subiectul pe care doriți să focalizeze aparatul foto. Zona de focalizare se deplasează automat pentru a urmări subiectul. Pentru mai multe informații, consultați „Utilizarea opțiunii Urmărire subiect” (📖74).</p>  <p>Zonă focalizare</p> |
| <p>[▪▪] Găsire țintă AF (setare implicită)</p> | <p>Dacă aparatul foto detectează subiectul principal, acesta va focaliza pe subiectul respectiv. Pentru mai multe informații, consultați „Utilizarea funcției Găsire țintă AF” (📖45).</p>  <p>Zone de focalizare</p> |



✓ Note despre modul Zonă AF

- Când este aplicat zoomul digital, aparatul foto va focaliza în centrul cadrului, indiferent de setarea **Mod zonă AF**.
- Este posibil ca această funcție să nu fie disponibilă pentru a fi utilizată în combinație cu alte funcții (📖48).

Utilizarea opțiunii Urmărire subiect

Intrați în modul de fotografiere → butonul  (mod fotografiere) → modul  (automat) → butonul  → butonul MENU → Mod zonă AF → butonul  →  Urmărire subiect → butonul  → butonul MENU

1 Înregistrați un subiect.

- Aliniați subiectul pe care doriți să îl urmăriți cu chenarul din centrul monitorului și apăsați pe butonul .
- Atunci când se înregistrează subiectul, în jurul acestuia se afișează un chenar galben (zonă de focalizare) și aparatul foto începe urmărirea subiectului.
- Dacă nu se poate înregistra subiectul, chenarul este roșu. Schimbați compoziția și încercați să înregistrați subiectul din nou.
- Pentru a anula înregistrarea subiectului, apăsați pe butonul .
- Dacă aparatul foto nu mai poate urmări subiectul înregistrat, dispare zona de focalizare. Înregistrați din nou subiectul.

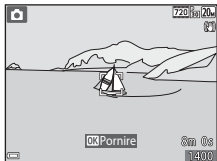

2 Apăsați butonul de declanșare până la capăt pentru a realiza fotografia.

- Dacă butonul de declanșare este apăsat când nu se afișează zona de focalizare, aparatul foto focalizează pe subiectul din centrul cadrului.

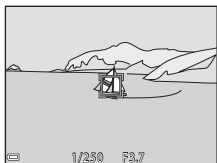

Note privind Urmărire subiect

- Dacă efectuați operațiuni precum apropierea sau depărtarea în timp ce aparatul foto urmărește subiectul, înregistrarea se anulează.
- Urmărirea subiectului poate să nu fie posibilă în anumite condiții de fotografiere.

Mod focalizare autom.

Intrați în modul de fotografiere → butonul  (mod fotografiere) → modul  (automat) → butonul  → butonul MENU → Mod focalizare autom. → butonul 

Setați modul în care aparatul foto focalizează la realizarea imaginilor statice.

| Opțiune | Descriere |
|---|--|
| AF-S AF unic (setare implicită) | Aparatul foto focalizează numai atunci când butonul de declanșare este apăsat până la jumătate. |
| AF-F AF permanent | Aparatul foto focalizează în continuare chiar dacă butonul de declanșare nu este apăsat până la jumătate. Sunetul deplasării ghidajului obiectivului se aude în timp ce aparatul foto focalizează. |

Modul focalizare automată pentru înregistrarea filmelor

Modul focalizare automată pentru înregistrarea filmelor se poate seta cu **Mod focalizare autom.** (84) în meniul filmelor.

Meniul pentru portret inteligent





- Consultați „Mod imagine (dimensiune imagine și calitate)” (📖66) pentru informații despre **Mod imagine**.

Colaj autoportret

Intrați în modul de fotografiere → butonul 📷 (mod fotografiere) → modul 😊 Portret inteligent → butonul OK → butonul MENU → Colaj autoportret → butonul OK

| Opțiune | Descriere |
|---------------------|--|
| Număr de fotografii | Setați numărul de fotografii pe care aparatul foto le realizează automat (numărul de fotografii realizate pentru o imagine combinată). <ul style="list-style-type: none">• 4 (setare implicită) sau 9, acestea sunt opțiunile de selectare. |
| Interval | Setați durata intervalului dintre fotografii. <ul style="list-style-type: none">• Scurt, Mediu (setare implicită) sau Lung, acestea sunt opțiunile de selectare. |
| Sunet declanșator | Setați dacă se activează sunetul obturatorului atunci când fotografiați cu funcția colajului pentru autoportret. <ul style="list-style-type: none">• Standard, SLR, Magic (setare implicită) sau Dezactivat, acestea sunt opțiunile de selectare.• Sunetul declanșatorului nu se aude dacă Sunet declanșator s-a setat la Dezactivat în Setări sunet din meniul de setare. |

Ochi deschiși

Intrați în modul de fotografiere → butonul  (mod fotografiere) → modul 
Portret inteligent → butonul  → butonul MENU → Ochi deschiși → butonul 

| Opțiune | Descriere |
|---|--|
|  Activat | <p>Aparatul foto declanșează în mod automat obturatorul de două ori la fiecare fotografiere și salvează o singură imagine în care ochii subiectului sunt deschiși.</p> <ul style="list-style-type: none">• Dacă aparatul foto a salvat o imagine în care este posibil ca ochii subiectului să fi fost închiși, caseta de dialog din dreapta este afișată pe ecran pentru câteva secunde.• Nu se poate utiliza blițul. |
| Dezactivat (setare implicită) | Dezactivează setarea pentru ochi deschiși. |



Note despre Ochi deschiși

Este posibil ca această funcție să nu fie disponibilă pentru a fi utilizată în combinație cu alte funcții ( 48).

Meniu redare

- Consultați „Editarea imaginilor (imagini statice)” (📖53) pentru informații despre funcțiile de editare a imaginii.

Marcare pentru încărcare Wi-Fi



Apăsați pe butonul  (mod redare) → butonul MENU → Marcare pentru încărcare Wi-Fi → butonul 

Selectați din timp imaginile de pe aparatul foto pe care doriți să le transferați pe un dispozitiv inteligent, înainte de a le transfera.

În ecranul de selectare a imaginilor (📖82), selectați sau anulați selectarea imaginilor pentru funcția **Marcare pentru încărcare Wi-Fi**.



Rețineți că atunci când selectați **Resetare totală** (📖99) în meniul de setare sau **Restaurare set. implicite** (📖86) meniul opțiunilor Wi-Fi, setările Marcare pentru încărcare Wi-Fi efectuate sunt anulate.

Prezentare diapozitive

Apăsați pe butonul  (mod redare) → butonul **MENU** → Prezentare diapozitive → butonul 



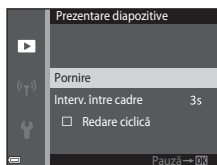

Redați imaginile pe rând într-o „prezentare de diapozitive” automată. Când fișierele filmelor sunt redată într-o prezentare de diapozitive, se afișează numai primul cadru al fiecărui film.

1 Utilizați selectorul multiplu ▲▼ pentru a selecta **Pornire** și apăsați pe butonul .

- Începe prezentarea de diapozitive.
- Pentru a modifica intervalul dintre imagini, selectați **Interv. între cadre**, apăsați pe butonul  și specificați intervalul de timp dorit înainte de a selecta **Pornire**.
- Pentru a repeta automat prezentarea de diapozitive, selectați **Redare ciclică** și apăsați pe butonul  înainte de a selecta **Pornire**.
- Durata maximă a redării este de circa 30 de minute chiar dacă opțiunea **Redare ciclică** este activată.





2 Încheiați sau reporniți prezentarea diapozitivelor.

- Ecranul prezentat în dreapta se afișează după ce prezentarea de diapozitive se termină sau este trecută în pauză. Pentru a ieși din prezentare, selectați  și apăsați pe butonul . Pentru a relua prezentarea de diapozitive, selectați  și apăsați pe butonul .



Operațiuni în timpul redării

- Utilizați selectorul multiplu   pentru a afișa imaginea anterioară/următoare. Apăsați continuu pentru derulare rapidă înapoi/înainte.
- Apăsați pe butonul  pentru a trece în pauză sau pentru a încheia prezentarea de diapozitive.

Protejare



Apăsați pe butonul  (mod redare) → butonul MENU → Protejare → butonul 

Aparatul foto protejează imaginile selectate împotriva ștergerii accidentale.



Selectați imaginile de protejat sau anulați protecția în ecranul de selectare a imaginilor (82).

Rețineți că formatarea cardului de memorie sau a memoriei interne a aparatului foto duce la ștergerea permanentă a tuturor datelor, inclusiv a fișierelor protejate (96).

Rotire imagine

Apăsați pe butonul  (mod redare) → butonul MENU → Rotire imagine → butonul 

Specificați orientarea în care se vor afișa imaginile salvate în timpul redării. Imaginile statice pot fi rotite cu 90 de grade în sensul acelor de ceasornic sau cu 90 de grade în sens invers acelor de ceasornic.

Selectați o imagine în ecranul de selectare a imaginilor (82). Când se afișează ecranul Rotire imagine, apăsați pe selectorul multiplu  pentru a roti imaginea cu 90 de grade.

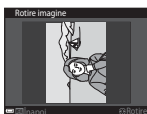



Rotire cu 90 de grade în sens invers acelor de ceasornic



Rotire cu 90 de grade în sensul acelor de ceasornic

Apăsați pe butonul  pentru a finaliza orientarea afișării și salvați informațiile orientării împreună cu imaginea.

Copiere (Copierea între cardul de memorie și memoria internă)

Apăsați pe butonul  (mod redare) → butonul MENU → Copiere → butonul 

Imaginile se pot copia între un card de memorie și memoria internă.

- Dacă se introduce un card de memorie care nu conține imagini și aparatul foto este comutat la modul de redare, se afișează **Memoria nu conține nicio imagine.** În acest caz, apăsați pe butonul MENU pentru a selecta **Copiere**.

- 1 Utilizați selectorul multiplu ▲▼ pentru a selecta o opțiune de destinație pe care se copiază imaginile și apăsați pe butonul .

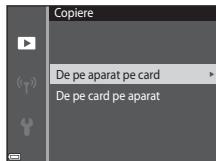

- 2 Selectați o opțiune de copiere și apăsați pe butonul .

- Dacă alegeți opțiunea **Imagini selectate**, utilizați ecranul de selectare a imaginilor pentru a specifica imaginile (82).

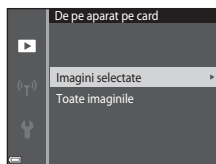

Note privind copierea imaginilor

- Se pot copia numai imaginile în formatele în care poate înregistra acest aparat foto.
- Operația nu este garantată pentru imagini capturate cu altă marcă de aparat foto sau care au fost modificate pe un computer.

Ecranul de selectare a imaginilor

Dacă în timpul utilizării aparatului foto se afișează un ecran de selectare a imaginilor ca cel din dreapta, urmați procedurile descrise mai jos pentru a selecta imaginile.



1 Utilizați selectorul multiplu ◀▶ pentru a selecta o imagine.

- Mișcați butonul de control al zoomului (📖 1) spre **T** (📄) pentru a comuta la redarea în cadru întreg, sau la **W** (📐) pentru a comuta la redarea miniaturilor.
- Pentru **Rotire imagine** se poate selecta numai câte o imagine. Treceți la pasul 3.



2 Utilizați ▲▼ sau pentru a selecta sau anula selectarea (sau pentru a specifica numărul de copii).

- Când se selectează o imagine, sub aceasta se afișează o pictogramă. Repetați pașii 1 și 2 pentru a selecta alte imagini.





3 Apăsați pe butonul OK pentru a aplica selecția imaginilor.

- La afișarea unui dialog de confirmare, urmați instrucțiunile de pe ecran pentru utilizare.

Meniul pentru filme

Opțiuni film

Intrați în modul de fotografiere → butonul MENU → pictograma de meniu  → Opțiuni film → butonul 



Selectați opțiunea dorită pentru filme. Opțiunile pentru film care se pot selecta variază în funcție de setarea **Mod video** (📖97).

- Pentru înregistrarea filmelor se recomandă cardurile de memorie catalogate pentru categoria de viteză SD 6 sau una superioară (📖137).

| Opțiune (dimensiune imagine/ cadență cadre) | Dimensiune imagine | Format imagine (orizontal pe vertical) |
|---|--------------------|---|
| $\frac{720}{25}$ 720/30p $\frac{720}{30}$ 720/25p (setare implicită*) | 1280 × 720 | 16:9 |
| $\frac{480}{30}$ 480/30p $\frac{480}{25}$ 480/25p | 640 × 480 | 4:3 |
| $\frac{240}{30}$ 240/30p $\frac{240}{25}$ 240/25p | 320 × 240 | 4:3 |

* Dacă înregistrați în memoria internă, setarea implicită este $\frac{480}{30}$ 480/30p sau $\frac{480}{25}$ 480/25p și nu se poate selecta $\frac{720}{30}$ 720/30p sau $\frac{720}{25}$ 720/25p.



Mod focalizare autom.

Intrați în modul de fotografiere → butonul MENU → pictograma de meniu  → Mod focalizare autom. → butonul 



Setați modul în care aparatul foto focalizează în modul film.

| Opțiune | Descriere |
|---|---|
| AF-S AF unic (setare implicită) | Focalizarea este blocată când începe înregistrarea filmului. Selectați această opțiune atunci când distanța dintre aparatul foto și subiect va rămâne relativ constantă în timpul înregistrării filmelor. |
| AF-F AF permanent | Aparatul foto focalizează continuu în timpul înregistrării filmelor. Selectați această opțiune atunci când distanța dintre aparatul foto și subiect se va modifica semnificativ în timpul înregistrării. Este posibil ca în filmul înregistrat să se audă sunetul produs de focalizarea aparatului foto. Utilizarea funcției AF unic este recomandată pentru prevenirea interferării sunetului produs de focalizarea aparatului foto cu înregistrarea. |

VR film

Intrați în modul de fotografiere → butonul MENU → pictograma de meniu  → VR film → butonul 

Selectați setarea de reducere electronică a vibrațiilor utilizată la înregistrarea filmelor. Selectați **Dezactivată** când utilizați un trepied pentru a stabili aparatul foto în timpul fotografierii.

| Opțiune | Descriere |
|--|--|
|  * Activată (hibridă) (setare implicită) | Efectuează compensarea optică pentru tremuratul aparatului foto utilizând reducerea vibrațiilor (VR) la deplasarea obiectivului și efectuează simultan VR electronic utilizând procesarea imaginii. Unghiul de câmp (adică zona vizibilă din cadru) se îngustează. |
|  Activată | Efectuează compensarea pentru tremuratul aparatului foto aplicând reducerea vibrațiilor (VR) la deplasarea obiectivului. |
| Dezactivată | Nu se efectuează compensarea. |

Note privind reducerea vibrațiilor (VR) pentru filme

- În unele situații, este posibil ca efectul tremuraturii aparatului foto să fie complet eliminat.

Reducere zgomot vânt

Intrați în modul de fotografiere → butonul MENU → pictograma de meniu  → Reducere zgomot vânt → butonul 

| Opțiune | Descriere |
|--|---|
|  Activată | Se reduce sunetul produs la trecerea vântului peste microfon în timpul înregistrării filmului. Este posibil ca, în timpul redării, alte sunete să se audă cu dificultate. |
| Dezactivată (setare implicită) | Funcția de reducere a zgomotului vântului este dezactivată. |

Meniul opțiunilor Wi-Fi

Apăsați butonul **MENU** → pictograma de meniu «☰» → butonul **OK**

Configurați setările Wi-Fi (LAN fără fir) pentru conectarea aparatului foto și a unui dispozitiv inteligent.

| Opțiune | Descriere |
|-------------------------------|--|
| Con. la disp. inteligent | Selectați când conectați fără fir aparatul foto și un dispozitiv inteligent. Pentru mai multe informații, consultați „Utilizarea funcției Wi-Fi (LAN fără fir)” (📖100). |
| Încărcare de pe aparatul foto | Selectați când conectați fără fir aparatul foto și un dispozitiv inteligent. Pentru mai multe informații, consultați „Utilizarea funcției Wi-Fi (LAN fără fir)” (📖100). <ul style="list-style-type: none">Înainte de stabilirea conexiunii fără fir, selectați imaginile de încărcat în ecranul de selectare a imaginilor (📖82). După selectarea imaginilor, se afișează pe ecran numele SSID și parola aparatului foto. |
| Dezactivare Wi-Fi | Selectați pentru a dezactiva conexiunea fără fir între aparatul foto și un dispozitiv inteligent. Pentru mai multe informații, consultați „Utilizarea funcției Wi-Fi (LAN fără fir)” (📖100). |
| Opțiuni | SSID: schimbați numele SSID. Numele SSID configurat aici este afișat pe dispozitivul inteligent. Setări un nume SSID alfanumeric din 1-24 de caractere. |
| | Autentificare/criptare: selectați dacă trebuie să se creeze comunicațiile dintre aparatul foto și dispozitivul inteligent conectat. Comunicațiile nu sunt criptate când este selectată opțiunea Deschisă (setare implicită). |
| | Parolă: setați parola. Setări o parolă alfanumerică din 8-16 caractere. |
| | Canal: selectați canalul folosit pentru conexiuni fără fir. |
| Setări curente | Afișați setările curente. |
| Restaurare set. implicite | Restaurați setările Wi-Fi la valorile implicite. Conexiunea fără fir se închide dacă se aplică această opțiune când este conectat la Wi-Fi. |



Utilizarea tastaturii pentru introducerea textului

- Folosiți ▲▼◀▶ de pe selectorul multiplu pentru a selecta caractere alfanumerice. Apăsați pe butonul OK pentru a introduce caracterul selectat în câmpul de text și mutați cursorul la poziția următoare.
- Pentru a muta cursorul în câmpul de text, selectați ← sau → pe tastatură și apăsați pe butonul OK.
- Pentru a șterge un caracter, apăsați pe butonul .
- Pentru a aplica setarea, selectați ↵ pe tastatură și apăsați pe butonul OK.









Meniul de setare

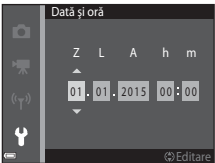

Fus orar și dată

Apăsați pe butonul **MENU** → pictograma de meniu  → Fus orar și dată → butonul 

Setați ceasul intern al aparatului foto.

| Opțiune | Descriere |
|-------------|--|
| Data și oră | <ul style="list-style-type: none">• Selectați un câmp: apăsați pe selectorul multiplu .• Editați data și ora: apăsați pe  .• Aplicați setarea: selectați setarea minutelor și apăsați pe butonul .  |
| Format dată | Selectați An/Lună/Zi , Lună/Zi/An sau Zi/Lună/An . |
| Fus orar | Setați fusul orar și ora de vară. <ul style="list-style-type: none">• Dacă se setează Destinație călătorie  după setarea fusului orar de reședință , diferența orară dintre destinația de călătorie și fusul orar de reședință se calculează automat, iar ora și data se salvează pentru regiunea selectată. |

Setarea fusului orar

- 1 Utilizați selectorul multiplu  pentru a selecta **Fus orar** și apăsați pe butonul .

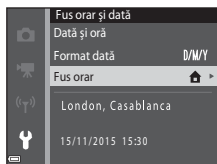

2 Selectați  **Fus orar reședință** sau  **Destinație călătorie** și apăsați pe butonul .



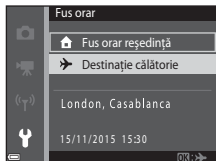

- Data și ora afișate pe monitor se schimbă în funcție de selectarea fusului orar de reședință sau a destinației de călătorie.

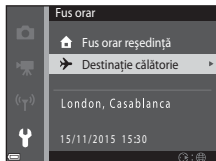

3 Apăsați pe .



4 Utilizați  pentru a selecta fusul orar.

- Apăsați pe  pentru a activa funcția orei de vară și se afișează . Apăsați pe  pentru a dezactiva funcția de oră de vară.
- Apăsați pe butonul  pentru a aplica fusul orar.
- Dacă nu se afișează ora corectă pentru setarea fusului orar al reședinței sau al destinației de călătorie, setați ora corectă în **Data și oră**.

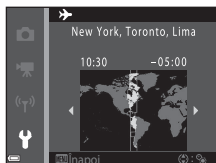





Setări monitor

Apăsați pe butonul **MENU** → pictograma de meniu **Y** → Setări monitor → butonul **OK**

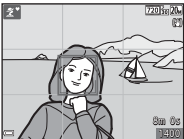

| Opțiune | Descriere |
|-----------------------|---|
| Informații fotografie | Setați dacă se afișează sau nu informații pe monitor. |
| Examinare imagine | Setați dacă se afișează imaginea realizată imediat după fotografiere. <ul style="list-style-type: none">• Setare implicită: Activată |
| Luminozitate | Reglați luminozitatea. <ul style="list-style-type: none">• Setare implicită: 3 |

Informații fotografie

| | Mod fotografie | Mod redare |
|--|---|------------|
| Afișare informații | | |
| Afișare automată info (setare implicită) | Se afișează aceleași informații ca și cele afișate în Afișare informații și sunt ascunse ca în Ascundere informații dacă timp de câteva secunde nu se efectuează nicio operațiune. Informațiile se afișează din nou atunci când se efectuează o operațiune. | |
| Ascundere informații | | |



| | Mod fotografiere | Mod redare |
|-----------------------------|---|---|
| Grilă încadr.+auto. info |  <p>Pe lângă informațiile afișate în Afișare automată info, se afișează o rețea de încadrare pentru a ajuta la încadrarea fotografiilor. Rețeaua de încadrare nu se afișează în timpul înregistrării filmelor.</p> |  <p>La fel ca la Afișare automată info.</p> |
| Cadru film+auto. info |  <p>Pe lângă informațiile afișate în Afișare automată info, înainte de începerea înregistrării filmului se afișează un cadru care reprezintă suprafața care va fi surprinsă la înregistrarea filmelor. Cadrul filmului nu se afișează în timpul înregistrării filmelor.</p> |  <p>La fel ca la Afișare automată info.</p> |

Înregistrare dată

Apăsați pe butonul **MENU** → pictograma de meniu  → Înregistrare dată → butonul 

În timpul fotografierii, se pot imprima pe fotografie data și ora fotografierii. Informațiile se pot imprima chiar dacă se utilizează o imprimantă care nu acceptă funcția de imprimare a datei.



| Opțiune | Descriere |
|---|---------------------------------------|
|  DATE Dată | Se imprimă data pe imagini. |
|  DATE Dată și oră | Se imprimă data și ora pe imagini. |
| Dezactivată (setare implicită) | Nu se imprimă data și ora pe imagini. |



Note despre imprimarea datei

- Datele imprimate formează corp comun cu datele imaginii și nu pot fi șterse. Data și ora nu se pot imprima pe imagini după ce acestea au fost realizate.
- Data și ora nu se pot imprima în următoarele situații:
 - când se utilizează modul scenă **Asistență panoramă**
 - când se filmează
- Data și ora imprimate pot fi citite cu dificultate dacă se utilizează o dimensiune mică a imaginii.

Imprimarea datei de fotografiere pe imagini fără ștampila datei

Puteți transfera imaginile pe un computer și puteți utiliza software-ul ViewNX 2 () pentru a imprima data fotografierii pe imagini când acestea sunt scoase la imprimantă.

VR fotografie

Apăsați pe butonul **MENU** → pictograma de meniu  → VR fotografie → butonul 

Selectați setarea de reducere electronică a vibrațiilor utilizată la fotografierea imaginilor statice.



Selectați **Dezactivată** când utilizați un trepied pentru a stabili aparatul foto în timpul fotografierii.

| Opțiune | Descriere |
|--|--|
|  Activată (setare implicită) | Compensarea pentru tremuratură a aparatului foto se efectuează aplicând reducerea vibrațiilor (VR) la deplasarea obiectivului. |
| Dezactivată | Nu se efectuează compensarea. |

Note privind reducerea vibrațiilor (VR) pentru fotografii



- După pornirea aparatului foto sau după comutarea din modul de redare în modul de fotografiere, așteptați afișarea completă a ecranului modului de fotografiere înainte de a realiza fotografia.
- Imaginile de pe monitorul aparatului foto pot să apară neclare imediat după fotografiere.
- În unele situații, este posibil ca efectul tremuraturii aparatului foto să fie complet eliminat.

Asistență AF

Apăsați pe butonul MENU → pictograma de meniu  → Asistență AF → butonul 

| Opțiune | Descriere |
|--|---|
| AUTO Automată (setare implicită) | Dispozitivul de iluminare pentru asistență AF iluminează automat dacă apăsați butonul de declanșare atunci când lumina din jur este slabă. Dispozitivul de iluminare are o rază de aproximativ 2,0 m la poziția maximă de unghi larg și de aproximativ 1,5 m la poziția maximă de telefotografie. <ul style="list-style-type: none">Rețineți că, în cazul anumitor moduri scenă sau zone de focalizare, este posibil ca dispozitivul de iluminare pentru asistență AF să nu se aprindă. |
| Dezactivată | Dispozitivul de iluminare pentru asistență AF nu se aprinde. |

Zoom digital

Apăsați pe butonul MENU → pictograma de meniu  → Zoom digital → butonul 



| Opțiune | Descriere |
|----------------------------|---------------------------------|
| Activat (setare implicită) | Zoomul digital este activat. |
| Dezactivat | Zoomul digital este dezactivat. |



Note privind zoomul digital



- Zoomul digital nu poate fi folosit în următoarele moduri de fotografiere:
 - Modul scenă **Portret**, **Portret de noapte** sau **Portret animal de casă**
 - Modul Portret inteligent
- Zoomul digital nu se poate utiliza în alte moduri de fotografiere atunci când se utilizează anumite setări (49).

Setări sunet

Apăsați pe butonul **MENU** → pictograma de meniu  → Setări sunet → butonul 

| Opțiune | Descriere |
|-------------------|--|
| Sunet buton | Când se selectează Activat (setare implicită), aparatul foto emite un semnal acustic când se efectuează operațiunile, două semnale acustice când s-a focalizat subiectul și trei semnale acustice când apare o eroare. De asemenea, se emite semnalul acustic de pornire a aparatului foto. <ul style="list-style-type: none"> Sunetele sunt dezactivate dacă se utilizează modul scenă Portret animal de casă. |
| Sunet declanșator | Când se selectează Activat (setare implicită), este emis sunetul obturatorului la eliberarea acestuia. <ul style="list-style-type: none"> Sunetul obturatorului nu este emis când se utilizează modul de declanșare continuă, când se înregistrează filme sau când se utilizează modul scenă Portret animal de casă. |

Oprire automată

Apăsați pe butonul **MENU** → pictograma de meniu  → Oprire automată → butonul 

Setați durata de timp care se scurge înainte ca aparatul foto să intre în modul de veghe (12).



Puteți selecta **30 sec.**, **1 min.** (setarea implicită), **5 min.** sau **30 min.**

Setarea funcției Oprire automată

Durata de timp care se scurge înainte ca aparatul foto să intre în modul de veghe se definește în următoarele situații:

- Când se afișează un meniu: 3 minute (dacă oprirea automată s-a setat la **30 sec.** sau **1 min.**)
- Când fotografiați utilizând opțiunea **Declanșare automată**: 5 minute (dacă oprirea automată s-a setat la **30 sec.** sau **1 min.**)
- Când fotografiați utilizând opțiunea **Cronometru zămbet**: 5 minute (dacă oprirea automată s-a setat la **30 sec.** sau **1 min.**)
- Când se conectează adaptorul la rețeaua electrică EH-62G: 30 de minute
- Când se conectează un cablu audio video: 30 de minute

Formatare card/Formatare memorie

Apăsați pe butonul **MENU** → pictograma de meniu  → Formatare card/
Formatare memorie → butonul 

Utilizați această opțiune pentru a formata cardul de memorie sau memoria internă.

Formatarea cardurilor de memorie sau a memoriei interne șterge definitiv toate datele. Datele care au fost șterse nu pot fi recuperate. Asigurați-vă că salvați imaginile importante pe un computer înainte de formatare.

Formatarea unui card de memorie

- Introduceți un card de memorie în aparatul foto.
- Selectați **Formatare card** în meniul de setare și apăsați pe butonul .



Formatarea memoriei interne

- Scoateți cardul de memorie din aparatul foto.
- Selectați **Formatare memorie** în meniul de setare și apăsați pe butonul .

Pentru a începe formatarea, selectați **Formatare** în ecranul afișat și apăsați pe butonul .



- Nu opriți aparatul foto și nu deschideți capacul camerei acumulatorului/fantei cardului memorie în timpul formătării.
- Această setare nu se poate selecta dacă există o conexiune Wi-Fi.

Limba/Language

Apăsați pe butonul **MENU** → pictograma de meniu  → Limba/Language → butonul 

Selectați o limbă pentru afișarea mesajelor și meniurilor aparatului foto.

Mod video

Apăsați pe butonul **MENU** → pictograma de meniu  → Mod video → butonul 



Ajustați setările necesare pentru conectarea la un televizor.

Selectați **NTSC** sau **PAL**.

NTSC și **PAL** sunt standarde pentru transmisiunea TV color analogică.

- Cadența de cadre disponibilă în **Opțiuni film** ()83) variază în funcție de setările modului video.

Încărcare de la computer

Apăsați pe butonul **MENU** → pictograma de meniu  → Încărcare de la computer → butonul 

| Opțiune | Descriere |
|--|---|
| AUTO Automată (setare implicită) | Atunci când aparatul foto este conectat la un computer pornit ( 104), acumulatorul introdus în aparatul foto se încarcă automat utilizând energia electrică primită de la computer. |
| Dezactivată | Acumulatorul introdus în aparatul foto nu se încarcă atunci când aparatul foto este conectat la un computer. |



Note despre încărcarea cu ajutorul unui computer

- Dacă se conectează la un computer, aparatul foto pornește și începe încărcarea. Dacă se oprește aparatul foto, se oprește încărcarea.
- Sunt necesare aproximativ 3 ore pentru încărcarea unui acumulator descărcat complet. Timpul de încărcare crește atunci când fotografiile se transferă în timpul încărcării acumulatorului.
- Aparatul foto se va opri automat dacă nu există comunicare cu computerul timp de 30 de minute după terminarea încărcării acumulatorului.





Când indicatorul luminos de încărcare clipește repede verde

Nu se poate efectua încărcarea, probabil din cauza unuia dintre motivele descrise mai jos.

- Temperatura ambiantă nu este adecvată pentru încărcare. Încărcați acumulatorul într-un spațiu interior cu o temperatură ambiantă cuprinsă între 5°C și 35°C.
- Cablul USB nu este conectat corect sau acumulatorul este defect. Asigurați-vă de conectarea corectă a cablului USB sau înlocuiți acumulatorul dacă este necesar.
- Computerul se află în stare de veghe și nu alimentează cu energie. Activați computerul.
- Acumulatorul nu poate fi încărcat deoarece computerul nu poate alimenta cu energie din cauza setărilor sau specificațiilor sale.

Resetare totală

Apăsați pe butonul **MENU** → pictograma de meniu  → **Resetare totală** → butonul 



Dacă se selectează **Resetare**, setările aparatului foto se restabilesc la valorile implicite.

- Unele setări, cum ar fi **Fus orar și dată** sau **Limba/Language**, nu se resetează.
- Această setare nu se poate selecta dacă există o conexiune Wi-Fi.

Resetarea numerotării fișierelor



Pentru a reseta numerotarea fișierelor la „0001”, ștergeți toate imaginile salvate pe cardul de memorie sau în memoria internă (15) înainte de a selecta **Resetare totală**.

Marcaj de conformitate

Apăsați pe butonul **MENU** → pictograma de meniu  → **Marcaj de conformitate** → butonul 

Vedeți unele dintre marcajele de conformitate respectate de aparatul foto.

Versiune firmware

Apăsați pe butonul **MENU** → pictograma de meniu  → **Versiune firmware** → butonul 

Vizualizați versiunea de firmware curentă a aparatului foto.

- Această setare nu se poate selecta dacă există o conexiune Wi-Fi.

Utilizarea funcției Wi-Fi (LAN fără fir)

Puteți folosi următoarele funcții dacă instalați software-ul special „Wireless Mobile Utility” pe un dispozitiv inteligent pe care se execută sistemele de operare Android OS sau iOS, apoi conectați dispozitivul la aparatul foto.

Take Photos (Fotografiere)

Aveți posibilitatea să realizați imagini statice folosind cele două metode descrise în continuare.

- Declanșați obturatorul la aparatul foto și salvați imaginile fotografiate pe un dispozitiv inteligent.
- Folosiți un dispozitiv inteligent pentru a declanșa de la distanță obturatorul aparatului foto și salvați imaginile pe dispozitivul inteligent.

View Photos (Vizualizare fotografii)

Imaginile salvate pe cardul de memorie al aparatului foto se pot transfera și vizualiza pe dispozitivul inteligent. De asemenea, puteți preselecția imaginile de pe aparatul foto pe care doriți să le transferați pe dispozitivul inteligent.

Note

Setările de securitate, cum ar fi parola, nu sunt configurate în momentul achiziției. Este responsabilitatea utilizatorului să configureze setările de securitate corespunzătoare în **Opțiuni** din meniul Opțiuni Wi-Fi (☰64), dacă este cazul.

Instalarea software-ului pe dispozitivul inteligent

1 Folosiți dispozitivul inteligent pentru a vă conecta la Google Play Store, App Store sau la alt magazin online de aplicații și căutați „Wireless Mobile Utility”.

- Consultați manualul utilizatorului furnizat împreună cu dispozitivul dvs. inteligent pentru detalii suplimentare.

2 Verificați descrierea și celelalte informații și instalați software-ul.

Manualul utilizatorului pentru Wireless Mobile Utility

Descărcați manualul utilizatorului de pe site-ul web de mai jos.

- Android OS: <http://nikonimglib.com/ManDL/WMAU/>
- iOS: <http://nikonimglib.com/ManDL/WMAU-ios/>

Pentru a stabili o conexiune cu aparatul foto, apăsați pe butonul  (Wi-Fi) de pe aparatul foto, activați funcția Wi-Fi a dispozitivului inteligent, apoi porniți aplicația „Wireless Mobile Utility” pe dispozitivul inteligent în timp ce mesajul „Negociere... Așteptați.” este afișat pe aparatul foto.

Conectarea dispozitivului inteligent la aparatul foto

1 Apăsați pe butonul (Wi-Fi) de pe aparatul foto.



- Se afișează ecranul prezentat în dreapta.
- Dacă nu se primește nicio confirmare a conexiunii de la dispozitivul inteligent în decurs de trei minute, se afișează **Fără acces.** și aparatul foto revine la ecranul opțiunilor Wi-Fi.
- Mai puteți selecta **Conectare la disp. inteligent** în meniul opțiunilor Wi-Fi pentru a afișa ecranul prezentat în dreapta.



2 Activați setarea Wi-Fi a dispozitivului inteligent.

- Consultați manualul utilizatorului furnizat împreună cu dispozitivul dvs. inteligent pentru detalii suplimentare.
- După ce se afișează numele rețelelor (SSID) care pot fi utilizate pentru dispozitivul inteligent, selectați numele SSID afișat pe aparatul foto.
- Dacă **Autentificare/criptare** în meniul de opțiuni Wi-Fi se setează la **WPA2-PSK-AES**, se afișează mesajul pentru introducerea parolei. Introduceți parola afișată pe aparatul foto.

3 În timp ce mesajul „Negociere... Așteptați.” este afișat pe aparatul foto, porniți aplicația „Wireless Mobile Utility” instalată pe dispozitivul inteligent.

- Se afișează ecranul pentru selectarea funcțiilor „Take Photos (Fotografieri)” sau „View Photos (Vizualizare fotografii)”.
- Dacă se afișează mesajul „Cannot connect to camera. (Nu se poate conecta la aparatul foto.)”, reveniți la pasul 1 și încercați să reluați procedura.
- „Instalarea software-ului pe dispozitivul inteligent” (100).

Atingerea unui dispozitiv inteligent compatibil cu NFC de aparatul foto pentru o conexiune Wi-Fi

Atunci când utilizați un dispozitiv inteligent cu sistemul de operare Android, compatibil cu funcțiile NFC (Near Field Communication), puteți stabili o conexiune Wi-Fi și puteți porni „Wireless Mobile Utility” atingând antena NFC a dispozitivului inteligent de  (N-Mark) de pe aparatul foto.

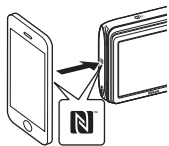

Pentru a dezactiva conexiunea Wi-Fi

Efectuați una dintre operațiunile descrise mai jos.

- Opriți aparatul foto.
- Selectați **Dezactivare Wi-Fi** în meniul opțiunilor Wi-Fi al aparatului foto (exceptând cazurile în care aparatul foto este acționat prin telecomandă).
- Dezactivați setarea Wi-Fi a dispozitivului inteligent.

Note privind conexiunea Wi-Fi

- Operațiunile conexiunii Wi-Fi sunt dezactivate în situațiile următoare:
 - Dacă utilizați conexiunea USB a aparatului foto
 - În timpul înregistrării filmelor
 - În timp ce aparatul foto procesează date, cum ar fi salvarea imaginilor sau înregistrarea filmelor
 - Când aparatul foto este conectat la un dispozitiv inteligent
- Selectați **Dezactivare Wi-Fi** în zonele în care utilizarea undelor radio este interzisă.
- Când este stabilită o conexiune Wi-Fi, funcția **Oprire automată** este dezactivată.
- Când este stabilită o conexiune Wi-Fi, acumulatorul se descarcă mai repede decât în mod normal.
- Nivelul acumulatorului este scăzut, conexiunea Wi-Fi este întreruptă.

Setări de securitate

Dacă nu s-au configurat setări de securitate (criptare și parolă) pentru funcția Wi-Fi a aparatului foto, părți terțe neautorizate pot accesa rețeaua și pot provoca daune. Se recomandă în mod ferm configurarea setărilor de securitate necesare înainte de a utiliza funcția Wi-Fi.

Folosiți **Opțiuni** în meniul opțiunilor Wi-Fi (86) pentru a configura setările de securitate.

Preselectarea imaginilor de pe aparatul foto pe care doriți să le transferați pe un dispozitiv inteligent

Puteți preselecta imaginile de pe aparatul foto pe care doriți să le transferați pe un dispozitiv inteligent. Filmele nu se pot preselecta pentru transfer.

1 Selectați imagini pentru transfer.

Puteți preselecta imaginile de transferat pe un dispozitiv inteligent în meniurile următoare:

- **Marcare pentru încărcare Wi-Fi** în meniul de redare (📖78)
- **Încărcare de pe aparatul foto** în meniul opțiunilor Wi-Fi (📖86)

Dacă utilizați **Încărcare de pe aparatul foto**, numele SSID și parola aparatului foto se afișează după selectarea imaginilor.

2 Conectați aparatul foto și dispozitivul inteligent (📖101).

Dacă atingeți „View Photos (Vizualizare fotografii)” în „Wireless Mobile Utility”, se afișează ecranul de confirmare și imaginile specificate sunt transferate pe dispozitivul inteligent.

✓ Preselectarea imaginilor de transferat în timpul redării

În timp ce aparatul foto este în modul de redare, apăsați pe butonul (📶) (Wi-Fi) sau utilizați funcția NFC pentru a stabili o conexiune Wi-Fi și preselectați imaginile de afișat pe care doriți să le transferați.

- În modul de redare în cadru întreg, puteți adăuga câte o imagine, pe rând.
- În modul de redare a miniaturilor, puteți adăuga o imagine selectată cu cursorul.
- În modul de afișare a calendarului, puteți adăuga toate imaginile realizate la data selectată.

Această operațiune nu este disponibilă dacă utilizați **Conectare la disp. inteligent** în meniul opțiunilor Wi-Fi pentru a stabili conexiunea Wi-Fi.

Conectarea aparatului foto la un televizor, la o imprimantă sau la un computer

Vă puteți bucura și mai mult de imagini și de filme conectând aparatul foto la un televizor, la un computer sau la o imprimantă.

Conectarea aparatului foto la un televizor, la o imprimantă sau la un computer

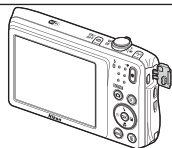
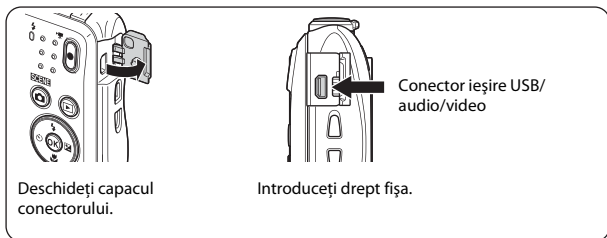

- Înainte de a conecta aparatul foto la un dispozitiv extern, asigurați-vă că nivelul de încărcare a acumulatorului este suficient și opriți aparatul foto. Înainte de deconectare, asigurați-vă că ați oprit aparatul foto.
- Dacă utilizați adaptorul la rețeaua electrică EH-62G (comercializat separat), acest aparat foto poate fi alimentat de la o priză de curent. Nu utilizați o altă marcă sau model de adaptor la rețeaua electrică deoarece acestea pot produce încălzirea sau defectarea aparatului foto.
- Pentru informații despre metodele de conectare și operațiile ulterioare, consultați documentația dispozitivului, în plus față de acest document.



Imaginile și filmele realizate cu aparatul foto se pot vizualiza pe un televizor.

Metodă de conectare: conectați fișele video și audio ale unui cablu audio video opțional la mufele intrare ale televizorului.



Dacă conectați aparatul foto la o imprimantă compatibilă PictBridge, puteți imprima imagini fără a utiliza un computer.

Metodă de conectare: conectați aparatul foto direct la portul USB al imprimantei folosind cablul USB.



Puteți transfera imagini pe un computer pentru a efectua retușarea simplă și pentru a gestiona datele imaginilor.

Metodă de conectare: conectați aparatul foto la portul USB al computerului folosind cablul USB.

- Înainte de conectare la un computer, instalați ViewNX 2 pe computer (111).
- Dacă sunt conectate la computer dispozitive USB care se alimentează de la acesta, deconectați-le înainte de a conecta aparatul foto la computer. Conectarea simultană a aparatului foto și a altor dispozitive alimentate prin USB la același computer poate determina funcționarea defectuoasă a aparatului foto sau un consum excesiv de energie de la computer, ceea ce ar putea cauza deteriorarea aparatului foto sau a cardului de memorie.

Conectarea aparatului foto la un televizor (redarea pe un televizor)

1 Opriți aparatul foto și conectați-l la televizor.

- Conectați fișa galbenă a jackului de intrare video și fișa albă la jackul de intrare audio de la televizor.
- Verificați orientarea corectă a fișelor. Nu introduceți sau scoateți fișele în plan înclinat atunci când le conectați sau le deconectați.

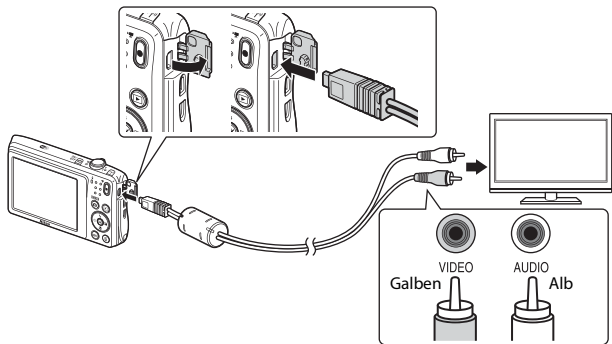

2 Setăți intrarea televizorului la intrarea video externă.

- Pentru detalii consultați documentația furnizată cu televizorul.

3 Țineți apăsat butonul (redare) pentru a porni aparatul foto.

- Imaginile se afișează la televizor.
- Monitorul aparatului foto nu pornește.

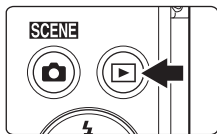

Conectarea aparatului foto la o imprimantă (imprimare directă)

Utilizatorii imprimantelor compatibile cu PictBridge pot conecta aparatul foto direct la imprimantă și imprima imagini fără a utiliza un computer.

Conectarea aparatului foto la o imprimantă

- 1 Porniți imprimanta.
- 2 Opriți aparatul foto și conectați-l la imprimantă utilizând cablul USB.
 - Verificați orientarea corectă a fișelor. Nu introduceți sau scoateți fișele în plan înclinat atunci când le conectați sau le deconectați.

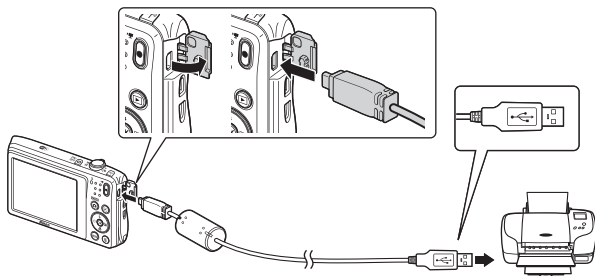

- 3 Aparatul foto pornește automat.

- Pe monitorul aparatului foto se afișează ecranul de pornire **PictBridge** (1), urmat de ecranul **Selecție imprimare** (2).

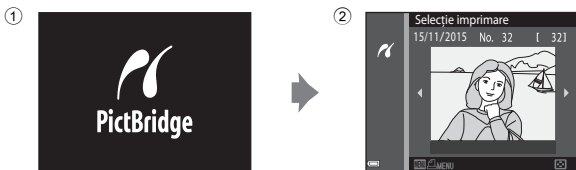

✓ Dacă nu se afișează ecranul de pornire PictBridge

Dacă selectați **Automată** pentru **Încărcare de la computer** (📖98), este posibil ca imprimarea de imagini prin conectarea directă a aparatului foto la unele imprimante să nu poată fi realizată. Dacă nu se afișează ecranul de pornire PictBridge după pornirea aparatului foto, opriți-l și deconectați cablul USB. Setați **Încărcare de la computer** la **Dezactivată** și reconectați aparatul foto la imprimantă.

Imprimarea imaginilor una câte una

1 Utilizați selectorul multiplu ◀▶ pentru a selecta imaginea dorită și apăsați pe butonul OK.

- Mișcați butonul de control al zoomului spre **W** (📐) pentru a comuta la redarea miniaturilor sau la **T** (📄) pentru a comuta la redarea în cadru întreg.

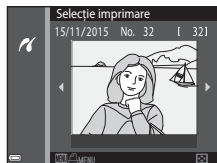

2 Utilizați ▲▼ pentru a selecta Copii și apăsați pe butonul OK.

- Utilizați ▲▼ pentru a selecta numărul de copii dorit (maximum nouă) și apăsați pe butonul OK.

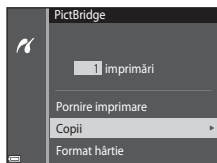

3 Selectați Format hârtie și apăsați pe butonul OK.

- Selectați formatul de hârtie dorit și apăsați pe butonul OK.
- Pentru a imprima cu setarea formatului hârtiei configurată pe imprimantă, selectați **Implicit**.
- Opțiunile formatului de hârtie disponibile pe aparatul foto variază în funcție de imprimanta utilizată.

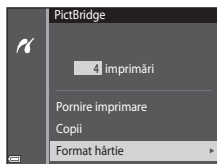

4 Selectați Pornire imprimare și apăsați pe butonul OK.

- Pornește imprimarea.

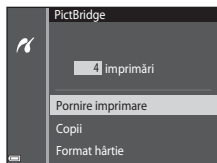

Imprimarea mai multor imagini

- 1** La afișarea ecranului **Selecție imprimare**, apăsați pe butonul **MENU** (meni).

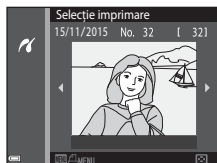

- 2** Utilizați selectorul multiplu ▲▼ pentru a selecta **Format hârtie** și apăsați pe butonul **OK**.

- Selectați formatul de hârtie dorit și apăsați pe butonul **OK**.
- Pentru a imprima cu setarea formatului hârtiei configurată pe imprimantă, selectați **Implicit**.
- Opțiunile formatului de hârtie disponibile pe aparatul foto variază în funcție de imprimanta utilizată.
- Pentru a ieși din meniul de imprimare, apăsați pe butonul **MENU**.

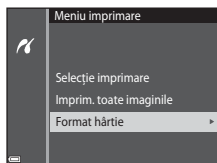

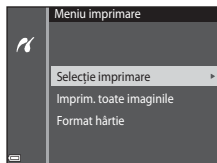

- 3** Selectați **Selecție imprimare** sau **Imprim. toate imaginile** și apăsați pe butonul **OK**.



Selecție imprimare

Selectați imaginile (până la 99) și numărul de copii (până la 9) pentru fiecare.

- Utilizați selectorul multiplu ◀▶ pentru a selecta imagini și utilizați ▲▼ pentru a specifica numărul de copii de imprimat.
- Imaginile selectate pentru imprimare sunt indicate de  și de numărul de copii de imprimat. Pentru a anula selecția imprimării, setați numărul de copii la 0.
- Mișcați butonul de control al zoomului spre **T** (Q), pentru a comuta la redarea în cadru întreg, sau spre **W** (R) pentru a comuta la redarea miniaturilor.
- Apăsați pe butonul  la terminarea setării. Când se afișează ecranul de confirmare a numărului de copii, selectați **Pornire imprimare** și apăsați pe butonul  pentru a porni imprimarea.



Imprim. toate imaginile

Este imprimată o copie pentru fiecare din imaginile salvate în memoria internă sau pe cardul de memorie.

- Când se afișează ecranul de confirmare a numărului de copii, selectați **Pornire imprimare** și apăsați pe butonul  pentru a porni imprimarea.

Utilizarea software-ului ViewNX 2 (Transferul imaginilor pe un computer)

Instalarea software-ului ViewNX 2

ViewNX 2 este un software gratuit care vă permite să transferați imagini și filme pe computer pentru a le putea vizualiza, edita sau partaja. Pentru a instala ViewNX 2, descărcați programul de instalare ViewNX 2 de pe site-ul web de mai jos și urmați instrucțiunile de instalare de pe ecran.

<http://nikonimglib.com/nvnx/>

Pentru cerințele de sistem și alte informații, consultați site-ul web Nikon din regiunea dvs.

Transferul imaginilor pe un computer

1 Pregătiți cardul de memorie care conține imaginile.

Puteți utiliza oricare dintre metodele de mai jos pentru a transfera imagini de pe cardul de memorie pe un computer.

- **Fanta cardului de memorie SD/cititorul de carduri:** Introduceți cardul de memorie în fanta cardului de pe computer sau în cea a cititorul de carduri (disponibil în comerț) conectat la computer.
- **Conectare USB directă:** opriți aparatul foto și verificați dacă este inserat cardul de memorie în aparatul foto. Conectați aparatul foto la computer utilizând cablul USB.

Aparatul foto pornește automat.

Pentru a transfera imagini salvate în memoria internă a aparatului foto, scoateți cardul de memorie din aparatul foto înainte de a-l conecta la computer.

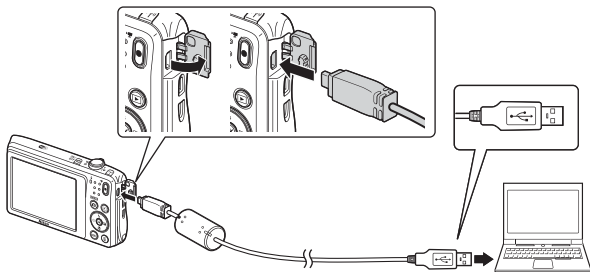

Dacă apare un mesaj care vă solicită să alegeți un program, selectați Nikon Transfer 2.

• Atunci când folosiți Windows 7

Dacă este afișat dialogul prezentat în dreapta, urmați pașii de mai jos pentru a selecta Nikon Transfer 2.



- 1 La **Import pictures and videos (Import imagini și fișiere video)**, faceți clic pe **Change program (Modificare program)**.

Apare un dialog de selectare a programului; selectați **Import File using Nikon Transfer 2 (Import fișier utilizând Nikon Transfer 2)** și faceți clic pe **OK**.

- 2 Faceți dublu clic pe **Import File (Import fișier)**.

În cazul în care cardul de memorie conține un număr mare de imagini, pornirea software-ului Nikon Transfer 2 va dura mai multe secunde. Așteptați până când pornește Nikon Transfer 2.

✓ **Note despre conectarea cablului USB**

Operațiunea nu este garantată dacă aparatul foto este conectat la computer prin intermediul unui hub USB.

2 După ce pornește Nikon Transfer 2, faceți clic pe **Start Transfer (Pornire transfer)**.

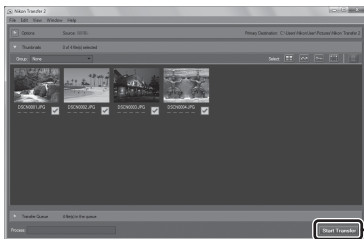

**Start Transfer
(Pornire transfer)**

- Începe transferul imaginilor. După terminarea transferului imaginilor, pornește ViewNX 2 și se afișează imaginile transferate.
- Consultați ajutorul online pentru mai multe informații despre utilizarea ViewNX 2.

3 Terminați conexiunea.

- Dacă folosiți un cititor de carduri sau o fantă de card, alegeți opțiunea corespunzătoare în sistemul de operare al computerului pentru a scoate discul detașabil corespunzător cardului de memorie și apoi scoateți cardul de memorie din cititorul de carduri sau din fanta de card.
- Dacă aparatul foto este conectat la computer, opriți aparatul foto și deconectați cablul USB.

Note tehnice

| | |
|---|-----|
| Îngrijirea produsului | 114 |
| Aparatul foto | 114 |
| Acumulatorul..... | 115 |
| Adaptorul de încărcare la curent alternativ | 116 |
| Carduri de memorie | 117 |
| Curățarea și depozitarea | 118 |
| Curățarea | 118 |
| Depozitarea..... | 118 |
| Mesaje de eroare | 119 |
| Localizarea defecțiunilor..... | 123 |
| Numele fișierelor | 130 |
| Accesorii opționale | 131 |
| Specificații..... | 132 |
| Carduri de memorie aprobate | 137 |
| Index | 139 |

Îngrijirea produsului

Respectați precauțiile descrise mai jos pe lângă avertizările din „Pentru siguranța dumneavoastră” (vi–viii) atunci când utilizați sau depozitați dispozitivul.

Aparatul foto

Feriți aparatul foto de șocuri puternice

Produsul poate prezenta defecțiuni dacă este supus unor șocuri sau vibrații puternice. În plus, nu atingeți și nu forțați obiectivul sau apărătoarea obiectivului.

Păstrați uscat

Dispozitivul va fi deteriorat dacă este introdus în apă sau dacă este supus la umiditate ridicată.

Evitați modificările bruște de temperatură

Modificările bruște de temperatură, ca atunci când intrați sau ieșiți dintr-o clădire încălzită într-o zi rece, pot provoca formarea condensului în interiorul dispozitivului. Pentru a preveni formarea condensului, plasați dispozitivul într-o husă sau o pungă de plastic înainte de a-l expune la modificări bruște de temperatură.

Păstrați la distanță de câmpuri magnetice puternice

Nu utilizați și nu depozitați acest dispozitiv în vecinătatea echipamentului care generează radiații electromagnetice sau câmpuri magnetice puternice. Acest lucru poate duce la pierderea datelor sau defectarea aparatului foto.

Nu expuneți obiectivul la surse puternice de lumină pentru perioade extinse de timp

Evitați expunerea obiectivului la soare sau alte surse puternice de lumină pentru perioade extinse de timp când utilizați sau depozitați aparatul foto. Lumina intensă poate provoca deteriorarea senzorului de imagine sau poate produce un efect de estompare albă a fotografiilor.

Oprii produsul înainte de a scoate sau deconecta sursa de alimentare sau cardul de memorie

Nu scoateți acumulatorul în timp ce produsul este pornit sau în timp ce fotografiile sunt salvate sau șterse. Oprirea forțată a alimentării în aceste circumstanțe poate duce la pierderea de date sau la deteriorarea memoriei produsului sau a circuitelor interne.

Note privind monitorul

- Monitoarele și vizoarele electronice sunt construite cu o precizie extrem de mare; cel puțin 99,99% dintre pixeli sunt funcționali și nu mai mult de 0,01% lipsesc sau sunt defecti. Prin urmare, chiar dacă aceste afișaje pot conține pixeli care sunt întotdeauna aprinși (albi, roșii, albaștri sau verzi) sau întotdeauna stinși (negri) aceasta nu este o defecțiune și nu are niciun efect asupra imaginilor înregistrate cu dispozitivul.
- Este posibil ca imaginile din monitor să fie dificil de văzut sub o lumină strălucitoare.
- Nu apăsați excesiv pe monitor, deoarece acest lucru poate duce la deteriorare sau funcționare defectuoasă. În cazul în care monitorul se sparge, trebuie evitată rănirea provocată de geamul spart și pentru a împiedica contactul cristalelor lichide cu pielea sau intrarea în ochi sau piele.

Note referitoare la pătare

Se pot observa dungii albe sau colorate dacă pe monitor s-au încadrat subiecte strălucitoare. Acest fenomen este cunoscut sub numele de „pătare” și apare atunci când senzorul de imagine este atins de o lumină foarte strălucitoare; este o caracteristică a senzorului de imagine și nu reprezintă o defecțiune. Pătarea mai poate apărea ca o decolorare parțială a monitorului în timpul fotografierii. Nu apare în imaginile salvate cu aparatul foto, cu excepția filmelor. La înregistrarea filmelor, vă recomandăm să evitați subiectele strălucitoare cum ar fi soarele, lumina reflectată a soarelui și luminile electrice.

Acumulatorul

Precauții la utilizare

- Rețineți că acumulatorul se poate înfierbânta după utilizare.
- Nu utilizați acumulatorul la temperaturi ambientale sub 0°C sau peste 40°C deoarece poate duce la deteriorare sau funcționare defectuoasă.
- Dacă observați o anomalie, cum ar fi încălzirea excesivă, fum sau un miros neobișnuit provenind de la acumulator, încetați imediat să îl mai utilizați și consultați vânzătorul sau reprezentanța de service autorizată Nikon.
- După ce scoateți acumulatorul din aparatul foto sau din încărcătorul de acumulator opțional, puneți acumulatorul într-o pungă de plastic etc. pentru a-l izola.

Încărcarea acumulatorului

Verificați nivelul de încărcare a acumulatorului înainte de a utiliza aparatul foto și înlocuiți sau încărcați acumulatorul dacă este necesar.

- Înainte de utilizare, încărcați acumulatorul în interior, la o temperatură a mediului ambiant între 5°C și 35°C.
- Temperatura ridicată a acumulatorului poate împiedica încărcarea corectă sau corespunzătoare și poate reduce randamentul acumulatorului. Rețineți că acumulatorul poate deveni fierbinte după utilizare; așteptați ca acumulatorul să se răcească înainte de încărcare.
Dacă încărcați acumulatorul introdus în acest aparat foto utilizând adaptorul de încărcare la curent alternativ sau un computer, acumulatorul nu se încarcă la temperaturi ale acumulatorului mai mici de 0°C sau mai mari de 45°C.
- Nu continuați încărcarea odată ce acumulatorul este complet încărcat, deoarece aceasta va duce la o funcționare sub parametrii normali.
- Temperatura acumulatorului poate crește în timpul încărcării. Cu toate acestea, acest lucru nu reprezintă o defecțiune.

Transportarea acumulatorilor de rezervă

Dacă este posibil, luați cu dumneavoastră acumuloarele de rezervă complet încărcate când realizați imagini la ocazii importante.

Utilizarea acumulatorului la temperaturi scăzute

În zilele cu temperaturi scăzute, capacitatea acumuloarelor tinde să scadă. Dacă un acumulator descărcat este utilizat la o temperatură scăzută, este posibil ca aparatul foto să nu pornească. Păstrați acumuloarele de rezervă într-un loc cald și înlocuiți când este necesar. Odată încălzit, un acumulator cald își poate recupera o parte din sarcină.

Terminalele acumulatorului

Murdăria aflată pe terminalele acumulatorului poate afecta funcționarea aparatului foto. Dacă terminalele acumulatorului se murdăresc, ștergeți-le cu o cârpă curată, uscată înainte de utilizare.

Încărcarea unui acumulator descărcat

Pornirea sau oprirea aparatului foto când este introdus un acumulator descărcat în aparatul foto poate duce la reducerea duratei de funcționare a acumulatorului. Încărcați acumulatorul descărcat înainte de utilizare.

Depozitarea acumulatorului

- Dacă nu este utilizat, scoateți întotdeauna acumulatorul din aparatul foto sau din încărcătorul de acumulator opțional. Valori minime ale curentului din acumulator sunt consumate cât timp se află în aparatul foto, chiar dacă nu este utilizat. Acest lucru poate duce la descărcarea excesivă a acumulatorului și pierderea completă a funcționalității.
- Reîncărcați acumulatorul cel puțin o dată la șase luni și descărcați-l complet înainte de a-l scoate pentru depozitare.
- Puneți acumulatorul într-o pungă de plastic etc. pentru a-l izola și depozita într-un loc răcoros. Acumulatorul trebuie depozitat într-un loc uscat cu temperatura ambiantă cuprinsă între 15°C și 25°C. Nu depozitați acumulatorul în locuri prea calde sau prea reci.

Durata de funcționare a acumulatorului

O scădere semnificativă în cazul unui acumulator încărcat complet ce reține sarcina atunci când este utilizat la temperatura camerei indică faptul că acumulatorul ar trebui înlocuit. Cumpărați un acumulator nou.

Reciclarea acumuloarelor uzate

Înlocuiți acumulatorul când este complet descărcat. Acumuloarele uzate sunt o resursă valoroasă. Reciclați acumuloarele uzate în conformitate cu reglementările locale.

Adaptorul de încărcare la curent alternativ

- Adaptorul de încărcare la curent alternativ EH-70P/EH-72P se utilizează numai cu dispozitive compatibile. Nu îl utilizați împreună cu un aparat foto fabricat de alt producător sau cu un alt model de aparat foto.
- Nu utilizați sub nicio formă altă marcă sau alt model de adaptor la rețeaua electrică decât adaptorul de încărcare la curent alternativ EH-70P/EH-72P sau adaptorul la rețeaua electrică prin USB. Nerespectarea acestei precauții poate cauza supraîncălzirea sau defectarea aparatului foto.
- EH-70P/EH-72P este compatibil cu prizele de curent alternativ de 100 V–240 V, 50/60 Hz. Pentru utilizare în alte țări, utilizați adaptorul de priză (disponibil în comerț) când este necesar. Pentru mai multe informații despre aceste adaptoare, consultați agenția de voiaj.

Carduri de memorie

Precauții la utilizare

- Utilizați doar carduri de memorie Secure Digital. Pentru cardurile de memorie recomandate, consultați „Carduri de memorie aprobate” (📖 137).
- Asigurați-vă că urmați precauțiile descrise în documentația furnizată împreună cu cardul de memorie.
- Nu aplicați etichete sau autocolante pe cardurile de memorie.

Formatarea

- Nu formatați cardul de memorie utilizând un computer.
- Atunci când introduceți prima oară în acest aparat foto un card de memorie care a fost utilizat cu alt dispozitiv, formatați cardul de memorie cu acest aparat foto. Vă recomandăm să formatați cardurile de memorie noi cu acest aparat foto înainte de a le utiliza cu el.
- **Rețineți că formatarea unui card de memorie șterge definitiv toate imaginile și alte date de pe cardul de memorie.** Asigurați-vă că faceți copii ale imaginilor pe care doriți să le păstrați înainte de a formata cardul de memorie.
- Dacă la pornirea aparatului foto se afișează mesajul **Cardul nu este formatat. Formatați cardul?**, cardul de memorie trebuie formatat. Dacă există date pe care nu doriți să le ștergeți, selectați **Nu**. Copiați datele necesare pe un computer etc. Dacă doriți să formatați cardul de memorie, selectați **Da**. Se va afișa dialogul de confirmare. Pentru a porni formatarea, apăsați pe butonul .
- În timpul formătărilor, în timpul scrierii pe/ștergerii de pe cardul de memorie a datelor sau în timpul transferului de date pe un computer nu efectuați operațiunile următoare. Nerespectarea acestor precauții poate duce la pierderea datelor sau a deteriorării aparatului foto sau a cardului de memorie:
 - Deschideți capacul locașului acumulatorului/fantei cardului de memorie și scoateți/ introduceți acumulatorul sau cardul de memorie.
 - Opriti aparatul foto.
 - Deconectați adaptorul la rețeaua electrică.

Curățarea și depozitarea

Curățarea

Nu utilizați alcool, solvent sau alte substanțe chimice volatile.

| | |
|----------|---|
| Obiectiv | Evitați atingerea părților din sticlă cu degetele. Îndepărtați praful sau puful cu o pară de cauciuc (de obicei un dispozitiv de mici dimensiuni cu o protuberanță de cauciuc la un capăt care este pompată pentru a expulza un flux de aer prin celălalt capăt). Pentru a îndepărta amprente sau alte pete care nu pot fi îndepărtate cu o suflantă, ștergeți obiectivul cu o cârpă moale, utilizând o mișcare circulară care începe din centrul obiectivului și se îndreaptă spre margini. Dacă această operație nu este eficientă, curățați obiectivul cu o cârpă umezită cu agent de curățare comercial pentru obiective. |
| Monitor | Îndepărtați praful sau puful cu o pară de cauciuc. Pentru a îndepărta amprente și alte pete, curățați monitorul cu o cârpă moale, uscată, având grijă să nu presați. |
| Corp | Utilizați o pară de cauciuc pentru a îndepărta praful, murdăria sau nisipul, apoi ștergeți ușor cu o cârpă moale, uscată. După utilizarea aparatului la plajă sau într-un alt mediu cu nisip sau praf, curățați nisipul, praful sau sarea cu o cârpă uscată înmuiată ușor în apă rece și apoi uscați bine. Rețineți că substanțele străine în interiorul aparatului foto pot provoca deteriorări care nu sunt acoperite de garanție. |

Depozitarea



Scoateți acumulatorul dacă aparatul foto nu va fi utilizat o perioadă lungă de timp. Pentru a preveni formarea mucegaiului, scoateți aparatul din spațiul de depozitare cel puțin o dată pe lună. Porniți aparatul foto și eliberați obturatorul de câteva ori înainte de a depozita din nou aparatul foto. Nu depozitați aparatul foto în locurile următoare:

- spații prost ventilate sau cu o umiditate peste 60%;
- expus la temperaturi sub -10°C sau peste 50°C ;
- lângă echipamente care generează câmpuri electromagnetice intense, precum televizoare sau aparate radio.

Pentru depozitarea acumulatorului, respectați precauțiile din „Acumulatorul” (📖115) în „Îngrijirea produsului” (📖114).









Mesaje de eroare

Consultați tabelul de mai jos dacă se afișează un mesaj de eroare.

| Afișaj | Cauză/Soluție |  |
|---|--|---|
| Temperatura acumulatorului este ridicată. Aparatul foto se va opri. | Aparatul foto se oprește automat. Așteptați să scadă temperatura aparatului foto sau a acumulatorului înainte de a-l utiliza iar. | – |
| Aparatul foto se va opri pentru a evita supraîncălzirea. | | |
| Cardul de memorie este protejat împotriva scrierii. | Comutatorul de protecție la scriere este în poziția de „blocare”. Glisați comutatorul de protecție la scriere în poziția „scriere”. | – |
| Acest card nu poate fi utilizat. | A apărut o eroare la accesarea cardului de memorie. | 6, 137 |
| Acest card nu poate fi citit. | <ul style="list-style-type: none"> • Utilizați un card de memorie aprobat. • Verificați dacă terminalele sunt curate. • Confirmați orientarea corectă a cardului de memorie. | |
| Cardul nu este formatat. Formatați cardul? | Cardul de memorie nu a fost formatat pentru a fi utilizat cu aparatul foto. La formatare se șterg toate datele salvate pe cardul de memorie. Dacă doriți să păstrați copii ale imaginilor, selectați Nu și salvați copiile pe un computer sau pe alt suport înainte de formatarea cardului de memorie. Selectați Da și apăsați pe butonul  pentru a formata cardul de memorie. | 117 |
| Memoria a fost epuizată. | Ștergeți imaginile sau inserați un card de memorie nou. | 6, 15 |

| Afișaj | Cauză/Soluție |  |
|-------------------------------------|--|---|
| Imaginea nu poate fi salvată. | A apărut o eroare la salvarea imaginii. Introduceți un card de memorie nou sau formatați cardul de memorie sau memoria internă. | 96 |
| | Aparatul foto nu mai are numere de fișier. Introduceți un card de memorie nou sau formatați cardul de memorie sau memoria internă. | 96 |
| | Nu există spațiu suficient pentru a salva copia. Ștergeți imagini din destinație. | 15 |
| Imaginea nu poate fi modificată. | Verificați dacă se poate edita imaginea. | 53, 128 |
| Filmul nu poate fi înregistrat. | A apărut o eroare de întrerupere la salvarea filmului pe cardul de memorie. Selectați un card de memorie cu o viteză mai mare de scriere. | 62, 137 |
| Memoria nu conține nicio imagine. | Nu există imagini în memoria internă sau pe cardul de memorie. | 6 |
| | <ul style="list-style-type: none"> • Scoateți cardul de memorie pentru a reda imagini din memoria internă. • Pentru a copia pe cardul de memorie imaginile salvate în memoria internă a aparatului foto, apăsați pe butonul MENU pentru a selecta Copiere în meniul de redare. | 81 |
| Fișierul nu conține imagini. | Fișierul nu a fost creat sau editat cu acest aparat foto. Fișierul nu poate fi vizualizat pe acest aparat foto. Vizualizați fișierul utilizând un computer sau dispozitivul care a fost utilizat pentru a crea sau a edita acest fișier. | - |
| Acest fișier nu poate fi redat. | | |
| Toate imaginile sunt ascunse. | Nu există imagini disponibile pentru o prezentare de diapositive etc. | 79 |
| Această imagine nu poate fi ștersă. | Imaginea este protejată. Dezactivați protecția. | 80 |

| Afișaj | Cauză/Soluție |  |
|---|---|---|
| Fără acces. | <p>Aparatul foto nu a putut primi semnalul de la dispozitivul inteligent. Restabiliți conexiunea fără fir.</p> <ul style="list-style-type: none"> • Apăsați pe butonul (📶) (Wi-Fi). • Atingeți de aparatul foto un dispozitiv inteligent compatibil cu NFC. • Selectați Conectare la disp. inteligent în meniul opțiunilor Wi-Fi. | 86, 101 |
| Nu s-a conectat. | <p>Aparatul foto nu a reușit să stabilească o conexiune în timpul primirii semnalelor de la dispozitivul inteligent. Setați alt canal în Canal din Opțiuni în meniul opțiunilor Wi-Fi și restabiliți conexiunea fără fir.</p> | 86, 101 |
| Conexiune Wi-Fi dezactivată. | <p>Conexiunea Wi-Fi este întreruptă în următoarele situații:</p> <ul style="list-style-type: none"> • Dacă recepția este slabă • Dacă nivelul de încărcare a acumulatorului este scăzut • Dacă un cablu este conectat sau deconectat sau dacă un card de memorie este introdus sau scos <p>Utilizați un acumulator complet încărcat, deconectați televizorul, computerul și imprimanta de la aparatul foto și restabiliți conexiunea fără fir.</p> | 86, 101 |
| Eroare de obiectiv. Încercați din nou după ce opriți și porniți aparatul foto. | <p>Dacă eroarea persistă, contactați vânzătorul sau reprezentanța de service autorizată Nikon.</p> | 123 |
| Eroare de comunicații | <p>A apărut o eroare la comunicarea cu imprimanta. Opriți aparatul foto și reconectați cablul USB.</p> | 107 |
| Eroare de sistem | <p>A apărut o eroare în circuitul intern al aparatului foto. Opriți aparatul foto, scoateți și reintroduceți acumulatorul și porniți aparatul. Dacă eroarea persistă, contactați vânzătorul sau reprezentanța de service autorizată Nikon.</p> | 123 |

| Afișaj | Cauză/Soluție |  |
|---|--|---|
| Eroare imprimantă: verificați starea imprimantei. | După rezolvarea problemei, selectați Reluare și apăsați pe butonul  pentru a relua imprimarea.* | – |
| Eroare de imprimantă: verificați hârtia. | Încărcați hârtia de formatul specificat, selectați Reluare și apăsați pe butonul  pentru a relua imprimarea.* | – |
| Eroare de imprimantă: hârtie blocată. | Scoateți hârtia blocată, selectați Reluare și apăsați pe butonul  pentru a relua imprimarea.* | – |
| Eroare de imprimantă: hârtie epuizată. | Încărcați hârtia de formatul specificat, selectați Reluare și apăsați pe butonul  pentru a relua imprimarea.* | – |
| Eroare de imprimantă: verificați cerneala. | Există o problemă cu cerneala imprimantei. Verificați cerneala, selectați Reluare și apăsați pe butonul  pentru a relua imprimarea.* | – |
| Eroare de imprimantă: cerneală epuizată. | Înlocuiți cartușul de cerneală, selectați Reluare și apăsați pe butonul  pentru a relua imprimarea.* | – |
| Eroare de imprimantă: fișier deteriorat. | A apărut o problemă legată de fișierul imagine de imprimat. Selectați Anulare și apăsați pe butonul  pentru a anula imprimarea. | – |



* Pentru ajutor și informații suplimentare, consultați documentația furnizată cu imprimanta.

Localizarea defecțiunilor

Dacă aparatul foto încetează să funcționeze conform așteptărilor, verificați lista de probleme obișnuite înainte de a consulta vânzătorul sau reprezentanța de service autorizată Nikon.



Probleme de alimentare, afișare, setări

| Problemă | Cauză/Soluție |  |
|---|--|---|
| Aparatul foto este pornit, dar nu răspunde. | Așteptați finalizarea înregistrării. Dacă problema persistă, opriți aparatul foto. În cazul în care aparatul foto nu se închide, scoateți și reintroduceți acumulatorul sau bateriile sau, dacă utilizați un adaptor la rețeaua electrică, deconectați și reconectați adaptorul la rețeaua electrică. Rețineți că, deși datele înregistrate în acel moment se vor pierde, datele care au fost deja înregistrate nu vor fi afectate de scoaterea sau decuplarea de la sursa de alimentare. | - |
| Aparatul foto nu poate fi pornit. | Acumulatorul este consumat. | 6, 7, 116 |
| Aparatul foto se oprește fără avertizare. | <ul style="list-style-type: none">• Aparatul foto se oprește automat pentru a economisi energie (funcția de oprire automată).• Este posibil ca aparatul și acumulatorul să nu funcționeze corect la temperaturi scăzute.• Interiorul aparatului foto s-a încălzit. Lăsați aparatul foto oprit până când interiorul acestuia se răcește și apoi încercați să îl porniți din nou. | 12 115 - |
| Nu apare nimic pe monitor. | <ul style="list-style-type: none">• Aparatul foto este oprit.• Aparatul foto se oprește automat pentru a economisi energie (funcția de oprire automată).• Becul blițului clipește când blițul se încarcă. Așteptați terminarea încărcării.• Aparatul foto este conectat la un televizor sau la un computer.• Aparatul foto și dispozitivul inteligent sunt conectate printr-o conexiune Wi-Fi, iar aparatul foto este utilizat cu ajutorul telecomenzii. | 9 12 - - - |
| Aparatul foto se înfierbântă. | Este posibilă încălzirea aparatului foto atunci când s-a folosit o perioadă îndelungată pentru a realiza filme sau atunci când s-a folosit într-un mediu cu temperaturi ridicate; acest lucru nu reprezintă o defecțiune. | - |









| Problemă | Cauză/Soluție |  |
|--|--|---|
| Acumulatorul introdus în aparatul foto nu poate fi încărcat. | <ul style="list-style-type: none"> • Verificați toate conexiunile. • Dacă este conectat la un computer, este posibil ca aparatul foto să nu se încarce dintr-unul din motivele descrise mai jos. <ul style="list-style-type: none"> - S-a selectat Dezactivată pentru Încărcare de la computer în meniul de setare. - Dacă se oprește aparatul foto, se oprește încărcarea acumulatorului. - Încărcarea acumulatorului nu este posibilă dacă nu s-au setat data și ora și limba afișajului aparatului foto sau dacă s-au resetat data și ora după consumarea acumulatorului ceasului aparatului foto. Utilizați adaptorul de încărcare la curent alternativ pentru a încărca acumulatorul. - Încărcarea acumulatorului se poate opri în atunci când computerul intră în modul stare de veghe. - În funcție de specificațiile computerului, de setări și de stare, încărcarea acumulatorului ar putea să nu fie posibilă. | 7 64, 98 – 9, 10 – – |
| Monitorul este dificil de citit. | <ul style="list-style-type: none"> • Reglați luminozitatea monitorului. • Monitorul este murdar. Curățați monitorul. | 90 118 |
|  clipește pe ecran. | <ul style="list-style-type: none"> • Dacă nu s-a setat ceasul intern al aparatului foto,  clipește în ecranul de fotografiere, iar imaginile și filmele salvate înainte de setarea ceasului au data „00/00/0000 00:00”, respectiv „01/01/2015 00:00”. Setează ora și data corecte pentru Fus orar și dată în meniul de setare. • Ceasul intern al aparatului foto nu este la fel de precis ca un ceas obișnuit. Comparați periodic ora ceasului intern al aparatului foto cu un ceas mai exact și resetăți-l, dacă este necesar. | 4, 88 |
| Data și ora înregistrării nu sunt corecte. | | |
| Pe monitor nu este afișat niciun indicator. | Ascundere informații s-a selectat pentru Informații fotografie în Setări monitor din meniul de setare. | 90 |
| Înregistrare dată indisponibil. | Fus orar și dată nu s-a setat în meniul de setare. | 88 |
| Data nu este imprimată pe imagini chiar și atunci când se activează Înregistrare dată . | <ul style="list-style-type: none"> • Modul de fotografiere curent nu acceptă Înregistrare dată. • Data nu se poate imprima pe filme. | 92 |

| Problemă | Cauză/Soluție |  |
|---|--|---|
| La pornirea aparatului foto se afișează ecranul pentru setarea fusului orar și datei. | Acumulatorul ceasului intern este descărcat; toate setările au fost restabilite la valorile implicite. | 9, 10 |
| Se resetează setările aparatului foto. | | |
| Aparatul foto face zgomot. | Dacă se setează Mod focalizare autom. la AF permanent sau dacă se află într-un mod de fotografiere, aparatul foto poate produce zgomot la focalizare. | 17, 75, 84 |

Probleme de fotografiere

| Problemă | Cauză/Soluție |  |
|--|--|---|
| Nu se poate comuta la modul fotografiere. | Aparatul foto nu poate trece la modul de fotografiere dacă este conectat la o priză de alimentare prin adaptorul de încărcare la curent alternativ. | 104 |
| Nu se pot realiza fotografii sau înregistra filme. | <ul style="list-style-type: none"> • Când aparatul foto se află în modul de redare, apăsați pe butonul , butonul de declanșare sau butonul . • Când se afișează meniurile, apăsați pe butonul MENU. • Becul blițului clipește când blițul se încarcă. • Acumulatorul este consumat. | 1, 14 64 35 6, 7, 116 |
| Aparatul foto nu poate focaliza. | <ul style="list-style-type: none"> • Subiectul este prea aproape. Încercați să fotografiați în modul selectorului automat de scenă, în modul scenă Close-up sau în modul macro. • Subiectul este greu de focalizat. • Setati Asistență AF în meniul de setare la Automată. • Opriți aparatul foto și porniți-l din nou. | 17, 18, 19, 21, 39 46 94 – |
| Imaginile sunt neclare. | <ul style="list-style-type: none"> • Utilizați blițul. • Creșterea valorii sensibilității ISO. • Utilizați VR fotografie la realizarea imaginilor statice și utilizați VR film la înregistrarea filmelor. • Utilizați un trepied pentru a stabili aparatul foto (utilizarea simultană a autodeclanșatorului este mai eficientă). | 35 71 85, 93 37 |

| Problemă | Cauză/Soluție |  |
|---|--|---|
| Pe monitor sunt vizibile dungi luminoase sau decolorări parțiale. | Poată să apară pătarea dacă lumina extrem de strălucitoare ajunge la senzorul de imagine. Vă recomandăm să evitați obiectele strălucitoare cum ar fi soarele, reflexiile soarelui și luminile electrice la înregistrarea filmelor. | 62, 115 |
| În imaginile capturate cu bliț apar pete luminoase. | Blițul reflectă particule din aer. Setați setarea modului bliț la  (dezactivat). | 35 |
| Blițul nu se declanșează. | <ul style="list-style-type: none"> • Modul bliț este setat la  (dezactivat). • S-a selectat un mod scenă care restricționează blițul. • Se activează o funcție care restricționează aprinderea blițului. | 35 41 48 |
| Zoomul optic nu poate fi folosit. | Nu se poate utiliza zoomul optic la înregistrarea filmelor. | 62 |
| Zoomul digital nu poate fi folosit. | <ul style="list-style-type: none"> • Zoom digital s-a setat la Dezactivat în meniul de setare. • Zoomul digital nu se poate utiliza cu anumite moduri de fotografiere sau dacă se utilizează anumite setări în alte funcții. | 94 49, 94 |
| Mod imagine indisponibil. | Se activează o funcție care restricționează Mod imagine . | 48 |
| Nu se aud sunete când este eliberat obturatorul. | Dezactivat s-a selectat pentru Sunet declanșator în Setări sunet din meniul de setare. Nu se produce niciun sunet la unele setări și moduri de fotografiere, chiar dacă se selectează Activat . | 95 |
| Dispozitivul de iluminare pentru asistență AF nu se aprinde. | Dezactivată s-a selectat pentru Asistență AF în meniul de setare. Este posibil ca dispozitivul de iluminare pentru asistență AF să nu lumineze, în funcție de poziția zonei de focalizare sau de modul scenă curent, chiar dacă s-a selectat Automată . | 94 |
| Imaginile apar pătate. | Obiectivul este murdar. Curățați obiectivul. | 118 |
| Culorile nu sunt naturale. | Balansul de alb sau nuanța nu este ajustată corect. | 22, 68 |
| În imagine apar pixeli luminoși repartizați aleatoriu („zgomot”). | Subiectul este întunecat, iar timpul de expunere este prea mic sau sensibilitatea ISO este prea mare. Zgomotul poate fi redus prin: <ul style="list-style-type: none"> • Utilizarea blițului • Specificarea unei setări de sensibilitate ISO mai mici | 35 71 |

| Problemă | Cauză/Soluție |  |
|--|--|---|
| În filme apar pixeli luminoși repartizați aleatoriu („zgomot“). | Imaginea poate conține zgomot dacă înregistrați filme în lumină slabă. Acest lucru are loc atunci când crește sensibilitatea ISO și nu reprezintă o defecțiune. | – |
| Imaginile sunt prea întunecate (subexpunere). | <ul style="list-style-type: none"> • Modul bliț este setat la  (dezactivat). • Fereastra blițului este blocată. • Subiectul nu se află în raza blițului. • Ajustați compensarea expunerii. • Creșteți sensibilitatea ISO. • Subiectul este iluminat din spate. Selectați modul scenă Iluminare fundamental sau setați modul bliț la  (bliț de umplere). | 35 11 133 40 71 22, 35 |
| Imaginile sunt prea strălucitoare (supraexpuse). | Ajustați compensarea expunerii. | 40 |
| Rezultate neașteptate atunci când modul bliț este setat la   (automat cu reducere ochi roșii). | Utilizați orice alt mod scenă în afară de Portret de noapte și modificați modul blițului la orice setare în afară de   (automat cu reducere ochi roșii) și încercați să realizați imaginea din nou. | 35, 41 |
| Tonurile feței nu sunt estompe. | <ul style="list-style-type: none"> • În anumite condiții de fotografiere, tonurile feței nu pot fi estompe. • Pentru imaginile care conțin patru sau mai multe fețe, încercați să utilizați efectul Estompare piele din Retușare cosmetică, în meniul de redare. | 44 56 |
| Salvarea fotografiilor durează mult. | Salvarea fotografiilor poate dura mai mult în următoarele situații: <ul style="list-style-type: none"> • Când este activă funcția de reducere a zgomotului, ca atunci când se fotografiază într-un mediu întunecat • Când modul bliț este setat la   (automat cu reducere ochi roșii) • Când în timpul fotografierii se aplică funcția de estompare a pielii • Când se utilizează modul de declanșare continuă | – 36 44, 76 70 |
| Pe monitor sau în imagini apar cercuri colorate sau dungii luminoase. | Atunci când fotografiați cu iluminare în fundamental sau în cadru există o sursă de lumină foarte puternică (de exemplu soarele), pot apărea cercuri colorate sau dungii luminoase (formă dublată). Schimbați poziția sursei de lumină sau încadrați imaginea astfel încât sursa de lumină să nu intre în cadru și fotografiați din nou. | – |

Probleme de redare

| Problemă | Cauză/Soluție |  |
|---|---|---|
| Fișierul nu poate fi redat. | <ul style="list-style-type: none"> • Este posibil ca acest aparatul foto să nu poată reda imagini salvate cu altă marcă sau alt model de aparat foto digital. • Acest aparat foto nu poate reda filme înregistrate cu altă marcă sau cu alt model de aparat foto digital. • Este posibil ca acest aparat foto să nu poată reda date editate pe un computer. | – |
| Imaginea nu poate fi apropiată. | <ul style="list-style-type: none"> • Nu se poate utiliza zoomul la redarea filmelor. • Pentru imaginile mici, este posibil ca raportul de mărire afișat pe ecran să nu fie compatibil cu raportul de mărire efectiv. • Este posibil ca acest aparat foto să nu poată mări imagini realizate cu altă marcă sau alt model de aparat foto digital. | – |
| Nu se pot edita imaginile. | <ul style="list-style-type: none"> • Unele imagini nu se pot edita. Imaginile deja editate nu pot fi reeditate. • Nu există spațiul liber suficient în memoria internă sau pe cardul de memorie. • Acest aparat foto nu poate edita imagini realizate cu alte aparate foto. • Funcțiile de editare utilizate pentru imagini nu sunt valabile pentru filme. | 26, 53 – – – |
| Nu se afișează imagini pe televizor. | <ul style="list-style-type: none"> • Mod video nu s-a setat corect în meniul de setare. • Cardul de memorie nu conține nicio imagine. • Scoateți cardul de memorie pentru a reda imagini din memoria internă. | 64, 97 – 6 |
| Nikon Transfer 2 nu pornește când aparatul foto este conectat la un computer. | <ul style="list-style-type: none"> • Aparatul foto este oprit. • Acumulatorul este consumat. • Cablul USB nu este conectat corect. • Aparatul foto nu este recunoscut de computer. • Computerul nu este setat să pornească automat Nikon Transfer 2. Pentru informații suplimentare despre Nikon Transfer 2, consultați informațiile de ajutor din ViewNX 2. | – 98, 104 104, 111 – – |

| Problemă | Cauză/Soluție |  |
|--|--|---|
| <p>Nu se afișează ecranul de pornire PictBridge atunci când aparatul foto este conectat la o imprimantă.</p> | <p>Este posibil ca la unele imprimante compatibile cu PictBridge să nu se afișeze ecranul de pornire PictBridge, iar imprimarea imaginilor poate fi imposibilă când se selectează Automată pentru Încărcare de la computer în meniul de setare. Setează Încărcare de la computer la Dezactivată și reconectați aparatul foto la imprimantă.</p> | 64, 98 |
| <p>Imaginile de imprimat nu sunt afișate.</p> | <ul style="list-style-type: none"> • Cardul de memorie nu conține nicio imagine. • Scoateți cardul de memorie pentru a imprima imagini din memoria internă. | – 6 |
| <p>Nu se poate selecta formatul hârtiei cu aparatul foto.</p> | <p>Nu se poate utiliza aparatul foto pentru a selecta formatul hârtiei în situațiile următoare, chiar dacă se imprimă de pe o imprimantă compatibilă cu PictBridge. Utilizați imprimanta pentru a selecta formatul hârtiei.</p> <ul style="list-style-type: none"> • Imprimanta nu acceptă formatele de hârtie specificate de aparatul foto. • Imprimanta selectează automat formatul hârtiei. | – |

Numele fișierelor

Imaginilor sau filmelor li se atribuie nume de fișiere după cum urmează.

Nume fișier: DSCN 0001 .JPG

(1) (2) (3)

| | |
|-------------------|--|
| (1) Identificator | Nu se afișează pe ecranul aparatului foto. <ul style="list-style-type: none">• DSCN: filme, imagini statice originale• SSCN: copii ale imaginilor mici• RSCN: copii tăiate• FSCN: imaginile create de o funcție de editare a imaginilor diferită de imagine mică sau tăiere |
| (2) Număr fișier | Sunt atribuite în ordine crescătoare, începând cu „0001” și terminând cu „9999”. |
| (3) Extensie | Indică formatul fișierului. <ul style="list-style-type: none">• .JPG: imagini statice• .AVI: filme |

Accesorii opționale

Încărcător de
acumulator

Încărcător de acumulator MH-66

Încărcarea unui acumulator complet consumat durează
aproximativ 1 oră și 50 de minute.

Adaptor la rețeaua
electrică

Adaptor la rețeaua electrică EH-62G

(conectare conform ilustrațiilor)

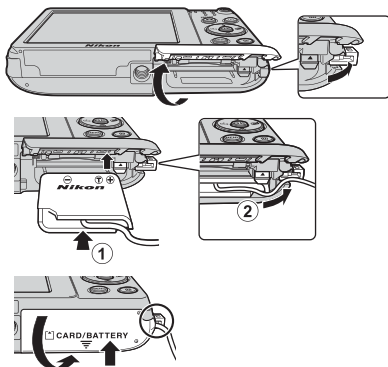

Asigurați-vă că s-a introdus complet conectorul de alimentare în fanta conectorului de alimentare înainte de a introduce adaptorul la rețeaua electrică în locașul acumulatorului. În plus, asigurați-vă că s-a introdus complet cablul conectorului de alimentare în fanta locașului acumulatorului înainte de a închide capacul locașului acumulatorului/fantei cardului de memorie. Dacă o porțiune a cablului iese din fante, este posibilă deteriorarea cablului sau a capacului la închiderea capacului.

Cablu audio video

Cablu audio video EG-CP14

Disponibilitatea poate varia în funcție de țară sau regiune.
Consultați site-ul nostru web sau broșurile pentru cele mai recente informații.

Specificații

Aparat foto digital Nikon COOLPIX S3700

| | |
|-------------------------------------|---|
| Tip | Aparat foto digital compact |
| Numărul de pixeli efectivi | 20,1 milioane (Procesarea imaginii poate reduce numărul de pixeli efectivi) |
| Senzor imagine | Tip de CCD de $\frac{1}{2,3}$ inchi; aprox. 20,48 milioane de pixeli în total |
| Obiectiv | Obiectiv NIKKOR cu zoom optic 8x |
| Distanță focală | 4,5–36,0 mm (unghi de câmp echivalent cu cel al obiectivului de 25–200 mm în format de 35 mm [135]) |
| Apertură relativă | f/3,7–6,6 |
| Construcție | 8 elemente în 7 grupuri |
| Mărirea cu zoomul digital | Până la 4x (unghi de câmp echivalent cu cel al obiectivului de aprox. 800 mm în format 35 mm [135]) |
| Reducere vibrații | Deplasare obiectiv (imagini statice) Deplasare obiectiv și VR electronic (filme) |
| Focalizarea automată (AF) | AF detectare contrast |
| Interval de focalizare | <ul style="list-style-type: none">• [W]: aprox. 50 cm–∞, [T]: aprox. 1,5 m–∞• Mod macro: aprox. 2 cm–∞ (poziție unghi larg) (Toate distanțele măsurate din centrul suprafeței frontale a obiectivului) |
| Selecție zonă focalizare | Prioritate față, centrală, manuală cu 99 de zone de focalizare, urmărirea subiect, găsire țintă AF |
| Monitor | 6,7 cm (2,7-in.), aprox. 230.000 puncte, LCD TFT cu strat anti-reflexie și 5 niveluri de reglare a luminozității |
| Acoperire cadru (mod fotografierie) | Aprox. 97% pe orizontală și pe verticală (comparativ cu imaginea efectivă) |
| Acoperire cadru (mod redare) | Aprox. 99% pe orizontală și pe verticală (comparativ cu imaginea efectivă) |

| | |
|---|--|
| Depozitarea | |
| Suport | Memorie internă (aprox. 25 MB), card de memorie SD/SDHC/SDXC |
| Sistem fișiere | Compatibilitate cu DCF și Exif 2.3 |
| Formate fișier | Imagini statice: JPEG Filme: AVI (compatibilitate cu Motion-JPEG) |
| Dimensiune imagine (pixeli) | <ul style="list-style-type: none"> • 20M (Ridicată) [5152 × 3864 ★] • 20M [5152 × 3864] • 10M [3648 × 2736] • 4M [2272 × 1704] • 2M [1600 × 1200] • VGA [640 × 480] • 16:9 (14M) [5120 × 2880] • 1:1 [3864 × 3864] |
| Sensibilitate ISO (Sensibilitate capacitate standard) | <ul style="list-style-type: none"> • ISO 80–1600 • ISO 3200 (disponibilă dacă se utilizează Mod automat) |
| Expunere | |
| Mod măsurare | Matrice, central-evaluativă (zoom digital mai mic de 2x), spot (zoom digital 2x sau mai mare) |
| Control expunere | Expunere prin moduri automate programate și compensarea expunerii (–2,0 – +2,0 EV în trepte de 1/3 EV) |
| Obturator | |
| Viteză | <ul style="list-style-type: none"> • 1/1500–1 sec. • 4 sec. (modul scenă Foc de artificii) |
| Diafragmă | |
| Interval | Filtru ND cu selecție controlată electronic (–3 AV) 2 trepte (f/3,7 și f/10,5 [W]) |
| Autodeclanșator | |
| Pot fi selectate durate 10 sec. și 2 sec. | |
| Bliț | |
| Interval (aprox.) (Sensibilitate ISO: Automată) | [W]: 0,5–2,8 m [T]: 1,5 m |
| Control bliț | Bliț automat TTL cu pre-blițuri de control |

| | |
|---|---|
| Interfață | |
| Conector USB | <p>USB de mare viteză</p> <ul style="list-style-type: none"> • Acceptă imprimarea directă (PictBridge) • Se mai utilizează drept conector de ieșire audio/video (pentru ieșirea video se poate selecta NTSC sau PAL.) |
| Wi-Fi (LAN fără fir) | |
| Standarde | IEEE 802.11b/g/n (protocol standard LAN fără fir) |
| Distanță (linie de vizare) | Aprox. 10 m |
| Frecvența de funcționare | 2412–2462 MHz (1-11 canale) |
| Raport de date (valori efective măsurate) | <p>IEEE 802.11b: 5 Mbps</p> <p>IEEE 802.11g: 20 Mbps</p> <p>IEEE 802.11n: 20 Mbps</p> |
| Securitate | Deschisă/WPA2 |
| Protocoale de acces | Infrastructură |
| Limbi disponibile | Arabă, bengali, bulgară, cehă, chineză (simplificată și tradițională), coreeană, daneză, engleză, finlandeză, franceză, germană, greacă, indoneziană, italiană, hindi, japoneză, maghiară, marathi, norvegiană, olandeză, persană, poloneză, portugheză (europeană și braziliană), română, rusă, sârbă, spaniolă, suedeză, tamilă, telugă, thailandeză, turcă, ucraineană, vietnameză |
| Surse de alimentare | Un acumulator Li-ion EN-EL19 (inclus) Adaptor la rețeaua electrică EH-62G (disponibil separat) |
| Timpe de încărcare | Aprox. 2 ore și 40 min. (când se utilizează adaptorul de încărcare la curent alternativ EH-70P/EH-72P și când încărcarea este completă) |
| Durată de funcționare a acumulatorului¹ | |
| Imagini statice | Aprox. 240 cadre dacă se utilizează EN-EL19 |
| Filme (durata reală de funcționare a acumulatorului pentru înregistrare)² | Aprox. 50 min. dacă se utilizează EN-EL19 |
| Montură trepid | 1/4 (ISO 1222) |
| Dimensiuni (L × l × G) | Aprox. 95,9 × 58,0 × 20,1 mm (fără protuberanțe) |
| Greutate | Aprox. 118 g (cu acumulator și card de memorie) |

| | |
|-------------------------|----------------------------------|
| Mediu de operare | |
| Temperatură | 0°C–40°C |
| Umiditate | 85% sau mai puțin (fără condens) |

- Dacă nu se precizează altfel, toate valorile sunt date pentru un acumulator complet încărcat și o temperatură ambientă de $23 \pm 3^\circ\text{C}$, conform specificațiilor Asociației pentru camere foto și produse de realizare de imagini (CIPA).
- ¹ Durata de funcționare a acumulatorului poate să varieze în funcție de condițiile de utilizare, cum ar fi intervalul dintre fotografiile sau timpul cât sunt afișate imaginile și meniurile.
- ² Fiecare fișier de film în parte nu poate depăși dimensiunea de 2 GB sau durata de 29 de minute. Înregistrarea se poate încheia înaintea acestei limite dacă temperatura aparatului foto crește.

Acumulator Li-ion EN-EL19

| | |
|----------------------------|---------------------------|
| Tip | Acumulator litiu-ion |
| Capacitate nominală | CC 3,7 V, 700 mAh |
| Temperatură de funcționare | 0°C–40°C |
| Dimensiuni (L × Î × G) | Aprox. 31,5 × 39,5 × 6 mm |
| Greutate | Aprox. 14,5 g |

Adaptor de încărcare la curent alternativ EH-70P

| | |
|----------------------------|--|
| Putere consumată nominală | CA 100–240 V, 50/60 Hz, 0,07–0,044 A |
| Putere nominală | CC 5.0 V, 550 mA |
| Temperatură de funcționare | 0°C–40°C |
| Dimensiuni (L × Î × G) | Aprox. 55 × 22 × 54 mm (fără adaptor de priză) |
| Greutate | Aprox. 47 g (fără adaptor de priză) |

Adaptor de încărcare la curent alternativ EH-72P

| | |
|----------------------------|--|
| Putere consumată nominală | CA 100–240 V, 50/60 Hz, 0,07–0,04 A |
| Putere nominală | CC 5.0 V, 550 mA |
| Temperatură de funcționare | 0°C–40°C |
| Dimensiuni (L × Î × G) | Aprox. 55 × 22 × 54 mm (fără adaptor de priză) |
| Greutate | Aprox. 46 g (fără adaptor de priză) |

- Nikon nu își asumă răspunderea pentru erorile conținute de acest manual.
- Aspectul și specificațiile acestui produs pot fi modificate fără notificare.

Carduri de memorie aprobate

Următoarele carduri de memorie (SD) au fost testate și aprobate pentru utilizarea cu acest aparat foto.

- Pentru înregistrarea filmelor se recomandă cardurile de memorie catalogate pentru categoria de viteză SD 6 sau una superioară. Când utilizați un card de memorie cu catalogări mai mici ale clasei de viteză, înregistrarea filmului se poate opri în mod neașteptat.

| | Card de memorie SD | Card de memorie SDHC | Card de memorie SDXC |
|-----------|--------------------|--------------------------|----------------------|
| SanDisk | – | 4 GB, 8 GB, 16 GB, 32 GB | 64 GB, 128 GB |
| TOSHIBA | – | 4 GB, 8 GB, 16 GB, 32 GB | 64 GB |
| Panasonic | 2 GB | 4 GB, 8 GB, 16 GB, 32 GB | 64 GB |
| Lexar | – | 8 GB, 16 GB, 32 GB | 64 GB, 128 GB |

- Contactați producătorul pentru detalii referitoare la cardurile de mai sus. Nu putem garanta performanțele aparatului foto dacă se utilizează carduri de memorie fabricate de alți producători.
- Dacă utilizați un cititor de carduri, asigurați-vă că este compatibil cu cardul dvs. de memorie.

Informații privind mărcile comerciale

- Windows este o marcă comercială înregistrată sau o marcă comercială a Microsoft Corporation în Statele Unite ale Americii și/sau în alte țări.
- Adobe, sigla Adobe și Reader sunt mărci comerciale sau mărci comerciale înregistrate ale Adobe Systems Incorporated în Statele Unite ale Americii și/sau în alte țări.
- Siglele SDXC, SDHC și SD sunt mărci comerciale ale SD-3C, LLC.



- PictBridge este o marcă comercială.
- Siglele Wi-Fi și Wi-Fi sunt mărci comerciale sau mărci comerciale înregistrate ale Wi-Fi Alliance.
- Siglele Android și Google Play sunt mărci comerciale sau mărci comerciale înregistrate ale Google, Inc.
- N-Mark este o marcă comercială sau o marcă comercială înregistrată a companiei NFC Forum, Inc. în Statele Unite și în alte țări.
- Toate celelalte nume de mărci din acest manual sau alte documente oferite împreună cu produsul dumneavoastră Nikon sunt mărci comerciale sau mărci comerciale înregistrate ale deținătorilor respectivi.

Licența pentru portofoliul de patente AVC

Acest produs este licențiat cu licența pentru portofoliul de patente AVC destinată utilizării necomerciale de către un client în scopul (i) codificării video în conformitate cu standardul AVC („video AVC”) și/sau (ii) decodificării materialelor video AVC care au fost codificate de un client angajat într-o activitate personală, necomercială și/sau au fost obținute de la un furnizor de materiale video licențiat pentru furnizarea de materiale video AVC. Nicio licență nu este furnizată și nu va fi implicată pentru niciun alt uz. Informații suplimentare se pot obține de la MPEG LA, L.L.C.

Consultați <http://www.mpegla.com>.

Licență FreeType (FreeType2)

























- Drepturile de autor asupra unor porțiuni din acest software aparțin The FreeType Project © 2012 (<http://www.freetype.org>). Toate drepturile rezervate.



Licență MIT (HarfBuzz)







- Drepturile de autor asupra unor porțiuni din acest software aparțin The HarfBuzz Project © 2015 (<http://www.freedesktop.org/wiki/Software/HarfBuzz>). Toate drepturile rezervate.











Index

Simboluri

| |
|--|
|  Mod Selector aut. scene 17, 19 |
|  Mod scenă 17, 20 |
|  Mod Efecte speciale 17, 27 |
|  Mod Portret inteligent 17, 29 |
|  Mod Automat 17, 33 |
|  Mod redare 14 |
|  Mod listare după dată 52 |
|  Opțiuni Wi-Fi 64, 86 |
|  Meniul de setare 64, 88 |
| T (Telefotografie) 13, 14 |
| W (Unghi larg) 13, 14 |
|  Zoom redare 14, 50 |
|  Afișare miniaturi 14, 51 |
|  Ajutor 20 |
|  Buton Modul fotografiere 2, 17 |
|  Buton redare 2, 14 |
|  Buton ( înregistrare film) 2, 18 |
|  Buton aplică selecția 2 |
| MENU Buton meniu 2, 64 |
|  Buton ștergere 2, 15 |
|  Buton (Wi-Fi) 1, 100, 101 |
|  N-Mark 2, 102 |
|  Mod Bliț 18, 35 |
|  Autodeclanșator 18, 37 |
|  Mod Macro 18, 39 |
|  Compensare expunere 18, 40 |
| AE/AF-L 25 |
| A |
| Accesorii opționale 131 |
| Acumulator 6, 7, 10, 135 |
| Acumulator Li-ion 135 |

| |
|---|
| Adaptor de încărcare la curent alternativ 7, 135, 136 |
| Adaptor la rețeaua electrică 104, 131 |
| AF permanent 75, 84 |
| AF unic 75, 84 |
| Afișare calendar 51 |
| Afișare miniaturi 14, 51 |
| Ajutor 20 |
| Apărătoare obiectiv 1 |
| Apăsare la jumătate 13 |
| Apropiere/depărtare 13 |
| Apus  20 |
| Artă pop POP 27 |
| Asistență AF 1, 94 |
| Asistență panoramă  20, 24 |
| Autodeclanșator 37 |
| Autom. cu reducere ochi roșii 36 |
| B |
| Balans de alb 68 |
| Bec bliț 2, 35 |
| Bliț 1, 35 |
| Bliț automat 36 |
| Bliț de umplere 36 |
| Blocare focalizare 47 |
| Bucă pentru curea aparat foto 1 |
| Buton declanșare 1 |
| Buton Wi-Fi 1, 100, 101 |
| C |
| Cablu audio video 105, 106, 131 |
| Cablu USB 7, 105, 107, 111 |
| Capac conector 1 |
| Capac locaș acumulator/fantă card memorie 2 |
| Card de memorie 117, 137 |

| | | | |
|---|----------|--|---------------|
| Card de memorie SD | 117, 137 | Estompare piele | 44 |
| Close-up  | 20, 21 | Examinare imagine..... | 90 |
| Colaj autoportret | 31 | E | |
| Color selectiv  | 27 | Fantă card de memorie | 6 |
| Compensare expunere..... | 40 | Fără bliț | 36 |
| Computer..... | 105, 111 | Fluorescent..... | 68 |
| Comutator alimentare | 1 | Foc de artificii  | 20, 22 |
| Con. la disp. inteligent | 86, 101 | Focalizare..... | 72 |
| Conector ieșire USB/audio/video | 1 | Focalizare automată | 62, 75, 84 |
| Continuu..... | 70 | Format dată..... | 9, 88 |
| Control zoom..... | 1, 13 | Format hârtie..... | 108, 109 |
| Copierea imaginilor | 81 | Formatarea | 6, 96 |
| Corecție ochi roșii | 55 | Formatarea cardurilor de memorie | 6, 96 |
| Crepuscul/Răsărit  | 20 | Formatarea memoriei interne | 96 |
| Cronometru zâmbet. | 30 | Fotografiere..... | 11, 17 |
| Curea..... | ii | Funcții care nu pot fi utilizate simultan..... | 48 |
| Cursor pentru creativitate..... | 33 | Fus orar | 10, 88 |
| D | | Fus orar și dată | 9, 88 |
| Data și oră | 9, 88 | G | |
| Declanșare automată | 23 | Găsire țintă AF | 45, 73 |
| Detectare fețe | 43 | I | |
| Dezactivare Wi-Fi..... | 86 | Iluminare fundal  | 20, 22 |
| Diferență orară | 88 | Imagine mică | 58 |
| Difuzor..... | 2 | Imprimantă..... | 105, 107 |
| Dimensiune imagine | 66 | Imprimare..... | 105, 108, 109 |
| D-Lighting | 55 | Imprimare directă..... | 107 |
| Durată rămasă pentru înregistrarea filmului | 60, 61 | Incandescent..... | 68 |
| Dynamic Fine Zoom..... | 13 | Indicator focalizare | 3, 12 |
| E | | Indicator încărcare acumulator ... | 10 |
| Editarea imaginilor | 53 | Indicator luminos aparat pornit | 1 |
| Efect 1 aparat foto jucărie  | 27 | Indicator luminos autodeclanșator | 1, 38 |
| Efect 1 aparat foto jucărie  | 27 | Indicator luminos de încărcare | 2 |
| Efecte rapide..... | 53 | Indicator memorie internă | 3, 5 |
| EH-70P..... | 135 | Informații fotografie..... | 90 |
| EH-72P..... | 136 | | |
| EN-EL19..... | 135 | | |

| | | | |
|---|---------|---|-----------|
| Interval | 76 | Mod scenă | 20 |
| Interval fix automat..... | 71 | Mod video..... | 97 |
| I | | Mod zonă AF | 72 |
| Încărcare | 7, 98 | Monitor | 2, 3, 118 |
| Încărcare de la computer..... | 98 | Monocrom contrast ridicat  | 27 |
| Încărcare de pe aparatul foto | 86 | Montură trepied | 2, 134 |
| Încărcător de acumulator | 8, 131 | N | |
| Înregistrare dată..... | 92 | NFC..... | 102 |
| Înregistrarea filmelor..... | 18, 60 | Nikon Transfer 2..... | 112 |
| L | | Nivel compresie..... | 66 |
| LAN fără fir | 100 | Noros..... | 68 |
| Limba/Language..... | 97 | Număr de expuneri rămase | |
| Listare după dată..... | 52 | | 10, 67 |
| Locaș acumulator..... | 131 | Număr de fotografii..... | 76 |
| Lumină zi | 68 | Nume fișiere..... | 130 |
| Luminozitate..... | 90 | O | |
| M | | Obiectiv | 1, 132 |
| Marcaj de conformitate..... | 99 | Ochi deschiși | 77 |
| Marcare pentru încărcare Wi-Fi | | Oprire automată..... | 12, 95 |
| | 78, 103 | Opțiuni | 86 |
| Mâncare  | 20, 22 | Opțiuni film | 83 |
| Memorie internă | 6 | Opțiuni Wi-Fi | 64, 86 |
| Meniu film..... | 64, 83 | Oră de vară | 9, 10, 88 |
| Meniu fotografiere | 64, 66 | P | |
| Meniu portret inteligent..... | 64, 76 | Peisaj  | 20 |
| Meniu redare..... | 64, 78 | Peisaj noapte  | 20, 21 |
| Meniu setare | 64, 88 | Petrecere/Interior  | 20, 21 |
| Microfon încorporat | 1 | PictBridge | 105, 107 |
| Mod automat..... | 17, 33 | Plajă  | 20 |
| Mod bliț..... | 35, 36 | Portret animal de casă  | 20, 23 |
| Mod Efecte speciale | 27 | Portret  | 20 |
| Mod focalizare autom..... | 75, 84 | Portret de noapte  | 20 |
| Mod fotografiere | 17 | Presetare manuală..... | 69 |
| Mod imagine | 66 | Prezentare diapozitive..... | 79 |
| Mod macro..... | 39 | Prioritate față | 72 |
| Mod Portret inteligent | 29 | Procesare încrucișată  | 27 |
| Mod redare | 14 | Protejare..... | 80 |

| | | | |
|---|----------|--|--------|
| R | | ViewNX 2..... | 111 |
| Redare | 14 | Volum..... | 63 |
| Redare Asistență panoramă | 26 | VR film..... | 85 |
| Redare cadru întreg..... | 50 | VR fotografie..... | 93 |
| Redare film | 18, 63 | W | |
| Reducere zgomot vânt..... | 85 | Wireless Mobile Utility..... | 100 |
| Resetare totală | 99 | Z | |
| Restaurare setări implicite | 86 | Zăpadă  | 20 |
| Retușare cosmetică..... | 29, 56 | Zăvor acumulator..... | 6 |
| Retușare rapidă..... | 54 | Zonă focalizare | 43 |
| Rotire imagine..... | 80 | Zoom digital..... | 13, 94 |
| S | | Zoom optic..... | 13 |
| Selector multiplu..... | 2, 64 | Zoom redare..... | 14, 50 |
| Sensibilitate ISO | 71 | | |
| Sepia nostalgică SE | 27 | | |
| Setări curente | 86 | | |
| Setări monitor..... | 90 | | |
| Setări sunet | 95 | | |
| Sincronizare lentă | 36 | | |
| Soft SO | 27 | | |
| Sport  | 20, 21 | | |
| Sunet buton | 95 | | |
| Sunet declanșator..... | 76, 95 | | |
| Ș | | | |
| Ștergere..... | 15 | | |
| T | | | |
| Tăiere | 59 | | |
| Telefotografie | 13 | | |
| Televizoare | 105, 106 | | |
| Timp de expunere | 13 | | |
| U | | | |
| Unghi larg | 13 | | |
| Unică..... | 70 | | |
| Urmărire subiect | 73, 74 | | |
| V | | | |
| Valoare diafragmă..... | 13 | | |
| Versiune firmware..... | 99 | | |

Acest manual nu poate fi reprodus sub nicio formă, în întregime sau pe părți fără autorizație scrisă din partea NIKON CORPORATION (excepție făcând citarea critică în articole sau recenzii).

NIKON CORPORATION

© 2015 Nikon Corporation



YP6B03(Y5)
6MN533Y5-03