

# **Nikon**

APARAT FOTO DIGITAL

# COOLPIX S33



## Manual de referință

<b>Introducere</b>	<b>⇒ i</b>
<b>Cuprins</b>	<b>⇒ xv</b>
<b>Componentele aparatului foto</b>	<b>⇒ 1</b>
<b>Pregătirea pentru fotografiere</b>	<b>⇒ 7</b>
<b>Operații elementare de fotografiere și redare</b>	<b>⇒ 14</b>
<b>Funcțiile de fotografiere</b>	<b>⇒ 21</b>
<b>Funcțiile de redare</b>	<b>⇒ 43</b>
<b>Înregistrarea și redarea filmelor</b>	<b>⇒ 75</b>
<b>Configurarea aparatului foto</b>	<b>⇒ 79</b>
<b>Conectarea aparatului foto la un televizor, la un calculator sau la o imprimantă</b>	<b>⇒ 89</b>
<b>Note tehnice</b>	<b>⇒ 98</b>

# Introducere

## Citiți înainte

Pentru a beneficia la maximum de acest produs Nikon, citiți cu atenție „Pentru siguranța dumneavoastră” (📖v-vii) și „<Important> Rezistența la șocuri, etanșeitatea la apă, etanșeitatea la praf, condensarea” (📖ix-xiv) și toate celelalte instrucțiuni și păstrați-le la îndemână pentru a fi citite de către toți cei care folosesc aparatul foto.

- Dacă doriți să utilizați aparatul foto imediat, consultați „Pregătirea pentru fotografiere” (📖7) și „Operații elementare de fotografiere și redare” (📖14).

## Alte informații

- Simboluri și convenții

Simbol	Descriere
☑	Această pictogramă marchează atenționările și informațiile pe care trebuie să le citiți înainte de a utiliza aparatul foto.
📝	Această pictogramă marchează notele și informațiile pe care trebuie să le citiți înainte de a utiliza aparatul foto.
📖	Această pictogramă marchează alte pagini care conțin informații relevante.

- În acest manual, cardurile de memorie SD, SDHC și SDXC sunt numite „carduri de memorie”.
- Setările aparatului foto la momentul cumpărării sunt numite „setări implicite.”
- Denumirile elementelor de meniu afișate pe monitorul aparatului foto și denumirile butoanelor sau denumirile mesajelor afișate pe monitorul unui calculator vor fi afișate cu caractere aldine.
- În acest manual, imaginile pot fi uneori omise în mostrele de afișaj pentru ca indicatorii monitorului să poată fi afișați mai clar.

## Fixarea curelei aparatului foto

Pentru fixarea curelei, treceți cureaua prin inelul din dreapta sau din stânga.

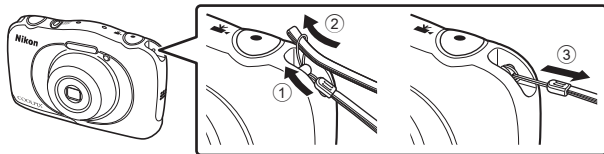

## Informații și precauții

### Învățare continuă

În cadrul angajamentului „Învățare continuă” al Nikon pentru asistență și educație permanentă, pe următoarele site-uri web sunt disponibile informații actualizate permanent:

- Pentru utilizatorii din S.U.A.: <http://www.nikonusa.com/>
- Pentru utilizatorii din Europa și Africa: <http://www.europe-nikon.com/support/>
- Pentru utilizatorii din Asia, Oceania și Orientul Mijlociu: <http://www.nikon-asia.com/>

Vizitați aceste site-uri web pentru a fi la curent cu cele mai noi informații despre produse, sugestii, răspunsuri la întrebări frecvente (FAQ) și sfaturi generale privind prelucrarea imaginilor digitale și a fotografiilor. Puteți beneficia de informații suplimentare de la reprezentanța locală Nikon. Vizitați site-ul web de la adresa de mai jos pentru informațiile de contact.

<http://imaging.nikon.com/>

### Utilizați numai accesoriile electronice marca Nikon

Aparatele foto Nikon COOLPIX sunt concepute la cele mai înalte standarde și includ circuite electronice complexe. Numai accesoriile electronice marca Nikon (inclusiv încărcătoarele de acumulatori, acumulatorii, adaptoarele de încărcare la curent alternativ, adaptoarele la rețeaua electrică și cablurile USB) certificate de Nikon special pentru utilizarea cu acest aparat foto digital Nikon sunt create și testate pentru utilizarea conform cerințelor de funcționare și de siguranță ale acestui sistem de circuite electronice.

UTILIZAREA ALTOR ACCESORII ELECTRONICE DECÂT NIKON POATE DETERIORA APARATUL FOTO ȘI POATE ANULA GARANȚIA NIKON.

Utilizarea acumulatorilor Li-ion de altă marcă și fără sigiliul holografic Nikon poate împiedica funcționarea normală a aparatului foto sau poate cauza supraîncălzirea, aprinderea, perforarea acumulatorilor, precum și apariția scurgerilor de lichid din aceștia.

Pentru mai multe informații despre accesoriile marca Nikon, contactați un dealer local autorizat Nikon.

**Sigiliu holografic:** Identifică acest dispozitiv ca un produs autentic Nikon.



### Înainte de efectuarea fotografiilor importante

Înainte de efectuarea fotografiilor la ocazii importante (cum ar fi nunțile, sau înainte de a lua aparatul foto într-o excursie), faceți o fotografie test pentru a vă asigura că aparatul foto funcționează normal. Nikon nu va fi responsabil pentru deteriorările sau pierderea de profituri care pot rezulta ca urmare a funcționării defectuoase a produsului.

## Despre manuale

- Nicio parte a manualelor incluse furnizate împreună cu acest produs nu poate fi reprodusă, transmisă, transcrisă, stocată pe un mediu portabil și nu poate fi tradusă în nicio limbă, sub nicio formă, cu niciun mijloc, fără permisiunea prealabilă scrisă de la Nikon.
- Figurile și capturile de ecran prezentate în acest manual pot să difere față de produsul dumneavoastră.
- Nikon își rezervă dreptul de a modifica specificațiile sau echipamentele hardware și programele software descrise în aceste manuale oricând și fără notificare prealabilă.
- Nikon nu va fi responsabil pentru deteriorările rezultate din utilizarea acestui produs.
- Am depus toate eforturile pentru a ne asigura că informațiile cuprinse în aceste manuale sunt corecte și complete și am aprecia dacă ați raporta orice erori sau omisiuni reprezentanței Nikon din zona dumneavoastră (adresa oferită separat).

## Notă cu privire la interzicerea copierii sau reproducerii

Rețineți că simpla posesie a materialului care a fost copiat sau reprodus digital cu ajutorul unui scanner, aparat digital foto sau a altui dispozitiv poate fi pedepsită prin lege.

### • Articole a căror copiere sau reproducere este interzisă prin lege

Nu copiați și nu reproduceți bancnote, monede, titluri, bonduri guvernamentale sau bonduri guvernamentale locale chiar dacă astfel de copii sau reproduceri sunt ștampilate ca fiind „Mostre”. Copierea sau reproducerea bancnotelor, monedelor sau titlurilor care circulă într-o țară străină este interzisă. Fără permisiunea prealabilă a guvernului, copierea sau reproducerea de mărci poștale sau cărți poștale neutilizate emise de guvern este interzisă. Copierea sau reproducerea de timbre emise de guvern și de documente aprobate prin lege este interzisă.

### • Atenționări privind anumite copii sau reproduceri

Guvernul a emis atenționări privind copiile sau reproducerile de titluri emise de companii private (acțiuni, chitanțe, cekuri, tichete cadou etc.), bonurile de schimb sau cupoanele, cu excepția unui număr minim de copii necesare ce vor fi oferite de o companie în scop comercial. De asemenea, nu copiați și nu reproduceți pașapoarte emise de guvern, licențe emise de agenții publice și grupuri private, carduri de identificare și tichete, precum permise și bonuri de masă.

### • Respectarea notelor privind drepturile de autor

Copierea sau reproducerea de creații protejate de copyright precum cărțile, muzica, picturile, gravuri în lemn, hărți, desene, filme și fotografii este reglementată de legile naționale și internaționale privind drepturile de autor. Nu utilizați acest produs în scopul efectuării de copii ilegale sau pentru a încălca legile drepturilor de autor.

## Casarea dispozitivelor de stocare a datelor

Rețineți că ștergerea de imagini sau formatarea dispozitivelor de stocare a datelor precum cardurile de memorie sau memoria încorporată a aparatului foto nu șterge complet datele originale ale imaginii. Fișierele șterse pot fi uneori recuperate din dispozitivele de stocare casate utilizând un software disponibil în comerț, ceea ce poate duce la utilizarea rău intenționată a datelor personale conținute de imagini. Asigurarea confidențialității acestor date este responsabilitatea utilizatorului.

Înainte de a renunța la un dispozitiv de stocare a datelor sau de a transfera proprietatea unei alte persoane, ștergeți toate datele utilizând un software pentru ștergere disponibil în comerț sau formatați dispozitivul și umpleți-l complet cu imagini care nu conțin informații private (de exemplu, imaginii cu cerul liber). Aveți grijă să evitați rănirea sau deteriorarea de bunuri când distrugeți fizic dispozitivele de stocare date.

## Marcaj de conformitate

Urmați instrucțiunile de mai jos pentru a afișa o parte dintre marcajele de conformitate cu care aparatul foto este conform.

Intrați în modul fotografiere sau în modul redare → butonul flexibil 4 (F) → butonul flexibil 4 (F Setări aparat foto) → apăsați pe ▲▼ → □ Marcaj de conformitate

## Pentru siguranța dumneavoastră

Pentru a preveni deteriorarea produsului dumneavoastră Nikon sau pentru a nu vă răni pe dumneavoastră sau pe alții, citiți în întregime următoarele precauții privind siguranța înainte de a utiliza acest echipament. Păstrați aceste instrucțiuni de siguranță la îndemână, pentru a fi citite toți cei care vor utiliza acest produs.



Această pictogramă marchează atenționări, informații care trebuie citite înainte de a utiliza acest produs Nikon pentru a preveni eventualele accidentări.

## AVERTISMENTE

### **Opriti aparatul în cazul unei defecțiuni**

În cazul în care observați fum sau un miros neobișnuit provenind de la aparatul foto sau de la adaptorul de încărcare la curent alternativ, deconectați adaptorul de încărcare la curent alternativ și scoateți acumulatorul imediat, având grijă să nu vă ardeți. Continuarea utilizării ar putea conduce la rănire. După îndepărtarea sau deconectarea sursei de alimentare electrice, duceți echipamentul la o reprezentanță de service autorizată Nikon pentru verificări.

### **Nu demontați**

Atingerea părților interne ale aparatului foto sau a adaptorului de încărcare la curent alternativ poate cauza rănire. Reparațiile trebuie efectuate de tehnicieni calificați. În cazul în care aparatul foto sau adaptorul de încărcare la curent alternativ se sparg ca rezultat al unei căderi sau al unui alt accident, duceți produsul la o reprezentanță de service autorizată Nikon pentru verificări, după ce ați deconectat produsul și/sau ați scos acumulatorul.

### **Nu utilizați aparatul foto sau adaptorul de încărcare la curent alternativ în prezența unui gaz inflamabil**

Nu utilizați echipamente electronice în prezența gazului inflamabil, deoarece acest lucru poate produce explozii sau incendii.

### **Manevrați cu grijă cureaua aparatului**

Nu treceți niciodată cureaua în jurul gâtului unui bebeluș sau al unui copil.

### **Păstrați la distanță de copii**

Acordați o atenție deosebită copiilor de vârstă fragedă pentru ca aceștia să nu introducă în gură acumulatorul, peria sau alte piese de mici dimensiuni.

### **Nu rămâneți în contact cu aparatul foto, adaptorul de încărcare la curent alternativ sau adaptorul la rețeaua electrică pe perioade prelungite cât timp dispozitivele sunt pornite sau utilizate**

Unele componente ale dispozitivelor se încing. În cazul în care dispozitivele sunt în contact cu pielea perioade lungi de timp, se pot produce arsuri ușoare.

## **Nu lăsați produsul în spații în care va fi expus la temperaturi extrem de ridicate, de exemplu în interiorul unui automobil sau sub acțiunea directă a luminii solare**

Nerespectarea acestei instrucțiuni poate provoca deteriorarea aparatului sau un incendiu.

## **Acordați atenție manevrării acumulatorului**

Acumulatorul poate prezenta scurgeri, se poate supraîncălzi sau poate exploda dacă este manevrat incorect. Respectați precauțiile următoare când manevrați acumulatorul utilizat pentru acest produs:

- Opriiți produsul înainte de a înlocui acumulatorul. Dacă utilizați adaptorul de încărcare la curent alternativ/adaptorul la rețeaua electrică, asigurați-vă că acesta este deconectat.
- Utilizați numai un acumulator li-ion EN-EL19 (inclus). Încărcați acumulatorul folosind un aparat foto care acceptă încărcarea acumulatorului sau utilizând un încărcător de acumulatori MH-66 (disponibil separat). Pentru a încărca acumulatorul cu un aparat foto, utilizați fie adaptorul de încărcare la curent alternativ EH-71P/EH-73P (inclus), fie funcția **Încărcare de la computer**.
- Când introduceți acumulatorul, nu încercați să îl introduceți răsturnat sau cu polaritatea inversată.
- Nu scurtcircuitați, nu demontați acumulatorul și nu încercați să scoateți sau să rupeți izolația sau carcasa acumulatorului.
- Nu expuneți acumulatorul la flacără sau la căldură excesivă.
- Nu îi introduceți în apă și nu îi expuneți acțiunii acesteia.
- Puneți bateria într-o pungă de plastic, etc. pentru a o izola înainte de a o transporta. Nu îi transportați și nu îi depozitați împreună cu obiecte metalice precum lanțușoare sau ace de păr.
- Acumulatorul poate prezenta scurgeri când este complet descărcat. Pentru a evita deteriorarea produsului, asigurați-vă că ați scos acumulatorul când acesta este golit complet.
- Încetați să mai utilizați aparatul imediat dacă observați o modificare a acumulatorului, precum decolorarea sau deformarea.
- Dacă lichidul unui acumulator deteriorat intră în contact cu îmbrăcămintea sau pielea, clătiți imediat cu apă din belșug.

## **Respectați precauțiile următoare când manevrați adaptorul de încărcare la curent alternativ**

- Păstrați uscat. În cazul nerespectării acestei precauții pot rezulta incendii sau șocuri electrice.
- Praful depus pe sau în apropierea părților metalice ale ștecherului trebuie îndepărtat cu o cârpă uscată. Continuarea utilizării ar putea conduce la incendii.
- Nu umblați la priză și nu vă apropiați de adaptorul de încărcare la curent alternativ în timpul furtunilor cu descărcări electrice. În cazul nerespectării acestei precauții pot rezulta șocuri electrice.
- Nu deteriorați, nu modificați, nu forțați și nu îndoiiți cablul USB, nu îl puneți sub obiecte grele și nu îl expuneți la căldură sau flăcări. În cazul în care izolația este deteriorată și firele sunt expuse, duceți-l la o reprezentanță de service autorizată Nikon pentru verificări. În cazul nerespectării acestor precauții pot rezulta incendii sau șocuri electrice.

- Nu manevrați conectorul sau adaptorul de încărcare la curent alternativ cu mâinile ude. În cazul nerespectării acestei precauții pot rezulta șocuri electrice.
- Nu utilizați cu convertori sau adaptoare de călătorie proiectate pentru a converti tensiunea sau cu invertoare CC-CA. Nerespectarea acestor precauții poate duce la avariarea produsului, sau poate produce supraîncălzirea sau incendii.

 **Utilizați o sursă de alimentare adecvată (baterie, adaptor de încărcare la curent alternativ, adaptor la rețeaua electrică, cablu USB)**

Dacă utilizați o sursă de alimentare diferită de cele furnizate sau comercializate de Nikon se pot produce defecțiuni sau aparatul poate funcționa defectuos.

 **Utilizați cabluri corespunzătoare**

Când conectați cabluri la fișele de intrare și ieșire, utilizați doar cablurile livrate sau vândute de Nikon în acest scop, pentru a menține conformitatea cu reglementările referitoare la produs.

 **Manevrați cu grijă piesele în mișcare**

Aveți grijă să nu vă prindeți degetele sau diferite obiecte în capacul obiectivului sau în alte piese în mișcare.

 **Utilizarea blițului în apropierea ochilor subiectului poate provoca afectarea temporară a vederii**

Nu folosiți blițul la o distanță mai mică de 1 metru față de subiect.

Acordați o atenție specială la fotografierea bebelușilor.

 **Nu acționați blițul când fereastra blițului atinge o persoană sau un obiect**

În cazul nerespectării acestei precauții pot rezulta arsuri sau incendii.

 **Evitați contactul cu cristalele lichide**

În cazul în care monitorul se sparge, fiți atenți pentru a evita rănirea cu cioburile de sticlă și pentru a evita orice contact între cristalele lichide provenite de la monitorul spart și pielea, ochii sau gura dumneavoastră sau pătrunderea acestora în ochi sau piele.

 **Urmați instrucțiunile primite de la personalul liniei aeriene sau al spitalului respectiv**

## Note

### **Note pentru clienții din Europa**

#### **ATENȚIONĂRI**

**EXISTĂ RISCUL DE EXPLOZIE ÎN CAZUL ÎN CARE ACUMULATORUL ESTE ÎNLOCUIT CU UNUL DE TIP INCORECT.**

**ARUNCAȚI ACUMULATORII UZAȚI ÎN CONFORMITATE CU INSTRUCȚIUNILE.**

Acest simbol indică faptul că echipamentele electrice și electronice trebuie colectate separat.

Următoarele sunt valabile doar pentru utilizatorii din țările europene:

- Acest produs este conceput pentru colectarea separată la un punct de colectare corespunzător. Nu cașăți acest produs ca pe un deșeu domestic.
- Colectarea separată și reciclarea ajută la conservarea resurselor naturale și la prevenirea consecințelor negative asupra sănătății umane și mediului care ar putea rezulta din cauza eliminării incorecte.
- Pentru mai multe informații, contactați distribuitorul sau autoritățile locale responsabile de reglementarea colectării deșeurilor.



Simbolul de pe baterie indică faptul că bateria trebuie colectată separat față de alte deșeuri.

În țările europene se aplică următoarele reglementări:

- Toate bateriile, fie că sunt marcate cu acest simbol sau nu, sunt proiectate pentru colectarea separată la un centru adecvat de colectare. Nu aruncați la un loc cu deșeurile menajere.
- Pentru mai multe informații, contactați distribuitorul sau autoritățile locale care se ocupă de gestionarea deșeurilor.



## <Important> Rezistența la șocuri, etanșeitatea la apă, etanșeitatea la praf, condensarea

- Asigurați-vă că citiți instrucțiunile următoare, precum și instrucțiunile furnizate în secțiunea „Întreținerea produsului” (📖99).

### Note referitoare la performanțele antișoc

Acest aparat foto a trecut testul intern Nikon (test de cădere de la înălțimea de 1,5 m pe un panou de placaj de 5 cm grosime) conform specificațiilor standardului MIL-STD 810F Method 516.5-Shock\*.

Acest test nu garantează faptul că aparatul foto este etanș la apă sau că la aparatul foto nu vor surveni defecțiuni sau probleme indiferent de condiții.

Modificările legate de aspect, de exemplu exfolierea vopselei și deformarea porțiunii supuse șocului la cădere nu fac obiectul testului intern Nikon.

\* Standardul pentru metoda de testare al Departamentului Apărării al SUA.

În cadrul acestui test, 5 aparate foto sunt lăsate să cadă în 26 de direcții (8 margini, 12 colțuri și 6 fețe) de la o înălțime de 122 cm pentru a garanta trecerea testului de unul până la cinci aparate foto (dacă pe parcursul testului se observă un defect, se testează alte cinci aparate foto pentru a se asigura faptul că unul până la cinci aparate foto îndeplinesc criteriile de testare).

### ● Nu supuneți aparatul foto la șocuri, vibrații sau presiune excesivă prin scăparea sau lovirea acestuia, sau așezând deasupra obiecte grele.

Deformarea poate afecta sigiliile de etanșeitate și apa poate pătrunde în aparatul foto, determinând funcționarea defectuoasă a aparatului foto.

- Nu folosiți aparatul foto la o adâncime mai mare de 10 m sub apă.
- Nu supuneți aparatul foto la presiunea apei expunându-l la apă de la robinet la presiune ridicată.
- Nu vă așezați atunci când aparatul foto se află în buzunarul pantalonilor. Nu introduceți aparatul foto cu forța într-o geantă umplută până la refuz.

### Note referitoare la performanțele de impermeabilitate la apă și la praf

Aparatul foto are un grad de etanșeitate la apă echivalent clasei IEC/JIS 8 (IPX8) și un grad de etanșeitate la praf echivalent clasei IEC/JIS 6 (IP6X) și poate fi folosit pentru fotografierea subacvatică la o adâncime de 10 m timp de aproximativ 60 de minute.\*

Această clasificare nu garantează faptul că aparatul foto este etanș la apă sau că la aparatul foto nu vor surveni defecțiuni sau probleme indiferent de condiții.

\* Această clasificare indică faptul că aparatul foto a fost conceput să reziste presiunii hidrostatice specificate în perioada de timp specificată atunci când este utilizat în conformitate cu metodele definite de Nikon.

● **Dacă aparatul foto este supus șocurilor, vibrațiilor sau presiunii excesive, ca urmare a căderii sau lovirii, sau datorită faptului că ați așezat deasupra acestuia obiecte grele, etanșeitatea la apă nu va fi garantată.**

- Dacă aparatul foto este supus șocurilor, se recomandă să luați legătura cu distribuitorul sau reprezentantul de service autorizat Nikon pentru a confirma că aparatul foto este în continuare etanș la apă (serviciu contra cost).
    - Nu scăpați aparatul foto, nu îl loviți de obiecte dure de exemplu de o piatră și nu îl aruncați în apă.
    - Nu folosiți aparatul foto la o adâncime mai mare de 10 m sub apă.
    - Nu supuneți aparatul foto la presiunea apei expunându-l la ape curgătoare rapide sau cascade.
    - Garanția oferită de Nikon poate să nu acopere defectele cauzate de infiltrarea apei în aparatul foto ca urmare a manevrării necorespunzătoare.
  - Dacă apa se prelinge în aparatul foto, opriți imediat utilizarea aparatului foto. Ștergeți umezeala de pe aparat și duceți imediat aparatul la un reprezentant autorizat de service al Nikon.
  - Acest aparat foto a fost conceput să fie etanș la apă numai în cazul utilizării în apă dulce și în apă de mare.
  - Partea interioară a acestui aparat foto nu este etanșă la apă. Dacă apa intră în interiorul aparatului foto, componentele pot rugini, iar repararea defecțiunilor va fi scumpă sau este posibil ca aparatul să nu mai poată fi reparat.
  - Accesoriiile nu sunt etanșe la apă.
  - Dacă lichidele sau picăturile de apă intră în contact cu exteriorul aparatului foto sau intră în spațiul protejat de capacul de la camera acumulatorului/fanta cardului de memorie, ștergeți imediat lichidul cu o cârpă moale și uscată. Nu introduceți un card de memorie sau un acumulator umed.
- În cazul în care capacul camerei acumulatorului/fantei cardului de memorie este deschis sau închis în condiții de umiditate ridicată, în apropierea apei sau sub apă, în interiorul aparatului foto se poate infiltra apa, ceea ce duce la funcționare defectuoasă.
- Nu deschideți sau închideți capacul cu mâinile ude. Apa se poate prelinge în interiorul aparatului foto, iar aparatul foto se poate defecta.
- Dacă o substanță străină se lipește de exteriorul aparatului foto sau în interiorul capacului camerei acumulatorului/fantei cardului de memorie (de exemplu de balama, de fanta cardului de memorie și de conectori), îndepărtați-o imediat cu o suflantă. Dacă o substanță străină aderă la învelișul impermeabil din interiorul capacului camerei acumulatorului/fantei cardului de memorie, îndepărtați-o folosind peria inclusă. Nu utilizați peria inclusă pentru altceva, păstrați-o pentru curățarea garniturii de zonei impermeabile a aparatului.

Garnitură de etanșare

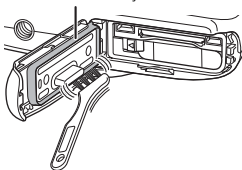

- Dacă aparatul foto intră în contact cu substanțe străine, cum ar fi ulei bronzant, loțiune pentru plajă, apă caldă de izvor, sare de baie, detergent, săpun, solvenți organici, ulei sau alcool, îndepărtați-le imediat prin ștergere. Nerespectarea acestor precauții poate duce la deteriorarea exteriorului aparatului foto.
- Nu lăsați aparatul în condiții de temperaturi ridicate de peste 40°C sau mai mult (în special, în spații expuse direct la soare, în interiorul cabinei unei mașini, pe o barcă, pe plajă sau în apropierea unui dispozitiv de încălzire) pe o lungă perioadă de timp. Acest lucru poate determina scăderea performanțelor de etanșizare la apă ale aparatului.

## Înainte de a utiliza aparatul foto în mediul subacvatic

### 1. Asigurați-vă că sub capacul camerei acumulatorului/fantei cardului de memorie nu se găsesc substanțe străine.

- Orice substanțe străine precum nisipul, praful sau părul aflate în interiorul capacului camerei acumulatorului/fantei cardului de memorie trebuie îndepărtate cu o suflantă.
- Lichidele, de exemplu picăturile de apă, prelinse sub capacul camerei acumulatorului/fantei cardului de memorie trebuie să fie șterse cu o cârpă moale și uscată.

### 2. Asigurați-vă că învelișul impermeabil (📖2) al capacului camerei acumulatorului/fantei cardului de memorie nu este crăpat sau deformat.

- Performanțele de impermeabilizare pot începe să scadă după un an. Dacă învelișul impermeabil începe să se deterioreze, consultați distribuitorul sau reprezentanța de service autorizată Nikon.
- De asemenea, asigurați-vă că garnitura de etanșare nu s-a desfăcut.

### 3. Verificați închiderea corectă a capacului camerei acumulatorului/fantei cardului de memorie.

- Împingeți capacul până când auziți declicul de fixare.

## Note referitoare la utilizarea aparatului foto sub apă

### Respectați măsurile de precauție de mai jos pentru a nu permite infiltrarea apei în interiorul aparatului foto.

- Nu faceți scufundări în apă mai adâncă de 10 m când aveți aparatul la dumneavoastră.
- Nu folosiți aparatul foto continuu sub apă timp de 60 de minute sau mai mult.
- Temperatura apei trebuie să fie cuprinsă între 0°C–40°C pentru a putea utiliza aparatul sub apă.  
Nu utilizați aparatul foto în izvoarele cu apă termală.
- Nu deschideți și nu închideți capacul camerei acumulatorului/fantei cardului de memorie sub apă.
- Nu supuneți aparatul foto la șocuri atunci când îl utilizați în mediul subacvatic. Nu săriți în apă cu aparatul foto și nu îl folosiți în condiții de presiune ridicată a apei, de exemplu în vâltori sau cascade.
- Aparatul foto nu plutește în apă. Aveți grijă să nu îl scăpați când fotografiați sub apă.

## Curățarea aparatului foto după ce a fost utilizat în mediul subacvatic

După utilizarea aparatului sub apă sau pe plajă, sau într-un alt mediu în care este nisip sau praf, curățați cu atenție orice urme de nisip, de praf sau de sare cu o cârpă uscată, înmuiată în puțină apă, apoi uscați bine circa 60 de minute.

Nu lăsați aparatul foto într-un mediu umed în care particulele de sare sau alte substanțe străine pot adera la acesta, acest lucru poate duce la defectarea, decolorarea sau corodarea aparatului, acesta poate căpăta un miros neplăcut sau performanțele de impermeabilizare pot fi afectate.

Pentru a asigura o lungă perioadă de funcționare, se recomandă spălarea aparatului urmând instrucțiunile de mai jos.

- Înainte de a curăța aparatul foto, ștergeți cu atenție picăturile de apă, nisip, particulele de sare sau alte substanțe străine de pe mâinile dumneavoastră, de pe corp și din păr.
- Se recomandă ca aparatul foto să fie curățat într-o încăpere; astfel se evită posibilitatea de expunere a aparatului foto la apă pulverizată sau nisip.
- Nu deschideți capacul camerei acumulatorului/fantei cardului de memorie decât după ce ați șters cu apă toate substanțele străine și ați îndepărtat orice urme de umezeală.

### 1. Păstrați închis capacul camerei acumulatorului/fantei cardului de memorie și spălați aparatul foto cu apă curată.

Clătiți cu atenție aparatul cu apă de la robinet sau scufundați aparatul într-un recipient mic, plin cu apă proaspătă pentru cca. 10 minute.

- Dacă butoanele nu funcționează corect, este posibil ca substanțele străine să fi aderat la corpul aparatului foto. Substanțele străine pot produce defecțiuni ale aparatului foto; spălați aparatul cu atenție.

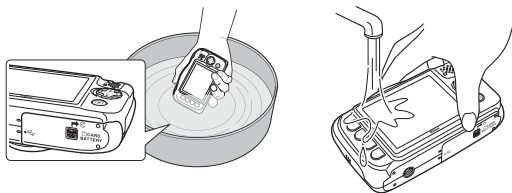

### 2. Îndepărtați picăturile de apă prin ștergere cu o cârpă moale și uscată și lăsați aparatul foto să se usuce într-un loc bine ventilat și umbrit.

- Așezați aparatul foto pe o cârpă uscată. Apa se va scurge din orificiile existente în microfon sau difuzoare.
- Nu uscați aparatul foto ținându-l sub jetul de aer fierbinte al unui uscător de păr sau de haine.
- Nu folosiți substanțe chimice (cum ar fi benzină, diluant, alcool sau substanțe de curățat), săpun sau detergenți neutri. Dacă garnitura de etanșare la apă sau corpul aparatului foto se deformează, capacitatea de etanșare la apă se va diminua.

**3. După ce ați verificat că pe aparatul foto nu mai sunt picături de apă, deschideți capacul camerei acumulatorului/fantei cardului de memorie, ștergeți ușor orice urme de apă din interiorul aparatului foto cu o cârpă moale și utilizați suflanta pentru a îndepărta orice substanțe străine.**

- Dacă deschideți capacul înainte de a usca atent aparatul foto, picăturile de apă pot cădea pe cardul de memorie sau pe acumulator.  
Picăturile de apă se pot infiltra și sub capacul camerei acumulatorului/fantei cardului de memorie (în locuri precum garnitura de etanșare la apă, balamalele, fanta cardului de memorie sau terminale).  
În acest caz, îndepărtați apa prin ștergere cu o cârpă moale și uscată.
- În cazul în care capacul este închis și interiorul este ud, se poate forma condens sau aparatul foto poate funcționa defectuos.
- Dacă orificiile microfonului sau ale difuzorului sunt astupate cu picături de apă, calitatea sunetului se poate deteriora sau sunetul se poate auzi distorsionat.
  - Îndepărtați apa prin ștergere cu o cârpă moale și uscată.
  - Nu introduceți obiecte ascuțite în orificiile prevăzute în microfon sau difuzor. Dacă interiorul aparatului foto se deteriorează, capacitatea de etanșare la apă se va diminua.

## Note referitoare la temperatura, umiditatea și condensarea în timpul funcționării

Funcționarea acestui aparat foto a fost testată la temperaturi cuprinse între  $-10^{\circ}\text{C}$  și  $+40^{\circ}\text{C}$ .

Când utilizați aparatul foto în regiuni cu climat rece, respectați următoarele măsuri de precauție. Păstrați aparatul foto și acumulatorii de rezervă într-un loc cald înainte de întrebuițare.

- Randamentul acumulatorilor (numărul de fotografii realizate și timpul de fotografiere) va scădea temporar.
- Dacă aparatul foto este în stare foarte rece, eficiența poate scădea temporar, de exemplu monitorul poate fi mai întunecat decât de obicei imediat după pornirea aparatului foto sau se pot afișa imagini reziduale.
- Dacă pe suprafața exterioară a aparatului foto rămân fulgi de zăpadă sau picături de apă, ștergeți-le imediat.
  - Dacă butoanele sau comutatoarele sunt înghețate, este posibil să nu funcționeze corect.
  - Dacă orificiile microfonului sau ale difuzorului sunt astupate cu picături de apă, calitatea sunetului se poate deteriora sau sunetul se poate auzi distorsionat.

- **Condițiile din mediu în care aparatul este utilizat, precum temperatura și umiditatea, pot produce încețoșarea (condensarea) interiorului monitorului, obiectivului sau a ferestrei blițului. Aceasta nu este o defecțiune a aparatului foto.**

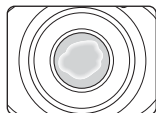

- **Condițiile de mediu care favorizează apariția condensului în interiorul aparatului foto**

Încețoșarea (condensarea) se poate produce în interiorul monitorului, obiectivului sau ferestrei blițului în următoarele condiții de mediu în care sunt schimbări mari de temperatură sau de umiditate.

- Aparatul este scufundat brusc sub apă la temperaturi scăzute, de la o temperatură ridicată la nivelul solului, de exemplu după ce a fost lăsat pe plajă sau sub acțiunea luminii solare directe.
- Dacă aparatul foto este mutat dintr-un loc rece într-un loc cald, de exemplu în interiorul unei clădiri.
- Capacul camerei acumulatorului/fantei cardului de memorie este deschis sau închis într-un mediu cu umiditate foarte mare.

- **Îndepărtarea condensului**

- După ce ați oprit aparatul foto, deschideți capacul camerei acumulatorului/fantei cardului de memorie într-un loc cu temperatură ambientală constantă (evitați locurile cu temperatură/umiditate ridicată, expuse la nisip sau praf).
- Pentru a îndepărta condensul, scoateți acumulatorul și cardul de memorie și lăsați aparatul foto cu capacul camerei acumulatorului/fantei cardului de memorie deschis, ceea ce îi permite să se adapteze la temperatura ambientală.
- În cazul în care condensul nu dispăre, consultați distribuitorul sau reprezentantul de service autorizat Nikon.

# Cuprins

Introducere.....	i
Citiți înainte.....	i
Alte informații.....	i
Fixarea curelei aparatului foto.....	i
Informații și precauții.....	ii
Pentru siguranța dumneavoastră.....	v
AVERTISMENTE.....	v
Note.....	viii
<Important> Rezistența la șocuri, etanșeitatea la apă, etanșeitatea la praf, condensarea.....	ix
Note referitoare la performanțele antișoc.....	ix
Note referitoare la performanțele de impermeabilitate la apă și la praf.....	ix
Înainte de a utiliza aparatul foto în mediul subacvatic.....	xi
Note referitoare la utilizarea aparatului foto sub apă.....	xi
Curățarea aparatului foto după ce a fost utilizat în mediul subacvatic.....	xii
Note referitoare la temperatura, umiditatea și condensarea în timpul funcționării.....	xiv
Componentele aparatului foto.....	1
Corpul aparatului foto.....	1
Monitorul.....	3
Modul fotografiere.....	3
Modul redare.....	4
Utilizarea butoanelor flexibile.....	5
Pregătirea pentru fotografiere.....	7
Introducerea acumulatorului și a cardului de memorie.....	7
Scoaterea acumulatorului sau a cardului de memorie.....	8
Cardurile de memorie și memoria internă.....	8
Încărcarea acumulatorului.....	9
Pornirea aparatului foto și configurarea limbii, a datei și a orei.....	11

<b>Operații elementare de fotografiere și redare.....</b>	<b>14</b>
<b>Fotografiere instantanee .....</b>	<b>14</b>
Butonul de declanșare .....	15
Folosirea zoomului.....	16
<b>Redarea imaginilor .....</b>	<b>17</b>
<b>Ștergerea imaginilor .....</b>	<b>18</b>
Restricționarea ștergerii imaginilor (blocare imagine).....	20
<hr/>	
<b>Funcțiile de fotografiere .....</b>	<b>21</b>
<b>Funcții disponibile în modul fotografiere (meniul fotografiere) .....</b>	<b>21</b>
<b> Fotografiere instantanee.....</b>	<b>22</b>
Utilizarea funcției Găsire țintă AF.....	22
<b>Modul bliț .....</b>	<b>23</b>
<b>Autodeclanșator.....</b>	<b>24</b>
<b>Cronometru zâmbet .....</b>	<b>25</b>
<b>Alege un stil (fotografiere adecvată scenelor și cu efecte) .....</b>	<b>26</b>
Sfaturi și note .....	27
<b>Decorare.....</b>	<b>32</b>
<b>Schimbare culori .....</b>	<b>33</b>
<b>Schimbare sunete.....</b>	<b>34</b>
<b>Alegeți o dimensiune .....</b>	<b>36</b>
Alegerea dimensiunii fotografiei.....	36
Alegerea dimensiunii cadrului de film.....	37
<b>Focalizarea.....</b>	<b>38</b>
Utilizarea funcției de detectare a feței .....	38
Utilizarea funcției estompare piele .....	39
Subiecte care nu pot fi fotografiate folosind focalizarea automată .....	39
Blocarea focalizării .....	40
<b>Funcții care nu pot fi utilizate simultan la fotografiere.....</b>	<b>41</b>

Funcțiile de redare .....	43
Zoom redare .....	43
Redare miniaturi .....	44
Funcții disponibile în modul redare (meniu redare) .....	45
🔄 Schimb de mesaje .....	46
Lăsați un mesaj .....	46
Lăsați un răspuns .....	47
Redare înregistrări .....	48
Ștergere înregistrări .....	48
📷 Distracție cu fotografii .....	49
Înainte de a începe editarea imaginilor .....	49
👤 Adăugare machiaj .....	50
📁 Realizează albume foto .....	51
🐟 Aadaugă efect ochi pește .....	53
📷 Aparat foto de jucărie .....	53
🌀 Estompare fotografii .....	54
✳ Aadaugă expl. stelare .....	54
🏠 Aadaugă efect dioramă .....	55
🎨 Schimbare culori .....	55
🔍 Evidențiere culori .....	56
🖼 Decorare .....	57
👑 Clasificare .....	58
Clasificare fotografii .....	58
Vizualizare foto. clasificate .....	60
Eliminare toate clasificările .....	61
📌 Favorite .....	62
Aadaugă la favorite .....	62
Vizualizare favorite .....	64
Elimină din favorite .....	65
📅 Vizualizează după dată .....	66
📄 Prezentare diapositive .....	67
Alegeți fotografiile .....	67
Alegeți o temă .....	70
🔧 Retușare .....	71
📄 Copiere .....	71
🔄 Rotire fotografii .....	73
🖼 Imagine mică .....	74
Înregistrarea și redarea filmelor .....	75
Operații efectuate în timpul redării filmelor .....	78

<b>Configurarea aparatului foto</b> .....	<b>79</b>
<b>Meniul de setări al aparatului foto</b> .....	<b>79</b>
<b>☛ Setări aparat foto</b> .....	<b>80</b>
Ecran de întâmpinare .....	80
Dată și oră .....	80
Meniu varietate.....	81
Luminozitate .....	82
Înregistrare dată .....	82
VR electronic .....	83
Asistență AF .....	84
Formatare card/Formatare memorie.....	85
Limba/Language .....	86
Fundal meniu .....	86
Încărcare de la computer.....	87
Resetare totală.....	88
Marcaj de conformitate .....	88
Versiune firmware .....	88
<hr/>	
<b>Conectarea aparatului foto la un televizor, la un calculator sau la o imprimantă</b> .....	<b>89</b>
<b>Conectarea aparatului foto la un televizor</b> .....	<b>91</b>
<b>Conectarea aparatului foto la o imprimantă</b> .....	<b>92</b>
Conectarea aparatului foto la o imprimantă.....	92
Imprimarea imaginilor una câte una.....	93
Imprimarea mai multor imagini .....	94
<b>Utilizarea ViewNX 2 (Transferarea imaginilor pe un computer)</b> .....	<b>96</b>
Instalarea ViewNX 2 .....	96
Transferarea imaginilor pe un computer .....	96

---

<b>Note tehnice .....</b>	<b>98</b>
<b>Întreținerea produsului.....</b>	<b>99</b>
Aparatul foto .....	99
Acumulatorul .....	100
Adaptorul de încărcare la curent alternativ .....	101
Carduri de memorie .....	102
<b>Curățarea și depozitarea .....</b>	<b>103</b>
Curățarea .....	103
Depozitarea aparatului foto.....	103
<b>Mesajele de eroare .....</b>	<b>104</b>
<b>Localizarea defectelor .....</b>	<b>107</b>
<b>Numele fișierelor .....</b>	<b>114</b>
<b>Accesoriile opționale .....</b>	<b>115</b>
<b>Specificații .....</b>	<b>116</b>
Carduri de memorie aprobate .....	120
<b>Index.....</b>	<b>122</b>



A series of horizontal dashed lines for handwriting practice, starting from the top right and extending across the page.

# Componentele aparatului foto

## Corpul aparatului foto

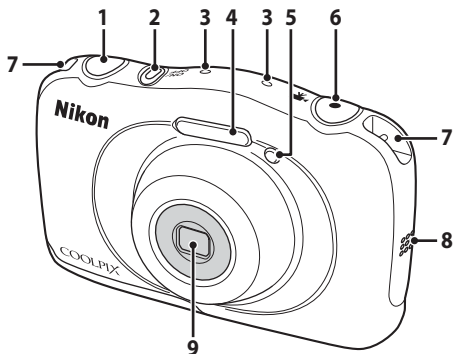

- |          |  |    |
|----------|--|----|
| <b>1</b> | Buton de declanșare .....                                    | 14 |
| <b>2</b> | Comutator alimentare/indicator<br>luminos aparat pornit..... | 11 |
| <b>3</b> | Microfon (stereo)  |    |
| <b>4</b> | Bliț .....   | 23 |
| <b>5</b> | Indicator luminos autodeclanșator ....                       | 24 |
|          | Dispozitiv iluminare asistență AF                            |    |

- |          |  |    |
|----------|--|----|
| <b>6</b> | ●  buton (înregistrare film)..... | 75 |
| <b>7</b> | Bucă pentru curea aparat foto.....   | i  |
| <b>8</b> | Difuzor  |    |
| <b>9</b> | Obiectiv (cu sticlă de protecție)  |    |

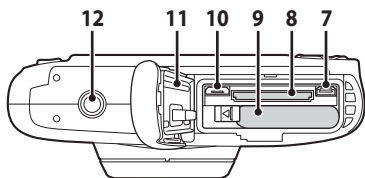
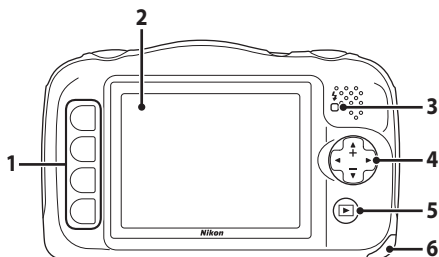

<b>1</b>	Butoane flexibile.....	5, 21, 45	<b>7</b>	Microconector HDMI (tip D).....	89
<b>2</b>	Monitor.....	3	<b>8</b>	Fantă card memorie .....	7
<b>3</b>	Indicator luminos de încărcare .....	9	<b>9</b>	Locaș acumulator.....	7
	Bec bliț.....	23	<b>10</b>	Conector micro-USB.....	89
	Selector multiplu		<b>11</b>	Garnitură de etanșare .....	ix, xi
<b>4</b>	▲: Telefotografie.....	16	<b>12</b>	Montură tripod.....	118
	▼: Unghi larg.....	16			
<b>5</b>	▶ buton (mod declanșare/ redare).....	17			
<b>6</b>	Capac locaș acumulator/ fantă card de memorie .....	7			

# Monitorul

Informațiile afișate pe monitor în timpul fotografierii și redării se modifică în funcție de setările aparatului și de modul de utilizare.

## Modul fotografie

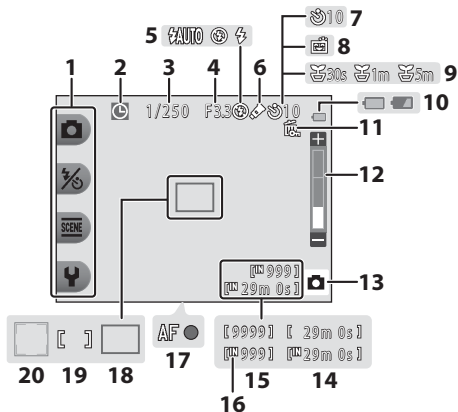

<b>1</b>	Pictograme flexibile .....	5	<b>11</b>	Pictogramă blocare imagine .....	20
<b>2</b>	Indicator „dată nesetată” .....	108	<b>12</b>	Indicator zoom .....	16
<b>3</b>	Timp de expunere .....	15	<b>13</b>	Mod fotografie .....	22, 26
<b>4</b>	Valoare diafragmă .....	15	<b>14</b>	Durată de înregistrare a filmului rămasă .....	75
<b>5</b>	Mod bliț .....	23	<b>15</b>	Număr de expuneri rămase (imagini statice) .....	13, 36
<b>6</b>	<b>Schimbare culori</b> , pictogramă .....	33	<b>16</b>	Indicator memorie internă .....	13
<b>7</b>	Indicator autodeclanșator .....	24	<b>17</b>	Indicator focalizare .....	14
<b>8</b>	Cronometru zâmbet .....	25	<b>18</b>	Zonă de focalizare (găsire țintă AF) .....	22
<b>9</b>	<b>Fotografie la intervale</b> , pictogramă .....	28	<b>19</b>	Zonă de focalizare (centru) .....	14
<b>10</b>	Indicator încărcare acumulator .....	13	<b>20</b>	Zonă de focalizare (detectare față) .....	38

## Modul redare

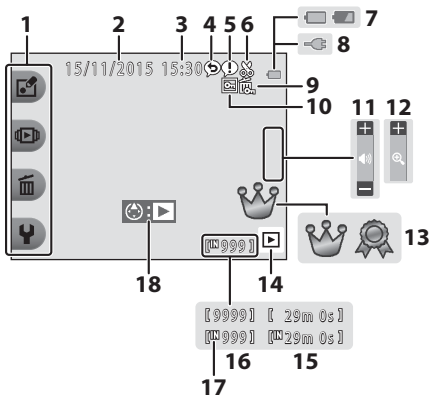

<b>1</b>	Pictograme flexibile .....	5	<b>11</b>	Indicator de volum .....	78
<b>2</b>	Data înregistrare		<b>12</b>	Trecere la cadru întreg .....	44
<b>3</b>	Oră înregistrare			Marcaj de calificare (dacă pentru	
<b>4</b>	Mesaj (răspuns) .....	47	<b>13</b>	<b>Meniu varietate</b> este selectată	
<b>5</b>	Mesaj .....	46		opțiunea <b>Activat</b> .....	58
<b>6</b>	Indicator tăiere .....	43	<b>14</b>	Mod redare .....	17
<b>7</b>	Indicator încărcare acumulator .....	13	<b>15</b>	Durață înregistrare filme/mesaje	
<b>8</b>	Indicator conexiune adaptor de		<b>16</b>	Număr imagine curentă	
	încărcare la curent alternativ		<b>17</b>	Indicator memorie internă	
<b>9</b>	Pictogramă blocare imagine .....	20	<b>18</b>	Indicator redare film .....	75
<b>10</b>	Favorites (dacă pentru <b>Meniu</b>				
	<b>varietate</b> este selectată opțiunea				
	<b>Dezactivat</b> ) .....	62			

### Dacă informațiile nu sunt afișate în timp ce utilizați modul fotografiere sau modul redare

Cu excepția anumitor informații, informațiile nu sunt afișate dacă nu efectuați operațiuni câteva secunde. Informațiile vor fi afișate din nou dacă apăsați pe un buton flexibil sau pe selectorul multiplu.

## Utilizarea butoanelor flexibile

Dacă apăsați pe un buton flexibil în timp ce ecranul de fotografiere sau ecranul de redare este afișat, va fi afișat meniul modului curent. După ce meniul este afișat, puteți modifica diferite setări.

În acest document, butoanele flexibile sunt numite „butonul flexibil 1” până la „butonul flexibil 4”, în ordine de sus în jos.

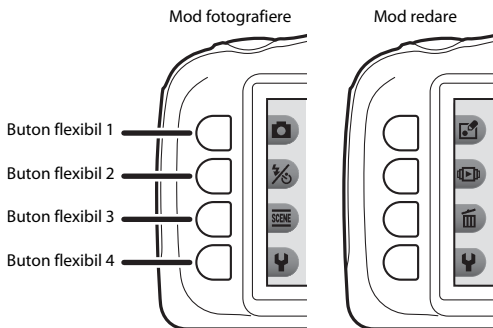

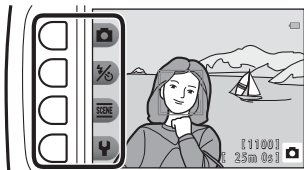

### 1 Apăsați pe un buton flexibil.

- Este afișat meniul.



### 2 Apăsați pe un buton flexibil pentru a selecta un element.

- Dacă pe ecran este afișată pictograma , apăsați pe butonul flexibil 1 () pentru a reveni la ecranul anterior.
- În funcție de setările aparatului foto, anumite opțiuni de meniu nu pot fi selectate sau afișate.



### 3 Apăsați pe un buton flexibil pentru a selecta un element.

- În cazul în care conținutul meniului continuă pe o altă pagină, va fi afișat un indicator care marchează poziția paginii.

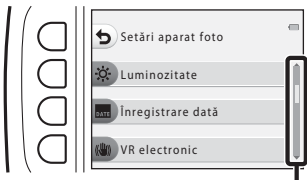

Utilizați selectorul multiplu ▲▼ pentru a afișa alte pagini.

### 4 Apăsați pe un buton flexibil pentru a selecta o setare.

- Apăsați pe butonul flexibil pentru a confirma opțiunea selectată.
- Dacă este afișat un meniu, puteți trece în modul fotografierie apăsând pe butonul de declanșare sau pe butonul ● (▶).

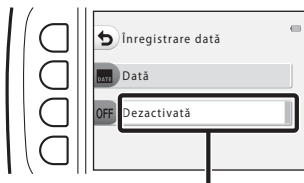

Setarea curentă este afișată cu alb.

# Pregătirea pentru fotografiere

## Introducerea acumulatorului și a cardului de memorie

- 1 Deschideți capacul locașului acumulatorului/fantei cardului de memorie și apoi introduceți acumulatorul și cardul de memorie.

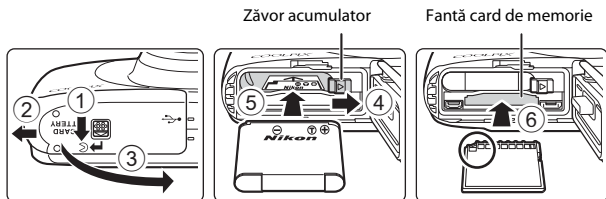

- Dacă ați orientat corect bornele pozitive și negative ale acumulatorului, acționați zăvorul portocaliu al acumulatorului (4) și introduceți complet acumulatorul (5).
- Împingeți cardul de memorie până când veți auzi un declic (6).
- Fiți atenți, nu introduceți acumulatorul sau cardul de memorie inversat sau întors, deoarece se pot produce defecțiuni.

- 2 Închideți capacul locașului acumulatorului/fantei cardului de memorie.

- Așezați capacul perfect orizontal în direcția indicată de săgeată (1) și împingeți-l complet în interior (2).

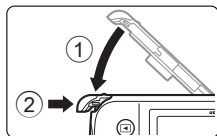

- ✓ **Avertizare privind deteriorarea**  
*Dacă împingeți capacul în timp ce acesta este deschis, aparatul foto se poate deteriora.*



- ✓ **Deschiderea și închiderea capacului locașului acumulatorului/fantei cardului de memorie**

Nu deschideți și nu închideți capacul locașului acumulatorului/fantei cardului de memorie într-un mediu cu nisip sau praf sau dacă aveți mâinile ude. Dacă închideți capacul fără a îndepărta particulele străine, apa poate pătrunde în aparatul foto sau acesta se poate deteriora.

- Dacă în interiorul capacului sau al aparatului foto pătrund particule străine, îndepărtați-le imediat cu o suflantă sau cu o perie.
- Dacă în interiorul capacului sau al aparatului foto pătrund lichide, de exemplu apă, ștergeți imediat aparatul cu o cârpă moale și uscată.

## **Formatarea unui card de memorie**

La prima introducere în acest aparat foto a unui card de memorie utilizat într-un alt dispozitiv, acesta trebuie să fie formatat cu acest aparat foto. Introduceți cardul de memorie în aparatul foto și selectați **Formatare card** din meniul de setări al aparatului foto (📖85).

## **Scoaterea acumulatorului sau a cardului de memorie**

Oprii aparatul foto și asigurați-vă că indicatorul luminos aparat pornit și monitorul s-au stins și apoi deschideți capacul locașului acumulatorului/fantei cardului de memorie.

- Acționați zăvorul acumulatorului pentru a scoate acumulatorul.
- Împingeți cu atenție cardul de memorie în aparatul foto pentru a scoate parțial cardul de memorie.
- Manevrați cu atenție aparatul foto, acumulatorul și cardul de memorie imediat după ce ați utilizat aparatul foto, deoarece acestea se pot înfierbânta.

## **Cardurile de memorie și memoria internă**

Datele din aparatul foto, inclusiv imaginile și filmele, pot fi salvate atât pe un card de memorie cât și în memoria internă a aparatului foto. Pentru a utiliza memoria internă a aparatului foto, scoateți cardul de memorie.

# Încărcarea acumulatorului

## 1 Cu acumulatorul instalat, băgați aparatul foto în priză.

Indicator luminos de încărcare

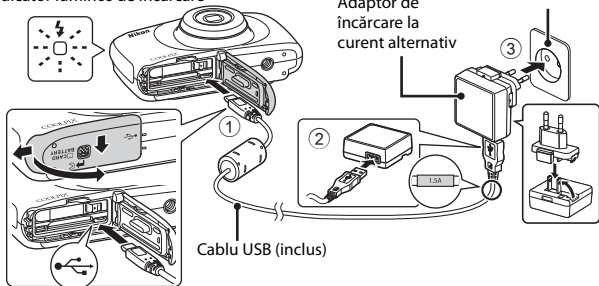

Dacă în pachetul aparatului foto este inclus un adaptor pentru priză\*, conectați-l în siguranță la adaptorul de încărcare la curent alternativ. După conectarea celor două, dacă încercați să scoateți forțat adaptorul pentru priză, produsul se poate deteriora.

\* Forma adaptorului de priză diferă în funcție de țara sau de regiunea din care a fost cumpărat aparatul foto. Acest pas poate fi omis dacă adaptorul pentru priză este fixat permanent pe adaptorul de încărcare la curent alternativ.

- Indicatorul luminos de încărcare luminează intermitent lent și va avea culoarea verde indicând faptul că acumulatorul se încarcă.
- Dacă încărcarea s-a terminat, indicatorul luminos de încărcare se va stinge. Încărcarea unui acumulator descărcat complet durează aproximativ 1 oră și 40 de minute.
- Acumulatorul nu poate fi încărcat dacă indicatorul de încărcare luminează intermitent și are culoarea verde, probabil datorită unuia din motivele enumerate mai jos.
  - Temperatura ambientală nu este adecvată pentru încărcare.
  - Cablul USB sau adaptorul de încărcare la curent alternativ nu este conectat corect.
  - Acumulatorul este defect.

## 2 Scoateți adaptorul de încărcare la curent alternativ din priza de curent și apoi deconectați cablul USB.

### **Note referitoare la cablul USB**

- Nu utilizați un alt cablu USB cu excepția UC-E21. Utilizarea unui alt cablu USB cu excepția UC-E21 poate determina supraîncălzirea, producerea unui incendiu sau vă puteți electrocuta.
- Asigurați-vă că toate mufele sunt orientate corect. La conectarea sau la deconectarea acestora, nu introduceți și nu scoateți conectorii înclinați.

### **Note despre încărcarea acumulatorului**

- Aparatul foto poate fi utilizat în timp ce acesta se încarcă, însă timpul de încărcare va crește.
- Dacă acumulatorul este foarte descărcat, este posibil să nu puteți utiliza aparatul foto în timp ce acumulatorul se încarcă.
- În niciun caz, nu utilizați o altă marcă sau un alt model de adaptor la rețeaua electrică cu excepția adaptorului de încărcare la curent alternativ EH-71P/EH-73P și nu utilizați un adaptor USB disponibil în comerț sau un încărcător pentru telefonul mobil. Dacă nu este respectată această indicație, aparatul foto se poate supraîncălzi sau deteriora.

### **Încărcarea acumulatorului folosind un computer sau un încărcător de acumulator**

- De asemenea, puteți încărca acumulatorul conectând aparatul foto la un computer.
- Puteți folosi încărcătorul de acumulator MH-66 (comercializat separat) pentru a încărca acumulatorul fără a folosi aparatul foto.

## Pornirea aparatului foto și configurarea limbii, a datei și a orei

La prima pornire a aparatului foto, vor fi afișate ecranul de selectare a limbii și ecranul de configurare a datei și a orei pentru ceasul intern al aparatului foto.

- 1** Apăsați pe comutatorul de alimentare pentru a porni aparatul foto.

- Monitorul se va deschide.
- Apăsați din nou pe comutatorul de alimentare pentru a opri aparatul foto.

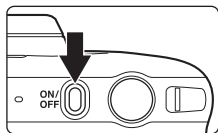

- 2** Utilizați selectorul multiplu ◀▶ pentru a selecta limba dorită și apăsați pe butonul flexibil 4 (OK).

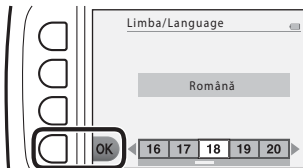

- 3** Apăsați pe butonul flexibil 3 (O Da).

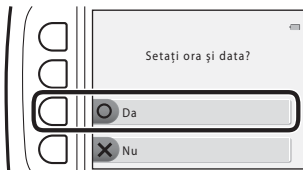

- 4** Utilizați butonul flexibil 2, 3 sau 4 pentru a selecta formatul datei.

## 5 Definiți data și ora și apăsați pe butonul flexibil 4 (OK).

- Utilizați ◀▶ pentru a selecta câmpul și apoi utilizați ▲▼ pentru a defini data și ora.
- Selectați câmpul pentru minute și apăsați pe butonul flexibil 4 (OK) pentru a confirma valoarea introdusă.
- Apăsați pe butonul flexibil 3 (☀) pentru a afișa pe monitor ☀ și pentru a activa ora de vară. Pentru a dezactiva ora de vară, apăsați din nou pe butonul flexibil 3 (☀).

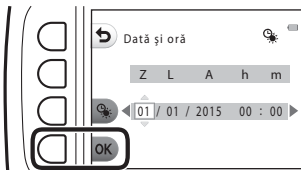

## 6 Când este afișat dialogul de confirmare, apăsați pe butonul flexibil 3 (Da).

## 7 Utilizați ◀▶ pentru a selecta imaginea de fundal afișată la deschiderea ecranului de meniu sau de setări și apoi apăsați pe butonul flexibil 4 (OK).

- În funcție de țară sau de regiune, este posibil ca ecranul de selectare a fundalului să nu fie afișat. În acest caz, treceți la pasul 8.
- Pentru a restabili imaginea de fundal implicită, apăsați pe butonul flexibil 3 (RESET).

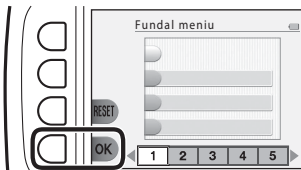

## 8 Confirmați mesajul referitor la impermeabilizare și apăsați pe ▶.

- Sunt disponibile șapte ecrane cu mesaje.
- Mesajele referitoare la impermeabilizare sunt afișate în situațiile prezentate în continuare:
  - când porniți și configurați aparatul pentru prima dată;
  - când configurați aparatul foto pentru modul **Fotografiere sub apă** (📖27) sau **Încadrare față sub apă** (📖28)
  - când porniți aparatul foto după încărcare.

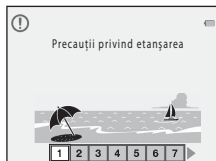

## 9 Confirmați mesajul din ecranul prezentat în dreapta și apăsați pe butonul flexibil 4 (OK).

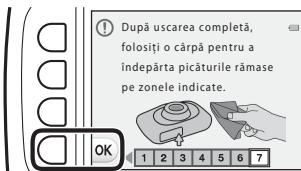

- Este afișat ecranul de fotografiere și puteți fotografia folosind Fotografiere instantanee.
- Indicator încărcare acumulator  
: Bateria este încărcată.  
: Bateria este descărcată.
- Număr de expuneri rămase  
Pictograma va fi afișată dacă în aparatul foto nu este introdus niciun card de memorie, iar imaginile vor fi salvate în memoria internă.

### Indicator încărcare acumulator

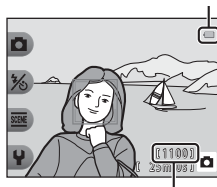

### Număr de expuneri rămase

## Modificarea setărilor definite pentru limbă, dată și oră sau pentru fundalul meniului

- Puteți modifica setările definite pentru **Limba/Language**, **Dată și oră** și **Fundal meniu** din meniul de setări al aparatului foto (📖79).
- Puteți activa sau dezactiva funcția timp economisire lumină zi din meniul de setări al aparatului foto selectând **Dată și oră**. Dacă această opțiune este activată, ceasul va fi dat înainte cu o oră; dacă este dezactivată, ceasul va fi dat înapoi cu o oră.

## Bateria ceasului

- Ceasul aparatului foto este alimentat de la o baterie de rezervă încorporată. Bateria de rezervă se încarcă în timp ce bateria principală este introdusă în aparat sau în timp ce aparatul foto este conectat la un adaptor la rețeaua electrică opțional și poate asigura câteva zile de funcționare după aproximativ 10 ore de încărcare.
- Dacă bateria de rezervă s-a consumat, la pornirea aparatului va fi afișat ecranul de configurare a datei și a orei. Definiți din nou data și ora (📖11).

# Operații elementare de fotografiere și redare

## Fotografiere instantanee

### 1 Țineți aparatul foto fix.

- Nu acoperiți cu degetele și cu alte obiecte obiectivul, blițul, dispozitivul de iluminare asistentă AF, microfonul și difuzorul.

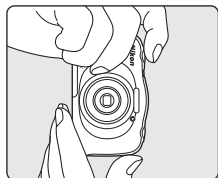
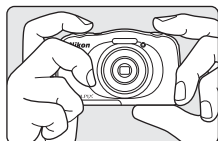

### 2 Încadrați fotografia.

- Apăsăți pe selectorul multiplu ▲▼ pentru a modifica poziția obiectivului.

Mărire



Micșorare

### 3 Apăsăți pe butonul de declanșare până la jumătate.

- Dacă subiectul este focalizat, zona de focalizare sau indicatorul de focalizare va avea culoarea verde.
- Dacă utilizați zoomul digital, aparatul foto va focaliza în centrul cadrului, iar zona de focalizare nu va fi afișată.
- Dacă zona de focalizare sau indicatorul de focalizare luminează intermitent, aparatul nu poate focaliza. Modificați compoziția și încercați să apăsați din nou pe butonul de declanșare până la jumătate.



- 4** Fără să ridicați degetul, apăsați pe butonul de declanșare până la capăt.



### ✓ Note despre salvarea imaginilor și a filmelor

Indicatorul care afișează numărul de expuneri rămase sau indicatorul care afișează durata de înregistrare a filmului rămasă luminează intermitent în timp ce imaginile sau filmele sunt salvate. **Nu deschideți capacul locașului acumulatorului/fantei cardului de memorie și nu scoateți acumulatorul sau cardul de memorie** în timp ce un indicator luminează intermitent. În caz contrar, puteți pierde datele sau puteți deteriora aparatul foto sau cardul de memorie.

### 📎 Funcția Opre automată



- Dacă nu se efectuează nicio operație timp de trei minute, monitorul se va închide, aparatul foto va intra în modul veghe și apoi indicatorul luminos aparat pornit va lumina intermitent. Aparatul foto se va închide după ce a stat în modul veghe aproximativ trei minute.
- Pentru a reporni monitorul în timp ce aparatul foto este în modul veghe, efectuați o operație de exemplu apăsați pe comutatorul de alimentare sau pe butonul de declanșare.

### 📎 Dacă utilizați un trepied

Vă recomandăm să utilizați un trepied pentru a stabili aparatul foto în următoarele situații:

- dacă luminozitatea este scăzută și fotografiați folosind pentru modul bliț (📖23) opțiunea **🔒 Bliț dezactivat**
- dacă pentru zoom este selectată o poziție de telefotografie

## Butonul de declanșare

<p>Apăsați până la jumătate</p> 	<p>Pentru a defini focalizarea și expunerea (timpul de expunere și diafragma), apăsați ușor pe butonul de declanșare până la jumătate, oprindu-vă când simțiți o ușoară rezistență. Focalizarea și expunerea rămân blocate atunci când butonul de declanșare este apăsat până la jumătate.</p>
<p>Apăsați până la capăt</p> 	<p>Apăsați pe butonul de declanșare până la capăt pentru a elibera declanșatorul și pentru a face o fotografie. Nu apăsați cu putere pe butonul de declanșare, căci aparatul foto se poate destabiliza, iar imaginile pot fi neclare. Apăsați cu atenție pe buton.</p>

## Folosirea zoomului

Dacă apăsați pe selectorul multiplu ▲▼, poziția obiectivului de zoom se va modifica.

- Pentru mărire: apăsați pe ▲.
  - Pentru micșorare: apăsați pe ▼.
- La pornirea aparatului foto, zoomul va fi deplasat în poziția maximă cu unghi larg.
- Un indicator de zoom va fi afișat pe ecranul de fotografiere în momentul în care apăsați pe selectorul multiplu ▲▼.

Telefotografie



Unghi larg

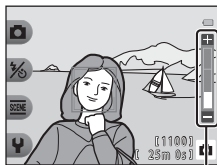

Indicator zoom

- Zoomul digital, care permite mărirea suplimentară a subiectului cu de până la 4x față de nivelul zoomului optic maxim, poate fi activat apăsând pe ▲ în momentul în care aparatul foto se află în poziția maximă de zoom optic.

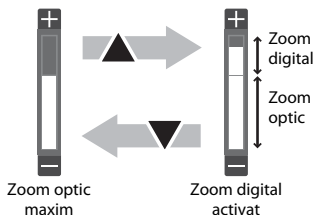



### Zoom digital

Culoarea indicatorului de zoom se modifică, acesta devenind albastru, dacă zoomul digital este activat și se va modifica în galben dacă nivelul de zoom crește și mai mult.

- Indicatorul de zoom este albastru: folosind Dynamic Fine Zoom calitatea imaginii nu este vizibil redusă.
- Indicatorul de zoom este galben: în anumite cazuri, este posibil să se observe o reducere a calității imaginii.
- Culoarea indicatorului rămâne albastru de-a lungul unei zone mai largi dacă dimensiunile imaginii sunt mici.

# Redarea imaginilor

- 1** Apăsați pe butonul  (mod declanșare/redare) pentru a intra în modul redare.

- Dacă apăsați și țineți apăsat butonul  în timp ce aparatul este oprit, aparatul se va deschide în modul redare.

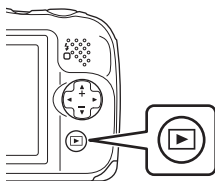

- 2** Utilizați selectorul multiplu pentru a selecta imaginea care va fi afișată.

- Apăsați și țineți apăsat butonul  pentru a derula rapid imaginile.

Afișați  
imaginea  
anterioară



Afișați  
imaginea  
următoare

- Pentru a reveni în modul fotografiere, apăsați pe butonul  sau pe butonul de declanșare.



- Apăsați pe  în modul redare cadru întreg pentru a mări imaginea.



- În modul redare cadru întreg, apăsați pe  pentru a trece în modul redare miniaturi și pentru a afișa pe ecran mai multe imagini.



## Ștergerea imaginilor

- 1** Apăsați pe butonul flexibil 3 (  ) pentru a șterge imaginea afișată în prezent pe monitor.

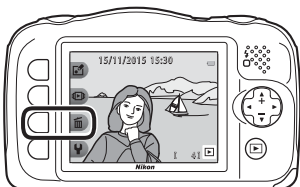

- 2** Utilizați butonul flexibil 2, 3 sau 4 pentru a selecta metoda de ștergere dorită.

- Pentru a ieși fără a șterge, apăsați pe butonul flexibil 1 (  ).



- 3** Apăsați pe butonul flexibil 3 (  Da ).

- Imaginile șterse nu pot fi recuperate.



## Selectarea imaginilor pe care doriți să le ștergeți

- 1** Utilizați ◀▶ de pe selectorul multiplu pentru a selecta o imagine pentru ștergere și apoi apăsați pe butonul flexibil 2 (✓).

- Imaginea selectată este indicată cu o bifă.
- Bifa este afișată sau eliminată de fiecare dată când apăsați pe butonul flexibil 2 (✓).
- Apăsați pe butonul flexibil 3 (RESET) pentru a elimina toate marcasele bifă.

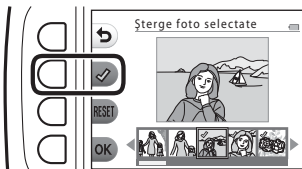

- 2** Marcați cu bifă toate imaginile pe care doriți să le ștergeți și apoi apăsați pe butonul flexibil 4 (OK) pentru a confirma selecția.

- Pe ecran va fi afișat un dialog de confirmare. Pentru a finaliza operațiunile, urmați instrucțiunile de pe ecran.

## Restricționarea ștergerii imaginilor (blocare imagine)

Pentru a preveni ștergerea accidentală a imaginilor, puteți bloca ștergerea (📖18) și formatarea imaginilor (🗑️85).

- 1** Apăsați și țineți apăsată butoanele flexibile 1 și 4 în același timp în modul de fotografiere sau de redare.

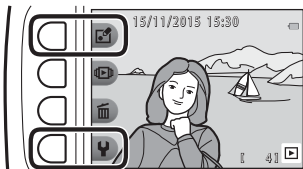

- 2** Apăsați pe butonul flexibil 3 (O Da).

- Blocarea imaginilor este activată.



- Dacă blocarea imaginilor este activată, pictograma 📖 va fi afișată pe monitor.

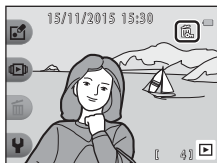



## Dezactivarea blocării imaginilor

Procedura de dezactivare a blocării imaginilor este identică cu cea de activare a blocării imaginilor.

# Funcțiile de fotografiere

## Funcții disponibile în modul fotografiere (meniul fotografiere)

Apăsați pe un buton flexibil pentru a afișa un meniu. Puteți modifica setările următoare.

Buton flexibil	Opțiuni	Descriere	
 Fotografiere instantanee	–	Selectați pentru modul fotografiere opțiunea  Fotografiere instantanee.	22
 Mod bliț/ Autodeclanșator	Bliț	Puteți selecta un mod bliț în funcție de condițiile de fotografiere.	23
	Autodeclanșator	Aparatul foto este echipat cu un autodeclanșator care eliberează declanșatorul la 10 secunde după ce ați apăsat pe butonul de declanșare. De asemenea, puteți defini și funcția cronometru zâmbet.	24, 25
 Mai multe opțiuni foto	Alege un stil	Când este selectat un stil (la fotografierea scenelor și cu efecte), setările aparatului foto sunt optimizate automat pentru scena selectată.	26
	Decorare	Permite adăugarea unei rame în jurul imaginilor la fotografiere.	32
	Schimbare culori	Permite selectarea opțiunilor  <b>Mai luminos/Mai închis</b> sau  <b>Culori mai vii/mai puțin vii</b> din meniu sau folosirea opțiunii  <b>Evidențiere culori</b> pentru a păstra o anumită culoare în imagine și a înlocui celelalte culori cu alb și negru.	33
 Setări	Schimbare sunete	Permite configurarea sunetului de declanșare și al butoanelor.	34
	Alegeți o dimensiune	Permite definirea dimensiunilor imaginilor statice și a filmelor.	36
	Setări aparat foto	Permite modificarea unor setări generale.	79

## Fotografieri instantanee

Când folosiți acest aparat foto pentru prima dată, modul de fotografiere selectat este  Fotografieri instantanee. Aparatul foto selectează automat scena optimă în momentul în care încadrați o fotografie, astfel fiind și mai ușor să faceți fotografii folosind setările adecvate scenei.

 Fotografieri instantanee este modul de fotografiere implicit pentru acest aparat foto.

- În momentul în care aparatul foto detectează subiectul principal, acesta va focaliza respectivul subiect (găsire țintă AF).
- Blițul poate fi acționat dacă fotografiați în lumină slabă.
- Dacă fotografiați în lumină slabă, se recomandă să folosiți un trepied.
- Aparatul foto nu detectează scena dacă utilizați zoomul digital.

## Utilizarea funcției Găsire țintă AF

Dacă apăsați pe butonul de declanșare până la jumătate, aparatul foto va focaliza în modul prezentat mai jos.

- Aparatul foto detectează subiectul principal și îl va focaliza. Dacă subiectul este focalizat, zona de focalizare va avea culoarea verde. Dacă este detectată fața unei persoane, aparatul foto va focaliza prioritar fața respectivă.

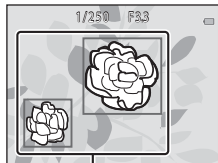

Zone de focalizare

- Dacă nu este detectat un subiect principal, aparatul foto va focaliza zona aflată în centrul cadrului.

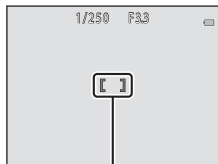

Zonă de focalizare

## Note despre funcția Găsire țintă AF

- În funcție de condițiile de fotografiere, subiectul pe care camera îl alege ca subiect principal poate să difere.
- Este posibil ca aparatul foto să nu detecteze corect subiectul în următoarele situații:
  - dacă subiectul este foarte întunecat sau foarte luminat
  - dacă culorile subiectului principal nu sunt bine definite
  - dacă respectivul cadru a fost încadrat astfel încât subiectul principal să se afle la marginea monitorului
  - dacă subiectul principal este compus dintr-un model repetitiv

## Modul bliț

Puteți selecta un mod bliț în funcție de condițiile de fotografiere.

Intrați în modul fotografiere → butonul flexibil 2 (⌘) → butonul flexibil 2 (⚡ Bliț)

### Modurile bliț disponibile

#### ⚡AUTO Bliț automat

Blițul va fi declanșat dacă este necesar, de exemplu dacă lumina este slabă.

#### ⊘ Bliț dezactivat

Blițul nu se declanșează.

- Vă recomandăm să utilizați un trepied pentru a stabili aparatul foto la fotografierea în spații întunecate.

#### ⚡ Folosește mereu blițul

Blițul se declanșează de fiecare dată când se face o fotografie. Utilizați pentru a „umple” (ilumina) umbrele și subiecții cu iluminare de fundal.

### Utilizați butonul flexibil 2, 3 sau 4 pentru a selecta modul bliț.

- Pentru anulare, apăsați pe butonul flexibil 1 (↵).

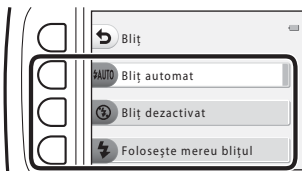

### 🔪 Becul blițului

- Starea blițului poate fi confirmată apăsând până la jumătate butonul de declanșare.
  - Aprins: blițul va fi acționat când apăsați butonul de declanșare până la capăt.
  - Intermitent: blițul se încarcă. Aparatul nu poate fotografia.
  - Stins: blițul nu se va declanșa când este capturată o imagine.
- Dacă bateria este descărcată, monitorul se va închide în timp ce blițul se încarcă.

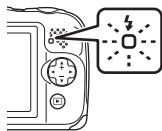

### 🔧 Configurarea modului bliț

- Setarea selectată nu poate fi modificată dacă utilizați anumite moduri de fotografiere sau setări.
- Setarea aplicată în modul 📷 Fotografiere instantanee este salvată în memoria aparatului foto chiar și după închiderea acestuia.

# Autodeclanșator

Aparatul foto este echipat cu un autodeclanșator care eliberează declanșatorul la 10 secunde după ce ați apăsăat pe butonul de declanșare.

Intrați în modul fotografierie → butonul flexibil 2 (1/3) → butonul flexibil 3 (☺ Autodeclanșator)

## 1 Apăsați pe butonul flexibil 2 (10s 10 sec.).

- Când opțiunea ☺ **Cronometru zâmbet** este selectată, aparatul utilizează funcția detectare față pentru a detecta fața unui subiect uman, apoi eliberează automat declanșatorul la detectarea unui zâmbet (📖25).

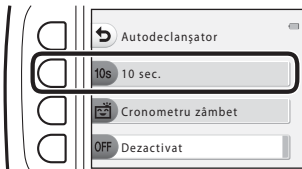

## 2 Încadrați fotografia și apăsați pe butonul de declanșare până la jumătate.

- Focalizarea și expunerea sunt definite.

## 3 Apăsați pe butonul de declanșare până la capăt.

- Va începe număratoarea inversă. Indicatorul luminos al autodeclanșatorului va lumina intermitent și apoi va rămâne aprins pentru circa o secundă înainte ca declanșatorul să fie acționat.
- Când declanșatorul este eliberat, autodeclanșatorul va fi dezactivat, **OFF Dezactivat**.
- Pentru a opri număratoarea inversă, apăsați din nou pe butonul de declanșare.



## Cronometru zâmbet

Dacă aparatul foto detectează o față care zâmbește, puteți captura automat o fotografie fără să mai apăsați pe butonul de declanșare. Funcția estompare piele netește tonurile fețelor subiecților umani.

Intrați în modul fotografieră → butonul flexibil 2 (1/8) → butonul flexibil 3 (☺ Autodeclanșator)

- 1 Apăsați pe butonul flexibil 3 (☺ **Cronometru zâmbet**).

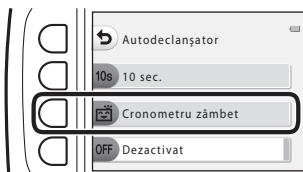

- 2 Încadrați fotografia.

- Îndreptați aparatul foto înspre fața unui subiect uman.

- 3 Fără să apăsați pe butonul de declanșare, așteptați ca subiectul să zâmbească.

- Dacă aparatul foto detectează faptul că fața încadrată cu o margine dublă zâmbește, declanșatorul va fi eliberat automat.
- De fiecare dată când aparatul foto detectează o față care zâmbește, declanșatorul va fi eliberat automat.

- 4 Finalizarea fotografierii automate.

- Pentru a finaliza fotografierea automată, selectați pentru autodeclanșator opțiunea **OFF Dezactivat**.

### ☑ Note referitoare la funcția Cronometru zâmbet

În anumite condiții de fotografiere, este posibil ca aparatul foto să nu detecteze fețele sau zâmbetele (☺38). De asemenea, la fotografiere puteți utiliza butonul de declanșare.

### 🔍 Dacă indicatorul luminos al autodeclanșatorului luminează intermitent

Dacă utilizați funcția **Cronometru zâmbet**, indicatorul luminos al autodeclanșatorului va lumina intermitent dacă aparatul foto va detecta o față și va lumina intermitent rapid imediat după ce declanșatorul a fost eliberat.

## Alege un stil (fotografiere adecvată scenelor și cu efecte)

Când este selectat un stil (scenă fotografiere și efecte), setările aparatului foto sunt optimizate automat pentru scena selectată. În funcție de subiect, este posibil ca efectul așteptat să nu fie obținut.

Intrați în modul fotografiere → butonul flexibil 3 (SCENE) → butonul flexibil 2 (SCENE Alege un stil)

Utilizați ◀▶ de pe selectorul multiplu pentru a selecta stilul dorit (la fotografierea scenelor și cu efecte) și apăsați pe butonul flexibil 4 (OK).

- Pentru anulare, apăsați pe butonul flexibil 1 (↵).

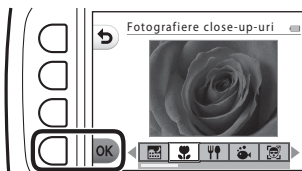

Fotogr. scene nocturne <sup>1</sup> (📖27) (setare implicită)	Fot. scene fundal iluminat <sup>6</sup> (📖29)
Fotografiere close-up-uri <sup>2,3</sup> (📖27)	Oglindă <sup>2,3</sup> (📖30)
Fotografiere mâncare <sup>2</sup> (📖27)	Adăugare efect de bulă <sup>2,3</sup> (📖30)
Fotografiere sub apă <sup>2,3</sup> (📖27)	Adăugare efect de neon <sup>2,3</sup> (📖30)
Încadrare față sub apă <sup>3</sup> (📖28)	Adăug. ef. desen animat <sup>2,3</sup> (📖30)
Fotografiere la intervale <sup>4</sup> (📖28)	Efectuare foto estomp. <sup>2,3</sup> (📖31)
Efectuare serie foto (📖29)	Creare efect dioramă <sup>2,3</sup> (📖31)
Fotografiere artificii <sup>1,5</sup> (📖29)	Fotograf. miniatură film <sup>2,4</sup> (📖31)

<sup>1</sup> Aparatul foto focalizează la infinit.

<sup>2</sup> Aparatul focalizează zona aflată în centrul cadrului. Dacă zoomul este într-o poziție în care indicatorul de zoom are culoarea verde, aparatul foto poate focaliza subiecte aflate la numai 20 cm față de partea din față a ferestrei de protecție sau la 5 cm în poziția maximă cu unghi larg.

<sup>3</sup> Este posibil ca blițul să nu poată lumina în totalitate subiectul dacă acesta se află la o distanță mai mică de 30 cm.



<sup>4</sup> Se recomandă utilizarea unui trepied.

<sup>5</sup> Se recomandă utilizarea unui trepied, deoarece timpul de expunere este lung.



<sup>6</sup> Aparatul focalizează zona aflată în centrul cadrului.

## Sfaturi și note



### Fotogr. scene nocturne

- Dacă butonul de declanșare este apăsat până la capăt, aparatul foto va captura o serie de imagini care sunt combinate într-o singură imagine și salvate.
- După ce butonul de declanșare este apăsat până la capăt, țineți aparatul foto fix până când pe ecran este afișată o imagine statică. După capturarea unei fotografii, nu opriți aparatul foto decât după ce pe monitor este afișat din nou ecranul de fotografiere.
- Unghiul de câmp (adică, zona vizibilă din cadru) vizibil în imaginea salvată va fi mai mic decât cel vizibil pe monitor la momentul fotografierii.
- Pentru bliț este fixată opțiunea  **Bliț dezactivat** (📖23).
-  **Cronometru zâmbet** nu este disponibilă (📖25).



### Fotografieri close-up-uri

- Aparatul foto mărește automat cea mai apropiată poziție în care poate focaliza.
- Pentru bliț este selectată opțiunea  **Bliț dezactivat**, dar aceasta poate fi modificată (📖23).
-  **Cronometru zâmbet** nu este disponibilă (📖25).

### Fotografieri mâncare

- Aparatul foto mărește automat cea mai apropiată poziție în care poate focaliza.
- Utilizați  de pe selectorul multiplu pentru a ajusta nuanța și apăsați pe butonul flexibil 4 (**OK**). Valoarea definită pentru nuanță este salvată în memoria aparatului foto chiar și după ce acesta a fost închis.
- Pentru bliț este fixată opțiunea  **Bliț dezactivat** (📖23).
-  **Cronometru zâmbet** nu este disponibilă (📖25).

### Fotografieri sub apă

- Când este selectată opțiunea **Fotografiere sub apă**, sunt afișate mesaje referitoare la impermeabilizare.  
Confirmați fiecare mesaj și apăsați pe selectorul multiplu  pentru a afișa mesajul următor. Apăsați pe butonul flexibil 4 (**OK**) pentru a omite mesajele și pentru a trece la ecranul de fotografiere.
- Consultați „<Important> Rezistența la șocuri, etanșeitatea la apă, etanșeitatea la praf, condensarea” (📖ix-xiv) pentru informații suplimentare despre utilizarea aparatului sub apă.
- Pentru bliț este selectată opțiunea  **Bliț dezactivat**, dar aceasta poate fi modificată (📖23).
-  **Cronometru zâmbet** nu este disponibilă (📖25).

## Încadrare față sub apă

- Puteți fotografia automat fețele subiecților umani sub apă fără să vă scufundați fața în apă.
- Când este selectată opțiunea **Încadrare față sub apă**, sunt afișate mesaje referitoare la impermeabilizare. Confirmați fiecare mesaj și apăsați pe selectorul multiplu ► pentru a afișa mesajul următor. Apăsați pe butonul flexibil 4 (**OK**) pentru a omite mesajele și pentru a trece la ecranul de fotografiere.
- Consultați „<Important> Rezistența la șocuri, etanșeitatea la apă, etanșeitatea la praf, condensarea” (📖ix-xiv) pentru informații suplimentare despre utilizarea aparatului sub apă.
- Dacă apăsați pe butonul de declanșare până la capăt în timp ce ecranul de fotografiere este afișat, fotografierea automată începe. Scufundați aparatul foto în apă și îndreptați-l către fața persoanei pe care doriți să o fotografiați. Dacă aparatul detectează fața unei persoane, indicatorul luminos aparat pornit și indicatorul luminos autodeclanșator luminează intermitent, iar declanșatorul este eliberat automat. Dacă declanșatorul este eliberat, indicatoarele vor lumina intermitent.
- Apăsați din nou pe butonul de declanșare până la capăt pentru a opri fotografierea. Dacă au fost capturate patru imagini sau dacă aparatul foto rămâne în modul fotografiere automată circa 30 de secunde, fotografierea se va termina automat.
- Dacă fotografierea s-a terminat, imaginile capturate sunt afișate pe monitor. Apăsați pe butonul flexibil 4 (**OK**) pentru a reveni la ecranul de fotografiere.
- Poziția de zoom este fixată în poziția unghi larg.
- Pentru bliț este selectată opțiunea  **Bliț dezactivat**, dar aceasta poate fi modificată (📖23).
- Autodeclanșatorul nu poate fi folosit (📖24).
- În funcție de claritatea apei sau de forma ochelarilor de protecție, este posibil ca aparatul foto să nu detecteze fețe.

## Fotografiere la intervale

- Aparatul foto poate captura automat imagini statice la intervale prestabilite. Imaginile capturate într-o singură ședință de fotografiere sunt salvate într-un singur dosar și pot fi vizualizate într-o prezentare de diapozitive (📖67).
- Apăsați pe butonul flexibil 2 (**30s Foto la fiecare 30 sec.**), pe butonul flexibil 3 (**1m Foto la fiecare minut**) sau pe butonul flexibil 4 (**5m Foto la fiecare 5 minute**) pentru a defini intervalul de fotografiere.
- Numărul maxim de imagini care poate fi capturat depinde de intervalul selectat.
  - **Foto la fiecare 30 sec.:** circa 280 de imagini
  - **Foto la fiecare minut:** circa 140 de imagini
  - **Foto la fiecare 5 minute:** circa 30 de imagini
- Folosiți un acumulator încărcat suficient pentru a evita oprirea aparatului foto în timpul fotografierii.
- Apăsați pe butonul de declanșare până la capăt pentru a captura prima imagine. Între fotografii, monitorul se va închide, iar indicatorul luminos aparat pornit va lumina intermitent. Monitorul se va redeschide automat chiar înainte ca următoarea imagine să fie capturată.
- Apăsați pe butonul de declanșare până la jumătate pentru a opri fotografierea.
- Pentru bliț este selectată opțiunea  **AUTO Bliț automat**, dar aceasta poate fi modificată (📖23).
- Autodeclanșatorul nu poate fi folosit (📖24).

## Efectuare serie foto

- În timp ce țineți apăsat butonul de declanșare până la capăt, vor fi capturate în mod continuu până la 11 imagini cu o viteză de circa 4,7 cadre pe secundă (fps) (dacă pentru **Alegeți o dimensiune > Dimensiune fotografie** este selectată opțiunea **Mare (13 megapixeli)**).
- Cadența cadrelor la fotografierea continuă poate să difere în funcție de setarea definită pentru dimensiunea fotografiei curente, de cardul de memorie utilizat sau de condițiile de fotografiere.
- Focalizarea, expunerea și nuanța sunt fixate la valorile determinate pentru prima imagine din fiecare serie.
- Pentru bliț este fixată opțiunea **🔇 Bliț dezactivat** (📖23).
- Autodeclanșatorul nu poate fi folosit (📖24).









## Fotografiere artificii

- Timpul de expunere este fixat la patru secunde.
- Pentru bliț este fixată opțiunea **🔇 Bliț dezactivat** (📖23).
- Autodeclanșatorul nu poate fi folosit (📖24).



## Fot. scene fundal iluminat

- Când faceți fotografii în care apar zone puternic luminate și zone întunecate în același cadru, cum ar fi scene cu fundal iluminat, este aplicat montajul cu interval dinamic înalt (high dynamic range — HDR), iar pierderea detaliilor din zonele evidențiate sau umbrite este minimizată.
- Dacă butonul de declanșare este apăsat până la capăt, vor fi capturate imagini în mod continuu cu viteză ridicată și vor fi salvate următoarele două imagini.
  - O imagine compusă fără HDR
  - O imagine compusă cu HDR în care pierderea detaliilor din zonele evidențiate sau umbrite este minimizată
- Dacă memoria disponibilă permite salvarea unei singure imagini, singura imagine salvată este imaginea procesată la momentul fotografierii, în care zonele întunecate ale imaginii sunt corectate.
- După ce butonul de declanșare este apăsat până la capăt, țineți aparatul foto fix până când pe ecran este afișată o imagine statică. După capturarea unei fotografii, nu opriți aparatul foto decât după ce pe monitor este afișat din nou ecranul de fotografiere.
- Unghiul de câmp (adică, zona vizibilă din cadru) vizibil în imaginea salvată va fi mai mic decât cel vizibil pe monitor la momentul fotografierii.
- Pentru bliț este fixată opțiunea **🔇 Bliț dezactivat** (📖23).
- **🕒 Cronometru zâmbet** nu este disponibilă (📖25).





## Oglindă

- Puteți realiza fotografii simetrice pe verticală sau pe orizontală față de centrul cadrului.
- Apăsați pe butonul flexibil 2 ( **Sus** → **jos**) sau pe butonul flexibil 3 ( **Stânga** → **dreapta**) pentru a defini direcția de răsturnare.  
Când este selectată opțiunea  **Sus** → **jos**, jumătatea de sus a ecranului este răsturnată peste jumătatea de jos, iar imaginea este compusă și afișată. Când este selectată opțiunea  **Stânga** → **dreapta**, jumătatea din stânga ecranului este răsturnată peste jumătatea din dreapta.
- Pentru bliț este selectată opțiunea  **AUTO Bliț automat**, dar aceasta poate fi modificată (23).
-  **Cronometru zâmbet** nu este disponibilă (25).

## Adăugare efect de bulă

- Acest efect face ca imaginea să pară proiectată pe o bulă.
- Un ghidaj indicator va fi afișat pe monitor. Compuneți cadrul astfel încât subiectul principal să se afle în acest ghidaj indicator.
- Pentru bliț este selectată opțiunea  **AUTO Bliț automat**, dar aceasta poate fi modificată (23).
-  **Cronometru zâmbet** nu este disponibilă (25).



## Adăugare efect de neon

- Prin acest efect, contururile imaginii par să fie luminate cu tuburi cu neon.
- Utilizați  de pe selectorul multiplu pentru a selecta culoarea de contur și apăsați pe butonul flexibil 4 (**OK**). Setarea definită pentru culoare este salvată în memoria aparatului foto chiar și după ce acesta a fost închis.
- După capturarea unei fotografii, nu opriți aparatul foto decât după ce pe monitor este afișat din nou ecranul de fotografiere.
- Pentru bliț este selectată opțiunea  **AUTO Bliț automat**, dar aceasta poate fi modificată (23).
-  **Cronometru zâmbet** nu este disponibilă (25).





## Adăug. ef. desen animat

- Efectuează compensarea tonurilor și face ca imaginea să pară ca un desen animat.
- După capturarea unei fotografii, nu opriți aparatul foto decât după ce pe monitor este afișat din nou ecranul de fotografiere.
- Pentru bliț este selectată opțiunea  **AUTO Bliț automat**, dar aceasta poate fi modificată (23).
-  **Cronometru zâmbet** nu este disponibilă (25).







## Efectuare foto estomp.

- Atenuează claritatea imaginii adăugând o ușoară estompare în zonele aflate în afara indicatorului afișat pe monitor.
- Un ghidaj indicator va fi afișat pe monitor. Compuneți cadrul astfel încât subiectul principal să se afle în acest ghidaj indicator.
- Pentru bliț este selectată opțiunea **⚡AUTO Bliț automat**, dar aceasta poate fi modificată (23).
-  **Cronometru zâmbet** nu este disponibilă (25).

## Creare efect dioramă

- Acest efect este recomandat pentru imaginile capturate dintr-un punct de observație aflat la înălțime, având subiectul principal în centrul imaginii.
- Un ghidaj indicator va fi afișat pe monitor. Compuneți cadrul astfel încât subiectul principal să se afle în acest ghidaj indicator.
- Pentru bliț este selectată opțiunea  **Bliț dezactivat**, dar aceasta poate fi modificată (23).
-  **Cronometru zâmbet** nu este disponibilă (25).

## Fotograf. miniatură film

- Capturează imagini statice ca niște miniaturi la fiecare două secunde și le compune în imagini statice pentru a crea un film a cărui lungime maximă este de 10 secunde.
- Acest efect este recomandat pentru imaginile capturate dintr-un punct de observație aflat la înălțime, având subiectul principal în centrul imaginii.
- Nu puteți fotografia dacă în aparatul foto nu este introdus un card de memorie. Nu înlocuiți cardul de memorie decât după ce fotografierea s-a terminat.
- Folosiți un acumulator încărcat suficient pentru a evita oprirea aparatului foto în timpul fotografierii.
- Compuneți cadrul astfel încât subiectul principal să fie încadrat în ghidajul afișat pe monitor.
- Apăsăți pe butonul de declanșare pentru a captura prima imagine. Focalizarea, expunerea și nuanța sunt fixate la valorile determinate pentru prima imagine.
- Aparatul foto va elibera automat declanșatorul după prima imagine.
- Între fotografiile, monitorul se poate închide.
- Pentru a termina fotografierea, apăsați pe butonul flexibil 1 (). Dacă au fost capturate 300 de imagini, fotografierea se va termina automat.
- Sunetele și imaginile statice nu sunt înregistrate.
- Dimensiunea cadrului filmului este fixată la  **Mare (1080p)**.
- Pentru bliț este fixată opțiunea  **Bliț dezactivat** (23).
-  **Cronometru zâmbet** nu este disponibilă (25).

## Decorare

Puteți adăuga o ramă în jurul imaginilor la fotografiere. Sunt disponibile nouă modele diferite de rame.

Intrați în modul fotografiere → butonul flexibil 3 (SCENE) → butonul flexibil 3 (Decorare)

- Pentru **Alegeți o dimensiune** > **Dimensiune fotografie** este fixată opțiunea **Mică (2 megapixeli)** (36).

**1** Utilizați ◀▶ de pe selectorul multiplu pentru a selecta rama dorită și apăsați pe butonul flexibil 4 (OK).

- Pentru anulare, apăsați pe butonul flexibil 1 (↵).
- Puteți apăsa pe butonul flexibil 3 (X) pentru a elimina rama.

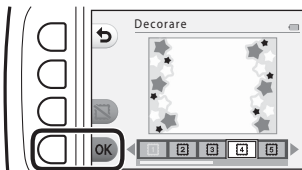

**2** Încadrați subiectul și fotografiați.

### ✓ Note referitoare la funcția Decorare

- Zona capturată se micșorează dacă este selectată o ramă mai groasă.
- Dacă utilizați imprimarea fără margini pentru a tipări imaginile la care ați adăugat rame, ramele nu vor fi imprimate.

# Schimbare culori

Puteți regla luminozitatea (compensare expunere) și intensitatea culorilor folosite la fotografiere. De asemenea, puteți selecta o culoare care să rămână în imagini și puteți înlocui restul culorilor cu nuanțe de negru și alb.

Intrați în modul fotografiere → butonul flexibil 3 (SCENE) → butonul flexibil 4 (Schimbare culori)

## 1 Utilizați butonul flexibil 2, 3 sau 4 pentru a selecta setarea.

- Selectați  **Mai luminos/Mai închis**, **◆ Culori mai vii/mai puțin vii** sau **🎨 Evidențiere culori**.

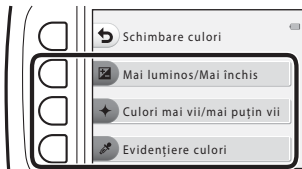

## 2 Utilizați ◀▶ de pe selectorul multiplu pentru a schimba culorile și apăsați pe butonul flexibil 4 (OK).

- **Mai luminos/Mai închis** (compensare expunere): Modificați luminozitatea imaginii.
- **◆ Culori mai vii/mai puțin vii** (saturație): Modificați intensitatea imaginii.
- **🎨 Evidențiere culori:** Selectați culoarea pe care doriți să o evidențiați. Culoarele neselectate vor fi înlocuite cu negru sau alb.
  - Apăsați pe butonul flexibil 3 (RESET) pentru a dezactiva acest efect.
  - Pentru anulare, apăsați pe butonul flexibil 1 (↶).

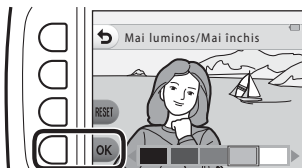

## 3 Încadrați subiectul și fotografiați.

### Schimbarea culorilor

- Valoarea definită este salvată în memoria aparatului foto chiar și după ce acesta a fost închis.
- Imaginile modificate folosind funcția **Schimbare culori** sunt indicate prin marcajul .



# Schimbare sunete

Permite configurarea sunetului de declanșare și al butoanelor. Puteți selecta unul dintre cele opt sunete diferite sau puteți dezactiva sunetele.

Intrați în modul fotografiere → butonul flexibil 4 (Ψ) → butonul flexibil 2 (♪ Schimbare sunete)

## 📷 Alege sunet declanșator

Permite selectarea sunetului care va fi auzit la eliberarea declanșatorului și la blocarea focalizării.

Dacă folosiți opțiunea **Efectuare serie foto** (📖29) sau înregistrați filme, sunetul produs de declanșator nu se va auzi.

## 📷 Alege sunet pentru buton

Permite selectarea sunetului auzit în momentul în care aparatul trece din modurile de fotografiere în modurile de redare și invers, la utilizarea meniurilor, etc.

- Indiferent de această setare, sunetele care pot fi auzite în cazul în care se produce o eroare și la deschiderea aparatului foto nu se modifică.

## 🎵 Activare sau dezact. sunete

Activați sau dezactivați toate sunetele.

## 1 Apăsați pe butonul flexibil 2 sau pe butonul flexibil 3.

- 📷 **Alege sunet declanșator:** definiți sunetul declanșatorului.
- 📷 **Alege sunet pentru buton:** definiți sunetul butonului.



## 2 Utilizați ◀▶ de pe selectorul multiplu pentru a selecta tipul de sunet.

- 📷: definiți sunetele standard.
- 🎧: nu se aud sunete.
- Apăsați pe butonul flexibil 3 (🎵) pentru a reda sunetul selectat.
- Pentru anulare, apăsați pe butonul flexibil 1 (↶).

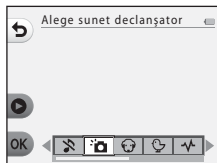

### 3 Apăsați pe butonul flexibil 4 (OK).

- Sunetul a fost configurat.

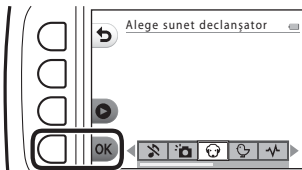

#### **Dezactivarea tuturor sunetelor**

Pe ecranul afișat la pasul 1, apăsați pe butonul flexibil 4 (🎵 **Activare sau dezact. sunete**) → butonul flexibil 3 (🔇 **Dezactivare sunete**), în această ordine, pentru a dezactiva toate sunetele.

Pentru a anula dezactivarea, apăsați pe butonul flexibil 4 (🎵 **Activare sau dezact. sunete**) → butonul flexibil 2 (🎵 **Activare sunete**), în această ordine.

## Alegeți o dimensiune

Definiți dimensiunea imaginilor statice și a filmelor.

### Alegerea dimensiunii fotografiei

Selectați combinația dintre dimensiunea imaginii și nivelul de compresie utilizată la salvarea imaginilor. Cu cât modul imagine selectat este mai performant, cu atât va fi mai mare dimensiunea la care aceasta poate fi imprimată, și cu cât este mai mic nivelul de compresie, cu atât va fi mai bună calitatea imaginilor, însă numărul de imagini care pot fi salvate se va reduce.

Intrați în modul fotografiere\* → butonul flexibil 4 (👉) → butonul flexibil 3 (📷 Alegeți o dimensiune) → butonul flexibil 2 (📷 Dimensiune fotografie)

\* De asemenea, setarea modificată va fi aplicată pentru **Alege un stil** și **Schimbare culori**.

Opțiune*	Dimensiune* (pixeli)	Nivel compresie	Raport aspect (orizontal / vertical)
■ Mare (13 megapixeli) (setare implicită)	4160 × 3120	Cca. 1:4	4:3
■ Medie (4 megapixeli)	2272 × 1704	Cca. 1:8	4:3
■ Mică (2 megapixeli)	1600 × 1200	Cca. 1:8	4:3

\* Valorile numerice indică numărul de pixeli capturați.

Exemplu: ■ **Mare (13 megapixeli)** = cca. 13 megapixeli, 4160 × 3120 pixeli

### ✓ Note despre dimensiunile fotografiei

Este posibil ca această funcție să nu poată fi folosită în combinație cu alte funcții (📖41).



### 📎 Numărul de imagini care poate fi salvat



- Numărul aproximativ de imagini care poate fi salvat poate fi verificat pe monitor în timpul fotografierii (📖13).
- Țineți cont de faptul că datorită compresiei JPEG, numărul de imagini care poate fi salvat poate să difere foarte mult în funcție de conținutul imaginii, chiar dacă utilizați carduri de memorie cu aceeași capacitate și aceeași setare pentru dimensiunea fotografiei. În plus, numărul de imagini care poate fi salvat poate să difere în funcție de producătorul cardului de memorie.
- Dacă numărul de expuneri rămase este 10.000 sau mai mare, afișajul numărului de expuneri rămase va indica „9999”.

## Alegerea dimensiunii cadrului de film

Selectați opțiunea dorită pentru înregistrarea filmului.

Intrați în modul fotografiere → butonul flexibil 4 (Ψ) → butonul flexibil 3 (📷 Alegeți o dimensiune) → butonul flexibil 3 (🎞️ Dimensiune cadru film)

Opțiune	Dimensiune imagine	Raport aspect (orizontal / vertical)	Cadență cadre
 Mare (1080p) (setare implicită <sup>1</sup> )	1920 × 1080	16:9	Cca. 30 fps
 Mică (640)	640 × 480	4:3	Cca. 30 fps
 Mică (stil vechi) <sup>2</sup>	640 × 480	4:3	Cca. 15 fps

<sup>1</sup> Dacă utilizați memoria internă a aparatului foto, puteți selecta  **Mică (640)** sau  **Mică (stil vechi)**.

<sup>2</sup> Permite înregistrarea filmelor cu o atmosferă și o gamă de nuanțe similare cu cele utilizate în filmele vechi realizate pe peliculă de 8mm.

## Focalizarea

Zona de focalizare diferă în funcție de modul de fotografiere și de setări.

### Utilizarea funcției de detectare a feței

Cu următoarele moduri de fotografiere și setări, aparatul utilizează detectarea feței pentru a focaliza automat fețele persoanelor.

-  Fotografiere instantanee (📖22)
- **Încadrare față sub apă** Dacă utilizați (📖28), **Fotografiere la intervale** (📖28) și **Efectuare serie foto** (📖29) **Alege un stil**
- **Cronometru zâmbet** (📖25)

Dacă aparatul foto detectează mai multe fețe, marginea dublă va fi afișată în jurul feței focalizate de aparatul foto, iar celelalte fețe vor fi încadrate cu chenare cu margini simple.

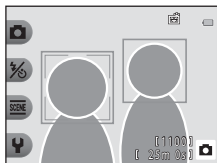

Dacă nu este detectată nicio față în timp ce butonul de declanșare este apăsat până la jumătate:

- În modul  Fotografiere instantanee, zona de focalizare se va modifica în funcție de compoziție și de subiect.
- În **Fotografiere la intervale**, **Efectuare serie foto** sau **Cronometru zâmbet**, aparatul foto focalizează în centrul cadrului.

#### Note referitoare la detectarea feței

- Capacitatea aparatului foto de a detecta fețe depinde de diferiți factori, inclusiv de direcția în care fețele respective privesc.
- Aparatul foto nu poate detecta fețele în următoarele situații:
  - când fețele sunt parțial ascunse de ochelari de soare sau obstrucționate într-un alt mod
  - când fețele ocupă prea mult sau prea puțin din cadru

## Utilizarea funcției estompare piele

Dacă declanșatorul este eliberat în timp ce utilizați setările enumerate mai jos, aparatul foto va detecta fețele persoanelor și va procesa imaginea pentru a atenua tonurile pielii (cel mult trei fețe).

- **Cronometru zâmbet** (📖25)

Funcțiile de editare, precum **Piele mai frumoasă** din **Adăugare machiaj** pot fi aplicate în imaginile salvate (📖50) chiar și după fotografiere.

### ✓ Note referitoare la funcția estompare piele

- Salvarea imaginilor după fotografiere poate dura mai mult decât de obicei.
- În anumite condiții de fotografiere, este posibil să nu obțineți rezultatele dorite după folosirea funcției de estompare a pielii, iar estomparea poate fi aplicată și în zone ale imaginii în care nu apar fețe.

## Subiecte care nu pot fi fotografiate folosind focalizarea automată

Este posibil ca aparatul foto nu focalizeze așa cum era de așteptat în următoarele situații. Rar, este posibil ca subiectul să nu fie focalizat, chiar dacă zona de focalizare sau indicatorul de focalizare este afișat și are culoarea verde:

- Subiectul este foarte întunecat
- Obiecte cu luminozități foarte diferite sunt prezente în aceeași scenă (de ex. soarele aflat în spatele subiectului, va face ca acesta să fie puternic umbrit)
- Nu este niciun contrast între subiect și fundal (de ex. dacă subiectul unui portret, purtând o cămașă albă, este așezat în fața unui zid alb)
- Mai multe obiecte se află la distanțe diferite față de aparatul foto (de ex. un subiect se află în interiorul unei cuști)
- Subiecte cu modele repetitive (obloane, clădiri cu mai multe rânduri de ferestre cu forme similare, etc.)
- Subiectul se deplasează rapid

În situațiile indicate mai sus, încercați să apăsați pe butonul de declanșare până la jumătate pentru a refocaliza de mai multe ori sau focalizați un alt subiect aflat la aceeași distanță față de aparatul foto ca și subiectul dorit și apoi utilizați funcția de blocare a focalizării (📖40).

## Blocarea focalizării

Fotografierea folosind funcția de blocare a focalizării este recomandată în cazul în care aparatul foto nu activează zona de focalizare care conține subiectul dorit. Mai jos este explicată utilizarea funcției de blocare a focalizării în cazul în care zona de focalizare este afișată în centrul cadrului.

### 1 Așezați subiectul în centrul cadrului și apăsați butonul de declanșare până la jumătate.

- Aparatul va focaliza subiectul și zona de focalizare va fi afișată și va avea culoarea verde.
- De asemenea, expunerea este blocată.

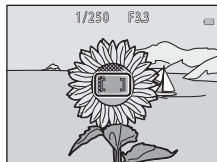

### 2 Fără să ridicați degetul de pe buton, recompuneți fotografia.

- Trebuie să păstrați aceeași distanță între aparatul foto și subiect.

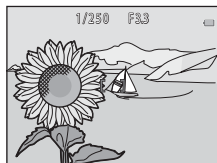

### 3 Apăsați pe butonul de declanșare până la capăt pentru a fotografia.



## Funcții care nu pot fi utilizate simultan la fotografiere

Anumite funcții nu pot fi utilizate cu alte opțiuni din meniul.

Funcții restricționate	Opțiune	Descriere
Bliț	Alege un stil (📖26)	Dacă este selectată <b>Fotogr. scene nocturne, Fotografiere mâncare, Efectuare serie foto, Fotografiere artificii, Fot. scene fundal iluminat</b> sau <b>Fotograf. miniatură film</b> , blițul nu poate fi utilizat.
Autodeclanșator	Alege un stil (📖26)	Dacă este selectată opțiunea <b>Încadrare față sub apă, Fotografiere la intervale, Efectuare serie foto</b> sau <b>Fotografiere artificii</b> , autodeclanșatorul nu poate fi utilizat.
Cronometru zâmbet	Alege un stil (📖26)	Când este activată orice opțiune din meniul <b>Alege un stil</b> , funcția <b>Cronometru zâmbet</b> nu poate fi utilizată.
	Evidențiere culori (📖33)	Când este activată funcția <b>Evidențiere culori</b> , funcția <b>Cronometru zâmbet</b> nu poate fi utilizată.
Decorare	Cronometru zâmbet (📖25)	Când este selectată funcția <b>Cronometru zâmbet</b> , funcția <b>Decorare</b> nu poate fi utilizată.
	Alege un stil (📖26)	Când este activată orice opțiune din meniul <b>Alege un stil</b> , funcția <b>Decorare</b> nu poate fi utilizată.
Schimbare culori	Cronometru zâmbet (📖25)	Când este selectată funcția <b>Cronometru zâmbet</b> , funcția <b>Schimbare culori</b> nu poate fi utilizată.
	Alege un stil (📖26)	Când este activată orice opțiune din meniul <b>Alege un stil</b> , funcția <b>Schimbare culori</b> nu poate fi utilizată.
Alege sunet declanșator	Efectuare serie foto (📖29)	Când este selectată opțiunea <b>Efectuare serie foto</b> , sunetul obturatorului este dezactivat.
Alegeți o dimensiune	Alege un stil (📖26)	Când este selectată funcția <b>Fotograf. miniatură film</b> , funcția <b>Alegeți o dimensiune</b> nu poate fi utilizată.
Dimensiune fotografie	Decorare (📖32)	Când este selectată opțiunea <b>Decorare</b> , setarea pentru <b>Dimensiune fotografie</b> este fixată la <b>■ Mică (2 megapixeli)</b> .
Înregistrare dată	Efectuare serie foto (📖29)	Dacă este selectată opțiunea <b>Efectuare serie foto</b> sau <b>Fotograf. miniatură film</b> , data nu poate fi marcată pe imagini.

Funcții restricționate	Opțiune	Descriere
VR electronic	Alege un stil (📖26)	Când este selectată opțiunea <b>Fotogr. scene nocturne, Fotografiere la intervale, Efectuare serie foto, Fotografiere artificii</b> sau <b>Fot. scene fundal iluminat</b> , funcția VR electronic este dezactivată.
Zoom digital	Cronometru zâmbet (📖25)	Dacă este selectată funcția <b>Cronometru zâmbet</b> , atunci zoomul digital nu poate fi utilizat.
	Alege un stil (📖26)	Dacă este selectată opțiunea <b>Fotogr. scene nocturne, Fotografiere sub apă, Încadrare față sub apă, Fot. scene fundal iluminat, Efectuare foto estomp., Creare efect dioramă</b> sau <b>Fotograf. miniatură film</b> , zoomul digital nu poate fi utilizat.

# Funcțiile de redare

## Zoom redare

Apăsați pe selectorul multiplu ▲ în modul redare cadru întreg (📖 17) pentru a mări imaginea.



Redare cadru întreg



Imaginea este mărită.

Indicatorul  
zonei  
afișate

- Puteți modifica nivelul de mărire apăsând pe ▲▼.
- Pentru a vizualiza o altă zonă din imagine, apăsați pe butonul flexibil 3 (🔒) pentru a bloca nivelul de mărire și apăsați pe ▲▼◀▶. Dacă doriți să modificați nivelul de mărire, apăsați pe butonul flexibil 3 (🔓) și apoi modificați valoarea nivelului de mărire.
- În momentul în care imaginea mărită este afișată, apăsați pe butonul flexibil 1 (X) pentru a reveni la modul redare cadru întreg.

### ✂ Tăiere: Crearea unei copii tăiate

Dacă utilizați funcția zoom redare, puteți tăia imaginea și salva zona afișată din imagine ca fișier separat apăsând pe butonul flexibil 4 (📄).

## Redare miniaturi

Apăsați pe selectorul multiplu ▼ în modul redare cadru întreg (📖17) pentru a afișa imaginile în foile de contact ale miniaturilor imaginilor.

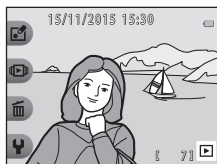

Redare cadru întreg



Redare miniaturi

- Când utilizați modul redare miniaturi, apăsați pe ◀▶ pentru a selecta o imagine, iar imaginea selectată este mărită și afișată în centrul ecranului. Selectați o imagine și apăsați pe ▲, iar imaginea selectată este afișată în modul redare cadru întreg.

## Funcții disponibile în modul redare (meniu redare)

La vizualizarea imaginilor în modul redare cadru întreg, puteți selecta unul din butoanele flexibile (📖5) și afișa meniul corespunzător.

Buton flexibil	Opțiune	Descriere	📖
📷 Distrăți-vă cu foto	Schimb de mesaje <sup>1</sup>	Permite adăugarea mesajelor vocale la imaginile dumneavoastră.	46
	Distracție cu fotografii <sup>1</sup>	Permite editarea imaginilor folosind diverse funcții.	49
	Clasificare <sup>2</sup>	Permite adăugarea marcajelor de clasificare la imaginile dumneavoastră. Puteți reda numai imaginile care au marcaje de clasificare. Protejează imaginile selectate de ștergerea accidentală.	58
	Favorite <sup>3</sup>	Permite numai redarea imaginilor adăugate în lista de favorite. Protejează imaginile selectate de ștergerea accidentală.	62
📺 Vizualizare	Vizualizează după dată	Permite redarea imaginilor prin selectarea datei fotografierii de pe calendar.	66
	Prezentare diapozitive	Permite vizionarea imaginilor într-o prezentare automată de diapozitive.	67
🗑️ Ștergere	Șterge această foto	Permite numai ștergerea imaginii afișate în prezent pe ecran.	18
	Șterge foto selectate	Permite selectarea mai multor imagini și ștergerea acestora.	19
	Șterge toate fotografiile	Permite ștergerea tuturor imaginilor.	18
⚙️ Setări	Retușare	Permite copierea sau rotirea imaginilor sau crearea unei copii mici a imaginii curente.	71
	Setări aparat foto	Permite modificarea unor setări generale.	79

<sup>1</sup> Este disponibilă dacă este afișată o imagine statică.

<sup>2</sup> Această funcție este afișată dacă pentru **Meniu varietate** (📖81) este selectată opțiunea **Activat**.

<sup>3</sup> Această funcție este afișată dacă pentru **Meniu varietate** (📖81) este selectată opțiunea **Dezactivat**.

## Schimb de mesaje

Mesajele vocale pot fi înregistrate și atașate imaginilor.

- Puteți atașa cel mult două mesaje fiecărei imagini.

Intrați în modul redare → selectați o imagine → butonul flexibil 1 (🗉) → butonul flexibil 2 (🗉 Schimb de mesaje)

### Lăsați un mesaj

- 1** Apăsați pe butonul flexibil 2 (🗉 Înregistrează).



- 2** Apăsați pe butonul flexibil 2 (🗉 Lăsați un mesaj).

- Nu puteți selecta această opțiune dacă imaginea are deja un mesaj atașat. → „Lăsați un răspuns” (🗉47)



- 3** Apăsați pe butonul flexibil 2 (🗉).

- Înregistrarea începe. Puteți înregistra cel mult 20 de secunde.
- Nu atingeți microfonul.
- Apăsați din nou pe butonul flexibil 2 (🗉) pentru a opri înregistrarea.
- Dacă bateriile s-au terminat, înregistrarea se va opri automat.
- Mesajul este salvat când apăsați pe butonul flexibil 4 (OK) în pasul 4. Puteți înregistra din nou mesajul atât timp cât nu apăsați pe butonul flexibil 4.
- Apăsați pe butonul flexibil 3 (🗉) pentru a reda mesajul.
- Apăsați pe butonul flexibil 1 (🗉) înainte sau după ce ați înregistrat un mesaj pentru a reveni la pasul 2.

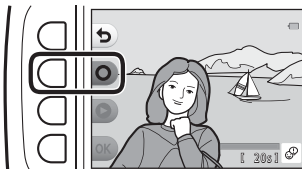

#### 4 Apăsați pe butonul flexibil 4 (OK).

- **Mesaj înregistrat.** este afișat, iar mesajul înregistrat este atașat imaginii respective.
- Ștergeți mesajul existent înainte de a înregistra un mesaj nou (📖48).

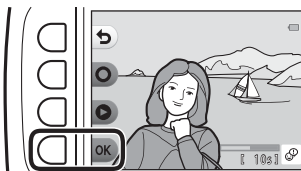

### Lăsați un răspuns

#### 1 Apăsați pe butonul flexibil 2 (O Înregistrează).



#### 2 Apăsați pe butonul flexibil 3 (🗨️ Lăsați un răspuns).

- Nu puteți selecta această opțiune dacă imaginea nu are un mesaj atașat. → „Lăsați un mesaj” (📖46)



#### 3 Apăsați pe butonul flexibil 2 (O).

- După ce înregistrarea începe, efectuați aceleași operații ca și pentru „Lăsați un mesaj” (📖46).

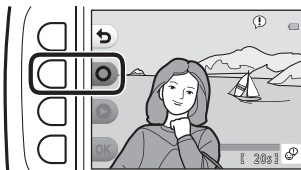

## Redare înregistrări

Apăsați pe butonul flexibil 3 (🔊 **Redare înregistrări**).

- Aparatul foto va reda mesajul. Dacă au fost înregistrate două mesaje, acestea sunt redatate unul după celălalt.
- Apăsați pe butonul flexibil 1 (🔇) pentru a opri redarea.
- Utilizați ▲▼ de pe selectorul multiplu în timpul redării pentru a regla volumul.
- Dacă bateriile s-au descărcat, redarea se va opri automat.

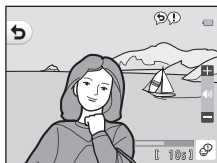

## Ștergere înregistrări

**1** Apăsați pe butonul flexibil 4 (🗑️ **Ștergere înregistrări**).

- Dacă selectați o imagine care are un marcaj de clasificare (📖58) sau o imagine adăugată la favorite (📖62), va fi afișat un mesaj de confirmare.
  - **Da**: Elimină marcasele de clasificare sau elimină imaginea din favorite și va fi afișat ecranul de la pasul 2.
  - **Nu**: Reveniți la pasul 1.

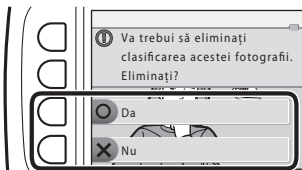

**2** Când este afișat mesajul de confirmare, apăsați pe butonul flexibil 3 (🔊 **Da**).

- Numai înregistrarea este ștearsă. Dacă ați înregistrat atât un mesaj, cât și un răspuns, ambele sunt șterse.



## Distracție cu fotografii

### Înainte de a începe editarea imaginilor

Cu acest aparat foto puteți edita cu ușurință imaginile. Copiile editate sunt salvate ca fișiere separate (cu excepția cazului în care folosiți funcția **Rotire fotografii**).

Copiile editate vor fi salvate cu aceeași dată și oră de fotografiere ca și originalul.

### Restricții privind editarea imaginii

- O imagine poate fi editată de cel mult 10 ori (funcția **Rotire fotografii** poate fi aplicată de câte ori doriți, fără restricții).
- Este posibil să nu puteți edita imagini de anumite dimensiuni sau folosind anumite funcții de editare.

## Adăugare machiaj

Intrați în modul redare → selectați o imagine → butonul flexibil 1 (📷) → butonul flexibil 3 (📷 Distracție cu fotografii) → utilizați ◀▶ pentru a selecta 📷 → butonul flexibil 4 (OK)

**1** Utilizați ▲▼◀▶ de pe selectorul multiplu pentru a selecta fața pe care doriți să o rețușați și apăsați pe butonul flexibil 4 (OK).

- Dacă a fost detectată o singură față, treceți la pasul 2.

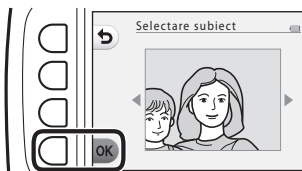













**2** Utilizați ◀▶ pentru a selecta efectul, utilizați ▲▼ pentru a selecta nivelul efectului și apăsați pe butonul flexibil 4 (OK).

- Puteți aplica simultan mai multe efecte.

Modificați sau verificați setările

tuturor efectelor înainte de a apăsa pe butonul flexibil 4 (OK).

 Fețe mai mici,  Piele mai frumoasă,  Fețe colorate,  Reducere strălucire piele,  Ascundere cearcăne,  Ochi mai mari,  Ochi albiți,  Adăugare fard,  Adăugare rimel,  Dinți albiți,  Buze colorate,  Obraji îmbujorați

- Apăsați pe butonul flexibil 1 (📷) pentru a reveni la ecranul de selectare a persoanei.

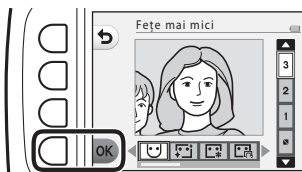

**3** Examinați rezultatul obținut și apăsați pe butonul flexibil 4 (OK).

- Pentru a modifica setările, apăsați pe butonul flexibil 1 (📷) pentru a reveni la pasul 2.

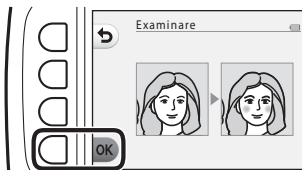

## ✓ Note despre funcția Adăugare machiaj

- Puteți edita pe rând, o singură față. Pentru a machia o altă față, editați din nou imaginea editată.
- În funcție de direcția în care fețele privesc sau de luminozitatea fețelor, este posibil ca aparatul foto să nu detecteze corect fețele sau folosind funcția să nu obțineți rezultatele așteptate.
- Dacă nu sunt detectate fețe, va fi afișată o avertizare și va fi afișat din nou ecranul de redare.
- Pot fi editate numai imaginile capturate ale căror dimensiuni sunt mai mari sau egale cu 640 × 480.

## 🖼 Realizează albume foto

Intrați în modul redare → butonul flexibil 1 (📷) → butonul flexibil 3 (📷 Distracție cu fotografii) → utilizați ◀▶ pentru a selecta 🖼 → butonul flexibil 4 (OK)

Imaginile vor fi afișate ca într-un album de fotografii. Sunt disponibile cinci modele diferite de albume foto. Albumul creat este salvat ca imagine separată cu dimensiunea de 2 megapixeli (1600 × 1200).

### 1 Utilizați selectorul multiplu ◀▶ pentru a selecta o imagine.



### 2 Apăsați pe butonul flexibil 2 (✓).

- Va fi afișată o bifă.
- Bifa este afișată sau eliminată de fiecare dată când apăsați pe butonul flexibil 2 (✓).
- Apăsați pe butonul flexibil 3 (RESET) pentru a elimina toate marcasele bifă.
- Imaginile sunt aranjate într-un album în ordinea în care au fost bifate.
- Pot fi selectate maximum 20 de imagini.

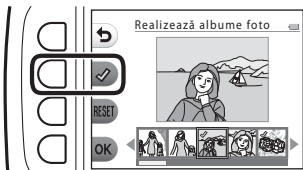

**3** Apăsați pe butonul flexibil 4 (OK).

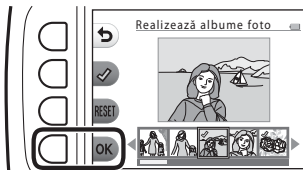

**4** Utilizați ◀▶ pentru a selecta modelul dorit pentru albumul de fotografii și apăsați pe butonul flexibil 4 (OK).

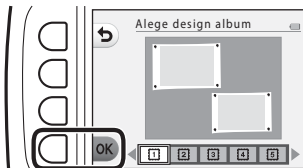

- Albumele foto sunt afișate pagină cu pagină. După ce toate paginile au fost afișate, aparatul va reveni la meniul **Distrați-vă cu foto**.
- Pentru a anula operația înainte ca albumul de fotografii să fie creat, apăsați pe butonul flexibil 1 (X).

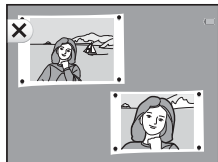

**✓ Note referitoare la realizarea albumelor foto**

- Filmele nu pot fi selectate.
- Aparatul nu poate selecta imaginile capturate cu alte aparate foto.

## Aduagă efect ochi pește

Intrați în modul redare → selectați o imagine → butonul flexibil 1 (📷) → butonul flexibil 3 (📷 Distracție cu fotografi) → utilizați ◀▶ pentru a selecta 📷 → butonul flexibil 4 (OK)

Realizați o imagine care pare a fi capturată cu un obiectiv superangular. Acest efect este recomandat pentru imaginile capturate folosind funcția **Fotografiere close-up-uri** din meniul de fotografiere.

Confirmați efectul și apăsați pe butonul flexibil 4 (OK).

- Pentru anulare, apăsați pe butonul flexibil 1 (↶).

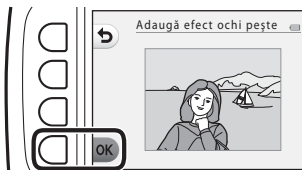

## Aparat foto de jucărie

Intrați în modul redare → selectați o imagine → butonul flexibil 1 (📷) → butonul flexibil 3 (📷 Distracție cu fotografi) → utilizați ◀▶ pentru a selecta 📷 → butonul flexibil 4 (OK)

Realizați o imagine care pare a fi fost efectuată cu un aparat foto de jucărie. Acest efect este recomandat pentru peisaje.

Confirmați efectul și apăsați pe butonul flexibil 4 (OK).

- Pentru anulare, apăsați pe butonul flexibil 1 (↶).

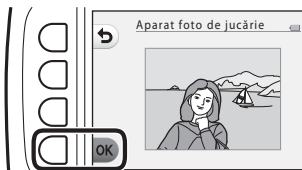

## Estompare fotografii

Intrați în modul redare → selectați o imagine → butonul flexibil 1 (📷) → butonul flexibil 3 (📷 Distracție cu fotografi) → utilizați ◀▶ pentru a selecta ○ → butonul flexibil 4 (OK)

Atenuați claritatea imaginii adăugând o ușoară estompare în jurul centrului imaginii. Sunt disponibile patru regiuni pe care le puteți estompa ușor.

Utilizați ◀▶ de pe selectorul multiplu pentru a selecta zona care va fi estompată și apăsați pe butonul flexibil 4 (OK).

- Pentru a adăuga o ușoară estompare întregii imagini, apăsați pe **ALL**.
- Pentru anulare, apăsați pe butonul flexibil 1 (📷).

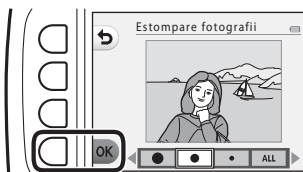

## \* Adaugă expl. stelare

Intrați în modul redare → selectați o imagine → butonul flexibil 1 (📷) → butonul flexibil 3 (📷 Distracție cu fotografi) → utilizați ◀▶ pentru a selecta \* → butonul flexibil 4 (OK)

Realizați raze luminoase precum cele ale stelelor care radiază în exteriorul obiectelor strălucitoare precum reflexiile razelor solare sau ale luminilor stradale. Acest efect este recomandat la fotografierea scenelor nocturne.

Confirmați efectul și apăsați pe butonul flexibil 4 (OK).

- Pentru anulare, apăsați pe butonul flexibil 1 (📷).

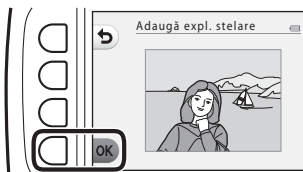

## Aduagă efect dioramă

Intrați în modul redare → selectați o imagine → butonul flexibil 1 (📷) → butonul flexibil 3 (📷 Distracție cu fotografiile) → utilizați ◀▶ pentru a selecta 📷 → butonul flexibil 4 (OK)

Realizați o imagine care pare a fi o scenă în miniatură capturată în modul macro. Acest efect este recomandat pentru imaginile capturate de la înălțime, în care subiectul principal se află în centrul imaginii.

Confirmați efectul și apăsați pe butonul flexibil 4 (OK).

- Pentru anulare, apăsați pe butonul flexibil 1 (↶).

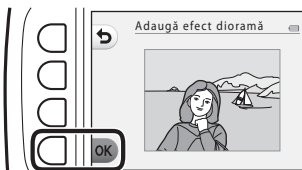

## Schimbare culori

Intrați în modul redare → selectați o imagine → butonul flexibil 1 (📷) → butonul flexibil 3 (📷 Distracție cu fotografiile) → utilizați ◀▶ pentru a selecta 📷 → butonul flexibil 4 (OK)

Reglați culorile imaginii.

Utilizați ◀▶ de pe selectorul multiplu pentru a selecta setarea dorită și apăsați pe butonul flexibil 4 (OK).

- Sunt disponibile următoarele setări pentru culorile imaginii.
  - ① Culoare intensă (setare implicită): se utilizează pentru a obține un efect de creștere a intensității culorii, de fotocopiere.
  - ② Alb-negru: se utilizează pentru salvarea imaginilor în alb și negru.
  - ③ Sepia: se utilizează pentru salvarea imaginilor în tonuri de sepia.
  - ④ Cianotipie: se utilizează pentru salvarea imaginilor în format monocrom albastru cyan.
- Pentru anulare, apăsați pe butonul flexibil 1 (↶).

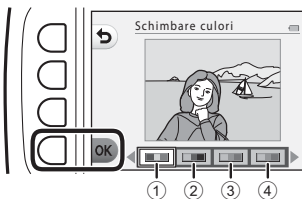

## Evidențiere culori

Intrați în modul redare → selectați o imagine → butonul flexibil 1 (📷) → butonul flexibil 3 (📷 Distracție cu fotografiile) → utilizați ◀▶ pentru a selecta 🖌️ → butonul flexibil 4 (OK)

Creați o imagine în alb și negru în care rămâne numai culoarea specificată.

Utilizați ◀▶ de pe selectorul multiplu pentru a selecta o culoare și apăsați pe butonul flexibil 4 (OK).

- Pentru anulare, apăsați pe butonul flexibil 1 (📷).



## Decorare

Intrați în modul redare → selectați o imagine → butonul flexibil 1 (📷) → butonul flexibil 3 (📷 Distracție cu fotografiile) → utilizați ◀▶ pentru a selecta  → butonul flexibil 4 (OK)

Adăugați o ramă în jurul imaginilor. Sunt disponibile nouă modele diferite de rame. Dimensiunea imaginii asociate copiei editate diferă în funcție de dimensiunile imaginii originale, așa cum este explicat mai jos.

- Dacă imaginea originală are 2 megapixeli (1600 × 1200) sau este mai mare, copia va fi salvată la 2 megapixeli (1600 × 1200).
- Dacă imaginea originală este mai mică decât 2 megapixeli (1600 × 1200), copia va fi salvată având aceleași dimensiuni ca și originalul.

Utilizați ◀▶ de pe selectorul multiplu pentru a selecta rama dorită și apăsați pe butonul flexibil 4 (OK).

- Rama este adăugată la imagine și este salvată ca o copie nouă.
- Pentru anulare, apăsați pe butonul flexibil 1 (↶).
- Apăsați pe butonul flexibil 3 (🗑️) pentru a elimina rama.

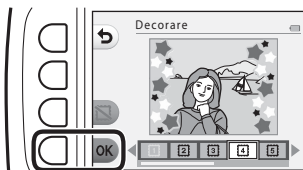





### Note referitoare la funcția Decorare

- Rama va fi așezată la partea de sus a imaginii și prin urmare va înlocui zona din imagine aflată sub aceasta. Ramele mai groase vor acoperi zone mai mari din imagine.
- Dacă utilizați imprimarea fără margini pentru a tipări imaginile la care ați adăugat rame, ramele nu vor fi imprimate.

## Clasificare

Această funcție este afișată dacă pentru **Meniu varietate** ()81) este selectată opțiunea **Activat**.



Clasificați imaginile folosind opțiunile  **Excelentă** sau  **Bună**. Puteți utiliza funcția **Vizualizare foto. clasificate** pentru a reda numai imaginile care au marcaje de clasificare.

Intrați în modul redare → butonul flexibil 1 () → butonul flexibil 4 ( Clasificare)



### Clasificare fotografii

- 1 Apăsați pe butonul flexibil 2 ( **Clasificare fotografii**).

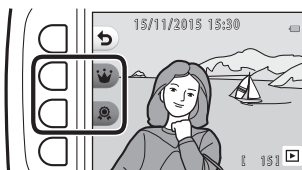

- 2 Utilizați  de pe selectorul multiplu pentru a selecta o imagine și apăsați pe butonul flexibil 2 () sau pe butonul flexibil 3 (.





- Imaginile marcate pentru clasificare sunt afișate pe ecranul de redare cu un marcaj de clasificare ( sau ) și sunt protejate.
- Nu puteți adăuga două marcaje de clasificare la o singură imagine.



### **Note referitoare la imaginile clasificate**

Formatarea cardului de memorie sau a memoriei interne a aparatului foto ()85) șterge definitiv toate datele, inclusiv imaginile cu marcaje de clasificare.

### **Clasificare**

- De asemenea, imaginile cu marcaje de clasificare sunt adăugate la **Favorite** ()62). Scoaterea marcarului de clasificare va determina scoaterea imaginii din lista de favorite.
- Puteți adăuga marcaje de clasificare  la cel mult 200 de imagini care vor fi incluse în imaginile adăugate la favorite. Marcajele de clasificare  pot fi adăugate la cel mult 200 de fotografii.

## Modificarea sau eliminarea clasificărilor imaginilor individuale

- 1** În pasul 2 (📖58) de la „Clasificare fotografii”, selectați imaginea a cărei clasificare doriți să o modificați sau să o eliminați.

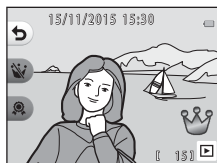

- 2** Modificați sau eliminați clasificarea.

- Apăsați pe butonul flexibil 2 (👑) sau pe butonul flexibil 3 (👤) pentru a schimba clasificarea curentă la clasificarea selectată.
- Apăsați pe butonul flexibil 2 (👤) sau pe butonul flexibil 3 (👑) pentru a elimina clasificarea imaginii selectate.

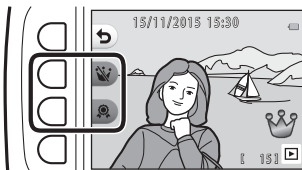

## Vizualizare foto. clasificate

- 1** Apăsați pe butonul flexibil 3 (▶) **Vizualizare foto. clasificate**).



- 2** Apăsați pe butonul flexibil 2 (👑 **Excelentă**) sau pe butonul flexibil 3 (👌 **Bună**).

- Sunt afișate numai imaginile cu marcul de clasificare selectat.



- 3** Utilizați ◀▶ de pe selectorul multiplu pentru a vizualiza imaginile.

- Apăsați pe ▲ pentru a mări imaginea.
- Apăsați pe ▼ pentru a trece în modul redare miniaturi.
- Apăsați pe butonul flexibil 1 (↶) pentru a reveni la ecranul afișat la pasul 2.
- Apăsați pe butonul flexibil 4 (✕) pentru a reveni în modul redare cadru întreg (📖17).

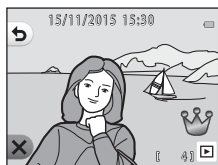

### ✓ **Note referitoare la vizualizarea fotografiilor clasificate**

Imaginile nu pot fi editate, inclusiv prin modificarea sau eliminarea clasificărilor, dacă sunt redade folosind funcția **Vizualizare foto. clasificate**.

## Eliminare toate clasificările

- 1** Apăsați pe butonul flexibil 4 (🔄 **Eliminare toate clasificările**).



- 2** Apăsați pe butonul flexibil 2 (👍 **Excelentă**) sau pe butonul flexibil 3 (👎 **Bună**).

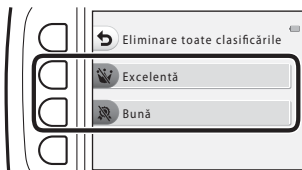

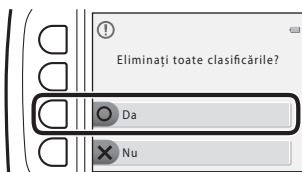

- 3** Apăsați pe butonul flexibil 3 (○ **Da**).
- Marcajul de clasificare selectat este eliminat din toate imaginile.



## Favorite

Această funcție este afișată dacă pentru **Meniu varietate** (81) este selectată opțiunea **Dezactivat**.



Puteți utiliza **Vizualizează favorite** pentru a reda numai imaginile adăugate în lista de favorite.

Intrați în modul redare → butonul flexibil 1 () → butonul flexibil 4 ( Favorite)

## Adaugă la favorite

- 1 Apăsați pe butonul flexibil 2 ( **Adaugă la favorite**).



- 2 Utilizați  de pe selectorul multiplu pentru a selecta o imagine favorită și apăsați pe butonul flexibil 2 ().

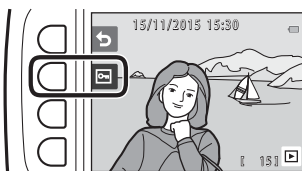



- Imaginile adăugate la favorite sunt afișate cu  în ecranul de redare și sunt protejate.



### **Note despre imaginile adăugate la favorite**

Formatarea cardului de memorie sau a memoriei interne a aparatului foto (85) șterge definitiv toate datele, inclusiv imaginile cu marcate de clasificare.

### **Favorite**

- Marcajul de clasificare  (58) este adăugat în imaginile adăugate la favorite. Scoaterea imaginilor din lista de imagini favorite, va elimina și marcajul de clasificare.
- Puteți adăuga la favorite maximum 200 de imagini, inclusiv imaginile cu marcate de clasificare.

## Scoaterea imaginilor favorite din imaginile individuale

- 1 În pasul 2 (📖62) de la „Adaugă la favorite”, selectați imaginea pe care doriți să o eliminați din lista cu imagini favorite.

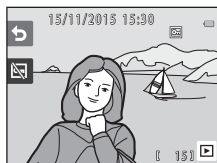

- 2 Apăsați pe butonul flexibil 2 (🔍).

- Imaginea selectată va fi eliminată de la favorite.

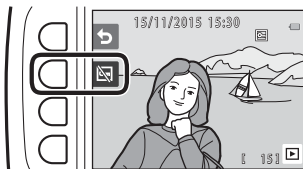

## Vizualizare favorite

- 1** Apăsați pe butonul flexibil 3 (▶ **Vizualizează favorite**).



- 2** Utilizați ◀▶ de pe selectorul multiplu pentru a vizualiza imaginile.

- Apăsați pe ▲ pentru a mări imaginea.
- Apăsați pe ▼ pentru a trece în modul redare miniaturi.
- Apăsați pe butonul flexibil 1 (↶) pentru a reveni la ecranul afișat la pasul 1.
- Apăsați pe butonul flexibil 4 (✕) pentru a reveni în modul redare cadru întreg (📖17).

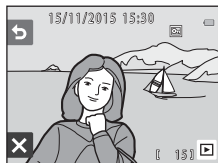

### ✔ **Note despre vizualizarea imaginilor favorite**

Imaginile nu pot fi editate, inclusiv prin scoaterea acestora din lista de favorite, dacă sunt redade folosind funcția **Vizualizează favorite**.

## Elimină din favorite

- 1** Apăsați pe butonul flexibil 4 (🔄 **Elimină din favorite**).





- 2** Apăsați pe butonul flexibil 3 (○ **Da**).

- Toate imaginile adăugate la favorite sunt eliminate.



## Vizualizează după dată

Redați imaginile prin selectarea datei fotografierii de pe calendar.

Intrați în modul redare → butonul flexibil 2 () → butonul flexibil 2 ( Vizualizează după dată)

### 1 Utilizați ▲▼◀▶ de pe selectorul multiplu pentru a selecta data dorită și apăsați pe butonul flexibil 4 (OK).

- Imaginile sunt selectate în funcție de data selectată. Este afișată prima imagine capturată în data respectivă.
- Dacă data este afișată pe un fundal alb, acest mod de afișare indică faptul că imaginile au fost înregistrate la data respectivă.
- Apăsați pe butonul flexibil 2 (▶) pentru a afișa luna următoare. Apăsați pe butonul flexibil 3 (◀) pentru a afișa luna anterioară.

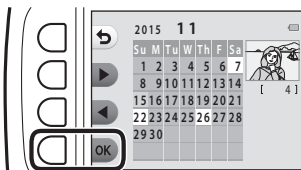

### 2 Utilizați ◀▶ pentru a vizualiza imaginile.

- Apăsați pe ▲ pentru a mări imaginea.
- Apăsați pe ▼ pentru a trece în modul redare miniaturi.
- Apăsați pe butonul flexibil 1 (↶) pentru a reveni la ecranul afișat la pasul 1.
- Apăsați pe butonul flexibil 4 (X) pentru a reveni în modul redare cadru întreg ()17).





### Note referitoare la funcția Vizualizează după dată

- Pot fi afișate cele mai recente 9000 de imagini.
- Imaginile capturate înainte de a defini data în aparatul foto sunt considerate ca fiind realizate în data de 1 ianuarie 2015.
- Dacă sunt redade fișiere de film, va fi afișat numai primul cadru din fiecare film.
- Imaginile nu pot fi editate dacă sunt redade folosind funcția **Vizualizează după dată**.

## **Prezentare diapozitive**

Redați imaginile una câte una într-o prezentare automată de „diapozitive.” Dacă în prezentarea de diapozitive sunt redată și filme, va fi afișat numai primul cadru din fiecare film.

În timpul vizualizării imaginilor veți auzi o muzică de fundal. Muzica de fundal diferă în funcție de tema selectată în  **Alegeți o temă** (📖70).

Intrați în modul redare → butonul flexibil 2 () → butonul flexibil 3 ( Prezentare diapozitive)

### **Alegeți fotografiile**

**1** Apăsați pe butonul flexibil 3 ( **Alegeți fotografiile**).

- Pentru redarea tuturor imaginilor → pasul 3.



**2** Utilizați butonul flexibil 2, 3 sau 4 pentru a selecta imaginile pe care doriți să le redați.

-  **Vizualizare foto. clasificate/ Vizualizare favorite:** numai imaginile clasificate sau imaginile adăugate la favorite sunt redată. Treceți la pasul 3.
-  **Alegeți după dată:** sunt redată numai imaginile capturate în ziua respectivă. Selectați o dată din calendar, apăsați pe butonul flexibil 4 (**OK**) și continuați de la pasul 3.
-  **Alege o serie:** sunt redată consecutiv imaginile capturate folosind funcția **Fotografiere la intervale** (📖28). Această opțiune poate fi selectată numai dacă imaginile au fost capturate folosind funcția **Fotografiere la intervale** (📖69).



### 3 Apăsați pe butonul flexibil 2 (🔊 Pornire).

- Începe prezentarea de dispozitive.



- Pentru a opri redarea, apăsați pe butonul flexibil 4 (⏸). Pentru a ieși, apăsați pe butonul flexibil 1 (🏠).
- În timpul unei prezentări de diapozitive, apăsați pe selectorul multiplu ▶ pentru a afișa următoarea imagine sau pe ◀ pentru a afișa imaginea anterioară. Apăsați și țineți apăsat butonul ▶ sau ◀ pentru a derula rapid înainte sau înapoi.
- Apăsați pe ▲▼ în timpul redării pentru a regla volumul muzicii de fundal.



### 4 Finalizați sau reîncepeți prezentarea de diapozitive.

- Ecranul prezentat în dreapta va fi afișat dacă prezentarea de diapozitive este întreruptă.  
✕: se revine la ecranul afișat la pasul 1.  
⏮: se afișează imaginea următoare  
⏪: se afișează imaginea anterioară  
▶: se reia redarea.



## Alege o serie

### 1 Apăsați pe butonul flexibil 2 ( Alegeți fotografiile).

- Este afișată prima imagine din dosarul în care sunt salvate imaginile capturate folosind funcția **Fotografiere la intervale**.



### 2 Utilizați butonul flexibil 2 ( **Seria următoare**) sau butonul flexibil 3 ( **Seria anterioară**) pentru a selecta dosarul și apăsați pe butonul flexibil 4 ( **OK**).

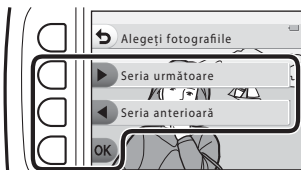

### 3 Apăsați pe butonul flexibil 3 ( **Alege o viteză**).



### 4 Utilizați butonul flexibil 2, 3, sau 4 pentru a selecta viteza dorită.

- Selectați **Rapid**, **Normal** (setare implicită) sau **Lent**.

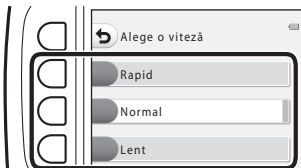

### 5 Apăsați pe butonul flexibil 4 ( **OK**).



## 6 Apăsați pe butonul flexibil 2 (🔊 **Pornire**).

- Începe prezentarea de diapositive.



## Alegeți o temă

### 1 Apăsați pe butonul flexibil 4 (📄 **Alegeți o temă**).



### 2 Utilizați butonul flexibil 2, 3 sau 4 pentru a selecta o temă de redare.

- Puteți selecta  **Animație** (setare implicită),  **Pop-art** sau  **Clasic**.

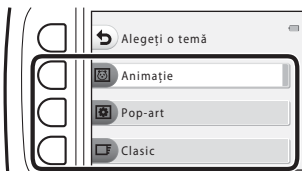

### 3 Apăsați pe butonul flexibil 2 (🔊 **Pornire**).

- Începe prezentarea de diapositive.



## **Note referitoare la prezentarea de diapositive**

Durata maximă a redării este de circa 30 de minute.

## Retușare

Copiați sau rotiți imaginile sau creați o copie mică a imaginii curente.

Intrați în modul redare → butonul flexibil 4 (👉) → butonul flexibil 2 (✍️ Retușare)

## Copiere

Imaginile pot fi copiate de pe cardul de memorie în memoria internă și viceversa.

- Dacă în aparatul foto este introdus un card de memorie care nu conține imagini și aparatul este în modul redare, va fi afișat mesajul **Memoria nu conține nicio imagine.** În acest caz, apăsați pe un buton flexibil și selectați butonul flexibil 2 (✍️ Retușare) pentru a selecta **Copiere**.

- 1 Apăsați pe butonul flexibil 2 (👉 Copiere).

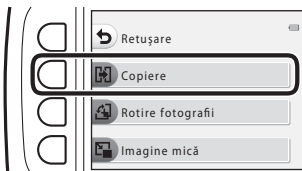

- 2 Utilizați butonul flexibil 2 (👉 De pe aparat pe card) sau butonul flexibil 3 (👉 De pe card pe aparat) pentru a selecta sursa și destinația de copiere.



- 3 Utilizați butonul flexibil 2 (👉 Imagini selectate) sau butonul flexibil 3 (👉 Toate imaginile) pentru a selecta metoda de copiere.

- Dacă este selectată opțiunea 👉 Toate imaginile, treceți la pasul 6.

#### 4 Utilizați ◀▶ de pe selectorul multiplu pentru a selecta o imagine și apăsați pe butonul flexibil 2 (✔).

- Imaginea selectată este indicată cu o bifă.
- Bifa este afișată sau eliminată de fiecare dată când apăsați pe butonul flexibil 2 (✔).
- Apăsați pe butonul flexibil 3 (RESET) pentru a elimina toate marcasele bifă.
- Repetați pasul 4 pentru a selecta imagini suplimentare.

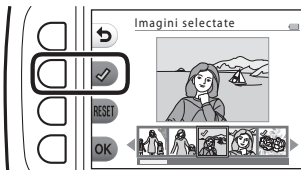

#### 5 Apăsați pe butonul flexibil 4 (OK) pentru a aplica selectarea imaginii.

- Pe ecran va fi afișat un dialog de confirmare.

#### 6 Apăsați pe butonul flexibil 3 (O Da).

- Imaginile sunt copiate.

#### ✔ Note referitoare la funcția Copiere

- Pot fi copiate numai fișierele salvate în formate pe care acest aparat foto le poate înregistra.
- Nu garantăm că această operație poate fi utilizată pentru imaginile capturate cu o altă marcă sau model de aparat foto sau pentru fotografiile modificate pe un computer.
- Setările pentru **Clasificare fotografiilor** (📖58) și **Adaugă la favorite** (📖62) configurate pentru imagini nu vor fi copiate.



## Rotire fotografii

Definiți orientarea în care sunt afișate la redare imaginile salvate.

Imaginile statice pot fi rotite cu 90 de grade în sens orar sau cu 90 de grade în sens antiorar.

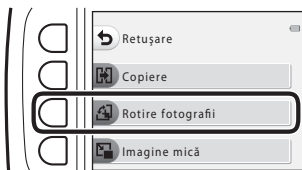
- 1 Apăsați pe butonul flexibil 3 ( **Rotire fotografii**).



- 2 Apăsați pe butonul flexibil 2 () sau pe butonul flexibil 3 ().

- Imaginea va fi rotită cu 90 de grade.

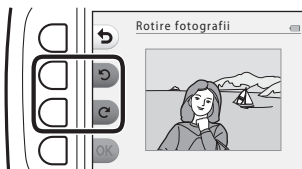

- 3 Apăsați pe butonul flexibil 4 (**OK**).

- Orientarea afișată este aplicată, iar informațiile referitoare la orientare vor fi salvate cu imaginea.

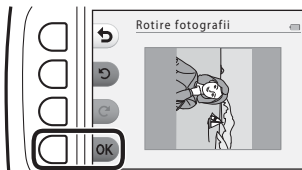



## Imagine mică

Creați o copie mică a imaginilor.

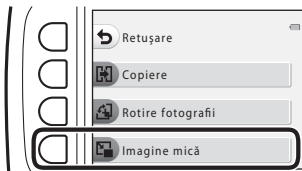
- 1 Apăsați pe butonul flexibil 4 ( **Imagine mică**).



- 2 Utilizați butonul flexibil 2 () sau butonul flexibil 3 () pentru a selecta dimensiunea dorită a copiei și apăsați pe butonul flexibil 4 (**OK**).

- O copie nouă, editată va fi salvată ca imagine separată cu un nivel de compresie de circa 1:16.
- Pentru anulare, apăsați pe butonul flexibil 1 (.

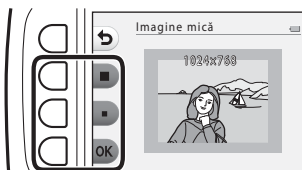

### **Note referitoare la funcția Imagine mică**

Imaginile ale căror dimensiuni sunt mai mici sau egale cu 640 x 480 nu pot fi editate folosind **Imagine mică**.

# Înregistrarea și redarea filmelor

- Dacă utilizați memoria internă a aparatului foto, pentru dimensiunea cadrului de film (📖37) poate fi selectată una din următoarele opțiuni: 📺 Mică (640) sau 📺 Mică (stil vechi).

## 1 Afișați ecranul de fotografiere.

- Verificați timpul disponibil din durata de înregistrare a filmului.

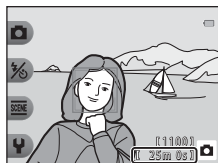

Durată înregistrare film rămasă

## 2 Apăsați pe butonul ● (📺 înregistrare film) pentru a începe înregistrarea filmului.

- Aparatul foto focalizează în centrul cadrului.

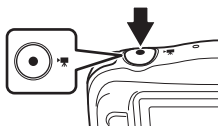

## 3 Apăsați din nou pe butonul ● (📺 înregistrare film) pentru a finaliza înregistrarea.

## 4 Selectați un film în modul redare cadru întreg și apăsați pe selectorul multiplu ▲.

- O imagine care are afișată o durată de redare este un film.

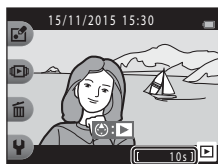

Durată redare

## Zona capturată din filme

- Zona capturată dintr-un film diferă în funcție de **Dimensiune cadru film** (📖37).
- La înregistrarea filmelor, dacă pentru **VR electronic** (📖83) din setările aparatului foto este selectată opțiunea **Automată**, unghiul de câmp (respectiv, zona vizibilă din cadru) este îngustat în comparație cu cel de la imaginile statice.

## Durata maximă de înregistrare a filmului

Fișierele cu filme individuale nu pot avea dimensiuni mai mari de 4 GB sau o durată mai mare decât 29 de minute, chiar dacă pe cardul de memorie este suficient spațiu disponibil pentru a realiza o înregistrare mai lungă.

- Durata de înregistrare rămasă pentru un singur film este afișată pe ecranul de filmare.
- Durata reală de înregistrare rămasă a filmului poate să difere în funcție de conținutul filmului, de mișcarea subiectului sau de tipul de card de memorie.
- Pentru înregistrarea filmelor se recomandă utilizarea cardurilor de memorie SD cu clasa de viteză 6 sau mai mare (📖120). Înregistrarea filmului se poate opri în mod neașteptat dacă se utilizează carduri de memorie cu niveluri mai mici ale clasei de viteză.

## 📌 Note despre temperatura aparatului foto

- Aparatul foto se poate înfierbânta dacă înregistrați filme pentru mai mult timp sau dacă aparatul foto este utilizat într-un spațiu în care temperatura este ridicată.
- Dacă interiorul aparatului se înfierbântă foarte tare în timpul înregistrării filmelor, aparatul foto va opri automat înregistrarea.  
Este afișat timpul rămas până când aparatul foto oprește înregistrarea (🔊10s).  
După ce aparatul foto oprește înregistrarea, acesta se va închide.  
Lăsați aparatul foto închis până când interiorul acestuia se răcește.

## Note despre înregistrarea filmelor

### ✓ Note despre salvarea imaginilor și a filmelor

Indicatorul care afișează numărul de expuneri rămase sau indicatorul care afișează durata de înregistrare a filmului rămasă luminează intermitent în timp ce imaginile sau filmele sunt salvate. **Nu deschideți capacul locașului acumulatorului/fantei cardului de memorie și nu scoateți acumulatorul sau cardul de memorie** în timp ce un indicator luminează intermitent. În caz contrar, puteți pierde datele sau puteți deteriora aparatul foto sau cardul de memorie.

### ✓ Note despre filmele înregistrate

- După ce înregistrarea începe raportul folosit pentru zoomul optic nu va mai putea fi modificat.
- Dacă utilizați zoomul digital, este posibil să apară o oarecare degradare a calității imaginii.
- Pot fi înregistrate sunetele produse în timpul utilizării selectorului multiplu, mișcării obiectivului la focalizarea automată și funcționării diafragmei la schimbarea luminozității.
- La înregistrarea filmelor, pe monitor pot fi observate următoarele fenomene. Aceste fenomene vor fi salvate în filmele înregistrate.
  - La filmările în care folosiți pentru iluminarea scenei respective lămpi fluorescente, cu vapori de mercur sau cu vapori de sodiu, este posibil să apară benzi în imagini.
  - Subiectele care se mișcă rapid dintr-o parte în alta a cadrului, de exemplu trenuri sau automobile în mișcare, pot apărea deformate.
  - Atunci când aparatul foto este rotit panoramic, este posibil ca întreaga imagine a filmului să fie deformată.
  - Atunci când aparatul foto este mișcat, sursele de lumină sau alte zone luminoase pot lăsa imagini reziduale.
- În funcție de distanța până la subiect sau de nivelul de zoom aplicat, pe subiectele cu desene repetitive (țesături, ferestre cu zăbrele, etc.) pot apărea dungi colorate la înregistrarea sau redarea filmului. Acest fenomen se produce dacă modelul de pe subiect și dispunerea senzorului de imagine interferează; aceasta nu este o defecțiune.

### ✓ Note despre folosirea focalizării automate la înregistrarea filmelor

Este posibil ca folosind focalizarea automată să nu obțineți rezultatele așteptate (📖39). Dacă se întâmplă acest lucru, urmați instrucțiunile de mai jos:

încadrați în centrul cadrului un alt subiect (aflat la aceeași distanță față de aparatul foto ca și subiectul în cauză), apăsați pe butonul ● (📷 înregistrare film) pentru a porni înregistrarea și apoi modificați compoziția.

## Operații efectuate în timpul redării filmelor

Pentru a regla volumul, apăsați pe selectorul multiplu ▲▼ în timpul redării filmului.

Puteți utiliza butoanele flexibile pentru a efectua următoarele operații.

În pauză

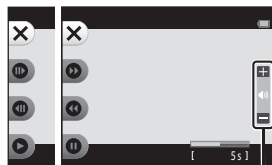

În timpul redării

Indicator volum

Funcție	Pictogramă	Descriere
Derulare înainte	▶▶	Țineți apăsat butonul pentru a derula filmul înainte.
Derulare înapoi	◀◀	Țineți apăsat butonul pentru a derula înapoi filmul.
Pauză	⏸	Redare întreruptă. Operațiile enumerate mai jos pot fi efectuate în timp ce redarea este întreruptă.
		▶▶ Derularea înainte a filmului cu un cadru. Țineți butonul apăsat pentru derulare înainte continuă.
		◀◀ Derularea înapoi a filmului cu un cadru. Țineți butonul apăsat pentru derulare înapoi continuă.
	▶	Reluarea redării.
Încheiere	✕	Reveniți la modul redare cadru întreg.

# Configurarea aparatului foto

## Meniul de setări al aparatului foto

Intrați în modul fotografiere sau în modul redare → butonul flexibil 4 (Y) → butonul flexibil 4 (Y) Setări aparat foto

Setările pot fi configurate din opțiunile meniului enumerate mai jos.



Opțiune	Descriere	
Ecran de întâmpinare	Permite selectarea afișării ecranului de întâmpinare la pornirea aparatului foto.	80
Dată și oră	Permite setarea ceasului intern al aparatului foto.	80
Meniu varietate	Permite selectarea folosirii tuturor funcțiilor aparatului foto.	81
Luminozitate	Permite ajustarea luminozității monitorului.	82
Înregistrare dată	Permite inscripționarea datei fotografierii pe imagini.	82
VR electronic	Permite selectarea utilizării funcției VR electronic (reducere vibrații) la fotografiere.	83
Asistență AF	Permite activarea sau dezactivarea dispozitivului de iluminare asistență AF.	84
Formatare card/ Formatare memorie	Permite formatarea cardului de memorie sau a memoriei interne.	85
Limba/Language	Permite schimbarea limbii afișate pe ecranul aparatului foto.	86
Fundal meniu	Permite modificarea fundalului utilizat pe ecranul meniului.	86
Încărcare de la computer	Permite selectarea opțiunii de încărcare a acumulatorului aparatului foto atunci când aparatul foto este conectat la un computer.	87
Resetare totală	Permite reinițializarea setărilor aparatului foto la valorile implicite.	88
Marcaj de conformitate	Vizualizați o parte din marcajele de conformitate pe care aparatul le-a obținut.	88
Versiune firmware	Pentru a vizualiza versiunea firmware curentă a aparatului foto.	88

## ☒ Setări aparat foto

### Ecran de întâmpinare

Intrați în modul fotografiere sau în modul redare → butonul flexibil 4 (☒) → butonul flexibil 4 (☒ Setări aparat foto) → apăsați pe ▲▼ → **START** Ecran de întâmpinare



Selectați dacă ecranul de întâmpinare va fi afișat sau nu la pornirea aparatului foto.

Opțiune	Descriere
 Dezactivat	Ecranul de întâmpinare nu va fi afișat.
 Activat (setare implicită)	Va fi afișat un ecran de întâmpinare animat. Frecvența de utilizare și numărul de fotografii realizate cu aparatul foto afectează caracterele afișate.

### Data și oră

Intrați în modul fotografiere sau în modul redare → butonul flexibil 4 (☒) → butonul flexibil 4 (☒ Setări aparat foto) → apăsați pe ▲▼ → ⌚ Data și oră

Este utilizat pentru a potrivi ceasul intern al aparatului foto.

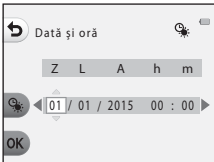
Opțiune	Descriere
 Format dată	Selectați <b>An/Lună/Zi, Lună/Zi/An</b> sau <b>Zi/Lună/An</b> .
 Data și oră	<ul style="list-style-type: none"><li>• Selectați un câmp: apăsați pe selectorul multiplu ◀▶.</li><li>• Pentru editarea datei și a orei: apăsați pe ▲▼.</li><li>• Pentru aplicarea setărilor definite: selectați valoarea pentru minute și apăsați pe butonul flexibil 4 (OK).</li><li>• Pentru definirea orei de vară: Apăsați pe butonul flexibil 3 (☀) pentru a afișa pe monitor ☀ și pentru a activa ora de vară. Pentru a dezactiva ora de vară, apăsați din nou pe butonul flexibil 3 (☀).</li></ul> 

## Meniu varietate

Intrați în modul fotografiere sau în modul redare → butonul flexibil 4 (Ψ) → butonul flexibil 4 (Ψ Setări aparat foto) → apăsați pe ▲▼ → 😊 Meniu varietate

Permite selectarea folosirii tuturor funcțiilor aparatului foto.

Opțiune	Descriere
😊 Activat	Activează utilizarea tuturor funcțiilor.
OFF Dezactivat	Anumite funcții sunt restricționate.

Următoarele funcții sunt dezactivate.

- Funcții de fotografiere
  - **SCENE** → **Alege un stil** → **Adăugare efect de bulă** (📖30), **Adăugare efect de neon** (📖30), **Adăug. ef. desen animat** (📖30)
  - **Ψ** → **Schimbare sunete** → **Activare sau dezact. sunete** (📖34)
  - **Ψ** → **Alegeți o dimensiune** → **Dimensiune cadru film** → **Mică (stil vechi)** (📖37)
- Funcții de redare
  - **📷** → **Distrație cu fotografii** → **Realizează albume foto** (📖51)
  - **📽** → **Prezentare diapozitive** → **Alegeți o temă** (📖70)
- Setări aparat foto
  - **Ψ** → **Setări aparat foto** → **Ecran de întâmpinare** (📖80)
  - **Ψ** → **Setări aparat foto** → **Fundal meniu** (📖86)

Următoarele funcții se modifică.

- În **SCENE** → **Decorare** (📖32) sunt disponibile trei rame diferite
- Nu veți putea selecta sunete folosind **Ψ** → **Schimbare sunete** (📖34) → **Alege sunet declanșator** și **Alege sunet pentru buton**
- În **📷** → **Distrație cu fotografii** → **Decorare** (📖57) sunt disponibile trei rame diferite
- **📷** → **Clasificare** (📖58) va fi înlocuit cu **Favorite** (📖62)
- **Ψ** → **Setări aparat foto** → **Fundal meniu** (📖86) pentru opțiunea model este fixată valoarea **5**.

## Luminozitate

Intrați în modul fotografiere sau în modul redare → butonul flexibil 4 (Ψ) → butonul flexibil 4 (Ψ Setări aparat foto) → apăsați pe ▲▼ → ☼ Luminozitate

Reglați luminozitatea. Setarea implicită este 3.

- Utilizați ◀▶ de pe selectorul multiplu pentru a selecta luminozitatea dorită și apăsați pe butonul flexibil 4 (OK).

## Înregistrare dată

Intrați în modul fotografiere sau în modul redare → butonul flexibil 4 (Ψ) → butonul flexibil 4 (Ψ Setări aparat foto) → apăsați pe ▲▼ → DATE Înregistrare dată

Data fotografierii poate fi marcată în imagini la fotografiere. Informațiile pot fi imprimate chiar dacă utilizați o imprimantă care nu suportă funcția de inscripționare a datei.



Opțiune	Descriere
Dată	Data este marcată pe imagini.
OFF Dezactivată (setare implicită)	Data nu va fi marcată pe imagini.

### ✓ Note despre funcția Înregistrare dată

- Datele marcate formează corp comun cu datele imaginii și nu pot fi șterse. Data nu poate fi marcată pe imagini după ce acestea au fost capturate.
- Data nu poate fi marcată în următoarele situații:
  - dacă utilizați **Efectuare serie foto**
  - **Fotograf. miniatură film**
  - la înregistrarea filmelor

### Imprimarea datei fotografierii în imagini fără folosirea funcției Înregistrare dată

Puteți transfera imaginile pe un computer și puteți utiliza programul software ViewNX 2 (📄96) pentru a inscripționa data fotografierii pe imagini la imprimare.

## VR electronic

Intrați în modul fotografiere sau în modul redare → butonul flexibil 4 (F) → butonul flexibil 4 (F Setări aparat foto) → apăsați pe ▲▼ → (M) VR electronic

Selectați setarea pentru VR electronic (reducere vibrație) folosită la fotografiere.

Opțiune	Descriere
(M) Automată	În condițiile de mai jos, efectele tremuraturii aparatului foto sunt reduse la fotografiere. <ul style="list-style-type: none"><li>• Dacă pentru modul bliț este selectată opțiunea (B) Bliț <b>dezactivat</b></li><li>• Dacă timpul de expunere este mare</li><li>• Dacă subiectul este întunecat</li></ul> Reducerea vibrațiilor este aplicată întotdeauna în timpul înregistrării filmelor.
OFF Dezactivată (setare implicită)	Funcția VR electronic este dezactivată.

### ✓ Note referitoare la funcția VR electronic



- Funcția VR electronic este dezactivată dacă se utilizează blițul.
- Dacă perioada de expunere depășește o anumită perioadă de timp, funcția VR electronic nu va funcționa.
- Funcția VR electronic nu poate fi utilizată când sunt folosite următoarele stiluri.
  - **Fotogr. scene nocturne** (27)
  - **Fotografiere la intervale** (28)
  - **Efectuare serie foto** (29)
  - **Fotografiere artificii** (29)
  - **Fot. scene fundal iluminat** (29)
- Chiar dacă pentru funcția VR electronic este selectată opțiunea **Automată**, în funcție de scena (22) selectată automat de aparatul foto în modul (M) Fotografiere instantanee, este posibil ca funcția VR electronic să nu funcționeze.
- Nivelul de eficiență al funcției VR electronic scade odată cu creșterea instabilității aparatului foto.
- Imaginile pot conține zgomot.

## Asistență AF

Intrați în modul fotografiere sau în modul redare → butonul flexibil 4 (F) → butonul flexibil 4 (F Setări aparat foto) → apăsați pe ▲▼ →  Asistență AF

Opțiune	Descriere
<b>AUTO</b> Automată (setare implicită)	Dispozitivul de iluminare asistență AF se aprinde automat dacă apăsați pe butonul de declanșare și luminozitatea este scăzută. Dispozitivul de iluminare are o rază de acțiune de aproximativ 1,9 m în poziția maximă de zoom cu unghi larg și o rază de acțiune de aproximativ 1,7 m în poziția maximă de telefotografie. <ul style="list-style-type: none"><li>• Rețineți că pentru anumite setări este posibil ca dispozitivul de iluminare asistență AF să nu se aprindă.</li></ul>
<b>OFF</b> Dezactivată	Dispozitivul de iluminare asistență AF nu se aprinde.

## Formatare card/Formatare memorie

Intrați în modul fotografiere sau în modul redare → butonul flexibil 4 (☒) → butonul flexibil 4 (☒ Setări aparat foto) → apăsați pe ▲▼ →  Formatare memorie/ Formatare card

Utilizați această opțiune pentru a formata cardul de memorie sau memoria internă.

**Formatarea cardurilor de memorie sau a memoriei interne șterge definitiv toate datele. Datele șterse nu mai pot fi recuperate.** Asigurați-vă că ați salvat imaginile importante pe un computer înainte de a formata.

### Formatarea unui card de memorie

- Introduceți un card de memorie în aparatul foto.
- Din meniul de setări al aparatului foto, selectați **Formatare card**.

### Formatarea memoriei interne

- Scoateți cardul de memorie din aparatul foto.
- Din meniul de setări al aparatului foto, selectați **Formatare memorie**.

Pentru a începe formatarea, apăsați pe butonul flexibil 3 (○ **Formatare**) de pe ecranul afișat.

- Nu opriți aparatul foto sau nu deschideți capacul locașului acumulatorului/fantei cardului de memorie în timpul formătării.

### **Note despre funcțiile Formatare card/Formatare memorie**

Nu puteți formata imaginile dacă este activată blocarea imaginilor (20). Dezactivați blocarea imaginilor.

## Limba/Language

Intrați în modul fotografiere sau în modul redare → butonul flexibil 4 (F) → butonul flexibil 4 (F Setări aparat foto) → apăsați pe ▲▼ →  Limba/ Language

Selectați limba folosită la afișarea meniurilor și a mesajelor aparatului foto.

---

## Fundal meniu

Intrați în modul fotografiere sau în modul redare → butonul flexibil 4 (F) → butonul flexibil 4 (F Setări aparat foto) → apăsați pe ▲▼ →  Fundal meniu

Selectați unul dintre cele cinci modele de fundal utilizat pentru un ecran de meniu sau pentru un mod de redare miniaturi.

- Utilizați ◀▶ de pe selectorul multiplu pentru a selecta modelul dorit și apăsați pe butonul flexibil 4 (OK).
- Pentru a restabili imaginea de fundal implicită, apăsați pe butonul flexibil 3 (RESET).

## Încărcare de la computer

Intrați în modul fotografiere sau în modul redare → butonul flexibil 4 (P) → butonul flexibil 4 (P Setări aparat foto) → apăsați pe ▲▼ →  Încărcare de la computer

Opțiune	Descriere
<b>AUTO</b> Automată (setare implicită)	Când aparatul foto este conectat la un computer care funcționează (89), acumulatorul introdus în aparatul foto este încărcat automat de la computerul respectiv.
<b>OFF</b> Dezactivată	Acumulatorul introdus în aparatul foto nu este încărcat atunci când aparatul foto este conectat la un computer.

### Note referitoare la încărcarea de la computer

- Când este conectat la un computer, aparatul foto pornește și începe să se încarce. Dacă aparatul foto este oprit, se oprește și încărcarea.
- Încărcarea unui acumulator complet descărcat durează aproximativ 2 ore și 30 minute. Timpul de încărcare este mai mare dacă în timp ce acumulatorul se încarcă se transferă imagini.
- Aparatul foto se oprește automat dacă nu se efectuează nicio comunicație cu computerul timp de 30 de minute după ce încărcarea acumulatorului s-a terminat.

### Când indicatorul luminos de încărcare luminează intermitent rapid în culoarea verde

Încărcarea nu se poate realiza, probabil datorită unuia din motivele prezentate mai jos.

- Temperatura ambientală nu este adecvată pentru încărcare. Încărcați acumulatorul în interior, la o temperatură ambientală cuprinsă între 5°C și 35°C.
- Cablul USB nu este conectat corect sau acumulatorul este defect. Asigurați-vă că ați conectat corect cablul USB sau înlocuiți acumulatorul dacă este necesar.
- Computerul este în stare de veghe și alimentarea cu energie este oprită. Scoateți computerul din starea de veghe.
- Acumulatorul nu poate fi încărcat deoarece computerul nu poate alimenta aparatul foto datorită setărilor sau specificațiilor computerului.

## Resetare totală

Intrați în modul fotografiere sau în modul redare → butonul flexibil 4 (Ψ) → butonul flexibil 4 (Ψ Setări aparat foto) → apăsați pe ▲▼ → ⚙️ Resetare totală

Dacă este selectat butonul flexibil 3 (○ **Resetare**), setările aparatului foto sunt restabilite la valorile implicite.

- Anumite setări, precum **Data și oră** sau **Limba/Language**, nu vor fi resetate.



### Resetarea numerotării fișierelor

Pentru a reinițializa numerotarea fișierelor de la „0001”, ștergeți toate imaginile salvate pe cardul de memorie sau în memoria internă (📄18) înainte de a selecta **Resetare totală**.

## Marcaj de conformitate

Intrați în modul fotografiere sau în modul redare → butonul flexibil 4 (Ψ) → butonul flexibil 4 (Ψ Setări aparat foto) → apăsați pe ▲▼ → ☑️ Marcaj de conformitate

Vizualizați o parte din marcajele de conformitate cu care aparatul este conform.

## Versiune firmware

Intrați în modul fotografiere sau în modul redare → butonul flexibil 4 (Ψ) → butonul flexibil 4 (Ψ Setări aparat foto) → apăsați pe ▲▼ → Ver. Versiune firmware

Pentru a vizualiza versiunea firmware curentă a aparatului foto.

# Conectarea aparatului foto la un televizor, la un calculator sau la o imprimantă

Vă puteți bucura și mai mult de imaginile și de filmele dumneavoastră conectând aparatul foto la un televizor, la o imprimantă sau la un computer.

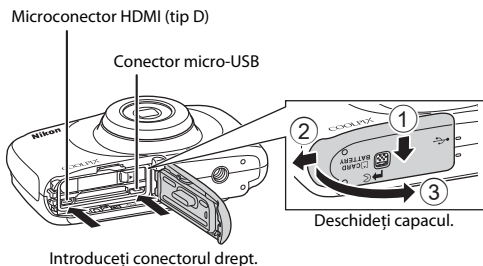

- Înainte de a conecta aparatul foto la un dispozitiv extern, asigurați-vă că nivelul de încărcare al acumulatorului este suficient și închideți aparatul foto. Deschideți capacul și asigurați-vă că nu sunt picături de apă. Dacă sunt picături de apă, ștergeți aparatul foto cu o lavetă moale și uscată. Înainte de a efectua deconectarea, asigurați-vă că aparatul foto a fost închis.
- Dacă utilizați adaptorul la rețeaua electrică EH-62G (comercializat separat), acest aparat foto poate fi alimentat de la o priză de curent. Nu utilizați o altă marcă sau un alt model de adaptor la rețeaua electrică deoarece aparatul foto se poate încălzi sau se poate defecta.
- Pentru informații despre metodele de conectare și următoarele operații, consultați documentația dispozitivului, pe lângă acest document.

**Vizualizarea imaginilor pe televizor**

📖91



Imaginile și filmele capturate cu aparatul foto pot fi vizionate pe un televizor.

Metoda de conectare: conectați un cablu HDMI, disponibil în comerț, la mufa jack a intrării HDMI a televizorului.

**Imprimarea imaginilor fără a folosi un computer**

📖92



În cazul în care conectați aparatul foto la o imprimantă compatibilă PictBridge, puteți imprima imaginile fără a utiliza un computer.

Metoda de conectare: conectați aparatul foto direct la portul USB al imprimantei folosind cablul USB.

**Vizualizarea și organizarea imaginilor pe un computer**

📖96



Puteți transfera imaginile pe un computer pentru a efectua simple retușuri și pentru a gestiona datele imaginii.

Metoda de conectare: conectați aparatul foto direct la portul USB al computerului folosind cablul USB.

- Înainte de conectarea la un computer, instalați programul ViewNX 2 pe computerul respectiv (📖96).
- Dacă sunt conectate la computer dispozitive USB care se alimentează de la acesta, deconectați-le înainte de a conecta aparatul foto la computer. Conectarea simultană a aparatului foto și a altor dispozitive alimentate prin USB la același computer poate determina funcționarea defectuoasă a aparatului foto sau un consum excesiv de energie de la computer, ceea ce ar putea cauza deteriorarea aparatului foto sau a cardului de memorie.

# Conectarea aparatului foto la un televizor

## 1 Opriți aparatul foto și conectați-l la televizor.

- Asigurați-vă că toate mufele sunt orientate corect. La conectarea sau la deconectarea acestora, nu introduceți și nu scoateți conectorii înclinați.

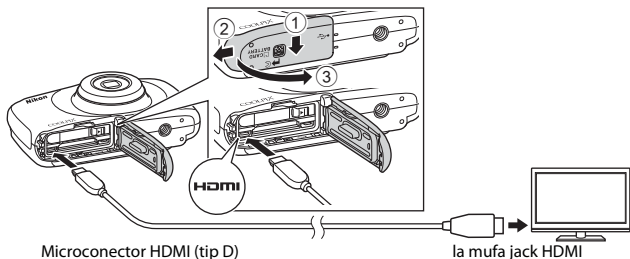

## 2 Selectați pentru intrarea televizorului intrarea externă.

- Pentru detalii, consultați documentația televizorului.

## 3 Țineți apăsat butonul (mod declanșare/redare) pentru a porni aparatul foto.

- Imaginile vor fi afișate pe ecranul televizorului.
- Monitorul aparatului foto nu se va deschide.

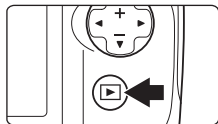

### **Rezoluția imaginii în timpul redării pe televizor**

Opțiunea adecvată televizorului la care aparatul foto este conectat este automat selectată din următoarele opțiuni: 1080i, 720p sau 480p.

### **HDMI**

HDMI (High-Definition Multimedia Interface) este o interfață multimedia.

# Conectarea aparatului foto la o imprimantă

Utilizatorii imprimantelor compatibile PictBridge pot conecta aparatul foto direct la imprimantă și pot imprima imaginile fără a utiliza un computer.

## Conectarea aparatului foto la o imprimantă

- 1 Porniți imprimanta.
- 2 Opriți aparatul foto și conectați-l la imprimantă folosind cablul USB.

- Asigurați-vă că toate mufele sunt orientate corect. La conectarea sau la deconectarea acestora, nu introduceți și nu scoateți conectorii înclinăți.

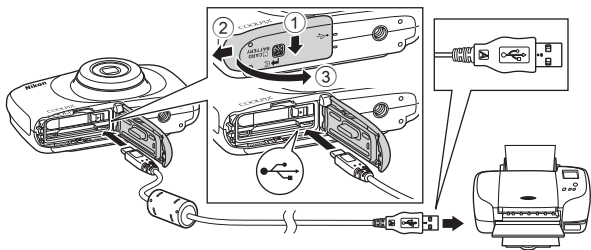

- 3 Aparatul foto este pornit automat.

- Ecranul de pornire **PictBridge** (1) va fi afișat pe monitorul aparatului foto, fiind urmat de ecranul **Selecție imprimare** (2).

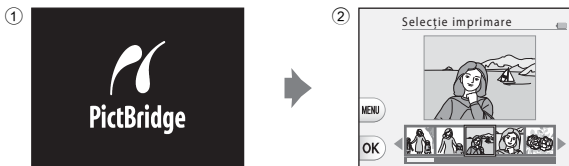

## ✓ Dacă ecranul de pornire PictBridge nu este afișat

Când este selectată opțiunea **Automată** pentru **Încărcare de la computer** (87), poate fi imposibil să imprimați imaginile prin conectarea directă a aparatului foto la anumite imprimante. Dacă ecranul de pornire PictBridge nu este afișat după pornirea aparatului foto, opriți aparatul foto și deconectați cablul USB. Setați pentru **Încărcare de la computer** opțiunea **Dezactivată** și reconectați aparatul foto la imprimantă.

## Imprimarea imaginilor una câte una

- 1 Utilizați ◀▶ de pe selectorul multiplu pentru a selecta imaginea dorită și apăsați pe butonul flexibil 4 (OK).

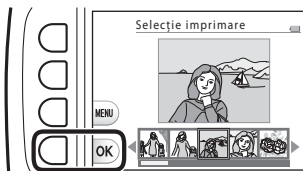

- 2 Apăsați pe butonul flexibil 3 (Copii).

- Utilizați ▲▼ pentru a defini numărul dorit de copii (până la 9) și apăsați pe butonul flexibil 4 (OK).

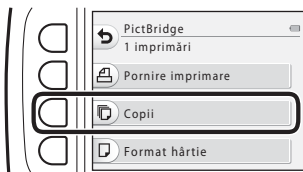

- 3 Apăsați pe butonul flexibil 4 (Format hârtie).

- Utilizați ◀▶ pentru a selecta formatul hârtiei și apăsați pe butonul flexibil 4 (OK).
- Pentru a imprima folosind setarea configurată pentru formatul de hârtie în imprimantă, selectați **Implicit**.
- Opțiunile disponibile pentru formatul de hârtie în aparatul foto pot să difere în funcție de imprimanta utilizată.



- 4 Apăsați pe butonul flexibil 2 (Pornire imprimare).

- Imprimarea va începe.

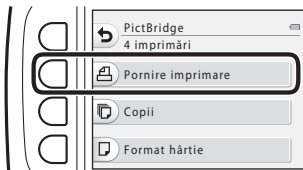

## Imprimarea mai multor imagini

- 1** Dacă este afișat ecranul **Selecție imprimare**, apăsați pe butonul flexibil 3 (**MENU**).

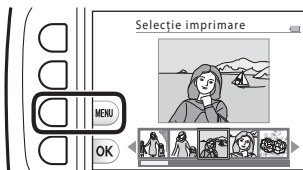

- 2** Apăsați pe butonul flexibil 4 (**Format hârtie**).

- Utilizați ◀▶ pentru a selecta formatul hârtiei și apăsați pe butonul flexibil 4 (**OK**).
- Pentru a imprima folosind setarea configurată pentru formatul de hârtie în imprimantă, selectați **Implicit**.
- Opțiunile disponibile pentru formatul de hârtie în aparatul foto pot să difere în funcție de imprimanta utilizată.
- Pentru a ieși din meniul de imprimare, apăsați pe butonul flexibil 1 (↶).

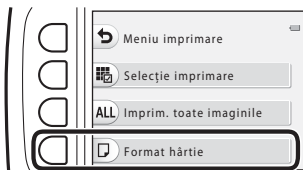

- 3** Apăsați pe butonul flexibil 2 sau 3 pentru a selecta metoda de imprimare.

- Selectați **Selecție imprimare** sau **ALL Imprim. toate imaginile**.

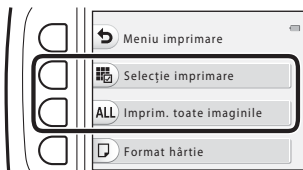

## Selecție imprimare

Selecționați imaginile (până la 99) și numărul de copii pentru fiecare dintre acestea (cel mult 9).

- Utilizați ◀▶ de pe selectorul multiplu pentru a selecta imaginile și utilizați butonul flexibil 2 (+) sau butonul flexibil 3 (−) pentru a specifica numărul de copii care va fi imprimat.
- Imaginile selectate pentru imprimare sunt indicate printr-un marcaj bifă și prin numărul de copii care va fi imprimat. Pentru a anula selecția de imprimare, definiți pentru numărul de copii valoarea 0.
- Apăsăți pe butonul flexibil 4 (OK) dacă ați terminat de definit parametrii. Dacă este afișat ecranul de confirmare a numărului de copii care vor fi imprimate, apăsați pe butonul flexibil 2 (☒ **Pornire imprimare**) pentru a începe imprimarea.

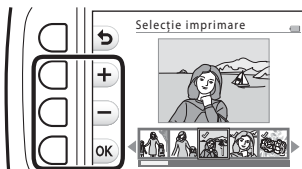

## Imprim. toate imaginile

Este imprimată o copie pentru fiecare din imaginile salvate în memoria internă sau pe cardul de memorie.

- Dacă este afișat ecranul de confirmare a numărului de copii care vor fi imprimate, apăsați pe butonul flexibil 2 (☒ **Pornire imprimare**) pentru a începe imprimarea.

# Utilizarea ViewNX 2 (Transferarea imaginilor pe un computer)

## Instalarea ViewNX 2

ViewNX 2 este un program software gratuit care permite transferul imaginilor și al filmelor pe computerul dumneavoastră pentru a le putea viziona, edita sau partaja. Pentru a instala ViewNX 2, descărcați programul de instalare ViewNX 2 de pe site-ul web de mai jos și urmați instrucțiunile de pe ecran.

<http://nikonimglib.com/nvnx/>

Pentru cerințele sistemului și alte informații, consultați site-ul web al Nikon pentru regiunea dumneavoastră.

## Transferarea imaginilor pe un computer

### 1 Pregătiți cardul de memorie care conține imaginile.

Pentru a transfera imaginile de pe cardul de memorie pe un computer, puteți utiliza oricare din metodele enumerate mai jos.

- **Fantă card de memorie SD/cititor de carduri:** introduceți cardul de memorie în fanta pentru carduri a computerului sau a cititorului de carduri (disponibil în comerț) conectat la computer.
- **Conexiune Direct USB:** închideți aparatul foto și asigurați-vă că ați introdus cardul de memorie în aparat. Conectați aparatul foto la computer folosind cablul USB.

Aparatul foto pornește automat.

Pentru a transfera imaginile salvate în memoria internă a aparatului foto, scoateți cardul de memorie din aparatul foto înainte de a îl conecta la computer.

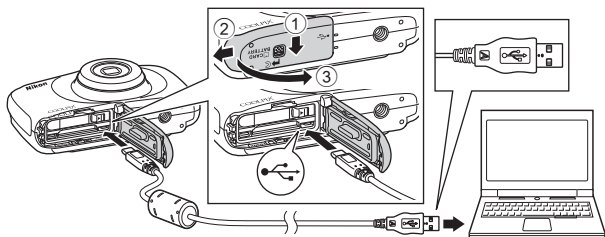

Dacă este afișat un mesaj care vă solicită să alegeți un program, selectați Nikon Transfer 2.

#### • Dacă utilizați Windows 7

În cazul în care este afișat dialogul prezentat în partea dreaptă, urmați instrucțiunile de mai jos pentru a selecta Nikon Transfer 2.



1 În secțiunea **Import pictures and videos (Import fotografiile și filme)**, faceți clic pe **Change program (Modifică program)**. Va fi afișat un dialog de selectare a programului; selectați **Import File using Nikon Transfer 2 (Importarea fișierelor folosind Nikon Transfer 2)** și faceți clic pe **OK**.

2 Faceți dublu clic pe **Import File (Importarea fișierelor)**.

Dacă pe cardul de memorie se află un număr mare de imagini, pornirea programului Nikon Transfer 2 poate dura mai mult. Așteptați ca programul Nikon Transfer 2 să pornească.



#### Note referitoare la conectarea cablului USB

Funcționarea nu este garantată dacă aparatul foto este conectat la computer prin intermediul unui hub USB.

## 2 După ce Nikon Transfer 2 pornește, faceți clic pe **Start Transfer (Porniți transferul)**.

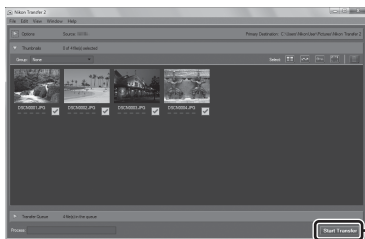

**Start Transfer (Porniți transferul)**

- Începe transferul imaginilor. Când transferul imaginilor s-a terminat, ViewNX 2 se va deschide și vor fi afișate imaginile transferate.
- Consultați ajutorul online pentru mai multe informații cu privire la ViewNX 2.

## 3 Închideți conexiunea.

- Dacă utilizați un cititor card sau fanta pentru carduri, alegeți opțiunea adecvată din sistemul de operare al calculatorului pentru a scoate discul amovibil corespunzător cardului de memorie, iar apoi scoateți cardul de memorie din cititorul carduri sau din fanta pentru carduri.
- Dacă aparatul foto este conectat la computer, opriți aparatul foto și deconectați cablul USB.

# Note tehnice

Întreținerea produsului .....	99
Aparatul foto .....	99
Acumulatorul.....	100
Adaptorul de încărcare la curent alternativ .....	101
Carduri de memorie .....	102
Curățarea și depozitarea .....	103
Curățarea .....	103
Depozitarea aparatului foto.....	103
Mesajele de eroare .....	104
Localizarea defectelor .....	107
Numele fișierelor .....	114
Accesoriile opționale.....	115
Specificații.....	116
Carduri de memorie aprobate .....	120
Index .....	122

## Întreținerea produsului

Respectați instrucțiunile de mai jos, precum și avertizările din „Pentru siguranța dumneavoastră” (☞v-vii) și „<Important> Rezistența la șocuri, etanșeitatea la apă, etanșeitatea la praf, condensarea” (☞ix-xiv) la utilizarea sau depozitarea dispozitivului.

### Aparatul foto

#### Nu supuneți aparatul foto la șocuri puternice

Produsul se poate defecta dacă este supus la șocuri sau vibrații puternice. În plus, nu atingeți și nu forțați obiectivul.

#### Evitați modificările bruște de temperatură

Modificările bruște de temperatură, ca atunci când intrați sau ieșiți dintr-o clădire încălzită într-o zi rece, pot provoca formarea condensului în interiorul dispozitivului. Pentru a preveni formarea condensului, introduceți aparatul într-o husă sau într-o pungă de plastic înainte de a îl expune la modificări bruște de temperatură.

#### Păstrați la distanță de câmpuri magnetice puternice

Nu utilizați și nu depozitați acest dispozitiv în vecinătatea echipamentelor care generează radiații electromagnetice sau câmpuri magnetice puternice. În caz contrar, datele se pot pierde sau aparatul poate funcționa defectuos.

#### Nu expuneți obiectivul la surse puternice de lumină pentru perioade lungi de timp

Evitați expunerea obiectivului la soare sau alte surse puternice de lumină pentru perioade extinse de timp în timp ce utilizați sau depozitați aparatul foto. Lumina puternică poate deteriora senzorul de imagine sau poate produce un efect de estompere albă a fotografiilor.

#### Închideți aparatul înainte de a scoate sau de a deconecta sursa de alimentare sau cardul de memorie

Nu scoateți acumulatorul în timp ce aparatul este pornit sau în timp ce imaginile sunt salvate sau șterse. Întreruperea forțată a alimentării, în aceste condiții, poate avea ca efect pierderea datelor sau defectarea memoriei produsului sau a circuitelor interne.

#### Note referitoare la monitor

- Monitoarele și vizoarele electronice sunt construite cu o precizie extrem de mare; cel puțin 99,99% dintre pixeli sunt funcționali și nu mai mult de 0,01% lipsesc sau sunt defecti. Prin urmare, chiar dacă aceste afișaje pot conține pixeli care sunt întotdeauna aprinși (albi, roșii, albaștri sau verzi) sau întotdeauna stinși (negri) aceasta nu este o defecțiune și nu are niciun efect asupra imaginilor înregistrate cu dispozitivul.
- Este posibil ca imaginile de pe monitor să fie dificil de văzut sub o lumină strălucitoare.
- Nu aplicați presiune pe monitor, deoarece acesta se poate avaria sau poate funcționa defectuos. În cazul în care monitorul se sparge, luați măsurile necesare pentru a evita rănirea provocată de cioburile de sticlă și pentru a preveni contactul cristalelor lichide cu pielea sau intrarea acestora în ochi sau gură.

# Acumulatorul

## Precauții de utilizare

- Rețineți că acumulatorul se poate înfierbânta după utilizare.
- Nu utilizați acumulatorul la temperaturi sub 0°C sau peste 40°C, deoarece se pot produce avarii sau aparatul poate funcționa defectuos.
- Dacă observați anomalii, precum încălzirea excesivă, fumul sau un miros neobișnuit emanat de acumulator, întrerupeți imediat utilizarea și consultați distribuitorul sau un reprezentant de service autorizat Nikon.
- După scoaterea acumulatorului din aparatul foto sau din încărcătorul opțional de acumulator, puneți acumulatorul într-o pungă de plastic etc. pentru a-l izola.

## Încărcarea acumulatorului

Verificați nivelul acumulatorului înainte de a folosi aparatul foto și înlocuiți sau încărcați acumulatorul dacă este necesar.

- Încărcați acumulatorul în interior, la o temperatură ambientală cuprinsă între 5°C și 35° înainte de utilizare.
- Dacă temperatura acumulatorului este mai mare, este posibil ca acumulatorul să nu se încarce corect sau complet, iar performanțele acumulatorului pot să scadă. Rețineți că acumulatorul se poate înfierbânta după utilizare; așteptați să se răcească înainte de a-l încărca.

Dacă încărcați acumulatorul introdus în aparatul foto cu ajutorul adaptorului de încărcare la curent alternativ sau de la un computer, acumulatorul nu se încarcă dacă temperatura acumulatorului este sub 5°C sau peste 55°C.

- Dacă temperatura acumulatorului este cuprinsă în intervalul 45°C–55°C, capacitatea de încărcare se poate reduce.
- Nu continuați încărcarea după ce acumulatorul este complet încărcat, deoarece acest lucru va duce la reducerea performanței acumulatorului.
- Temperatura acumulatorului poate scădea în timpul încărcării. Totuși, aceasta nu este o defecțiune.

## Acumulatori de rezervă

Dacă este posibil, se recomandă să aveți la dumneavoastră acumulatori de rezervă complet încărcați atunci când faceți fotografii la ocazii importante.

## Utilizarea acumulatorilor la temperaturi scăzute

În zilele reci, capacitatea acumulatorilor tinde să scadă. Dacă un acumulator descărcat este utilizat la temperatură scăzută, este posibil ca aparatul foto să nu pornească. Țineți acumulatori de rezervă într-un loc încălzit și schimbați-i după cum este necesar. Odată ce s-a încălzit, un acumulator rece poate recupera o parte din sarcina electrică.

## Bornele acumulatorului

Murdăria de pe bornele acumulatorului poate afecta funcționarea aparatului foto. Dacă bornele acumulatorului se murdăresc, ștergeți-le cu o cârpă curată și uscată înainte de utilizare.

## Încărcarea unui acumulator descărcat

Pornirea sau oprirea aparatului foto în timp ce un acumulator este descărcat este introdus în aparatul foto poate determina reducerea duratei de funcționare a acumulatorului.

Încărcați acumulatorii descărcați înainte de utilizare.

## Depozitarea acumulatorului

- Scoateți întotdeauna acumulatorul din aparatul foto sau din încărcătorul opțional de acumulator când acesta nu este folosit. Dacă acumulatorul este instalat, aparatul foto va consuma în permanență o cantitate mică de energie, chiar dacă aparatul nu este utilizat. Acest lucru poate determina descărcarea excesivă a acumulatorului și pierderea completă a funcționalității acestuia.
- Încărcați acumulatorul cel puțin odată la șase luni și descărcați-l complet înainte de a-l depozita din nou.
- Puneți bateria într-o pungă de plastic, etc. pentru a o izola și depozitați-o într-un loc răcoros. Acumulatorul trebuie să fie depozitat într-un loc uscat la o temperatură ambientală de 15°C - 25°C. Nu depozitați acumulatorul în locuri extrem de calde sau extrem de reci.

## Durata de funcționare a acumulatorului

O scădere evidentă a duratei de utilizare a unui acumulator complet încărcat, folosit la temperatura camerei, indică faptul că acumulatorul trebuie înlocuit. Achiziționați un acumulator nou.

## Reciclarea acumulatorilor uzați

Înlocuiți acumulatorul dacă durata de folosire se reduce drastic. Acumulatorii uzați sunt o resursă valoroasă. Reciclați acumulatorii uzați în conformitate cu reglementările locale.

## Adaptorul de încărcare la curent alternativ

- Adaptorul de încărcare la curent alternativ EH-71P/EH-73P este destinat utilizării numai cu dispozitive compatibile. Nu utilizați adaptorul cu altă marcă sau cu un alt model de dispozitiv.
- Nu utilizați orice alt cablu USB cu excepția UC-E21. Utilizarea unui alt cablu USB cu excepția UC-E21 poate determina supraîncălzirea, producerea unui incendiu sau vă puteți electrocuta.
- În niciun caz, nu utilizați o altă marcă sau un alt model de adaptor la rețeaua electrică cu excepția adaptorului de încărcare la curent alternativ EH-71P/EH-73P și nu utilizați un adaptor USB disponibil în comerț sau un încărcător pentru telefonul mobil. Dacă nu este respectată această indicație, aparatul foto se poate supraîncălzi sau deteriora.
- Adaptorul EH-71P/EH-73P este compatibil cu prize electrice de c.a. cu următoarele caracteristici: 100–240 V, 50/60 Hz. Când utilizați adaptorul în alte țări, utilizați un adaptor de priză (disponibil în comerț) dacă este necesar. Pentru mai multe informații despre adaptoarele de priză, consultați agenția de voiaj.

# Carduri de memorie

## Precauții de utilizare

- Utilizați doar carduri de memorie Secure Digital. Consultați „Carduri de memorie aprobate” (📄120), pentru a vedea ce carduri de memorie sunt recomandate.
- Respectați precauțiile prezentate în documentația cardului de memorie.
- Nu lipiți etichete sau abțibilduri pe cardurile de memorie.

## Formatarea

- Nu formatați cardul de memorie utilizând un computer.
- La prima introducere în acest aparat foto a unui card de memorie utilizat într-un alt dispozitiv, acesta trebuie formatat folosind acest aparat foto. Vă recomandăm să formatați noile carduri de memorie folosind acest aparat foto, înainte de a le utiliza cu acest aparat foto.
- **Rețineți că prin formatarea unui card de memorie vor fi șterse permanent toate imaginile și datele de pe cardul de memorie.** Înainte de a formata cardul de memorie, faceți copii ale tuturor imaginilor pe care doriți să le păstrați.
- Dacă la pornirea aparatului foto este afișat mesajul **Cardul nu este formatat. Formatați cardul?** atunci cardul de memorie trebuie să fie formatat. Dacă aveți date pe care nu doriți să le ștergeți, apăsați pe butonul flexibil 4 (X Nu). Copiați datele necesare pe un computer, etc. Pentru a începe formatarea apăsați pe butonul flexibil 3 (O Da).
- În timpul formătării, în timp ce datele sunt scrise sau șterse de pe cardul de memorie sau în timp ce datele sunt transferate pe un computer nu efectuați următoarele operații. Nerespectarea acestei precauții, poate determina pierderea datelor sau deteriorarea aparatului foto sau a cardului de memorie.
  - Deschideți capacul locașului acumulatorului/fantei cardului de memorie pentru a scoate/introduce acumulatorul sau cardul de memorie.
  - Opriți aparatul foto.
  - Deconectați adaptorul la rețeaua electrică.

# Curățarea și depozitarea

## Curățarea

Nu utilizați alcool, solvenți sau alte substanțe chimice volatile.

Obiectiv	Evitați să atingeți componentele din sticlă cu degetele. Îndepărtați praful sau puful cu o suflantă (în general un mic dispozitiv prevăzut cu o pară de cauciuc la un capăt, pe care se apasă pentru a produce un curent de aer la celălalt capăt). Pentru a șterge urmele de degete sau alte pete care nu pot fi îndepărtate cu suflanta, ștergeți obiectivul cu o lavetă moale folosind o mișcare în spirală care pornește din centrul obiectivului spre margini. Dacă nu este suficient, curățați obiectivul cu o lavetă umezită cu o soluție de curățare pentru obiective, din comerț.
Monitor	Îndepărtați praful sau puful cu o suflantă. Pentru a șterge urmele lăsate de degete și alte pete, curățați monitorul cu o lavetă moale și uscată, procedând cu atenție pentru a nu aplica presiune.
Corp	Folosii o suflantă pentru a îndepărta praful, mizeria sau nisipul, apoi ștergeți cu atenție cu o lavetă moale și uscată. Nu introduceți obiecte ascuțite în microfon sau în orificiile difuzorului. Dacă aparatul este avariata la interior, performanțele de impermeabilitate se vor pierde. Pentru informații suplimentare, consultați „Note referitoare la performanțele de impermeabilitate la apă și la praf” (ix) și „Curățarea aparatului foto după ce a fost utilizat în mediul subacvatic” (xii). <b>Rețineți că prezența substanțelor străine în interiorul aparatului foto poate provoca defecțiuni care nu sunt acoperite de garanție.</b>

## Depozitarea aparatului foto

Scoateți acumulatorul dacă aparatul foto nu va fi utilizat o perioadă lungă de timp. Pentru a evita formarea petelor de mucegai, scoateți aparatul foto din locul în care îl păstrați cel puțin o dată pe lună. Porniți aparatul și acționați de câteva ori butonul de declanșare, înainte de a-l depozita din nou. Nu depozitați aparatul foto în spațiile următoare:

- în spații prost ventilate sau cu o umiditate peste 60%
- expus la temperaturi peste 50°C sau sub -10°C
- În apropierea unor echipamente care generează câmpuri electromagnetice intense, precum televizoare sau aparate radio

Pentru depozitarea acumulatorului, urmați precauțiile din paragraful „Acumulatorul” (100) din „Întreținerea produsului” (99).

## Mesajele de eroare

În cazul în care este afișat un mesaj de eroare, consultați tabelul de mai jos.

Afișaj	Cauza/Soluția	
Temperatura acumulatorului este ridicată. Aparatul foto se va opri.	Aparatul foto se va opri automat. Așteptați ca aparatul foto sau acumulatorul să se răcească înainte de a continua.	-
Aparatul foto se va opri pentru a evita supraîncălzirea.		
Cardul de memorie este protejat împotriva scrierii.	Comutatorul de protejare la scriere este în poziția „blocare”. Împingeți comutatorul de protejare la scriere în poziția „scriere”.	-
Acest card nu poate fi utilizat.	S-a produs o eroare la accesarea cardului de memorie. <ul style="list-style-type: none"> <li>• Utilizați un card de memorie aprobat.</li> <li>• Verificați dacă bornele sunt curate.</li> <li>• Confirmați orientarea corectă a cardului de memorie introdus.</li> </ul>	7, 120
Acest card nu poate fi citit.		
Cardul nu este formatat. Formați cardul?	Cardul de memorie nu a fost formatat pentru a fi utilizat cu aparatul foto. Formatarea șterge toate datele salvate pe cardul de memorie. Dacă trebuie să păstrați copii ale oricăror imagini, trebuie să apăsați pe butonul flexibil 4 ( <b>X Nu</b> ) și să salvați copiile pe un computer sau pe un alt suport media înainte de a formata cardul de memorie. Apăsați pe butonul flexibil 3 ( <b>O Da</b> ) pentru a formata cardul de memorie.	102
Memoria a fost epuizată.	Ștergeți imaginile sau introduceți un nou card de memorie.	7, 18
Imagina nu poate fi salvată.	S-a produs o eroare la salvarea imaginii. Introduceți un nou card de memorie sau formați cardul de memorie sau memoria internă.	85
	Aparatul foto nu mai are numere de fișier. Introduceți un nou card de memorie sau formați cardul de memorie sau memoria internă.	85
	Nu este suficient spațiu pentru salvarea copieii. Ștergeți imaginile de pe destinație.	18
Nu mai pot fi clasificate fotografiile.	Deja ați adăugat marcate de clasificare sau ați adăugat la favorite 200 de imagini.	59, 61, 63, 65
Albumul este plin. Nu mai pot fi adăugate imagini.	Eliminați câteva marcate de clasificare sau scoateți câteva imagini din lista de favorite.	

Afișaj	Cauza/Soluția	
Imaginea nu poate fi modificată.	Verificați dacă imaginile pot fi editate.	49, 112
Filmul nu poate fi înregistrat.	În timpul salvării filmului pe un card de memorie --a produs o eroare de expirare. Selectați un card de memorie cu o viteză mai mare de scriere.	76, 120
Memoria nu conține nicio imagine.	În memoria internă sau pe cardul de memorie nu sunt salvate imagini. <ul style="list-style-type: none"> <li>Scoateți cardul de memorie pentru a reda imagini din memoria internă.</li> <li>Pentru a copia imaginile salvate în memoria internă a aparatului foto pe cardul de memorie, selectați opțiunea <b>Copiere</b> din meniul de retușare.</li> </ul>	8 71
Fișierul nu conține imagini.	Fișierul nu a fost creat sau editat cu acest aparat foto. Fișierul nu poate fi vizualizat pe acest aparat. Vizualizați fișierul utilizând un computer sau dispozitivul utilizat pentru a crea sau pentru a edita acest fișier.	–
Toate imaginile sunt ascunse.	Nu sunt disponibile imagini pentru o prezentare de diapozitive, etc.	67
Eroare de obiectiv. Încercați din nou după ce opriți și porniți aparatul foto.	Dacă eroarea persistă, contactați vânzătorul sau reprezentanța de service autorizată Nikon.	107
Eroare de comunicații	În timpul comunicării cu imprimanta s-a produs o eroare. Opriti aparatul foto și reconectați cablul USB.	92
Eroare de sistem	S-a produs o eroare în circuitul intern al aparatului foto. Opriti aparatul foto, scoateți și introduceți acumulatorul și porniți aparatul. Dacă eroarea persistă, contactați vânzătorul sau reprezentanța de service autorizată Nikon.	107
Eroare imprimantă: verificați starea imprimantei.	După ce ați rezolvat problema, apăsați pe butonul flexibil 3 ( <b>Reluare</b> ) pentru a relua imprimarea.*	–
Eroare de imprimantă: verificați hârtia.	Încărcați formatul de hârtie specificat și apăsați pe butonul flexibil 3 ( <b>Reluare</b> ) pentru a relua imprimarea.*	–
Eroare de imprimantă: hârtie blocată.	Scoateți hârtia blocată și apăsați pe butonul flexibil 3 ( <b>Reluare</b> ) pentru a relua imprimarea.*	–
Eroare de imprimantă: hârtie epuizată.	Încărcați formatul de hârtie specificat și apăsați pe butonul flexibil 3 ( <b>Reluare</b> ) pentru a relua imprimarea.*	–

Afișaj	Cauza/Soluția	
Eroare de imprimantă: verificați cerneala.	A apărut o problemă legată de cerneala imprimantei. Verificați cerneala și apăsați pe butonul flexibil 3 ( <b>○ Reluare</b> ) pentru a relua imprimarea.*	–
Eroare de imprimantă: cerneală epuizată.	Înlocuiți cartușul de cerneală și apăsați pe butonul flexibil 3 ( <b>○ Reluare</b> ) pentru a relua imprimarea.*	–
Eroare de imprimantă: fișier deteriorat.	A apărut o problemă legată de fișierul imagine care trebuie imprimat. Apăsați pe butonul flexibil 4 ( <b>✕ Anulare</b> ) pentru a anula imprimarea.	–



\* Pentru ajutor și informații suplimentare, consultați documentația imprimantei.

## Localizarea defectelor

Dacă aparatul foto nu mai funcționează conform așteptărilor, verificați lista cu probleme uzuale înainte de a consulta vânzătorul sau reprezentanța de service autorizată Nikon.





### Problemele privind alimentarea, afișajul și setările

Problema	Cauza/Soluția	
Aparatul foto este pornit, dar nu răspunde.	Așteptați finalizarea înregistrării. Dacă problema persistă, opriți aparatul foto. Dacă aparatul foto nu se oprește, scoateți și introduceți din nou acumulatorul sau acumulatorii sau, dacă folosiți un adaptor la rețeaua electrică, deconectați și reconectați adaptorul. Rețineți că, deși vor fi pierdute orice date care erau în curs de înregistrare, datele înregistrate deja nu vor fi afectate prin scoaterea sau deconectarea sursei de alimentare.	–
Aparatul foto nu poate fi pornit.	Acumulatorul este descărcat.	7, 9, 100
Aparatul foto se închide fără avertizare.	<ul style="list-style-type: none"><li>• Aparatul foto se va închide automat pentru a economisi energia (funcția oprire automată).</li><li>• Este posibil ca aparatul foto și acumulatorul să nu funcționeze corect la temperaturi scăzute.</li><li>• Interiorul aparatului foto s-a înfierbântat. Lăsați aparatul foto închis până când interiorul acestuia --a răcit și apoi încercați să îl reporniți.</li></ul>	15 100 –
Monitorul nu afișează nimic.	<ul style="list-style-type: none"><li>• Aparatul foto este oprit.</li><li>• Aparatul foto se va închide automat pentru a economisi energia (funcția oprire automată).</li><li>• Becul blițului luminează intermitent în timp ce blițul se încarcă. Așteptați până când încărcarea s-a terminat.</li><li>• Aparatul foto este conectat la un televizor sau la un computer.</li></ul>	11 15 – –
Aparatul foto s-a înfierbântat.	Aparatul foto se poate înfierbânta dacă este utilizat o perioadă lungă de timp pentru a filma sau dacă este utilizat într-un mediu în care temperatura este ridicată; aceasta nu este o defecțiune.	–

Problema	Cauza/Soluția	
<p>Acumulatorul introdus în aparatul foto nu poate fi încărcat.</p>	<ul style="list-style-type: none"> <li>• Verificați toate conexiunile.</li> <li>• Când este conectat la un computer, este posibil ca aparatul foto să nu se încarce din cauza unuia din motivele prezentate mai jos.               <ul style="list-style-type: none"> <li>- <b>Dezactivată</b> este selectată pentru <b>Încărcare de la computer</b> în meniul de setări al aparatului foto.</li> <li>- Încărcarea acumulatorului se oprește dacă aparatul foto este oprit.</li> <li>- Încărcarea acumulatorului nu este posibilă dacă nu au fost setate limba de afișare și data și ora aparatului foto sau dacă data și ora au fost resetate după descărcarea bateriei ceasului aparatului foto. Utilizați adaptorul de încărcare la curent alternativ pentru a încărca acumulatorul.</li> <li>- Încărcarea acumulatorului se poate opri în cazul în care computerul este în modul stare de veghe.</li> <li>- În funcție de specificațiile, setările și starea computerului, este posibil ca acumulatorul să nu se poată încărca.</li> </ul> </li> </ul>	<p>9</p> <p>87</p> <p>–</p> <p>11, 13</p> <p>–</p> <p>–</p>
<p>Monitorul este dificil de citit.</p>	<ul style="list-style-type: none"> <li>• Reglați luminozitatea monitorului.</li> <li>• Monitorul este murdar. Curățați monitorul.</li> </ul>	<p>82</p> <p>103</p>
<p> luminează intermitent pe ecran.</p> <p>Data și ora înregistrării nu sunt corecte.</p>	<ul style="list-style-type: none"> <li>• Dacă ceasul aparatului foto nu a fost potrivit,  luminează intermitent pe ecranul de fotografiere, iar imaginile și filmele salvate înainte ca ceasul să fie potrivit sunt date „00/00/0000 00:00” și respectiv „01/01/2015 00:00”. Data și ora fotografierii imaginilor statice nu va fi afișată la redare. Definiți corect ora și data pentru <b>Dată și oră</b> din meniul de setări al aparatului foto.</li> <li>• Ceasul aparatului foto nu este la fel de precis ca ceasurile obișnuite. Verificați periodic ceasul aparatului foto și comparați ora afișată cu cea indicată de un ceas mai precis și dacă este cazul potriviți din nou ceasul aparatului.</li> </ul>	<p>3, 80</p>
<p><b>Înregistrare dată</b> nu este disponibilă.</p>	<p><b>Dată și oră</b> nu a fost configurat corect în meniul de setări al aparatului foto.</p>	<p>80</p>
<p>Data nu este stampată pe fotografiile chiar dacă opțiunea <b>Înregistrare dată</b> este activată.</p>	<ul style="list-style-type: none"> <li>• Modul de fotografiere utilizat nu este compatibil cu <b>Înregistrare dată</b>.</li> <li>• Data nu poate fi marcată pe filme.</li> </ul>	<p>82</p>

Problema	Cauza/Soluția	
La deschiderea aparatului foto este afișat ecranul pentru configurarea orei și a datei.	Bateria ceasului intern este consumată; toate setările au fost restabilite la valorile implicite.	11, 13
Resetarea setărilor aparatului foto.		
Nu poate fi selectată opțiunea <b>Formatare card</b> sau <b>Formatare memorie</b> .	Nu puteți formata imaginile dacă este activată blocarea imaginilor. Dezactivați blocarea imaginilor.	20
Anumite opțiuni de meniu nu sunt afișate.	În funcție de setările definite pentru <b>Meniu varietate</b> , anumite opțiuni nu sunt afișate. Modificați setările.	81
Aparatul foto scoate sunete.	În funcție de setări, aparatul foto poate produce un sunet la focalizare.	–

## Probleme care apar la fotografiere

Problema	Cauza/Soluția	
Aparatul nu poate trece în modul fotografiere.	Deconectați cablul HDMI sau cablul USB.	89
Nu pot fotografia sau filma.	<ul style="list-style-type: none"> <li>Dacă aparatul este în modul redare, apăsați pe butonul  (mod declanșare/redare), pe butonul de declanșare sau pe butonul .</li> <li>Dacă sunt afișate meniurile, apăsați pe butonul de declanșare sau pe butonul .</li> <li>Blițul se încarcă în timp ce becul blițului luminează intermitent.</li> <li>Acumulatorul este descărcat.</li> </ul>	1, 17 1 23 7, 9, 100
	Aparatul foto nu focalizează.	<ul style="list-style-type: none"> <li>Subiectul se află prea aproape. Încercați să vă îndepărtați de subiect sau să selectați pentru <b>Alege un stil</b> opțiunea <b>Fotografiere close-up-uri</b>.</li> <li>Subiectul este greu de focalizat.</li> <li>Din meniul de setări al aparatului foto, selectați pentru <b>Asistență AF</b> opțiunea <b>Automată</b>.</li> <li>Opriiți aparatul foto și apoi reporniți-l.</li> </ul>
Imaginile sunt neclare.	<ul style="list-style-type: none"> <li>Utilizați blițul.</li> <li>Activați funcția VR electronic.</li> <li>Utilizați un trepied pentru a stabiliza aparatul foto (pentru o mai bună eficiență, utilizați simultan autodeclanșatorul).</li> </ul>	23 83 24

Problema	Cauza/Soluția	
În imaginile făcute folosind blițul apar pete luminoase.	Blițul reflectă particule din aer. Selectați pentru modul bliț opțiunea <b>Bliț dezactivat</b> .	23
Blițul nu se declanșează.	<ul style="list-style-type: none"> <li>Modul bliț selectat este <b>Bliț dezactivat</b>.</li> <li><b>Alege un stil</b> - este selectată o funcție care dezactivează blițul.</li> </ul>	23 27
Zoomul digital nu poate fi folosit.	Zoomul digital nu poate fi utilizat dacă folosiți anumite setări pentru alte funcții.	42
Nu se aud sunete când este eliberat declanșatorul.	<ul style="list-style-type: none"> <li><b>Activare sau dezact. sunete</b> din <b>Schimbare sunete</b> este selectată opțiunea <b>Dezactivare sunete</b> sau pentru <b>Alege sunet declanșator</b> este selectată opțiunea  în meniul de fotografiere.</li> <li>Sunetul de declanșare nu se aude dacă pentru <b>Alege un stil</b> este selectată opțiunea <b>Efectuare serie foto</b>.</li> <li>Nu blocați difuzorul.</li> </ul>	34 29 1
Dispozitivul de iluminare asistență AF nu se aprinde.	<b>Dezactivată</b> este selectată pentru <b>Asistență AF</b> în meniul de setări al aparatului foto. În funcție de setările utilizate, este posibil ca dispozitivul de iluminare asistență AF să nu se aprindă, chiar dacă este selectată opțiunea <b>Automată</b> .	84
Imaginile apar pătate.	Obiectivul este murdar. Curățați obiectivul.	103
Culorile nu sunt naturale.	Nuanța nu este reglată corespunzător.	27, 33
În imagine apar pixeli luminoși repartizați aleatoriu („zgomot”).	Subiectul este întunecat, iar timpul de expunere este prea lung sau sensibilitatea ISO este prea mare. Zgomotul poate fi redus folosind blițul.	23
Imaginile sunt prea întunecate (subexpunere).	<ul style="list-style-type: none"> <li>Modul bliț selectat este <b>Bliț dezactivat</b>.</li> <li>Fereastra blițului este blocată.</li> <li>Subiectul se află în afara razei de acțiune a blițului.</li> <li>Reglați compensarea expunerii.</li> </ul>	23 14 117 33
Imaginile sunt prea strălucitoare (supraexpunere).	Reglați compensarea expunerii.	33
Tonurile fețelor nu sunt atenuate.	<ul style="list-style-type: none"> <li>În anumite condiții de fotografiere, este posibil ca tonurile feței să nu fie atenuate.</li> <li>Pentru imaginile care conțin patru sau mai multe fețe, încercați să utilizați <b>Piele mai frumoasă</b> din <b>Adăugare machiaj</b> din meniul de redare.</li> </ul>	39 50

Problema	Cauza/Soluția	
Salvarea imaginilor durează.	<p>Salvarea fotografiilor poate dura și mai mult în următoarele situații:</p> <ul style="list-style-type: none"> <li>• Dacă se utilizează funcția reducere zgomot, de exemplu la fotografierea într-un spațiu întunecat</li> <li>• Dacă pentru <b>Alege un stil</b> este selectată opțiunea <b>Fotogr. scene nocturne, Efectuare serie foto, Fot. scene fundal iluminat, Adăugare efect de neon sau Adăug. ef. desen animat</b></li> <li>• Dacă în timpul fotografierii se aplică funcția de estompare a pielii</li> </ul>	– 27, 29, 30  39
O bandă circulară sau o dungă multicoloră apare pe monitor sau în imagini.	Când fotografiați cu iluminare de fundal sau când în cadru există o sursă de lumină foarte puternică (de exemplu, lumina soarelui), poate apărea o bandă circulară sau o dungă multicoloră (formă dublată). Schimbați poziția sursei de lumină sau încadrați fotografia astfel încât sursa de lumină să nu intre în cadru și încercați din nou.	–

## Probleme care apar la redare

Problema	Cauza/Soluția	
Fișierul nu poate fi redat.	<ul style="list-style-type: none"> <li>• Acest aparat nu poate reda imaginile salvate cu o altă marcă sau model de aparat foto digital.</li> <li>• Acest aparat foto nu poate reda filmele înregistrate cu un alt model de aparat foto digital.</li> <li>• Este posibil ca acest aparat să nu poată reda datele editate pe un computer.</li> </ul>	–
Imaginea nu poate fi mărită.	<ul style="list-style-type: none"> <li>• Funcția zoom redare nu poate fi folosită cu filme și cu imagini a căror dimensiuni sunt mai mici sau egale cu 160 × 120.</li> <li>• Când vizualizați imagini mici, este posibil ca raportul de zoom redare afișat să nu corespundă cu raportul de zoom efectiv al imaginii.</li> <li>• Acest aparat nu poate mări imaginile capturate cu o altă marcă sau model de aparat foto digital.</li> </ul>	–

Problema	Cauza/Soluția	
Nu pot fi înregistrate mesaje.	<ul style="list-style-type: none"> <li>• Mesajele nu pot fi atașate filmelor.</li> <li>• Ștergeți mesajul asociat unei imagini înainte de a înregistra un mesaj nou.</li> <li>• Mesajele nu pot fi atașate imaginilor capturate cu alte aparate foto.</li> </ul>	<p>–</p> <p>48</p> <p>–</p>
Imaginile nu pot fi editate.	<ul style="list-style-type: none"> <li>• Anumite imagini nu pot fi editate. Este posibil ca imaginile care au fost deja editate să nu poată fi editate din nou.</li> <li>• Pe cardul de memorie sau în memoria internă nu este suficient spațiu disponibil.</li> <li>• Aparatul nu poate edita imaginile capturate cu alte aparate foto.</li> <li>• Funcțiile de editare utilizate pentru imagini nu sunt disponibile pentru filme.</li> </ul>	<p>49, 60,</p> <p>64, 66,</p> <p>74</p> <p>–</p> <p>–</p>
Imaginea nu poate fi rotită.	Acest aparat foto nu poate roti imaginile capturate cu un alt model de aparat foto digital.	–
Imaginea nu poate fi ștearsă.	<ul style="list-style-type: none"> <li>• Imaginile nu pot fi șterse dacă este activată blocarea imaginilor. Dezactivați blocarea imaginilor.</li> <li>• Numai imaginile marcate pentru clasificare și imaginile adăugate la favorite sunt protejate. Eliminați marcăjele de clasificare sau scoateți imaginile din lista de favorite.</li> </ul>	<p>20</p> <p>59, 61,</p> <p>63, 65</p>
Imaginile nu sunt afișate pe televizor.	<ul style="list-style-type: none"> <li>• Un computer sau o imprimantă este conectată la aparatul foto.</li> <li>• Pe cardul de memorie nu există imagini.</li> <li>• Scoateți cardul de memorie pentru a reda imagini din memoria internă.</li> </ul>	<p>–</p> <p>–</p> <p>8</p>
Programul Nikon Transfer 2 nu pornește când aparatul foto este conectat.	<ul style="list-style-type: none"> <li>• Aparatul foto este oprit.</li> <li>• Acumulatorul este descărcat.</li> <li>• Cablul USB nu este conectat corect.</li> <li>• Aparatul foto nu este recunoscut de computer.</li> <li>• Computerul nu este configurat să pornească automat programul Nikon Transfer 2. Pentru informații suplimentare despre Nikon Transfer 2, consultați informațiile de asistență din ViewNX 2.</li> </ul>	<p>–</p> <p>87, 89</p> <p>89, 96</p> <p>–</p> <p>–</p>
Ecranul de pornire PictBridge nu este afișat când aparatul foto este conectat la o imprimantă.	Cu unele imprimante compatibile PictBridge, este posibil ca ecranul de pornire PictBridge să nu fie afișat și imprimarea imaginilor poate fi imposibilă când este selectată setarea <b>Automată</b> pentru <b>Încărcare de la computer</b> din meniul de configurare al aparatului foto. Setări pentru <b>Încărcare de la computer</b> opțiunea <b>Dezactivată</b> și reconectați aparatul foto la imprimantă.	87

Problema	Cauza/Soluția	
<p>Imaginile care vor fi imprimate nu sunt afișate.</p>	<ul style="list-style-type: none"> <li>• Pe cardul de memorie nu există imagini.</li> <li>• Scoateți cardul de memorie pentru a imprima imaginile din memoria internă.</li> </ul>	<p>– 8</p>
<p>Folosind aparatul foto formatul de hârtie nu poate fi selectat.</p>	<p>În următoarele cazuri, aparatul foto nu poate fi utilizat pentru a selecta formatul de hârtie, chiar dacă imprimați de pe o imprimantă compatibilă cu PictBridge. Utilizați imprimanta pentru a selecta formatul hârtiei.</p> <ul style="list-style-type: none"> <li>• Imprimanta nu acceptă formatul de hârtie specificat de aparatul foto.</li> <li>• Imprimanta selectează automat formatul hârtiei.</li> </ul>	<p>–</p>

## Numele fișierelor

Alocarea numelor de fișiere pentru imagini, filme sau mesaje se face astfel.

### Nume fișier: DSCN 0001 JPG

(1) (2) (3)

(1) Identificator	<p>Nu este afișat pe ecranul aparatului foto.</p> <ul style="list-style-type: none"><li>• DSCN: Imagini statice, filme originale</li><li>• DSCA: Mesaj</li><li>• DSCB: Mesaj (răspuns)</li><li>• SSCN: copii imagine mică</li><li>• RSCN: copii decupate</li><li>• FSCN: imaginile create cu o funcție de editare a imaginilor alta decât tăiere și imagine mică, albume foto</li></ul>
(2) Număr fișier	<p>Este alocat în ordine crescătoare, începând cu „0001” și terminând cu „9999”.</p> <ul style="list-style-type: none"><li>• De fiecare dată când o serie de imagini este capturată folosind <b>Fotografiere la intervale</b> este creat un director nou, iar imaginile sunt salvate în directorul respectiv cu numere de fișier începând de la „0001”.</li></ul>
(3) Extensie	<p>Indică formatul fișierului.</p> <ul style="list-style-type: none"><li>• .JPG: Imagine statică</li><li>• .MOV: Filme</li><li>• .WAV: Mesaje (Numărul fișierului este același cu cel al imaginii la care este atașat mesajul.)</li></ul>

## Accesoriiile opționale

Încărcător  
acumulator

### Încărcător acumulator MH-66

Încărcarea unui acumulator descărcat complet durează  
aproximativ 1 oră și 50 de minute.

Adaptor la rețeaua  
electrică

### Adaptor la rețeaua electrică EH-62G

(conectat ca în figură)

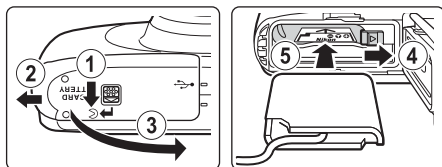

Asigurați-vă că ați introdus complet cablul conectorului de alimentare în fanta conectorului de alimentare, înainte de a introduce adaptorul la rețeaua electrică în locașul acumulatorului.

- În timp ce folosiți adaptorul la rețeaua electrică, capacul locașului acumulatorului/fantei cardului de memorie nu poate fi închis. Nu trageți de cablul conectorului de alimentare. Dacă trageți de acest cablu, conexiunea dintre aparatul foto și sursa de alimentare este întreruptă, iar aparatul foto se închide.

Accesoriiile nu sunt impermeabile.

Disponibilitatea diferă în funcție de țară sau de regiune.

Pentru a afla cele mai recente informații vizitați site-ul nostru web sau consultați broșurile.

# Specificații

Aparat foto digital Nikon COOLPIX S33

Tip	Aparat foto digital compact
Numărul de pixeli efectivi	13,2 milioane (Procesarea imaginii poate reduce numărul efectiv de pixeli.)
Senzor imagine	$\frac{1}{3}$ ,1 inch tip CMOS; cca. 14,17 milioane de pixeli în total
Obiectiv	Obiectiv NIKKOR cu zoom optic 3x
Distanță focală	4.1–12.3 mm (unghi de câmp echivalent cu cel al unui obiectiv de 30–90 mm în format pe 35mm [135])
f/-număr	f/3.3–5.9
Construcție	6 elemente în 5 grupuri
Mărirea folosind zoomul digital	Până la 4x (unghi de câmp echivalent cu cel al unui obiectiv de cca. 360 mm în format 35mm [135])
Reducere vibrații	VR electronic (filme)
Reducerea estompărilor datorate mișcării	VR electronic (imagini statice)
Focalizarea automată (AF)	AF detectare contrast
Intervalul de focalizare	<ul style="list-style-type: none"><li>• [L]: cca. 5 cm–<math>\infty</math>, [T]: cca. 50 cm–<math>\infty</math></li><li>• <b>Fotografiere close-up-uri, Fotografiere mâncare, Fotografiere sub apă, Oglindă, Adăugare efect de bulă, Adăugare efect de neon, Adăug. ef. desen animat, Efectuare foto estomp., Creare efect dioramă, Fotograf. miniatură film, Evidențiere culori:</b> cca. 5 cm (poziție cu unghi larg)–<math>\infty</math></li></ul> (Toate distanțele sunt măsurate din centrul suprafeței frontale a ferestrei de protecție)
Selecție zonă focalizare	Centru, detectare față, găsim sursă AF
Monitor	6,7 cm (2,7 in.), cca. 230.000 puncte, TFT LCD cu strat anti-reflexie și reglarea luminozității pe 5 niveluri
Acoperire cadru (mod fotografie)	Cca. 96% orizontal și vertical (comparativ cu fotografia reală)
Acoperire cadru (mod redare)	Cca. 100% orizontal și vertical (comparativ cu fotografia reală)

<b>Stocare</b>	
Suport	Memorie internă (cca. 25 MB), card de memorie SD/SDHC/SDXC
Sistem fișier	Compatibil cu DCF și Exif 2.3
Formate fișier	Imagine statică: JPEG Mesaje vocale: WAV Filme: MOV (video: H.264/MPEG-4 AVC, audio: PCM stereo)
Dimensiune imagine (dimensiune fotografie)	<ul style="list-style-type: none"> <li>• 13 megapixeli [4160 × 3120]</li> <li>• 4 megapixeli [2272 × 1704]</li> <li>• 2 megapixeli [1600 × 1200]</li> </ul>
Sensibilitate ISO (Sensibilitate capacitate standard)	ISO 125–1600
<b>Expunere</b>	
Mod de măsurare	Matrice, central-evaluativ (zoom digital mai mic decât 2×), punctuală (zoom digital 2× sau mai mare)
Control expunere	Expunere automată și compensare expunere programate (–2,0 – +2,0 EV în pași de 1 EV)
<b>declanșator</b>	
Viteză	<ul style="list-style-type: none"> <li>• <math>\frac{1}{2000}</math>–1 s</li> <li>• 4 s (pentru <b>Alege un stil</b> este selectată opțiunea <b>Fotografie artificii</b>)</li> </ul>
<b>Diafragmă</b>	
Rază	Filtru ND cu selecție controlată electronic (–2 AV) 2 pași (f/3.3 și f/6.6 [L])
<b>Autodeclanșator</b>	
10 sec., cronometru zâmbet	
<b>Bliț</b>	
Interval (cca.) (Sensibilitate ISO: Automat)	[L]: 0,3–3,1 m [T]: 0,6–1,7 m
Control bliț	Bliț automat TTL cu pre-blițuri de control
<b>Interfață</b>	
Conector USB	Conector micro-USB (nu utilizați un alt cablu USB cu excepția UC-E21), USB de viteză mare <ul style="list-style-type: none"> <li>• Compatibil cu imprimarea directă (PictBridge)</li> </ul>
Conector ieșire HDMI	Microconector HDMI (tip D)

<b>Limbi disponibile</b>	Arabă, bengali, bulgară, chineză (simplificată și tradițională), cehă, daneză, olandeză, engleză, finlandeză, franceză, germană, greacă, hindi, maghiară, indoneziană, italiană, japoneză, coreeană, marathi, norvegiană, persană, poloneză, portugheză (europeană și braziliană), română, rusă, sârbă, spaniolă, suedeză, tamilă, telugu, thailandeză, turcă, ucraineană, vietnameză
<b>Surse de alimentare</b>	<ul style="list-style-type: none"> <li>• Un acumulator reîncărcabil litiu-ion EN-EL19 (inclus)</li> <li>• Adaptor la rețeaua electrică EH-62G (comercializat separat)</li> </ul>
<b>Timpe de încărcare</b>	Cca. 1 h 40 min (când se utilizează adaptorul de încărcare la curent alternativ EH-71P/EH-73P și când acumulatorul este complet descărcat)
<b>Durată de funcționare a acumulatorului<sup>1</sup></b>	
<b>Imagine statică</b>	Cca. 220 de fotografii dacă utilizați un acumulator EN-EL19
<b>Filme (durata reală de funcționare a bateriei la înregistrare)<sup>2</sup></b>	Cca. 1 h 25 min dacă utilizați EN-EL19
<b>Montură trepied</b>	1/4 (ISO 1222)
<b>Dimensiuni (L × Î × G)</b>	Cca. 109,5 × 67,0 × 37,6 mm (exclusiv proiecțiile)
<b>Greutate</b>	Cca. 180 g (inclusiv acumulatorul și cardul de memorie)
<b>Mediu de operare</b>	
<b>Temperatură</b>	-10°C – +40°C (pentru utilizare terestră) 0°C–40°C (pentru utilizare subacvatică)
<b>Umiditate</b>	85% sau mai puțin (fără condens)
<b>Impermeabil</b>	JIS/IEC clasa de protecție 8 (IPX8) echivalentă (conform condițiilor noastre de testare) Capacitate de a fotografia sub apă până la o adâncime de 10 m, pentru 60 de minute
<b>Etanș la praf</b>	JIS/IEC clasa de protecție 6 (IP6X) echivalentă (conform condițiilor noastre de testare)
<b>Rezistent la șocuri</b>	A trecut condițiile noastre de testare <sup>3</sup> fiind compatibil cu MIL-STD 810F metoda 516.5 – Șocuri

- Dacă nu este indicat altfel, toate cifrele presupun folosirea unui acumulator complet încărcat la o temperatură ambientală de  $23 \pm 3^{\circ}\text{C}$  conform specificațiilor CIPA (Camera and Imaging Products Association – Asociația pentru camere foto și produse de realizare de imagini).
- 1 Durata de funcționare a acumulatorului poate să difere în funcție de condițiile de utilizare, de exemplu în funcție de intervalul dintre cadre sau de durata de afișare a meniurilor și imaginilor.
  - 2 Fișierele individuale cu filme nu pot fi mai mari de 4 GB și nu pot avea o durată mai mare de 29 de minute. Înregistrarea se poate termina înainte ca această limită să fie atinsă, dacă temperatura aparatului foto crește.
  - 3 Lăsat să cadă de la o înălțime de 1,5 m pe o suprafață din placaj având o grosime de 5 cm (modificările de aspect, de exemplu decojirea vopselei și deformări ale porțiunii pe care s-a produs șocul, cât și performanțele de impermeabilitate nu au fost testate). Aceste teste nu garantează faptul că aparatul foto nu va suferi defecțiuni sau probleme în orice condiții.

## Acumulator reîncărcabil litiu-ion EN-EL19

Tip	Acumulator reîncărcabil litiu-ion
Capacitate nominală	C.C. 3,7 V, 700 mAh
Temperatură de operare	$0^{\circ}\text{C}$ – $40^{\circ}\text{C}$
Dimensiuni (L × l × G)	Cca. 31,5 × 39,5 × 6 mm
Greutate	Cca. 14,5 g

## Adaptor CA de încărcare EH-71P

Putere consumată nominală	CA 100–240 V, 50/60 Hz, MAX 0.2 A
Putere nominală	C.C. 5,0 V, 1,0 A
Temperatură de operare	$0^{\circ}\text{C}$ – $40^{\circ}\text{C}$
Dimensiuni (L × l × G)	cca. 55 × 22 × 54 mm (exclusiv adaptorul de priză)
Greutate	cca. 48 g (exclusiv adaptorul de priză)

## Adaptor CA de încărcare EH-73P

Putere consumată nominală	CA 100–240 V, 50/60 Hz, MAX 0.14 A
Putere nominală	C.C. 5,0 V, 1,0 A
Temperatură de operare	0°C–40°C
Dimensiuni (L × I × G)	cca. 55 × 22 × 54 mm (exclusiv adaptorul de priză)
Greutate	cca. 51 g (exclusiv adaptorul de priză)

- Nikon nu va fi responsabil pentru erorile din acest manual.
- Aspectul și specificațiile acestui produs pot fi modificate fără notificare prealabilă.

## Carduri de memorie aprobate

Următoarele carduri de memorie Secure Digital (SD) au fost testate și aprobate pentru a fi utilizate în acest aparat foto.

- Pentru înregistrarea filmelor se recomandă utilizarea cardurilor de memorie SD cu clasa de viteză 6 sau mai rapide. Înregistrarea filmului se poate opri în mod neașteptat dacă se utilizează carduri de memorie cu niveluri mai mici ale clasei de viteză.

	Card de memorie SD	Card de memorie SDHC	Card de memorie SDXC
SanDisk	–	4 GB, 8 GB, 16 GB, 32 GB	64 GB, 128 GB
TOSHIBA	–	4 GB, 8 GB, 16 GB, 32 GB	64 GB
Panasonic	2 GB	4 GB, 8 GB, 16 GB, 32 GB	64 GB
Lexar	–	8 GB, 16 GB, 32 GB	64 GB, 128 GB

- Contactați producătorul pentru detalii privind cardurile de mai sus. Nu putem garanta performanțele aparatului foto dacă utilizați carduri de memorie fabricate de alți producători.
- Dacă utilizați un cititor de carduri, asigurați-vă că acesta este compatibil cu cardul de memorie.

## Informații privind mărcile comerciale

- Windows este o marcă comercială înregistrată sau o marcă comercială a Microsoft Corporation în Statele Unite ale Americii și/sau în alte țări.
- Adobe, sigla Adobe și Reader sunt mărci comerciale sau mărci comerciale înregistrate ale Adobe System Incorporated în Statele Unite ale Americii și/sau în alte țări.
- Siglele SDXC, SDHC și SD sunt mărci comerciale ale SD-3C, LLC.



- PictBridge este o marcă comercială.
- HDMI, sigla HDMI și High-Definition Multimedia Interface sunt mărci comerciale sau mărci înregistrate ale HDMI Licensing LLC.



- Toate celelalte nume de mărci din acest manual sau alte documente oferite împreună cu produsul dumneavoastră Nikon sunt mărci comerciale sau mărci comerciale înregistrate ale deținătorilor respectivi.

## AVC Patent Portfolio License

Acest produs este licențiat pe baza AVC Patent Portfolio License pentru utilizarea personală, în scopuri nelucrative de către un client pentru (i) codificarea materialelor video în conformitate cu standardul AVC („AVC video”) și/sau (ii) decodificarea materialelor video AVC codificate de un client angajat într-o activitate personală, fără scop lucrativ și/sau care a fost obținut de la un furnizor de materiale video licențiat pentru furnizarea materialelor video AVC. Nicio licență nu este acordată sau implicată pentru alte utilizări.

Puteți beneficia de informații suplimentare de la MPEG LA, L.L.C.

Vizitați <http://www.mpegla.com>.

## Licență FreeType (FreeType2)







Drepturile de autor asupra unor porțiuni din acest software aparțin The FreeType Project © 2012 (<http://www.freetype.org>). Toate drepturile rezervate.

## Licență MIT (HarfBuzz)



Drepturile de autor asupra unor porțiuni din acest software aparțin The HarfBuzz Project © 2015 (<http://www.freedesktop.org/wiki/Software/HarfBuzz>). Toate drepturile rezervate.

# Index

## Simboluri

-  Fotografiere instantanee ..... 22
-  Mod redare..... 17
-  Meniu setări aparat foto ..... 79
-   buton (înregistrare film) ... 1, 75
-  buton (mod declanșare/redare) ..... 2, 17

## A

- Accesorii opționale..... 115
- Acumulator reîncărcabil..... 9
- Acumulator reîncărcabil litiu-ion... 7, 9
- Adaptor la rețeaua electrică.... 89, 115
- Adaugă efect dioramă..... 55
- Adaugă efect ochi pește..... 53
- Adaugă expl. stelare..... 54
- Adăug. ef. desen animat  ..... 26, 30
- Adăugare efect de bulă  ..... 26, 30
- Adăugare efect de neon  ..... 26, 30
- Adăugare machiaj..... 50
- Alege un stil..... 26
- Alegeți o dimensiune..... 36
- Aparat foto de jucărie ..... 53
- Apăsare la jumătate ..... 15
- Autodeclanșator..... 24

## B

- Baterie..... 7, 9, 13
- Bec bliț..... 2, 23
- Bliț ..... 1, 23
- Bliț automat..... 23
- Bliț dezactivat..... 23
- Blocare focalizare..... 40
- Blocare imagine..... 20
- Bucă pentru curea aparat foto ..... 1
- Butoane flexibile..... 5
- Buton de declanșare..... 1, 14

## C

- Cablu HDMI..... 90, 91











- Cablu USB..... 90, 92, 96
- Capac locaș acumulator/fantă card de memorie..... 2, 7
- Card de memorie ..... 7, 102, 120
- Clasificare ..... 58
- Clasificare fotografii ..... 58
- Compensare expunere..... 33
- Computer..... 90, 96
- Comutator alimentare/indicator luminos aparat pornit..... 1, 11
- Conector micro-USB ..... 2, 89, 91, 92, 96
- Copiere ..... 71
- Creare efect dioramă  ..... 26, 31
- Cronometru zâmbet ..... 25
- Curea..... i

## D

- Data și oră..... 11, 80
- Decorare (mod fotografiere)..... 32
- Decorare (mod redare)..... 57
- Detectare față..... 38
- Difuzor..... 1
- Dimensiune cadru film ..... 37
- Dimensiune fotografie..... 36
- Dispozitiv iluminare asistență AF ..... 1, 84
- Distrație cu fotografii..... 49
- Distrați-vă cu foto..... 45
- Durată de înregistrare a filmului rămasă..... 75, 76
- Durată film ..... 75

## E

- Ecran de întâmpinare..... 80
- Efectuare foto estomp.  ..... 26, 31
- Efectuare serie foto  ..... 26, 29
- Estompate fotografii ..... 54

Evidențiere culori (mod fotografiere)	Încărcare de la computer.....	87
..... 33	Încărcător acumulator.....	10, 115
Evidențiere culori (mod redare).....	Înregistrare dată.....	82
56	Înregistrare film.....	75
<b>E</b>	Înregistrarea filmelor.....	75
Fantă card de memorie.....	<b>L</b>	
2, 7	Language/Limba.....	86
Favorite.....	Lăsați un mesaj (înregistrarea unui	
62	mesaj).....	46
Focalizare.....	Lăsați un răspuns (înregistrarea unui	
38	mesaj).....	47
Focalizare automată.....	Locaș acumulator.....	2
39	Luminozitate.....	33
Folosește mereu blițul.....	Luminozitate monitor.....	82
23	<b>M</b>	
Format dată.....	Marcaj de conformitate.....	88
11, 80	Mărire.....	16
Format hârtie.....	Memorie internă.....	8
93, 94	Meniu redare.....	45
Formatare memorie internă.....	Meniul de fotografiere.....	21
85	Meniul setări aparat foto.....	79
Formatarea.....	Meniul varietate.....	81
8, 85	Microconector HDMI.....	2, 89
Formatarea cardurilor de memorie	Microfon (stereo).....	1
.....	Micșorare.....	16
8, 85	Mod bliț.....	23
Foto. scene fundal iluminat 	Mod redare.....	17
.....	Mod redare cadru întreg.....	17
26, 29	Monitor.....	2, 3, 103
Fotograf. miniatură film 	Montură trepid.....	2, 118
.....	<b>N</b>	
26, 31	Nikon Transfer 2.....	97
Fotografiere artificii 	Nivel compresie.....	36
.....	Nivel încărcare acumulator.....	13
26, 29	Număr de expuneri rămase.....	13, 36
Fotografiere la intervale 	Nume fișier.....	114
.....	<b>O</b>	
26, 28	Obiectiv.....	1, 116
Fotografiere mâncare 	Oglindă 	26, 30
.....		
26, 27		
Fotografiere primplanuri 		
.....		
26, 27		
Fotografiere scene nocturne 		
.....		
26, 27		
Fotografiere sub apă 		
.....		
26, 27		
Fotografierea.....		
14		
Fundal meniu.....		
12, 86		
<b>I</b>		
Imagine mică.....		
74		
Imprimantă.....		
90, 92		
Imprimare.....		
90, 93, 94		
Imprimare directă.....		
90, 92		
Indicator focalizare.....		
3		
Indicator luminos autodeclanșator		
.....		
1, 24		
Indicator luminos de încărcare.....		
2, 9		
Intensitate culoare.....		
33		
<b>Î</b>		
Încadrare față sub apă 		
.....		
26, 28		

Oprire automată.....	15	<b><u>V</u></b>	Valoare diafragmă.....	15
Oră de vară .....	12, 80		Versiune firmware.....	88
<b><u>P</u></b>			ViewNX 2 .....	96
Perie .....	ix		Vizualizare .....	45
PictBridge .....	90, 92		Vizualizare foto. clasificate .....	60
Prezentare diapozitive .....	67		Vizualizează după dată .....	66
<b><u>R</u></b>			Volum .....	48, 78
Realizează albume foto.....	51		VR electronic .....	83
Redare film.....	75	<b><u>Z</u></b>	Zonă de focalizare .....	14
Redare înregistrări .....	48		Zoom .....	16
Redare miniaturi .....	17, 44		Zoom digital.....	16
Redarea .....	17, 78		Zoom optic .....	16
Resetare totală.....	88		Zoom redare .....	17, 43
Restricționare ștergere imagini.....	20			
Retușare .....	71			
Rotire fotografiilor .....	73			
<b><u>S</u></b>				
Saturație .....	33			
Schimb de mesaje .....	46			
Schimbare culori (mod fotografiere)				
.....	33			
Schimbare culori (mod redare).....	55			
Schimbare sunete .....	34			
Selector multiplu .....	2			
Setări aparat foto .....	80			
Sunet buton.....	34			
Sunet declanșator .....	34			
<b><u>Ș</u></b>				
Ștergere .....	18, 45			
Ștergere înregistrări.....	48			
<b><u>T</u></b>				
Tăiere.....	43			
Telefotografie.....	16			
Timp de expunere.....	15			
TV .....	90, 91			
<b><u>U</u></b>				
Unghi larg.....	16			
Utilizarea funcției estompare piele...	39			



A series of horizontal dashed lines spanning the width of the page, intended for handwriting practice.

Acest manual nu poate fi reprodus sub nicio formă, în întregime sau pe părți fără autorizație scrisă din partea NIKON CORPORATION (excepție făcând citarea critică în articole sau recenzii).

**NIKON CORPORATION**

© 2015 Nikon Corporation



CT6C04(Y5)  
6MN565Y5-04