

Nikon

It

Flash Autofocus

SB-800



Manuale di Istruzioni

CE

Precauzioni per la sicurezza

Per assicurare un utilizzo corretto e sicuro e per prevenire danni al prodotto Nikon o lesioni a sé stessi o ad altri, si prega di leggere attentamente e in modo completo le seguenti precauzioni per la sicurezza prima di utilizzare il prodotto.

Conservare queste istruzioni vicino al prodotto, in modo che chiunque lo utilizzi possa consultare facilmente tali informazioni.

In questo manuale le precauzioni per la sicurezza sono indicate con i seguenti simboli:



AVVERTENZA

Ignorare le precauzioni contrassegnate con tale simbolo potrebbe provocare lesioni alla persona o decesso e danni a beni.



ATTENZIONE

Ignorare le precauzioni contrassegnate con tale simbolo potrebbe provocare danni a beni.

Simbolo per la raccolta differenziata applicabile nei paesi europei



Questo simbolo indica che il prodotto va smaltito separatamente. La normativa che segue si applica soltanto agli utenti dei paesi europei.

- Il prodotto è designato per lo smaltimento separato negli appositi punti di raccolta. Non gettare insieme ai rifiuti domestici.
- Per maggiori informazioni, consultare il rivenditore o gli enti locali incaricati della gestione dei rifiuti.

AVVERTENZE per flash

- 1 Se dovesse fuoriuscire del liquido dalle batterie e penetrare all'interno dell'occhio, lavare immediatamente la parte con acqua corrente e rivolgersi a un medico.** Se non si interviene immediatamente la vista potrebbe subire gravi danni.
- 2 Se dovesse fuoriuscire del liquido corrosivo dalle batterie ed entrare in contatto con la pelle o i vestiti, lavare immediatamente con acqua corrente.** Il contatto prolungato potrebbe creare lesioni alla pelle.
- 3 Non provare mai a smontare o riparare l'unità flash autonomamente,** poiché si potrebbe subire scossa elettrica e causare malfunzionamenti all'unità che potrebbero comportare lesioni alla persona.
- 4 Se l'unità flash è caduta a terra e danneggiata, non toccare nessuna parte metallica interna esposta.** Tali parti, in special modo il condensatore dello speedlight e le parti collegate possono trovarsi in uno stato di carica elevata e se toccate possono provocare scossa elettrica. Per la riparazione, spegnere l'unità o rimuovere le batterie e accertarsi di non toccare alcun componente elettrico del prodotto, quindi consegnare l'unità flash al rivenditore Nikon di zona o a un centro di assistenza autorizzato.
- 5 Se si dovessero rilevare calore, fumo o odore di bruciato, interrompere immediatamente il funzionamento e rimuovere le batterie,** per evitare che l'unità possa incendiarsi o fondersi. Far raffreddare l'unità flash per rimuovere le batterie in sicurezza, quindi consegnarla al rivenditore Nikon di zona o a un centro di assistenza autorizzato, per la riparazione.
- 6 Non lasciare che l'unità flash entri in contatto con acqua, che sia esposta a pioggia, ad acqua di mare o umidità, a meno che non sia stata adeguatamente protetta dai liquidi e dall'umidità. L'utilizzo subacqueo richiede un alloggiamento subacqueo certificato.** Nel caso in cui l'acqua o l'umidità dovessero penetrare all'interno dell'unità, potrebbe verificarsi incendio o scossa elettrica. In questi casi rimuovere subito le batterie dallo speedlight e consegnarlo al rivenditore Nikon di zona o a un centro di assistenza autorizzato, per la riparazione.
Nota: gli apparecchi elettronici all'interno dei quali è penetrata acqua o umidità hanno costi di riparazione elevati.
- 7 Non utilizzare l'unità in presenza di gas infiammabili o esplosivi.** Se l'unità flash viene utilizzata in aree dove è presente gas infiammabile, incluso propano, benzina e polveri, potrebbe verificarsi esplosione o incendio.
- 8 Non utilizzare il flash su un conducente di una macchina in movimento,** poiché potrebbe compromettere temporaneamente la vista e provocare incidenti.

Precauzioni per la sicurezza

- 9 Non utilizzare il flash su persone ad una distanza troppo ravvicinata**, poiché potrebbe danneggiare la retina. Non utilizzare mai il flash a distanza inferiore a un metro dai bambini.
- 10 Non utilizzare l'unità quando la parte superiore del flash è a contatto con persone o oggetti.** Ciò potrebbe comportare ustioni alla persona e la possibilità che i vestiti prendano fuoco a causa del calore del flash.
- 11 Tenere gli accessori di piccole dimensioni lontani dalla portata dei bambini**, per evitare che possano essere ingoiati. Se un pezzo dovesse accidentalmente essere ingoiato, rivolgersi immediatamente a un medico.
- 12 Utilizzare esclusivamente le batterie indicate in questo manuale di istruzioni.** L'utilizzo di tipi differenti potrebbe provocare fuoriuscite di liquidi corrosivi, esplosione o incendio, o un funzionamento non corretto dell'apparecchio.
- 13 Non utilizzare diversi tipi di batterie insieme, oppure batterie vecchie e nuove**, poiché potrebbero verificarsi fuoriuscite di liquidi corrosivi, esplosione o incendio. Se si utilizza più di una batteria in un prodotto, assicurarsi che siano dello stesso tipo acquistato contemporaneamente.
- 14 Batterie non ricaricabili come le batterie al manganese, all'alcalino-manganese e al litio non devono mai essere ricaricate in un caricabatterie**, poiché potrebbero verificarsi fuoriuscite di liquidi corrosivi, esplosione o incendio.
- 15 Per l'utilizzo di batterie standard (AA, AAA, C, D) o di altri tipi di batterie ricaricabili come le batterie NiCd e Ni-MH, o per la ricarica assicurarsi di utilizzare il caricabatterie indicato dal fornitore e leggere attentamente le istruzioni. Non ricaricare le batterie con i terminali invertiti e non ricaricarle prima di averle lasciate raffreddare sufficientemente**, poiché potrebbero verificarsi fuoriuscite di liquidi corrosivi, esplosione o incendio. La stessa attenzione deve essere adottata nell'utilizzo di batterie ricaricabili fornite dal produttore dell'apparecchio fotografico.



ATTENZIONE per flash

- 1 Non toccare l'unità flash con le mani bagnate**, poiché ciò potrebbe provocare scossa elettrica.
- 2 Tenere l'unità flash lontana dalla portata dei bambini per evitare che possano portare l'unità alla bocca o toccare parti pericolose del prodotto**, poiché tale contatto potrebbe provocare scossa elettrica.
- 3 Non far subire shock fisici all'unità**, poiché potrebbero verificarsi malfunzionamenti con conseguente esplosione o incendio.

- 4 Non utilizzare in nessun caso agenti che contengono sostanze infiammabili quali diluenti per vernici, benzene o sverniciatori per pulire l'unità e non riporre l'unità in luoghi contenenti prodotti chimici come canfora e naftalina, poiché potrebbero danneggiare la custodia di plastica, provocare incendio o scossa elettrica.**
- 5 Rimuovere le batterie prima di conservare l'unità per un lungo periodo di tempo, per evitare che questa possa incendiarsi o provocare fuoriuscita di liquidi corrosivi.**

AVVERTENZE per le batterie

- 1 Non riscaldare o gettare le batterie nel fuoco, poiché potrebbero verificarsi fuoriuscite di liquidi corrosivi, surriscaldamento o esplosione.**
- 2 Non mettere in cortocircuito o smontare le batterie, poiché potrebbero verificarsi fuoriuscite di liquidi corrosivi, surriscaldamento o esplosione.**
- 3 Non utilizzare diversi tipi di batterie insieme, oppure batterie vecchie e nuove, poiché potrebbero verificarsi fuoriuscite di liquidi corrosivi, surriscaldamento o esplosione.**
- 4 Non installare le batterie nella direzione contraria, poiché potrebbero verificarsi fuoriuscite di liquidi corrosivi, surriscaldamento o esplosione. Se anche una sola batteria dovesse essere installata al contrario, si verificherebbero malfunzionamenti al flash.**
- 5 Assicurarsi di utilizzare il caricabatterie indicato dal fornitore, per evitare che possano verificarsi fuoriuscite di liquidi corrosivi, surriscaldamento o esplosione.**
- 6 Non trasportare o conservare le batterie insieme a materiali metallici come collane e mollette per capelli, poiché tali materiali potrebbero causare cortocircuito, fuoriuscite di liquidi, surriscaldamento o esplosione. Inoltre, in particolare durante il trasporto di un numero elevato di batterie, porle in una custodia che eviti che i terminali siano a diretto contatto tra di loro, poiché ciò potrebbe causare cortocircuito, fuoriuscite di liquidi, surriscaldamento o esplosione.**
- 7 Se dovesse fuoriuscire del liquido dalle batterie e penetrare all'interno dell'occhio, lavare immediatamente la parte con acqua corrente e rivolgersi a un medico. Se non si interviene immediatamente la vista potrebbe subire gravi danni.**
- 8 Se dovesse fuoriuscire del liquido corrosivo dalle batterie ed entrare in contatto con la pelle o i vestiti, lavare immediatamente con acqua corrente. Il contatto prolungato potrebbe creare lesioni alla pelle.**

Precauzioni per la sicurezza

- 9 Seguire sempre le avvertenze e le istruzioni stampate sulle batterie**, per evitare azioni che potrebbero provocare fuoriuscite di liquidi corrosivi, surriscaldamento o incendio.
- 10 Assicurarsi di utilizzare esclusivamente le batterie indicate in questo manuale di istruzioni**, per evitare che si possano verificare fuoriuscite di liquidi corrosivi, surriscaldamento o esplosione.
- 11 Non aprire in nessun caso l'involucro che racchiude le batterie o utilizzare batterie il cui involucro è aperto**, poiché potrebbero verificarsi fuoriuscite di liquidi corrosivi, surriscaldamento o esplosione.
- 12 Tenere le batterie lontane dalla portata dei bambini**, per evitare che possano essere ingoiate. Se una batteria dovesse accidentalmente essere ingoiata, rivolgersi immediatamente a un medico.
- 13 Le batterie non devono entrare in contatto con acqua, essere esposte a pioggia, umidità o acqua di mare, a meno che non siano state adeguatamente protette dall'ambiente umido**. Nel caso in cui l'acqua o l'umidità dovessero penetrare all'interno delle batterie, potrebbero verificarsi fuoriuscite di liquidi corrosivi o surriscaldamento.
- 14 Non utilizzare in alcun modo una batteria che appaia anomala in qualsiasi modo, compresa la modifica nel colore o la forma**. In tali batterie potrebbero verificarsi fuoriuscite di liquidi corrosivi o surriscaldamento.
- 15 Arrestare la ricarica delle batterie se si nota che la ricarica non è stata completata nel tempo indicato**, per evitare che si possano verificare fuoriuscite di liquidi corrosivi o surriscaldamento.
- 16 Assicurarsi di isolare i terminali della batteria con nastro adesivo prima di riciclarla o smaltirla**. Nel caso in cui i terminali positivo e negativo della batteria vadano in cortocircuito dopo essere stati in contatto con oggetti metallici, potrebbe verificarsi incendio, surriscaldamento o esplosione. Smaltire le batterie dismesse in conformità con le disposizioni dell'amministrazione pubblica locale.
- 17 Le batterie non ricaricabili non devono mai essere ricaricate in un caricabatterie**, poiché potrebbero verificarsi fuoriuscite di liquidi corrosivi o surriscaldamento.
- 18 Rimuovere le batterie scariche dall'apparecchio**, poiché potrebbero verificarsi fuoriuscite di liquidi corrosivi, surriscaldamento o esplosione.



ATTENZIONE per le batterie

Non far cadere o far subire shock fisici alle batterie, poiché potrebbero verificarsi fuoriuscite di liquidi corrosivi, surriscaldamento o esplosione.

Preparazione alla ripresa

- Precauzioni per la sicurezzai-v
- Premessa4-6
- Consigli per l'uso del flash.....7
- Gruppi di fotocamere e modalità flash disponibili.....8-9
- Componenti del lampeggiatore e loro funzioni10-11
- Comandi a pulsante.....12
- Simboli del display LCD13-15
- Obiettivi16

• Operazioni basilari17

- 1 Installazione delle batterie18-19
 - 2 Emissione test (conferma di esposizione)20-21
 - 3 Montaggio dell'SB-800 sulla fotocamera e
 posizionamento della testa flash22-23
 - 4 Regolare la sensibilità ISO24-25
 - 5 Regolare della parabola-zoom26-27
 - 6 Regolazione dei modi di esposizione e di misurazione
 sulla fotocamera.....28-29
 - 7 Impostazione del modo flash sull'SB-80030-31
 - 8 Scelta dell'inquadratura e ripresa flash.....32-33
- Uso dell'SB-800 con la serie COOLPIX34

• Il funzionamento nei dettagli35

- Modalità flash disponibili per l'SB-80036
- Modalità flash TTL.....37
- Modalità flash Non-TTL.....38-41
- Modalità Manuale.....42-50
- Note sulla ripresa flash in sequenza continua.....51
- Verifica di corretta esposizione prima della ripresa.....52

• Altre funzioni53

- Compensazione dell'esposizione e del livello di
 emissione flash54-56
- Campo distanze con zoom ad apertura variabile57
- Sincronizzazione sui tempi lunghi, riduzione del fenomeno
 "occhi rossi"58-59
- Sincronizzazione su tempi ultra-rapidi FP
 (per fotocamere compatibili con il CLS)60

· Blocco/memorizzazione dell'emissione flash (FV Lock)	61
· Operazioni autofocus in luce ambiente ridotta ...	62-63
· Uso dell'Alloggiamento per Batteria Extra SD-800	64-65
· Controllo preventivo dell'illuminazione prima della ripresa.....	66
· Funzioni personalizzate Custom.....	67
· Regolazioni personalizzate Custom	68-70
• Operazioni avanzate	71
· Panoramica sulle tecniche multi-flash	72-73
· Fotografia multi-flash senza cavi	74-75
· Fotografia flash in modalità avanzata senza cavi	76-83
· Fotografia flash multipla senza cavi tipo SU-4 ...	84-88
· Messaggi di conferma delle operazioni multi-flash tramite spie o segnali sonori.....	89
· Fotografia flash multipla via cavi di collegamento.....	90-93
· Accessori per l'impiego in multi-flash TTL con collegamenti via cavo	94-95
· Fotografia flash con reflex digitali usando filtri colorati	96-97
· Ripresa con lampo riflesso	98-101
· Ripresa flash a distanza ravvicinata	102-105
Fotografia flash TTL in modalità HIGH SPEED ad 1/300 di secondo (solo F5).....	106
• Altre informazioni	107
· Modalità TTL-AUTO disponibili con l'SB-800.....	108-110
· Accessori originali	111-113
· Cura del flash.....	114
· Note sulle batterie.....	115
· Problemi e soluzioni.....	116-118
· Note sui cristalli liquidi	119
· Caratteristiche tecniche.....	120-123
· Indice	124-125

Preparazione alla ripresa

Questa sezione comprende le informazioni preliminari per l'impiego dell'SB-800.

Operazioni basilari

Le procedure di base per ottenere con facilità immagini flash ben equilibrate in modo TTL.

Il funzionamento nei dettagli

Spiega i diversi modi flash disponibili con l'SB-800.

Altre funzioni

Informazioni dettagliate sulle funzioni dell' SB-800.

Operazioni avanzate

Fotografia flash avanzata e le sue tecniche con il flash SB-800.

Altre informazioni

Indicazioni sugli accessori originali, problemi di ripresa, cura del flash, caratteristiche tecniche, ecc.

Grazie per aver scelto di acquistare il flash Nikon SB-800. Per ottenere il meglio dal vostro flash, leggete prima con cura il suo manuale di istruzioni. Inoltre, raccomandiamo la lettura del libretto di istruzioni aggiuntivo “Campionario di fotografie”, che fornisce un'introduzione panoramica sulle capacità di ripresa flash con l'SB-800, affiancando pratiche foto a titolo di esempio. Inoltre, tenete a portata di mano il vostro manuale di istruzioni per qualunque esigenza di rapida consultazione.

■ Caratteristiche principali e funzioni dell' SB-800

- L'SB-800 è un flash professionale con un numero guida 38 (ISO 100, m) o 53 (ISO 200, m) (con la parabola zoom in posizione 35 mm, 20°C). A seconda della combinazione fotocamera-obiettivo usata in abbinamento all' SB-800 potrete utilizzare vari tipi di fotografia flash TTL (p.37), flash Non-TTL (p.38) e flash a dosaggio Manuale (p.42).
- Una funzione della parabola zoom motorizzata regola automaticamente la posizione la testa-zoom per far corrispondere il raggio di emissione della luce flash (con l'eccezione di alcune combinazioni fotocamera/obiettivo) (p.26). Quando l'adattatore per illuminazione flash grandangolare incorporato è inserito in posizione di lavoro (p.27) o quando è installato il Nikon Diffusion Dome la posizione della testa zoom corrisponde automaticamente ad un'illuminazione corretta per un obiettivo 14 mm o un 17 mm.
- La testa del flash si regola verticalmente di 90° verso l'alto o di 7° verso il basso e ruota orizzontalmente 180° verso sinistra e 90° verso destra, rendendo possibile illuminazioni flash a luce riflessa (p.98) o fotografia flash a distanza ravvicinata (p.102).
- Il sistema flash creativo Nikon permette una varietà di illuminazioni flash senza cavi davvero avanzate, quando l'SB-800 è utilizzato con fotocamere compatibili (p.5).
- Quando realizzate fotografie a luce flash riflessa o fotografie a distanza ravvicinata potete utilizzare il diffusore grandangolare incorporato in abbinamento al diffusore Soft Nikon Diffusion Dome per creare illuminazioni molto morbide e diffuse virtualmente assenti dalla presenza di ombre, mantenendo sempre un'illuminazione corretta e bilanciata tra soggetto principale e sfondo (pp.101, 104).
- Le funzioni personalizzate consentono di regolare valori, attivare e cancellare funzioni che è superfluo utilizzare ogni volta (p.67).

Sistema di Illuminazione Creativo

L'SB-800 dispone del "Sistema di Illuminazione Creativa Nikon" (**CLS**, Nikon Creative Lighting System). Questo sistema offre possibilità nuove nella fotografia flash con reflex digitali sfruttando le capacità di comunicazione di dati proprie delle reflex digitali. Queste caratteristiche sono disponibili solo se l'SB-800 è usato con reflex compatibili. L'SB-800 offre queste caratteristiche principali.

- **i-TTL**

Questa è una modalità flash Auto TTL del CLS. I pre-lampi di monitoraggio, emessi ad ogni esposizione. Il soggetto riceve una esposizione corretta dalla luce dal flash e l'esposizione è meno influenzata dall'illuminazione ambientale (p. 37).

- **Illuminazione Avanzata senza Cavi**

Con questa tecnica, la tecnica di esposizione flash multipla senza cavi è disponibile anche sulle reflex digitali. In questa modalità, è possibile dividere le unità flash in 3 gruppi e controllare l'intensità dell'emissione in modo indipendente per ciascuno dei gruppi di illuminazione flash, aprendo nuove possibilità alla vostra gamma di tecniche di scatto con flash multipli (p.76).

- **Blocco/memorizzazione dell'emissione Flash (FV)**

Il valore dell'emissione flash sul soggetto è misurata dal valore "FV". Usando il blocco di questa funzione con le fotocamere compatibili, potrete memorizzare l'esposizione flash appropriata per il soggetto principale. L'esposizione flash risulterà bloccata su quel valore, anche modificando i valori di diaframma, la composizione e la posizione della parabola zoom (p.61).

- **Comunicazione della Temperatura Colore Flash**

Quando l'SB-800 viene utilizzato con reflex digitali compatibili, l'informazione sulla temperatura colore viene trasmessa automaticamente alla fotocamera. In questo modo il bilanciamento del bianco viene regolato automaticamente, fornendovi immagini con una corretta temperatura colore durante l'utilizzo con il flash SB-800.

- **Sincronizzazione Automatica sui Tempi Rapidi (FP)**

La sincronizzazione con i tempi più rapidi della vostra fotocamera è ora resa disponibile. Questo è particolarmente utile quando volete utilizzare un apertura di diaframma elevata per isolare il soggetto su uno sfondo sfuocato (p.60).

- **Illuminatore di assistenza autofocus ad area allargata.**



Durante il funzionamento con autofocus, l'SB-800 emette l'illuminazione di assistenza autofocus su un'area molto più ampia. Questo vi permette di effettuare fotografie autofocus in luce ambiente ridotta anche selezionando sensori di messa a fuoco laterali nelle fotocamere che supportano questa funzione (p.62).

Consultate il manuale di istruzioni della vostra fotocamera per i dettagli sul Sistema di illuminazione creativo CLS.

III Note

- **Default:** Le funzioni e modalità flash preselezionate secondo gli standard di fabbrica sono indicate come impostazioni "DEFAULT" in questo manuale.
- **CLS:** Da questo momento il nuovo sistema di illuminazione creativo "Nikon Creative Lighting System" viene abbreviato in "**CLS**".

III Simboli usati in questo manuale

- : Contraddistingue informazioni importanti per evitare danneggiamenti o esposizioni Non corrette.
- : Informazioni utili da ricordare per un migliore utilizzo dell' SB-800.
- : Indica informazioni di riferimento nell' uso dell' SB-800.

III Accessori in dotazione



Alloggiamento per
Batteria Extra
SD-800



Stativo per flash
AS-19

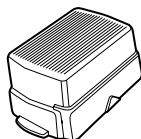

Diffusore Soft Nikon
SW-10H

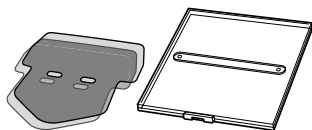

Set di filtri colorati SJ-800:
FL-G1, TN-A1

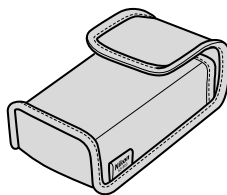

Astuccio morbido
SS-800

Consigli per l'uso del flash

Fate alcuni scatti di prova

Prima di riprese importanti, accertatevi con una serie di test della perfetta funzionalità del vostro lampeggiatore.

Fatelo controllare con regolarità

Nikon raccomanda di sottoporre il flash ad un check-up presso un Laboratorio Assistenza Autorizzato con cadenza almeno biennale.

Utilizzate il vostro flash in maniera corretta

Le prestazioni dell'SB-800 sono state ottimizzate per l'impiego con fotocamere e accessori (compresi gli obiettivi) prodotti da Nikon.

Le apparecchiature realizzate da altri produttori possono non essere conformi agli standard Nikon e quindi danneggiare i componenti dell'SB-800. La Nikon non può garantire il buon funzionamento del flash se utilizzato in abbinamento a prodotti non di marca Nikon.

Un apprendimento che dura tutta la vita

Come parte dell'impegno Nikon per "Un apprendimento che dura tutta la vita" nell'ambito del supporto ai prodotti e training per il loro uso, nei seguenti siti sono disponibili informazioni aggiornate costantemente:

- Per gli utenti americani: <http://www.nikonusa.com/>
- Per gli utenti europei: <http://www.europe-nikon.com/support>
- Per gli utenti che vivono in Asia, Oceania, Medio Oriente e Africa:
<http://www.nikon-asia.com/>

Visitate questi siti per mantenervi aggiornati con le più recenti informazioni sui prodotti, suggerimenti, risposte alle domande poste più frequentemente (FAQ) e consigli generali sull'elaborazione delle immagini e la fotografia digitale. È possibile ottenere altre informazioni dal rappresentante locale Nikon. Per informazioni sui contatti, visitare l'indirizzo Internet seguente:

<http://nikonimaging.com/>





Nota:



- Le denominazioni Nikon N90s, N90, serie N75, N70, N60, serie N55, N50, N8008, N8008s, PRONEA 6i, N6006, N6000, N5005, N4004 e N4004s corrispondono ad apparecchi commercializzati esclusivamente negli USA.
- Le fotocamere Nikon serie N80 e serie N65 sono commercializzate soltanto nei mercati USA, del centro e sud America.
- Le denominazioni Nikon N2020 e N2000 si riferiscono ad apparecchi commercializzati esclusivamente in USA e Canada.

Gruppi di fotocamere e modalità flash disponibili

Nel presente manuale, le fotocamere Nikon sono suddivise in 10 gruppi, incluse quelle compatibili con il CLS*, le reflex digitali non compatibili con il CLS* e le fotocamere dei gruppi I - VII, se non diversamente specificato. Consultate la tabella dei gruppi delle fotocamere per capire a quale gruppo appartiene la vostra. Poi, leggendo il manuale, troverete tutte le informazioni specifiche sull'uso dell' SB-800 con la vostra fotocamera in particolare.

*CLS: Nikon Creative Lighting System, Sistema di Illuminazione Creativa (p.5)

Gruppo	Nome della fotocamera	Modalità TTL automatica (p.37)			
					
Fotocamere compatibili con il CLS*	D3, Serie D2, D300, D200, D80, Serie D70, D60, D50, Serie D40, F6	○	–	–	○
Reflex Digitali Non compatibili con il CLS*	Serie D1, D100	–	○	–	○
I	F5, F100, F90X/N90s, Serie F90/N90, Serie F80/Serie N80, Serie F75/Serie N75, Serie F70/N70	–	–	○	○
II	Serie F4, Serie F65/Serie N65, F-801s/N8008s, F-801/N8008, Pronea 600i/6i	–	–	○	○
III	F-601/N6006, F-601M/N6000	–	–	○	○ ^{*5}
IV	Serie F60/N60, Serie F50/N50, F-401x/N5005	–	–	○	○ ^{*5}
V	F-501/N2020, F-401s/N4004s, F-401/N4004, F-301/N2000	–	–	○	–
VI	FM3A, FA, FE2, FG, Nikonos V, Serie F3 (con il AS-17)	–	–	○	–
VII	FM2 New, FM10, FE10, Serie F3, Serie F55/Serie N55	–	–	–	–
Fotocamere COOLPIX compatibili con i-TTL	COOLPIX 8400, COOLPIX 8800, COOLPIX P5000, COOLPIX P5100	○	–	–	–

*1 : Bilanciamento fill flash. Questo simbolo appare insieme a:  (p.37).

*2 L'illuminazione flash multipla senza cavi è possibile in modalità i-TTL.

*3 Con le fotocamere digitali reflex non è possibile utilizzare la modalità TTL .

Le modalità flash dell' SB-800 variano a seconda dei modelli di fotocamera e di obiettivo in uso e a seconda del modo di esposizione e di misurazione. Per maggiori dettagli, fare riferimento alle operazioni dettagliate (p.35), alla sezione "Modalità TTL-AUTO disponibili con l'SB-800" (p.108) e sul manuale di istruzioni della vostra fotocamera.

○ : Disponibile
 - : Non disponibile

Modalità Non-TTL (p.38)		Modalità manuale (p.42)			Multi-flash senza cavi	
AA Auto Aperture flash	A Auto flash Non-TTL	GN Manual Flash a priorità di distanza	M Flash manuale	RPT Flash stroboscopico	Illuminazione senza cavi avanzata (p.76)	Tipo SU-4 (flash principale) (p.84)
○	○	○	○	○	○ ^{*2}	○ ^{*3}
○	○	○ ^{*4}	○	○	-	○ ^{*3}
○	○	○	○	○	-	○
○	○	○	○	○	-	○
-	○	○	○	○	-	○
-	○	○	○	○	-	○
-	○	○	○	○	-	○
-	○	○	○	○ ^{*6}	-	○
-	○	○	○	○	-	○
○	○	○	○	-	-	-

*4 Non è possibile l'illuminazione flash manuale a priorità di distanza **GN** con le fotocamere digitali D1x e D1h.

*5 L'icona **BL** Non appare durante l'operazione di bilanciamento fill flash.

*6 Utilizzo del flash stroboscopico Non disponibile con la serie F3 (con l' AS-17).

Componenti del lampeggiatore e loro funzioni

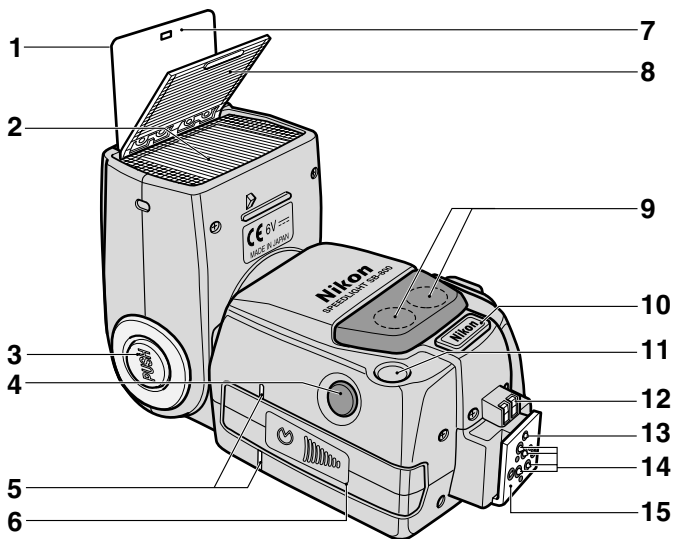

1 Riferimento rapido pulsanti (p.12)

2 Parabola flash (p.100)

Si inclina verso l'alto fino a 90° e a -7° verso il basso, e ruota in orizzontale (180° verso sinistra, 90° verso destra).

3 Tasto di sblocco per inclinazione/rotazione della parabola (p.22)

4 Finestrella del sensore per l'utilizzo di sistemi flash senza cavi (p.74)

Impostate l'SB-800 come unità di flash a distanza (p.76)

5 Riferimento per l'inserimento del coperchio batterie (p.18)

6 Coperchio dell'alloggiamento batterie (p.18)

7 Pannello riflettore incorporato (p.101)

Crea un punto luminoso negli occhi del soggetto nelle riprese con lampo riflesso.

8 Adattatore grandangolare (p.104)

Amplia l'angolo di emissione fino a coprire il campo di un obiettivo di focale 14 mm o 17 mm.

9 Illuminatore ausiliario AF (p.62)

Si attiva automaticamente per consentire l'attuazione autofocus in condizioni di luce sfavorevoli.

10 Terminale di alimentazione esterna (p.113)

(con coperchietto protettivo)

11 Finestrella del sensore per la misurazione della luce in modalità Non-TTL (p.38)

Misura la luce riflessa dal soggetto nelle modalità automatica a diaframma di lavoro **AA** o in automatismo Non-TTL **A**.

12 Contatti per l'illuminatore autofocus esterno (SC-29)

Accetta il cavo di collegamento remoto TTL SC-29, opzionale.

13Perno di montaggio

14 Contatti "hot-shoe"

15 Piedino di montaggio

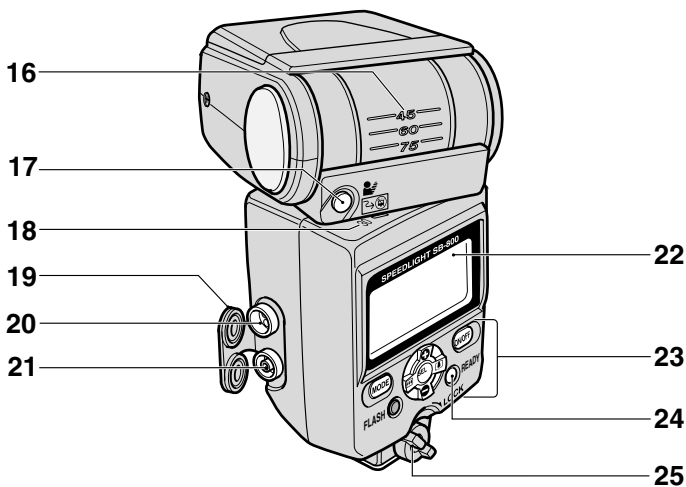

16 Scala degli angoli di inclinazione (p.100)

17 Pulsante luce pilota (p.66)
Premendolo, il flash emette lampi ripetuti che consentono di verificare l'illuminazione e le ombre sul soggetto, prima della ripresa.

Pulsante di cancellazione del comando flash per la fotografia senza cavi (p.75)

L'SB-800 Non può scattare, finché questo comando rimane premuto.

18 Scala degli angoli di rotazione (p.100)

19 Copri-terminali

20 Presa per fotografia flash TTL a flash multiplo (p.92)

Permette di connettere l'SB-800 ad una o più unità flash per illuminazioni TTL per mezzo di cavi di collegamento.

21 Presa di sincronizzazione (p.93)
Permette di collegare l'SB-800 a una o più unità flash per mezzo di cavi, lavorando in modalità Non-TTL.

22 Display LCD (p.119)

23 Pulsanti operativi (p.12)

24 Spia di carica

Si accende quando l'SB-800 ha completato la carica ed è pronto al lampo. Lampeggia dopo un'emissione a piena potenza nelle varie modalità auto-flash, a indicare che la luce potrebbe essere stata insufficiente.

25 Leva di blocco per il piedino di montaggio (p.22)

Comandi a pulsante

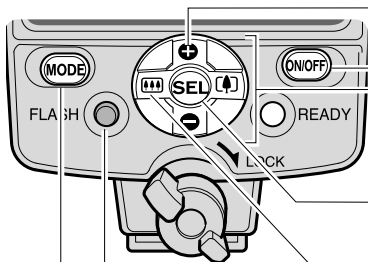

Pulsante FLASH
Attiva l'emissione manuale di un lampo test (p.20).

Pulsante (MODE)
Per regolare il flash sulla modalità desiderata (p.30).

Pulsante (+)/pulsante (-)
Premete per aumentare o diminuire i valori evidenziati durante le regolazioni.

Pulsante (ON/OFF)
Premendolo per circa 0,3 sec. si accende o si spegne l'alimentazione del flash.

Multi selettore

Pulsante (SEL)

- Premete per selezionare i valori da regolare. I valori selezionati verranno evidenziati nel display e potranno essere regolati tramite i tasti (+) e (-).
- Premete per circa 2 secondi per accedere alle funzioni Custom personalizzate (p.68).

Pulsante (grandangolo)/Pulsante (tele)
Per variare la regolazione della parabola zoom (p.26).

	<p>Pressione simultanea dei pulsanti (MODE) e (SEL) Richiama il valore di sottoesposizione in modalità auto flash TTL (p.33).</p>
	<p>Pressione simultanea per circa 2 sec. dei pulsanti (MODE) e (ON/OFF) Ripristina tutte le impostazioni, comprese quelle personalizzate, ai loro valori predefiniti (tranne la selezione dell'unità di misura in m/ft)</p>
	<p>Blocco dei pulsanti Premete (ON/OFF) e (SEL) contemporaneamente per bloccare le funzioni dei pulsanti di controllo del flash (eccetto i pulsanti (ON/OFF), l'illuminazione di composizione e il pulsante FLASH) ed evitare pressioni accidentali. Premete nuovamente i due pulsanti per annullare il bloccaggio dei pulsanti funzione.</p>

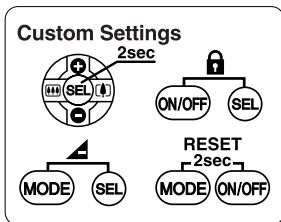

Guida di riferimento rapido per i tasti di controllo

Le procedure per le impostazioni personalizzate (Custom), il richiamo del valore di sottoesposizione in modalità di flash automatico TTL, il ripristino di tutte le impostazioni ai valori predefiniti e il blocco dei tasti vengono mostrati nel grafico Guida di riferimento rapido per i tasti di controllo, sul retro della scheda di riflessione incorporata.

Simboli del display LCD

I simboli del display LCD mostrano lo stato delle regolazioni in atto. Questi simboli variano a seconda delle regolazioni, della combinazione fotocamera-obiettivo e della modalità di esposizione.

■ Simboli di una singola unità flash

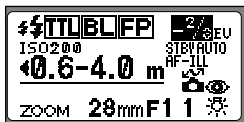





Simboli presenti in caso di una fotocamera compatibile con il CLS* in uso.

	Pre-lampi di monitoraggio Subito prima dell'emissione lampo vera e propria, l'SB-800 emette una serie di impercettibili pre-lampi che vengono rilevati dal multi-sensore TTL della fotocamera ed analizzati per luminosità e contrasto (p.36).
	Modalità TTL La fotocamera controlla automaticamente il livello di emissione del flash basandosi sulle informazioni di esposizione rilevate, per permettere un'esposizione corretta (p.37).
	Bilanciamento fill-flash Questo simbolo/funzione è disponibile in abbinamento alla modalità TTL. Il livello di emissione del lampo viene bilanciato automaticamente per una corretta esposizione del soggetto principale e dello sfondo (p.37).
	Sincro con tempi ultra-rapidi (CLS*) L'SB-800 lampeggia automaticamente con tempi di esposizione più rapidi del tempo sincro consentito dalla fotocamera (p.60).

	Auto Aperture Flash In abbinamento all'automatismo Non-TTL (vedi sotto), il sensore incorporato dell'SB-800 controlla l'emissione luminosa considerando le informazioni elettroniche trasmesse dalla fotocamera e dall'obiettivo all'SB-800, inclusa la sensibilità ISO, il diaframma, la lunghezza focale ed eventuali compensazioni dell'esposizione (p.38).
	Flash automatico Non-TTL Il sensore incorporato dell'SB-800 misura l'illuminazione flash riflessa dal soggetto, controllando così la giusta quantità di emissione luminosa (p.40).
	Flash manuale a priorità di distanza Basandosi sul valore ISO e sul diaframma impostato, l'SB-800 controlla l'uscita in base al valore di distanza del soggetto impostata (p.44).
	Flash Manuale Il flash scatta sempre ad un determinato valore di potenza in combinazione con il diaframma e il livello di emissione (p.46).
	Flash stroboscopico L'SB-800 lampeggia ripetutamente durante una singola esposizione, creando degli effetti stroboscopici ad esposizione multipla (p.48).

*CLS: Nikon Creative Lighting System (p.5)

Simboli del display LCD

	compatibile con il CLS (CLS*) L'SB-800 è collegato ad una fotocamera compatibile con il CLS* (p.8).
ZOOM	Parabola zoom motorizzata La parabola zoom viene regolata automaticamente per coincidere con la focale in uso (p.26).
ZOOM AUTO	Parabola zoom (auto) motorizzata Quando si usa l'SB-800 con le fotocamere COOLPIX compatibili con I-TTL, la parabola zoom viene regolata automaticamente per coincidere con la focale in uso (p.26).
M ZOOM	Impostazione manuale della posizione della testa-zoom È possibile regolare manualmente la posizione della testa-zoom (p.26).
*M ZOOM	Cancellazione della parabola zoom motorizzata È possibile regolare la parabola zoom del flash manualmente (p.26).
35mm	Impostazione della posizione testa-zoom in caso di rottura accidentale dell'adattatore flash grandangolare incorporato Qualora l'adattatore flash grandangolare incorporato si rompa accidentalmente, è possibile regolare la posizione testa-zoom (p. 117).
ISO	Sensibilità ISO Mostra il valore di sensibilità ISO in uso (p.24).
EV	Compensazione del livello di emissione flash Mostra il livello di compensazione del livello di emissione flash impostato (p.56).
A EV	Sottoesposizione Indica il valore di sottoesposizione misurato segnalando che la luce emessa può Non essere sufficiente in modalità TTL auto (p.33).
STBY	Stand-by Mostra il tempo rimasto prima dello spegnimento stand-by automatico (p.67).
AF-ILL	Illuminatore di assistenza AF ad area allargata attivo L'illuminatore di assistenza ad area ampia dell' autofocus è attivato (p.62).
NO AF-ILL	Illuminatore di assistenza AF ad area allargata disattivato L'illuminatore di assistenza ad area ampia dell' autofocus è disattivato (p.62).
AF-ILL ONLY	Emissione flash disabilitata L'SB-800 Non può lampeggiare ma l'illuminazione di assistenza autofocus funziona ugualmente (p.62).
	Pulsanti di controllo bloccati I pulsanti di controllo del flash sono stati bloccati (esclusi ON/OFF , l'illuminazione di composizione e il pulsante FLASH) (p.62).
	Riduzione occhi rossi La funzione di riduzione del fenomeno "occhi rossi" è attivata (p.58).
	Illuminazione del display LCD Premendo qualunque pulsante l'illuminazione del display LCD si attiva (p.119).
0.6 2 0	Superamento della gamma di distanze illuminabili dal flash Il soggetto è oltre la portata del flash. ◀ : la minore distanza possibile, ▶ : la maggiore distanza possibile (p.30).

■ Simboli con unità flash multiple

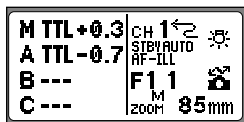

Simboli nella modalità avanzata di illuminazione senza cavi

	Flash principale in modalità senza cavi In questa modalità multiflash l'SB-800 è utilizzato come flash principale/pilota e collegato alla fotocamera (p.72).
	Flash secondario in modalità senza cavi In questa modalità multiflash l'SB-800 è utilizzato come flash secondario e scatta in sincronizzazione con il flash principale (p.72).
REMOTE	Flash secondario in modalità senza cavi In questa modalità flash multipla senza cavi l'SB-800 è utilizzato come flash secondario e scatta in sincronizzazione con il flash principale (p.72).
	Cicalino di controllo inserito Quando l'SB-800 è utilizzato come unità flash a distanza, si possono controllare le sue operazioni ascoltando l'avvertimento sonoro (p.89).
	Cicalino sonoro disattivato L'avvertimento sonoro è disinserito (p.89).

M **Master (CLS*)**
Mostra le impostazioni del flash e il livello di compensazione inserito dell' unità flash principale in modalità di illuminazione avanzata senza cavi (p.78).

A (B,C) **Gruppo A (B, C) (CLS*)**
Mostra le regolazioni della modalità flash e il livello di compensazione della/e unità a distanza del gruppo A (B,C) in modalità di illuminazione avanzata senza cavi (p.78).

CH 1 2 3 4

Canale (CLS*)
Indica il canale di comunicazione attraverso il quale il flash pilota e le unità remote a distanza si scambiano le informazioni in modalità di illuminazione avanzata senza cavi (p.78).

■ Simboli evidenziati

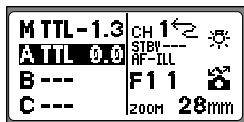

I simboli evidenziati indicano la possibilità di modificarli o impostarli. I valori evidenziati tornano in visualizzazione normale dopo 8 secondi dall' ultima regolazione.

*CLS: Nikon Creative Lighting System (p.5)

Obiettivi

In questo manuale, gli obiettivi Nikkor vengono suddivisi in due categorie: Nikkor CPU e Nikkor non-CPU.

Obiettivi Nikkor CPU	AF Nikkor tipo-G, AF Nikkor tipo-D, AF Nikkor non tipo-G o -D (esclusi gli AF-Nikkor per F3AF), Nikkor AI-CPU
Obiettivi Nikkor non-CPU	Nikkor AI-S, Nikkor AI, Nikon Serie E, ecc

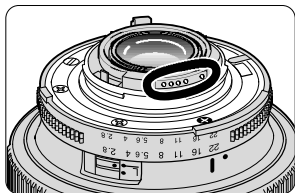

Obiettivi CPU

Gli obiettivi CPU dispongono di contatti per la trasmissione dati.

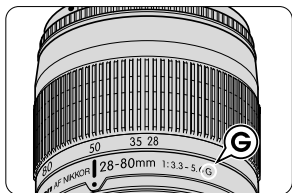

Obiettivi AF Nikkor tipo-G

Gli obiettivi AF Nikkor tipo-G trasmettono l'informazione di distanza al corpo camera, ma sono privi di anello dei diaframmi. Il valore di apertura va quindi regolato sul corpo camera. Con alcuni apparecchi i modi di esposizione utilizzabili presentano delle limitazioni (vedi manuale istruzioni dell'obiettivo).

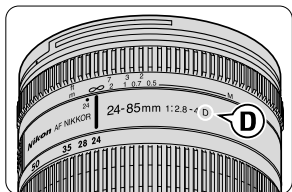

Obiettivi AF Nikkor tipo-D

L'obiettivo trasmette l'informazione di distanza al corpo camera. Il diaframma può essere regolato sia tramite l'anello sull'obiettivo sia sul corpo camera. Per ulteriori dettagli, consultate il manuale istruzioni dell'obiettivo.

Operazioni basilari

In questa sezione vengono illustrate le procedure base in modo da permettere un agevole utilizzo del flash in modalità TTL automatica.

Potrete sperimentare con semplicità la fotografia a luce flash seguendo i passi dal numero 1 al numero 8 nelle pagine di sinistra.

In questa sezione, le procedure base sono descritte con un obiettivo munito di CPU montato su una fotocamera compatibile con il CLS*, reflex Digitali Non compatibili con il CLS*, e fotocamere del gruppo I e II. Le funzioni disponibili sull' SB-800 e le indicazioni del display LCD possono variare a seconda della combinazione fotocamera/obiettivo.

1 Installazione delle batterie

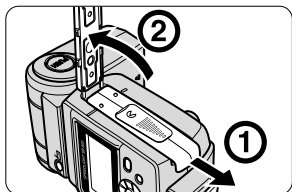

1 Aprite il coperchio dell'alloggiamento batterie, come indicato dalle frecce.

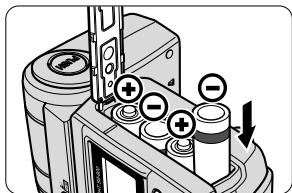

2 Inserire le batterie rispettando le polarità indicate (+/−). Allineare le linguette del coperchio con i riferimenti del vano batteria e chiudere lo scomparto tenendolo premuto verso il basso e facendolo scivolare nelle guide fino a fine corsa.

✓ Batterie utilizzabili

Installate quattro batterie a stilo formato AA (1,5 V o meno) di uno dei seguenti tipi:

- (1) Alcaline (LR6) da (1,5 V)
- (2) Litio da (1,5 V)
- (3) Nickel da (1,5 V)
- (4) Accumulatori ricaricabili al NiCd da (1,2 V)
- (5) Accumulatori ricaricabili al Ni-MH (Nickel-metal idrato) da (1,2 V)

- Quando si devono sostituire le batterie, sostituirle tutt'e quattro assieme (o tutt'e cinque, se si usa il portabatteria aggiuntivo SD-800) con batterie nuove della stessa marca.
- Le comuni batterie al manganese non sono raccomandabili per l'impiego nell'SB-800.
- In viaggio, portate sempre con voi delle batterie di scorta.
- Leggete il paragrafo "Note sulle batterie" a p.115.

ATTENZIONE!

- Non usate mai batterie diverse da quelle specificate in questo manuale: il loro impiego potrebbe causare esplosioni, perdite di liquido corrosivo o innescare un incendio.
- Non mescolate batterie di tipo o marca diversi, o elementi nuovi con altri già parzialmente utilizzati. In caso contrario si potrebbero verificare esplosioni, perdite di liquido corrosivo o incendi.
- Non cercate di ricaricare le normali batterie: potrebbero surriscaldarsi e perdere liquido.

☑ Ottenere tempi di ricarica più rapidi usando 5 batterie

Usate l'alloggiamento per batterie aggiuntivo SD-800 in dotazione per avere la possibilità di montare 5 batterie ed accorciare i tempi di ricarica.

Autonomia minima di lampi e intervalli di ricarica

Impiegando batterie nuove (o accumulatori ricaricati a fondo) uguali tra loro, con emissione flash a piena potenza M1/1.

Batterie	Numero di batterie	Intervallo di ricarica minimo (appross.)	Numero lampi minimo/ Intervallo di ricarica
Alcaline	x4	6,0 sec.	130 / 6-30 sec.
	x5	5,0 sec.	130 / 5-30 sec.
Litio	x4	7,5 sec.	170 / 7,5-30 sec.
	x5	7,5 sec.	190 / 7,5-30 sec.
Nickel	x4	6,0 sec.	140 / 6-30 sec.
	x5	5,0 sec.	140 / 5-30 sec.
NiCd (1000 mAh) (ricaricabili)	x4	4,0 sec.	90 / 4-30 sec.
	x5	3,5 sec.	90 / 3,5-30 sec.
Ni-MH (2000 mA) (ricaricabili)	x4	4,0 sec.	150 / 4-30 sec.
	x5	2,9 sec.	150 / 2,9-30 sec.

- L'intervallo di ricarica minimo si riferisce all'utilizzo di batterie nuove.
- La rilevazione dei dati è effettuata senza impiego dell'illuminatore ausiliario AF, della regolazione della parabola zoom e dell'illuminazione display.
- I valori su indicati possono variare in base a condizioni specifiche delle batterie in uso.

Sostituzione batterie/Ricarica accumulatori

Per stabilire se è necessario procedere alla sostituzione delle batterie o alla ricarica degli accumulatori quando gli intervalli di ricarica si prolungano, fate riferimento alla tabella che segue.

Batterie	Intervallo di ricarica	Procedura
Alcaline	Oltre 30 secondi	Sostituzione
Litio	Oltre 10 secondi	
Nickel	Oltre 10 secondi	
NiCd (ricaricabili)	Oltre 10 secondi	Ricarica
Ni-MH (ricaricabili)		

Nel caso siano utilizzate batterie con carica residua estremamente ridotta, si potrebbe udire un suono inconsueto, provocato dalla zoomata avanti/indietro della parabola, anche con l'SB-800 spento. In tal caso le batterie vanno sostituite, anche se si fa uso di una fonte di alimentazione esterna.

Alimentazione esterna

L'impiego di una fonte di alimentazione esterna aumenta l'autonomia di lampi e riduce gli intervalli di ricarica (p.113).

2 Emissione test (conferma di esposizione)

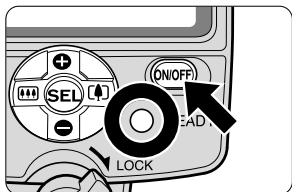

- 1 Accendete l'SB-800 premendo il pulsante **ON/OFF** per circa 0,3 sec. Assicuratevi che si accenda la spia di carica.

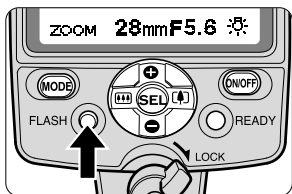

- 2 Premete il pulsante **FLASH** per un'emissione lampo di prova.

■ Emissione test

ATTENZIONE!

Quando attivate manualmente l'emissione di lampi prova, non tenete il flash con la parabola rivolta verso gli occhi, o a breve distanza dagli occhi di persone o animali.

- Se regolato nel modo flash manuale, l'SB-800 emette il lampo alla potenza impostata, mentre nel modo manuale Distance-priority o nel modo automatico Auto Flash TTL, l'emissione è a potenza 1/16.
- Nei modi Auto non-TTL/Auto Aperture, l'SB-800 lampeggia ad un livello di potenza controllato dai valori di sensibilità ISO, diaframma e posizione della parabola zoom su cui è regolato.
- Nei modi Auto non-TTL/Auto Aperture, l'emissione di un lampo test tramite l'azionamento del pulsante **FLASH** permette di verificare prima di eseguire la ripresa se l'intensità del lampo sarà sufficiente per una corretta esposizione (p.52).

■ Pulsante **ON/OFF**

Premendo il pulsante **ON/OFF** per circa 0,3 sec., l'SB-800 si accende e sul display LCD compaiono le indicazioni. Premendo di nuovo il pulsante, il lampeggiatore si spegne e le indicazioni scompaiono.

Funzione standby per il risparmio delle batterie

Se l'unità SB-800 e la fotocamera non vengono usate per un tempo superiore a quello specificato, si attiva la funzione standby e l'unità SB-800 viene disattivata (messa in modalità di attesa, pronta al funzionamento) così da preservare la carica della batteria.

- In condizione standby-off, sul display LCD compare soltanto l'indicatore **STBY**.
- Per ripristinare l'accensione dell'SB-800 quando è in condizione standby-off, è sufficiente premere il pulsante **ON/OFF** o il pulsante **FLASH**, oppure azionare a metà corsa il pulsante di scatto della fotocamera (se l'apparecchio è compatibile con l'auto flash TTL) (p.8).
- In modalità flash senza cavi, la funzione di standby si attiva dopo circa 40 secondi (impostazione di default) quando l'SB-800 è usato come unità flash pilota. Comunque, questa funzione Non lavora ignorando le impostazioni del lampeggiatore quando esso viene utilizzato come unità flash secondaria. (p.73).
- Se dopo l'accensione o dopo lo scatto del flash la spia di pronto non si accende entro 60 secondi, l'SB-800 entra in modalità di standby indipendentemente dalle impostazioni adottate.
- Per evitare lampeggi accidentali o guasti quando si trasporta l'SB-800 in borsa, spegnete il flash premendo il pulsante **ON/OFF** e assicuratevi che sul display non compaia l'indicatore **STBY**.

Regolare il tempo che precede la funzione di standby automatica

Regolare la funzione con le regolazioni personalizzate Custom (p.67).

3 Montaggio dell'SB-800 sulla fotocamera

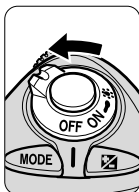

- 1** Assicuratevi che flash e fotocamera siano entrambi spenti.

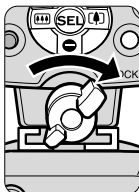
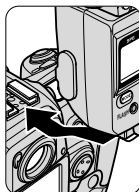

- 2** Ruotate verso sinistra la leva di blocco del piedino di montaggio, inserite quest'ultimo nella slitta accessori della fotocamera, quindi ruotate la leva di blocco verso destra.

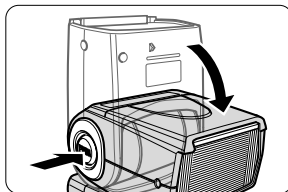

- 3** Tenete premuto il tasto di sblocco per l'inclinazione e rotazione della parabola, e regolate la testa flash in posizione orizzontale.

Ruotate la leva di blocco del piedino finché è bloccata saldamente

Per assicurare il lampeggiatore in posizione, ruotate la leva di blocco del piedino di montaggio di circa 90° in senso orario, finché si blocca. Per sbloccarla ruotate la leva in senso anti-orario fino a fondo corsa.

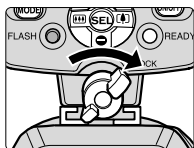

Blocco

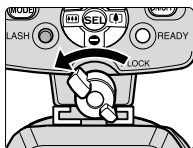

Sblocco

e posizionamento della testa flash

Indicazioni di avvertimento

Se la testa flash non è orientata in direzione orizzontale/frontale, all'accensione del lampeggiatore compare questo avvertimento sul display LCD. Per quanto concerne gli angoli di rotazione della parabola, consultate p.100.

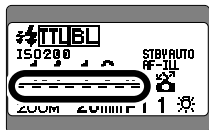

- Una linea tratteggiata appare sotto la linea inferiore quando la testa del flash è inclinata di 7° verso il basso.



- Il campo distanze scompare dal display se la parabola è inclinata o ruotata in una posizione diversa da orizzontale/frontale o verso il basso a -7° .

In questo manuale, la sensibilità delle reflex digitali e la sensibilità delle pellicole riferita alle fotocamere tradizionali sono considerate “valore ISO” in maniera equivalente.

Per le fotocamere compatibili con il CLS, le reflex digitali non compatibili con il CLS, le fotocamere dei gruppi I e II, nonché le fotocamere COOLPIX compatibili con i-TTL, la sensibilità ISO è regolata automaticamente e appare sul display LCD quando vengono accesi la fotocamera e il flash SB-800.

■ **Sensibilità ISO disponibile nelle operazioni in modalità TTL auto**

La gamma di sensibilità ISO utilizzabile dall' SB-800 varia dai 25 ai 1000 ISO.

- La gamma di sensibilità disponibile può restringersi a seconda della fotocamera utilizzata. Per le specifiche, fare riferimento al manuale di istruzioni della fotocamera.
- La Gamma della portata del flash sul display LCD cambia a seconda della sensibilità ISO. Quindi, assicuratevi di averla impostata correttamente.

🔍 **Comunicazione digitale delle informazioni con l'SB-800**

Quando si usa l'SB-800 con le fotocamere compatibili con il CLS, reflex non compatibili con il CLS, fotocamere dei gruppi I e II o COOLPIX compatibili con i-TTL, viene effettuata la trasmissione dei dati digitali. La fotocamera comunica automaticamente la sensibilità ISO all' SB-800. Con un obiettivo munito di CPU, diaframma e focale sono automaticamente impostati sull'SB-800 (ad eccezione delle fotocamere COOLPIX compatibili con i-TTL).

🔍 **Note sulla regolazione della sensibilità ISO**

In modalità TTL automatica e completamente Manuale (eccetto la modalità a priorità di distanza **GN**), Non c'è un collegamento diretto tra la regolazione della sensibilità ISO sul flash e il controllo del livello di emissione di luce del flash. La regolazione ISO consente una corretta visualizzazione della gamma di distanze sul display LCD.

In modalità Non-TTL (Auto Aperture **AA**, auto Non-TTL **A**) e in modalità flash manuale a priorità di distanza **GN**, l'esposizione corretta può essere ottenuta regolando il valore di sensibilità ISO sul display LCD dell' SB-800, perché è quest'ultimo a controllare il livello di emissione.

Per le fotocamere compatibili con il CLS, le reflex digitali non compatibili con il CLS, le fotocamere dei gruppi I e II, nonché le fotocamere COOLPIX compatibili con i-TTL, la sensibilità ISO viene trasferita automaticamente al lampeggiatore.

■ Regolare la sensibilità ISO per fotocamere dei gruppi da III a VII

Per le fotocamere dei gruppi da III a VII, impostare la sensibilità ISO in modalità di impostazioni personalizzate Custom (p. 67).

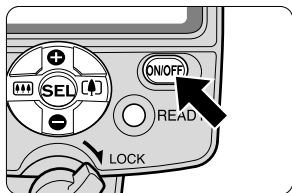



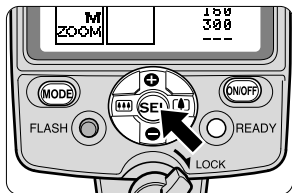

- 1 Spegnete l'SB-800, poi riaccenderlo. Quindi, accendere il corpo macchina.

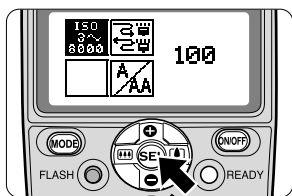



- 2 Premete il pulsante  per circa 2 secondi, per mostrare la modalità delle regolazioni Custom.

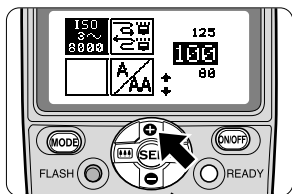

- 3 Premete i pulsanti  /  e  /  per selezionare "ISO", poi premete il pulsante .



- 4 Utilizzare i pulsanti  /  per selezionare i valori di sensibilità desiderati.

- 5 Premete il pulsante  per circa 2 secondi o premete il pulsante  per tornare

5 Regolazione della parabola zoom

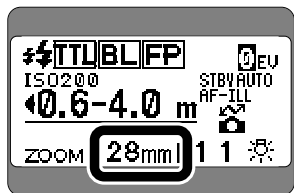

1 La posizione della parabola zoom viene indicata sul display LCD.

- La parabola si posiziona automaticamente grazie alla funzione zoom motorizzato, oppure può essere regolata manualmente.
- Il numero guida (che indica la potenza del flash) varia in base alla posizione della parabola zoom (p.43).

La parabola zoom motorizzata

Quando l'SB-800 è utilizzato con fotocamere compatibili con il CLS, reflex digitali non compatibili con il CLS, o fotocamere appartenenti ai gruppi I e II in combinazione con un obiettivo CPU, la funzione di power zoom si attiva e la testa dello zoom si adatta automaticamente.

- Con funzione zoom motorizzato attiva, la parabola zoom si posiziona automaticamente per le focali 24 mm, 28 mm, e tra 35 mm a 105 mm a passi di 5 mm.
- Se la focale dell'obiettivo non corrisponde a nessuna di quelle indicate sopra, la regolazione avviene sul valore minore più prossimo rispetto a quello effettivo. Ad esempio, se uno zoom CPU è impostato ad una focale compresa fra 36 mm e 39 mm, la parabola si posiziona su 35 mm.
- Se sopra all'indicazione "ZOOM" nel display non compare una piccola **M**, la posizione verrà regolata automaticamente. Se invece la **M** è presente, premete più volte il pulsante o finché scompare.

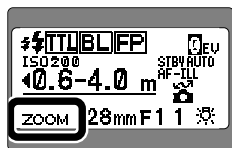

Zoom motorizzato in funzione

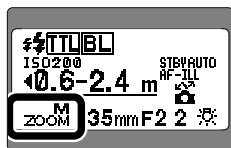

Zoom motorizzato disattivato

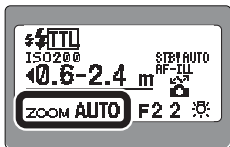

Quando l'SB-800 è impiegato insieme con una fotocamera COOLPIX compatibile con i-TTL

La posizione della parabola zoom è regolata automaticamente dalla funzione power zoom. Sul display LCD, viene visualizzata l'indicazione "AUTO" unitamente a quella "ZOOM," senza tuttavia che sia indicata la parabola zoom.





Regolazione manuale della parabola zoom

Se l'SB-800 è utilizzato con una fotocamera Gruppo da III a VII in combinazione con un obiettivo non-CPU, o se desiderate modificare la regolazione della parabola zoom su una posizione non coincidente con la lunghezza focale, l'impostazione va eseguita manualmente.

- Premete il pulsante  per regolare la parabola su una posizione più "grandangolare", o il pulsante  per una regolazione più "tele".
- Durante la regolazione manuale, nel display sopra all'indicazione "ZOOM" compare una piccola **M**.
- Se la combinazione fotocamera/obiettivo è compatibile con la funzione zoom motorizzato, quando si monta un obiettivo 35 mm la regolazione della parabola cambia come segue:
M24mm ↔ M28mm ↔ 35mm ↔ M50mm ↔ M70mm ↔ M85mm ↔ M105mm
- In generale, regolate la posizione della parabola zoom sul valore corrispondente alla focale dell'obiettivo in uso o su quello subito più grandangolare. Ad esempio, selezionate 50 mm quando fotografate con un obiettivo 60 mm.

Cancelazione della funzione della parabola zoom motorizzata usando le regolazioni Custom



La funzione power zoom può essere annullata nel menu delle regolazioni Custom (p.67). Quando questa funzione è disattivata, la parabola zoom può essere regolata manualmente, ma l'indicatore della posizione della parabola Non cambia anche se la parabola è stata regolata diversamente, l'obiettivo viene cambiato, o il pulsante **ON/OFF** viene premuto.

- Quando la parabola zoom motorizzata è disattivata, una piccola ***M** appare sul display LCD.
- Premete il pulsante  per spostare la regolazione della parabola verso una posizione più grandangolare, ed il tasto  per spostare la regolazione della parabola verso una posizione più tele. La posizione della parabola si può regolare secondo i seguenti parametri di copertura di campo:

24mm ↔ 28mm ↔ 35mm ↔ 50mm ↔ 70mm ↔ 85mm ↔ 105mm

Uso dell'adattatore grandangolare incorporato/Diffusore a Cupola Nikon

Quando sul corpo camera è montato un obiettivo con lunghezza focale compresa tra 14 mm e 23 mm, utilizzate l'adattatore grandangolare incorporato (p.104).

- L'utilizzo dell'adattatore grandangolare disabilita la funzione zoom motorizzato. Premete il pulsante  o  per regolare la parabola zoom su 14 mm o 17 mm.
- Installando il Diffusore a Cupola Nikon, la parabola zoom si regola automaticamente sulla posizione 14 mm (p.101).
- Quando si fa uso di un obiettivo 14 mm o 17 mm, o del Diffusore a Cupola Nikon, la distanza tra fotocamera e soggetto aumenta in misura proporzionale man mano che dal centro si va verso i bordi del fotogramma. Le aree periferiche potrebbero quindi in qualche caso risultare non illuminate a sufficienza.

6 Regolazione dei modi di esposizione e di

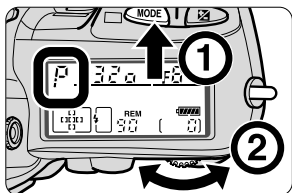

1 Regolate la fotocamera in esposizione Auto Programmata (P).

- Se non è possibile selezionare l'esposizione Auto Programmata (P), scegliete un'altra modalità consultando p.29.

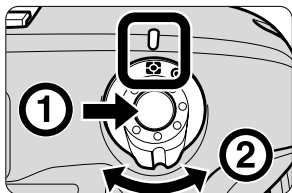

2 Impostate il sistema di misurazione esposimetrica per la lettura Matrix

- Se non è possibile selezionare la misurazione Matrix , scegliete quella Semi-spot .

Modalità di esposizione e sistema di misurazione esposimetrica

Le modalità di esposizione della fotocamera e i sistemi di misurazione esposimetrica variano, a seconda della fotocamera e dell'obiettivo in uso o della modalità flash dell' SB-800. Per maggiori dettagli, fate riferimento alle "Operazioni dettagliate" (p.35), " Modalità TTL-AUTO disponibili con l'SB-800" (p.108) e il manuale di istruzioni della fotocamera.

- In modalità Programmata (P), il tempo di posa viene regolato automaticamente sul tempo sincro, ad esclusione della modalità FP per sincronizzazione su tempi ultra-rapidi (p.60).

Modalità di esposizione diverse da Auto Programmata (P)

In esposizione Auto a Priorità dei Tempi (S)

La scelta di un tempo di posa lento, consente di ottenere una corretta esposizione per lo sfondo.

- La fotocamera seleziona l'apertura di diaframma corretta. Regolate il tempo dopo aver verificato che il diaframma controllato automaticamente fornisce un adeguato campo di distanze per il soggetto. Fate riferimento alla tabella "Campo delle distanze utili per la ripresa flash nei modi auto flash TTL" (p.31).
- Impostando un tempo di posa più rapido di quello consentito dal sincro-flash, la fotocamera lo adegua automaticamente al tempo sincro più rapido disponibile, quando l'SB-800 è acceso (ad eccezione della modalità FP) (p.60).

In esposizione Auto a Priorità dei Diaframmi (A)

Scegliendo l'apertura di diaframma, è possibile controllare l'estensione della nitidezza e il campo delle distanze utili per la ripresa flash.

- La fotocamera seleziona il tempo di posa corretto. Per dettagli, consultate il manuale istruzioni del vostro apparecchio.
- Per stabilire quale diaframma utilizzare, fate riferimento a "Numeri Guida" (p.43) e a "Distanze utili per la ripresa flash nei modi auto flash TTL" (p.31).

In esposizione Manuale (M)

Scegliendo il tempo di posa e l'apertura di diaframma, è possibile controllare l'esposizione per lo sfondo, l'estensione della nitidezza e il campo delle distanze utili per la ripresa flash.

- Se impostate un tempo di posa troppo rapido per la sincronizzazione del lampo, all'accensione dell'SB-800 l'otturatore della fotocamera si commuta automaticamente sul tempo sincro-flash. Questo è comune per tutte le fotocamere, escluse quelle con otturatore meccanico e in modalità FP per sincronizzazione su tempi ultra-rapidi (p.60).
- Per stabilire quale diaframma utilizzare, fate riferimento a "Numeri Guida" (p.43) e a "Distanze utili per la ripresa flash nei modi auto flash TTL" (p.31).

7 Impostazione del modo flash sull'SB-800

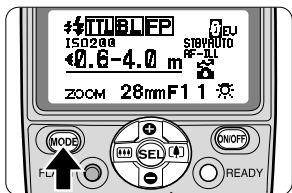

1 Premete il pulsante **(MODE)** per selezionare la modalità flash.

- visualizzare **TTL BL** sul display LCD.

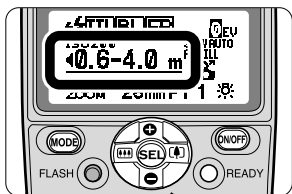

2 Verificate che il soggetto principale si trovi entro il campo delle distanze utili per la ripresa flash.

Selezionare la modalità flash

Ogni volta che si preme il pulsante **(MODE)**, il simbolo della modalità flash disponibile cambia. Fate riferimento ai "Simboli del display LCD" (p.13).

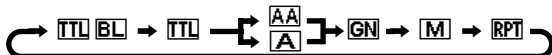

- Nota: saranno disponibili solo le modalità flash valide per quella combinazione fotocamera/obiettivo. Le modalità Non disponibili Non appariranno alla pressione del tasto **(MODE)**.
- Le modalità flash possono variare anche a seconda della modalità di esposizione della fotocamera/obiettivo in uso e dal suo sistema esposimetrico. Fate riferimento alle "operazioni dettagliate" (p.35), al modo flash TTL Auto (p.108) e al manuale di istruzioni della fotocamera.

■ Campo delle distanze utili per la ripresa flash

La portata del lampo dell'SB-800 copre le distanze comprese tra 0,6 m e 20 m, tuttavia varia in base alla sensibilità ISO, alla posizione della parabola zoom e all'apertura di diaframma in uso.

Distanze utili per la ripresa flash nei modi auto flash TTL

		Sensibilità ISO								Posizione della parabola zoom										
		1600	800	400	200	100	50	25	*1	*2	14 ^{*3}	17 ^{*3}	24	28	35	50	70	85	105	
Diaframma	*4																			
	2,8	2	1,4																	
	4	2,8	2	1,4																
	5,6	4	2,8	2	1,4				0,8-9,0	1,0-11	1,1-12	1,3-14	1,9-20	2,0-20	2,4-20	2,8-20	3,0-20	3,4-20	3,6-20	
	8	5,6	4	2,8	2	1,4			0,6-6,3	0,7-8,0	0,8-9,0	0,8-10	1,3-15	1,4-16	1,7-19	2,0-20	2,2-20	2,4-20	2,5-20	
	11	8	5,6	4	2,8	2	1,4		0,6-4,5	0,6-5,7	0,6-6,3	0,7-7,0	1,0-10	1,0-11	1,2-13	1,4-16	1,6-18	1,7-19	1,8-20	
	16 ^{*5}	11	8	5,6	4	2,8	2		0,6-3,2	0,6-4,0	0,6-4,5	0,6-5,0	0,7-7,5	0,7-8,0	0,8-9,5	1,0-11	1,1-13	1,2-13	1,3-14	
	22	16	11	8	5,6	4	2,8		0,6-2,2	0,6-2,8	0,6-3,1	0,6-3,5	0,6-5,3	0,6-5,7	0,6-6,7	0,7-7,6	0,8-9,0	0,8-9,5	0,9-10	
	32	22	16	11	8	5,6	4		0,6-1,6	0,6-2,0	0,6-2,2	0,6-2,5	0,6-3,7	0,6-4,0	0,6-4,8	0,6-5,3	0,6-6,3	0,6-6,7	0,6-7,1	
			32	22	16	11	8	5,6		0,6-1,1	0,6-1,4	0,6-1,6	0,6-1,8	0,6-2,6	0,6-2,8	0,6-3,4	0,6-4,0	0,6-4,5	0,6-4,8	0,6-5,0
				32	22	16	11	8		0,6-0,8	0,6-1,0	0,6-1,1	0,6-1,2	0,6-1,8	0,6-2,0	0,6-2,4	0,6-2,8	0,6-3,2	0,6-3,4	0,6-3,6
					32	22	16	11		-	0,6-0,7	0,6-0,7	0,6-0,8	0,6-1,3	0,6-1,4	0,6-1,7	0,6-2,0	0,6-2,2	0,6-2,4	0,6-2,5
						32	22	16		-	-	-	-	0,6-0,9	0,6-1,0	0,6-1,2	0,6-1,4	0,6-1,6	0,6-1,7	0,6-1,8

Campo delle distanze utili per la ripresa flash (m)

*1 Con montato il Diffusore a Cupola Nikon e l'adattatore grandangolare in posizione

*2 Con montato il Diffusore a Cupola Nikon

*3 Con l'adattatore grandangolare in posizione

*4 Il funzionamento auto flash TTL non è possibile con questo valore di sensibilità.

Per ISO 1000, utilizzate un diaframma più chiuso di 2/3 f/stop rispetto a ISO 1600, oppure più aperto di 1/3 f/stop rispetto a ISO 800.

*5 ■ Auto Flash TTL Programmato con le fotocamere F-501/N2020, F-401s/N-4004s, F-401/N4004 e F-301/N2000 (ISO 25-400 per F-401s/N4004s e F-401/N4004)

8 Scelta dell'inquadratura e ripresa flash

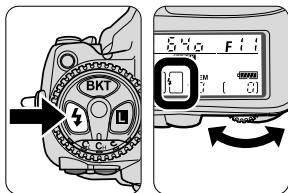

1 Impostate la modalità di sincronizzazione della fotocamera.

- Per una fotografia a luce flash classica usate la sincronizzazione sulla prima tendina.

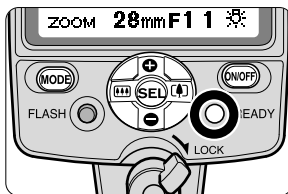

2 Componete l'inquadratura, verificate l'accensione della spia di carica sull'SB-800 e nel mirino della fotocamera, quindi scattate.

☑ Impostate il modo sincro-flash della fotocamera per la sincronizzazione normale (sulla prima tendina)

Se la vostra fotocamera dispone delle modalità di sincronizzazione sulla seconda tendina, regolatela per la sincronizzazione normale, sulla prima tendina.

- Per gli altri modi di sincronizzazione, fate riferimento a "Sincro a tempi lenti" (p.58), "Riduzione occhi-rossi con sincro a tempi lenti" (p.58), o "Sincro sulla seconda tendina" (p.59).
- Per dettagli sui modi sincro-flash, consultate le istruzioni della vostra fotocamera.

☑ Se la luce di “pronto-lampo” (READY) lampeggia dopo l'esposizione, la luce potrebbe essere stata insufficiente per una corretta esposizione

In modalità TTL auto e nelle modalità Non-TTL, quando il flash ha scattato alla massima potenza, e c'è un pericolo di probabile sottoesposizione, la luce di pronto-lampo (READY) sull' SB-800 e nel mirino della fotocamera lampeggiano rapidamente per circa 3 secondi.

A seconda del modello di fotocamera che utilizzate, la luce di pronto-lampo (READY) sull' SB-800 e nel mirino della fotocamera possono accendersi. Per correggere l'errore, usate un'apertura di diaframma maggiore o avvicinatevi al soggetto e rifotografate.

Mostrare la quantità di sottoesposizione

Con fotocamere compatibili con il CLS, reflex digitali Non compatibili con il CLS, fotocamere del gruppo I e fotocamere COOLPIX compatibili con i-TTL, in modalità TTL auto, il valore di sottoesposizione misurato (da 0 a -3,0 EV) compare per circa 3 secondi sul display LCD, mentre la luce menzionata sopra lampeggia.

- Premendo i tasti **(MODE)** e **(SEL)** contemporaneamente si richiama la visualizzazione di questa funzione sul display.

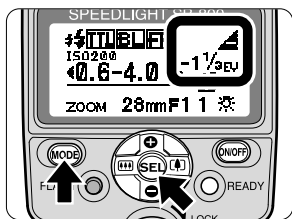

Uso dell' SB-800 con la serie COOLPIX



Per le fotocamere COOLPIX, come la coolpix 8800 e la 4500, **munite di slitta a contatto caldo o un terminale multiflash TTL:** Quando si sente la necessità di un'illuminazione flash maggiore o quando si utilizzano flash multipli, si consiglia di montare l'SB-800 o un altro lampeggiatore Nikon compatibile con la modalità TTL auto sulla COOLPIX.

Le operazioni flash automatiche sono rese possibili impostando la modalità flash TTL auto sul lampeggiatore. Il livello di emissione del lampo è controllato grazie ai segnali ricevuti dalla fotocamera che determinano quando far partire e quando interrompere il lampo. Questo è controllato dal sistema flash standard i-TTL delle fotocamere COOLPIX compatibili con la modalità i-TTL e dal sistema flash Non-TTL delle altre fotocamere COOLPIX.

- Per il montaggio sui modelli COOLPIX muniti di slitta a contatto caldo come la COOLPIX 8800, inserire il flash direttamente nella slitta dedicata.
- Accessori opzionali come la staffa multiflash di collegamento SK-E900 devono essere utilizzati per collegare i flash a fotocamere COOLPIX munite di terminale multi flash ma sprovviste di slitta a contatto caldo.
- Per approfondimenti, consultare il manuale della fotocamera.

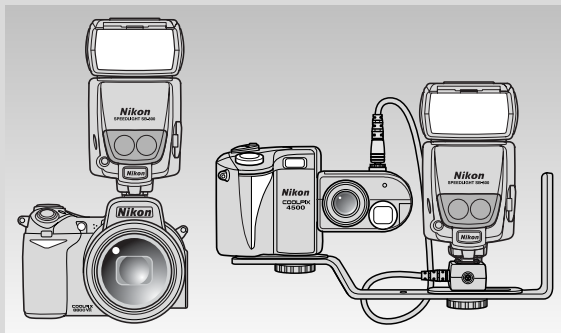

Nota: Sistemi flash multipli senza cavi realizzati usando il flash incorporato come flash pilota e l'SB-800 come unità di illuminazione separata Non sono utilizzabili.

Il funzionamento nei dettagli

Questa sezione vi illustra le varie modalità flash disponibili con l'SB-800.

Per informazioni specifiche relative alle impostazioni e funzioni della fotocamera, fate riferimento al manuale istruzioni dell'apparecchio in vostro possesso.

Modalità flash disponibili per l'SB-800

Le modalità flash disponibili per l'SB-800 variano, a seconda delle fotocamere e degli obiettivi utilizzati o della modalità di esposizione della fotocamera. L'uso della modalità TTL Auto è consigliato per la fotografia classica a luce flash.

■ Modalità flash utilizzabili (simboli e fotocamere utilizzabili)

Modalità TTL auto

- i-TTL: **TTL** **BL** / **TTL**: Fotocamere compatibili con il CLS, fotocamere COOLPIX compatibili con i-TTL
- D-TTL: **TTL** **BL** / **TTL**: Reflex digitali Non compatibili con il CLS
- TTL (sistemi a pellicola): **TTL** **BL** / **TTL**: Fotocamere dei gruppi da I a VI (Non appare l'indicazione **BL** nelle fotocamere dei gruppi III e IV durante l'utilizzo del fill-flash bilanciato (lampe di riempimento bilanciato))

Modalità Non-TTL

- Modalità ad apertura di diaframma: **AA** (pag. 38): Per le fotocamere compatibili con il CLS, le reflex digitali non compatibili con il CLS, le fotocamere dei gruppi I e II, nonché le fotocamere COOLPIX compatibili con i-TTL
- Auto flash Non-TTL: **A** (pag. 40): Nessuna limitazione

Modalità manuale

- Priorità di distanza, flash manuale: **GN** (pag. 44): Eccetto le fotocamere digitali D1x e D1H
- Flash manuale: **M** (pag. 46): Nessuna limitazione
- Flash stroboscopico: **RPT** (pag. 48): Eccetto le fotocamere COOLPIX compatibili con i-TTL

📷 Pre-lampi di monitoraggio

L'SB-800 emette una serie di pre-lampi di monitoraggio subito prima che il lampo vero e proprio parta per ottenere informazioni sul soggetto in questi casi:

- (1) Quando l'SB-800 è utilizzato con fotocamere compatibili con il CLS, reflex digitali non compatibili con il CLS, fotocamere appartenenti al gruppo I in combinazione con un obiettivo CPU o fotocamere COOLPIX compatibili con i-TTL, e la modalità flash è impostata su flash Auto TTL, e
- (2) Quando l'SB-800 è utilizzato con fotocamere compatibili con il CLS che montano un obiettivo munito di CPU e flash regolato in modalità a Auto Aperture.

I pre-lampi di monitoraggio vengono emessi in una frazione di secondo e Non possono essere distinti dal lampo principale, ma il simbolo **⚡** appare sul display LCD (con un unità flash singola montata). Comunque, per le fotocamere del gruppo I, i pre-lampi di monitoraggio Non vengono emessi quando la testa dell'SB-800 è regolata in maniera diversa da quella orizzontale/frontale oppure quando la testa è regolata verso il basso a -7°, oppure quando la modalità di sincronizzazione della fotocamera è impostata

Modalità flash TTL

■ Modalità TTL auto: **TTL**

In questa modalità, l'illuminazione flash che viene riflessa dal soggetto viene misurata dal sensore TTL della fotocamera che controlla intensità e luminosità del lampo per offrire l'illuminazione corretta.

Bilanciamento Fill flash: **TTL BL**

Premete il pulsante **(MODE)** per visualizzare **TTL BL** sul display LCD, così da attivare la funzione di bilanciamento Fill-flash. Il livello di emissione viene regolato automaticamente per un'esposizione ben bilanciata tra il soggetto principale e lo sfondo. (Durante questa operazione, il simbolo **BL** Non appare con le fotocamere del gruppo III e IV.

- **TTL BL** sta ad indicare l' "i-TTL con bilanciamento Fill-flash" in modalità i-TTL.

Modalità TTL standard: **TTL**

Premete il pulsante **(MODE)** per visualizzare **TTL** sul display LCD ed attivare la modalità TTL standard. Il soggetto principale viene illuminato correttamente senza considerare l'illuminazione dello sfondo. Questa funzione è utile quando si vuole evidenziare il soggetto principale dallo sfondo.

- **TTL** indica la modalità "i-TTL standard" in modalità i-TTL, "Flash TTL standard per reflex digitali" in modalità D-TTL e "Flash TTL standard" in modalità TTL dei sistemi a pellicola.

✍ Note sulle indicazioni TTL

Le tabelle di comparazione sono disponibili alle pagine 108-110 per mostrare gli indicatori di modalità TTL dell'SB-800 e quelli corrispondenti presenti nei manuali di istruzioni degli Speedlight che non dispongono del CLS.

- Per dettagli sulle procedure di scatto in modalità flash TTL Auto fate riferimento al capitolo "operazioni basilari" (p.17).

✍ Fotografia flash nella velocità di sincronizzazione rapida ad 1/300 di secondo (solo F5)

La distanza più lontana raggiungibile dall' SB-800 Non è visualizzata sul display LCD. In questo caso fate riferimento alla tabella del numero guida e all' equazione (p.106) per calcolare la distanza, in base ad ogni posizione della parabola zoom.

☑ Differenza del livello di controllo flash tra il modo flash automatico TTL e non-TTL

In entrambi i modi flash, viene calcolato il riflesso luminoso del flash retrostante il soggetto, al fine di controllare il livello di potenza del lampo. Nel modo TTL, questo calcolo viene eseguito attraverso l'obiettivo, mentre nel modo Auto Flash non-TTL, attraverso la finestra del sensore di luce per flash automatici non-TTL che coprono un raggio limitato. Pertanto, scattando una fotografia dello stesso soggetto in modi flash diversi, a seconda delle condizioni di ripresa, potrebbero apparire alcune differenze di livello di controllo del lampo. Per l'acquisizione di immagini con fotocamere compatibili con il flash automatico TTL, si raccomanda l'uso del modo TTL.

Modalità flash Non-TTL

Automatismo Auto Aperture **[AA]**

L'SB-800 controlla per mezzo del suo sensore incorporato la luce riflessa dal soggetto illuminato dal lampo per un corretto dosaggio, in combinazione con le informazioni trasmesse automaticamente dalla fotocamera e obiettivo all'SB-800, incluse la sensibilità ISO e l'eventuale valore di compensazione dell'esposizione e naturalmente l'apertura di diaframma e la focale utilizzata.

- L'automatismo flash Auto Aperture **[AA]** a priorità di diaframmi è disponibile con fotocamere compatibili con il CLS, reflex digitali Non compatibili con il CLS, fotocamere del gruppo I e II quando vengono usate con un obiettivo munito di CPU e fotocamere COOLPIX compatibili con i-TTL.
- L'automatismo flash Auto Aperture a priorità di diaframmi viene inserito automaticamente (impostazione di default) nelle combinazioni di fotocamera/obiettivo suddette. Per cancellare questa funzione automatica e regolare il flash in automatismo Non-TTL (p.40) usare le regolazioni Custom (p.67).

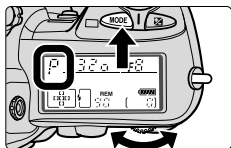

- 1** Regolate la fotocamera per il modo di esposizione Auto Programmata (**P**) o Auto a Priorità dei Diaframmi (**A**).

- Se sul pannello LCD della fotocamera viene visualizzata l'indicazione "FEE" mentre la modalità di esposizione è impostata su Auto Programmata (**P**), ripristinare la modalità d'esposizione su Auto a Priorità del Diaframmi (**A**).

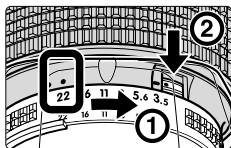

- 2** Bloccate l'anello diaframmi dell'obiettivo CPU al valore minimo.

- Operazione non richiesta con gli obiettivi tipo-G.

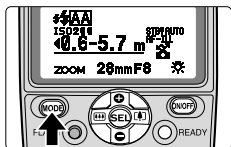

- 3** Premete il pulsante **(MODE)** finché sul display LCD appare **[AA]** (modo flash Auto Aperture).

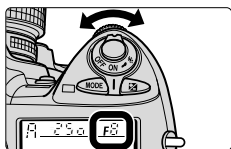

- 4** Mentre si osserva il raggio di ripresa con il flash sul pannello LCD dell'SB-800, impostare sulla fotocamera l'apertura quando la modalità di esposizione della fotocamera è predisposta su "A".

- La compensazione dell'esposizione sull' SB-800 è anche possibile (p.56).

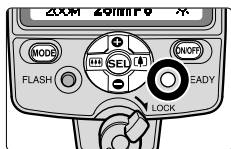

5 Componete l'inquadratura e scattate dopo aver verificato l'accensione della spia di carica flash.

- Se l'emissione del lampo è avvenuta a piena potenza e quindi potrebbe non essere stata sufficiente per una corretta esposizione, la spia di carica sull'SB-800 lampeggia per circa 3 sec. subito dopo lo scatto. In tal caso, selezionate un diaframma più aperto oppure avvicinatevi al soggetto e ripetete la ripresa.

Impostazione del diaframma in Auto Aperture **AA**

Scegliete l'apertura di diaframma entro il campo di distanze utili, come mostra la tabella sotto.

Campo diaframmi/distanze utilizzabili nel modo Flash AA (Auto Aperture)

		Sensibilità ISO						Posizione della parabola zoom												
		1600	800	400	200	100	50	25	*1	*2	14 ^{*3}	17 ^{*3}	24	28	35	50	70	85	105	
Diaframmi	8	5,6	4	2,8	2	1,4			0,6-6,3	0,7-8,0	0,8-9,0	0,8-10	1,3-15	1,4-16	1,7-19	2,0-20	2,2-20	2,4-20	2,5-20	
	11	8	5,6	4	2,8	2	1,4		0,6-4,5	0,6-5,7	0,6-6,3	0,7-7,0	1,0-10	1,0-11	1,2-13	1,4-16	1,6-18	1,7-19	1,8-20	
	16	11	8	5,6	4	2,8	2		0,6-3,2	0,6-4,0	0,6-4,5	0,6-5,0	0,7-7,5	0,7-8,0	0,8-9,5	1,0-11	1,1-13	1,2-13	1,3-14	
	22	16	11	8	5,6	4	2,8		0,6-2,2	0,6-2,8	0,6-3,1	0,6-3,5	0,6-5,3	0,6-5,7	0,6-6,7	0,7-7,6	0,8-9,0	0,8-9,5	0,9-10	
	32	22	16	11	8	5,6	4		0,6-1,6	0,6-2,0	0,6-2,2	0,6-2,5	0,6-3,7	0,6-4,0	0,6-4,8	0,6-5,3	0,6-6,3	0,6-6,7	0,6-7,1	
			32	22	16	11	8	5,6		0,6-1,1	0,6-1,4	0,6-1,6	0,6-1,8	0,6-2,6	0,6-2,8	0,6-3,4	0,6-4,0	0,6-4,5	0,6-4,8	0,6-5,0
				32	22	16	11	8		0,6-0,8	0,6-1,0	0,6-1,1	0,6-1,2	0,6-1,8	0,6-2,0	0,6-2,4	0,6-2,8	0,6-3,2	0,6-3,4	0,6-3,6
					32	22	16	11		-	0,6-0,7	0,6-0,7	0,6-0,8	0,6-1,3	0,6-1,4	0,6-1,7	0,6-2,0	0,6-2,2	0,6-2,4	0,6-2,5
						32	22	16		-	-	-	-	0,6-0,9	0,6-1,0	0,6-1,2	0,6-1,4	0,6-1,6	0,6-1,7	0,6-1,8

Campo delle distanze utili per la ripresa flash (m)

*1 Con montato il Diffusore a Cupola Nikon e l'adattatore grandangolare in posizione

*2 Con montato il Diffusore a Cupola Nikon

*3 Con l'adattatore grandangolare in posizione

- Ad esempio, fotografando con sensibilità ISO 100, parabola zoom in posizione 35 mm e soggetto ad una distanza di 5 m, si otterrà una corretta esposizione selezionando un valore di diaframma compreso fra $f/2$ e $f/5,6$.

Note circa l'utilizzo di un teleobiettivo nel modo flash automatico non-TTL

Qualora scattiate una fotografia di un soggetto distante utilizzando un teleobiettivo nel modo Auto Aperture **AA** o Auto Flash non-TTL **A**, sebbene il soggetto rientri nel raggio di ripresa accessibile al flash, potrebbe verificarsi una sottoposizione. Per l'acquisizione di immagini con fotocamere compatibili con il flash automatico TTL, si raccomanda l'uso del modo TTL.

Auto Flash non-TTL **A**

Il sensore incorporato nell'SB-800 misura la luce lampo riflessa dal soggetto e controlla automaticamente la durata di emissione per una corretta esposizione. Con questo sistema è particolarmente agevole introdurre una compensazione dell'esposizione (p.54), semplicemente modificando l'apertura di diaframma, sulla fotocamera o sull'obiettivo.

- Non ci sono limiti sui modelli di fotocamere utilizzabili.
- L'automatismo flash auto aperture (p.38) viene applicato automaticamente (impostazione di default) quando si usa l'SB-800 con le fotocamere compatibili con il CLS, le reflex digitali non compatibili con il CLS, le fotocamere dei gruppi I e II dotate di obiettivo CPU e le fotocamere COOLPIX compatibili con i-TTL. Per cancellare questa modalità e impostare l'automatismo flash Non-TTL, usare le impostazioni Custom (p.67).

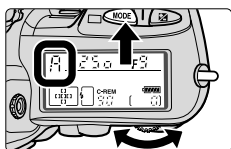

- 1** Regolate la fotocamera per il modo di esposizione Auto a Priorità dei Diaframmi (**A**) o Manuale (**M**).

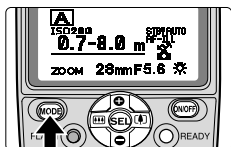

- 2** Premete il pulsante **(MODE)** finché sul display LCD appare **A**.



- 3** Premete i pulsanti **+** o **-** per variare il diaframma, in modo che il soggetto si trovi entro il campo delle distanze utili per la ripresa flash.

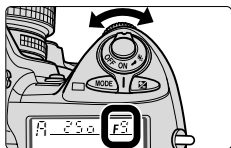

- 4** Impostate su obiettivo o fotocamera il valore di diaframma visualizzato dal display LCD dell'SB-800.

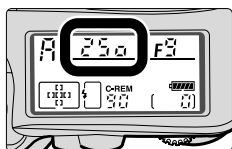

5 Regolate la fotocamera per il tempo sincro-flash.

- Per dettagli, consultate il manuale istruzioni della vostra fotocamera.

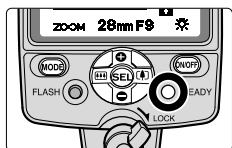

6 Componete l'inquadratura e scattate dopo aver verificato l'accensione della spia di carica flash.

- Se l'emissione del lampo è avvenuta a piena potenza e quindi potrebbe non essere stata sufficiente per una corretta esposizione, la spia di carica sull'SB-800 lampeggia per circa 3 sec. subito dopo lo scatto. In tal caso, selezionate un diaframma più aperto oppure avvicinatevi al soggetto e ripetete la ripresa.

Impostazione del diaframma in Auto Flash Non-TTL A

Scegliete l'apertura di diaframma in base al campo di distanze del quale desiderate avvalervi.

Campo diaframmi/distanze utilizzabili nel modo A (Auto Non-TTL)

		Sensibilità ISO					Posizione della parabola zoom												
		1600	800	400	200	100	50	25	*1	*2	14 ^{*3}	17 ^{*3}	24	28	35	50	70	85	105
Diaframmi	8	5,6	4	2,8	2	1,4		0,6-6,3	0,7-8,0	0,8-9,0	0,8-10	1,3-15	1,4-16	1,7-19	2,0-20	2,2-20	2,4-20	2,5-20	
	11	8	5,6	4	2,8	2	1,4	0,6-4,5	0,6-5,7	0,6-6,3	0,7-7,0	1,0-10	1,0-11	1,2-13	1,4-16	1,6-18	1,7-19	1,8-20	
	16	11	8	5,6	4	2,8	2	0,6-3,2	0,6-4,0	0,6-4,5	0,6-5,0	0,7-7,5	0,7-8,0	0,8-9,5	1,0-11	1,1-13	1,2-13	1,3-14	
	22	16	11	8	5,6	4	2,8	0,6-2,2	0,6-2,8	0,6-3,1	0,6-3,5	0,6-5,3	0,6-5,7	0,6-6,7	0,7-7,6	0,8-9,0	0,8-9,5	0,9-10	
	32	22	16	11	8	5,6	4	0,6-1,6	0,6-2,0	0,6-2,2	0,6-2,5	0,6-3,7	0,6-4,0	0,6-4,8	0,6-5,3	0,6-6,3	0,6-6,7	0,6-7,1	
		32	22	16	11	8	5,6	0,6-1,1	0,6-1,4	0,6-1,6	0,6-1,8	0,6-2,6	0,6-2,8	0,6-3,4	0,6-4,0	0,6-4,5	0,6-4,8	0,6-5,0	
			32	22	16	11	8	0,6-0,8	0,6-1,0	0,6-1,1	0,6-1,2	0,6-1,8	0,6-2,0	0,6-2,4	0,6-2,8	0,6-3,2	0,6-3,4	0,6-3,6	
				32	22	16	11	-	0,6-0,7	0,6-0,7	0,6-0,8	0,6-1,3	0,6-1,4	0,6-1,7	0,6-2,0	0,6-2,2	0,6-2,4	0,6-2,5	
					32	22	16	-	-	-	-	0,6-0,9	0,6-1,0	0,6-1,2	0,6-1,4	0,6-1,6	0,6-1,7	0,6-1,8	

Campo delle distanze utili per la ripresa flash (m)

*1 Con montato il Diffusore a Cupola Nikon e l'adattatore grandangolare in posizione

*2 Con montato il Diffusore a Cupola Nikon

*3 Con l'adattatore grandangolare in posizione

- Ad esempio, fotografando con sensibilità ISO 100, parabola zoom in posizione 35mm e soggetto ad una distanza di 5m, si otterrà una corretta esposizione selezionando un valore di diaframma compreso fra f/2 e f/5,6.
- Per l'impostazione del diaframma sulle ottiche Zoom-Nikkor con luminosità massima che varia in base alla focale selezionata, consultate "Campo distanze con zoom ad apertura variabile" (p.57).

Flash Manuale

L'SB-800 dispone di tre tipi di flash manuale.

- Priorità di distanza, flash manuale **GN**
- Flash manuale **M**
- Flash stroboscopico **RPT**

L'esposizione corretta va calcolata tramite la tabella dei numeri guida e con riferimento alla distanza di ripresa. Quindi il valore di diaframma rilevato va impostato manualmente sull'obiettivo. Regolate la fotocamera per il modo di esposizione Auto a Priorità dei Diaframmi (**A**) o Manuale (**M**).

- Fate riferimento al manuale di istruzioni della fotocamera per informazioni dettagliate sulla fotocamera e sulle impostazioni di apertura di diaframma dell'obiettivo.
- Con determinati apparecchi, se regolati per una modalità di esposizione diversa da Auto a Priorità dei Diaframmi (**A**) o Manuale (**M**), l'otturatore può non scattare. Per dettagli, consultate le istruzioni della fotocamera in vostro possesso.
- In Flash Manuale, la funzione che avverte del rischio di sottoesposizione tramite lampeggio della spia di carica dopo lo scatto, non è abilitata.

■ Stabilite l'apertura, la potenza di emissione del flash e la distanza di ripresa in Manuale

In Flash Manuale, per stabilire quale diaframma utilizzare e quale potenza di emissione del lampo oppure a che distanza deve trovarsi il soggetto per una corretta esposizione, servitevi della tabella dei numeri guida e della relativa equazione alla pagina che segue.

- Il "numero guida" (GN con ISO 100; m) indica la quantità di luce prodotta dal lampeggiatore. Più è elevato questo numero, maggiore è la potenza del flash.

Numeri Guida (ISO 100, m)

Potenza flash	Posizione della parabola zoom (mm)										
	*1	*2	14 ³	17 ³	24	28	35	50	70	85	105
M1/1	12,5	16	17	19	30	32	38	44	50	53	56
M1/2	8,8	11,3	12	13,4	21,2	22,6	26,9	31	35,4	37,5	40
M1/4	6,3	8,0	8,5	9,5	15,0	16	19	22	25	26,5	28
M1/8	4,4	5,7	6,0	6,7	10,6	11,3	13,4	15,6	17,7	18,7	19,8
M1/16	3,1	4,0	4,3	4,8	7,5	8,0	9,5	11	12,5	13,3	14
M1/32	2,2	2,8	3,0	3,4	5,3	6,0	6,7	7,8	8,8	9,4	9,9
M1/64	1,6	2,0	2,1	2,4	3,7	4,0	4,8	5,5	6,3	6,6	7,0
M1/128	1,1	1,4	1,5	1,7	2,6	2,8	3,4	3,9	4,4	4,7	4,9

*1 Con montato il Diffusore a Cupola Nikon e l'adattatore grandangolare in posizione

*2 Con montato il Diffusore a Cupola Nikon

*3 Con l'adattatore grandangolare in posizione

Fattore di sensibilità ISO

Per sensibilità diverse da ISO 100, moltiplicare il numero guida per i fattori indicati nella tabella qui sotto.

ISO	25	50	100	200	400	800	1600
Fattori	x0,5	x0,71	x1	x1,4	x2,0	x2,8	x4

Per calcolare l'apertura corretta

Calcolate l'apertura corretta utilizzando questa equazione e la tabella dei numeri guida, in base alla sensibilità ISO, alla distanza di ripresa, alla potenza di emissione del flash e alla posizione della testina del flash già impostate:

$$\mathbf{f/stop \text{ (apertura)} = \text{Numero Guida (GN a ISO 100; m)} \times \text{Fattore di sensibilità ISO} \div \text{Distanza di ripresa (m)}}$$

Per esempio, con sensibilità ISO 400 (o fattore di sensibilità ISO: 2), posizione della testina del flash regolata su 28mm, e potenza di emissione del flash impostata su M1/1:

- Riferendovi alla tabella dei numeri guida, impostate il numero guida su 32 (m). Se la distanza di ripresa è 4m, il valore di apertura corretto è:
 $32 \text{ (GN a ISO 100, m)} \times 2 \text{ (Fattore di sensibilità ISO a ISO 400)} \div 4 \text{ (distanza di ripresa; m)} = 16 \text{ (apertura)}$
- Impostate il valore di apertura 16 sia sulla fotocamera sull'obiettivo.

Per calcolare la corretta potenza di emissione del flash

Calcolate il numero guida (GN per ISO 100; m) utilizzando questa equazione, in base alla distanza di ripresa e all'apertura richiesta:

$$\mathbf{\text{Numero Guida (GN per ISO 100; m)} = \text{Distanza di ripresa (m)} \times \text{Apertura (f)} \div \text{Fattore di sensibilità ISO}}$$

Riferendovi alla tabella dei numeri guida, determinate la potenza di emissione del flash appropriata, corrispondente al numero guida ottenuto sopra, e poi impostate lo stesso valore sull'SB-800.

Per esempio, con sensibilità ISO 400 (o fattore di sensibilità ISO: 2), distanza di ripresa 4m e apertura f/8:

$$4 \text{ (distanza di ripresa; m)} \times 8 \text{ (valore di apertura)} \div 2 \text{ (fattore di sensibilità ISO a ISO 400)} = 16 \text{ (GN a ISO 100: m)}$$

- Se la posizione della testina del flash è regolata su 28mm, impostate sull'SB-800 la potenza di emissione del flash M1/4, che si ottiene dal GN 16 (m) corrispondente alla posizione della testina del flash pari a 28 mm sulla tabella dei numeri guida.
- In modalità flash a priorità di distanza, la potenza corretta di emissione del flash è determinata automaticamente dall'SB-800 in base alla distanza di ripresa, all'apertura e alla sensibilità ISO già impostate.

Per calcolare la distanza di ripresa

Calcolate la distanza di ripresa (m) utilizzando questa equazione e la tabella dei numeri guida, in base alla sensibilità ISO, al valore di apertura, alla potenza di emissione del flash e alla posizione della testina del flash già impostate.

$$\mathbf{\text{Distanza di ripresa (m)} = \text{Numero Guida (GN a ISO 100; m)} \times \text{Fattore di sensibilità ISO} \div \text{Apertura (f)}}$$

Modalità flash manuale a priorità di distanza **GN**

In questa modalità flash, l'SB-800 controlla automaticamente l'emissione di luce considerando il valore di distanza del soggetto e del valore di diaframma impostato. Inserite il valore di distanza del soggetto per poter fotografare mantenendo la stessa esposizione anche scattando con aperture di diaframma diverse.

- Non è possibile l'illuminazione flash manuale a priorità di distanza **GN** con le fotocamere digitali D1x e D1H.
- Questa modalità vi permette di effettuare delle compensazioni dell'esposizione variando il livello di emissione del flash (p.56).

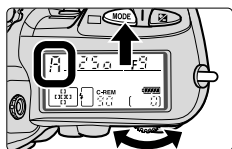

- 1** Regolate la modalità di esposizione della fotocamera in modalità a priorità dei diaframmi (**A**) o manuale (**M**).

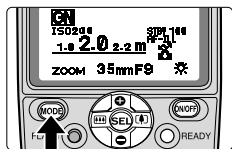

- 2** Premete il pulsante **MODE** per far apparire il simbolo **GN** sul display LCD.

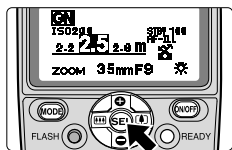

- 3** Premete il pulsante **DIS** per selezionare il valore di distanza e premete i pulsanti **+**/**-** per aumentare o diminuire i valori di distanza.
- I valori di distanza utilizzabili variano da 0,3 m a 20 m e variano in base alla sensibilità ISO impostata.

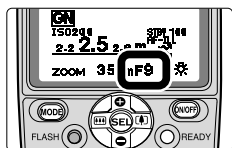

- 4** Regolate l'apertura di diaframma
- Per fotocamere compatibili con il CLS, fotocamere del gruppo I e II con obiettivi muniti di CPU, e fotocamere COOLPIX compatibili con i-TTL, regolate l'apertura dell' SB-800 sulla fotocamera. Non è possibile regolare l'apertura di diaframma direttamente sull' SB-800.
 - Per altre combinazioni fotocamera-obiettivo premete il pulsante **DIS** per selezionare il valore delle distanze, e premete i pulsanti **+**/**-** per aumentare o diminuire i valori di distanza.

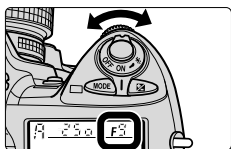

5 Impostate il valore di apertura che appare sul pannello dell' SB-800 sull'obiettivo o sulla fotocamera.

- Con fotocamere dei gruppi da III a VII.

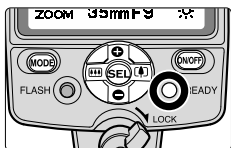

6 Attendete il segnale di pronto-lampo, poi scattare.

■ Gamma di valori di distanza utilizzabili nella modalità flash a priorità di distanza **GN** (m)

0,3	0,4	0,5	0,6	0,7	0,8	0,9	1,0	1,3	1,4
1,6	1,8	2,0	2,2	2,5	2,8	3,1	3,5	4,0	4,5
5,0	5,6	6,3	7,1	8,0	9,0	10	11	13	14
16	18	20							

- Scegliere una distanza appropriata dalla tabella raffigurata sopra. Se un desiderato valore di distanza Non compare nella tabella, usare la distanza minore disponibile più vicina a quella desiderata. Per esempio, se la misura desiderata corrisponde a 2,7 m, impostate 2,5 m sul display LCD.

⚠ Avvertimento di superamento della portata del flash

In modalità flash a priorità di distanza, la distanza che eccede i valori riportati nella tabella Non può essere visualizzata sul pannello LCD. Inoltre, le distanze disponibili possono variare in base al valore ISO impostato, in base al diaframma utilizzato o dalla posizione della parabola zoom. Dopo aver impostato la distanza e il diaframma, la distanza più lontana (o vicina) viene evidenziata con una freccia che punta verso la direzione della distanza che indica (minore o maggiore).

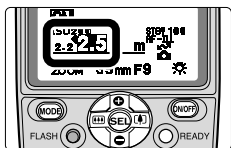

La figura mostra che la distanza massima disponibile è di 2,5 m.

Flash Manuale **M**

Nella ripresa con flash Manuale, voi selezionate l'apertura di diaframma e la potenza di emissione del lampo. In questo modo, potete controllare l'esposizione e la distanza di ripresa con soggetti per i quali è difficile ottenere i risultati desiderati in auto flash TTL o non-TTL. In flash Manuale, la potenza può essere regolata in base alle esigenze tra M1/1 e M1/128.

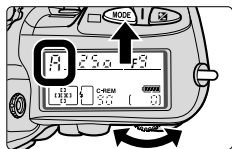

- 1** Regolate la fotocamera per il modo di esposizione Auto a Priorità dei Diaframmi (**A**) o Manuale (**M**).

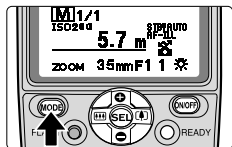

- 2** Premete il pulsante **(MODE)** finché sul display LCD appare **M**.

- 3** Determinate il livello di potenza flash e l'apertura di diaframma in base alla distanza del soggetto.
 - Per dettagli sulle procedure da seguire, consultate "Per determinare l'apertura di diaframma e il livello di potenza flash in Manuale" (p.42).



- 4** Premete il pulsante **(SEL)** per selezionare il livello di emissione flash sul display, poi premete i pulsanti **(+/-)** per accrescere o diminuire i valori.
 - Fate riferimento alla "regolazione del livello di emissione del flash" (p.47).

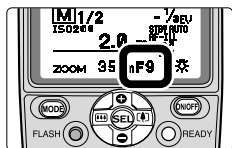

- 5** Regolate l'apertura di diaframma
 - Per le fotocamere compatibili con il CLS, reflex digitali Non compatibili con il CLS, fotocamere del gruppo I e II con obiettivi CPU e fotocamere COOLPIX compatibili con i-TTL, regola l'apertura di diaframma dell' SB-800 sulla fotocamera. Non è consentito impostare questo valore direttamente sull' SB-800.
 - Per altre combinazioni fotocamera/obiettivo, premete il pulsante **(SEL)** per selezionare i valori di apertura di diaframma sul display, poi premete i tasti **(+/-)** per aumentare o diminuire i valori di diaframma.
 - Se la sensibilità ISO è stata impostata correttamente, la distanza di copertura del flash compare sul display LCD, valutando potenza e apertura di diaframma impostati.

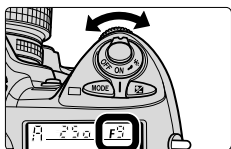

- 6** Impostate su obiettivo o fotocamera lo stesso valore di diaframma per cui è regolato l'SB-800.
- Con fotocamere dei gruppi da III a VII.

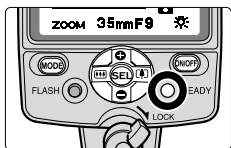

- 7** Eseguite la ripresa dopo aver verificato l'accensione della spia di carica flash.

Regolazione del livello di emissione del flash

Premete il pulsante **SEL** per selezionare il livello di emissione sul display. Questo livello cambia ogni volta che si premono i pulsanti **+**/**-** come mostrato sotto.

Premendo il pulsante **-**:

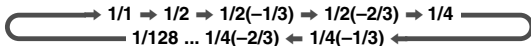

Premendo il pulsante **+**:

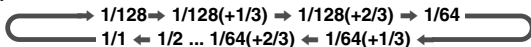

- I numeri tra parentesi rappresentano l'entità di regolazione possibile a passi di $\pm 1/3$ EV, eccetto tra $1/1$ e $1/2$. Quindi, $1/32 (-1/3)$ e $1/64 (+2/3)$ corrispondono ad un'emissione flash della medesima intensità.
- Per estendere la portata del lampo, scegliete un livello di emissione prossimo a $M1/1$.

Modo Flash Stroboscopico **RPT**

In questa modalità, l'SB-800 lampeggia ripetutamente durante una singola ripresa, creando effetti stroboscopici di esposizione multipla. Questa modalità è utile per fotografare soggetti in rapido movimento.

- Durante questa operazione, sul pannello LCD viene visualizzata l'indicazione **RPT**.
- Per la ripresa in flash stroboscopico fate uso di batterie nuove o di accumulatori ben carichi. Tra una sequenza di lampi e la successiva lasciate al flash il tempo necessario per ricaricarsi completamente.
- In modo flash Stroboscopico, utilizzate il cavalletto per impedire rischi di mosso dovuti al tempo di posa prolungato.

Impostazioni di potenza flash, frequenza (Hz) e numero di lampi per fotogramma

- La frequenza (Hz) rappresenta il numero di lampi al secondo.
- Il numero effettivo dei lampi ripetuti per fotogramma diminuisce rispetto a quello impostato se il tempo di posa si abbrevia, o la frequenza diminuisce in quanto il flash lampeggia nel corso di una singola esposizione.
- Con riferimento alla tabella sotto, impostate, separatamente per ogni ripresa, il livello di potenza, la frequenza e il numero di lampi.

Numero massimo di lampi ripetuti per fotogramma

Frequenza*	Livello di potenza flash				
	1/8	1/16	1/32	1/64	1/128
1-2 Hz	14	30	60	90	90
3 Hz	12	30	60	90	90
4 Hz	10	20	50	80	80
5 Hz	8	20	40	70	70
6 Hz	6	20	32	56	56
7 Hz	6	20	28	44	44
8 Hz	5	10	24	36	36
9 Hz	5	10	22	32	32
10 Hz	4	8	20	28	28
20-100 Hz	4	8	12	24	24

* La frequenza (Hz) rappresenta il numero di lampi al secondo.

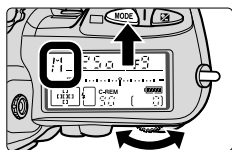

- 1 Regolate la fotocamera per il modo di esposizione Manuale (M).

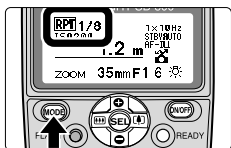

2 Premete il pulsante **MODE** per impostare il modo Flash Stroboscopico **RPT**.

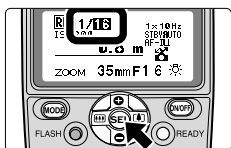

3 Premete il pulsante **SEL** per selezionare il livello di emissione flash, poi premete i pulsanti **+**/**-** per aumentare o diminuire i valori.

- La gamma di distanze disponibili del livello di emissione flash varia tra 1/8 e 1/128.

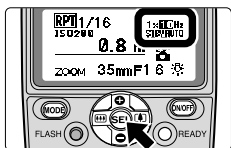

4 Premete il pulsante **SEL**.

- Il livello di emissione flash è regolato, e il valore di frequenza viene evidenziato.

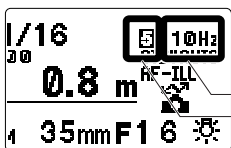

5 Ripetete la procedura sopra per regolare la frequenza e il numero di lampi per fotogramma.

Frequenza (Hz)

Numero lampi ripetuti per fotogramma

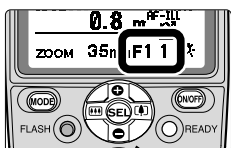

6 Determinate il numero guida in base alla potenza prescelta e alla posizione della parabola zoom, quindi calcolate l'apertura di diaframma corretta rispetto al numero guida e alla distanza di ripresa. Per concludere, impostate il valore di diaframma trovato sull'**SB-800**.

- Fate riferimento alla tabella "Numeri Guida" (p.42) e "Per determinare l'apertura di diaframma e il livello di potenza flash in Manuale" (p.42).
- Per fotocamere compatibili con il CLS, reflex digitali Non compatibili con il CLS e fotocamere del gruppo I e II con obiettivi muniti di CPU, regolate l'apertura di diaframma sulla fotocamera. Non è consentito regolarlo direttamente sull' SB-800.
- Se la sensibilità ISO è correttamente impostata, sul display LCD compare la distanza di ripresa flash che si abbina ai valori di potenza e di diaframma selezionati.

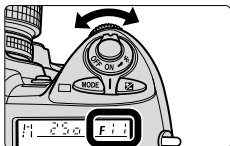

- 7** Impostate su obiettivo o fotocamera lo stesso valore di diaframma per cui è regolato l'SB-800.
- Con fotocamere dei gruppi da III a VII.

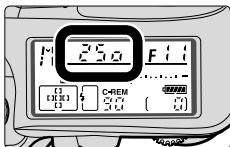

- 8** Regolate il tempo di posa.
- Servitevi dell'equazione sotto per determinare il tempo minimo, e selezionate questo valore o uno più lento.

$$\text{Tempo} = \text{Numero lampi} \div \text{Frequenza (Hz)}$$

- Ad es, se il numero lampi per fotogramma è 10 e la frequenza è pari a 5Hz, si divide 10 per 5 e si ottiene un tempo di 2 secondi (o più lento).
- In alternativa è possibile regolare l'otturatore in posa B (bulb), in modo da concludere l'esposizione dopo il numero prestabilito (qualsiasi) di lampi.

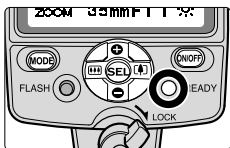

- 9** Verificate l'accensione della spia di carica e scattate.

☑ Per assicurarsi prima della ripresa che il flash lampeggi correttamente

Premendo il pulsante **FLASH** prima di eseguire la riprese, potrete verificare che i lampeggi avvengano correttamente, in base alle impostazioni.

☑ Compensazione dell'esposizione in Flash Stroboscopico

I valori calcolati al punto 6, rappresentano la corretta esposizione riferita al primo lampo della serie. Lampi ripetuti al livello di potenza selezionato possono però provocare una sovraesposizione nelle zone del soggetto che risultano sovrapposte. Per evitare ciò, selezionate sulla fotocamera un diaframma più chiuso.

Note sulla ripresa flash in sequenza continua



ATTENZIONE

Non superare il limite massimo di lampi in sequenza

Lasciate riposare l'SB-800 per almeno 10 minuti dopo aver raggiunto il numero massimo di lampi in sequenza indicato nella tabella sottostante.

Numero massimo di lampi continui

Modo flash	Numero massimo (con cadenza di 6 fotogrammi/secondo)
Auto Flash TTL Auto Flash Non-TTL/Auto Flash AA Flash Manuale (potenze M1/1, M1/2)	15
Flash Manuale (potenze da M1/4 a M1/128)	40

■ Sincronizzazione durante la ripresa flash in sequenza continua

E' possibile alzare la cadenza in ripresa continua, come indicato nella tabella sotto. Se però l'emissione continua supera il numero massimo indicato nella tabella sopra, è necessario lasciar raffreddare l'SB-800 per almeno 10 minuti.

Numero massimo di fotogrammi durante la ripresa flash in sequenza (a sei fotogrammi/secondo)

Alimentatore opzionale	Batterie nell'SB-800	Livello di potenza flash				
		1/8	1/16	1/32	1/64	1/128
Solo SB-800	Tutte	Fino a 4	Fino a 8	Fino a 16	Fino a 30	Fino a 40
SD-7	LR-6	Fino a 6	Fino a 10	Fino a 40	Fino a 40	Fino a 40
SD-8A	LR-6	Fino a 5	Fino a 10	Fino a 20	Fino a 40	Fino a 40
	Litio			Fino a 30		
	NiCd Ni-MH	Fino a 5	Fino a 10	Fino a 30	Fino a 40	Fino a 40
SK-6A	LR-6	Fino a 5	Fino a 10	Fino a 20	Fino a 40	Fino a 40
	Litio			Fino a 30		
	NiCd	Fino a 5	Fino a 10	Fino a 30	Fino a 40	Fino a 40
	Ni-MH					

- Con batterie fresche dello stesso tipo nell'SB-800 e nell'alimentatore SD-8A o Staffa-Alimentatore SK-6A (accessori opzionali).
- Per l'impiego del modo flash Stroboscopico, fate riferimento alla tabella "Numero massimo di lampi ripetuti per fotogramma" di p.48.

Verifica di corretta esposizione prima della ripresa

E' possibile determinare se il soggetto riceverà la giusta illuminazione flash con un lampo di prova prima dello scatto vero e proprio in modalità flash TTL-Auto, Automatica Auto Aperture e Automatica Non-TTL.

- In modalità flash manuale, il controllo preventivo dell'esposizione secondo questa procedura non può essere eseguito.

■ Modalità flash TTL-Auto

Premete il pulsante **(MODE)** dell' SB-800 finché il simbolo **AA** (automatismo Auto Aperture) oppure **A** (automatismo flash Non-TTL) appare sul display LCD. Impostate l'apertura di diaframma sull' SB-800 con la stessa procedura utilizzata nella modalità TTL-Auto.

Premete leggermente il pulsante dell'otturatore, e poi premete il pulsante **FLASH** per emettere il lampo. Se la luce di pronto-lampo (READY) lampeggia, questo indica che la luce può essere insufficiente per una corretta esposizione. In questo caso, impostate un apertura di diaframma maggiore sulla fotocamera o sull'obiettivo, o avvicinatevi al soggetto.

■ Modo Flash Auto Aperture

Eseguite le regolazioni richieste su fotocamera e lampeggiatore, premete leggermente il pulsante di scatto della fotocamera e quindi il pulsante **FLASH** per far scattare il lampo. Se la spia di carica lampeggia dopo lo scatto del flash, l'intensità del lampo potrebbe non essere sufficiente per una corretta esposizione. In tal caso, selezionate un diaframma più aperto o avvicinatevi al soggetto.

■ Modo Auto Flash Non-TTL

Eseguite le regolazioni richieste su fotocamera e lampeggiatore e premete il pulsante **FLASH** per far scattare il lampo. Se la spia di carica lampeggia dopo lo scatto del flash, l'intensità del lampo potrebbe non essere sufficiente per una corretta esposizione. In tal caso, selezionate un diaframma più aperto o avvicinatevi al soggetto.

Altre funzioni

**Contiene informazioni dettagliate su ogni
funzione dell' SB-800**

Compensazione dell'esposizione e del livello di

Grazie alla funzione di compensazione, si possono ottenere immagini di maggior equilibrio modificando intenzionalmente l'esposizione, ad esempio quando l'inquadratura comprende un soggetto di riflettività particolarmente elevata o ridotta, oppure si desidera creare una ripresa flash che incontri determinate preferenze creative.

- Una compensazione di segno "più" può risultare necessaria quando lo sfondo include superfici ad alta riflettività, come uno specchio, un muro bianco, ecc. Analogamente in altri casi può essere richiesta una compensazione di segno "meno", ad esempio quando lo sfondo è buio o comprende soggetti a bassa riflettività.
- È possibile effettuare la compensazione dell'esposizione sia per il soggetto principale che per lo sfondo, solo per il soggetto principale senza influire sullo sfondo e solo per lo sfondo senza influire sul soggetto principale, a seconda della situazione di ripresa con il flash.

La compensazione dell'esposizione sull'SB-800 può essere attuata con le seguenti modalità:

Compensazione dell'esposizione	Modi flash compatibili	Fotocamere utilizzabili
Compensazione dell'esposizione che interessa sia il soggetto principale sia lo sfondo	Tutti	Tutti i Gruppi
Compensazione dell'esposizione per il solo soggetto principale	Auto Flash TTL e Auto Aperture	Fotocamere compatibili con il CLS, reflex digitali non compatibili con il CLS, fotocamere appartenenti ai Gruppi da I a III e fotocamere COOLPIX compatibili con i-TTL.
	Flash Manuale	Tutti i Gruppi
Compensazione dell'esposizione per il solo sfondo	Sincronizzazione del flash con un tempo di posa lento	Tutti i Gruppi

■ Realizzare una compensazione dell'esposizione sia per il soggetto principale che per lo sfondo.

In modalità flash TTL-auto e automatica Auto Aperture

Utilizzando la funzione di compensazione della fotocamera, vengono modificate sia l'intensità di emissione lampo dell'SB-800 sia l'esposizione per lo sfondo. Al riguardo, consultate il manuale istruzioni della vostra fotocamera.

- Il valore di compensazione regolato sul corpo camera non viene visualizzato sul display LCD dell'SB-800.
- Non è possibile introdurre compensazioni che vadano oltre la gamma di sensibilità ISO utilizzabile (p.24). Ad esempio, con sensibilità ISO 100, se si cerca di impostare una compensazione di +3 EV (che equivarrebbe a regolare la sensibilità a ISO 12) si va fuori del campo utilizzabile, compreso tra ISO 25 e 1000; in questo caso è però possibile impostare una compensazione +2 EV (equivalente a ISO 25).

Compensazione dell'esposizione nei modi Auto Flash Non-TTL e Flash Manuale

La compensazione viene eseguita modificando intenzionalmente l'apertura di diaframma corretta.

- In modalità Auto Flash Non-TTL, l'esposizione corretta si ottiene quando fotocamera (obiettivo) e SB-800 sono regolati per la stessa apertura di diaframma. Per introdurre una compensazione è quindi sufficiente modificare il diaframma sull'apparecchio conservando la regolazione del flash, oppure viceversa.
- In Flash Manuale, calcolate il diaframma corretto tramite il numero guida e la distanza di ripresa (p.43). Quindi in riferimento al valore trovato, modificate l'apertura sulla fotocamera dell'entità corrispondente alla compensazione che desiderate introdurre.
- Come regola generale, impostate un diaframma più aperto sulla fotocamera o sull'obiettivo se desiderate schiarire il soggetto, un diaframma più chiuso se desiderate scurirlo.

Realizzare una compensazione dell'esposizione solamente per il soggetto principale

In modalità flash TTL-auto e automatica Auto Aperture

Realizzare una compensazione dell'esposizione solamente per il soggetto principale senza influenzare l'esposizione dello sfondo regolando l'emissione del lampo dell'SB-800 è chiamata "compensazione del livello di emissione del flash" (p.56).

- Questa compensazione può essere effettuata soltanto con fotocamere compatibili con il CLS, reflex digitali non compatibili con il CLS, fotocamere appartenenti ai gruppi da I a III e fotocamere COOLPIX compatibili con i-TTL.

In modo Flash Manuale

Si ottiene la compensazione variando intenzionalmente la potenza di emissione lampo dell'SB-800 (da M1/1 a M1/128).

- Vale per le fotocamere di tutti i Gruppi.

Per una compensazione dell'esposizione che interessi soltanto lo sfondo

Impostate la fotocamera per il modo di esposizione Auto a Priorità dei Tempi (S) o Manuale (M), e selezionate un tempo di posa più lento di quello sincro-flash.

- Con le fotocamere che consentono di commutare il modo di sincronizzazione, impostate la modalità Slow sync (sincro a tempi lenti, p.58), per dar risalto ai dettagli illuminati in uno sfondo scuro.
- Per maggiori informazioni, consultate il manuale istruzioni della vostra fotocamera.

III Compensazione del livello di emissione del flash



E' possibile realizzare una compensazione dell'esposizione per il soggetto illuminato dal flash senza modificare l'esposizione dello sfondo utilizzando il livello di emissione dell' SB-800.

- Disponibile nelle modalità flash: TTL Auto, Auto Aperture, e a priorità di distanza del soggetto.
- In modalità flash Auto TTL o Auto Aperture, la compensazione del livello di emissione flash è disponibile soltanto con fotocamere compatibili con il CLS, reflex digitali non compatibili con il CLS, fotocamere appartenenti ai gruppi da I a III e fotocamere COOLPIX compatibili con i-TTL.
- Con i modelli F-601/N6006 e la F-601M/N6000 realizzare la compensazione dell'emissione lampo direttamente dalla fotocamera. Non è possibile effettuare la compensazione direttamente sul display dell' SB-800. Per informazioni dettagliate, consultare il manuale della vostra fotocamera.
- Con le fotocamere SLR provviste di flash incorporato e di funzione compensazione dell'esposizione, è possibile compensare il livello di emissione flash o sulla fotocamera o su SB-800. Per informazioni dettagliate, consultare il manuale della vostra fotocamera. Se si usano entrambi i controlli, l'esposizione sarà la somma di entrambe le compensazioni, ma il pannello LCD dell' SB-800 mostrerà solo la compensazione di quest'ultimo.

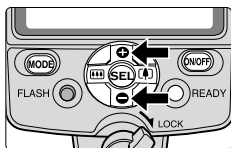

- 1** Premete il pulsante  per selezionare il valore di Compensazione del livello di emissione del flash.



- 2** Premete i pulsanti  /  per aumentare o diminuire la compensazione a passi di 1/3 di stop da -3.0 fino a + 3.0.

- 3** Premete il pulsante .
 - Il livello di compensazione selezionato ritorna alla visualizzazione normale. L'ultimo numero evidenziato viene selezionato automaticamente.

✓ Azzerare la compensazione del livello di emissione del Flash

Questa funzione rimane memorizzata anche dopo lo spegnimento del flash. Per eliminarla, riportare il livello di compensazione a "0" usando i tasti .

Campo distanze con zoom ad apertura variabile

Con gli obiettivi zoom caratterizzati da una luminosità variabile alle diverse focali, è necessario tenere conto di quanto segue prima di regolare il diaframma sull'SB-800 e verificare il campo delle distanze utili per la ripresa flash.

- Per informazioni dettagliate, consultate il manuale della fotocamera o degli obiettivi.

Obiettivi ad apertura variabile

Recano due valori di luminosità massima incisi sulla montatura insieme agli altri dati identificativi. Ad esempio, l'AF Zoom-Nikkor 28-105 mm f/3.5-4.5D IF ha una luminosità massima f/3,5 a 28 mm, che diminuisce gradualmente fino a f/4,5 alla focale 105 mm.

■■■ Regolare il diaframma sul display LCD della fotocamera o nel mirino.

Bloccare la ghiera dei diaframmi (se presente) al valore minimo. Dopo aver composto l'inquadratura zoomando avanti e indietro, leggete le aperture di diaframma disponibili nel display LCD della fotocamera o nel mirino.

Quindi impostate lo stesso valore di apertura di diaframma desiderato sul display LCD dell' SB-800 e confermate il valore di distanza.

■■■ Regolare il diaframma usando la ghiera dell'obiettivo

Dopo aver zoomato per comporre l'inquadratura come desiderato, leggete il valore di apertura sulla scala diaframmi dell'obiettivo. Quindi impostate lo stesso valore sul display LCD dell'SB-800 e verificate il campo delle distanze utili per la ripresa flash.

Per la focale più breve, servitevi del riferimento (o linea) verde.

Per la focale più lunga, servitevi del riferimento (o punto) giallo.

Per focali intermedie, leggete il valore di apertura tra i due indici.

■■■ Regolare il diaframma dalla fotocamera

(Fotocamere F-401x/N5005, F-401s/N4004s, F-401/N4004 + Obiettivo CPU)
Dopo aver eseguito lo zoom avanti/indietro per selezionare la composizione desiderata, impostare l'apertura sulla ghiera del diaframma della fotocamera. Quindi impostate lo stesso valore sul display LCD dell'SB-800 e verificate il campo delle distanze utili per la ripresa flash.

- Regolate la fotocamera per il modo di esposizione Auto a Priorità dei Diaframmi (**A**) o Manuale (**M**). Non è possibile impostare l'apertura nelle modalità di esposizione Automatica programmata (**P**) o Automatica con priorità di otturatore (**S**).
- Nel caso sulla ghiera diaframmi del corpo camra risulti impostato un valore più grande o più piccolo rispetto ai diaframmi di cui dispone l'obiettivo, sull'SB-800 impostate il valore massimo o minimo dell'obiettivo.

Sincronizzazione sui tempi lunghi, riduzione del

■ Sincro a tempi lenti (slow sync)

L'emissione flash viene controllata con riferimento ad un tempo di posa prolungato, allo scopo di ottenere una corretta esposizione sia per il soggetto principale (illuminato dal lampo) sia per lo sfondo (tempo di posa prolungato), in condizioni di luce ambiente debole o in riprese notturne.

- Questa modalità è utilizzabile con le fotocamere che dispongono di sincronizzazione slow sync: non è impostabile direttamente sull'SB-800, ma va regolata sul corpo camera. Per maggiori informazioni consultate il manuale istruzioni dell'apparecchio in vostro possesso.
- Per prevenire rischi di mosso dato il tempo di posa prolungato, montate la fotocamera sul cavalletto.

■ Riduzione occhi-rossi

Per impedire che nelle fotografie a colori il centro degli occhi del soggetto appaia rosso, il flash SB-800 si attiva tre volte a emissione ridotta proprio prima dello scatto della foto.

- Questa modalità è utilizzabile con le fotocamere che dispongono della funzione di riduzione occhi-rossi: non è impostabile direttamente sull'SB-800, ma va regolata sul corpo camera. Per maggiori informazioni consultate il manuale istruzioni dell'apparecchio in vostro possesso.
- Dopo aver impostato la fotocamera in modalità "anti occhi-rossi", verificate che sul display LCD dell'SB-800 compaia il simbolo "👁️".

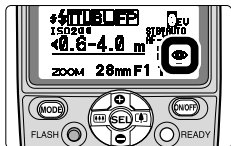

■ Riduzione occhi-rossi con Slow Sync

La riduzione occhi-rossi viene combinata con la sincronizzazione su un tempo di posa prolungato.

- Questa modalità è utilizzabile con le fotocamere che dispongono della funzione di riduzione occhi-rossi con slow sync: non è impostabile direttamente sull'SB-800, ma va regolata sul corpo camera. Per maggiori informazioni consultate il manuale istruzioni dell'apparecchio in vostro possesso.
- Dopo aver impostato la fotocamera in modalità "anti occhi-rossi con slow sync", verificate che sul display LCD dell'SB-800 compaia il simbolo "👁️".
- Per prevenire rischi di mosso dato il tempo di posa prolungato, montate la fotocamera sul cavalletto.

■ sincronizzazione sulla seconda tendina

Nella fotografia flash classica, quando fotografate soggetti in rapido movimento con tempi lenti di otturazione, potete andare incontro a sgradevoli effetti innaturali causati dal fatto che il soggetto congelato dal lampo viene a trovarsi dietro e Non davanti all'effetto di mosso(foto in basso a destra). La sincronizzazione sulla seconda tendina permette un effetto fotografico nel quale il mosso di un soggetto in movimento (per esempio i fanali di coda di un' automobile) appaiono dietro al soggetto e Non davanti.

- Nella sincronizzazione sulla prima tendina il flash scatta immediatamente Non appena la 1° tendina è completamente aperta.Nella sincronizzazione sulla seconda tendina il flash scatta subito prima che la 2° tendina si cominci a chiudere.
- Funzione disponibile con le fotocamere che la supportano.Non è possibile impostare questa funzione direttamente sull' SB-800 e quindi andrà impostata sulla fotocamera. Per informazioni dettagliate, consultate il vostro manuale della fotocamera.
- Visto che i tempi lunghi sono molto usati in queste modalità, consigliamo l'uso di un treppiede per evitare rischi di fotografie afflitte da mosso.
- Funzione disabilitata in modalità flash stroboscopico.
- In modalità flash multipli, il flash pilota può essere regolato indifferentemente sulla prima o sulla seconda tendina. In ogni caso, le unità a distanza Non potranno essere utilizzate sulla seconda tendina (p.72).



Sincro sulla seconda tendina



Sincro sulla prima tendina

Dati di scatto

- lunghezza focale: 70 mm
- Tempo di otturazione: 2 sec.
- Diaframma: f4,5
- Modalità flash: Manuale
- Livello di emissione flash: M1/1

Sincronizzazione su tempi ultra-rapidi FP (per fotocamere compatibili)

La Sincronizzazione del lampo flash sul tempo più rapido disponibile su ciascun modello di fotocamera è reso possibile da questa funzione. In questa modalità, il tempo di sincronizzazione FP viene attivato automaticamente quando il tempo di otturazione scelto supera quello sincro standard. Questo può essere particolarmente utile quando si vuole usare un'apertura di diaframma elevata per ottenere una ridotta profondità di campo e sfocare lo sfondo.

- Disponibile per le fotocamere compatibili. Non è consentito impostare la funzione FP sull' SB-800 direttamente ma va impostato sulla fotocamera.
- La sincronizzazione flash con tempi ultra-rapidi è consentita fino al tempo massimo disponibile per ogni modello di fotocamera.
- Questa modalità (FP) funziona anche nelle tecniche di illuminazione avanzata senza cavi.
- Le modalità flash disponibili sono: i-TTL, Auto Aperture, manuale a priorità di distanza e flash Manuale quando si usa una sola unità flash. Le modalità : i-TTL, Auto Aperture ,flash automatico Non-TTL, e flash Manuale sono disponibili nelle tecniche a flash multiplo.



Blocco/memorizzazione dell'emissione flash (FV Lock) (per fotocamere compatibili)

Il valore dell' emissione flash (FV), misura la quantità di esposizione flash ricevuta dal soggetto. Usando la funzione di blocco "FV LOCK" con le fotocamere compatibili, è possibile memorizzare e bloccare l'esposizione appropriata per un determinato soggetto. Questa funzione rimane in memoria anche variando il diaframma e l'inquadratura, o l'estensione della focale con obiettivi zoom.

- Disponibile per le fotocamere compatibili. Non è consentito impostare la funzione FV LOCK sull' SB-800 direttamente ma va impostato sulla fotocamera.
- Le modalità flash disponibili sono: i-TTL, Auto Aperture e flash Auto Non-TTL.

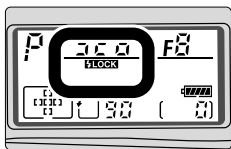

Operazioni autofocus in luce ambiente ridotta

Quando la luce ambiente è troppo debole per consentire il normale funzionamento autofocus della fotocamera, l'illuminatore ausiliario AF dell'SB-800 consente ugualmente l'esecuzione di riprese flash in autofocus.

- Se la fotocamera monta un obiettivo AF ed è regolata per il modo di messa a fuoco S (AF Singolo con priorità alla messa a fuoco), AF o A, e la luce ambiente è debole, premendo il pulsante di scatto a metà corsa l'illuminatore ausiliario AF entra in funzione automaticamente.
- Il campo effettivo dell'illuminatore ausiliario AF è compreso circa tra 1 m e 10 m con obiettivo 50 mm f/1,8 o di focale più breve, e dipende dal tipo di ottica in uso.
- Lunghezze focali compatibili: da 24 mm a 105 mm (da 35 a 105 mm con le fotocamere F-501/N2020).
- Selezionare il sensore di messa a fuoco AF centrale nel mirino della fotocamera quando si usa l'illuminatore di assistenza AF ad area allargata del flash.

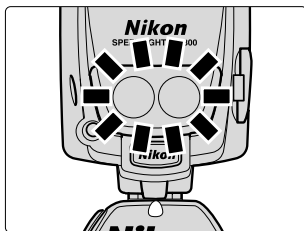

Per fotocamere compatibili con il CLS

- l'illuminatore di assistenza AF ad area allargata del flash SB-800 supporta il sistema AF ad area dinamica delle fotocamere compatibili con il CLS.
- Ad esempio, con una fotocamera D2H:
Lunghezza focale dell'obiettivo utilizzabile: da 24 mm a 105 mm.
Con la lunghezza focale di 35 mm o superiore, è possibile impiegare un totale di 11 aree di messa a fuoco, come mostrato nella figura seguente.
Con la lunghezza focale inferiore a 35 mm, è possibile impiegare un totale di 9 aree di messa a fuoco, escluse quelle di estrema destra e di estrema sinistra.

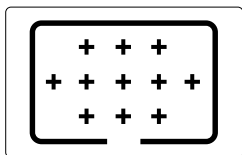

- Con le fotocamere AF, come la D2H, l'effettivo raggio di ripresa dell'illuminatore di ausilio per l'AF ad area ampia è di circa da 1 a 10 m o meno nella parte mediana dell'inquadratura e da 1 m a 7 m o meno alla periferia (con un obiettivo da 50 mm f/1.8). Queste distanze possono variare a seconda dell'obiettivo in uso.
- Per informazioni dettagliate, consultate il manuale della fotocamera.

✔ Note sull'uso dell'illuminatore di assistenza AF ad area allargata

- Se gli indicatori di messa a fuoco Non compaiono nel mirino della fotocamera anche quando l'illuminatore di assistenza si accende, focheggiare manualmente.
- L'illuminatore di assistenza AF ad area allargata non si attiva se l'autofocus della fotocamera è disinserito o la spia di pronto-lampo (READY) dell' SB-800 è spenta.
- Per informazioni dettagliate, consultate il manuale della fotocamera.

✔ Attivazione e disattivazione dell'illuminatore di assistenza AF ad area allargata

E' possibile regolare l'SB-800 per attivare o disattivare l'illuminatore di assistenza AF ad area allargata all'accensione tramite la modalità di regolazione Custom.

- Di Default, la funzione è attivata.

✔ Disattivare la funzione di lampeggiamento del flash lasciando attivato l'illuminatore di assistenza AF ad area allargata

L'illuminatore di assistenza AF ad area allargata del flash SB-800 funziona per assistere le operazioni di AF in luce ridotta ma il flash Non scatta con la pressione dell'otturatore quando la funzione "FIRE" è regolata su "OFF" nelle regolazioni Custom personalizzate.

- Di Default, la funzione FIRE è attivata, e il lampo parte regolarmente alla pressione del pulsante di scatto.

✔ Per le fotocamere con lampeggiatore incorporato

- Anche quando l'illuminatore AF della fotocamera è impostato per attivarsi, la priorità spetta all'SB-800, e quindi l'illuminatore della fotocamera non entra in funzione. (Si attiva però quello della fotocamera nel caso l'illuminatore dell'SB-800 sia disabilitato.)
- Con le fotocamere Serie F60/N60 l'illuminatore ausiliario AF si accende quando si fotografa in manuale a piena potenza.
- Sulle fotocamere Serie F80/Serie N80, Serie F75/Serie N75 e F65/N65, l'illuminatore ausiliario AF si accende quando quello dell'SB-800 è cancellato. Disattivatelo dalla fotocamera se non desiderate che entri in funzione. Per dettagli, consultate il manuale istruzioni dell'apparecchio in vostro possesso.

✔ Uso dell' SB-800 distaccato dalla fotocamera

Durante l'uso dell'SB-800 distaccato dal corpo macchina tramite controllo remoto TTL per mezzo del cavo SC-29, è possibile effettuare comodamente fotografie autofocus in luce ridotta, per via del fatto che il cavo SC-29 supporta l'illuminazione di assistenza AF (p.111).

Uso dell'Alloggiamento per Batteria Extra SD-800

Usare il porta-batteria aggiuntivo per avere a disposizione 5 batterie e ridurre i tempi di ricarica. (p 19).



Attenzione

Note sull'uso dell'Alloggiamento per Batteria Extra SD-800

- Con l'aggiuntivo SD-800 montato, assicurarsi di usare 5 batterie.
- Assicurarsi di sostituire tutte e 5 le batterie con 5 nuove batterie, inclusa quella nell' SD-800 e le 4 già presenti nell' SB-800. Usare pile nuove e sostituirle contemporaneamente.
- Non mischiare marche di batterie diverse, Non mischiare batterie nuove con batterie usate.
L' inosservanza di questa precauzione potrebbe causare la perdita di liquidi corrosivi, surriscaldamento o esplosione delle batterie.
- Questo pacco batteria non può essere usato quando l'unità di supporto alimentatore SK-6A è connessa al SB-800.

Coperchio dell'alloggiamento
della batteria

Blocco di fissaggio

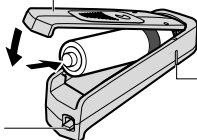

Riferimento d'innesto

I coperchi dell'alloggiamento del pacco batteria SB-800 e SD-800 sono identici.

■ Fissaggio dell'Alloggiamento per Batteria Extra SD-800

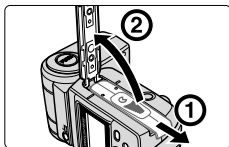

- 1** Per aprire l'alloggiamento batteria SB-800, far scorrere il coperchio in direzione della freccia.

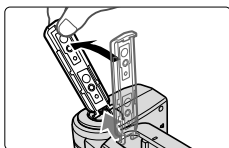

- 2** Per rimuovere il coperchio, spingerlo in direzione della freccia.
 - E' possibile rimuovere facilmente il coperchio spingendolo indietro oltre la posizione perpendicolare.

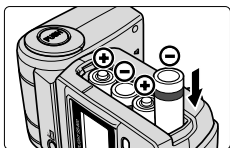

3 Inserire le batterie rispettando le polarità ⊕ e ⊖ indicate, come mostrato.

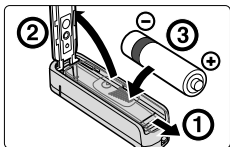

4 Aprire il coperchio dell'alloggiamento batteria SD-800 per inserire una batteria extra, rispettando le polarità ⊕ e ⊖ indicate, come mostrato.

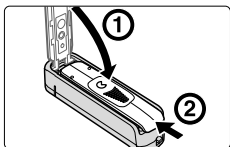

5 Chiudere il coperchio del alloggiamento batterie facendolo scorrere in posizione spingendolo verso il basso.

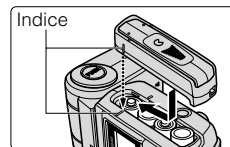

6 Allineare l'indice di aggancio del coperchio dell'alloggiamento batteria SD-800 con il corrispondente su SB-800, quindi montare il pacco batteria facendolo scorrere in posizione.

- Far scorrere il pacco batteria finchè l'interruttore di blocco di SD-800 scatti in posizione.

■ Smontaggio di SD-800

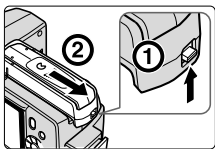

1 Spingere verso l'alto l'interruttore di blocco di SD-800, quindi farlo scorrere fino a rimuoverlo.

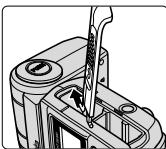

2 Inserire uno degli agganci del coperchio dell'alloggiamento batterie SB-800 come mostrato.

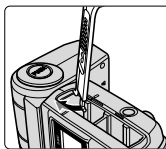

3 Inserire l'altro aggancio, come mostrato.

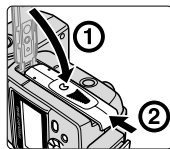

4 Chiudere il coperchio del alloggiamento batterie facendolo scorrere in posizione, spingendolo verso il basso.

Controllo preventivo dell'illuminazione prima della ripresa

Premete il tasto di illuminazione preventiva "Modeling illuminator" per far emettere al flash una serie di lampi a potenza ridotta, utili per controllare il tipo di illuminazione e le ombre generate dallo schema di illuminazione prima dello scatto vero e proprio.

- Il flash lampeggia per un massimo di circa 3 secondi tenendo premuto il pulsante.
- Questa funzione è disponibile solo con la luce di pronto-lampo attivata (READY).

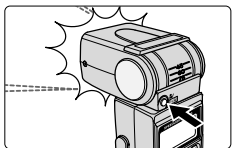

■ Illuminatore Modeling montato sulla fotocamera

Premendo il tasto dell'illuminatore Modeling sull'unità flash principale (SB-800) o il tasto di illuminazione preventiva su una fotocamera compatibile con tale illuminatore, l'illuminatore Modeling scatta.

- Per ulteriori dettagli, vedere il manuale d'istruzioni della propria fotocamera.

■ Illuminazione di composizione in modalità flash avanzata senza cavi (p.76) (solo con fotocamere CLS)

Quando il pulsante di illuminazione preventiva sull'unità flash pilota viene premuto, anche il sistema di illuminazione preventiva delle unità distaccate evidenziate/selezionate entra in funzione.

- In caso le unità distaccate Non siano state selezionate l'unica unità ad emettere il lampo sarà quella principale (eccetto in caso che la funzione di lampeggiamento dell'unità flash principale sia stata disattivata).

Premendo il tasto di illuminazione preventiva di una fotocamera compatibile con l'illuminatore Modeling, gli illuminatori Modeling dell'unità principale scattano, così come tutte le altre unità flash a distanza.

- Sia l'unità principale che quelle separate scattano secondo le rispettive indicazioni di compensazione dell'esposizione impostate.

■ Illuminazione di composizione con tecniche flash multiple senza cavi in modalità SU-4 (p.84)

Premendo il tasto dell'illuminatore Modeling sull'unità principale (SB-800) o il tasto di illuminazione preventiva di una fotocamera compatibile con l'illuminatore Modeling, scatterà solamente l'illuminatore Modeling dell'unità flash principale.

- Quando l'SB-800 è utilizzato come unità flash distaccata, il sistema di illuminazione preventiva Non scatta, neppure se il pulsante viene premuto.

☑ Non rilasciate il pulsante di scatto mentre l'illuminatore Modeling è in funzione

Rilasciando il pulsante di scatto mentre l'illuminatore Modeling è in funzione, non sarà possibile ottenere una corretta esposizione.

Funzioni personalizzate Custom

Il flash SB-800 permette facilmente di regolare, attivare, cancellare diverse operazioni usando le regolazioni Custom mostrate nella tabella sottostante. I simboli sul display LCD variano a seconda delle impostazioni in uso e della combinazione fotocamera/obiettivo. Nessuna icona appare se la regolazione custom Non è disponibile.

Per maggiori dettagli sulle regolazioni Custom fare riferimento alle "funzioni Custom" (p.68).

■ Funzioni Custom disponibili e simboli



Sensibilità ISO (p.24)



Modalità flash senza cavi (p.72)



Cicalino sonoro di monitoraggio in modalità a distanza senza cavi (p.89)



Modalità flash Non-TTL (p.38)



Funzione di Standby (p.21)



Selezionare l'unità di misura per le distanze (m,ft)



Funzione parabola zoom motorizzata (p.26)



Impostazione della posizione testa-zoom in caso di rottura accidentale dell'adattatore flash grandangolare incorporato (p. 117)



Illuminazione del display LCD (p.119)



Luminosità del display LCD (p.119)



Illuminatore di assistenza AF ad area allargata (p.62)



Cancellazione del lampo flash (p.62)

Regolazioni personalizzate Custom

Regolazione delle Funzioni Custom

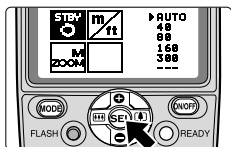

- 1** Premete il pulsante **SEL** per circa 2 secondi per visualizzare la modalità di selezione Custom.

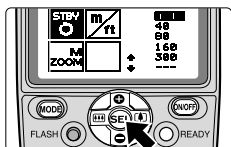

- 2** Premete i tasti **+/-** e **⬆** o **⬇** sul multi selettore per scegliere la funzione desiderata da modificare, poi premete il pulsante **SEL**.

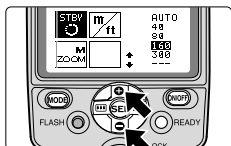

- 3** Premete i tasti **+/-** per selezionare l'impostazione che si desidera scegliere.
- Premete i tasti **⬆** o **⬇** per regolare la luminosità del display LCD.

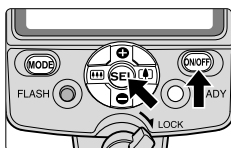

- 4** Premete il pulsante **SEL** per circa 2 secondi o premete il pulsante **ON/OFF** per ritornare alla normale modalità di selezione.

■ Specifiche sulle Funzioni Custom (Default in grassetto)



Sensibilità ISO (p.24)

La gamma di sensibilità ISO disponibili va da 3 ad 8000. Premendo i tasti **+**/**-** si aumenta o diminuisce il valore a passi di 1/3. Una pressione continua regola i valori in maniera rapida e continua.

- **100**



Modalità flash senza cavi (p.72)

Regolazione della modalità flash in fotografia avanzata flash multipla senza cavi.

- **OFF** : Cancellato
- **MASTER** : L'unità guida principale in fotografia avanzata flash multipla senza cavi
- **MASTER (RPT)** : ML'unità guida principale in fotografia avanzata flash multipla senza cavi (in modalità flash stroboscopico)
- **REMOTE** : Unità flash separata in fotografia avanzata flash multipla senza cavi
- **SU-4** : Modalità flash senza cavi tipo SU-4



Cicalino di monitoraggio in modalità flash senza cavi (p.89)

Quando l'SB-800 è usato come unità flash separata, è possibile attivare il cicalino sonoro per il controllo delle funzioni.

- **ON** : Suono attivato
- **OFF** : Suono disattivato



Modalità flash Auto Non-TTL (p.38)

Regolazione delle modalità flash automatico Non-TTL.

- **AA** : Automatismo Auto Aperture
- **A** : Flash automatico Non-TTL



Funzioni di Standby (p.21)

Regola il tempo che trascorre prima che le funzioni di standby si attivino automaticamente.

- **AUTO** : Con una fotocamera compatibile con il sistema flash TTL Automatico (p.8) l'SB-800 si spegne quando si spegne l'esposimetro della fotocamera.
- **40** : 40 secondi.
- **80** : 80 secondi.
- **160** : 160 secondi.
- **300** : 300 secondi.
- **---** : Funzione di standby disattivata

Regolazioni personalizzate Custom



Selezionare l'unità di misura delle distanze (m,ft)

Regolare l'unità di misura delle distanze scegliendo se visualizzarle in metri o piedi (m/ft).

- m = metri
- ft = piedi



Funzioni della parabola zoom motorizzata "POWER ZOOM" (p.26)

Regolare per attivare o disattivare la funzione POWER ZOOM, che regola la parabola della testa flash zoom in base alla focale utilizzata.

- OFF = Attivata
- ON = Disattivata



Impostazione della posizione testa-zoom in caso di rottura accidentale dell'adattatore flash grandangolare incorporato (p. 117)

Attivazione o annullamento dell'impostazione della posizione testa-zoom in caso di rottura accidentale dell'adattatore flash grandangolare incorporato. Se impostato su ON, sul display della parabola zoom o sull'indicatore AUTO (in caso di utilizzo di una fotocamera COOLPIX compatibile con i-TTL) viene visualizzato un riquadro.

- OFF = Impostazione manuale annullata
- ON = Impostazione manuale attivata





Illuminazione del display LCD (p.119)

Regolare per scegliere se illuminare o meno il display LCD.

- ON = Acceso
- OFF = Spento



Luminosità del display LCD (p.119)

Utilizzare per regolare la luminosità dell'illuminazione del display LCD. I livelli di luminosità disponibili sono rappresentati graficamente in 9 passi sul display LCD. Premete i pulsanti / per regolare la luminosità.



Illuminatore di assistenza AF ad area allargata (p.62)

Utilizzare per attivare o disattivare l'illuminatore di assistenza AF ad area allargata.

- ON = Attivato (appare sul display AF-ILL)
- OFF = Disattivato (AF-ILL Non appare sul display)



Cancellazione del lampo flash (p.62)

Utilizzare per attivare o disattivare la funzione di lampo vera e propria dall'SB-800. Quando è regolata su OFF, l'SB-800 Non lampeggia, ma l'illuminatore AF funziona ugualmente.

- ON = Lampo attivato
- OFF = Lampo disattivato (sul display appare AF-ILL ONLY)

Operazioni avanzate

Contiene le descrizioni delle funzioni di fotografia flash avanzata e le sue tecniche con il flash SB-800.

Panoramica sulle tecniche multi-flash

La fotografia flash ad unità multiple permette di creare fotografie dall'aspetto più naturale usando varie unità flash per enfatizzare la forma del soggetto o per eliminare e controllare le ombre.

Sono disponibili le seguenti tecniche a multi-flash.

Tecnica Multi-flash	Fotocamere utilizzabili	Flash Speedlight utilizzabili
Illuminazione avanzata senza cavi. (p.76)	Fotocamere compatibili con il CLS	Solo quelli dotati di CLS, come l'SB-800, sia per l'unità master che per le unità remote.
Multi flash senza cavi in modalità SU-4 (p.84)	Nessun limite	Flash pilota: lampeggiatori compatibili con le operazioni flash senza cavi, lampeggiatori compatibili con le modalità TTL e lampeggiatori incorporati nelle fotocamere. Flash separati: Eccetto l'SB-23, tutti i lampeggiatori con a disposizione la funzione di flash senza cavi; o quelli collegati alla funzione ottica di controllo senza cavi della modalità SU-4.
Multi flash via cavi (p.90)	Nessun limite (Nel caso di fotocamere SLR digitali, non è possibile il funzionamento con flash TTL multipli).	Lampeggiatori compatibili con la modalità TTL. • I lampeggiatori SB-11, SB-14, SB-140, ed SB-21B Non possono essere utilizzati con la F-401/N4004 o con la F-401s/N4004s né come flash pilota, né come flash secondari.

- **Non è possibile combinare diversi tipi di illuminazione a flash multipli contemporaneamente.**
- Le tecniche senza cavi realizzate utilizzando lampeggiatori compatibili con il CLS si chiamano "Advanced Wireless Lighting" (AWL), (Illuminazione avanzata senza cavi).

Per fotocamere compatibili con il CLS e reflex Non compatibili con il CLS, regolate la modalità del flash pilota in Auto Aperture **AA** o in auto Non-TTL **A** durante le riprese in modalità senza cavi tipo SU-4. Durante eventuali riprese con collegamento via cavi le unità multi-flash possono scattare solo in manuale (M).

Unità flash pilota e unità flash a distanza

In questo manuale, tutti i flash collegati direttamente alla fotocamera tramite slitta o collegati attraverso un cavo come nel caso dell' SC-17, SC-28 o SC-29 sono definiti FLASH PILOTA. Tutte le altre unità flash vengono definite unità FLASH SECONDARIE.

■ Assicurarsi di eliminare la funzione dei pre-lampi di monitoraggio (nelle operazioni multi-flash TT)

Nelle tecniche multi-flash di tipo SU-4 e in quelle tramite cavi di collegamento, disattivare la funzione dei pre-lampi di monitoraggio seguendo uno dei metodi riportati sotto nella tabella, poiché quella funzione può causare errori di esposizione.

SB-800	<ul style="list-style-type: none">• Impostate la modalità SU-4 per flash multiplo senza cavi.
SB-80DX, SB-50DX	<ul style="list-style-type: none">• Impostate la modalità flash senza cavi.
SB-800, SB-600, SB-80DX, SB-50DX, SB-28, SB-28DX, SB-27, SB-26, SB-25	<ul style="list-style-type: none">• Impostate la modalità flash in TTL standard.• Sollevare la testa del flash.• Usare un obiettivo Non munito di CPU.
Flash incorporati (F80/N80, F75/N75, F70/N70)	<ul style="list-style-type: none">• Selezionare il metodo di esposizione manuale (M).

✓ Note sulle tecniche di illuminazione multipla (comuni con e senza cavi)

- Per evitare scatti accidentali, spegnere la fotocamera e tutte le unità flash prima di montare il flash pilota sulla fotocamera o prima di collegarlo ad essa.
- Quando si usa un lampeggiatore con funzione di standby separato dalla fotocamera come unità secondaria, assicuratevi di aver disattivato la funzione di standby, o selezionate una funzione di attesa standby sufficientemente prolungata usando le regolazioni Custom personalizzate.
- Quando i flash vengono impostati sulla modalità di flash remoto senza cavi, la funzione di standby dei flash SB-800 ed SB-80DX viene annullata, mentre la durata dello stato di standby del flash SB-50DX viene prolungata di circa un'ora.
- Regolate l'angolo di copertura dell'unità flash separata su un angolo di campo (focale) più allargata rispetto alla focale dell'obiettivo in uso, in modo da assicurare al soggetto una copertura adeguata anche in caso di posizionamento del flash fuori asse. (In modalità senza cavi avanzata la focale della parabola zoom dell'SB-800 viene infatti regolata automaticamente su 24mm, eccetto nei casi in cui il diffusore Soft NIKON DOME è montato.) Ricordate: più il soggetto è vicino, più avrete bisogno di un angolo di copertura allargato.
- La luminosità dell'emissione flash è inversamente proporzionale al quadrato della distanza tra il flash e il soggetto. Per esempio, se la distanza tra il flash A e il soggetto è di 1 m, e il flash B è posizionato a 2 m, la luminosità combinata dei due flash sarà:
 $A : B = 1^2 : 2^2 = 1 : 4$ (in metri)
- Quindi, l'illuminazione fornita dal flash A è quattro volte (o due stop) più luminosa di quella fornita dal flash B.
- Per assicurare risultati ottimali, si raccomanda di fare degli scatti di prova prima di servizi importanti.
- Assicuratevi di aver letto il manuale della vostra fotocamera e del/dei lampeggiatori prima del loro utilizzo.

Fotografia multi-flash senza cavi

Leggete quanto segue per l'utilizzo dell' SB-800 come unità flash separata nella modalità di illuminazione flash avanzata senza cavi e per la modalità a flash multiplo tipo SU-4.

Impostazione del flash per illuminazione flash avanzata senza cavi

Regolate la fotocamera, il flash pilota e le unità flash separate come mostrato nell'illustrazione sottostante.

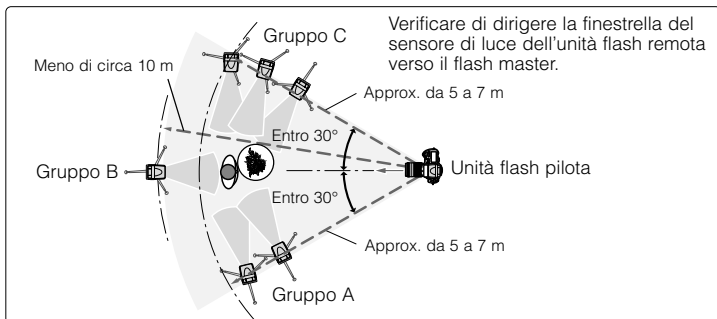

- Come indicazione di base, la distanza di lavoro effettiva tra le unità flash principale e remote è approx. 10 m, o meno, sul davanti, e approx. da 5 a 7 m ai due lati. Queste distanze variano leggermente in funzione della luce ambientale.
- Si raccomanda di collocare tutte le unità flash remote impostate nello stesso gruppo vicine fra loro.
- Per quanto riguarda la distanza di lavoro effettiva tra le unità flash principale e remote nella fotografia a flash multiplo, senza cavi, SU-4, fare riferimento a pagina 85.

Regolare il flash pilota e le unità flash secondarie separate

- Nella maggior parte dei casi, posizionare le unità flash separate più vicine al soggetto rispetto alla posizione della fotocamera, in modo che la luce emessa dal flash pilota possa raggiungere il sensore della luce delle unità separate. Questo accorgimento è necessario in particolare quando si regge un'unità flash separata in mano.
- La comunicazione dei dati Non può essere effettuata correttamente se esiste un ostacolo tra l'unità flash pilota e quelle separate.
- Abbiate cura di evitare che la luce dell'unità flash separata venga inquadrata dalla fotocamera direttamente o indirettamente in modalità TTL-Auto. Inoltre, evitare che i lampi separati colpiscano il sensore per la luce del flash principale. Altrimenti risulterà impossibile ottenere un'esposizione corretta.
- Non ci sono limiti sul numero di unità flash separate utilizzabili contemporaneamente. Comunque, se troppa luce emessa dalle unità flash separate colpiscono il sensore alla luce del flash principale, un'esposizione corretta può risultare difficoltosa. In pratica, il numero di unità flash separate nell'illuminazione flash avanzata senza cavi dovrebbe essere limitato a tre per ogni gruppo.
- Usare lo stativo AS-19 in dotazione per un posizionamento stabile delle unità flash separate.
- Assicurarsi di aver scattato dei lampi di prova dopo aver posizionato tutte le unità (p.20).

■ Uso dello stativo per il flash

Usare lo stativo AS-19 in dotazione per un posizionamento stabile delle unità flash separate.

- E' possibile usare lo stativo anche per posizionare il vostro lampeggiatore Nikon speedlight durante l'uso dello stesso come unità separata in modalità multi-flash via cavi (p.90).

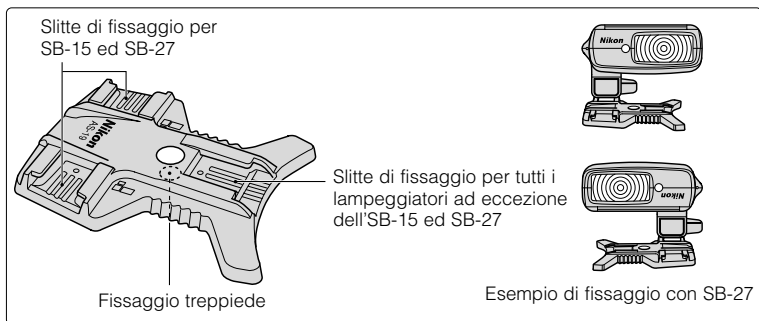

Fissaggio del lampeggiatore sullo stativo

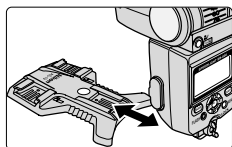

- 1 Montate l' SB-800 sullo stativo del lampeggiatore in dotazione nello stesso modo in cui si monta sulla slitta della fotocamera. La stessa regola vale nell'operazione di smontaggio.

■ Per prevenire lampi accidentali emessi dalle unità flash separate Efficace soltanto per flash multiplo senza cavi tipo SU-4

- Non lasciare accesi i lampeggiatori. Inoltre, elettricità statica, ecc. possono farle scattare accidentalmente.
- Se si tiene l'unità flash separata in mano, premete il pulsante di illuminazione preventiva/annullamento della modalità flash a distanza dell' SB-800 per evitare scatti accidentali in sincronia con altri flash. L' SB-800 Non scatterà finché si tiene premuto il pulsante.

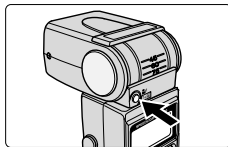

Fotografia flash in modalità avanzata senza cavi

Quando l'SB-800 viene usato in abbinamento a fotocamere compatibili con il CLS, la Fotografia flash in modalità avanzata senza cavi è possibile.

In questa modalità, si possono dividere le unità flash separate in un massimo di 3 gruppi (A,B,C) e selezionare un livello di compensazione dell'esposizione diverso per ciascuno dei gruppi, oltre che per il flash pilota che controlla in maniera automatica l'emissione della luce.

Regolare l'SB-800 in modalità avanzata senza cavi

E' possibile impostare l'SB-800 in modalità avanzata senza cavi per mezzo delle regolazioni Custom (p.67)



Selezionare "MASTER" per regolare l'SB-800 come flash pilota per mezzo delle regolazioni Custom

- Il simbolo ← appare sul display LCD.
- In caso di attivazione del funzionamento con il flash stroboscopico, selezionare "MASTER (RPT)" in luogo di "MASTER".



MASTER

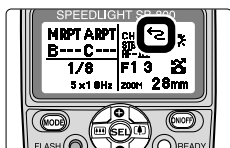

MASTER (RPT)

Selezionare "REMOTE" per regolare l'SB-800 come flash a distanza per mezzo delle regolazioni Custom.

- Il simbolo → appare sul display LCD.
- Per impostare i numeri di gruppo e canale sulle unità di flash a distanza, vedere le istruzioni a pagina 79.
- Per azionare le unità di flash a distanza tramite il comando del flash integrato nella fotocamera in modalità Commander (D300, D200, D80 e serie D70), riferirsi a "flash integrato – modalità Commander" nel capitolo Impostazioni Personalizzate sul manuale di istruzioni della fotocamera.



Regolazioni in modalità avanzata senza cavi

In questa modalità selezionate le seguenti funzioni sull'unità principale o su quelle separate.

FUNZIONE	FLASH DA REGOLARE	NOTE
Modalità flash	Flash pilota	Sono disponibili le seguenti 5 modalità: TTL : Modalità i-TTL AA (A) : Auto Aperture (Non TTL) *1 M : Flash manuale. RPT : Flash stroboscopico. - - - : Lampo disattivato Regolare la modalità flash delle unità separate sul flash pilota. La modalità flash può essere selezionata indipendentemente dall'unità flash pilota o per ogni gruppo delle unità separate*2.
Livello di compensazione sull'emissione del lampo	Flash pilota	Il livello di compensazione dell'emissione flash delle unità separate può essere regolato anche dal flash pilota. Il livello di compensazione dell'emissione flash può essere selezionata indipendentemente dall'unità flash pilota o per ogni gruppo delle unità separate.
Canale di comunicazione*3	Flash pilota e flash secondari	Selezionare uno dei quattro canali disponibili. Assicurarsi di selezionare lo stesso numero di canale sia per il flash pilota, sia per le unità secondarie.
Nome del gruppo	flash secondari	Un massimo di 3 gruppi (A,B,C)

*1 Il flash in automatismo Auto Aperture si seleziona automaticamente quando un obiettivo munito di CPU è montato su una fotocamera compatibile con il CLS. Comunque, la modalità flash AUTO Non-TTL si attiva quando si monta un obiettivo Non munito di CPU oppure quando la modalità flash AUTO Non-TTL viene selezionata tramite le regolazioni Custom.

*2 Se sull'unità flash pilota si è impostato il flash stroboscopico, sulle unità flash remote è possibile impostare sia la modalità di flash stroboscopico sia la modalità di annullamento del flash dell'unità flash pilota.

*3 Se un altro fotografo usa lo stesso tipo di attrezzatura senza cavi nelle vostre vicinanze, le vostre unità separate possono scattare in sincronia con il flash pilota di quel fotografo. Per evitare ciò, usare un numero di canale diverso.

Funzione commander

La "Funzione commander" in Illuminazione Avanzata Senza Cavi consente di utilizzare SB-800 come unità commander durante lo scatto di flash multipli, in modo tale da azionare le unità flash remote senza doversi accendere. Per attivare la "Funzione commander", impostare SB-800 come flash master, quindi impostare la modalità flash su "Lampo disattivato (---)". Solitamente questa operazione non ha conseguenze sulla corretta esposizione del soggetto, salvo se il soggetto è vicino ed è stata impostata su una sensibilità ISO elevata. Per limitare il più possibile questo effetto, far rimbalzare la luce ribaltando o ruotando la testa flash di SB-800.

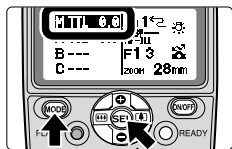

Fotografia flash in modalità avanzata senza cavi

■ Regolare la modalità flash, il livello di compensazione del lampo e il numero di canale sull'unità flash pilota

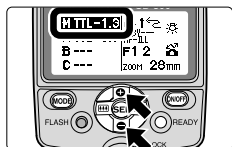

- 1** Premete il pulsante  sull'unità flash pilota per selezionare "M", poi premete il pulsante **MODE** per scegliere la modalità flash desiderata.



- 2** Premete i pulsanti  /  per aumentare o diminuire il valore del livello di compensazione del flash.
- I livelli di compensazione del flash possono essere regolati a passi di 1/3 da -3.0 a +3.0 EV.
 - Il livello di emissione del flash può essere regolato da M 1/1 ad M 1/128 in modalità manuale **[M]**.

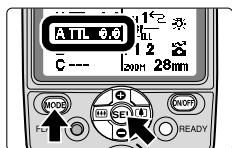



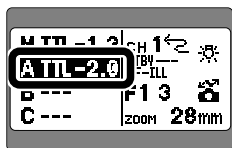

- 3** Premete il pulsante  per selezionare "A", poi premere il pulsante **MODE** per selezionare la modalità flash dell'unità separata del gruppo A.
- Se l'unità flash pilota è stata regolata su flash stroboscopico, la modalità "flash stroboscopico" o "lampo disabilitato" possono essere riportate anche sull'unità separata.

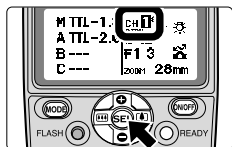

- 4** Seguendo i due passi sopra, regolate il livello di compensazione di emissione del lampo sull'unità separata del gruppo A.

- 5** Ripetendo i passi del punto 3 e 4, impostate la modalità flash e il livello di compensazione di emissione del lampo sulle unità separate dei gruppi B e C.



- 6** Premete il pulsante  sull'unità flash pilota per selezionare il numero di canale, poi premete i tasti  /  per selezionare il numero di canale.

Impostare un gruppo e rispettivo numero di canale sulle unità flash separate



1 Premete il pulsante **SEL** nell'unità flash separata per selezionare il numero dei canali, poi premete i pulsanti **+/-** per scegliere il numero di canale desiderato.

- Assicurarsi di scegliere lo stesso numero di canale dell'unità flash pilota.

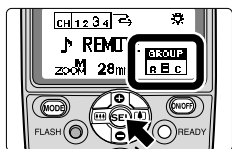

2 Premete il pulsante **SEL** nell'unità flash separata per selezionare il gruppo, poi premete i pulsanti **+/-** per scegliere il gruppo desiderato.

- Per le unità flash separate in cui le modalità flash e i livelli di compensazione devono essere regolati in modo identico, posizionare tutte queste unità nello stesso gruppo.

Note sull'uso del flash incorporato nella fotocamera in modalità Commander

Fotocamera	Modalità flash disponibile del flash incorporato	Numero di canali utilizzabile	Gruppo utilizzabile
D300, D200, D80	TTL, M, -- (Flash disattivato)	da 1 a 4	A, B
Serie D70	(Flash disattivato)	3	A

Impostazione in modalità flash multipli

Quando l'unità flash pilota è impostata sulla modalità **RPT** (flash stroboscopico), impostare il livello di potenza flash, la frequenza (Hz) e il numero di lampi per fotogramma (Fare riferimento al capitolo "Flash stroboscopico **RPT**" di pagina 48.)

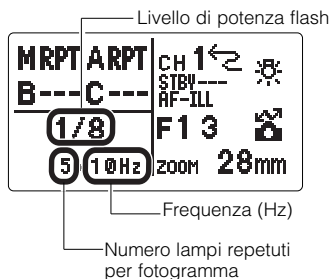

1 Premete il pulsante **SEL** per selezionare il livello di emissione flash, poi premete i pulsanti **+/-** per aumentare o diminuire i valori.

2 Premete il pulsante **SEL**.

- Il livello di emissione flash è regolato, e il valore di frequenza viene evidenziato.

3 Ripetete la procedura sopra per regolare la frequenza e il numero di lampi per fotogramma.

- Se sull'unità flash pilota si è impostato il flash stroboscopico, sulle unità flash remote è possibile impostare sia la modalità di flash stroboscopico sia la modalità di annullamento del flash dell'unità flash pilota.

Fotografia flash in modalità avanzata senza cavi

■ Esempi di illuminazione flash in modalità avanzata senza cavi



Multipla senza cavi (3 unità flash)



Flash singolo montato sulla fotocamera

L'unità flash principale M illumina il soggetto mentre la luce dall'unità separata A viene fatta rimbalzare contro il soffitto per illuminare lo sfondo e creare una foto dall'aspetto più naturale. La seconda unità separata B è usata con un filtro colorato per creare la calda sensazione di un focolare.

Dati di scatto

- Fotocamera: D2H
- Focale: 25 mm
- Unità pilota M:
SB-800 (TTL flash, + 1/3 di compensazione del livello di emissione flash)
- Unità separata A:
SB-800 (TTL flash, + 1/3 di compensazione del livello di emissione flash)
- Unità separata B:
SB-800 (M flash, 1/16 del livello di emissione flash)

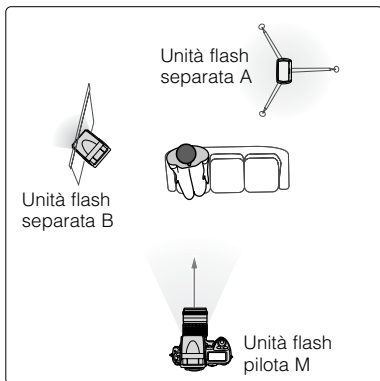

Per maggiori dettagli riguardanti l'esempio raffigurato sopra, consultate il libretto di istruzioni aggiuntivo "Campionario di fotografie".

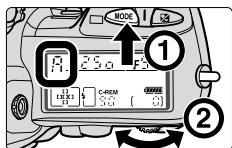

- 1** Regolate la modalità di esposizione della fotocamera in modalità a priorità di diaframma (A).

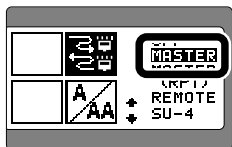

- 2** Regolate la modalità senza cavi dell' SB-800 montato sulla fotocamera su "MASTER" usando le regolazioni Custom (p.67).

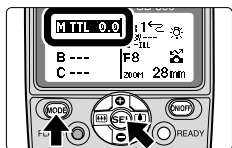

- 3** Premete il pulsante **SEL** sul flash pilota per selezionare "M", poi premete il pulsante **(MODE)** per scegliere **TTL**.



- 4** Premete il pulsante **+** sul flash pilota per portare il livello di compensazione del lampo al valore di +0,3.

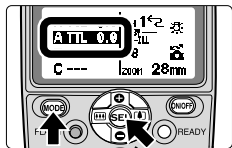



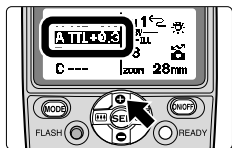

- 5** Premete il pulsante **SEL** sul flash pilota per selezionare "A", poi premete il pulsante **(MODE)** per regolare la modalità flash su **TTL** sull'unità flash a distanza A.

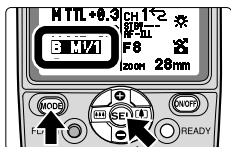

- 6** Se lo desiderate, premete il pulsante **+** sull'unità pilota per regolare il livello di compensazione del lampo a +0.3 sull' unità separata A.

Fotografia a luce flash in modalità avanzata senza cavi





- 7** Premete il pulsante  sull'unità flash pilota per selezionare "B", poi premete il pulsante  per regolare la modalità flash in manuale  sull'unità flash separata B.

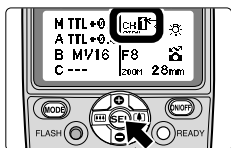

- 8** Se lo desiderate, premete il tasto  sul flash pilota per arrivare alla regolazione dell'unità flash separata ad 1/16 del livello di emissione flash.



- 9** Premete il pulsante  sull'unità flash pilota per selezionare il numero di canale, poi tramite i tasti  selezionare il canale n°1.

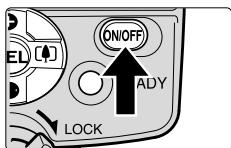

- 10** Sistemate le unità flash separate A e B, accendetele e assicuratevi che la spia di pronto lampo si accenda.
- Usate un treppiedi o lo stativo del flash per sistemare le unità (p.75).

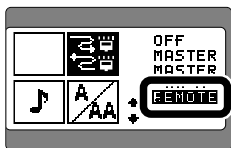

- 11** Impostate le unità flash separate A e B su "REMOTE".



- 12** Impostate il numero di canale delle unità flash separate A e B su "1".
- Assicuratevi di aver scelto lo stesso numero di canale di quello selezionato sull'unità flash pilota.

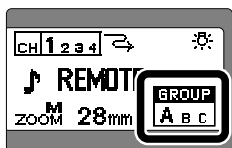

13 Impostate il gruppo di appartenenza delle unità flash separate A e B.

- Selezionate il gruppo A per l'unità A e il gruppo B per l'unità B.

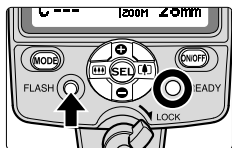

14 Assicuratevi che tutte le spie di pronto-lampo siano accese, poi premete il pulsante **FLASH** per una prova di scatto di tutte le unità.

- Il flash pilota scatterà per primo, seguito dalle unità flash separate del gruppo A e poi da quelle del gruppo B.
- Se una determinata unità separata Non scatta il lampo, cambiare la sistemazione spostando l'unità separata più vicina al soggetto, o dirigendone la fotocellula verso il flash pilota, poi fate nuovamente una prova di scatto per il nuovo schema.
- E' possibile controllare l'illuminazione prima dello scatto grazie al tasto di illuminazione preventiva (Modeling Illuminator) (p.66).

15 Finalmente confermare il diaframma e la distanza di scatto e scattare.

- Fare riferimento alla pag. 17 per la fotografia in TTL flash.
- Le operazioni flash possono essere confermate dalla luce di pronto o dal segnale acustico (p.89).

Fotografia flash multipla senza cavi tipo SU-4



La Fotografia flash multipla senza cavi tipo SU-4 può essere svolta in due modi: (1)- in modalità AUTO, nella quale il flash separato senza cavi scatta e si arresta in sincronia con il flash pilota, e (2)- in modalità M, manuale, di cui il flash separato senza cavi effettua in sincronia solo l'inizio ma non l'arresto del lampo.

- I lampeggiatori con la possibilità di lavorare in modalità multi-flash senza cavi possono essere usati sia come flash pilota che come flash separati.
- I lampeggiatori compatibili con la modalità TTL flash possono essere usati come flash pilota. Il controller servo-flash opzionale SU-4 è necessario quando si vogliono usare queste unità come flash secondari a distanza.
- Anche i lampeggiatori incorporati nelle fotocamere possono essere usati come unità flash pilota.
- Non esistono limitazioni nei modelli di fotocamere Nikon utilizzabili.

Regolate l'SB-800 in modalità flash multiplo senza cavi SU-4





Per eseguire della fotografia senza cavi a flash multiplo in modalità SU-4, regolate la modalità flash a distanza su "SU-4", usando le regolazioni Custom (p.67).

Flash pilota e unità separate

- Prima di tutto, regolate l'SB-800 in modalità multipla senza cavi/SU-4 usando le regolazioni Custom, poi collegarlo alla fotocamera. Il simbolo  apparirà sul display LCD, ad indicare che l'SB-800 è regolato come unità pilota. Se distaccate il flash dalla fotocamera il simbolo si converte immediatamente in , ad indicare che l'SB-800 è utilizzabile come unità separata a distanza.

Note sull' unità flash pilota

- Quando l'SB-800 è impostato come unità flash pilota, I lampi di monitoraggio sono disinseriti. Con altri lampeggiatori, assicurarsi di disinserirli manualmente.
- Le seguenti modalità flash sono quelle consigliate per le unità flash pilota.

Gruppo fotocamera		Modalità flash per le unità flash pilota
Fotocamere compatibili con il CLS	Reflex digitali	Modalità Non-TTL ( o ) • La modalità TTL non è disponibile, anche se dopo aver premuto il pulsante MODE vengono visualizzate le icone.
	Reflex con pellicola	Modalità TTL
Reflex digitali non compatibili con il CLS		Modalità Non-TTL ( o ) • La modalità TTL non è disponibile, anche se dopo aver premuto il pulsante MODE vengono visualizzate le icone.
Fotocamere dei gruppi I-VI		Modalità TTL

Regolare la modalità flash sulle unità separate

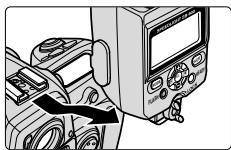

- 1** Scollegare l'SB-800, già regolato in modalità flash multipla senza cavi SU-4, dalla fotocamera.

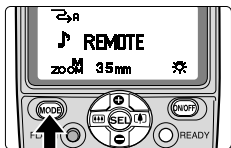

- 2** La modalità flash sull'unità separata cambia da \curvearrowright A ad \curvearrowright M ogni volta che viene premuto il pulsante **(MODE)**.

A modalità (Auto)

- In modalità Auto l'unità separata scatta e si arresta in sincronia con il flash pilota.
- La portata utile massima del sensore alla luce dell' SB-800 è di circa 7 m.

M modalità (Manuale)

- In modalità Manuale, l'unità sincronizza con l'unità pilota solo lo scatto ma non l'arresto del lampo.
- La portata utile massima del sensore alla luce dell' SB-800 è di circa 40 m.
- Il livello di emissione del lampo può essere gestito tra M 1/1 a M1/128.

Fotografia flash multipla senza cavi tipo SU-4

■ Ripresa multi-flash senza cavi in modo **A** (auto)

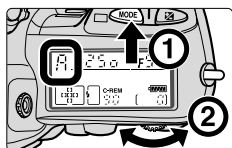

- 1** Regolate la fotocamera per il modo di esposizione Auto a Priorità dei Diaframmi (A) o Manuale (M).

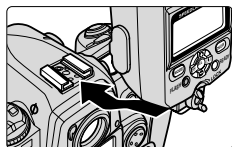

- 2** Sistemate la posizione di tutti i lampeggiatori, pilota e separati.

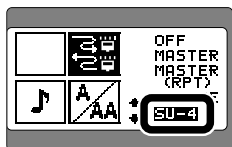

- 3** Regolate la modalità senza cavi di tutti i lampeggiatori SB-800 usati sia come flash pilota che come flash separati su "SU-4".



- 4** Premete il pulsante **(MODE)** sull'unità flash separata per attivare la modalità **A**.

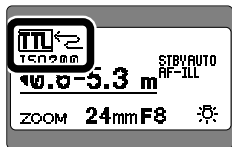

- 5** Sull'unità flash master, impostare la modalità del flash in modalità **TTL**.

- Con le fotocamere SLR Nikon non compatibili con CLS, impostare la modalità flash su Apertura automatica o su Flash automatico non TTL.

- 6** Verificate l'apertura di diaframma e il campo delle distanze utili, come nella normale ripresa auto flash TTL, quindi scattate.

- Per informazioni sul modo autoflash TTL, consultate p.17.
- Consultare pag. 38 e 40 a riguardo dell'uso della modalità flash in Auto Aperture o su AUTO Non-TTL con reflex Nikon digitali Non compatibili con il CLS.
- Il funzionamento dei lampeggiatori può essere confermato dalla spia flash o dall'avvisatore acustico (p.89).

■ Ripresa multi-flash senza cavi in modo M (manuale)

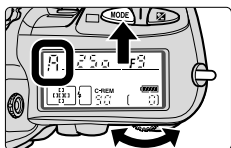

- 1 Regolate la fotocamera per il modo di esposizione Auto a Priorità dei Diaframmi (A) o Manuale (M).

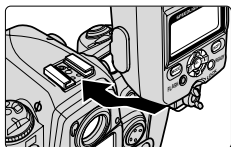

- 2 Sistemate la posizione di tutti i lampeggiatori, pilota e separati.

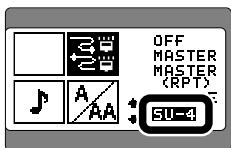

- 3 Regolate la modalità senza cavi di tutti i lampeggiatori SB-800 usati sia come flash pilota che come flash separati su "SU-4".

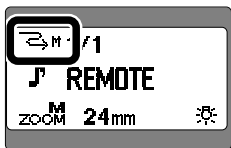

- 4 Premete il pulsante (MODE) sull'unità flash separata per attivare la modalità M (manuale).

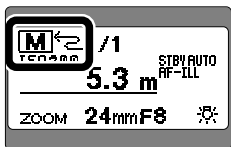

- 5 Regolate l'unità principale in modo flash Manuale.

- 6 Verificate l'apertura di diaframma e il campo delle distanze utili, come nella normale ripresa auto flash TTL, quindi scattate.

- Per informazioni sul modo flash Manuale, consultate p.46.

■ Regolate il livello di emissione del lampo nelle unità separate in modalità flash M (manuale)

Regolate il livello di emissione manualmente

Usare la seguente equazione per determinare il giusto livello di emissione dell'unità flash separata, secondo il vostro gusto creativo personale.

$$NG = F \times D$$

Dove **NG** è il numero guida dell'unità flash separata (in metri), **F** è il diaframma che state utilizzando e **D** è la distanza tra l'unità flash remota e il soggetto (in metri).

Ad esempio, con sensibilità ISO 100, soggetto a 2 m di distanza parabola zoom dell'SB-800 regolata su 28 mm e diaframma f/4,

$$GN = 4 \times 2 = 8 \text{ (in metri)}$$

Quindi, per ottenere la corretta esposizione, consultate la tabella Numeri Guida (p.42) e regolate la potenza a M1/16.

- Consultate "Per determinare l'apertura di diaframma e il livello di potenza flash in Manuale" (p.42).

Regolate il livello di emissione in modalità Auto Non-TTL (A); regola applicabile con un lampeggiatore compatibile con l' Auto Non-TTL montato sull' SU-4 come unità separata.

Auto non-TTL (A), è una delle selezioni possibili sull' unità flash separata. In questo caso, l'unità separata controlla l'emissione del lampo basandosi sulla sensibilità e sul diaframma che avete impostato sull'unità stessa, e interrompe automaticamente il lampo in sincronia con il flash pilota (p.40).

1 Inserire nel flash separato lo stesso valore ISO selezionato sulla fotocamera.

2 Inserire lo stesso valore di apertura di diaframma sia sull'obiettivo che sull'unità flash separata per ottenere un'esposizione corretta.

- In base alle vostre preferenze creative, è possibile sovra o sottoesporre l'immagine variando il valore di apertura di diaframma.
- La regolazione descritta sopra è applicabile SOLO quando sia il flash pilota e sia il flash separato sono puntati nella stessa direzione.
- Maggiori dettagli (p.41): "Regolazione dell' apertura di diaframma durante le operazioni flash AUTO Non-TTL".

Messaggi di conferma delle operazioni multi-flash tramite spie o segnali sonori

E' possibile ottenere Messaggi di conferma delle operazioni multi-flash controllando i segnali della spia di pronto-flash o i segnali sonori dell'apposito cicalino durante e dopo lo scatto.

■ Utilizzo del beep di SB-800 in modalità flash senza cavi

Quando l'SB-800 è usato come unità separata senza cavi, è possibile monitorare le sue operazioni ascoltando i suoi segnali acustici (p.67). Questa funzione può essere attivata o disinserita tramite le regolazioni Custom.

Messaggi di conferma delle operazioni multi-flash tramite spie o segnali sonori

Flash principale	Unità flash separata		Condizione del flash
Spia di carica	Spia di carica	Avviso acustico	
Accesa	Accesa	Un bip	Pronto al lampo
Accesa o non si accende (nessun lampeggio)	Accesa o non si accende (nessun lampeggio)	Due bip	Emissione corretta
Lampeggia per circa 3 sec.	Lampeggia per circa 3 sec.	Suona per circa 3 sec.	Sia il flash principale che quelli separati hanno lampeggiato a piena potenza ma la luce emessa potrebbe essere insufficiente per una corretta esposizione. Impostare un diaframma più aperto e riscattare.
Accesa o non si accende (nessun lampeggio)	Lampeggia per circa 3 sec.	Suona per circa 3 sec.	L'unità flash separata ha lampeggiato a piena potenza ma la luce potrebbe essere stata insufficiente per una corretta esposizione. Il sensore alla luce Non è riuscito a percepire l'arresto del lampo del flash pilota per via di un forte riflesso/abbagliamento provocato da un' altra unità separata. Modificare il posizionamento e riscattare.

Fotografia flash multipla via cavi di collegamento

L'SB-800 può essere utilizzato con lampeggiatori compatibili con la modalità TTL automatica collegati per mezzo di cavi per realizzare tecniche multi-flash.

- L'uso dell' SB-50DX e dell' SB-23 come unità flash separate Non è raccomandato, poiché la funzione di standby Non può essere disinserita.
- I modelli SB-11, SB-14, SB-140, ed SB-21B Non possono essere abbinati con la F-401/N4004 o con la F-401s/N4004s nè come flash pilota, né come flash separati.
- Nessuna limitazione per i tipi di fotocamere Nikon utilizzabili.
- Con le reflex digitali e le fotocamere COOLPIX compatibili con i-TTL, è possibile utilizzare solamente il flash manuale.

■ Numero massimo di lampeggiatori collegabili via cavo

- In ripresa multi-flash, si possono impiegare fino a cinque lampeggiatori, compreso quello principale, per una lunghezza complessiva dei cavi non superiore a 10 m.
- Verificate che la somma dei coefficienti (indicati nella tabella sotto) di tutti i lampeggiatori impiegati non superi 20 a temperatura normale (20°C), o 13 a temperatura elevata (40°C).
- Se i livelli indicati vengono superati, può succedere che dopo un primo lampeggio non sia possibile eseguirne un secondo. In tal caso, spegnete tutti i flash, quindi riducete il numero dei lampeggiatori collegati.

Lampeggiatore	Coefficiente
SB-800, SB-80DX, SB-50DX, SB-30, SB-29, SB-29s, SB-28, SB-28DX, SB-27, SB-26, SB-25, SB-24, SB-22s, SB-14, SB-11, SB-140	1
SB-23, SB-21, SB-17, SB-16, SB-15	4
SB-22	6
SB-20	9

■ Note su scatti con flash multipli usando cavi

- Si raccomanda di leggere il manuale d'istruzioni di fotocamere, Speedlights e accessori.
- Fate riferimento alla tavola "Accessori per l'impiego in multi-flash TTL con collegamenti via cavo" (p.94). Consultate anche i manuali istruzioni di fotocamera, flash e accessori in uso.
- Per collegare l'SB-800 a più di un flash asservito, servitevi di un Cavo Sincro Multi-Flash TTL SC-27, SC-26, SC-19 o SC-18 (opzionali).
- Se i lampeggiatori asserviti non dispongono di terminali multi-flash, utilizzate un Adattatore AS-10 opzionale.
- Per montare i flash asserviti su stativo, utilizzate l'Adattatore AS-10 opzionale.
- Non mancare di disattivare i Preflash di monitoraggio dell'unità flash principale.
- La ripresa multi-flash con collegamenti via cavo può essere eseguita in due modi: (1) multi-flash TTL e (2) multi-flash Manuale. Il multi-flash in modo Manuale non è raccomandato, in quanto ottenere la corretta esposizione comporta particolari difficoltà. Se possedete una fotocamera compatibile con l'auto flash TTL, servitevi di questa modalità.
- Per essere certi che l'esposizione sia appropriata, prima di fotografare eventi importanti fare degli scatti di prova.

Fotografia flash multipla via cavi di collegamento

■ Multi-flash TTL (non disponibile con le reflex digitali e le fotocamere COOLPIX con i-TTL)

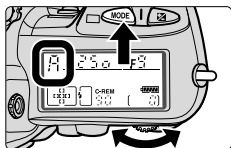

- 1** Regolate la fotocamera per il modo di esposizione Auto a Priorità dei Diaframmi (A) o Manuale (M).

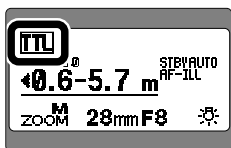

- 2** Montate il flash principale sulla fotocamera, accendetelo e regolatelo su auto flash TTL.
- Non è possibile utilizzare una modalità flash nella quale vengono attivati flash preventivi di monitoraggio.

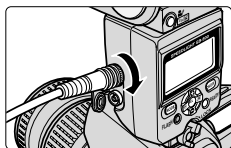

- 3** Quando si adopera i cavi di collegamento opzionale SC-27, SC-26, SC-19 o SC-18, spegnere tutte le unità flash prima di collegare l'unità flash pilota alle unità separate.

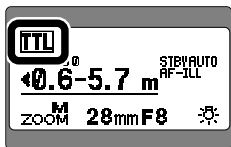

- 4** Accendete tutte le unità flash separate e selezionare su tutte la modalità TTL-AUTO.

- 5** Verificate l'apertura di diaframma e il campo delle distanze utili, come nella normale ripresa auto flash TTL, quindi scattate.
- Per informazioni sul modo auto flash TTL, consultate p.17.
 - Se dopo lo scatto la spia di carica dell'SB-800 lampeggia per circa 3 sec., il lampo è stato emesso a piena potenza e la sua intensità potrebbe non essere stata sufficiente per una corretta esposizione. In tal caso, selezionate un diaframma più aperto o avvicinatevi al soggetto.

Multi-flash Manuale

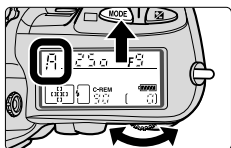

- 1 Regolate la fotocamera per il modo di esposizione Auto a Priorità dei Diaframmi (A) o Manuale (M).

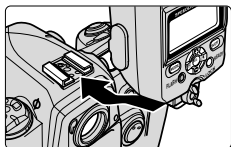

- 2 Spegnete entrambi gli apparecchi e montate il flash principale sulla fotocamera.

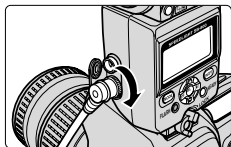

- 3 Connettere il terminale sincro sull'unità flash pilota all'unità flash separata usando i cavi di collegamento opzionale SC-11 o SC-15.

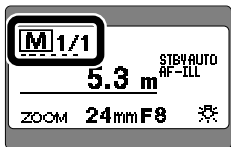

- 4 Accendete tutti i flash e regolateli in modalità flash Manuale.
 - Se necessario, sui lampeggiatori SB-800, SB-80DX, SB-28, ecc. il livello di emissione flash può essere regolato (p.43).
 - Utilizzo del flash stroboscopico Non disponibile.
- 5 Verificate l'apertura di diaframma e il campo delle distanze utili, come nella normale ripresa flash Manuale, quindi scattate.
 - Per informazioni sul modo flash Manuale, consultate p.46.

Accessori per l'impiego in multi-flash TTL con

- Con la F6, non è possibile utilizzare contemporaneamente le funzioni di sincronizzazione automatica su tempi rapidi (FP) e di blocco/memorizzazione dell'emissione flash (FV).
- I modelli SB-11, SB-14, SB-140, ed SB-21B Non possono essere abbinati con la F-401/N4004 o con la F-401s/N4004s né come flash pilota, né come flash separati.

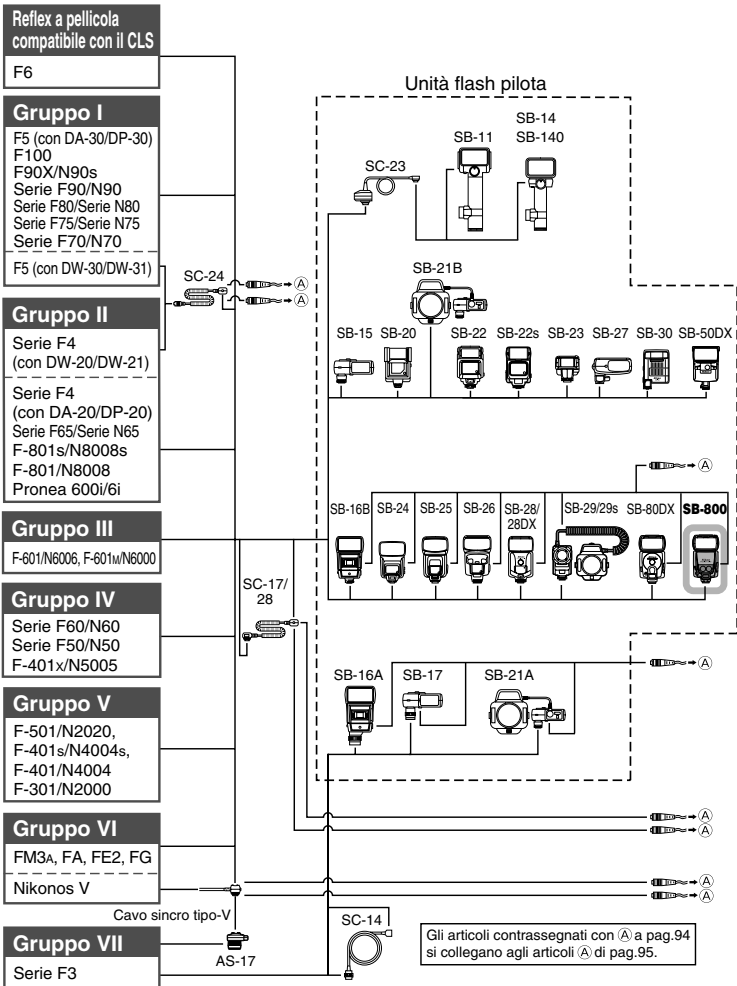

collegamenti via cavo

Unità flash a distanza

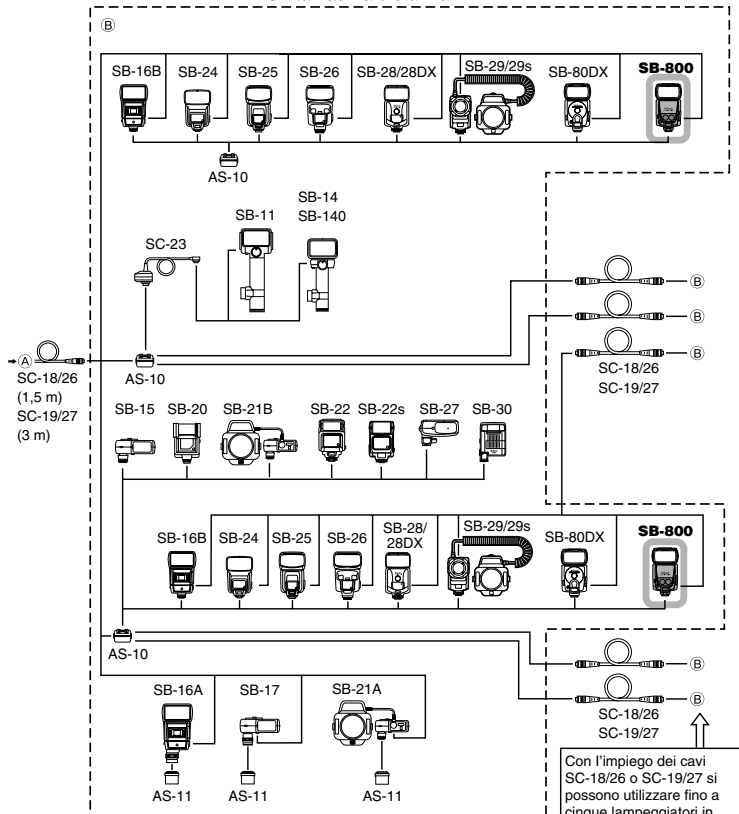

Con l'impiego dei cavi SC-18/26 o SC-19/27 si possono utilizzare fino a cinque lampeggiatori in ripresa multi-flash, per una lunghezza complessiva dei cavi non superiore a 10 m.

Fotografia flash con reflex digitali usando filtri

Fornito insieme all' SB-800, il set di filtri SJ-800 include due filtri: il FL-G1 per fotografia flash in luce fluorescente(neon) e il TN-A1 per l'uso con luce incandescente/tungsteno.

- Il filtro colorato SJ-1 è disponibile come accessorio opzionale (p.112).

■ ■ ■ Uso dei filtri colorati con fotocamere digitali

SCOPO	FILTRO	REGOLAZIONE DEL BILANCIAMENTO DEL BIANCO DELLA FOTOCAMERA IMPOSTATO SU:
Bilanciare il colore della luce del flash per adattarla alla luce fluorescente (neon)	FL-G1	Fluorescente
Bilanciare il colore della luce del flash per adattarla alla luce incandescente/tungsteno	TN-A1	Incandescente
Creare effetti interessanti cambiando il colore della luce flash	Filtri colorati opzionali	Flash

■ ■ ■ Bilanciare la luce flash

Con le fotocamere digitali, se si scattano delle fotografie in luce fluorescente usando il flash con il bilanciamento del bianco della fotocamera impostato su "Flash", il soggetto principale verrà esposto correttamente, ma lo sfondo risulterà con una dominante verde. Per compensare questo effetto, usare il filtro FL-G1 (verde) per convertire la luce flash secondo la stessa dominante di quella fluorescente, e abbinando a questa procedura un bilanciamento del bianco per luce fluorescente si otterrà un'immagine priva di dominanti. Seguire una procedura simile sotto luce incandescente/tungsteno usando il filtro TN-A1. In questo caso, regolate il bilanciamento del bianco su "Incandescente".

- Disponibile con fotocamere digitali con la regolazione del bianco. Non è possibile impostare il valore di bilanciamento del bianco direttamente sull' SB-800. Scegliere un bilanciamento del bianco adatto direttamente dalla fotocamera digitale. Per maggiori dettagli, consultare il manuale della fotocamera.
- Quando usate pellicole per luce tungsteno con le fotocamere a pellicola, usare il filtro TN-A1 (per luce incandescente/tungsteno) per risultati ottimali.

■ ■ ■ Note sull'uso di filtri colorati

- Questi filtri sono materiali che si usurano naturalmente. Quando sbiadiscono eccessivamente o si deteriorano, acquistate il set di filtri opzionale SJ-1.
- I filtri colorati possono deformarsi per via del calore generato dalla parabola del flash. Comunque, questo Non comprometterà la loro funzione. Durante le riprese flash stroboscopiche non montate questi filtri poiché potrebbero deformarsi in fretta per il troppo calore.
- Non ci sono differenze fra il fronte e il retro di questi filtri, oltretutto graffi e imperfezioni della superficie Non ne compromettono la funzionalità.
- Il valore di compensazione necessario riportato per ogni filtro è puramente indicativo. Assicuratevi del livello di compensazione necessario con degli scatti di prova.
- Per rimuovere polvere o sporcizia, strofinare delicatamente con un panno soffice e pulito.

■ Come usare i filtri colorati

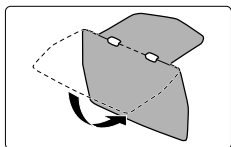

1 Piegare il filtro colorato lungo la linea.

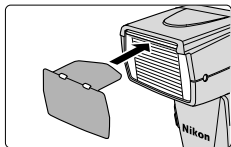

2 Inserire il filtro colorato tra la testa del flash e l'adattatore grandangolare.



3 Regolate il bilanciamento del bianco sulla fotocamera, quindi scattate.

📷 Set di filtri opzionali SJ-1

Il set di filtri colorati di gelatina SJ-1, opzionale, contiene un totale di 20 filtri in 8 modelli di gelatina colorata per il bilanciamento del colore della luce o per l'aggiunta di colori specifici alla scena grazie all'uso di un flash (p.112).

- FL-G1 (per luce fluorescente)
 - FL-G2 (per luce fluorescente)
 - TN-A1 (per luce incandescente/tungsteno)
 - TN-A2 (per luce incandescente/tungsteno)
 - BLU
 - GIALLO
 - ROSSO
 - AMBRA
- Con gli ultimi 4 filtri, regolate il bilanciamento del bianco della vostra Fotocamera digitale (se disponibile) su "Flash" per risultati ottimali.

Ripresa con lampo riflesso

Per ritratti in interni di effetto più naturale e con ombre ammorbidite, inclinate o ruotate la testa del flash in modo che la luce rimbalzi sul soffitto o su un muro prima di raggiungere il soggetto. Un "addolcimento" delle ombre ancora più marcato si può ottenere utilizzando il Diffusore a Cupola Nikon.



Lampo riflesso



Lampo diretto

Dati di scatto:

- Fotocamera: D2H
- Focale: 60 mm
- Flash: SB-800 in **TTL**
- Diaframma: f/8
- Distanza: circa 4 m

Dati di scatto:

- Fotocamera: D2H
- Focale: 60 mm
- Flash: SB-800 in **TTL**
- Diaframma: f/9
- Distanza: circa 4 m

Per maggiori dettagli a riguardo dell'esempio nelle foto sopra, fate riferimento al libretto di istruzioni aggiuntivo "Campionario di fotografie".

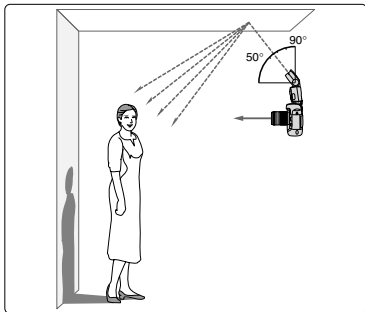

Inclinazione della testa flash

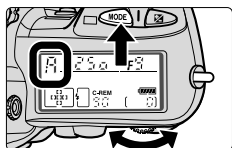

Per un'efficace riflessione del lampo sul soffitto, la parabola va inclinata verso l'alto di almeno 50°. Assicuratevi che il soggetto non risulti parzialmente illuminato anche da luce diretta.

- I risultati ottimali si ottengono quando il lampeggiatore è posizionato ad una distanza dalla superficie riflettente compresa tra 1 e 2 m.

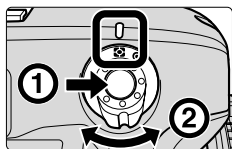

- 1** Regolate la fotocamera per il modo di esposizione Auto a Priorità dei Diaframmi (A) o Manuale (M).



- 2** Selezionate la modalità di misurazione Matrix  o Semi-spot (Media-ponderata) .

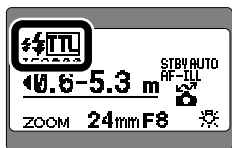

- 3** Impostate l'SB-800 in auto flash TTL oppure in auto flash non-TTL/Auto Aperture.

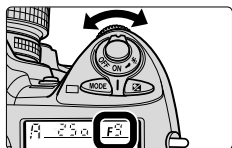

- 4** Scegliete l'apertura di diaframma e impostatela.
• A questo riguardo, consultate p.100.

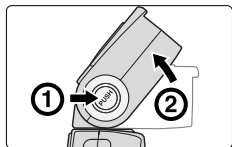

- 5** Inclinate/ruotate la parabola flash nella posizione desiderata.

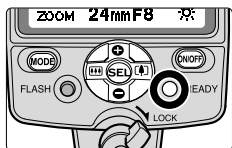

- 6** Assicuratevi che la spia di carica flash sia accesa, quindi scattate.

- Se l'emissione del lampo è avvenuta a piena potenza e quindi potrebbe non essere stata sufficiente per una corretta esposizione, la spia di carica sull'SB-800 lampeggia per circa 3 sec. subito dopo lo scatto. In tal caso, selezionate un diaframma più aperto oppure avvicinatevi al soggetto e ripetete la ripresa.

Impostazione del diaframma

Rispetto all'impiego del flash con parabola orizzontale/frontale, la riflessione del lampo riduce la quantità di luce che arriva al soggetto, in misura variabile in base alle caratteristiche della superficie riflettente e della distanza percorsa. E' quindi necessario utilizzare un diaframma più aperto, di circa 2 o 3 f/stop. L'indicatore del campo distanze scompare dal display quando la parabola è in posizione diversa da quella orizzontale/frontale. Verificate quindi in primo luogo il campo delle distanze con la parabola orizzontale/frontale, quindi impostate il diaframma sulla fotocamera.

- In auto flash non-TTL, regolate lo stesso valore di diaframma su fotocamera (obiettivo) e SB-800.

Posizionamento della testa flash

Per inclinare o la ruotare la parabola dell'SB-800, tenete premuto il relativo pulsante di sblocco, come mostra l'illustrazione. Regolate la posizione, in base alle condizioni della ripresa e agli intenti creativi.

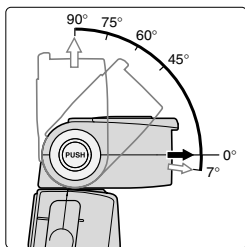

Angoli di inclinazione e rotazione

La testa flash dell'SB-800 può essere inclinata verso l'alto fino a 90°, e ruotata in orizzontale fino a 180° verso sinistra e fino a 90° verso destra.

- Posizionate la testa flash in corrispondenza di uno dei fermo a scatto, relativi ai diversi angoli indicati in figura.
- Per le riprese flash a distanza ravvicinata, inclinate la testa verso il basso, alla posizione -7° (p.102).

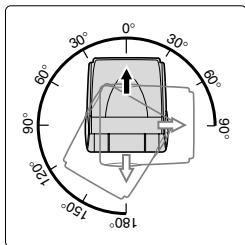

Sceita della superficie riflettente

Per la ripresa a colori, riflettete il lampo su superfici bianche o appositi pannelli ad alta riflettente. In caso contrario l'immagine presenterà una dominante di colore analogo a quello della superficie utilizzate. Salvo naturalmente, nel caso si ricerchi un determinato effetto creativo.

🔍 Impiego del pannello riflettore incorporato

Nelle riprese con lampo riflesso, utilizzate il piccolo pannello incorporato nella parabola dell'SB-800 per creare un'alta luce negli occhi e conferire maggior vivacità allo sguardo del soggetto.

- Come mostrato nell'illustrazione sotto, estraete l'adattatore grandangolare. Tenendo fermo il pannello riflettore, fate quindi rientrare l'adattatore grandangolare nel suo alloggiamento all'interno della testa flash.
- Per un uso più efficace di questa funzione, inclinate in alto la parabola a 90°.

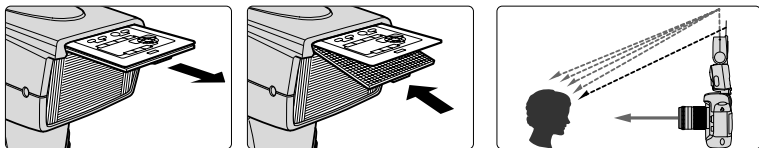

🔍 Ripresa con Diffusore a Cupola Nikon

L'impiego del Diffusore a Cupola fornito in dotazione assicura un'illuminazione ancora più morbida rispetto alla sola riflessione del lampo, con un'efficace eliminazione delle ombre. Lo stesso effetto lo si ottiene anche con la fotocamera in posizione verticale.

- Per ottimi risultati, inclinate la testa flash a 60° verso l'alto.
- L'utilizzo dell'adattatore grandangolare abbinato al Diffusore a Cupola permette un'ulteriore ammorbidimento della luce (p.104).

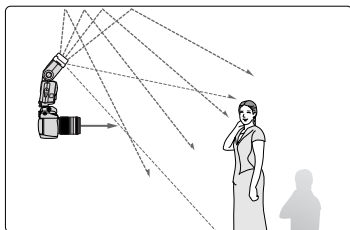

Diffusore a Cupola Nikon montato

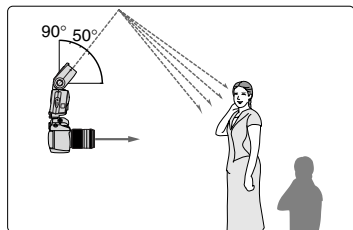

Senza Diffusore a Cupola Nikon

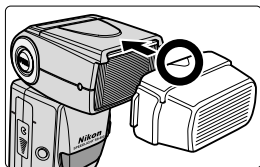

Montate il Diffusore a Cupola come mostra l'illustrazione.

- La posizione della parabola zoom viene spostata a 14 mm automaticamente.

Ripresa flash a distanza ravvicinata

Posizionando l'adattatore grandangolare incorporato nell'SB-800, è possibile eseguire riprese flash di soggetti a breve distanza. L'adattatore grandangolare diffonde la luce lampo, ammorbidendo le ombre. Per ottenere effetti di illuminazione più naturali nelle riprese ravvicinate, è però preferibile utilizzare l'SB-800 è usato staccato dalla fotocamera.

- Nelle riprese a breve distanza, non dimenticate di estrarre in posizione l'adattatore grandangolare.
- Se fate uso di un obiettivo di considerevoli dimensioni, fate attenzione che la sua montatura non interferisca con il cono di emissione luminosa.
- Nelle riprese flash a breve distanza si possono verificare delle vignettature, dovute alla situazione luminosa, al tipo di ottica utilizzata, alla lunghezza focale selezionata, ecc. Si raccomanda vivamente di effettuare qualche test prima delle riprese definitive.



Scatto eseguito con due flash (luce riflessa da un lato e flash dall'alto)



Scatto eseguito con un flash solo montato sulla fotocamera

Dati di scatto:

- Fotocamera: D2H
- Focale: 105 mm
- Unità flash pilota: SB-800 **TTL**
- Unità flash separata: SB-800 **TTL**
- Diaframma: f/22
- Distanza: circa 1 m

Dati di scatto:

- Fotocamera: D2H
- Focale: 105 mm
- Unità flash pilota: SB-800 **TTL**
- Diaframma: f/10
- Distanza: circa 1 m

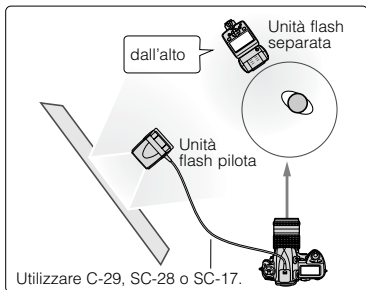

Esempio di fotografia close-up con due unità flash

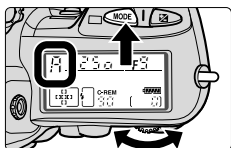

Illuminazione dal lato e dall'alto fornita da due unità flash per enfatizzare i contorni del piccolo soggetto. La luce riflessa da un lato ammorbidisce le ombre.

Per maggiori dettagli a riguardo dell'esempio nelle foto sopra, fate riferimento al libretto di istruzioni aggiuntivo "Campionario di fotografie".

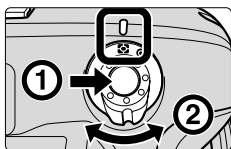

- 1** Regolate la fotocamera per il modo di esposizione Auto a Priorità dei Diaframmi (A) o Manuale (M).



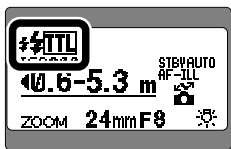

- 2** Selezionate la modalità di misurazione Matrix  o Semi-spot (Media-ponderata) .

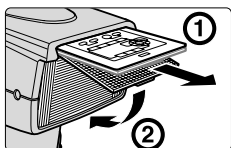

- 3** Impostate la modalità TTL Auto dell' SB-800.



- 4** Posizionate l'adattatore grandangolare incorporato sulla parabola flash. Premete il pulsante  o  per regolare la parabola zoom in posizione 14 mm o 17 mm.

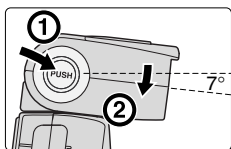

- 5** Inclinate la parabola verso il basso alla posizione -7° .
- Questa posizione si raccomanda per un'illuminazione uniforme della parte inferiore del soggetto, nelle riprese a breve distanza eseguite con l' SB-800 montato sulla fotocamera e impiegato come unica fonte di luce.
 - La linea tratteggiata sotto la barra compare quando la testa del flash è inclinata al di sotto di questa posizione.

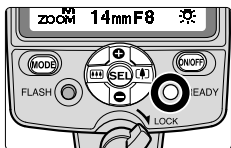

- 6** Assicuratevi che la spia di carica flash sia accesa, quindi scattate.
- Se dopo lo scatto la spia di carica dell' SB-800 lampeggia per circa 3 sec., il lampo è stato emesso a piena potenza e la sua intensità potrebbe non essere stata sufficiente per una corretta esposizione. In tal caso, selezionate un diaframma più aperto o avvicinatevi al soggetto.

Ripresa flash a distanza ravvicinata

■ Posizionamento dell'adattatore grandangolare e regolazione della parabola zoom

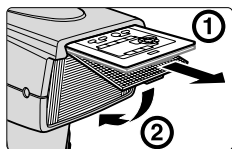

1 Estraiete lentamente e completamente l'adattatore e posizionatelo sopra la parabola. Quindi fate rientrare il pannello riflettore nella sua sede all'interno della testa flash.

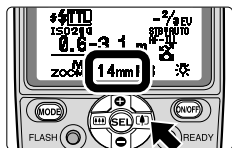

2 Premete il pulsante o per regolare la parabola zoom in posizione 14 mm o 17 mm.

- Quando l'adattatore grandangolare è montato sulla testa del flash, la funzione "Power Zoom" viene disabilitata e la posizione della parabola zoom viene impostata su 14 o 17 mm. Per informazioni circa la regolazione della posizione testa-zoom, vedere "Impostazione della posizione testa-zoom in caso di rottura accidentale dell'adattatore flash grandangolare incorporato" alle regolazioni Custom (p. 67).
- Per riportare l'adattatore grandangolare nel suo alloggiamento, sollevatelo e spingetelo indietro fino in fondo.

■ Impostazione del diaframma

Calcolate l'apertura di diaframma servendovi l'equazione che segue e la tabella. Si raccomanda di impostare un valore più chiuso rispetto a quello ottenuto tramite l'equazione.

Sensibilità ISO	25	50	100	200	400	800	1000
Coefficiente (m)	1,4	2	2	4	4	5,6	5,6

$$f/\text{stop} \geq \text{Coefficiente} \div \text{Distanza flash-soggetto}$$

Ad esempio, con soggetto a distanza 0,5 m, sensibilità ISO 100 e adattatore grandangolare in posizione, l'apertura suggerita è:

$$f/\text{stop} \geq 2 \div 0,5 = 4 \text{ (in metri)}$$

Quindi il diaframma da utilizzare è f/4 oppure uno più chiuso, come f/5,6 o f/8.

📷 Per riprendere soggetti a meno di 0,6 m

Con l'SB-800 montato sulla fotocamera, non è possibile ottenere un'illuminazione sufficiente del soggetto. In questo caso usate il lampeggiatore staccato dalla fotocamera e collegato tramite un cavo TTL a distanza, come mostrato sotto.

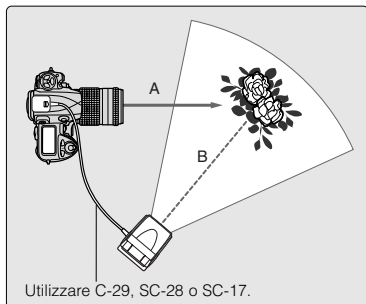

- Durante le tecniche flash **TTL** **BL** in cui si fa uso della funzione dei pre-lampi di monitoraggio, quando l'SB-800 viene utilizzato con obiettivi D/G muniti di CPU, può succedere di Non riuscire ad ottenere un'esposizione corretta, poiché questo sistema utilizza l'informazione sulla distanza (D) per il calcolo dei parametri d'esposizione. Quindi, in questi casi, tenete la fotocamera (A) e il flash SB-800 (B) alla stessa distanza dal soggetto.
- Con le fotocamere F5 con mirino DW-30 o DW-31 o F4 con mirino DW-20 o DW-21, come cavo TTL a distanza va utilizzato l'SC-24 (opzionale) invece dell'SC-17.

Fotografia flash TTL in modalità HIGH SPEED ad 1/300 di secondo (solo F5)



- La massima distanza di utilizzo del lampo in questa modalità non è rilevabile sul display LCD dell'SB-800. Per ottenere questa informazione, servitevi dalla tabella dei numeri guida e dell'equazione, con riferimento alle diverse posizioni della parabola zoom.

$$D \text{ (portata massima)} = \text{Numero Guida} \div f/\text{stop (diaframma)}$$

Numeri Guida (m) in modo Sincro TTL High-Speed a 1/300 sec.

Sensibilità ISO	Posizione della parabola zoom (mm)										
	*1	*2	14 ^{*3}	17 ^{*3}	24	28	35	50	70	85	105
25	2,5	3	3,5	3,5	5,5	6	7	8	9	9,5	10
50	3,6	4,3	5	5	7,8	8,5	9,9	11,4	12,8	13,5	14,2
100	5	6	7	7	11	12	14	16	18	19	20
200	7	8,4	9,8	9,8	15,4	16,8	19,6	22,4	25,2	26,6	28
400	10	12	14	14	22	24	28	32	36	38	40
800	14	16,8	19,6	19,6	30,8	33,6	39,2	44,8	50,4	53,2	56

- *1 Con montato il Diffusore a Cupola Nikon e l'adattatore grandangolare in posizione
- *2 Con montato il Diffusore a Cupola Nikon
- *3 Con l'adattatore grandangolare in posizione

- Ad esempio, fotografando con sensibilità ISO 100, parabola zoom in posizione 35 mm e diaframma f/5,6:

$$D = 14 \div 5,6 = 2,5 \text{ (metri)}$$

(distanza massima di ripresa flash)

Altre informazioni

In questa sezione trovate descritti: accessori originali, problemi di ripresa, cura del flash, caratteristiche tecniche, ecc

Modalità TTL-AUTO disponibili con l'SB-800

Le Modalità TTL-AUTO disponibili con l'SB-800 variano a seconda della combinazione fotocamera/obiettivo/modalità d'esposizione/modalità o sistema esposimetrico in uso.

Le seguenti tabelle mostrano gli indicatori di modalità TTL dell'SB-800 e quelli corrispondenti presenti nei manuali di istruzioni degli Speedlight che non dispongono del CLS, riferendosi all'uso del flash con fotocamere non compatibili con il CLS.

- Fate riferimento al manuale d'istruzioni della vostra fotocamera per informazioni specifiche sulle regolazioni della stessa.

<p>Modo di esposizione P : Auto Programmata S : Auto a Priorità dei Tempi A : Auto a priorità dei Diaframmi M : Manuale</p> <p>Modo Auto Flash TTL/D-TTL : Fill-Flash con Bilanciamento Automatico a Sensore Multiplo TTL : Fill-Flash con Bilanciamento Matrix, Fill-Flash Semi-spot/Fill-Flash Spot : Flash TTL Standard</p>	<p>Modo di misurazione : Matrix : Semi-spot : Spot</p> <p>D : Fill-Flash con Bilanciamento Automatico a Sensore Multiplo TTL per Reflex Digitali D : Fill-Flash Semi-spot per Reflex Digitali D : Flash TTL Standard per Reflex Digitali</p>
--	---

Fotocamere compatibili con la modalità flash auto TTL/D-TTL

Gruppo fotocamera	modello	modo TTL	modo TTL senza CLS	modo esposizione	modo esposimetrico	Obiettivo
Reflex Digitali Non compatibili con il CLS	Serie D1		D *1	P/S/A/M		CPU (tipo-D/G)
			D *2	P/S/A/M		CPU (tranne tipo-D/G)
			D 	A/M		Non-CPU
			D 	P/S/A/M		CPU
	D100		D *1	P/S/A/M		CPU (tipo-D/G)
			D *2	P/S/A/M		CPU (tranne tipo-D/G)
			D 	P/S/A/M		CPU
			D 	M		Non-CPU
* 1: Viene impostato il Fill-Flash con Bilanciamento a Sensore Multiplo 3D per Reflex Digitali. * 2: Viene impostato il Fill-Flash con Bilanciamento a Sensore Multiplo per Reflex Digitali.						
I	F5 F100		 *2	P/S/A/M		CPU (tipo-D/G)
			 *3	P/S/A/M		CPU (tranne tipo-D/G)
			 	A/M		Non-CPU
				P/S/A/M		CPU
	Serie F90X/N90s Serie F90/N90 Serie F70/N70		 *2	P/S/A/M		CPU (tipo-D/G) *1
			 *3	P/S/A/M		CPU (tranne tipo-D/G)
			 	A/M		Non-CPU
				P/S/A/M		CPU *1
				A/M		Non-CPU
				A/M		Non-CPU
* 1: I modi di esposizione A e M non sono impiegabili con gli obiettivi tipo-G. * 2: Viene impostato il Fill-Flash con Bilanciamento a Sensore Multiplo 3D. * 3: Viene impostato il Fill-Flash con Bilanciamento a Sensore Multiplo.						

Gruppo fotocamera	modello	modo TTL	modo TTL senza CLS	modo esposizione	modo esposimetrico	Obiettivo	
I	Serie F80/ Serie N80		*2	P/S/A/M		CPU (tipo-D/G)	
			*3	P/S/A/M		CPU (tranne tipo-D/G)	
				P/S/A/M		CPU	
				M		Non-CPU*1	
	Serie F75/ Serie N75		*2	P/S/A		CPU (tipo-D/G)	
			*3	P/S/A		CPU (tranne tipo-D/G)	
				P/S/A/M		CPU	
				M		Non-CPU*1	
*1: L'esposimetro della fotocamera non è utilizzabile. L'apertura di diaframma va regolata tramite l'anello sull'obiettivo. *2: Viene impostato il Fill-Flash con Bilanciamento a Sensore Multiplo 3D. *3: Viene impostato il Fill-Flash con Bilanciamento a Sensore Multiplo.							
II	Serie F4			P/S/A/M		CPU*1	
				A/M		Non-CPU*2	
			*3	P/S/A/M		CPU*1	
			*3	A/M		Non-CPU	
				P/S/A/M		CPU*1	
				A/M		Non-CPU	
	*1: I modi di esposizione A e M non sono impiegabili con gli obiettivi tipo-G. *2: Sono impiegabili soltanto gli obiettivi AI-S, AI e Nikon Serie E. *3: Viene impostato il Fill-Flash Semi-spot.						
	Serie F65/ Serie N65			P/S/A		CPU	
				P/S/A/M		CPU*1	
				M		Non-CPU*2	
	*1: Selezionando il modo di esposizione M, la misurazione si commuta automaticamente su Semi-spot (Media-ponderata). *2: L'esposimetro della fotocamera non è utilizzabile. L'apertura di diaframma va regolata tramite l'anello sull'obiettivo.						
	F-801s/ N8008s	F-801/ N8008			P/S/A/M		CPU*1
			*3	P/S/A/M		CPU *1/*2	
		*3	A/M		Non-CPU*2		
			P/S/A/M		CPU *1/*2		
			A/M		Non-CPU*2		
*1: I modi di esposizione A e M non sono impiegabili con gli obiettivi tipo-G. *2: La misurazione Spot non è disponibile sulla F-801/N8008. *3: Viene impostato il Fill-Flash Semi-spot/Fill-Flash Spot.							
Pronea 600i/6i			P/S/A/M		CPU		
			P/S/A/M		CPU		
			M		Non-CPU*1		
*1: L'esposimetro della fotocamera non è utilizzabile. L'apertura di diaframma va regolata tramite l'anello sull'obiettivo.							

Modalità TTL-AUTO disponibili con l'SB-800

Gruppo fotocamera	modello	modo TTL	modo TTL senza CLS	modo esposizione	modo esposimetrico	Obiettivo	
III	F-601/ N6006			P/S/A/M		CPU (tranne tipo-G)* ¹	
				P/S/A/M		CPU (tranne tipo-G)* ¹	
				A/M		Non-CPU * ¹	
				P/S/A/M		CPU (tranne tipo-G)* ²	
				A/M		Non-CPU * ²	
	*1: Sul display LCD dell'SB-800 compare soltanto . Quando nel display LCD della fotocamera appare , viene impostato il Fill-Flash con Bilanciamento Matrix o il Fill-Flash Semi-spot/Spot. *2: Selezionando il modo di esposizione M, la misurazione si commuta automaticamente su Semi-spot.						
	F-601M/ N6000			P/S		CPU* ¹	
				P/S		CPU* ¹	
				A/M		Non-CPU* ¹	
				P/S		CPU	
			A/M		Non-CPU		
*1: Sul display LCD dell'SB-800 compare soltanto . Quando nel display LCD della fotocamera appare , viene impostato il Fill-Flash con Bilanciamento Matrix o il Fill-Flash Semi-spot/Spot.							
IV	Serie F60/N60		* ¹	P/S/A		CPU	
	Serie F50/N50 F-401x/N5005		* ²	M		CPU/non-CPU	
V	F-501/N2020		* ³	P		CPU* ⁴ /non-CPU* ⁵	
	F-301/N2000			A/M		CPU* ⁴ /non-CPU	
	*1: Viene impostato il Fill-Flash con Bilanciamento Matrix. *2: Viene impostato il Fill-Flash con Bilanciamento Semi-spot/Spot. *3: Viene impostato l'Auto Flash TTL Programmato. *4: Gli obiettivi Nikkor tipo-G non sono utilizzabili. Gli AF-Nikkor per F3AF sono utilizzabili. *5: Si possono impiegare soltanto gli obiettivi AI-S, AI e Nikon serie E.						
	F-401s/N4004s F-401/N4004		* ²	P/S		CPU	
				A/M		CPU* ¹	
				M		Non-CPU	
*1: Selezionando il modo di esposizione M, la misurazione si commuta automaticamente su Semi-spot. *2: Viene impostato l'Auto Flash TTL Programmato.							
VI	FM3A			A/M		CPU (tranne tipo G)/non-CPU	
	FA			P/A/M		CPU (tranne tipo G)/non-CPU* ¹	
	FE2			A/M		CPU (tranne tipo G)/non-CPU* ¹	
	FG			P/A/M		CPU (tranne tipo G)/non-CPU* ¹	
	Nikonos V			A/M		CPU (tranne tipo G)/non-CPU* ¹ * ²	
	Serie F3			A/M		CPU (tranne tipo G)/non-CPU* ³	
*1: Il Flash TTL Standard non è possibile se il tempo di posa è regolato su M250 o B con le fotocamere FA e FE2, e su M90 con le FG e Nikonos V. *2: E' richiesto un cavo sincro opzionale, per uso in superficie. *3: E' richiesto l'Adattatore Flash TTL AS-17 opzionale.							

Accessories for multiple flash

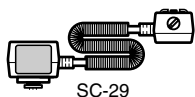

SC-29

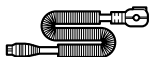

Cavo TTL a distanza SC-29/28/17 (circa 1,5 m)

Cavo TTL a distanza SC-24 (circa 1,5 m)

Consentono di mantenere la piena funzionalità auto TTL dell'SB-800 nell'impiego del flash separato dalla fotocamera. Le loro slitte dispongono di un attacco per treppiede e di due terminali multi-flash TTL. L'SC-24 va utilizzato quando si impiega una fotocamera F5 con mirino DW-30 o DW-31, o la F4 con mirino DW-20 o DW-21. L'SC-29 non è dotato di terminale per flash TTL multipli.



Cavo sincro multiflash TTL SC-26/18 (circa 1,5 m)

Cavo sincro multiflash TTL SC-27/19 (circa 3 m)

Servono per collegare l'SB-800 al terminale multiflash dell' SC-28, SC-17 a all'AS-10 per l'impiego di più lampeggiatori in TTL.



Adattatore multiflash TTL AS-10

Va utilizzato quando si vuole impiegare un numero di lampeggiatori superiore a tre, o quando i flash asserviti sono privi di terminali multiflash. L'AS-10 dispone di un attacco per treppiede e di tre terminali multiflash TTL.



Cavo sincro SC-11 (circa 25 cm)



Cavo sincro SC-15 (circa 1 m)

Servono per l'uso dell'SB-800 separato dalla fotocamera, o abbinato ad una fotocamera priva di slitte accessori. Consentono inoltre il funzionamento multi-flash in modo Manuale.



Adattatore sincro-flash AS-15

Permette il collegamento via cavo dell'SB-800 alle fotocamere che non dispongono della presa sincro PC.



Unità Servo-lampo senza cavi SU-4

Di pratico impiego nella ripresa multi-flash, l'SU-4 incorpora un sensore mobile e una slitta standard per il montaggio di un flash asservito. Oltre ad assicurare l'innesco dell'unità asservita in sincrono con quella principale, il sensore controlla la durata di emissione del flash asservito per consentire il funzionamento TTL, Non-TTL o manuale senza cavi.



Adattatore Flash TTL AS-17 per fotocamere F3

E' un adattatore dedicato alla F3, a cui assicura la funzionalità auto flash TTL in abbinamento a lampeggiatori Nikon Speedlight, come l'SB-800, dotati di piedino di montaggio per slitta standard ISO (non compatibile con l'attacco diretto sulla F3).

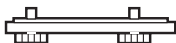

Staffa SK-7

La piastra metallica di base con viti di attacco permette il montaggio fianco a fianco di fotocamera e lampeggiatore. Per montarvi l'SB-800, serve l'adattatore Multi-flash TTL AS-10 opzionale.

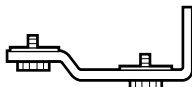

Staffa Multi-Flash SK-E900

(include un Adattatore Multi-Flash AS-E900)

Adattatore Multi-Flash AS-E900

L'SB-800 è impiegabile come unità multi-flash con le fotocamere digitali Nikon serie COOLPIX 900 montando la fotocamera sulla staffa SK-E900 e collegando il lampeggiatore al terminale multi-flash della COOLPIX tramite l'adattatore AS-E900 (p.34).



Altri accessori

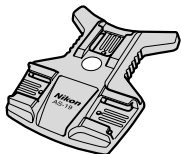

Stativo per lampeggiatore AS-19

Lo stesso fornito con l'SB-800

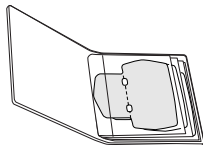

Set di filtri colorati SJ-1

Un totale di 20 filtri in 8 modelli. I filtri colorati in gelatina sono materiali di consumo e tendono a perdere le loro caratteristiche di colorazione per il calore generato dal lampo del flash. Si raccomanda di verificarne lo stato con regolarità e di sostituirli quando necessario.

Impiego di alimentatori esterni

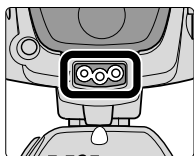

Collegamento ad una fonte di alimentazione esterna

Per utilizzare un dispositivo di alimentazione separato, rimuovete il coperchietto protettivo del terminale di collegamento dell'SB-800 e inseritevi il cavo dell'alimentatore.

- Per collegare SB-800 all'unità CC Nikon SD-7, non utilizzare il cavo di alimentazione SC-16, ma il cavo SC-16A.
- Si raccomanda di non utilizzare alimentatori esterni di altra marca.

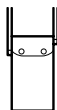

Alimentatore Nikon
SD-7

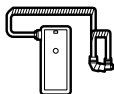

Alimentatore ad Alta
Capacità Nikon
SD-8A

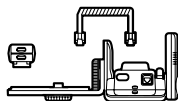

Staffa-Alimentatore
SK-6A

Caratteristiche

Alimentatore esterno	Tipo di batterie richieste	Tempo minimo di ricarica (appross.)	Numero minimo lampi/tempo di ricarica (appross.)
SD-7*1	6 batterie C	2,5 sec.	350/2,5-30 sec.
SD-8A*2	6 batterie AA alcaline	2,5 sec.	320/2,5-30 sec.
	6 accu. AA al NiCd (1000mAh)	2 sec.	190/2-30 sec.
	6 batterie AA nickel	2,5 sec.	380/2,5-30 sec.
	6 accu. AA al Ni-MH (2000mA)	2 sec.	300/2-30 sec.
	6 batterie AA al litio*3	3,5 sec.	310/3,5-30 sec.
SK-6A*1	4 batterie AA alcaline	3 sec.	230/3-30 sec.
	4 accu. AA al NiCd (1000mAh)	2,5 sec.	150/2,5-30 sec.
	4 batterie AA nickel	3 sec.	280/3-30 sec.
	4 accu. AA al Ni-MH (2000mA)	2,5 sec.	230/2,5-30 sec.
	4 batterie AA al litio*3	3,5 sec.	260/3,5-30 sec.

*1 Con batterie AA alcaline nell'SB-800.

*2 Con lo stesso tipo di batterie nell'SB-800 e nell'alimentatore esterno.

*3 Con lampi intervallati di 120 secondi.

- I dati sopra possono differire in base a variazioni nelle prestazioni e alle condizioni di stoccaggio delle batterie.
- In rari casi, quando viene attivata la luce pilota con il lampeggiatore collegato all'SD-8A o all'SK-6A, l'SB-800 può utilizzare l'energia delle sue batterie interne e non quella dell'alimentatore: questa eventualità non è da considerare un malfunzionamento.



ATTENZIONE

Per la pulizia del vostro lampeggiatore, non usate mai benzina o detersivi commerciali contenenti solventi o alcool, che potrebbero danneggiarlo o provocare un incendio.

■ Pulizia

- Per rimuovere polvere e particelle estranee dall'SB-800, usate un pennellino a pompetta, quindi strofinatelo con un panno asciutto e morbido. Dopo averlo usato vicino al mare, pulitelo con un panno morbido leggermente inumidito in acqua dolce per rimuovere eventuali depositi di salsedine e poi asciugatelo con cura.
- In rare occasioni il display LCD potrebbe accendersi o scurirsi a causa di energia statica: non è un guasto, e le condizioni normali vengono presto ripristinate.
- Non lasciate cadere l'SB-800 ed evitate forti colpi contro superfici rigide, che ne potrebbero danneggiare i meccanismi di precisione. Non sottoponete il display a pressioni eccessive.

■ Conservazione

- Per evitare danni provocati dall'umidità e formazione di muffe, conservate il lampeggiatore in un ambiente fresco e arieggiato.
- Non tenetelo in armadi insieme a naftalina e canfora, nei pressi di apparecchi elettrici generatori di campi magnetici.
- Evitate di riporre l'SB-800 in ambienti soggetti ad improvvisi aumenti di temperatura, come nell'auto parcheggiata al sole o vicino ad un termosifone.
- Se prevedete di non utilizzare il lampeggiatore per più di due settimane, estraete le batterie per proteggerlo da eventuali fuoriuscite di liquido.
- Per mantenere il condensatore nelle migliori condizioni, mettete in funzione il flash almeno una volta al mese, facendo scattare qualche lampo.
- Se conservate il flash insieme ad un materiale essiccante (silica-gel), sostituitelo di tanto in tanto: la sua funzionalità è limitata nel tempo.

■ Ambiente di utilizzo

- Variazioni improvvise di temperatura possono provocare la formazione di condensa all'interno del flash. Prima di uscire da un ambiente molto caldo in inverno (o, in estate, di entrare in un locale fresco con temperatura esterna molto elevata) avvolgetelo in un sacchetto di plastica a tenuta d'aria in modo che il cambio termico avvenga più gradualmente.
- Evitate di esporre l'SB-800 a forti campi magnetici, come quelli prodotti da trasmettitori radio o TV, che possono provocare malfunzionamenti.

Note sulle batterie

■ Batterie utilizzabili

Per l'alimentazione dell'SB-800, utilizzate quattro (o cinque) batterie formato AA (1,5 V o meno) dei tipi elencati sotto.

- Le comuni batterie al manganese non sono raccomandate.
- L'uso del supporto extra per la batteria SD-800 (p. 64) o di una fonte esterna di alimentazione (p. 113) aumenta il numero di flash e fornisce un tempo di ricarica più rapido.

Batterie alcaline (1,5 V)/Batterie nickel (1,5 V)

Non sono ricaricabili, e pertanto non vanno mai inserite in un caricabatterie. In caso contrario potrebbero esplodere.

Batterie al Litio (1,5 V)

Non-rechargeable. Never attempt to charge these batteries in a battery charger. Otherwise, they may explode.

- In base a caratteristiche specifiche, quando la batteria si surriscalda entra in funzione un circuito di sicurezza che interrompe l'erogazione. Ciò può accadere spesso quando il flash viene utilizzato per scatti in sequenza rapida. L'erogazione viene ripristinata non appena la temperatura rientra nei limiti di sicurezza.

Accumulatori al NiCd (ricaricabili, 1,2 V)/al Ni-MH (ricaricabili, 1,2 V)

Batterie ricaricabili. Prima di metterle in carica, leggete con attenzione le istruzioni relative alle batterie e al caricabatterie.



NiCd

**Recycling
rechargeable
batteries**

Per la salvaguardia dell'ambiente, Non buttate via le batterie ricaricabili tra i rifiuti comuni, ma portatele nei punti di raccolta appositi.

■ Note sull'utilizzo delle batterie

- Dato che il funzionamento del flash richiede picchi di erogazione piuttosto elevati, gli accumulatori ricaricabili possono risultare non più in grado di fornire un'alimentazione adeguata anche prima di aver completato i cicli di carica/scarica prefissati dal fabbricatore.
- Sostituite sempre l'intero set di batterie. Non mescolate batterie diverse tra loro per tipo o marca o elementi nuovi con altri già parzialmente sfruttati.
- Prima di sostituire le batterie, assicuratevi che l'SB-800 sia spento, e prestate attenzione a non inserirle a polarità invertite.
- Se i terminali delle batterie recano tracce di sporcizia o di unto, il contatto può risultare difettoso, con conseguenti malfunzionamenti. Strofinateli con un panno asciutto prima dell'installazione e non toccateli con le dita.
- L'efficienza delle batterie si riduce alle basse temperature o dopo un impiego gravoso, ma viene recuperata dopo un breve intervallo. Sono inoltre soggette ad una graduale autoscarica se non vengono impiegate per un lungo periodo. Verificate spesso le condizioni e non appena rilevate un prolungamento degli intervalli di ricarica sostituitele con altre nuove.
- Non conservate le batterie in ambienti a temperatura e/o umidità elevate.

Problemi e soluzioni

Se sul display LCD dell'SB-800 o nel mirino della fotocamera compare un'indicazione di avvertimento, cercate di stabilirne la causa con l'aiuto della tabella che segue. Se il problema permane, consultate il vostro rivenditore di fiducia o un Centro Assistenza Nikon.

■ Problemi di funzionamento

Problema	Causa	Vedi p.
Non è possibile attivare il flash.	Le batterie non sono ben installate.	p. 18
La spia di carica non si accende.	<ul style="list-style-type: none">• Le batterie sono in via di esaurimento.• La funzione standby è attivata e operativa.	p. 19 p. 21
L'alimentazione si spegne automaticamente.	Le batterie sono completamente esaurite.	p. 19
Si ode uno strano rumore provocato dal movimento avanti/indietro della parabola zoom, anche con l'SB-800 spento.	Le batterie sono completamente esaurite.	p. 19
Il campo delle distanze flash non compare.	La parabola flash è regolata in una posizione diversa da quella frontale/orizzontale o a -7° .	p. 23
In auto flash TTL non compare nessuno degli indicatori TTL , o BL .	Il modo di esposizione o di misurazione della fotocamera non è regolato correttamente, o è montato un obiettivo non-CPU.	p. 108
La posizione della parabola non essere regolata in posizione diversa da 14 mm o 17 mm.	E' in uso l'adattatore grandangolare o è montato il Diffusore a Cupola Nikon.	p. 101 p. 96
L' SB-800 Non funziona quando i pulsanti funzione (MODE , + , ○ , ■ , □) e il pulsante ⊖ vengono premuti.	I pulsanti di controllo sono stati bloccati.	p. 12
L' SB-800 Non scatta.	Il lampo è stato disabilitato tramite l'apposita funzione Custom.	p. 67

■ Se l'adattatore grandangolare si rompe accidentalmente

Se sottoposto ad un colpo di forte intensità mentre è posizionato sulla parabola, l'adattatore grandangolare può rompersi. In questa eventualità fatelo riparare presso un Centro Assistenza Nikon.

- Quando l'adattatore flash grandangolare del flash è rotto, Non è più possibile regolare la parabola zoom su focali diverse da 14 o 17 mm. Per informazioni circa la regolazione della posizione testa-zoom, vedere "Impostazione della posizione testa-zoom in caso di rottura accidentale dell'adattatore flash grandangolare incorporato" alle regolazioni Custom (p. 67).

■ Indicatori di avvertimento sull'SB-800

Problema	Causa	Vedi p.
La spia di carica lampeggia per 3 sec. dopo lo scatto. L'indicatore di sottoesposizione lampeggia e compare l'entità di sottoesposizione, in base al tipo di fotocamera in uso.	L'immagine può risultare sottoesposta.	p. 33
Viene visualizzata la linea punteggiata sotto la barra inferiore.	La parabola è inclinata in basso a -7° .	p. 23
L'indicatore del diaframma visualizza "FEE" e l'otturatore non scatta.	L'anello diaframma sull'obiettivo non è regolato al valore minimo.	—
Durante la ripresa multi-flash senza cavi il lampeggiatore emette tre bip.	Il lampo è stato emesso a piena potenza e la sua intensità potrebbe non essere stata sufficiente per una corretta esposizione.	p. 89

■ Avvertimenti della spia di carica nel mirino della fotocamera

Problema	Causa	Vedi p.
Fotocamere Gruppo da I (escluse F70/N70) a VI e Reflex Digitali		p. 22
In auto flash TTL, la spia lampeggia premendo leggermente il pulsante di scatto.	L'SB-800 non è ben montato sulla fotocamera.	
Fotocamere Gruppo V e VI		—
In auto flash TTL, la spia lampeggia all'accensione dell'apparecchio.	<ul style="list-style-type: none"> • La sensibilità ISO impostata sulla fotocamera è oltre il campo disponibile per il lampeggiatore. • Con fotocamera Nikon FA, la sensibilità ISO impostata è più alta o più bassa rispetto al campo disponibile. 	
Fotocamere Gruppo VI		p. 110
In auto flash TTL, la spia lampeggia.	L'otturatore è regolato su M90, M250 o posa B.	
Fotocamere FM3A, FM2 New		—
La spia lampeggia.	Il tempo impostato è più rapido di quello sincro-flash.	
Fotocamere FM2 New, F55/N55		p. 110
La spia lampeggia se l'SB-800 viene regolato in auto flash TTL.	Queste fotocamere non sono compatibili con l'auto flash TTL.	

Nota

L'SB-800 incorpora un microprocessore per il controllo del funzionamento flash. In rare occasioni, potrebbe non funzionare correttamente anche dopo la corretta installazione di batterie nuove. Se ciò accadesse, sostituite le batterie a lampeggiatore acceso.

Avvertenza

- Non esporre le batterie a fonti di calore intense come luce solare, fiamme o simili.
- Non sottoporre a ricarica le batterie a secco.
- Proteggete l'SB-800 dall'acqua: se bagnato, il flash può trasmettere scosse elettriche o innescare un incendio.

Note sui cristalli liquidi

■ Caratteristiche del display LCD

- A causa delle caratteristiche direzionali dei cristalli liquidi, il display risulta difficoltoso da leggere se visto diagonalmente dall'alto; per migliorare la visibilità è sufficiente guardarlo con un'angolazione leggermente inferiore.
- Il display LCD tende ad oscurarsi a temperature elevate (circa 60°C). Non appena la temperatura si normalizza (20°C), il display torna alla piena funzionalità.
- Alle basse temperature (inferiori a 5°C) la risposta del display rallenta. Queste reazioni sono tipiche dei cristalli liquidi, e non devono preoccupare. Non appena la temperatura si normalizza (20°C), ricuperano infatti la piena funzionalità.

■ Utilizzo dell'SB-800 in luce ambiente debole

Per illuminare il display (a flash acceso), premete un qualunque pulsante dell'SB-80DX. L'illuminazione si spegne automaticamente dopo circa 16 secondi.

- Per disattivare l'illuminazione del display LCD, entrare nella modalità regolazioni Custom e disattivarla.
- Anche se il display LCD è stato disattivato, l'illuminazione del display LCD dell' SB-800 si accende se si richiama il comando di accensione. Inoltre il display LCD si accende anche in caso si visualizzi la modalità delle regolazioni Custom.

■ Regolare la luminosità del display LCD

La luminosità del display LCD può essere regolata tramite un apposita regolazione Custom per consentire una lettura più agevole (p.67).

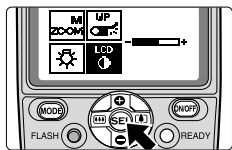

- 1** Selezionare "LCD" nella modalità delle regolazioni Custom, poi premete il tasto .

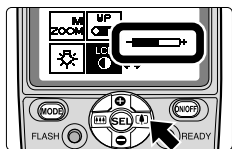

- 2** Premete il tasto o per selezionare il livello di illuminazione desiderato.

- I livelli di illuminazione disponibili sono rappresentati graficamente in 9 passi sul display LCD.

Caratteristiche tecniche

Costruzione elettronica	Transistor a porta bipolare ad isolamento automatico(IGBT) e circuiti in serie.
Numero guida (parabola zoom a 35 mm, 20°C)	38 (ISO 100, m), 53 (ISO 200, m)
Copertura della portata del lampo (TTL auto, Auto Aperture, auto Non-TTL)	da 0,6 m a 20 m (varia in base alla sensibilità ISO, alla posizione della parabola zoom, e dall'apertura dell'obiettivo)

Controllo dell'esposizione flash

Simbolo sul display	Modalità flash disponibile	
TTL	i-TTL	Fotocamere compatibili con il CLS, fotocamere COOLPIX compatibili con i-TTL
TTL	D-TTL	Reflex digitali Non compatibili con il CLS
TTL	TTL (fotocamere a film)	Fotocamere dal gruppo I al VI (FILM)
BL (compare insieme a TTL)	Fill flash bilanciato	Fotocamere compatibili con il CLS, reflex digitali Non compatibili con il CLS, fotocamere dal gruppo I al IV (l'icona BL Non appare in quelle del gruppo III e IV)
AA	Auto Aperture	Per le fotocamere compatibili con il CLS, le reflex digitali non compatibili con il CLS, le fotocamere dei gruppi I e II, nonché le fotocamere COOLPIX compatibili con i-TTL
A	Auto Non-TTL	Nessuna limitazione
GN	Flash manuale a priorità della distanza	Eccetto le fotocamere digitali D1x e D1H
M	Flash manuale	Nessuna limitazione
RPT	Flash stroboscopico	Eccetto le fotocamere COOLPIX compatibili con i-TTL

Altre funzioni disponibili: Lampo test, pre-lampi di monitoraggio, illuminatore di assistenza AF e illuminatore preventivo.

Nikon Creative Lighting System Con le fotocamere compatibili, è disponibile una vasta gamma di operazioni: i-TTL, Illuminazione avanzata senza cavi, Blocco della lettura flash, Comunicazione del controllo delle informazioni sul colore della luce flash, Sincronizzazione automatica FP su tempi ultra-rapidi, e Illuminatore di assistenza autofocus ad area allargata.

Tecniche multiframe

multi-flash disponibile	fotocamera utilizzabile
Illuminazione avanzata senza cavi	Fotocamere compatibili con il CLS
Multi-flash mod. SU-4	Nessuna limitazione
Multi-flash via cavi	Nessuna limitazione

Esposizione flash controllata dalla fotocamera.

Sincro sui tempi lunghi, Riduzione occhi rossi, Riduzione occhi rossi con tempi lunghi, Sincro sulla seconda tendina, Sincro FP su tempi ultra-rapidi, Blocco dell'esposizione flash

Angolo di copertura	Variabile a sette posizioni più tre con adattatore grandangolare e Diffusore a Cupola Nikon.			
	Posizione parabola zoom		Angolo di copertura	
			Verticale	Orizzontale
	14mm *1	14mm	110°	120°
	14mm *2	14mm	110°	120°
	17mm *2	17mm	100°	110°
	24mm	24mm	60°	78°
	28mm	28mm	53°	70°
	35mm	35mm	45°	60°
	50mm	50mm	34°	46°
	70mm	26°	36°	
	85mm	23°	31°	
	105mm	20°	27°	
	*1 Con Diffusore a Cupola montato			
	*2 Con adattatore grandangolare in posizione			
Lampo riflesso	La testa flash è inclinabile in basso a -7° o in alto fino a 90° con fermi a scatto a -7°, 0°, 45°, 60°, 75°, 90°; ruota in orizzontale fino a 180° verso sinistra e fino a 90° verso destra con fermi a scatto a 0°, 30°, 60°, 90°, 120°, 150°, 180°			
Pulsante ON/OFF	<ul style="list-style-type: none"> • Per accendere o spegnere l'SB-800 il pulsante ON/OFF va premuto per circa 0,3 sec. • Funzione standby attivabile. 			
Alimentazione/ Intervalli di ricarica min./ autonomia di lampi (a M1/1)	Quattro (o cinque) batterie a stilo AA (da 1,5 V o meno) dei tipi seguenti: alcaline LR-6 (1,5 V), al Litio (1,5 V), Nickel (1,5 V), NiCd (1,2 V) o Ni-MH (1,2 V)			
	Batterie	Numero di batterie	Intervallo di ricarica minimo (approx.)*	Numero lampi minimo/ Intervallo di ricarica*
	Alcaline	x4	6,0 sec.	130/6-30 sec.
		x5	5,0 sec.	130/5-30 sec.
	Litio	x4	7,5 sec.	170/7,5-30 sec.
		x5	7,5 sec.	190/7,5-30 sec.
	Nickel	x4	6,0 sec.	140/6-30 sec.
		x5	5,0 sec.	140/5-30 sec.
	NiCd (1000 mAh) (ricaricabili)	x4	4,0 sec.	90/4-30 sec.
		x5	3,5 sec.	90/3,5-30 sec.
	Ni-MH (2000 mA) (ricaricabili)	x4	4,0 sec.	150/4-30 sec.
		x5	2,9 sec.	150/2,9-30 sec.
	* Con batterie nuove			
	• Potenza M1/1 senza uso dell'illuminatore AF, funzionamento zoom e illuminazione display			

Caratteristiche tecniche

Alimentatori esterni (opzionali)	Alimentatore	Batterie
	SD-7	Sei tipo C alcaline
	SD-8A	Sei AA alcaline
	Staffa SK-6A	Quattro AA alcaline
Spia di carica	<ul style="list-style-type: none"> • Si accende quando l'SB-800 è carico e pronto al lampo. • Lampeggia per 3 sec. quando il flash ha emesso il lampo alla massima potenza, a indicare possibile sottoesposizione (nei modi auto flash TTL, Auto Aperture AA, auto flash Non-TTL A). 	
Durata del lampo (appross.)	1/1050 sec. a M1/1 (piena potenza) 1/1100 sec. a M1/2 1/2700 sec. a M1/4 1/5900 sec. a M1/8 1/10900 sec. a M1/16 1/17800 sec. a M1/32 1/32300 sec. a M1/64 1/41600 sec. a M1/128	
Leva di blocco per il piedino di montaggio	Previene la fuoriuscita accidentale dell'SB-800 dalla slitta della fotocamera tramite piastra e perno di blocco.	
Compensazione del livello di emissione del flash	-3.0/+3.0 EV a passi di 1/3 Ev in modalità flash TTL auto, in modalità flash Auto Aperture e flash Manuale a priorità di distanza.	
Regolazioni Custom	Premendo i tasti    , e  o  sono regolabili i seguenti parametri e le seguenti funzioni: Sensibilità ISO, Flash senza cavi automatico, Suoni di monitoraggio a distanza in modalità senza cavi, Flash auto Non-TTL, Funzione di standby, Selezione dell'unità di misura delle distanze (m), Cancellazione della funzione parabola motorizzata, Impostazione della posizione testa-zoom in caso di rottura accidentale dell'adattatore flash grandangolare incorporato, Illuminazione del display LCD, Luminosità del display LCD, Illuminatore di assistenza autofocus, Cancellazione della modalità lampo.	
Altre funzioni	Richiamo del valore di sottoesposizione in modalità TTL automatica, Reset delle regolazioni del flash, Pulsante di blocco del flash.	
Adattatore grandangolare incorporato	Consente l'impiego dell'SB-800 con ottiche di focale 14 o 17 mm.	
Dimensioni (L x H x P)	Circa 70,5 x 129,5 x 93,0 mm	

Peso (senza batterie)	Circa 350g
Accessori in dotazione	Alloggiamento batteria extra SD-800, stativo per flash AS-19, Set filtri SJ-800, Nikon Diffusion Dome SW-10H, tappo del terminale per l'alimentazione esterna, Borsa morbida SS-800

I dati e le prestazioni indicati si intendono validi per l'impiego di batterie fresche, a temperatura normale (20°C).

Caratteristiche e aspetto del prodotto sono soggetti a modifiche senza preavviso o altri obblighi da parte del fabbricante.

- Fate riferimento alle parti che costituiscono il lampeggiatore e alle loro funzioni (p.10) ed icone (p.13) per ogni parte o indicazione di display elencata di seguito.

Symboli

Pulsanti “+ -”	12
i-TTL, modalità	36

A

Accessori	111
Accessori in dotazione	6
Adattatore flash incorporato per illuminazione grandangolare	104
AF-ILL	62
AF-ILL ONLY	62
Alimentazione esterna	113
Alloggiamento Batteria Extra	64
Auto Aperture, automatismo (A)	8
Automatismo Auto Aperture	38
Avvertimento di superamento della copertura flash	45

B

Batteria aggiuntiva	64
Batterie	18, 115
Blocco dei pulsanti	12
Blocco dell'esposizione flash	61

C

Canale	78
Cancellazione della modalità lampo	67
Close-up, fotografia flash	102
CLS	5
COOLPIX	34
Compatibile con il CLS	8
Compensazione esposizione,	54
Componenti del lampeggiatore e loro funzioni	10
Comunicazione dell'informazione sul colore della luce	5
Comunicazione tra le unità via canale	77
CPU, obiettivi Nikkor	16
Custodia morbida	6
Custom “Personalizzazioni”	67

D

Default, impostazioni	6
Diffusore Soft “Nikon Diffusion Dome”	101
D-TTL, modalità	36

E

Esposizione, compensazione	54
Esposizione, modalità	28

F

Fill flash, bilanciamento	37
Filtri colorati	96
Flash, Modalità	35
Flash, pulsante,	12
Flash, regolazione manuale	46
Fotografia ravvicinata	102
Frequenza	48
Funzioni Custom	67

G

G, obiettivi Nikkor	16
Gamma della distanza raggiungibile dal flash	31
Gruppi	8
Gruppi delle fotocamere Nikon	8

I

Illuminazione avanzata senza cavi	76
Illuminatore di assistenza AF ad area allargata	5, 62
Illuminazione preventiva	66
ISO, sensibilità	24
ISO, fattori di sensibilita'	43

L

Lampo riflesso, tecniche	98
Leva di blocco del piedino di montaggio	22
LCD, display	119
LCD, illuminatore display LCD	119
Livello di emissione del flash	42, 48
Livello di emissione del flash, valore di compensazione	56

M

M, manuale.....	29
Modalità manuale.....	42
MODO, pulsante.....	30
Modo di misurazione.....	28
Modalità TTL standard.....	37
Multi-flash, operazioni a flash multipli.....	72
Multi-flash, operazioni a flash multipli con cavi di collegamento.....	90
Multi-selettore.....	12

N

Nikon Creative Lighting System.....	5
Nikon Diffusion Dome.....	101
NO AF-ILL.....	62
Non-CPU, obiettivi.....	16
Non-TTL, Auto flash.....	40
Non-TTL, modalità flash.....	38
Numero di lampi.....	48
Numero Guida NG.....	43

O

Obiettivi Nikkor tipo D.....	16
Obiettivi Nikkor tipo G.....	16
ON/OFF.....	12

P

Parabola zoom, posizione.....	26
Personalizzazioni Custom.....	67
Pilota, flash.....	15, 72
Power Zoom, funzione parabola zoom motorizzata.....	26
Pre-lampi di monitoraggio.....	36
Presa sincro via cavi.....	32
Priorità dei tempi, automatismo d'esposizione (S).....	29
Priorità della distanza in modalità flash manuale.....	44
Program (P), automatismo.....	28
Pronto lampo.....	20, 33
Pulsanti funzione.....	12
Pulsanti funzione, guida rapida.....	12

R

Reflex Digitali Non compatibili con il CLS.....	8
Reset.....	12
Ricarica, tempo minimo.....	19
Riduzione occhi rossi.....	58
Riduzione occhi rossi con sincro sui tempi lenti.....	58
Ripresa flash in sequenza continua.....	51

S

Segnali sonori di monitoraggio.....	89
Selezione dell'unità di misura della distanza (m/ft.).....	70
Selettore multiplo.....	12
Sensibilità ISO,.....	24
Senza cavi, flash separati.....	72
Senza cavi, modalità flash.....	69
Senza cavi, tecniche a flash multipli.....	72
Senza cavi, unità flash pilota.....	72
Separate, unità flash.....	72
Sincro-flash automatico su tempi ultra-rapidi FP.....	60
Sincro flash su tempi lunghi.....	58
Sincro flash sulla seconda tendina.....	59
Sincro-flash, Modalità.....	32
Sistema di Illuminazione Creativa CLS.....	5
Spia pronto-lampo.....	20, 33
Standby.....	21
Stativo per lampeggiatore.....	89
Stroboscopico (lampi a raffica).....	48
Sottoesposizione in modalità TTL-Auto.....	33
SU-4, modalità di scatto a flash multipli senza cavi.....	84

T

Testa flash.....	100
Test lampo.....	20
Testa flash orientabile/rotante.....	22
Tratteggiata, linea sul display LCD.....	23
TTL, modalità flash.....	37

U

Unità flash pilota.....	72
Unità flash separate (a distanza).....	72

Nikon

Per la riproduzione, totale o parziale, di questo manuale, è necessaria l'autorizzazione scritta della NIKON CORPORATION. Si intendono libere le brevi citazioni nell'ambito di articoli su pubblicazioni specializzate.

NIKON CORPORATION

Fuji Bldg., 2-3 Marunouchi 3-chome,
Chiyoda-ku, Tokyo 100-8331, Japan

Stampato in Europa

TT8F11(1H)
8MSA071H-11