

Nikon

디지털 카메라

D300s

사용설명서

Kr

어디서 찾을 수 있나요?

다음 목록에서 찾아보세요.



차례



📖 x-xvii

기능이나 메뉴명으로 항목을 찾아보세요.



Q&A 색인



📖 iv-ix

하시려는 기능의 이름을 모르세요? "질문과 답변" 색인에서 찾아보세요.



색인



📖 398-403

키워드로 찾아봅니다.



오류 메시지



📖 378-384

뷰파인더나 모니터에 경고 메시지가 표시될 경우 여기서 해결책을 찾아보세요.



문제 해결



📖 373-377

카메라가 이상하게 작동하나요? 여기서 해결책을 찾아보세요.



안전상의 주의

카메라를 처음 사용하기 전에 먼저 "안전상의 주의" (☞ xviii-xxi)에 기재된 안전 지침을 읽어보십시오.

도움말

메뉴 항목 및 기타 주제에 대한 도움말은 카메라에 탑재된 도움말 기능을 이용하실 수 있습니다. 자세한 내용은 21를 참조하십시오.

패키지 내용물

여기에 나열된 모든 항목이 카메라에 포함되어 있는지 확인합니다. 메모리 카드는 별도로 판매합니다.

- D300S 디지털 카메라 (㉓ 3)
- 바디 캡 (㉓ 26, 355)
- BM-8 모니터 커버 (㉓ 16)
- BS-1 액세서리 슈커버 (㉓ 347)

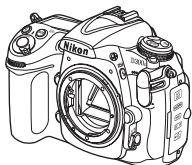

- 단자 커버 포함 EN-EL3e 충전식 Li-ion 배터리 (㉓ 22, 24)
- 전원 케이블 포함 MH-18a 급속충전기 (㉓ 22)
- DK-5 아이피스 캡 (㉓ 91, 191)

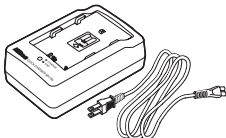
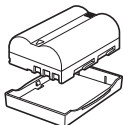

- DK-23 고무 아이캡 (㉓ 91, 191)



- EG-D2 A/V 케이블 (㉓ 239)
- UC-E4 USB 케이블 (㉓ 224, 229)
- AN-DC4 스트랩

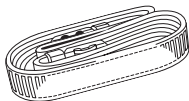
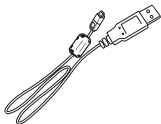
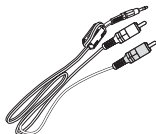

-
- 보증서
 - 사용 설명서(본 설명서)
 - 퀵 가이드
 - 소프트웨어 설치 안내서
 - Software Suite CD-ROM

설명서에 사용된 기호

필요한 정보를 손쉽게 찾을 수 있도록 다음 기호를 사용합니다.



이 아이콘은 주의, 즉 카메라의 손상을 방지하기 위해 사용하기 전에 읽어야 하는 정보를 나타냅니다.



이 아이콘은 주(註), 즉 카메라를 사용하기 전에 읽어야 하는 정보를 나타냅니다.



이 아이콘은 이 설명서의 다른 페이지를 참조하라는 의미입니다.

카메라 모니터의 메뉴 항목과 옵션은 **굵은 글씨**로 나타냅니다.



상표 정보

Macintosh, Mac OS 및 QuickTime 은 애플사의 등록상표입니다. Microsoft, Windows, Windows Vista는 미국을 비롯한 여러 나라에서 마이크로소프트사의 등록상표이거나 상표입니다. CompactFlash는 SanDisk사의 상표입니다. SD 로고는 SD Card Association의 상표입니다. PictBridge 및 SDHC 로고는 상표입니다. HDMI, HDMI 로고 및 High-Definition Multimedia Interface는 HDMI Licensing LLC의 상표 또는 등록 상표입니다. Nikon 제품과 함께 제공되는 본 설명서와 기타 문서에 언급된 모든 상표명은 각 소유권자의 상표나 등록상표입니다.

D300s

Q&A 색인	iv
차례	x
 머리말	1
 초급편	17
 모니터에서 사진 구도 잡기(라이브 뷰)	47
 동영상 녹화 및 보기	57
 화상 기록 설정	67
 초점	73
 촬영 모드	85
 ISO 감도	95
 노출	101
 화이트 밸런스	133
 화상처리 설정	153
 플래시 촬영	169
 기타 촬영 옵션	181
 재생에 관한 상세 정보	203
 연결	223
 메뉴 안내	243
 부록	339

Q&A 색인

"질문과 답변" 색인을 사용해서 원하는 자료를 찾아보세요.

■ 새로운 기능

질문	기본 문구	☞
고화질 NEF(RAW) 사진은 어떻게 촬영하나요?	14비트 NEF(RAW)	70
모니터를 뷰파인더로 쓸 수 있나요?	라이브 뷰	47
동영상은 어떻게 촬영하나요?	동영상	57
메모리 카드 2장을 사용해서 사진을 기록할 수 있나요?	기본 슬롯, 보조 슬롯	72
사진 처리 방법을 지정할 수 있나요?	Picture Control	154
어떻게 밝은 부분과 어두운 부분의 세부 묘사를 유지하나요?	액티브 D-Lighting	164
불규칙하게 움직이는 대상은 어떻게 초점을 맞추나요?	3D-Tracking	265
카메라가 수평을 이루고 있는지 어떻게 알 수 있나요?	가상 지평선	311
렌즈마다 다르게 초점을 조절할 수 있나요?	AF 미세 조정	312
이미지 센서를 보호하는 로패스 필터에서 먼지를 어떻게 제거하나요?	로패스 필터 청소	358

■ 카메라 설정

질문	기본 문구	☞
뷰파인더는 어떻게 초점을 맞추나요?	뷰파인더 초점	36
모니터를 꺼지지 않게 하려면 어떻게 하나요?	모니터 OFF 시간	274
셔터 속도와 조리개값 표시를 꺼지지 않게 하려면 어떻게 하나요?	반누름 타이머	39, 273
뷰 파인더에 구도 격자선을 표시할 수 있나요?	뷰파인더 격자선 표시	275

질문	기본 문구	☞
시간은 어떻게 맞추나요?		
서머 타임 설정은 어떻게 하나요?	> 시간대 및 날짜	29, 302
여행할 때 시간대는 어떻게 바꾸나요?		
메뉴나 재생 시 모니터 밝기는 어떻게 조절하나요?	> 액정 모니터 밝기	301
셀프 타이머 작동 시간은 어떻게 바꾸나요?	> 셀프 타이머	273
스피커는 어떻게 끄나요?	> 전자음	275
노출 표시 방향을 바꿀 수 있나요?	> 표시기 값 방향 설정	299
메뉴를 다른 언어로 바꿀 수 있나요?	> 언어(Language)	28, 303
설정된 메뉴를 다른 D300S 카메라에서 사용할 수 있도록 저장할 수 있나요?	> 설정 저장 및 로드	310
기본 설정을 어떻게 복원하나요?	> 투 버튼 리셋	182
촬영 메뉴 기본값을 어떻게 복원하나요?	> 촬영 메뉴 리셋	256
사용자 설정 기본값을 어떻게 복원하나요?	> 사용자 설정 초기화	262

■ 메뉴와 표시

질문	기본 문구	☞
메뉴에 대한 추가 정보는 어떻게 얻나요?	> 도움말	21
메뉴는 어떻게 사용하나요?	> 메뉴 사용	18
자주 사용하는 설정을 쉽게 이용할 수 있는 방법이 있나요?	> 내 메뉴	333
최근 사용한 설정을 쉽게 이용할 수 있는 방법이 있나요?	> 최근 설정 항목	337
이 표시는 무슨 의미입니까?	> 뷰파인더, 컨트롤 패널, 정보 표시	8, 10, 12
정보 표시에는 어떤 정보가 있나요?		
이 경고는 무슨 의미입니까?	> 오류 메시지 및 표시	378
배터리 잔량을 어떻게 알 수 있나요?	> 배터리 잔량	37

질문	기본 문구	📖
배터리에 대한 추가 정보는 어떻게 얻나요?	배터리 체크	307
새 메모리 카드를 넣을 때 파일 번호가 리셋되지 않게 하려면 어떻게 하나요?	파일명 연속 번호	277
파일 번호를 어떻게 1로 리셋하나요?		
카메라나 렌즈는 어떻게 청소하나요?	카메라 청소	357

■ 사진 촬영

질문	기본 문구	📖
이 카드로 사진을 몇 장이나 더 찍을 수 있나요?	촬영 가능 매수	38
큰 사진은 어떻게 촬영하나요?		
어떻게 메모리 카드에 사진을 더 많이 넣을 수 있나요?	화질 및 크기	68, 71
다음 사진을 NEF(RAW)로 복사하려면 어떻게 해야 하나요?	+NEF(RAW)	294
카메라 초점 방법을 지정할 수 있나요?	자동 초점	74
초점 영역을 선택할 수 있나요?	초점 영역	78
어떻게 많은 사진을 빠르게 촬영하나요?	촬영 모드	86
사전 컷/초(fps)를 바꿀 수 있나요?	촬영 속도	89, 276
셀프 타이머로 사진을 찍으려면 어떻게 해야 하나요?	셀프 타이머 모드	91
플래시 없이 어두운 곳에서 촬영할 수 있나요?	ISO 감도	96
선택한 ISO 감도는 최적의 노출을 얻도록 조정되나요?	ISO 감도 자동 제어	98
움직이는 대상을 고정하거나 흐리게 할 수 있나요?	노출 모드 S(셔터 우선)	108
어떻게 배경을 흐리게 하고 전면과 배경 모두 초점을 맞출 수 있나요?	노출 모드 A(조리개 우선 자동)	109

질문	기본 문구	☞
셔터 속도 및 조리개값을 수동으로 설정할 수 있나요?	노출 모드 n(수동)	111
사진을 더 밝게 또는 더 어둡게 할 수 있나요?	노출 보정	118
시간 노출은 어떻게 하나요?	길게 노출	114
연속 사진에 걸쳐 노출이나 플래시 광량을 자동으로 바꿀 수 있나요?	노출 및 플래시 브라케팅	120, 289
사진 한 장을 각각 화이트 밸런스 설정을 달리해서 여러 장 복사할 수 있나요?	화이트 밸런스 브라케팅	125, 289
연속 사진을 촬영할 때 액티브 D-Lighting을 자동으로 바꿀 수 있나요?	ADL 브라케팅	129, 289
화이트 밸런스는 어떻게 조절 하나요?	화이트 밸런스	133
플래시를 사용해서 촬영할 수 있나요?	플래시 촬영, 플래시 모드, 적목 감소	171, 175
적목현상을 줄일 수 있나요?		
여러 컷을 어떻게 한 장의 사진으로 기록 하나요?	다중 노출	184
표준 노출량을 지정할 수 있나요?	기준 노출 미세 조정	272
흔러지지 않게 할 수 있나요?	미러 쇼크 방지	278
$1/250$ 초 보다 빠른 셔터 속도에서 플래시를 사용할 수 있나요?	플래시 동조 속도	281

■ 사진 보기

질문	기본 문구	☞
카메라에서 내 사진을 볼 수 있나요?	카메라 재생	204
사진에 대한 추가 정보를 볼 수 있나요?	사진 정보	207
일부 사진이 깜박거리는 이유는 무엇인가요?	사진 정보, 하이라이트	209, 247

질문	기본 문구	📖
사진을 지우려면 어떻게 하죠?	개별 사진 삭제	220
한 번에 사진을 여러 장 지울 수 있나요?	삭제	221
사진을 확대해서 볼 수 있나요?	재생 줌	218
사진을 실수로 지우지 않도록 보호할 수 있나요?	보호	219
선택한 사진을 숨길 수 있나요?	화상 숨김	245
노출 과다된 사진이 있는지 어떻게 알 수 있나요?	재생 화면 설정: 하이라이트	209, 247
카메라가 초점을 어디에 맞추었는지 어떻게 아나요?	재생 화면 설정: 초점 영역	208, 247
사진을 촬영과 동시에 볼 수 있나요?	촬영 화상 확인	251
자동 재생("슬라이드 쇼") 옵션이 있나요?	슬라이드 쇼	252

■ 사진 수정

질문	기본 문구	📖
어두운 부분을 세부적으로 묘사하려면 어떻게 해야 하나요?	D-Lighting	319
적목 현상을 없앨 수 있나요?	적목 보정	320
카메라에서 사진을 잘라낼 수 있나요?	트리밍	321
사진의 모노크롬 사본을 만들 수 있나요?	모노크롬	322
다른 색으로 사본을 만들 수 있나요?	필터 효과, 색 밸런스	322, 323
카메라로 NEF(RAW) 사진의 JPEG 사본을 만들 수 있나요?	NEF(RAW) 처리	327
두 장의 NEF(RAW) 사진을 합성할 수 있나요?	화상 합성	324

■ 사진이나 기타 장치에서 보기 또는 인쇄

질문	기본 문구	☞
TV에서 사진을 볼 수 있나요? >	TV 재생	239
HDTV에서 사진을 볼 수 있나요? >	HDMI	241
컴퓨터로 사진을 어떻게 복사하나요? >	컴퓨터로 연결	224
사진을 어떻게 인쇄하나요? >	사진 인쇄	228
컴퓨터 없이 사진을 인쇄할 수 있나요? >	USB를 통해 인쇄	229
사진에 날짜를 인쇄할 수 있나요? >	촬영 일시	231
인화는 어떻게 하나요? >	인쇄 설정(DPOF)	237

■ 옵션 액세스서리

질문	기본 문구	☞
어떤 메모리 카드를 사용할 수 있나요? >	승인 메모리 카드	393
어떤 렌즈를 사용할 수 있나요? >	호환 가능한 렌즈	340
어떤 선택형 플래시 장치(스피드라이트)를 사용할 수 있나요? >	외장 플래시	347
내 카메라는 어떤 소프트웨어를 이용할 수 있나요? >	기타 액세스서리	355
카메라에는 어떤 AC 어댑터, 배터리 팩, 리모트 코드, 뷰파인더 액세스서리를 이용할 수 있나요? >	기타 액세스서리	352

차례

Q&A 색인	iv
안전상의 주의	xviii
주의 사항	xxii

머리말 1

개요	2
카메라 알아 보기	3
카메라 본체	3
컨트롤 패널	8
뷰파인더 표시	10
정보 표시	12
BM-8 모니터 커버	16

초급편 17

카메라 메뉴	18
카메라 메뉴 사용	19
도움말	21
첫 단계	22
배터리 충전	22
배터리 삽입	24
렌즈 부착	26
기본 설정	28
메모리 카드 삽입	31
메모리 카드 포맷	34
뷰파인더 초점 조절	36
기본 촬영 및 재생	37
카메라 켜기	37
카메라 설정 조정	40
카메라 준비	42
초점 맞추기와 촬영	43
사진 보기	45

불필요한 사진 삭제	46
모니터에서 사진 구도 잡기(라이브 뷰)	47
모니터에서 사진 구도 잡기.....	48
동영상 녹화 및 보기	57
동영상 녹화	58
동영상 보기	63
동영상 편집	64
화상 기록 설정	67
화질.....	68
화상 사이즈	71
메모리 카드 2개 사용	72
초점	73
초점 모드	74
AF 영역 모드.....	76
초점 영역 선택	78
초점 고정	80
수동 초점	83
촬영 모드	85
촬영 모드 선택	86
연속 모드	88
셀프 타이머 모드	91
미러 업 모드	93

ISO 감도

95

ISO 감도 수동 선택	96
자동 ISO 감도 제어	98

노출

101

측광	102
노출 모드	104
P: 자동 프로그램 모드	106
S: 셔터 우선	108
A: 조리개 우선 모드	109
M: 수동 발광 모드	111
장시간 노출	114
자동노출(AE) 고정	116
노출 보정	118
브라케팅	120

화이트 밸런스

133

화이트 밸런스 옵션	134
화이트 밸런스 미세 조정	137
색 온도 설정	141
수동 프리셋	142

화상처리 설정

153

Picture Control	154
Picture Control을 선택합니다	154
사용자 설정 Picture Control 만들기	160
액티브 D-Lighting	164
색공간	166

플래시 촬영 **169**

내장 플래시	170
내장 플래시 사용	171
플래시 모드	175
조광 보정	177
FV 고정	178

기타 촬영 옵션 **181**

투 버튼 리셋: 기본 설정으로 되돌리기	182
다중 노출	184
인터벌 타이머 촬영	189
비 CPU 렌즈	195
GPS 장치 사용	198

재생에 관한 상세 정보 **203**

전체 프레임 재생	204
사진 정보	207
여러 개의 화상 보기: 썸네일 재생	216
자세히 보기: 재생 줌	218
사진 삭제 방지	219
사진 삭제	220
전체 화면 및 썸네일 재생	220
재생 메뉴	221

연결 **223**

컴퓨터에 연결	224
직접 USB 연결	225
무선 및 Ethernet 네트워크	227
사진 인쇄	228
프린터 연결	229
화상을 한번에 한 장씩 인쇄하기	230

화상을 여러 장 인쇄하기.....	233
DPOF 인쇄 순서 만들기: 인쇄 설정	237
TV에서 사진 보기	239
표준형 TV	239
HD TV	241

메뉴 안내

243

▶ 재생 메뉴: 화상 관리	244
재생 폴더 설정	245
화상 숨김	245
재생 화면 설정	247
화상 복사	248
촬영 화상 확인	251
삭제 후 다음 재생 화상	251
화상 자동 회전	251
슬라이드 쇼	252
📷 촬영 메뉴: 촬영 옵션	253
촬영 메뉴 बैं크	254
촬영 메뉴 리셋	256
폴더 설정	256
파일명 설정	258
장시간 노출 NR(노이즈 제거)	258
고감도 노이즈 제거	259
🔧 사용자 설정: 카메라 설정 미세 조정	260
Ⓜ 사용자 설정 बैं크	262
Ⓜ 사용자 설정 초기화	262
a: 자동 초점	263
a1: AF-C 우선 조건 선택	263
a2: AF-S 우선 조건 선택	264
a3: 다이내믹 AF 영역	264
a4: AF 고정 ON	266
a5: AF 구동	266
a6: AF 포인트 조명	266
a7: AF 포인트 순환	267
a8: AF 포인트 선택	267
a9: 내장 AF 보조광	268
a10: MB-D10 AF-ON 버튼	269

b: 측광/노출	270
b1: ISO 감도 설정 간격	270
b2: 노출 설정 간격	270
b3: 노출 보정/미세 조정	270
b4: 노출 보정 간이 설정	271
b5: 중앙부 중점 측광 범위	272
b6: 기준 노출 미세 조정	272
c: 타이머/AE 고정	273
c1: 셔터 버튼 AE-L	273
c2: 노출계 자동 OFF 시간	273
c3: 셀프 타이머	273
c4: 모니터 OFF 시간	274
d: 촬영/표시	275
d1: 전자음	275
d2: 뷰파인더 격자선 표시	275
d3: 뷰파인더 경고 표시	275
d4: 화면 정보	276
d5: 저속 연속 촬영 속도	276
d6: 연속 촬영 컷수	276
d7: 파일명 연속 번호	277
d8: 정보 표시	278
d9: LCD 조명	278
d10: 미러 쇼크 방지	278
d11: MB-D10 배터리 유형	279
d12: 배터리 순서	280
e: 브라케팅/플래시	281
e1: 플래시 동조 속도	281
e2: 플래시 셔터 속도	282
e3: 내장플래시 모드	283
e4: 모델링 플래시	289
e5: 자동 브라케팅 설정	289
e6: 자동 브라케팅(M 모드)	290
e7: 브라케팅 보정 순서	290
f: 조작	291
f1: * 스위치	291
f2: 멀티셀렉터 중앙 버튼	291
f3: 멀티셀렉터	292
f4: 재생시 버튼 방향 설정	292
f5: Fn 버튼 설정	292

	f6: 프리뷰 버튼 설정	296
	f7: AE-L/AF-L 버튼 할당	296
	f8: 커맨드 다이얼 설정	297
	f9: 버튼 땀 후 다이얼 사용	298
	f10: 메모리 카드가 없을 때	299
	f11: 표시기 값 방향 설정	299
Y	설정 메뉴: 카메라 설정	300
	메모리 카드 포맷	301
	액정 모니터 밝기	301
	비디오 모드	301
	HDMI	302
	시간대 및 날짜	302
	언어(Language)	303
	화상 코멘트	303
	자동 이미지 회전	304
	이미지 먼지 제거 데이터	305
	배터리 체크	307
	무선 트랜스미터	308
	원본 파일 검증기능	308
	저작권 정보	309
	설정 저장 및 로드	310
	카메라 설정 저장	311
	AF 미세 조정	312
	Eye-Fi 업로드	313
	펌웨어 버전	314
☑	수정 메뉴: 수정 사본 만들기	315
	D-Lighting	319
	적목 보정	320
	트리밍	321
	모노크롬	322
	필터 효과	322
	색 밸런스	323
	화상 합성	324
	NEF(RAW) 처리	327
	사이즈 조정	329
	원본과 비교	331
☰	내 메뉴: 사용자 메뉴 만들기	333

호환 가능한 렌즈	340
외장 플래시(스피드라이트)	347
Nikon CLS (Creative Lighting System)	348
기타 액세서리	352
카메라 취급	357
보관	357
청소	357
로패스 필터	358
"지금 클리닝"	358
"시작/종료할 때 클리닝"	359
수동 클리닝	361
카메라 및 배터리 취급: 주의	364
기본 설정	368
노출제어 프로그램	372
문제 해결	373
오류 메시지	378
사양	385
승인된 메모리 카드	393
메모리 카드 용량	394
배터리 수명	396
색인	398

안전상의 주의

Nikon 제품의 손상 또는 사용자나 타인에 대한 상해를 미연에 방지하기 위하여 본 제품을 사용하기 전에 안전상의 주의를 읽은 후 올바르게 사용하여 주십시오. 다 읽으신 다음에는 모든 사용자가 언제나 볼 수 있는 곳에 보관하여 주십시오.

여기에 기재된 안전상의 주의를 지키지 않아 초래될 수 있는 결과에 대해서는 다음과 같은 기호로 표시되어 있습니다.



이 아이콘은 경고를 나타냅니다. 상해를 방지하기 위하여 Nikon 제품을 사용하기 전에 모든 경고를 읽어 주십시오.

■ 경고

- ⚠ **태양을 프레임 안에 넣지 마십시오**
오
역광의 물체를 촬영할 때는 태양을 프레임 안에 넣지 마십시오. 태양이 프레임 안이나 가까이에 있으면 카메라 안으로 초점이 모여 불이 붙을 수 있습니다.
- ⚠ **뷰파인더를 통해 태양을 보지 마십시오**
뷰파인더를 통해 태양이나 다른 강한 광원을 볼 경우 영구 시력 손실을 초래할 수 있습니다.
- ⚠ **뷰파인더 시도조절 사용**
뷰파인더에 눈을 대고 뷰파인더 시도조절을 조작할 때 실수로 눈에 손가락을 넣지 않도록 주의해 주시기 바랍니다.
- ⚠ **오작동시 즉시 카메라를 끄십시오**
오
기구나 AC 어댑터(별매)에서 연거나 이상한 냄새가 날 경우 AC 어댑터의 전원을 빼고 배터리를 즉시 제거해서 타지 않도록 조치를 취하십시오. 계속해서 작업하면 손상을 초래할 수 있습니다. 배터리를 제거한 후 Nikon 공인 서비스 센터에 카메라 수리를 의뢰하여 주십시오.
- ⚠ **분해하지 마십시오**
카메라의 내부 부품을 만지면 상처를 입을 수 있습니다. 오작동시 공인 전문가만이 제품을 수리해야 합니다. 떨어뜨리거나 기타 사고로 인하여 제품이 파손되어 내부가 노출되었을 때에는 배터리와 AC 어댑터를 제거한 다음 Nikon 공인 서비스 센터에 수리를 의뢰하여 주십시오.

⚠ 인화성 가스가 있는 곳에서 사용하지 마십시오

인화성 가스가 있는 곳에서는 전자 기기를 사용하지 마십시오. 폭발이나 화재의 위험이 있습니다.

⚠ 어린이의 손이 닿지 않게 하십시오

이 주의사항을 지키지 않으면 상해를 입을 수 있습니다.

⚠ 유아나 어린이의 목 주위에 카메라 끈을 두지 마십시오

유아나 어린이의 목 주위에 카메라 끈을 둘 경우 질식사의 위험이 있습니다.

⚠ 배터리를 다룰 때 적절한 주의를 기울여 주십시오

⚠ 경고

발연, 화재, 폭발 등의 위험을 수반할 수 있으니 다음 사항을 지켜주시기 바랍니다.

- 육안으로 식별이 가능할 정도의 부풀음이 발생된 전지는 위험할 수 있으므로 제조자 또는 판매자로 즉시 문의할 것
- 지정된 정품 충전기만을 사용할 것
- 화기에 가까이 하지 말 것(전자 레인지에 넣지 말 것)
- 여름철 자동차 내부에 방치하지 말 것
- 찜질방 등 고온 다습한 곳에서 보관, 사용하지 말 것
- 전지 단자에 목걸이, 동전, 열쇠, 시계 등 금속 제품이 닿지 않도록 주의할 것
- 휴대 기기, 제조 업체가 보증한 리튬 2차전지 사용할 것
- 분해, 압착, 관통 등의 행위를 하지 말 것
- 높은 곳에서 떨어뜨리는 등 비정상적 충격을 주지 말 것
- 60℃이상의 고온에 노출하지 말 것
- 습기에 접촉되지 않도록 할 것

- 전지를 잘못 다루면 누액이 생기거나 폭발할 수 있습니다. 이 제품에 사용되는 배터리 취급 시에는 다음과 같은 주의사항을 준수하시기 바랍니다.
- 이 기기에는 사용 승인된 전지만 사용하십시오.
 - 배터리를 누전시키거나 분해하지 마십시오.
 - 전지를 교환할 때 제품의 전원이 꺼진 상태인지 확인하십시오. AC 어댑터를 사용할 경우에는 플러그를 뽑아 주십시오.
 - 전지를 위 아래가 바뀐 채 또는 거꾸로 넣지 않도록 하십시오.
 - 물이 스며들거나 물에 닿지 않도록 하십시오.
 - 배터리를 운반할 때는 단자 커버를 닫아주십시오. 목걸이나 머리핀 등 금속 물체와 함께 가지고 다니거나 보관하지 마십시오.
 - 배터리는 완전 방전 시 누액이 발생하기 쉽습니다. 제품 손상을 방지하기 위해 충전 잔량이 없을 때에는 배터리를 반드시 꺼내 두십시오.
 - 배터리를 사용하지 않는 경우에는 단자 커버를 부착해서 시원하고 건조한 곳에 보관하십시오.
 - 배터리 사용 직후 또는 장시간 사용한 경우에는 배터리가 뜨거울 수 있습니다. 배터리를 꺼내기 전에 카메라를 끄고 배터리를 식힙니다.
 - 변색이나 변형 등 배터리에 이상을 발견한 경우 즉시 사용을 중단하십시오.

⚠️ 금속충전기를 다룰 때 적절한 주의를 기울여 주십시오

- 항상 물기가 없는 상태에서 사용하십시오. 이 주의사항을 지키지 않으면 화재를 당하거나 감전될 수 있습니다.
- 플러그의 금속 부분 또는 그 주위에 먼지가 있으면 마른 헝겊으로 닦아 주십시오. 계속해서 사용하면 화재가 발생할 수 있습니다.
- 번개와 천둥을 동반한 폭우가 내릴 때에는 전선을 만지거나 충전기를 가까이 하지 마십시오. 이 주의사항을 지키지 않으면 감전될 수 있습니다.
- 전선을 손상 또는 개조하거나 강제로 잡아 당기거나 구부리지 마십시오. 또한 무거운 물체를 위에 올려 두거나 열이나 불길 가까이 놓지 마십시오. 절연체가 손상되거나 전선이 노출되면 니콘 서비스 지정점에 수리를 의뢰하여 주십시오. 이 주의사항을 지키지 않으면 화재를 당하거나 감전될 수 있습니다.
- 젖은 손으로 플러그나 충전기를 만지지 마십시오. 이 주의사항을 지키지 않으면 감전될 수 있습니다.
- 볼트 전환을 목적으로 설계된 여행용 변압기나 어댑터 또는 직류-교류 변환기와 함께 사용하지 마십시오. 이 주의사항을 지키지 않으면 제품이 손상되거나 과열 또는 화재가 발생할 수 있습니다.

⚠️ 적합한 케이블을 사용하십시오
케이블을 입력 및 출력 잭에 연결할 때에는 제품 규정 준수를 위해 Nikon에서 제공하거나 판매하는 전용 케이블만 사용하여 주십시오.

⚠️ CD-ROM

소프트웨어나 설명서가 들어 있는 CD-ROM을 오디오 CD 장비에서 재생하지 마십시오. CD-ROM을 오디오 CD 플레이어에서 재생하면 청력 상실이나 장비 손상의 원인이 됩니다.

⚠️ 플래시를 사용할 때 주의하십시오

- 플래시가 피부 또는 기타 물체에 접촉한 상태에서 카메라를 사용하면 화상을 입을 수 있습니다.
- 눈 가까이에서 플래시를 터트리면 일시적 시력 상실의 원인이 될 수 있습니다. 1미터 이내에서 플래시를 사용하여 유아의 사진을 찍을 때에는 특별한 주의를 기울여야 합니다.

⚠️ 액정을 만지지 마십시오

모니터가 파손된 경우 파손된 유리에 상처를 입지 않도록 주의하고 모니터 액정이 피부에 닿거나 눈이나 입에 들어가지 않도록 주의하십시오.

주의 사항

- 제품에 포함된 설명서의 일부라도 Nikon의 사전 승인 없이 어떠한 형태와 방법으로 복제, 전송, 전사할 수 없으며 검색 시스템에 저장하거나 다른 언어로 번역할 수 없습니다.
- Nikon은 언제라도 미리 알리지 않고 본 설명서에 설명된 하드웨어와 소프트웨어의 사양을 변경할 권리를 가집니다.
- Nikon은 본 제품을 사용해서 발생한 어떠한 손해에 대해서도 책임지지 않습니다.
- 본 설명서에 기술된 정보가 정확하고 완벽하도록 만전을 기했지만 오류나 누락을 발견하신 경우에는 가까운 Nikon 대리점(주소 별도 제공)에 알려주시면 감사하겠습니다.

데이터 저장장치의 처분에 대하여

이미지를 삭제하거나 메모리 카드 또는 기타 데이터 저장장치를 포맷할 경우에도 원래 이미지 데이터가 완전히 삭제되지 않는 점에 주의하십시오. 시판되는 소프트웨어를 사용하여 때때로 버려진 저장장치에서 삭제된 파일을 복원시켜 개인의 이미지 자료를 악의적으로 사용할 수 있습니다. 이러한 데이터에 대한 개인 정보 보호는 사용자의 책임임을 인식해 주십시오.

데이터 저장장치를 버리거나 타인에게 소유권을 양도하기 전에 시판되는 삭제 소프트웨어를 사용하여 모든 데이터를 삭제하거나 또는 장치를 포맷한 다음 개인 정보가 들어있지 않은 이미지(예를 들어 하늘을 촬영한 사진)로 가득 채워 놓습니다. 사용자 설정한 사진도 반드시 바꾸어 놓으십시오. 데이터 저장장치를 파손해서 처분할 경우에는 상처를 입지 않도록 주의하십시오.

복사 또는 복제 금지에 관한 주의

스캐너, 디지털 카메라 또는 기타 장치를 사용하여 디지털 방식으로 복사 또는 복제된 자료를 단순히 소지하는 행위만으로도 법에 의해 처벌을 받을 수 있습니다.

• **법률에 의해 복사 또는 복제가 금지된 항목**

지폐, 동전, 유가 증권, 국채, 지방채 등은 복사나 복제할 수 없으며 이러한 복사품 또는 복제품에 "견본"이라는 날인이 찍힌 경우에도 금지됩니다.

외국에서 유통되는 지폐, 동전, 유가 증권 등의 복사나 복제도 금지됩니다.

정부의 사전 인가 없이 정부에서 발행한 미사용 우표 또는 우편엽서의 복사 또는 복제 행위는 금지됩니다.

정부에서 발행한 인지나 법으로 명기된 증명서를 복사 또는 복제하는 행위도 금지됩니다.

• **일부 복사 또는 복제품에 관한 주의사항**

정부는 사기업에서 발행한 유가 증권(주식, 어음, 수표, 상품권 등), 통근 패스, 쿠폰 티켓 등의 복사 또는 복제에 대해 주의를 발표했습니다. 단, 기업이 업무에 필요한 최소한의 수량을 제공할 경우는 예외입니다. 또한 정부가 발행한 여권, 공공기관 및 사적 단체가 발행한 허가증, 신분증, 기타 통행증 및 식권과 같은 티켓을 복사 또는 복제하지 마십시오.

• **저작권 고시를 준수하십시오**

서적, 음악, 회화, 목판화, 인쇄, 지도, 도면, 영화, 사진 등과 같이 저작권이 있는 창작품의 복사나 복제는 국내 또는 국제 저작권법에 의해 처벌받을 수 있습니다. 불법 복사를 하거나 저작권법을 침해할 목적으로 본 제품을 사용하지 마십시오.

Nikon 브랜드 액세서리만 사용하십시오

Nikon 카메라는 최고의 표준에 따라 설계되었으며 복잡한 전자회로를 포함하고 있습니다. 본 Nikon 디지털 카메라 전용으로 Nikon의 승인을 받은 Nikon 브랜드 전자 액세서리(충전기, 배터리, AC 어댑터, 플래시 액세서리 포함)만이 이 전자회로의 작동 및 안전 요건 내에서 작동하도록 설계되고 검증되었습니다.

Nikon 액세서리 이외의 제품을 사용할 경우 카메라가 손상될 수 있으며 Nikon의 보증을 받지 못할 수도 있습니다. 오른쪽의 Nikon 홀로그램 표시가 없는 제3자의 리튬이온 충전지는 카메라의 정상 작동을 방해하거나 건전지가 과열, 점화, 파열, 누출되는 경우가 있습니다.

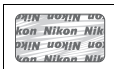

Nikon 브랜드 액세서리에 관한 자세한 내용은 각 지역의 공인된 Nikon 대리점에 문의하십시오.

B급기기 (가정용 방송통신기기)

이 기기는 가정용(B급)전자파적합기기로서 주로 가정에서 사용하는 것을 목적으로 하며, 모든 지역에서 사용 할 수 있습니다.

중요한 사진을 촬영하기 전에

결혼 같은 중요한 행사에서 사진을 찍거나 여행을 떠나기 전에는 미리 시험 촬영을 통해 카메라가 제대로 작동하는지 확인합니다. Nikon은 제품 오작동으로 발생한 손해나 이익 손실에 대해 책임지지 않습니다.

평생 교육

지속적인 제품 지원과 교육에 대한 Nikon의 "평생 교육" 헌신의 일환으로 다음 사이트에서 지속적으로 업데이트되는 온라인 정보를 보실 수 있습니다.

• 한국사용자의 경우:

<http://www.nikon-image.co.kr/>

• 미국 사용자의 경우:

<http://www.nikonusa.com/>

• 유럽과 아프리카 사용자의 경우:

<http://www.europe-nikon.com/support/>

• 아시아, 오세아니아, 중동 사용자의 경우:

<http://www.nikon-asia.com/>

최신 제품 정보, 팁, 자주 묻는 질문(FAQ)에 대한 답변 및 디지털 이미지와 사진촬영에 관한 일반 권고에 대한 최신 정보를 확인하시려면 이 사이트를 방문하시기 바랍니다. 그 밖의 정보는 가까운 Nikon 판매점에서 얻으실 수 있습니다. 연락처 정보는 다음 URL을 참조하십시오. <http://imaging.nikon.com/>



머리말

이 장에서는 카메라 부품의 명칭을 포함하여 카메라를 사용하기 전에 알아야 할 정보를 알려드립니다.



개요	2
카메라 알아 보기	3
카메라 본체	3
컨트롤 패널	8
뷰파인더 표시	10
정보 표시	12
BM-8 모니터 커버	16

개요

Nikon 일안 리플렉스 디지털 카메라를 구입해 주셔서 감사합니다. 카메라를 잘 활용하시려면 지시사항을 끝까지 읽어주시고 제품을 사용하는 누구나 읽을 수 있는 장소에 보관하시기 바랍니다.



☑ Nikon 브랜드 액세서리만 사용하십시오

작동 및 안전 요구 사항에 따라 설계되고 입증된 제품은 Nikon 디지털 카메라 전용 제품으로서 Nikon이 인증한 Nikon 브랜드 액세서리로, NIKON 액세서리 이외의 제품을 사용할 경우 카메라가 손상될 수 있으며 NIKON의 보증을 받지 못할 수도 있습니다.

☑ 카메라와 액세서리 서비스

카메라는 정밀 기기이므로 정기적으로 서비스를 받아야 합니다. 카메라는 1, 2년마다 제품을 구입한 대리점이나 Nikon 서비스 기사에게 점검을 받고 3-5년에 한번은 서비스를 받는 것이 좋습니다(이 경우에는 비용이 부과됩니다). 카메라를 전문적인 용도로 사용할 경우에는 특히 더 자주 점검과 서비스를 받아야 합니다. 렌즈나 옵션 플래시 장치 등 카메라와 늘 함께 사용되는 액세서리도 카메라 점검이나 서비스를 받을 때 함께 점검을 받으십시오.

☑ 카메라 설정

이 설명서의 내용은 기본 설정 사용을 전제로 한 것입니다.

카메라 알아보기

카메라 컨트롤과 표시에 대하여 확인합니다. 이곳을 체크하여 두시고 나머지 설명서를 읽으면서 참조하시면 도움이 될 수 있습니다.

카메라 본체

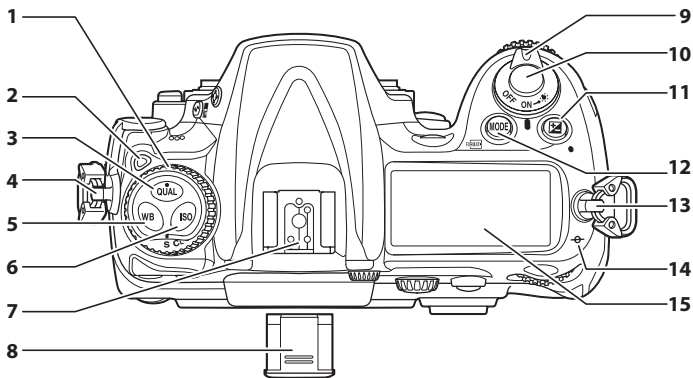

1 촬영 모드 다이얼	87	8 BS-1 액세서리 슈 커버...347	
2 촬영 모드 다이얼 잠금 해제 버튼.....	87	9 전원 스위치	37, 39
3 QUAL (화질/크기) 버튼.....	69, 71	10 셔터 버튼.....	43, 44
투 버튼 리셋 버튼.....	182	11 (노출 보정) 버튼	118
4 카메라 스트랩 연결부		투 버튼 리셋 버튼	182
5 WB (화이트 밸런스) 버튼.....	135, 140, 141	12 MODE (노출 모드) 버튼.....	105
6 ISO (ISO 감도) 버튼.....	96	(포맷) 버튼	34
7 액세서리 슈(선택형 플래시 장치용).....	347	13 카메라 스트랩 연결부	
		14 거리기준 마크().....	84
		15 컨트롤 패널.....	8

카메라 본체 (계속)

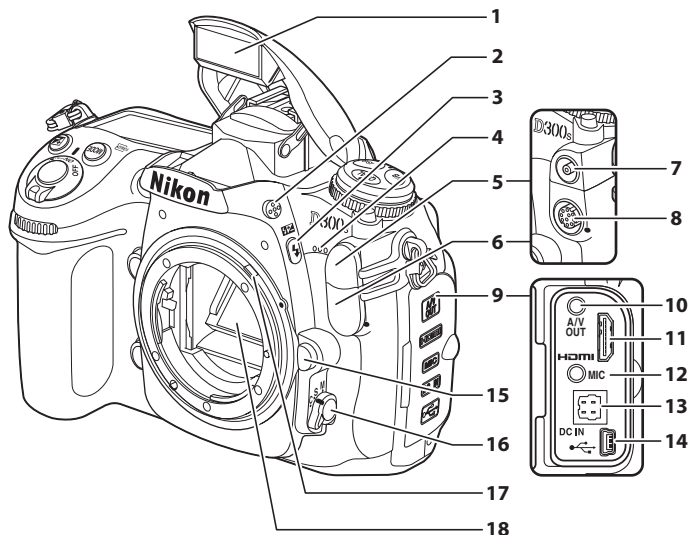

1	내장 플래시	171	10	A/V 커넥터	239
2	플래시 팝업 버튼	171	11	HDMI 미니 핀 커넥터	241
3	☑(플래시 모드) 버튼	171	12	외장 마이크 커넥터	58, 62
4	☑(조광 보정) 버튼	177	13	선택형 AC 어댑터 EH-5a나 EH-5의 DC-IN 커넥터 ...	352
5	내장 마이크	59, 62	14	USB 커넥터	225, 229
6	플래시 동조 단자 커버	347	15	렌즈 분리 버튼	27
7	10핀 원격 단자 커버	198, 356	16	초점 모드 다이얼	74, 83
8	플래시 동조 단자	347	17	축광 연동 레버	387
9	10핀 원격 단자	198, 356	18	미러	93, 361
	커넥터 커버	225, 229, 239, 241			

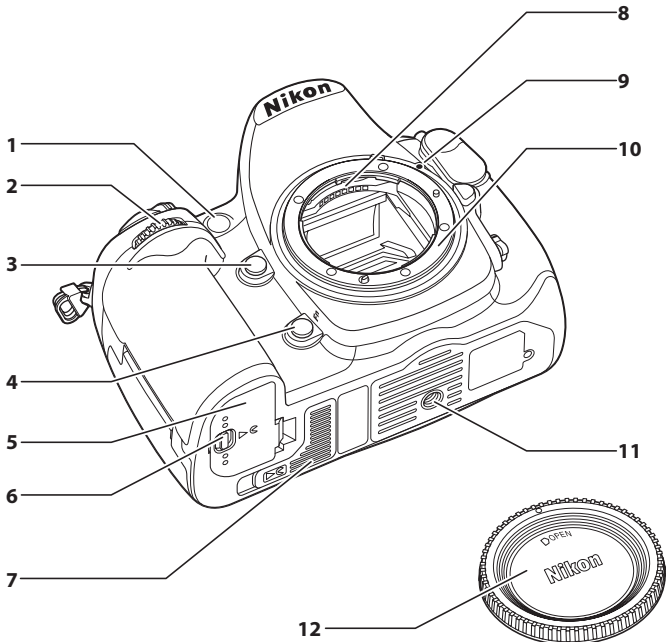

1 AF 보조광	268	6 배터리커버 개폐레버	24
2 셀프 타이머 램프	92	7 선택형 MB-D10 배터리 팩용	
3 적목 감소 램프	175	접촉부 커버	352
4 서브 커맨드 다이얼	297	8 CPU 접촉부	
5 심도 프리뷰 버튼	105, 296	9 렌즈 착탈 지표	27
6 Fn 버튼		10 렌즈 마운트	27, 84
..... 121, 125, 129, 179, 292		11 삼각대 소켓	
7 배터리실 커버	24	12 바디 캡	26, 355

☑ 마이크 및 스피커

마이크나 스피커는 자기장을 발생하는 장비 근처에 두지 마십시오. 이 주의사항을 지키지 않으면 카메라에 기록된 음성 데이터가 손상될 수 있습니다.

카메라 본체(계속)

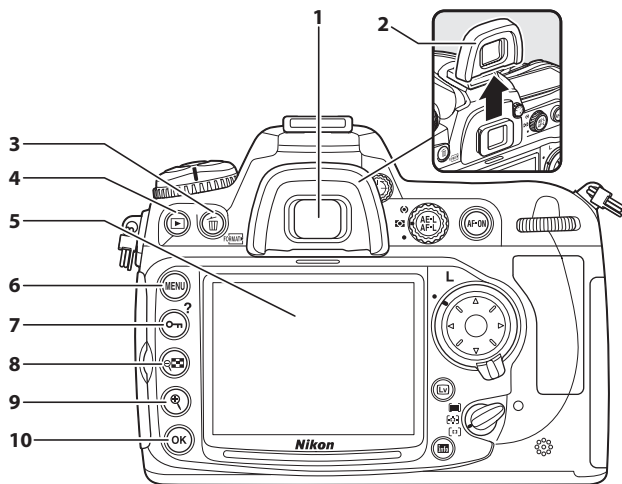

1	뷰파인더 아이피스	36	7	☰(보호 설정) 버튼	219
2	DK-23 고무 아이컵	91, 191		?(도움말) 버튼	21
3	☒(삭제) 버튼	46, 220	8	☒(썸네일/재생 줌 아웃) 버튼	216
	FORMAT(포맷) 버튼	34	9	☒(재생 줌 인) 버튼	218
4	☒(재생) 버튼	45, 204	10	OK(OK) 버튼	19
5	모니터	45, 47, 204			
6	MENU(메뉴) 버튼	18, 243			

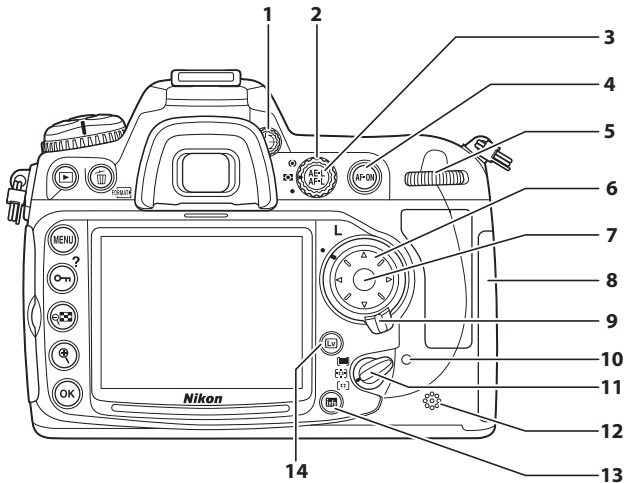

1 시도 조절 장치..... 36	8 메모리 카드 슬롯 커버.....31
2 측광 모드 다이얼..... 103	9 초점 선택터 잠금장치.....78
3 ȳ(AE/AF 고정) 버튼.....80, 81, 296	10 메모리 카드 액세스 램프..... 33, 44
4 AF-ON(AF-ON) 버튼..... 50, 59, 75	11 AF 영역 모드 선택 다이얼...76
5 메인 커맨드 다이얼.....297	12 스피커..... 63, 64
6 멀티셀렉터..... 19	13 ȳ(정보) 버튼..... 12
7 멀티셀렉터 중앙 버튼.....19, 59, 63, 291	14 ȳ(라이브 뷰) 버튼.....49, 52, 58

컨트롤 패널

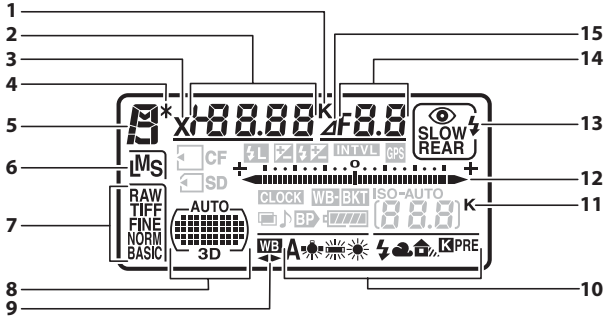

1 색 온도 표시	141	10 화이트 밸런스	135
2 셔터 속도	108, 112	11 "K"(메모리가 1000 컷 이상 남 아있을 때 표시됨)	38
노출 보정값	118	12 노출 표시	113
조광 보정값	177	노출 보정 표시	118
ISO 감도	96	브라케팅 인디케이터	
화이트 밸런스 미세 조정 ...	140	노출 및 플래시 브라케팅 ...	121
색 온도	141	WB 브라케팅	125
화이트 밸런스 프리셋 번호 ...	151	ADL 브라케팅	129
노출, 플래시 또는 화이트 밸런 스 브라케팅 작동 시		PC 연결 표시	224
촬영컷수	121, 125	13 플래시 모드	171
인터벌 타이머 촬영용		14 조리개값(f-숫자)	109, 112
인터벌 수	192	조리개(수치)	110, 343
초점 거리(비 CPU 렌즈) ...	197	브라케팅 보정값	122, 126
3 플래시 동조 표시	281	ADL 브라케팅 작동 시	
4 프로그램 시프트 표시	107	촬영컷수	129
5 노출 모드	104	인터벌 촬영 매수	192
6 화상 사이즈	71	최대 조리개값	
7 화질	69	(비 CPU 렌즈)	197
8 자동 영역 AF 표시	77	PC 모드 표시	224
AF 영역 모드 표시	77	15 조리개 수치 표시	110, 343
3D-Tracking 표시	77, 265		
9 화이트 밸런스 미세 조정 표시	140		

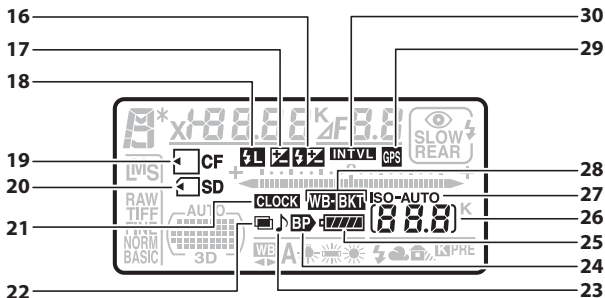

16 조광 보정 표시	177	26 촬영 가능 매수	38
17 노출 보정 표시	118	메모리 용량이 꽉 차기 전	
18 FV 고정 표시	179	연속촬영 가능 컷수	89
19 CompactFlash(CF) 카드		캡처 모드 표시	224
표시	32	화이트 밸런스 프리셋 기록	
20 Secure Digital(SD) 카드		표시	144
표시	32	수동 렌즈 번호	197
21 "시간 미설정" 표시	30, 378	27 ISO 감도 표시	96
22 다중 노출 표시	186	자동 ISO 감도 표시	99
23 "전자음" 표시	275	28 노출 및 플래시 브래케팅	
24 MB-D10 배터리 잔량 표시 ...	280	표시	121
25 배터리 잔량 표시	37	WB 브래케팅 표시	125
		ADL 브래케팅 표시	129
		29 GPS 연결 표시	200
		30 인터벌 타이머 표시	192

뷰파인더 표시

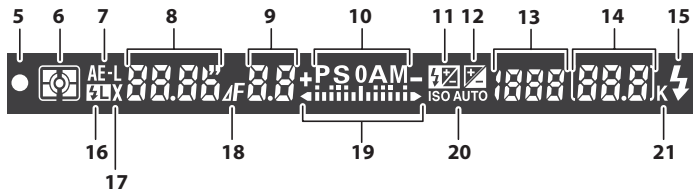
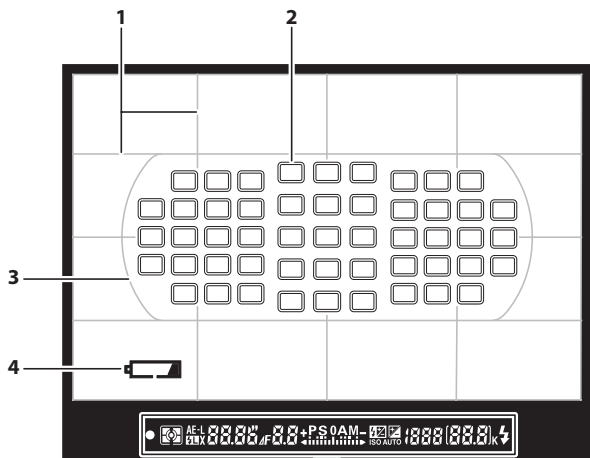

1	구도용 격자선(사용자 설정 d2에서 ON을 선택하면 표시됨).....275	13	ISO 감도.....96
2	초점 영역 78, 267	14	촬영 가능 컷수38
3	AF 영역 브라켓.....36, 52		메모리 용량이 꽉 차기 전 연속 촬영 가능 컷수 43, 89
4	배터리 잔량 표시..... 37, 275 (사용자 설정 d3에서는 표시를 끌 수 있음)		화이트 밸런스 기록 표시... 144
5	초점 표시43, 84		노출 보정 118
6	측광..... 102	15	조광 보정값..... 177
7	자동노출(AE) 고정 116	16	레디 라이트..... 171
8	셔터 속도 108, 112	17	FV 고정 표시 179
9	조리개값(f-숫자).... 109, 112	18	플래시 동조 표시 281
	조리개(수치)..... 110	19	조리개 수치 표시 110
10	노출 모드 104	20	노출 표시..... 113
11	조광 보정 표시..... 177		노출 보정..... 118
12	노출 보정 표시..... 118	21	자동 ISO 감도 표시99
			"K"(메모리가 1000 컷 이상 남아있을 때 표시됨).....38

☑ 배터리 없음

배터리 잔량이 전혀 없거나 배터리를 삽입하지 않았을 경우 뷰파인더가 어두워집니다. 이것은 정상이며 오작동이 아닙니다. 완전 충전된 배터리를 삽입하면 뷰파인더 표시가 정상으로 돌아옵니다.

☑ 컨트롤 패널 및 뷰파인더 표시

컨트롤 패널과 뷰파인더 표시의 밝기는 온도에 따라 달라지며, 저온에서는 표시의 응답 시간이 느려질 수 있습니다. 이것은 정상이며 오작동이 아닙니다.



정보 표시

info 버튼을 누르면, 모니터에 셔터 속도, 조리개값, 촬영 가능 매수, 버퍼 용량, AF 영역 모드 등 촬영 정보가 나타납니다.

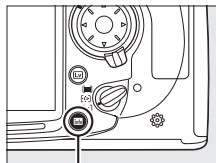

info 버튼

모니터 끄기

모니터에서 촬영 정보를 보이지 않게 하려면 **info** 버튼을 두 번 더 누르거나 셔터 버튼을 반누름 합니다. 약 10초 동안 아무 작업도 하지 않으면 모니터가 자동으로 꺼집니다. **info** 버튼을 누르면 정보 표시가 복원됩니다.

참조

아무런 작업을 수행하지 않을 때 모니터가 켜져 있는 시간을 선택하는 방법에 관해서는 사용자 설정 c4(**모니터 OFF 시간**, ☐ 274)를 참조하십시오. 촬영 정보 표시에서 글자 색을 변경하는 방법은 사용자 설정 d8(**정보 표시**, ☐ 278)를 참조하십시오.

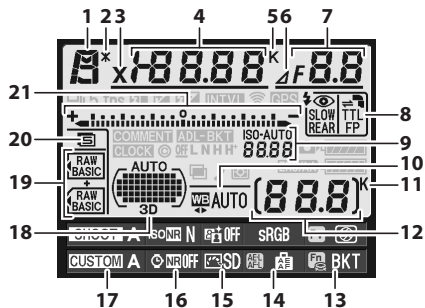

1	노출 모드.....	104	11	"K"(메모리가 1000 컷 이상 남 아있을 때 표시됨).....	38
2	프로그램 시프트 표시	107	12	촬영 가능 매수	38
3	플래시 동조 표시	281	13	수동 렌즈 번호	197
4	셔터 속도.....	108, 111	14	Fn 버튼 지정.....	292
	노출 보정값.....	118	15	AE-L/AF-L 버튼 지정.....	296
	조광 보정값.....	177	16	Picture Control 표시.....	155
	노출, 플래시 또는 화이트 밸런 스 브라케팅 작동 시		17	장시간 노출 노이즈 제거 표시	258
	촬영컷수	121, 125	18	사용자 설정 बैं크	262
	초점 거리(비 CPU 렌즈)	197	19	자동 영역 AF 표시.....	77
	색 온도.....	141		초점 영역 표시	78
5	색 온도 표시	141		AF 영역 모드 표시.....	77
6	조리개 수치 표시	110		3D-Tracking 표시	77, 265
7	조리개값(f-숫자).....	109, 111	20	화질	68
	조리개(수치).....	110		기본/보조 슬롯.....	72
	브라케팅 보정값.....	122, 126	21	화상 사이즈.....	71
	ADL 브라케팅 작동 시			노출 표시	113
	촬영컷수	129		노출 보정 표시	118
	최대 조리개값 (비 CPU 렌즈).....	197		브라케팅 인디케이터 노출 및 플래시 브라케팅..	121
8	플래시 모드.....	171		WB 브라케팅.....	125
9	ISO AUTO 마크	96		ADL 브라케팅	129
	자동 ISO AUTO 마크.....	99			
10	화이트 밸런스.....	134			
	화이트 밸런스 미세 조정 표시	140			

정보 표시(계속)

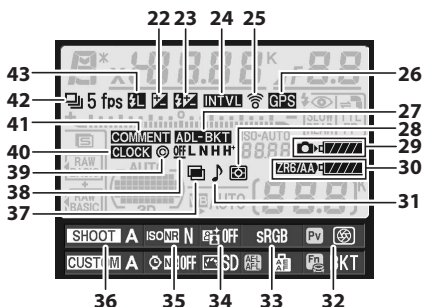

22	노출 보정 표시	118	32	심도 프리뷰 버튼 지정	296
23	조광 보정 표시	177	33	색공간 표시	166
24	인터벌 타이머 표시	192	34	액티브 D-Lighting 표시	165
25	Eye-Fi 연결 표시	313	35	고감도 노이즈 제거 표시	259
26	GPS 연결 표시	200	36	촬영 메뉴 बैं크	254
27	노출 및 플래시 브라케팅 표시	121	37	다중 노출 표시	186
	WB 브라케팅 표시	125	38	ADL 브라케팅 수량	130
	ADL 브라케팅 표시	129	39	저작권 정보	309
28	측광	102	40	"시간 미설정" 표시	30, 378
29	카메라 배터리 잔량 표시	37	41	화상 코멘트 표시	303
30	MB-D10 배터리 유형 표시	280	42	촬영 모드(단일 프레임/연속) 표시	86
	MB-D10 배터리 잔량 표시	279		연속 촬영 속도	88
31	"전자음" 표시	275	43	FV 고정 표시	179

■ 정보 표시 설정 변경

아래 제시된 항목의 설정을 변경하려면 촬영 정보 표시의 **Info** 버튼을 누릅니다. 멀티 셀렉터를 사용하여 항목을 선택하고 **OK**를 눌러 선택한 옵션을 봅니다.

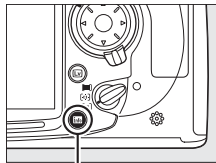

Info 버튼

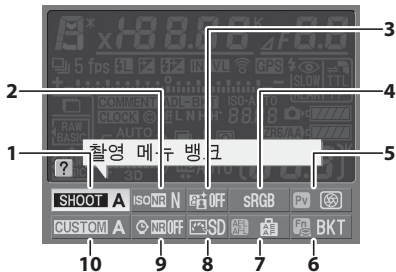

1 촬영 메뉴뱅크	254	6 Fn 버튼 지정	292
2 고감도 노이즈 제거	259	7 AE-L/AF-L 버튼 지정	296
3 액티브 D-Lighting	164	8 Picture Control	154
4 색공간	166	9 장시간 노출 노이즈 제거	258
5 심도 프리뷰 버튼 지정	296	10 사용자 설정 뱅크	262

🔪 도구 안내

선택된 항목 이름을 보여주는 도구 안내가 정보 표시에 나타납니다. 도구 안내는 사용자 설정 d4(화면 정보; 276)를 사용하여 보이지 않게 할 수 있습니다.

🔪 버튼 지정 보기

, , 아이콘은 심도 프리뷰 버튼, Fn 버튼, AE-L/AF-L 버튼이 각각 수행하는 "버튼 누름" 기능(292, 296)을 가리킵니다. "버튼+다이얼" 기능(295)은 , , 아이콘으로 표시됩니다. "버튼 누름"과 "버튼 + 다이얼"에 다른 기능이 지정되어 있는 경우 버튼을 눌러 후자에 지정된 기능을 표시할 수 있습니다.

BM-8 모니터 커버

카메라를 사용하지 않을 때 모니터를 보호하기 위해서 카메라와 함께 투명 플라스틱 커버를 제공합니다. 이 커버를 부착하려면 커버 위쪽의 나온 부분을 카메라 모니터 위 해당 부위에 삽입하고 ① 제자리에 꼭 맞게 딱 들어가도록 커버의 아래 부분을 누릅니다 ②.

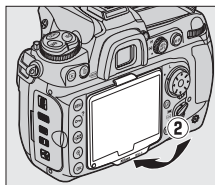
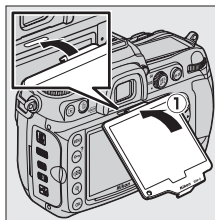

커버를 제거하려면 카메라를 단단히 잡고 오른쪽 그림처럼 커버의 아래 부분을 밖으로 가깝게 잡아당깁니다.

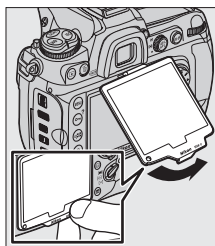



초급편

여기서는 카메라 메뉴 사용법, 사용할 카메라 준비하기, 촬영하고 재생하는 방법에 대해 설명합니다.



카메라 메뉴	18
카메라 메뉴 사용	19
도움말	21
첫 단계.....	22
배터리 충전.....	22
배터리 삽입.....	24
렌즈 부착.....	26
기본 설정.....	28
메모리 카드 삽입	31
메모리 카드 포맷	34
뷰파인더 초점 조절	36
기본 촬영 및 재생	37
카메라 켜기.....	37
카메라 설정 조정	40
카메라 준비.....	42
초점 맞추기와 촬영	43
사진 보기.....	45
불필요한 사진 삭제	46

카메라 메뉴

카메라 메뉴에는 대부분의 촬영, 재생, 설정 옵션을 포함하고 있습니다. 메뉴를 나타내려면 MENU 버튼을

MENU 버튼

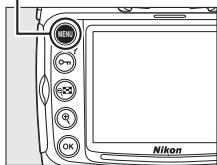

팁

다음 메뉴 중에서 선택하십시오.

- 재생 (㉞ 244)
- 촬영 (㉞ 253)
- 사용자 설정 (㉞ 260)
- 설정 (㉞ 300)
- 수정 (㉞ 315)
- 내 메뉴 또는 최근 설정 항목 (기본값은 내 메뉴, ㉞ 333)

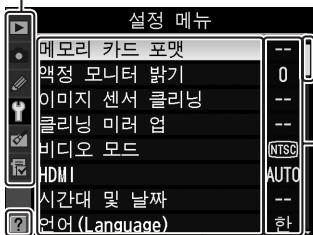

슬라이더는 현재 메뉴에서의 위치를 나타냅니다.

현재의 설정이 아이콘으로 표시됩니다.

메뉴 옵션
현재 메뉴의 옵션

? 아이콘이 표시되는 경우 (?) 버튼을 (㉞ 21)을 눌러 현재 항목에 대한 도움말을 볼 수 있습니다.

카메라 메뉴 사용

■ 메뉴 조작

멀티셀렉터와 OK 버튼을 이용하여 메뉴를 살펴봅니다.

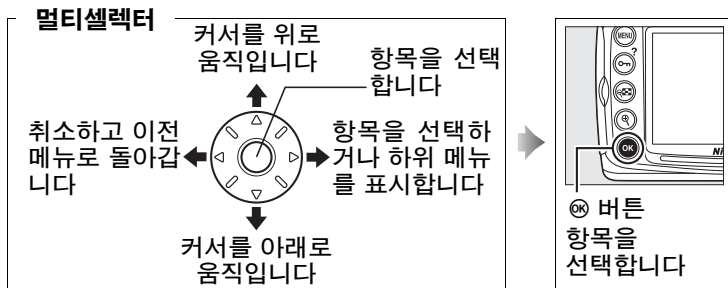

■ 메뉴 살펴보기

메뉴를 살펴보려면 아래의 단계를 따릅니다.

1 메뉴를 표시합니다.

MENU 버튼을 눌러 메뉴를 표시합니다.

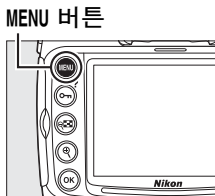

2 현재 메뉴의 아이콘을 선택합니다.

◀를 눌러 현재 메뉴의 아이콘을 선택합니다.

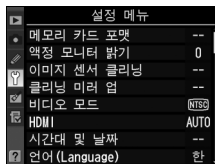

3 메뉴를 선택합니다.

▲나 ▼를 눌러 필요한 메뉴를 선택합니다.

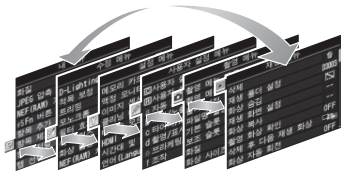

4 선택한 메뉴에 커서를 위치시킵니다.

▶를 눌러 선택한 메뉴에 커서를 위치시킵니다.



5 메뉴 항목을 선택합니다.

▲나 ▼를 눌러 메뉴 항목을 선택합니다.

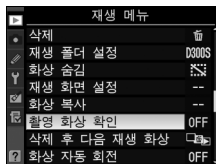

6 옵션을 표시합니다.

▶를 눌러 선택한 메뉴 항목의 옵션을 표시합니다.

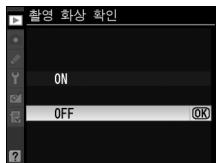

7 옵션을 선택합니다.

▲나 ▼를 눌러 옵션을 선택합니다.

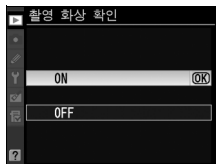

8 항목을 선택합니다.

OK를 눌러 강조한 항목을 선택합니다.
선택을 하지 않고 종료하려면 MENU 버튼을 누릅니다.

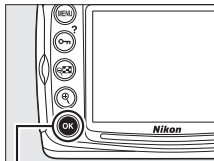

OK 버튼

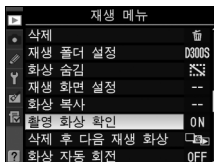

주의 사항

- 회색으로 표시되는 메뉴 항목은 지금 사용할 수 없습니다.
- ▶ 또는 멀티셀렉터의 중앙을 누르면 대개는 OK를 누르는 것과 같은 효과를 나타내지만 OK를 눌러야만 선택이 되는 경우도 있습니다.
- 메뉴에서 나와 촬영 모드로 돌아가려면 셔터 버튼을 반누름합니다(☞ 44).

도움말

모니터의 좌측 하단에 (?) 아이콘이 표시되어 있으면  (?) 버튼을 눌러 도움말을 표시할 수 있습니다.

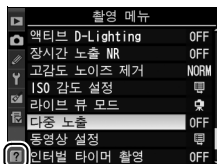

버튼을 누르고 있는 동안 현재 선택한 옵션이나 메뉴의 설명이 표시됩니다. 표시를 스크롤하려면 ▲나 ▼를 누릅니다.

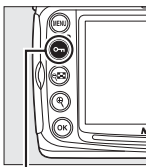

○(?) 버튼

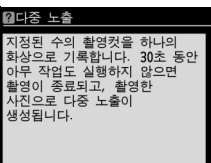

첫 단계

배터리 충전

D300S에는 EN-EL3e 충전식 Li-ion 배터리(기본 제공)를 사용합니다. 촬영 시간을 최대한 늘리려면 사용 전에 기본 제공되는 MH-18a 급속 충전기로 배터리를 충전하십시오. 잔량이 남아 있지 않은 상태에서 배터리를 완전히 충전하는 데는 약 2시간 15분이 소요됩니다.



1 충전기에 플러그를 꽂습니다.

배터리 충전기에 AC 어댑터 플러그를 삽입하고 전원 케이블을 콘센트에 꽂습니다.

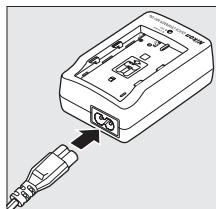

2 단자 커버를 제거합니다.

배터리에서 단자 커버를 제거합니다.

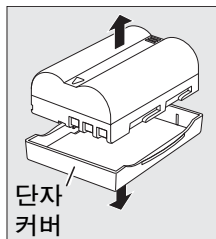

3 배터리를 삽입합니다.

배터리를 충전기에 삽입합니다. 배터리가 충전되는 동안 CHARGE 램프가 깜박입니다.

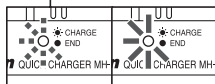
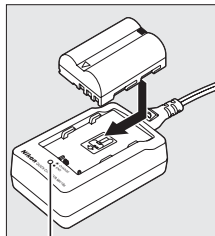

충전 중 충전 완료

4 충전이 완료되면 배터리를 제거합니다.

CHARGE 램프의 깜박임이 중단되면 충전이 완료된 것입니다. 배터리를 꺼내고 충전기의 플러그를 뽑습니다.

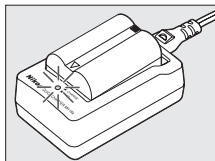

배터리 삽입

1 카메라를 끕니다.

전원 스위치

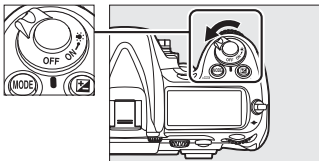

☑ 배터리 삽입 및 제거

배터리를 삽입하거나 제거할 때는 항상 카메라를 끕니다.

2 배터리실 덮개를 엽니다.

(①)를 풀고 (②) 배터리실 덮개를 엽니다.

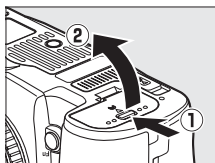

3 배터리를 삽입합니다.

오른쪽 그림처럼 배터리를 삽입합니다.

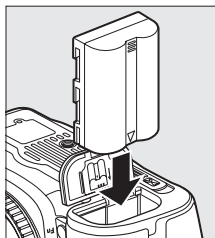

4 배터리실 덮개를 닫습니다.

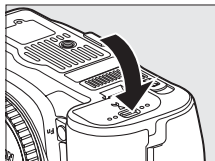

☑ 배터리와 충전기

이 설명서의 xviii-xxi 및 364-367 페이지의 경고와 주의사항을 읽고 따라 주십시오. 단락을 방지하기 위해 배터리를 사용하지 않을 때는 단자 커버를 다시 씌우십시오.

주변 온도가 0°C 이하이거나 40°C 이상일 때는 배터리를 사용하지 마십시오. 실내 온도가 5-35°C인 곳에서 충전하십시오. 최상의 결과를 위해서는 20°C 이상의 온도에서 배터리를 충전하는 것이 좋습니다. 배터리가 낮은 온도에서 충전되거나 충전된 온도 이하의 온도에서 사용될 경우, 배터리 용량이 일시적으로 감소할 수 있습니다. 배터리가 5°C 이하 온도에서 충전된 경우, **배터리 체크**(☐ 307)의 배터리 수명 표시에 일시적 감소를 나타낼 수 있습니다.

배터리는 사용 직후 뜨거울 수 있습니다. 충전하기 전에 조금 기다려 배터리를 식힙니다.

충전기는 호환 배터리에만 사용하십시오. 사용하지 않는 동안에는 플러그를 뽑아놓으십시오.

☑ 호환되지 않는 배터리

D300S는 D100, D70 시리즈, D50 용의 EN-EL3 또는 EN-EL3a 리튬이온 충전지나 MS-D70 CR2 배터리 홀더와 함께 사용할 수 없습니다.

🔍 EN-EL3e 충전식 Li-ion 배터리

제공된 EN-EL3e는 호환 장치와 정보를 공유하여 카메라의 배터리 충전 상태가 6개 레벨로 표시됩니다(☐ 37). 설정 메뉴의 **배터리 체크** 옵션은 배터리 충전, 수명, 그리고 배터리를 마지막으로 충전한 후에 촬영한 사진 매수를 확인할 수 있습니다(☐ 307).



렌즈 부착

렌즈가 분리되어 있을 경우 카메라에 먼지가 들어가지 않도록 주의해야 합니다. 이 설명서에서는 AF-S DX VR Zoom NIKKOR 18-200mm f/3.5-5.6G IF-ED 렌즈를 예로 들어 설명합니다.

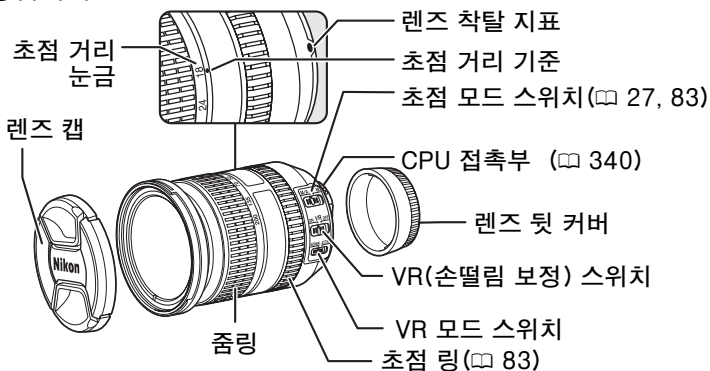

1 카메라를 끕니다.

2 렌즈 뒷 커버와 카메라 바디 캡을 제거합니다.

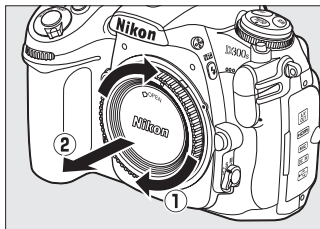
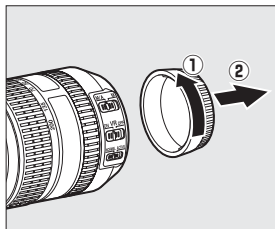

3 렌즈를 부착합니다.

렌즈의 착탈 지표를 카메라 본체의 착탈 지표와 일치시킨 후 렌즈를 카메라의 앞쪽 장착면(마운트)(①)에 놓습니다. 렌즈 분리 버튼을 누르지 않도록 조심하면서 제자리에 찰칵 소리가 날 때까지 렌즈를 반시계방향으로 돌립니다(②).

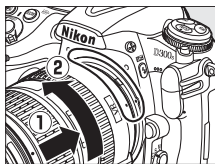

렌즈 착탈 지표

렌즈에 A-M 또는 M/A-M 스위치가 있는 경우에는 A(자동 초점) 또는 M/A(수동 우선 자동 초점)를 선택합니다.



■ 렌즈 분리

렌즈를 분리하거나 교환할 때는 카메라가 꺼져 있는지 확인하십시오. 렌즈를 분리하려면 렌즈 분리 버튼(①)을 누른 상태에서 렌즈를 시계방향으로 돌립니다(②). 렌즈를 분리한 후 렌즈 캡과 카메라 바디 캡을 다시 끼웁니다.

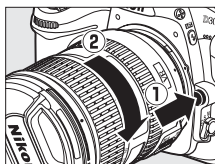

☑ 조리개 링을 갖춘 CPU 렌즈

조리개 링(☐ 340)이 있는 CPU 렌즈의 경우 최소 조리개값(최대 f-숫자)으로 고정합니다.

기본 설정

메뉴가 표시되면 설정 메뉴의 언어 옵션이 자동으로 강조 표시되어 나타납니다. 언어를 선택하고 시간과 날짜를 설정합니다. 시간과 날짜를 설정하지 않으면 모니터에 **clock**가 깜박이고 사진과 함께 기록되는 시간과 날짜가 정확하지 않게 됩니다.

1 카메라를 켭니다.

전원 스위치

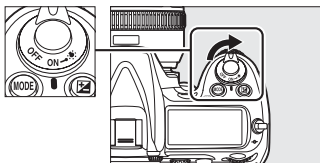

2 Language를 선택합니다.

MENU를 눌러 카메라 메뉴를 표시한 다음 설정 메뉴에서 **Language**를 선택합니다. 메뉴 사용법에 관해서는 "카메라 메뉴 사용" (☞ 19)을 참조하십시오.

MENU 버튼

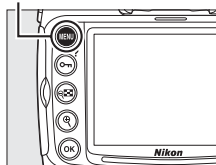

3 언어를 선택합니다.

▲나 ▼를 눌러 원하는 언어를 선택한 다음 OK를 누릅니다.



4 시간대 및 날짜를 선택합니다.

시간대 및 날짜를 선택하고 ▶를 누릅니다.

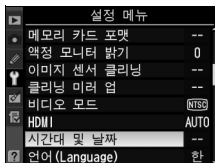

5 시간대를 설정합니다.

시간대를 선택하고 ▶를 누릅니다. ◀나 ▶를 눌러 현지 시간대를 선택하고(UTC 필드에는 선택한 시간대와 협정세계시(UTC) 간의 차이가 시간으로 표시됩니다) Ⓞ를 누릅니다.

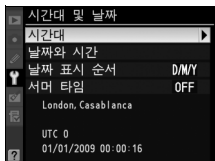

6 서머 타임을 설정하거나 해제합니다.

서머 타임을 선택한 다음 ▶를 누릅니다. 서머 타임의 기본 값은 OFF로 되어 있습니다.

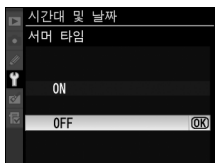

현재 시간대에 서머 타임이 적용되고 있는 경우에는▲를 눌러 ON을 선택하고 Ⓞ를 누릅니다.

7 날짜와 시간을 설정합니다.

날짜와 시간을 선택하고 ▶를 누릅니다. ◀나 ▶를 눌러 항목을 선택하고, ▲나 ▼를 눌러 변경합니다. 시계가 현재의 날짜와 시간으로 설정되면 Ⓞ를 누릅니다.

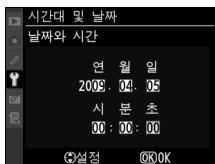

8 날짜 표시 순서를 설정합니다.

날짜 표시 순서를 선택하고 ▶를 누릅니다. ▲나 ▼를 눌러 년, 월, 일의 표시 순서를 선택하고 OK를 누릅니다.

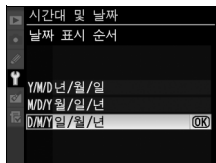

9 촬영 모드로 나갑니다.

촬영 모드로 나가려면 셔터 버튼을 반 누름 합니다.



시계 배터리

카메라 시계는 독립된 충전식 전원을 사용하며 이 전원은 주 배터리를 설치하거나 카메라에 옵션 EH-5a 또는 EH-5 AC 어댑터(□ 352)를 연결할 때 필요에 따라 충전이 됩니다. 시계를 이동 중 충전하면 3개월 정도 사용할 수 있습니다. 컨트롤 패널에 **CLOCK** 아이콘이 깜박이면 시계 배터리가 소진되어 시계가 리셋된 것입니다. 시계를 정확한 시간과 날짜로 설정합니다.

카메라 시계

카메라 시계는 대부분 손목 시계와 가정용 시계보다 정확하지 않습니다. 따라서 정기적으로 정확한 시간을 확인하여 필요할 경우 시간을 다시 맞추어 주어야 합니다.

메모리 카드 삽입

카메라에는 2개의 메모리 카드 슬롯이 있으며, 하나는 1형 CompactFlash 메모리 카드용(II형 카드와 microdrive는 사용 불가)이고 다른 하나는 Secure Digital(SD) 메모리 카드용입니다(메모리 카드는 별도 구입, ☎ 393). 다음 장에서는 메모리 카드 삽입 및 포맷 방법에 대해 설명합니다.

1 카메라를 끕니다.

전원 스위치

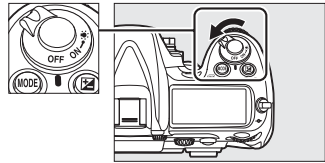

☑ 메모리 카드 삽입 및 제거

메모리 카드를 삽입하거나 제거할 때는 항상 카메라를 끄십시오.

2 카드 슬롯 커버를 엽니다.

카드 슬롯 커버를 밀어(①) 카드 슬롯을 엽니다(②).

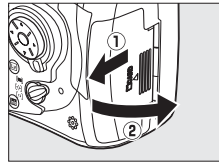

3 메모리 카드를 삽입합니다.

CompactFlash 메모리 카드: 전면 라벨을 모니터 쪽으로 향하게 하고 카드를 CompactFlash 카드 슬롯에 삽입합니다(①). 메모리 카드가 완전히 삽입되면 꺼내기 버튼이 나오고(②) 초록색 액세스 램프가 잠시 켜집니다.

CompactFlash
카드 슬롯

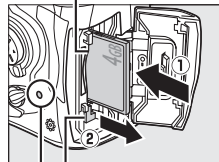

꺼내기 버튼

액세스 램프

SD 메모리 카드: 그림처럼 메모리 카드를 쥐고 제자리에 찰칵 맞을 때까지 SD 카드 슬롯에 밀어넣습니다. 초록색 액세스 램프가 잠시 켜집니다.

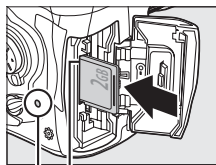

SD 카드 슬롯
액세스 램프

✓ 메모리 카드 삽입

메모리 카드의 상하 좌우를 잘못 끼우면 카메라나 카드가 손상될 수 있습니다. 끼우기 전에 카드가 바른 방향인지 반드시 확인하십시오.

다른 장치에서 사용했거나 포맷된 메모리 카드를 이 카메라에 처음 사용할 경우 34 페이지의 설명과 같이 카드를 포맷하십시오.

4 카드 슬롯 커버를 닫습니다.

▣ 메모리 카드 2개 사용

카메라에 카드를 2개 삽입할 경우 각 카드의 역할을 선택하는 방법에 대해서는 72 페이지를 참조하십시오.

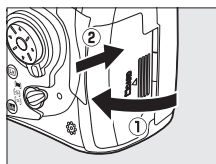

✓ 메모리 카드 아이콘

카메라에 현재 삽입된 메모리 카드가 그림과 같이 표시됩니다(오른쪽의 예는 CompactFlash와 SD 카드가 모두 삽입된 경우에 나타나는 아이콘이 나타납니다.). 메모리가 가득 찼거나 잠겨있거나 오류가 발생한 경우에는 해당 카드의 아이콘이 깜박거립니다(☐ 381).

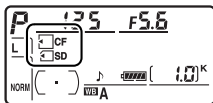

컨트롤 패널

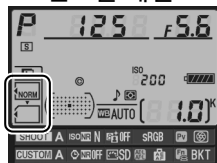

촬영 정보 표시

■ 메모리 카드 제거

1 카메라를 끕니다.

액세스 램프가 꺼져 있는지 확인하고 카메라를 끕니다.

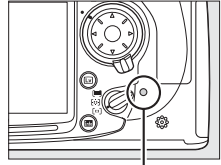

액세스 램프

2 메모리 카드를 제거합니다.

CompactFlash 메모리 카드: 메모리 카드 슬롯 커버를 열고 꺼내기 버튼을 누르면 ① 카드가 조금 튀어나옵니다 ②. 손으로 메모리 카드를 꺼낼 수 있습니다. 꺼내기 버튼을 누르는 동안 메모리 카드를 밀지 마십시오. 이 주의사항을 지키지 않으면 카메라나 메모리 카드가 손상될 수 있습니다.

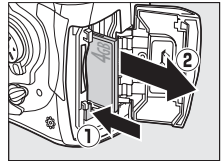

SD 메모리 카드: 메모리 카드 슬롯 커버를 열고 카드를 누르면 카드가 살짝 튀어나옵니다 ①. 손으로 메모리 카드를 꺼낼 수 있습니다 ②.

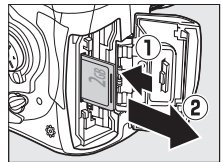

메모리 카드 포맷

처음 사용하는 카드 또는 다른 장치에서 사용하거나 포맷한 메모리 카드는 포맷한 후에 사용해야 합니다.





☑ 메모리 카드 포맷

메모리 카드를 포맷하면 카드에 들어 있는 모든 데이터가 영구히 삭제됩니다. 계속하기 전에 보관하려는 사진이나 자료를 컴퓨터로 반드시 복사해 두십시오(☞ 224).



1 카메라를 켭니다.

2 버튼을 누릅니다.



컨트롤 패널과 뷰파인더의 셔터 속도 표시에 *F₀r*가 깜박일 때까지  (MODE 및 ) 버튼을 동시에 누릅니다. 메모리 카드 2개가 삽입되어 있으면 기본 카드 슬롯(☞ 72)이 선택됩니다. 메인 커맨드 다이얼을 돌려 보조 슬롯을 선택할 수 있습니다. 메모리 카드를 포맷하지 않고 종료하려면 *F₀r*의 깜박임이 멈출 때까지(약 6초간) 기다리거나  (MODE와 ) 버튼 이외의 버튼을 누르십시오.

 버튼

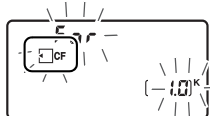
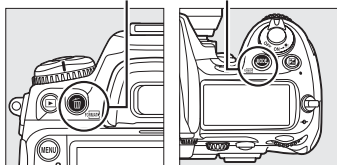
MODE 버튼



3 버튼을 다시 누릅니다.

*F₀r*가 깜박일 동안 다시 한번  (MODE와 ) 버튼을 함께 눌러 메모리 카드를 포맷합니다. 포맷하는 동안에 메모리 카드를 꺼내거나 전원을 분리하지 마십시오.

포맷이 완료되면 현재 설정에서 촬영할 수 있는 사진의 수가 컨트롤 패널과 뷰파인더에 표시됩니다.

☑ 메모리 카드

- 사용 후에는 메모리 카드가 뜨거울 수 있으므로 메모리 카드를 분리할 때 주의하여 주십시오.
- 메모리 카드를 삽입하거나 제거할 때 카메라를 끄십시오. 포맷하는 동안 또는 데이터를 기록하거나 삭제하고 컴퓨터로 복사하고 있을 때 카메라에서 메모리 카드를 분리하거나 카메라를 끄지 마십시오. 이 주의사항을 지키지 않으면 데이터를 잃거나 카메라 또는 메모리 카드가 손상될 수 있습니다.
- 카드 단자를 손가락이나 금속 물체로 만지지 마십시오.
- 구부리거나, 떨어뜨리거나, 강한 물리적 충격을 주지 마십시오.
- 카드 집에 힘을 가하지 마십시오. 이 주의사항을 지키지 않으면 메모리 카드가 손상될 수 있습니다.
- 물, 높은 습도 또는 직사광선에 노출시키지 마십시오.

✎ 쓰기방지 스위치

SD 메모리 카드에는 데이터가 손실되는 것을 막아주는 쓰기방지 스위치가 있습니다. 이 스위치를 "고정" 위치에 놓으면 사진을 기록하거나 삭제할 수 없으며 메모리 카드를 포맷할 수 없습니다. 메모리 카드의 잠금을 해제하려면 스위치를 "쓰기" 위치로 밀니다.

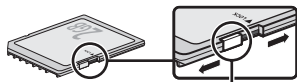

쓰기방지 스위치

✎ 메모리 카드가 없을 때

메모리 카드가 삽입되어 있지 않은 경우 컨트롤 패널과 뷰파인더에 (-E-)가 나타납니다. 충전된 EN-EL3e 배터리가 있고 메모리 카드가 삽입되어 있지 않은 경우 카메라를 끄면 컨트롤 패널에 (-E-)가 표시됩니다.

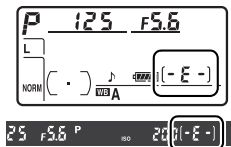

✎ 참조

설정 메뉴의 **메모리 카드 포맷** 옵션을 이용하여 메모리 카드를 포맷하는 방법에 관해서는 301 페이지를 참조하십시오.



뷰파인더 초점 조절

카메라에는 개인의 시력차를 보조하기 위해 시도 조절 기능이 내장되어 있습니다. 촬영하기 전에 뷰파인더의 표시가 초점이 맞춰져 있는지 확인합니다.

1 카메라를 켭니다.

렌즈 캡을 열고 카메라를 켭니다.

전원 스위치

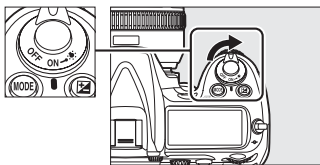

2 뷰파인더의 초점을 맞춥니다.

뷰파인더 표시, 초점 영역, AF 영역 브라켓이 선명해질 때까지 시도조절 다이얼을 돌립니다. 뷰파인더에 눈을 대고 시도조절을 조작할 때 실수로 손가락이나 손톱으로 눈을 찌르지 않도록 주의하십시오.

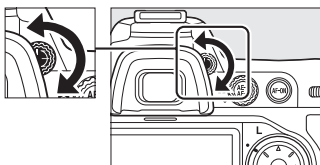

AF 영역 브라켓

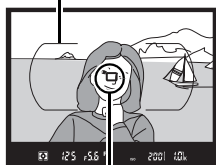

초점 영역

▣ 뷰파인더 초점 조절

위의 설명대로 뷰파인더 초점을 맞출 수 없으면, AF 영역 모드 선택 다이얼을 [M](싱글 영역 AF)로, 초점 모드 선택터를 S로 돌린 다음 중앙 초점 영역에 대비가 큰 피사체가 오게 하고 자동초점을 사용하여 초점을 맞춥니다. 카메라 초점이 맞춰졌으면 피사체가 뷰파인더에 선명하게 보일 때까지 시도조절 다이얼을 돌려줍니다. 필요하면 선택형 교정 렌즈(☐ 353)를 사용하여 뷰파인더 초점을 세부 조절할 수 있습니다.

기본 촬영 및 재생

카메라 켜기

사진을 촬영하기 전에 카메라를 켜고 아래에 설명한 대로 배터리 잔량과 촬영 가능 컷수를 확인합니다.

1 카메라를 켭니다.

카메라를 켭니다. 컨트롤 패널이 켜지고 뷰파인더의 표시에 불이 들어옵니다.

전원 스위치

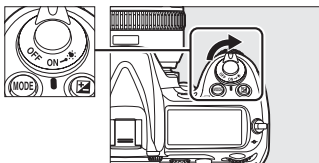

2 배터리 잔량을 확인합니다.

컨트롤 패널이나 뷰파인더에서 배터리 잔량을 확인합니다.

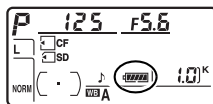

아이콘*		설명
컨트롤 패널	뷰파인더	
	—	완전 충전된 상태
	—	현재 잔량 상태
	—	
	—	
	—	
		배터리 잔량이 부족합니다. 배터리를 충전하거나 교체할 준비를 하십시오.
		셔터가 작동되지 않습니다. 배터리를 충전하거나 교환하십시오.

*카메라에 AC 어댑터를 연결할 경우 아이콘이 표시되지 않습니다.

3 촬영 가능 매수를 확인하십시오.

컨트롤 패널과 뷰파인더의 촬영 가능 매수는 현재 설정에서 촬영할 수 있는 사진의 수를 나타냅니다(메모리 카드가 2개 삽입된 경우 기본 슬롯의 카드에서 이용할 수 있는 공간이 표시됩니다. 72). 이 숫자가 0이 되면 촬영 가능 매수에 0이 깜박이고 셔터 속도 표시에 깜박이는 Full 또는 Full이 나타나며 해당 카드의 아이콘이 깜박입니다.

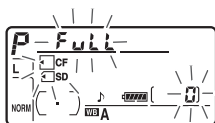
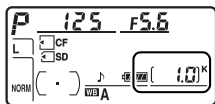

대용량 메모리 카드

메모리 카드에 충분한 메모리가 남아 있어 수천 장 이상의 사진을 기록할 수 있을 경우 촬영 가능 컷수를 가까운 백 단위로 어림해서 천 단위로 표시합니다(예를 들어 약 1,260장을 찍을 수 있다면 촬영 가능 컷수에 1.2 K로 나타냅니다).

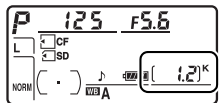

✎ LCD 조명

전원 스위치를 **☼** 위치로 돌리면 노출계와 컨트롤 패널 조명(LCD 조명)이 활성화되어 어두운 곳에서 디스플레이를 읽을 수 있습니다. 전원 스위치를 놓으면 노출계가 활성 상태인 동안 또는 셔터 버튼을 눌렀다 떼거나 전원 스위치를 다시 **☼** 위치로 돌릴 때까지 조명은 6초간 계속 켜져 있습니다.

전원 스위치

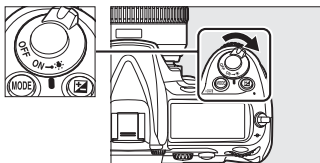

✎ 노출계 자동 OFF

6초간 아무 작업도 하지 않을 경우 배터리 소모를 줄이기 위해 뒷면 컨트롤 패널의 셔터 속도 및 조리개값 표시와 뷰파인더가 자동으로 꺼집니다(노출계 자동 OFF). 셔터 버튼을 반누름 하면 뷰파인더의 표시가 다시 활성화됩니다(☞ 44).

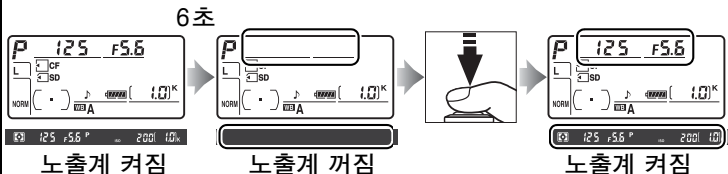

노출계가 자동으로 꺼지는 시간 간격은 사용자 설정 c2(노출계 자동 OFF 시간, ☞ 273)를 이용하여 조정할 수 있습니다.

✎ 카메라 OFF시 디스플레이

전지와 메모리 카드가 삽입된 상태로 카메라를 끄면 메모리 카드 아이콘과 촬영 가능 컷수가 표시됩니다(일부 메모리 카드의 경우 카메라가 켜져 있을 때에만 이 정보가 표시됨).

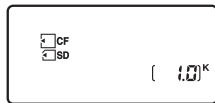

컨트롤 패널

카메라 설정 조정

이 초급편에서는 촬영에 필요한 기본적인 내용을 설명합니다.

1 노출 모드 P를 선택합니다.

MODE 버튼을 누른 다음 메인 커맨드 다이얼을 돌려 노출 모드 P를 선택합니다. 대부분의 상황에서 카메라가 최상의 노출을 판단하여 셔터 속도와 조리개를 조정합니다.

MODE 버튼

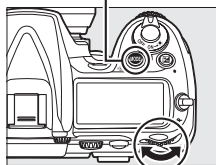

메인 커맨드 다이얼

2 싱글 프레임 촬영 모드를 선택합니다.

촬영 모드 다이얼 잠금 해제 버튼을 누르고 촬영 모드 다이얼을 S(싱글 프레임)로 돌립니다. 이 설정에서는 셔터 버튼을 누를 때마다 카메라는 한 장의 사진만을 촬영합니다.

촬영 모드 다이얼 잠금 해제 버튼

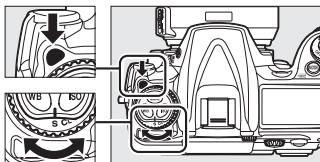

촬영 모드 다이얼

3 싱글 영역 AF를 선택합니다.

[*](싱글 영역 AF)를 가리키도록 AF 영역 모드 선택 다이얼을 돌립니다. 이 설정에서 사용자는 초점 영역을 선택할 수 있습니다.

AF 영역 모드 선택 다이얼

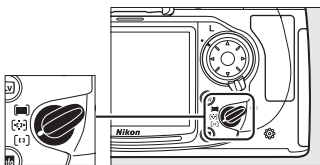

4 싱글 AF 서보를 선택합니다. 초점 모드 다이얼

S(싱글 AF 서보)를 가리키도록 초점 모드 다이얼을 돌립니다. 이 설정에서 셔터 버튼을 반누름 할 때마다 카메라는 선택된 초점 영역 내 촬영 대상의 초점을 자동으로 맞춥니다. 카메라가 초점이 잡혀 있을 때에만 사진이 찍힙니다.

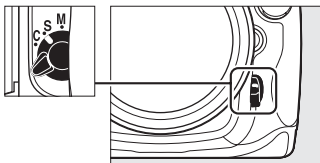

5 멀티 패턴 측광을 선택합니다. 측광 모드 다이얼

측광 모드 다이얼을  (멀티 패턴 측광)으로 돌립니다. 멀티 패턴 측광에서는 전체 프레임에서 최상의 결과를 얻기 위해 1,005 픽셀 RGB 센서의 정보를 사용합니다.

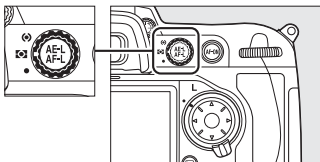

6 카메라 설정을 확인합니다.

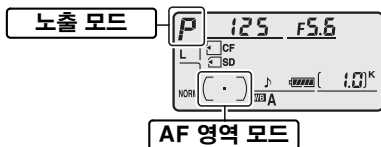

컨트롤 패널



뷰파인더 표시

카메라 준비

뷰파인더에서 사진의 구도를 잡을 때는 오른손으로 손잡이를 잡고 왼손으로 카메라 본체와 렌즈를 잡습니다. 팔꿈치를 몸에 가볍게 대서 지지해 주고 한 발을 다른 발보다 조금 앞으로 내밀어 상체의 안정감을 유지합니다.



세로 방향으로 사진 구도를 잡을 때는 오른쪽 그림처럼 카메라를 잡습니다.



초점 맞추기와 촬영

1 셔터 버튼을 반누름 하여 초점을 맞춥니다(☞ 44).

기본 설정에서 카메라는 중앙 초점 영역에서 피사체에 초점을 맞춥니다. 주 피사체를 중앙 초점 영역에 위치시킨 상태로 뷰파인더에서

사진의 구도를 잡고 셔터를 반누름 합니다. 카메라가 초점을 맞추게 되면 전자음이 울리고 초점 표시(●)가 뷰파인더에 나타납니다. 피사체가 어두울 경우에는 초점 맞추기를 도와주는 AF 보조광이 자동으로 켜집니다.

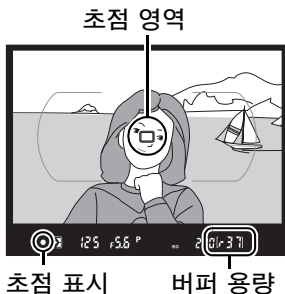

뷰파인더 표시	설명
●	피사체에 초점이 맞춰진 상태입니다.
● (깜박임)	카메라는 자동초점을 사용해서 초점 영역 내 피사체의 초점을 맞출 수 없습니다.

셔터 버튼을 반누름 하는 동안 초점이 고정되며 메모리 버퍼에 저장할 수 있는 촬영 가능 매수 ("r"; ☞ 89)가 뷰파인더 표시줄에 나타납니다.



자동초점을 사용해서 카메라가 초점을 맞출 수 없는 경우에는 "자동 초점으로 좋은 결과를 얻으려면" (☞ 82)을 참조하십시오.

2 셔터 버튼을 마저 눌러 촬영합니다.

사진을 촬영하려면 셔터를 부드럽게 완전히 누릅니다. 사진이 메모리 카드에 기록되는 동안에 카드 슬롯 커버 옆의 액세스 램프에 불이 들어옵니다.

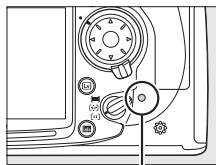

액세스 램프

다. 램프의 불이 꺼지기 전에는 메모리 카드의 꺼내기 버튼을 누르거나 메모리 카드를 빼내거나 전원을 분리하지 마십시오.

셔터 버튼

셔터 버튼은 2단계로 되어 있습니다. 셔터 버튼을 반누름 하면 자동 초점이 작동합니다. 셔터를 완전히 누르면 사진을 촬영합니다.



초점



사진 촬영

사진 보기

1 ▶ 버튼을 누릅니다.

모니터에 사진이 표시됩니다. 현재 표시된 사진이 들어있는 메모리 카드가 아이콘으로 표시됩니다.

▶ 버튼

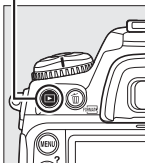

2 다른 사진을 봅니다.

다른 사진을 보려면 ◀나▶를 누릅니다. 현재 사진의 다른 정보를 확인하려면 ▲나 ▼(☞ 207)를 누릅니다.

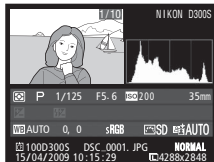

재생을 종료하고 촬영 모드로 돌아가려면 셔터를 반누름합니다.

☑ 촬영 화상 확인

재생 메뉴(☞ 251)의 **촬영 화상 확인**이 **ON**으로 선택되어 있으면 촬영 후 약 4초 동안 사진이 모니터에 자동으로 표시됩니다.

☑ 참조

메모리 카드 슬롯을 선택하는 방법에 대해서는 217 페이지를 참조하십시오.

불필요한 사진 삭제

현재 모니터에 나타난 사진을 삭제하려면  버튼을 누릅니다. 한번 삭제된 사진은 복구할 수 없는 점에 유의하십시오.

1 사진을 표시합니다.



앞 페이지 "사진 보기"의 설명대로 삭제하고자 하는 사진을 표시합니다.

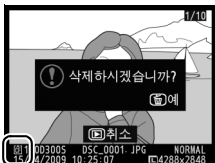
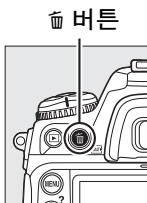

2 사진을 삭제합니다.

 버튼을 누릅니다. 확인 메시지가 표시됩니다(대화상자 왼쪽 하단에 현재 사진의 위치가 아이콘으로 표시됩니다).



 버튼을 한번 더 눌러 이미지를 삭제하고 재생으로 돌아갑니다. 삭제하지 않고 나가려면 를 누릅니다.

삭제

여러 개의 화상을 삭제하거나 삭제할 화상이 들어있는 메모리 카드를 선택하려면 재생 메뉴(☰ 221)의 **삭제** 옵션을 사용합니다.



모니터에서 사진 구도 잡기(라이브 뷰)

이 장에서는 라이브 뷰를 사용하여 모니터에서 사진 구도를 잡는 방법을 설명합니다.



모니터에서 사진 구도 잡기..... 48

모니터에서 사진 구도 잡기

LV 버튼을 눌러 모니터에서 사진 구도를 잡습니다. 다음의 옵션을 이용할 수 있습니다.

- **삼각대 촬영 (📷)**: 카메라를 삼각대에 장착할 경우 선택합니다 (☐ 49). 모니터에 표시된 화상을 확대하여 정확한 초점을 맞출 수 있으므로 정지된 피사체 촬영 시 적합한 방식입니다. 콘트라스트 AF를 이용하여 촬영 대상이 화면 내의 어떤 지점에 위치하더라도 사진의 구도를 잡을 수 있습니다.
- **핸드 헬드 촬영 (👤)**: 카메라를 손으로 들고 움직이는 피사체를 촬영하거나 뷰파인더를 사용하기가 어려운 앵글에서 사진 구도를 잡을 때 선택합니다(☐ 52). 카메라는 위상차 검출 자동 초점을 이용하여 정상적으로 초점을 맞춥니다.

📌 위상차 검출 방식과 콘트라스트 검출 방식 비교

이 카메라는 일반적으로 위상차 검출 자동 초점을 사용하며 이것은 특수 포커싱 센서에서 수집된 데이터를 바탕으로 초점을 조정하는 방식입니다. 하지만 라이브 뷰에서 **삼각대 촬영**을 선택하는 경우 카메라는 콘트라스트 AF를 사용하는데, 이것은 이미지 센서의 정보를 카메라가 분석해서 가장 큰 대비가 나타나도록 초점을 조절하는 방식입니다. 콘트라스트 AF는 위상차 검출 자동 초점보다 시간이 더 걸립니다.

삼각대 촬영 모드(㉸)

1 뷰파인더에서 사진의 구도를 잡습니다.

카메라를 삼각대에 장착하거나 안정되고 편평한 곳에 놓고 뷰파인더에서 촬영 대상의 구도를 잡습니다.

2 라이브 뷰 모드에서 삼각대 촬영을 선택합니다.

메뉴를 나타내려면 MENU 버튼을 누릅니다. 라이브 뷰 모드 메뉴에서 삼각대 촬영을 선택하고 OK를 누릅니다.

MENU 버튼

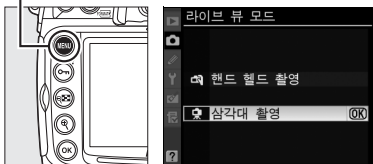

3 Lv 버튼을 누릅니다.

미러가 위로 올라가고 렌즈를 통한 뷰가 뷰파인더 대신 카메라 모니터에 표시됩니다.

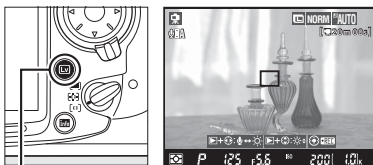

Lv 버튼



4 초점을 맞춥니다.

자동 초점(초점 모드 S 또는 C): 삼각대 촬영 모드에서는 멀티셀렉터를 이용하여 콘트라스트 AF의 초점 영역을 프레임 안의 어디로든 이동할 수 있습니다.

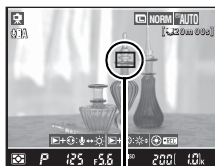

콘트라스트 검출 초점 영역

콘트라스트 AF를 이용하여 초점을 맞추려면 **AF-ON** 버튼을 누릅니다. 카메라가 초점을 맞추는 동안 초점 영역이 녹색으로 깜박이고 모니터가 밝아질 수 있습니다. 카메라가 콘트라스트 AF를 이용하여 초점을 맞출 수 있는 경우에는 초점 영역이 녹색으로 표시되고, 카메라가 초점을 맞출 수 없는 경우에는 초점 영역이 적색으로 깜박입니다.

AF-ON 버튼

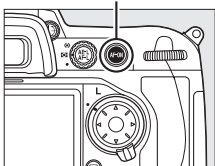

☑ 콘트라스트 AF

컨티뉴어스 AF 서보 모드에서 **AF-ON** 버튼이 눌러져 있으면 카메라는 계속해서 초점을 맞추지 않습니다. 싱글 서보 및 컨티뉴어스 AF 서보 모드에서는 카메라 초점이 맞지 않은 상태에서 셔터를 누를 수 있습니다.

수동 초점(초점 모드 M, 83): 정확한 초점을 위해 줌을 사용하지 않습니다.

모니터에서 뷰를 최대 13배까지 확대해서 초점을 확인하려면 **Q** 버튼을 누릅니다.

렌즈를 통한 뷰가 줌인되는 동안 탐색창이 디스플레이 우측 하단의 회색 프레임에 표시됩니다.

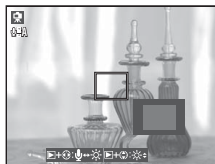
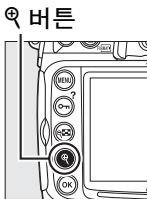

멀티셀렉터를 사용해 모니터에서 볼 수 없는 프레임 영역으로 스크롤 합니다.

Ⓞ를 눌러 줌을 종료합니다.



5 사진을 촬영합니다.

사진을 촬영하려면 셔터 버튼을 완전히 누릅니다. 촬영 중 모니터가 꺼집니다.



6 라이브 뷰를 종료합니다.

[LV] 버튼을 눌러 라이브 뷰를 종료합니다.

☑ 콘트라스트 AF로 초점 맞추기

콘트라스트 AF는 일반적 (위상차 검출) 자동 초점보다 시간이 더 걸립니다. 다음과 같은 상황에서 카메라가 콘트라스트 AF를 이용하여 초점을 맞추지 못할 수 있습니다.

- 카메라를 삼각대에 장착하지 않은 경우
- 촬영 대상에 프레임의 긴 가장자리와 평행인 선이 포함된 경우
- 촬영 대상에 콘트라스트가 부족한 경우
- 초점 영역 안의 피사체가 극명하게 대비되는 밝은 영역을 포함하고 있거나 피사체에 스포트 라이트 또는 네온 사인이나 밝기가 변화하는 다른 광원이 비추는 경우
- 형광등, 수은등, 나트륨 가스등, 또는 유사한 조명 아래에서 줄무늬가 나타나는 경우
- 크로스(스타) 필터 또는 기타 특수 필터를 사용하는 경우
- 피사체가 초점 영역보다 더 작게 나타나는 경우
- 피사체가 규칙적인 기하학적 모양(예, 블라인드 또는 고층 건물의 연속적인 창문)으로 이루어져 있는 경우
- 촬영 대상이 움직이는 경우

카메라가 초점을 맞출 수 없는 경우에도 초점 영역이 녹색으로 표시되는 경우가 있습니다.

AF-S 렌즈를 사용하십시오. 다른 렌즈나 텔레컨버터를 사용하면 원하는 결과를 얻지 못할 수 있습니다.

📷 리모트 코드

삼각대 촬영 모드에서 리모트 코드(별매, ☐ 356 참조)의 셔터를 1초 이상 반누름 하면, 콘트라스트 AF가 활성화됩니다. 리모트 코드의 셔터를 초점을 맞추지 않은 채로 완전히 누르면 사진이 촬영되기 전에 초점이 맞지 않을 수 있습니다.



핸드 헬드 촬영 모드 (㉸)

1 라이브 뷰 모드에서 핸드 헬드 촬영을 선택합니다.

메뉴를 나타내려면 MENU 버튼을 누릅니다. 라이브 뷰 모드 메뉴에서 핸드 헬드 촬영을 선택하고 OK를 누릅니다.

MENU 버튼

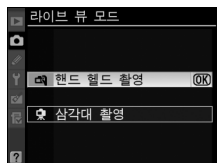
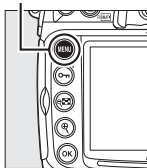

Lv

2 Lv 버튼을 누릅니다.

미러가 위로 올라가고 렌즈를 통한 뷰가 뷰파인더 대신 카메라 모니터에 표시됩니다.

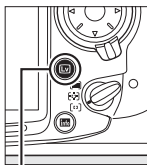

Lv 버튼



3 모니터에서 사진의 구도를 잡습니다.

모니터에서 뷰를 최대 3배까지 확대하려면 Q 버튼을 누릅니다.

Q 버튼

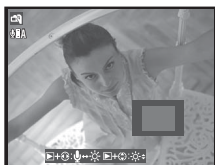
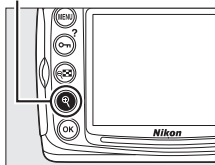

렌즈를 통한 뷰가 좁아지는 동안 탐색창이 디스플레이 우측 하단의 회색 프레임에 표시됩니다. 멀티셀렉터를 사용해 AF 영역 브라켓 안에서 살펴봅니다.



4 초점을 맞춥니다.

자동 초점(초점 모드 S 또는 C): 셔터 버튼을 반만 누르거나 AF-ON 버튼을 누릅니다. 카메라는 정상적으로 초점을 잡고 노출을 설정합니다. 어느 버튼을 누르든지 미러가 제자리로 돌아오므로 라이브 뷰가 일시 중단됩니다. 셔터 버튼을 누르면 라이브 뷰가 복원됩니다.



수동 초점(초점 모드 M,  83): 렌즈 포커스 링을 사용하여 초점을 맞춥니다.

Lv

5 사진을 촬영합니다.

셔터 버튼을 완전히 눌러 초점과 노출을 초기화하고 사진을 촬영합니다. 촬영 중 모니터가 꺼집니다.



6 라이브 뷰를 종료합니다.

 버튼을 눌러 라이브 뷰를 종료합니다.

❑ 사진 없음

촬영한 후에 사진을 모니터에서 재생시켜 사진이 기록되었는지 확인합니다. 핸드 헬드 촬영 모드에서는 셔터를 반만 눌렀거나 AF-ON 버튼을 눌렀을 때 미러가 내는 소리를 셔터 소리로 착각할 수 있는 점에 유의하십시오. 또한 싱글 AF 서보를 이용하는 경우 카메라가 초점을 맞출 수 있는 경우에만 사진이 기록됩니다.

❑ 라이브 뷰 모드 촬영

최종 사진에는 나타나지 않지만 형광등, 수은등, 나트륨 가스등 아래에서 또는 카메라가 가로로 움직이는 상태나 촬영 대상이 불꽃을 통해 고속으로 움직일 경우 모니터에 줄무늬나 일그러짐이 나타날 수 있습니다. 광원이 밝으면 카메라가 좌우로 움직일 때 모니터에 잔상이 남거나 밝은 점들이 나타날 수 있습니다. 라이브 뷰 모드로 촬영할 때는 카메라가 태양이나 기타 강한 광원을 향하지 않도록 하십시오. 이 주의사항을 지키지 않으면 카메라의 내부 회로가 손상될 수 있습니다.

라이브 뷰 촬영은 렌즈가 제거되면 자동으로 종료됩니다.

라이브 뷰 모드를 1시간까지 사용할 수 있습니다. 하지만 카메라를 장시간 라이브 뷰 모드로 사용하면 카메라 내부 온도가 상승하여 노이즈 및 비정상적인 색을 나타낼 수 있습니다. 카메라 내부 회로의 손상을 방지하기 위해서 카메라가 과열되기 전에 라이브 뷰 촬영이 자동으로 종료됩니다. 촬영이 종료되기 30 초 전에 모니터에 카운트 다운 표시가 나타납니다. 고온의 환경에서 라이브 뷰 모드가 선택되었을 경우에는 이 표시가 바로 나타날 수 있습니다.



라이브 뷰 사용 중에는 라이브 뷰를 시작할 때 사용된 셔터 속도와 조리개값이 카메라에 표시됩니다. 셔터 버튼을 완전히 누르면 노출이 다시 측정됩니다.

라이브 뷰 모드에서는 측광 기능을 변경할 수 없습니다. 라이브 뷰 모드를 시작하기 전에 측광 방식을 선택하십시오. 삼각대 촬영 모드에서 사진 흐려짐을 줄이려면 사용자 설정 d10(미러 쇼크 방지, □ 278)에서 ON을 선택하십시오.

❑ 노출 보정

P, S, A 모드의 경우 노출 보정은 $1/3$ EV(□ 118)의 간격으로 ± 5 EV 까지 조정할 수 있습니다.

정보 표시

라이브 뷰 모드에서 모니터의 표시를 숨기거나 나타내려면 **Info** 버튼을 누릅니다.

정보가 표시된 경우

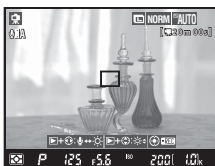

정보가 숨겨진 경우

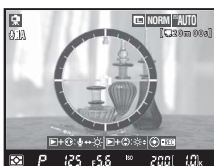
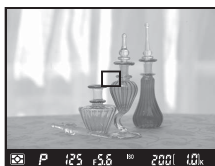

가상 지평선
(줌에서는 표시되지 않음)

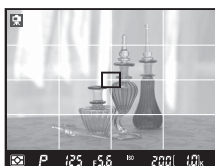

격자선 모드
(줌에서는 표시되지 않음)

AF 영역 브라켓

AF 영역 브라켓은 핸드 헬드 촬영 모드에서만 표시됩니다.

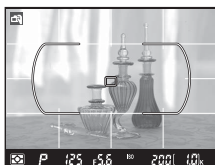

핸드 헬드 촬영

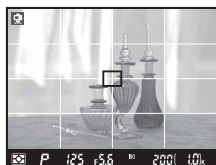

삼각대 촬영

액정 모니터 밝기

▶와 ▶ 버튼을 눌러 모니터 밝기를 조절할 수 있습니다. 오른쪽에 있는 밝기 표시가 노랗게 변합니다. ▶ 버튼을 누른 채로 ▲나 ▼를 눌러 밝기를 조절할 수 있습니다(모니터 밝기는 라이브 뷰 모드에서 촬영한 사진에 영향을 주지 않는 점에 유의하십시오). 라이브 뷰로 돌아가려면 ▶ 버튼을 누릅니다.

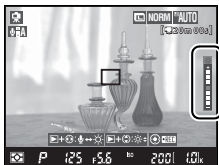

HDMI

카메라가 HDMI 비디오 장치에 연결되었을 경우 카메라 모니터가 꺼지고 비디오 장치가 오른쪽 그림처럼 렌즈를 통해 뷰를 표시합니다.





동영상 녹화 및 보기

이 장에서는 라이브 뷰에서 동영상을 녹화하는 방법에 대해 설명합니다.

동영상 녹화	58
동영상 보기	63
동영상 편집	64



동영상 녹화

라이브 뷰 모드에서는 동영상을 24fps의 속도로 녹화할 수 있습니다. 녹화하기 전에 Picture Control(☐ 154)과 색공간(☐ 166)을 선택하십시오.

1 라이브 뷰 모드를 선택합니다. MENU 버튼

메뉴를 나타내려면 MENU 버튼을 누릅니다. 라이브 뷰 모드 메뉴에서 옵션을 선택하고 OK를 누릅니다.

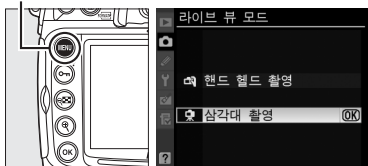

- **삼각대 촬영:** A와 M 모드의 경우 동영상은 라이브 뷰 시작 전에 선택한 조리개값으로 녹화됩니다(☐ 109, 111: 동영상에서 이용할 수 있는 최소 조리개값은 f/16입니다). 촬영 도중 콘트라스트 검출 방식을 사용하여 초점을 조절할 수 있습니다.
- **핸드 헬드 촬영:** 카메라는 피사체의 밝기에 따라 셔터 속도와 조리개값을 자동으로 조절합니다.

외장 마이크 사용

내장 마이크 대신 시판되는 외장 마이크를 사용하여 초점을 맞추거나 손떨림 방지 과정에서 렌즈 작동 소리가 들어가지 않게 할 수 있습니다. 스테레오 미니 핀 잭(지름 3.5mm)이 있는 마이크를 이용하면 스테레오 녹화도 가능합니다. **동영상 설정 > 마이크 감도** 메뉴(☐ 62)에서 마이크 감도를 조절할 수 있습니다.

2 LV 버튼을 누릅니다.

미러가 위로 올라가고 렌즈를 통한 뷰가 뷰파인더 대신 모니터에 표시됩니다.

아이콘

아이콘은 동영상을 녹화할 수 없다는 표시입니다.

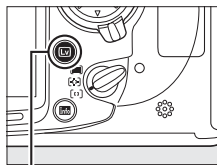

LV 버튼

3 초점을 맞춥니다.

촬영 전 오프닝 샷의 구도를 잡고 AF-ON 버튼(삼각대 촬영)을 누르거나 셔터 버튼을 반만 눌러(핸드 헬드 촬영) 피사체의 초점을 잡습니다. 핸드 헬드 촬영 모드의 경우 녹화가 시작된 후에는 자동초점 기능을 이용할 수 없습니다.

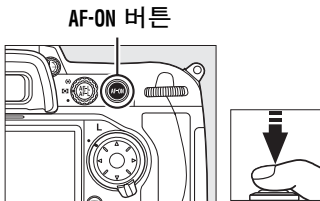

4 녹화를 시작합니다.

멀티셀렉터의 중앙을 눌러 녹화를 시작합니다. 비디오와 모노 사운드가 동시에 기록됩니다. 녹화 중 마이크를 가리지 마십시오(내장 마이크는 카메라 전면에 있습니다). 녹화 표시와 함께 녹화 가능한 시간이 모니터에 표시됩니다. 노출은 AE-L/AF-L 버튼(☐ 116)을 눌러 고정하거나 노출 보정(☐ 118)을 사용하여 ± 3 EV까지 변경할 수 있습니다.

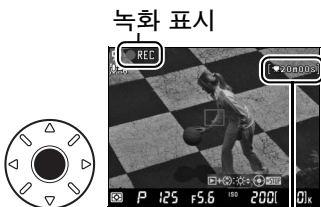

녹화 중 초점 맞추기

삼각대 촬영 모드에서는 AF-ON 버튼을 눌러 카메라 초점을 맞출 수 있습니다(촬영 중에는 카메라 초점이 맞을 때 나는 전자음은 들리지 않지만 기타 콘트라스트 검출 기능 사용 시 나는 소리들은 마이크에 잡힐 수 있습니다). 핸드 헬드 촬영 모드의 경우 녹화가 시작된 후에는 자동 초점 기능을 사용할 수 없습니다. 녹화 중 초점을 맞추려면 수동 초점을 사용하십시오(☐ 83; 핸드 헬드 촬영 모드의 경우 셔터를 반누름 하거나 AF-ON 버튼을 누르면 녹화가 종료됩니다).

5 녹화를 종료합니다.

멀티셀렉터의 중앙을 눌러 녹화를 종료합니다(녹화를 종료하고 라이브 뷰로 정지 사진을 찍으려면 셔터 버튼을 완전히 누르십시오). 최대 크기에 도달하거나 메모리 카드가 가득 차면 자동으로 녹화가 종료됩니다.

최대 크기

동영상 파일 하나의 크기는 최대 2GB입니다. 프레임 크기가 1280×720인 동영상의 최대 길이는 5분이며, 그 밖의 동영상은 20분입니다. 메모리 카드의 쓰기 속도에 따라서는 이 길이에 도달하기 전에 촬영이 종료될 수 있는 점에 유의하십시오.

참조

프레임 크기와 마이크 감도는 **동영상 설정** 메뉴(☐ 62)에서 선택할 수 있습니다. **AE-L/AF-L** 버튼의 동작은 사용자 설정 f7(**AE-L/AF-L 버튼 할당**, ☐ 296)을 사용하여 조정할 수 있습니다.

마이크 감도 조절

마이크 감도는 라이브 뷰를 종료하지 않고도 조정할 수 있습니다. 멀티셀렉터의 중앙을 눌러 녹화를 시작하기 전에 ▶ 버튼을 누른 상태에서 ◀를 누릅니다. 모니터에 마이크 설정 아이콘이 표시됩니다. ▶ 버튼을 누른 채로 ▲와 ▼를 눌러 마이크 감도를 조정합니다.

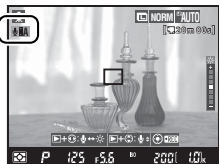

☑ 동영상 녹화

형광등, 수은등, 나트륨 가스등 아래에서 또는 카메라가 가로로 움직이는 상태나 촬영 대상이 불꽃을 통해 고속으로 움직일 경우 모니터와 최종 동영상에 줄무늬나 일그러짐이 보일 수 있습니다. 광원이 밝으면 카메라가 좌우로 움직일 때 잔상이 남거나 들쭉날쭉한 가장자리, 부정확한 색상, 모아레 현상, 밝은 점 등이 나타날 수 있습니다. 동영상을 촬영할 때는 카메라가 태양이나 기타 강한 광원을 향하지 않도록 하십시오. 이 주의사항을 지키지 않으면 카메라의 내부 회로가 손상될 수 있습니다.

삼각대 촬영 모드로 동영상을 촬영할 경우 일부 조리개값 설정에서 노출 과다 또는 부족 현상이 나타날 수 있습니다. 촬영 전에 모니터 화면의 밝기를 점검하십시오. 사진이 너무 밝거나 어두우면 라이브 뷰를 종료하고 필요 시 조리개값을 조정하십시오. 피사체의 밝기에 따라 노출을 변경해도 눈에 띄는 효과가 나타나지 않을 수 있습니다.

렌즈가 제거되면 자동으로 녹화가 종료됩니다. 쓰기 속도가 느린 메모리 카드에 녹화하는 경우엔 최대 파일 크기에 이르기 전이라도 녹화가 자동으로 종료될 수 있습니다.

장기간 라이브 뷰 모드를 이용할 경우 카메라 내부 온도가 상승하여 노이즈 및 비정상적인 색을 나타낼 수 있습니다(카메라 온도가 눈에 띄게 올라갈 수 있으나 이것은 오작동이 아닙니다). 카메라 내부 회로의 손상을 방지하기 위해서 카메라가 과열되기 전에 녹화가 자동으로 종료됩니다. 촬영이 종료되기 30 초 전에 모니터에 카운트 다운 표시가 나타납니다. 고온의 환경에서 라이브 뷰 모드가 선택되었을 경우에는 이 표시가 바로 나타날 수 있습니다.

어떤 측광 방식을 선택하든 멀티 패턴 측광이 사용됩니다. 카메라는 셔터 속도와 ISO 감도를 자동으로 조정합니다.



동영상 설정

녹화 전에 동영상 설정을 조정합니다.

1 동영상 설정을 선택합니다.

MENU 버튼을 눌러 메뉴를 표시합니다. 촬영 메뉴에서 **동영상 설정**을 선택하고 ▶를 누릅니다.

MENU 버튼

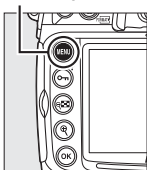

2 동영상 옵션을 선택합니다.

프레임 크기를 선택하려면 화질을 선택하고 ▶를 누릅니다. 아래 옵션 중 하나를 선택하고 Ⓚ를 누릅니다.

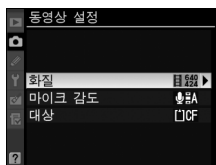

옵션	프레임 크기(픽셀)	최대 길이
1280 × 720 (16:9)	1280 × 720	5분
640 × 424 (3:2)	640 × 424	20분
320 × 216 (3:2)	320 × 216	

내장 마이크나 외장 마이크를 켜거나 끄고 마이크 감도를 조절하려면 **마이크 감도**를 선택하고 ▶를 누릅니다. 사운드 녹음 기능을 끄려면 **마이크 OFF**를 선택하고 Ⓚ를 누릅니다. 다른 옵션을 선택하면 녹음 기능이 켜지고 선택한 감도로 마이크가 설정됩니다.

메모리 카드를 2개 사용할 경우 대상을 선택하려면 **대상**을 선택하고 ▶를 누릅니다. 동영상을 CompactFlash 카드에 녹화하려면, **CF 카드 슬롯**을 선택하고 Ⓚ를 누릅니다. 동영상을 SD 메모리 카드에 녹화하려면, **SD 카드 슬롯**을 선택합니다. 메뉴는 각 카드에서 녹화 가능한 시간을 보여줍니다. 시간이 다 되면 자동으로 녹화가 종료됩니다.

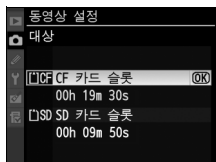

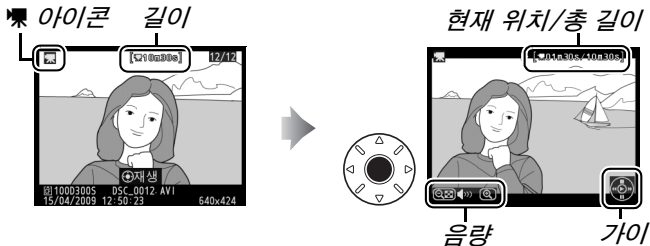

동영상 보기

동영상은 전체 화면 재생에서  아이콘으로 표시됩니다(☐ 204). 멀티셀렉터의 중앙을 눌러 재생을 시작합니다.



다음 동작을 수행할 수 있습니다.

동작	사용	설명
일시 정지	▼/OK	재생을 일시 정지합니다.
재생		일시 정지 상태 또는 뒤로/앞으로 이동 중 다시 재생을 시작합니다.
뒤로/앞으로	◀/▶	재생 도중 한번 누를 때마다 2배에서 4배, 8배, 16배로 속도가 빨라집니다. 계속 누르고 있으면 맨 앞이나 맨뒤로 이동합니다. 재생이 일시 정지된 상태에서 한번에 프레임 하나씩 뒤로 또는 앞으로 이동합니다. 계속 누르고 있으면 앞 또는 뒤로 계속 이동합니다.
음량 조절	🔊/🔇	음량을 높이려면 🔊를, 음량을 낮추려면 🔇를 누릅니다.
동영상 트리밍	OK	자세한 내용은 64 페이지를 참조하십시오.
촬영 재시작		모니터가 꺼집니다. 즉시 사진을 촬영할 수 있습니다.
메뉴 표시	MENU	자세한 내용은 243 페이지를 참조하십시오.
종료	▲/▶	전체 프레임 재생으로 나갑니다.

아이콘

동영상 설정 메뉴의 마이크 감도에 마이크 OFF가 선택되어 있으면 전체 화면으로 동영상 재생 시 가 표시됩니다.

동영상 편집

원치 않는 장면을 잘라내 동영상 수정본을 만듭니다.

1 수정 옵션을 표시합니다.

동영상을 전체 화면 재생으로 표시하고 **OK**를 눌러 수정 옵션을 표시합니다.



2 동영상 편집을 선택합니다.

동영상 편집을 선택한 다음 ▶를 누릅니다.

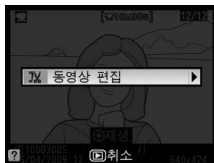

3 옵션을 선택합니다.

사본에서 시작 부분을 잘라내려면 **시작 부분 선택**을 선택하고 **OK**를 누릅니다. 끝 부분을 잘라내려면 **끝 부분 선택**을 선택합니다.

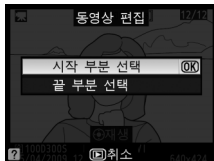

4 동영상을 보고 시작 부분이나 끝 부분을 선택합니다.

시작하거나 재생을 다시 시작하려면 멀티선택터의 중앙을, 일시 정지하려면 ▼를, 뒤나 앞으로 이동하려면 ◀ 또는 ▶를 누릅니다(☞ 63, 일시 정지된 상태에서는 한번에 한 프레임씩 앞뒤로 이동됩니다). **Q**와 **Q** 버튼은 음량을 조절합니다. 동영상이 원하는 프레임에 멈추면 ▲를 눌러 선택된 프레임 앞(**시작 부분 선택**) 또는 뒤(**끝 부분 선택**)의 모든 프레임을 삭제할 수 있습니다. 시작 프레임과 마지막 프레임은 **▶**와 **◀** 아이콘으로 표시됩니다.



5 사본을 저장합니다.

편집한 사본을 저장하려면 **예**를 선택하고 **OK**를 누릅니다. 필요하면 위의 방법대로 사본을 트리밍하여 불필요한 부분을 삭제할 수 있습니다. 수정본은 전체 화면 재생에서 **ㄱ** 아이콘으로 표시됩니다.



동영상 편집

동영상 길이가 최소 2초 이상 되어야 합니다. 현재 재생 위치에 2초보다 짧은 사본을 만들 경우 현재 위치가 적색으로 표시됩니다. 메모리 카드 공간이 충분하지 않으면 사본이 저장되지 않습니다.

카메라가 갑자기 꺼지지 않도록 하려면 동영상 수정 시 완전히 충전된 배터리를 사용하십시오.

수정 메뉴

동영상은 수정 메뉴(☰ 315)에서도 편집할 수 있습니다.







화상 기록 설정

이 장에서는 화질 및 크기를 선택하는 방법을 설명합니다.

화질	68
화상 사이즈	71
메모리 카드 2개 사용.....	72



화질

D300S에서는 다음과 같은 화질 설정을 이용할 수 있습니다. 다른 화질과 크기 설정에서 저장할 수 있는 사진의 수에 대한 내용은 394 페이지를 참조하십시오.

옵션	파일 유형	설명
NEF(RAW)	NEF	이미지 센서의 RAW 데이터는 Nikon 전자 포맷(NEF)의 메모리 카드에 직접 저장됩니다. 컴퓨터로 전송하여 인쇄하거나 처리할 이미지에 사용합니다.
TIFF(RGB)	TIFF (RGB)	채널당 8비트의 심도(24비트 컬러)로 무압축 TIFF-RGB 이미지를 기록합니다. TIFF는 다양한 이미징 애플리케이션에서 지원됩니다.
JPEG fine	JPEG	약 1:4의 압축 비율로 JPEG 화상(fine 화질)을 기록합니다.*
JPEG normal		약 1:8의 압축 비율로 JPEG 화상(normal 화질)을 기록합니다.*
JPEG basic		약 1:16의 압축 비율로 JPEG 화상(basic 화질)을 기록합니다.*
NEF(RAW)+ JPEG fine	NEF/ JPEG	NEF(RAW) 이미지와 fine 화질 JPEG 이미지의 두 가지 이미지가 기록됩니다.
NEF(RAW)+ JPEG normal		NEF(RAW) 이미지와 normal 화질 JPEG 이미지의 두 가지 이미지가 기록됩니다.
NEF(RAW)+ JPEG basic		NEF(RAW) 이미지와 basic 화질 JPEG 이미지의 두 가지 이미지가 기록됩니다.

*JPEG 압축에서 용량 우선을 선택.

NEF(RAW) 기록

촬영 메뉴의 **NEF(RAW) 기록** 항목은 NEF(RAW) 이미지의 압축 (☐ 70)과 비트 심도(☐ 70)를 관리합니다.

JPEG 압축

JPEG 화상은 비교적 일정한 파일 크기나 화질 우선 중 하나로 압축할 수 있습니다. 촬영 메뉴의 **JPEG 압축** 옵션을 이용하여 압축 유형(☐ 70)을 선택할 수 있습니다.

QUAL 버튼을 누르고 컨트롤 패널에 원하는 설정이 표시될 때까지 메인 커맨드 다이얼을 돌려 화질을 설정합니다.

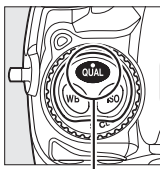

QUAL 버튼

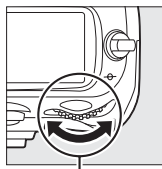

메인 커맨드 다이얼

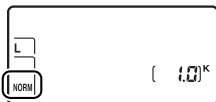

컨트롤 패널

NEF(RAW)

이미 컴퓨터로 전송된 NEF(RAW) 이미지는 ViewNX(제공된 Software Suite CD에서 이용 가능)나 Capture NX 2(별매, □ 355)를 사용해서만 볼 수 있습니다. NEF(RAW) 이미지의 JPEG 사본은 수정 메뉴(□ 327)의 **NEF(RAW) 처리** 옵션을 사용해서 만들 수 있습니다. 화상 사이즈로 선택한 옵션은 NEF(RAW) 이미지의 크기에 영향을 미치지 않는 점에 유의하십시오.

NEF(RAW)+JPEG

NEF (RAW) + JPEG 설정으로 촬영된 사진을 메모리 카드가 하나 뿐인 카메라에서 볼 경우 JPEG 이미지만 표시됩니다. 같은 메모리 카드에 두 가지 사본이 기록되어 있는 경우 사진을 삭제하면 두 가지 사본이 모두 지워집니다. JPEG 사본을 **보조 슬롯 기능 > RAW 기본, JPEG 보조** 옵션을 사용하여 별도의 메모리 카드에 기록하면, JPEG 사본을 삭제해도 NEF(RAW) 이미지는 삭제되지 않습니다.

화질 메뉴

촬영 메뉴(□ 253)의 **화질** 옵션을 통해서도 화질을 조정할 수 있습니다.



촬영 메뉴에서 다음 옵션들을 선택할 수 있습니다. MENU 버튼을 눌러 메뉴를 표시하고 원하는 옵션을 선택한 다음 ▶를 누릅니다.

MENU 버튼

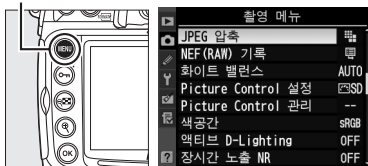

■ JPEG 압축

JPEG 화상에 대한 압축 유형을 선택합니다.

옵션	설명
용량 우선	비교적 일정한 파일 크기로 이미지를 압축합니다.
화질 우선	화질을 우선합니다. 파일 크기는 기록된 장면에 따라 다릅니다.

■ NEF(RAW) 기록 > 압축 방식

NEF(RAW) 이미지에 대한 압축 유형을 선택합니다.

옵션	설명
무손실 압축	원상 복구가 가능한 알고리즘으로 NEF 이미지를 압축하여 화질에 영향을 미치지 않고 파일 크기를 약 20-40% 줄입니다.
압축	원상 복구가 불가능한 알고리즘으로 NEF 이미지를 압축하여 화질에 영향을 미치지 않고 파일 크기를 약 40-55% 줄입니다.
압축 안 함	NEF 이미지는 압축되지 않습니다.

■ NEF(RAW) 기록 > NEF(RAW) 비트 심도

NEF(RAW) 이미지에 대한 비트 심도를 선택합니다.

옵션	설명
12-bit 12비트	NEF(RAW) 이미지는 12 비트의 심도로 기록됩니다.
14-bit 14비트	NEF(RAW) 이미지는 14 비트의 심도로 기록되어 12 비트 파일보다 약 1.3배 큰 크기의 파일이 생성되며 기록되는 컬러 정보도 그만큼 증가됩니다. 최대 촬영 속도(□ 89)는 2.5 fps로 떨어집니다.

화상 사이즈

화상 사이즈는 픽셀 단위로 측정됩니다. 다음 옵션 중에서 선택하십시오.

옵션	크기(픽셀)	300 dpi로 인쇄 시의 크기(근사치)*
L (대형)	4,288 × 2,848	36.3 × 24.1cm
M (중간)	3,216 × 2,136	27.2 × 18.1cm
S (소형)	2,144 × 1,424	18.2 × 12.1cm

*인치의 인쇄 크기는 픽셀의 화상 사이즈를 dots per inch(dpi, 1 인치 = 약 2.54cm)의 인쇄 해상도로 나눈 것과 같습니다.

QUAL 버튼을 누르고 컨트롤 패널에 원하는 옵션이 표시될 때까지 서브 커맨드 다이얼을 돌려 화상 사이즈를 설정합니다.

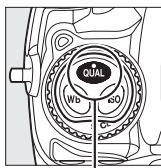

QUAL 버튼

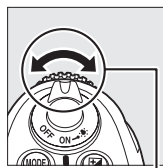

서브 커맨드 다이얼 사용



컨트롤 패널

화상 사이즈 메뉴

촬영 메뉴(☰ 253)의 화상 사이즈 옵션을 통해서도 화상 사이즈를 조정할 수 있습니다.

촬영 메뉴		
촬영 메뉴	뱅크	A
촬영 메뉴	리셋	--
폴더 설정		100
파일명 설정		DSC
기본 슬롯	선택	L1CF
보조 슬롯	기능	L2CF
화질		NORM
화상 사이즈		L

메모리 카드 2개 사용

카메라에 메모리 카드 2개가 들어있으면 촬영 메뉴의 **기본 슬롯 선택** 항목을 사용하여 그 중 하나를 기본 카드로 선택할 수 있습니다. CompactFlash 카드 슬롯의 카드를 기본 카드로 지정하려면 **CF 카드 슬롯**을 선택하고, SD 메모리 카드를 선택하려면 **SD 카드 슬롯**을 선택합니다. 기본 및 보조 카드가 수행하는 역할은 촬영 메뉴의 **보조 슬롯 기능 옵션**을 사용하여 선택할 수 있습니다. **대체용**(기본 카드가 다 찼을 때만 보조 카드가 사용됨), **백업용**(모든 사진이 기본과 보조 카드 양쪽에 기록됨), **RAW 기본**, **JPEG 보조** 중에서 선택합니다(**백업용**에서, NEF/RAW + JPEG 설정으로 기록된 사진의 NEF/RAW 사본은 기본 카드에만, JPEG 사본은 보조 카드에만 기록되는 경우는 제외).



"백업용" 및 "RAW 기본, JPEG 보조"

카메라는 메모리 양이 가장 적은 카드에 남아있는 촬영 가능 매수를 보여줍니다. 두 카드 중 어느 하나라도 꽉 차는 경우 셔터가 눌러지지 않습니다.



초점

- 카메라 초점 조절 방법

이 장에서는 카메라의 초점 조절 방법을 지정하는 옵션에 대해 설명합니다.

초점 모드	74
AF 영역 모드	76
초점 영역 선택	78
초점 고정	80
수동 초점	83



초점 모드

초점 모드는 카메라 전면의 초점 모드 다이얼로 지정합니다. 셔터를 반누름할 때 카메라가 자동으로 초점을 맞추는 **자동 초점(AF)** 모드 두 가지와 렌즈의 초점 링을 사용하여 수동으로 초점을 맞추는 **수동 초점** 모드가 있습니다.

초점 모드 다이얼

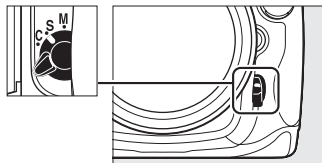

옵션	설명
S 싱글 AF 서보	셔터 버튼을 반누름 하면 자동 초점이 작동합니다. 뷰파인더에 초점표시(●)가 나타나면 초점이 고정되고 셔터를 반누름하고 있는 동안 고정된 상태를 유지합니다(초점 고정). 기본 설정시 초점표시가 나타날 때에만 셔터를 누를 수 있습니다(초점 우선).
C 컨티뉴어스 AF 서보	셔터 버튼을 반누름하는 동안 카메라는 계속해서 자동으로 초점을 맞추습니다. 촬영 대상이 움직이면 카메라는 예측 구동 초점(□ 75)을 시작해서 대상과의 최종 거리를 예측하고 필요에 따라 초점을 조절합니다. 기본 설정으로, 피사체의 초점이 맞춰졌는지와는 관계 없이 셔터를 누를 수 있습니다(릴리즈 우선).
M 수동 발광 모드 (□ 83)	카메라가 자동으로 초점을 맞추지 않습니다. 렌즈 포커스 링을 사용해서 초점을 수동으로 맞추어야 합니다. 렌즈의 최대 조리개값이 f/5.6 이상인 경우 뷰파인더 초점 표시를 사용하여 초점을 확인할 수 있지만(초점 모드, □ 84), 피사체에 초점이 맞춰졌는지 여부와 관계없이 언제라도 사진을 촬영할 수 있습니다.

풍경이나 정지 피사체의 경우 싱글 AF 서보를 선택하십시오. 불규칙하게 움직이는 피사체의 경우 컨티뉴어스 AF 서보를 선택하십시오. 카메라가 자동 초점을 사용해 초점을 맞출 수 없을 경우 수동 초점을 권장합니다.

AF-ON 버튼

카메라의 초점을 맞추고자 할 때 AF-ON 버튼을 누르면 셔터를 반누름한 것과 같은 효과를 냅니다. 그러나 손떨림 보정 기능(VR 렌즈에서 사용 가능)은 셔터를 반누름 할 때만 적용된다는 점에 유의하시기 바랍니다.

AF-ON 버튼

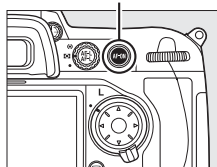

예측 구동 초점

컨티뉴어스 AF 서보에서 셔터 버튼이 반누름되어 있거나 AF-ON 버튼을 눌렀을 경우 촬영 대상이 카메라에서 멀어지거나 가까워질 경우 카메라는 예측 구동 초점을 시작합니다. 이렇게 해서 셔터를 놓았을 때 촬영 대상이 어디에 있을지 예측하면서 카메라는 초점을 추적하게 됩니다.

참조

컨티뉴어스 AF 서보에서 초점 우선을 사용하는 방법에 관해서는 사용자 설정 a1(**AF-C 우선 조건 선택**, □ 263)을 참조하십시오. 싱글 AF 서보에서 릴리즈 우선을 사용하는 방법에 관해서는 사용자 설정 a2(**AF-S 우선 조건 선택**, □ 264)를 참조하십시오. 셔터를 반누름할 때 카메라가 자동으로 초점을 맞추지 않도록 하려면 사용자 설정 a5(**AF 구동**, □ 266)를 참조하십시오.



AF 영역 모드

AF 영역 모드는 자동 초점 모드에서 초점 영역을 선택하는 방법을 지정합니다(☞ 74). AF 영역 모드를 선택하려면 AF 영역 모드 선택 다이얼을 돌립니다. 다음의 옵션을 이용할 수 있습니다.

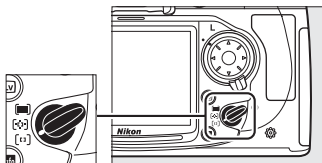

AF 영역 모드 선택 다이얼

모드	설명
[Fn] 단일 영역 AF	사용자가 초점 영역을 수동으로 선택하고 카메라는 선택된 초점 영역 안에서만 촬영 대상의 초점을 맞춥니다. 촬영 대상이 선택된 초점 영역을 벗어나지 않는 정적인 구도에 사용하십시오.
[Fn] 다이내믹 AF 영역	<ul style="list-style-type: none"> 컨티뉴어스 AF 서보(☞ 74)에서 사용자는 수동으로 초점 영역을 선택합니다. 피사체가 선택된 초점 영역을 일시 벗어날 경우 카메라는 주변 영역의 정보에 근거해 초점을 잡습니다. 사용할 초점 영역의 수를 사용자 설정 a3(다이내믹 AF 영역, ☞ 264)을 사용해서 9, 21, 51 중에서 선택할 수 있습니다. 사용자 설정 a3에서 51 포인트 (3D-Tracking)가 선택되어 있는 경우에, 3D-Tracking을 사용하여 초점 영역이 자동으로 선택됩니다. 싱글 AF 서보에서 사용자가 초점 영역을 수동으로 선택하고 카메라는 선택된 초점 영역 안에서만 촬영 대상의 초점을 맞춥니다.
[M] 자동 영역 AF	카메라는 피사체를 자동으로 탐지하고 초점 영역을 선택합니다. G형 또는 D형 렌즈를 사용할 경우에는 카메라가 인물과 배경을 구별하여 보다 효과적으로 촬영 대상을 탐지할 수 있습니다. 싱글 AF 서보에서는 카메라가 초점을 맞춘 후 약 1초 동안 활성 초점 영역이 강조됩니다. 컨티뉴어스 AF 서보에서는 활성 초점 영역이 표시되지 않습니다.

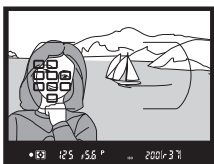

AF 영역 모드

AF 영역 모드는 컨트롤 패널에 표시됩니다.

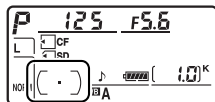

AF 영역 모드 표시

AF 영역 모드		컨트롤 패널
[AF] 단일 영역 AF		[.]
[AF] 다이내믹 AF 영역*	사용자 설정 a3 (다이내믹 AF 영역, 264)	
	9포인트	[9 dots]
	21포인트	[21 dots]
	51포인트	[51 dots]
	51포인트(3D-Tracking)	[51 dots with 3D]
[AF] 자동 영역 AF		[AUTO]

*뷰파인더에는 활성 초점 영역만 표시됩니다. 나머지 초점 영역은 초점 조정에 도움이 되는 정보를 제공합니다.

수동 초점

수동 초점을 사용할 경우 단일 영역 AF가 자동으로 선택됩니다.

참조

다이내믹 영역 AF에서 사용할 수 있는 설정 내용은 사용자 설정 a3(다이내믹 AF 영역, **264**)을 참조하십시오. 촬영 대상이 카메라 앞에서 움직일 때 카메라가 다시 초점을 맞추기까지 기다리는 시간을 조정하는 방법은 사용자 설정 a4(AF 고정 ON, **266**)를 참조하십시오.



초점 영역 선택

D300S에서는 화면의 넓은 영역을 포괄하는 51개 초점 영역을 선택할 수 있습니다. 초점 영역은 수동으로(단일 영역 및 다이내믹 영역 AF) 선택하거나 자동으로(자동 영역 AF) 선택할 수 있습니다. 수동을 선택하면 주 대상이 화면의 어느 곳이나 위치하는 구도를 만들 수 있습니다. 자동 영역 AF를 선택할 경우 수동 초점 영역 탐지 기능을 사용할 수 없는 점에 유의하십시오. 초점 영역을 수동으로 선택하려면:

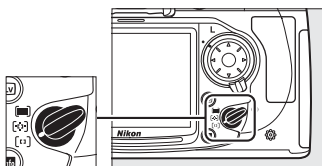

AF 영역 모드 선택 다이얼

1 초점 셀렉터 잠금장치를 ●로 돌립니다.

이제 멀티셀렉터를 사용하여 초점 영역을 선택할 수 있습니다.

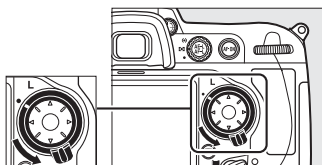

초점 셀렉터 잠금장치

2 초점 영역을 선택합니다.

멀티셀렉터로 초점 영역을 선택합니다. 멀티셀렉터의 중앙을 눌러서 중앙 초점 영역을 선택할 수 있습니다.



멀티셀렉터를 누를 때 선택된 초점 영역이 바뀌지 않도록 하려면 선택 후에 초점 셀렉터 잠금장치를 잠금(L) 위치로 돌립니다.



참조

초점 영역의 조명 시기를 선택하는 방법에 관해서는 사용자 설정 a6(**AF 포인트 조명**, □ 266)을 참조하십시오. 초점 영역 선택을 "돌아가면서" 설정하는 방법에 관해서는 사용자 설정 a7(**AF 포인트 순환**, □ 267)을 참조하십시오. 멀티셀렉터로 선택할 수 있는 초점 영역의 수를 선택하는 방법에 관해서는 사용자 설정 a8(**AF 포인트 선택**, □ 267)을 참조하십시오. 멀티셀렉터 중앙 버튼의 역할을 바꾸는 방법에 관해서는 사용자 설정 f2(**멀티셀렉터 중앙 버튼**, □ 291)를 참조하십시오.



초점 고정

초점 고정 기능을 이용하면 초점을 맞춘 후에 구도를 변경할 수 있기 때문에 최종 구도에서는 초점 영역을 벗어나게 될 대상의 초점을 맞추는 것이 가능합니다. 이 기능은 자동 초점 시스템이 초점을 맞출 수 없을 때도 사용할 수 있습니다(☞ 82).

1 초점을 맞춥니다.

선택한 초점 영역에 촬영 대상을 위치시키고 셔터 버튼을 반누름하여 초점을 맞춥니다.



2 뷰파인더에 초점 표시(●)가 나타나는지 확인하십시오.



싱글 AF 서보

초점 표시가 나타나면 초점은 자동으로 고정되며 손가락을 셔터에서 떼기 전까지 고정된 상태를 유지합니다. **AE-L/AF-L** 버튼을 눌러서 초점을 고정할 수도 있습니다(다음 페이지 참조).



☞ 셔터 버튼 AE-L

사용자 설정 c1(셔터 버튼 AE-L, ☞ 273)에서 **ON**이 선택되어 있을 경우 셔터 버튼을 반누름 하면 노출이 고정됩니다.

컨티뉴어스 AF 서보

AE-L/AF-L 버튼을 누르면 초점과 노출이 모두 고정되며 뷰파인더에 AE-L 아이콘이 표시됩니다(116 페이지 참조). 셔터에서 손가락을 떼더라도 AE-L/AF-L 버튼이 눌러진 동안에는 초점과 노출이 고정됩니다.

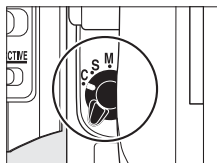

셔터 버튼



AE-L/AF-L 버튼

3 사진 구도를 다시 잡고 촬영합니다.

셔터를 반누름하고 있는 동안에는 초점이 계속 고정되므로 같은 초점 설정으로 연속해서 여러 장의 사진을 촬영할 수 있습니다. AE-L/AF-L 버튼을 누르고 있는 동안에도 초점이 계속 고정됩니다.

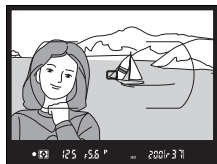

초점 고정 기능이 작동 중일 때 카메라와 촬영 대상간의 거리를 바꾸지 마십시오. 촬영 대상이 움직이면 달라진 거리에서 초점을 다시 맞추십시오.

참조

AE-L/AF-L 버튼의 역할을 선택하는 방법에 관해서는 사용자 설정 f7(AE-L/AF-L 버튼 할당, □ 296)을 참조하십시오.

자동 초점으로 좋은 결과를 얻으려면

아래에 열거한 상황에서는 자동 초점이 제대로 작동하지 않습니다. 이런 상황에서 카메라가 초점을 맞출 수 없는 경우에는 셔터가 눌러지지 않거나 카메라에 초점 표시(●)가 나타나고 전자음이 울려 촬영 대상에 초점이 맞지 않은 경우에도 셔터를 누를 수 있습니다. 이러한 경우에는 수동 초점(☐ 83)을 사용하거나 초점 고정 기능(☐ 80)을 사용하여 같은 거리에 있는 다른 촬영 대상에 초점을 맞춘 다음 다시 구도를 잡습니다.

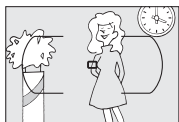

피사체와 배경간 대비가 조금 있거나 전혀 없습니다.

예: 촬영 대상이 배경과 같은 색입니다.



초점 영역이 카메라와 다른 거리에 있는 여러 대상을 포함하고 있습니다.

예: 피사체가 우리 안에 있습니다.

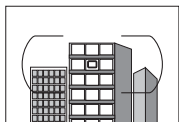

피사체가 규칙적인 기하학적 모양으로 이루어져 있습니다.

예: 블라인드 또는 고층 건물의 연속적인 창문.

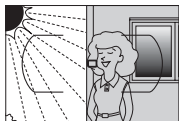

초점 영역이 극명하게 대비되는 밝기 영역을 포함하고 있습니다.

예: 촬영 대상의 반이 그늘에 가려 있습니다.



배경에 있는 물체가 피사체보다 크게 보입니다.

예: 프레임 속 피사체 뒤에 건물이 있습니다.

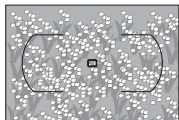

피사체가 미세하고 복잡한 내용을 포함하고 있습니다.

예: 꽃으로 가득한 들이나 밝기의 변화가 거의 없는 피사체

수동 초점

자동 초점을 지원하지 않는 렌즈의 경우나(비 AF NIKKOR 렌즈) 자동 초점으로 원하는 결과를 얻어내지 못할 경우 수동 초점을 사용할 수 있습니다(☞ 82).

- **AF-S 렌즈:** 렌즈 초점 모드 스위치를 **M**에 맞춥니다.
- **AF 렌즈:** 렌즈 초점 모드 스위 초점 모드 다이얼 치(있는 경우)와 카메라 초점 모드 다이얼을 **M**에 맞춥니다.

☑ AF 렌즈

초점 모드 **S** 또는 **C**를 선택하지 마십시오. 이 주의사항을 지키지 않으면 메모리 카드가 손상될 수 있습니다.

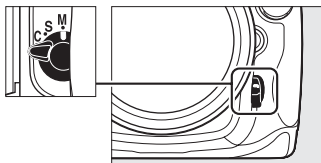

- **수동 초점 렌즈:** 카메라 초점 모드 다이얼을 **M**에 맞춥니다.

수동으로 초점을 맞추려면 뷰파인더 안의 매트 필드 위에 표시된 이미지가 초점이 맞을 때까지 렌즈 초점 링을 조절합니다. 이미지의 초점이 맞지 않을 때에도 사진을 촬영할 수 있습니다.

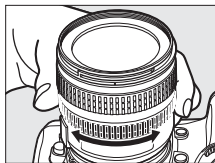

초점 에이드

렌즈의 최대 조리개값이 f/5.6 이상인 경우에는 뷰파인더 초점 표시를 통해 선택된 초점 영역 내 피사체의 초점이 맞았는지 확인할 수 있습니다(51개 초점 영역 중 어떤 것을 선택해도 됩니다). 선택된 초점 영역에 피사체를 위치시킨 후에 셔터를 반누름 하고 초점 표시(●)가 나타날 때까지 렌즈 초점 링을 돌립니다. 82 페이지에 열거된 피사체의 경우처럼 피사체의 초점이 맞지 않았을 때에도 초점 표시가 나타날 수 있습니다. 촬영 전에 뷰파인더를 통해 초점을 확인하십시오.

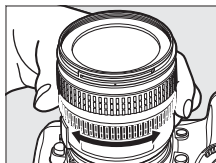

활상면 위치

피사체와 카메라간의 거리를 파악하려면 카메라 본체의 거리기준 마크(φ)에서부터 측정하십시오. 렌즈 장착면과 활상면 사이의 거리는 46.5mm입니다.

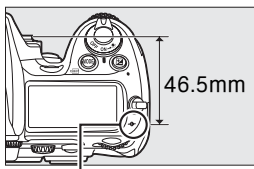

거리기준 마크



촬영 모드

- **싱글 프레임, 연속, 정속 촬영, 셀프 타이머 또는 미러 업**

촬영 모드는 카메라가 촬영하는 방법을 설정합니다. 한번에 한 컷(카메라 소리 줄임 기능 사용 가능), 연속 촬영, 모니터에 표시된 렌즈를 통한 화면, 셔터 버튼 지연 시간 설정, 또는 셔터 반응 속도를 높이고 진동을 최소화하기 위해 미러를 올린 상태 등으로 촬영할 수 있습니다.

촬영 모드 선택.....	86
연속 모드	88
셀프 타이머 모드	91
미러 업 모드	93



촬영 모드 선택

이 카메라는 다음과 같은 촬영 모드를 지원합니다.

모드	설명
S 싱글 프레임	셔터를 누를 때마다 사진을 한 장씩 촬영합니다.
CL 저속 연속 촬영	셔터 버튼을 누르고 있는 동안 카메라는 초당 1-7컷을 촬영할 수 있습니다. ¹ 사용자 설정 d5(저속 연속 촬영 속도, ☐ 276)에서 컷/초를 선택할 수 있습니다.
CH 고속 연속 촬영	셔터 버튼을 누르고 있는 동안 카메라는 초당 7컷까지 촬영할 수 있습니다. ²
Q 정숙 촬영	싱글 프레임에서, 단 사용자 설정 d1(전자음; ☐ 275)의 설정과 관계 없이 카메라의 초점이 맞춰질 때 전자음이 나지 않고 촬영 후(셔터를 누른 후 셔터 버튼에서 손가락을 뗄 때까지) 카메라 소음이 최소화되어 이 모드가 싱글 프레임보다 소음이 줄어드는 경우 제외
☺ 셀프 타이머	자기 사진을 찍을 때나 카메라가 흔들려 사진이 흐려지는 현상을 방지하려면 셀프 타이머를 사용합니다(☐ 91).
MUP 미러 업	망원/접사 렌즈를 사용하거나 카메라가 조금만 흔들려도 사진이 흐려질 수 있는 상황에서 카메라의 흔들림을 최소화하기 위해 이 모드를 선택합니다(☐ 93).

1 EN-EL3e 배터리, 컨티뉴어스 AF 서보, 수동 또는 셔터 우선 자동 노출, $1/250$ 초 이상의 셔터 속도, 기본값의 사용자 설정 d5 이외의 나머지 설정, 연속 촬영 가능 매수에 남아 있는 메모리 등에 따른 평균 컷/초

2 EN-EL3e 배터리, 컨티뉴어스 AF 서보, 수동 또는 셔터 우선 자동 노출, $1/250$ 초 이상의 셔터 속도, 기타 기본값 설정, 연속 촬영 가능 매수에 남아 있는 메모리 등에 따른 평균 컷/초

촬영 모드를 선택하려면 촬영 모드 다이얼 잠금 해제 버튼을 누르고 촬영 모드 다이얼을 원하는 설정으로 돌립니다.

촬영 모드 다이얼 잠금 해제 버튼

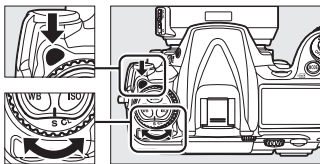

촬영 모드 다이얼



연속 모드

고속 연속(CH) 및 저속 연속(CL) 모드에서 사진을 촬영하려면:

1 CH 또는 CL 모드를 선택합니다.

촬영 모드 다이얼 잠금 해제 버튼을 누르고 촬영 모드 다이얼을 CH 또는 CL로 돌립니다.

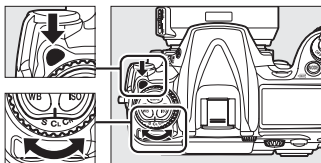

촬영 모드 다이얼

2 구도를 잡고 초점을 맞춘 다음 촬영합니다.

셔터를 완전히 누르고 있는 동안 사진은 고속 연속 모드의 경우 약 7컷/초, 저속 연속 모드의 경우 사용자 설정 d5(저속 연속 촬영 속도, □ 276)에서 선택한 컷/초로 촬영됩니다.



전원 및 컷/초

촬영 속도는 사용하는 전원에 따라 달라집니다.

전원	프레임 컷/초(약) ¹
배터리(EN-EL3e)	7컷/초
AC 어댑터	7.6컷/초 ²
EN-EL3e 배터리를 사용하는 MB-D10 배터리 팩	7컷/초
EN-EL4a 배터리를 사용하는 MB-D10 배터리 팩	8컷/초 ²
AA 배터리를 사용하는 MB-D10 배터리 팩 ³	7.7컷/초 ²

- 1 컨티뉴어스 AF 서보, 수동 또는 셔터 우선 자동 노출, $1/250$ 초 이상의 셔터 속도, 기타 기본값 설정, 연속 촬영 가능 매수에 남아 있는 메모리 등에 따른 평균 컷/초. **NEF(RAW) 기록 > NEF(RAW) 비트 심도(□ 70)**를 **14비트**로 선택한 상태에서 NEF(RAW) 또는 NEF(RAW) + JPEG 사진을 기록할 때의 촬영 속도는 약 2.5 fps입니다. 손떨림 보정(VR 렌즈에서 사용 가능)이 켜 있으면 촬영 속도가 느려집니다.
- 2 촬영 메뉴(□ 98)의 **ISO 감도 설정 > ISO 감도 자동 제어를 ON**으로 선택한 경우 고속 연속 모드의 촬영 속도는 약 7.5 fps입니다.
- 3 온도가 낮고 배터리 잔량이 부족하면 촬영 속도(컷/초)가 느려집니다.

버퍼 크기

셔터를 누르고 있는 동안 현재 설정에서 메모리에 저장할 수 있는 대략의 이미지 수가 뷰파인더와 컨트롤 패널에 촬영 가능 컷수로 표시됩니다. 오른쪽 그림은 메모리에 약 37장의 사진을 더 찍을 수 있는 공간이 있음을 보여줍니다.

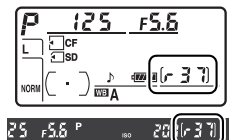

연속 촬영 가능 매수

카메라에는 임시 저장용 메모리 버퍼가 내장되어 있어 사진이 메모리 카드에 저장되고 있는 동안에도 계속 사진을 촬영할 수 있습니다. 연속으로 100장의 사진까지 촬영할 수 있습니다. 하지만 버퍼가 가득 차면 컷/초(fps)가 감소하는 점에 유의하십시오.

사진이 메모리 카드에 기록되는 동안 메모리 카드 슬롯 옆의 액세스 램프에 불이 들어옵니다. 촬영 조건 및 메모리 카드 성능에 따라 기록 시간이 수초에서 수분까지 걸릴 수 있습니다. *액세스 램프에 불이 꺼질 때까지는 메모리 카드를 꺼내거나 카메라를 끄거나 전원을 분리하지 마십시오.* 버퍼에 데이터가 남아있을 때 카메라의 전원을 끄면, 버퍼에 있는 모든 이미지가 기록될 때까지 전원이 꺼지지 않습니다. 버퍼에 이미지가 남아 있을 때 배터리가 완전히 소모되면 셔터 버튼이 작동하지 않고 이미지가 메모리 카드로 전송됩니다.

참조

연속 모드에서 한 번에 촬영할 수 있는 최대 촬영컷수를 선택하는 방법에 관해서는 사용자 설정 d6(**연속 촬영 컷수**,  276)을 참조하십시오. 연속 모드에서 한 번에 촬영할 수 있는 촬영컷수에 대한 내용은 394 페이지를 참조하십시오.



셀프 타이머 모드

카메라 흔들림을 줄이거나 자기 사진을 찍을 때 셀프 타이머를 사용할 수 있습니다. 셀프 타이머 모드를 사용하려면 카메라를 삼각대에 장착하거나(권장) 카메라를 평평한 곳에 놓고 아래의 단계를 따릅니다.

1 셀프 타이머 모드를 선택합니다.

촬영 모드 다이얼 잠금 해제 버튼을 누르고 촬영 모드 다이얼을 ∞로 돌립니다.

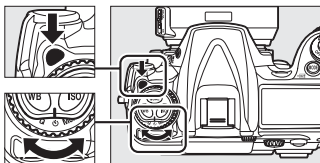

촬영 모드 다이얼

2 사진 구도를 잡고 초점을 맞춥니다.

싱글 AF 서보(☐ 74)에서는 뷰파인더에 초점 표시(●)가 표시될 때에만 사진을 촬영할 수 있습니다.

초점 모드 다이얼

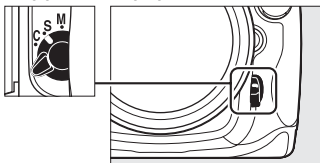

뷰파인더 가리기

뷰파인더에 눈을 대지 않고 사진을 촬영할 때는 DK-23 고무 아이컵을 빼고 (①, 카메라를 꼭 잡고 있어야 합니다) 제공된 DK-5 아이피스 캡 (②)으로 뷰파인더를 가리십시오.

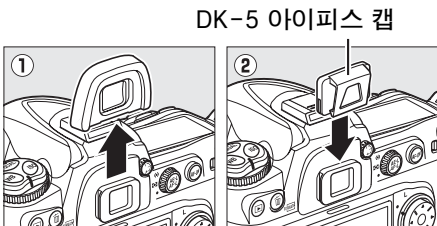

오. 이렇게 하면 뷰파인더를 통해 들어오는 빛으로 인한 노출 방해를 막을 수 있습니다.

3 타이머를 시작합니다.

셔터 버튼을 끝까지 완전히 눌러 타이머를 시작합니다. 셀프 타이머 표시등(AF 보조광)이 깜박이기 시작하고 전자음이 울리기 시작합니다. 사진을 촬영하기 2초 전에 셀프 타이머 표시등의 깜박임이 중단되고 전자음이 더 빨라집니다. 타이머가 시작된 뒤 약 10초 후에 셔터가 작동됩니다.

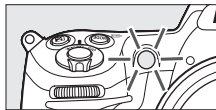

내장 플래시를 올리면 타이머가 중단됩니다. 다시 시작하려면 뷰파인더에 플래시 준비 표시가 나타날 때까지 기다렸다가 셔터를 반누름 합니다.

사진을 찍기 전에 셀프 타이머를 끄려면 촬영 모드 다이얼을 다른 설정으로 돌리십시오.



bulb

셀프 타이머 모드에서 **bulb**의 셔터 속도는 약 1/10초에 해당됩니다.

참조

타이머 시간을 변경하는 방법에 관해서는 사용자 설정 c3(**셀프 타이머**, ☐ 273)을 참조하십시오. 타이머 카운트다운 중에 울릴 전자음을 설정하는 방법에 관해서는 사용자 설정 d1(**전자음**, ☐ 275)을 참조하십시오.

미러 업 모드

이 모드를 선택해 미러를 올리면 카메라 움직임으로 인한 사진 흐려짐이 최소화됩니다. 삼각대 사용을 권장합니다.

1 미러 업 모드를 선택합니다.

촬영 모드 다이얼 잠금 해제 버튼을 누르고 촬영 모드 다이얼을 **MUP**으로 돌립니다.

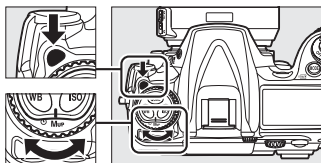

촬영 모드 다이얼

2 미러를 올립니다.

사진 구도를 잡고 초점을 맞추고 셔터 버튼을 완전히 눌러 미러를 올립니다.



뷰파인더 이용

미러가 올려진 동안에는 자동 초점, 측광, 구도 잡기를 뷰파인더에서 확인할 수 없는 점에 유의하십시오.

3 사진을 촬영합니다.

셔터 버튼을 다시 완전히 눌러 사진을 촬영합니다. 카메라 움직임에 의한 흐려짐을 방지하려면 셔터를 부드럽게 누르거나 옵션 리모트 코드(☐ 356)를 사용합니다. 촬영이 끝나면 미러가 내려갑니다.



미러 업 모드

미러를 올린 후 30 초 동안 아무런 작업도 수행하지 않으면 카메라는 자동으로 사진을 촬영합니다.





ISO

ISO 감도

- 빛에 빠르게 반응

"ISO 감도"는 감광 속도의 디지털 용어입니다. ISO 감도가 높을수록 노출에 필요한 빛의 양이 적어지므로 더 빠른 셔터 속도나 더 적은 조리개값을 사용할 수 있습니다. 이 장에서는 ISO 감도를 수동 및 자동으로 설정하는 방법을 설명합니다.

ISO 감도 수동 선택.....	96
자동 ISO 감도 제어.....	98

ISO

ISO 감도 수동 선택

ISO 감도는 대략 ISO 200 ~ ISO 3200의 값 사이에서 $1/3$ EV의 단계로 설정할 수 있습니다. 특수한 상황에서는 ISO 200 이하 약 0.3 - 1 EV, ISO 3200 이상 약 0.3 - 1 EV의 설정도 가능합니다.

ISO 버튼을 누르고 컨트롤 패널이나 뷰파인더에 원하는 설정이 표시될 때까지 메인 커맨드 다이얼을 돌려 ISO 감도를 조절할 수 있습니다.

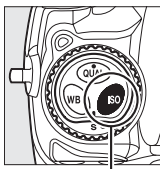

ISO 버튼

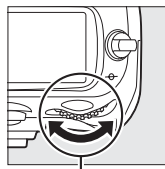

메인 커맨드 다이얼

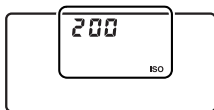

컨트롤 패널



뷰파인더



ISO 감도: 3200

ISO 감도 메뉴

촬영 메뉴(☰ 253)의 ISO 감도 옵션을 통해서도 ISO 감도를 조정할 수 있습니다.

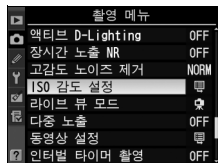

ISO 감도 설정

설정 사용 가능 여부는 사용자 설정 b1 (ISO 감도 설정 간격, ☰ 270)에서 선택된 옵션에 따라 달라집니다.

사용자 설정 b1 (ISO 감도 설정 간격)	이용 가능한 ISO 감도 설정
1/3단	Lo 1, Lo 0.7, Lo 0.3, 200, 250, 320, 400, 500, 640, 800, 1000, 1250, 1600, 2000, 2500, 3200, Hi 0.3, Hi 0.7, Hi 1
1/2단	Lo 1, Lo 0.5, 200, 280, 400, 560, 800, 1100, 1600, 2200, 3200, Hi 0.5, Hi 1
1단	Lo 1, 200, 400, 800, 1600, 3200, Hi 1

* 가능한 경우, 설정 간격을 변경해도 현재의 ISO 감도 설정이 유지됩니다. 새로운 설정 간격에서 현재의 ISO 감도 설정을 사용할 수 없는 경우에는 ISO 감도를 가장 근접한 값으로 올림하여 설정합니다.

Hi 0.3-Hi 1

설정 Hi 0.3 ~ Hi 1은 ISO 3200 이상에서 ISO 감도 0.3-1 EV(ISO 4000-6400과 같음)에 해당합니다. 이 설정에서 촬영된 사진은 노이즈와 컬러 변형에 영향을 받기가 더 쉽습니다.

Lo 0.3-Lo 1

Lo 0.3 ~ Lo 1의 설정은 ISO 200 이하에서 0.3-1 EV의 ISO 감도(ISO 160-100과 과 같음)에 해당합니다. 조명이 밝을 때 큰 조리개값에서 사용합니다. 명암이 정상보다 약간 높습니다. 대부분의 경우 ISO 200 이상의 ISO 감도를 권장합니다.

참조

사용자 설정 b1(ISO 감도 설정 간격)에 대한 내용은 270 페이지를 참조하십시오. 촬영 메뉴에서 고감도 노이즈 제거 옵션을 사용하는 방법은 259 페이지를 참조하십시오.

자동 ISO 감도 제어

촬영 메뉴의 ISO 감도 설정 > ISO 감도 자동 제어가 ON으로 선택되어 있으면 사용자가 선택한 값으로 최적의 노출을 얻을 수 없을 경우 ISO 감도가 자동으로 조정됩니다(플래시 사용 시 ISO 감도가 적절하게 조절됨).

1 ISO 감도 자동 제어를 MENU 버튼을 선택합니다.

메뉴를 나타내려면 MENU 버튼을 누릅니다. 촬영 메뉴에서 ISO 감도 설정을 선택하고 ISO 감도 자동 제어를 선택한 후 ▶를 누릅니다.

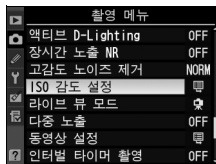
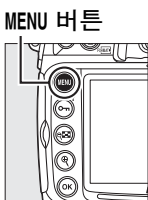

2 ON을 선택합니다.

ON을 선택하고 OK를 누릅니다 (OFF로 선택하면 ISO 감도는 사용자가 선택한 값으로 고정됩니다).

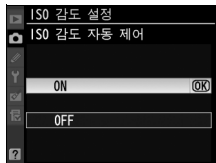

3 설정을 조정합니다.

자동 ISO 감도의 최대값은 최대 감도를 사용해서 선택할 수 있습니다(자동 ISO 감도의 최소값은 ISO 200으로 자동 설정됩니다. 최대 감도로 선택한 값이

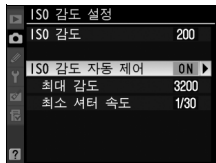

ISO 감도로 현재 설정된 값보다 낮을 때는 최대 감도로 선택한 값이 사용됩니다). 노출 모드 P와 A에서는 최소 셔터 속도 ($1/4000-1$ 초)로 선택한 셔터 속도에서 노출 부족이 일어날 수 있는 경우에만 감도가 조정됩니다. 최대 감도에서 선택한 ISO 감도로 최적의 노출을 얻을 수 없는 경우 더 저속 셔터 속도를 사용할 수 있습니다. 설정이 끝나면 OK를 눌러 종료합니다.

ON이 선택되면 컨트롤 패널과 뷰파인더에 **ISO-AUTO**가 표시됩니다. 사용자가 선택한 감도 값이 변경되었을 경우 이러한 표시가 깜박이고 변경된 값이 뷰파인더에 나타납니다.

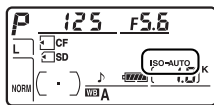

☑ 자동 ISO 감도 제어

고감도에서는 노이즈가 발생할 가능성이 높습니다. 노이즈를 줄려면 촬영 메뉴에서 **고감도 노이즈 제거** 옵션을 사용하십시오(259 페이지 참조). 플래시가 사용되는 경우 **최소 셔터 속도**에서 선택한 값은 무시되고 사용자 설정 e1(**플래시 동조 속도**, □ 281)에서 선택한 옵션이 사용됩니다. 슬로우 싱크로 플래시 모드(내장 플래시 및 SB-900, SB-800, SB-600, SB-400 플래시 장치에서 사용 가능)와 함께 자동 ISO 감도 제어가 사용되는 경우 ISO 감도가 자동으로 높아져 카메라가 저속 셔터 속도를 선택하지 않도록 합니다.



노출

- 카메라 노출 설정 방법 정하기





이 섹션에서는 측광, 노출 모드, 노출 고정, 노출 보정, 브라케팅 등 노출 제어에 사용할 수 있는 옵션에 관해 설명합니다.

측광	102
노출 모드	104
P: 자동 프로그램 모드.....	106
S: 셔터 우선.....	108
A: 조리개 우선 모드.....	109
M: 수동 발광 모드.....	111
장시간 노출	114
자동노출(AE) 고정	116
노출 보정	118
브라케팅	120

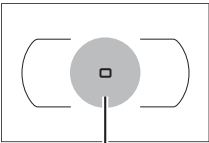

측광

측광은 카메라의 노출 설정 방법을 결정합니다. 다음의 옵션을 이용할 수 있습니다.

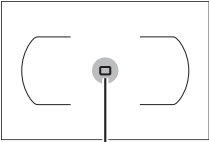
방법	설명	
 3D- RGB 멀 티 패턴 측광 ¹	대부분 상황에서 권장됩니다. 카메라는 프레임의 넓은 영역을 측정하고 자연스런 결과를 얻기 위해 밝기, 컬러, 거리, 구도 등의 분포에 따라 노출을 설정합니다.	
 중앙부 중점 측광	카메라는 전체 프레임을 측광하지만 뷰파인더 중앙의 8mm 원에 가장 큰 중점을 둡니다(CPU 렌즈가 부착되었을 경우 사용자 설정 b5 중앙부 중점 측광 범위 ,  272 페이지를 통해 영역의 크기를 선택할 수 있습니다). 인물 사진의 전통적 측광. ¹	 중앙부 중점 측광 범위 ²
 스팟 측광	카메라는 직경 3mm 원을 측광합니다(프레임의 약 2%). 원이 현 초점 영역의 중앙에 위치하며 중앙에서 벗어난 피사체를 측광할 수 있게 해 줍니다(비 CPU 렌즈가 사용되거나 자동 영역 AF가 작동 중이라면 ( 76) 카메라는 중앙 초점 영역을 측광합니다). 배경이 훨씬 더 밝거나 더 어두운 경우라도 촬영 대상이 적절하게 노출되어 있는지 확인하십시오. ¹	 스팟 측광 범위 ²

1 비 CPU 렌즈의 정밀도 향상을 위해 **비 CPU 렌즈 정보 설정**( 196) 메뉴에서 렌즈 초점 거리와 최대 조리개값을 지정하십시오.

2 뷰파인더에 측광 범위가 실제로 표시되지는 않습니다.

측광 방식을 선택하려면 원하는 측광 모드 다이얼 모드가 표시될 때까지 측광 모드 다이얼을 돌립니다.

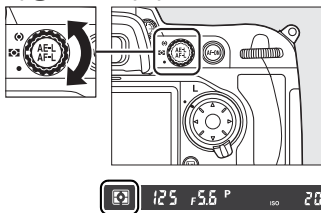

멀티 패턴 측광 설정

어떤 측광 방식을 사용할 것인지는 부착 렌즈의 유형에 따라 결정됩니다.

- **G형과 D형 렌즈:** 노출을 결정할 때 범위 정보가 포함됩니다(3D-RGB 멀티 패턴 측광 II).
- **기타 CPU 렌즈:** 노출을 결정할 때 범위 정보가 포함되지 않습니다(RGB 멀티 패턴 측광 II).
- **비 CPU 렌즈:** 설정 메뉴의 **비 CPU 렌즈 정보 설정** 항목을 통해 초점 거리 및 최대 조리개값을 지정할 때 컬러 멀티 패턴 측광을 이용할 수 있습니다(196 페이지 참조. 초점 거리나 조리개값을 지정하지 않은 경우 중앙부 중점 측광을 사용합니다).

참조

중앙부 중점 측광시 가장 큰 중점을 두는 영역의 크기를 선택하는 방법에 관해서는 사용자 설정 b5(**중앙부 중점 측광 범위**, □ 272)를 참조하십시오. 각 측광 방식에 대한 최적의 노출값을 별도로 조정하는 방법에 관해서는 사용자 설정 b6(**기준 노출 미세 조정**, □ 272)을 참조하십시오.

노출 모드

노출 모드는 노출을 조정할 때 카메라 셔터 속도와 조리개값 설정 방법을 지정합니다. 네 가지 모드, 즉 자동 프로그램 모드 (P), 셔터 우선 모드(S), 조리개 우선 모드(A), 수동 모드(M)를 이용할 수 있습니다.

모드	설명
P 자동 프로그램 (☑ 106)	카메라는 최적의 노출값을 위해 셔터 속도와 조리개값을 설정합니다. 스냅샷을 찍을 때나 카메라 설정을 조정할 시간이 없는 상황에서 권장합니다.
S 셔터 우선 (☑ 108)	사용자가 셔터 속도를 선택하고 카메라는 최상의 결과를 위해 조리개값을 선택합니다. 움직임을 고정하거나 흐리게 합니다.
A 조리개 우선 (☑ 109)	사용자가 조리개값을 선택하고 카메라는 최상의 결과를 위해 셔터 속도를 선택합니다. 인물 사진에서는 배경을 흐리게 하고 풍경 사진에서는 전면과 배경의 초점을 모두 맞춥니다.
M 수동 (☑ 111)	사용자가 셔터 속도와 조리개값을 모두 지정합니다. 장시간 노출의 경우 셔터 속도를 "bulb"로 설정합니다.



렌즈 유형

조리개 링을 갖춘 CPU 렌즈를 사용할 경우에는(☑ 340) 조리개 링을 최저 조리개값에 고정하십시오(최대 f-숫자). G형 렌즈에는 조리개 링이 갖춰져 있지 않습니다.

비 CPU 렌즈는 노출 모드 A(조리개 우선 모드)와 M(수동 모드)에서만 사용할 수 있습니다. 다른 모드에서 비 CPU 렌즈를 부착했을 경우에는 노출 모드 A가 자동으로 선택됩니다(☑ 342). 컨트롤 패널에 노출 모드 표시(P나 S)가 깜박이고 뷰파인더에 A가 나타납니다.

노출 모드를 선택하려면 **MODE** 버튼을 누르고 컨트롤 패널이나 뷰파인더에서 원하는 모드가 표시될 때까지 메인 커맨드 다이얼을 돌립니다.

MODE 버튼

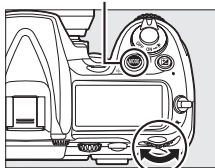

메인 커맨드 다이얼

심도 프리뷰

조리개값의 영향을 미리 보기하려면 심도 프리뷰 버튼을 누르고 있습니다. 렌즈는 카메라가 선택한 조리개값(f 와 s 모드)이나 사용자가 선택한 값(A 와 M 모드)으로 떨어뜨려 뷰파인더에서 심도 프리뷰를 미리 볼 수 있게 해 줍니다.

프리뷰 버튼

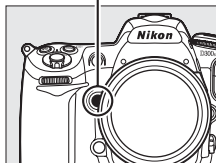

사용자 설정 e4-모델링 플래시

이 설정은 내장 플래시와 CLS(Creative Lighting System, 348 페이지 참조)를 지원하는 기타 옵션 플래시 장치를 사용하는 경우 심도 프리뷰 버튼을 누르면 모델링 플래시를 할지 여부를 지정합니다. 자세한 내용은 289 페이지를 참조하십시오.

참조

자동 ISO 감도 조정에 관한 내용은 98 페이지를 참조하십시오. 저속 셔터 속도에서 노이즈를 줄이기 위해 촬영 메뉴의 **장시간 노출 NR** 옵션을 사용하는 방법은 258 페이지를 참조하십시오. 셔터 속도와 조리개값에 이용할 수 있는 간격의 크기를 선택하는 방법에 관해서는 사용자 설정 b2(**노출 설정 간격**, □ 270)를 참조하십시오. 메인 및 서브 커맨드 다이얼의 역할을 바꾸는 방법은 사용자 설정 f8(**커맨드 다이얼 설정 > 메인과 서브 교체**, □ 297)을 참조하십시오.

P: 자동 프로그램 모드

이 모드에서 카메라는 대부분 상황에서 최적의 노출을 위한 내장 프로그램에 의해 셔터 속도와 조리개값을 자동으로 조절합니다. 스냅샷 및 셔터 속도와 조리개값을 카메라가 조절하는 대부분의 상황에 이 모드를 권장합니다. 자동 프로그램 모드에서 사진을 촬영하려면:

1 노출 모드 P를 선택합니다.

MODE 버튼을 누른 다음 뷰파인더와 컨트롤 패널에 P가 나타날 때까지 메인 커맨드 다이얼을 돌립니다.

MODE 버튼

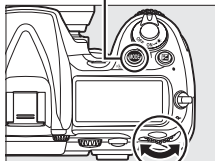

메인 커맨드 다이얼

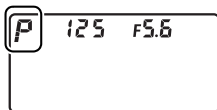

2 구도를 잡고 초점을 맞춘 다음 촬영합니다.



셔터 속도: 1/320초, 조리개값: f/9

🔪 프로그램 시프트

노출 모드 P에서는 노출계가 켜 있을 때 메인 커맨드 다이얼을 돌려 다양한 셔터 속도 및 조리개값의 조합을 선택할 수 있습니다("프로그램 시프트"). 커맨드 다이얼을 오른쪽으로 돌리면 배경 묘사를 흐리게 하는 큰 조리개값(작은 f-숫자)이나 움직임을 "고정"하는 빠른 셔터 속도를 선택할 수 있습니다. 커맨드 다이얼을 왼쪽으로 돌리면 심도를 증가시키는 작은 조리개값(큰 f-숫자)이나 움직임을 흐리게 하는 느린 셔터 속도를 선택할 수 있습니다. 모든 조합으로 같은 노출을 얻을 수 있습니다. 프로그램 시프트가 실행 중이면 컨트롤 패널에 별표("*")가 나타납니다. 기본 셔터 속도와 조리개값 설정을 복원하려면 별표가 더 이상 표시되지 않을 때까지 커맨드 다이얼을 돌리거나 다른 모드를 선택하거나 카메라를 끕니다.

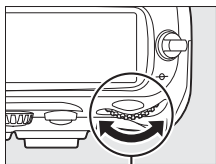

메인 커맨드 다이얼

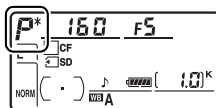

셔터 속도: 1/2,500초,
조리개값: f/2.8



셔터 속도: 1/60초,
조리개값: f/22

🔪 참조

내장 노출 프로그램에 관한 내용은 372 페이지를 참조하십시오.



5: 셔터 우선

셔터 우선 모드에서는 사용자가 셔터 속도를 선택하면 카메라는 최적의 노출을 만드는 조리개값을 자동으로 선택합니다. 셔터 우선 모드에서 사진을 촬영하려면:

1 노출 모드 5를 선택합니다.

MODE 버튼을 누른 다음 뷰파인더와 컨트롤 패널에 5가 나타날 때까지 메인 커맨드 다이얼을 돌립니다.

MODE 버튼

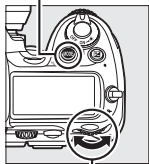

메인 커맨드 다이얼

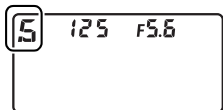

2 셔터 속도를 선택합니다.

노출계가 켜 있을 때 메인 커맨드 다이얼을 돌려 원하는 셔터 속도를 선택합니다.

셔터 속도는 "x 250" 또는 30초(30'')와

1/8,000초(8000) 사이의 값으로 설정할 수 있습니다. 움직이는 대상을 흐리게 나타내려면 저속 셔터 속도를, "정지"한 것처럼 보이게 하려면 고속 셔터 속도를 사용합니다.

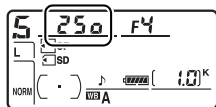

고속 셔터 속도(1/1,600초)



저속 셔터 속도(1/6초)

3 구도를 잡고 초점을 맞춘 다음 촬영합니다.

참조

셔터 속도 표시에 "b" 표시가 점멸할 경우의 대처 방법에 관해서는 380 페이지를 참조하십시오.

A: 조리개 우선 모드

조리개 우선 모드에서는 사용자가 조리개값을 선택하면 카메라는 최적의 노출을 만드는 셔터 속도를 자동으로 선택합니다. 조리개 우선 모드에서 사진을 촬영하려면:

1 노출 모드 A를 선택합니다.

MODE 버튼을 누른 다음 뷰파인더와 컨트롤 패널에 A가 표시될 때까지 메인 커맨드 다이얼을 돌립니다.

MODE 버튼

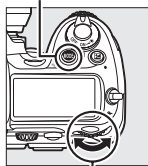

메인 커맨드 다이얼

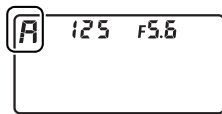

2 조리개값을 선택합니다.

노출계가 켜 있는 동안 서브 커맨드 다이얼을 돌려 렌즈의 최저값과 최대값 사이에

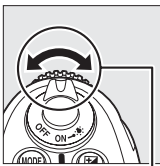

서브 커맨드 다이얼 사용

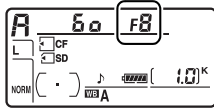

서 원하는 조리개값을 선택합니다. 작은 조리개값(큰 f-숫자)은 심도(105 페이지 참조)를 증가시키고 전경과 배경의 초점을 모두 맞춥니다. 큰 조리개값(작은 f-숫자)은 인물이나 기타 강조하려는 주 피사체의 구도 안에서 세부 배경 묘사를 부드럽게 합니다.



작은 조리개값(f/36)



큰 조리개값(f/2.8)

3 구도를 잡고 초점을 맞춘 다음 촬영합니다.



비 CPU 렌즈(☐ 342)

렌즈 조리개 링을 사용하여 조리개값을 조정합니다. 비 CPU 렌즈를 장착했을 때 설정 메뉴(☐ 196)의 **비 CPU 렌즈 정보 설정** 항목을 통해 렌즈의 최대 조리개값을 지정한 경우, 뷰파인더와 컨트롤 패널에 가장 가까운 수치로 어림잡은 현재의 f-숫자가 표시됩니다. 그 외의 경우 조리개값 표시는 스톱 수($f/$, 최대 조리개값은 $f/0$ 로 표시됨)로만 나타내므로 f/-숫자는 렌즈 조리개링에서 확인해야 합니다.

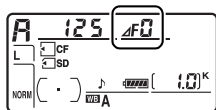

나타내므로 f/-숫자는

M: 수동 발광 모드

수동 노출 모드에서는 사용자가 셔터 속도와 조리개값을 모두 지정합니다. 수동 노출 모드에서 사진을 촬영하려면:

1 노출 모드 M를 선택합니다.

MODE 버튼을 누른 다음 뷰파인더와 컨트롤 패널에 M가 표시될 때까지 메인 커맨드 다이얼을 돌립니다.

MODE 버튼

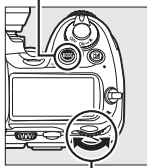

메인 커맨드 다이얼

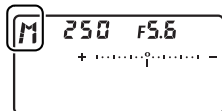

2 조리개값과 셔터속도를 선택합니다.

노출계가 켜 있는 동안 메인 커맨드 다이얼을 돌려 셔터 속도를 선택하고 서브 커맨드 다이얼로 조리개값을 설정합니다. 셔터 속도는 "x 250" 또는 30초와 1/8,000초 사이의 값으로 설정하거나, 장시간 노출(bulb, □ 114)의 경우 셔터를 무한정 개방할 수 있습니다. 조리개값은 렌즈의 최소값과 최대값 사이에서 설정할 수 있습니다. 노출 표시(113 페이지 참조)의 노출을 확인하고 원하는 노출을 얻을 때까지 셔터 속도와 조리개값을 계속 조정합니다.

서브 커맨드 다이얼 사용

조리개값

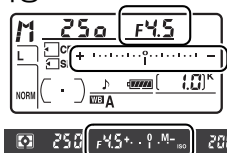
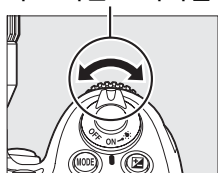

셔터 속도

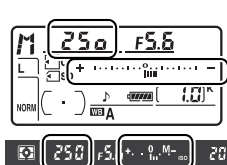
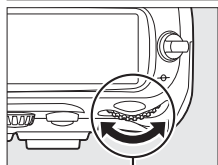

메인 커맨드 다이얼

3 구도를 잡고 초점을 맞추 다음 촬영합니다.

셔터 속도: 1/250초,
조리개값: f/8



AF 마이크로 NIKKOR 렌즈

외부 노출계를 사용할 때는 렌즈 조리개 링이 조리개값을 설정하는데 사용될 경우에만 노출비를 고려하면 됩니다.

노출 표시

컨트롤 패널과 뷰파인더의 노출 표시는 현재 설정에서 사진의 노출 부족 또는 노출 과다 여부를 보여줍니다(5나 A 모드에서 Lo나 Hi가 표시되면 노출 표시는 노출 부족 또는 노출 과다량을 보여줍니다). 사용자 설정 b2(노출 설정 간격, □ 270)에서 선택한 옵션에 따라 노출 부족/과다량이 1/3 EV, 1/2 EV, 또는 1 EV의 간격으로 표시됩니다. 노출 측광 시스템의 한계를 초과하면 표시가 깜박입니다.

사용자 설정 b2를 1/3 단으로 설정			
	최적 노출	1/3 EV만큼 노출 부족	2EV 이상 노출 과다
컨트롤 패널	* 9 -	* 9i -	* 9ii -
뷰파인더	+ . 9 . . -	+ . 9i . . -	+ 9 . . -

표시기 값 방향 설정

사용자 설정 f11(표시기 값 방향 설정, □ 299)에서 +<.....9iiiii>-(+o-)이 선택되어 있으면 컨트롤 패널, 뷰파인더, 정보 표시에 노출 표시가 나타나며 왼쪽에는 (+) 값이, 오른쪽에는 (-) 값이 표시됩니다. <.....9iiiii>+(-o+)를 선택하여 (-) 값을 왼쪽에 (+) 값을 오른쪽에 표시할 수도 있습니다.



장시간 노출

bulb의 셔터 속도에서는 셔터 버튼을 누르고 있는 동안 셔터가 계속 개방되어 있습니다. 이동하는 빛(광선), 별, 야경, 불꽃놀이를 위한 사진에는 장시간 노출을 사용하십시오. 흔들리는 것을 방지하려면 삼각대와 옵션으로 제공되는 리모트 코드(☐ 356)를 사용하는 것이 좋습니다.

1 카메라를 준비합니다.

삼각대에 카메라를 장착하거나 평평한 곳에 카메라를 놓습니다. 옵션으로 제공되는 리모트 코드를 사용할 경우 코드를 카메라에 부착합니다. 리모트 코드를 사용하지 않는 경우에는 카메라 셔터 버튼을 누를 때 흐려지는 현상을 방지하기 위해 사용자 설정 d10(미러 쇼크 방지, ☐ 278)에서 ON을 선택하십시오.

장시간 노출

셔터가 개방된 동안 전원이 차단되는 것을 막기 위해 완전히 충전된 EN-EL3e 배터리나 선택형 EH-5a 또는 EH-5 AC 어댑터의 사용을 권장합니다. 장시간 노출의 경우 노이즈와 일그러짐이 발생할 수 있는 점에 주의하십시오. 촬영 전에 촬영 메뉴(☐ 258)의 장시간 노출 NR 옵션을 ON으로 선택하십시오.

2 노출 모드 M를 선택합니다.

MODE 버튼을 누른 다음 뷰파인더와 컨트롤 패널에 M가 표시될 때까지 메인 커맨드 다이얼을 돌립니다.

MODE 버튼

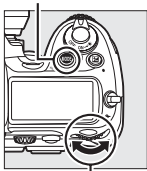

메인 커맨드 다이얼

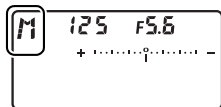

3 셔터 속도를 선택합니다.

노출계가 활성화되어 있으면 셔터 속도 표시에 "bulb"가 나타날 때까지 메인 커맨드 다이얼을 돌립니다. "bulb"가 선택되어 있으면 노출 표시가 나타나지 않습니다.

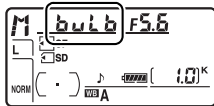

4 셔터 버튼을 완전히 누릅니다.

카메라 또는 리모트 코드의 셔터 버튼을 완전히 누릅니다. 셔터 버튼을 누르고 있는 동안 셔터가 계속 개방되어 있습니다.

5 셔터 버튼을 놓습니다.

셔터 버튼에서 손가락을 떼면 사진이 기록됩니다.



셔터 속도: 35초, 조리개값: f/25



자동노출(AE) 고정

자동노출 고정을 사용해 노출을 측광한 후 사진 구도를 다시 잡습니다.

1 중앙부 중점 측광이나 스팟 측광(☒ 102)을 선택합니다.

멀티 패턴 측광에서는 AE 고정으로 원하는 결과를 얻을 수 없습니다. 중앙부 중점 측광을 사용하려면 멀티셀렉터(☒ 78)로 중앙 초점 영역을 선택합니다.

측광 모드 다이얼

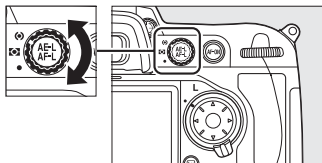

2 노출을 고정합니다.

선택한 초점 영역에 촬영 대상을 위치시키고 셔터 버튼을 반누름 합니다. 셔터 버튼을 반누름 하고 촬영 대상이 초점 영역에 위치한 상태에서 AE-L/AF-L 버튼을 눌러 노출(그리고 수동 초점 모드 이외의 경우 초점)을 고정합니다. 뷰파인더에 초점 표시(●)가 나타나는지 확인하십시오.

노출 고정이 작동하는 동안 뷰파인더에 AE-L 표시가 나타납니다.

셔터 버튼

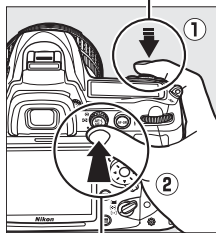

AE-L/AF-L 버튼



3 구도를 다시 잡습니다.

AE-L/AF-L 버튼이 눌러진 상태에서 구도를 다시 잡고 촬영합니다.

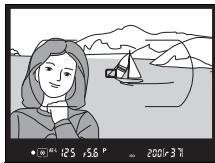

측광 범위

스팟 측광에서 노출은 선택된 초점 영역의 가운데 3mm 원에서 측광한 값으로 고정됩니다. 중앙부 중점 측광에서 노출은 뷰파인더 중심의 8mm 원에서 측광한 값으로 고정됩니다.



셔터 속도와 조리개값 조정

노출 고정이 작동하는 동안 노출의 측광값을 변경하지 않고 다음의 설정을 바꿀 수 있습니다.

노출 모드	설정
P	셔터 속도 및 조리개(프로그램 시프트,  107)
S	셔터 속도
A	조리개값

뷰파인더와 컨트롤 패널에서 새 값을 확인할 수 있습니다. 노출 고정이 작동하는 동안 측광 방식을 변경할 수 없는 점에 유의하십시오(고정이 해제될 경우 측광에 대한 변경 사항이 적용됩니다).

참조

사용자 설정 c1(셔터 버튼 AE-L,  273)에서 ON이 선택되어 있을 경우 셔터 버튼을 반누름 하면 노출이 고정됩니다. AE-L/AF-L 버튼의 역할을 선택하는 방법에 관해서는 사용자 설정 f7(AE-L/AF-L 버튼 할당,  296)을 참조하십시오.



노출 보정

노출 보정은 카메라가 제시한 노출 값을 변경하여 사진을 더 밝게 또는 어둡게 만드는 데 사용됩니다.

노출 모드 M에서는 노출 표시에 나타나는 노출 정보만 달라지며 셔터 속도와 조리개는 변경되지 않습니다.

노출 보정값을 선택하려면  버튼을 누르고 컨트롤 패널이나 뷰파인더에 원하는 노출 보정값이 나타날 때까지 메인 커맨드 다이얼을 돌립니다.

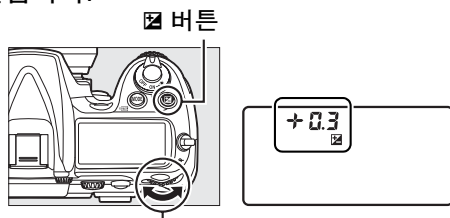

메인 커맨드 다이얼

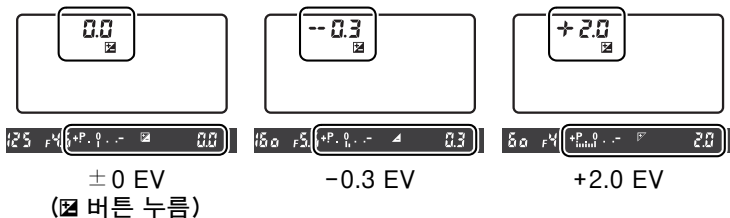

노출 보정은 1/3 EV의 증가 간격으로 -5EV(노출 부족)와 +5EV(노출 과다) 사이의 값에서 설정할 수 있습니다. 일반적으로 촬영 대상을 더 밝게 하려면 +값을, 더 어둡게 하려면 -값을 선택하십시오.



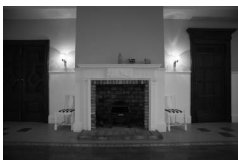

-1 EV



노출 보정 안 함



+1 EV

± 0.0 이외의 값에서는,  버튼을 놓으면 노출 표시의 중앙에 위치한 0이 깜박이며 컨트롤 패널과 뷰파인더에  아이콘이 표시됩니다.  버튼을 누르면 노출 표시에서 노출 보정의 현재 값을 확인할 수 있습니다.

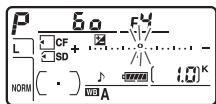



노출 보정을 ± 0.0 으로 설정해서 정상 노출을 복원할 수 있습니다. 노출 보정은 카메라가 꺼졌을 때 초기화되지 않습니다.

플래시 사용

플래시를 사용할 경우 노출 보정은 배경 노출과 플래시 광량에 모두 영향을 줍니다.

참조

노출 보정시 이용할 수 있는 증가 크기 선택 방법에 관해서는 사용자 설정 b3(노출 보정/미세 조정  270)을 참조하십시오.  버튼을 누르지 않고 노출 보정을 조정하는 방법은 사용자 설정 b4(노출 보정 간이 설정,  271)를 참조하십시오. 자동으로 노출, 화이트 밸런스, 액티브 D-Lighting을 변경하는 방법에 대해서는 120 페이지를 참조하십시오.



브라케팅

브라케팅에서는 현재 값이 "브라케팅"되므로 각 이미지마다 노출, 플래시 광량, 액티브 D-Lighting(ADL), 또는 화이트 밸런스가 자동으로 조금씩 달라집니다. 노출, 액티브 D-Lighting, 화이트 밸런스를 설정하기 어렵고 매 컷마다 촬영 결과를 확인하여 설정을 조정하거나 동일 피사체에 대해 여러 가지 설정을 실험해 볼 시간이 충분하지 않은 상황에서 선택하십시오.

■ 노출 및 플래시 브라케팅

연속된 사진에 대해 노출과/또는 플래시 광량을 변경하려면:

1 플래시나 노출 브라케팅을 선택합니다.

메뉴를 나타내려면 MENU 버튼을 누릅니다. 사용자 설정 메뉴에서 사용자 설정 e5(자동 브라케팅 설정)를 선택하고 옵션을 강조 표시한 후 OK를 누릅니다. 노출 및 플래시 광량을 모두 변화시키려면 **AE & 플래시**를, 노출만 변화시키려면 **AE 브라케팅**을, 플래시 광량만을 변화시키려면 **플래시 브라케팅**을 선택합니다.

MENU 버튼

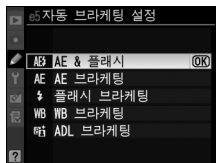
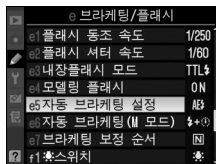
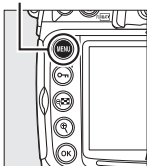

2 촬영컷수를 선택합니다.

Fn 버튼을 누른 다음 메인 커맨드 다이얼을 돌려 브라케팅 연속에서 촬영컷수를 선택합니다. 컨트롤 패널에 촬영컷수가 나타납니다.

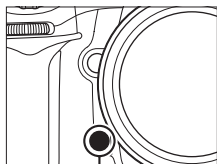

Fn 버튼

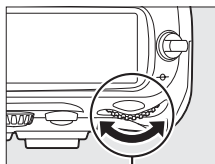

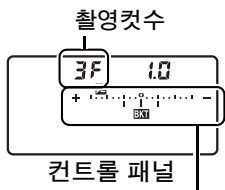

메인 커맨드
다이얼



컨트롤 패널

노출 및 플래시
브라케팅 표시

0 이외의 설정에서는 컨트롤 패널에  아이콘과 노출 및 플래시 브라케팅 표시가 나타나고 뷰파인더와 컨트롤 패널에  아이콘이 점멸합니다.



참조

Fn 버튼(기본 설정, 사용자 설정 f5, **Fn 버튼 설정**, ☞ 292), 심도 프리뷰 버튼(사용자 설정 f6, **프리뷰 버튼 설정**, ☞ 296), **AE-L/AF-L** 버튼(사용자 설정 f7, **AE-L/AF-L 버튼 할당**, ☞ 296) 등을 통해서 브라케팅 설정을 변경할 수 있습니다. 일부 "버튼 누름" 옵션은 "+dials"를 사용하는 옵션과 함께 결합할 수 없습니다. 다음은 브라케팅을 **Fn** 버튼에 할당할 수 있는 경우에 대한 설명입니다.

3 노출 간격을 선택합니다.

Fn 버튼을 누르고 서브 커맨드 다이얼을 돌려 노출 간격을 지정합니다.

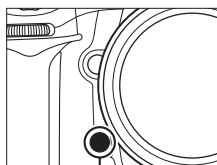

Fn 버튼

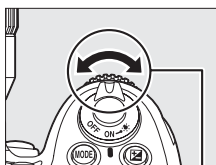

서브 커맨드
다이얼 사용

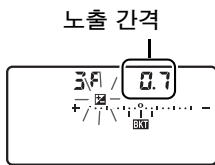

노출 간격
컨트롤 패널

기본 설정에서 증가 크기를 1/3, 2/3, 1 EV 간격으로 지정할 수 있습니다. 1/3 EV씩 증가하는 브라케팅 프로그램이 아래에 열거되어 있습니다.

컨트롤 패널 표시	촬영컷수	브라케팅 보정 순서(EV)
0F 0.3	0	0
+ 3F 0.3	3	+0.3/0/+0.7
-- 3F 0.3	3	-0.3/-0.7/0
+ 2F 0.3	2	0/+0.3
-- 2F 0.3	2	0/-0.3
3F 0.3	3	0/-0.3/+0.3
5F 0.3	5	0/-0.7/-0.3/+0.3/+0.7
7F 0.3	7	0/-1.0/-0.7/-0.3/+0.3/ +0.7/+1.0
9F 0.3	9	0/-1.3/-1.0/-0.7/ -0.3/+0.3/+0.7/+1.0/ +1.3

참조

노출 간격의 크기를 선택하는 방법에 관해서는 사용자 설정 b2(노출 설정 간격, 270)를 참조하십시오. 브라케팅이 수행되는 순서를 선택하는 방법은 사용자 설정 e7(브라케팅 보정 순서, 290)을 참조하십시오.

4 구도를 잡고 초점을 맞춘 다음 촬영합니다.



카메라는 선택한 브라케팅 프로그램에 따라 노출 및 플래시 광량을 매 컷마다 다르게 합니다. 노출 보정(118 페이지 참조)에 노출 수정이 가해져서 5 EV 이상의 노출 보정 값을 얻을 수 있습니다.

브라케팅이 동작 중인 경우, 컨트롤 패널에 브라케팅 진행 표시가 나타납니다. 매 컷마다 표시에서 한 부분이 사라집니다.

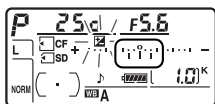

촬영컷수: 3, 간격: 0.7

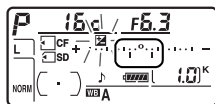

첫 촬영 후 표시



노출 간격: 0 EV





노출 간격: -1 EV



노출 간격: +1 EV



■ 브라케팅 취소

브라케팅을 취소하려면 Fn 버튼을 누르고 브라케팅 연속에서 촬영컷수가 0(0F)이 되고 가 더 이상 컨트롤 패널에 표시되지 않을 때까지 메인 커맨드 다이얼을 돌립니다. 마지막에 작동한 프로그램이 다음 번에 브라케팅이 활성화될 때 복원됩니다. 투 버튼 리셋( 182)을 수행해서 브라케팅을 취소할 수도 있지만 이 경우 다음 번에 브라케팅이 활성화될 때 브라케팅 프로그램이 복원되지 않습니다.

노출 및 플래시 브라케팅

저속 연속 및 고속 연속 모드에서 브라케팅 프로그램에 지정된 촬영컷수를 찍은 후에 촬영이 일시 정지됩니다. 다음 셔터 버튼을 누르면 촬영이 재개됩니다. 다른 모드에서는 셔터 버튼을 누를 때마다 한 컷씩 촬영됩니다.

연속 모드의 모든 컷을 촬영하기 전에 메모리 카드가 가득 차게 되면, 메모리 카드를 바꾸거나 메모리 카드에서 공간을 확보하기 위해 사진을 지운 후에 연속 모드의 다음 컷부터 촬영을 재개할 수 있습니다. 연속 모드의 모든 컷을 촬영하기 전에 카메라를 끄면, 카메라를 다시 켤 때 연속 모드의 다음 컷부터 브라케팅을 재개합니다.

노출 브라케팅

카메라는 셔터 속도와 조리개(자동 프로그램), 조리개(셔터 우선) 또는 셔터 속도(조리개 우선, 수동 노출 모드)를 변경하면서 노출을 수정합니다. P, S, A 모드에서 **ISO 감도 설정 > ISO 감도 자동 제어**에 대해 ON을 선택하고, 카메라 노출 시스템의 한도를 초과할 경우 카메라는 최적의 노출을 위해 ISO 감도를 자동으로 변경시킵니다. 사용자 설정 e6(**자동 브라케팅(M 모드)**,  290)을 사용해 카메라가 수동 노출 모드에서 노출 및 플래시 브라케팅을 수행하는 방법을 변경할 수 있습니다. 셔터 속도나 조리개값과 함께 플래시 광량을 변화시키거나 플래시 광량만 변화시켜서 브라케팅을 수행할 수 있습니다.

■ 화이트 밸런스 브라케팅

카메라는 각 사진에 대해 서로 다른 화이트 밸런스를 적용한 여러 사본을 만듭니다. 화이트 밸런스에 대한 자세한 내용은 133 페이지를 참조하십시오.

1 화이트 밸런스 브라케팅을 선택합니다.

사용자 설정 e5 자동 브라케팅 설정에서 **WB 브라케팅**을 선택합니다.



2 촬영컷수를 선택합니다.

Fn 버튼을 누른 다음 메인 커맨드 다이얼을 돌려 브라케팅 연속에서 촬영컷수를 선택합니다. 컨트롤 패널에 촬영컷수가 나타납니다.

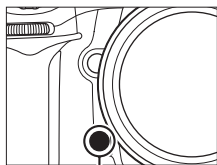

Fn 버튼

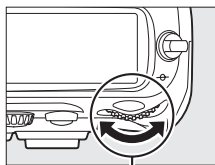

메인 커맨드 다이얼

촬영 컷수

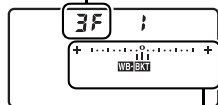

컨트롤 패널
WB 브라케팅 표시

0 이외의 설정에서는 컨트롤 패널에 **WB:BKT** 아이콘과 WB 브라케팅 표시기가 나타납니다.

3 화이트 밸런스 간격을 선택합니다.

Fn 버튼을 누르고 서브 커맨드 다이얼을 돌려 화이트 밸런스 조정값을 지정합니다. 각 간격은 약 5 미레드에 해당됩니다.

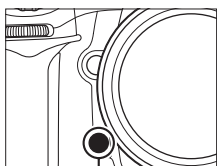

Fn 버튼

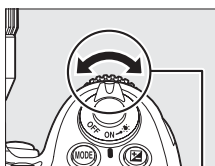

서브 커맨드
다이얼 사용

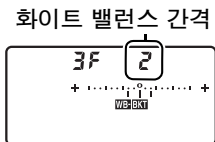

화이트 밸런스 간격

컨트롤 패널

1(5 미레드), 2(10 미레드), 3(15 미레드)의 간격에서 선택합니다. **B** 값이 높으면 푸른색이 늘어나는 것을 의미하고 **A** 값이 높으면 황색이 늘어나는 것을 의미합니다(☞ 138). 1 간격의 브라케팅 프로그램이 아래 열거되어 있습니다.

컨트롤 패널 표시	촬영 컷수	화이트 밸 런스 간격	브라케팅 보정 순서 (EV)
0F 1 +.....o.....+	0	1	0
b3F 1 +.....uif.....+	3	1 B	1 B / 0 / 2 B
A3F 1 +.....?ii.....+	3	1 A	1 A / 2 A / 0
b2F 1 +.....?if.....+	2	1 B	0 / 1 B
A2F 1 +.....?ii.....+	2	1 A	0 / 1 A
3F 1 +.....?ii.....+	3	1 A, 1 B	0 / 1 A / 1 B
5F 1 +.....?ii.....+	5	1 A, 1 B	0 / 2 A / 1 A / 1 B / 2 B
7F 1 +.....?ii.....+	7	1 A, 1 B	0 / 3 A / 2 A / 1 A / 1 B / 2 B / 3 B
9F 1 +.....?ii.....+	9	1 A, 1 B	0/4A/3A/2A/1A/ 1 B / 2 B / 3 B / 4 B

참조

"미레드"의 정의는 139 페이지를 참조하십시오.

4 구도를 잡고 초점을 맞춘 다음 촬영합니다.



각 컷은 브라케팅 프로그램에서 지정한 수의 사본을 생성하도록 처리되고 각 사본은 다른 화이트 밸런스를 가지게 됩니다. 화이트 밸런스 미세 조정을 한 화이트 밸런스 조정 에 화이트 밸런스 수정이 가해집니다.

브라케팅 프로그램의 촬영컷수가 촬영 가능 컷수보다 많은 경우, 컨트롤 패널과 뷰파인더의 촬영 가능 컷수 표시가 깜박이고 셔터 버튼이 작동하지 않게 됩니다. 새 메모리 카드를 삽입하면 촬영을 시작할 수 있습니다.

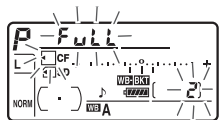

■ 브라케팅 취소

브라케팅을 취소하려면 Fn 버튼을 누르고 브라케팅 연속에서 촬영컷수가 0(0F)이 되고 **WEBVIEW**가 더 이상 컨트롤 패널에 표시되지 않을 때까지 메인 커맨드 다이얼을 돌립니다. 마지막에 작동한 프로그램이 다음 번에 브라케팅이 활성화될 때 복원됩니다. 투 버튼 리셋(☐ 182)을 수행해서 브라케팅을 취소할 수도 있지만 이 경우 다음 번에 브라케팅이 활성화될 때 브라케팅 프로그램이 복원되지 않습니다.



☑ 화이트 밸런스 브라케팅

화이트 밸런스 브라케팅은 NEF(RAW)의 화질 설정시 이용할 수 없습니다. 화질 **NEF(RAW)**, **NEF(RAW)+JPEG fine**, **NEF(RAW)+JPEG normal**, **NEF(RAW)+JPEG basic**을 지정하면 화이트 밸런스 브라케팅이 취소됩니다.

화이트 밸런스 브라케팅은 색온도에만 영향을 미칩니다(화이트 밸런스 미세 조정 표시의 황색(A)-파란색(B) 축, ☐ 138). 녹색(G)-자홍색(M) 축은 조정되지 않습니다.

셀프 타이머 모드(☐ 91)에서 셔터 버튼을 누를 때마다 화이트 밸런스 프로그램에서 지정한 수의 사본을 생성합니다.

메모리 카드 액세스 램프가 켜져 있는 동안에 카메라를 끄면, 연속 모드에 있는 모든 사진이 기록된 후에만 카메라가 꺼집니다.

■ ADL 브라케팅

카메라는 연속된 사진에 대해 액티브 D-Lighting을 변경합니다. 액티브 D-Lighting에 대한 자세한 내용은 164 페이지를 참조하십시오.

1 ADL 브라케팅을 선택합니다.

사용자 설정 e5 자동 브라케팅 설정에서 **ADL 브라케팅**을 선택합니다.

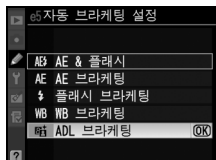

2 촬영컷수를 선택합니다.

Fn 버튼을 누른 다음 메인 커맨드 다이얼을 돌려 브라케팅 연속에서 촬영컷수를 선택합니다. 컨트롤 패널에 촬영컷수가 나타납니다.



0 이외의 설정에서는 컨트롤 패널에 **AdL** 아이콘과 ADL 브라케팅 표시가 나타납니다. 한 장은 액티브 D-Lighting을 끈 채로, 다른 한 장은 액티브 D-Lighting 설정 값으로 촬영하려면 2장을 선택합니다. 액티브 D-Lighting을 **OFF**, **약하게**, **표준**으로 설정하거나(3장), **OFF**, **약하게**, **표준**, **강하게**로 설정하거나(4장) 또는 **OFF**, **약하게**, **표준**, **강하게**, **매우 강하게**로 설정하여(5장) 연속 사진을 촬영하려면 3-5장을 선택합니다. 3장 이상을 선택하려면 4단계로 가십시오.

3 액티브 D-Lighting을 선택합니다.

Fn 버튼을 누르고 서브 커맨드 다이얼을 돌려 액티브 D-Lighting을 선택합니다.

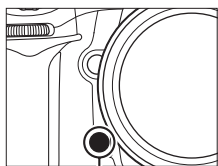

Fn 버튼

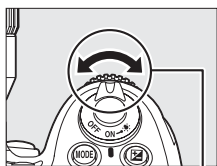

서브 커맨드
다이얼 사용

액티브 D-Lighting이 컨트롤 패널에 나타납니다.

컨트롤 패널 표시	액티브 D-Lighting
	밝AUTO 자동
	밝L 약하게
	밝N 표준
	밝H 강하게
	밝H* 매우 강하게

4 구도를 잡고 초점을 맞춘 다음 촬영합니다.



카메라는 선택한 브라케팅 프로그램에 따라 매 컷마다 액티브 D-Lighting을 다르게 적용합니다. 브라케팅이 작동 중인 경우, 컨트롤 패널에 브라케팅 진행 표시가 나타납니다. 매 컷마다 표시에서 한 부분이 사라집니다.

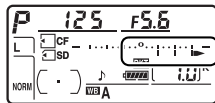
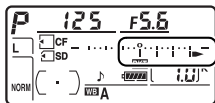

■ 브라케팅 취소

브라케팅을 취소하려면 Fn 버튼을 누르고 브라케팅 연속에서 촬영컷수가 0이 될 때까지 커맨드 다이얼을 돌립니다. 마지막에 작동한 프로그램이 다음 번에 브라케팅이 활성화될 때 복원됩니다. 두 버튼 리셋(□ 182)을 수행해서 브라케팅을 취소할 수도 있지만 이 경우 다음 번에 브라케팅이 활성화될 때 브라케팅 프로그램이 복원되지 않습니다.



ADL 브라케팅

저속 연속 및 고속 연속 모드에서 브라케팅 프로그램에 지정된 촬영컷수를 찍은 후에 촬영이 일시 정지됩니다. 다음 셔터 버튼을 누르면 촬영이 재개됩니다. 다른 모드에서는 셔터 버튼을 누를 때마다 한 컷씩 촬영됩니다.

연속 모드의 모든 컷을 촬영하기 전에 메모리 카드가 가득 차게 되면, 메모리 카드를 바꾸거나 메모리 카드에서 공간을 확보하기 위해 사진을 지운 후에 연속 모드의 다음 컷부터 촬영을 재개할 수 있습니다. 연속 모드의 모든 컷을 촬영하기 전에 카메라를 끄면, 카메라를 다시 켤 때 연속 모드의 다음 컷부터 브라케팅을 재개합니다.

화이트 밸런스

- 본래의 색상 유지

피사체에 반사된 빛의 색은 광원의 색과는 다릅니다. 인간의 뇌는 광원의 색상 변화에 적응할 수 있기 때문에 흰색 물체는 그늘이나 직사 광선 또는 백열등 아래에 있더라도 희게 보입니다. 필름 카메라에서 사용되는 필름과 달리, 디지털 카메라는 광원의 색에 따라 이미지를 처리함으로써 인간의 뇌 기능을 모방할 수 있습니다. 이것을 "화이트 밸런스"라고 합니다. 이 장에서는 화이트 밸런스 설정에 관해 설명합니다.

화이트 밸런스 옵션	134
화이트 밸런스 미세 조정	137
색 온도 설정	141
수동 프리셋	142

화이트 밸런스 옵션

자연스러운 색상을 연출하기 위해 촬영 전에 광원에 맞는 화이트 밸런스 설정을 선택합니다. 다음의 옵션을 이용할 수 있습니다.

옵션	색 온도 *	설명
AUTO 자동	3,500-8,000K	화이트 밸런스가 자동으로 조정됩니다. 최상의 결과를 얻으려면 G 또는 D형 렌즈를 사용하십시오. 내장 플래시나 외장 플래시가 발광할 때 플래시에 적합한 값으로 조정됩니다.
☀ 백열등	3,000 K	백열등 아래에서 사용합니다.
☀ 형광등		다음 환경에서 사용합니다.
나트륨 가스등	2,700 K	• (스포츠 경기장에서 볼 수 있는) 나트륨 가스등
온백색 형광등	3,000K	• 온백색 형광등
백색 형광등	3,700K	• 백색 형광등
냉백색 형광등	4,200K	• 냉백색 형광등
주백색 형광등	5,000K	• 주백색 형광등
주광색 형광등	6,500K	• 주광색 형광등
고색온도 수은등	7,200K	• 고색온도 광원(예: 수은등)
☀ 맑은날	5,200K	직사광선 아래에 있는 피사체에 사용합니다.
⚡ 플래시	5,400K	내장/선택형 플래시와 함께 사용합니다.
☁ 흐린날	6,000K	흐린날에 촬영하는 경우에 사용합니다.
☀ 맑은날 그늘	8,000K	맑은날 그늘에서 촬영하는 경우에 사용합니다.
☑ 색 온도 설정	2,500-10,000K	값 목록에서 색 온도를 설정합니다 (☑ 141).
PRE 수동 프리셋	—	화이트 밸런스를 위한 참조로 촬영 대상, 광원, 기존 사진을 사용합니다 (☑ 142).

* 모든 값은 대략적인 수치이며 미세 조정을 0으로 설정한 경우입니다.

대부분 광원에서 자동 화이트 밸런스를 권장합니다. 자동 화이트 밸런스로 원하는 결과를 얻을 수 없다면 위의 목록에서 옵션을 선택하거나 화이트 밸런스 프리셋을 사용하십시오.

WB 버튼을 누르고 컨트롤 패널에 원하는 설정이 표시될 때까지 메인 커맨드 다이얼을 돌려 화이트 밸런스를 설정합니다.

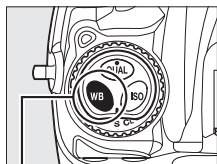

WB 버튼

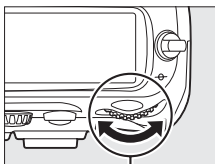

메인 커맨드 다이얼

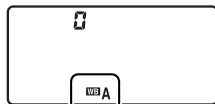

컨트롤 패널

화이트 밸런스 메뉴

촬영 메뉴(☐ 253)의 **화이트 밸런스** 옵션을 통해서도 화이트 밸런스를 조정할 수 있습니다.



☼(형광등)

WB 버튼과 메인 커맨드 다이얼로 ☼(형광등)를 선택해서 화이트 밸런스 메뉴(☐ 253)의 **형광등** 옵션에서 선택한 벌브 유형을 선택합니다.

스튜디오 플래시 조명

큰 스튜디오 플래시 장치에서는 자동 화이트 밸런스로 원하는 결과를 얻지 못할 수 있습니다. 화이트 밸런스 프리셋을 사용하거나 화이트 밸런스를 **플래시**로 설정하고 미세 조정을 사용해 화이트 밸런스를 조정합니다.

참조

사용자 설정 e5(**자동 브라케팅 설정**, ☐ 289)에서 **WB 브라케팅**을 선택한 경우 카메라는 셔터를 누를 때마다 여러 장의 이미지를 만듭니다. 현재 화이트 밸런스로 선택한 값은 "브라케팅"하여 각 이미지마다 화이트 밸런스가 달라집니다. 자세한 내용은 120 페이지를 참조하십시오.



색 온도

인식된 광원의 색은 보는 사람과 기타 조건에 따라 달라집니다. 색 온도는 물체를 가열해서 동일한 파장의 빛을 내게 될 때의 온도를 기준으로 정의한 광원 색의 객관적 수치입니다. 5,000-5,500K 정도의 색 온도를 갖는 광원은 희게 보이고 백열 전구처럼 색 온도가 낮은 광원은 약간 노란색이나 붉은색으로 보입니다. 반면에 색 온도가 높은 광원은 푸른 색조를 띄게 됩니다.

화이트 밸런스 미세 조정

화이트 밸런스를 "미세 조정"하여 광원에 따른 색상 편차를 보정하거나 이미지에 의도적으로 색조를 연출할 수 있습니다. 화이트 밸런스는 촬영 메뉴의 **화이트 밸런스** 옵션을 사용하거나 **WB** 버튼을 누르고 서브 커맨드 다이얼을 돌려 미세 조정할 수 있습니다.

■ 화이트 밸런스 메뉴

1 화이트 밸런스 옵션을 MENU 버튼 선택합니다.

메뉴를 나타내려면 MENU 버튼을 누릅니다. 촬영 메뉴의 **화이트 밸런스**를 선택한 다음 화이트 밸런스

MENU 버튼

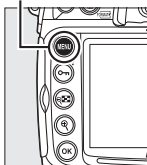

스 옵션을 선택하고 ▶를 누릅니다. **형광등**, **색 온도 설정**, **수동 프리셋** 이외의 옵션이 선택된 경우에는 2 단계로 넘어 갑니다. **형광등**이 선택된 경우 광원 종류를 선택하고 ▶를 누릅니다. **색 온도 설정**이 선택된 경우 색 온도를 강조 표시한 후 ▶를 누릅니다. **수동 프리셋**이 선택된 경우 계속하기 전에 150 페이지에 설명된 대로 프리셋을 선택합니다.

WB

2 화이트 밸런스를 미세 조정합니다.

멀티셀렉터를 사용해 화이트 밸런스를 미세 조정합니다. 화이트 밸런스는 황색(A)-파란색(B) 축과 녹색(G)-자홍색(M) 축을 기준으로 미세 조정할 수 있습니다. 수평(황색-파란색) 축은 하나의 증가 간격이 5 미레드에 상응하는 색 온도와 일치합니다. 수직(녹색-자홍색) 축은 해당 색 보정(CC, color compensation) 필터와 유사한 효과를 냅니다.

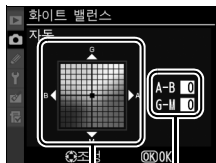

좌표 조정

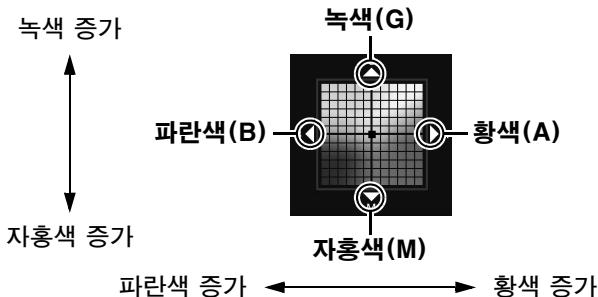

3 OK를 누릅니다.

OK를 눌러 설정을 저장하고 촬영 메뉴로 돌아갑니다. A-B 축에서 화이트 밸런스를 미세 조정할 경우 컨트롤 패널에 ◀▶ 아이콘이 표시됩니다.

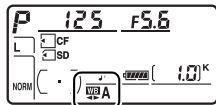

✎ 화이트 밸런스 미세 조정

미세 조정 축의 색은 상대적이며 절대적이지 않습니다. 예를 들어 화이트 밸런스로  (백열등)과 같은 "따뜻한" 설정이 선택된 경우 커서를 B(파란색)로 움직이면 사진을 다소 "차가운 느낌이 나게" 만들지만 실제로 푸른색이 나게 만들지는 않습니다.

✎ 색 온도 미세 조정

색 온도 설정이 선택된 경우 화이트 밸런스를 미세 조정하는 동안 색 온도를 볼 수 있습니다.



✎ "미레드"

색 온도의 변화는 높은 색 온도보다 낮은 색 온도에서 더 큰 색상 차이를 가져옵니다. 예를 들어, 1000K를 바꿀 경우 6000K에서보다 3000K에서 색에 훨씬 더 큰 변화를 가져옵니다. 색 온도의 역에 10^6 을 곱해서 계산되는 미레드(mired)는 이러한 편차를 고려한 색 온도 수치로, 색 온도 보정 필터에서 사용하는 단위입니다. 예:

- 4000K-3000K(1000K 차이)=83 미레드
- 7000K-6000K(1000K 차이)=24 미레드

WB 버튼

☑(색 온도 설정)와 PRE (수동 프리셋)이외의 설정에서는 WB 버튼을 사용하여 황색(A)-파란색(B) 축의 화이트 밸런스를 미세 조정할 수 있습니다(☞ 138, ☑나 PRE가 선택된 경우 화이트 밸런스를 미세 조정하려면 137 페이지에 설명된 촬영 메뉴를 사용합니다). 양 방향으로 6가지 설정을 이용할 수 있으며 각 증가 간격은 약 5 미레드(☞ 139)에 해당합니다. WB 버튼을 누르고 컨트롤 패널에 원하는 값이 표시될 때까지 서브 커맨드 다이얼을 돌립니다. 서브 커맨드 다이얼을 왼쪽으로 돌리면 황색(A) 양이 증가합니다. 서브 커맨드 다이얼을 오른쪽으로 돌리면 파란색(B) 양이 증가합니다. 0 이외의 설정에서는 컨트롤 패널에 ◀▶ 아이콘이 표시됩니다.

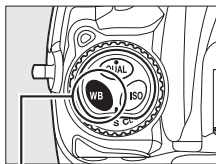

WB 버튼

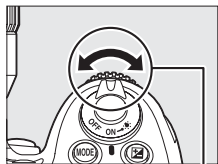

서브 커맨드 다이얼
사용

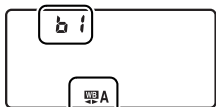

컨트롤 패널

색 온도 설정

화이트 밸런스에서 **[WB(색 온도 설정)]**가 선택된 경우에는 **WB** 버튼을 누르고 서브 커맨드 다이얼을 돌려서 색 온도를 설정할 수 있습니다. 색 온도는 컨트롤 패널에 표시됩니다.

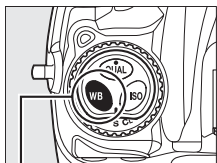

WB 버튼

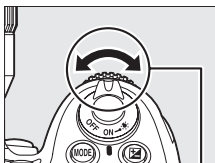

서브 커맨드 다이얼 사용



컨트롤 패널

[WB] 색 온도 설정

플래시나 형광등 조명에서는 원하는 결과를 얻을 수 없는 점에 유의하십시오. 이러한 광원에서는 **[플래시]**나 **[형광등]**를 선택합니다. 기타 광원에서는 시험 촬영을 하여 선택한 값이 적절한지 판단하십시오.

[WB] 화이트 밸런스 메뉴

색 온도는 화이트 밸런스 메뉴에서도 선택할 수 있습니다. **WB** 버튼과 서브 커맨드 다이얼로 색 온도를 설정하면 화이트 밸런스 메뉴에서 선택한 값이 대체된다는 점에 유의하십시오.



수동 프리셋

수동 프리셋은 혼합된 조명 아래에서 촬영시 사용자 화이트 밸런스 설정을 기록하고 불러오거나 강한 색조의 광원을 보정할 경우 사용합니다. 화이트 밸런스 프리셋에는 두 가지 설정 방법이 있습니다.

방법	설명
직접 측정	중간색인 회색이나 흰색 물체를 사진에 실제 사용될 조명 아래 놓고 카메라로 화이트 밸런스를 측정합니다(☞ 144).
기존 사진에서 복사	화이트 밸런스를 메모리 카드의 사진에서 복사합니다(☞ 148).

카메라는 화이트 밸런스 프리셋으로 d-0에서 d-4까지 5개의 값을 저장할 수 있습니다. 화이트 밸런스 프리셋에 설명 문구도 삽입할 수 있습니다(㉞ 152).

d-0

화이트 밸런스로 측정한 마지막 값을 저장합니다(㉞ 144). 새 값이 측정되면 이 프리셋에 덮어씁니다.



d-1-d-4

d-0에서 복사한 값을 저장합니다(㉞ 147).



메모리 카드의 이미지에서 복사한 값을 저장합니다(㉞ 148).



화이트 밸런스 프리셋

화이트 밸런스 프리셋을 변경하면 모든 촬영 메뉴 बैं크에 적용됩니다(㉞ 254). 사용자가 다른 촬영 메뉴 बैं크에서 생성된 화이트 밸런스 프리셋을 변경하려고 할 경우 확인 메시지가 표시됩니다(프리셋 d-0의 경우 경고 메시지가 표시되지 않습니다).

■ 화이트 밸런스 값 측정

1 참조물에 빛을 비춥니다.

중간색인 회색이나 흰색 물체를 사진에 실제 사용될 조명 아래 놓습니다. 스튜디오 설정시 표준 회색 패널을 참조물로 사용할 수 있습니다. 화이트 밸런스를 측정할 때 노출이 자동으로 1 EV 증가하는 점에 유의하십시오. 노출 모드 M에서는 노출을 조절하여 노출 표시가 ± 0 을 나타내도록 합니다(☞ 113).

2 화이트 밸런스를 PRE(수동 프리셋)로 설정합니다.

WB 버튼을 누른 다음 컨트롤 패널과 뷰파인더에 PRE가 나타날 때까지 메인 커맨드 다이얼을 돌립니다.

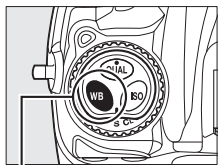

WB 버튼

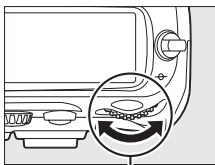

메인 커맨드 다이얼



컨트롤 패널

WB

3 직접 측정 모드를 선택합니다.

WB 버튼에서 잠시 손을 떼 후 컨트롤 패널에 PRE 아이콘이 깜박이기 시작할 때까지 버튼을 다시 누릅니다. 컨트롤 패널과 뷰파인더에 깜박이는 PRE가 나타납니다. 이 표시는 약 6초간 깜박입니다.

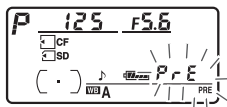

컨트롤 패널



뷰파인더

4 화이트 밸런스를 측정합니다.



이 표시의 깜박임이 멈추기 전에 참조물의 구도를 잡고 이것으로 뷰파인더를 채운 다음 셔터 버튼을 완전히 누릅니다. 카메라는 화이트 밸런스의 값을 측정하고 이 값을 프리셋 d-0에 저장합니다. 사진이 기록되지 않으며 카메라가 초점을 맞추지 않아도 정확하게 화이트 밸런스를 측정할 수 있습니다.

5 결과를 확인합니다.

카메라가 화이트 밸런스의 값을 측정할 경우에는 컨트롤 패널에 Good이 약 6초간 깜박이며 뷰파인더에는 깜박이는 Gd가 표시됩니다.

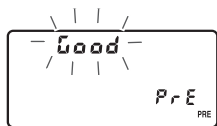

컨트롤 패널



뷰파인더

조명이 너무 밝거나 너무 어두우면 카메라는 화이트 밸런스를 측정할 수 없습니다. 깜박이는 no Gd가 컨트롤 패널과 뷰파인더에 약 6초간 나타납니다. 셔터 버튼을 반누름하여 4 단계로 돌아가서 화이트 밸런스를 다시 측정합니다.

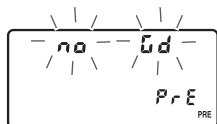

컨트롤 패널



뷰파인더

6 프리셋 d-0을 선택합니다.

화이트 밸런스 프리셋의 새 값을 바로 사용하려면 d-0이 컨트롤시 패널에 나타날 때까지 **WB** 버튼을 누르고 서브 커맨드 다이얼을 돌려서 프리셋 d-0을 선택합니다.

☑ 직접 측정 모드

표시가 깜박이는 동안에 아무런 작업도 하지 않으면 직접 측정 모드는 사용자 설정 c2 (노출계 자동 OFF 시간, □ 273)에서 선택한 시간에 종료됩니다.

📝 프리셋 d-0

화이트 밸런스의 새 값은 자동으로 이전 값을 대체하여 프리셋 d-0에 저장됩니다(확인 메시지가 표시되지 않습니다). 썸네일이 화이트 밸런스 프리셋 목록(□ 147)에 나타납니다.

화이트 밸런스의 새 값을 사용하려면, 프리셋 d-0을 선택합니다(d-0을 선택하기 전에 화이트 밸런스의 값을 측정할 적이 없을 때 화이트 밸런스는 **맑은날**과 같은 5,200K의 색 온도로 설정됩니다). 화이트 밸런스 새 값이 화이트 밸런스를 다시 측정할 때까지 프리셋 d-0에 남아있습니다. 화이트 밸런스의 새 값을 측정하기 전에 다른 프리셋에 프리셋 d-0을 복사해 놓는 방식으로 화이트 밸런스의 값을 5개까지 저장할 수 있습니다(□ 147).



■ d-0에서 프리셋 d-1 ~ d-4로 화이트 밸런스 복사

화이트 밸런스의 측정값을 d-0에서 다른 프리셋(d-1 ~ d-4)으로 복사하려면 아래 단계를 따르십시오.

1 PRE(수동 프리셋)를 선택합니다.

MENU 버튼을 누르고 촬영 메뉴에서 **화이트 밸런스**를 선택합니다. 수동 프리셋을 선택한 후 ▶를 누릅니다.

MENU 버튼

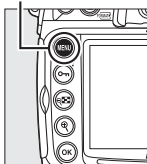

2 대상을 선택합니다.

대상 프리셋(d-1에서 d-4)을 선택하고 멀티셀렉터의 중앙을 누릅니다.



3 d-0을 선택한 프리셋으로 복사합니다.

d-0을 복사를 선택하고 OK를 누릅니다. d-0에 설명 문구를 삽입했다면(☞ 152) 이 문구도 선택한 프리셋으로 복사됩니다.

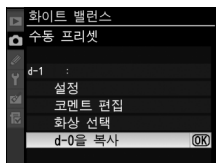

■ 사진에서 화이트 밸런스 복사(d-1 ~ d-4에만 해당)

기존 사진의 화이트 밸런스의 값을 선택한 프리셋으로 복사하려면 아래 단계를 따르십시오(d-1 ~ d-4에만 해당). 프리셋 d-0에는 기존의 화이트 밸런스 값을 복사할 수 없습니다.

1 PRE(수동 프리셋)를 선택합니다.

화이트 밸런스 메뉴의 수동 프리셋을 선택하고 ▶를 누릅니다.



2 대상을 선택합니다.

대상 프리셋(d-1에서 d-4)을 선택하고 멀티셀렉터의 중앙을 누릅니다.



3 화상 선택을 선택합니다.

화상 선택을 선택하고 ▶를 누릅니다.

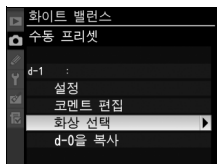

4 원본 이미지를 선택합니다.

원본 이미지를 선택합니다.



선택한 화상을 전체 화면으로 보려면 **Q** 버튼을 누르고 있습니다.

Q 버튼

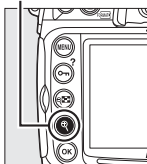

다른 위치에서 이미지를 보려면 **Q**를 누르고 원하는 카드와 폴더를 선택합니다(㉠ 217).

Q 버튼

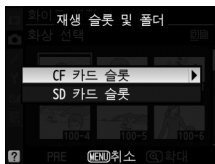
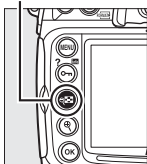

5 화이트 밸런스를 복사합니다.

멀티셀렉터의 중앙을 눌러 선택한 사진의 화이트 밸런스 값을 선택한 프리셋으로 복사합니다. 선택한 사진에 코멘트(㉠ 303)가 있다면 이 코멘트도 선택한 프리셋의 코멘트로 복사됩니다.



화이트 밸런스 프리셋 선택

▲를 눌러 현재의 화이트 밸런스 프리셋(d-0-d-4)을 선택하고 ▶를 눌러 다른 프리셋을 선택합니다.

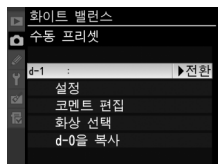

■ 화이트 밸런스 프리셋 선택

화이트 밸런스를 프리셋 값으로 설정하려면:

1 PRE(수동 프리셋)를 선택합니다.

화이트 밸런스 메뉴의 수동 프리셋을 선택하고 ▶를 누릅니다.

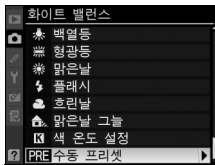

2 프리셋을 선택합니다.

원하는 프리셋을 선택하고 멀티셀렉터의 중앙을 누릅니다. 선택한 프리셋을 선택하고 다음 단계를 마치지 않고 미세 조정 메뉴(☞ 138)를 표시하려면, 멀티셀렉터의 중앙을 누르는 대신에 Ⓜ를 누릅니다.



3 설정을 선택합니다.

설정을 선택하고 ▶를 누릅니다. 선택한 화이트 밸런스 프리셋에 대한 미세 조정 메뉴가 표시됩니다(☞ 138).

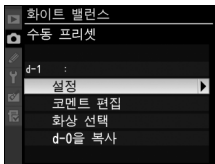

화이트 밸런스 프리셋 선택: WB 버튼

PRE(수동 프리셋)의 설정시, WB 버튼을 누르고 서브 커맨드 다이얼을 돌려서 프리셋을 선택할 수도 있습니다. WB 버튼을 누르는 동안 컨트롤 패널에 현재의 프리셋이 나타납니다.

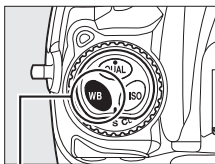

WB 버튼

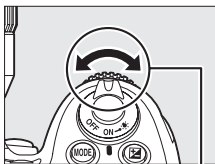

서브 커맨드 다이얼
사용

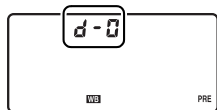

컨트롤 패널

■ 코멘트 입력

선택한 화이트 밸런스 프리셋에 최대 36 문자의 설명 문구를 넣을 수 있습니다.

1 PRE(수동 프리셋)를 선택합니다.

화이트 밸런스 메뉴의 수동 프리셋을 선택하고 ▶를 누릅니다.



2 프리셋을 선택합니다.

원하는 프리셋을 선택하고 멀티셀렉터의 중앙을 누릅니다.

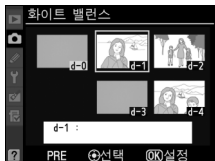

3 코멘트 편집을 선택합니다.

코멘트 편집을 선택한 다음 ▶를 누릅니다.

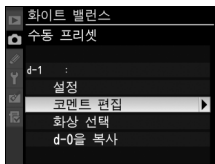

4 코멘트를 편집합니다.

255 페이지에 설명된 대로 코멘트를 입력합니다.





화상처리 설정

이 장에서는 Picture Control을 이용하여 윤곽 강조, 콘트라스트, 밝기, 채도, 색조를 최적화하는 방법, D-Lighting 설정을 이용하여 밝은 부분과 어두운 부분의 세부 묘사를 살리는 방법, 색공간을 선택하는 방법 등에 관해 설명합니다.

Picture Control	154
사용자 설정 Picture Control 만들기	160
액티브 D-Lighting	164
색공간	166







Picture Control

Nikon의 독특한 Picture Control 시스템은 호환 장치 및 소프트웨어에서 윤곽 강조, 콘트라스트, 밝기, 채도, 색조 등의 이미지 처리 설정을 공유할 수 있도록 해줍니다.

Picture Control을 선택합니다.

카메라는 다양한 프리셋 Picture Control을 제공합니다. 피사체나 장면 유형에 따라 Picture Control을 선택합니다.

옵션	설명
 표준	조화로운 결과를 위한 표준 처리 방식입니다. 대부분 상황에서 권장됩니다.
 자연스럽게	자연스러운 결과를 위한 최소 처리 방식입니다. 나중에 광범위하게 처리하거나 수정할 사진에 선택합니다.
 선명하게	선명한 사진인쇄 효과가 나타나도록 사진을 보정합니다. 주요 색상을 강조할 사진에 선택합니다.
 모노크롬	모노크롬 사진을 촬영합니다.

1 Picture Control 설정을 선택합니다.

메뉴를 나타내려면 MENU 버튼을 누릅니다. 촬영 메뉴에서 **Picture Control 설정**을 선택하고 ▶를 누릅니다.

MENU 버튼

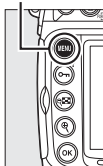

2 Picture Control을 선택합니다.

원하는 Picture Control을 선택한 다음 OK를 누릅니다.

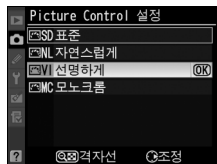

프리셋 Picture Control과 사용자 설정 Picture Control 비교
 카메라에 내장된 Picture Control을 *프리셋 Picture Control*이라고 합니다. *사용자 설정 Picture Control*은 촬영 메뉴(☐ 160)의 **Picture Control 관리** 옵션을 통해 기존의 Picture Control을 수정하여 만듭니다. 사용자 설정 Picture Control은 메모리 카드에 저장하여 다른 D300S 카메라 및 호환 소프트웨어에서 공유할 수 있습니다(☐ 163).

선택형 Picture Control

선택형 Picture Control은 Nikon 웹 사이트에서 다운로드하여 추가할 수 있습니다.

Picture Control 표시

Info 버튼을 누르면 현재의 Picture Control이 정보 표시에 나타납니다.

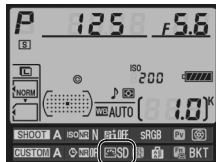

Picture Control
표시



기존 Picture Control 수정

장면 유형이나 사용자의 창작 의도에 따라 기존의 프리셋 또는 사용자 설정 Picture Control(☞ 160)을 수정할 수 있습니다. **빠른 조정**을 사용해 균형잡힌 설정 조합을 선택하거나 개별 설정을 수동으로 조정합니다.

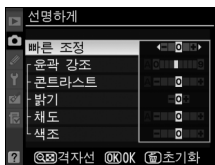

1 Picture Control을 선택합니다.

Picture Control 설정 메뉴 (☞ 154)에서 원하는 Picture Control을 선택한 후 ▶를 누릅니다.

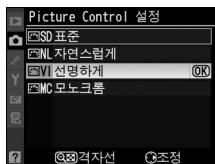

2 설정을 조정합니다.

▲나 ▼를 눌러 원하는 설정을 선택한 다음 ◀나 ▶를 눌러 값을 선택합니다(☞ 157). 모든 설정을 조정할 때까지 이 단계를 반복하거나 **빠른 조정**을 사용해 프리셋 설정의 조합을 선택합니다. 기본 설정은 ⌂ 버튼을 눌러 복원할 수 있습니다.

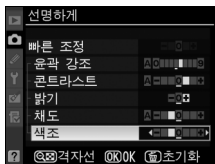

3 OK를 누릅니다.

고유 Picture Control에 대한 수정

기본 설정에서 수정된 Picture Control은 **Picture Control 설정 메뉴**에서 별표("✱")로 표시됩니다.



Picture Control 설정

옵션	설명
빠른 조정	-2와 +2 사이의 옵션에서 선택하여 Picture Control의 효과를 줄이거나 과장합니다(이렇게 하면 모든 수동 조정이 리셋됩니다). 예를 들어 선명하게 에서 + 값을 선택하면 사진이 더욱 선명해 집니다. 자연스럽게 , 모노크롬 또는 사용자 설정 Picture Control에서는 사용할 수 없습니다.
(모든 Picture Control) 수동 조정	윤곽 강조 윤곽의 선명도를 조정합니다. 장면 유형에 따라 윤곽 강조를 자동으로 조정하기 위해 A 를 선택하거나 0 (윤곽 강조 없음)과 9 사이의 값에서 선택합니다 (값이 높을 수록 윤곽이 더욱 강조됩니다).
	컨트라스트 장면 유형에 따라 대비를 자동으로 조정하기 위해 A 를 선택하거나 -3 과 +3 사이의 값에서 선택합니다(직사광선으로 촬영 대상이 "뿌옇게" 되지 않도록 하려면 낮은 값을 선택하고 안개 자욱한 풍경과 낮은 콘트라스트의 촬영 대상에 대한 세부 묘사를 유지하려면 높은 값을 선택합니다).
	밝기 밝기를 줄이려면 -1 을 선택하고 밝기를 향상시키려면 +1 을 선택합니다. 노출에 영향을 미치지 않습니다.
(비 모노크롬에 한함) 수동 조정	채도 색의 선명도를 조정합니다. 장면 유형에 따라 채도를 자동으로 조정하기 위해 A 를 선택하거나 -3 과 +3 사이의 값에서 선택합니다(값이 낮을 수록 채도가 낮아지고 높을 수록 채도가 높아집니다).
	색조 - 값을 선택해(최저 -3 으로) 빨간색을 자줏빛으로, 푸른색을 녹색으로, 녹색을 노란색으로 만들거나, + 값을 선택해(최고 +3) 빨간색을 주황색으로, 녹색을 푸른색으로, 푸른색을 자줏빛으로 만듭니다.
(모노크롬에 한함) 수동 조정	필터 효과 모노크롬 사진에 컬러 필터의 효과를 흉내냅니다. Off , 노란색, 주황색, 빨간색, 녹색 등에서 선택합니다(☐ 158).
	색조 설정 B&W(흑백) , Sepia(세피아) , Cyanotype(청사진) (푸른 색조의 모노크롬), Red(빨간색) , Yellow(노란색) , Green(녹색) , Blue Green(청녹색) , Blue(파란색) , Purple Blue(보라빛 파란색) , Red Purple(빨간빛 보라색) 에서 모노크롬 사진에 사용될 색조를 선택합니다(☐ 159).



☑ 액티브 D-Lighting



액티브 D-Lighting(☐164)이 켜져 있으면 **콘트라스트와 밝기**를 조정할 수 없습니다. 액티브 D-Lighting을 켜면 현재 수동으로 조정된 설정이 모두 지워집니다.

☑ "A"(자동)

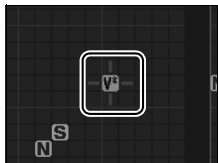
노출과 화면 속 촬영 대상의 위치에 따라 콘트라스트와 채도의 결과가 달라집니다. 최상의 결과를 얻으려면 G 또는 D형 렌즈를 사용하십시오. 자동 콘트라스트와 채도를 사용하는 Picture Control의 아이콘은 Picture Control 격자선에서 녹색으로 표시되고 선이 격자선의 축에 평행하게 보입니다.



☑ Picture Control 격자선

2 단계에서  버튼을 눌러 다른 Picture Control과 관련하여 선택한 Picture Control의 콘트라스트와 채도를 나타내는 Picture Control 격자선을 표시합니다(모노크롬이 선택되었을 경우 콘트라스트만 표시됨).  버튼에서 손을 떼면 Picture Control 메뉴로 돌아갑니다.

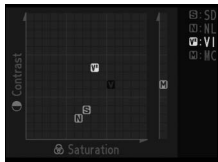

☑ 이전 설정

Picture Control 설정값 표시 아래 밑줄은 해당 설정의 이전 값을 가리킵니다. 설정을 조정할 때 이것을 참조하십시오.



☑ 필터 효과(모노크롬에 한함)

이 메뉴의 옵션은 모노크롬 사진에 컬러 필터의 효과를 흉내냅니다. 다음의 필터 효과를 이용할 수 있습니다.

옵션	설명
Y 노란색	콘트라스트를 향상시킵니다. 풍경 사진에서 하늘의 밝기를 누그러뜨리는데 사용할 수 있습니다.
O 주황색	주황색은 노란색보다 더 큰 콘트라스트를 만들고 빨간색은 주황색보다 더 큰 콘트라스트를 만듭니다.
R 빨간색	
G 녹색	피부톤을 부드럽게 합니다. 인물 사진에 사용할 수 있습니다.

필터 효과로 얻은 효과는 실제 유리 필터로 생성된 것보다 더 분명하게 나타난다는 사실에 유의하십시오.



✎ 색조 설정(모노크롬에 한함)

색조 설정이 선택된 상태에서 ▼를 눌러 채도 옵션을 표시합니다. ◀나 ▶를 눌러 채도를 조정합니다. B&W(흑백)이 선택되어 있으면 채도 조절을 사용할 수 없습니다.

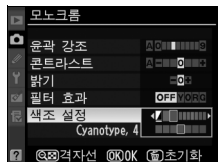

✎ 사용자 설정 Picture Control

사용자 설정 Picture Control로 이용 가능한 옵션은 해당 사용자 설정 Picture Control의 기반이 되는 옵션과 동일합니다.



사용자 설정 Picture Control 만들기

카메라와 함께 제공된 Picture Control을 사용자 설정 Picture Control로 수정하여 저장할 수 있습니다.

1 Picture Control 관리를 선택합니다.

메뉴를 나타내려면 MENU 버튼을 누릅니다. 촬영 메뉴에서 **Picture Control** 관리를 선택한 다음 ▶를 누릅니다.

MENU 버튼

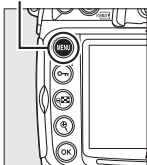

2 저장/편집을 선택합니다.

저장/편집을 선택하고 ▶를 누릅니다.

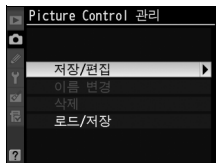

3 Picture Control을 선택합니다.

기존의 Picture Control을 선택한 다음 ▶를 누르거나 OK를 눌러 5단계로 진행한 후 더 이상 수정하지 않고 선택한 Picture Control의 사본을 저장합니다.

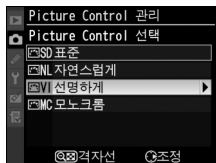

4 선택한 Picture Control 을 편집합니다.

자세한 내용은 157 페이지를 참조하십시오. 변경 사항을 버리고 기본 설정에서 다시 시작하려면 **ESC** 버튼을 누릅니다. 설정이 끝나면 **OK**를 누릅니다.

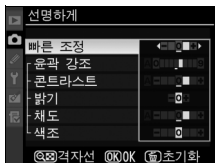

5 대상을 선택합니다.

사용자 설정 Picture Control의 대상(C-1 ~ C-9)을 선택한 다음 **▶**를 누릅니다.



6 Picture Control 이름을 지정합니다.

오른쪽 그림처럼 문자 입력 대화상자가 표시됩니다. 기본으로 새 Picture Control

은 기존 Picture Control의 이름에 두 자리 숫자를 더해서(자동 할당) 이름이 지정됩니다. 이 이름을 255 페이지의 설명대로 편집하여 최대 19자로 된 새 이름을 만들 수 있습니다.

새 Picture Control이 Picture Control 목록에 나타납니다.



키보드
영역
이름 영역

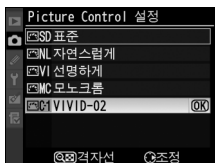

Picture Control 관리 > 이름 변경

Picture Control 관리 메뉴의 이름 변경 옵션을 통해 언제든지 사용자 설정 Picture Control 이름을 바꿀 수 있습니다.

Picture Control 관리 > 삭제

Picture Control 관리 메뉴의 삭제 메뉴를 사용하여 더 이상 필요하지 않은 사용자 설정 Picture Control을 삭제할 수 있습니다.

초기 Picture Control 아이콘

사용자 설정 Picture Control의 기초가 되는 프리셋 Picture Control이 편집 표시의 우측 상단에 아이콘으로 표시됩니다.

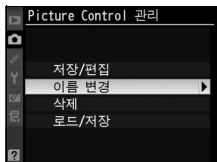

초기 Picture Control 아이콘



사용자 설정 Picture Control 공유

ViewNX나 Capture NX 2와 같은 별도 소프트웨어에서 이용할 수 있는 Picture Control Utility로 생성한 사용자 설정 Picture Control은 메모리 카드에 저장하여 카메라로 로드할 수 있고, 카메라로 생성한 사용자 설정 Picture Control은 메모리 카드에 저장하여 호환 카메라 및 소프트웨어에서 사용할 수 있습니다. 더 이상 필요 없어지면 삭제할 수 있습니다(메모리 카드가 2개 삽입된 경우 기본 슬롯의 카드가 사용됩니다. □ 72).

사용자 설정 Picture Control을 메모리 카드로 또는 카드에서 복사하거나 사용자 설정 Picture Control을 메모리 카드에서 삭제하려면 **Picture Control 관리** 메뉴에서 **로드/저장**을 선택한 다음 ▶를 누릅니다. 다음과 같은 옵션이 표시됩니다.

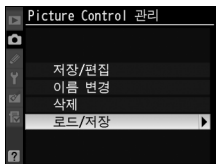

- **카메라에 복사:** 메모리 카드의 사용자 설정 Picture Control을 카메라의 사용자 설정 Picture Control C-1 ~ C-9로 복사하고 원하는 이름을 지정합니다.

- **카드에서 삭제:** 메모리 카드에서 선택한 사용자 설정 Picture Control을 삭제합니다. Picture Control이 삭제되기 전에 확인 메시지가 오른쪽 그림처럼 나타납니다. 선택한 Picture Control을 삭제하려면 **예**를 선택하고 **OK**를 누릅니다.

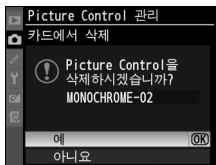

- **카드에 복사:** 카메라의 사용자 설정 Picture Control(C-1 ~ C-9)을 메모리 카드의 선택 대상(1 ~ 99)으로 복사합니다.

사용자 설정 Picture Control 저장

사용자 설정 Picture Control을 한 번에 99개까지 메모리 카드에 저장할 수 있습니다. 메모리 카드는 사용자가 생성한 사용자 설정 Picture Control을 저장하는 경우에만 사용할 수 있습니다. 카메라와 함께 제공된 프리셋 Picture Control은 메모리 카드로 복사하거나 이름 변경 또는 삭제할 수 없습니다.

액티브 D-Lighting

액티브 D-Lighting은 밝은 부분과 어두운 부분의 세부 묘사를 보존하며 자연스러운 대비의 사진을 만듭니다. 예를 들어 문이나 창을 통해 밝은 실외 사진을 촬영하거나 맑은날에 그늘진 피사체의 사진을 촬영하는 경우와 같이 대비가 뚜렷한 장면에 사용하십시오.

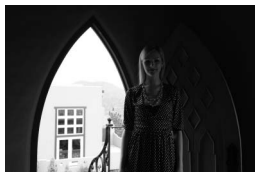

액티브 D-Lighting OFF

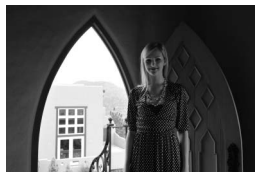

액티브 D-Lighting: ㉞^{AUTO} 자동



액티브 D-Lighting OFF



액티브 D-Lighting: ㉞^H 강하게



액티브 D-Lighting을 사용하려면:

1 액티브 D-Lighting을 MENU 버튼 선택합니다.

메뉴를 나타내려면 MENU 버튼을 누릅니다. 촬영 메뉴에서 액티브 D-Lighting을 선택하고 ▶를 누릅니다.

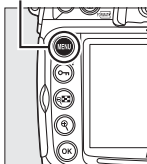

2 옵션을 선택합니다.

▶^{Auto} 자동, ▶^H 매우 강하게, ▶^H 강하게, ▶^N 표준, ▶^L 약하게, OFF 중에서 선택하고 OK를 누릅니다. ▶^{Auto} 자동이 선택되면 촬영 조건에 맞춰 카메라가 자동으로 액티브 D-Lighting을 조정합니다(그러나 노출 모드 M의 경우 ▶^{Auto} 자동은 ▶^N 표준에 해당됩니다).

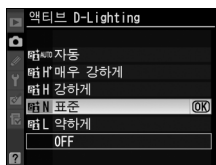

☑ 액티브 D-Lighting

멀티 패턴 측광을 사용하는 것이 좋습니다(☞ 102). 액티브 D-Lighting이 켜 있을 때 높은 ISO 감도로 촬영한 사진에는 노이즈(그레인, 줄무늬, 얼룩)가 나타날 수 있으며 이미지를 기록하는데 시간이 더 걸립니다. 액티브 D-Lighting 설정이 작동하는 동안에는 밝기 및 콘트라스트 Picture Control 설정(☞ 157)을 조정할 수 없습니다.

☑ "액티브 D-Lighting"과 "D-Lighting" 비교

촬영 메뉴의 액티브 D-Lighting 옵션은 다이내믹 영역을 최적화하기 위해 촬영 전에 노출을 조정하는데 반해, 수정 메뉴의 D-Lighting 옵션은 촬영 후에 이미지의 다이내믹 영역을 최적화합니다.

📌 참조

사용자 설정 e5(자동 브라케팅 설정, ☞ 289)에서 ADL 브라케팅을 선택한 경우 카메라는 연속된 사진에 대해 액티브 D-Lighting을 변경합니다. 자세한 내용은 129 페이지를 참조하십시오.

색공간

색공간은 컬러 재생에 필요한 색의 범위를 지정합니다. 사진이 처리될 방법에 따라 색공간을 선택합니다.

옵션	설명
sRGB sRGB	더 이상 수정하지 않고 "있는 그대로" 인화하거나 사용할 사진에서 선택합니다.
Adobe Adobe RGB	이 색공간은 sRGB보다 색상 범위가 더 넓으므로 폭넓게 처리되거나 수정될 이미지, 즉 상업용 인쇄 분야에 적합합니다.

1 색공간을 선택합니다. MENU 버튼

메뉴를 나타내려면 MENU 버튼을 누릅니다. 촬영 메뉴에서 **색공간**을 선택하고 ▶를 누릅니다.

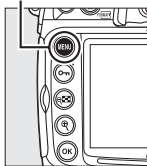

2 색공간을 선택합니다.

원하는 옵션을 선택한 다음 **OK**를 누릅니다.

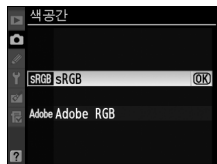

색공간

색공간은 디지털 이미지 파일에서 색상과 수치값을 대변하고 이들 사이의 통신을 정의합니다. sRGB 색공간이 폭넓게 쓰이고 있으며 Adobe RGB 색공간은 출판 및 상업 인쇄 분야에서 전형적으로 사용되고 있습니다. 수정하지 않고 인화하거나 컬러 관리를 지원하지 않는 응용 프로그램에서 보려고 사진을 촬영하거나 또는 ExifPrint, 가정용 프린터에서 직접 인쇄, 키오스크 인화 또는 상업용 인화 서비스를 통해 인화할 사진을 촬영할 경우 sRGB를 권장합니다. 이 옵션을 이용하여 Adobe RGB 사진을 인화할 수도 있지만 컬러가 선명하지 않을 수 있습니다.

Adobe RGB 색공간으로 촬영한 JPEG 사진은 Exif 2.21 및 DCF 2.0과 호환되며 Exif 2.21 및 DCF 2.0을 지원하는 응용 프로그램과 프린터는 자동으로 정확한 색공간을 선택합니다. 응용 프로그램과 기기가 Exif 2.21 및 DCF 2.0을 지원하지 않는다면 수동으로 적절한 색공간을 선택합니다. Adobe RGB 색공간으로 촬영한 TIFF 사진에 ICC 컬러 프로파일이 삽입되므로 색 관리를 지원하는 응용 프로그램이 정확한 색공간을 자동으로 선택할 수 있습니다. 자세한 내용은 응용 프로그램 또는 기기와 함께 제공된 설명서를 참조하십시오.

Nikon Software

ViewNX(기본 제공)와 Capture NX 2(별매)는 D300S로 촬영한 사진을 열 때 정확한 색공간을 자동으로 선택합니다.







플래시 촬영

- 내장 플래시 사용

이 장에서는 내장 플래시 사용법에 대해 설명합니다.

내장 플래시	170
내장 플래시 사용	171
플래시 모드	175
조광 보정	177
FV 고정	178



내장 플래시

내장 플래시의 가이드 넘버(GN)는 17(m, ISO 200, 20°C)입니다. 디지털 SLR용 i-TTL-BL 조광을 지원하며 자연광이 부족한 경우는 물론, 어두운 부분을 살리거나 역광의 피사체에 조명을 비추거나 피사체의 눈동자에 캐치 라이트를 넣을 때도 모니터 예비 발광을 사용하여 균형 잡힌 조명을 비추도록 플래시 광량을 조정합니다. 지원되는 i-TTL 플래시 컨트롤 유형은 다음과 같습니다.

디지털 SLR용 i-TTL-BL 조광: 플래시는 본 발광 직전에 거의 눈에 띄지 않는 일련의 예비 발광(모니터 예비 발광)을 사용합니다. 프레임의 전 영역에서 대상으로부터 반사된 예비 발광은 1,005 픽셀 RGB 센서에 의해 수집되고 멀티 패턴 측광 시스템의 거리 정보와 결합, 분석되어 주 피사체와 주위의 배경 조명 간에 자연스러운 균형을 이루도록 플래시 광량을 조절합니다. G 또는 D형 렌즈를 사용할 경우에는 플래시 광량을 계산할 때 거리 정보가 포함됩니다. 비 CPU 렌즈를 사용할 경우에는 렌즈 정보(초점거리 및 최대 조리개, 195 참조)를 지정하면 계산의 정확도를 높일 수 있습니다. 스팟 측광을 선택한 경우에는 사용할 수 없습니다.

디지털 SLR용 스탠다드 i-TTL 플래시: 프레임의 조명이 스탠다드 레벨로 되도록 광량을 조절합니다. 배경의 밝기는 고려하지 않습니다. 배경의 세부를 희생시켜 주 피사체를 강조하거나 노출 보정을 사용하는 샷에 적합합니다. 스팟 측광을 선택하면 자동으로 디지털 SLR용 스탠다드 i-TTL 플래시가 활성화됩니다.



ISO 감도

ISO 감도 200~3200 사이에서 i-TTL 플래시 컨트롤을 사용할 수 있습니다. ISO 감도를 3200 이상 또는 200 이하로 설정하면 거리 또는 조리개에 따라 원하는 결과를 얻지 못할 수도 있습니다.

내장 플래시 사용

내장 플래시 사용 방법은 다음과 같습니다.

1 측광 방식을 선택합니다(☞ 102).

멀티 패턴 또는 중앙부 중점 측광 방식을 선택하여 디지털 SLR용 i-TTL-BL 조광을 활성화합니다. 스팟 측광을 선택하면 자동으로 디지털 SLR용 스탠다드 i-TTL 플래시가 활성화됩니다.

측광 모드 다이얼

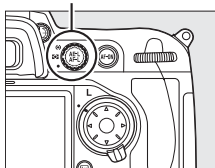

2 플래시 팝업 버튼을 누릅니다.

내장 플래시가 튀어 나오고 충전이 시작됩니다. 플래시가 완전히 충전되면 레드 라이트(⚡)에 불이 들어옵니다.

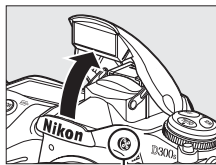

플래시 팝업 버튼



3 플래시 모드를 선택합니다.

⚡ 버튼을 누른 다음 컨트롤 패널에 원하는 플래시 모드 아이콘이 나타날 때까지 메인 커맨드 다이얼을 돌립니다(☞ 175).

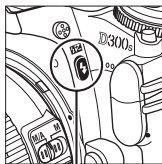

⚡ 버튼

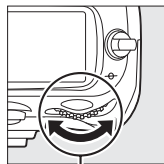

메인 커맨드
다이얼

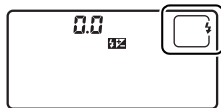

컨트롤 패널



4 노출(셔터 속도와 조리개값)을 확인합니다.

셔터 버튼을 반만 누르고 셔터 속도와 조리개값을 확인합니다. 아래 표에 내장 플래시가 올려져 있을 때 사용 가능한 설정을 참고하십시오.

모드	셔터 속도	조리개값	참조 페이지
P	카메라에서 자동 설정 (1/250초-1/60초) ^{1, 2}	카메라에서 자동 설정	106
S	사용자가 값 선택 (1/250초-30초) ²		108
A	카메라에서 자동 설정 (1/250초-1/60초) ^{1, 2}	사용자가 값 선택 ³	109
M	사용자가 값 선택 (1/250초-30초, bulb) ²		111

1 슬로우 싱크로, 슬로우 후막 발광 또는 적목현상 제거 플래시 모드 시 슬로우 싱크로에서는 셔터 속도를 30초 정도로 느리게 설정할 수 있습니다.

2 사용자 설정 e1 플래시 동조 속도(☐ 281)에서 **1/320초(자동 FP)** 또는 **1/250초(자동 FP)**를 선택하고 외장 SB-900, SB-800, SB-600 플래시 장치를 장착할 경우 1/8,000초 정도의 빠른 속도를 이용할 수 있습니다.

3 발광 범위는 조리개 및 ISO 감도에 따라 달라집니다. A와 M 모드에서 조리개값을 설정하려면 발광 범위표(☐ 174)를 참조하십시오.

심도 프리뷰 버튼을 눌러 모델링 예비 발광(☐ 289)을 비취 플래시의 효과를 미리 볼 수 있습니다.



5 사진을 촬영합니다.

구도를 잡고 초점을 맞춘 다음 촬영합니다. 촬영 직후에 레디 라이트(⚡)가 약 3초간 점멸할 경우에는 플래시가 최대로 발광되었으나 노출 부족이 될 가능성이 있습니다. 모니터에서 결과를 확인하십시오. 노출 부족인 경우에는 설정을 조정 후 다시 촬영합니다.

참조

1/320초(자동 FP)에 관한 정보는 282 페이지를 참조하십시오.

내장 플래시 내리기

플래시를 사용하지 않는 동안 전력 소모를 줄이려면 찰칵 소리가 날 때까지 플래시를 아래로 살짝 눌러줍니다.

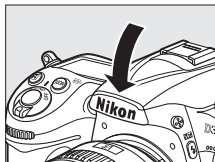

☑ 내장 플래시

초점 길이 16-300mm의 렌즈에서 사용합니다(☐ 344). 그림자가 생기지 않도록 렌즈 후드를 제거합니다. 플래시의 최소 범위는 60cm이며 매크로 줌 렌즈의 매크로 범위에서는 사용할 수 없습니다.

연속 촬영 모드에서 플래시가 터질 경우(☐ 88) 셔터 버튼을 누를 때마다 한 컷씩만 촬영됩니다.

플래시를 사용하여 여러 장을 연속 촬영한 후에는 플래시를 보호하기 위해 셔터 버튼이 잠시 정지됩니다. 잠시 후에 다시 플래시를 사용할 수 있습니다.

🔍 참조

거리가 정해진 피사체에 대해 플래시 값(FV)을 고정한 후에 사진 구도를 바꾸는 방법에 대해서는 178 페이지를 참조하십시오.

플래시 동조 속도를 선택하는 방법은 사용자 설정 e1(플래시 동조 속도, ☐ 281)을 참조하십시오. 플래시 사용 시 이용할 수 있는 최저 셔터 속도 선택 방법은 사용자 설정 e2(플래시 셔터 속도, ☐ 282)를 참조하십시오. 플래시 제어 모드 및 커맨드 모드에서 내장 플래시를 사용하는 방법은 사용자 설정 e3(내장 플래시 모드, ☐ 283)을 참조하십시오.

외장 플래시 장치 사용 방법에 대해서는 347 페이지를 참조하십시오. 내장 플래시의 범위에 대해서는 174 페이지를 참조하십시오.



조리개값, 감도, 발광 범위

내장 플래시의 범위는 감도(ISO 값) 및 조리개값에 따라 달라집니다.

ISO 값에 따른 최대 조리개값					범위
200	400	800	1600	3200	m
1.4	2	2.8	4	5.6	1.0-12.0
2	2.8	4	5.6	8	0.7-8.5
2.8	4	5.6	8	11	0.6-6.1
4	5.6	8	11	16	0.6-4.2
5.6	8	11	16	22	0.6-3.0
8	11	16	22	32	0.6-2.1
11	16	22	32	—	0.6-1.5
16	22	32	—	—	0.6-1.1
22	32	—	—	—	0.6-0.8

내장 플래시의 최저 범위는 0.6m입니다.

자동 프로그램 노출 모드(P 모드)에서는 아래와 같이 ISO 감도에 따라 최대 조리개값(최소 f 숫자)이 제한됩니다.





ISO 값에 따른 최대 조리개값:				
200	400	800	1600	3200
3.5	4	5	5.6	7.1

감도가 1단계 증가할 때마다(가령 200에서 400으로) 조리개값의 f 스톱은 1/2단계씩 감소합니다. 렌즈의 최대 조리개값이 위의 값보다 작은 경우에는 조리개의 최대 값이 렌즈의 최대 조리개값이 됩니다.



플래시 모드

D300S는 다음과 같은 플래시 모드를 지원합니다.

플래시 모드	설명
 선막 발광	이 모드는 대부분의 상황에 적합합니다. 자동 프로그램 및 조리개 우선 모드에서는 셔터 속도가 자동으로 1/250과 1/60초(외장 플래시 장치가 자동 FP 고속 싱크로와 함께 사용될 때는 1/8,000에서 1/60초)(□ 281) 사이의 값으로 설정됩니다.
 적목 감소	본 발광 전에 적목 감소 램프가 약 1초간 켜집니다. 피사체의 동공이 수축하여 플래시로 인한 '적목' 현상이 감소됩니다. 1초 동안 셔터 작동이 지연되므로 이 모드는 움직이는 피사체나 셔터를 빨리 작동해야 하는 상황에는 적합하지 않습니다. 적목 감소 램프가 켜 있는 동안에는 카메라를 움직이지 마십시오.
 적목 감소와 슬로우 싱크로 결합	적목 감소 발광과 슬로우 싱크로 기능이 결합됩니다. 야경을 배경으로 촬영하는 인물 사진에 사용하십시오. 자동 프로그램 모드와 조리개 우선 노출 모드에서만 이용 가능합니다. 카메라 흔들림으로 인한 사진 흐려짐을 방지하기 위해 삼각대를 사용하는 것이 좋습니다.
 슬로우 싱크로	야간이나 희미한 조명 하에서 피사체와 배경을 모두 살리려면 최대 30초의 느린 셔터 속도로 플래시를 발광합니다. 이 모드는 자동 프로그램과 조리개 우선 노출 모드에서만 이용 가능합니다. 카메라 흔들림으로 인한 사진 흐려짐을 방지하기 위해 삼각대 사용을 권장합니다.
 후막 발광	셔터 우선 모드 또는 수동 노출 모드에서는 셔터가 닫히기 직전에 플래시가 발광합니다. 움직이는 물체의 뒤쪽으로 빛의 궤적이 흐르는 효과를 냅니다. 자동 프로그램 또는 조리개 우선 모드에서는 피사체와 배경을 모두 살리기 위해 슬로우 후막 싱크로를 이용합니다. 카메라 흔들림으로 인한 사진 흐려짐을 방지하기 위해 삼각대 사용을 권장합니다.



☑ 플래시 제어 모드

정보 표시는 내장 플래시(내장) 및 카메라 액세서리 슈에 부착된 외장 플래시 장치(외장)의 플래시 제어 모드를 다음과 같이 표시합니다.

	i-TTL		자동 조리개값 (AA) ^{1/} 외부 자동 조광 (A)		수동 발광 모드	
	내장	외장	내장	외장	내장	외장
TTL 모드 ²			—			
자동 FP(☐ 281)	—		—		—	
리피팅 플래시 ²	—	—	—	—		
커맨드 모드 ²			—			

1 SB-900과 SB-800에서만 사용할 수 있습니다.

2 내장 플래시의 플래시 제어 모드는 사용자 설정 e3(내장플래시 모드, ☐ 283)에서 선택할 수 있습니다.

☑ 참조

^{1/320}초의 플래시 동조 속도에 대한 내용은 사용자 설정 e1(플래시 동조 속도, ☐ 281)을 참조하십시오.



조광 보정

조광 보정은 광량을 -3EV에서 +1EV까지 1/3EV씩 증가하도록 조정하여 배경 대비 주 피사체의 밝기를 변경할 때 사용합니다. 주 피사체를 더 밝게 보이게 하려면 광량을 늘리고, 불필요한 하이라이트나 반사광이 나오지 않게 하려면 광량을 줄입니다.

FN 버튼을 누르고 컨트롤 패널에 원하는 값이 표시될 때까지 서브 커맨드 다이얼을 돌립니다. 일반적으로 주 피사체를 더 밝게 하려면 +값을, 더 어둡게 하려면 -값을 선택하십시오.

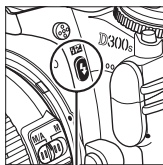

FN() 버튼

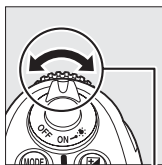

서브 커맨드 다이얼 사용

± 0.0 이외의 값에서 **FN** 버튼에서 손을 떼면 컨트롤 패널과 뷰파인더에 **FN** 아이콘이 표시됩니다. **FN** 버튼을 누르면 조광 보정의 현재 값을 확인할 수 있습니다.

노출 보정을 ± 0.0 으로 설정해서 정상 노출을 복원할 수 있습니다. 노출 보정은 카메라가 꺼졌을 때 초기화되지 않습니다.

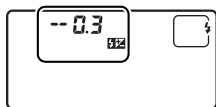

± 0.0 EV

(**FN** 버튼 누름)



-0.3 EV



+1.0 EV

외장 플래시 장치

외장 SB-900, SB-800, SB-600, SB-400, SB-R200 플래시 장치에서도 조광 보정을 이용할 수 있습니다. SB-900, SB-800, SB-600에서는 플래시 장치의 컨트롤을 사용하여 조광을 보정할 수도 있습니다.

참조

조광 보정 설정 시 이용할 수 있는 증가 크기 선택 방법은 사용자 설정 b3(노출 보정/미세 조정,  270)을 참조하십시오.

FV 고정

이 기능은 플래시 광량을 고정하여 플래시 레벨을 그대로 둔 채 구도를 바꿀 수 있도록 해주며, 피사체가 프레임의 중심에 위치하지 않은 경우에도 피사체에 적절한 발광이 되도록 해줍니다. ISO 감도와 조리개값이 변경되면 광량이 자동으로 조절됩니다.

FV 고정 기능을 사용하려면:

1 FV 고정을 Fn 버튼에 할당합니다.

사용자 설정 f5(Fn 버튼 설정 > Fn 버튼 누름, □ 292)에서 **FV 고정**을 선택합니다.



2 플래시 팝업 버튼을 누릅니다.

내장 플래시가 튀어 나오고 충전이 시작됩니다.

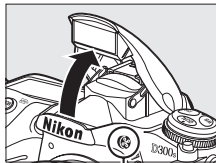

플래시 팝업 버튼

3 초점을 맞춥니다.

피사체를 프레임 중심에 위치시키고 셔터 버튼을 반누름하여 초점을 맞춥니다.



4 플래시 광량을 고정합니다.

뷰파인더에 레디 라이트(⚡)가 표시되는 것을 확인한 후, Fn 버튼을 누릅니다. 플래시는 적절한 플래시 광량을 결정하기 위해 모니터 예비 발광을 수행합니다. 플래시 발광량이 이 레벨로 고정되고 컨트롤 패널과 뷰파인더에 FV 고정 아이콘(🔒)이 나타납니다.

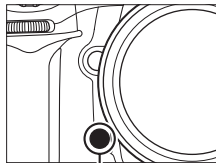

Fn 버튼

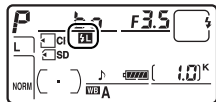

5 구도를 다시 잡습니다.



6 사진을 촬영합니다.

셔터 버튼을 마저 눌러 촬영합니다. FV 고정을 해제하지 않고 추가 촬영을 할 수 있습니다.

7 FV 고정을 해제합니다.

Fn 버튼을 눌러 FV 고정을 해제합니다. 컨트롤 패널과 뷰파인더에 FV 고정 아이콘(🔒)이 더 이상 표시되지 않는지 확인합니다.

☑ 내장 플래시에서 FV 고정 사용

사용자 설정 e3(내장플래시 모드, 📷 283)에 TTL 모드가 선택된 경우에만 내장 플래시에서 FV 고정 기능을 사용할 수 있습니다.



외장 플래시 장치에서 FV 고정 사용

SB-900, SB-800, SB-600, SB-400, SB-R200 플래시 장치(별매)에서도 FV 고정 기능을 사용할 수 있습니다. 외장 플래시를 TTL 모드로 설정합니다(SB-900과 SB-800은 AA 모드에서도 사용 가능합니다. 자세한 내용은 플래시 설명서 참조). FV 고정 기능이 활성화되면 플래시 줌 헤드 위치의 변경에 따라 광량이 자동으로 조정됩니다.

사용자 설정 e3(내장플래시 모드, 283)에 커맨드 모드가 선택되어 있으면, (a) 내장 플래시, 플래시 그룹 A, 플래시 그룹 B 중 어느 하나라도 TTL 모드로 되어 있거나 (b) 플래시 그룹이 TTL 또는 AA 모드로 된 SB-900과 SB-800 플래시 장치로만 구성되어 있을 때 원격 SB-900, SB-800, SB-600, SB-R200 플래시 장치에서 FV 고정 기능을 사용할 수 있습니다.

측광

외장 플래시 장치를 사용할 때 FV 고정을 위한 측광 영역은 다음과 같습니다.

플래시	플래시 모드	측광 영역
독립형 플래시 장치	i-TTL	프레임 중심의 4mm 원
	AA	플래시 노출계의 측광 영역
다른 플래시 장치와 함께 사용(어드밴스드 무선 라이팅)	i-TTL	전체 프레임
	AA	플래시 노출계의 측광 영역
	A(마스터 플래시)	

참조

심도 프리뷰 기능 또는 FV 고정을 위한 AE-L/AF-L 버튼의 사용법에 관해서는 사용자 설정 f6(프리뷰 버튼 설정, 296) 또는 사용자 설정 f7(AE-L/AF-L 버튼 할당, 296)을 참조하십시오.



기타 촬영 옵션

이 장에서는 기본 설정으로 되돌리기, 다중 노출 생성, 인터벌 타이머 촬영, GPS 장치 및 비 CPU 렌즈 사용에 대해 설명합니다.

투 버튼 리셋: 기본 설정으로 되돌리기	182
다중 노출	184
인터벌 타이머 촬영	189
비 CPU 렌즈.....	195
GPS 장치 사용	198



투 버튼 리셋: 기본 설정으로 되돌리기

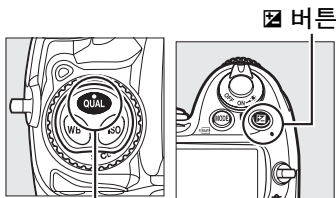

QUAL 및  버튼(녹색 점으로 표시)을 동시에 2초 이상 누르면 아래에 열거한 카메라 설정을 기본값으로 되돌릴 수 있습니다. 설정이 리셋되는 동안 컨트롤 패널이 일시적으로 꺼집니다.



QUAL 버튼

옵션	기본값
초점 영역	중앙
노출 모드	자동 프로그램
프로그램 시프트	OFF
노출 보정	OFF
AE 유지	OFF ¹

옵션	기본값
브라케팅	OFF ²
플래시 모드	선막 발광
플래시 보정	OFF
FV 고정	OFF
다중 노출	OFF

- 1 사용자 설정 f7(AE-L/AF-L 버튼 할당,  296)은 영향을 받지 않습니다.
- 2 촬영컷수가 0으로 초기화됩니다. 브라케팅 증가 간격이 1EV(노출/플래시 브라케팅) 또는 1(화이트 밸런스 브라케팅)로 리셋됩니다. 2컷 ADL 브라케팅 프로그램의 두 번째 컷에 대해서는  자동 선택됩니다.



아래의 촬영 메뉴 옵션도 함께 리셋됩니다. **촬영 메뉴 बैं크** 옵션을 사용하면 현재 선택된 बैं크의 설정만 리셋됩니다 (☐ 254). 나머지 बैं크의 설정은 영향을 받지 않습니다.

옵션	기본값	옵션	기본값
화질	JPEG normal	화이트 밸런스	자동 *
화상 사이즈	L	ISO 감도	200

*미세조정 꺼짐.

현재 Picture Control이 수정된 경우 Picture Control의 기존 설정을 복원할 수도 있습니다.



참조

기본 설정 목록은 368 페이지를 참조하십시오.

다중 노출

한번의 촬영에서 2~10회의 연속 노출을 기록하려면 아래의 단계를 따릅니다. 다중 노출은 어떠한 화질 설정에서도 기록이 가능하며 카메라 이미지 센서의 RAW 데이터를 사용하므로 이미지 응용 프로그램에서 통합한 사진보다 뚜렷하게 나은 색상을 촬영할 수 있습니다.

다중 노출 생성

기본 설정에서는 30초 동안 아무런 작업을 수행하지 않으면 촬영이 종료되고 다중 노출이 자동으로 기록되는 점에 유의하십시오.

기록 시간 연장

촬영 사이의 간격이 30 초보다 길면, 재생 메뉴의 **촬영 화상 확인** (☐ 251) 옵션을 **ON**으로 선택하고 사용자 설정 c4(**모니터 OFF 시간**, ☐ 274)을 통해 촬영 후 화상 확인을 위한 모니터 OFF 시간을 연장합니다. 촬영간 최대 간격은 사용자 설정 c4에서 선택된 옵션보다 30 초 더 길니다.

1 다중 노출을 선택합니다.

MENU 버튼을 눌러 메뉴를 표시합니다. 촬영 메뉴의 **다중 노출**을 선택하고 ▶를 누릅니다.

MENU 버튼

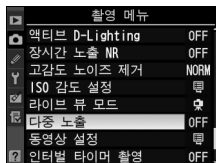
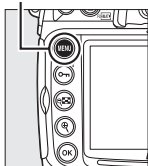

2 촬영 컷수를 선택합니다.

촬영 컷수를 선택하고 ▶를 누릅니다.

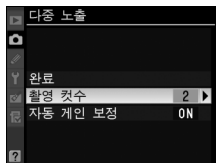

3 촬영 컷수를 선택합니다.

▲나 ▼를 눌러 하나의 사진으로 통합될 촬영 컷수를 선택하고 **OK**를 누릅니다.

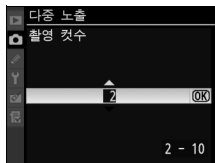

4 자동 게인 보정을 선택합니다.

자동 게인 보정을 선택하고 ▶를 누릅니다.

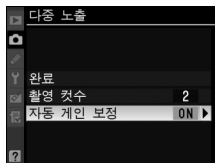

5 게인을 설정합니다.

아래의 옵션 중 하나를 선택하고 **OK**를 누릅니다.

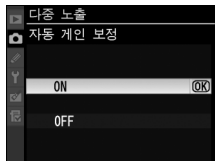

옵션	설명
ON	실제로 기록된 노출의 수에 따라 게인 조정(각 노출에 대한 게인은 2회 노출이면 1/2, 3회 노출이면 1/3 등으로 설정됩니다).
OFF	다중 노출을 기록할 때는 게인이 조정되지 않습니다. 배경이 어두울 경우에 적합합니다.



6 완료를 선택합니다.

완료를 선택한 다음 **OK**를 누릅니다. 컨트롤 패널에 **아이콘**이 표시됩니다. 다중 노출을 하지 않고 종료하려면 촬영 메뉴에서 **다중 노출 > 초기화**를 선택합니다.

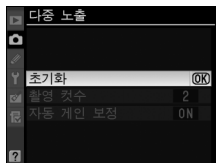
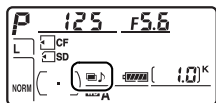
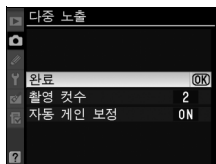

7 구도를 잡고 초점을 맞춘 다음 촬영합니다.

카메라는 고속 연속 또는 저속 연속 촬영 모드 (☐ 86)에서 한 번의 연속 촬영으로 모든 노출을 기록합니다. 다른 촬영 모드에서는 셔터 버튼을 누를 때마다 1장의 사진이 촬영됩니다. 모든 노출이 기록될 때까지 계속 촬영합니다(모든 사진이 기록되기 전에 다중 노출을 중단하는 방법에 관해서는 188 페이지를 참조하십시오).

촬영이 종료될 때까지 **아이콘**이 점멸합니다. 촬영이 종료되면 다중 노출 모드가 종료되고 **아이콘**이 더 이상 표시되지 않습니다. 다중 노출 사진을 추가로 촬영하려면 1-7 단계를 반복하십시오.

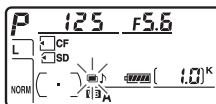

☑ 다중 노출

다중 노출을 기록하는 동안에는 메모리 카드를 제거하거나 교체하지 마십시오.

다중 노출을 기록하는데 라이브 뷰(☐ 47)를 사용할 수 없습니다.

재생 사진 정보 표시에 기재된 정보(기록 날짜 및 카메라 앵글 포함)는 다중 노출로 처음 촬영한 컷의 정보입니다.

재생 또는 메뉴 작업 도중에 모니터가 꺼진 후 30초 동안 아무런 작업이 수행되지 않으면 촬영이 종료되고 해당 시점까지 기록된 노출을 토대로 다중 노출이 생성됩니다.

📝 인터벌 타이머 촬영

첫 번째 노출이 수행되기 전에 인터벌 타이머 촬영이 활성화되면, 카메라는 다중 노출 메뉴에 지정된 수의 노출이 수행될 때까지 선택한 인터벌로 노출을 기록합니다(인터벌 타이머 촬영 메뉴에 기재된 촬영 컷수는 무시됩니다). 이 일련의 노출은 하나의 사진으로 기록되고 다중 노출 모드와 인터벌 타이머 촬영이 종료됩니다. 다중 노출을 취소하면 인터벌 타이머 촬영이 취소됩니다.

📝 기타 설정

다중 노출 모드가 유지되는 동안에는 메모리 카드를 포맷할 수 없으며 브라케팅 및 화이트 밸런스와 인터벌 타이머 촬영 이외의 촬영 메뉴 옵션을 변경할 수 없습니다(인터벌 타이머 촬영은 첫 번째 노출이 수행되기 전에만 조정이 가능한 점에 유의하십시오). 설정 메뉴의 클리닝 미러 업과 이미지 먼지 제거 데이터 옵션을 사용할 수 없습니다.



■ 다중 노출 중단

다중 노출이 기록되는 동안 촬영 메뉴에서 **다중 노출**을 선택하면 오른쪽에 옵션이 표시됩니다. 지정한 수의 노출이 수행되기 전에 다중 노출을 중단하려면 **취소**를 선택하고 **OK**를 누르십시오. 지정된 수의 노출이 수행되기 전에 촬영이 종료될 경우에는

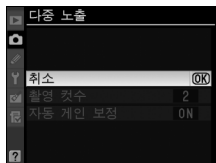

해당 시점까지 기록된 노출을 토대로 다중 노출이 생성됩니다.

자동 개인 보정이 ON으로 되어 있는 경우에는 실제로 기록된 노출의 수에 따라 개인이 조정됩니다. 다음과 같은 경우에는 자동으로 촬영이 종료되는 점에 유의하십시오.

- 투 버튼 리셋이 수행될 경우(☐ 182)
- 카메라가 꺼진 경우
- 배터리가 소진된 경우
- 사진이 삭제된 경우



인터벌 타이머 촬영

이 카메라는 사전 설정된 인터벌로 자동 촬영을 할 수 있습니다.

☑ 촬영을 시작하기 전에

인터벌 타이머 사용 시에는 셀프 타이머(Ⓢ) 또는 미러 업(MUP) 이외의 촬영 모드를 선택합니다. 인터벌 타이머 촬영을 시작하기 전에 현재의 설정으로 시험 촬영을 한 다음 모니터에서 결과를 확인하십시오. 카메라는 각각의 컷을 촬영하기 전에 초점을 맞춘다는 점에 유의하십시오. 카메라가 싱글 AF 서보로 초점을 맞출 수 없는 경우에는 촬영이 되지 않습니다.

시작 시간을 선택하기 전에 설정 메뉴에서 **시간대 및 날짜**를 선택하고 카메라 시간이 정확한 시간과 날짜로 설정되었는지 확인합니다(☐ 29).

삼각대를 사용할 것을 권장합니다. 촬영을 시작하기 전에 카메라를 삼각대에 장착하십시오. 촬영이 중단되는 일이 없도록 배터리가 완전히 충전되었는지 확인하십시오.

1 인터벌 타이머 촬영을 선택합니다.

MENU 버튼을 눌러 메뉴를 표시합니다. 촬영 메뉴의 **인터벌 타이머 촬영**을 선택하고 ▶를 누릅니다.

MENU 버튼

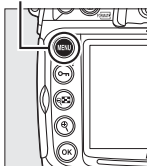

2 시작 트리거를 선택합니다.

다음 중 하나를 선택하고 ▶를 누릅니다.

- **설정이 완료된 다음 약 3초 후에 촬영을 시작하려면, 바로 시작**을 선택하고 4단계로 가십시오.
- **시작 시간을 선택하려면, 시작 시간을** 선택하고 3단계로 가십시오.

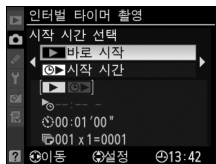

3 시작 시간을 선택합니다.

◀ 또는 ▶를 누르면 시간과 분이 선택되고, ▲ 또는 ▼을 누르면 변경됩니다. 시작 시간 선택에서 바로 시작이 선택되어 있으면 시작 시간이 표시되지 않습니다. ▶를 눌러 계속 진행합니다.

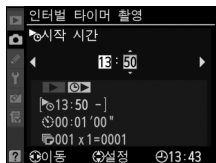

4 인터벌을 선택합니다.

◀ 또는 ▶를 누르면 시간과 분, 초가 선택되고, ▲ 또는 ▼을 누르면 변경됩니다. 예상되는 최저 셔터 속도보다 긴 인터벌을 선택합니다. ▶를 눌러 계속 진행합니다.

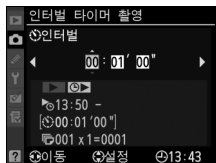

5 인터벌 수와 인터벌 당 촬영 컷수를 선택합니다.

◀ 또는 ▶를 누르면 인터벌 수 또는 촬영 컷수가 선택되고, ▲ 또는 ▼을 누르면 변경됩니다. ▶를 눌러 계속 진행합니다.

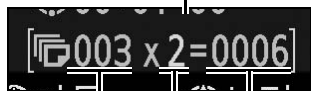
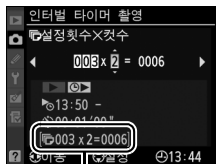

인터벌 수 인터벌 촬영될 총
 당 촬영 컷수
 컷수

6 촬영을 시작합니다.

촬영 시작 > 시작을 선택하고 **OK**를 누릅니다(인터벌 타이머를 시작하지 않고 촬영 메뉴로 돌아가려면, **촬영 시작 > 정지**를 선택한 다음 **OK**를 누릅니다).

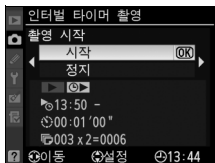

첫 번째 시리즈의 컷이 지정된 시작 시간에 촬영됩니다. 2단계에서 **시작 시간 선택**을 바로 **시작**으로 선택한 경우에는 약 3초 후에 시작됩니다. 모든 컷이 촬영될 때까지 선택한 인터벌로 촬영이 계속됩니다. 셔터 속도와 메모리 카드 기록 시간이 사진마다 다를 수 있기 때문에 화상을 기록한 후 다음 화상을 시작할 때까지의 인터벌도 달라집니다. 현재의 설정으로 촬영을 계속할 수 없는 경우(가령, 현재 수동 노출 모드에서 셔터 속도가 **bulb**로 선택되어 있거나 시작 시간이 1분 이내인 경우)에는 모니터에 경고가 표시됩니다.

뷰파인더 가리기

뷰파인더에 눈을 대지 않고 사진을 촬영할 때는 DK-23 고무 아이컵을 빼고 ①, 카메라를 꼭 잡고 있어야 합니다) 제공된 DK-5 아이피스 캡 ②으로 뷰파인더를 가리십시오. 이렇게 하면 뷰파인더를 통해 들어오는 빛으로 인한 노출 방해를 막을 수 있습니다.

DK-5 아이피스 캡

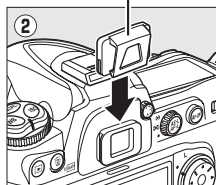
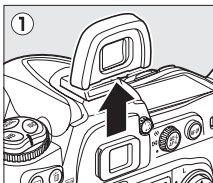

메모리 부족

메모리 카드가 꽂 찬 경우 인터벌 타이머는 활성 상태로 유지되지만 사진은 촬영되지 않습니다. 사진을 일부 삭제한 후 촬영을 다시 시작(☐ 193)하거나 카메라를 끄고 다른 메모리 카드를 삽입하십시오.

브라케팅

인터벌 타이머 촬영을 시작하기 전에 브라케팅 설정을 조정하십시오. 인터벌 타이머 촬영 모드가 유지되는 동안 노출, 플래시, 또는 ADL 브라케팅이 활성화되면 카메라는 각 인터벌마다 인터벌 타이머 메뉴에 지정한 촬영 컷수와 관계없이 브라케팅 프로그램의 컷수만큼 촬영합니다. 인터벌 타이머 촬영이 유지되는 동안 화이트 밸런스 브라케팅이 활성화되면 카메라는 인터벌 당 한 컷씩 촬영하고 각 촬영컷을 처리하여 브라케팅 프로그램에 지정한 수의 사본을 생성합니다.

촬영 진행 중

인터벌 타이머 촬영이 진행되는 동안에는 컨트롤 패널에 **INTER** 아이콘이 점멸합니다. 다음 촬영 인터벌이 시작되기 직전에 셔터 속도 표시에는 나머지 인터벌 수가 나타나고 조리개 표시에는 현재의 인터벌에 남아 있는 촬영 컷수가 나타납니다. 그 밖의 경우, 셔터 버튼을 반누름 하면 나머지 인터벌 수와 각 인터벌의 촬영 컷수를 볼 수 있습니다(일단 버튼을 놓으면 노출계가 꺼질 때까지 셔터 속도와 조리개가 표시됩니다).

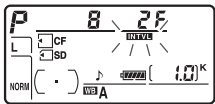

현재의 인터벌 타이머 설정을 확인하려면 촬영 컷 사이에 **인터벌 타이머 촬영**을 선택합니다. 인터벌 타이머 촬영이 진행되는 동안에는 인터벌 타이머 메뉴에 시작 시간, 촬영 인터벌, 인터벌 수 및 남은 횟수 등이 표시됩니다. 인터벌 타이머 촬영이 진행되는 동안에는 이 항목들을 변경할 수 없습니다.

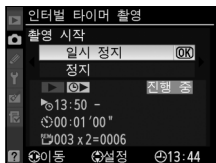

■ 인터벌 타이머 촬영 일시 정지

인터벌 타이머 촬영은 다음과 같은 방법으로도 일시 정지할 수 있습니다.

- 인터벌 사이에 **OK** 버튼을 누릅니다.
- 인터벌 타이머 메뉴에서 **촬영 시작 > 일시 정지**를 선택하고 **OK**를 누릅니다.
- 카메라를 꺾다가 다시 꺾니다(원할 경우 카메라가 꺼져 있는 동안 메모리 카드를 교체할 수 있습니다).
- 셀프 타이머(**S**) 또는 미러 업(**Mup**) 촬영 모드를 선택합니다.
- **LV** 버튼을 누릅니다.

촬영을 다시 시작하려면:

1 새 시작 트리거를 선택합니다.

189 페이지에 설명된 대로 새로운 시작 트리거 및 시작 시간을 선택합니다.

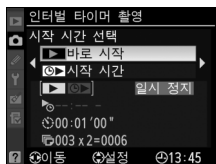

2 촬영을 다시 시작합니다.

촬영 시작 > 다시 시작을 선택하고 **OK**를 누릅니다. 촬영 도중에 인터벌 타이머 촬영이 일시 정지된 경우에는 현재

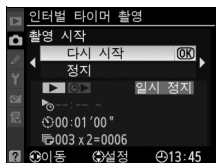

인터벌에 남아 있는 촬영컷이 모두 취소됩니다.



■ 인터벌 타이머 촬영 중단

배터리가 소진되면 인터벌 타이머 촬영은 자동적으로 종료됩니다. 인터벌 타이머 촬영은 다음과 같은 방법으로도 종료할 수 있습니다.

- 인터벌 타이머 메뉴에서 **촬영 시작 > 정지**를 선택합니다.
- 투 버튼 리셋을 수행합니다(☞ 182).
- 촬영 메뉴(☞ 256)에서 **촬영 메뉴 리셋**을 선택합니다.
- 브라케팅 설정을 변경합니다(☞ 120).

인터벌 타이머 촬영이 종료되면 정상적인 촬영이 다시 시작됩니다.

■ 촬영 불가

이전의 사진 촬영이 아직 끝나지 않았거나, 메모리 버퍼 또는 메모리 카드가 꽉 차거나, 카메라가 싱글 AF 서보로 초점을 맞출 수 없는 등의 경우에는 촬영이 되지 않습니다(카메라는 매 컷 촬영 전에 초점을 다시 맞춘다는 점에 유의하십시오).

☑ 촬영 모드

선택한 촬영 모드와 관계없이 카메라는 각 인터벌마다 지정된 수의 컷을 촬영합니다. 고속 연속(C) 모드에서는 초당 최대 7컷의 속도로 촬영됩니다. 싱글 프레임(S)과 저속 연속(L) 모드에서는 사용자 설정 d5(저속 연속 촬영 속도, ☞ 276)에서 선택한 컷/초로 사진이 촬영됩니다. Q 모드에서는 카메라 노이즈가 줄어듭니다.

☑ 모니터 사용

인터벌 타이머 촬영이 진행되는 동안에 사진을 재생할 수 있으며 촬영 및 메뉴 설정을 자유롭게 조정할 수 있습니다. 각 인터벌이 시작되기 전에 모니터가 약 4초간 자동으로 꺼집니다.

☑ 촬영 메뉴 बैं크

인터벌 타이머 설정을 변경하면 모든 촬영 메뉴 बैं크에 적용됩니다(☞ 254). 촬영 메뉴(☞ 256)의 **촬영 메뉴 리셋** 항목을 이용하여 촬영 메뉴 설정을 리셋한 경우에는 인터벌 타이머 설정이 다음과 같이 리셋됩니다.

- 시작 시간 선택: 바로 시작
- 촬영 컷수: 1
- 인터벌: 00:01:00"
- 촬영 시작: OFF
- 인터벌 수: 1

비 CPU 렌즈

비 CPU 렌즈를 사용할 경우 렌즈 정보(렌즈 초점 거리 및 최대 조리개값)를 지정하면 다양한 CPU 렌즈 기능을 사용할 수 있습니다(☞ 342). 렌즈의 초점 거리를 알고 있는 경우:

- 별매의 플래시 장치 SB-900, SB-800 및 SB-600에서 파워 줌 기능을 사용할 수 있습니다.
- 렌즈 초점 거리는 재생 사진 정보 표시에 기재되어 있습니다(별표 표시).

렌즈의 최대 조리개값을 알고 있는 경우:

- 컨트롤 패널과 뷰파인더에 조리개값이 표시됩니다.
- 조리개값을 변경하면 그에 따라 플래시 레벨이 조정됩니다.
- 조리개값은 재생 사진 정보 표시에 기재되어 있습니다(별표 표시).

렌즈의 초점 거리와 최대 조리개값을 모두 지정할 경우:

- 컬러 멀티 패턴 측광을 사용할 수 있습니다(Reflex-NIKKOR 렌즈를 비롯한 일부 렌즈에서 정확한 결과를 얻기 위해서는 중앙부 중점 또는 스팟 측광을 사용해야 할 경우도 있습니다).
- 중앙부 중점 및 스팟 측광의 정확도와 디지털 SLR용 i-TTL-BL 조광의 정확도가 향상됩니다.

초점 거리가 목록에 없는 경우

정확한 초점 거리가 목록에 없는 경우에는 렌즈의 실제 초점 거리보다 큰 가장 가까운 값을 선택하십시오.

줌 렌즈

비 CPU 렌즈를 줌 인 또는 줌 아웃하는 동안에는 렌즈 정보를 조정할 수 없습니다. 줌 위치를 변경한 후에 렌즈 초점 거리 및 최대 조리개값을 새로 선택합니다.



■ 비 CPU 렌즈 정보 설정 메뉴

1 비 CPU 렌즈 정보 설정을 선택합니다.

MENU 버튼을 눌러 메뉴를 표시합니다. 설정 메뉴의 비 CPU 렌즈 정보 설정을 선택하고 ▶를 누릅니다.

MENU 버튼

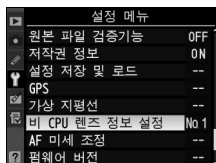
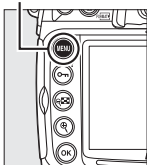

2 렌즈 번호를 선택합니다.

렌즈 번호를 선택한 다음 ◀나 ▶를 눌러 1에서 9 사이 렌즈 번호를 선택합니다.

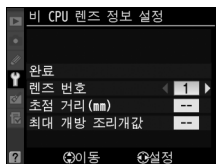

3 초점 거리를 선택합니다.

초점 거리(mm)를 선택한 다음 ◀나 ▶를 눌러 6~4,000mm 사이의 초점 거리를 선택합니다.

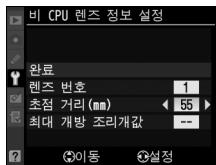

4 최대 조리개값을 선택합니다.

최대 개방 조리개값을 선택한 다음 ◀ 또는 ▶를 눌러 f/1.2~f/22 사이의 최대 조리개값을 선택합니다. 텔레 컨버터의 최대 조리개값은 텔레 컨버터와 렌즈의 통합 최대 조리개값입니다.

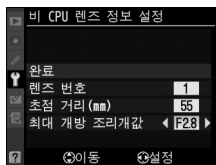

5 완료를 선택합니다.

완료를 선택하고 **OK**를 누릅니다. 지정한 초점 거리와 조리개값은 선택된 렌즈 번호 아래에 저장됩니다. 이 초점 거리와 조리개값의 조합은 언제든지 아래 설명한 카메라 컨트롤에서 렌즈 번호를 선택하여 불러올 수 있습니다.

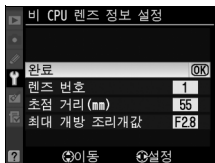

■ 카메라 컨트롤을 이용하여 렌즈 번호 선택

1 비 CPU 렌즈 번호 선택을 카메라 컨트롤에 할당합니다.

사용자 설정 메뉴의 카메라 컨트롤에 대한 "+커맨드 다이얼" 옵션으로 **비 CPU 렌즈 번호 선택**을 선택합니다. 비 CPU 렌즈 번호 선택은 **Fn 버튼**(사용자 설정 f5, **Fn 버튼 설정**, ☐ 292), **심도 프리뷰 버튼**(사용자 설정 f6, **프리뷰 버튼 설정**, ☐ 296) 또는 **AE-L/AF-L 버튼**(사용자 설정 f7, **AE-L/AF-L 버튼 할당**, ☐ 296)에 할당할 수 있습니다.

2 선택한 컨트롤을 사용해 렌즈 번호를 선택합니다.

선택한 버튼을 누르고 컨트롤 패널에 원하는 렌즈 번호가 표시될 때까지 메인 커맨드 다이얼을 돌립니다.

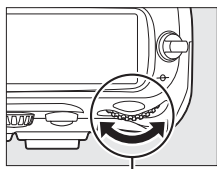

메인 커맨드 다이얼

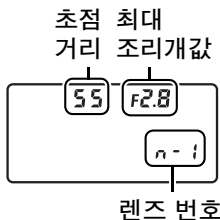

GPS 장치 사용

GPS 장치를 10핀 원격 단자에 연결하여 모든 사진 촬영 시 현재의 위도, 경도, 고도, 협정세계시(UTC), 방위를 기록할 수 있습니다. 이 카메라에는 별매 GP-1 GPS 장치(아래 참조. GP-1에는 나침반 방위가 나타나지 않습니다) 또는 별매 MC-35 GPS 어댑터 코드로 연결되는 제3자 장치(☎ 199)를 사용할 수 있습니다.

■ GP-1 GPS 장치

GP-1은 Nikon 디지털 카메라용으로 설계된 선택형 GPS 장치입니다. 장치 연결 방법에 대해서는 GP-1과 함께 제공되는 설명서를 참조하십시오.

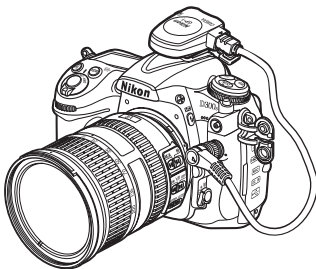

■ 기타 GPS 장치

National Marine Electronics Association NMEA0183 데이터 포맷 버전 2.01 또는 3.01과 일치하는 선택형 Garmin GPS 장치는 MC-35 GPS 어댑터 코드(별매 □ 356)를 이용하여 카메라의 10핀 터미널 단자에 연결할 수 있습니다. PC 인터페이스 케이블 커넥터를 갖춘 Garmin eTrex, Garmin geko 시리즈 등의 장치에서 사용 가능한 것으로 확인되었습니다. 이 장치들은 GPS 장치의 제조업체에서 제공하는 D-sub 9핀 커넥터가 달린 케이블을 이용하여 MC-35에 연결됩니다. 자세한 사항은 MC-35 사용 설명서를 참조하십시오. 카메라를 켜기 전에 GPS 장치를 NMEA 모드(4800 baud)로 설정하십시오.

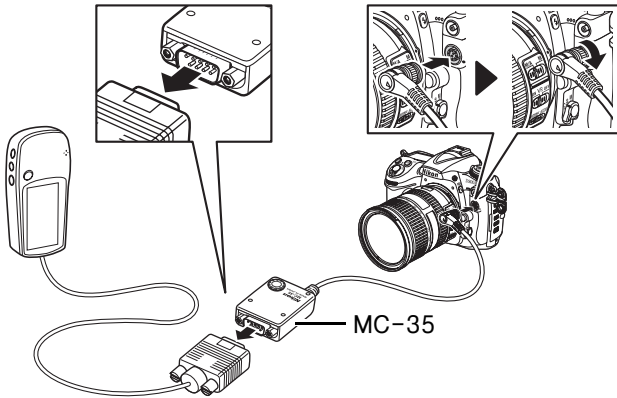

■ GPS 아이콘

카메라와 GPS 장치 간의 통신이 연결되면 컨트롤 패널에 GPS 아이콘이 표시됩니다. GPS 아이콘이 표시되는 동안 촬영한 사진의 사진 정보에는 GPS 데이터 페이지(☞ 214)

가 포함됩니다. GPS 데이터는 GPS 아이콘이 표시되어 있을 때만 기록됩니다. 촬영 전에 컨트롤 패널에 GPS 아이콘이 표시되어 있는지 확인하십시오(GPS 아이콘이 깜박거리면 GPS 장치가 신호를 찾고 있음을 나타냅니다. GPS 아이콘이 깜박이는 동안 촬영한 사진에는 GPS 데이터가 포함되지 않습니다). 2초 동안 GPS 장치로부터 데이터가 수신되지 않으면 GPS 아이콘 표시가 사라지고 카메라는 GPS 정보의 기록을 중단합니다.

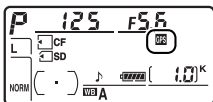

■ 설정 메뉴 옵션

설정 메뉴의 **GPS** 항목은 아래에 나열한 옵션을 포함합니다.

- **반누름 타이머**: GPS 장치를 장착하면 자동으로 노출계가 꺼지도록 할 것인지 여부를 선택합니다.

옵션	설명
ON	사용자 설정 c2(노출계 자동 OFF 시간)에 지정한 시간 동안 아무런 작업이 수행되지 않으면 자동으로 노출계가 꺼집니다. 이렇게 하면 전지의 낭비는 줄일 수 있지만 일시 정지하지 않고 셔터 버튼을 완전히 누를 경우 GPS 자료가 기록되지 않을 수 있습니다.
OFF	GPS 장치를 연결한 동안에 노출계가 꺼지지 않고 GPS 자료가 항상 기록됩니다.

- **위치**: 이 항목은 GPS 장치가 연결되고 GPS 장치가 보고하는 현재의 위도, 경도, 고도, 협정세계시(UTC), 방위(지원되는 경우) 등이 표시될 경우에만 이용할 수 있습니다.

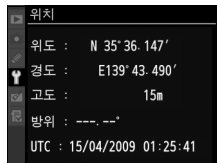

방위

방위는 GPS 장치에 디지털 나침반이 장착된 경우에만 기록됩니다(GP-1에는 나침반 기능이 없음). GPS 장치는 렌즈와 같은 방향으로 카메라에서 최소 20cm 떨어진 곳에 두십시오.

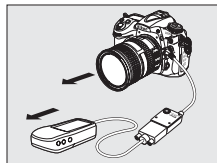

UTC(협정세계시)

UTC 데이터는 GPS 장치에서 제공되며 카메라 시계와는 무관합니다.







재생에 관한 상세 정보

- 재생 옵션

이 장에서는 사진을 재생하는 방법과 재생 도중 수행할 수 있는 작동에 대해 자세히 설명합니다.

전체 프레임 재생	204
사진 정보	207
여러 개의 화상 보기: 썸네일 재생	216
자세히 보기: 재생 줌	218
사진 삭제 방지	219
사진 삭제	220



전체 프레임 재생

사진을 재생하려면 **▶ 버튼**을 누릅니다. 가장 최근의 사진이 모니터에 표시됩니다.

▶ 버튼

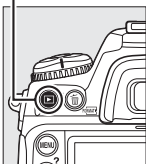

멀티셀렉터 서브 커맨드 다이얼 사용

↶ 버튼

▶ 버튼

MENU 버튼

⏏ 버튼

⏏ 버튼

⏏ 버튼

⊙ 버튼

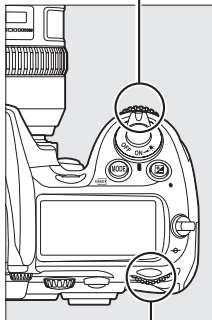
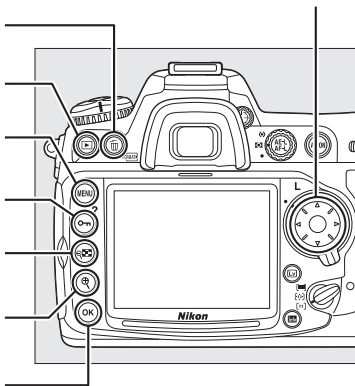

메인 커맨드 다이얼



화상 자동 회전

세로(인물 사진 방향) 사진을 세로 방향으로 표시하려면 재생 메뉴(☰ 251)의 **화상 자동 회전** 옵션에서 **ON**을 선택합니다. 촬영 중에는 카메라 자체가 이미 적절한 방향으로 되어 있기 때문에 촬영 후 화상을 확인할 때 화상이 자동으로 회전되지 않습니다(☰ 206).



동작	사용	설명
추가 사진 보기		사진을 기록된 순서대로 보려면 ▶를 누르고, 역순으로 보려면 ◀를 누릅니다.
화상 정보 보기		현재 사진에 관한 정보를 보려면 ▲ 또는 ▼를 누릅니다(㉞ 207).
썸네일 보기		썸네일 표시에 관한 자세한 사항은 216 페이지를 참조하십시오.
사진 확대		재생 줌에 관한 자세한 사항은 218 페이지를 참조하십시오.
화상 삭제		확인 메시지가 표시됩니다. 사진을 삭제하려면 ♻를 다시 누릅니다.
보호 설정 유무		화상을 보호하거나 보호된 화상에서 보호를 제거하려면 🔑 버튼을 누릅니다(㉞ 219).
촬영 모드로 복귀		모니터가 꺼집니다. 즉시 사진을 촬영할 수 있습니다.
메뉴 표시	MENU	자세한 내용은 243 페이지를 참조하십시오.
사진 수정		현재 사진 또는 동영상의 수정 사본을 만듭니다(㉞ 64, 315).
동영상 재생		현재 사진에 동영상을 나타내는 ▶ 아이콘이 표시되어 있는 경우 멀티 셀렉터의 중앙을 누르면 동영상 재생이 시작됩니다(㉞ 63).



촬영 화상 확인

재생 메뉴(☐ 251)의 **촬영 화상 확인**에 **ON**이 선택되어 있으면 촬영 후 약 4초(기본 설정) 동안 사진이 모니터에 자동으로 표시됩니다(카메라가 이미 적절한 방향으로 되어 있으면 촬영 후 화상 확인 중 화상이 자동으로 회전되지 않습니다). 싱글 프레임, 정숙 촬영, 셀프 타이머, 미러 업 촬영 등의 모드에서는 사진을 촬영할 때 한번에 한 장씩 표시됩니다. 연속 촬영 모드에서는 촬영이 종료될 때 현재 시리즈의 첫 번째 사진부터 표시됩니다.

참조

아무런 작업이 수행되지 않을 때 모니터가 계속 켜져 있는 시간을 선택하는 방법에 관해서는 사용자 설정 c4(**모니터 OFF 시간**, ☐ 274)를 참조하십시오.

멀티선택터 버튼의 역할을 변경하여 ▲과 ▼ 버튼은 다른 화상을 표시하고 ◀과 ▶ 버튼은 사진 정보를 제어하도록 할 수 있습니다. 자세한 내용은 사용자 설정 f4(**재생시 버튼 방향 설정**, ☐ 292)를 참조하십시오.

사진 정보

사진 정보가 전체 프레임 재생 시 표시되는 화상에 첨가됩니다. 각 사진에는 최대 9 페이지까지 정보가 있습니다. ▲나 ▼를 누르면 아래와 같은 순서로 사진 정보가 순환됩니다. 촬영 정보, 히스토그램 표시, 하이라이트 등은 **재생 화면 설정**에서 해당 옵션을 선택한 경우에만 표시됩니다(☐ 247, 촬영 정보 4 페이지는 309 페이지에 설명한 것처럼 사진에 저작권 정보가 기록된 경우에만 표시됩니다). GPS 데이터는 사진을 촬영할 때 GPS 장치를 사용한 경우에만 표시됩니다.

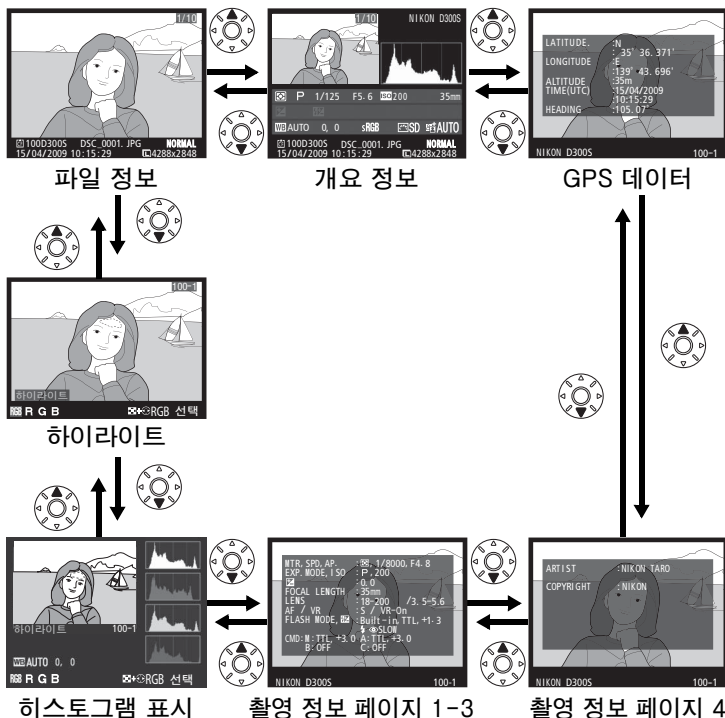

II 파일 정보

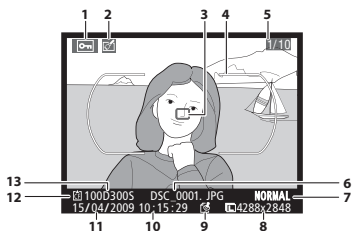

1	보호 상태	219
2	수정 표시	315
3	초점 영역 ^{1, 2}	78
4	AF 영역 브라켓 ¹	36, 52
5	프레임 번호/전체 화상수	
6	파일명	258
7	화질	68
8	화상 사이즈	71
9	원본 파일 검증기능	308
10	촬영 시간	29
11	촬영 날짜	29
12	현재 카드 슬롯	72
13	폴더 이름	256

- 1 재생 화면 설정(□ 247)에서 초점 영역을 선택한 경우에만 표시됩니다.
 2 초점 모드 S로 촬영한 사진에는 처음 고정된 초점 영역이 표시됩니다. 초점 모드 C의 경우 AF 영역 모드에 싱글 영역 또는 다이내믹 영역이 선택되어 있고 카메라의 초점이 맞았을 때만 초점 영역이 표시됩니다.



하이라이트 1

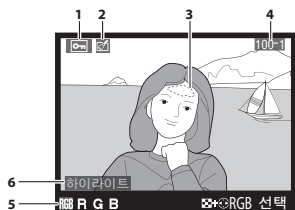

1	보호 상태	219
2	수정 표시	315
3	이미지 하이라이트 ²	
4	폴더 번호 - 프레임 번호	256
5	현재 채널 ²	
6	하이라이트 표시	

- 1 재생 화면 설정(☐ 247)에서 하이라이트를 선택한 경우에만 표시됩니다.
- 2 깜박이는 영역은 현재 채널의 하이라이트(노출 과다 영역)를 나타냅니다.  버튼을 누른 채로 ◀ 또는 ▶를 누르면 아래와 같은 순서로 채널이 순환됩니다.

 버튼

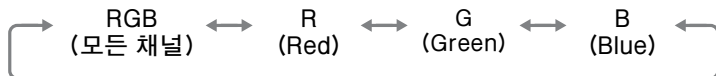
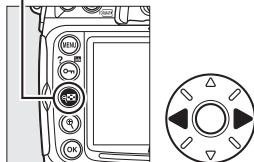

■ 히스토그램 표시 1

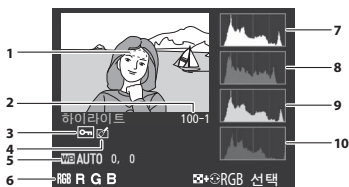

1	이미지 하이라이트 ²	209
2	폴더 번호-프레임 번호	256
3	보호 상태	219
4	수정 표시	315
5	화이트 밸런스	133
	화이트 밸런스 미세 조정	141
	수동 프리셋	142
6	현재 채널 ²	
7	히스토그램 (RGB 채널) ³ . 모든 히스토그램에서 수평 축은 픽셀 밝기를, 수직 축은 픽셀 수를 나타냅니다.	
8	히스토그램 (Red 채널) ³	
9	히스토그램 (Green 채널) ³	
10	히스토그램 (Blue 채널) ³	

1 재생 화면 설정(□ 247)에서 히스토그램 표시를 선택한 경우에만 표시됩니다.

2 깜박이는 영역은 현재 채널의 하이라이트(노출 과다 영역)를 나타냅니다.  버튼을 누른 채로 ◀ 또는 ▶를 누르면 아래와 같은 순서로 채널이 순환됩니다.

 버튼

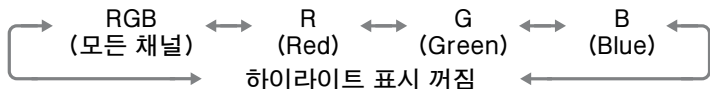
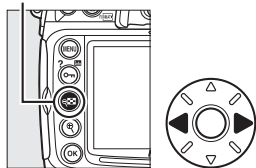

3 몇 가지 히스토그램을 예로 들면 다음과 같습니다.

- 이미지에 다양한 밝기의 물체들이 포함되어 있는 경우 색조 분포는 상대적으로 고르게 분포됩니다.

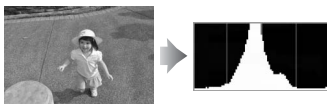

- 이미지가 어두우면 색조 분포는 왼쪽으로 이동합니다.

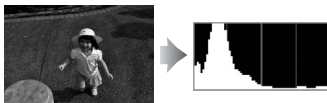

- 이미지가 밝으면 색조 분포는 오른쪽으로 이동합니다.

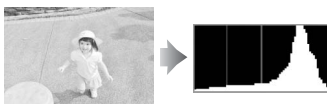

노출 보정을 증가시키면 색조 분포는 오른쪽으로 이동하지만, 노출 보정을 감소시키면 색조 분포는 왼쪽으로 이동합니다. 주변의 조명이 밝아 모니터에서 사진을 확인하기 어려울 경우 히스토그램은 전반적 노출을 개략적으로 보여줍니다.

재생 줌

히스토그램이 표시된 상태에서 사진을 확대하려면 **Q**를 누릅니다. **Q**와 **Q** 버튼을 사용하여 화상을 확대/축소하고 멀티셀렉터를 사용하여 스크롤합니다. 모니터에 보이는 부분의 이미지에 대한 데이터만 표시되도록 히스토그램이 업데이트됩니다.



히스토그램

카메라 히스토그램은 단지 안내를 위한 것이며 이미징 응용 프로그램에서는 다르게 표시될 수 있습니다.



II 촬영 정보 페이지 1¹

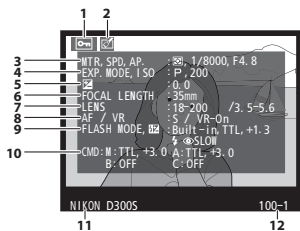

1	보호 상태	219
2	수정 표시	315
3	측광 방식	102
	셔터 속도	108, 111
	조리개값	109, 111

4	노출 모드	104
	ISO 감도 ²	96
5	노출 보정	118
	최적 노출 조정 ³	272
6	초점 거리	195, 346
7	렌즈 정보	195
8	초점 모드	74
	렌즈 VR(손떨림 보정) ⁴	26
9	플래시 모드	171
	조광 보정	177
10	커맨드 모드/그룹명/플래시 제어 모드/조광 보정	285
11	카메라 이름	
12	폴더 번호-프레임 번호	256

- 1 **재생 화면 설정**(□ 247)에서 **촬영 정보**를 선택한 경우에만 표시됩니다.
- 2 ISO 감도 자동 제어를 ON으로 놓고 사진을 촬영한 경우에는 붉은색으로 표시됩니다.
- 3 사용자 설정 b6(**기본 노출 미세 조정**, □ 272)이 임의의 측광 방식에 대해 0 이외의 값으로 설정된 경우에 표시됩니다.
- 4 VR 렌즈가 부착된 경우에만 표시됩니다.

■ 촬영 정보 페이지 2¹

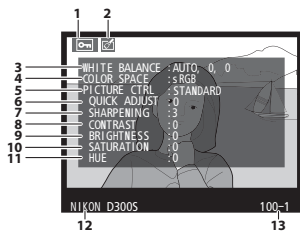

1	보호 상태	219
2	수정 표시	315
3	화이트 밸런스	133
	색 온도	141
	화이트 밸런스 미세 조정	137
	수동 프리셋	142

4	색공간	166
5	Picture Control	154
6	빠른 조정 ²	157
	초기 Picture Control ³	154
7	윤곽 강조	157
8	콘트라스트	157
9	밝기	157
10	채도 ⁴	157
	필터 효과 ⁵	157
11	색조 ⁴	157
	색조 설정 ⁵	157
12	카메라 이름	
13	폴더 번호-프레임 번호	256

- 1 재생 화면 설정(□ 247)에서 촬영 정보를 선택한 경우에만 표시됩니다.
- 2 표준 및 선명하게 Picture Control에 한함.
- 3 자연스럽게, 모노크롬 및 사용자 설정 Picture Control.
- 4 모노크롬 Picture Control에 표시되지 않음.
- 5 모노크롬 Picture Control에 한함.

■ 촬영 정보 페이지 3^{*}

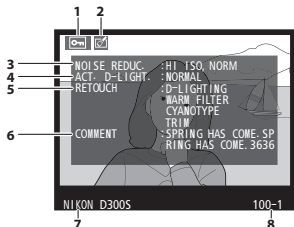

1	보호 상태	219
2	수정 표시	315
3	고감도 노이즈 제거	259
	장시간 노출 노이즈 제거	258
4	액티브 D-Lighting	164
5	수정 이력	315
6	화상 코멘트	303
7	카메라 이름	
8	폴더 번호-프레임 번호	256

- * 재생 화면 설정(□ 247)에서 촬영 정보를 선택한 경우에만 표시됩니다.

II 촬영 정보 페이지 4 *

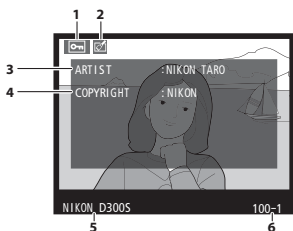

1	보호 상태	219
2	수정 표시	315
3	촬영자 이름	309
4	저작권 보유자	309
5	카메라 이름	
6	폴더 번호-프레임 번호	256

* 재생 화면 설정(□ 247)에서 촬영 정보를 선택하고 사진에 저작권 정보를 첨부한 경우에만(□ 309) 표시됩니다.

II GPS 데이터¹

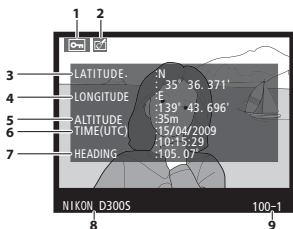

1	보호 상태	219
2	수정 표시	315
3	위도	
4	경도	
5	고도	
6	UTC(협정세계시)	
7	방위 ²	
8	카메라 이름	
9	폴더 번호-프레임 번호	256

1 사진을 촬영할 때 GPS 장치를 사용한 경우에만 표시됩니다(□ 198).

2 GPS 장치에 전자식 나침반이 장착된 경우에만 표시됩니다.



II 개요 정보

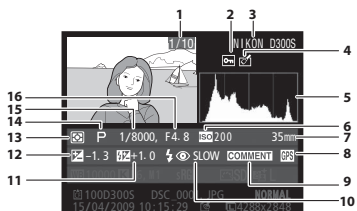

1	프레임 번호/전체 화상수	
2	보호 상태	219
3	카메라 이름	
4	수정 표시	315

5	화상에서 색조 분포를 보여주는 히스토그램(□ 211). 수평 축은 픽셀 밝기를, 수직 축은 화상에서 각 밝기의 픽셀 수를 나타냅니다.	
6	ISO 감도 *	96
7	초점 거리	195, 346
8	GPS 데이터 표시	198
9	화상 코멘트 표시	303
10	플레이스 모드	171
11	조광 보정	177
12	노출 보정	118
13	측광 방식	102
14	노출 모드	104
15	셔터 속도	108, 111
16	조리개값	109, 111

* ISO 감도 자동 제어를 ON으로 놓고 사진을 촬영한 경우에는 붉은색으로 표시됩니다.

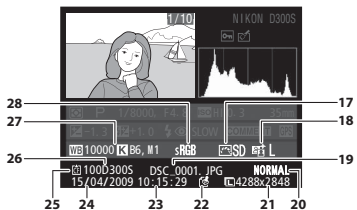

17	Picture Control *	154
18	액티브 D-Lighting	165
19	파일명	258

20	화질	68
21	화상 사이즈	71
22	원본 파일 검증기능 표시	308
23	촬영 시간	29
24	촬영 날짜	29
25	현재 카드 슬롯	72
26	폴더 번호	256
27	화이트 밸런스	133
	색 온도	141
	화이트 밸런스 미세 조정	137
	수동 프리셋	142
28	색공간	166







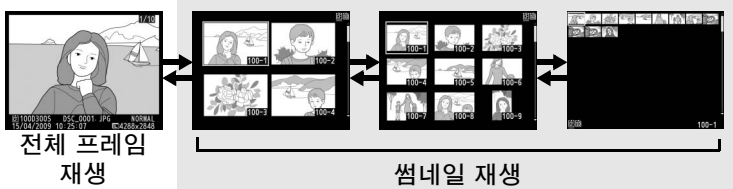





* 카메라에 저장되어 있지 않은 선택형 Picture Control(□ 155)을 사용하여 촬영한 사진의 경우 --가 표시됩니다.

여러 개의 화상 보기: 썸네일 재생

4매, 9매, 72매의 이미지를 나타내려면  버튼을 누릅니다.



다음 동작을 수행할 수 있습니다.

동작	사용	설명
추가 이미지 표시		표시할 이미지 수를 추가하려면  버튼을 누릅니다.
표시되는 이미지 수 줄이기		표시할 이미지 수를 줄이려면  버튼을 누릅니다. 이미지 4장이 표시될 때 이 버튼을 누르면 선택된 이미지를 전체 화면으로 볼 수 있습니다.
전체 프레임 재생 전환		멀티셀렉터의 중앙을 누르면 전체 프레임과 썸네일 재생 사이에서 전환됩니다.
화상을 선택합니다		멀티셀렉터를 이용하여 전체 프레임 재생, 재생 줌() 218), 삭제() 220) 등의 작업을 수행할 화상을 선택합니다.
선택된 사진을 삭제합니다		자세한 내용은 220 페이지를 참조하십시오.
선택된 사진의 보호 상태를 변경합니다		자세한 내용은 219 페이지를 참조하십시오.
촬영 모드로 복귀	 / 	모니터가 꺼집니다. 즉시 사진을 촬영할 수 있습니다.
메뉴 표시	MENU	자세한 내용은 243 페이지를 참조하십시오.

메모리 카드 선택

메모리 카드가 2개 삽입된 경우 썸네일이 72개 표시되면 **↺** 버튼을 눌러 재생하려는 메모리 카드를 선택할 수 있습니다. 오른쪽 그림처럼 대화상자가 표시됩니다. 원하는 메모리 카드 슬롯을 선택하고 ▶를 누르면 폴더 목록이 표시됩니다. 이때 폴더를 선택하고 **OK**를 누르면 선택한 폴더의 사진이 나타납니다.

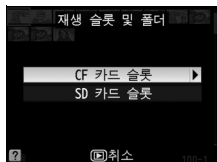

참조

멀티셀렉터 중앙 버튼의 역할을 선택하는 방법에 관해서는 사용자 설정 f2(**멀티셀렉터 중앙 버튼**, 291)를 참조하십시오.



자세히 보기: 재생 줌

Ⓜ 버튼을 눌러 현재 이미지를 확대합니다. 확대가 진행되는 동안 아래의 작업을 수행할 수 있습니다.

동작	사용	설명
확대/축소		Ⓜ를 눌러 최대 약 27배(대형 이미지), 20배(중간) 또는 13배(소형)까지 확대할 수 있습니다. Ⓜ를 누르면 축소됩니다. 사진이 확대된 경우 멀티셀렉터를 통해 모니터 상에 보이지 않은 이미지 영역을 봅니다. 멀티셀렉터를 누른 채로 화면의 다른 영역을 빠르게 스크롤합니다. 확대 비율이 바뀌면 탐색창이 표시됩니다. 현재 모니터에서 볼 수 있는 영역이 노란색 경계선으로 표시됩니다.
이미지의 다른 영역 보기		
다른 이미지 보기		메인 커맨드 다이얼을 돌려 현재 확대 비율로 다른 이미지의 동일 위치를 표시합니다.
얼굴 선택		줌하는 동안 탐지된 얼굴(최대 10개)이 탐색창에서 흰색 경계선으로 표시됩니다. 서브 커맨드 다이얼을 돌려 확대 비율을 변경하지 않은 채 얼굴을 차례로 볼 수 있습니다.
보호 설정 유무		자세한 내용은 219 페이지를 참조하십시오.
촬영 모드로 복귀		모니터가 꺼집니다. 즉시 사진을 촬영할 수 있습니다.
메뉴 표시	MENU	자세한 내용은 243 페이지를 참조하십시오.

사진 삭제 방지

전체 프레임/확대/썸네일 재생에서 **OK** 버튼을 사용하여 실수로 사진이 삭제되는 일을 예방할 수 있습니다. 보호된 파일은 재생 메뉴에서 **ESC** 버튼 또는 **삭제** 옵션을 이용하여 삭제할 수 없습니다. 메모리 카드를 포맷하면 보호된 화상도 삭제된다는 점에 유의하십시오(☞ 34, 301).

사진을 보호하려면:

1 화상을 선택합니다.

화상을 전체 프레임 재생 또는 재생 줌으로 표시하거나 썸네일 목록에서 선택합니다.



2 **OK** 버튼을 누릅니다.

사진에 **LOCK** 아이콘이 표시됩니다. 사진을 삭제할 수 있도록 보호를 제거하려면 사진을 표시하거나 썸네일 목록에서 선택한 다음 **OK** 버튼을 누릅니다.

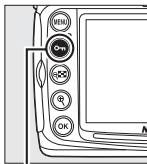

OK 버튼



모든 화상에서 보호 제거

재생 폴더 설정 메뉴에서 현재 선택된 폴더에 있는 모든 화상의 보호를 제거하려면 **OK** 버튼과 **ESC** 버튼을 2초 가량 함께 누릅니다.

사진 삭제

전체 프레임 재생으로 표시된 사진이나 썸네일 목록에서 선택된 사진을 삭제하려면 **↵** 버튼을 누릅니다. 선택된 여러 장의 사진이나 현재 재생 폴더에 저장된 모든 화상을 삭제하려면 재생 메뉴의 **삭제** 옵션을 사용합니다. 한번 삭제된 사진은 복구할 수 없습니다. 보호되거나 감춰진 화상은 삭제되지 않습니다.

전체 화면 및 썸네일 재생

↵를 눌러 현재 화상을 삭제합니다.

1 화상을 선택합니다.

화상을 표시하거나 썸네일 목록에서 선택합니다.

2 **↵** 버튼을 누릅니다.

확인 메시지가 표시됩니다.



사진을 삭제하려면 **↵** 버튼을 한 번 더 누릅니다. 사진을 삭제하지 않고 종료하려면 **▶** 버튼을 누릅니다.

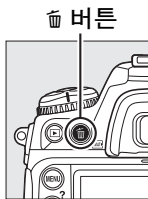

참조

재생 메뉴의 **삭제** 후 다음 재생 화상 옵션은 화상을 삭제한 후에 다음 화상을 표시하지 않으면 이전 화상을 표시할지 여부를 결정합니다(☞ 251).

재생 메뉴

재생 메뉴의 삭제 옵션에는 다음과 같은 옵션이 있습니다. 이 이미지 수에 따라 삭제에 시간이 소요될 수 있습니다.

옵션	설명
 선택 화상	선택한 화상을 삭제합니다.
ALL 모든 화상	현재 재생하도록 선택된 폴더 내의 모든 화상을 삭제합니다(□ 245). 카드가 2개 삽입되어 있는 경우 사진을 삭제할 카드를 선택할 수 있습니다.

■ 선택 화상: 선택한 사진 삭제

1 선택 화상을 선택합니다.

MENU 버튼을 누르고 재생 메뉴에서 삭제를 선택합니다. 선택 화상을 선택하고 ▶를 누릅니다.

MENU 버튼

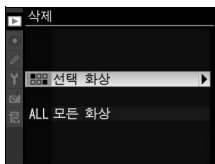
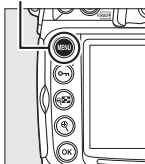

2 화상을 선택합니다.

멀티셀렉터를 사용하여 화상을 선택합니다(선택한 화상을 전체 화면으로 보려면 Q 버튼을 계속 누릅니다. 다른 위치에서 이미지를 보려면 217 페이지의 설명대로 Q를 누르고 원하는 카드와 폴더를 선택합니다).



3 강조한 화상을 선택합니다.

강조한 화상을 선택하려면 멀티셀렉터의 중앙을 누릅니다. 선택한 화상이  아이콘으로 표시됩니다. 추가로 화상을 선택하려면 2단계와 3단계를 반복합니다. 선택을 해제하려면 해당 사진을 선택한 후 멀티셀렉터의 중앙을 누릅니다.



4 작업을 끝내려면 OK를 누릅니다.

확인 대화상자가 표시됩니다. 예를 선택하고 OK를 누릅니다.

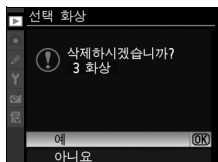



연결

- 외부 장치에 연결

이 장에서는 사진을 컴퓨터로 복사하는 방법과 화상을 프린터로 출력하는 방법, TV에서 재생하는 방법에 대해 설명합니다.

컴퓨터에 연결	224
직접 USB 연결	225
무선 및 Ethernet 네트워크.....	227
사진 인쇄	228
프린터 연결	229
화상을 한번에 한 장씩 인쇄하기.....	230
화상을 여러 장 인쇄하기	233
DPOF 인쇄 순서 만들기: 인쇄 설정	237
TV에서 사진 보기	239
표준형 TV.....	239
HD TV	241



컴퓨터에 연결

여기서는 제공된 UC-E4 USB 케이블을 이용하여 카메라를 컴퓨터에 연결하는 방법을 설명합니다. 카메라를 연결하기 전에 제공된 Software Suite CD에서 Nikon Transfer와 ViewNX를 설치합니다 (자세한 내용은 *설치 안내서* 참조). 카메라를 컴퓨터에 연결하면 Nikon Transfer가 자동으로 시작됩니다. Nikon Transfer를 사용하여 사진을 컴퓨터에 복사한 다음 ViewNX로 볼 수 있습니다. Nikon Transfer는 사진을 백업하거나 전송되는 사진에 정보를 삽입하는 데도 사용할 수 있으며, ViewNX는 사진을 분류하고 화상을 다양한 파일 형식으로 변환하며 NEF/RAW 사진을 처리하고 NEF/RAW, TIFF, JPEG 화상을 수정하는 데 사용할 수 있습니다. 데이터 전송이 중단되는 일이 없도록 카메라 배터리가 완전히 충전되었는지 확인합니다. 불확실한 경우에는 사용 전에 배터리를 충전하거나 EH-5a 또는 EH-5 AC 어댑터(별매)를 사용하십시오.

■ 지원되는 운영체제

제공된 소프트웨어는 다음 운영체제를 실행하는 컴퓨터에서 사용할 수 있습니다.

- **Windows:** Windows Vista Service Pack 1(32비트 Home Basic/Home Premium/Business/Enterprise/Ultimate) 및 Windows XP Service Pack 3(Home Edition/Professional)
 - **Macintosh:** Mac OS X(버전 10.3.9, 10.4.11, 10.5.6)
- 지원되는 운영체제에 관한 최신 정보를 보시려면 xxiv 페이지에 기재된 웹사이트를 참조하십시오.

☑ 케이블 연결

케이블을 연결하거나 분리할 때 카메라가 꺼진 상태인지 확인하십시오. 무리하게 힘을 가하거나 커넥터를 비스듬히 삽입하지 마십시오.

📷 Camera Control Pro 2

Camera Control Pro 2(별매, ☐ 355)를 사용하면 컴퓨터에서 카메라를 제어할 수 있습니다. Camera Control Pro 2가 실행 중일 때는 컨트롤 패널에 "P2"가 표시되고 노출 표시가 깜박입니다.

직접 USB 연결

제공된 UC-E4 USB 케이블을 이용하여 카메라를 연결합니다.

1 카메라를 끕니다.

2 컴퓨터를 켭니다.

컴퓨터의 전원을 켜고 시작될 때까지 기다립니다.

3 USB 케이블을 연결합니다.

USB 케이블을 그림처럼 연결합니다. 무리하게 힘을 가하거나 커넥터를 비스듬히 삽입하지 마십시오.

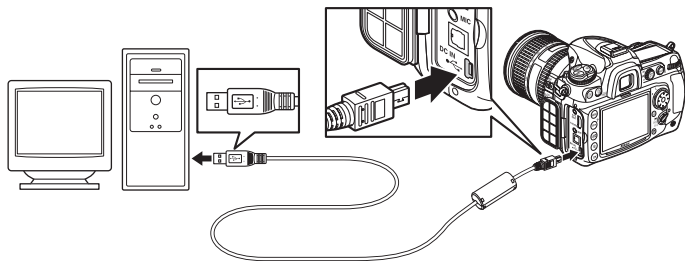

USB 허브

카메라를 컴퓨터에 직접 연결하고, USB 허브나 키보드를 통해 케이블을 연결하지 마십시오.

4 카메라를 켭니다.



5 사진을 전송합니다.

Nikon Transfer가 자동으로 시작됩니다. **전송 시작** 버튼을 클릭하여 사진을 전송합니다(Nikon Transfer의 사용법을 자세히 보려면 Nikon Transfer 도움말 메뉴에서 **Nikon Transfer 도움말**을 선택합니다).

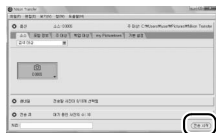

전송 시작 버튼

6 카메라를 끕니다.

전송이 완료되면 카메라를 끄고 USB 케이블을 분리합니다.

☑ 전송 중에는

전송이 진행되는 동안에는 카메라를 끄거나 USB 케이블을 분리하지 마십시오.

☑ 커넥터 커버를 닫으십시오

커넥터를 사용하지 않을 때는 커넥터 커버를 닫으십시오. 커넥터에 이물질이 묻어 있으면 데이터 전송에 방해가 될 수 있습니다.



무선 및 Ethernet 네트워크

별매 WT-4 무선 트랜스미터(☐ 352)가 부착된 경우에는 무선 또는 이더넷 네트워크를 통해 사진을 전송하거나 인쇄할 수 있으며 Camera Control Pro 2(별매)를 실행하는 네트워크 컴퓨터에서 카메라를 제어할 수도 있습니다. 다음 모드에서 WT-4를 사용할 수 있습니다.

모드	기능
전송 모드	새 사진이나 기존의 사진을 컴퓨터 또는 FTP 서버에 업로드 합니다.
썸네일 선택 모드	사진을 업로드 하기 전에 컴퓨터 모니터에서 미리보기 합니다.
PC 모드	Camera Control Pro 2(별매)를 통해 컴퓨터에서 카메라를 제어합니다.
인쇄 모드	네트워크 컴퓨터에 연결된 프린터에서 JPEG 사진을 인쇄합니다.

자세한 내용은 WT-4 사용 설명서를 참조하십시오. 반드시 WT-4 펌웨어와 제공된 소프트웨어를 최신 버전으로 업데이트하십시오.

☑ 전송 모드

카메라 설정 메뉴에서 **무선 트랜스미터 > 모드 > 전송모드**를 선택한 경우에는 재생 중 Ⓞ 버튼을 사용하여 업로드할 화상을 선택하게 되는데, 이는 가령 원본과 비교(☐ 331) 등의 다른 작업을 수행할 화상을 선택하는데 이 버튼이 사용되는 것을 방지합니다. 정상 상태로 돌아가려면 **무선 트랜스미터 > 모드**에서 다른 옵션을 선택합니다.

📝 동영상

전송 설정에서 **자동 전송**이나 **폴더 전송**가 선택되어 있지 않은 경우 전송 모드에서 WT-4를 사용하여 동영상을 업로드할 수 있습니다. 썸네일 셀렉터 모드에서는 동영상을 업로드할 수 없습니다.

📝 WT-4A/B/C/D/E

WT-4와 WT-4A/B/C/D/E의 주된 차이는 지원되는 채널의 수에 있습니다. 달리 명시되지 않는 한 WT-4를 지칭할 때는 항상 WT-4A/B/C/D/E도 함께 포함됩니다.



사진 인쇄

USB를 직접 연결하여 PictBridge에서 JPEG 화상을 인쇄하려면 아래의 단계를 따릅니다.

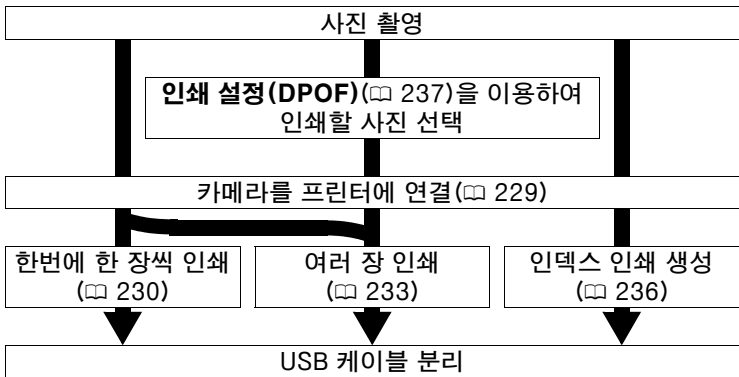

☑ 인쇄할 사진 선택

화질이 NEF(RAW) 또는 TIFF(RGB)(☐ 68)로 설정된 화상은 인쇄할 사진으로 선택할 수 없습니다. 수정 메뉴의 **NEF(RAW) 처리 옵션**(☐ 327)을 이용하여 NEF(RAW) 화상의 JPEG 사본을 생성할 수 있습니다.

☑ USB를 직접 연결하여 인쇄

배터리를 완전히 충전하거나 별매 EH-5a 또는 EH-5 AC 어댑터를 사용하십시오. USB를 직접 연결하여 인쇄할 사진을 촬영할 경우에는 **색공간을 sRGB**로 설정하십시오(☐ 166).

☑ 참조

인쇄 중 오류 발생시 대처 방법은 384 페이지를 참조하십시오.

프린터 연결

제공된 UC-E4 USB 케이블을 이용하여 카메라를 연결합니다.

1 카메라를 끕니다.

2 USB 케이블을 연결합니다.

프린터를 켜고 그림처럼 USB 케이블을 연결합니다. 무리하게 힘을 가하거나 커넥터를 비스듬히 삽입하지 마십시오.

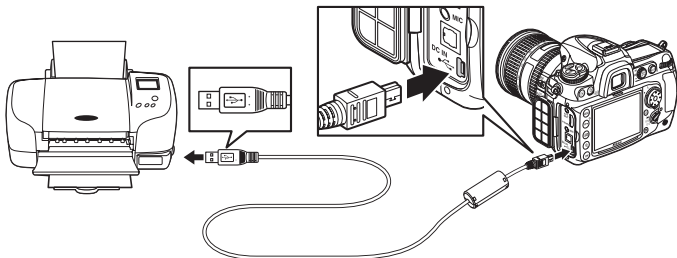

USB 허브

카메라를 프린터에 직접 연결하고, USB 허브를 통해 케이블을 연결하지 마십시오.

3 카메라를 켭니다.

모니터에 시작 화면이 표시되고 이어서 PictBridge 재생 화면이 나타납니다.

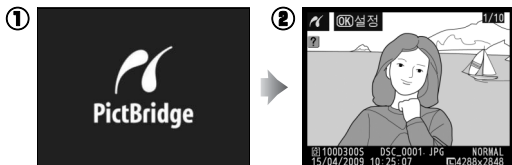

화상을 한번에 한 장씩 인쇄하기

1 화상을 선택합니다.

◀나 ▶를 눌러 다른 화상을 볼 수 있습니다. ▲나 ▼를 누르면 사진 정보가 표시되고 (☐ 207), ☑ 버튼을 누르고 있으면 현재 프레임이 확대됩니다 (☐ 218). ☑ 버튼을 누르면 한번에 6장의 사진을 볼 수 있습니다. 멀티셀렉터를 사용하여 화상을 선택하고 ☑를 누르면 선택한 화상이 전체 화면으로 표시됩니다.



2 인쇄 옵션을 표시합니다.

Ⓚ를 눌러 PictBridge 인쇄 옵션을 표시합니다.





3 인쇄 옵션을 조정합니다.

▲나 ▼를 눌러 옵션을 선택하고 ▶를 누릅니다.

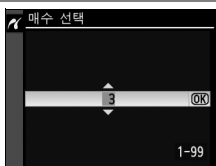
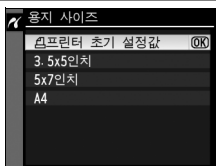
옵션	설명
용지 사이즈	메뉴가 오른쪽 그림처럼 표시됩니다. ▲나 ▼를 눌러 용지 크기를 선택 (현재 프린터의 기본 용지 크기로 인쇄하려면 프린터 초기 설정값 을 선택) 한 다음 Ⓚ를 눌러 선택하고 이전 메뉴로 돌아갑니다.
매수 선택	메뉴가 오른쪽 그림처럼 표시됩니다. ▲나 ▼를 눌러 매수 (최대 99매)를 정한 다음 Ⓚ를 눌러 선택하고 이전 메뉴로 돌아갑니다.

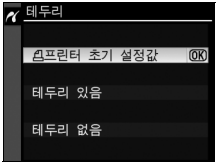
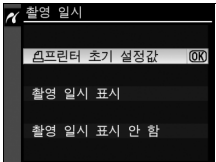
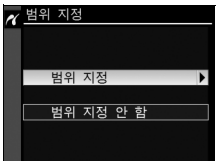

옵션	설명
테두리	<p>메뉴가 오른쪽 그림처럼 표시됩니다. ▲나 ▼를 눌러 프린터 초기 설정값(현재 프린터의 기본값), 테두리 있음(사진에 흰색 테두리를 넣음), 테두리 없음 중에서 인쇄 방식을 정한 다음 Ⓚ를 눌러 선택하고 이전 메뉴로 돌아갑니다.</p> 
촬영 일시	<p>메뉴가 오른쪽 그림처럼 표시됩니다. ▲나 ▼를 눌러 프린터 초기 설정값(현재 프린터의 기본값), 촬영 일시 표시(화상에 기록 시간 및 날짜를 인쇄), 촬영 일시 표시 안 함 중에서 정한 다음 Ⓚ를 눌러 선택하고 이전 메뉴로 돌아갑니다.</p> 
범위 지정	<p>메뉴가 오른쪽 그림처럼 표시됩니다. 화상에 범위를 지정하지 않고 종료하려면 범위 지정 안 함을 선택하고 Ⓚ를 누릅니다. 화상에 범위를 지정하려면 범위 지정을 선택하고 ▶를 누릅니다.</p> <p>범위 지정을 선택한 경우에는 대화상자가 오른쪽 그림처럼 표시됩니다. Ⓚ를 누르면 범위 지정의 크기가 확대되고 Ⓚ를 누르면 축소됩니다. 멀티선택터를 사용하여 범위 지정 위치를 선택하고 Ⓚ를 누릅니다.</p>  

용지 사이즈, 테두리, 촬영 일시, 범위 지정

현재의 프린터 설정으로 인쇄하려면 프린터 기본값을 선택합니다. 현재의 프린터가 지원하는 옵션만을 선택할 수 있습니다. 작은 범위를 큰 사이즈로 인쇄하면 인쇄 품질이 떨어지는 점에 유의하십시오.

4 인쇄를 시작합니다.

인쇄 시작을 선택하고 **OK**를 눌러 인쇄를 시작합니다. 지정된 매수가 모두 인쇄되기 전에 취소하려면 **OK**를 누릅니다.



화상을 여러 장 인쇄하기

1 PictBridge 메뉴를 표시합니다.

PictBridge 재생 표시에서 MENU 버튼을 누릅니다(229 페이지의 3 단계 (Step 3) 참조).

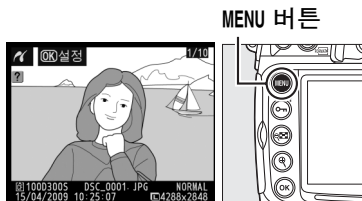

2 인쇄 선택 또는 인쇄(DPOF)를 선택합니다.

아래의 옵션 중 하나를 선택하고 ►를 누릅니다.

- **인쇄 선택**: 인쇄할 화상을 선택합니다.
- **인쇄 (DPOF)**: 재생 메뉴의 **인쇄 설정 (DPOF)** 옵션 (☐ 237)으로 생성한 기존 인쇄 순서를 인쇄합니다. 현재 인쇄 순서는 3 단계에서 표시됩니다.



메모리 카드에 있는 모든 JPEG 화상의 인덱스 인쇄를 생성하려면 **인덱스 인쇄**를 선택합니다. 자세한 내용은 236 페이지를 참조하십시오.



3 화상을 선택합니다.

멀티셀렉터를 사용하여 메모리 카드의 화상을 스크롤합니다. 현재의 화상을 전체 화면으로 보려면 **OK** 버튼을 계속 누릅니다. 인쇄를 위해 현재 화상을 선택하려면 **OK** 버튼을 누른 다음 **▲**를 누릅니다. 그러면 화상에 **OK** 아이콘이 표시되고 인쇄 숫자는 1로 설정됩니다. **OK** 버튼을 누른 상태에서 **▲**나 **▼**를 눌러 인쇄 숫자를 지정합니다(최대 99. 화상 선택을 해제하려면 인쇄 숫자가 1일 때 **▼**를 누릅니다). 원하는 화상을 모두 선택할 때까지 계속합니다.

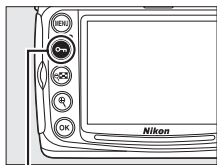

OK 버튼



4 인쇄 옵션을 표시합니다.

OK를 눌러 PictBridge 인쇄 옵션을 표시합니다.



5 인쇄 옵션을 조정합니다.

▲나 ▼를 눌러 옵션을 선택하고 ▶를 누릅니다.



옵션	설명
용지 사이즈	용지 크기 옵션 메뉴가 표시됩니다(☐ 230). ▲나 ▼를 눌러 용지 크기를 지정(현재 프린터의 기본 용지 크기로 인쇄하려면 프린터 초기 설정값 을 선택)한 다음 OK를 눌러 선택하고 이전 메뉴로 돌아갑니다.
테두리	테두리 옵션 메뉴가 표시됩니다(☐ 231). ▲나 ▼를 눌러 프린터 초기 설정값 (현재 프린터의 기본값), 테두리 있음 (사진에 흰색 테두리를 넣음), 테두리 없음 중에서 인쇄 방식을 지정한 다음 OK를 눌러 선택하고 이전 메뉴로 돌아갑니다.
촬영 일시	촬영 일시 옵션 메뉴가 표시됩니다(☐ 231). ▲나 ▼를 눌러 프린터 초기 설정값 (현재 프린터의 기본값), 촬영 일시 표시 (화상에 기록 시간 및 날짜를 인쇄), 촬영 일시 표시 안 함 중에서 지정한 다음 OK를 눌러 선택하고 이전 메뉴로 돌아갑니다.

6 인쇄를 시작합니다.

인쇄 시작을 선택하고 OK를 눌러 인쇄를 시작합니다. 지정한 매수가 모두 인쇄되기 전에 취소하려면 OK를 누릅니다.



■ 인덱스 인쇄 생성

메모리 카드에 있는 모든 JPEG 화상의 인덱스 인쇄를 생성하려면 "화상을 여러 장 인쇄하기" (☐ 233)의 2단계(Step 2)에서 **인덱스 인쇄**를 선택합니다. 메모리 카드에 들어 있는 화상이 256장을 넘을 경우에는 256장까지만 인쇄되는 점에 유의하십시오.

1 인덱스 인쇄를 선택합니다.

PictBridge 메뉴(☐ 233)에서 **인덱스 인쇄**를 선택한 다음 ▶를 누릅니다.



오른쪽 그림처럼 확인 메시지가 표시됩니다.



2 인쇄 옵션을 표시합니다.

Ⓞ를 눌러 PictBridge 인쇄 옵션을 표시합니다.

3 인쇄 옵션을 조정합니다.

235 페이지에 설명한 대로 용지 사이즈, 테두리, 촬영 일시 등의 옵션을 선택합니다(너무 작은 용지 사이즈를 선택하면 경고가 표시됩니다).

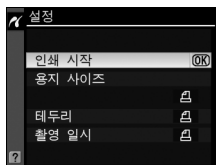

4 인쇄를 시작합니다.

인쇄 시작을 선택하고 Ⓞ를 눌러 인쇄를 시작합니다. 인쇄가 완료되기 전에 취소하려면 Ⓞ를 누릅니다.



DPOF 인쇄 순서 만들기: 인쇄 설정

재생 메뉴의 인쇄 설정(DPOF) 옵션을 이용하여 PictBridge 호환 프린터와 DPOF를 지원하는 장치를 위한 디지털 "인쇄 순서"를 만들 수 있습니다.

1 선택/설정을 선택합니다. MENU 버튼

MENU 버튼을 누르고 재생 메뉴에서 **인쇄 설정(DPOF)**을 선택합니다.

선택/설정을 선택하고 ▶

를 누릅니다(인쇄 순서에서 모든 사진을 삭제하려면 **전체 선택 해제**를 선택합니다).

MENU 버튼

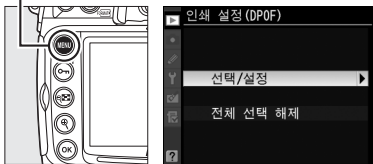

2 화상을 선택합니다.

멀티셀렉터를 사용하여 메모리 카드의 화상을 스크롤합니다(다른 위치에서 이미지를 보려면 217 페이지의 설명대로 **Q**를 누르고 원하는 카드와 폴더를 선택합니다).

현재의 화상을 전체 화면으로 보려면 **Q** 버튼을 계속 누릅니다. 인쇄를 위해 현재 화상을 선택하려면 **OK** 버튼을 누른 다음 **▲**를 누릅니다.

그러면 화상에 **인쇄** 아이콘이 표시되고 인쇄 숫자는 1로 설정됩니다. **OK** 버튼을 누른 상태에서 **▲**나 **▼**를 눌러 인쇄 숫자를 지정합니다(최대 99. 화상 선택을 해제하려면 인쇄 숫자가 1일 때 **▼**를 누릅니다). 원하는 화상을 모두 선택할 때까지 **OK**를 누릅니다.

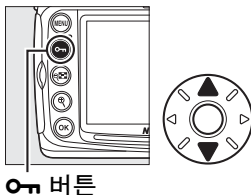

OK 버튼



3 촬영 정보 옵션을 선택합니다.

다음과 같은 옵션을 선택한 다음 ▶를 눌러 선택한 옵션을 선택하거나 선택 해제합니다(이 정보를 포함하지 않고 인쇄 순서를 마치려면 4 단계로 넘어갑니다).

- **촬영 정보 인쇄**: 인쇄할 모든 화상에 셔터 속도와 조리개 값을 인쇄합니다.
- **촬영 날짜 표시**: 인쇄할 모든 화상에 기록 날짜를 인쇄합니다.

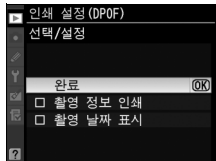

4 인쇄 순서를 완료합니다.

완료를 선택하고 Ⓚ를 눌러 인쇄 순서를 완료합니다.

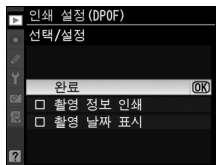

☑ 인쇄 설정

카메라가 PictBridge 프린터에 연결되었을 때 현재의 인쇄 순서를 인쇄하려면 PictBridge 메뉴에서 **인쇄(DPOF)**를 선택하고 "화상을 여러 장 인쇄하기"의 단계에 따라 현재의 순서를 수정하고 인쇄합니다(☞ 233). 직접 USB 연결을 통해 인쇄할 경우에는 DPOF 날짜 및 촬영 정보 인쇄 옵션이 지원되지 않습니다. 현재 인쇄 순서의 화상에 기록 날짜를 인쇄하려면 PictBridge **촬영 일시** 옵션을 이용하십시오.

메모리 카드에 인쇄 순서를 저장할 공간이 충분치 않은 경우에는 인쇄 설정 옵션을 이용할 수 없습니다.

화질이 NEF(RAW)(☞ 68)로 설정된 화상은 이 옵션을 이용하여 인쇄할 화상으로 선택할 수 없습니다.

인쇄 순서를 만든 후에 컴퓨터나 다른 장치를 이용하여 화상을 삭제한 경우에는 인쇄 순서가 정확하게 인쇄되지 않을 수 있습니다.

TV에서 사진 보기

함께 제공된 EG-D2 오디오/비디오(A/V) 케이블로 D300S를 TV나 VCR에 연결하여 재생 또는 기록을 할 수 있습니다. C형 미니 핀 HDMI(High-Definition Multimedia Interface) 케이블(시중에서 별매)을 사용하면 카메라를 HD 비디오 장치에 연결할 수 있습니다.

표준형 TV

카메라를 표준형 TV에 연결하려면:

1 카메라를 끕니다.

A/V 케이블을 연결하거나 분리할 때는 항상 먼저 카메라를 끄십시오.

2 제공된 A/V 케이블을 그림처럼 연결합니다.

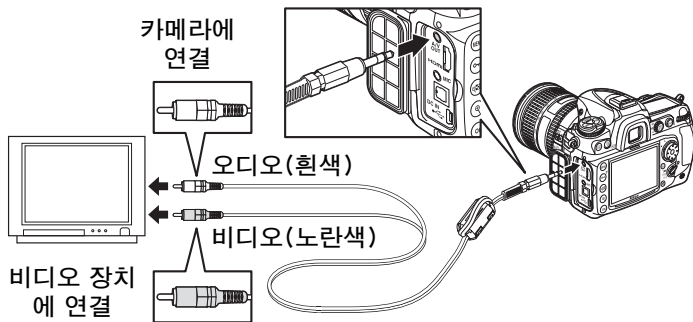

3 TV를 비디오 채널로 조정합니다.

4 카메라를 켜고 ▶ 버튼을 누릅니다.

재생되는 동안 화상이 TV 화면과 카메라 모니터에 동시에 표시됩니다.



비디오 모드

아무 이미지도 나타나지 않으면 카메라가 정확히 연결되어 있고 **비디오 모드**( 301)에서 선택한 옵션이 TV에서 사용되는 비디오 표준과 일치하는지 확인하십시오.

TV 재생

장시간 재생할 때는 EH-5a 또는 EH-5 AC 어댑터(별매)를 사용할 것을 권장합니다. EH-5a 또는 EH-5가 연결되어 있으면 카메라 모니터 OFF 시간은 10분으로 고정되고 노출계가 자동으로 꺼지지 않습니다. TV 화면으로 사진을 볼 경우에는 가장자리가 보이지 않을 수 있는 점에 유의하십시오.

슬라이드 쇼

재생 메뉴의 **슬라이드 쇼**( 252) 옵션을 이용하여 자동 재생을 할 수 있습니다.

오디오

외장 마이크를 사용하여 스테레오로 기록한 동영상을 A/V 케이블로 카메라에 연결한 TV에서 볼 경우 오디오가 모노로 출력됩니다. HDMI 연결은 스테레오 출력을 지원합니다. 음량은 TV 컨트롤을 사용하여 조정하며 카메라 컨트롤은 사용할 수 없습니다.



HD TV

C형 미니 핀 HDMI 케이블(시중에서 별매)을 사용하여 카메라를 HDMI 장치에 연결할 수 있습니다.

1 카메라를 끕니다.

HDMI 케이블을 연결하거나 분리할 때는 항상 먼저 카메라를 끄십시오.

2 HDMI 케이블을 그림처럼 연결합니다.

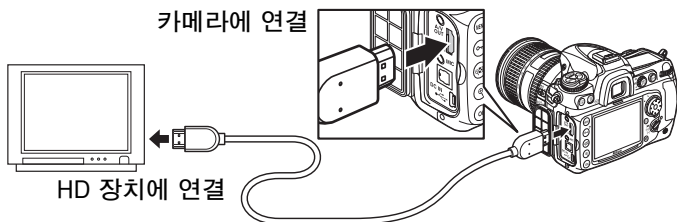

3 장치를 HDMI 채널로 조정합니다.

4 카메라를 켜고 ▶ 버튼을 누릅니다.

재생되는 동안 화상이 HD TV 또는 모니터 화면에 표시됩니다. 카메라 모니터는 꺼진 상태로 유지됩니다.

동영상

HDMI 장치에서 동영상을 볼 때 모니터의 가이드를 표시하거나 숨기려면 **info** 버튼을 누릅니다.

HDMI

기본값인 **자동** 설정에서 카메라는 자동으로 사용자의 HD 장치에 적합한 HDMI 포맷을 선택합니다. HDMI 포맷은 설정 메뉴의 **HDMI**(**302**) 옵션을 통해 선택할 수 있습니다.





메뉴 안내

이 장에서는 카메라 메뉴에서 이용할 수 있는 옵션에 대해 설명합니다.

▶ 재생 메뉴: 화상 관리	244
📷 촬영 메뉴: 촬영 옵션	253
✎ 사용자 설정: 카메라 설정 미세 조정	260
⚙ 설정 메뉴: 카메라 설정	300
☑ 수정 메뉴: 수정 사본 만들기	315
📁 내 메뉴: 사용자 메뉴 만들기	333



▶ 재생 메뉴: 화상 관리

재생 메뉴를 표시하려면 MENU를 누르고 ▶ (재생 메뉴) 탭을 선택합니다.

MENU 버튼

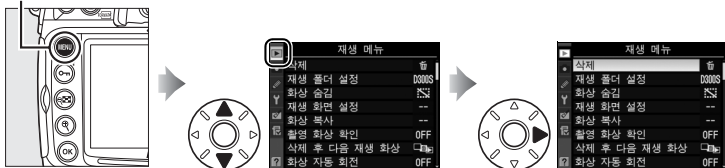

옵션	📖
삭제	221
재생 폴더 설정	245
화상 숨김	245
재생 화면 설정	247
화상 복사	248
촬영 화상 확인	251
삭제 후 다음 재생 화상	251
화상 자동 회전	251
슬라이드 쇼	252
인쇄 설정(DPOF)	237



재생 폴더 설정

MENU 버튼 → 재생 메뉴

재생할 폴더를 선택합니다.

옵션	설명
D300S	재생 중에 D300S로 만든 모든 폴더의 화상을 볼 수 있습니다.
모든 폴더	재생 중에 모든 폴더의 화상을 볼 수 있습니다.
현재 기록 중인 폴더	재생 중에 현재 기록 중인 폴더의 화상만 볼 수 있습니다.

화상 숨김

MENU 버튼 → 재생 메뉴

아래에 설명한 것처럼 선택한 화상을 숨기거나 보이게 합니다. 숨겨진 화상은 **화상 숨김** 메뉴에서만 보이며 메모리 카드를 포맷해야만 삭제할 수 있습니다.

보호되고 숨겨진 화상

보호된 화상을 보이게 하면 화상에 대한 보호도 해제됩니다.

1 선택/설정을 선택합니다. MENU 버튼

MENU 버튼을 누르고 재생 메뉴에서 **화상 숨김**을 선택합니다. **선택/설정**을 선택하고 ▶를 누릅니다(나머지 단계를 건너뛰고 모든 화상을 보이게 하려면 **전체 선택 해제**를 선택하고 ▶를 누릅니다).

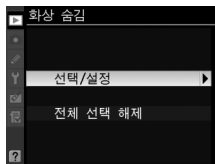
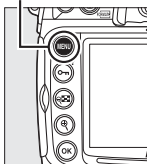

2 화상을 선택합니다.

멀티셀렉터를 사용하여 메모리 카드의 화상을 스크롤하고 멀티셀렉터의 중앙을 눌러 현재 화상을 선택합니다(선택한 화상을 전체 화면으로 보려면 **OK** 버튼을 계속 누릅니다. 다른 위치에서 이미지를 보려면 217 페이지의 설명대로 **Return** 버튼을 누르고 원하는 카드와 폴더를 선택합니다). 선택한 화상에는 **OK** 아이콘이 표시됩니다. 화상의 선택을 취소하려면 화상을 강조하고 멀티셀렉터의 중앙을 누릅니다.



3 **OK**를 누릅니다.

작업을 끝내려면 **OK**를 누릅니다.

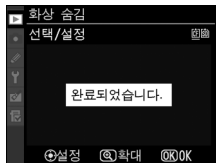

재생 화상 정보 표시에서 이용 가능한 정보를 선택합니다 (☐ 207).

1 옵션을 선택합니다.

▲나 ▼를 눌러 옵션을 강조한 다음 ▶를 눌러 사진 정보 표시를 위한 옵션을 선택합니다. 선택한 항목 옆에는 ✓이 나타납니다. 선택을 해제하려면 ▶를 누릅니다.

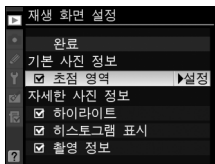

2 변경 내용을 저장하고 종료합니다.

재생 메뉴로 돌아가려면 완료를 선택하고 OK를 누릅니다.

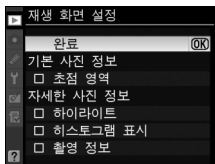

메모리 카드 사이에서 화상을 복사합니다. 이 옵션은 카메라에 2개의 메모리 카드를 삽입한 경우에만 이용할 수 있습니다.

옵션	설명
원본 선택	복사할 화상이 들어 있는 카드를 선택합니다.
화상 선택	복사할 화상을 선택합니다.
대상 폴더 선택	화상을 복사할 폴더를 선택합니다.
화상 복사	화상을 복사합니다.

화상을 복사하려면:

1 원본 선택을 선택합니다.

원본 선택을 선택한 다음 ▶를 누릅니다.

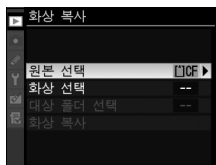

2 원본 카드를 선택합니다.

복사할 화상이 들어 있는 카드가 삽입된 슬롯을 선택하고 Ⓞ를 누릅니다.

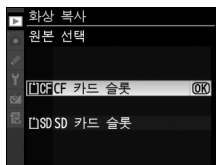

3 화상 선택을 선택합니다.

화상 선택을 선택한 다음 ▶를 누릅니다.

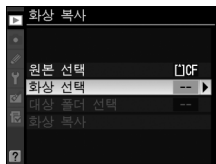

4 원본 폴더를 선택합니다.

복사할 화상이 들어 있는 폴더를 선택한 다음 ▶를 누릅니다.

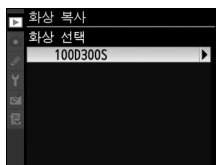

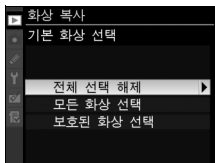

5 화상을 선택합니다.

개별 화상을 선택하거나 선택 해제하기 전에, **모든 화상 선택** 또는 **보호된 화상 선택**을 선택하여 폴더에 들어 있는 모든 화상 또는 모든 보호된 화상에 복사 표시를 할 수 있습니다. 개별적으로 선택한 화상에만 복사 표시를 하려면 먼저 **전체 선택 해제**를 선택합니다.



6 화상을 추가로 선택합니다.

화상을 강조하고 멀티셀렉터의 중앙을 눌러 선택하거나 선택 해제합니다(선택한 화상을 전체 화면으로 보려면  버튼을 계속 누릅니다). 선택한 화상에는  표시가 됩니다. 선택이 완료되면 를 눌러 7 단계로 넘어갑니다.



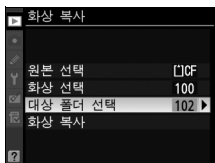

7 대상 폴더 선택을 선택합니다.

대상 폴더 선택을 선택한 다음 를 누릅니다.



8 대상 폴더를 선택합니다.

폴더 번호를 입력하려면 **번호로 폴더 선택**을 선택하고 번호를 입력한 다음 ( 256) 를 누릅니다. 선택한 번호를 가진 폴더가 이미 존재하지 않을 경우 새 폴더가 생성됩니다.

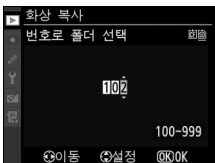

기존 폴더의 목록에서 선택하려면 **목록에서 폴더 선택**을 선택하고 폴더를 선택한 다음 **OK**를 누릅니다.



9 화상을 복사합니다.

화상 복사를 선택한 다음 **▶**를 누릅니다.

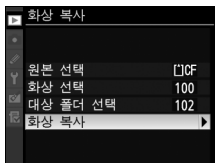

확인 대화상자가 표시되면 **예**를 선택하고 **OK**를 누릅니다. 복사가 완료된 후 종료하려면 **OK**를 한번 더 누릅니다.

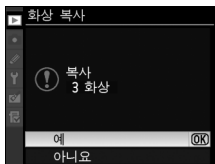

☑ 화상 복사

대상 카드에 공간이 충분하지 않을 경우에는 화상이 복사되지 않습니다. 동영상을 복사하려면 먼저 배터리가 완전히 충전되어 있는지 확인하십시오.

대상 폴더에 복사할 화상과 같은 이름의 화상이 있는 경우에는 확인 메시지가 표시됩니다. **기존 화상 대체**를 선택하면 기존 화상을 복사할 화상으로 대체하고, **모두 대체**를 선택하면 다시 묻지 않고 같은 이름의 기존 화상을 모두 대체합니다. 화상을 대체하지 않고 작업을 계속하려면 **건너뛰기**를 선택하고, 화상을 더 이상 복사하지 않고 종료하려면 **취소**를 선택합니다.



보호 상태는 화상과 함께 복사되지만 인쇄 마크(☐ 237)는 복사되지 않습니다. 숨겨진 화상은 복사할 수 없습니다.

촬영 화상 확인

MENU 버튼 → 재생 메뉴

촬영 직후 화상을 자동으로 모니터에 표시할지 선택합니다. **OFF**를 선택하면 버튼을 눌러야만 화상이 표시됩니다.

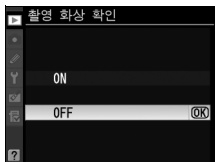

삭제 후 다음 재생 화상

MENU 버튼 → 재생 메뉴

화상을 삭제한 후에 표시할 화상을 선택합니다.

옵션	설명
다음 화상	다음 화상을 표시합니다. 삭제한 화상이 마지막 프레임임인 경우에는 이전 화상이 표시됩니다.
이전 화상	이전 화상을 표시합니다. 삭제한 화상이 첫 프레임인 경우에는 다음 화상이 표시됩니다.
삭제 전 재생 방향	사용자가 화상을 촬영한 순서로 스크롤하고 있었다면 다음 화상 에서 설명한 것처럼 다음 화상이 표시됩니다. 사용자가 화상을 반대 순서로 스크롤하고 있었다면 이전 화상 에서 설명한 것처럼 이전 화상이 표시됩니다.

화상 자동 회전

MENU 버튼 → 재생 메뉴





재생 중에 "세로"(인물 사진 방향) 화상을 회전시켜 표시할지 여부를 선택합니다. 촬영 시에 이미 카메라가 적절한 방향으로 되어 있으면 촬영 화상 확인 중에 화상이 자동으로 회전되지 않습니다.

옵션	설명
ON	"세로"(인물 사진 방향) 화상이 자동으로 회전되어 카메라 모니터에 표시됩니다. 자동 이미지 회전 (304)을 OFF 로 선택하여 촬영한 화상은 "가로"(풍경) 방향으로 표시됩니다.
OFF	"세로"(인물 사진 방향) 화상이 "가로"(풍경) 방향으로 표시됩니다.

현재 재생 폴더(㉓ 245)에 있는 화상으로 슬라이드 쇼를 만듭니다. 숨겨진 화상(㉓ 245)은 표시되지 않습니다.

옵션	설명
시작	슬라이드 쇼를 시작합니다.
인터벌 설정	각 화상을 얼마 동안 표시할지를 선택합니다.

슬라이드 쇼를 시작하려면 **시작**을 선택하고 **OK**를 누릅니다. 슬라이드 쇼가 진행 중일 때는 다음과 같은 동작을 사용할 수 있습니다.

동작	누름	설명
뒤로 건너뛰기/ 앞으로 건너뛰기		이전 프레임으로 돌아가려면 ◀를 누르고 다음 프레임으로 건너뛰려면 ▶를 누릅니다.
추가 화상 정보 보기		표시된 화상 정보를 변경합니다(㉓ 207).
일시 정지/ 다시 시작	OK	슬라이드 쇼를 일시 정지하거나 다시 시작합니다.
재생 메뉴로 나감	MENU	슬라이드 쇼를 종료하고 재생 메뉴로 돌아갑니다.
재생 모드로 나감		슬라이드 쇼를 종료하고 전체 화면(㉓ 204)이나 썸네일 재생(㉓ 216)으로 나갑니다.
촬영 모드로 나감		촬영 모드로 돌아가려면 셔터 버튼을 반누릅니다.

슬라이드 쇼가 종료되면 오른쪽 그림처럼 대화상자가 표시됩니다. **다시 시작**을 선택하면 슬라이드 쇼가 다시 시작되고 **종료**를 선택하면 재생 메뉴로 돌아갑니다.



📷 촬영 메뉴: 촬영 옵션

재생 메뉴를 표시하려면 MENU를 누르고 📷 (촬영 메뉴) 탭을 선택합니다.

MENU 버튼

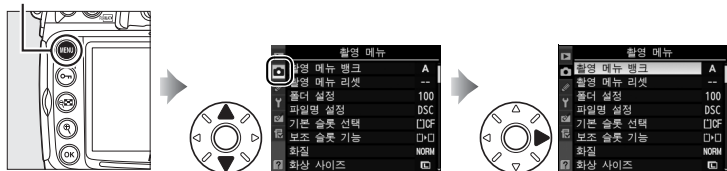

옵션	📖
촬영 메뉴 बैं크	254
촬영 메뉴 리셋	256
폴더 설정	256
파일명 설정	258
기본 슬롯 선택	72
보조 슬롯 기능	72
화질	68
화상 사이즈	71
JPEG 압축	70
NEF(RAW) 기록	70
화이트 밸런스	134
Picture Control 설정	154
Picture Control 관리	160
색공간	166
액티브 D-Lighting	164
장시간 노출 NR	258
고감도 노이즈 제거	259
ISO 감도 설정	96
라이브 뷰 모드	49, 52
다중 노출	184
동영상 설정	62
인터벌 타이머 촬영	189

촬영 메뉴 옵션은 네 बैं크 중 하나에 저장됩니다. **인터벌 타이머 촬영, 다중 노출, Picture Control** 수정(빠른 조정 및 기타 수동 조정) 등을 제외하면 한 बैं크의 설정을 변경하더라도 다른 बैं크에 영향을 주지 않습니다. 특정 조합의 자주 사용하는 설정을 저장하려면 네 बैं크 중 하나를 선택한 다음 카메라를 해당 설정에 맞춥니다. 카메라가 꺼져 있는 상태에서도 बैं크에 새 설정이 저장되며 다음에 बैं크가 선택될 경우 복원됩니다. 다른 조합의 설정을 다른 बैं크에 저장할 수 있으며 बैं크 메뉴에서 적절한 बैं크를 선택함으로써 사용자가 특정 조합에서 다른 조합으로 바로 변경할 수 있도록 합니다.

네 가지 촬영 메뉴 बैं크의 기본 이름은 A, B, C, D 입니다. 아래의 설명과 같이 **이름 변경** 옵션을 사용해서 설명을 추가할 수 있습니다.

촬영 메뉴 बैं크

정보 표시에 현재의 메뉴 बैं크가 나타나며 버튼을 눌러서 볼 수 있습니다.

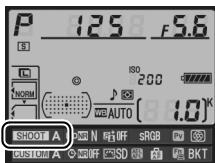

■ 촬영 메뉴 बैं크 이름 변경



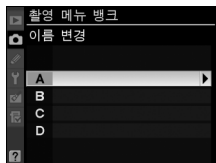

촬영 메뉴 बैं크 메뉴에서 **이름 변경**을 선택하면 1 단계에서와 같은 촬영 메뉴 बैं크 목록이 표시됩니다.

1 बैं크를 선택합니다.

원하는 बैं크를 선택한 다음 를 누릅니다.



2 이름을 입력합니다.

이름 영역에서 커서를 이동하려면  버튼을 누른 다음  또는  를 누릅니다. 현 커서 위치에 새 문자를 입력하려면 멀티셀렉터를 사용해 키보드 영역에서 원하는 문자를 선택한 다음 멀티셀렉터의 중앙을 누릅니다. 현 커서 위치에 있는 문자를 지우려면  버튼을 누릅니다. बैं크 이름을 변경하지 않고 촬영 메뉴로 돌아가려면 MENU 버튼을 누릅니다.

뱅크 이름은 최대 20문자까지 입력할 수 있습니다. 20문자를 초과하는 문자는 삭제됩니다.

키보드 영역



이름 영역

3 변경 내용을 저장하고 종료합니다.

이름을 편집한 후  를 눌러 변경 내용을 저장하고 종료합니다. 촬영 메뉴 बैं크 메뉴가 표시됩니다.

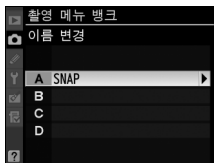

예를 선택하면 현재 촬영 메뉴 बैं크의 기본 설정이 복원됩니다. 기본 설정 목록은 368 페이지를 참조하십시오.

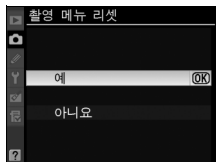

다음의 이미지가 저장될 폴더를 선택합니다.

■ 새 폴더 번호

1 새 폴더 번호를 선택합니다.

새 폴더 번호를 선택한 다음 ▶를 누릅니다. 오른쪽 그림처럼 대화상자가 표시됩니다.

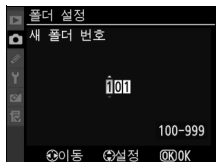

2 폴더 번호를 선택합니다.

◀나 ▶를 누르면 숫자가 선택되고, ▲나 ▼를 누르면 변경됩니다. 선택한 번호를 가진 폴더가 이미 존재할 경우 □, □, 또는 □ 아이콘이 폴더 번호 왼쪽에 표시됩니다.

- : 폴더가 비어 있습니다.
- : 폴더의 일부가 차 있습니다.
- : 폴더에 화상이 999장 들어 있거나 번호가 9999인 화상이 있습니다. 이 폴더에는 화상을 더 이상 저장할 수 없습니다.

3 변경 내용을 저장하고 종료합니다.

작업을 끝내고 촬영 메뉴로 돌아가려면 버튼을 누릅니다(폴더 설정을 변경하지 않고 나가려면 MENU 버튼을 누릅니다). 특정 번호를 가진 폴더가 이미 존재할 경우 새 폴더가 생성됩니다. 이미 가득 차 있지 않은 경우 다음부터 선택된 폴더에 화상이 저장됩니다.

■ 기록 폴더 선택

1 기록 폴더 선택을 선택합니다.

기록 폴더 선택을 선택한 다음 ▶를 누릅니다.



2 폴더를 선택합니다.

폴더를 선택하려면 ▲나 ▼를 누릅니다.

3 강조한 폴더를 선택합니다.

강조된 폴더를 선택하고 촬영 메뉴로 돌아가려면 OK를 누릅니다(폴더 설정을 변경하지 않고 나가려면 MENU 버튼을 누릅니다). 다음부터 선택된 폴더에 화상이 저장됩니다.

폴더 및 파일 번호

현재 폴더가 999번이며 999장의 화상이 있거나 파일명 9999의 화상이 있을 경우 셔터 버튼이 작동하지 않고 더 이상 화상을 찍을 수 없습니다. 촬영을 계속하려면 999보다 작은 번호의 폴더를 만들거나 이미지 개수가 999보다 작고 번호가 999보다 작은 기존 폴더를 선택합니다.

폴더 번호

메모리 카드에 많은 수의 폴더가 들어 있는 경우 카메라를 작동하는데 시간이 많이 소요됩니다.



사진은 "DSC_" 또는 Adobe RGB 색공간을 사용하는 이미지의 경우 "_DSC" 다음에 네 자리 숫자 및 세 문자 확장자(예: "DSC_0001.JPG")로 이루어진 파일명으로 저장됩니다. **파일명 설정** 옵션은 파일 이름의 "DSC" 부분을 대체하는 세 문자를 선택하는데 사용됩니다. 파일명을 편집하는 방법에 관해서는 "촬영 메뉴 탭 이름 변경"의 2, 3 단계를 참조하십시오(☐ 254). 편집할 수 있는 이름 부분은 최대 세 문자라는 점에 유의하십시오.

확장자

다음의 확장자가 사용됩니다. NEF(RAW) 화상은 ".NEF", TIFF(RGB) 화상은 ".TIF", JPEG 화상은 ".JPG", 동영상은 ".AVI", 먼지 제거 데이터는 ".NDF" 등입니다. NEF(RAW)+JPEG 화질 설정으로 촬영된 사진 한 쌍에는 이름은 같으나 확장자는 다른 NEF와 JPEG 이미지 파일이 들어 있습니다.

장시간 노출 NR(노이즈 제거)

ON을 선택한 경우, 8초보다 느린 셔터 속도로 촬영한 화상은 노이즈를 제거하도록 처리됩니다. 처리에 소요되는 시간은 현재 셔터 속도와 거의 동일합니다. 처리되는 동안 셔터 속도/조리개값 표시에 "Job nr"이 깜박이며 사진을 촬영할 수 없습니다(처리가 완료되기 전에 카메라를 끄면 화상은 저장되지만 노이즈 제거가 수행되지 않습니다). 연속 촬영 모드에서는 컷/초가 느려지고 화상이 처리되고 있는 동안 메모리 버퍼의 용량이 줄어듭니다.

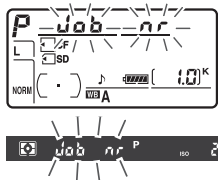

높은 ISO 감도에서 촬영한 화상은 "노이즈" 제거 처리를 할 수 있습니다.

옵션	설명
HIGH 강	ISO 800 이상의 감도에서 노이즈 제거가 수행됩니다. 화상이 처리되고 있는 동안에는 메모리 버퍼의 용량이 줄어듭니다. 수행될 노이즈 제거의 양을 강 , 표준 , 약 중에서 선택합니다.
NORM 표준	
LOW 약	
OFF	Hi 0.3 이상의 감도에서만 노이즈 제거가 수행됩니다. 노이즈 제거량은 고감도 노이즈 제거 에서 약 을 선택한 경우보다 적습니다.



사용자 설정: 카메라 설정 미세 조정

사용자 설정 메뉴를 표시하려면 MENU를 누르고  (사용자 설정 메뉴) 탭을 선택합니다.

MENU 버튼



사용자 설정은 개인 취향에 맞게 카메라 설정을 맞추는데 사용됩니다.

주 메뉴



사용자 설정 그룹



다음과 같은 사용자 설정을 사용할 수 있습니다.

사용자 설정		☞
ⓐ	사용자 설정 बैंक	262
ⓑ	사용자 설정 초기화	262
a 자동 초점		
a1	AF-C 우선 조건 선택	263
a2	AF-S 우선 조건 선택	264
a3	다이내믹 AF 영역	264
a4	AF 고정 ON	266
a5	AF 구동	266
a6	AF 포인트 조명	266
a7	AF 포인트 순환	267
a8	AF 포인트 선택	267
a9	내장 AF 보조광	268
a10	MB-D10 AF-ON 버튼	269
b 측광/노출		
b1	ISO 감도 설정 간격	270
b2	노출 설정 간격	270
b3	노출 보정/미세 조정	270
b4	노출 보정 간이 설정	271
b5	중앙부 중점 측광 범위	272
b6	기준 노출 미세 조정	272
c 타이머/AE 고정		
c1	셔터 버튼 AE-L	273
c2	노출계 자동 OFF 시간	273
c3	셀프 타이머	273
c4	모니터 OFF 시간	274
d 촬영/표시		
d1	전자음	275
d2	뷰파인더 격자선 표시	275
d3	뷰파인더 경고 표시	275
d4	화면 정보	276

사용자 설정		☞
d 촬영/표시		
d5	저속 연속 촬영 속도	276
d6	연속 촬영 컷수	276
d7	파일명 연속 번호	277
d8	정보 표시	278
d9	LCD 조명	278
d10	미러 쇼크 방지	278
d11	MB-D10 배터리 유형	279
d12	배터리 순서	280
e 브래케팅/플래시		
e1	플래시 동조 속도	281
e2	플래시 셔터 속도	282
e3	내장플래시 모드	283
e4	모델링 플래시	289
e5	자동 브래케팅 설정	289
e6	자동 브래케팅(M 모드)	290
e7	브래케팅 보정 순서	290
f 조작		
f1	☼ 스위치	291
f2	멀티셀렉터 중앙 버튼	291
f3	멀티셀렉터	292
f4	재생시 버튼 방향 설정	292
f5	Fn 버튼 설정	292
f6	프리뷰 버튼 설정	296
f7	AE-L/AF-L 버튼 할당	296
f8	커맨드 다이얼 설정	297
f9	버튼 펜 후 다이얼사용	298
f10	메모리 카드가 없을 때	299
f11	표시기 값 방향 설정	299



사용자 설정은 네가지 बैं크 중 하나에 저장됩니다. 한 बैं크의 설정을 변경하더라도 다른 बैं크에는 영향을 주지 않습니다. 특정 조합의 자주 사용하는 설정을 저장하려면 네 बैं크 중 하나를 선택한 다음 카메라를 해당 설정에 맞춥니다. 카메라가 꺼져 있는 상태에서도 बैं크에 새 설정이 저장되며 다음에 बैं크가 선택될 경우 복원됩니다. 다른 조합의 설정을 다른 बैं크에 저장할 수 있으며 बैं크 메뉴에서 적절한 बैं크를 선택함으로써 사용자가 특정 조합에서 다른 조합으로 바로 변경할 수 있도록 합니다.

네 사용자 설정 बैं크의 기본 이름은 A, B, C, D 입니다. 255 페이지의 설명과 같이 **이름 변경** 옵션을 사용하여 캡션 설명을 추가할 수 있습니다.

🔍 사용자 설정 बैं크

정보 표시에 बैं크 문자가 나타나며  버튼을 눌러서 볼 수 있습니다. 현재 बैं크의 설정이 기본값에서 수정될 경우에는 사용자 설정 메뉴의 두 번째 단계에서 변경된 설정 가가이에 별표가 표시됩니다.

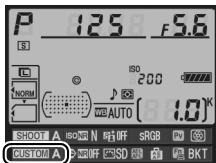

㉕: 사용자 설정 초기화

예를 선택하면 현재 사용자 설정 बैं크의 기본 설정이 복원됩니다. 기본 설정 목록은 369 페이지를 참조하십시오. 두 버튼 리셋이 수행될 때 사용자 설정이 초기화되지 않습니다.

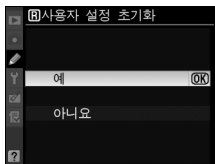

a: 자동 초점



a1: AF-C 우선 조건 선택

MENU 버튼 →  사용자 설정 메뉴

이 옵션은 컨티뉴어스 AF 서보에서 셔터 버튼을 누를 때마다 화상을 촬영할지(릴리즈 우선) 아니면 카메라 초점이 맞았을 때만 촬영할지(초점 우선) 여부를 제어합니다. 컨티뉴어스 AF 서보를 선택하려면 초점 모드 다이얼을 C로 돌립니다.

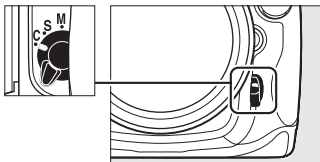
초점 모드 다이얼



옵션	설명
 릴리즈	셔터 버튼을 누를 때마다 사진을 촬영할 수 있습니다.
 릴리즈+ 초점	카메라 초점이 맞지 않았을 때에도 사진을 촬영할 수 있습니다. 연속 촬영 모드에서 피사체가 어둡거나 콘트라스트가 약할 경우 초점을 정확히 맞추려면 컷/초를 늦춥니다.
 초점	초점 표시(●)가 표시될 때에만 사진을 촬영할 수 있습니다.

선택된 옵션에 관계없이 초점 표시(●)가 표시될 때는 초점이 고정되지 않습니다. 카메라는 셔터를 누를 때까지 계속해서 초점을 맞춥니다.



a2: AF-S 우선 조건 선택

MENU 버튼 → 사용자 설정 메뉴

이 옵션은 싱글 AF 서보에서 카메라 초점이 맞았을 때만 화상을 촬영할지(초점 우선) 아니면 셔터 버튼을 누를 때마다 촬영할지(릴리즈 우선) 여부를 제어합니다. 싱글 AF 서보를 선택하려면 초점 모드 다이얼을 S로 돌립니다.

초점 모드 다이얼

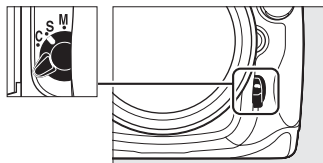

옵션	설명
릴리즈	셔터 버튼을 누를 때마다 사진을 촬영할 수 있습니다.
초점	초점 표시(●)가 표시될 때에만 사진을 촬영할 수 있습니다.



선택한 옵션에 관계없이, 초점 표시(●)가 나타나면 셔터 버튼을 반누름하고 있는 동안 초점이 고정됩니다. 초점 고정은 셔터를 누를 때까지 계속됩니다.

a3: 다이내믹 AF 영역

MENU 버튼 → 사용자 설정 메뉴

컨티뉴어스 AF 서보(초점 모드 C; 74)에서 다이내믹 AF 영역(76)을 선택했을 때 피사체가 선택한 초점 영역을 벗어나는 경우, 카메라는 주변 초점 영역의 정보를 근거로 초점을 맞춥니다. 피사체의 움직임에 따라 초점 영역을 9, 21, 51 중에서 선택합니다(뷰파인더에는 활성 초점 영역만 표시되는 점에 유의하십시오. 나머지 초점 영역은 초점 맞추기를 도와주는 정보를 제공합니다).

옵션	설명
9포인트 ()	피사체가 선택된 초점 영역을 벗어날 경우 카메라는 주변 8개 초점 영역의 정보를 근거로 초점을 맞춥니다. 촬영 전에 사진의 구도를 잡을 시간이 있을 때 또는 피사체의 움직임이 예측 가능할 경우 선택합니다(예: 트랙을 달리는 운동선수나 경주용차).

옵션	설명
[예]21 21포인트 	피사체가 선택된 초점 영역을 벗어날 경우 카메라는 주변 20개 초점 영역의 정보를 근거로 초점을 맞춥니다. 촬영하는 피사체가 불규칙하게 움직일 때 선택합니다(예: 축구 경기의 선수).
[예]51 51포인트 	피사체가 선택된 초점 영역을 벗어날 경우 카메라는 주변 50개 초점 영역의 정보를 근거로 초점을 맞춥니다. 촬영하는 피사체가 너무 빨리 움직여 뷰파인더 안에 쉽게 넣을 수 없을 때 선택합니다(예: 날아가는 새).
[예]3D 51포인트 (3D-Tracking) 	피사체가 선택된 초점 영역을 벗어날 경우 카메라는 3D-Tracking 기능을 이용하여 피사체를 추적하고 필요할 경우 새 초점 영역을 선택합니다. 측면으로 불규칙하게 움직이는 피사체의 구도를 재빨리 잡을 때 사용합니다(예: 테니스 선수). 피사체가 뷰파인더를 벗어날 경우 손가락을 셔터에서 떼고 피사체를 선택된 초점 영역 안에 넣은 다음 화상의 구도를 다시 잡습니다.



3D-Tracking

셔터 버튼을 반누름하면 초점 영역을 둘러싼 영역의 컬러가 카메라에 저장됩니다. 결과적으로 3D-Tracking은 배경과 같은 색이거나 프레임의 아주 작은 영역을 차지하는 피사체에는 원하는 결과를 얻을 수 없습니다.



a4: AF 고정 ON

MENU 버튼 → 사용자 설정 메뉴

이 옵션은 피사체와의 거리가 갑자기 변할 경우 자동초점을 조정하는 방법을 지정합니다.

옵션	설명
AF _{ON} 길게	피사체와의 거리가 갑자기 변할 때 카메라는 피사체와의 거리를 조정하기 전에 특정 시간(길게, 표준, 짧게) 동안 기다립니다. 이 옵션을 이용하면 움직이는 물체가 피사체를 일시적으로 가리는 경우에도 초점을 다시 잡을 필요가 없습니다.
AF _{ON} 표준	
AF _{ON} 짧게	
OFF	피사체와의 거리가 변할 때 카메라는 바로 초점을 조정합니다. 각기 다른 거리에 있는 일련의 피사체를 빠르게 잇달아 촬영할 경우에 사용합니다.

a5: AF 구동

MENU 버튼 → 사용자 설정 메뉴

셔터 버튼/AF-ON을 선택한 경우에는 셔터 버튼과 AF-ON 버튼을 모두 사용하여 자동 초점을 작동할 수 있습니다. **AF-ON만**을 선택한 경우에는 AF-ON 버튼을 눌러야만 자동 초점이 작동합니다.



a6: AF 포인트 조명

MENU 버튼 → 사용자 설정 메뉴

활성 초점 포인트가 뷰파인더에 빨간색으로 강조되도록 할지를 선택합니다.

옵션	설명
자동	배경과 대비하여 두드러지게 할 필요가 있을 때는 선택된 초점 영역이 자동으로 강조됩니다.
ON	배경의 밝기와 관계 없이 선택된 초점 영역이 항상 강조됩니다. 배경의 밝기에 따라 선택된 초점 영역을 알아보기 힘든 경우도 있습니다.
OFF	선택된 초점 영역이 강조되지 않습니다.

a7: AF 포인트 순환

MENU 버튼 → 사용자 설정 메뉴

초점 영역이 뷰파인더의 끝에서 끝으로 "순환"하며 선택되도록 할지를 선택합니다.

옵션	설명
순환	초점 영역이 위에서 아래, 아래에서 위, 오른쪽에서 왼쪽, 왼쪽에서 오른쪽으로 "순환"하며 선택됩니다. 따라서 가령 뷰파인더 디스플레이의 오른쪽 끝에 있는 초점 영역이 강조되었을 때 (①)▶를 누르면 왼쪽 끝의 해당 초점 영역이 선택됩니다 (②). 
순환하지 않음	초점 영역 표시는 가장 바깥쪽의 초점 영역에서 끝납니다. 따라서 가령 디스플레이의 오른쪽 끝에 있는 초점 영역이 선택되었을 때 ▶를 눌러도 아무런 영향이 없습니다.

a8: AF 포인트 선택

MENU 버튼 → 사용자 설정 메뉴

초점 영역을 수동으로 선택할 때 이용할 수 있는 초점 영역의 수를 선택합니다.

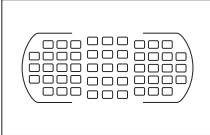
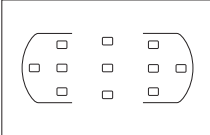
옵션	설명
AF51 51포인트	오른쪽 그림처럼 51개 초점 영역 중에서 선택합니다. 
AF11 11포인트	오른쪽 그림처럼 11개 초점 영역 중에서 선택합니다. 빠른 초점 영역 선택을 위해 사용합니다. 



조명이 약할 때 내장 AF 보조광을 이용하여 초점을 맞출 것인지 선택합니다.

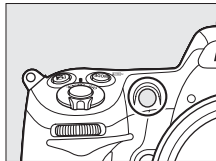

옵션	설명
ON	<p>조명이 어두울 때 AF 보조광이 켜집니다. AF 보조광은 다음 두 가지 조건이 모두 충족되는 경우에만 이용할 수 있습니다.</p> <ol style="list-style-type: none"> 1. 초점 모드(☐ 74)로 싱글 AF 서보가 선택되어 있습니다. 2. AF 영역 모드(☐ 76)로 자동 영역 AF가 선택되거나, 싱글 포인트나 다이내믹 AF 영역이 선택되고 중앙 초점 영역이 선택되어 있습니다.
OFF	<p>초점 조정 시 AF 보조광이 켜지지 않습니다. 조명이 어두울 때 자동초점을 이용하여 초점을 맞추기 힘듭니다.</p>

AF 보조광

AF 보조광의 범위는 약 0.5~3.0m입니다. 보조광을 이용할 때는 초점 길이가 24~200mm인 렌즈를 사용하고 렌즈 후드를 제거하십시오.

참조

AF 보조광을 이용할 수 있는 렌즈의 제한 사항은 345 페이지를 참조하십시오.

선택형 장치인 MB-D10 배터리 팩의 AF-ON 버튼에 지정할 기능을 선택합니다.

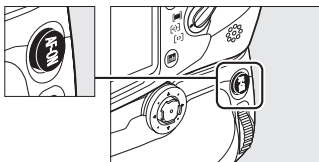

옵션	설명
AF-ON	MB-D10 AF-ON 버튼을 누르면 자동 초점이 시작됩니다.
AE/AF 고정	MB-D10 AF-ON 버튼을 누르고 있는 동안 초점과 노출이 고정됩니다.
AE 고정	MB-D10 AF-ON 버튼을 누르고 있는 동안 노출이 고정됩니다.
AE 고정 (릴리즈시 리셋)	MB-D10 AF-ON 버튼을 누르면 노출이 고정되며 버튼을 다시 누르거나 셔터를 놓거나 노출계가 꺼질 때까지 유지됩니다.
AE 고정 (유지)	MB-D10 AF-ON 버튼을 눌렀을 때 노출이 고정되며 버튼을 다시 누르거나 노출계가 꺼질 때까지 유지됩니다.
AF 고정	MB-D10 AF-ON 버튼을 누르는 동안 초점이 고정됩니다.
Fn 버튼	MB-D10 AF-ON 버튼은 사용자 설정 f5(☐ 292)에서 선택된 기능을 수행합니다.

VR 렌즈

AF-ON 버튼을 눌러도 VR(손떨림 보정)이 작동하지 않습니다.

b: 측광/노출

b1: ISO 감도 설정 간격

MENU 버튼 → 사용자 설정 메뉴

ISO 감도를 조정할 때 적용할 증가 간격을 선택합니다.

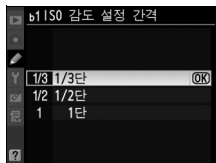

b2: 노출 설정 간격

MENU 버튼 → 사용자 설정 메뉴

셔터 속도, 조리개값, 브라케팅 등을 조정할 때 적용할 증가 간격을 선택합니다.

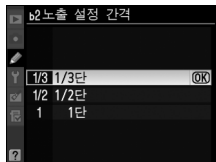

b3: 노출 보정/미세 조정

MENU 버튼 → 사용자 설정 메뉴

노출 및 플래시 보정을 조정할 때 적용할 증가 간격을 선택합니다.

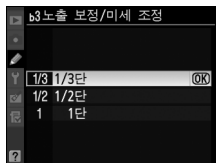

b4: 노출 보정 간이 설정

MENU 버튼 → 사용자 설정 메뉴

이 옵션은 **ON** 버튼이 노출 보정(□ 118)을 설정하는데 필요한지 여부를 지정합니다. **ON(자동리셋)** 또는 **ON**을 선택할 경우 노출 보정이 ±0으로 설정되었을 때에도 노출 표시의 중앙에서 0이 깜박거립니다.

옵션	설명
RESET ON (자동리셋)	노출 보정은 커맨드 다이얼 중 하나를 돌려서 설정합니다(아래 주의 참고). 카메라나 노출계를 끄면 커맨드 다이얼을 사용하여 선택한 설정이 재설정됩니다(ON 버튼을 사용하여 선택한 노출 보정 설정은 재설정되지 않음).
ON	ON(자동리셋)과 동일하나, 카메라나 노출계를 끄면 커맨드 다이얼을 사용하여 선택한 노출 보정값이 재설정되지 않는 점이 다릅니다.
OFF	노출 보정은 ON 버튼을 누르고 메인 커맨드 다이얼을 돌려서 설정합니다.

메인과 서브 교체

사용자 설정 b4(노출 보정 간이 설정)에 대해 **ON(자동리셋)** 또는 **ON**이 선택된 경우 노출 보정을 설정하는 데 사용되는 다이얼은 사용자 설정 f8(커맨드 다이얼 설정) > 메인과 서브 교체(□ 297)에서 선택한 옵션에 따라 달라집니다.

		커맨드 다이얼 설정 > 메인과 서브 교체	
		OFF	ON
F 메인 다이얼	P	서브 커맨드 다이얼 사용	서브 커맨드 다이얼 사용
	S	서브 커맨드 다이얼 사용	메인 커맨드 다이얼
	A	메인 커맨드 다이얼	서브 커맨드 다이얼 사용
	M	이용할 수 없음	



b5: 중앙부 중점 측광 범위

MENU 버튼 → 사용자 설정 메뉴

노출을 계산할 때 중앙부 중점 측광은 가장 큰 비중을 프레임 중앙의 원에 할당합니다. 이 원의 직경(ϕ)은 6, 8, 10, 13 mm 또는 프레임 전체의 평균으로 설정할 수 있습니다.

옵션	
(◁) 6 ϕ 6 mm	
(◁) 8 ϕ 8 mm	
(◁) 10 ϕ 10 mm	
(◁) 13 ϕ 13 mm	
(◁) Avg	화면 전체 평균

비 CPU 렌즈를 사용할 경우 직경이 8mm로 고정되는 점에 유의하십시오.

b6: 기준 노출 미세 조정

MENU 버튼 → 사용자 설정 메뉴

이 옵션을 사용해 카메라가 선택한 노출값을 미세 조정합니다. $1/6$ EV의 간격으로 +1에서 -1 EV까지 각 측광 방식에 대해 별도로 노출을 미세 조정할 수 있습니다.

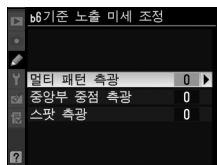

노출 미세 조정

각 사용자 설정 बैं크에 대해 별도로 노출을 미세 조정할 수 있으며 노출은 두 버튼 리셋의 영향을 받지 않습니다. 노출 보정 (☒) 아이콘이 표시되지 않을 경우 변경된 노출을 확인하려면 미세 조정 메뉴에서 값을 확인해야 합니다. 대부분 상황에서 노출 보정 방식 (☐ 118)이 선호됩니다.

c: 타이머/AE 고정

c1: 셔터 버튼 AE-L

MENU 버튼 → 사용자 설정 메뉴

기본 설정 **OFF**에서는 AE-L/AF-L 버튼을 누를 때만 노출이 고정됩니다. **ON**을 선택한 경우에는 셔터 버튼을 반누름할 때도 노출이 고정됩니다.

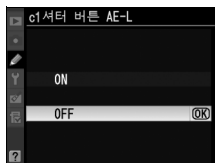

c2: 노출계 자동 OFF 시간

MENU 버튼 → 사용자 설정 메뉴

작업을 수행하고 있지 않을 때 카메라가 계속해서 노출을 측정하는 시간을 선택합니다. 노출계가 꺼지면 컨트롤 패널과 뷰파인더의 셔터 속도 및 조리개 표시가 자동으로 꺼집니다.



배터리 소모를 줄이려면 노출계 자동 OFF 시간을 짧게 하십시오.

c3: 셀프 타이머

MENU 버튼 → 사용자 설정 메뉴

사진을 촬영하기 전 셀프 타이머 작동 시간을 선택합니다.

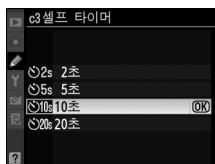

재생(재생, 기본값 10초) 및 촬영 화상 확인(촬영 화상 확인, 기본값 4초) 중에 작업을 수행하고 있지 않거나 메뉴(메뉴, 기본값 20초) 또는 촬영 정보(촬영 정보 표시, 기본값 10초)가 표시되고 있을 때의 모니터 대기 시간을 선택합니다. 배터리 소모

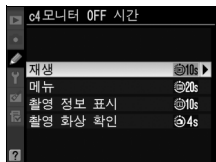

를 줄이려면 모니터 대기 시간을 짧게 하십시오. 촬영 화상 확인이 ON으로 되어 있는 경우를 제외하고, 카메라가 선택형 EH-5a 또는 EH-5 AC 어댑터로 전원을 공급받을 경우 아무런 작업을 하지 않더라도 모니터는 약 10분 동안 그대로 켜져 있습니다.

d: 촬영/표시

d1: 전자음

MENU 버튼 → 사용자 설정 메뉴

고음 또는 **저음**을 선택하면 셀프 타이머를 사용하거나 싱글 AF 서보로 초점을 맞출 경우 선택한 음조로 전자음이 울립니다. 동영상 기록 중 또는정속 촬영 모드(Q 모드)에서 초점을 맞추거나 사용자 설정 a2(AF-S 우선 조건 선택, 264)에서 릴리즈를 선택한 경우에는 전자음이 울리지 않습니다.

전자음이 ON으로 되어 있으면 컨트롤 패널과 촬영 정보 표시에 가 나타납니다.

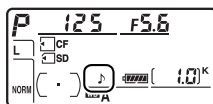

d2: 뷰파인더 격자선 표시

MENU 버튼 → 사용자 설정 메뉴

ON을 선택하면 사진의 구도를 잡을 때 뷰파인더에 참조를 위한 격자선이 표시됩니다.

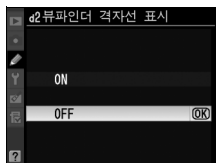

d3: 뷰파인더 경고 표시

MENU 버튼 → 사용자 설정 메뉴

ON을 선택하면 배터리 잔량이 부족할 경우 아이콘()이 표시됩니다.

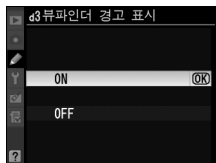

d4: 화면 정보

MENU 버튼 → 사용자 설정 메뉴

ON을 선택하면 정보 표시에서 선택한 항목에 관한 설명이 표시됩니다.



d5: 저속 연속 촬영 속도

MENU 버튼 → 사용자 설정 메뉴

저속 연속 촬영(L) 모드에서 최대 촬영 속도를 선택합니다(인터벌 타이머 촬영 중에는 이 설정이 싱글 프레임의 촬영 속도를 결정합니다). 느린 셔터 속도에서는 촬영 속도가 선택한 값보다 떨어질 수 있는 점에 유의하십시오.



d6: 연속 촬영 컷수

MENU 버튼 → 사용자 설정 메뉴

연속 촬영 모드에서 한 번의 연속 촬영으로 촬영할 수 있는 최대 컷수를 1~100 사이의 값에서 설정할 수 있습니다.

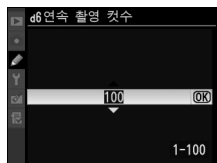

메모리 버퍼

사용자 설정 d6에서 선택한 옵션과 관계없이 메모리 버퍼가 가득 차 있으면 촬영 속도가 느려집니다. 메모리 버퍼 용량에 대해서는 394 페이지를 참조하십시오.

사진을 촬영할 때 카메라는 마지막에 사용한 번호에 1을 더해 파일명을 만듭니다. 이 옵션은 새 폴더가 생성되거나 메모리 카드가 포맷되거나 새 메모리 카드를 카메라에 넣었을 경우 파일 번호를 마지막에 사용한 번호에서 계속할지를 지정합니다.

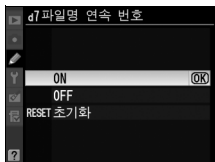

옵션	설명
ON	새 폴더가 생성되거나 메모리 카드가 포맷되거나 새 메모리 카드를 카메라에 넣었을 경우 마지막에 사용한 번호 또는 현재 폴더의 가장 큰 파일번호 중에 더 큰 번호부터 파일 번호를 계속 연결해 지정합니다. 화상을 촬영할 때 현재 폴더에 파일번호 9999가 있을 경우 새 폴더가 자동으로 생성되고 0001부터 파일번호를 다시 시작합니다.
OFF	새 폴더가 생성되거나 메모리 카드가 포맷되거나 새 메모리 카드를 카메라에 넣었을 경우 파일 번호를 0001로 다시 설정합니다. 현재 폴더에 화상이 999장 들어 있는 상황에서 화상을 촬영하면 새 폴더가 자동으로 생성됩니다.
RESET 초기화	ON의 경우와 같습니다. 다만, 다음에 촬영하는 화상에 현재 폴더의 가장 큰 파일 번호에 이어서 파일명을 할당하는 점에서 차이가 있습니다. 폴더가 비어 있다면 파일 번호를 0001로 초기화합니다.

파일명 연속 번호

현재 폴더가 999이며 999개의 화상이 있거나 파일명 9999의 화상이 있는 경우 셔터 버튼이 작동하지 않고 더 이상 화상을 찍을 수 없습니다. 사용자 설정 d7(파일명 연속 번호)에서 초기화를 선택하고 현재 메모리 카드를 포맷하거나 새 메모리 카드를 넣습니다.

d8: 정보 표시

MENU 버튼 → 사용자 설정 메뉴

자동(AUTO)의 기본 설정에서 정보 표시(☺ 12)의 문자색을 배경과 대비되도록 검정색에서 흰색으로 또는 흰색에서 검정색으로 자동으로 바꿉니다. 항상 같은 문자색을 사용하려면 수동으로 선택한 다음 **밝은 배경에 어두운 문자(B, 검정색 문자)**나 **어두운 배경에 밝은 문자(W, 흰색 문자)**를 선택합니다. 모니터 밝기는 선택한 문자와 최대한 대비되도록 자동으로 조정됩니다.

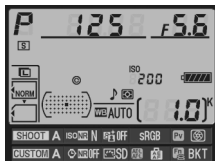

밝은 배경에
어두운 문자



어두운 배경에
밝은 문자

d9: LCD 조명

MENU 버튼 → 사용자 설정 메뉴

기본 설정 **OFF**에서 컨트롤 패널의 조명(LCD 조명)은 전원 스위치가 켜진 동안에만 켜집니다. **ON**을 선택하면 카메라 노출계를 사용하는 동안에 컨트롤 패널의 조명이 켜집니다(☺ 39). 배터리 소모를 줄이려면 **OFF**를 선택하십시오.





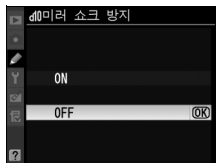

d10: 미러 쇼크 방지

MENU 버튼 → 사용자 설정 메뉴

OFF의 기본 설정에서는 셔터 버튼을 눌렀을 때 셔터가 작동됩니다. 라이브 뷰 모드(☺ 49)에서 **삼각대 촬영**을 선택한 상태로 촬영하거나 아주 작은 카메라 움직임에도 사진이 흐려질 수 있는 상황에서는 **ON**을 선택하면 셔터 버튼을 누르고 미러가 올라간 후 약 1초간 셔터 작동을 지연시킬 수 있습니다.







별매의 MB-D10 배터리 팩에서 8개의 AA 배터리를 사용할 때 카메라에서 정확한 잔량 표시를 하려면 이 메뉴에서 선택된 옵션을 배터리 팩에 삽입한 배터리 유형과 일치시키십시오. EN-EL3e 또는 별매 EN-EL4a나 EN-EL4 배터리를 사용하는 경우에는 이 옵션을 조정할 필요가 없습니다.

옵션	설명
 LR6(AA형 알카라인)	LR6 알카라인 AA 배터리 사용 시 선택합니다.
 HR6(AA형 Ni-MH)	HR6 Ni-MH AA 배터리 사용 시 선택합니다.
 FR6(AA형 리튬)	FR6 리튬 AA 배터리 사용 시 선택합니다.
 ZR6(AA형 Ni-Mn)	ZR6 Ni-Mn AA 배터리 사용 시 선택합니다.

AA 배터리 사용

최상의 결과를 얻으려면 EN-EL4a나 EN-EL4 충전식 Li-ion 배터리(별매) 또는 EN-EL3e 충전식 Li-ion 배터리를 사용하는 것이 좋습니다. AA 배터리로 촬영할 수 있는 촬영 컷수는 이보다 적습니다(□ 396). AA 배터리 용량은 온도가 20°C 아래로 떨어질 경우 급속히 낮아지며 제조사와 보관 상태에 따라 달라집니다. 때에 따라서는 유효기간 내에서도 제대로 작동되지 않는 경우도 있습니다. AA 배터리 중에는 사용할 수 없는 것도 있습니다. 성능 특성 및 제한된 용량 문제가 있으므로 알카라인 및 니켈-망간 원료 배터리는 대체 방안이 없을 때 따뜻한 곳에서만 사용하십시오. 카메라는 다음과 같이 AA 배터리 잔량을 보여줍니다.

컨트롤 패널	뷰파인더	설명
	—	완전 충전된 상태.
		배터리 잔량이 부족합니다. 새 배터리를 준비하십시오.
 (깜박임)	 (깜박임)	셔터가 작동되지 않습니다. 배터리를 교환하십시오.

EN-EL3e, EN-EL4a, EN-EL4 충전식 Li-ion 배터리의 배터리 잔량은 정상으로 표시됩니다.

별매의 MB-D10 배터리 팩을 부착할 경우 카메라 안의 배터리와 배터리 팩 안의 배터리 중 어떤 것을 먼저 사용할지 선택합니다.

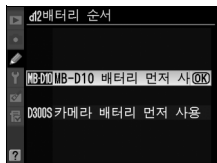

MB-D10 안에 있는 배터리가 사용 중일 때 카메라 컨트롤 패널에  아이콘이 표시됩니다.

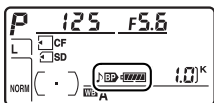



MB-D10 배터리 팩

MB-D10에는 EN-EL3e, EN-EL4a 또는 EN-EL4 충전식 Li-ion 배터리 1개 또는 AA 알칼라인, Ni-MH, 리튬 또는 니켈 망간 배터리 8개가 들어갑니다(카메라와 함께 EN-EL3e 1개가 제공되며 EN-EL4a, EN-EL4, AA 배터리는 별매입니다). EN-EL4a, EN-EL4, AA 배터리 사용시에 더 빠른 컷/초를 이용하실 수 있습니다(☞ 89). 하지만 AA 배터리는 배터리가 소모됨에 따라 컷/초가 느려집니다.

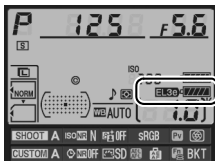
정보 표시에는 MB-D10에 삽입된 배터리의 종류가 다음과 같이 표시됩니다.



MB-D10 배터리 종류 표시	배터리 종류
	EN-EL3e 충전식 Li-ion 배터리
	EN-EL4a 또는 EN-EL4 충전식 Li-ion 배터리
	AA 배터리

e: 브라케팅/플래시

e1: 플래시 동조 속도

MENU 버튼 →  사용자 설정 메뉴

이 옵션은 플래시 동조 속도를 지정합니다.

옵션	설명
1/320초 (자동 FP)	SB-900, SB-800, SB-600, SB-R200 플래시에서는 자동 FP 고속 동조를 사용하십시오. 다른 플래시를 사용할 경우에는 셔터 속도가 1/320초로 설정됩니다. 카메라가 노출 모드 P 또는 A에서 1/320초의 셔터 속도를 보이는 경우, 실제 셔터 속도가 1/320초보다 빠르면 자동 FP 고속 동조가 작동합니다.
1/250초 (자동 FP)	SB-900, SB-800, SB-600, SB-R200 플래시에서는 자동 FP 고속 동조를 사용하십시오. 다른 플래시를 사용할 경우에는 셔터 속도가 1/250초로 설정됩니다. 카메라가 노출 모드 P 또는 A에서 1/250초의 셔터 속도를 보이는 경우, 실제 셔터 속도가 1/250초보다 빠르면 자동 FP 고속 동조가 작동합니다.
1/250초- 1/60초	플래시 동조 속도가 선택한 값으로 설정됩니다.

플래시 동조 속도 제한에서 셔터 속도 수정

셔터 우선 자동이나 수동 노출 모드에서 동조 속도 제한시 셔터 속도를 수정하려면 가능한 가장 느린 셔터 속도(30초나 벌브) 다음의 셔터 속도를 선택합니다. 컨트롤 패널과 뷰파인더에 X(플래시 동조 표시)가 표시됩니다.

자동 FP 고속 동조

카메라가 지원하는 최고의 셔터 속도로 플래시를 사용할 수 있도록 하여 피사체가 밝은 햇빛의 역광을 받는 경우에도 조리개를 최대한 개방해서 심도를 낮출 수 있습니다. 자동 FP 고속 동조가 활성화되면 촬영 정보 표시 플래시 모드 표시에 "FP"가 나타납니다.



1/320초(자동 FP) 시 플래시 제어

사용자 설정 e1(플래시 동조 속도, □ 281)에서 1/320초(자동 FP)를 선택한 경우 내장 플래시는 최대 1/320초의 셔터 속도에서 사용할 수 있는 반면 외장 SB-900, SB-800, SB-600, SB-R200 플래시는 어떤 셔터 속도에서나 사용할 수 있습니다(자동 FP 고속 동조).

플래시 동조 속도	1/320초 (자동 FP)		1/250초 (자동 FP)		1/250초	
	내장 플래시	외장 플래시	내장 플래시	외장 플래시	내장 플래시	외장 플래시
셔터 속도						
1/8,000-1/320초	—	자동 FP	—	자동 FP	—	—
1/320-1/250초	플래시 동조*		—	자동 FP	—	—
1/250-30초	플래시 동조					

* 셔터 속도가 증가할수록 플래시 범위는 줄어듭니다. 하지만 자동 FP에서 동일한 속도로 획득한 플래시 범위보다는 커집니다.

☑ 레디 라이트

플래시가 최대로 발광될 경우 노출 부족 가능성을 경고하기 위해 카메라 뷰파인더의 플래시 표시가 깜박입니다. 1/320초(자동 FP)를 선택한 경우 외장 플래시의 레디 라이트는 이러한 경고를 표시하지 않는 점에 유의하십시오.

e2: 플래시 셔터 속도

MENU 버튼 → 사용자 설정 메뉴

이 옵션은 프로그램상 자동이나 조리개 우선 자동 노출 모드에서 선후막 발광이나 적목현상 제거를 사용할 때 가능한 가장 저속 셔터 속도를 결정합니다(선택한 설정과 상관없이, 셔터우선 자동 및 수동 노출 모드 시 또는 슬로우 싱크로, 저속 후막 발광, 슬로우 싱크로 적목현상 제거 시 셔터 속도를 30초 정도로 늦춰줍니다). 1/60초(1/60초) ~ 30초(30초) 사이에서 선택할 수 있습니다.



내장 플래시의 플래시 모드를 선택합니다.

옵션	설명
TTL▶ TTL 모드	촬영 조건에 따라 플래시 발광이 자동으로 조정됩니다.
M▶ 수동 발광 모드	플래시 광량을 선택합니다(☐ 284).
RPT▶ 리피팅 플래시	셔터가 열려 있는 동안 플래시가 반복해서 발광되어 스트로보 효과를 냅니다(☐ 284).
C▶ 커맨드 모드	하나 이상의 보조등(별매)을 제어하는 주등으로 내장 플래시를 사용합니다(☐ 285).

▶ 플래시 제어 모드

내장 플래시의 플래시 제어 모드는 촬영 정보 표시에서 볼 수 있습니다.

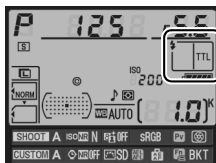

▶ "수동 발광 모드" 및 "리피팅 플래시"

이 옵션이 선택되어 있으면 컨트롤 패널과 뷰파인더에  아이콘이 깜박입니다.

▶ SB-400

별매의 SB-400 플래시를 장착하고 켜면 사용자 설정 e3가 **외장 플래시 모드**로 변경되어 **TTL 모드** 및 **수동 발광 모드**에서 SB-400의 플래시 제어 모드를 선택할 수 있도록 해줍니다(**리피팅 플래시** 및 **커맨드 모드** 옵션은 제공되지 않음).

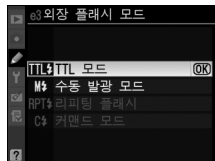

■ 수동 발광 모드

최대 발광과 1/128(최대 광량의 1/128) 사이의 플래시 광량을 선택합니다. 최대 광량에서 내장 플래시의 가이드 넘버는 17(m, ISO 200, 20°C)입니다.

■ 리피팅 플래시

셔터가 열려 있는 동안 플래시가 반복해서 발광되어 스트로보 효과를 냅니다. ◀나 ▶를 눌러 다음 옵션을 선택하고 ▲나 ▼를 눌러 변경합니다.



옵션	설명
발광량	플래시 발광(최대 광량에 대한 분수로 표시)을 선택합니다.
횟수	선택된 광량으로 플래시가 발광하는 횟수를 선택합니다. 셔터 속도 및 간격에서 선택한 옵션에 따라서는 실제 발광 횟수가 선택한 수에 미치지 못할 수도 있습니다.
간격	초당 플래시 발광 빈도수를 선택합니다.

✎ "횟수"

횟수로 선택할 수 있는 범위는 플래시 발광으로 결정됩니다.

발광량	횟수에 제공되는 옵션
1/4	2
1/8	2-5
1/16	2-10
1/32	2-10, 15
1/64	2-10, 15, 20, 25
1/128	2-10, 15, 20, 25, 30, 35

■ 커맨드 모드

어드밴스트 무선 라이팅을 사용하는 최대 2개 그룹(A와 B)에서 하나 이상의 보조등 SB-900, SB-800, SB-600, SB-R200 플래시(별매)를 제어하는 주등으로 내장 플래시를 사용합니다.

이 옵션을 선택하면 오른쪽 그림처럼 메뉴가 표시됩니다. ◀나 ▶를 눌러 다음 옵션을 선택하고 ▲나 ▼를 눌러 변경합니다.

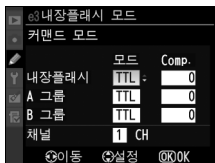

옵션	설명
내장 플래시	내장 플래시(커맨드 플래시)의 플래시 모드를 선택합니다.
TTL 모드	i-TTL 모드. +3.0 ~ -3.0 EV 범위에서 1/3 EV의 간격으로 플래시 보정 값을 선택합니다.
M	1/1과 1/128(최대 광량의 1/128) 사이의 값에서 플래시 레벨을 선택합니다.
--	내장 플래시 대신 AF 보조광이 켜집니다. 모니터 예비발광을 사용하려면 내장 플래시를 팝업시켜야 합니다.
A 그룹	그룹 A의 모든 플래시 장치에 대해 플래시 모드를 선택합니다.
TTL 모드	i-TTL 모드. +3.0 ~ -3.0 EV 범위에서 1/3 EV의 간격으로 플래시 보정 값을 선택합니다.
AA	자동 조리개값(SB-900 및 SB-800 플래시에서만 이용 가능). +3.0 ~ -3.0 EV 범위에서 1/3 EV의 간격으로 플래시 보정 값을 선택합니다.
M	1/1과 1/128(최대 광량의 1/128) 사이의 값에서 플래시 레벨을 선택합니다.
--	이 그룹의 플래시 장치는 발광하지 않습니다.
B 그룹	그룹 B의 모든 플래시 장치에 대해 플래시 모드를 선택합니다. 선택할 수 있는 범위는 위의 A 그룹에서 제시된 범위와 같습니다.
채널	1-4 채널 중에서 선택합니다. 두 그룹의 모든 플래시 장치는 같은 채널로 설정해야 합니다.



커맨드 모드로 사진을 촬영하려면 아래 단계를 따릅니다.

1 내장 플래시의 설정을 조정합니다.

내장 플래시에 대해 플래시 제어 모드와 광량을 선택합니다. -- 모드에서는 광량을 조절할 수 없는 점에 유의하십시오.

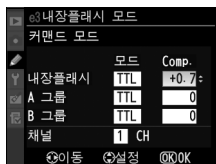

2 그룹 A에 대한 설정을 조정합니다.

그룹 A의 플래시 장치에 대해 플래시 제어 모드와 광량을 선택합니다.

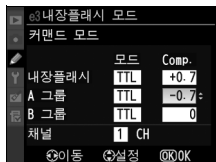

3 그룹 B에 대한 설정을 조정합니다.

그룹 B의 플래시 장치에 대해 플래시 제어 모드와 광량을 선택합니다.



4 채널을 선택합니다.

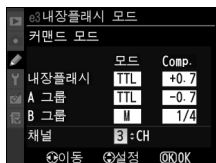

5 [OK]를 누릅니다.



6 구도를 잡습니다.

구도를 잡고 아래와 같이 플래시 장치를 조정합니다. 보조등을 배치할 수 있는 최대 거리는 촬영 상황에 따라 달라질 수 있는 점에 유의하십시오.

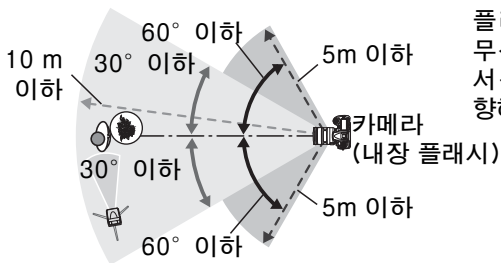

7 보조등을 선택한 채널로 설정합니다.

보조등을 모두 켜고 4단계에서 선택한 채널로 설정합니다. 자세한 사항은 플래시 사용 설명서를 참조하십시오.

8 내장 플래시 사용

플래시 팝업 버튼을 눌러 내장 플래시를 위로 올려줍니다. **내장 플래시>모드**에서 --를 선택한 경우라도 모니터 예비 발광을 이용하려면 내장 플래시를 위로 올려주어야 합니다.

9 구도를 잡고 초점을 맞춘 다음 촬영합니다.





카메라 플래시의 레드 라이트가 켜지고 다른 플래시 장치의 레드 라이트가 모두 켜져 있는지 확인한 후 사진의 구도를 잡고 초점을 맞춰 촬영합니다. 필요한 경우 FV 고정(□ 178)을 사용합니다.



플래시 동조 모드 표시

내장 플래시 > 모드에서 --을 선택한 경우에는 컨트롤 패널 플래시 동조 모드 표시에 이 나타나지 않습니다.

플래시 보정

() 버튼과 서브 커맨드 다이얼로 선택한 플래시 보정값이 커맨드 모드 메뉴에서 내장 플래시, 그룹 A, 그룹 B에 대해 선택한 플래시 보정값에 추가됩니다. 내장 플래시 > TTL 모드에서 ± 0 이외의 보정값을 선택한 경우에는 컨트롤 패널과 뷰파인더에  아이콘이 표시됩니다. 내장 플래시가 M 모드로 설정된 경우에는  아이콘이 점멸합니다.

커맨드 모드

보조등의 센서 창이 내장 플래시의 모니터 예비발광을 받을 수 있도록 위치를 조정합니다(삼각대를 사용하지 않을 경우 각별한 주의가 필요합니다). 리모트 플래시 장치의 빛이나 강한 반사광이 카메라 렌즈(TTL 모드에서)나 리모트 플래시 장치(AA 모드)의 광전지에 직접 비치지 않도록 주의하십시오. 노출에 장애가 생길 수 있습니다. 짧은 거리에서 촬영한 사진에 내장 플래시의 불빛이 나타나지 않도록 하려면 낮은 ISO 감도 또는 조리개값(큰 f-숫자)을 선택하거나 내장 플래시에 별매의 SG-3IR 적외선 패널을 사용하십시오. 후박 발광 시 최상의 결과를 내려면 더 밝은 빛을 내는 SG-3IR이 필요합니다. 보조등을 배치한 후 시험 촬영을 해서 카메라 모니터로 결과를 확인합니다.

사용 가능한 리모트 플래시 장치 수에 제한이 있는 것은 아니지만 실제로는 최대 3개까지 사용할 수 있습니다. 이보다 많으면 리모트 플래시 장치에서 나오는 빛으로 인하여 성능이 저하될 수 있습니다.

e4: 모델링 플래시

MENU 버튼 → 사용자 설정 메뉴

내장 플래시나 SB-900, SB-800, SB-600, SB-R200 등의 외장 플래시를 사용할 때 **ON**을 선택한 경우에는 카메라의 심도 프리뷰 버튼을 누르면 모델링 발광이 됩니다 (☞ 105). **OFF**를 선택한 경우에는 모델링 발광이 되지 않습니다.

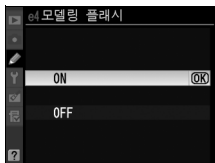

e5: 자동 브라케팅 설정

MENU 버튼 → 사용자 설정 메뉴

자동 브라케팅(☞ 120) 사용 시 브라케팅할 설정을 지정합니다. **AE & 플래시(AE)**를 선택하여 노출 및 플래시 레벨 브라케팅을 모두 수행하거나, **AE 브라케팅(AE)**을 선택하여 노출 브라케팅만 수행하거나, **플래시 브라케팅(⚡)**을 선택하여 플래시 레벨 브라케팅만 수행하거나, **WB 브라케팅(WB)**을 선택하여 화이트 밸런스 브라케팅(☞ 125)을 수행하거나, **ADL 브라케팅**을 선택하여 액티브 D-Lighting을 이용한 브라케팅(☞ 129)을 수행합니다. NEF(RAW) 또는 NEF(RAW) + JPEG의 화질 설정에서는 화이트 밸런스 브라케팅을 이용할 수 없는 점에 유의하십시오.



e6: 자동 브라케팅(M 모드)

MENU 버튼 → 사용자 설정 메뉴

이 옵션은 수동 노출 모드에서 사용자 설정 e5에 대해 **AE & 플래시** 또는 **AE 브라케팅**을 선택한 경우 영향을 받는 설정을 결정합니다.

옵션	설명
플래시/셔터 속도	카메라마다 셔터 속도(사용자 설정 e5에서 AE 브라케팅 설정) 또는 셔터 속도 및 플래시 레벨(사용자 설정 e5에서 AE & 플래시 설정)에 차이가 있습니다.
플래시/셔터 속도/ 조리개	카메라마다 셔터 속도 및 조리개 값(사용자 설정 e5에서 AE 브라케팅 설정) 또는 셔터 속도, 조리개 값 및 플래시 레벨(사용자 설정 e5에서 AE & 플래시 설정)에 차이가 있습니다.
플래시/조리개	카메라마다 조리개 값(사용자 설정 e5에서 AE 브라케팅 설정) 또는 조리개 값 및 플래시 레벨(사용자 설정 e5에서 AE & 플래시 설정)에 차이가 있습니다.
플래시	카메라마다 플래시 레벨(사용자 설정 e5에서 AE & 플래시 설정)에 차이가 있습니다.

플래시 브라케팅은 i-TTL이나 AA 플래시 컨트롤로만 수행됩니다. **플래시** 이외의 설정을 선택하고 플래시를 사용하지 않는 경우, ISO 감도는 ISO 감도 자동 제어(□ 98)에서 선택한 설정에 관계없이 첫 컷의 값에 고정됩니다.

e7: 브라케팅 보정 순서

MENU 버튼 → 사용자 설정 메뉴





초기 설정(MTR>under>over)(☒)에서는 122 및 126 페이지에서 설명한 순서로 노출, 플래시, 화이트 밸런스 브라케팅을 수행합니다. **-축에서 +축으로**(Under>MTR>over)(->+)를 선택한 경우에는 가장 낮은 값에서 가장 높은 값 순으로 촬영이 이루어집니다. 이 설정은 ADL 브라케팅에는 영향을 주지 않습니다.

f: 조작

f1: 스위치

MENU 버튼 →  사용자 설정 메뉴

전원 스위치를  로 돌렸을 때 수행할 작업을 지정합니다.

옵션	설명
 LCD 조명()	컨트롤 패널 조명이 6초 동안 켜집니다.
  및 정보 표시	컨트롤 패널 조명이 켜지고 모니터에 촬영 정보가 표시됩니다.

f2: 멀티선택터 중앙 버튼



MENU 버튼 →  사용자 설정 메뉴

이 옵션은 촬영 및 재생 모드에서 멀티선택터의 중앙에 지정할 역할을 결정합니다(선택한 옵션과 관계없이, 동영상은 전체 화면으로 표시된 상태에서 멀티선택터의 중앙을 누르면 동영상 재생이 시작됩니다).

■ 촬영 모드

옵션	멀티선택터의 중앙에 지정되는 역할
RESET 중앙 초점 영역 선택	중앙 초점 영역이 선택됩니다.
 초점 영역 강조	초점 영역이 강조됩니다.
사용 안 함	없음.

■ 재생 모드

옵션	멀티선택터의 중앙에 지정되는 역할
 1컷과 썸네일 전환	1컷과 썸네일 재생이 전환됩니다.
 히스토그램 보기	멀티선택터 중앙을 누르면 1컷과 썸네일 재생 화면 모두에 히스토그램이 표시됩니다.
 확대화면과의 전환	1컷 또는 썸네일 화면과 확대화면 간을 전환합니다. 저배율 , 중배율 , 고배율 중에서 초기 확대화면 설정을 선택합니다. 줌 표시는 활성 초점 포인트 중앙에 있습니다.

옵션	멀티선택터의 중앙에 지정되는 역할
☐ 슬롯 및 폴더 선택	카드 슬롯 선택 대화상자를 표시합니다. 슬롯을 선택하고 ▶를 눌러 폴더 목록을 표시합니다. 폴더를 선택한 다음 Ⓞ를 눌러 재생할 폴더를 선택합니다. 현재 재생을 위해 선택한 폴더(☐ 245)만 표시됩니다.

f3: 멀티선택터

MENU 버튼 →  사용자 설정 메뉴

노출계 작동을 선택한 경우 노출계가 꺼진 상태에서 멀티선택터를 조작하면(☐ 39) 노출계가 작동됩니다. **노출계 작동 안 함**을 선택하면 멀티선택터를 눌러도 노출계가 작동되지 않습니다.

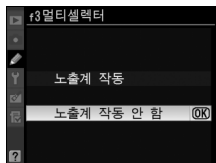

f4: 재생시 버튼 방향 설정

MENU 버튼 →  사용자 설정 메뉴

정보▲▼/재생◀▶를 선택한 경우, 전체 화면 재생에서 ▲나 ▼를 누르면 표시된 화상 정보가 변경되고, ◀나 ▶를 누르면 추가 이미지가 나타납니다. 멀티선택터 버튼의 역할을 반대로 바꾸려는 경우, 즉 ▲나 ▼를 눌러 추가 이미지를 표시하고 ◀나 ▶를 눌러 표시된 화상 정보를 변경하려면 **정보◀▶/재생▲▼**를 선택합니다. 이 설정은 선택형 MB-D10 배터리 팩에 있는 멀티선택터에도 적용됩니다.

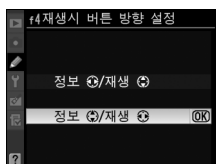

f5: Fn 버튼 설정





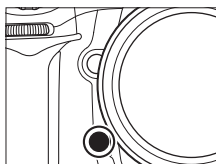



MENU 버튼 →  사용자 설정 메뉴







Fn 버튼 자체(Fn 버튼 누름) 또는 커맨드 다이얼과의 조합(Fn 버튼 + 다이얼)이 수행하는 역할을 선택합니다.



■ Fn 버튼 누름

사용자 설정 f5에서 **Fn 버튼 누름**을 선택하면 다음 옵션이 표시됩니다.



옵션	설명
 프리뷰*	Fn 버튼을 눌러 심도를 미리 봅니다(□ 105).
 FV 고정*	Fn 버튼을 누르면 플래시 값이 고정되고(내장 플래시 및 SB-900, SB-800, SB-600, SB-400, SB-R200 플래시에 한함, □ 178), 다시 한 번 누르면 FV 고정이 해제됩니다.
 AE/AF 고정	Fn 버튼을 누르고 있는 동안 초점과 노출이 고정됩니다.
 AE 고정	Fn 버튼을 누르고 있는 동안 노출이 고정됩니다.
 AE 고정 (릴리즈시 리셋)*	Fn 버튼을 누르면 노출이 고정되고, 버튼을 다시 누르거나 셔터를 누르거나 노출계가 꺼지면 해제됩니다.
 AE 고정 (유지)*	Fn 버튼을 누르면 노출이 고정되고, 버튼을 다시 누르거나 노출계가 꺼지면 해제됩니다.
 AF 고정	Fn 버튼을 누르고 있는 동안 초점이 고정됩니다.
 플래시 OFF	Fn 버튼을 누르고 있으면 촬영시 플래시가 발광하지 않습니다.
BKT 브라케팅 자동 연속 촬영	싱글 프레임이나 정속 촬영 모드에서 노출, 플래시, 또는 ADL 브라케팅이 활성화되어 있는 동안 Fn 버튼을 누르면 셔터 버튼을 누를 때마다 현재브라케팅 프로그램에 지정된 모든 촬영컷수가 촬영됩니다. 화이트 밸런스 브라케팅이 활성화되거나 연속 촬영 모드(CH 또는 CL)가 선택되면, 카메라는 셔터 버튼을 누르고 있는 동안 브라케팅 자동 연속 촬영을 반복합니다(단일 프레임 촬영 모드에서 화이트 밸런스 브라케팅은 CH 촬영 모드의 컷/초의 속도로 반복됩니다).
 멀티 패턴 측광	Fn 버튼을 누르고 있는 동안 멀티 패턴 측광이 활성화됩니다.

옵션	설명
 중앙부 중점 축광	Fn 버튼을 누르고 있는 동안 중앙부 중점 축광이 활성화됩니다.
 스팟 축광	Fn 버튼을 누르고 있는 동안 스팟 축광이 활성화됩니다.
 재생 *	Fn 버튼은  버튼과 동일한 기능을 수행합니다. 망원 렌즈를 사용하거나 왼손으로  버튼을 조작하기 힘든 상황에서 선택합니다.
 내 메뉴의 맨 위 항목 *	Fn 버튼을 누르면 "내 메뉴"의 맨 위 항목으로 건너뛵니다. 자주 사용하는 메뉴 항목에 빠르게 접근하려면 이 옵션을 선택합니다.
 + RAW +NEF(RAW) *	화질이 JPEG fine , JPEG normal , 또는 JPEG basic 으로 설정된 경우에는 컨트롤 패널에 "RAW"가 표시되고 Fn 버튼을 누른 후에 촬영한 다음 화상과 함께 NEF(RAW) 사본이 기록됩니다(연속된 사진을 NEF/RAW 사본으로 기록하려면 촬영 사이에 셔터를 계속 반누름 상태로 유지합니다). NEF(RAW) 사본을 기록하지 않고 종료하려면 Fn 버튼을 한번 더 누릅니다.
설정 안 함	Fn 버튼을 누를 때 어떠한 작업도 수행되지 않습니다.

*이 옵션은 **Fn 버튼+다이얼**(☐ 295)과 함께 사용할 수 없습니다. 이 옵션을 선택하면 메시지가 표시되고 **Fn 버튼+다이얼**이 **설정 안 함**으로 설정됩니다. 이 설정이 활성화되어 있는 동안 **Fn 버튼+다이얼**에서 다른 옵션을 선택하면 **Fn 버튼 누름**이 **설정 안 함**으로 설정됩니다.

■ Fn 버튼+다이얼

사용자 설정 f5에서 **Fn 버튼+다이얼**을 선택하면 다음 옵션이 표시됩니다.

옵션	설명
 셔터/조리개 1단으로 설정	Fn 버튼을 누르고 커맨드 다이얼을 돌리면 사용자 설정 b2(노출 설정 간격, □ 270)에서 선택한 옵션과 관계없이 1 EV의 증가 간격으로 셔터 속도(노출 모드 S 및 M)와 조리개값(노출 모드 A 및 M)이 변경됩니다.
Non-CPU 비 CPU 렌즈 번호 선택	Fn 버튼을 누르고 커맨드 다이얼을 돌려 비 CPU 렌즈 정보 설정 옵션을 통해 지정된 렌즈 번호를 선택합니다.
BKT 자동 브라케팅	Fn 버튼을 누르고 메인 커맨드 다이얼을 돌려 브라케팅 프로그램에서 촬영컷수를 선택합니다. Fn 버튼을 누르고 서브 커맨드 다이얼을 돌려 브라케팅 증가 간격을 설정합니다.
 다이내믹 AF 영역	AF 영역 모드(□ 76)에서 다이내믹 AF 영역()을 선택한 경우 컨티뉴어스 AF 서보(초점 모드 C, □ 74)를 선택하면 Fn 버튼을 누르고 커맨드 다이얼 중 하나를 돌려(□ 264) 초점 영역의 수를 선택할 수 있습니다.
설정 안 함	Fn 버튼을 누른 상태에서 커맨드 다이얼을 돌려도 어떠한 작업도 수행되지 않습니다.



f6: 프리뷰 버튼 설정

MENU 버튼 →  사용자 설정 메뉴

심도 프리뷰 버튼 자체(**프리뷰 버튼 누름**) 또는 커맨드 다이얼과의 조합(**프리뷰+커맨드 다이얼**)이 수행하는 역할을 선택합니다. 이용할 수 있는 옵션은 **Fn 버튼 누름**(☐ 293) 및 **Fn 버튼+다이얼**(☐ 295)의 경우와 동일하지만, **프리뷰 버튼 누름**의 기본 옵션이 **프리뷰**이고 **프리뷰+커맨드 다이얼**의 기본 설정이 **설정 안 함**으로 되어 있다는 점이 다릅니다.

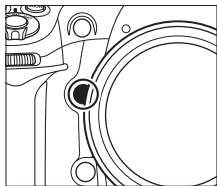

f7: AE-L/AF-L 버튼 할당

MENU 버튼 →  사용자 설정 메뉴

AE-L/AF-L 버튼 자체(**AE-L/AF-L 버튼 누름**) 또는 커맨드 다이얼과의 조합(**AE-L/AF-L+comm 다이얼**)이 수행하는 역할을 선택합니다. **AE-L/AF-L 버튼 누름**에서 이용할 수 있는 옵션은 **Fn 버튼 누름**(☐ 293)의 경우와 동일하지만, **AE-L/AF-L 버튼 누름**의 기본 설정이 **AE/AF 고정**으로 되어 있고 **AF-ON** 옵션이 추가되어 있다는 점이 다릅니다(이 옵션이 선택되어 있는 경우 **AE-L/AF-L** 버튼을 누르면 자동 초점을 시작하기 위해 **AF-ON** 버튼을 누르는 것과 동일한 효과가 있습니다. 이 옵션은 **AE-L/AF-L+comm 다이얼**과 함께 사용할 수 없습니다). **AE-L/AF-L+comm 다이얼**에서 이용할 수 있는 옵션은 **Fn 버튼+다이얼**(☐ 295)의 경우와 동일하지만, **AE-L/AF-L+comm 다이얼**의 기본 설정이 **설정 안 함**으로 되어 있고 **셔터/조리개 1단으로 설정** 옵션이 없다는 점이 다릅니다.

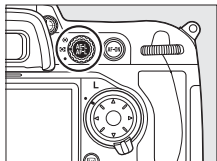

이 옵션은 메인과 서브 커맨드 다이얼의 작업을 지정합니다.

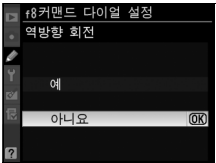
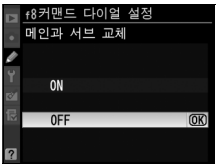

옵션	설명	
역방향 회전	커맨드 다이얼의 방향을 지정합니다. 정상적인 커맨드 다이얼 작업의 경우 아니오 를, 커맨드 다이얼을 역회전하려면 예 를 선택합니다. 이 설정은 MB-D10의 커맨드 다이얼에도 적용됩니다.	
메인과 서브 교체	OFF 를 선택하면 메인 커맨드 다이얼은 셔터 속도를, 서브 커맨드 다이얼은 조리개값을 지정합니다. ON 을 선택하면 메인 커맨드 다이얼은 조리개값을, 서브 커맨드 다이얼은 셔터 속도를 지정합니다. 이 설정은 MB-D10의 커맨드 다이얼에도 적용됩니다.	
조리개값 설정	서브 커맨드 다이얼 사용 을 선택한 경우 조리개값은 서브 커맨드 다이얼로만(또는 메인과 서브 교체 에서 ON 을 선택한 경우 메인 커맨드 다이얼로만) 조정할 수 있습니다. 조리개 링 사용 을 선택한 경우, 조리개값은 렌즈 조리개 링으로만 조정할 수 있으며 카메라 조리개값 표시는 1 EV로 증가하는 조리개값을 확인할 수 있습니다(G형 렌즈 조리개값은 서브 커맨드 다이얼을 사용해 설정됨). 조리개 링 사용 을 선택하고 조리개 링을 갖춘 CPU 렌즈를 부착한 경우에는 라이브 뷰를 사용할 수 없습니다. 선택한 설정에 관계없이 비 CPU 렌즈를 부착한 경우에는 반드시 조리개 링을 사용해서 조리개값을 조정해야 합니다.	



옵션	설명
<p style="text-align: center;">메뉴/ 재생에서 사용</p>	<p>OFF를 선택한 경우에는 멀티셀렉터를 사용하여 전체 프레임 재생 시 표시할 화상을 선택하고 썸네일을 선택하고 메뉴를 탐색합니다. ON을 선택한 경우에는 메인 커맨드 다이얼을 사용하여 전체 프레임 재생 시 표시할 화상을 선택하고 썸네일 재생 시 커서를 좌우로 이동하고 메뉴 선택바를 상하로 움직일 수 있습니다. 서브 커맨드 다이얼은 전체 프레임 재생시 추가 사진 정보를 표시하고 썸네일 재생 시 커서를 상하로 움직이는데 사용됩니다. 메뉴가 표시되는 동안 서브 커맨드 다이얼을 오른쪽으로 돌리면 선택된 옵션에 대한 하위 메뉴가 표시되고, 왼쪽으로 돌리면 이전의 메뉴가 표시됩니다. 선택을 하려면 ▶, 멀티셀렉터의 중앙 또는 ⊗를 누릅니다.</p>

f9: 버튼 땀 후 다이얼 사용

MENU 버튼 →  사용자 설정 메뉴

예를 선택하면 보통은 **MODE**, , **ISO**, **QUAL**, **WB** 버튼을 누르고 커맨드 다이얼을 돌려 조정하던 설정을 버튼을 릴리즈한 후에 커맨드 다이얼을 돌려 조정할 수 있습니다(이는 현재 브라케팅이 지정된 버튼에도 적용됩니다.  295). 해당 버튼을 다시 누르거나 셔터 버튼을 반누름하면 설정이 종료됩니다. 사용자 설정 c2 **노출계 자동 OFF** 시간에서 **제한 없음**을 선택한 경우를 제외하고, 노출계가 꺼져도 설정이 종료됩니다.





f10: 메모리 카드가 없을 때

MENU 버튼 →  사용자 설정 메뉴

릴리즈 허용을 선택하면 메모리 카드를 삽입하지 않은 경우에도 셔터를 릴리즈할 수 있지만 화상은 기록되지 않습니다(단, 모니터에는 Demo 모드로 표시됩니다). **릴리즈 금지**를 선택하면 메모리 카드를 삽입한 경우에만 셔터를 릴리즈할 수 있습니다. Camera Control Pro 2(별매)를 사용하여 화상을 컴퓨터로 캡처할 경우, 사진은 카메라 메모리 카드에 저장되지 않고 셔터 버튼은 이 옵션에 선택된 설정에 관계없이 활성화되는 점에 유의하십시오.

f11: 표시기 값 방향 설정

MENU 버튼 →  사용자 설정 메뉴

기본 설정  (+o-)에서는 컨트롤 패널, 뷰파인더, 촬영 정보 표시에 노출 표시가 나타나며 왼쪽에는 (+) 값이, 오른쪽에는 (-) 값이 표시됩니다.  (-o+)를 선택하여 (-) 값을 왼쪽에 (+) 값을 오른쪽에 표시할 수도 있습니다.



Y 설정 메뉴: 카메라 설정

설정 메뉴를 표시하려면 MENU를 누르고 Y (설정 메뉴) 탭을 선택합니다.

MENU 버튼

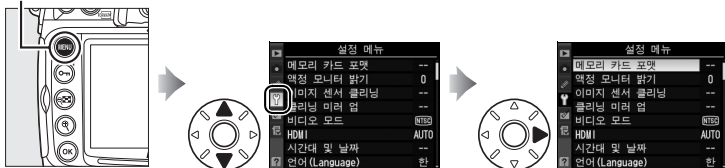

옵션	페이지
메모리 카드 포맷	301
액정 모니터 밝기	301
이미지 센서 클리닝	358
클리닝 미러 업 ¹	361
비디오 모드	301
HDMI	302
시간대 및 날짜	302
언어(Language)	303
화상 코멘트	303
자동 이미지 회전	304
이미지 먼지 제거 데이터	305

옵션	페이지
배터리 체크	307
무선 트랜스미터	227
원본 파일 검증기능	308
저작권 정보	309
설정 저장 및 로드	310
GPS	201
가상 지평선	311
비 CPU 렌즈 정보 설정	196
AF 미세 조정	312
Eye-Fi 업로드 ²	313
펌웨어 버전	314

1 배터리가 부족할 때는 이용할 수 없습니다.

2 호환 Eye-Fi 메모리 카드를 삽입한 경우에만 이용할 수 있습니다(☐ 313).

메모리 카드 포맷

MENU 버튼 → Y 설정 메뉴

메모리 카드 포맷을 시작하려면 메모리 카드 슬롯을 지정하고 예를 선택합니다. 포맷을 하면 선택한 슬롯의 카드에 있는 모든 화상과 다른 자료가 영구히 삭제됩니다. 필요할 경우 포맷하기 전에 백업용 복사본을 만들어 두십시오.

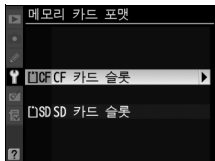

포맷할 때

포맷 중에 카메라를 끄거나 메모리 카드를 꺼내지 마십시오.

두 버튼 포맷

FORMAT (필터 및 MODE) 버튼을 2초 이상 눌러서 메모리 카드를 포맷할 수도 있습니다(☞ 34).

액정 모니터 밝기

MENU 버튼 → Y 설정 메뉴

▲나 ▼를 눌러 모니터 밝기를 선택합니다. 밝기를 증가시키려면 높은 값을, 감소시키려면 낮은 값을 선택합니다.

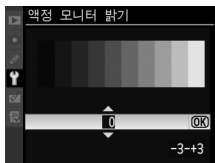

비디오 모드

MENU 버튼 → Y 설정 메뉴

카메라를 비디오 커넥터를 통해 텔레비전이나 VCR에 연결할 때 카메라 비디오 출력이 사용 중인 기기의 비디오 표준(NTSC 또는 PAL)과 일치하는지 확인하십시오.



카메라에는 HDMI(High-Definition Multimedia Interface) 커넥터가 장착되어 있어 C형 미니핀 커넥터가 부착된 케이블(별매)을 통해 HD TV나 모니터에서 사진을 재생할 수 있습니다. 카메라를 HD 기기에 연결하기 전에 아래 옵션에서 HDMI 형식을 선택합니다.

옵션	설명
AUTO 자동	카메라는 적절한 포맷을 자동으로 선택합니다.
480P 480p(프로그레시브)	640 × 480(프로그레시브) 포맷
576P 576p(프로그레시브)	720 × 576(프로그레시브) 포맷
720P 720p(프로그레시브)	1,280 × 720(프로그레시브) 포맷
1080i 1080i(인터레이스)	1,920 × 1,080(인터레이스) 포맷

HDMI 기기가 연결되었을 경우 카메라 모니터가 자동으로 꺼집니다.

시간대 및 날짜

시간대를 변경하고 카메라 시계를 설정하며 날짜 표시 순서를 선택하고 서머 타임을 설정합니다.

옵션	설명
시간대	시간대를 선택합니다. 카메라는 새 시간대의 시간으로 자동으로 설정됩니다.
날짜와 시간	카메라 시간을 설정합니다(☑ 29). 시계가 설정되어 있지 않으면 컨트롤 패널에  아이콘이 나타납니다.
날짜 표시 순서	년, 월, 일이 표시되는 순서를 선택합니다.
서머 타임	서머 타임을 설정하거나 해제합니다. 카메라 시계를 자동으로 1시간 앞당겼다가 되돌려 놓습니다. 기본 설정은 OFF입니다.

카메라 메뉴 및 메시지에 사용할 언어를 선택합니다. 다음의 옵션을 이용할 수 있습니다.

Dk Dansk	덴마크어	Pl Polski	폴란드어
De Deutsch	독일어	Pt Português	포르투갈어
En English	영어	Ru Русский	러시아어
Es Español	스페인어	Sv Svenska	스웨덴어
Fi Suomi	핀란드어	繁 中文(繁體)	중국어(번체)
Fr Français	프랑스어	简 中文(简体)	중국어(간체)
It Italiano	이탈리아어	日 日本語	일본어
Nl Nederlands	네덜란드어	한 한글	한국어
No Norsk	노르웨이어		

화상 코멘트

사진을 촬영하면서 사진에 설명 문구를 달아 놓습니다. 코멘트는 ViewNX 또는 Capture NX 2(별매, ☐ 355)에서 메타데이터 형태로 볼 수 있습니다. 사진 정보 표시(☐ 213)의 촬영 정보 페이지 3에서도 코멘트를 볼 수 있습니다.

- **완료:** 변경 사항을 저장하고 설정 메뉴로 돌아갑니다.
- **코멘트 입력:** 255 페이지의 설명 대로 코멘트를 입력합니다. 코멘트는 최대 36 문자까지 입력할 수 있습니다.
- **코멘트 추가:** 이 옵션을 선택하여 모든 사진에 코멘트를 추가합니다. **코멘트 추가**를 선택한 후 ▶를 눌러 이 기능을 켜고 끌 수 있습니다.

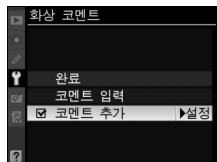

ON을 선택한 상태에서 촬영한 사진에는 카메라 방향 정보가 포함되어 재생 시(☞ 204) 또는 ViewNX(기본 제공)나 Capture NX 2(별매, ☞ 355)로 볼 때 자동으로 회전됩니다. 다음의 방향으로 기록됩니다.



가로 방향



시계방향으로
90° 회전



반시계 방향으로
90° 회전

OFF를 선택하면 카메라 방향이 기록되지 않습니다. 패닝을 하거나 렌즈를 위/아래로 향하게 하고 사진을 촬영할 경우 이 옵션을 선택합니다.

화상 자동 회전

재생 시 "세로"(인물 사진 방향) 사진을 자동으로 회전하여 표시하려면 재생 메뉴(☞ 251)의 **화상 자동 회전** 옵션에서 **ON**을 선택합니다. 촬영 시에 카메라가 적절한 방향으로 되어 있으면 촬영 화상 확인(☞ 206) 중에 화상이 자동으로 회전되지 않습니다.

Capture NX 2(별매, 자세한 내용은 Capture NX 2 사용 설명서 참조)의 먼지 제거 데이터 옵션의 참고 자료를 얻습니다.

이미지 먼지 제거 데이터는 CPU 렌즈가 카메라에 장착되었을 경우에만 이용 가능합니다. 적어도 50mm의 초점 거리를 가진 렌즈를 권장합니다. 줌 렌즈를 사용할 경우 대상을 가장 크게 확대합니다.

1 시작 옵션을 선택합니다.

아래 옵션 중 하나를 선택하고 OK를 누릅니다. 이미지 먼지 제거 데이터를 가져오지 않고 종료하려면 MENU를 누릅니다.

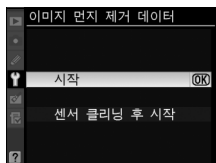

- **시작:** 오른쪽에 보이는 메시지가 표시되며 뷰파인더 및 컨트롤 패널 표시에 "rEF"가 나타납니다.
- **센서 클리닝 후 시작:** 시작하기 전에 이미지 센서를 청소하려면 이 옵션을 선택합니다. 오른쪽 그림처럼 메시지가 표시되며 청소가 완료되면 뷰파인더 및 컨트롤 패널에 "rEF"가 나타납니다.

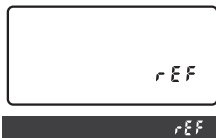
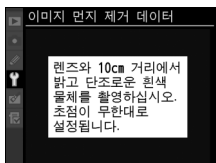

이미지 센서 클리닝

이미지 센서 클리닝을 수행하기 전에 기록된 먼지 제거 데이터는 이미지 센서 클리닝을 수행한 후에 촬영한 사진에는 사용할 수 없습니다. 기존의 사진에서 먼지 제거 데이터를 사용하지 않으려는 경우에만 **센서 클리닝 후 시작**을 선택하십시오.



2 뷰파인더를 통해 특징없는 흰색 물체를 포착합니다.

조명이 잘 비춰진 특징없는 흰색 물체에서 약 10cm 떨어진 위치에서 렌즈로 대상을 잡아 뷰파인더를 채운 다음 셔터 버튼을 반쯤 누릅니다.

자동 초점 모드에서 초점은 자동으로 무한대로 설정되며, 수동 초점 모드에서는 초점을 수동으로 무한대로 설정하십시오.

3 먼지 제거 참조 자료를 얻습니다.

셔터 버튼을 완전히 눌러서 먼지 제거 데이터를 얻습니다. 셔터 버튼을 누르면 모니터가 꺼집니다.

참조 물체가 너무 밝거나 너무 어두울 경우 카메라는 이미지 먼지 제거 참조 자료를 얻지 못해 오른쪽에 보이는 메시지를 표시합니다. 다른 참조 물체를 선택해서 1단계부터 다시 시작합니다.

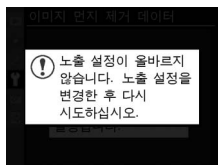

먼지 제거 데이터

다른 렌즈나 다른 조리개값으로 촬영한 사진에 동일한 데이터를 사용할 수 있습니다. 참조 이미지는 컴퓨터 이미지 소프트웨어를 사용해서 볼 수 없습니다. 카메라로 참조 이미지를 보면 격자 패턴이 표시됩니다.



현재 카메라에 삽입된 배터리의 정보를 확인합니다.

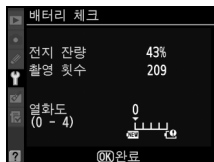

항목	설명
전지 잔량	현 배터리 잔량을 퍼센트로 표시합니다.
촬영 횟수	배터리가 충전된 후 현재 배터리로 셔터를 눌렀다 놓은 횟수입니다. 셔터를 눌렀다 떼도 사진이 기록되지 않는 경우가 있을 수 있습니다. 예를 들어 미리 설정한 화이트 밸런스를 확인할 경우 등입니다.
열화도 측정	<p>카메라가 EN-EL4a 또는 EN-EL4 배터리를 갖춘 선택형 MB-D10 배터리 팩으로 전원을 공급받을 경우에만 이 항목이 표시됩니다.</p> <ul style="list-style-type: none"> ☼CAL: 반복적 사용과 재충전으로 인해 배터리 효율이 떨어질 수 있습니다. 배터리 잔량을 정확히 측정하려면 열화도 측정이 필요합니다. 충전 전에 배터리의 열화도를 다시 측정합니다. —: 열화도 측정이 필요하지 않습니다.
열화도	열화도를 5단계로 표시합니다. 0(NEW)은 배터리 성능이 손상되지 않은 상태를 나타내며 4(☼)는 배터리 수명이 다해 교체해야 한다는 것을 의미합니다. 약 5°C 이하 온도에서 충전한 배터리는 충전 수명이 일시적으로 떨어질 수 있다는 점에 주의하십시오. 하지만 배터리를 약 20°C 이상의 온도에서 재충전하면 열화도가 정상으로 돌아옵니다.

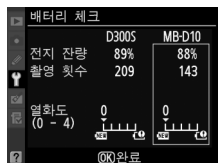

MB-D10 배터리 팩

MB-D10 배터리 팩의 화면이 오른쪽 그림처럼 표시됩니다. 배터리 팩에 AA 배터리가 들어 있으면 촬영 횟수와 열화도가 표시되지 않습니다.



이 옵션은 별매의 WT-4 무선 트랜스미터를 사용하여 무선 네트워크 연결의 설정을 조정할 때 사용합니다. "연결: 무선 및 Ethernet 네트워크" (☞ 227)를 참조하십시오.

원본 파일 검증기능

 ON을 선택하면 새 사진을 촬영할 때 원본 파일 검증 정보가 포함되어 Nikon의 원본 파일 검증 소프트웨어(별매)를 사용해서 수정 여부를 파악할 수 있도록 해줍니다. 기존 사진에는 원본 파일 검증 정보를 포함할 수 없습니다. 원본 파일 검증 기능을 사용하고 촬영한 사진에는 사진 정보 표시의 파일 정보 및 개요 페이지에  아이콘이 표시됩니다(☞ 208, 215).

 Camera Control Pro 2

Camera Control Pro 2(별매)를 사용해 컴퓨터로 직접 기록한 TIFF(RGB) 사진에는 원본 파일 검증 정보가 포함되지 않습니다.

 복사본

수정 메뉴(☞ 315)의 옵션을 사용해서 생성한 복사본에는 이미지 검증 정보가 포함되지 않습니다.

새 사진을 촬영할 때 저작권 정보를 추가합니다. 저작권 정보는 사진 정보 표시(☐ 214)의 촬영 정보 페이지 4에 표시되며 ViewNX(기본 제공) 또는 Capture NX 2(별매, ☐ 355)에서 메타데이터 형태로 볼 수 있습니다.

- **완료:** 변경 사항을 저장하고 설정 메뉴로 돌아갑니다.
- **촬영자:** 255 페이지에서 설명한 대로 촬영자 이름을 입력합니다. 촬영자 이름은 최대 36 문자까지 입력할 수 있습니다.
- **저작권:** 255페이지에서 설명한 방법으로 저작권 소유자의 이름을 입력합니다. 저작권 소유자 이름은 최대 54 문자까지 입력할 수 있습니다.
- **저작권 정보 첨부:** 이 옵션을 선택하면 이후의 모든 사진에 저작권 정보가 첨부됩니다. **저작권 정보 첨부**를 선택한 후 ▶를 눌러 이 기능을 켜고 끌 수 있습니다.



저작권 정보

촬영자 또는 저작권 보유자 이름의 불법 사용을 방지하기 위해 카메라를 다른 사람에게 빌려주거나 양도하기 전에 **저작권 정보 첨부**가 선택되어 있지 않고 **촬영자** 및 **저작권** 필드가 비어 있는지 확인하십시오. Nikon은 **저작권 정보** 옵션의 사용으로 인해 발생하는 손해 또는 분쟁에 대해 책임을 지지 않습니다.

카메라 설정 저장을 선택하면 아래의 설정이 메모리 카드에, 또는 2개의 메모리 카드를 삽입한 경우 기본 카드 슬롯의 메모리 카드에 저장됩니다(메모리 카드가 가득 찬 경우에는 오류 메시지가 표시됩니다. □ 381).

메뉴	옵션
재생	재생 화면 설정
	촬영 화상 확인
	삭제 후 다음 재생 화상
	화상 자동 회전
촬영 (모든 बैं크)	촬영 메뉴 बैं크
	파일명 설정
	화질
	화상 사이즈
	JPEG 압축
	NEF(RAW) 기록
	화이트 밸런스(미세 조정과 프리셋 d-0 - d-4)
	Picture Control 설정
	색공간
	액티브 D-Lighting
	장시간 노출 NR
	고감도 노이즈 제거
	ISO 감도 설정
라이브 뷰 모드	
동영상 설정	
사용자 설정 (모든 बैं크)	사용자 설정 초기화 를 제외한 모든 사용자 설정



메뉴	옵션
설정	이미지 센서 클리닝
	비디오 모드
	HDMI
	시간대 및 날짜(날짜와 시간 제외)
	언어(Language)
	화상 코멘트
	자동 이미지 회전
	원본 파일 검증기능
	저작권 정보
	GPS
	비 CPU 렌즈 정보 설정
내 메뉴/ 최근 설정 항목	내 메뉴 모든 항목
	최근 설정 모든 항목
	탭 선택

D300S로 저장한 설정은 **카메라 설정 로드**를 선택하여 복원할 수 있습니다. 카메라에 메모리 카드가 삽입되어 있을 경우에만 **설정 저장 및 로드** 기능을 이용할 수 있으며 메모리 카드에 저장한 설정이 있는 경우에만 **카메라 설정 로드** 옵션을 이용할 수 있다는 점에 유의하십시오.

카메라 설정 저장

설정은 파일명 NCSETUP5에 저장됩니다. 파일명이 바뀌면 카메라가 설정을 가져올 수 없습니다.

카메라 설정 저장

MENU 버튼 →  설정 메뉴

카메라 이미지 센서의 정보를 바탕으로 가상 지평선을 표시합니다. 카메라가 수평으로 놓여 있으면 기준선이 녹색으로 표시됩니다.

카메라 기울기

카메라가 앞이나 뒤로 심하게 기울어져 있으면 가상 지평선 표시가 정확하게 나타나지 않을 수 있습니다. 카메라가 기울기를 측정할 수 없을 때는 가상 지평선이 표시되지 않습니다.



기준선

최대 12개의 렌즈 유형 초점을 미세 조정합니다. 대부분 상황에서 AF 조정은 권장되지 않으며 일반 초점에 방해가 될 수 있습니다. 꼭 필요할 경우에만 사용하십시오.

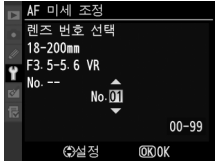
옵션	설명	
AF 미세 조정 (ON/OFF)	<ul style="list-style-type: none"> • ON: AF 조정을 켭니다. • OFF: AF 조정을 끕니다. 	
저장된 값	<p>현재 렌즈(CPU 렌즈에 한함)에 대한 AF를 조정합니다. ▲ 또는 ▼를 눌러 +20에서 -20 사이의 값을 선택합니다. 최대 12개의 렌즈 값을 저장할 수 있습니다. 각 유형의 렌즈에 대해 하나의 값만이 저장됩니다.</p>	<p>초점을 카메라에서 멀어지게 합니다. 현재 값</p> 
기본값	<p>현재 렌즈에 대해 이전에 저장된 값이 없는 경우에는 사용된 AF 조정값을 선택합니다(CPU 렌즈에 한함).</p>	<p>초점을 카메라와 가까워지게 합니다. 이전 값</p>
저장된 값 목록	<p>이전에 저장된 AF 조정값을 나열합니다. 현재 렌즈에 대한 값이 있는 경우 ■ 아이콘으로 표시됩니다. 목록에서 렌즈를 삭제하려면 해당 렌즈를 선택하고 ⏏를 누릅니다. 렌즈 구별 표시를 변경하려면(예를 들어, 저장된 값은 각 유형의 오직 한 렌즈에만 사용할 수 있다는 사실을 감안하여 같은 종류의 다른 렌즈와 구분하기 위해 렌즈 일련번호의 마지막 두 자릿수와 같은 구별 표시를 선택하려면) 원하는 렌즈를 선택하고 ▶를 누릅니다.</p> <p>오른쪽과 같은 메뉴가 나타나면 ▲ 또는 ▼를 눌러 구별 표시를 선택하고 OK를 눌러 변경 내용을 저장한 후 종료합니다.</p> 	

☑ AF 조정

AF 조정이 적용되면 최소 거리나 무한대에서 카메라가 초점을 맞추지 못할 가능성이 있습니다.

☑ 라이브 뷰(삼각대) 모드

라이브 뷰 모드(☐ 49)에서 **삼각대 촬영**이 선택되어 있으면 콘트라스트 AF에 미세 조정이 적용되지 않습니다.

📌 저장된 값

각 유형의 렌즈당 하나의 값만이 저장됩니다. 텔레컨버터를 사용할 경우에는 렌즈와 텔레컨버터의 각 조합에 따라 별개의 값을 저장할 수 있습니다.

Eye-Fi 업로드

MENU 버튼 → Y 설정 메뉴

이 옵션은 카메라에 Eye-Fi 메모리 카드(타사 별매)를 삽입한 경우에만 표시됩니다. 사진을 미리 선택한 대상으로 업로드하려면 **허용**을 선택합니다. 신호 강도가 부족하면 화상이 업로드되지 않습니다.

무선 기기와 관련한 모든 현지 법률을 준수하고 무선 기기를 사용할 수 없는 곳에서는 **금지**를 선택합니다.

Eye-Fi 카드를 삽입한 경우에는 그 상태가 정보 표시에 아이콘으로 표시됩니다.

- 🚫: Eye-Fi 업로드가 금지됨.
- 📶: Eye-Fi 업로드는 허용되나 업로드할 화상이 없음.
- 📶 (정지): Eye-Fi 업로드가 허용되고 업로드 대기 중.
- 📶 (움직임): Eye-Fi 업로드가 허용되고 데이터 업로드 중.
- 🚫: 오류. — 카메라가 Eye-Fi 카드를 제어할 수 없습니다. 컨트롤 패널이나 뷰파인더에 **ERR**가 깜박이면 382 페이지를 참조하십시오. 이 표시가 나타나지 않으면 사진을 정상으로 촬영할 수 있으나 Eye-Fi 설정은 변경할 수 없습니다.

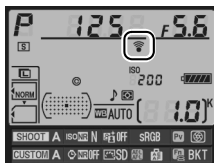

Eye-Fi 카드

Eye-Fi 카드와 관련된 오류에 대한 자세한 내용은 Eye-Fi 카드와 함께 제공되는 설명서를 참조하시고 궁금한 점은 제조업체에 문의하십시오. 카메라를 이용하여 Eye-Fi 카드를 켜고 끌 수 있으나 Eye-Fi의 다른 기능이 지원되지 않을 수 있습니다.

지원되는 Eye-Fi 카드

2009년 4월 현재, 다음의 2 GB Eye-Fi 카드를 사용할 수 있습니다. Eye-Fi Home, Eye-Fi Share, Eye-Fi Explore. Eye-Fi 카드는 구입한 국가에서만 사용할 수 있습니다. Eye-Fi 카드 펌웨어가 최신 버전으로 업데이트되어 있는지 확인하십시오.

펌웨어 버전

MENU 버튼 →  설정 메뉴

현재의 카메라 펌웨어 버전을 확인합니다.



수정 메뉴: 수정 사본 만들기

수정 메뉴를 표시하려면 MENU를 누르고  (수정 메뉴) 탭을 선택합니다.

MENU 버튼



수정 메뉴의 옵션은 기존 화상을 트리밍하거나 수정본을 만드는 데 사용됩니다. 카메라에 사진이 들어있는 메모리 카드가 삽입되어 있을 때에만 수정 메뉴가 표시됩니다.

옵션	📖
 D-Lighting	319
 적목 보정	320
 트리밍	321
 모노크롬	322
 필터 효과	322
 색 밸런스	323
 화상 합성 ¹	324
 NEF(RAW) 처리	327
 사이즈 조정	329
 동영상 편집	64
 원본과 비교 ²	331

현재 화상에 적용할 수 없는 옵션은 회색으로 표시되며 이용할 수 없습니다.

1 MENU를 누르고  탭을 선택해야만 선택이 가능합니다.

2 수정본 또는 원본 화상이 표시될 때 전체 프레임 재생에서 를 누르는 경우에만 이용할 수 있습니다.



수정본 만들기

수정본을 만들려면:

1 화상을 선택합니다.

전체 프레임 재생 (□ 204)에서 원하는 화상을 표시합니다.



수정

다른 기기에서 만든 화상은 카메라에서 표시하거나 수정하지 못할 수 있습니다.

2 수정 메뉴를 표시합니다.

Ⓞ를 눌러 수정 메뉴를 표시합니다.



참조

WT-4 무선 트랜스미터와 함께 Ⓞ버튼을 사용하는 방법에 대해서는 227 페이지를 참조하십시오.

3 수정 옵션을 표시합니다.

수정 메뉴에서 원하는 항목을 선택한 다음 Ⓞ를 누릅니다.



4 수정 옵션을 선택합니다.

자세한 내용은 선택한 항목에 관한 섹션을 참조하십시오.
수정본을 만들지 않고 전체 프레임 재생으로 돌아가려면
▶를 누릅니다.

✎ 모니터 OFF 시간

20초 동안 아무 작업도 하지 않으면 모니터가 자동으로 꺼집니다.
OFF 시간은 사용자 설정 c4(모니터 OFF 시간)에서 조정할 수 있습니다.

5 수정본을 만듭니다.

ⓧ를 눌러 수정본을 만듭니다. 수정본에는 아이콘이 표시됩니다.



✎ 수정 메뉴에서 수정본 만들기

수정할 사진은 수정 메뉴에서도 선택할 수 있습니다.



옵션을 선택하고 ▶
를 누릅니다.



화상을 선택하고 ⓧ
를 누릅니다.

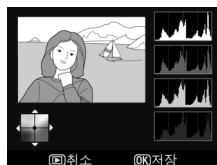

선택한 화상의 수정
본을 만듭니다.



☑ 화상 수정

대부분의 옵션은 다른 수정 옵션을 이용하여 만든 수정본에 적용할 수 있지만, **화상 합성**과 **동영상 편집**의 경우에는 각 옵션을 한번씩만 적용할 수 있습니다(여러 번 편집하면 세부 정보가 손실될 수 있습니다). 현재 화상에 적용할 수 없는 옵션은 회색으로 표시되며 이용할 수 없습니다.

✎ 화질

트리밍, 화상 합성, NEF(RAW) 처리, 사이즈 조정으로 만들어진 수정본의 경우를 제외하고, JPEG 이미지로 만들어진 수정본은 원본과 크기와 화질이 동일합니다. NEF(RAW) 사진으로 만들어진 수정본은 JPEG fine L 이미지로 저장되며, TIFF(RGB) 사진으로 만들어진 수정본은 원본과 동일한 크기의 JPEG fine 이미지로 저장됩니다. 수정본을 JPEG 형식으로 저장할 경우에는 용량 우선 압축이 사용됩니다.



D-lighting은 그림자를 밝게 하여 어둡거나 역광 화상을 보정합니다.



전



후

▲나 ▼를 눌러 수정 정도를 선택합니다. 수정 효과는 편집 표시에서 미리 볼 수 있습니다. [OK]를 눌러 사진을 복사합니다.



이 옵션은 플래시로 인한 "적목 현상"을 보정하는데 사용되며 플래시를 사용하여 촬영한 사진에서만 이용할 수 있습니다. 적목 보정을 위해 선택한 사진을 오른쪽과 같이 미리 볼 수 있습니다. 적목 보정 효과를 확인하고 아래의 표에 설명한 대로 사본을 만듭니다. 적목 보정 효과는 항상 예상한 대로 나타나지 않을 수 있으며 드물게 적목 현상이 아닌 부분에 적용될 수 있는 점에 유의하십시오. 작업을 진행하기 전에 미리보기를 꼼꼼히 살펴보십시오.



동작	사용	설명
확대		<p> ④ 버튼을 눌러 확대하고 ④ 버튼을 눌러 축소합니다. 사진이 확대된 경우 멀티셀렉터를 통해 모니터 상에 보이지 않은 이미지 영역을 봅니다. 멀티셀렉터를 누른 채로 화면의 다른 영역을 빠르게 스크롤합니다. 줌 버튼이나 멀티셀렉터를 누르면 탐색창이 표시됩니다. 노란색 경계선으로 현재 모니터에서 볼 수 있는 영역을 나타냅니다. ④를 누르면 줌이 취소됩니다. </p>
축소		
이미지의 다른 영역 보기		
줌 취소		
사본 생성		<p> 카메라가 선택한 화상에서 적목 현상을 감지하면 적목 현상을 수정 처리한 사본을 만듭니다. 카메라가 적목 현상을 감지하지 못하면 사본이 만들어지지 않습니다. </p>

선택한 화상에서 특정 범위를 잘라내어 수정본을 만듭니다. 선택한 화상이 나타나며 지정한 범위가 노란색으로 표시됩니다. 다음의 표에서 설명하는 대로 범위가 변경된 수정본을 만듭니다.



동작	사용	설명
범위 지정 크기 축소		버튼을 눌러 지정 범위의 크기를 줄입니다.
범위 지정 크기 확대		버튼을 눌러 지정 범위의 크기를 늘입니다.
지정 범위 화면비 변경		메인 커맨드 다이얼을 돌려 3 : 2, 4 : 3, 5 : 4, 1 : 1, 16 : 9의 화면비 중에서 선택합니다.
지정 범위 이동		멀티셀렉터를 이용하여 지정 범위를 화상의 다른 영역으로 이동합니다.
지정 범위 미리보기		멀티셀렉터의 중앙을 눌러 범위 지정된 이미지를 미리 봅니다.
사본 생성		현재 지정 범위를 별도의 파일로 저장합니다.

트리밍: 화질 및 크기

NEF(RAW), NEF(RAW) + JPEG, TIFF(RGB) 사진에서 만들어진 사본은 JPEG fine의 화질(68)을 가지며 JPEG 사진에서 만들어진 특정 범위 사본은 원본과 동일한 화질을 가집니다. 수정본의 크기는 지정 범위 크기와 화면비에 따라 달라집니다.

화면 비	가능한 크기
3 : 2	3,424×2,280, 2,560×1,704, 1,920×1,280, 1,280×856, 960×640, 640×424
4 : 3	3,424×2,568, 2,560×1,920, 1,920×1,440, 1,280×960, 960×720, 640×480
5 : 4	3,216×2,568, 2,400×1,920, 1,808×1,440, 1,200×960, 896×720, 608×480
1 : 1	2,560×2,560, 1,920×1,920, 1,440×1,440, 960×960, 720×720, 480×480
16 : 9	3,424×1,920, 2,560×1,440, 1,920×1,080, 1,280×720, 960×536, 640×360

특정 범위가 지정된 사본 보기

특정 범위가 지정된 사본을 표시할 때는 재생 줌을 사용할 수 없습니다.

흑백, 세피아, 또는 청사진(청백 모노크롬) 등으로 사진을 복사합니다.

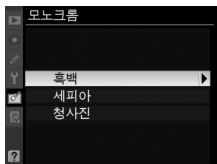

세피아 또는 청사진을 선택하면 선택한 화상의 미리보기가 표시됩니다. 색 채도를 높이려면 ▲를 누르고 낮추려면 ▼를 누릅니다. Ⓚ를 누르면 모노크롬 사본이 생성됩니다.



필터 효과

다음의 컬러 필터 효과에서 선택합니다. 아래 설명대로 필터 효과를 조정한 다음 Ⓚ를 눌러 화상을 복사합니다.

옵션	설명
스카이라이트	스카이라이트 필터 효과를 만들어 푸르스름한 색을 줄입니다. 수정 효과는 오른쪽 그림처럼 모니터에서 미리 볼 수 있습니다.
따뜻한 느낌	따뜻한 느낌의 효과를 주는 수정본을 만들어 붉은 빛 계통의 "따뜻한" 느낌을 줍니다. 수정 효과는 모니터에서 미리 볼 수 있습니다.



멀티셀렉터를 사용하여 아래와 같이 수정된 색 밸런스로 수정본을 만듭니다. 수정 효과는 빨간색, 녹색, 파란색 히스토그램 (☐ 210)으로 수정본의 색조 분포를 보여 주며 모니터에 표시됩니다. **OK**를 눌러 사진을 복사합니다.



줌

모니터에 표시된 화상을 확대하려면 **Q** 버튼을 누릅니다. 모니터에 표시되는 화상의 부분에 한정된 데이터가 표시되도록 히스토그램이 업데이트됩니다. 화상이 확대되는 동안 **Q** 버튼을 누르면 색 밸런스와 줌 간을 전환합니다. 줌을 선택한 경우에는 **Q** 및 **Q** 버튼으로 확대/축소하고 멀티셀렉터로 화상을 스크롤할 수 있습니다.



화상 합성으로 2장의 기존 NEF(RAW) 사진을 합성해서 원본과 별도로 저장되는 단일 사진을 만듭니다. 이때 카메라 이미지 센서의 RAW 데이터를 이용하므로 이미지 응용 프로그램에서 결합한 사진보다 더 나은 결과를 얻을 수 있습니다. 새 화상은 현재의 화질 및 크기 설정대로 저장되며 합성을 만들기 전에 화질과 크기를 정합니다(□ 68, 71, 모든 옵션 이용 가능). NEF(RAW) 사본을 만들려면 **NEF(RAW)**의 화질을 선택합니다.

1 화상 합성을 선택합니다.

수정 메뉴에서 **화상 합성**을 선택하고 ▶를 누릅니다. 오른쪽과 같은 메시지가 표시되며 **화상 1**이 선택되어 있습니다.



2 NEF(RAW) 이미지를 표시합니다.

Ⓞ를 누릅니다. 화상 선택 메시지가 표시됩니다.



3 사진을 선택합니다.

합성할 첫 번째 사진을 선택합니다. 선택한 사진을 전체 화면으로 보려면 Ⓞ 버튼을 계속 누릅니다(다른 위치에서 이미지를 보려면 217 페이지의 설명대로 Ⓞ를 누르고 원하는 카드와 폴더를 선택합니다). Ⓞ를 눌러 강조된 화상을 선택하고 프리뷰 표시로 돌아갑니다.



4 두 번째 화상을 선택합니다.

선택한 화상이 **화상 1**로 표시됩니다. ▶를 눌러 **화상 2**를 선택하고 2-3 단계를 반복하여 두 번째 사진을 선택합니다.



5 게인을 설정합니다.

화상 1 또는 **화상 2**를 선택하고 ▲나 ▼를 눌러 화상 1의 게인을 0.1~2.0의 값에서 선택하여 합성의 노출값을 최적화합니다. 두 번째 화상에 대해서도 반복합니다. 기본값은 1.0이며 0.5를 선택하면 게인을 반으로 줄이고 2.0을 선택하면 게인을 두 배로 합니다. 게인의 효과는 **프리뷰** 항목에서 미리 볼 수 있습니다.



6 프리뷰 항목을 선택합니다.

◀ 또는 ▶를 눌러 **프리뷰** 항목을 선택합니다.



7 합성을 미리 확인합니다.

▲ 또는 ▼를 눌러 **합성**을 선택하고 OK를 누릅니다(프리뷰를 표시하지 않고 합성을 저장하려면 **저장**을 선택하고 OK를 누릅니다). 5 단계로 돌아가서 새 화상을 선택하거나 게인을 조정하려면 **뒤로**를 누릅니다.



8 합성을 저장합니다.

합성을 저장하려면 프리뷰가 표시되는 동안에 **OK**를 누릅니다. 합성이 만들어지면 최종 화상이 모니터에 전체 화면으로 표시됩니다.

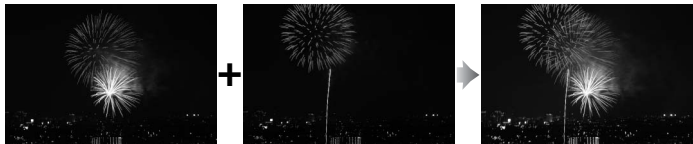

화상 합성

D300S로 만든 NEF(RAW) 화상만 화상 합성용으로 선택할 수 있습니다. 다른 이미지는 선택 스크린에 표시되지 않습니다. 같은 비트 심도의 NEF(RAW) 화상만 합성될 수 있습니다.

합성은 **화상1**에 선택된 화상과 동일한 화상 정보(기록 날짜, 측광, 셔터 속도, 조리개값, 노출 모드, 노출 보정, 초점 거리, 이미지 방향 포함)와 화이트 밸런스 값 및 Picture Control을 갖습니다. 합성이 저장될 때 현재 화상의 코멘트가 첨부되지만 저작권 정보는 복사되지 않습니다. NEF(RAW) 포맷으로 저장된 합성은 **NEF(RAW) 기록 메뉴의 압축 방식**에서 선택한 압축을 사용하며 원본 이미지와 같은 비트 심도를 가집니다. JPEG 합성은 용량 우선 압축을 사용하여 저장됩니다.

NEF(RAW) 사진의 JPEG 수정본 만들기

1 NEF(RAW) 처리를 선택합니다.

수정 메뉴의 **NEF(RAW) 처리**를 선택하고 ▶를 누르면 이 카메라에서 생성된 NEF(RAW) 화상만을 보여주는 화상 선택 대화상자가 표시됩니다.



2 사진을 선택합니다.

멀티셀렉터를 사용하여 화상을 선택 표시합니다(선택한 화상을 전체 화면으로 보려면 **Q** 버튼을 계속 누릅니다. 다른 위치에서 이미지를 보려면 217 페이지의 설명대로 **Q**를 누르고 원하는 카드와 폴더를 선택합니다). **OK**를 눌러 강조된 화상을 선택하고 다음 단계로 넘어갑니다.



3 NEF(RAW) 처리 설정을 조정합니다.

JPEG 사본에 대한 화질(☐ 68), 화상 사이즈(☐ 71), 화이트 밸런스(☐ 134), 노출 보정(☐ 118), Picture Control(☐ 154, Picture Control 격자선은 표시할 수 없음) 및 고감도 노이즈 제거(☐ 259), 색공간(☐ 166) 등을 지정합니다. 화상 합성으로 만든 다중 노출이나 화상에서는 화이트 밸런스를 이용할 수 없고 노출 보정 증가 간격이 촬영 모드의 경우와 다른 점에 유의하십시오.

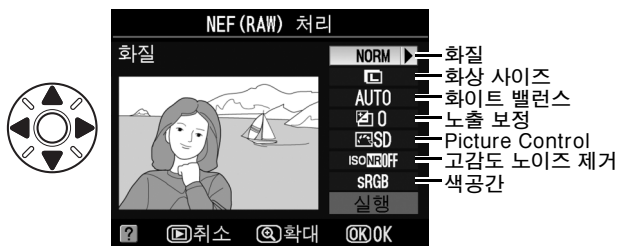

4 사진을 복사합니다.

실행을 선택하고 OK를 눌러 선택한 사진의 JPEG 사본을 만듭니다. 사진을 복사하지 않고 종료하려면 MENU 버튼을 누릅니다.



선택한 사진의 작은 사본을 만듭니다. **사이즈 조정**은 316 페이지에 설명한 대로 전체 프레임 재생 시에 사용할 수 있습니다. 수정 메뉴에서 **사이즈 조정**을 선택하면 아래 설명한 대로 복수 사진의 크기를 조정할 수 있습니다.

1 대상을 선택합니다.

2개의 메모리 카드를 삽입한 경우에는 **대상 선택**을 선택하고 ▶를 눌러 크기가 조정된 사본을 저장할 대상을 선택할 수 있습니다(카드를 1개만 삽입한 경우에는 2 단계로 넘어갑니다).

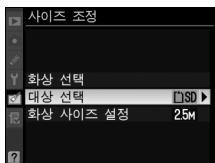

오른쪽 그림처럼 메뉴가 표시됩니다. 카드 슬롯을 선택하고 OK를 누릅니다.

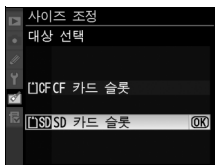

2 사이즈를 선택합니다.

화상 사이즈 설정을 선택하고 ▶를 누릅니다.

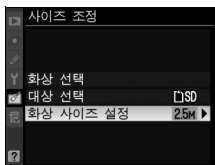

다음 옵션이 표시됩니다. 옵션을 선택하고 OK를 누릅니다.

옵션	크기 (픽셀)	옵션	크기 (픽셀)
2.5M	1920 × 1280	0.6M	960 × 640
1.1M	1280 × 856	0.3M	640 × 424



3 화상을 선택합니다.

화상 선택을 선택하고 ▶를 누릅니다.

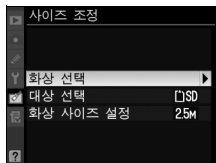

오른쪽과 같은 메시지가 표시됩니다. 화상을 강조하고 멀티 셀렉터의 중앙을 눌러 선택하거나 선택 해제합니다(선택한 화상을 전체 화면으로 보려면 Q 버튼을 계속 누릅니다. 다른



위치에서 이미지를 보려면 217 페이지의 설명대로 Q를 누르고 원하는 카드와 폴더를 선택합니다). 선택한 화상에는 [] 아이콘이 표시됩니다. 선택이 완료되면 OK를 누릅니다.

4 크기가 조정된 사본을 저장합니다.

확인 메시지가 표시됩니다. 예를 선택하고 OK를 눌러 크기가 조정된 사본을 저장합니다.

크기가 조정된 사본 보기

크기가 조정된 사본을 표시할 때는 재생 줌을 사용할 수 없습니다.

화질

NEF(RAW), NEF(RAW)+JPEG, TIFF(RGB) 사진에서 만들어진 사본은 JPEG fine의 화질(□ 68)을 가지며 JPEG 사진에서 만들어진 사본은 원본과 동일한 화질을 가집니다.



수정본을 원본 사진과 비교합니다. 이 옵션은 수정본이나 원본을 전체 프레임으로 재생할 때 **OK** 버튼을 눌러 수정 메뉴를 표시한 경우에만 이용할 수 있습니다.

원본과 비교

1 화상을 선택합니다.

수정본(아이콘으로 표시) 또는 전체 프레임에서 수정한 사진을 선택하고 **OK**를 누릅니다.



2 원본과 비교를 선택합니다.

원본과 비교를 선택하고 **OK**를 누릅니다.



3 원본과 수정본을 비교합니다.

원본 화상은 왼쪽, 수정본은 오른쪽에 표시되며 수정본을 만드는데 사용한 옵션이 화면 상단에 표시됩니다. ◀나▶를 눌러 원본 화상과 수정본 간을 전환합니다. 선택한 화상을 전체 프레임으로 보려면 ㉞ 버튼을 계속 누릅니다. **화상 합성**을 사용하여 두 개의 화상으로 만든 수정본의 경우에는 ▲나 ▼를 눌러 다른 원본 화상을 봅니다. 재생 모드로 돌아가려면 ▶ 버튼을 누릅니다. 선택한 화상이 표시된 상태에서 재생 모드로 돌아가려면 ㉞를 누릅니다.



수정본을 만드는데 사용한 옵션



☑ 원본과 비교

보호된 사진으로 사본을 만들었거나(㉞ 219), 잠긴 메모리 카드에 들어 있거나, 그 후 원본이 삭제 또는 숨겨지거나(㉞ 245), 화상 검증 정보를 포함하고 있는(㉞ 308) 경우에는 원본 화상이 표시되지 않습니다.



내 메뉴: 사용자 메뉴 만들기

내 메뉴를 표시하려면 MENU를 누르고 **내 메뉴** 탭을 선택합니다.

MENU 버튼

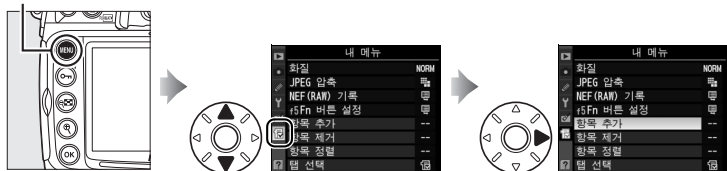

내 메뉴 옵션은 재생, 촬영, 사용자 설정, 설정, 수정 메뉴 등을 손쉽게 쓸 수 있도록 개인 옵션 목록(최대 20개)을 만들거나 편집하는데 사용할 수 있습니다. 원할 경우에는 내 메뉴 대신 최근 사용한 설정 메뉴를 표시할 수 있습니다(☞ 337).

아래 설명대로 옵션을 추가, 삭제, 정렬할 수 있습니다.

내 메뉴에 옵션 추가

1 항목 추가를 선택합니다.

내 메뉴(**내 메뉴**)에서 **항목 추가**를 선택한 다음 **▶**를 누릅니다.

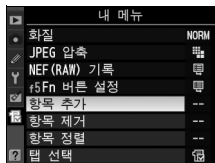

2 메뉴를 선택합니다.

추가하고자 하는 옵션이 포함된 메뉴명을 선택한 후 **▶**를 누릅니다.

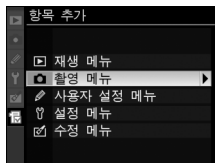

3 항목을 선택합니다.

원하는 메뉴 항목을 선택한 다음 **OK**를 누릅니다.

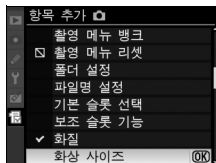

4 새 항목의 위치를 지정합니다.

▲나 ▼를 눌러 내 메뉴에서 새 항목을 위 아래로 이동합니다. **OK**를 눌러 새 항목을 추가합니다.



5 항목을 추가합니다.

현재 내 메뉴에 나타난 항목은 확인 마크로 표시됩니다. **OK** 아이콘이 표시된 항목은 선택할 수 없습니다. 1-4 단계를 반복하여 추가 항목을 선택합니다.

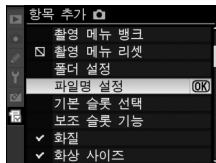

내 메뉴에서 옵션 삭제

1 항목 제거를 선택합니다.

내 메뉴(☰)에서 항목 제거를 선택한 다음 ▶를 누릅니다.

2 항목을 선택합니다.

항목을 강조 표시하고 ▶를 눌러 선택하거나 선택 취소합니다. 선택한 항목은 확인 마크로 표시됩니다.

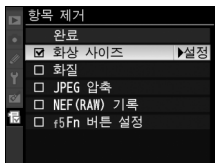

3 완료를 선택합니다.

완료를 강조 표시한 다음 OK를 누릅니다. 확인 메시지가 표시됩니다.

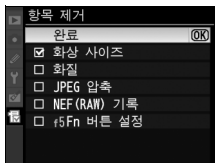

4 선택한 항목을 삭제합니다.

OK를 눌러 선택한 항목을 삭제합니다.

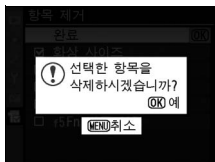

내 메뉴에서 항목 삭제

현재 내 메뉴에서 선택한 항목을 삭제하려면 ⏏ 버튼을 누릅니다. 확인 메시지가 표시됩니다. ⏏를 다시 눌러 내 메뉴에서 선택한 항목을 삭제합니다.



내 메뉴의 옵션 정렬

1 항목 정렬을 선택합니다.

내 메뉴(☰)에서 항목 정렬을 선택한 다음 ▶를 누릅니다.

2 항목을 선택합니다.

옮기려는 항목을 선택하고 OK를 누릅니다.

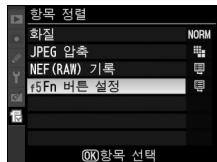

3 항목의 위치를 지정합니다.

▲나 ▼를 눌러 내 메뉴에서 항목을 위 아래로 이동하고 OK를 누릅니다. 2-3 단계를 반복해서 추가 항목의 위치를 조정합니다.

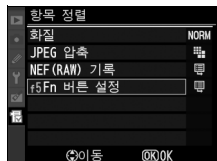

최근 설정 항목 표시

가장 최근에 사용된 설정 항목 20개를 표시하려면 **내 메뉴 > 탭 선택**에서 **최근 설정 항목**을 선택합니다.

1 탭 선택을 선택합니다.

내 메뉴(☰)에서 **탭 선택**을 선택하고 ▶를 누릅니다.

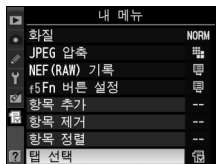

2 최근 설정 항목을 선택합니다.

☰ **최근 설정 항목**을 선택하고 Ⓞ를 누릅니다. 메뉴 이름이 "내 메뉴"에서 "최근 설정 항목"으로 변경됩니다.

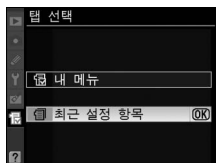

사용된 메뉴 항목이 **최근 설정 항목** 메뉴 상단에 추가됩니다. 내 메뉴를 다시 보려면 **최근 설정 항목 > 탭 선택**에서 **내 메뉴**를 선택합니다.

✎ 최근 설정 항목 메뉴에서 항목 삭제

최근 설정 항목 메뉴에서 항목을 삭제하려면 삭제할 항목을 선택하고 Ⓜ 버튼을 누릅니다. 확인 메시지가 표시됩니다. Ⓜ를 다시 눌러 선택한 항목을 삭제합니다.







부록

- 카메라 취급, 옵션 및 자원

이 장에서는 호환 가능한 액세서리, 카메라 청소 및 보관, 카메라 사용 중 오류 메시지가 표시되거나 문제가 발생할 경우의 대처 방법 등에 관해 설명합니다.

호환 가능한 렌즈	340
외장 플래시(스피드라이트)	347
기타 액세서리	352
카메라 취급	357
보관	357
청소	357
로패스 필터	358
"지금 클리닝"	358
"시작/종료할 때 클리닝"	359
수동 클리닝	361
카메라 및 배터리 취급: 주의	364
기본 설정	368
노출제어 프로그램	372
문제 해결	373
오류 메시지	378
사양	385
승인된 메모리 카드	393
메모리 카드 용량	394
배터리 수명	396



호환 가능한 렌즈

D300S에는 CPU 렌즈(특히 G형 및 D형 렌즈)를 사용하는 것이 좋습니다. CPU 렌즈는 CPU 접촉부가 있는지 여부에 따라 G형과 D형 렌즈는 렌즈 경통에 적힌 글자를 통해 확인할 수 있습니다. G형 렌즈에는 렌즈 조리개 링이 없습니다.

CPU 접촉부

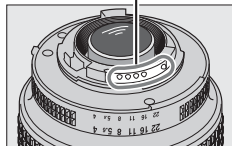

CPU 렌즈

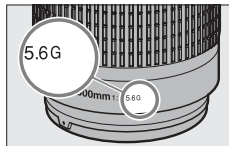

G형 렌즈

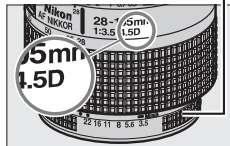

D형 렌즈

조리개 링

호환 가능한 CPU 렌즈 1

카메라 설정 렌즈/액세서리	초점 모드			노출 모드		측광 방식		
	S	M(초점 에이드)	M	P	A		컬러	
	C			S	M	3D	컬러	
G형 또는 D형 AF NIKKOR ² AF-S, AF-I NIKKOR	✓	✓	✓	✓	✓	✓	—	✓ ³
PC-E NIKKOR 시리즈	—	✓ ⁴	✓	✓ ⁴	✓ ⁴	✓ ⁴	—	✓ ^{3,4}
PC Micro 85mm f/2.8D ⁵	—	✓ ⁴	✓	—	✓ ⁶	✓	—	✓ ^{3,4}
AF-S / AF-I 텔레컨버터 ⁷	✓ ⁸	✓ ⁸	✓	✓	✓	✓	—	✓ ³
기타 AF NIKKOR (F3AF용 렌즈 제외)	✓ ⁹	✓ ⁹	✓	✓	✓	—	✓	✓ ³
AI-P NIKKOR	—	✓ ¹⁰	✓	✓	✓	—	✓	✓ ³

1 IX-NIKKOR 렌즈는 사용할 수 없습니다.

2 손떨림 보정 (VR) 렌즈 장착 시 VR 기능이 지원됩니다.

3 스팟 측광은 선택된 초점 영역을 측정합니다.

4 렌즈를 움직이거나 기울일 때는 사용할 수 없습니다.

5 렌즈를 움직이거나 기울일 때 또는 최대 조리개값이 아닌 조리개값을 사용할 경우 카메라의 노출 측광과 플래시 조절 시스템이 제대로 작동되지 않습니다.

6 수동 노출 모드만 가능합니다.

7 AF-S 및 AF-I 렌즈에서만 사용할 수 있습니다(☐ 341).

8 최대 유효 조리개값 f/5.6 이상

9 AF 80-200mm f/2.8, AF 35-70mm f/2.8, AF 28-85mm f/3.5-4.5 <New>, 또는 AF 28-85mm f/3.5-4.5 렌즈를 최대 줌에 놓고 최소 초점 거리로 초점을 맞출 경우, 뷰파인더의 매트 스크린에서 이미지의 초점이 맞지 않아도 초점 표시가 나타날 수 있습니다. 뷰파인더 이미지의 초점이 맞을 때까지 수동으로 초점을 조정하십시오.

10 최대 개방 조리개값 f/5.6 이상

AF-S/AF-I 텔레컨버터

AF-S/AF-I 텔레컨버터는 다음의 AF-S 및 AF-I 렌즈와 함께 사용할 수 있습니다.

- AF-S VR Micro 105mm f/2.8G ED¹
- AF-S VR 200mm f/2G ED
- AF-S VR 300mm f/2.8G ED
- AF-S 300mm f/2.8D ED II
- AF-S 300mm f/2.8D ED
- AF-I 300mm f/2.8D ED
- AF-S 300mm f/4D ED²
- AF-S 400mm f/2.8D ED II
- AF-S 400mm f/2.8D ED
- AF-I 400mm f/2.8D ED
- AF-S 500mm f/4D ED II²
- AF-S 500mm f/4D ED²
- AF-I 500mm f/4D ED²
- AF-S 600mm f/4D ED II²
- AF-S 600mm f/4D ED²
- AF-I 600mm f/4D ED²
- AF-S NIKKOR 70-200mm f/2.8G ED VR II
- AF-S VR 70-200mm f/2.8G ED
- AF-S 80-200mm f/2.8D ED
- AF-S VR 200-400mm f/4G ED²
- AF-S NIKKOR 400mm f/2.8G ED VR
- AF-S NIKKOR 500mm f/4G ED VR²
- AF-S NIKKOR 600mm f/4G ED VR²

1 자동초점은 지원되지 않습니다.

2 AF-S 텔레컨버터 TC-17E II/TC-20E II와 함께 사용할 경우 자동초점은 지원되지 않습니다.

렌즈 f-숫자

렌즈 이름에 부여되는 f-숫자는 해당 렌즈에 대한 최대 조리개값입니다.



비 CPU 렌즈 1

비 CPU 렌즈란 수동 초점 렌즈 및 CPU가 내장되어 있지 않은 기타 렌즈를 말합니다. 호환 가능한 비 CPU 렌즈와 액세서리는 다음과 같습니다.

카메라 설정 렌즈/액세서리	초점 모드			노출 모드		측광 방식		
	S C	M(초점 에이드)	M	P S	A M	3D 컬러		☼
						3D	컬러	☼
AI-, AI-수정, NIKKOR 또는 Nikon Series E 렌즈 ²	—	✓ ³	✓	—	✓ ⁴	—	✓ ⁵	✓ ⁶
Medical-NIKKOR 120mm f/4	—	✓	✓	—	✓ ⁷	—	—	—
리플렉스 NIKKOR	—	—	✓	—	✓ ⁴	—	—	✓ ⁶
PC-NIKKOR	—	✓ ⁸	✓	—	✓ ⁹	—	—	✓
AI 형 텔레컨버터 ¹⁰	—	✓ ¹¹	✓	—	✓ ⁴	—	✓ ⁵	✓ ⁶
PB-6 벨로우즈 접사링 ¹²	—	✓ ¹¹	✓	—	✓ ¹³	—	—	✓
자동 접사링(PK 시리즈 11A, 12, 13 및 PN-11)	—	✓ ¹¹	✓	—	✓ ⁴	—	—	✓

- 1 사용할 수 없는 렌즈도 있습니다(343 페이지 참조).
- 2 AI 80-200mm f/2.8 ED 삼각대 장착 시의 회전 범위는 카메라 본체에 따라 제한을 받습니다. AI 200-400mm f/4 ED가 카메라에 장착되어 있으면 필터를 교환할 수 없습니다.
- 3 최대 개방 조리개값 f/5.6 이상
- 4 비 CPU 렌즈 정보 설정(☐ 195)을 통해 최대 조리개값을 지정한 경우 조리개값이 뷰파인더와 컨트롤 패널에 표시됩니다.
- 5 촬영 메뉴의 비 CPU 렌즈 정보 설정(☐ 195)을 통해 렌즈 초점 거리와 최대 조리개값을 지정한 경우에만 사용할 수 있습니다. 원하는 결과가 나오지 않을 경우 스팟 또는 중앙부 중점 측광을 사용하십시오.
- 6 정확도를 높이려면 촬영 메뉴의 비 CPU 렌즈 정보 설정(☐ 195)을 통해 렌즈 초점 거리와 최대 조리개값을 지정하십시오.
- 7 셔터 속도가 플래시 동조 속도보다 1단 이상 느린 경우 수동 노출 모드에서 사용 가능합니다.
- 8 렌즈를 움직이거나 기울일 때는 초점 에이드를 사용할 수 없습니다.
- 9 렌즈 조리개값을 사전 설정하여 결정되는 노출 조리개 우선 자동 노출 모드에서 AE 고정을 수행하고 렌즈를 움직이기 전에 렌즈 조리개링을 사용하여 조리개값을 사전 설정하십시오. 수동 노출 모드에서는 렌즈를 움직이기 전에 렌즈 조리개링을 사용하여 조리개값을 사전 설정하고 노출을 지정하십시오.
- 10 AI 28-85mm f/3.5-4.5, AI 35-105mm f/3.5-4.5, AI 35-135mm f/3.5-4.5, AF-S 80-200mm f/2.8D와 함께 사용할 경우 필요한 노출 보정. 자세한 내용은 텔레컨버터 설명서를 참조하십시오.

- 11 최대 유효 조리개값 f/5.6 이상.
- 12 PK-12 또는 PK-13 자동 접사링이 필요합니다. 카메라 방향에 따라 PB-6D가 필요할 수 있습니다.
- 13 프리셋 조리개값을 사용하십시오. 조리개 우선 자동 노출 모드에서는 노출을 결정하고 화상을 촬영하기 전에 접사링을 사용하여 조리개값을 설정하십시오.
- PF-4 Reprocopy Outfit에는 PA-4 카메라 홀더가 필요합니다.

호환 가능한 비 CPU 렌즈

비 CPU 렌즈 정보 설정( 195)을 통해 렌즈 정보를 지정한 경우에는 CPU 렌즈에서 이용할 수 있는 많은 기능을 비 CPU 렌즈에서도 사용할 수 있습니다. 렌즈 정보가 지정되지 않은 경우에는 컬러 멀티 패턴 측광을 사용할 수 없으며 멀티 패턴 측광을 선택해도 중앙부 중점 측광이 사용됩니다.

렌즈 조리개링을 사용하여 조리개값을 설정해야 하는 경우, 비 CPU 렌즈는 노출 모드 *A*와 *M*에서만 사용할 수 있습니다. **비 CPU 렌즈 정보 설정**을 통해 최대 조리개값이 지정되지 않으면 카메라 조리개값은 최대 조리개값부터의 스톱 수를 보여주기 때문에 실제 조리개값은 렌즈 조리개 링에서 확인해야 합니다. 노출 모드 *P*와 *S*에서 조리개 우선 모드가 자동으로 선택됩니다. 컨트롤 패널에 노출 모드 표시(*P*나 *S*)가 깜박이고 *A*가 뷰파인더에 나타납니다.

호환되지 않는 액세서리와 비 CPU 렌즈

다음은 D300S에 사용할 수 없습니다.

- TC-16AS AF 텔레컨버터
- 비 AI 렌즈
- AU-1 초점 장치(400mm f/4.5, 600mm f/5.6, 800mm f/8, 1200mm f/11)가 필요한 렌즈
- 어안 렌즈(6mm f/5.6, 7.5mm f/5.6, 8mm f/8, OP 10mm f/5.6)
- 2.1cm f/4
- 접사링 K2
- 180-600mm f/8 ED(일련 번호 174041-174180)
- 360-1200mm f/11 ED(일련 번호 174031-174127)
- 200-600mm f/9.5(일련 번호 280001-300490)
- F3AF(AF 80mm f/2.8, AF 200mm f/3.5 ED, AF 텔레컨버터 TC-16)용 AF 렌즈
- PC 28mm f/4(일련 번호 180900 또는 그 이전)
- PC 35mm f/2.8(일련 번호 851001-906200)
- PC 35mm f/3.5(구형)
- 리플렉스 1000mm f/6.3(구형)
- 리플렉스 1000mm f/11(일련 번호 142361-143000)
- 리플렉스 2000mm f/11(일련 번호 200111-200310)

내장 플래시

내장 플래시는 초점 거리 16-300mm의 CPU 렌즈와 함께 사용할 수 있습니다. 그림자가 생기지 않도록 렌즈 후드를 제거합니다. 플래시의 최소 범위는 60cm이며 매크로 줌 렌즈의 매크로 범위에서는 사용할 수 없습니다. 다음과 같은 렌즈의 경우 아래 제시된 범위 이하에서는 촬영 대상 전체에 플래시를 비출 수 없습니다.

렌즈	줌 위치	최소 범위
AF-S DX NIKKOR 10-24mm f/3.5-4.5G ED	18mm	1.0m
	20mm	0.7m
AF-S DX 12-24mm f/4G ED	18mm	1.5m
	20mm	1.0m
AF-S DX NIKKOR 16-85mm f/3.5-5.6G ED VR	16mm	0.7m
AF-S 17-35mm f/2.8D ED	24mm	1.0m
AF-S DX 17-55mm f/2.8G ED	24mm	1.0m
AF 18-35mm f/3.5-4.5D ED	18mm	1.5m
AF-S DX 18-135mm f/3.5-5.6G ED	18mm	1.0m
AF-S DX VR 18-200mm f/3.5-5.6G ED	18mm	1.0m
AF 20-35mm f/2.8D	20mm	1.0m
	28mm	1.5m
AF-S NIKKOR 24-70mm f/2.8G ED	35mm	1.0m
	28mm	1.5m
AF-S 28-70mm f/2.8D ED	35mm	1.0m
	24mm	1.0m
PC-E NIKKOR 24mm f/3.5 ED (기울이거나 움직이지 않는 경우)	24mm	1.0m

AF-S NIKKOR 14-24mm f/2.8G ED와 함께 사용할 경우 플래시는 모든 범위에서 대상 전체를 비출 수 없습니다.

내장 플래시는 AI-S, AI, AI-수정 NIKKOR, Nikon Series E 및 16-300mm의 초점 거리를 갖는 비 CPU 렌즈와도 함께 사용할 수 있습니다. AI 50-300mm f/4.5, 수정 AI 50-300mm f/4.5, AI-S 50-300mm f/4.5 ED 렌즈는 135mm 이상의 줌 위치에서 사용해야 하며 AI 50-300mm f/4.5 ED 렌즈는 105mm 이상의 줌 위치에서 사용해야 합니다.

적목 감소

피사체의 시야에서 AF 보조광을 차단하는 렌즈를 사용할 경우 적목 현상 감소 효과가 줄어들 수 있습니다.

☑ AF 보조광

AF 보조광은 초점 거리 24-200mm의 렌즈와 함께 사용할 수 있으나 다음 렌즈에는 사용할 수 없습니다.

- AF-S VR 200mm f/2G ED
- AF-S VR 200-400mm f/4G ED

0.7m이하 범위에서, 다음 렌즈는 AF 보조광을 차단하고 조명이 어두울 때 자동 초점을 방해할 수 있습니다.

- AF Micro 200mm f/4D ED
- AF-S DX 17-55mm f/2.8G ED
- AF-S VR 24-120mm f/3.5-5.6G ED
- AF-S NIKKOR 24-70mm f/2.8G ED
- AF Micro 70-180mm f/4.5-5.6D ED
- AF-S 28-70mm f/2.8D ED
- AF-S 17-35mm f/2.8D ED

1.1m이하 범위에서, 다음 렌즈는 AF 보조광을 차단하고 조명이 어두울 때 자동 초점을 방해할 수 있습니다.

- AF-S DX VR 55-200mm f/4-5.6G ED

1.5m이하 범위에서, 다음 렌즈는 AF 보조광을 차단하고 조명이 어두울 때 자동 초점을 방해할 수 있습니다.

- AF-S DX NIKKOR 18-200mm f/3.5-5.6G ED VR II
- AF 80-200mm f/2.8D ED
- AF-S VR 70-200mm f/2.8G ED
- AF-S VR 70-300mm f/4.5-5.6G ED
- AF-S 80-200mm f/2.8D ED
- AF-S NIKKOR 14-24mm f/2.8G ED

2.3m이하 범위에서, 다음 렌즈는 AF 보조광을 차단하고 조명이 어두울 때 자동 초점을 방해할 수 있습니다.

- AF VR 80-400mm f/4.5-5.6D ED



촬영 화각 계산

35mm 카메라의 노출 면적은 $36 \times 24\text{mm}$ 이며, D300S의 노출 면적은 약 $23.6 \times 15.8\text{mm}$ 입니다. 따라서 35mm 카메라의 대각선 화각이 D300S보다 약 1.5배 큼니다. D300S 렌즈의 초점 거리를 35mm 포맷으로 환산하려면 렌즈의 초점 거리에 1.5를 곱합니다(예를 들어 35mm 포맷의 24mm 렌즈를 D300S에 탑재한 경우 유효 초점 거리는 36m가 됩니다).

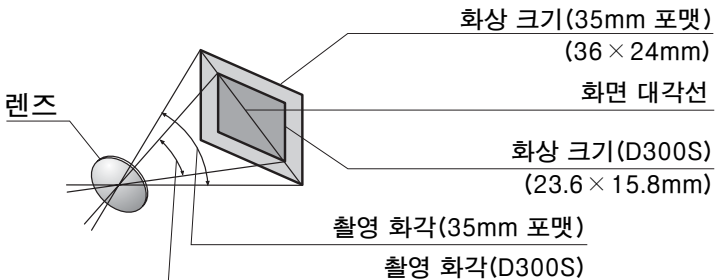

외장 플래시(스피드라이트)

이 카메라는 Nikon CLS(Creative Lighting System)를 지원하며 CLS 호환 플래시와 함께 사용할 수 있습니다. 아래 설명대로 외장 플래시를 카메라 액세서리 슈에 직접 부착할 수 있습니다. 액세서리 슈에는 SB-900, SB-800, SB-600, SB-400과 같이 잠금 핀이 있는 플래시를 위한 안전 잠금 장치가 갖추어져 있습니다.

1 액세서리 슈 커버를 벗깁니다.

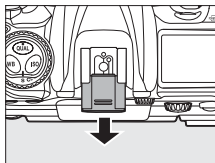

2 액세서리 슈에 플래시를 장착합니다.

자세한 내용은 플래시와 함께 제공되는 설명서를 참조하십시오. 외장 플래시를 부착하면 내장 플래시는 발광하지 않습니다.

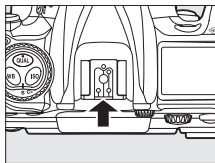

연결 단자

필요할 경우 연결 단자에 싱크로 케이블을 연결할 수 있습니다. 카메라 액세서리 슈에 장착된 플래시 장치로 후막 발광 플래시 촬영을 할 때는 싱크로 케이블을 통해 다른 플래시 장치를 추가로 연결하지 마십시오.

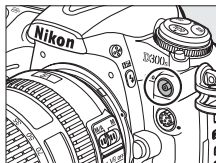

Nikon CLS (Creative Lighting System)

Nikon의 CLS는 카메라와 호환 플래시 사이의 커뮤니케이션을 향상시켜 플래시 사진의 품질을 높여줍니다.

■ CLS 호환 플래시

이 카메라는 다음의 CLS 호환 플래시와 함께 사용할 수 있습니다.

• SB-900, SB-800, SB-600, SB-400, SB-R200

		플래시				
기능		SB-900 ¹	SB-800	SB-600	SB-400	SB-R200 ²
가이드	ISO 100	34	38	30	21	10
넘버 ³	ISO 200	48	53	42	30	14

1 SB-900에 컬러 필터가 부착되고 화이트 밸런스로 AUTO 또는 \downarrow (플래시)가 선택되면 카메라는 자동으로 필터를 감지하고 이에 따라 화이트 밸런스를 조정합니다.

2 커맨드 모드에서 내장 플래시로 또는 외장 SB-900 또는 SB-800 플래시 나 SU-800 무선 스피드라이트 커맨더를 사용하여 원격으로 조정됩니다.

3 m, 20°C, 35mm 줌 헤드 위치에서 SB-900, SB-800, SB-600, 표준 조명에서 SB-900.

- **SU-800 무선 스피드라이트 커맨더:** SU-800을 CLS 호환 카메라에 장착하여 리모트 SB-900, SB-800, SB-600, SB-R200 플래시를 위한 커맨더로 사용할 수 있습니다. SU-800 자체에는 플래시가 장착되어 있지 않습니다.

📏 가이드 넘버

플래시의 빛이 도달하는 범위를 계산하려면 가이드 넘버를 조리개 값으로 나눕니다. 예를 들어 ISO 100에서 SB-800의 가이드 넘버는 38m(35mm 줌 헤드 위치)입니다. 조리개값이 f/5.6일 때의 범위는 $38 \div 5.6 = \text{약 } 6.8\text{m}$ 가 됩니다. ISO 감도가 2배 증가할 때마다 가이드 넘버에 2의 제곱근(약 1.4)을 곱합니다.

위의 플래시에서는 다음 기능을 사용할 수 있습니다.

플래시		어드밴스드 무선 라이팅							
					커맨더		리모트		
		SB-900			SB-900		SB-900		
플래시 모드/기능	SB-800	SB-600	SB-400	SB-800	SU-800 ¹	SB-800	SB-600	SB-R200	
i-TTL	디지털 SLR용 i-TTL-BL 조광	✓ ²	✓ ²	✓ ³	✓	✓	✓	✓	✓
AA	자동 조리개	✓ ⁴	—	—	✓ ⁵	✓ ⁵	✓ ⁵	—	—
A	외부 자동 조광	✓ ⁶	—	—	✓ ⁵	—	✓ ⁵	—	—
GN	거리 우선 수동발광	✓	—	—	—	—	—	—	—
M	수동 발광 모드	✓	✓	✓ ⁷	✓	✓	✓	✓	✓
RPT	리피팅 플래시	✓	—	—	✓	✓	✓	✓	—
자동 FP 고속 싱크로 ⁸		✓	✓	—	✓	✓	✓	✓	✓
FV 고정		✓	✓	✓	✓	✓	✓	✓	✓
멀티영역 액티브 보조광 ⁹		✓	✓	—	✓	✓	—	—	—
발광 색온도 정보전달		✓	✓	✓	✓	—	—	—	—
REAR	후막 발광	✓	✓	✓	✓	✓	✓	✓	✓
👁	적목 감소	✓	✓	✓	✓	—	—	—	—
자동 전원 잠 기능		✓	✓	—	✓	—	—	—	—

1 SU-800을 다른 플래시를 제어하는데 사용할 경우에만 이용할 수 있습니다.

2 스팟 측광을 이용하거나 플래시에서 선택한 경우에는 디지털 SLR용 스탠다드 i-TTL 플래시가 사용됩니다.

3 디지털 SLR용 스탠다드 i-TTL 플래시가 스팟 측광에 사용됩니다.

4 플래시와 함께 선택됩니다. **비 CPU 렌즈 정보 설정**을 사용하여 렌즈 정보를 지정하지 않고 비 CPU 렌즈를 부착하면 자동으로 외부 자동 조광(A)이 선택됩니다.

5 플래시와 함께 선택한 모드와 관계없이 자동 조리개(AA)가 사용됩니다. **비 CPU 렌즈 정보 설정**을 사용하여 렌즈 정보를 지정하지 않고 비 CPU 렌즈를 부착하면 자동으로 외부 자동 조광(A)이 선택됩니다.

6 플래시에서 선택합니다.

7 카메라에서 선택할 수 있습니다.

8 사용자 설정 e1(플래시 동조 속도, □ 281)에서 1/320초(자동 FP) 또는 1/250초(자동 FP)를 선택합니다.

9 CPU 렌즈가 필요합니다.



기타 플래시

외부 자동 조광 및 수동 발광 모드에서는 아래의 플래시를 사용할 수 있습니다. TTL 모드로 설정된 경우 카메라의 셔터 버튼이 잠기게 되므로 사진을 촬영할 수 없습니다.

플래시		SB-80DX, SB-28DX, SB-28, SB-26, SB-25, SB-24		SB-50DX	SB-30, SB-27 ¹ , SB-22S, SB-22, SB-20, SB-16B, SB-15	SB-23, SB-29 ² , SB-21B ² , SB-29S ²
		플래시 모드				
A	외부 자동 조광	✓	—	—	✓	—
M	수동 발광 모드	✓	✓	✓	✓	✓
	리피팅 플래시	✓	—	—	—	—
REAR	후막 발광	✓	✓	✓	✓	✓

1 플래시 모드가 자동으로 TTL로 설정되고 셔터를 사용할 수 없게 됩니다. 플래시를 A(외부 자동 조광)로 설정하십시오.

2 자동 초점은 AF 마이크로 렌즈(60mm, 105mm, 200mm)에서만 사용할 수 있습니다.

외장 플래시에 관한 참고 사항

자세한 사항은 플래시 설명서를 참조하십시오. 장치가 CLS를 지원할 경우에는 CLS 호환 디지털 SLR 카메라에 관한 섹션을 참조하십시오. D300S는 SB-80DX, SB-28DX, SB-50DX의 사용 설명서에 기재된 "디지털 SLR"의 범주에 포함되지 않습니다.

ISO 감도 200~3200 사이에서 i-TTL 플래시 컨트롤을 사용할 수 있습니다. ISO 감도를 3200보다 높게 설정하면 범위 또는 조리개 설정에 따라 원하는 결과를 얻지 못할 수도 있습니다. 촬영 직후에 플래시 준비 표시가 약 3초간 깜빡일 경우에는 플래시가 최대로 발광되었으나 노출 부족이 될 가능성이 있습니다.

싱크로 케이블 SC-17, SC-28, SC-29를 사용하여 카메라와 떨어져 플래시 촬영하는 경우에는 i-TTL 모드에서 적정 노출을 얻을 수 없는 경우가 있습니다. 이때는 스탠다드 i-TTL 플래시 컨트롤을 선택하시기 바랍니다. 시험 촬영을 하고 모니터에서 결과를 확인하십시오.

i-TTL 모드에서는 플래시와 함께 제공되는 내장 패널이나 바운스 어댑터를 사용하십시오. 확산판과 같은 다른 패널을 사용하지 마십시오. 노출이 부정확해질 우려가 있습니다.

☑ 외장 플래시에 관한 참고 사항(계속)

SB-900, SB-800, SB-600, SB-400 등은 적목 감소 기능이 있으며 SB-900, SB-800, SB-600, SU-800 등은 AF 보조광을 제공하지만 다음과 같은 제약이 있습니다.

• **SB-900:** 모든 초점 영역에서 AF 보조광을 사용할 수 있으나 17-135mm AF 렌즈의 경우 회색으로 표시된 초점 영역에서는 자동 초점을 사용할 수 없습니다.

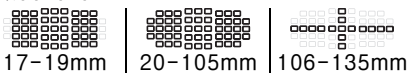

• **SB-800, SB-600, SU-800:** 24-105mm AF 렌즈의 경우, 회색으로 표시된 초점 영역에서는 AF 보조광을 사용할 수 없습니다.



기타 플래시의 경우 AF 보조광과 적목현상 감소를 위해 카메라 AF 보조광을 사용합니다.

자동 프로그램 모드에서는 오른쪽 그림처럼 감도(ISO 값)에 따라 최대 조리개값(최소 f-숫자)이 제한됩니다.

ISO 값에 따른 최대 조리개값:				
200	400	800	1600	3200
5	5.6	7.1	8	10

☑ Nikon 플래시 액세서리만을 사용하십시오.

Nikon 플래시만을 사용하십시오. 액세서리 슈에 음 전압 또는 250V가 넘는 전압이 가해지면 정상적인 작동이 불가능할 뿐 아니라 카메라나 플래시의 동조 회로가 손상될 수 있습니다. 여기에 열거되지 않은 Nikon 플래시를 사용하려면 먼저 니콘 서비스 지정점에 자세한 내용을 문의하시기 바랍니다.



기타 액세서리

본 설명서를 작성하는 현재, D300S에 사용할 수 있는 액세서리는 다음과 같습니다.

전원	<ul style="list-style-type: none">• 충전식 Li-ion 배터리 EN-EL3e(□ 22, 24).• 멀티 파워 MB-D10 배터리 팩: MB-D10에는 세로 구도 사진을 촬영할 때 조작성 용이하게 해주는 셔터 버튼, AF-ON 버튼, 멀티셀렉터, 메인/서브 커맨드 다이얼이 갖춰져 있습니다. MB-D10을 부착할 경우 카메라에서 MB-D10의 접촉부 커버를 제거하십시오. EN-EL4a 또는 EN-EL4 배터리를 사용할 경우 BL-3 배터리실 커버가 필요합니다.• 급속 충전기 MH-18a(□ 22): MH-18a을 사용하여 EN-EL3e 배터리를 충전할 수 있습니다.• AC 어댑터 EH5a/EH-5: 장시간 카메라에 전원을 공급하는데 이러한 AC 어댑터를 사용할 수 있습니다.
무선 LAN 어댑터	<ul style="list-style-type: none">• 무선 트랜스미터 WT-4: 카메라를 무선 및 Ethernet 네트워크에 연결합니다. 카메라 메모리 카드의 화상을 동일한 네트워크상의 컴퓨터로 확인하거나 복사할 수 있습니다. Camera Control Pro 2(별매)를 이용해 네트워크상의 어떤 컴퓨터에서도 카메라를 제어할 수 있습니다. WT-4는 개별 전원을 필요로 합니다. EH-6 AC 어댑터를 이용하거나 EN-EL3e 배터리를 하나 더 추가하면 됩니다. 자세한 내용은 WT-4 설명서를 참조하십시오.



- **접안 보조렌즈 DK-20C:** 개인의 시력 차이를 반영할 수 있도록 뷰파인더 렌즈는 -5, -4, -3, -2, 0, +0.5, +1, +2, +3m⁻¹의 시도 조절이 가능합니다. 내장 시도 조절 레버(-2 ~ +1m⁻¹)로 원하는 초점을 얻을 수 없는 경우에만 시도 조절 렌즈를 사용하십시오. 구입하기 전에 시도 조절 렌즈를 시험해 보고 원하는 초점을 얻을 수 있는지 확인하십시오. 시도 조절 렌즈에는 고무 아이컵을 사용할 수 없습니다.
- **매그니파이어 아이피스 DK-21M:** DK-21M은 뷰파인더를 통한 뷰를 약 1.17배 확대하여(50 mm f/1.4 렌즈 무한대에서 -1.0m⁻¹) 더욱 정확한 프레이밍이 가능합니다.
- **매그니파이어 DG-2:** DG-2는 뷰파인더에 표시된 화면을 확대합니다. 클로즈업 사진, 복사, 망원렌즈 및 특별히 정밀을 요하는 작업에 사용하십시오. DK-22 아이피스 어댑터(별매)가 필요합니다.
- **아이피스 어댑터 DK-22:** DK-22는 DG-2 매그니파이어를 D300S에 부착할 때 사용합니다.
- **배울 앵글 파인더 DR-6:** DR-6는 뷰파인더 아이피스에 직각으로 부착되므로 카메라를 누워서 촬영할 경우 뷰파인더의 화상을 위에서 내려다볼 수 있습니다.



필터	<ul style="list-style-type: none"> • Nikon 필터는 돌려 끼우기, 밀어 넣기, 뒷면 교환 등 세 가지 유형으로 나눌 수 있습니다. Nikon 필터를 사용하십시오. 다른 제조업체의 필터를 사용할 경우 자동 초점이나 초점 에이드 찾기 기능이 제대로 작동하지 않을 수 있습니다. • D300S에는 편광 필터를 사용할 수 없습니다. 대신 C-PL 원편광 필터를 사용하십시오. • 렌즈 보호용으로는 NC 및 L37C 필터를 사용하십시오. • 고스트 현상을 예방하려면 역광으로 촬영 대상을 포착하거나 프레임 안에 밝은 광원이 들어가는 경우에는 필터를 사용하지 않는 것이 좋습니다. • 노출배수(노출계수)가 1배(Y44, Y48, Y52, O56, R60, X0, X1, C-PL, ND2S, ND4, ND4S, ND8, ND8S, ND400, A2, A12, B2, B8, B12) 자세한 내용은 필터 설명서를 참조하십시오.
외장 플래시	<ul style="list-style-type: none"> • Nikon 스피드라이트 SB-900, SB-800, SB-600, SB-400 • Nikon 무선 리모트 스피드라이트 SB-R200 • SU-800 무선 스피드라이트 커맨더 자세한 내용은 348 페이지를 참조하십시오.
낙수 방지 장치	<ul style="list-style-type: none"> • 낙수 방지 장치 WG-AS2: 별매의 WG-AS2는 D300S에 장착된 SB-900 플래시의 받침을 덮는 낙수 방지 장치입니다. 액세서리 슈 접촉부를 빗물과 물보라로부터 보호하여 SB-900의 발수성을 높여줍니다.
PC 카드 어댑터	<ul style="list-style-type: none"> • EC-AD1 PC 카드 어댑터: EC-AD1 PC 카드 어댑터를 이용하면 1형 CompactFlash 메모리 카드를 PCMCIA 카드 슬롯에 삽입할 수 있습니다.



소프트웨어	<ul style="list-style-type: none"> • Capture NX 2: 선택 컨트롤 포인트나 자동 수정 브러시와 같은 고급 편집 기능을 갖춘 완벽한 화상 편집 소프트웨어. • Camera Control Pro 2: 카메라를 컴퓨터에서 원격 조정하고 화상을 컴퓨터 하드 디스크에 직접 저장합니다. • 원본 파일 검증기능: 원본 파일 검증기능(☐ 308)이 활성화된 상태에서 찍은 화상이 촬영 후에 수정되었는지를 확인합니다. <p>주의: 최신 Nikon 소프트웨어 버전을 사용하십시오. 대부분의 Nikon 소프트웨어는 컴퓨터가 인터넷에 연결되어 있을 경우 자동 업데이트하는 기능을 갖고 있습니다. 지원되는 운영체제에 관한 최신 정보를 보시려면 xxiv 페이지에 기재된 웹사이트를 참조하십시오.</p>
바디 캡	<ul style="list-style-type: none"> • BF-1B 및 BF-1A 바디 캡: 바디 캡은 렌즈를 끼우지 않은 상태에서 미러, 뷰파인더 화면, 로패스 필터에 먼지가 끼지 않도록 보호합니다.



원격 단자 액세서리

D300S에는 원격 제어 및 자동 촬영을 위한 10핀 터미널 단자가 갖춰져 있습니다. 이 단자에는 캡이 씌워져 있으므로 사용하지 않는 동안 단자에 접촉되지 않도록 보호합니다. 다음과 같은 액세서리를 사용할 수 있습니다(모든 길이는 근사치임).

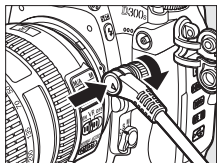

- **MC-22 리모트 코드:** 원격 셔터 가동 장치에 연결되는 파랑, 노랑, 검정색 단자가 달려 있는 원격 셔터 릴리즈 장치로, 음성이나 전자 신호를 통해 제어할 수 있습니다(길이 1m).
- **MC-30 리모트 코드:** 원격 셔터 릴리즈 장치로, 카메라 흔들림을 줄이기 위해 사용할 수 있습니다(길이 80cm).
- **MC-36 리모트 코드:** 원격 셔터 릴리즈 장치로, 인터벌 타이머 촬영 시 또는 카메라의 흔들림을 방지하거나 시간 노출 동안 셔터가 열려 있도록 할 때 사용할 수 있습니다(길이 85cm).
- **MC-21 확장 코드:** ML-3 또는 MC 시리즈 20, 22, 23, 25, 30, 36에 연결할 수 있습니다. MC-21은 한 번에 하나만 사용할 수 있습니다(길이 3m).
- **MC-23 연결 코드:** 동시에 작동할 카메라 2대를 연결합니다(길이 40cm).
- **MC-25 어댑터 코드:** 2 - 10핀 어댑터 코드로 MW-2 라디오 컨트롤 세트, MT-2 간격조정기, ML-2 모듈라이트 컨트롤 세트 등 2핀 단자가 있는 장치에 연결할 때 사용됩니다(길이 20cm).
- **GP-1 GPS 장치**(☎ 198): 화상에 위도, 경도, 고도, 및 협정세계시(UTC)를 기록합니다.
- **MC-35 GPS 어댑터 코드**(☎ 198): GPS 장치의 제조업체가 제공하는 PC 케이블을 통해 GPS 장치를 D300S에 연결하여 화상에 GPS 데이터를 기록할 수 있게 해줍니다(길이 35cm).
- **ML-3 무선 컨트롤 세트:** 최대 8m 반경 내에서 적외선 원격 제어가 가능합니다.

카메라 취급

보관

카메라를 장시간 사용하지 않을 경우 모니터 커버를 씌우고 배터리는 분리하여 단자 커버를 씌워 시원하고 건조한 곳에 보관합니다. 카메라에 곰팡이가 생기지 않도록 건조하고 환기가 잘 되는 곳에 보관하십시오. 카메라를 나프탈렌이나 쯤약과 함께 보관하거나 다음과 같은 장소에 보관해서는 안됩니다.

- 통풍이 안되거나 습도가 60% 이상 올라가는 곳
- TV나 라디오 등 강한 전자장을 발생하는 장비 옆
- 50℃ 이상 또는 -10℃ 이하의 온도에 노출되는 장소

청소

카메라 본체	블로어를 이용하여 먼지나 보풀 등을 제거한 후 부드러운 마른 천으로 조심스럽게 닦아줍니다. 해변이나 바닷가에 서 카메라를 사용한 후에는 마른 천을 깨끗한 물에 살짝 적셔 모래나 소금기를 닦아낸 다음 완전히 말려줍니다. 중요: 카메라 내부에 먼지나 이물질이 들어가면 보증을 받을 수 없는 손상을 초래할 수 있습니다.
렌즈, 미러, 뷰파인더	이 유리 제품은 파손되기 쉽습니다. 블로어로 먼지와 보풀을 제거합니다. 에어로졸 분무기를 사용할 경우 분무기를 수직으로 들어 액체가 떨어지지 않도록 합니다. 손자국이나 기타 얼룩을 제거하려면 부드러운 천에 렌즈 클리너를 소량 묻혀 조심스럽게 닦아줍니다.
모니터	블로어로 먼지와 보풀을 제거합니다. 손자국이나 기타 얼룩을 제거하려면 부드러운 천이나 새미 가죽으로 표면을 조심스럽게 닦아줍니다. 힘을 주어 닦을 경우 화면이 손상되거나 고장이 날 수 있습니다.

알코올, 시너 또는 기타 휘발성 약품을 사용하지 마십시오.



로패스 필터

모아레 현상을 방지하기 위해 카메라 화소의 역할을 하는 이미지 센서에 로패스 필터를 장착했습니다. 필터에 먼지나 때가 끼어 화상에 영향이 미치는 경우, 설정 메뉴의 **이미지 센서 클리닝**을 통해 필터를 깨끗하게 할 수 있습니다. 언제든지 **지금 클리닝** 옵션을 이용하여 필터를 청소하거나 카메라를 켜거나 끌 때 자동으로 청소를 수행할 수 있습니다.

■ "지금 클리닝"

1 카메라 밑면이 아래로 가도록 놓습니다.

오른쪽 그림처럼 카메라 밑면이 바닥에 있을 때 가장 효과적으로 이미지 센서 청소를 할 수 있습니다.

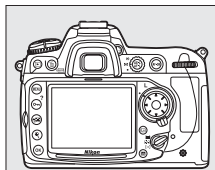

2 이미지 센서 클리닝 메뉴를 표시합니다.

MENU를 눌러 메뉴를 표시합니다. 설정 메뉴에서 **이미지 센서 클리닝**을 선택하고 ▶를 누릅니다.

MENU 버튼

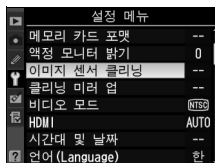
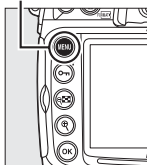

3 지금 클리닝을 선택합니다.

지금 클리닝을 선택하고 ▶를 누릅니다.



청소가 진행되는 동안에 오른쪽 그림과 같은 메시지가 표시됩니다.

청소가 완료되면 오른쪽 그림과 같은 메시지가 표시됩니다.

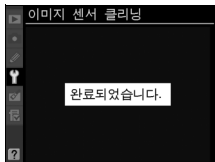
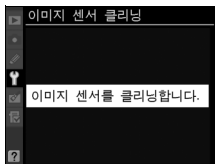
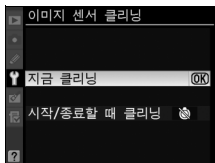

■ "시작/종료할 때 클리닝"

1 시작/종료할 때 클리닝을 선택합니다.

앞 페이지의 2 단계에서 설명한 대로 이미지 센서 클리닝 메뉴를 표시합니다. 시작/종료할 때 클리닝을 선택하고 ▶를 누릅니다.

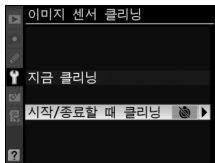

2 옵션을 선택합니다.

아래의 옵션 중 하나를 선택하고 **OK**를 누릅니다.

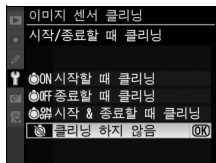

옵션	설명
<input checked="" type="radio"/> ON 시작할 때 클리닝	카메라를 켤 때마다 이미지 센서가 자동으로 청소됩니다.
<input checked="" type="radio"/> OFF 종료할 때 클리닝	카메라를 끌 때마다 종료하는 동안 이미지 센서가 자동으로 청소됩니다.
<input checked="" type="radio"/> 시작 & 종료할 때 클리닝	시작할 때와 종료할 때 이미지 센서가 자동으로 청소됩니다.
<input type="radio"/> 클리닝 하지 않음	이미지 센서 자동 청소를 해제합니다.

이미지 센서 클리닝

카메라 컨트롤을 사용하면 이미지 센서 클리닝이 중단됩니다. 플래시가 켜져 있으면 시작할 때 이미지 센서 클리닝이 수행되지 않을 수 있습니다.

클리닝은 로패스 필터를 진동시키는 방식으로 수행됩니다. **이미지 센서 클리닝** 메뉴의 옵션을 이용하여 먼지를 충분히 제거할 수 없는 경우에는 이미지 센서를 수동으로 청소(☞ 361)하거나 니콘 서비스 지정점에 문의하시기 바랍니다.

이미지 센서 클리닝이 연속해서 몇 차례 수행되면 카메라의 내부 회로를 보호하기 위해 이미지 센서 클리닝이 일시적으로 작동하지 않을 수 있습니다. 잠시 기다리면 클리닝을 다시 수행할 수 있습니다.

■ 수동 클리닝

설정 메뉴의 **이미지 센서 클리닝**(☑ 358) 옵션을 이용하여 로패스 필터에서 이물질 제거할 수 없는 경우에는 아래 설명대로 필터를 수동으로 청소할 수 있습니다. 하지만 필터는 극히 미세하여 손상되기 쉽다는 점에 유의하십시오. 필터 청소는 반드시 니콘 서비스 지정점에 맡기는 것이 좋습니다.

1 배터리를 충전하거나 AC 어댑터를 연결하십시오.

로패스 필터를 점검하거나 청소하려면 안정적인 전원에 연결되어 있어야 합니다. 배터리 잔량이  (60%) 이하인 경우 카메라를 끄고 완전히 충전된 EN-EL3e 배터리를 삽입하거나 선택형 EH-5a 또는 EH-5 AC 어댑터를 연결하십시오.

2 클리닝 미러 업을 선택합니다.

렌즈를 분리하고 카메라를 켭니다. 설정 메뉴의 **클리닝 미러 업**을 선택하고 ▶를 누릅니다(이 옵션은 배터리 잔량이  이하일 때 사용할 수 없는 점에 유의하십시오).

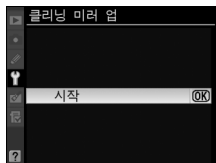

3 OK를 누릅니다.

오른쪽 그림처럼 메시지가 모니터에 나타나고 컨트롤 패널과 뷰파인더에 연속된 대시가 나타납니다. 로패스 필터를 검사하지 않고 정상 상태로 돌아가려면 카메라를 꺼야 합니다.

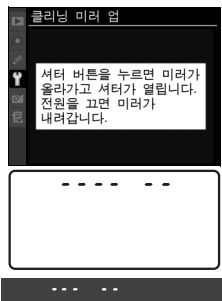

4 미러를 올립니다.

셔터 버튼을 완전히 누릅니다. 미러가 올라가고 셔터막이 열리면서 로패스 필터가 나타납니다. 뷰파인더의 디스플레이가 꺼지고 컨트롤 패널의 대시줄이 깜박거립니다.



5 로패스 필터를 점검하십시오.

카메라를 잡고 로패스 필터에 빛을 비추어 필터에 먼지나 보풀이 없는지 점검합니다. 이물질이 없다면 7 단계로 넘어가십시오.

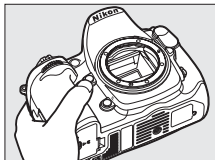

6 필터를 청소하십시오.

블로어로 필터에 낀 먼지나 보풀을 제거합니다. 블로어 브러시는 필터를 상하게 할 수 있으므로 사용하지 마십시오. 블로어로 제거되지 않는 먼지는 반드시 니콘 고객센터서비스센터에 맡겨 제거하십시오. 어떤 경우에도 필터를 만지거나 닦지 마십시오.



7 카메라를 끕니다.

미러가 다시 원 위치로 내려오고 셔터막이 닫힙니다. 렌즈나 바디 캡을 다시 마운트 합니다.

☑️ 안정적인 전원 사용

셔터막은 미세하여 손상되기 쉽습니다. 미러가 올라가 있는 동안 카메라 전원이 꺼질 경우 셔터막이 자동으로 닫히게 됩니다. 셔터막 손상을 예방하려면 다음의 주의사항을 준수하십시오.

- 미러가 올라가 있는 동안 카메라를 끄거나 전원을 차단하지 마십시오.
- 미러가 올라가 있는 동안 배터리 잔량이 떨어지면 전자음이 울리고 셀프타이머 램프가 깜박여서 약 2분 후 셔터막이 닫히고 미러가 내려간다는 사실을 경고합니다. 즉시 청소 또는 점검을 중단하십시오.

☑️ 로패스 필터에 낀 이물질

Nikon은 생산 및 배송 과정에서 로패스 필터에 이물질이 닿지 않도록 가능한 모든 주의를 기울이고 있습니다. 그러나 D300S는 렌즈를 교환할 수 있도록 설계되어 있으므로 렌즈를 빼내고 교환하는 과정에서 카메라에 이물질이 낄 수 있습니다. 일단 카메라에 이물질이 들어가면 로패스 필터에 들러 붙을 수 있고 특정 상황에서는 화상에도 나타날 수 있습니다. 렌즈를 부착하지 않은 상태에서 카메라를 보호하려면 카메라와 함께 제공된 바디 캡을 끼워주어야 하며 이때 먼저 바디 캡 자체에 붙어있는 먼지나 기타 이물질을 모두 제거해야 합니다.

이물질이 로패스 필터에 붙어 있는 경우에는 위의 방법으로 필터를 청소하거나 니콘 서비스 지정점에 청소를 요청하십시오. 필터에 붙은 이물질이 화상에 나타난 경우에는 Capture NX 2(별매, □ 355)나 일부 타사 이미지 응용 프로그램에서 이용할 수 있는 화상 청소 옵션을 사용하여 수정할 수 있습니다.

☑️ 카메라와 액세서리 서비스

카메라는 정밀 기기이므로 정기적으로 서비스를 받아야 합니다. 카메라는 1, 2년마다 니콘 서비스 지정점에서 점검을 받고 3-5년에 한번은 서비스를 받는 것이 좋습니다(이 경우에는 비용이 부과됩니다). 카메라를 전문적인 용도로 사용할 경우에는 특히 더 자주 점검과 서비스를 받아야 합니다. 렌즈나 옵션 플래시 장치 등 카메라와 함께 사용되는 액세서리도 카메라 점검이나 서비스를 받을 때 함께 점검을 받으십시오.



카메라 및 배터리 취급: 주의

떨어뜨리지 마십시오.: 강한 충격이나 진동이 가해지면 고장이 날 수 있습니다.

건조한 상태로 보관하십시오.: 방수 제품이 아니므로 물에 빠지거나 습도가 높은 상황에 노출될 경우 고장이 날 수 있습니다. 내부에 녹이 슬면 수리가 불가능한 손상을 입을 수 있습니다.

급격한 온도 변화를 피하십시오.: 추운 날 난방이 잘 된 건물에 들어가거나 밖으로 나갈 때와 같이 온도가 급격히 변할 경우 장치 내부에 응결이 생길 수 있습니다. 응결을 예방하려면 카메라를 운반용 케이스나 비닐 봉지에 넣어 두어 갑작스러운 온도 변화에 노출되지 않도록 하십시오.

강한 자기장을 피하십시오.: 강한 전자파나 자기장을 발생하는 장비 근처에서 장비를 사용하거나 보관해서는 안됩니다. 라디오 송신기와 같은 장비에서 발생하는 강한 정전하 또는 자기장은 모니터에 간섭을 일으키거나 메모리 카드에 저장된 데이터를 손상시키고 제품의 내부 회로에도 영향을 미칠 수 있습니다.

렌즈를 태양 방향으로 두지 마십시오.: 렌즈가 태양 또는 다른 강한 광원을 장시간 향하도록 방치해서는 안됩니다. 강력한 광선은 이미지 센서의 기능을 저하시키거나 화상이 희게 번지는 현상을 유발할 수 있습니다.



청소: 카메라 본체를 청소할 때는 블로어를 이용하여 먼지와 보풀 등을 조심스럽게 제거한 후 부드러운 마른 천으로 조심스럽게 닦아줍니다. 해변이나 바닷가에서 카메라를 사용한 후에는 천을 깨끗한 물에 살짝 적신 후 모래나 소금기를 닦아낸 다음 완전히 말려줍니다. 드문 경우이기는 하나 정전기로 인해 LCD 디스플레이가 밝아지거나 어두워질 수 있습니다. 이것은 오작동이 아닙니다. 화면이 곧 정상으로 돌아옵니다.

렌즈나 미러는 손상되기 쉽습니다. 먼지와 보풀은 블로어로 조심스럽게 제거해야 합니다. 에어로졸 분무기를 사용할 경우 분무기를 수직으로 들어 액체가 떨어지지 않도록 합니다. 손자국이나 기타 얼룩을 제거하려면 부드러운 천에 렌즈 클리너를 소량 묻혀 렌즈를 조심스럽게 닦아줍니다.

로패스 필터 청소에 대한 내용은 "로패스 필터"(☞ 358, 361)를 참조하십시오.

렌즈 접촉부: 렌즈 접촉 지점을 깨끗하게 유지하십시오.

셔터막을 만지지 마십시오.: 셔터막은 매우 얇아 손상되기 쉽습니다. 어떤 경우라도 셔터 막을 누르거나 청소 도구로 찌르거나 블로어의 강한 바람을 쐬지 않도록 하십시오. 흠이 가거나 형태가 틀어지거나 찢어질 수 있습니다.

보관: 카메라에 곰팡이가 생기지 않도록 건조하고 환기가 잘 되는 곳에 보관하십시오. 카메라를 장기간 사용하지 않을 경우 누액이 발생하지 않도록 카메라에서 배터리를 분리한 후 건조제와 함께 비닐봉지에 넣어 보관합니다. 그러나 카메라 케이스는 비닐봉지에 넣지 마십시오. 부패할 가능성이 있습니다. 건조제는 시간이 지날수록 제습력이 떨어지므로 정기적으로 교체해주어야 하는 점에 유의하십시오.

곰팡이가 생기지 않도록 최소한 한 달에 한 번은 카메라를 꺼내 통풍을 시켜주십시오. 카메라를 켜고 셔터를 두세 번 작동시킨 다음 다시 보관 장소에 넣어둡니다.

배터리는 차고 건조한 곳에 보관하십시오. 배터리는 단자 커버를 씌워 보관해야 합니다.



전원을 제거하거나 연결을 끊기 전에 먼저 제품을 꺼주십시오.: 제품이 켜져 있거나 이미지를 저장하거나 삭제하는 도중에 전원 플러그를 분리하거나 배터리를 꺼내지 마십시오. 이러한 상황에서 전원을 강제로 차단할 경우 데이터가 손실되거나 제품의 메모리 또는 내부 회로가 손상될 수 있습니다. 우발적으로 전원이 차단되는 경우를 예방하기 위해 AC 어댑터에 연결되어 있는 동안에는 다른 위치로 카메라를 옮기지 마십시오.

액정모니터에 대한 참고 사항: 모니터에는 항상 켜져 있는 픽셀과 켜지지 않는 픽셀이 있을 수 있습니다. 이러한 현상은 모든 TFT LCD 모니터에 일반적인 것이며 고장이 아닙니다. 카메라에 기록되는 이미지에는 영향을 미치지 않습니다.

밝은 곳에서는 모니터 이미지가 잘 보이지 않을 수 있습니다.

액정모니터에 압력을 가하지 마십시오. 손상되거나 고장의 원인이 될 수 있습니다. 모니터의 먼지나 보풀은 블로어를 이용하여 제거할 수 있습니다. 얼룩은 부드러운 천이나 새미 가죽으로 조심스럽게 닦아 제거할 수 있습니다. 모니터가 깨지는 사고가 발생하면 깨진 유리에 부상을 당하지 않도록 하고 모니터 액정이 피부에 닿거나 눈이나 입에 들어가지 않도록 주의해야 합니다.

카메라를 운반하거나 방치해둘 경우에는 모니터 커버를 씌우십시오.



배터리: 배터리 단자에 먼지가 묻어 있으면 카메라가 제대로 작동되지 않으므로 사용하기 전에 부드러운 마른 천으로 닦아내야 합니다.

전지를 잘못 다루면 누액이 생기거나 폭발할 수 있습니다. 배터리 취급 시에는 다음과 같은 주의사항을 지켜주십시오.

배터리를 교체할 때는 먼저 카메라를 꺼야 합니다.

장시간 사용한 후에는 배터리가 뜨거워질 수 있습니다. 배터리 취급 시 적절한 주의를 기울여야 합니다.

이 기기에는 사용 승인된 전지만 사용하십시오.

불길이나 과도한 열 가까이 두지 마십시오.

카메라에서 배터리를 꺼낸 다음에는 반드시 단자 커버를 끼워야 합니다.

배터리는 충전한 후에 사용하십시오. 중요한 행사 촬영 시에는 완전히 충전된 EN-EL3e 배터리를 여분으로 준비해 두십시오. 지역에 따라서 교환할 배터리를 쉽게 구할 수 없는 곳도 있습니다.

추운 날에는 배터리 용량이 줄어드는 경향이 있습니다. 추운 날 야외에서 사진을 찍기 전에 반드시 배터리를 완전히 충전했는지 확인하십시오. 여분의 배터리는 따뜻한 곳에 두었다가 필요 시 교체하십시오. 차가운 배터리라도 따뜻하게 해주면 일부 충전량이 복구될 수 있습니다.

완전히 충전된 배터리를 계속 충전할 경우 배터리 성능에 손상을 줄 수 있습니다.

다 쓰고 난 배터리도 귀중한 자원입니다. 수명이 다한 배터리는 현지 규정에 따라 재활용하십시오.



기본 설정

카메라 메뉴의 옵션에 대한 기본 설정은 다음과 같습니다. 투 버튼 리셋에 관해서는 182 페이지를 참조하십시오.

■ 재생 메뉴 기본값

옵션	기본값
재생 폴더 설정(☞ 244)	D300S
촬영 화상 확인(☞ 251)	OFF
삭제 후 다음 재생 화상(☞ 251)	다음 화상
화상 자동 회전(☞ 251)	OFF
슬라이드 쇼(☞ 252)	
인터벌 설정(☞ 252)	2초

■ 촬영 메뉴 기본값¹

옵션	기본값
파일명 설정(☞ 258)	DSC
기본 슬롯 선택(☞ 72)	CF 카드 슬롯
보조 슬롯 기능(☞ 72)	대체용
화질(☞ 68)	JPEG normal
화상 사이즈(☞ 71)	L
JPEG 압축(☞ 70)	용량 우선
NEF(RAW) 기록(☞ 70)	
압축 방식	무손실 압축
NEF(RAW) 비트 심도	12비트
화이트 밸런스(☞ 134)	자동
미세 조정(☞ 137)	OFF
색 온도 설정(☞ 141)	5000K
Picture Control 설정(☞ 154)	표준
색공간(☞ 166)	sRGB
액티브 D-Lighting(☞ 165)	OFF
장시간 노출 NR(☞ 258)	OFF
고감도 노이즈 제거(☞ 259)	표준
ISO 감도 설정(☞ 96)	
ISO 감도(☞ 96)	200
ISO 감도 자동 제어(☞ 98)	OFF

라이브 뷰 모드(☞ 49, 52)	삼각대 촬영
다중 노출(☞ 184)	초기화 ²
동영상 설정(☞ 62)	
화질	640 × 424 (3 : 2)
마이크 감도	자동(A)
대상	CF 카드 슬롯
인터벌 타이머 촬영(☞ 189)	초기화 ³

1 **촬영 메뉴 리셋**(☞ 256)을 사용하여 기본 설정으로 되돌릴 수 있습니다. **다중 노출**과 **인터벌 타이머 촬영**을 제외하고 현재의 촬영 메뉴 बैं크의 설정만 리셋됩니다.

2 모든 बैं크에 적용됩니다. 촬영이 진행되는 중에는 **촬영 메뉴 리셋**을 선택할 수 없습니다.

3 모든 बैं크에 적용됩니다. 리셋 수행 중에는 촬영이 중단됩니다.

■ 사용자 설정 메뉴 기본값*

옵션		기본값
a1	AF-C 우선 조건 선택(☞ 263)	릴리즈
a2	AF-S 우선 조건 선택(☞ 264)	초점
a3	다이내믹 AF 영역(☞ 264)	9포인트
a4	AF 고정 ON(☞ 266)	표준
a5	AF 구동(☞ 266)	셔터 버튼/AF-ON
a6	AF 포인트 조명(☞ 266)	자동
a7	AF 포인트 순환(☞ 267)	순환하지 않음
a8	AF 포인트 선택(☞ 267)	51포인트
a9	내장 AF 보조광(☞ 268)	ON
a10	MB-D10 AF-ON 버튼(☞ 269)	AF-ON
b1	ISO 감도 설정 간격(☞ 270)	1/3단
b2	노출 설정 간격(☞ 270)	1/3단
b3	노출 보정/미세 조정(☞ 270)	1/3단
b4	노출 보정 간이 설정(☞ 271)	OFF
b5	중앙부 중점 측광 범위(☞ 272)	∅ 8mm
b6	기준 노출 미세 조정(☞ 272)	
	멀티 패턴 측광	0
	중앙부 중점 측광	0
	스팟 측광	0



옵션		기본값
c1	셔터 버튼 AE-L(☐ 273)	OFF
c2	노출계 자동 OFF 시간(☐ 273)	6초
c3	셀프 타이머(☐ 273)	10초
	모니터 OFF 시간(☐ 274)	
c4	재생	10초
	메뉴	20초
	촬영 정보 표시	10초
	촬영 화상 확인	4초
d1	전자음(☐ 275)	고음
d2	뷰파인더 격자선 표시(☐ 275)	OFF
d3	뷰파인더 경고 표시(☐ 275)	ON
d4	화면 정보(☐ 276)	ON
d5	저속 연속 촬영 속도(☐ 276)	3컷/초
d6	연속 촬영 컷수(☐ 276)	100
d7	파일명 연속 번호(☐ 277)	ON
d8	정보 표시(☐ 278)	자동
d9	LCD 조명(☐ 278)	OFF
d10	미러 쇼크 방지(☐ 278)	OFF
d11	MB-D10 배터리 유형(☐ 279)	LR6(AA형 알카라인)
d12	배터리 순서(☐ 280)	MB-D10 배터리 먼저 사용
e1	플래시 동조 속도(☐ 281)	1/250초
e2	플래시 셔터 속도(☐ 282)	1/60초
e3	내장플래시 모드(☐ 283)	TTL 모드
e4	모델링 플래시(☐ 289)	ON
e5	자동 브라케팅 설정(☐ 289)	AE & 플래시
e6	자동 브라케팅(M 모드)(☐ 290)	플래시/셔터 속도
e7	브라케팅 보정 순서(☐ 290)	초기 설정 (MTR>under>over)
f1	☼ 스위치(☐ 291)	LCD 조명(☼)
	멀티셀렉터 중앙 버튼(☐ 291)	
f2	촬영 모드	중앙 초점 영역 선택
	재생 모드	1컷과 썸네일 전환
f3	멀티셀렉터(☐ 292)	노출계 작동 안 함
f4	재생시 버튼 방향 설정(☐ 292)	정보⏪/재생⏩

옵션		기본값
f5	Fn 버튼 설정(☞ 292)	
	Fn 버튼 누름	설정 안 함
	Fn 버튼+다이얼	자동 브라케팅
f6	프리뷰 버튼 설정(☞ 296)	
	프리뷰 버튼 누름	프리뷰
	프리뷰+커맨드 다이얼	설정 안 함
f7	AE-L/AF-L 버튼 할당(☞ 296)	
	AE-L/AF-L 버튼 누름	AE/AF 고정
	AE-L/AF-L+comm 다이얼	설정 안 함
f8	커맨드 다이얼 설정(☞ 297)	
	역방향 회전(☞ 297)	아니요
	메인과 서브 교체(☞ 297)	OFF
	조리개값 설정(☞ 297)	서브 커맨드 다이얼 사용
	메뉴/재생에서 사용(☞ 298)	OFF
f9	버튼 펜 후 다이얼사용(☞ 298)	아니요
f10	메모리 카드가 없을 때 (☞ 299)	릴리즈 허용
f11	표시기 값 방향 설정(☞ 299)	

* 현재 사용자 설정 बैं크의 기본값은 사용자 설정 초기화(☞ 262)를 사용하여 복원할 수 있습니다.

■ 설정 메뉴 기본값

옵션	기본값
액정 모니터 밝기(☞ 301)	0
이미지 센서 클리닝	
시작/종료할 때 클리닝	클리닝 하지 않음
HDMI(☞ 302)	자동
시간대 및 날짜(☞ 302)	
서머 타임	OFF
자동 이미지 회전(☞ 304)	ON
원본 파일 검증기능(☞ 308)	OFF
GPS(☞ 201)	
반누름 타이머	ON
Eye-Fi 업로드(☞ 313)	허용



노출제어 프로그램

다음 그래프는 자동 모드의 노출 프로그램을 보여줍니다.

— ISO 200, 렌즈의 최대 조리개값 f/1.4 및 최소 조리개값 f/16(예: AF 50mm f/1.4 D)

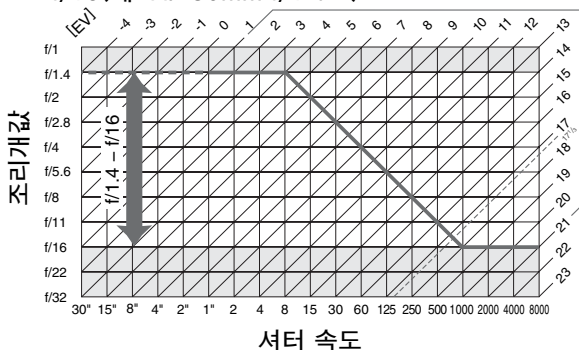

EV 최대값과 최소값은 ISO 감도에 따라 달라지며 위의 그래프는 ISO 감도를 200으로 할 때를 가정한 것입니다. 멀티 패턴 측광 설정을 사용할 경우 $17\frac{1}{3}$ EV 이상 값은 $17\frac{1}{3}$ EV로 줄어듭니다.



문제 해결

카메라가 예상 대로 작동하지 않을 경우 구매점이나 니콘 서비스 지정점에 문의하기 전에 일반적인 문제 목록을 확인하십시오.

■ 표시

뷰파인더가 선명하게 보이지 않습니다: 뷰파인더 초점을 조절하거나 별매의 접안 보조렌즈를 사용하십시오(☞ 36, 353).

뷰파인더가 어둡습니다: 완전히 충전된 배터리를 삽입하십시오(☞ 22, 37).

경고 없이 디스플레이가 꺼집니다: 사용자 설정 c2(노출계 자동 OFF 시간) 또는 c4(모니터 OFF 시간)(☞ 273, 274)을 좀더 길게 설정합니다.

컨트롤 패널에 특이한 문자가 표시됩니다: 아래의 "전자식 제어 카메라에 대한 참고 사항"을 참조하십시오.

컨트롤 패널 또는 뷰파인더 표시의 반응이 늦고 흐릿합니다: 표시의 반응 시간과 밝기는 온도에 따라 달라집니다.

활성 초점 영역 주변에 가는 선이 보이거나 초점 영역이 강조되면 표시가 빨간색으로 바뀝니다: 이 유형의 뷰파인더에서 이러한 현상은 정상적인 것이며 고장이 아닙니다.

전자식 제어 카메라에 대한 참고 사항

매우 드물기는 하지만 컨트롤 패널에 특이한 문자가 나타나면서 카메라 작동이 중단되는 경우가 있습니다. 대부분의 경우 이러한 현상은 외부의 강한 정전기가 원인이 되어 발생합니다. 카메라를 끄고 배터리를 꺼내 교체한 다음 다시 카메라를 켜거나, AC 어댑터(별매)를 사용하는 경우 어댑터를 분리했다가 다시 연결한 후 카메라를 다시 켜주십시오. 계속해서 작동이 잘 되지 않으면 제품을 구입한 영업점이나 니콘 서비스 지정점에 문의하십시오. 위에 설명한 대로 전원을 분리하면 문제 발생 당시 메모리 카드에 기록되지 않은 데이터는 손실될 수 있습니다. 카드에 이미 기록된 데이터에는 영향이 없습니다.

■ 촬영

카메라가 켜지는 데 시간이 걸립니다: 파일이나 폴더를 삭제합니다.

셔터가 작동되지 않습니다:

- 메모리 카드가 가득 찼거나 카드를 넣지 않았습니다(☞ 31, 38).
- 메모리 카드가 잠겨 있습니다(SD 카드에 한함, ☞ 35).
- 조리개 링을 갖춘 CPU 렌즈가 부착되었지만 조리개값이 최대 f-숫자로 고정되어 있지 않습니다. 컨트롤 패널에 fE가 표시되면, 사용자 설정 f8(커맨드 다이얼 설정) > 조리개값 설정에서 조리개 링 사용을 선택하고 렌즈 조리개 링을 사용하여 조리개값을 설정합니다(☞ 297).
- 셔터 속도(☞ 380)가 bulb인 상태에서 노출 모드 S가 선택되었습니다.

카메라가 셔터 버튼에 느리게 반응합니다: 사용자 설정 d10(미러 쇼크 방지, ☞ 278)에서 OFF를 선택합니다.

사진의 초점이 맞지 않습니다:

- 초점 모드 다이얼을 S 또는 C로 돌립니다(☞ 74).
- 자동초점을 사용하여 초점을 맞출 수 없는 경우: 수동 초점이나 초점 고정을 사용합니다(☞ 80, 83).
- 라이브 뷰에서 삼각대 촬영이 선택된 경우: 셔터 버튼 반누름할 때 카메라가 초점을 맞추지 않습니다. AF-ON 버튼(☞ 50)을 사용합니다.

셔터 속도 전체 범위를 이용할 수 없습니다: 플래시가 사용되고 있습니다. 사용자 설정 e1(플래시 동조 속도)을 사용하여 플래시 동조 속도를 선택할 수 있습니다. SB-900, SB-800, SB-600, SB-R200 등의 외장 플래시를 사용할 경우 셔터 속도 전체 범위를 이용하려면 1/320 초(자동 FP) 또는 1/250초(자동 FP)를 선택하십시오(☞ 281).

셔터 버튼을 반누름 할 때 초점이 고정되지 않습니다: 카메라가 초점 모드 C인 경우: AE-L/AF-L 버튼을 사용하여 초점을 고정합니다(☞ 81).

초점 영역을 선택할 수 없습니다:

- 초점 셀렉터 잠금장치를 해제합니다(☞ 78).
- 초점 모드로 자동영역 AF가 선택된 경우: 다른 모드를 선택합니다(☞ 76).
- 카메라가 재생 모드에 있습니다(☞ 203).
- 메뉴를 사용중입니다(☞ 243).
- 셔터 버튼을 반누름하여 모니터를 끄거나 노출계를 활성화합니다(☞ 39).

화상 사이즈를 변경할 수 없습니다: 화질이 NEF(RAW)로 설정되어 있습니다(☞ 68).

사진을 기록하는 속도가 느립니다: 장시간 노출 노이즈 제거 기능을 끄니다(☞ 258).



전자음이 울리지 않습니다:

- 사용자 설정 d1(전자음, ☐ 275)에 **OFF**가 선택되어 있습니다.
- 카메라가 정숙 촬영 모드에 있습니다(☐ 86).
- 카메라가 초점 모드 **C** 또는 **M**에 있습니다(☐ 74).
- 사용자 설정 a2(**AF-S 우선 조건 선택**, ☐ 264)에 **릴리즈**가 선택되어 있습니다.
- 동영상 기록중입니다(☐ 58).

라이브 뷰 모드에서 화상이 기록되지 않습니다:

- 직접 촬영 모드에서 셔터를 반누름 했을 때 미러가 찰칵 내려가는 소리를 셔터 소리로 착각했을 수 있습니다(☐ 54).
- 사용자 설정 a2(**AF-S 우선 조건 선택**)에서 **릴리즈**를 선택한 경우를 제외하고, 핸드 헬드 촬영 모드에서 **S** 초점 모드를 선택한 경우 카메라가 초점을 맞출 수 없으면 셔터가 릴리즈되지 않습니다(☐ 54, 264).

사진에 불규칙한 간격으로 밝은 픽셀, 붉은 부분, 또는 기타 이상("노이즈")이 나타납니다:

- ISO 감도를 낮추거나 고감도 노이즈 제거를 사용합니다(☐ 96, 259).
- 셔터 속도가 8초 보다 느린 경우: 장시간 노출 노이즈 제거를 사용합니다(☐ 258).
- 장시간 노출 시 붉은 부분 또는 기타 이상이 나타납니다: 셔터 속도 "bulb"(☐ 258)로 촬영할 경우 장시간 노출 노이즈 제거를 켭니다.

AF 보조광이 켜지지 않습니다:

- 카메라가 초점 모드 **C**(☐ 74)에 있습니다.
- 중앙 초점 영역이 싱글 포인트 AF나 다이내믹 영역 AF(☐ 76)로 선택되어 있지 않습니다.
- 사용자 설정 a9(**내장 AF 보조광**)에 **OFF**가 선택되어 있습니다(☐ 268).
- 조명이 자동으로 꺼진 상태입니다. 지속적으로 사용할 경우 조명이 과일 될 수 있으므로 냉각될 때까지 기다리십시오.

화상에 얼룩이 있거나 뭉개진 부분이 있습니다:

- 렌즈를 닦아줍니다.
- 로패스 필터를 청소합니다(☐ 358).

색상이 자연스럽지 않습니다:

- 화이트 밸런스를 광원에 맞게 조정합니다(☐ 134).
- **Picture Control 설정**을 조정합니다(☐ 154).

화이트 밸런스를 측정할 수 없습니다: 피사체가 너무 어둡거나 너무 밝습니다(☐ 145).

화이트 밸런스 프리셋으로 사용할 화상을 선택할 수 없습니다: 화상이 D300S로 생성되지 않았습니까(☐ 148).



화이트 밸런스 브라케팅을 이용할 수 없습니다:

- 화질로 NEF(RAW) 또는 NEF+JPEG 화질 옵션이 선택되었습니다(☐ 68).
- 다중 노출 모드가 사용되고 있습니다(☐ 187).

Picture Control 효과가 화상마다 다릅니다: 윤곽 강조, 콘트라스트, 채도에 A(자동)가 선택되어 있습니다. 연속된 사진에 일관된 결과를 얻으려면 A(자동) 이외의 다른 설정을 선택하십시오(☐ 158).

Picture Control 콘트라스트 또는 밝기를 조정할 수 없습니다: 액티브 D-Lighting이 켜져 있으면 콘트라스트와 밝기를 조정할 수 없습니다. 액티브 D-Lighting을 끕니다.

축광 방식을 변경할 수 없습니다: 라이브 뷰가 진행중이거나 자동 노출 고정이 사용되고 있거나 동영상을 녹화중입니다(☐ 54, 61, 116).

노출 보정을 사용할 수 없습니다: 노출 모드 P, S, A 중에서 선택합니다(☐ 118).

연속 촬영 모드에서 셔터 버튼을 누를 때마다 한 컷씩만 촬영됩니다: 내장 플래시를 내립니다(☐ 173).

동영상에 음성이 녹음되지 않습니다:

- 동영상 설정 > 마이크 감도에 마이크 OFF가 선택되어 있습니다.
- 녹음 도중에 외장 마이크가 분리되었습니다.

■ 재생

화상에 번쩍이는 부분, 촬영 정보 또는 그래프가 나타납니다: ▲나 ▼를 눌러 표시된 사진 정보를 선택하거나 재생 화면 설정의 설정을 변경합니다(☐ 207, 247).

NEF(RAW) 화상이 재생되지 않습니다: 사진이 NEF + JPEG의 화질로 촬영되었습니다(☐ 69).

다른 카메라에서 기록된 화상을 볼 수 없습니다: 다른 카메라에서 기록된 화상은 올바르게 표시되지 않을 수 있습니다.

재생 시 일부 사진이 나타나지 않습니다: 재생 폴더 설정에서 모든 폴더를 선택합니다(☐ 245).

"세로" 구도 사진이 "가로" 방향으로 표시됩니다:

- 화상 자동 회전에서 ON을 선택합니다(☐ 251).
- 자동 이미지 회전을 OFF로 선택한 상태에서 사진이 촬영되었습니다(☐ 304).
- 촬영 화상 확인 상태로 사진이 표시됩니다(☐ 206).
- 사진 촬영 시 카메라를 위 또는 아래를 향하게 놓았습니다(☐ 304).

사진을 삭제할 수 없습니다: 사진이 보호되어 있습니다. 보호를 제거합니다(☐ 219).

화상을 수정할 수 없습니다: 사진이 D300S로 생성되지 않았습니다(☐ 316).

재생할 화상이 없다는 내용의 메시지가 표시됩니다: 재생 폴더 설정에서 모든 폴더를 선택합니다(☐ 245).

인쇄 순서를 변경할 수 없습니다:

- 메모리 카드가 가득 찼습니다. 사진을 삭제합니다(☞ 38, 220).
- 메모리 카드가 잠겨 있습니다(SD 카드에 한함, ☞ 35).

인쇄할 사진을 선택할 수 없습니다: 사진이 NEF(RAW) 포맷입니다. NEF(RAW) 처리를 이용하여 JPEG 사본을 만들거나 컴퓨터로 전송한 다음 ViewNX(기본제공) 또는 Capture NX 2(별매)를 사용하여 인쇄합니다.

사진을 인쇄할 수 없습니다:

- 메모리 카드가 잠겨 있습니다(SD 카드에 한함, ☞ 35).
- NEF(RAW) 사진은 USB를 직접 연결하여 인쇄할 수 없습니다. NEF(RAW) 처리(☞ 327)를 이용하여 JPEG 사본을 만들거나 컴퓨터로 전송한 다음 ViewNX(기본제공) 또는 Capture NX 2(별매, ☞ 355)를 사용하여 인쇄합니다.

사진이 TV에 나타나지 않습니다: 정확한 비디오 모드를 선택합니다(☞ 301).

화상이 HD 비디오 장치에 나타나지 않습니다: HDMI 케이블(별매)이 연결되었는지 확인합니다(☞ 241).

NEF(RAW) 사진이 Capture NX에 표시되지 않습니다: Capture NX 2(☞ 355)로 업데이트합니다.

CaptureNX 2의 이미지 더스트 오프 옵션으로 원하는 효과를 얻을 수 없습니다: 이미지 센서 청소는 로패스 필터에 낀 먼지의 위치를 변경합니다. 이미지 센서 클리닝을 수행하기 전에 기록된 먼지 제거 데이터는 이미지 센서 클리닝을 수행한 후에 촬영한 화상에는 사용할 수 없습니다. 이미지 센서 클리닝을 수행한 후에 기록된 먼지 제거 데이터는 이미지 센서 클리닝 수행하기 전에 촬영한 화상에는 사용할 수 없습니다(☞ 305).

컴퓨터에서 NEF(RAW) 이미지가 카메라와 다르게 표시됩니다: 타사 소프트웨어는 Picture Control 또는 액티브 D-lighting의 효과를 나타내지 못합니다. ViewNX(기본 제공) 또는 Capture NX 2(별매)와 같은 Nikon 소프트웨어를 사용합니다.

Nikon Transfer를 사용하여 화상을 컴퓨터로 복사할 수 없습니다: 운영 체제가 지원되지 않습니다(☞ 224). 카드 리더나 카드 슬롯을 이용하여 메모리 카드에서 화상을 전송합니다.

■ 기타

촬영 날짜가 정확하지 않습니다: 카메라 시간을 설정합니다(☞ 29).

메뉴 항목이 선택되지 않습니다: 특정 조합의 설정이나 메모리 카드가 삽입되어 있지 않을 때 일부 옵션을 사용할 수 없습니다. 선택형 AC 어댑터로 카메라에 전원을 공급할 경우에는 배터리 체크 옵션을 사용할 수 없는 점에 유의하십시오(☞ 307).





오류 메시지

뷰파인더와 컨트롤 패널 또는 모니터에 나타나는 표시 및 오류 메시지를 보여줍니다.





표시		문제	해결 방안	📖
컨트롤 패널	뷰파인더			
fE E (깜박임)		렌즈 조리개 링이 최소 조리개값으로 설정되지 않았습니다.	링을 최소 조리개값 (최대 f-숫자)으로 설정합니다.	27
		배터리 잔량이 부족합니다.	완전히 충전된 여분의 배터리를 준비합니다.	37
 (깜박임)	 (깜박임)	<ul style="list-style-type: none"> 배터리 수명이 다 되었습니다. 배터리를 사용할 수 없습니다. 카메라나 선택형 MB-D10 배터리 팩에 잔량이 거의 없는 Li-ion 충전지나 타사 배터리를 삽입했습니다. 	<ul style="list-style-type: none"> 배터리를 충전하거나 교체하십시오. 니콘 서비스 지정점에 연락합니다. 충전식 Li-ion 배터리가 소진된 경우 배터리를 교체하거나 충전하십시오. 	xxiii, 22, 24
 (깜박임)	—	카메라 시간을 설정하지 않았습니다.	카메라 시간을 설정합니다.	29



표시		문제	해결 방안	📖
컨트롤 패널	뷰파인더			
	Δf	렌즈가 부착되지 않았거나 비 CPU 렌즈 부착 시 최대 조리개값을 지정하지 않았습니다. 조리개값은 최대 조리개값부터의 스톱수로 표시됩니다.	최대 조리개값이 지정되면 조리개값이 표시됩니다.	195
—	● (깜박임)	자동초점을 사용하여 초점을 맞출 수 없습니다.	수동으로 초점을 맞춥니다.	83
	M	촬영 대상이 너무 밝아 화상이 과다 노출 될 수 있습니다.	<ul style="list-style-type: none"> • ISO 감도를 더 낮춥니다. • 노출 모드에서: <ul style="list-style-type: none"> P 선택형 ND 필터를 사용합니다. S 셔터 속도를 높입니다. A 더 작은 조리개값(더 큰 f-숫자)을 선택합니다. 	96 354 108 109



표시		문제	해결 방안	📖
컨트롤 패널	뷰파인더			
iO		촬영 대상이 너무 어두워 화상이 노출 부족이 될 수 있습니다.	<ul style="list-style-type: none"> • ISO 감도를 더 높입니다. • 노출 모드에서: <ul style="list-style-type: none"> P 플래시를 사용합니다. S 플래시 속도를 낮춥니다. A 더 큰 조리개값 (더 작은 f-숫자)을 선택합니다. 	96 171 108 109
bwb (깜박임)		노출 모드 S에서 bwb가 선택되었습니다.	셔터 속도를 변경하거나 수동 노출 모드를 선택합니다.	108, 111
 (깜박임)	 (깜박임)	i-TTL 플래시 컨트롤을 지원하지 않는 외장 플래시 장치가 부착되어 TTL로 설정되어 있습니다.	외장 플래시 장치의 플래시 모드 설정을 변경합니다.	350



표시		문제	해결 방안	📖
컨트롤 패널	뷰파인더			
—	 (깜박임)	플래시가 터진 후 표시가 3초 동안 깜박이면 사진이 노출 부족이 될 수 있습니다.	모니터에서 사진을 확인하여 노출 부족이면, 설정을 조정 한 후 다시 촬영합니다.	172
 (깜박임)	 (깜박임)	메모리가 부족하여 현재 설정으로 더 저장할 수 없거나 파일이나 폴더 수가 다 찹습니다.	<ul style="list-style-type: none"> • 화질이나 크기를 줄입니다. • 화상을 삭제합니다. • 새 메모리 카드를 삽입합니다. 	68, 71 220 31
 (깜박임)		카메라가 제대로 작동되지 않습니다.	셔터를 누릅니다. 오류가 계속되거나 자주 나타날 경우 니콘 서비스 지정 점에 연락합니다.	—

 와  아이콘

이 아이콘이 깜박거리며 해당 카드를 보여줍니다.



표시		문제	해결 방안	📖
모니터	컨트롤 패널			
메모리 카드가 없습니다.	(-E-)	카메라가 메모리 카드를 찾지 못합니다.	카메라를 끄고 카드가 제대로 삽입되어 있는지 확인합니다.	31
사용할 수 없는 메모리 카드입니다. 카드가 손상된 것 같습니다. 다른 카드를 넣으십시오.	([MR]) [CF/SD] (깜박임)	<ul style="list-style-type: none"> 메모리 카드를 읽을 수 없습니다. 새 폴더를 만들 수 없습니다. 	<ul style="list-style-type: none"> Nikon 승인 카드를 사용합니다. 접촉 지점이 깨끗한지 확인합니다. 카드가 손상된 경우에는 구매점이나 니콘 서비스 지정점에 문의하십시오. 파일을 삭제하거나 새 메모리 카드를 삽입합니다. 	393 — 31, 220
	([MR]) [SD] (깜박임)	카메라가 Eye-Fi 카드를 제어할 수 없습니다.	<ul style="list-style-type: none"> Eye-Fi 카드의 펌웨어가 최신 버전인지 확인하십시오. Eye-Fi 카드를 컴퓨터나 다른 장치에 복사하여 카드를 포맷하거나 새 카드를 삽입하십시오. 	313 31, 33
메모리 카드가 잠겨 있습니다. 잠금 장치를 "쓰기" 위치로 밀어주십시오.	([MR], [L]) [SD] (깜박임)	SD 메모리 카드가 잠겨 있습니다(쓰기 방지).	카드의 쓰기 방지 스위치를 "쓰기" 위치로 밀니다.	35
카드가 포맷되지 않았습니다. 카드를 포맷하십시오.	([Format]) [CF/SD] (깜박임)	메모리 카드가 카메라용으로 포맷되지 않았습니다.	메모리 카드를 포맷하거나 새 메모리 카드를 삽입합니다.	31, 34

표시		문제	해결 방안	📖
모니터	컨트롤 패널			
플래시 장치 펌웨어를 업데이트하지 못했습니다. 플래시를 사용할 수 없습니다. Nikon 고객 서비스에 문의하십시오.	—	카메라에 장착된 플래시 장치의 펌웨어가 올바르게 업데이트되지 않았습니다.	니콘 서비스 지정점에 문의하십시오.	—
폴더에 화상 파일이 없습니다.	—	메모리 카드 또는 선택된 재생 폴더에 이미지가 없습니다.	재생 폴더 설정 메뉴에서 이미지가 포함된 폴더를 선택하거나 다른 메모리 카드를 삽입합니다.	31, 245
모든 화상이 숨겨져 있습니다.	—	현재 폴더의 모든 사진이 숨김으로 되어 있습니다.	다른 폴더를 선택하거나 화상 숨김 을 사용하여 적어도 1개의 이미지라도 표시되도록 하기 전에는 이미지를 재생할 수 없습니다.	245
파일에 화상 데이터가 없습니다.	—	파일이 컴퓨터나 다른 메이커의 카메라를 이용하여 생성 또는 수정되었거나 파일이 손상되었습니다.	파일을 카메라에서 재생할 수 없습니다.	—
이 파일은 선택할 수 없습니다.	—	선택한 화상은 수정할 수 없습니다.	다른 장치에서 생성한 이미지는 수정할 수 없습니다.	316



표시		문제	해결 방안	📖
모니터	컨트롤 패널			
이 동영상을 편집할 수 없습니다.	—	선택한 동영상은 편집할 수 없습니다.	<ul style="list-style-type: none"> • 다른 장치에서 생성한 동영상은 편집할 수 없습니다. • 동영상 길이가 최소 2초 이상 되어야 합니다. 	— 65
프린터를 확인하십시오.	—	프린터 오류	프린터를 확인하십시오. 다시 시작하려면 (해당되는 경우) 계속 을 선택합니다.	229 *
용지를 확인하십시오.	—	프린터의 용지가 선택한 크기와 다릅니다.	정확한 크기의 용지를 넣은 다음 계속 을 선택합니다.	229 *
용지가 걸렸습니다.	—	프린터에 용지가 걸렸습니다.	걸린 용지를 꺼내고 계속 을 선택합니다.	229 *
용지가 없습니다.	—	프린터에 용지가 없습니다.	정확한 크기의 용지를 넣은 다음 계속 을 선택합니다.	229 *
잉크 상태를 확인하십시오.	—	잉크가 잘못되었습니다.	잉크를 확인하십시오. 다시 시작하려면 (해당되는 경우) 계속 을 선택합니다.	229 *
잉크가 없습니다.	—	프린터에 잉크가 없습니다.	잉크를 교체하고 계속 을 선택합니다.	229 *

*자세한 내용은 프린터 설명서를 참조하십시오.



사양

■ Nikon D300S 디지털 카메라

유형	
유형	일안 리플렉스 디지털 카메라
렌즈 마운트	Nikon F 마운트(AF 연결 및 AF 접점 포함)
유효 화각	렌즈 초점 거리(Nikon DX 포맷)의 약 1.5배

유효 픽셀	
유효 픽셀	1,230만

이미지 센서	
이미지 센서	23.6 × 15.8mm CMOS 센서
총 픽셀	1,310만
먼지 감소 시스템	이미지 센서 청소, 이미지 먼지 제거 데이터(별매의 Capture NX 2 소프트웨어 필요)

저장	
화상 사이즈 (픽셀)	• 4,288 × 2,848 (L) • 3,216 × 2,136 (M) • 2,144 × 1,424 (S)
파일 형식	• NEF(RAW) : 12/14비트, 무손실 압축, 압축 또는 압축 안 함 • TIFF(RGB) • JPEG : fine(약 1 : 4), normal(약 1 : 8) 또는 basic(약 1 : 16) 압축(용량 우선)과 호환되는 JPEG 기준, 화질 우선 압축 가능 • NEF(RAW)+JPEG : NEF(RAW)와 JPEG 포맷으로 기록된 단일 사진
Picture Control 시스템	표준, 자연스럽게, 선명하게, 모노크롬에서 선택 가능, Optional Picture Control 수정 가능, 사용자 설정 Picture Control 저장
미디어	I형 CompactFlash 메모리 카드(UDMA 호환), SD(Secure Digital) 메모리 카드, SDHC 호환



저장

듀얼 카드 슬롯	어느 카드나 기본/백업 저장용 또는 NEF+JPEG로 생성된 사본의 별도 저장용으로 사용할 수 있습니다. 카드 사이에 화상을 복사할 수 있습니다.
파일 시스템	DCF(Design Rule for Camera File System: 카메라 파일 시스템 디자인 규격) 2.0, DPOF (Digital Print Order Format: 디지털 인쇄 주문 형식), Exif 2.21 (Exchangeable Image File Format for Digital Still Cameras: 디지털 스틸 카메라용 교환 가능 이미지 파일 형식), PictBridge

뷰파인더

뷰파인더	아이레벨식 펜타프리즘 사용 일안 리플렉스식 뷰파인더
시야율	약 100% 수평 및 100% 수직
배율	약 0.94 × (무한대의 경우 50mm f/1.4 렌즈, -1.0m ⁻¹)
아이포인트	19.5mm(-1.0m ⁻¹)
시도 조절	-2 - +1m ⁻¹
파인더 스크린	AF 영역 브라켓을 갖춘 B형 BriteView 클리어 매트 마크 II 스크린과 함께 배송(구도 격자선 표시 가능)
반사 미러	퀵 리턴식
심도 프리뷰	심도 프리뷰 버튼이 눌러졌을 때 렌즈 조리개를 사용자(A 및 M 모드) 또는 카메라(P 및 S 모드)가 선택한 값으로 조릅니다.
렌즈 조리개값	전자 제어 퀵 리턴식

렌즈

호환 가능한 렌즈	<ul style="list-style-type: none">• DX AF NIKKOR: 모든 기능을 지원함• G형 또는 D형 AF NIKKOR: 모든 기능을 지원함(PC Micro-NIKKOR는 일부 기능을 지원하지 않습니다). IX NIKKOR 렌즈는 지원하지 않음.• 기타 AF NIKKOR: 3D-RGB 멀티 패턴 측광 II를 제외한 모든 기능을 지원함. F3AF 렌즈는 지원하지 않음.• AI-P NIKKOR: 3D-RGB 멀티 패턴 측광 II를 제외하고 모든 기능을 지원함• 비 CPU: 노출 모드 A와 M에서 사용할 수 있음. 사용자가 렌즈 정보(AI 렌즈에 한함)를 제공할 경우 컬러 멀티 패턴 측광 및 조리개값 표시 지원함. <p>최대 조리개값이 f/5.6 이상인 경우 초점 에이드를 사용할 수 있음.</p>
-----------	--

셔터	
유형	전자제어 상하주행식 포컬플레인 셔터
속도	1/8000 - 30초가 1/3, 1/2, 1 EV로 증가, 벌브, X250
플래시 동조 속도	X=1/250초, 1/320초 이하의 셔터 속도와 동조(1/250과 1/320초 사이의 속도로 플래시 범위가 떨어집니다.)

릴리즈	
촬영 모드	S (싱글 프레임), C (저속 연속), Ch (고속 연속), Q (정속 촬영), Ⓢ (셀프 타이머), Mup (미러 업)
대략적인 촬영 속도(CIPA 가이드 라인)	<ul style="list-style-type: none"> • EN-EL3e의 경우: 1-7 fps(C) 또는 7 fps(Ch) • 선택형 MB-D10 멀티 파워 배터리 팩과 EN-EL4a의 경우: 1-7(C) 또는 8 fps(Ch)
셀프 타이머	2, 5, 10, 20초 간격에서 선택할 수 있음

노출	
측광	1005 픽셀 RGB 센서를 사용한 TTL 노출 측광
측광 방식	<ul style="list-style-type: none"> • 멀티 패턴 측광: 3D-RGB 멀티 패턴 측광 II (G와 D형 렌즈), RGB 멀티 패턴 측광 II (기타 CPU 렌즈), 사용자가 렌즈 정보 제공 시 비 CPU 렌즈와 함께 사용할 수 있는 컬러 멀티 패턴 측광 • 중앙부 중점 측광: 프레임 중앙의 8mm 원에 75% 가중치 부여. 원의 직경을 6, 10, 13mm로 변경하거나, 프레임 전체의 평균을 기준으로 가중치를 부여할 수 있음(비 CPU 렌즈를 사용할 경우 8mm로 고정) • 스팟 측광: 선택된 초점 포인트(비 CPU 렌즈 사용 시 중앙 초점 영역)를 중심으로 3mm 원(프레임의 약 2%) 측정
범위(ISO 100, f/1.4 렌즈, 20℃)	<ul style="list-style-type: none"> • 멀티 패턴 또는 중앙부 중점 측광: 0-20 EV • 스팟 측광: 2-20 EV
노출계 연동	CPU와 AI 연동
노출 모드	프로그램 시프트를 이용한 자동 프로그램(P), 셔터 우선(S), 조리개값 우선(A), 수동(M)
노출 보정	1/3, 1/2, 1 EV 간격으로 -5-+5 EV
노출 브라케팅	1/3, 1/2, 2/3, 1 EV 간격으로 2-9 프레임



노출	
플래시 브라케팅	$1/3, 1/2, 2/3, 1$ EV 간격으로 2-9 프레임
화이트 밸런스 브라케팅	1, 2, 3 간격으로 2-9 프레임
ADL 브라케팅	한 프레임에 선택된 값을 사용하여 2 프레임 또는 모든 프레임에 사전 설정 값을 사용하여 3-5 프레임
노출 고정	AE-L/AF-L 버튼으로 검출된 값으로 광도 고정
ISO 감도 (권장 노출 지수)	$1/3, 1/2, 1$ EV 간격으로 ISO 200-3200. ISO 200 이하에서 약 0.3, 0.5, 0.7, 1 EV(ISO 100과 동등)로 설정하거나 ISO 3200 이상에서 약 0.3, 0.5, 0.7, 1 EV(ISO 6400과 동등)로 설정할 수도 있음. 자동 ISO 감도 조절 가능
액티브 D-Lighting	자동, 매우 강하게, 강하게, 표준, 약하게, OFF 중에서 선택 가능

초점	
자동 초점	TTL 위상차 검출, 미세 조정, 51 포커스 포인트(15 크로스 타입 센서 포함), AF 보조광(범위 약 0.5-3m)를 갖춘 Nikon Multi CAM 3500DX 자동초점 센서 모듈
검출 범위	-1 - +19 EV (ISO 100, 20°C)
렌즈 서보	<ul style="list-style-type: none"> • 자동 초점(AF): 싱글 AF 서보(S), 컨티뉴어스 AF 서보(C), 촬영 대상의 상태에 따라 자동으로 작동되는 예측 초점 추적 • 수동(MF): 초점 에이드 찾기 기능 지원
초점 영역	51 또는 11 포커스 포인트에서 선택할 수 있음
AF 영역 모드	싱글 포인트 AF, 다이내믹 영역 AF, 자동 영역 AF
초점 고정	셔터 버튼을 반만 누르거나(싱글 AF 서보) AE-L/AF-L 버튼을 눌러 초점을 고정할 수 있습니다.

플래시	
내장 플래시	버튼 릴리즈와 함께 수동 팝업 및 가이드 넘버 17(m, ISO 200, 20°C, ISO 100에서 GN은 12)



플래시

플래시 제어	<ul style="list-style-type: none">• TTL: 1,005 픽셀 RGB 센서를 사용하는 디지털 SLR용 i-TTL-BL 조광 및 스탠다드 i-TTL 플래시는 내장 플래시 및 SB-900, SB-800, SB-600 또는 SB-400 등과 함께 사용할 수 있음• 자동 조리개값: SB-900 또는 SB-800 및 CPU 렌즈에서 사용 가능• 외부 자동 조광: 지원되는 플래시에는 SB-900, SB-800, SB-28, SB-27, SB-22S 등이 포함됩니다• 거리 우선 수동발광: SB-900과 SB-800에서만 사용할 수 있습니다.
플래시 모드	선막 발광(normal), 슬로우 싱크로, 후막 발광, 적목 감소, 슬로우 싱크로에서 적목 현상 감소
플래시 보정	1/3, 1/2, 1 EV 간격으로 -3 - +1 EV
레디 라이트	내장 플래시나 SB-900, SB-800, SB-600, SB-400, SB-80DX, SB-28DX, SB-50DX 등의 외장 플래시가 완전 충전되어 있을 때 발광됨. 플래시가 최대 출력으로 발광된 후 깜박임.
액세서리 슈	싱크로/데이터 연결 및 안전 잠금 장치가 있는 ISO 518 핫 슈
Nikon CLS (Creative Lighting System)	내장 플래시, SB-900, SB-800, SU-800을 커맨더로, SB-900, SB-800, SB-600, SB-R200을 리모트로 해서 어드밴스트 무선 라이팅 지원됨, 자동 FP 고속 싱크로와 모델링 조명은 SB-400을 제외하고 모든 CLS 호환 플래시와 함께 지원됨, 플래시 컬러 정보 커뮤니케이션, FV 고정 기능이 CLS 호환 플래시와 함께 지원됨
동조 단자	고정 장치를 갖춘 ISO 519 연결 단자

화이트 밸런스

화이트 밸런스	자동, 백열등, 형광등(7개 유형), 맑은날, 플래시, 흐린날, 맑은날 그늘, 수동 프리셋(최대 5가지 값 저장 가능), 색 온도 설정(2500K-10000K), 모두 미세 조정 가능
----------------	--

라이브 뷰

모드	삼각대 촬영, 핸드 헬드 촬영
자동 초점	<ul style="list-style-type: none">• 삼각대 촬영: 프레임 어디서나 콘트라스트 검출 AF• 핸드 헬드 촬영: 초점 영역이 51 Point 위상차 검출 TTL AF(15 크로스 타입 센서 포함)



동영상		
프레임 크기 (픽셀)	• 1,280 × 720/24 fps • 320 × 216/24 fps	• 640 × 424/24 fps
파일 형식	AVI	
압축	Motion-JPEG	
오디오	마이크 감도 조절 가능	

모니터	
모니터	7.62cm(3형), 921K 화소(VGA), 저온 폴리실리콘 TFT LCD 170° 뷰잉 앵글, 100% 시야율, 밝기 조절 등

재생	
재생	전체화면 및 썸네일(4, 9, 72 이미지) 재생 - 재생 줌, 동영상 재생, 슬라이드 쇼, 하이라이트, 히스토그램 표시, 자동 이미지 회전, 이미지 코멘트(최대 36자) 등

인터페이스	
USB	고속 USB
비디오 출력	NTSC와 PAL 중 선택 가능. 카메라 모니터가 켜 있는 동안 외부 장치에 이미지가 표시될 수 있습니다.
HDMI 출력	C형 미니 핀 HDMI 커넥터. HDMI 케이블이 연결되면 카메라 모니터가 꺼짐
오디오 입력	스테레오 미니 핀 잭(직경 3.5mm)
10핀 터미널 단자	별매의 리모컨, GP-1 GPS 장치, NMEA0183 버전 2.01 또는 3.01 호환 GPS 장치를 연결하는데 사용될 수 있음 (D-sub 9핀 커넥터와 함께 별매의 MC-35 GPS 어댑터 코드 및 케이블 필요)

지원 언어	
지원 언어	중국어(간체 및 번체), 덴마크어, 네덜란드어, 영어, 핀란드어, 프랑스어, 독일어, 이탈리아어, 일본어, 한국어, 노르웨이어, 폴란드어, 포르투갈어, 러시아어, 스페인어, 스웨덴어

전원	
배터리	충전식 Li-ion 배터리 1개



전원

배터리 팩	Nikon EN-EL3e, EN-EL4a, EN-EL4 리튬이온 충전지 1개 또는 AA 알카라인, NiMH, 리튬, 니켈망간 배터리 8개가 들어가는 선택형 MB-D10 멀티 파워 배터리 팩. EN-L4a/EN-EL4와 AA 배터리는 별도로 이용 가능. EN-EL4a 또는 EN-EL4 배터리를 사용할 경우 BL-3 배터리실 커버 필요.
AC 어댑터	EH-5a 또는 EH-5 AC 어댑터(별매)

삼각대 소켓

삼각대 소켓	1/4 인치(ISO 1222)
--------	------------------

크기/무게

크기 (W×H×D)	약 147×114×74 mm
무게	배터리, 메모리 카드, 바디 캡, 모니터 커버를 제외하고 약 840 g

작동 환경

온도	0-40℃
습도	85% 이하(물기가 맺히지 않아야 함)

- 별도로 명시되지 않는 한 모든 수치는 배터리가 완전 충전된 상태로 주위 온도 20℃에서 작동할 경우에 해당됩니다.
- Nikon은 본 설명서에 설명된 하드웨어나 소프트웨어 사양을 언제든지 사전 통지 없이 변경할 수 있는 권한을 갖고 있습니다. Nikon은 본 설명서의 오기로 인해 발생할 수 있는 손해에 대해 책임지지 않습니다.

MH-18a 급속충전기

정격 입력전압	AC 100-240 V(50/60 Hz)
정격 출력전압	DC 8.4 V/900 mA
지원 배터리	Nikon EN-EL3e 충전식 Li-ion 배터리
충전 시간	배터리가 완전히 방전되었을 경우 약 2시간 15분 소요
작동 온도	0-40℃
크기 (W×H×D)	약 90×35×58 mm
전선 길이	약 1800mm
무게	약 80g (전선 제외)



EN-EL3e 충전식 Li-ion 배터리

유형	충전식 리튬 이온 배터리
정격 용량	7.4 V/1500 mAh
크기 (W×H×D)	약 39.5×56×21 mm
무게	약 80g, 단자 커버 제외

지원되는 표준

- **DCF 버전 2.0:** DCF(Design Rule for Camera File Systems: 카메라 파일 시스템 디자인 규격)는 서로 다른 메이커의 카메라 간에 호환성을 보장하기 위해 디지털 카메라 업계에서 널리 사용되는 표준입니다.
- **DPOF:** DPOF(Digital Print Order Format: 디지털 인쇄 주문 형식)는 메모리 카드에 저장된 인쇄 주문에 따라 사진을 인쇄하는 업계 표준입니다.
- **Exif 버전 2.21:** 카메라는 Exif(Exchangeable Image File Format for Digital Still Cameras: 디지털 스틸 카메라용 교환 가능 이미지 파일 형식) 버전 2.21을 지원하며, 이 형식은 이미지가 Exif 규격 프린터로 출력될 때 최적의 색을 재생할 수 있도록, 사진과 함께 저장된 정보가 사용되는 표준입니다.
- **PictBridge:** 사진을 컴퓨터로 전송하지 않고 프린터로 직접 출력할 수 있도록 디지털 카메라와 프린터 업계가 협력하여 개발한 표준입니다.
- **HDMI:** HDMI(High-Definition Multimedia Interface: 고해상도 멀티미디어 인터페이스)는 소비자 가전과 AV 장치에 사용되는 멀티미디어 인터페이스 표준으로서, 시청각 데이터와 제어 신호를 단일 케이블 연결을 통해 HDMI 규격 장치로 전송할 수 있는 방식입니다.

승인된 메모리 카드

테스트를 거쳐 D300S에 사용할 수 있는 것으로 승인된 카드는 다음과 같습니다.

• I형 CompactFlash 메모리 카드

SanDisk	Extreme IV	SDCFX4	2 GB, 4 GB, 8 GB, 16 GB
	Extreme III	SDCFX3	1 GB, 2 GB, 4 GB, 8 GB, 16 GB
	Ultra II	SDCFH	1 GB, 2 GB, 4 GB, 8 GB
	표준	SDCFB	1 GB, 2 GB, 4 GB
Lexar Media	Professional UDMA	300×	2 GB, 4 GB, 8 GB
	Professional	233×	2 GB, 4 GB, 8 GB
		133×	1 GB, 2 GB, 4 GB
	Platinum II	80×	1 GB, 2 GB, 4 GB, 8 GB, 16 GB
60×		4 GB	

• SD 메모리 카드*

SanDisk	512 MB, 1 GB, 2 GB †, 4 GB †, 8 GB †, 16 GB †
Toshiba	512 MB, 1 GB, 2 GB †, 4 GB †, 8 GB †, 16 GB †, 32 GB †
Panasonic	512 MB, 1 GB, 2 GB †, 4 GB †, 8 GB †, 16 GB †, 32 GB †
Lexar Media	512 MB, 1 GB, 2 GB †, 4 GB †, 8 GB †
	Platinum II: 512 MB, 1 GB, 2 GB †, 4 GB †, 8 GB †, 16 GB † Professional: 1 GB, 2 GB †, 4 GB †, 8 GB †

* 열거된 카드는 속도에 관계없이 모두 사용할 수 있습니다.

† 카드 리더나 기타 장치에서 카드를 사용할 경우 장치가 2GB 카드를 지원 하는지 확인하십시오.

‡ SDHC 호환. 카드 리더나 기타 장치에서 카드를 사용할 경우 장치가 SDHC를 지원하는지 확인하십시오.



이 외의 다른 카드는 테스트를 하지 않았습니다. 위의 카드에 대한 자세한 내용은 제조사에 문의하십시오.



메모리 카드 용량

아래 표는 다양한 화질 및 크기 설정에서 4 GB SanDisk Extreme IV(SDCFV4) 카드에 저장할 수 있는 대략의 사진 수를 보여줍니다.

화질	화상 사이즈	파일 크기 ¹	이미지의 수 ¹	버퍼 용량 ²
NEF(RAW), 무손실 압축, 12비트	—	12.1 MB	197	18
NEF(RAW), 무손실 압축, 14비트 ³	—	14.9 MB	151	30
NEF(RAW), 압축, 12비트	—	10.5 MB	270	20
NEF(RAW), 압축, 14비트 ³	—	13.0 MB	223	45
NEF(RAW), 압축 안 함, 12비트	—	19.5 MB	197	17
NEF(RAW), 압축 안 함, 14비트 ³	—	25.4 MB	151	19
TIFF(RGB)	L	36.6 MB	105	16
	M	20.6 MB	187	19
	S	9.3 MB	416	27
JPEG fine ⁴	L	6.0 MB	552	44
	M	3.4 MB	976	100
	S	1.5 MB	2100	100
JPEG normal ⁴	L	3.0 MB	1000	100
	M	1.7 MB	1800	100
	S	0.8 MB	4100	100
JPEG basic ⁴	L	1.5 MB	2100	100
	M	0.9 MB	3600	100
	S	0.4 MB	7800	100



- 1 모든 수치는 근사치입니다. 파일 크기는 기록된 장면에 따라 다릅니다.
- 2 ISO 200에서 메모리 버퍼에 저장할 수 있는 최대 촬영컷수 **JPEG 압축**에서 **화질 우선**이 선택된 경우, ISO 감도가 **ISO 12800** 이상으로 설정된 경우, 자동 ISO 감도 제어를 사용하거나 ISO 감도가 800 이상으로 설정되어 있을 때 **고감도 노이즈 제거**가 ON으로 된 경우, 장시간 노출 노이즈 제거, 액티브 D-lighting, 원본 파일 검증기능을 사용하는 경우 등에는 감소됩니다.
- 3 14비트 NEF(RAW) 화상을 기록할 경우 최대 촬영 속도는 2.5 fps입니다.
- 4 수치는 **JPEG 압축**이 **용량 우선**으로 설정되었다고 가정한 것입니다. **화질 우선**을 선택할 경우 JPEG 이미지 파일의 크기가 늘어나게 되므로 이미지 수와 버퍼 용량은 줄어듭니다.

 **d6—연속 촬영 컷수(☐ 276)**

연속 모드에서 한 번에 촬영할 수 있는 최대 촬영컷수는 1과 100 사이의 값에서 설정할 수 있습니다.



배터리 수명

완전히 충전된 배터리로 촬영할 수 있는 촬영 매수는 배터리의 상태, 온도, 카메라 사용 방식에 따라 다릅니다. AA 배터리의 경우에는 용량이 제작 및 보관 상태에 따라 다르며 일부 배터리는 사용할 수 없습니다. 카메라 및 선택형 MB-D10 멀티 파워 배터리 팩의 샘플 수치는 아래와 같습니다.

• CIPA 표준¹

EN-EL3e 배터리 1개(카메라): 약 950장

EN-EL3e 배터리 1개(MB-D10): 약 950장

EN-EL4a 배터리 1개(MB-D10): 약 2000장

EN-EL3e 배터리 2개(MB-D10): 약 1900장

EN-EL3e 배터리 1개와 EN-EL4a 배터리 1개(MB-D10): 약 2950장

AA 배터리 8개(MB-D10): 약 1200장

• Nikon 표준²

EN-EL3e 배터리 1개(카메라): 약 3000장

EN-EL3e 배터리 1개(MB-D10): 약 3000장

EN-EL4a 배터리 1개(MB-D10): 약 5900장

EN-EL3e 배터리 2개(MB-D10): 약 6000장

EN-EL3e 배터리 1개와 EN-EL4a 배터리 1개(MB-D10): 약 8900장

AA 배터리 8개(MB-D10): 약 3400장

1 다음의 시험 조건하에 AF-S VR 24-120mm f/3.5-5.6G ED 렌즈로 23°C(±2°C)에서 측정됨: 렌즈 무한대에서 최저 범위로 순환하고 30초마다 초기 설정으로 사진 한 장씩 촬영, 플래시를 한번 건너 한번씩 발광함. 라이브 뷰 사용되지 않음.

2 다음의 시험 조건하에 AF-S VR 70-200mm f/2.8G ED 렌즈로 20°C에서 측정됨: 화질 JPEG basic으로 설정, 이미지 크기 M(중)으로 설정, 셔터 속도 1/250초, 셔터 버튼을 3초 동안 반누름 하고 초점 주기를 무한대에서 최소 범위로 3회 수행, 6회 연속 촬영 후 모니터를 5초간 켜다가 꺼줌, 노출계를 끈 상태에서 주기 반복함.



다음과 같은 경우 배터리 수명이 단축될 수 있습니다.

- 모니터 사용
- 셔터 버튼을 반만 눌러 놓는 경우
- 반복된 자동 초점 작동
- NEF(RAW) 또는 TIFF(RGB) 사진 촬영
- 셔터 속도를 늦추는 경우
- 선택형 WT-4 무선 트랜스미터 사용
- 선택형 GP-1 GPS 장치 사용
- VR 렌즈로 VR(손떨림 보정) 모드 사용

Nikon EN-EL3e 충전지를 오래 사용하려면

- 배터리의 접촉 지점을 깨끗하게 유지하십시오. 접촉 지점이 더러워지면 배터리 성능이 저하될 수 있습니다.
- 배터리는 충전 후 즉시 사용하십시오. 사용하지 않고 두면 충전량이 손실됩니다.



색인

기호

[*](단일 영역 AF).....	76, 77
[**](다이내믹 AF 영역).....	76, 77, 264
[A](자동 영역 AF).....	76, 77
S.....	74, 80, 86, 264
CL.....	86, 88, 276
CH.....	86, 88
Q.....	86
☺(셀프 타이머).....	86, 91
MUP.....	86, 93
[*](멀티 패턴 측광).....	102
[**](중앙부 중점 측광).....	102, 272
[□](스팟 측광).....	102
P(자동 프로그램).....	106
S(셔터 우선).....	108
A(조리개 우선 모드).....	109
M(수동).....	111
?(도움말).....	18, 21
PRE(수동 프리셋).....	134, 142
r(연속 촬영 가능 매수).....	43, 89
[i](정보) 버튼.....	12, 15
[L](라이브 뷰) 버튼.....	48, 58
* 스위치.....	39, 278
1,005 픽셀 RGB 센서.....	170
10핀 터미널 단자.....	198, 356
12비트.....	70
14비트.....	70
3D-RGB 멀티 패턴 측광 II.....	103
3D-Tracking.....	76, 77, 265
51포인트(3D-Tracking).....	265

가

가상 지평선.....	55, 311
감도.....	95, 96, 98
개요 정보.....	215
거리기준 마크.....	84
고감도 노이즈 제거.....	259
고속 연속 촬영.....	86, 88
기본 설정.....	182, 256, 262, 368
기본 설정으로 되돌리기.....	182, 256, 262, 368

기본 슬롯 선택.....	72
기본 노출 미세 조정.....	272

나

날짜 표시 순서.....	30, 302
날짜와 시간.....	29, 302
내 메뉴.....	333
내장 AF 보조광.....	268
내장플래시 모드.....	283
노출.....	101, 102, 116, 118
노출 고정.....	116
노출 모드.....	104
노출 보정.....	118
노출 보정 간이 설정.....	271
노출 보정/미세 조정.....	270
노출 브래케팅.....	120, 289, 290
노출 설정 간격.....	270
노출 표시.....	113
노출계.....	39, 273
노출계 자동 OFF 시간.....	273
노출제어 프로그램.....	372

다

다이내믹 AF 영역.....	76, 77, 264
다중 노출.....	184
단일 영역 AF.....	76, 77
대체용(보조 슬롯 기능).....	72
도움말.....	18, 21
동영상.....	58
동영상 설정.....	62
디지털 SLR용 스탠다드 i-TTL 플래시.....	170
디지털 SLR용 i-TTL-BL 조광.....	170
따뜻한 느낌.....	322

라

라이브 뷰.....	48-56, 57-65
라이브 뷰 모드.....	49, 52
레디 라이트.....	92, 171, 179
렌즈.....	26, 27, 195, 312, 340
렌즈 거리 정보.....	170
렌즈 뒷 커버.....	26

렌즈 마운트.....	5, 27
렌즈 부착.....	26
렌즈 착탈 지표.....	26
렌즈 초점 링.....	26, 83
렌즈 캡.....	26
렌즈 VR 스위치.....	26
리모트 코드.....	51, 93, 356
리피팅 플래시.....	284

마

마이크 감도.....	5, 58, 62
맑은날 그늘(화이트 밸런스).....	134
맑은날(화이트 밸런스).....	134
매수 선택 (PictBridge [설정] 메뉴).....	230
먼지 제거 데이터.....	305
멀티 패턴 측광.....	102
멀티셀렉터.....	19, 292
멀티셀렉터 중앙 버튼.....	291
메모리 카드.....	31, 301, 393
메모리 카드 용량.....	394
메모리 카드 포맷.....	301
메모리 카드가 없을 때.....	299
모노크롬.....	322
모노크롬 (Picture Control 설정).....	154
모니터.....	12, 45, 48, 204, 301
모니터 예비 발광.....	170, 179
모니터 커버.....	16
모니터 OFF 시간.....	274
모델링 플래시.....	105, 289
모든 화상 삭제.....	221
무선.....	227, 352
무선 네트워크.....	227, 352
무선 트랜스미터.....	227, 352
무손실 압축(유형).....	70
미러.....	48, 93, 361
미러 쇼크 방지.....	278
미러 업.....	93
미러 업 모드.....	86, 93
미레드(mired).....	139

바

바디 캡.....	5, 26, 355
반누름 타이머.....	39, 273

발광 범위.....	174
배터리.....	22, 24, 37, 279, 280, 307
배터리 순서.....	280
배터리 체크.....	307
배터리 충전.....	22
배터리 팩.....	279, 280, 307, 352
백업용(보조 슬롯 기능).....	72
백열등(화이트 밸런스).....	134
버튼 뒤편 후 다이얼사용.....	298
벌브.....	114
벌브 촬영.....	112
범위 지정 (PictBridge [설정] 메뉴).....	231
보조 슬롯 기능.....	72
뷰파인더.....	10, 36, 91, 191, 386
뷰파인더 격자선 표시.....	275
뷰파인더 경고 표시.....	275
뷰파인더 아이피스.....	91, 191
뷰파인더 아이피스 캡.....	i, 91, 191
뷰파인더 초점.....	36, 83
브라케팅.....	120, 289, 290
브라케팅 보정 순서.....	290
비 CPU 렌즈.....	195, 342
비 CPU 렌즈 정보 설정.....	195
비디오 모드.....	301

사

사용자 설정.....	260
사용자 설정 बैं크.....	262
사용자 설정 초기화.....	262
사이즈.....	62, 71
사이즈 조정.....	329
사진 정보.....	207, 247
삭제.....	46, 220
삭제 방지.....	219
삭제 후 다음 재생 화상.....	251
삼각대 촬영.....	49
색 밸런스.....	323
색 온도.....	134, 136, 141
색 온도 설정 (화이트 밸런스).....	134, 141
색공간.....	166
색조 설정 (Picture Control 설정).....	157, 159
서머 타임.....	29, 302

선막 발광.....	175
선명하게 (Picture Control 설정)	154
설정 메뉴.....	300
설정 저장 및 로드.....	310
세피아(모노크롬).....	322
셀프 타이머	86, 91, 273
셔터 버튼.....	43, 44, 80, 116, 273
셔터 버튼 반누름.....	43, 44, 80, 116
셔터 버튼 완전히 누름.....	44
셔터 버튼 AE-L	273
셔터 우선	108
수동 발광 모드.....	53, 74, 83, 111
수동 초점.....	53, 74, 83
수동 프리셋 (화이트 밸런스).....	134, 142
수동(내장 플래시 모드).....	284
수동(노출 모드).....	111
수정 메뉴.....	315
스카이라이트.....	322
스팟 측광.....	102
스피드라이트.....	347
스피커.....	5, 7
슬라이드 쇼.....	252
슬로우 싱크로.....	175
슬롯.....	31, 72, 217
승인 메모리 카드.....	393
시간.....	29, 302
시간대.....	29, 302
시간대 및 날짜.....	29, 302
시계.....	29, 302
시계 배터리.....	30
시도 조절.....	36, 353
시도 조절 레버.....	36
심도 프리뷰.....	105
심도 프리뷰 버튼.....	105, 289, 296
싱글 프레임.....	86
싱글 AF 서보.....	74, 80, 264
썸네일.....	216
썸네일 재생.....	216
아	
압축 안 함(압축 방식).....	70
압축(압축 방식).....	70
액세서리.....	352

액정 모니터 밝기.....	301
액티브 D-Lighting.....	129, 164
언어(Language).....	28, 303
연속 촬영.....	186, 276, 293
연속 촬영 가능 매수.....	43, 86, 89, 90
연속 촬영 모드.....	86, 88
연속 촬영 컷수.....	276
예측.....	75
예측 구동 초점.....	74, 75
오디오/비디오 케이블.....	i, 239
외장 마이크.....	58, 62
외장 마이크 커넥터.....	4, 58
외장 플래시 모드.....	283
용량 우선(JPEG 압축).....	70
용지 사이즈.....	230, 235
원본 파일 검증기능.....	308
원본과 비교.....	331
위상차 검출 자동초점.....	48
이미지 먼지 제거 데이터.....	305
이미지 센서 클리닝.....	358
이미지 파일.....	392
인덱스 인쇄.....	236
인쇄.....	228
인쇄 선택.....	233
인쇄 설정(DPOF).....	237
인쇄 시작.....	232, 235
인쇄 옵션 (PictBridge [설정] 메뉴).....	230
인쇄(DPOF).....	233
인터벌 설정(슬라이드 쇼).....	252
인터벌 타이머 촬영.....	189

자

자동 브라케팅.....	120, 289, 290
자동 브라케팅 설정.....	289
자동 브라케팅(M 모드).....	290
자동 영역 AF.....	76, 77
자동 이미지 회전.....	304
자동 초점.....	74, 76, 78, 82
자동 프로그램.....	106
자동 FP고속 동조.....	281, 282
자동(화이트 밸런스).....	134
자연스럽게 (Picture Control 설정).....	154
자홍색.....	138, 323

장시간 노출 NR	258
재생	45, 203
재생 메뉴	244
재생 슬롯 및 폴더	217
재생 정보	207, 247
재생 줌	218
재생 폴더 설정	245
재생 화면 설정	247
재생시 버튼 방향 설정	292
저속 연속 촬영	86, 88, 276
저속 연속 촬영 속도	276
저작권	214, 309
저작권 정보	309
적목 감소	175
적목 보정	320
전자음	275
전체 프레임 재생	204
정보	207, 247
조리개 우선 모드	109
조리개값	109-112
조명	39, 278
중앙부 중점 측광	102, 272
중앙부 중점 측광 범위	272

차

청사진(모노크롬)	322
초기화	182, 256, 262
초점	73, 74, 76, 78, 80, 83
초점 거리	195, 344
초점 거리 눈금	26
초점 고정	80
초점 모드	74
초점 모드 스위치	27
초점 에이드	84, 340, 342
초점 영역	50, 76, 78, 264, 267
초점 추적	75, 265, 266
초점 표시	43, 74, 84
촬영 메뉴	253
촬영 메뉴 리셋	256
촬영 메뉴 बैं크	254
촬영 모드	85
촬영 모드 다이얼	87
촬영 모드 다이얼 잠금 해제 버튼	87
촬영 일시	231, 235
촬영 정보	212, 213, 214

촬영 정보 표시	12, 278
촬영 화각	346
촬영 화상 확인	206, 251
최근 설정 항목	337
최대 감도	98
최대 조리개값	84, 195
최소 셔터 속도	98
최소 조리개값	27, 104
충전식 Li-ion 배터리	i, 22, 392
측광	102
측광 모드 다이얼	41, 103

카

카메라 설정 저장	310
카메라에서 렌즈 분리	27
커맨드 다이얼 설정	297
커맨드 모드	285
컨트롤 패널	8
컨티뉴어스 AF	
서보	74, 81, 263, 264
컴퓨터	224
콘트라스트 검출	50
콘트라스트 AF	48, 50, 51
클리닝 미러 업	361

타

타이머	91, 189
테두리	231, 235
텔레비전	239, 301, 302
투 버튼 리셋	182
트리밍	321

파

파인더 스크린	386
파일 정보	208
파일명 설정	258
파일명 연속 번호	277
펌웨어 버전	314
포맷	34, 301
폴더 설정	256
표시기 값 방향 설정	299
표준(Picture Control 설정)	154
프로그램 시프트	107
프리뷰 버튼 설정	296
플래시	171, 175, 177, 178

플래시 동조 단자.....	347
플래시 동조 속도.....	108, 281, 282
플래시 모드.....	175
플래시 보정.....	177
플래시 브라케팅.....	120, 289, 290
플래시 브라케팅 (자동 브라케팅 설정).....	120, 289
플래시 셔터 속도.....	282
플래시 제어.....	170
플래시(화이트 밸런스).....	134
필터 효과.....	322
필터 효과 (Picture Control 설정).....	157, 158

하

하이라이트.....	209
항목 정렬(내 메뉴).....	336
항목 제거(내 메뉴).....	335
항목 추가(내 메뉴).....	333
핸드 헬드 촬영.....	52
현재 화상 삭제.....	46, 220
형광등(화이트 밸런스).....	134
호환 가능한 렌즈.....	340
화면 정보.....	276
화면비.....	321
화상 복사.....	248
화상 사이즈.....	71
화상 숨김.....	245
화상 자동 회전.....	251
화상 코멘트.....	303
화상 합성.....	324
화이트 밸런스.....	125, 134
화이트 밸런스 브라케팅.....	125
화질.....	68
화질 우선(JPEG 압축).....	70
화질(동영상 설정).....	62
황색.....	138, 323
후막 발광.....	175
후린날(화이트 밸런스).....	134
흑백(모노크롬).....	322
히스토그램.....	210, 211
히스토그램 표시.....	210

A

A/V 케이블.....	i, 239
--------------	--------

AC 어댑터.....	352
ADL 브라케팅.....	129, 289
Adobe RGB.....	166
AE & 플래시 (자동 브라케팅 설정).....	120, 289
AE 브라케팅 (자동 브라케팅 설정).....	120, 289
AE-L.....	81, 116, 296
AE-L/AF-L 버튼 할당.....	296
AF.....	74, 76, 78, 82
AF 고정 ON.....	266
AF 구동.....	266
AF 미세 조정.....	312
AF 보조광.....	43, 268, 345
AF 영역 모드.....	76
AF 영역 브라켓.....	11, 36, 55
AF 포인트 선택.....	267
AF 포인트 순환.....	267
AF 포인트 조명.....	266
AF-C 우선 조건 선택.....	263
AF-ON 버튼.....	75
AF-S 우선 조건 선택.....	264

C

C.....	74, 81, 263, 264
Camera Control Pro 2.....	224, 355
Capture NX 2.....	69, 305, 355
CF 카드 슬롯.....	31, 62, 72
CF 카드 슬롯(기본 슬롯 선택).....	72
CLS.....	348
CLS 호환 플래시.....	348
CompactFlash.....	31, 393
CompactFlash 카드 슬롯.....	31
CPU 렌즈.....	27, 340
Creative Lighting System... ..	347, 348

D

DCF 버전 2.0.....	167, 392
Digital Print Order Format.....	228, 233, 237, 392
D-Lighting.....	319
DPOF.....	228, 233, 237, 392

E

Ethernet.....	227, 352
---------------	----------

Exif 버전 2.21 167, 392
Eye-Fi 업로드 313

F

f-숫자 109, 110, 341
Fn 버튼 121, 125, 129, 179, 292
Fn 버튼 설정 292
FV 고정 178

G

GPS 198, 214
GPS 데이터 214
GPS 장치 198

H

HD 241, 302, 392
HDMI 241, 302, 392
HDMI 미니 핀 커넥터 4
Hi 97

I

ISO 감도 95, 96, 98
ISO 감도 설정 97
ISO 감도 설정 간격 270
ISO 감도 자동 제어 98
i-TTL 170, 171, 285

J

JPEG 68
JPEG 압축 70
JPEG basic 68
JPEG fine 68
JPEG normal 68

L

L 71
LAN 352
LAN(Local area network) 352
LCD 39, 278, 301
LCD 조명 278
Lo 97

M

M 53, 74, 83, 111
MB-D10 269, 279, 280, 307, 352
MB-D10 배터리 유형 279

MB-D10 AF-ON 버튼 269

N

NEF 68, 70
NEF(RAW) 68, 70
NEF(RAW) 기록 70
NEF(RAW) 비트 심도 70
NEF(RAW) 처리 327
Nikon Transfer 224

P

PictBridge 228, 392
Picture Control 154
Picture Control 관리 160
Picture Control 설정 154

R

RAW 기본, JPEG 보조
(보조 슬롯 기능) 72
RGB 68, 166, 210

S

S 71
SD 메모리 카드 32, 72, 393
SD 카드 슬롯 32, 62, 72
SD 카드 슬롯(기본 슬롯 선택) 72
sRGB 166

T

TIFF(RGB) 68

U

USB 224, 229
USB 케이블 i, 225, 229
UTC 29, 201, 214

V

ViewNX 69, 167

W

WB 125, 134
WB 브라케팅(자동 브라케팅
설정) 125, 129, 289
WT-4 227, 352

[서비스 지정점]

www.nikon-image.co.kr

[서울지정점] 강 남 : 02-584-6788
강 북 : 02-991-9198
남대문 : 02-752-9198
사당 : 02-598-6668
용산 : 02-706-3511
테크노 : 02-3424-4490
영등포 : 02-2068-1264

[경기지정점] 수원 : 031-248-8301
일산 : 031-901-6480

[인천지정점] 부평 : 032-524-9198

[강원지정점] 강릉 : 033-643-9197

[대전지정점] 동구 : 042-673-1064
서구 : 042-226-0409

[광주지정점] 동구 : 062-232-3360
서구 : 062-350-6630

[전북지정점] 전주 : 063-251-7372

[대구지정점] 중구 : 053-422-5700
북구 : 053-381-1020

[경남지정점] 창원 : 055-248-9198

[부산지정점] 서면 : 051-818-0001
중구 : 051-256-0370

[울산지정점] 울산 : 052-260-8877

[제주지정점] 제주 : 064-726-9198

- (주)니콘이미징코리아에서 보증하는 정품은 생산물배상 책임보험에 가입되어 있습니다.
- 본 사용설명서는 Nikon이 판권을 가지고 있으므로 무단 복제 및 복사를 금합니다.
- 외관과 사양은 품질개선을 위하여 예고없이 변경될 수 있습니다.

[주] 니콘 이미지 코리아

서울특별시 중구 남대문로 4가
45번지 상공회의소 B/D 12층

[Call센터]

· 서비스 및 제품 관련 문의
Tel : 080-800-6600
Fax : 02-6050-1861

제조연월 : _____

모델명 : D300s

제조사 : Nikon Corporation

제조국가 : 태국

상호명 : (주) 니콘이미징코리아



NKR-D300s (B)