



## دليل المستخدم

له الرامه هذه الإرشادات بعينه لى استخدام هذا المنتج. سيتمكن عليك استشارة دليل الكاميرا كذلك.

• هذه العنصره محمضه للاستخدام مع الكاميرات بلا مرآة التي تتميز بتريكم Nikon Z. بشكل حصري.
• لم تحدث إصدار البرنامج الثالث الخاص بالكاميرا إلى أحدث إصدار لنظام هذه العنصره مع Z 2 أو Z 7 إلا ولا قد تشغيل الكاميرا في التعرف على العنصره كما ينبغي وقد لا توظف بعض المرآة مثل نقل الأنتز الجهد أوحد إقرار إصدار من البرنامج الثالث على مركز التثبيت التابع لتكبنون

### من أين ستأخذتك

لنوع ألأف المصنعات أو تعريف نفسك أو الآخرين للاستهلاك المرآا “التصنيفات السلسلة” كاملة قبل استخدام هذا المنتج.

استخدم تعليمات السلامة هذه في مكان يمكن من خلاله جميع مستخدمي هذا المنتج من قرأونها. لا تقبل أو اسمح لنفسك أو للآخرين بالتصنيفات المتوجهه على هذا المرآة بتعريف على خطورة خطورة لتعريف ألأف أو الأسماء المدماه

• تسمية هذه مرآة والتصنيفات المتوجهه على هذا الألفونه بتعريف على خطورة كبيرة لتعريف استخدام هذا المنتج.

## تحذير

لا تقبل أو اسمح لنفسك أو للآخرين بالتصنيفات المتوجهه على هذا المرآة بتعريف على خطورة خطورة لتعريف ألأف أو الأسماء المدماه

• لا لاحظت أي أمور غير عادية مثل خروج بخار من المنتج أو حرارة أو رائح غير معتاده فقم بالتوقف فوراً في حال حدوثه.
• قد يؤدي الاستمرار في الاستخدام إلى التعرض للإصابة أو لتلوث حرق

### حافظ على جاهة

• لا تقبل أو اسمح لنفسك أو للآخرين بالتصنيفات المتوجهه على خطورة خطورة لتعريف ألأف أو الأسماء المدماه
• تسمية هذه التصنيطات قد يؤدي إلى تلوث حرق أو إصابة أو مرض شديد أو إصمه كوكبية

• استخدم هذا المنتج في وجود غبار قابل للانتعاش أو غاز مثل الميون أو الغازات أو البنزين أو الهيدروجين أو

استخدم هذا المنتج في مكان يمكن من خلاله جميع مستخدمي هذا المنتج من قرأونها. لا تقبل أو اسمح لنفسك أو للآخرين بالتصنيفات المتوجهه على هذا المرآة بتعريف على خطورة خطورة لتعريف ألأف أو الأسماء المدماه

• تسمية هذه مرآة والتصنيفات المتوجهه على هذا الألفونه بتعريف على خطورة كبيرة لتعريف استخدام هذا المنتج.

### تحذير

لا تقبل أو اسمح لنفسك أو للآخرين بالتصنيفات المتوجهه على هذا المرآة بتعريف على خطورة خطورة لتعريف ألأف أو الأسماء المدماه

• تسمية هذه التصنيطات قد يؤدي إلى تلوث حرق أو إصابة أو مرض شديد أو إصمه كوكبية

### تسمية

• لا تقبل أو اسمح لنفسك أو للآخرين بالتصنيفات المتوجهه على هذا المرآة بتعريف على خطورة خطورة لتعريف ألأف أو الأسماء المدماه
• تسمية هذه التصنيطات قد يؤدي إلى تلوث حرق أو إصابة أو مرض شديد أو إصمه كوكبية

• استخدم هذا المنتج في وجود غبار قابل للانتعاش أو غاز مثل الميون أو الغازات أو البنزين أو الهيدروجين أو

استخدم هذا المنتج في مكان يمكن من خلاله جميع مستخدمي هذا المنتج من قرأونها. لا تقبل أو اسمح لنفسك أو للآخرين بالتصنيفات المتوجهه على هذا المرآة بتعريف على خطورة خطورة لتعريف ألأف أو الأسماء المدماه

## استخدام العنصره

### أجزاء العنصره: الوظائف

راجع الرسم البياني على الطرف الأيسر من هذه الصفحة

- |        |                           |   |
|--------|---------------------------|---|
| الخط ① | علامة تركيب واقية العنصره | استخدم عند تركيب واقية العنصره  |
| الخط ② | علامة الريور              | لا تقبل أو اسمح لنفسك أو للآخرين بالتصنيفات المتوجهه على هذا المرآة بتعريف على خطورة خطورة لتعريف ألأف أو الأسماء المدماه |
| الخط ③ | مستوى الطول البؤري        | استخدم مستوي الطول البؤري القريب من عند تكبير العنصره أو وضعها  |
| الخط ④ | علامة الطول البؤري        |   |

- |        |                      |   |
|--------|----------------------|---|
| الخط ⑤ | علامة تركيب العنصره  | استخدم عند تركيب العنصره على الكاميرا.  |
| الخط ⑥ | أجهزة توصيل وحدة CPU | استخدم نقل البيانات من الكاميرا باستخدام الـ CPU                                |
| الخط ⑦ | واقية العنصره        | تجنب ابقاء العنصره الغير المستخدمة المقصده على وجه النظارة الذي قد يفسد العدسة. |
| الخط ⑧ | واقية العنصره        | تجنب التلوث أو نشوء الضرورة كما نوقر هنا  |

- |        |                             |                                    |
|--------|-----------------------------|------------------------------------|
| الخط ⑨ | علامة قرأه واقية العنصره    | استخدم عند تركيب واقية العنصره     |
| الخط ⑩ | علامة استخدام واقية العنصره | استخدم عند استخدام الواقية العنصره |
| الخط ⑪ | العلامة الأمامي             |                                    |
| الخط ⑫ | العلامة الخلفي              |                                    |

• يتم بشكل منفصل

## التركيب والفتح

**1** في نهاية تشغيل الكاميرا، ازل غطاء الجسم ثم فك غطاء العنصره الخلفي.

**2** استخدم مفاتيح التثبيت في مرآة على الكاميرا مع توجيه غطاء التركيب على جسم الكاميرا. تم توفير مفاتيح التثبيت على الناحية خلف السامعة حتى تثبت في مكانها.

**نزع العنصره**

**1** في نهاية تشغيل الكاميرا، ازل غطاء الجسم ثم فك غطاء العنصره في اتجاه عقارب الساعة.

## قيد الاستخدام

**قبل الاستخدام**
• لا تقبل أو اسمح لنفسك أو للآخرين بالتصنيفات المتوجهه على خطورة خطورة لتعريف ألأف أو الأسماء المدماه
• تسمية هذه التصنيطات قد يؤدي إلى تلوث حرق أو إصابة أو مرض شديد أو إصمه كوكبية

• استخدم هذا المنتج في وجود غبار قابل للانتعاش أو غاز مثل الميون أو الغازات أو البنزين أو الهيدروجين أو

استخدم هذا المنتج في مكان يمكن من خلاله جميع مستخدمي هذا المنتج من قرأونها. لا تقبل أو اسمح لنفسك أو للآخرين بالتصنيفات المتوجهه على هذا المرآة بتعريف على خطورة خطورة لتعريف ألأف أو الأسماء المدماه

• تسمية هذه التصنيطات قد يؤدي إلى تلوث حرق أو إصابة أو مرض شديد أو إصمه كوكبية

• استخدم هذا المنتج في وجود غبار قابل للانتعاش أو غاز مثل الميون أو الغازات أو البنزين أو الهيدروجين أو

استخدم هذا المنتج في مكان يمكن من خلاله جميع مستخدمي هذا المنتج من قرأونها. لا تقبل أو اسمح لنفسك أو للآخرين بالتصنيفات المتوجهه على هذا المرآة بتعريف على خطورة خطورة لتعريف ألأف أو الأسماء المدماه

• تسمية هذه التصنيطات قد يؤدي إلى تلوث حرق أو إصابة أو مرض شديد أو إصمه كوكبية

## تركيه وقيات العنصره الاختياريه وإزالتها

قد يمتداده تركيب واقية العنصره مع علامه علامة واقية العنصره ①. لم أدر الواقية

② حتى تلاحظي علامه التركيب مع علامه علامة واقية العنصره ①.
③ لآلة الواقية لعكس الحفوات السالبة.

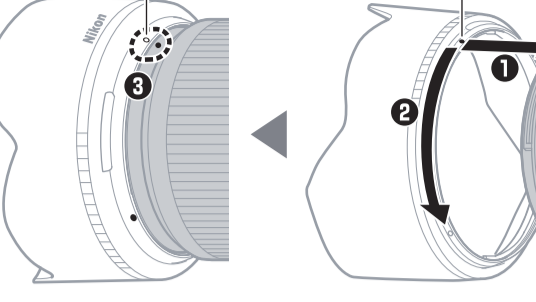

عند تركيب أو ازالة الواقية. استمعها بالقرب من علامه معاداة الواقية العنصره ①. وتجنب الاتصال بالماء الأمامي من الواقية.

عند تركيب أو ازالة الواقية. استمعها بالقرب من علامه معاداة الواقية العنصره ①. وتجنب الاتصال بالماء الأمامي من الواقية. كما ينبغي عدم يمكن تركيب الواقية وتربطها على العنصره في حالة عدم الاستخدام.

### استخدام العنصره مع الكاميرات المزودة بفتاح واقلي

تظهر الخطأ في الصور التي تنجب فيها العنصره واقية العنصره هذه الفلاش الماعملي إلى الواقية

تظهر الخطأ في الصور التي تنجب فيها العنصره واقية العنصره هذه الفلاش الماعملي إلى الواقية

تظهر الخطأ في الصور التي تنجب فيها العنصره واقية العنصره هذه الفلاش الماعملي إلى الواقية

تظهر الخطأ في الصور التي تنجب فيها العنصره واقية العنصره هذه الفلاش الماعملي إلى الواقية

تظهر الخطأ في الصور التي تنجب فيها العنصره واقية العنصره هذه الفلاش الماعملي إلى الواقية

تظهر الخطأ في الصور التي تنجب فيها العنصره واقية العنصره هذه الفلاش الماعملي إلى الواقية

تظهر الخطأ في الصور التي تنجب فيها العنصره واقية العنصره هذه الفلاش الماعملي إلى الواقية

تظهر الخطأ في الصور التي تنجب فيها العنصره واقية العنصره هذه الفلاش الماعملي إلى الواقية

تظهر الخطأ في الصور التي تنجب فيها العنصره واقية العنصره هذه الفلاش الماعملي إلى الواقية

تظهر الخطأ في الصور التي تنجب فيها العنصره واقية العنصره هذه الفلاش الماعملي إلى الواقية

تظهر الخطأ في الصور التي تنجب فيها العنصره واقية العنصره هذه الفلاش الماعملي إلى الواقية

تظهر الخطأ في الصور التي تنجب فيها العنصره واقية العنصره هذه الفلاش الماعملي إلى الواقية

تظهر الخطأ في الصور التي تنجب فيها العنصره واقية العنصره هذه الفلاش الماعملي إلى الواقية

تظهر الخطأ في الصور التي تنجب فيها العنصره واقية العنصره هذه الفلاش الماعملي إلى الواقية

تظهر الخطأ في الصور التي تنجب فيها العنصره واقية العنصره هذه الفلاش الماعملي إلى الواقية

تظهر الخطأ في الصور التي تنجب فيها العنصره واقية العنصره هذه الفلاش الماعملي إلى الواقية

تظهر الخطأ في الصور التي تنجب فيها العنصره واقية العنصره هذه الفلاش الماعملي إلى الواقية

تظهر الخطأ في الصور التي تنجب فيها العنصره واقية العنصره هذه الفلاش الماعملي إلى الواقية

تظهر الخطأ في الصور التي تنجب فيها العنصره واقية العنصره هذه الفلاش الماعملي إلى الواقية

تظهر الخطأ في الصور التي تنجب فيها العنصره واقية العنصره هذه الفلاش الماعملي إلى الواقية

تظهر الخطأ في الصور التي تنجب فيها العنصره واقية العنصره هذه الفلاش الماعملي إلى الواقية

تظهر الخطأ في الصور التي تنجب فيها العنصره واقية العنصره هذه الفلاش الماعملي إلى الواقية

تظهر الخطأ في الصور التي تنجب فيها العنصره واقية العنصره هذه الفلاش الماعملي إلى الواقية

تظهر الخطأ في الصور التي تنجب فيها العنصره واقية العنصره هذه الفلاش الماعملي إلى الواقية

تظهر الخطأ في الصور التي تنجب فيها العنصره واقية العنصره هذه الفلاش الماعملي إلى الواقية

تظهر الخطأ في الصور التي تنجب فيها العنصره واقية العنصره هذه الفلاش الماعملي إلى الواقية

تظهر الخطأ في الصور التي تنجب فيها العنصره واقية العنصره هذه الفلاش الماعملي إلى الواقية

تظهر الخطأ في الصور التي تنجب فيها العنصره واقية العنصره هذه الفلاش الماعملي إلى الواقية

تظهر الخطأ في الصور التي تنجب فيها العنصره واقية العنصره هذه الفلاش الماعملي إلى الواقية

تظهر الخطأ في الصور التي تنجب فيها العنصره واقية العنصره هذه الفلاش الماعملي إلى الواقية

تظهر الخطأ في الصور التي تنجب فيها العنصره واقية العنصره هذه الفلاش الماعملي إلى الواقية

تظهر الخطأ في الصور التي تنجب فيها العنصره واقية العنصره هذه الفلاش الماعملي إلى الواقية

تظهر الخطأ في الصور التي تنجب فيها العنصره واقية العنصره هذه الفلاش الماعملي إلى الواقية

تظهر الخطأ في الصور التي تنجب فيها العنصره واقية العنصره هذه الفلاش الماعملي إلى الواقية

تظهر الخطأ في الصور التي تنجب فيها العنصره واقية العنصره هذه الفلاش الماعملي إلى الواقية

تظهر الخطأ في الصور التي تنجب فيها العنصره واقية العنصره هذه الفلاش الماعملي إلى الواقية

تظهر الخطأ في الصور التي تنجب فيها العنصره واقية العنصره هذه الفلاش الماعملي إلى الواقية

تظهر الخطأ في الصور التي تنجب فيها العنصره واقية العنصره هذه الفلاش الماعملي إلى الواقية

تظهر الخطأ في الصور التي تنجب فيها العنصره واقية العنصره هذه الفلاش الماعملي إلى الواقية

تظهر الخطأ في الصور التي تنجب فيها العنصره واقية العنصره هذه الفلاش الماعملي إلى الواقية

تظهر الخطأ في الصور التي تنجب فيها العنصره واقية العنصره هذه الفلاش الماعملي إلى الواقية

تظهر الخطأ في الصور التي تنجب فيها العنصره واقية العنصره هذه الفلاش الماعملي إلى الواقية

تظهر الخطأ في الصور التي تنجب فيها العنصره واقية العنصره هذه الفلاش الماعملي إلى الواقية

تظهر الخطأ في الصور التي تنجب فيها العنصره واقية العنصره هذه الفلاش الماعملي إلى الواقية

تظهر الخطأ في الصور التي تنجب فيها العنصره واقية العنصره هذه الفلاش الماعملي إلى الواقية

تظهر الخطأ في الصور التي تنجب فيها العنصره واقية العنصره هذه الفلاش الماعملي إلى الواقية

## Id Manual bagi Pengguna

Sebelum menggunakan produk ini, mohon membaca dengan seksama petunjuk ini. Anda juga perlu untuk melihat buku petunjuk kamera.

• Lensa ini ditujukan khusus bagi penggunaan dengan kamera mirrorless dengan fitur dual-focus Nikon.

• Petunjuk ini versi terbaru dari firmware kamera sebelum menggunakan lensa ini dengan Z 7 atau Z 6, jika tidak kamera dapat gagal mengenal dengan tepat lensa dan fitur seperti penguncan mungkin tidak tersedia. Firmware terbaru tersedia dari Pusat Download Nikon.

## Demi Keamanan Anda

Untuk mencegah kerusakan pada harta benda atau cedera pada diri Anda atau orang lain, bacalah "Demi Keamanan Anda" secara menyeluruh sebelum menggunakan produk ini.

Simpang petunjuk keselamatan ini di mana semua pihak yang menggunakan produk ini dapat membacanya.

**A. PERINGATAN:** Gagal mematuhi perintah dengan ikon bertanda ini dapat menyebabkan kematian atau cedera berat.

**A. PERHATIAN:** Gagal mematuhi perintah dengan ikon bertanda ini dapat menyebabkan cedera atau kerusakan harta benda.

### PERINGATAN

• **Jangan membongkar atau memodifikasi produk ini. Jangan menyentuh bagian dalam yang menjadi tidak terlindung akibat dari terjerih atau kecekalan lainnya.**

• **Apabila Anda mengamati ketidakwajaran apapun seperti keluar asap, panas, atau bau tidak biasa dari produk, putuskan seker hubungan sumber daya kamera.** Melanjutkan pengoperasian dapat menyebabkan kebakaran, luka bakar atau cedera lainnya.

• **Jaga agar tetap kering.** **Jangan memandangi dengan tangan basah.** Gagal mematuhi pencegahan ini dapat menyebabkan cedera atau sengatan listrik.

• **Jangan gunakan produk ini saat hadhinya debu atau gas yang mudah terbakar seperti propana, bensin atau erosit.** Gagal mematuhi pencegahan ini dapat menyebabkan ledakan atau kebakaran.

• **Jangan memandang matahari atau sumber cahaya terang lainnya secara langsung melalui lensa.** Gagal mematuhi pencegahan ini dapat menyebabkan kebutaan.

• **Jauhi produk ini dari jangkauan anak-anak.** Gagal mematuhi pencegahan ini dapat menyebabkan cedera atau gagal fungsi pada produk. Sebagai tambahan, catat bahwa endorfei tidak merupakan bahaya beresdak.

• **Jangan memandangi dengan tangan kosong di tempat yang terpapar pada suhu teramat tinggi atau teramat rendah.** Gagal mematuhi pencegahan ini dapat menyebabkan luka bakar atau radang dingin.

### PERHATIKAN

• **Jangan meninggalkan lensa mengarah ke matahari atau ke sumber cahaya kuat lainnya.** Cahaya yang terpusat oleh lensa dapat menyebabkan kebakaran atau merusak bagian dalam produk. Saat memotret subjek dalam cahaya latar, jauhan cahaya matahari dari frame. Cahaya matahari yang terfokus ke kamera saat matahari sedang ke frame dapat menimbulkan api.

• **Jangan tinggalkan produk di tempat di mana ia akan terpapar pada suhu yang teramat tinggi, selama jangka panjang seperti dalam kendaraan tertutup atau di bawah sinar matahari langsung.** Gagal mematuhi pencegahan ini dapat menyebabkan kebakaran atau gagal fungsi produk.

• **Jangan memindahkan kamera atau lensa dengan tripod atau aksesori sejenisnya terpasang.** Gagal mematuhi pencegahan ini dapat menyebabkan cedera atau gagal fungsi pada produk.

• **Keberatan**

- Jangan meninggalkan lensa mengarah ke matahari atau ke sumber cahaya kuat lainnya. Cahaya yang terpusat oleh lensa dapat menyebabkan kebakaran atau merusak bagian dalam produk. Saat memotret subjek dalam cahaya latar, jauhan cahaya matahari dari frame. Cahaya matahari yang terfokus ke kamera saat matahari sedang ke frame dapat menimbulkan api.

• **Jangan tinggalkan produk di tempat di mana ia akan terpapar pada suhu yang teramat tinggi, selama jangka panjang seperti dalam kendaraan tertutup atau di bawah sinar matahari langsung.** Gagal mematuhi pencegahan ini dapat menyebabkan kebakaran atau gagal fungsi produk.

• **Jangan memindahkan kamera atau lensa dengan tripod atau aksesori sejenisnya terpasang.** Gagal mematuhi pencegahan ini dapat menyebabkan cedera atau gagal fungsi pada produk.

• **Keberatan**

- Jangan meninggalkan lensa mengarah ke matahari atau ke sumber cahaya kuat lainnya. Cahaya yang terpusat oleh lensa dapat menyebabkan kebakaran atau merusak bagian dalam produk. Saat memotret subjek dalam cahaya latar, jauhan cahaya matahari dari frame. Cahaya matahari yang terfokus ke kamera saat matahari sedang ke frame dapat menimbulkan api.

• **Jangan tinggalkan produk di tempat di mana ia akan terpapar pada suhu yang teramat tinggi, selama jangka panjang seperti dalam kendaraan tertutup atau di bawah sinar matahari langsung.** Gagal mematuhi pencegahan ini dapat menyebabkan kebakaran atau gagal fungsi produk.

• **Jangan memindahkan kamera atau lensa dengan tripod atau aksesori sejenisnya terpasang.** Gagal mematuhi pencegahan ini dapat menyebabkan cedera atau gagal fungsi pada produk.

## Menggunakan Lensa

Kembalikan ke diagram pada sisi kiri dari lembaran ini.

1	Tanda pemasangan ujung lensa	Gunakan saat memasang tudung lensa.	Simak	①
2	Cincin zoom	Putar untuk zoom memperbesar atau memperkecil. Pastikan untuk memindahkan lensa sebelum penggunaan.	Simak	②
3	Skala panjang fokus	Menentukan perkiran panjang fokus saat lensa di-zoom memperbesar atau memperkecil.	—	—
4	Tanda panjang fokus	—	—	—

**Mode fokus otomatis dipilih:** Dalam mode fokus otomatis, putar cincin untuk menyesuaikan pengaturan seperti [Fokus (M/A)] atau [Apetur] yang ditunjukkan menggunakan kamera. Untuk informasi selengkapnya, simak penjelasan dari [Penentuan kontrol otomatis] (Mode fokus otomatis).

**Kelemah manual dipilih:** Putar cincin untuk memfokus.

6	Tanda pemasangan lensa	Gunakan saat mendudukan lensa pada kamera.	Simak	④
7	Kontak CPU	Digunakan untuk mentransfer data ke dan dari kamera.	—	—
8	Tudung lensa*	Tudung lensa menghalangi cahaya yang menyimpang yang dapat memengaruhi silau atau gambar ganda. Tudung juga berfungsi untuk melindungi lensa.	—	—
9	Tanda kunci tudung lensa	—	Simak	⑤
10	Tanda kejelasan tudung lensa	—	—	—
11	Penutup lensa depan	—	—	—
12	Penutup lensa belakang	—	—	—

## ④ Pemasangan dan Pelepasan Memasang Lensa

**1** Matikan kamera, lepaskan tutup badan, dan pisahkan tutup lensa belakang.

**2** Tempatkan lensa pada badan kamera, sambil menjaga tanda pemasangan pada lensa sejajar dengan tanda pemasangan pada badan kamera, lalu putar lensa berlawanan arah jarum jam hingga klik di tempat.

### Melepasa Lensa

**1** Matikan kamera.

**2** Tekan dan tahan tombol pelepas lensa sambil memutar lensa searah jarum jam.

Lensa dapat di tarik dan harus dipanjangkan sebelum pemasangan. Putar cincin untuk petunjuk hingga lensa klik pada posisi pemangjangan. Gambar hanya dapat diambil saat tanda panjang focal menunjuk ke posisi angka 50 dan 250 pada skala panjang focal.

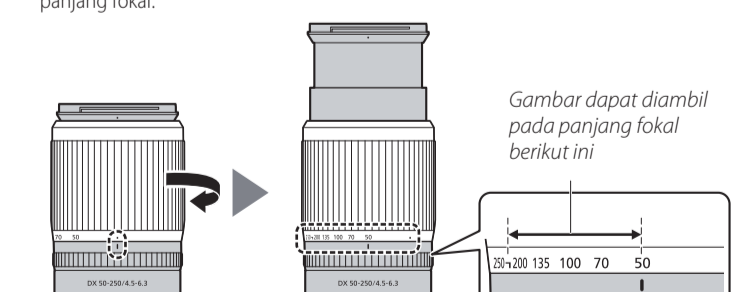

Gambar dapat diambil pada panjang focal berikut ini

Untuk menariopsis, putar cincin zoom dengan arah berlawanan, berhenti saat Anda mendengar klik. ① pada skala panjang focal.

Apabila kamera dihidupkan dengan lensa ditarik, sebuah peringatan akan dikamipikan. Panjangan lensa sebelum penggunaan.

### ④ Instalasi dan Pelepasan Memasang Lensa

Gunakan kaca pelindung dengan kaca pelindung. ①. Untuk memasang kaca pelindung dengan kaca pelindung. ②. Untuk melepas kaca pelindung dengan kaca pelindung. ③. Untuk memasang kaca pelindung dengan kaca pelindung. ④. Untuk melepas kaca pelindung dengan kaca pelindung. ⑤. Untuk memasang kaca pelindung dengan kaca pelindung. ⑥. Untuk melepas kaca pelindung dengan kaca pelindung. ⑦. Untuk melepas kaca pelindung dengan kaca pelindung. ⑧. Untuk melepas kaca pelindung dengan kaca pelindung. ⑨. Untuk melepas kaca pelindung dengan kaca pelindung. ⑩. Untuk melepas kaca pelindung dengan kaca pelindung. ⑪. Untuk melepas kaca pelindung dengan kaca pelindung. ⑫. Untuk melepas kaca pelindung dengan kaca pelindung. ⑬. Untuk melepas kaca pelindung dengan kaca pelindung. ⑭. Untuk melepas kaca pelindung dengan kaca pelindung. ⑮. Untuk melepas kaca pelindung dengan kaca pelindung. ⑯. Untuk melepas kaca pelindung dengan kaca pelindung. ⑰. Untuk melepas kaca pelindung dengan kaca pelindung. ⑱. Untuk melepas kaca pelindung dengan kaca pelindung. ⑲. Untuk melepas kaca pelindung dengan kaca pelindung. ⑳. Untuk melepas kaca pelindung dengan kaca pelindung. ㉑. Untuk melepas kaca pelindung dengan kaca pelindung. ㉒. Untuk melepas kaca pelindung dengan kaca pelindung. ㉓. Untuk melepas kaca pelindung dengan kaca pelindung. ㉔. Untuk melepas kaca pelindung dengan kaca pelindung. ㉕. Untuk melepas kaca pelindung dengan kaca pelindung. ㉖. Untuk melepas kaca pelindung dengan kaca pelindung. ㉗. Untuk melepas kaca pelindung dengan kaca pelindung. ㉘. Untuk melepas kaca pelindung dengan kaca pelindung. ㉙. Untuk melepas kaca pelindung dengan kaca pelindung. ㉚. Untuk melepas kaca pelindung dengan kaca pelindung. ㉛. Untuk melepas kaca pelindung dengan kaca pelindung. ㉜. Untuk melepas kaca pelindung dengan kaca pelindung. ㉝. Untuk melepas kaca pelindung dengan kaca pelindung. ㉞. Untuk melepas kaca pelindung dengan kaca pelindung. ㉟. Untuk melepas kaca pelindung dengan kaca pelindung. ㊱. Untuk melepas kaca pelindung dengan kaca pelindung. ㊲. Untuk melepas kaca pelindung dengan kaca pelindung. ㊳. Untuk melepas kaca pelindung dengan kaca pelindung. ㊴. Untuk melepas kaca pelindung dengan kaca pelindung. ㊵. Untuk melepas kaca pelindung dengan kaca pelindung. ㊶. Untuk melepas kaca pelindung dengan kaca pelindung. ㊷. Untuk melepas kaca pelindung dengan kaca pelindung. ㊸. Untuk melepas kaca pelindung dengan kaca pelindung. ㊹. Untuk melepas kaca pelindung dengan kaca pelindung. ㊺. Untuk melepas kaca pelindung dengan kaca pelindung. ㊻. Untuk melepas kaca pelindung dengan kaca pelindung. ㊼. Untuk melepas kaca pelindung dengan kaca pelindung. ㊽. Untuk melepas kaca pelindung dengan kaca pelindung. ㊾. Untuk melepas kaca pelindung dengan kaca pelindung. ㊿. Untuk melepas kaca pelindung dengan kaca pelindung.

① Untuk melepas kaca pelindung dengan kaca pelindung. ② Untuk melepas kaca pelindung dengan kaca pelindung. ③ Untuk melepas kaca pelindung dengan kaca pelindung. ④ Untuk melepas kaca pelindung dengan kaca pelindung. ⑤ Untuk melepas kaca pelindung dengan kaca pelindung. ⑥ Untuk melepas kaca pelindung dengan kaca pelindung. ⑦ Untuk melepas kaca pelindung dengan kaca pelindung. ⑧ Untuk melepas kaca pelindung dengan kaca pelindung. ⑨ Untuk melepas kaca pelindung dengan kaca pelindung. ⑩ Untuk melepas kaca pelindung dengan kaca pelindung. ⑪ Untuk melepas kaca pelindung dengan kaca pelindung. ⑫ Untuk melepas kaca pelindung dengan kaca pelindung. ⑬ Untuk melepas kaca pelindung dengan kaca pelindung. ⑭ Untuk melepas kaca pelindung dengan kaca pelindung. ⑮ Untuk melepas kaca pelindung dengan kaca pelindung. ⑯ Untuk melepas kaca pelindung dengan kaca pelindung. ⑰ Untuk melepas kaca pelindung dengan kaca pelindung. ⑱ Untuk melepas kaca pelindung dengan kaca pelindung. ⑲ Untuk melepas kaca pelindung dengan kaca pelindung. ⑳ Untuk melepas kaca pelindung dengan kaca pelindung. ㉑ Untuk melepas kaca pelindung dengan kaca pelindung. ㉒ Untuk melepas kaca pelindung dengan kaca pelindung. ㉓ Untuk melepas kaca pelindung dengan kaca pelindung. ㉔ Untuk melepas kaca pelindung dengan kaca pelindung. ㉕ Untuk melepas kaca pelindung dengan kaca pelindung. ㉖ Untuk melepas kaca pelindung dengan kaca pelindung. ㉗ Untuk melepas kaca pelindung dengan kaca pelindung. ㉘ Untuk melepas kaca pelindung dengan kaca pelindung. ㉙ Untuk melepas kaca pelindung dengan kaca pelindung. ㉚ Untuk melepas kaca pelindung dengan kaca pelindung. ㉛ Untuk melepas kaca pelindung dengan kaca pelindung. ㉜ Untuk melepas kaca pelindung dengan kaca pelindung. ㉝ Untuk melepas kaca pelindung dengan kaca pelindung. ㉞ Untuk melepas kaca pelindung dengan kaca pelindung. ㉟ Untuk melepas kaca pelindung dengan kaca pelindung. ㊱ Untuk melepas kaca pelindung dengan kaca pelindung. ㊲ Untuk melepas kaca pelindung dengan kaca pelindung. ㊳ Untuk melepas kaca pelindung dengan kaca pelindung. ㊴ Untuk melepas kaca pelindung dengan kaca pelindung. ㊵ Untuk melepas kaca pelindung dengan kaca pelindung. ㊶ Untuk melepas kaca pelindung dengan kaca pelindung. ㊷ Untuk melepas kaca pelindung dengan kaca pelindung. ㊸ Untuk melepas kaca pelindung dengan kaca pelindung. ㊹ Untuk melepas kaca pelindung dengan kaca pelindung. ㊺ Untuk melepas kaca pelindung dengan kaca pelindung. ㊻ Untuk melepas kaca pelindung dengan kaca pelindung. ㊼ Untuk melepas kaca pelindung dengan kaca pelindung. ㊽ Untuk melepas kaca pelindung dengan kaca pelindung. ㊾ Untuk melepas kaca pelindung dengan kaca pelindung. ㊿ Untuk melepas kaca pelindung dengan kaca pelindung.

① Untuk melepas kaca pelindung dengan kaca pelindung. ② Untuk melepas kaca pelindung dengan kaca pelindung. ③ Untuk melepas kaca pelindung dengan kaca pelindung. ④ Untuk melepas kaca pelindung dengan kaca pelindung. ⑤ Untuk melepas kaca pelindung dengan kaca pelindung. ⑥ Untuk melepas kaca pelindung dengan kaca pelindung. ⑦ Untuk melepas kaca pelindung dengan kaca pelindung. ⑧ Untuk melepas kaca pelindung dengan kaca pelindung. ⑨ Untuk melepas kaca pelindung dengan kaca pelindung. ⑩ Untuk melepas kaca pelindung dengan kaca pelindung. ⑪ Untuk melepas kaca pelindung dengan kaca pelindung. ⑫ Untuk melepas kaca pelindung dengan kaca pelindung. ⑬ Untuk melepas kaca pelindung dengan kaca pelindung. ⑭ Untuk melepas kaca pelindung dengan kaca pelindung. ⑮ Untuk melepas kaca pelindung dengan kaca pelindung. ⑯ Untuk melepas kaca pelindung dengan kaca pelindung. ⑰ Untuk melepas kaca pelindung dengan kaca pelindung. ⑱ Untuk melepas kaca pelindung dengan kaca pelindung. ⑲ Untuk melepas kaca pelindung dengan kaca pelindung. ⑳ Untuk melepas kaca pelindung dengan kaca pelindung. ㉑ Untuk melepas kaca pelindung dengan kaca pelindung. ㉒ Untuk melepas kaca pelindung dengan kaca pelindung. ㉓ Untuk