

Nikon

DIGITALE CAMERA

COOLPIX B600

Naslaggids



Overzicht onderwerpen

- Lees deze handleiding grondig door voordat u de camera gebruikt.
- Om correct gebruik van de camera te verzekeren, vergeet niet "Voor uw veiligheid" te lezen (pagina vi).
- Bewaar deze handleiding na het lezen op een gemakkelijk toegankelijke plaats voor later gebruik.

NI

Overzicht onderwerpen

U kunt naar deze pagina terugkeren door te tikken of klikken op  in de rechterbenedenhoek van elke pagina.

Hoofdonderwerpen

Inleiding.....	iii
Inhoudsopgave.....	x
Onderdelen van de camera.....	1
Aan de slag.....	10
Basisbewerkingen voor opname en weergave.....	16
Opnamefuncties.....	23
Weergavefuncties.....	63
Films.....	75
De camera op een televisie, printer of computer aansluiten.....	86
Het menu gebruiken.....	96
Als er een probleem is.....	147
Technische opmerkingen.....	160

Algemene onderwerpen



Voor uw veiligheid



Creatieve stand



Zelfontspanner



Macro-stand



Zoomen



Continu-opname



Problemen
oplossen







Index

Inleiding

Lees dit eerst

Symbolen en conventies die in deze handleiding worden gebruikt

- Tik of klik op  in de rechterbenedenhoek van elke pagina om "Overzicht onderwerpen" weer te geven (ii).
- Symbolen

Symbol	Beschrijving
	Dit pictogram geeft waarschuwingen en informatie aan die moeten worden gelezen voordat de camera wordt gebruikt.
	Dit pictogram geeft waarschuwingen en informatie aan die moeten worden gelezen voordat de camera wordt gebruikt.
	Dit pictogram geeft andere pagina's aan die relevante informatie bevatten.

- SD-, SDHC- en SDXC-geheugenkaarten worden in deze handleiding "geheugenkaarten" genoemd.
- Smartphones en tablets worden "smartapparaten" genoemd.
- De instelling op het tijdstip van aankoop wordt de "standaardinstelling" genoemd.
- De namen van menuopties die worden weergegeven op het scherm van de camera en de namen van knoppen of berichten op een computerscherm worden vet weergegeven.
- In deze handleiding worden soms onderdelen van het scherm niet weergegeven zodat aanduidingen op het scherm duidelijker zichtbaar zijn.



Informatie en voorzorgsmaatregelen

Permanente kennisoverdracht

Als onderdeel van Nikon's streven naar "permanente kennisoverdracht" via continue productondersteuning en -informatie is er altijd nieuwe, bijgewerkte informatie online beschikbaar op de volgende websites:

- Voor gebruikers in de VS: <https://www.nikonusa.com/>
- Voor gebruikers in Europa: <https://www.europe-nikon.com/support/>
- Voor gebruikers in Azië, Oceanië, het Midden-Oosten en Afrika: <http://www.nikon-asia.com/>

Bezoek deze sites voor de nieuwste productinformatie, tips, antwoorden op veelgestelde vragen (FAQ's) en algemeen advies over digitale beeldverwerking en fotografie. Neem voor meer informatie contact op met de dichtstbijzijnde Nikon-vertegenwoordiger. Bezoek de onderstaande website voor de contactgegevens.

<https://imaging.nikon.com/>

Gebruik uitsluitend elektronische accessoires van het merk Nikon

Nikon COOLPIX-camera's zijn ontwikkeld volgens de hoogste technologische standaarden en bevatten complexe elektronische circuits. Alleen elektronische accessoires van het merk Nikon (inclusief acculaders, accu's, lichtnetadapters en USB-kabels) zijn door Nikon speciaal ontwikkeld om binnen de operationele eisen en veiligheidseisen van deze elektronische circuits te werken. Deze zijn met het oog daarop getest en goedgekeurd voor deze Nikon digitale camera.

HET GEBRUIK VAN ELEKTRONISCHE ACCESSOIRES DIE NIET DOOR NIKON ZIJN VERVAARDIGD, KAN DE CAMERA BESCHADIGEN EN DE NIKON-GARANTIE DOEN VERVALLEN.

Het gebruik van oplaadbare Li-ion-accu's van derden die het Nikon holografische zegel niet dragen, kan de normale werking van de camera verstoren of ertoe leiden dat de accu's oververhit raken, ontbranden, barsten of lekken.

Holografisch zegel: Dit zegel duidt aan dat dit apparaat een origineel Nikon-product is.



Neem voor meer informatie over originele Nikon-accessoires contact op met een door Nikon erkende leverancier.

Voordat u belangrijke foto's gaat maken

Voordat u foto's gaat maken van belangrijke gelegenheden (zoals een huwelijk of een reis), kunt u het best enkele proefopnamen maken om te controleren of de camera goed werkt. Nikon is niet aansprakelijk voor schade of gederfde inkomsten als gevolg van een defect aan uw camera.



Over de handleidingen

- Geen enkel onderdeel van de bij dit product geleverde handleidingen mag worden gereproduceerd, overgedragen, getranscribeerd, worden opgeslagen in een archiefsysteem of in enige vorm worden vertaald naar enige taal, met enig middel, zonder voorafgaande schriftelijke toestemming van Nikon.
- De illustraties en schermbeelden in deze handleiding kunnen afwijken van wat wordt weergegeven op het scherm van het daadwerkelijke product.
- Nikon behoudt zich het recht voor zonder voorafgaande aankondiging de specificaties van de hardware en software die in deze handleidingen worden beschreven op elk gewenst moment te wijzigen.
- Nikon is niet aansprakelijk voor enige schade die voortvloeit uit het gebruik van dit product.
- Nikon heeft alles in het werk gesteld om te zorgen dat de informatie in deze handleidingen juist en volledig is en zou het op prijs stellen als u de Nikon-importeur op de hoogte brengt van eventuele onjuistheden of omissies (zie de overige documentatie voor de adresgegevens).

Voldoen aan auteursrechtelijke bepalingen

Onder auteursrecht mogen foto's of opnamen van auteursrechtelijk beschermde werken, gemaakt met de camera, niet worden gebruikt zonder toestemming van de houder van het auteursrecht. Uitzonderingen zijn van toepassing op persoonlijk gebruik, maar houd er rekening dat zelfs persoonlijk gebruik mogelijk beperkt is in het geval van foto's of opnamen van exposities of live optredens.

Wegwerpen van opslagmedia

Houd er rekening mee dat bij het wissen van foto's of het formatteren van opslagmedia, zoals geheugenkaarten of het interne camerageheugen, de oorspronkelijke beeldgegevens niet volledig worden verwijderd. Met behulp van in de handel verkrijgbare software is het soms mogelijk verwijderde bestanden op weggeworpen opslagmedia alsnog te herstellen, wat misbruik van persoonlijke beeldgegevens tot gevolg kan hebben. De gebruiker is zelf verantwoordelijk voor de privacybescherming met betrekking tot dergelijke gegevens.

Reset alle instellingen van de camera in **Standaardwaarden** in het set-upmenu (📖97) voordat u het opslagmedium wegwerpt of aan een ander geeft. Na de reset wist u alle gegevens in het apparaat met in de handel verkrijgbare verwijdersoftware of formateert u het apparaat in **Geheug. formatteren** of **Geheugenkaart form.** in het set-upmenu (📖97). Vervolgens vult u het apparaat geheel met beelden die geen persoonlijke informatie bevatten (bijvoorbeeld beelden van de lucht).

Wees voorzichtig bij het fysiek vernietigen van geheugenkaarten en voorkom letsel en beschadiging van eigendommen.

Conformiteitsmarkering

Volg de onderstaande procedure om een aantal conformiteitsmarkeringen weer te geven waaraan de camera voldoet.

Druk op de knop **MENU** → selecteer **Y** (set-up) → Conformiteitsmarkering → knop **OK**



Voor uw veiligheid

Om schade aan eigendommen of letsel aan uzelf of anderen te voorkomen, lees "Voor uw veiligheid" in zijn geheel door alvorens dit product te gebruiken.

Bewaar deze veiligheidsinstructies daar waar iedere gebruiker van dit product ze kan lezen.



GEVAAR

Het niet in acht nemen van deze voorzorgsmaatregelen, gemarkeerd met dit pictogram, zorgt voor groot gevaar voor de dood of ernstig letsel.



WAARSCHUWING

Het niet in acht nemen van deze voorzorgsmaatregelen, gemarkeerd met dit pictogram, kan de dood of ernstig letsel tot gevolg hebben.



LET OP

Het niet in acht nemen van deze voorzorgsmaatregelen, gemarkeerd met dit pictogram, kan letsel of schade aan eigendommen tot gevolg hebben.



WAARSCHUWING

- **Niet gebruiken tijdens het lopen of het bedienen van een voertuig.** Het niet in acht nemen van deze voorzorgsmaatregel kan ongelukken of ander letsel veroorzaken.
- **Dit product niet uit elkaar halen of aanpassen. Raak geen interne delen aan die worden blootgesteld als gevolg van een val of ander ongeluk.** Het niet in acht nemen van deze voorzorgsmaatregelen kan een elektrische schok of ander letsel tot gevolg hebben.
- **Mocht u afwijkingen aan het product ontdekken zoals het produceren van rook, hitte of ongebruikelijke geuren, ontkoppel dan onmiddellijk de accu of voedingsbron.** Voortgaand gebruik kan brand, brandwonden of ander letsel veroorzaken.
- **Houd droog. Niet met natte handen vastpakken. Pak de stekker niet met natte handen vast.** Het niet in acht nemen van deze voorzorgsmaatregelen kan brand of een elektrische schok tot gevolg hebben.
- **Laat uw huid niet langdurig in contact komen met dit product terwijl deze in en uit het stopcontact wordt gehaald.** Het niet in acht nemen van deze voorzorgsmaatregel kan lichte brandwonden tot gevolg hebben.
- **Gebruik dit product niet in de aanwezigheid van ontvlambaar stof of gas zoals propaan, benzine of spuitbussen.** Het niet in acht nemen van deze voorzorgsmaatregel kan een explosie of brand tot gevolg hebben.
- **Richt de flitser niet op de bestuurder van een motorvoertuig.** Het niet in acht nemen van deze voorzorgsmaatregel kan ongelukken tot gevolg hebben.



- **Houd dit product uit de buurt van kinderen.** Het niet in acht nemen van deze voorzorgsmaatregel kan letsel of een defect aan het product tot gevolg hebben. Merk bovendien op dat kleine onderdelen verstikkingsgevaar opleveren. Mocht een kind onderdelen van dit product inslikken, zoek dan onmiddellijk medische hulp.
- **Wikkel, draai en raak niet verstrikt in de riemen om uw nek.** Het niet in acht nemen van deze voorzorgsmaatregel kan ongelukken tot gevolg hebben.
- **Gebruik geen accu's, laders, lichtnetadapters of USB-kabels die niet specifiek zijn bedoeld voor gebruik met dit product. Bij het gebruik van accu's, laders, lichtnetadapters en USB-kabels die bedoeld zijn voor gebruik met dit product, ga geen:**
 - **Snoeren of kabels beschadigen, aanpassen, met overmatige kracht trekken aan of buigen van kabels of ze onder zware voorwerpen plaatsen of ze blootstellen aan hitte of vlammen.**
 - **Reisadapters of adapters gebruiken die speciaal ontworpen zijn om van de ene spanning naar een andere spanning over te schakelen, of met DC-naar-AC-omvormers.**Het niet in acht nemen van deze voorzorgsmaatregelen kan brand of een elektrische schok tot gevolg hebben.
- **Pak de stekker niet vast tijdens het opladen van het product of gebruik van de lichtnetadapter tijdens onweersbuien.** Het niet in acht nemen van deze voorzorgsmaatregel kan een elektrische schok tot gevolg hebben.
- **Pak niet met blote handen vast op plaatsen die worden blootgesteld aan extreem hoge en lage temperaturen.** Het niet in acht nemen van deze voorzorgsmaatregel kan brandwonden of bevroeringsverschijnselen tot gevolg hebben.



LET OP

- **Laat het objectief niet naar de zon of andere sterke lichtbronnen gericht.** Licht dat wordt geconvergeerd door het objectief kan brand of schade aan de interne onderdelen van het product veroorzaken. Houd de zon goed buiten beeld bij het fotograferen van onderwerpen met tegenlicht.
- **Schakel dit product uit wanneer het gebruik ervan verboden is. Schakel draadloze functies uit wanneer het gebruik van draadloze apparatuur verboden is.** De radiofrequentie-emissies geproduceerd door dit product kunnen interfereren met apparatuur aan boord van vliegtuigen of in ziekenhuizen of andere medische faciliteiten.
- **Verwijder de accu en ontkoppel de lichtnetadapter als voor langere tijd geen gebruik wordt gemaakt van dit product.** Het niet in acht nemen van deze voorzorgsmaatregel kan brand of een defect aan het product tot gevolg hebben.
- **Raak geen bewegende delen van het objectief of andere bewegende delen aan.** Het niet in acht nemen van deze voorzorgsmaatregel kan letsel tot gevolg hebben.
- **Laat de flitser niet flitsen terwijl deze in contact is met of zich nabij de huid of voorwerpen bevindt.** Het niet in acht nemen van deze voorzorgsmaatregel kan brandwonden of brand tot gevolg hebben.



- **Laat het product niet achter op een plaats waar het voor langere tijd wordt blootgesteld aan extreem hoge temperaturen, zoals in een afgesloten auto of in direct zonlicht.** Het niet in acht nemen van deze voorzorgsmaatregel kan brand of een defect aan het product tot gevolg hebben.
- **De camera niet vervoeren wanneer een statief of dergelijk accessoire is bevestigd.** Het niet in acht nemen van deze voorzorgsmaatregel kan letsel of een defect aan het product tot gevolg hebben.



GEVAAR voor batterijen

- **Voorkom onjuist gebruik van accu's.** Het niet in acht nemen van de volgende voorzorgsmaatregelen kan ervoor zorgen dat de accu's lekken, oververhit raken, scheuren of vlam vatten:
 - Gebruik uitsluitend oplaadbare accu's die zijn goedgekeurd voor gebruik in dit product.
 - Stel accu's niet bloot aan vlammen of extreme hitte.
 - Haal niet uit elkaar.
 - Sluit de aansluitingen niet kort door ze in aanraking te laten komen met kettingen, haarspelden of andere metalen voorwerpen.
 - Stel accu's of de producten waarin ze worden geplaatst, niet bloot aan krachtige fysieke schokken.
- **Laad alleen op zoals is aangegeven.** Het niet in acht nemen van deze voorzorgsmaatregel kan ervoor zorgen dat de accu's lekken, oververhit raken, scheuren of vlam vatten.
- **Als accuvloeistof in aanraking komt met de ogen, spoel dan met veel schoon water en zoek onmiddellijk medische hulp.** Het uitstellen van deze handeling kan oogletsel tot gevolg hebben.



WAARSCHUWING voor batterijen

- **Houd accu's buiten bereik van kinderen.** Mocht een kind een accu inslikken, zoek dan onmiddellijk medische hulp.
- **Dompel accu's niet onder in water en stel ze niet bloot aan regen.** Het niet in acht nemen van deze voorzorgsmaatregel kan brand of een defect aan het product tot gevolg hebben. Droog het product onmiddellijk met een handdoek of gelijkwaardig voorwerp, mocht deze nat worden.
- **Stop het gebruik onmiddellijk indien u veranderingen aan de accu's opmerkt, zoals verkleuring en vervorming. Stop met het opladen van EN-EL12 oplaadbare accu's als ze niet binnen de opgegeven tijdsduur worden opgeladen.** Het niet in acht nemen van deze voorzorgsmaatregel kan ervoor zorgen dat de batterijen/accu's lekken, oververhit raken, scheuren of vlam vatten.
- **Als de accu's niet langer nodig zijn, dient u de aansluitingen met plakband te isoleren.** Oververhitting, scheuren of brand kan het gevolg zijn indien metalen voorwerpen in aanraking komen met de aansluiting.



- **Als accuvloeistof in aanraking komt met iemand zijn huid of kleding, spoel het getroffen gebied dan onmiddellijk met veel schoon water.** Het niet in acht nemen van deze voorzorgsmaatregel kan huidirritatie tot gevolg hebben.
-



Inhoudsopgave

Overzicht onderwerpen.....	ii
Hoofdonderwerpen.....	ii
Algemene onderwerpen.....	ii
Inleiding.....	iii
Lees dit eerst.....	iii
Symbolen en conventies die in deze handleiding worden gebruikt.....	iii
Informatie en voorzorgsmaatregelen.....	iv
Voor uw veiligheid.....	vi
Onderdelen van de camera.....	1
De camerabody.....	2
De monitor.....	4
Andere informatie weergeven op het scherm (knop DISP).....	4
Bij het maken van opnamen.....	5
Bij het weergeven.....	8
Aan de slag.....	10
De polsriem en de objectiefdoop bevestigen.....	11
De accu en geheugenkaart plaatsen.....	12
De accu of geheugenkaart verwijderen.....	12
De accu opladen.....	13
Camera instellen.....	14
Basisbewerkingen voor opname en weergave.....	16
Opnamen maken.....	17
De flitser gebruiken.....	19
Films opnemen.....	19
Beelden weergeven.....	20
Beelden wissen.....	21
Het scherm voor selectie van te wissen beelden.....	22
Opnamefuncties.....	23
Een opnamestand selecteren.....	24
📷 (auto) stand.....	25
De creatieve instelknop gebruiken.....	25



Onderwerpstand (opname maken in specifieke opnameomstandigheden)	27
Tips en opmerkingen over de onderwerpstand	28
Opnemen met Eenvoudig panorama	36
Afspelen met Eenvoudig panorama.....	38
Creatieve stand (Effecten toepassen tijdens het opnemen)	39
Stand Slim portret (menselijke gezichten verfraaien tijdens het opnemen)	41
Glimlachtimer gebruiken	43
Zelf-collage gebruiken.....	44
De flitsstand, Zelfontspanner, Macro-stand en belichtingscompensatie instellen	46
Flitsstand	47
Zelfontspanner	49
Macro-stand (Close-up foto's maken).....	50
Belichtingscompensatie (Helderheid aanpassen).....	51
De zoom gebruiken.....	52
Scherpstelling.....	54
De ontspanknop.....	54
AF met doelopsporing gebruiken.....	55
Gezichtsherkenning gebruiken.....	56
Onderwerpen die niet geschikt zijn voor autofocus.....	57
Scherpstelvergrendeling.....	58
Standaardinstellingen (Flitsstand, Zelfontspanner en Macro-stand)	59
Functies die niet tegelijk kunnen worden gebruikt met het maken van opnamen.....	61
<hr/>	
Weergavefuncties.....	63
Zoomweergave.....	64
Miniatuurweergave, Kalenderweergave	65
Stand Sorteer op datum	66
Beelden die in een reeks werden vastgelegd weergeven.....	67
Beelden in een reeks weergeven.....	67
Beelden in een reeks wissen	68
Beelden bewerken (foto's)	69
Voordat u beelden gaat bewerken.....	69
Sneleffecten: Tint of stemming veranderen	69
Snel retoucheren: contrast en verzadiging verbeteren	70
D-Lighting: helderheid en contrast verbeteren.....	70
Rode-ogencorrectie: rode-ogencorrectie uitvoeren bij opnamen met de flitser	71
Glamour-retouchering: menselijke gezichten verfraaien	71
Kleine afbeelding: het formaat van een beeld verkleinen	73
Uitsnede: een uitgesneden kopie maken.....	74



Films	75
Basishandelingen bij het opnemen en afspelen van films	76
Foto's vastleggen tijdens het opnemen van films	79
Stand Korte filmvoorstelling (Filmclips combineren tot korte films)	80
Handelingen tijdens het afspelen van films	83
Films bewerken	84
Alleen het gewenste deel van een film extraheren	84
Een beeld van een film opslaan als foto	85
<hr/>	
De camera op een televisie, printer of computer aansluiten	86
Beelden gebruiken	87
Beelden op een tv bekijken	88
Beelden afdrukken zonder computer	89
De camera op een printer aansluiten	89
Opnamen één voor één afdrukken	90
Meerdere opnamen afdrukken	91
Beelden overzetten naar een computer	
(ViewNX-i)	93
ViewNX-i installeren	93
Beelden overzetten naar een computer	93
<hr/>	
Het menu gebruiken	96
Menuhandelingen	97
Het scherm voor beeldselectie	99
Menulijsten	100
Het opnamemenu	100
Het filmmenu	101
Het weergavemenu	101
Het menu Netwerk	102
Het Set-upmenu	103
Het opnamemenu (gemeenschappelijk in alle opnamestanden)	104
Beeldmodus (Beeldformaat en -kwaliteit)	104
Het opnamemenu (voor stand  (Auto))	106
Witbalans (kleurtoon aanpassen)	106
Continu-opname	108
ISO-gevoeligheid	110
AF-veldstand	111
Autofocus-stand	114



Menu Slim portret	115
Zelf-collage	115
Knipperdetectie	116
Filmmenu	117
Filmopties	117
Autofocus-stand	121
Film VR.....	122
Windruisreductie	123
Beeldsnelheid.....	123
Het weergavemenu	124
Markeren voor upload	124
Diashow	125
Beveiligen	126
Beeld draaien	126
Kopiëren (Kopiëren tussen de geheugenkaart en het interne geheugen).....	127
Reeksweergave.....	128
Het menu Netwerk	129
Verbinden met een smartapparaat	129
Verbinding maken met de afstandsbediening	129
Lijst in menu Netwerk.....	130
Het toetsenbord voor tekstinvoer bedienen.....	132
Het Set-upmenu	133
Tijdzone en datum	133
Monitorinstellingen.....	135
Datumstempel.....	136
Zelfontsp.: na ontspann.....	137
Foto VR	138
AF-hulplicht	138
Digitale zoom	139
Geluidsinstellingen	139
Automatisch uit	140
Geheugenkaart form./Geheug. formatteren	141
Taal/Language.....	141
Beeldcommentaar.....	142
Copyrightinformatie.....	143
Weergave locatiegeev.....	144
Opladen via computer.....	145
Standaardwaarden.....	146
Conformiteitsmarkering.....	146
Firmware-versie.....	146



Als er een probleem is	147
Problemen oplossen	148
Foutmeldingen	157
<hr/>	
Technische opmerkingen	160
Mededelingen	161
Opmerkingen over functies voor draadloze communicatie	162
Verzorging van het product	164
De camera	164
De accu	165
De lichtnetlaadadapter	166
Geheugenkaarten	167
Reinigen en opbergen	168
Reinigen	168
Opslag	168
Bestandsnamen	169
Accessoires	170
ML-L7-afstandsbediening	171
Specificaties	175
Geheugenkaarten die kunnen worden gebruikt	179
Index	181



Onderdelen van de camera

De camerabody 2

De monitor 4



De camerabody

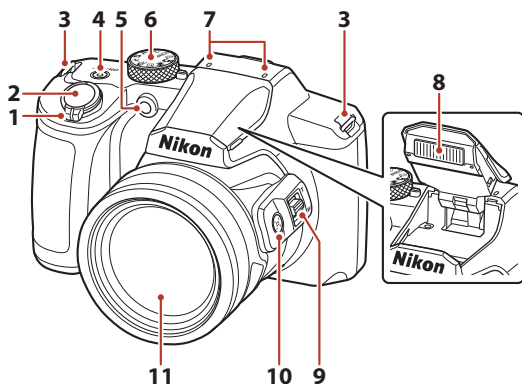

	Zoomknop.....	52	5	Zelfontspannerlampje.....	49
1	W : Groothoek.....	52		AF-hulpverlichting.....	138
	T : Tele.....	52	6	Standknop.....	17, 24
	: Miniatuurweergave.....	65	7	Microfoon (stereo)	
	Q : Zoomweergave.....	64	8	Flitser.....	19, 47
2	Ontspanknop.....	18, 54	9	Zoomknop aan de zijkant.....	52
3	Oogje voor polsriem.....	11	10	Knop (terugkeerzoom).....	53
4	Hoofdschakelaar/camera-aan-lampje (laadlampje).....	13, 14, 19, 31, 131, 145	11	Objectief	



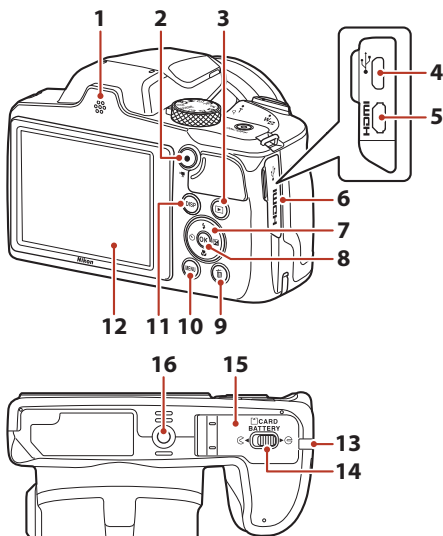

1	Luidspreker		10	Knop MENU (menu).....	97
2	Knop ● (filmopname).....	76	11	Knop DISP (weergave).....	4
3	Knop ▶ (weergave).....	20	12	Monitor	4
4	USB-microaansluiting	13, 87	13	Afdekking stroomaansluiting (voor optionele lichtnetadapter).....	170
5	HDMI-microconnector (Type D).....	87	14	Vergrendelhendel.....	12
6	Deksel aansluiting.....	13, 87	15	Deksel accuvak/ geheugenkaartsleuf.....	12
7	Multi-selector*.....	97	16	Statiefaansluiting.....	177
8	Knop ⊗ (selectie toepassen).....	97			
9	Knop 🗑 (wissen).....	21			

* In deze handleiding wordt het omhoog, omlaag, naar links of naar rechts drukken van de multi-selector aangeduid als ▲, ▼, ◀ of ▶.



De monitor

De informatie die wordt weergegeven op het opname- of weergavescherm verandert afhankelijk van de instellingen en gebruiksstatus van de camera.

Andere informatie weergeven op het scherm (knop DISP)

Druk op de knop **DISP** (weergave) om de informatie op het scherm tijdens het opnemen of weergeven te veranderen.

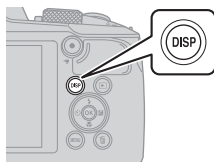

Bij het maken van opnamen



Informatie weergeven



Filmkader

Weergave van het bereik van een film in een kader.



Informatie verbergen

Bij het weergeven



Informatie weergeven

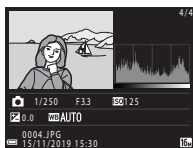

Toonniveau-informatie (films uitgezonderd)

Weergave van een histogram, het toonniveau en opname-informatie (📖9).



Informatie verbergen



Bij het maken van opnamen

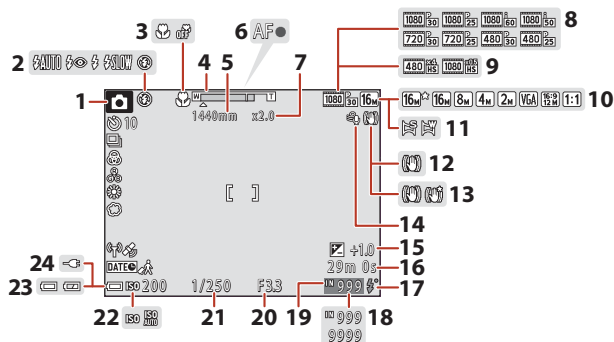

1	Opnamestand	24	14	Windruisreductie.....	123
2	Flitsstand.....	47	15	Belichtingscorrectiewaarde.....	25, 41, 51
3	Macro-stand	50	16	Resterende opnametijd voor films	76
4	Zoomaanduiding	50, 52	17	Flitsgereedaanduiding	47
5	Brandpuntsafstand (in 35mm [135]-formaat).....	52	18	Aantal resterende opnamen (foto's).....	17
6	Scherpstelaanduiding	18	19	Aanduiding intern geheugen.....	17
7	Digitale zoom	52	20	F-waarde	54
8	Filmopties (films met normale snelheid)	117	21	Sluiter tijd.....	54
9	Filmopties (HS-films)	118	22	ISO-waarde	110
10	Beeldmodus	104	23	Aanduiding accuniveau	17
11	Eenvoudig panorama.....	36		Aanduiding aansluiting	
12	Foto VR-pictogram	138	24	lichtnetlaadadapter	
13	Film VR-pictogram.....	122		Aanduiding lichtnetadaptersaansluiting	



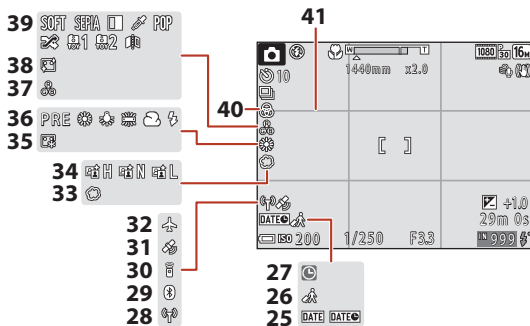

25	Datumstempel.....	136	33	Zacht.....	41
26	Pictogram voor reisbestemming.....	133	34	Actieve D-Lighting.....	25
27	Aanduiding "Datum niet ingesteld" ...	149	35	Foundation.....	41
28	Aanduiding voor Wi-Fi-communicatie	130	36	Witbalans.....	106
29	Bluetooth-communicatieaanduiding	131	37	Tint.....	25
30	Bluetooth-afstandsbediening aangesloten.....	173	38	Huid verzachten.....	41
31	Locatiegegevens ophalen.....	144	39	Speciale effecten.....	81
32	Vliegtuigmodus.....	130	40	Levendigheid.....	25
			41	Raster.....	135



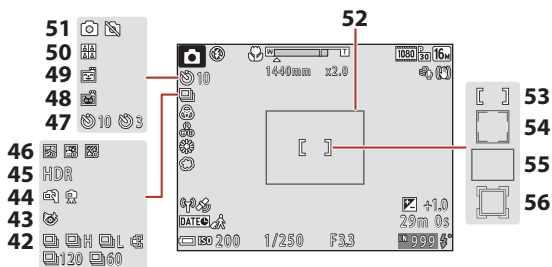

<p>42 Continu-opnamestand..... 34, 108</p> <p>43 Pictogram Knipperdetectie..... 116</p> <p>44 Uit de hand/statief..... 28, 29</p> <p>45 Tegenlicht (HDR)..... 30</p> <p>46 Meerv. belicht. Lichter..... 31</p> <p>47 Aanduiding zelfontspanner..... 49</p> <p>48 Dierenp. autom. ontsp..... 34</p> <p>49 Glimlactimer..... 43</p> <p>50 Zelf-collage..... 44, 115</p> <p>51 Vastleggen van foto's (tijdens filmopname)..... 79</p>	<p>52 Kaderrand (Maan of Vogels bekijken onderwerpsstand of terugkeerzoom)..... 35, 53</p> <p>53 Scherpstelveld (handmatig of centrum)..... 58, 111</p> <p>54 Scherpstelveld (gezichtsherkenning, huisdierherkenning)..... 34, 41, 56, 111</p> <p>55 Scherpstelveld (AF met doelopspring)..... 55, 112</p> <p>56 Scherpstelveld (onderwerp volgen)..... 112, 113</p>
--	--



Bij het weergeven

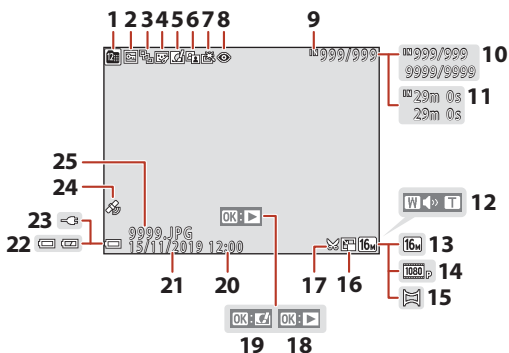

1	Pictogram Sorteer op datum.....	66	14	Filmopties.....	117
2	Beveiligingspictogram.....	126	15	Eenvoudig panorama.....	38
3	Reeksweergave (als Individuele foto's is geselecteerd).....	128	16	Pictogram Kleine afbeelding.....	73
4	Pictogram Glamour-retouchering.....	71	17	Pictogram Uitsnede.....	64, 74
5	Pictogram voor sneleffecten.....	69		Weergavegids Eenvoudig panorama	
6	D-Lighting-pictogram.....	70	18	Weergavegids reeks	
7	Pictogram Snel retoucheren.....	70		Gids voor filmweergave	
8	Pictogram voor rode-ogencorrectie.....	71	19	Gids voor sneleffecten	
9	Aanduiding intern geheugen.....	17	20	Opnametijd	
10	Nummer huidig beeld/ totaal aantal beelden		21	Opnamedatum	
11	Filmduur of verstreken weergavetijd		22	Aanduiding accuniveau.....	17
12	Volume-aanduiding.....	83		Aanduiding aansluiting	
13	Beeldmodus.....	104	23	lichtnetlaadadapter	
				Aanduiding lichtnetadaptersluiting	
			24	Aanduiding vastgelegde locatiegegevens.....	144
			25	Bestandsnummer en -type.....	169



Weergave toonniveau-informatie

U kunt controleren op verlies van detail in hoge lichten en schaduw aan de hand van het weergegeven histogram of het scherm voor het toonniveau. Deze zijn een hulpmiddel bij het aanpassen van de helderheid van beelden met functies als belichtingscorrectie.

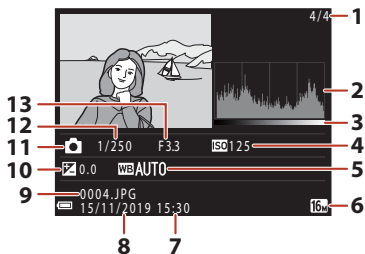

1	Nummer huidig beeld/ totaal aantal beelden	8	Opnamedatum 14, 133
2	Histogram ¹	9	Bestandsnummer en -type 169
3	Toonniveau ²	10	Belichtingscorrectiewaarde 51
4	ISO-waarde 110	11	Opnamestand 24
5	Witbalans 106	12	Sluittijd 54
6	Beeldmodus 104	13	F-waarde 54
7	Opnametijd 14, 133		

¹ Een histogram is een grafiek die de verdeling van tinten in het beeld weergeeft. De horizontale as komt overeen met de pixelhelderheid, met donkere tinten aan de linkerkant en lichte tinten aan de rechterkant. De verticale as bevat het aantal pixels.

² Het toonniveau geeft de helderheid aan.



Aan de slag

De polsriem en de objectiefdop bevestigen	11
De accu en geheugenkaart plaatsen.....	12
De accu opladen	13
Camera instellen	14



De polsriem en de objectiefdop bevestigen

Bevestig de objectiefdop aan de riem en bevestig vervolgens de riem aan de camera.

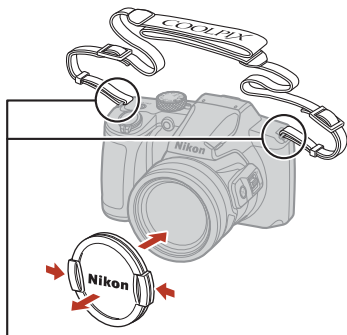
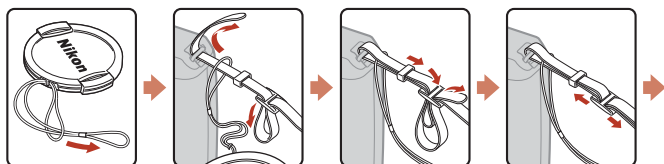

Bevestig de riem op twee plaatsen.

Objectiefdop

Als de camera niet in gebruik is, brengt u de objectiefdop op het objectief aan als bescherming.



De accu en geheugenkaart plaatsen

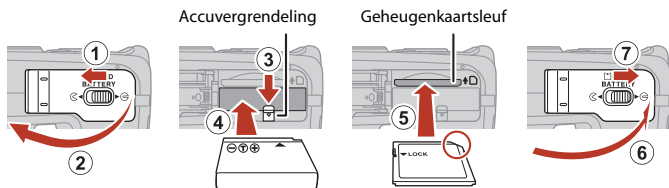

- Houd de pluspool en minpool van de accu in de juiste richting, duw de oranje accuvergrendeling (3) opzij en plaats de accu helemaal in het accuvak (4).
- Duw de geheugenkaart in de sleuf tot deze op zijn plek klikt (5).
- Let op dat u de accu of geheugenkaart niet ondersteboven of omgekeerd plaatst; aangezien dat tot een storing kan leiden.
- Als de beveiligingsschakelaar van de geheugenkaart vergrendeld is, kunt u geen opnamen maken, beelden wissen of de geheugenkaart formatteren.
- Cameragegevens, zoals beelden en films, kunnen worden opgeslagen in het interne geheugen of op een geheugenkaart. Als u het interne geheugen wilt gebruiken, dient u de geheugenkaart te verwijderen.

Een geheugenkaart formatteren

De eerste keer dat u een geheugenkaart in deze camera plaatst die eerder in een ander apparaat werd gebruikt, dient u deze kaart met deze camera te formatteren.

- **Tijdens het formatteren van een geheugenkaart worden alle beelden en andere gegevens op de geheugenkaart permanent verwijderd.** Maak kopieën van beelden die u wilt behouden voor u de geheugenkaart formateert.
- Plaats de geheugenkaart in de camera, druk op de knop **MENU** en selecteer **Geheugenkaart form.** in het set-upmenu (97).

De accu of geheugenkaart verwijderen

Schakel de camera uit en controleer of het camera-aan-lampje en het scherm uitgeschakeld zijn voordat u het deksel van het accuvak/de geheugenkaartsleuf opent.

- Verplaats de accuvergrendeling om de accu eruit te halen.
- Duw de geheugenkaart voorzichtig in de camera om de geheugenkaart gedeeltelijk uit te werpen.
- Wees voorzichtig met het hanteren van de camera, de accu en de geheugenkaart onmiddellijk na het gebruik van de camera, aangezien deze heet kunnen zijn.
- Tijdens de communicatie met een smartapparaat via **Bluetooth** in het netwerkmenu (97) → **Verzenden indien uitgesch.**, wordt het camera-aan-lampje ingeschakeld ook al staat de camera uit.



De accu opladen

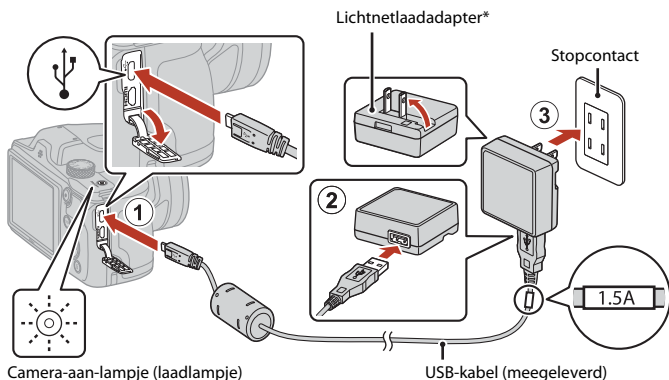

* Afhankelijk van het land of de regio van aankoop is een stekkeradapter bevestigd. De vorm van de stekkeradapter verschilt per land of regio van aankoop.

- Het opladen wordt gestart zodra de camera wordt aangesloten op een stopcontact terwijl de accu is geplaatst, zoals te zien is in de afbeelding. Het camera-aan-lampje (laadlampje) knippert langzaam terwijl de accu wordt opgeladen.
- Als het opladen is voltooid, gaat het camera-aan-lampje (laadlampje) uit. Koppel de lichtnetlaadadapter los van het stopcontact en koppel daarna de USB-kabel los. De oplaadtijd bedraagt ongeveer 2 uur voor een accu die helemaal leeg is.
- De accu kan niet worden opgeladen wanneer het camera-aan-lampje (laadlampje) snel knippert, mogelijk vanwege een van de onderstaande redenen.
 - De omgevingstemperatuur is niet geschikt om op te laden.
 - De USB-kabel of lichtnetlaadadapter is niet goed aangesloten.
 - De accu is beschadigd.

✓ **Opmerkingen over de USB-kabel**

- Gebruik geen andere USB-kabel dan de UC-E21. Als u een andere USB-kabel dan de UC-E21 gebruikt, kan dit tot oververhitting, brand of elektrische schok leiden.
- Controleer de vorm en richting van de stekkers en plaats of verwijder de stekkers niet onder een hoek.



✓ **Opmerkingen over het laden van de accu**

- De camera kan worden gebruikt terwijl de accu wordt opgeladen, maar de oplaadtijd neemt dan wel toe. Het camera-aan-lampje (laadlampje) gaat uit wanneer de camera wordt gebruikt.
- Gebruik in geen geval een lichtnetadapter van een ander merk of model dan de EH-73P-lichtnetlaadadapter en gebruik geen in de handel verkrijgbare USB-lichtnetadapter of acculader voor een mobiele telefoon. Als u deze waarschuwing niet in acht neemt, kan dat leiden tot oververhitting van of schade aan de camera.

Camera instellen

Als de camera voor het eerst wordt ingeschakeld, worden schermen voor het instellen van de weergavetaal en de cameraklok weergegeven.

1 Schakel de camera in.

- Gebruik de multi-selector om instellingen te selecteren en aan te passen.

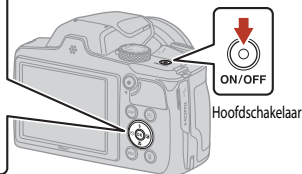
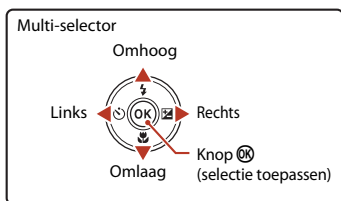

- Er wordt een taalselectiescherm weergegeven. Gebruik ▲▼ van de multi-selector om een taal te selecteren, en druk op de knop OK om deze te selecteren. Welke talen worden weergegeven, verschilt per land of regio.

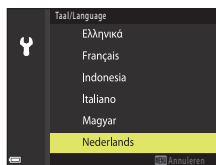

2 Selecteer **Ja** en druk op de knop OK.

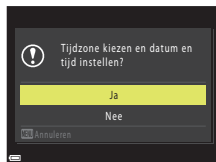

3 Markeer uw eigen tijdzone en druk op de knop **OK**.

- Druk op **▲** om zomertijd in te stellen. Als deze is ingesteld, is de tijd een uur vroeger en wordt  weergegeven. Wanneer u op **▼** drukt om de zomertijd uit te schakelen, springt de tijd één uur terug.

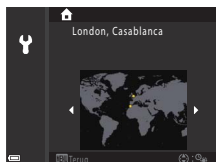

4 Druk op **▲▼** om een datumnotatie te selecteren en druk op de knop **OK**.

5 Voer de huidige datum en tijd voor de cameraklok in en druk op de knop **OK**.

- Druk op **◀▶** om items te markeren en druk op **▲▼** om te wijzigen.
- Selecteer het minutenveld en druk op de knop **OK** om de instelling te bevestigen.

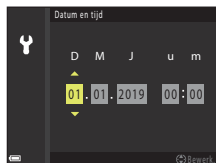

6 Selecteer **Ja** als u daarom wordt gevraagd en druk op de knop **OK**.

- De camera schakelt over naar het opnamescherm zodra de set-up is voltooid.

De taal instellen

De taal kan op elk gewenst moment worden ingesteld in **Taal/Language** in het  set-upmenu (97).

De tijdzone en datum wijzigen

Instellen in **Tijdzone en datum** in het  set-upmenu.

In **Tijdzone** is de tijd één uur vroeger wanneer de zomertijd is ingeschakeld. Is de zomertijd uit, dan gaat de tijd één uur terug.



Basisbewerkingen voor opname en weergave

Opnamen maken.....	17
Beelden weergeven.....	20
Beelden wissen.....	21





Opnamen maken

De stand  (auto) wordt hier als voorbeeld gebruikt. Met de stand  (auto) kunt u algemene opnamefuncties uitvoeren in een reeks van verschillende opnameomstandigheden.

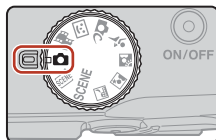
1 Draai de standknop naar .



- Aanduiding accuniveau
: Het accuniveau is hoog.
: Het accuniveau is laag.
- Aantal resterende opnamen
 wordt weergegeven als geen geheugenkaart in de camera is geplaatst. In dat geval worden de opnamen opgeslagen in het interne geheugen.
- Druk op de knop **DISP** (weergave) om de informatie op het scherm steeds te veranderen.

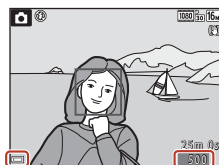

Aanduiding accuniveau

Aantal resterende opnamen

2 Houd de camera stil.

- Houd uw vingers en andere voorwerpen uit de buurt van objectief, flitser, AF-hulpverlichting, microfoon en luidspreker.

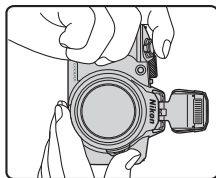
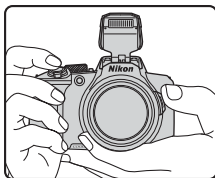

3 Kadreer de foto.

- Beweeg de zoomknop of de zijzoomknop om de positie van het zoomobjectief te veranderen.
- Als u het onderwerp uit het oog verliest tijdens het maken van opnamen in de telezoomstand, drukt u op de  (terugkeerzoom) knop om het zichtbare gebied tijdelijk te verbreden, zodat u het onderwerp eenvoudiger kunt kadreeren.

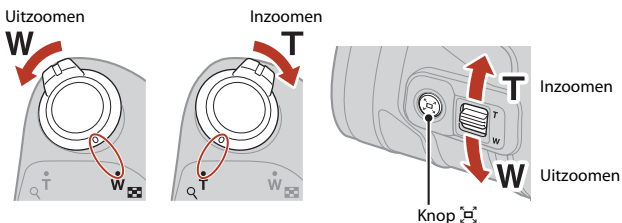

4 Druk de ontspanknop half in.

- De ontspanknop half indrukken wil zeggen dat u de knop indrukt tot het punt waar u enige weerstand voelt.
- Als is scherpgesteld op het onderwerp, wordt het scherpstelveld of de scherpstelaanduiding groen weergegeven.
- Wanneer u de digitale zoom gebruikt, stelt de camera scherp in het midden van het beeld en wordt het scherpstelveld niet weergegeven.
- Als het scherpstelveld of de scherpstelaanduiding knippert, kan de camera niet scherpstellen. Wijzig de compositie en probeer de ontspanknop opnieuw half in te drukken.

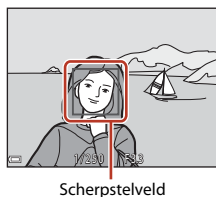
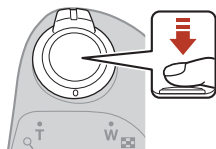

5 Druk zonder uw vinger op te tillen de ontspanknop helemaal in.



✓ **Opmerkingen over het opslaan van beelden of films**

De aanduiding die het aantal resterende opnamen aangeeft of de aanduiding die de resterende tijd aangeeft, knippert, of **Wacht tot camera klaar is met opnemen**, wordt weergegeven, terwijl beelden of films worden opgeslagen. **Open het deksel van het accuvak/de geheugenkaartsleuf niet en verwijder de accu of de geheugenkaart niet** terwijl een aanduiding knippert. Dit zou tot verlies van gegevens kunnen leiden of tot schade aan de camera of de geheugenkaart.

✍ **De functie Automatisch uit**

- Als gedurende ongeveer één minuut geen handelingen worden uitgevoerd, wordt het scherm uitgeschakeld, wordt de camera in de stand-bystand gezet en gaat het camera-aan-lampje knipperen. De camera wordt uitgeschakeld nadat deze ongeveer drie minuten standby heeft gestaan.
- Als u het scherm opnieuw wilt inschakelen terwijl de camera op stand-by staat, voert u een handeling uit zoals het indrukken van de hoofdschakelaar of de ontspanknop.

✍ **Wanneer u een statief gebruikt**

- Het is aan te bevelen een statief te gebruiken om de camera te stabiliseren in de volgende omstandigheden:
 - Als de flitser is neergeklapt op donkere locaties of als een opnamestand wordt gebruikt waarbij de flitser niet afgaat
 - Wanneer de zoom op een telepositie staat
- Wanneer u een statief gebruikt om de camera tijdens de opname te stabiliseren, stelt u **Foto VR** in op **Uit** in het set-upmenu (📖97) om mogelijke fouten door deze functie te voorkomen.

De flitser gebruiken

In situaties waarin moet worden geflitst, zoals donkere locaties of situaties waarin het onderwerp in tegenlicht staat, klapt u de flitser met de hand omhoog.

- Als het opnamescherm wordt weergegeven, kunt u op de multi-selector ▲ (⚡) drukken om de flitsstand in te stellen. Selecteer ⚡ (invulflits) als u de flitser altijd wilt laten afgaan.
- Als u de flitser niet gebruikt, drukt u er voorzichtig op om de flitser neer te klappen.

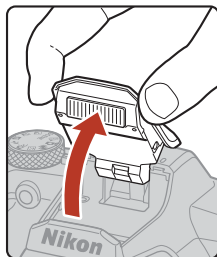

Films opnemen

Geef het opnamescherm weer en druk op de knop ● (🎥 filmopname) om de filmopname te starten. Druk nogmaals op de knop ● (🎥) om het opnemen te beëindigen.

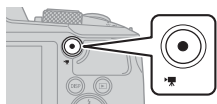

Beelden weergeven

1 Druk op de knop (weergave) om naar de weergavestand te gaan.

- Als u de knop  ingedrukt houdt terwijl de camera uitgeschakeld is, schakelt de camera de weergavestand in.

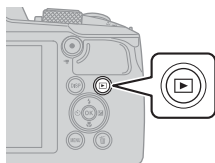

2 Gebruik de multi-selector om een opname te selecteren voor weergave.

- Houd    ingedrukt om snel door de beelden te scrollen.
- Druk op de knop **DISP** (weergave) om de informatie op het scherm steeds te veranderen.
- Druk op de knop  om een opgenomen film af te spelen.
- U kunt teruggaan naar de opnamestand door op de knop  of de ontspanknop te drukken.
- Als :  wordt weergegeven in schermvullende weergavestand, kunt u op de knop  drukken om een effect toe te passen op het beeld.

Het vorige beeld weergeven



Het volgende beeld weergeven

- Draai de zoomknop naar **T** () in de schermvullende weergave om in te zoomen op het beeld.







- Draai in de stand voor schermvullende weergave de zoomknop naar **W** () om over te schakelen naar miniatuurweergave en meerdere beelden op het scherm weer te geven.

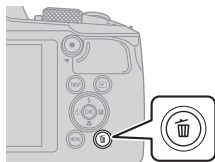

Beelden wissen

- 1** Druk in de weergavestand op de knop  (wissen) om het beeld te wissen dat op het scherm wordt weergegeven.



- 2** Gebruik   van de multi-selector om de gewenste methode voor wissen te selecteren en druk op de knop .

- Druk op de knop **MENU** om het menu te verlaten zonder te wissen.



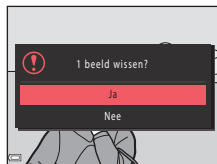

- 3** Selecteer **Ja** en druk op de knop .

- Eenmaal gewisse beelden kunt u niet meer terughalen.



Beelden die continu werden vastgelegd (reeks) wissen

- Beelden die continu zijn vastgelegd, of met de functie Meerv. belicht, Lichter, Creatieve stand of Zelf-collage, worden als reeks opgeslagen en slechts één beeld van de reeks (de hoofdfoto) wordt weergegeven in de weergavestand (standaardinstelling).
- Als u op de knop  drukt terwijl een hoofdfoto van een reeks beelden wordt weergegeven, worden alle beelden in de reeks gewist.
- U kunt afzonderlijke beelden in een reeks wissen door op de knop  te drukken om de beelden één voor één weer te geven en op de knop  te drukken.



Het vastgelegde beeld wissen in de opnamestand

Druk in de opnamestand op  om het laatste beeld te wissen dat opgeslagen is.



Het scherm voor selectie van te wissen beelden

1 Gebruik ◀▶ van de multi-selector om het beeld te selecteren dat u wilt wissen.

- Draai de zoomknop (📖2) naar **T** (📺) om over te schakelen naar schermvullende weergave of naar **W** (📱) om terug te schakelen naar de miniatuurweergave.



2 Gebruik ▲▼ om **ON** of **OFF** te selecteren.

- Als **ON** is geselecteerd, wordt een pictogram onder het geselecteerde beeld weergegeven. Herhaal stap 1 en 2 als u nog meer opnamen wilt selecteren.



3 Druk op de knop **OK** om de beeldselectie toe te passen.

- Er wordt een bevestigingsvenster weergegeven. Volg de instructies op het scherm voor verdere bediening.



Opnamefuncties

Een opnamestand selecteren	24
 (auto) stand	25
Onderwerpstand (opname maken in specifieke opnameomstandigheden).....	27
Creatieve stand (Effecten toepassen tijdens het opnemen)	39
Stand Slim portret (menselijke gezichten verfraaien tijdens het opnemen).....	41
De flitsstand, Zelfontspanner, Macro-stand en belichtingscompensatie instellen.....	46
Flitsstand	47
Zelfontspanner.....	49
Macro-stand (Close-up foto's maken)	50
Belichtingscompensatie (Helderheid aanpassen)	51
De zoom gebruiken	52
Scherpstelling	54
Standaardinstellingen (Flitsstand, Zelfontspanner en Macro-stand).....	59
Functies die niet tegelijk kunnen worden gebruikt met het maken van opnamen	61



Een opnamestand selecteren

U kunt de standknop draaien om de gewenste opnamestand uit te lijnen met de markering op de camerabody.

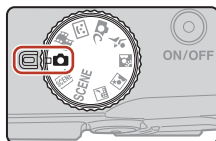

- **📷 (auto) stand**

Selecteer deze stand om algemene opnamen te maken in diverse opnameomstandigheden.

- **SCENE, , , ,  (onderwerp) standen**

Selecteer een van de onderwerpstanden, afhankelijk van de opnameomstandigheden. Vervolgens kunt u opnamen maken met instellingen die geschikt zijn voor die omstandigheden.

- **SCENE:** Druk op de knop **MENU** en selecteer een onderwerpstand.
-  (Autom. scènekeuzekn.): De camera herkent de opnameomstandigheden tijdens het kaderen van een foto. U kunt nu foto's maken die passen bij die omstandigheden.
-  (Nachtlandschap): Gebruik deze stand voor nachtlandschappen.
-  (Nachtportret): Gebruik deze stand voor avond- en nachtportretten met achtergrondscènes.
-  (Tegenlicht): Gebruik deze stand voor opnamen met tegenlicht.
-  (Sport): Gebruik deze stand voor sportopnamen.



- **📷 (creatieve) stand**

In één opname slaat de camera vier beelden met effecten op en één beeld zonder effecten.

- **😊 (Slim portret) stand**

Gebruik Glamour-retouchering om menselijke gezichten te verfraaien tijdens het opnemen en gebruik de functie Glimlachtimer of Zelf-collage om foto's te maken.

- **🎬 (Korte filmvoorstelling) stand**

Er wordt een korte film gemaakt tot 30 seconden lang ( **1080/30p** of  **1080/25p**) door meerdere filmclips van enkele seconden op te nemen en deze automatisch te combineren.

Help-weergave

Wanneer u van opnamestand verandert of wanneer het instelscherm wordt weergegeven, wordt een beschrijving van de functies weergegeven.

Druk de ontspanknop half in om snel te schakelen naar de opnamestand. U kunt de beschrijving weergeven of verbergen met **Help-weergave** in **Monitorinstellingen** in het set-upmenu ( 97).



(auto) stand

Selecteer deze stand om algemene opnamen te maken in diverse opnameomstandigheden.

- Het scherpe stelveld voor autofocus varieert afhankelijk van de instelling bij **AF-veldstand** (📖111). De standaardinstelling is **AF met doelopsporing** (📖55).

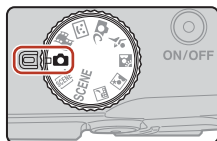



Beschikbare functies in (auto) stand

- Creatieve instelknop (📖25)
- Flitsstand (📖47)
- Zelfontspanner (📖49)
- Macro-stand (📖50)
- Opnamemenu (📖104, 106)







De creatieve instelknop gebruiken

U kunt de helderheid (belichtingscorrectie), levendigheid, tint en Actieve D-Lighting aanpassen tijdens het opnemen.

- 1 Druk op   van de multi-selector.



- 2 Gebruik   om een optie te selecteren.

-  **Kleurtoon:** Pas de tint (roodachtig/blauwachtig) van het volledige beeld aan.
-  **Levendigheid:** Pas de levendigheid van het volledige beeld aan.
-  **Helderheid (Bel. +/-):** Pas de helderheid van het volledige beeld aan.
-  **Actieve D-Lighting:** Verminder het verlies van details in hoge lichten en schaduw. Selecteer  **H** (Hoog),  **N** (Normaal),  **L** (Laag) voor de sterkte van het effect.



3 Gebruik ▲▼ om het niveau aan te passen.

- U kunt de resultaten bekijken op het scherm.
- U kunt een andere optie instellen door terug te gaan naar stap 2.
- Selecteer **X Sluiten** om de schuifregelaar te verbergen.
- U kunt alle instellingen annuleren door **R Herstel** te selecteren en op de knop **OK** te drukken. Ga terug naar stap 2 en pas de instellingen opnieuw aan.

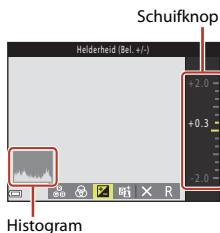

4 Druk op de knop **OK** als de instelling voltooid is.

- De instellingen worden toegepast en de camera gaat terug naar het opnamescherm.

Instellingen voor creatieve instelknop

- Bij gebruik van **Actieve D-Lighting**, kan er ruis (willekeurige geplaatste heldere pixels, mist of strepen) ontstaan, verschijnen er mogelijk donkere schaduwen rond lichte onderwerpen of treden er onder sommige opnameomstandigheden lichte vlekken op rondom donkere onderwerpen.
- Bij gebruik van **Actieve D-Lighting**, kunnen er tintverschuivingen optreden, afhankelijk van het onderwerp.
- Deze functie is mogelijk niet beschikbaar voor gebruik in combinatie met andere functies (📖61).
- De volgende instellingen worden opgeslagen in het geheugen van de camera, zelfs als de camera wordt uitgeschakeld.
 - **Kleurtoon**
 - **Levendigheid**
 - **Helderheid (Bel. +/-)**
 - **Actieve D-Lighting**
- Zie "Het histogram gebruiken" (📖51) voor meer informatie.

Actieve D-Lighting tegenover D-Lighting

- De optie **Actieve D-Lighting** legt beelden vast met verminderd verlies van detail in hoge lichten en past de toon aan bij het opslaan van beelden.
- De optie **D-Lighting** (📖70) in het weergavemenu past de tint aan van opgeslagen beelden.



Onderwerpstand (opname maken in specifieke opnameomstandigheden)

Selecteer een van de onderwerpstanden, afhankelijk van de opnameomstandigheden. Vervolgens kunt u opnamen maken met instellingen die geschikt zijn voor die omstandigheden.

SCENE (Autom. scènekeuzezn.)
(📖28)

De camera herkent de opnameomstandigheden tijdens het kaderen van een foto. U kunt nu foto's maken die passen bij die omstandigheden.

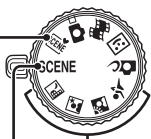

Nachtlandschap^{1,2} (📖28),
Nachtportret (📖29),
Tegenlicht² (📖30),
Sport² (📖30)

Draai de standknop naar 📖, 📖 of 📖 en neem foto's.

SCENE

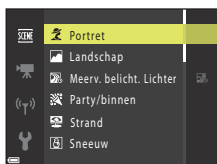
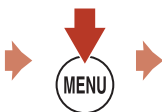
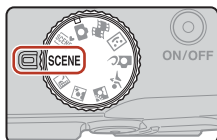

Druk op de knop **MENU** om het onderwerpmenu weer te geven en selecteer met de multi-selector een van de volgende onderwerpstanden.

👤 Portret (standaardinstelling)	👤 Close-up (📖32)
🏞️ Landschap ^{1,2}	🍴 Voedsel (📖33)
🌊 Meerv. belicht. Lichter ³ (📖31)	💣 Vuurwerk ^{4,5} (📖33)
🎉 Party/binnen ² (📖32)	🏞️ Eenvoudig panorama ² (📖36)
🏖️ Strand ²	🐾 Dierenportret (📖34)
🌨️ Sneeuw ²	🌕 Maan ² (📖35)
🌅 Zonsondergang ^{2,4}	🐦 Vogels bekijken ² (📖35)
🌃 Schemering ^{1,2,4}	











- De camera stelt scherp op oneindig.
- De camera stelt scherp op het gebied in het midden van het beeld.
- Het gebruik van een statief is aanbevolen omdat de sluitertijd lang is.
- Het gebruik van een statief is aanbevolen omdat de sluitertijd lang is. Stel **Foto VR** (📖138) in op **Uit** in het set-upmenu wanneer u een statief gebruikt om de camera te stabiliseren tijdens het fotograferen.
- De scherpsstelling wordt vastgezet op oneindig.



Tips en opmerkingen over de onderwerpstand





Autom. scènekeuzekn.

- De camera herkent de opnameomstandigheden tijdens het kadreren van een foto. U kunt nu foto's maken die passen bij die omstandigheden.

	Portret (voor het maken van close-upportretten van één of twee personen)
	Portret (voor het maken van portretten van een groot aantal mensen of beelden waarbij de achtergrond een groot deel van het beeld in beslag neemt)
	Landschap
	Nachtportret* (voor het maken van close-upportretten van één of twee personen)
	Nachtportret* (voor het maken van portretten van grote aantallen mensen of beelden waarbij de achtergrond een groot deel van het beeld in beslag neemt)
	Nachtlandschap*
	Close-up
	Tegenlicht (voor het maken van foto's van andere onderwerpen dan mensen)
	Tegenlicht (voor het maken van portretfoto's)
	Overige opnameomstandigheden





- * Er wordt één beeld vastgelegd met een lange sluitertijd.
- Onder bepaalde opnameomstandigheden is de camera mogelijk niet in staat om de gewenste instellingen te selecteren. Selecteer in dergelijke gevallen een andere opnamestand (124).
- Als de digitale zoom is ingeschakeld, verandert het pictogram voor de opnamestand in .

Nachtlandschap

- Druk op de knop **MENU** om  **Uit de hand** of  **Statief** te selecteren in **Nachtlandschap**.
-  **Uit de hand** (standaardinstelling):
 - Terwijl het pictogram  groen oplicht op het opnamescherm, drukt u de ontspanknop helemaal in om een reeks beelden vast te leggen die worden gecombineerd tot één enkel beeld en opgeslagen.
 - Terwijl het pictogram  wit oplicht op het opnamescherm, drukt u de ontspanknop helemaal in om een enkel beeld vast te leggen.
 - Zodra de ontspanknop helemaal wordt ingedrukt, dient u de camera stevig vast te houden totdat er een foto wordt weergegeven. Nadat u een foto hebt gemaakt, mag u de camera niet uitschakelen voordat het opnamescherm weer verschijnt.
 - De beeldhoek (oftewel het gebied dat zichtbaar is in het kader) in het opgeslagen beeld is mogelijk smaller dan u ziet op het opnamescherm.
 - Onder bepaalde opname-omstandigheden is continu-opname wellicht niet mogelijk.
-  **Statief**:
 - Eén beeld wordt met een langere sluitertijd vastgelegd wanneer de ontspanknop volledig wordt ingedrukt.
 - Vibratiereductie is uitgeschakeld, zelfs al is **Foto VR** (138) in het set-upmenu ingesteld op **Aan**.



Nachtportret

- Klap de flitser uit voordat u opnamen gaat maken.
- Druk op de knop **MENU** om  **Uit de hand** of  **Statief** te selecteren in **Nachtportret**.
-  **Uit de hand** (standaardinstelling):
 - Terwijl het pictogram  groen oplicht op het opnamescherm, drukt u de ontspanknop helemaal in om een reeks beelden vast te leggen die worden gecombineerd tot één enkel beeld en opgeslagen.
 - Terwijl het pictogram  wit oplicht op het opnamescherm, drukt u de ontspanknop helemaal in om een enkel beeld vast te leggen.
 - Zodra de ontspanknop helemaal wordt ingedrukt, dient u de camera stevig vast te houden totdat er een foto wordt weergegeven. Nadat u een foto hebt gemaakt, mag u de camera niet uitschakelen voordat het opnamescherm weer verschijnt.
 - Als het onderwerp beweegt terwijl de camera continu-opnamen maakt, kan het beeld vervormd raken, overlappen of vaag worden.
 - Onder bepaalde opname-omstandigheden is continu-opname wellicht niet mogelijk.
-  **Statief**:
 - Eén beeld wordt met een langere sluitertijd vastgelegd wanneer de ontspanknop volledig wordt ingedrukt.
 - Vibratiereductie is uitgeschakeld, zelfs al is **Foto VR** ( 138) in het set-upmenu ingesteld op **Aan**.



Tegenlicht

- Druk op de knop **MENU** om **Aan** of **Uit** te selecteren om de functie voor HDR-beeldsamenstelling (High Dynamic Range) in of uit te schakelen in **HDR**, afhankelijk van de opnameomstandigheden.
- **Uit** (standaardinstelling): De flitser gaat af om te voorkomen dat het onderwerp verborgen wordt in de schaduw. Klap de flitser uit voordat u opnamen gaat maken.
 - Druk de ontspanknop helemaal in om één foto te maken.
- **Aan**: Gebruik deze optie bij het maken van foto's met zeer lichte en donkere gebieden in hetzelfde beeld.
 - Als er een zeer groot verschil is tussen lichte en donkere gebieden, wordt het HDR-pictogram op het opnamescherm groen.
 - Als de ontspanknop helemaal wordt ingedrukt, maakt de camera continu opnamen en worden de volgende twee beelden opgeslagen.
 - Een niet-HDR samengesteld beeld
 - Een samengesteld HDR-beeld waarin het verlies van details in hoge lichten of schaduwen tot een minimum beperkt is
 - Zodra de ontspanknop helemaal wordt ingedrukt, dient u de camera stevig vast te houden totdat er een foto wordt weergegeven. Nadat u een foto hebt gemaakt, mag u de camera niet uitschakelen voordat het opnamescherm weer verschijnt.
 - De beeldhoek (oftewel het gebied dat zichtbaar is in het kader) in het opgeslagen beeld is mogelijk smaller dan u ziet op het opnamescherm.
 - Onder bepaalde opnameomstandigheden kan donkere schaduw zichtbaar worden rond lichte onderwerpen of kunnen lichte gebieden zichtbaar worden rond donkere onderwerpen.
 - Als geen HDR-compositie kan worden samengesteld, slaat de camera een niet-HDR samengesteld beeld en een beeld waarin donkere gebieden worden gecorrigeerd met D-Lighting (70) op.
 - Als er niet voldoende geheugen beschikbaar is om één beeld op te slaan, wordt alleen een beeld dat is verwerkt door D-Lighting op het moment van de opname en waarin donkere gebieden zijn gecorrigeerd opgeslagen.

Opmerkingen over HDR

Aanbevolen wordt om een statief te gebruiken. Stel **Foto VR** (138) in op **Uit** in het set-upmenu wanneer u een statief gebruikt om de camera te stabiliseren tijdens het fotograferen.

Sport

- Terwijl de ontspanknop helemaal ingedrukt wordt gehouden, worden continu beelden opgenomen.
- De camera kan maximaal ongeveer 7 beelden continu vastleggen met een snelheid van ongeveer 7,7 bps (wanneer **Beeldmodus** is ingesteld op  **4608x3456**).
- De beeldsnelheid voor continu-opnamen kan afnemen, afhankelijk van de huidige instelling voor beeldmodus en de gebruikte geheugenkaart of opnameomstandigheden.
- De scherpstelling, belichting en tint voor het tweede beeld en verdere beelden zijn vast ingesteld op de waarden die zijn bepaald voor de eerste afbeelding.

Opnamefuncties



Onderwerpstand (opname maken in specifieke opnameomstandigheden)



SCENE → Meerv. belicht. Lichter

- De camera maakt regelmatig een foto van bewegende onderwerpen, vergelijkt de beelden en maakt een samenstelling van alleen de lichte gebieden van de beelden. Daarna wordt het resultaat opgeslagen als één foto. Dit maakt het mogelijk om het lichtspoor vast te leggen van bijvoorbeeld autolichten of de beweging van sterren.
- Selecteer op het scherm dat wordt weergegeven als  **Meerv. belicht. Lichter** is geselecteerd, de optie  **Nacht + lichtsporen**,  **Nacht + sterrensporen** of  **Sterrensporen**.

Optie	Beschrijving
 Nacht + lichtsporen	Gebruik deze optie om het lichtspoor van auto's tegen een donkere achtergrond ('s nachts) vast te leggen. <ul style="list-style-type: none">• De camera stelt scherp op het gebied in het midden van het beeld.• Opnamen worden gemaakt met een sluitertijd van 4 seconden. De camera stopt nadat 50 opnamen zijn gemaakt.• Van elke 10 gemaakte opnamen wordt één samengesteld beeld opgeslagen, met daarin het overlappende lichtspoor van het begin van de opnamen.
 Nacht + sterrensporen	Gebruik deze optie om de beweging van sterren vast te leggen tegen een donkere achtergrond ('s nachts). <ul style="list-style-type: none">• De scherpstelling wordt vastgezet op oneindig.• Opnamen worden gemaakt met een sluitertijd van 20 seconden en een tussentijd van ongeveer 5 seconden. De camera stopt nadat 300 opnamen zijn gemaakt.• Van elke 30 gemaakte opnamen wordt één samengesteld beeld opgeslagen, met daarin het overlappende lichtspoor van het begin van de opnamen.
 Sterrensporen	Gebruik deze optie om de beweging van sterren vast te leggen. <ul style="list-style-type: none">• De scherpstelling wordt vastgezet op oneindig.• Opnamen worden gemaakt met een sluitertijd van 25 seconden en een tussentijd van ongeveer 5 seconden. De camera stopt nadat 300 opnamen zijn gemaakt.• Van elke 30 gemaakte opnamen wordt één samengesteld beeld opgeslagen, met daarin het overlappende lichtspoor van het begin van de opnamen.

- Tijdens het opname-interval kan het scherm worden uitgeschakeld. Het camera-aan-lampje gaat aan terwijl het scherm uit is.
- Druk op de knop  terwijl het scherm aan is als u de opname wilt beëindigen voordat deze automatisch wordt beëindigd.
- Beëindig de opname wanneer u het gewenste spoor hebt. Als u de opname laat doorlopen, kunnen details in de samengevoegde gebieden verdwijnen.
- De beelden die automatisch zijn opgeslagen tijdens het maken van opnamen en het samengestelde beeld na afloop van de opnamen worden gegroepeerd als een reeks en het eerste opgeslagen beeld wordt gebruikt als hoofdfoto (67).



✓ **Opmerkingen over Meerv. belicht. Lichter**

- De camera kan geen beelden vastleggen als er geen geheugenkaart geplaatst is.
- Draai niet aan de standknop en verwijder de geheugenkaart niet totdat de opname is beëindigd.
- Gebruik een voldoende opgeladen accu om te voorkomen dat de camera onverwachts wordt uitgeschakeld.
- Belichtingscorrectie kan niet worden gebruikt (📖51).
- Bij gebruik van 📷 **Nacht + sterrensporen** of 📷 **Sterrensporen** is de telezoomstand beperkt tot een beeldhoek equivalent aan die van een 500 mm lens bij kleinbeeldformaat (in 35mm [135]-formaat).
- De vibratiereductie wordt uitgeschakeld, ongeacht de instelling voor **Foto VR** (📖138) in het set-upmenu.

✍ **Resterende tijd**

U kunt op het scherm zien hoelang het nog duurt voordat de opname automatisch wordt beëindigd.



SCENE → 📷 Party/binnen

- Houd de camera stil om geen last te hebben van het trillen van het toestel. Stel **Foto VR** (📖138) in op **Uit** in het set-upmenu wanneer u een statief gebruikt om de camera te stabiliseren tijdens het fotograferen.

SCENE → 📷 Close-up

- Macro-stand (📖50) is ingeschakeld en de camera zoomt automatisch naar de dichtstbijzijnde positie waarop kan worden scherpgesteld.
- U kunt het scherpstelveld verplaatsen. Druk op de knop **OK**, gebruik de ▲▼◀▶ van de multi-selector om het scherpstelveld te verplaatsen en druk op de knop **OK** om de instelling toe te passen.



SCENE → 🍴 Voedsel

- Macro-stand (📖50) is ingeschakeld en de camera zoomt automatisch naar de dichtstbijzijnde positie waarop kan worden scherpgesteld.
- U kunt de kleurtoon aanpassen door ▲▼ van de multi-selector te gebruiken. De instelling voor de kleurtoon wordt opgeslagen in het geheugen van de camera, zelfs als de camera wordt uitgeschakeld.
- U kunt het scherpstelveld verplaatsen. Druk op de knop OK, gebruik de ▲▼◀▶ van de multi-selector om het scherpstelveld te verplaatsen en druk op de knop OK om de instelling toe te passen.



SCENE → 🎆 Vuurwerk

- De sluitertijd is vastgezet op 4 seconden.
- De telezoomstand is beperkt tot de beeldhoek equivalent aan die van een 500 mm lens bij kleinbeeldformaat (in 35mm [135]-formaat).
- Belichtingscorrectie kan niet worden gebruikt (📖51).



- Wanneer u de camera op een hond of kat richt, herkent de camera het gezicht van de hond of de kat en stelt hierop scherp. Standaard wordt de sluitersnelheid automatisch ontspannen wanneer het gezicht van een hond of kat wordt gedetecteerd (Dierenp. autom. ontsp.).
- Selecteer op het scherm dat wordt weergegeven terwijl 🐾 **Dierenportret** is geselecteerd, de optie [S] **Enkelvoudig** of [C] **Continu**.
 - [S] **Enkelvoudig**: Wanneer het gezicht van een hond of kat wordt gedetecteerd, legt de camera één beeld vast.
 - [C] **Continu**: Wanneer het gezicht van een hond of kat wordt gedetecteerd, legt de camera achter elkaar drie beelden vast.

✔ **Dierenportret automatisch ontspannen**

De volgende instellingen kunnen worden uitgevoerd door op ◀ (🔊) van de multi-selector te drukken.

- 📷 **Dierenp. autom. ontsp.**: De camera ontspant de sluitersnelheid automatisch wanneer het gezicht van een kat of hond wordt gedetecteerd.
 - Dierenp. autom. ontsp. wordt ingesteld op **OFF** nadat er vijf serieopnamen zijn gemaakt.
 - U kunt de sluitersnelheid ook ontspannen door de ontspanknop in te drukken. Als [C] **Continu** is geselecteerd, worden continu beelden vastgelegd terwijl de ontspanknop helemaal ingedrukt wordt gehouden.
- **OFF**: De sluitersnelheid wordt ontspannen wanneer de ontspanknop helemaal wordt ingedrukt.
 - De camera stelt scherp op het gezicht van een hond, kat of mens wanneer dat wordt gedetecteerd.
 - Als [C] **Continu** is geselecteerd, worden continu beelden vastgelegd terwijl de ontspanknop helemaal ingedrukt wordt gehouden.

✔ **Scherpstelveld**

- Als de camera een gezicht detecteert, wordt het gezicht weergegeven binnen een geel kader. Als de camera scherpstelt op een gezicht dat wordt weergegeven binnen in een dubbel kader (scherpstelveld), wordt de dubbele rand groen. Als geen gezichten worden gedetecteerd, stelt de camera scherp op het onderwerp in het midden van het beeld.
- Bij sommige opnameomstandigheden wordt het gezicht van een hond, kat of mens mogelijk niet gedetecteerd en worden andere onderwerpen weergegeven binnen een kader.

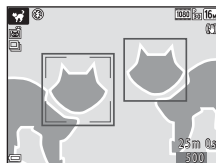

SCENE → ● Maan

- Bij de zoomstand groothoek wordt de beeldrand weergegeven om de beeldhoek aan te geven die overeenkomt met die van een 1440 mm objectief (in 35mm [135] formaat). Wanneer u de maan kadreert binnen de beeldrand en op de knop  drukt, komt de beeldhoek overeen met die van een 1440 mm objectief.
- U kunt de kleurtoon aanpassen door   van de multi-selector te gebruiken. De instelling voor de kleurtoon wordt opgeslagen in het geheugen van de camera, zelfs als de camera wordt uitgeschakeld.
- Pas de helderheid aan met belichtingscorrectie (51) afhankelijk van de opnameomstandigheden zoals het wassen of afnemen van de maan en de opnamevereisten.

SCENE → 🐦 Vogels bekijken

- Selecteer op het scherm dat wordt weergegeven terwijl  **Vogels bekijken** is geselecteerd, de optie  **Enkelvoudig** of  **Continu**.
-  **Enkelvoudig**: Er wordt één beeld vastgelegd telkens wanneer de ontspanknop wordt ingedrukt.
-  **Continu**: Terwijl de ontspanknop helemaal ingedrukt wordt gehouden, worden continu beelden opgenomen.
De camera kan maximaal ongeveer 7 beelden continu vastleggen met een snelheid van ongeveer 7,7 bps (wanneer **Beeldmodus** is ingesteld op  **4608x3456**).
- Bij de zoomstand groothoek wordt de beeldrand weergegeven om de beeldhoek aan te geven die overeenkomt met die van een 800 mm objectief (in 35mm [135] formaat). Wanneer u een vogel kadreert binnen de beeldrand en op de knop  drukt, komt de beeldhoek overeen met die van een 800 mm objectief.



Opnemen met Eenvoudig panorama

Draai de standknop naar SCENE → knop MENU →  (Eenvoudig panorama) → knop 

- 1** Selecteer  **Normaal** of  **Breed** als opnamebereik en druk vervolgens op de knop .

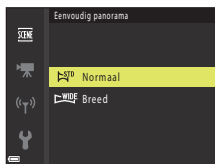

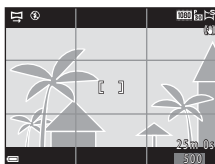

- 2** Kadreer de eerste rand van het panoramaonderwerp en druk vervolgens de ontspanknop half in om scherp te stellen.

- De zoomstand is vast ingesteld op groothoek.
- De camera stelt scherp op het midden van het beeld.



- 3** Druk de ontspanknop helemaal in en haal uw vinger dan van de ontspanknop.

-    worden weergegeven om de richting aan te geven waarin de camera moet bewegen.



- 4** Beweeg de camera langzaam in een van de vier richtingen totdat de gidsaanduiding het einde heeft bereikt.

- Wanneer de camera detecteert in welke richting hij wordt verplaatst begint de opname.
- De opname eindigt wanneer de camera het opgegeven opnamebereik vastlegt.
- De scherpstelling en de belichting worden vergrendeld totdat de opname stopt.

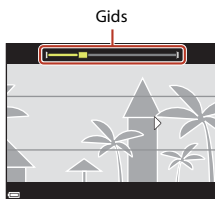

Voorbeeld van camerabeweging

- Beweeg, terwijl u uw lichaam als draaias gebruikt, de camera langzaam in een boog in de richting van de markering (△▽◁▷).
- De opname stopt als de gids de rand niet bereikt binnen ongeveer 15 seconden (wanneer **STD Normaal** is geselecteerd) of binnen ongeveer 30 seconden (wanneer **WIDE Breed** is geselecteerd) nadat de opname start.



✓ **Opmerkingen over opname met eenvoudig panorama**

- Het bereik van het beeld dat zichtbaar is in het opgeslagen beeld, is smaller dan het beeld dat zichtbaar is op het scherm tijdens de opname.
- Als de camera te snel wordt bewogen of te veel trilt, of als het onderwerp te gelijkvormig is (bijv. een muur of duisternis), kan er zich een fout voordoen.
- Wanneer de opname wordt gestopt voordat de camera halverwege het panoramabereik is gekomen, wordt geen panorabeeld opgeslagen.

Beeldformaat van Eenvoudig panorama

Er zijn vier verschillende maximale beeldformaten (in pixels), zoals hieronder beschreven. Als meer dan de helft van het panoramabereik is vastgelegd maar de opname wordt beëindigd voordat de rand van het bereik wordt bereikt, wordt het beeldformaat kleiner dan hieronder beschreven.

Wanneer **STD Normaal** is ingesteld

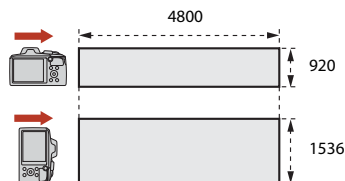

Wanneer **WIDE Breed** is ingesteld

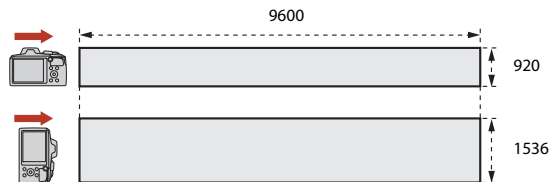

Afspelen met Eenvoudig panorama

Schakel over naar de weergavestand (📖20), geef een beeld dat werd vastgelegd met eenvoudig panorama in de schermvullende weergavestand weer en druk vervolgens op de knop **OK** om het beeld te verschuiven in de richting die werd gebruikt tijdens het maken van de opname.

Op het scherm worden bedieningsknoppen weergegeven tijdens het afspelen. Gebruik **◀▶** van de multi-selector om een bedieningsknop te kiezen en druk vervolgens op de knop **OK** om de hieronder beschreven handelingen uit te voeren.

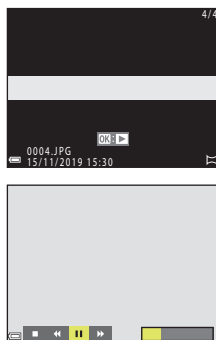

Functie	Pictogram	Beschrijving
Terugspoelen	◀◀	Houd de knop OK ingedrukt om het beeld snel achteruit weer te geven.
Vooruitspoelen	▶▶	Houd de knop OK ingedrukt om het beeld snel vooruit weer te geven.
Pauze		Onderbreek de weergave. De onderstaande handelingen kunnen worden uitgevoerd terwijl de weergave is onderbroken.
		◀ Houd de knop OK ingedrukt om terug te spoelen.
		▶ Houd de knop OK ingedrukt om te scrollen.
	▶	Hervat het automatisch scrollen.
Einde	■	Ga terug naar de stand voor schermvullende weergave.

✓ **Opmerkingen over opname met eenvoudig panorama**

- De beelden kunnen niet worden bewerkt op deze camera.
- Deze camera kan mogelijk niet scrollen of inzoomen bij het bekijken van beelden die zijn gemaakt met eenvoudig panorama en zijn vastgelegd met een digitale camera van een ander merk of model.

✓ **Opmerkingen over het afdrukken van panoramafoto's**

Het volledige beeld kan mogelijk niet worden afgedrukt, afhankelijk van de instellingen van de printer. Bovendien is het afdrukken eventueel onmogelijk, afhankelijk van de printer.



Creatieve stand (Effecten toepassen tijdens het opnemen)

In één opname slaat de camera vier beelden met effecten op en één beeld zonder effecten.

- De camera stelt scherp op het midden van het beeld.

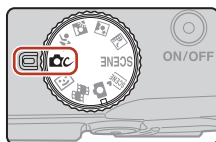

1 Druk op de knop **OK**.

- Het scherm voor selectie van een effectgroep wordt weergegeven.



2 Gebruik **▲▼** van de multi-selector om de gewenste effectgroep te selecteren en druk op de knop **OK**.

- U kunt **Diversen**, **Selectieve kleur (rood)**, **Selectieve kleur (groen)**, **Selectieve kleur (blauw)**, **Licht** (standaardinstelling), **Diepte**, **Geheugen**, **Klassiek** of **Noir** selecteren.
- Als u een effectgroep selecteert, wordt in het bovenste deel van het scherm het beeld zonder effecten weergegeven. In het onderste deel van het scherm worden vier typen beelden met effecten weergegeven.
- Er kan maar één type effect tegelijk worden toegepast op een film. Druk op **◀▶** om het gewenste effect te selecteren en druk vervolgens op de knop **OK**.

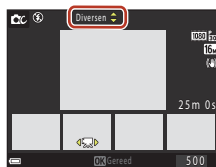

3 Druk op de ontspanknop of de knop **●** (📷 filmopname) om de opname te maken.

- De vijf opgeslagen beelden worden als een reeks beschouwd. Eén beeld met het effect erop toegepast wordt gebruikt als hoofdfoto (📖67).

✓ **Opmerkingen over de creatieve stand**

Als **Diversen** is geselecteerd als de effectgroep, zijn bepaalde **Filmopties** (📖117) niet beschikbaar, afhankelijk van het effect dat moet worden toegepast op een film.



Beschikbare functies in de creatieve stand

- Flitsstand (📖47)
- Zelfontspanner (📖49)
- Macro-stand (📖50)
- Belichtingscompensatie (📖51)
- Opnamemenu (Gemeenschappelijk voor opnamestanden) (📖104)



Stand Slim portret (menselijke gezichten verfraaien tijdens het opnemen)

U kunt een foto maken met de functie Glamour-retouchering om menselijke gezichten te verfraaien.

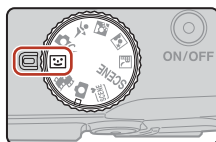

1 Druk op ► van de multi-selector.



2 Pas een effect toe.

- Gebruik ◀▶ om het gewenste effect te selecteren.
- Gebruik ▲▼ om de hoeveelheid effect te selecteren.
- U kunt tegelijkertijd meerdere effecten toepassen.
Huid verzachten, Foundation, Zacht, Levendigheid, Helderheid (Bel. +/-)
- Selecteer ✕ Sluiten om de schuifregelaar te verbergen.
- Na het configureren van de gewenste effecten drukt u op de knop OK of selecteert u ✕ Sluiten.

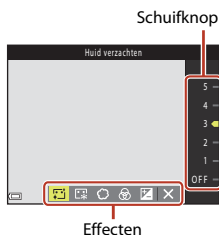

3 Kadreer de foto en druk de ontspanningsknop in.

✓ Opmerkingen over de stand Slim portret

- De hoeveelheid effect in de foto die wordt weergegeven op het opnamescherm kan verschillen van die in het opgeslagen beeld.
- Als **Zacht** is ingesteld, zijn sommige **Filmopties** (117) niet beschikbaar.

✎ Instellingen Glamour-retouchering

Er verschijnt een histogram wanneer u **Helderheid (Bel. +/-)** selecteert.

Zie "Het histogram gebruiken" (51) voor meer informatie.





Functies die beschikbaar zijn in de stand Slim portret

- Glamour-retouchering (📖41)
- Glimlachtimer (📖43)
- Zelf-collage (📖44)
- Flitsstand (📖47)
- Zelfontspanner (📖49)
- Menu Slim portret (📖115)

Huid verzachten en Foundation gebruiken

Als in de volgende opnamestanden gezichten van personen worden herkend, bewerkt de camera het beeld op zo'n manier dat huidtinten worden verzacht (maximaal drie gezichten).

- Als **Huid verzachten** of **Foundation** is ingesteld in de stand Slim portret, verwerkt de camera het beeld om huidtinten te verzachten of gezichtskleuren aan te passen voordat het beeld wordt opgeslagen (maximaal drie gezichten) als menselijk gezichten worden gedetecteerd.
- De effecten van **Huid verzachten** worden toegepast zelfs bij opnamen in de stand  (autom. scènekeuzekn.), de stand  (nachtportret) of de onderwerpstand **Portret**. De mate waarin het effect wordt toegepast kan worden aangepast.
- U kunt ook de effecten **Huid verzachten** of **Foundation** in **Glamour-retouchering** toepassen in het weergavemenu na de opname (📖71).



Opmerkingen over Huid verzachten en Foundation

- Het opslaan van de beelden na de opname kan meer tijd dan gebruikelijk in beslag nemen.
- Onder bepaalde opnameomstandigheden wordt mogelijk niet het gewenste resultaat bereikt met Huid verzachten of wordt deze functie wellicht toegepast op delen van het beeld zonder gezichten.



Glimlachtimer gebruiken

Als u op  van de multi-selector drukt om

 **Glimlachtimer** te selecteren en vervolgens op de knop  drukt, wordt de sluiters automatisch ontspannen telkens wanneer een glimlachend gezicht wordt gedetecteerd.

- Stel de functie Glamour-retouchering in voordat u de glimlachtimer (41) selecteert.
- Als u de ontspanknop indrukt om een foto te maken, wordt de glimlachtimer uitgeschakeld.



Opmerkingen over glimlachtimer

In bepaalde opnameomstandigheden kan de camera gezichten of een glimlach niet herkennen (56). De ontspanknop kan eveneens worden gebruikt voor het maken van opnamen.

Als het zelfontspannerlampje knippert

Bij gebruik van de glimlachtimer knippert het zelfontspannerlampje als de camera een gezicht herkent en flakkert het direct nadat de sluiters is ontspannen.



Zelf-collage gebruiken

De camera kan met tussenpozen een reeks van vier of negen beelden vastleggen en deze opslaan als een uit één beeld bestaande opname (een collagebeeld).



1 Druk op ◀ van de multi-selector om **Zelf-collage** te selecteren en druk vervolgens op de knop OK.

- Er wordt een bevestigingsvenster weergegeven.
- Als u op de knop **MENU** drukt en **Zelf-collage** selecteert voordat u op ◀ drukt, kunt u de instellingen voor **Aantal opnamen**, **Interval** en **Sluitergeluid** (📖115) configureren.
- Als u Glamour-retouchering wilt toepassen tijdens de opname, stelt u het effect in voordat u Zelf-collage (📖41) selecteert.



2 Maak een foto.

- Als u op de ontspanknop drukt, wordt het aftellen gestart (ongeveer vijf seconden) en wordt de sluiters automatisch ontspannen.
- De sluiters wordt automatisch ontspannen voor de resterende foto's. Er wordt ongeveer drie seconden vóór de opname met aftellen gestart.
- Het aantal opnamen wordt aangegeven met ○ op het scherm. Het wordt tijdens opname geel weergegeven en wijzigt naar wit na de opname.

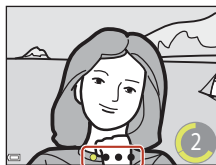



3 Selecteer, in het scherm dat wordt weergegeven wanneer de camera het bij **Aantal opnamen** ingestelde aantal opnamen heeft bereikt, de optie **Ja** en druk op de knop OK.

- Het collagebeeld wordt opgeslagen.
- Elk vastgelegd beeld wordt opgeslagen als apart beeld, gescheiden van het collagebeeld. De beelden worden gegroepeerd als een reeks en een collagebeeld van één beeld wordt als hoofdfoto (📖67) gebruikt.
- Wanneer **Neen** is geselecteerd, wordt het collagebeeld niet opgeslagen.



Opmerkingen over Zelf-collage

- De belichting en tint voor het tweede beeld en verdere beelden zijn vast ingesteld op de waarden die zijn bepaald voor de eerste afbeelding.
- Als u de onderstaande bewerkingen uitvoert voordat de camera het opgegeven aantal opnamen heeft gemaakt, wordt het opnemen geannuleerd en wordt het collagebeeld niet opgeslagen. De opnamen die zijn gemaakt voordat het opnemen wordt geannuleerd worden opgeslagen als afzonderlijke beelden.
 - Druk de ontspanknop in
 - Klap de flitser omhoog of omlaag
 - Draai aan de standknop
 - Druk op de hoofdschakelaar
- Als beelden worden vastgelegd met **Datumstempel** (136), worden de datum en tijd alleen in de rechterbenedenhoek van het samengevoegde beeld gestempeld. De datum en tijd kunnen niet op elk beeld binnen het samengevoegd beeld worden gestempeld.
- Deze functie is mogelijk niet beschikbaar voor gebruik in combinatie met andere functies (61).



De flitsstand, Zelfontspanner, Macro-stand en belichtingscompensatie instellen

Als het opnamescherm wordt weergegeven kunt u op ▲ (⚡) ◀ (⏸) ▼ (🌸) ▶ (☒) van de multi-selector drukken om de functies in te stellen die hieronder worden beschreven.

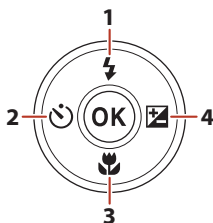

1	Flitsstand Als de flitser omhoog staat, kunt u de flitsstand instellen die geschikt is voor de opname-omstandigheden. Als ⚡ (invulflits) wordt geselecteerd, gaat de flitser altijd af.
2	Zelfontspanner De camera ontspant de sluitser wanneer het ingestelde aantal seconden na het indrukken van de ontspanknop is verstreken.
3	Macro-stand Gebruik de macro-stand bij het maken van close-upfoto's.
4	<ul style="list-style-type: none">• Creatieve instelknop Als de opnamestand is ingesteld op de 📷 (auto) stand, kunt u de helderheid (belichtingscompensatie), levendigheid, kleurtoon en Actieve D-Lighting instellen.• Belichtingscompensatie Als de opnamestand is ingesteld op een andere stand dan de 📷 (auto) stand, kunt u de helderheid (belichtingscompensatie) instellen.

De functies die kunnen worden ingesteld verschillen naargelang de opnamestand.



Flitsstand

Als de flitser omhoog staat, kunt u de flitsstand instellen die geschikt is voor de opname-omstandigheden.

1 Klap de flitser omhoog met uw hand.

- Wanneer de flitser is neergeklapt, wordt de flitser uitgeschakeld en wordt  weergegeven.

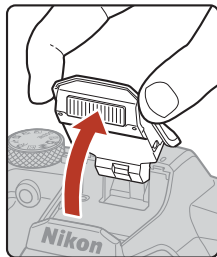

2 Druk op van de multi-selector.



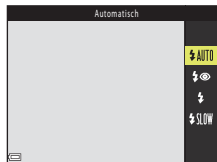

3 Selecteer de gewenste flitsstand (48) en druk op de knop .

- Als u niet op de knop  drukt om de instelling toe te passen, wordt de selectie geannuleerd.



De flitsgereedaanduiding

Als de flitser aan het laden is, knippert . Er kunnen geen opnamen worden gemaakt met de camera. Als het laden is voltooid, wordt  weergegeven als u de ontspanknop half indrukt.



Flitsgereedaanduiding



Beschikbare flitsstanden



Automatisch

De flitser gaat af wanneer dit nodig is, bijvoorbeeld bij slecht licht.

- De aanduiding voor de flitsstand wordt alleen meteen na het instellen weergegeven op het opnamescherm.



Autom. met rode-ogened.

Hiermee vermindert u rode ogen in portretten ten gevolge van het gebruik van de flitser.



Invulflits

De flitser gaat af telkens wanneer een foto wordt gemaakt. Gebruik deze stand om schaduwen en onderwerpen in tegenlicht "in te vullen" (te verlichten).



Lange sluitertijd

Geschikt voor avond- en nachtportretten met achtergrondscènes. De flitser gaat zo nodig af om het hoofdonderwerp te verlichten. De lange sluitertijd wordt gebruikt om in het donker of bij weinig licht de achtergrond vast te leggen.



Opmerkingen over het maken van opnamen met de flitser

Wanneer u de flitser in de groothoekstand gebruikt, kan de rand van de foto donker zijn afhankelijk van de afstand waarop gefotografeerd wordt.

Dit kan worden verbeterd door de zoom iets aan te passen in de richting van de telestand.



Flitsstandinstelling

- De instelling is mogelijk niet beschikbaar bij sommige opnamestanden (59).
- Voor de stand  (auto) wordt de toegepaste instelling opgeslagen in het geheugen van de camera, zelfs als de camera wordt uitgeschakeld.



Rode-ogeneductie

Wanneer de camera rode ogen detecteert terwijl een beeld wordt opgeslagen, wordt het gebied in kwestie bewerkt om rode ogen te verminderen voordat het beeld wordt opgeslagen.

Houd rekening met het volgende tijdens het fotograferen:

- Er is meer tijd nodig dan gebruikelijk om opnamen op te slaan.
- Rode-ogeneductie zal in sommige situaties niet het gewenste resultaat opleveren.
- In zeldzame gevallen wordt rode-ogeneductie onnodig toegepast in andere delen van het beeld. Selecteer in dergelijke gevallen een andere flitsstand en maak de foto opnieuw.



Zelfontspanner

De camera ontspant de sluiters wanneer het ingestelde aantal seconden na het indrukken van de ontspanknop is verstreken.

Stel **Foto VR** (138) in op **Uit** in het set-upmenu wanneer u een statief gebruikt om de camera te stabiliseren tijdens het fotograferen.

1 Druk op ◀ (⏻) van de multi-selector.



2 Selecteer het aantal seconden totdat de sluiters wordt ontspant en druk op de knop OK.

- **10s** (10 seconden): Gebruik deze bij belangrijke gelegenheden, zoals bruiloften.
- **3s** (3 seconden): Gebruik deze om cameratrilling te voorkomen.
- Als u niet op de knop OK drukt om de instelling toe te passen, wordt de selectie geannuleerd.



3 Kadreer de foto en druk de ontspanknop half in.

- Controleer of is scherpgesteld op het onderwerp.

4 Druk de ontspanknop helemaal in.

- Het aftellen wordt gestart. Het zelfontspannerlampje knippert en blijft vervolgens ongeveer één seconde lang branden voordat de sluiters wordt ontspant.
- U kunt het aftellen stoppen door de ontspanknop opnieuw in te drukken.



De instelling voor de zelfontspanner

- De instelling is mogelijk niet beschikbaar bij sommige opnamestanden (159).
- U kunt **Zelfontsp.: na ontspant.** (137) in het set-upmenu gebruiken om in te stellen of de zelfontspanner moet worden geannuleerd nadat u deze hebt gebruikt voor opnamen.



Macro-stand (Close-up foto's maken)

Gebruik de macro-stand bij het maken van close-upfoto's.

- 1 Druk op ▼ (🌿) van de multi-selector.



- 2 Selecteer ON en druk op de knop (OK).

- Als u niet op de knop (OK) drukt om de instelling toe te passen, wordt de selectie geannuleerd.

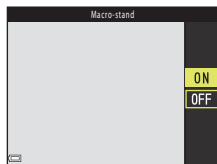

- 3 Draai aan de zoomknop om de zoomfactor op een positie te zetten waarbij (🌿) en de zoomaanduiding groen worden weergegeven.



- Als de zoomfactor op een positie staat waarbij (🌿) en de zoomaanduiding groen worden weergegeven, kan de camera scherpe stellen op onderwerpen die niet meer dan ongeveer 10 cm van het objectief zijn verwijderd. Wanneer de zoom op een stand staat voor een grotere hoek dan die waarbij (🌿) wordt weergegeven, kan de camera scherpe stellen tot op een afstand van circa 1 cm tot het objectief.

Instelling macro-stand

- De instelling is mogelijk niet beschikbaar bij sommige opnamestanden (📖59).
- Voor de stand (📷) (auto) wordt de toegepaste instelling opgeslagen in het geheugen van de camera, zelfs als de camera wordt uitgeschakeld.



Belichtingscompensatie (Helderheid aanpassen)

U kunt de algehele helderheid van het beeld aanpassen.

1 Druk op ► (☒) van de multi-selector.

- Als de opnamestand Slim portret is, wordt het scherm voor glamour-retouchering weergegeven in plaats van het scherm voor belichtingscorrectie (☞41).
- Als de opnamestand 📷 (auto) is, wordt de creatieve instelknop weergegeven in plaats van het scherm voor belichtingscorrectie (☞25).



2 Selecteer een correctiewaarde en druk op de knop OK.

- Om het beeld lichter te maken, stelt u een positieve (+) waarde in.
- Om het beeld donkerder te maken, stelt u een negatieve (-) waarde in.
- De correctiewaarde wordt toegepast, zelfs als u niet op de knop OK drukt.

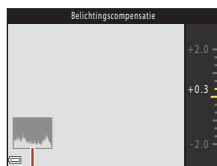

Histogram

De instelling voor belichtingscorrectie

Belichtingscorrectie kan niet worden gebruikt in de volgende opnamestanden:

- **Meerv. belicht. Lichter**
- **Vuurwerk**

Het histogram gebruiken

Een histogram is een grafiek die de verdeling van tinten in het beeld weergeeft. Gebruik deze als richtlijn bij het gebruik van belichtingscorrectie en bij opnamen zonder flitser.

- De horizontale as komt overeen met de pixelhelderheid, met donkere tinten aan de linkerkant en lichte tinten aan de rechterkant. De verticale as bevat het aantal pixels.
- Als u de belichtingscorrectiewaarde verhoogt, wordt de verdeling van toonwaarden naar rechts verplaatst. Bij een verlaging wordt de verdeling naar links verplaatst.



De zoom gebruiken

Als u de zoomknop of de zijzoomknop verplaatst, verandert de positie van het zoomobjectief.

- Inzoomen: Draai richting **T**
 - Uitzoomen: Draai richting **W**
- Als u de camera inschakelt, wordt de zoom in de maximale groothoekstand gezet.

Uitzoomen

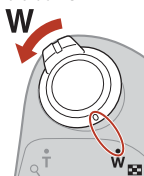

Inzoomen

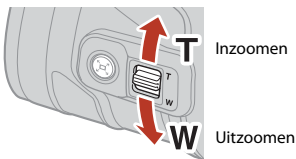
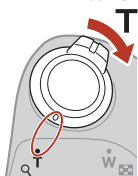

- Een zoomaanduiding, brandpuntsafstand (in 35mm [135]-formaat) en digitale zoom worden weergegeven op het opnamescherm als de zoomknop of zijzoomknop wordt verplaatst.
- De digitale zoom, waarmee u het onderwerp verder kunt vergroten tot circa 4x de maximale optische zoomfactor, kan worden geactiveerd door de zoomknop of de zoomknop aan de zijkant richting **T** te verplaatsen en deze vast te houden als de camera is ingezoomd op de maximale optische zoomstand.
- Als de zoomknop helemaal in een van beide richtingen wordt verplaatst, wordt de zoom snel aangepast (de zoom wordt niet snel aangepast als de zijzoomknop helemaal in een van beide richtingen wordt verplaatst).
- Bij gebruik van de ML-L7-afstandsbediening (apart verkrijgbaar), zoomt de camera in als de knop + op de afstandsbediening wordt ingedrukt en uit als de knop - wordt ingedrukt.



Digitale zoom en Dynamic Fine Zoom

De zoomaanduiding wordt blauw wanneer de digitale zoom wordt geactiveerd en wordt geel wanneer de zoomvergroting verder toeneemt.

- Zoomaanduiding is blauw: De beeldkwaliteit is niet merkbaar gedaald door gebruik te maken van de Dynamic Fine Zoom.
- Zoomaanduiding is geel: In sommige gevallen wordt de beeldkwaliteit mogelijk merkbaar minder in vergelijking met gevallen waarin de zoomaanduiding blauw is.
- De aanduiding blijft blauw over een breder gebied wanneer het beeldformaat kleiner is.
- De zoomaanduiding wordt mogelijk niet blauw als bepaalde instellingen voor continue opname of andere instellingen worden gebruikt.



De terugkeerzoom gebruiken

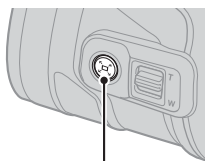

Als u het onderwerp uit het oog verliest tijdens het maken van opnamen in de telezoomstand, drukt u op de knop  (terugkeerzoom) om het zichtbare gebied tijdelijk te verbreden, zodat u het onderwerp eenvoudiger kunt kaderen.

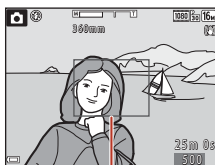

Knop 





Kaderrand

- Bij het indrukken van de knop , kadreert u het onderwerp binnen de kaderrand van het opnamescherm. Om het zichtbare deel te wijzigen, beweegt u de zoomknop of zijzoomknop terwijl u op de knop  drukt.
- Laat de knop  los om terug te keren naar de oorspronkelijke zoomstand.
- Terugkeerzoom is niet beschikbaar in de volgende situaties.
 - Bij het half indrukken van de ontspanknop
 - Tijdens filmopname



Scherpstelling

De ontspanknop

<p>Half indrukken</p> 	<p>De ontspanknop half indrukken wil zeggen dat u de knop indrukt tot het punt waar u enige weerstand voelt.</p> <ul style="list-style-type: none">• De scherpstelling en belichting (sluiter tijd en F-waarde) worden ingesteld wanneer u de ontspanknop half indrukt. De scherpstel- en belichtingsinstellingen blijven geblokkeerd zolang u de knop half ingedrukt houdt.• Het scherpstelveld varieert afhankelijk van de opnamestand.
<p>Helemaal indrukken</p> 	<p>De ontspanknop helemaal indrukken wil zeggen dat u de knop tot beneden indrukt.</p> <ul style="list-style-type: none">• De sluiters wordt ontspannen wanneer de ontspanknop helemaal wordt ingedrukt.• Oefen geen kracht uit bij het indrukken van de ontspanknop aangezien dit kan leiden tot het trillen van de camera en een wazig beeld. Druk de knop zachtjes in.



AF met doelopsparing gebruiken

Wanneer **AF-veldstand** (📖111) is ingesteld op **AF met doelopsparing** in de stand **📷** (automatisch), stelt de camera scherp op de wijze zoals hieronder beschreven wanneer u de ontspanknop half indrukt:

- De camera detecteert het hoofdonderwerp en stelt hierop scherp. Als is scherpgesteld op het onderwerp, wordt het scherpstelveld groen weergegeven. Als een menselijk gezicht wordt gedetecteerd, stelt de camera automatisch de scherpstelprioriteit hierop in.

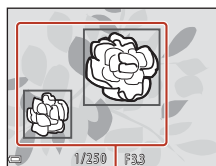

Scherpstelvelden

- Als geen hoofdonderwerp wordt gedetecteerd, selecteert de camera automatisch een of meer van de negen scherpstelvelden die het onderwerp bevatten dat zich het dichtst bij de camera bevindt. Zodra scherp is gesteld op het onderwerp, worden de scherpstelvelden waarop is scherpgesteld groen weergegeven.

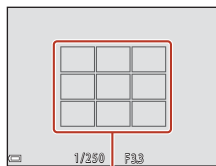

Scherpstelvelden



✓ **Opmerkingen over AF met doelopsparing**

- Afhankelijk van de opnameomstandigheden kan het onderwerp dat door de camera als hoofdonderwerp wordt geïdentificeerd verschillen.
- In de volgende situaties wordt het hoofdonderwerp mogelijk niet correct gedetecteerd door de camera:
 - Als het onderwerp heel donker of licht is
 - Als het hoofdonderwerp geen duidelijk gedefinieerde kleuren heeft
 - Als de opname zodanig is gekadreerd dat het onderwerp zich aan de rand van het scherm bevindt
 - Als het hoofdonderwerp een herhaald patroon bevat
- Deze functie is mogelijk niet beschikbaar voor gebruik in combinatie met andere functies (📖61).



Gezichtsherkenning gebruiken

Bij gebruik van de volgende instellingen gebruikt de camera gezichtsherkenning om automatisch scherp te stellen op gezichten van personen.

- Stand **SCENE** (Autom. scènekeuzekn.) (📖28)
-  (Nachtportret) of de onderwerpstand **Portret** (📖27)
- Stand Slim portret (📖41)
- Als **AF-velstand** (📖111) is ingesteld op **Gezichtsprioriteit** in de stand  (automatisch) (📖25)

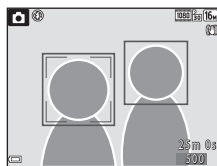

Wanneer de camera meer dan één gezicht herkent, wordt een dubbele rand weergegeven rond het gezicht waarop de camera gaat scherpstellen en een enkele rand rond de andere gezichten.

Als de ontspanknop half wordt ingedrukt terwijl er geen gezichten worden gedetecteerd:

- In de stand **SCENE** (Autom. scènekeuzekn.) varieert het scherpstelveld afhankelijk van de opnameomstandigheden die de camera herkent.
- In de onderwerpstanden  en **Portret** of in de stand Slim portret wordt scherpgesteld op het midden van het beeld.
- In  (autostand) wordt het scherpstelveld geselecteerd met het onderwerp dat zich het dichtst bij de camera bevindt.

Opmerkingen over gezichtsherkenning

- Het vermogen van de camera om gezichten te herkennen, is afhankelijk van een reeks van factoren, waaronder de richting waarin de gezichten kijken.
- De camera kan in de volgende situaties geen gezichten herkennen:
 - Als een gezicht deels verscholen ligt achter een zonnebril of een ander voorwerp.
 - Als een gezicht te veel of te weinig ruimte beslaat in het beeld.



Onderwerpen die niet geschikt zijn voor autofocus

Mogelijk wordt de camera in de volgende situaties niet scherpgesteld zoals verwacht. Het kan af en toe voorkomen dat niet wordt scherpgesteld op het onderwerp ondanks het feit dat het scherpstelveld of de scherpstelaanduiding groen wordt weergegeven:

- Het onderwerp is zeer donker.
- Er zijn voorwerpen met sterk verschillende helderheid in beeld (bijvoorbeeld wanneer de zon achter het onderwerp staat, waardoor het onderwerp er heel donker uitziet).
- Er is geen contrast tussen het onderwerp en de omgeving (bijvoorbeeld wanneer de persoon op de foto een wit overhemd draagt en voor een witte muur staat).
- Puntlichtbronnen zoals verlichting en nachtweergaven of onderwerpen waarbij de helderheid verandert, zoals neonverlichting.
- Meerdere voorwerpen bevinden zich op verschillende afstanden van de camera (bijvoorbeeld binnen in een kooi).
- Onderwerpen met herhalende patronen (jaloezieën, gebouwen met meerdere rijen ramen van vergelijkbare vorm, enz.).
- Het onderwerp beweegt snel.

Druk in bovengenoemde situaties de ontspanknop enkele malen half in om opnieuw scherp te stellen of stel scherp op een ander onderwerp dat zich op dezelfde afstand van de camera bevindt als het eigenlijke portretonderwerp en gebruik de scherpstelvergrendeling (📖58).



Scherpstelvergrendeling

Opnemen met scherpstelvergrendeling wordt aanbevolen als de camera het scherpstelveld met het gewenste onderwerp niet activeert.

1 Stel **AF-veldstand** in op **Centrum** in de  (Autostand) (111).

2 Positioneer het onderwerp in het midden van het beeld en druk vervolgens de ontspanknop half in.

- Er wordt scherpgesteld op het onderwerp en het scherpstelveld wordt groen weergegeven.
- De belichting is eveneens vergrendeld.

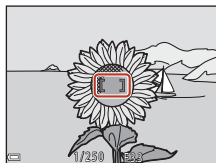

3 Stel de foto opnieuw samen zonder uw vinger op te tillen.

- Handhaaf dezelfde afstand tussen de camera en het onderwerp.



4 Druk de ontspanknop helemaal in om de foto te maken.



Standaardinstellingen (Flitsstand, Zelfontspanner en Macro-stand)

De standaardinstellingen voor elke opnamestand worden hieronder weergegeven.

	Flitsstand ()47)	Zelfontspanner ()49)	Macro-stand ()50)
 (auto)	 AUTO	OFF	OFF
 (Autom. scènekeuzekn.)	 AUTO ¹	OFF	OFF ²
 (nachtlandschap)	 ³	OFF	OFF ³
 (nachtportret)	  ⁴	OFF	OFF ³
 (tegenlicht)	  ⁵	OFF	OFF ³
 (sport)	 ³	OFF ³	OFF ³
Onderwerpstanden			
 (portret)	 	OFF	OFF ³
 (landschap)	 ³	OFF	OFF ³
 (meerv. belicht. lichter)	 ³	 3s	OFF ³
 (party/binnen)	  ⁶	OFF	OFF ³
 (strand)	 AUTO	OFF	OFF ³
 (sneeuw)	 AUTO	OFF	OFF ³
 (zonsondergang)	 ³	OFF	OFF ³
 (schemering)	 ³	OFF	OFF ³
 (close-up)	 AUTO	OFF	ON ³
 (voedsel)	 ³	OFF	ON ³
 (vuurwerk)	 ³	OFF ³	OFF ³
 (eenvoudig panorama)	 ³	OFF ³	OFF ³
 (dierenportret)	 ³	 ⁷	OFF
 (maan)	 ³	 3s	OFF ³
 (vogels bekijken)	 ³	OFF	OFF
 (creatieve stand)	 AUTO	OFF	OFF
 (slim portret)	 AUTO ⁸	OFF ⁹	OFF ³
 (korte filmvoorstelling)	 ³	OFF	OFF



- 1 De camera selecteert automatisch de optimale instelling voor de flitsstand voor de door de camera geselecteerde opnameomstandigheden.  (uit) kan handmatig worden geselecteerd.
- 2 Kan niet worden gewijzigd. De camera wordt in de macro-stand gezet als  wordt geselecteerd.
- 3 Kan niet worden gewijzigd.
- 4 Kan niet worden gewijzigd. Bij instelling op **Uit de hand**, is de instelling voor de flitsstand vast ingesteld op automatisch met rode-ogenreductie. Bij instelling op **Statief**, is de instelling voor de flitsstand vast ingesteld op automatisch met lange sluitertijd en slow sync met rode-ogenreductie.
- 5 Als **HDR** is ingesteld op **Uit**, wordt de flitsstand vast ingesteld op  (invalflits). De flitser gaat niet af als **HDR** is ingesteld op **Aan**.
- 6 Mogelijk wordt omgeschakeld naar synchronisatie met lange sluitertijd met rode-ogenreductie (flitsstand).
- 7  **Dierenp. autom. ontsp.** Kan worden gebruikt (34).  **10s** of  **3s** kan niet worden gebruikt.
- 8 Als **Knipperdetectie** is ingesteld op **Aan**, kan de flitser niet worden gebruikt.
- 9  **Glimlactimer** (43) en  **Zelf-collage** (44) kunnen worden gebruikt naast  **10s** of  **3s**.



Funcies die niet tegelijk kunnen worden gebruikt met het maken van opnamen

Bepaalde instellingen kunnen niet worden gebruikt met andere menu-instellingen.

Beperkte functie	Instelling	Beschrijving
Flitsstand	Continu (📖108)	Wanneer een andere instelling dan Enkelvoudig wordt geselecteerd, kan de flitser niet worden gebruikt.
	Knipperdetectie (📖116)	Als Knipperdetectie is ingesteld op Aan , kan de flitser niet worden gebruikt.
Zelfontspanner	AF-veldstand (📖111)	Als Onderwerp volgen is geselecteerd, kan de zelfontspanner niet worden gebruikt.
Macro-stand	AF-veldstand (📖111)	Als Onderwerp volgen is geselecteerd, kan de macro-stand niet worden gebruikt.
Beeldmodus	Continu (📖108)	Beeldmodus wordt als volgt ingesteld afhankelijk van de instelling voor continu-opname: <ul style="list-style-type: none"> • Vooropnamecache: 2M (beeldformaat: 1600 × 1200 pixels) • Continu H: 120 bps: VGA (beeldformaat: 640 × 480 pixels) • Continu H: 60 bps: 1M (beeldformaat: 1280 × 960 pixels)
Witbalans	Kleurtoon (met de creatieve instelknop) (📖25)	Als de tint wordt aangepast bij gebruik van de creatieve instelknop, kan Witbalans niet worden ingesteld in het opnamemenu. Als u Witbalans wilt instellen, selecteert u R in het scherm voor het instellen van de creatieve instelknop om de helderheid, levendigheid, tint en actieve D-Lighting opnieuw in te stellen.
Continu-opname	Zelfontspanner (📖49)	<ul style="list-style-type: none"> • Als de ontspanknop wordt losgelaten nadat het aftellen van de zelfontspanner is gestart, maakt de camera geen continue opname, zelfs als Continu H of Continu L is geselecteerd. • De camera neemt niet continu op, zelfs als Vooropnamecache is geselecteerd.
ISO-gevoeligheid	Continu (📖108)	Als Vooropnamecache, Continu H: 120 bps of Continu H: 60 bps is geselecteerd, wordt ISO-gevoeligheid vast ingesteld op Automatisch .



Beperkte functie	Instelling	Beschrijving
AF-veldstand	Kleurtoon (met de creatieve instelknop) (📖25)	Als de tint wordt aangepast met de creatieve instelknop in de stand AF met doelopsporing , detecteert de camera het hoofdonderwerp niet, afgezien van menselijke gezichten. Als u het hoofdonderwerp wilt detecteren, selecteert u R in het scherm voor het instellen van de creatieve instelknop om de helderheid, levendigheid, tint en actieve D-Lighting opnieuw in te stellen.
	Witbalans (📖106)	Als Witbalans is ingesteld op een andere instelling dan Automatisch in de stand AF met doelopsporing , wordt het hoofdonderwerp niet gedetecteerd door de camera, afgezien van menselijke gezichten.
Knipperdetectie	Zelf-collage (📖44)	Als Zelf-collage is geselecteerd, wordt Knipperdetectie uitgeschakeld.
Datumstempel	Continu (📖108)	Als Vooropnamecache , Continu H: 120 bps of Continu H: 60 bps is geselecteerd, kunnen datum en tijd niet als stempel worden gebruikt op beelden.
Digitale zoom	AF-veldstand (📖111)	Wanneer Onderwerp volgen is geselecteerd, kan de digitale zoom niet worden gebruikt.

✓ **Opmerkingen over digitale zoom**

- Afhankelijk van de opnamestand of de huidige instellingen, is de digitale zoom mogelijk niet beschikbaar (📖139).
- Wanneer de digitale zoom geactiveerd is, stelt de camera scherp op het midden van het beeld.



Weergavefuncties

Zoomweergave	64
Miniatuurweergave, Kalenderweergave.....	65
Stand Sorteer op datum.....	66
Beelden die in een reeks werden vastgelegd weergeven en wissen	67
Beelden bewerken (foto's)	69



Zoomweergave

Draai de zoomknop naar **T** (Q zoomweergave) in de schermvullende weergave (70) om in te zoomen op het beeld.



Schermvullende weergave



Er wordt ingezoomd op de opname.

Gids voor weergavegebied

- U kunt de zoomfactor wijzigen door de zoomknop richting **W** (checkered flag) of **T** (Q) te draaien.
- Als u een ander deel van de opname wilt bekijken, drukt u op **▲▼◀▶** van de multi-selector.
- Als een ingezoomde opname wordt weergegeven, drukt u op de knop **OK** om terug te keren naar schermvullende weergave.



Beelden uitsnijden

Als een ingezoomd beeld wordt weergegeven, kunt u op de knop **MENU** drukken om het beeld uit te snijden zodat alleen het zichtbare gedeelte overblijft, en dit als apart bestand opslaan (74).



Miniatuurweergave, Kalenderweergave

Als u de zoomknop richting **W** (📷) (miniatuurweergave) draait in de schermvullende weergave (📖20), worden beelden als miniatuur weergegeven.

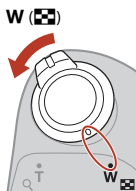



- U kunt het aantal weergegeven miniaturen wijzigen door de zoomknop richting **W** (📷) of **T** (🔍) te draaien.
- Druk tijdens het gebruik van de miniatuurweergave op **▲▼◀▶** van de multi-selector om een beeld te selecteren en druk vervolgens op de knop **OK** om dat beeld schermvullend weer te geven.
- Bij gebruik van de kalenderweergave drukt u op **▲▼◀▶** van de multi-selector om een datum te selecteren en drukt u vervolgens op de knop **OK** om de opnamen weer te geven die op die dag zijn gemaakt.



✓ **Opmerkingen over de kalenderweergave**

Opnamen die werden gemaakt terwijl de datum nog niet in de camera was ingesteld, worden beschouwd als opnamen die zijn gemaakt op dinsdag 1 januari 2019.



Stand Sorteert op datum

Druk op de knop  om naar de weergavestand te gaan → knop **MENU** → selecteer **MODE** (weergavestand) →  **Sorteer op datum** → knop 

Gebruik   van de multi-selector om een datum te kiezen en druk vervolgens op de knop  om de beelden die zijn vastgelegd op de geselecteerde datum af te spelen.





- Functies in het weergavemenu ( 124) kunnen worden gebruikt voor de beelden op de geselecteerde opnamedatum (met uitzondering van **Kopiëren**).
- De volgende bewerkingen zijn beschikbaar terwijl het selectiescherm voor de opnamedatum wordt weergegeven.

- Knop **MENU**: De onderstaande functies zijn beschikbaar.

- Diashow
- Beveiligen*

* Dezelfde instelling kan worden toegepast op alle beelden die zijn vastgelegd op de geselecteerde datum.

- Knop : Hiermee worden alle beelden gewist die zijn vastgelegd op de geselecteerde datum.

Sorteer op datum		
	20/11/2019	[3]
	15/11/2019	[1]
	05/11/2019	[2]
	04/11/2019	[10]

Opmerkingen over stand Sorteert op datum

- Maximaal de 29 meest recente datums kunnen worden geselecteerd. Als er beelden bestaan voor meer dan 29 datums, worden alle beelden die eerder dan de 29 meest recente datums zijn opgeslagen gecombineerd onder **Overige**.
- De 9.000 meest recente beelden kunnen worden weergegeven.
- Opnamen die werden gemaakt terwijl de datum nog niet in de camera was ingesteld, worden beschouwd als opnamen die zijn gemaakt op dinsdag 1 januari 2019.



Beelden die in een reeks werden vastgelegd weergeven en wissen

Beelden in een reeks weergeven

Beelden die continu of met de functie Meerv. belicht, Lichter, Creatieve stand of Zelf-collage zijn vastgelegd, worden als reeks opgeslagen.

Eén beeld van een reeks wordt gebruikt als de hoofdfoto om de reeks weer te geven bij weergave in schermvullende weergavestand of miniatuurweergavestand.

U kunt elk beeld in de reeks afzonderlijk weergeven door op de knop **OK** te drukken.

Nadat u op de knop **OK** hebt gedrukt, zijn de onderstaande bewerkingen beschikbaar.

- U kunt het vorige of volgende beeld weergeven door op **◀▶** van de multi-selector te drukken.
- U kunt beelden weergeven die niet zijn opgenomen in de reeks door op **▲** te drukken om terug te gaan naar de weergave van de hoofdfoto.
- Om de beelden in een reeks in miniatuurweergave of diashow te bekijken, stelt u **Reeksweergaveopties** (128) in op **Individuele foto's** in het weergavemenu.



✓ Reeksweergaveopties

Beelden die zijn vastgelegd met andere camera's dan deze kunnen niet als reeks worden weergegeven.

✎ Beschikbare opties in het weergavemenu bij gebruik van reeksen

- Wanneer beelden in een reeks worden weergegeven in de schermvullende weergave, drukt u op de knop **MENU** om functies te selecteren in het weergavemenu (124).
- Als u een hoofdfoto selecteert op het scherm voor beeldselectie in de volgende opties van het weergavemenu, wordt de optie toegepast op alle beelden in de reeks.
 - Markeren voor upload, Beveiligen, Kopiëren



Beelden in een reeks wissen

Als de knop  (wissen) wordt ingedrukt voor beelden in een reeks, variëren de beelden die worden gewist afhankelijk van hoe de reeksen worden weergegeven.

- Als de hoofdfoto wordt weergegeven:
 - **Huidig beeld:** alle beelden in de weergegeven reeks worden gewist.
 - **Wis gesel. beeld(en):** wanneer een hoofdfoto is geselecteerd in het selectiescherm om beelden te wissen ()22), worden alle beelden in de reeks gewist.
 - **Alle beelden:** alle beelden op de geheugenkaart of in het interne geheugen worden gewist.
- Als beelden in een reeks worden weergegeven in de schermvullende weergavestand:
 - **Huidig beeld:** het momenteel weergegeven beeld wordt gewist.
 - **Wis gesel. beeld(en):** beelden die zijn geselecteerd in de reeks worden gewist.
 - **Volledige reeks:** alle beelden in de weergegeven reeks worden gewist.



Beelden bewerken (foto's)

Voordat u beelden gaat bewerken

U kunt op eenvoudige wijze beelden bewerken op deze camera. Bewerkte kopieën worden als aparte bestanden opgeslagen.

Bewerkte kopieën worden opgeslagen met dezelfde opnamedatum en -tijd als het origineel.

Beperkingen bij het bewerken van beelden

- Een beeld kan maximaal 10 keer worden bewerkt. Een foto (stilstaand beeld) die is gemaakt door een film te bewerken kan maximaal negen keer worden bewerkt.
- Mogelijk kunt u beelden van een beeld formaat niet bewerken of kunt u bepaalde bewerkingfuncties niet gebruiken.



Sneleffecten: Tint of stemming veranderen



Hiermee worden opnamen bewerkt met een reeks van effecten.

U kunt **Schilderij**, **Foto-illustratie**, **Zacht portret**, **Portret (kleur + Z/W)**, **Fisheye**, **Ster** of **Miniatuureffect** selecteren.

1 Geef de afbeelding waarop u een effect wilt toepassen weer in schermvullende weergave en druk op de knop .



2 Gebruik     van de multi-selector om het gewenste effect te selecteren en druk op de knop .

- Draai de zoomknop  naar **T**  om over te schakelen naar schermvullende weergave of naar **W**  om terug te schakelen naar de miniatuurweergave.
- Druk op de knop **MENU** om af te sluiten zonder het bewerkte beeld op te slaan.



3 Selecteer **Ja** en druk op de knop .

- Er wordt een bewerkte kopie gemaakt.



Snel retoucheren: contrast en verzadiging verbeteren



Druk op de knop  om naar de weergavestand te gaan → selecteer een beeld → knop MENU → Snel retoucheren → knop 

Gebruik ▲▼ van de multi-selector om het gewenste effect te selecteren en druk op de knop .

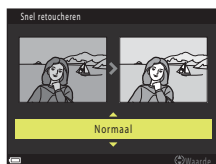
- De bewerkte versie wordt aan de rechterkant weergegeven.
- Druk op ◀ om af te sluiten zonder de kopie op te slaan.



D-Lighting: helderheid en contrast verbeteren



Druk op de knop  om naar de weergavestand te gaan → selecteer een beeld → knop MENU → D-Lighting → knop 

Gebruik ▲▼ van de multi-selector om **Uitvoeren** te selecteren en druk op de knop .

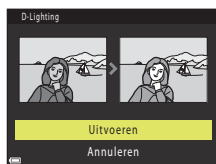
- De bewerkte versie wordt aan de rechterkant weergegeven.
- Selecteer **Annuleren** en druk op de knop  om af te sluiten zonder de kopie op te slaan.



Rode-ogencorrectie: rode-ogencorrectie uitvoeren bij opnamen met de flitser

Druk op de knop  om naar de weergavestand te gaan → selecteer een beeld → knop MENU → Rode-ogencorrectie → knop 

Bekijk een voorbeeld van het resultaat en druk op de knop .

- Druk op  van de multi-selector om af te sluiten zonder de kopie op te slaan.







Opmerkingen over rode-ogencorrectie

- Als geen rode ogen worden gedetecteerd, wordt een waarschuwing weergegeven en verschijnt het weergavemenu opnieuw.
- Rode-ogencorrectie kan worden toegepast op huisdieren (honden of katten), zelfs als hun ogen niet rood zijn.
- Rode-ogencorrectie levert in sommige beelden mogelijk niet het gewenste resultaat op.
- In zeldzame gevallen wordt rode-ogencorrectie toegepast in andere delen van het beeld terwijl dit niet nodig is.

Glamour-retouchering: menselijke gezichten verfraaien

Druk op de knop  om naar de weergavestand te gaan → selecteer een beeld → knop MENU → Glamour-retouchering → knop 

1 Gebruik     van de multi-selector om het gezicht te selecteren dat u wilt retoucheren en druk op de knop .

- Als slechts één gezicht wordt gedetecteerd, gaat u verder naar stap 2.



2 Gebruik ◀▶ om het effect te selecteren, gebruik ▲▼ om het niveau van het effect te selecteren en druk op de knop OK.

- U kunt tegelijkertijd meerdere effecten toepassen. Pas de instellingen aan of controleer deze voor alle effecten voordat u op de knop OK drukt.

👤 Klein gezicht, 🗑️ Huid verzachten, 🏠 Foundation, 🌫️ Glansreductie, 🗑️ Wallen onder ogen verbergen, 👁️ Grote ogen, 👁️ Ogen witter maken, 🌫️ Oogschaduw, 🗑️ Mascara, 🗑️ Tandens witter maken, 🗑️ Lippenstift, 🗑️ Wangen roder maken

- Druk op de knop MENU om terug te gaan naar het scherm voor het selecteren van een persoon.



3 Bekijk een voorbeeld van het resultaat en druk op de knop OK.

- U kunt de effecten wijzigen door op ▶ te drukken om terug te gaan naar stap 2.
- Druk op de knop MENU om af te sluiten zonder het bewerkte beeld op te slaan.

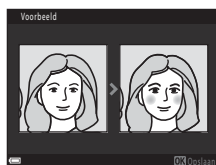

4 Selecteer Ja en druk op de knop OK.

- Er wordt een bewerkte kopie gemaakt.





✓ **Opmerkingen over Glamour-retouchering**

- Er kan slechts een gezicht tegelijk worden bewerkt. Als u Glamour-retouchering op een ander gezicht wilt toepassen, bewerkt u het bewerkte beeld opnieuw.
- Afhankelijk van de richting waarin de gezichten kijken of de helderheid van de gezichten kan de camera de gezichten mogelijk niet correct detecteren of werkt de functie Glamour-retouchering niet zoals verwacht.
- Als geen gezichten worden gedetecteerd, wordt een waarschuwing weergegeven en verschijnt het weergavemenu opnieuw.
- De functie Glamour-retouchering is alleen beschikbaar voor beelden die zijn vastgelegd met een ISO-waarde van 1600 of lager en die een beeldformaat van 640 × 480 of groter hebben.



Kleine afbeelding: het formaat van een beeld verkleinen

Druk op de knop  om naar de weergavestand te gaan → selecteer een beeld → knop MENU → Kleine afbeelding → knop 

1 Gebruik ▲▼ van de multi-selector om het gewenste kopieformaat te selecteren en druk op de knop .

- Voor beelden die zijn vastgelegd met een instelling voor de beeldmodus van  **4608×2592**, wordt alleen **640×360** weergegeven en voor beelden met de instelling  **3456×3456**, wordt alleen **480×480** weergegeven.

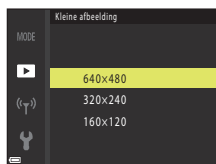

2 Selecteer **Ja** en druk op de knop .

- Er wordt een bewerkte kopie gemaakt (compressieverhouding circa 1:8).

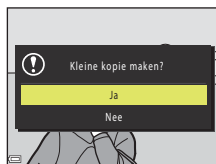

Uitsnede: een uitgesneden kopie maken

1 Draai de zoomknop om het beeld te vergroten (📖64).

2 Pas het beeld aan zodat alleen het gedeelte dat u wilt bewaren wordt weergegeven en druk vervolgens op de knop **MENU** (menu).

- Draai de zoomknop naar **T** (📏) of **W** (📐) om de zoomfactor aan te passen. Stel een zoomfactor in waarbij 📏:📐 wordt weergegeven.
- Gebruik ▲▼◀▶ van de multi-selector om naar het gedeelte van het beeld te schuiven dat u wilt weergeven.



3 Controleer het gebied dat u wilt bewaren en druk op de knop **OK**.

- U kunt het gebied opnieuw instellen door op ◀ te drukken.

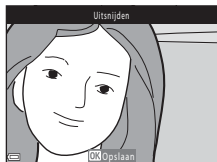

4 Selecteer **Ja** en druk op de knop **OK**.

- Er wordt een bewerkte kopie gemaakt.



✓ **Opmerkingen over uitsnijden**

Beelden die zijn gemaakt met eenvoudig panorama kunnen niet worden bewerkt.

📎 **Beeldformaat**

De beeldverhouding (horizontaal bij verticaal) van de uitsnede is gelijk aan die van het oorspronkelijke beeld.



Films

Basishandelingen bij het opnemen en afspelen van films.....	76
Foto's vastleggen tijdens het opnemen van films	79
Stand Korte filmvoorstelling (Filmclips combineren tot korte films)	80
Handelingen tijdens het afspelen van films	83
Films bewerken	84



Basishandelingen bij het opnemen en afspelen van films

1 Geef het opnamescherm weer.

- Controleer de resterende opnametijd voor films.
- U wordt aangeraden het filmkader weer te geven dat aangeeft welk deel van het scherm wordt gebruikt voor de film (📖77).

Resterende opnametijd voor films

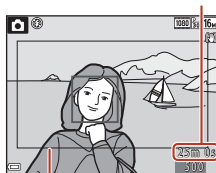

Filmkader

2 Klap de flitser in (📖19).

- Als films worden opgenomen met de flitser uitgeklast, kan het geluid gedempt klinken.

3 Druk op de knop ● (🎬 filmopname) om de filmopname te starten.

- De camera stelt scherp op het midden van het beeld.
- Druk op ▶ van de multi-selector om het opnemen te onderbreken en druk opnieuw op ▶ om het opnemen te hervatten (behalve wanneer een optie voor HS-films is geselecteerd in **Filmopties**). Het opnemen wordt automatisch beëindigd als dit langer dan ongeveer vijf minuten worden onderbroken.
- U kunt een stilstaand beeld (foto) vastleggen door de ontspanknop in te drukken tijdens het opnemen van een film (📖79).

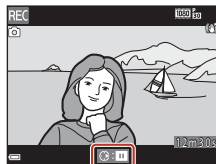

4 Druk nogmaals op de knop ● (🎬) om de filmopname te stoppen.

5 Selecteer een film in schermvullende weergave en druk op de knop OK om de film af te spelen.

- Een beeld met een filmpictogram is een film.



Filmkader

- Druk op de knop **DISP** om het filmkader weer te geven (📖4). Controleer het bereik van een film in een kader voordat u de film opneemt.
- Het gebied van de filmopname varieert afhankelijk van de instellingen voor **Filmopties** of **Film VR** in het filmmenu.

Maximale opnametijd voor films

Afzonderlijke filmbestanden kunnen niet langer duren dan 29 minuten, zelfs als er voldoende vrije ruimte op de geheugenkaart beschikbaar is voor langere opnamen. De maximale grootte van een videobestand is 4 GB.

Als een bestand groter is dan 4 GB, zelfs terwijl de opname minder dan 29 minuten duurt, wordt het opnemen beëindigd.

- De resterende opnametijd voor een enkele film wordt weergegeven op het opnamescherm.
- De werkelijke resterende opnametijd kan variëren, afhankelijk van de inhoud van de film, de beweging van het onderwerp of het type geheugenkaart.
- Geheugenkaarten met een SD Speed Class-classificatie van 6 (Video Speed Class V6) of sneller worden aanbevolen om films op te nemen (📖179). De filmopname kan onverwachts stoppen wanneer een geheugenkaart met een lagere Speed Class-waarde wordt gebruikt.

✓ Cameratemperatuur

- De camera kan heet worden bij het langdurig opnemen van films of als de camera wordt gebruikt op een hete locatie.
- Als het inwendige van de camera zeer heet wordt bij het opnemen van films, stopt de camera automatisch met opnemen. De resterende tijd totdat de camera de opname stopt (🔊10s) wordt weergegeven en het aftellen wordt gestart.

Nadat de camera de opname heeft gestopt, schakelt de camera zichzelf uit.

Laat de camera uitgeschakeld tot de binnenzijde van de camera is afgekoeld.



Opmerkingen over het opnemen van films

✓ Opmerkingen over het opslaan van beelden of films

- De aanduiding die het aantal resterende opnamen aangeeft of de aanduiding die de resterende tijd aangeeft, knippert, of **Wacht tot camera klaar is met opnemen**, wordt weergegeven, terwijl beelden of films worden opgeslagen. **Open het deksel van het accuvak/de geheugenkaartsleuf niet en verwijder de accu of de geheugenkaart niet** terwijl een aanduiding knippert. Dit zou tot verlies van gegevens kunnen leiden of tot schade aan de camera of de geheugenkaart.
- Als het interne geheugen van de camera wordt gebruikt, kan het opslaan van films enige tijd in beslag nemen.

✓ Opmerkingen over opgenomen films

- De beeldkwaliteit wordt mogelijk minder als de digitale zoom wordt gebruikt.
- Het geluid van de zoomknop, het zoomen, bewegingen van de objectiefaandrijving tijdens autofocus, filmvibratiereductie en diafragma wanneer de helderheid wijzigt, kan worden opgenomen.
- De volgende fenomenen kunnen op het scherm worden vastgesteld terwijl films worden opgenomen. Deze fenomenen worden opgeslagen in de opgenomen films.
 - In beelden die werden gemaakt bij TL-licht, kwikdampampen of natriumdampampen kan er bandvorming optreden.
 - Onderwerpen die zich snel van de ene kant van het beeld naar de andere kant verplaatsen, zoals een trein of wagen, kunnen er scheef uitzien.
 - Het volledige filmbeeld kan scheef zijn wanneer de camera wordt gezwenkt.
 - Verlichting of andere heldere gebieden kunnen spookbeelden geven wanneer de camera wordt verplaatst.
- Afhankelijk van de afstand tot het onderwerp of de hoeveelheid zoom die wordt toegepast, kunnen gekleurde strepen verschijnen in onderwerpen in herhaalde patronen (stoffen, ruitjesvensters enz.) tijdens het opnemen en afspelen van films. Dit doet zich voor als het patroon in het onderwerp en de lay-out van de beeldsensor elkaar verstoren. Dit is geen apparaatstoring.

✓ Opmerkingen over vibratiereductie bij het opnemen van films

- Als **Film VR** (📺122) in het filmmenu is ingesteld op **Aan (hybride)**, wordt de beeldhoek (oftewel het gebied dat zichtbaar is in het kader) smaller bij het opnemen van films.
- Als van een statief gebruik wordt gemaakt om de camera tijdens opname te stabiliseren, stelt u de **Film VR** in op **Uit** om eventuele fouten door deze functie te voorkomen.

✓ Opmerkingen over autofocus bij het opnemen van films



De autofocus werkt mogelijk niet zoals verwacht (📺57). In dit geval probeert u het volgende:

- Stel **Autofocus-stand** in het filmmenu in op **Enkelvoudige AF** (standaardinstelling) voordat de filmopname wordt gestart.
- Kadreeer een ander onderwerp (dat zich op dezelfde afstand van de camera bevindt als het gewenste onderwerp) in het midden van het beeld, druk op de knop ● (📺 filmopname) om de opname te starten en wijzig daarna de compositie.







Foto's vastleggen tijdens het opnemen van films

Als de ontspanknop helemaal wordt ingedrukt bij het opnemen van het film, wordt één beeld opgeslagen als foto. Het opnemen van de film gaat door terwijl de foto wordt opgeslagen.

- Een foto kan worden vastgelegd wanneer  wordt weergegeven op het scherm. Wanneer  wordt weergegeven, kan geen foto worden vastgelegd.
- Het formaat van de vastgelegde foto is gelijk aan het beeldformaat van de film (117).



Opmerkingen over het vastleggen van foto's bij het opnemen van films

- Foto's kunnen in de volgende situaties niet worden opgeslagen tijdens het opnemen van een film:
 - Als de resterende opnametijd voor films minder is dan vijf seconden.
 - Als **Filmopties** (117) is ingesteld op  **1080/60i**,  **1080/50i**,  **480/30p**,  **480/25p** of HS-film.
- Wanneer u een foto opslaat, kan het geluid van het indrukken van de ontspanknop te horen zijn in de film.
- Als de camera wordt bewogen terwijl de ontspanknop wordt ingedrukt, is de opname mogelijk onscherp.



Stand Korte filmvoorstelling (Filmclips combineren tot korte films)

Er wordt een korte film gemaakt tot 30 seconden lang (**1080/30p** of **1080/25p**) door meerdere filmclips van enkele seconden op te nemen en deze automatisch te combineren.

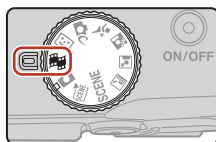

1 Druk op de knop MENU (menu) en configureer de instellingen voor het opnemen van films.

- **Aantal opnamen:** Stel het aantal filmclips in dat wordt opgenomen en de opnametijd voor elke filmclip. Standaard worden 15 filmclips opgenomen van elk 2 seconden, waardoor een korte film van 30 seconden ontstaat.
- **Speciale effecten** (📖81): Pas verschillende effecten toe op films bij het opnemen. Voor elke filmclip kunnen andere effecten worden gebruikt.
- **Achtergrondmuziek:** Selecteer de achtergrondmuziek. Beweeg de zoomknop (📖2) in de richting van **T** (📻) voor een voorbeeld.
- Nadat de instellingen zijn voltooid, drukt u op de knop MENU of op de ontspanknop om het menu te verlaten.



2 Druk op de knop ● (📹 filmopname) om een filmclip op te nemen.

- De camera stopt automatisch met het opnemen van de filmclip als de tijd die is opgegeven in stap 1 is verstreken.
- Het opnemen van filmclips kan tijdelijk worden onderbroken. Zie "Filmopname onderbreken" (📖82).



3 Controleer de opgenomen filmclip of verwijder deze.

- U kunt deze controleren door op de knop OK te drukken.
- U kunt deze verwijderen door op de knop 🗑️ te drukken. U kunt de als laatste opgenomen filmclip of alle filmclips verwijderen.
- Als u wilt doorgaan met het opnemen van filmclips, herhaalt u de bewerking in stap 2.
- U kunt de effecten wijzigen door terug te gaan naar stap 1.

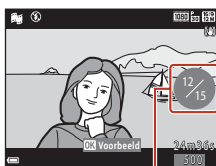







Aantal opgenomen filmclips





4 Sla de korte filmvoorstelling op.

- De korte filmvoorstelling wordt opgeslagen als de camera stopt met opnemen van het opgegeven aantal filmclips.
- U kunt een korte filmvoorstelling opslaan voordat de camera stopt met het opnemen van het opgegeven aantal filmclips door op de knop **MENU** te drukken terwijl het stand-byscherm voor opnemen wordt weergegeven en vervolgens **Opname stoppen** te selecteren.
- Als een korte filmvoorstelling wordt opgenomen, worden de filmclips verwijderd.

Speciale effecten

Type	Beschrijving
SOFT Zacht	Verzacht het beeld door een lichte waas aan het hele beeld toe te voegen.
SEPIA Nostalgiech sepia	Hiermee wordt een sepia-tint toegevoegd en wordt het contrast verminderd om de kenmerken van een oude foto na te bootsen.
 Hoogcontrast monochr.	Creëert een zwart-witfoto met een sterk contrast.
 Selectieve kleur	Behoudt alleen een geselecteerde kleur en maakt de andere kleuren zwart-wit.
POP Pop	Vergroot de kleurverzadiging van de gehele opname waardoor een helder beeld ontstaat.
 Cross-process	Verleent de opname een mysterieus effect op basis van een specifieke kleur.
 Speelgoedcamera-eff. 1	Verleent de hele opname een geelachtige tint en maakt de randen van de opname donkerder.
 Speelgoedcamera-eff. 2	Vermindert de kleurverzadiging van de volledige opname en maakt de buitenste randen van het beeld donkerder.
 Spiegelen	Spiegelt de linkerhelft van het beeld vanuit het midden om een symmetrisch beeld te creëren.
OFF Uit (standaardinstelling)	Er wordt geen effect toegepast op het beeld.

- Wanneer **Selectieve kleur** of **Cross-process** is geselecteerd, drukt u op   van de multi-selector om de gewenste kleur te kiezen en drukt u op de knop  om de kleur toe te passen.



Handelingen tijdens het afspelen van filmclips

U kunt het volume aanpassen door aan de zoomknop (📖) te draaien terwijl een filmclip wordt afgespeeld.

Op het scherm worden bedieningsknoppen weergegeven.

De onderstaande handelingen kunnen worden uitgevoerd door ◀▶ van de multi-selector te gebruiken om een bedieningsknop te selecteren en vervolgens op de knop OK te drukken.



Bedieningsknoppen

Functie	Pictogram	Beschrijving	
Terugspoelen	◀◀	Houd de knop OK ingedrukt om de film terug te spoelen.	
Vooruitspoelen	▶▶	Houd de knop OK ingedrukt om de film snel vooruit weer te geven.	
Pauze	⏸	Onderbreek de weergave. De onderstaande handelingen kunnen worden uitgevoerd terwijl de weergave is onderbroken.	
		◀◀	Spoel de film één beeld terug. Houd de knop OK ingedrukt om continu terug te spoelen.
		▶▶	Spoel de film één beeld vooruit. Houd de knop OK ingedrukt om continu vooruit te spoelen.
		▶	Hervat het afspelen.
Afspelen beëindigen	■	Teruggaan naar het opnamescherm.	
Opnemen beëindigen	📷	Sla de korte filmvoorstelling op met behulp van de opgenomen filmclips.	

✓ **Opmerkingen over het opnemen van een korte filmvoorstelling**

- De camera kan geen films opnemen als geen geheugenkaart is geplaatst.
- Verwissel de geheugenkaart pas nadat een korte filmvoorstelling is opgeslagen.

📝 **Filmopname onderbreken**

- Een foto of stilstaand beeld (📷 4608x2592) kan worden opgenomen door de ontspannknop in te drukken terwijl het stand-byscherm voor opnemen wordt weergegeven.
- U kunt de filmopname onderbreken en beelden afspelen of naar andere opnamestanden gaan om foto's te maken. De filmopname wordt hervat als u opnieuw naar de stand Korte filmvoorstelling gaat.

Beschikbare functies in de stand Korte filmvoorstelling

- Zelfontspanner (📖49)
- Macro-stand (📖50)
- Belichtingscompensatie (📖51)
- Menu Korte filmvoorstelling (📖80)
- Menu Filmopties (📖117)



Handelingen tijdens het afspelen van films

U kunt het volume aanpassen door de zoomknop (📏) te verplaatsen terwijl een film wordt weergegeven.

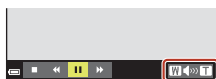

Volume-aanduiding

Op het scherm worden bedieningsknoppen weergegeven. De onderstaande handelingen kunnen worden uitgevoerd door ◀▶ van de multi-selector te gebruiken om een bedieningsknop te selecteren en vervolgens op de knop Ⓚ te drukken.



In de pauzestand

Functie	Pictogram	Beschrijving	
Terugspoelen	◀◀	Houd de knop Ⓚ ingedrukt om de film terug te spoelen.	
Vooruitspoelen	▶▶	Houd de knop Ⓚ ingedrukt om de film snel vooruit weer te geven.	
Pauze	⏸	Onderbreek de weergave. De onderstaande handelingen kunnen worden uitgevoerd terwijl de weergave is onderbroken.	
		◀◀	Spoel de film één beeld terug. Houd de knop Ⓚ ingedrukt om continu terug te spoelen.
		▶▶	Spoel de film één beeld vooruit. Houd de knop Ⓚ ingedrukt om continu vooruit te spoelen.
		📄	Extraheer het gewenste deel van een film en sla dit op als apart bestand.
		📷	Extraheer één beeld van een film en sla dit op als foto.
	▶	Hervat het afspelen.	
Einde	■	Ga terug naar de stand voor schermvullende weergave.	







Films bewerken

Gebruik een voldoende opgeladen accu wanneer u films bewerkt: zo voorkomt u dat de camera wordt uitgeschakeld tijdens bewerken. Als de aanduiding voor het accuniveau  is, kunnen films niet worden bewerkt.



Alleen het gewenste deel van een film extraheren

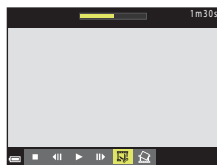

Het gewenste deel van een opgenomen film kan als apart bestand worden opgeslagen.

1 Speel de gewenste film af en pauzeer bij het beginpunt van het gedeelte dat u wilt extraheren (83).

2 Gebruik   van de multi-selector om  te selecteren en druk vervolgens op de knop .



3 Gebruik   om  (kies beginpunt) te kiezen.

- Gebruik   om het beginpunt te verplaatsen.
- U kunt het bewerken annuleren door  (terug) te selecteren en op de knop  te drukken.



4 Gebruik   om de knop  (kies eindpunt) te selecteren.

- Gebruik   om het eindpunt te verplaatsen.
- U kunt een voorbeeld van het opgegeven gedeelte bekijken door  te selecteren en vervolgens op de knop  te drukken. Druk opnieuw op de knop  om de voorbeeldweergave te stoppen.



5 Gebruik ▲▼ om (opslaan) te selecteren en druk op de knop .

- Volg de instructies op het scherm om de film op te slaan.

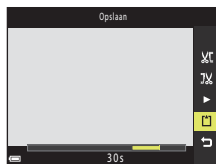





Opmerkingen over delen van een film kopiëren

- Een film die is gemaakt door middel van bewerken kan niet opnieuw worden bewerkt.
- Het uitgesneden gedeelte van een film kan iets afwijken van het gedeelte dat is geselecteerd met behulp van het begin- en eindpunt.
- Films kunnen niet zodanig worden bijgesneden dat zij minder dan twee seconden lang zijn.

Een beeld van een film opslaan als foto

Het gewenste beeld van een opgenomen film kan worden geëxtraheerd en als foto worden opgeslagen.

- Onderbreek een film en geef het beeld weer dat u wilt extraheren ()83).
- Gebruik  van de multi-selector om  te selecteren en druk op de knop .

- Selecteer **Ja** wanneer een bevestigingsvenster wordt weergegeven en druk op de knop  om het beeld op te slaan.
- De beeldkwaliteit van de foto die u wilt opslaan is normaal (compressieverhouding van ongeveer 1:8). Het beeldformaat wordt bepaald door het beeldformaat van de oorspronkelijke film ()117).

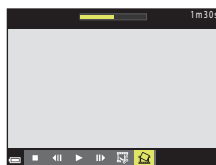

Beperkingen bij het maken van foto's

Foto's kunnen niet worden geselecteerd in een film die is opgenomen met  **1080/60i**,  **1080/50i**,  **480/30p**,  **480/25p** of een filmoptie met hoge snelheid (HS),



De camera op een televisie, printer of computer aansluiten

Beelden gebruiken.....	87
Beelden op een tv bekijken	88
Beelden afdrukken zonder computer	89
Beelden overzetten naar een computer (ViewNX-i)	93



Beelden gebruiken

Het is niet alleen mogelijk om van uw vastgelegde beelden te genieten met de app SnapBridge, u kunt de beelden op nog veel meer manieren gebruiken door de camera op andere apparaten aan te sluiten. Dit wordt hieronder beschreven.

Beelden op een tv bekijken



Beelden en films die zijn vastgelegd met de camera kunnen worden bekeken op een tv.

Verbindingsmethode: Sluit een apart verkrijgbare HDMI-kabel op de HDMI-aansluiting van de tv aan.

Beelden afdrucken zonder computer



Als u de camera aansluit op een printer die PictBridge ondersteunt, kunt u beelden afdrucken zonder gebruik te maken van een computer.

Verbindingsmethode: Sluit de camera direct op de USB-poort van de printer aan met de USB-kabel.

Beelden overzetten naar een computer (ViewNX-i)



U kunt beelden en films overdragen naar een computer zodat u deze kunt bekijken en bewerken.

Verbindingsmethode: sluit de camera op de USB-poort van de computer aan via de USB-kabel.

- Installeer, voordat u een aansluiting met een computer tot stand brengt, ViewNX-i op de computer.

✓ **Opmerkingen over het aansluiten van kabels op de camera**

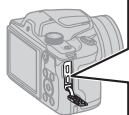

Open het deksel van de aansluitingen.



USB-Microaansluiting

HDMI-microconnector (Type D)

Steek de connector in de camera.

- Schakel de camera uit voordat u kabels aansluit of loskoppelt. Controleer de vorm en richting van de stekkers en plaats of verwijder de stekkers niet onder een hoek.
- Controleer of de accu van de camera voldoende is opgeladen. Als de lichtnetadapter EH-62F (apart verkrijgbaar) wordt gebruikt, kan deze camera van stroom worden voorzien via een elektrisch stopcontact. Gebruik in geen geval een lichtnetadapter van een ander merk of model dan de EH-62F. Als u deze voorzorgsmaatregel niet in acht neemt, kan dit leiden tot oververhitting of schade aan de camera.
- Raadpleeg voor informatie over de verbindingmethoden en daaropvolgende activiteiten de documentatie die is meegeleverd met het apparaat plus dit document.



Beelden op een tv bekijken

1 Zet de camera uit en sluit deze aan op de tv via een in de handel verkrijgbare HDMI-kabel.

- Controleer de vorm en richting van de stekkers en plaats of verwijder de stekkers niet onder een hoek.

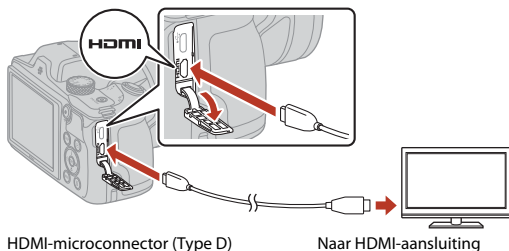

2 Stel de invoer van de televisie in op externe invoer.

- Raadpleeg de documentatie bij uw televisie voor nadere details.

3 Houd de knop (weergave) ingedrukt om de camera aan te zetten.

- Er worden beelden weergegeven op de televisie.
- Het scherm van de camera wordt niet ingeschakeld.

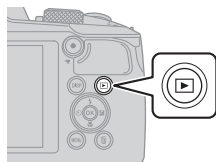

Beelden afdrukken zonder computer

Gebruikers van een PictBridge-compatibele printer kunnen de camera rechtstreeks op de printer aansluiten en opnamen afdrukken zonder gebruik te maken van een computer.

De camera op een printer aansluiten

- 1 Zet de printer aan.
- 2 Zet de camera uit en sluit deze aan op de printer met de USB-kabel.
 - Controleer de vorm en richting van de stekkers en plaats of verwijder de stekkers niet onder een hoek.

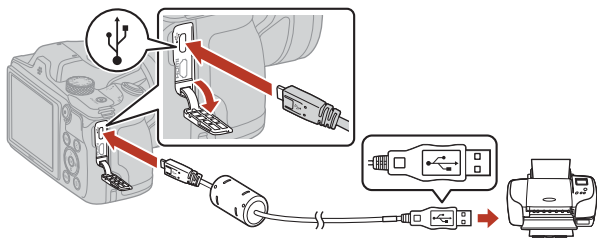

- 3 De camera wordt automatisch ingeschakeld.

- Het opstartscherm van **PictBridge** (①) wordt weergegeven op het scherm van de camera, gevolgd door het scherm **Afdrukselectie** (②).

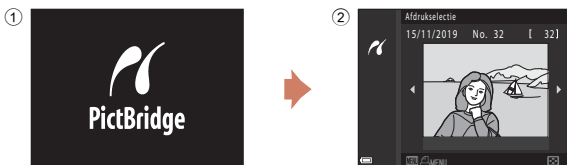

Als het PictBridge opstartscherm niet wordt weergegeven

Indien **Automatisch** is geselecteerd bij **Opladen via computer** (145), dan kunnen foto's mogelijk niet op bepaalde printers afgedrukt worden via een directe aansluiting van de camera. Als het PictBridge opstartscherm niet wordt weergegeven nadat de camera is aangezet, zet de camera dan uit en trek de USB-kabel los. Stel **Opladen via computer** in op **Uit** en sluit de camera weer op de printer aan.



Opnamen één voor één afdrukken

1 Gebruik ◀▶ van de multi-selector om het gewenste beeld te selecteren en druk op de knop **OK**.

- Draai de zoomknop naar **W** (📐) om over te schakelen naar miniatuurweergave of naar **T** (📄) om over te schakelen naar de schermvullende weergave.

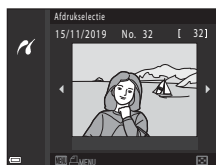

2 Gebruik ▲▼ om **Kopieën** te selecteren en druk op de knop **OK**.

- Gebruik ▲▼ om het gewenste aantal afdrucken (maximaal negen) in te stellen en druk op de knop **OK**.



3 Selecteer **Papierformaat** en druk op de knop **OK**.

- Selecteer het gewenste papierformaat en druk op de knop **OK**.
- Als u wilt afdrukken met de instelling voor papierformaat die op de printer is geconfigureerd, selecteert u **Standaard**.
- De opties voor het papierformaat die beschikbaar zijn op de camera variëren afhankelijk van de printer die u gebruikt.

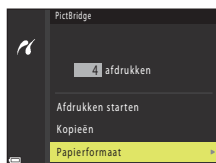

4 Selecteer **Afdrukken starten** en druk op de knop **OK**.

- Het afdrukken wordt gestart.

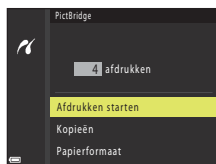

Meerdere opnamen afdrucken

- 1 Wanneer het scherm **Afdrukselectie** wordt weergegeven, drukt u op de knop **MENU** (menu).

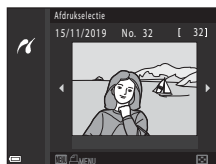

- 2 Gebruik ▲▼ van de multi-selector om **Papierformaat** te selecteren en druk op de knop **OK**.

- Selecteer het gewenste papierformaat en druk op de knop **OK**.
- Als u wilt afdrucken met de instelling voor papierformaat die op de printer is geconfigureerd, selecteert u **Standaard**.
- De opties voor het papierformaat die beschikbaar zijn op de camera variëren afhankelijk van de printer die u gebruikt.
- Druk op de knop **MENU** om het afdrukmenu te sluiten.

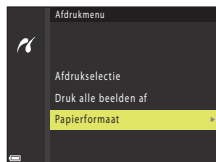

- 3 Selecteer **Afdrukselectie** of **Druk alle beelden af** en druk vervolgens op de knop **OK**.

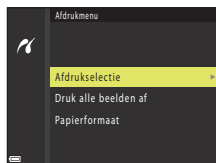

Afdrukselectie

Selecteer de opnamen (maximaal 99) en het aantal afdrucken (maximaal 9) voor elke opname.

- Gebruik ◀▶ van de multi-selector om opnamen te selecteren en gebruik ▲▼ om het aantal af te drukken exemplaren op te geven.
- Opnamen die zijn geselecteerd voor afdrucken, herkent u aan  en het gewenste aantal afdrucken. U kunt de afdrukselectie annuleren door het aantal exemplaren op 0 te zetten.
- Draai de zoomknop naar **T** (🔍) om over te schakelen naar schermvullende weergave of naar **W** (🖼️) om over te schakelen naar de miniatuurweergave.
- Druk op de knop **OK** als de instelling voltooid is. Wanneer het scherm voor het bevestigen van het aantal af te drukken exemplaren wordt weergegeven, selecteert u **Afdrukken starten** en drukt u op de knop **OK** om te starten met afdrucken.



Druk alle beelden af

Eén kopie van alle opnamen die zijn opgeslagen in het interne geheugen of op de geheugenkaart wordt afgedrukt.

- Wanneer het scherm voor het bevestigen van het aantal af te drukken exemplaren wordt weergegeven, selecteert u **Afdrukken starten** en drukt u op de knop **OK** om te starten met afdrucken.



Beelden overzetten naar een computer (ViewNX-i)

ViewNX-i installeren

ViewNX-i is Nikon software waarmee u beelden en films kunt overdragen naar uw computer zodat u deze kunt bekijken en bewerken.

Als u ViewNX-i wilt installeren, downloadt u de meest recente versie van het installatieprogramma voor ViewNX-i van de volgende website en volgt u de installatie-instructies op het scherm om de installatie uit te voeren.

<https://downloadcenter.nikonimglib.com>

Voor systeemvereisten en andere informatie raadpleegt u de website van Nikon voor uw regio.

Beelden overzetten naar een computer

De items die op uw computerscherm worden weergegeven kunnen veranderen als u de versie van uw besturingssysteem of software bijwerkt.

1 Bereid een geheugenkaart voor die beelden bevat.

U kunt elk van de onderstaande methoden gebruiken om beelden over te zetten van een geheugenkaart naar een computer.

- **SD-geheugenkaartsleuf/kaartlezer:** Plaats de geheugenkaart in de kaartsleuf van uw computer of in de kaartlezer (in de handel verkrijgbaar) die is aangesloten op de computer.
- **Directe USB-verbinding:** schakel de camera uit en controleer of de geheugenkaart in de camera is geplaatst. Sluit de camera op de computer aan met de USB-kabel. De camera wordt automatisch ingeschakeld.

U kunt beelden die zijn opgeslagen in het interne geheugen van de camera overzetten door de geheugenkaart uit de camera te verwijderen voordat u het toestel aansluit op de computer.

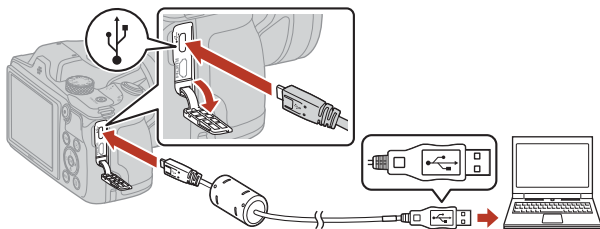

✓ **Opmerkingen over het aansluiten van de camera op een computer**

Koppel alle door USB gevoede apparaten los van de computer. Het tegelijkertijd aansluiten van de camera en andere apparaten die hun voeding via een USB-poort ontvangen op dezelfde computer, kan een functiestoring van de camera of een overmatige voeding vanaf de computer veroorzaken, hetgeen tot schade aan de camera of geheugenkaart kan leiden.



Als er een bericht wordt weergegeven met de aanduiding dat u een programma moet kiezen, selecteert u Nikon Transfer 2.

• Bij gebruik van Windows 7

Als het rechts getoonde venster wordt weergegeven, dient u de onderstaande stappen te volgen om Nikon Transfer 2 te selecteren.

- 1 Klik onder **Afbeeldingen en video's importeren op Ander programma**. Er wordt een programmaselectievenster weergegeven. Selecteer Nikon Transfer 2 en klik op **OK**.
- 2 Dubbelklik op het pictogram Nikon Transfer 2.

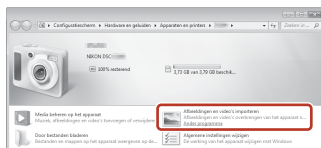

• Bij gebruik van Windows 10 of Windows 8.1

Als het rechts getoonde venster wordt weergegeven, klikt u op dat venster en vervolgens op **Bestand importeren/Nikon Transfer 2**.

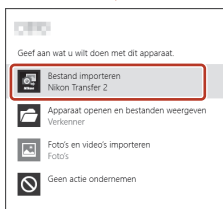

• Bij gebruik van OS X of macOS

Als Nikon Transfer 2 niet automatisch wordt gestart, start dan het programma **Fotolader** dat standaard deel uitmaakt van de Mac, terwijl de camera en computer met elkaar zijn verbonden, en selecteer Nikon Transfer 2 als standaardprogramma dat moet worden geopend op het moment dat de camera met de computer wordt verbonden.

Als de geheugenkaart een groot aantal opnamen bevat, kan het enige tijd duren voordat Nikon Transfer 2 van start gaat. Wacht totdat Nikon Transfer 2 wordt gestart.

✓ **Opmerkingen over het aansluiten van de USB-kabel**

De werking wordt niet gegarandeerd als de camera via een USB-hub op de computer is aangesloten.

ViewNX-i gebruiken

Raadpleeg de online Help voor meer informatie.



2 Nadat Nikon Transfer 2 is gestart, klikt u op **Overspelen starten**.

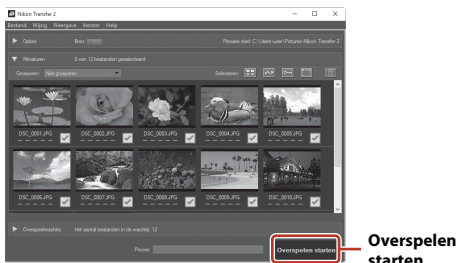

- Het overzetten van beelden begint. Als het overzetten van de beelden is voltooid, start ViewNX-i en worden de overgezette beelden weergegeven.

3 Verbreek de verbinding.

- Als u een kaartlezer of kaartsleuf gebruikt, kiest u de bijbehorende optie in het besturingssysteem van de computer om de verwisselbare schijf die overeenkomt met de geheugenkaart uit te werpen en verwijdt u vervolgens de geheugenkaart uit de kaartlezer of kaartsleuf.
- Wanneer de camera is verbonden met de computer, schakelt u de camera uit en koppelt u de USB-kabel los.



Het menu gebruiken

Menuhandelingen.....	97
Menulijsten	100
Het opnamemenu (gemeenschappelijk in alle opnamestanden).....	104
Het opnamemenu (voor stand  (Auto))	106
Menu Slim portret	115
Filmmenu	117
Het weergavemenu	124
Het menu Netwerk.....	129
Het Set-upmenu.....	133



Menuhandelingen

U kunt op de knop **MENU** (menu) drukken om het menuscherm weer te geven en de instellingen van de camera te wijzigen.

- Het weergegeven menu varieert naargelang de status van de camera (tijdens opname of weergave).
- Menu-opties worden gecategoriseerd aan de hand van de pictogrammen aan de linkerkant van het scherm.

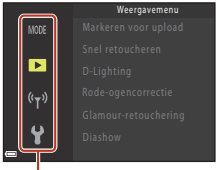
Bij de opname	Bij de weergave
 <p>Opnamemenu</p> <ul style="list-style-type: none">BeeldmodusWitbalansContinuISO-gevoeligheidAF-veldstandAutofocus-stand <p>Menucategorieën</p> <ul style="list-style-type: none">• Opnamemenu¹• Filmmenu• Menu Network• Set-upmenu	 <p>Weergavemenu</p> <ul style="list-style-type: none">Markeren voor uploadSnel retoucherenD-LightingRode-ogencorrectieGlamour-retoucheringDiashow <p>Menucategorieën</p> <ul style="list-style-type: none">• MODE Menu Weergavestand• Weergavemenu²• Menu Network• Set-upmenu

¹ De pictogrammen variëren afhankelijk van de opnamestand.

² De pictogrammen variëren afhankelijk van de weergavestand.

- 1** Druk op de knop **MENU** (menu) om naar het opnamescherm te gaan.

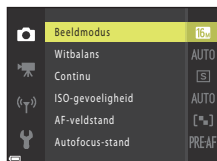
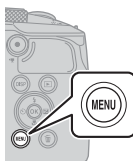

- 2** Druk op de multi-selector  om naar het selectiegebied voor de menucategorie te gaan.

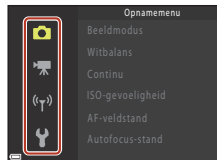

3 Druk op ▲▼ om van menucategorie te veranderen.

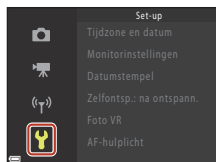

4 Druk op de knop OK om de menucategorie te bevestigen.

- Menu-opties die overeenkomen met de geselecteerde menucategorie worden weergegeven.



5 Druk op ▲▼ om een menu-optie te selecteren en druk op de knop OK om de selectie te bevestigen.

- Bepaalde opties kunnen, afhankelijk van de huidige opnamestand of de toestand van de camera, niet worden geselecteerd.



6 Druk op ▲▼ om een instelling te selecteren en druk op de knop OK om de selectie te bevestigen.

- Als u klaar bent met het gebruiken van de menu's, drukt u op de knop MENU.
- Als een menu wordt weergegeven, kunt u naar de opnamestand teruggaan door op de ontspanknop of de knop ● (▶) te drukken.



De flitsstand, zelfontspanner, macro-stand en instellingen voor belichtingscompensatie wijzigen

Als het opnamescherm wordt weergegeven, kunt u op een van de knoppen op de multi-selector ▲▼◀▶ drukken om instellingen zoals de flitsstand of de zelfontspanner (46) te wijzigen.



Het scherm voor beeldselectie

Als er een scherm voor beeldselectie, zoals rechts wordt weergegeven, verschijnt terwijl het cameramenu wordt bediend, volgt u de hieronder beschreven procedures om de beelden te selecteren.



1 Gebruik ◀▶ van de multi-selector om het gewenste beeld te selecteren.

- Draai de zoomknop (📖2) naar **T** (📷) om over te schakelen naar schermvullende weergave of naar **W** (📱) om terug te schakelen naar de miniatuurweergave.
- Er kan slechts één beeld worden geselecteerd voor **Beeld draaien**. Ga verder naar stap 3.



2 Gebruik ▲▼ om **ON** of **OFF** te selecteren.

- Als **ON** is geselecteerd, wordt een pictogram onder het geselecteerde beeld weergegeven. Herhaal stap 1 en 2 als u nog meer opnamen wilt selecteren.



3 Druk op de knop **OK** om de beeldselectie toe te passen.

- Als een bevestigingsvenster wordt weergegeven, volgt u de bedieningsinstructies op het scherm.





Menulijsten

Het opnamemenu

Ga naar de opnamestand → knop MENU

Algemene opties

Optie	Standaardinstelling	
Beeldmodus	 4608×3456	104

In de stand (Auto)



Optie	Standaardinstelling	
Witbalans	Automatisch	106
Continu	Enkelvoudig	108
ISO-gevoeligheid	Automatisch	110
AF-veldstand	AF met doelopsporing	111
Autofocus-stand	Pre-scherpstelling	114



In de stand Slim portret

Optie	Standaardinstelling	
Zelf-collage	<ul style="list-style-type: none">• Aantal opnamen: 4• Interval: Middelmatig• Sluitergeluid: Magisch	115
Knipperdetectie	Uit	116



Het filmmenu

Ga naar de opnamestand → knop MENU → selecteer  (filmmenu) → knop 

Optie	Standaardinstelling	
Filmopties	 1080/30p of  1080/25p	117
Autofocus-stand	Enkelvoudige AF	121
Film VR	Aan (hybride)	122
Windruisreductie	Uit	123
Beeldsnelheid	–	123

Het weergavemenu

Druk op de knop  om naar de weergavestand te gaan → knop MENU

Optie	
Markeren voor upload ¹	124
Snel retoucheren ²	70
D-Lighting ²	70
Rode-ogencorrectie ²	71
Glamour-retouchering ²	71
Diashow	125
Beveiligen ¹	126
Beeld draaien ¹	126
Kleine afbeelding ²	73
Kopiëren ¹	127
Reeksweergave	128

¹ Selecteer een beeld in het scherm voor beeldselectie. Zie "Het scherm voor beeldselectie" (99) voor meer informatie.

² Bewerkte beelden worden als aparte bestanden opgeslagen. Sommige beelden kunnen niet worden bewerkt.



Het menu Netwerk

Druk op de knop MENU → selecteer “T” (netwerkmenu) → knop OK

Optie	
Vliegtuigmodus	130
Verbinding kiezen	130
Verbinden met smartapp.	130
Verbinding met afst.bed.	130
Automat. verzendopties	130
Wi-Fi	130
Bluetooth	131
Standaardw. herstellen	131



Het Set-upmenu

Druk op de knop MENU → selecteer  (set-up) → knop 

Optie	
Tijdzone en datum	133
Monitorinstellingen	135
Datumstempel	136
Zelfontsp.: na ontspan.	137
Foto VR	138
AF-hulplicht	138
Digitale zoom	139
Geluidsinstellingen	139
Automatisch uit	140
Geheugenkaart form./Geheug. formatteren	141
Taal/Language	141
Beeldcommentaar	142
Copyrightinformatie	143
Weergave locatiegev.	144
Opladen via computer	145
Standaardwaarden	146
Conformiteitsmarkering	146
Firmware-versie	146



Het opnamemenu (gemeenschappelijk in alle opnamestanden)

Beeldmodus (Beeldformaat en -kwaliteit)

Ga naar de opnamestand → knop MENU → Beeldmodus → knop 

Selecteer de combinatie van beeldformaat en compressieverhouding die wordt gebruikt bij het opslaan van beelden.

Hoe hoger de instelling voor de beeldmodus, des te groter het formaat waarop beelden kunnen worden afgedrukt. Hoe lager de compressieverhouding, des te hoger de kwaliteit van de beelden, maar des te minder beelden kunnen worden opgeslagen.

De instelling wordt ook toegepast op andere opnamestanden.

Optie*	Compressieverhouding	Beeldverhouding (horizontaal bij verticaal)
16_M* 4608×3456 ★	Circa 1:4	4:3
16_M 4608×3456 (standaardinstelling)	Circa 1:8	4:3
8_M 3264×2448	Circa 1:8	4:3
4_M 2272×1704	Circa 1:8	4:3
2_M 1600×1200	Circa 1:8	4:3
VGA 640×480	Circa 1:8	4:3
16₉ 19_M 4608×2592	Circa 1:8	16:9
1:1 3456×3456	Circa 1:8	1:1

* De numerieke waarden geven het aantal pixels aan dat wordt vastgelegd.

Voorbeeld: **16_M 4608×3456** = circa 16 megapixels, 4608 × 3456 pixels

Opmerkingen over het afdrucken van beelden met een beeldverhouding van 1:1

Wijzig de printerinstelling in Rand bij het afdrucken van beelden met een beeldverhouding van 1:1. Sommige printers zijn mogelijk niet in staat beelden af te drukken met een beeldverhouding van 1:1.

Opmerkingen over de beeldmodus

- De beeldmodus kan niet worden gebruikt in de volgende opnamestanden:
 - Onderwerpstand **Eenvoudig panorama**
 - Stand Korte filmvoorstelling
- Deze functie is mogelijk niet beschikbaar voor gebruik in combinatie met andere functies (61).



Aantal opnamen dat kan worden vastgelegd

- Het geschatte aantal beelden dat kan worden opgeslagen kan worden gecontroleerd op het scherm tijdens het opnemen ( 17).
- Opmerking: vanwege de JPEG-compressie kan het aantal beelden dat kan worden opgeslagen sterk variëren afhankelijk van de inhoud van de opname, zelfs bij gebruik van geheugenkaarten met dezelfde capaciteit en dezelfde instelling voor de beeldmodus. Bovendien kan het aantal beelden dat kan worden opgeslagen variëren afhankelijk van het merk van de geheugenkaart.
- Als het aantal resterende opnamen 10.000 of meer bedraagt, wordt het aantal resterende opnamen weergegeven als "9999".







Het opnamemenu (voor stand (Auto))

Witbalans (kleurtoon aanpassen)

Draai de standknop naar  → knop MENU → selecteer  (opnamemenu) → Witbalans → knop 

Pas de witbalans aan de lichtbron of weersomstandigheden aan om de kleuren in beelden te laten overeenkomen met wat u ziet met uw ogen.

Optie	Beschrijving
AUTO Automatisch (standaardinstelling)	De witbalans wordt automatisch aangepast.
PRE Handm. voorinstelling	Gebruik deze optie als het gewenste resultaat niet wordt bereikt met Automatisch , Gloeilamplicht , enz. (107).
 Daglicht	Gebruik deze bij direct zonlicht.
 Gloeilamplicht	Gebruik deze optie bij gloeilamplicht.
 TL-licht	Gebruik deze optie bij TL-licht.
 Bewolkt	Gebruik deze bij een bewolkte lucht.
 Flitser	Gebruik deze optie met de flitser.

Opmerkingen over Witbalans

- Klap de flitser in wanneer de witbalans is ingesteld op een andere waarde dan **Automatisch** of **Flitser** (19).
- Deze functie is mogelijk niet beschikbaar voor gebruik in combinatie met andere functies (61).



Handm. voorinstelling gebruiken

Volg de onderstaande procedure om de witbalans te meten bij de verlichting die wordt gebruikt tijdens de opname.

1 Plaats een wit of grijs referentieobject onder de verlichting die zal worden gebruikt tijdens de opname.

2 Gebruik ▲▼ van de multi-selector om **Handm. voorinstelling** te selecteren en druk op de knop **OK**.

- Voor de meting schuift het objectief naar de zoomstand.



3 Selecteer **Metten**.

- U kunt de als laatste gemeten waarde toepassen door **Annuleren** te selecteren en op de knop **OK** te drukken.



4 Kadreer het witte of grijze referentieobject in het meetvenster en druk op de knop **OK** om de waarde te meten.

- De sluitert wordt ontspannen en de meting wordt voltooid (er wordt geen beeld opgeslagen).





Meetvenster

✓ **Opmerkingen over Handm. voorinstelling**

Er kan geen waarde voor de witbalans worden gemeten met **Handm. voorinstelling**. Wanneer u met behulp van de flitser opneemt, stelt u **Witbalans** in op **Automatisch** of **Flitser**.



Continu-opname

Draai de standknop naar  → knop MENU → selecteer  (opnamemenu) → Continu → knop 

Optie	Beschrijving
 Enkelvoudig (standaardinstelling)	Er wordt één beeld vastgelegd telkens wanneer de ontspanknop wordt ingedrukt.
 Continu H	Terwijl de ontspanknop helemaal ingedrukt wordt gehouden, worden continu beelden opgenomen. <ul style="list-style-type: none">De camera kan maximaal ongeveer 7 beelden continu vastleggen met een snelheid van ongeveer 7,7 bps (wanneer de beeldmodus is ingesteld op  4608x3456).
 Continu L	Terwijl de ontspanknop helemaal ingedrukt wordt gehouden, worden continu beelden opgenomen. <ul style="list-style-type: none">De camera kan maximaal ongeveer 14 beelden continu vastleggen met een snelheid van ongeveer 2 bps (wanneer de beeldmodus is ingesteld op  4608x3456). Als de ontspanknop helemaal ingedrukt wordt gehouden, wordt de beeldsnelheid trager.
 Vooropnamecache	De opname in de vooropnamecache begint wanneer de ontspanknop half wordt ingedrukt. Als de ontspanknop volledig wordt ingedrukt, slaat de camera het huidige beeld en de beelden die direct voor het indrukken van de knop zijn vastgelegd op  (109). De vooropnamecache maakt het mogelijk om net dat ene perfecte moment vast te leggen. <ul style="list-style-type: none">De camera kan maximaal ongeveer 25 beelden continu vastleggen met een snelheid van ongeveer 15 bps (inclusief maximaal 4 beelden in de vooropnamecache).Beeldmodus is vast ingesteld op  (beeldformaat: 1600 × 1200 pixels).
 Continu H: 120 bps	Telkens wanneer de ontspanknop helemaal wordt ingedrukt, worden beelden continu vastgelegd op hoge beeldsnelheid. <ul style="list-style-type: none">De camera kan maximaal ongeveer 50 beelden continu vastleggen met een snelheid van ongeveer 120 bps.Beeldmodus is vast ingesteld op  (beeldformaat: 640 × 480 pixels).
 Continu H: 60 bps	Telkens wanneer de ontspanknop helemaal wordt ingedrukt, worden beelden continu vastgelegd op hoge beeldsnelheid. <ul style="list-style-type: none">De camera kan maximaal ongeveer 25 beelden continu vastleggen met een snelheid van ongeveer 60 bps.Beeldmodus is vast ingesteld op  (beeldformaat: 1280 × 960 pixels).



✓ **Opmerkingen over Continu-opnamen**

- Scherpstelling, belichting en witbalans zijn vast ingesteld op de waarden die zijn bepaald voor de eerste opname in elke reeks.
- Het kan even duren om de beelden na de opname op te slaan.
- Wanneer de ISO-gevoeligheid wordt verhoogd, kan er ruis in de gemaakte beelden optreden.
- De beeldsnelheid kan afnemen, afhankelijk van de huidige instelling voor de beeldmodus, de gebruikte geheugenkaart of de opnameomstandigheden.
- Bij gebruik van **Vooropnamecache**, **Continu H: 120 bps** of **Continu H: 60 bps** kan er zich bandvorming of een variatie in helderheid of tint voordoen in beelden die werden gemaakt bij verlichting die snel knippert, zoals TL-licht, kwikdampampen of natriumdampampen.
- Deze functie is mogelijk niet beschikbaar voor gebruik in combinatie met andere functies (📖61).

📎 **Vooropnamecache**

Als de ontspanknop half of helemaal wordt ingedrukt, worden beelden opgeslagen op de hieronder beschreven wijze.

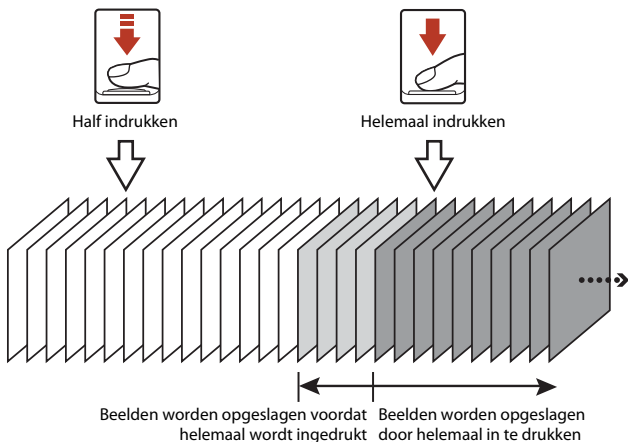

- Het pictogram voor de vooropnamecache (📎) op het opnamescherm verandert in groen terwijl de ontspanknop half is ingedrukt.



ISO-gevoeligheid

Draai de standknop naar  → knop **MENU** → selecteer  (opnamemenu) → ISO-gevoeligheid → knop **OK**

Een hogere ISO-waarde maakt het mogelijk om donkerdere onderwerpen vast te leggen. Bovendien kunnen, zelfs bij onderwerpen van vergelijkbare helderheid, foto's worden gemaakt met kortere sluitertijden en kan onscherpte door het trillen van de camera of het bewegen van het onderwerp worden verminderd.

- Als een hogere ISO-waarde wordt ingesteld, kunnen beelden ruis bevatten.

Optie	Beschrijving
AUTO Automatisch (standaardinstelling)	De gevoeligheid wordt automatisch geselecteerd uit het bereik van ISO 125 tot 1600.
ISO AUTO Vast bereik automatisch	Voor het bereik waarbinnen de camera de ISO-waarde automatisch instelt, kan gekozen worden tussen ISO 125-400 en ISO 125-800 .
125, 200, 400, 800, 1600, 3200, 6400	De ISO-waarde wordt vastgezet op de vastgestelde waarde.

Opmerkingen over ISO-waarde

Deze functie is mogelijk niet beschikbaar voor gebruik in combinatie met andere functies (61).

Het scherm voor ISO-gevoeligheid op het opnamescherm

- Als **Automatisch** is geselecteerd, wordt **ISO** weergegeven als de ISO-waarde toeneemt.
- Als **Vast bereik automatisch** is geselecteerd, wordt de maximale waarde voor de ISO-gevoeligheid weergegeven.





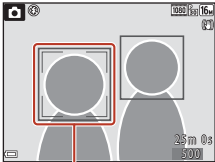
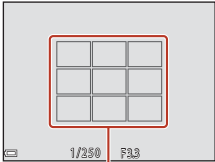
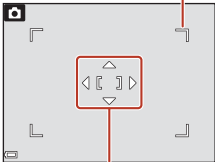

AF-veldstand

Draai de standknop naar → knop MENU → selecteer (opnamemenu) → AF-veldstand → knop OK

Stel in hoe de camera het scherpstelveld voor autofocus selecteert.

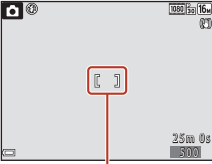
Optie	Beschrijving
Gezichtsprioriteit	<p>Wanneer de camera een menselijk gezicht herkent, stelt deze scherp op dat gezicht. Zie "Gezichtsherkenning gebruiken" (156) voor meer informatie.</p>  <p>Scherpstelveld</p> <p>Als geen menselijke onderwerpen of gezichten worden gedetecteerd bij het kaderen, selecteert de camera automatisch een of meer van de negen scherpstelvelden die het onderwerp bevatten dat zich het dichtst bij de camera bevindt als de ontspanknop half wordt ingedrukt.</p>  <p>Scherpstelvelden</p>
Handmatig	<p>Gebruik van de multi-selector om het scherpstelveld te verplaatsen naar het gebied waarop u wilt scherpstellen.</p> <ul style="list-style-type: none"> U kunt de multi-selector gebruiken om de flits-stand of andere instellingen te configureren door op de knop OK te drukken. U kunt teruggaan naar het verplaatsen van het scherpstelveld door nogmaals op de knop OK te drukken. <p>Bereik van verplaatsbaar scherpstelveld</p>  <p>Scherpstelveld</p>

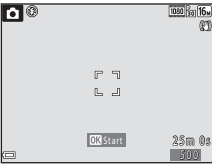

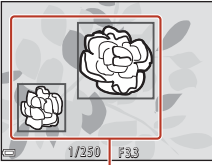
Optie	Beschrijving
<p>[■] Centrum</p>	<p>De camera stelt scherp op het onderwerp in het midden van het beeld.</p>  <p>Scherpstelveld</p>
<p> Onderwerp volgen</p>	<p>Gebruik deze functie om foto's te maken van bewegende onderwerpen. Registreer het onderwerp waarop de camera scherpstelt. Het scherpstelveld wordt automatisch verplaatst om het onderwerp te volgen. Zie "Onderwerp volgen gebruiken" (113) voor meer informatie.</p>  <p>Scherpstelveld</p>
<p> AF met doelopsporing (standaardinstelling)</p>	<p>Wanneer de camera het hoofdonderwerp detecteert, stelt deze scherp op dat onderwerp. Zie "AF met doelopsporing gebruiken" (55).</p>  <p>Scherpstelvelden</p>

Opmerkingen over AF-veldstand

- Wanneer de digitale zoom geactiveerd is, stelt de camera scherp op het gebied in het midden van het beeld ongeacht de instelling voor **AF-veldstand**.
- Deze functie is mogelijk niet beschikbaar voor gebruik in combinatie met andere functies (61).



Onderwerp volgen gebruiken

Draai de standknop naar → knop MENU → selecteer (opnamemenu) → AF-veldstand → knop OK → Onderwerp volgen → knop OK → knop MENU

1 Registreer een onderwerp.

- Lijn het onderwerp uit dat u wilt volgen met de rand in het midden van het kader en druk op de knop **OK**.
- Als het onderwerp is geregistreerd, wordt een gele rand (scherpstelveld) weergegeven rond dat onderwerp en begint de camera met het volgen van het onderwerp.
- Als het onderwerp niet kan worden geregistreerd, wordt de rand rood weergegeven. Wijzig de compositie en probeer opnieuw het onderwerp te registreren.
- U kunt de onderwerpregistratie annuleren door op de knop **OK** te drukken.
- Als de camera het geregistreerde onderwerp niet langer volgt, verdwijnt het scherpstelveld. Registreer het onderwerp opnieuw.

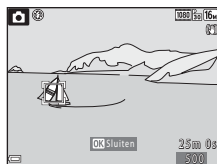
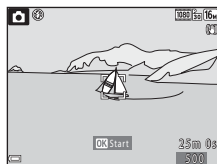

2 Druk de ontspanknop helemaal in om de foto te maken.

- Als de ontspanknop wordt ingedrukt terwijl het scherpstelveld niet wordt weergegeven, stelt de camera scherp op het onderwerp in het midden van het beeld.

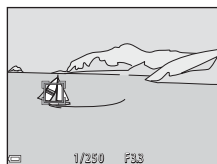

Opmerkingen over het volgen van onderwerpen

- Als u bewerkingen uitvoert zoals in- of uitzoomen terwijl de camera het onderwerp volgt, wordt de registratie geannuleerd.
- Het volgen van een onderwerp is wellicht niet mogelijk onder bepaalde opnameomstandigheden.



Autofocus-stand

Draai de standknop naar  → knop **MENU** → selecteer  (opnamemenu) → Autofocus-stand → knop 

Stel in hoe de camera scherpstelt bij het opnemen van foto's.

Optie	Beschrijving
AF-S Enkelvoudige AF	De camera stelt alleen scherp als de ontspanknop half is ingedrukt.
AF-F Fulltime-AF	De camera blijft scherpstellen als de ontspanknop niet half is ingedrukt. Het geluid van de aandrijving van het objectief is hoorbaar terwijl de camera scherpstelt.
PRE-AF Pre-scherpstelling (standaardinstelling)	Zelfs als de ontspanknop niet half is ingedrukt, wordt automatisch scherpgesteld wanneer beweging van het onderwerp wordt gedetecteerd of als de compositie van het gekadreeerde beeld aanzienlijk is veranderd.

Autofocus-stand voor filmopname



De autofocus-stand voor filmopname kan worden ingesteld met **Autofocus-stand** (121) in het filmmenu.



Menu Slim portret

- Zie “Beeldmodus (Beeldformaat en -kwaliteit)” (📖104) voor meer informatie over **Beeldmodus**.

Zelf-collage

Draai de standknop naar  → knop MENU → selecteer  (slim portret) → Zelf-collage → knop 

Optie	Beschrijving
Aantal opnamen	Stel het aantal opnamen in dat de camera automatisch vastlegt (aantal vastgelegde beelden voor een samengevoegd beeld). <ul style="list-style-type: none">• 4 (standaardinstelling) of 9 kan worden geselecteerd.
Interval	Stel de intervaltijd tussen opnamen in. <ul style="list-style-type: none">• Kort, Middelmatig (standaardinstelling) of Lang kan worden geselecteerd.
Sluitergeluid	Stel in of het sluitergeluid moet worden geactiveerd bij opnamen met de functie Zelf-collage. <ul style="list-style-type: none">• Standaard, SLR, Magisch (standaardinstelling) of Uit kan worden geselecteerd.• De instelling die werd gespecificeerd voor Sluitergeluid in Geluidsinstellingen in het set-upmenu wordt niet op deze instelling toegepast.



Knipperdetectie

Draai de standknop naar  → knop MENU → selecteer  (slim portret) → Knipperdetectie → knop 

Optie	Beschrijving
 Aan	<p>De camera ontspant automatisch tweemaal de sluiters bij elke opname en slaat één opname op waarbij de ogen van het onderwerp open zijn.</p> <ul style="list-style-type: none">• Als de camera een opname heeft opgeslagen waarin de ogen van het onderwerp mogelijk gesloten zijn, verschijnt het venster rechts gedurende enkele seconden.• De flitser kan niet worden gebruikt. 
Uit (standaardinstelling)	Hiermee wordt de knipperdetectie uitgeschakeld.

Opmerkingen over knipperdetectie

Deze functie is mogelijk niet beschikbaar voor gebruik in combinatie met andere functies (61).



Filmmenu









Filmopties

Ga naar de opnamestand → knop **MENU** → selecteer  (filmmenu) → Filmopties → knop **OK**

Selecteer de gewenste filmoptie om op te nemen. Selecteer filmopties voor normale snelheid om op te nemen op normale snelheid of opties voor HS-films (📖118) voor opnamen in vertraagde of versnelde weergave. De filmopties die kunnen worden geselecteerd variëren afhankelijk van de instelling voor **Beeldsnelheid** (📖123).

- Geheugenkaarten met een SD Speed Class-classificatie van 6 (Video Speed Class V6) of sneller worden aanbevolen om films op te nemen (📖179).

Filmopties voor normale snelheid

Optie (beeldformaat/ beeldsnelheid ¹ , bestandsformaat)	Beeldformaat	Beeldverhouding (horizontaal bij verticaal)
 1080/30p  1080/25p (standaardinstelling)	1920 × 1080	16:9
 1080/60i ²  1080/50i ²	1920 × 1080	16:9
 720/30p  720/25p	1280 × 720	16:9
 480/30p  480/25p	640 × 480	4:3

¹ Bij de indeling Interlaced wordt Velden per seconde gebruikt.



² De instelling is niet beschikbaar bij gebruik van bepaalde effecten in de creatieve stand (📖39) of Glamour-retouchering (📖41).



HS-filmopties

Opgenomen films worden versneld of vertraagd weergegeven.

Zie "Films opnemen in slowmotion en fastmotion (HS-film)" (📖120).

Optie	Beeldformaat Beeldverhouding (horizontaal bij verticaal)	Beschrijving
 HS 480/4x ¹	640 × 480 4:3	Films voor slowmotion op 1/4 snelheid • Max. opnametijd ² : 10 seconden (weergavetijd: 40 seconden)
 HS 1080/0,5x ¹	1920 × 1080 16:9	2× snelheid van films in fastmotion • Max. opnametijd ² : 2 minuten (weergavetijd: 1 minuut)

¹ De instelling is niet beschikbaar bij gebruik van bepaalde effecten in de creatieve stand (📖39) of Glamour-retouchering (📖41).

² Tijdens het opnemen van films kan de camera overschakelen tussen filmopname op normale snelheid en filmopname in vertraagde of versnelde weergave.

De maximale opnameduur die hier wordt weergegeven verwijst naar de situatie waarin het opnemen wordt voortgezet zonder dat wordt overgeschakeld naar de normale snelheid.

Opmerkingen over HS-films

- Er wordt geen geluid opgenomen.
- Foto's kunnen niet worden opgeslagen tijdens het opnemen van films.
- Het opnemen van films kan niet worden gepauzeerd.
- Zoomstand en scherpstelling worden vergrendeld als het opnemen van de film wordt gestart.



Afspelen in slowmotion en fastmotion

Bij opnemen op normale snelheid:



Bij opnemen op snelheid $\frac{480}{100}$ HS 480/4x:

Films worden opgenomen op 4x de normale snelheid.

Zij worden afgespeeld in slowmotion op een 4x lagere snelheid.

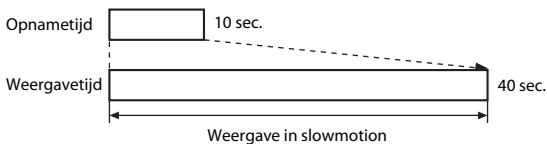

Bij opnemen op snelheid $\frac{1000}{200}$ HS 1080/0,5x:

Films worden opgenomen op 1/2 van de normale snelheid.

Zij worden afgespeeld in fastmotion op een 2x hogere snelheid.

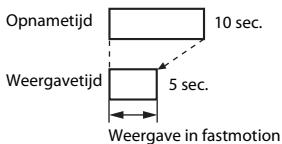

Films opnemen in slowmotion en fastmotion (HS-film)

Ga naar de opnamestand → knop **MENU** → selecteer  (filmmenu) → Filmopties → knop **OK**

Films die zijn opgenomen met HS-film kunnen worden afgespeeld in vertraagde weergave op 1/4 van de normale afspeelsnelheid of in versnelde weergave op tweemaal de normale afspeelsnelheid.

1 Gebruik ▲▼ van de multi-selector om een HS-filmoptie (📖118) te selecteren en druk op de knop **OK**.

- Druk, nadat u de optie hebt toegepast, op de knop **MENU** om terug te gaan naar het opnamescherm.

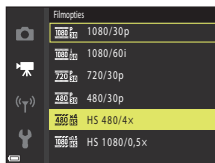

2 Druk op de knop ● (📽 filmopname) om de opname te starten.

- De camera start met het opnemen van een HS-film.
- De camera schakelt over tussen filmopname op normale snelheid en opname van HS-films telkens wanneer op de knop **OK** wordt gedrukt.
- Het pictogram voor de filmopties verandert als wordt overgeschakeld tussen het opnemen van HS-films en het opnemen van films met normale snelheid.
- Als de maximale opnametijd voor HS-films (📖118) is bereikt, schakelt de camera automatisch over naar het opnemen van films op normale snelheid.

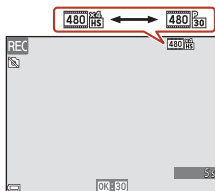

3 Druk op de knop ● (📽) om de filmopname te stoppen.



Autofocus-stand

Ga naar de opnamestand → knop MENU → selecteer  (filmmenu) → Autofocus-stand → knop OK

Stel in hoe de camera scherpstelt bij het opnemen van films.

Optie	Beschrijving
AF-S Enkelvoudige AF (standaardinstelling)	De focus is vergrendeld als de filmopname wordt gestart. Selecteer deze optie als de afstand tussen de camera en het onderwerp redelijk constant blijft.
AF-F Fulltime-AF	De camera stelt continu scherp. Selecteer deze optie als de afstand tussen de camera en het onderwerp sterk zal wijzigen tijdens de opname. Het geluid van het scherpstellen van de camera is mogelijk te horen in de opgenomen film. Het gebruik van Enkelvoudige AF wordt aanbevolen om te voorkomen dat het scherpstelgeluid van de camera de opname stoort.

Opmerkingen over de autofocus-stand



Wanneer een HS-filmoptie is geselecteerd in **Filmopties**, is de instelling vastgezet op **Enkelvoudige AF**.



Film VR

Ga naar de opnamestand → knop **MENU** → selecteer  (filmmenu) → Film VR → knop **OK**

Selecteer de instelling voor vibratiereductie die bij het opnemen van films wordt gebruikt. Selecteer **Uit** wanneer bij het opnemen gebruik wordt gemaakt van een statief om de camera te stabiliseren.

Optie	Beschrijving
 * Aan (hybride) (standaardinstelling)	Voert optische correctie voor cameratrilling uit met behulp van de lens-shift-methode. Voert ook elektronische VR uit met behulp van beeldverwerking. De beeldhoek (oftewel het gebied dat zichtbaar is in het kader) wordt smaller.
 Aan	Voert correctie voor cameratrilling met behulp van lens-shift VR uit.
Uit	Er wordt geen correctie uitgevoerd.

Opmerkingen over Film VR

- Wanneer een HS-filmoptie is geselecteerd in **Filmopties**, is de instelling vastgezet op **Uit**.
- In sommige gevallen kunnen de effecten van cameratrillingen niet helemaal opgeheven worden.



Windruisreductie



Ga naar de opnamestand → knop **MENU** → selecteer  (filmmenu) → Windruisreductie → knop 

Optie	Beschrijving
 Aan	Hiermee wordt het geluid van de wind gereduceerd dat te horen is via de microfoon tijdens de filmopname. Andere geluiden worden mogelijk moeilijk hoorbaar tijdens het weergeven.
Uit (standaardinstelling)	Windruisreductie is uitgeschakeld.

Opmerkingen over windruisreductie

Wanneer een HS-filmoptie is geselecteerd in **Filmopties**, is de instelling vastgezet op **Uit**.

Beeldsnelheid

Ga naar de opnamestand → knop **MENU** → selecteer  (filmmenu) → Beeldsnelheid → knop 

Selecteer de beeldsnelheid (velden per seconde voor de indeling interlaced) die wordt gebruikt bij het opnemen van films. Als de instelling voor de beeldsnelheid wordt veranderd, veranderen ook de opties die kunnen worden ingesteld in **Filmopties** (117).



Optie	Beschrijving
30 bps (30p/60i)	Geschikt voor weergave op een tv met behulp van de NTSC-standaard.
25 bps (25p/50i)	Geschikt voor weergave op een tv met behulp van de PAL-standaard.



Het weergavemenu

- Zie “Beelden bewerken (foto's)” (📖69) voor meer informatie over functies voor het bewerken van opnamen.

Markeren voor upload

Druk op de knop  om naar de weergavestand te gaan → knop **MENU** → **Markeren** voor upload → knop 

Selecteer foto's op het afspeelscherm van de camera om deze automatisch te uploaden naar een smartapparaat.

Voor verbindingen met smartapparaten of het gebruik van de SnapBridge-app, raadpleegt u de meegeleverde “SnapBridge Verbindingsgids” en de SnapBridge online help.

- 1** Selecteer op het scherm voor beeldselectie (📖99) foto's die u wilt uploaden naar een smartapparaat.
- 2** Gebruik de SnapBridge-app om een Bluetooth-verbinding tot stand te brengen tussen de camera en het smartapparaat.
- 3** Tabblad  van de SnapBridge-app → **Auto koppeling** → **Automatisch downloaden** inschakelen.
 - De geselecteerde foto's worden geüpload naar het smartapparaat.

Opmerkingen over markeren voor upload



- Foto's worden geüpload met een beeldformaat van 2 megapixels.
- Films kunnen niet worden geüpload.
- Als u foto's in hun oorspronkelijke formaat of films wilt uploaden, gebruikt u **Foto's downloaden** in de SnapBridge-app.
- Als u **Standaardwaarden** (📖146) selecteert in het set-upmenu of **Standaardw. herstellen** (📖131) in het netwerkmenu, worden de instellingen voor Markeren voor upload die u hebt uitgevoerd geannuleerd.

Verzenden tijdens opname

Als u **Verzenden tijdens opname** (📖130) gebruikt in het netwerkmenu, kunnen foto's automatisch naar een smartapparaat worden verzonden telkens wanneer zij met de camera worden vastgelegd.



Diashow

Druk op de knop  om naar de weergavestand te gaan → knop **MENU** → Diashow → knop .

Speel beelden één voor één af in een automatische "diashow". Als filmbestanden worden afgespeeld in de diashow, wordt alleen het eerste beeld van elke film weergegeven.

1 Gebruik van de multi-selector om **Start** te selecteren en druk op de knop .

- Start de diashow.
- Wijzig de interval tussen beelden door **Tussenspauze** te selecteren, op de knop  te drukken en de gewenste intervaltijd op te geven alvorens **Start** te selecteren.
- Als u de diashow automatisch wilt herhalen, selecteert u **Herhalen** en drukt u op de knop  voordat u **Start** selecteert.
- De maximale weergavetijd is ongeveer 30 minuten, zelfs als **Herhalen** is ingeschakeld.

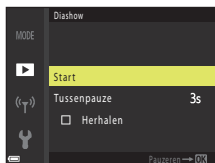





2 Beëindig de diashow of start deze opnieuw.

- Het scherm aan de rechterkant wordt weergegeven nadat de diashow is beëindigd of onderbroken. U kunt de diashow afsluiten door  te selecteren en vervolgens op de knop  te drukken. U kunt de diashow hervatten door  te selecteren en vervolgens op de knop  te drukken.





Bewerkingen tijdens het afspelen

- Gebruik    van de multi-selector om het vorige/volgende beeld weer te geven. Houd deze ingedrukt om snel vooruit/achteruit door de beelden te bladeren.
- Druk op de knop  om de diashow te onderbreken of te beëindigen.



Beveiligen



Druk op de knop  om naar de weergavestand te gaan → knop MENU → Beveiligen → knop 

De camera beveiligt geselecteerde opnamen tegen ongewild wissen.

Selecteer opnamen die u wilt beveiligen, of annuleer de beveiliging in het scherm voor opnameselectie (99).

Als de geheugenkaart of het interne geheugen van de camera wordt geformatteerd, worden alle gegevens, met inbegrip van beveiligde bestanden, permanent gewist (141).

Beeld draaien

Druk op de knop  om naar de weergavestand te gaan → knop MENU → Beeld draaien → knop 

Geef de richting op waarin opgeslagen beelden worden weergegeven tijdens het afspelen. Foto's kunnen 90 graden linksom en 90 graden rechtsom worden gedraaid.

Selecteer een opname in het scherm voor opnameselectie (99). Als het scherm Beeld draaien wordt weergegeven, drukt u op  of  van de multi-selector om het beeld 90 graden te draaien.

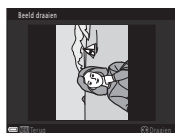

90 graden linksom draaien





90 graden rechtsom draaien

Druk op de knop  om de weergegeven oriëntatie toe te passen en deze informatie samen met de opname op te slaan.



Kopiëren (Kopiëren tussen de geheugenkaart en het interne geheugen)

Druk op de knop  om naar de weergavestand te gaan → knop MENU → Kopiëren → knop .

Beelden kunnen worden gekopieerd vanaf een geheugenkaart naar het interne geheugen en omgekeerd.

- Als een geheugenkaart die geen beelden bevat wordt geplaatst en de camera is in de weergavestand gezet, wordt **Geheugen bevat geen beelden**. weergegeven. Druk in dat geval op de knop MENU om **Kopiëren** te selecteren.

- 1 Gebruik   van de multi-selector om een bestemmingsoptie te selecteren waarnaar opnamen worden gekopieerd en druk vervolgens op de knop .

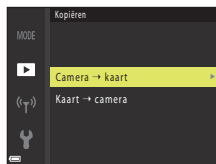

- 2 Selecteer een kopieeroptie en druk vervolgens op de knop .

- Als u **Geselecteerde beelden** kiest, gebruikt u het scherm voor beeldselectie om beelden op te geven (99).

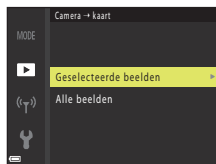

Opmerkingen over het kopiëren van opnamen

- Er kunnen alleen bestanden worden gekopieerd in indelingen die door deze camera kunnen worden opgenomen.
- De werking wordt niet gegarandeerd voor opnamen die werden gemaakt met een camera van een ander merk of opnamen die werden aangepast op een computer.

Beelden in een reeks kopiëren



- Wanneer u een hoofdfoto van een reeks in **Geselecteerde beelden** selecteert, worden alle beelden in de reeks gekopieerd.
- Als beelden in een reeks worden weergegeven in de schermvullende weergavestand, kan **Camera → kaart** niet worden geselecteerd.
- Als beelden in een reeks worden weergegeven in de schermvullende weergavestand, worden alle beelden in de reeks gekopieerd als u **Huidige reeks** in **Kaart → camera** selecteert.



Reekswaergave

Druk op de knop  om naar de waergavestand te gaan → knop MENU →
Reekswaergave → knop 

Selecteer de methode die wordt gebruikt voor het afbeelden van opnamen in de reeks (67).

Optie	Beschrijving
 Individuele foto's	Hiermee wordt elke opname in een reeks afzonderlijk waergegeven.  wordt waergegeven in het waergavescherm.
 Enkel hoofdfoto (standaardinstelling)	Hiermee wordt alleen de hoofdfoto waergegeven voor opnamen in een reeks.

De instellingen worden toegepast op alle reeksen en de instelling wordt opgeslagen in het geheugen van de camera, zelfs als de camera wordt uitgezet.



Het menu Netwerk

Druk op de knop **MENU** → selecteer **☰** (netwerkmenu) → knop **OK**

Configureer instellingen bij het tot stand brengen van een draadloze verbinding tussen de camera en een smartapparaat of tussen de camera en de ML-L7-afstandsbediening (apart verkrijgbaar).

Verbinden met een smartapparaat

Als u verbinding maakt met een smartapparaat, kunt u beelden die zijn vastgelegd met de camera uploaden naar het smartapparaat of de camera op afstand bedienen met het smartapparaat.

Installeer de SnapBridge-app op het smartapparaat.

Stel vooraf **Verbinding kiezen** (📖130) in het netwerkmenu in op **Smartapparaat** (standaardinstelling).

- De volgende verbindingsmethoden zijn beschikbaar.
 - Bluetooth-verbinding: U kunt automatisch foto's uploaden (geüpload met een beeldformaat van 2 megapixels). Wanneer u voor het eerst een Bluetooth-verbinding tot stand brengt, gebruikt u **Verbinden met smartapp.** (📖130) in het netwerkmenu om de camera en het smartapparaat te koppelen. U kunt ook overschakelen naar een Wi-Fi-verbinding nadat u een Bluetooth-verbinding tot stand hebt gebracht.
 - Wi-Fi-verbinding: U kunt foto's (2 megapixels of oorspronkelijk formaat) en films naar het smartapparaat downloaden of aan afstand bediende fotografie doen.
- Voor verbindingen of het gebruik van de SnapBridge-app, raadpleegt u de meegeleverde "SnapBridge Verbindingsgids" en de SnapBridge online help.

Verbinding maken met de afstandsbediening

Stel vooraf **Verbinding kiezen** (📖130) in het netwerkmenu in op **Afstandsbediening**.

De camera en afstandsbediening zijn verbonden via Bluetooth. Als u voor het eerst verbinding maakt met de afstandsbediening, koppelt u de camera en de afstandsbediening. Zie "ML-L7-afstandsbediening" (📖171) voor meer informatie over de afstandsbediening.



Lijst in menu Netwerk

Sommige opties kunnen niet worden ingesteld terwijl er een draadloze verbinding actief is. Als u deze wilt instellen, verbreekt u de draadloze verbinding.

Optie	Beschrijving	
Vliegtuigmodus	Selecteer Aan om alle draadloze verbindingen uit te schakelen.	
Verbinding kiezen	Selecteer of u de camera wilt verbinden met Smartapparaat (standaardinstelling) of Afstandsbediening .	
Verbinden met smartapp.	Hiermee brengt u een koppeling tot stand als u voor het eerst verbinding maakt met een smartapparaat via Bluetooth. Zie de meegeleverde "SnapBridge Verbindingsgids" en SnapBridge online help voor meer informatie.	
Verbinding met afst.bed.	Hiermee brengt u een koppeling tot stand als u voor het eerst verbinding maakt met de ML-L7-afstandsbediening (apart verkrijgbaar) (📖173).	
Verzenden tijdens opname	Foto's <ul style="list-style-type: none"> Als deze optie is ingesteld op Ja, kunnen automatisch foto's naar een smartapparaat worden verzonden dat is verbonden via Bluetooth telkens wanneer deze worden opgenomen. Voor automatische verzending moet ook de SnapBridge-app worden geconfigureerd. Op het tabblad  van de SnapBridge-app → Auto koppeling → Automatisch downloaden inschakelen. Foto's worden geüpload met een beeldformaat van 2 megapixels. Als u wilt uploaden in het oorspronkelijke formaat, gebruikt u Foto's downloaden in de SnapBridge-app. Als u gebruikmaakt van Markeren voor upload (📖124) in het weergavemenu, kunt u foto's selecteren op het weergavescherm van de camera om deze automatisch te uploaden naar een smartapparaat. 	
	Uploaden (foto's)	Stel de condities in voor het automatisch verzenden van foto's.
Wi-Fi	Type Wi-Fi-verbinding	SSID* : Stel een alfanumerieke SSID van 1 tot 32 tekens in.
		Verificatie/encryptie : Selecteer of de communicatie moet worden gecodeerd. De communicatie wordt niet gecodeerd als Open is geselecteerd.
		Wachtwoord* : Stel een alfanumeriek wachtwoord van 8 tot 36 tekens in. <ul style="list-style-type: none"> Ter bescherming van de privacy, wordt geadviseerd het wachtwoord van tijd tot tijd te wijzigen.
	Kanaal : Selecteer het kanaal dat wordt gebruikt voor de Wi-Fi-verbinding. Als de communicatiekwaliteit laag is of de uploadsnelheid voor beelden buitengewoon traag bij het gebruik van een Wi-Fi-verbinding, probeert u het via een ander kanaal.	
Huidige instellingen	Bevestig de huidige Type Wi-Fi-verbinding in een lijst.	



Optie		Beschrijving
Bluetooth	Verbinding	Selecteer Inschakelen of Uitschakelen voor Bluetooth-communicatie.
	Gekoppelde apparaten	Geef smartapparaten weer die zijn gekoppeld. U kunt het smartapparaat waarmee u verbinding wilt maken wijzigen of gekoppelde smartapparaten verwijderen. <ul style="list-style-type: none"> Deze camera kan worden gekoppeld aan maximaal vijf smartapparaten (er kan telkens slechts één apparaat worden verbonden).
	Verzenden indien uitgesch.	Selecteer Aan of Uit om in te stellen of de camera met het smartapparaat communiceert als de camera is uitgeschakeld of in de stand-bystand staat (📖19). <ul style="list-style-type: none"> Tijdens de communicatie via Verzenden indien uitgesch., brandt het camera-aan-lampje zelfs als de camera is uitgeschakeld.
Standaardw. herstellen		Herstel de standaardwaarden voor alle instellingen van het menu Netwerk.

* Zie "Het toetsenbord voor tekst invoer bedienen" (📖132) voor meer informatie over de invoermethode.

Bluetooth-communicatieaanduiding en aanduiding voor Wi-Fi-communicatie op het opnamescherm

- Informatie over de Bluetooth-communicatieaanduiding
 - Als de camera met een smartapparaat is verbonden via Bluetooth, wordt  weergegeven.
 - Als de camera wacht totdat de verbinding met een smartapparaat wordt hersteld, knippert . De aanduiding knippert ook als de Bluetooth-communicatie wordt verbroken tijdens het uploaden van beelden (📖155).
- Informatie over de aanduiding voor Wi-Fi-communicatie
 - Als de camera voorbereidingen treft voor verbinding met een smartapparaat via Wi-Fi, knippert .
 - Als de camera met een smartapparaat is verbonden via Wi-Fi, wordt  weergegeven.



Het toetsenbord voor tekstinput bedienen

- Gebruik ▲▼◀▶ van de multi-selector om alfanumerieke tekens te selecteren. Druk op de knop **OK** om het geselecteerde teken in het tekstveld in te voeren en de cursor naar de volgende ruimte te verplaatsen.
- U kunt de cursor in het tekstveld verplaatsen door ← of → te selecteren op het toetsenbord en op de knop **OK** te drukken.
- U kunt een teken verwijderen door op de knop **🗑** te drukken.
- U kunt de instelling toepassen door ↵ op het toetsenbord te selecteren en op de knop **OK** te drukken.



Het Set-upmenu

Tijdzone en datum

Druk op de knop **MENU** → selecteer **⚙** (set-up) → Tijdzone en datum → knop **OK**

Stel de cameraklok in.

Optie	Beschrijving
Datum en tijd	<ul style="list-style-type: none">• Selecteer een veld: Druk op ◀▶ van de multi-selector.• Bewerk de datum en tijd: Druk op ▲▼.• Pas de instelling toe: Selecteer het veld voor de minuutinstelling en druk op de knop OK. 
Datumnotatie	Selecteer Jaar/maand/dag , Maand/dag/jaar of Dag/maand/jaar .
Tijdzone	<p>Stel tijdzone en zomertijd in.</p> <ul style="list-style-type: none">• Wanneer Reisbestemming (📍) wordt geselecteerd nadat de eigen tijdzone (🏠) is ingesteld, wordt automatisch het tijdsverschil tussen de reisbestemming en de eigen tijdzone berekend en worden de datum en tijd in de geselecteerde regio opgeslagen.



De tijdzone instellen

- 1 Gebruik ▲▼ van de multi-selector om **Tijdzone** te selecteren en druk op de knop **OK**.

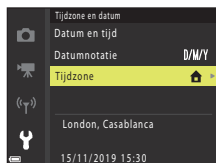

- 2 Selecteer **Eigen tijdzone** of **Reisbestemming** en druk vervolgens op de knop **OK**.
 - De datum en tijd die op het scherm worden weergegeven, veranderen afhankelijk van of de eigen tijdzone of de reisbestemming is geselecteerd.

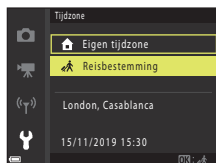

- 3 Druk op ►.

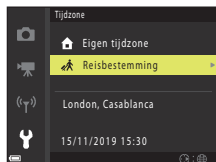

- 4 Gebruik ◀▶ om de tijdzone te selecteren.
 - Druk op ▲ om de zomertijdfunctie in te schakelen. ☀ wordt weergegeven. Druk op ▼ om de zomertijdfunctie uit te schakelen.
 - Druk op de knop **OK** om de tijdzone toe te passen.
 - Als niet de juiste tijd wordt weergegeven voor de instelling voor de eigen tijdzone of de tijdzone van de reisbestemming, stelt u de juiste tijd in **Datum en tijd** in.

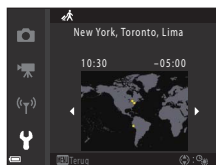

Monitorinstellingen

Druk op de knop **MENU** → selecteer **Y** (set-up) → Monitorinstellingen → knop **OK**

Optie	Beschrijving
Help-weergave	Wanneer u van opnamestand verandert of wanneer het instelscherm wordt weergegeven, wordt een beschrijving van de functies weergegeven. <ul style="list-style-type: none">• Standaardinstelling: Aan
Beeld terugspelen	Stel in of u al dan niet het vastgelegde beeld wilt weergeven meteen na de opname. <ul style="list-style-type: none">• Standaardinstelling: Aan
Helderheid	Pas de helderheid aan. <ul style="list-style-type: none">• Standaardinstelling: 3
Raster weerg./verberg.	Stel in of al dan niet een hulpkader op het scherm moet worden weergegeven voor de kadrering. <ul style="list-style-type: none">• Standaardinstelling: Uit



Datumstempel

Druk op de knop **MENU** → selecteer **Y** (set-up) → Datumstempel → knop **OK**

De opnamedatum en -tijd kunnen als stempel worden opgenomen op beelden bij het opnemen.



Optie	Beschrijving
DATE Datum	De datum wordt als stempel op beelden weergegeven.
DATE Datum en tijd	Datum en tijd worden als stempels op beelden weergegeven.
Uit (standaardinstelling)	Datum en tijd worden niet als stempels op beelden weergegeven.

Opmerkingen over datumstempel

- Een datum- en tijdstempel vormt een permanent onderdeel van de beeldgegevens en kan niet worden verwijderd. De datum en tijd kunnen niet als stempels op beelden worden weergegeven nadat deze zijn vastgelegd.
- De datum en tijd kunnen niet als stempels worden weergegeven in de volgende situaties:
 - Als de onderwerpstand is ingesteld op **Nachtlandschap** (indien ingesteld op **Uit de hand**), **Nachtportret** (indien ingesteld op **Uit de hand**), **Tegenlicht** (indien **HDR** is ingesteld op **Aan**), **Meerv. belicht. Lichter** of **Eenvoudig panorama**
 - Als de instelling voor continu-opname (📖108) is ingesteld op **Vooropnamecache**, **Continu H: 120 bps** of **Continu H: 60 bps**
 - Bij het opnemen van films
 - Bij het opslaan van foto's tijdens het opnemen van films
 - Bij het maken van foto's tijdens het bewerken van films
- De gestempelde datum en tijd zijn mogelijk moeilijk te lezen bij gebruik van een klein beeldformaat.



Zelfontsp.: na ontspann.

Druk op de knop MENU → selecteer  (set-up) → Zelfontsp.: na ontspann. → knop 

Stel in of de zelfontspanner moet worden geannuleerd na gebruik bij het opnemen (49).

Optie	Beschrijving
Zelfontspanstand sluiten (standaardinstelling)	<p>De zelfontspanner wordt geannuleerd na het opnemen.</p> <ul style="list-style-type: none">• Na het opnemen in de onderwerpstand Meerv. belicht. Lichter of Maan, wordt de zelfontspanner ingesteld op 3s (3 seconden). U kunt de zelfontspanner beëindigen door handmatig de instelling voor de zelfontspanner in te stellen op OFF.• Dierenp. autom. ontsp. en Glimlachtimer worden niet geannuleerd.
In zelfontsp.stand blijven	<p>De zelfontspanner blijft actief na het opnemen.</p> <ul style="list-style-type: none">• Als de camera wordt uitgeschakeld, wordt de zelfontspanner geannuleerd.• Zelf-collage wordt geannuleerd.



Foto VR

Druk op de knop **MENU** → selecteer **Y** (set-up) → Foto VR → knop **OK**

Selecteer de instelling voor vibratiereductie die bij de opname van foto's wordt gebruikt. Selecteer **Uit** wanneer bij fotograferen gebruik wordt gemaakt van een statief om de camera te stabiliseren.

Optie	Beschrijving
Aan (standaardinstelling)	Voert correctie voor cameratrilling met behulp van lens-shift VR uit.
Uit	Er wordt geen correctie uitgevoerd.

Opmerkingen over Foto VR

- Nadat u de camera hebt ingeschakeld of nadat u hebt overgeschakeld van de weergavestand naar de opnamestand, wacht u tot het scherm voor de opnamestand gereed is voordat u foto's gaat maken.
- Beelden op het scherm van de camera kunnen er onmiddellijk na het opnemen wazig uitzien.
- In sommige situaties is Vibratiereductie niet altijd in staat om de cameratrilling volledig ongedaan te maken.



AF-hulplicht

Druk op de knop **MENU** → selecteer **Y** (set-up) → AF-hulplicht → knop **OK**

Optie	Beschrijving
AUTO Automatisch (standaardinstelling)	De AF-hulpverlichting licht automatisch op als u op de ontspanknop drukt bij onvoldoende verlichting. De hulpverlichting heeft een bereik van ongeveer 1,5 m in de maximale groothoekstand en ongeveer 3,0 m in de maximale telestand. <ul style="list-style-type: none">• De AF-hulpverlichting gaat mogelijk niet aan, afhankelijk van de positie van het scherpstelveld of de opnamestand.
Uit	De AF-hulpverlichting gaat niet aan.



Digitale zoom

Druk op de knop MENU → selecteer  (set-up) → Digitale zoom → knop 

Optie	Beschrijving
Aan (standaardinstelling)	Digitale zoom is ingeschakeld.
Uit	Digitale zoom is uitgeschakeld.

Opmerkingen over digitale zoom

- De digitale zoom kan niet worden gebruikt in de volgende opnamestanden:
 - Nachtlandschap, Nachtportret, Tegenlicht** (indien **HDR** is ingesteld op **Aan**), **Portret, Meerv. belicht. Lichter** (indien **Nacht + sterrensporen** of **Sterrensporen** is ingesteld), onderwerpstand **Vuurwerk, Eenvoudig panorama** of **Dierenportret**
 - Creative stand
 - Stand Slim portret
- De digitale zoom kan niet worden gebruikt in andere opnamestanden bij gebruik van bepaalde instellingen (62).

Geluidsinstellingen

Druk op de knop MENU → selecteer  (set-up) → Geluidsinstellingen → knop 

Optie	Beschrijving
Knopgeluid	Als Aan (standaardinstelling) is geselecteerd, produceert de camera één pieptoon bij het uitvoeren van bewerkingen, twee pieptonen als het onderwerp de focus krijgt en drie pieptonen als zich een fout voordoet. Tevens wordt het geluid van het welkomtscherm weergegeven. <ul style="list-style-type: none">Geluiden zijn uitgeschakeld bij gebruik van de onderwerpstand Dierenportret of Vogels bekijken
Sluitergeluid	Als Aan (standaardinstelling) is geselecteerd, wordt het sluitergeluid geproduceerd als de sluiters wordt ontspannen. <ul style="list-style-type: none">Het sluitergeluid wordt niet geproduceerd bij het opnemen van films of bij gebruik van de onderwerpstand Eenvoudig panorama, Dierenportret of Vogels bekijken



Automatisch uit

Druk op de knop **MENU** → selecteer **Y** (set-up) → Automatisch uit → knop **OK**

Stel hiermee de hoeveelheid tijd in die verstrijkt voordat de camera overschakelt naar de stand-bystand (19).

U kunt **30 sec.**, **1 min.** (standaardinstelling), **5 min.** of **30 min.** selecteren.



De functie Automatisch uit instellen

De tijd die verstrijkt voordat de camera naar de stand-bystand overschakelt, wordt in de volgende situaties bepaald:

- Als een menu wordt weergegeven: 3 minuten (als Automatisch uit is ingesteld op **30 sec.** of **1 min.**)
- Bij het opnemen met **Dierenp. autom. ontsp.:** 5 minuten (als Automatisch uit is ingesteld op **30 sec.** of **1 min.**)
- Bij het opnemen met **Glimlactimer:** 5 minuten (als Automatisch uit is ingesteld op **30 sec.** of **1 min.**)
- Wanneer een HDMI-kabel is aangesloten: 30 minuten
- Als de lichtnetadapter is aangesloten: 30 minuten
- Bij het wachten op een verbinding met een smartapparaat: 30 minuten



Geheugenkaart form./Geheug. formatteren

Druk op de knop MENU → selecteer  (set-up) → Geheugenkaart form./Geheug. formatteren → knop 

Gebruik deze optie om een geheugenkaart of het interne geheugen te formatteren.

Als de geheugenkaarten of het interne geheugen worden geformatteerd, worden alle gegevens permanent verwijderd. Eenmaal gewiste gegevens kunt u niet meer terughalen. Zet belangrijke beelden naar een computer over voordat u gaat formatteren.

- Mogelijk kunt u deze instelling niet selecteren terwijl een draadloze verbinding actief is.

Een geheugenkaart formatteren

- Plaats een geheugenkaart in de camera.
- Selecteer **Geheugenkaart form.** in het set-upmenu en druk vervolgens op de knop .



Het interne geheugen formatteren

- Verwijder de geheugenkaart uit de camera.
- Selecteer **Geheug. formatteren** in het set-upmenu en druk vervolgens op de knop .

U kunt het formatteren starten door **Formatteren** te selecteren op het scherm dat wordt weergegeven en op de knop  te drukken.

- Zet de camera niet uit en open het deksel van het accuvak/de geheugenkaartsleuf niet tijdens het formatteren.

Taal/Language

Druk op de knop MENU → selecteer  (set-up) → Taal/Language → knop 

Selecteer een taal voor weergave van cameramenu's en berichten.



Beeldcommentaar

Druk op de knop **MENU** → selecteer **⚙** (set-up) → Beeldcommentaar → knop **OK**

U kunt eerder geregistreerd commentaar toevoegen aan de beelden die u vastlegt.

- U kunt het bijgevoegde commentaar afdrukken op beelden die naar een smartapparaat worden verzonden via de SnapBridge-app. U moet de SnapBridge-app vooraf configureren. Zie de online help van de SnapBridge-app voor meer informatie.
- U kunt ook het bijgevoegde commentaar bekijken aan de hand van ViewNX-i-metagegevens.

Optie	Beschrijving
Commentaar toevoegen	<p>Commentaar dat met Commentaar invoeren is geregistreerd, wordt aan de beelden toegevoegd.</p> <ul style="list-style-type: none">• Selecteer Commentaar toevoegen, druk op ▶ en schakel het selectievakje in (<input checked="" type="checkbox"/>). Wanneer u op de knop OK drukt, wordt de instelling ingeschakeld en wordt het commentaar toegevoegd aan de beelden die u daarna vastlegt.
Commentaar invoeren	<p>Voor het commentaar kunt u maximaal 36 alfanumerieke tekens invoeren.</p> <ul style="list-style-type: none">• Selecteer Commentaar invoeren en druk op ▶. Vervolgens wordt het invoerscherm weergegeven. Zie "Het toetsenbord voor tekstinvoer bedienen" (132) voor meer informatie over de invoermethode.

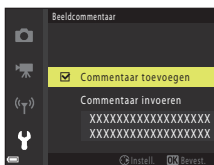

Opmerkingen over beeldcommentaar

Er kan geen beeldcommentaar worden toegevoegd aan films.

Weergave van beeldcommentaar

Beeldcommentaar wordt niet weergegeven, ook al worden de beelden afgespeeld op de camera.



Copyrightinformatie

Druk op de knop **MENU** → selecteer **⚙** (set-up) → Copyrightinformatie → knop **OK**

U kunt eerder geregistreerde copyrightinformatie toevoegen aan de beelden die u vastlegt.

- U kunt de bijgevoegde copyrightinformatie afdrukken op beelden die naar een smartapparaat worden verzonden via de SnapBridge-app. U moet de SnapBridge-app vooraf configureren. Zie de online help van de SnapBridge-app voor meer informatie.
- U kunt ook de bijgevoegde copyrightinformatie bekijken aan de hand van ViewNX-i-metagegevens.

Optie	Beschrijving
Copyrightinfo toevoegen	<p>Copyrightinformatie die met Fotograaf en Copyright is geregistreerd, wordt aan de beelden toegevoegd.</p> <ul style="list-style-type: none">• Selecteer Copyrightinfo toevoegen, druk op ▶ en schakel het selectievakje in (✓). Wanneer u op de knop OK drukt, wordt de instelling ingeschakeld en wordt de copyrightinformatie toegevoegd aan de beelden die u daarna vastlegt.
Fotograaf	<p>Voor de naam van de fotograaf kunt u maximaal 36 alfanumerieke tekens invoeren.</p> <ul style="list-style-type: none">• Selecteer Fotograaf en druk op ▶. Vervolgens wordt het invoerscherm weergegeven. Zie "Het toetsenbord voor tekstinput bedienen" (132) voor meer informatie over de invoermethode.
Copyright	<p>Voor de naam van de auteursrechthebbende kunt u maximaal 54 alfanumerieke tekens invoeren.</p> <ul style="list-style-type: none">• Selecteer Copyright en druk op ▶. Vervolgens wordt het invoerscherm weergegeven. Zie "Het toetsenbord voor tekstinput bedienen" (132) voor meer informatie over de invoermethode.

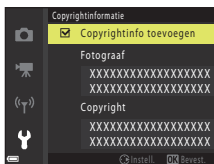

✓ Opmerkingen over copyrightinformatie

- Er kan geen copyrightinformatie worden toegevoegd aan films.
- Om ongeoorloofd gebruik van de naam van de fotograaf of die van de auteursrechthebbende te voorkomen na uitlenen of overdracht van de camera moet u de instelling **Copyrightinfo toevoegen** uitschakelen. Zorg er ook voor dat de naam van de fotograaf of die van de auteursrechthebbende leeg zijn.
- Nikon is niet verantwoordelijk voor alle eventuele problemen of schade die voortvloeit uit het gebruik van **Copyrightinformatie**.

✎ Weergave van copyrightinformatie

- Copyrightinformatie wordt niet weergegeven, ook al worden de beelden afgespeeld op de camera.
- Als u zowel **Fotograaf** als **Copyright** invoert, wordt alleen de naam van de copyrighteigenaar afgedrukt op beelden in de SnapBridge-app.



Weergave locatiegegev.

Druk op de knop **MENU** → selecteer **Y** (set-up) → Weergave locatiegegev. → knop **OK**

Gebruik deze optie om de locatiegegevens weer te geven die zijn verkregen van het smartapparaat.

Locatiegegevens verkrijgen van een smartapparaat

Voor verbindingen met smartapparaten of het gebruik van de SnapBridge-app, raadpleegt u de meegeleverde "SnapBridge Verbindingsgids" en de SnapBridge online help.

- 1** Gebruik de SnapBridge-app om een Bluetooth-verbinding tot stand te brengen tussen de camera en het smartapparaat.
- 2** Op het tabblad  van de SnapBridge-app → **Auto koppeling** → **Locatiegegevens synchroniseren** inschakelen.
 - Bij het verkrijgen van locatiegegevens, wordt  weergegeven op het opnamescherm van de camera.
 - Als  wordt weergegeven, worden locatiegegevens vastgelegd op vastgelegde beelden.
 - U kunt het verkrijgen van locatiegegevens beëindigen door **Locatiegegevens synchroniseren** uit te schakelen.



Opladen via computer

Druk op de knop **MENU** → selecteer **Y** (set-up) → Opladen via computer → knop **OK**

Optie	Beschrijving
AUTO Automatisch (standaardinstelling)	<p>Wanneer de camera op een ingeschakelde computer wordt aangesloten (93), wordt de accu in de camera automatisch opgeladen via de voeding vanaf de computer.</p> <ul style="list-style-type: none">Het camera-aan-lampje (laadlampje) knippert langzaam terwijl de accu wordt opgeladen. Als het opladen is voltooid, knippert het camera-aan-lampje (laadlampje) niet langer, maar blijft het branden.
Uit	De accu in de camera wordt niet opgeladen wanneer de camera op een computer wordt aangesloten.

Opmerkingen over opladen met een computer

- Als de camera op een computer wordt aangesloten, wordt deze ingeschakeld en wordt de accu opgeladen. Als de camera uitgeschakeld wordt, stopt het opladen van de accu.
- Het opladen van een volledig lege accu neemt circa 5 uur in beslag. De oplaadtijd neemt toe als er beelden worden overgezet terwijl de accu opgeladen wordt.
- Nadat de accu opgeladen is, wordt de camera na 30 minuten automatisch uitgeschakeld indien er geen communicatie plaatsvindt.

Als het camera-aan-lampje (laadlampje) snel knippert

Het opladen kan niet worden uitgevoerd, mogelijk vanwege een van de onderstaande redenen.

- De omgevingstemperatuur is niet geschikt om op te laden. Laad de accu binnen op bij een omgevingstemperatuur tussen 5 °C en 35 °C.
- De USB-kabel is niet correct aangesloten of de accu is defect. Controleer of de USB-kabel correct is aangesloten of vervang de accu indien nodig.
- De computer bevindt zich in de slaapstand en levert geen voeding. Haal de computer uit de slaapstand.
- De accu kan niet opgeladen worden, omdat de computer de camera niet van voeding kan voorzien vanwege de instellingen of specificaties van de computer.



Standaardwaarden

Druk op de knop **MENU** → selecteer **Y** (set-up) → Standaardwaarden → knop **OK**

Wanneer **Standaard** is geselecteerd, worden de camera-instellingen teruggezet naar de standaardwaarden.

- De instellingen van het menu **Netwerk** worden ook teruggezet naar de standaardwaarden.
- Bepaalde instellingen, zoals **Tijdzone en datum** of **Taal/Language** worden niet teruggezet.
- Mogelijk kunt u deze instelling niet selecteren terwijl een draadloze verbinding actief is.



Bestandsnummering terugzetten

Als u de bestandsnummering wilt terugzetten op "0001", moet u eerst alle beelden die opgeslagen zijn op de geheugenkaart of in het interne geheugen wissen (📖21) voordat u

Standaardwaarden selecteert.

Conformiteitsmarkering

Druk op de knop **MENU** → selecteer **Y** (set-up) → Conformiteitsmarkering → knop **OK**

Bekijk enkele van de conformiteitsmarkeringen waaraan de camera voldoet.

Firmware-versie

Druk op de knop **MENU** → selecteer **Y** (set-up) → Firmware-versie → knop **OK**

Bekijk de huidige firmware-versie van de camera.

- Mogelijk kunt u deze instelling niet selecteren terwijl een draadloze verbinding actief is.



Als er een probleem is

Problemen oplossen 148

Foutmeldingen..... 157



Problemen oplossen



Als de camera niet naar behoren functioneert, controleer dan eerst het volgende voordat u zich tot de leverancier of tot een door Nikon erkende servicedienst wendt.

- Het probleem kan worden opgelost door de camera eenmaal uit te schakelen.
- Als u geen relevante informatie kunt vinden, controleert u tevens "Foutmeldingen" (📖157) of de Nikon-website voor uw regio.

Problemen met voeding, scherm, instellingen

Probleem	Oorzaak/Oplossing	📖
De camera is ingeschakeld, maar reageert niet.	<ul style="list-style-type: none">• Wacht totdat de opname beëindigd is.• Als het probleem zich blijft voordoen, zet u de camera uit. Als de camera niet uitschakelt, verwijder dan de accu of accu's en plaats ze terug, of, als u een lichtnetadapter gebruikt, koppel de lichtnetadapter dan los en sluit hem vervolgens weer aan. Merk op dat ondanks het feit dat alle gegevens die op dat moment worden opgenomen verloren zullen gaan, gegevens die al werden geregistreerd niet beïnvloed zullen worden door het verwijderen of loskoppelen van de stroombron.	–
De camera kan niet worden ingeschakeld.	De accu is leeg.	12, 13, 165
De camera gaat zonder waarschuwing uit.	<ul style="list-style-type: none">• De camera schakelt automatisch uit om stroom te sparen (automatische uitschakelfunctie).• De camera en de accu werken mogelijk niet goed bij lage temperaturen.• De binnenzijde van de camera of de accu is heet geworden. Laat de camera rusten tot de binnenzijde van de camera afgekoeld is en probeer daarna opnieuw.	19 165 –
De monitor is leeg.	<ul style="list-style-type: none">• De camera staat uit.• De accu is leeg.• De camera schakelt automatisch uit om stroom te sparen (automatische uitschakelfunctie).• De camera is verbonden met een tv of computer.• Er worden opnamen gemaakt in de Meerv. belicht. Lichter onderwerpstand.	14 17 19 – –
De camera wordt heet.	De camera kan heet worden als deze lange tijd wordt gebruikt voor het opnemen van bijvoorbeeld films of als de camera wordt gebruikt op een hete locatie. Dit is geen storing.	–







Probleem	Oorzaak/Oplossing	
De geplaatste accu kan niet worden opgeladen.	<ul style="list-style-type: none"> Controleer alle aansluitingen. Als de camera op een computer is aangesloten, is het mogelijk dat de camera niet oplaadt om een van de onderstaande redenen. <ul style="list-style-type: none"> Uit is ingesteld voor Opladen via computer in het set-upmenu. Het opladen van de accu stopt als de camera wordt uitgeschakeld. Het opladen van de accu is niet mogelijk als de taal, datum en tijd van de camera niet zijn ingesteld, of als de datum en tijd zijn gereset door een lege accu van de cameraklok. Gebruik de lichtnetlaadadapter om de accu op te laden. Het opladen van de accu kan stoppen als de slaapstand van de computer ingeschakeld wordt. Afhankelijk van de specificaties, instellingen en status van de computer kan de accu mogelijk niet worden opgeladen. 	13 145 – 14 – –
Het beeld op de monitor is niet goed zichtbaar.	<ul style="list-style-type: none"> Het omringende gebied is te fel verlicht. <ul style="list-style-type: none"> Ga naar een omgeving waar het donkerder is. Pas de helderheid van het scherm aan. 	– 135
 knippert op het scherm.	<ul style="list-style-type: none"> Als de cameraklok niet is ingesteld, knippert  op het opnamescherm en krijgen foto's en films die zijn opgeslagen voordat de klok werd ingesteld respectievelijk de datum "00/00/0000 00:00" en "01/01/2019 00:00". Stel de juiste tijd en datum in voor Tijdzone en datum in het set-upmenu. De klok van de camera is niet zo nauwkeurig als normale horloges of klokken. Vergelijk af en toe de tijd van de cameraklok met die van een nauwkeuriger uurwerk en stel de cameraklok zo nodig bij. 	4, 133
Datum en tijd van de opname zijn onjuist.		
Er staat geen informatie op het scherm.	Mogelijk wordt de opname- en foto-informatie verborgen. Druk op de knop DISP tot de informatie wordt weergegeven.	4
Datumstempel niet beschikbaar.	Tijdzone en datum is niet ingesteld in het menu Set-up.	133
De datum wordt niet op opnamen gestempeld, zelfs als Datumstempel is ingeschakeld.	<ul style="list-style-type: none"> De datum kan in bepaalde opnamestanden of bij gebruik van bepaalde instellingen voor andere functies niet op opnamen worden gestempeld. De datum kan niet op films worden gestempeld. 	61, 136



Probleem	Oorzaak/Oplossing	
Het scherm voor het instellen van tijdzone en datum wordt weergegeven als de camera wordt ingeschakeld.	De klokaccu is leeg; alle instellingen zijn teruggezet op de standaardwaarden. Configureer de camera-instellingen opnieuw. <ul style="list-style-type: none"> De accu van de interne klok wordt gebruikt om de cameraklok van stroom te voorzien en bepaalde instellingen te onthouden. Het opladen van de klokaccu duurt ongeveer 10 uur wanneer u de accu in de camera plaatst of de lichtnetadapter (afzonderlijk verkrijgbaar) aansluit op de camera en de klokaccu werkt meerdere dagen door, zelfs nadat de camera-accu is verwijderd. 	-
De standaardwaarden van de camera worden hersteld.		
De camera maakt een geluid.	Als Autofocus-stand is ingesteld op Fulltime-AF of in sommige opnamestanden produceert de camera mogelijk een hoorbaar geluid bij het scherpstellen.	24, 114, 121

Problemen bij het opnemen

Probleem	Oorzaak/Oplossing	
Kan niet naar de opnamestand gaan.	Maak de HDMI- of USB-kabel los.	87
Kan geen foto's of films opnemen.	<ul style="list-style-type: none"> Wanneer de camera in de weergavestand staat, drukt u op de knop , de ontspanknop of de knop . Als er menu's worden weergegeven, drukt u op de knop MENU. 	2, 20 97
	<ul style="list-style-type: none"> De flitser wordt opgeladen terwijl  (flitsgereedaanduiding) knippert. Wacht totdat het opladen is voltooid. 	47
	<ul style="list-style-type: none"> Plaats een geheugenkaart met voldoende vrije ruimte in de camera. 	12
	<ul style="list-style-type: none"> De accu is leeg. 	12, 13, 165
De camera kan niet scherpstellen.	<ul style="list-style-type: none"> Het onderwerp bevindt zich te dichtbij. Probeer een opname te maken met Autom. scènekeuzekn., de onderwerpstand Close-up of de macro-stand. Het is moeilijk om scherp te stellen op het onderwerp. Stel AF-hulplicht in het set-upmenu in op Automatisch. Zet de camera uit en weer aan. 	24, 28, 32, 46, 50 57 138 -



Probleem	Oorzaak/Oplossing	
Opnamen zijn onscherp.	<ul style="list-style-type: none"> • Gebruik de flitser. • Verhoog de ISO-waarde. • Schakel Foto VR in bij het maken van foto's. Schakel Film VR in bij het opnemen van films. • Gebruik een statief om de camera te stabiliseren (tegelijkertijd gebruikmaken van de zelfontspanner is effectiever). 	47 110 122, 138 49
Er worden heldere vlekken weergegeven in opnamen die zijn gemaakt met flitslicht.	Flitslicht wordt weerkaatst door deeltjes in de lucht. Klap de flitser in.	19, 47
Flitser treedt niet in werking.	<ul style="list-style-type: none"> • De flitser is neergeklapt. • De flitser gaat in bepaalde opnamestanden of bij gebruik van bepaalde instellingen voor andere functies niet af. 	19, 47 59, 61
Digitale zoom kan niet worden gebruikt.	<ul style="list-style-type: none"> • Digitale zoom is ingesteld op Uit in het menu Set-up. • De digitale zoom kan niet worden gebruikt in bepaalde opnamestanden of bij gebruik van bepaalde instellingen voor andere functies. 	139 62, 139
Beeldmodus niet beschikbaar.	Beeldmodus kan niet worden geselecteerd in bepaalde opnamestanden of bij gebruik van bepaalde instellingen voor andere functies.	61, 104
Geen geluid wanneer de sluitersontspanter wordt ingedrukt.	<ul style="list-style-type: none"> • Uit is geselecteerd voor Sluitergeluid in Geluidsinstellingen in het set-upmenu. In bepaalde opnamestanden hoort u geen geluid, zelfs als Aan is geselecteerd. • Blokkeer de luidspreker niet. 	139 3
AF-hulpverlichting licht niet op.	Uit is geselecteerd voor de optie AF-hulplicht in het menu Set-up. De AF-hulpverlichting licht mogelijk niet op afhankelijk van het scherpstelveld of de geselecteerde opnamestand, zelfs wanneer Automatisch geselecteerd is.	138
Opnamen zijn vlekkelig.	Het objectief is vuil. Reinig het objectief.	168
Kleuren zijn onnatuurlijk.	De witbalans of de tint is niet goed aangepast.	33, 106
Willekeurig verspreide pixels ("ruis") worden in het beeld weergegeven.	<p>Het onderwerp is donker, de sluitertijd is te kort of de ISO-waarde is te hoog. U kunt ruis op de volgende manieren verminderen:</p> <ul style="list-style-type: none"> • Door de flitser te gebruiken • Door een lagere ISO-waarde in te stellen. 	47 110



Probleem	Oorzaak/Oplossing	
Opnamen zijn te donker (onderbelicht).	<ul style="list-style-type: none"> De flitser is ingeklapt of er is een opnamestand geselecteerd die voorkomt dat de flitser wordt geselecteerd. Het flitsvenster is afgedekt. Het onderwerp bevindt zich buiten het bereik van de flitser. Pas de belichtingscorrectie aan. Verhoog de ISO-waarde. Het onderwerp heeft tegenlicht. Selecteer de onderwerpstand Tegenlicht of klap de flitser uit en stel de flitsstand in op  (invulflits). 	19, 47, 59 17 176 51 110 30, 47
Opnamen zijn te licht (overbelicht).	Pas de belichtingscorrectie aan.	51
Er worden andere gebieden dan rode ogen gecorrigeerd.	Gebruik een willekeurige andere opnamestand dan Nachtportret en wijzig de flitsstand naar een andere instelling dan  (automatisch met rode-ogenreductie) en maak nogmaals een foto.	47, 59
Huidtinten worden niet verzacht.	<ul style="list-style-type: none"> In bepaalde opnameomstandigheden kunnen huidtinten van gezichten niet worden verzacht. Gebruik Huid verzachten in Glamour-retouchering in het weergavemenu voor beelden met vier of meer gezichten. 	42 71
Het opslaan van beelden neemt enige tijd in beslag.	<p>Het opslaan van beelden kan langer duren in de volgende situaties:</p> <ul style="list-style-type: none"> Wanneer de functie voor ruisonderdrukking actief is, bijvoorbeeld bij het maken van opnamen in een donkere omgeving Wanneer de flitser is ingesteld op  (automatisch met rode-ogenreductie) Bij opnamen in de onderwerpstand Nachtlandschap, Nachtportret of Tegenlicht (wanneer HDR is ingesteld op Aan) Wanneer de functie Huid verzachten wordt toegepast tijdens de opname Bij gebruik van de stand voor continu-opname 	– 48 28, 29 41, 42 108



Problemen bij het afspeLEN

Probleem	Oorzaak/Oplossing	
Bestand kan niet worden weergegeven.	<ul style="list-style-type: none"> • Deze camera kan mogelijk geen beelden afspeLEN die zijn opgeslagen met een digitale camera van een ander merk of model. • Deze camera kan mogelijk geen films afspeLEN die zijn opgeslagen met een digitale camera van een ander merk of model. • Deze camera kan mogelijk geen gegevens afspeLEN die zijn bewerkt op een computer. 	–
Kan niet op beeld inzoomen.	<ul style="list-style-type: none"> • Zoomweergave kan niet worden gebruikt bij films. • Bij het inzoomen op een klein beeld kan de zoomfactor op het scherm afwijken van de werkelijke zoomfactor van het beeld. • Deze camera kan mogelijk niet inzoomen op beelden die zijn opgenomen met een digitale camera van een ander merk of model. 	–
Foto kan niet worden bewerkt.	<ul style="list-style-type: none"> • Sommige beelden kunnen niet worden bewerkt. Beelden die al zijn bewerkt, kunnen niet opnieuw worden bewerkt. • Er is niet voldoende vrije ruimte beschikbaar op de geheugenkaart of in het interne geheugen. • Deze camera kan geen beelden bewerken die zijn vastgelegd met andere camera's. • Bewerkingsfuncties die worden gebruikt voor beelden zijn niet beschikbaar voor films. 	38, 69 – – –
Kan beeld niet draaien.	Met deze camera kunnen geen opnamen worden gedraaid die zijn gemaakt met een digitale camera van een ander merk of model.	–





Problemen met externe apparaten

Probleem	Oorzaak/Oplossing	
<p>Kan Verbinden met smartapp. niet selecteren.¹/Kan niet koppelen met een smartapparaat via Verbinden met smartapp.¹</p>	<ul style="list-style-type: none"> • Als u voor het eerst een draadloze verbinding tot stand brengt, raadpleegt u de meegeleverde "SnapBridge Verbindingsgids". • Gebruik een voldoende opgeladen accu. • Plaats een geheugenkaart met voldoende vrije ruimte in de camera. • Maak de HDMI- of USB-kabel los. • Stel de volgende opties in Menu Netwerk op de camera in. <ul style="list-style-type: none"> - Vliegtuigmodus: Uit - Verbinding kiezen: Smartapparaat - Bluetooth → Verbinding: Inschakelen • Schakel Bluetooth in op het smartapparaat. 	<p>–</p> <p>–</p> <p>12</p> <p>87</p> <p>129</p> <p>–</p>
<p>Gekoppelde smartapparaten worden niet automatisch verbonden via Bluetooth.¹</p>	<ul style="list-style-type: none"> • Stel de volgende opties in Menu Netwerk op de camera in. <ul style="list-style-type: none"> - Vliegtuigmodus: Uit - Verbinding kiezen: Smartapparaat - Bluetooth → Verbinding: Inschakelen • Als de camera is gekoppeld met meerdere smartapparaten, selecteert u het smartapparaat waarmee u verbinding wilt maken in Menu Netwerk → Bluetooth → Gekoppelde apparaten op de camera. • Als meerdere camera's zijn geregistreerd in de SnapBridge-app, schakelt u over naar de camera waarmee u verbinding wilt maken via de SnapBridge-app. 	<p>129</p> <p>131</p> <p>–</p>



Probleem	Oorzaak/Oplossing	
<p>U kunt geen beelden uploaden naar een smartapparaat dat is verbonden met de SnapBridge-app.¹</p>	<ul style="list-style-type: none"> • U kunt alleen automatisch uploaden via de functie Auto koppeling als u bent verbonden via Bluetooth. Als u automatisch wilt uploaden, stelt u het volgende in. <ul style="list-style-type: none"> - Menu Network → Verzenden tijdens opname → Foto's in de camera: Ja - Tabblad  van de SnapBridge-app → Auto koppeling → Automatisch downloaden: Inschakelen - Als Menu Network → Bluetooth → Verzenden indien uitgesch. op de camera is ingesteld op Uit, wijzigt u de instelling in Aan of schakelt u de camera in. • Als een groot aantal beelden moet worden geüpload tijdens Bluetooth-communicatie, wordt de verbinding mogelijk verbroken tijdens het uploaden. Als u de camera uitschakelt en vervolgens opnieuw inschakelt, wordt de verbinding met het smartapparaat hersteld. Het uploaden wordt in de volgende situaties hervat nadat de verbinding met de camera is hersteld. <ul style="list-style-type: none"> - Als Menu Network → Verzenden tijdens opname → Foto's op de camera is ingesteld op Ja - Als beelden worden gemarkeerd voor uploaden in Weergavemenu → Markeren voor upload op de camera • Mogelijk kunt u geen beelden uploaden of wordt het uploaden geannuleerd terwijl de camera wordt bediend. 	<p>130</p> <p>–</p> <p>131</p> <p>–</p> <p>–</p>
<p>Kan geen foto's downloaden in het oorspronkelijke formaat naar het smartapparaat dat is verbonden met de SnapBridge-app.¹</p>	<p>Voor Verzenden tijdens opname en Markeren voor upload op de camera, worden foto's geüpload met een beeldformaat van 2 megapixels. Als u wilt uploaden in het oorspronkelijke formaat, gebruikt u Foto's downloaden in de SnapBridge-app.</p>	<p>–</p>
<p>U kunt geen afstand bediende fotografie uitvoeren vanaf een smartapparaat dat is verbonden met de SnapBridge-app.¹</p>	<ul style="list-style-type: none"> • U kunt geen afstand bediende fotografie uitvoeren als er geen vrije ruimte beschikbaar is in het interne geheugen of op de geheugenkaart. Verwijder overbodige foto's of plaats een geheugenkaart met voldoende vrije ruimte. • Mogelijk kunt u geen afstand bediende fotografie uitvoeren terwijl de camera wordt bediend. 	<p>–</p>
<p>De communicatiekwaliteit is laag of de uploadsnelheid voor beelden is buitengewoon traag bij het gebruik van een Wi-Fi-verbinding met de SnapBridge-app.</p>	<p>Probeer op de camera het kanaal te wijzigen in Menu Network → Wi-Fi → Type Wi-Fi-verbinding → Kanaal.</p>	<p>130</p>



Probleem	Oorzaak/Oplossing	
Kan Verbinding met afst.bed. niet selecteren. ^{2/} Kan Verbinding met afst.bed. niet gebruiken voor koppeling met de ML-L7-afstandsbediening. ²	<ul style="list-style-type: none"> • Gebruik een voldoende opgeladen accu. • Stel de volgende opties in Menu Netwerk op de camera in. <ul style="list-style-type: none"> - Vliegtuigmodus: Uit - Verbinding kiezen: Afstandsbediening - Bluetooth → Verbinding: Inschakelen 	– 129
De camera reageert niet bij gebruik van de ML-L7-afstandsbediening. ²	<ul style="list-style-type: none"> • De camera is niet verbonden met de ML-L7-afstandsbediening (apart verkrijgbaar). Druk op de aan/uit-knop op de afstandsbediening om de verbinding tot stand te brengen. Als  niet wordt weergegeven op het opnamescherm, voert u de koppeling opnieuw uit. 	173
	<ul style="list-style-type: none"> • De afstandsbediening kan alleen worden gebruikt voor opnamen. 	171
	<ul style="list-style-type: none"> • De knoppen Fn1/Fn2 op de afstandsbediening kunnen niet worden gebruikt met deze camera. 	171
Foto's worden niet op tv weergegeven.	<ul style="list-style-type: none"> • De camera is op een computer of printer aangesloten. • De geheugenkaart bevat geen foto's. • Verwijder de geheugenkaart om beelden in het interne geheugen weer te geven. 	– – 12
Nikon Transfer 2 start niet als de camera is verbonden met een computer.	<ul style="list-style-type: none"> • De camera staat uit. • De accu is leeg. • De USB-kabel is niet correct aangesloten. • De camera wordt niet herkend door de computer. • De computer is niet zodanig ingesteld dat Nikon Transfer 2 automatisch wordt gestart. Voor meer informatie over Nikon Transfer 2 raadpleegt u de help in ViewNX-i. 	– 87 87, 93 – –
Het PictBridge scherm wordt niet weergegeven wanneer de camera op een printer aangesloten is.	Bij sommige PictBridge-compatibele printers wordt het PictBridge opstartscherm mogelijk niet weergegeven en kunnen foto's mogelijk niet afgedrukt worden indien Automatisch is ingesteld als Opladen via computer in het set-upmenu. Stel Opladen via computer in op Uit en sluit de camera weer op de printer aan.	145
De te printen foto's worden niet weergegeven.	<ul style="list-style-type: none"> • De geheugenkaart bevat geen foto's. • Verwijder de geheugenkaart om beelden in het interne geheugen af te drukken. 	– 12
Kan het papierformaat niet selecteren in de camera.	<p>In de volgende situaties kan de camera niet worden gebruikt om het papierformaat te selecteren, zelfs niet als u afdrukt op een PictBridge-compatibele printer. Gebruik de printer om het papierformaat te selecteren.</p> <ul style="list-style-type: none"> • De printer ondersteunt de door de camera bepaalde papierformaten niet. • De printer selecteert het papierformaat automatisch. 	–

¹ Zie de meegeleverde "SnapBridge Verbindingsgids" en de online help van SnapBridge.

² Raadpleeg de gebruikshandleiding die is meegeleverd met de ML-L7-afstandsbediening (apart verkrijgbaar).



Foutmeldingen

Raadpleeg de onderstaande tabel als een foutmelding wordt weergegeven.





- Als u geen relevante informatie kunt vinden, raadpleegt u tevens "Problemen oplossen" (📖148).

Melding	Oorzaak/Oplossing	📖
De batterijtemperatuur is te hoog. De camera wordt uitgeschakeld.	De camera wordt automatisch uitgeschakeld. Wacht totdat de temperatuur van de camera of accu is gedaald voordat u het gebruik hervat.	-
De camera schakelt uit om oververhitting te voorkomen.		
Geheugenkaart beschermd tegen overschrijven.	De beveiligingsschakelaar is vergrendeld. Ontgrendel de schakelaar.	167
Deze kaart kan niet gebruikt worden.	Er is een fout opgetreden bij het verkrijgen van toegang tot de geheugenkaart. <ul style="list-style-type: none"> Gebruik een goedgekeurde geheugenkaart. Controleer of de aansluitingen schoon zijn. Controleer of de geheugenkaart correct is geplaatst. 	12, 179
Deze geheugenkaart kan niet gelezen worden.		
Ongeformatteerde kaart. Kaart formatteren?	De geheugenkaart is niet geformatteerd voor gebruik in de camera. Door de geheugenkaart te formatteren worden alle gegevens verwijderd. Als u kopieën van beelden moet bewaren, selecteert u Nee en slaat u de kopieën op een computer of ander medium op voordat u de geheugenkaart gaat formatteren. Selecteer Ja en druk op de knop OK om de geheugenkaart te formatteren.	167
Geen geheugen meer.	Wis beelden of plaats een nieuwe geheugenkaart.	12, 21
Beeld kan niet worden opgeslagen.	Er is een fout opgetreden bij het opslaan van het beeld. Plaats een nieuwe geheugenkaart of formatteer de geheugenkaart of het interne geheugen.	12, 141
	De camera kan geen nieuwe bestandsnummers genereren. Plaats een nieuwe geheugenkaart of formatteer de geheugenkaart of het interne geheugen.	12, 141
	Er is onvoldoende vrije ruimte om de kopie op te slaan. Wis opnamen van het doelmedium.	21
Beeld kan niet worden gewijzigd.	Controleer of de beelden kunnen worden bewerkt.	69, 153



Melding	Oorzaak/Oplossing	
Kan film niet opnemen.	Er is een time-outfout opgetreden terwijl de film op de geheugenkaart werd opgeslagen. Selecteer een geheugenkaart met een hogere schrijfsnelheid.	77, 179
Geheugen bevat geen beelden.	Er bevinden zich geen opnamen in het interne geheugen of op de geheugenkaart. <ul style="list-style-type: none"> • Verwijder de geheugenkaart om beelden in het interne geheugen weer te geven. • Druk op de knop MENU om Kopiëren in het weergavemenu te selecteren en kopieer de beelden die in het interne geheugen van de camera zijn opgeslagen naar de geheugenkaart. 	12 127
Bestand bevat geen beeldgegevens.	Het bestand is niet gemaakt of bewerkt met deze camera. Het bestand kan niet worden weergegeven op deze camera. Bekijk het bestand met een computer of het apparaat dat werd gebruikt om dit bestand te maken of bewerken.	–
Kan dit beeld niet selecteren.	Beelden die zijn vastgelegd met andere camera's kunnen niet worden gemarkeerd voor uploaden.	–
Alle beelden zijn verborgen.	Er zijn geen beelden beschikbaar voor een diashow, enz.	125
Dit beeld kan niet gewist worden.	De opname is beveiligd. Schakel de beveiliging uit.	126
Klap de flitser omhoog.	De flitser is neergeklapt. Klap de flitser omhoog voordat u opnamen gaat maken in de onderwerpstand Nachtportret of Tegenlicht (indien HDR is ingesteld op Uit).	29, 47
Zet de camera uit en weer aan.	Er is een fout opgetreden in de werking van het objectief. Oefen geen bovenmatige kracht uit op het objectief. Als u de camera uitschakelt en vervolgens opnieuw inschakelt, werkt het objectief weer normaal. Als de fout aanhoudt zelfs nadat u de camera hebt uitgeschakeld en vervolgens opnieuw ingeschakeld, neemt u contact op met uw winkelier of met een door Nikon erkende servicedienst.	148
Communicatiefout	Er is een fout opgetreden bij het communiceren met de printer. Zet de camera uit en sluit de USB-kabel opnieuw aan.	89
Systeemfout	Er is een fout opgetreden in de interne schakelingen van de camera. Zet de camera uit, verwijder de accu, en plaats deze weer terug en zet de camera aan. Als de fout zich blijft voordoen, neemt u contact op met uw leverancier of met een door Nikon erkende servicedienst.	148
Printerfout: controleer printerstatus	Nadat u het probleem hebt opgelost, selecteert u Hervatten en drukt u op de knop  om het afdrukken te hervatten.*	–
Printerfout: controleer papier.	Laad papier van het opgegeven formaat, selecteer Hervatten en druk op de knop  om het afdrukken te hervatten.*	–



Melding	Oorzaak/Oplossing	
Printerfout: papierstoring.	Verwijder het vastgelopen papier, selecteer Hervatten en druk op de knop  om het afdrukken te hervatten.*	-
Printerfout: geen papier.	Laad papier van het opgegeven formaat, selecteer Hervatten en druk op de knop  om het afdrukken te hervatten.*	-
Printerfout: controleer inkt.	Er is een probleem met de inkt van de printer. Controleer de inkt, selecteer Hervatten en druk op de knop  om het afdrukken te hervatten.*	-
Printerfout: geen inkt.	Vervang het inktpatroon, selecteer Hervatten en druk op de knop  om het afdrukken te hervatten.*	-
Printerfout: beschadigd bestand.	Er is een probleem met het beeldbestand dat u wilt afdrukken. Selecteer Annuleren en druk op de knop  om het afdrukken te annuleren.	-

* Raadpleeg de printerhandleiding voor meer instructies en informatie.



Technische opmerkingen

Mededelingen	161
Opmerkingen over functies voor draadloze communicatie.....	162
Verzorging van het product	164
De camera	164
De accu.....	165
De lichtnetlaadadapter	166
Geheugenkaarten	167
Reinigen en opbergen	168
Reinigen.....	168
Opslag	168
Bestandsnamen	169
Accessoires.....	170
ML-L7-afstandsbediening	171
Specificaties	175
Geheugenkaarten die kunnen worden gebruikt.....	179
Index.....	181



Mededelingen

Mededelingen voor klanten in Europa

VOORZICHTIG: ONTPLOFFINGSGEVAAR ALS ACCU/BATTERIJ WORDT VERVANGEN DOOR EEN ONJUIST TYPE.

Dit symbool geeft aan dat elektrische en elektronische apparaten via gescheiden inzameling moeten worden afgevoerd.

Het volgende is alleen van toepassing op gebruikers in Europese landen:

- Dit product moet gescheiden van het overige afval worden ingeleverd bij een daarvoor bestemd inzamelingspunt. Gooi dit product niet weg als huishoudafval.
- Gescheiden inzameling en recycling helpt bij het behoud van natuurlijke bronnen en voorkomt negatieve gevolgen voor de menselijke gezondheid en het milieu die kunnen ontstaan door een onjuiste verwerking van afval.
- Neem voor meer informatie contact op met de leverancier of de gemeentelijke reinigingsdienst.



GOOI GEBRUIKTE ACCU'S/BATTERIJEN WEG VOLGENS DE INSTRUCTIES.

Dit symbool op de accu/batterij duidt aan dat de accu/batterij afzonderlijk moet worden ingezameld.

Het volgende is alleen van toepassing op gebruikers in Europese landen:

- Alle accu's/batterijen, al dan niet voorzien van dit symbool, moeten gescheiden van het overige afval worden ingeleverd bij een daarvoor bestemd inzamelingspunt. Gooi dit product niet weg als huishoudafval.
- Neem voor meer informatie contact op met de leverancier of de gemeentelijke reinigingsdienst.



Opmerkingen over functies voor draadloze communicatie

Beperkingen voor draadloze apparaten

De draadloze zender/ontvanger in dit product voldoet aan de voorschriften voor draadloze toepassingen in het land van verkoop en is niet bedoeld voor gebruik in andere landen (producten die in de EU of EFTA werden aangeschaft, kunnen overal in de EU en EFTA worden gebruikt). Nikon is niet aansprakelijk voor gebruik in andere landen. Gebruikers die niet zeker weten wat het originele land van aankoop is, dienen contact op te nemen met hun lokaal Nikon-servicecenter of met een door Nikon geautoriseerde servicevertegenwoordiger. Deze beperking geldt alleen voor draadloos gebruik en niet voor enig ander gebruik van het product.

Beveiliging

Een van de voordelen van dit product is dat anderen er vrij verbinding mee kunnen maken om draadloos gegevens uit te wisselen, mits ze binnen bereik zijn.

- Als de beveiliging niet is ingeschakeld, kunnen echter de volgende dingen gebeuren: Gegevensdiefstal: kwaadwillende derden kunnen het draadloze verkeer afluisteren en gebruikersnamen, wachtwoorden en andere persoonlijke gegevens stelen.
- Ongeoorloofde toegang: onbevoegden kunnen toegang krijgen tot het netwerk en gegevens wijzigen of andere dingen doen met slechte bedoelingen. Houd er rekening mee dat het, door het ontwerp van draadloze netwerken, mogelijk is dat er ook bij ingeschakelde beveiliging aanvallen kunnen plaatsvinden. Nikon is niet verantwoordelijk voor gegevens- of informatielekken die mogelijk plaatsvinden tijdens de gegevensoverdracht.
- Gebruik geen netwerken waarvoor u geen toestemming hebt, ook al worden ze weergegeven op uw smartphone of tablet. Als u dit wel doet, kan dit worden beschouwd als ongeoorloofde toegang. Gebruik alleen netwerken die u mag gebruiken.

Persoonlijke informatie en disclaimer

- Gebruikersinformatie die op het product is geregistreerd en geconfigureerd, zoals verbindinginstellingen voor draadloos LAN en andere persoonlijke informatie, kan worden gewijzigd en verloren gaan ten gevolge van bedieningsfouten, statische elektriciteit, ongevallen, storingen, herstellingen of andere gebeurtenissen. Bewaar altijd afzonderlijke kopieën van belangrijke informatie. Nikon is niet verantwoordelijk voor directe of indirecte schade of winstderving ten gevolge van verandering of verlies van inhoud die niet toe te schrijven is aan Nikon.
- Voor u dit product weggooit of het overdraagt aan een andere eigenaar, voert u **Standaardwaarden** in het set-upmenu (97) uit om alle in het product geregistreerde en geconfigureerde gebruikersinformatie te verwijderen, zoals verbindinginstellingen voor draadloos LAN en andere persoonlijke informatie.
- Nikon is, indien het product wordt gestolen of kwijtraakt, niet verantwoordelijk voor alle eventuele schade die voortvloeit uit het ongeoorloofd gebruik van dit product door derden.



Voorzorgsmaatregelen bij het exporteren of meenemen van dit product naar het buitenland

Dit product staat onder controle van de Amerikaanse voorschriften voor exportadministratie (Export Administration Regulations). Er is geen toestemming van de overheid van de Verenigde Staten nodig voor export naar andere landen dan hierna genoemd. Voor de volgende landen geldt een embargo of gelden andere speciale maatregelen: Cuba, Iran, Noord-Korea, Soedan en Syrië (lijst kan worden gewijzigd).

Mededeling voor Europese klanten

Conformiteitsverklaring (Europa)

Hierbij verklaart Nikon Corporation dat het radioapparatuurtype COOLPIX B600 overeenkomt met Richtlijn 2014/53/EU.

De volledige tekst van de EU-conformiteitsverklaring is beschikbaar op het volgende internetadres: https://imaging.nikon.com/support/pdf/DoC_N1811.pdf.

- Maximale stroomsterkte:
 - Wi-Fi: 11,3 dBm (EIRP)
 - Bluetooth: 3,1 dBm (EIRP)
 - Bluetooth lage energie: 2,12 dBm (EIRP)
- Werkfrequentie:
 - Wi-Fi: 2412–2462 MHz (1–11 kanalen)
 - Bluetooth: 2402–2480 MHz
 - Bluetooth lage energie: 2402–2480 MHz



Verzorging van het product

Neem de onderstaande voorzorgsmaatregelen en de waarschuwingen die worden beschreven in "Voor uw veiligheid" (vi–ix) in acht wanneer u het apparaat gebruikt of opbergt.

De camera

Zorg ervoor dat de camera niet onderhevig is aan sterke schokken

Als de camera wordt blootgesteld aan sterke schokken of vibratie, kan deze defect raken. Raak bovendien het objectief niet aan en oefen hier geen kracht op uit.

Houd de camera droog

Als de camera in water wordt ondergedompeld of aan vocht wordt blootgesteld, raakt deze beschadigd.

Vermijd plotselinge temperatuurverschillen

Plotselinge temperatuurverschillen, die bijvoorbeeld kunnen optreden als u op een koude dag een verwarmd gebouw binnengaat of verlaat, kunnen condensatie in de camera veroorzaken. U voorkomt condensatie door de camera in de cameratas of in een plastic tas te doen voordat u deze aan plotselinge temperatuurverschillen blootstelt.

Houd de camera uit de buurt van sterke magnetische velden

U mag deze camera niet gebruiken of opbergen in de buurt van apparatuur die een sterke elektromagnetische straling of magnetische velden produceert. Als u dit toch doet, kan dit leiden tot verlies van gegevens of een defecte camera.

Richt het objectief niet gedurende langere tijd op een sterke lichtbron

Richt het objectief niet gedurende langere tijd op de zon of een andere sterke lichtbron wanneer u de camera gebruikt of opbergt. Blootstelling aan intens licht kan beschadiging van de beeldsensor tot gevolg hebben of foto's een witte zweem geven.

Schakel de camera uit voordat u de stroombron of de geheugenkaart verwijdert of loskoppelt

Verwijder de accu niet terwijl de camera aanstaat of terwijl beelden worden opgeslagen of gewist. Het onderbreken van de stroomtoevoer in dergelijke situaties kan resulteren in gegevensverlies of in schade aan de geheugenkaart of de inwendige circuits.



Opmerkingen over de monitor

- Monitoren (waaronder elektronische zoekers) worden met een uiterst hoge mate van precisie gemaakt; minimaal 99,99% van de pixels is werkende, en minder dan 0,01% ontbreekt of is defect. Het kan voorkomen dat deze schermen pixels bevatten die altijd oplichten (wit, rood, blauw of groen) of altijd uitstaan (zwart), dit is geen defect en heeft geen effect op de afbeeldingen vastgelegd door het apparaat.
- Bij helder licht zijn de beelden op de monitor mogelijk niet goed te zien.
- Oefen geen druk uit op de monitor. Dit kan tot schade of een defect leiden. Als de monitor beschadigd raakt, dient u erop te letten dat u zich niet verwondt aan de glassplinters en te voorkomen dat de vloeibare kristallen in de monitor in aanraking komen met uw huid, ogen of mond.

De accu

Voorzorgsmaatregelen bij gebruik

- De accu kan zeer warm worden na gebruik.
- Gebruik de accu niet bij een omgevingstemperatuur onder 0 °C of boven 40 °C want dit kan leiden tot schade of een defect.
- Als u onregelmatigheden opmerkt zoals buitensporige hitte, rook of een ongebruikelijke geur die van de accu komt, stop dan onmiddellijk met het gebruik en raadpleeg uw leverancier of een door Nikon erkende servicedienst.
- Nadat u de accu uit de camera of de optionele acculader heeft gehaald, dient u de accu in een plastic tas enz. te plaatsen om deze te isoleren.

De accu opladen

Controleer het accuniveau voordat u de camera gaat gebruiken en laad de accu zo nodig op.

- Laad de accu binnenshuis op bij een omgevingstemperatuur van 5 °C tot 35 °C voor u deze gebruikt.
- Als de accu heel warm wordt, laadt deze mogelijk niet goed of volledig op en kan dit nadelig zijn voor de prestaties van de accu. De accu kan zeer warm worden na gebruik. Laat de accu afkoelen voordat u deze oplaadt.
Wanneer u de accu in deze camera oplaadt met de lichtnetlaadadapter of een computer, wordt de accu niet opgeladen bij accutemperaturen onder 0 °C of boven 50 °C.
- Verwijder de accu uit de lader zodra deze volledig is opgeladen. Doet u dat niet, dan is dat nadelig voor de prestaties van de accu.
- De accu kan tijdens het opladen warm worden. Dit is echter geen defect.

Reserveaccu's meenemen

Neem waar mogelijk volledig geladen reserveaccu's mee wanneer u beelden wilt maken van belangrijke gebeurtenissen.

Een koude accu gebruiken

Bij koud weer neemt de accucapaciteit gewoonlijk af. Als een lege accu bij lage temperatuur wordt gebruikt, schakelt de camera mogelijk niet in. Houd reserveaccu's bij de hand op een warme plek en verwissel ze zo nodig. Een koude accu die weer op temperatuur is gekomen, kan soms een deel van de lading terugkrijgen.



Contactpunten van de accu

Vuil op de contactpunten kan ertoe leiden dat de camera niet werkt. Als de contactpunten van de accu vuil worden, veegt u deze voor gebruik af met een schone, droge doek.

Een lege accu opladen

Als u de camera in- of uitschakelt terwijl een lege accu in de camera is geplaatst, kan dit de gebruiksduur van de accu verkorten. Laad de lege accu vóór gebruik op.

De accu opbergen

- Haal de accu altijd uit de camera of uit de optionele acculader wanneer deze niet wordt gebruikt. Wanneer de accu in de camera zit, worden er minieme hoeveelheden energie aan onttrokken, zelfs als de camera niet wordt gebruikt. Hierdoor kan de accu te ver leeglopen en kan deze eventueel niet meer werken.
- Het wordt aangeraden om een gebruikte accu binnen zes maanden op te laden. Wanneer u de accu voor langere tijd opbergt, laad deze dan minstens eenmaal per zes maanden op en gebruik de camera tot de aanduiding van het accuniveau  aangeeft voordat u de accu opnieuw opbergt.
- Plaats de accu in een plastic zak enz. om deze te isoleren en berg deze op in een koele plek. De accu dient op een droge plek te worden opgeborgen bij een omgevingstemperatuur van 15 °C tot 25 °C. Bewaar de accu niet op hete of bijzonder koude plekken.

Gebruiksduur van de accu

Als de tijd die nodig is voordat een volledig opgeladen accu leeg is aanzienlijk afneemt bij gebruik op kamertemperatuur betekent dit dat de accu moet worden vervangen. Koop een nieuwe accu.

Gebruikte accu's recyclen

Recycle oplaadbare accu's overeenkomstig de lokale voorschriften, waarbij niet moet worden vergeten de aansluitingen met plakband te isoleren.

De lichtnetlaadadapter

- De EH-73P-lichtnetlaadadapter is uitsluitend bedoeld voor gebruik met compatibele apparaten. Gebruik hem niet met een apparaat van een ander merk of model.
- Gebruik geen enkele andere USB-kabel dan de UC-E21. Als u een andere USB-kabel dan de UC-E21 gebruikt, kan dit tot oververhitting, brand of elektrische schok leiden.
- Gebruik in geen geval een lichtnetadapter van een ander merk of model dan de EH-73P-lichtnetlaadadapter en gebruik geen in de handel verkrijgbare USB-lichtnetadapter of acculader voor een mobiele telefoon. Als u deze waarschuwing niet in acht neemt, kan dat leiden tot oververhitting van of schade aan de camera.
- De EH-73P is compatibel met stopcontacten voor 100 V–240 V AC, 50/60 Hz. Bij gebruik in andere landen dient u eventueel een stekkeradapter (in de handel verkrijgbaar) te gebruiken. Neem voor meer informatie over stekkeradapters contact op met uw reisbureau.



Geheugenkaarten

Vorzorgsmaatregelen bij gebruik

- Gebruik uitsluitend SD-geheugenkaarten (Secure Digital) (📖179).
- Houd de voorzorgsmaatregelen in acht die in de documentatie bij de geheugenkaart worden beschreven.
- Als de beveiligingsschakelaar van de geheugenkaart vergrendeld is, kunt u geen opnamen maken, beelden wissen of de geheugenkaart formatteren.
- Plak geen labels of stickers op geheugenkaarten.

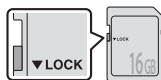

Beveiligingsschakelaar

Formatteren

- Formateer de geheugenkaart niet met behulp van een computer.
- Vergeet niet, wanneer u voor het eerst een geheugenkaart in de camera plaatst die eerder in een ander apparaat is gebruikt, om de kaart met deze camera te formatteren. Wij adviseren om nieuwe geheugenkaarten te formatteren met deze camera voordat u ze gebruikt met deze camera.
- **Let op: tijdens het formatteren van een geheugenkaart worden alle beelden en andere gegevens op de geheugenkaart permanent verwijderd.** Maak kopieën van beelden die u wilt behouden voor u de geheugenkaart formateert.
- Als de melding **Ongeformatteerde kaart. Kaart formatteren?** wordt weergegeven wanneer de camera wordt ingeschakeld, moet de geheugenkaart worden geformatteerd. Als er gegevens zijn die u niet wilt wissen, selecteert u **Nee**. Kopieer de benodigde gegevens naar een computer, enz. Als u de geheugenkaart wilt formatteren, selecteert u **Ja**. Het bevestigingsvenster wordt weergegeven. U kunt het formatteren starten door op de knop **OK** te drukken.
- Voer geen van de volgende activiteiten uit bij het formatteren, terwijl gegevens worden weggeschreven naar of verwijderd van de geheugenkaart, of tijdens het overzetten van gegevens naar een computer. Als u zich niet aan deze voorzorgsmaatregel houdt, kunnen gegevens verloren gaan of kan de camera of de geheugenkaart beschadigd raken.
 - Open het deksel van het accuvak/de geheugenkaartsleuf om de accu of geheugenkaart te verwijderen/plaatsen.
 - Zet de camera uit.
 - Koppel de lichtnetadapter los.



Reinigen en opbergen

Reinigen

Gebruik geen alcohol, thinner of andere vluchtige chemicaliën.

Objectief	Raak glazen onderdelen niet met uw vingers aan. Verwijder stof of pluïsjes met een blaasbalgje (gewoonlijk een rubberen bal met een spuitmondje waaruit lucht wordt geblazen). Vingerafdrukken en ander vuil dat niet met een blaasbalgje kan worden verwijderd, kunt u met een zachte doek van het objectief vegen, waarbij u een ronddraaiende beweging maakt vanuit het midden van het objectief naar de randen toe. Als u het objectief op deze manier niet kunt reinigen, veegt u het objectief schoon met een doek die licht is bevochtigd met objectiefreiniger.
Monitor	Verwijder vuil en stof met behulp van een blaasbalgje. Verwijder vingerafdrukken en andere vlekken van de monitor met een zachte, droge doek, waarbij u erop let dat u geen druk op de monitor uitoefent.
Camera-body	Verwijder vuil, stof of zand met behulp van een blaasbalgje en veeg de camerabody voorzichtig af met een zachte, droge doek. Na gebruik van de camera aan het strand of in een andere zanderige of stoffige omgeving dient u zand, stof of zout te verwijderen met een droge doek die licht is bevochtigd met water. Droog de camera daarna grondig af. Let erop dat vuil of stof in de camera schade kan veroorzaken die niet door de garantie wordt gedekt.

Opslag

Verwijder de accu als de camera voor langere tijd niet wordt gebruikt. Haal de camera minstens eenmaal per maand uit de opslag om schimmel te voorkomen.

Schakel de camera in en druk een aantal malen op de ontspanknop alvorens de camera weer op te bergen. Bewaar de camera niet op een van de volgende plekken:

- Slecht geventileerde plekken of plekken met een vochtigheid van meer dan 60%
- Waar het warmer wordt dan 50 °C of kouder dan -10 °C
- In de nabijheid van apparaten die sterk elektromagnetische velden genereren, zoals televisie- of radiotoestellen

Om de accu op te bergen, houdt u rekening met de voorzorgsmaatregelen in "De accu" (165) in "Verzorging van het product" (164).



Bestandsnamen

De bestandsnamen van beelden of films zijn op de volgende manier opgebouwd.

Bestandsnaam: DSCN 0001 .JPG
(1) (2) (3)

(1) Identificatie	Niet weergegeven op het scherm van de camera. <ul style="list-style-type: none">• DSCN: Oorspronkelijke foto's, films en foto's die zijn gemaakt met de functie voor het bewerken van films• SSCN: Kleine kopieën• RSCN: Uitgesneden kopieën• FSCN: Beelden die zijn gemaakt met een andere beeldbewerkingsfunctie dan Uitsnede en Kleine afbeelding, films die zijn gemaakt met de functie voor filmbewerking
(2) Bestandsnummer	Toegewezen op oplopende volgorde, beginnend met "0001" en eindigend met "9999".
(3) Extensie	Geeft bestandsformaat aan. <ul style="list-style-type: none">• .JPG: Foto's• .MP4: Films

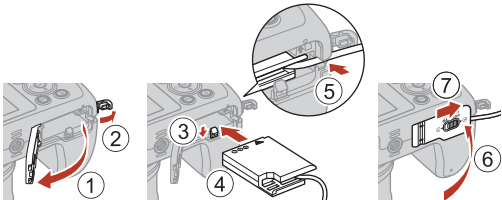

Accessoires

Acculader	MH-65 Batterijlader Het opladen neemt ongeveer 2 uur en 30 minuten in beslag bij een volledig lege accu.
Lichtnetadapter	EH-62F Lichtnetadapter (aansluiten als weergegeven)  <p>Zorg ervoor dat de kabel van de stroomaansluiting volledig in de sleuf van de stroomaansluiting zit voordat u de lichtnetadapter in het accuvak voert. Zorg bovendien ervoor dat het snoer van de voedingsaansluiting correct in de gleuf van het accuvak gestoken wordt voordat het deksel van het accuvak/de kaartgleuf gesloten wordt. Als een deel van het snoer niet in de gleuven zit, kunnen het deksel en/of snoer beschadigd raken als het deksel wordt gesloten.</p>
Accessoires voor afstandsbediening	ML-L7-afstandsbediening Zie "ML-L7-afstandsbediening" (📖171) voor meer informatie over het gebruik hiervan.
Handriem	AH-CP1 handriem

De beschikbaarheid kan verschillen per land of regio.

Zie onze website of brochures voor de meest recente informatie.



ML-L7-afstandsbediening

U kunt een koppeling tot stand brengen (173) tussen de apart verkrijgbare ML-L7-afstandsbediening en de camera, en deze gebruiken om de camera te bedienen. De handelingen die worden beschreven in "Onderdelen en functies van de afstandsbediening (voor COOLPIX B600)" (171) kunnen worden uitgevoerd bij het maken van opnamen met deze camera.

- De camera kan telkens aan slechts één afstandsbediening tegelijk worden gekoppeld. Als de camera wordt gekoppeld aan een andere afstandsbediening, is alleen de als laatste gekoppelde afstandsbediening actief.
- Raadpleeg de gebruikshandleiding die is meegeleverd met de ML-L7-afstandsbediening.

Onderdelen en functies van de afstandsbediening (voor COOLPIX B600)

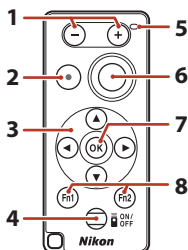

	Bedieningsknop	Functie
1	Knop -/knop +	Tijdens weergave van het opnamescherm wordt uitgezoomd als de knop - wordt ingedrukt en ingezoomd als de knop + wordt ingedrukt.
2	Knop voor filmopname	Hiermee wordt een filmopname gestart als de knop wordt ingedrukt. Het opnemen wordt gestopt als de knop opnieuw wordt ingedrukt.
3	Multi-selector	Werkt op vergelijkbare wijze als de multi-selector op de camera. Hiermee kunt u instellingen op het opnamescherm configureren, zoals de creatieve instelknop (25), flitsstand (47), zelfontspanner (49), macro-stand (50), en belichtingscorrectie (51).



	Bedieningsknop	Functie
4	Aan/uit-knop	Druk op deze knop om de afstandsbediening in te schakelen en te zoeken naar een camera die al is gekoppeld. Druk op de knop en houd deze ingedrukt (minimaal 3 seconden) om te zoeken naar een nieuwe camera om mee te koppelen. U kunt de afstandsbediening uitschakelen door nogmaals op de knop te drukken.
5	Statuslampje	Geeft de status van de afstandsbediening of de status van de opnamesessie aan, op basis van de kleur en het gedrag van het lampje. Zie "Statuslampje op de afstandsbediening (voor COOLPIX B600)" (📖172) voor meer informatie.
6	Ontspanknop	Werkt op vergelijkbare wijze als de ontspanknop op de camera. <ul style="list-style-type: none"> • Half indrukken en ingedrukt houden zijn niet beschikbaar. • Bij gebruik van de zelfontspanner kunt u de knop indrukken tijdens het aftellen om de opname te annuleren.
7	Knop  (selectie toepassen)	Hiermee wordt het geselecteerde item toegepast.
8	Knoppen Fn1 (Functie 1) / Fn2 (Functie 2)	Kunnen niet worden gebruikt met deze camera.

Statuslampje op de afstandsbediening (voor COOLPIX B600)

Kleur	Status	Beschrijving
Groen	Knippert ongeveer eenmaal per seconde	Afstandsbediening zoekt naar een camera die al gekoppeld is.
Groen	Knippert snel (ongeveer elke 0,5 seconden)	Het koppelingsproces wordt uitgevoerd.
Groen	Knippert ongeveer elke 3 seconden	De verbinding wordt tot stand gebracht tussen de afstandsbediening en de camera.
Oranje	Knippert eenmaal	Het opnemen van foto's gaat van start.
Oranje	Knippert tweemaal	Het opnemen van foto's wordt beëindigd (Meerv. belicht. Lichter).
Rood	Knippert eenmaal	De filmopname gaat van start.
Rood	Knippert tweemaal	De filmopname wordt beëindigd.



Koppeling van de camera en de afstandsbediening

Voordat u de afstandsbediening voor het eerst gaat gebruiken, moet deze aan de camera worden gekoppeld.

- Controleer of het resterende accuniveau voldoende is.

1 Druk op de knop **MENU** op de camera.

2 Gebruik **◀** van de multi-selector om **▲▼** te gebruiken om **«»** (netwerkmenu) te selecteren en druk op de knop **OK**.

3 Selecteer **Verbinding kiezen** en druk op de knop **OK**.



4 Selecteer **Afstandsbediening** en druk op de knop **OK**.

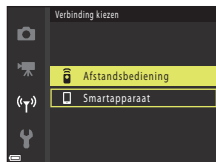

5 Selecteer **Verbinding met afst.bed.** en druk op de knop **OK**.

- Het koppelen is ingeschakeld en de camera wacht totdat de verbinding tot stand is gebracht.
- Als u **Verbinding met afst.bed.** niet kunt selecteren, stelt u het volgende in het netwerkmenu in.
 - **Vliegtuigmodus: Uit**
 - **Bluetooth → Verbinding → Inschakelen**



6 Druk op de aan/uit-knop op de afstandsbediening en houd deze ingedrukt (minimaal 3 seconden).

- De koppeling wordt gestart voor de camera en afstandsbediening. Tijdens het proces, knippert het statuslampje op de afstandsbediening ongeveer elke 0,5 seconden.
- Als de koppeling is voltooid, wordt een verbinding tot stand gebracht tussen de camera en de afstandsbediening. Als u de opnamestand inschakelt, wordt  weergegeven op het opnamescherm.
- Als een melding wordt weergegeven dat de koppeling is mislukt, voert u de procedure opnieuw uit vanaf stap 5.

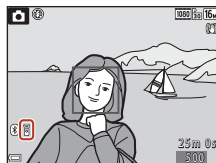

De verbinding overschakelen naar een smartapparaat

- Schakel **Verbinding kiezen** ( 130) in het netwerkmenu over van **Afstandsbediening** naar **Smartapparaat**.
- Gekoppelde smartapparaten worden met de camera verbonden via Bluetooth als de SnapBridge-app wordt gestart.  wordt weergegeven op het opnamescherm van de camera.
- Voor verbindingen met smartapparaten, raadpleegt u de meegeleverde "SnapBridge Verbindingsgids" en de SnapBridge online help.



Specificaties

Nikon COOLPIX B600 digitale camera

Type	Digitale compactcamera
Aantal effectieve pixels	16,0 miljoen (bij beeldverwerking kan het aantal effectieve pixels afnemen).
Beeldsensor	1/2,3-inch CMOS; circa 16,76 miljoen pixels
Objectief	NIKKOR-objectief met 60x optische zoom
Brandpuntsafstand	4.3–258 mm (beeldhoek komt ongeveer overeen met die van een 24–1440 mm-objectief in 35mm [135]-formaat)
f-waarde	f/3.3–6.5
Constructie	16 elementen in 11 groepen (4 ED objectievelementen en 1 super ED objectievelement)
Digitale zoom	Tot 4x (beeldhoek komt ongeveer overeen met die van een 5760 mm-objectief in 35mm [135]-formaat)
Vibratiereductie	Lens-shift (foto's) Combinatie van objectiefverschuiving en elektronische VR (films)
Autofocus (AF)	Contrastdetectie-AF
Scherpstelbereik	<ul style="list-style-type: none">• [G]: Ca. 50 cm–∞,• [T]: Ca. 2,0 m–∞• Macro-stand: [G]: Ca. 1 cm–∞, [T]: Ca. 2,0 m–∞ (Alle afstanden gemeten vanaf het midden van de voorzijde van het objectief)
Selectie scherpstelveld	Gezichtprioriteit, handmatig met 99 scherpstelvelden, centrum, onderwerp volgen, AF met doelopsporing
Monitor	7,6 cm (3-inch), circa 921.000 beeldpunten, TFT LCD met grote kijkhoek, anti-reflectiecoating en helderheidsaanpassing met 5 niveaus
Beelddekking (opnamestand)	Ca. 99% horizontaal en verticaal (vergeleken met werkelijke beeld)
Beelddekking (weergavestand)	Ca. 99% horizontaal en verticaal (vergeleken met werkelijke beeld)
Opslag	
Media	Intern geheugen (ca. 83 MB), SD/SDHC/SDXC-geheugenkaart
Bestandssysteem	Compatibel met DCF en Exif 2.3
Bestandsindelingen	Foto's: JPEG Films: MP4 (Video: H.264/MPEG-4 AVC, Audio: AAC stereo)



Beeldformaat	
Foto's	16 M (Hoog) 4608×3456★ , 16 M 4608×3456 , 8 M 3264×2448 , 4 M 2272×1704 , 2 M 1600×1200 , VGA 640×480 , 16:9 12 M 4608×2592 , 1:1 3456×3456
Films	1080/30p, 1080/25p, 1080/60i, 1080/50i, 720/30p, 720/25p, 480/30p, 480/25p, HS 480/4x, HS 1080/0,5x
ISO-gevoeligheid (standaard uitvoergevoeligheid)	
	<ul style="list-style-type: none"> • ISO 125–1600 • ISO 3200, 6400 (beschikbaar bij gebruik van autostand)
Belichting	
Lichtmetingsstand	Matrixmeting, centrumgericht digitale zoom minder dan 2x), spot (digitale zoom 2x of meer)
Belichtingsregeling	Geprogrammeerde automatische belichting en belichtingscorrectie (-2,0 – +2,0 LW in stappen van 1/3 LW)
Sluiter	
Sluiter tijd	<p>Mechanische en elektronische (CMOS) sluiter</p> <ul style="list-style-type: none"> • 1/1600–1 sec • 1/4000 sec. (maximale snelheid tijdens continue opnamen met hoge snelheid) • 25 sec. (Sterrensporen in de onderwerpstand Meerv. belicht. Lichter)
Diafragma	
Bereik	Elektronisch geregeld 6-blads irisdiafragma 8 stappen van 1/3 LW (W)
Zelfontspanner	10 sec., 3 sec.
Flitser	
Bereik (circa) (ISO-waarde: Automatisch)	[G]: 0,5–6,8 m [T]: 2,0–3,4 m
Flitserregeling	DDL automatisch flitsen met monitorvoorflitsen
Interface	
USB-aansluiting	USB-microaansluiting (gebruik geen andere USB-kabel dan de meegeleverde UC-E21 USB-kabel), Hi-Speed USB <ul style="list-style-type: none"> • Ondersteunt Direct Print (PictBridge)
HDMI-uitvoeraansluiting	HDMI-microconnector (Type D)
Wi-Fi (Draadloos LAN)	
Standaards	IEEE 802.11b/g (standaardprotocol voor draadloos LAN)
Werkfrequentie	2412–2462 MHz (1-11 kanalen)
Maximale stroomsterkte	11,3 dBm (EIRP)
Verificatie	Open systeem, WPA2-PSK



Bluetooth	
Communicatieprotocollen	Bluetooth-specificatie versie 4.1
Werkfrequentie	Bluetooth: 2.402–2.480 MHz Bluetooth lage energie: 2.402–2.480 MHz
Maximale stroomsterkte	Bluetooth: 3,1 dBm (EIRP) Bluetooth lage energie: 2,12 dBm (EIRP)
Voedingsbronnen	Eén EN-EL12 Oplaadbare Li-ionbatterij (meegeleverd) EH-62F Lichtnetadapter (apart verkrijgbaar)
Oplaadtijd	Circa 2 uur (bij gebruik van EH-73P Lichtnetlaadadapter en wanneer de accu leeg is)
Gebruiksduur van de batterij¹	
Foto's	Circa 280 opnamen als EN-EL12 wordt gebruikt
Films opnemen (werkelijke gebruiksduur van de batterij voor opnemen)²	Circa 1 u 5 min (bij gebruik van EN-EL12)
Statiefaansluiting	1/4 (ISO 1222)
Afmetingen (B × H × D)	Circa 121,6 × 81,5 × 99,2 mm (exclusief uitstekende delen)
Gewicht	Circa 500 g (met inbegrip van accu en geheugenkaart)
Gebruiksomstandigheden	
Temperatuur	0°C–40°C
Luchtvochtigheid	85% of minder (geen condens)

- Alle metingen worden uitgevoerd conform de Camera and Imaging Products Association (CIPA)-normen en richtlijnen.

- ¹ Gebruiksduur van de accu komt niet overeen met het gebruik van SnapBridge en kan variëren afhankelijk van de gebruiksomstandigheden, inclusief temperatuur, het interval tussen opnamen en de tijdsduur dat menu's en beelden worden weergegeven.
- ² Afzonderlijke filmbestanden kunnen niet langer duren dan 29 minuten, zelfs als er voldoende vrije ruimte op de geheugenkaart beschikbaar is voor langere opnamen. De maximale grootte van een videobestand is 4 GB. Als een bestand groter is dan 4 GB, zelfs terwijl de opname minder dan 29 minuten duurt, wordt het opnemen beëindigd.



EN-EL12 Oplaadbare Li-ionbatterij

Type	Oplaadbare lithium-ion batterij
Nominale capaciteit	DC 3,7 V, 1050 mAh
Gebruikstemperatuur	0°C–40°C
Afmetingen (B × H × D)	Circa 32 × 43,8 × 7,9 mm
Gewicht	Circa 22,5 g

EH-73P Lichtnetlaadadapter

Nominale invoer	AC 100–240 V, 50/60 Hz, MAX 0,14 A
Nominale uitvoer	DC 5,0 V, 1,0 A, 5,0 W
Gebruikstemperatuur	0°C–40°C
Gemiddelde actieve efficiëntie	73,77%
Energieverbruik in niet-belaste toestand	0,075 W
Afmetingen (B × H × D)	Circa 55 × 22 × 54 mm (exclusief stekkeradapter)
Gewicht	Circa 51 g (exclusief stekkeradapter)

De symbolen op dit product geven het volgende weer:

~ AC, — DC,  Klasse II-apparatuur (De constructie van het product is dubbel geïsoleerd.)

- Nikon kan niet aansprakelijk worden gesteld voor eventuele fouten in deze handleiding.
- Het uiterlijk en de specificaties van dit product kunnen zonder kennisgeving worden gewijzigd.
- De voorbeeldopnamen die op de camera worden weergegeven en de afbeeldingen en illustraties in deze handleiding dienen uitsluitend ter illustratie.

Mededelingen voor klanten in Europa

Distributeur (importeur voor EU-landen)

Nikon Europe B.V.

Tripolis 100, Burgerweeshuispad 101,
1076 ER Amsterdam, The Netherlands
+31-20-7099-000

Handelsregistratienummer: 34036589



Geheugenkaarten die kunnen worden gebruikt

De camera ondersteunt SD-, SDHC- en SDXC-geheugenkaarten.

- Geheugenkaarten met een SD Speed Class-classificatie van 6 (Video Speed Class V6) of sneller worden aanbevolen om films op te nemen. Wanneer u een geheugenkaart met een lagere Speed Class-waarde gebruikt, kan de filmopname onverwachts stoppen.
- Als u een kaartlezer gebruikt, zorg er dan voor dat deze compatibel is met uw geheugenkaart.
- Neem contact op met de fabrikant voor meer informatie over de functies, werking en gebruiksbepalingen.

Informatie over handelsmerken

- Windows is een geregistreerd handelsmerk of handelsmerk van Microsoft Corporation in de Verenigde Staten en/of andere landen.
- Het *Bluetooth*[®]-woordmerk en logo's zijn geregistreerde handelsmerken die eigendom zijn van Bluetooth SIG, Inc. en elk gebruik van dergelijke merken door Nikon Cooperation is onder licentie.
- Apple[®], App Store[®], de Apple-logo's, Mac, OS X, macOS, iPhone[®], iPad[®], iPod touch[®] en iBooks zijn handelsmerken of gedeponeerde handelsmerken van Apple Inc. Inc. in de VS en andere landen.
- Android, Google Play en het Google Play-logo zijn handelsmerken van Google LLC. De Android-robot wordt gereproduceerd of aangepast op basis van materiaal dat door Google is gemaakt en gedeeld, en wordt gebruikt volgens de voorwaarden van de Creative Commons-licentie 3.0 (Naamsvermelding).
- iOS is een handelsmerk of gedeponeerd handelsmerk van Cisco Systems, Inc. in de Verenigde Staten en/of andere landen en wordt gebruikt onder licentie.
- Adobe, het logo van Adobe, Acrobat en Reader zijn handelsmerken of gedeponeerde handelsmerken van Adobe Systems Incorporated in de Verenigde Staten en/of andere landen.
- De SDXC-, SDHC- en SD-logo's zijn handelsmerken van SD-3C, LLC.



- PictBridge is een handelsmerk.
- HDMI, het HDMI-logo en High-Definition Multimedia Interface zijn handelsmerken of gedeponeerde handelsmerken van HDMI Licensing, LLC.

HDMI



- Wi-Fi en het Wi-Fi-logo zijn handelsmerken of gedeponeerde handelsmerken van de Wi-Fi Alliance.
- Alle overige handelsnamen die in deze handleiding of in andere documentatie bij uw Nikon-product worden vermeld, zijn handelsmerken of geregistreerde handelsmerken van hun respectieve eigenaars.

Use of the Made for Apple badge means that an accessory has been designed to connect specifically to the Apple products identified in the badge, and has been certified by the developer to meet Apple performance standards. Apple is not responsible for the operation of this device or its compliance with safety and regulatory standards. Please note that the use of this accessory with an Apple product may affect wireless performance.

AVC Patent Portfolio License

Dit product is gelicentieerd onder de AVC Patent Portfolio License voor persoonlijk en niet-commercieel gebruik van een consument om (i) video te coderen die voldoet aan de AVC-standaard ("AVC-video") en/of (ii) AVC-video te decoderen die werd gecodeerd door een consument die betrokken is bij een persoonlijke en niet-commerciële activiteit en/of werd verkregen van een videoleverancier die een licentie heeft om AVC-video te leveren. Er wordt geen licentie voor andere toepassingen verleend of ingesloten.

Voor meer informatie kunt u terecht bij MPEG LA, LLC.

Zie <http://www.mpegla.com>.

FreeType-licentie (FreeType2)

Delen van deze software zijn beschermd door het auteursrecht © 2012 The FreeType Project (<https://www.freetype.org>). Alle rechten voorbehouden.

MIT-licentie (HarfBuzz)

Delen van deze software zijn beschermd door het auteursrecht © 2019 The HarfBuzz Project (<https://www.freedesktop.org/wiki/Software/HarfBuzz>). Alle rechten voorbehouden.



Index

Symbolen

Autostand 24, 25

Stand Autom. scènekeuzezn
..... 24, 27, 28

Stand Tegenlicht..... 24, 27, 30

Creatieve stand..... 24, 39

SCENE Onderwerpstand 24, 27

Stand Korte filmvoorstelling 24, 80

Stand Sport 24, 27, 30

Stand Slim portret 24, 41

Stand Nachtportret..... 24, 27, 29

Stand Nachtlandschap 24, 27, 28

Weergavestand..... 20

Stand Sorteert op datum..... 66

Zoomweergave 20, 64

W (Groothoek)..... 52

Miniatuurweergave..... 20, 65

T (Tele)..... 52

Terugkeerzoomknop 2, 53

Knop Selectie toepassen..... 3, 97

Knop Weergave 3, 20

Knop Wissen 3, 21

Knop (filmopname) 3, 19

DISP Knop Weergave..... 3, 4

MENU Knop Menu..... 3, 97

Zelfontspanner..... 46, 49

Flitsstand 46, 47

Macro-stand 46, 50

Belichtingscorrectie..... 25, 41, 46, 51

A

Aanduiding intern geheugen 8

Aantal opnamen..... 80, 115

Aantal resterende opnamen..... 17, 105

Accessoires..... 170

Accu..... vi, 12, 13, 165, 177

Acculader 170

Accuniveau 17

Achtergrondmuziek..... 80

Actieve D-Lighting 25

AF met doelopsporing 55, 112

Afdrukken..... 87, 90, 91

AF-hulplicht..... 103, 138

AF-hulpverlichting 2

Afstandsbediening..... 171

AF-veldstand 100, 111

App..... 130

Autofocus..... 57, 121

Autofocus-stand..... 100, 101, 114, 121

Automat. verzendopties..... 102, 130

Automatisch flitsen..... 48

Automatisch uit 19, 103, 140

Autostand..... 24, 25

B

Beeld draaien..... 101, 126

Beeld terugspelen (controlebeeld).... 135

Beeldcommentaar..... 103, 142

Beelden bewerken 69

Beeldmodus 100, 104

Beeldsnelheid..... 101, 123

Belichtingscompensatie 25, 41, 46, 51

Bestandsnamen 169

Beveiligen 101, 126

Bluetooth 102, 131

Brandpuntsafstand..... 52, 175

C

Close-up 27, 32

Compressieverhouding 104

Computer..... 87, 93

Conformiteitsmarkering 103, 146

Continu..... 100, 108

Continu op hoge snelheid..... 108

Copyrightinformatie..... 103, 143









Creatieve instelknop 25

Creatieve stand..... 24, 39







D		Geheugenkaart.....	12, 167, 179
Datum en tijd.....	14, 133	Geheugenkaarten formatteren.....	12, 141
Datumnotatie.....	15, 133	Geheugenkaartsleuf.....	12
Datumstempel.....	103, 136	Geluidsinstellingen.....	103, 139
Deksel aansluiting.....	3, 13, 87	Gezichtprioriteit.....	111
Deksel accuvak/geheugenkaartsleuf	3, 13	Gezichtsherkenning.....	56
Diashow.....	101, 125	Glamour-retouchering.....	41, 71, 101
Dierenp. autom. ontsp.....	34	Glimlachtimer.....	43
Dierenportret 	27, 34	Groothoek.....	52
Digitale zoom.....	52, 103, 139	H	
D-Lighting.....	70, 101	Half indrukken.....	54
Dynamic Fine Zoom.....	52	Handm. voorinstelling.....	107
E		HDMI-kabel.....	87, 88
Eenvoudig panorama 	27, 36	HDMI-microconnector.....	3, 87
Enkelvoudig.....	108	HDR.....	30
Enkelvoudige AF.....	114, 121	Helderheid.....	135
E		Help-weergave.....	135
Fast motion films.....	118, 120	Histogram.....	9, 51
Film VR.....	101, 122	Hoofdschakelaar/camera-aan-lampje	2, 14
Filmmenu.....	97, 117	HS-film.....	118, 120
Filmopname.....	19, 76	Huid verzachten.....	41, 42
Filmopties.....	101, 117	Huidige instellingen.....	130
Films bewerken.....	84	I	
Filmweergave.....	20, 76, 83	Intern geheugen.....	12
Firmware-versie.....	103, 146	Intern geheugen formatteren.....	141
Flitser.....	2, 19, 47	Interval.....	115
Flitsgereedaanduiding.....	47	Invulflits.....	48
Flitsstand.....	46, 47	ISO-waarde.....	100, 110
Formatteren.....	12, 141	K	
Foto VR.....	103, 138	Kaart formatteren.....	12, 103, 141
Foto's extraheren.....	83, 85	Kalenderweergave.....	65
Foto's vastleggen tijdens het opnemen van films.....	79	Kleine afbeelding.....	73, 101
Foundation.....	41, 42	Klok.....	14, 133
Fulltime-AF.....	114, 121	Knipperdetectie.....	100, 116
F-waarde.....	54	Knopgeluid.....	139
G		Kopiëren.....	101, 127
Geheug. formatteren.....	103, 141	L	
		Laadlampje.....	2, 13



Landschap 	27	Portret 	27
Lange sluitertijd.....	48	Pre-scherpstelling.....	114
Levendigheid.....	25, 41	Printer.....	87, 89
Lichtnetadapter.....	87, 170	R	
Lichtnetlaadadapter.....	vi, 13, 166, 178	Raster weerg./verberg.....	6, 135
Luidspreker.....	3	Rechtstreeks afdrukken.....	87, 89
M		Reeks.....	21, 67
Maan 	35	Reeksweggeve.....	67, 101, 128
Macro-stand.....	46, 50	Resterende filmopnametijd.....	76, 77
Markeren voor upload.....	101, 124	Rode-ogencorrectie.....	71, 101
Meerv. belicht. Lichter 	27, 31	Rode-ogenreductie.....	48
Menu Korte filmvoorstelling.....	80	S	
Menu Netwerk.....	97, 129	Schemering 	27
Menu Slim portret.....	97, 115	Schermvullende weergave.....	20
Microfoon (stereo).....	2	Scherpstelaanduiding.....	5
Micro-USB-aansluiting.....	3, 13, 87, 89, 93	Scherpstellen.....	54
Miniatuurweergave.....	20, 65	Scherpstelveld.....	18
Monitor.....	3, 4, 168	Scherpstelvergrendeling.....	58
Monitorinstellingen.....	103, 135	SD-geheugenkaart.....	12, 167, 179
Multi-selector.....	3, 97	Set-upmenu.....	97, 133
Q		Slow motion films.....	118, 120
Objectief.....	2, 175	Sluitergeluid.....	115, 139
Onderwerp volgen.....	112, 113	Sluitertijd.....	54
Onderwerpstanden.....	24, 27	SnapBridge-app.....	130
Ontspanknop.....	2, 18, 54	Sneeuw 	27
Oogje voor polsriem.....	2	Snel retoucheren.....	70, 101
Oplaadbare Li-ion-accu.....	vi, 12, 13, 165, 178	Sneleffecten.....	20, 69
Opladen via computer.....	103, 145	Speciale effecten.....	80, 81
Opname.....	17, 24, 76	Sportstand.....	24, 27, 30
Opname-informatie.....	4	Stand Autom. scènekeuze kn... ..	24, 27, 28
Opnamemenu.....	97, 104, 106	Stand Korte filmvoorstelling.....	24, 80
Opnamestand.....	24	Stand Nachtschap.....	24, 27, 28
Opnemen beëindigen.....	81	Stand Nachtportret.....	24, 27, 29
P		Stand Slim portret.....	24, 41
Papierformaat.....	90, 91	Stand Sorteert op datum.....	66
Party/binnen 	27, 32	Standaardw. herstellen.....	102, 131
PictBridge.....	87, 89	Standaardwaarden.....	103, 146
Polsriem.....	11	Standknop.....	2, 17, 24
		Statiefaansluiting.....	3, 177
		Strand 	27



I		
Taal/Language	103, 141	Zelfontspanner
Tegenlichtstand	24, 27, 30	46, 49
Tele.....	52	Zelfontspanner: na ontspannen
Tijdverschil.....	134	103, 137
Tijdzone.....	15, 133	Zelfontspannerlampje
Tijdzone en datum.....	14, 103, 133	2, 49
Tint	25	Zijzoomknop.....
Toonniveau	9	2, 18, 52
Toonniveau-informatie.....	4, 9	Zomertijd
TV.....	87, 88	15, 134
		Zonsondergang 
U		27
Uitsnede.....	64, 74	Zoomen
USB-kabel	13, 87, 89, 93	52
		Zoomknop
V		2, 18, 52
Vast bereik automatisch.....	110	Zoomweergave.....
Verbinden met smartapp.....	102, 130	20, 64
Verbinding kiezen	102, 130	
Verbinding met afst.bed.....	102, 130	
ViewNX-i	93	
Vliegtuigmodus.....	102, 130	
Voedsel 	27, 33	
Vogels bekijken 	35	
Volume	83	
Vooropnamecache	108, 109	
Vuurwerk 	27, 33	
W		
Weergave	20, 67, 83	
Weergave Eenvoudig panorama	38	
Weergave locatiegegev.	103, 144	
Weergavemenu	97, 124	
Weergavestand	20	
Wi-Fi.....	102, 130	
Windruisreductie.....	101, 123	
Wissen	21, 68	
Witbalans.....	100, 106	
Z		
Zacht	41	
Zelf-collage	44, 100, 115	



Deze handleiding mag op geen enkele manier volledig of gedeeltelijk (behalve voor korte citaten in kritische artikelen of besprekingen) worden gereproduceerd zonder de schriftelijke toestemming van NIKON CORPORATION.

NIKON CORPORATION

© 2019 Nikon Corporation



CT0B02(1F)
6MQ0191F-02