

Nikon

*Laser Rangefinder/Telémetro láser/Télémètre laser/
Laser-Entfernungsmesser/Telemetro laser/Laseravståndsmätare/
Laserafstandsmeter/Лазерный дальномер/Telémetro a laser/
Dalmierz laserowy/Laseretäisyysmittari/Laseravståndsmåler/
Laserafstandsmåler/Laserový dálkoměr/Telemetru cu laser/
Lézeres távolságmérő*

**COOLSHOT PRO
STABILIZED**

En

Es

Fr

De

It

Sv

Nl

Ru

Pb

Pl

Fi

No

Dk

Cz

Ro

Hu

**Instruction manual/Manual de instrucciones/Manuel d'utilisation/Bedienungsanleitung/
Manuale di istruzioni/Bruksanvisning/Gebruiksaanwijzing/Руководство по
продукции/Manual de instruções/Instrukcja obsługi/Käyttöohje/Instruksjonsmanual/
Brugsvejledning/Návod k použití/Manual de instrucțiuni/Kezelési útmutató**

En

Es

Fr

De

It

Sv

Nl

Ru

Pb

Pl

Fi

No

Dk

Cz

Ro

Hu

English	3
Español	25
Français	47
Deutsch	69
Italiano	91
Svenska	113
Nederlands	135
Русский	157
Português brasileiro	179
Polski	201
Suomi	223
Norsk	245
Dansk	267
Česky	289
Română	311
Magyar	333

English

CONTENTS

Introduction

Read this First	4
SAFETY AND OPERATION PRECAUTIONS	5

Getting to know the Laser Rangefinder

Key features.....	8
Nomenclature/Composition.....	9
Internal display	10

Functions

STABILIZED function	11
First Target Priority algorithm.....	11
LOCKED ON sign (First Target Priority detection sign)	11
Actual Distance Indicator.....	11

Inserting/Replacing battery

Type of battery	12
Inserting/Replacing battery.....	12
Battery level indicator	12

Navigating the menus

Changing the measurement display mode (F1) ...	14
Changing the internal display luminance (F2)	15
Changing the distance display unit (F3).....	16
Switching the Actual Distance Indicator (F4) ON or OFF	17
Operation diagram of the setting menus	18

Measurement

Adjusting the focus of the internal display.....	19
Measuring.....	19
Single measurement.....	20
Continuous measurement.....	20

Technical notes

Specifications	21
Troubleshooting/Repair	23

En

Es

Fr

De

It

Sv

Nl

Ru

Pb

Pl

Fi

No

Dk

Cz

Ro

Hu

Introduction

En

■ Read this First

Thank you for purchasing the Nikon Laser Rangefinder COOLSHOT PRO STABILIZED.

Before using the product, read this manual thoroughly to ensure proper use.

After reading this manual, keep it in a readily accessible place for future reference.

Es

Fr

De

It

Sv

Nl

Ru

Pb

Pl

Fi

No

Dk

Cz

Ro

Hu

● About the manual

- No part of the manual may be reproduced, transmitted, transcribed, stored in a retrieval system, or translated into any language in any form, by any means, without Nikon's prior written permission.
- Illustrations and display content shown in this manual may differ from the actual product.
- Nikon will not be held liable for any errors this manual may contain.
- The appearance, specifications, and capabilities of this product are subject to change without notice.

● About controls for radio interference

- This device complies with Part 15 of the FCC Rules. Operation is subject to the following two conditions:
 - (1) This device may not cause harmful interference, and
 - (2) This device must accept any interference received, including interference that may cause undesired operation.
- This equipment has been tested and found to comply with the limits for a Class B digital device, pursuant to Part 15 of the FCC Rules and to EU EMC directive. These limits are designed to provide reasonable protection against harmful interference in a residential installation. This equipment generates, uses and can radiate radio frequency energy and, if not installed and used in accordance with the instructions, may cause harmful interference to radio communications. However, there is no guarantee that interference will not occur in a particular installation. If this equipment does cause harmful interference to radio or television reception, which can be determined by turning the equipment off and on, the user is encouraged to try to correct the interference by one or more of the following measures:
 - Reorient or relocate the receiving antenna.
 - Increase the separation between the equipment and receiver.
 - Consult the dealer or an experienced radio/TV technician for help.

Notice for customers in Canada
CAN ICES-3(B)/NMB-3(B)

■ SAFETY AND OPERATION PRECAUTIONS

Strictly observe the guidelines contained in this manual in order to use this product safely and prevent possible injury or property damage to you and others. Understand the contents thoroughly for correct use of the product.

WARNING

This indicates that improper use by ignoring the contents described herein can result in potential death or serious injury.

CAUTION

This indicates that improper use by ignoring the contents described herein can result in potential injury or material loss.

SAFETY PRECAUTIONS (Laser)

This product uses an invisible laser beam. Be sure to observe the following:

WARNING

- Do not press the PWR button while looking into the laser emission aperture. You may damage your eyes.

- Do not aim at eyes.
- Do not point the laser at people.
- Do not look at lasers with other optical instruments such as lenses or binoculars. You may damage your eyes.
- When not measuring, keep your fingers away from the PWR button to avoid accidentally emitting the laser.
- When not in use for an extended period, remove the battery.
- Do not disassemble, remodel, or repair the product. The laser emission may be harmful to your health. If the product is disassembled, remodeled, or repaired, it is no longer guaranteed by the manufacturer.
- Store the product in a place out of reach of children.

SAFETY PRECAUTIONS (Monocular)

WARNING

- Never look directly at the sun, intense light, or lasers while using this product. It may seriously damage the eyes or cause blindness.

CAUTION

- Keep the plastic bag used to wrap this product or other small parts out of reach of children. The bag may block their mouths and noses and cause them to suffocate.
- Be careful of children inadvertently swallowing small parts or accessories. If children swallow such parts, see a doctor immediately.
- Turn off this product when not in use.
- When carrying this product, store it in the case.
- If this product fails to operate correctly for any reason, discontinue use immediately and consult with a Nikon authorized service representative.

En

Es

Fr

De

It

Sv

Nl

Ru

Pb

Pl

Fi

No

Dk

Cz

Ro

Hu

En**Es****Fr****De****It****Sv****Nl****Ru****Pb****Pl****Fi****No****Dk****Cz****Ro****Hu**

- Do not leave this product in an unstable place. It may fall and cause injury or malfunction.
- Do not use this product while walking. You may walk into something or fall and cause injury or malfunction.
- Do not swing this product by the strap. You may hit others and cause injury.
- The rubber parts of this product (such as the eyecup) or rubber parts of the included case and strap may deteriorate if used or stored for a long period of time. The deteriorated rubber may attach on clothes and cause stains. Check their condition before use, and consult with a Nikon authorized service representative if a defect is found.
- Using the rubber eyecup for extended periods of time may cause skin inflammation. If you develop any symptoms, stop use and see a doctor immediately.

PRECAUTIONS (Lithium battery)

Incorrect use may cause the lithium battery to rupture or leak, which will corrode the device or stain your hands and clothing.

Be sure to observe the following:

- Install the battery with the + and – poles positioned correctly.
- Remove the battery when this is depleted or will not be used for extended periods.
- Keep the battery away from fire or water. Never disassemble the battery.
- Do not charge the lithium battery.
- Do not short the terminal of the battery chamber.
- Do not carry the battery together with keys or coins in a pocket or bag. You may short the battery and cause overheating.
- If liquid leaked from the lithium battery comes into contact with clothing or skin, rinse with plenty of water. If it enters the eyes or mouth, rinse with water and consult a doctor immediately.
- When disposing of the lithium battery, follow your local area regulations.

HANDLING AND OPERATION PRECAUTIONS

- Do not subject this product to physical shock.
- If you accidentally apply strong physical shock or drop the product and suspect a malfunction, consult with your local dealer or a Nikon authorized service representative immediately.
- Do not use the product underwater.
- Wipe off any rain, water, sand, or mud on the product as soon as possible with a soft, clean cloth.
- When this product is exposed to extreme temperature changes (suddenly brought from a cold place to a warm place or vice-versa), the lens surfaces may get cloudy. Do not use the product until the cloudiness has disappeared.
- Do not leave the product in a car on a hot or sunny day, or near heat generating equipment.

- Do not leave the eyepiece in direct sunlight. The condenser effect of the lens may damage the internal display surface.



CARE AND MAINTENANCE PRECAUTIONS

LENS

Be careful that you do not directly touch the lens surface with your hands when cleaning it. Remove dust or lint with a blower*. For fingerprints or other stains that cannot be removed with a blower, wipe the lens with a dry soft cloth or cleaning cloth for eyeglasses, using a spiral motion that starts at the center of the lens and working towards the edges. Wiping too firmly or wiping with a hard material may damage the lens. If this fails, gently wipe the lens using a cloth lightly dampened with commercial lens cleaner.

MAIN BODY

After gently removing dust with a blower, clean the body surface with a soft, clean cloth. After use at a seaside, wipe off salt that may be on the body surface with a damp, soft, clean cloth, and then wipe with a dry cloth. Do not use benzene, thinner, or other cleaners containing organic solvents.

STORAGE

Water condensation or mold may occur on lens surfaces because of high humidity. Therefore, store the product in a cool, dry place. After use on a rainy day or at night, thoroughly dry it at room temperature, then store in a cool, dry place.

* A rubber cleaning tool that blows air from a nozzle.

En Symbol for separate collection applicable in European countries



This symbol indicates that this battery is to be collected separately. The following apply only to users in European countries.

- This battery is designated for separate collection at an appropriate collection point. Do not dispose of as household waste.
- For more information, contact the retailer or the local authorities in charge of waste management.

En Symbol for separate collection applicable in European countries



This symbol indicates that this product is to be collected separately. The following apply only to users in European countries.

- This product is designated for separate collection at an appropriate collection point. Do not dispose of as household waste.
- For more information, contact the retailer or the local authorities in charge of waste management.

Notice for customers in the State of California

WARNING:



This product contains chemicals including Lead which is known to the State of California to cause cancer and birth defects or other reproductive harm. For more information go to www.P65Warnings.ca.gov.

En

Es

Fr

De

It

Sv

NI

Ru

Pb

PI

Fi

No

Dk

Cz

Ro

Hu

Getting to know the Laser Rangefinder

En

■ Key features

- STABILIZED function is employed for reducing the vibrations caused by hand movement
- Red internal display is easy-to-read
- Employs the First Target Priority algorithm that makes a flagstick easy to measure
- LOCKED ON sign (First Target Priority detection sign) is lit when measuring overlapping subjects and the distance to the closest subject is displayed
- High-quality 6x finder with multilayer coating
- Larger ocular for easy viewing
- Select from four measurement display modes
- Golf mode (default setting) displays the slope adjusted distance (horizontal distance \pm height) which is useful for golf
- Built-in Actual Distance Indicator
- Press and hold down the PWR button to activate the continuous measurement function (up to approx. 8 seconds)
- Automatic power shut-off (approx. 8 sec. unoperated from standby screen)
- Waterproof and fogproof (not designed for underwater usage)
- Invisible/Eyesafe EN/IEC Class 1M Laser

Es

Fr

De

It

Sv

Nl

Ru

Pb

Pl

Fi

No

Dk

Cz

Ro

Hu

● About measurement results

This device is a basic rangefinder. Its measurement results cannot be used as official evidence.

This product uses an invisible laser beam for measuring. It measures the time the laser beam takes to travel from the rangefinder to the target and back. Laser reflectivity and measurement results may vary according to climatic and environmental conditions, as well as the color, surface finish, size, shape and other characteristics of the target.

Measurement may be inaccurate or fail in the following cases:

- In snow, rain or fog
- Small or slender target
- Black or dark target
- Target has stepped surface
- Moving or vibrating target
- When measuring the surface of water
- Target measured through glass
- When the target is glass or a mirror
- When laser incidence to the target's reflective surface is oblique

■ Nomenclature/Composition

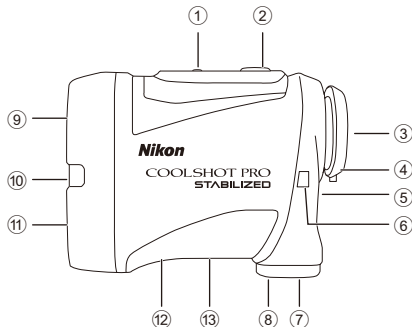

Composition

- Body ×1
- Case ×1
- Strap ×1
- Lithium battery (CR2) ×1

- ① MODE button
- ② PWR button (POWER ON/Measurement button)
- ③ 6x monocular eyepiece
- ④ Eyecup/Diopter adjustment ring
- ⑤ Diopter index
- ⑥ Strap eyelet
- ⑦ Battery-chamber cover
- ⑧ Battery-chamber cover "Open" indication
- ⑨ Monocular objective lens/Laser emission aperture
- ⑩ Actual Distance Indicator
- ⑪ Invisible Laser detector aperture
- ⑫ Product number label
- ⑬ Indication

IEC60825-1 CLASS 1M LASER PRODUCT
DO NOT EXPOSE USERS OF
TELESCOPIC OPTICS.
FDA CLASS I LASER PRODUCT
THIS PRODUCT COMPLIES WITH 
21CFR1040.10 (c)(d)AND (e)

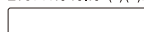

MADE IN CHINA ML912
NIKON VISION CO.,LTD.



En

Es

Fr

De

It

Sv

Nl

Ru

Pb

Pl

Fi

No

Dk

Cz

Ro

Hu

*The carabiner-like ring that comes with the case is for the purpose of carrying the Laser Rangefinder only. Do not hang anything heavy on it, nor tug on it strongly. It cannot be used for climbing.

En**Es****Fr****De****It****Sv****Nl****Ru****Pb****Pl****Fi****No****Dk****Cz****Ro****Hu**

Internal display

- ① Height (actual distance at golf mode setting)
--- : "Failure to measure" or "Unable to measure"
- ② Target mark
—+— : Aim at the target you want to measure.
Position the target at the center of the mark.
- ③ Unit of measure (m: meter/YD: yard)
- ④ Distance
--- : "Failure to measure" or "Unable to measure"
- ⑤ Battery level indicator
- ⑥ Measurement display mode indications
- ⑦ Laser irradiation mark
×× : Appears while the laser is being irradiated for a measurement. Do not look towards the objective lens side while this mark is shown.
- ⑧ LOCKED ON sign (First Target Priority detection sign)
⊖ : When measuring overlapping subjects, and the distance to the closest subject is displayed, this sign is lit.

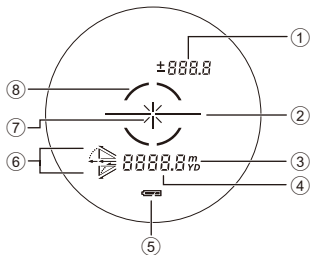

- The internal display of this product is enlarged by the eyepiece. Although you may see dust that has entered, it does not effect the accuracy of measurement.

Functions

■ STABILIZED function

● ON and OFF

The STABILIZED function is activated concurrently when the Laser Rangefinder is ON.
When the Laser Rangefinder is OFF, the STABILIZED function automatically turns off.

■ First Target Priority algorithm

When measuring overlapping subjects, First Target Priority algorithm displays the distance to the closest subject.

■ LOCKED ON sign (First Target Priority detection sign)

When measuring overlapping subjects, such as a flagstick with trees in the background, and the distance to a closest subject is displayed, LOCKED ON sign (First Target Priority detection sign)* is lit in the viewfinder.

*Single measurement: When measuring overlapping subjects and the distance to a closest subject is displayed, the sign appears.

Continuous measurement: When displayed figures shift to a closer subject, the sign appears.

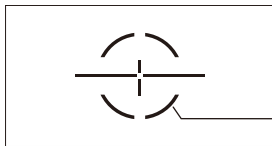

LOCKED ON sign (First Target Priority detection sign) is lit.

■ Actual Distance Indicator

When the Actual Distance Indicator setting is ON and the measurement display mode is set to actual distance mode, the Actual Distance Indicator blinks while the Laser Rangefinder is ON.

You can find out at a glance that the inclinometer function is not being used.

En

Es

Fr

De

It

Sv

Nl

Ru

Pb

Pl

Fi

No

Dk

Cz

Ro

Hu

Inserting/Replacing battery

En

■ Type of battery

3V CR2 lithium battery ×1

Es

Fr

■ Inserting/Replacing battery

1. Open the battery-chamber cover.
Rotate the battery-chamber cover counterclockwise and remove it.
 2. Insert the battery.
To replace the battery, take out the old battery before inserting a new one.
Follow the battery insertion mark inside the battery chamber to insert the + and - ends of the battery in the correct orientation (insert so that the - end faces up). If the battery is not inserted correctly, the Laser Rangefinder will not operate.
 3. Attach the battery-chamber cover.
Rotate the battery-chamber cover clockwise and secure it firmly. When attaching the battery-chamber cover, securely screw it all the way and check that it is secured.
- The battery-chamber cover may be difficult to rotate because this product uses a rubber seal to maintain its waterproof capabilities.

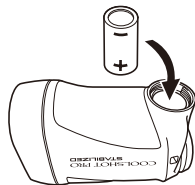

De

It

Sv

Nl

Ru

Pb

Pl

Fi

No

Dk

Cz

■ Battery level indicator

Ro

Hu

Display		Description
	After power on, displays for 2 seconds only.	Sufficient power available.
	After power on, displays for 2 seconds only.	Power getting low. Prepare to replace the battery.
	Displayed continuously.	Low. Battery should be replaced with a new one.
	Blinks. After blinking 3 times, automatically powers off.	The battery is empty. Replace the battery.

Navigating the menus

- Operating the MODE button

There are two ways to press the MODE button. Operate the button while following the descriptions in this manual.

- "Press and hold" means to continue pressing the button for 1.5 seconds or longer.
- "Press" means to press the button quickly (less than 1.5 seconds).

En

Es

Fr

De

It

Sv

Nl

Ru

Pb

Pl

Fi

No

Dk

Cz

Ro

Hu

■ Changing the measurement display mode (F1)

Switch between four modes (refer to the figure below) according to your golf playstyle. The displayed information differs depending on the mode. Factory default setting is golf mode.

1. Press the PWR button to turn on the Laser Rangefinder.
2. Press and hold the MODE button.
 - You can now change the measurement display mode.
3. The setting switches every time you press the PWR button.

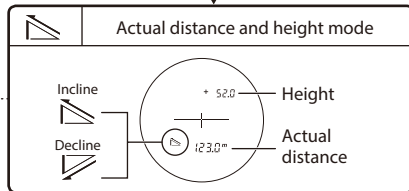
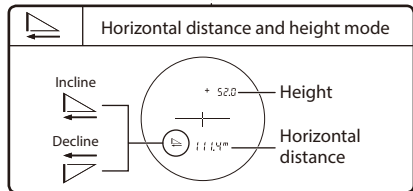
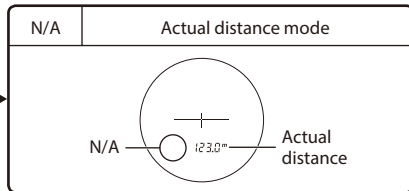
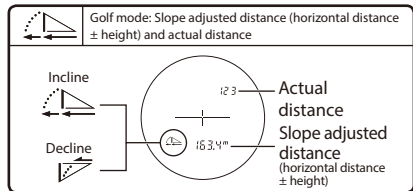
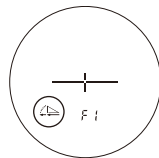

- If you press and hold the MODE button or do not operate the buttons for about 8 seconds, the displayed setting is saved and the Laser Rangefinder returns to standby.
- The setting is saved even when the Laser Rangefinder is turned OFF.

■ Changing the internal display luminance (F2)

Adjust the brightness of the internal display. The factory default setting is A (Auto, automatic brightness control). You can select A, or 1 to 5.

- A (Auto): The luminance is adjusted automatically according to the brightness of the surroundings.
 - 1 - 5: 1 is the darkest, while 5 is the brightest.
1. Press the PWR button to turn on the Laser Rangefinder.
 2. Press and hold the MODE button.
 3. Press the MODE button once.
 - You can now change the internal display luminance.
 4. The setting switches every time you press the PWR button.

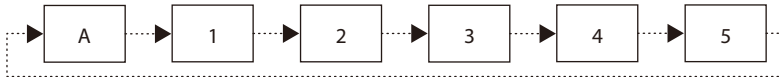
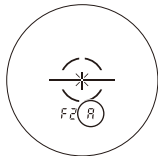

- If you press and hold the MODE button or do not operate the buttons for about 8 seconds, the displayed setting is saved and the Laser Rangefinder returns to standby.
- The setting is saved even when the Laser Rangefinder is turned OFF.

● Temporarily changing the internal display luminance setting

If the internal display is difficult to see due to the surrounding conditions, you can temporarily change the brightness. The luminance changes every time you press the MODE button.

- The luminance level is not displayed in the internal display.
- A (Auto) cannot be set.
- When the Laser Rangefinder is turned OFF, the internal display returns to the original luminance.

En

Es

Fr

De

It

Sv

Nl

Ru

Pb

Pl

Fi

No

Dk

Cz

Ro

Hu

■ Changing the distance display unit (F3)

For the display unit of the measurement results, select YD (yards) or m (meters). Factory default setting is YD (yard).

1. Press the PWR button to turn on the Laser Rangefinder.
2. Press and hold the MODE button.
3. Press the MODE button twice.
 - You can now change the distance display unit.
4. The setting switches every time you press the PWR button.

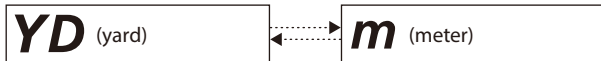

- If you press and hold the MODE button or do not operate the buttons for about 8 seconds, the displayed setting is saved and the Laser Rangefinder returns to standby.
- The setting is saved even when the Laser Rangefinder is turned OFF.

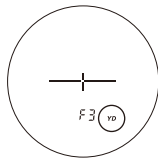

■ Switching the Actual Distance Indicator (F4) ON or OFF

When the Actual Distance Indicator setting is ON and the measurement display mode is set to actual distance mode, the Actual Distance Indicator blinks while the Laser Rangefinder is ON. You can find out at a glance that the inclinometer function is not being used. Factory default setting is On (on).

1. Press the PWR button to turn on the Laser Rangefinder.
2. Press and hold the MODE button.
3. Press the MODE button three times.
 - You can now change the Actual Distance Indicator.
4. The setting switches every time you press the PWR button.

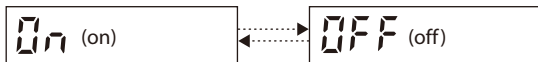

- If you press the MODE button or do not operate the buttons for about 8 seconds, the displayed setting is saved and the Laser Rangefinder returns to standby.
- The setting is saved even when the Laser Rangefinder is turned OFF.

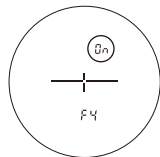

En

Es

Fr

De

It

Sv

Nl

Ru

Pb

Pl

Fi

No

Dk

Cz

Ro

Hu

■ Operation diagram of the setting menus

En
Es
Fr
De
It
Sv
NL
Ru
Pb
Pl
Fi
No
Dk
Cz
Ro
Hu

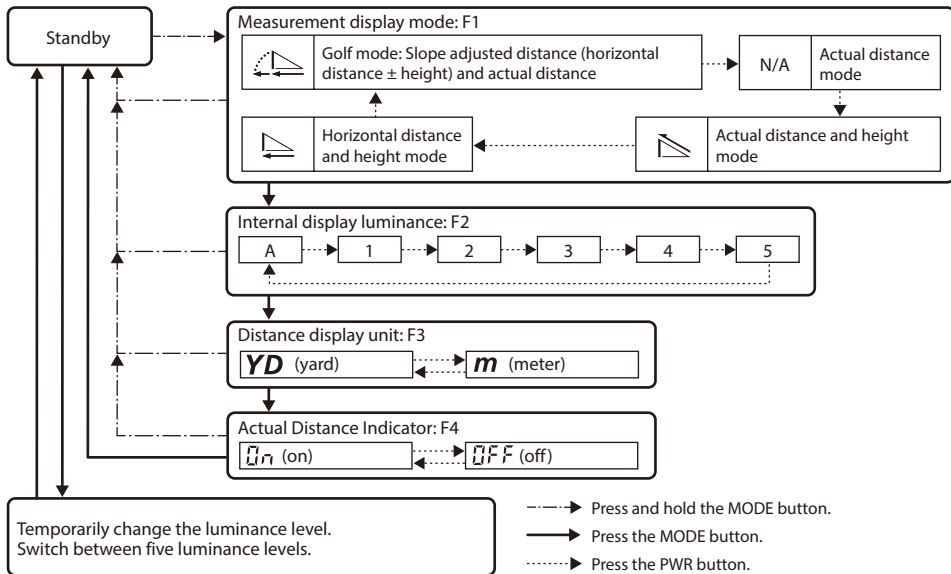

- If you press and hold the MODE button or do not operate the buttons for about 8 seconds while operating the setting menus, the displayed setting is saved and the Laser Rangefinder returns to standby.

Measurement

Caution — Controls, adjustments or usage of procedures other than those specified herein may produce negative effects or damage to your health due to laser radiation.

- Before measuring, be sure to confirm each menu setting. Refer to “Navigating the menus” for menu details and how to change the settings.

■ Adjusting the focus of the internal display

If the internal display is difficult to see, adjust the focus with the following procedure.

1. Press the PWR button to turn on the power.
2. Look through the eyepiece and rotate the diopter adjustment ring until the internal display comes into focus.

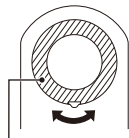

Diopter adjustment ring

■ Measuring

1. Press the PWR button to turn on the power.
 - If you do not operate the button for about 8 seconds, the power turns off automatically.
2. Aim at the target.
Position the center of the target mark on the target.



Immediately after power-on

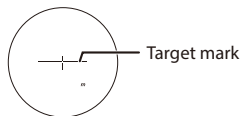

3. Press the PWR button to measure.
After measurement, the result is displayed for approx. 8 seconds, then power automatically turns off. Press the PWR button while the power is on to measure again.

En

Es

Fr

De

It

Sv

Nl

Ru

Pb

Pl

Fi

No

Dk

Cz

Ro

Hu

En

Es

Fr

De

It

Sv

NL

Ru

Pb

Pl

Fi

No

Dk

Cz

Ro

Hu

Single measurement

Pressing the PWR button once starts single measurement, then displays the results.

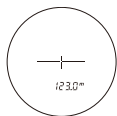

Example of measured distance display

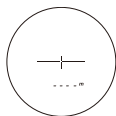

Example of measurement failure

Continuous measurement

Press and hold down the PWR button to start continuous measurement up to approx. 8 seconds. During measurement, the measured result is displayed consecutively while the laser irradiation mark is blinking. If you release your finger from the button, continuous measurement stops.

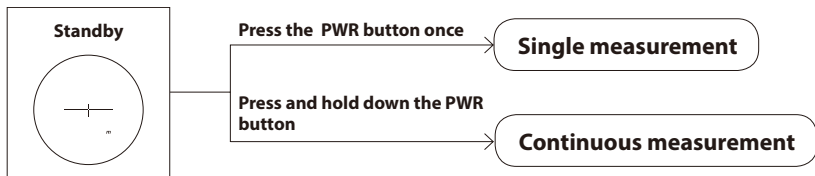

- When measuring a flagstick at a golf course
Keep targeting the flagstick at the center of the target mark with the continuous measurement function to minimize the effects of hand shake.

Technical notes

■ Specifications

Measurement range (actual distance)	7.5-1,090 meters/8-1,200 yards
Distance display (increment)	Actual distance (upper): Every 1 m/yd. Actual distance (lower): Every 0.5 m/yd. Horizontal distance/Slope adjusted distance (lower): Every 0.2 m/yd. Height (upper): Every 0.2 m/yd. (shorter than 100 m/yd.) Every 1 m/yd. (100 m/yd. and over)
Accuracy (actual distance) ^{*1}	±0.75 m/yd. (shorter than 700 m/yd.) ±1.25 m/yd. (700 m/yd. and over, shorter than 1,000 m/yd.) ±1.75 m/yd. (1,000 m/yd. and over)
Magnification (×)	6
Effective diameter of objective lens (mm)	21
Angular field of view (real) (°)	7.5
Eye relief (mm)	18.0
Exit pupil (mm)	3.5
Diopter adjustment	±4 m ⁻¹
Dimensions (L × H × W) (mm/in.)	96 × 74 × 42/3.8 × 2.9 × 1.7
Weight (g/oz.)	Approx. 170/6.0 (without battery)
Operating temperature (°C/°F)	-10 — +50/14 — 122
Operating humidity (%RH)	80 or less (without dew condensation)
Power source	CR2 lithium battery × 1 (DC 3V) Automatic power shut-off (after approx. 8 sec. unoperated)
Structure	Waterproof (up to 1 m/3.3 ft for 10 minutes) ^{*2} , fogproof Battery chamber is rainproof — JIS/IEC protection class 4 (IPX4) equivalent (under Nikon's testing conditions) ^{*3}
Electromagnetic compatibility	FCC Part15 SubPartB class B, EU:EMC directive, AS/NZS, VCCI classB, CU TR 020, ICES-003

En**Es****Fr****De****It****Sv****NL****Ru****Pb****Pl****Fi****No****Dk****Cz****Ro****Hu**

Environment	RoHS, WEEE
Laser classification	IEC60825-1: Class 1M/Laser Product FDA/21 CFR Part 1040.10: Class I Laser Product
Wavelength (nm)	905
Pulse duration (ns)	9.5
Output (W)	15
Beam divergence (mrad)	Vertical: 1.8, Horizontal: 0.25

- The specifications of the product may not be achieved depending on the target object's shape, surface texture and nature, and/or weather conditions.

^{*1} Under Nikon's measurement conditions.

^{*2} Waterproof models

This product has waterproof capabilities, and will suffer no damage to the optical system nor observation if submerged or dropped in water to a maximum depth of 1 m/3.3 ft for up to 10 minutes.

This product offers the following advantages:

- Can be used in conditions of high humidity, dust and rain without risk of damage to internal functions.
- Nitrogen-filled design makes it resistant to condensation and mold.

However, observe the following when using the Nikon Laser Rangefinder:

- Do not operate or hold the product in running water.
- If any moisture is found on movable parts of this product, stop using the product and wipe it off.

^{*3} The battery chamber is rainproof, not waterproof. Water may enter the device if the Rangefinder is submerged in water. If water enters the battery chamber, wipe out any moisture and allow time for the chamber to dry.

Battery life

Approx. 2,400 times (at approx. 20°C (68°F))

This figure may differ according to conditions such as temperature and other factors. Use only as a guide.

- The battery supplied with this Nikon Laser Rangefinder is for operation checking. Due to natural electrical discharge, the life of this battery will likely be shorter than that noted above.

■ Troubleshooting/Repair

If this product fails to function as expected, check the list below before consulting your local dealer or the store where you purchased it.

- If there is a problem with the product.

Problem	Cause/Solution
<ul style="list-style-type: none"> • Does not turn on 	<ul style="list-style-type: none"> • Press the PWR button (top of the body). • Check that the battery is inserted correctly. • Replace the battery with a new one.
<ul style="list-style-type: none"> • Unable to measure • Anomalous result 	<ul style="list-style-type: none"> • Confirm the settings. • Confirm if it can measure a large target close to you (example: a building approx. 15 m/yd. ahead of you). • Clean the lens surface if necessary.
<ul style="list-style-type: none"> • Cannot see the internal display • Difficult to see the internal display 	<ul style="list-style-type: none"> • Check the brightness of the internal display, and adjust it as necessary. Cover the objective lens so that checking the internal display is easier.
<ul style="list-style-type: none"> • Do not know if STABILIZED function is working 	<ul style="list-style-type: none"> • Compare the vibration of the target in the viewfinder when the Laser Rangefinder is ON and OFF. • While the Laser Rangefinder is ON, the STABILIZED function is always activated.
<ul style="list-style-type: none"> • Cannot turn off the STABILIZED function 	<ul style="list-style-type: none"> • The STABILIZED function is activated concurrently when the Laser Rangefinder is ON. When the Laser Rangefinder is OFF, the STABILIZED function automatically turns off. • The STABILIZED function cannot be turned on or off manually.
<ul style="list-style-type: none"> • There are minute motion sounds when the power turns on and off 	<ul style="list-style-type: none"> • Due to the STABILIZED system motor, minute motion sounds occur. These sounds are normal, please continue to use the Laser Rangefinder.
<ul style="list-style-type: none"> • There are sounds from the inside when the body is shaken while the power is off 	<ul style="list-style-type: none"> • The stabilizing mechanism moves inside. These sounds are normal. These sounds do not occur when the power is on, even if the body is shaken.
<ul style="list-style-type: none"> • [E] is displayed in the internal display 	<ul style="list-style-type: none"> • Failure indication. Please contact your local dealer or the store where you purchased the product.

En

Es

Fr

De

It

Sv

Nl

Ru

Pb

Pl

Fi

No

Dk

Cz

Ro

Hu

- If you require a repair, please contact your local dealer or the store where you purchased the product. Do not repair or disassemble. It may result in a serious incident. Please note that Nikon is not responsible for any direct or indirect damage if the user attempts to repair or disassemble the product.

Español

CONTENIDO

Introducción

Lea esto primero	26
PRECAUCIONES DE SEGURIDAD Y FUNCIONAMIENTO	27

Primeros pasos con el telémetro láser

Características clave	30
Nomenclatura/Componentes	31
Pantalla interna.....	32

Funciones

Función STABILIZED (reducción de vibraciones).....	33
Algoritmo de prioridad al primer sujeto	33
Símbolo LOCKED ON (símbolo de detección con Prioridad al Primer Sujeto).....	33
Indicador de distancia real	33

Inserción/Sustitución de la batería

Tipo de batería.....	34
Inserción/Sustitución de la batería.....	34
Indicador del nivel de batería.....	34

Navegación por los menús

Cambio del modo de visualización de la medición (F1) ...	36
Cambio de la luminosidad de la pantalla interna (F2)	37
Cambio de la unidad de visualización de la distancia (F3).....	38
Encendido o apagado del Indicador de distancia real (F4)	39
Diagrama de funcionamiento de los menús de configuración	40

Medición

Ajuste del enfoque de la pantalla interna.....	41
Medición	41
Medición única	42
Medición continua	42

Notas técnicas

Especificaciones	43
Solución de problemas/Reparación.....	45

En

Es

Fr

De

It

Sv

Nl

Ru

Pb

Pl

Fi

No

Dk

Cz

Ro

Hu

Introducción

En

■ Lea esto primero

Muchas gracias por comprar el telémetro láser de Nikon COOLSHOT PRO STABILIZED.

Antes de usar el producto, lea detenidamente este manual para asegurarse de que lo usa correctamente.

Una vez que lea este manual, manténgalo en un lugar de fácil acceso para futuras referencias.

Fr

De

● Acerca del manual

- Ninguna parte del manual puede ser reproducida, transmitida, transcrita, almacenada en un sistema de recuperación ni traducida a ningún idioma de ninguna forma ni por ningún medio sin el permiso previo por escrito de Nikon.
- Las ilustraciones y el contenido que aparecen en este manual pueden diferir del producto real.
- Nikon no será considerada imputable por ningún error que pueda contener este manual.
- El aspecto, las especificaciones y las capacidades de este producto pueden cambiar sin previo aviso.

It

Sv

Nl

Ru

● Acerca de los controles sobre radiointerferencia

- Este dispositivo cumple con la Parte 15 de las Reglas de la FCC. El funcionamiento está sujeto a las dos condiciones siguientes:
 - (1) Este dispositivo no puede provocar interferencias peligrosas, y
 - (2) Este dispositivo debe aceptar cualquier interferencia recibida, incluidas las interferencias que pueden provocar un funcionamiento no deseado.
- Este equipo ha sido evaluado y cumple con los límites para un dispositivo digital de clase B, de conformidad con la Parte 15 de las reglas de la FCC y con la directiva sobre CEM de la UE. Estos límites están diseñados para proporcionar una protección razonable contra la interferencia perjudicial en una instalación residencial. Este equipo genera, usa y puede irradiar energía de frecuencia de radio y, si no se instala y usa de conformidad con las instrucciones, podría causar una interferencia perjudicial a las comunicaciones de radio. Sin embargo, no hay garantía de que la interferencia no ocurra en una instalación particular. Si el equipo provoca perturbaciones en la recepción de radio o televisión, lo que se puede comprobar apagando y volviendo a encender el equipo, el usuario debería intentar corregir la interferencia mediante una o más de las medidas siguientes:
 - Reoriente o reubique la antena receptora.
 - Aumente la separación entre el equipo y el receptor.
 - Consulte al distribuidor o a un técnico de televisión/radio experimentado.

Pb

Pl

Fi

No

Dk

Cz

Ro

Hu

Aviso para los clientes de Canadá
CAN ICES-3(B)/NMB-3(B)

■ PRECAUCIONES DE SEGURIDAD Y FUNCIONAMIENTO

Observe estrictamente las orientaciones recogidas en este manual para usar este producto con seguridad y evitar posibles lesiones o daños materiales a usted y otras personas. Debe entender por completo el contenido para usar correctamente el producto.

ADVERTENCIA

Esto indica que cualquier uso incorrecto que ignore el contenido aquí incluido puede provocar la muerte o heridas graves.

PRECAUCIÓN

Esto indica que cualquier uso incorrecto que ignore el contenido aquí incluido puede provocar posibles lesiones o pérdidas materiales.

PRECAUCIONES DE SEGURIDAD (Láser)

Este producto utiliza un haz láser invisible. Asegúrese de respetar lo siguiente:

ADVERTENCIA

- No pulse el botón PWR mientras mira hacia el diafragma de emisión láser. Su visión podría resultar dañada.

- No apunte a los ojos.
- No apunte a personas con el láser.
- No mire a los láseres con otros instrumentos ópticos como lentes y binoculares. Su visión podría resultar dañada.
- Cuando no esté realizando mediciones, mantenga los dedos apartados del botón PWR para evitar la emisión accidental del láser.
- Si no va a utilizarlo durante un período prolongado, retire la batería.
- No desmonte, remodele ni repare el producto. La emisión láser podría ser nociva para su salud. Si el producto se desmonta, remodela o repara, ya no contará con la garantía del fabricante.
- Guarde el producto en un lugar fuera del alcance de los niños.

PRECAUCIONES DE SEGURIDAD (Monocular)

ADVERTENCIA

- Nunca mire directamente al sol, a una luz intensa ni a los láseres cuando utilice este producto. Podría dañar gravemente la visión y provocar ceguera.

PRECAUCIÓN

- Mantenga la bolsa de plástico utilizada para envolver el producto y las piezas pequeñas fuera del alcance de los niños. La bolsa podría obstruir la boca y la nariz y causarle asfixia.
- Tenga cuidado de que los niños no se traguen piezas o accesorios pequeños de forma involuntaria. Si un niño se traga alguna de estas piezas, consulte a un médico inmediatamente.
- Apague este producto si no va a utilizarlo.
- Cuando transporte el producto, guárdelo en la funda.
- Si este producto no funciona correctamente por algún motivo, deje de usarlo de inmediato y consulte a un representante del servicio autorizado de Nikon.

En

Es

Fr

De

It

Sv

Nl

Ru

Pb

Pl

Fi

No

Dk

Cz

Ro

Hu

- No deje este producto en un lugar inestable. Podría caerse y provocar lesiones o averías.
- No utilice este producto mientras camina. Podría tropezarse o caerse y provocar lesiones o averías.
- No balancee este producto con la correa. Podría golpear a alguien y herirle.
- Las piezas de goma de este producto (como la ojera) o las de la funda y la correa incluidas podrían deteriorarse si las utiliza o guarda durante mucho tiempo. La goma deteriorada podría adherirse a la ropa y provocar que se manche. Compruebe su estado antes de usarla y consulte a un representante del servicio autorizado de Nikon si encuentra un defecto.
- El uso de las ojeras de goma durante mucho tiempo podría causar la inflamación de la piel. Si desarrolla estos síntomas, deje de usarlas de inmediato y consulte a un médico.

PRECAUCIONES (Batería de litio)

Un uso incorrecto de la batería de litio podría provocar que se rompiera o sufriese fugas, lo que corroería el dispositivo o mancharía las manos y la ropa.

Asegúrese de respetar lo siguiente:

- Monte la batería con los polos + y - orientados correctamente.
- Retire la batería cuando esté agotada o cuando no la vaya a utilizar durante mucho tiempo.
- Mantenga la batería apartada del fuego o el agua. Nunca desmonte la batería.
- No recargue la batería de litio.
- No cortocircuite el terminal del compartimento de la batería.
- No lleve la batería junto con llaves o monedas en un bolsillo o bolsa. La batería podría cortocircuitarse y provocar un sobrecalentamiento.
- Si el líquido derramado de una batería de litio entra en contacto con la ropa o la piel, enjuáguela con mucha agua. Si entra en contacto con los ojos o la boca, enjuáguelos de inmediato con agua y consulte a un médico.
- Deseche la batería de litio conforme a las regulaciones locales de su zona.

PRECAUCIONES DE MANIPULACIÓN Y FUNCIONAMIENTO

- No exponga este producto a golpes físicos.
- Si aplica por accidente un golpe físico fuerte o el producto se cae y cree que está averiado, consulte de inmediato a su proveedor local o a un representante del servicio autorizado de Nikon.
- No utilice el producto bajo el agua.
- Limpie la lluvia, agua, arena o barro del producto lo antes posible con un paño suave y limpio.
- Cuando este producto se exponga a cambios extremos de temperatura (si cambia repentinamente de un lugar frío a uno cálido, o viceversa), la superficie de la lente podría nublarse. No utilice el producto hasta que la nubosidad haya desaparecido.
- No deje el producto en un coche estacionado en un día cálido o soleado, o cerca de un equipo que genere calor.

- No exponga el ocular a la luz directa del sol. El efecto de condensador del objetivo puede dañar la superficie de la pantalla interna.



PRECAUCIONES DE CUIDADO Y MANTENIMIENTO

LENTE

Tenga cuidado de no tocar directamente la superficie de la lente con las manos cuando la limpie. Retire el polvo o la pelusa con un soplador*. Para las marcas de dedos u otras manchas que no puedan quitarse con un soplador, limpie la lente con un paño seco y suave o un paño de limpieza para gafas realizando un movimiento en espiral que empiece en el centro de la lente y continúe hacia los bordes. La lente podría dañarse si se limpia con demasiada fuerza o con un material duro. Si esto no funciona, limpie suavemente la lente usando un paño ligeramente humedecido con un limpiador de lentes comercial.

CUERPO PRINCIPAL

Tras quitar suavemente el polvo con un soplador, limpie la superficie del cuerpo con un paño suave y limpio. Después de su uso en la playa, limpie la sal que puede haber en la superficie del cuerpo con un paño húmedo, suave y limpio, y luego límpiela con un paño seco. No utilice benceno, disolvente ni otros limpiadores con disolventes orgánicos.

ALMACENAMIENTO

En caso de humedad elevada puede aparecer condensación de agua o moho sobre la superficie de la lente. Por tanto, guarde el producto en un lugar fresco y seco. Después de usarlo en un día lluvioso o por la noche, séquelo a temperatura ambiente y guárdelo en un lugar fresco y seco.

* Una herramienta para la limpieza de goma que sopla aire por una boquilla.

Es Símbolo para recogida separada aplicable en países europeos



Este símbolo indica que esta batería se recogerá por separado.

Lo siguiente sólo se aplicará a usuarios en países europeos.

- Esta batería ha sido designada para su recogida en un punto de recogida apropiado. No la tire como desecho doméstico.
- Para más información, contacte con el vendedor o autoridades locales a cargo de la gestión de residuos.

Es Símbolo para recogida separada aplicable en países europeos



Este símbolo indica que este producto se recogerá por separado.

Lo siguiente sólo se aplicará a usuarios en países europeos.

- Este producto ha sido designado para su recogida en un punto de recogida apropiado. No la tire como desecho doméstico.
- Para más información, contacte con el vendedor o autoridades locales a cargo de la gestión de residuos.

En

Es

Fr

De

It

Sv

NI

Ru

Pb

PI

Fi

No

Dk

Cz

Ro

Hu

Primeros pasos con el telémetro láser

En

Es

Fr

De

It

Sv

Nl

Ru

Pb

Pl

Fi

No

Dk

Cz

Ro

Hu

■ Características clave

- La función STABILIZED (reducción de vibraciones) se utiliza para reducir las vibraciones provocadas por el movimiento de la mano
- La pantalla interna roja es fácil de leer
- Utilice el algoritmo de Prioridad al Primer Sujeto que hace que una bandera sea fácil de medir
- El símbolo LOCKED ON (símbolo de detección con Prioridad al Primer Sujeto) se enciende cuando se miden sujetos solapados y se indica la distancia al sujeto más cercano
- Visor de alta calidad de 6x con recubrimiento multicapa
- Ocular más grande para facilitar la visión
- Seleccione entre cuatro modos de visualización de la medición
- El modo de golf (modo predeterminado) muestra la distancia ajustada en pendiente (distancia horizontal \pm altura), lo que resulta útil al jugar al golf
- Indicador de distancia real integrado
- Mantenga pulsado el botón PWR para activar la función de medición continua (hasta 8 segundos aproximadamente)
- Apagado automático (aprox. 8 s después de inactividad desde la pantalla de espera)
- Impermeable y resistente a la niebla (no diseñado para un uso submarino)
- Láser invisible/seguro para la vista de clase 1M según EN/IEC

● Acerca de los resultados de medición

Este dispositivo es un telémetro básico. Sus resultados de medición no se pueden utilizar como prueba oficial.

Este producto utiliza un haz láser invisible para realizar la medición. Mide el tiempo que tarda el haz láser en ir desde el telémetro al objetivo y volver. La reflectividad láser y los resultados de medición pueden variar en función de las condiciones climáticas y ambientales, así como del color, acabado superficial, tamaño, forma y otras características del sujeto.

La medición puede resultar imprecisa o fallar en los casos siguientes:

- Nieve, lluvia o niebla
- Sujeto pequeño o delgado
- Sujeto negro u oscuro
- Sujeto con una superficie escalonada
- Sujeto en movimiento o vibrante
- Al medir la superficie del agua
- Sujeto medido a través de vidrio
- El sujeto es un cristal o un espejo
- El láser incide oblicuamente sobre la superficie reflectante del objetivo

■ Nomenclatura/Componentes

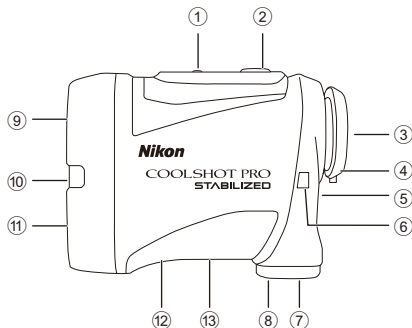

Componentes

- Cuerpo ×1
- Correa ×1
- Funda ×1
- Batería de litio (CR2) ×1

- ① Botón MODE (modo)
- ② Botón PWR (botón de Encendido/medición)
- ③ Ocular monocular de 6x
- ④ Ojera/Aro de ajuste de dioptrías
- ⑤ Índice de dioptrías
- ⑥ Argolla para correa
- ⑦ Tapa del compartimento de la batería
- ⑧ Indicación de tapa del compartimento de la batería "Abierta"
- ⑨ Diafragma del objetivo monocular/Emisión láser
- ⑩ Indicador de distancia real
- ⑪ Diafragma del detector láser invisible
- ⑫ Etiqueta de número de producto
- ⑬ Indicación

IEC60825-1 CLASS 1M LASER PRODUCT
DO NOT EXPOSE USERS OF
TELESCOPIC OPTICS.
FDA CLASS I LASER PRODUCT
THIS PRODUCT COMPLIES WITH 
21CFR1040.10 (c)(d)AND (e)



MADE IN CHINA ML912
NIKON VISION CO.,LTD.



*El anillo tipo mosquetón del estuche solo es para transportar el telémetro láser. No le cuelgue nada pesado ni tire del mismo con fuerza. No puede utilizarse para escalar.

En

Es

Fr

De

It

Sv

Nl

Ru

Pb

Pl

Fi

No

Dk

Cz

Ro

Hu

■ Pantalla interna

- ① Altura (distancia real en modo de golf)
--- : "Medición fallida" o "No se pudo medir"
- ② Marca de sujeto
—|— : Apunte al sujeto que desea medir.
Coloque el sujeto en el centro de la marca.
- ③ Unidad de medida (m: metro/YD: yarda)
- ④ Distancia
---- : "Medición fallida" o "No se pudo medir"
- ⑤ Indicador del nivel de batería
- ⑥ Indicaciones del modo de visualización de la medición
- ⑦ Marca de emisión de láser
×× : Aparece mientras se está emitiendo el láser para una medición. No mire hacia el lado de la lente del objetivo mientras aparezca esta marca.
- ⑧ Símbolo LOCKED ON (símbolo de detección con Prioridad al Primer Sujeto)
⊖ : Al medir sujetos solapados y cuando se indica la distancia al primer sujeto, se enciende este símbolo.

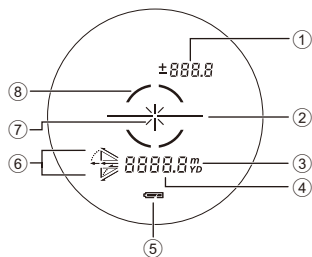

- La pantalla interna de este producto está ampliada por el ocular. Aunque pueda ver que ha entrado polvo, no afecta a la precisión de la medición.

Funciones

■ Función STABILIZED (reducción de vibraciones)

● Encendido y apagado

La función STABILIZED (reducción de vibraciones) se activa simultáneamente cuando el telémetro láser se enciende.

Cuando se apaga el telémetro láser, la función STABILIZED (reducción de vibraciones) se apaga automáticamente.

■ Algoritmo de prioridad al primer sujeto

Al medir sujetos solapados, el algoritmo de Prioridad al Primer Sujeto muestra la distancia al sujeto más cercano.

■ Símbolo LOCKED ON (símbolo de detección con Prioridad al Primer Sujeto)

Al medir objetos solapados, como una bandera de golf con árboles en el fondo, y si se muestra la distancia a un objeto más cercano, se enciende en el visor el símbolo LOCKED ON (símbolo de detección con Prioridad al Primer Sujeto)*

*Medición única: Al medir sujetos solapados y cuando se indica la distancia al primer sujeto, aparece el símbolo.

Medición continua: Cuando la distancia indicada cambia a un sujeto más cercano, aparece el símbolo.

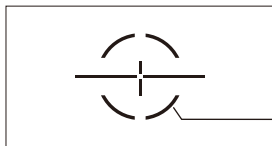

El símbolo LOCKED ON (símbolo de detección con Prioridad al Primer Sujeto) está encendido.

■ Indicador de distancia real

Cuando el ajuste de Indicador de distancia real esté encendido y el modo de visualización de la medición esté ajustado en el modo de distancia real, el Indicador de distancia real parpadea mientras el telémetro láser está encendido.

Podrá ver de un vistazo que no se está utilizando la función de inclinómetro.

En

Es

Fr

De

It

Sv

Nl

Ru

Pb

Pl

Fi

No

Dk

Cz

Ro

Hu

Inserción/Sustitución de la batería

■ Tipo de batería



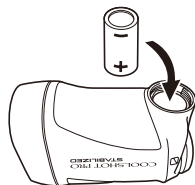

Batería de litio CR2 de 3V x1

■ Inserción/Sustitución de la batería

1. Abra la tapa del compartimento de la batería.
Gire la tapa del compartimento de la batería en el sentido contrario al de las agujas del reloj y retírela.
 2. Inserte la batería.
Para sustituir la batería, retire la batería usada antes de insertar una nueva. Siga la marca de inserción de la batería dentro del compartimento de la misma para insertar los extremos + y - de la batería en la orientación correcta (insértela de manera que el extremo - esté orientado hacia arriba). Si no se inserta la batería correctamente, el telémetro láser no funcionará.
 3. Fije la tapa del compartimento de la batería.
Gire la tapa del compartimento de la batería en el sentido de las agujas del reloj y asegúrela con firmeza. Cuando fije la tapa del compartimento de la batería, atorníllela firmemente al máximo y compruebe que está asegurada.
- Puede que sea difícil girar la tapa del compartimento de la batería porque este producto usa una junta de goma para conservar sus capacidades impermeables.



■ Indicador del nivel de batería

Pantalla		Descripción
	Después del encendido, aparece durante solo 2 segundos.	La carga disponible es suficiente.
	Después del encendido, aparece durante solo 2 segundos.	La carga se está quedando baja. Prepárese para sustituir la batería.
	Se visualiza continuamente.	Baja. Debe sustituirse la batería por una nueva.
	Parpadea. Después de parpadear 3 veces, se apaga automáticamente.	La batería está vacía. Sustituya la batería.

Navegación por los menús

- Funcionamiento del botón MODE (modo)
Existen dos formas de pulsar el botón MODE (modo). Utilice el botón mientras sigue las descripciones de este manual.
 - "Mantener pulsado" significa seguir pulsando el botón durante 1,5 segundos o más.
 - "Pulsar" significa pulsar el botón rápidamente (menos de 1,5 segundos).

En

Es

Fr

De

It

Sv

Nl

Ru

Pb

Pl

Fi

No

Dk

Cz

Ro

Hu

■ Cambio del modo de visualización de la medición (F1)

Cambie entre los cuatro modos (consulte la figura siguiente) en función de su estilo de juego de golf. La información que se muestra difiere en función del modo. El ajuste predeterminado de fábrica es el modo de golf.

1. Pulse el botón PWR para encender el telémetro láser.
2. Mantenga pulsado el botón MODE (modo).
 - Ahora puede cambiar el modo de visualización de la medición.
3. Los ajustes cambian cada vez que pulsa el botón PWR.

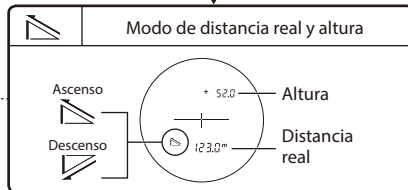
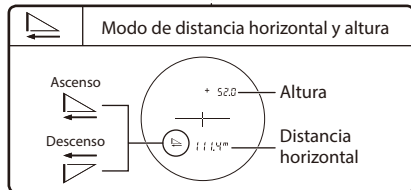
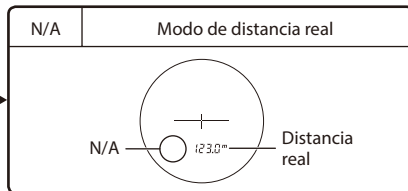
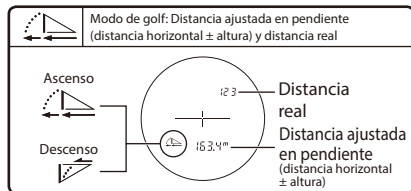
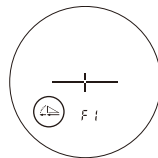

- Si mantiene pulsado el botón MODE (modo) o no utiliza los botones durante unos 8 segundos, los ajustes que se muestran se guardan y el telémetro láser vuelve al modo de espera.
- Los ajustes se guardan incluso cuando el telémetro láser está apagado.

■ Cambio de la luminosidad de la pantalla interna (F2)

Ajuste el brillo de la pantalla interna. El ajuste predeterminado de fábrica es A (Auto, control automático del brillo). Puede seleccionar A, o bien de 1 a 5.

- A (Auto): La luminosidad se ajusta automáticamente en función del brillo del entorno.
 - 1 - 5: 1 es la más oscura, mientras que 5 la más brillante.
1. Pulse el botón PWR para encender el telémetro láser.
 2. Mantenga pulsado el botón MODE (modo).
 3. Pulse una vez el botón MODE (modo).
 - Ahora puede cambiar la luminosidad de la pantalla interna.
 4. Los ajustes cambian cada vez que pulsa el botón PWR.

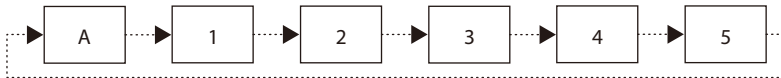
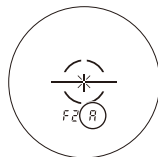

- Si mantiene pulsado el botón MODE (modo) o no utiliza los botones durante unos 8 segundos, los ajustes que se muestran se guardan y el telémetro láser vuelve al modo de espera.
- Los ajustes se guardan incluso cuando el telémetro láser está apagado.

● Cambio temporal del ajuste de luminosidad de la pantalla interna

Si es difícil ver la pantalla interna debido a las condiciones del entorno, puede cambiar temporalmente el brillo. La luminosidad cambia cada vez que pulsa el botón MODE (modo).

- El nivel de luminosidad no se muestra en la pantalla interna.
- A (Auto) no se puede ajustar.
- Cuando el telémetro láser esté apagado, la pantalla interna vuelve a su luminosidad original.

En

Es

Fr

De

It

Sv

Nl

Ru

Pb

Pl

Fi

No

Dk

Cz

Ro

Hu

■ Cambio de la unidad de visualización de la distancia (F3)

Para la unidad de visualización de los resultados de medición, seleccione YD (yardas) o m (metros). El ajuste predeterminado de fábrica es YD (yarda).

1. Pulse el botón PWR para encender el telémetro láser.
2. Mantenga pulsado el botón MODE (modo).
3. Pulse dos veces el botón MODE (modo).
 - Ahora puede cambiar la unidad de visualización de distancias.
4. Los ajustes cambian cada vez que pulsa el botón PWR.



- Si mantiene pulsado el botón MODE (modo) o no utiliza los botones durante unos 8 segundos, los ajustes que se muestran se guardan y el telémetro láser vuelve al modo de espera.
- Los ajustes se guardan incluso cuando el telémetro láser está apagado.

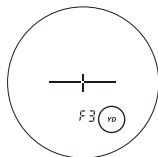

■ Encendido o apagado del Indicador de distancia real (F4)

Cuando el ajuste de Indicador de distancia real esté encendido y el modo de visualización de la medición esté ajustado en el modo de distancia real, el Indicador de distancia real parpadea mientras el telémetro láser está encendido. Podrá ver de un vistazo que no se está utilizando la función de inclinómetro. El ajuste predeterminado de fábrica es On (encendido).

1. Pulse el botón PWR para encender el telémetro láser.
2. Mantenga pulsado el botón MODE (modo).
3. Pulse tres veces el botón MODE (modo).
 - Ahora puede cambiar el Indicador de distancia real.
4. Los ajustes cambian cada vez que pulsa el botón PWR.



- Si pulsa el botón MODE (modo) o no utiliza los botones durante unos 8 segundos, los ajustes que se muestran se guardan y el telémetro láser vuelve al modo de espera.
- Los ajustes se guardan incluso cuando el telémetro láser está apagado.

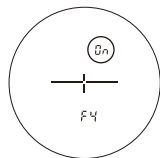

En

Es

Fr

De

It

Sv

Nl

Ru

Pb

Pl

Fi

No

Dk

Cz

Ro

Hu

■ Diagrama de funcionamiento de los menús de configuración

En
Es
Fr
De
It
Sv
Nl
Ru
Pb
Pl
Fi
No
Dk
Cz
Ro
Hu

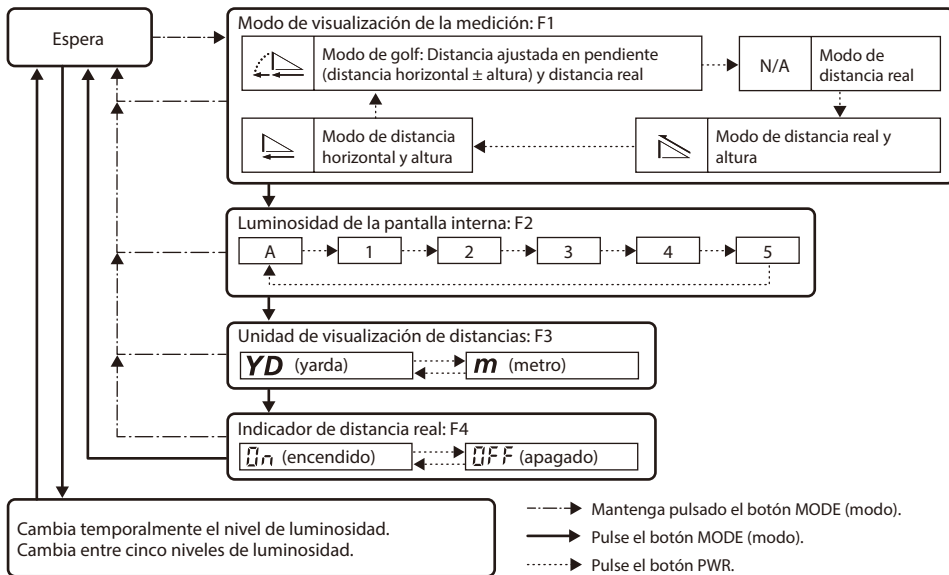

- Si mantiene pulsado el botón MODE (modo) o no utiliza los botones durante unos 8 segundos mientras utiliza los menús de configuración, los ajustes que se muestran se guardan y el telémetro láser vuelve al modo de espera.

Medición

Precaución — Los controles, ajustes o procedimientos de utilización distintos de los aquí indicados pueden provocar efectos negativos y daños a su salud debido a la radiación láser.

- Antes de medir, asegúrese de confirmar los ajustes de cada menú. Consulte “Navegación por los menús” para obtener información sobre los menús y sobre cómo cambiar los ajustes.

■ Ajuste del enfoque de la pantalla interna

Si es difícil ver la pantalla interna, ajuste el enfoque mediante el siguiente procedimiento.

1. Pulse el botón PWR para encender el aparato.
2. Mire a través del ocular y gire el aro de ajuste de dioptrías hasta que la pantalla interna quede enfocada.

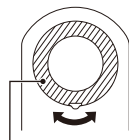

Aro de ajuste de dioptrías

■ Medición

1. Pulse el botón PWR para encender el aparato.
 - Si no utiliza el botón durante unos 8 segundos, el aparato se apaga automáticamente.
2. Apunte al sujeto.
Coloque el centro de la marca de sujeto en el objetivo.



Inmediatamente después del encendido

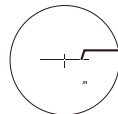

Marca de sujeto

3. Pulse el botón PWR para realizar la medición.
Después de la medición se visualizan los resultados medidos durante unos 8 s y después se apaga la corriente automáticamente.
Pulse el botón PWR mientras el aparato está encendido para volver a realizar la medición.

En

Es

Fr

De

It

Sv

Nl

Ru

Pb

Pl

Fi

No

Dk

Cz

Ro

Hu

En

Es

Fr

De

It

Sv

NL

Ru

Pb

Pl

Fi

No

Dk

Cz

Ro

Hu

■ Medición única

Si pulsa una vez el botón PWR (encendido) se inicia una medición única y luego se visualizan los resultados.



Ejemplo de visualización de
la distancia medida

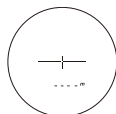

Ejemplo de fallo de medición

■ Medición continua

Mantenga pulsado el botón PWR (encendido) para empezar una medición continua de hasta unos 8 segundos. Durante la medición, la marca de radiación láser destella y a continuación muestra el resultado medido. Si levanta el dedo del botón, la medición continua se detiene.

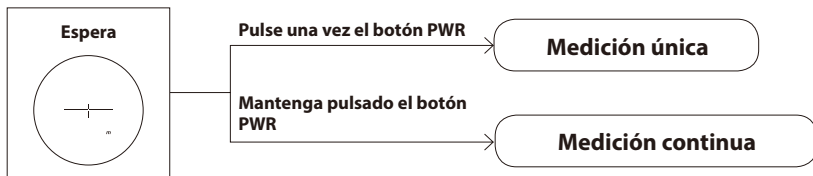

- Al medir una bandera en un campo de golf Apunte a la bandera en el centro de la marca de sujeto con la función de medición continua para reducir al mínimo el temblor de las manos.

Notas técnicas

■ Especificaciones

Gama de medición (distancia real)	7,5-1.090 metros/8-1.200 yardas
Visualización de distancias (incremento)	Distancia real (superior): Cada 1 m/yd. Distancia real (inferior): Cada 0,5 m/yd. Distancia horizontal/Ajustada en pendiente (inferior): Cada 0,2 m/yd. Altura (superior): Cada 0,2 m/yd. (hasta 100 m/yd.) Cada 1 m/yd. (100 m/yd. y más)
Precisión (distancia real) ¹⁾	±0,75 m/yd. (hasta 700 m/yd.) ±1,25 m/yd. (700 m/yd. o más, hasta 1.000 m/yd.) ±1,75 m/yd. (1.000 m/yd. o más)
Aumento (×)	6
Diámetro efectivo del objetivo (mm)	21
Campo de visión angular (real) (°)	7,5
Relieve ocular (mm)	18,0
Pupila de salida (mm)	3,5
Ajuste de dioptrías	±4 m ⁻¹
Dimensiones (L × Al × An) (mm/in.)	96 × 74 × 42/3,8 × 2,9 × 1,7
Peso (g/oz.)	Aprox. 170/6,0 (sin batería)
Temperatura de funcionamiento (°C/°F)	-10 — +50/14 — 122
Humedad de funcionamiento (%RH)	80 o menos (sin condensación)
Fuente de alimentación	Batería de litio CR2 × 1 (CC, 3V) Apagado automático (después de aprox. 8 s sin utilizar)
Estructura	Impermeable (hasta 1 m/3,3 pies durante 10 minutos) ²⁾ y resistente a la niebla El compartimento de la batería es resistente a la lluvia — equivalente a la clase de protección JIS/IEC 4 (IPX4) (de acuerdo con las condiciones de prueba de Nikon) ³⁾
Compatibilidad electromagnética	FCC Parte15 Sub-ParteB clase B, UE: directiva CEM, AS/NZS, VCCI claseB, CU TR 020, ICES-003

En

Es

Fr

De

It

Sv

NL

Ru

Pb

Pl

Fi

No

Dk

Cz

Ro

Hu

Medio ambiente	RoHS, WEEE
Clasificación del láser	IEC60825-1: Clase 1M/Producto Láser FDA/21 CFR Parte 1040.10: Producto Láser de Clase 1
Longitud de onda (nm)	905
Duración del impulso (ns)	9,5
Salida (W)	15
Divergencia del haz (mrad)	Vertical: 1,8, Horizontal: 0,25

- Puede que no se alcancen las especificaciones del producto dependiendo de la forma del objeto sujeto, la textura y naturaleza de la superficie y/o las condiciones meteorológicas.
- ^{*1} Bajo condiciones de medición de Nikon.
- ^{*2} Modelos impermeables
Este producto es impermeable y su sistema óptico no sufrirá daños ni se verá perjudicada la observación si se sumerge o cae al agua a una profundidad máxima de 1 m/3,3 pies durante un máximo de 10 minutos.
Este producto ofrece las siguientes ventajas:
 - Puede usarse sin riesgo de daños para sus funciones internas en condiciones de gran humedad, polvo y lluvia.
 - Diseño relleno de nitrógeno que lo hace resistente a la humedad y el enmohecimiento.
 No obstante, al utilizar el telémetro láser de Nikon respete lo siguiente:
 - No utilice ni mantenga el producto en agua corriente.
 - Si aparece humedad en las piezas móviles de este producto, deje de usarlo y séquelo.
- ^{*3} El compartimento de la batería es resistente a la lluvia pero no es impermeable. Si el Rangefinder se sumerge en agua, puede entrar agua en el dispositivo. En el caso de que entre agua en el compartimento de la batería, elimine toda la humedad y deje que transcurra el tiempo suficiente para que se seque.

Duración de la batería

Aprox. 2.400 ciclos (a aprox. 20°C (68 °F))

Esta cifra puede variar en función de la temperatura y otros factores. Utilícela sólo como orientación.

- La batería suministrada con este telémetro láser de Nikon es para comprobar el funcionamiento. Debido a la descarga eléctrica natural, la duración de la batería será probablemente menor que la antes indicada.

■ Solución de problemas/Reparación

Si este producto no funcionara según lo previsto, consulte la lista siguiente antes de ponerse en contacto con su distribuidor local o con la tienda donde lo compró.

- Si hay algún problema con el producto.

Problema	Causa/Solución
<ul style="list-style-type: none"> • No se enciende 	<ul style="list-style-type: none"> • Pulse el botón PWR (encendido) (parte superior de la carcasa). • Compruebe que la batería esté bien insertada. • Sustituya la batería vieja por otra nueva.
<ul style="list-style-type: none"> • No se puede medir • Resultado anómalo 	<ul style="list-style-type: none"> • Confirme los ajustes. • Confirme que puede medir un sujeto grande cercano a usted (por ejemplo: un edificio a unos 15 m/yd. delante de usted). • Limpie la superficie de la lente si es necesario.
<ul style="list-style-type: none"> • No se puede ver la pantalla interna • Es difícil ver la pantalla interna 	<ul style="list-style-type: none"> • Compruebe el brillo de la pantalla interna y ajústela según sea necesario. Cubra la lente del objetivo de manera que la comprobación de la pantalla interna sea más sencilla.
<ul style="list-style-type: none"> • No se sabe si la función STABILIZED (reducción de vibraciones) funciona 	<ul style="list-style-type: none"> • Compare la vibración del objetivo en el visor cuando el telémetro láser está encendido y apagado. • Si el telémetro láser está encendido, la función STABILIZED (reducción de vibraciones) está activada siempre.
<ul style="list-style-type: none"> • No puede apagarse la función STABILIZED (reducción de vibraciones) 	<ul style="list-style-type: none"> • La función STABILIZED (reducción de vibraciones) se activa simultáneamente cuando el telémetro láser se enciende. Cuando se apaga el telémetro láser, la función STABILIZED (reducción de vibraciones) se apaga automáticamente. • La función STABILIZED (reducción de vibraciones) no puede encenderse o apagarse manualmente.
<ul style="list-style-type: none"> • Al encender y apagar el aparato se oye un ligero sonido de movimiento 	<ul style="list-style-type: none"> • Puede producirse un ligero sonido de movimiento procedente del motor del sistema STABILIZED (reducción de vibraciones). Estos sonidos son normales, puede seguir usando el telémetro láser.

En**Es****Fr****De****It****Sv****Nl****Ru****Pb****Pl****Fi****No****Dk****Cz****Ro****Hu**

Problema	Causa/Solución
<ul style="list-style-type: none"> • Se emiten sonidos desde el interior cuando se sacude el cuerpo durante el apagado 	<ul style="list-style-type: none"> • El mecanismo de estabilización se mueve en el interior. Estos sonidos son normales. Estos sonidos no se emiten durante el encendido, incluso si se sacude el cuerpo.
<ul style="list-style-type: none"> • Se visualiza [E] en la pantalla interna 	<ul style="list-style-type: none"> • Indicación de fallo. Póngase en contacto con su distribuidor local o con la tienda donde compró el producto.

- Si precisara alguna reparación, póngase en contacto con su distribuidor local o con la tienda donde compró el producto.

No reparar ni desmontar. Podría provocar un incidente grave.

Tenga en cuenta que Nikon rechaza cualquier responsabilidad por cualquier daño directo o indirecto si el usuario intenta reparar o desmontar el producto.

Français

SOMMAIRE

Introduction

À lire en premier lieu.....	48
PRÉCAUTIONS DE SÉCURITÉ ET DE FONCTIONNEMENT ...	49

Se familiariser avec le télémètre laser

Caractéristiques principales.....	52
Nomenclature/Composition.....	53
Écran interne.....	54

Fonctions

Fonction STABILIZED (réduction des vibrations).....	55
Algorithme de Priorité à la Première Cible	55
Indicateur LOCKED ON (indicateur de détection avec Priorité à la Première Cible).....	55
Indicateur de distance réelle	55

Insérer/Remplacer la pile

Type de pile.....	56
Insérer/Remplacer la pile	56
Indicateur de niveau de charge de la pile.....	56

Navigation dans les menus

Changer le mode d'affichage de la mesure (F1).....	58
Changer la luminance de l'affichage interne (F2) ...	59
Changer l'unité d'affichage de la distance (F3) ...	60
Activer ou désactiver l'indicateur de distance réelle (F4)	61
Diagramme d'utilisation des menus de réglage	62

Mesure

Réglage de la mise au point de l'affichage interne	63
Mesure	63
Mesure unique.....	64
Mesure en continu.....	64

Détails techniques

Spécifications	65
Guide de dépannage des pannes/Réparations	67

En

Es

Fr

De

It

Sv

Nl

Ru

Pb

Pl

Fi

No

Dk

Cz

Ro

Hu

Introduction

En

■ À lire en premier lieu

Merci d'avoir choisi le télémètre laser Nikon COOLSHOT PRO STABILIZED.

Es

Avant d'utiliser ce produit, lisez soigneusement ce manuel pour en garantir une utilisation correcte.

Fr

À la fin de votre lecture, gardez ce manuel à portée de main pour pouvoir vous y référer plus tard.

De

● À propos du manuel

It

- Aucune section du manuel ne peut être reproduite, transmise, transcrite ou enregistrée dans un système d'enregistrement, ou traduit dans une autre langue, sous quelque forme que ce soit, sans l'autorisation écrite préalable de Nikon.
- Les illustrations et le contenu de l'affichage présentés dans ce manuel peuvent différer du véritable produit.
- Nikon ne saurait être tenu responsable des erreurs éventuelles présentes dans le manuel.
- L'apparence, les spécifications et les capacités de ce produit peuvent être modifiées sans avertissement.

Sv

Nl

Ru

● À propos des contrôles d'interférences radio

Pb

- Cet appareil est conforme à la Partie 15 des Règles de la FCC. L'utilisation de cet appareil est soumise aux deux conditions suivantes :

Pl

(1) Cet appareil ne doit pas provoquer des brouillages nuisibles et

Fi

(2) Cet appareil doit s'accommoder des brouillages auxquels il est soumis, y compris les brouillages qui peuvent provoquer des anomalies de fonctionnement.

No

Dk

Cz

Ro

Hu

- Après essais, les caractéristiques de cet appareil ont été jugées comme entrant dans les limites des dispositifs numériques de la classe B, telles que décrites à la Partie 15 des Règles de la FCC et de la directive CEM de l'UE. Ces limites ont été fixées dans le but d'apporter une protection raisonnable contre les brouillages des appareils domestiques. Cet appareil produit, utilise et peut émettre des fréquences radioélectriques. S'il n'est pas installé conformément aux instructions, ces ondes peuvent perturber les communications radio. Toutefois, même en cas d'installation conforme aux instructions, il peut arriver qu'un brouillage se produise en raison des conditions particulières d'installation. Si cet appareil perturbe la réception des émissions de radio ou de télévision, ce dont on peut s'assurer en le mettant sous tension puis hors tension, l'utilisateur est invité à prendre les mesures correctives suivantes :
 - Modifier l'orientation de l'antenne de réception ou changer son emplacement.
 - Augmenter la distance séparant l'appareil du récepteur de radio ou de télévision.
 - Consulter le distributeur ou un technicien de radio/télévision expérimenté.

Remarque à l'intention des clients du Canada

CAN ICES-3(B)/NMB-3(B)

■ PRÉCAUTIONS DE SÉCURITÉ ET DE FONCTIONNEMENT

Respectez à la lettre les instructions de ce manuel pour utiliser ce produit en toute sécurité, et pour éviter tout risque de blessure ou de dommages à vous-même et à votre entourage. Pour pouvoir utiliser correctement ce produit, vous devez comprendre parfaitement le contenu de ce manuel.

ATTENTION

Indique qu'un emploi incorrect en ignorant les points susmentionnés peut se traduire par la mort ou de sérieuses blessures.

PRÉCAUTION

Indique qu'un emploi incorrect en ignorant les points susmentionnés peut se traduire par d'éventuelles blessures ou des dégâts matériels.

PRÉCAUTIONS DE SÉCURITÉ (Laser)

Ce produit utilise un faisceau laser invisible. Veillez à respecter ce qui suit :

ATTENTION

- N'appuyez pas sur le bouton PWR tout en regardant dans l'ouverture de l'émetteur laser. Vous pourriez endommager vos yeux.

- Ne visez pas les yeux.
- Ne pointez pas le faisceau laser vers d'autres personnes.
- Ne regardez pas les faisceaux laser avec d'autres instruments optiques, comme un objectif ou des jumelles. Vous pourriez endommager vos yeux.
- Si vous n'effectuez pas de mesures, ne placez pas vos doigts à proximité du bouton PWR pour éviter d'allumer le laser par accident.
- Si vous ne l'utilisez pas pendant une longue période de temps, retirez la pile.
- Ne pas démonter, modifier ou réparer le produit. L'émission de rayon laser pourrait être nocive pour votre santé. La garantie constructeur ne s'applique plus aux produits qui ont été démontés, modifiés ou réparés.
- Ne laissez pas le produit à la portée des enfants.

PRÉCAUTIONS DE SÉCURITÉ (Objectif monoculaire)

ATTENTION

- Ne regardez jamais directement le soleil, une lumière intense ou des faisceaux laser en utilisant ce produit. Ceci pourrait endommager gravement vos yeux ou provoquer la cécité.

PRÉCAUTION

- Ne laissez pas le sac en plastique qui a servi à emballer ce produit ou d'autres petites pièces à la portée des enfants. Le sac pourrait bloquer leur bouche et leur nez, et les étouffer.
- Veillez à ce que des enfants n'aient pas des petites pièces ou des accessoires par inadvertance. Si des enfants avalaient ce type de pièces, consultez immédiatement un médecin.
- Éteignez ce produit lorsqu'il n'est pas utilisé.
- Lorsque vous transportez ce produit, rangez-le dans son étui.
- Si ce produit ne fonctionne pas correctement pour quelque raison que ce soit, cessez immédiatement de l'utiliser et consultez un réparateur agréé par Nikon.

En

Es

Fr

De

It

Sv

Nl

Ru

Pb

Pl

Fi

No

Dk

Cz

Ro

Hu

- Ne laissez pas ce produit dans un endroit instable. Il pourrait tomber et entraîner des blessures ou des pannes.
- N'utilisez pas l'appareil en marchant. Vous pourriez rencontrer un obstacle, ou tomber et causer des blessures ou une panne.
- Ne balancez pas ce produit par la bandoulière. Vous pourriez toucher d'autres personnes et causer des blessures.
- Les pièces en caoutchouc de ce produit (telles que l'ocillon) ou les pièces en caoutchouc du boîtier et de la bandoulière fournis avec celui-ci peuvent se détériorer si elles sont utilisées ou stockées pendant longtemps. Le caoutchouc détérioré peut coller aux vêtements et causer des taches. Vérifiez leur état avant l'utilisation et consultez un réparateur agréé Nikon si vous découvrez un défaut.
- L'utilisation de l'ocillon en caoutchouc sur une longue période de temps peut provoquer une irritation cutanée. Si vous remarquez ces symptômes, arrêtez d'utiliser le produit et consultez immédiatement un médecin.

PRÉCAUTIONS (Pile au lithium)

Une utilisation incorrecte peut entraîner une rupture ou une fuite de la pile au lithium, provoquant la corrosion de l'appareil ou des taches sur vos mains et vos vêtements.

Veillez à respecter ce qui suit :

- Installez la pile manière à ce que les pôles + et - soient correctement positionnés.
- La pile doit être retirée quand elle est déchargée ou si vous prévoyez de ne pas l'utiliser pendant une longue période de temps.
- Tenez la pile éloignée du feu ou de l'eau. Ne démontez jamais la pile.
- Ne rechargez jamais la pile au lithium.
- Ne court-circuitez pas les contacts du compartiment à pile.
- Ne transportez pas la pile avec des clefs ou des pièces dans une poche ou un sac. Il pourrait y avoir un court-circuit et une surchauffe.
- Si du liquide provenant d'une pile au lithium venait à entrer en contact avec un vêtement ou la peau, rincez immédiatement à grande eau. S'il venait à pénétrer dans les yeux ou la bouche, rincez à l'eau et consultez immédiatement un médecin.
- Lorsque vous jetez la pile au lithium, conformez-vous aux lois de recyclage locales.

PRÉCAUTIONS DE MANIPULATION ET DE FONCTIONNEMENT

- Ne soumettez pas ce produit à un choc physique.
- Si vous exercez accidentellement un fort choc physique ou que vous faites tomber le produit et que vous suspectez un dysfonctionnement, consultez immédiatement votre revendeur local ou un réparateur agréé Nikon.
- N'utilisez pas le produit sous l'eau.
- Essuyez la pluie, l'eau, le sable ou la boue de la surface du produit dès que possible au moyen d'un chiffon doux et propre.
- Lorsque ce produit est exposé à des changements de température extrêmes (suite à un déplacement soudain d'un endroit froid à un endroit chaud ou vice-versa), de la condensation peut se former à la surface de l'objectif. N'utilisez pas le produit tant que la condensation n'a pas disparu.
- Ne laissez pas le produit dans une voiture par temps chaud ou ensoleillé, ou près d'un appareil produisant de la chaleur.

- Ne laissez pas l'oculaire à la lumière directe du soleil. L'effet de condenseur de la lentille peut endommager la surface de l'écran interne.



SOINS ET PRÉCAUTIONS D'ENTRETIEN

OBJECTIF

Veillez à ne pas toucher directement la surface de l'objectif avec vos mains lorsque vous le nettoyez. Retirez la poussière ou les peluches avec un soufflet*. Pour les traces de doigt ou les autres taches qui ne peuvent être enlevées avec un soufflet, essuyez l'objectif avec un chiffon doux et sec ou un chiffon de nettoyage pour les lunettes, en utilisant un mouvement en spirale partant du centre de l'objectif pour aller vers les bords. Si vous frottez trop fort ou avec un tissu trop rêche, vous risquez d'endommager l'objectif. Si les salissures n'ont pas été éliminées, essuyez doucement l'objectif à l'aide d'un chiffon légèrement humecté avec du nettoyant pour objectif du commerce.

BOÎTIER PRINCIPAL

Après avoir retiré doucement la poussière avec un soufflet, nettoyez la surface du boîtier avec un chiffon doux et propre. Après l'utilisation au bord de la mer, essuyez le sel qui a pu se déposer sur la surface du boîtier avec un chiffon humide, doux et propre, puis essuyez-le avec un chiffon sec. N'utilisez ni benzène, ni diluant, ni d'autres produits nettoyants contenant des agents organiques.

RANGEMENT

En cas de forte humidité, de la condensation ou des moisissures peuvent se former sur les surfaces de l'objectif. Pour cette raison, rangez le produit dans un endroit frais et sec. Après utilisation un jour de pluie ou pendant la nuit, laissez-le sécher entièrement à température ambiante avant de le ranger dans un endroit frais et sec.

* Un soufflet est un outil de nettoyage en caoutchouc qui souffle de l'air par une petite buse.

Fr Symbole pour la collecte sélective applicable aux pays européens



Ce symbole indique que cette pile doit être collectée séparément.

Les mesures suivantes concernent uniquement les utilisateurs européens.

- Cette pile doit être jetée séparément dans un point de collecte approprié. Ne la jetez pas dans une poubelle réservée aux ordures ménagères.
- Pour plus d'informations, contactez le détaillant ou les autorités locales responsables de la gestion des ordures.

Fr Symbole pour la collecte sélective applicable aux pays européens



Ce symbole indique que ce produit doit être collecté séparément.

Les mesures suivantes concernent uniquement les utilisateurs européens.

- Ce produit doit être jeté séparément dans un point de collecte approprié. Ne la jetez pas dans une poubelle réservée aux ordures ménagères.
- Pour plus d'informations, contactez le détaillant ou les autorités locales responsables de la gestion des ordures.



CONSIGNE POUVANT VARIER LOCALEMENT > WWW.CONSIGNESDETRI.FR

Se familiariser avec le télémètre laser

En
Es
Fr
De
It
Sv
Nl
Ru
Pb
Pl
Fi
No
Dk
Cz
Ro
Hu

■ Caractéristiques principales

- La fonction STABILIZED (réduction des vibrations) sert à limiter les effets de vibration des mains
- Affichage interne rouge facile à lire
- Utilise l'algorithme Priorité à la Première Cible qui permet de mesurer facilement l'éloignement d'un drapeau
- L'indicateur LOCKED ON (indicateur de détection avec Priorité à la Première Cible) s'illumine lors de la mesure de sujets qui se superposent et c'est la distance au sujet le plus proche qui s'affiche
- Télémètre 6x de qualité supérieure avec traitements multicouches
- Oculaire plus grand pour une lecture simplifiée
- Possibilité de choisir entre quatre modes d'affichage de mesure
- Le mode golf (par défaut) affiche la distance de réglage de la pente (distance horizontale ± hauteur), qui peut être pratique pour le golf
- Indicateur de distance réelle intégré
- Appuyez et maintenez le bouton PWR enfoncé pour activer la fonction de mesure en continu (pendant 8 secondes au maximum)
- Mise hors tension automatique (après environ 8 secondes d'inactivité depuis l'écran de veille)
- Étanche et antibuée (non conçu pour une utilisation sous l'eau)
- Laser EN/IEC de Classe 1M, invisible et sans danger pour les yeux

● À propos des résultats de mesure

Cet appareil est un télémètre d'entrée de gamme. Ses résultats ne peuvent pas être utilisés comme preuve officielle.

Ce produit utilise un faisceau laser invisible pour la mesure. Il mesure le temps nécessaire au faisceau laser pour effectuer un aller-retour entre le télémètre et la cible. La réflectivité du laser et les résultats de mesure dépendent des conditions environnementales et climatiques, ainsi que de la couleur, de la finition de surface, de la taille, de la forme et d'autres caractéristiques de la cible.

Les mesures peuvent être imprécises ou peuvent échouer dans les cas suivants :

- Temps de neige, pluie ou brouillard
- Cible petite ou mince
- Cible noire ou sombre
- La cible a une surface étagée
- La cible bouge ou vibre
- La cible est un plan d'eau
- La cible est visée à travers un verre
- La cible est en verre ou en miroir
- L'incidence du laser est oblique sur la surface réfléchissante de la cible

■ Nomenclature/Composition

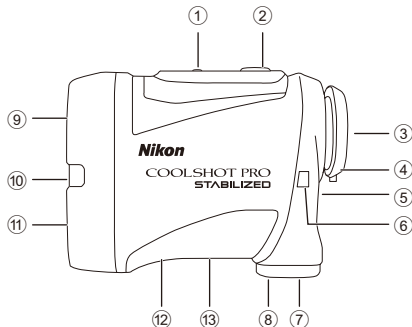

Composition

- Boîtier ×1
- Courroie ×1
- Housse ×1
- Pile au lithium (CR2) ×1

- ① Bouton MODE
- ② Bouton PWR (Bouton POWER ON/Mesure)
- ③ Oculaire monoculaire 6×
- ④ Œillette/Bague de réglage dioptrique
- ⑤ Index dioptrique
- ⑥ Œillette pour courroie
- ⑦ Couvercle du logement de la pile
- ⑧ Indication "Ouvert" pour le couvercle du logement de la pile
- ⑨ Objectif monoculaire/Ouverture de l'émetteur laser
- ⑩ Indicateur de distance réelle
- ⑪ Ouverture du détecteur laser invisible
- ⑫ Étiquette de référence du produit
- ⑬ Indication

IEC60825-1 CLASS 1M LASER PRODUCT
DO NOT EXPOSE USERS OF
TELESCOPIC OPTICS.
FDA CLASS I LASER PRODUCT
THIS PRODUCT COMPLIES WITH

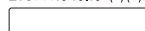

MADE IN CHINA ML912
NIKON VISION CO.,LTD.



En

Es

Fr

De

It

Sv

NL

Ru

Pb

Pl

Fi

No

Dk

Cz

Ro

Hu

*Le mousqueton fourni avec la housse est uniquement destiné au transport du télémètre laser. N'y accrochez rien de lourd et le tirez pas trop dessus. Il ne doit pas être utilisé pour l'escalade.

En

Es

Fr

De

It

Sv

NL

Ru

Pb

Pl

Fi

No

Dk

Cz

Ro

Hu

■ Écran interne

- ① Hauteur (distance réelle en mode golf)
--- : "Échec de la mesure" ou "Mesure de distance impossible"
- ② Repère de cible
—|— : Visez la cible que vous souhaitez mesurer.
Positionnez la cible au centre du repère.
- ③ Unité de mesure (m : mètre/YD : yard)
- ④ Distance
---- : "Échec de la mesure" ou "Mesure de distance impossible"
- ⑤ Indicateur de niveau de charge de la pile
- ⑥ Indication du mode d'affichage de mesure
- ⑦ Marque d'irradiation laser
∞ : S'affiche lorsque le laser est utilisé pour une mesure. Ne regardez pas du côté de l'objectif tant que cette marque est visible.
- ⑧ Indicateur LOCKED ON (indicateur de détection avec Priorité à la Première Cible)
⊖ : Lors de la mesure de sujets qui se superposent et c'est la distance au sujet le plus proche qui s'affiche, l'indicateur s'illumine.

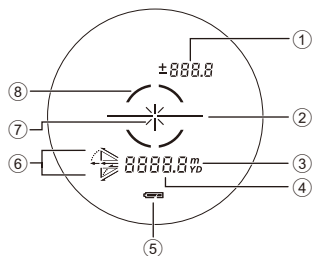

- L'affichage interne de ce produit est agrandi par l'oculaire. Même si vous y voyez de la poussière, cela n'affecte pas la précision de la mesure.

Fonctions

■ Fonction STABILIZED (réduction des vibrations)

● Activation et désactivation

La fonction STABILIZED (réduction des vibrations) s'active à la mise sous tension du télémètre laser.

À la mise hors tension du télémètre laser, la fonction STABILIZED (réduction des vibrations) se désactive automatiquement.

■ Algorithme de Priorité à la Première Cible

Lors de la mesure de sujets qui se superposent, l'algorithme de Priorité à la Première Cible indique la distance au sujet le plus proche.

■ Indicateur LOCKED ON (indicateur de détection avec Priorité à la Première Cible)

Lors de la mesure de sujets qui se superposent, par exemple un drapeau avec des arbres dans le fond, c'est la distance au sujet le plus proche qui est affichée, et l'indicateur LOCKED ON (indicateur de détection avec Priorité à la Première Cible)* s'allume dans le viseur.

*Mesure unique : Lors de la mesure de sujets qui se superposent, c'est la distance au sujet le plus proche qui s'affiche et l'indicateur apparaît.

Mesure en continu : Lorsque les valeurs affichées correspondent à un sujet qui se rapproche, l'indicateur apparaît.

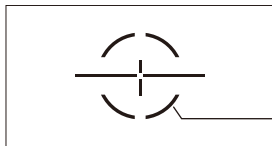

L'indicateur LOCKED ON (indicateur de détection avec Priorité à la Première Cible) s'allume.

■ Indicateur de distance réelle

Lorsque le réglage de l'indicateur de distance réelle est activé et que le mode d'affichage de mesure est réglé sur le mode de distance réelle, l'indicateur de distance réelle clignote lorsque le télémètre laser est sous tension. Vous pouvez découvrir en un coup d'œil que la fonction d'inclinomètre n'est pas utilisée.

En

Es

Fr

De

It

Sv

Nl

Ru

Pb

Pl

Fi

No

Dk

Cz

Ro

Hu

Insérer/Remplacer la pile

■ Type de pile



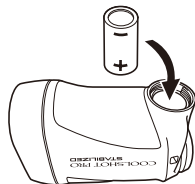

Pile au lithium 3V CR2 ×1

■ Insérer/Remplacer la pile

1. Ouvrez le couvercle du logement de la pile.
Tournez le couvercle du logement de la pile dans le sens inverse des aiguilles d'une montre et retirez-le.
 2. Insérer la pile.
Pour remplacer la pile, sortez la pile usagée avant d'insérer la nouvelle. Suivez le repère d'insertion de la pile à l'intérieur du logement de la pile pour insérer les extrémités + et - de la pile dans le bon sens (insérez-la de façon à ce que l'extrémité - soit tournée vers le haut). Si la pile n'est pas positionnée correctement, le télémètre laser ne fonctionnera pas.
 3. Remettez le couvercle du logement de la pile.
Tournez le couvercle du logement de la pile dans le sens des aiguilles d'une montre jusqu'à ce qu'il soit vissé à fond. Lorsque vous fixez le couvercle du logement de la pile, vissez-le bien à fond et vérifiez qu'il est bien fixé.
- Le couvercle du logement de la pile peut être difficile à tourner car ce produit est équipé d'un joint d'étanchéité en caoutchouc pour garantir son étanchéité.



■ Indicateur de niveau de charge de la pile

Affichage		Description
	Ne s'affiche que pendant 2 secondes après la mise sous tension.	Charge suffisante pour le fonctionnement.
	Ne s'affiche que pendant 2 secondes après la mise sous tension.	Le niveau de charge de la pile devient faible. Préparez-vous à remplacer la pile.
	S'affiche en continu.	Le niveau de charge de la pile est faible. La pile doit être remplacée.
	Clignote. S'arrête automatiquement après avoir clignoté 3 fois.	La pile est déchargée. Veuillez remplacer la pile.

Navigation dans les menus

- Utilisation du bouton MODE
Vous pouvez appuyer sur le bouton MODE de deux manières. Utilisez le bouton en suivant les descriptions fournies dans ce manuel.
 - "Appuyez et maintenez le bouton" signifie que vous devez continuer à appuyer sur le bouton pendant 1,5 seconde ou plus.
 - "Appuyez" signifie que vous devez appuyer rapidement sur le bouton (moins de 1,5 seconde).

En

Es

Fr

De

It

Sv

Nl

Ru

Pb

Pl

Fi

No

Dk

Cz

Ro

Hu

■ Changer le mode d'affichage de la mesure (F1)

Vous pouvez basculer entre quatre modes (voir la figure ci-dessous) selon votre style de jeu de golf. Les informations affichées diffèrent selon le mode. Le réglage par défaut en sortie d'usine est le mode golf.

1. Appuyez sur le bouton PWR pour activer le télémètre laser.
2. Appuyez et maintenez le bouton MODE.
 - Vous pouvez maintenant changer le mode d'affichage de mesure.
3. Le réglage change chaque fois que vous appuyez sur le bouton PWR.

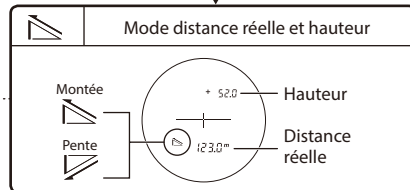
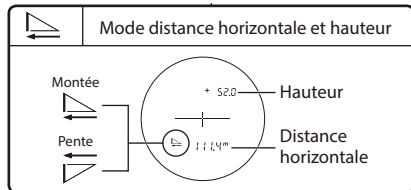
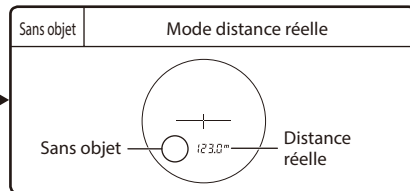
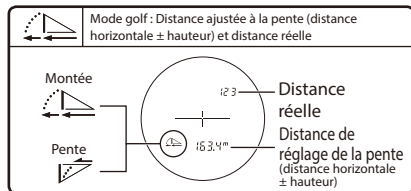
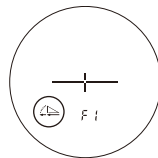

- Si vous appuyez et maintenez le bouton MODE ou si vous n'utilisez pas les boutons pendant environ 8 secondes, le réglage affiché sera sauvegardé et le télémètre laser repassera en veille.
- Le réglage est enregistré même lorsque le télémètre laser est désactivé.

■ Changer la luminosité de l'affichage interne (F2)

Réglez la luminosité de l'affichage interne. Le réglage par défaut est A (Auto, contrôle automatique de la luminosité). Vous pouvez sélectionner A, ou 1 à 5.

- A (Auto) : La luminosité est réglée automatiquement en fonction de la luminosité de l'environnement.
- 1 - 5 : 1 est le plus obscur et 5 est le plus lumineux.

1. Appuyez sur le bouton PWR pour activer le télémètre laser.
2. Appuyez et maintenez le bouton MODE.
3. Appuyez une fois sur le bouton MODE.
 - Vous pouvez maintenant changer la luminosité de l'affichage interne.
4. Le réglage change chaque fois que vous appuyez sur le bouton PWR.

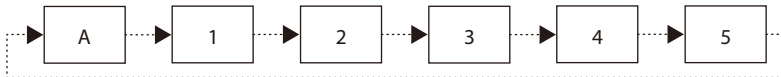

- Si vous appuyez et maintenez le bouton MODE ou si vous n'utilisez pas les boutons pendant environ 8 secondes, le réglage affiché sera sauvegardé et le télémètre laser repassera en veille.
- Le réglage est enregistré même lorsque le télémètre laser est désactivé.

● Changer temporairement le réglage de luminosité de l'affichage interne

Si l'affichage interne est difficile à voir en raison des conditions environnantes, vous pouvez changer temporairement la luminosité. La luminosité change chaque fois que vous appuyez sur le bouton MODE.

- Le niveau de luminosité n'est pas affiché dans l'affichage interne.
- A (Auto) ne peut pas être réglé.
- Lorsque vous désactivez le télémètre laser, l'affichage interne repasse à la luminosité d'origine.

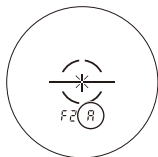

En

Es

Fr

De

It

Sv

Nl

Ru

Pb

Pl

Fi

No

Dk

Cz

Ro

Hu

■ Changer l'unité d'affichage de la distance (F3)

Pour l'unité d'affichage des résultats de mesure, sélectionnez YD (yards) ou m (mètres). Le réglage par défaut est YD (yard).

1. Appuyez sur le bouton PWR pour activer le télémètre laser.
2. Appuyez et maintenez le bouton MODE.
3. Appuyez deux fois sur le bouton MODE.
 - Vous pouvez maintenant changer l'unité d'affichage de la distance.
4. Le réglage change chaque fois que vous appuyez sur le bouton PWR.



- Si vous appuyez et maintenez le bouton MODE ou si vous n'utilisez pas les boutons pendant environ 8 secondes, le réglage affiché sera sauvegardé et le télémètre laser repassera en veille.
- Le réglage est enregistré même lorsque le télémètre laser est désactivé.

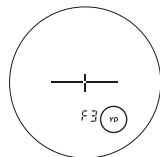

■ Activer ou désactiver l'indicateur de distance réelle (F4)

Lorsque le réglage de l'indicateur de distance réelle est activé et que le mode d'affichage de mesure est réglé sur le mode de distance réelle, l'indicateur de distance réelle clignote lorsque le télémètre laser est sous tension. Vous pouvez découvrir en un coup d'œil que la fonction d'inclinomètre n'est pas utilisée. Le réglage par défaut est On (activé).

1. Appuyez sur le bouton PWR pour activer le télémètre laser.
2. Appuyez et maintenez le bouton MODE.
3. Appuyez trois fois sur le bouton MODE.
 - Vous pouvez maintenant changer l'indicateur de distance réelle.
4. Le réglage change chaque fois que vous appuyez sur le bouton PWR.



- Si vous appuyez sur le bouton MODE ou si vous n'utilisez pas les boutons pendant environ 8 secondes, le réglage affiché sera sauvegardé et le télémètre laser repassera en veille.
- Le réglage est enregistré même lorsque le télémètre laser est désactivé.

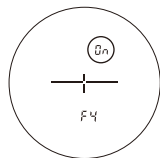

En

Es

Fr

De

It

Sv

Nl

Ru

Pb

Pl

Fi

No

Dk

Cz

Ro

Hu

■ Diagramme d'utilisation des menus de réglage

En
Es
Fr
De
It
Sv
Nl
Ru
Pb
Pl
Fi
No
Dk
Cz
Ro
Hu

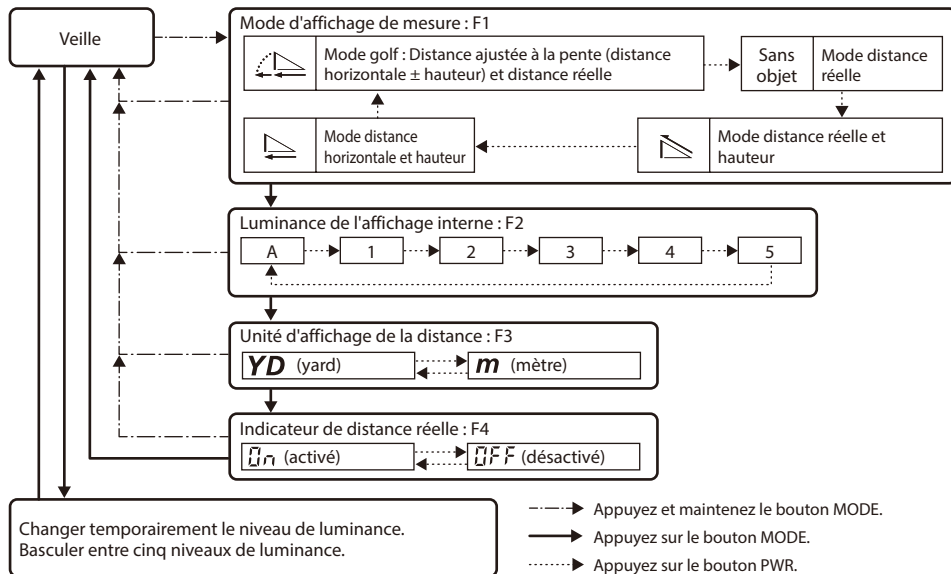

- Si vous appuyez et maintenez le bouton MODE ou si vous n'utilisez pas les boutons pendant environ 8 secondes lorsque vous utilisez les menus de réglage, le réglage affiché sera sauvegardé et le télémètre laser repassera en veille.

Mesure

Mise en garde — Les contrôles, les ajustements ou l'utilisation d'autres procédures que celles spécifiées dans ce document peuvent engendrer des effets négatifs ou des dommages pour votre santé, dus aux émissions laser.

- Avant d'effectuer une mesure, veillez à confirmer chaque réglage de menu. Reportez-vous à "Navigation dans les menus" pour plus de détails sur le menu et sur la façon de modifier les réglages.

■ Réglage de la mise au point de l'affichage interne

Si l'affichage interne est flou, réglez la mise au point à l'aide de la procédure suivante.

1. Appuyez sur le bouton PWR pour activer l'appareil.
2. Regardez à travers l'oculaire et faites tourner la bague de réglage dioptrique jusqu'à ce que l'affichage interne soit net.

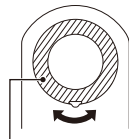

Bague de réglage dioptrique

■ Mesure

1. Appuyez sur le bouton PWR pour activer l'appareil.
 - Si vous n'utilisez pas le bouton pendant environ 8 secondes, l'appareil s'éteindra automatiquement.
2. Visez la cible.
Positionnez le centre du repère sur la cible.



Immédiatement après la mise sous tension

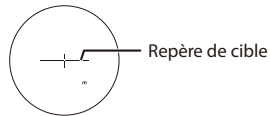

3. Appuyez sur le bouton PWR pour effectuer la mesure.
Une fois la mesure terminée, les résultats mesurés s'affichent pendant 8 secondes environ, puis l'appareil se met automatiquement hors tension.
Appuyez sur le bouton PWR lorsque l'appareil est sous tension pour effectuer à nouveau la mesure.

En

Es

Fr

De

It

Sv

Nl

Ru

Pb

Pl

Fi

No

Dk

Cz

Ro

Hu

■ Mesure unique

Une seule pression sur le bouton PWR déclenche une mesure unique, puis affiche les résultats.

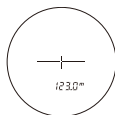

Exemple d'affichage de distance mesurée

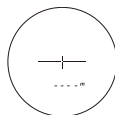

Exemple d'échec de mesure

■ Mesure en continu

Appuyez et maintenez le bouton PWR pour prendre une mesure continue, pendant 8 secondes au maximum. Pendant la mesure, la marque d'émission laser clignote puis le résultat mesuré s'affiche. Si vous relâchez le bouton, la mesure continue s'arrête.

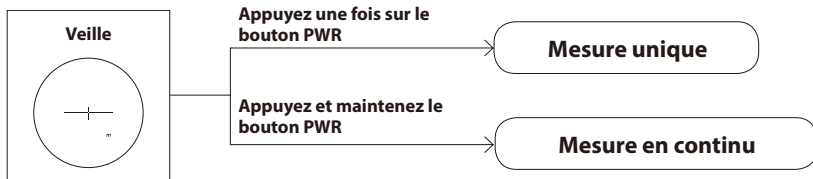

● Lorsque vous mesurez un drapeau sur un parcours de golf Maintenez le drapeau au centre du viseur pendant toute la durée de la mesure en continu, afin de minimiser les vibrations liées au maintien à la main.

Détails techniques

■ Spécifications

Plage de mesure (distance réelle)	7,5-1090 mètres/8-1200 yards
Affichage de distance (incrément)	Distance réelle (supérieure) : Tous les 1 m/yd. Distance réelle (inférieure) : Tous les 0,5 m/yd. Distance horizontale/Distance de réglage de la pente (inférieure) : Tous les 0,2 m/yd. Hauteur (supérieure) : Tous les 0,2 m/yd. (moins de 100 m/yd.) Tous les 1 m/yd. (100 m/yd. et au-delà)
Précision (distance réelle)*1	±0,75 m/yd. (moins de 700 m/yd.) ±1,25 m/yd. (700 m/yd. et au-delà, moins de 1000 m/yd.) ±1,75 m/yd. (1000 m/yd. et au-delà)
Grossissement (x)	6
Diamètre effectif de la lentille de l'objectif (mm)	21
Champ angulaire (réel) (°)	7,5
Dégagement oculaire (mm)	18,0
Pupille de sortie (mm)	3,5
Réglage dioptrique	±4 m ⁻¹
Dimensions (L × H × l) (mm/in.)	96 × 74 × 42/3,8 × 2,9 × 1,7
Poids (g/oz.)	Environ 170/6,0 (sans la pile)
Température de fonctionnement (°C/°F)	-10 — +50/14 — 122
Humidité ambiante de fonctionnement (%RH)	80 ou moins (sans condensation)
Alimentation	Pile CR2 au lithium ×1 (3V CC) Arrêt automatique (après environ 8 secondes de non-utilisation)
Structure	Étanche (jusqu'à 1 mètre/3,3 pieds pendant 10 minutes)*2, anti-buée Le logement de la pile est résistant à la pluie — équivalent à une protection de classe 4 JIS/IEC (IPX4) (dans les conditions de test de Nikon)*3
Compatibilité électromagnétique	FCC Chapitre 15 Sous-Partie B classe B, UE : Directive CEM, AS/NZS, VCCI classe B, CU TR 020, ICES-003

En

Es

Fr

De

It

Sv

NL

Ru

Pb

Pl

Fi

No

Dk

Cz

Ro

Hu

Environnement	RoHS, WEEE
Classification laser	IEC60825-1 : Classe 1M/Produit Laser FDA/21 CFR Partie 1040.10 : Produit Laser de Classe I
Longueur d'onde (nm)	905
Durée d'impulsion (ns)	9,5
Puissance de sortie (W)	15
Divergence du faisceau (mrad)	Verticale : 1,8, Horizontale : 0,25

- Les spécifications du produit peuvent ne pas être atteintes en fonction de la forme, de la texture et de la nature de l'objet ciblé, et/ou des conditions météorologiques.

^{*1} Dans les conditions de mesure Nikon.

^{*2} Modèles étanches

Ce produit est en mesure de résister à l'eau et son système optique et d'observation ne subira pas de dégâts s'il est immergé ou tombe dans l'eau jusqu'à une profondeur maximale de 1 mètre/3,3 pieds et s'il n'y demeure pas plus de 10 minutes.

Ce produit offre les avantages suivants :

- Peut être utilisé dans des conditions de forte humidité, poussière et pluie sans risque de dommage aux fonctions internes.
- Une conception avec remplissage d'azote le rend résistant à la condensation et aux moisissures.

Observez cependant les consignes suivantes lors de l'utilisation du télémètre laser Nikon :

- Ne mettez pas et n'utilisez pas le produit sous l'eau courante.
- Si vous trouvez de l'humidité sur les parties mobiles de ce produit, arrêtez de l'utiliser et essuyez-la.

^{*3} Le logement de la pile est résistant à la pluie, mais il n'est pas étanche. De l'eau peut pénétrer dans l'appareil si le télémètre est immergé. Dans ce cas, essuyez soigneusement le logement de la pile et attendez qu'il soit parfaitement sec.

Durée de vie de la pile

Environ 2400 fois (à environ 20°C (68°F))

Cette valeur peut varier selon la température et d'autres facteurs. Utiliser uniquement comme indication.

- La pile fournie avec ce télémètre laser Nikon sert à en vérifier le fonctionnement. À cause de la décharge naturelle, la durée de vie de la pile sera probablement plus courte que la valeur ci-dessus.

■ Guide de dépistage des pannes/Réparations

Si ce produit ne fonctionne pas comme prévu, consultez cette liste avant de contacter votre revendeur local ou le magasin où vous l'avez acheté.

- S'il y a un problème avec le produit.

Problème	Cause/Solution
<ul style="list-style-type: none"> • Ne s'allume pas 	<ul style="list-style-type: none"> • Appuyez sur le bouton PWR (sur le dessus du boîtier). • Vérifiez si la pile est insérée correctement. • Remplacez la pile avec une pile neuve.
<ul style="list-style-type: none"> • Impossible d'effectuer une mesure • Résultat anormal 	<ul style="list-style-type: none"> • Vérifiez les réglages. • Confirmez que vous pouvez mesurer une cible large et proche (par exemple : un bâtiment situé à environ 15 m/yd. devant vous). • Nettoyez la surface de la lentille si nécessaire.
<ul style="list-style-type: none"> • Impossible de voir l'affichage interne • Affichage interne difficile à voir 	<ul style="list-style-type: none"> • Vérifiez la luminosité de l'affichage interne et réglez-le si nécessaire. Couvrez la lentille de l'objectif afin de faciliter la vérification de l'affichage interne.
<ul style="list-style-type: none"> • Impossible de déterminer si la fonction STABILIZED (réduction des vibrations) fonctionne 	<ul style="list-style-type: none"> • Comparez les vibrations de la cible dans le viseur lorsque le télémètre laser est allumé et éteint. • À la mise sous tension du télémètre laser, la fonction STABILIZED (réduction des vibrations) est toujours activée.
<ul style="list-style-type: none"> • Impossible de désactiver la fonction STABILIZED (réduction des vibrations) 	<ul style="list-style-type: none"> • La fonction STABILIZED (réduction des vibrations) s'active à la mise sous tension du télémètre laser. À la mise hors tension du télémètre laser, la fonction STABILIZED (réduction des vibrations) se désactive automatiquement. • Il n'est pas possible d'activer ou de désactiver manuellement la fonction STABILIZED (réduction des vibrations).
<ul style="list-style-type: none"> • De légers bruits sont émis à la mise sous tension et à la mise hors tension 	<ul style="list-style-type: none"> • Le moteur du système STABILIZED (réduction des vibrations) peut produire un léger bruit. Ce bruit est normal, continuez à utiliser le télémètre laser.
<ul style="list-style-type: none"> • Des bruits se font entendre à l'intérieur du boîtier lorsqu'il est secoué et hors tension 	<ul style="list-style-type: none"> • Le mécanisme de stabilisation bouge à l'intérieur. Ces bruits sont normaux. Ces bruits ne se font pas entendre lorsque le produit est sous tension, même si on le secoue.
<ul style="list-style-type: none"> • [E] s'affiche à l'écran 	<ul style="list-style-type: none"> • Indique une erreur. Veuillez contacter votre revendeur ou le magasin dans lequel vous avez acheté le produit.

En

Es

Fr

De

It

Sv

Nl

Ru

Pb

Pl

Fi

No

Dk

Cz

Ro

Hu

- Si vous avez besoin d'une réparation, veuillez contacter votre revendeur local ou le magasin dans lequel vous avez acheté le produit.

Ne réparez pas et ne démontez pas le produit. Un incident sérieux pourrait se produire.

Remarque : Nikon n'est pas responsable des dommages directs ou indirects si l'utilisateur tente de réparer ou de démonter le produit.

Deutsch

INHALT

Einführung

Lesen Sie dies zuerst	70
VORSICHTSMASSNAHMEN HINSICHTLICH BETRIEB UND SICHERHEIT	71

Erste Schritte mit dem Laser-Entfernungsmesser

Hauptmerkmale	74
Begriffsbestimmung/Zusammensetzung	75
Interne Anzeige	76

Funktionen

STABILIZED (Vibrationsreduktion)-Funktion	77
Priorität-1.-Ziel-Algorithmus	77
LOCKED ON-Zeichen (Priorität-1-Ziel-Erkennungszeichen) ...	77
Anzeige der tatsächlichen Entfernung	77

Die Batterie einsetzen/austauschen

Art der Batterie	78
Die Batterie einsetzen/austauschen	78
Batteriestand-Anzeige	78

Navigieren durch die Menüs

Den Messanzeigemodus ändern (F1)	80
Ändern der Helligkeit der internen Anzeige (F2)	81
Die Entfernungsanzeige-Einheit ändern (F3)	82
Aktivieren oder Deaktivieren der Anzeige der tatsächlichen Entfernung (F4)	83
Diagramm zur Bedienung der Einstellungsmenüs	84

Messung

Einstellen der Bildschärfe der internen Anzeige	85
Messung	85
Einzelne Messung	86
Kontinuierliche Messung	86

Technische Hinweise

Technische Daten	87
Fehlersuche/Reparatur	89

En

Es

Fr

De

It

Sv

Nl

Ru

Pb

Pl

Fi

No

Dk

Cz

Ro

Hu

Einführung

- En
- Es
- Fr
- De
- It
- Sv
- Nl
- Ru
- Pb
- Pl
- Fi
- No
- Dk
- Cz
- Ro
- Hu

■ Lesen Sie dies zuerst

Wir danken Ihnen für den Erwerb des Nikon Laser-Entfernungsmessers COOLSHOT PRO STABILIZED.

Lesen Sie bitte vor der ersten Verwendung des Produkts dieses Benutzerhandbuch sorgfältig durch, um die korrekte Benutzung sicherzustellen. Bewahren Sie dieses Benutzerhandbuch nach dem Durchlesen zum Nachschlagen an einem leicht zugänglichen Ort auf.

● Hinweise zum Benutzerhandbuch

- Die Vervielfältigung, Verteilung, Übertragung, die elektronische Erfassung und die Übersetzung in eine andere Sprache in irgendeiner Form dieses Handbuchs zum Produkt, auch auszugsweise, bedürfen der ausdrücklichen Genehmigung durch Nikon.
- In diesem Benutzerhandbuch dargestellte Abbildungen und Inhalte des Displays können vom tatsächlichen Produkt abweichen.
- Nikon ist für Fehler, die in diesem Handbuch enthalten sein können, nicht verantwortlich.
- Das Aussehen, die technischen Daten und Funktionen dieses Produkts können jederzeit ohne Vorankündigung geändert werden.

● Hinweise zum Schutz gegen schädliche Störungen des Funkverkehrs

- Dieses Gerät stimmt mit Teil 15 der FCC-Richtlinien überein. Der Betrieb hängt von den folgenden zwei Bedingungen ab:
 - (1) Dieses Gerät darf keine schädlichen Störungen verursachen, und
 - (2) Dieses Gerät muss jede mögliche empfangene Störung annehmen, einschließlich Störung, die einen unerwünschten Betrieb verursachen kann.
- Dieses Gerät wurde geprüft und als mit den Grenzen für eine digitale Einheit der Klasse B, gemäß Teil 15 der FCC-Richtlinien und der EU-EMC-Richtlinie übereinzustimmend befunden. Diese Grenzen sollen einen angemessenen Schutz gegen eine schädliche Störung in einer Wohninstallation bieten. Dieses Gerät generiert, verwendet und kann Hochfrequenzenergie ausstrahlen und, wenn nicht in Übereinstimmung mit den Anweisungen installiert und verwendet, schädliche Störung des Funkverkehrs verursachen. Es gibt jedoch keine Garantie, dass Störungen nicht in einer bestimmten Installation auftreten. Verursacht dieses Gerät Störungen beim Rundfunk- oder Fernsehempfang, die durch das Ein- und Ausschalten des Gerätes festgestellt werden können, wird der Benutzer angeregt zu versuchen, die Störung durch eine oder mehrere der folgenden Maßnahmen zu beheben:
 - Richten Sie die Empfangsantenne neu aus oder stellen Sie diese an einem anderen Ort auf.
 - Erhöhen Sie den Abstand zwischen dem Gerät und dem Empfänger.
 - Fragen Sie einen Händler oder einen erfahrenen Radio/TV-Techniker um Hilfe.

Hinweis für Kunden in Kanada
CAN ICES-3(B)/NMB-3(B)

■ VORSICHTSMASSNAHMEN HINSICHTLICH BETRIEB UND SICHERHEIT

Beachten Sie unbedingt die in diesem Benutzerhandbuch enthaltenen Richtlinien, damit Sie dieses Produkt sicher einsetzen und eventuelle Personen- oder Sachschäden vermeiden. Machen Sie sich eingehend mit den Inhalten vertraut, damit Sie das Produkt korrekt einsetzen.

WARNUNG

Dieser Hinweis warnt davor, dass eine Nichtbeachtung der hier beschriebenen Inhalte zu schweren Verletzungen oder zum Tod führen kann.

VORSICHT

Dieser Hinweis warnt davor, dass eine Nichtbeachtung der hier beschriebenen Inhalte zu Verletzungen oder Sachschäden führen kann.

SICHERHEITSHINWEISE (Laser)

Dieses Produkt setzt einen unsichtbaren Laserstrahl ein. Stellen Sie sicher, das Folgende zu beachten:

WARNUNG

- Drücken Sie nicht die PWR-Taste, wenn Sie in die Laser-Emissionsblendenöffnung schauen. Dadurch könnten Ihre Augen geschädigt werden.

- Richten Sie den Laser nicht auf Ihre Augen.
- Richten Sie den Laser nicht auf Menschen.
- Betrachten Sie Laser nicht mit anderen optischen Instrumenten, wie z. B. Objektiven oder Ferngläsern. Dadurch könnten Ihre Augen geschädigt werden.
- Wenn Sie keine Messung vornehmen, halten Sie Ihre Finger fern von der PWR-Taste, um ein unbeabsichtigtes Emittieren des Laserstrahls zu vermeiden.
- Entfernen Sie die Batterien aus dem Gerät, wenn Sie es für längere Zeit nicht verwenden.
- Das Produkt nicht auseinandernehmen, umgestalten oder reparieren. Die Laseremissionen können Ihre Gesundheit gefährden. Wird das Produkt auseinandergenommen, umgestaltet oder repariert, erlischt die Herstellergarantie.
- Bewahren Sie das Produkt außerhalb der Reichweite von Kindern auf.

SICHERHEITSHINWEISE (Monokular)

WARNUNG

- Beim Einsatz dieses Produkts niemals direkt in die Sonne, intensives Licht oder Laser schauen. Dadurch können die Augen ernsthaft geschädigt werden oder es kann zur Erblindung kommen.

VORSICHT

- Den zum Verpacken dieses Produkts dienenden Beutel und andere Kleinteile unbedingt so aufbewahren, dass sie dem Zugriff von Kindern entzogen sind. Der Beutel kann den Mund oder die Nase eines Kindes verschließen und zur Erstickung führen.
- Schützen Sie Ihre Kinder, damit sie nicht versehentlich kleine Teile oder Zubehör verschlucken. Wenn solche Teile verschluckt werden, müssen Sie sofort einen Arzt aufsuchen.
- Dieses Produkt bei Nichtgebrauch abschalten.
- Tragen Sie dieses Produkt stets in der Aufbewahrungstasche.
- Wenn dieses Produkt aus irgendeinem Grund nicht mehr korrekt funktioniert, stellen Sie den Betrieb unverzüglich ein und wenden Sie sich an einen von Nikon autorisierten Servicepartner.

En

Es

Fr

De

It

Sv

Nl

Ru

Pb

Pl

Fi

No

Dk

Cz

Ro

Hu

- Dieses Produkt nicht auf eine instabile Unterlage stellen. Es könnte herunterfallen, wodurch Verletzungen oder Fehlfunktionen auftreten können.
- Nicht während des Gehens durch das Produkt sehen. Sie könnten gegen ein Hindernis laufen oder hinfallen, wodurch Verletzungen oder Fehlfunktionen auftreten können.
- Nicht am Trageriemen hin- und herschwenken. Das Produkt könnte andere Menschen treffen und verletzen.
- Die Gummiteile dieses Produkts (z. B. die Augenmuschel) oder Gummiteile der im Lieferumfang enthaltenen Aufbewahrungstasche und des Halteriemens können verschleifen, wenn sie für einen längeren Zeitraum verwendet oder gelagert werden. Das verschlissene Gummi kann an Kleidungsstücken haften bleiben und Flecken verursachen. Prüfen Sie vor Verwendung den Zustand und wenden Sie sich an einen von Nikon autorisierten Servicepartner, wenn Sie ein Problem feststellen.
- Bei längerem Kontakt mit der Gummi-Augenmuschel kann es zu Hautreizungen oder Hautentzündungen kommen. Sollten Symptome bei Ihnen auftreten, stellen Sie unverzüglich den Betrieb ein und suchen Sie einen Arzt auf.

SICHERHEITSHINWEISE (Lithiumbatterie)

Bei unsachgemäßer Verwendung kann die Lithiumbatterie einen Riss bekommen oder auslaufen, wodurch das Gerät korrodieren kann oder Ihre Hände und Kleidung Flecken bekommen können. Stellen Sie sicher, das Folgende zu beachten:

- Legen Sie die Batterie mit richtig positionierten Plus- und Minuspolen ein.
- Entfernen Sie die Batterie, wenn sie entladen ist oder für einen längeren Zeitraum nicht verwendet wird.
- Halten Sie die Batterie fern von offenem Feuer oder Wasser. Die Batterie niemals zerlegen.
- Die Lithiumbatterie nicht aufladen.
- Die Anschlüsse im Batteriefach nicht kurzschließen.
- Die Batterie nicht zusammen mit Schlüsseln oder Münzen in der Hosentasche oder einer Tasche aufbewahren. Dadurch könnte es zu einem Kurzschluss der Batterie kommen, sodass sie überhitzt.
- Kommt Batterieflüssigkeit einer Lithiumbatterie mit der Kleidung oder Haut in Kontakt, spülen Sie diese sofort mit viel Wasser aus. Falls Batterieflüssigkeit in die Augen oder den Mund gelangt, spülen Sie sie sofort mit viel Wasser aus und suchen Sie unverzüglich einen Arzt auf.
- Entsorgen Sie die Lithiumbatterie entsprechend den regionalen Vorschriften.

VORSICHTSMASSNAHMEN HINSICHTLICH BETRIEB UND UMGANG

- Dieses Produkt keinen Stößen aussetzen.
- Wenn das Produkt versehentlich starken Stößen ausgesetzt oder fallen gelassen wird und Sie eine Fehlfunktion vermuten, wenden Sie sich unverzüglich an Ihren Händler vor Ort oder einen von Nikon autorisierten Servicepartner.
- Das Produkt nicht Unterwasser verwenden.
- Regen, Wasser, Sand oder Schmutz schnellstmöglich mit einem weichen, sauberen Tuch abwischen.
- Wenn dieses Produkt extremen Temperaturschwankungen ausgesetzt wird (plötzlicher Wechsel zwischen einem kalten und warmen Ort oder umgekehrt), kann die Objektivoberfläche beschlagen. Verwenden Sie das Produkt nicht, bis die Kondensation verdunstet ist.
- Lassen Sie das Produkt nicht an einem heißen oder sonnigen Tag in einem Auto, oder bringen Sie es nicht in die Nähe wärmeabstrahlender Geräte.

- Setzen Sie das Okular nicht direkter Sonneneinstrahlung aus. Anderenfalls kann es aufgrund von Kondensation am Objektiv zu Schäden an der Oberfläche der internen Anzeige kommen.



HINWEISE ZUR PFLEGE UND WARTUNG

OBJEKTIV

Achten Sie beim Reinigen der Objektivoberfläche darauf, sie nicht mit Ihren Fingern zu berühren. Entfernen Sie Staub oder Fussel mit einem Druckluftgerät*. Fingerabdrücke oder sonstige Flecken, die sich mit einem Druckluftgerät nicht entfernen lassen, können Sie mit einem trockenen weichen Tuch oder Brillenreinigungstuch entfernen. Beginnen Sie dabei mit einer spiralförmigen Bewegung von der Mitte des Objektivs und arbeiten Sie sich bis zum Rand. Durch ein zu starkes Wischen oder Wischen mit einem harten Material kann das Objektiv beschädigt werden. Falls sich die Verunreinigungen dadurch nicht entfernen lassen, wischen Sie das Objektiv mit einem mit handelsüblichen Objektivreiniger befeuchteten Tuch ab.

GEHÄUSE

Nachdem Sie Staub sorgfältig mit einem Druckluftgerät entfernt haben, reinigen Sie die Gehäuseoberfläche mit einem weichen, sauberen Tuch. Nach der Verwendung am Meer müssen Sie ggf. Salz mit einem feuchten, weichen, sauberen Tuch von der Gehäuseoberfläche abwischen und anschließend mit einem trockenen Tuch abwischen. Verwenden Sie kein Benzol, Verdünner oder andere organische Mittel.

LAGERUNG

Auf der Objektivoberfläche kann, bedingt durch eine hohe Feuchtigkeit, eine Wasserkondensation oder Schimmelbildung auftreten. Lagern Sie das Produkt daher an einem kühlen, trockenen Platz. Nach Gebrauch im Regen oder in der Nacht lassen Sie den Entfernungsmesser bei Zimmertemperatur vollständig trocknen, bevor Sie ihn an einem kühlen, trockenen Ort aufbewahren.

* Ein Reinigungswerkzeug, das Druckluft durch eine Düse bläst.

De Symbol für getrennte Wertstoff-/Schadstoffsammlung in europäischen Ländern



Dieses Symbol zeigt an, dass diese Batterie separat entsorgt werden muss. Folgendes gilt nur für Verbraucher in europäischen Ländern:

- Diese Batterie darf nur separat bei einer geeigneten Sammelstelle entsorgt werden. Eine Entsorgung im Hausmüll ist unzulässig.
- Wenden Sie sich für nähere Informationen bitte an ihren Händler oder die vor Ort für Abfallentsorgung zuständigen Behörden.

De Symbol für getrennte Wertstoff-/Schadstoffsammlung in europäischen Ländern



Dieses Symbol zeigt an, dass dieses Produkt separat entsorgt werden muss. Folgendes gilt nur für Verbraucher in europäischen Ländern:

- Diese Produkt darf nur separat bei einer geeigneten Sammelstelle entsorgt werden. Eine Entsorgung im Hausmüll ist unzulässig.
- Wenden Sie sich für nähere Informationen bitte an ihren Händler oder die vor Ort für Abfallentsorgung zuständigen Behörden.

En

Es

Fr

De

It

Sv

NI

Ru

Pb

PI

Fi

No

Dk

Cz

Ro

Hu

Erste Schritte mit dem Laser-Entfernungsmesser

En
Es
Fr
De
It
Sv
Nl
Ru
Pb
Pl
Fi
No
Dk
Cz
Ro
Hu

■ Hauptmerkmale

- Die STABILIZED (Vibrationsreduktion)-Funktion wird eingesetzt, um durch Handbewegungen verursachte Vibrationen zu reduzieren
- Die rote interne Anzeige ist leicht ablesbar
- Setzt den Priorität-1.-Zielalgorithmus ein, mit dem ein Flaggenstock einfach messbar ist
- Das LOCKED ON-Zeichen (Priorität-1-Ziel-Erkennungszeichen) leuchtet, wenn sich überlappende Objekte gemessen werden, und die Entfernung zum nächstgelegenen Ziel wird angezeigt
- Hochwertiger 6-fach-Entfernungsmesser mit Mehrschichtenvergütung
- Größeres Okular für einfache Betrachtung
- Sie können eine Auswahl aus vier Messanzeigemodi treffen
- Im Golfmodus (Werkseinstellung) wird die steigungsangepasste Entfernung (horizontale Entfernung \pm Höhe) angezeigt, die für das Golfen nützlich ist
- Integrierte Anzeige der tatsächlichen Entfernung
- Halten Sie die PWR-Taste gedrückt, um die Funktion für die kontinuierliche Messung zu aktivieren (maximal ungefähr 8 Sekunden)
- Abschaltautomatik (nach ca. 8 Sekunden ohne Bedienung vom Standby-Bildschirm)
- Wasserdicht und beschlägt nicht (nicht für den Einsatz Unterwasser geeignet)
- Unsichtbarer/augensicherer Laser der EN/IEC-Klasse 1M

● Hinweise zu den Messergebnissen

Dieses Gerät dient nur als Entfernungsmesser. Seine Messergebnisse können nicht als offizielle Beweise gelten.

Dieses Produkt setzt für die Messung einen unsichtbaren Laserstrahl ein. Er misst die Zeit, die der Laserstrahl braucht, um vom Entfernungsmesser zum Ziel und wieder zurück zu gelangen. Laserstrahl-Reflexionsvermögen und Messergebnisse können, entsprechend den klimatischen und Umweltbedingungen, der Farbe, Oberflächenbeschaffenheit, Größe, Form und anderen Eigenschaften des Ziels, schwanken.

Die Messung kann in folgenden Fällen Ungenauigkeiten oder Störungen aufweisen:

- Im Schnee, Regen oder Nebel
- Kleines oder schmales Ziel
- Schwarzes oder dunkles Ziel
- Das Ziel hat eine stufenförmige Oberfläche
- Bewegliches oder vibrierendes Ziel
- Beim Messen der Oberfläche von Wasser
- Durch Glas gemessenes Ziel
- Wenn das Ziel ein Glas oder Spiegel ist
- Wenn der Einfall des Laserstrahls auf die reflektierende Oberfläche des Ziels schräg ist

■ Begriffsbestimmung/Zusammensetzung

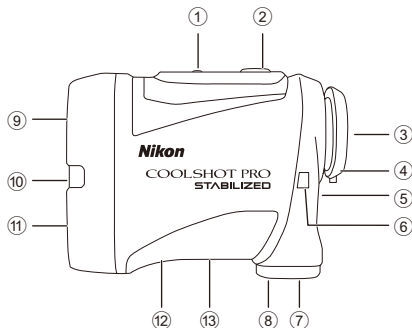

- ① MODE-Taste
- ② PWR-Taste (Einschalt-/Messtaste)
- ③ Okular des Monokulars 6x
- ④ Augenmuschel/Dioptrien-Einstellung
- ⑤ Dioptrienindex
- ⑥ Trageriemenöse
- ⑦ Batteriefachabdeckung
- ⑧ Batteriefachabdeckung „Offen“-Anzeige
- ⑨ Monokulares Objektiv/Laser-Emissionsblendenöffnung
- ⑩ Anzeige der tatsächlichen Entfernung
- ⑪ Laser-Detektorblendenöffnung
- ⑫ Produktnummer-Aufkleber
- ⑬ Anzeige

Aufbau

- 1x Gehäuse
- 1x Trageriemen
- 1x Aufbewahrungstasche
- 1x Lithiumbatterie (CR2)

IEC60825-1 CLASS 1M LASER PRODUCT
 DO NOT EXPOSE USERS OF
 TELESCOPIC OPTICS.
 FDA CLASS I LASER PRODUCT
 THIS PRODUCT COMPLIES WITH 
 21CFR1040.10 (c)(d)AND (e)



MADE IN CHINA ML912
 NIKON VISION CO.,LTD.



*Der karabinerartige Ring, der der Aufbewahrungstasche beiliegt, dient nur zum Tragen des Laser-Entfernungsmessers. Hängen Sie keine schweren Gegenstände daran und ziehen Sie nicht fest an ihm. Er kann nicht zum Klettern benutzt werden.

En

Es

Fr

De

It

Sv

Nl

Ru

Pb

Pl

Fi

No

Dk

Cz

Ro

Hu

■ Interne Anzeige

- ① Höhe (tatsächliche Entfernung in der Golfmodus-Einstellung)
--- : „Messung fehlgeschlagen“ oder „Nicht imstande, Entfernung zu messen“
- ② Zielmarkierung
—+— : Visieren Sie das Ziel an, das Sie messen möchten. Positionieren Sie das Ziel in der Mitte der Markierung.
- ③ Maßeinheit (m: Meter/YD: Yard)
- ④ Entfernung
--- : „Messung fehlgeschlagen“ oder „Nicht imstande, Entfernung zu messen“
- ⑤ Batteriestand-Anzeige
- ⑥ Anzeigen für den Messanzeigemodus
- ⑦ Laserstrahlzeichen
∞ : Wird angezeigt, während der Laser zur Messung verwendet wird. Schauen Sie nicht ins Objektiv, wenn diese Markierung angezeigt wird.
- ⑧ LOCKED ON-Zeichen (Priorität-1-Ziel-Erkennungszeichen)
⊕ : Bei der Messung von sich überlappenden Objekten und bei der Anzeige der Entfernung zum nächstgelegenen Ziel leuchtet dieses Zeichen.

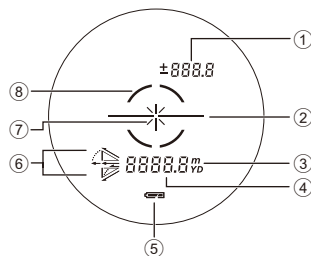

- Das interne Display dieses Produkts wird durch das Okular vergrößert. Obwohl möglicherweise eindringender Staub sichtbar ist, wird dadurch die Genauigkeit der Messung nicht beeinträchtigt.

Funktionen

■ STABILIZED (Vibrationsreduktion)-Funktion

● Ein- und Ausschalten

Die STABILIZED (Vibrationsreduktion)-Funktion ist automatisch eingeschaltet, wenn der Laser-Entfernungsmesser eingeschaltet ist.

Wenn der Laser-Entfernungsmesser ausgeschaltet wird, schaltet sich auch die STABILIZED (Vibrationsreduktion)-Funktion automatisch mit aus.

■ Priorität-1.-Ziel-Algorithmus

Bei der Messung von sich überlappenden Objekten zeigt der Priorität-1.-Ziel-Algorithmus die Entfernung zum nächstliegenden Objekt an.

■ LOCKED ON-Zeichen (Priorität-1-Ziel-Erkennungszeichen)

Beim MESSen von sich überlappenden Objekten, wie z. B. ein Flaggenstock mit Bäumen im Hintergrund, und bei der ANZEIGE der Entfernung zum nächstliegenden Objekt leuchtet das LOCKED ON-Zeichen (Priorität-1-Ziel-Erkennungszeichen)* im Sucher.

*Einzelne Messung: Bei der Messung von sich überlappenden Objekten und bei der Anzeige der Entfernung zum nächstgelegenen Ziel erscheint dieses Zeichen.

Kontinuierliche Messung: Wenn sich die angezeigten Objekte zu einem näheren Objekt verlagern, erscheint dieses Zeichen.

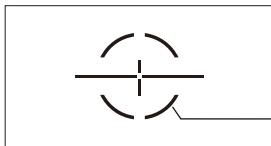

Das LOCKED ON-Zeichen
(Priorität-1-Ziel-Erkennungszeichen) leuchtet.

■ Anzeige der tatsächlichen Entfernung

Ist die Einstellung zur Anzeige der tatsächlichen Entfernung aktiviert und der Messanzeigemodus auf den tatsächlichen Entfernungsmessmodus eingestellt, blinkt die Anzeige der tatsächlichen Entfernung, während der Entfernungsmesser eingeschaltet ist. Sie können auf einen Blick sehen, dass die Neigungsmesser-Funktion nicht verwendet wird.

En

Es

Fr

De

It

Sv

Nl

Ru

Pb

Pl

Fi

No

Dk

Cz

Ro

Hu

Die Batterie einsetzen/austauschen

En
Es
Fr
De
It
Sv
Nl
Ru
Pb
Pl
Fi
No
Dk
Cz
Ro
Hu

■ Art der Batterie



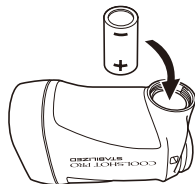

1× 3V CR2 Lithiumbatterie

■ Die Batterie einsetzen/austauschen

1. Öffnen Sie die Batteriefachabdeckung.
Drehen Sie die Batteriefachabdeckung gegen den Uhrzeigersinn und entfernen Sie sie.
 2. Setzen Sie die Batterie ein.
Entfernen Sie zum Wechseln der Batterie zuerst die alte Batterie. Legen Sie dann die neue Batterie ein. Beachten Sie dazu die Markierung auf der Innenseite des Batteriefachs, damit Sie Plus- und Minus-Pol der Batterie korrekt ausrichten (so einsetzen, dass der Minus-Pol nach oben zeigt). Wenn die Batterie nicht ordnungsgemäß eingelegt ist, funktioniert der Laser-Entfernungsmesser nicht.
 3. Bringen Sie die Batteriefachabdeckung an.
Drehen Sie die Batteriefachabdeckung im Uhrzeigersinn, sodass sie sicher befestigt ist. Die Batteriefachabdeckung festschrauben und prüfen, ob sie fest sitzt.
- Die Batteriefachabdeckung lässt sich möglicherweise nicht so leicht drehen, da dieses Produkt über eine Gummidichtung verfügt, damit das Gehäuse wasserdicht ist.



■ Batteriestand-Anzeige

Anzeige		Beschreibung
	Wird nach dem Einschalten nur für 2 Sekunden angezeigt.	Ausreichend Batterieladung vorhanden.
	Wird nach dem Einschalten nur für 2 Sekunden angezeigt.	Die Batterieladung ist bereits sehr niedrig. Die Batterie muss bald ausgetauscht werden.
	Wird konstant angezeigt.	Niedrig. Die Batterie muss durch eine neue ersetzt werden.
	Blinkt. Blinkt 3 Mal und dann erfolgt die automatische Abschaltung.	Die Batterie ist entladen. Ersetzen Sie die Batterie.

Navigieren durch die Menüs

- Funktionsweise der MODE-Taste

Es gibt zwei Möglichkeiten, die MODE-Taste zu drücken. Beachten Sie zur Bedienung der Taste die in diesem Benutzerhandbuch enthaltenen Erläuterungen.

- „Gedrückt halten“ bedeutet, die Taste 1,5 Sekunden oder länger kontinuierlich zu drücken.
- „Drücken“ bedeutet, die Taste kurz zu drücken (weniger als 1,5 Sekunden lang).

En

Es

Fr

De

It

Sv

Nl

Ru

Pb

Pl

Fi

No

Dk

Cz

Ro

Hu

■ Den Messanzeigemodus ändern (F1)

Je nach Ihrem Golf-Spielstil haben Sie die Auswahl zwischen vier Modi (siehe nachstehende Abbildung). Die angezeigten Informationen variieren je nach Modus. Die Werkseinstellung ist der Golfmodus.

1. Drücken Sie die PWR-Taste, um den Laser-Entfernungsmesser einzuschalten.
2. Halten Sie die MODE-Taste gedrückt.
 - Nun können Sie den Messanzeigemodus ändern.
3. Die Einstellung ändert sich bei jedem Drücken auf die PWR-Taste.

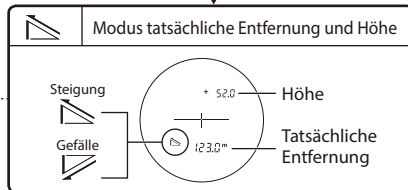
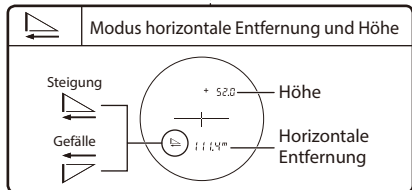
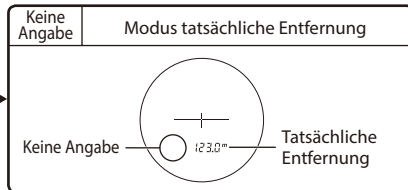
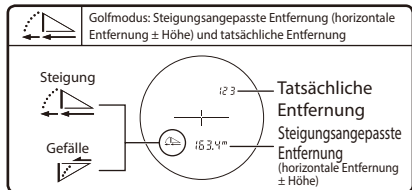
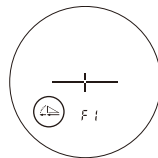

- Wenn Sie die MODE-Taste gedrückt halten oder 8 Sekunden lang keine Taste drücken, wird die angezeigte Einstellung gespeichert und der Laser-Entfernungsmesser wird in den Standby-Modus versetzt.
- Die Einstellung wird gespeichert, selbst wenn der Laser-Entfernungsmesser ausgeschaltet wird.

■ Ändern der Helligkeit der internen Anzeige (F2)

Stellen Sie die Helligkeit der internen Anzeige ein. Die Werkseinstellung lautet A (Auto, automatische Helligkeitsregelung). Sie können A auswählen oder einen Wert zwischen 1 und 5.

- A (Auto): Die Anzeige wird entsprechend der Helligkeit der Umgebung automatisch angepasst.
 - 1-5: 1 ist die dunkelste und 5 die hellste Einstellung.
1. Drücken Sie die PWR-Taste, um den Laser-Entfernungsmesser einzuschalten.
 2. Halten Sie die MODE-Taste gedrückt.
 3. Drücken Sie ein Mal die MODE-Taste.
 - Nun können Sie die Helligkeit der internen Anzeige ändern.
 4. Die Einstellung ändert sich bei jedem Drücken auf die PWR-Taste.

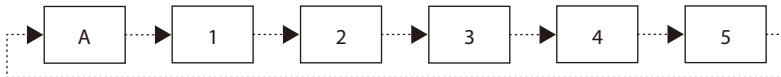
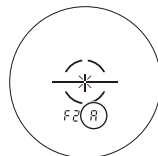

- Wenn Sie die MODE-Taste gedrückt halten oder 8 Sekunden lang keine Taste drücken, wird die angezeigte Einstellung gespeichert und der Laser-Entfernungsmesser wird in den Standby-Modus versetzt.
- Die Einstellung wird gespeichert, selbst wenn der Laser-Entfernungsmesser ausgeschaltet wird.

● Vorübergehendes Ändern der Helligkeit der internen Anzeige

Wenn die interne Anzeige aufgrund der Umgebungsbedingungen schwer ablesbar ist, können Sie die Helligkeit vorübergehend ändern. Die Helligkeit ändert sich bei jedem Drücken auf die MODE-Taste.

- Der Helligkeitspegel wird nicht auf der internen Anzeige angezeigt.
- A (Auto) kann nicht eingestellt werden.
- Wenn der Laser-Entfernungsmesser ausgeschaltet wird, wechselt die interne Anzeige zurück zur ursprünglichen Helligkeit.

En

Es

Fr

De

It

Sv

Nl

Ru

Pb

Pl

Fi

No

Dk

Cz

Ro

Hu

■ Die Entfernungsanzeige-Einheit ändern (F3)

Für die Anzeigeeinheit der Messergebnisse können Sie YD (Yard) oder m (Meter) auswählen. Die Werkseinstellung lautet Y (Yard).

1. Drücken Sie die PWR-Taste, um den Laser-Entfernungsmesser einzuschalten.
2. Halten Sie die MODE-Taste gedrückt.
3. Drücken Sie zwei Mal die MODE-Taste.
 - Nun können Sie die Anzeigeeinheit für die Entfernung ändern.
4. Die Einstellung ändert sich bei jedem Drücken auf die PWR-Taste.



- Wenn Sie die MODE-Taste gedrückt halten oder 8 Sekunden lang keine Taste drücken, wird die angezeigte Einstellung gespeichert und der Laser-Entfernungsmesser wird in den Standby-Modus versetzt.
- Die Einstellung wird gespeichert, selbst wenn der Laser-Entfernungsmesser ausgeschaltet wird.

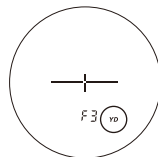

■ Aktivieren oder Deaktivieren der Anzeige der tatsächlichen Entfernung (F4)

Ist die Einstellung zur Anzeige der tatsächlichen Entfernung aktiviert und der Messanzeigemodus auf den tatsächlichen Entfernungsmodus eingestellt, blinkt die Anzeige der tatsächlichen Entfernung, während der Entfernungsmesser eingeschaltet ist. Sie können auf einen Blick sehen, dass die Neigungsmesser-Funktion nicht verwendet wird. Die Werkseinstellung lautet On (ein).

1. Drücken Sie die PWR-Taste, um den Laser-Entfernungsmesser einzuschalten.
2. Halten Sie die MODE-Taste gedrückt.
3. Drücken Sie drei Mal die MODE-Taste.
 - Sie können nun die Anzeige der tatsächlichen Entfernung ändern.
4. Die Einstellung ändert sich bei jedem Drücken auf die PWR-Taste.

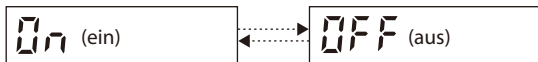

- Wenn Sie die MODE-Taste drücken oder 8 Sekunden lang keine Taste drücken, wird die angezeigte Einstellung gespeichert und der Laser-Entfernungsmesser wird in den Standby-Modus versetzt.
- Die Einstellung wird gespeichert, selbst wenn der Laser-Entfernungsmesser ausgeschaltet wird.

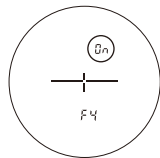

En

Es

Fr

De

It

Sv

Nl

Ru

Pb

Pl

Fi

No

Dk

Cz

Ro

Hu

■ Diagramm zur Bedienung der Einstellungsmenüs

En
Es
Fr
De
It
Sv
Nl
Ru
Pb
Pl
Fi
No
Dk
Cz
Ro
Hu

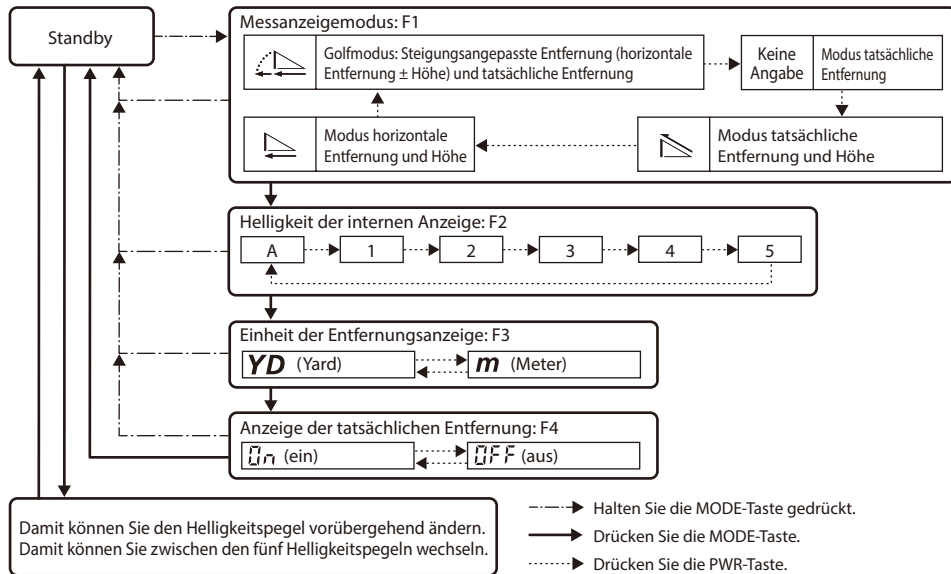

- Wenn Sie bei der Bedienung der Einstellungsmenüs die MODE-Taste gedrückt halten oder 8 Sekunden lang keine Taste drücken, wird die angezeigte Einstellung gespeichert und der Laser-Entfernungsmesser wird in den Standby-Modus versetzt.

Messung

Achtung – Einstellungen, Anpassungen oder die Verwendung von Verfahren, die nicht in diesem Handbuch beschrieben sind, können aufgrund der Laserstrahlung zu negativen Folgen oder Schädigung Ihrer Gesundheit führen.

- Überprüfen Sie vor der Messung die jeweilige Modus-Einstellung. Details zu den Menüs und Erläuterungen zum Ändern der Einstellungen finden Sie unter „Navigieren durch die Menüs“.

■ Einstellen der Bildschärfe der internen Anzeige

Wenn die interne Anzeige schwer ablesbar ist, können Sie anhand der folgenden Vorgehensweise die Bildschärfe anpassen.

1. Drücken Sie die PWR-Taste, um das Gerät einzuschalten.
2. Sehen Sie durch das Okular und drehen Sie dann den Dioptrieneinstellung, bis die interne Anzeige scharf gestellt ist.

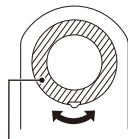

Dioptrien-Einstellung

■ Messung

1. Drücken Sie die PWR-Taste, um das Gerät einzuschalten.
 - Wenn Sie ca. 8 Sekunden lang nicht auf die Taste drücken, wird das Gerät automatisch abgeschaltet.
2. Visieren Sie das Ziel an.
Richten Sie die Mitte der Zielmarkierung auf das Ziel aus.



Sofort nach dem Einschalten

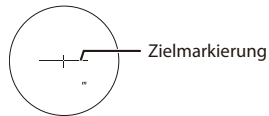

3. Drücken Sie zum Messen die PWR-Taste.
Nach der Messung wird das gemessene Ergebnis ca. 8 Sekunden lang angezeigt und dann schaltet sich die Anzeige automatisch ab. Drücken Sie bei eingeschaltetem Gerät die PWR-Taste, um eine weitere Messung vorzunehmen.

■ Einzelne Messung

Wenn Sie die PWR-Taste ein Mal drücken, beginnt eine einzelne Messung und dann werden die Ergebnisse angezeigt.

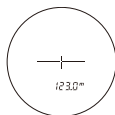

Beispiel für die Anzeige einer gemessenen Entfernung

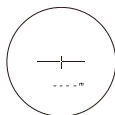

Beispiel für einen Messfehler

■ Kontinuierliche Messung

Halten Sie die PWR-Taste gedrückt, um die kontinuierliche Messung von bis zu ca. 8 Sekunden zu aktivieren. Während der Messung blinkt das Laserstrahlzeichen und zeigt dann nacheinander das gemessene Ergebnis an. Wenn Sie die Taste loslassen, hört die kontinuierliche Messung auf.

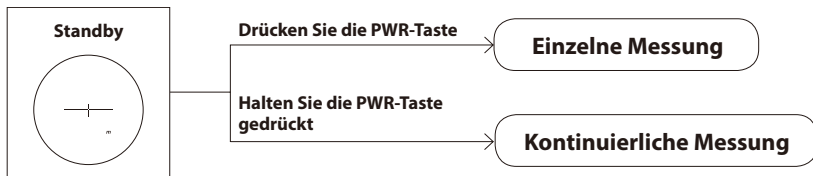

● Beim Messen eines Flaggenstocks auf einem Golfplatz Visieren Sie den Flaggenstock in der Mitte der Zielmarkierung mit kontinuierlicher Messfunktion an, um die Auswirkungen durch Verwackeln zu verringern.

Technische Hinweise

■ Technische Daten

Messbereich (Tatsächliche Entfernung)	7,5-1.090 Meter/8-1.200 Yards
Entfernungsanzeige (Schritt)	Tatsächliche Entfernung (oben): Alle 1 m/yd. Tatsächliche Entfernung (unten): Alle 0,5 m/yd. Horizontale Entfernung/Steigungsangepasste Entfernung (unten): Alle 0,2 m/yd. Höhe (oben): Alle 0,2 m/yd. (unter 100 m/yd.) Alle 1 m/yd. (mehr als 100 m/yd.)
Genauigkeit (tatsächliche Entfernung) ^{*1}	±0,75 m/yd. (unter 700 m/yd.) ±1,25 m/yd. (mehr als 700 m/yd., unter 1.000 m/yd.) ±1,75 m/yd. (mehr als 1.000 m/yd.)
Vergrößerung (×)	6
Effektiver Durchmesser des Objektivs (mm)	21
Sichtwinkel (wahr) (°)	7,5
Augenabstand (mm)	18,0
Austrittspupille (mm)	3,5
Dioptrieneinstellung	±4 m ⁻¹
Maße (L x B x H) (mm/in.)	96 × 74 × 42/3,8 × 2,9 × 1,7
Gewicht (g/oz.)	Ca. 170/6,0 (ohne Batterie)
Betriebstemperatur (°C/°F)	-10 — +50/14 — 122
Betriebsfeuchtigkeit (% rel. Feuchtigkeit)	80 oder weniger (ohne Taukondensation)
Spannungsquelle	1× Lithiumbatterie CR2 (3V DC) Abschaltautomatik (nach ca. 8 Sekunden ohne Bedienung)
Struktur	Wasserdicht (bis zu 1 Meter/3,3 Fuß für 10 Minuten) ^{*2} , beschlägt nicht Das Batteriefach ist regendicht — entspricht der JIS/IEC-Schutzklasse 4 (IPX4) (unter den Nikon Test-Bedingungen) ^{*3}
Elektromagnetische Verträglichkeit	FCC Teil 15 UnterteilungB Klasse B, EU:EMV-Richtlinie, AS/NZS, VCCI-KlasseB, CU TR 020, ICES-003

En

Es

Fr

De

It

Sv

NL

Ru

Pb

Pl

Fi

No

Dk

Cz

Ro

Hu

Umwelt	RoHS, WEEE
Laserklassifizierung	IEC60825-1: Klasse 1M/Laser-Produkt FDA/21 CFR Part 1040.10: Laser-Produkt der Klasse 1
Wellenlänge (nm)	905
Impulsdauer (ns)	9,5
Ausgabe (W)	15
Lichtstrahlabweichung (mrad)	Vertikal: 1,8/Horizontal: 0,25

• Je nach Form des Zielobjekts, Oberflächenbeschaffenheit und/oder Witterungsbedingungen werden die optimalen Werte des Produkts möglicherweise nicht erzielt.

^{*1} Unter Nikon-Messbedingungen.

^{*2} Wasserfeste Modelle

Dieses Produkt ist wasserfest und erleidet keinen Schaden am optischen System oder der Beobachtung, wenn es für bis zu 10 Minuten in max. 1 Meter/3,3 Fuß tiefes Wasser getaucht wird oder fällt.

Dieses Produkt bietet folgende Vorteile:

- Kann bei hoher Feuchtigkeit, Staub und Regen ohne Gefahr eines Schadens der internen Funktionen verwendet werden.
- Stickstoff-gefülltes Design lässt es beständig gegen Kondensation und Schimmelbildung werden.

Beachten Sie das Folgende, wenn Sie den Nikon Laser-Entfernungsmesser verwenden:

- Das Gerät sollte nicht in fließendem Wasser verwendet noch in dieses gehalten werden.
- Wenn die beweglichen Teile dieses Geräts mit Feuchtigkeit in Kontakt kommen, verwenden Sie es nicht mehr und wischen Sie es trocken.

^{*3} Das Batteriefach ist regendicht, nicht wasserdicht. Wasser kann in das Gerät eindringen, wenn der Entfernungsmesser in Wasser getaucht wird. Wischen Sie nach dem Eindringen von Wasser das Batteriefach sorgfältig aus, und lassen Sie ausreichend Zeit, damit dieses vollständig trocknen kann.

Batterielebensdauer

Ca. 2.400 mal (bei ca. 20°C (68°F))

Dieser Wert kann, entsprechend der Temperatur und anderer Faktoren, schwanken. Er gilt nur als Annäherungswert.

- Die mit dem Nikon Laser-Entfernungsmesser mitgelieferte Batterie dient nur zum Überprüfen des Betriebs. Bedingt durch die natürliche elektrische Entladung ist die Lebensdauer der Batterie wahrscheinlich kürzer als die oben angegebene.

■ Fehlersuche/Reparatur

Wenn dieses Produkt nicht wie erwartet funktioniert, überprüfen Sie die Liste, bevor Sie sich an Ihren lokalen Händler oder der Verkaufsstelle, bei der Sie ihn erworben haben, wenden.

- Wenn ein Problem mit dem Produkt auftritt.

Problem	Ursache/Lösung
<ul style="list-style-type: none"> • Das Gerät schaltet sich nicht ein 	<ul style="list-style-type: none"> • Drücken Sie die PWR-Taste (auf der Oberseite des Geräts). • Überprüfen Sie, ob die Batterie richtig eingelegt ist. • Ersetzen Sie die Batterie durch eine neue.
<ul style="list-style-type: none"> • Es erfolgt keine Messung • Falsches Ergebnis 	<ul style="list-style-type: none"> • Bestätigen Sie die Einstellungen. • Überprüfen Sie, ob Sie ein großes Ziel in Ihrer Nähe messen können (Beispiel: ein Gebäude im Abstand von ca. 15 Metern/Yards vor Ihnen). • Reinigen Sie die Objektivoberfläche, falls nötig.
<ul style="list-style-type: none"> • Die interne Anzeige wird nicht dargestellt • Die interne Anzeige ist schwer ablesbar 	<ul style="list-style-type: none"> • Überprüfen Sie die Helligkeit der internen Anzeige und passen Sie sie ggf. an. Decken Sie das Objektiv ab, damit Sie die interne Anzeige einfacher prüfen können.
<ul style="list-style-type: none"> • Ich weiß nicht, ob die STABILIZED (Vibrationsreduktion)-Funktion funktioniert 	<ul style="list-style-type: none"> • Vergleichen Sie die Vibration des Ziels im Sucher, wenn der Laser-Entfernungsmesser ein- oder ausgeschaltet ist. • Wenn der Laser-Entfernungsmesser eingeschaltet wird, ist die STABILIZED (Vibrationsreduktion)-Funktion immer aktiviert.
<ul style="list-style-type: none"> • Ich kann die STABILIZED (Vibrationsreduktion)-Funktion nicht ausschalten 	<ul style="list-style-type: none"> • Die STABILIZED (Vibrationsreduktion)-Funktion ist automatisch eingeschaltet, wenn der Laser-Entfernungsmesser eingeschaltet ist. Wenn der Laser-Entfernungsmesser ausgeschaltet wird, schaltet sich auch die STABILIZED (Vibrationsreduktion)-Funktion automatisch mit aus. • Die STABILIZED (Vibrationsreduktion)-Funktion kann nicht ein- oder ausgeschaltet werden.

En**Es****Fr****De****It****Sv****Nl****Ru****Pb****Pl****Fi****No****Dk****Cz****Ro****Hu**

Problem	Ursache/Lösung
<ul style="list-style-type: none"> • Beim Ein- und Ausschalten sind minimale Bewegungsgeräusche zu hören 	<ul style="list-style-type: none"> • Aufgrund des STABILIZED (Vibrationsreduktion)-System-Motors kommt es zu minimalen Geräuschen. Diese Geräusche sind normal, bitte verwenden Sie den Laser-Entfernungsmesser weiter.
<ul style="list-style-type: none"> • Es treten Geräusche aus dem Inneren auf, wenn das Gehäuse geschüttelt wird, während das Gerät ausgeschaltet ist 	<ul style="list-style-type: none"> • Der Stabilitätsmechanismus im Inneren bewegt sich. Diese Geräusche sind normal. Diese Geräusche treten nicht auf, wenn das Gerät eingeschaltet ist, selbst wenn das Gehäuse geschüttelt wird.
<ul style="list-style-type: none"> • [E] wird im internen Display angezeigt 	<ul style="list-style-type: none"> • Es ist ein Fehler aufgetreten. Bitte wenden Sie sich an Ihren lokalen Händler, bei dem Sie das Produkt erworben haben.

- Wenn Sie eine Reparatur benötigen, wenden Sie sich bitte an Ihren lokalen Händler, bei dem Sie das Produkt erworben haben. Das Gerät nicht selbst reparieren oder auseinandernehmen. Dies kann zu einer schweren Störung führen. Bitte beachten Sie, dass Nikon keine Haftung für direkte oder indirekte Schäden übernimmt, wenn der Benutzer versucht, das Gerät zu reparieren oder auseinanderzunehmen.

Italiano

INDICE

Introduzione

Leggere prima di iniziare.....	92
PRECAUZIONI PER LA SICUREZZA ED IL FUNZIONAMENTO...	93

Descrizione del telemetro laser

Caratteristiche fondamentali.....	96
Nomenclatura/Contenuto della confezione	97
Display interno.....	98

Funzioni

Funzione STABILIZED (riduzione delle vibrazioni) ...	99
Algoritmo First Target Priority (Priorità al bersaglio più vicino).....	99
Indicazione LOCKED ON (rilevamento Priorità al bersaglio più vicino)	99
Indicatore della distanza effettiva.....	99

Inserimento/Sostituzione della batteria

Tipo di batteria.....	100
Inserimento/Sostituzione della batteria.....	100
Indicatore del livello di carica della batteria	100

Navigare tra i menu

Modifica della modalità di visualizzazione delle misurazioni (F1)	102
Modifica della luminosità del display interno (F2)...	103
Modifica dell'unità di misura della distanza visualizzata (F3).....	104
ATTIVAZIONE o DISATTIVAZIONE dell'indicatore della distanza effettiva (F4)	105
Schema di funzionamento dei menu d'impostazione....	106

Misurazione

Regolazione della messa a fuoco del display interno	107
Misurazione.....	107
Misurazione singola	108
Misurazione continua.....	108

Note tecniche

Specifiche tecniche	109
Guida alla soluzione dei problemi di funzionamento/Riparazione	111

En

Es

Fr

De

It

Sv

Nl

Ru

Pb

Pl

Fi

No

Dk

Cz

Ro

Hu

Introduzione

En

■ Leggere prima di iniziare

Grazie per aver acquistato questo telemetro laser Nikon COOLSHOT PRO STABILIZED.

Leggere attentamente il presente manuale prima di utilizzare il prodotto, in modo da assicurarne un uso corretto. Dopo aver letto il manuale, conservarlo in un luogo accessibile per poterlo consultare rapidamente.

Es

Fr

De

It

Sv

Nl

Ru

Pb

Pl

Fi

No

Dk

Cz

Ro

Hu

● Informazioni sul manuale

- Nessuna parte del manuale può essere riprodotta, trasmessa, trascritta, memorizzata in un sistema di recupero o tradotta in qualsiasi lingua, in qualsiasi forma e con qualsiasi mezzo, senza previa autorizzazione scritta di Nikon.
- Le illustrazioni ed i contenuti del display riprodotti nel presente manuale possono differire dal prodotto effettivo.
- Nikon declina ogni responsabilità per eventuali errori contenuti nel presente manuale.
- L'aspetto del prodotto, le relative specifiche e funzionalità sono soggetti a modifica senza preavviso.

● Informazioni sui controlli per le interferenze radio

- Questo dispositivo è conforme alla Parte 15 delle norme FCC. Il funzionamento è soggetto alle seguenti due condizioni:
 - (1) Questo dispositivo non può causare interferenze nocive e
 - (2) Questo dispositivo deve accettare qualunque interferenza ricevuta, incluse le interferenze che possono causare operazioni non desiderate.
- Questo apparecchio è stato sottoposto a test e dichiarato conforme ai limiti per i dispositivi digitali di Classe B, in conformità alla Parte 15 delle Norme FCC e alla direttiva CEM della UE. Tali limiti sono studiati per fornire una ragionevole protezione contro le interferenze nocive nelle installazioni residenziali. Questo apparecchio genera, utilizza e può irradiare energia in radiofrequenza e, se non viene installato e utilizzato in conformità alle istruzioni, può causare interferenze dannose per le comunicazioni radio. Tuttavia, non è garantito che le interferenze non possano verificarsi in una particolare installazione. Se questo dispositivo provoca interferenze dannose alla ricezione radiofonica o televisiva, determinabili con l'accensione e lo spegnimento dell'apparecchio, si consiglia all'utente di cercare di eliminare le interferenze applicando una o più delle misure descritte di seguito:
 - Riorientare o spostare l'antenna ricevente.
 - Aumentare la distanza fra apparecchio e ricevitore.
 - Consultare il rivenditore o un tecnico qualificato in installazioni di radio/TV per assistenza:

Comunicazione per i clienti in Canada
CAN ICES-3(B)/NMB-3(B)

■ PRECAUZIONI PER LA SICUREZZA ED IL FUNZIONAMENTO

Rispettare scrupolosamente le istruzioni contenute nel presente manuale, in modo da utilizzare il prodotto in tutta sicurezza evitando ogni rischio di danni fisici o materiali, a sé stessi e ad altre persone. Assicurarsi di aver capito bene le istruzioni per un uso corretto del prodotto.

AVVERTENZA

La mancata osservanza delle istruzioni d'uso caratterizzate da questa indicazione può provocare lesioni gravi o mortali.

ATTENZIONE

La mancata osservanza delle istruzioni d'uso caratterizzate da questa indicazione può provocare danni fisici o materiali.

PRECAUZIONI PER LA SICUREZZA (Laser)

Questo prodotto utilizza un raggio laser invisibile. Prestare attenzione ai seguenti punti:

AVVERTENZA

- Non premere il tasto PWR mentre si guarda l'apertura di emissione del laser. Si rischiano danni alla vista.

- Non puntare l'unità verso gli occhi.
- Non puntare il laser verso le persone.
- Non guardare i laser con altri strumenti ottici come lenti o binocoli. Si rischiano danni alla vista.
- Quando lo strumento non è in fase di misurazione, mantenere le dita distanti dal tasto PWR per evitare l'emissione accidentale del laser.
- In caso di inutilizzo prolungato, estrarre la batteria.
- Non smontare, modificare o riparare il prodotto. L'emissione del laser può essere dannosa per la salute. Il fabbricante non garantisce un prodotto che sia stato smontato, modificato o riparato.
- Conservare il prodotto fuori dalla portata dei bambini.

PRECAUZIONI PER LA SICUREZZA (Monoculare)

AVVERTENZA

- Durante l'uso del prodotto, non guardare direttamente il sole, luci intense o laser. Si rischiano altrimenti gravi danni alla vista o la cecità.

ATTENZIONE

- Conservare il sacchetto di plastica in cui è avvolto il prodotto o altri pezzi di piccole dimensioni fuori dalla portata dei bambini. Il sacchetto può ostruirne la bocca e il naso, con conseguente rischio di soffocamento.
- Fare attenzione ad evitare che i bambini ingoio pezzi di dimensioni ridotte o accessori. In caso di ingestione di piccole parti, rivolgersi immediatamente al medico.
- Spegnerne il prodotto quando non lo si utilizza.
- Durante il trasporto del prodotto, conservarlo nella custodia.
- Se il prodotto non funziona correttamente, sospenderne immediatamente l'uso e rivolgersi ad un rappresentante Nikon autorizzato per ricevere assistenza.

En

Es

Fr

De

It

Sv

Nl

Ru

Pb

Pl

Fi

No

Dk

Cz

Ro

Hu

En

Es

Fr

De

It

Sv

Nl

Ru

Pb

Pl

Fi

No

Dk

Cz

Ro

Hu

- Non lasciare il prodotto in una posizione instabile. Può cadere, con conseguente rischio di lesioni a persone o problemi di funzionamento.
- Non utilizzare il prodotto mentre si cammina. Si rischia altrimenti di urtare oggetti o di cadere, con conseguente rischio di lesioni a persone o problemi di funzionamento.
- Non far oscillare il prodotto tenendolo per la tracolla. Si possono urtare e ferire altre persone.
- L'uso o la conservazione prolungati delle parti in gomma del prodotto (come la conchiglia oculare) o delle parti in gomma della custodia e della tracolla con esso fornite può comportarne la deteriorazione. La gomma deteriorata può aderire agli indumenti e macchiarli. Verificarne le condizioni prima dell'uso e, qualora si riscontri un difetto, rivolgersi ad un rappresentante Nikon autorizzato.
- L'uso prolungato della conchiglia oculare in gomma può provocare infiammazioni cutanee. Alla comparsa di un qualsiasi sintomo, cessarne l'utilizzo e rivolgersi immediatamente al medico.

PRECAUZIONI (Batteria al litio)

Se trattata in modo errato, la batteria al litio può incrinarsi o perdere liquido, con conseguente corrosione dell'apparecchio o macchie sulle mani e sugli indumenti.

Prestare attenzione ai seguenti punti:

- Installare la batteria con i poli + e - disposti nel modo corretto.
- Rimuovere la batteria quando è esaurita o durante periodi prolungati di inutilizzo.
- Tenere la batteria lontana da fuoco o acqua. Non smontare mai la batteria.
- Non caricare la batteria al litio.
- Non mettere in cortocircuito i terminali dell'alloggiamento della batteria.
- Non trasportare la batteria in tasche o borse insieme a chiavi o monete. Si rischia di creare un cortocircuito e causare surriscaldamento.
- Se il liquido fuoriuscito dalla batteria al litio entra in contatto con gli indumenti o la pelle, sciacquare con abbondante acqua. In caso di contatto con gli occhi o la bocca, sciacquare immediatamente con acqua e rivolgersi al medico.
- Per smaltire la batteria al litio, conformarsi alle normative locali.

PRECAUZIONI PER LA MANIPOLAZIONE ED IL FUNZIONAMENTO

- Non sottoporre il prodotto ad urti.
- In caso di forte urto accidentale o di caduta del prodotto e conseguente sospetto di problemi di funzionamento, rivolgersi immediatamente al distributore locale o ad un rappresentante Nikon autorizzato.
- Non utilizzare il prodotto sott'acqua.
- Asciugare subito, con un panno morbido e pulito, qualsiasi traccia di pioggia, acqua, sabbia o fango sul prodotto.
- Se il prodotto viene esposto a forti sbalzi di temperatura (in caso di rapido spostamento da un luogo freddo ad un luogo caldo, o viceversa), le superfici delle lenti possono appannarsi. Non utilizzare il prodotto finché l'appannamento non scompare.
- Non lasciare il prodotto in automobile in una giornata calda o soleggiata o vicino ad un apparecchio che generi calore.

- Non lasciare l'oculare esposto alla luce solare diretta. L'effetto condensatore della lente può danneggiare la superficie del display interno.



PRECAUZIONI PER LA CURA E LA MANUTENZIONE

LENTE

Nel pulire la superficie della lente, fare attenzione a non toccarla direttamente con le dita. Eliminare polvere e sporco con un soffietto*. Per eliminare impronte digitali o altre macchie che non si riesce a rimuovere con il soffietto, pulire la lente con un panno morbido ed asciutto o con un panno per la pulizia degli occhiali, esercitando un movimento a spirale dal centro ai bordi della lente. Se si strofina con forza o si utilizza un panno ruvido, si rischia di danneggiare la lente. Se le macchie resistono, strofinare delicatamente con un panno leggermente inumidito di apposito detergente per lenti.

CORPO PRINCIPALE

Dopo aver eliminato la polvere con un soffietto, pulire la superficie del corpo con un panno morbido e pulito. Dopo l'uso in spiaggia, eliminare l'eventuale salsedine con un panno morbido e pulito appena inumidito. Asciugare quindi con un panno asciutto. Non utilizzare benzene, diluenti o altri detergenti contenenti solventi organici.

CONSERVAZIONE

A causa dell'alto tasso di umidità, sulle superfici della lente possono formarsi condensa o muffa. Pertanto, conservare il prodotto in un luogo fresco e asciutto. Dopo l'uso in un giorno piovoso o durante la notte, lasciare asciugare bene a temperatura ambiente, quindi riporre in un luogo fresco e asciutto.

* Uno strumento di pulizia in gomma che emette aria da un ugello.

It Simbolo per la raccolta differenziata applicabile nei paesi europei



Questo simbolo indica che la batteria va smaltita separatamente.

La normativa che segue si applica soltanto agli utenti dei paesi europei.

- La batteria è designata per lo smaltimento separato negli appositi punti di raccolta. Non gettare insieme ai rifiuti domestici.
- Per maggiori informazioni, consultare il rivenditore o gli enti locali incaricati della gestione dei rifiuti.

It Simbolo per la raccolta differenziata applicabile nei paesi europei



Questo simbolo indica che il prodotto va smaltito separatamente.

La normativa che segue si applica soltanto agli utenti dei paesi europei.

- Il prodotto è designato per lo smaltimento separato negli appositi punti di raccolta. Non gettare insieme ai rifiuti domestici.
- Per maggiori informazioni, consultare il rivenditore o gli enti locali incaricati della gestione dei rifiuti.

En

Es

Fr

De

It

Sv

NL

Ru

Pb

Pl

Fi

No

Dk

Cz

Ro

Hu

Descrizione del telemetro laser

En

Es

Fr

De

It

Sv

Nl

Ru

Pb

Pl

Fi

No

Dk

Cz

Ro

Hu

■ Caratteristiche fondamentali

- La funzione STABILIZED (riduzione delle vibrazioni) viene utilizzata per ridurre le vibrazioni dovute al movimento della mano
- Il display interno rosso è facile da leggere
- Utilizza l'algoritmo First Target Priority (Priorità al bersaglio più vicino) che facilita la misurazione di un'asticella segnabuca
- L'indicazione LOCKED ON (rilevamento Priorità al bersaglio più vicino) si accende quando si misurano bersagli sovrapposti e viene visualizzata la distanza dal soggetto più vicino
- Mirino 6x di alta qualità con rivestimento multistrato
- Oculare più ampio per facilitare l'osservazione
- Selezione di quattro modalità di visualizzazione delle misurazioni
- In modalità golf (impostazione predefinita) visualizza la distanza con regolazione dell'inclinazione (distanza orizzontale \pm altezza), informazione di grande utilità nella pratica del golf
- Indicatore della distanza effettiva incorporato
- Tenere premuto il tasto PWR per attivare la funzione di misurazione continua (fino a circa 8 secondi)
- Spegnimento automatico (circa 8 secondi di mancato utilizzo dalla schermata di standby)
- Impermeabile e antiappannante (non destinato all'uso subacqueo)
- Laser invisibile/sicuro per gli occhi di classe 1M EN/IEC

● Informazioni sui risultati di misurazione

Il presente dispositivo è un telemetro di base. Non è possibile utilizzare i suoi risultati di misura come elementi di prova ufficiali.

Questo prodotto utilizza un raggio laser invisibile per la misurazione. Misura il tempo impiegato dal fascio laser per spostarsi dal telemetro al bersaglio e tornare indietro. La riflettività del laser e i risultati della misurazione possono variare in base alle condizioni climatiche e ambientali, al colore, alla finitura superficiale, alle dimensioni, alla forma e ad altre caratteristiche del bersaglio.

Le misurazioni possono essere imprecise o errate nei seguenti casi:

- In presenza di neve, pioggia o nebbia
- Bersaglio di ridotte dimensioni o sottile
- Bersaglio nero o scuro
- Bersaglio con una superficie a gradini
- Bersaglio in movimento o con vibrazioni
- Nelle misurazioni della superficie dell'acqua
- Bersaglio misurato attraverso un vetro
- Quando il bersaglio è un vetro o uno specchio
- Quando l'incidenza del laser sulla superficie riflettente del bersaglio è obliqua

■ Nomenclatura/Contenuto della confezione

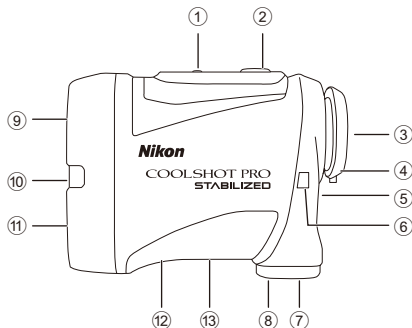



Contenuto della confezione

- Corpo ×1
- Tracolla ×1
- Custodia ×1
- Batteria al litio (CR2) ×1

- ① Tasto MODE
- ② Tasto PWR (ACCENSIONE/Misurazione)
- ③ Oculare singolo 6x
- ④ Conchiglia oculare/Anello di regolazione diottrica
- ⑤ Indice di regolazione diottrica
- ⑥ Occhiello per la tracolla
- ⑦ Coperchietto del vano della batteria
- ⑧ Indicazione "Open (Apri)" relativa al coperchietto del vano della batteria
- ⑨ Lente per obiettivo monoculare/Apertura di emissione del fascio laser
- ⑩ Indicatore della distanza effettiva
- ⑪ Apertura per il rilevatore laser invisibile
- ⑫ Etichetta con il numero del prodotto
- ⑬ Indicazione

IEC60825-1 CLASS 1M LASER PRODUCT
DO NOT EXPOSE USERS OF
TELESCOPIC OPTICS.

FDA CLASS I LASER PRODUCT
THIS PRODUCT COMPLIES WITH 

   
MADE IN CHINA ML912
NIKON VISION CO.,LTD.  

*L'anello a moschettone fornito con la custodia deve essere utilizzato esclusivamente per il trasporto del telemetro laser. Non appendervi alcun oggetto pesante né tirarlo con forza. Non può essere utilizzato per arrampicate.

En

Es

Fr

De

It

Sv

NL

Ru

Pb

Pl

Fi

No

Dk

Cz

Ro

Hu

■ Display interno

- ① Altezza (distanza effettiva in modalità golf)
--- : "Misurazione non riuscita" o "Impossibile effettuare la misurazione"
- ② Reticolo
—+— : Mirare al bersaglio che si desidera misurare.
Posizionare il bersaglio al centro del reticolo.
- ③ Unità di misura (m: metri/YD: iarde)
- ④ Distanza
---- : "Misurazione non riuscita" o "Impossibile effettuare la misurazione"
- ⑤ Indicatore del livello di carica della batteria
- ⑥ Indicazioni sulla modalità di visualizzazione della misurazione
- ⑦ Simbolo di emissione laser
∞ : Compare quando viene emesso il fascio laser per una misurazione. Non guardare verso le lenti dell'obiettivo se appare questo simbolo.
- ⑧ Indicazione LOCKED ON (rilevamento Priorità al bersaglio più vicino)
⊖ : Durante la misurazione di bersagli sovrapposti, quando viene visualizzata la distanza del soggetto più vicino, questo simbolo si illumina.

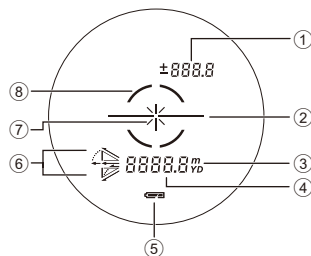

- Il display interno di questo prodotto è ingrandito dall'oculare. Benché sia possibile vedere la polvere penetrata, ciò non ha effetto sulla precisione della misurazione.

Funzioni

■ Funzione STABILIZED (riduzione delle vibrazioni)

● Attivazione e disattivazione

All'accensione del telemetro laser, viene attivata simultaneamente la funzione STABILIZED (riduzione delle vibrazioni). Quando il telemetro laser viene spento, la funzione STABILIZED (riduzione delle vibrazioni) si disattiva automaticamente.

■ Algoritmo First Target Priority (Priorità al bersaglio più vicino)

Misurando bersagli sovrapposti, l'algoritmo First Target Priority (Priorità al bersaglio più vicino) visualizza la distanza del soggetto più vicino.

■ Indicazione LOCKED ON (rilevamento Priorità al bersaglio più vicino)

Durante la misurazione di bersagli sovrapposti, come un'asticella segnabuca con alberi sullo sfondo, e la visualizzazione della distanza del soggetto più vicino, nel mirino si accende l'indicazione LOCKED ON (rilevamento Priorità al bersaglio più vicino)*.

*Misurazione singola: Durante la misurazione di bersagli sovrapposti, quando viene visualizzata la distanza del soggetto più vicino, compare il simbolo.

Misurazione continua: Quando le cifre visualizzate vengono riferite a un soggetto più vicino, compare il simbolo.

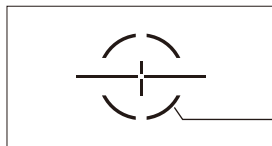

L'indicazione LOCKED ON (rilevamento Priorità al bersaglio più vicino) si accende.

■ Indicatore della distanza effettiva

Quando l'impostazione dell'indicatore della distanza effettiva è "ON" (Attivazione) e la modalità di visualizzazione della misurazione impostata è la modalità distanza effettiva, l'indicatore della distanza effettiva lampeggia quando il telemetro laser è acceso.

Basta un'occhiata per verificare che la funzione inclinometro non è utilizzata.

En

Es

Fr

De

It

Sv

Nl

Ru

Pb

Pl

Fi

No

Dk

Cz

Ro

Hu

Inserimento/Sostituzione della batteria

En

■ Tipo di batteria

Batteria al litio CR2 da 3V ×1

Es

Fr

De

It

Sv

Nl

Ru

Pb

Pl

Fi

No

Dk

Cz

Ro



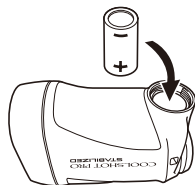

Hu

■ Inserimento/Sostituzione della batteria

1. Aprire il coperchietto del vano della batteria.
Ruotare il coperchietto del vano batteria in senso antiorario e rimuoverlo.
2. Inserire la batteria.
Per sostituire la batteria, prima estrarre la batteria esaurita, quindi inserire la nuova.
Per inserire i terminali + e - della batteria nel senso corretto, seguire il contrassegno all'interno del vano batteria (inserire la batteria in modo che il terminale - sia rivolto verso l'alto). Se la batteria non è stata installata correttamente, il telemetro laser non potrà funzionare.
3. Ricollocare in sede il coperchietto del vano della batteria.
Ruotare il coperchietto del vano batteria in senso orario e fissarlo saldamente. Nel rimettere in sede il coperchietto del vano batteria, avvitarlo completamente ed assicurarsi che sia ben chiuso.
 - La rotazione del coperchietto del vano batteria potrebbe risultare difficile, in quanto il prodotto è dotato di una guarnizione di gomma che lo rende impermeabile.



■ Indicatore del livello di carica della batteria

Visualizzazione		Descrizione
	Dopo l'accensione, visualizzazione per 2 secondi.	Carica disponibile sufficiente.
	Dopo l'accensione, visualizzazione per 2 secondi.	La carica sta diminuendo. Prepararsi a sostituire la batteria.
	Visualizzazione continua.	Batteria scarica. La batteria deve essere sostituita con una nuova.
	Lampeggiante. Dopo 3 lampeggi, spegnimento automatico.	La batteria è esaurita. Sostituire la batteria.

Navigare tra i menu

- Azionamento del tasto MODE

Vi sono due maniere di premere il tasto MODE. Azionare il tasto secondo le descrizioni contenute nel presente manuale.

- "Tenere premuto" il tasto significa premerlo e mantenere la pressione su di esso per almeno 1,5 secondi.
- "Premere" il tasto significa premerlo rapidamente (per meno di 1,5 secondi).

En

Es

Fr

De

It

Sv

Nl

Ru

Pb

Pl

Fi

No

Dk

Cz

Ro

Hu

■ Modifica della modalità di visualizzazione delle misurazioni (F1)

È possibile commutare tra quattro modalità (osservare la figura in basso), in funzione del proprio stile di golf. Le informazioni visualizzate variano in funzione della modalità. L'impostazione predefinita in fabbrica è la modalità golf.

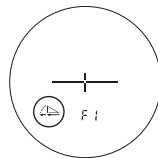

1. Premere il tasto PWR per accendere il telemetro laser.
2. Tenere premuto il tasto MODE.
 - È ora possibile cambiare la modalità di visualizzazione della misurazione.
3. L'impostazione cambia ad ogni pressione sul tasto PWR.

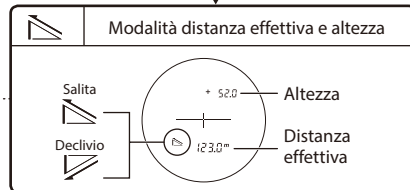
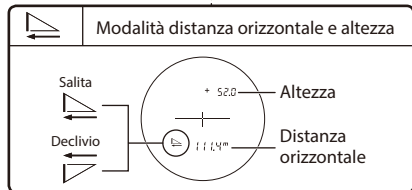
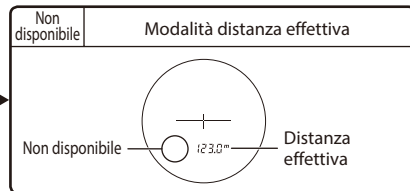
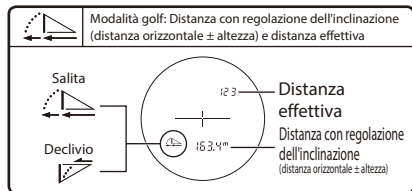

- Se si tiene premuto il tasto MODE o se non si preme nessun tasto per circa 8 secondi, l'impostazione visualizzata viene salvata ed il telemetro laser torna in modalità standby.
- L'impostazione viene salvata anche se il telemetro laser viene spento.

■ Modifica della luminosità del display interno (F2)

Regolare la luminosità del display interno. L'impostazione predefinita in fabbrica è A (Auto, comando automatico della luminosità). È possibile selezionare A, oppure un valore da 1 a 5.

- A (Auto): La luminosità viene regolata automaticamente in funzione della luminosità circostante.
- 1 - 5: Il valore 1 è il meno luminoso; il valore 5 corrisponde alla massima luminosità.

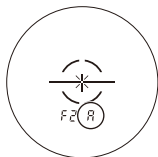

1. Premere il tasto PWR per accendere il telemetro laser.
2. Tenere premuto il tasto MODE.
3. Premere una volta il tasto MODE.
 - È ora possibile modificare la luminosità del display interno.
4. L'impostazione cambia ad ogni pressione sul tasto PWR.

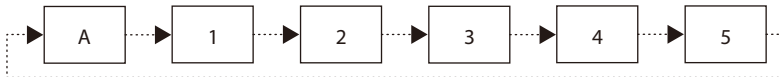

- Se si tiene premuto il tasto MODE o se non si preme nessun tasto per circa 8 secondi, l'impostazione visualizzata viene salvata ed il telemetro laser torna in modalità standby.
- L'impostazione viene salvata anche se il telemetro laser viene spento.

● Modifica temporanea dell'impostazione della luminosità del display interno

Se risulta difficile leggere il display interno a causa delle condizioni ambientali, è possibile modificare temporaneamente il grado di luminosità. La luminosità cambia ad ogni pressione sul tasto MODE.

- Il livello di luminosità non è indicato sul display interno.
- Non è possibile impostare A (Auto).
- Quando si spegne il telemetro laser, il display interno torna alla luminosità originale.

En

Es

Fr

De

It

Sv

Nl

Ru

Pb

Pl

Fi

No

Dk

Cz

Ro

Hu

■ Modifica dell'unità di misura della distanza visualizzata (F3)

Per l'unità di misura della distanza visualizzata, selezionare YD (iarde) o m (metri). L'impostazione predefinita in fabbrica è YD (iarde).

1. Premere il tasto PWR per accendere il telemetro laser.
2. Tenere premuto il tasto MODE.
3. Premere due volte il tasto MODE.
 - È ora possibile modificare l'unità di visualizzazione della distanza.
4. L'impostazione cambia ad ogni pressione sul tasto PWR.

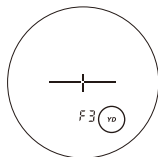
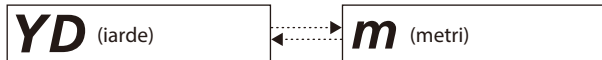

- Se si tiene premuto il tasto MODE o se non si preme nessun tasto per circa 8 secondi, l'impostazione visualizzata viene salvata ed il telemetro laser torna in modalità standby.
- L'impostazione viene salvata anche se il telemetro laser viene spento.

■ ATTIVAZIONE o DISATTIVAZIONE dell'indicatore della distanza effettiva (F4)

Quando l'impostazione dell'indicatore della distanza effettiva è "ON" (Attivazione) e la modalità di visualizzazione della misurazione impostata è la modalità distanza effettiva, l'indicatore della distanza effettiva lampeggia quando il telemetro laser è acceso. Basta un'occhiata per verificare che la funzione inclinometro non è utilizzata. L'impostazione predefinita in fabbrica è On (attivazione).

1. Premere il tasto PWR per accendere il telemetro laser.
2. Tenere premuto il tasto MODE.
3. Premere tre volte il tasto MODE.
 - È ora possibile modificare l'indicatore della distanza effettiva.
4. L'impostazione cambia ad ogni pressione sul tasto PWR.



- Se si preme il tasto MODE o se non si preme nessun tasto per circa 8 secondi, l'impostazione visualizzata viene salvata ed il telemetro laser torna in modalità standby.
- L'impostazione viene salvata anche se il telemetro laser viene spento.

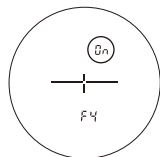

En

Es

Fr

De

It

Sv

Nl

Ru

Pb

Pl

Fi

No

Dk

Cz

Ro

Hu

■ Schema di funzionamento dei menu d'impostazione

En
Es
Fr
De
It
Sv
Nl
Ru
Pb
Pl
Fi
No
Dk
Cz
Ro
Hu

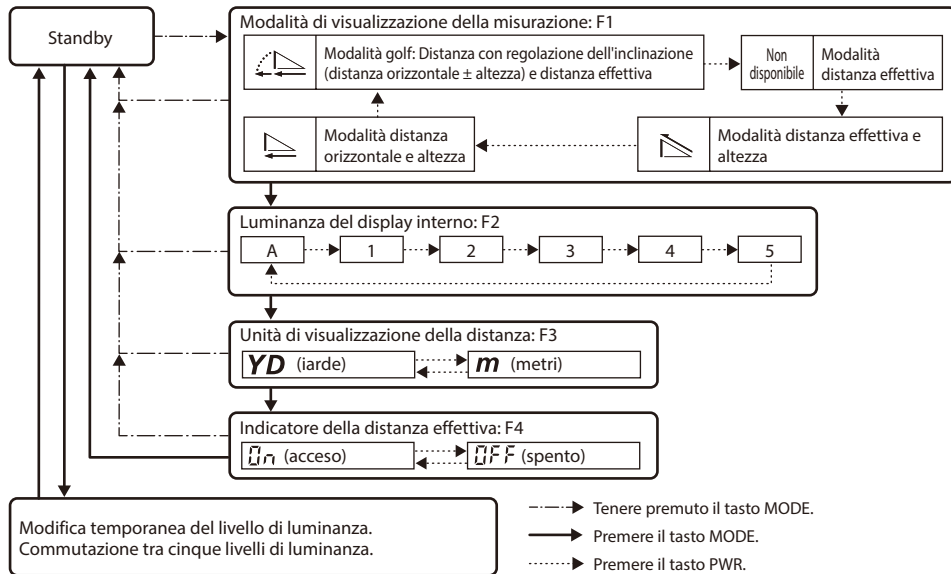

- Se si tiene premuto il tasto MODE o se non si preme nessun tasto per circa 8 secondi mentre si utilizzano i menu d'impostazione, l'impostazione visualizzata viene salvata ed il telemetro laser torna in modalità standby.

Misurazione

Attenzione — Comandi, regolazioni o l'uso di procedure diversi da quelli specificati nel presente documento possono produrre effetti negativi o essere dannosi per la salute a causa delle radiazioni laser.

- Prima di effettuare la misurazione, verificare l'impostazione di ogni menu. Per ulteriori informazioni sui menu e sulla maniera di modificare le impostazioni, consultare la parte intitolata "Navigare tra i menu".

■ Regolazione della messa a fuoco del display interno

Se risulta difficile leggere il display interno, regolare la messa a fuoco seguendo la procedura descritta di seguito.

1. Premere il tasto PWR per accendere lo strumento.
2. Guardare attraverso l'oculare e ruotare l'anello di regolazione diottrica fino a quando il display interno non è a fuoco.

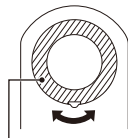

Anello di regolazione diottrica

■ Misurazione

1. Premere il tasto PWR per accendere lo strumento.
 - Se non si tocca il tasto per circa 8 secondi, lo strumento si spegne automaticamente.
2. Mirare al bersaglio.
Collocare il centro del retino sul bersaglio.



Immediatamente dopo l'accensione

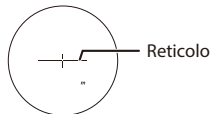

3. Premere il tasto PWR per eseguire la misurazione.
Al termine della misurazione, il risultato verrà visualizzato per circa 8 secondi, quindi l'unità si spegnerà automaticamente. Premere il tasto PWR mentre lo strumento è acceso per procedere nuovamente alla misurazione.

En

Es

Fr

De

It

Sv

Nl

Ru

Pb

Pl

Fi

No

Dk

Cz

Ro

Hu

■ Misurazione singola

Premendo il tasto PWR una volta, si avvia la misurazione singola, e vengono visualizzati i risultati.

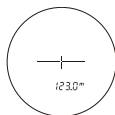

Esempio di visualizzazione della distanza misurata

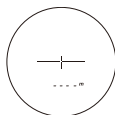

Esempio di errore di misurazione

■ Misurazione continua

Tenere premuto il tasto PWR per avviare la misurazione continua per circa 8 secondi. Durante la misurazione, il simbolo di emissione laser lampeggia e il risultato misurato viene visualizzato consecutivamente. Rilasciando il tasto, la misurazione continua si arresta.

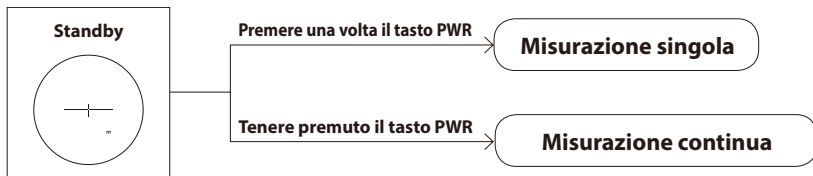

● Quando si misura un'asticella segnabuca in un campo da golf
Mantenere l'asticella segnabuca al centro del reticolo con la funzione di misurazione continua per ridurre al minimo gli effetti delle vibrazioni dovute al movimento della mano.

Note tecniche

■ Specifiche tecniche

Campo di misurazione (distanza effettiva)	7,5-1.090 metri/8-1.200 iarde
Visualizzazione della distanza (incremento)	Distanza effettiva (superiore): ogni 1 m/yd. Distanza effettiva (inferiore): ogni 0,5 m/yd. Distanza orizzontale/Distanza con regolazione dell'inclinazione (inferiore): ogni 0,2 m/yd. Altezza (superiore): ogni 0,2 m/yd. (inferiore a 100 m/yd.) Ogni 1 m/yd. (100 m/yd. e oltre)
Precisione (distanza effettiva) ^{*1}	±0,75 m/yd. (inferiore a 700 m/yd.) ±1,25 m/yd. (uguale o superiore a 700 m/yd., inferiore a 1.000 m/yd.) ±1,75 m/yd. (uguale o superiore a 1.000 m/yd.)
Ingrandimento (x)	6
Diametro effettivo dell'obiettivo (mm)	21
Campo visivo angolare (reale) (°)	7,5
Estrazione pupillare (mm)	18,0
Pupilla di uscita (mm)	3,5
Regolazione diottrica	±4 m ⁻¹
Dimensioni (L x H x P) (mm/in.)	96 × 74 × 42/3,8 × 2,9 × 1,7
Peso (g/oz.)	Circa 170/6,0 (senza batteria)
Temperatura di funzionamento (°C/°F)	-10 — +50/14 — 122
Umidità di funzionamento (%RH)	80 o inferiore (senza condensa di rugiada)
Alimentazione	Batteria al litio CR2 ×1 (CC, 3V) Spegnimento automatico (dopo circa 8 secondi di mancato utilizzo)
Struttura	Impermeabile (fino a 1 m/3,3 piedi per 10 minuti) ^{*2} , resistente alla nebbia Il vano della batteria è resistente alla pioggia — equivalente alla classe di protezione JIS/IEC 4 (IPX4) (nelle condizioni di test di Nikon) ^{*3}
Compatibilità elettromagnetica	FCC Parte 15 SubParte B classe B, UE: direttiva CEM, AS/NZS, VCCI classe B, CU TR 020, ICES-003

En

Es

Fr

De

It

Sv

NL

Ru

Pb

Pl

Fi

No

Dk

Cz

Ro

Hu

Ambiente	RoHS, RAEE
Classificazione dei laser	IEC60825-1: Classe 1M/Prodotto con Laser FDA/21 CFR Parte 1040.10: Prodotto con Laser di Classe I
Lunghezza d'onda (nm)	905
Durata degli impulsi (ns)	9,5
Potenza emessa (W)	15
Divergenza raggio (mrad)	Verticale: 1,8, Orizzontale: 0,25

- Le specifiche del prodotto potrebbero non essere raggiunte in funzione della forma dell'oggetto-bersaglio, della consistenza e della natura della superficie dello stesso e/o delle condizioni climatiche.

*1 Nelle condizioni di misura di Nikon.

*2 Modelli impermeabili

Questo prodotto è impermeabile e può pertanto essere immerso in acqua ad una profondità massima di 1 m/3,3 piedi per un massimo di 10 minuti senza che il sistema ottico o di rilevazione si danneggi.

Questo prodotto offre i vantaggi seguenti:

- Può essere usato in condizioni di elevata umidità, polvere e pioggia senza rischio di danni alle funzioni interne.
- L'involucro saturo d'azoto lo rende resistente a condensazione e muffa.

Tuttavia, osservare con attenzione quanto segue durante l'uso del telemetro laser Nikon:

- Non utilizzare o tenere il prodotto sotto acqua corrente.
- In presenza di umidità sulle parti mobili del prodotto, interromperne l'uso e asciugarlo con un panno.

*3 Il vano della batteria resiste alla pioggia, ma non è impermeabile. Se il telemetro viene immerso in acqua, quest'ultima potrebbe penetrare all'interno del dispositivo. Se l'acqua dovesse penetrare nel vano della batterie, eliminare qualsiasi traccia di umidità e lasciare asciugare il vano.

Durata della batteria

Circa 2.400 volte (a circa 20°C (68°F))

Il valore indicato può variare a seconda della temperatura e di altri fattori. Utilizzarlo esclusivamente come valore indicativo.

- La batteria in dotazione al telemetro laser Nikon è destinata solo al controllo del funzionamento. A causa del processo di scarica elettrica naturale, la durata della batteria potrebbe essere leggermente inferiore rispetto a quella riportata sopra.

■ Guida alla soluzione dei problemi di funzionamento/Riparazione

Se il prodotto non funziona come previsto, controllare l'elenco seguente prima di consultare il rivenditore locale o il negozio in cui è stato acquistato il prodotto.

- Nel caso di un problema con il prodotto.

Problema	Causa/Soluzione
<ul style="list-style-type: none"> • Non si accende 	<ul style="list-style-type: none"> • Premere il tasto PWR (parte superiore del corpo). • Assicurarsi che la batteria sia inserita correttamente. • Sostituire la batteria con una nuova.
<ul style="list-style-type: none"> • Impossibile effettuare la misurazione • Risultato anomalo 	<ul style="list-style-type: none"> • Verificare le impostazioni. • Verificare se è possibile la misurazione di un bersaglio grande vicino (esempio: un edificio a circa 15 m/yd. davanti al dispositivo). • Se necessario, pulire la superficie della lente.
<ul style="list-style-type: none"> • Non si riesce a leggere il display interno • La lettura del display interno risulta difficile 	<ul style="list-style-type: none"> • Verificare la luminosità del display interno e regolarla secondo necessità. Coprire la lente dell'obiettivo in modo da facilitare la verifica del display interno.
<ul style="list-style-type: none"> • Non è chiaro se la funzione STABILIZED (riduzione delle vibrazioni) è attiva 	<ul style="list-style-type: none"> • Confrontare la vibrazione del bersaglio nel mirino quando il telemetro laser viene acceso e spento. • Quando il telemetro laser è acceso, la funzione STABILIZED (riduzione delle vibrazioni) è sempre attiva.
<ul style="list-style-type: none"> • Impossibile disattivare la funzione STABILIZED (riduzione delle vibrazioni) 	<ul style="list-style-type: none"> • All'accensione del telemetro laser, viene attivata simultaneamente la funzione STABILIZED (riduzione delle vibrazioni). Quando il telemetro laser viene spento, la funzione STABILIZED (riduzione delle vibrazioni) si disattiva automaticamente. • Non è possibile attivare o disattivare manualmente la funzione STABILIZED (riduzione delle vibrazioni).
<ul style="list-style-type: none"> • All'accensione e allo spegnimento si sentono rumori di piccoli movimenti 	<ul style="list-style-type: none"> • Il motore del sistema STABILIZED (riduzione delle vibrazioni) genera rumori di piccoli movimenti. Questi rumori sono normali ed è possibile continuare a utilizzare il telemetro laser.
<ul style="list-style-type: none"> • Se si agita il corpo dell'apparecchio spento, si sentono dei rumori provenienti dall'interno 	<ul style="list-style-type: none"> • Si tratta del meccanismo di stabilizzazione che si muove all'interno. Questi rumori sono normali. Questi rumori non si producono quando l'apparecchio è acceso, nemmeno se si agita il corpo.
<ul style="list-style-type: none"> • Sul display interno viene visualizzato [E] 	<ul style="list-style-type: none"> • Indicazione di guasto. Contattare il rivenditore locale o il negozio in cui è stato acquistato il prodotto.

En

Es

Fr

De

It

Sv

Nl

Ru

Pb

Pl

Fi

No

Dk

Cz

Ro

Hu

- Qualora fosse necessaria una riparazione, contattare il rivenditore locale o il negozio in cui è stato acquistato il prodotto.
Non smontare o riparare il prodotto. Ciò può causare seri danni.
Si ricorda che Nikon declina ogni responsabilità per eventuali danni diretti o indiretti provocati dal tentativo dell'utente di riparare o smontare il prodotto.

Svenska

INNEHÅLL

Inledning

Läs detta först.....	114
SÄKERHETSÅTGÄRDER OCH ANVÄNDNINGSFÖRESKRIFTER ...	115

Lär känna laseravståndsmätaren

Viktiga egenskaper.....	118
Terminologi/sammansättning	119
Intern display.....	120

Funktioner

STABILIZED-funktion (för vibrationsreduktion)	121
Algorithm för prioritet på första målet	121
LOCKED ON-symbol (symbol för prioritet på första målet).....	121
Indikator för faktiskt avstånd	121

Sätta i/byta batteri

Typ av batteri.....	122
Sätta i/byta batteri.....	122
Batterinivåindikator	122

Navigera i menyerna

Ändra mätningsskärmläget (F1).....	124
Ändra ljusstyrkan på den interna displayen (F2)....	125
Ändra distansvisningsenheten (F3).....	126
Slå PÅ och stänga AV indikatorn för faktiskt avstånd (F4).....	127
Schema för inställningsmenyerna	128

Mätning

Ställa in fokus på den interna displayen.....	129
Mätning	129
Enskild mätning.....	130
Kontinuerlig mätning.....	130

Teknisk information

Specifikationer	131
Felsökning/repairation.....	133

En

Es

Fr

De

It

Sv

Nl

Ru

Pb

Pl

Fi

No

Dk

Cz

Ro

Hu

Inledning

En

■ Läs detta först

Tack för att du har valt Nikon Laseravståndsmätare COOLSHOT PRO STABILIZED.

Innan du använder produkten bör nog läsa igenom anvisningarna i denna handbok.

När du har läst igenom handboken bör du förvara den på ett lättåtkomligt ställe för framtida bruk.

Es

Fr

De

It

Sv

Nl

Ru

Pb

Pl

Fi

No

Dk

Cz

Ro

Hu

● Om handboken

- Inga delar av handboken får i någon form eller på något sätt reproduceras, överföras, transkriberas, lagras i ett informationssystem eller översättas till ett annat språk utan ett föregående skriftligt medgivande från Nikon.
- Illustrationerna och displayinnehållet som visas i handboken kan skilja sig från hur det ser ut på den faktiska produkten.
- Nikon kan inte hållas ansvarigt för eventuella fel denna handbok.
- Produktens utseende, specifikationer och funktioner kan komma att ändras utan föregående meddelande.

● Om kontroller för radiostörningar

- Apparaten uppfyller bestämmelserna i avsnitt 15 i FCC:s bestämmelser. Följande två villkor måste uppfyllas vid användning av apparaten:
 - (1) Enheten får inte orsaka skadlig störning
 - (2) Apparaten måste kunna ta emot mottagen interferens, även interferens som kan orsaka oönskad drift.
- Den här utrustningen har testats och uppfyller gränserna för Klass B digital utrustning, i enlighet med del 15 i FCC-bestämmelserna och EU:s EMC-direktiv. Dessa gränser är utformade för att tillhandahålla rimligt skydd mot skadlig interferens vid installation i bostadsmiljö. Denna utrustning alstrar, använder och kan stråla radiofrekvensenergi och, om den inte installeras och används i enlighet med instruktionerna, kan den orsaka skadliga störningar av radiokommunikationer. Det finns emellertid inga garantier för att interferens inte kan uppstå i en specifik installation. Om denna apparat skulle orsaka skadlig interferens på radio- eller TV-mottagningar, vilket upptäcks genom att man slår av och på apparaten, uppmanas användaren att försöka rätta till störningen genom att vidta en eller flera av följande åtgärder:
 - Rikta om eller omplacera mottagningsantennen.
 - Öka avståndet mellan utrustning och mottagare.
 - Kontakta återförsäljaren eller en erfaren radio-/TV-tekniker för hjälp.

Meddelande till kunder i Kanada
CAN ICES-3(B)/NMB-3(B)

■ SÄKERHETSÅTGÄRDER OCH ANVÄNDNINGSFÖRESKRIFTER

Var noga med att följa de riktlinjer som anges i denna handbok så att du använder produkten på ett säkert sätt och undviker att åsamka dig själv eller andra personskador eller egendomsskador. Se till att du är fullt införstådd med innehållet så att du använder produkten på korrekt sätt.

VARNING

Detta betyder att underlåtelse att beakta innehållet kan leda till dödsfall eller allvarliga skador.

IAKTTAG FÖRSIKTIGHET

Detta betyder att underlåtelse att beakta innehållet kan leda till eventuella personskador eller materiella skador.

SÄKERHETSÅTGÄRDER (laser)

Denna produkt använder en osynlig laserstråle. Se till att du iakttar följande:

VARNING

- Tryck inte på PWR-knappen medan du tittar in i laseröppningen. Du kan då skada ögonen.

- Sikta aldrig mot ögon.
- Rikta inte laserstrålen mot människor.
- Titta inte på laserstrålar genom andra optiska instrument såsom linser eller kikare. Du kan då skada ögonen.
- När du inte mäter ska du hålla fingrarna borta från PWR-knappen för att undvika att lasern oavsiktligt aktiveras.
- När enheten inte ska användas under en längre period bör du ta ut batteriet.
- Du får inte montera isär, göra om eller reparera produkten. Laserstrålningen kan vara skadlig för hälsan. Om du monterar isär, gör om eller reparerar produkten gäller inte längre tillverkarens garanti.
- Förvara produkten på ett ställe som är oåtkomligt för barn.

SÄKERHETSÅTGÄRDER (monokular)

VARNING

- Titta aldrig direkt mot solen, ett intensivt ljus eller laserstrålar när du använder produkten. Du kan då skada ögonen allvarligt eller bli blind.

IAKTTAG FÖRSIKTIGHET

- Förvara plastpåsen som används för att linda in denna produkt eller andra små delar utom räckhåll för barn. Påsen kan täppa till deras mun och näsa och orsaka kvävning.
- Var uppmärksam så att inte barn oavsiktligt råkar svälja små delar eller tillbehör. Om barnen sväljer sådana delar måste en läkare omedelbart uppsökas.
- Stäng av produkten när den inte används.
- När du bär med dig produkten bör du förvara den i fodralet.
- Om produkten av någon anledning inte fungerar som den ska, ska du omedelbart sluta använda den och rådfråga en av Nikon auktoriserad servicerepresentant.

En

Es

Fr

De

It

Sv

Nl

Ru

Pb

Pl

Fi

No

Dk

Cz

Ro

Hu

- Lämna inte produkten på en ostabil yta. Den kan falla ned, vilket kan resultera i skador eller funktionsfel.
- Använd inte den här produkten samtidigt som du går. Du kan gå in i något eller ramla, vilket kan resultera i skador eller funktionsfel.
- Sväng inte produkten i remmen. Du kan råka slå till andra och orsaka skada.
- Gummidelarna på produkten (såsom ögonmusslan) och på det medföljande fodralet och remmen kan försämras om de används eller förvaras under en längre period. Det försämrade gummit kan häfta fast på kläder och orsaka fläckar. Kontrollera gummidelarnas skick före användning och rådfråga en av Nikon auktoriserad servicerepresentant om du upptäcker en defekt.
- Om du använder ögonmussla under en längre period kan huden irriteras eller inflammeras. Om några symptom uppträder bör du upphöra med användningen och uppsöka en läkare omedelbart.

SÄKERHETSÅTGÄRDER (litiumbatteri)

Vid felaktig användning kan litiumbatteriet gå sönder eller läcka, vilket kan göra att enheten korroderar eller att du får fläckar på händerna eller kläderna.

Se till att du iakttar följande:

- Montera batteriet med + och - korrekt positionerade.
- Ta ut batteriet när det är urladdat eller inte kommer att användas under en längre period.
- Håll batteriet borta från eld och vatten. Ta aldrig isär batteriet.
- Ladda inte litiumbatteriet.
- Kortslut inte terminalen på batterifacket.
- Bär inte batteriet tillsammans med nycklar eller mynt i en ficka eller väska. Du kan kortsluta batteriet och orsaka överhettning.
- Om vätska som läckt från litiumbatteriet kommer i kontakt med kläderna eller huden ska du skölja med rikligt med vatten. Om du får den i ögonen eller munnen ska du skölja med vatten och konsultera en läkare omedelbart.
- Vid kassering av litiumbatteriet ska du följa lokala föreskrifter.

HANTERINGSG- OCH ANVÄNDNINGSFÖRESKRIFTER

- Utsätt inte produkten för fysiska stötar.
- Om du oavsiktligt ger den en kraftig stöt eller råkar tappa den och misstänker att den inte fungerar som den ska bör du omedelbart kontakta den lokala återförsäljaren eller Nikons auktoriserade servicerepresentant.
- Använd inte produkten under vatten.
- Torka bort eventuella regndroppar eller annan vätska, sand eller lera från produkten så snart som möjligt med en mjuk, ren trasa.
- Om produkten utsätts för extrema temperaturförändringar (plötsligt flyttas från en kall till en varm plats eller tvärtom) kan det bildas kondens på linsernas ytor. Använd inte produkten förrän kondensen har försvunnit.
- Låt inte produkten ligga i bilen om det är varmt eller soligt ute och inte heller i närheten av värmeavgivande utrustning.

- Lämna inte okularet i direkt solsken. Den interna displayens yta kan skadas av linsens kondensation.



FÖRESKRIFTER FÖR SKÖTSEL OCH UNDERHÅLL

LINSEN

Var noga med att inte röra direkt vid linsytan med händerna när du rengör den. Avlägsna damm eller ludd med hjälp av en fläkt*. Om det finns fingeravtryck eller andra fläckar som inte kan tas bort med hjälp av en fläkt torkar du linsen med en ren och mjuk trasa eller en rengöringsduk för glasögon i en spiralformad rörelse med början i linsens centrum och vidare ut mot kanterna. Om du torkar för hårt eller använder ett hårt material kan det skada linsen. Om du inte lyckas rengöra linsen med den här metoden kan du använda en trasa lätt fuktad med linsrengöringsmedel av den typ som finns i handeln.

HUSET

Avlägsna damm med hjälp av en fläkt och rengör sedan husets yta med en ren, mjuk trasa. Om du använt produkten vid havet ska du torka bort salt som kan ha hamnat på ytan av huset med hjälp av en fuktig, mjuk och ren trasa och därefter torka av den med en torr trasa. Använd inte bensen, förtunning eller andra organiska lösningsmedel.

FÖRVARING

Kondens eller mögel kan uppträda på linsens ytor på grund av hög luftfuktighet. Förvara därför produkten på en sval och torr plats. Torka den ordentligt i rumstemperatur efter att du har haft den ute i regnet, och förvara den sedan på en torr, sval plats.

* Ett rengöringsverktyg av gummi som blåser ut luft från ett munstycke.

Sv Symbol för källsortering i europeiska länder



Den här symbolen anger att detta batteri måste källsorteras.

Följande gäller enbart för användare i europeiska länder.

- Detta batteri är avsett för separat upphämtning vid ett lämpligt uppsamlingsställe. Batteriet får inte kastas i hushållsavfall.
- För mer information, kontakta återförsäljaren eller de lokala myndigheter som ansvarar för avfallshantering.

Sv Symbol för källsortering i europeiska länder



Den här symbolen anger att produkten måste källsorteras.

Följande gäller enbart för användare i europeiska länder.

- Den här produkten är avsedd för separat upphämtning vid ett lämpligt uppsamlingsställe. Produkten får inte kastas i hushållsavfall.
- För mer information, kontakta återförsäljaren eller de lokala myndigheter som ansvarar för avfallshantering.

En

Es

Fr

De

It

Sv

NI

Ru

Pb

Pl

Fi

No

Dk

Cz

Ro

Hu

Lär känna laseravståndsmätaren

En
Es
Fr
De
It
Sv
Nl
Ru
Pb
Pl
Fi
No
Dk
Cz
Ro
Hu

■ Viktiga egenskaper

- STABILIZED-funktionen (för vibrationsreduktion) används för att minska vibrationer som orsakas av handrörelser
- Den röda interna displayen är lätt att läsa av
- Använder algoritmen för prioritet på första målet, som gör det enkelt att mäta avståndet till en flagga
- LOCKED ON-symbolen (symbolen för prioritet på första målet) lyser vid mätning av föremål som överlappar varandra och avståndet till det närmaste föremålet visas
- Högkvalitativ 6x-sökare med beläggning i flera lager
- Större objektiv för enkel sökning
- Välj mellan fyra mätningssdisplaylägen
- Golfläget (standardinställning) visar det lutningsjusterade avståndet (horisontellt avstånd \pm höjd), vilket är användbart för golf
- Inbyggd indikator för faktiskt avstånd
- Tryck på och håll in PWR-knappen för att aktivera funktionen för kontinuerlig mätning (i upp till ca 8 sekunder)
- Automatisk avstängning (ungefär 8 sekunder utan användning i viloläge)
- Vattentät och imtät (inte konstruerad för användning under vatten)
- Osynlig/Ögonsäker EN/IEC Klass 1M Laser

● Om mätresultat

Enheten är en enkel avståndsmätare. Dess mätresultat kan inte användas som officiellt bevismaterial.

Denna produkt använder en osynlig laserstråle för mätning. Den mäter tiden det tar för laserstrålen att förflytta sig från laseravståndsmätaren till målet och tillbaka. Laserreflexionsförmågan och mätresultaten kan variera efter klimat- och miljöförhållanden samt färg, struktur, storlek, form och andra egenskaper hos målet.

Mätningarna kan vara felaktiga eller misslyckas i följande fall:

- I snö, regn eller dimma
- Små eller smala mål
- Svart eller mörkt mål
- Målet har en stegvis yta
- Rörligt eller vibrerande mål
- Vit mätning av en vattenyta
- Målet mätt genom glas
- När målet är av glas eller en spegel
- När laserstrålen träffar snett mot målets reflekterande yta

■ Terminologi/sammansättning

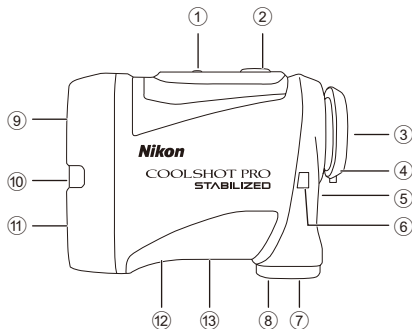

Sammansättning

- Hus ×1
- Fodral ×1
- Rem ×1
- Litiumbatteri (CR2) ×1

- ① MODE-knapp
- ② PWR-knapp (POWER ON/mättningsknapp)
- ③ 6× monokulärt okular
- ④ Ögonmussla/dioptrijusteringsring
- ⑤ Dioptriindex
- ⑥ Remögla
- ⑦ Batterilucka
- ⑧ Indikering för "öppna" på batteriluckan
- ⑨ Monokulär objektivlins/laseröppning
- ⑩ Indikator för faktiskt avstånd
- ⑪ Osynlig laserdetektoröppning
- ⑫ Produktnumretikett
- ⑬ Indikering

IEC60825-1 CLASS 1M LASER PRODUCT
DO NOT EXPOSE USERS OF
TELESCOPIC OPTICS.
FDA CLASS I LASER PRODUCT
THIS PRODUCT COMPLIES WITH
21CFR1040.10 (c)(d)AND (e)



MADE IN CHINA ML912
NIKON VISION CO.,LTD.



En

Es

Fr

De

It

Sv

Nl

Ru

Pb

Pl

Fi

No

Dk

Cz

Ro

Hu

*Den karbinhaketliknande ringen som medföljer väskan är enbart avsedd för att bära laseravståndsmätaren. Häng inget annat tungt i den och dra inte kraftigt i den. Den kan inte användas för klättring.

En

Es

Fr

De

It

Sv

Nl

Ru

Pb

Pl

Fi

No

Dk

Cz

Ro

Hu

■ Intern display

- ① Höjd (faktiskt avstånd vid golfäge)
--- : "Misslyckad mätning" eller "kunde inte mäta avstånd"
- ② Målmarkering
—|— : Sikta mot det mål du vill mäta.
Positionera målet i centrum av markeringen.
- ③ Mätenhet (m: meter/YD: yard)
- ④ Avstånd
---- : "Misslyckad mätning" eller "kunde inte mäta avstånd"
- ⑤ Batterinivåindikator
- ⑥ Indikeringar för mätningsdisplayläge
- ⑦ Laserstrålningsmärke
×× : Visas medan lasern används för en mätning. Titta inte mot objektivet
linsida när detta märke visas.
- ⑧ LOCKED ON-symbol (symbol för prioritet på första målet)
○ : Vid mätning av föremål som överlappar varandra och när avståndet till närmaste föremål visas, lyser denna symbol.

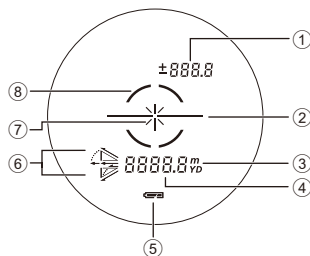

- Den interna displayen förstoras av okularet. Även om du kan se damm som trängt in påverkar inte detta mätningens exakthet.

Funktioner

■ STABILIZED-funktion (för vibrationsreduktion)

● PÅ och AV

STABILIZED-funktionen (för vibrationsreduktion) är aktiverad när laseravståndsmätaren är PÅ.
När laseravståndsmätaren stängs AV stängs STABILIZED-funktionen (för vibrationsreduktion) av automatiskt.

■ Algoritm för prioritet på första målet

Vid mätning av överlappande föremål visar algoritmen för prioritet på första målet avståndet till det föremål som är närmast.

■ LOCKED ON-symbol (symbol för prioritet på första målet)

Vid mätning av föremål som överlappar varandra, t.ex. en flagga på en golfbana med träd i bakgrunden, visas avståndet till föremålet som är närmast och LOCKED ON-symbolen (symbolen för prioritet på första målet)* lyser i sökaren.

*Enskild mätning: Vid mätning av föremål som överlappar varandra och avståndet till närmaste föremål visas, visas symbolen.

Kontinuerlig mätning: När visade siffror växlar till ett motiv som är närmare, visas symbolen.

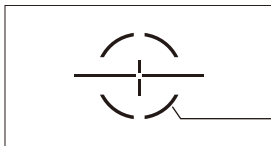

LOCKED ON-symbolen (symbol för prioritet på första målet) lyser.

■ Indikator för faktiskt avstånd

När indikatorn för faktiskt avstånd är PÅ och mätningsskärmen är inställt på faktiskt avstånd, blinkar indikatorn för faktiskt avstånd medan laseravståndsmätaren är PÅ.

Du kan direkt ta reda på ifall inklinometerfunktionen används eller inte.

En

Es

Fr

De

It

Sv

Nl

Ru

Pb

Pl

Fi

No

Dk

Cz

Ro

Hu

Sätta i/byta batteri

En

■ Typ av batteri

3V CR2-litiumbatteri ×1

Es

Fr

De

It

Sv

■ Sätta i/byta batteri

1. Öppna batteriluckan.
Vrid batteriluckan moturs och ta bort den.
2. Sätt i batteriet.
Ta ut det gamla batteriet innan du sätter i ett nytt.
Ta hjälp av batteriisättningsmarkeringen inuti batterifacket och vänd ändarna markerade med + och - på batteriet åt rätt håll (änden med - ska vara vänd uppåt). Om batteriet inte sitter korrekt kommer laseravståndsmätaren inte att fungera.
3. Sätt fast batteriluckan.
Vrid batteriluckan medurs så att den fastnar ordentligt. När du sätter fast batteriluckan ska du skruva åt den hela vägen och kontrollera att den sitter ordentligt fast.
 - Det kan vara svårt att vrida batteriluckan eftersom produkten är försedd med en gummipackning för att vara vattentät.

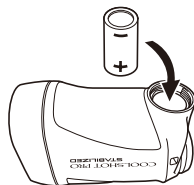

Nl

Ru

Pb

Pl

Fi

No

Dk

Cz

Ro

Hu

■ Batterinivåindikator

Display		Beskrivning
	Efter påslagning, visas endast i 2 sekunder.	Tillräcklig laddning.
	Efter påslagning, visas endast i 2 sekunder.	Batteriladdningen börjar bli låg. Förbered batteribyte.
	Visas hela tiden.	Låg batteriladdning. Batteriet bör bytas mot ett nytt.
	Blinkar. Stängs automatiskt av efter 3 blinkningar.	Batteriet är tomt. Byt batteriet.

Navigera i menyerna

- Använda MODE-knappen

Du kan trycka på MODE-knappen på två sätt. Använd knappen enligt anvisningarna i den här handboken.

- "Tryck på och håll in" betyder att du ska fortsätta att trycka på knappen i minst 1,5 sekund.
- "Tryck" betyder att du ska trycka på knappen snabbt (i mindre än 1,5 sekund).

En

Es

Fr

De

It

Sv

Nl

Ru

Pb

Pl

Fi

No

Dk

Cz

Ro

Hu

■ Ändra mätningsdisplayläget (F1)

Växla mellan fyra lägen (se bilden nedan) beroende på din golfspelstil. Den information som visas är olika beroende på vilket läge som är valt. Standardinställningen är golfäge.

1. Tryck på PWR-knappen för att sätta på laseravståndsmätaren.
2. Tryck på och håll in MODE-knappen.
 - Du kan nu byta mätningsdisplayläge.
3. Inställningen ändras varje gång du trycker på PWR-knappen.

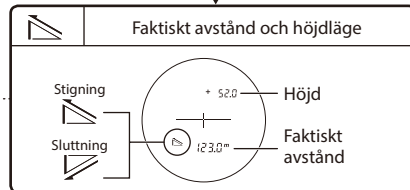
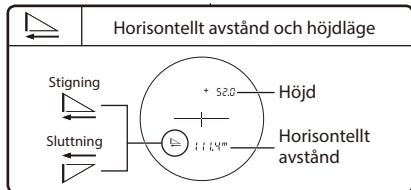
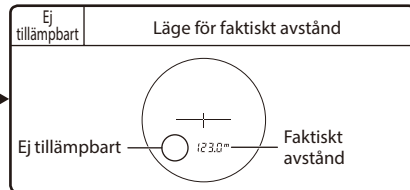
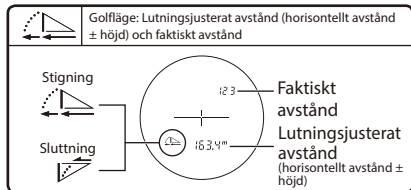
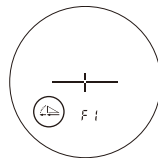

- Om du trycker på och håller in MODE-knappen eller inte använder knapparna på ungefär 8 sekunder, sparas den visade inställningen och laseravståndsmätaren återgår till viloläge.
- Inställningen sparas även efter det att du stängt AV laseravståndsmätaren.

■ Ändra ljusstyrkan på den interna displayen (F2)

Justera den interna displayens ljusstyrka. Standardinställningen är A (Auto, automatisk reglering av ljusstyrkan). Du kan välja A eller ett värde från 1 till 5.

- A (Auto): Ljusstyrkan justeras automatiskt efter den omgivande ljusstyrkan.
- 1 - 5: 1 är mörkast och 5 är ljusast.

1. Tryck på PWR-knappen för att sätta på laseravståndsmätaren.
2. Tryck på och håll in MODE-knappen.
3. Tryck på MODE-knappen en gång.
 - Du kan nu ändra den interna displayens ljusstyrka.
4. Inställningen ändras varje gång du trycker på PWR-knappen.

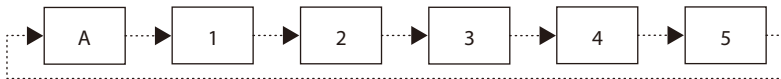

- Om du trycker på och håller in MODE-knappen eller inte använder knapparna på ungefär 8 sekunder, sparas den visade inställningen och laseravståndsmätaren återgår till viloläge.
- Inställningen sparas även efter det att du stängt AV laseravståndsmätaren.

● Ändra inställningen av ljusstyrkan på den interna displayen tillfälligt

Om det är svårt att se den interna displayen på grund av de omgivande ljusförhållandena kan du tillfälligt ändra ljusstyrkan. Ljusstyrkan ändras varje gång du trycker på MODE-knappen.

- Ljusstyrkenivån visas inte på den interna displayen.
- A (Auto) kan inte ställas in.
- När laseravståndsmätaren stängs AV återgår den interna displayen till att visa den ursprungliga ljusstyrkan.

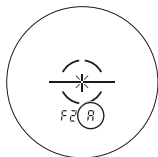

En

Es

Fr

De

It

Sv

Nl

Ru

Pb

Pl

Fi

No

Dk

Cz

Ro

Hu

■ Ändra distansvisningsenheten (F3)

Som mätenheter för mätresultaten kan du välja YD (yards) eller m (meter). Standardinställningen är YD (yards).

1. Tryck på PWR-knappen för att sätta på laseravståndsmätaren.
2. Tryck på och håll in MODE-knappen.
3. Tryck på MODE-knappen två gånger.
 - Du kan nu ändra distansvisningsenheten.
4. Inställningen ändras varje gång du trycker på PWR-knappen.



- Om du trycker på och håller in MODE-knappen eller inte använder knapparna på ungefär 8 sekunder, sparas den visade inställningen och laseravståndsmätaren återgår till viloläge.
- Inställningen sparas även efter det att du stängt AV laseravståndsmätaren.

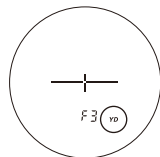

■ Slå PÅ och stänga AV indikatorn för faktiskt avstånd (F4)

När indikatorn för faktiskt avstånd är PÅ och mätningsdisplayläget är inställt på faktiskt avstånd, blinkar indikatorn för faktiskt avstånd medan laseravståndsmätaren är PÅ. Du kan direkt ta reda på ifall inklinometerfunktionen används eller inte. Standardinställningen är On (på).

1. Tryck på PWR-knappen för att sätta på laseravståndsmätaren.
2. Tryck på och håll in MODE-knappen.
3. Tryck på MODE-knappen tre gånger.
 - Du kan nu ändra indikatorn för faktiskt avstånd.
4. Inställningen ändras varje gång du trycker på PWR-knappen.



- Om du trycker på MODE-knappen eller inte använder knapparna på ungefär 8 sekunder, sparas den visade inställningen och laseravståndsmätaren återgår till viloläge.
- Inställningen sparas även efter det att du stängt AV laseravståndsmätaren.

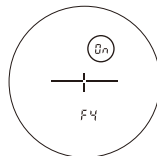

En

Es

Fr

De

It

Sv

Nl

Ru

Pb

Pl

Fi

No

Dk

Cz

Ro

Hu

■ Schema för inställningsmenyerna

En
Es
Fr
De
It
Sv
Nl
Ru
Pb
Pl
Fi
No
Dk
Cz
Ro
Hu

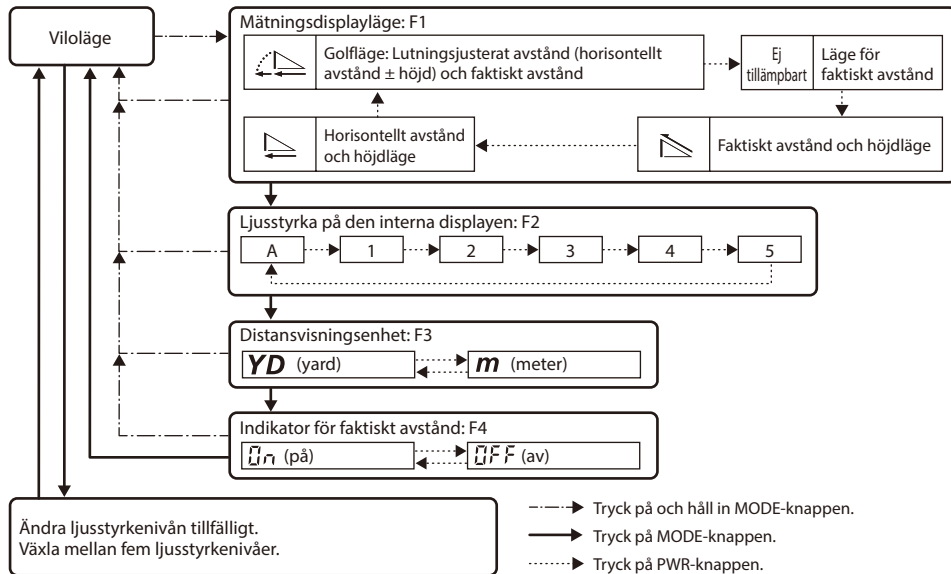

- Om du trycker på och håller in MODE-knappen eller inte använder knapparna på ungefär 8 sekunder medan du använder inställningsmenyerna, sparas den visade inställningen och laseravståndsmätaren återgår till viloläge.

Mätning

lakttag försiktighet — Användning av reglage, justeringar eller funktioner för andra ändamål än de som anges här kan på grund av farlig strålning orsaka negativa effekter för eller skada din hälsa.

- Kontrollera varje menyinställning innan du utför en mätning. I avsnittet "Navigera i menyerna" finns anvisningar för hur du ändrar inställningarna.

■ Ställa in fokus på den interna displayen

Om det är svårt att se den interna displayen kan du ställa in fokus med hjälp av följande anvisningar.

1. Tryck på PWR-knappen för att slå på strömmen.
2. Titta i okularet och vrid ringen för dioptrijusteringsring tills den interna displayen är i fokus.

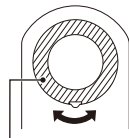

Dioptrijusteringsring

■ Mätning

1. Tryck på PWR-knappen för att slå på strömmen.
 - Om du inte använder knappen på ungefär 8 sekunder stängs strömmen av automatiskt.
2. Sikta mot målet.
Positionera centrum av målmarkeringen mitt i målet.



Direkt efter att strömmen slås på.

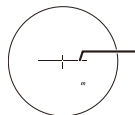

Målmarkering

3. Tryck på PWR-knappen för att utföra mätningen.
Efter mätning visas resultatet i cirka 8 sekunder, sedan slås strömmen automatiskt av.
Tryck på PWR-knappen medan strömmen är påslagen för att mäta en gång till.

En

Es

Fr

De

It

Sv

Nl

Ru

Pb

Pl

Fi

No

Dk

Cz

Ro

Hu

■ Enskild mätning

Om du trycker en gång på PWR-knappen startas enskild mätning, därefter visas resultatet.

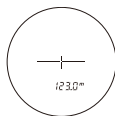

Exempel på visning av uppmätt avstånd

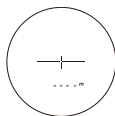

Exempel på misslyckad mätning

■ Kontinuerlig mätning

Tryck på och håll in PWR-knappen för att starta kontinuerlig mätning i upp till cirka 8 sekunder. Under mätningen blinkar laserstrålningsmärket och sedan visas det uppmätta resultatet konsekutivt. Om du släpper knappen avslutas den kontinuerliga mätningen.

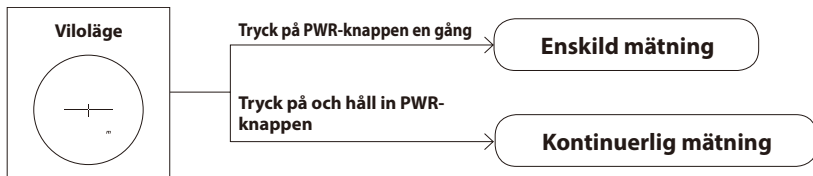

● När du mäter avståndet till en flagga på en golfbana
Fortsätt att hålla flaggan i centrum av målmarkeringen för att minska effekten om dina händer skakar.

Teknisk information

■ Specifikationer

Mätintervall (faktiskt avstånd)	7,5-1090 meter/8-1200 yards
Avståndsvisning (ökning)	Faktiskt avstånd (övre): Var 1 m/yd. Faktiskt avstånd (nedre): Var 0,5 m/yd. Horisontellt avstånd/lutningsjusterat avstånd (nedre): Var 0,2 m/yd. Höjd (övre): Var 0,2 m/yd. (kortare än 100 m/yd.) Var 1 m/yd. (100 m/yd. och längre)
Exakthet (faktiskt avstånd) ^{*1}	±0,75 m/yd. (kortare än 700 m/yd.) ±1,25 m/yd. (700 m/yd. och längre, kortare än 1000 m/yd.) ±1,75 m/yd. (1000 m/yd. och längre)
Förstoringsgrad (×)	6
Objektivets effektiva diameter (mm)	21
Synfältsvinkel (faktisk) (°)	7,5
Pupillavstånd (mm)	18,0
Utgångspupill (mm)	3,5
Dioptrijustering	±4 m ⁻¹
Mått (L × H × B) (mm/in. (tum))	96 × 74 × 42/3,8 × 2,9 × 1,7
Vikt (g/oz.)	Ca 170/6,0 (utan batteri)
Driftstemperatur (°C/°F)	-10 — +50/14 — 122
Driftsluftfuktighet (%RH)	80 eller lägre (utan kondensation)
Strömförsörjning	CR2-litiumbatteri × 1 (DC 3V) Automatisk avstängning (efter ung. 8 sekunder utan användning)
Konstruktion	Vattentät (upp till 1 m/3,3 fot i 10 minuter) ^{*2} , imtät Batterifacket är vattenresistent — motsvarande JIS/IEC-skydd, klass 4 (IPX4) (under Nikons testförhållanden) ^{*3}
Elektromagnetisk kompatibilitet	FCC del15 underdelB klass B, EU: EMC-direktivet, AS/NZS, VCCI klassB, CU TR 020, ICES-003

En

Es

Fr

De

It

Sv

NI

Ru

Pb

Pl

Fi

No

Dk

Cz

Ro

Hu

En**Es****Fr****De****It****Sv**

Miljö	RoHS, WEEE
Laserklassificering	IEC60825-1: Klass 1M/laserprodukt FDA/21 CFR Part 1040.10: Laserprodukt av klass 1
Våglängd (nm)	905
Puls längd (ns)	9,5
Uteffekt (W)	15
Strålens avvikelse (mrad)	Vertikalt: 1,8, horisontellt: 0,25

Nl**Ru****Pb****Pl****Fi****No****Dk****Cz****Ro****Hu**

- Specifikationerna för produkten kanske inte uppnås på grund av målobjektets form, texturen och egenskaperna hos ytan och/eller väderförhållandena.

*1 Under Nikons mätförhållanden.

*2 Vattentäta modeller

Produkten är vattentät, och det optiska systemet skadas inte om produkten sänks ner eller tappas i vatten till ett maximalt djup om 1 m/3,3 fot i upp till 10 minuter.

Produkten har följande fördelar:

- Kan användas i hög luftfuktighet, dammiga miljöer och regn utan risk för att interna funktioner skadas.
- Fylld med kvävgas, vilket gör att den står emot kondens och mögel.

Observera emellertid följande när du använder Nikons Laseravståndsmätare:

- Produkten får ej användas eller hållas under rinnande vatten.
- Om du upptäcker fukt på produktens rörliga delar ska du sluta använda den och torka bort fukten.

*3 Batterifacket är vattenresistent, inte vattentätt. Vatten kan tränga in i produkten om avståndsmätaren sänks ner i vatten. Om vatten tränger in i batterifacket ska all fukt torkas ur och batterifacket ska sedan stå och torka.

Batteriets livslängd

Ca 2400 gånger (vid ca 20°C (68°F))

Denna siffra kan variera med temperatur och andra faktorer. Betrakta den endast som vägledning.

- Det batteri som medföljer denna Nikon Laseravståndsmätare är endast för driftskontroll. Dock kommer batteriets livslängd troligtvis att vara kortare än vad som anges ovan på grund av naturlig elektrisk urladdning.

■ Felsökning/reparation

Om produkten inte fungerar som förväntat kontrollerar du listan nedan innan du kontaktar din lokala återförsäljare eller butiken där du köpte den.

- Om du får problem med produkten.

Problem	Orsak/åtgärd
<ul style="list-style-type: none"> • Startar inte 	<ul style="list-style-type: none"> • Tryck på PWR-knappen (på avståndsmätarens ovansida). • Kontrollera att du har satt i batteriet på rätt sätt. • Byt ut batteriet mot ett nytt.
<ul style="list-style-type: none"> • Mätningen fungerar inte • Anomala resultat 	<ul style="list-style-type: none"> • Kontrollera inställningarna. • Kontrollera om produkten kan mäta ett stort mål i närheten (t.ex. en byggnad cirka 15 m/yards framför dig). • Rengör linsen om så behövs.
<ul style="list-style-type: none"> • Det går inte att se den interna displayen • Det är svårt att se den interna displayen 	<ul style="list-style-type: none"> • Kontrollera ljusstyrkan på den interna displayen och justera den om så behövs. Om du täcker över objektivlinsen går det lättare att kontrollera den interna displayen.
<ul style="list-style-type: none"> • Vet inte om STABILIZED-funktionen (för vibrationsreduktion) fungerar 	<ul style="list-style-type: none"> • Jämför vibrationen för målet i sökaren när laseravståndsmätaren är PÅ och AV. • Medan laseravståndsmätaren är PÅ är STABILIZED-funktionen (för vibrationsreduktion) alltid aktiverad.
<ul style="list-style-type: none"> • Det går inte att stänga av STABILIZED-funktionen (för vibrationsreduktion) 	<ul style="list-style-type: none"> • STABILIZED-funktionen (för vibrationsreduktion) är aktiverad när laseravståndsmätaren är PÅ. När laseravståndsmätaren stängs AV stängs STABILIZED-funktionen (för vibrationsreduktion) av automatiskt. • STABILIZED-funktionen (för vibrationsreduktion) kan inte sättas på eller stängas av manuellt.
<ul style="list-style-type: none"> • Det hörs svaga mekaniska ljud när strömmen slås på och av 	<ul style="list-style-type: none"> • På grund av STABILIZED-systemets motor (för vibrationsreduktion) uppstår svaga mekaniska ljud. Dessa ljud är normala och du kan fortsätta att använda laseravståndsmätaren.
<ul style="list-style-type: none"> • Det hörs ljud från insidan när huset skakas med strömmen av 	<ul style="list-style-type: none"> • Stabiliseringsmekanismen rör sig inuti. Dessa ljud är normala. Dessa ljud uppstår inte när strömmen är på, även om huset skakas.
<ul style="list-style-type: none"> • [E] visas i den interna displayen 	<ul style="list-style-type: none"> • Felindikering. Kontakta närmaste återförsäljare eller affären där du köpte produkten.

En

Es

Fr

De

It

Sv

Nl

Ru

Pb

Pl

Fi

No

Dk

Cz

Ro

Hu

- Om en reparation erfordras kontakter du din lokala återförsäljare eller butiken där du köpte produkten. Du får inte reparera eller ta isär produkten. Det kan leda till allvarliga olyckor. Observera att Nikon inte är ansvarigt för någon direkt eller indirekt skada om användaren själv försöker reparera eller ta isär produkten.

Nederlands

INHOUD

Inleiding

Lees dit eerst.....	136
VOORZORGSMaatregelen voor veiligheid en bediening.....	137

Kennismaking met de laserafstandsmeter

Functieoverzicht.....	140
Benamingen/Onderdelen.....	141
Interne display	142

Funcities

Functie STABILIZED (vibratiereductie).....	143
Prioriteit Eerste Doel-algoritme	143
LOCKED ON-teken (detectieteken voor Prioriteit Eerste Doel)	143
Indicator werkelijke afstand.....	143

Batterij plaatsen/Vervangen

Type batterij.....	144
Batterij plaatsen/Vervangen	144
Indicator batterijlading.....	144

Door de menu's navigeren

De weergavemodus voor metingen wijzigen (F1)	146
De helderheid van het interne display wijzigen (F2)	147
De eenheid voor afstandswaargave wijzigen (F3).....	148
De indicator voor de werkelijke afstand (F4) AAN of UIT zetten.....	149
Bedieningsoverzicht van het instellingenmenu ...	150

Meting

De scherpte van het interne display aanpassen ...	151
Metten	151
Enkelvoudige meting	152
Continu meting	152

Technische informatie

Specificaties	153
Problemen oplossen/Reparatie	155

En

Es

Fr

De

It

Sv

Nl

Ru

Pb

Pl

Fi

No

Dk

Cz

Ro

Hu

Inleiding

En

■ Lees dit eerst

Gefeliciteerd met de aankoop van uw Nikon Laserafstandsmeter COOLSHOT PRO STABILIZED. Lees deze handleiding voor gebruik van het product aandachtig door om zeker te zijn van een juist gebruik. Bewaar de handleiding na het lezen op een toegankelijke plaats voor toekomstig gebruik.

Es

Fr

De

● Over de handleiding

- Geen enkel deel van de handleiding mag in enige vorm of op enige manier worden gereproduceerd, uitgezonden, overgenomen, opgeslagen op een terugzoeksysteem of worden vertaald in enige taal zonder voorafgaande schriftelijke toestemming van Nikon.
- Afbeeldingen en inhoud van het display, getoond in deze handleiding, kunnen afwijken van het daadwerkelijke product.
- Nikon kan niet aansprakelijk worden gehouden voor enige fouten die deze handleiding bevat.
- Het uiterlijk, de specificaties en mogelijkheden van dit product kunnen zonder kennisgeving vooraf worden gewijzigd.

It

Sv

Nl

Ru

● Over het voorkomen van radio-interferentie

- Dit instrument voldoet aan de normen vastgelegd in deel 15 van de FCC-voorschriften. De werking van het instrument is afhankelijk van de volgende twee voorwaarden:
 - (1) Dit instrument mag geen schadelijke interferentie veroorzaken en
 - (2) Dit instrument moet bestand zijn tegen eventuele interferentie die wordt veroorzaakt door andere apparatuur, inclusief interferentie die kan leiden tot ongewenst functioneren.
- Uit tests is gebleken dat dit instrument voldoet aan de normen voor een digitaal apparaat van klasse B, conform deel 15 van de FCC-voorschriften, evenals de normen die zijn beschreven in de relevante EU EMC-richtlijn. Deze normen zijn opgesteld om een acceptabele bescherming te bieden tegen schadelijke interferentie in een thuisomgeving. Dit instrument genereert en gebruikt radiogolven en kan radiogolven uitzenden die, bij installatie en gebruik anders dan in de instructies is aangegeven, communicatie via radiogolven kunnen verstoren. Er is echter geen garantie dat er in een bepaalde omgeving geen interferentie zal optreden. Als dit instrument schadelijke interferentie veroorzaakt in de ontvangst van radio of televisie, wat kan worden vastgesteld door het instrument uit en in te schakelen, wordt de gebruiker aangeraden een of meer van de volgende maatregelen te nemen om deze interferentie op te heffen:
 - Richt de antenne anders of verplaats hem.
 - Vergroot de afstand tussen het instrument en de radio of televisie.
 - Vraag de leverancier van het instrument of een ervaren radio/TV technicus om advies.

Pb

Pl

Fi

No

Dk

Cz

Ro

Hu

Mededeling voor klanten in Canada
CAN ICES-3(B)/NMB-3(B)

■ VOORZORGSMAATREGELEN VOOR VEILIGHEID EN BEDIENING

Houdt u zich strikt aan de richtlijnen in deze handleiding, zodat u het product veilig kunt gebruiken en mogelijk letsel of materiële schade kunt voorkomen. Zorg ervoor dat u de inhoud goed begrijpt voor een correct gebruik van het product.

WAARSCHUWING

Dit symbool maakt u erop attent dat incorrect gebruik door veronachtzaming van de hier beschreven inhoud mogelijk kan leiden tot ernstig letsel of de dood.

VOORZICHTIG

Dit symbool maakt u erop attent dat incorrect gebruik door veronachtzaming van de hier beschreven inhoud mogelijk kan leiden tot mogelijk letsel of materiële schade.

VEILIGHEIDSINSTRUCTIES (Laser)

Het product gebruikt een onzichtbare laserstraal. De volgende aandachtspunten zijn belangrijk:

WAARSCHUWING

- Druk niet op de PWR-knop terwijl u in de opening van de laserstraal

kijkt. Dit kan schade aan uw ogen veroorzaken.

- Richt niet op ogen.
- Richt de laser niet op mensen.
- Kijk niet naar een laser met een ander optisch instrument, zoals door een lens of verrekijker. Dit kan schade aan uw ogen veroorzaken.
- Als u geen meting uitvoert, houd dan uw vingers uit de buurt van de PWR-knop zodat u niet per ongeluk de laser activeert.
- Verwijder de batterij als u het instrument langere tijd niet gebruikt.
- Demonteer of repareer het product niet en breng geen aanpassingen aan. De laser kan schadelijk zijn voor uw gezondheid. Als het product is gedemonteerd, aangepast of gerepareerd, valt het niet meer onder de fabrieksgarantie.
- Bewaar het product buiten het bereik van kinderen.

VEILIGHEIDSINSTRUCTIES (Monoculair)

WAARSCHUWING

- Kijk nooit rechtstreeks naar de zon, een fel licht of een laser wanneer u dit product gebruikt. Dit kan ernstige schade aan de ogen of blindheid veroorzaken.

VOORZICHTIG

- Houd het plastic verpakkingsmateriaal en andere kleine onderdelen buiten het bereik van kinderen. Het verpakkingsmateriaal kan de mond en neus afsluiten en verstikking veroorzaken.
- Wees er alert op dat kinderen geen kleine onderdelen of accessoires inslikken. Raadpleeg onmiddellijk een arts als kinderen dergelijke onderdelen hebben ingeslikt.
- Zet het product uit als het niet wordt gebruikt.
- Draag het product altijd in de beschermtas.
- Als dit product om wat voor reden dan ook niet goed werkt, gebruik het dan niet meer en raadpleeg een erkende Nikon servicevertegenwoordiger.

En

Es

Fr

De

It

Sv

Nl

Ru

Pb

Pl

Fi

No

Dk

Cz

Ro

Hu

- Leg dit product altijd op een stabiel oppervlak. Anders kan het product vallen en letsel of storing veroorzaken.
- Gebruik dit product niet terwijl u loopt. U kunt dan ergens tegenaan lopen, of vallen en letsel of een storing veroorzaken.
- Zwaai het instrument niet aan zijn draagriem. U kunt dan iemand raken en verwonden.
- De rubberen onderdelen van dit product (zoals de oogschelp) of rubberen onderdelen van de meegeleverde beschermtas en draagriem, kunnen na langdurig gebruik of bewaren verteren. Het verteerde rubber kan zich aan kleding hechten en vlekken veroorzaken. Controleer de staat van de onderdelen voordat u deze gebruikt en raadpleeg een erkende Nikon servicevertegenwoordiger.
- Als u de rubberen oogschelp langere tijd gebruikt, kan de huid ontstoken raken. Staak het gebruik en raadpleeg onmiddellijk een arts als u last krijgt van ontstekingsverschijnselen.

INSTRUCTIES (Lithiumbatterij)

Als u de lithiumbatterij niet op de juiste manier behandelt, kan deze barsten en gaan lekken. Dit kan leiden tot corrosie van het instrument en vlekken veroorzaken op uw handen en kleding. De volgende aandachtspunten zijn belangrijk:

- Plaats de batterij met de plus- en minpolen op de juiste manier in het instrument.
- Verwijder de batterij wanneer deze leeg is of langere tijd niet gebruikt zal worden.
- Houd de batterij uit de buurt van vuur of water. Haal de batterij nooit uit elkaar.
- Laad de lithiumbatterij niet op.
- Veroorzaak geen kortsluiting in het batterijvak.
- Draag de batterij niet samen met sleutels of munten in een zak of tas. Hierdoor kan de batterij kortsluiten en oververhit raken.
- Als er vloeistof uit de lithiumbatterij in contact komt met kleding of huid, spoel dan met veel water. Als het in de ogen of mond komt, spoel dan met water en raadpleeg onmiddellijk een arts.
- Houd u bij het weggooien van de lithiumbatterij aan de plaatselijke regelgeving.

VOORZORGSMAATREGELEN VOOR BEHANDELING EN BEDIENING

- Stel het product niet bloot aan harde stoten.
- Als u het product per ongeluk een harde stoot geeft of laat vallen en u vermoedt dat er sprake is van een storing, raadpleeg dan onmiddellijk uw lokale vertegenwoordiger of een erkende Nikon servicevertegenwoordiger.
- Gebruik het product niet onder water.
- Verwijder regendruppels, water, zand of modder zo snel mogelijk van het product. Gebruik hiervoor een zachte, schone doek.
- Wanneer het product wordt blootgesteld aan extreme temperatuurwisselingen (snel van een koude naar een warme ruimte verplaatst wordt of omgekeerd), kan het lensoppervlak beslagen raken. U mag het product dan pas weer gebruiken nadat de condens is verdwenen.
- Laat het product op een warme of zonnige dag niet achter in de auto. Bewaar het instrument ook niet in de buurt van apparatuur die warmte genereert.

- Laat de monoculaire zoeker niet in direct zonlicht liggen. Condensvorming op de lens kan het oppervlak van het interne display beschadigen.



VOORZORGSMAATREGELEN VOOR VERZORGING EN ONDERHOUD

LENS

Zorg ervoor dat u het lensoppervlak niet direct aanraakt wanneer u deze schoonmaakt. Verwijder stof of pluïsgesjes met een blaasbalgje*. Bij vingerafdrukken of andere vlekken die niet met een blaasbalgje verwijderd kunnen worden, veegt u de lens met een droge, zachte doek of een brillendoekje schoon; maak hierbij een draaiende beweging vanuit het midden van de lens naar de buitenranden. Wanneer u te hard poetst of hard materiaal gebruikt, kan de lens beschadigd raken. Als dit niet helpt, gebruikt u een doek die met een universele lensreiniger vochtig is gemaakt om de lens schoon te vegen.

BODY

Maak, nadat het stof met een blaasbalgje is verwijderd, het oppervlak van de body schoon met een zachte, schone doek. Veeg na gebruik aan zee, zout op de body weg met een vochtige, zachte, schone doek en veeg het na met een droge doek. Gebruik geen benzeen, verdunner of andere reinigingsmiddelen die organische oplosmiddelen bevatten.

OPSLAG

Bij een hoge luchtvochtigheid kan de lens beslaan of beschimmelen. Berg het product daarom op een koele en droge plaats op. Droog het instrument na gebruik op een regenachtige dag op kamertemperatuur en berg hem vervolgens op een koele en droge plaats op.

* Een rubberen schoonmaakinstrument dat lucht blaast uit een mondstuk.

NI Symbool voor gescheiden inzameling zoals dat wordt gebruikt in Europese landen



Dit symbool betekent dat deze batterij apart moet worden ingezameld. Het volgende is alleen van toepassing op gebruikers in Europa.

- Deze batterij dient gescheiden ingezameld te worden op een daartoe bestemd inzamelpunt. Niet wegwerpen bij het normale huisvuil.
- Neem voor verdere informatie contact op met het verkooppunt, of met de lokale instantie die verantwoordelijk is voor het verwerken van afval.

NI Symbool voor gescheiden inzameling zoals dat wordt gebruikt in Europese landen



Dit symbool betekent dat dit product apart moet worden ingezameld. Het volgende is alleen van toepassing op gebruikers in Europa.

- Dit product dient gescheiden ingezameld te worden op een daartoe bestemd inzamelpunt. Niet wegwerpen bij het normale huisvuil.
- Neem voor verdere informatie contact op met het verkooppunt, of met de lokale instantie die verantwoordelijk is voor het verwerken van afval.

En

Es

Fr

De

It

Sv

NI

Ru

Pb

Pl

Fi

No

Dk

Cz

Ro

Hu

Kennismaking met de laserafstandsmeter

En
Es
Fr
De
It
Sv
Ni
Ru
Pb
Pl
Fi
No
Dk
Cz
Ro
Hu

■ Functieoverzicht

- De STABILIZED (vibratiereductie) functie beperkt de vibratie die wordt veroorzaakt door het trillen van de hand
- Het rode interne display is gereed om te lezen
- Gebruikt het Prioriteit Eerste Doel-algoritme dat het meten van een vlag gemakkelijk maakt
- Het teken LOCKED ON (detectieteken voor Prioriteit Eerste Doel) licht op als voorwerpen die deels achter elkaar staan worden gemeten en de afstand tot het dichtstbijzijnde voorwerp wordt weergegeven
- Hoogwaardige zoeker met 6x vergroting en meerlagige coating
- Groter oculair voor meer kijkgemak
- Er kan gekozen worden uit vier modi om het meetresultaat weer te geven
- De golf-modus (standaardinstelling) geeft de afstand gecorrigeerd voor een helling weer (horizontale afstand +/- hoogte) wat handig is bij het golfen
- Geïntegreerde indicator voor de werkelijke afstand
- Houd de PWR-knop ingedrukt om de continumeting te activeren (tot ongeveer 8 seconden)
- Schakelt automatisch uit (als instrument circa 8 sec. niet wordt gebruikt)
- Water- en condensdicht (niet ontworpen voor gebruik onder water)
- Onzichtbare/Oogveilige EN/IEC Klasse 1M Laser

● Over de meetresultaten

Dit apparaat is een standaard afstandsmeter. Gemeten resultaten kunnen niet als officieel bewijs worden gebruikt.

Het product gebruikt een onzichtbare laserstraal voor het meten. Het instrument meet hoe lang de laserstraal doet over de afstand tussen de afstandsmeter en het doel en weer terug. Het reflecterend vermogen van de laser en de meetresultaten kunnen variëren afhankelijk van de weers- en omgevingsomstandigheden en de kleur, het materiaal, de grootte, de vorm en andere kenmerken van het doel.

In de volgende gevallen kunnen metingen onnauwkeurig zijn of mislukken:

- Bij sneeuw, regen of mist
- Klein of smal doel
- Zwart of donker doel
- Doel heeft een oppervlak met verschillende niveaus
- Doel beweegt of trilt
- De straal is gericht op een wateroppervlak
- Doel wordt door glas heen gemeten
- Als het doel een spiegel of van glas is
- Als de laser het reflecterende oppervlak van het doel schuin raakt

■ Benamingen/Onderdelen

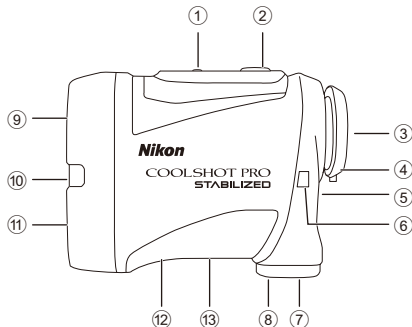

Onderdelen

- Body x1
- Beschermtas x1
- Draagriem x1
- Lithiumbatterij (CR2) x1

- ① MODE-knop
- ② PWR-knop (POWER ON-/Meeteknop)
- ③ 6x monoculaire zoeker
- ④ Oogschelp/Dioptriering
- ⑤ Dioptrie-index
- ⑥ Bevestigingssoog voor draagriem
- ⑦ Deksel batterijvak
- ⑧ Symbool voor "Openen" van batterijvak
- ⑨ Monoculaire objectieflens/Opening laserstraal
- ⑩ Indicator werkelijke afstand
- ⑪ Onzichtbare opening voor laserdetector
- ⑫ Label met productnummer
- ⑬ Indicatie

IEC60825-1 CLASS 1M LASER PRODUCT
DO NOT EXPOSE USERS OF
TELESCOPIC OPTICS.
FDA CLASS I LASER PRODUCT
THIS PRODUCT COMPLIES WITH 
21CFR1040.10 (c)(d)AND (e)

   
MADE IN CHINA ML912  
NIKON VISION CO.,LTD.

*De karabijnachtige ring aan de beschermtas is alleen bedoeld om de laserafstandsmeter te kunnen dragen. Hang er geen zware voorwerpen aan en trek er ook niet hard aan. De ring is niet geschikt om mee te klimmen.

En

Es

Fr

De

It

Sv

Nl

Ru

Pb

Pl

Fi

No

Dk

Cz

Ro

Hu

■ Interne display

- ① Hoogte (werkelijke afstand in de golf-modus)
 --- : De meting is mislukt of de afstand kan niet worden gemeten
- ② Dradenkruis
 —+— : Richt op het doel dat u wilt meten.
 Plaats het doel in het midden van het dradenkruis.
- ③ Meeteenheid (m: meter/YD: yard)
- ④ Afstand
 --- : De meting is mislukt of de afstand kan niet worden gemeten
- ⑤ Indicator batterijlading
- ⑥ Aanduidingen weergavemodus voor metingen
- ⑦ Symbool voor laserstraal
 ✕ : Wordt weergegeven als de laserstraal een meting uitvoert. Kijk niet in de objectieflens als dit symbool wordt weergegeven.
- ⑧ LOCKED ON-teken (detectieteken voor Prioriteit Eerste Doel)
 ○ : Dit teken licht op als voorwerpen die deels achter elkaar staan worden gemeten en de afstand tot het eerste voorwerp wordt weergegeven.

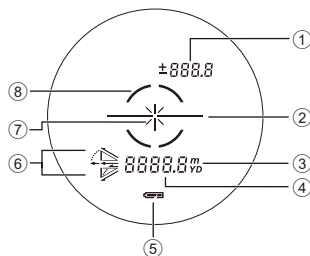

- Het interne display van dit product wordt vergroot door het oculair. Hoewel u stof kunt zien dat naar binnen gedrongen is, is dit echter niet van invloed op de nauwkeurigheid van de meting.

Funcities

■ Functie STABILIZED (vibratiereductie)

● AAN en UIT

De functie STABILIZED (vibratiereductie) wordt geactiveerd als de laserafstandsmeter AAN wordt gezet. De functie STABILIZED (vibratiereductie) schakelt automatisch uit als de laserafstandsmeter UIT wordt gezet.

■ Prioriteit Eerste Doel-algoritme

Bij het meten van voorwerpen die deels achter elkaar staan, geeft het Prioriteit Eerste Doel-algoritme de afstand tot het dichtstbijzijnde voorwerp weer.

■ LOCKED ON-teken (detectieteken voor Prioriteit Eerste Doel)

Het teken LOCKED ON (detectieteken voor Prioriteit Eerste Doel)* licht op in het display als voorwerpen die deels achter elkaar staan worden gemeten, zoals een vlag met bomen op de achtergrond, en de afstand tot het eerste voorwerp wordt weergegeven.

*Enkelvoudige meting: Als bij het meten van voorwerpen die deels achter elkaar staan de afstand tot het dichtstbijzijnde voorwerp wordt weergegeven, verschijnt het teken.

Continuëmeting: Als het weergegeven getal de afstand weergeeft tot een voorwerp dat dichterbij is, verschijnt het teken.

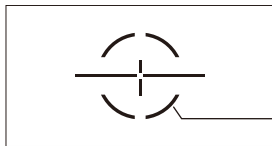

Het teken LOCKED ON (detectieteken voor Prioriteit Eerste Doel) licht op.

■ Indicator werkelijke afstand

Wanneer de indicator voor de werkelijke afstand AAN staat en de weergavemodus voor metingen op de modus werkelijke afstand staat, zal de indicator voor de werkelijke afstand knipperen terwijl de laserafstandsmeter AAN staat. U kunt in een oogopslag controleren of de clinometerfunctie niet wordt gebruikt.

Batterij plaatsen/Vervangen

En

■ Type batterij

3V CR2 lithiumbatterij ×1

Es

Fr

■ Batterij plaatsen/Vervangen

1. Open het deksel van het batterijvak.
Draai het deksel van het batterijvak linksom en verwijder het.
 2. Batterij plaatsen.
Verwijder eerst de oude batterij voordat u deze vervangt door een nieuwe.
Plaats de + en - kant van de batterij in de juiste richting die wordt aangegeven door de markering in het batterijvak (met de - kant omhoog plaatsen). De laserafstandsmeter werkt niet als de batterij verkeerd is geplaatst.
 3. Bevestig het deksel van het batterijvak.
Draai het deksel van het batterijvak rechtsom en zet het vast. Draai het deksel van het batterijvak helemaal door om het vast te zetten en controleer of het stevig zit.
- Doordat het product een rubberen afdichting heeft om de waterdichte eigenschappen te garanderen, kan het moeilijk zijn om het deksel van het batterijvak te draaien.

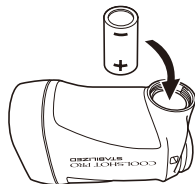

De

It

Sv

Ni

Ru

Pb





Pl

Fi

No

Dk

■ Indicator batterijlading

	Weergave	Omschrijving
	Wordt na inschakeling slechts 2 seconden weergegeven.	Voldoende lading voor gebruik.
	Wordt na inschakeling slechts 2 seconden weergegeven.	Batterij begint leeg te raken. Zorg dat u een nieuwe batterij bij de hand hebt.
	Wordt continu weergegeven.	Batterij is bijna leeg. De batterij moet worden vervangen door een nieuwe.
	Knippert. Schakelt automatisch uit na 3 keer knipperen.	De batterij is leeg. Vervang de batterij.

Door de menu's navigeren

- De MODE-knop gebruiken
Er zijn twee manieren om de MODE-knop in te drukken. Bedien de knop volgens de beschrijving in deze handleiding.
 - "Indrukken en ingedrukt houden" betekent dat de knop 1,5 seconde of langer ingedrukt moet blijven.
 - "Indrukken" betekent dat de knop kort ingedrukt moet worden (minder dan 1,5 seconde).

En

Es

Fr

De

It

Sv

Nl

Ru

Pb

Pl

Fi

No

Dk

Cz

Ro

Hu

■ De weergavemodus voor metingen wijzigen (F1)

Schakel tussen vier modi (zie hiervoor de afbeelding hieronder) volgens uw speelstijl bij het golfen. De informatie die wordt weergegeven verschilt per modus. De standaard fabrieksinstelling is de golf-modus.

1. Druk op de PWR-knop om de laserafstandsmeter aan te zetten.
2. Houd de MODE-knop ingedrukt.
 - De weergavemodus voor metingen kan nu worden gewijzigd.
3. De instelling verandert iedere keer wanneer u de PWR-knop indrukt.

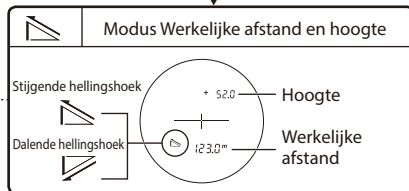
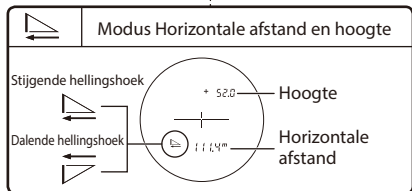
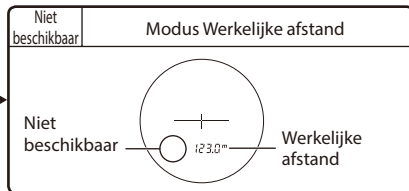
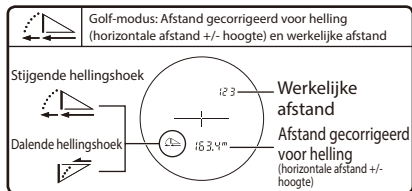
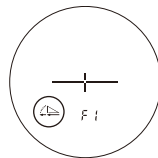

- Wanneer u de MODE-knop ingedrukt houdt of de knoppen ongeveer 8 seconden niet gebruikt, wordt de weergegeven instelling opgeslagen en keert de laserafstandsmeter terug naar stand-by.
- De instelling wordt ook opgeslagen wanneer de laserafstandsmeter UIT staat.

■ De helderheid van het interne display wijzigen (F2)

Pas de helderheid van het interne display aan. De standaard fabrieksinstelling is A (Auto, automatische helderheidsregeling). De keuzemogelijkheden bestaan uit A, of 1 tot 5.

- A (Auto): De helderheid wordt automatisch aangepast afhankelijk van het licht in de omgeving.
 - 1 - 5: 1 is het donkerst en 5 is het lichtst.
1. Druk op de PWR-knop om de laserafstandsmeter aan te zetten.
 2. Houd de MODE-knop ingedrukt.
 3. Druk één keer op de MODE-knop.
 - De helderheid van het interne display kan nu worden gewijzigd.
 4. De instelling verandert iedere keer wanneer u de PWR-knop indrukt.

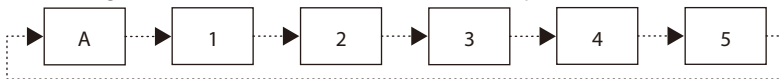
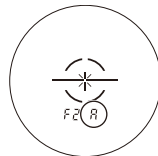

- Wanneer u de MODE-knop ingedrukt houdt of de knoppen ongeveer 8 seconden niet gebruikt, wordt de weergegeven instelling opgeslagen en keert de laserafstandsmeter terug naar stand-by.
- De instelling wordt ook opgeslagen wanneer de laserafstandsmeter UIT staat.

● De helderheid van het interne display tijdelijk wijzigen

Wanneer het interne display door de omgevingsomstandigheden slecht gelezen kan worden, kan de helderheid tijdelijk worden aangepast. De helderheid verandert iedere keer wanneer u de MODE-knop indrukt.

- Het niveau van helderheid wordt niet weergegeven in het interne display.
- A (Auto) kan niet worden ingesteld.
- Wanneer de laserafstandsmeter UIT staat, keert het interne display terug naar de oorspronkelijke helderheid.

■ De eenheid voor afstandswaargave wijzigen (F3)

Selecteer YD (yards) of m (meters), voor de waargave-eenheid van de meetresultaten. De standaard fabrieksinstelling is YD (yard).

1. Druk op de PWR-knop om de laserafstandsmeter aan te zetten.
2. Houd de MODE-knop ingedrukt.
3. Druk twee keer op de MODE-knop.
 - De eenheid voor afstandswaargave kan nu worden gewijzigd.
4. De instelling verandert iedere keer wanneer u de PWR-knop indrukt.



- Wanneer u de MODE-knop ingedrukt houdt of de knoppen ongeveer 8 seconden niet gebruikt, wordt de waergegeven instelling opgeslagen en keert de laserafstandsmeter terug naar stand-by.
- De instelling wordt ook opgeslagen wanneer de laserafstandsmeter UIT staat.

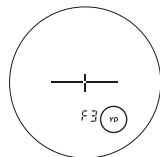

■ De indicator voor de werkelijke afstand (F4) AAN of UIT zetten

Wanneer de indicator voor de werkelijke afstand AAN staat en de weergavemodus voor metingen op de modus werkelijke afstand staat, zal de indicator voor de werkelijke afstand knipperen terwijl de laserafstandsmeter AAN staat. U kunt in een oogopslag controleren of de clinometerfunctie niet wordt gebruikt. De standaard fabrieksinstelling is AAN (aan).

1. Druk op de PWR-knop om de laserafstandsmeter aan te zetten.
2. Houd de MODE-knop ingedrukt.
3. Druk drie keer op de MODE-knop.
 - De indicator voor de werkelijke afstand kan nu worden gewijzigd.
4. De instelling verandert iedere keer wanneer u de PWR-knop indrukt.



- Wanneer u de MODE-knop indrukt of de knoppen ongeveer 8 seconden niet gebruikt, wordt de weergegeven instelling opgeslagen en keert de laserafstandsmeter terug naar stand-by.
- De instelling wordt ook opgeslagen wanneer de laserafstandsmeter UIT staat.

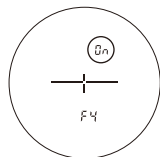

En

Es

Fr

De

It

Sv

Nl

Ru

Pb

Pl

Fi

No

Dk

Cz

Ro

Hu

■ Bedieningsoverzicht van het instellingenmenu

En
Es
Fr
De
It
Sv
Nl
Ru
Pb
Pl
Fi
No
Dk
Cz
Ro
Hu

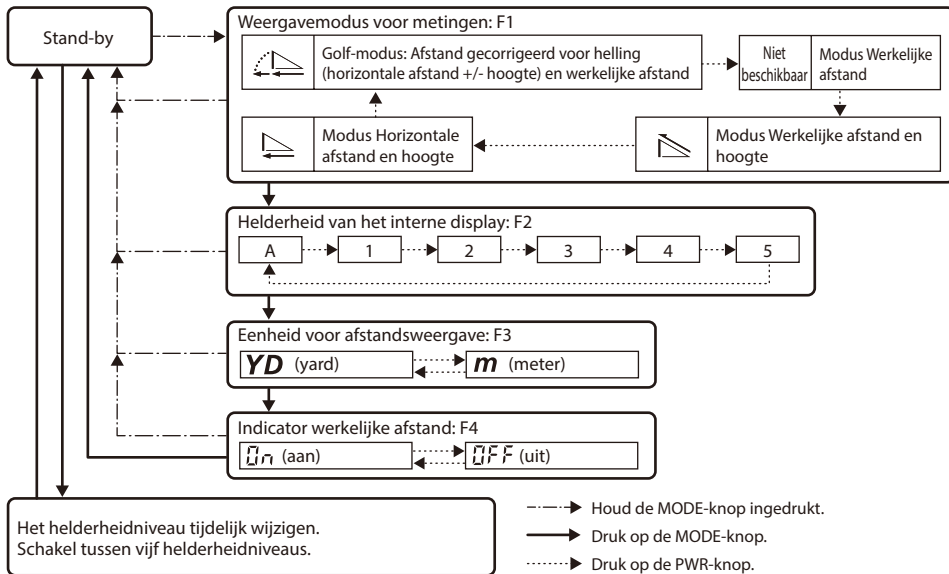

- Wanneer u de MODE-knop ingedrukt houdt of de knoppen ongeveer 8 seconden niet gebruikt, terwijl het instellingenmenu wordt gebruikt, wordt de weergegeven instelling opgeslagen en keert de laserafstandsmeter terug naar stand-by.

Meting

Voorzichtig — Als u zich bij het bedienen of afstellen van het instrument niet houdt aan de instructies in dit document, kan dit negatieve effecten of schade aan de gezondheid tot gevolg hebben door straling.

- Controleer alle menu-instellingen voordat u begint met meten. Raadpleeg "Navigeer door de menu's" voor menu-informatie en het wijzigen van de instellingen.

■ De scherpte van het interne display aanpassen

Wanneer het interne display slecht gelezen kan worden, past u de scherpte als volgt aan.

- Druk op de PWR-knop om de voeding in te schakelen.
- Kijk door het oculair en draai de dioptriering tot u het interne display scherp ziet.

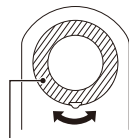

Dioptriering

■ Meten

- Druk op de PWR-knop om de voeding in te schakelen.
 - Als u de knop ongeveer 8 seconden niet gebruikt, wordt de voeding automatisch uitgeschakeld.
- Richt op het doel.
Plaats het midden van het dradenkruis op het doel.



Onmiddellijk na inschakeling

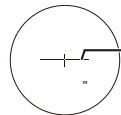

Draadkruis

- Druk op de PWR-knop om te meten.
Na de meting wordt het resultaat gedurende ongeveer 8 seconden getoond, daarna schakelt het instrument automatisch uit.
Druk op de PWR-knop terwijl de voeding ingeschakeld is om opnieuw te meten.

■ Enkelvoudige meting

Wanneer u één keer op de PWR-knop drukt, start er een enkelvoudige meting, vervolgens wordt het resultaat getoond.

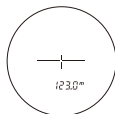

Voorbeeld van weergave van gemeten afstand

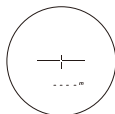

Voorbeeld van mislukte meting

■ Continumeting

Druk op de PWR-knop en houd deze ingedrukt om een continumeting van ongeveer 8 seconden te starten. Tijdens het meten knippert het symbool voor Laser is actief. Vervolgens wordt de gemeten afstand weergegeven. Als u uw vinger van de knop haalt, stopt de continumeting.



- Bij het meten van een vlag op een golfbaan Blijf met het midden van het dradenkruis op de vlag richten terwijl u de functie continumeting gebruikt om afwijkingen door het trillen van de hand te minimaliseren.

Technische informatie

■ Specificaties

Meetbereik (werkelijke afstand)	7,5-1.090 meter/8-1.200 yards
Afstandswaergrave	Werkelijke afstand (boven): ledere 1 m/yd. Werkelijke afstand (onder): ledere 0,5 m/yd. Horizontale afstand/Afstand gecorrigeerd voor helling (onder): ledere 0,2 m/yd. Hoogte (boven): ledere 0,2 m/yd. (minder dan 100 m/yd.) ledere 1 m/yd. (100 m/yd. en meer)
Nauwkeurigheid (werkelijke afstand) ¹⁾	±0,75 m/yd. (minder dan 700 m/yd.) ±1,25 m/yd. (700 m/yd. en meer, minder dan 1.000 m/yd.) ±1,75 m/yd. (1.000 m/yd. en meer)
Vergrotingsfactor (x)	6
Effectieve diameter objectieflens (mm)	21
Beeldhoek (werkelijk) (°)	7,5
Oogafstand (mm)	18,0
Uittredepupil (mm)	3,5
Aanpassing van de dioptrie	±4 m ⁻¹
Afmetingen (L × H × B) (mm/in.)	96 × 74 × 42/3,8 × 2,9 × 1,7
Gewicht (g/oz)	Ongeveer 170/6,0 gram (zonder batterij)
Gebruikstemperatuur (°C/°F)	-10 — +50/14 — 122
Werkingsvochtigheid (%RH)	80 of lager (zonder dauwcondensatie)
Voeding	CR2 lithiumbatterij × 1 (DC 3V) Automatische uitschakeling (als instrument ongeveer 8 sec. niet wordt gebruikt)
Constructie	Waterdicht (tot 1 m/3,3 voet gedurende 10 minuten) ²⁾ , condensdicht Batterijvak is regenbestendig — equivalent met JIS/IEC-beveiligingsklasse 4 (IPX4) (onder testomstandigheden van Nikon) ³⁾
Elektromagnetische compatibiliteit	FCC Deel15 SubDeelB klasse B, EU:EMC richtlijn, AS/NZS, VCCI klasseB, CU TR 020, ICES-003

En

Es

Fr

De

It

Sv

NI

Ru

Pb

Pl

Fi

No

Dk

Cz

Ro

Hu

Milieu	RoHS, WEEE
Laserclassificatie	IEC60825-1: Klasse 1M/Laserproduct FDA/21 CFR Deel 1040.10: Klasse I Laserproduct
Golflengte (nm)	905
Duur puls (ns)	9,5
Uitvoer (W)	15
Straalafwijking (mrad)	Verticaal: 1,8, Horizontaal: 0,25

- De specificaties van het product worden mogelijk niet behaald afhankelijk van de vorm, oppervlaktestructuur en aard van het doel, en/of de weersomstandigheden.
- ^{*1} Onder meetomstandigheden van Nikon.
- ^{*2} Waterdichte modellen
Dit product is waterdicht, wat inhoudt dat het optische systeem en de observatie gegarandeerd geen schade zullen oplopen wanneer u het product tot een diepte van 1 m/3,3 voet gedurende maximaal 10 minuten in water onderdompelt of laat vallen.
Dit product biedt de volgende voordelen:
 - Dit model kan zonder risico op schade aan interne onderdelen worden gebruikt bij een zeer hoge luchtvochtigheid, in stoffige omstandigheden en als het regent.
 - Omdat het instrument gevuld is met stikstof, is hij condens- en schimmelbestendig.
 De volgende punten zijn echter van belang voor het gebruik van de Nikon laserafstandsmeter:
 - Het product moet niet worden gebruikt of ondergedompeld in stromend water.
 - Mochten de bewegende delen van dit product vochtig zijn, schakel het product dan uit, en veeg het vocht weg.
- ^{*3} Het batterijvak is regenbestendig, maar niet waterdicht. Er kan water in het instrument komen als de afstandsmeter volledig in water wordt ondergedompeld. Als er water in het batterijvak is gekomen, verwijdert u het water en laat u het batterijvak goed drogen.

Levensduur van de batterij

Ongeveer 2.400 metingen (bij circa 20°C (68°F))

Dit aantal kan afwijken afhankelijk van de temperatuur en andere factoren. Dit is slechts een indicatie.

- De batterij die bij deze Nikon laserafstandsmeter wordt geleverd is bedoeld om te controleren op het instrument werkt. Als gevolg van natuurlijke elektrische ontlading, zal de levensduur van deze batterij waarschijnlijk korter zijn dan hierboven aangegeven.

■ Problemen oplossen/Reparatie

Als dit product niet naar behoren functioneert, bekijk dan eerst onderstaand overzicht voordat u contact opneemt met uw plaatselijke dealer of de winkel waar u het instrument hebt gekocht.

- Als er een probleem is met het product.

Probleem	Oorzaak/Oplossing
<ul style="list-style-type: none"> • Instrument schakelt niet in 	<ul style="list-style-type: none"> • Druk op de PWR-knop (boven op de body). • Controleer of de batterij juist is geplaatst. • Vervang de batterij.
<ul style="list-style-type: none"> • Instrument meet niet • Abnormaal resultaat 	<ul style="list-style-type: none"> • Controleer de instellingen. • Controleer of het instrument een groot doel bij u in de buurt kan meten (bijvoorbeeld: een gebouw dat op circa 15 m/yd. afstand van u staat). • Maak zo nodig het lensoppervlak schoon.
<ul style="list-style-type: none"> • Het interne display kan niet gelezen worden • Het interne display kan slecht gelezen worden 	<ul style="list-style-type: none"> • Controleer de helderheid van het interne display en pas dit zo nodig aan. Dek de objectieflens af zodat het eenvoudiger is om het interne display te controleren.
<ul style="list-style-type: none"> • Weet niet of de functie STABILIZED (vibratiereductie) werkt 	<ul style="list-style-type: none"> • Vergelijk de vibratie van het doel in de zoeker als de laserafstandsmeter AAN en UIT staat. • Als de laserafstandsmeter AAN staat, is de functie STABILIZED (vibratiereductie) altijd geactiveerd.
<ul style="list-style-type: none"> • Kan de functie STABILIZED (vibratiereductie) niet uitschakelen 	<ul style="list-style-type: none"> • De functie STABILIZED (vibratiereductie) wordt geactiveerd als de laserafstandsmeter AAN wordt gezet. Als de laserafstandsmeter UIT wordt gezet, schakelt de functie STABILIZED (vibratiereductie) automatisch uit. • De functie STABILIZED (vibratiereductie) kan niet handmatig aan en uit worden gezet.
<ul style="list-style-type: none"> • Er zijn hele zachte geluiden te horen als het instrument wordt aan- en uitgezet 	<ul style="list-style-type: none"> • De motor van het STABILIZED (vibratiereductie)-systeem veroorzaakt hele zachte geluiden. Dit geluid is normaal. U kunt de laserafstandsmeter gewoon gebruiken.
<ul style="list-style-type: none"> • U kunt geluiden horen van binnenuit wanneer de body wordt geschud terwijl de stroom is uitgeschakeld 	<ul style="list-style-type: none"> • Het stabilisatiemechanisme beweegt binnenin. Deze geluiden zijn normaal. Deze geluiden komen niet voor wanneer de stroom is ingeschakeld, zelfs niet wanneer de body wordt geschud.
<ul style="list-style-type: none"> • [E] wordt weergegeven in het display 	<ul style="list-style-type: none"> • Dit geeft een fout aan. Neem contact op met uw plaatselijke dealer of de winkel waar u het instrument hebt gekocht.

En

Es

Fr

De

It

Sv

Nl

Ru

Pb

Pl

Fi

No

Dk

Cz

Ro

Hu

- Mocht een reparatie nodig zijn, neem dan contact op met uw plaatselijke dealer of de winkel waar u het instrument hebt gekocht.

Repareer of demonteer het instrument niet zelf. Dit kan resulteren in een ernstig ongeval.

Nikon is niet verantwoordelijk voor enige directe of indirecte schade als de gebruiker het instrument probeert te repareren of demonteren.

Русский

СОДЕРЖАНИЕ

Введение

Прочитайте это в первую очередь.....	158
БЕЗОПАСНОСТЬ И МЕРЫ ПРЕДОСТОРОЖНОСТИ ПРИ ЭКСПЛУАТАЦИИ.....	159

Знакомство с лазерным дальномером

Основные характеристики	162
Спецификация/состав	163
Встроенный дисплей.....	164

Функции

Функция STABILIZED (уменьшение вибрации) ...	165
Алгоритм приоритета ближайшей цели	165
Знак «LOCKED ON» (знак обнаружения приоритета ближайшей цели)	165
Индикатор фактического расстояния	165

Установка/замена аккумуляторной батареи

Тип батареи.....	166
Установка/замена аккумуляторной батареи..	166
Индикатор уровня зарядки аккумуляторной батареи ...	166

Навигация по меню

Изменение режима отображения измерения (F1).....	168
Изменение яркости внутреннего дисплея (F2).....	169
Настройка единиц отображения расстояния (F3)	170
Включение и выключение индикатора фактического расстояния (F4).....	171
Схема меню настроек	172

Измерение

Регулировка фокуса внутреннего дисплея.....	173
Проведение измерений.....	173
Разовое измерение	174
Непрерывное измерение.....	174

Технические примечания

Технические характеристики	175
Поиск и устранение неисправностей/ремонт ...	177

En

Es

Fr

De

It

Sv

Nl

Ru

Pb

Pl

Fi

No

Dk

Cz

Ro

Hu

Введение

■ Прочитайте это в первую очередь

Благодарим за приобретение лазерного дальномера Nikon COOLSHOT PRO STABILIZED.

Перед началом работы внимательно прочитайте данное руководство, чтобы правильно использовать изделие.

После прочтения держите данное руководство в легкодоступном месте для получения справки в дальнейшем.

● О данном руководстве

- Данное руководство запрещается воспроизводить, передавать, преобразовывать, хранить в поисковой системе или переводить на любой язык в любой форме любыми средствами без предварительного письменного разрешения от компании Nikon.
- Иллюстрации и изображения дисплея в данном руководстве могут отличаться от фактического изделия.
- Компания Nikon не несет ответственности за любые ошибки в этом руководстве.
- Внешний вид данного изделия, его характеристики и возможности могут быть изменены без предварительного уведомления.

● О радиопомехах, создаваемых органами управления

- Данный прибор соответствует требованиям Части 15 Правил FCC. Работа прибора соответствует таким двум условиям:
 - (1) данный прибор не может быть источником недопустимых помех;
 - (2) данный прибор должен принимать любые входящие помехи, включая помехи, которые могут нарушить нормальную работу прибора.
- Данное оборудование проверено на соответствие ограничениям для цифровых устройств Класса В согласно Части 15 Правил FCC и директивы ЕС об ЭМС. Такие ограничения разработаны для надлежащей защиты от недопустимых помех в стационарных установках. Данное оборудование генерирует, использует и может излучать радиочастотную энергию при несоблюдении руководства по эксплуатации, а также может вызвать недопустимые помехи в работе средств радиосвязи. Однако гарантировать отсутствие помех в определенных установках невозможно. Если данное оборудование стает причиной недопустимых помех приема радио или телевизионного сигнала, которые можно определить, включая и выключая прибор, пользователям рекомендуется попытаться устранить помехи с помощью одного из нижеописанных способов:
 - Смените положение приемной антенны или переместите ее в другое место.
 - Увеличьте расстояние между прибором и приемником.
 - Проконсультируйтесь с официальным дилером или опытным специалистом по радио- и телеаппаратуре.

Примечание для пользователей в Канаде

CAN ICES-3(B)/NMB-3(B)

■ БЕЗОПАСНОСТЬ И МЕРЫ ПРЕДОСТОРОЖНОСТИ ПРИ ЭКСПЛУАТАЦИИ

Строго соблюдайте указания, приведенные в данном руководстве, чтобы безопасно использовать это изделие и не допустить возможных травм себя и окружающих или повреждения имущества. Чтобы правильно использовать изделие, убедитесь, что вся информация, изложенная в руководстве, понимается правильно.

ПРЕДУПРЕЖДЕНИЕ

Указывает на то, что любое неправильное использование, игнорирующее сведения, изложенные здесь, может привести к смерти или к серьезной травме.

ОСТОРОЖНО

Указывает на то, что любое неправильное использование, игнорирующее сведения, изложенные здесь, может привести к травме или материальному ущербу.

МЕРЫ ПРЕДОСТОРОЖНОСТИ (лазерное устройство)

В этом изделии применяется невидимый лазерный луч. Придерживайтесь таких рекомендаций:

ПРЕДУПРЕЖДЕНИЕ

- Глядя в отверстие лазерного излучателя, не нажимайте кнопку PWR (Питание). Это может привести к повреждению глаз.
- Не направляйте в глаза.
- Не направляйте луч лазера в сторону других людей.
- Не смотрите на лазеры через другие оптические приборы (например, через объективы или бинокли). Это может привести к повреждению глаз.
- Когда измерения не выполняются, не держите пальцы на кнопке PWR (Питание), чтобы не допустить случайного включения лазера.
- Если прибор не предполагается использовать в течение длительного времени, извлеките из него аккумуляторную батарею.
- Не разбирайте, не модифицируйте и не ремонтируйте это изделие. Лазерное излучение может пагубно отразиться на здоровье. Если изделие было разобрано, модифицировано или отремонтировано, гарантия производителя на него не действует.
- Храните это изделие в недоступном для детей месте.

МЕРЫ ПРЕДОСТОРОЖНОСТИ (монокуляр)

ПРЕДУПРЕЖДЕНИЕ

- При использовании этого изделия ни в коем случае не смотрите непосредственно на солнце, яркий свет или лазеры. Это может привести к серьезному повреждению глаз или стать причиной слепоты.

ОСТОРОЖНО

- Держите пластиковый мешок для упаковки данного изделия и иные мелкие детали в недоступных для детей местах. Мешок может перекрыть рот или нос, и ребенок может задохнуться.
- Соблюдайте осторожность, чтобы дети случайно не проглотили мелкие детали или принадлежности. Если дети проглотят такие детали, немедленно обратитесь к врачу.
- Выключайте данное изделие, когда оно не используется.
- Для переноски данного изделия используйте футляр.
- Если данное изделие работает неправильно по любой причине, немедленно прекратите его использование и обратитесь в сервисный центр компании Nikon.

En

Es

Fr

De

It

Sv

Nl

Ru

Pb

Pl

Fi

No

Dk

Cz

Ro

Hu

En

Es

Fr

De

It

Sv

NI

Ru

Pb

PI

Fi

No

Dk

Cz

Ro

Hu

- Не оставляйте данное изделие на неустойчивой поверхности. Оно может упасть, что способно привести к травме или к неполадкам в его работе.
- Не используйте данное изделие при ходьбе. Можно споткнуться или упасть, что способно привести к травме или к неполадкам в работе изделия.
- Не раскачивайте данное изделие, держа его за ремень. При этом можно задеть окружающих и причинить им травму.
- При использовании или хранении в течение долгого времени резиновые детали данного изделия (например, наглазник) или резиновые детали поставляемого футляра и ремня могут начать крошиться. Крошки резины могут пристать к одежде и оставить на ней пятна. Проверяйте их состояние перед использованием прибора и обратитесь в сервисный центр компании Nikon при обнаружении какого-либо дефекта.
- Длительное использование резинового наглазника может вызвать раздражение кожи. При появлении признаков раздражения прекратите использование и немедленно обратитесь к врачу.

МЕРЫ ПРЕДОСТОРОЖНОСТИ (литиевая батарея)

- Неправильное использование может привести к разрушению или протечке литиевой батареи, что способно повредить прибор или оставить пятна на руках и одежде. Придерживайтесь таких рекомендаций:
- Вставляйте батарею, соблюдая полярность (+ и –).
 - Извлекайте батарею, когда она полностью разряжена, или если прибор не предполагается использовать в течение долгого времени.
 - Не допускайте попадания батареи в огонь или в воду. Никогда не разбирайте батарею.
 - Не заряжайте литиевую батарею.
 - Не замыкайте оконечный контакт батарейного отсека.
 - Не переносите батарею в кармане или сумке вместе с ключами или монетами. Это может привести к короткому замыканию и перегреву батареи.
 - При протечке жидкости из литиевой батареи на одежду или кожу промойте пораженный участок большим количеством воды. Если жидкость попала в глаза или в рот, промойте водой и немедленно обратитесь к врачу.
 - Утилизируйте литиевую батарею в соответствии с местными требованиями.

МЕРЫ ПРЕДОСТОРОЖНОСТИ ПРИ ОБРАЩЕНИИ И ЭКСПЛУАТАЦИИ

- Не подвергайте это изделие физическим сотрясениям.
- Если вы случайно подвергли это изделие сотрясению или уронили его и считаете, что оно неисправно, немедленно обратитесь к местному дилеру или в сервисный центр компании Nikon.
- Не используйте изделие под водой.
- Как можно скорее удаляйте с прибора капли дождя, воды, а также песчинки или грязь мягкой и чистой тканью.
- Если это изделие подвергается резким изменениям температуры (неожиданно вносится из холода в теплое помещение и наоборот), поверхности объектива могут запотеть. Не используйте прибор до полного исчезновения запотевания.
- Не оставляйте это изделие в автомобиле в жаркий или солнечный день или рядом с оборудованием, выделяющим тепло.

- Не оставляйте окуляр под воздействием прямых солнечных лучей. Конденсирующий эффект линзы может привести к повреждению поверхности встроенного дисплея.



МЕРЫ ПРЕДОСТОРОЖНОСТИ ПРИ УХОДЕ И ТЕХОБСЛУЖИВАНИИ

ОБЪЕКТИВ

Старайтесь не прикасаться непосредственно к поверхности объектива при его очистке. Удаляйте пыль или ворсинки с помощью груши*. Отпечатки пальцев и другие загрязнения, которые не удастся удалить с помощью груши, следует удалять сухой мягкой тканью или тканью для очистки очков, перемещая ее по спирали от центра объектива к его краям. Слишком большое усилие или жесткий материал могут привести к повреждению объектива. Если загрязнение удалить не удастся, осторожно протрите объектив тканью, слегка смоченной жидкостью для очистки объективов.

КОРПУС

Осторожно удалив пыль с помощью груши, очистите поверхность корпуса мягкой и чистой тканью. После использования прибора на морском побережье, сотрите соль, которая могла скопиться на поверхности корпуса, влажной, мягкой и чистой тканью, а затем протрите насухо сухой тканью. Не используйте бензол, растворитель или другие чистящие вещества, в состав которых входят органические растворители.

ХРАНЕНИЕ

При высокой влажности на поверхностях объектива может появиться конденсат или плесень. Поэтому это изделие следует хранить в прохладном сухом месте. После использования под дождем или ночью следует тщательно высушить прибор при комнатной температуре, после чего хранить в прохладном сухом месте.

* Резиновая груша предназначена для очистки прибора струей воздуха, подаваемой через сопло.

Ru Символ раздельного сбора отходов, применяемый в европейских странах



Данный символ означает, что эта батарея должна утилизироваться отдельно от других отходов. Приведенная ниже информация касается только пользователей из стран Европы.

- Данная батарея должна утилизироваться отдельно от других отходов в соответствующих приемных пунктах. Не утилизируйте вместе с бытовыми отходами.
- Для получения более подробной информации обратитесь к продавцу или к местным властям, ответственным за обработку отходов.

Ru Символ раздельного сбора отходов, применяемый в европейских странах



Данный символ означает, что это изделие следует утилизировать отдельно от других. Приведенная ниже информация касается только пользователей из стран Европы.

- Данное изделие должно утилизироваться отдельно от других в соответствующих приемных пунктах. Не утилизируйте вместе с бытовыми отходами.
- Для получения более подробной информации обратитесь к продавцу или к местным властям, ответственным за обработку отходов.

En

Es

Fr

De

It

Sv

NI

Ru

Pb

PI

Fi

No

Dk

Cz

Ro

Hu

Знакомство с лазерным дальномером

En
Es
Fr
De
It
Sv
NL
Ru
Pb
Pl
Fi
No
Dk
Cz
Ro
Hu

■ Основные характеристики

- Функция STABILIZED (уменьшение вибрации) используется для уменьшения вибрации, вызываемой движением рук
- Красный внутренний дисплей легко читается
- Используется алгоритм приоритета ближайшей цели, позволяющий легко измерить расстояние до флажка
- При измерении перекрывающихся объектов знак «LOCKED ON» (знак обнаружения приоритета ближайшей цели) подсвечивается в видоискателе, и расстояние до ближайшего объекта выводится на дисплей
- Высококачественный видоискатель с многослойным покрытием, обеспечивающий 6-кратное увеличение
- Окуляр большего размера для удобства наблюдения
- Для выбора доступны четыре режима отображения измерения
- В режиме игры в гольф (стандартная настройка) на дисплей выводится расстояние с поправкой на склон (горизонтальное расстояние \pm высота), что полезно при игре в гольф
- Встроенный индикатор фактического расстояния
- Нажмите и удерживайте кнопку PWR (Питание), чтобы активировать функцию непрерывного измерения (прибл. до 8 секунд)
- Автоматическое отключение питания (прим. через 8 секунд отсутствия каких-либо действий на экране ожидания)
- Водонепроницаемая противотуманная конструкция (не предназначена для использования под водой)
- Невидимый и безопасный для глаз лазер класса 1M стандарта EN/IEC

● О результатах измерения

Данное устройство представляет собой базовый дальномер. Результаты его измерений не могут использоваться в официальных свидетельствах.

В этом изделии для измерения применяется невидимый лазерный луч. Прибор измеряет время, за которое лазерный луч доходит от дальномера к цели и обратно. Коэффициент отражения лазера и результаты измерений могут отличаться в зависимости от климатических условий и состояния окружающей среды, цвета, отделки поверхности, размера, формы и других характеристик цели.

Измерение может быть неточным или невозможным в следующих случаях:

- Дождь, снег или туман
- Маленькая или узкая цель
- Чёрная или тёмная цель
- Цель со ступенчатой поверхностью
- Двигающаяся либо вибрирующая цель
- Целью измерения выбрана поверхность воды
- Измерение расстояния до цели проводится через стекло
- Если цель стеклянная или зеркальная
- Если луч лазера попадает на отражающую поверхность цели наклонно

■ Спецификация/состав

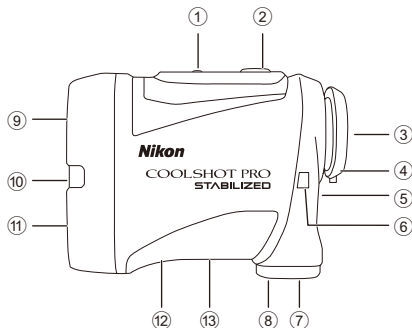

Состав

- Корпус ×1
- Футляр ×1
- Ремень ×1
- Литиевая батарея (CR2) ×1

- ① Кнопка MODE (Режим)
- ② Кнопка PWR (Питание) (кнопка ПИТАНИЕ ВКЛ./Измерение)
- ③ Монокулярный окуляр с 6-кратным увеличением
- ④ Наглазник/кольцо диоптрийной настройки
- ⑤ Индекс диоптрийной настройки
- ⑥ Ушко ремня
- ⑦ Крышка батарейного отсека
- ⑧ Индикация «Ореп» (Откр.) крышки батарейного отсека
- ⑨ Линза монокулярного объектива/ отверстие лазерного излучателя
- ⑩ Индикатор фактического расстояния
- ⑪ Отверстие приемника излучения невидимого лазера
- ⑫ Табличка с номером изделия
- ⑬ Индикация

IEC60825-1 CLASS 1M LASER PRODUCT
DO NOT EXPOSE USERS OF
TELESCOPIC OPTICS.
FDA CLASS I LASER PRODUCT
THIS PRODUCT COMPLIES WITH



MADE IN CHINA ML912
NIKON VISION CO.,LTD.

*Кольцо, похожее на карабин, прилагаемое к футляру, предназначено только для переноски лазерного дальномера. Не подвешивайте на него что-либо тяжёлое и не тащите за него сильно. Его нельзя использовать для целей подъема.

En

Es

Fr

De

It

Sv

NL

Ru

Pb

Pl

Fi

No

Dk

Cz

Ro

Hu

En

Es

Fr

De

It

Sv

NL

Ru

Pb

Pl

Fi

No

Dk

Cz

Ro

Hu

■ Встроенный дисплей

- ① Высота (фактическое расстояние для установки режима игры в гольф)
 --- : «Не удалось выполнить измерение» или
 «Невозможно измерить расстояние»
- ② Указатель цели
 —|— : Наведите на цель, расстояние до которой необходимо измерить.
 Совместите цель с центром указателя цели.
- ③ Единицы измерения (m: м/YD: ярды)
- ④ Расстояние
 --- : «Не удалось выполнить измерение» или
 «Невозможно измерить расстояние»
- ⑤ Индикатор уровня зарядки аккумуляторной батареи
- ⑥ Указания режима отображения измерения
- ⑦ Указатель испускания лазерного луча
 ✕ : Отображается во время испускания лазерного луча при проведении измерения. Не смотрите в линзу объектива, когда отображается этот знак.
- ⑧ Знак «LOCKED ON» (знак обнаружения приоритета ближайшей цели)
 ○ : При измерении перекрывающихся объектов и выводе расстояния до ближайшего объекта на дисплей светится этот знак.

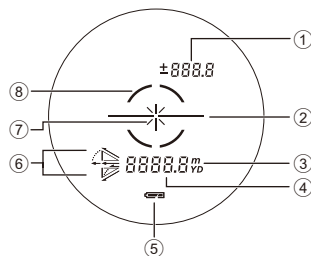

- Внутренний дисплей на данном устройстве увеличивается окуляром. Хотя можно увидеть попавшую внутрь пыль, это никак не влияет на точность измерений.

Функции

■ Функция STABILIZED (уменьшение вибрации)

● ВКЛ. и ВЫКЛ.

Включение функции STABILIZED (уменьшения вибрации) происходит при включении лазерного дальномера. При выключении лазерного дальномера функция STABILIZED (уменьшения вибрации) автоматически выключается.

■ Алгоритм приоритета ближайшей цели

При измерении перекрывающихся объектов алгоритм приоритета ближайшей цели позволяет отобразить расстояние до ближайшего объекта.

■ Знак «LOCKED ON» (знак обнаружения приоритета ближайшей цели)

Когда происходит измерение перекрывающихся объектов, таких как, например, флажок с деревьями на заднем плане, и расстояние до ближайшего объекта выводится на дисплей, то знак «LOCKED ON» (знак обнаружения приоритета ближайшей цели)* подсвечивается в видоискателе.

*Разовое измерение: Если происходит измерение перекрывающихся объектов, и отображается расстояние до ближайшего из них, то появляется этот знак.

Непрерывное измерение: Если отображаемые фигуры смещаются к ближайшему объекту, то появляется этот знак.

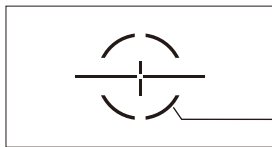

Горит знак «LOCKED ON»
(знак обнаружения приоритета
ближайшей цели).

■ Индикатор фактического расстояния

Если настройка индикатора фактического расстояния включена, и режим отображения измерения установлен на режим фактического расстояния, то индикатор фактического расстояния мигает, когда лазерный дальномер включен.

Можно быстро определить, что функция измерения уклона не используется.

En

Es

Fr

De

It

Sv

NI

Ru

Pb

PI

Fi

No

Dk

Cz

Ro

Hu

Установка/замена аккумуляторной батареи

En

■ Тип батареи

Литиевая батарея CR2, 3В, ×1 шт.

Es

Fr

■ Установка/замена аккумуляторной батареи

1. Откройте крышку батарейного отсека.
Поверните крышку батарейного отсека против часовой стрелки и снимите ее.
 2. Установите аккумуляторную батарею.
Чтобы заменить батарею, сначала извлеките старую и затем вставьте новую.
Следуя отметкам установки батареи внутри батарейного отсека, вставьте батарею с соблюдением полярности «+» и «-» в правильной ориентации (вставьте так, чтобы «-» был направлен вверх).
Если батарея установлена неправильно, лазерный дальномер не будет работать.
 3. Прикрепите крышку батарейного отсека.
Поверните крышку батарейного отсека по часовой стрелке и надежно закрепите ее. Устанавливая крышку батарейного отсека, надежно и до конца привинтите ее и убедитесь, что она надежно закреплена.
- Крышка батарейного отсека может поворачиваться с трудом, поскольку в изделии используется резиновая прокладка для обеспечения водонепроницаемости.

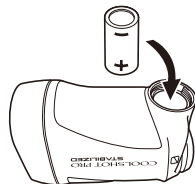

De

It

Sv

NL

Ru

Pb



Pl

Fi

No

Dk

■ Индикатор уровня зарядки аккумуляторной батареи

Обозначение на экране		Описание
	После включения питания появляется только на 2 секунды.	Электропитание в порядке.
	После включения питания появляется только на 2 секунды.	Запас энергии критический. Будьте готовы заменить батарею.
	Присутствует на дисплее постоянно.	Электропитание не в порядке. Батарею следует заменить новой.
	Мигает. После 3-х миганий электропитание будет автоматически выключено.	Батарея разряжена. Замените батарею.

Навигация по меню

- Действие кнопки MODE (Режим)
Кнопку MODE (Режим) можно нажать двумя способами. Нажимайте кнопку, следуя описаниям, приведенным в этом руководстве.
 - «Нажать и удерживать» означает нажимать кнопку в течение 1,5 секунды или более.
 - «Нажать» означает быстро нажать кнопку (менее чем на 1,5 секунды).

En

Es

Fr

De

It

Sv

Nl

Ru

Pb

Pl

Fi

No

Dk

Cz

Ro

Hu

■ Изменение режима отображения измерения (F1)

Переключайтесь между четырьмя режимами (см. рисунок ниже) в соответствии со своим стилем игры в гольф. Отображаемая информация различается в зависимости от режима. Заводская настройка по умолчанию — режим игры в гольф.

1. Нажмите кнопку PWR (Питание) для включения лазерного дальномера.
2. Нажмите и удерживайте кнопку MODE (Режим).
 - Теперь можно изменить режим отображения измерения.
3. Переключение настройки происходит при каждом нажатии кнопки PWR (Питание).

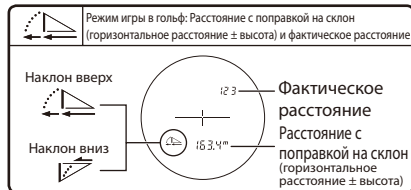
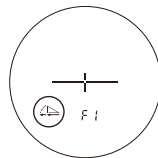

- При нажатии и удержании кнопки MODE (Режим), или если кнопки не нажимаются приблизительно 8 секунд, отображаемая настройка сохраняется, и лазерный дальномер возвращается в режим ожидания.
- Настройка сохраняется даже после выключения лазерного дальномера.

En

Es

Fr

De

It

Sv

NL

Ru

Pb

Pl

Fi

No

Dk

Cz

Ro

Hu

■ Изменение яркости внутреннего дисплея (F2)

Отрегулируйте яркость внутреннего дисплея. Заводская настройка по умолчанию — А (авто, автоматическое управление яркостью). Можно выбрать А или от 1 до 5.

- А (авто): Яркость регулируется автоматически в соответствии с яркостью окружения.
- 1 - 5: 1 — самая темная, а 5 — самая яркая настройка.

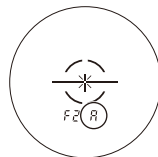

1. Нажмите кнопку PWR (Питание) для включения лазерного дальномера.
2. Нажмите и удерживайте кнопку MODE (Режим).
3. Нажмите кнопку MODE (Режим) один раз.
 - Теперь можно изменить яркость внутреннего дисплея.
4. Переключение настройки происходит при каждом нажатии кнопки PWR (Питание).

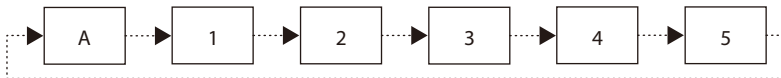

- При нажатии и удержании кнопки MODE (Режим), или если кнопки не нажимаются приблизительно 8 секунд, отображаемая настройка сохраняется, и лазерный дальномер возвращается в режим ожидания.
- Настройка сохраняется даже после выключения лазерного дальномера.

● Временное измерение настройки яркости внутреннего дисплея

Если индикацию на внутреннем дисплее трудно рассмотреть вследствие внешних условий, можно временно изменить яркость дисплея. Яркость изменяется при каждом нажатии кнопки MODE (Режим).

- Уровень яркости не отображается на внутреннем дисплее.
- Режим А (авто) установить нельзя.
- При выключении лазерного дальномера яркость внутреннего дисплея возвращается в исходное значение.

■ Настройка единиц отображения расстояния (F3)

В качестве единиц для результатов измерений можно выбрать YD (ярды) или m (метры). Заводская настройка по умолчанию: YD (ярды).

1. Нажмите кнопку PWR (Питание) для включения лазерного дальномера.
2. Нажмите и удерживайте кнопку MODE (Режим).
3. Нажмите кнопку MODE (Режим) два раза.
 - Теперь можно изменить единицы отображения расстояния.
4. Переключение настройки происходит при каждом нажатии кнопки PWR (Питание).

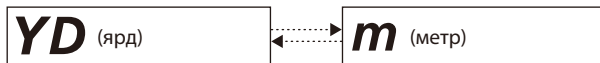
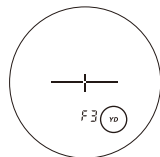

- При нажатии и удержании кнопки MODE (Режим), или если кнопки не нажимаются приблизительно 8 секунд, отображаемая настройка сохраняется, и лазерный дальномер возвращается в режим ожидания.
- Настройка сохраняется даже после выключения лазерного дальномера.

■ Включение и выключение индикатора фактического расстояния (F4)

Если настройка индикатора фактического расстояния включена, и режим отображения измерения установлен на режим фактического расстояния, то индикатор фактического расстояния мигает, когда лазерный дальномер включен. Можно быстро определить, что функция измерения уклона не используется. Заводская настройка по умолчанию: On (включен).

1. Нажмите кнопку PWR (Питание) для включения лазерного дальномера.
2. Нажмите и удерживайте кнопку MODE (Режим).
3. Нажмите кнопку MODE (Режим) три раза.
 - Теперь можно изменить индикатор фактического расстояния.
4. Переключение настройки происходит при каждом нажатии кнопки PWR (Питание).



- При нажатии кнопки MODE (Режим), или если кнопки не нажимаются приблизительно 8 секунд, отображаемая настройка сохраняется, и лазерный дальномер возвращается в режим ожидания.
- Настройка сохраняется даже после выключения лазерного дальномера.

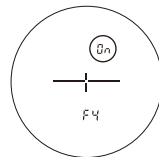

En

Es

Fr

De

It

Sv

Nl

Ru

Pb

Pl

Fi

No

Dk

Cz

Ro

Hu

■ Схема меню настроек

En
Es
Fr
De
It
Sv
NL
Ru
Pb
Pl
Fi
No
Dk
Cz
Ro
Hu



- При нажатии и удержании кнопки MODE (Режим), или если кнопки не нажимаются приблизительно 8 секунд, когда используется меню настроек, отображаемая настройка сохраняется, и лазерный дальномер возвращается в режим ожидания.

Измерение

Осторожно: операции управления, настройки или использования, отличные от указанных здесь, могут иметь отрицательные последствия или нанести вред здоровью вследствие лазерного излучения.

- Перед проведением измерений убедитесь в завершении установки каждой настройки меню. Сведения о различных меню, а также об изменении настроек см. в разделе «Навигация по меню».

■ Регулировка фокуса внутреннего дисплея

Если индикацию на внутреннем дисплее трудно рассмотреть, отрегулируйте фокус, выполнив следующую операцию.

1. Нажмите кнопку PWR (Питание) для включения питания.
2. Смотрите через окуляр и поворачивайте регулировочное кольцо диоптра, пока изображение на внутреннем дисплее не окажется в фокусе.

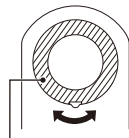

Кольцо диоптрийной настройки

■ Проведение измерений

1. Нажмите кнопку PWR (Питание) для включения питания.
 - Если кнопку не нажимать в течение приблизительно 8 секунд, питание выключается автоматически.
2. Наведите дальномер на цель. Совместите центр указателя цели с целью.



Сразу же после включения питания

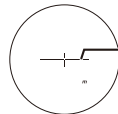

Указатель цели

3. Нажмите кнопку PWR (Питание) для измерения. Результат после измерения будет виден на дисплее в течение прим. 8 секунд; затем питание будет автоматически выключено. Пока питание включено, нажмите кнопку PWR (Питание) для повторного измерения.

En

Es

Fr

De

It

Sv

Nl

Ru

Pb

Pl

Fi

No

Dk

Cz

Ro

Hu

■ Разовое измерение

Однократное нажатие кнопки PWR (Питание) запускает разовое измерение, после чего появляется результат.

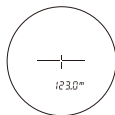

Пример дисплея с измеренным расстоянием

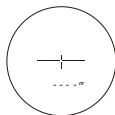

Пример неудачного измерения

■ Непрерывное измерение

Для начала непрерывного измерения нажмите и удерживайте кнопку PWR (Питание) в течение прибл. 8 секунд. При измерении метка излучения лазера мигает, затем появляется результат измерения. Если убрать палец с кнопки, то непрерывное измерение прекратится.



● При измерении расстояния до флажка на поле для гольфа сохраняйте наводку на флажок в центре метки цели, используя функцию постоянного измерения для уменьшения эффектов дрожания руки.

Технические примечания

■ Технические характеристики

Диапазон измерения (фактическое расстояние)	7,5-1090 метров/8-1200 ярдов
Отображение расстояния (приращение)	Фактическое расстояние (верхний): Каждый 1 м/ярд Фактическое расстояние (нижний): Каждые 0,5 м/ярда Горизонтальное расстояние, расстояние с поправкой на склон (нижний): Каждые 0,2 м/ярда Высота (верхний): Каждые 0,2 м/ярда (менее 100 м/ярдов) Каждый 1 м/ярд (100 м/ярдов и более)
Точность (фактическое расстояние)*1	±0,75 м/ярда (менее 700 м/ярдов) ±1,25 м/ярда (700 м/ярдов и более, менее 1000 м/ярдов) ±1,75 м/ярда (1000 м/ярдов и более)
Увеличение (x)	6
Эффективный диаметр линзы объектива (мм)	21
Угловое поле зрения (реальное) (°)	7,5
Вынос выходного зрачка (мм)	18,0
Выходной зрачок (мм)	3,5
Диоптрийная настройка	±4 м ⁻¹
Габариты (Д x В x Ш) (мм/дюймы)	96 × 74 × 42/3,8 × 2,9 × 1,7
Вес (г/унции)	Прибл. 170/6,0 (без батареи)
Диапазон рабочих температур (°C/°F)	-10 — +50/14 — 122
Рабочий уровень влажности (% относительной влажности)	80 и менее (без конденсации росы)
Источник питания	Литиевая аккумуляторная батарея CR2 (3В постоянного тока) × 1 шт. Автоматическое отключение питания (после бездействия в течение прибл. 8 секунд)
Конструкция	Изделие водонепроницаемо (при условии пребывания в воде на глубине до 1 м, или 3,3 фута, не более 10 мин) ² ; противотуманная конструкция Брызгозащитный батарейный отсек — эквивалент класса защиты JIS/IEC 4 (IPX4) (согласно условиям тестирования Nikon) ³
Электромагнитная совместимость	FCC Часть 15, подраздел В, класс В, директива EU:EMC, AS/NZS, VCCI, класс В, CU TR 020, ICES-003

En

Es

Fr

De

It

Sv

NL

Ru

Pb

Pl

Fi

No

Dk

Cz

Ro

Hu

En

Es

Fr

De

It

Sv

NI

Ru

Pb

Pl

Fi

No

Dk

Cz

Ro

Hu

Охрана окружающей среды	RoHS, WEEE
Класс лазера	IEC60825-1: Класс 1M/Лазерное изделие FDA/21 CFR Часть 1040.10: Класс I Лазерное Изделие
Длина волны (нм)	905
Длительность импульса (нс)	9,5
Мощность (Вт)	15
Расхождение пучка (мрад)	Вертикальное: 1,8/Горизонтальное: 0,25

• Работа устройства может не соответствовать техническим характеристикам в зависимости от формы цели, ее структуры, поверхности и характера и/или погодных условий.

*1 Согласно условиям измерения Nikon.

*2 Водонепроницаемые модели

Данное изделие обладает водонепроницаемостью; ни оптическая система, ни система наблюдения не будут повреждены при погружении либо при падении в воду на глубину до 1 м, или 3,3 фута, и пребывании в воде до 10 минут.

Это изделие обеспечивает следующие преимущества:

- Может использоваться в условиях высокой влажности, запыленности и под дождем без риска нарушения встроенных функций.

- Заполнение азотом предотвращает образование конденсата и плесени.

Однако, используя лазерный дальномер Nikon, придерживайтесь следующих рекомендаций:

- Не используйте и не держите это изделие в проточной воде.

- При наличии влаги на подвижных частях этого изделия, прекратите использование и протрите изделие.

*3 Батарейный отсек брызгозащитный, но не водонепроницаемый. Если погрузить дальномер в воду, вода может попасть внутрь устройства. При попадании воды в батарейный отсек вытрите его и дождитесь, пока отсек высохнет.

Срок службы батареи

Приблизительно 2400 раз (при температуре 20°C (68°F))

Указанное значение зависит от температуры и других факторов. Ориентируйтесь на данное значение как на приблизительное.

- Батарея, входящая в комплектацию лазерного дальномера, предназначена для проверки работоспособности прибора. Однако в связи с естественным электрическим разрядом ресурс этой батареи будет меньшим, чем указано выше.

■ Поиск и устранение неисправностей/ремонт

Если изделие не работает так, как ожидалось, проверьте список ниже, прежде чем обращаться к локальному дилеру или по месту приобретения дальномера.

- Если возникла какая-то проблема.

Проблема	Причина и метод её устранения
<ul style="list-style-type: none"> • Не включается 	<ul style="list-style-type: none"> • Нажмите кнопку PWR (Питание) (сверху на корпусе). • Проверьте правильность установки батареи. • Замените батарею новой.
<ul style="list-style-type: none"> • Измерить не удаётся • Неправдоподобный результат 	<ul style="list-style-type: none"> • Проверьте настройки. • Проверьте, удается ли измерение на большой цели недалеко от вас (например, здание на расстоянии прим. 15 метров/ярдов перед вами). • Очистите поверхность объектива, если это необходимо.
<ul style="list-style-type: none"> • Не видно внутренний дисплей • Трудно рассмотреть индикацию на внутреннем дисплее 	<ul style="list-style-type: none"> • Проверьте яркость внутреннего дисплея и отрегулируйте ее, если это необходимо. Накройте линзу объектива, чтобы упростить проверку внутреннего дисплея.
<ul style="list-style-type: none"> • Непонятно, работает ли функция STABILIZED (уменьшения вибрации) 	<ul style="list-style-type: none"> • Сравните вибрацию цели в видоискателе при включенном и выключенном лазерном дальномере. • При включенном лазерном дальномере функция STABILIZED (уменьшения вибрации) всегда активна.
<ul style="list-style-type: none"> • Не удается выключить функцию STABILIZED (уменьшения вибрации) 	<ul style="list-style-type: none"> • Включение функции STABILIZED (уменьшения вибрации) происходит при включении лазерного дальномера. При выключении лазерного дальномера функция STABILIZED (уменьшения вибрации) автоматически выключается. • Функцию STABILIZED (уменьшения вибрации) невозможно включить или выключить вручную.
<ul style="list-style-type: none"> • При включении и выключении питания раздаются короткие слабые звуки, связанные с движением 	<ul style="list-style-type: none"> • Двигатель STABILIZED (уменьшения вибрации) издает короткие слабые звуки, связанные с движением. Эти звуки являются нормальными; продолжайте использовать лазерный дальномер.
<ul style="list-style-type: none"> • Когда питание отключено, при встряхивании прибора слышны какие-то звуки 	<ul style="list-style-type: none"> • Механизм стабилизации может перемещаться внутри корпуса, поэтому такие звуки — нормальное явление. Они не возникают, когда питание включено, даже если встряхнуть прибор.
<ul style="list-style-type: none"> • На внутреннем дисплее отображается символ [E] 	<ul style="list-style-type: none"> • Индикация неисправности. Обратитесь к местному дилеру или в магазин, где было приобретено данное изделие.

En

Es

Fr

De

It

Sv

Nl

Ru

Pb

Pl

Fi

No

Dk

Cz

Ro

Hu

- Если требуется ремонт, обратитесь к вашему локальному дилеру или в магазин, где было приобретено данное изделие.
Не ремонтируйте и не разбирайте прибор самостоятельно. Это может привести к серьёзным неприятным последствиям.
Обратите внимание, что компания Nikon не несет ответственности за любой прямой или косвенный ущерб, если пользователь пытается самостоятельно отремонтировать или разобрать изделие.

Português brasileiro

CONTEÚDO

Introdução

Leia primeiro.....	180
PRECAUÇÕES DE OPERAÇÃO E SEGURANÇA.....	181

Conhecer o Telêmetro a laser

Principais características	184
Nomenclatura/Composição.....	185
Visor interno.....	186

Funções

Função STABILIZED (redução de vibração).....	187
Algoritmo de Prioridade de Primeiro Alvo	187
Sinal LOCKED ON (sinal de detecção de Prioridade de Primeiro Alvo).....	187
Indicador de Distância Real.....	187

Inserir/Substituir pilha

Tipo de pilha	188
Inserir/Substituir pilha	188
Indicador do nível da pilha.....	188

Como navegar nos menus

Alterar o modo de exibição da medição (F1).....	190
Alterar a luminância do visor interno (F2).....	191
Alterar a unidade de exibição da distância (F3)	192
Alternar o Indicador de Distância Real (F4) entre ON e OFF	193
Diagrama de operação dos menus de configuração.....	194

Medição

Ajustar o foco do visor interno.....	195
Medição.....	195
Medição simples	196
Medição contínua.....	196

Notas técnicas

Especificações	197
Problemas e soluções/Reparo	199

En

Es

Fr

De

It

Sv

Nl

Ru

Pb

Pl

Fi

No

Dk

Cz

Ro

Hu

Introdução

En

■ Leia primeiro

Obrigado por comprar o Telêmetro a Laser COOLSHOT PRO STABILIZED da Nikon.

Antes de utilizar o produto, leia com cuidado este manual para garantir o uso adequado.

Após ler este manual, guarde-o em um lugar de fácil acesso para futuras consultas.

Es

Fr

De

● Sobre o manual

- Nenhuma parte do manual pode ser reproduzida, transmitida, transcrita, armazenada em um sistema de memória removível nem traduzida para qualquer idioma, seja de que forma for, sem a autorização prévia por escrito da Nikon.
- As ilustrações e o conteúdo do visor usados neste manual podem apresentar diferenças em relação ao produto real.
- A Nikon não se responsabiliza por quaisquer erros que este manual possa conter.
- O aspecto, as especificações e as capacidades deste produto estão sujeitos a alterações sem aviso prévio.

It

Sv

Nl

Ru

Pb

● Sobre os controles para a radiointerferência

- Este dispositivo está conforme a Parte 15 das Regras da FCC. A operação está sujeita às duas condições a seguir:
 - (1) Este dispositivo não pode causar interferência prejudicial e
 - (2) Este dispositivo deve aceitar qualquer interferência recebida, inclusive interferência que pode causar operação indesejada.
- Este equipamento foi testado e concluiu-se que atende os limites para um dispositivo digital Classe B, de acordo com a Parte 15 das Regras da FCC e da diretiva EU EMC. Estes limites foram projetados para oferecer proteção razoável contra interferências prejudiciais em uma instalação residencial. Este equipamento gera, usa e pode irradiar energia de frequência de rádio e, se não for instalado e usado de acordo com as instruções, pode ocasionar interferências prejudiciais a comunicações por rádio. No entanto, não há garantia de que não ocorram interferências em uma instalação específica. Se este equipamento causar interferências prejudiciais à recepção de rádio ou televisão, que podem ser comprovadas ao desligar e ligar o equipamento, recomenda-se que o usuário tente corrigir a interferência por meio de uma ou mais das medidas a seguir:
 - Reorientar ou reposicionar a antena receptora.
 - Aumentar a separação entre o equipamento e o receptor.
 - Consultar o distribuidor ou um técnico de rádio/TV experiente para solicitar ajuda.

Pl

Fi

No

Dk

Cz

Ro

Hu

Aviso para clientes do Canadá
CAN ICES-3(B)/NMB-3(B)

■ PRECAUÇÕES DE OPERAÇÃO E SEGURANÇA

Observe estritamente as diretrizes contidas neste manual para usar este produto de forma segura e prevenir possíveis lesões ou danos à sua propriedade e à de outros. Leia o conteúdo com atenção para usar o produto corretamente.

ADVERTÊNCIA

Indica que o uso inadequado, ignorando o conteúdo descrito neste documento, pode potencialmente resultar em morte ou lesões sérias.

CUIDADO

Indica que o uso inadequado, ignorando o conteúdo descrito neste documento, pode potencialmente resultar em lesões ou perdas materiais.

PRECAUÇÕES DE SEGURANÇA (Laser)

Este produto emite um raio laser invisível. Certifique-se de que observa o seguinte:

ADVERTÊNCIA

- Não pressione o botão PWR enquanto estiver olhando para a abertura de emissão de laser. Isso pode lesionar os seus olhos.

- Não o direcione para os olhos.
- Não aponte o raio às pessoas.
- Não olhe para os lasers usando outros instrumentos ópticos, como lentes ou binóculos. Isso pode lesionar os seus olhos.
- Quando não estiver fazendo medições, mantenha os dedos afastados do botão PWR para evitar a emissão acidental do laser.
- Quando não for utilizado por um período prolongado, retire a pilha.
- Não desmonte, reconstrua ou repare o produto. A emissão do raio laser pode ser prejudicial à sua saúde. Se o produto for desmontado, reconstruído ou reparado, ele não estará mais coberto pela garantia do fabricante.
- Guarde o produto em um local fora do alcance de crianças.

PRECAUÇÕES DE SEGURANÇA (Monóculo)

ADVERTÊNCIA

- Nunca olhe diretamente para o sol, luzes intensas ou raios laser enquanto usar este produto. Isso pode prejudicar seriamente os seus olhos ou causar cegueira.

CUIDADO

- Mantenha a bolsa plástica utilizada para embalar este produto ou outras peças pequenas fora do alcance de crianças. A bolsa pode tapar a boca ou o nariz e causar sufocamento.
- Tenha cuidado para que as crianças não engulam pequenas peças ou acessórios. Se uma criança engolir estas peças, consulte imediatamente um médico.
- Quando não estiver em uso, desligue o produto.
- Para transportar o produto, guarde-o no estojo.
- Se o produto não operar corretamente por qualquer motivo, descontinue o seu uso imediatamente e contate um representante de assistência técnica autorizada Nikon.

En

Es

Fr

De

It

Sv

Nl

Ru

Pb

Pl

Fi

No

Dk

Cz

Ro

Hu

- Não deixe o produto em local instável. Isso pode resultar em queda, provocando lesões ou mau funcionamento.
- Não use este produto ao caminhar. Você pode esbarrar em algo ou cair, provocando lesões ou mau funcionamento do produto.
- Não balance o produto pela alça. Você poderá atingir outras pessoas e causar ferimentos.
- As peças de borracha deste produto (como a viseira) ou as partes de borracha do estojo e da alça fornecidos podem deteriorar se forem usadas ou armazenadas por um período prolongado. A borracha deteriorada pode se prender às roupas e manchá-las. Verifique suas condições antes de utilizá-las e contate um representante de assistência técnica autorizada Nikon caso encontre algum defeito.
- O uso de viseiras de borracha por longos períodos pode causar inflamação da pele. Se você exibir algum sintoma, pare de usá-las e consulte imediatamente um médico.

PRECAUÇÕES (Pilha de lítio)

O uso incorreto pode causar ruptura ou vazamento na pilha de lítio, resultando em corrosão do dispositivo ou manchas nas mãos e roupas.

Certifique-se de que observa o seguinte:

- Instale a pilha com os polos + e - na posição correta.
- Retire a pilha quando estiver sem carga ou se não for ser utilizada durante um longo período.
- Mantenha a pilha distante de fogo ou água. Nunca desmonte a pilha.
- Não recarregue a pilha de lítio.
- Não provoque curto-circuito no terminal do compartimento da pilha.
- Não transporte a pilha junto com chaves ou moedas no bolso ou na bolsa. Isso pode causar curto-circuito e provocar superaquecimento.
- Se o líquido vazar da pilha de lítio e entrar em contato com o vestuário ou a pele, enxágue com muita água. Se entrar nos olhos ou na boca, enxágue com água e consulte um médico imediatamente.
- Não descarte da pilha de lítio, siga os regulamentos da sua área local.

PRECAUÇÕES DE OPERAÇÃO E MANUSEIO

- Não exponha este produto a choques físicos.
- Se você acidentalmente aplicar muita força física ao produto ou deixá-lo cair e suspeitar que apresenta mau funcionamento, contate o seu distribuidor local ou um representante de assistência técnica autorizada Nikon imediatamente.
- Este produto não é adequado para uso subaquático.
- Remova chuva, água, areia ou lama do produto assim que possível com um pano macio e limpo.
- Quando este produto é exposto a mudanças extremas de temperatura (mudança brusca de um local frio para um local quente ou vice-versa), a superfície das lentes fica embaçada. Não use o produto até que o embaçamento desapareça.
- Não deixe o produto no carro em um dia quente ou ensolarado, ou perto de equipamento gerador de calor.

- Não deixe o ocular exposto à luz solar direta. O efeito da condensação na lente pode danificar a superfície do visor interno.



PRECAUÇÕES DE CUIDADOS E MANUTENÇÃO

LENTE

Tenha cuidado para não tocar diretamente na superfície da lente com as mãos durante a limpeza. Remova a poeira ou a sujeira com um soprador*. Para remover impressões digitais ou outras manchas que não podem ser eliminadas com um soprador, limpe a lente com um pano macio ou um lenço de limpeza para óculos, usando movimentos espirais, começando pelo centro da lente e trabalhando em direção às bordas. Aplicar muita força ou usar material rígido na limpeza poderá danificar a lente. Se isso não for possível, utilize um pano ligeiramente umedecido com um produto comercial para limpeza suave de lentes.

CORPO PRINCIPAL

Após remover a poeira usando um soprador, limpe a superfície do corpo com um pano macio e limpo. Após o uso em áreas litorâneas, remova o sal que possa ter acumulado na superfície do corpo com um pano macio e limpo umedecido e seque com um pano seco. Não use benzeno, solvente ou outros agentes de limpeza que contenham solventes orgânicos.

ARMAZENAMENTO

Pode ocorrer condensação da água ou bolor na superfície da lente devido à elevada umidade. Por isso, guarde o produto em local fresco e seco. Após o uso em um dia chuvoso ou à noite, limpe-o cuidadosamente à temperatura ambiente e guarde-o em local fresco e seco.

* Uma ferramenta de limpeza de borracha que sopra ar por um bocal.

Pb Símbolo para recolha de resíduos em separado utilizado nos países Europeus



Este símbolo indica que esta pilha é para ser recolhida separadamente.

Esta norma aplica-se somente aos usuários nos países Europeus.

- Esta pilha foi designada para recolha em separado num recipiente apropriado. Não coloque no caixote do lixo doméstico.
- Para mais informações, entre em contato com o revendedor ou com as autoridades locais responsáveis pela gestão de lixo.

Pb Símbolo para recolha de resíduos em separado utilizado nos países Europeus



Este símbolo indica que este produto é para ser recolhido separadamente.

Esta norma aplica-se somente aos usuários nos países Europeus.

- Este produto está designado para recolha em separado num recipiente apropriado. Não coloque no caixote do lixo doméstico.
- Para mais informações, entre em contato com o revendedor ou com as autoridades locais responsáveis pela gestão de lixo.

En

Es

Fr

De

It

Sv

NI

Ru

Pb

PI

Fi

No

Dk

Cz

Ro

Hu

Conhecer o Telêmetro a laser

En
Es
Fr
De
It
Sv
NI
Ru
Pb
PI
Fi
No
Dk
Cz
Ro
Hu

■ Principais características

- A função STABILIZED (redução de vibração) é usada para reduzir as vibrações causadas pelo movimento da mão
- Visor interno vermelho de fácil leitura
- Utiliza o algoritmo de Prioridade de Primeiro Alvo, que facilita a leitura da bandeira
- O sinal LOCKED ON (sinal de detecção de Prioridade de Primeiro Alvo) acende quando está medindo objetos em sobreposição e é exibida a distância até ao objeto mais próximo
- Sistema óptico 6x de alta qualidade com lentes com revestimento multicamada
- Ocular maior para uma visualização mais fácil
- Selecione entre quatro modos de exibição de medições
- O modo golf (configuração padrão) exibe a distância ajustada pelo declive (distância horizontal \pm altura), o que ajuda muito na prática do golf
- Indicador de Distância Real embutido
- Mantenha pressionado o botão PWR para ativar a função de medição contínua (até aprox. 8 segundos)
- Desligamento automático da energia (aproximadamente 8 seg. sem uso a partir da tela em espera)
- À prova d'água e de nevoeiro (não adequado para uso subaquático)
- Laser da Classe 1M Invisível/Seguro para os olhos EN/IEC

● Sobre os resultados de medição

Este dispositivo é um telêmetro básico. Seus resultados de medição não podem ser usados como provas oficiais.

Este produto emite um raio laser invisível para medição. Meça o tempo que o raio laser demora a percorrer a distância do telêmetro ao alvo e o inverso. Os resultados da refletividade e da medição podem variar de acordo com as condições climáticas e ambientais, bem como a cor, o acabamento da superfície, o tamanho, forma e outras características do alvo.

A medição pode ser imprecisa ou falhar nos seguintes casos:

- Com neve, chuva ou nevoeiro
- Alvo pequeno ou estreito
- Alvo preto ou escuro
- O alvo tem superfícies em degraus
- Alvo em movimento ou em vibração
- Ao medir uma superfície de água
- O alvo medido através de vidro
- Quando o alvo é vidro ou um espelho
- Quando a incidência do laser na superfície refletiva do alvo é oblíqua

■ Nomenclatura/Composição

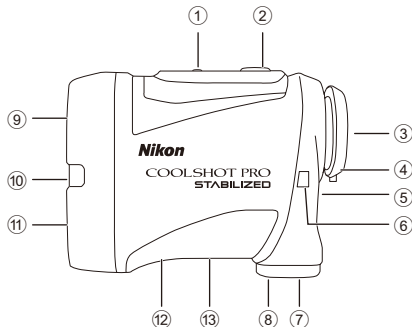

Composição

- Corpo ×1
- Alça ×1
- Estojo ×1
- Pilha de lítio (CR2) ×1

- ① Botão MODE
- ② Botão PWR (botão POWER ON/Medição)
- ③ Óculo monocular 6×
- ④ Viseira/Anel de ajuste de dioptria
- ⑤ Índice de dioptria
- ⑥ Olhal da alça
- ⑦ Tampa do compartimento da pilha
- ⑧ Indicação "Open" ("Abrir") da tampa do compartimento da pilha
- ⑨ Lente objetiva monocular/Abertura de emissão do laser
- ⑩ Indicador de Distância Real
- ⑪ Abertura de detecção do laser invisível
- ⑫ Etiqueta de número de produto
- ⑬ Indicação

IEC60825-1 CLASS 1M LASER PRODUCT
DO NOT EXPOSE USERS OF
TELESCOPIC OPTICS.
FDA CLASS I LASER PRODUCT
THIS PRODUCT COMPLIES WITH
21CFR1040.10 (c)(d)AND (e)



MADE IN CHINA ML912
NIKON VISION CO.,LTD.

*O anel tipo mosquetão fornecido com a caixa serve apenas para transportar o Telêmetro a laser. Não pendure nada pesado no anel, nem o puxe com força. Não pode ser usado para escalar.

En

Es

Fr

De

It

Sv

Nl

Ru

Pb

Pl

Fi

No

Dk

Cz

Ro

Hu

En

Es

Fr

De

It

Sv

NL

Ru

Pb

Pl

Fi

No

Dk

Cz

Ro

Hu

■ Visor interno

- ① Altura (distância real na configuração modo golf)
--- : "Falha na medição" ou "Incapaz de medir"
- ② Marca do alvo
—+— : Mire o alvo que quer medir.
Posicione o alvo no centro do retículo.
- ③ Unidade de medição (m: metro/YD: jarda)
- ④ Distância
---- : "Falha na medição" ou "Incapaz de medir"
- ⑤ Indicador do nível da pilha
- ⑥ Indicações do modo de exibição da medição
- ⑦ Marca de irradiação do laser
×× : Aparece enquanto o laser está sendo irradiado para uma medição. Não olhe na direção da lateral das lentes objetivas quando esta marca é exibida.
- ⑧ Sinal LOCKED ON (sinal de detecção de Prioridade de Primeiro Alvo)
○ : Quando se mede objetos em sobreposição e a distância ao objeto mais próximo é exibida, esta luz acende.

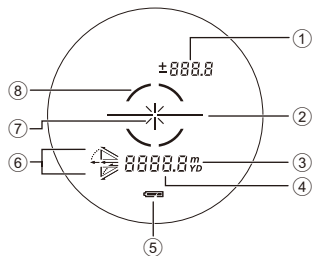

- O visor interno deste produto é ampliado pelo ocular. Mesmo que entre poeira, isso não afeta a precisão da medição.

Funções

■ Função STABILIZED (redução de vibração)

● ON e OFF

A função STABILIZED (redução de vibração) é ativada simultaneamente quando o Telêmetro a laser está ON (ligado). Quando o Telêmetro a laser está OFF (desligado), a função STABILIZED (redução de vibração) desliga-se automaticamente.

■ Algoritmo de Prioridade de Primeiro Alvo

Ao efetuar a medição de objetos em sobreposição, o algoritmo de Prioridade de Primeiro Alvo exibe a distância relativa ao objeto mais próximo.

■ Sinal LOCKED ON (sinal de detecção de Prioridade de Primeiro Alvo)

Ao efetuar a medição de objetos em sobreposição, tais como uma bandeira com árvores de fundo, e for exibida a distância relativa ao objeto mais próximo, o sinal LOCKED ON (sinal de detecção de Prioridade de Primeiro Alvo)* acende-se no visor.

*Medição simples: Quando a medição de objetos em sobreposição está sendo executada e é exibida a distância relativa ao objeto mais próximo, o sinal aparece.

Medição contínua: Quando as imagens exibidas mudam para um objeto mais próximo, o sinal aparece.

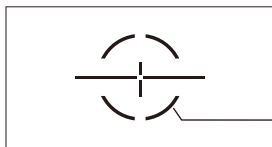

O Sinal LOCKED ON (sinal de detecção de Prioridade de Primeiro Alvo) acende.

■ Indicador de Distância Real

Quando o Indicador de Distância Real está ON (ligado) e o modo de exibição da medição está definido com o modo de distância real, o Indicador de Distância Real pisca enquanto o Telêmetro a laser está ON (ligado). Você pode verificar facilmente que a função de medição de inclinação não está sendo utilizada.

En

Es

Fr

De

It

Sv

Nl

Ru

Pb

Pl

Fi

No

Dk

Cz

Ro

Hu

Inserir/Substituir pilha

■ Tipo de pilha

Pilha de lítio 3V CR2 x1

■ Inserir/Substituir pilha

1. Abra a tampa do compartimento da pilha.
Rode a tampa do compartimento da pilha no sentido anti-horário e retire-a.
 2. Insira a pilha.
Para substituir a pilha, retire primeiro a antiga pilha antes de colocar a nova pilha.
Siga as marcações de inserção da pilha dentro do compartimento da pilha para inserir os polos + e - da pilha na orientação correta (insira de modo que o polo - fique voltado para cima). Se a pilha não for colocada corretamente, o Telêmetro a laser não funcionará.
 3. Prenda a tampa do compartimento da pilha.
Rode a tampa do compartimento da pilha no sentido horário e aperte-a com firmeza. Para prender a tampa do compartimento da pilha, parafuse-a com firmeza e verifique se está presa com segurança.
- A tampa do compartimento da pilha pode oferecer resistência ao giro porque este produto utiliza vedação de borracha para manter sua condição de resistência à água.

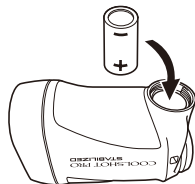

■ Indicador do nível da pilha

Visor		Descrição
	Depois de ligar, apenas é exibido durante 2 segundos.	Carga disponível suficiente.
	Depois de ligar, apenas é exibido durante 2 segundos.	Carga ficando baixa. Preparar para substituir a pilha.
	Exibido continuamente.	Baixa. A pilha deve ser substituída por uma nova.
	Pisca. Depois de piscar 3 vezes, desliga-se automaticamente.	A pilha está descarregada. Substituir a pilha.

Como navegar nos menus

- Operação do botão MODE

Há duas formas de pressionar o botão MODE. Use o botão seguindo as descrições neste manual.

- "Mantenha pressionado" indica pressionar o botão continuamente por 1,5 segundos ou mais.
- "Pressione" indica pressionar o botão rapidamente (menos de 1,5 segundos).

En

Es

Fr

De

It

Sv

Nl

Ru

Pb

Pl

Fi

No

Dk

Cz

Ro

Hu

■ Alterar o modo de exibição da medição (F1)

Altere entre os quatro modos (veja a figura abaixo), conforme o seu estilo de jogar golfe. A informação exibida será diferente de acordo com o modo. A configuração padrão da fábrica é o modo golf.

1. Pressione o botão PWR para ligar o Telêmetro a laser.
2. Mantenha pressionado o botão MODE.
 - Agora você pode alterar o modo de exibição da medição.
3. A configuração muda toda vez que você pressiona o botão PWR.

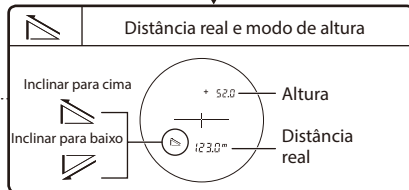
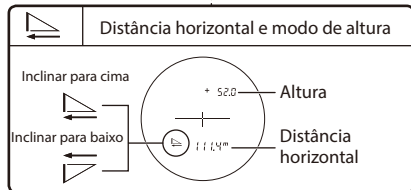
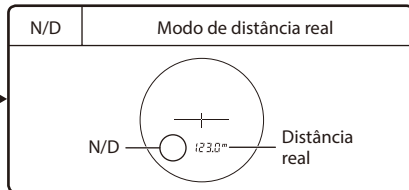
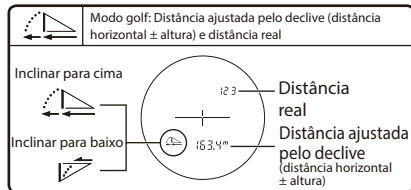
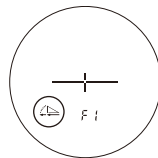

- Se você mantiver pressionado o botão MODE ou não operar os botões por cerca de 8 segundos, a configuração de exibição é salva e o Telêmetro a laser volta ao modo de espera.
- A configuração é salva mesmo quando o Telêmetro a laser está OFF (desligado).

■ Alterar a luminância do visor interno (F2)

Ajuste o brilho do visor interno. A configuração padrão da fábrica é A (Auto, controle automático de brilho). Você pode selecionar A ou de 1 a 5.

- A (Automático): A luminância é ajustada automaticamente de acordo com o brilho na área ao redor.
- 1 - 5: 1 é o mais escuro e 5 é o mais brilhante.

1. Pressione o botão PWR para ligar o Telêmetro a laser.
2. Mantenha pressionado o botão MODE.
3. Pressione o botão MODE uma vez.
 - Agora você pode alterar a luminância do visor interno.
4. A configuração muda toda vez que você pressiona o botão PWR.

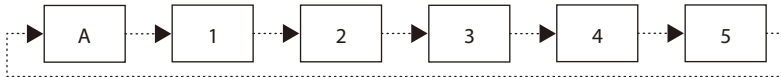
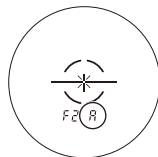

- Se você mantiver pressionado o botão MODE ou não operar os botões por cerca de 8 segundos, a configuração de exibição é salva e o Telêmetro a laser volta ao modo de espera.
- A configuração é salva mesmo quando o Telêmetro a laser está OFF (desligado).

● Alterar temporariamente a configuração de luminância do visor interno

Se for difícil ver pelo visor interno devido às condições da área ao redor, você pode alterar o brilho temporariamente. A luminância muda cada vez que você pressiona o botão MODE.

- O nível de luminância não aparece no visor interno.
- Não é possível configurar A (Automático).
- Quando o Telêmetro a laser está OFF (desligado), o visor interno volta a ter a luminância original.

En

Es

Fr

De

It

Sv

Nl

Ru

Pb

Pl

Fi

No

Dk

Cz

Ro

Hu

■ Alterar a unidade de exibição da distância (F3)

Para a unidade de exibição dos resultados de medição, selecione YD (jardas) ou m (metros).

A configuração padrão da fábrica é YD (jarda).

1. Pressione o botão PWR para ligar o Telêmetro a laser.
2. Mantenha pressionado o botão MODE.
3. Pressione o botão MODE duas vezes.
 - Agora você pode alterar a unidade de exibição da distância.
4. A configuração muda toda vez que você pressiona o botão PWR.



- Se você mantiver pressionado o botão MODE ou não operar os botões por cerca de 8 segundos, a configuração de exibição é salva e o Telêmetro a laser volta ao modo de espera.
- A configuração é salva mesmo quando o Telêmetro a laser está OFF (desligado).

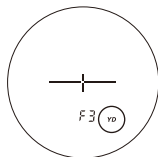

■ Alternar o Indicador de Distância Real (F4) entre ON e OFF

Quando o Indicador de Distância Real está ON (ligado) e o modo de exibição da medição está definido com o modo de distância real, o Indicador de Distância Real pisca enquanto o Telêmetro a laser está ON (ligado). Você pode verificar facilmente que a função de medição de inclinação não está sendo utilizada. A configuração padrão da fábrica é ON (ligado).

1. Pressione o botão PWR para ligar o Telêmetro a laser.
2. Mantenha pressionado o botão MODE.
3. Pressione o botão MODE três vezes.
 - Agora você pode alterar o Indicador de Distância Real.
4. A configuração muda toda vez que você pressiona o botão PWR.

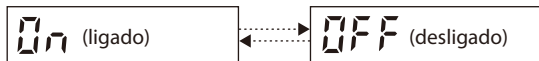

- Se você pressionar o botão MODE ou não operar os botões por cerca de 8 segundos, a configuração de exibição é salva e o Telêmetro a laser volta ao modo de espera.
- A configuração é salva mesmo quando o Telêmetro a laser está OFF (desligado).

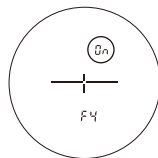

En

Es

Fr

De

It

Sv

Nl

Ru

Pb

Pl

Fi

No

Dk

Cz

Ro

Hu

■ Diagrama de operação dos menus de configuração

En
Es
Fr
De
It
Sv
Nl
Ru
Pb
Pl
Fi
No
Dk
Cz
Ro
Hu

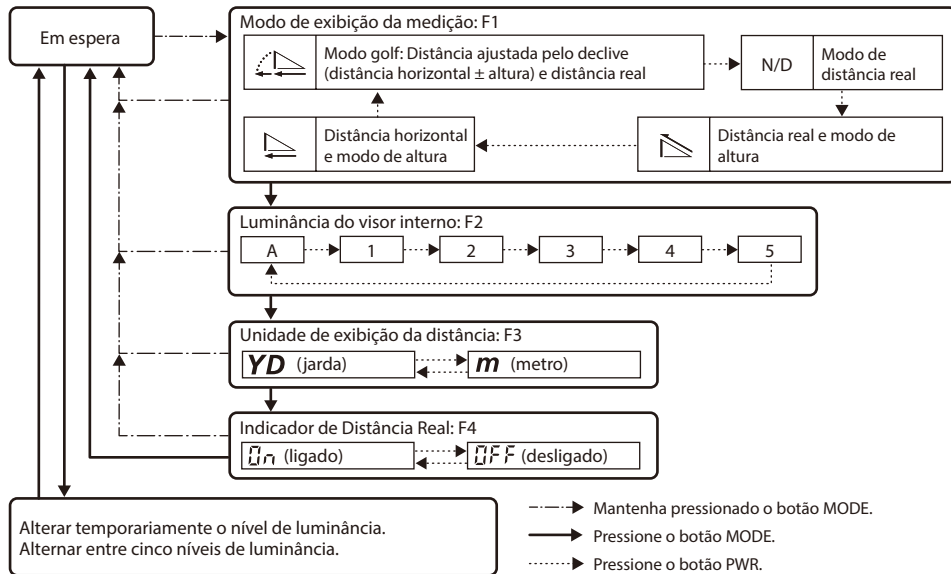

- Se você mantiver pressionado o botão MODE ou não operar os botões por cerca de 8 segundos enquanto opera os menus de configuração, a configuração de exibição é salva e o Telêmetro a laser volta ao modo de espera.

Medição

Atenção — Os controles, ajustes ou utilização de procedimentos além dos especificados no presente documento podem produzir efeitos negativos ou prejudicar sua saúde devido a radiação laser.

- Antes de medir, verifique todas as configurações do menu. Consulte “Como navegar nos menus” para ver detalhes do menu e saber como mudar as configurações.

■ Ajustar o foco do visor interno

Se for difícil ver pelo visor interno, ajuste o foco seguindo este procedimento.

1. Pressione o botão PWR para ligar a energia.
2. Olhe pelo ocular e gire o anel de ajuste de dioptria até o visor interno entrar em foco.

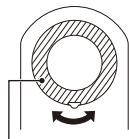

Anel de ajuste de dioptria

■ Medição

1. Pressione o botão PWR para ligar a energia.
 - Se você não operar o botão por cerca de 8 segundos, a energia é automaticamente desligada.
2. Mire no alvo.
Posicione o centro do retículo no alvo.



Imediatamente após ligar a energia

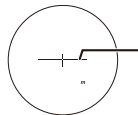

Marca do alvo

3. Pressione o botão PWR para medir.
Após a medição, o resultado é exibido durante cerca de 8 segundos e, depois, a energia é automaticamente desligada.
Pressione o botão PWR com a energia ligada para medir de novo.

En

Es

Fr

De

It

Sv

Nl

Ru

Pb

Pl

Fi

No

Dk

Cz

Ro

Hu

■ Medição simples

Pressionar o botão PWR uma vez inicia uma medição simples, apresentando os resultados de seguida.

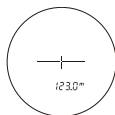

Exemplo de exibição de uma distância medida

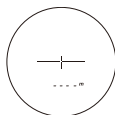

Exemplo de uma falha de medição

■ Medição contínua

Mantenha pressionado o botão PWR durante cerca de 8 segundos para iniciar a medição contínua. Durante a medição, a marca de irradiação a laser pisca e depois exibe o resultado medido de forma consecutiva. Ao soltar o botão, a medição contínua para.

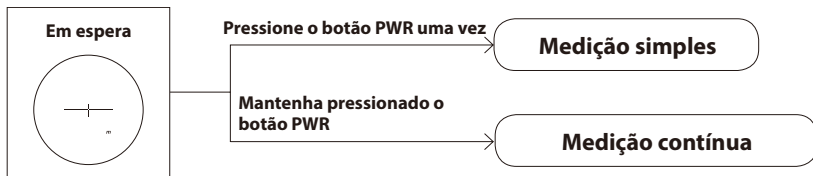

- Ao medir uma bandeira em um campo de golfe Continue focando a bandeira no centro do retículo com a função de medição contínua para minimizar os efeitos de tremores da mão.

Notas técnicas

■ Especificações

Faixa de medição (distância real)	7,5-1 090 metros/8-1 200 jardas
Visualização de distância (incrementos)	Distância real (superior): Cada 1 m/yd. Distância real (inferior): Cada 0,5 m/yd. Distância horizontal/Distância ajustada pelo declive (inferior): Cada 0,2 m/yd. Altura (superior): Cada 0,2 m/yd. (mais curto que 100 m/yd.) Cada 1 m/yd. (100 m/yd. e superior)
Precisão (distância real) ¹	±0,75 m/yd. (mais curto que 700 m/yd.) ±1,25 m/yd. (700 m/yd. e superior, mais curto que 1 000 m/yd.) ±1,75 m/yd. (1 000 m/yd. e superior)
Magnificação (×)	6
Diâmetro efetivo da objetiva (mm)	21
Campo de visão angular (real) (°)	7,5
Alívio dos olhos (mm)	18,0
Pupila de saída (mm)	3,5
Ajuste da dioptria	±4 m ⁻¹
Dimensões (C × A × L) (mm/pol.)	96 × 74 × 42/3,8 × 2,9 × 1,7
Peso (g/oz.)	Aprox. 170/6,0 (sem pilha)
Temperatura de operação (°C/°F)	-10 — +50/14 — 122
Umidade de operação (%UR)	80 ou inferior (sem condensação de orvalho)
Fonte de energia	Pilha de lítio CR2 × 1 (CC 3V) Desligamento automático da energia (após aproximadamente 8 seg. sem uso)
Estrutura	À prova d'água (até 1 m/3,3 pés durante 10 minutos) ² , à prova de nevoeiro O compartimento da pilha é à prova de respingos — Equivalente à proteção JIS/IEC, classe 4 (IPX4) (sob as condições de teste da Nikon) ³
Compatibilidade eletromagnética	FCC Parte 15, Subparte B, Classe B, Diretiva EU:EMC, AS/NZS, VCCI Classe B, CU TR 020, ICES-003

En

Es

Fr

De

It

Sv

NL

Ru

Pb

Pl

Fi

No

Dk

Cz

Ro

Hu

Ambiente	RoHS, WEEE
Classificação de laser	IEC60825-1: Classe 1M/Produto de Laser FDA/21 CFR Parte 1040.10: Classe I Produto de Laser
Comprimento de onda (nm)	905
Duração de pulso (ns)	9,5
Saída (W)	15
Divergência de feixe (mrad)	Vertical: 1,8, Horizontal: 0,25

- As especificações do produto podem não ser alcançadas dependendo da forma do objeto, da textura e natureza da superfície, e/ou das condições meteorológicas.
- *1 Sob as condições de medição da Nikon.
- *2 Modelos à prova d'água
Este produto é à prova d'água e não sofrerá danos no sistema óptico nem na observação se submerso ou jogado a uma profundidade máx. de 1 m/3,3 pés por até 10 minutos.
Este produto oferece as seguintes vantagens:
 - Pode ser usado em condições de elevada umidade, pó e chuva sem risco de danos das funções internas.
 - Projeto preenchido de nitrogênio o torna resistente a condensação e bolor.
 Contudo, observe o seguinte ao usar o Telêmetro a laser da Nikon:
 - Não operar nem expor o produto à água corrente.
 - Se você detectar umidade nas peças móveis deste produto, pare de usá-lo e remova a umidade.
- *3 O compartimento da pilha é à prova de respingos, não à prova d'água. Pode entrar água no dispositivo se o Telêmetro for submerso em água. Se entrar água no compartimento da pilha, seque qualquer umidade e aguarde até que o compartimento seque.

Vida da pilha

Aprox. 2 400 vezes (a aprox. 20°C (68°F))

Este valor pode ser diferente, conforme condições como a temperatura e outros fatores. Use somente como referência.

- A pilha fornecida juntamente com este Telêmetro a laser da Nikon foi usada para a verificação da operação. No entanto, devido à descarga elétrica natural, a vida desta pilha provavelmente será mais curta do que a apontada acima.

■ Problemas e soluções/Reparo

Se este produto não funcionar como esperado, verifique a lista abaixo antes de falar com o seu distribuidor local ou ir à loja onde comprou o produto.

- Se o produto apresentar um problema.

Problema	Causa/Solução
<ul style="list-style-type: none">• Não liga	<ul style="list-style-type: none">• Pressione o botão PWR (topo do corpo).• Verifique se a pilha está inserida corretamente.• Substitua a pilha por uma nova.
<ul style="list-style-type: none">• Falha na medição• Resultado anômalo	<ul style="list-style-type: none">• Confirme as configurações.• Confirme se consegue medir um alvo de grandes dimensões próximo de você (exemplo: um edifício aprox. 15 m/yd. à sua frente).• Limpe a superfície da lente, se necessário.
<ul style="list-style-type: none">• Não é possível ver pelo visor interno• É difícil ver pelo visor interno	<ul style="list-style-type: none">• Verifique o brilho do visor interno e ajuste-o conforme necessário. Cubra a lente objetiva de forma a facilitar a verificação do visor interno.
<ul style="list-style-type: none">• Não é possível saber se a função STABILIZED (redução de vibração) está funcionando	<ul style="list-style-type: none">• Compare a vibração do alvo no telêmetro quando o Telêmetro a laser está ON (ligado) e OFF (desligado).• Enquanto o Telêmetro a laser está ON (ligado), a função STABILIZED (redução de vibração) está sempre ativada.
<ul style="list-style-type: none">• Não é possível desligar a função STABILIZED (redução de vibração)	<ul style="list-style-type: none">• A função STABILIZED (redução de vibração) é ativada simultaneamente quando o Telêmetro a laser está ON (ligado). Quando o Telêmetro a laser está OFF (desligado), a função STABILIZED (redução de vibração) desliga-se automaticamente.• Não é possível ligar ou desligar a função STABILIZED (redução de vibração) manualmente.
<ul style="list-style-type: none">• São emitidos pequenos sons de operação quando a energia é ligada e desligada	<ul style="list-style-type: none">• Devido ao motor do sistema STABILIZED (redução de vibração), são emitidos pequenos sons de operação. Estes sons são normais, continue a usar o Telêmetro a laser.
<ul style="list-style-type: none">• Com o aparelho desligado, o corpo apresenta um barulho interno ao ser sacudido	<ul style="list-style-type: none">• O mecanismo de estabilização está solto no interior do aparelho. Estes sons são normais. Estes sons não ocorrem com o aparelho ligado, mesmo se o corpo for sacudido.
<ul style="list-style-type: none">• [E] é exibido no visor interno	<ul style="list-style-type: none">• Indicação de falha. Contate o seu distribuidor local ou a loja onde comprou o produto.

En

Es

Fr

De

It

Sv

NL

Ru

Pb

Pl

Fi

No

Dk

Cz

Ro

Hu

En

Es

Fr

De

It

Sv

Nl

Ru

Pb

Pl

Fi

No

Dk

Cz

Ro

Hu

- Caso seja necessária uma reparação, contate o seu distribuidor local ou a loja onde comprou o produto. Não repare ou desmonte. Pode resultar num incidente grave. A Nikon não se responsabiliza por quaisquer danos diretos ou indiretos se o usuário tentar reparar ou desmontar o produto.

SPIS TREŚCI

Wprowadzenie

Ważne.....	202
PRZESTROGI DOTYCZĄCE BEZPIECZEŃSTWA I UŻYTKOWANIA	203

Omówienie dalmierza laserowego

Kluczowe funkcje	206
Nazewnictwo/Zawartość opakowania.....	207
Wyświetlacz wewnętrzny.....	208

Funkcje

Funkcja STABILIZED (redukcja drgań).....	209
Algorytm Priorytetu Pierwszego Planu.....	209
Wskaźnik LOCKED ON (wskaźnik wykrywania w trybie Priorytetu Pierwszego Planu)	209
Wskaźnik odległości rzeczywistej	209

Montaż/Wymiana akumulatora

Rodzaj baterii.....	210
Montaż/Wymiana akumulatora	210
Wskaźniki stanu baterii	210

Korzystanie z menu

Zmiana trybu wyświetlania pomiaru (F1)	212
Zmiana luminancji wyświetlacza wewnętrznego (F2)	213
Zmiana jednostki wyświetlania odległości (F3).....	214
Włączanie i wyłączanie wskaźnika odległości rzeczywistej (F4)	215
Schemat menu ustawień	216

Pomiar

Regulowanie ostrości wyświetlacza wewnętrznego.....	217
Wykonywanie pomiaru.....	217
Pojedynczy pomiar.....	218
Ciągły pomiar	218

Uwagi techniczne

Dane techniczne	219
Rozwiązywanie problemów/Napraw	221

Wprowadzenie

En

■ Ważne

Dziękujemy za zakup dalmierza laserowego COOLSHOT PRO STABILIZED firmy Nikon.

Przed rozpoczęciem korzystania z tego produktu należy się dokładnie zapoznać z niniejszą instrukcją, aby zyskać pewność, że produkt będzie prawidłowo użytkowany.

Po zapoznaniu się z niniejszą instrukcją należy ją przechowywać w łatwo dostępnym miejscu, tak aby można z niej było skorzystać w przyszłości.

Es

Fr

De

It

Sv

Nl

Ru

Pb

Pl

Fi

No

Dk

Cz

Ro

Hu

● Informacje o instrukcji

- Bez uzyskania wcześniejszej pisemnej zgody firmy Nikon nie wolno kopiować, przysyłać, przepisywać, przechowywać w systemach wyszukiwania ani tłumaczyć na żaden język w żadnej postaci i za pośrednictwem żadnych środków żadnego z fragmentów niniejszej instrukcji.
- Produkt oraz wyświetlacz przedstawione na ilustracjach w niniejszej instrukcji mogą być inne niż w rzeczywistości.
- Firma Nikon nie odpowiada za żadne błędy, jakie może zawierać niniejsza instrukcja obsługi.
- Wygląd tego produktu, jego dane techniczne i możliwości mogą ulec zmianie bez wcześniejszego powiadomienia.

● Informacje o dostosowywaniu położenia w celu uniknięcia zakłóceń radiowych

- Urządzenie jest zgodne z częścią 15 zasad FCC. Działanie musi odbywać się z uwzględnieniem dwóch warunków:
 - (1) Urządzenie nie może powodować szkodliwych zakłóceń, a także
 - (2) Urządzenie musi być odporne na zakłócenia, włącznie z zakłóceniami mogącymi spowodować niepożądane operacje.
- Niniejsze urządzenie zostało przetestowane i jest zgodne z ograniczeniami przewidzianymi dla urządzeń elektronicznych klasy B, zgodnie z Częścią 15 zasad FCC i dyrektywy EMC UE. Ograniczenia te zostały opracowane w celu zapewnienia właściwej ochrony przeciwko szkodliwemu wpływowi urządzenia na terenach mieszkalnych. Urządzenie generuje, korzysta z, a także emituje energię w postaci fal radiowych. Instalacja i korzystanie w sposób niezgodny z instrukcjami może spowodować wystąpienie szkodliwych zakłóceń komunikacji radiowej. Jednakże, nie ma żadnej gwarancji, iż zakłócenia nie powstaną w danej instalacji. Jeśli urządzenie to spowoduje wystąpienie szkodliwych zakłóceń w odbiorze sygnału radiowego lub telewizyjnego, co można sprawdzić poprzez wyłączenie i włączenie urządzenia, sugeruje się, aby użytkownik wykonał próbę skorygowania zakłóceń, wykonując przynajmniej jedną z poniższych czynności:
 - Skierować lub przenieść antenę urządzeniową w inne miejsce.
 - Zwiększyć odległość pomiędzy urządzeniem a odbiornikiem.
 - Skonsultować się ze sprzedawcą lub doświadczonym technikiem RTV.

Informacja dla klientów w Kanadzie
CAN ICES-3(B)/NMB-3(B)

■ PRZESTROGI DOTYCZĄCE BEZPIECZEŃSTWA I UŻYTKOWANIA

Należy ściśle przestrzegać wytycznych zawartych w niniejszej instrukcji, tak aby użytkowanie produktu było bezpieczne oraz aby nie doszło do uszkodzenia mienia ani do obrażeń ciała użytkownika lub innych osób. Dokładne zrozumienie treści niniejszego dokumentu jest niezbędne do prawidłowego użytkowania tego produktu.

OSTRZEŻENIE

Informuje, że nieprawidłowe użytkowanie będące wynikiem zignorowania treści zawartych w niniejszym dokumencie może spowodować poważne obrażenia ciała lub śmierć.

UWAGA

Informuje, że nieprawidłowe użytkowanie będące wynikiem zignorowania treści zawartych w niniejszym dokumencie może spowodować ryzyko obrażenia ciała lub straty materialne.

PRZESTROGI DOTYCZĄCE BEZPIECZEŃSTWA (Laser)

Ten produkt emituje niewidzialną wiązkę promieni laserowych. Należy stosować się do poniższych wytycznych:

OSTRZEŻENIE

- Nie wolno naciskać przycisku PWR podczas spoglądania w emiter

promienia laserowego. W przeciwnym razie może dojść do uszkodzenia wzroku.

- Nie wolno kierować urządzenia w stronę oczu.
- Nie kieruj wiązki lasera na ludzi.
- Nie wolno patrzeć na wiązkę lasera przez inny instrument optyczny, na przykład soczewkę lub lornetkę. W przeciwnym razie może dojść do uszkodzenia wzroku.
- Jeśli pomiar nie jest wykonywany, wówczas należy trzymać palce z dala od przycisku PWR, aby uniknąć przypadkowej emisji wiązki laserowej.
- Jeśli produkt nie będzie użytkowany przez dłuższy czas, wówczas należy wyjąć z niego baterię.
- Nie wolno rozmontowywać, modyfikować ani naprawiać produktu. Promieniowanie laserowe może być szkodliwe dla zdrowia. Rozmontowany, zmodyfikowany lub naprawiony produkt nie jest objęty gwarancją producenta.
- Produkt należy przechowywać w miejscu niedostępnym dla dzieci.

PRZESTROGI DOTYCZĄCE BEZPIECZEŃSTWA (Luneta)

OSTRZEŻENIE

- Podczas korzystania z produktu nie wolno patrzeć bezpośrednio na słońce, źródła intensywne światła ani wiązki promieni laserowych. Może to spowodować poważne uszkodzenie wzroku lub ślepotę.

UWAGA

- Plastikową torbę używaną do pakowania produktu i inne drobne przedmioty należy przechowywać w miejscu niedostępnym dla dzieci. Zasłonięcie torbą ust i nosa dziecka może spowodować jego uduszenie.
- Należy zachować ostrożność, aby dzieci przypadkowo nie połknęły drobnych przedmiotów lub akcesoriów. Jeśli dziecko połknie taki przedmiot, wówczas należy natychmiast się skonsultować z lekarzem.
- Jeśli produkt nie jest używany, wówczas należy go wyłączyć.
- Podczas przenoszenia produktu należy go przechowywać w futerałach.
- Jeśli z jakiegokolwiek powodu produkt nie będzie działał prawidłowo, wówczas należy natychmiast zaprzestać jego użytkowania i skontaktować się z przedstawicielem autoryzowanego serwisu firmy Nikon.

En

Es

Fr

De

It

Sv

Nl

Ru

Pb

Pl

Fi

No

Dk

Cz

Ro

Hu

- Nie wolno pozostawiać produktu w niestabilnym miejscu. W przeciwnym razie produkt może spaść i spowodować obrażenia ciała lub uszkodzenie sprzętu.
- Nie należy korzystać z produktu podczas przemieszczania się pieszo. W przeciwnym razie użytkownik może wejść na przeszkodę lub upaść i spowodować obrażenia ciała lub uszkodzenie sprzętu.
- Nie wolno machać produktem, trzymając go za pasek. Może to spowodować uderzenie innej osoby i doprowadzić do obrażeń ciała.
- Stan gumowych elementów produktu (np. muszli ocznej) lub gumowych elementów dołączonego futerału i paska może się pogorszyć w wyniku długotrwałego użytkowania lub przechowywania. Uszkodzona guma może przylec do odzieży i ją popłamić. Przed użyciem tych elementów należy sprawdzić ich stan, a w razie stwierdzenia uszkodzenia należy się skontaktować z przedstawicielem autoryzowanego serwisu firmy Nikon.
- Długotrwałe użytkowanie gumowej muszli ocznej może spowodować zapalenie skóry. W razie zaobserwowania jakichkolwiek objawów należy natychmiast zaprzestać użytkowania produktu i skonsultować się z lekarzem.

PRZESTROGI (Bateria litowa)

Nieprawidłowe użytkowanie baterii litowej może doprowadzić do jej rozszczelnienia i wycieku jej zawartości, co może spowodować korozję urządzenia lub poplamienie rąk i odzieży. Należy stosować się do poniższych wytycznych:

- Baterię należy wkładać z uwzględnieniem poprawnego ułożenia biegunów + i -.
- Jeśli bateria jest wyczerpana lub nie będzie użytkowana przez dłuższy czas, wówczas należy ją wyjąć.
- Baterię należy trzymać z dala od ognia i wody. W żadnym wypadku nie należy demontować baterii.
- Nie należy ładować baterii litowej.
- Nie wolno łączyć styków w komorze baterii.
- Nie wolno przenosić baterii w kieszeni lub w torbie, w której znajdują się klucze lub monety. Może to spowodować połączenie styków baterii i jej przegrzanie.
- Jeśli płyn z nieszczelnej baterii litowej wejdzie w kontakt z odzieżą lub skórą, wówczas należy go spłukać dużą ilością wody. Jeśli płyn dostanie się do oczu lub ust, wówczas należy natychmiast go spłukać wodą i skonsultować się z lekarzem.
- Baterie litowe należy utylizować zgodnie z lokalnymi przepisami.

PRZESTROGI DOTYCZĄCE OBSŁUGI I UŻYTKOWANIA

- Nie wolno narażać produktu na uderzenia.
- W razie podejrzenia uszkodzenia produktu w wyniku jego przypadkowego silnego uderzenia lub upuszczenia należy natychmiast się skontaktować z lokalnym sprzedawcą lub przedstawicielem autoryzowanego serwisu firmy Nikon.
- Nie wolno używać produktu pod wodą.
- W przypadku kontaktu deszczu, wody, piasku lub błota z produktem należy go jak najszybciej wytrzeć miękką i czystą szmatką.
- Duże zmiany temperatury (np. w przypadku nagłego przeniesienia produktu z miejsca o niskiej temperaturze do miejsca o wysokiej temperaturze i na odwrót) mogą spowodować zaparowanie powierzchni soczewki. Nie wolno korzystać z produktu, jeśli soczewka jest zaparowana.
- Nie wolno pozostawiać produktu w samochodzie w gorący lub słoneczny dzień, a także w pobliżu sprzętu generującego ciepło.

- Nie pozostawiać okularu wystawionego na bezpośrednie działanie światła słonecznego. Światło skupione przez soczewkę może uszkodzić powierzchnię wyświetlacza wewnętrznego.



PRZESTROGI DOTYCZĄCE KONSERWACJI

SOCZEWKA

Podczas czyszczenia soczewki należy zachować ostrożność, tak aby nie dotknąć palcami jej powierzchni. Kurz i kłaczki należy usunąć za pomocą gruszki*. W przypadku śladów palców lub innych zabrudzeń, których nie można usunąć za pomocą gruszki, soczewkę należy wytrzeć suchą i miękką szmatką lub szmatką do czyszczenia okularów, wykonując ruchy spiralne od środka soczewki na zewnątrz. Wycieranie z użyciem zbyt dużej siły lub za pomocą twardego materiału może spowodować uszkodzenie soczewki. Jeśli zabrudzeń nie można usunąć w ten sposób, wówczas soczewkę należy delikatnie wytrzeć szmatką lekko nasączoną dostępnym w sprzedaży środkiem do czyszczenia soczewek.

KORPUS

Po ostrożnym usunięciu kurzu za pomocą gruszki należy wyczyścić powierzchnię korpusu miękką i czystą szmatką. Po użyciu nad morzem należy wytrzeć sól mogącą się znajdować na powierzchni korpusu za pomocą wilgotnej, miękkiej i czystej szmatki, a następnie wytrzeć korpus za pomocą suchej szmatki. Nie należy korzystać z benzenu, rozpuszczalnika lub innych czyszczących środków organicznych.

PRZECHOWYWANIE

Duża wilgotność powietrza może spowodować kondensację pary wodnej lub pojawienie się pleśni na powierzchni soczewki. Z tego powodu produkt należy przechowywać w chłodnym i suchym miejscu. Po użyciu w deszczowy dzień lub w nocy należy dokładnie osuszyć urządzenie w temperaturze pokojowej, a następnie przechowywać w chłodnym i suchym miejscu.

* Gumowe narzędzie do czyszczenia, które po ściśnięciu wydmuchuje z dyszy powietrze.

PI Symbol oznaczający segregowanie odpadów, stosowany w krajach Europy



Ten symbol oznacza, że bateria musi być wyrzucana oddzielnie.

Poniższe uwagi mają zastosowanie tylko dla użytkowników z Europy.

- Bateria jest przeznaczona do oddzielnej utylizacji i powinna być dostarczona do odpowiedniego punktu zbierania odpadów. Nie należy jej wyrzucać z odpadami gospodarstwa domowego.
- Aby uzyskać więcej informacji, należy skontaktować się z przedstawicielem przedsiębiorstwa lub lokalnymi władzami odpowiedzialnymi za zarządzanie odpadami.

PI Symbol oznaczający segregowanie odpadów, stosowany w krajach Europy



Ten symbol oznacza, że produkt musi być wyrzucany oddzielnie.

Poniższe uwagi mają zastosowanie tylko dla użytkowników z Europy.

- Ten produkt jest przeznaczony do oddzielnej utylizacji i powinien być dostarczony do odpowiedniego punktu zbierania odpadów. Nie należy jego wyrzucać z odpadami gospodarstwa domowego.
- Aby uzyskać więcej informacji, należy skontaktować się z przedstawicielem przedsiębiorstwa lub lokalnymi władzami odpowiedzialnymi za zarządzanie odpadami.

En

Es

Fr

De

It

Sv

NL

Ru

Pb

PI

Fi

No

Dk

Cz

Ro

Hu

Omówienie dalmierza laserowego

En

Es

Fr

De

It

Sv

Nl

Ru

Pb

Pl

Fi

No

Dk

Cz

Ro

Hu

■ Kluczowe funkcje

- Funkcja STABILIZED (redukcja drgań) redukująca drgania powodowane ruchem ręki
- Czytelny czerwony wyświetlacz wewnętrzny
- Algorytm Priorytetu Pierwszego Planu ułatwiający wykonywanie pomiaru odległości do chorągiewki
- Wskaźnik LOCKED ON (wskaźnik wykrywania w trybie Priorytetu Pierwszego Planu) zapala się w przypadku dokonywania pomiaru odległości do obiektów nachodzących na siebie, przy czym podawana jest odległość do obiektu znajdującego się bliżej
- Wysokiej jakości szukacz z powiększeniem 6x i wielowarstwową powłoką
- Większy okular ułatwiający oglądanie
- Dostępne cztery tryby wyświetlania pomiaru
- Tryb gry w golfa (ustawienie domyślne) wyświetla odległość z uwzględnieniem wzniesienia (odległość w poziomie \pm wysokość), która jest przydatna podczas gry w golfa
- Wbudowany wskaźnik odległości rzeczywistej
- Naciśnij i przytrzymaj przycisk PWR, aby włączyć funkcję ciągłego pomiaru (przez ok. 8 sekund)
- Automatyczne wyłączenie (po ok. 8 s bezczynności)
- Urządzenie wodoszczelne i mgłoodporne (nieprzeznaczone do używania pod wodą)
- Produkt laserowy klasy 1M EN/IEC, promień niewidoczny, technologia Eyesafe

● Informacje o wynikach pomiarów

To urządzenie należy do gamy dalmierzy podstawowych. Wyników pomiarów wykonanych za jego pomocą nie można stosować w charakterze oficjalnego dowodu.

Ten produkt emituje niewidzialną wiązkę promieni laserowych umożliwiającą wykonywanie pomiarów. Mierzony jest czas, jaki zajmuje wiązce przebycie odległości od dalmierza do celu i z powrotem. Odbicie promienia laserowego i wyniki pomiaru mogą się różnić w zależności od warunków klimatycznych i środowiskowych, koloru i wykończenia powierzchni, rozmiaru, kształtu i innych właściwości celu.

Pomiar może okazać się niedokładny lub błędny w następujących sytuacjach:

- Podczas opadów śniegu lub deszczu, lub we mgle
- Przedmiot jest mały lub cienki
- Przedmiot ma czarny lub ciemny kolor
- Cel o schodkowej powierzchni
- Ruchomy lub wibrujący cel
- Pomiar skierowany na powierzchnię wody
- Pomiar celu dokonywany przez szybę
- Przedmiot to szkło lub lustro
- Jeśli światło lasera pada na powierzchnię odbijającą przedmiotu po skosie

■ Nazewnictwo/Zawartość opakowania

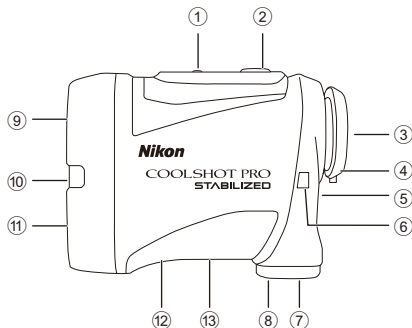

Zawartość opakowania

- Korpus × 1
- Pasek × 1
- Futerał × 1
- Bateria litowa (CR2) × 1

- ① Przycisk MODE (Tryb)
- ② Przycisk PWR (Włączenie zasilania/Pomiar)
- ③ Okular lunety z powiększeniem 6x
- ④ Muszla oczna/Pierścień regulacji dioptrii
- ⑤ Wskaźnik dioptrii
- ⑥ Ucho na pasek
- ⑦ Pokrywa komory baterii
- ⑧ Wskaźnik otwarcia pokrywy komory baterii
- ⑨ Soczewka obiektywu lunety/Emiter promienia laserowego
- ⑩ Wskaźnik odległości rzeczywistej
- ⑪ Detektor niewidzialnej wiązki promieni laserowych
- ⑫ Etykieta z numerem produktu
- ⑬ Wskazania

IEC60825-1 CLASS 1M LASER PRODUCT
DO NOT EXPOSE USERS OF
TELESCOPIC OPTICS.
FDA CLASS I LASER PRODUCT
THIS PRODUCT COMPLIES WITH 



MADE IN CHINA ML912
NIKON VISION CO.,LTD.



*Podobny do karabińczyka pierścień wchodzący w skład futerału służy do noszenia wyłącznie dalmierza laserowego. Nie należy wieszać na nim ciężkich przedmiotów ani szarpać go. Element ten nie nadaje się do uprawiania wspinaczki.

■ Wyświetlacz wewnętrzny

- ① Wysokość (odległość rzeczywista w trybie gry w golfa)
--- : Pomiar zakończony niepowodzeniem lub brak możliwości dokonania pomiaru
- ② Oznaczenie celu
—+— : Skieruj na cel, na którym chcesz dokonać pomiaru.
Ustaw cel na środku oznaczenia.
- ③ Jednostka miary (m: metr/YD: jard)
- ④ Odległość
--- : Pomiar zakończony niepowodzeniem lub brak możliwości dokonania pomiaru
- ⑤ Wskaźniki stanu baterii
- ⑥ Oznaczenia trybu wyświetlania pomiaru
- ⑦ Oznaczenie emitowania wiązki lasera
×× : Wyświetlany podczas dokonywania pomiaru za pomocą wiązki lasera. Nie spoglądaj w kierunku strony soczewki obiektywu, gdy wyświetlony jest ten znak.
- ⑧ Wskaźnik LOCKED ON (wskaźnik wykrywania w trybie Priorytetu Pierwszego Planu)
○ : Wskaźnik zapala się w przypadku dokonywania pomiaru odległości do obiektów nachodzących na siebie, przy czym podawana jest odległość do obiektu znajdującego się bliżej.

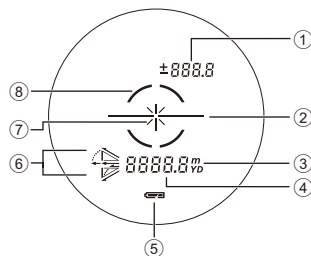

- Wewnętrzny wyświetlacz produktu jest powiększany przez okular. Kurz, który może być na nim widoczny, nie wpływa na dokładność pomiarów.

Funkcje

■ Funkcja STABILIZED (redukcja drgań)

● Włączanie i wyłączanie

Funkcja STABILIZED (redukcja drgań) włącza się w momencie włączenia dalmierza laserowego.

Funkcja STABILIZED (redukcja drgań) wyłącza się w momencie wyłączenia dalmierza laserowego.

■ Algorytm Priorytetu Pierwszego Planu

Podczas dokonywania pomiaru odległości do obiektów nachodzących na siebie algorytm Priorytetu Pierwszego Planu wyświetla odległość do obiektu znajdującego się bliżej.

■ Wskaźnik LOCKED ON (wskaźnik wykrywania w trybie Priorytetu Pierwszego Planu)

Podczas dokonywania pomiaru odległości do obiektów nachodzących na siebie, np. chorągiewki na tle drzew, po wyświetleniu odległości do obiektu znajdującego się bliżej w wizjerze zapala się wskaźnik LOCKED ON (wskaźnik wykrywania w trybie Priorytetu Pierwszego Planu)*.

*Pojedynczy pomiar: Podczas pomiaru nakładających się obiektów i po wyświetleniu odległości do najbliższego z nich zostanie wyświetlone oznaczenie.

Ciągły pomiar: Oznaczenie zostanie wyświetlone po przełączeniu się na bliższy obiekt.

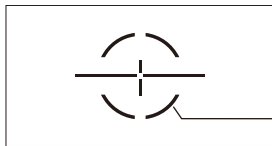

Wskaźnik LOCKED ON (wskaźnik wykrywania w trybie Priorytetu Pierwszego Planu) świeci się.

■ Wskaźnik odległości rzeczywistej

Jeśli wskaźnik odległości rzeczywistej jest włączony, a tryb wyświetlania pomiaru jest ustawiony na odległość rzeczywistą, wówczas po włączeniu dalmierza laserowego wskaźnik odległości rzeczywistej miga. Dzięki temu można szybko sprawdzić, czy funkcja inklinometru jest włączona.

En

Es

Fr

De

It

Sv

Nl

Ru

Pb

Pl

Fi

No

Dk

Cz

Ro

Hu

Montaż/Wymiana akumulatora

En
Es
Fr
De
It
Sv
NL
Ru
Pb
Pl
Fi
No
Dk
Cz
Ro
Hu

■ Rodzaj baterii



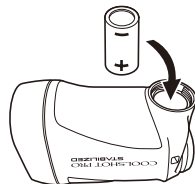

1 × bateria litowa CR2, 3V

■ Montaż/Wymiana akumulatora

1. Otwórz pokrywę komory baterii.
Obróć pokrywę komory baterii w lewo i ją zdejmij.
 2. Włóż baterię.
Aby wymienić baterię, wyjmij starą baterię przed włożeniem nowej.
Włóż baterię zgodnie z oznaczeniami biegunów + i - w komorze baterii, tak aby biegun z oznaczeniem - był skierowany do góry. Jeśli bateria nie zostanie prawidłowo włożona, wówczas dalmierz laserowy nie będzie działać.
 3. Załóż pokrywę komory baterii.
Obróć pokrywę komory baterii w prawo, aby ją przymocować. Zakładając pokrywę komory baterii, obracaj ją do oporu, a następnie sprawdź, czy jest przymocowana.
- Obracanie pokrywki komory baterii może być trudne, ponieważ produkt jest wyposażony w gumową uszczelkę zapewniającą wodoszczelność.



■ Wskaźniki stanu baterii

Wyświetlacz		Opis
	Po włączeniu świeci tylko przez 2 sekundy.	Wystarczający poziom baterii.
	Po włączeniu świeci tylko przez 2 sekundy.	Niski poziom baterii. Przygotuj się do wymiany baterii.
	Świeci w sposób ciągły.	Niski poziom baterii. Wymień baterię na nową.
	Miga. Po 3 błyskach zasilanie jest automatycznie wyłączone.	Bateria jest wyczerpana. Wymień baterię.

Korzystanie z menu

- Korzystanie z przycisku MODE

Z przycisku MODE można korzystać na dwa sposoby. Przycisku należy używać zgodnie z opisami zawartymi w niniejszej instrukcji.

- „Naciśnięcie i przytrzymanie” oznacza naciśnięcie przycisku i jego przytrzymanie przez co najmniej 1,5 sekundy.
- „Naciśnięcie” oznacza szybkie naciśnięcie przycisku (przez krócej niż 1,5 sekundy).

En

Es

Fr

De

It

Sv

Nl

Ru

Pb

Pl

Fi

No

Dk

Cz

Ro

Hu

■ Zmiana trybu wyświetlania pomiaru (F1)

W zależności od sposobu gry w golfa można wybrać jeden z czterech trybów (patrz poniższa ilustracja). Wyświetlane informacje zależą od wybranego trybu. Domyślne ustawienie fabryczne to tryb gry w golfa.

1. Naciśnij przycisk PWR, aby włączyć dalmierz laserowy.
2. Naciśnij i przytrzymaj przycisk MODE.
 - Możesz teraz zmienić tryb wyświetlania pomiaru.
3. Ustawienie można zmienić, naciskając przycisk PWR.

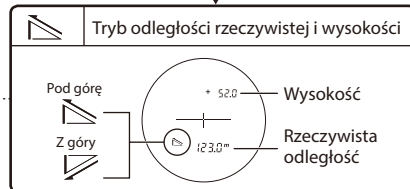
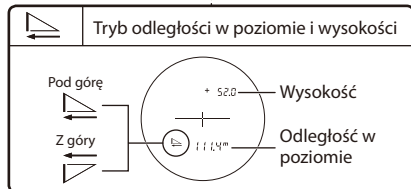
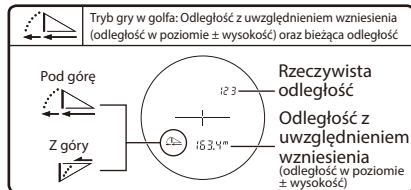
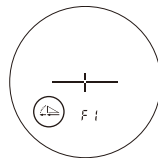

- Naciśnięcie i przytrzymanie przycisku MODE lub nieużywanie przycisków przez około 8 sekund spowoduje zapisanie wyświetlanego ustawienia i przełączenie dalmierza laserowego do trybu gotowości.
- Ustawienie zostanie zapisane, nawet jeśli dalmierz laserowy jest wyłączony.

■ Zmiana luminancji wyświetlacza wewnętrznego (F2)

Jasność wyświetlacza wewnętrznego można regulować. Domyślne ustawienie fabryczne to A (Auto, automatyczne sterowanie jasnością). Można wybrać ustawienie A lub wartość od 1 do 5.

- A (Auto): Luminancja jest automatycznie dostosowywana do jasności otoczenia.
- 1–5: 1 to ustawienie najciemniejsze, a 5 — najjaśniejsze.

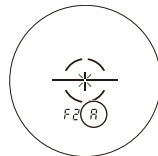

1. Naciśnij przycisk PWR, aby włączyć dalmierz laserowy.
2. Naciśnij i przytrzymaj przycisk MODE.
3. Jednokrotnie naciśnij przycisk MODE.
 - Możesz teraz zmienić luminancję wyświetlacza wewnętrznego.
4. Ustawienie można zmienić, naciskając przycisk PWR.

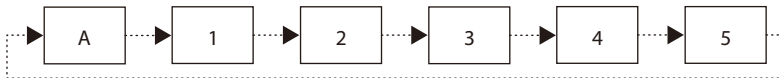

- Naciśnięcie i przytrzymanie przycisku MODE lub nieużywanie przycisków przez około 8 sekund spowoduje zapisanie wyświetlanego ustawienia i przełączenie dalmierza laserowego do trybu gotowości.
- Ustawienie zostanie zapisane, nawet jeśli dalmierz laserowy jest wyłączony.

● Tymczasowa zmiana luminancji wyświetlacza wewnętrznego

Jeśli wyświetlacz wewnętrzny jest mało czytelny z powodu warunków otoczenia, wówczas można tymczasowo zmienić jego jasność. Luminancję można zmienić, naciskając przycisk MODE.

- Informacja o poziomie luminancji nie jest widoczna na wyświetlaczu wewnętrznym.
- Nie można wybrać ustawienia A (Auto).
- Po wyłączeniu dalmierza laserowego luminancja wyświetlacza wewnętrznego powraca do pierwotnego ustawienia.

■ Zmiana jednostki wyświetlania odległości (F3)

Wyniki pomiarów można wyświetlać w jednej z tych jednostek: YD (jard) albo m (metr). Domyślne ustawienie fabryczne to YD (jard).

1. Naciśnij przycisk PWR, aby włączyć dalmierz laserowy.
2. Naciśnij i przytrzymaj przycisk MODE.
3. Dwukrotnie naciśnij przycisk MODE.
 - Możesz teraz zmienić jednostkę wyświetlania odległości.
4. Ustawienie można zmienić, naciskając przycisk PWR.

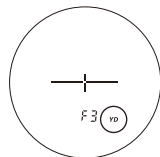

- Naciśnięcie i przytrzymanie przycisku MODE lub nieużywanie przycisków przez około 8 sekund spowoduje zapisanie wyświetlanego ustawienia i przełączenie dalmierza laserowego do trybu gotowości.
- Ustawienie zostanie zapisane, nawet jeśli dalmierz laserowy jest wyłączony.

■ Włączanie i wyłączanie wskaźnika odległości rzeczywistej (F4)

Jeśli wskaźnik odległości rzeczywistej jest włączony, a tryb wyświetlania pomiaru jest ustawiony na odległość rzeczywistą, wówczas po włączeniu dalmierza laserowego wskaźnik odległości rzeczywistej miga. Dzięki temu można szybko sprawdzić, czy funkcja inklinometru jest włączona. Domyślne ustawienie fabryczne to On (wł.).

1. Naciśnij przycisk PWR, aby włączyć dalmierz laserowy.
2. Naciśnij i przytrzymaj przycisk MODE.
3. Trzykrotnie naciśnij przycisk MODE.
 - Możesz teraz włączyć lub wyłączyć wskaźnik odległości rzeczywistej.
4. Ustawienie można zmienić, naciskając przycisk PWR.



- Naciśnięcie przycisku MODE lub nieużywanie przycisków przez około 8 sekund spowoduje zapisanie wyświetlanego ustawienia i przełączenie dalmierza laserowego do trybu gotowości.
- Ustawienie zostanie zapisane, nawet jeśli dalmierz laserowy jest wyłączony.

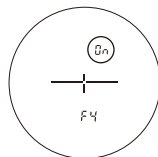

En

Es

Fr

De

It

Sv

Nl

Ru

Pb

Pl

Fi

No

Dk

Cz

Ro

Hu

■ Schemat menu ustawień

En
Es
Fr
De
It
Sv
NL
Ru
Pb
Pl
Fi
No
Dk
Cz
Ro
Hu

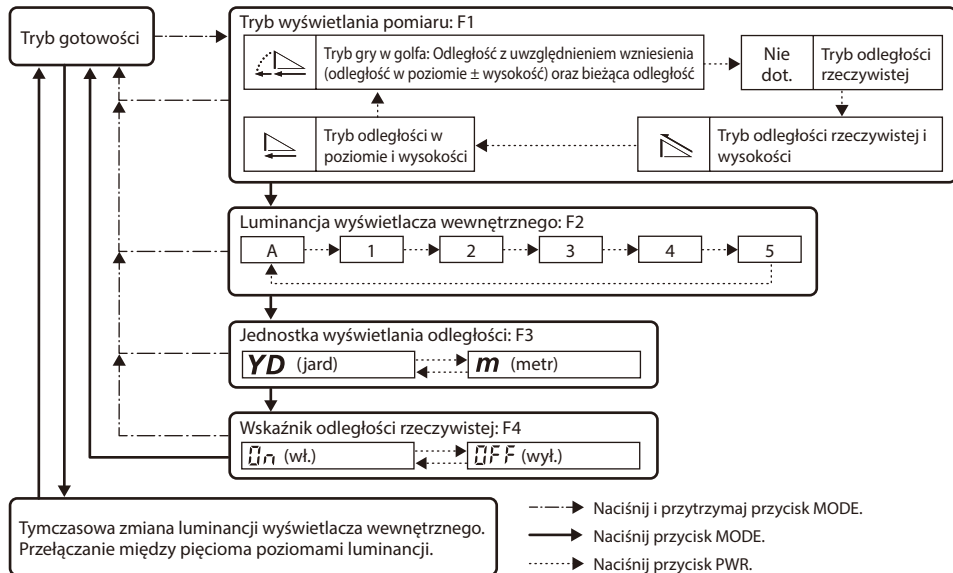

- Naciśnięcie i przytrzymanie przycisku MODE lub nieużywanie przycisków przez około 8 sekund podczas korzystania z menu ustawień spowoduje zapisanie wyświetlanego ustawienia i przełączenie dalmierza laserowego do trybu gotowości.

Pomiar

Uwaga — Regulacja, modyfikacja oraz użytek w sposób inny od określonego w niniejszej instrukcji obsługi mogą przynieść negatywne efekty lub spowodować obrażenia wynikające z działania promieniowania laserowego.

- Przed wykonaniem pomiaru należy sprawdzić wszystkie ustawienia. Szczegółowe informacje o menu oraz o konfigurowaniu ustawień można znaleźć w rozdziale pt. „Korzystanie z menu”.

■ Regulowanie ostrości wyświetlacza wewnętrznego

Jeśli wyświetlacz wewnętrzny jest mało czytelny, wówczas można wyregulować jego ostrość.

1. Naciśnij przycisk PWR, aby włączyć zasilanie.
2. Spójrz przez okular i obracaj pierścieniem regulacji dioptrii do momentu uzyskania ostrości obrazu na wyświetlaczu wewnętrznym.

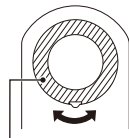

Pierścień regulacji dioptrii

■ Wykonywanie pomiaru

1. Naciśnij przycisk PWR, aby włączyć zasilanie.
 - Nieużywanie przycisków przez około 8 sekund spowoduje automatyczne wyłączenie zasilania.
2. Skieruj na cel.
Ustaw cel w środku oznaczenia celu.



Natychmiast po włączeniu

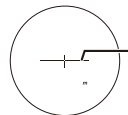

Oznaczenie celu

3. Naciśnij przycisk PWR, aby wykonać pomiar.
Po dokonaniu pomiaru wynik jest wyświetlany przez 8 s, a następnie urządzenie wyłącza się. Naciśnij przycisk PWR przy włączonym zasilaniu, aby ponownie wykonać pomiar.

■ Pojedynczy pomiar

Jednokrotne naciśnięcie przycisku PWR uruchamia jednorazowy pomiar, którego wynik zostaje wyświetlony.

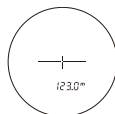

Przykład wyświetlonego pomiaru odległości

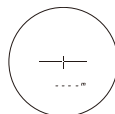

Przykład nieudanego pomiaru

■ Ciągły pomiar

Aby rozpocząć ciągły pomiar, naciśnij i przytrzymaj przycisk PWR przez ok. 8 s. Podczas pomiaru znacznik promieniowania laserowego miga, a następnie zostaje wyświetlony wynik pomiaru. Jeśli puścisz przycisk, pomiar ciągły zostanie zatrzymany.

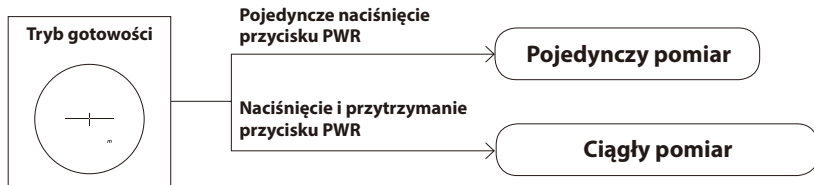

● Podczas wykonywania pomiaru odległości do chorągiewki na polu golfowym Utrzymuj chorągiewkę w środku oznaczenia celu przy włączonej funkcji ciągłego pomiaru w celu zminimalizowania efektu powodowanego drganiem ręki.

Uwagi techniczne

■ Dane techniczne

Zakres pomiaru (rzeczywista odległość)	7,5-1090 metrów/8-1200 jardów
Wyświetlanie informacji o odległości (przyrost)	Rzeczywista odległość (górną): Co 1 m/yd. Rzeczywista odległość (dolną): Co 0,5 m/yd. Odległość w poziomie/Odległość z uwzględnieniem wzniesienia (dolną): Co 0,2 m/yd. Wysokość (górną): Co 0,2 m/yd. (krótsza niż 100 m/yd.) Co 1 m/yd. (100 m/yd. i więcej)
Dokładność (odległość rzeczywista) ¹	±0,75 m/yd. (krótsza niż 700 m/yd.) ±1,25 m/yd. (700 m/yd. i więcej, krótsza niż 1000 m/yd.) ±1,75 m/yd. (1000 m/yd. i więcej)
Powiększenie (x)	6
Efektywna średnica obiektywu (mm)	21
Pole widzenia (rzeczywiste) (°)	7,5
Oddalenie źrenicy wyjściowej (mm)	18,0
Źrenica wyjściowa (mm)	3,5
Regulacja dioptrii	±4 m ⁻¹
Wymiary (dł. × wys. × szer.) (mm/in.)	96 × 74 × 42/3,8 × 2,9 × 1,7
Masa (g/oz.)	Około 170/6,0 (bez baterii)
Temperatura pracy (°C/°F)	-10 — +50/14 — 122
Wilgotność pracy (%RH)	80 lub mniej (bez kondensacji)
Źródło zasilania	1 × bateria litowa CR2 (3V DC) Automatyczne wyłączenie zasilania (po upływie 8 sekund nieużytkowania)
Budowa	Wodoodporność (do 1 m/3,3 stopy przez 10 minut) ² , mgłoodporność Komora akumulatora jest odporna na zachlapanie — zabezpieczenie JIS/IEC klasy 4 (IPX4) lub podobne (w warunkach testowych firmy Nikon) ³
Kompatybilność elektromagnetyczna	FCC, część 15, rozdział B, klasa B; dyrektywa EMC UE; AS/NZS; VCCI, klasa B; CU TR 020; ICES-003

En

Es

Fr

De

It

Sv

Nl

Ru

Pb

Pl

Fi

No

Dk

Cz

Ro

Hu

Środowisko	RoHS, WEEE
Klasyfikacja lasera	IEC60825-1: Produkt Laserowy Klasy 1M FDA/21 CFR Część 1040.10: Produkt Laserowy Klasy I
Długość fali (nm)	905
Czas trwania impulsu (ns)	9,5
Wyjście (W)	15
Rozbieżność wiązki (mrad)	W pionie: 1,8, W poziomie: 0,25

• Charakterystyka robocza produktu może się różnić od zadeklarowanej w zależności od kształtu celu oraz faktury i materiału jego powierzchni i/lub warunków pogodowych.

*1 W warunkach testowych firmy Nikon.

*2 Modele wodoszczelne

Ten produkt jest warunkowo wodoodporny. W przypadku zanurzenia lub upuszczenia do wody na maksymalną głębokość 1 m/3,3 stopy na 10 minut system optyczny ani obserwacyjny nie ulegną uszkodzeniu.

Ten produkt oferuje następujące korzyści:

- Możliwość używania przy dużej wilgotności, zapyleniu i w deszczu bez ryzyka uszkodzenia wewnętrznych funkcji.
- Wypełniona azotem konstrukcja sprawia, że dalmierz jest odporny na skraplanie i pleśń.

Podczas korzystania z dalmierza laserowego firmy Nikon należy się jednak stosować do następujących zaleceń:

- Nie obsługiwać ani nie umieszczać produktu pod bieżącą wodą.
- Jeśli na ruchomych częściach produktu znajdzie się wilgoć, wówczas należy zaprzestać użytkowania produktu i wytrzeć wilgoć.

*3 Komora akumulatora jest odporna na zachlapanie, ale nie wodoszczelna. Mimo to woda może dostać się do środka, jeśli dalmierz laserowy zostanie zanurzony w wodzie. Jeśli woda dostanie się do komory baterii, zetrzyj wilgoć i odczekaj, aż komora zupełnie wyschnie.

Czas pracy baterii

Okolo 2400 cykli (przy temperaturze ok. 20°C (68°F))

Podana wartość może się różnić w zależności od temperatury i innych czynników. Korzystaj z niej wyłącznie w celach orientacyjnych.

- Bateria dołączona do tego dalmierza laserowego Nikon służy jedynie do sprawdzenia działania. Z uwagi na zjawisko utraty ładunku, czas pracy tej baterii prawdopodobnie będzie krótszy niż powyższa wartość.

■ Rozwiązywanie problemów/Napraw

Jeśli produkt nie działa prawidłowo, wówczas przed skontaktowaniem się z lokalnym sprzedawcą lub sklepem, w którym produkt został zakupiony, należy się zapoznać z poniższą listą.

● W przypadku problemu z produktem.

Problem	Powód/Rozwiązanie
<ul style="list-style-type: none">Nie włącza się	<ul style="list-style-type: none">Naciśnij przycisk PWR (górną część obudowy).Sprawdź, czy bateria jest poprawnie włożona.Wymień zużytą baterię na nową.
<ul style="list-style-type: none">Brak możliwości dokonania pomiaruNietypowy wynik	<ul style="list-style-type: none">Sprawdź ustawienia.Upewnij się, że urządzenie umożliwia pomiar dużego obiektu znajdującego się w pobliżu (np. budynku znajdującego się w odległości ok. 15 m/yd.).W razie potrzeby wyczyść powierzchnię obiektywu.
<ul style="list-style-type: none">Wyświetlacz wewnętrzny jest nieczytelnyWyświetlacz wewnętrzny jest mało czytelny	<ul style="list-style-type: none">Sprawdź jasność wyświetlacza wewnętrznego i w razie potrzeby ją wyreguluj. Zakryj soczewkę obiektywu, tak aby wyświetlacz wewnętrzny był bardziej widoczny.
<ul style="list-style-type: none">Nie wiadomo, czy funkcja STABILIZED (redukcja drgań) działa	<ul style="list-style-type: none">Porównaj drgania celu w wizjerze, gdy dalmierz jest włączony oraz wyłączony.Funkcja STABILIZED (redukcja drgań) włącza się w momencie włączenia dalmierza laserowego.
<ul style="list-style-type: none">Nie można wyłączyć funkcji STABILIZED (redukcja drgań)	<ul style="list-style-type: none">Funkcja STABILIZED (redukcja drgań) włącza się w momencie włączenia dalmierza laserowego.Funkcja STABILIZED (redukcja drgań) wyłącza się w momencie wyłączenia dalmierza laserowego.Funkcji STABILIZED (redukcja drgań) nie można włączać ani wyłączać ręcznie.
<ul style="list-style-type: none">Włączaniu/wyłączaniu urządzenia towarzyszą dźwięki	<ul style="list-style-type: none">Dźwięki są spowodowane ruchem mechanizmu sterującego funkcją STABILIZED (redukcja drgań). Są one zjawiskiem normalnym i nie świadczą o awarii dalmierza.
<ul style="list-style-type: none">Przy potrząśnięciu korpusem przy wyłączonym zasilaniu z wnętrza dobiegają dźwięki	<ul style="list-style-type: none">Odpowiada za nie poruszający się wewnątrz mechanizm stabilizacji. Dźwięki te są zjawiskiem normalnym. Dźwięki te nie występują przy włączonym zasilaniu, nawet przy potrząśnięciu korpusem.
<ul style="list-style-type: none">Na wyświetlaczu wewnętrznym jest widoczny symbol [E]	<ul style="list-style-type: none">Jest to symbol awarii. Skontaktuj się z lokalnym dystrybutorem lub sklepem, w którym został zakupiony dalmierz.

En

Es

Fr

De

It

Sv

Nl

Ru

Pb

Pl

Fi

No

Dk

Cz

Ro

Hu

● Jeśli dalmierz wymaga naprawy, należy skontaktować się z lokalnym sprzedawcą lub sklepem, w którym zakupiono urządzenie.

Nie należy podejmować prób naprawy ani demontażu urządzenia. Niezastosowanie się do powyższego ostrzeżenia może spowodować poważny wypadek.

Firma Nikon nie ponosi odpowiedzialności za żadne szkody bezpośrednie ani pośrednie powstałe w wyniku próby naprawy lub demontażu produktu przez użytkownika.

Suomi

SISÄLTÖ

Johdanto

Lue tämä ensin.....	224
TURVALLISUUS- JA KÄYTTÖHUOMAUTUKSET....	225

Tutustuminen laseretäisyydmittariin

Pääominaisuudet	228
Nimikkeet/Kokoonpano	229
Sisäinen näyttö	230

Toiminnot

STABILIZED (tärinänvaimennus) -toiminto	231
Lähimmän Kohteen Prioriteettialgoritmi.....	231
LOCKED ON -merkkivalo (lähimmän kohteen prioriteettitunnistuksen merkkivalo).....	231
Todellisen etäisyyden ilmaisim.....	231

Pariston kiinnittäminen/Vaihtaminen

Paristotyyppi.....	232
Pariston kiinnittäminen/Vaihtaminen	232
Pariston varaustason näyttö	232

Valikoissa siirtyminen

Mittausnäytön tilan muuttaminen (F1)	234
Sisäisen näytön kirkkauden muuttaminen (F2).....	235
Etäisyyden näyttöyksikön muuttaminen (F3).....	236
Todellisen etäisyyden ilmaisimen (F4) kytkeminen PÄÄLLE tai POIS PÄÄLTÄ.....	237
Asetusvalikkojen käyttökaavio	238

Mittaus

Sisäisen näytön tarkennuksen säätö.....	239
Mittaus käynnissä	239
Yksittäinen mittaus.....	240
Jatkuva mittaus.....	240

Tekniset tiedot

Ominaisuudet.....	241
Vianetsintä/Korjaus	243

En

Es

Fr

De

It

Sv

Nl

Ru

Pb

Pl

Fi

No

Dk

Cz

Ro

Hu

Johdanto

En

■ Lue tämä ensin

Kiitämme sinua Nikon COOLSHOT PRO STABILIZED -laseretäisyysmittarin valinnasta.

Lue tämä käyttöohje huolellisesti ennen tämän tuotteen käyttöä oikean käytön varmistamiseksi.

Pidä tämä käyttöohje lukemisen jälkeen helposti saatavilla olevassa paikassa myöhempää tarvetta varten.

Es

Fr

De

● Käyttöohjeesta

- Mitään käyttöohjeen osaa ei saa monistaa, levittää, jäljentää, tallentaa tiedonhakujärjestelmään tai kääntää millekään kielellä missään muodossa, millään tavalla, ilman Nikonin etukäteistä kirjallista suostumusta.
- Tämän käyttöohjeen kuvat ja näytön sisältö saattavat poiketa todellisesta tuotteesta.
- Nikon ei vastaa mistään tämän käyttöohjeen mahdollisesti sisältämistä virheistä.
- Tämän tuotteen ulkonäkö, tekniset tiedot ja ominaisuudet voivat muuttua ilman ennakoilmoitusta.

It

Sv

Nl

Ru

● Radiohäiriöitä koskevista ohjaimista

- Tämä laite on FCC-määräysten osan 15 vaatimusten mukainen. Sen käyttöä koskevat seuraavat kaksi ehtoa:
 - (1) Tämä laite ei saa aiheuttaa haitallisia häiriöitä ja
 - (2) tämän laitteen tulee sietää kaikkia mahdollisia häiriöitä, mukaan lukien ei-toivottua toimintaa aiheuttavat häiriöt.
- Tämä laite on testattu ja todettu luokan B mukaiseksi digitaalilaitteeksi FCC-määräysten osan 15 ja Euroopan Unionin EMC-direktiivin edellyttämässä laajuudessa. Näiden rajoitusten tarkoituksena on varmistaa suojaus haitallisia häiriösignaaleja vastaan asuinalueilla. Tämä laite luo, käyttää ja säteilee radiotaajuusenergiaa, joten jos sitä ei suojata määräysten mukaisesti, se voi häiritä radioliikennettä. Tosin siitä ei ole mitään takuuta, että häiriötä ei esiinny tietyissä käyttökohteissa. Jos tämä laite häiritsee radion tai television käyttöä, mikä voidaan helposti selvittää kytkemällä laite pois ja päälle, kehotamme käyttäjää poistamaan häiriötekijät jollakin seuraavista toimenpiteistä:
 - Suuntaa tai kohdista vastaanottoantenni uudelleen.
 - Lisää laitteen ja vastaanottimen välistä keskinäistä etäisyyttä.
 - Ota yhteys jälleenmyyjään tai asiantuntevaan radio-/TV-asentajaan avun saamiseksi.

Pb

Pl

Fi

No

Dk

Cz

Ro

Hu

Ilmoitus Kanadassa asuville asiakkaille
CAN ICES-3(B)/NMB-3(B)

■ TURVALLISUUS- JA KÄYTTÖHUOMAUTUKSET

Noudata tämän käyttöohjeen ohjeita tarkasti, jotta tuotteen käyttö on turvallista ja vältetään mahdolliset loukkaantumiset ja omaisuusvahingot käyttäjälle ja muille. Tuotteen oikea käyttö edellyttää ohjeiden perusteellista tuntemista.

VAROITUS

Tämä ilmoittaa, että väärinkäyttö annetut ohjeet laiminlyöden voi aiheuttaa vakavan loukkaantumisen tai kuoleman.

HUOMAUTUS

Tämä ilmoittaa, että väärinkäyttö annetut ohjeet laiminlyöden voi aiheuttaa loukkaantumisen tai aineellista vahinkoa.

TURVALLISUUSHUOMAUTUKSET (Laser)

Tämä tuote käyttää näkymätöntä lasersädettä. Huomioi seuraavat seikat:

VAROITUS

- Älä paina virtapainiketta silloin, kun katsot laserlähettimen aukkoon. Tästä voi aiheutua silmävammoja.

- Älä suuntaa silmiin.
- Älä osoita lasersädettä ihmisiä kohti.
- Älä katso lasereihin toisilla optisilla instrumenteilla, kuten linssien tai kiikareiden läpi. Tästä voi aiheutua silmävammoja.
- Kun et mittaa, pidä sormet poissa virtapainikkeelta välttääksesi laserin lähettämisen epähuomiossa.
- Kun laitetta ei käytetä pitkään aikaan, poista paristo.
- Älä pura, korjaa tai tee muutoksia tuotteeseen. Lasersäteily voi olla vahingollista terveydelle. Jos tuote puretaan, korjataan tai siihen tehdään muutoksia, valmistajan takuu ei enää kata sitä.
- Pidä tuote poissa lasten ulottuvilta.

TURVALLISUUSHUOMAUTUKSET (Monokulaari)

VAROITUS

- Älä koskaan katso suoraan aurinkoon, voimakkaaseen valoon tai lasereihin käyttäessäsi tätä tuotetta. Seurauksena voi olla vakava silmävamma tai sokeus.

HUOMAUTUS

- Älä jätä pakkauksessa käytettävää muovipussia tai pieniä osia pienten lasten ulottuville. Pussi saattaa tukkia lapsen suun ja nenän ja aiheuttaa tukehtumisen.
- Varmista, että lapset eivät vahingossa niele pieniä osia tai lisävarusteita. Jos lapset nielaisevat näitä osia, hakeudu välittömästi lääkärin hoitoon.
- Kytke tämä tuote pois käytöstä, kun sitä ei käytetä.
- Kuljeta tätä tuotetta kotelossa.
- Jos tämä tuote ei toimi oikein mistä tahansa syystä, lopeta käyttäminen välittömästi ja ota yhteys valtuutettuun Nikon-huoltoon.

En

Es

Fr

De

It

Sv

Nl

Ru

Pb

Pl

Fi

No

Dk

Cz

Ro

Hu

- Älä aseta tätä tuotetta epätasaiselle alustalle. Se voi tippua ja aiheuttaa loukkaantumisen tai vikatoiminnan.
- Älä käytä tätä tuotetta kävellessäsi. Voit törmätä johonkin tai kaatua ja aiheuttaa loukkaantumisen tai vikatoiminnan.
- Älä heiluta tätä tuotetta sen hihnasta. Voit osua muihin ja aiheuttaa loukkaantumisen.
- Tämän tuotteen kumiosat (kuten silmäsuppilo) tai toimitukseen kuuluvan kotelon ja hinnan kumiosat saattavat heikentyä, jos niitä käytetään tai varastoidaan pitkään. Heikentynyt kumi voi kiinnittynyt vaatteisiin ja aiheuttaa tahroja. Tarkasta niiden kunto ennen käyttöä ja ota yhteys valtuutettuun Nikon-huoltoon, jos havaitset vian.
- Kumisen silmäsuppilon pitkäaikainen käyttö voi aiheuttaa ihon tulehtumista. Jos oireita kehittyä, lopeta käyttö ja hakeudu välittömästi lääkärin hoitoon.

HUOMAUTUKSET (Litiumparisto)

Litiumpariston vääرنlainen käyttö voi johtaa sen vahingoittumiseen ja vuotamiseen, mikä aiheuttaa laitteen ruostumista tai käsien ja vaatteiden tahriintumista.

Huomioi seuraavat seikat:

- Asenna paristo oikein niin, että napaisuudet + ja – täsmäävät.
- Poista paristo, kun se on tyhjentyynyt tai sitä ei käytetä pitkään aikaan.
- Pidä paristo pois tulen tai veden luota. Älä koskaan pura paristoa.
- Älä lataa litiumparistoa.
- Älä oikosulje paristolokeron liitäntää.
- Älä kanna paristoa avaimien tai kolikoiden kanssa samassa taskussa tai pussissa. Paristoon voi tulla oikosulku, ja se voi ylikuumentua.
- Jos litiumparistosta vuotavaa nestettä roiskuu vaatteille tai iholle, huuhtelee runsaalla vedellä. Jos sitä joutuu silmiin tai suuhun, huuhtelee vedellä ja hakeudu välittömästi lääkärin hoitoon.
- Hävitä litiumparisto paikallisten määräysten mukaisesti.

KÄSITTELY- JA KÄYTTÖHUOMAUTUKSET

- Älä altista tätä tuotetta iskuille.
- Jos tuote saa vahingossa voimakkaan iskun tai putoaa ja epäilet vikatoimintaa, ota välittömästi yhteys paikalliseen jälleenmyyjän tai valtuutettuun Nikon-huoltoon.
- Älä käytä tuotetta veden alla.
- Pyyhi sadepisarät, vesi, hiekka ja mutatahrat pois tuotteesta niin pian kuin mahdollista pehmeällä, puhtaalla liinalla.
- Kun tämä tuote altistuu äärimmäisille lämpötilamuutoksille (jos se esimerkiksi tuodaan nopeasti kylmästä paikasta kuumaan paikkaan tai päinvastoin), linssipinnoista voi tulla sameita. Älä käytä tuotetta, ennen kuin sameus on kadonnut.
- Älä jätä tuotetta autoon kuumana tai aurinkoisena päivänä äläkä myöskään lämpöä kehittäväen laitteen läheisyyteen.

- Älä jätä okulaaria suoraan auringonvaloon. Kosteuden tiivistyminen linssin pinnalle voi vahingoittaa sisäisen näytön pintaa.



HOITO- JA KUNNOSSAPITOHUOMAUTUKSET

LINSSI

Varmista, ettet koske linssipintaa suoraan käsillä sen puhdistuksen aikana. Poista pöly tai nukka puhaltimella*. Jos linssissä on sormenjälkiä tai muita tahroja, joita ei voi poistaa puhaltimella, pyyhi linssi kuivalla pehmeällä liinalla tai silmälasien puhdistusliinalla pyöriä liikkein linssin keskeltä aloittaen ja kohti reunoja jatkaen. Pyyhkiminen liian kovaa tai pyyhkiminen kovalla materiaalilla saattaa vaurioittaa linssiä. Jos tämä ei onnistu, pyyhi linssiä varovasti liinalla, joka on kostutettu vähäisellä määrällä kaupallista linssinpuhdistusainetta.

PÄÄRUNKO

Poistettuasi pölyn kevyesti puhaltimen avulla puhdista rungon pinta pehmeällä, puhtaalla liinalla. Jos tuotetta on käytetty merenrannalla, pyyhi rungossa mahdollisesti oleva suola kostealla, pehmeällä, puhtaalla liinalla ja pyyhi sitten kuivaksi kuivalla liinalla. Älä käytä bentseeniä, tinneriä tai muuta orgaanista liuotinta sisältävää pesuainetta.

SÄILYTYS

Kosteissa tiloissa linssipintoihin voi tiivistyä vettä tai muodostua homeita. Siksi tuotetta on hyvä säilyttää kuivassa ja viileässä paikassa. Sen jälkeen kun olet käyttänyt etäisyysmittaria sateisena päivänä tai iltana, kuivaa se huolellisesti huoneenlämpötilassa ja säilytä kuivassa, viileässä paikassa.

* Kuminen puhdistustyökalu, joka puhalttaa ilmaa suuttimesta.

Fi Erillisen keräyksen merkki Euroopan maissa



Tämä merkki osoittaa, että tämä paristo kerätään erikseen. Seuraavat maininnat koskevat vain käyttäjiä Euroopan maissa.

- Tämä paristo kerätään erikseen asianmukaisista keräyspisteistä. Älä hävitä paristoa talousjätteiden mukana.
- Lisätietoja saat jälleenmyyjältä tai paikallisilta jätehuoltoviranomaisilta.

Fi Erillisen keräyksen merkki Euroopan maissa



Tämä merkki osoittaa, että tämä tuote kerätään erikseen. Seuraavat maininnat koskevat vain käyttäjiä Euroopan maissa.

- Tämä tuote kerätään erikseen asianmukaisista keräyspisteistä. Älä hävitä paristoa talousjätteiden mukana.
- Lisätietoja saat jälleenmyyjältä tai paikallisilta jätehuoltoviranomaisilta.

En

Es

Fr

De

It

Sv

NI

Ru

Pb

PI

Fi

No

Dk

Cz

Ro

Hu

Tutustuminen laseretäisyysmittariin

En
Es
Fr
De
It
Sv
Nl
Ru
Pb
Pl
Fi
No
Dk
Cz
Ro
Hu

■ Pääominaisuudet

- STABILIZED (tärinänvaimennus) -toimintoa käytetään vähentämään käden liikkeen aiheuttamaa tärinää
- Punainen sisäinen näyttö on helppolukuinen
- Lähimmän Kohteen Prioriteettialgoritmi tekee lipputangon mittaamisesta helppoa
- LOCKED ON -merkkivalo (lähimmän kohteen prioriteettitunnistuksen merkkivalo) syttyy mitattaessa limittäisiä kohteita, ja näytöllä näkyy etäisyys lähimpään kohteeseen
- Laadukas 6-kertainen suurennus ja monikalvoinen päällystys
- Suurempi okulaari helpompaa tarkastelua varten
- Valitse neljästä mittausunäytön tilasta.
- Golftilalla (oletusasetus) näytetään peliä hyödyttävä kulmakorjattu etäisyys (vaakasuora etäisyys ± korkeus)
- Sisäänrakennettu todellisen etäisyyden ilmaisin
- Painamalla ja pitämällä painettuna virtapainiketta aktivoidaan jatkuva mittaus (enintään noin 8 sekunnin ajan)
- Automaattinen virran sulkeminen (valmiustilanäytöltä, jos laitetta ei ole käytetty 8 sekuntiin)
- Veden- ja sumunkestävä (ei vedenalaiseen käyttöön)
- Näkymätön/Silmälle vaaraton EN/IEC-luokan 1M Laser

● Mittaustuloksista

Tämä laite on perusmallin etäisyysmittari. Sen antamia mittaustuloksia ei voida käyttää virallisina todisteina.

Tämä tuote käyttää näkymätöntä lasersädettä mittaukseen. Se mittaa ajan, jonka lasersäde tarvitsee kulkiessaan etäisyysmittarilta kohteelle ja takaisin. Laserheijastuksen laatu ja mittaustulokset vaihtelevat ilmaston ja ympäristöolosuhteiden sekä kohteen värin, pinnanlaadun, koon, muodon ja muiden ominaisuuksien mukaan.

Mittaustulos voi olla epätarkka tai virheellinen seuraavissa tapauksissa:

- Lumessa, sateessa tai sumussa
- Pieni tai kapea kohde
- Musta tai tumma kohde
- Kohteen pinnassa on porrastuksia
- Kohde liikkuu tai tärisee
- Kun kohteeksi valitaan veden pinta
- Kohdetta mitataan lasin läpi
- Jos kohde on lasia tai peili
- Kun laser osuu kohteen heijastavaan pintaan vinossa

■ Nimikkeet/Kokoonpano

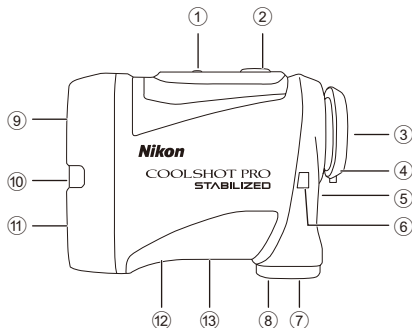

Kokoonpano

- Runko, 1 kpl
- Kotelo, 1 kpl
- Hihna, 1 kpl
- Litiumparisto (CR2), 1 kpl

- ① MODE-painike
- ② Virtapainike (VIRTA PÄÄLLE-/Mittauspainike)
- ③ 6-kertaisella suurennuksella varustettu okulaari
- ④ Silmäsuppilo/Diopterin säätörengas
- ⑤ Diopterin indeksi
- ⑥ Hihnan reikä
- ⑦ Paristolokeron kansi
- ⑧ Paristolokeron kannen Auki-merkintä
- ⑨ Monokulaarinen objektiivi / Laserlähettimen aukko
- ⑩ Todellisen etäisyyden ilmaisın
- ⑪ Näkymättömän laserin tunnistimen aukko
- ⑫ Tuotenumero/Tyypitarra
- ⑬ Merkintä

IEC60825-1 CLASS 1M LASER PRODUCT
DO NOT EXPOSE USERS OF
TELESCOPIC OPTICS.

FDA CLASS I LASER PRODUCT
THIS PRODUCT COMPLIES WITH

21CFR1040.10 (c)(d)AND (e)

MADE IN CHINA ML912
NIKON VISION CO.,LTD.



En

Es

Fr

De

It

Sv

NL

Ru

Pb

Pl

Fi

No

Dk

Cz

Ro

Hu

*Karabiinihaka, joka toimitetaan kotelon mukana, on tarkoitettu vain laseretäisyysmittarin kantamiseen. Älä ripusta siihen mitään painavaa tai vedä sitä voimakkaasti. Sitä ei saa käyttää kiipeilyssä.

En

Es

Fr

De

It

Sv

NL

Ru

Pb

Pl

Fi

No

Dk

Cz

Ro

Hu

■ Sisäinen näyttö

- ① Korkeus (todellinen etäisyys golftilan asetuksessa)
--- : Mittaus epäonnistui tai etäisyyttä ei voi mitata
- ② Kohdemerkki
—+— : Tähtää mitattavaan kohteeseen.
Sijoita kohde merkin keskelle.
- ③ Mittayksikkö (m: metri/YD: jaardi)
- ④ Etäisyys
---- : Mittaus epäonnistui tai etäisyyttä ei voi mitata
- ⑤ Pariston varaustason näyttö
- ⑥ Mittausnäytön tilan ilmaisimet
- ⑦ Lasersäteilyn merkintä
⋈ : Tulee näkyviin, kun lasersäteilyä käytetään
mittaamiseen. Älä katso objektiivin puolelle, kun
tämä merkki on näkyvässä.
- ⑧ LOCKED ON -merkkivalo (lähimmän kohteen
prioriteettitunnistuksen merkkivalo)
⊖ : Mitattaessa limittäisiä kohteita ja näytettäessä
etäisyyttä lähimpään kohteeseen tämä merkki palaa.

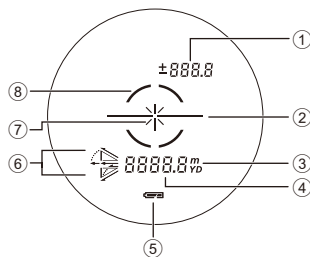

- Okulaari suurentaa tämän tuotteen sisäistä näyttöä. Voit ehkä nähdä pölyä sisällä, mutta se ei vaikuta mittauksen tarkkuuteen.

Toiminnot

■ STABILIZED (tärinävaimennus) -toiminto

● PÄÄLLÄ ja POIS PÄÄLTÄ

STABILIZED (tärinävaimennus) -toiminto on aktivoituna samaan aikaan, kun laseretäisyysmittari on PÄÄLLÄ. Kun laseretäisyysmittari on POIS PÄÄLTÄ, STABILIZED (tärinävaimennus) -toiminto sammuu automaattisesti.

■ Lähimmän Kohteen Prioriteettialgoritmi

Limittyviä kohteita mitattaessa Lähimmän Kohteen Prioriteettialgoritmi näyttää etäisyyden lähimpään kohteeseen.

■ LOCKED ON -merkkivalo (lähimmän kohteen prioriteettitunnistuksen merkkivalo)

Mitattaessa limittyviä kohteita, kuten lipputankoa ja puita sen taustalla, ja etäisyys lähimpään kohteeseen näkyy taustalla, LOCKED ON -merkkivalo (lähimmän kohteen prioriteettitunnistuksen merkkivalo)* syttyy etsimeen.

*Yksittäinen mittaus: Päällekkäisiä kohteita mitattaessa, ja kun etäisyys lähimpään kohteeseen näytetään, merkki tulee näyttöön.

Jatkuva mittaus: Kun esitetyt hahmot siirtyvät lähempään kohteeseen, merkki tulee näyttöön.

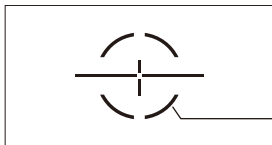

LOCKED ON -merkkivalo (lähimmän kohteen prioriteettitunnistuksen merkkivalo) palaa.

■ Todellisen etäisyyden ilmaisin

Kun todellisen etäisyyden ilmaisimen asetus on PÄÄLLÄ ja mittausnäytön tila on asetettu todellisen etäisyyden tilaan, todellisen etäisyyden ilmaisin vilkkuu, kun laseretäisyysmittari on PÄÄLLÄ.

Yhdellä silmäyksellä selviää, että kaltevuusmittaritoimintoa ei käytetä.

En

Es

Fr

De

It

Sv

Nl

Ru

Pb

Pl

Fi

No

Dk

Cz

Ro

Hu

Pariston kiinnittäminen/Vaihtaminen

En
Es
Fr
De
It
Sv
Nl
Ru
Pb
Pl
Fi
No
Dk
Cz
Ro
Hu

■ Paristotyyppi

3 V:n CR2-litiumparisto, 1 kpl

■ Pariston kiinnittäminen/Vaihtaminen

1. Avaa paristolokeron kansi.
Kierrä paristolokeron kantta vastapäivään ja irrota se.
 2. Aseta paristo.
Kun vaihdat paristoa, ota ensin vanha paristo pois ja aseta sitten uusi tilalle.
Noudata paristolokeron sisällä olevaa pariston asetusmerkintää ja aseta pariston plus- ja miinuspäät oikein päin (miinuspuoli ylöspäin). Jos paristoa ei ole asetettu oikein, laseretäisyysmittari ei toimi.
 3. Kiinnitä paristolokeron kansi.
Kierrä paristolokeron kantta myötäpäivään ja kiinnitä se tiukasti. Kun kiinnität paristolokeron kantta, ruuvaa se kokonaan kiinni ja tarkista kiinnitys.
- Paristolokeron kannen kiertäminen voi olla vaikeaa, koska tuotteessa on kumitiiviste vesitiivyyden ylläpitämistä varten.

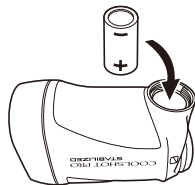

■ Pariston varaustason näyttö

	Näyttö	Kuvaus
	Virran kytkemisen jälkeen, näkyy vain 2 sekunnin ajan.	Riittävästi tehoa käytettävissä.
	Virran kytkemisen jälkeen, näkyy vain 2 sekunnin ajan.	Teho laskemassa. Valmistaudu pariston vaihtoon.
	Näytetään jatkuvasti.	Alhainen. Paristo tulee vaihtaa uuteen.
	Vilkkuu. 3 vilkunnan jälkeen automaattinen virrankatkaisu.	Paristo on tyhjä. Vaihda paristo.

Valikoissa siirtyminen

- MODE-painikkeen käyttö
MODE-painiketta voi painaa kahdella tavalla. Käytä painiketta tämän käyttöohjeen kuvausten mukaisesti.
 - ”Painaminen ja painettuna pitäminen” tarkoittaa painikkeen painamista vähintään 1,5 sekunnin ajan.
 - ”Painaminen” tarkoittaa painikkeen nopeaa painallusta (alle 1,5 sekuntia).

En

Es

Fr

De

It

Sv

Nl

Ru

Pb

Pl

Fi

No

Dk

Cz

Ro

Hu

■ Mittausnäytön tilan muuttaminen (F1)

Vaihda neljän tilan välillä (katso alla oleva kuva) golfpelityyliä mukaan. Näytetyt tiedot vaihtelevat tilan mukaan. Oletusasetuksena on golfasetus.

1. Kytke laseretäisyysmittari käyttöön painamalla virtapainiketta.
2. Paina MODE-painiketta ja pidä se painettuna.
 - Mittausnäytön tilaa voidaan nyt muuttaa.
3. Asetus vaihtuu aina, kun virtapainiketta painetaan.

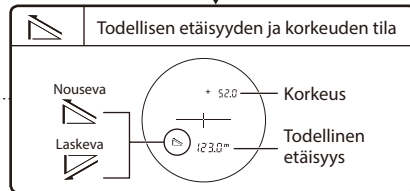
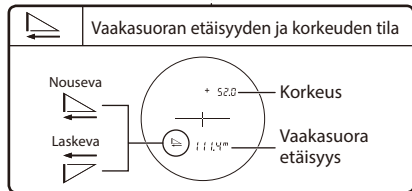
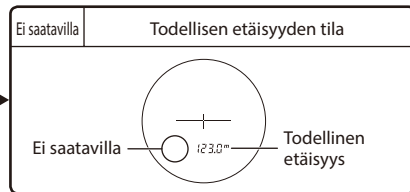
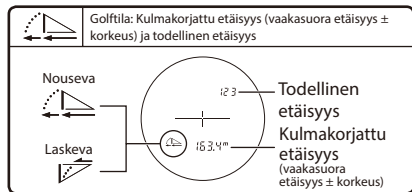
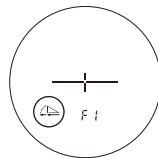

- Jos painat MODE-painiketta ja pidät sen painettuna tai et käytä painikkeita noin 8 sekuntiin, näytössä oleva asetus tallennetaan ja laseretäisyysmittari palaa valmiustilaan.
- Asetus tallennetaan, vaikka laseretäisyysmittari kytketään POIS PÄÄLTÄ.

■ Sisäisen näytön kirkkauden muuttaminen (F2)

Säädä sisäisen näytön kirkkautta. Oletusasetuksena on A (Auto, automaattinen kirkkaudensäätö). Voit valita A:n tai 1 - 5.

- A (Auto): Kirkkautta säädetään automaattisesti ympäristön kirkkauden mukaan.
 - 1 - 5: 1 on tummin, ja 5 on kirkkain.
1. Kytke laseretäisyysmittari käyttöön painamalla virtapainiketta.
 2. Paina MODE-painiketta ja pidä se painettuna.
 3. Paina MODE-painiketta kerran.
 - Sisäisen näytön kirkkautta voidaan nyt muuttaa.
 4. Asetus vaihtuu aina, kun virtapainiketta painetaan.

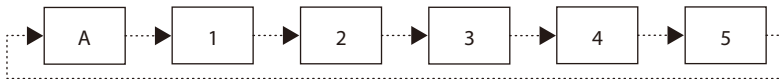
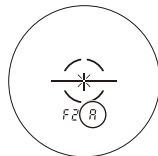

- Jos painat MODE-painiketta ja pidät sen painettuna tai et käytä painikkeita noin 8 sekuntiin, näytössä oleva asetus tallennetaan ja laseretäisyysmittari palaa valmiustilaan.
- Asetus tallennetaan, vaikka laseretäisyysmittari kytketään POIS PÄÄLTÄ.

● Sisäisen näytön kirkkausasetuksen muuttaminen väliaikaisesti

Jos sisäistä näyttöä on vaikea nähdä ympäristöolosuhteiden vuoksi, kirkkautta voi muuttaa väliaikaisesti. Kirkkaus muuttuu aina, kun MODE-painiketta painetaan.

- Kirkkaustasoa ei näy sisäisessä näytössä.
- A (Auto) -toimintoa ei voi asettaa.
- Kun laseretäisyysmittari kytketään POIS PÄÄLTÄ, sisäinen näyttö palautuu alkuperäiseen kirkkauteen.

■ Etäisyyden näyttöyksikön muuttaminen (F3)

Valitse mittaustulosten näyttöyksiköksi YD (jaardit) tai m (metrit). Oletusasetuksena on YD (jaardit).

1. Kytke laseretäisyysmittari käyttöön painamalla virtapainiketta.
2. Paina MODE-painiketta ja pidä se painettuna.
3. Paina MODE-painiketta kahdesti.
 - Etäisyyden näyttöyksikköä voidaan nyt muuttaa.
4. Asetus vaihtuu aina, kun virtapainiketta painetaan.

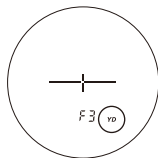

- Jos painat MODE-painiketta ja pidät sen painettuna tai et käytä painikkeita noin 8 sekuntiin, näytössä oleva asetusta tallennetaan ja laseretäisyysmittari palaa valmiustilaan.
- Asetus tallennetaan, vaikka laseretäisyysmittari kytketään POIS PÄÄLTÄ.

■ Todellisen etäisyyden ilmaisimen (F4) kytkeminen PÄÄLLE tai POIS PÄÄLTÄ

Kun todellisen etäisyyden ilmaisimen asetus on PÄÄLLÄ ja mittausnäytön tila on asetettu todellisen etäisyyden tilaan, todellisen etäisyyden ilmaisimen vilkkuu, kun laseretäisyysmittari on PÄÄLLÄ. Yhdellä silmäyksellä selviää, että kaltevuusmittaritoimintoa ei käytetä. Oletusasetuksena on On (päällä).

1. Kytke laseretäisyysmittari käyttöön painamalla virtapainiketta.
2. Paina MODE-painiketta ja pidä se painettuna.
3. Paina MODE-painiketta kolme kertaa.
 - Todellisen etäisyyden ilmaisinta voidaan nyt muuttaa.
4. Asetus vaihtuu aina, kun virtapainiketta painetaan.

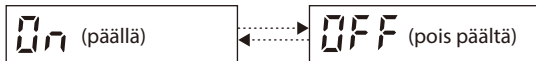

- Jos painat MODE-painiketta tai et käytä painikkeita noin 8 sekuntiin, näytössä oleva asetus tallennetaan ja laseretäisyysmittari palaa valmiustilaan.
- Asetus tallennetaan, vaikka laseretäisyysmittari kytketään POIS PÄÄLTÄ.

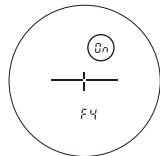

En

Es

Fr

De

It

Sv

Nl

Ru

Pb

Pl

Fi

No

Dk

Cz

Ro

Hu

■ Asetusvalikkojen käyttökaavio

En
Es
Fr
De
It
Sv
NL
Ru
Pb
Pl
Fi
No
Dk
Cz
Ro
Hu

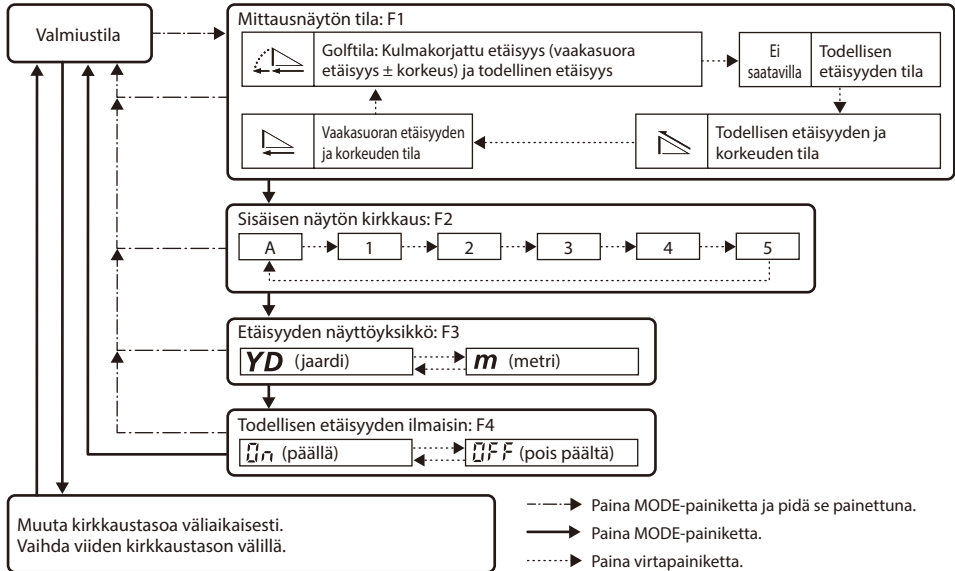

- Jos painat MODE-painiketta ja pidät sen painettuna tai et käytä painikkeita noin 8 sekuntiin asetusvalikkoja käytettäessä, näyttössä oleva asetus tallennetaan ja laseretäisyysmittari palaa valmiustilaan.

Mittaus

Varo — Muut kuin tässä kuvatut ohjaimet, säädöt tai toimintatavat saattavat aiheuttaa lasersäteilystä aiheutuvia, terveyteesi kohdistuvia negatiivisia vaikutuksia tai vaurioita.

- Ennen mittausta on varmistettava jokainen valikkoasetus. Valikoissa siirtyminen -kohdassa on tietoja valikoista ja asetusten muuttamisesta.

■ Sisäisen näytön tarkennuksen säätö

Jos sisäistä näyttöä on vaikea nähdä, säädä tarkennusta seuraavalla tavalla.

1. Kytke virta painamalla virtapainiketta.
2. Katso okulaarin läpi ja käännä diopterin säätörengasta, kunnes sisäinen näyttö tarkentuu.

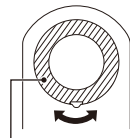

Diopterin säätörengas

■ Mittaus käynnissä

1. Kytke virta painamalla virtapainiketta.
 - Jos et käytä painiketta noin 8 sekuntiin, virta katkeaa automaattisesti.
2. Tähtää kohteeseen.
Sijoita kohdemerkkin keskikohta kohteeseen.



Heti virran päällekytkennän jälkeen

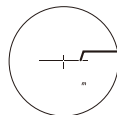

Kohdemerkki

3. Mittaa painamalla virtapainiketta.
Mittauksen jälkeen mitattuja tuloksia näytetään noin 8 sekunnin ajan, jonka jälkeen virta kytkeytyy pois päältä. Mittaa uudelleen painamalla virtapainiketta virran ollessa kytkettynä.

En

Es

Fr

De

It

Sv

NI

Ru

Pb

PI

Fi

No

Dk

Cz

Ro

Hu

En

Es

Fr

De

It

Sv

NL

Ru

Pb

Pl

Fi

No

Dk

Cz

Ro

Hu

■ Yksittäinen mittaus

Virtapainikkeen painaminen kerran käynnistää yhden mittauksen, minkä jälkeen tulos tulee näytölle.

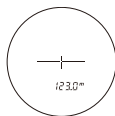

Esimerkki mitatun etäisyyden
näytöstä

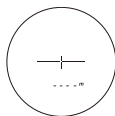

Esimerkki epäonnistuneesta
mittauksesta

■ Jatkuva mittaus

Painamalla ja pitämällä painettuna virtapainiketta käynnistyy jatkuva mittaus noin 8 sekunniksi. Mittauksen aikana laserin säteilymerkki vilkkuu ja näyttää sitten mitatun tuloksen peräkkäin. Jos nostat sormesi painikkeelta, jatkuva mittaus keskeytyy.

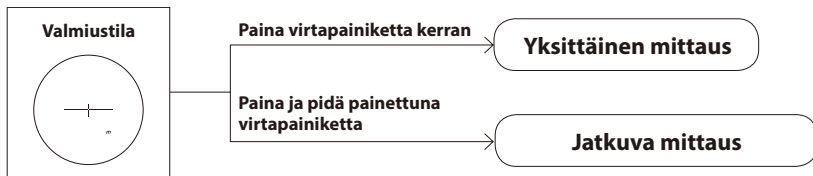

● Mitattaessa etäisyyttä lipputankoon golfkentällä
Tarkenna lipputanko kohdemerkkin keskelle jatkuvalla mittaustoiminnolla käden värinän minimoimiseksi.

Tekniset tiedot

■ Ominaisuudet

Mittausalue (todellinen etäisyys)	7,5 – 1 090 metriä/8 – 1 200 jaardia
Etäisyyden näyttö (lisäys)	Todellinen etäisyys (ylempi): Näyttöväli 1 m/jaardi Todellinen etäisyys (alempi): Näyttöväli 0,5 m/jaardia Vaakasuora etäisyys/kulmakorjattu etäisyys (alempi): Näyttöväli 0,2 m/jaardia Korkeus (ylempi): Näyttöväli 0,2 m/jaardia (alle 100 m/jaardia) Näyttöväli 1 m/jaardi (100 m/jaardia ja enemmän)
Tarkkuus (todellinen etäisyys) ¹	±0,75 m/jaardia (alle 700 m/jaardia) ±1,25 m/jaardia (700 m/jaardia ja enemmän, alle 1 000 m/jaardia) ±1,75 m/jaardia (1 000 m/jaardia ja enemmän)
Suurennus (×)	6
Objektiivin linssin tehollinen läpimitta (mm)	21
Kulmamääräinen näkökenttä (todellinen) (°)	7,5
Katseluetäisyys (mm)	18,0
Lähtöaukko (mm)	3,5
Diopterin säätö	±4 m ⁻¹
Mitat (pituus × korkeus × leveys) (mm/ tuumaa)	96 × 74 × 42/3,8 × 2,9 × 1,7
Paino (g/oz.)	Noin 170/6,0 (ilman paristoa)
Käyttölämpötila (°C/°F)	-10 — +50/14 — 122
Kosteus käyttöolosuhteissa (% suhteellinen)	80 tai alle (ei kastekondensatiota)
Virtalähde	CR2-litiumparisto, 1 kpl (3V DC) Automaattinen virrankatkaisu (kun käyttämättä noin 8 sekuntia)
Rakenne	Vesitiivis (10 minuuttia jopa 1 metrin/3,3 jalan syvyydessä) ² , sumunkestävä Akkukotelo on sadevesitiivis — vastaa JIS/IEC-suojausluokkaa 4 (IPX4) (Nikonin testiolosuhteissa) ³
Sähkömagneettinen yhteensopivuus	FCC Osa15 AlaOsaB luokka B, EU:EMC-direktiivi, AS/NZS, VCCI-luokkaB, CU TR 020, ICES-003

En

Es

Fr

De

It

Sv

NL

Ru

Pb

Pl

Fi

No

Dk

Cz

Ro

Hu

En**Es****Fr****De****It****Sv****Nl****Ru****Pb****Pl****Fi****No****Dk****Cz****Ro****Hu**

Ympäristö	RoHS, WEEE
Laserluokka	IEC60825-1: Luokan 1M/Lasertuote FDA/21 CFR Osa 1040.10: Luokan I Lasertuote
Aallonpituus (nm)	905
Pulssin kestoaika (ns)	9,5
Teho (W)	15
Suuntaoikeama (mrad)	pystysuora: 1,8/vaakasuora: 0,25

• Tuotteen ominaisuuksia ei ehkä saavuteta kohteen muodon, pinnan rakenteen ja ominaisuuksien ja/tai sääolosuhteiden vuoksi.

*1 Nikonin mittaolosuhteissa.

*2 Vesitiiviit mallit

Tällä tuotteella on vesitiiviysominaisuuksia, ja sen optinen järjestelmä tai havainnointiominaisuudet eivät vahingoitu, jos se upotetaan tai pudotetaan veteen enintään 1 metrin/3,3 jalan syvyyteen korkeintaan 10 minuutin ajaksi.

Tällä tuotteella on seuraavat edut:

- Voidaan käyttää kosteissa, pölyisissä tai sateisissa olosuhteissa ilman vahingoittumisen vaaraa.
- Tyypitätteiset mallit ovat huurtumattomat eivätkä muodosta hometta.

Huomioi kuitenkin seuraavat asiat Nikonin laseräisyyssmittarin käytössä:

- Älä käytä tai pidä tuotetta juoksevassa vedessä.
- Jos tuotteen liikkuvissa osissa näkyy kosteutta, lopeta käyttö ja pyyhi kosteus pois.

*3 Akkukotelo on sadevesitiivis, mutta ei vedenkestävä. Jos Rangefinder upotetaan veteen, sen sisään voi päästä vettä. Jos paristolokeron sisään pääsee vettä, pyyhi kosteus pois ja anna lokeron kuivua.

Pariston kestoaika

Noin 2 400 kertaa (noin lämpötilassa 20°C (68°F))

Tämä saattaa vaihdella ympäristön lämpötilan ja muiden tekijöiden. Määrä on vain suuntaa-antava.

- Tämän Nikonin laseräisyyssmittarin mukana toimitettu paristo on tarkoitettu toiminnan tarkastamiseen. Luonnollisen sähköisen purkautumisen vuoksi pariston kestoaika on todennäköisesti lyhyempi kuin edellä on mainittu.

■ Vianetsintä/Korjaus

Jos tuote ei toimi odotetulla tavalla, tarkasta alla oleva luettelo ennen kuin otat yhteyden paikalliseen jälleenmyyjään tai tuotteen ostopaikkaan.

● Jos tuotteen kanssa ilmenee ongelmia.

Ongelma	Syy/Ratkaisu
<ul style="list-style-type: none"> Ei käynnisty 	<ul style="list-style-type: none"> Paina virtapainiketta (rungon yläosassa). Tarkista, että paristo on asetettu oikein. Vaihda paristo uuteen.
<ul style="list-style-type: none"> Mittaus ei onnistu Poikkeava tulos 	<ul style="list-style-type: none"> Vahvista asetukset. Vahvista, jos se kykenee mittaamaan lähelläsi sijaitsevan suuren kohteen (esimerkki: rakennus n. 15 m/jaardin päässä edessäsi). Puhdista linssin pinta tarvittaessa.
<ul style="list-style-type: none"> Sisäistä näyttöä ei näy Sisäistä näyttöä on vaikea nähdä 	<ul style="list-style-type: none"> Tarkista sisäisen näytön kirkkaus ja säädä sitä tarvittaessa. Peitä objektiivi, jotta sisäisen näytön tarkistaminen helpottuu.
<ul style="list-style-type: none"> En tiedä, toimiiko STABILIZED (tärinänvaimennus) -toiminto 	<ul style="list-style-type: none"> Vertaa kohteen tärinää etsimessä laseretäisyysmittarin ollessa PÄÄLLÄ ja POIS PÄÄLTÄ. Kun laseretäisyysmittari on PÄÄLLÄ, STABILIZED (tärinänvaimennus) -toiminto on aina aktivoituna.
<ul style="list-style-type: none"> STABILIZED (tärinänvaimennus) -toimintoa ei voi kytkeä pois käytöstä 	<ul style="list-style-type: none"> STABILIZED (tärinänvaimennus) -toiminto on aktivoituna samaan aikaan, kun laseretäisyysmittari on PÄÄLLÄ. Kun laseretäisyysmittari on POIS PÄÄLTÄ, STABILIZED (tärinänvaimennus) -toiminto sammuu automaattisesti. STABILIZED (tärinänvaimennus) -toimintoa ei voi kytkeä käyttöön tai pois käytöstä manuaalisesti.
<ul style="list-style-type: none"> Pieniä liikkeen ääniä kuuluu kun virta käynnistetään tai sammutetaan 	<ul style="list-style-type: none"> STABILIZED (tärinänvaimennus) -järjestelmän vuoksi kuuluu pientä liikkeen ääntä. Nämä äänet ovat normaaleja. Voit jatkaa laseretäisyysmittarin käyttöä.
<ul style="list-style-type: none"> Laitteen sisältä kuuluu ääniä, kun runko tärähtää virran ollessa kytketty pois 	<ul style="list-style-type: none"> Tasapainotusmekanismi liikkuu sisällä. Nämä äänet ovat normaaleja. Näitä ääniä ei kuulu, kun virta on päällä, vaikka runko tärähtää.
<ul style="list-style-type: none"> [E] näkyy sisäisessä näytössä 	<ul style="list-style-type: none"> Vikailmoitus. Ota yhteyttä paikalliseen jälleenmyyjään tai myymälään, josta ostit tuotteen.

En

Es

Fr

De

It

Sv

Nl

Ru

Pb

Pl

Fi

No

Dk

Cz

Ro

Hu

● Jos vaadit korjausta, ota yhteys paikalliseen jälleenmyyjään tai tuotteen ostopaikkaan.

Älä korjaa tai pura osiin. Sillä saattaa olla vakavia seurauksia.

Huomaa, ettei Nikon vastaa mistään suorasta tai epäsuorasta vahingosta, jos käyttäjä yrittää korjata tuotetta tai purkaa sitä osiin.

Norsk

INNHold

Introduksjon

Les dette først.....	246
SIKKERHETS- OG BRUKSTILTAK.....	247

Bli kjent med laseravstandsmåleren

Nøkkelfunksjoner.....	250
Nomenklatur/Sammensetning.....	251
Internt display	252

Funksjoner

Funksjonen STABILIZED (vibrasjonsreduksjon)	253
Algoritme for Prioritering av Første Mål	253
LOCKED ON-tegnet (Deteksjonstegn for prioritering av første mål)	253
Indikator for faktisk avstand.....	253

Isetting/Bytte av batteri

Batteritype.....	254
Isetting/Bytte av batteri.....	254
Batterinivåindikator	254

Navigere i menyene

Endring av visningsmodus for målinger (F1).....	256
Endring av bildelyshet for internt display (F2) ...	257
Endring av visningsenhet i displayet (F3)	258
Slå indikatoren for faktisk avstand (F4) PÅ eller AV.....	259
Diagram over innstillingsmenyene	260

Måling

Justere fokuset for det interne displayet.....	261
Måling	261
Enkeltmåling.....	262
Kontinuerlig måling	262

Tekniske merknader

Spesifikasjoner	263
Feilsøking/Reparasjon.....	265

En**Es****Fr****De****It****Sv****Nl****Ru****Pb****Pl****Fi****No****Dk****Cz****Ro****Hu**

Introduksjon

En

■ Les dette først

Es

Takk for at du har kjøpt en Nikon-laseravstandsmåler COOLSHOT PRO STABILIZED.

Fr

Les disse instruksjonene omhyggelig før du bruker produktet for å sørge for at du bruker det riktig.

De

Oppbevar denne håndboken lett tilgjengelig for senere referanse etter at du har lest den.

It

● Om håndboken

Sv

- Ingen del av håndboken skal reproduseres, overføres, transkriberes, lagres i et gjenfinningsystem eller oversettes uten skriftlig tillatelse fra Nikon.

Nl

- Illustrasjonene og skjermbildene som vises i denne håndboken, kan avvike fra det faktiske produktet.

Ru

- Nikon vil ikke holdes ansvarlig for eventuelle feil i denne håndboken.

Pb

- Produktets utseende, spesifikasjoner og egenskaper kan endres uten varsel.

Pl

● Om radioforstyrrelser

No

- Denne enheten etterkommer kravene i del 15 i FCC-reglene. Bruk av enheten er underlagt følgende to betingelser:

Dk

(1) Denne enheten må ikke forårsake sjenerende interferens, og

Cz

(2) Denne enheten må tåle alle typer interferens, inkludert interferens som kan føre til uønskede virkninger.

Ro

- Dette utstyret er testet og funnet å overholde grensene for en digital enhet i klasse B, i henhold til del 15 i FCC-reglene og EU EMC-direktivet. Disse grensene er utarbeidet for å gi en rimelig beskyttelse mot skadelig interferens fra en installasjon i en bolig. Utstyret genererer, benytter og kan sende ut radiofrekvensenergi og kan, hvis det ikke monteres og brukes i henhold til instruksjonene, føre til skadelig interferens for radiokommunikasjon. Det er imidlertid ingen garanti for at det ikke vil være interferens i en bestemt installasjon. Hvis dette utstyret gir sjenerende interferens for radio- eller TV-mottak, noe som kan avgjøres ved å slå utstyret av og på igjen, anbefales det at brukeren prøver å korrigere interferensen ved hjelp av ett av disse tiltakene:

Hu

- Snu eller plasser mottakerantennen på et annet sted.

- Øk avstanden mellom utstyret og mottakeren.

- Ta kontakt med forhandleren eller en erfaren radio-/TV-tekniker for hjelp.

Melding til forbrukere i Canada

CAN ICES-3(B)/NMB-3(B)

■ SIKKERHETS- OG BRUKSTILTAK

Følg retningslinjene i denne håndboken nøye slik at du bruker utstyret på sikker måte og unngår potensielle personskader eller skader på eiendom. Forstå innholdet grundig for korrekt bruk av dette produktet.

ADVARSEL

Dette symbolet indikerer at feilaktig bruk som ikke tar hensyn til innholdet som beskrives her, kan forårsake død eller alvorlige personskader.

FORSIKTIG

Dette symbolet indikerer at feilaktig bruk som ikke tar hensyn til innholdet som beskrives her, kan forårsake personskade eller materiell skade.

SIKKERHETSTILTAK (Laser)

Dette produktet bruker en usynlig laserstråle. Følg disse retningslinjene nøye:

ADVARSEL

- Ikke trykk på på-/av-knappen mens du ser inn i åpningen for laserstrålen. Du kan skade øynene.

- Sikt aldri på øynene.
- Pek aldri laseren mot mennesker.
- Du må ikke se på laseren med et annet optisk instrument, for eksempel linser eller kikkerter. Du kan skade øynene.
- Når du ikke måler, må du holde fingrene borte fra på-/av-knappen for å unngå at du utilsiktet sender ut laserstrålen.
- Når avstandsmåleren ikke skal brukes i en lengre periode, må du ta ut batteriet.
- Du må ikke demontere, ombygge eller reparere produktet. Laserstrålen som sendes ut, kan være helseskadelig. Et produkt som er demontert, ombygget eller reparert, er ikke garantert av produsenten.
- Oppbevar produktet utenfor barns rekkevidde.

SIKKERHETSTILTAK (Monokular)

ADVARSEL

- Se aldri rett mot solen, et intenst lys eller mot laserstråler når du bruker dette produktet. Det kan skade øynene alvorlig, eller forårsake blindhet.

FORSIKTIG

- Sørg for å holde plastposen som brukes for innpakning av produktet, eller andre små deler, ute av rekkevidde for barn. Posen kan blokkere munn og nese, og føre til at de ikke får puste.
- Sørg for at barn ikke svelger små deler eller tilbehør. Hvis et barn svelger en slik del, må du straks ta kontakt med lege.
- Slå av produktet når det ikke er i bruk.
- Når du bærer dette produktet, skal det oppbevares i vesken.
- Hvis dette produktet ikke fungerer som det skal, må du straks slutte å bruke det, og ta kontakt med en autorisert Nikon-servicerepresentant.

En

Es

Fr

De

It

Sv

Nl

Ru

Pb

Pl

Fi

No

Dk

Cz

Ro

Hu

- Du må ikke sette dette produktet på et ustabilt sted. Det kan falle ned og forårsake skader eller funksjonsfeil.
- Du må ikke bruke dette produktet mens du går. Du kan krasje inn i ting eller falle og forårsake personskader eller funksjonsfeil.
- Du må ikke svinge produktet etter bærestroppen. Det kan treffe noen og forårsake personskade.
- Gummidelene i produktet (f.eks. øyemuslingen) eller gummideler på vesken og stroppen kan forringes hvis de brukes eller oppbevares over lang tid. Forringet gummi kan feste seg på tøy og forårsake flekker. Kontroller tilstanden før bruk, og ta kontakt med en autorisert Nikon-servicerepresentant hvis du finner defekter.
- Bruk av øyemuslinger av gummi i en lengre periode kan forårsake hudinflammasjon. Hvis det oppstår symptomer på dette, må du avslutte bruken og straks ta kontakt med en lege.

TILTAK (Litium-batteri)

Feil bruk kan føre til at litium-batteriet sprekker og lekker, noe som kan føre til korrosjon på utstyr og flekker på klær.

Følg disse retningslinjene nøye:

- Installer batteriet med + og - polene plassert riktig vei.
- Ta ut batteriet når det er utgått eller hvis utstyret ikke skal brukes på lenge.
- Hold batteriet unna ild og vann. Batteriet må aldri demonteres.
- Du må ikke lade litium-batteriet.
- Kontakten i batterirommet må ikke kortsluttes.
- Batteriet må ikke oppbevares sammen med nøkler eller mynter i en lomme eller veske. Det kan føre til overoppvarming hvis batteriet kortsluttes.
- Hvis væske fra litium-batteriet kommer i kontakt med klær eller hud, må du skylle med mye vann. Hvis det kommer inn i øynene eller munnen, må du straks skylle med vann og deretter ta kontakt med lege.
- Når du kaster litium-batteriet, må du følge det lokale regelverket.

HÅNDTERING OG DRIFTSTILTAK

- Ikke utsett produktet for støt.
- Hvis du utilsiktet påførte produktet et kraftig støt eller fall og mistenker en feilfunksjon, skal du umiddelbart ta kontakt med en lokal forhandler eller en autorisert Nikon-servicerepresentant.
- Ikke bruk produktet under vann.
- Tørk eventuelt regn, vann, sand eller søle av produktet så fort som mulig med en myk og ren klut.
- Hvis dette produktet utsettes for plutselige temperaturendringer (rett fra et kaldt sted til et varmt sted, og motsatt), kan det forekomme kondens på objektivoverflatene. Du må ikke bruke produktet før kondensen har fordampet.
- Du må ikke la produktet ligge i bilen på en varm eller solrik dag eller i nærheten av utstyr som genererer varme.

- Ikke utsett okularet for direkte sollys. Kondensatoreffekten til linsen kan skade overflaten på det interne displayet.



STELL OG VEDLIKEHOLDSTILTAK

OBJEKTIV

Vær forsiktig slik at du ikke kommer i direkte kontakt med objektivets overflate med hendene når du rengjør det. Fjern støv eller lo med en blåsebelg*. For fingeravtrykk eller andre flekker som ikke kan fjernes med en blåsebelg, skal du tørke objektivt med en myk, tørr klut eller brillleklut i sirkelbevegelser som starter midt på objektivt og fortsetter ut mot kanten. Hvis du tørker for hardt eller bruker et hardt materiale, kan det skade objektivt. Hvis dette ikke fungerer, kan du tørke objektivt med en klut som er lett fuktet med vanlig linserens.

HUS

Rengjør husets overflate med en myk, ren klut etter at du har blåst vekk støv forsiktig med en blåsebelg. Etter at du har brukt det ved sjøen, skal du tørke av salt som kan være på husets overflate med en fuktet, myk og ren klut, og deretter tørke av med en tørr klut. Ikke bruk benzen, tynner eller andre rengjøringsmidler som inneholder løsningsmidler.

OPPBEVARING

Det kan forekomme kondens eller mugg på objektivoverflaten ved høy fuktighet. Produktet må derfor oppbevares på et kjølig, tørt sted. Hvis enheten har vært brukt i regnvær eller om natten, må den tørkes grundig ved romtemperatur og oppbevares på et kjølig, tørt sted.

* Et rengjøringsverktøy av gummi som blåser luft gjennom en dyse.

No Symbol for kildesortering i europeiske land



Dette symbolet indikerer at dette batteriet skal kildesorteres.

Følgende punkter gjelder for alle europeiske brukere.

- Dette batteriet skal kildesorteres på godkjente innsamlingspunkter/ miljøstasjoner. Må ikke kastes med normalt husholdningsavfall.
- For mer informasjon, kontakt din forhandler eller lokale myndigheter.

No Symbol for kildesortering i europeiske land



Dette symbolet indikerer at dette produktet skal kildesorteres.

Følgende punkter gjelder for alle europeiske brukere.

- Dette produktet skal kildesorteres på godkjente innsamlingspunkter/ miljøstasjoner. Må ikke kastes med normalt husholdningsavfall.
- For mer informasjon, kontakt din forhandler eller lokale myndigheter.

En

Es

Fr

De

It

Sv

Nl

Ru

Pb

Pl

Fi

No

Dk

Cz

Ro

Hu

Bli kjent med laseravstandsmåleren

En
Es
Fr
De
It
Sv
Nl
Ru
Pb
Pl
Fi
No
Dk
Cz
Ro
Hu

■ Nøkkelfunksjoner

- Funksjonen STABILIZED (vibrasjonsreduksjon) brukes for å redusere vibrasjoner forårsaket av håndbevegelser
- Rødt internt display er lett å lese
- Bruker algoritme for prioritering av første mål som gjør det lett å måle en flaggstang
- LOCKED ON-tegnet (Deteksjonstegnet for prioritering av første mål) lyser når overlappende objekter måles og avstanden til det nærmeste objektet vises
- Høykvalitets 6x avstandsmåler med multilagsbelegg
- Større okular for enkel visning
- Velg fra fire måledisplay-moduser
- Golf-modus (standardinnstilling) viser hellingsjustert avstand (horisontal avstand ± høyde), noe som er nyttig når du spiller golf
- Innebygd indikator for faktisk avstand
- Trykk på på-/av-knappen og hold den inne for å aktivere funksjonen kontinuerlig måling (opptil ca. 8 sekunder)
- Slås av automatisk (om lag 8 sek. ubetjent fra standbyskjermen)
- Vanntett og duggtett (ikke egnet for undervannsbruk)
- Usynlig/sikker for øynene EN/IEC-Klasse 1M-Laser

● Om måleresultater

Denne enheten er en grunnleggende avstandsmåler. Måleresultater fra den kan ikke brukes som formelle bevis.

Dette produktet bruker en usynlig laserstråle for måling. Den måler hvor lang tid det tar for laserstrålen å gå fra avstandsmåleren til målet og tilbake igjen. Laserens refleksivitet og måleresultater kan variere etter klimatiske og miljømessige forhold så vel som farge, overflatebehandling, størrelse, form og andre egenskaper ved målet.

Målingen kan bli unøyaktig i følgende tilfelle:

- Det snør, regner eller er tåke
- Lite eller slankt mål
- Svart eller mørkt mål
- Målet har trinndelt overflate
- Målet flytter seg eller vibrerer
- Ved måling av overflaten på vann
- Målet måles gjennom glass
- Når målet er av glass eller speil
- Dersom laserstrålen er i skrå vinkel til den reflekterende overflaten på målet

■ Nomenklatur/Sammensetning

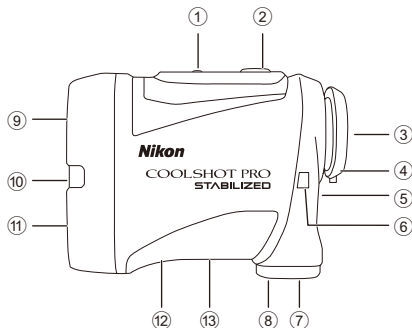

- ① MODUS-knapp
- ② På-/Av-/Måleknapp
- ③ 6x monokulært okular
- ④ Øyemusling-/diopterjusteringsring
- ⑤ Diopterindeks
- ⑥ Hull for stropp
- ⑦ Deksel for batterirom
- ⑧ Symbol for "åpent" deksel for batterirom
- ⑨ Monokulær objektivlinse/åpning for laserstråle
- ⑩ Indikator for faktisk avstand
- ⑪ Usynlig laser-detektoråpning
- ⑫ Etikett for produktnummer
- ⑬ Indikasjon

Sammensetning

- Hus ×1
- Stropp ×1
- Veske ×1
- Litium-batteri (CR2) ×1

IEC60825-1 CLASS 1M LASER PRODUCT
DO NOT EXPOSE USERS OF
TELESCOPIC OPTICS.

FDA CLASS I LASER PRODUCT
THIS PRODUCT COMPLIES WITH

21CFR1040.10 (c)(d)AND (e)

MADE IN CHINA ML912
NIKON VISION CO.,LTD.



*Den karabinaktige ringen som leveres sammen med esken, er bare beregnet til å bære laseravstandsmåleren med. Ikke heng tunge ting i den eller trekk hardt i den. Den kan ikke brukes til klatring.

En**Es****Fr****De****It****Sv****Nl****Ru****Pb****Pl****Fi****No****Dk****Cz****Ro****Hu**

■ Internt display

- ① Høyde (faktisk avstand i innstilling for golf-modus)
--- : "Mislyktes i å måle" eller "Kan ikke måle"
- ② Målmerke
—+— : Sikt på målet du ønsker å måle.
Plasser målet i sentrum av merket.
- ③ Måleenhet (m: meter/YD: yard)
- ④ Avstand
---- : "Mislyktes i å måle" eller "Kan ikke måle"
- ⑤ Batterinivåindikator
- ⑥ Målingsvisningsmodusindikasjoner
- ⑦ Laserstrålemerke
∞ : Viser når laseren brukes til måling. Ikke se mot objektivlinsen mens dette merket vises.
- ⑧ LOCKED ON-tegnet (Deteksjonstegn for prioritering av første mål)
⊖ : Ved måling av overlappende objekter og avstanden til det nærmeste objektet vises, lyser dette tegnet.

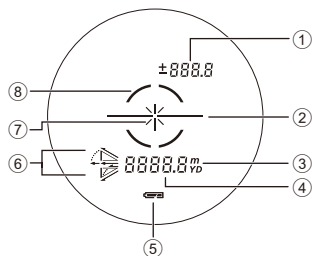

- Det interne displayet i produktet blir forstørret av okularet. Selv om du kan se støv som har kommet inn, påvirker det ikke nøyaktigheten til målingen.

Funksjoner

■ Funksjonen STABILIZED (vibrasjonsreduksjon)

● PÅ og AV

Funksjonen STABILIZED (vibrasjonsreduksjon) aktiveres når laseravstandsmåleren er PÅ.

Når laseravstandsmåleren er AV, slås funksjonen STABILIZED (vibrasjonsreduksjon) automatisk av.

■ Algoritme for Prioritering av Første Mål

Ved måling av overlappende objekter viser algoritmen for Prioritering av Første Mål avstanden til det nærmeste objektet.

■ LOCKED ON-tegnet (Deteksjonstegn for prioritering av første mål)

Ved måling av overlappende objekter, som en flaggstand med trær i bakgrunnen, og når avstanden til det nærmeste objektet vises, lyser LOCKED ON-tegnet (Deteksjonstegnet for prioritering av første mål)* i søkeren.

*Enkeltmåling: Når avstanden til det nærmeste objektet vises ved måling av overlappende objekter, vises deteksjonstegnet.

Kontinuerlig måling: Når tallene som vises skifter til et objekt som er nærmere, vises deteksjonstegnet.

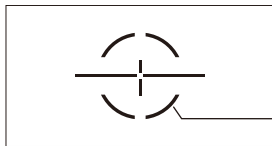

LOCKED ON-tegnet (Deteksjonstegnet for prioritering av første mål) lyser.

■ Indikator for faktisk avstand

Når indikatoren for faktisk avstand er PÅ og måledisplay-modus er satt til faktisk avstand-modus, blinker indikator for faktisk avstand mens laseravstandsmåleren er PÅ.

Du finner raskt ut om inklinometerfunksjonen er i bruk.

En

Es

Fr

De

It

Sv

Nl

Ru

Pb

Pl

Fi

No

Dk

Cz

Ro

Hu

Isetting/Bytte av batteri

En

■ Batteritype

3V CR2 litium-batteri ×1

Es

Fr

■ Isetting/Bytte av batteri

De

1. Åpne dekselet på batterirommet.
Vri dekselet på batterirommet mot urviseren og løsne det.

It

Sv

2. Sett i batteriet.
Hvis du skal bytte batteri, skal du ta ut det gamle batteriet før du setter i det nye.
Følg batteriisettingsmerket inni batterirommet slik at + og - på batteriet kommer riktig vei (sett i slik at enden med - peker opp). Hvis batteriet ikke settes inn på riktig måte, vil laseravstandsmåleren ikke fungere.

NI

Ru

Pb

Pl

Fi

No

3. Fest dekselet til batterirommet.
Vri dekselet på batterirommet med urviseren, og fest det godt. Når du skal feste dekselet til batterirommet, skal du skru skruene helt inn og sjekke at det er festet.
- Dekselet til batterirommet kan være litt vanskelig å vri på grunn av gummipakningen som gjør den vannnett.





Dk

Cz

Ro

Hu

■ Batterinivåindikator

Display		Beskrivelse
	Vises i bare 2 sekunder etter strøm på.	Tilstrekkelig strøm tilgjengelig.
	Vises i bare 2 sekunder etter strøm på.	Strømnivået begynner å bli lavt. Gjør deg klar til å bytte batteriet.
	Vises kontinuerlig.	Lavt. Batteriet bør byttes i et nytt.
	Blinker. Slås av automatisk etter å ha blinket tre ganger.	Batteriet er tomt. Bytt batteriet.

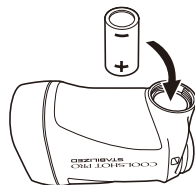

Navigere i menyene

- Bruke MODUS-knappen

MODUS-knappen kan trykkes på to måter. Bruk knappen mens du følger beskrivelsene i denne håndboken.

- "Trykk og hold" betyr å trykke kontinuerlig på knappen i minst 1,5 sekunder.
- "Trykk" betyr å trykke kort på knappen (kortere enn 1,5 sekunder).

En

Es

Fr

De

It

Sv

Nl

Ru

Pb

Pl

Fi

No

Dk

Cz

Ro

Hu

■ Endring av visningsmodus for målinger (F1)

Bytt mellom fire moduser (se figur nedenfor) i henhold til din golfspillestil. Informasjonen som vises, avhenger av modusen. Standard fabrikkinnstilling er golf-modus.

1. Trykk på på-/av-knappen for å slå på laseravstandsmåleren.
2. Trykk på MODUS-knappen, og hold den inne.
 - Du kan nå endre måledisplay-modus.
3. Innstillingen endres hver gang du trykker på på-/av-knappen.

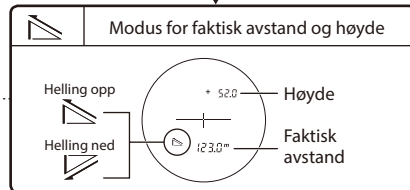
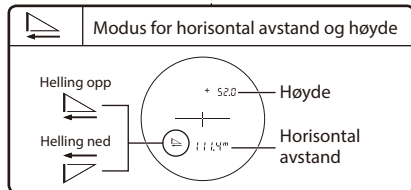
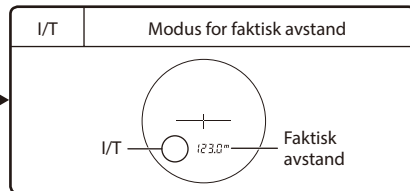
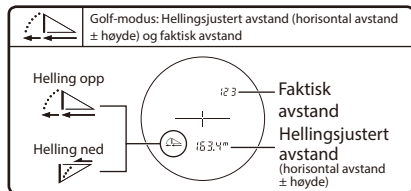
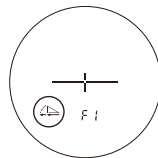

- Hvis du trykker på MODUS-knappen og holder den inne, eller ikke bruker knappene i ca. 8 sekunder, lagres den viste innstillingen, og laseravstandsmåleren går tilbake til standby.
- Innstillingen lagres hver gang laseravstandsmåleren slås AV.

En

Es

Fr

De

It

Sv

Nl

Ru

Pb

Pl

Fi

No

Dk

Cz

Ro

Hu

■ Endring av bildelyshet for internt display (F2)

Juster lysstyrken på det interne displayet. Standard fabrikkinnstilling er A (Auto, automatisk lysstyrkeinnstilling). Du kan velge A, eller 1 til 5.

- A (Auto): Bildelysheten justeres automatisk i henhold til lyset i omgivelsene.
- 1 - 5: 1 er mørkest, 5 er lysest.

1. Trykk på på-/av-knappen for å slå på laseravstandsmåleren.
2. Trykk på MODUS-knappen, og hold den inne.
3. Trykk én gang på MODUS-knappen.
 - Du kan nå endre bildelysheten for det interne displayet.
4. Innstillingen endres hver gang du trykker på på-/av-knappen.

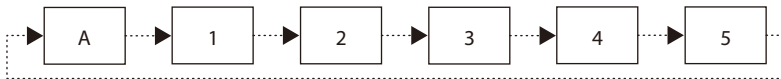

- Hvis du trykker på MODUS-knappen og holder den inne, eller ikke bruker knappene i ca. 8 sekunder, lagres den viste innstillingen, og laseravstandsmåleren går tilbake til standby.
- Innstillingen lagres hver gang laseravstandsmåleren slås AV.

● Midlertidig endring av bildelyshetsinnstillingen for internt display

Hvis det interne displayet er vanskelig å se på grunn av omgivelsene, kan du midlertidig endre lysstyrken. Bildelysheten endres hver gang du trykker på MODUS-knappen.

- Bildelyshetsnivået vises ikke på det interne displayet.
- A (Auto) kan ikke stilles inn.
- Når laseravstandsmåleren slås AV, går det interne displayet tilbake til den opprinnelige bildelysheten.

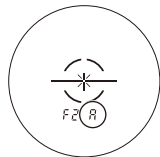

En

Es

Fr

De

It

Sv

Nl

Ru

Pb

Pl

Fi

No

Dk

Cz

Ro

Hu

■ Endring av visningsenhet i displayet (F3)

Velg YD (yard) eller m (meter) som visningsenhet for måleresultater. Standard fabrikkinnstilling er YD (yard).

1. Trykk på på-/av-knappen for å slå på laseravstandsmåleren.
2. Trykk på MODUS-knappen, og hold den inne.
3. Trykk to ganger på MODUS-knappen.
 - Du kan nå endre visningsenhet i displayet.
4. Innstillingen endres hver gang du trykker på på-/av-knappen.

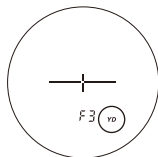

- Hvis du trykker på MODUS-knappen og holder den inne, eller ikke bruker knappene i ca. 8 sekunder, lagres den viste innstillingen, og laseravstandsmåleren går tilbake til standby.
- Innstillingen lagres hver gang laseravstandsmåleren slås AV.

■ Slå indikatoren for faktisk avstand (F4) PÅ eller AV

Når indikatoren for faktisk avstand er PÅ og måledisplay-modus er satt til faktisk avstand-modus, blinker indikator for faktisk avstand mens laseravstandsmåleren er PÅ. Du finner raskt ut om inklinometerfunksjonen er i bruk. Standard fabrikkinnstillinger On (på).

1. Trykk på på-/av-knappen for å slå på laseravstandsmåleren.
2. Trykk på MODUS-knappen, og hold den inne.
3. Trykk tre ganger på MODUS-knappen.
 - Du kan nå endre indikatoren for faktisk avstand.
4. Innstillingen endres hver gang du trykker på på-/av-knappen.



- Hvis du trykker på MODUS-knappen, eller ikke bruker knappene i ca. 8 sekunder, lagres den viste innstillingen, og laseravstandsmåleren går tilbake til standby.
- Innstillingen lagres hver gang laseravstandsmåleren slås AV.

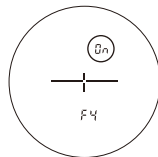

En

Es

Fr

De

It

Sv

Nl

Ru

Pb

Pl

Fi

No

Dk

Cz

Ro

Hu

■ Diagram over innstillingsmenyene

En
Es
Fr
De
It
Sv
Nl
Ru
Pb
Pl
Fi
No
Dk
Cz
Ro
Hu

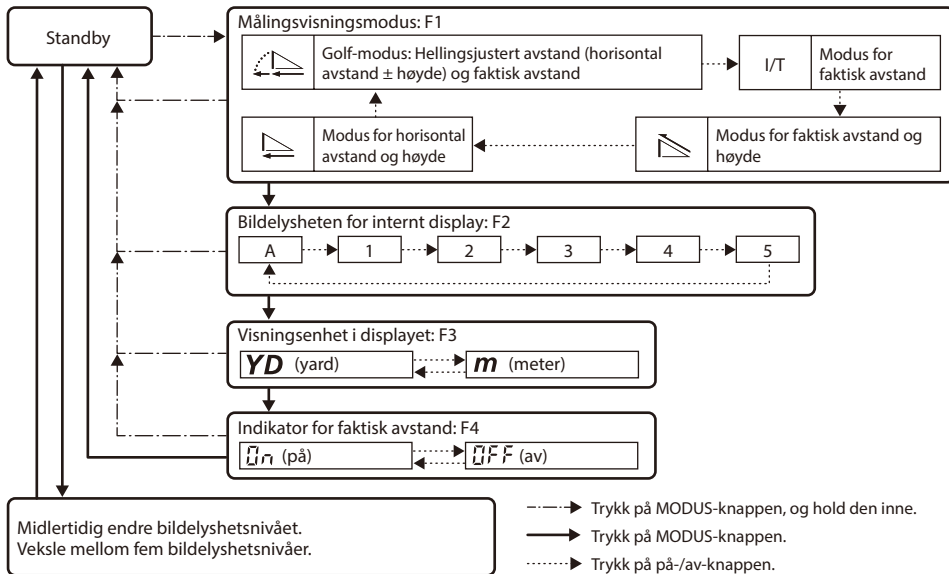

- Hvis du trykker på MODUS-knappen og holder den inne, eller ikke bruker knappene i ca. 8 sekunder mens du bruker innstillingsmenyene, lagres den viste innstillingen, og laseravstandsmåleren går tilbake til standby.

Måling

Forsiktig — Annen betjening, justering eller bruk av andre fremgangsmåter enn det som er beskrevet her kan gi negative effekter eller helseskader på grunn av laserstråling.

- Før du foretar en måling, må du kontrollere hver menyinnstilling. Se “Navigere i menyene” for menyinformasjon og hvordan du endrer innstillingene.

■ Justere fokuset for det interne displayet

Hvis det er vanskelig å se det interne displayet, kan du justere fokuset med følgende prosedyre.

1. Trykk på på-/av-knappen for å slå på strømmen.
2. Se i okularet, og roter diopterjusteringsringen til det interne displayet er i fokus.

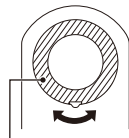

Diopterjusteringsring

■ Måling

1. Trykk på på-/av-knappen for å slå på strømmen.
 - Hvis ikke du bruker knappen innen ca. 8 sekunder, slås strømmen automatisk av.
2. Sikt på målet.
Plasser sentrum av målmerket på målet.



Umiddelbart etter at strømmen er slått på

3. Trykk på på-/av-knappen for å måle.
Etter målingen vises resultatet i om lag 8 sekunder, deretter slås enheten av automatisk.
Trykk på på-/av-knappen mens strømmen er på for å måle igjen.

En

Es

Fr

De

It

Sv

Nl

Ru

Pb

Pl

Fi

No

Dk

Cz

Ro

Hu

■ Enkeltmåling

Ved å trykke på på-/av-knappen starter enkeltmåling, deretter vises resultatet.

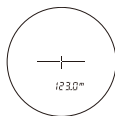

Eksempel på visning av målt avstand

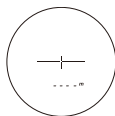

Eksempel på målefeil

■ Kontinuerlig måling

Hold på-/av-knappen inne for å starte kontinuerlig måling i opptil ca. 8 sekunder. Under måingen blinker laserstrålemerket, og viser deretter måleresultatet fortløpende. Hvis du slipper knappen, stopper den kontinuerlige målingen.

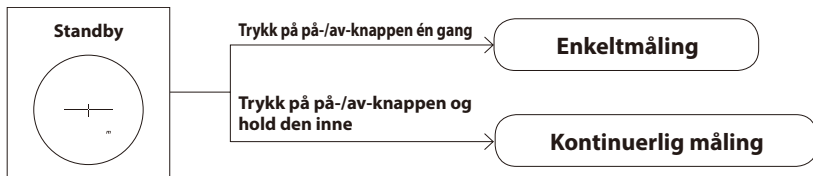

● Når du måler en flaggstang på en golfbane
Hold flaggstangen i fokus i midten av målmerket med den kontinuerlige målefunksjonen for å minimere skjelvingen på hånden.

Tekniske merknader

■ Spesifikasjoner

Måleområde (faktisk avstand)	7,5–1 090 meter/8–1 200 yard
Avstandsdisplay (trinnvis økning)	Faktisk avstand (øvre): Hver 1 m/yd. Faktisk avstand (nedre): Hver 0,5 m/yd. Horisontal avstand/Hellingsjustert avstand (nedre): Hver 0,2 m/yd. Høyde (øvre): Hver 0,2 m/yd. (kortere enn 100 m/yd.) Hver 1 m/yd. (100 m/yd. og over)
Nøyaktighet (faktisk avstand) ¹⁾	±0,75 m/yd. (kortere enn 700 m/yd.) ±1,25 m/yd. (700 m/yd. og over, kortere enn 1 000 m/yd.) ±1,75 m/yd. (1 000 m/yd. og over)
Forstørrelse (×)	6
Effektiv diameter på objektivlinse (mm)	21
Vinkel på synsfelt (virkelig) (°)	7,5
Øyestykke (mm)	18,0
Utgangspupill (mm)	3,5
Diopterjustering	±4 m ⁻¹
Dimensjoner (L × H × B) (mm/in.)	96 × 74 × 42/3,8 × 2,9 × 1,7
Vekt (g/oz.)	Ca. 170/6,0 (uten batteri)
Driftstemperatur (°C/°F)	-10 — +50/14 — 122
Fuktighet ved drift (%RF)	80 eller mindre (uten kondensering)
Strømkilde	CR2 litium-batteri × 1 (DC 3V) Automatisk avstenging (etter ca. 8 sek. uten betjening)
Konstruksjon	Vannrett (opptil 1 m / 3,3 fot i 10 minutter) ²⁾ , duggett Batterikammeret er regntett — ekvivalent med JIS/IEC-beskyttelsesklasse 4 (IPX4) (under Nikons testbetingelser) ³⁾
Elektromagnetisk kompatibilitet	FCC Part 15 SubPart B klasse B, EU: EMC-direktiv, AS/NZS, VCCI klasse B, CU TR 020, ICES-003

En

Es

Fr

De

It

Sv

NL

Ru

Pb

Pl

Fi

No

Dk

Cz

Ro

Hu

Miljø	RoHS, WEEE
Laserklassifisering	IEC60825-1: Klasse 1M/Laserprodukt FDA/21 CFR Part 1040.10: Klasse I Laserprodukt
Bølgelengde (nm)	905
Pulsvarighet (ns)	9,5
Effekt (W)	15
Strålingsdivergens (mrad)	Vertikalt: 1,8, Horisontal: 0,25

- Spesifikasjonene til dette produktet kan kanskje ikke oppnås avhengig av målobjektets form, overflatetekstur og natur, og/eller værforhold.

*1 Under Nikons målingsbetingelser.

*2 Vanntette modeller

Dette produktet er vanntett, og det vil ikke bli skader på det optiske systemet hvis det senkes ned eller mistes i vann med en maksimal dybde på 1 m / 3,3 fot i opptil 10 minutter.

Dette produktet har følgende fordeler:

- Kan brukes under forhold med høy fuktighet, støv og regn uten fare for skade på interne funksjoner.
- Nitrogenfylt konstruksjon gjør den motstandsdyktig mot kondens og mugg.

Vær imidlertid oppmerksom på følgende når du bruker Nikon-laseravstandsmåleren:

- Ikke bruk eller hold produktet i rennende vann.
- Hvis det er fuktighet på noen av de bevegelige delene på dette produktet, må du slutte å bruke produktet og tørke det av.

*3 Batterikammeret er regntett, ikke vanntett. Det kan komme vann inn i laseravstandsmåleren hvis den senkes ned i vann. Hvis det kommer vann inn i batterirommet, må all fuktighet tørkes bort og batterirommet må få tid til å tørke.

Batterilevetid

Ca. 2 400 ganger (ved ca. 20°C (68°F))

Dette tallet kan variere etter temperatur og andre faktorer. Brukes bare som en veiledning.

- Batteriet som følger med denne Nikon laseravstandsmåleren er beregnet for driftskontroll. Batteriets levetid vil imidlertid på grunn av naturlig elektrisk utlading sannsynligvis være kortere enn det som står ovenfor.

■ Feilsøking/Reparasjon

Dersom dette produktet ikke fungerer som forventet, bør du sjekke listen nedenfor før du kontakter den lokale forhandleren din eller butikken der du kjøpte produktet.

- Hvis det er et problem med produktet.

Problem	Årsak/Løsning
<ul style="list-style-type: none"> • Slår seg ikke på 	<ul style="list-style-type: none"> • Trykk på på-/av-knappen (på toppen av enheten). • Sjekk at batteriet er satt riktig i. • Bytt batteriet i et nytt.
<ul style="list-style-type: none"> • Måler ikke • Feilaktig måleresultat 	<ul style="list-style-type: none"> • Kontroller innstillingene. • Bekreft at produktet kan måle et mål nær deg (eksempel: en bygning om lag 15 m/yd. foran deg). • Rengjør linseoverflaten om nødvendig.
<ul style="list-style-type: none"> • Kan ikke se det interne displayet • Vanskelig å se det interne displayet 	<ul style="list-style-type: none"> • Kontroller lysstyrken på det interne displayet, og juster om nødvendig. Dekk til objektivlinsen slik at det blir lettere å kontrollere det interne displayet.
<ul style="list-style-type: none"> • Vet du ikke om funksjonen STABILIZED (vibrasjonsreduksjon) fungerer? 	<ul style="list-style-type: none"> • Sammenlign målets vibrasjon i søkeren mens laseravstandsmåleren er PÅ og AV. • Når laseravstandsmåleren er PÅ, er funksjonen STABILIZED (vibrasjonsreduksjon) alltid aktivert.
<ul style="list-style-type: none"> • Kan ikke slå av funksjonen STABILIZED (vibrasjonsreduksjon) 	<ul style="list-style-type: none"> • Funksjonen STABILIZED (vibrasjonsreduksjon) aktiveres når laseravstandsmåleren er PÅ. Når laseravstandsmåleren er AV, slås funksjonen STABILIZED (vibrasjonsreduksjon) automatisk av. • Funksjonen STABILIZED (vibrasjonsreduksjon) kan ikke slås på eller av manuelt.
<ul style="list-style-type: none"> • Det er små bevegelseslyder når enheten slås på og av 	<ul style="list-style-type: none"> • Små bevegelseslyder vil høres på grunn av motoren til STABILIZED-systemet (vibrasjonsreduksjon). Disse lydene er normale. Du kan fortsette å bruke laseravstandsmåleren.
<ul style="list-style-type: none"> • Det kan høres lyder fra innsiden når innfatningen ristes mens strømmen er av 	<ul style="list-style-type: none"> • Stabiliseringsmekanismen beveger seg på innsiden. Disse lydene er normale. Disse lydene oppstår ikke når strømmen er på, selv om innfatningen ristes.
<ul style="list-style-type: none"> • [E] vises i det interne displayet 	<ul style="list-style-type: none"> • Feilindikasjon. Kontakt den lokale forhandleren eller butikken der du kjøpte produktet.

En

Es

Fr

De

It

Sv

Nl

Ru

Pb

Pl

Fi

No

Dk

Cz

Ro

Hu

● Hvis du ønsker reparasjon, må du kontakte den lokale forhandleren din eller butikken der du kjøpte produktet.

Ikke foreta reparasjon eller demontering på egen hånd. Det kan føre til en alvorlig hendelse.

Vær oppmerksom på at Nikon ikke er ansvarlig for noen direkte eller indirekte skade av brukerens forsøk på reparasjon eller demontering av produktet.

Dansk

INDHOLD

Indledning

Læs dette først	268
SIKKERHEDS- OG DRIFTSMÆSSIGE FORHOLDSREGLER.....	269

Lær laserafstandsmåleren at kende

Vigtige funktioner.....	272
Nomenklatur/Medfølgende dele	273
Internt display	274

Funktioner

Funktionen STABILIZED (vibrationsreduktion) ...	275
Algoritme for Prioritering af Nærmeste Mål.....	275
LOCKED ON-kendetegn (kendetegn for Prioritet til nærmeste mål)	275
Indikator for faktisk afstand	275

Ilægning/Udskiftning af batteri

Batteritype.....	276
Ilægning/Udskiftning af batteri.....	276
Indikator for batteriniveau	276

Navigering i menuerne

Ændring af visningsfunktion for afstandsmåling (F1).....	278
Ændring af det interne displays luminans (F2)	279
Ændring af enhed for afstandsvision (F3)	280
Aktivering eller deaktivering af indikatoren for faktisk afstand (F4).....	281
Betjeningsdiagram for indstillingsmenuerne.....	282

Måling

Justering af det interne displays fokus.....	283
Måling	283
Enkelt måling.....	284
Fortsat måling	284

Tekniske bemærkninger

Specifikationer	285
Fejlfinding/reparation	287

En**Es****Fr****De****It****Sv****Nl****Ru****Pb****Pl****Fi****No****Dk****Cz****Ro****Hu**

Indledning

En

■ Læs dette først

Es

Tak, fordi du har købt Nikon Laserafstandsmåler COOLSHOT PRO STABILIZED.

Fr

Læs denne vejledning omhyggeligt, før du bruger produktet, så du bruger det korrekt.

De

Opbevar denne vejledning på et lettilgængeligt sted til senere brug, når du har læst den.

It

● Om vejledningen

Sv

- Denne vejledning må ikke reproduceres, overføres, transskriberes, opbevares i et hentningssystem eller oversættes til andre sprog i nogen som helst form eller på nogen som helst måde uden Nikons forudgående, skriftlige tilladelse.
- Indholdet i illustrationer og display, der er vist i denne vejledning, kan afvige fra det faktiske produkt.
- Nikon kan ikke holdes ansvarlig for eventuelle fejl i denne vejledning.
- Produktets udseende, specifikationer og egenskaber kan blive ændret uden varsel.

Nl

Ru

● Om betjening for radiointerferens

Pb

- Denne enhed overholder Del 15 i FCC-bestemmelserne. Brug er underlagt følgende to betingelser:
 - (1) Denne enhed må ikke forårsage skadelig interferens, og
 - (2) Denne enhed skal acceptere enhver modtaget interferens, inklusive interferens, der kan forårsage uønsket drift.
- Dette udstyr er blevet testet og fundet i overensstemmelse med grænserne for en digital klasse B-enhed, der overholder del 15 i FCC-bestemmelserne og EU's EMC-direktiv. Disse grænser er beregnet til at give rimelig beskyttelse mod skadelig interferens i beboelsesinstallationer. Dette udstyr genererer, bruger og kan udsende radiofrekvensenergi, og hvis det ikke er installeret og bruges i overensstemmelse med instruktionerne, kan det forårsage skadelig interferens for radiokommunikationer. Der er imidlertid ingen garanti for, at interferens ikke vil opstå i en bestemt installation. Hvis dette udstyr forårsager skadelig interferens til radio- eller tv-modtagelse, hvilket kan afgøres ved at slukke og tænde for udstyret, opfordres brugeren til at prøve at korrigere interferensen ved at foretage en eller flere af følgende handlinger:
 - Drej eller flyt modtagerantennen.
 - Øg afstanden mellem udstyret og modtageren.
 - Kontakt forhandleren eller en erfaren radio/tv-installatør for assistance.

Pl

Fi

No

Dk

Cz

Ro

Hu

Bemærkning til kunder i Canada
CAN ICES-3(B)/NMB-3(B)

■ SIKKERHEDS- OG DRIFTSMÆSSIGE FORHOLDSREGLER

Følg nøje retningslinjerne i denne vejledning for at bruge produktet sikkert og forhindre risikoen for personskade eller materielle skader for dig og andre. Sæt dig omhyggeligt ind i indholdet, så du kan bruge produktet korrekt.

ADVARSEL

Dette angiver, at ukorrekt brug, hvor indholdet i dette dokument ikke overholdes, kan resultere i fare for død eller alvorlig personskade.

FORSIGTIG

Dette angiver, at ukorrekt brug, hvor indholdet beskrevet i dette dokument ikke overholdes, kan resultere i fare for personskade eller materielle skader.

SIKKERHEDSFORHOLDSREGLER (Laser)

Dette produkt bruger en usynlig laserstråle. Sørg for at overholde følgende:

ADVARSEL

- Tryk ikke på PWR-knappen, mens du ser ind i laseremissionsåbningen. Dine øjne kan tage skade.

- Sigt ikke mod øjne.
- Ret ikke laseren mod mennesker.
- Se ikke på lasere med andre optiske instrumenter som f.eks. linser eller kikkerter. Dine øjne kan tage skade.
- Når du ikke måler, skal du holde fingrene væk fra PWR-knappen for at undgå utilsigtet udsendelse af laserstrålen.
- Tag batteriet ud, hvis produktet ikke skal bruges i en længere periode.
- Du må ikke adskille, ombygge eller reparere produktet. Den udsendte laserstråle kan være skadelig for helbredet. Hvis produktet adskilles, ombygges eller repareres, er det ikke længere omfattet af producentens garanti.
- Opbevar produktet på et sted uden for børns rækkevidde.

SIKKERHEDSFORHOLDSREGLER (Monokular kikkert)

ADVARSEL

- Se aldrig direkte på solen, kraftigt lys eller lasere med dette produkt. Dine øjne kan tage alvorlig skade, eller du kan blive blind.

FORSIGTIG

- Hold plastikposen, som produktet eller andre mindre dele var indpakket i, uden for børns rækkevidde. Posen kan blokere mund og næse og forårsage kvælning.
- Pas på, at børn ikke kommer til at sluge små dele eller tilbehør ved et uheld. Søg straks læge, hvis børn sluger sådanne dele.
- Sluk for produktet, når det ikke er i brug.
- Bær produktet i bæretasken, når du medbringer det.
- Hvis produktet af en eller anden grund ikke fungerer korrekt, skal du omgående holde op med at bruge det og kontakte en autoriseret Nikon-servicerepræsentant.

En

Es

Fr

De

It

Sv

Nl

Ru

Pb

Pl

Fi

No

Dk

Cz

Ro

Hu

En**Es****Fr****De****It****Sv****Nl****Ru****Pb****Pl****Fi****No****Dk****Cz****Ro****Hu**

- Efterlad ikke produktet på et ustabilt sted. Det kan falde ned med tilskadekomst eller fejlfunktion til følge.
- Se ikke gennem produktet, mens du går. Du kan gå ind i noget eller falde med tilskadekomst eller fejlfunktion til følge.
- Sving ikke produktet i remmen. Du kan ramme nogen med tilskadekomst til følge.
- Produktets gummidele (f.eks. øjekoppen) eller gummidele i den medfølgende bæretaske og rem kan forringes ved lang tids brug eller opbevaring. Nedbrudt gummi kan sætte sig fast på tøj og give skjolder. Kontroller deres tilstand før brug, og kontakt en autoriseret Nikon-servicerepræsentant i tilfælde af en defekt.
- Hvis du bruger gummijestykket i længere tid, kan det forårsage betændelse i huden. Stop brugen, og søg omgående læge, hvis du får symptomer.

FORHOLDSREGLER (Litiumbatteri)

Forkert brug kan forårsage brud på litium-batteriet eller lækage, som ætser enheden og pletter hænder og tøj.

Sørg for at overholde følgende:

- Læg batteriet i med + og - polerne korrekt placeret.
- Tag batteriet ud, når det er fladt eller ikke skal bruges i længere tid.
- Hold batteriet væk fra åben ild eller vand. Skil aldrig batteriet ad.
- Oplad aldrig litium-batteriet.
- Kortslut ikke batterikammerets klemme.
- Opbevar ikke batteriet sammen med nøgler eller mønter i lommen eller tasken. Batteriet kan kortslutte og forårsage overophedning.
- Skyl med rigelige mængder vand, hvis udløbet væske fra litiumbatteriet kommer i kontakt med tøj eller hud. Hvis du får den i munden eller øjnene, skal du skylle med vand og omgående søge læge.
- Følg de lokale bestemmelser ved bortskaffelse af litiumbatteriet.

FORHOLDSREGLER VED HÅNDBETING OG BRUG

- Udsæt ikke produktet for fysiske stød.
- Hvis du kommer til at støde produktet hårdt eller taber det og har mistanke om en fejlfunktion, skal du omgående kontakte den lokale forhandler eller en autoriseret Nikon-servicerepræsentant.
- Brug ikke produktet under vand.
- Tør regn, vand, sand eller mudder af produktet så hurtigt som muligt med en blød, ren klud.
- Hvis dette produkt udsættes for ekstreme temperaturændringer (pludselig bragt fra et koldt sted til et varmt sted eller omvendt), kan linseoverfladerne dugge. Brug ikke produktet, før duggen er forsvundet.
- Efterlad ikke produktet i bilen på en varm solskinsdag eller tæt ved udstyr, der genererer varme.

- Udsæt ikke øjestykket for direkte sollys. Linsens kondenserings-effekt kan beskadige det interne displays overflade.



PLEJE OG VEDLIGEHOLDELSE

LINSE

Pas på, at du ikke rører direkte ved linseoverfladen med hænderne, når du gør den ren. Fjern støv eller fnug med en pustebold*. Fingeraftryk eller andre pletter, der ikke kan fjernes med en pustebold, tørres af objektivet med en tør, blød klud eller en rengøringsklud til briller. Start midt på linsen, og tør i en spiralformet bevægelse ud mod kanterne. Hvis du tørrer for hårdt eller med et hårdt materiale, kan linsen tage skade. Hvis dette ikke lykkes, skal du forsigtigt tørre linsen af med en klud, der er let fugtet med et almindeligt rengøringsmiddel til linser.

KABINETTET

Når du forsigtigt har fjernet støv med en pustebold, skal du rengøre kabinettets overflade med en blød, ren klud. Efter brug i saltvandsområder skal du tørre salt af kabinettets overflade med en fugtig, blød, ren klud og derefter tørre efter med en tør klud. Brug ikke benzen, fortynder eller andre organiske midler.

OPBEVARING

Der kan opstå kondens eller mug på linserne på grund af høj fugtighed. Derfor skal du opbevare produktet på et køligt, tørt sted. Efter brug på en regnfuld dag eller nat skal du lade den tørre grundigt ved stuetemperatur og derefter lægge den et køligt, tørt sted.

* Et rengøringsværktøj, der blæser luft fra en dyse.

DK Symbol for separat bortskaffelse i de europæiske lande



Dette symbol angiver, at dette batteri skal bortskaffes separat. Det følgende gælder kun for brugere i de europæiske lande.

- Dette batteri skal bortskaffes på fx en genbrugsplads eller lignende. Det må ikke smides væk som normalt husholdningsaffald.
- Kontakt din forhandler eller de lokale myndigheder såsom teknisk forvaltning for at få flere oplysninger.

DK Symbol for separat bortskaffelse i de europæiske lande



Dette symbol angiver, at dette produkt skal bortskaffes separat. Det følgende gælder kun for brugere i de europæiske lande.

- Dette produkt skal bortskaffes på fx en genbrugsplads eller lignende. Det må ikke smides væk som normalt husholdningsaffald.
- Kontakt din forhandler eller de lokale myndigheder såsom teknisk forvaltning for at få flere oplysninger.

En

Es

Fr

De

It

Sv

NI

Ru

Pb

PI

Fi

No

DK

Cz

Ro

Hu

Lær laserafstandsmåleren at kende

En
Es
Fr
De
It
Sv
Nl
Ru
Pb
Pl
Fi
No
Dk
Cz
Ro
Hu

■ Vigtige funktioner

- Funktionen STABILIZED (vibrationsreduktion) bruges til at reducere vibrationerne forårsaget af håndbevægelser
- Det røde, interne display er let at læse
- Anvender algoritmen Prioritet til nærmeste mål, der gør en flagstang let at måle
- LOCKED ON-kendetegn (kendetegn for Prioritet til nærmeste mål) er tændt, når der måles afstand til genstande, der overlapper hinanden, og afstanden til nærmeste genstand bliver vist
- 6x afstandsmåler i høj kvalitet med coating i flere lag
- Større okular for let iagttagelse
- Vælg mellem fire visningstilstande for måling
- Golf funktion (standardindstilling) viser hældningsjusteret afstand (vandret afstand \pm højde), som er nyttig ved golfspil
- Indbygget indikator for faktisk afstand
- Tryk på PWR-knappen, og hold den nede for at aktivere funktionen for fortsat måling (op til ca. 8 sekunder)
- Automatisk slukning (cirka 8 sek. uden betjening fra standbyskærmen)
- Vandtæt og tågesikker (ikke beregnet til brug under vand)
- Usynlig/øjensikker EN/IEC Klasse 1M Laser

● Om målingsresultater

Denne enhed er en grundlæggende afstandsmåler. Dens måleresultater kan ikke bruges som officielt bevismateriale.

Dette produkt bruger en usynlig laserstråle til måling. Den måler den tid, som laserstrålen bruger til at bevæge sig fra afstandsmåleren til målet og tilbage igen. Laserreflektivitet og målingsresultater kan variere alt efter klimatiske og omgivende forhold samt efter målets farve, overfladefinish, størrelse, form og andre egenskaber.

Målingen kan være unøjagtig eller mislykket under følgende forhold:

- I sne, regn eller tåge
- Lille eller smalt mål
- Sort eller mørkt mål
- Målet har en ujævn overflade
- Målet bevæger sig eller vibrerer
- Når målet er en vandoverflade
- Målet måles gennem glas
- Når målet er af glas eller er et spejl
- Når laseren falder skråt ind på målets reflekterende overflade

■ Nomenklatur/Medfølgende dele

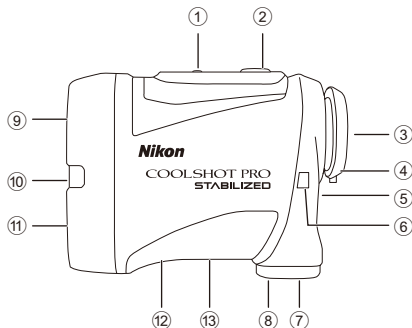

Medfølgende dele

- Kabinet ×1
- Bæretaske ×1
- Rem ×1
- Litiumbatteri (CR2) ×1

- ① MODE-knap
- ② PWR-knap (POWER ON/Måleknap)
- ③ 6× monokulart øjestykke
- ④ Øjestykke/Diopterjusteringshjul
- ⑤ Diopterindeks
- ⑥ Øje til nakkerem
- ⑦ Batteridæksel
- ⑧ "Åben"-angivelse for batteridæksel
- ⑨ Monokular frontlinse/
Laseremissionsåbning
- ⑩ Indikator for faktisk afstand
- ⑪ Detektoråbning til usynlig laser
- ⑫ Mærkat med produktnummer
- ⑬ Indikation

IEC60825-1 CLASS 1M LASER PRODUCT
DO NOT EXPOSE USERS OF
TELESCOPIC OPTICS.
FDA CLASS I LASER PRODUCT
THIS PRODUCT COMPLIES WITH 
21CFR1040.10 (c)(d)AND (e)

   
MADE IN CHINA ML912  
NIKON VISION CO.,LTD.

*Den karabinhagelignende ring, der følger med etuiet, er udelukkende beregnet til at bære laserafstandsmåleren. Hæng ikke noget tungt i den, og træk ikke hårdt i den. Den kan ikke bruges til klatring.

En

Es

Fr

De

It

Sv

Nl

Ru

Pb

Pl

Fi

No

Dk

Cz

Ro

Hu

■ Internt display

- ① Højde (faktisk afstand ved indstilling for golf Funktion)
--- : "Måling mislykket" eller "Kunne ikke måle"
- ② Målmærke
—|— : Sigt mod målet, du vil foretage måling for.
Placer målet i midten af mærket.
- ③ Måleenhed (m: meter/YD: yard)
- ④ Afstand
---- : "Måling mislykket" eller "Kunne ikke måle"
- ⑤ Indikator for batteriniveau
- ⑥ Indikationer for visningstilstand for måling
- ⑦ Laserirradiationsmærke
∞ : Viser, mens laseren udsendes til en måling. Se ikke mod siden med frontlinsen, når dette mærke vises.
- ⑧ LOCKED ON-kendetegn (kendetegn for Prioritet til nærmeste mål)
⌋ : Når der måles afstand til overlappende genstande, og afstanden til den nærmeste genstand bliver vist, tænder dette kendetegn.

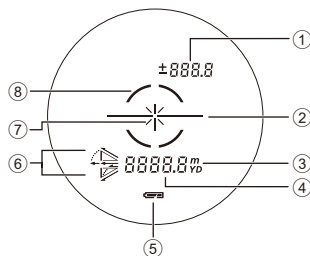

- Produktets interne display forstørres af øjestykket. Selvom du kan se støv, der er trængt ind, påvirker det ikke målenøjagtigheden.

Funktioner

■ Funktionen STABILIZED (vibrationsreduktion)

● Tænd og sluk

Funktionen STABILIZED (vibrationsreduktion) aktiveres, når laserafstandsmåleren tændes.

Når laserafstandsmåleren er slukket, slukkes funktionen STABILIZED (vibrationsreduktion) automatisk.

■ Algoritme for Prioritering af Nærmeste Mål

Når der måles afstand til overlappende genstande, viser algoritmen for Prioritet til Nærmeste Mål afstanden til den nærmeste genstand.

■ LOCKED ON-kendetegn (kendetegn for Prioritet til nærmeste mål)

Når der måles afstand til overlappende genstande såsom en flagstang med træer i baggrunden, og afstanden til det nærmeste mål vises, tændes LOCKED ON-kendetegnet (kendetegnet for Prioritet til nærmeste mål)* i målsøgeren.

*Enkelt måling: Kendetegnet er tændt, når der måles afstand til genstande, der overlapper hinanden, og afstanden til nærmeste genstand bliver vist.

Fortsat måling: Kendetegnet vises, når de viste tal skifter til et tættere mål.

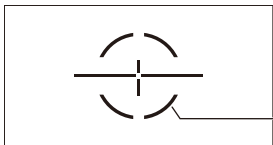

LOCKED ON-kendetegn (kendetegn for Prioritet til nærmeste mål) er tændt.

■ Indikator for faktisk afstand

Når indstillingen Indikator for faktisk afstand er aktiveret, og visningstilstand for måling er indstillet til tilstanden for faktisk afstand, blinker indikatoren for faktisk afstand, mens laserafstandsmåleren er tændt. Du kan med et enkelt blik se, at hældningsmålerfunktionen ikke anvendes.

En

Es

Fr

De

It

Sv

Nl

Ru

Pb

Pl

Fi

No

Dk

Cz

Ro

Hu

Ilægning/Udskiftning af batteri

En
Es
Fr
De
It
Sv
Nl
Ru
Pb
Pl
Fi
No
Dk
Cz
Ro
Hu

■ Batteritype



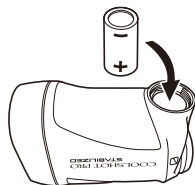

3V CR2 litium-batteri ×1

■ Ilægning/Udskiftning af batteri

1. Åbn batteridækslet.
Drej batteridækslet mod uret, og tag det af.
 2. Sæt batteriet i.
Når du skal udskifte batteriet, skal du først tage det gamle batteri ud, før du sætter et nyt i. Følg batteriisætningsmærket inde i batterikammeret for at vende batteriet (enderne + og -) korrekt (enden med - skal vende opad). Hvis batteriet ikke sættes korrekt i, fungerer laserafstandsmåleren ikke.
 3. Sæt batteridækslet på.
Drej batteridækslet med uret, og fastgør det. Skru batteridækslet helt på, og kontroller, at det sidder fast, når du monterer det.
- Det kan være vanskeligt at dreje batteridækslet, fordi produktet har en gummipakning til opretholdelse af de vandtætte egenskaber.



■ Indikator for batteriniveau

	Display	Beskrivelse
	Vises kun i 2 sekunder efter tænding.	Batteristyrken er tilstrækkelig.
	Vises kun i 2 sekunder efter tænding.	Batteriet er næsten afladet. Vær forberedt på at udskifte batteriet.
	Vises kontinuerligt.	Lavt. Batteriet skal udskiftes med et nyt.
	Blinker. Slukker automatisk efter 3 blink.	Batteriet er fladt. Udskift batteriet.

Navigering i menuerne

- Brug af MODE-knappen

Du kan trykke på MODE-knappen på to måder. Betjen knappen ved at følge beskrivelserne i denne vejledning.

- "Tryk på og hold" betyder, at der skal trykkes på knappen i 1,5 sekund eller længere.
- "Tryk" betyder et hurtigt tryk på knappen (mindre end 1,5 sekunder).

En

Es

Fr

De

It

Sv

Nl

Ru

Pb

Pl

Fi

No

Dk

Cz

Ro

Hu

Ændring af visningsfunktion for afstandsmåling (F1)

Skift mellem fire tilstande (se illustrationen herunder) i henhold til din golfspillestil. De viste oplysninger varierer afhængigt af tilstanden. Fabriksstandardindstillingen er golffunktionen.

1. Tryk på PWR-knappen for at tænde laserafstandsmåleren.
2. Tryk på MODE-knappen, og hold den nede.
 - Du kan nu ændre visningstilstanden for måling.
3. Indstillingen skifter, hver gang du trykker på PWR-knappen.

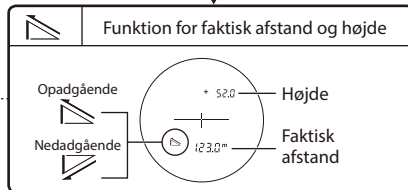
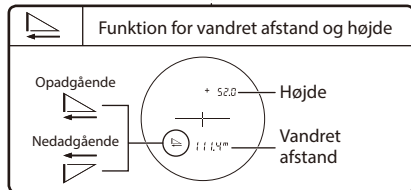
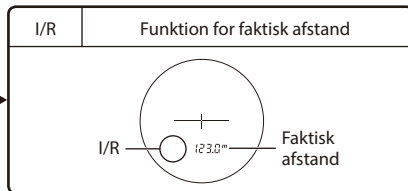
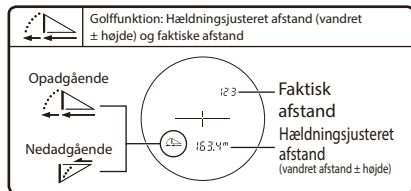
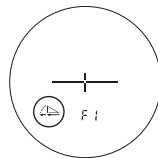

- Hvis du trykker på MODE-knappen og holder den nede eller ikke betjener knapperne i ca. 8 sekunder, gemmes den viste indstilling, og laserafstandsmåleren vender tilbage til standby.
- Indstillingen gemmes, selvom laserafstandsmåleren slukkes.

■ Ændring af det interne displays luminans (F2)

Justering af det interne displays lysstyrke. Standardindstillingen fra fabrikken er A (Auto, automatisk lysstyrkekontrol). Du kan vælge A eller 1 til 5.

- A (Auto): Luminansen justeres automatisk i henhold til lyset i omgivelserne.
- 1 – 5: 1 er mørkest, 5 er lysest.

1. Tryk på PWR-knappen for at tænde laserafstandsmåleren.
2. Tryk på MODE-knappen, og hold den nede.
3. Tryk på MODE-knappen én gang.
 - Du kan nu ændre det interne displays luminans.
4. Indstillingen skifter, hver gang du trykker på PWR-knappen.

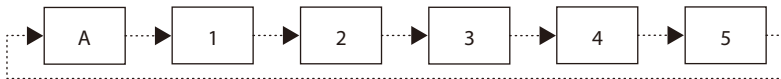

- Hvis du trykker på MODE-knappen og holder den nede eller ikke betjener knapperne i ca. 8 sekunder, gemmes den viste indstilling, og laserafstandsmåleren vender tilbage til standby.
- Indstillingen gemmes, selvom laserafstandsmåleren slukkes.

● Midlertidig ændring af indstillingen for det interne displays luminans

Hvis det interne display er vanskeligt at se pga. det omgivende lys, kan du ændre lysstyrken midlertidigt. Luminansen ændres, hver gang der trykkes på MODE-knappen.

- Luminansniveauet vises ikke i det interne display.
- A (Auto) kan ikke indstilles.
- Når laserafstandsmåleren slukkes, vender det interne display tilbage til den oprindelige luminans.

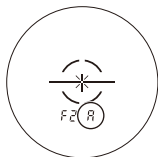

En

Es

Fr

De

It

Sv

Nl

Ru

Pb

Pl

Fi

No

Dk

Cz

Ro

Hu

■ Ændring af enhed for afstandsvisning (F3)

Vælg YD (yards) eller m (meter) som visningsenhed for måleresultaterne. Standardindstillingen fra fabrikken er yard (YD).

1. Tryk på PWR-knappen for at tænde laserafstandsmåleren.
2. Tryk på MODE-knappen, og hold den nede.
3. Tryk på MODE-knappen to gange.
 - Du kan nu ændre enheden for afstandsvisning.
4. Indstillingen skifter, hver gang du trykker på PWR-knappen.

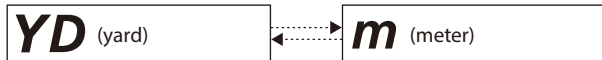

- Hvis du trykker på MODE-knappen og holder den nede eller ikke betjener knapperne i ca. 8 sekunder, gemmes den viste indstilling, og laserafstandsmåleren vender tilbage til standby.
- Indstillingen gemmes, selvom laserafstandsmåleren slukkes.

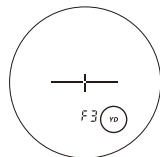

■ Aktivering eller deaktivering af indikatoren for faktisk afstand (F4)

Når indstillingen Indikator for faktisk afstand er aktiveret, og visningstilstand for måling er indstillet til tilstanden for faktisk afstand, blinker indikatoren for faktisk afstand, mens laserafstandsmåleren er tændt. Du kan med et enkelt blik se, at hældningsmålerfunktionen ikke anvendes. Standardindstillingen fra fabrikken er On (aktiveret).

1. Tryk på PWR-knappen for at tænde laserafstandsmåleren.
2. Tryk på MODE-knappen, og hold den nede.
3. Tryk på MODE-knappen tre gange.
 - Du kan nu ændre indikatoren for faktisk afstand.
4. Indstillingen skifter, hver gang du trykker på PWR-knappen.



- Hvis du trykker på MODE-knappen eller ikke betjener knapperne i ca. 8 sekunder, gemmes den viste indstilling, og laserafstandsmåleren vender tilbage til standby.
- Indstillingen gemmes, selvom laserafstandsmåleren slukkes.

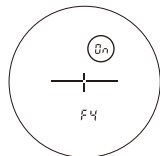

En

Es

Fr

De

It

Sv

Nl

Ru

Pb

Pl

Fi

No

Dk

Cz

Ro

Hu

■ Betjeningsdiagram for indstillingsmenuerne

En
Es
Fr
De
It
Sv
Nl
Ru
Pb
Pl
Fi
No
Dk
Cz
Ro
Hu

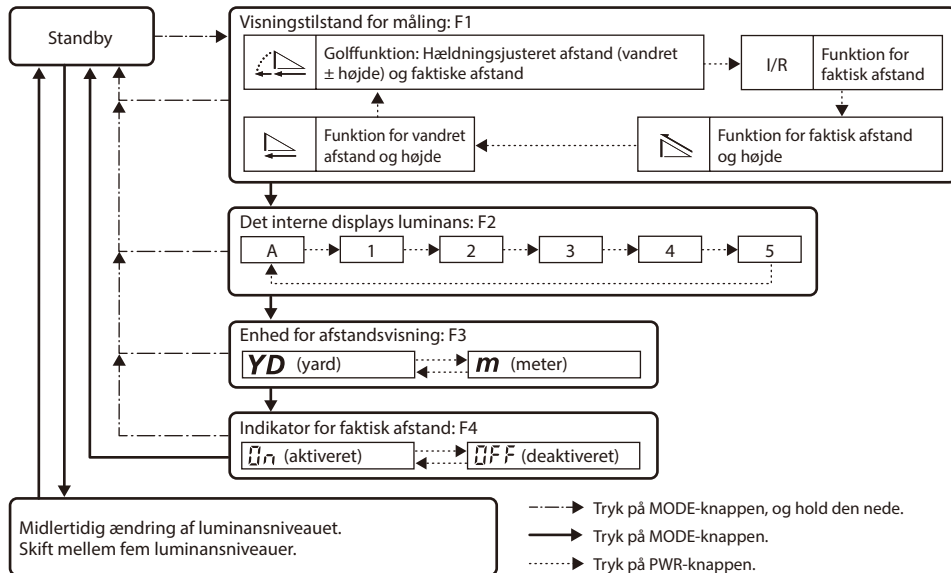

- Hvis du trykker på MODE-knappen og holder den nede eller ikke betjener knapperne i ca. 8 sekunder, mens du er i indstillingsmenuerne, gemmes den viste indstilling, og laserafstandsmåleren vender tilbage til standby.

Måling

Advarsel — Ukorrekt brug af knapper og justeringer eller udførelse af andre procedurer end dem, der er specificeret i dette dokument, kan være farlig pga. udsættelse for farlig bestråling.

- Kontroller hver menuindstilling før måling. Se "Navigering i menuerne" for at få oplysninger om menu og om ændring af indstillingerne.

■ Justering af det interne displays fokus

Juster fokus som beskrevet herunder, hvis det interne display er vanskeligt at se.

1. Tryk på PWR-knappen for at tænde laserafstandsmåleren.
2. Se gennem øjestykket, og drej diopterjusteringshjulet, indtil det interne display er i fokus.

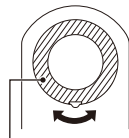

Diopterjusteringshjul

■ Måling

1. Tryk på PWR-knappen for at tænde laserafstandsmåleren.
 - Hvis du ikke betjener knappen i ca. 8 sekunder, slukkes laserafstandsmåleren automatisk.
2. Sigt mod målet.
Placer midten af målmærket på målet.



Straks efter tænding

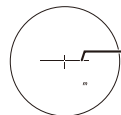

3. Tryk på PWR-knappen for at måle.
Efter måling vises resultatet i ca. 8 sekunder, derefter slukkes der automatisk.
Tryk på PWR-knappen, mens laserafstandsmåleren er tændt, for at måle igen.

En

Es

Fr

De

It

Sv

Nl

Ru

Pb

Pl

Fi

No

Dk

Cz

Ro

Hu

■ Enkelt måling

Et tryk på PWR-knappen starter en enkelt måling, og derefter vises resultaterne.

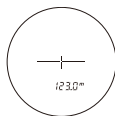

Eksempel på visning af målt afstand

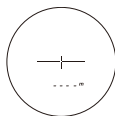

Eksempel på mislykket måling

■ Fortsat måling

Tryk på PWR-knappen, og hold den nede for at begynde fortsat måling i op til 8 sekunder. Under målingen blinker laserudstrålingsmærket, hvorefter målingsresultatet vises fortløbende. Hvis du ophører med at trykke på knappen, stopper den fortsatte måling.

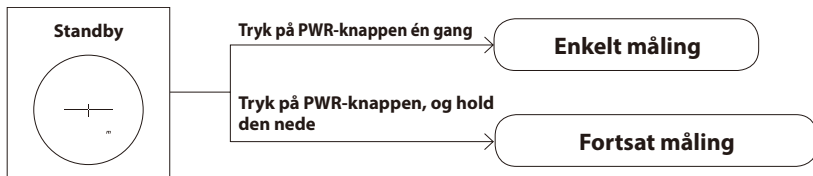

● Ved måling af et flag på en golfbane

Hold fokus på flaget ved midten af målmærket med den kontinuerlige målefunktion for at minimere effekten af håndrystelser.

Tekniske bemærkninger

■ Specifikationer

Målingsområde (faktisk afstand)	7,5-1090 meter/8-1200 yards
Afstandsvisning (interval)	Faktisk afstand (øverste): Hver 1 m/yd. Faktisk afstand (nederste): Hver 0,5 m/yd. Vandret afstand/Hældningsjusteret afstand (nederste): Hver 0,2 m/yd. Højde (øverste): Hver 0,2 m/yd. (kortere end 100 m/yd.) Hver 1 m/yd. (100 m/yd. og derover)
Nøjagtighed (faktisk afstand) ¹⁾	±0,75 m/yd. (kortere end 700 m/yd.) ±1,25 m/yd. (700 m/yd. og derover, kortere end 1000 m/yd.) ±1,75 m/yd. (1000 m/yd. og derover)
Forstørrelse (×)	6
Effektiv frontlinsediameter (mm)	21
Rektangulært synsfelt (reelt) (°)	7,5
Øjeafstand (mm)	18,0
Udgangspupil (mm)	3,5
Justering af diopter	±4 m ⁻¹
Mål (L × H × B) (mm/tommer)	96 × 74 × 42/3,8 × 2,9 × 1,7
Vægt (g/oz.)	Ca. 170/6,0 (uden batteri)
Betjeningstemperatur (°C/°F)	-10 — +50/14 — 122
Fugtighed under betjening (%RH)	80 eller mindre (uden dugdannelse)
Strømkilde	CR2 litium-batteri × 1 (DC 3V) Automatisk slukning (efter ca. 8. sek. uden betjening)
Struktur	Vandtæt (ned til 1 m/3,3 fod i 10 minutter) ²⁾ , tågesikker Batterikammeret er regntæt — svarer til JIS/IEC beskyttelsesklasse 4 (IPX4) (under Nikons testbetingelser) ³⁾
Elektromagnetisk kompatibilitet	FCC Del15 SubPartB klasse B, EU:EMC-direktiv, AS/NZS, VCCI klasse B, CU TR 020, ICES-003

En

Es

Fr

De

It

Sv

Nl

Ru

Pb

Pl

Fi

No

Dk

Cz

Ro

Hu

Miljø	RoHS, WEEE
Laserklassificering	IEC60825-1: Klasse 1M/Laserprodukt FDA/21 CFR Part 1040.10: Klasse I Laserprodukt
Bølgelængde (nm)	905
Pulsvarighed (ns)	9,5
Udgang (W)	15
Stråledivergens (mrad)	Lodret: 1,8, Vandret: 0,25

- Specifikationerne for produktet opnås muligvis ikke afhængigt af målobjektets form, overfladetekstur og art og/eller vejrforhold.

^{*1} Under Nikons måleforhold.

^{*2} Vandtætte modeller

Dette produkt er vandtæt, og det optiske system eller iagttagelse vil ikke blive påvirket, hvis enheden nedsænkes eller falder i vand til en maksimal dybde på 1 m/3,3 fod i op til 10 minutter.

Produktet tilbyder følgende fordele:

- Kan anvendes under forhold med stor fugtighed, meget støv og regn uden risiko for skade af indre komponenter.
- Designet med nitrogenfyldt gør den modstandsdygtig mod dugdannelse og mug.

Bemærk dog følgende ved brug af Nikon- laserafstandsmåleren:

- Brug eller hold ikke produktet under rindende vand.
- Hvis der konstateres fugt på bevægelige dele i dette produkt, skal du stoppe brugen af det og tørre det af.

^{*3} Batterikammeret er regntæt, ikke vandtæt. Der kan trænge vand ind i enheden, hvis Nikon laser-afstandsmåleren nedsænkes i vand. Hvis der kommer vand ind i batterikammeret, skal du aftørre al fugt og lade kammeret tørre helt.

Batterilevetid

Ca. 2400 gange (ved ca. 20°C (68°F))

Dette tal kan variere alt efter temperatur og andre faktorer. Det er kun et vejledende tal.

- Batteriet, der følger med denne Nikon Laser-afstandsmåler, er kun beregnet til demo og kontrol. På grund af naturlig elektrisk afladning vil levetiden af dette batteri sandsynligvis være kortere end angivet ovenfor.

■ Fejlfinding/reparation

Hvis dette produkt ikke fungerer som forventet, bedes du tjekke listen nedenfor, før du kontakter din lokale forhandler eller butikken, hvor det er købt.

- Hvis der er et problem med produktet.

Problem	Årsag/løsning
<ul style="list-style-type: none">• Tænder ikke	<ul style="list-style-type: none">• Tryk på PWR-knappen (oven på enheden).• Kontrollér, at batteriet er sat korrekt i.• Udskift batteriet med et nyt.
<ul style="list-style-type: none">• Kan ikke måle• Unormalt resultat	<ul style="list-style-type: none">• Kontrollér indstillingerne.• Kontrollér, at den kan måle et stort mål tæt ved dig (f.eks. en bygning ca. 15 m/yd. foran dig).• Rengør linsen om nødvendigt.
<ul style="list-style-type: none">• Det interne display kan ikke ses• Det er vanskeligt at se det interne display	<ul style="list-style-type: none">• Kontroller det interne displays lysstyrke, og juster den om nødvendigt. Tildæk frontlinsen, så det bliver lettere at kontrollere det interne display.
<ul style="list-style-type: none">• Det vides ikke, om funktionen STABILIZED (vibrationsreduktion) fungerer	<ul style="list-style-type: none">• Sammenlign vibrationen af målet i målsøgeren, når laserafstandsmåleren er tændt og slukket.• Når laserafstandsmåleren er tændt, er funktionen STABILIZED (vibrationsreduktion) også automatisk aktiveret.
<ul style="list-style-type: none">• Funktionen STABILIZED (vibrationsreduktion) kan ikke deaktiveres	<ul style="list-style-type: none">• Funktionen STABILIZED (vibrationsreduktion) aktiveres, når laserafstandsmåleren tændes. Når laserafstandsmåleren er slukket, slukkes funktionen STABILIZED (vibrationsreduktion) automatisk.• Funktionen STABILIZED (vibrationsreduktion) kan ikke aktiveres eller deaktiveres manuelt.
<ul style="list-style-type: none">• Der er små bevægelseslyde, når instrumentet tændes og slukkes	<ul style="list-style-type: none">• Der opstår små bevægelseslyde på grund af STABILIZED (vibrationsreduktion)-systemets motor. Disse lyde er normale. Forsæt blot med at bruge din laserafstandsmåler.
<ul style="list-style-type: none">• Der høres lyde inde fra huset, når det rystes, mens der er slukket for strømmen	<ul style="list-style-type: none">• Stabiliseringsmekanismen bevæger sig inden i huset. Disse lyde er normale. Disse lyde forekommer ikke, når der er tændt for strømmen, heller ikke selvom huset rystes.
<ul style="list-style-type: none">• [E] vises på det interne display	<ul style="list-style-type: none">• Angiver en fejl. Kontakt forhandleren eller butikken, hvor du har købt produktet.

En

Es

Fr

De

It

Sv

NI

Ru

Pb

PI

Fi

No

Dk

Cz

Ro

Hu

En

Es

Fr

De

It

Sv

Nl

Ru

Pb

Pl

Fi

No

Dk

Cz

Ro

Hu

- Hvis der er behov for reparation, bedes du kontakte din lokale forhandler eller butikken, hvor du har købt produktet.

Du må ikke selv reparere eller adskille produktet. Det kan resultere i en alvorlig ulykke.

Vær opmærksom på, at Nikon ikke er ansvarlig for direkte eller indirekte skade, hvis brugeren har forsøgt at reparere eller adskille produktet.

Česky

OBSAH

Úvod

Nejprve si přečtete tento text	290
BEZPEČNOSTNÍ A PROVOZNÍ OPATŘENÍ	291

Seznámení s laserovým dálkoměrem

Nejdůležitější vlastnosti	294
Názvosloví/obsah balení	295
Vnitřní displej	296

Funkce

Funkce STABILIZED (redukce vibrací)	297
Algoritmus Priority Prvního Cíle	297
Značka LOCKED ON (značka zjišťování Priority Prvního Cíle)	297
Indikátor skutečné vzdálenosti	297

Vložení/výměna baterie

Typ baterie	298
Vložení/výměna baterie	298
Indikátor stavu baterie	298

Navigace v nabídkách

Změna režimu zobrazení měření (F1)	300
Změna jasu vnitřního displeje (F2)	301
Změna zobrazovaných jednotek vzdálenosti (F3)	302
ZAPNUTÍ a VYPNUTÍ Indikátoru skutečné vzdálenosti (F4)	303
Provozní schéma nabídek nastavení	304

Měření

Nastavení zaostření vnitřního displeje	305
Měření	305
Jedno měření	306
Nepřetržitě měření	306

Technické poznámky

Technické údaje	307
Řešení problémů/opravy	309

En

Es

Fr

De

It

Sv

Nl

Ru

Pb

Pl

Fi

No

Dk

Cz

Ro

Hu

Úvod

En

■ Nejprve si přečtěte tento text

Děkujeme, že jste si zakoupili laserový dálkoměr Nikon COOLSHOT PRO STABILIZED.

Před použitím tohoto výrobku si pozorně přečtěte tuto příručku, a tak zajistíte správné použití.

Po přečtení tuto příručku uložte na snadno přístupném místě pro budoucí použití.

Es

Fr

De

It

Sv

Nl

Ru

Pb

Pl

Fi

No

Dk

Cz

Ro

Hu

● O příručce

- Žádná část této příručky nesmí být reprodukována, přenášena, prepisována, ukládána do systému pro opětovné zpřístupnění ani překládána do jakéhokoli jazyka, a to jakoukoli formou a jakýmikoli prostředky, bez předchozího písemného svolení společnosti Nikon.
- Ilustrace a obsah displeje zobrazené v této příručce se mohou lišit od skutečného výrobku.
- Společnost Nikon nenese odpovědnost za jakékoli případné chyby, které může tato příručka obsahovat.
- Vzhled, specifikace a funkce tohoto výrobku mohou být změněny bez předchozího upozornění.

● O kontrolách na rádiové rušení

- Tento přístroj je v souladu s částí 15 předpisu FCC. Provoz podléhá následujícím dvěma podmínkám:
 - (1) tento přístroj nesmí působit rušení,
 - (2) tento přístroj musí akceptovat jakékoli přijímané rušení, včetně rušení, které může způsobit nežádoucí činnost.
- Toto zařízení bylo odzkoušeno a shledáno v souladu s limity pro digitální přístroje třídy B dle předpisu FCC, část 15, a směrnice EU o elektromagnetické kompatibilitě. Tyto limity jsou navrženy tak, aby poskytovaly přiměřenou ochranu před rušením při instalaci v obytných prostorách. Toto zařízení generuje, používá a může vyzařovat vysokofrekvenční energii. Pokud není instalováno a používáno v souladu s pokyny, může rušit rádiovou komunikaci. Neexistuje však žádná záruka, že v konkrétní instalaci k rušení nedojde. Pokud toto zařízení skutečně ruší příjem rozhlasu nebo televize, což lze zjistit vypnutím a zapnutím zařízení, doporučuje se uživatelům rušení odstranit některým z následujících opatření:
 - Změnit orientaci přijímací antény nebo ji přemístit.
 - Zvětšit odstup mezi zařízením a přijímačem.
 - Požádat o pomoc prodejce nebo zkušeného technika v oboru rádia a TV.

Oznámení pro zákazníky v Kanadě
CAN ICES-3(B)/NMB-3(B)

■ BEZPEČNOSTNÍ A PROVOZNÍ OPATŘENÍ

Přísně dodržujte pokyny obsažené v této příručce, neboť tak zajistíte bezpečné používání tohoto výrobku a předejdete úrazům a škodám na majetku, které by vám či jiným osobám mohly vzniknout. Ke správnému používání výrobku je nutné, abyste obsahu příručky dobře porozuměli.

VAROVÁNÍ

Tímto způsobem upozorňujeme, že nesprávné použití způsobené nedodržením takto označené zásady může mít za následek smrt nebo vážný úraz.

POZOR

Tímto způsobem upozorňujeme, že nesprávné použití způsobené nedodržením takto označené zásady může mít za následek úraz nebo hmotnou ztrátu.

BEZPEČNOSTNÍ OPATŘENÍ (Laser)

Tento výrobek používá neviditelný laserový paprsek. Důsledně dodržujte následující:

VAROVÁNÍ

- Netiskněte tlačítko PWR, když se díváte do výstupní apertury laseru. Může dojít k poškození zraku.

- Nemiřte do očí.
- Nemiřte laserem na lidi.
- Nedívejte se do laseru skrz jiný optický nástroj, jako je čočka či dalekohled. Může dojít k poškození zraku.
- Pokud neprovádíte měření, držte prsty dál od tlačítka PWR, abyste zamezili náhodnému vyslání laserového paprsku.
- Pokud přístroj delší dobu nepoužíváte, vyjměte baterii.
- Výrobek nerozebírejte ani neprovádějte technické úpravy či opravy. Vyzařování laseru může škodit vašemu zdraví. Byl-li výrobek rozebrán, opravován či technicky upraven, již se na něj nevztahuje záruka výrobce.
- Výrobek uložte mimo dosah dětí.

BEZPEČNOSTNÍ OPATŘENÍ (Monokulární objektiv)

VAROVÁNÍ

- Během používání tohoto výrobku se nikdy nedívejte přímo do slunce, intenzivního světla ani laseru. V opačném případě může dojít k vážnému poškození či úplné ztrátě zraku.

POZOR

- Plastový sáček použitý k zabalení tohoto výrobku nebo jiných malých částí udržujte mimo dosah dětí. Plastový sáček jim může zacpat ústa a nos a způsobit udušení.
- Dbejte na to, aby děti omylem nespolkly malé součásti či doplňky. Pokud by děti takové součásti spolkly, okamžitě vyhledejte lékaře.
- Pokud výrobek nepoužíváte, vypněte jej.
- Při přenášení uložte tento výrobek do pouzdra.
- Přestane-li tento výrobek z jakéhokoli důvodu správně pracovat, ihned jej přestaňte používat a obraťte se na autorizovaného zástupce servisu společnosti Nikon.

En

Es

Fr

De

It

Sv

Nl

Ru

Pb

Pl

Fi

No

Dk

Cz

Ro

Hu

- Neponechávejte tento výrobek na nestabilním místě. Může dojít k jeho pádu a následnému úrazu či poruše.
- Nepoužívejte tento výrobek při chůzi. Při chůzi můžete narazit do překážky nebo upadnout, a způsobit tak zranění či poruchu.
- Nehoupejte výrobkem za řemínek. Můžete zasáhnout jiné osoby a způsobit zranění.
- Gumové části tohoto výrobku (např. očníce) a gumové části dodávaného pouzdra a popruhu mohou při dlouhotrvajícím používání či skladování zpuchřet. Zpuchřelá guma může ulpívat na oděvu a způsobit znečištění. Před použitím zkontrolujte jejich stav, a zjistíte-li závadu, obraťte se na autorizovaného zástupce servisu společnosti Nikon.
- Delší použití gumové očníce může způsobit zánět kůže. Pokud se u vás objeví jakékoli příznaky, přestaňte výrobek používat a ihned vyhledejte lékaře.

PREVENTIVNÍ OPATŘENÍ (Lithiová baterie)

Nesprávné použití může způsobit prasknutí či netěsnost lithiové baterie, čímž dojde ke korozi přístroje a znečištění rukou či oděvu. Důsledně dodržujte následující:

- Instalujte baterii správně umístěnými póly + a -.
- Pokud je baterie vybitá nebo ji nebudete delší dobu používat, vyjměte ji.
- Baterii udržujte mimo dosah ohně a vody. Nikdy baterii nerozebírejte.
- Lithiovou baterii nenabíjejte.
- Nikdy nezkratujte kontakty v prostoru pro baterii.
- Nenoste baterii v kapse či tašce společně s klíči nebo mincemi. Mohlo by dojít ke zkratování a přehřátí baterie.
- Pokud se uniklá kapalina z baterie dostane do kontaktu s oblečením nebo kůží, opláchněte zasažená místa velkým množstvím vody. Vnikne-li do očí nebo úst, opláchněte vodou a okamžitě vyhledejte lékaře.
- Lithiovou baterii likvidujte v souladu s místními předpisy.

OPATŘENÍ PŘI MANIPULACI A PROVOZU

- Nevystavujte tento výrobek fyzickým otřesům.
- Jestliže výrobek náhodně vystavíte silnému fyzickému otřesu nebo jej upustíte a máte podezření na poruchu, okamžitě se obraťte na místního prodejce nebo autorizovaného zástupce servisu společnosti Nikon.
- Nepoužívejte výrobek pod vodou.
- Případný déšť, vodu, písek či bahno z výrobku co nejdříve otřete měkkým čistým hadříkem.
- Je-li tento výrobek vystaven extrémním teplotním změnám (je-li náhle přenesen z chladného místa na teplé nebo naopak), může se povrch čoček zamlžit. Nepoužívejte výrobek, dokud zamlžení nezmizí.
- Nenechávejte výrobek v autě za horkého či slunečného počasí nebo v blízkosti zdrojů tepla.

- Nevystavujte okulár přímému slunečnímu záření. Kondenzace vody na objektivu může poškodit povrch vnitřního displeje.



OPATŘENÍ PŘI PÉČI A ÚDRŽBĚ

ČOČKA

Při čištění dejte pozor, abyste se rukou přímo nedotkli povrchu čočky. Odstraňte prach či vlákna ofukovacím balónkem*. V případě otisků prstů nebo jiných nečistot, které nelze odstranit ofukovacím balónkem, otřete čočku suchým měkkým hadříkem nebo čistícím hadříkem na brýle, a to spirálovým pohybem, který začíná ve středu čočky a postupuje směrem k okraji. Při otírání příliš velkou silou nebo otírání tvrdým materiálem může dojít k poškození čočky. Není-li uvedený postup dostatečný, jemně otřete čočku hadříkem mírně navlhčeným v komerčně dostupném čistícím prostředku na čočky.

HLAVNÍ TĚLO

Jemně odstraňte prach ofukovacím balónkem a poté očistěte povrch těla měkkým čistým hadříkem. Po použití u moře otřete sůl, která mohla ulpět na povrchu těla, vlhkým měkkým čistým hadříkem a poté tělo otřete suchým hadříkem. Nepoužívejte benzen, ředidlo nebo jiné čistící prostředky obsahující organická rozpouštědla.

ULOŽENÍ

Při vysoké vlhkosti se může na povrchu čoček objevovat kondenzovaná voda nebo plíseň. Výrobek proto ukládejte na chladné a suché místo. Po použití za deštivého dne nebo v noci nechte přístroj důkladně vyschnout za pokojové teploty a poté jej uložte na chladné a suché místo.

* Pryžový čistící nástroj s tryskou, z níž fouká vzduch.

Symbol pro oddělený sběr odpadu platný v evropských zemích



Tento symbol znamená, že baterie se mají odkládat odděleně. Následující pokyny platí pro uživatele z evropských zemí.

- Tyto baterie se mají odkládat sběru k tomuto účelu určeném. Neodhazujte spolu s domácím odpadem.
- Více informací o způsobu zacházení s nebezpečným odpadem vám podá příslušná místní instituce.

Symbol pro oddělený sběr odpadu platný v evropských zemích



Tento symbol znamená, že tento výrobek se má odkládat odděleně. Následující pokyny platí pro uživatele z evropských zemí.

- Tento výrobek se má odkládat odděleně na příslušném sběrném místě. Neodhazujte spolu s domácím odpadem.
- Více informací o způsobu zacházení s nebezpečným odpadem vám podá příslušná místní instituce.

En

Es

Fr

De

It

Sv

NI

Ru

Pb

PI

Fi

No

Dk

Cz

Ro

Hu

Seznámení s laserovým dálkoměrem

En
Es
Fr
De
It
Sv
Nl
Ru
Pb
Pl
Fi
No
Dk
Cz
Ro
Hu

■ Nejdůležitější vlastnosti

- Funkce STABILIZED (redukce vibrací) se používá k omezení vibrací způsobených pohybem ruky
- Červený vnitřní displej je snadno čitelný
- Využívá algoritmus Priority Prvního Cíle, který usnadňuje měření praporekové tyče
- Značka LOCKED ON (značka zjišťování Priority Prvního Cíle) svítí při měření překrývajících se subjektů a vzdálenosti k nejbližšímu subjektu
- Kvalitní hledáček s 6x zvětšením a vícevrstevným potahem
- Větší okulár pro snadné prohlížení
- Volba ze čtyř režimů zobrazení měření
- Režim golf (výchozí nastavení) zobrazuje vzdálenost upravenou o sklon (horizontální vzdálenost ± výška), což je užitečné při golfu
- Vestavěný indikátor skutečné vzdálenosti
- Chcete-li spustit nepřetržitě měření, podržte tlačítko PWR stisknuté (až cca 8 sekund)
- Automatické vypnutí (cca 8 sekund bez použití pohotovostní obrazovky)
- Vodotěsnost a odolnost proti mlžení (není určeno pro použití pod vodou)
- Neviditelný/pro oči bezpečný laser třídy 1M dle EN/IEC

● O výsledcích měření

Tento přístroj je základní dálkoměr. Výsledky jeho měření nelze použít jako důkazní materiál.

Tento výrobek měří pomocí neviditelného laserového paprsku. Měří dobu, za kterou laserový paprsek doputuje od dálkoměru k cíli a zpět. Odrazivost laseru a výsledky měření se mohou měnit podle klimatických podmínek a okolního prostředí, dále pak v závislosti na barvě, povrchové úpravě, rozměrech, tvaru a dalších vlastnostech cíle.

V následujících případech mohou být měření nepřesná nebo mohou selhat:

- Za deště, sněhu nebo mlhy
- Malý nebo tenký cíl
- Černý nebo tmavý cíl
- Cíl má stupňovitý povrch
- Cíl se pohybuje nebo chvěje
- Měření vodní hladiny
- Cíl měřený přes sklo
- Je-li cílem sklo nebo zrcadlo
- Pokud laser směřuje šikmo na odrazivý povrch cíle

■ Názvosloví/obsah balení

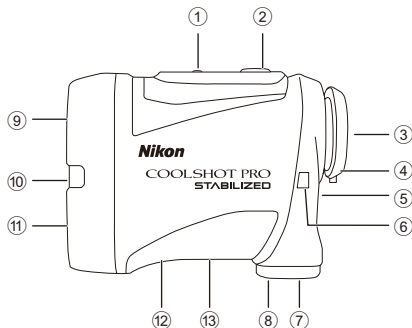

Obsah balení

- Tělo ×1
- Pouzdro ×1
- Řemínek ×1
- Lithiová baterie (CR2) ×1

- ① Tlačítko MODE (režim)
- ② Tlačítko PWR (tlačítko POWER ON/ Measurement (vypínač/měření))
- ③ Monokulární okulár s 6× zvětšením
- ④ Očnice/Kroužek dioptrické korekce
- ⑤ Stupnice dioptrické korekce
- ⑥ Očko pro řemínek
- ⑦ Kryt prostoru pro baterii
- ⑧ Indikace „Otevřeného“ prostoru pro baterii
- ⑨ Čočka monokulárního objektivu/výstupní apertura laseru
- ⑩ Indikátor skutečné vzdálenosti
- ⑪ Apertura neviditelného laserového detektoru
- ⑫ Štítek s číslem výrobku
- ⑬ Indikace

IEC60825-1 CLASS 1M LASER PRODUCT
DO NOT EXPOSE USERS OF
TELESCOPIC OPTICS.
FDA CLASS I LASER PRODUCT
THIS PRODUCT COMPLIES WITH



MADE IN CHINA ML912
NIKON VISION CO.,LTD.

*Karabinový prstenec, který je na pouzdro, slouží pouze k přenášení laserového dálkoměru. Nezavěšujte na něj nic těžkého ani za něj silně netahejte. Není určen pro horolezectví.

En

Es

Fr

De

It

Sv

Nl

Ru

Pb

Pl

Fi

No

Dk

Cz

Ro

Hu

■ Vnitřní displej

- ① Výška (v režimu golf skutečná vzdálenost)
--- : Chyba při měření nebo měření nelze provést
- ② Značka cíle
—+— : Namiřte na cíl, který chcete měřit.
Umístěte cíl do středu značky cíle.
- ③ Jednotka měření (m: metr/YD: yard)
- ④ Vzdálenost
---- : Chyba při měření nebo měření nelze provést
- ⑤ Indikátor stavu baterie
- ⑥ Označení režimu zobrazení měření
- ⑦ Značka laserového záření
×× : Zobrazí se, když při měření svítí laser. Nedívejte se
směrem do čoček objektivu, když se ukazuje tento znak.
- ⑧ Značka LOCKED ON (značka zjišťování Priority Prvního Cíle)
○ : Při měření překrývajících se subjektů a zobrazení
vzdálenosti k nejbližšímu subjektu tato značka svítí.

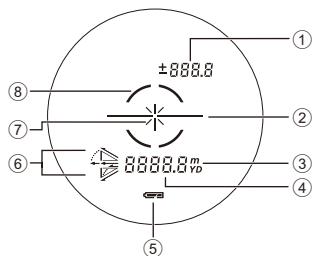

- Vnitřní displej tohoto výrobku je zvětšován okulárem. I když může být vidět vniklý prach, přesnost měření tím není ovlivněna.

Funkce

■ Funkce STABILIZED (redukce vibrací)

● ZAPNUTÍ a VYPNUTÍ

Funkce STABILIZED (redukce vibrací) se aktivuje souběžně se ZAPNUTÍM laserového dálkoměru. Při VYPNUTÍ laserového dálkoměru se funkce STABILIZED (redukce vibrací) automaticky vypne.

■ Algoritmus Priority Prvního Cíle

Při měření překrývajících se subjektů zobrazí algoritmus Priority Prvního Cíle vzdálenost k nejbližšímu subjektu.

■ Značka LOCKED ON (značka zjišťování Priority Prvního Cíle)

Při měření překrývajících se objektů, jako je praporeková tyč se stromy v pozadí, se při zobrazení vzdálenosti k nejbližšímu objektu v hledáčku rozsvítí značka LOCKED ON (značka zjišťování Priority Prvního Cíle)*.

*Jedno měření: Tento znak se objeví při měření překrývajících se objektů a zobrazení vzdálenosti k nejbližšímu objektu.

Nepřetržité měření: Tento znak se objeví, když se zobrazené číslice posouvají k bližšímu objektu.

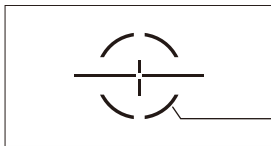

Značka LOCKED ON (značka zjišťování Priority Prvního Cíle) svítí.

■ Indikátor skutečné vzdálenosti

Pokud je ZAPNUTO nastavení Indikátor skutečné vzdálenosti a režim měřicího displeje je nastaven na režim skutečné vzdálenosti, Indikátor skutečné vzdálenosti bliká, když je laserový dálkoměr ZAPNUTÝ. Rychlým pohledem lze zjistit, že se funkce inklinometru právě nepoužívá.

En

Es

Fr

De

It

Sv

Nl

Ru

Pb

Pl

Fi

No

Dk

Cz

Ro

Hu

Vložení/výměna baterie

En

■ Typ baterie

Lithiová baterie CR2 3V ×1

Es

Fr

■ Vložení/výměna baterie

1. Otevřete kryt prostoru pro baterii.
Otáčejte krytem prostoru pro baterii proti směru hodinových ručiček a vyjměte jej.

De

It

Sv

2. Vložte baterii.

Chcete-li vyměnit baterii, nejdříve vyjměte starou baterii, a až poté vložte novou.

Řiďte se značkou pro vložení baterie uvnitř prostoru pro baterii tak, abyste vložili konce + a - ve správné orientaci (vložte baterii tak, aby konec - směřoval nahoru). Není-li baterie vložena správně, laserový dálkoměr nebude pracovat.

NI

Ru

Pb

3. Připevněte kryt prostoru pro baterii.

Otáčejte krytem prostoru pro baterii ve směru hodinových ručiček a pevně jej připevněte. Při připevňování kryt prostoru pro baterii zcela zašroubujte a ujistěte se, zda pevně drží.

PI

Fi

- Otáčení krytem prostoru pro baterii může jít ztuhla, protože tento výrobek používá gumové těsnění zajišťující funkci vodotěsnosti.

No

Dk





■ Indikátor stavu baterie

Cz

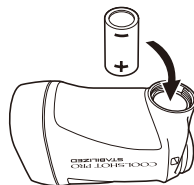
Ro

Hu



Displej		Popis
	Po zapnutí napájení se zobrazuje jen 2 sekundy.	Je k dispozici dostatečné napájení.
	Po zapnutí napájení se zobrazuje jen 2 sekundy.	Napájení slábne. Připravte se na výměnu baterie.
	Trvale zobrazováno.	Slabé. Baterie by měla být vyměněna za novou.
	Bliká. Po 3 bliknutích se automaticky vypne.	Baterie je vybitá. Vyměňte baterii.

Navigace v nabídkách

- Ovládání tlačítka MODE (režim)

Tlačítko MODE (režim) lze stisknout dvěma způsoby. Při ovládání tlačítka se řiďte popisem uvedeným v této příručce.

- „Podržet stisknuté“ znamená stisknout tlačítko a podržet je stisknuté po dobu nejméně 1,5 sekundy.
- „Stisknout“ znamená rychle stisknout tlačítko (méně než 1,5 sekundy).

En

Es

Fr

De

It

Sv

Nl

Ru

Pb

Pl

Fi

No

Dk

Cz

Ro

Hu

■ Změna režimu zobrazení měření (F1)

V závislosti na svém stylu hraní golfu přepínáte mezi čtyřmi režimy (viz obrázek níže). Zobrazené informace se liší podle režimu. Výchozí nastavení výrobce je režim golf.

1. Stisknutím tlačítka PWR zapnete laserový dálkoměr.
2. Podržte stisknuté tlačítko MODE (režim).
 - Nyní můžete změnit režim zobrazení měření.
3. Nastavení se přepne vždy, když stisknete tlačítko PWR.

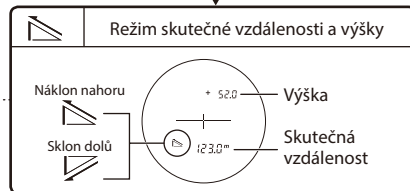
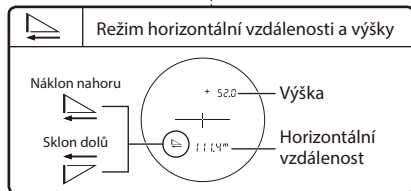
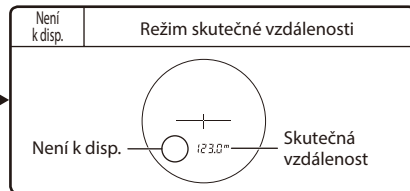
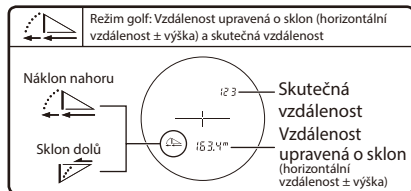
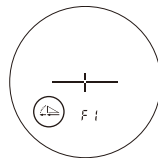

- Jestliže podržíte tlačítko MODE (režim) stisknuté nebo nebudete ovládat tlačítka po dobu přibližně 8 sekund, zobrazené nastavení se uloží a laserový dálkoměr přejde zpět do pohotovostního režimu.
- Nastavení je uloženo i při VYPNUTÍ laserového dálkoměru.

■ Změna jasu vnitřního displeje (F2)

Upravte jas vnitřního displeje. Výchozí tovární nastavení je A (Auto, automatické ovládání jasu). Můžete vybrat možnost A nebo 1 až 5.

- A (Auto): Jas je nastaven automaticky v závislosti na jasu okolního prostředí.
- 1 - 5: 1 je nejtmaší, zatímco 5 je nejjasnější.

1. Stisknutím tlačítka PWR zapnete laserový dálkoměr.
2. Podržte stisknuté tlačítko MODE (režim).
3. Jednou stiskněte tlačítko MODE (režim).
 - Nyní můžete změnit jas vnitřního displeje.
4. Nastavení se přepne vždy, když stisknete tlačítko PWR.

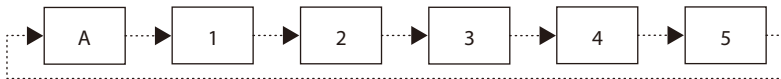

- Jestliže podržíte tlačítko MODE (režim) stisknuté nebo nebudete ovládat tlačítka po dobu přibližně 8 sekund, zobrazené nastavení se uloží a laserový dálkoměr přejde zpět do pohotovostního režimu.
- Nastavení je uloženo i při VYPNUTÍ laserového dálkoměru.

● Dočasná změna jasu vnitřního displeje

Je-li vnitřní displej obtížně viditelný kvůli okolním podmínkám, můžete dočasně změnit jas. Jas se změní pokaždé, když stisknete tlačítko MODE (režim).

- Úroveň jasu se na vnitřním displeji nezobrazuje.
- Možnost A (Auto) nelze nastavit.
- Při VYPNUTÍ laserového dálkoměru se obnoví původní jas vnitřního displeje.

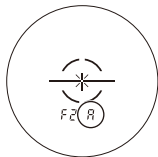

En

Es

Fr

De

It

Sv

Nl

Ru

Pb

Pl

Fi

No

Dk

Cz

Ro

Hu

■ Změna zobrazovaných jednotek vzdálenosti (F3)

Jako zobrazovanou jednotku výsledků měření vyberte možnost YD (yardy) nebo m (metry). Výchozí tovární nastavení je YD (yard).

1. Stisknutím tlačítka PWR zapnete laserový dálkoměr.
2. Podržte stisknuté tlačítko MODE (režim).
3. Dvakrát stiskněte tlačítko MODE (režim).
 - Nyní můžete změnit zobrazované jednotky vzdálenosti.
4. Nastavení se přepne vždy, když stisknete tlačítko PWR.



- Jestliže podržíte tlačítko MODE (režim) stisknuté nebo nebudete ovládat tlačítka po dobu přibližně 8 sekund, zobrazené nastavení se uloží a laserový dálkoměr přejde zpět do pohotovostního režimu.
- Nastavení je uloženo i při VYPNUTÍ laserového dálkoměru.

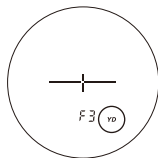

■ ZAPNUTÍ a VYPNUTÍ Indikátoru skutečné vzdálenosti (F4)

Pokud je ZAPNUTO nastavení Indikátor skutečné vzdálenosti a režim měřicího displeje je nastaven na režim skutečné vzdálenosti, Indikátor skutečné vzdálenosti bliká, když je laserový dálkoměr ZAPNUTÝ. Rychlým pohledem lze zjistit, že se funkce inklinometru právě nepoužívá. Výchozí tovární nastavení je On (zapnuto).

1. Stisknutím tlačítka PWR zapnete laserový dálkoměr.
2. Podržte stisknuté tlačítko MODE (režim).
3. Tříkrát stiskněte tlačítko MODE (režim).
 - Nyní můžete změnit Indikátor skutečné vzdálenosti.
4. Nastavení se přepne vždy, když stisknete tlačítko PWR.



- Jestliže stisknete tlačítko MODE (režim) nebo nebudete ovládat tlačítka po dobu přibližně 8 sekund, zobrazené nastavení se uloží a laserový dálkoměr přejde zpět do pohotovostního režimu.
- Nastavení je uloženo i při VYPNUTÍ laserového dálkoměru.

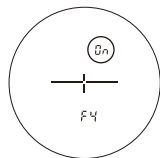

En

Es

Fr

De

It

Sv

Nl

Ru

Pb

Pl

Fi

No

Dk

Cz

Ro

Hu

■ Provozní schéma nabídek nastavení

En
Es
Fr
De
It
Sv
Nl
Ru
Pb
Pl
Fi
No
Dk
Cz
Ro
Hu

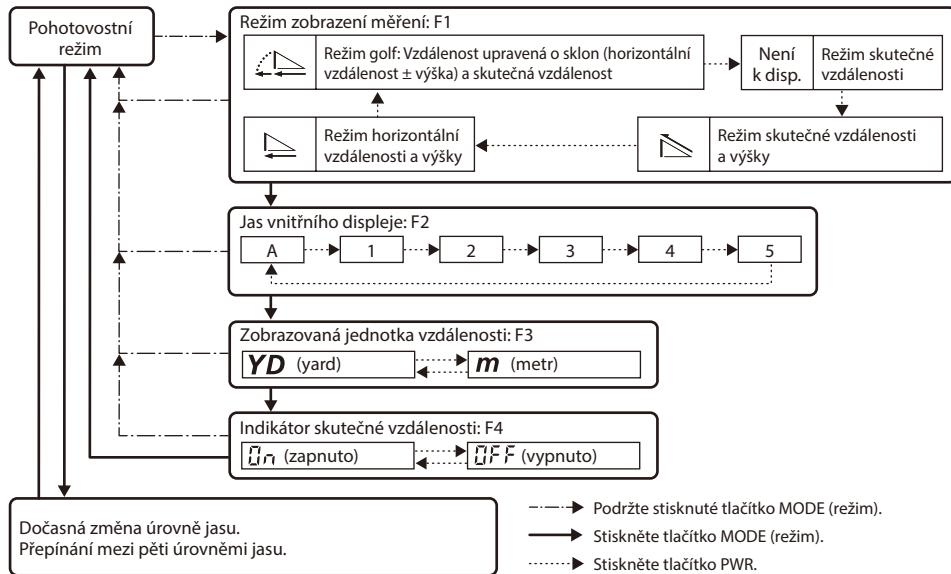

- Jestliže při používání nabídek nastavení podržíte tlačítko MODE (režim) stisknuté nebo nebudete ovládat tlačítka po dobu přibližně 8 sekund, zobrazené nastavení se uloží a laserový dálkoměr přejde zpět do pohotovostního režimu.

Měření

Pozor – Použití ovládacích prvků, seřízení nebo postupů jiných než zde uvedených může vést k negativním efektům nebo poškození vašeho zdraví v důsledku laserového záření.

- Před měřením zkontrolujte nastavení jednotlivých nabídek. Podrobné informace o nabídkách a postup při změně nastavení naleznete v části „Navigace v nabídkách“.

■ Nastavení zaostření vnitřního displeje

Je-li vnitřní displej špatně vidět, nastavte zaostření následujícím způsobem.

1. Stisknutím tlačítka PWR zapnete napájení.
2. Dívejte se okulárem a otáčejte kroužkem dioptrické korekce, dokud se vnitřní displej nezaostří.

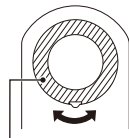

Kroužek dioptrické korekce

■ Měření

1. Stisknutím tlačítka PWR zapnete napájení.
 - Nepoužijete-li tlačítko po dobu přibližně 8 sekund, napájení se automaticky vypne.
2. Zamiřte na cíl.
Umístěte střed značky cíle na cíl.



Ihned po zapnutí

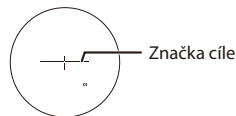

3. Měřte stisknutím tlačítka PWR.

Po ukončení měření se na zhruba 8 sekund zobrazí výsledek a poté se přístroj automaticky vypne. Chcete-li znovu měřit, stiskněte tlačítko PWR, zatímco je přístroj zapnutý.

■ Jedno měření

Jedno stisknutí tlačítka PWR zahájí jedno měření a poté zobrazí výsledky.

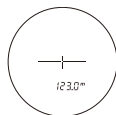

Příklad zobrazení naměřené vzdálenosti

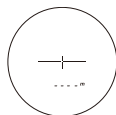

Příklad nezdařeného měření

■ Nepřetržité měření

Chcete-li spustit nepřetržité měření, podržte tlačítko PWR stisknuté po dobu přibližně 8 sekund. Během měření bliká znak laserového záření a poté se zobrazí naměřený výsledek. Pokud tlačítko uvolníte, nepřetržité měření se zastaví.

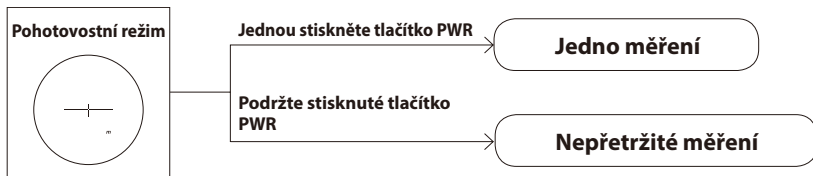

● Měření praporkové tyče na golfovém hřišti

Držte praporkovou tyč zaměřenou ve středu značky cíle pomocí funkce nepřetržitého měření, abyste minimalizovali vliv třasu rukou.

Technické poznámky

■ Technické údaje

Rozsah měření (skutečná vzdálenost)	7,5–1.090 metrů/8–1.200 yardů
Zobrazení vzdálenosti (přírůstek)	Skutečná vzdálenost (horní): Každých 1 m/yd. Skutečná vzdálenost (dolní): Každých 0,5 m/yd. Horizontální vzdálenost/vzdálenost upravená o sklon (dolní): Každých 0,2 m/yd. Výška (horní): Každých 0,2 m/yd. (méně než 100 m/yd.) Každých 1 m/yd. (100 m/yd. a více)
Přesnost (skutečná vzdálenost) ¹	±0,75 m/yd. (méně než 700 m/yd.) ±1,25 m/yd. (700 m/yd. nebo více, méně než 1.000 m/yd.) ±1,75 m/yd. (1.000 m/yd. nebo více)
Zvětšení (×)	6
Účinný průměr objektivu (mm)	21
Zorný úhel (reálný) (°)	7,5
Oční reliéf (mm)	18,0
Výstupní pupila (mm)	3,5
Dioptrická korekce	±4 m ⁻¹
Rozměry (Š × V × H) (mm/palce)	96 × 74 × 42/3,8 × 2,9 × 1,7
Hmotnost (g/oz.)	Cca 170/6,0 (bez baterie)
Provozní teplota (°C/°F)	-10 — +50/14 — 122
Provozní vlhkost (%RH)	80 a méně (bez kondenzace)
Zdroj napájení	1 × lithiová baterie CR2 (3V stejnosm.) Automatické vypnutí (přibližně po 8 sekundách nečinnosti)
Konstrukce	Vodotěsné (až do 1 m / 3,3 stopy po dobu 10 minut) ² , odolnost proti mlžení Prostor pro baterii je vodoodpudivý — ekvivalent ochrany JIS/IEC třídy 4 (IPX4) (podle testovacích podmínek společnosti Nikon) ³
Elektromagnetická kompatibilita	FCC část 15, oddíl B, třída B, EU: směrnice o EMK, AS/NZS, VCCI třídy B, CU TR 020, ICES-003

En

Es

Fr

De

It

Sv

NL

Ru

Pb

Pl

Fi

No

Dk

Cz

Ro

Hu

Prostředí	RoHS, WEEE
Klasifikace laseru	IEC60825-1: Třída 1M/Laserový Výrobek FDA/21 CFR Část 1040.10: Laserový Výrobek Třídy I
Vlnová délka (nm)	905
Délka pulsu (ns)	9,5
Výkon (W)	15
Divergence paprsku (mrad)	Vertikální: 1,8, Horizontální: 0,25

• V závislosti na tvaru, povrchové struktuře a charakteru cílového objektu a/nebo povětrnostních podmínkách je možné, že nebude dosaženo specifikace výrobku.

*1 Za podmínek měření společnosti Nikon.

*2 Vodotěsné modely

Tento produkt je vodotěsný, jeho optický ani pozorovací systém se nepoškodí, pokud je ponořen nebo upuštěn do vody do hloubky maximálně 1 m / 3,3 stopy po dobu nejvýše 10 minut.

Tento produkt disponuje následujícími výhodami:

- Lze jej bez rizika poškození používat i ve vlhkém a prašném prostředí a za deště.
- Dusíkem plněná konstrukce poskytuje odolnost proti kondenzaci a vzniku plísní.

Při používání laserového dálkoměru Nikon však dodržujte následující pokyny:

- Nepoužívejte ani nedržte výrobek pod tekoucí vodou.
- Nachází-li se na pohyblivých částech tohoto výrobku vlhkost, přestaňte jej používat a vlhkost otřete.

*3 Prostor pro baterii je vodoodpudivý, ale není vodotěsný. Pokud bude dálkoměr ponořen do vody, může do něj voda vniknout. Jestliže se voda dostane do prostoru pro baterii, otřete veškerou vlhkost a nechejte prostor pro baterii vyschnout.

Životnost baterie

Přibližně 2.400 cyklů (při teplotě cca 20°C (68°F))

Tento obrázek se může lišit podle teploty a jiných faktorů. Berte jej pouze jako orientační.

- Baterie dodaná s tímto laserovým dálkoměrem Nikon slouží ke kontrole funkčnosti. V důsledku přirozeného samovolného vybití bude životnost této baterie pravděpodobně nižší, než je uvedeno výše.

■ Řešení problémů/opravy

Nepracuje-li tento výrobek dle očekávání, nejdříve projděte seznam uvedený níže, a teprve poté se obraťte na místního prodejce nebo prodejnu, kde jste výrobek zakoupili.

● Pokud nastane problém s výrobkem.

Problém	Příčina/Řešení
<ul style="list-style-type: none"> • Přístroj nelze zapnout 	<ul style="list-style-type: none"> • Stiskněte tlačítko PWR (nahore na těle). • Zkontrolujte, zda je baterie vložena správně. • Vyměňte baterii za novou.
<ul style="list-style-type: none"> • Nelze provést měření • Anomální výsledek 	<ul style="list-style-type: none"> • Zkontrolujte nastavení. • Zkontrolujte, zda je možné změřit velký cíl blízko vás (příklad: budova cca 15 m/yd. před vámi). • V případě potřeby vyčistěte povrch čočky.
<ul style="list-style-type: none"> • Vnitřní displej není vidět • Vnitřní displej není dobře čitelný 	<ul style="list-style-type: none"> • Zkontrolujte jas vnitřního displeje a podle potřeby jej upravte. Zakryjte čočku objektivu tak, aby byl vnitřní displej lépe čitelný.
<ul style="list-style-type: none"> • Nevíte, zda funkce STABILIZED (redukce vibrací) funguje 	<ul style="list-style-type: none"> • Porovnejte vibrace cíle v hledáčku při VYPNUTÉM a ZAPNUTÉM laserovém dálkoměru. • Při ZAPNUTÉM laserovém dálkoměru je funkce STABILIZED (redukce vibrací) vždy aktivní.
<ul style="list-style-type: none"> • Funkci STABILIZED (redukce vibrací) není možné vypnout 	<ul style="list-style-type: none"> • Funkce STABILIZED (redukce vibrací) se aktivuje souběžně se ZAPNUTÍM laserového dálkoměru. Při VYPNUTÍ laserového dálkoměru se funkce STABILIZED (redukce vibrací) automaticky vypne. • Funkci STABILIZED (redukce vibrací) nelze zapnout ani vypnout ručně.
<ul style="list-style-type: none"> • Při zapnutí a vypnutí přístroje se ozývají tiché zvuky pohybu 	<ul style="list-style-type: none"> • Kvůli motoru funkce STABILIZED (redukce vibrací) se ozývají tiché zvuky pohybu. Tyto zvuky jsou normální, pokračujte v používání laserového dálkoměru.
<ul style="list-style-type: none"> • Když zatřesete s přístrojem, který je vypnutý, ozývají se z něho zvuky 	<ul style="list-style-type: none"> • Znamená to, že se v přístroji pohybuje stabilizační mechanismus. Tyto zvuky jsou zcela normální. Pokud je přístroj zapnutý, tyto zvuky neuslyšíte. A to ani v případě, že s přístrojem třesete.
<ul style="list-style-type: none"> • Na vnitřním displeji se zobrazuje znak [E] 	<ul style="list-style-type: none"> • Označení chyby. Obrat'te se na místního prodejce nebo prodejnu, ve které jste výrobek zakoupili.

En

Es

Fr

De

It

Sv

Nl

Ru

Pb

Pl

Fi

No

Dk

Cz

Ro

Hu

- Pokud vyžadujete opravu, obraťte se na místního prodejce nebo obchod, ve kterém jste výrobek zakoupili. Opravu ani demontáž neprovádějte sami. Může to vést k vážné nehodě. Vezměte prosím na vědomí, že společnost Nikon není odpovědná za jakékoli přímé či nepřímé škody vzniklé v případě, že se uživatel pokusí o opravu nebo demontáž výrobku.

Română

CUPRINS

Introducere

Citiți înainte.....	312
Măsuri de protecție și de siguranță în funcționare.....	313

Informații despre telemetrul cu laser

Caracteristici principale.....	316
Nomenclatură/Compoziție.....	317
Afișajul intern	318

Funcții

Funcția STABILIZED (reducere vibrații).....	319
Algoritmul de Prioritate a Primei Ținte.....	319
Marcaj LOCKED ON (marcaj de detectare a priorității primei ținte).....	319
Indicator distanță curentă	319

Introducerea/Înlocuirea bateriei

Tipul bateriei.....	320
Introducerea/Înlocuirea bateriei	320
Indicatorul pentru încărcarea bateriei.....	320

Navigarea prin meniuri

Schimbarea modului de afișare a măsurării (F1)	322
Schimbarea luminanței afișajului intern (F2).....	323
Schimbarea unităților de afișare a distanței (F3)....	324
PORNIREA sau OPRIREA indicatorului pentru distanța curentă (F4).....	325
Diagrama operațională pentru setările meniului...	326

Măsurarea

Reglarea focalizării afișajului intern.....	327
Măsurare	327
Măsurarea simplă.....	328
Măsurarea continuă	328

Note tehnice

Specificații	329
Detectare și remediere defecțiuni/Reparare.....	331

En

Es

Fr

De

It

Sv

Nl

Ru

Pb

Pl

Fi

No

Dk

Cz

Ro

Hu

Introducere

En

■ Citiți înainte

Vă mulțumim că ați cumpărat telemetrul cu laser Nikon COOLSHOT PRO STABILIZED.

Înainte de a utiliza produsul, citiți cu atenție acest manual pentru a asigura o utilizare corectă.

După ce ați citit acest manual, păstrați-l la îndemână, pentru consultare ulterioară.

Es

Fr

De

It

Sv

Nl

Ru

Pb

Pl

Fi

No

Dk

Cz

Ro

Hu

● Despre manual

- Nicio parte a manualului nu poate fi reprodusă, transmisă, transcrisă, păstrată într-un sistem de recuperare sau tradusă în orice limbă, în orice formă și prin orice mijloace, fără acordul scris prealabil al Nikon.
- Figurile și conținutul afișajului prezentate în acest manual pot să difere față de produsul respectiv.
- Nikon nu este responsabil de nicio eroare pe care o poate conține acest manual.
- Aspectul, specificațiile și capacitățile acestui produs pot fi modificate fără notificare prealabilă.

● Despre comenzile pentru interferența radio

- Acest aparat corespunde regulilor FCC partea 15. Operarea se supune următoarelor două condiții:
 - (1) Acest aparat ar putea să nu producă interferențe dăunătoare și
 - (2) Acest aparat trebuie să accepte orice interferență receptată, inclusiv interferențele care pot produce o funcționare nedorită.
- Acest echipament a fost testat și s-a stabilit că el corespunde cu limitele pentru un dispozitiv digital pentru clasa B, conform părții 15 a regulilor FCC și a directivei CEM a UE. Aceste limite sunt proiectate pentru a furniza o protecție rezonabilă contra interferențelor dăunătoare într-o instalație rezidențială. Acest echipament generează, folosește și poate radia energie de frecvență radio și poate cauza interferențe dăunătoare comunicațiilor radio, dacă nu este instalat și folosit conform instrucțiunilor. Oricum, nu există nicio garanție că interferențele nu vor apărea într-o anumită instalație. Dacă echipamentul produce interferențe dăunătoare la recepția radio sau TV, care pot fi determinate prin oprirea și pornirea echipamentului, utilizatorul este încurajat să încerce să corecteze aceste interferențe prin una sau mai multe din următoarele măsuri:
 - Reorientați sau mutați antena de recepție.
 - Măriți distanța dintre echipament și receptor.
 - Consultați distribuitorul sau un tehnician radio/TV experimentat pentru ajutor.

Notă pentru clienții din Canada
CAN ICES-3(B)/NMB-3(B)

■ Măsurile de protecție și de siguranță în funcționare

Respectați cu strictețe instrucțiunile din acest manual, pentru utilizarea în siguranță a acestui produs și pentru prevenirea producerii unor accidente sau pagube materiale dumneavoastră sau altor persoane. Pentru corectă utilizare a acestui produs, trebuie să înțelegeți complet conținutul manualului.

AVERTISMENT

Acesta indică faptul că utilizarea incorectă, prin ignorarea conținutului prezentat în acest manual, poate provoca moartea sau rănirea gravă.

ATENȚIE

Acesta indică faptul că utilizarea incorectă, prin ignorarea conținutului prezentat în acest manual, poate determina producerea unor accidente sau pagube materiale.

MĂSURI DE PROTECȚIE (Laser)

Acest produs utilizează un fascicul laser invizibil. Asigurați-vă că respectați următoarele:

AVERTISMENT

- Nu apăsați butonul PWR (PORNIRE) în timp ce priviți înspre orificiul prin care este emis fasciculul laser. Vă puteți leza ochii.

- Nu îndreptați către ochi.
- Nu îndreptați laserul către oameni.
- Nu priviți spre laser cu alte instrumente optice, de exemplu cu un obiectiv sau cu un binoclu. Vă puteți leza ochii.
- Când nu efectuați măsurători, țineți degetele cât mai departe de butonul PWR pentru a evita emiteria accidentală a fasciculului laser.
- Dacă nu folosiți aparatul o perioadă îndelungată, scoateți bateriile.
- Nu demontați, remodelați sau reparați produsul. Fasciculul laser poate avea efectele dăunătoare asupra sănătății dumneavoastră. Dacă produsul este dezasamblat, remodelat sau reparat, acesta nu mai este garantat de producător.
- Depozitați produsul în locuri inaccesibile copiilor.

MĂSURI DE PROTECȚIE (Monocular)

AVERTISMENT

- Nu priviți direct înspre soare, înspre o lumină puternică sau înspre un laser folosind acest produs. Acest lucru vă poate leza grav ochii sau poate cauza orbirea.

ATENȚIE

- Păstrați punga din plastic folosită pentru ambalarea acestui produs sau alte piese mici departe de accesul copiilor. Punga le poate bloca gura și nasul și poate cauza sufocarea.
- Aveți grijă, copiii pot înghiți din neatenție piesele sau accesoriile mici. Dacă copiii înghit astfel de piese, mergeți imediat la medic.
- Opriti acest produs dacă nu îl utilizați.
- Când transportați acest produs, așezați-l în carcasă.
- Dacă, din orice motiv, produsul nu funcționează corect, opriti imediat utilizarea și consultați reprezentantul autorizat de service Nikon.

En

Es

Fr

De

It

Sv

Nl

Ru

Pb

Pl

Fi

No

Dk

Cz

Ro

Hu

En**Es****Fr****De****It****Sv****Nl****Ru****Pb****Pl****Fi****No****Dk****Cz****Ro****Hu**

- Nu lăsați acest produs într-un loc instabil. Acesta poate cădea și se pot produce accidente sau defecțiuni.
- Nu folosiți acest produs când mergeți. Vă puteți împiedica sau puteți cădea și vă puteți accidenta sau produsul se poate defecta.
- Nu balansați acest aparat de curea. Puteți lovi alte persoane și se pot produce accidente.
- Piese din cauciuc ale acestui produs (de exemplu vizorul de cauciuc) sau piesele din cauciuc ale carcasei și curelei incluse se pot deteriora dacă sunt utilizate sau depozitate o lungă perioadă de timp. Cauciucul deteriorat se poate lipi de haine și poate păta. Verificați condiția acestora înainte de utilizare și consultați reprezentantul autorizat de service Nikon dacă găsiți defecțiuni.
- Utilizarea îndelungată a vizorului de cauciuc, poate determina inflamația pielii. Dacă apar diferite simptome, opriți utilizarea și mergeți imediat la medic.

MĂSURI DE PROTECȚIE (Baterie cu litium)

Utilizarea incorectă poate determina fisurarea sau apariția unor scurgeri care vor coroda aparatul sau vă pătează mâinile și hainele. Asigurați-vă că respectați următoarele:

- Instalați bateria cu polii + și - corect poziționați.
- Scoateți bateria când aceasta s-a descărcat sau dacă nu va fi utilizată o perioadă îndelungată.
- Păstrați bateria departe de surse de foc sau de apă. Nu dezasamblați niciodată bateria.
- Nu încărcați bateria cu litium.
- Nu scurtcircuitați bornele din compartimentul bateriei.
- Nu transportați bateriile la un loc cu chei sau monede, în buzunar sau în geantă. Bateriile se pot scurtcircuita și se pot supraîncălzi.
- Dacă lichidul scurs dintr-o baterie cu litium vine în contact cu hainele sau pielea, clătiți imediat cu multă apă. Dacă acesta vă intră în ochi sau în gură, clătiți cu apă și consultați imediat un medic.
- Când eliminați bateria cu litium, respectați reglementările locale.

MĂSURI DE PROTECȚIE LA MANEVRARE ȘI OPERARE

- Nu supuneți acest produs la șocuri fizice.
- Dacă accidental aplicați un șoc fizic puternic sau scăpați produsul și suspectați că s-a produs o defecțiune, consultați imediat dealerul local sau reprezentantul autorizat de service Nikon.
- Nu utilizați produsul în mediul subacvatic.
- Ștergeți picăturile de ploaie, apă, nisip sau de noroi de pe produs cât mai repede posibil cu o lavetă moale și curată.
- Dacă acest produs este expus la schimbări extreme de temperatură (mutat brusc de la rece la cald sau viceversa), pe suprafețele obiectivului poate apărea condensul. Nu folosiți produsul decât după ce condensul s-a evaporat.
- Nu lăsați produsul într-o mașină în zilele călduroase sau însorite, ori lângă echipamente care generează căldură.

- Nu lăsați ocularul expus la lumina directă a soarelui. Efectul de condensator al lentilei poate afecta suprafața afișajului intern.



MĂSURI DE PROTECȚIE LA ÎNGRIJIRE ȘI ÎNTREȚINERE

OBIECTIV

Procedați cu atenție pentru a nu atinge direct suprafața obiectivului cu mâinile în timp ce îl curățați. Îndepărtați praful sau scamele cu o suflantă*. Pentru amprente sau alte pete care nu pot fi îndepărtate cu suflanta, ștergeți obiectivul cu o lavetă uscată sau cu o lavetă pentru curățarea ochelarilor, folosind o mișcare în spirală care începe din centrul obiectivului înspre margini. Dacă frecați prea tare sau folosiți un material mai dur, obiectivul se poate deteriora. Dacă nu reușiți să curățați, ștergeți ușor obiectivul cu o cârpă înmuiată în puțină soluție de curățare a obiectivelor, cumpărată din comerț.

CORPUL PRINCIPAL

După ce ați îndepărtat cu atenție praful cu o suflantă, curățați suprafața corpului cu o lavetă moale și uscată. Dacă l-ați folosit la mare, ștergeți sarea de pe suprafața corpului cu o lavetă umezită, moale și curată și apoi cu o cârpă uscată. Nu folosiți benzen, diluant sau alți agenți care conțin solvenți organici.

DEPOZITAREA

Din cauza umidității ridicate, este posibil ca pe suprafețele obiectivului să se producă condens sau mucegai. De aceea, depozitați produsul într-un loc răcoros și uscat. După utilizare într-o zi ploioasă sau noaptea, uscați-l cu grijă la temperatura camerei, apoi depozitați-l într-un loc răcoros și uscat.

* Un instrument de curățare din cauciuc care suflă aer printr-o duză.

Ro Simbol pentru colectarea selectivă aplicabilă în țările europene



Acest simbol indică faptul că această baterie trebuie colectată separat. Următoarele măsuri îi vizează numai pe utilizatorii europeni.

- Această baterie trebuie aruncată separat, la un punct de colectare corespunzător. Nu o aruncați cu deșeurii menajere.
- Pentru mai multe informații, adresați-vă personalului magazinului sau autorităților locale responsabile de gestionarea deșeurilor.

Ro Simbol pentru colectarea selectivă aplicabilă în țările europene



Acest simbol indică faptul că acest produs trebuie colectat separat. Următoarele măsuri îi vizează numai pe utilizatorii europeni.

- Acest produs trebuie aruncat separat, la un punct de colectare corespunzător. Nu o aruncați cu deșeurii menajere.
- Pentru mai multe informații, adresați-vă personalului magazinului sau autorităților locale responsabile de gestionarea deșeurilor.

En

Es

Fr

De

It

Sv

Nl

Ru

Pb

Pl

Fi

No

Dk

Cz

Ro

Hu

Informații despre telemetrul cu laser

En

■ Caracteristici principale

- Funcția STABILIZED (reducerea vibrațiilor) este folosită pentru a reduce vibrațiile produse de mișcarea mâinii
- Afășajul intern de culoare roșie este ușor de citit
- Utilizează algoritmul Priorității Primei Ținte, care definește un jalon ușor de măsurat
- Marcajul LOCKED ON (marcaj de detectare a priorității primei ținte) se aprinde atunci când se măsoară subiecte suprapuse și este afășată distanța până la cel mai apropiat subiect
- Vizor 6x de înaltă calitate cu acoperire multistrat
- Ocular mai mare pentru vizualizare ușoară
- Puteți selecta unul din cele patru moduri de afășare a măsurătorii
- Modul golf (setare inițială) afășează distanța cu corecție în funcție de pantă (distanța orizontală ± înălțimea), ceea ce este util pentru golf
- Indicator distanță curentă încorporat
- Apăsăți și țineți apăsat butonul PWR pentru a activa funcția de măsurare continuă (până la cca. 8 secunde)
- Oprire automată (la aprox. 8 sec. de nefolosire din ecranul de așteptare)
- Impermeabil la apă și la ceață (nu este proiectat pentru a fi utilizat în mediul subacvatic)
- Laser invizibil/Sigur pentru ochi EN/IEC Clasa 1M

Es

Fr

De

It

Sv

Nl

Ru

Pb

Pl

Fi

No

Dk

Cz

Ro

Hu

● Despre rezultatele măsurării

Acest aparat este un telemetru simplu. Rezultatele obținute la măsurătorile efectuate cu acest aparat nu pot fi folosite ca dovezi oficiale.

Acest produs utilizează pentru măsurare un fascicul laser invizibil. El măsoară timpul necesar fasciculului laser să călătorească de la telemetru până la țintă și înapoi. Reflectivitatea laserului și rezultatele măsurării pot varia conform condițiilor climatice și de mediu, precum și a culorii, finisajului suprafeței, mărimii, formei și altor caracteristici ale țintei.

Măsurarea poate fi imprecisă sau nereușită în următoarele cazuri:

- În zăpadă, ploaie sau ceață
- Țintă mică sau subțire
- Țintă neagră sau întunecată
- Ținta prezintă o suprafață în trepte
- Țintă în mișcare sau cu vibrații
- Când se măsoară suprafața apei
- Țintă măsurată prin sticlă
- Când ținta este sticlă sau o oglindă
- Când laserul cade oblic pe suprafața reflexivă a țintei

■ Nomenclatură/Compoziție

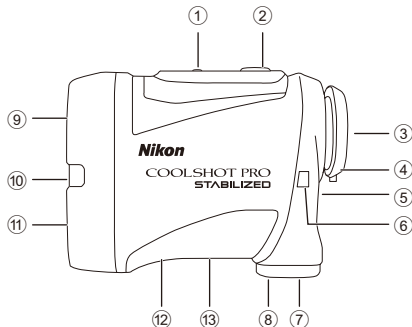

Compoziție

- Corp ×1
- Cureauă ×1
- Carcasă ×1
- Baterie cu litiu (CR2) ×1

- ① Buton MODE
- ② Buton PWR (buton PORNIRE/Măsurare)
- ③ Oculare monoculare 6x
- ④ Inel reglare vizor/dioptrii
- ⑤ Index dioptrii
- ⑥ Găuri pentru curea
- ⑦ Capac compartiment baterie
- ⑧ Marcaj indicator „Deschis” pe capacul compartimentului bateriei
- ⑨ Lentile obiectiv monocular/Apertura emisie laser
- ⑩ Indicator distanță curentă
- ⑪ Apertură detector laser invizibil
- ⑫ Etichetă număr produs
- ⑬ Marcaj indicator

IEC60825-1 CLASS 1M LASER PRODUCT
DO NOT EXPOSE USERS OF
TELESCOPIC OPTICS.
FDA CLASS I LASER PRODUCT
THIS PRODUCT COMPLIES WITH
21CFR1040.10 (c)(d)AND (e)

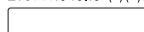

MADE IN CHINA ML912
NIKON VISION CO.,LTD.



En

Es

Fr

De

It

Sv

Nl

Ru

Pb

Pl

Fi

No

Dk

Cz

Ro

Hu

*Inelul tip carabină livrat împreună cu carcasa, este folosit exclusiv la transportarea telemetrului cu laser. Nu agățați nimic greu de el, nu trageți de el cu putere. Acesta nu poate fi folosit pentru cățărare.

En

Es

Fr

De

It

Sv

NL

Ru

Pb

Pl

Fi

No

Dk

Cz

Ro

Hu

■ Afișajul intern

- ① Înălțime (distanță efectivă în setarea modului golf)
 --- : „Eroare de măsurare” sau „Imposibilitate de a măsura
 distanța”
- ② Marcaj pentru țintă
 —|— : Îndreptați către ținta pe care doriți să o măsurați.
 Poziționați ținta în centrul marcajului.
- ③ Unitate de măsură (m: metru/YD: yard)
- ④ Distanță
 --- : „Eroare de măsurare” sau „Imposibilitate de a măsura
 distanța”
- ⑤ Indicator încărcare baterie
- ⑥ Indicații mod afișare măsurare
- ⑦ Marcaj iradiere laser
 ✕ : Apare când laserul este iradiat pentru o măsurare. Nu
 priviți în direcția obiectivului când este indicat acest
 marcaj.
- ⑧ Marcaj LOCKED ON (marcaj de detectare a priorității primei
 ținte)
 ○ : Când măsurați obiecte suprapuse și distanța până la
 cel mai apropiat obiect este afișată, acest semn este
 aprins.

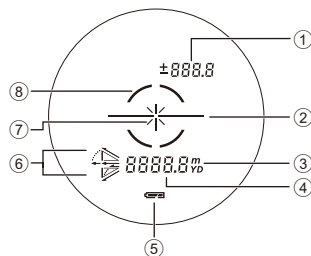

- Afișajul intern al acestui produs este mărit de ocular. Cu toate că puteți vedea praful care a intrat, acesta nu afectează acuratețea măsurătorii.

Funcții

■ Funcția STABILIZED (reducere vibrații)

● PORNIT și OPRIT

Funcția STABILIZED (reducere vibrații) este activată concomitent atunci când telemetrul cu laser este PORNIT. Când telemetrul cu laser este OPRIT, funcția STABILIZED (reducere vibrații) se oprește automat.

■ Algoritm de Prioritate a Primei Ținte

Când măsurați obiecte suprapuse, algoritmul de Prioritate a Primei Ținte afișează distanța până la cel mai apropiat obiect.

■ Marcaj LOCKED ON (marcaj de detectare a priorității primei ținte)

Când măsurați subiecte suprapuse, cum ar fi un jalon cu pomi în fundal, iar distanța până la cel mai apropiat subiect este afișată, marcajul LOCKED ON (marcaj de detectare a priorității primei ținte)* se aprinde în vizor.

*Măsurarea simplă: Când măsurați obiecte suprapuse și distanța până la cel mai apropiat obiect este afișată, apare semnul.

Măsurarea continuă: Când figurile afișate se mută la un obiect mai apropiat, apare semnul.

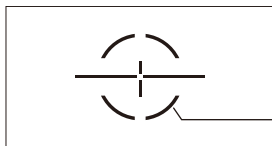

Marcajul LOCKED ON (marcaj de detectare a priorității primei ținte) se aprinde.

■ Indicator distanță curentă

Dacă pentru funcția Indicator distanță curentă ați selectat opțiunea PORNIT și pentru modul de afișare a măsurătorii este selectat modul distanță curentă, indicatorul distanță curentă luminează intermitent în timp ce telemetrul cu laser este pornit.

Vă puteți da seama imediat dacă busola de înclinație nu este utilizată.

En

Es

Fr

De

It

Sv

Nl

Ru

Pb

Pl

Fi

No

Dk

Cz

Ro

Hu

Introducerea/Înlocuirea bateriei

■ Tipul bateriei



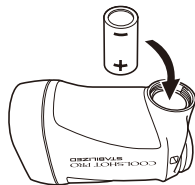

Baterie cu litiu 3V CR2 ×1

■ Introducerea/Înlocuirea bateriei

1. Deschideți capacul compartimentului bateriei.
Rotiți capacul compartimentului bateriei în sens antiorar și scoateți-l.
2. Introduceți bateria.
Pentru a înlocui bateria, scoateți bateria veche înainte de a o introduce pe cea nouă.
Pentru introducerea bateriilor, respectați marcajul din interiorul compartimentului bateriei pentru a introduce bornele + și - ale bateriei respectând orientarea corectă (se introduc astfel încât borna - să fie orientată în sus). Dacă bateria nu este introdusă corect, telemetrul cu laser nu va funcționa.
3. Montați capacul compartimentului bateriei.
Rotiți capacul compartimentului bateriei în sens orar și fixați-l bine. La montarea capacului compartimentului bateriei, înșurubați-l în siguranță până la capăt și verificați dacă acesta s-a fixat corect.
 - Capacul compartimentului bateriei poate fi mai greu de deschis, deoarece acest produs este prevăzut cu o garnitură de cauciuc pentru menținerea impermeabilității.



■ Indicatorul pentru încărcarea bateriei

Afișaj		Descriere
	După pornire se afișează numai timp de 2 secunde.	Suficientă putere disponibilă.
	După pornire se afișează numai timp de 2 secunde.	Puterea devine redusă. Pregătiți-vă să înlocuiți bateria.
	Afișat continuu.	Redusă. Bateria trebuie înlocuită cu una nouă.
	Se aprinde intermitent. După ce se aprinde de 3 ori se oprește în mod automat.	Bateria este goală. Înlocuiți bateria.

Navigarea prin meniuri

- Utilizarea butonului MODE
Sunt două moduri în care puteți apăsa pe butonul MODE. Utilizați butonul respectând instrucțiunile din acest manual.
 - „Apăsați și țineți apăsat” înseamnă să continuați să apăsați pe buton pentru 1,5 secunde sau mai mult.
 - „Apăsați” înseamnă să apăsați rapid pe buton (mai puțin de 1,5 secunde).

En

Es

Fr

De

It

Sv

Nl

Ru

Pb

Pl

Fi

No

Dk

Cz

Ro

Hu

■ Schimbarea modului de afișare a măsurării (F1)

Selectați unul din cele patru moduri (consultați figura de mai jos) în funcție de stilul în care jucați golf. Informațiile afișate diferă în funcție de mod. Reglarea implicită din fabrică este modul golf.

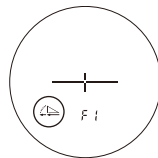

1. Apăsați pe butonul PWR pentru a porni telemetrul cu laser.
2. Apăsați și țineți apăsat butonul MODE.
 - Acum puteți schimba modul de afișare al măsurătorii.
3. Opțiunea selectată se schimbă de fiecare dată când apăsați pe butonul PWR.

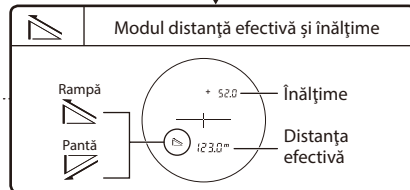
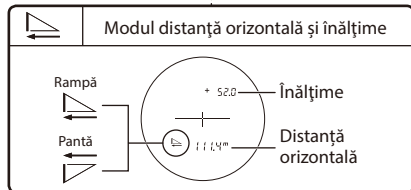
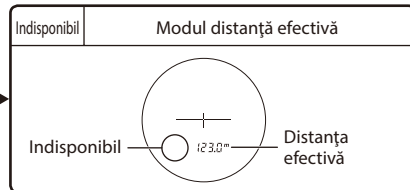
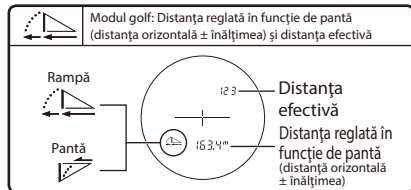

- Dacă apăsați și țineți apăsat butonul MODE sau dacă nu apăsați pe butoane circa 8 secunde, setarea afișată este salvată și telemetrul cu laser revine în modul așteptare.
- Setarea este salvată chiar dacă telemetrul cu laser este oprit.

En

Es

Fr

De

It

Sv

Nl

Ru

Pb

Pl

Fi

No

Dk

Cz

Ro

Hu

■ Schimbarea luminanței afișajului intern (F2)

Reglați luminozitatea afișajului intern. Setarea implicită din fabricație este A (Auto, control automat al luminozității). Puteți selecta A, sau o valoare de la 1 la 5.

- A (Auto): Luminanța este reglată automat în funcție de luminozitatea mediului înconjurător.
 - 1 - 5: 1 este cea mai întunecată, în timp ce 5 este cea mai luminoasă.
1. Apăsați pe butonul PWR pentru a porni telemetrul cu laser.
 2. Apăsați și țineți apăsat butonul MODE.
 3. Apăsați o singură dată pe butonul MODE.
 - Acum puteți schimba luminanța afișajului intern.
 4. Opțiunea selectată se schimbă de fiecare dată când apăsați pe butonul PWR.

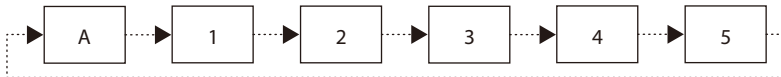

- Dacă apăsați și țineți apăsat butonul MODE sau dacă nu apăsați pe butoane circa 8 secunde, setarea afișată este salvată și telemetrul cu laser revine în modul așteptare.
- Setarea este salvată chiar dacă telemetrul cu laser este oprit.

● Modificarea temporară a setării definite pentru luminanța afișajului intern

Dacă afișajul intern este greu de citit datorită condițiilor de mediu, puteți modifica temporar luminozitatea. Luminanța se schimbă de fiecare dată când apăsați pe butonul MODE.

- Nivelul luminanței nu este afișat pe afișajul intern.
- Opțiunea A (Auto) nu poate fi selectată.
- Dacă telemetrul cu laser este oprit, afișajul intern revine la luminanța inițială.

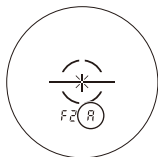

En

Es

Fr

De

It

Sv

Nl

Ru

Pb

Pl

Fi

No

Dk

Cz

Ro

Hu

■ Schimbarea unităților de afișare a distanței (F3)

Pentru unitatea de măsură folosită la afișarea rezultatelor măsurării, selectați YD (yarzi) sau m (metri). Setarea implicită din fabricație este în YD (yard).

1. Apăsați pe butonul PWR pentru a porni telemetrul cu laser.
2. Apăsați și țineți apăsat butonul MODE.
3. Apăsați de două ori pe butonul MODE.
 - Acum puteți schimba unitatea folosită pentru afișarea distanței.
4. Opțiunea selectată se schimbă de fiecare dată când apăsați pe butonul PWR.

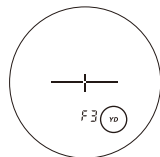
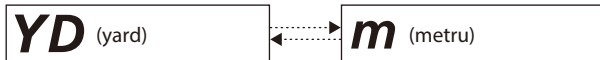

- Dacă apăsați și țineți apăsat butonul MODE sau dacă nu apăsați pe butoane circa 8 secunde, setarea afișată este salvată și telemetrul cu laser revine în modul așteptare.
- Setarea este salvată chiar dacă telemetrul cu laser este oprit.

■ PORNIREA sau OPRIREA indicatorului pentru distanța curentă (F4)

Dacă pentru funcția Indicator distanță curentă ați selectat opțiunea PORNIT și pentru modul de afișare a măsurătorii este selectat modul distanță curentă, indicatorul distanță curentă luminează intermitent în timp ce telemetrul cu laser este pornit. Vă puteți da seama imediat dacă busola de înclinație nu este utilizată. Setarea implicită din fabricație este în On (pornit).

1. Apăsați pe butonul PWR pentru a porni telemetrul cu laser.
2. Apăsați și țineți apăsat butonul MODE.
3. Apăsați de trei ori pe butonul MODE.
 - Acum puteți modifica Indicatorul pentru distanța curentă.
4. Opțiunea selectată se schimbă de fiecare dată când apăsați pe butonul PWR.

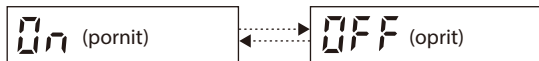

- Dacă apăsați pe butonul MODE sau dacă nu apăsați pe butoane circa 8 secunde, setarea afișată este salvată și telemetrul cu laser revine în modul așteptare.
- Setarea este salvată chiar dacă telemetrul cu laser este oprit.

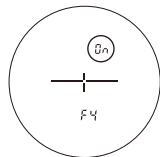

En

Es

Fr

De

It

Sv

Nl

Ru

Pb

Pl

Fi

No

Dk

Cz

Ro

Hu

■ Diagrama operațională pentru setările meniului

En
Es
Fr
De
It
Sv
NL
Ru
Pb
Pl
Fi
No
Dk
Cz
Ro
Hu

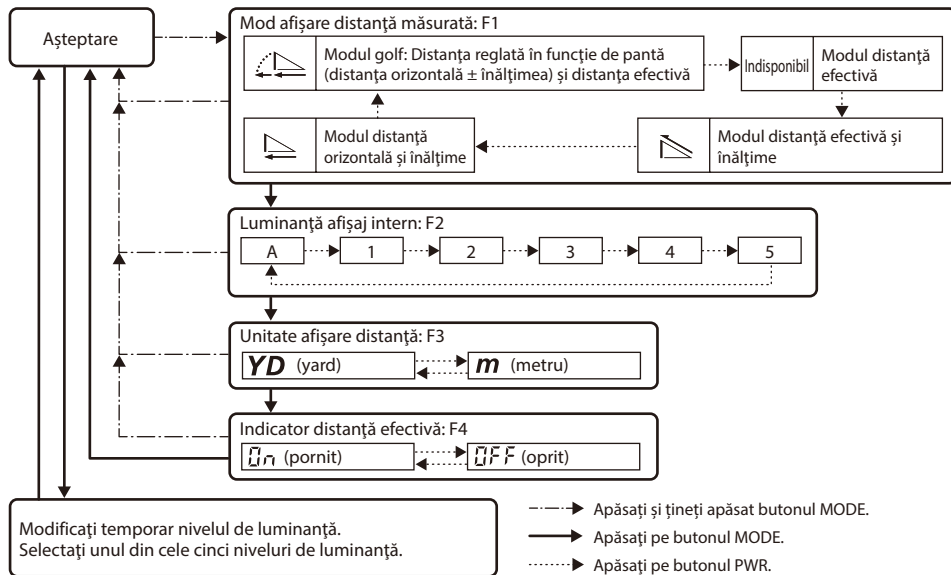

- Dacă apăsați și țineți apăsat butonul MODE sau dacă nu apăsați pe butoane circa 8 secunde în timp ce utilizați meniul de setări, setarea afișată este salvată și telemetrul cu laser revine în modul așteptare.

Măsurarea

Atenție — Comenzile, reglările sau utilizarea altor proceduri decât cele specificate aici pot produce efecte negative sau vă pot afecta sănătatea, datorită radiației laser.

- Înainte de măsurare, asigurați-vă că ați confirmat fiecare setare din meniu. Consultați „Navigarea prin meniuri” pentru a afla detaliile meniului și modul în care se modifică setările.

■ Reglarea focalizării afișajului intern

Dacă afișajul intern este greu de citit, reglați focalizarea folosind instrucțiunile de mai jos.

1. Apăsați pe butonul PWR pentru a pornire.
2. Priviți prin ocular și rotiți inelul de reglare a dioptriilor, până când afișajul intern este focalizat.

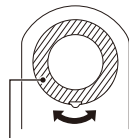

Inel reglare dioptru

■ Măsurare

1. Apăsați pe butonul PWR pentru a pornire.
 - Dacă nu acționați butonul circa 8 secunde, luneta se va închide automat.
2. Îndreptați către țintă.
Pозиționați ținta în centrul marcajului pentru țintă.



Imediat după pornire

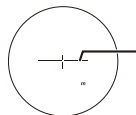

Marcaj pentru țintă

3. Apăsați pe butonul PWR pentru a efectua măsurarea.
După măsurare, rezultatul este afișat timp de aprox. 8 secunde, apoi aparatul se oprește automat. Apăsați pe butonul PWR în timp ce luneta este pornită pentru a măsura din nou.

En

Es

Fr

De

It

Sv

Nl

Ru

Pb

Pl

Fi

No

Dk

Cz

Ro

Hu

■ Măsurarea simplă

Apăsarea butonului PWR o dată pornește măsurarea simplă, apoi afișează rezultatul.

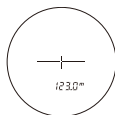

Exemplu de afișaj cu
distanță măsurată

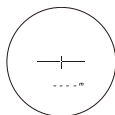

Exemplu de eșec de
măsurare

■ Măsurarea continuă

Apăsați și țineți apăsat butonul PWR pentru a porni măsurarea continuă până la aprox. 8 secunde. În timpul măsurării, marcajul radiației laser clipește, apoi afișează consecutiv rezultatul măsurat. Dacă luați degetul de pe buton, atunci măsurarea continuă se oprește.

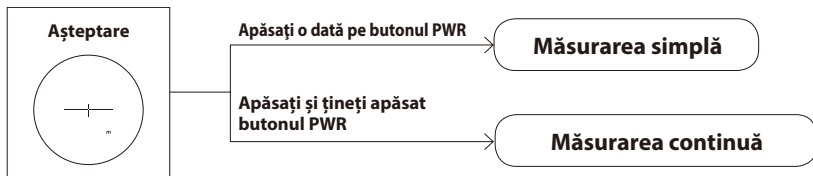

● Când măsurați un jalon pe terenul de golf
Mențineți jalonul în centrul marcajului pentru țintă cu funcția de măsurare continuă pentru a minimiza efectele produse de mișcarea mâinii.

Note tehnice

■ Specificații

Intervalul de măsurare (distanță efectivă)	7,5-1.090 metri/8-1.200 yarzi
Afișarea distanței (increment)	Distanță efectivă (de sus): Fiecare 1 m/yd. Distanță efectivă (de jos): Fiecare 0,5 m/yd. Distanță orizontală/Distanța reglată în funcție de pantă (de jos): Fiecare 0,2 m/yd. Înălțime (de sus): Fiecare 0,2 m/yd. (mai mic de 100 m/yd.) Fiecare 1 m/yd. (100 m/yd. sau mai mult)
Acuratețe (distanță efectivă) ^{*1}	±0,75 m/yd. (mai mică decât 700 m/yd.) ±1,25 m/yd. (700 m/yd. sau mai mult, mai mică decât 1.000 m/yd.) ±1,75 m/yd. (1.000 m/yd. sau mai mult)
Mărire (×)	6
Diametru efectiv al lentilelor obiectivului (mm)	21
Câmp angular de vedere (real) (°)	7,5
Compensare pentru ochi (mm)	18,0
Pupilă de ieșire (mm)	3,5
Reglarea dioptriilor	±4 m ⁻¹
Dimensiuni (L × l × Î) (mm/in.)	96 × 74 × 42/3,8 × 2,9 × 1,7
Greutate (g/oz.)	Aprox. 170/6,0 (fără baterie)
Temperatură de funcționare (°C/°F)	-10 — +50/14 — 122
Umiditate de funcționare (%RH)	80 sau mai puțin (fără rouă de condensare)
Sursă de alimentare	Baterie cu litiu CR2 × 1 (3V CC) Oprire automată (după aproximativ 8 secunde de inactivitate)
Structură	Etanș la apă (până la 1 m/3,3 picioare timp de 10 minute) ^{*2} , anti-aburire Compartimentul bateriei este etanș la ploaie — JIS/IEC clasă de protecție echivalentă 4 (IPX4) (în condițiile de testare Nikon) ^{*3}
Compatibilitate electromagnetică	FCC Partea 15 subpartea B clasa B, UE:directiva CEM, AS/NZS, VCCI clasa B, CU TR 020, ICES-003

En

Es

Fr

De

It

Sv

Nl

Ru

Pb

Pl

Fi

No

Dk

Cz

Ro

Hu

Mediu	RoHS, WEEE
Clasificare laser	IEC60825-1: Produs Laser din Clasa 1M FDA/21 CFR Partea 1040.10: Clasa I Produs Laser
Lungimea de undă (nm)	905
Durata impulsului (ns)	9,5
Ieșire (W)	15
Divergența razei (mrad)	Vertical: 1,8, Orizontal: 0,25

• În funcție de forma obiectului țintă, textura suprafeței și natura acesteia, și/sau de condițiile meteorologice, este posibil ca specificațiile produsului să nu fie complet utilizate.

*1 În condițiile de măsurare folosite de Nikon.

*2 Modele impermeabile

Acest produs este etanș și nu va suferi deteriorări ale sistemului optic sau ale sistemului de observare dacă este scufundat sau scăpat în apă la o adâncime maximă de 1 m/3,3 picioare timp de până la 10 minute.

Acest produs are următoarele avantaje:

- Poate fi folosit în condiții de umiditate crescută, praf și ploaie, fără risc de deteriorare a funcțiilor interne.
- Structura umplută cu azot îl face rezistent la condens și mușgai.

Totuși, aveți în vedere următoarele la folosirea telemetrului cu laser Nikon:

- Nu operați și nu țineți produsul în apă curgătoare.
- Dacă găsiți urme de umezeală pe piesele mobile ale acestui produs, încetați folosirea și ștergeți produsul.

*3 Compartimentul bateriei este etanș la ploaie, nu etanș la apă. Apa poate pătrunde în aparat, dacă telemetrul laser este scufundat în apă. Dacă apa intră în compartimentul bateriei, ștergeți orice umezeală și lăsați timp compartimentului să se usuce.

Durata de viață a bateriei

De aprox. 2.400 de ori (la aprox. 20°C (68°F))

Această figură poate diferi conform temperaturii și altor factori. Utilizați exclusiv în mod informativ.

- Bateria livrată cu acest telemetru cu laser Nikon este pentru verificarea funcționării. Datorită descărcării electrice naturale, durata de viață a bateriei va fi probabil mai scurtă decât cea indicată mai sus.

■ Detectare și remediere defecțiuni/Reparare

Dacă acest produs nu funcționează așa cum vă așteptați, verificați lista de mai jos înainte de a lua legătura cu distribuitorul local sau cu magazinul din care l-ați achiziționat.

- Dacă este o problemă cu produsul.

Problemă	Cauză/Soluție
<ul style="list-style-type: none"> • Nu pornește 	<ul style="list-style-type: none"> • Apăsăți butonul PWR (partea de sus a corpului). • Verificați dacă bateria este introdusă corect. • Înlocuiți bateria cu una nouă.
<ul style="list-style-type: none"> • Imposibilitate de măsurare • Rezultat anormal 	<ul style="list-style-type: none"> • Confirmați setările. • Confirmați dacă poate măsura o țintă mare aproape de dvs. (de ex.: o clădire la o distanță de aprox. 15 m/yd. depărtare). • Curățați suprafața obiectivului dacă este necesar.
<ul style="list-style-type: none"> • Afișajul intern nu se vede • Afișajul intern este greu de văzut 	<ul style="list-style-type: none"> • Verificați luminozitatea afișajului intern și reglați-o după caz. Acoperiți lentila obiectivului astfel încât verificarea afișajului intern să se facă mai ușor.
<ul style="list-style-type: none"> • Nu știu dacă funcția STABILIZED (reducere vibrații) este folosită 	<ul style="list-style-type: none"> • Comparați vibrația țintei în vizor atunci când telemetrul laser este PORNIT și OPRIT. • Când telemetrul cu laser este PORNIT, funcția STABILIZED (reducere vibrații) este întotdeauna activată.
<ul style="list-style-type: none"> • Funcția STABILIZED (reducere vibrații) nu poate fi oprită 	<ul style="list-style-type: none"> • Funcția STABILIZED (reducere vibrații) este activată concomitent atunci când telemetrul cu laser este PORNIT. Când telemetrul cu laser este OPRIT, funcția STABILIZED (reducere vibrații) se oprește automat. • Funcția STABILIZED (reducere vibrații) nu poate fi pornită și oprită manual.
<ul style="list-style-type: none"> • Există sunete de mișcare foarte mici când aparatul este pornit și oprit 	<ul style="list-style-type: none"> • Datorită motorului sistemului STABILIZED (reducere vibrații), apar mici sunete de mișcare. Aceste sunete sunt normale, vă rugăm să continuați să folosiți telemetrul laser.
<ul style="list-style-type: none"> • Se aud zgomote în interior dacă scuturați corpul aparatului în timp ce acesta este oprit 	<ul style="list-style-type: none"> • Mecanismul de stabilizare se mișcă în interior. Aceste zgomote sunt normale. Aceste zgomote nu se produc dacă aparatul este pornit, chiar dacă scuturați corpul aparatului.
<ul style="list-style-type: none"> • [E] este indicat pe afișajul intern 	<ul style="list-style-type: none"> • Indicație de defecțiune. Vă rugăm să luați legătura cu distribuitorul dvs. local sau cu magazinul de unde ați cumpărat produsul.

En

Es

Fr

De

It

Sv

Nl

Ru

Pb

Pl

Fi

No

Dk

Cz

Ro

Hu

- Dacă aveți nevoie de o reparație, vă rugăm să luați legătura cu distribuitorul local sau cu magazinul din care ați achiziționat produsul.
Nu-l reparați sau demontați. Aceasta ar putea duce la un accident grav.
Vă rugăm să rețineți că Nikon nu este responsabil pentru nicio deteriorare directă sau indirectă, dacă utilizatorul încearcă să repare sau să demonteze aparatul.

TARTALOMJEGYZÉK**Bevezetés**

Először olvassa el ezt	334
BIZTONSÁGI ÉS HASZNÁLATI ÓVINTÉZKEDÉSEK.....	335

A lézeres távolságmérő megismerése

Legfontosabb tulajdonságok	338
Elnevezések/Felépítés	339
Belső kijelző	340

Funkciók

STABILIZED (rázkódáscsökkentett) funkció	341
Első Céltárgy Elsőbbsége algoritmus	341
LOCKED ON jel (Első Céltárgy Elsőbbsége funkció észlelési jele)	341
Tényleges távolság visszajelzője.....	341

Az elem behelyezése/cseréje

Elem típusa.....	342
Az elem behelyezése/cseréje	342
Akkumulátorszint visszajelzése	342

Navigálás a menüben

A mérés kijelző mód átállítása (F1)	344
A belső kijelző fényerejének módosítása (F2)	345
A távolságkijelzés mértékegységének átállítása (F3).....	346
A Tényleges távolság visszajelzőjének (F4) be- vagy kikapcsolása	347
A beállítási menüpontok használati diagramja	348

Mérés

A belső kijelző élességének beállítása.....	349
Mérés	349
Egyszeri mérés	350
Folyamatos mérés.....	350

Technikai megjegyzések

Specifikációk.....	351
Hibaelhárítás/javítás	353

Bevezetés

En

■ Először olvassa el ezt

Köszönjük, hogy megvásárolta a Nikon COOLSHOT PRO STABILIZED lézeres távolságmérőt. A készülék használata előtt alaposan olvassa el ezt a kézikönyvet a megfelelő használat érdekében. A kézikönyvet elolvasás után tartsa olyan helyen, ahol később szükség esetén könnyen hozzáférhet.

Es

Fr

De

● Néhány szó a kézikönyvről

- A Nikon előzetes írásbeli engedélye nélkül tilos a kézikönyv bármely részét, bármilyen formában és bármilyen módon lemásolni, átadni, átírni, visszakereshető rendszerben tárolni vagy bármely nyelvre lefordítani.
- A jelen kézikönyvben található illusztrációk és a kijelző képei eltérhetnek a tényleges terméktől.
- A Nikon nem tehető felelőssé a kézikönyvben esetleg előforduló bármilyen hiba miatt.
- A készülék megjelenése, műszaki paraméterei és képességei értesítés nélkül megváltozhatnak.

It

Sv

Nl

Ru

● Néhány szó a rádiós zavarok ellenőrzéséről

- A berendezés eleget tesz az FCC szabályok 15. részében foglaltaknak. Az üzemeltetés a következő két feltétellel lehetséges:
 - (1) Ez a készülék nem okozhat káros interferenciát, és
 - (2) Ennek a készüléknek bírnia kell minden kapott interferenciát, beleértve azokat is, melyek váratlan működést eredményezhetnek.
- Az EU EMC rendelete és az FCC szabályzat 15. részének értelmében a tesztelés során úgy találtuk, hogy ez a berendezés megfelel egy B osztályú digitális készülék határértékeinek. Ezek a határértékek megfelelő védelmet nyújtanak a káros interferenciák ellen lakossági használat esetén. A készülék rádiófrekvenciás energiát hoz létre, használ, és képes sugározni. Ha nem az előírásoknak megfelelően szereli össze és használja, az súlyos interferenciát okozhat a rádiós kommunikációban. Ennek ellenére nincs garancia arra, hogy egy bizonyos esetben nem fordul elő interferencia. Ha ez a készülék olyan káros zavart okoz a rádiós vagy televíziós vételben, amely megszüntethető a berendezés ki- és bekapcsolásával, akkor a következő intézkedésekkel próbálja meg megszüntetni a zavart:
 - Állítsa be újra, vagy helyezze át a vevőantennát.
 - A készülék és a vevő között tartson nagyobb távolságot.
 - Kérje az eladó, vagy egy tapasztalt rádió/TV műszerész segítségét.

Pb

Pl

Fi

No

Dk

Cz

Ro

Hu

Megjegyzés a Kanadában élő vásárlóknak
CAN ICES-3(B)/NMB-3(B)

■ BIZTONSÁGI ÉS HASZNÁLATI ÓVINTÉZKEDÉSEK

A készülék biztonságos használata, valamint az Önt és másokat érő esetleges személyi sérülések vagy anyagi károk elkerülése érdekében szigorúan tartsa be a jelen kézikönyvben foglalt útmutatásokat. A készülék helyes használatához alaposan ismerje meg a kézikönyv tartalmát.

FIGYELMEZTETÉS

Arra figyelmeztet, hogy az itt leírtakat figyelmen kívül hagyó, helytelen használat halált vagy súlyos sérülést okozhat.

VIGYÁZAT

Arra figyelmeztet, hogy az itt leírtakat figyelmen kívül hagyó, helytelen használat sérüléshez vagy anyagi károkhoz vezethet.

BIZTONSÁGI ÓVINTÉZKEDÉSEK (Lézer)

Ez a készülék láthatatlan lézersugarat használ. Mindenképpen tartsa be az alábbi pontokat:

FIGYELMEZTETÉS

- Ne nyomja meg a PWR gombot, amikor a lézerkibocsátó nyílásba néz. Ellenkező esetben szemsérülést szenvedhet.

- Ne célozzon senki szemére.
- Ne célozzon a lézerrel személyekre.
- Ne nézzen bele a lézerekbe más optikai eszközökön, például objektíveken vagy távcsöveken keresztül. Ellenkező esetben szemsérülést szenvedhet.
- Mikor nem végez mérést, vigyázzon, hogy ujjaival ne érjen a PWR gombhoz, hogy véletlenül se bocsáthasson ki lézert.
- Ha a készüléket hosszabb ideig nem használja, vegye ki belőle az elemet.
- Ne szerelje szét, alakítsa át vagy próbálja megjavítani a készüléket. A lézerkibocsátás ártalmas lehet az egészségére. Ha a készüléket szétszerelik, átalakítják vagy megpróbálják megjavítani, a gyártó által vállalt garancia megszűnik.
- A készüléket gyermekek által el nem érhető helyen tárolja.

BIZTONSÁGI ÓVINTÉZKEDÉSEK (Egylencsés kivitel)

FIGYELMEZTETÉS

- A készülék használatakor soha ne nézzen közvetlenül a napba, erős fényforrásba vagy lézerekbe. Ez súlyos szemsérüléshez vagy a látás elvesztéséhez vezethet.

VIGYÁZAT

- A termék vagy más apró alkatrészek csomagolásához használt műanyag zacskót gyermekek által el nem érhető helyen tartsa. A zacskó a gyermekek szájánál vagy orránál elzárhatja a levegő útját, és fulladáshoz vezethet.
- Ügyeljen rá, hogy a gyermekek nehogyan véletlenül lenyeljék a kis alkatrészeket vagy tartozékokat. Ha a gyermekek lenyelnek ilyen alkatrészeket, azonnal forduljon orvoshoz.
- Ha nem használja, kapcsolja ki a készüléket.
- A készüléket szállítás közben tartsa a tokban.
- Ha a készülék helyes működésében bármilyen okból hibát tapasztal, haladéktalanul fejezze be a használatát, és forduljon a Nikon hivatalos szervizképviselőjéhez.

En

Es

Fr

De

It

Sv

Nl

Ru

Pb

Pl

Fi

No

Dk

Cz

Ro

Hu

- Ne hagyja a készüléket instabil helyen. Ilyen esetben leeshet, ami sérülést vagy hibás működést okozhat.
- Ne használja a készüléket sétálás közben. Ilyen esetben nekimehet valaminek vagy eleshet, ami sérülést vagy hibás működést okozhat.
- Ne lengesse a készüléket a szíjánál fogva. Eltalálhat másokat és sérülést okozhat.
- A készülék gumi alkatrészei (például a szemkagyló) vagy a mellékelt tok és szíj gumiból készült részei hosszú idejű használat vagy tárolás során elöregedhetnek. Az elöregedett gumi a ruhára ragadhat és foltokat hagyhat. Használat előtt ellenőrizze az állapotukat, és ha károsodást tapasztal, forduljon a Nikon hivatalos szervizképviselőjéhez.
- A gumi szemkagyló huzamosabb ideig történő használata bőrgyulladást okozhat. Ha valamilyen tünetet észlel, ne használja tovább a készüléket, és haladéktalanul forduljon orvoshoz.

ÓVINTÉZKEDÉSEK (Lítiumelem)

Helytelen használat esetén a lítiumelem megrepedhet vagy szivároghat, ami a készülék korróziójához vezethet, illetve beszennyezheti a kezét és a ruházatát. Mindenképpen tartsa be az alábbi pontokat:

- Az elemet a + és - pólusaival a megfelelő irányba állítva helyezze be.
- Vegye ki az elemet, ha lemerült, vagy hosszabb ideig nem fogja használni a készüléket.
- Az elemet tartsa távol tűztől és víztől. Soha ne próbálja szétszedni az elemet.
- Ne töltsen lítiumelemet.
- Ne zárja rövidre az elemrekesz érintkezőjét.
- Az elemet ne hordja a zsebében vagy a táskájában kulcsokkal vagy pénzérmékkel együtt. Ilyen esetben az elem rövidre záródhat és túlmelegedhet.
- Ha a lítiumelemből kiszivárgó folyadék hozzáér a ruhájához vagy a bőréhez, öblítse le bő vízzel. Ha a szemébe vagy a szájába kerül, öblítse ki vízzel, és haladéktalanul forduljon orvoshoz.
- A lítiumelem hulladékként való elhelyezésekor tartsa be a helyi szabályozásokat.

KEZELÉSI ÉS HASZNÁLATI ÓVINTÉZKEDÉSEK

- Ne tegye ki a készüléket ütésnek.
- Ha a készüléket véletlenül erős ütés éri vagy leejtik, és felmerül a hibás működés gyanúja, haladéktalanul forduljon a helyi forgalmazóhoz vagy a Nikon hivatalos szervizképviselőjéhez.
- Ne használja a készüléket víz alatt.
- A készülékre került esővizet, vizet, homokot vagy sarat a lehető leghamarabb törölje le egy puha, tiszta ruhával.
- Ha a készüléket szélsőséges hőmérséklet-változásnak teszik ki (hideg helyről hirtelen meleg helyre viszik vagy fordítva), a lencsék felülete bepárásodhat. A páráadás eltűnéséig ne használja a készüléket.
- Ne hagyja a készüléket meleg vagy napos időben az autóban vagy hőforrás közelében.

- Ne tegye ki a lenszét közvetlen napfénynek. A lencsére lecsapódó folyadék károsíthatja a belső kijelző felületét.



ÁPOLÁSI ÉS KARBANTARTÁSI ÖVINTÉZKEDÉSEK

LENCSE

Ügyeljen rá, hogy tisztításkor ne érintse meg közvetlenül a lencse felületét a kezével. A port vagy a szöszöket lefúvóval* távolítsa el. Az ujjlenyomatok vagy lefúvóval nem eltávolítható foltok esetén a lencse középeréről induló és a szélek felé tovább haladó körkörös mozdulatokkal törölje meg a lenszét egy puha, száraz ruhával vagy szemüvegekhez használatos törülköendővel. A túl erőteljes vagy durva anyaggal végzett törlés károsíthatja a lenszét. Ha a fenti eljárás nem elégséges, óvatosan törölje meg a lenszét kereskedelmi forgalomban kapható lencsetisztító folyadékkal megnedvesített ruhával.

GÉPVÁZ

Miután egy lefúvó segítségével eltávolította a port, egy puha, tiszta ruhával tisztítsa meg a gépvázat. Tengerparton való használat után a burkolat felületére kerülő sót egy nedves, puha, tiszta ruhával törölje le, majd egy száraz ruhával törölje át a felületet. Ne használjon benzint, hígítót vagy más, szerves oldószert tartalmazó tisztítókat.

TÁROLÁS

A magas páratartalom miatt a lencsefelületeken kicsapódhat a víz vagy penész jelenhet meg. Ezért a készüléket száraz, hűvös helyen tárolja. Az esős időben vagy éjszaka használt készüléket utána szobahőmérsékleten szárítsa meg, és hűvös, száraz helyen tárolja.

* Gumi tisztítóeszköz, ami egy fúvókán át levegőt fúj ki.

Hu Európai országokban érvényes „Elkülönített hulladékgyűjtés” jelzése



- Ez a jelzés azt jelenti, hogy az elemet elkülönítve kell gyűjteni. Az alábbiak csak az európai országokban élő felhasználókra érvényesek.
- Ezt az elemet a megfelelő hulladékgyűjtő helyen, elkülönítve kell gyűjteni. Ne dobja ki háztartási hulladékként.
 - További információkért forduljon a forgalmazóhoz, vagy a helyi hatóság hulladékgyűjtésért felelős részlegéhez.

Hu Európai országokban érvényes „Elkülönített hulladékgyűjtés” jelzése



- Ez a jelzés azt jelenti, hogy ezt a terméket elkülönítve kell gyűjteni. Az alábbiak csak az európai országokban élő felhasználókra érvényesek.
- Ezt a terméket a megfelelő hulladékgyűjtő helyen, elkülönítve kell gyűjteni. Ne dobja ki háztartási hulladékként.
 - További információkért forduljon a forgalmazóhoz, vagy a helyi hatóság hulladékgyűjtésért felelős részlegéhez.

En

Es

Fr

De

It

Sv

NI

Ru

Pb

PI

Fi

No

Dk

Cz

Ro

Hu

A lézeres távolságmérő megismerése

En

Es

Fr

De

It

Sv

Nl

Ru

Pb

Pl

Fi

No

Dk

Cz

Ro

Hu

■ Legfontosabb tulajdonságok

- A STABILIZED (rázkódáscsökkentett) funkció csökkenti a kézmozgások okozta rezgéseket
- A piros belső kijelző könnyen leolvasható
- Az Első Céltárgy Elsőbbsége algoritmus alkalmazásának köszönhetően akár egy zászlórúd is egyszerűen megmérhető
- Amikor Ön egymást átfedő tárgyakat mér, és kigyullad a LOCKED ON jel (Első Céltárgy Elsőbbsége funkció észlelési jele), akkor a kijelző a legközelebbi tárgy távolságát mutatja
- Kiváló minőségű, 6x-os nagyítású kereső, többretegű bevonattal
- Nagyobb szemlencse a könnyű megfigyeléshez
- Négy mérés kijelző mód közül választhat
- A golf üzemmód (alapbeállítás) a lejtéssel korrigált távolságot mutatja (vízszintes távolság ± magasság), ami hasznos a golfnál
- Tényleges távolság beépített visszajelzője
- Nyomja meg és tartsa megnyomva a PWR gombot a folyamatos mérési funkció bekapcsolásához (kb. 8 másodpercig)
- Automatikus kikapcsolás (ha a készenléti képernyőn kb. 8 másodpercig semmilyen műveletet nem végeztek)
- Víz- és páraálló (víz alatti használatra nem alkalmas)
- Láthatatlan/szemre ártalmatlan EN/IEC osztályú 1M lézer

● Néhány szó a mérési eredményekről

Ez a készülék egy alapvető funkciókkal rendelkező távolságmérő. Mérés eredményei nem használhatók hivatalos bizonyítékként.

Ez a készülék láthatatlan lézersugarat használ a méréshez. Megméri azt az időt, amely alatt a lézersugár megteszi az utat a távolságmérőtől a célíg és vissza. A lézer visszaverődése és a mérési eredmények változhatnak az időjárás és környezeti viszonyoktól, valamint a céltárgy színétől, felületi kikészítésétől, méretétől, formájától és egyéb jellemzőitől függően.

A mérés pontatlan vagy hibás lehet a következő esetekben:

- Havas, esős vagy ködös idő
- Kicsi vagy vékony céltárgy
- Fekete vagy sötét céltárgy
- A céltárgy lépcsős felületű
- Mozgó vagy rázkódó céltárgy
- Ha vízfelület távolságát szeretné megmérni
- A céltárgy távolságát üvegen keresztül méri meg
- Ha a céltárgy üveg vagy tükör
- Ha a lézer ferde beesési szögben érkezik a céltárgy visszaverő felületére

■ Elnevezések/Felépítés

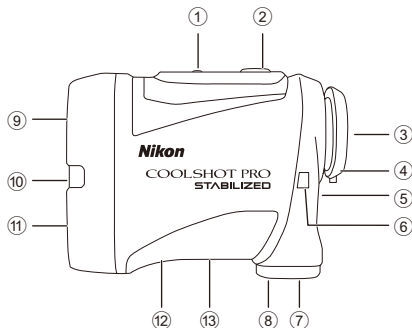

Felépítés

- Váz, 1 db
- Szij, 1 db
- Tok, 1 db
- Lítiumelem (CR2), 1 db

- ① MODE gomb
- ② PWR gomb (BEKAPCSOLÁS/Mérés gomb)
- ③ 6x-os nagyítású egyszemes lencse
- ④ Szemkagyló/Dioptriaállító gyűrű
- ⑤ Dioptriamutató
- ⑥ Szij befűzőlyuka
- ⑦ Elemrekesz fedele
- ⑧ Elemrekesz-fedél „Nyitás” jelölése
- ⑨ Egyszemes objektívlencse/Lézerkibocsátó nyílás
- ⑩ Tényleges távolság visszajelzője
- ⑪ Láthatatlan lézer érzékelőnyílása
- ⑫ Termékszám címkeje
- ⑬ Jelzés

IEC60825-1 CLASS 1M LASER PRODUCT
DO NOT EXPOSE USERS OF
TELESCOPIC OPTICS.
FDA CLASS I LASER PRODUCT
THIS PRODUCT COMPLIES WITH 
21CFR1040.10 (c)(d)AND (e)



MADE IN CHINA ML912
NIKON VISION CO.,LTD.



En

Es

Fr

De

It

Sv

Nl

Ru

Pb

Pl

Fi

No

Dk

Cz

Ro

Hu

*A tokon található karabinerszerű gyűrű csak a lézeres távolságmérő hordozására szolgál. Ne akasszon rá súlyos tárgyakat és ne húzza meg erősen. Hegymászásra nem használható.

En

Es

Fr

De

It

Sv

NL

Ru

Pb

Pl

Fi

No

Dk

Cz

Ro

Hu

■ Belső kijelző

- ① Magasság (golf üzemmód beállításánál tényleges távolság)
--- : „Hibás a mérés” vagy „Nem lehet mérni”
- ② Céltárgyjelölő
—+— : Célozza be a mérni kívánt tárgyat.
Állítsa be a célt a jelölő közepére.
- ③ Mértékegység (m: méter/YD: yard)
- ④ Távolság
---- : „Hibás a mérés” vagy „Nem lehet mérni”
- ⑤ Akkumulátorszint visszajelzője
- ⑥ Méréskijelző mód visszajelzői
- ⑦ Lézerkibocsátás jele
⋈ : Akkor jelenik meg, amikor az eszköz lézersugarat bocsát ki a méréshez. Ne nézzen az objektívflencse irányába, amíg ez a jel látható.
- ⑧ LOCKED ON jel (Első Céltárgy Elsőbbsége funkció észlelési jele)
⊖ : Egymást átfedő tárgyak mérésekor, ha a legközelebbi tárgy távolsága jelenik meg, ez a jel világít.

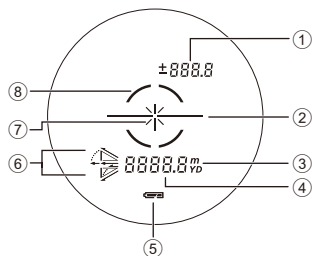

- A készülék belső kijelzőjét a szemlencse felnagyítja. Esetenként a készülékbe került port láthat, ez azonban a mérés pontosságát nem befolyásolja.

Funkciók

■ STABILIZED (rázkódáscsökkentett) funkció

● BE és KI

A STABILIZED (rázkódáscsökkentett) funkció a lézeres távolságmérő bekapcsolásával együtt aktiválódik. A lézeres távolságmérő kikapcsolása esetén a STABILIZED (rázkódáscsökkentett) funkció is automatikusan kikapcsol.

■ Első Céltárgy Elsőbbsége algoritmus

Egymást átfedő tárgyak mérésekor az Első Céltárgy Elsőbbsége algoritmus a legközelebbi tárgy távolságát mutatja.

■ LOCKED ON jel (Első Céltárgy Elsőbbsége funkció észlelési jele)

Amikor Ön egymást átfedő tárgyakat mér, például egy zászlórudat fák háttére előtt, és a kijelző a legközelebbi tárgy távolságát mutatja, a keresőben világít a LOCKED ON jel (az Első Céltárgy Elsőbbsége funkció észlelési jele)*.

*Egyszeri mérés: Egymást átfedő tárgyak mérésekor, ha a legközelebbi tárgy távolsága látható, megjelenik a jel.

Folyamatos mérés: Ha a kijelzett szám adatok egy közelebbi tárgyra váltanak, megjelenik a jel.

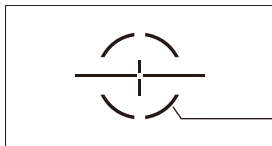

A LOCKED ON jel (Első Céltárgy Elsőbbsége funkció észlelési jele) világít.

■ Tényleges távolság visszajelzője

Ha a Tényleges távolság visszajelzője beállítás be van kapcsolva, és a mérés kijelző mód tényleges távolság üzemmódban van, a Tényleges távolság visszajelzője villog, ha a lézeres távolságmérő be van kapcsolva. Így egy pillantással megállapítható, hogy a lejtésmérő funkció nincs használatban.

En

Es

Fr

De

It

Sv

Nl

Ru

Pb

Pl

Fi

No

Dk

Cz

Ro

Hu

Az elem behelyezése/cseréje

■ Elem típusa

1 db 3V-os CR2 lítiumelem

■ Az elem behelyezése/cseréje

1. Nyissa ki az elemrekesz fedelét.
Forgassa el az elemrekesz fedelét az óramutató járásával ellentétes irányba, majd vegye le.

2. Helyezze be az elemet.

Az elem cseréjéhez először vegye ki a régi elemet, azután helyezze be az újat.

Az elem + és - pólusainak helyes irányban való behelyezéséhez kövesse az elemrekesz belsejében található elembehelyezési jeleket (az elemet a - pólussal felfelé kell behelyezni). Ha az elemet nem megfelelően helyezi be, a lézeres távolságmérő nem fog működni.



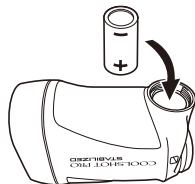

3. Helyezze vissza az elemrekesz fedelét.

Forgassa el az elemrekesz fedelét az óramutató járásával megegyező irányba, majd rögzítse. Az elemrekeszt a visszahelyezéskor teljesen forgassa el, és ellenőrizze, hogy rögzült-e.

• Lehetséges, hogy az elemrekeszt nehéz elforgatni, mivel ez a termék a vízálló tulajdonságok biztosítása érdekében gumitömítéssel készül.



■ Akkumulátorszint visszajelzése

Kijelző		Leírás
	Bekapcsolás után csak 2 másodpercig látszik.	Elegendő töltöttség áll rendelkezésre.
	Bekapcsolás után csak 2 másodpercig látszik.	A töltöttség kezd alacsony lenni. Készüljön fel az elemcserére.
	Folyamatosan mutatja.	Alacsony. Cserélje le az elemet egy újra.
	Villog. 3 villanás után automatikusan kikapcsol.	Az elem lemerült. Cserélje le az elemet.

En

Es

Fr

De

It

Sv

Nl

Ru

Pb

Pl

Fi

No

Dk

Cz

Ro

Hu

Navigálás a menüben

- A MODE gomb használata

A MODE gombot kétféleképpen lehet megnyomni. A gombot a jelen kézikönyvben leírtak szerint használja.

- „Nyomja meg és tartsa lenyomva”: tartsa lenyomva a gombot legalább 1,5 másodpercig.
- „Nyomja meg”: gyorsan (1,5 másodpercnél kevesebb ideig) nyomja le a gombot.

En

Es

Fr

De

It

Sv

Nl

Ru

Pb

Pl

Fi

No

Dk

Cz

Ro

Hu

■ A mérésjelző mód átállítása (F1)

Válasszon a négy üzemmód közül (lásd az alábbi ábrát) a golfjátéka stílusa szerint. A megjelenített adatok az üzemmódtól függően eltérők. A gyári alapbeállítás a golf üzemmód.

1. A lézeres távolságmérő bekapcsolásához nyomja meg a PWR gombot.
2. Nyomja meg és tartsa lenyomva a MODE gombot.
 - Ekkor módosíthatja a mérésjelző módot.
3. A beállítás a PWR gomb minden egyes megnyomásával a következőre vált.

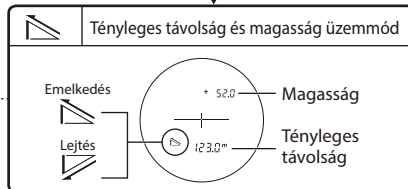
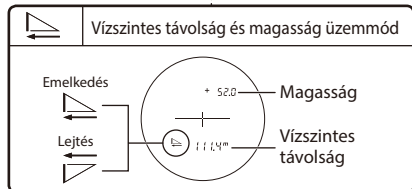
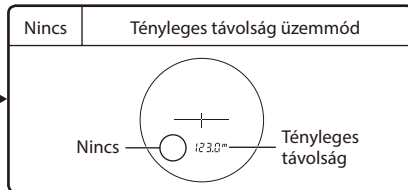
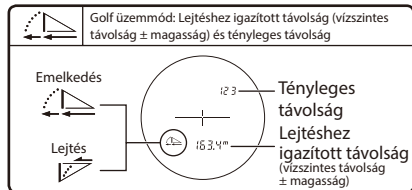
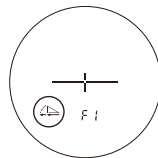

- Ha megnyomja és lenyomva tartja a MODE gombot, vagy nagyjából 8 másodpercig nem működteti a gombokat, a készülék elmenti a megjelenített beállítást, és a lézeres távolságmérő visszatér készenléti állapotba.
- A beállítás akkor is megmarad, amikor a lézeres távolságmérőt kikapcsolja.

En

Es

Fr

De

It

Sv

NI

Ru

Pb

PI

Fi

No

Dk

Cz

Ro

Hu

■ A belső kijelző fényerejének módosítása (F2)

A belső kijelző fényereje állítható. A gyári alapértelmezett beállítás az „A” (Auto, automatikus fényerőszabályozás). A választási lehetőségek: „A” vagy 1-től 5-ig.

- „A” (Auto): A fényerőt a rendszer automatikusan a környezet fényerejének megfelelően állítja be.
- 1 - 5: az 1 a legsötétebb, az 5 pedig a legvilágosabb.

1. A lézeres távolságmérő bekapcsolásához nyomja meg a PWR gombot.
2. Nyomja meg és tartsa lenyomva a MODE gombot.
3. Nyomja meg a MODE gombot egyszer.
 - Ekkor módosíthatja a belső kijelző fényerejét.
4. A beállítás a PWR gomb minden egyes megnyomásával a következőre vált.

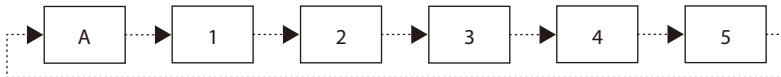

- Ha megnyomja és lenyomva tartja a MODE gombot, vagy nagyjából 8 másodpercig nem működteti a gombokat, a készülék elmenti a megjelenített beállítást, és a lézeres távolságmérő visszatér készenléti állapotba.
- A beállítás akkor is megmarad, amikor a lézeres távolságmérőt kikapcsolja.

● A belső kijelző fényerő-beállításának ideiglenes módosítása

Ha a belső kijelző a környezeti feltételek miatt rosszul látható, ideiglenesen módosíthatja a fényerőt. A fényerő a MODE gomb minden egyes megnyomásával a módosul.

- A fényerő szintje a belső kijelzőn nem jelenik meg.
- Az „A” (Auto) nem választható.
- A lézeres távolságmérő kikapcsolásakor a belső kijelző fényereje visszaáll az eredeti értékre.

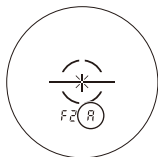

En

Es

Fr

De

It

Sv

Nl

Ru

Pb

Pl

Fi

No

Dk

Cz

Ro

Hu

En

Es

Fr

De

It

Sv

NL

Ru

Pb

Pl

Fi

No

Dk

Cz

Ro

Hu

■ A távolságmérő mértékegységének átállítása (F3)

A mérési eredmények megjelenítési mértékegységeként YD (yard) vagy m (méter) választható. A gyári alapértelmezett beállítás az YD (yard).

1. A lézeres távolságmérő bekapcsolásához nyomja meg a PWR gombot.
2. Nyomja meg és tartsa lenyomva a MODE gombot.
3. Nyomja meg a MODE gombot kétszer.
 - Ekkor módosíthatja a távolságmérő mértékegységét.
4. A beállítás a PWR gomb minden egyes megnyomásával a következőre vált.



- Ha megnyomja és lenyomva tartja a MODE gombot, vagy nagyjából 8 másodpercig nem működteti a gombokat, a készülék elmenti a megjelenített beállítást, és a lézeres távolságmérő visszatér készenléti állapotba.
- A beállítás akkor is megmarad, amikor a lézeres távolságmérőt kikapcsolja.

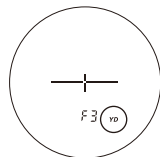

■ A Tényleges távolság visszajelzőjének (F4) be- vagy kikapcsolása

Ha a Tényleges távolság visszajelzője beállítás be van kapcsolva, és a méréskijelző mód tényleges távolság üzemmódban van, a Tényleges távolság visszajelzője villog, ha a lézeres távolságmérő be van kapcsolva. Így egy pillantással megállapítható, hogy a lejtésmérő funkció nincs használatban. A gyári alapértelmezett beállítás az „On” (bekapcsolva).

1. A lézeres távolságmérő bekapcsolásához nyomja meg a PWR gombot.
2. Nyomja meg és tartsa lenyomva a MODE gombot.
3. Nyomja meg a MODE gombot háromszor.
 - Ekkor módosíthatja a tényleges távolság visszajelzőjét.
4. A beállítás a PWR gomb minden egyes megnyomásával a következőre vált.

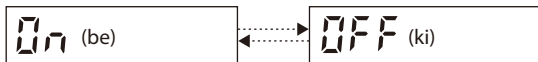

- Ha megnyomja a MODE gombot, vagy nagyjából 8 másodpercig nem működteti a gombokat, a készülék elmenti a megjelenített beállítást, és a lézeres távolságmérő visszatér készenléti állapotba.
- A beállítás akkor is megmarad, amikor a lézeres távolságmérőt kikapcsolja.

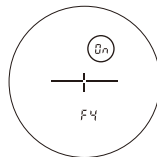

En

Es

Fr

De

It

Sv

Nl

Ru

Pb

Pl

Fi

No

Dk

Cz

Ro

Hu

■ A beállítási menüpontok használati diagramja

En
Es
Fr
De
It
Sv
NI
Ru
Pb
PI
Fi
No
Dk
Cz
Ro
Hu

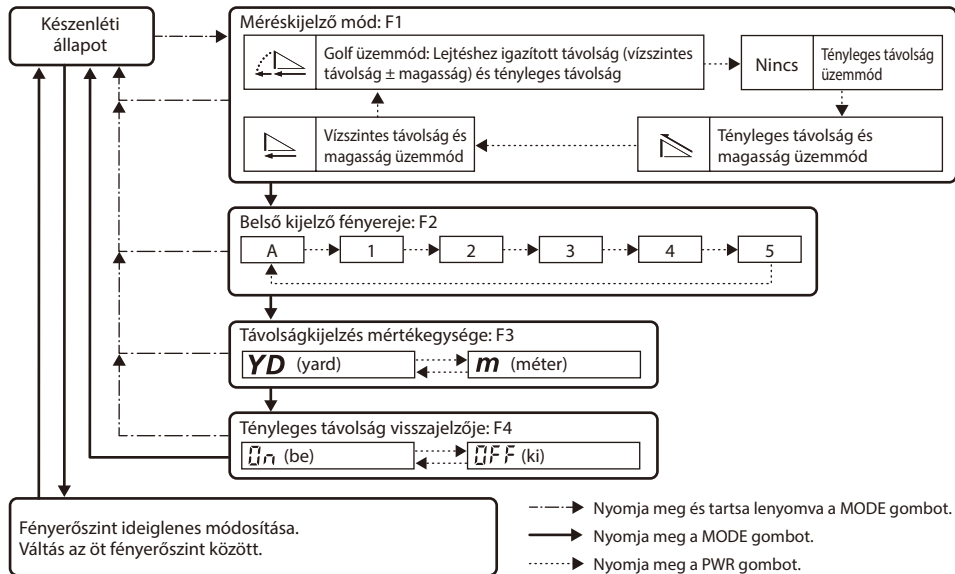

- Ha megnyomja és lenyomva tartja a MODE gombot, vagy a beállítási menü használata során nagyjából 8 másodpercig nem működteteti a gombokat, a készülék elmenti a megjelenített beállítást, és a lézeres távolságmérő visszatér készenléti állapotba.

Mérés

Vigyázat — Az itt megadottaktól eltérő vezérlések, beállítások vagy használati eljárások negatív hatásokat idézhetnek elő, vagy a lézersugárzás miatt károsak lehetnek az egészségre.

- Mérés előtt ellenőrizze mindegyik menü beállítását. A menüpontokkal és a beállítások módosításával kapcsolatos részleteket a „Navigálás a menüben” című részben találja.

■ A belső kijelző élességének beállítása

Ha a belső kijelző rosszul látható, az alábbi eljárást követve állítsa be az élességet.

1. A készülék bekapcsolásához nyomja meg a PWR gombot.
2. Nézzzen bele a keresőbe, és forgassa a dioptriaállító gyűrűt addig, amíg a belső kijelző éles nem lesz.

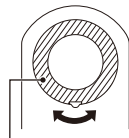

Dioptriaállító gyűrű

■ Mérés

1. A készülék bekapcsolásához nyomja meg a PWR gombot.
 - Ha nagyjából 8 másodpercig nem működtetti a gombot, a készülék automatikusan kikapcsol.
2. Állítsa a keresőt a céltárgyra.
Állítsa a céltárgyjelölő középpontját a céltárgyra.



Közvetlenül a bekapcsolás után

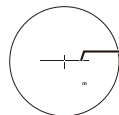

3. A méréshez nyomja meg a PWR gombot.
Mérés után kb. 8 másodpercre megjelennek a mért eredmények, aztán az eszköz kikapcsol.
Az újbóli méréshez nyomja meg a PWR gombot, amíg a készülék be van kapcsolva.

■ Egyszeri mérés

Ha a PWR gombot egyszer nyomja meg, egyszeri mérés kezdődik, majd az eszköz megjeleníti az eredményeket.

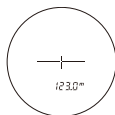

Mért távolság kijelzési példája

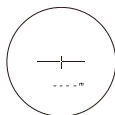

Mérési hiba példája

■ Folyamatos mérés

A folyamatos mérés elindításához tartsa lenyomva a PWR gombot kb. 8 másodpercig. Mérés közben villog a lézerkibocsátás jele, majd folyamatosan látható lesz a mért eredmény. Ha leveszi az ujját a gombról, akkor a folyamatos mérés megáll.

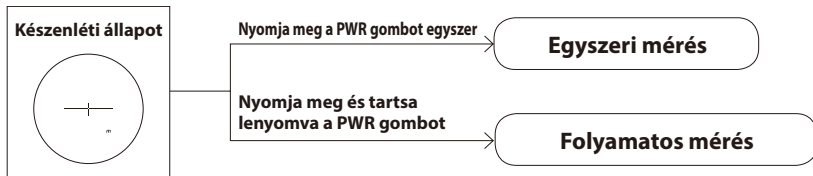

● Golfpályán található zászlórúd mérésekor

A kézremegés hatásainak lehető legalacsonyabb szinten tartására – folyamatos mérési módban – tartsa a zászlórudat a céltárgyjelölő középpontjában.

Technikai megjegyzések

■ Specifikációk

Mérési távolság (tényleges távolság)	7,5–1090 méter/8–1200 yard
Távolság kijelzése (növekedés)	Tényleges távolság (felső): Minden 1 m/yd. Tényleges távolság (alsó): Minden 0,5 m/yd. Vízszintes távolság/Lejtéshez igazított távolság (alsó): Minden 0,2 m/yd. Magasság (felső): Minden 0,2 m/yd. (100 m/yd. alatt) Minden 1 m/yd. (100 m/yd. és a felett)
Pontosság (tényleges távolság) ¹	±0,75 m/yd. (700 m/yd. alatt) ±1,25 m/yd. (700 m/yd. és a felett, 1000 m/yd. alatt) ±1,75 m/yd. (1000 m/yd. és a felett)
Nagyítás (×)	6
Az objektívlencse tényleges átmérője (mm)	21
Valós látószög (valós) (°)	7,5
Betekintési távolság (mm)	18,0
Betekintő lencse (mm)	3,5
Dioptria beállítása	±4 m ⁻¹
Méret (H × M × Sz) (mm/hüvelyk)	96 × 74 × 42/3,8 × 2,9 × 1,7
Tömeg (g/oz.)	Körülbelül 170/6,0 (elem nélkül)
Működési hőmérséklet (°C/°F)	-10 — +50/14 — 122
Működési páratartalom (%RH)	80 vagy kevesebb (pára kicsapódása nélkül)
Áramforrás	1 db CR2 lítiumelem (3V DC) Automatikus kikapcsolás (kb. 8 mp tétlenség után)
Szerkezet	Vízálló (1 m/3,3 láb mélységig, 10 percen keresztül) ² , nem párasodik Az elemrekesz esőálló — 4. osztályú (IPX4) JIS/IEC védelemmel egyenértékű (a Nikon tesztkörülményei között) ³
Elektromágneses összeférhetőség	FCC 15. rész, B szakasz, B osztály, EU:EMC direktíva, AS/NZS, VCCI B osztály, CU TR 020, ICES-003

En

Es

Fr

De

It

Sv

NL

Ru

Pb

Pl

Fi

No

Dk

Cz

Ro

Hu

En**Es****Fr****De****It****Sv****Nl****Ru****Pb****Pl****Fi****No****Dk****Cz****Ro****Hu**

Környezet	RoHS, WEEE
Lézer osztályozása	IEC60825-1: 1M Osztályú/Lézertermék FDA/21 CFR 1040.10. Rész: I. Osztályú Lézertermék
Hullámhossz (nm)	905
Impulzushossz (ns)	9,5
Kimenet (W)	15
Sugárdivergencia (mrad)	Függőleges: 1,8, Vízszintes: 0,25

• A céltárgy alakjától, felületi textúrájától és jellegétől és/vagy az időjárás körülményektől függően lehetséges, hogy a termék nem tudja teljesíteni a műszaki adatok közt megadott értékeket.

*1 A Nikon mérési körülményei között.

*2 Vízhatlan modellek

A termék vízhatlan tulajdonságokkal bír, optikai és megfigyelő rendszere nem károsodik, ha akár 10 perc időtartamra legfeljebb 1 m/3,3 láb mély vízbe meríti vagy ejti.

A termék a következő előnyöket kínálja:

- Magas páratartalmú, poros és esős időben is használható anélkül, hogy a belső funkciók károsodásától kellene tartani.
- Nitrogén töltésű kivitele ellenállóvá teszi a lecsapódó párával és a penésszel szemben.

A Nikon lézeres távolságmérő használata során azonban tartsa be a következőket:

- Ne tartsa folyó víz alá, illetve ne működtesse folyó vízben.
- Ha a készülék mozgó alkatrészein nedvesség található, ne használja tovább a készüléket, és törölje le.

*3 Az elemrekesz esőálló, nem vízhatlan. Ha a távolságmérőt vízbe meríti, az eszköz beázhat. Ha víz kerül az elemrekeszbe, törölje ki alaposan a nedvességet, és hagyjon időt a kiszáradására.

Elem élettartama

Kb. 2400 alkalom (kb. 20°C-on (68°F))

Ez a szám a hőmérséklettől és más tényezőktől függően változhat. Csak útmutatóként használja.

- A Nikon lézeres távolságmérőhöz adott elemmel a működést ellenőrizheti. A természetes elektromos kisülés miatt ezen elem élettartama valószínűleg rövidebb lesz a fentiekben megadottnál.

■ Hibaelhárítás/javítás

Ha a készülék nem a várakozásoknak megfelelően működik, nézze át az alábbi ellenőrzőlistát, mielőtt kapcsolatba lép a helyi viszonteladóval vagy azzal szaküzlettel, ahol vásárolta.

- Ha probléma van a termékkel.

Probléma	Ok/Megoldás
<ul style="list-style-type: none"> • Nem kapcsol be 	<ul style="list-style-type: none"> • Nyomja meg a PWR gombot (a ház tetején). • Ellenőrizze, hogy az elem megfelelően van-e behelyezve. • Cserélje le az elemet egy újra.
<ul style="list-style-type: none"> • Nem lehet mérni • Helytelen eredmény 	<ul style="list-style-type: none"> • Ellenőrizze a beállításokat. • Ellenőrizze, hogy meg tud-e mérni egy nagy, közeli céltárgyat (például: egy épületet kb. 15 m/yd. távolságra Ön előtt). • Szükség esetén tisztítsa meg a lencsefelületet.
<ul style="list-style-type: none"> • Nem látható a belső kijelző • A belső kijelző nehezen látható 	<ul style="list-style-type: none"> • Ellenőrizze, és szükség esetén módosítsa a belső kijelző fényerejét. Takarja el az objektív lencséjét, hogy a belső kijelzőt könnyebben ellenőrizni tudja.
<ul style="list-style-type: none"> • Nem tudom, hogy a STABILIZED (rázkódáscsökkentett) funkció működik-e 	<ul style="list-style-type: none"> • Hasonlítsa össze a cél rázkódását a keresőben, amikor a lézeres távolságmérő BE, illetve KI van kapcsolva. • Ha a lézeres távolságmérő be van kapcsolva, akkor a STABILIZED (rázkódáscsökkentett) funkció is mindig aktiválódik.
<ul style="list-style-type: none"> • Nem tudom kikapcsolni a STABILIZED (rázkódáscsökkentett) funkciót 	<ul style="list-style-type: none"> • A STABILIZED (rázkódáscsökkentett) funkció a lézeres távolságmérő bekapcsolásával együtt aktiválódik. A lézeres távolságmérő kikapcsolása esetén a STABILIZED (rázkódáscsökkentett) funkció is automatikusan kikapcsol. • A STABILIZED (rázkódáscsökkentett) funkciót nem lehet manuálisan be- vagy kikapcsolni.
<ul style="list-style-type: none"> • Halk mozgás hallatszik, amikor az eszközt be- vagy kikapcsolom 	<ul style="list-style-type: none"> • A STABILIZED (rázkódáscsökkentett) rendszer motorja miatt előfordulnak ilyen hangok. Ez a hang teljesen normális, nyugodtan használhatja tovább a lézeres távolságmérőt.
<ul style="list-style-type: none"> • A gépvázból hangok hallatszanak kikapcsolt állapotban a gépváz rázásakor 	<ul style="list-style-type: none"> • A termék belsejében található stabilizáló szerkezet mozog. Ezek a hangok teljesen normálisak. A hangok bekapcsolt állapotban nem hallatszanak, akkor sem, ha a gépvázat rázzák.
<ul style="list-style-type: none"> • A belső kijelzőn egy [E] jel látszik 	<ul style="list-style-type: none"> • Ez valamilyen hibát jelez. Lépjen kapcsolatba a helyi viszonteladóval vagy azzal a szaküzlettel, ahol a terméket vásárolta.

En

Es

Fr

De

It

Sv

Nl

Ru

Pb

Pl

Fi

No

Dk

Cz

Ro

Hu

- Ha javításra van szüksége, lépjen kapcsolatba a helyi viszonteladóval vagy azzal a szaküzlettel, ahol a terméket vásárolta.

A készüléket ne próbálja megjavítani, és ne szerelje szét. Ez súlyos balesetet okozhat.

Felhívjuk figyelmét, hogy a Nikon semmilyen közvetlen vagy közvetett kárért nem felelős, ha a felhasználó megpróbálja a készüléket megjavítani vagy szétszerelni.

Memo

ML912

NIKON VISION CO., LTD.

Printed in China, 870C_4_1909