

Nikon

DIGITÁLIS FÉNYKÉPEZŐGÉP

COOLPIX A1000

Referencia útmutató



Gyors témakeresés

- A fényképezőgép használata előtt alaposan tanulmányozza át a jelen használati útmutatót.
- A fényképezőgép megfelelő használatának érdekében mindenképpen olvassa el a „Saját biztonsága érdekében” című fejezetet (vi. oldal).
- A használatú útmutatót elolvasása után tartsa elérhető helyen, hogy szükség esetén később is tanulmányozhassa.

Hu

Gyors témakeresés

A jobb alsó sarokban található  szimbólumra kattintva vagy koppintva bármelyik oldalról visszaléphet erre az oldalra.

Fő témák

Bevezetés.....	iii
Tartalomjegyzék	x
A fényképezőgép részei	1
Kezdő lépések	14
Alapvető fényképezési és visszajátszási műveletek.....	22
Fényképezési funkciók	30
Visszajátszási funkciók.....	83
Videók.....	95
A fényképezőgép csatlakoztatása televízióhoz, nyomtatóhoz vagy számítógéphez.....	109
A menü használata.....	119
Műszaki tájékoztató.....	181

Közös témák



Saját biztonsága érdekében



Tippek az expozíció beállításához



Kézi élességállítás



Kreatív mód



A vezérlők funkciói



Egyidejűleg nem használható funkciók



Hibaelhárítás



Tárgymutató



Bevezetés

Először ezt olvassa el

Köszönjük, hogy megvásárolta a Nikon COOLPIX A1000 digitális fényképezőgépet.

A használati útmutatónkban alkalmazott szimbólumok és megoldások

- Az oldalak jobb alsó sarkában látható  ikonra koppintva vagy rákattintva bármikor megjelenítheti a „Gyors témakeresés” () oldalát.
- Szimbólumok

Szimbólum	Leírás
	Ez az ikon olyan figyelmeztetéseket és tudnivalókat jelöl, amelyeket a fényképezőgép használata előtt ajánlott elolvasnia.
	Ez az ikon olyan megjegyzéseket és tudnivalókat jelöl, amelyeket a fényképezőgép használata előtt ajánlott elolvasnia.
	Ez az ikon olyan oldalakat jelöl, amelyek kapcsolódó információkat tartalmaznak.

- Az SD, az SDHC és az SDXC memóriakártyákra ez az útmutató memóriakártyaként hivatkozik.
- Az okostelefonokra és a táblagépekre együttesen „okoseszközként” hivatkozunk a továbbiakban.
- Azok a beállítások, amelyekkel a fényképezőgép forgalomba kerül az alapbeállítások.
- A fényképezőgép képernyőjén megjelenő menüelemek neve, a gombok neve, valamint a számítógép képernyőjén megjelenő üzenetek félkövér szedéssel láthatók.
- Ebben az útmutatóban a képernyőábráról esetenként lehangytuk a fotót, hogy a kijelzések tisztábban látszódnak.



Információk és óvintézkedések

Tanulás egy életen át

A Nikon Life-Long Learning (Tanulás egy életen át) folyamatos terméktámogatási és oktatási kezdeményezésének részeként az alábbi weboldalakon folyamatosan frissített információk érhetőek el:

- Az Amerikai Egyesült Államokban élő felhasználók számára: <https://www.nikonusa.com/>
- Az Európában élő felhasználók számára: <https://www.europe-nikon.com/support/>
- Ázsia, Óceánia és a Közel-Kelet területén, valamint az Afrikában élő felhasználók számára: <http://www.nikon-asia.com/>

Látogasson el ezekre a weboldalakra, ahol tájékozódhat a legújabb termékekről, tippeket kaphat, elolvashatja a gyakran ismétlődő kérdésekre adott válaszokat, valamint általános tanácsokat olvashat a digitális képfeldolgozással és fényképezéssel kapcsolatban. További információt a legközelebbi Nikon márkakereskedésben kaphat. Kapcsolattartási információkért látogasson el az alábbi weboldalra:

<https://imaging.nikon.com/>

Csak Nikon márkájú elektronikus tartozékokat használjon

A Nikon COOLPIX fényképezőgépek a legszigorúbb követelményeknek is megfelelnek, és bonyolult elektromos áramköröket tartalmaznak. Csak a Nikon márkajelzéssel és a Nikon tanúsítványával rendelkező, kifejezetten ehhez a Nikon digitális fényképezőgéphez készült elektronikus tartozékok (ideértve az akkutöltőt, az akkumulátorokat, a hálózati tápegységeket és az USB-kábeleket) felelnek meg bizonyítottan a készülékben található elektromos áramkörök működési és biztonsági követelményeinek.

NEM NIKON GYÁRTMÁNYÚ ELEKTRONIKUS TARTOZÉKOK HASZNÁLATA ESETÉN A FÉNYKÉPEZŐGÉP KÁROSODHAT, ÉS ÉRVÉNYTELENNÉ VÁLHAT A KÉSZÜLÉKHEZ KAPOTT NIKON-GARANCIA.

Ha Nikon hologramos matricával nem rendelkező, harmadik féltől származó újratölthető lítium-ion akkumulátort használ, az zavarhatja a fényképezőgép megfelelő működését és az akkumulátor túlhevülését, gyulladását, repedését vagy szivárgását okozhatja.

Hologramos matrica: Igazolja, hogy ez a termék eredeti Nikon gyártmány.



A Nikon márkájú tartozékokkal kapcsolatban a helyi Nikon által engedélyezett viszonteladóktól kaphat bővebb tájékoztatást.

Fontos fényképek készítése előtt

Mielőtt fontos eseményekről készít fényképeket (mint pl. esküvők, vagy amikor fényképezőgéppel utazik), készítsen tesztképet annak ellenőrzése érdekében, hogy a fényképezőgép megfelelően működik-e. A Nikon nem felel a termék hibás működéséből eredő károkért vagy veszteségekért.



Az útmutatókról

- A Nikon előzetes írásbeli engedélye nélkül a termékhez mellékelt útmutató semmilyen részét nem szabad reprodukálni, továbbadni, átírni, visszakereshető rendszeren tárolni, illetve azt bármilyen nyelvre, bármilyen formában, bármilyen céllal lefordítani.
- A használati útmutatóban levő illusztrációk és képernyőtartalmak eltérhetnek a tényleges megjelenéstől.
- A Nikon fenntartja a jogot, hogy a jelen útmutatóban bemutatott hardver és szoftver műszaki adatait bármikor, előzetes bejelentés nélkül megváltoztathassa.
- A Nikon nem vállal semmilyen felelősséget a termék használatából eredő károkért.
- Habár minden erőfeszítést megtettünk annak érdekében, hogy a jelen útmutatóban szereplő adatok pontosak és teljeseek legyenek, örömmel fogadjuk észrevételeit az esetleges hibákkal és hiányosságokkal kapcsolatban a legközelebbi Nikon márkaképviselőnél (a címekeket lásd külön).

Megfelelés a szerzői jogi megjegyzéseknek

A szerzői jogokra vonatkozó jogszabályok értelmében a fényképezőgéppel készített szerzői jogi oltalom alatt álló fényképek és videofelvételek nem használhatók a szerzői jog tulajdonosának engedélye nélkül. Kivételt képez ez alól a személyes használat, bár a kiállítás vagy élő előadás során bemutatásra került fényképek vagy felvételek esetén a személyes használat is korlátozódhat alá eshet.



Az adattároló eszközök selejtezése

Felhívjuk figyelmét arra, hogy az adattároló eszközökön – például memóriakártyákon vagy a fényképezőgép beépített memóriájában – tárolt képek törlésekor, illetve az adattároló eszközök formázásakor az eredeti képadatok nem törlődnek véglegesen. Kereskedelmi forgalomban kapható szoftverekkel bizonyos esetekben visszaállíthatók a törölt fájlok a kidobott vagy továbbadott tárolóeszközökről, ami lehetőséget teremt a személyes képadatok rosszindulatú felhasználására. Az ilyen adatok megfelelő védelmének biztosítása a felhasználó felelőssége.

Mielőtt kidobná vagy más tulajdonába adná adattároló eszközét, törölje a fényképezőgép beállításait a beállítás menü **Alapértékek** pontjában (📖120). A visszaállítást követően kereskedelmi törlőszoftverrel töröljön le minden adatot az eszközről vagy formázza azt a beállítás menü **Memória formázása** vagy **Kártya formázása** pontjában (📖120). Ezt követően töltsé tele magánjellegű információt nem tartalmazó képekkel (például üres égbolt képeivel). Memóriakártyák fizikai megsemmisítése esetén legyen óvatos, nehogy sérülést vagy kárt okozzon.

Megfelelőségi jelölések

Az alábbi lépések követésével jelenítheti meg azokat a megfelelőségi jelzéseket, amelyeknek a fényképezőgép megfelel.

Válassza a következő lehetőséget: **MENU** gomb →  menü ikon → Megfelelőségi jelölések →  gomb



Saját biztonsága érdekében

Az anyagi károk és személyi sérülések elkerülése érdekében a termék használata előtt olvassa el a „Saját biztonsága érdekében” fejezetben foglaltakat.

A biztonsági útmutatót tartsa a fényképezőgép összes felhasználója számára hozzáférhető helyen.



VESZÉLY

Az ezzel az ikonnal jelzett óvintézkedések figyelmen kívül hagyása jelentősen megnöveli a halálos kimenetelű vagy súlyos sérülést okozó baleset esélyét.



FIGYELMEZTETÉS

Az ezzel az ikonnal jelzett óvintézkedések figyelmen kívül hagyása halált vagy súlyos sérülést okozhat.



FIGYELEM

Az ezzel az ikonnal jelzett óvintézkedések figyelmen kívül hagyása személyi sérülést vagy anyagi kárt okozhat.



FIGYELMEZTETÉS

- **Ne használja mozgás vagy jármű működtetése közben.** Ezen óvintézkedés figyelmen kívül hagyása balesetet vagy sérülést okozhat.
- **Ne szerelje szét és ne alakítsa át a terméket. Ne érintse meg a leejtés vagy más baleset következtében hozzáférhetővé vált belső alkatrészeket.** Ezen óvintézkedések figyelmen kívül hagyása áramütést vagy más sérülést eredményezhet.
- **Ha bármely rendellenességet észlel, például a termék füstöt, hőt vagy szokatlan szagot áraszt, haladéktalanul távolítsa el az akkumulátort, vagy válassza le a terméket az áramforrásról.** A további használat tüzet, illetve égési vagy egyéb sérülést okozhat.
- **Tartsa szárazon. Ne érjen a termékhez nedves kézzel. Ne érjen a csatlakozódugóhoz nedves kézzel.** Ezen óvintézkedések figyelmen kívül hagyása tüzet vagy áramütést okozhat.
- **Szabad bőrfelülete ne érintkezzen hosszabb ideig a termékkel, amikor az be van kapcsolva vagy csatlakozik az elektromos hálózathoz.** Ezen óvintézkedés figyelmen kívül hagyása enyhe égési sérüléshez vezethet.
- **Ne használja a terméket gyúlékony por vagy gáz, úgymint propán, benzin vagy aeroszolok jelenlétében.** Ezen óvintézkedés figyelmen kívül hagyása robbanást vagy tüzet idézhet elő.
- **Ne irányítsa a vakut gépjárművezető felé.** Ezen óvintézkedés figyelmen kívül hagyása balesetet okozhat.



- **Tartsa a terméket gyermekektől távol.** Ezen óvintézkedés figyelmen kívül hagyása sérülést okozhat vagy a termék meghibásodását eredményezheti. Felhívjuk a figyelmét arra is, hogy az apró alkatrészek fulladást okozhatnak. Amennyiben a gyermek a készülék bármely alkatrészét lenyelte, haladéktalanul forduljon orvoshoz.
- **A szíjakat ne tekerje a nyaka köré.** Ezen óvintézkedés figyelmen kívül hagyása balesetet okozhat.
- **Ne használjon olyan akkumulátort, töltőt, hálózati tápegységet és USB-kábelt, amelyet nem kifejezetten ezzel a termékkel való használatra terveztek. A termékhez tervezett akkumulátor, töltő, hálózati tápegység és USB-kábel használata során:**
 - **Ne károsítsa, alakítsa át, rántsa és hajlítsa meg a huzalokat és kábeleket, ne helyezzen rájuk súlyos tárgyakat, illetve ne tegye ki azokat hő és nyílt láng hatásának.**
 - **Ne használjon egyik feszültségről a másikra történő átalakításra szolgáló úti konvertert vagy adaptert, illetve egyenáram/váltóáram átalakítót.**Ezen óvintézkedések figyelmen kívül hagyása tüzet vagy áramütést okozhat.
- **Ne érjen a csatlakozódugóhoz a termék töltése közben, vagy amikor viharos időben hálózati tápegységet használ.** Ezen óvintézkedés figyelmen kívül hagyása áramütést okozhat.
- **Ne érjen fedetlen kézzel a termékhez rendkívül magas, illetve alacsony hőmérsékletnek kitett helyen.** Ezen óvintézkedés figyelmen kívül hagyása égési vagy fagyási sérüléshez vezethet.



FIGYELEM

- **Ne fordítsa hosszabb ideig az objektívet a nap vagy más erős fényforrás felé.** Az objektív lencsési által összegyűjtött fénysugarak tüzet okozhatnak, vagy károsíthatják a termék belső alkatrészeit. Ellenfényben lévő téma fényképezésénél a nap semmiképpen ne szerepeljen a képen.
- **A terméket kapcsolja ki olyan környezetben, ahol használata nem megengedett. Kapcsolja ki a vezeték nélküli funkciókat olyan környezetben, ahol a vezeték nélküli készülékek használata nem megengedett.** A termék által kibocsátott rádióhullámok zavarhatják a légi járművek fedélzetén, valamint a kórházakban és egyéb egészségügyi létesítményekben található berendezések működését.
- **Ha a terméket hosszabb ideig nem használja, akkor távolítsa el az akkumulátort, és válassza le a hálózati tápegységet.** Ezen óvintézkedés figyelmen kívül hagyása tüzet okozhat vagy a termék meghibásodását eredményezheti.
- **Ne érjen az objektív mozgó alkatrészeihez, illetve más mozgó alkatrészekhez.** Ezen óvintézkedés figyelmen kívül hagyása sérülést okozhat.
- **Ne használja a vakut, amikor az bőrfelülethez vagy tárgyakhoz ér, illetve közvetlen közelükben van.** Ezen óvintézkedés figyelmen kívül hagyása égési sérülést vagy tüzet okozhat.



- **Ne hagyja a terméket olyan környezetben, ahol hosszabb ideig lesz kitéve rendkívül magas hőmérsékletnek, például zárt autóban vagy közvetlen napfénynek kitett helyen.** Ezen óvintézkedés figyelmen kívül hagyása tüzet okozhat vagy a termék meghibásodását eredményezheti.
- **Ne szállítsa úgy a fényképezőgépet, hogy az állványra vagy hasonló tartozékra van szerelve.** Ezen óvintézkedés figyelmen kívül hagyása sérülést okozhat vagy a termék meghibásodását eredményezheti.



Az akkumulátorokkal kapcsolatos VESZÉLYEK

- **Ne használja az akkumulátorokat rendeltetésüktől eltérő módon.** Az alábbi óvintézkedések figyelmen kívül hagyása az akkumulátorok szivárgását, túlmelegedését, megrepedését vagy kigyulladását okozhatja:
 - Csak a termékkel való használatra jóváhagyott akkumulátorokat használjon.
 - Ne tegye ki az akkumulátorokat nyílt láng vagy erős hő hatásának.
 - Ne szerelje szét.
 - Ne zárja rövidre az érintkezőit azáltal, hogy nyakláncához, hajtűhöz vagy egyéb fémtárgyhoz érinti.
 - Ne tegye ki az akkumulátorokat vagy az azokat tartalmazó terméket erős fizikai behatásnak.
- **Csak a megadott módon töltsé.** Ezen óvintézkedés figyelmen kívül hagyása az akkumulátorok szivárgását, túlmelegedését, megrepedését vagy kigyulladását okozhatja.
- **Amennyiben az akkumulátorban lévő folyadék szembe kerül, tiszta vízzel bőségesen öblítse ki, majd haladéktalanul forduljon orvoshoz.** Ha nem cselekszik haladéktalanul, az szemkárosodáshoz vezethet.



Az akkumulátorokkal kapcsolatos FIGYELMEZTETÉSEK

- **Tartsa az akkumulátorokat gyermekektől távol.** Amennyiben a gyermek lenyel egy akkumulátort, haladéktalanul forduljon orvoshoz.
- **Az akkumulátorokat ne merítse vízbe, és ne tegye ki eső hatásának.** Ezen óvintézkedés figyelmen kívül hagyása tüzet okozhat vagy a termék meghibásodását eredményezheti. Ha a terméket nedvesség éri, haladéktalanul törölje szárazra törülközővel vagy hasonló tárggyal.
- **Ha valamely elváltozást – például elszíneződést vagy deformálódást – tapasztal az akkumulátorokon, haladéktalanul függessze fel használatukat. Amennyiben az EN-EL12 akkumulátorok nem töltődnek fel a megadott időtartam alatt, fejezze be a töltésüket.** Ezen óvintézkedések figyelmen kívül hagyása az akkumulátorok szivárgását, túlmelegedését, megrepedését vagy kigyulladását okozhatja.
- **A használaton kívül helyezett akkumulátorok érintkezőit szigetelje ragasztószalaggal.** Ha az érintkezőkhöz fémtárgy ér, az túlmelegedést, megrepedést vagy tüzet okozhat.



- **Amennyiben az akkumulátorban lévő folyadék bőrre vagy ruhára kerül, bőséges tiszta vízzel haladéktalanul öblítse le az érintett területet.** Ezen óvintézkedés figyelmen kívül hagyása bőrirritációt okozhat.
-



Tartalomjegyzék

Gyors témakeresés.....	ii
Fő témák.....	ii
Közös témák.....	ii
Bevezetés.....	iii
Először ezt olvassa el.....	iii
A használati útmutatónkban alkalmazott szimbólumok és megoldások.....	iii
Információk és óvintézkedések.....	iv
Saját biztonsága érdekében.....	vi
A fényképezőgép részei.....	1
A fényképezőgép váza.....	2
A vezérlők elsődleges funkciói.....	4
Az érintőpanel működtetése.....	7
A monitor/kereső.....	10
Fényképezés.....	10
Visszajátzás.....	13
Kezdő lépések.....	14
A szíj felszerelése.....	15
Az akkumulátor és a memóriakártya behelyezése.....	16
Az akkumulátor és a memóriakártya eltávolítása.....	16
Az akkumulátor töltése.....	17
A monitor dőlésszögének beállítása.....	19
A fényképezőgép beállítása.....	20
Alapvető fényképezési és visszajátzási műveletek.....	22
Fényképezés.....	23
A vaku használata.....	25
Videók rögzítése.....	25
Érintés általi fényképezés.....	26
A monitor és a kereső közötti váltás.....	26
Képek visszajátzása.....	27
Képek törlése.....	28
Képkiválasztó képernyő a törlési művelethez.....	29



Fényképezési funkciók	30
Fényképezési mód kijelölése	31
📷 (Automatikus) mód	32
Motívumprogram mód (a fényképezési körülményekre szabott fényképezés)	33
A motívumprogram módokkal kapcsolatos tanácsok és megjegyzések	34
Fényképezés egyszerű panoráma használatával	42
Visszajátszás egyszerű panoráma használatával	44
Fényképezés intelligens portré módban (emberi arcok javítása fényképezés közben)	45
Kreatív mód (Hatások alkalmazása fényképezés során)	51
P, S, A és M mód (expozícióállítás fényképezéshez)	53
Tipp az expozíció beállításához	54
A zárdő vezérlési tartománya (P, S, A és M módok)	56
Fényképezési funkciók beállítása a választógombbal (🔍/🌐/📷/📷)	57
Vaku mód	58
Önkioldó	61
Élességállítási mód	63
A kézi élességállítás használata	64
A kreatív szabályzó használata	66
Expozíció-kompenzáció (Fényerő beállítása)	68
A(z) Fn (funkció) gomb használata	69
A zoom használata	70
Érintés általi fényképezés	72
Élességállítás	73
A kioldógomb	73
Célkereső AF használata	74
Arcérzékelés használata	75
Az automatikus élességállításra nem alkalmas témák	76
Élesség rögzítés	77
Alapbeállítások (vaku mód, Önkioldó és élességállítási mód)	78
Funkciók, amelyek fényképezés közben egyidejűleg nem használhatók	80
<hr/>	
Visszajátszási funkciók	83
Visszajátszás zoom	84
Kisképes visszajátszás/naptár szerinti megjelenítés	85
Sorozatfelvétellel készült képek megtekintése és törlése	86
Képsorozatban lévő képek megtekintése	86
Képsorozatban lévő képek törlése	87



Képek szerkesztése (állóképek)	88
Képek szerkesztése előtt.....	88
Gyors retusálás: A kontraszt és színtelítettség megnövelése.....	89
D-Lighting: A fényerő és a kontraszt megnövelése.....	89
Vörösszemhatás-korr.: Vörös szem kijavitása vakuval történő fényképezés esetén.....	90
Glamour retusálás: Emberi arcok minőségének javítása.....	90
Szűrőhatások: digitális szűrőhatások alkalmazása.....	92
Kivágás: Kivágott másolat készítése.....	94
<hr/>	
Videók	95
Videók rögzítésével és visszajátszásával kapcsolatos alpműveletek.....	96
Állóképek készítése videorögzítés közben.....	100
Gyorsított felvételek készítése.....	101
Rövid videó bemutató mód (videoklipek összeillesztése rövid videóvá).....	103
A videó visszajátszása közben elérhető műveletek.....	106
Videók szerkesztése	107
A videó egy részének kimásolása.....	107
Képkocka elmentése egy videóból állóképként.....	108
<hr/>	
A fényképezőgép csatlakoztatása televízióhoz, nyomtatóhoz vagy számítógéphez	109
Képek használata.....	110
Képek megtekintése TV-készüléken.....	111
Képek nyomtatása számítógép használata nélkül.....	112
A fényképezőgép csatlakoztatása nyomtatóhoz.....	112
Képek nyomtatása egyesével.....	113
Több fénykép nyomtatása.....	114
Képek átmásolása számítógépre (ViewNX-i).....	116
A ViewNX-i telepítése.....	116
Képek átvitele a számítógépre.....	116
<hr/>	
A menü használata	119
Menüműveletek	120
A képek kiválasztására szolgáló képernyő.....	122
Menülisták	123
Fényképezés menü.....	123
Videó menü.....	124
A Visszajátszás menü.....	124
Hálózat menü.....	125
Beállítás menü.....	126
Fényképezés menü (az összes fényképezési módra vonatkozóan)	127
Képminőség.....	127
Képméret.....	129



Fényképezés menü (P, S, A vagy M mód)	130
Fehéregyensúly (Színárnyalat beállítása).....	130
Fénymérés.....	133
Sorozatfelvétel készítése.....	134
ISO érzékenység.....	138
Expozíció-sorozat.....	139
AF mező mód.....	140
Autofókusz mód.....	143
Zajcsökkentő szűrő.....	144
M expozíció előnézet.....	144
Videó menü	145
Videobeállítások.....	145
Autofókusz mód.....	150
Videó VR.....	151
A szél zajának csökk.....	152
Képkockasebesség.....	152
A Visszajátszás menü	153
Megjelölés feltöltésre.....	153
Diavetítés.....	154
Védelem.....	155
Kép elforgatása.....	155
Másolás (Másolás a memóriakártyáról a belső memóriába vagy fordítva).....	156
Sorozat megjelenítése.....	157
Hálózat menü	158
A szövegbeviteli billentyűzet használata.....	160
Beállítás menü	161
Időzóna és dátum.....	161
Monitorbeállítások.....	163
EVF automatikus kapcsoló (automatikus átváltás a kereső használatára).....	165
Dátumbélyegző.....	166
Önkioldó: kioldás után.....	167
Fénykép VR.....	168
AF-segédfény.....	169
Digitális zoom.....	169
Oldalsó zoomvezérlő.....	170
AE/AF-zár gomb.....	171
Hangbeállítások.....	172
Automatikus kikapcs.....	172
Kártya formázása/Memória formázása.....	173
Nyelv/Language.....	174
HDMI-kimenet.....	174
Töltés számítógépről.....	175



Kísérőszöveg	176
Szerzői jogi adatok	177
Helyadatok	178
Av/Tv váltása	178
MF élességkiemelés.....	179
Alapértékek	179
Érintésvezérlés	179
Megfelelőségi jelölések.....	180
Firmware verzió.....	180
<hr/>	
Műszaki tájékoztató	181
Tájékoztatások	182
Tájékoztatás a vezeték nélküli kommunikációs funkciókról	183
A termék gondozása	185
A fényképezőgép.....	185
Az akkumulátor.....	186
A töltőadapter.....	187
Memóriakártyák	188
Tisztítás és tárolás	189
Tisztítás	189
Tárolás.....	189
Hibaüzenetek	190
Hibaelhárítás.....	193
Fájlnemek	204
Kiegészítők	205
ML-L7 távvezérlő	206
Műszaki adatok	210
A gépben használható memóriakártyák	214
Tárgymutató	216



A fényképezőgép részei

A fényképezőgép váza.....	2
A vezérlők elsődleges funkciói	4
Az érintőpanel működtetése.....	7
A monitor/kereső.....	10



A fényképezőgép váza

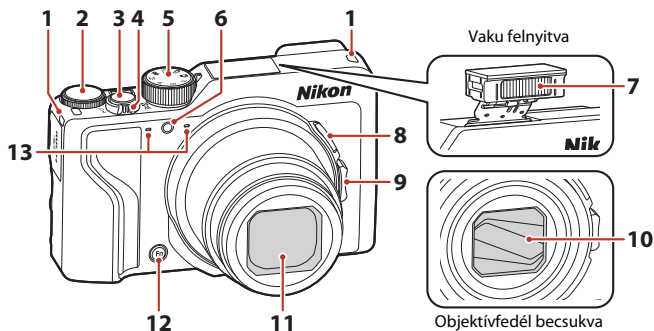

1	Szűj bújatója	15	7	Vaku	25, 58
2	Vezérlőtárcsa.....	53	8	(zoom-visszáállító) gomb.....	71
3	Kioldógomb.....	24, 73	9	Oldalsó zoomvezérlő.....	70
	Zoomvezérlő	70		W : Nagy látószög.....	70
	W : Nagy látószög.....	70		T : Telefotó.....	70
4	T : Telefotó	70	10	Objektívfedél	
	: Kisképes visszajátzás.....	85	11	Objektív	
	: Visszajátzás zoom.....	84	12	Fn (funkció) gomb	69
5	Módválasztó tárcsa.....	23, 31	13	Mikrofon (sztereó)	
6	Önkioldó jelzőfénye.....	61			
	AF-segédfénye.....	169			



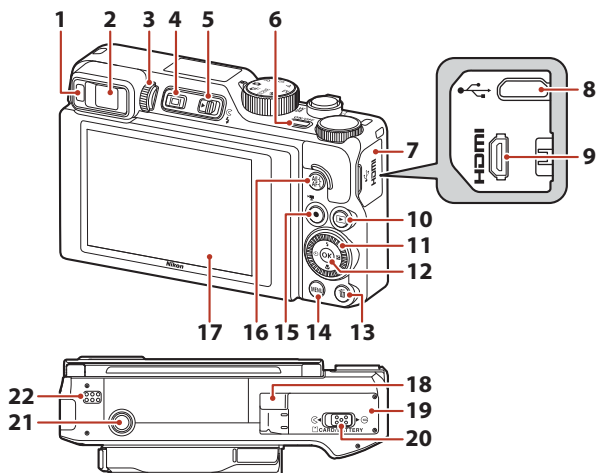





1	Szem érzékelő.....	26	12	OK (választás jóváhagyása) gomb.....	120
2	Elektronikus kereső.....	26	13	☒ (törlés) gomb.....	28
3	Dioptriaszabályzó.....	26	14	MENU (menü) gomb.....	120
4	□ (monitor) gomb.....	26	15	● (videorögzítés) gomb.....	96
5	⚡ (vakfelnyitás) vezérlő.....	25, 58	16	AE-L (AE-L/AF-L) gomb.....	6, 171
6	Főkapcsoló/bekapcsolás jelzőfény (töltésjelző lámpa).....	17, 20	17	Monitor.....	10, 19
7	Csatlakozófedél.....	17, 110	18	Tápcsatlakozó fedele (a külön megvásárolható hálózati tápegységhez)	
8	Mikro USB-csatlakozó.....	17, 110	19	Akkumulátorfedél/memóriakártya-fedél.....	16
9	HDMI mikrocsatlakozó (D típusú).....	110	20	Zár karja.....	16
10	▶ (visszajátszás) gomb.....	27	21	Állványmenet	
11	Forgatható választótárcsa (választógomb)*.....	57, 120	22	Hangszóró	



* A használati útmutatóban a választógomb felső, alsó, bal és jobb oldali lenyomását a következők jelölik: ▲, ▼, ◀ vagy ▶.



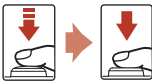





A vezérlők elsődleges funkciói

Vezérlő	Elsődleges funkció	
 <p>Módválasztó tárcsa</p>	Fényképezés	Fényképezési mód kiválasztása (📖31).
 <p>Zoomvezérlő</p>	Fényképezés	A témára való ráközelítéshez mozgassa a T (📷) (telefotós zoompozíció), kicsinyítéshez, azaz nagyobb terület megjelenítéséhez pedig a W (📷) (nagy látószög zoompozíciója) felé.
	Visszajátszás	<ul style="list-style-type: none"> A kép kinagyításához mozgassa a T (📷) felé, a képek kisképekként vagy naptárként való megjelenítéséhez pedig mozgassa a W (📷) irányába. A hangerő beállítása videók visszajátszásához.
 <p>📷 (zoomvisszaállító) gomb</p>	Fényképezés	Ideiglenesen szélesíti a látószöget.
 <p>Oldalsó zoomvezérlő</p>	Fényképezés	<p>Az Oldalsó zoomvezérlő lehetőséggel beállított funkció használata.</p> <ul style="list-style-type: none"> Zoom (alapbeállítás): A témára való ráközelítéshez mozgassa a T (telefotós zoompozíció), kicsinyítéshez, azaz nagyobb terület megjelenítéséhez pedig a W (nagy látószög zoompozíciója) felé. Kézi élességállítás: Ha az élességállítási mód értéke MF (kézi élességállítás), akkor a fókusz beállítása. Az f-érték, az ISO-érzékenység, az expozíciókompenzáció vagy a fehéregyensúly beállítása.
 <p>Kioldógomb</p>	Fényképezés	A gombot félig lenyomva: az élesség és az expozíció beállítása. A gombot teljesen lenyomva: a zár kioldása.
	Visszajátszás	Visszatérés fényképezési módba.



Vezérlő	Elsődleges funkció	
 ● (📷 videoregiztés) gomb	Fényképezés	A videoregiztés elindítása és leállítása.
	Visszajátszás	Visszatérés fényképezési módba.
 Választógomb	Fényképezés	<ul style="list-style-type: none"> A fényképezési képernyő megjelenítése közben: Nyomja meg a következő gombokat az alábbi beállítási képernyők megjelenítéséhez: <ul style="list-style-type: none"> Felfelé (▲): ⚡ (vaku mód) Balra (◀): ☺ (önkioldó) Lefelé (▼): 🌱 (élességállítási mód) Jobbra (▶): 📷 (expozíciókompenzáció/ fényerősség, élénkség, színárnyalat, Aktív D-Lighting) Ha a fényképezési mód P (📖53): A rugalmas program beállításához forgassa el a választógombot. Ha a fényképezési mód S (📖53): A záridő beállításához forgassa el a választógombot. Ha a fényképezési mód A vagy M: Az F-érték beállításához forgassa el a választógombot.
	Visszajátszás	<ul style="list-style-type: none"> A visszajátszási képernyő megjelenítésekor: a megjelenített képek között a felfelé (▲), balra (◀), lefelé (▼) vagy jobbra mutató (▶) nyíl megnyomásával, vagy a választógomb forgatásával válthat. Amikor a kép kinagyítva jelenik meg: máshová helyezheti a megjelenítési területet.
	Beállítás	<ul style="list-style-type: none"> Az elemeket a ▲▼◀▶ gombokkal, illetve a forgatható választógomb elforgatásával választhatja ki. A kiválasztást ezután az OK gomb megnyomásával hagyhatja jóvá.
 OK (választás jóváhagyása) gomb	Visszajátszás	<ul style="list-style-type: none"> Adott képsorozat egyéni képeinek teljes képes visszajátszási módban való megjelenítése (📖28). Az Egyszerű panoráma lehetőséggel készített kép görgetése. Videók visszajátszása. Kisképes vagy nagyított visszajátszási módról teljes képes visszajátszási módra váltás.
	Beállítás	A választógombbal hagyhatja jóvá a kiválasztott elemet.



Vezérlő	Elsődleges funkció	
 Vezérlőtárcsa	Fényképezés	<ul style="list-style-type: none"> Ha a fényképezési mód P (📖53): A rugalmas program beállítása. Ha a fényképezési mód S vagy M (📖53): A záridő beállítása. Ha a fényképezési mód A (📖53): Az f-érték beállítása.
	Visszajátzás	<ul style="list-style-type: none"> A visszajátzási képernyő megjelenítésekor: A megjelenített kép átváltása másik képre. Amikor a kép kinagyítva jelenik meg: A nagyítási arány módosítása.
	Beállítás	Egy elem választása.
 MENU (menü) gomb	Fényképezés/ visszajátzás	A menü megjelenítése vagy bezárása (📖120).
 Fn (funkció) gomb	Fényképezés	P, S, A vagy M fényképezési módban: például a Sorozatfelvétel vagy a Fénykép VR megjelenítése és bezárása.
 AE-L AF-L (AE-L/AF-L) gomb	Fényképezés	Az expozíció rögzítése és/vagy élességállítás a(z) AE/AF-zár gomb beállítás szerint.
 O (monitor) gomb	Fényképezés/ visszajátzás	A monitor és a kereső közötti váltás (📖26).
 ▶ (visszajátzás) gomb	Fényképezés	Képek visszajátzása (📖27).
	Visszajátzás	<ul style="list-style-type: none"> Amikor a fényképezőgép ki van kapcsolva, nyomja le és tartsa lenyomva a gombot a fényképezőgép visszajátzási módban való bekapcsolásához (📖27). Visszatérés fényképezési módba.
 🗑️ (törlés) gomb	Fényképezés	Az utoljára mentett kép törlése (📖28).
	Visszajátzás	Képek törlése (📖28).



Az érintőpanel működtetése

Az érintőpanel a fényképezőgép monitorja, amelyet az ujjai segítségével működtethet.

Koppintás

Röviden érintse meg az érintőpanelt.

- Koppintson a fényképezési képernyőn és menükben található elemek kiválasztásához.
- Kisképes visszajátszási módban koppintson a képek kiválasztásához.
- Teljes képes visszajátszási módban koppintson kétszer gyors egymásutánban a képek nagyításához. A visszajátszás zoom megszakításához koppintson kétszer gyors egymásutánban a nagyított képekre.
- Koppintson az érintés általi fényképezés funkció használatához.
- Koppintson karaktereknek a billentyűzettel történő beviteléhez.

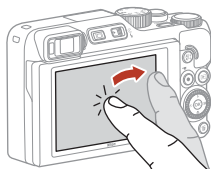

A fényképezőgép beállításaitól és aktuális állapotától függően a következő elemekre koppinthat.

- Fényképezési képernyő: Szürke kerettel jelölt területek stb.
- Menük: Menü ikonok, menüelemek, szürke kerettel jelölt területek stb.

Visszatérés az előző képernyőre a beállítások módosítása nélkül

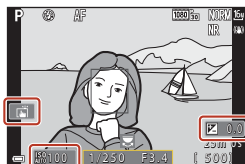

Fényképezési képernyő

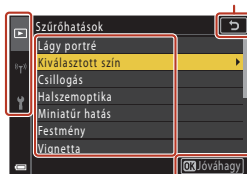

Menü



Pöccintés

Húzza el az ujját az érintőpanelen fel, le, balra vagy jobbra.

- Visszajátszás (teljes képes visszajátszás) során az előző, illetve a következő kép megjelenítése.
- A menükben és kisképes visszajátszás során a képernyő görgetése.

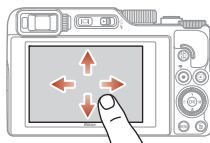

Elcsúsztatás

Érintse meg az érintőpanel, mozgassa az ujját fel, le balra vagy jobbra, majd engedje el.

- A menükben és kisképes visszajátszás során a képernyő görgetése.
- Amikor a kijelzőn nagyított kép látható, akkor a megjelenítési tartomány mozgatása.
- A csúszkák működtetése a kreatív szabályzóban található csúszkák működtetéséhez hasonlóan.
- Videók szerkesztésekor a kezdő- és a végpont beállítása.

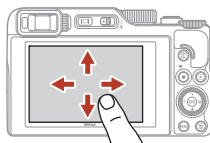

Széthúzás/csippentés

Érintse meg az érintőpanel két ujjal, és húzza szét vagy össze az ujjait.

- Kisképes visszajátszás során a megjelenített kisképek számának a módosítása.
- Visszajátszás során egy kép nagyítása vagy kicsinyítése.

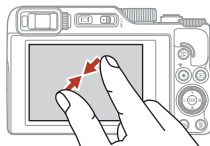
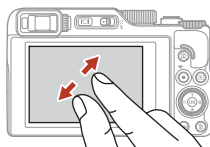

Megjegyzések az érintőpanelre vonatkozóan

- A jelen fényképezőgép kapacitív típusú érintőpanellel rendelkezik. Előfordulhat, hogy körömmel vagy kesztyűbe bújtatott ujjal történő megérintéskor nem reagál.
- Az érintőpanel hegyes, kemény tárgyakkal ne érintse meg.
- Az érintőpanel ne nyomja vagy ne dörzsölje túlzott erővel.
- Kereskedelmi forgalomban kapható védőfólia felhelyezése után előfordulhat, hogy az érintőpanel nem reagál.

Megjegyzések az érintőpanel működtetésére vonatkozóan

- Ha koppintáskor az ujjai még mindig hozzáérnek az érintőpanelhez vagy valami hozzáér az érintőpanelnek egy másik részéhez, akkor előfordulhat, hogy a fényképezőgép nem megfelelően fog működni.
- Ha csúsztatás, széthúzás vagy csippentés során a következők bármelyike történik, akkor előfordulhat, hogy a fényképezőgép nem megfelelően fog működni.
 - Az érintőpanel megütése
 - Az ujjak mozgatási távolsága túlságosan rövid
 - Az érintőpanel enyhe megérintése mozgó ujjakkal
 - Az ujjak túl gyorsan mozognak
 - Széthúzás vagy csippentés során a két ujj túlságosan eltérő időben történő mozgatása

Az érintésvezérlés engedélyezése vagy letiltása

Engedélyezheti vagy letilthatja az érintésvezérlést a(z) **Érintésvezérlés** segítségével a beállítás menüben (📖120).



A monitor/kereső

A képernyőn fényképezés és visszajátszás közben megjelenő információk a fényképezőgép beállításaitól és használati módjától függenek.

Alapbeállításként a fényképezőgép bekapcsolásakor és használata közben az információk megjelennek, majd néhány másodperc elteltével eltűnnek (ha a **Fényképadatok** beállítása **Auto infó** a **Monitorbeállítások** (📖 163) opcióban).

Fényképezés

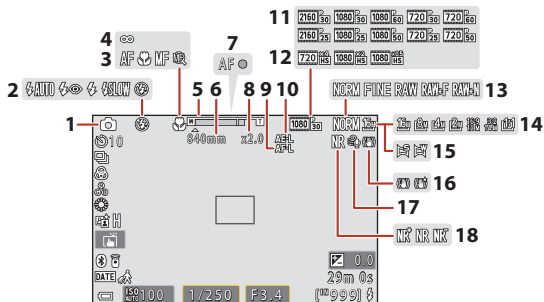

1	Fényképezési mód	31	10	AE-L	171
2	Hatáscsoport (kreatív mód)	51	11	Videobeállítások (normál sebességű videók)	146
3	Vaku mód	58	12	Videobeállítások (HS videók)	147
4	Élességállítási mód	63	13	Képmínőség	127
5	Rögzítés végtelenre történő élességállítási pozícióban	40	14	Képméret	129
6	Zoom kijelző	63, 70	15	Egyszerű panoráma	42
7	Gyűjtőtávolság (35mm-es [135-ös] formátumban)	70	16	Rázkódáscsökkentés ikon	151, 168
8	Élességjelző	24	17	A szél zajának csökk.	152
9	Digitális zoom nagyítása	70	18	Zajcsökkentő szűrő	144
9	AF-L	171			



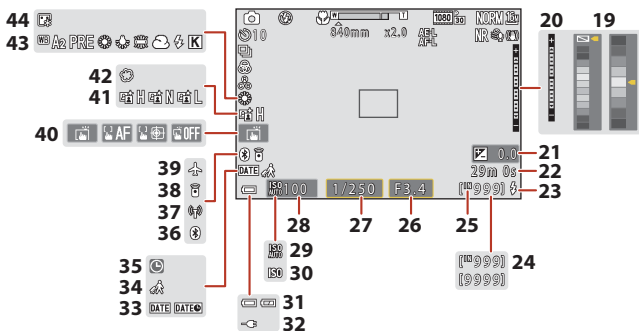

19	Színsáv	36, 39, 104	33	Dátumbélyegző.....	166
20	Expozíció jelző	55	34	Útícel időzónája ikon.....	161
21	Expozíciókompenzáció értéke...45, 66, 68		35	„Nincs beállítva a dátum” jelzés	194
22	Hátralévő videorögzítési idő	96, 98	36	Bluetooth-kommunikáció jelzése	159
23	Készletlét jelzőfény	58	37	Wi-Fi-kommunikáció jelzése.....	159
24	Még készíthető képek száma (állóképek)	23	38	Bluetooth távvezérlő csatlakoztatva...208	
25	Belső memória kijelzése.....	23	39	Repülőgép üzemmód	158
26	F-érték.....	53	40	Érintés általi fényképezés.....	72
27	Záródő	53	41	Aktív D-Lighting	66
28	ISO érzékenység	138	42	Lágy.....	45
29	Automatikus ISO érzékenység jelzés ...	138	43	Fehéregyensúly	130
30	ISO érzékenység jelzés.....	138	44	Alapozó smink.....	45
31	Akkumulátor töltöttségi szintjének jelzése.....	23			
32	Hálózati töltőadapter csatlakozik jelzés Hálózati tápegység csatlakozik jelzés				



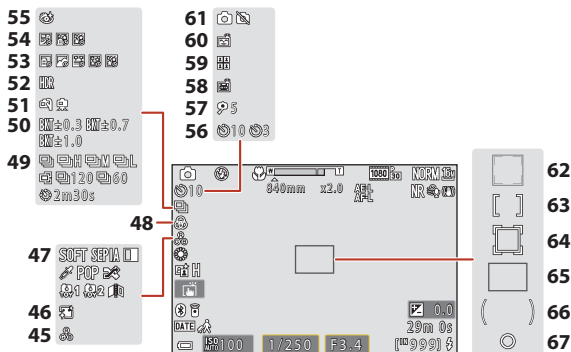

45	Színárnyalat.....	45, 66	58	Háziállat portré automatikus kioldás....	38
46	Bőrlágyítás.....	45	59	Saját kollázs.....	47
47	Speciális hatások.....	104	60	Mosoly időzítő.....	50
48	Élénkség.....	45, 66	61	Állókép készítése (videorögzítés közben).....	100
49	Sorozatfelvétel mód.....	38, 134	62	Fókuszmező (arcérzékelés, háziállat-érzékelés).....	38, 50, 75, 140
50	Expozíciósorozat.....	139	63	Fókuszmező (kézi, középre állított).....	77, 141
51	Kézben tartva/állvány.....	35, 36	64	Fókuszmező (témakövetés).....	141
52	Ellenfény (HDR).....	37	65	Fókuszmező (célkereső AF).....	74, 141
53	Időzített videó.....	101	66	Középre súlyozott mérőmező.....	133
54	Többsz. exp. Világosítá.....	40	67	Célpont-fénymérési mező.....	133
55	Pisogásmentesítés ikon.....	49			
56	Önkioldó kijelzése.....	61			
57	Önarckép időzítő.....	61			



Visszajátszás

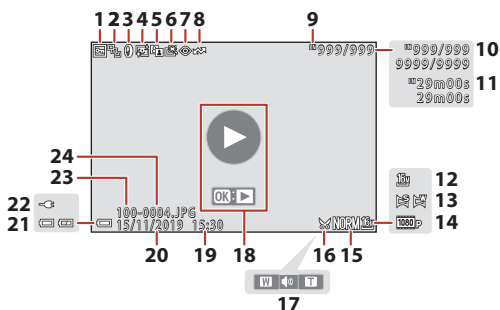

1	Védelem ikon.....	155	14	Videobeállítások	145
2	Sorozat megjelenítése (Egyéni képek kiválasztása esetén).....	157	15	Képminőség.....	127
3	Szűrőhatások ikonja.....	92	16	Kivágás ikon	84, 94
4	Glamour retusálás ikon	90	17	Hangerőjelző	106
5	D-Lighting ikon	89		Videovisszajátszás vezérlő	
6	Gyors retusálás ikon.....	89	18	Képsorozat-visszajátszás vezérlő	
7	Vörösszemhatás-korrekción ikon.....	90		Egyszerű panoráma visszajátszás vezérlő	
8	Feltöltésre megjelölve ikon.....	153	19	Rögzítés ideje	
9	Belső memória kijelzése	23	20	Rögzítés dátuma	
10	Aktuális képkocka száma/összes kép száma		21	Akkumulátor töltöttségi szintjének jelzése	23
11	Videó hossza vagy az eltelt visszajátszási idő		22	Hálózati töltőadapter csatlakozik jelzés	
12	Képméret.....	129		Hálózati tápegység csatlakozik jelzés	
13	Egyszerű panoráma	44	23	Mappanév	204
			24	Fájl száma és típusa	204



Kezdő lépések

A szíj felszerelése	15
Az akkumulátor és a memóriakártya behelyezése	16
Az akkumulátor töltése	17
A monitor dőlésszögének beállítása	19
A fényképezőgép beállítása	20



A szíj felszerelése

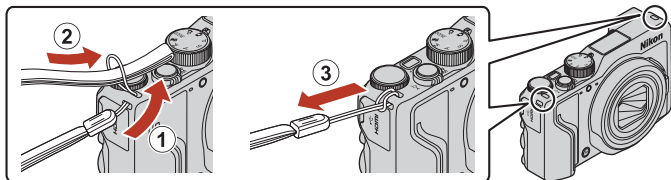

- A szíj a fényképezőgép vázának egyik oldalán (bal vagy jobb) lévő bújatóhoz csatlakoztatható.



Az akkumulátor és a memóriakártya behelyezése

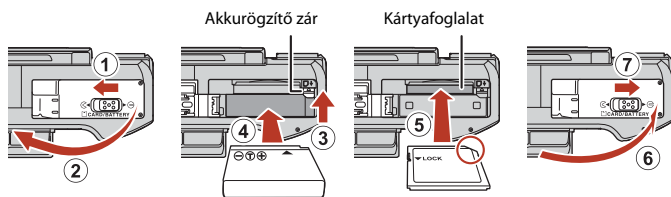

- Ügyelve arra, hogy az akkumulátor pozitív és negatív pólusa a megfelelő irányban álljon, mozdítsa el a narancssárga akkurögítő zárat (3), és tolja be teljesen az akkumulátort (4).
- Csúsztassa be a memóriakártyát úgy, hogy az a helyére kattanjon (5).
- Ügyeljen arra, hogy az akkumulátort vagy a memóriakártyát ne helyezze be fordítva, mert ezzel a készülék meghibásodását okozhatja.
- Ha a memóriakártya írásvédelmi kapcsolója le van zárva, nem készíthet képet a memóriakártyára, nem törölhet róla képet, és nem formázhatja a kártyát.
- A fényképezőgép adatai, beleértve a képeket és a videókat, egyaránt elmenthetők a memóriakártyára vagy a belső memóriába. Ha a belső memóriát szeretné használni, távolítsa el a memóriakártyát.

✓ Memóriakártya formázása

Ha olyan memóriakártyát helyez az első alkalommal a fényképezőgépbe, amelyet egy másik eszközzel használtak, formázza ezzel a fényképezőgéppel.

- **Ne feledje, hogy a memóriakártya formázása az összes képet és minden adatot véglegesen töröl a memóriakártyáról.** Ezért a memóriakártya formázása előtt feltétlenül készítsen másolatot a megtartani kívánt képekről.
- Helyezze be a memóriakártyát a fényképezőgépbe, nyomja meg a **MENU** gombot, és válassza a beállítás menü (📖120) **Kártya formázása** lehetőségét.

Az akkumulátor és a memóriakártya eltávolítása

Kapcsolja ki a fényképezőgépet, és ellenőrizze, hogy a bekapcsolás jelzőfénye és a képernyő ki legyen kapcsolva, majd nyissa ki az akkumulátor-/kártyafedelelet.

- Az akkumulátor kiadásához tolja el az akkurögítő zárat.
- A memóriakártyát óvatosan nyomja a fényképezőgépbe, ezzel részlegesen kioldja azt.
- Legyen óvatos, amikor a fényképezőgépet, az akkumulátort vagy a memóriakártyát közvetlenül a fényképezőgép használata után kezeli, mert ezek forróak lehetnek.



Az akkumulátor töltése

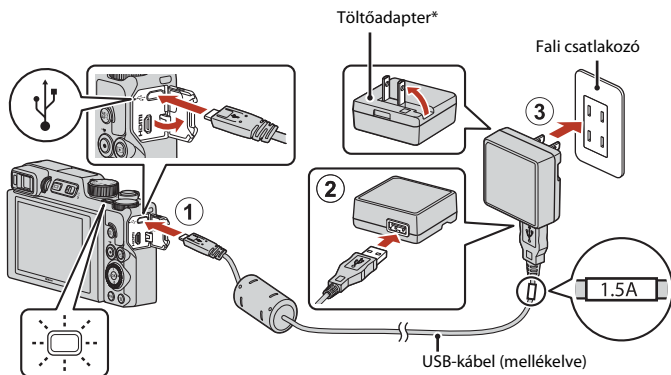

Bekapcsolás jelzőfnye (charge (tölt) feliratú lámpa)

- * Csatlakozó adaptert is mellékelünk attól függően, hogy a terméket melyik országban vagy régióban vásárolták. A csatlakozó adapter alakja a vásárlási ország vagy régió szerint eltérő.
- A töltés akkor indul, amikor a fényképezőgépet behelyezett akkumulátorral egy elektromos fali aljzathoz csatlakoztatják az ábrán látható módon. A bekapcsolás jelzőfnye (charge feliratú lámpa) lassan villog, ami azt jelenti, hogy az akkumulátor töltődik.
- Amikor a töltés befejeződött, a bekapcsolás jelzőfnye (töltésjelző lámpa) kikapcsol. Húzza ki a töltőadaptert az elektromos fali aljzathból, majd csatlakoztassa le az USB-kábelt. A teljesen lemerült akkumulátor feltöltése körülbelül 2 óra 30 percet vesz igénybe.
- Az akkumulátor nem töltődik, amikor a bekapcsolás jelzőfnye (töltésjelző lámpa) gyorsan villog. Ennek lehetséges okai a következők:
 - A környezeti hőmérséklet nem alkalmas a töltéshez.
 - Az USB-kábel vagy a töltőadapter nincs megfelelően csatlakoztatva.
 - Az akkumulátor megsérült.

✓ Megjegyzések az USB-kábelre vonatkozóan

- UC-E21 típusútól eltérő USB-kábelt ne használjon. Ha az UC-E21 típusútól eltérő USB-kábelt használ, az túlmelegedhet, ami tüzet és áramütést okozhat.
- Ellenőrizze a dugaszok alakját és tájolását, és egyenesen csatlakoztassa/húzza ki őket.



Megjegyzések az akkumulátor töltésére vonatkozóan

- A fényképezőgép használható az akkumulátor töltése közben, de a töltési idő megnövekszik. A bekapcsolás jelzőfénye (charge (tölt) feliratú lámpa) a fényképezőgép használata közben kikapcsol.
 - Az akkumulátor töltése közben nem lehet videókat rögzíteni.
- Semmilyen körülmények között ne használjon az EH-73P típusú töltőadaptertől eltérő márkájú vagy modellű hálózati tápegységet, és ne használjon kereskedelmi forgalomban kapható USB hálózati tápegységet, illetve mobiltelefonhoz tartozó akkutöltőt. Ezen óvintézkedés be nem tartása a fényképezőgép túlhevülését és károsodását okozhatja.



A monitor dőlésszögének beállítása

A monitor szögét és irányát Ön állíthatja be.

Szokásos fényképezéshez



Alacsony helyzetből való fényképezéshez

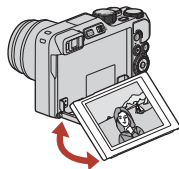
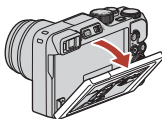

Magas helyzetből való fényképezéshez

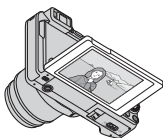
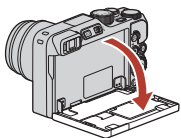

Önarcképek fényképezéséhez

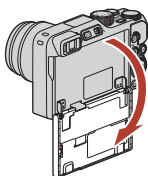

✓ **Megjegyzések a monitorra vonatkozóan**

- A monitor mozgatása során ne fejtse ki túlzott erőt. A monitort lassan mozgassa a megengedett tartományon belül, hogy a monitor és a fényképezőgép közötti csatlakozás meg ne sérüljön.
- Ne érintse meg a monitor hátsó oldalát. Ezen óvintézkedés figyelmen kívül hagyása a termék meghibásodását eredményezheti.

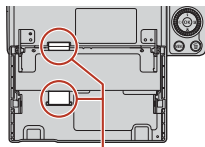

Ügyeljen arra, hogy ezen területeket semmiképpen se érintse meg.



A fényképezőgép beállítása

A fényképezőgép első alkalommal történő bekapcsolásakor megjelennek a kijelző nyelvének és a fényképezőgép órájának a beállítására szolgáló képernyők.

1 Kapcsolja be a fényképezőgépet.

- A választógomb segítségével adja meg a beállításokat.

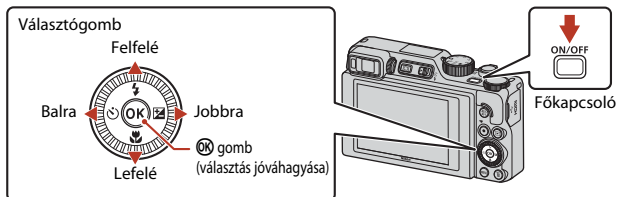

- Megjelenik a nyelv kiválasztására szolgáló képernyő. A ▲▼ választógomb használatával válasszon ki egy nyelvet, majd nyomja meg az OK gombot. A kijelzett nyelvek az országtól vagy régiótól függően eltérhetnek.



2 Válassza az Igen lehetőséget, majd nyomja meg az OK gombot.

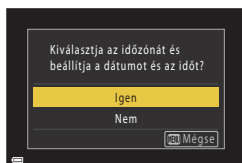

3 Jelölje ki az otthoni időzónát, majd nyomja meg az **OK** gombot.

- A nyári időszámítás beállításához nyomja meg a **▲** gombot. Bekapcsolás esetén az idő egy órával korábbra áll be, és a **☀** szimbólum látható. Ha a kikapcsoláshoz megnyomja az **▼** gombot, a rendszer későbbre állítja az időt egy órával.

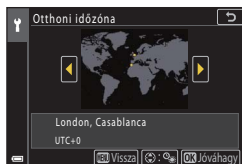

4 A **▲▼** gomb megnyomásával válassza ki a dátumformátumot, majd nyomja meg az **OK** gombot.

5 Állítsa be a fényképezőgép órájához az aktuális dátumot és időt, majd nyomja meg a(z) **OK** gombot.

- A **◀▶** gomb megnyomásával jelölje ki az elemeket, majd a módosításhoz nyomja meg a **▲▼** gombot.
- Válassza ki a perc mezőjét, majd nyomja meg az **OK** gombot a beállítás jóváhagyásához.

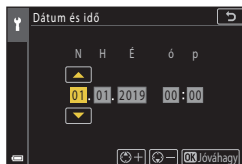

6 Ha a rendszer kéri, válassza ki az **Igen** opciót, majd nyomja meg az **OK** gombot.

- A beállítás befejeztével a fényképezőgép a fényképezés képernyőre vált.

Nyelv beállítása

A nyelv bármikor beállítható a(z) **Y** beállítás menü **Nyelv/Language** pontjában (📖120).

Az időzóna és dátum módosítása

Állítsa be a(z) **Y** beállítás menü **Időzóna és dátum** pontjában.

Az **Időzóna** pontban az idő egy órával korábbra van állítva, ha a nyári időszámítás van bekapcsolva, és egy órával későbbre, ha pedig ki van kapcsolva.





Alapvető fényképezési és visszajátszási műveletek

Fényképezés.....	23
Képek visszajátszása.....	27
Képek törlése.....	28





Fényképezés

Ebben a részben az  (automatikus) módot mutatjuk be példaként. Az  (automatikus) mód általános fényképezésre használható számos különböző helyzetben.

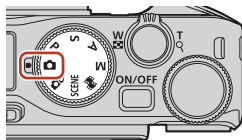
1 Forgassa a módválasztó tárcsát a(z) állásba.



- Akkumulátor töltöttségi szintjének jelzése
: Az akkumulátor töltöttségi szintje magas.
: Az akkumulátor töltöttségi szintje alacsony.

- A még készíthető képek száma
Ha a fényképezőgépbe nincs behelyezve a memóriakártya, a képernyőn az  ikon jelenik meg, és a fényképezőgép a képeket a belső memóriába menti.

A még készíthető képek száma

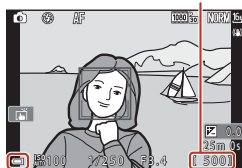

Akkumulátor töltöttségi szintjének jelése

2 A fényképezőgépet tartsa stabilan.

- Az ujjait és más tárgyakat ne helyezzen az objektív, a vaku, az AF-segédfény, a szemérzékelő, a mikrofon vagy a hangszóró elé.

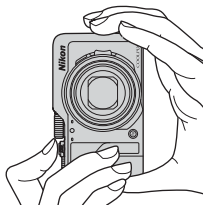

3 Komponálja meg a képet.

- A zoomvezérlő vagy az oldalsó zoomvezérlő mozgásával módosítsa az objektív zoompozícióját.
- Ha telefotó pozícióban lévő objektívvel szem elől téveszti a témát, a  (zoom-visszaállító) gombbal ideiglenesen szélesebbé teheti a látható területet, és könnyebben megtalálhatja a témát.

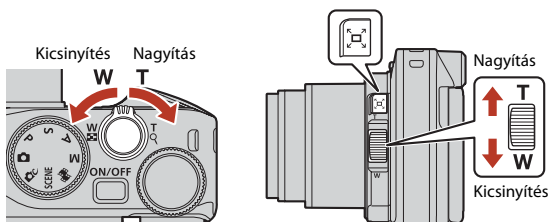

4 Nyomja le félig a kioldógombot.

- A kioldógomb „félig” lenyomása azt jelenti, hogy a gombot nem nyomja lejjebb, amikor kis ellenerőt érez.
- Amikor a téma éles, a fókuszmező vagy az élességjelző zöld színnel jelenik meg.
- Ha a digitális zoomot használja, a fényképezőgép a kép közepére állítja az élességet, és a fókuszmező nem jelenik meg.
- Ha a fókuszmező vagy az élességjelző villog, a fényképezőgép nem tud élességet állítani. Módosítsa a kompozíciót, majd próbálja meg ismét lenyomni félig a kioldógombot.

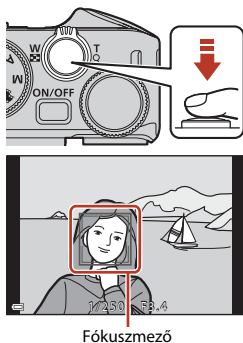

5 Az ujjá felemelése nélkül nyomja le teljesen a kioldógombot.



Megjegyzések a videók és a képek elmentésére vonatkozóan

Képek vagy videók mentésekor egy jelzés látható, amely a még készíthető képek számát mutatja, illetve egy jelzés villog, amely a maximális videóhosszt mutatja. **Ne nyissa ki az akkumulátorfedelelet/kártyafedelelet, és ne távolítsa el az akkumulátort vagy a memóriakártyát**, amikor a jelzés villog. Ezzel adatokat veszthet el, illetve a fényképezőgép vagy a memóriakártya károsodását okozhatja.

Az Automatikus kikapcs. funkció



- Ha körülbelül egy percig nem használja a fényképezőgép kezelőszerveit, a képernyő kikapcsol, a fényképezőgép készenléti módba vált, és a bekapcsolás jelzőfénye villogni kezd. Készenléti módból további három perc elteltével a fényképezőgép kikapcsol.
- A képernyő bekapcsolásához készenléti módba kapcsolt fényképezőgépnél hajtson végre egy műveletet, például nyomja meg a főkapcsolót vagy a kioldógombot.

Állvány használata

- Az alábbi környezetekben javasolt az állvány használata a fényképezőgép stabilizálására:
 - Ha gyenge fényben történő fényképezéskor a vaku mód értéke  (ki).
 - Amikor a zoom a telefontó állásban van
- Ha állványt használ a fényképezőgép stabilizálására, a beállítás menüben (📖120) a(z) **Fénykép VR** funkciót állítsa **Ki** lehetőségre annak érdekében, hogy megelőzze az e funkció által esetlegesen okozott hibákat.



A vaku használata

Sötét helyszíneken, ellenfényben lévő témák fényképezésekor, illetve minden más olyan esetben, amikor szükség van a vaku használatára, a  (vakufelnyitó) vezérlő elmozdításával nyissa fel a vakut.

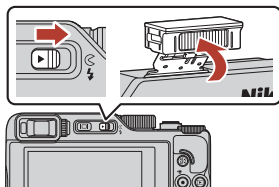
- Ha a kijelzőn a fényképezési képernyő látható, nyomja meg a választógomb   gombját a vaku mód beállításához. Ha folyamatos vakuvillanásra van szüksége, válassza az  (derítő vakuzás) opciót.
- Amikor nem használja, óvatosan lenyomva zárja le a beépített vakut úgy, hogy az a helyére kattanjon.



Videók rögzítése

Jelenítse meg a fényképezési képernyőt, és a videó rögzítésének elindításához nyomja meg a  (videórögzítés) gombot. A videó rögzítésének befejezéséhez nyomja meg ismét a  gombot.

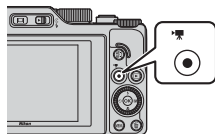

Érintés általi fényképezés

Bekapcsolhatja az érintés általi fényképezés funkciót, ha megérinti az érintés általi fényképezés ikont a fényképezési képernyőn.

- A(z)  **Érintéses kioldó** alapbeállítás alapján akkor old ki a zár, ha a kioldógomb használata nélkül egyszerűen csak rákoppint a képernyőn található témára.

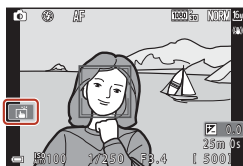

A monitor és a kereső közötti váltás

Erős fényben, amikor nem látszik a monitor (például a szabadban napfényben) a keresőt javasolt használni.

- Amikor a keresőt közel viszi az arcához, a szem érzékelő bekapcsolja a keresőt, és kikapcsolja a monitort (alapbeállítás).
- A  (monitor) gomb megnyomásával is válthat a monitor és a kereső között.

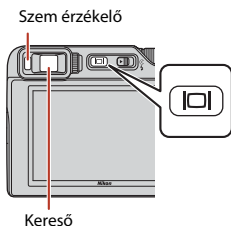

A kereső dioptriaszabályzója

Ha a kép nem látható jól a keresőben, a keresőn keresztül nézve állítsa be a dioptriát a dioptriaszabályzó elforgatásával.

- Ügyeljen arra, hogy ujjhegyével vagy körmeivel meg ne sértse a szemét.

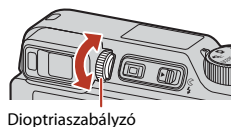

A kép színeinek ellenőrzésére és módosítására vonatkozó megjegyzések

Használja a fényképezőgép hátoldalán a monitort, mivel a színek pontosabban jelennek meg a monitoron, mint a keresőn.







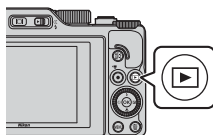

Képek visszajátszása

1 A (visszajátszás) gomb lenyomásával lépjen visszajátszási módba.

- Ha a kikapcsolt fényképezőgépen lenyomva tartja a  gombot, a fényképezőgép visszajátszási módba kapcsol be.



2 A megjelenítendő kép a választógombbal választható ki.

- A képek közötti gyors görgetéshez tartsa lenyomva a    gombokat.
- A képeket a választógomb vagy a vezérlőtárcsa elforgatásával is ki lehet választani.
- Egy rögzített videó visszajátszásához nyomja meg az  gombot.
- A fényképezési módba való visszalépéshez nyomja le ismét a  gombot vagy a kioldógombot.
- Amikor teljes képes visszajátszási módban a zoomvezérlőt a **T** () jelzés irányába mozgatja, kinagyíthatja a képet.



- Teljes képes visszajátszási módban mozgassa a zoomvezérlőt a **W** () irányába, ha szeretne átváltani kisképes visszajátszási módba, és egyszerre több képet megjeleníteni a kijelzőn.



Az előző kép megjelenítése



A következő kép megjelenítése



Az érintőpanel működtetése a visszajátszási képernyőn



Használhatja az érintőpanelt a visszajátszási képernyő ( 7) működtetéséhez.

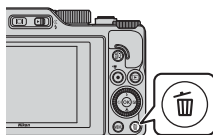

Képek törlése

- 1** Visszajátszási módban a képernyőn éppen látható kép törléséhez nyomja meg a  (törlés) gombot.



- 2** A választógomb   gombjaival válassza ki a megfelelő törlési módszert, majd nyomja meg az  gombot.

- Ha a kép törlése nélkül szeretne kilépni, nyomja meg a **MENU** gombot.

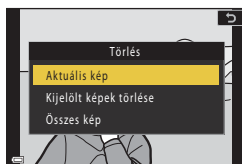

- 3** Válassza az **Igen** lehetőséget, majd nyomja meg az  gombot.

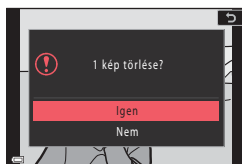

- A törölt képek nem állíthatók vissza.



Megjegyzések az egyszerre RAW és JPEG formátumban is mentett képek törlésével kapcsolatban

Amikor a fényképezőgép használatával a **Képmínőség** (📖123) **RAW + Fine** vagy **RAW + Normal** beállításával mentett képeket töröl, az egyszerre mentett RAW és JPEG képek is törölődnek. Egy formátum külön nem törölhető.

Sorozatfelvétellel készült képek törlése (képsorozat)

- A sorozatfelvételnél vagy saját kollázs funkcióval készített képek képsorozatként vannak elmentve, és csak a képsorozat első képe (a kulcskép) jelenik meg visszajátszás módban (alapbeállítás).
- A sorozat a kijelzőn a sorozat képeit képviselő kulcskép látható, és megnyomja a  gombot, a fényképezőgép a sorozat összes képét törli.
- A sorozat egyéni képeinek törléséhez az  lenyomásával jelenítse meg a képeket egyesével, majd nyomja meg a  gombot.



A fényképezés módban rögzített kép törlése

A fényképezési mód használatakor az utoljára mentett képet a  gombbal törölheti.



Képkiválasztó képernyő a törlési művelethez

1 A választógomb ◀▶ gombjaival vagy a gomb elforgatásával válassza ki a törölni kívánt képet.

- A zoomvezérlőt (📖) a **T** (🔍) jelzés felé mozdítva átválthat teljes képes visszajátszási módba, a **W** (📏) felé mozdítva pedig a kisképes megjelenítésre térhet át.



2 A választógomb ▲▼ gombjaival válassza a(z) **ON** vagy a(z) **OFF** beállítást.

- Az **ON** kijelölésekor egy ikon jelenik meg a kijelölt kép alatt. További képek kiválasztásához ismétlje meg az 1. és 2. lépést.







3 A képek kiválasztásának véglegesítéséhez nyomja meg az **OK** gombot.

- Megjelenik a megerősítő párbeszédablak. A művelet végrehajtásához kövesse a képernyőn megjelenő utasításokat.



Fényképezési funkciók

Fényképezési mód kijelölése.....	31
 (Automatikus) mód	32
Motívumprogram mód (a fényképezési körülményekre szabott fényképezés).....	33
Kreatív mód (Hatások alkalmazása fényképezés során).....	51
P, S, A és M mód (expozícióállítás fényképezéshez)	53
Fényképezési funkciók beállítása a választógombbal ( /  /  / )	57
Vaku mód	58
Önkioldó	61
Élességállítási mód.....	63
A kreatív szabályzó használata	66
Expozíció-kompenzáció (Fényerő beállítása).....	68
A(z) Fn (funkció) gomb használata.....	69
A zoom használata	70
Érintés általi fényképezés	72
Élességállítás	73
Alapbeállítások (vaku mód, Önkioldó és élességállítási mód)	78
Funkciók, amelyek fényképezés közben egyidejűleg nem használhatók.....	80



Fényképezési mód kijelölése

A módválasztó tárcsát forgatva igazíthatja a kívánt fényképezési mód jelét a fényképezőgép vázán található jelzéshez.

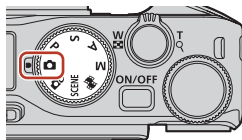

- **📷 (Automatikus) mód**
Ebben a módban a legkülönbözőbb körülmények között készíthetők felvételek.
- **📷 (Kreatív) mód**
Képhatások érvényesítése fényképezéskor.
- **SCENE (Motívumprogram) módok**
Nyomja meg a(z) **MENU** gombot és válassza ki a fényképezéshez használni kívánt motívumprogram módot, amely a körülményekre szabott beállításokat használ.
Ha az **Auto. prog. választó** (alapbeállítás) van kiválasztva, a fényképezőgép a kép megkomponálásakor felismeri a fényképezési körülményeket, és Ön a helyzetnek legmegfelelőbb beállításokkal fényképezhet.
- **📹 (Rövid videó bemutató) mód**
A fényképezőgép több másodperc hosszúságú videoklipek rögzítésével és automatikus összefűzésével egy legfeljebb 30-másodperces rövid videót (**1080 P 1080/30p** vagy **1080 P 1080/25p**) hoz létre.
- **P, S, A és M mód**
Ezeket a módokat a záridő és az f-érték pontosabb beállításához használhatja.

📌 Súlyó megjelenítése

A fényképezési módok váltása közben vagy a beállító képernyő megjelenítésekor megjelenik a funkciók leírása.

A kioldógomb félig történő lenyomásával gyorsan átválthat fényképezési módba. A leírásokat a beállítás menü **Monitorbeállítások** pontjában a(z) **Súlyó megjelenítése** segítségével (📖 126) jelenítheti meg vagy rejtheti el.



(Automatikus) mód

Ebben a módban a legkülönbözőbb körülmények között készíthetők felvételek.

- Amikor a fényképezőgép emberi arcot érzékel, az élességet az arcra állítja (📖75).

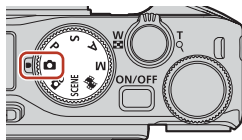

Az (Automatikus) módban rendelkezésre álló funkciók

- Vaku mód (📖58)
- Önkiloldó (📖61)
- Élességállítási mód (📖63)
- Expozíció-kompenzáció (📖68)
- Fényképezés menü (az összes fényképezési módra vonatkozik) (📖127)



Motívumprogram mód (a fényképezési körülményekre szabott fényképezés)

A fényképezés körülményei alapján válassza valamelyik motívumprogram módot, és a körülményeknek megfelelő beállításokkal készíthet fényképeket.

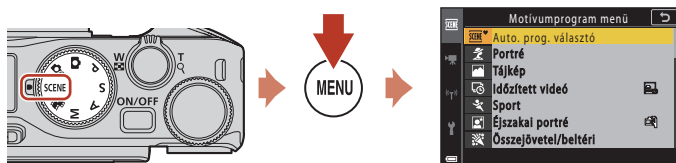

A(z) **MENU** gomb megnyomásával jelenítse meg a motívumprogram menüt, majd a választógombbal válasszon egyet a következő motívumprogram módok közül.

Auto. prog. választó (alapbeállítás) (📖34)	Éjszakai tájkép (📖36) ¹
Portré	Közeli (📖36)
Tájkép ¹	Étél (📖36)
Időzített videó (📖101)	Tűzijáték (📖37) ^{3,4}
Sport (📖34) ²	Ellenfény (📖37) ¹
Éjszakai portré (📖35)	Egyszerű panoráma (📖42) ¹
Összejövétel/beltéri (📖35) ¹	Háziállat portré (📖38)
Vízfutás ¹	SOFT Lágy (📖39) ¹
Hó ¹	Kiválasztott szín (📖39) ¹
Naplemente ^{1,3}	Többsz. exp. Világosítá (📖40) ⁵
Alkonyat/hajnal ^{1,3}	Intelligens portré (📖45)

¹ A fényképezőgép a kép közepére állítja az élességet.

² A fényképezőgép a kép közepére állítja az élességet (automatikus élességállítás során).

³ Állvány használata javasolt, mert a záridő hosszú. Ha a fényképezéshez állványt használ a fényképezőgép stabilizálására, a beállítás menüben a **Fénykép VR** (📖168) opciót állítsa **Ki** lehetőségre.

⁴ Az élesség végtelenre van állítva (automatikus élességállítás során).











⁵ Állvány használata javasolt, mert a záridő hosszú.





A motívumprogram módokkal kapcsolatos tanácsok és megjegyzések

SCENE → Auto. prog. választó

- A kép megkomponálásakor a fényképezőgép megállapítja a fényképezési körülményeket, és így a körülményeknek megfelelő képet készíthet.

	Portré (közeli portré készítése egy vagy két emberről)
	Portré (portrék készítése több emberről, vagy olyan témákról, ahol a háttér a kép nagyobb részét foglalja el)
	Tájkép
	Éjszakai portré (közeli portré készítése egy vagy két emberről)
	Éjszakai portré (portrék készítése több emberről, vagy olyan témákról, ahol a háttér a kép nagyobb részét foglalja el)
	Éjszakai tájkép
	Közeli
	Ellenfény (fényképek készítése, amelyeken nem emberek szerepelnek)
	Ellenfény (portré képek készítése)
	Egyéb fényképezési körülmények

- A fényképezési körülményeitől függően előfordulhat, hogy a fényképezőgép nem választja ki a kívánt beállítást. Ebben az esetben válasszon egy másik fényképezési módot (31).
- Ha a digitális zoom van érvényben, akkor a fényképezési mód ikonja a következőre vált: .

SCENE → Sport

- Amikor a kioldógombot teljesen lenyomva tartja, a fényképezőgép sorozatfelvételt készít.
- A fényképezőgép kb. 10 képet tud folyamatosan elkészíteni kb. 10 kép/mp-es sebességgel (ha beállítása **Normal** (képmínőség) és **4608 x 3456** (képméret)).
- Sorozatfelvétel használatakor a fényképezési sebesség csökkenhet a képmínőség és a képméret aktuális beállításától, a használt memóriakártyától, valamint a fényképezési körülményektől függően.
- A második és a további képek élességállítása, expozíciója és színárnyalata az első képre beállítottal azonos.



SCENE → Éjszakai portré

- Fényképezés előtt nyissa fel a vakut.
- A(z)  **Éjszakai portré** lehetőség választásakor megjelenő képernyőn válassza a(z)  **Kézben tartva** vagy a(z)  **Állványal** beállítást.
-  **Kézben tartva:**
 - Amikor a  ikon zölden világít a Fényképezés képernyőn, a kioldógomb teljes lenyomása közben a gép folyamatosan fényképez. Az így készített képeket a gép egyetlen képbe rendezi, és menti.
 - Amikor a fényképezési képernyőn a(z)  ikon fehér színnel látható, akkor egyetlen kép készítéséhez nyomja le teljesen a kioldógombot.
 - Miután a kioldógombot teljesen lenyomta, a fényképezőgépet tartsa mozdulatlanul, amíg meg nem jelenik egy állókép. A fénykép elkészítése után ne kapcsolja ki a fényképezőgépet addig, amíg a képernyő vissza nem vált a fényképezés képernyőre.
 - Ha sorozatfelvétel közben a téma mozog, a kép torz, átfedő vagy homályos lehet.
 - A mentett képen látható látószög (azaz a keretben látható képterület) szűkebb, mint a fényképezéskor a képernyőn látható képmező.
 - Bizonyos fényképezési körülmények között előfordulhat, hogy a sorozatfelvétel nem használható.
-  **Állványal:**
 - A fényképezőgép egy képet készít hosszú záridővel, amikor a kioldógombot teljesen lenyomja.
 - A rázkódáscsökkentés a beállítás menü **Fénykép VR** beállításától (168) függetlenül le van tiltva.

SCENE → Összejövétel/beltéri

- A fényképezőgép rázkódása okozta hatások elkerülése érdekében tartsa stabilan a fényképezőgépet. Ha a fényképezéshez állványt használ a fényképezőgép stabilizálására, a beállítás menüben a **Fénykép VR** (168) opciót állítsa **Ki** lehetőségre.



SCENE → 📷 Éjszakai tájkép

- A(z) 📷 **Éjszakai tájkép** lehetőség választásakor megjelenő képernyőn válassza a(z) 📷 **Kézben tartva** vagy a(z) 📷 **Állvánnyal** beállítást.
- 📷 **Kézben tartva:**
 - Amikor a 📷 ikon zölden világít a Fényképezés képernyőn, a kioldógomb teljes lenyomása közben a gép folyamatosan fényképez. Az így készített képeket a gép egyetlen képbe rendezi, és menti.
 - Amikor a fényképezési képernyőn a(z) 📷 ikon fehér színnel látható, akkor egyetlen kép készítéséhez nyomja le teljesen a kioldógombot.
 - Miután a kioldógombot teljesen lenyomta, a fényképezőgépet tartsa mozdulatlanul, amíg meg nem jelenik egy állókép. A fénykép elkészítése után ne kapcsolja ki a fényképezőgépet addig, amíg a képernyő vissza nem vált a fényképezés képernyőre.
 - A mentett képen látható látószög (azaz a keretben látható képterület) szűkebb, mint a fényképezéskor a képernyőn látható képmező.
 - Bizonyos fényképezési körülmények között előfordulhat, hogy a sorozatfelvétel nem használható.
- 📷 **Állvánnyal:**
 - A fényképezőgép egy képet készít hosszú záridővel, amikor a kioldógombot teljesen lenyomja.
 - A rázkódáscsökkentés a beállítás menü **Fénykép VR** beállításától (📖168) függetlenül le van tiltva.

SCENE → 📷 Közeli

- A fókusz mód (📖63) értéke 📷 (közeli) lesz, és a fényképezőgép automatikusan arra a lehető legközelebbi pozícióra állítja az élességet, ahol a kép éles lesz.
- A fókuszmező mozgatható. Nyomja meg az 📷 gombot, a választógomb ▲▼◀▶ gombjaival, vagy a gomb elforgatásával mozgassa a fókuszmezőt, és a beállítás alkalmazásához nyomja meg az 📷 gombot.

SCENE → 📷 Étél

- A fókusz mód (📖63) értéke 📷 (közeli) lesz, és a fényképezőgép automatikusan arra a lehető legközelebbi pozícióra állítja az élességet, ahol a kép éles lesz.
- A színárnyalat beállításához forgassa el a vezérlőtárcsát vagy a választógombot. A színárnyalat-beállítást a fényképezőgép memóriája a fényképezőgép kikapcsolása után is eltárolja.
- A fókuszmező mozgatható. Nyomja meg az 📷 gombot, a választógomb ▲▼◀▶ gombjaival, vagy a gomb elforgatásával mozgassa a fókuszmezőt, és a beállítás alkalmazásához nyomja meg az 📷 gombot.

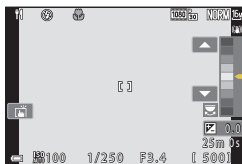

SCENE → Tűzijáték

- A fényképezési képernyő megjelenésekor a(z)  gomb megnyomásával kézileg beállíthatja az élességet. További információért tekintse meg a(z) „A kézi élességállítás használata” (📖64) című szakaszban található 2. lépést.
- A zárító értékét a fényképezőgép 4 másodpercen rögzíti.
- Expozíciókompenzáció nem használható (📖68).

SCENE → Ellenfény

- Az  **Ellenfény** lehetőség kiválasztásakor megjelenő képernyőn a nagy dinamikatartományú (HDR) beállítás engedélyezéséhez vagy letiltásához válassza a **Be** vagy a **Ki** értéket a fényképezési körülményeknek megfelelően.
- **Ki**: A vaku felvillanása megakadályozza, hogy a téma az árnyékban rejtett maradjon. A fényképezéshez nyissa fel a vakut.
 - Egyetlen fénykép elkészítéséhez nyomja le teljesen a kioldógombot.
- **Be**: Használja akkor, ha a fényes és sötét területek egy képen vannak.
 - A kioldógomb teljes lenyomásakor a fényképezőgép sorozatfelvételt készít, és a következő két képet menti:
 - Egy nem HDR kompozit kép
 - Egy HDR kompozit kép, ahol a fényesebb és az árnyékosabb területek részletességének csökkenése minimalizálva van
 - Ha a memóriában csak egy kép elmentésére van elegendő hely, akkor csak az a kép kerül mentésre, amely a fényképezéskor D-Lighting (📖89) által került feldolgozásra a sötét területek kijavítása érdekében.
 - Miután a kioldógombot teljesen lenyomta, a fényképezőgépet tartsa mozdulatlanul, amíg meg nem jelenik egy állókép. A fénykép elkészítése után ne kapcsolja ki a fényképezőgépet addig, amíg a képernyő vissza nem vált a fényképezés képernyőre.
 - A mentett képen látható látószög (azaz a keretben látható képterület) szűkebb, mint a fényképezéskor a képernyőn látható képmező.
 - Bizonyos fényképezési körülmények mellett előfordulhat, hogy a fényes témák körül sötét árnyékok láthatók, illetve a sötét témák körül világos részek jelennek meg.

Megjegyzések a HDR lehetőségre vonatkozóan

Állvány használata javasolt. Ha a fényképezőgép stabilizálására állványt használ, a beállítás menü **Fénykép VR** (📖168) lehetőségét állítsa **Ki** értékre.



SCENE → 🐾 Háziállat portré

- Amikor a fényképezőgépet egy kutyára vagy macskára irányítja, a fényképezőgép érzékeli az állat arcát, és arra állítja az élességet. Alapbeállítás szerint a zár automatikusan kiold kutyá vagy macska arcának észlelésekor (Háziállat portré auto. kiold.).
- A(z) 🐾 **Háziállat portré** lehetőség választásakor megjelenő képernyőn válassza a(z) **[S] Egy kép** vagy a(z) **[📷] Sorozatfelvétel** beállítást.
 - **[S] Egy kép:** Kutyá vagy macska arcának észlelésekor a fényképezőgép egy felvételt készít.
 - **[📷] Sorozatfelvétel:** Kutyá vagy macska arcának észlelésekor a fényképezőgép sorozatban három felvételt készít.

✓ **Háziállatportré automatikus kioldása és Önarckép időzítő**

A következő beállítások adhatók meg a választógomb ◀ (☺) lenyomásakor.

- **[☺] Háziállat portré auto. kiold.**: A fényképezőgép automatikusan kioldja a zárat kutyá vagy macska arcának észlelésekor.
 - A háziállatportré automatikus kioldása öt sorozat elkészítése után **OFF** beállításra változik.
 - A zárat a kioldógomb megnyomásával is kioldhatja. A(z) **[📷] Sorozatfelvétel** kiválasztása esetében a fényképezőgép mindaddig folyamatosan készíti a képeket, amíg a kioldógomb teljesen le van nyomva.
- **🕒 5s Önarckép időzítő:** A zár 5 másodperccel a kioldógomb teljes lenyomása után kiold. Komponálja meg a képet, miután teljesen lenyomta a kioldógombot.
 - Bővebb információért lásd: „Önkioldó” (📖61).
 - A fényképezőgép ráfókuszál a kutyá, macska vagy ember arcára, ha azt észleli.
 - A fényképezőgép nem tud sorozatképeket készíteni.
- **OFF:** A zár a kioldógomb teljes lenyomásakor old ki.
 - A fényképezőgép ráfókuszál a kutyá, macska vagy ember arcára, ha azt észleli.
 - A(z) **[📷] Sorozatfelvétel** kiválasztása esetében a fényképezőgép mindaddig folyamatosan készíti a képeket, amíg a kioldógomb teljesen le van nyomva.

✓ **Fókuszmező**

- Amikor a fényképezőgép arcot érzékel, az arc egy sárga keretben jelenik meg. Amikor a dupla keretben (fókuszmező) lévő arcra a fényképezőgép be tudja állítani az élességet, a dupla keret zöld színűre vált. Ha nem érzékelhető arc, a fényképezőgép a képernyő közepére állítja az élességet.
- Bizonyos fényképezési körülmények esetén előfordulhat, hogy a fényképezőgép nem ismeri fel a kutyá, macska vagy ember arcát, és helyette más téma jelenik meg egy keretben belül.

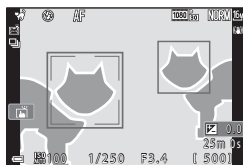

SCENE → SOFT Lágy

- Enyhén lágy fókuszhatást alkalmaz a teljes képkockára a lágyabb kép érdekében.
- Bizonyos **Videobeállítások** (☞145) lehetőségek nem érhetőek el.

SCENE → Kiválasztott szín

- Csak a kiválasztott színt őrzi meg, a többi színt fekete-fehérré változtatja.
- A vezérlőtárcsa forgatásával válassza ki a kívánt színt.



- A fényképezőgép rendszeres időközönként több felvételt készít mozgó témákról, összehasonlítja őket, kombinálja világos területeiket, majd egy képként menti őket. Megőrökíti a fénycsávokat, például autólámpák vagy csillagok mozgását.
- A(z) **Többsz. exp. Világosító** lehetőség választásakor megjelenő képernyőn válassza a következő beállítások egyikét: **Éjszakai táj + fénycs.**, **Éjszakai táj + csillagcs.** vagy **Csillagcsíkok**.

Opció	Leírás
Éjszakai táj + fénycs.	Ezzel az opcióval megőrökítheti az autólámpák mozgását az éjszakai tájképen. <ul style="list-style-type: none"> • A fényképezőgép a kép közepére állítja az élességet. • A vezérlőtárcsa vagy a választógomb forgatásával állíthatja be az egyes felvételek közötti kívánt időközt. A beállított időköz lesz a záridő. A záridő a fényképezési képernyőn látható záridő-érték kijelzésre koppintva is beállítható. 50 felvétel elkészülte után a felvételkészítés automatikusan kikapcsol. • 10 képenként automatikusan készít és elment egy-egy kompozit képet, amelyben egymásra másolja a fényképezés megkezdése óta rögzített fénycsávokat.
Éjszakai táj + csillagcs.	Ezzel az opcióval megőrökítheti a csillagok mozgását éjszakai tájképen. <ul style="list-style-type: none"> • Az élesség végtelenre van állítva. A fényképezési képernyőn a(z) ikon jelenik meg. • A fényképező automatikusan a maximális nagy látószögű pozícióba állítja a zoomot. • A képek 20 másodpercenként készülnek, körülbelül 5 másodperces záridővel. 300 felvétel elkészülte után a felvételkészítés automatikusan kikapcsol. • 30 képenként automatikusan készít és elment egy-egy kompozit képet, amelyben egymásra másolja a fényképezés megkezdése óta rögzített fénycsávokat.
Csillagcsíkok	Ezzel az opcióval megőrökítheti a csillagok mozgását. <ul style="list-style-type: none"> • Az élesség végtelenre van állítva. A fényképezési képernyőn a(z) ikon jelenik meg. • A fényképező automatikusan a maximális nagy látószögű pozícióba állítja a zoomot. • A képek 25 másodpercenként készülnek, körülbelül 5 másodperces záridővel. 300 felvétel elkészülte után a felvételkészítés automatikusan kikapcsol. • 30 képenként automatikusan készít és elment egy-egy kompozit képet, amelyben egymásra másolja a fényképezés megkezdése óta rögzített fénycsávokat.

- Két felvétel között a képernyő kikapcsolhat. A bekapcsolás jelzőfénye világít, amikor a képernyő ki van kapcsolva.
- A fényképezés automatikus befejezés előtti leállításához nyomja meg a(z) gombot, amikor a képernyő be van kapcsolva.
- Amikor megőrökítette a kívánt fénycsávokat, fejezze be a fényképezést. Ha folytatja a fényképezést, a kompozíció egyes részletei elveszhetnek.



✓ **Megjegyzések a többszörös expozíció világosítására vonatkozóan**

- A fényképezőgép nem készít felvételt, ha nincs memóriakártya behelyezve.
- Ne forgassa el a módválasztó tárcsát vagy ne helyezzen be memóriakártyát addig, amíg a fényképezés be nem fejeződik.
- Használjon megfelelően feltöltött akkumulátort, hogy a fényképezőgép ne kapcsoljon ki váratlanul.
- Expozíciókompenzáció nem használható (📖68).
- Ha a 📷 **Éjszakai táj + csillagcs.**, vagy az 📷 **Csillagcsíkok** módot használja, a zoomos telefontó pozíció a körülbelül 300 mm-es objektív (35mm-es [135] formátumban kifejezett) látószögének megfelelő szögre korlátozott.
- A rázkódáscsökkentés a beállítás menü **Fénykép VR** beállításától (📖168) függetlenül le van tiltva.

📝 **Hátralevő idő**

A képernyőn ellenőrizheti a fényképezés automatikus befejeződéséig hátralevő időt.

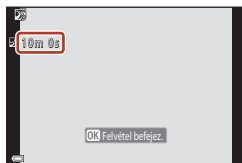

Fényképezés egyszerű panoráma használatával

Forgassa a módválasztó tárcsát a következőhöz: SCENE → MENU gomb →

☰ Egyszerű panoráma → OK gomb

- 1** Válassza ki a fényképezési tartományt a(z) **STD Normál** és a(z) **WIDE Széles** lehetőségek közül, majd nyomja meg a(z) **OK** gombot.

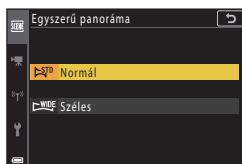

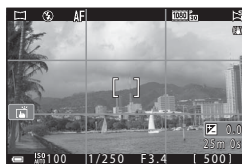

- 2** Komponálja meg a panorámakép első szélét, majd az élesség beállításához nyomja meg félig a kioldógombot.

- A zoompozíció nagy látószögű állásban rögzül.
- A fényképezőgép a kompozíciós keret közepére állítja az élességet.



- 3** Nyomja le teljesen a kioldógombot, majd engedje fel azt.

- A fényképezőgép mozgását a    ikonok jelzik.



- 4** A fényképezőgépet mozgassa a négy irány valamelyikébe, amíg a jelzés el nem ér a végéhez.

- Amikor a fényképezőgép érzékeli a mozgás irányát, elkezd a fényképezést.
- A fényképezés befejeződik, amikor a fényképezőgép rögzítette a megadott fényképezési tartományt.
- A fényképezés befejeztéig az élesség és az expozíció rögzítve van.



Vezető



Példa a fényképezőgép bemozdulására

- A testét forgástengelyként használva mozgassa lassan a fényképezőgépet egy ív mentén a jelzés irányába (△▽◁▷).
- A fényképezés leáll, ha a segédsáv 15 másodpercen belül nem ér a végéhez (ha a **STD Normál** beállítás van kiválasztva), illetve körülbelül 30 másodperccel a fényképezés megkezdése után (ha a **WIDE Széles** beállítás van kiválasztva).



✓ **Megjegyzések az egyszerű panoráma fényképezésre vonatkozóan**

- Az elmentett kép szélessége kisebb lesz, mint a fényképezéskor a képernyőn látható.
- Ha a fényképezőgép túl gyorsan mozog vagy túl sokat rázkódi, illetve ha a téma túl egységes (pl. falak vagy sötétség), hiba történhet.
- Ha a fényképezés leáll, mielőtt a fényképezőgép eléri a panoráma tartomány felét, a fényképezőgép nem menti el a panorámaképet.

Az egyszerű panorámafelvétel mérete

Négyféle maximális képméret lehetséges (képpontszámban) a következők szerint. Ha a fényképezőgépnek sikerült a panorámatartomány felénél többet rögzíteni, de nem a teljes tartományt, akkor a kép a következőkben ismertetett méretnél kisebb lesz.

Amikor a(z) **STD Normál van beállítva**

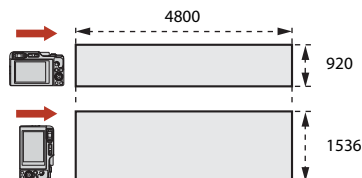

Amikor a(z) **WIDE Széles van beállítva**

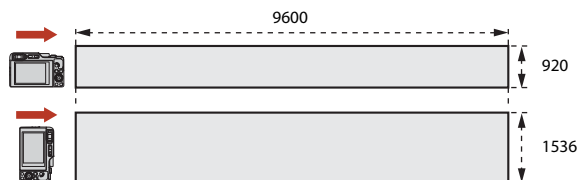

Visszajátszás egyszerű panoráma használatával

Váltson át visszajátszási módba (📖27), jelenítse meg az egyszerű panoráma lehetőséggel készített tetszőleges képet teljes képes visszajátszási módban, majd a(z) **OK** gomb megnyomásával görgesse a képet a fényképezéskor használt irányba.

- Forgassa el a választógombot vagy a vezérlőtárcsát a visszajátszás gyors előre- vagy visszatekeréséhez.

A visszajátszás vezérlőelemei visszajátszás közben a képernyőn láthatók.

A választógomb ◀▶ gombjaival válassza ki a megfelelő vezérlőelemet, és nyomja meg az **OK** gombot az alábbi műveletek elvégzéséhez.

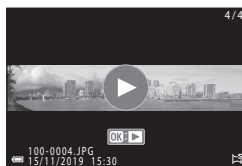

Funkció	Ikon	Leírás	
Visszatekerés	◀◀	A visszajátszás visszaléptetéséhez tartsa lenyomva az OK gombot.*	
Gyors előre	▶▶	A visszajátszás gyors előretekeréséhez tartsa lenyomva az OK gombot.*	
Szüneteltetés	⏸	A visszajátszás szüneteltetése. Szüneteltetés alatt az alábbi műveletek hajthatók végre.	
		◀◀	A visszagörgetéshez tartsa lenyomva az OK gombot.*
		▶▶	A görgetéshez tartsa lenyomva az OK gombot.*
		▶	Automatikus görgetés folytatása.
Befejezés	■	Visszalépés teljes képes visszajátszás módba.	

* Ezek a műveletek a választógomb vagy a vezérlőtárcsa elforgatásával is elvégezhetők.

✓ **Megjegyzések az egyszerű panorámaképekre vonatkozóan**

- A képek ezen a fényképezőgépen nem szerkeszthetők.
- Ez a fényképezőgép más gyártmányú vagy verziójú digitális fényképezőgéppel készült egyszerű panorámaképeket nem biztos, hogy képes görgetni vagy nagyítani.

✓ **Megjegyzések a panorámaképek nyomtatására vonatkozóan**

A nyomtató beállításaitól függően nem biztos, hogy a teljes kép kinyomtatható. Ezenfelül a nyomtatást nem biztos, hogy a nyomtató támogatja.



Fényképezés intelligens portré módban (emberi arcok javítása fényképezés közben)

A glamour retusálás funkcióval készíthet fényképeket úgy, hogy javítja az emberi arcok minőségét.

Forgassa a módválasztó tárcsát a következőhöz: SCENE → MENU gomb →
☺ Intelligens portré → OK gomb → MENU gomb

1 Egy hatás alkalmazásához nyomja meg a választógomb ► gombját.

- A kívánt hatás kiválasztásához használja a ◀▶ gombokat.
- A hatás mértékének kiválasztásához használja a ▲▼ gombokat.
- Egyszerre több hatás is alkalmazható.
☺ **Bőrlágyítás**, ☺ **Alapozó smink**, ☺ **Lágy**,
☺ **Élénkség**, ☺ **Fényerő (Exp. +/-)**
- A csúszka elrejtéséhez válassza a(z) ✕ **Kilépés** ikont.
- A megfelelő hatások beállítása után nyomja meg a(z) OK gombot vagy válassza a(z) ✕ **Kilépés** lehetőséget.



Szabályzó

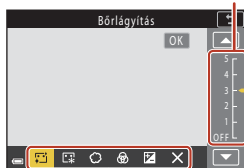

Hatások

2 Komponálja meg a képet, majd nyomja le a kioldógombot.

✓ Az intelligens portréval kapcsolatos megjegyzések

- Amikor a(z) **Lágy** van beállítva, akkor néhány **Videobeállítások** (📖145) lehetőség nem érhető el.
- A hatás mennyisége eltérő lehet a fényképezés képernyőn megjelenített kép és az elmentett kép között.

📌 Glamour retusálás beállítások

Egy hisztogram jelenik meg, ha a(z) **Fényerő (Exp. +/-)** lehetőséget választja.

Bővebb információért lásd: „A hisztogram használata” (📖68).



Az **Intelligens portré** lehetőséggel használható funkciók

- Glamour retusálás (📖45)
- Saját kollázs (📖47)
- Pislogásmentesítés (📖49)
- Mosoly időzítő (📖50)
- Vaku mód (📖58)
- Önkioldó (📖61)
- Fényképezés menü (az összes fényképezési módra vonatkozik) (📖127)

Bőrlágyítás és alapozó smink használata

- Ha a(z) **Intelligens portré** motívumprogram mód **Bőrlágyítás** vagy **Alapozó smink** értékre van állítva és a fényképezőgép emberi arcot észlel, a képet úgy dolgozza fel, hogy lágyítsa az arcbőr tónusait vagy beállítja az arc színeit a kép mentése előtt (legfeljebb három arcnál).
- **Auto. prog. választó, Portré** vagy **Éjszakai portré** motívumprogram módban történő fényképezés esetében a képeket úgy is elmentheti, hogy a készülék azokra alkalmazza a(z) **Bőrlágyítás** hatást. A hatás mértéke nem állítható be.
- A **Bőrlágyítás** vagy **Alapozó smink** hatásai a **Glamour retusálás** funkcióval is alkalmazhatók a fényképezést követően a visszajátszás menüben (📖90).

A bőrlágyítási funkcióval kapcsolatos megjegyzések

- A képek elmentése a szokásosnál hosszabb időt vehet igénybe a fényképezést követően.
- Bizonyos fényképezési körülmények között a kívánt eredmény nem érhető el, vagy a hatást a fényképezőgép a kép olyan területeire is alkalmazhatja, ahol nincsenek arcok.



A Saját kollázs használata

A fényképezőgép egymás után négy vagy kilenc fényképet készít, és egy keretes képként (kollázkép) menti el azokat.

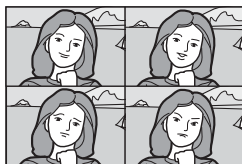

Forgassa a módválasztó tárcsát a következőhöz: **SCENE** → **MENU** gomb →

Intelligens portré → gomb → Saját kollázs → gomb

1 A saját kollázs beállítása.

- **Képek száma:** A képek számának beállítása, amelyet a fényképezőgép automatikusan elkészít (egy képsorozat képeinek száma). **4** (alapbeállítás) vagy **9** választható.
- **Időköz:** A képek közötti időköz beállítása. **Rövid**, **Közepes** (alapbeállítás) vagy **Hosszú** választható.
- **Zár hangja:** Beállítható, hogy a zár hangja hallható legyen-e, amikor a saját kollázs funkcióval fényképez.
Normál, **SLR**, **Varázslatos** (alapbeállítás) vagy **Ki** választható. Ha a **Ki** értéktől eltérő értéket választ, a visszaszámlálást hangjelzés kíséri.
A beállítás menüben a **Hangbeállítások** menüpont **Zár hangja** beállításában megadott opció ebben a beállításban nem kerül alkalmazásra.
- A beállítások megadása után nyomja meg a **MENU** gombot vagy a kioldógombot a menüből való kilépéshez.

2 A választógomb gombjával válassza ki a Saját kollázs lehetőséget, és nyomja meg az gombot.

- Megjelenik a megerősítő párbeszédablak.
- Ha fényképezéskor szeretné alkalmazni a glamour retusálást, a saját kollázs (45) kiválasztása előtt állítsa be a hatást.

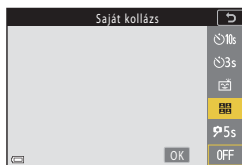

3 Készítsen fényképet.

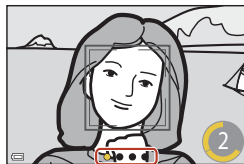

- Amikor megnyomja a kioldógombot, elindul a visszaszámlálás (körülbelül öt másodperc) és a fényképezőgép automatikusan kiold.
- A fényképezőgép automatikusan kiold a többi fénykép esetén. A visszaszámlálás fényképezés előtt körülbelül három másodperccel indul.
- A képek számát a(z)  jelzi a képernyőn. Fényképezés közben ez sárga színű, és fényképezés után fehér színűre vált.



4 Azon a képernyőn, ami a megadott számú kép elkészítése után jelenik meg, válassza az **Igen** lehetőséget, és nyomja meg az gombot.

- A fényképezőgép elmenti a kollázsképet.
- Mindegyik kép a kollázsképtől különálló képként kerül mentésre. Ezeket a képeket sorozatként csoportosítja a készülék, és a sorozat kulcsképe a kollázskép lesz (86).
- A **Nem** választásakor a gép nem menti el a kollázsképet.

Megjegyzések a saját kollázsra vonatkozóan

- Ha a következőkben ismertetett műveletek közül bármelyiket végrehajtja, mielőtt elkészül a meghatározott számú kép, akkor a fényképezés leáll és a kollázskép nem kerül mentésre. A fényképezés megszakítása előtt készült fényképek különálló fényképekként kerülnek mentésre.
 - A kioldógomb lenyomása
 - A vaku felnyitása vagy lecsukása
- A(z) **Dátumbélyegző** funkció (166) segítségével készült képeknél a fényképezőgép a dátumot és az időt kizárólag a képsorozat jobb alsó sarkába helyezi el. A dátum és az idő nem helyezhető el egy képsorozaton belül található egyes képekre.
- Ez a funkció nem biztos, hogy más funkciókkal együtt használható (80).



Pislogásmentesítés használata

A fényképezőgép automatikusan kétszer kiold és elment egy képet, amelyiken az alany szeme nyitva van.

- Ha a fényképezőgép olyan képet mentett, amelyen az alany szeme csukva lehet, néhány másodpercig a jobb oldalon látható párbeszédablakot jeleníti meg.

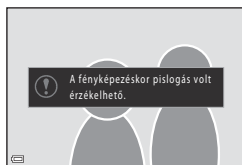

Forgassa a módválasztó tárcsát a következőhöz: **SCENE** → **MENU** gomb →

Intelligens portré → gomb → **Pislogásmentesítés** → gomb

A(z) **Pislogásmentesítés** lehetőségénél válasszon a(z) **Be** és a(z) **Ki** (alapbeállítás) értékek közül, majd nyomja meg a(z) gombot.

Megjegyzések a pislogásmentesítésre vonatkozóan

Ez a funkció nem biztos, hogy más funkciókkal együtt használható (80).



A mosoly időzítő használata

A fényképezőgép a mosolygó arcok érzékelésekor mindig automatikusan kioldja a zárat.

Forgassa a módválasztó tárcsát a következőhöz: SCENE → MENU gomb →
☺ Intelligens portré → OK gomb → MENU gomb

A választógomb ◀ gombjával válassza ki a(z) ☺ **Mosoly időzítő** lehetőséget, és nyomja meg a(z) OK gombot.

- A mosoly időzítő kiválasztása előtt állítsa be a glamour retusálás funkciót (☞45).
- Ha a fényképezéshez megnyomja a kioldógombot, a mosoly időzítő funkció kikapcsol.

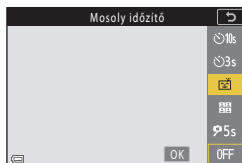

✓ **Megjegyzések a mosoly időzítőre vonatkozóan**

- Bizonyos fényképezési körülmények között a fényképezőgép nem tudja érzékelni az arcot vagy a mosolyt (☞75). A fényképezéshez használhatja a kioldógombot is.
- Ez a funkció nem biztos, hogy más funkciókkal együtt használható (☞80).

✍ **Amikor az önkioldó jelzőfénye villog**

Mosoly időzítő használata esetén az önkioldó jelzőfénye villog, ha a fényképezőgép arcot érzékel, és gyorsan villog, közvetlenül azután, hogy a fényképezőgép kioldott.



Kreatív mód (Hatások alkalmazása fényképezés során)

Képhatások érvényesítése fényképezéskor.

- Öt hatáscsoport áll rendelkezésre: **Fényes** (alapbeállítás), **Árnyékos**, **Emlék**, **Klasszikus** és **Sötét**.

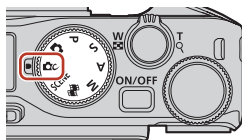

1 Nyomja meg a(z) **OK** gombot.

- Megjelenik a képhatásválasztó képernyő.

2 Válasszon hatást a választógomb **◀▶** gombjaival.

- A hatáscsoportot a vezérlőtárcsa elforgatásával módosíthatja.
- Ha a kiválasztott beállítás mentése nélkül szeretne kilépni, nyomja meg a **▲** gombot.

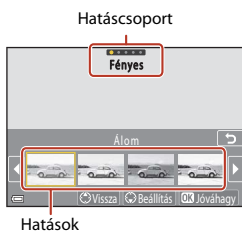

3 A hatás hangolásához nyomja meg a(z) **▼** gombot.

- Ha nem szeretné hangolni a hatást, az **OK** gombot megnyomva ugorjon a 6. lépésre.



4 A(z) **◀▶** gombokkal jelölje ki a kívánt beállítást, majd nyomja meg a(z) **▼** gombot.

- Válasszon a következő lehetőségek közül: **Expozíció-kompenzáció**, **Kontraszt**, **Színárnyalat**, **Szintelitetség** vagy **Periférikus megvilágítás**. A kiválasztható beállítások a csoporttól függenek.

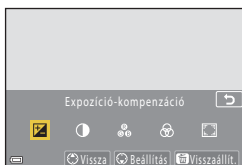

- 5** A(z) ◀▶ gombokkal adja meg a hatás szintjét, majd nyomja meg a(z) **OK** gombot.

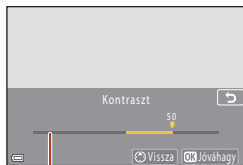

Szabályzó

- 6** A fényképezéshez nyomja meg a kioldógombot vagy a **☀️ (videorögzítés)** gombot.

- A fényképezőgép érzékeli a főtémát és az élességet arra állítja (célkereső AF) (📖74). Ha a fényképezőgép emberi arcot érzékel, automatikusan arra állítja az élességet.

Hatáscsoport választása

Hatáscsoportot a(z) **MENU** gomb megnyomásával is választhat, amikor az 1. lépésben leírt képernyő jelenik meg.

A Kreatív módban használható funkciók



- Vaku mód (📖58)
- Önkioldó (📖61)
- Élességállítási mód (📖63)
- Expozíció-kompenzáció (📖68)
- Fényképezés menü (az összes fényképezési módra vonatkozik) (📖127)

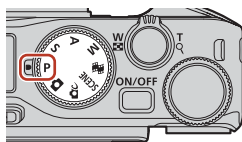

P, S, A és M mód (expozícióállítás fényképezéshez)

P, S, A és M módban beállíthatja a fényképezési körülményeknek megfelelő expozíciót (azaz a záródő és az f-érték kombinációját). Továbbá pontosabban vezérelheti a fényképek készítését is a fényképezés menü beállításainak megadásával (📖120).





Fényképezési mód	Leírás
P Programozott auto.	Hagyhatja, hogy a fényképezőgép állítsa be a záródőt és az f-értéket. <ul style="list-style-type: none"> • A vezérlőtárcsa vagy a választógomb elforgatásával módosíthatja a záródő és az f-érték kombinációját („rugalmas program”). Amikor a rugalmas program van beállítva, akkor a(z)  (rugalmas program jele) látható a képernyő bal felső részén. • A rugalmas programból való kilépéshez forgassa el a vezérlőtárcsát vagy a választógombot a beállítással ellentétes irányba, amíg a képernyőről el nem tűnik a(z)  jelzés, vagy válasszon másik fényképezési módot vagy kapcsolja ki a fényképezőgépet.
S Idő-előválaszt. auto.	A vezérlőtárcsa vagy a választógomb elforgatásával állítsa be a záródőt. ¹ A fényképezőgép automatikusan meghatározza az f-értéket.
A Rekesz-elővál. auto.	A vezérlőtárcsa vagy a választógomb elforgatásával állítsa be az f-értéket. ² A fényképezőgép automatikusan meghatározza a záródőt.
M Manuális ³	Beállíthatja mind a záródőt, mind az f-értéket. A záródő beállításához forgassa el a vezérlőtárcsát. ¹ Az f-érték beállításához forgassa el a választógombot. ²

¹ Ez a funkció a fényképezési képernyőn látható záródő-érték kijelzésre koppintva is beállítható.

² Ez a funkció a fényképezési képernyőn látható f-érték kijelzésre koppintva is beállítható.

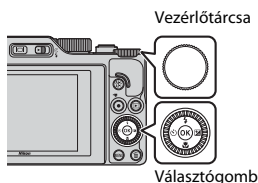
³ Az expozícióbeállító vezérlők hozzárendelése a beállítás menü **Av/Tv váltása** menüpontjával módosítható (📖120).



 A rugalmas program aktív.



Záródő F-érték



Tippek az expozíció beállításához

A témákon az életlen részek aránya és a kép dinamizmusa eltérhet a záridő és az f-érték kombinációjának függvényében még akkor is, ha az expozíció változatlan.

A záridő hatása

Rövid záridővel a fényképezőgép a gyorsan mozgó témákról is statikus hatású képeket tud készíteni, hosszú záridővel pedig képes érzékelteni a mozgó témák mozgását.



Rövidebb
1/1000 mp



Hosszabb
1/30 mp

Az F-érték hatása

A fényképezőgép képes a témát, az előteret és a háttérrel élesen lefényképezni, illetve szándékosan életlenné tenni a téma háttérét.



Alacsony f-érték
(nagyobb rekesz)
f/3.4



Magas f-érték
(kisebb rekesz)
f/8

Záridő és F-érték

- A záridő vezérlési tartománya a zoompozíció, az f-érték és az ISO-érzékenység beállításától függően változik.
- A fényképezőgép objektívjének f-értéke is módosul a zoompozíciótól függően.
- Amikor a zoomot az expozíció beállítását követően használja, az expozíciókombinációk és az f-érték módosítható.
- Tág rekesz (kis f-érték) esetén több fény jut a fényképezőgépbe, szűk rekesz (nagy f-érték) esetén pedig kevesebb. A legkisebb f-értékhez tartozik a legnagyobb rekesz, a legnagyobb f-értékhez pedig a legkisebb.



✓ Az expozíció beállításával kapcsolatos megjegyzések

Amikor a téma túl sötét vagy túl világos, előfordulhat, hogy a megfelelő expozíciót nem lehet elérni. Ilyen esetekben a kioldógomb félig történő lenyomásakor a záródó vagy az f-érték jelzője villog (**P**, **S** és **A** módban), vagy az expozíció jelző piros színnel jelenik meg (**M** módban). Módosítsa a záródó vagy az f-érték beállítását.

✓ Expozícióállítás videorögzítés közben

P, **S**, **A** vagy **M** módban történő videorögzítés során a fényképezőgép a záródó és az f-érték beállításait nem alkalmazza.

Expozíció jelző (**M** módban)

A beállított expozíciós érték és az optimális expozíciós érték közötti eltérés fényképezőgép által mért érték megjelenik a képernyőn az expozíció jelzőben. A fényképezőgép az expozícióeltérést Fé mértékegységben (-2 és +2 Fé között 1/3 Fé lépésekben) mutatja az expozíció jelzőn.

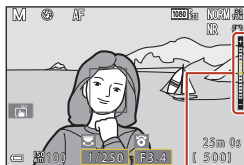

Expozíció jelző

✓ Megjegyzések az ISO érzékenységre vonatkozóan

Amikor a(z) **ISO érzékenység** (📖123) értéke **Automatikus** (alapbeállítás) vagy **Fix tartományú autom.**, akkor az ISO érzékenység **M** módban ISO 100-as értéken van rögzítve.

P, **S**, **A** és **M** módban használható funkciók

- Vaku mód (📖57)
- Önkiloldó (📖57)
- Élességállítási mód (📖57)
- Kreatív szabályzó (📖57)
- Fényképezés menü (📖120)
- A(z) **Fn** (funkció) gombbal beállítható funkciók (📖121)

🖋 Fókuszmező

Az automatikus élességállításkor használt fókuszmező mérete az **AF mező mód** (📖123) beállítás Fényképezés menüben megadott értékétől függően változik. Ha értéke **Célkereső AF** (alapbeállítás), a fényképezőgép érzékeli a főtémát, és az élességet arra állítja. Ha a fényképezőgép emberi arcot érzékel, automatikusan arra állítja az élességet.



A záridő vezérlési tartománya (P, S, A és M módok)

A záridő vezérlési tartománya a zoompozíció, az f-érték és az ISO-érzékenység beállításától függően változik. A vezérlési tartomány a következő sorozatfelvétel-beállításoknál is változik.

Beállítás		Vezérlési tartomány (mp)			
		P mód	S mód	A mód	M mód
ISO érzékenység ¹ (☞138)	Automatikus ²	1/2000–1 mp	1/2000–8 mp		
	ISO 100–400 ²				
	ISO 100–800 ²				
	ISO 100, 200, 400, 800, 1600, 3200, 6400				
Sorozatfelvétel (☞134)	Sorozatfelvétel N, Sorozatfelvétel K, Sorozatfelvétel A	1/2000–1 mp			
	Fényk. előtti gyorstár	1/4000–1/125 mp			
	Sorozatfelv.N:120kép/mp	1/4000–1/125 mp			
	Sorozatfelv. N:60 kép/mp	1/4000–1/60 mp			
	Időzített felvétel	Ugyanaz, mint amikor az Egy kép beállítást választja.			

¹ Az ISO-érzékenység beállítása a sorozatfelvétel beállításától függően korlátozott (☞81).

² M módban az ISO érzékenység ISO 100 értéken van rögzítve.



Fényképezési funkciók beállítása a választógombbal (⚡/⌚/🌸/📷)

Amikor a kijelzőn a fényképezési képernyő látható, nyomja meg a választógomb **▲** (⚡) **◀** (⌚) **▼** (🌸) **▶** (📷) gombjait az alábbi funkciók beállításához.



• ⚡ Vaku mód

Amikor a vaku fel van nyitva, kiválaszthatja a fényképezési körülményeknek megfelelő vaku módot. A vaku mindig felvillan, ha a ⚡ (derítő vakuzás) vagy a ⚡ (normál vaku) van kiválasztva.

• ⌚ Önkioldó/Önarckép időzítő

A fényképezőgép a kioldógomb lenyomása után a késleltetéshez beállított másodpercek letelte után kioldja a zárat.

• 🌸 Élességállítási mód

A témától mért távolságnak megfelelően az **AF** (automatikus élességállítás) vagy a **MF** (közeli) értékek választhatók. A(z) **MF** (kézi élességállítás) akkor állítható be, ha a fényképezési mód **P**, **S**, **A** vagy **M** értékre van állítva, vagy, ha a motívumprogram mód **Sport** vagy **Tűzijáték** értékre van állítva.

• 📷 Kreatív szabályzó/Expozíció-kompenzáció

- **Kreatív szabályzó:** Amikor a fényképezési mód értéke **P**, **S**, **A** vagy **M** mód, a fényképezéshez beállíthatja a fényerőt (expozíciókompenzáció), az élénkséget, a színárnyalatot, valamint az Aktív D-Lighting értékét.
- **Expozíció-kompenzáció:** Ha a fényképezési mód eltér a(z) **P**, **S**, **A** vagy **M** módoktól, beállíthatja a fényerőt (expozíciókompenzáció).

A módosítható funkciók a fényképezés módtól függően változnak.



Vaku mód

Amikor a vaku fel van nyitva, kiválaszthatja a fényképezési körülményeknek megfelelő vaku módot.

1 A vaku felnyitásához mozgassa el a (vakufelnyitó) vezérlőt.

- Amikor a vaku le van csukva, a vaku működése le van tiltva, és megjelenik a  ikon.

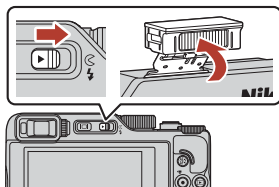

2 Nyomja meg a választógomb (⚡) gombját.



3 Válassza ki a megfelelő vaku módot (59), majd nyomja meg a(z) gombot.

- Ha a beállítást nem alkalmazza néhány másodpercen belül az  gomb megnyomásával, a kiválasztott beállítások elvesznek.

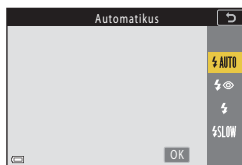

A készenléti jelzőfény

A vaku töltése közben a  ikon villog. A fényképezőgép nem tud fényképezni. A töltés befejeződésekor a(z)  folyamatosan látható a monitoron.



Készenléti jelzőfény



A rendelkezésre álló vaku módok

AUTO Automatikus

A vaku villan, ha szükséges, például gyenge fényviszonyok között.

- A vaku mód jelzője csak közvetlenül a beállítás után jelenik meg a fényképezés képernyőn.

Autom., vörössz. csökk./Vörösszehm. csökk.

A portrékon csökkenti a vaku által okozott vörösszematást (📖60).

- Ha a **Vörösszehm. csökk.** lehetőséget kiválasztja, a vaku mindig villan fényképezés közben.

Derítés/Normál vaku

A vaku minden fényképezéskor villan.

SLOW Hosszú záridős szinkron

Olyan események és éjszakai portré fényképezéséhez alkalmas, amelyeknek a háttér is fontos. A vaku, ha szükséges, a főtémát megvilágítva villan, miközben az éjszakai vagy gyengén megvilágított háttér lefényképezéséhez a készülék hosszú záridőt használ.









Megjegyzések a vakus fényképezéssel kapcsolatban

Amikor a vakut a nagy látószögű zoompozícióban használja, a fényképezési távolságtól függően előfordulhat, hogy a kép szélei sötétek lesznek.

Ez javítható azáltal, hogy a zoompozíciót kis mértékben elmozdítja a telefontó irányába.

A vaku mód beállítása

A rendelkezésre álló vaku módok a fényképezési módtól függően változnak.

Vaku mód		SCENE		P ¹	S ¹	A ¹	M ¹
 AUTO Automatikus	✓	2	-	-	-	-	-
 Autom., vörössz. csökk.	✓		-	-	-	-	-
 Vörösszehm. csökk.	-		-	✓	✓	✓	✓
 Derítés	✓		-	-	-	-	-
 Normál vaku	-		-	✓	✓	✓	✓
 SLOW Hosszú záridős szinkron	✓		-	✓	-	✓	-

¹ P, S, A és M fényképezési módokban a beállítást a fényképezőgép a memóriában tárolja, és kikapcsolását követően is megőrzi.

² A funkció a beállítástól függően áll rendelkezésre. Bővebb információért lásd: „Alapbeállítások (vaku mód, Önkioldó és élességállítási mód)” (📖78).





Autom., vörössz. csökk. / Vörösszemhatás-csökkentés

Ha a kép mentése közben a fényképezőgép a képen vörösszemhatást érzékel, a gép a kép mentése előtt csökkenti a vörösszemhatást.

Fényképezés közben vegye figyelembe az alábbiakat:

- A szokásosnál hosszabb időbe telhet a fényképek elmentése.
- A vörösszemhatás-csökkentés nem minden esetben jár a várt eredménnyel.
- Nagyon ritkán előfordulhat, hogy a vörösszemhatás-csökkentés tévesen a kép többi részére is kiterjed. Ebben az esetben válasszon egy másik vaku módot, és fényképezzen újra.



Önkioldó

A fényképezőgép a kioldógomb lenyomása után a késleltetéshez beállított másodpercek letelte után kioldja a zárat. Ha a fényképezéshez állványt használ a fényképezőgép stabilizálására, a beállítás menüben a **Fénykép VR** (📖168) opciót állítsa **Ki** lehetőségre.

- 1** Nyomja meg a választógomb
◀ (☺) gombját.



- 2** Válassza ki, hogy a zár kioldásáig hány másodperc teljen el, és nyomja meg a(z) **OK** gombot.

- **☺10s** (10 másodperc): Használja fontos eseményeken, mint például esküvőkön.
- **☺3s** (3 másodperc): Használja a fényképezőgép rázkódásának elkerülése érdekében.
- **📷5s** (5 másodperc, önarckép időzítő): önarcképek készítéséhez használja.
- Ha a beállítást nem alkalmazza néhány másodpercen belül az **OK** gomb megnyomásával, a kiválasztott beállítások elvesznek.



- 3** Komponálja meg a képet, majd nyomja le félig a kioldógombot.



- Amikor **☺10s** (10 másodperc) vagy **☺3s** (3 másodperc) beállítást használ, ügyeljen arra, hogy a témák fókuszban legyenek.
- **📷5s** (5 másodperc, önarckép időzítő) használatkor nyomja le teljesen a kioldógombot a 4. lépés szerint, majd komponálja meg a képet.

- 4** Nyomja le teljesen a kioldógombot.

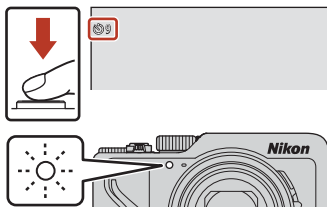

- A visszaszámlálás elindul. Az önkioldó jelzőfény villog, majd folyamatosan világít körülbelül egy másodpercig, mielőtt a fényképezőgép kiold.
- A visszaszámlálás leállításához nyomja meg újra a kioldógombot.



Élességállítás és expozíció az önkioldóval történő fényképezés során

- 10s/3s: az élességállítás és az expozíció rögzítve lesz, amikor teljesen lenyomja a kioldógombot.
- 5s: az élességállítás és az expozíció közvetlenül a zár kioldása előtt kerül beállításra.

Az Önkioldó beállítása

- Ez a beállítás egyes fényképezés módokban (78) nem áll rendelkezésre.
- A beállítás menü **Önkioldó: kioldás után** pontjának (167) a segítségével beállíthatja, hogy a fényképezőgép a fényképezéshez történő használat után megszakítsa-e az önkioldót.



Élességállítási mód

Kiválaszthatja a téma távolságának megfelelő élességállítási módot.

- 1 Nyomja meg a választógomb
▼ (🌿) gombját.



- 2 Válassza ki a megfelelő élességállítási módot (📖63), majd nyomja meg a(z) **OK** gombot.

- Ha nem hagyja jóvá a beállítást az **OK** gombbal, a kiválasztott beállítást a készülék nem fogja alkalmazni.

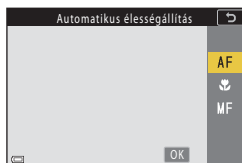

A rendelkezésre álló élességállítási módok

AF Automatikus élességállítás

Akkor használható, amikor a téma legalább 50 cm-re, illetve maximális zoomos telefoto állásban legalább 2,0 m-re van az objektívtől.

🌿 Közeli

Közeli képek készítéséhez.

Ha a zoomarány olyan pozícióban van, amelynél a 🌿 jelzés és a zoom kijelzője zölden világít, a fényképezőgép az objektívtől legalább körülbelül 10 cm távolságra levő témára is képes beállítani az élességet. Amikor a zoom a 📏 jelzés megjelenítésénél nagyobb látószögű pozíciónál van, a fényképezőgép az objektívtől legalább 1 cm távolságra lévő témákra is tud élességet állítani.

A maximális zoomos telefoto pozícióban a fényképezőgép az objektívtől számított akár körülbelül 2,0 m-es közelségben lévő témákra is képes élességet állítani.

MF Kézi élességállítás

Az objektívtől kb. 1 cm-től végtelenig (∞) terjedő távolságban lévő bármely témára beállíthatja az élességet (📖64). A legkisebb élességállítási távolság függ a zoompozíciótól.

🔧 Az élességállítási mód beállítása

- Ez a beállítás egyes fényképezés módokban (📖78) nem áll rendelkezésre.
- **P**, **S**, **A** és **M** fényképezési módban a beállítást a fényképezőgép a memóriában tárolja, és a kikapcsolást követően is megőrzi.



A kézi élességállítás használata

A következő fényképezési módokban érhető el.

- P, S, A és M mód
- **Sport** vagy **Tűzijáték** motívumprogram mód

- 1** Nyomja meg a választógomb **▼** (👇) gombját, válassza a(z) **MF** (kézi élességállítás) lehetőséget, majd nyomja meg a(z) **OK** gombot.

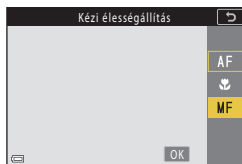

- 2** A monitoron megjelenő nagyított kép alapján a választógombok segítségével állítsa be az élességet.

- Megjelenik a keret középső részének kinagyított képe. A(z) **▶** gomb megnyomásával váltson a kép 2x-es, 4x-es és 1x-es kinagyítása között.
- Forgassa a választógombot az óramutató járásával megegyező irányba, ha közeli témákra, illetve azzal ellentétes irányba, ha távoli témákra szeretne fókuszálni. Az élesség nagyobb részletességgel állítható be a választógomb lassú forgatásával. Az élesség a vezérlőtárcsa elforgatásával is beállítható.
- Amikor megnyomja a **◀** gombot, az automatikus élességállítás használatával a fényképezőgép a keret közepén lévő témára állítja az élességet. Miután a fényképezőgép automatikusan beállította az élességet, a kézi élességállítás is használható.
- A fényképezőgép fehérrel kiemelve jeleníti meg a fókuszban lévő területeket (kiemelés) az élességállítás megkönnyítése érdekében (📖65). A kiemelési szint módosításához nyomja meg a **▲▼** gombokat.
- A kompozíció jóváhagyásához nyomja le félig a kioldógombot. A kép elkészítéséhez nyomja le teljesen a kioldógombot.

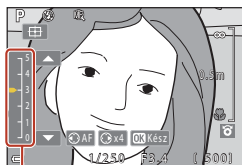

Kiemelési szint

- 3** Nyomja meg a(z) **OK** gombot.

- A fényképezőgép rögzíti a beállított élességet.
- A kép elkészítéséhez nyomja le teljesen a kioldógombot.
- Az élesség újbóli beállításához az **OK** gomb megnyomásával jelenítse meg a 2. lépésben látható képernyőt.



MF (kézi élességállítás)

- A 2. lépésben a képernyő jobb oldalán megjelenített mérőszámok iránymutatóként szolgálnak a fókuszban lévő téma távolságára vonatkozóan, amikor a mérőszám jelzője a középponthoz közel helyezkedik el.
- A legkisebb élességállítási távolság függ a zoompozíciótól. A maximális nagy látószögű zoompozícióban a fényképezőgép az objektívtől számított akár körülbelül 1 cm-es közelségben lévő témákra is képes élességet állítani. A maximális zoomos telefoto pozícióban a fényképezőgép az objektívtől számított akár körülbelül 2,0 m-es közelségben lévő témákra is képes élességet állítani.
- Az a tényleges távolság, amelynél a téma éles lesz, az f-érték és a zoompozíció függvényében változik. A fényképezés után a monitoron megtekintheti, hogy a téma éles-e.
- A beállítás menü **Oldalsó zoomvezérlő** (📖126) lehetőségénél válassza a **Kézi élességállítás** értéket, ha a 2. lépésben az élesség beállításához a választógomb helyett az oldalsó zoomvezérlőt szeretné használni.

Kézi élességállítás videorögzítés közben

Ha az élességállítást MF módra állítja, majd megnyomja a(z)  videorögzítés) gombot, akkor videorögzítés során a vezérlőtárcsa vagy a választógomb segítségével beállíthatja az élességet.

Kiemelés



- A fókuszban lévő kontrasztszint tartománya a kiemelési szint beállításával módosítható. Erős kontrasztú témákhoz célszerű alacsonyabb, gyenge kontrasztúakhoz pedig magas értéket választani.
- A Kiemelés funkció a kép erős kontrasztú területeit fehér színnel jeleníti meg. Bizonyos fényképezési körülmények mellett előfordulhat, hogy a Kiemelés funkció nem működik megfelelően, illetve hogy a fényképezőgép olyan területeket is fehér színnel jelez, amelyek nem élesek.
- A kiemelés megjelenítését a beállítás menü **MF élességkiemelés** beállításával kapcsolhatja ki (📖126).
- Ha a videó menü **Videobeállítások** pontjában (📖124) a HS videókra vonatkozó opciók egyike van beállítva, akkor videorögzítés során a kiemelés funkció nem jeleníthető meg.

Az érintőpanel működtetése a kézi élességállítású fényképezés képernyőjén

A monitor (📖7) működtetéséhez használhatja az érintőpanelt.

- Nagyított kép megjelenítések a nagyítási arány módosításához húzza szét az ujjait vagy csipponentsen az ujjával (húzza össze őket).
- Nagyított kép megjelenítések a kép egy másik területének a megtekintéséhez csúsztassa el az egyik ujját a monitoron. A(z)  ikonra koppintáskor a kijelző visszatér a kompozíciós keret közepére.

Élességállítás a külön megvásárolható ML-L7 távvezérlő segítségével

- Kézi élességállítási módban a távvezérlőn található választógomb   gombjainak a megnyomásával beállíthatja az élességet.
- A távvezérlőn található  gomb megnyomásakor a fényképezőgép rögzíti a beállított élességet.



A kreatív szabályzó használata







Amikor a fényképezési mód értéke **P**, **S**, **A** vagy **M** mód, akkor a fényképezés során beállíthatja a fényerőt (expozíció-kompenzáció), az élénkséget, a színárnyalatot, valamint az Aktív D-Lighting értékét.

1 Nyomja meg a választógomb

▶  gombját.



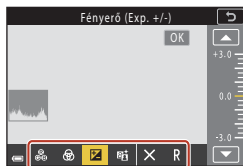

2 A megfelelő elem kiválasztásához használja a ◀▶ gombokat.

-  **Színárnyalat:** A teljes kép színárnyalatának (vörös/kék) beállítása.
-  **Élénkség:** A teljes kép élénkségének beállítása.
-  **Fényerő (Exp. +/-):** A teljes kép fényerejének beállítása.
-  **Aktív D-Lighting:** Csökkenti a részletvesztéset a világos és árnyékos területeken. A hatás mértékének megadásához válasszon a  **H** (magas), a  **N** (normál) és a  **L** (alacsony) értékek közül.



3 A szint módosításához használja a ▲▼ gombokat.

- A beállítás hatásának előnézetét megtekintheti a képernyőn.
- Egy másik tétel beállításához ismételje meg a 2. lépést.
- A csúszka elrejtéséhez válassza a(z)  **Kilépés** ikont.
- Ha az összes beállítást szeretné visszaállítani, válassza az  **Visszaállítás** ikont, és nyomja meg az  gombot. Térjen vissza a 2. lépéshez és módosítsa újra a beállításokat.

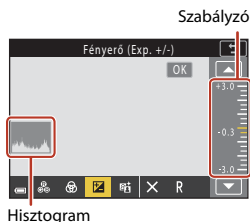

4 Ha a beállításokkal végzett, nyomja meg az gombot.

- A beállítások alkalmazásra kerülnek, és a fényképezőgép visszatér a fényképezési képernyőhöz.



Kreatív szabályzó beállítások

- Ha a fényképezési mód értéke **M**, az **Fényerő (Exp. +/-)** nem használható.
- A fényképezőgép a(z) **Aktív D-Lighting** beállítást nem alkalmazza olyan videókra, amelyeket úgy rögzítettek, hogy a(z) **Videobeállítások** értéke **HS 720/4x** volt.
- A(z) **Aktív D-Lighting** használata esetében bizonyos fényképezési körülmények között előfordulhat, hogy a fényképezőgép kiemeli a zajt (véletlenül elhelyezkedő fényes képpontok, köd, vonalak), sötét árnyékok jelenhetnek meg világos témák körül vagy világos területek jelenhetnek meg sötét témák körül.
- A(z) **Aktív D-Lighting** használata esetében a témától függően gradációkihagyás történhet.
- Ez a funkció nem biztos, hogy más funkciókkal együtt használható (📖80).
- A következő beállításokat a fényképezőgép memóriája a fényképezőgép kikapcsolása után is eltárolja.
 - **Színárnyalat**
 - **Élénkség**
 - **Fényerő (Exp. +/-)**
 - **Aktív D-Lighting**
- Bővebb információért lásd: „A hisztogram használata” (📖68).

Az Aktív D-Lighting és a(z) D-Lighting funkció közötti különbség

- A Fényképezés menü **Aktív D-Lighting** beállítása csökkenti a részletvesztést a világos területeken fotózáskor, és módosítja a tónust a képek mentésekor.
- A Visszajátszás menü **D-Lighting** (📖89) beállítása módosítja az elmentett képek tónusát.



Expozíció-kompenzáció (Fényerő beállítása)

Ha a fényképezési mód beállítása  (automatikus) mód, motívumprogram mód, kreatív mód vagy rövid videó bemutató mód, a fényerő (expozíciókompenzáció) beállítása módosítható.

1 Nyomja meg a választógomb

▶  gombját.



2 Válasszon ki egy ellensúlyozási értéket, és nyomja meg a(z) **OK** gombot.

- Ha a képet világosabbá szeretné tenni, alkalmazzon pozitív (+) értéket.
- Ha a képet sötétíteni szeretné, alkalmazzon negatív (-) értéket.
- A fényképezőgép az **OK** gomb megnyomása nélkül is alkalmazza az ellensúlyozási értéket.
- Ha a fényképezési mód **Intelligens portré** motívumprogram mód, akkor a glamour retusálás képernyő jelenik meg az expozíciókompenzáció képernyő  helyett.

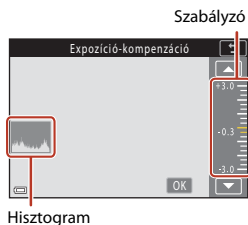

Expozíciókompenzáció értéke

- Az expozíciókompenzáció nem használható a következő motívumprogram módokban:
 - **Időzített videó (Éjszakai égbolt (150 perc) vagy Csillagnyomv. (150 perc) során)**
 - **Tűzijáték**
 - **Többesz. exp. Világosítá**
- Ha az expozíció ellensúlyozás be van állítva, és a vakut használja, az ellensúlyozást a fényképezőgép a háttér-expozícióra és a vakuteljesítményre is alkalmazza.

A hisztogram használata

A hisztogram egy ábra, amely a kép tónusainak eloszlását mutatja. Ez használható útmutatásként, amikor expozíciókompenzációt használ és vaku nélkül fényképez.

- A vízszintes tengely a képpontok fényerejét mutatja, a sötét tónusok a bal oldalon, a világosak a jobb oldalon láthatók. A függőleges tengely a képpontok számát mutatja.
- Az expozíciókompenzáció érték növelésével a tónuseloszlás jobbra tolódik, csökkentésével pedig balra.



A(z) Fn (funkció) gomb használata

Ha megnyomja a(z) **Fn** gombot **P**, **S**, **A** vagy **M** módban, akkor gyorsan beállíthatja az előre mentett menüpontokat.

- Az alább felsorolt menüpontok menthetők.

Képmínőség (📖127)	Sorozatfelvétel (📖134)
Képméret (📖129)	ISO érzékenység (📖138)
Fehéregyensúly (📖130)	AF mező mód (📖140)
Fénymérés (📖133)	Fénykép VR (📖168)

1 A fényképezési képernyő megjelenítése közben nyomja meg a(z) Fn (funkció) gombot.

- A beállított menü menüpontjai (az alapbeállítás a **Sorozatfelvétel**) és az **Fn Fn (Funkció) gomb** választhatók.

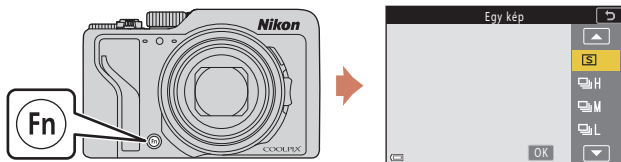

2 A választógomb segítségével válasszon beállítást, majd nyomja meg a(z) OK gombot.

- Ha nem hagyja jóvá a beállítást az **OK** gombbal, a kiválasztott beállítást a készülék nem fogja alkalmazni.
- Ha a beállítás módosítása nélkül szeretne visszatérni a fényképezési képernyőre, akkor nyomja meg a(z) **Fn** gombot vagy a kioldógombot.
- Másik menüpont beállításához válassza az **Fn Fn (Funkció) gomb** lehetőséget, majd nyomja meg az **OK** gombot. Válassza ki a kívánt menüpontot, majd nyomja meg az **OK** gombot.



A zoom használata

Amikor a zoomvezérlőt vagy az oldalsó zoomvezérlőt mozgatja, akkor az objektív zoompozíciója változik.

- Nagyítás: Mozgassa a **T** irányába
 - Kicsinyítés: Mozgassa a **W** irányába
- Amikor a fényképezőgépet bekapcsolja, a zoom a maximális nagy látószög pozícióra áll.

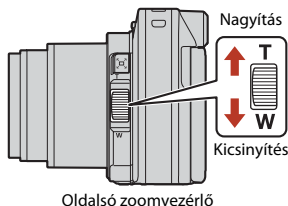
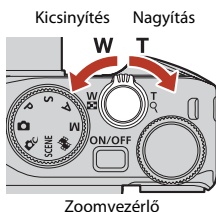

- A zoomvezérlő vagy az oldalsó zoomvezérlő mozgatásakor a fényképezési képernyőn megjelenik a zoom kijelző és a gyújtótávolság (35mm-es [135-ös] formátumban).
- A digitális zoom a témának a maximális optikai zoomarány legfeljebb kb. 4x-szeresére való további nagyításához használható. Aktiválásához mozgassa a zoomvezérlőt vagy az oldalsó zoomvezérlőt a(z) **T** irányába, és tartsa a jelzésnél, amikor a fényképezőgép a maximális optikai zoompozícióra áll.
- A zoom gyors beállításához forgassa a zoomvezérlőt teljesen az egyik végponthoz (kivéve videorögzítés közben).
- Az oldalsó zoomvezérlő funkcióját a beállítás menü **Oldalsó zoomvezérlő** (170) menüpontjával állíthatja be.
- A külön megvásárolható ML-L7 távvezérlő használata esetében a fényképezőgép a távvezérlőn található + gomb megnyomásakor közelít, a távvezérlőn található - gomb megnyomásakor pedig távolít.

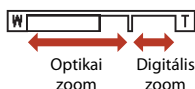

Digitális zoom



A zoom kijelző kék színűre vált, amikor a digitális zoom aktív, és sárga színűre, amikor a nagyítást tovább növeli.

- A zoom kijelző kék színű: A képminőség nem romlik észrevehetően a Dynamic Fine Zoom (dinamikus finomzoom) használatával.
- A zoom kijelző sárga színű: Lehetnek olyan esetek, amikor a képminőség észrevehetően csökken.
- Amikor a kép mérete kisebb, a zoom kijelző nagyobb tartományban marad kék színű.
- A zoom kijelző színe a következő helyzetekben nem változik kékre.
 - Amikor a(z) **Expozíció-sorozat** van beállítva
 - Videók rögzítéskor
- Előfordulhat, hogy egyes sorozatfelvétel-beállítások és más beállítások használata esetén a zoom kijelző nem vált kék színűre.



A zoom-visszaállítási funkció használata

Ha a telefontós zoompozíció alkalmazásakor a téma lekerül a kijelzőről, a(z)  (zoomvisszaállító) gombbal ideiglenesen szélesítheti a látómezőt (látószöveget), és így a témát könnyebben a keretbe foglalhatja.

- A  gombot lenyomva tartva foglalja a témát a fényképezési képernyőn látható kompozíciós keretbe. Ha a látható területet szélesíteni szeretné, akkor tartsa lenyomva a(z)  gombot, és közben mozgassa a zoomvezérlőt vagy az oldalsó zoomvezérlőt a(z) **W** irányába.
- Az eredeti zoompozícióba való visszatéréshez engedje fel a(z)  gombot.
- A zoom-visszaállítási lehetőség nem használható videó felvétele közben.

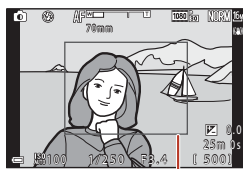
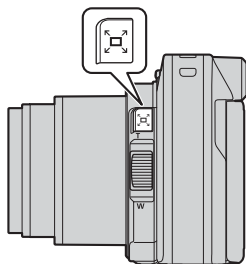





Kompozíciós keret

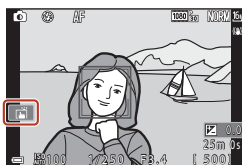

Érintés általi fényképezés

Bekapcsolhatja az érintés általi fényképezés funkciót, ha megérinti az érintés általi fényképezés ikont a fényképezési képernyőn.



Opció	Leírás
 Érintéses kioldó (alapbeállítás)	A fényképezőgép automatikusan beállítja az élességet a koppintással kiválasztott témára, majd kioldja a zárat. <ul style="list-style-type: none">Ha a fényképezőgép arcokat érzékel (☞75), a dupla keretes AF mezővel a látható célszemélyre fókuszál.A fényképezéshez használhatja a kioldógombot is.
 AF Érintéses AF	A következő helyzetekben koppintson rá az automatikus élességállítási AF mező kiválasztásához: <ul style="list-style-type: none">P, S, A vagy M módban a(z) AF mező mód (☞140) értéke Manuális (pont), Manuális (normál) vagy Manuális (széles)Közeli vagy Étel motívumprogram mód
 Érintéses témakövetés	Ha P, S, A vagy M módban a(z) AF mező mód értéke Témakövetés , akkor regisztrálhatja a követni kívánt témát úgy, hogy arra rákoppint.
 OFF Érintéses fényképezés ki	Az érintés általi fényképezés letiltása.

Megjegyzések az érintés általi fényképezés funkcióra vonatkozóan

- Az, hogy a monitoron aktuálisan mely elemek láthatók, a fényképezési módtól és beállításoktól függően változhat.
- A koppintással beállítható AF mező a fényképezési módtól és a beállításoktól függően változik.
- Ha az élességállítás **MF** (kézi élességállítás) módra van állítva, akkor a fényképezőgép koppintáskor nem módosítja az élességet.
- Amikor a monitoron a(z) **AF-L** szimbólum látható, akkor a fényképezőgép koppintáskor nem módosítja az élességet, mert az élesség rögzítve van.
- A fényképezőgép még akkor is csak egyetlen képet készít, ha a sorozatfelvétel funkció be van állítva. Sorozatfelvétel készítéséhez nyomja le a kioldógombot.
- Az érintés általi fényképezés funkció videorögzítés során nem használható.



A kioldógomb

Nyomja le félig



A kioldógomb „félig” lenyomása azt jelenti, hogy a gombot nem nyomja lejjebb, amikor kis ellenerőt érez.

- A készülék a kioldógomb félig történő lenyomásakor beállítja az élességet és az expozíciót (a záridőt és az f-értéket). Az élesség és az expozíció mindaddig rögzített marad, amíg a kioldógombot félig lenyomva tartja.
- A fókuszmező a fényképezés módtól függően változik.

Teljes lenyomás



A kioldógomb „teljes” lenyomása azt jelenti, hogy ütközésig lenyomja azt.

- A zár a kioldógomb teljes lenyomásakor old ki.
- A kioldógomb lenyomásához ne használjon túl nagy erőt, mert ezzel a fényképezőgép rázkódását okozhatja, amely elmosódott képeket eredményez. Óvatosan nyomja meg a gombot.



Célkereső AF használata

Ha **P**, **S**, **A** vagy **M** módban vagy kreatív módban a(z) **AF mező mód** (📖140) értéke **Célkereső AF**, akkor a fényképezőgép a kioldógomb félig történő lenyomásakor a következőkben ismertetett módon állítja be az élességet.

- A fényképezőgép érzékeli a fő témát és arra állítja az élességet. Amikor a téma éles, a fókuszmező zöld színnel jelenik meg. Ha a fényképezőgép emberi arcot érzékel, automatikusan arra állítja az élességet.

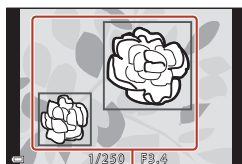

Fókuszmezők

- Ha nem érzékelhető fő téma, a fényképezőgép a maximum kilenc fókuszmező közül automatikusan kiválasztja azt, amelyikben a fényképezőgéphez legközelebb eső téma található. Amikor a téma éles, az azt tartalmazó fókuszmező zöld színnel jelenik meg.

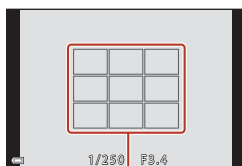

Fókuszmezők

✓ **Megjegyzések a célkereső AF-re vonatkozóan**

- A fényképezés körülményeitől függően a fényképezőgép különbözőképpen határozhatja meg, hogy melyik téma legyen a fő téma.
- Előfordulhat, hogy a(z) **Fehéregyensúly** vagy a kreatív mód hatás csoportok bizonyos beállításainak a használata esetében a fényképezőgép nem érzékeli a fő témát.
- A fényképezőgép az alábbi helyzetekben nem biztos, hogy érzékeli tudja a fő témát:
 - Amikor a téma nagyon sötét vagy világos
 - Ha a fő téma nem rendelkezik jól megkülönböztethető színnel
 - Ha a fényképet úgy komponálta meg, hogy a fő téma a képernyő szélén látható
 - Ha a fő témán ismétlődő minták láthatók



Arcérzékelés használata

A következő beállításokban a fényképezőgép az arcérzékelést használja az élesség automatikus beállításához az emberi arcokra.

-  (automatikus) mód (📖31)
- **Auto. prog. választó, Portré, Éjszakai portré** vagy **Intelligens portré** motívumprogram mód (📖33)
- Rövid videó bemutató mód (📖103)
- Ha a(z) **AF mező mód** (📖140) értéke

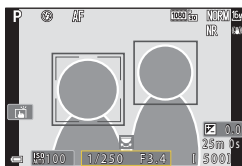

Arc-prioritás

Ha a fényképezőgép több arcot érzékel, akkor egy dupla keret jelenik meg a körül az arc körül, amelyre az élességet állítja, míg a többi körül egyszerű keret jelenik meg.

Ha a kioldógomb félig lenyomásakor a gép nem érzékel arcot:

-  (automatikus) módban, rövid videó bemutató módban, vagy, ha a(z) **AF mező mód** beállítása **Arc-prioritás**, a fényképezőgép azt a fókuszmezőt választja, amely a fényképezőgéphez legközelebb elhelyezkedő témát tartalmazza.
- Ha az **Auto. prog. választó** lehetőség van kiválasztva, a fókuszmező a fényképezőgép által észlelt fényképezési körülményektől függően változik.
- Amikor a(z) **Portré**, a(z) **Éjszakai portré** vagy a(z) **Intelligens portré** beállítást választja, a fényképezőgép az élességet a keret középső területére állítja be.

✓ Megjegyzések az arcérzékelésre vonatkozóan

- A fényképezőgép azon képessége, hogy érzékeli az arcokat, számos tényezőtől függ, beleértve azt is, hogy az arc milyen irányba néz.
- A következő esetekben a fényképezőgép nem képes érzékelni az arcokat:
 - Amikor az arcok egy részét napszemüveg vagy más tárgy takarja.
 - Amikor a képen látható arcok túl nagyok vagy túl kicsik.



Az automatikus élességállításra nem alkalmas témák

A fényképezőgép nem biztos, hogy képes megfelelően élességet állítani az alábbi esetekben. Ritkán előfordulhat, hogy a fókuszmező és az élességjelző zöld színnel látható, de a téma mégsem éles.

- A téma nagyon sötét
- A kép jelentősen eltérő fényerejű részeket tartalmaz a fényképezés körülményeiben (például a nap a téma mögül sűt, és ezért a téma nagyon sötétnek tűnik)
- A téma és a háttér között nincs elég kontraszt (például a portré fotóalany fehér inget visel és fehér fal előtt áll)
- A képen több objektum is található a fényképezőgéptől eltérő távolságokban (például a téma egy rács túloldalán helyezkedik el)
- Ismétlődő mintájú témák (redőnyök, épületek, amelyeken több sorban hasonló ablakok vannak stb.)
- A téma gyorsan mozog

A felsorolt esetekben a kioldógombot többször lenyomva próbálja újból beállítani az élességet, esetleg az élességet állítsa egy másik témára, amely ugyanolyan távolságra van a fényképezőgéptől, mint az eredeti téma, és használja az élességrögzítést (📖77).

A fényképezőgép élességének beállításához a kézi élességállítási funkció is használható (📖63, 64).



Élességrogzítés

Az élességrogzítéssel kreatív témákat fényképezhet még akkor is, amikor a fókuszmező a keret közepére van állítva.

1 A témát igazítsa a keret közepére, és nyomja le félig a kioldógombot.

- A fényképezőgép a témára állítja az élességet, és a fókuszmező zöld színnel jelenik meg.
- Az expozíció is rögzített.

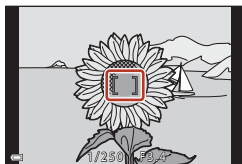

2 Ujjának felengedése nélkül komponálja újra a képet.

- Tartsa ugyanazt a távolságot a fényképezőgép és a téma között.

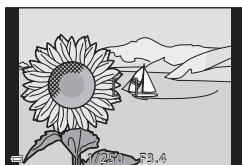

3 Nyomja le teljesen a kioldógombot a kép elkészítéséhez.



A fókuszmező megfelelő helyre mozgatása

P, **S**, **A** és **M** fényképezési módban a fókuszmezőt a választógomb segítségével mozgathatja, ha a Fényképezés menü (☰140) **AF mező mód** lehetőségénél az egyik manuális beállítást választja.

A(z) ^{AE-L}/_{AF-L} (AE-L/AF-L) gomb használata

A kioldógomb félig történő lenyomása és nyomva tartása helyett a(z) ^{AE-L}/_{AF-L} gomb segítségével is rögzítheti az expozíciót vagy az élességet (☰171).













Alapbeállítások (vaku mód, Önkioldó és élességállítási mód)

Az egyes fényképezési módok alapbeállításai az alábbiak.

	Vaku mód ( 57)	Önkioldó ( 57)	Élességállítási mód ( 57)
 (automatikus)	 AUTO	OFF	AF ¹
 (kreatív mód)	 AUTO	OFF	AF ¹
SCENE (motívumprogram mód)			
 (automatikus programválasztó)	 AUTO ²	OFF	AF ³
 (portré)	 	OFF	AF ³
 (tájkép)	 ³	OFF ⁴	AF ³
 (időzített videó)	 ³	OFF	AF ³
 (sport)	 ³	OFF ³	AF ⁵
 (éjszakai portré)	  ³	OFF	AF ³
 (összejövétel/beltéri)	  ⁶	OFF	AF ³
 (vízpart)	 AUTO	OFF	AF ¹
 (hó)	 AUTO	OFF	AF ¹
 (naplemente)	 ³	OFF	AF ³
 (alkonyat/hajnal)	 ³	OFF ⁴	AF ³
 (éjszakai tájkép)	 ³	OFF ⁴	AF ³
 (közeli)	 AUTO	OFF	 ³
 (étel)	 ³	OFF	 ³
 (tűzijáték)	 ³	OFF ³	MF ³
 (ellenfény)	  ⁷	OFF	AF ³
 (egyszerű panoráma)	 ³	OFF ³	AF ³
 (háziállat portré)	 ³	 ⁸	AF ¹
SOFT (lágú)	 AUTO	OFF	AF ¹
 (kiválasztott szín)	 AUTO	OFF	AF ¹
 (többszörös expozíció világosítása)	 ³	 3s	AF ³
 (intelligens portré)	 AUTO ⁹	OFF ¹⁰	AF ³
 (rövid videó bemutató)	 ³	OFF	AF ¹
P, S, A és M		OFF	AF



















- 1 A(z) **MF** (kézi élességállítás) nem választható.
- 2 A fényképezőgép automatikusan a kiválasztott fényképezési körülményhez megfelelő vaku módot állítja be. A(z)  (ki) kézileg kiválasztható.
- 3 Nem módosítható.
- 4 A(z) **PSs Önarckép időzítő** nem használható.
- 5 Az **AF** (automatikus élességállítás) vagy **MF** (kézi élességállítás) választható.
- 6 Előfordulhat, hogy a gép átvált a hosszú záridős szinkron vörösszemhatás-csökkentéssel vaku mód használatára.
- 7 Ha a **HDR** értéke **Ki**, a vaku mód  (derítés) értéken van rögzítve. Ha a **HDR** értéke **Be**, a vaku mód értékét a fényképezőgép  (ki) értéken rögzíti.
- 8 A(z)  **Háziá. port. auto. kiold.** és a(z) **PSs Önarckép időzítő** egyaránt használható. A(z)  **10s** vagy a(z)  **3s** nem használható.
- 9 Nem használható, ha a **Pislogásmentesítés** funkció **Be** értéken áll.
- 10 A(z)  **10s**, a(z)  **3s** vagy a(z) **PSs Önarckép időzítő** lehetőségén kívül a(z)  **Mosoly időzítő** és a(z)  **Saját kollázs** használható.



Funkciók, amelyek fényképezés közben egyidejűleg nem használhatók

Néhány funkció nem használható más menübeállításokkal.

Korlátozott funkció	Opció	Leírás
Vaku mód	Képmínőség ( 127)	RAW-képek mentésekor a vörösszemhatást a fényképezőgép akkor sem csökkenti, ha be van kapcsolva a(z)  (Autom., vörössz. csökk. / Vörösszemhatás-csökkentés) beállítás (ez az egyidejűleg mentett JPEG-képekre is vonatkozik).
	Sorozatfelvétel ( 134)	Ha a(z) Sorozatfelvétel N , a(z) Sorozatfelvétel K , a(z) Sorozatfelvétel A , a(z) Fényk. előtti gyorstár , a(z) Sorozatfelv.N:120kép/mp vagy a(z) Sorozatfelv. N:60 kép/mp van kiválasztva, akkor a vaku nem használható.
	Expozíció-sorozat ( 139)	A vaku nem használható.
	Pislogásmentesítés ( 49)	Ha a Pislogásmentesítés beállítása Be , a vaku nem használható.
Önkioldó	AF mező mód ( 140)	Ha a Témakövetés van kiválasztva, az önkioldó nem használható.
Színárnyalat/ élénkség (a kreatív szabályzó használatával)	Képmínőség ( 127)	A(z) RAW , a(z) RAW + Fine vagy a(z) RAW + Normal választása esetében sem a színárnyalat, sem az élénkség nem állítható be a kreatív szabályzó segítségével.
Képmínőség	Sorozatfelvétel ( 134)	<ul style="list-style-type: none"> Ha a Fényk. előtti gyorstár beállítást használja, a Képmínőség értékét a gép Normal értéken rögzíti. A Sorozatfelv.N:120kép/mp és Sorozatfelv. N:60 kép/mp beállítás használatakor a RAW, a RAW + Fine és a RAW + Normal nem használható.
Képméret	Képmínőség ( 127)	<ul style="list-style-type: none"> A RAW beállítás használatakor a Képméret beállítását a gép  4608 × 3456 értéken rögzíti. A RAW + Fine és a RAW + Normal használatakor a JPEG-képek számára megadható a Képméret beállítása. Azonban sem a(z)  4608 × 2592, sem a(z)  4608 × 3072, sem a(z)  3456 × 3456 nem választható.
	Sorozatfelvétel ( 134)	<p>Képméret A lehetőség beállítását a fényképezőgép a sorozatfelvétel beállításától függően a következő értékre állítja:</p> <ul style="list-style-type: none"> Fényk. előtti gyorstár:  1600 × 1200 Sorozatfelv.N:120kép/mp:  1600 × 1200 Sorozatfelv. N:60 kép/mp:  1600 × 1200



Korlátozott funkció	Opció	Leírás
Fehéregyensúly	Színárnyalat (a kreatív szabályzó használata) (📖66)	Ha a színárnyalatot a kreatív szabályzóval állítja be, a fényképezés menü Fehéregyensúly beállítása nem adható meg. A Fehéregyensúly lehetőség beállításához a kreatív szabályzó beállítási képernyőjén az R ikon választásával állítsa alaphelyzetbe a fényerő, az élénkség, a színárnyalat és az Aktív D-Lighting beállításait.
Fénymérés	Aktív D-Lighting (a kreatív szabályzó használata) (📖66)	Az Aktív D-Lighting használatakor a Fénymérés beállítása visszaáll Mátrix értékre.
Sorozatfelvétel	Önkioldó (📖61)	Ha a Fényk. előtti gyorstár funkció használata közben az önkioldót használja, a beállítás Egy kép értéken rögzített.
	Képmínőség (📖127)	A RAW , RAW + Fine és RAW + Normal beállítással nem használható a Fényk. előtti gyorstár , a Sorozatfelv.N:120kép/mp és a Sorozatfelv. N:60 kép/mp beállítás.
	Expozíció-sorozat (📖139)	Egyidejűleg nem használhatók.
ISO érzékenység	Sorozatfelvétel (📖134)	Ha a Fényk. előtti gyorstár , a Sorozatfelv.N:120kép/mp vagy a Sorozatfelv. N:60 kép/mp lehetőséget használja, az ISO érzékenység lehetőség értékét a fényképezőgép a fényerőnek megfelelően automatikusan állítja be.
Expozíció-sorozat	Önkioldó (📖61)	A(z) Expozíció-sorozat nem használható.
	Sorozatfelvétel (📖134)	Egyidejűleg nem használhatók.
AF mező mód	Élességállítási mód (📖63)	Amikor a(z) MF (kézi élességállítás) van beállítva, akkor a(z) AF mező mód nem állítható be.
	Színárnyalat (a kreatív szabályzó használata) (📖66)	Ha a színárnyalatot a Célkereső AF módban a kreatív szabályzóval állítja, a fényképezőgép nem észleli a fő témát. A fő téma észleléséhez állítsa alaphelyzetbe a fényerőt, az élénkséget, a színárnyalatot és az Aktív D-Lighting értéket a kreatív szabályzó beállítására szolgáló képernyőn található R lehetőség kiválasztásával.
	Fehéregyensúly (📖130)	Ha Célkereső AF módban a Fehéregyensúly beállítása nem Automatikus , a fényképezőgép nem érzékeli a fő témát.
Autofókusz mód	Élességállítási mód (📖63)	Amikor a(z) MF (kézi élességállítás) van beállítva, akkor a(z) Autofókusz mód nem állítható be.



Korlátozott funkció	Opció	Leírás
Pislogásmentesítés	Saját kollázs (📖47)	Ha a Saját kollázs lehetőséget választotta, a Pislogásmentesítés nem használható.
	Mosoly időzítő (📖50)	Ha a Mosoly időzítő lehetőséget választotta, a Pislogásmentesítés nem használható.
Dátumbélyegző	Képmínőség (📖127)	Ha a RAW , a RAW + Fine vagy a RAW + Normal beállítás van kiválasztva, a dátum és az idő nem nyomtatható a képekre.
	Sorozatfelvétel (📖134)	Ha a Fényk. előtti gyorstár , a Sorozatfelv.N:120kép/mp vagy a Sorozatfelv. N:60 kép/mp beállítás van kiválasztva, a dátum és az idő nem nyomtatható a képekre.
Digitális zoom	Képmínőség (📖127)	A RAW , a RAW + Fine és a RAW + Normal választásakor a digitális zoom nem használható.
	AF mező mód (📖140)	Ha a Témakövetés van kiválasztva, a digitális zoom nem használható.
Zár hangja	Expozíció-sorozat (📖139)	A zár hangja le van tiltva.

✓ **Megjegyzések a digitális zoomra vonatkozóan**

- A fényképezés módtól és az aktuális beállításoktól függően a digitális zoom nem biztos, hogy rendelkezésre áll (📖169).
- Digitális zoom használata esetén a fényképezőgép az élességet a kép közepére állítja be.



Visszajátszási funkciók

Visszajátszás zoom	84
Kisképes visszajátszás/naptár szerinti megjelenítés	85
Sorozatfelvétellel készült képek megtekintése és törlése	86
Képek szerkesztése (állóképek)	88



Visszajátszás zoom

Amikor teljes képes visszajátszás módban (☞27) a zoomvezérlőt a(z) **T** (📷) visszajátszás zoom) jelzés irányába mozgatja, akkor a készülék kinagyítja a képet.

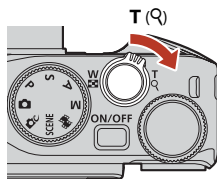

Teljes képes visszajátszás



A képeket nagyítja.

Kijelzett terület vezető

- A nagyítási arány módosításához mozgassa a zoomvezérlőt a **W** (📷) vagy a **T** (📷) jelzés irányába. A zoom a vezérlőtárcsa elforgatásával is beállítható.
- Ha a kép másik részletét szeretné megjeleníteni, nyomja meg a választógomb **▲▼◀▶** gombjait.
- A kinagyított képről az **OK** gomb megnyomásával térhet vissza a teljes képes visszajátszási módba.

Képek kivágása

Amikor kinagyított képet tekint meg, a **MENU** gomb segítségével kivághatja úgy a képet, hogy csak a monitoron látható része maradjon meg, és azt külön fájlként mentheti (☞94).

Az érintőpanel működtetése a visszajátszási képernyőn

Használhatja az érintőpanel a visszajátszási képernyő (☞7) működtetéséhez.



Kisképes visszajátszás/naptár szerinti megjelenítés

Amikor teljes képes visszajátszási módban (📖27) a zoomvezérlőt a(z) **W** (📷) kisképes visszajátszás) jelzés irányába mozgatja, akkor a képek kisképeként jelennek meg.

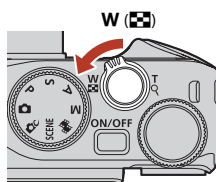

Teljes képes visszajátszás



Kisképes visszajátszás

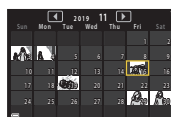

Naptár-megjelenítés

- A zoomvezérlő **W** (📷) vagy **T** (📷) jelzés felé mozgatásával módosíthatja a megjelenített kisképek számát.
- A kisképes visszajátszási mód használata során a választógomb **▲▼◀▶** gombjainak a megnyomásával vagy a választógomb elforgatásával választhat ki egy képet. A kijelölt kép teljes képes visszajátszási módban történő megjelenítéséhez nyomja meg a(z) **OK** gombot.
- A naptár szerinti megjelenítési mód használata során a választógomb **▲▼◀▶** gombjainak a megnyomásával vagy a választógomb elforgatásával választhat ki egy dátumot. Az adott napon készült képek megjelenítéséhez nyomja meg a(z) **OK** gombot.
- A vezérlőtárcsa elforgatásával is kiválaszthat egy képet.

🗒️ **Megjegyzések a naptár-megjelenítésre vonatkozóan**

Ha a fénykép úgy készült, hogy nem volt beállítva a fényképezőgép dátuma, akkor a dátum 2019. január 1. lesz.

📎 **Az érintőpanel működtetése a visszajátszási képernyőn**

Használhatja az érintőpanelt a visszajátszási képernyő (📖27) működtetéséhez.



Sorozatfelvétellel készült képek megtekintése és törlése

Képsorozatban lévő képek megtekintése

A fényképezőgép a sorozatfelvétel vagy a saját kollázs funkcióval készült képeket egy sorozatként menti.

A képsorozat egyik képe kulcsképként szolgál a képsorozat jelzésére a teljes képes visszajátszási módban vagy kisképes visszajátszási módban történő megjelenítéskor.

A sorozat képeinek egyesével való megjelenítéséhez nyomja meg az **OK** gombot.



A(z) **OK** gomb megnyomása után a következő műveletek érhetők el.

- Az előző, illetve a következő kép megjelenítéséhez forgassa el a választógombot, vagy nyomja meg annak **◀▶** gombját.
- A sorozatban nem szereplő képek megjelenítéséhez nyomja meg a **▲** gombot. A gép visszatér a kulcsképet megjelenítő képernyőhöz.
- Ha a képsorozat képeit kis képekként szeretné megjeleníteni vagy diavetítésként kívánja azokat megtekinteni, a visszajátszás menüben állítsa a(z) **Sorozat megjelenítése** (📖157) beállítást **Egyéni képek** értékre.



✓ Sorozat megjelen. opciók

Ezzel a fényképezőgéppel a más eszközzel készített sorozatképek nem jeleníthetők meg sorozatfelvételnként.

📎 Képsorozat használata közben rendelkezésre álló visszajátszási opciók

- Amikor a sorozat képeit teljes képes visszajátszási módban jeleníti meg, a Visszajátszás menü (📖153) funkcióinak kiválasztásához nyomja meg a **MENU** gombot.
- Ha a **MENU** gombot olyankor nyomja meg, amikor a képernyőn a kulcskép látható, akkor az alábbi beállításokat a sorozat összes képére alkalmazhatja:
 - Megjelölés feltöltésre, Védelem, Másolás



Képsorozatban lévő képek törlése

Amikor egy sorozat képeinek megjelenítése közben megnyomja a  (törlés) gombot, az, hogy melyik kép törlődik, attól függ, hogy miként jelenítette meg a sorozatot.

- Amikor a kulcskép van megjelenítve:
 - **Aktuális kép:** A megjelenített képsorozat összes képe törlésre kerül.
 - **Kijelölt képek törlése:** Ha a Kijelölt képek törlése képernyőn a kulcskép van kijelölve (29), a képsorozat összes képe törlésre kerül.
 - **Összes kép:** A memóriakártyán vagy a belső memórián lévő összes kép törlésre kerül.
- Amikor teljes képes visszajátszás módban egy képsorozat képeit jeleníti meg:
 - **Aktuális kép:** Az aktuálisan megjelenített kép kerül törlésre.
 - **Kijelölt képek törlése:** A képsorozatból kiválasztott képek kerülnek törlésre.
 - **Teljes sorozat:** A megjelenített képsorozat összes képe törlésre kerül.



Képek szerkesztése (állóképek)

Képek szerkesztése előtt

A képek könnyen szerkeszthetők a fényképezőgépen. A szerkesztett másolatokat a fényképezőgép különálló fájlként menti.

A szerkesztett másolatok rögzítésének dátuma és időpontja megegyezik az eredeti fényképével.







Korlátozások a képek szerkesztésére vonatkozóan

- A RAW formátumú képek nem szerkeszthetők.
- Egy JPEG kép legfeljebb 10 alkalommal szerkeszthető. A videókból készített állóképek legfeljebb 9 alkalommal szerkeszthetők.
- Bizonyos méretű vagy szerkesztési funkcióval módosított képek nem biztos, hogy szerkeszthetők.



Gyors retusálás: A kontraszt és színtelítettség megnövelése



Nyomja meg a(z)  gombot (visszajátszási mód) → Válasszon képet → MENU gomb → Gyors retusálás →  gomb

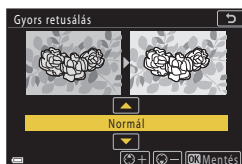

A választógomb   gombjaival válassza ki a hatás alkalmazandó szintjét, és nyomja meg a(z)  gombot.

- A jobb oldalon megjelenik a szerkesztett verzió.
- Ha a másolat mentése nélkül szeretne kilépni, nyomja meg a  gombot.



D-Lighting: A fényerő és a kontraszt megnövelése



Nyomja meg a(z)  gombot (visszajátszási mód) → Válasszon képet → MENU gomb → D-Lighting →  gomb

A választógomb   gombjaival válassza ki a hatás alkalmazandó szintjét, és nyomja meg a(z)  gombot.

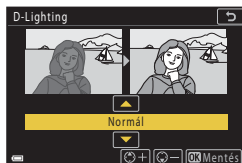
- A jobb oldalon megjelenik a szerkesztett verzió.
- Ha a másolat mentése nélkül szeretne kilépni, nyomja meg a  gombot.



Vörösszemhatás-korr.: Vörös szem kijavítása vakuval történő fényképezés esetén

Nyomja meg a(z)  gombot (visszajátszási mód) → Válasszon képet → MENU gomb → Vörösszemhatás-korr. →  gomb

Tekintse meg az eredményt, és nyomja meg a(z)  gombot.



- Ha a másolat mentése nélkül szeretne kilépni, nyomja meg a választógomb  gombját.







Megjegyzések a vörösszemhatás-korrekcióra vonatkozóan

- A vörösszemhatás-korrekció csak azokon a fényképeken használható, amelyeken vörös szem volt érzékelhető.
- A vörösszemhatás-korrekció állatokra (kutyák vagy macskák) is alkalmazható, még akkor is, ha a szemük nem vörös.
- A vörösszemhatás-korrekció nem minden esetben jár a várt eredménnyel.
- Ritkán előfordulhat, hogy a vörösszemhatás-korrekció a kép olyan területeire is alkalmazásra kerül, ahol ez nem szükséges.

Glamour retusálás: Emberi arcok minőségének javítása

Nyomja meg a(z)  gombot (visszajátszási mód) → Válasszon képet → MENU gomb → Glamour retusálás →  gomb

1 A választógomb     gombjaival válassza ki a retusálandó arcot, és nyomja meg az  gombot.

- Ha csak egy arc érzékelhető, folytassa a 2. lépéssel.

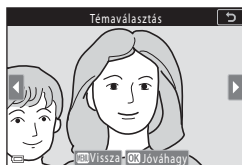

2 A ◀▶ gombokkal válassza ki a hatást, a ▲▼ gombokkal a hatás szintjét, majd nyomja meg az OK gombot.

- Egyszerre több hatás is alkalmazható.

Az OK gomb lenyomása előtt ellenőrizze, és ha szükséges módosítsa az összes hatás beállítását.

☺ **Kisebb arc**, ☹ **Bőrlágyítás**, ☹ **Alapozó smink**, ☹ **Fényesség csökkentése**, ☹ **Táskás szem eltüntetése**, ☺ **Nagyobb szemek**, ☺ **Szemek fehéritése**, ☺ **Szemfesték**, ☺ **Szempillafesték**, ☺ **Fogak fehéritése**, ☺ **Rúzs**, ☺ **Arcpirosítás**

- A(z) MENU gomb megnyomásával térjen vissza a személy kiválasztására szolgáló képernyőre.

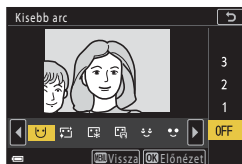

3 Tekintse meg az eredményt, és nyomja meg az OK gombot.

- A beállítások módosításához nyomja meg a ◀ gombot, és térjen vissza a 2. lépéshez.
- Ha a szerkesztett kép mentése nélkül szeretne kilépni, nyomja meg a MENU gombot.

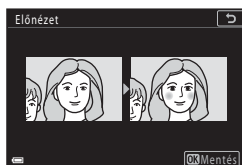

4 Válassza az **Igen** lehetőséget, majd nyomja meg az OK gombot.

- Létrejön egy szerkesztett másolat.

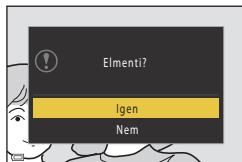



✓ **Megjegyzések a glamour retusálásra vonatkozóan**



- Egyszerre csak egy arc szerkeszthető. Ha a glamour retusálási funkciót másik arcon is szeretné alkalmazni, akkor szerkessze ismét a szerkesztett képet.
- Attól függően, hogy az arcok merre néznek, illetve mennyire világosak, a fényképezőgép nem biztos, hogy megfelelően érzékeli az arcot, és a glamour retusálás funkció nem mindig működik az elvárásnak megfelelően.
- Ha nem érzékelhető arc, egy figyelmeztetés jelenik meg, és a képernyő visszatér a visszajátszás menübe.
- A glamour retusálás funkció csak olyan képek esetében alkalmazható, amelyek készítésekor legfeljebb 1600-as ISO-érzékenységi értéket alkalmazott és amelyeknek a képmérete legalább 640 x 480 képpont volt.



Szűrőhatások: digitális szűrőhatások alkalmazása

Nyomja meg a(z)  gombot (visszajátszási mód) → Válasszon képet → MENU gomb
→ Szűrőhatások →  gomb

Opció	Leírás
Lágy portré	Elmosódottá teszi az emberi témák mögötti hátteret. Amikor a fényképezőgép nem érzékel emberi témákat, a keret középső területére állítja az élességet, a környező területeket pedig elmosódottá teszi.
Kiválasztott szín	Csak a kiválasztott színt őrzi meg, a többi színt fekete-fehérré változtatja.
Csillogás	A fényes témákból kisugárzó fényből (például fényvisszaverődésekből és városi fényekből) csillagszerű fényugarakat hoz létre. Éjszakai fényképezéshez ajánlott.
Halszemoptika	Olyan képeket hoz létre, amelyek úgy néznek ki, mintha azokat halszemoptikával készítették volna. Közeli módban készített képekhez ajánlott.
Miniatűr hatás	Dioráma közeli fényképeinek tűnő képeket hoz létre. Olyan képekhez ajánlott, amelyeket magas helyről lefelé nézve készítettek, és ahol a főtéma a keret közepéhez közel helyezkedik el.
Festmény	Festményhatású képek készítése.
Vignetta	A periférikus fény intenzitásának a kép közepétől a szélek felé való csökkentése.
Illusztráció	A körvonalak kiemelésével és a színek számának csökkentésével az illusztrációk hangulatához hasonló képeket hoz létre.
Portré (színes + FF)	Az emberi témák hátterét fekete-fehérré változtatja. Amikor a fényképezőgép nem érzékel emberi témákat, megtartja a keret középső területének színeit, a környező területeket pedig fekete-fehérré változtatja.

1 A választógomb   gombjaival válassza ki a megfelelő szűrőhatást, és nyomja meg a(z)  gombot.

- Ha nem a **Kiválasztott szín** hatást választotta, folytassa a 3. lépéssel.

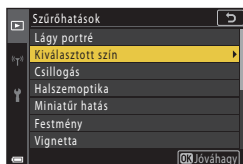

- 2** A választógomb ▲▼ gombjaival válassza ki a megtartani kívánt színt, és nyomja meg a(z) **OK** gombot.



- 3** Tekintse meg az eredményt, és nyomja meg a(z) **OK** gombot.

- Létrejön egy szerkesztett másolat.
- Ha a másolat mentése nélkül szeretne kilépni, nyomja meg a **◀** gombot.



Kivágás: Kivágott másolat készítése

1 A kép nagyításához mozgassa a zoomvezérlőt (📖84).

2 Igazítsa úgy a képet, hogy csak a megtartani kívánt része legyen látható, majd nyomja meg a **MENU** (menü) gombot.

- A zoomvezérlőt a **T** (🔍) vagy a **W** (📐) felé mozgatva állítsa be a nagyítási arányt. Olyan nagyítási arányt válasszon, amelynél megjelenik a **MENU** (📏) ikon.
- A választógomb **▲▼◀▶** gombjaival görgessen a kép megjelenítendő részére.



3 Erősítse meg a megtartani kívánt terület kiválasztását, majd nyomja meg a(z) **OK** gombot.

- A kivágási terület módosításához nyomja meg a(z) **◀** gombot és lépjen vissza a 2. lépéshez.
- Ha a kivágott kép szerkesztése nélkül szeretne kilépni, nyomja meg a **MENU** gombot.



4 Válassza az **Igen** lehetőséget, majd nyomja meg az **OK** gombot.

- Létrejön egy szerkesztett másolat.

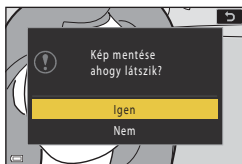

✓ **Megjegyzések a kivágás funkcióra vonatkozóan**

Az egyszerű panoráma funkcióval készült képek nem szerkeszthetők.

📏 **Képméret**

- A kivágott másolat képaránya (vízszintes:függőleges) megegyezik az eredeti képével.
- Ha a kivágott másolat képméret-beállítás 320 x 240 vagy annál kisebb, akkor visszajátszás során a kép kisebb méretben fog megjelenni.



Videók

Videók rögzítésével és visszajátszásával kapcsolatos alapl műveletek	96
Állóképek készítése videorögzítés közben	100
Gyorsított felvételek készítése	101
Rövid videó bemutató mód (videoklipek összeillesztése rövid videóvá).....	103
A videó visszajátszása közben elérhető műveletek	106
Videók szerkesztése	107



Videók rögzítésével és visszajátszásával kapcsolatos alpműveletek

1 Jelenítse meg a fényképezés képernyőt.

- Ellenőrizze a hátralévő videórögzítési időt.
- Javasoljuk, hogy olyan videokeretet jelenítsen meg, amely a videóban rögzíteni kívánt területet jelzi. (📖97).

Hátralévő videórögzítési idő

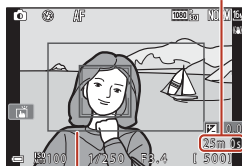

Videokeret

2 A videórögzítés indításához nyomja meg a(z) ● (📹 videórögzítés) gombot.

- A fényképezőgép a kompozíciós keret közepére állítja az élességet.
- A felvétel szüneteltetéséhez nyomja meg az **OK** gombot, a felvétel újraindításához pedig nyomja meg ismét az **OK** gombot (kivéve, ha a **Videobeállítások** lehetőségnél egy HS videó beállítást választott). A videórögzítés automatikusan leáll, ha a szüneteltetés körülbelül öt percnél tovább tart.
- Videórögzítés közben a kioldógomb megnyomásával készíthet állóképet (📖100).

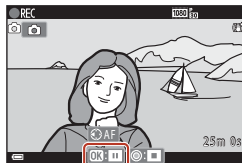
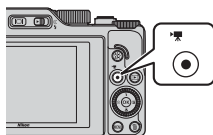

3 A videó rögzítésének befejezéséhez nyomja meg ismét a ● (📹) gombot.

4 Válasszon ki egy videót teljes képes visszajátszási módban, és a visszajátszásához nyomja meg a(z) **OK** gombot.

- A videobeállításokkal látható kép egy videó.

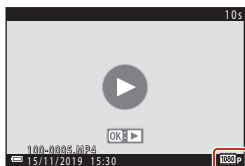

Videobeállítások



Videokeret

- Állítsa a(z) **Fényképadatok** beállítását a beállítás menü **Monitorbeállítások** pontjánál (📖163) **Videokép+auto infó** értékre a videokeret megjelenítéséhez. Mielőtt rögzítené a videót, ellenőrizze, hogy a képkivágás megfelelő-e.
- A videóban rögzített terület a videó menü **Videobeállítások** vagy **Videó VR** beállításától függően változhat.

Élességállítás és expozíció videók rögzítése során



- Videórögzítés közben az élességet a Videó menü **Autofókusz mód** (📖143) beállításának megfelelően a következőképpen lehet módosítani:
 - **AF-S Egyszeri AF** (alapbeállítás): A videó rögzítésének megkezdésekor a fényképezőgép rögzíti az élességet. Ha videórögzítés közben az automatikus élességállítás funkciót szeretné alkalmazni, nyomja meg a választógomb ◀ gombját.
 - **AF-F Állandó AF**: A fényképezőgép még a videó rögzítése alatt is többször módosítja az élességet. Ha videórögzítés során megnyomja a(z) AE-L gombot, akkor a fényképezőgép rögzíti az expozíciót, illetve az élességet. A feloldáshoz kérjük, hogy nyomja meg újból a(z) AE-L gombot.
- Ha az élességállítási mód (📖63) értéke **MF** (kézi élességállítás), az élességet kézzel kell beállítani. Az élesség a videórögzítés közben a választógomb óramutató járásával megegyező irányba forgatásával állítható be a közeli témákra, illetve az óramutató járásával ellentétes irányba forgatásával a távoli témákra. Az élesség a vezérlőtárcsa elforgatásával is beállítható. A beállítás menü **Oldalsó zoomvezérlő** (📖170) lehetőségénél válassza a(z) **Kézi élességállítás** értéket, ha az élesség beállításához az oldalsó zoomvezérlőt szeretné használni.
- A fényképezőgép továbbra is beállítja az expozíciót videórögzítés során. Ha megnyomja a(z) AE-L gombot, akkor a fényképezőgép rögzíti az expozíciót, illetve az élességet.
- A(z) ▶ gombnak a videórögzítés során betöltött funkciója attól függően változik, hogy a beállítás menü **AE/AF-zár gomb** (📖171) eleme milyen értékre van állítva.
 - Amikor a(z) **Csak AE-zár** vagy a(z) **AE-rögzítés (Tartás)** értékre van állítva: A(z) ▶ gomb megnyomásakor a fényképezőgép rögzíti az élességet. A feloldáshoz nyomja meg újból a(z) ▶ gombot.
 - Amikor a(z) **Csak AF-zár** értékre van állítva: A(z) ▶ gomb megnyomásakor a fényképezőgép rögzíti az expozíciót. A feloldáshoz nyomja meg újból a(z) ▶ gombot.



Maximális videorögzítési idő

Egyetlen videofájl maximális hossza még akkor is csak 29 perc lehet, ha a memóriakártyán elegendő hely van hosszabb videó rögzítésére.

Egy videofájl maximális mérete 4 GB lehet. Ha egy videó mérete meghaladja a 4 GB méretet, akkor a fényképezőgép több fájlra osztja a videót és az folytonosan nem játszható le akkor sem, ha a videó a felosztás előtti állapotában 29 percnél rövidebb volt (📖145).

- Az adott videó hátralévő hossza megjelenik a fényképezés képernyőn.
- Ha a fényképezőgép felmelegszik, előfordulhat, hogy a felvétel ezen határértékek elérése előtt leáll.
- A videó hátralévő hossza változó lehet a videó tartalmától, a téma mozgásától és a memóriakártya típusától függően.
- Videorögzítésekhez 6-os (Video Speed Class V6) vagy annál gyorsabb SD sebességsztályú memóriakártyák használata javasolt. Amikor a(z) **Videobeállítások** lehetőség értéke  **2160/30p** (4K UHD) vagy  **2160/25p** (4K UHD), akkor legalább 3-as UHS sebességsztályba (Video Speed Class V30) tartozó memóriakártyák használata javasolt. Ha alacsonyabb sebesség osztályú memóriakártyát használ, a videorögzítés váratlanul megszakadhat.

A fényképezőgép hőmérséklete

- A fényképezőgép felmelegedhet hosszabb ideig történő videorögzítéskor vagy olyankor, amikor a fényképezőgépet forró helyen használja.
- Ha a fényképezőgép belseje rendkívüli mértékben felmelegszik, a fényképezőgép automatikusan leállítja a felvételt. A képernyőn megjelenik a felvétel automatikus leállításáig hátralévő idő (🕒10s).
Miatán a fényképezőgép leállította a felvételt, kikapcsol.
Hagyja a fényképezőgépet kikapcsolva, amíg a belseje kihűl.

Megjegyzések a videorögzítésre vonatkozóan

Megjegyzések a videók és a képek elmentésére vonatkozóan

- Képek vagy videók mentésekor egy jelzés látható, amely a még készíthető képek számát mutatja, illetve egy jelzés villog, amely a maximális videóhosszt mutatja. **Ne nyissa ki az akkumulátorfedelelet/kártyafedelelet, és ne távolítsa el az akkumulátort vagy a memóriakártyát**, amikor a jelzés villog. Ezzel adatokat veszthet el, illetve a fényképezőgép vagy a memóriakártya károsodását okozhatja.
- A fényképezőgép belső memóriájának használata esetén a videók mentése eltarthat egy ideig.
- A **Videobeállítások** lehetőség bizonyos beállításainak használatakor előfordulhat, hogy a videó nem menthető a belső memóriába, illetve nem másolható a memóriakártyáról a belső memóriába.



✓ **Megjegyzések a rögzített videókra vonatkozóan**

- A digitális zoom használata esetén a képminőség romolhat.
- Előfordulhat, hogy a készülék a felvétel során rögzíti a zoomvezérlő működésének, a zoomnak, az automatikus élességállítás objektívmotorjának, a video-rázkódáscsökkentési funkciónak, valamint a fényerősség változásával kapcsolatos rekeszműködésnek a hangját.
- Videók rögzítése közben az alábbi jelenségek jelentkezhetnek a képernyőn. Ezek a jelenségek a rögzített videókkal együtt kerülnek mentésre.
 - Sávok jelenhetnek meg fénycső, higany-gőz vagy nátrium-gőz lámpák fényeinek hatására.
 - A képen az egyik oldaltól a másikig gyorsan mozgó témák – mint például egy mozgó vonat vagy autó – elmosódva jelenhetnek meg.
 - Ha a fényképezőgépet gyorsan mozgatja, a teljes kép elmosódott lehet.
 - A fényforrások vagy egyéb fényes területek visszamaradt képeket okozhatnak, ha a fényképezőgép mozgott.
- A téma távolságától, illetve az alkalmazott zoom mértékétől függően a videók rögzítése és visszajátszása során színes csíkok jelenhetnek meg az ismétlődő mintával rendelkező témákon (szövetanyagok, rácsos ablakok stb.). Ez akkor történik, ha a téma mintája és a képérzékelő interferálnak egymással; ez nem jelent hibás működést.

✓ **Megjegyzések a videórögzítés során történő rázkódáscsökkentésre vonatkozóan**

- Ha a videomenüben a **Videó VR** (📖151) beállítása **Be (hibrid)**, a látószög (azaz a kijelzőn látható terület) kisebb lesz videórögzítés közben.
- Amikor a felvételt készítés közben állványt használ a fényképezőgép stabilizálásához, a funkció által esetlegesen okozott hibák megelőzése érdekében állítsa a **Videó VR** lehetőség értékét **Ki** beállításra.

✓ **Megjegyzések a videórögzítés közbeni automatikus élességállításra vonatkozóan**



Az automatikus élességállítás nem biztos, hogy az elvárt módon működik (📖76). Ilyenkor használja a kézi élességállítást (📖63, 64), vagy próbálkozzon az alábbi módszerekkel:

1. A Videó menü **Autofókusz mód** lehetőségénél válassza az **Egyszeri AF** (alapbeállítás) értéket, mielőtt megkezdje a videó rögzítését.
2. Foglaljon a keret közepébe egy másik témát, amely ugyanolyan távolságra van a fényképezőgéptől, mint a valódi téma, nyomja meg a **(☑️)** gombot a felvétel elindításához, majd módosítsa a kompozíciót.



Állóképek készítése videorögzítés közben

Ha a videó rögzítése közben teljesen lenyomja a kioldógombot, akkor a fényképezőgép a képkockát állóképként menti (JPEG-kép). A videorögzítés folytatódik, amíg a fényképezőgép elmenti az állóképet.

- Amikor a képernyőn a  ikon látható, állóképeket rögzíthet. Amikor a monitoron a  ikon látható, nem rögzíthető állókép.
- A rögzített állókép mérete azonos a videókép méretével (146). A fényképezőgép a képminőséget **Normal** értéken rögzíti.

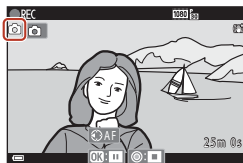

Megjegyzések a videorögzítés közben történő állókép készítéshez

- Videorögzítés közben nem készíthető állókép a következő esetekben:
 - Ha a hátralévő rögzítési idő kevesebb, mint öt másodperc.
 - Amikor a(z) **Videobeállítások** (145) egy HS videó opcióra van beállítva
- Ha videorögzítés közben állóképet készít, az adott videó nem biztos, hogy zökkenőmentesen játszható vissza.
- Az állókép készítésekor hallható zárhang a rögzített videóba is belekerülhet.
- Ha a kioldógomb megnyomásakor a fényképezőgép mozgott, akkor a kép elmosódott lehet.

Állóképek készítése érintésvezérléssel

Videorögzítés során a képernyőn található  elemre koppintva is készíthet állóképeket.



Gyorsított felvételek készítése

A fényképezőgép képes egymás után fényképeket készíteni meghatározott időközönként, amelyekből körülbelül 10 másodperc hosszúságú gyorsított felvétel készíthető.

- Amikor a Videó menü **Képkockasebesség** beállításának értéke **30 kép/mp (30p/60p)**, a fényképezőgép 300 képet készít, és azokat az **1080i 1080/30p** beállítással menti. Ha értéke **25 kép/mp (25p/50p)**, a fényképezőgép 250 képet készít, és azokat az **1080i 1080/25p** beállítással menti.

Forgassa a módváltó tárcsát a következőhöz: **SCENE → MENU gomb →**

Időzített videó → OK gomb

Típus (fényképezéshez szükséges idő)	Időköz	
	30 kép/mp (30p/60p)	25 kép/mp (25p/50p)
Városi látkép (10 perc) ¹	2 mp	2,4 mp
Tájkép (25 perc) ²	5 mp	6 mp
Naplemente (50 perc) ²	10 mp	12 mp
Éjszakai égbolt (150 perc) ^{3,4}	30 mp	36 mp
Csillagnyomv. (150 perc) ^{4,5}	30 mp	36 mp

¹ A fényképezőgép a kép közepére állítja az élességet.

² Az élesség végtelenre van állítva.

³ A csillagok mozgásának fényképezésére alkalmas. Az élesség végtelenre van állítva.

⁴ A fényképező automatikusan a maximális nagy látószögű pozícióba állítja a zoomot. A zoomos telefontó pozíció az 300 mm-es objektív 35mm-es [135] formátumban kifejezett látószögnek megfelelő szög felére korlátozott.

⁵ A képfeldolgozás miatt a csillagok mozgása fénycsíkként látszik. Az élesség végtelenre van állítva.

- 1** A választógomb **▲▼** gombjainak segítségével válasszon ki egy típust, majd nyomja meg a(z) **OK** gombot.

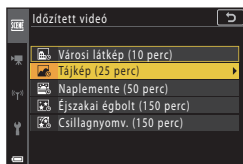

2 Válassza ki, hogy rögzíteni szeretné-e az expozíciót (fényerő) vagy sem, majd nyomja meg a(z) **OK** gombot (kivéve **Csillagnyomv. (150 perc)** vagy **Éjszakai égbolt (150 perc)** esetében).

- Ha az **AE-L be** értéket választja, a fényképezőgép az első képnél alkalmazott expozíciót használja az összes képhez. Amikor a fényerő jelentős mértékben módosul, mint például alkonyatkor, az **AE-L ki** beállítás használata javasolt.

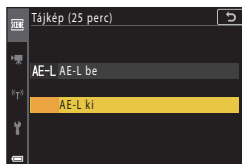

3 Stabilizálja a fényképezőgépet, például egy állvánnyal.

4 A kioldógomb megnyomásával készítse el az első képet.

- Az első kép elkészítése előtt állítsa be az expozíciókompenzációt (📖68). Az első kép elkészítése után az expozíciókompenzáció nem módosítható. Az első kép elkészítésekor az élesség és a színárnyalat rögzül.
- A fényképezőgép automatikusan kiold a második és a következő képek elkészítéséhez.
- A képernyő kikapcsolhat, amikor a fényképezőgép nem készít fényképet. A bekapcsolás jelzőfénye villog, amíg ki van kapcsolva a képernyő.
- A fényképezés automatikusan leáll a 300 vagy 250 kép elkészítése után.
- Ha a fényképezést a megadott fényképezési idő letelte előtt szeretné befejezni, és a képekből időzített videót kíván készíteni, nyomja meg a(z) **OK** gombot.
- Hang és állóképek nem menthetők el.

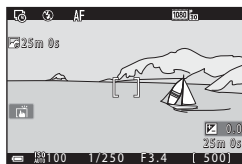

✓ **Megjegyzések az időzített videóra vonatkozóan**

- A fényképezőgép nem készít felvételt, ha nincs memóriakártya behelyezve.
- Ne forgassa el a módválasztó tárcsát vagy ne helyezzen be memóriakártyát addig, amíg a fényképezés be nem fejeződik.
- Használjon megfelelően feltöltött akkumulátort, hogy a fényképezőgép ne kapcsoljon ki váratlanul.
- Gyorsított felvételek nem készíthetők a(z) **● (📷)** gomb megnyomásával.
- A rázkódáscsökkentés a beállítás menü **Fénykép VR** beállításától (📖168) függetlenül le van tiltva.



Rövid videó bemutató mód (videoklipek összeillesztése rövid videóvá)

A fényképezőgép több másodperc hosszúságú videoklipek rögzítésével és automatikus összeállításával egy legfeljebb 30-másodperces rövid videót (**1080p** vagy **1080/30p** vagy **1080p** **1080/25p**) hoz létre.

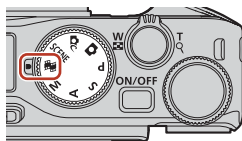

1 Nyomja meg a(z) MENU (menü) gombot, és konfigurálja a videorögzítésre vonatkozó beállításokat.

- **Képek száma:** A fényképezőgép által rögzített videoklipek számának és az egyes videoklipek felvételi idejének beállítása. Alapbeállításaként a fényképezőgép 15 darab 2 másodperc hosszú videoklipet rögzít egy 30 másodperces rövid videó elkészítéséhez.
- **Speciális hatások** (📖104): Különböző hatások alkalmazása a videóra felvétel közben. A hatások nem módosíthatók az egyes videoklipekhez.
- **Háttérzene:** Háttérzene kiválasztása. Az előnézet megtekintéséhez mozgassa a zoomvezérlőt (📖2) a **T** (📖) jelzés irányába.
- A beállítások megadása után nyomja meg a **MENU** gombot vagy a kioldógombot a menüből való kilépéshez.

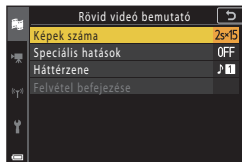

2 A videoklip rögzítéséhez nyomja meg a (📖) (videorögzítés) gombot.

- A fényképezőgép automatikusan leállítja a videoklip rögzítést, amikor az 1. lépésben beállított idő eltelik.
- A videoklip rögzítésének folytatásához szüneteltethető. Lásd a „Videorögzítés szüneteltetése” című fejezetet (📖105).

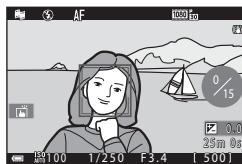

3 Ellenőrizze a rögzített videoklipet vagy törölje azt.

- A videoklip megtekintéséhez nyomja meg az **OK** gombot.
- Törléshez nyomja meg a **🗑️** gombot. Az utoljára rögzített vagy az összes videoklip is törölhető.
- A videoklip rögzítésének folytatásához ismételtje meg a 2. lépés műveletét.
- A hatások módosításához térjen vissza az 1. lépéshez.

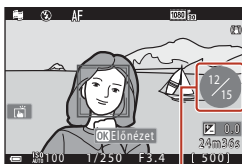





A rögzített videoklipek száma



4 Mentse el a rövid videó bemutatót.

- A rövid videó bemutatót a fényképezőgép akkor menti el, amikor befejezte a meghatározott számú videoklip rögzítését.
- Ha a meghatározott számú videoklip rögzítésének befejezése előtt szeretné elmenteni a rövid videó bemutatót, nyomja meg a(z) **MENU** gombot, amikor a fényképezési készlet képernyő látható, majd válassza a(z) **Felvétel befejezése** lehetőséget.
- A rövid videó bemutató mentésekor törli a videoklipet

Speciális hatások

Funkció	Leírás
SOFT Lágy	A kép lágyítása a teljes kép kis mértékű homályosításával.
SEPIA Nostalgikus szépia	Szépia színárnyalat alkalmazása és a kontraszt csökkentése, amely a régi fényképek hangulatát idézi.
<input type="checkbox"/> Erős kontr. monokróm	Erősen kontrasztos fekete-fehér fényképet készít.
 Kiválasztott szín	Csak a kiválasztott színt őrzi meg, a többi színt fekete-fehérére változtatja.
POP Pop	A teljes kép színtelítettségének növelése egy fényesebb megjelenés elérése érdekében.
 Kereszthívás	A képnek egy adott szín alapján álomszerű megjelenést ad.
 1 Játékkamera hatás 1	A teljes képnek egy sárgás színárnyalatot ad, és a kép körvonalát sötétebbé teszi.
 2 Játékkamera hatás 2	A teljes kép színtelítettségét csökkenti, és a kép körvonalát sötétebbé teszi.
 Tükör	A képnek a középpontól balra található felének a tükrözésével létrehoz egy szimmetrikus képet.
OFF Ki (alapbeállítás)	Nincs semmilyen hatás alkalmazva a képen.

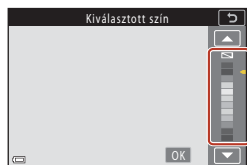

- Ha a(z) **Kiválasztott szín** vagy a(z) **Kereszthívás** beállítást választja, akkor a választógomb ▲▼ gombjaival válassza ki a kívánt színt, majd a szín alkalmazásához nyomja meg a(z) **OK** gombot.



A videoklip visszajátszása közben elérhető műveletek













A hangerő beállításához videoklip visszajátszása közben mozgassa a zoomvezérlőt (📖2).

A visszajátszási vezérlőelemek a képernyőn láthatók.

Az alábbi műveletek végrehajtásához a választógomb   gombjaival jelölje ki a kívánt vezérlőelemet, majd nyomja meg a(z)  gombot.



Visszajátszás vezérlőelemek

Funkció	Ikron	Leírás
Visszatekerés		A videó visszaléptetéséhez tartsa lenyomva az  gombot.
Gyors előre		A videó előreléptetéséhez tartsa lenyomva az  gombot.
Szüneteltetés		A visszajátszás szüneteltetése. Szüneteltetés alatt az alábbi műveletek hajthatók végre.
		 Videó visszaléptetése egy képkockával. A folyamatos visszaléptetéshez tartsa lenyomva az  gombot.
		 Videó előreléptetése egy képkockával. A folyamatos előreléptetéshez tartsa lenyomva az  gombot.
		 Visszajátszás folytatása.
Visszajátszás befejezése		Visszatérés a fényképezés képernyőre.
Felvétel befejezése		A rövid videó bemutató elmentése a rögzített videoklipekkel.

Megjegyzések a rövid videó bemutatók rögzítésére vonatkozóan

- A fényképezőgép nem rögzít videót, ha nincs memóriakártya behelyezve.
- A rövid videó bemutató elmentéséig ne cseréljen memóriakártyát.

Videorögzítés szüneteltetése

- Amikor a kijelzőn a fényképezési készenléti képernyő látható, akkor nyomja meg a kioldógombot egy állókép elkészítéséhez. Ez az állókép **Normal** képminőséggel és  **4608 x 2592** képmérettel fog elkészülni.
- Leállíthatja a videorögzítést és a képek visszajátszását, vagy beléphet egy másik fényképezés módba fényképek készítéséhez. A videorögzítés újraindul, amikor újra a rövid videó bemutató módba lép.

A rövid videó bemutató módban rendelkezésre álló funkciók

- Önkioldó (📖61)
- Élességállítási mód (📖63)
- Expozíció-kompenzáció (📖68)
- Rövid videó bemutató menü (📖103)
- Videobeállítások menü (📖145)



A videó visszajátszása közben elérhető műveletek

A hangerő beállításához videolejátszás közben mozgassa a zoomvezérlőt (📖2).

Az előre-, illetve visszatekeréshez fordítsa el a választógombot vagy a vezérlőtárcsát.



Hangerőjelző

A visszajátszási vezérlőelemek a képernyőn láthatók. Az alábbi műveletek végrehajtásához a választógomb ◀▶ gombjaival jelölje ki a kívánt vezérlőelemet, majd nyomja meg a(z) Ⓚ gombot.



Szüneteltetve

Funkció	Ikron	Leírás	
Visszatekerés	◀	A videó visszaléptetéséhez tartsa lenyomva az Ⓚ gombot.	
Gyors előre	▶	A videó előreléptetéséhez tartsa lenyomva az Ⓚ gombot.	
Szüneteltetés	⏸	A visszajátszás szüneteltetése. Szüneteltetés alatt az alábbi műveletek hajthatók végre.	
		◀	Videó visszaléptetése egy képkockával. A folyamatos visszaléptetéshez tartsa lenyomva az Ⓚ gombot.*
		▶	Videó előreléptetése egy képkockával. A folyamatos előreléptetéshez tartsa lenyomva az Ⓚ gombot.*
		▶	Visszajátszás folytatása.
		📄	A videó egy tetszőleges részének kimásolása és elmentése különálló fájlként.
📄	A videó egy képkockájának kinyerése és elmentése állóképként.		
Befejezés	■	Visszalépés teljes képes visszajátszás módba.	

* A videó a választógomb és a vezérlőtárcsa elforgatásával is előre- és visszatekerhető kockánként.

Az érintőpanel működtetése videó visszajátszása során

Videó visszajátszása közben a videó szüneteltetéséhez koppintson a képernyőre (📖7). Amikor a videó szünetel, akkor a visszajátszás folytatásához koppintson a képernyőre.







Videók szerkesztése

Videók szerkesztése közben használjon megfelelően feltöltött akkumulátort, hogy a fényképezőgép ki ne kapcsoljon. Ha az akkumulátor töltöttségi szintjének jelzése , a videoszerkesztési funkció nem használható.



A videó egy részének kimásolása



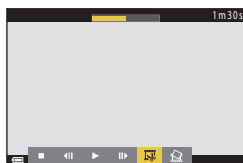

A rögzített videó egy kiválasztott része elmenthető különálló fájlként.

1 Játssza vissza a kívánt videót, és szüneteltesse a visszajátszást a kivágni kívánt rész kezdőpontjánál (106).

2 A választógomb   gombjaival válassza ki a  vezérlőelemet, és nyomja meg az **OK** gombot.







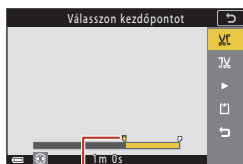



3 A választógomb   gombjaival válassza a(z)  (válasszon kezdőpontot) lehetőséget.

- A választógomb   gombjaival vagy a vezérlőtárcsa elforgatásával keresse meg a videó kezdőpontját. A kezdőpontot a kezdőpont ikonjának az elhúzásával is módosíthatja (7).
- Ha a szerkesztést szeretné megszakítani, válassza a  (vissza) lehetőséget, és nyomja meg az **OK** gombot.



Kezdőpont

4 A választógomb   gombjaival válassza a(z)  (Válasszon vége pontot) lehetőséget.

- A választógomb   gombjaival vagy a vezérlőtárcsa elforgatásával keresse meg a videó végpontját. A végpontot a végpont ikonjának az elhúzásával is módosíthatja.
- A kiválasztott rész előnézetének megtekintéséhez a választógomb   gombjaival válassza a  lehetőséget, majd nyomja meg az **OK** gombot. Az előnézet leállításához nyomja meg ismét az **OK** gombot.

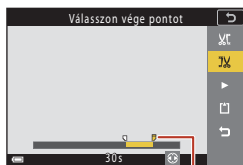

Végepont



5 A választógomb ▲▼ gombjaival válassza a (Mentés) lehetőséget, és nyomja meg az gombot.

- A videó elmentéséhez kövesse a képernyőn megjelenő utasításokat.







Videók képkockáinak kinyerésével kapcsolatos megjegyzések



- A szerkesztéssel készült videókat nem lehet még egyszer vágni.
- A videó ténylegesen kivágott része kis mértékben eltérhet a kezdő- és a végpont segítségével kiválasztott résztől.
- Nem végezhető kivágás úgy, ha a kivágással készült video két másodpercnél rövidebb lenne.

Képkocka elmentése egy videóból állóképként

A rögzített videó egy képkockája elmenthető különálló állóképként.

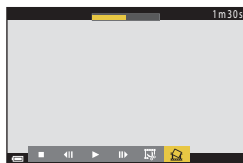
- A videót szüneteltesse a kímásolandó képkockánál (106).
- A választógomb  gombjaival válassza ki a  vezérlőelemet, és nyomja meg az  gombot.



- A megerősítést kérő párbeszédpanelen válassza a(z) **Igen** lehetőséget, majd a kép mentéséhez nyomja meg a(z)  gombot.
- A fényképezőgép az állóképet a **Normal** képmínőség-beállítással menti. A kép méretét az eredeti videó képmérete határozza meg (146).

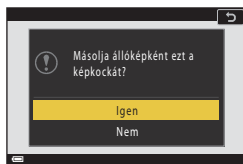

Az állóképek kinyerésére vonatkozó korlátozások

A HS videó beállítással rögzített videóból nem lehet kinyerni állóképeket.



A fényképezőgép csatlakoztatása televízióhoz, nyomtatóhoz vagy számítógéphez

Képek használata	110
Képek megtekintése TV-készüléken	111
Képek nyomtatása számítógép használata nélkül	112
Képek átmásolása számítógépre (ViewNX-i)	116



Képek használata

A rögzített képek SnapBridge alkalmazásban történő megtekintése mellett a képeket különböző módokon felhasználhatja, ha a fényképezőgépet az alább felsorolt eszközökhöz csatlakoztatja.

Képek megtekintése TV-készüléken



A fényképezőgéppel készített képek és videók megtekinthetők TV-készüléken.

Csatlakoztatás módszere: Csatlakoztasson egy kereskedelmi forgalomban kapható HDMI-kábelt a TV-készülék HDMI bemeneti csatlakozójára.

Képek nyomtatása számítógép használata nélkül



Ha a fényképezőgépet egy PictBridge-kompatibilis nyomtatóra csatlakoztatja, a képeket kinyomtathatja számítógép használata nélkül is. Csatlakoztatás módszere: A fényképezőgépet csatlakoztassa közvetlenül a nyomtató USB portjára az USB-kábel segítségével.

Képek átmásolása számítógépre (ViewNX-i)



A képeket és videókat áttöltheti számítógépre, és ott megnézheti, szerkesztheti azokat.

Csatlakoztatás módszere: A fényképezőgépet csatlakoztassa a számítógép USB portjára az USB-kábel segítségével.

- A számítógéphez csatlakoztatás előtt telepítse a ViewNX-i alkalmazást a számítógépre.

✓ **Megjegyzések kábeleknak a fényképezőgéphez történő csatlakoztatására vonatkozóan**

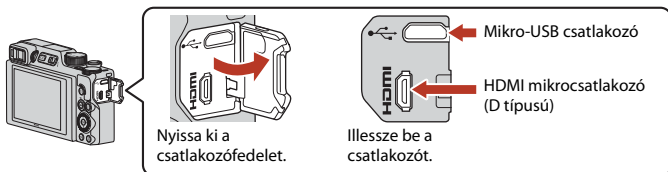

- Ne felejtse el kikapcsolni a fényképezőgépet a kábelek csatlakoztatása vagy leválasztása előtt. Ellenőrizze a dugaszok alakját és tájolását, és egyenesen csatlakoztassa/húzza ki őket.
- Bizonyosodjon meg arról, hogy a fényképezőgép akkumulátora megfelelően fel legyen töltve. Az EH-62F (külön beszerezhető) hálózati tápegység segítségével ez a fényképezőgép elektromos fali aljzattól is ellátható árammal. Kizárólag az EH-62F hálózati tápegységet használja a fényképezőgéphez. Ezen óvintézkedés be nem tartása esetén a fényképezőgép túlmelegedhet vagy károsodhat.
- A csatlakoztatási módszerekre és a csatlakoztatás utáni műveletekre vonatkozó információkért a fényképezőgép útmutatóján kívül olvassa el az adott eszköz dokumentációját is.



Képek megtekintése TV-készüléken

1 Kapcsolja ki a fényképezőgépet, és csatlakoztassa azt a TV-készülékhez.

- Ellenőrizze a dugaszok alakját és tájolását, és egyenesen csatlakoztassa/húzza ki őket.

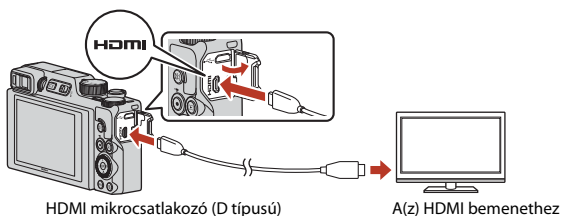

2 A TV-bemeneti jelét állítsa külső bemenetre.

- Részletes tájékoztatást a TV-készülékhez mellékelte dokumentációban talál.

3 Nyomja le és tartsa nyomva a(z) (visszajátszás) gombot a fényképezőgép bekapcsolásához.

- A képek megjelennek a TV-készüléken.
- Ha a(z) **2160p/30p** (4K UHD) vagy a(z) **2160p/25p** (4K UHD) beállítással mentett videókat 4K UHD minőségben szeretné visszajátszani, akkor használjon olyan TV-készüléket és HDMI-kábelt, amelyek támogatják a 4K minőséget.

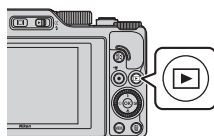

Megjegyzések arra az esetre vonatkozóan, amikor egy HDMI-kábel csatlakoztatva van

- Amikor a fényképezőgépet fényképezési módba kapcsolja, akkor bár a fényképezési képernyő megjelenik, de ha egy HDMI-kábel csatlakoztatva van, akkor fénykép nem készíthető.
- A fényképezőgép fényképezési képernyője megjelenik a(z) HDMI kimenethez kapcsolódó képernyőn, de a fényképezőgép nem ad ki hangot.
- A fényképekre és a fényképezési beállításokra vonatkozó információk nem jelennek meg a(z) HDMI kimenethez kapcsolódó képernyőn.
- Amikor egy HDMI-kábel csatlakoztatva van, akkor érintésvezérlési műveletek nem végezhetők.
- A hálózati menü nem választható, amikor egy HDMI-kábel csatlakoztatva van.



Képek nyomtatása számítógép használata nélkül

A fényképezőgép közvetlenül is csatlakoztatható PictBridge-kompatibilis nyomtatókhoz, így a képek közvetlenül, számítógép közbeiktatása nélkül kinyomathatók.

A fényképezőgép csatlakoztatása nyomtatóhoz

- 1 Kapcsolja be a nyomtatót.
- 2 Kapcsolja ki a fényképezőgépet, és a(z) USB-kábellel csatlakoztassa azt a nyomtatóhoz.
 - Ellenőrizze a dugaszok alakját és tájolását, és egyenesen csatlakoztassa/húzza ki őket.

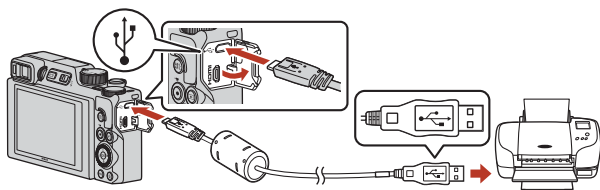

- 3 A fényképezőgép automatikusan bekapcsol.

- A fényképezőgép kijelzőjén megjelenik a **PictBridge** kezdőképernyője (1). Ezt követően a **Kijelöltek nyomtatása** képernyő (2) lesz látható.

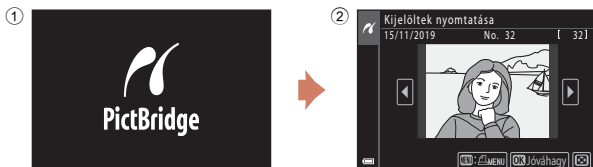

Ha nem jelenik meg a PictBridge kezdő képernyője

Ha a **Töltés számítógépről** (175) beállítása **Automatikus**, egyes nyomtatók esetén a közvetlen kapcsolaton keresztül nem lehet nyomtatni. Ha a fényképezőgép bekapcsolása után a PictBridge kezdőképernyő nem jelenik meg, kapcsolja ki a fényképezőgépet és csatlakoztassa le az USB-kábelt. A **Töltés számítógépről** funkciónak adjon **Ki** beállítást, és a fényképezőgépet csatlakoztassa vissza a nyomtatóra.



Képek nyomtatása egyesével

1 A választógomb ◀▶ gombjaival válassza ki a kívánt képet, és nyomja meg a(z) **OK** gombot.

- A zoomvezérlőt a **W** (📐) felé mozgatva váltson kisképes visszajátzási módba. A teljes képes visszajátzási módba váltáshoz mozgassa a zoomvezérlőt a **T** (📏) irányába.



2 A választógomb ▲▼ gombjaival válassza a(z) **Másolatok** lehetőséget, és nyomja meg a(z) **OK** gombot.

- Válassza ki a kívánt példányszámot (legfeljebb kilenc) a(z) ▲▼ gombok segítségével, és nyomja meg a(z) **OK** gombot.



3 Válassza az **Papírméret** lehetőséget, majd nyomja meg az **OK** gombot.

- Válassza ki a megfelelő papírméretet, majd nyomja meg az **OK** gombot.
- Ha a nyomtatón konfigurált papírméretben szeretne nyomtatni, válassza az **Alapbeállítás** lehetőséget.
- A fényképezőgépen rendelkezésre álló papírméret opciók a használt nyomtatótól függően változnak.

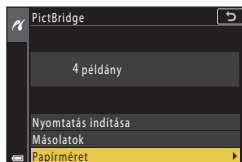

4 Válassza az **Nyomtatás indítása** lehetőséget, majd nyomja meg az **OK** gombot.

- A nyomtatás elindul.

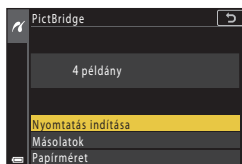

Több fénykép nyomtatása

- 1** A(z) **Kijelöltek nyomtatása** képernyő megjelenésekor nyomja meg a(z) **MENU** (menü) gombot.



- 2** A választógomb ▲▼ gombjaival válassza a(z) **Papírméret** lehetőséget, és nyomja meg a(z) **OK** gombot.

- Válassza ki a megfelelő papírméretet, majd nyomja meg az **OK** gombot.
- Ha a nyomtatón konfigurált papírméretben szeretne nyomtatni, válassza az **Alapbeállítás** lehetőséget.
- A fényképezőgépen rendelkezésre álló papírméret opciók a használt nyomtatótól függően változnak.
- A nyomtatási menüből való kilépéshez nyomja meg a **MENU** gombot.

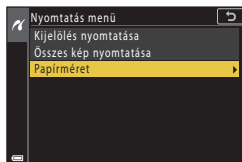

- 3** Válassza a(z) **Kijelölés nyomtatása** vagy a(z) **Összes kép nyomtatása** lehetőséget, és nyomja meg a(z) **OK** gombot.

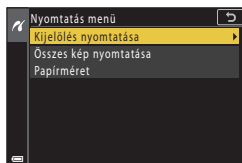

Kijelölés nyomtatása

Válassza ki a képeket (legfeljebb 99-et), és adja meg az egyes képekre vonatkozó példányszámot (legfeljebb 9-et).

- A képeket a választógomb  gombjával választhatja ki. A nyomtatandó példányszámot a   gombokkal adhatja meg.
- A nyomtatásra kijelölt képeket a  ikon azonosítja, és megjelenik rajtuk a beállított példányszám is. A nyomtatási kijelölés megszüntetéséhez a példányszámot állítsa 0-ra.
- A teljes képes visszajátszási módba váltáshoz mozgassa a zoomvezérlőt a **T**  felé. A zoomvezérlőt a **W**  felé mozgatva váltson kisképes visszajátszási módba.
- Ha a beállításokkal végzett, nyomja meg az  gombot. Amikor megjelenik a nyomtatási példányszám megerősítését kérő képernyő, válassza a **Nyomtatás indítása** lehetőséget, és nyomja meg az  gombot a nyomtatás elindításához.



Összes kép nyomtatása

A nyomtató egyenként kinyomtatja a belső memóriában vagy a memóriakártyán tárolt összes képet.

- Amikor megjelenik a nyomtatási példányszám megerősítését kérő képernyő, válassza a **Nyomtatás indítása** lehetőséget, és nyomja meg az  gombot a nyomtatás elindításához.



Képek átmásolása számítógépre (ViewNX-i)

A ViewNX-i telepítése

A ViewNX-i egy Nikon olyan szoftver, amely lehetővé teszi a képek és videók átvitelét számítógépre, azok megtekintése és szerkesztése céljából.

A ViewNX-i telepítéséhez töltsse le a ViewNX-i telepítőjének legújabb verzióját a következő webhelyről, és telepítse a képernyőn megjelenő utasítások szerint.

<https://downloadcenter.nikonimglib.com>

A rendszerkövetelményekre vonatkozó és egyéb információkért lásd a Nikon helyi weboldalát.

Képek átvitele a számítógépre

A számítógép képernyőjén megjelenített elemek változhatnak, ha az operációs rendszert vagy a szoftvert frissíti.

1 Készítse elő a képeket tartalmazó memóriakártyát.

Az alábbi módszereket használhatja a képek memóriakártyáról számítógépre történő átviteléhez.

- **SD kártyafoglatat/kártyaolvasó:** A memóriakártyát helyezze a számítógép kártyafoglatába vagy egy kártyaolvasóba (kereskedelmi forgalomban megvásárolható), amely a számítógépre csatlakozik.
- **Közvetlen USB csatlakozás:** Kapcsolja ki a fényképezőgépet, és a memóriakártyát helyezze a fényképezőgépbe. Csatlakoztassa a fényképezőgépet a számítógéphez az USB-kábelrel.

A fényképezőgép automatikusan bekapcsol.

Annak érdekében, hogy képeket továbbítson a fényképezőgép belső memóriájáról, mielőtt csatlakoztatja a fényképezőgépet a számítógépre, távolítsa el a memóriakártyát.

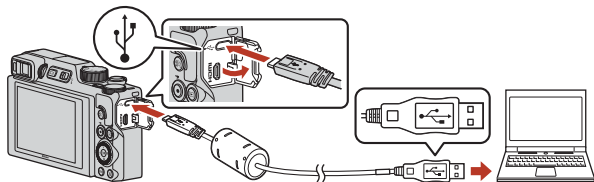

✓ Megjegyzések a fényképezőgép számítógéphez csatlakoztatására vonatkozóan

Válasszon le minden USB-vel táplált eszközt a számítógépről. Ha a fényképezőgépet és más USB által működtetett eszközöket egyszerre csatlakoztat a számítógépre, azzal a fényképezőgép károsodását okozhatja, illetve a számítógépből érkező túlságosan erős tápellátás károsíthatja a fényképezőgépet vagy a memóriakártyát.



A program kiválasztására felszólító üzenet megjelenésekor válassza a Nikon Transfer 2 lehetőséget.

- **Windows 7 használata esetében**

Ha megjelenik a jobb oldalon látható párbeszédpanel, akkor kövesse a következő lépéseket a(z) Nikon Transfer 2 kiválasztásához.

1 Az **Import pictures and videos (Képek és videók importálása)** alatt kattintson a **Change program (Programváltás)** lehetőségre. Egy programválasztó párbeszédablak

jelenik meg; válassza az Nikon Transfer 2 lehetőséget, és kattintson az **OK** lehetőségre.

2 Kattintson duplán a Nikon Transfer 2 ikonra.

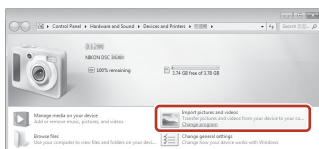

- **Windows 10 vagy Windows 8.1 használata esetében**

Ha megjelenik a jobb oldalon látható párbeszédpanel, akkor kattintson a párbeszédablakra, majd a(z) **Import File (Fájl importálása)/Nikon Transfer 2** elemre.

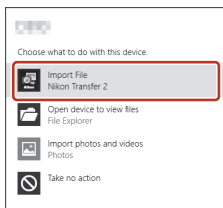

- **OS X vagy macOS használata esetében**

Ha a(z) Nikon Transfer 2 nem indul el automatikusan, akkor indítsa el a(z) Mac **Image Capture (Képletöltő)** saját alkalmazását (miközben a fényképezőgép és a számítógép csatlakozik egymáshoz), és válassza a(z) Nikon Transfer 2 lehetőséget a fényképezőgépnek a számítógéphez történő csatlakoztatásakor alapértelmezés szerint megnyíló alkalmazásként.

Ha a memóriakártya nagyszámú képet tartalmaz, egy kis idő szükséges, hogy a Nikon Transfer 2 elinduljon. Várja meg, amíg a Nikon Transfer 2 elindul.

Megjegyzések az USB-kábel csatlakoztatására vonatkozóan

A kapcsolat nem biztos, hogy működik, ha a fényképezőgép USB-elosztón keresztül csatlakozik.

ViewNX-i használata

Használatáról további információkat az online súgóban talál.



2 Miután a Nikon Transfer 2 elindult, kattintson a **Start Transfer (Átvitel megkezdése)** lehetőségre.

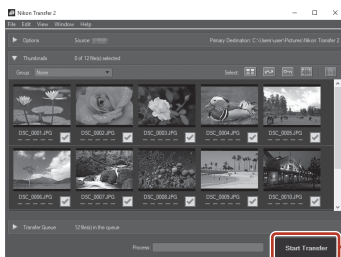

Start Transfer (Átvitel megkezdése)

- A képátvitel elindul. A képátvitel befejezése után a ViewNX-i elindul, és az átvitt képek jelennek meg.

3 Szakítsa meg a kapcsolatot.

- Ha a kártyaolvasót vagy a kártyafoglatot használja, a számítógép operációs rendszerében válassza a megfelelő opciót az eltávolítható lemezek megfelelő memóriakártya kiadásához, majd a memóriakártyát távolítsa el a kártyaolvasóból vagy a foglatból.
- Ha a fényképezőgép számítógépre csatlakozik, kapcsolja ki a fényképezőgépet, és csatlakoztassa le az USB-kábelt.

Capture NX-D

A Nikon Capture NX-D szoftverével finomhangolhatja a fényképeket, valamint ezzel módosíthatja a RAW-képek beállításait, illetve mentheti az ilyen képeket más formátumban. A következő webhelyről letölthető:

<https://downloadcenter.nikonimglib.com>







A menü használata

Menüműveletek.....	120
Menülisták.....	123
Fényképezés menü (az összes fényképezési módra vonatkozóan)	127
Fényképezés menü (P, S, A vagy M mód)	130
Videó menü	145
A Visszajátszás menü.....	153
Hálózat menü.....	158
Beállítás menü	161



Menüműveletek

Az alábbiakban felsorolt menüket a **MENU** (menü) gomb megnyomásával állíthatja be.

-  **Fényképezés menü**^{1,2}
-  **Videó menü**¹
-  **Visszajátszás menü**³
-  **Hálózat menü**
-  **Beállítás menü**

¹ A fényképezési képernyő megjelenítése közben nyomja meg a **MENU** gombot.

² A menü ikonok és a választható beállítások a fényképezési módtól függenek.

³ A visszajátszás képernyő megjelenítése közben nyomja meg a **MENU** gombot.

1 Nyomja meg a MENU (menü) gombot.

- A menü jelenik meg.

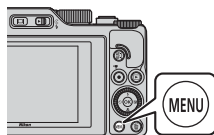

2 Nyomja meg a választógomb gombját.

- Az aktuális menü ikon sárga színnel jelenik meg.

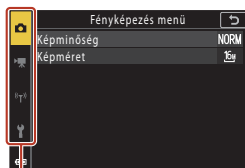

Menü ikonok

3 Válasszon ki egy menü ikont, majd nyomja meg az gombot.

- A menüopciók kiválaszthatóvá válnak.

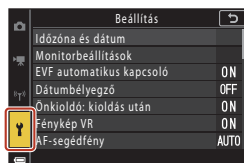

4 Válasszon ki egy menüelemet, majd nyomja meg az **OK** gombot.

- Bizonyos menüopciók az aktuális fényképezés módtól és a fényképezőgép állapotától függően nem állíthatók be.

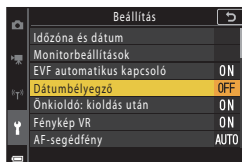

5 Válassza ki a megfelelő beállítást, és nyomja meg az **OK** gombot.

- A kiválasztott beállítás alkalmazásra kerül.
- Ha befejezte a menü használatát, nyomja meg a **MENU** gombot.
- Amikor a képernyőn egy menü látható, a kioldógomb vagy a **(P)** gomb lenyomásával átválthat fényképezési módba.

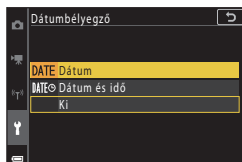

A vezérlőtárcsa és a választógomb működése menük megjelenítése közben

Amikor a kijelzőn menük vagy beállítási elemek láthatók, a menüpontokat a vezérlőtárcsa vagy a választógomb elforgatásával is kiválaszthatja.

Az érintőpanel használata a menükben

Használhatja az érintőpanelt a menük (☞7) működtetéséhez.

A(z) Fn (funkció) gomb használata

Ha megnyomja a **Fn** gombot **P**, **S**, **A** vagy **M** módban, gyorsan beállíthatja az előre mentett menüpontokat (alapbeállítás szerint **Sorozatfelvétel**). Másik menüpont beállításához válassza az **Fn** **Fn (Funkció) gomb** lehetőséget, majd a kívánt menüpontot.

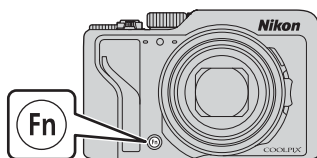

A képek kiválasztására szolgáló képernyő

Ha a fényképezőgép menüjének használata közben a jobb oldalon látható vagy hasonló képkiválasztó képernyő jelenik meg, kövesse az alábbi műveleteket a képek kijelöléséhez.



1 A választógomb ◀▶ gombjaival vagy a választógomb elforgatásával válassza ki a kívánt képet.

- A zoomvezérlőt (📖) a **T** (📷) jelzés felé mozgatva átválthat teljes képes visszajátzási módba, a **W** (📐) felé mozgatva pedig a kisképes megjelenítésre térhet át.
- **Kép elforgatása** esetén csak egy kép választható ki.
Folytassa a 3. lépéssel.



2 A választógomb ▲▼ gombjaival válassza a(z) **ON** vagy a(z) **OFF** beállítást.

- Az **ON** kijelölésekor egy ikon jelenik meg a kijelölt kép alatt. További képek kiválasztásához ismétlje meg az 1. és a 2. lépést.



3 A képek kiválasztásának véglegesítéséhez nyomja meg az **OK** gombot.

- Amikor a megerősítést kérő párbeszédablak megjelenik, a művelet folytatásához kövesse az képernyőn megjelenő utasításokat.





Menülisták

Fényképezés menü

Lépjen fényképezési módba: → MENU gomb

Közös opciók

Opció	Alapbeállítás	
Képmínőség*	Normal	127
Képméret*	18M 4608 × 3456	129

* A(z) Fn (funkció) gomb (121) megnyomásával is beállítható.



P, S, A és M módok esetén



Opció	Alapbeállítás	
Fehéregyensúly*	Automatikus (normál)	130
Fénymérés*	Mátrix	133
Sorozatfelvétel*	Egy kép	134
ISO érzékenység*	Automatikus	138
Expozíció-sorozat	<ul style="list-style-type: none">• Képek száma: Sorozatkészítés kikapcsol.• Sorozatkészítés lépésköze: ±0,3	139
AF mező mód*	Célkereső AF	140
Autofókusz mód	Előfókusz	143
Zajcsökkentő szűrő	Normál	144
M expozíció előnézet	Be	144

* A(z) Fn (funkció) gomb (121) megnyomásával is beállítható.





Videó menü

Lépjen fényképezési módba → MENU gomb →  menü ikon →  gomb

Opció	Alapbeállítás	
Videobeállítások	 1080/30p vagy  1080/25p	145
Autofókusz mód	Egyszeri AF	150
Videó VR	Be (hibrid)	151
A szél zajának csökk.	Ki	152
Képkockasebesség	–	152

A Visszajátszás menü

Válassza a következő lehetőséget:  gomb (visszajátszási mód) → MENU gomb

Opció	
Megjelölés feltöltésre ¹	153
Gyors retusálás ²	89
D-Lighting ²	89
Vörösszemhatás-korr. ²	90
Glamour retusálás ²	90
Szűrőhatások ²	92
Diavetítés	154
Védelem ¹	155
Kép elforgatása ¹	155
Másolás ¹	156
Sorozat megjelenítése	157

¹ Jelöljön ki egy képet a kép kiválasztására szolgáló képernyőn. Bővebb információért lásd: „A képek kiválasztására szolgáló képernyő” ( 122).

² A szerkesztett képeket a készülék különálló fájlokként menti. Előfordulhat, hogy egyes képek nem szerkeszthetők.



Hálózat menü

Válassza a következő lehetőséget: MENU gomb → «T» menü ikon → OK gomb

Opció	
Repülőgép üzemmód	158
Válassza ki a kapcsolatot	158
Kapcs. intell. eszközhöz	158
Kapcsol. a távvezérlőhöz	158
Auto. küldési beállítások	158
Wi-Fi	159
Bluetooth	159
Alapbeáll. visszaállítása	159



Beállítás menü

Válassza a következő lehetőséget: MENU gomb →  menü ikon →  gomb

Opció	
Időzóna és dátum	161
Monitorbeállítások	163
EVF automatikus kapcsoló	165
Dátumbélyegző	166
Önkioldó: kioldás után	167
Fénykép VR*	168
AF-segédfény	169
Digitális zoom	169
Oldalsó zoomvezérlő	170
AE/AF-zár gomb	171
Hangbeállítások	172
Automatikus kikapcs.	172
Kártya formázása/Memória formázása	173
Nyelv/Language	174
HDMI-kimenet	174
Töltés számítógépről	175
Kísérőszöveg	176
Szerzői jogi adatok	177
Helyadatok	178
Av/Tv váltása	178
MF élességkiemelés	179
Alapértékek	179
Érintésvezérlés	179
Megfelelőségi jelölések	180
Firmware verzió	180

* A(z) Fn (funkció) gomb (121) megnyomásával is beállítható.



Fényképezés menü (az összes fényképezési módra vonatkozóan)

Képminőség

Lépjen fényképezési módba → MENU gomb → Képminőség → OK gomb

Válassza ki a képminőség (tömörítési arány) azon beállítását, amelyet a képek mentéséhez szeretne használni.

A kisebb tömörítési arány jobb képminőséget eredményez, de használatával kevesebb képet lehet menteni.

A fényképezőgép ezt a beállítást más fényképezés módokra is alkalmazza.

Opció	Leírás
FINE Fine	A Normal beállításnál jobb képminőség. Kb. 1:4 tömörítési arány
NORM Normal (alapbeállítás)	Normál minőségű képek, amelyek a legtöbb felhasználási célnak megfelelnek. Kb. 1:8 tömörítési arány
RAW RAW	A képzékelőőről érkező nyers adatokat a gép további feldolgozás nélkül menti. Számítógép használatával módosíthatja a felvételkészítés közben megadott beállításokat, például a fehéregyensúlyt és a kontrasztot. • A(z) Képméret értéken van rögzítve 4608 x 3456 Fájlformátum: RAW (NRW), a(z) Nikon saját formátuma
RAW+F RAW + Fine	Egyidejűleg két kép készül: egy RAW-kép és egy jó minőségű JPEG-kép.
RAW+N RAW + Normal	Egyidejűleg két kép készül: egy RAW-kép és egy normál minőségű JPEG-kép.

A képminőségre vonatkozó megjegyzések

• A képminőség nem állítható be a következő fényképezési módokban:

- **Időzített videó** és **Egyszerű panoráma** motívumprogram mód
- Rövid videó bemutató mód

• A következő fényképezési módokban nem készíthetők RAW-képek:

- Motívumprogram módok
- Kreatív mód
- Rövid videó bemutató mód

Ha a fenti fényképezési módok valamelyikét állítja be RAW képminőség kiválasztása esetében, akkor a képminőség beállítása **Fine** vagy **Normal** értékre módosul.

• Ez a funkció nem biztos, hogy más funkciókkal együtt használható (80).



A jelen fényképezőgéppel készített RAW-képek

- A RAW formátumú képek nem dolgozhatók fel ezen a fényképezőgépen.
- A RAW-képek számítógépen történő megtekintéséhez telepíteni kell a ViewNX-i (📖116) szoftvert.
- A RAW-képek szerkesztésére és közvetlen nyomtatására nincs lehetőség. A képek utómunkálataihoz vagy a RAW formátumú fotók feldolgozásához másolja a RAW-képeket számítógépre és használjon Capture NX-D vagy hasonló szoftvert (📖118).

A RAW- és JPEG-képek egyidejű mentése

- Az egyidejűleg mentett RAW- és JPEG-képek fájlszáma egyezik, fájlkiterjesztésük („.NRW”, illetve „.JPG”) azonban eltér (📖204).
- A fényképezőgépen történő visszajátszáskor csak a JPEG-kép jelenik meg.
- Ne feledje, hogy a JPEG-kép törlésekor az azzal együtt mentett RAW-kép is törlődik.

Az elmenthető képek száma

- A még menthető képek becsült száma fényképezés közben a képernyőn ellenőrizhető (📖23).
- Ne feledje, hogy a JPEG-tömörítés miatt még azonos kapacitású memóriakártyák és azonos képminőség-, illetve képméret-beállítások használata esetén is jelentős eltérés lehet a ténylegesen menthető képek számában a képek kompozíciójától függően. Ezenfelül az elmenthető képek száma függ a memóriakártya típusától is.
- Ha a fényképezőgéppel még 10 000 vagy több felvétel készíthető, a képernyőn a még készíthető képek számánál csak „9999” jelenik meg.









Képméret

Lépjén fényképezési módba → MENU gomb → Képméret →  gomb

Kiválaszthatja a képméret (képpontok száma) beállítását, amelyet a JPEG-képek mentéséhez szeretne használni.

Minél nagyobb képméretet választ, annál nagyobb méretben lehet a képet kinyomtatni, de ilyenkor kevesebb kép menthető.

A fényképezőgép ezt a beállítást más fényképezés módokra is alkalmazza.

Opció*	Képméretarány (vízszintes–függőleges)
 4608 × 3456 (alapbeállítás)	4:3
 3264 × 2448	4:3
 2272 × 1704	4:3
 1600 × 1200	4:3
 4608 × 2592	16:9
 4608 × 3072	3:2
 3456 × 3456	1:1

* A számértékek a rögzített képpont számot jelentik.

Példa:  **4608 × 3456** = körülbelül 16 megapixel, 4608×3456 képpont

Megjegyzések a képek 1:1 képméretarányban történő nyomtatására vonatkozóan

Ha 1:1 képméretarányú képeket nyomtat, a nyomtatási beállítás legyen „Szegély”.

Egyes nyomtatók nem biztos, hogy képesek 1:1 képméretarányú képek nyomtatására.

A képméretre vonatkozó megjegyzések

- A képméret nem állítható be a következő fényképezési módokban:
 - Időzített videó** és **Egyszerű panoráma** motívumprogram mód
 - Rövid videó bemutató mód
- Ez a funkció nem biztos, hogy más funkciókkal együtt használható (.



Fényképezés menü (P, S, A vagy M mód)

- A(z) „Képminőség” című szakaszban (📖127) és a(z) „Képméret” című szakaszban (📖129) olvashat további információkat a(z) **Képminőség**, illetve a(z) **Képméret** parancsról.

Fehéregyensúly (Színárnyalat beállítása)

Forgassa a módválasztó tárcsát a következőhöz: P, S, A vagy M → MENU gomb → P, S, A vagy M menü ikon → Fehéregyensúly → gomb

A fehéregyensúly fényképezési körülményeknek és fényforrásnak megfelelő beállítása annak érdekében, hogy az elkészített kép színei valóságshűek legyenek.

Opció	Leírás
AUTO Automatikus (normál) (alapbeállítás)	A fehéregyensúlyt a fényképezőgép automatikusan beállítja. Ha az Autom. (meleg fény) értéket használja, a gép meleg színekkel készíti el a képeket, mintha azokat izzólámpa fényénél készítette volna. Vaku használatakor a gép a vaku villanásának megfelelően módosítja a fehéregyensúlyt.
AUTO2 Autom. (meleg fény)	
PRE Manuális beáll.	Válassza ezt a beállítást, ha az Automatikus (normál) , az Autom. (meleg fény) , az Izzólámpa stb. beállítással nem érte el a kívánt eredményt (📖132).
Napfény*	Használja közvetlen napfényhez.
Izzólámpa*	Használja izzólámpás megvilágítás esetén.
Fénycső	A legtöbb fénycsöves megvilágítás esetén használható. Válasszon az 1 (hideg fehér fénycsöves), a 2 (napfényfehér fénycsöves) és a 3 (napfényszínű fénycsöves) beállítás közül.
Felhős*	Használja borús időben.
Vaku*	Használja vakuval.
Színhőm. kiválaszt.	A színhőmérséklet közvetlen megadásához használható (📖131).

* Hét lépésben elvégezheti a beállítás finomhangolását. A kékes árnyalat fokozásához alkalmazzon pozitív (+), a vöröses árnyalat fokozásához pedig negatív (-) értékeket.

Mégjegyzések a Fehéregyensúly funkcióra vonatkozóan

- Ha az **Automatikus (normál)**, az **Autom. (meleg fény)** vagy a **Vaku** beállítástól eltérő fehéregyensúly-értéket használ, hajtja le a vakut (📖25).
- Ez a funkció nem biztos, hogy más funkciókkal együtt használható (📖80).



Színhőmérséklet

A színhőmérséklet a fényforrás színeinek objektív mérőszáma, amelyet az abszolút hőmérséklettel fejeznek ki (K: Kelvin). Az alacsonyabb színhőmérsékletű fényforrások vörösebbnek, a magasabb hőmérsékletűek pedig kékebbnek tűnnek.

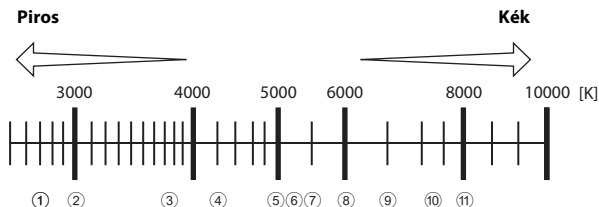

- | | |
|---|---|
| ① Nátriumgőzlámpák: 2700K | ⑦ Vaku: 5400K |
| ② Izzólámpa/
Melegfehér fényű fénycső: 3000K | ⑧ Felhős: 6000K |
| ③ Fehér fénycső: 3700K | ⑨ Nappali fénycső: 6500K |
| ④ Hidegfehér fényű fénycső: 4200K | ⑩ Magas hőmérsékletű higanygőzlámpa:
7200K |
| ⑤ Nappali fehér fényű fénycső: 5000K | ⑪ Árnyék: 8000K |
| ⑥ Közvetlen napsütés: 5200K | |



A manuális beállítás használata

Az alábbi eljárással megmérheti a féhéregyensúlyt az aktuális fényviszonyok között.

1 Helyezzen egy fehér vagy szürke referencia tárgyat a fényképezéskor használni kívánt megvilágításba.

2 A választógomb ▲▼ gombjainak segítségével válassza a(z) **Manuális beáll.** lehetőséget, és nyomja meg a(z) **OK** gombot.

- Az objektívzoom pozícióba áll a mérés végrehajtásához.

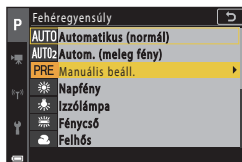

3 Válassza a(z) **Mérés** lehetőséget.

- Az utoljára mért érték alkalmazásához válassza a **Mégse** lehetőséget, és nyomja meg az **OK** gombot.

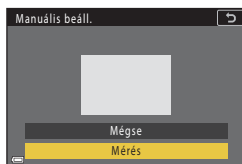

4 A mérőablakban komponálja meg a fehér vagy szürke referenciatémát tartalmazó képet, majd nyomja meg a(z) **OK** gombot az érték megállapításához.

- A fényképezőgép kiold, és a mérés elkészül (kép nem kerül mentésre).

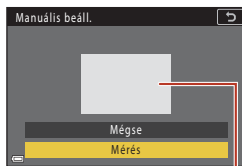

Mérőablak

✓ **Megjegyzések a manuális beállítás funkcióra vonatkozóan**

A **Manuális beáll.** funkcióval vakus megvilágítás féhéregyensúlya nem mérhető. Ha vakuval fényképez, a **Fhéhéregyensúly** lehetőség értékét állítsa **Automatikus (normál)**, **Autom. (meleg fény)** vagy **Vaku** beállításra.







Fénymérés

Forgassa a módválasztó tárcsát a következőhöz: **P, S, A** vagy **M** → **MENU** gomb → **P, S, A** vagy **M** menü ikon → Fénymérés →  gomb

A „fénymérés” a téma világosságának az expozíció meghatározása érdekében történő mérését jelenti.

Ezzel a lehetőséggel megadhatja, hogy a fényképezőgép milyen módszerrel mérje az expozíciót.

Opció	Leírás
 Mátrix (alapbeállítás)	A fényképezőgép a fényméréshez széles területet használ a képernyőn. A szokásos fényképezéshez ajánlott.
 Középre súlyozott	A fényképezőgép a teljes képterületen méri a fényt, de a legnagyobb hangsúlyt a kép közepén levő témára helyezi. Ez a portrék klasszikus fénymérési módja: a háttér részletei megmaradnak, és az expozíciót a kép közepének megvilágítása határozza meg.*
 Szpot	A fényképezőgép a kijelző közepén látható kör által jelzett területen méri a fényt. Ez olyankor használható, amikor a téma sokkal világosabb vagy sötétebb a háttérnél. Ügyeljen arra, hogy a fényképezéskor a téma a körben helyezkedjen el.*

* Ha nem középen elhelyezkedő témákra szeretne élességet és expozíciót állítani, módosítsa az **AF mező mód** lehetőség értékét manuálisan, a fókuszmezőt állítsa a keret közepére, és használjon élességgrögzítést (77).

A fényméréssel kapcsolatos megjegyzések

- Ha digitális zoomot használ, a fényképezőgép a zoomaránytól függően a **Középre súlyozott** vagy a **Szpot** beállítást választja.
- Ez a funkció nem biztos, hogy más funkciókkal együtt használható (80).











Megjelenítés a fényképezési képernyőn

Ha a(z) **Középre súlyozott** vagy a(z) **Szpot** beállítás van kiválasztva, akkor a kijelzőn megjelenik a fénymérési tartományhoz kapcsolódó segédsáv (12).



Sorozatfelvétel készítése

Forgassa a módválasztó tárcsát a következőhöz: **P, S, A** vagy **M** → **MENU** gomb → **P, S, A** vagy **M** menü ikon → Sorozatfelvétel →  gomb

Opció	Leírás
 Egy kép (alapbeállítás)	A fényképezőgép a kioldógomb minden egyes lenyomásakor egyetlen képet készít.
 Sorozatfelvétel N	Amikor a kioldógombot teljesen lenyomva tartja, a fényképezőgép sorozatfelvételt készít. <ul style="list-style-type: none"> A fényképezőgép kb. 10 képet tud folyamatosan elkészíteni kb. 10 kép/mp-es sebességgel (ha beállítása Normal (képmínőség) és  4608 x 3456 (képméret)).
 Sorozatfelvétel K	Amikor a kioldógombot teljesen lenyomva tartja, a fényképezőgép sorozatfelvételt készít. <ul style="list-style-type: none"> A fényképezőgép körülbelül 200 képet képes folyamatosan elkészíteni körülbelül 7 kép/mp-es sebességgel (amikor Fine vagy Normal képmínőségre és  4608 x 3456 képméretre van beállítva).
 Sorozatfelvétel A	Amikor a kioldógombot teljesen lenyomva tartja, a fényképezőgép sorozatfelvételt készít. <ul style="list-style-type: none"> A fényképezőgép körülbelül 200 képet képes folyamatosan elkészíteni körülbelül 3 kép/mp-es sebességgel (amikor Fine vagy Normal képmínőségre és  4608 x 3456 képméretre van beállítva).
 Fényk. előtti gyorstár	A Fényk. előtti gyorstár fényképezés akkor kezdődik, amikor a kioldógombot félig lenyomja. Amikor a kioldógombot teljesen lenyomja, a fényképezőgép elmenti az aktuális képet, valamint elmenti a kioldógomb lenyomását közvetlenül megelőzően készült képeket is ( 135). A Fényk. előtti gyorstár megkönnyíti a tökéletes pillanatok megragadását. <ul style="list-style-type: none"> A fényképezőgép gyors egymásutánban kb. 10 felvételt képes készíteni 15 kép/mp sebességgel (ebben benne van a Fényképezés előtti gyorstár legfeljebb 5 képe is). A fényképezőgép a képmínőség értékét Normal, a képméret értékét pedig  1600 x 1200 értéken rögzíti.
 Sorozatfelv. N:120kép/mp	A kioldógomb teljes lenyomásakor a gép folyamatosan, nagy sebességgel rögzíti a képeket. <ul style="list-style-type: none"> A fényképezőgép folyamatosan körülbelül 60 felvételt képes készíteni, körülbelül 120 kép/mp-es sebességgel. A fényképezőgép a képméretet  1600 x 1200 értéken rögzíti.
 Sorozatfelv. N:60 kép/mp	A kioldógomb teljes lenyomásakor a gép folyamatosan, nagy sebességgel rögzíti a képeket. <ul style="list-style-type: none"> A fényképezőgép gyors egymásutánban kb. 60 felvételt képes készíteni, 60 kép/mp sebességgel. A fényképezőgép a képméretet  1600 x 1200 értéken rögzíti.
 Időzített felvétel	A fényképezőgép a megadott időközönként folyamatosan készíti el az állóképeket ( 136).



✓ **Megjegyzések a Sorozatfelvétel funkcióra vonatkozóan**

- Az élesség, az expozíció és a fehéregyensúly minden sorozatban az első képnél meghatározott értéken marad (kivéve a(z) **Időzített felvétel** esetében).
- A képek elmentése egy kis időt vehet igénybe a fényképezést követően.
- Ha az ISO érzékenység nő, a rögzített képek zajosak lehetnek.
- A fényképezési sebesség a képminőség, a képméret, a memóriakártya típusa és a fényképezési körülmények (például RAW-képek rögzítésekor) függvényében csökkenhet.
- A **Fényk. előtti gyorstár**, **Sorozatfelv.N:120kép/mp** vagy **Sorozatfelv. N:60 kép/mp** használatakor a képeken sávok jelenhetnek meg, vagy a fényerő, illetve a színárnyalat hirtelen változásai fordulhatnak elő, ha a kép olyan gyorsan villogó megvilágításban készült, mint a fénycső, higanygőz- vagy nátriumgőz-lámpa fénye.
- Ez a funkció nem biztos, hogy más funkciókkal együtt használható (📖80).

📎 **Fényk. előtti gyorstár**

Amikor a kioldógombot félig vagy teljesen lenyomja, a képeket a fényképezőgép az alábbiakban ismertetett módon menti el.

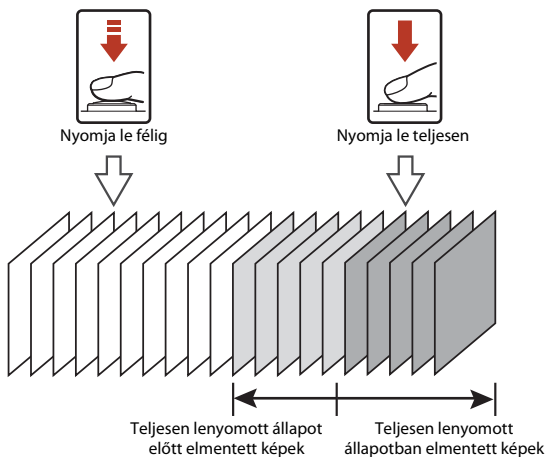

- A fényképezés előtti gyorstárzás ikonja (📎) a fényképezési képernyőn a kioldógomb félig történő lenyomásakor zölden világít.



Időzített felvételkedzés

Forgassa a módválasztó tárcsát a következőhöz: P, S, A vagy M → MENU gomb → P, S, A vagy M menü ikon → Sorozatfelvétel → OK gomb → Időzített felvétel → OK gomb

1 Válassza ki az egyes képek elkészítése közötti időtartamot.

- A ◀▶ gombokkal válasszon ki egy elemet, majd a ▲▼ gombokkal állítsa be az időtartamot.
- Ha a beállításokkal végzett, nyomja meg az OK gombot.

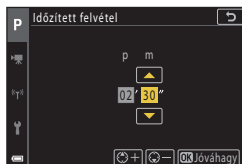

2 A fényképezési képernyő megjelenítéséhez nyomja meg a MENU (menü) gombot.

3 Az első kép elkészítéséhez nyomja le a kioldógombot.

- A második és az ezt követő képek elkészítéséhez a zár automatikusan kiold a megadott időközönként.
- Az egyes felvételek közötti időközökben a képernyő kikapcsol, a bekapcsolás jelzőfény pedig folyamatosan villog.



4 A megadott számú kép elkészítése után nyomja meg a kioldógombot.

- A fényképezés véget ér.
- A fényképezés a következő helyzetekben automatikusan befejeződik:
 - Amikor a memóriakártya megtelik
 - Amikor a folyamatosan rögzített képek száma eléri a következő értéket: 9999



Megjegyzések az időzített felvételkészítés funkcióval kapcsolatban

- Ha szeretné elkerülni, hogy a fényképezőgép fényképezés közben váratlanul kikapcsoljon, használjon megfelelően feltöltött akkumulátort.
- A (külön beszerezhető; 205) EH-62F típusú hálózati tápegység használata esetén a fényképezőgép elektromos aljzatból kapja a táplálást. Kizárólag az EH-62F hálózati tápegységet használja a fényképezőgéphez. Ezen óvintézkedés be nem tartása esetén a fényképezőgép túlmelegedhet vagy károsodhat.
- Amíg az időzített felvételkészítés folyamatban van, addig ne forgassa el a módválasztó tárcsát másik beállításhoz. A fényképezés befejeződik.
- Ha hosszú záridővel fényképez, és a kép mentése a megadottnál hosszabb ideig tart, előfordulhat, hogy a gép nem készíti el az időzített felvételkészítéssel készülő bizonyos képeket.
- A fényképezés a külön megvásárolható ML-L7 távvezérlőn található kioldógomb segítségével is elindítható, azonban ennek a gombnak a segítségével nem fejezhető be. A fényképezés befejezéséhez nyomja meg a fényképezőgépen található kioldógombot.



ISO érzékenység

Forgassa a módválasztó tárcsát a következőhöz: **P, S, A** vagy **M** → **MENU** gomb → **P, S, A** vagy **M** menü ikon → ISO érzékenység → **OK** gomb

Magasabb ISO érzékenységgel sötétebb témák fényképezhetők. Ezenfelül a hasonló fényerősségű témák esetén is készíthető fénykép rövidebb záridőkkel, ezáltal a fényképezőgép rázkódása vagy a téma mozgása okozta elmosódottság csökkenthető.

- Ha magasabb ISO érzékenységet állít be, a fényképek zajosak lehetnek.

Opció	Leírás
AUTO Automatikus (alapbeállítás)	A fényképezőgép ISO 100 és 1600 között automatikusan kiválasztja az érzékenységet.
ISO AUTO Fix tartományú autom.	Az ISO-érzékenység automatikus beállításához használható tartományok a következők: ISO 100–400 és ISO 100–800 .
100, 200, 400, 800, 1600, 3200, 6400	A fényképezőgép az ISO-érzékenységet a megadott értéken rögzíti.

Megjegyzések az ISO érzékenységre vonatkozóan

- Ha **M** (manuális) módban a(z) **Automatikus**, a(z) **ISO 100–400** vagy a(z) **ISO 100–800** érték van beállítva, akkor az ISO-érzékenység értékét a fényképezőgép ISO 100 értéken rögzíti.
- Ez a funkció nem biztos, hogy más funkciókkal együtt használható (☞80).

Az ISO érzékenység megjelenítése a fényképezés képernyőn

- Ha a(z) **Automatikus** vagy a(z) **Fix tartományú autom.** értéket választja, akkor a kijelzőn az automatikusan meghatározott ISO érzékenységi érték jelenik meg.
- Ez a funkció a fényképezési képernyőn látható ISO-érzékenység kijelzőre koppintva is beállítható.



Expozíció-sorozat

Forgassa a módválasztó tárcsát a következőhöz: **P, S** vagy **A** → **MENU** gomb → **P, S** vagy **A** menü ikon → **Expozíció-sorozat** → **OK** gomb

Sorozatfelvétel készítése közben az expozíció (fényerő) automatikusan módosítható. Ez olyan esetekben lehet hasznos, amikor a kép fényerejét nehéz beállítani.

Opció	Leírás
Képek száma	A folyamatosan rögzítendő képek számához válasszon a következő lehetőségek közül: Sorozatkészítés kikapcsol. (alapbeállítás), 3 vagy 5 .
Sorozatkészítés lépésköze	Az expozíciókompenzáció során alkalmazandó lépésközhöz válasszon a következő lehetőségek közül: ±0,3 (alapbeállítás), ±0,7 vagy ±1,0 .

A következőkben találhatók a beállítások és a fényképezési sorrend közötti összefüggések.

Képek száma	Sorozatkészítés lépésköze	Fényképezési sorrend
3	±0,3	0, -0,3, +0,3
	±0,7	0, -0,7, +0,7
	±1,0	0, -1,0, +1,0
5	±0,3	0, -0,7, -0,3, +0,3, +0,7
	±0,7	0, -1,3, -0,7, +0,7, +1,3
	±1,0	0, -2,0, -1,0, +1,0, +2,0

Megjegyzések az Expozíció-sorozat lehetőséggel kapcsolatban



- **Expozíció-sorozat** Az lehetőség **M** (manuális) módban nem használható.
- Ha az expozíciókompenzáció (📖66) alkalmazása mellett a(z) **Sorozatkészítés lépésköze** lehetőség értékét **±0,3**, **±0,7** vagy **±1,0** értékre állítja, akkor a fényképezőgép a kombinált expozíciókompenzációs értékeket használja.
- Ez a funkció nem biztos, hogy más funkciókkal együtt használható (📖80).







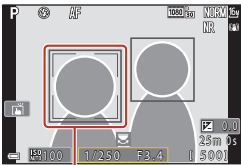

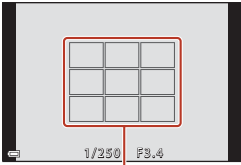





AF mező mód

Forgassa a módválasztó tárcsát a következőhöz: **P, S, A** vagy **M** → **MENU** gomb → **P, S, A** vagy **M** menü ikon → AF mező mód → **OK** gomb

Megadhatja, hogy a fényképezőgép hogyan válassza ki a fókuszmezőt automatikus élességállítás használata esetén.

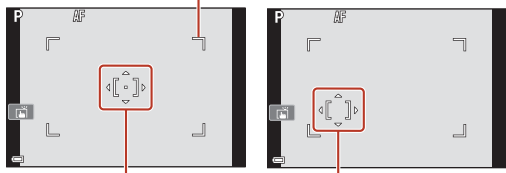
Opció	Leírás
	<p>Ha a fényképezőgép arcot érzékel, az élességet arra az arcra állítja. Bővebb információért lásd: „Arcérzékelés használata” (175).</p>  <p>Fókuszmező</p>
 Arc-prioritás	<p>Ha olyan képet komponál, amelyen nincs ember vagy nem érzékelhető arc, a kioldógomb félig történő lenyomásakor a fényképezőgép a kilenc fókuszmező közül automatikusan kiválasztja azt vagy azokat, amelyben a fényképezőgéphez legközelebb eső téma található.</p>  <p>Fókuszmező</p>

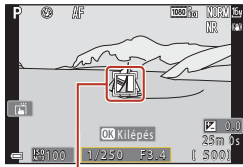

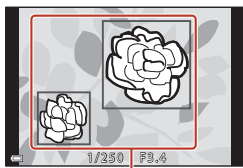
Opció	Leírás
<p>[] Manuális (pont)</p> <p>[] Manuális (normál)</p> <p>[] Manuális (széles)</p>	<p>A választógomb     gombjaival mozgassa a fókuszmezőt arra a területre, amelyre az élességet szeretné beállítani.</p> <p>A vaku mód és más beállítások választógombbal való megadásához nyomja meg az  gombot. Ha vissza szeretne térni a fókuszmező mozgatásához, nyomja meg ismét az  gombot.</p> <p>A mozgatható fókuszmező területe</p>  <p>Fókuszmező (középre igazított) Fókuszmező (mozgó)</p>
<p> Témakövetés</p>	<p>Ezzel a funkcióval készíthet fényképeket mozgó témákról. Regisztrálja a témát, amelyre szeretné, hogy a fényképezőgép az élességet állítsa. A fókuszmező automatikusan mozogva követi a témát. Bővebb információért lásd: „A témakövetés funkció használata” (📖142).</p>  <p>Fókuszmező</p>
<p>[] Célkereső AF (alapbeállítás)</p>	<p>Ha a fényképezőgép érzékeli a fő témát, akkor arra állítja az élességet. Bővebb információért lásd: „Célkereső AF használata” (📖74).</p>  <p>Fókuszmezők</p>

Megjegyzések az AF mező módra vonatkozóan

- Digitális zoom használatakor a fényképezőgép az élességet az **AF mező mód** beállításától függetlenül a kép közepére állítja be.
- Ez a funkció nem biztos, hogy más funkciókkal együtt használható (📖80).



A témakövetés funkció használata

Forgassa a módválasztó tárcsát a következőhöz: P, S, A vagy M → MENU gomb → P, S, A vagy M menü ikon → AF mező mód → OK gomb →  Témakövetés → OK gomb → MENU gomb

1 Regisztráljon egy témát.

- A követni kívánt témát igazítsa a kép közepén lévő kerethez, majd nyomja meg az OK gombot.
- Amikor a témát a fényképezőgép regisztrálja, a téma körül egy sárga keret (fókuszmező) jelenik meg, és a fényképezőgép követi a témát.
- Ha a téma nem regisztrálható, a keret vörös színnel jelenik meg. Ilyenkor módosítsa a kompozíciót, majd próbálja újraregisztrálni a témát.
- A téma regisztrálásának megszüntetéséhez, nyomja meg az OK gombot.
- Ha a fényképezőgép nem tudja követni tovább a regisztrált témát, a fókuszmező eltűnik. Regisztráljon újra egy témát.



2 A kép elkészítéséhez nyomja le teljesen a kioldógombot.

- Ha nem jelenik meg a fókuszmező, miközben a kioldógombot nyomva tartja, a fényképezőgép a kompozíciós keret közepén lévő témára állítja az élességet.

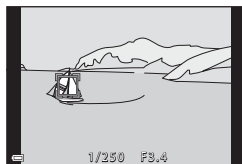

✓ Megjegyzések a témakövetésre vonatkozóan

- Ha miközben a fényképezőgép egy témát követ, egyéb műveletet hajt végre, mint például a zoom használata, a témakövetés megszakad.
- A témakövetés bizonyos körülmények között nem lehetséges.



Autofókusz mód

Forgassa a módválasztó tárcsát a következőhöz: **P, S, A** vagy **M** → **MENU** gomb → **P, S, A** vagy **M** menü ikon → Autofókusz mód → **OK** gomb

Annak kiválasztása, hogy a fényképezőgép hogyan állítsa be az élességet állóképek készítése közben.

Opció	Leírás
AF-S Egyszeri AF	A fényképezőgép csak addig állítja az élességet, amíg a kioldógombot félig nyomva tartja.
AF-F Állandó AF	A fényképezőgép már a kioldógomb félig lenyomása előtt is folyamatosan állítja az élességet. Miközben a fényképezőgép az élességet állítja, az objektív motorjának hangja hallható lehet.
PRE-AF Előfókusz (alapbeállítás)	A fényképezőgép a kioldógomb félig történő lenyomása előtt is automatikusan állítja az élességet, ha mozog a téma vagy ha a kép kompozíciója jelentősen módosul.

Megjegyzések az autofókusz módra vonatkozóan

Ez a funkció nem biztos, hogy más funkciókkal együtt használható (📖80).

Az autofókusz mód használata rövid videó bemutató módhoz vagy videók rögzítéséhez

Rövid videó bemutató módhoz vagy videók rögzítéséhez a videó menü **Autofókusz mód** (📖150) lehetőségével állíthatja be az autofókusz módot.



Zajcsökkentő szűrő

Forgassa a módválasztó tárcsát a következőhöz: **P, S, A** vagy **M** → **MENU** gomb → **P, S, A** vagy **M** menü ikon → Zajcsökkentő szűrő → **OK** gomb

A képek mentésekor általában alkalmazott zajcsökkentési funkció erősségét állíthatja be.

Opció	Leírás
NR⁺ Erős	A szokásosnál erősebb zajcsökkentés alkalmazása.
NR Normál (alapbeállítás)	Szokásos erősségű zajcsökkentés alkalmazása.
NR⁻ Gyenge	A szokásosnál gyengébb zajcsökkentés alkalmazása.

M expozíció előnézet

Forgassa a módválasztó tárcsát a következőhöz: **P, S, A** vagy **M** → **MENU** gomb → **P, S, A** vagy **M** menü ikon → **M** expozíció előnézet → **OK** gomb



Azt állíthatja be vele, hogy **M** (manuális) módban az expozíció megváltozásakor megjelenjen-e a fényerőváltozás a fényképezési képernyőn.



Opció	Leírás
Be (alapbeállítás)	A fényerő a fényképezési képernyőn is változik.
Ki	A fényerő a fényképezési képernyőn nem változik.





Videó menü

Videobeállítások

Lépjen fényképezési módba → MENU gomb →  menü ikon → Videobeállítások →  gomb

Válassza ki a kívánt videó opciót. A normál sebességű videó rögzítéséhez válassza a normál sebességű opciót, illetve a lassított vagy gyorsított videó rögzítéséhez válassza a HS videó beállítást (147). A kiválasztható videobeállítások a **Képkockasebesség** beállításoktól függenek (152).

- Videórögzítésekhez (214) 6-os (Video Speed Class V6) vagy annál gyorsabb SD sebességosztályú memóriakártyák használata javasolt. Amikor a(z) **Videobeállítások** lehetőség értéke  **2160/30p** (4K UHD) vagy  **2160/25p** (4K UHD), akkor legalább 3-as UHS sebességosztályba (Video Speed Class V30) tartozó memóriakártyák használata javasolt.



Normál sebességű videobeállítások

Opció (Képméret/ Képkockasebesség, Fájlformátum)	Képméret	Képméretarány (vízszintes-függőleges)	Fájlankénti maximális rögzítési idő (körülbelül)
 2160/30p (4K UHD) ^{1, 2}  2160/25p (4K UHD) ^{1, 2}	3840 × 2160	16:9	9 perc
 1080/30p  1080/25p (alapbeállítás)	1920 × 1080	16:9	25 perc
 1080/60p ²  1080/50p ²	1920 × 1080	16:9	13 perc
 720/30p  720/25p	1280 × 720	16:9	29 perc
 720/60p  720/50p	1280 × 720	16:9	27 perc

¹ Nem választható olyankor, amikor Ön a belső memóriát használja.

² Nem választható **Lágy** vagy **Intelligens portré** (amikor a(z) **Lágy** van beállítva) motívumprogram módban.



- Egyetlen videófájl maximális hossza még akkor is csak 29 perc lehet, ha a memóriakártyán elegendő hely van hosszabb videó rögzítésére. Egy videófájl maximális mérete 4 GB lehet. Ha egy videó mérete meghaladja a 4 GB méretet, akkor a fényképezőgép több fájlra osztja a videót és az folytonosan nem játszható le akkor sem, ha a videó a felosztás előtti állapotában 29 percnél rövidebb volt.
- A videó hátralévő hossza változó lehet a videó tartalmától, a téma mozgásától és a memóriakártya típusától függően.



HS videóra vonatkozó opciók

A videók gyorsítva vagy lassítva játszhatók vissza.

Lásd a „Videók rögzítése lassítva vagy gyorsítva (HS videó)” című fejezetet (📖149).

Opció	Képméret Képarány (vízszintes:függőleges)	Leírás
 HS 720/4x ¹	1280 × 720 16:9	1/4 sebességű lassított videók rögzítése • Maximális rögzítési idő ² : 7 perc 15 mp (visszajátszási idő: 29 perc)
 HS 1080/2x ¹	1920 × 1080 16:9	1/2 sebességű lassított videók rögzítése • Maximális rögzítési idő ² : 14 perc 30 mp (visszajátszási idő: 29 perc)
 HS 1080/0,5x	1920 × 1080 16:9	2x-es sebességű gyorsított videók • Maximális rögzítési idő ² : 29 perc (visszajátszási idő: 14 perc 30 mp)

¹ Nem választható **Lágy** vagy **Intelligens portré** (amikor a(z) **Lágy** van beállítva) motívumprogram módban.

² Videórögzítés közben a fényképezőgép átváltható normál sebességről a lassított vagy gyorsított videórögzítésre. Az itt feltüntetett maximális rögzítési idő arra az esetre vonatkozik, amikor a fényképezőgép normál sebességre történő átváltás nélkül folytatja a rögzítést.

Megjegyzések a HS videóra vonatkozóan

- A fényképezőgép nem rögzít hangot.
- Videórögzítés közben nem készíthető állókép.
- A videórögzítés nem szüneteltethető.
- A zoompozíció, az élességállítás, az expozíció és a fehéregyensúly értékeket a fényképezőgép rögzíti a felvétel elindításakor.



Lassított és gyorsított visszajátzás

Normál sebességű videorögzítés esetében:



HS 720/4x sebességű videorögzítés esetében:

A fényképezőgép a normál sebesség 4x-esével rögzíti a videókat.

A visszajátzás a normál sebesség 1/4-ére lassítva történik.

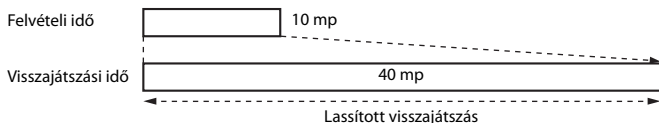



HS 1080/0,5x sebességű videorögzítés esetében:

A videók a normál sebesség 1/2-vel kerülnek rögzítésre.

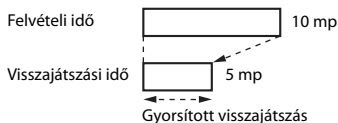



A visszajátzás a normál sebesség 2x-esére gyorsítva történik.



Videók rögzítése lassítva vagy gyorsítva (HS videó)



Lépjen fényképezési módba → MENU gomb →  menü ikon → Videobeállítások →  gomb

A HS videó beállítással rögzített videó visszajátszható a normál sebesség 1/4 vagy 1/2 arányú lassításában, vagy a normál visszajátszási sebesség kétszeresével.

1 A választógomb   gombjainak segítségével válassza ki az egyik HS videó beállítást ( 147), majd nyomja meg az  gombot.

- A beállítás alkalmazása után a MENU gomb megnyomásával térhet vissza a fényképezési képernyőre.



2 A rögzítés indításához nyomja meg a(z)  ( videorögzítés) gombot.

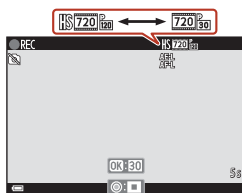

- A fényképezőgép elindítja a HS videó rögzítést.
- A fényképezőgép az  gomb minden megnyomásakor átvált a normál sebességű videó és a HS videó rögzítése között.
- A videobeállítások ikon megváltozik, amikor HS videó rögzítés és normál sebességű videorögzítés között vált.



3 A videó rögzítésének befejezéséhez nyomja meg a  () gombot.



Autofókusz mód

Lépjen fényképezési módba → MENU gomb →  menü ikon → Autofókusz mód →  gomb

Állítsa be, hogy a fényképezőgép hogyan állítsa be az élességet rövid videó bemutató módban és videók felvétele közben.



Opció	Leírás
AF-S Egyszeri AF (alapbeállítás)	Az élesség rögzítésre kerül, amikor a videorögzítés elindul. Akkor válassza ezt az opciót, ha a fényképezőgép és a téma közötti távolság előreláthatóan nem nagyon változik.
AF-F Állandó AF	Az élesség folyamatosan végtelenre van állítva. Válassza ezt az opciót, ha a fényképezőgép és a téma közötti távolság jelentősen változik. A rögzített videón hallható marad a fényképezőgép élességállításának hangja. Az Egyszeri AF használata javasolt annak megakadályozására, hogy a fényképezőgép élességállításának hangja zavarja a felvételt.

Megjegyzések az autofókusz módra vonatkozóan

Ha a **Videobeállítások** menüben HS videó beállítást választott, a beállítás **Egyszeri AF** értéken rögzül.





Videó VR

Lépjen fényképezési módba → MENU gomb →  menü ikon → Videó VR →  gomb

Állítsa be, hogy a fényképezőgép melyik rázkódáscsökkentési beállítást használja rövid videó bemutató módban és videók rögzítése közben.

Amikor videórögzítéskor állványt használ a fényképezőgép stabilizálásához, akkor válassza a(z) **Ki** lehetőséget.



Opció	Leírás
 * Be (hibrid) (alapbeállítás)	A fényképezőgép rázkódásának optikai ellensúlyozását hajtja végre objektív eltolás használatával. Elektronikus VR-t is alkalmaz a képfeldolgozás használatával. A látószög (azaz a képkivágásban látható terület) szűkebb lesz.
 Be	A fényképezőgép rázkódásának optikai ellensúlyozását hajtja végre objektív eltolásos VR használatával.
Ki	Nem hajt végre ellensúlyozást.

Megjegyzés a videó VR-re vonatkozóan

- Ha a **Videobeállítások** menüben HS videó beállítást választott, a beállítás **Ki** értéken rögzül.
- Bizonyos esetekben előfordulhat, hogy a fényképezőgép nem képes teljesen kiküszöbölni a fényképezőgép rázkódás hatásait.



A szél zajának csökk.



Lépjen fényképezési módba → MENU gomb →  menü ikon → A szél zajának csökk.
→  gomb

Opció	Leírás
 Be	Videorögzítés közben a zaj csökkentése, amelyet a mikrofont fújó szél okoz. Visszajátszáskor az egyéb hangok is nehezebben hallhatók.
Ki (alapbeállítás)	A szél zajának csökkentése nincs bekapcsolva.

Megjegyzések a szél zajának csökkentésével kapcsolatban

Ha a **Videobeállítások** menüben HS videó beállítást választott, a beállítás **Ki** értéken rögzül.

Képkockasebesség

Lépjen fényképezési módba → MENU gomb →  menü ikon → Képkockasebesség →  gomb

Állítsa be, hogy a fényképezőgép melyik képkockasebességet használja időzített videó módban, rövid videó bemutató módban és videók felvétele közben. Ha a képkockasebesség beállítást módosítja, a **Videobeállítások** ( 145) menüben beállítható opciók módosulnak.

Opció	Leírás
30 kép/mp (30p/60p)	NTSC szabványt használó TV-készülékeken történő visszajátszásra alkalmas.
25 kép/mp (25p/50p)	PAL szabványt használó TV-készülékeken történő visszajátszásra alkalmas.



A Visszajátszás menü

A képszerkesztő funkciókra vonatkozó információkért lásd: „Képek szerkesztése (állóképek)” (📖88).

Megjelölés feltöltésre

Válassza a következő lehetőséget: ▶ gomb (visszajátszási mód) → MENU gomb
→ Megjelölés feltöltésre → OK gomb

Válassza ki az állóképeket a fényképezőgépen, majd tölts fel őket egy olyan intelligens eszközre, amely vezeték nélkül kapcsolódik a SnapBridge alkalmazáshoz.

A képkiválasztó képernyőn (📖122) jelölje ki a feltölteni kívánt képeket, vagy szüntesse meg azok kijelölését.

- A feltöltött képek mérete maximum 2 megapixel lehet. Ha eredeti méretükben szeretné feltölteni az állóképeket, használja a **Download pictures (Képek letöltése)** opciót a SnapBridge alkalmazásban.
- RAW képfájlok és videók nem jelölhetők ki. Videókat intelligens eszközre a **Download pictures (Képek letöltése)** opció révén tölthet fel a SnapBridge alkalmazásban.
- Ne feledje, hogy ha kiválasztja a **Alapértékek** (📖179) értéket a beállítás menüben vagy a **Alapbeáll. visszaállítása** (📖159) értéket a hálózat menüben, a megjelölés feltöltésre beállításai törlődnek.



Diavetítés

Válassza a következő lehetőséget:  gomb (visszajátszási mód) → MENU gomb
→ Diavetítés →  gomb



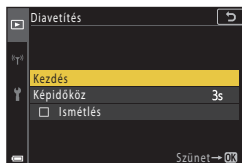

Képek visszajátszása egyenként automatikus diavetítésként. Amikor videofájlokat játszik vissza diavetítésként, csak a videó első képkockája jelenik meg.

1 A választógomb ▲▼ gombjaival válassza a(z) **Kezdés** lehetőséget, és nyomja meg a(z) gombot.

- Elindul a diavetítés.
- A képek közötti időköz megváltoztatásához válassza a **Képidőköz** lehetőséget, nyomja meg az  gombot, adja meg a kívánt időközt, majd válassza a **Kezdés** gombot.
- A diavetítés automatikus ismétléséhez a **Kezdés** lehetőség kiválasztása előtt válassza ki az **Ismétlés** funkciót, majd nyomja meg az  gombot.
- A maximális visszajátszási idő körülbelül 30 perc akkor is, ha az **Ismétlés** lehetőség engedélyezve van.



2 A diavetítés befejezése vagy újraindítása.

- A diavetítés befejezése után vagy szüneteltetésekor a jobb oldalon látható képernyő jelenik meg. A vetítésből való kilépéshez válassza a  ikont, és nyomja meg az  gombot. A diavetítés folytatásához válassza a  ikont, és nyomja meg az  gombot.



A visszajátszás közben használható műveletek

- Az előző/következő kép megjelenítéséhez használja a választógomb ▲▼◀▶ gombjait vagy forgassa el a választógombot. A képek közötti gyors vissza- vagy előrefelé léptetéshez nyomja le és tartsa lenyomva őket.
- A diavetítés szüneteltetéséhez vagy befejezéséhez nyomja meg az  gombot.



Védelem



Válassza a következő lehetőséget:  gomb (visszajátszási mód) → MENU gomb
→ Védelem →  gomb

A fényképezőgép a kiválasztott képeket védi a véletlen törlés ellen.



A képek kiválasztására szolgáló képernyőn (122) választhatja ki a képeket, amelyeket védeni szeretne, illetve szüntetheti meg a képeken lévő védelmet.

Ne feledje, hogy a memóriakártya vagy a telefon belső memóriájának formázásával végleg töröl minden adatot, beleértve a védett fájlokat is (173).

Kép elforgatása

Válassza a következő lehetőséget:  gomb (visszajátszási mód) → MENU gomb →
Kép elforgatása →  gomb

Állítsa be, hogy a mentett állóképek visszajátszás során milyen tájolással jelenjenek meg.

A képek kiválasztására szolgáló képernyőn (122) válasszon ki egy képet. A Kép elforgatása képernyő megjelenésekor a választógomb  gombjaival vagy a választógomb elforgatásával forgassa el a képet 90 fokkal.



Elforgatás 90 fokkal, az óramutató járásával ellentétes irányban



Elforgatás 90 fokkal, az óramutató járásával megegyező irányban

Az  gomb lenyomásával hagyja jóvá a megjelenítési tájolást, és a tájolási adatokat mentse a képpel együtt.



Másolás (Másolás a memóriakártyáról a belső memóriába vagy fordítva)

Válassza a következő lehetőséget:  gomb (visszajátszási mód) → MENU gomb
→ Másolás →  gomb

A képek másolhatók a memóriakártyáról a belső memóriába vagy fordítva.

- Ha egy olyan memóriakártyát helyez a fényképezőgépbe, amely nem tartalmaz képeket, és a fényképezőgépet visszajátszás módba váltja, **A memória nem tartalmaz képet.** üzenet jelenik meg. Ilyenkor a MENU gomb megnyomásával válassza ki a **Másolás** lehetőséget.

- 1** A választógomb ▲▼ gombjainak segítségével válassza ki a képek másolásának célhelyét, és nyomja meg az  gombot.

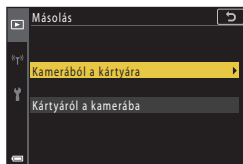

- 2** Válasszon ki egy másolási lehetőséget, majd nyomja meg az  gombot.

- Ha a **Kiválasztott képek** opciót választotta, a képválasztó képernyő használatával adhatja meg a képeket ( 122).

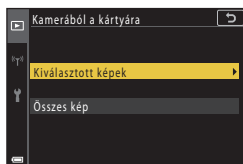

Megjegyzések a képek másolására vonatkozóan



- Csak a fényképezőgép által rögzíthető formátumú fájlok másolhatók.
- A más típusú fényképezőgéppel készített képek és a számítógéppel módosított képek nem másolhatók.

Képsorozatban lévő képek másolása



- Ha **Kiválasztott képek** módban egy képsorozat kulcsképét választja ki, a képsorozat összes képe másolásra kerül.
- Ha a sorozat képeinek megjelenítése közben megnyomja a MENU gombot, csak a **Kártyáról a kameraba** másolási lehetőség áll rendelkezésre. Ha az **Aktuális sorozat** opciót választja, a képsorozat összes képe másolásra kerül.



Sorozat megjelenítése

Válassza a következő lehetőséget:  gomb (visszajátszási mód) → MENU gomb → Sorozat megjelenítése →  gomb

Válassza ki a képsorozat képeinek megjelenítési módját (86).

Opció	Leírás
 Egyéni képek	A képsorozat képeinek megjelenítése egyenként. A visszajátszási képernyőn a  ikon jelenik meg.
 Csak kulcskép (alapbeállítás)	Csak a képsorozat kulcsképének megjelenítése.

A fényképezőgép alkalmazza a beállításokat az összes képsorozatra, és a beállításokat a memóriában eltárolja azután is, hogy a készüléket kikapcsolja.



Hálózat menü

Válassza a következő lehetőséget: **MENU** gomb → **⌘** menü ikon → **OK** gomb

A fényképezőgépnek egy intelligens eszközhöz vagy a külön megvásárolható ML-L7 távvezérlőhöz történő csatlakoztatásához konfigurálja a Wi-Fi kapcsolat típusát.

- Ha a(z) SnapBridge alkalmazás telepítve van és Ön vezeték nélküli kapcsolatot hoz létre a fényképezőgép és egy intelligens eszköz között, akkor a fényképezőgéppel készített képeket feltöltheti az intelligens eszközre vagy távvezérelt fényképezést végezhet. A csatlakoztatási eljárásért tekintse meg a mellékelt „SnapBridge Csatlakoztatási útmutató” dokumentumot.
- Néhány beállítás nem módosítható addig, amíg nem jön létre vezeték nélküli kapcsolat. A módosításhoz válassza le a vezeték nélküli kapcsolatot.

Opció	Leírás
Repülőgép üzemmód	Az Be kijelölésével kapcsolja ki az összes vezeték nélküli kapcsolatot.
Válassza ki a kapcsolatot	Annak a kiválasztása, hogy a fényképezőgépet szeretné-e egy intelligens eszközhöz vagy a külön megvásárolható ML-L7 távvezérlőhöz csatlakoztatni.
Kapcs. intell. eszközhöz	Akkor válassza ki, ha a(z) SnapBridge alkalmazással szeretné csatlakoztatni a fényképezőgépet egy intelligens eszközhöz. További tudnivalókért tekintse meg a mellékelt „SnapBridge Csatlakoztatási útmutató” dokumentumot. <ul style="list-style-type: none">• Ennek az opciónak a választása előtt a(z) Válassza ki a kapcsolatot pontban válassza a(z) Intelligens eszköz lehetőséget.
Kapcsol. a távvezérlőhöz	Akkor válassza ezt a lehetőséget, amikor a külön megvásárolható ML-L7 távvezérlőt szeretné csatlakoztatni a fényképezőgéppel. A fényképezőgép várakozik, hogy létrejöjjön a kapcsolat (📖208). <ul style="list-style-type: none">• Ennek az opciónak a választása előtt a(z) Válassza ki a kapcsolatot pontban válassza a(z) Távkioldó lehetőséget.
Auto. küldési beállítások	Beállíthatja, hogy a képeket milyen feltételek mellett küldje automatikusan egy intelligens eszközre. <ul style="list-style-type: none">• A feltöltött képek mérete maximum 2 megapixel lehet. Ha eredeti méretükben szeretné feltölteni az állóképeket, használja a Download pictures (Képek letöltése) opciót a SnapBridge alkalmazásban.



Opció		Leírás
Wi-Fi	Wi-Fi kapcsolat típusa	<p>SSID*: Módosítsa az SSID-azonosítót. Állítson be egy 1–32 karakterből álló alfanumerikus SSID-azonosítót.</p> <p>Hitelesítés/kódolás: Adja meg, hogy szeretné-e titkosítani a fényképezőgép és a hozzá csatlakoztatott intelligens eszköz közötti kommunikációt. A kommunikáció nem titkosított, ha a Nyitott van kijelölve.</p> <p>Jelszó*: Állítsa be a jelszót. Állítson be egy 8–36 karakterből álló alfanumerikus jelszót.</p> <p>Csatorna: Válassza ki a Wi-Fi kapcsolathoz használni kívánt csatornát. Ha Wi-Fi kapcsolat használata során a kommunikáció nem megfelelő minőségű vagy a képfeltöltési sebesség rendkívül alacsony, akkor próbáljon másik csatornára váltani.</p>
	Aktuális beállítások	Az aktuális beállítások megjelenítése.
Bluetooth	Hálózati csatlakozás	A Bluetooth-kommunikáció kikapcsolásához válassza a Letilt lehetőséget.
	Párosított eszközök	Módosíthatja a csatlakozáshoz használt intelligens eszközt, vagy törölheti a csatlakoztatott intelligens eszközt. A fényképezőgép legfeljebb öt okoseszközzel párosítható, azonban egyszerre csak egy eszközhöz képes csatlakozni.
	Küldés kikapcs. áll.	Itt állíthatja be, hogy engedélyezi-e a kommunikációt az intelligens eszközzel a fényképezőgép kikapcsolt vagy készenléti módjában (📖25).
Alapbeáll. visszaállítása		A Hálózat menü alapbeállításainak visszaállítása.

* Alfa-numerikus karakterek beírásáról további információk itt találhatóak: „A szövegbeviteli billentyűzet használata” (📖160).

Bluetooth kommunikációs jelző a fényképezési képernyőn

- Be: A fényképezőgép Bluetooth segítségével kapcsolódik egy intelligens eszközhöz.
- Villog: A fényképezőgép várakozik, hogy újból létrejöjjön a kapcsolat egy intelligens eszközzel. Akkor is villog, ha képek feltöltése során a(z) Bluetooth kommunikáció megszakad (📖201).



A szövegbeviteli billentyűzet használata

- Az alfanumerikus karakterek kiválasztásához használja a ▲▼◀▶ választógombokat. A kiválasztott karakter szöveges mezőbe történő beviteléhez és a kurzor következő karakterre léptetéséhez nyomja meg a(z) OK gombot.
- Válassza a karaktertípus módosítása ikont, majd a karaktertípus módosításához nyomja meg a(z) OK gombot.
- A kurzornak a következő szövegmezőre mozgatásához forgassa el a vezérlőtárcsát.
- Karakterek törléséhez mozgassa a kurzort a törölni kívánt szövegmezőre, majd nyomja meg a(z)  gombot.
- A beállítás alkalmazásához válassza a billentyűzeten a  billentyűt, és nyomja meg az OK gombot.



Billentyűzet

Karaktertípus módosítása ikon

Az érintőpanel működtetése a szövegbeviteli billentyűzeten

Karakterek beviteléhez koppintson a szövegmezőre, a billentyűzetre vagy a karaktertípus módosítása ikonra.



Beállítás menü

Időzóna és dátum

Válassza a következő lehetőséget: **MENU** gomb → **Y** menü ikon → **Időzóna és dátum** → **OK** gomb

A fényképezőgép órájának beállítása.

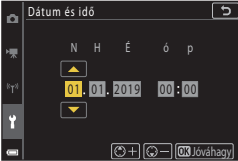
Opció	Leírás
Szink. int. eszközzel	Válassza a Be lehetőséget a dátum- és időbeállítások intelligens eszközzel való szinkronizálásához. Engedélyezi a SnapBridge alkalmazás óraszinkronizálási funkcióját.
Dátum és idő*	<ul style="list-style-type: none">Mező kiválasztása: Nyomja meg a választógomb ◀▶ gombját.A dátum és az idő módosítása: Nyomja meg a(z) ▲▼ gombot. A dátum és az idő a vezérlőtárcsa és a választógomb segítségével is módosítható.Beállítások alkalmazása: Válassza ki a perc mező beállítását, majd nyomja meg a(z) OK gombot. 
Dátumformátum	Válassza az Év/Hónap/Nap , Hónap/Nap/Év vagy a Nap/Hónap/Év lehetőséget.
Időzóna*	<p>Állítsa be az időzónát és a nyári időszámítást.</p> <ul style="list-style-type: none">Amikor az otthoni időzóna (🏠) beállítása után megadja az Úticél időzónája (👤) beállítás értékét, a fényképezőgép automatikusan kiszámítja az időeltolódást az úti cél és az otthoni időzóna között, és a képeket a kiválasztott régióknak megfelelő dátummal és idővel menti.

* Csak akkor állítható be, ha a **Szink. int. eszközzel** **Ki** értékre van állítva.

Az időzóna beállítása

- 1 A választógomb **▲▼** gombjaival válassza a(z) **Időzóna** lehetőséget, és nyomja meg a(z) **OK** gombot.

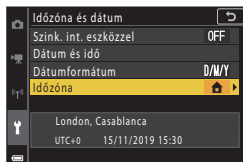

2 Válassza az 🏠 **Otthoni időzóna** vagy az 🚶 **Úticél időzónája** lehetőséget, majd nyomja meg az **OK** gombot.

- A képernyőn megjelenített dátum és idő annak megfelelően változik, hogy az otthoni időzóna vagy az úti cél időzónája van-e kiválasztva.

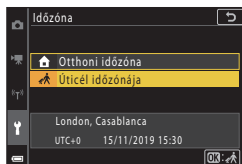

3 Nyomja meg a(z) ▶ gombot.

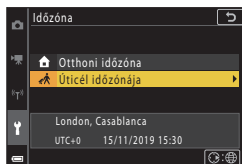

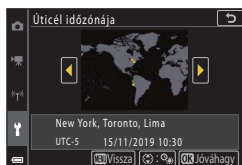

4 Az időzóna kiválasztásához használja a(z) ◀▶ gombokat.

- A nyári időszámítás használatának engedélyezéséhez nyomja meg a ▲ gombot. Megjelenik a ☀ ikon. A nyári időszámítási funkció letiltásához nyomja meg a ▼ gombot.
- Az időzóna véglegesítéséhez nyomja meg az **OK** gombot.
- Ha nem a helyes idő jelenik meg az otthoni vagy az úticél időzónájához, a **Dátum és idő** funkcióval állítsa be a megfelelő időt.







Monitorbeállítások



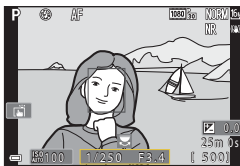

Válassza a következő lehetőséget: MENU gomb →  menü ikon → Monitorbeállítások →  gomb

Opció	Leírás
Fényképatatok	Adja meg, hogy megjelenjenek az információk a képernyőn vagy sem.
Monitor fényereje	Állítsa be a monitor fényerejét. <ul style="list-style-type: none"> • Az alapbeállítás: 3
EVF fényereje	Állítsa be a kereső fényerejét. <ul style="list-style-type: none"> • Az alapbeállítás: 3
Súgó megjelenítése	A fényképezési módok váltása közben vagy a beállító képernyő megjelenítésekor megjelenik a funkciók leírása. <ul style="list-style-type: none"> • Az alapbeállítás: Be
Kép előnézete	Annak beállítása, hogy a rögzített kép megjelenjen-e a képernyőn közvetlenül a fényképezés után vagy sem. <ul style="list-style-type: none"> • Az alapbeállítás: Be

Fényképatatok

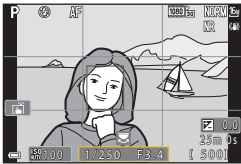

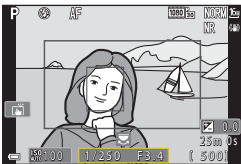
	Fényképezési mód	Visszajátzás mód
Adatok mutatása		
Auto infó (alapbeállítás)	Ugyanazok az információk jelennek meg, mint az Adatok mutatása esetén, és ezek eltűnnek, mint az Adatok elrejtése esetén, ha a fényképezőgépet néhány másodpercig nem használja. A következő művelet végrehajtásakor az információk ismét megjelennek.	
Adatok elrejtése		



	Fényképezési mód	Visszajátzás mód
Komp. rács+auto infó	 <p>A(z) Auto infó opcióval megjelenített információkon kívül egy kompozíciós rács is megjelenik, amely segít a képek megkomponálásában. A kompozíciós rács videorögzítés közben nem jelenik meg.</p>	 <p>Ugyanaz, mint a(z) Auto infó.</p>
Videokép+auto infó	 <p>A(z) Auto infó részben látható információkon kívül egy keret is megjelenik a videorögzítés elindítása előtt, amely jelzi a rögzítendő képterületet. A videokeret videorögzítés közben nem jelenik meg.</p>	 <p>Ugyanaz, mint a(z) Auto infó.</p>



EVF automatikus kapcsoló (automatikus átváltás a kereső használatára)

Válassza a következő lehetőséget: MENU gomb →  menü ikon → EVF automatikus kapcsoló →  gomb

Opció	Leírás
Be (alapbeállítás)	Amikor a keresőt közel viszi az arcához, a szem érzékelő automatikusan átvált a monitorról a kereső használatára.
Ki	A fényképezőgép akkor sem vált át a keresőre, amikor az arcát közel viszi a keresőhöz.



Dátumbélyegző

Válassza a következő lehetőséget: **MENU** gomb → **?** menü ikon → **Dátumbélyegző** → **OK** gomb

A képeken a felvételtkor rögzíthető a fényképezés dátuma és ideje.





Opció	Leírás
DATE Dátum	A dátum rákerül a képekre.
DATE Dátum és idő	A felvétel dátuma és ideje rákerül a képekre.
Ki (alapbeállítás)	A képekre nem kerül rá a felvétel dátuma és ideje.

Megjegyzések a dátumbélyegző funkcióra vonatkozóan

- A rábélyezett dátum és idő véglegesen a kép részét alkotja és nem törölhető. A dátum és az idő a felvétel elkészítése után nem helyezhető el a képekre.
- A dátum és idő nem kerül a képre az alábbi esetekben:
 - Amikor a motívumprogram mód a következő értékek egyikére van állítva: **Éjszakai portré** (amikor **Kézben tartva** értékre van állítva), **Éjszakai tájkép** (amikor **Kézben tartva** értékre van állítva), **Ellenfény** (amikor a(z) **HDR Be** értékre van állítva) **Egyszerű panoráma**, vagy **Többsz. exp. Világosítá**
 - Ha a **Képmínőség** (📖127) beállítása **RAW**, **RAW + Fine** vagy **RAW + Normal**
 - Ha a **Sorozatfelvétel** (📖134) beállítása **Fényk. előtti gyorstár**, **Sorozatfelv.N:120kép/mp** vagy **Sorozatfelv. N:60 kép/mp**
 - Videók rögzítésekor
 - Ha állóképet készít videorögzítés közben
 - Amikor visszajátszás közben nyer ki állóképeket egy videóból.
- Kis képméret használata esetén a képre nyomtatott dátum és idő nehezen olvasható lehet.



Önkioldó: kioldás után

Válassza a következő lehetőséget: MENU gomb →  menü ikon → Önkioldó: kioldás után →  gomb

Annak a beállítása, hogy a fényképezőgép a fényképezésre történő használat után megszakítsa-e az önkioldót (61).

Opció	Leírás
ON Kilép. az önkiold. módból (alapbeállítás)	<p>A fényképezőgép a fényképezés után megszakítja az önkioldót.</p> <ul style="list-style-type: none">• Többesz. exp. Világosítá motívumprogram módban történő fényképezés után a fényképezőgép nem szakítja meg az önkioldót. Az önkioldó befejezéséhez kézzel állítsa az önkioldó beállítását a(z) OFF lehetőségre.• A fényképezőgép a(z) Háziá. port. auto. kiold. és a(z) Mosoly időzítő funkciót nem szakítja meg.
OFF Önkioldó módban marad	<p>Az önkioldós fényképezés a fénykép elkészítése után folytatódik.</p> <ul style="list-style-type: none">• A fényképezőgép kikapcsolásakor a fényképezőgép megszakítja az önkioldót.• A fényképezőgép megszakítja a(z) Saját kollázs funkciót.



Fénykép VR

Válassza a következő lehetőséget: **MENU** gomb → **Y** menü ikon → **Fénykép VR** → **OK** gomb

Válassza ki az állókép készítéskor használandó rázkódáscsökkentési beállítást.

Amikor fényképezéskor állványt használ a fényképezőgép stabilizálásához, válassza a **Ki** értéket.

Opció	Leírás
Be (alapbeállítás)	A fényképezőgép rázkódásának optikai ellensúlyozását hajtja végre objektív eltolásos VR használatával.
Ki	Nem hajt végre ellensúlyozást.

Megjegyzések a fénykép VR-re vonatkozóan

- Bekapcsolás, illetve visszajátzás módból fényképezés módba váltás után várjon a fényképezéssel, amíg megjelenik a fényképezés mód képernyő.
- A képek a fényképezőgép képernyőjén elmosódva jelenhetnek meg közvetlenül a fényképezés után.
- A rázkódáscsökkentés egyes helyzetekben nem tudja teljesen semlegesíteni a fényképezőgép rázkódását.



AF-segédfény

Válassza a következő lehetőséget: **MENU** gomb → **Y** menü ikon → **AF-segédfény** → **OK** gomb

Opció	Leírás
AUTO Automatikus (alapbeállítás)	Az AF-segédfény automatikusan világítani kezd, amikor gyenge fényviszonyok mellett megnyomja a kioldógombot. A fény hatótávolsága körülbelül 3,5 m maximális nagy látószög esetén, és körülbelül 5,0 m maximális telefontó esetén. <ul style="list-style-type: none">Az AF-segédfény nem világít a fókuszmezőtől vagy a fényképezés módtól függően.
Ki	Az AF-segédfény nem világít.

Digitális zoom

Válassza a következő lehetőséget: **MENU** gomb → **Y** menü ikon → **Digitális zoom** → **OK** gomb

Opció	Leírás
Be (alapbeállítás)	A digitális zoom engedélyezve van.
Ki	A digitális zoom le van tiltva.

Megjegyzések a digitális zoomra vonatkozóan

- A következő motívumprogram módokban a digitális zoom nem használható:
 - Portré, Éjszakai portré, Éjszakai tájkép, Ellenfény** (amikor a(z) **HDR** értéke **Be**), **Egyszerű panoráma, Házállat portré, Intelligens portré**
- A digitális zoom más módokban bizonyos beállítások mellett nem használható (📖82).



Oldalsó zoomvezérlő

Válassza a következő lehetőséget: **MENU** gomb → **Y** menü ikon → Oldalsó zoomvezérlő → **OK** gomb

Válassza ki, hogy a fényképezőgép mely funkciót hajtja végre, amikor fényképezés közben az oldalsó zoomvezérlőt mozgatja.

Opció	Leírás
ZOOM Zoom (alapbeállítás)	A zoom beállítása (☞70).
MF Kézi élességállítás ¹	Ha az élességállítási mód értéke MF (Kézi élességállítás), az oldalsó zoomvezérlővel az élesség (☞64) állítható be. <ul style="list-style-type: none">Ha az élességet távoli témákra szeretné beállítani, az oldalsó zoomvezérlőt mozgassa a T irányába.Ha az élességet közeli témákra szeretné beállítani, az oldalsó zoomvezérlőt mozgassa a W irányába.
Rekesz ²	Az f-érték beállítása (☞53).
ISO ISO-érzékenység ³	Az ISO-érzékenység beállítására szolgáló képernyő megjelenítése (☞138). Miközben a monitoron a beállítási képernyő látható, egy elem kiválasztásához mozgassa az oldalsó zoomvezérlőt.
Expozíció-kompenzáció ⁴	Az expozíciókompenzáció beállítására szolgáló képernyő megjelenítése (☞66, 68). Miközben a monitoron a beállítási képernyő látható, ellensúlyozási érték kiválasztásához mozgassa az oldalsó zoomvezérlőt.
WB Fehéregyensúly ⁵	A fehéregyensúly beállítására szolgáló képernyő megjelenítése (☞130). Miközben a monitoron a beállítási képernyő látható, egy elem kiválasztásához mozgassa az oldalsó zoomvezérlőt.
OFF Nincs	Az oldalsó zoomvezérlő akkor sem működik, ha azt mozgatják.

¹ Ha az élességállítás a(z) **MF** módtól eltérő bármely módra van állítva, akkor az oldalsó zoomvezérlő nem használható.

² Azoknál a fényképezési módoknál, amelyeknél az f-érték nem állítható be, az oldalsó zoomvezérlő nem használható.

³ Olyan esetben, amikor az ISO-érzékenység nem állítható be, az oldalsó zoomvezérlő nem használható.

⁴ Olyan esetben, amikor az expozíciókompenzáció nem állítható be, az oldalsó zoomvezérlő nem használható.











⁵ Olyan esetben, amikor a fehéregyensúly nem állítható be, az oldalsó zoomvezérlő nem használható.



AE/AF-zár gomb

Válassza a következő lehetőséget: **MENU** gomb → **Y** menü ikon → **AE/AF-zár gomb** → **OK** gomb

Annak a kiválasztása, hogy a fényképezőgép fényképezés során melyik funkciót hajtja végre a(z)  (AE-L/AF-L) gomb  megnyomásakor.

Opció	Leírás
 AE/AF-zár (alapbeállítás)	Ha az élességet és az expozíciót egyaránt szeretné rögzíteni, akkor tartsa lenyomva a(z)  gombot. ¹
 Csak AE-zár	Az expozíció rögzítéséhez tartsa lenyomva a(z)  gombot. ²
  AE-rögzítés (Tartás)	Az expozíció rögzítéséhez nyomja meg a(z)  gombot. A fényképezőgép az expozíció rögzítését akkor sem oldja fel, ha Ön megnyomja a kioldógombot. ³ Az expozíció rögzítésének a feloldásához nyomja meg újból a(z)  gombot.
 Csak AF-zár	Az élesség rögzítéséhez tartsa lenyomva a(z)  gombot. ⁴



¹ Amikor az expozíciókompenzáció beállítására szolgáló képernyő megjelenik, akkor a fényképezőgép feloldja az élességállítás és az expozíció rögzítését.

² Amikor az expozíciókompenzáció beállítására szolgáló képernyő megjelenik, akkor a fényképezőgép feloldja az expozíció rögzítését.

³ Amikor az expozíciókompenzáció módosul, akkor a fényképezőgép feloldja az expozíció rögzítését.

⁴ Amikor az expozíciókompenzáció beállítására szolgáló képernyő megjelenik, akkor a fényképezőgép feloldja az élesség rögzítését.

Megjegyzések az AE/AF-zár gombra vonatkozóan

- A következő fényképezési módokban a fényképezőgép még a(z)  gomb megnyomásakor sem rögzíti az expozíciót.
 - M** (kézi) mód
 - Időzített videó (Éjszakai égbolt (150 perc) vagy Csillagnyomv. (150 perc) során), Tűzijáték vagy Többsz. exp. Világosítá** motívumprogram mód
- Amikor az élességállítás  **MF** (kézi élességállítás) módra van állítva, akkor a fényképezőgép még a(z)  gomb megnyomásakor sem rögzíti az élességet.



Hangbeállítások

Válassza a következő lehetőséget: **MENU** gomb → **Y** menü ikon → Hangbeállítások → **OK** gomb

Opció	Leírás
Gombnyomás hangja	Ha a Be (alapbeállítás) van kiválasztva, a fényképezőgép egy hangjelzést ad a műveletek elvégzésekor, két hangjelzést az élesség beállításakor, illetve három hangjelzést, ha hiba történik. Bekapcsoláskor az üdvözlő képernyő hangja is hallható. <ul style="list-style-type: none">A(z) Háziállat portré motívumprogram mód használatakor a hangjelzések le vannak tiltva.
Zár hangja	Ha a Be (alapbeállítás) van kiválasztva, hallható a zár hangja, amikor a fényképezőgép kiold. <ul style="list-style-type: none">A zár hangja nem hallható videó rögzítésekor, valamint a(z) Egyszerű panoráma és a(z) Háziállat portré motívumprogram mód használatakor.

Automatikus kikapcs.

Válassza a következő lehetőséget: **MENU** gomb → **Y** menü ikon → Automatikus kikapcs. → **OK** gomb

Ez a beállítás határozza meg az időt, amelynek elteltével a fényképezőgép készenléti módba lép (☞25).

A(z) **30 mp**, a(z) **1 perc** (alapbeállítás), a(z) **5 perc** és a(z) **30 perc** lehetőség közül választhat.

Az automatikus kikapcsolás funkció beállítása

A fényképezőgép készenléti módba lépése előtt eltelt idő a következőképpen van megadva:

- Ha menü látható: 3 perc (ha az automatikus kikapcsolás beállítása **30 mp** vagy **1 perc**)
- Ha **Háziállat portré** használatával fényképez: 5 perc (ha az automatikus kikapcsolás beállítása **30 mp** vagy **1 perc**)
- Ha **Mosoly időzítő** használatával fényképez: 5 perc (ha az automatikus kikapcsolás beállítása **30 mp** vagy **1 perc**)
- Amikor a fényképezőgép hálózati tápegységhez kapcsolódik: 30 perc
- Amikor csatlakozásra vár a **Kapcs. intell. eszköz** beállítással: 30 perc



Kártya formázása/Memória formázása

Válassza a következő lehetőséget: **MENU** gomb → **Y** menü ikon → **Kártya formázása/Memória formázása** → **OK** gomb

Ez az opció használható a memóriakártya és a belső memória formázására.

A memóriakártya és a belső memória formázásával végleg töröl minden adatot. A törölt adatok nem állíthatók vissza. A formázás előtt megőrizni kívánt képeket mentse el egy számítógépen.

- Előfordulhat, hogy vezeték nélküli kapcsolat létesítése közben nem tudja kiválasztani ezt a beállítást.

Memóriakártya formázása

- Helyezzen memóriakártyát a fényképezőgépbe.
- Válassza ki a beállítás menü **Kártya formázása** lehetőségét, és nyomja meg az **OK** gombot.

A belső memória formázása



- A memóriakártyát távolítsa el a fényképezőgépből.
- Válassza ki a beállítás menü **Memória formázása** lehetőségét, és nyomja meg az **OK** gombot.

A formázás megkezdéséhez a megjelenő képernyőn válassza a **Formázás** lehetőséget, és nyomja meg az **OK** gombot.

- Ne kapcsolja ki a fényképezőgépet, illetve ne nyissa ki az akkumulátorfedelelet/kártyafedelelet formázás közben.





Nyelv/Language

Válassza a következő lehetőséget: MENU gomb →  menü ikon → Nyelv/Language →  gomb

Válassza ki a fényképezőgép menüinek és üzeneteinek nyelvét.

HDMI-kimenet



Válassza a következő lehetőséget: MENU gomb →  menü ikon → HDMI-kimenet →  gomb

Válassza ki a(z) HDMI-kimenet során alkalmazandó képfelbontást.

A(z) **Automatikus** (alapbeállítás) választása esetében a fényképezőgép a csatlakoztatott TV által támogatott felbontásnak megfelelően automatikusan kiválasztja a(z) **2160p**, a(z) **1080p** vagy a(z) **720p** lehetőséget.



Töltés számítógépről

Válassza a következő lehetőséget: MENU gomb →  menü ikon → Töltés számítógépről
→  gomb

Opció	Leírás
AUTO Automatikus (alapbeállítás)	Amikor a fényképezőgép bekapcsolt számítógépre csatlakozik () 110), az akkumulátort a számítógép automatikusan tölteni kezdi. <ul style="list-style-type: none">A bekapcsolás jelzőfénye (charge feliratú lámpa) lassan villog, ami azt jelenti, hogy az akkumulátor töltődik. Amikor a töltés befejeződött, a bekapcsolás jelzőfénye (töltésjelző lámpa) villogásról folyamatos világításra vált át.
Ki	Ha a fényképezőgép nem csatlakozik számítógépre, a fényképezőgépben lévő akkumulátor nem töltődik.

Megjegyzések a számítógéppel történő töltésre vonatkozóan

- Amikor számítógépre csatlakozik, a fényképezőgép bekapcsol, és elkezd tölteni az akkumulátort. Ha a fényképezőgépet kikapcsolja, a töltés leáll.
- A teljesen lemerült akkumulátor feltöltése körülbelül 5 órát vesz igénybe. Az akkumulátor töltési ideje megnő, ha közben képeket másol a számítógépre.
- A fényképezőgép automatikusan kikapcsol, ha a töltés befejezése után 30 percig nincs kommunikáció a számítógéppel.

Amikor a bekapcsolás jelzőfénye (charge feliratú lámpa) gyorsan villog

A töltés nem működik, valószínűleg az alábbi okok miatt.

- A környezeti hőmérséklet nem alkalmas a töltéshez. Zárt térben töltsse fel az akkumulátort, 5°C és 35°C közötti környezeti hőmérsékleten.
- Nem megfelelően csatlakozik az USB-kábel, vagy az akkumulátor meghibásodott. Csatlakoztassa megfelelően az USB-kábelt, vagy ha szükséges, cserélje ki az akkumulátort.
- A számítógép energiatakarékos módban van és nem biztosít feszültséget. Aktiválja a számítógépet.
- Az akkumulátor nem tölthető, mivel ezt a számítógép specifikációja vagy beállításai nem támogatják.



Kísérőszöveg

Válassza a következő lehetőséget: **MENU** gomb → **Y** menü ikon → **Kísérőszöveg** → **OK** gomb

Itt hozzárendelheti a korábban beállított kísérőszöveget a rögzítendő képekhez. A hozzáfűzött kísérőszöveget a SnapBridge alkalmazással rányomtathatja az intelligens eszközre küldendő képekre. Ehhez először konfigurálnia kell a(z) SnapBridge alkalmazást. További információkat a SnapBridge alkalmazás online súgójában talál. A ViewNX-i metaadatok segítségével a mellékelt megjegyzést is ellenőrizheti.

Opció	Leírás
Kísérőszöveg hozzáfűzése	<p>A(z) Kísérőszöveg beírása segítségével regisztrált kísérőszöveg csatolódik a képekhez.</p> <ul style="list-style-type: none">Válassza ki a Kísérőszöveg hozzáfűzése lehetőséget, nyomja meg a ▶ gombot, és jelölje be a jelölőnégyzetet (✓). Amikor megnyomja az OK gombot, a fényképezőgép engedélyezi a beállítást, és a megjegyzést hozzáfűzi az ezt követően rögzített képekhez.
Kísérőszöveg beírása	<p>A kísérőszöveg hossza legfeljebb 36 alfanumerikus karakter lehet.</p> <ul style="list-style-type: none">Válassza a Kísérőszöveg beírása lehetőséget, nyomja meg a ▶ gombot, és megjelenik a beviteli képernyő. A beviteli módszer részletes leírása itt található: „A szövegbeviteli billentyűzet használata” (📖160).

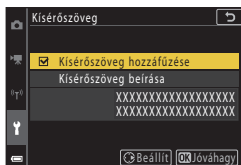

✓ A képekhez kapcsolódó kísérőszövegekre vonatkozó megjegyzések

Képkísérőszövegek nem fűzhetők videókhöz.

✎ Kísérőszöveg megjelenítése

A kísérőszöveg nem jelenik meg a képeknek a fényképezőgépen történő visszajátzásakor.



Szerzői jogi adatok

Válassza a következő lehetőséget: MENU gomb → Y menü ikon → Szerzői jogi adatok → OK gomb

Itt hozzárendelheti a korábban beállított szerzői jogi adatokat a rögzítendő képekhez. A hozzáfűzött szerzői jogi adatokat a SnapBridge alkalmazással rányomtathatja az intelligens eszközre küldendő képekre. Ehhez először konfigurálnia kell a(z) SnapBridge alkalmazást. További információkat a SnapBridge alkalmazás online súgójában talál. A ViewNX-i metaadatok segítségével a szerzői jogi adatokat is ellenőrizheti.

Opció	Leírás	
Szerzői adatok csatolása	<p>A(z) Művész és a(z) Szerzői jog segítségével regisztrált szerzői jogi adatok csatolódnak a képekhez.</p> <ul style="list-style-type: none">Válassza ki a Szerzői adatok csatolása lehetőséget, nyomja meg a ► gombot, és jelölje be a jelölőnégyzetet (✓). Amikor megnyomja az OK gombot, a fényképezőgép engedélyezi a beállítást, és a szerzői jogi adatokat hozzáfűzi az ezt követően rögzített képekhez.	
Művész	<p>A művész nevének hossza legfeljebb 36 alfanumerikus karakter lehet.</p> <ul style="list-style-type: none">Válassza a Művész lehetőséget, nyomja meg a ► gombot, és megjelenik a beviteli képernyő. A beviteli módszer részletes leírása itt található: „A szövegbeviteli billentyűzet használata” (160).	
Szerzői jog	<p>Legfeljebb 54 alfanumerikus karakterből álló nevű szerzőijog-tulajdonost regisztrálhat</p> <ul style="list-style-type: none">Válassza a Szerzői jog lehetőséget, nyomja meg a ► gombot, és megjelenik a beviteli képernyő. A beviteli módszer részletes leírása itt található: „A szövegbeviteli billentyűzet használata” (160).	

✓ Megjegyzések a szerzői jogi adatokra vonatkozóan

- Szerzői jogi adatok nem fűzhetők videókhöz.
- A művészek és szerzőijog-tulajdonosok nevével való visszaélések megelőzésére a fényképezőgép kölcsönadása vagy tulajdonjogának átruházása előtt tiltsa le a **Szerzői adatok csatolása** beállítást. Ezenkívül töröljön minden adatot a művész neve és a szerzőijog-tulajdonos neve mezőből.
- A Nikon nem felelős a **Szerzői jogi adatok** használatából eredő bajokért vagy károkért.

📝 A szerzői jogi adatok megjelenítése

- A szerzői jogi adatok nem jelennek meg még a képeknek a fényképezőgépen való visszajátszásakor sem.
- Ha a **Művész** és a **Szerzői jog** információkat is megadja, csak a szerzői jog tulajdonosának neve kerül rá a képekre a SnapBridge alkalmazásban.



Helyadatok

Válassza a következő lehetőséget: **MENU** gomb → **?** menü ikon → **Helyadatok** → **OK** gomb

Megadhatja, hogy a készített képeket a gép ellássa-e a készítés helyére vonatkozó adatokkal.

Opció	Leírás
Letöltés int. eszközzől	Válassza a(z) Igen lehetőséget, ha az intelligens eszközzől származó helyadatokat szeretné hozzáadni a készítendő képekhez. Engedélyezze a helyadatok funkciót a SnapBridge alkalmazásban.
Pozíció	Megjeleníti a beszerzett helyadatokat. <ul style="list-style-type: none">A megjelenítés közben az adatok nem frissülnek. Frissítésükhöz adja ki ismét a Pozíció parancsot.

Av/Tv váltása

Válassza a következő lehetőséget: **MENU** gomb → **?** menü ikon → **Av/Tv váltása** → **OK** gomb

Módosíthatja, hogy a(z) **M** módban melyik vezérlővel lehessen beállítani az expozíciót.

Opció	Leírás
OFF Ne váltsa a kiválasztást (alapbeállítás)	A záridő (Tv) beállításához a vezérlőtárcsát, az f-érték (Av) beállításához pedig a választógombot használhatja.
ON Kiválasztás váltása	A záridő (Tv) beállításához a választógombot, az f-érték (Av) beállításához pedig a vezérlőtárcsát használhatja.



MF élességkiemelés

Válassza a következő lehetőséget: **MENU** gomb → **Y** menü ikon → MF élességkiemelés → **OK** gomb

Opció	Leírás
Be (alapbeállítás)	Az MF (kézi élességállítás) használatakor a fényképezőgép a képmegjelenítő képernyőn fehérrel kiemelve jeleníti meg a fókuszban lévő területeket az élességállítás megkönnyítése érdekében (📖64, 65).
Ki	A kiemelési funkció le van tiltva.

Alapértékek

Válassza a következő lehetőséget: **MENU** gomb → **Y** menü ikon → Alapértékek → **OK** gomb

A **Visszaállítás** opció választásakor a fényképezőgép beállításai visszaállnak az alapértelmezett értékekre.

- A hálózat menübeállításai is visszaállnak alapbeállításra.
- Egyes beállítások, mint az **Időzóna és dátum** vagy a **Nyelv/Language**, nem kerülnek visszaállításra.
- Előfordulhat, hogy vezeték nélküli kapcsolat létesítése közben nem tudja kiválasztani ezt a beállítást.

A fájlszámozás visszaállítása

Ha a fájlok sorszámát szeretné visszaállítani „0001”-re, akkor az **Alapértékek** lehetőség kiválasztása előtt először törölje a memóriakártyára vagy a belső memóriába mentett összes képet.

Érintésvezérlés

Válassza a következő lehetőséget: **MENU** gomb → **Y** menü ikon → Érintésvezérlés → **OK** gomb

Annak a beállítása, hogy engedélyezve legyenek-e az érintési vezérlőszervek (📖7).

Az alapbeállítás: **Bekapcsol**



Megfelelőségi jelölések

Válassza a következő lehetőséget: **MENU** gomb → **!** menü ikon → **Megfelelőségi jelölések** → **OK** gomb

A megfelelőségi jelölések megtekintése, amelyeknek a fényképezőgép megfelel.

Firmware verzió

Válassza a következő lehetőséget: **MENU** gomb → **!** menü ikon → **Firmware verzió** → **OK** gomb

Megtekintheti a fényképezőgép firmware verzióját.

- Előfordulhat, hogy vezeték nélküli kapcsolat létesítése közben nem tudja kiválasztani ezt a beállítást.



Műszaki tájékoztató

Tájékoztatók.....	182
Tájékoztató a vezeték nélküli kommunikációs funkciókról.....	183
A termék gondozása	185
A fényképezőgép	185
Az akkumulátor	186
A töltőadapter	187
Memóriakártyák.....	188
Tisztítás és tárolás.....	189
Tisztítás.....	189
Tárolás	189
Hibaüzenetek.....	190
Hibaelhárítás	193
Fájlnemek.....	204
Kiegészítők.....	205
ML-L7 távvezérlő	206
Műszaki adatok.....	210
A gépben használható memóriakártyák.....	214
Tárgymutató.....	216



Tájékoztatások

Megjegyzések európai vásárlóink számára

FIGYELEM: A NEM MEGFELELŐ TÍPUSÚ ELEM/AKKUMULÁTOROK HASZNÁLATA ROBBANÁSVESZÉLYES.

Ez az ikon azt jelzi, hogy az elektromos és elektronikus berendezéseket elkülönítve kell begyűjteni.

Az alábbi információ kizárólag az európai vásárlókra vonatkozik:

- Ezt a terméket külön, erre a célra kijelölt helyen gyűjtik be. Ne dobja ki háztartási hulladékként.
- Az elkülönített begyűjtés és az újrahasznosítás segít a természeti erőforrások megóvásában, valamint megelőzi a helytelen ártalmatlanítás miatt bekövetkező, az emberi egészségre és a környezetre káros hatásokat.
- Amennyiben bővebb információt szeretne kapni, lépjen kapcsolatba a viszonteladóval vagy a hulladékkezelésért felelős helyi szervekkel.



AZ ELHASZNÁLT ELEMET/AKKUMULÁTOROKAT AZ UTASÍTÁSOKNAK MEGFELELŐEN GYŰJTSE.

Ez a jel az elemet/akkumulátort azt jelzi, hogy az elemet/akkumulátort külön kell begyűjteni.

Az alábbi információ kizárólag az európai vásárlókra vonatkozik:

- Minden elemet/akkumulátort – akár meg van jelölve ezzel a jellel, akár nem – megfelelő begyűjtési ponton elkülönítve kell begyűjteni. Ne dobja ki háztartási hulladékként.
- Amennyiben bővebb információt szeretne kapni, lépjen kapcsolatba a viszonteladóval vagy a hulladékkezelésért felelős helyi szervekkel.



Tájékoztató a vezeték nélküli kommunikációs funkciókról

Vezeték nélküli eszközökre vonatkozó korlátozások

A termékben lévő vezeték nélküli adóvevő megfelel az értékesítés országában érvényes vezeték nélküli szabályozásoknak, és nem használható más országokban (az Európai Unióban és az EFTA országaiban vásárolt termék bárhol használható az Európai Unióban és az EFTA országaiban). A Nikon nem vállal felelősséget a más országokban történő használatért. Azok a felhasználók, akik nem biztosak az eredeti értékesítési országban, forduljanak a helyi Nikon szervizközponthoz vagy egy hivatalos Nikon szervizhez. Ez a korlátozás csak a vezeték nélküli funkcióra érvényes, és nem érinti a termék egyéb használatát.

Biztonság

Bár a termék előnyei közé tartozik, hogy hatókörén belül vezeték nélkül lehet adatokat cserélni vele, a védelem kikapcsolása a következő hátrányokkal járhat:

- Adatlopás: Rosszindulatú harmadik felek a vezeték nélküli átvitel lehallgatásával ellopják a felhasználói azonosítókat, jelszavakat és egyéb személyes információkat.
- Engedély nélküli hozzáférés: Illetéktelen felhasználók hozzáférhetnek a hálózathoz, és ott megváltoztathatják az adatokat vagy más rosszindulatú cselekményeket hajthatnak végre. Felhívjuk figyelmét, hogy a vezeték nélküli hálózatok kialakítása miatt célzott támadásokkal bekapcsolt védelem mellett is történhet illetéktelen hozzáférés. A Nikon nem felelős az adatok vagy információk adatátvitel során előforduló kiszivárgásáért.
- Ne kapcsolódjon rá olyan hálózatra, amelyhez nincs jogosultsága, akkor sem, ha az illető hálózat megjelenik okostelefonján vagy táblagépen. Az ilyen rákapcsolódás illetéktelen hozzáférésként minősülhet. Csak olyan hálózatokra kapcsolódjon, amelyekhez jogosultsággal rendelkezik.

Személyes adatok kezelése és jogi nyilatkozat

- A készüléken regisztrált és konfigurált felhasználói információk, beleértve a vezeték nélküli LAN csatlakozási beállításokat és egyéb személyes információkat, módosulhatnak és elveszhetnek a készülék meghibásodása, statikus elektromosság, baleset, javítás vagy egyéb helytelen kezelés miatt. A fontos információkról mindig tartson külön másolatot. A Nikon nem vállal felelősséget a nem Nikon-nal kapcsolatos tartalmak módosulása vagy elvesztése okozta közvetlen vagy közvetett károkért vagy nyereségvesztésért.
- Mielőtt kidobna vagy továbbadna valakinek egy adattároló eszközt, az eszközön regisztrált és konfigurált minden felhasználói adat – beleértve a vezeték nélküli LAN csatlakozási beállításokat és egyéb személyes információkat – törlése érdekében a beállítás menüben (📖120) hajtsa végre a(z) **Alapértékek** funkciót.
- A Nikon nem felelős az e termék illetéktelen használata miatt bekövetkező esetleges károkért a termék ellopása vagy elvesztése esetén.



A termék exportálásához vagy külföldre viteléhez kapcsolódó óvintézkedések

Ez a termék az Egyesült Államok Exporteljárási Szabályai (EAR) hatálya alá esik. Az Egyesült Államok kormányzatának engedélye nélkül exportálható, az alábbi országok kivételével, amelyek e fejezet írásának időpontjában embargó vagy külön ellenőrzés alatt állnak: Kuba, Irán, Észak-Korea, Szudán és Szíria (a lista változhat).

Tájékoztatás az Európában élő vásárlóink részére

Megfelelőségi nyilatkozat (Európa)

A Nikon Corporation ezennel kijelenti, hogy a COOLPIX A1000 típusú rádióberendezés eleget tesz a 2014/53/EU irányelv előírásainak.

Az EU-megfelelőségi nyilatkozat teljes szövege a következő weboldalon olvasható: https://imaging.nikon.com/support/pdf/DoC_N1721.pdf.

- Maximális kimeneti teljesítmény:
 - Wi-Fi: 9,98 dBm (EIRP)
 - Bluetooth: 3,54 dBm (EIRP)
 - Bluetooth Alacsony energiafelhasználás: 2,98 dBm (EIRP)
- Működési frekvencia:
 - Wi-Fi: 2412–2462 MHz (1–11. csatorna)
 - Bluetooth: 2402–2480 MHz
 - Bluetooth Alacsony energiafelhasználás: 2402–2480 MHz



A termék gondozása

Az alábbi óvintézkedések mellett figyelmesen olvassa el a „Saját biztonsága érdekében” (□vi–ix) című részben szereplő figyelmeztetéseket, és a készülék használata, illetve tárolása során tartsa is be azokat.

A fényképezőgép

A fényképezőgépet ne tegye ki erős ütődéseknek

Az erős ütődések és rázkódás a fényképezőgép meghibásodását okozhatják. Emellett ne fejtse ki erőt az objektívre és az objektívfedélre sem, és ne érintse meg azokat.

Tartsa szárazon a készüléket

A fényképezőgépet károsítja, ha vízbe merül, vagy ha magas páratartalmú helyen tárolják.

Kerülje a hirtelen hőmérséklet-változást

A hőmérséklet hirtelen változása páralecsapódást idézhet elő a készülékben. Ez például akkor fordulhat elő, ha Ön fűtött épületből kimegy a hideg utcára, vagy bejön onnan. Ilyenkor a páralecsapódás és a hőmérséklet ingadozás megakadályozása érdekében helyezze a készüléket hordozó tokba vagy jól záródó műanyag zacskóba.

Tartsa távol a fényképezőgépet az erős mágneses mezőktől

Ne használja és ne tárolja a készüléket olyan berendezések közelében, amelyek erős elektromágneses sugárzást vagy mágneses mezőt hoznak létre. Ez adatvesztést, illetve a fényképezőgép meghibásodását okozhatja.

Ne tartsa az objektívet hosszú ideig erős fényforrás felé

A fényképezőgép használata vagy tárolása során ne fordítsa az objektívet hosszú ideig a nap vagy más erős fényforrás felé. Az erős fény károsíthatja a képérzékelőt, és elmosódott fehér foltokat hozhat létre a fényképeken, illetve torzíthatja azokat.

A tápellátás megszüntetése vagy a memóriakártya eltávolítása előtt kapcsolja ki a fényképezőgépet

Ne vegye ki az akkumulátort a készülék bekapcsolt állapotában, fényképezéskor vagy a képek törlése közben. Ha ilyenkor megszünteti a tápellátást, elveszhetnek az adatok és károsodhat a memóriakártya vagy a fényképezőgép elektronikája.



Megjegyzések a monitorra vonatkozóan

- A monitorok (és az elektronikus keresők) rendkívül precízen összeállított eszközök; a képpontok legalább 99,99 százaléka működik, és legfeljebb 0,01 százaléka hiányzik vagy hibás. Ezért az említett kijelzők tartalmazhatnak képpontokat, melyek mindig világítanak (fehéren, pirosan, kéken vagy zölden), vagy soha nem világítanak (feketék), ez azonban nem utal hibás működésre és nincs hatással a készülékkel rögzített képekre.
- Erős fényben előfordulhat, hogy a képek nehezen láthatók a monitoron.
- Ne nyomja meg erősen a monitort, mivel ezzel a monitor sérülését vagy meghibásodását okozhatja. Ha a monitor megsérül, legyen óvatos, nehogy az üvegszilánkok sérülést okozzanak, és vigyázzon, nehogy a folyadék-kristály a szemébe, szájába vagy a bőrére kerüljön.

Az akkumulátor

Övintézkedések

- Az akkumulátor a használat során felmelegedhet.
- Ne használja az akkumulátort, ha a környezeti hőmérséklet alacsonyabb 0°C-nál vagy magasabb 40°C-nál, mivel ez az akkumulátor meghibásodását okozhatja.
- Ha olyan rendellenességeket észlel, mint pl. az akkumulátorból eredő túl magas hőmérséklet, füst vagy szokatlan szag, azonnal szakítsa meg a készülék használatát, és forduljon a forgalmazóhoz vagy egy hivatalos Nikon szervizhez.
- Miután kivette az akkumulátort a fényképezőgépből vagy a külön megvásárolható akkutöltőből, a szigetelése érdekében helyezze műanyag vagy bármilyen tasakba.

Az akkumulátor töltése

Amikor előveszi a fényképezőgépet, ellenőrizze az akkumulátor töltöttségi szintjét, és ha szükséges, töltsen fel az akkumulátort.

- Használat előtt zárt térben töltsen fel az akkumulátort, 5°C és 35°C közötti környezeti hőmérsékleten.
- A magas akkumulátor hőmérséklet megakadályozhatja az akkumulátor megfelelő töltését és csökkentheti az akkumulátor teljesítményét. Az akkumulátor használat közben felmelegedhet. Mielőtt tölteni kezdené, várja meg, hogy lehűljön. Ha az akkumulátort a fényképezőgépbe helyezve a töltőadapter vagy számítógép használatával tölti, az akkumulátor 0°C alatti, illetve 50°C feletti akkumulátor hőmérsékleten nem töltődik.
- Ha az akkumulátor már teljesen fel van töltve, ne folytassa a töltést, mert ez ronthatja az akkumulátor teljesítményét.
- Az akkumulátor hőmérséklete töltés közben megemelkedhet. Ez azonban nem jelent meghibásodást.

Tartalék akkumulátorok

Fontos események fényképezéséhez lehetőleg vigyen magával egy teljesen feltöltött tartalék akkumulátort.

Az akkumulátor használata hidegben

Hideg időben az akkumulátor a szokásosnál hamarabb lemerülhet. Ha alacsony hőmérsékleten lemerülő félben lévő akkumulátort használ, a fényképezőgép nem biztos, hogy bekapcsol. A tartalék akkumulátort tartsa meleg helyen (pl. a belső zsebében), és szükség esetén helyezze be a gépbe. A hidegben lemerült akkumulátor felmelegedés után részben visszanyerheti a töltöttségét.



Akkumulátor érintkezők

Az akkumulátor érintkezőinek beszenyeződése megakadályozhatja a fényképezőgép működését. Ha az akkumulátor érintkezői beszenyeződnének, használat előtt törölje le azokat tiszta, száraz ruhával.

Lemerült akkumulátor töltése

Ha a fényképezőgépet be- vagy kikapcsolja, miközben lemerült akkumulátor van behelyezve, az akku élettartama csökkenhet. Használat előtt tölts fel a lemerült akkumulátort.

Az akkumulátor tárolása

- Amikor nem használja, az akkumulátort mindig távolítsa el a fényképezőgépből vagy a külön megvásárolható akkutöltőről. A fényképezőgépbe helyezett akkumulátor feszültsége minimális mértékben csökken akkor is, ha nem használja a készüléket. Ezzel az akkumulátort túlságosan lemerítheti, és használhatatlanná válhat.
- Javasolt hat hónapon belül feltölteni a lemerült akkumulátort. Ha az akkumulátort hosszabb ideig tárolja, legalább hathavonta tölts fel újra, és mielőtt újfent eltárolná, addig használja a fényképezőgépet, amíg az akkumulátor töltöttségi szintjének jelzése  nem lesz.
- Szállításkor az akkumulátort a szigetelése érdekében helyezze műanyag vagy bármilyen tasakba, és tárolja hűvös helyen. Az akkumulátort száraz helyen kell tárolni, 15°C és 25°C közötti környezeti hőmérsékleten. Az akkumulátort ne tárolja forró vagy nagyon hideg helyen.

Akku élettartama

Ha a szobahőmérsékleten használt teljesen feltöltött akkumulátor egyre gyorsabban lemerül, cserélje ki. Vásároljon új akkumulátort.

Használt akkumulátorok újrahasznosítása

Az akkumulátorokat a helyi jogszabályoknak megfelelően hasznosítsa újra, de előbb mindenképpen szigetelje ragasztószalaggal érintkezőjüket.

A töltőadapter

- Az EH-73P típusú töltőadapter csak kompatibilis készülékhez használható. Más gyártmányú vagy típusú készüléket ne használjon.
- UC-E21 típusútól eltérő USB-kábelt ne használjon. Az UC-E21 típusútól eltérő USB-kábel használata túlmelegedést, tüzet vagy elektromos áramütést okozhat.
- Semmilyen körülmények között ne használjon az EH-73P típusú töltőadaptertől eltérő márkájú vagy modellű hálózati tápegységet, és ne használjon kereskedelmi forgalomban kapható USB hálózati tápegységet, illetve mobiltelefonhoz tartozó akkutöltőt. Ezen óvintézkedés be nem tartása a fényképezőgép túlhevülését és károsodását okozhatja.
- A(z) EH-73P 100–240 V feszültségű, 50/60 Hz-es váltóáramú elektromos hálózatokon használható. Más országokban használjon csatlakozó adaptert (kereskedelmi forgalomban kapható), ha szükséges. A csatlakozó adapterekkel kapcsolatos tudnivalókról lépjen kapcsolatba az utazási irodával.



Memóriakártyák

Óvintézkedések

- Kizárólag Secure Digital típusú memóriakártyákat használjon (☞214).
- Tartsa be a memóriakártya dokumentációjában ismertetett óvintézkedéseket.
- Ha a memóriakártya írásvédelmi kapcsolója le van zárva, nem készíthet képet a memóriakártyára, nem törölhet róla képet, és nem formázhatja a kártyát.
- A kártyára ne ragasszon címkéket vagy matricákat.

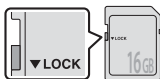

Írásvédelmi kapcsoló

Formázás

- A memóriakártyát ne formázza számítógépen.
- Amikor a fényképezőgépbe egy olyan memóriakártyát helyez be, amelyet korábban egy másik készülékkel használtak, a memóriakártyát formázza ezzel a fényképezőgéppel. Javasolt az új memóriakártyák formázása is, mielőtt ezzel a fényképezőgéppel használja.
- **Ne feledje, hogy a memóriakártya formázása az összes képet és minden adatot véglegesen töröl a memóriakártyáról.** Ezért a memóriakártya formázása előtt feltétlenül készítsen másolatot a megtartani kívánt képekről.
- Ha bekapcsolt fényképezőgép mellett **A kártya nincs megformázva. Megformázza a kártyát?** üzenet jelenik meg, akkor a kártyát formázni kell. Ha a kártyán olyan adatok vannak, amelyet nem szeretne törölni, válassza a **Nem** lehetőséget. A fájlokot másolja át egy számítógépre vagy más adathordozóra. Ha formázni szeretné a kártyát, válassza az **Igen** lehetőséget. Megjelenik egy megerősítő párbeszédpanel. A formázás megkezdéséhez nyomja meg az **OK** gombot.
- Az alábbi műveleteket ne hajtsa végre formázás közben, akkor amikor a fényképezőgép adatot ír a memóriakártyára vagy töröl onnan, illetve a számítógépre történő adatátvitel közben. A fentiek figyelmen kívül hagyása adatvesztéshez vezethet, illetve károsíthatja a fényképezőgépet vagy a memóriakártyát:
 - Az akkumulátor vagy a memóriakártya eltávolításához/behelyezéséhez ne nyissa ki az akkumulátorfedelelet/kártyafedelelet.
 - Ne kapcsolja ki a fényképezőgépet.
 - Ne csatlakoztassa le a hálózati tápegységet.



Tisztítás és tárolás

Tisztítás

Ne használjon alkoholt, hígítót és más illékony vegyszereket.

Objektív/ kereső	Ne érjen kézzel az objektív üvegéhez. A por és textilfoszlányok eltávolításához használjon pumpát (ez egy kis, üreges nyelű ecset, amelynek az egyik végén gumigömb van, és azzal levegőt lehet kifújni az ecset másik végén). A pumpával el nem távolítható ujjlenyomatokat és egyéb foltokat puha törölkendővel törölje le az objektívról, a közepétől a széle felé haladó, körkörös mozdulatokkal. Ha az objektív még így sem lett tiszta, törölje le egy kereskedelemben kapható objektív tisztító folyadékkal kissé megnedvesített törölruhával.
Monitor	A por vagy textilfoszlányok eltávolításához használjon pumpát. Az ujjlenyomatokat és más foltokat puha, száraz törölruhával törölje le, ügyelve arra, hogy ne nyomja meg a monitort.
Váz	Por, homok vagy egyéb szennyeződés eltávolítására használjon pumpát, majd puha, száraz ruhával óvatosan törölgesse át a fényképezőgépet. Vízparton vagy más homokos, illetve poros helyen való használat után tiszta vízzel kissé megnedvesített, puha ruhával törölgesse le a fényképezőgépről a rárakódott homokot, port és sót, majd gondosan szárítsa meg a készüléket. Megjegyzés: a fényképezőgépbe került idegen anyagok olyan károsodást okozhatnak, amelyre a jótállás nem vonatkozik.

Tárolás

Vegye ki az akkumulátort, ha hosszabb ideig nem használja a fényképezőgépet. A penészesedés és rozsdásodás elkerüléséhezhavonta legalább egyszer vegye ki a fényképezőgépet a tárolóhelyről.

Mielőtt ismét visszarakná a helyére, kapcsolja be, és nyomja le néhányszor a kioldógombot. Ne tárolja a fényképezőgépet az alábbi helyeken:



- Rossz szellőzésű vagy 60%-nál magasabb páratartalmú helyen
- Olyan helyen, ahol 50°C-nál magasabb vagy -10°C-nál alacsonyabb hőmérsékletnek lehet kitéve
- Erős elektromágneses mezőt előidéző készülék, például televízió vagy rádió közelében.

Az akkumulátor tárolásához kövesse a „A termék gondozása” (📖185) című fejezet „Az akkumulátor” (📖186) című részében foglalt óvintézkedéseket.



Hibaüzenetek

Ha egy hibaüzenet jelenik meg, tekintse meg az alábbi táblázatot.

Kijelzés	Ok/megoldás	
Az akkumulátor hőmérséklete megemelkedett. A fényképezőgép kikapcsol.	A fényképezőgép automatikusan kikapcsol. Várja meg, míg a fényképezőgép vagy az akkumulátor lehül, mielőtt újra használja.	-
A túlmelegedés megelőzése érdekében a fényképezőgép kikapcsol.		
A memóriakártya írásvédett.	Az írásvédelmi kapcsoló „zárt” állásban van. Oldja ki.	188
Ez a kártya nem használható.	Hiba történt a memóriakártya hozzáférése során. <ul style="list-style-type: none"> • Használjon engedélyezett memóriakártyát. • Ellenőrizze, hogy tiszták-e az érintkezők. • Ellenőrizze, hogy a memóriakártya megfelelően van-e behelyezve. 	16, 214
A kártya nem olvasható.		
A kártya nincs megformázva. Megformázza a kártyát?	A memóriakártya nincs megformázva a fényképezőgéppel való használathoz. A formázással minden adatot töröl a memóriakártyáról. Ha bármilyen képről másolatot szeretne megtartani, a memóriakártya formázása előtt válassza a Nem lehetőséget és a képeket másolja át a számítógépére. A memóriakártya formázásához válassza az Igen lehetőséget, és nyomja meg az  gombot.	16, 188
Betelt a memória.	Töröljön képeket vagy helyezzen be új memóriakártyát.	16, 28
A kép nem menthető.	Hiba történt a kép rögzítése során. Helyezzen be új memóriakártyát, vagy formázza a memóriakártyát vagy a belső memóriát.	16, 173
	A fényképezőgép a felhasználható fájlismakok végére ért. Helyezzen be új memóriakártyát, vagy formázza a memóriakártyát vagy a belső memóriát.	16, 173
	Nincs elég hely a másolat elmentéséhez. Töröljön képeket a célhelyről.	28
A képet nem lehet módosítani.	Ellenőrizze, hogy a képek szerkeszthetők-e.	88, 199
Videó nem rögzíthető.	Időtúllépési hiba történt a videó rögzítése közben a memóriakártyán. Használjon gyorsabb írásra képes memóriakártyát.	98, 214



Kijelzés	Ok/megoldás	
A memória nem tartalmaz képet.	<p>Sem a belső memóriában, sem a memóriakártyán nincs fénykép.</p> <ul style="list-style-type: none"> Vegye ki a memóriakártyát a gép belső memóriájában lévő képek visszajátzásához. A fényképezőgép belső memóriájában tárolt képek memóriakártyára másolásához nyomja meg a MENU gombot, és válassza a Visszajátzás menü Másolás lehetőségét. 	16 120
A fájl nem tartalmaz képadatokat.	<p>A fájl nem ezzel a fényképezőgéppel lett létrehozva vagy szerkesztve. A fájl ezen a fényképezőgépen nem tekinthető meg. Tekintse meg a fájlt egy számítógépen, vagy a fájl létrehozásához, illetve szerkesztéséhez használt eszközhöz.</p>	–
Ez a kép nem választható ki.	A RAW-képek és más fényképezőgépekkel készített képek nem jelölhetők meg feltöltésre.	–
Az összes kép rejtett.	Nincs kép a diavetítéshez stb.	–
Ez a kép nem törölhető.	A kép védve van. Szüntesse meg a kép védelmét.	155
A vaku le van csukva.	Ha a(z) Auto. prog. választó motívumprogram módot használja, még lecsukott vakuval is készíthet képeket. Ilyenkor a vaku nem villan.	34
Vaku felnyitása	Ha a motívumprogram mód értéke Éjszakai portré vagy Ellenfény és a(z) HDR értéke Ki , akkor a fényképezéshez fel kell nyitni a vakut.	35, 37
A fényképezőgépben nincs memóriakártya.	Időzített videó vagy Többsz. exp. Világosítá motívumprogram módban történő fényképezéskor, vagy amikor a fényképezési mód rövid videó bemutató módra van állítva, helyezzen be memóriakártyát.	–
Kapcsolja ki, majd újra be a fényképezőgépet.	<p>Hiba történt az objektív működése során. Ne fejtse ki túlzott erővel az objektívré. Ha a fényképezőgépet kikapcsolja, majd újból bekapcsolja, akkor az objektív normál módon fog működni. Ha a hiba a fényképezőgép kikapcsolása, majd újbóli bekapcsolása után is fennáll, akkor kérjük, hogy forduljon a viszonteladóhoz vagy egy Nikon által engedélyezett szervizképviselőhöz.</p>	–
Kommunikációs hiba	Hiba történt a nyomtatóval történő kommunikáció során. Kapcsolja ki a fényképezőgépet, és csatlakoztassa vissza az USB-kábelt.	112
Rendszerhiba	Hiba történt a fényképezőgép belső elektronikájában. Kapcsolja ki a fényképezőgépet, vegye ki, majd tegye vissza az akkumulátort, majd kapcsolja be újból a fényképezőgépet. Ha a hiba nem szűnik meg, forduljon a forgalmazóhoz vagy egy hivatalos Nikon szervizhez.	193



Kijelzés	Ok/megoldás	
Nyomatóhiba: Ellenőrizze a nyomtató állapotát.	A probléma megoldása után válassza a Folytatás lehetőséget, és nyomja meg az OK gombot a nyomtatás folytatásához.*	-
Nyomatóhiba: ellenőrizze a papírellátást.	Töltse be a megadott méretű papírt, majd válassza a Folytatás lehetőséget, és nyomja meg az OK gombot a nyomtatás folytatásához.*	-
Nyomatóhiba: begyűrődött a papír.	Vegye ki az elakadt papírt, majd válassza a Folytatás lehetőséget, és nyomja meg az OK gombot a nyomtatás folytatásához.*	-
Nyomatóhiba: elfogyott a papír.	Töltse be a megadott méretű papírt, majd válassza a Folytatás lehetőséget, és nyomja meg az OK gombot a nyomtatás folytatásához.*	-
Nyomatóhiba: ellenőrizze a tintát/ festéket.	Probléma történt a nyomtatófestékkel. Ellenőrizze a tintát/festéket, majd válassza a Folytatás lehetőséget, és nyomja meg az OK gombot a nyomtatás folytatásához.*	-
Nyomatóhiba: elfogyott a tinta/festék.	Cserélje ki a festékkazettát, majd válassza a Folytatás lehetőséget, és nyomja meg az OK gombot a nyomtatás folytatásához.*	-
Nyomatóhiba: hibás fájl.	Probléma történt a nyomtatandó képfájjal. A nyomtatás megszakításához válassza a Mégse elemet, és nyomja meg az OK gombot.*	-

* Részletes tájékoztatás és útmutatás a nyomtatóhoz mellékelt dokumentációban található.



Hibaelhárítás

Ha a fényképezőgép nem működik megfelelően, tekintse át a gyakori hibák alábbi listáját, mielőtt a forgalmazóhoz vagy hivatalos Nikon szervizhez fordul.

Tápellátási, kijelző és beállítási problémák

Probléma	Ok/megoldás	
A fényképezőgép be van kapcsolva, de nem válaszol.	<ul style="list-style-type: none">• Várja meg, amíg a felvétel befejeződik.• Ha a probléma továbbra is fennáll, kapcsolja ki a fényképezőgépet. Ha a fényképezőgép nem kapcsol ki, távolítsa el, majd helyezze vissza az akkumulátort vagy az akkumulátorokat, ha hálózati tápegységet használ, válassza le, majd csatlakoztassa újra a hálózati tápegységet. Vegye figyelembe, hogy az éppen rögzítés alatt álló adatok elvesznek, a már rögzített adatokra azonban nincs hatással a tápellátás eltávolítása vagy leválasztása.	–
A fényképezőgép nem kapcsolható be.	<ul style="list-style-type: none">• Az akkumulátor lemerült.• A főkapcsoló az akkumulátor behelyezése után csak néhány másodperc elteltével válik aktívá. A főkapcsoló megnyomása előtt várjon néhány másodpercet.	16, 17, 186 –
A fényképezőgép figyelmeztetés nélkül kikapcsol.	<ul style="list-style-type: none">• Az energiatakarékosság érdekében a fényképezőgép automatikusan kikapcsol (automatikus kikapcsolás funkció).• Alacsony hőmérsékleten a fényképezőgép és az akkumulátor nem biztos, hogy működik.• A fényképezőgép belseje túlmelegedett. Hagyja kikapcsolva a fényképezőgépet, amíg a fényképezőgép belseje le nem hűl, majd próbálja ismét bekapcsolni.	25 186 –
Üres a monitor vagy a kereső.	<ul style="list-style-type: none">• Ki van kapcsolva a fényképezőgép.• Az akkumulátor lemerült.• Az energiatakarékosság érdekében a fényképezőgép automatikusan kikapcsol (automatikus kikapcsolás funkció).• A monitor és a kereső egyszerre nem kapcsolható be. A kereső és a monitor közötti váltáshoz szükség lehet némi időre.• A fényképezőgép számítógépre csatlakozik.• Az időzített felvételkedzés, vagy a(z) Időzített videó vagy Többsz. exp. Világosítá motívumprogram módban történő fényképezés folyamatban van.	20 23 25 – – –
A fényképezőgép felmelegszik.	A fényképezőgép felmelegedhet, ha a videó rögzítése vagy a képek küldése hosszabb ideig tart, vagy ha meleg helyen használja. Ez nem utal hibás működésre.	–



Probléma	Ok/megoldás	
A fényképezőgépbe helyezett akkumulátor nem tölthető.	<ul style="list-style-type: none"> Ellenőrizzen minden csatlakozást. Amikor számítógépre csatlakoztatja, a fényképezőgép az alábbi okok miatt nem tölthet. <ul style="list-style-type: none"> A beállítás menüben a(z) Töltés számítógépről értéke Ki. Ha a fényképezőgépet kikapcsolja, a töltés leáll. Az akkumulátor töltése nem lehetséges, ha a fényképezőgép nyelve, illetve a dátum és idő nincs beállítva, vagy ha a dátum és az idő nincs visszaállítva, miután a fényképezőgép belső órájának akkumulátora lemerült. Az akkumulátor töltéséhez használja a töltőadaptert. Az akkumulátor töltése leállhat, ha a számítógép energiatakarékos módba vált. A számítógép műszaki adataitól, beállításaitól és állapotától függően az akkumulátor töltése nem biztos, hogy lehetséges. 	17 175 – 20 – –
A monitor nehezen látható.	<ul style="list-style-type: none"> A környezet túl világos. <ul style="list-style-type: none"> Menjen sötétebb helyre. Használja a keresőt. Állítsa be a képernyő fényerejét. 	26 163
A keresőben megjelenő kép rosszul látható.	<ul style="list-style-type: none"> Állítsa be a kereső dioptriaszabályozóját. Állítsa be a kereső fényerejét. 	26 163
A fényképezőgép nem vált át a monitor és a kereső között.	<ul style="list-style-type: none"> A kijelző a következő helyzetekben nem vált át: <ul style="list-style-type: none"> Amikor videók rögzítése során a zoom funkciót használják Videó visszajátszása közben Videók szerkesztése során Előfordulhat, hogy a kijelző nem vált át, amíg Ön a fényképezőgépet használja. 	–
Az  jelzés villog a képernyőn.	<ul style="list-style-type: none"> Ha a fényképezőgép órája nincs beállítva, akkor a fényképezési képernyőn a(z)  ikon villog, és az óra beállítása előtt mentett képeken és videókon dátumként a „00/00/0000 00:00”, illetve a „01/01/2019 00:00” érték fog megjelenni. Állítsa be a helyes dátumot és időt a beállítás menü Időzóna és dátum pontjában. 	11, 161
Helytelen a rögzítés dátuma és időpontja.	<ul style="list-style-type: none"> A fényképezőgép órája nem olyan pontos, mint a normál óráké vagy karóraké. Rendszeresen ellenőrizze a fényképezőgép órájának idejét egy pontosabb időmérőhöz viszonyítva, és állítsa be, ha szükséges. 	



Probléma	Ok/megoldás	
Nem látható információ a képernyőn.	A(z) Adatok elrejtése értéket választotta a beállítás menüben a(z) Monitorbeállítások lehetőség Fényképadatok beállításához.	163
Dátumbélyegző nem használható.	Időzóna és dátum nincs beállítva a beállítás menüben.	161
A készülék akkor sem helyezi el a dátumot a képeken, ha a(z) Dátumbélyegző funkció be van kapcsolva.	<ul style="list-style-type: none"> • A dátumbélyegzés funkció bizonyos fényképezési módokkal, illetve más funkciók bizonyos beállításaival nem használható együtt. • A dátum nem nyomtatható videókra. 	80, 166
A fényképezőgép bekapcsolásakor az időzóna és dátum beállítására szolgáló képernyő jelenik meg.	<p>Az óraakkumulátor lemerült; minden beállítás visszaállt az alapértékre. Konfigurálja ismét a fényképezőgép beállításait.</p> <ul style="list-style-type: none"> • A beépített óra akkumulátora táplálja a fényképezőgép óráját, és őriz egyes beállításokat. Az óra akkumulátorának feltöltése kb. 10 órát vesz igénybe az akkumulátor behelyezése vagy a (külön kapható) hálózati tápegység csatlakoztatása után, és az óra akkumulátora a fő akkumulátor eltávolítása után is több napig működik. 	–
A fényképezőgép beállításai alaphelyzetbe álltak.		
A fényképezőgép hangot ad ki.	Az Autofókusz mód beállításától, illetve a fényképezési módtól függően előfordulhat, hogy a fényképezőgép az élesség beállítása közben hallható hangot ad.	31, 143, 150
Nem lehet kiválasztani egy menüt.	<ul style="list-style-type: none"> • Néhány funkció nem használható más menübeállításokkal. • Néhány menü nem érhető el addig, amíg egy vezeték nélküli kapcsolat aktív. Bontsa a vezeték nélküli kapcsolatot. • A hálózat menü nem választható, amikor egy HDMI-kábel csatlakoztatva van. 	80 – –



Fényképezési problémák

Probléma	Ok/megoldás	
Nem lehet átváltani fényképezés módba.	Válassza le a(z) USB-kábelt.	110
Nem lehet fényképezni, illetve videót rögzíteni.	<ul style="list-style-type: none"> Ha a fényképezőgép visszajátszási módban van, nyomja meg a  gombot, a kioldógombot vagy a  gombot. 	2, 27
	<ul style="list-style-type: none"> Ha a monitoron menük láthatók, nyomja meg a MENU gombot. 	121
	<ul style="list-style-type: none"> A  villogása azt jelzi, hogy a vaku éppen töltődik. 	58
	<ul style="list-style-type: none"> Nem lehet videókat rögzíteni, ha a fényképezőgép a töltőadapterre csatlakozik. 	18
	<ul style="list-style-type: none"> Amikor egy HDMI-kábel csatlakoztatva van, akkor nem lehet fényképezni. 	111
	<ul style="list-style-type: none"> Helyezzen egy elegendő szabad tárhellyel rendelkező memóriakártyát a fényképezőgépbe. 	16
	<ul style="list-style-type: none"> Az akkumulátor lemerült. 	16, 17, 186
A fényképezőgép nem tud élességet állítani.	<ul style="list-style-type: none"> A téma túl közel van. A fényképezéshez próbálkozzon a(z) Auto. prog. választó vagy a(z) Közeli motívumprogram móddal, vagy a közeli élességállítási móddal. 	33, 34, 36, 63
	<ul style="list-style-type: none"> Helytelen az élességállítási mód beállítása. Ellenőrizze, és módosítsa a beállítást. 	63
	<ul style="list-style-type: none"> A témára nehezen állítható az élesség. 	76
	<ul style="list-style-type: none"> A beállítás menüben az AF-segédfény beállítása legyen Automatikus. 	169
	<ul style="list-style-type: none"> Az élességállítási mód értéke MF (kézi élességállítás). 	63, 64
	<ul style="list-style-type: none"> Kapcsolja ki, majd újra be a fényképezőgépet. 	–
Fényképezés közben színes csíkok láthatók a képernyőn.	Ismétlődő mintázatot tartalmazó témák (például az ablakokon lévő redőnyök) fényképezésekor színes csíkok jelenhetnek meg. Ez nem utal hibás működésre.	–



Probléma	Ok/megoldás	
A fényképek elmosódottak.	<ul style="list-style-type: none"> • Használjon vakut. • Növelje az ISO érzékenység értékét. • Engedélyezze a Fénykép VR funkciót, amikor állóképeket készít. Videorögzítés készítésekor engedélyezze a Videó VR opciót. • Használjon állványt a fényképezőgép stabilizálásához (hatékonyabb, ha ugyanakkor önkioldót is használ). 	58 138 151, 168 61
Fénylő pontok láthatók a vakuvál készült képeken.	A vaku fénye visszaverődik a levegőben található részecskékről. Hajtsa le a vakut, és a vaku beállítását állítsa  (ki) értékre.	58
A vaku nem villan.	<ul style="list-style-type: none"> • A vaku le van csukva. • A vaku bizonyos fényképezési módokban, illetve más funkciók bizonyos beállításainak a használata esetében nem aktiválódik. 	25, 58 78, 80
Nem használható a digitális zoom.	<ul style="list-style-type: none"> • Digitális zoom értéke Ki a beállítás menüben. • Más fényképezési módokkal, illetve más funkciók egyes beállításával a digitális zoom nem használható együtt. 	169 82, 169
Képméret nem használható.	A(z) Képméret lehetőség bizonyos fényképezési módokban, illetve más funkciók bizonyos beállításainak a használata esetében nem választható.	80, 129
Nem hallatszik hangjelzés a kioldógomb megnyomásakor.	A(z) Ki értéket választotta a beállítás menüben a(z) Hangbeállítások lehetőség Zár hangja beállításához. Bizonyos fényképezési módokban vagy bizonyos beállítások használata esetében a készülék még akkor sem ad ki hangot, ha a(z) Be lehetőség van kiválasztva.	172
AF-segédfény nem világít.	Ki érték van kiválasztva az AF-segédfény lehetőséghez a beállítás menüben. A fókuszmező helyzetétől vagy az aktuális fényképezési módtól függően előfordulhat, hogy az AF-segédfény még akkor sem világít, ha az Automatikus beállítást választotta.	169
A fényképek foltosak.	Szennyezett az objektív. Tisztítsa meg az objektívet.	189
A színek természetellenesek.	A fehérregyensúly és a színárnyalat beállítása nem megfelelő.	36, 66, 130
Véletlenszerűen elhelyezkedő fényes képpontok láthatók a képen („zajos a kép”).	A téma sötét, a záridő túl hosszú vagy az ISO-érzékenység értéke túl nagy. A zaj a következő módszerekkel csökkenthető: <ul style="list-style-type: none"> • A vaku használata • Alacsonyabb ISO-érzékenységi beállítás meghatározása 	25, 58 138



Probléma	Ok/megoldás	
A képek túl sötétek (alulexponáltak).	<ul style="list-style-type: none"> A vaku le van csukva, vagy olyan fényképezési mód van kiválasztva, amely korlátozza a vaku működését. A vaku takarásban van. A téma a vaku hatótávolságán túl van. Állítsa be az expozíciókompenzációt. Növelje az ISO érzékenységet. A téma ellenfényben van. Válassza a(z) Ellenfény motívumprogram módot, vagy nyissa fel a vakut és a vaku módot állítsa  értékre (derítő vakuzás / normál vakuzás). 	25, 58, 78 23 211 66, 68 138 37, 58
A képek túl világosak (túlexponáltak).	Állítsa be az expozíciókompenzációt.	66, 68
A fényképezőgép a vörös szemeken kívüli területeket korigálja.	Válasszon a(z) Éjszakai portré módtól különböző tetszőleges fényképezési módot, a vaku mód beállításaként pedig válasszon a(z)  (Autom., vörössz. csökk. / Vörösszemhatás-csökkentés) értéktől különböző értéket, majd próbálja meg újból elkészíteni a képet.	58, 78
A fényképezőgép nem lágyítja a bőrtónusokat.	<ul style="list-style-type: none"> Bizonyos fényképezési körülmények között elképzelhető, hogy az arcbőr tónusa nem lágyítható. Négy vagy több arcot tartalmazó képeknél próbálja a Bőrlágyítás beállítást használni a visszajátzás menü Glamour retusálás pontjában. 	46 90
A képek mentése időt vesz igénybe.	<p>Az alábbi esetekben a képek mentése több időt vehet igénybe:</p> <ul style="list-style-type: none"> Ha működik a zajcsökkentés funkció, mint pl. sötét fényképezési körülmények között Ha a vaku mód értéke  (Autom., vörössz. csökk. / Vörösszemhatás-csökkentés) Amikor a következő motívumprogram módokban fényképez: <ul style="list-style-type: none"> Kézben tartva módban Éjszakai portré Kézben tartva módban Éjszakai tájkép HDR beállítása Be a következőben: Ellenfény Egyszerű panoráma Ha a Képmínőség értéke RAW, RAW + Fine vagy RAW + Normal Ha fényképezés közben a bőrlágyítás funkció működik Ha sorozatfelvétel módban fényképez 	– 59 35 36 37 42 127 46 134





Probléma	Ok/megoldás	
Gyűrű alakú vagy szivárványszínű sávok láthatók a képernyőn vagy a képen.	Ha fényképezés közben erős az ellenfény, vagy, ha a kereten belül vagy kívül nagyon erős fényforrás (például napfény) van jelen, akkor gyűrű alakú vagy szivárvány színű sáv (szellemkép) jelenhet meg. Váltson pozíciót vagy komponálja meg úgy a képet, hogy a fényforrás ne kerüljön a képbe, és próbálkozzon újra.	–

Visszajátszási problémák

Probléma	Ok/megoldás	
A fájl nem játszható vissza.	<ul style="list-style-type: none"> • Ez a fényképezőgép más gyártmányú vagy verziójú digitális fényképezőgéppel készült képeket nem biztos, hogy képes visszajátszani. • Más gyártóktól származó digitális fényképezőgéppel, illetve másik fényképezőgép-moddellel készített RAW-képek és videók ezzel a fényképezőgéppel nem játszhatók le. • Ez a fényképezőgép számítógépeken szerkesztett adatokat nem biztos, hogy képes visszajátszani. • A fájlokat nem lehet visszajátszani időzített felvételkedzés közben. 	– – – 134
A kép nem nagyítható.	<ul style="list-style-type: none"> • A visszajátszás zoom videók esetén nem használható. • A fényképezőgép nem biztos, hogy ki tudja nagyítani a más típusú vagy más modellű digitális fényképezőgéppel készült képeket. • Ha kisméretű képet nagyít, a kijelzőn látható nagyítási arány eltérhet a kép tényleges nagyítási arányától. 	–
A kép nem szerkeszthető.	<ul style="list-style-type: none"> • Bizonyos képek nem szerkeszthetők. A már szerkesztett képek nem szerkeszthetők újra. • Nincs elég szabad hely a belső memóriában vagy a memóriakártyán. • A fényképezőgépen a más készülékkel rögzített képek nem szerkeszthetők. • A képekhez rendelkezésre álló funkciók a videók esetén nem állnak rendelkezésre. 	44, 88 – – –
A kép nem forgatható el.	Ez a fényképezőgép más gyártmányú vagy modellű digitális fényképezőgéppel készített képeket nem bír elforgatni.	–



Külső eszközök problémái

Probléma	Ok/megoldás	
<p>Nem hozható létre vezeték nélküli kapcsolat egy intelligens eszközzel.¹</p>	<ul style="list-style-type: none"> • Vezeték nélküli kapcsolat első alkalommal történő létrehozásakor kövesse a mellékelt „SnapBridge Csatlakoztatási útmutató” dokumentumban leírt utasításokat. 	–
	<ul style="list-style-type: none"> • Ha létrejött a vezeték nélküli kapcsolat, végezze el az alábbi műveleteket. <ul style="list-style-type: none"> - Kapcsolja ki, majd újra be a fényképezőgépet. - Indítsa újra a SnapBridge alkalmazást. - Bontsa a kapcsolatot, majd hozza létre újra a kapcsolatot. 	–
	<ul style="list-style-type: none"> • Ellenőrizze a Hálózat menü beállításait a fényképezőgépén. <ul style="list-style-type: none"> - A(z) Repülőgép üzemmód beállítást állítsa Ki lehetőségre. - A(z) Bluetooth → Hálózati csatlakozás beállítást állítsa Engedélyez lehetőségre. - A(z) Válassza ki a kapcsolatot beállítást állítsa Intelligens eszköz lehetőségre. 	158
	<ul style="list-style-type: none"> • Ha a fényképezőgépet kettő vagy több intelligens eszközzel regisztrálták, válassza ki azt az intelligens eszközt, amelyhez csatlakozni szeretne a fényképezőgép Hálózat menü → Bluetooth → Párosított eszközök menüpontjában. Ha kettő vagy több fényképezőgépet regisztráltak a SnapBridge alkalmazásban, állítsa át a kapcsolatot az alkalmazásban. 	159
	<ul style="list-style-type: none"> • Használjon kellő mértékben feltöltött akkumulátort. 	–
	<ul style="list-style-type: none"> • Helyezzen egy elegendő szabad tárhellyel rendelkező memóriakártyát a fényképezőgépbe. 	16
	<ul style="list-style-type: none"> • Csatlakoztassa le a HDMI-kábelt vagy az USB-kábelt. 	110
	<ul style="list-style-type: none"> • Engedélyezze a Bluetooth, Wi-Fi és helyadat funkciót az intelligens eszközön. 	–
	<ul style="list-style-type: none"> • A SnapBridge alkalmazás  lapján → Auto link options (Automatikus kapcsolati lehetőségek) → kapcsolja be az Auto link (Automatikus kapcsolódás) funkciót. Ha ki van kapcsolva, a Download pictures (Képek letöltése) és a Remote photography (Távvezérelt fényképezés) funkciók ugyan használhatók, azonban a képeket nem lehet automatikusan letölteni. 	–



Probléma	Ok/megoldás	
Nem tölthetők fel képek olyan intelligens eszközre, amely vezeték nélkül kapcsolódik a(z) SnapBridge alkalmazáshoz. ¹	<ul style="list-style-type: none"> • Automatikus feltöltéskor végezze el az alább leírt műveleteket. <ul style="list-style-type: none"> - A fényképezőgépen állítsa a Hálózat menü → Auto. küldési beállítások → Állóképek menüpontot Igen lehetőségre. - A SnapBridge alkalmazás  lapján → Auto link options (Automatikus kapcsolati lehetőségek) → kapcsolja be az Auto link (Automatikus kapcsolódás) funkciót. - A SnapBridge alkalmazás  lapján → Auto link options (Automatikus kapcsolati lehetőségek) → kapcsolja be az Auto download (automatikus letöltés) funkciót. - Ha a fényképezőgépen a Hálózat menü → Bluetooth → Küldés kikapcs. áll. menüpont Ki lehetőségre van állítva, kapcsolja be a fényképezőgépet, vagy módosítsa a beállítást Be lehetőségre. • Ha Bluetooth kommunikáció során sok fénykép vár feltöltésre, akkor a képek feltöltése során a kommunikáció megszakadhat. Ha a fényképezőgépet kikapcsolja, majd újból bekapcsolja, akkor a fényképezőgép újból kapcsolódik az intelligens eszközhöz. A következő helyzetekben a fényképezőgépnek az intelligens eszközhöz történő újbóli kapcsolódásakor a képfeltöltés folytatódik. <ul style="list-style-type: none"> - Ha a fényképezőgépen a(z) Hálózat menü → Auto. küldési beállítások → Állóképek értéke Igen - Ha a fényképezőgép Visszajátzás menü → Megjelölés feltöltésre pontjában a fényképek meg vannak jelölve feltöltésre • Előfordulhat, hogy nem tudja feltölteni a képeket, vagy a feltöltés megszakadhat a fényképezőgép használata közben. 	158 – – 159 –
Nem végezhet távvezérelt fényképezést olyan intelligens eszközzel, amely vezeték nélkül kapcsolódik a(z) SnapBridge alkalmazáshoz. ¹	<ul style="list-style-type: none"> • Ha sem a belső memórián, sem a memóriakártyán nincs szabad hely, akkor nem végezhető távvezérelt fényképezés. Törölje azokat a képeket, amelyekre már nincs szüksége, vagy helyezzen be elegendő szabad helyet tartalmazó memóriakártyát. • Előfordulhat, hogy nem végezhető távvezérelt fényképezés a fényképezőgép használata közben. 	– –
A(z) SnapBridge alkalmazással az állóképek nem tölthetők le eredeti méretükben. ¹	A fényképezőgépen a Auto. küldési beállítások és a Megjelölés feltöltésre funkció esetén a letölthető képek mérete maximum 2 megapixel lehet. Ha eredeti méretükben szeretné letölteni az állóképeket, használja a Download pictures (Képek letöltése) opciót a SnapBridge alkalmazásban.	–
A kommunikáció nem megfelelő minőségű vagy a képfeltöltési sebesség rendkívül alacsony, amikor Ön a(z) SnapBridge alkalmazással vezeték nélküli kapcsolatot használ. ¹	A fényképezőgép Hálózat menü → Wi-Fi → Wi-Fi kapcsolat típusa pontjában próbáljon másik csatornára váltani.	159



Probléma	Ok/megoldás	
A fényképezőgép nem reagál a(z) ML-L7 távvezérlő működtetésekor. ²	<ul style="list-style-type: none"> A fényképezőgép nincs csatlakoztatva a külön megvásárolható ML-L7 távvezérlőhöz. A kapcsolat létrehozásához nyomja meg a távvezérlőn a főkapcsolót. Ha a fényképezési képernyőn nem jelenik meg a(z)  szimbólum, akkor végezze el újból a párosítást. A távvezérlő kizárólag fényképezési műveletekhez használható. A távvezérlőn található Fn1/Fn2 gombok a jelen fényképezőgéppel nem használhatók. 	208 206 206
Nem párosítható a(z) ML-L7 távvezérlővel. ²	Ellenőrizze a Hálózat menü beállításait a fényképezőgépen. <ul style="list-style-type: none"> A(z) Válassza ki a kapcsolatot beállítást állítsa Távkioldó lehetőségre. A(z) Repülőgép üzemmód beállítást állítsa Ki lehetőségre. A(z) Bluetooth → Hálózati csatlakozás beállítást állítsa Engedélyez lehetőségre. 	158
A fényképezőgépre mentett képek nem jelennek meg a csatlakoztatott intelligens eszközön vagy számítógépen.	Ha a fényképezőgépben levő memóriakártyára mentett képek száma meghaladja a 10 000-et, előfordulhat, hogy az ezt követően rögzített képeket esetleg nem lehet megjeleníteni a csatlakoztatott eszközökön. <ul style="list-style-type: none"> Csökkentse a memóriakártyára mentett képek számát. Másolja a szükséges fájlokat például számítógépre vagy más eszközre. 	–
A képek nem jelennek meg a TV-készüléken.	<ul style="list-style-type: none"> Számítógép vagy nyomtató csatlakozik a fényképezőgépre. A memóriakártya nem tartalmaz képet. Vegye ki a memóriakártyát a gép belső memóriájában lévő képek visszajátzásához. 	– – 16
A Nikon Transfer 2 nem indul el a fényképezőgép számítógépre történő csatlakoztatásakor.	<ul style="list-style-type: none"> Ki van kapcsolva a fényképezőgép. Az akkumulátor lemerült. Az USB-kábel nem megfelelően csatlakozik. A számítógép nem ismeri fel a fényképezőgépet. A számítógép nincs beállítva a Nikon Transfer 2 szoftver automatikus indítására. A Nikon Transfer 2 szoftverre vonatkozó bővebb információért olvassa el a ViewNX-i súgó információit. 	– 16, 17, 186 110, 116 – –
Előfordulhat, hogy a PictBridge képernyője nem jelenik meg, amikor a fényképezőgép nyomtatóhoz csatlakozik.	Egyes PictBridge-kompatibilis nyomtatók esetén a PictBridge indító képernyő nem jelenik meg, és nem nyomtathatók képek, ha a beállítás menüben a Töltés számítógépről opció beállítása Automatikus . A Töltés számítógépről funkciónak adjon Ki beállítást, és a fényképezőgépet csatlakoztassa vissza a nyomtatóra.	175
Nem jelennek meg a nyomtatásra kijelölt fényképek.	<ul style="list-style-type: none"> A memóriakártya nem tartalmaz képet. Vegye ki a memóriakártyát, hogy kinyomtathassa a gép belső memóriájában lévő képeket. 	– 16



Probléma	Ok/megoldás	
Nem lehet papírméretet választani a fényképezőgéppel.	<p>A fényképezőgép nem használható a papírméret kiválasztásához az alábbi esetekben, még akkor sem, ha a használt nyomtató PictBridge-kompatibilis nyomtató. A papírméret kiválasztásához használja a nyomtatót.</p> <ul style="list-style-type: none"> • A nyomtató nem támogatja a fényképezőgép által használt papírméretet. • A nyomtató automatikusan választja ki a papírméretet. 	-

- ¹ Lásd a mellékelt „SnapBridge Csatlakoztatási útmutató” dokumentumot és a SnapBridge online súgóját.
- ² Kérjük, hogy tekintse meg a külön megvásárolható ML-L7 távvezérlőhöz mellékelt használati útmutatót.



Fájlnemek

A készülék a következőképpen rendel fájlnemeket a képekhez, illetve a videókhoz.

Fájlnév: DSCN 0001 .JPG
(1) (2) (3)

(1) Azonosító	Nem jelenik meg a fényképezőgép képernyőjén. <ul style="list-style-type: none">• DSCN: Eredeti állóképek, videók, a videoszerkesztő funkcióval készített állóképek• RSCN: Kivágott másolatok• FSCN: A kivágási funkciótól eltérő képszerkesztési funkcióval készült képek, és a videoszerkesztés funkcióval készített videók
(2) Fájlszám	Növekvő sorrendben „0001”-től „9999”-ig. <ul style="list-style-type: none">• Az időzített felvételkészítéssel rögzített képsorozatok számára a fényképezőgép mindig egy új mappát hoz létre, és a fájlok száma az új mappán belül a „0001”-gyel fog kezdődni.
(3) Kiterjesztés	A fájlformátumot jelzi. <ul style="list-style-type: none">• .JPG: JPEG-állóképek• .NRW: RAW-állóképek• .MP4: Videók

Megjegyzések

Ha a képeket a **Képminőség** (📖127) **RAW + Fine** vagy **RAW + Normal** beállításával készíti, az egyszerre készített RAW- és JPEG-képek ugyanazt az azonosítót és fájlszámot kapják. A képpárokat a gép ugyanabba a mappába menti, illetve egy fájlként is számolja.

A fájlok tárolásához használatos mappák

A jelen fényképezőgéppel rögzített állóképek és videók a memóriakártyán vagy a belső memórián lévő mappákba kerülnek.

- A készülék növekvő sorrendben sorszámokat fűz a mappanevekhez: az első mappa a „100”-as, az utolsó pedig a „999”-es lesz.
- A fényképezőgép az alábbi esetekben új mappát hoz létre:
 - Amikor a mappában lévő fájlok száma eléri a 999-et.
 - Amikor egy mappa egyik fájlja eléri a „9999”-es számot.

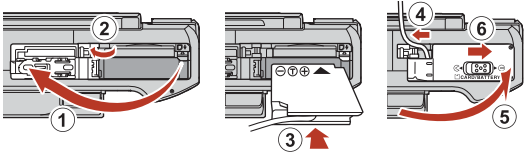

Kiegészítők

Akkutöltő	MH-65 akkutöltő A teljesen lemerült akkumulátor feltöltése körülbelül 2 óra 30 percet vesz igénybe.
Hálózati tápegység	EH-62F hálózati tápegység (csatlakoztassa az ábra szerint)  <p>Gondoskodjon arról, hogy a tápcsatlakozó megfelelően illeszkedjen a foglalatába, mielőtt a hálózati tápegységet az akkufoglalatba helyezi. Emellett az akkufedél/kártyafedél bezárása előtt a tápcsatlakozó vezetékét helyezze be teljesen az akkufoglalat vágatába. Ha a vezeték részben kilóg a vágatból, a fedél bezárásakor a fedél vagy a kábel megsérülhet.</p>
A távvezérlőhöz kapcsolódó kiegészítők	ML-L7 távvezérlő A használatról további információk itt találhatóak: „ML-L7 távvezérlő” (206).

A rendelkezésre állás országonként vagy régióként változhat.
A legfrissebb információkért látogasson el a weboldalunkra.



ML-L7 távvezérlő

A külön megvásárolható ML-L7 távvezérlőt a fényképezőgéppel párosíthatja (208) és a párosítást követően a segítségével működtetheti a fényképezőgépet. A jelen fényképezőgéppel történő fényképezés során a(z) „A távvezérlő részei és azok funkciói (a következőhöz: COOLPIX A1000)” című szakaszban (206) leírt műveletek végezhetőek el.

- A fényképezőgép egyidejűleg csak egy távvezérlővel párosítható. Ha a fényképezőgépet egy másik távvezérlővel párosítják, akkor a fényképezőgép kizárólag a legutóbb párosított távvezérlő általi működtetést engedélyezi.
- Kérjük, hogy tekintse meg a(z) ML-L7 távvezérlőhöz mellékelt használati útmutatót.

A távvezérlő részei és azok funkciói (a következőhöz: COOLPIX A1000)

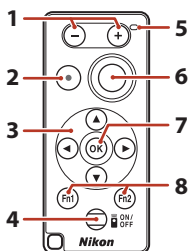

	Vezérlő	Funkció
1	- gomb / + gomb	Amikor a monitoron a fényképezési képernyő látható, akkor a fényképezőgép a - gomb megnyomásakor távolít, a + gomb megnyomásakor pedig közelít.
2	Videorögzítés gomb	A gomb megnyomásakor a fényképezőgép elkezd videót rögzíteni, újbóli megnyomásakor pedig leállítja a rögzítést.
3	Választógomb	<ul style="list-style-type: none">• A fényképezőgépen található választógombhoz hasonlóan működik, vagyis lehetővé teszi az Ön számára, hogy a fényképezési képernyőn konfigurálja a beállításokat, mint például a vaku módot (58), az önkkioldót (61), az élességállítási módot (63), a kreatív szabályzót (66) és az expozíciókompenzációt (68).• Kézi élességállítás használata során az élesség a(z) ▲▼ gombok (64) segítségével módosítható.



	Vezérlő	Funkció
4	Főkapcsoló	A gomb megnyomásakor a távvezérlő bekapcsolódik és egy korábban már párosított fényképezőgépet kezd keresni. Újnan párosítandó fényképezőgép kereséséhez nyomja meg és legalább 3 másodpercig tartsa nyomva ezt a gombot. A távvezérlő kikapcsolásához nyomja meg újból ezt a gombot.
5	Állapotjelző fény	Ez a lámpa a színével és a viselkedésével a távvezérlő aktuális állapotát, illetve a fényképezési munkamenet aktuális állapotát jelzi. Bővebb információért lásd: „A távvezérlőn található állapotjelző fény (a következőhöz: COOLPIX A1000)” (☞207).
6	Kioldógomb	A fényképezőgépen található kioldógombhoz hasonlóan működik. <ul style="list-style-type: none"> • Sem a félig történő lenyomás, sem a nyomva tartás művelet nem érhető el. • Ha az önkioldó funkció használata esetében ezt a gombot a visszaszámlálás során megnyomja, akkor a fényképezőgép megszakítja a fényképezést.
7	OK (választás jóváhagyása) gomb	A kiválasztott elem alkalmazása. Kézi élességállítás során a fényképezőgép ennek a gombnak a megnyomásakor leállítja az élességállítást.
8	Fn1 (1. funkció) / Fn2 (2. funkció) gombok	Nem használható ezzel a fényképezőgéppel.

A távvezérlőn található állapotjelző fény (a következőhöz: COOLPIX A1000)

Szín	Állapot	Leírás
Zöld	Körülbelül egy másodpercenként villog	A távvezérlő egy korábban már párosított fényképezőgépet keres.
Zöld	Gyorsan (körülbelül 0,5 másodpercenként) villog	A párosítás folyamatban van.
Zöld	Körülbelül 3 másodpercenként villog	A távvezérlő és a fényképezőgép között létrejött és jelenleg is aktív a kapcsolat.
Narancssárga	Egyet villan	Az állóképkészítés elindul.
Narancssárga	Kettőt villan	Az állóképkészítés befejeződik (Időzített videó, Többzs. exp. Világosítá.)
Piros	Egyet villan	A videorögzítés elindul.
Piros	Kettőt villan	A videorögzítés befejeződik.



A fényképezőgép és a távvezérlő párosítása

A távvezérlőt az első alkalommal történő használata előtt párosítani kell a fényképezőgéppel.

- 1 A fényképezőgépen nyomja meg a(z) **MENU** gombot.
- 2 Nyomja meg a választógomb ◀ gombját, a(z) ▲▼ gombokkal válassza ki a(z) “☰” menü ikont, és nyomja meg a(z) **OK** gombot.
- 3 Válassza a(z) **Válassza ki a kapcsolatot** lehetőséget, majd nyomja meg a(z) **OK** gombot.

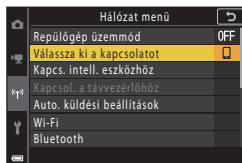

- 4 Válassza a(z) **Távkioldó** lehetőséget, majd nyomja meg a(z) **OK** gombot.

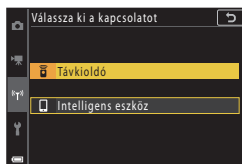

- 5 Válassza a(z) **Kapcsol. a távvezérlőhöz** lehetőséget, majd nyomja meg a(z) **OK** gombot.

- A párosítás ekkor engedélyezve van, és a fényképezőgép várakozik, hogy létrejöjjön a kapcsolat.

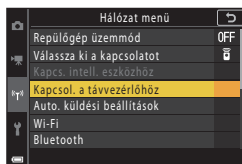

6 A távvezérlőn nyomja meg és legalább 3 másodpercig tartsa nyomva a főkapcsolót.

- A fényképezőgép és a távvezérlő között elindul a párosítás. A folyamat során a távvezérlőn található állapotjelző fény körülbelül 0,5 másodpercenként villog.
- A párosítás befejeződésekor a fényképezőgép és a távvezérlő között létrejön a kapcsolat. Fényképezési módba lépéskor a fényképezési képernyőn megjelenik a(z)  szimbólum.
- Ha párosítási hibára vonatkozó üzenet jelenik meg, akkor az 5. lépéstől kezdve végezze el újból az eljárást.

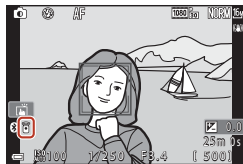

A kapcsolat átváltása egy intelligens eszközre

- A fényképezőgép hálózat menüjének **Válassza ki a kapcsolatot** pontjában átválthatja a kapcsolatot a(z) **Távkioldó** kapcsolatról a(z) **Intelligens eszköz** kapcsolatra (158, 208).
- Amikor az intelligens eszközén elindul a(z) SnapBridge alkalmazás és a fényképezőgép és az intelligens eszköz között létrejön a kapcsolat, akkor a fényképezési képernyőn megjelenik a(z)  szimbólum.
- Ha első alkalommal szeretne vezeték nélküli kapcsolatot létrehozni egy intelligens eszközzel, akkor kérjük, hogy tekintse meg a mellékelt „SnapBridge Csatlakoztatási útmutató” című dokumentumot.



Műszaki adatok

Nikon COOLPIX A1000 digitális fényképezőgép

Típus	Kompakt digitális fényképezőgép
Tényleges pixelszám	16,0 millió (A képfeldolgozás csökkentheti a tényleges pixelszámot)
Képezéskelő	1/2,3-hüvelykes, CMOS típus; összesen kb. 16,79 millió képpont
Objektív	NIKKOR objektív 35x-ös optikai zoommal
Gyűjtőtávolság	4,3–151 mm (a látószög 35mm-es [135-ös] formátumban kifejezve a 24–840 mm-es objektív látószögével egyenértékű)
f-érték	f/3,4–6,9
Felépítés	13 lencsetag 11 csoportban (4 ED lencsetag)
Digitális zoom nagyítása	Maximum 4x-es (a látószög 35mm-es [135-ös] formátumban kifejezve a körülbelül 3360 mm-es objektív látószögével egyenértékű)
Rázkódáscsökkentés	Objektív eltolás (állóképek) Objektív eltolás és elektronikus VR kombinációja (videók)
Automatikus élességállítás (AF)	Kontrasztérzékelő AF
Fókusz tartomány	<ul style="list-style-type: none">• [W]: Körülbelül 50 cm–∞,• [T]: Körülbelül 2,0 m–∞• Közeli: • [W]: Körülbelül 1 cm–∞, • [T]: Körülbelül 2,0 m–∞ (Minden távolság az objektív első felületének a középpontjától mérve)
Fókuszmező kiválasztása	Arc-prioritás, manuális (szpot), manuális (normál), manuális (széles), témakövetés, célkereső AF
Kereső	Elektronikus kereső, 0,5 cm-es (0,2 hüvelykes), kb. 1 166 000 képponttal egyenértékű LCD dioptriaszabályozó funkcióval (-4 – +4 m ⁻¹)
Képfedés (fényképezés módban)	Kb. 98% vízszintesen és függőlegesen (a tényleges képhez viszonyítva)
Képfedés (visszajátzás módban)	Kb. 98% vízszintesen és függőlegesen (a tényleges képhez viszonyítva)
Monitor	7,6 cm-es (3 hüvelykes), körülbelül 1 036 000 képpontos, széles látószögű TFT LCD (érintőpaneles) kijelző tükröződésgátló bevonattal és 5-szintű fényerő-szabályozással, billenő TFT LCD
Képfedés (fényképezés módban)	Kb. 98% vízszintesen és függőlegesen (a tényleges képhez viszonyítva)
Képfedés (visszajátzás módban)	Kb. 98% vízszintesen és függőlegesen (a tényleges képhez viszonyítva)
Adattárolás	
Adathordozó	Belső memória (körülbelül 81 MB), SD/SDHC/SDXC memóriakártya
Fájlrendszer	DCF és Exif 2.31 kompatibilis
Fájlformátumok	Állóképek: JPEG, RAW (NRW) (a(z) Nikon saját formátuma) Videók: MP4 (Videó: H.264/MPEG-4 AVC, Hang: AAC sztereó)



Képméret		
Állóképek		16 M 4608 × 3456 , 8 M 3264 × 2448 , 4 M 2272 × 1704 , 2 M 1600 × 1200 , 16:9 12 M 4608 × 2592 , 3:2 14 M 4608 × 3072 , 1:1 3456 × 3456
	Videók	2160/30p (4K UHD), 2160/25p (4K UHD), 1080/30p, 1080/25p, 1080/60p, 1080/50p, 720/30p, 720/25p, 720/60p, 720/50p, HS 720/4x, HS 1080/2x, HS 1080/0,5x
ISO érzékenység (szabványos kimeneti érzékenység)		<ul style="list-style-type: none"> • ISO 100–1600 • ISO 3200, 6400 (a(z) P, a(z) S, a(z) A vagy a(z) M mód használatakor érhető el)
Expozíció		
Fénymérés módja	Mátrix, középre súlyozott, szpot	
Expozíció vezérlés	Programozott automatikus expozíció rugalmas programmal, záridő-előválasztásos automatikus, rekesz-előválasztásos automatikus, manuális, expozícióorozat, expozíciókompenzáció (-3,0 – + 3,0 Fé között 1/3 Fé lépésekben)	
Zár		Mechanikus és CMOS elektronikus zár
Záridő		<ul style="list-style-type: none"> • 1/2000–1 mp • 1/2000–8 mp (S, A vagy M mód) • 1/4000 mp (maximális sebesség nagy sebességű sorozatfelvétel készítésekor) • 25 mp (a(z) Többsz. exp. Világosítá motívumprogram módban Csillagcsíkok)
Rekesz		Elektromágneses 3 lamellás írisz
Tartomány	7 lépés 1/3 Fé (W) lépésközökkel (A és M módban)	
Önkioldó	<ul style="list-style-type: none"> • 10 mp, 3 mp • 5 mp (önarckép időzítő) 	
Vaku		
Tartomány (hozzávetőleges) (ISO érzékenység: Automatikus)	[W]: 0,5–6,0 m [T]: 2,0–3,0 m	
Vakuvezérlés	Automatikus TTL vakuzás mérő elővillantásokkal	
Illesztőfelület		
USB csatlakozó	Mikro USB-csatlakozó (Kizárólag a mellékelt UC-E21 USB típusú USB-kábelt használja), Hi-Speed USB	
HDMI kimeneti csatlakozó	HDMI mikrocsatlakozó (D típusú)	



Wi-Fi (Vezeték nélküli hálózat)	
Szabványok	IEEE 802.11b/g (standard vezeték nélküli LAN-protokoll)
Működési frekvencia	2412–2462 MHz (1–11. csatorna)
Maximális kimeneti teljesítmény	9,98 dBm (EIRP)
Hitelesítés	Nyílt rendszer, WPA2-PSK
Bluetooth	
Kommunikációs protokollok	Bluetooth-specifikáció verziója: 4.1
Működési frekvencia	Bluetooth: 2402–2480 MHz Bluetooth Alacsony energiafelhasználás: 2402–2480 MHz
Maximális kimeneti teljesítmény	Bluetooth: 3,54 dBm (EIRP) Bluetooth Alacsony energiafelhasználás: 2,98 dBm (EIRP)
Tápellátás	Egy EN-EL12 Lítium-ion akkumulátor (mellékelve) EH-62F hálózati tápegység (külön megvásárolható)
Töltési idő	Körülbelül 2 óra 30 perc (a(z) EH-73P töltőadapter használatával, teljesen lemerült akkumulátor esetében)
akku élettartama¹	
Állóképek	Körülbelül 250 fénykép a(z) EN-EL12 használata esetében
Videó rögzítése (felvétélkészítéshez rendelkezésre álló tényleges akkumulátorélettartam) ²	Körülbelül 55 perc (EN-EL12 használata esetén)
Állványmenet	1/4 (ISO 1222)
Méretek (Sz × M × H)	Körülbelül 114,2 × 71,7 × 40,5 mm (a kiálló részeketől eltekintve)
Tömeg	Kb. 330 g (beleértve az akkumulátort és a memóriakártyát is)
Működési környezet	
Hőmérséklet	0°C–40°C
Páratartalom	85%-nál alacsonyabb (lecsapódás nélkül)

- Valamennyi mérést a Camera and Imaging Products Association (CIPA) szabványai vagy iránymutatásai szerint végeztük el.

¹ Az akku élettartama nem tükrözi a SnapBridge használatát, továbbá függ a használatának körülményeitől, többek között a hőmérséklettől, a felvételek időközétől, valamint a menük és a képek megjelenítésének időtartamától.

² Egyetlen videofájl maximális hossza még akkor is csak 29 perc lehet, ha a memóriakártyán elegendő hely van hosszabb videó rögzítésére. Egy videofájl maximális mérete 4 GB lehet. Ha egy videó mérete meghaladja a 4 GB méretet, akkor a fényképezőgép több fájlra osztja a videót és az folyamatosan nem játszható le akkor sem, ha a videó a felosztás előtti állapotában 29 percnél rövidebb volt.



EN-EL12 Lítium-ion akkumulátor

Típus	Lítium-ion akkumulátor
Névleges kapacitás	3,7 V egyenáram, 1050 mAh
Működési hőmérséklet	0°C–40°C
Méreték (Sz × M × H)	Körülbelül 32 × 43,8 × 7,9 mm
Tömeg	Kb. 22,5 g

EH-73P töltőadapter

Névleges bemeneti teljesítmény	AC 100–240 V, 50/60 Hz, Max. 0,14 A
Névleges kimenő teljesítmény	DC 5,0 V, 1,0 A, 5,0 W
Működési hőmérséklet	0°C–40°C
Aktív üzemmódban mért átlagos hatásfok	73,77%
Üresjárás üzemmódban mért energiafogyasztás	0,075 W
Méreték (Sz × M × H)	Körülbelül 55 × 22 × 54 mm (csatlakozó adapter nélkül)
Tömeg	Körülbelül 51 g (csatlakozó adapter nélkül)

A terméken feltüntetett szimbólumok az alábbi jelentéssel bírnak:

~ Váltakozó áram, — Egyenáram,  II. érintésvédelmi osztályba sorolt berendezés (Kettős szigeteléssel ellátott termék.)

- A Nikon semmilyen felelősséget nem vállal a jelen útmutatóban szereplő esetleges hibákért.
- A termék műszaki adatai és megjelenése előzetes bejelentés nélkül megváltozhatnak.
- A fényképezőgépen megjelenő mintaképek, valamint az útmutatóban található képek és illusztrációk kizárólag illusztrációs célból készültek.

Megjegyzések európai vásárlóink számára

Forgalmazó (importőr az EU országaiba)

Nikon Europe B.V.



Tripolis 100, Burgerweeshuispad 101,
1076 ER Amsterdam, The Netherlands
+31-20-7099-000

Kereskedelmi regisztrációs azonosító: 34036589



A gépben használható memóriakártyák

A fényképezőgép az SD, SDHC és SDXC memóriakártyákat támogatja.

- A fényképezőgép támogatja az UHS-I-et.
- Videorögzítésekhez 6-os (Video Speed Class V6) vagy annál gyorsabb SD sebességsztályú memóriakártyák használata javasolt. Amikor a(z) **Videobeállítások** lehetőség értéke  **2160/30p** (4K UHD) vagy  **2160/25p** (4K UHD), akkor legalább 3-as UHS sebességsztályba (Video Speed Class V30) tartozó memóriakártyák használata javasolt. Ha alacsonyabb sebesség osztályú memóriakártyát használ, a videorögzítés váratlanul megszakadhat.
- Ha kártyaolvasót használ, gondoskodjon arról, hogy az kompatibilis legyen a memóriakártyával.
- Funkcióikkal, működésükkel és használati korlátaikkal kapcsolatos kérdéseivel forduljon ezek gyártóihoz.

Védjegyekkel kapcsolatos megjegyzések

- A Windows a Microsoft Corporation védjegye vagy bejegyzett védjegye az Egyesült Államokban és/vagy más országokban.
- A *Bluetooth*[®] szövegdjegy és logók a Bluetooth SIG, Inc. bejegyzett védjegyei, a Nikon Corporation licenc alapján használja azokat.
- Az Apple[®], App Store[®], az Apple logók, Mac, OS X, macOS, iPhone[®], iPad[®], iPod touch[®] és az iBooks az Apple Inc. védjegyei vagy bejegyzett védjegyei az Egyesült Államokban és más országokban.
- Az Android, a Google Play és a Google Play logó a Google LLC védjegyei. Az Android robot a Google által elvégzett és megosztott munka alapján lett reprodukálva vagy módosítva, és a Creative Commons 3.0 forrásmegjelölési licenc vonatkozik rá.
- Az iOS a Cisco Systems, Inc. védjegye vagy bejegyzett védjegye az Egyesült Államokban és/vagy más országokban, és licenc alapján használjuk.
- Az Adobe, az Adobe embléma, az Acrobat és a Reader az Adobe Systems védjegyei vagy bejegyzett védjegyei az Egyesült Államokban és/vagy más országokban.
- Az SDXC, az SDHC és az SD emblémák az SD-3C, LLC védjegyei.



- A PictBridge védjegy.



- A HDMI név, a HDMI logó és a High-Definition Multimedia Interface a HDMI Licensing, LLC. védjegye vagy bejegyzett védjegye.

HDMI

- A Wi-Fi és a Wi-Fi embléma a Wi-Fi Alliance védjegyei vagy bejegyzett védjegyei.
- A használati útmutatóban és a Nikon termékhez tartozó egyéb dokumentációkban említett egyéb márkanevek tulajdonosuk védjegyei vagy bejegyzett védjegyei.

Use of the Made for Apple badge means that an accessory has been designed to connect specifically to the Apple products identified in the badge, and has been certified by the developer to meet Apple performance standards. Apple is not responsible for the operation of this device or its compliance with safety and regulatory standards. Please note that the use of this accessory with an Apple product may affect wireless performance.

AVC Patent Portfolio License

Ez a termék az AVC Patent Portfolio License alapján személyes és nem kereskedelmi célú használatra engedélyezett (i) videó kódolására az AVC szabványnak („AVC videó”) megfelelően és/vagy (ii) olyan AVC videó dekódolására, amelyet személyes és nem kereskedelmi célú felhasználó kódolt és/vagy amely AVC videó szolgáltatására felhatalmazott szolgáltatótól származik. Az engedély semmilyen más jellegű használatra nem vonatkozik. Bővebb információért lásd: MPEG LA, L.L.C.

Lásd: <http://www.mpegla.com>.

FreeType Licenc (FreeType2)

A jelen szoftver egyes részei a © 2012 The FreeType Project szerzői jogi védelme alá esnek (<https://www.freetype.org>). Minden jog fenntartva.

MIT Licenc (HarfBuzz)

A jelen szoftver egyes részei a © 2019 The HarfBuzz Project szerzői jogi védelme alá esnek (<https://www.freedesktop.org/wiki/Software/HarfBuzz>). Minden jog fenntartva.







Tárgymutató

Szimbólumok







Automatikusan bekapcsolás mód.....	31, 32
Kreatív mód.....	31, 51
SCENE Motívumprogram mód.....	31, 33
A Rekesz-előválasztásos automatikus mód.....	31, 53
S Záridő-előválasztásos automatikus mód.....	31, 53
Rövid videó bemutató mód.....	31, 103
P Programozott automatikus mód.....	31, 53
M Manuális mód.....	31, 53
Visszajátszási mód.....	27
Q Visszajátszás zoom.....	27, 84
W (Nagy látószög).....	2, 24, 70
Kisképes visszajátszás.....	27, 85
T (Telefotó).....	2, 24, 70
AE-L/AF-L gomb.....	3, 6, 171
(Zoom visszaállító) gomb.....	2, 4, 71
Választás jóváhagyása gomb.....	3, 5, 120
Visszajátszás gomb.....	3, 6, 27
Törlés gomb.....	3, 6, 28
(Videórögzítés) gomb.....	3, 5, 25
Fn Funkciógomb.....	2, 6, 69
Vakufelnyitás vezérlő.....	3, 25, 58
MENU Menü gomb.....	3, 6, 120
Monitor gomb.....	3, 6, 26
Kreatív szabályzó.....	57, 66
Önkioldó.....	57, 61
fókusz mód.....	57, 63
Vaku mód.....	57, 58
Expozíciókompenzáció.....	45, 57, 66, 68
A	
A még készíthető képek száma....	23, 128
A monitor fényereje.....	163

A szél zajának csökk.....	124, 152
AE/AF-zár gomb.....	126, 171
AF mező mód.....	69, 123, 140
AF-segédfény.....	2, 126, 169
Akkumulátor.....	vi, 16, 17, 186, 212
Akkumulátor töltöttségi szintjének jelzése.....	23
Akkumulátorfedél/memóriakártya-fedél.....	3, 16, 17, 110
Akkutöltő.....	205
Aktív D-Lighting.....	66
Alapbeáll. visszaállítása.....	125, 159
Alapértékek.....	126, 179
Alapozó smink.....	45, 46
Alkalmazás.....	158
Alkonyat/hajnal	33
Arcérzékelés.....	75
Arc-prioritás.....	140
Auto. küldési beállítások.....	125, 158
Auto. prog. választó	33, 34
Autofókusz mód.....	123, 124, 143, 150
Autom., vörössz. csökk.....	59, 60
Automatikus élességállítás.....	63, 76, 123, 124, 143, 150
Automatikus kikapcs.....	25, 126, 172
Automatikus mód.....	31, 32
Automatikus vakuzás.....	59
Av/Tv váltása.....	126, 178
Az EVF fényereje.....	163
Á	
Állandó AF.....	143, 150
Állóképek készítése videórögzítés közben.....	100
Állóképek kinyerése.....	106, 108
Állóképek szerkesztése.....	88
Állványmenet.....	3, 212









B		Éjszakai tájkép 	33, 36
Beállítás menü.....	120, 161	Élességállítás	24, 73, 140, 143, 150
Belső memória	16	Élességállítási mód	57, 63
Belső memória formázása.....	173	Élességjelző.....	10
Belső memória kijelzése	11, 13	Élességrögzítés.....	77
Bluetooth	125, 159	Élénkség.....	45, 66
Bőrlágyítás	45, 46	Érintés általi fényképezés	26, 72
C		Érintésvezérlés	126, 179
Capture NX-D	118	Érintőpanel.....	7
Célkereső AF	74, 141	Étel 	33, 36
Computer (Számítógép).....	110, 116	E	
Cs		Fájlnév	204
Csatlakozófedél	3, 17, 110	Fehéregyensúly.....	69, 123, 130
D		Felvétel befejezése.....	104
Dátum és idő	20, 161	Fényk. előtti gyorstár.....	134, 135
Dátumbélyegző	126, 166	Fénykép VR.....	126, 168
Dátumformátum	21, 161	Fényképadatok.....	163
Derítés	59	Fényképezés.....	23, 31, 96
Diavetítés.....	124, 154	Fényképezés menü.....	120, 127, 130
Digitális zoom.....	70, 126, 169	Fényképezési mód	31
Dioptriaszabályzó.....	3, 26	Fénymérés.....	69, 123, 133
Direct Print (közvetlen nyomtatás)		F-érték	53
.....	110, 112	Firmware verzió.....	126, 180
D-Lighting.....	89, 124	Fix tartományú autom.	138
E		Fn gomb	69
Egy kép	134	Forgatható választótárcsa.....	3, 5
Egyidejűleg nem használható funkciók		Formázás	16, 173
.....	80	Fókuszmező.....	12, 24
Egyszeri AF	143, 150	Főkapcsoló/bekapcsolás jelzőfény	
Egyszerű panoráma 	33, 42	3, 20
Egyszerű panoráma visszajátszás	44	G	
Elcsúsztat.....	7	Glamour retusálás.....	45, 90, 124
Ellenfény 	33, 37	Gombnyomás hangja	172
Előfókusz.....	143	GY	
EVF automatikus kapcsoló.....	126, 165	Gyors retusálás.....	89, 124
Expozíciókompenzáció	45, 57, 66, 68	Gyorsított videók.....	147, 149
Expozíciósorozat	123, 139	Gyújtótávolság.....	70, 210
É		H	
Éjszakai portré 	33, 35	Hangbeállítások	126, 172



Hangerő	106	Kiegészítők	205
Hangszóró	3	Kioldógomb	2, 4, 24, 73
Hálózat menü	120, 158	Kisképes visszajátzás	27, 85
Hálózati tápegység	110, 205	Kivágás	84, 94
Hátralévő videorögzítési idő	96, 98	Kiválasztott szín 	33, 39
Háttérzene	103	Kísérőszöveg	126, 176
Háziá. port. auto. kiold.	38	Koppint	7
Háziállat portré 	33, 38	Közeli	63
HDMI kimenet	126, 174	Közeli 	33, 36
HDMI-kábel	110, 111	Kreatív mód	31, 51
HDMI-mikrocsatlakozó	3, 110	Kreatív szabályzó	57, 66
HDR	37	L	
Helyadatok	126, 178	Lassított videók	147, 149
Hisztogram	66, 68	Lágy	45
Hosszú zárdós szinkron	59	Lágy SOFT	33, 39
Hó 	33	Lenyomás félig	4, 24, 73
HS videó	147, 149	Lítium-ion akkumulátor	
I		vi, 16, 17, 186, 213
Időeltolódás	161	M	
Időköz	47	M expozíció előnézet	123, 144
Időzített felvét elkészítés	134, 136	Manuális beállítás	132
Időzített videó 	33, 101	Manuális mód	31, 53
Időzóna	21, 161	Másolás	124, 156
Időzóna és dátum	20, 126, 161	Megfelelőségi jelölések	126, 180
Intelligens portré 	33, 45	Megjelölés feltöltésre	124, 153
ISO érzékenység	69, 123, 138	Memória formázása	126, 173
K		Memóriakapacitás	23, 96
Kapcs. intell. eszközhöz	125, 158	Memóriakártya	16, 188, 214
Kapcsolódás távvezérlőhöz	125, 158	Memóriakártyák formázása	16, 173
Kártya formázása	16, 126, 173	MF élességkiemelés	126, 179
Kártyafoglalat	16	Mikro USB-csatlakozó	
Kereső	3, 10, 26, 189	3, 17, 110, 112, 116
Kép elforgatása	124, 155	Mikrofon (sztereó)	2
Kép előnézete	163	Monitor	3, 10, 19, 189
Képek száma	47, 103	Monitorbeállítások	126, 163
Képkockasebesség	124, 152	Mosoly időzítő	50
Képméret	69, 123, 129	Motívumprogram mód	31, 33
Képmínőség	69, 123, 127	Módválasztó tárcsa	2, 4, 23, 31
Készenléti jelzőfény	58		
Kézi élességállítás	63, 64		



N		Sorozat.....	28, 86
Nagy látószög.....	70	Sorozat megjelenítése	86, 124, 157
Nagysebességű sorozatfelvétel.....	134	Sorozatfelvétel	69, 123, 134
Naplemente 	33	Speciális hatások.....	103, 104
Naptár-megjelenítés	85	Sport 	33, 34
Normál vaku	59	Súgó megjelenítése	163
Ny		Sz	
Nyári időszámítás	21, 162	Szem érzékelő	3, 26
Nyelv	126, 174	Szerzői jogi adatok	126, 177
Nyomtató	110, 112	Szink. int. eszközzel	161
O		Szj.....	15
Objektív	2, 210	Szj bújtatója.....	2, 15
Oldalsó zoomvezérlő... 2, 4, 24, 126, 170		Színárnyalat.....	66
Ó		Színhőmérséklet	131
Óra.....	20, 161	Szűrőhatások.....	92, 124
Ö		T	
Önarkép időzítő.....	61	Tájkép 	33
Önkioldó.....	57, 61	Tápellátás	20
Önkioldó jelzőfénye.....	2, 61	Távvezérlő.....	206
Önkioldó: idővel a kioldás után		Telefotó	70
.....	126, 167	Teljes képes visszajátzás... 13, 27, 84, 85	
Összejövétel/beltéri 	33, 35	Témakövetés.....	141, 142
P		Tollvonás	7
Papírméret.....	113, 114	Többsz. exp. Világosítá 	33, 40
PictBridge.....	110, 112	Töltés jelzőfénye.....	3, 17
Pislogásmentesítés.....	49	Töltés számítógépről	126, 175
Portré 	33	Töltőadapter.....	vi, 17, 187, 213
Print (Nyomtatás)	110, 113, 114	Törlés.....	28, 87
Programozott automatikus mód....	31, 53	Tűzijáték 	33, 37
R		TV	110, 111
Rekesz-előválasztásos automatikus mód		U	
.....	31, 53	USB-kábel	17, 110, 112, 116
Repülőgép üzemmód.....	125, 158	V	
Rövid videó bemutató menü	103	Vaku.....	2, 25, 58
Rövid videó bemutató mód.....	31, 103	Vaku mód.....	57, 58
S		Válassza ki a kapcsolatot	125, 158
Saját kollázs	47	Választógomb	3, 5, 120
SD memóriakártya	16, 188, 214	Vezérlőtárcsa	2, 6, 53
SnapBridge alkalmazás	158	Védelem.....	124, 155



Videobeállítások.....	124, 145
Videorögzítés	25, 96
Videó menü	120, 145
Videó visszajátvása	27, 96, 106
Videó VR.....	124, 151
Videók szerkesztése	107
ViewNX-i	116
Visszajátváas	27, 86, 106
Visszajátváas menü	120, 153
Visszajátváas zoom.....	27, 84
Visszajátváási mód.....	27
Vízpart 	33
Vörösszemhatás-csökkentés	59, 60
Vörösszemhatás-korr.....	90, 124

W

Wi-Fi.....	125, 159
------------	----------

Z

Zajcsökkentő szűrő	123, 144
Zár hangja.....	47, 172
Záridő	53, 56
Záridő-előválasztásos automatikus mód	31, 53
Zoom	24, 70
Zoomvezérlő.....	2, 4, 24, 70



A kézikönyv vagy annak egyes részei kizárólag a NIKON CORPORATION előzetes írásbeli engedélyével reprodukálhatók (kivéve az elemző cikkekben vagy ismertetőikben megjelenő rövid idézeteket).

NIKON CORPORATION

© 2019 Nikon Corporation



CT0B02(1M)
6MQ0081M-02