

Nikon

APARAT FOTO DIGITAL

COOLPIX P950

Ghid de start rapid

Introducere	ii
Componentele aparatului foto	1
Noțiuni de bază	2
Operații de bază pentru fotografiere și redare	8
Alte funcții	16
Dacă există o problemă	22
Note tehnice	23

Ro

- Citiți cu atenție acest manual înainte de a folosi aparatul foto.
- Pentru a vă asigura că folosiți aparatul foto în mod corespunzător, aveți grijă să citiți capitolul „Pentru siguranța dumneavoastră” (de la pagina vii).
- Aveți grijă să citiți „Nu îndreptați obiectivul spre soare” (de la pagina 26) din „Întreținerea produsului”.
- După ce ați citit acest manual, păstrați-l într-un loc ușor accesibil pentru a-l putea consulta pe viitor.

Introducere

Tipuri de manual

Ghid de start rapid (acest manual)

Explică etapa de pregătire înainte de fotografiere și operațiile de bază.



Manual online (HTML) (Engleză)

Pentru explicații detaliate, consultați manualul online în limba engleză. Puteți vizualiza acest manual pe un computer sau pe un dispozitiv inteligent.



În manual sunt incluse următoarele descrieri:

- Explicații detaliate ale funcțiilor de fotografiere și de redare și ale elementelor din meniu.
- Conectarea la un televizor sau la un computer
- Accesorii compatibile
- Soluții la probleme sau pentru mesajele de eroare afișate

<https://onlinemanual.nikonimglib.com/p950/en/>

nikon online manual P950



Manual de referință (PDF) (Engleză)

Puteți descărca manualul online în format PDF din centrul nostru de descărcare. Consultați manualul de referință în limba engleză.

Manualul de referință poate fi vizualizat utilizând Adobe Acrobat Reader (se poate descărca de pe site-ul web Adobe).

Ajutor online SnapBridge

Oferă detalii pentru utilizarea aplicației SnapBridge.

<https://nikonimglib.com/snbr/onlinehelp/en/index.html>

snapbridge help



COOLPIX P950 Model Name: N1834

Pentru a vizualiza acest manual pe un computer sau pe un dispozitiv inteligent

Utilizați programul sau aplicația de mai jos.

Program pentru computere

Puteți descărca programul din centrul nostru de descărcare.

- NX Studio: Acest software vă permite să transferați imagini și filme pe computer pentru a le vizualiza și edita.

Aplicație pentru dispozitive inteligente

- SnapBridge: Atunci când setați o conexiune fără fir, această aplicație vă permite să încărcați imagini și filme pe dispozitivul dumneavoastră inteligent (L20).

Accesați centrul nostru de descărcare

Accesați site-ul nostru web pentru a descărca manualele Nikon ale produselor pentru tratarea imaginii, programelor pentru computere sau firmware.

<https://downloadcenter.nikonimglib.com>

nikon centru de descărcare P950



Suport pentru utilizatorii Nikon

Accesați site-ul de mai jos pentru a vă înregistra aparatul foto și pentru a fi la curent cu cele mai recente informații privind produsul. Veți găsi răspunsuri la întrebările frecvente (FAQs) și ne puteți contacta pentru asistență tehnică.

<https://www.europe-nikon.com/support>

Confirmare conținut pachet

În situația în care lipsește unul dintre articole, vă rugăm să contactați magazinul de unde ați achiziționat aparatul foto.



- Aparat foto digital
COOLPIX P950



- Curea



- Capac obiectiv LC-67



- Acumulator Li-ion
EN-EL20a



- Adaptor de încărcare la
curent alternativ EH-73P*

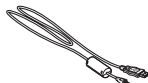

- Cablu USB UC-E21



- Parasolar obiectiv HN-CP20

- Ghid de start rapid (acest
manual)

- Garanție (tipărită pe coperta
spate a acestui manual)

* Este atașat un adaptor de priză, în funcție de țara sau de regiunea de unde aparatul a fost cumpărat. Forma adaptorului de priză diferă în funcție de țara sau de regiunea de unde a fost cumpărat aparatul (📖4).

NOTĂ: Cardul de memorie nu este inclus. Cardurile de memorie SD, SDHC și SDXC sunt denumite „carduri de memorie” în acest manual.

Informații și precauții

Învățare continuă

În cadrul angajamentului „Învățare continuă” al Nikon pentru asistență și educație privind produsele, pe următoarele site-uri web sunt disponibile informații actualizate permanent:

- Pentru utilizatorii din S.U.A.: <https://www.nikonusa.com/>
- Pentru utilizatorii din Europa: <https://www.europe-nikon.com/support/>
- Pentru utilizatorii din Asia, Oceania, Orientul Mijlociu și Africa: <http://www.nikon-asia.com/>

Vizitați aceste site-uri web pentru a vă păstra la curent cu cele mai noi informații despre produse, sugestii, răspunsuri la întrebări frecvente (FAQ) și sfaturi generale privind prelucrarea imaginilor digitale și a fotografiilor. Puteți beneficia de informații suplimentare de la reprezentanța locală Nikon. Vizitați site-ul web de mai jos pentru informații de contact.

<https://imaging.nikon.com/>

Înainte de efectuarea fotografiilor importante

Înainte de efectuarea fotografiilor cu ocazia unor evenimente importante (precum nunți sau înainte de a merge cu aparatul foto într-o călătorie) efectuați o fotografie de test pentru a vă asigura că aparatul foto funcționează normal. Nikon nu va fi responsabil pentru deteriorările sau pierderea de profituri care pot rezulta ca urmare a funcționării defectuoase a produsului.

Utilizați doar accesorii electronice marca Nikon

Aparatele foto Nikon COOLPIX sunt concepute la cele mai înalte standarde și includ circuite electronice complexe. Numai accesoriile electronice marca Nikon (inclusiv încărcătoarele de acumulatori, acumulatorii, adaptoarele la rețeaua electrică și cablurile USB) certificate de Nikon special pentru folosirea cu acest aparat foto digital Nikon, sunt create și testate pentru funcționarea în limitele cerințelor de operare și siguranță ale acestui sistem de circuite electronice.

UTILIZAREA ALTOR ACCESORII ELECTRONICE DECÂT NIKON POATE DETERIORA APARATUL FOTO ȘI POATE ANULA GARANȚIA NIKON.

Pe acumulatorul reîncărcabil Li-ion destinat utilizării este aplicat un sigiliu holografic care să indice faptul că accesoriul este un produs original Nikon.



Utilizarea acumulatorilor Li-ion de altă marcă și fără sigiliul holografic Nikon poate împiedica funcționarea normală a aparatului foto sau poate cauza supraîncălzirea, aprinderea, perforarea acumulatorilor, precum și apariția scurgerilor de lichid din aceștia.

Pentru mai multe informații despre accesorii marca Nikon, contactați un dealer local autorizat Nikon.

Despre manuale

- Nicio parte a manualelor furnizate împreună cu acest produs nu poate fi reprodusă, transmisă, transcrisă, stocată pe un sistem de recuperare sau tradusă în altă limbă, sub nicio formă, prin niciun mijloc, fără permisiunea în scris acordată în prealabil de Nikon.
- Figurile și conținutul ecranelor prezentate în acest manual pot să difere față de produsul respectiv.
- Nikon își rezervă drepturile de a modifica specificațiile sau echipamentele hardware și programele software descrise în aceste manuale oricând și fără notificare prealabilă.
- Nikon nu va fi răspunzător pentru daunele care pot decurge din utilizarea acestui produs.
- Am depus toate eforturile pentru a ne asigura că informațiile cuprinse în aceste manuale sunt corecte și complete și am aprecia dacă ați raporta orice erori sau omisiuni reprezentanței Nikon din zona dumneavoastră (adresa oferită separat).

Respectați notele privind drepturile de autor

În temeiul legislației privind dreptul de autor, lucrările care fac obiectul dreptului de autor fotografiate sau înregistrate cu aparatul foto nu pot fi utilizate fără permisiunea deținătorului dreptului de autor. Sunt aplicabile excepții pentru utilizarea în scopuri personale, rețineți însă că și utilizarea în scopuri personale poate fi restricționată în cazul fotografiilor și înregistrărilor realizate la expoziții sau spectacole.

Casarea dispozitivelor de stocare a datelor

Rețineți că ștergerea imaginilor sau formatarea dispozitivelor de stocare a datelor precum cardurile de memorie nu șterg complet datele de imagine originale. Fișierele șterse pot fi uneori recuperate de pe dispozitivele de stocare casate utilizând software disponibil în comerț, ceea ce poate duce la utilizarea rău intenționată a datelor personale conținute de imagini. Asigurarea confidențialității unor astfel de date intră în responsabilitatea utilizatorului.

Înainte de a arunca un dispozitiv de stocare a datelor sau de a transfera dreptul de proprietate unei alte persoane, trebuie să resetați setările aparatului foto din meniul de configurare (📖18) → **[Resetare totală]**. După resetare, ștergeți toate datele de pe dispozitiv folosind un program software de ștergere disponibil în comerț sau formatați dispozitivul în meniul de configurare (📖18) → **[Formatare card]**, apoi umpleți complet dispozitivul cu imagini care nu conțin informații private (de exemplu, imagini cu cerul gol).

Fiți atenți, evitați rănirea sau deteriorarea bunurilor atunci când distrugeți fizic cardurile de memorie.

Pentru siguranța dumneavoastră

Pentru a preveni deteriorarea bunurilor sau rănirea dumneavoastră sau a celorlalți, citiți în totalitate capitolul „Pentru siguranța dumneavoastră” înainte de a folosi acest produs.

Păstrați aceste instrucțiuni de siguranță într-un loc în care vor putea fi citite de către toți cei care folosesc acest produs.



PERICOL

În cazul nerespectării precauțiilor marcate cu această pictogramă există un risc ridicat de deces sau vătămare gravă.



AVERTIZARE

În cazul nerespectării precauțiilor marcate cu această pictogramă se poate produce decesul sau vătămarea gravă.



ATENȚIE

În cazul nerespectării precauțiilor marcate cu această pictogramă se pot produce vătămări sau daune materiale.



AVERTIZARE

- **A nu se utiliza în timpul mersului sau al manevrării unui vehicul.** Nerespectarea acestei precauții poate duce la accidente sau vătămări.
- **A nu se demonta sau modifica acest produs. A nu se atinge componentele interne care devin vizibile în urma căderii sau a unui alt accident.** Nerespectarea acestor precauții poate duce la electrocutare sau vătămare.
- **În cazul în care sesizați anomalii, cum ar fi faptul că produsul scoate fum, emite căldură sau mirosuri neobișnuite, deconectați imediat acumulatorul sau sursa de alimentare.** Continuarea operării ar putea provoca incendiu, arsuri sau alte vătămări.
- **A se menține uscat. A nu se manipula cu mâinile ude. A nu se manipula ștecărul cu mâinile ude.** Nerespectarea acestor precauții ar putea provoca incendiu sau electrocutare.
- **Nu lăsați pielea în contact prelungit cu acest produs cât timp este pornit sau conectat la priză.** Nerespectarea acestei precauții ar putea cauza arsuri la temperatură scăzută.
- **Nu folosiți acest produs în prezența prafului sau a gazelor inflamabile, cum ar fi propan, benzină sau aerosoli.** Nerespectarea acestei precauții ar putea provoca explozie sau incendiu.
- **Nu îndreptați blițul către operatorul unui autovehicul.** Nerespectarea acestei precauții ar putea duce la accidente.

- **A nu se lăsa produsul la îndemâna copiilor.** Nerespectarea acestei precauții ar putea cauza vătămări sau defectarea produsului. În plus, rețineți că elementele componente de mici dimensiuni prezintă pericol de sufocare. În cazul în care un copil înghite orice componentă a acestui produs, solicitați imediat asistență medicală.
- **Nu înnoțați, înfășurați sau răsușiți curelele în jurul gâtului.** Nerespectarea acestei precauții ar putea duce la accidente.
- **Nu folosiți acumulatori, încărcătoare, adaptoare la rețeaua electrică sau cabluri USB care nu sunt indicate în mod specific spre a fi folosite cu acest produs. Când se utilizează acumulatori, încărcătoare, adaptoare la rețeaua electrică și cabluri USB indicate spre a fi folosite cu acest produs:**
 - Nu deteriorați, modificați, trageți cu forță sau îndoiți firele și cablurile, nu le puneți sub obiecte grele și nu le expuneți la căldură sau la flacără deschisă.
 - Nu utilizați convertoare sau adaptoare de voiaj, concepute pentru a transforma de la o tensiune la alta, sau cu invertoare de la c.c. la c.a.Nerespectarea acestor precauții ar putea provoca incendiu sau electrocutare.
- **Nu manipulați ștețarul când produsul se încarcă sau când folosiți adaptorul la rețeaua electrică în timpul furtunilor cu descărcări electrice.** Nerespectarea acestei precauții ar putea duce la electrocutare.
- **Nu manipulați cu mâinile goale în locuri expuse la temperaturi foarte mari sau foarte scăzute.** Nerespectarea acestei precauții poate cauza arsuri sau degerături.



ATENȚIE

- **Nu lăsați obiectivul îndreptat spre soare sau alte surse puternice de lumină.** Lumina focalizată prin obiectiv ar putea provoca incendiu sau ar putea deteriora componentele interne ale produsului. Când fotografiați subiecte cu fundal iluminat, mențineți soarele în afara cadrului. Lumina solară focalizată în aparatul foto atunci când soarele este în apropierea cadrului ar putea provoca incendiu.
- **Oprii produsul când utilizarea acestuia este interzisă. Dezactivați funcțiile fără fir atunci când utilizarea echipamentelor fără fir este interzisă.** Emisiile de radiofrecvență ale acestui produs ar putea interfera echipamentele de la bordul aeronavelor sau din spitale sau din alte unități medicale.
- **Scoateți acumulatorul și deconectați adaptorul la rețeaua electrică dacă produsul nu va fi folosit o perioadă îndelungată.** Nerespectarea acestei precauții ar putea provoca incendiu sau defectarea produsului.

- **Nu atingeți componentele mobile ale obiectivului sau alte componente mobile.** Nerespectarea acestei precauții ar putea cauza vătămări.
- **Nu declanșați blițul în contact cu sau în imediata apropiere a pielii sau a altor obiecte.** Nerespectarea acestei precauții ar putea cauza arsuri sau incendiu.
- **Nu ridicați blițul încorporat când utilizați o unitate de bliț montată pe cupla de accesorii a aparatului foto.** Nerespectarea acestei precauții ar putea provoca incendiu sau defectarea produsului.
- **Nu lăsați produsul perioade îndelungate în locuri în care va fi expus la temperaturi foarte mari, cum ar fi într-un automobil închis sau la lumina directă a soarelui.** Nerespectarea acestei precauții ar putea provoca incendiu sau defectarea produsului.
- **Nu transportați aparatul foto cu un trepid sau cu un accesoriu similar atașat.** Nerespectarea acestei precauții ar putea cauza vătămări sau defectarea produsului.



PERICOL pentru acumulatori

- **Nu manipulați necorespunzător acumulatorii.** Nerespectarea următoarelor precauții ar putea duce la scurgeri din acumulatori sau la supraîncălzirea, fisurarea sau aprinderea acestora:
 - Folosiți numai acumulatori aprobați pentru utilizarea în acest produs.
 - Nu expuneți acumulatorii la flacără deschisă sau la căldură în exces.
 - Nu dezasamblați.
 - Nu scurtcircuitați terminalele prin atingerea acestora de lăntișoare, agrafe de păr sau alte obiecte din metal.
 - Nu expuneți acumulatorii sau produsele în care aceștia sunt introduși la șocuri fizice puternice.
 - Nu călcați pe acumulatori, nu îi perforați cu unghiile și nu îi loviți cu ciocanul.
- **Încărcați numai după cum este indicat.** Nerespectarea acestei precauții ar putea duce la scurgeri din acumulatori sau la supraîncălzirea, fisurarea sau aprinderea acestora.
- **Dacă lichidul din acumulator intră în contact cu ochii, clătiți cu multă apă curată și solicitați imediat asistență medicală.** Acționarea cu întârziere ar putea cauza vătămări ale ochilor.





AVERTIZARE pentru acumulatori

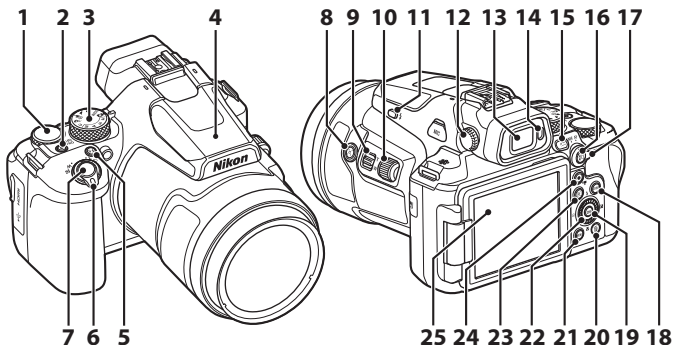

- **A nu se lăsa acumulatorii la îndemâna copiilor.** În cazul în care un copil înghite un acumulator, solicitați imediat asistență medicală.
- **Nu lăsați acumulatorii la discreția animalelor de companie și a altor animale.** Acumulatorii ar putea să producă scurgeri, s-ar putea supraîncălzi sau sparge sau ar putea lua foc dacă sunt mușcați, mestecați sau deteriorați în alt fel de către animale.
- **Nu introduceți acumulatorii în apă și nu îi expuneți la ploaie.** Nerespectarea acestei precauții ar putea provoca incendiu sau defectarea produsului. Dacă produsul se udă, uscați-l imediat cu un prosop sau un obiect similar.
- **Încetați imediat folosirea în cazul în care observați orice modificări la acumulatori, cum ar fi decolorare sau deformare. Opriti încărcarea acumulatorilor EN-EL20a dacă aceștia nu se încarcă în perioada de timp specificată.** Nerespectarea acestor precauții poate duce la scurgeri din acumulatori, la supraîncălzirea, fisurarea sau aprinderea acestora.
- **Atunci când acumulatorii nu mai sunt necesari, izolați terminalele cu bandă.** Este posibil să se producă supraîncălzire, fisurare sau incendiu în cazul în care obiecte metalice intră în contact cu terminalele.
- **Dacă lichidul din acumulator intră în contact cu pielea sau hainele unei persoane, clătiți imediat zona afectată cu multă apă curată.** Nerespectarea acestei precauții ar putea cauza iritarea pielii.

Componentele aparatului foto

Corpul aparatului foto



- 1 Selector de comandă
- 2 Comutator alimentare/indicator luminos aparat pornit (indicator luminos de încărcare)
- 3 Selector moduri
- 4 Bliț încorporat
- 5 Buton **Fn** (funcție)
- 6 Control zoom
- 7 Buton de declanșare
- 8 Buton  (zoom cu revenire rapidă)
- 9 Control zoom lateral
- 10 Disc lateral
- 11 Buton  (ridicarea blițului)
- 12 Control ajustare dioptrii
- 13 Vizor electronic

- 14 Senzor de ochi
- 15 Buton  (monitor)
- 16 Buton  (AE-L/AF-L)
- 17 Selector mod focalizare
- 18 Buton **DISP** (afișaj)
- 19 Buton  (aplică selecția)
- 20 Buton  (ștergere)
- 21 Buton **MENU** (meni)
- 22 Selector multiplu rotativ (selector multiplu)*
- 23 Buton  (redare)
- 24 Buton  (îregistrare film)
- 25 Monitor

* Apăsarea selectorului multiplu în sus, jos, stânga sau dreapta apare ca ▲, ▼, ◀ sau ▶.

Pentru alte informații referitoare la componentele în afara celor listate mai sus și pentru detalii de afișaj pe ecran, consultați „Manual online” sau „Manual de referință” pentru acest produs.

Noțiuni de bază

Fixarea curelei

Prindeți cureaua în stânga și dreapta aparatului foto.

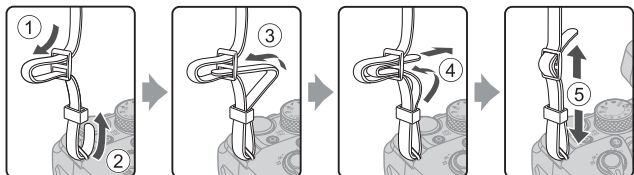

Fixarea/îndepărtarea capacului obiectivului și a parasolarului obiectivului

- Atunci când nu fotografiați, fixați capacul obiectivului pentru a proteja obiectivul.
- Atunci când este fixat, parasolarul obiectivului reduce lumina care afectează imaginea și ajută la protejerea aparatului foto. Îndepărtați parasolarul obiectivului când fotografiați cu bliț sau când pentru fotografiere este necesar dispozitivul de iluminare pentru asistență AF.
- Opriți aparatul foto înainte de a fixa/îndepărta parasolarul obiectivului. Atunci când fixați parasolarul, înșurubați-l suficient, fără a forța, pentru a evita căderea acestuia.

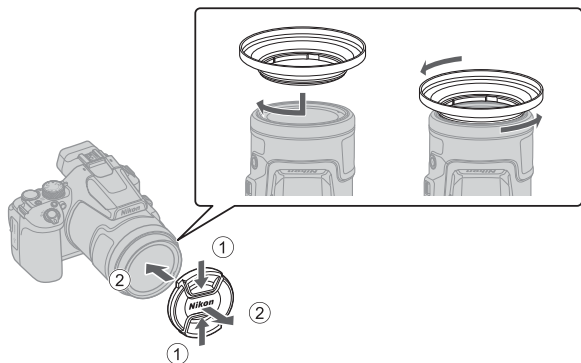

Introducerea acumulatorului și a cardului de memorie

Zăvorul acumulatorului

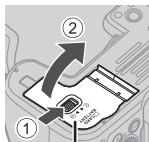

Capac locaș acumulator/
fantă card de memorie

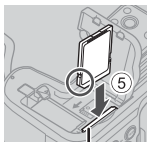
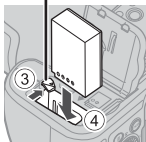

Fanta cardului de memorie



- Deplasați zăvorul portocaliu al acumulatorului (③) și introduceți complet acumulatorul (④) cu bornele pozitivă și negativă orientate corect.
- Glisați cardul de memorie înăuntru până când se blochează cu un clic (⑤).
- Aveți grijă să nu introduceți acumulatorul sau cardul de memorie invers sau cu partea din spate înainte, aceasta putând duce la disfuncționalități.
- Dacă comutatorul de protecție la scriere al cardului de memorie este blocat, atunci nu puteți fotografia, șterge imagini sau formata cardul de memorie.
- Consultați „Carduri de memorie care pot fi utilizate” (📖30) pentru mai multe informații despre cardurile de memorie compatibile.

✓ Formatarea unui card de memorie

Prima dată când introduceți în acest aparat foto un card de memorie care a fost utilizat în alt dispozitiv, asigurați-vă că îl formatați utilizând acest aparat foto.

- **Rețineți că formatarea unui card de memorie șterge definitiv toate imaginile și alte date de pe cardul de memorie.** Înainte de formatare, asigurați-vă că ați efectuat copii după toate imaginile pe care doriți să le păstrați.
- Introduceți cardul de memorie în aparatul foto, apăsați pe butonul **MENU** și selectați → [**Formatare card**] în meniul de configurare (📖18).

Scoaterea acumulatorului sau a cardului de memorie

Opriiți aparatul foto și asigurați-vă că indicatorul luminos aparat pornit și ecranul s-au închis, apoi deschideți capacul locașului acumulatorului/fantei cardului de memorie.

- Deplasați zăvorul acumulatorului pentru a face să iasă acumulatorul.
- Apăsați ușor cardul de memorie în aparatul foto pentru a-l face să iasă parțial.
- Aveți grijă când manevrați aparatul foto, acumulatorul și cardul de memorie imediat după utilizarea aparatului foto, pentru că acestea pot fi fierbinți.

Încărcarea acumulatorului

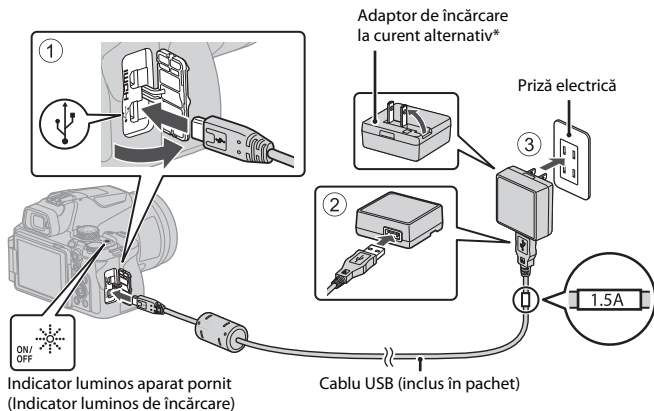

* Este atașat un adaptor de priză, în funcție de țara sau de regiunea de unde aparatul a fost cumpărat. Forma adaptorului de priză diferă în funcție de țara sau de regiunea de unde aparatul a fost cumpărat.

- Încărcarea începe atunci când aparatul foto este conectat la o priză de curent, în timp ce acumulatorul este introdus, așa cum este prezentat în figură. Indicatorul luminos aparat pornit (indicatorul luminos de încărcare) luminează intermitent lent în timp ce acumulatorul se încarcă.
- Când încărcarea s-a terminat, indicatorul luminos aparat pornit (indicatorul luminos de încărcare) se stinge. Scoateți adaptorul de încărcare la curent alternativ din priză și deconectați cablul USB.
Pentru un acumulator complet descărcat, timpul de încărcare este de aproximativ 3 ore.
- Acumulatorul nu poate fi încărcat dacă indicatorul luminos aparat pornit (indicatorul luminos de încărcare) luminează intermitent rapid, cauza posibilă putând fi una din cele descrise mai jos.
 - Temperatura ambiantă nu este potrivită pentru încărcare.
 - Cablul USB sau adaptorul de încărcare la curent alternativ nu sunt conectate corect.
 - Acumulatorul este deteriorat.

✓ **Note privind cablul USB**

- Nu utilizați alt cablu USB decât UC-E21. Utilizarea altui cablu USB decât UC-E21 poate duce la supraîncălzire, incendiu sau electrocutare.
- Verificați forma și direcția fișelor de conectare și nu introduceți sau scoateți fișele înclinate.

✓ **Note privind încărcarea acumulatorului**

- Nu utilizați, în niciun caz, altă marcă sau model de adaptor la rețeaua electrică, cu excepția adaptorului de încărcare la curent alternativ EH-73P și nu utilizați un adaptor USB de încărcare la curent alternativ sau un încărcător de acumulator pentru telefoane mobile, disponibil în comerț. Nerespectarea acestei precauții poate duce la supraîncălzirea sau defectarea aparatului foto.
- Încărcarea se oprește dacă aparatul foto este pornit în acest timp.

Deschiderea monitorului

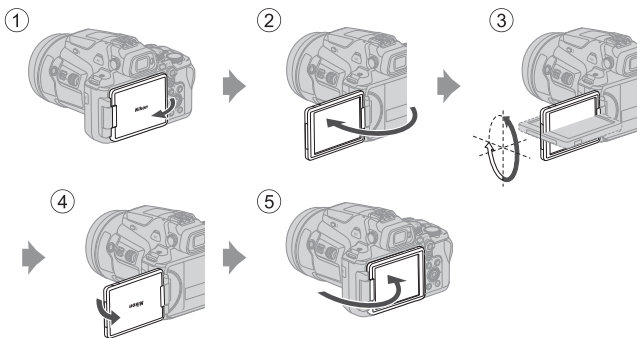

- Puteți regla direcția și unghiul de înclinare al monitorului. Pentru fotografiere normală, așezați monitorul pe spatele aparatului foto, cu ecranul îndreptat spre exterior (5).
- Dacă nu utilizați sau dacă transportați aparatul foto, așezați monitorul pe spatele aparatului foto, cu ecranul îndreptat spre interior (1).

✓ **Note privind monitorul**

- Intervalul de reglare a monitorului poate fi limitat dacă la aparatul foto s-a conectat un cablu sau accesorii.
- În timp ce mișcați monitorul, nu îl forțați și mutați-l încet, în intervalul de reglare al monitorului, pentru a nu afecta conexiunea.

Configurarea aparatului foto

Atunci când aparatul foto este pornit pentru prima dată, sunt afișate ecranele pentru setarea limbii și ceasului intern al aparatului foto.

Folosiți selectorul multiplu și **OK** (butoane de aplicare a selecției) pentru a selecta și a regla setările.

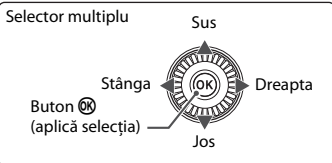
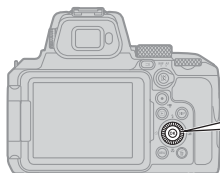

- 1 Apăsați comutatorul de alimentare pentru a porni aparatul foto.

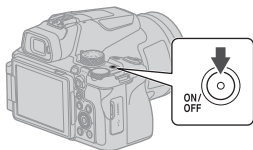

- 2 Apăsați ▲ sau ▼ de pe selectorul multiplu pentru a evidenția o limbă și apăsați **OK** pentru a selecta.

- Limbile afișate diferă în funcție de țară sau regiune.

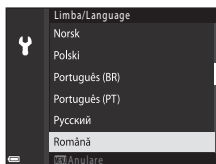

- 3 Selectați **[Da]** și apăsați pe butonul **OK**.

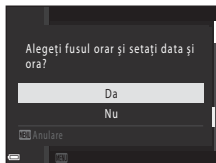

4 Evidențiați fusul orar reședință și apăsați butonul **OK**.

- Pentru a activa ora de vară apăsați ▲; va fi afișat ☀ în partea de sus a hărții. Apăsați ▼ pentru a dezactiva ora de vară.

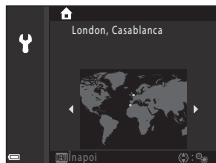

5 Apăsați ▲▼ pentru a selecta formatul datei și apăsați butonul **OK**.

6 Setati data și ora.

- Apăsați ◀▶ pentru a evidenția elemente și ▲▼ pentru a le modifica.
- Selectați câmpul minutelor și apăsați pe butonul **OK** pentru a confirma setarea.

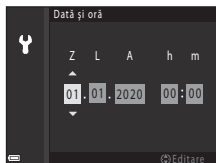

7 Când sunteți solicitat, apăsați ▲▼ pentru a evidenția [Da] și apăsați butonul **OK**.

- Configurarea este finalizată și camera trece la ecranul pentru fotografiere.

Setarea limbii

Limba poate fi setată oricând în meniul de configurare  (📖18) → [Limba/Language].



Pentru a modifica fusul orar și data

Setați în meniul de configurare  (📖18) → [Fus orar și dată].

În [Fus orar și dată] → [Fus orar], ceasul este afișat cu o oră înapoi atunci când este activată ora de vară și cu o oră înainte atunci când aceasta este dezactivată.

Operații de bază pentru fotografiere și redare



Fotografierea imaginilor statice

Modul  (automat) este utilizat în acest caz, spre exemplificare. Modul  (automat) permite efectuarea unor fotografii uzuale, în diferite condiții de fotografiere.

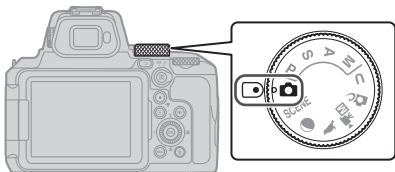
1 Rotiți selectorul de moduri la .



2 Verificați nivelul de încărcare al acumulatorului și numărul de expuneri rămase pe ecranul de fotografiere.

- Nivel de încărcare acumulator
: nivelul de încărcare al acumulatorului este ridicat.
: nivelul de încărcare al acumulatorului este redus.
- Apăsăți pe butonul **DISP** (afișaj) pentru a afișa sau nu informațiile pe ecran, după fiecare apăsare.

Număr de expuneri rămase

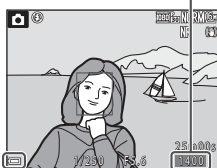

Nivel de încărcare acumulator

3 Țineți aparatul foto nemișcat.

- Nu țineți degetele și alte obiecte în apropierea obiectivului, blițului, dispozitivului de iluminare pentru asistență AF, senzorului de ochi, microfonului și difuzorului.

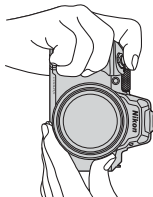

4 Încadrați fotografia.

- Deplasați controlul zoomului sau controlul lateral al zoomului pentru a schimba poziția obiectivului zoom.
- Dacă pierdeți subiectul din cadru în timp ce fotografiați cu obiectivul în poziția de telefotografie, apăsați pe butonul  (zoom cu revenire rapidă) pentru a lărgi temporar zona vizibilă astfel încât să puteți încadra subiectul mai ușor.

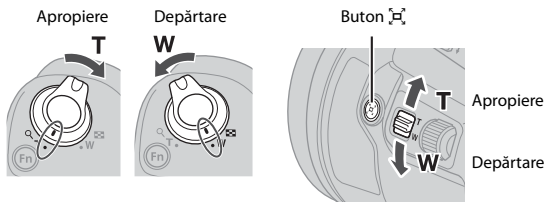

Utilizând un trepied

- Se recomandă folosirea unui trepied pentru stabilizarea aparatului foto în următoarele situații:
 - Când se fotografiază în condiții de lumină slabă cu modul bliț setat la  (dezactivat)
 - Când zoomul este la o poziție de telefotografie
- Atunci când utilizați un trepied pentru a stabili aparatul foto în timpul fotografierii, setați → **[Reducere vibrații]** → **[Dezactivată]** în meniul de configurare (📖18) pentru a evita posibilele erori cauzate de această funcție.
- După fixarea aparatului foto pe un trepied, asigurați-vă că aparatul foto nu se răstoarnă când obiectivul face zoom. Extindeți un picior al trepiedului spre subiect și celelalte două picioare către dvs. la distanță egală.

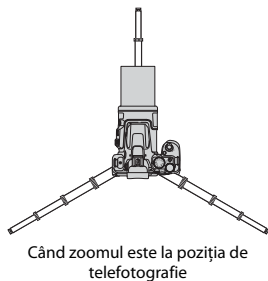
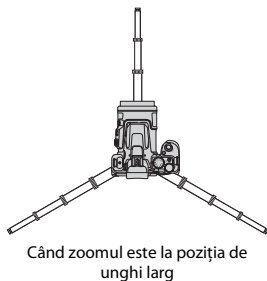

- Este posibil ca aparatul foto să se deplaseze puțin în timpul funcționării, chiar dacă este fixat pe trepied, ceea ce poate afecta focalizarea automată. Așteptați câteva secunde înainte de a utiliza aparatul foto, apoi apăsați încet pe butonul de declanșare.

5 Apăsăți pe butonul de declanșare până la jumătate.

- Pentru a apăsa pe butonul de declanșare „până la jumătate”, trebuie să apăsați și să țineți apăsat butonul până în punctul în care simțiți o oarecare rezistență.
- În momentul în care subiectul este focalizat, zona de focalizare sau indicatorul de focalizare se afișează în culoarea verde.
- Dacă folosiți zoomul digital, aparatul foto focalizează în centrul cadrului, iar zona de focalizare nu este afișată.
- Dacă zona de focalizare sau indicatorul de focalizare clipește, aparatul foto nu poate focaliza. Modificați compoziția și încercați să apăsați din nou butonul de declanșare până la jumătate.

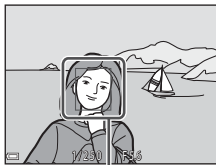
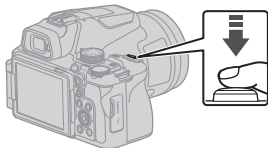

Zona de focalizare

6 Fără să ridicați degetul, apăsați pe butonul de declanșare până la capăt.



✓ Note privind salvarea imaginilor sau a filmelor

În timp ce imaginile sau filmele sunt salvate, indicatorul care arată numărul de expuneri rămase sau indicatorul care arată timpul rămas pentru înregistrare clipește sau este afișat [**Așteptați ca aparatul foto să termine înregistrarea.**]. **Nu deschideți capacul locașului acumulatorului/fantei cardului de memorie sau nu scoateți acumulatorul ori cardul de memorie** în timp ce un indicator clipește. Aceste acțiuni pot duce la pierderea datelor sau deteriorarea aparatului foto ori a cardului de memorie.

✍ Funcția Oprire automată

- Dacă nu se efectuează nicio operațiune aproximativ un minut, ecranul se închide, aparatul foto intră în modul veghe și indicatorul luminos aparat pornit va lumina intermitent. Aparatul foto se oprește după ce a rămas în modul de veghe timp de aproximativ trei minute.
- Pentru a reactiva ecranul în timp ce aparatul foto este în modul veghe, efectuați o operațiune, de exemplu apăsați pe comutatorul de alimentare sau pe butonul de declanșare.

Utilizarea blițului încorporat

În situațiile în care blițul trebuie folosit, de exemplu în locuri întunecate sau când subiectul este luminat din spate, apăsați butonul  (ridicare bliț) pentru a ridica blițul încorporat.

- Când nu utilizați blițul încorporat, apăsați-l ușor pentru a-l coborî, până când se închide cu un clic.

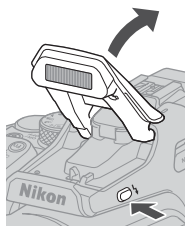

Fixarea capacului cuplei de accesorii BS-1 (comercializată separat)

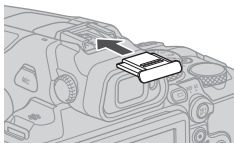

①

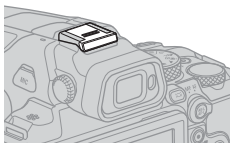

②



Înregistrarea filmelor

Afișați ecranul de fotografiere și apăsați pe butonul  (▶▶ înregistrare film) pentru a începe înregistrarea unui film. Apăsați din nou pe butonul  (▶▶) pentru a încheia înregistrarea.

- Când rotiți selectorul de moduri la  (film manual), puteți seta timpul de expunere și numărul f pentru înregistrarea filmelor.

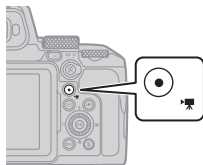

Comutarea între monitor și vizor

Se recomandă utilizarea vizorului dacă afișajul monitorului este greu de urmărit în condiții de lumină puternică, de exemplu când fotografiați în aer liber, în lumina soarelui.

- Când vă apropiați fața de vizor, senzorul de ochi va reacționa activând vizorul și dezactivând monitorul (setare implicită).
- De asemenea, puteți să apăsați pe butonul  (monitor) pentru a comuta afișajul de la monitor la vizor.

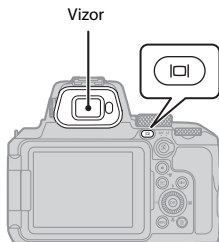

Ajustarea dioptriilor vizorului

Atunci când imaginea din vizor se distinge cu dificultate, reglați rotind controlul de ajustare a dioptriilor în timp ce priviți prin vizor.

- Aveți grijă să nu vă zgâriați ochiul cu degetele sau unghiile.

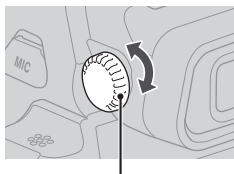

Control ajustare dioptrii





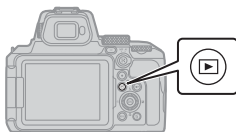

Redarea imaginilor

1 Apăsați pe butonul (redare) pentru a intra în modul de redare cadru întreg.

- Dacă apăsați și mențineți apăsat butonul  în timp ce aparatul foto este oprit, acesta pornește în modul de redare.



2 Folosiți selectorul multiplu pentru a selecta o imagine pe care doriți să o afișați.

- Apăsați și mențineți apăsat     pentru a parcurge imaginile rapid.
- Imaginile pot fi selectate și prin rotirea selectorului multiplu.
- Apăsați pe butonul **DISP** (afișaj) pentru a afișa sau nu informațiile pe ecran, după fiecare apăsare.
- Pentru a reda un film înregistrat, apăsați pe butonul .
- Pentru a reveni la modul de fotografiere, apăsați butonul  sau butonul de declanșare.
- Deplasați butonul control zoom spre **T** ( în modul redare cadru întreg pentru a mări imaginea.

Afișați imaginea anterioară

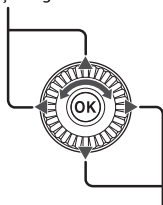

Afișați imaginea următoare







- În modul redare cadru întreg, deplasați butonul control zoom spre **W** () pentru a trece la modul redare miniaturi și pentru a afișa mai multe imagini pe ecran.

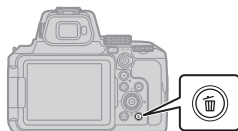

Ștergerea imaginilor

- 1** În modul de redare, apăsați pe butonul  (ștergere) pentru a șterge imaginea afișată în prezent pe ecran.





- 2** Utilizați   de pe selectorul multiplu pentru a selecta metoda de ștergere dorită și apăsați pe butonul .



- Dacă ați selectat [**Imagine curentă**] sau [**Toate imaginile**], treceți la pasul 6.
- Pentru a părăsi ecranul fără a șterge, apăsați pe butonul **MENU**.



- 3** Folosiți butoanele   de pe selectorul multiplu sau rotiți-l pentru a selecta imaginea pe care doriți să o ștergeți.

- Deplasați butonul control zoom spre **T**  pentru a trece la redarea cadru întreg sau spre **W**  pentru a trece la redarea miniaturilor.



- 4** Utilizați   pentru a afișa sau ascunde .

- Alegeți  sub imaginile pe care doriți să le ștergeți. Repetați pașii 3 și 4 pentru selectarea altor imagini.



- 5** Apăsați pe butonul  pentru a aplica selecția imaginilor.

6 Atunci când este afișat dialogul de confirmare, selectați **[Da]** și apăsați pe butonul **OK**.

- Imaginile șterse nu pot fi recuperate.
- Mesajul din dialogul de confirmare variază în funcție de metoda de ștergere selectată.

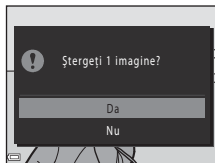

✓ **Note despre ștergerea imaginilor salvate simultan în RAW și JPEG**

Dacă utilizați aparatul foto pentru a șterge imaginile capturate folosind setarea **[RAW + Fine]** sau **[RAW + Normal]** din **[Calitate imagine]**, ambele imagini salvate simultan în RAW și JPEG vor fi șterse. Nu puteți șterge un singur format.

✓ **Ștergerea imaginilor fotografiate continuu (secvență)**

- Imaginile fotografiate continuu sunt salvate într-o secvență și doar prima imagine a secvenței (imaginea importantă) este afișată în modul de redare (setare implicită).
- Dacă apăsați pe butonul **🗑️** în timp ce este afișată imaginea importantă a unei secvențe de imagini, se vor șterge toate imaginile din secvența respectivă.
- Dacă doriți să ștergeți una câte una imaginile unei secvențe, apăsați pe butonul **OK** pentru a le afișa una câte una, apoi apăsați pe butonul **🗑️**.



📎 **Ștergerea imaginii obținute în modul fotografie**

Atunci când utilizați modul fotografie, apăsați pe butonul **🗑️** pentru a șterge ultima imagine salvată.

Alte funcții

Alegerea unui mod de fotografiere (selector moduri)

Puteți roti selectorul de moduri pentru a alinia modul dorit de fotografiere cu marcajul de pe corpul aparatului foto.

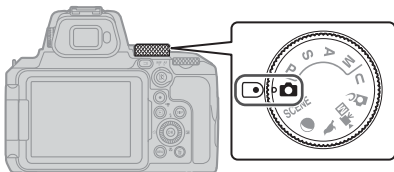

- **Mod  (Automat)**

Selecționați acest mod pentru a efectua fotografiile uzuale în diferite condiții de fotografiere.

- **Moduri P, S, A și M**

Selecționați aceste moduri pentru a avea un control mai bun asupra timpului de expunere și a numărului f.

- **Mod U (User settings)**

Setările frecvente utilizate în modurile **P, S, A și M** pot fi salvate. Pentru a fotografia folosind setările salvate, rotiți selectorul de moduri spre **U**.

- **Mod  (Creativ)**

Aplicați efecte pe imagini în timpul fotografierii.



- **Mod  (Film manual)**

Puteți înregistra filme cu modul de expunere setat la modul automat al priorității diafragmei sau la modul manual.

Imaginile statice nu pot fi înregistrate.

- **Modurile ,  și SCENE**

Selecționați unul dintre modurile scenă în funcție de condițiile de fotografiere și veți putea fotografia folosind setările adecvate acestor condiții.

-  (observare păsări): folosiți acest mod când realizați imagini cu păsări într-o poziție de telefotografie.
-  (lună): folosiți acest mod când realizați imagini cu luna într-o poziție de telefotografie.
- **SCENE** (scenă): apăsați pe butonul **MENU** și selecționați un mod de scenă.

Setarea modului bliț, autodeclanșatorului, modului focalizare și compensării expunerii

Când ecranul de fotografiere este afișat, puteți să apăsați ▲ (⚡) ► (☒) ▼ (🌸) ◀ (🕒) pe selectorul multiplu pentru a seta funcțiile descrise în continuare.

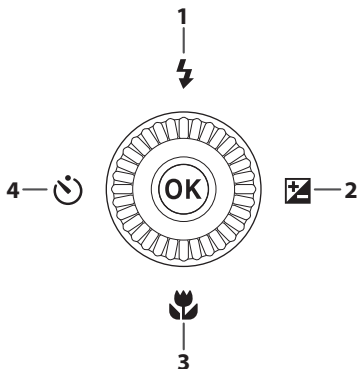



1	Mod bliț Modul blițului poate fi setat în funcție de condițiile de fotografiere.
2	Compensare expunere Aveți posibilitatea să ajustați luminozitatea întregii imagini.
3	Mod focalizare Atunci când selectorul modului de focalizare este setat la AF (focalizare automată), puteți specifica modul de focalizare în funcție de distanța față de subiect.
4	Autodeclanșator/Cronometru zâmbet Aparatul foto declanșează obturatorul când s-a scurs durata specificată după ce apăsați pe butonul de declanșare. Dacă este setat ☒ [Cronometru zâmbet], aparatul foto se declanșează automat când detectează o față zâmbitoare.

Funcțiile care pot fi setate depind de modul de fotografiere.

Utilizarea meniului

Puteți apăsa pe butonul **MENU** (meniu) pentru a afișa ecranul meniului și pentru a schimba setările aparatului.

- Meniul afișat variază în funcție de starea aparatului foto (în timpul fotografierii sau redării).
- Elementele din meniu sunt clasificate prin pictogramele aflate pe partea stângă a ecranului.

În timpul fotografierii	În timpul redării
 <p>Categoriile meniului</p> <ul style="list-style-type: none">• P Meniu fotografie^{1,3}• Mod manual film²• Meniu film³• Meniu rețea• Meniu configurare	 <p>Categoriile meniului</p> <ul style="list-style-type: none">• Meniu redare• Meniu rețea• Meniu configurare

¹ Numele și pictogramele de meniu diferă în funcție de modul de fotografiere.

² Afișat când selectorul de moduri este rotit la **Mod manual film**.

³ Afișat când selectorul de moduri este rotit la un alt mod, altul decât **Mod manual film**.

- 1** Apăsați pe butonul **MENU** (meniu) pentru a afișa ecranul meniului.



P	Calitate imagine	NORM
	Dimensiune imagine	16:9
	Picture Control	SD
	Picture Control personal.	
	Balans de alb	AUTO1
	Măsurare	M

- 2** Apăsați selectorul multiplu ◀ pentru a trece la zona de selectare a categoriei de meniu.



- 3** Apăsați ▲▼ sau rotiți selectorul multiplu pentru a schimba categoriile de meniu.

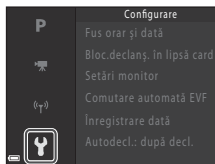

- 4** Apăsați pe butonul OK pentru a confirma categoria de meniu.
- Sunt afișate elementele din meniul corespunzător categoriei de meniu selectate.

- 5** Apăsați ▲▼ sau rotiți selectorul multiplu pentru a selecta o opțiune de meniu și apăsați pe butonul OK pentru a confirma selecția.



- Anumite opțiuni de meniu nu pot fi selectate, în funcție de modul de fotografiere curent sau de starea aparatului foto.

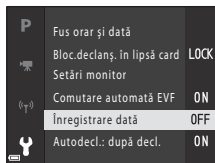

- 6** Apăsați ▲▼ sau rotiți selectorul multiplu pentru a alege o setare și apăsați butonul OK pentru a confirma selecția.



- Când terminați de utilizat meniul, apăsați pe butonul MENU.
- Când se afișează un meniu, puteți reveni la modul de fotografiere apăsând pe butonul de declanșare sau pe butonul (●) (înregistrare film).

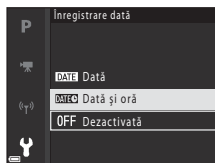

Pentru a modifica setările modului bliț, autodeclanșatorului, modului de focalizare și compensării expunerii

Puteți apăsa selectorul multiplu ▲ (modul bliț), ◀ (autodeclanșator), ▼ (mod focalizare) sau ▶ (compensare expunere) pentru a le configura pe ecranul de fotografiere (📖17).

Folosirea butonului Fn (funcție)

Dacă apăsați pe butonul **Fn** în modul **P**, **S**, **A**, **M** sau **U**, puteți configura rapid opțiunile de meniu salvate în prealabil (setarea implicită este [**Continuu**]). Pentru a defini o altă opțiune din meniu, selectați  [**Buton Fn**] și selectați opțiunea dorită din meniu.

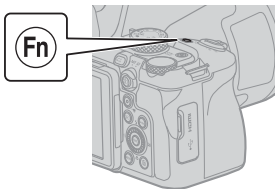

Conectarea la un dispozitiv inteligent

Instalarea aplicației SnapBridge

Atunci când conectați aparatul foto la un dispozitiv inteligent care are instalată aplicația SnapBridge, folosind o conexiune fără fir, puteți trimite către respectivul fotografii și filme înregistrate cu aparatul foto. De asemenea, puteți folosi dispozitivul inteligent pentru a controla aparatul foto și pentru a fotografia de la distanță.



- Descărcați aplicația din Apple App Store® pentru iOS și din Google Play™ pentru Android™. „**Aplicația SnapBridge 360/170” nu se poate utiliza cu acest aparat foto.**



- Pentru mai multe informații privind versiunile OS suportate, accesați site-ul pentru descărcare corespunzător.
- Pentru detalii privind modul de utilizare al dispozitivului inteligent, consultați documentația furnizată împreună cu dispozitivul respectiv.

Conectarea aparatului foto la un dispozitiv inteligent

- Introduceți în aparatul foto un card de memorie cu spațiu liber suficient.
- Asigurați-vă că aparatul foto și dispozitivul inteligent sunt încărcate suficient.
- Activați Bluetooth și funcțiile datelor despre locație pe dispozitivul inteligent.

- 1** Apăsați pe butonul **MENU**, selectați **[Meniu rețea]** → **[Con. la disp. inteligent]** și apăsați pe butonul **OK**.

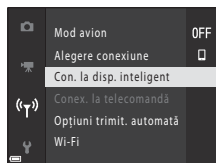
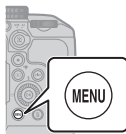

- 2** Atunci când este afișat dialogul în dreapta, porniți aplicația SnapBridge.

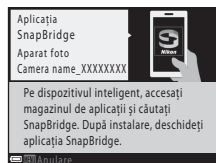

- Urmăriți instrucțiunile afișate pe aparatul foto și în aplicația SnapBridge.
- Pentru detalii privind utilizarea aplicației SnapBridge, consultați „Ajutor online SnapBridge” (<https://nikonimglib.com/snbr/onlinehelp/en/index.html>).

Dacă există o problemă

Depanare

Dacă aparatul foto nu funcționează conform așteptărilor, verificați următoarele înainte de a consulta distribuitorul sau reprezentantul de service autorizat Nikon.

- Oprirea aparatului foto poate rezolva problema.
- Dacă nu găsiți o înregistrare relevantă, verificați și „Dacă există o problemă” în „Manual online” sau „Manual de referință” (📖) detaliate sau pe pagina web Nikon pentru regiunea dumneavoastră.

Problemă	Cauză/Soluție	📖
Aparatul foto este pornit, dar nu răspunde.	<ul style="list-style-type: none">• Așteptați finalizarea înregistrării.• Dacă problema persistă, opriți aparatul foto. În cazul în care aparatul foto nu se închide, scoateți și reintroduceți acumulatorul sau bateriile sau, dacă utilizați un adaptor la rețeaua electrică, deconectați și reconectați adaptorul la rețeaua electrică. Rețineți că, deși datele înregistrate în acel moment se vor pierde, datele care au fost deja înregistrate nu vor fi afectate de scoaterea sau decuplarea de la sursa de alimentare.	–
Aparatul foto nu poate fi pornit.	Acumulatorul este descărcat.	3, 4, 27
Aparatul foto se oprește fără avertizare.	<ul style="list-style-type: none">• Aparatul foto se oprește automat pentru a economisi energie (funcția Oprire automată).• Este posibil ca aparatul foto și acumulatorul să nu funcționeze corect la temperaturi reduse.• Componentele interne ale aparatului foto s-au supraîncălzit. Lăsați aparatul foto oprit până când componentele interne se răcesc, apoi încercați să-l reporniți.	10 27 –
Pe monitor sau pe vizor nu se afișează nimic.	<ul style="list-style-type: none">• Aparatul foto se oprește automat pentru a economisi energie (funcția Oprire automată).• Nu puteți porni monitorul și vizorul în același timp. Comutarea între monitor și vizor poate dura mai mult.• Aparatul foto este conectat la un televizor sau la un computer.• Ecranul se poate stinge pe parcursul intervalelor de fotografiere sau atunci când sunt captate imagini cu expunere îndelungată.	10 – – –
Aparatul foto se supraîncălzește.	Aparatul foto se poate supraîncălzi când este folosit o perioadă lungă de timp, de exemplu pentru înregistrarea filmelor, sau când este utilizat într-un mediu cu temperatură ridicată; aceasta nu este o defecțiune.	–

Note tehnice

Note

Avertismente pentru clienții din Europa

ATENȚIE: RISC DE EXPLOZIE DACĂ BATERIA/ACUMULATORUL ESTE ÎNLOCUITĂ/ ÎNLOCUIT CU UNA/UNUL DE TIP INCORECT.

Acest simbol indică faptul că echipamentele electrice și electronice trebuie colectate separat.

Următoarele vizează doar utilizatorii din țările europene:

- Acest produs este proiectat pentru colectarea separată la un centru adecvat de colectare. Nu aruncați la un loc cu deșeurile menajere.
- Colectarea separată și reciclarea ajută la conservarea resurselor naturale și la prevenirea consecințelor negative asupra sănătății umane și mediului care ar putea rezulta din cauza eliminării incorecte.
- Pentru mai multe informații, contactați distribuitorul sau autoritățile locale responsabile cu gestionarea deșeurilor.



ARUNCAȚI BATERIILE/ACUMULATORII UZATE/UZAȚI ÎN CONFORMITATE CU INSTRUCȚIUNILE.

Acest simbol de pe baterie/acumulator indică faptul că bateria/acumulatorul trebuie colectată/colectat separat.

Următoarele vizează doar utilizatorii din țările europene:

- Toate bateriile/toți acumulatorii, fie că sunt marcate/marcați cu acest simbol sau nu, sunt proiectate/proiectați pentru colectarea separată la un centru adecvat de colectare. Nu aruncați la un loc cu deșeurile menajere.
- Pentru mai multe informații, contactați distribuitorul sau autoritățile locale responsabile cu gestionarea deșeurilor.



Note despre funcțiile de comunicare fără fir

Restricții privind dispozitivele fără fir

Dispozitivul de emisie-recepție fără fir încorporat în acest produs este conform cu reglementările privind dispozitivele fără fir aplicabile în țara de comercializare și nu este destinat utilizării în alte țări (produsele achiziționate în statele membre ale UE sau AELS pot fi folosite oriunde pe teritoriul UE și AELS). Nikon nu își asumă responsabilitatea pentru utilizarea în alte țări. Utilizatorii care au dubii în ceea ce privește țara inițială de comercializare sunt sfătuiți să se consulte cu reprezentantul service-ului local Nikon sau cu reprezentantul de service autorizat Nikon. Această restricție se aplică numai funcționării fără fir, nu și altor utilizări ale produsului.

Securitatea

Cu toate că unul dintre avantajele acestui produs este faptul că permite conectarea liberă a altor dispozitive, aflate oriunde în raza sa de acțiune, pentru efectuarea unui schimb de date prin rețeaua fără fir, dacă setările de securitate nu sunt activate pot apărea următoarele probleme:

- Furtul de date: terți rău intenționați pot intercepta transmisiile fără fir pentru a fura numele de utilizator (ID), parolele și alte informații personale.
- Accesul neautorizat: utilizatori neautorizați pot obține acces la rețea și pot modifica date sau pot efectua alte acțiuni rău intenționate. Datorită modului de proiectare al rețelelor fără fir, atacurile specializate pot permite accesul neautorizat chiar și în cazul în care setările de securitate sunt activate. Nikon nu este responsabil pentru scurgerile de date sau informații care pot avea loc în timpul transferului de date.
- Nu accesați rețele pe care nu aveți permisiunea să le utilizați, chiar dacă acestea sunt afișate pe telefonul dumneavoastră inteligent sau pe tabletă. Această încercare poate fi considerată a fi acces neautorizat. Accesați numai rețelele pe care aveți permisiunea să le utilizați.

Gestionarea informațiilor personale și exonerarea de răspundere

- Informațiile utilizatorului, înregistrate și configurate în produs, inclusiv setările conexiunii LAN fără fir și alte informații personale pot fi modificate sau pierdute ca urmare a erorilor de funcționare, electricității statice, accidentelor, defecțiunilor, reparațiilor sau altor manipulări. Păstrați întotdeauna copii separate cu informațiile importante. Nikon nu răspunde pentru daune sau pierderi ale profitului, directe sau indirecte, ca urmare a modificării sau pierderii conținutului, care nu pot fi atribuite companiei Nikon.
- Înainte de a casa acest produs sau de a-l transfera altui proprietar, selectați → **[Resetare totală]** din meniul de configurare (🔑 18) pentru a șterge toate informațiile utilizatorului, înregistrate și configurate cu produsul, inclusiv setările conexiunii LAN fără fir și alte informații personale.
- Nikon nu este responsabil pentru nicio daună care rezultă în urma utilizării neautorizate a acestui produs de către terți în cazul în care produsul a fost furat sau pierdut.

Precauții în cazul exportării sau transportului acestui produs în străinătate

Acest produs se află sub incidența reglementărilor Administrației pentru exporturi a Statelor Unite ale Americii. Nu este necesară permisiunea guvernului Statelor Unite ale Americii pentru exportul produsului în alte țări cu excepția următoarelor asupra cărora, la momentul redactării acestui text, sunt instituite embargourii sau se află sub control special: Cuba, Iran, Coreea de Nord, Sudan și Siria (această listă se poate modifica).

Notă pentru clienții din Europa

Declarație de conformitate (Europa)

Prin prezenta, Nikon Corporation declară că tipul de echipamente radio COOLPIX P950 este în conformitate cu Directiva 2014/53/UE.

Textul integral al declarației UE de conformitate este disponibil la următoarea adresă internet: https://imaging.nikon.com/support/pdf/DoC_N1834.pdf.

- Putere maximă la ieșire:
 - Wi-Fi: 9,2 dBm (EIRP)
 - Bluetooth: 7,2 dBm (EIRP)
 - Capacitate scăzută Bluetooth: 7,2 dBm (EIRP)
- Frecvență de operare:
 - Wi-Fi: 2412–2462 MHz (1–11 canale)
 - Bluetooth: 2402–2480 MHz
 - Capacitate scăzută Bluetooth: 2402–2480 MHz

Întreținerea produsului

Respectați măsurile de precauție descrise mai jos, pe lângă avertismentele din secțiunea „Pentru siguranța dumneavoastră” (📖vii-x) atunci când utilizați sau depozitați dispozitivul.

Aparatul foto

Nu expuneți aparatul foto la șocuri puternice

Produsul poate prezenta defecțiuni dacă este supus unor șocuri sau vibrații puternice. Totodată, nu atingeți și nu forțați obiectivul.

A se menține uscat.

Dispozitivul se va deteriora dacă este introdus în apă sau dacă este expus la umiditate ridicată.

Nu dezasamblați

Nu dezasamblați sub nicio formă aparatul, întrucât acesta este compus din multe circuite precise.

Evitați modificările bruște de temperatură

Modificările bruște de temperatură, de exemplu cele care apar când intrați sau ieșiți dintr-o clădire încălzită într-o zi rece, pot determina formarea condensului în interiorul dispozitivului. Pentru a preveni formarea condensului, plasați dispozitivul într-o geantă de transport sau o pungă de plastic înainte de a-l expune la modificări bruște de temperatură.

Păstrați la distanță de câmpuri magnetice puternice

Nu utilizați și nu depozitați acest dispozitiv în vecinătatea echipamentului care generează radiații electromagnetice sau câmpuri magnetice puternice. În caz contrar, se pot pierde date sau aparatul foto poate funcționa defectuos.

Nu îndreptați obiectivul spre soare

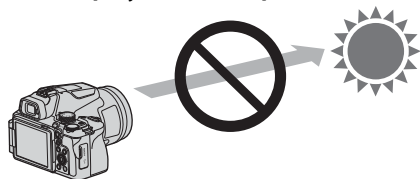

Evitați expunerea obiectivului la soare sau alte surse puternice de lumină când fotografiați sau când lăsați aparatul foto nesupravegheat fără capacul obiectivului. Sursele puternice de lumină, cum ar fi lumina soarelui, sunt concentrate prin obiectiv, ceea ce poate duce la deformarea pieselor din interiorul obiectivului și la decolorarea sau la arderea senzorului de imagine. Aparatul foto se poate deteriora chiar dacă obiectivul este îndreptat către soare doar câteva secunde, mai ales dacă obiectivul este în poziția pentru telefotografie.

Este posibil ca aparatul foto să nu poată efectua controlul expunerii când piesele din interiorul obiectivului sunt deformate.

Dacă senzorul de imagine este ars sau decolorat, este posibil ca imaginile să apară neuniforme. Vă recomandăm să atașați capacul obiectivului când nu utilizați aparatul foto.

Lasere și alte surse de lumină puternică

Nu îndreptați lasere sau alte surse de lumină extrem de puternice spre obiectiv, întrucât acest lucru ar putea deteriora senzorul de imagine al aparatului foto.

Oprți produsul înainte de scoaterea sau deconectarea sursei de alimentare sau a cardului de memorie

Nu scoateți acumulatorul în timp ce produsul este pornit sau în timp ce imaginile sunt salvate sau șterse. Oprirea forțată a alimentării în aceste condiții poate duce la pierderea unor date sau la deteriorarea cardului de memorie sau a circuitelor interne.

Note privind monitorul

- Monitoarele (inclusiv vizoarele electronice) sunt fabricate cu o precizie extrem de mare; cel puțin 99,99% dintre pixeli sunt funcționali și cel mult 0,01% lipsesc sau sunt defecti. Prin urmare, chiar dacă aceste afișaje pot conține pixeli care sunt întotdeauna aprinși (albi, roșii, albaștri sau verzi) sau întotdeauna stinși (negri), aceasta nu este o defecțiune și nu are niciun efect asupra imaginilor înregistrate cu dispozitivul.
- Este posibil ca imaginile din monitor să fie dificil de văzut sub o lumină strălucitoare.
- Nu apăsați pe monitor, deoarece se poate defecta sau poate funcționa defectuos. În cazul în care monitorul se sparge, aveți grijă să nu vă răniți cu sticla spartă și evitați contactul cristalelor lichide ale afișajului cu pielea sau intrarea lor în ochi sau în gură.

Acumulatorul

Precauții la utilizare

- Rețineți că acumulatorul poate deveni fierbinte după utilizare.
- Nu utilizați acumulatorul la temperaturi ambiante sub 0°C sau peste 40°C, întrucât acesta se poate deteriora sau poate funcționa defectuos.
- Dacă observați anomalii, de exemplu încălzire excesivă, fum sau un miros neobișnuit provenit de la acumulator, opriți imediat utilizarea și luați legătura cu distribuitorul sau reprezentantul de service autorizat Nikon.
- După ce scoateți acumulatorul din aparatul foto sau din încărcătorul de acumulator opțional, așezați-l într-o pungă de plastic etc. pentru a-l izola.

Încărcarea acumulatorului

Verificați nivelul de încărcare a acumulatorului înainte de a utiliza aparatul foto și înlocuiți sau încărcați acumulatorul dacă este necesar.

- Înainte de utilizare, încărcați acumulatorul în interior, la o temperatură ambiantă cuprinsă între 5°C și 35°C.
- Temperatura ridicată a acumulatorului poate împiedica încărcarea corectă sau completă și poate reduce performanțele acumulatorului. Rețineți că acumulatorul poate deveni fierbinte după utilizare; înainte de a-l încărca, așteptați să se răcească.
Când încărcați acumulatorul introdus în acest aparat foto folosind adaptorul de încărcare la curent alternativ sau un computer, acumulatorul nu se va încărca dacă temperatura acumulatorului este sub 0°C sau peste 50°C.
- Nu continuați încărcarea odată ce acumulatorul este complet încărcat, deoarece aceasta va duce la o funcționare sub parametrilor normali.
- Temperatura acumulatorului poate crește în timpul încărcării. Totuși, aceasta nu constituie o defecțiune.

Acumulatorii de rezervă

Ori de câte ori este posibil, luați acumulatori de rezervă complet încărcați când fotografiați la ocazii importante.

Utilizarea acumulatorului în locuri cu temperatură scăzută

În zilele cu temperaturi scăzute, capacitatea acumulatorilor tinde să scadă. Dacă un acumulator descărcat este utilizat la o temperatură scăzută, este posibil ca aparatul foto să nu pornească. Păstrați acumulatorii de rezervă într-un loc cald și înlocuiți-i când este necesar. Odată încălzit, un acumulator rece își poate recupera o parte din sarcină.

Terminalele acumulatorului

Murdăria acumulată pe terminalele acumulatorului poate împiedica funcționarea aparatului foto. Dacă terminalele acumulatorului se murdăresc, ștergeți-le cu o cârpă curată și uscată înainte de utilizare.

Încărcarea unui acumulator descărcat

Pornirea sau oprirea repetată a aparatului foto în timp ce acumulatorul este descărcat poate reduce durata de funcționare a acumulatorului. Încărcați acumulatorul descărcat înainte de utilizare.

Depozitarea acumulatorului

- Scoateți întotdeauna acumulatorul din aparatul foto sau din încărcătorul de acumulator opțional atunci când nu este utilizat. Acumulatorul pierde cantități minuscule de curent când este introdus în aparatul foto, chiar dacă acesta nu este folosit. Din acest motiv, se poate descărca excesiv, până la punctul în care nu mai funcționează.
- Se recomandă încărcarea la șase luni a unui acumulator folosit. Atunci când acumulatorul este depozitat pentru o perioadă mai lungă de timp, încărcați-l cel puțin o dată la șase luni și utilizați aparatul până când indicatorul de încărcare al bateriei este , înainte de a-l redepozita.
- Așezați-l într-o pungă de plastic etc. pentru a-l izola și depozitați-l într-un loc răcoros. Acumulatorul trebuie depozitat într-un loc uscat, cu temperatură ambiantă cuprinsă între 15°C și 25°C. Nu depozitați acumulatorul în locuri prea calde sau prea reci.

Durata de funcționare a acumulatorului

O scădere semnificativă a timpului în care un acumulator încărcat complet își menține sarcina când este utilizat la temperatura camerei indică faptul că acumulatorul trebuie să fie înlocuit. Cumpărați un acumulator nou.

Reciclarea acumulatorilor uzați

Reciclați acumulatorii în conformitate cu reglementările locale, asigurându-vă că mai întâi izolați terminalele cu bandă.

Adaptorul de încărcare la curent alternativ

- Adaptorul de încărcare la curent alternativ EH-73P se utilizează numai cu dispozitive compatibile. Nu îl utilizați împreună cu un aparat foto fabricat de alt producător sau cu un alt model de aparat foto.
- Nu utilizați alt cablu USB decât UC-E21. Utilizarea altui cablu USB decât UC-E21 poate duce la supraîncălzire, incendiu sau electrocutare.
- Nu utilizați, în niciun caz, altă marcă sau model de adaptor la rețeaua electrică, cu excepția adaptorului de încărcare la curent alternativ EH-73P și nu utilizați un adaptor USB de încărcare la curent alternativ sau un încărcător de acumulator pentru telefoane mobile, disponibil în comerț. Nerespectarea acestei precauții poate duce la supraîncălzirea sau defectarea aparatului foto.
- EH-73P este compatibil cu prizele de curent alternativ de 100–240 V, 50/60 Hz. Pentru utilizare în alte țări, folosiți un adaptor de priză (disponibil în comerț) când este necesar. Pentru mai multe informații despre aceste adaptoare, consultați agenția de voiaj.
- Simbolurile de pe acest produs reprezintă următoarele:
~ c.a., ≡ c.c.,  Echipament de clasa II (din punct de vedere constructiv, produsul are izolație dublă).

Curățarea și depozitarea

Curățarea

Nu folosiți alcool, diluant sau alte substanțe chimice volatile.

Obiectiv Vizor	Evitați atingerea părților din sticlă cu degetele. Îndepărtați praful sau puful cu o suflantă (de obicei un dispozitiv de mici dimensiuni cu o protuberanță de cauciuc la un capăt care este pompată pentru a expulza un flux de aer prin celălalt capăt). Pentru a înlătura amprente sau alte pete care nu pot fi îndepărtate cu o suflantă, ștergeți obiectivul cu o cârpă moale, mișcând-o în spirală, din centrul obiectivului spre margini. Dacă această operație nu este eficientă, curățați obiectivul cu o cârpă umezită cu agent de curățare comercial pentru obiective.
Monitor	Îndepărtați praful sau puful cu o suflantă. Pentru a îndepărta amprente și alte pete, curățați monitorul cu o cârpă moale, uscată, având grijă să nu presați.
Corp	Utilizați o suflantă pentru a îndepărta praful, murdăria sau nisipul, apoi ștergeți ușor cu o cârpă moale, uscată. După ce folosiți aparatul foto pe malul mării sau în alte medii expuse la nisip sau praf, ștergeți urmele de nisip, praf sau sare cu o cârpă înmuiată ușor în apă curată, apoi uscați bine. Rețineți că substanțele străine din interiorul aparatului foto pot provoca deteriorări care nu sunt acoperite de garanție.

Depozitarea

Scoateți acumulatorul dacă aparatul foto nu va fi utilizat o perioadă lungă de timp. Pentru a preveni formarea de mucegai, scoateți aparatul foto din spațiul de depozitare cel puțin o dată pe lună.

Porniți aparatul foto și declanșați obturatorul de câteva ori înainte de a-l depozita din nou.

Nu depozitați aparatul foto în următoarele locuri:

- Insuficient ventilate sau cu umiditate care depășește 60%
- Expuse la temperaturi de peste 50°C sau sub -10°C.
- Lângă echipamente care generează câmpuri electromagnetice puternice, precum televizoare sau aparate radio

Pentru depozitarea acumulatorului, respectați precauțiile pentru „Acumulatorul” (📖27) din „Întreținerea produsului” (📖25).

Carduri de memorie care pot fi utilizate

Aparatul foto este compatibil cu carduri de memorie SD, SDHC și SDXC.

- Aparatul foto este compatibil cu UHS-I.
- Pentru înregistrarea filmelor se recomandă folosirea cardurilor de memorie SD cu clasa de viteză 6 sau mai mare (Clasă de viteză video V6). Atunci când **[Opțiuni film]** este setat la **[2160/30p]** (4K UHD) sau **[2160/25p]** (4K UHD), se recomandă utilizarea cardurilor de memorie cu o clasă de viteză UHS de 3 (clasa de viteză video V30) sau mai rapide. Înregistrarea filmului se poate opri brusc dacă este folosit un card de memorie cu o clasă de viteză mai mică.
- Dacă utilizați un cititor de card, asigurați-vă că este compatibil cu cardul de memorie.
- Pentru informații despre caracteristicile, funcțiile și limitările acestora, contactați producătorul.

Informații privind mărcile comerciale

- Windows este fie o marcă comercială înregistrată, fie o marcă comercială a Microsoft Corporation în Statele Unite ale Americii și/sau în alte țări.
- Filigranul și siglele *Bluetooth*[®] sunt mărci comerciale înregistrate deținute de Bluetooth SIG, Inc. și orice utilizare a acestor mărci de către Nikon Corporation se realizează sub licență.
- Apple[®], App Store[®], logo-urile Apple, Mac, OS X, macOS, iPhone[®], iPad[®], iPod touch[®] și iBooks sunt mărci înregistrate sau mărci comerciale înregistrate ale Apple în S.U.A. și în alte țări.
- Android, Google Play și logo-ul Google Play sunt mărci comerciale ale Google LLC. Robotul Android este reprodus sau modificat pornind de la lucrări create și distribuite de Google și utilizat în conformitate cu termenii descriși de licența Creative Commons 3.0 Atribuire.
- iOS este o marcă comercială sau o marcă înregistrată a Cisco Systems, Inc., în Statele Unite și/sau în alte țări și este utilizată în baza unei licențe.
- Adobe, logo-ul Adobe, Acrobat și Reader sunt mărci comerciale sau mărci comerciale înregistrate ale Adobe Systems în Statele Unite ale Americii și/sau în alte țări.
- Siglele SDXC, SDHC și SD sunt mărci comerciale ale SD-3C, LLC.



- HDMI, sigla HDMI și High-Definition Multimedia Interface sunt mărci comerciale sau mărci comerciale înregistrate ale HDMI Licensing, LLC.

HDMI

- Wi-Fi și sigla Wi-Fi sunt mărci comerciale sau mărci comerciale înregistrate ale Wi-Fi Alliance.
- Toate celelalte denumiri comerciale menționate în acest manual sau în documentația furnizată cu produsul dumneavoastră Nikon sunt mărci comerciale sau mărci comerciale înregistrate ale respectivilor deținători.

Use of the Made for Apple badge means that an accessory has been designed to connect specifically to the Apple products identified in the badge, and has been certified by the developer to meet Apple performance standards. Apple is not responsible for the operation of this device or its compliance with safety and regulatory standards. Please note that the use of this accessory with an Apple product may affect wireless performance.

AVC Patent Portfolio License

Acest produs este licențiat pe baza AVC Patent Portfolio License pentru utilizarea personală, în scopuri nelucrative de către un client pentru (i) codificarea materialelor video în conformitate cu standardul AVC („AVC video”) și/sau (ii) decodificarea materialelor video AVC codificate de un client angajat într-o activitate personală, fără scop lucrativ și/sau care au fost obținute de la un furnizor de materiale video licențiat pentru furnizarea materialelor video AVC. Nicio licență nu este acordată sau implicată pentru alte utilizări. Pentru informații suplimentare contactați MPEG LA, L.L.C.

Consultați <https://www.mpegla.com>.

Licență FreeType (FreeType2)

Drepturile de autor asupra unor porțiuni din acest software aparțin The FreeType Project © 2012 (<https://www.freetype.org>). Toate drepturile rezervate.

Licență MIT (HarfBuzz)

Drepturile de autor asupra unor porțiuni din acest software aparțin The HarfBuzz Project © 2020 (<https://www.freedesktop.org/wiki/Software/HarfBuzz>). Toate drepturile rezervate.

Termeni de garanție - Garanție de service Nikon în Europa

Stimate client Nikon,

Vă mulțumim pentru achiziționarea acestui produs Nikon. În cazul în care produsul dumneavoastră Nikon necesită service în garanție, vă rugăm să contactați dealerul de la care l-ați achiziționat sau un membru al rețelei de service autorizate de pe teritoriul de vânzări al Nikon Europe B.V. (ex: Europa/Rusia/altele). Detalii disponibile la:

<https://www.europe-nikon.com/support>

Pentru a evita orice neplăcere inutilă, vă recomandăm să citiți cu atenție manualele utilizatorului înainte de a contacta dealerul sau rețeaua de service autorizată.

Echipamentul dumneavoastră Nikon beneficiază de garanție pentru orice defect de fabricație timp de un an de la data achiziției originale. Dacă în timpul perioadei de garanție produsul prezintă defecțiuni datorate materialelor necorespunzătoare sau fabricației, rețeaua noastră de service autorizată de pe teritoriul Nikon Europe B.V. va repara produsul în termenii și condițiile de mai jos, fără a tarifa manopera și piesele de schimb. Nikon își rezervă dreptul (unilateral) de a înlocui sau repara produsul.

- 1.** Această garanție este oferită doar la prezentarea cardului complet de garanție și a facturii originale sau a chitanței indicând data achiziției, tipul produsului și numele dealerului, împreună cu produsul. Nikon își rezervă dreptul de a refuza service-ul în garanție gratuit dacă documentele de mai sus nu pot fi prezentate sau dacă informațiile conținute sunt incomplete sau ilizibile.
- 2.** Această garanție nu va acoperi:
 - lucrări de întreținere sau reparații necesare sau înlocuire a pieselor datorită uzurii normale și a distrugerii.
 - modificări pentru îmbunătățirea produsului având drept efect abaterea de la scopul normal așa cum este descris în manualele utilizatorului, fără consimțământul scris prealabil al Nikon.
 - costuri de transport și toate riscurile implicate de transport legate direct sau indirect de garanția produselor.

- deteriorări rezultate în urma modificărilor și reglajelor care pot fi efectuate unui produs fără consimțământul prealabil scris al Nikon pentru a respecta standardele tehnice locale sau naționale în vigoare în orice altă țară decât cele pentru care produsul a fost conceput și/sau produs inițial.

3. Garanția nu va fi aplicabilă în cazul:

- deteriorării cauzate de utilizarea incorectă incluzând, dar fără a se limita la nerespectarea utilizării produsului pentru scopul normal sau în conformitate cu instrucțiunile pentru utilizator privind utilizarea și întreținerea corespunzătoare și privind montarea sau utilizarea produsului fără conformarea la standardele de siguranță în vigoare din țara unde este utilizat.
- deteriorării provocate de accidente incluzând, dar fără a se limita la fulgere, apă, foc, utilizare incorectă sau neglijență.
- modificării, deteriorării aspectului, ilizibilității sau îndepărtării numărului serial sau al modelului de pe produs.
- deteriorării rezultând în urma reparațiilor sau reglajelor efectuate de organizații de service sau persoane neautorizate.
- defectelor oricărui sistem în care a fost încorporat produsul sau împreună cu care este utilizat.

4. Această garanție de service nu afectează drepturile statutare ale consumatorului cu respectarea legilor naționale în vigoare; de asemenea, nu afectează drepturile consumatorului față de dealer ca urmare a contractului de vânzare/achiziționare.

Notă: O prezentare generală a Stațiilor autorizate de service Nikon vă stă la dispoziție online, la următoarea legătură (<https://www.europe-nikon.com/service/>).

Acest manual nu poate fi reprodus sub nicio formă, în întregime sau pe părți fără autorizație scrisă din partea NIKON CORPORATION (excepție făcând citarea critică în articole sau recenzii).

NIKON CORPORATION

© 2020 Nikon Corporation



CT2E02(Y5)
6MQ053Y5-02