

DIGITÁLNY FOTOAPARÁT

# COOLPIX P950

## Stručný návod na obsluhu

Úvod	ii
Súčasti fotoaparátu	1
Začíname	2
Základné operácie snímania a prehrávania	8
Ďalšie funkcie	16
Ak sa vyskytne nejaký problém	22
Technické poznámky	23

- Pred použitím fotoaparátu si dôkladne prečítajte túto príručku.
- Aby sa zaistilo správne používanie fotoaparátu, nezabudnite si prečítať časť „Pre vašu bezpečnosť“ (strana vii).
- Nezabudnite si prečítať časť „Objektív nenechávajte namierený na slnko“ (strana 26) v dokumente „Starostlivosť o výrobok“.
- Po prečítaní tejto príručky ju uchovávajte na ľahko prístupnom mieste pre potreby v budúcnosti.

# Úvod

## Typy príručiek

### Stručný návod na obsluhu (táto príručka)

Vysvetľuje prípravu na snímanie a základné operácie.



### Online príručka (HTML) (anglicky)

Podrobné vysvetlivky nájdete v anglickej online príručke. Môžete si ju zobrazíť v počítači alebo inteligentnom zariadení.

Táto príručka obsahuje nasledujúce opisy.

- Podrobné vysvetlivky týkajúce sa funkcií snímania, prehrávania a položiek ponuky
- Pripojenie k televízoru alebo k počítaču
- Kompatibilné príslušenstvo
- Riešenia pri výskyte problémov alebo keď sú zobrazené chybové hlásenia



<https://onlinemanual.nikonimglib.com/p950/en/>

nikon online manual P950



### Návod na použitie (PDF) (anglicky)

Obsah online príručky vo formáte PDF si môžete stiahnuť z nášho strediska sťahovania. Pozrite si anglický návod na použitie.

Návod na použitie si môžete prezrieť pomocou softvéru Adobe Acrobat Reader (môžete si ho stiahnuť z internetovej stránky Adobe).

### SnapBridge Online pomoc

Vysvetľuje podrobnosti týkajúce sa používania aplikácie SnapBridge.

<https://nikonimglib.com/snbr/onlinehelp/en/index.html>

snapbridge help



## Zobrazenie snímok v počítači alebo inteligentnom zariadení

Použite softvér alebo aplikáciu uvedenú nižšie.

### Softvér alebo počítače

Tento softvér si môžete stiahnuť zo strediska sťahovania.

- NX Studio: Tento softvér umožňuje preniesť snímky a videosekvencie do počítača, kde si ich môžete prezrieť a upraviť.

### Aplikácia pre inteligentné zariadenia

- SnapBridge: Po vytvorení bezdrôtového pripojenia táto aplikácia umožňuje nahráť snímky a videosekvencie do inteligentného zariadenia (📖20).

## Navštívte naše stredisko sťahovania

Navštívte našu internetovú stránku a stiahnite si príručky pre zobrazovacie výrobky Nikon, softvér počítača alebo firmvér.

<https://downloadcenter.nikonimglib.com>

nikon centrum sťahovania P950



## Používateľská podpora Nikon

Navštívte nižšie uvedenú stránku a zaregistrujte svoj fotoaparát, aby ste boli informovaní o najnovších výrobkoch. Tu nájdete odpovede na často kladené otázky (FAQ) a pre technickú podporu nás môžete kontaktovať.

<https://www.europe-nikon.com/support>

## Overenie obsahu balenia

Ak chýbajú niektoré položky, obráťte sa na predajňu, v ktorej ste si zakúpili tento fotoaparát.



- Digitálny fotoaparát  
COOLPIX P950



- Popruh



- Kryt objektívu LC-67



- Nabíjateľná lítium-iónová  
batéria EN-EL20a



- Nabíjací sieťový zdroj  
EH-73P\*

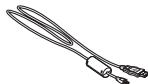

- USB kábel UC-E21



- Slnecná clona objektívu  
HN-CP20

- Stručný návod na obsluhu  
(táto príručka)

- Záručný list (vytlačení na  
zadnej strane tejto príručky)

\* Dodaný zástrčkový adaptér sa líši v závislosti od krajiny alebo regiónu zakúpenia. Tvar zástrčkového adaptéra sa líši v závislosti od krajiny alebo regiónu zakúpenia (4).

**POZNÁMKA:** Pamäťová karta nie je súčasťou balenia fotoaparátu. Pamäťové karty SD, SDHC a SDXC sa v tejto príručke označujú ako „pamäťové karty“.

# Informácie a preventívne opatrenia

## Celoživotné vzdelávanie

Ako súčasť záväzku „celoživotného vzdelávania“ Nikon, ktorý sa týka ustavičnej podpory výrobkov a vzdelávania, sú na nasledujúcich webových lokalitách k dispozícii neustále aktualizované informácie:

- Pre používateľov v USA: <https://www.nikonusa.com/>
- Pre používateľov v Európe: <https://www.europe-nikon.com/support/>
- Pre používateľov v Ázii, Oceánii, na Strednom východe a v Afrike: <http://www.nikon-asia.com/>

Navštívte tieto webové lokality, aby ste získali najnovšie informácie o výrobkoch, tipy, odpovede na často kladené otázky (FAQ) a všeobecné rady týkajúce sa digitálneho spracovania snímok a snímania. Ďalšie informácie môžete získať od miestneho obchodného zástupcu spoločnosti Nikon. Kontaktné informácie nájdete na nižšie uvedenej webovej stránke:

<https://imaging.nikon.com/>

## Pred zhotovovaním dôležitých snímok

Pred snímaním pri dôležitých udalostiach (napríklad počas svadby alebo pred výletom) zhotovte skúšobný záber, aby ste si overili správnu činnosť fotoaparátu. Spoločnosť Nikon nenesie zodpovednosť za škody alebo straty zisku, ktoré môžu vzniknúť v dôsledku poruchy výrobku.

## Používajte iba elektronické príslušenstvo značky Nikon

Fotoaparáty Nikon COOLPIX sú skonštruované podľa najvyšších štandardov a obsahujú zložité elektronické obvody. Výhradne elektronické príslušenstvo značky Nikon (vrátane nabíjačiek, batérií, sieťových zdrojov a USB káblov), ktoré spoločnosť Nikon certifikovala špeciálne na použitie s týmto digitálnym fotoaparátom značky Nikon, boli skonštruované a osvedčené pre prevádzku v rámci prevádzkových a bezpečnostných požiadaviek týchto elektronických obvodov.

POUŽITIE ELEKTRONICKÉHO PRÍSLUŠENSTVA INEJ ZNAČKY AKO NIKON MÔŽE POŠKODIŤ FOTOAPARÁT A MÔŽE ZNAMENÁŤ STRATU PLATNOSTI ZÁRUKY OD SPOLOČNOSTI NIKON.

Holografická pečať, ktorá uvádza, že príslušenstvo je pôvodný výrobok Nikon, je nalepená na nabíjateľnej lítium-iónovej batérii.



Použitie nabíjateľných Li-ion batérií od iných výrobcov, ktoré neobsahujú holografickú pečať Nikon, môže spôsobovať problémy pri normálnej prevádzke fotoaparátu alebo môže spôsobiť prehriatie, vznietenie, prasknutie alebo vytečenie batérie.

Ak potrebujete ďalšie informácie o príslušenstve značky Nikon, obráťte sa na miestneho autorizovaného predajcu výrobkov značky Nikon.

## Informácie týkajúce sa týchto príručiek

- Žiadna časť návodov dodávaných s výrobkom nesmie byť reprodukováná, kopírovaná, šírená, ukladaná v zálohovacích systémoch ani v ľubovoľnej forme prekladaná do iného jazyka bez predchádzajúceho písomného súhlasu od spoločnosti Nikon.
- Ilustrácie a obsah obrazovky v tejto príručke sa môžu odlišovať od aktuálneho produktu.
- Spoločnosť Nikon si vyhradzuje právo kedykoľvek zmeniť technické parametre hardvéru a softvéru opísaného v týchto príručkách bez predchádzajúceho upozornenia.
- Spoločnosť Nikon nebude niesť zodpovednosť za žiadne škody, ktoré vzniknú následkom používania tohto produktu.
- Hoci bolo vynaložené maximálne úsilie, aby sa zabezpečila presnosť a úplnosť informácií v týchto príručkách, privítame, ak na všetky chyby a nedostatky upozorníte miestne zastúpenie spoločnosti Nikon (adresa je uvedená samostatne).

## Poznámky o dodržiavaní autorských práv

Podľa zákona o autorských právach nemôžu byť fotografie alebo záznamy podliehajúce autorským právam, ktoré boli vytvorené s týmto fotoaparátom, použité bez povolenia vlastníka autorských práv. Na osobné použitie sa vzťahujú výnimky, pamätajte však na to, že aj osobné použitie môže byť obmedzené v prípade fotografií alebo záznamov výstav alebo živých vystúpení.

## Likvidácia zariadení na ukladanie údajov

Vymazaním snímok alebo formátovaním zariadení na ukladanie údajov, napríklad pamäťových kariet, sa úplne nevymažú pôvodné obrazové údaje. Vymazané súbory na vyhodnených zariadeniach na ukladanie údajov možno niekedy obnoviť pomocou bežne dostupného softvéru, čo môže mať za následok zneužitie osobných údajov na snímkach. Za zabezpečenie ochrany takýchto údajov zodpovedá používateľ.

Pred likvidáciou zariadenia na ukladanie údajov, alebo prenesením vlastníctva na inú osobu vynulujte všetky nastavenia fotoaparátu v ponuke nastavení (📖18) → **[Reset all (Resetovať všetko)]**. Po reštartovaní vymažte všetky údaje pomocou komerčného softvéru na vymazávanie údajov alebo naformátujte zariadenie v ponuke nastavení (📖18) → **[Format card (Naformátovať kartu)]**, potom ho úplne naplňte snímkami, ktoré neobsahujú žiadne súkromné informácie (napr. snímky prázdnej oblohy).

Dbajte na to, aby ste pri fyzickej likvidácii pamäťových kariet predišli poraneniu alebo poškodeniu majetku.

## Pre vašu bezpečnosť

Aby nedošlo k poškodeniu majetku alebo zraneniu vás či iných osôb, pred použitím tohto výrobku si prečítajte celú časť „Pre vašu bezpečnosť“.

Tieto bezpečnostné pokyny uchovávajte tam, kde si ich budú môcť prečítať všetci používatelia tohto výrobku.



### NEBEZPEČENSTVO

Nedodržanie pokynov označených touto ikonou predstavuje vysoké riziko usmrtenia alebo vážneho zranenia.



### VÝSTRAHA

Nedodržanie pokynov označených touto ikonou by mohlo viesť k usmrteniu alebo vážnemu zraneniu.



### UPOZORNENIE

Nedodržanie pokynov označených touto ikonou by mohlo viesť k zraneniu alebo poškodeniu majetku.



## VÝSTRAHA

- **Nepoužívajte počas chôdze ani obsluhy vozidla.** Nedodržanie tohto pokynu by mohlo viesť k nehodám alebo inému zraneniu.
- **Nerobte ani nepravujte tento výrobok. Nedotýkajte sa vnútorných častí, k odhaleniu ktorých došlo v dôsledku pádu alebo inej nehody.** Nedodržanie týchto pokynov by mohlo viesť k zasiahnutiu elektrickým prúdom alebo inému zraneniu.
- **V prípade, že si všimnete akékoľvek nezvyčajné javy, ako sú dym, teplo alebo nezvyčajné zápachy, ktoré sa uvoľňujú z výrobku, ihneď odpojte batériu alebo zdroj napájania.** Pokračovanie v používaní by mohlo viesť k vzniku požiaru, popáleninám alebo inému zraneniu.
- **Uchovávajte v suchu. So zariadením nemanipulujte s mokrými rukami. So zástrčkou nemanipulujte s mokrými rukami.** Nedodržanie týchto pokynov by mohlo viesť k vzniku požiaru alebo zasiahnutiu elektrickým prúdom.
- **Dbajte na to, aby vaša pokožka nezostávala v dlhodobom kontakte s týmto výrobkom, pokiaľ je zapnutý alebo pripojený k napájaniu.** Nedodržanie tohto pokynu by mohlo viesť k nízkoteplotným popáleninám.
- **Nepoužívajte tento výrobok v prítomnosti horľavého prachu alebo plynu, ako sú propán, benzín alebo aerosóly.** Nedodržanie tohto pokynu by mohlo viesť k výbuchu alebo vzniku požiaru.
- **Nemierite blesk na vodiča motorového vozidla.** Nedodržanie tohto pokynu by mohlo viesť k nehodám.

- **Tento výrobok uchovávajte mimo dosahu detí.** Nedodržanie tohto pokynu by mohlo viesť k zraneniu alebo poruche výrobku. Navyše, vezmite do úvahy, že malé časti predstavujú riziko udusenía. V prípade, že dieťa prehltnie akúkoľvek časť tohto výrobku, ihneď vyhľadajte lekársku pomoc.
- **Nezaplietajte, neovíjajte ani nezakrúcajte popruhy okolo krku.** Nedodržanie tohto pokynu by mohlo viesť k nehodám.
- **Nepoužívajte batérie, nabíjačky, sieťové zdroje ani USB káble, ktoré nie sú výslovne určené na používanie s týmto výrobkom. Keď používate batérie, nabíjačky, sieťové zdroje a USB káble určené na používanie s týmto výrobkom, nevykonávajte nasledovné:**
  - **Poškodzovanie, úprava, násilné ťahanie alebo ohýbanie šnúr alebo káblov, ich umiestňovanie pod ťažké predmety alebo vystavovanie pôsobeniu tepla či plameňa.**
  - **Používanie cestovných meničov alebo adaptérov určených na prevod z jedného napätia na iné napätie či so striedačmi, ktoré prevádzajú jednosmerné napájanie na striedavé napájanie.**

Nedodržanie týchto pokynov by mohlo viesť k vzniku požiaru alebo zasiahnutiu elektrickým prúdom.

- **Nemanipulujte so zástrčkou pri nabíjaní výrobku alebo používaní sieťového zdroja počas búrok.** Nedodržanie tohto pokynu by mohlo viesť k zasiahnutiu elektrickým prúdom.
- **So zariadením nemanipulujte s holými rukami na miestach vystavených pôsobeniu mimoriadne vysokých alebo nízkych teplôt.** Nedodržanie tohto pokynu môže viesť k popáleninám alebo omrzlinám.



## UPOZORNENIE

- **Nenechávajte objektív namierený na slnko alebo iné zdroje silného svetla.** Svetlo zaostré objektívom by mohlo spôsobiť vznik požiaru alebo poškodenie vnútorných častí výrobku. Pri snímaní objektov v protisvetle zachovávajte slnko dostatočne mimo obrazového poľa. Slnčné svetlo sústredené do fotoaparátu, keď sa slnko nachádza blízko obrazového poľa, by mohlo spôsobiť vznik požiaru.
- **Vypnite tento výrobok, keď je jeho použitie zakázané. Vypnite bezdrôtové funkcie, keď je použitie bezdrôtového zariadenia zakázané.** Rádiofrekvenčné emisie vytvárané týmto výrobkom by mohli zasahovať do činnosti zariadení na palube lietadla alebo v nemocniciach či iných zdravotníckych zariadeniach.
- **Vyberte batériu a odpojte sieťový zdroj, ak sa tento výrobok nebude dlhší čas používať.** Nedodržanie tohto pokynu by mohlo viesť k vzniku požiaru alebo poruche výrobku.



- **Nedotýkajte sa pohyblivých častí objektívu ani iných pohyblivých častí.** Nedodržanie tohto pokynu by mohlo viesť k zraneniu.
- **Neodpalujte blesk v kontakte s pokožkou alebo objektmi či v ich bezprostrednej blízkosti.** Nedodržanie tohto pokynu by mohlo viesť k popáleninám alebo vzniku požiaru.
- **Nevysúvajte vstavaný blesk, keď používate zábleskovú jednotku upevnenú na sánkach pre príslušenstvo fotoaparátu.** Nedodržanie tohto pokynu by mohlo viesť k vzniku požiaru alebo poruche výrobku.
- **Nenechávajte výrobok tam, kde bude dlhodobo vystavený pôsobeniu mimoriadne vysokých teplôt, ako napríklad v uzatvorenom automobile alebo na priamom slnečnom svetle.** Nedodržanie tohto pokynu by mohlo viesť k vzniku požiaru alebo poruche výrobku.
- **Neprepravujte fotoaparát s pripojeným statívom alebo podobným príslušenstvom.** Nedodržanie tohto pokynu by mohlo viesť k zraneniu alebo poruche výrobku.



## **NEBEZPEČENSTVO týkajúce sa batérií**

- **Dbajte na to, aby nedochádzalo k zlému zaobchádzaniu s batériami.** Nedodržanie nasledujúcich pokynov by mohlo viesť k vytečeniu, prehriatiu, prasknutiu alebo vznieteniu batérií:
  - Používajte len nabíjateľné batérie schválené na používanie v tomto výrobku.
  - Nevystavujte batérie pôsobeniu plameňa alebo nadmerného tepla.
  - Nerozoberajte.
  - Neskratujte kontakty ich dotykom s náhrdelníkmi, sponami do vlasov či inými kovovými predmetmi.
  - Nevystavujte batérie ani iné výrobky, do ktorých sú vložené, pôsobeniu silných fyzických otrasov.
  - Nestúpajte na batérie, neprepichujte ich klincami ani do nich neudierajte kladivami.
- **Nabíjanie vykonávajte len tak, ako je to uvedené.** Nedodržanie tohto pokynu by mohlo viesť k vytečeniu, prehriatiu, prasknutiu alebo vznieteniu batérií.
- **Ak sa elektrolyt batérie dostane do kontaktu s očami, vypláchnite ich množstvom čistej vody a vyhľadajte okamžitú lekársku pomoc.** Zdržanie postupu by mohlo viesť k zraneniam očí.



## VÝSTRAHA týkajúca sa batérií

- **Batérie uchovávajúte mimo dosahu detí.** V prípade, že dieťa prehltnie batériu, vyhľadajte okamžitú lekársku pomoc.
- **Batérie uchovávajúte mimo dosahu domácich miláčikov a iných zvierat.** Z batérií by mohol uniknúť elektrolyt, mohli by sa prehriať, prasknúť alebo sa vznietiť, keby ich zvieratá hryzli, žuvali alebo inak poškodili.
- **Batérie neponárajte do vody ani nevystavujte pôsobeniu dažďa.** Nedodržanie tohto pokynu by mohlo viesť k vzniku požiaru alebo poruche výrobku. Ihneď vysušte výrobok pomocou uteráka alebo podobného predmetu v prípade, že namokne.
- **Ihneď prestaňte výrobok používať v prípade, že si všimnete akékoľvek zmeny na batériách, ako sú strata farby alebo deformácia. Ukončíte nabíjanie nabíjateľných batérií EN-EL20a, ak sa nenabijú v priebehu určeného časového intervalu.** Nedodržanie týchto pokynov môže viesť k vytečeniu, prehriatiu, prasknutiu alebo vznieteniu batérií.
- **Keď už batérie nie sú viac potrebné, zaizolujte kontakty samolepiacou páskou.** V prípade, že sa kontakty batérie dostanú do kontaktu s kovovými predmetmi, môže dôjsť k prehriatiu, prasknutiu batérie alebo k vzniku požiaru.
- **Ak sa elektrolyt batérie dostane do kontaktu s pokožkou alebo odevom osoby, ihneď opláchnite zasiahnutú oblasť množstvom čistej vody.** Nedodržanie tohto pokynu by mohlo viesť k podráždeniu pokožky.

# Súčasti fotoaparátu

## Telo fotoaparátu

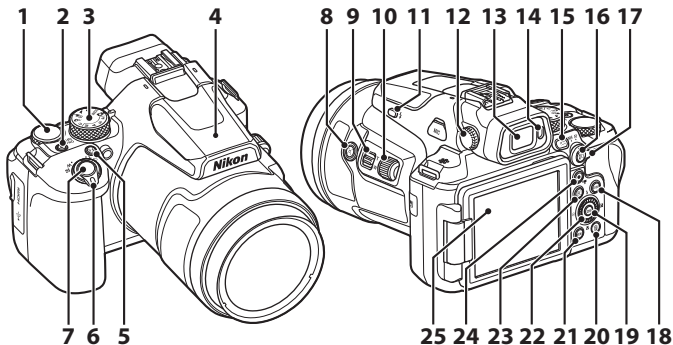

- 1 Príkazový volič
- 2 Hlavný vypínač/kontrolka zapnutia prístroja (kontrolka nabíjania)
- 3 Volič režimov
- 4 Vstavaný blesk
- 5 Tlačidlo **Fn** (funkcia)
- 6 Ovládač priblíženia
- 7 Tlačidlo spúšte
- 8 Tlačidlo  $\frac{1}{2}$  (rýchle dočasné oddialenie)
- 9 Bočný ovládač priblíženia
- 10 Bočný volič
- 11 Tlačidlo  $\downarrow$  (vysunutie blesku)
- 12 Ovládací prvok dioptrickej korekcie
- 13 Elektronický hľadáčik

- 14 Snímač pohľadu do hľadáčika
- 15 Tlačidlo  $\square$  (monitor)
- 16 Tlačidlo  $\frac{1}{2}$  (AE-L/AF-L)
- 17 Volič režimu zaostrovania
- 18 Tlačidlo **DISP** (displej)
- 19 Tlačidlo  $\odot$  (potvrdenie výberu)
- 20 Tlačidlo  $\text{trash}$  (odstraňovanie)
- 21 Tlačidlo **MENU** (ponuka)
- 22 Otočný multifunkčný volič (multifunkčný volič)\*
- 23 Tlačidlo  $\triangleright$  (prehrávanie)
- 24 Tlačidlo  $\bullet$  ( $\text{video}$  záznam videosekvencií)
- 25 Monitor

\* Stlačenie multifunkčného voliča hore, dolu, doľava alebo doprava je vyjadrené ako  $\blacktriangle$ ,  $\blacktriangledown$ ,  $\blacktriangleleft$  alebo  $\blacktriangleright$ .

Informácie týkajúce sa súčastí iných, než tie, ktoré sú uvedené vyššie, a podrobnosti o zobrazovaní na obrazovke pre tento výrobok nájdete v príručkách „Online príručka“ alebo „Návod na použitie“.

# Začíname

## Upevnenie popruhu

Popruh pripevnite na ľavej a pravej strane fotoaparátu.

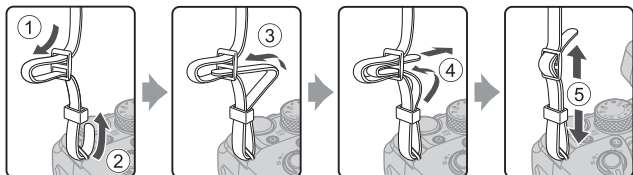

## Nasadenie/odstránenie krytu objektívu a slnečnej clony objektívu

- Keď nezhotovujete snímky, chráňte objektiv nasadením krytu objektívu.
- Slniečna clona objektívu tieni svetlo, ktoré nepriaznivo ovplyvňuje snímku a zároveň pomáha chrániť fotoaparát. Slniečnú clonu objektívu odstráňte pri snímaní s bleskom alebo ak je pri snímaní potrebné pomocné svetlo AF.
- Fotoaparát vypnite pred nasadením/odstránením slnečnej clony objektívu. Slniečnú clonu objektívu pri nasadzovaní dostatočne zaskrutkujte bez nadmernej sily tak, aby nevypadla.

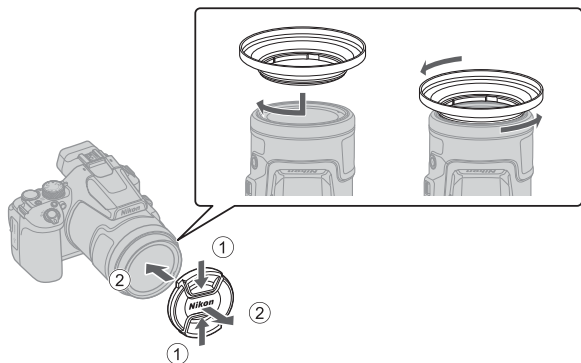

## Vloženie batérie a pamäťovej karty

Základka batérie

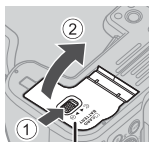

Kryt priestoru pre batériu/  
slotu na pamäťovú kartu

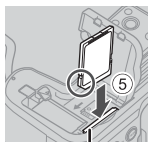
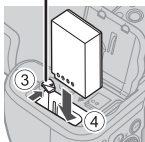

Slot na pamäťovú  
kartu



- So správne orientovaným kladným a záporným pólom posuňte oranžový poistku proti vypadnutiu batérie pri otvorených dverkách (3) a úplne vložte batériu (4).
- Pamäťovú kartu zasúvajte, až kým nezapadne na svoje miesto a necvakne (5).
- Dajte pozor, aby ste batériu alebo pamäťovú kartu nevložili obrátene, prípadne otočenú dozadu, inak by mohlo dôjsť k poruche.
- Ak je zaistený prepínač ochrany proti zápisu na pamäťovú kartu, nebudete môcť snímať, odstraňovať snímky ani formátovať pamäťovú kartu.
- Informácie o kompatibilnej pamäťovej karte nájdete v časti „Pamäťové karty, ktoré sa môžu použiť“ (30).

### ✓ Formátovanie pamäťovej karty

Pri prvom vložení pamäťovej karty používanej v inom zariadení do tohto fotoaparátu nezabudnite pamäťovú kartu naformátovať pomocou tohto fotoaparátu.

- **Majte na pamäti, že formátovaním pamäťovej karty sa natrvalo odstráni všetky snímky a ostatné údaje uložené na pamäťovej karte.** Pred formátovaním pamäťovej karty si vytvorte kópie všetkých fotografií ktoré si chcete ponechať.
- Vložte pamäťovú kartu do fotoaparátu, stlačte tlačidlo **MENU** a v ponuke nastavenia vyberte položku (18) → **[Format card (Naformátovať kartu)]**.

## Vybratie batérie alebo pamäťovej karty

Vypnite fotoaparát a skontrolujte, či je vypnutá kontrolka zapnutia prístroja a obrazovky a následne otvorte kryt priestoru pre batériu/slotu na pamäťovú kartu.

- Pohnite poistkou proti vypadnutiu batérie pri otvorených dverkách, aby sa batéria vysunula.
- Jemne zatlačte pamäťovú kartu do fotoaparátu, aby sa pamäťová karta vysunula.
- Pri manipulácii dávajte pozor, pretože fotoaparát, batéria a pamäťová karta môžu byť bezprostredne po použití fotoaparátu horúce.

# Nabíjanie batérie

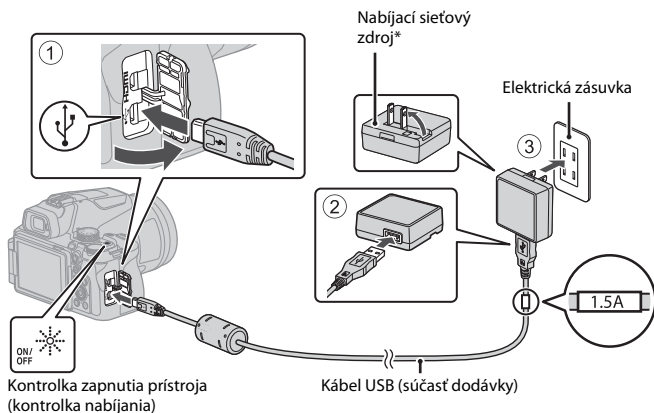

\* Dodaný zástrčkový adaptér sa líši v závislosti od krajiny alebo regiónu zakúpenia. Tvar zástrčkového adaptéra sa líši v závislosti od krajiny alebo regiónu zakúpenia.

- Nabíjanie začne, keď sa fotoaparát pripojí do elektrickej zásuvky, batéria musí byť vložená podľa znázorneného obrázku. Kontrolka zapnutia prístroja (kontrolka nabíjania) počas nabíjania batérie bliká.
- Keď je nabíjanie hotové, kontrolka zapnutia prístroja (kontrolka nabíjania) zhasne. Odpojte nabíjací sieťový zdroj od elektrickej zásuvky a potom odpojte kábel USB. Čas nabíjania úplne vybitej batérie je zhruba 3 hodiny.
- Batéria sa nedá nábiť, ak kontrolka zapnutia prístroja (kontrolka nabíjania) rýchlo bliká, a to pravdepodobne pre niektorú z príčin opísaných nižšie.
  - Okolité teplota je nevhodná na nabíjanie.
  - Kábel USB alebo nabíjací sieťový zdroj nie sú správne pripojené.
  - Batéria je poškodená.

## ✓ Poznámky ku káblu USB

- Nepoužívajte iný kábel USB než UC-E21. Použitie iného kábla USB než UC-E21 môže mať za následok prehriatie, požiar alebo úraz elektrickým prúdom.
- Skontrolujte tvar a smer zástrčiek a nekladajte ich, ani neodstraňujte pod uhlom.

## ✓ Poznámky k nabíjaniu batérie

- Za žiadnych okolností nepoužívajte inú značku alebo model sieťového zdroja než nabíjací sieťový zdroj EH-73P, ani nepoužívajte bežne dostupný sieťový zdroj USB alebo nabíjačku pre mobilný telefón. Nedodržanie tohto pokynu môže viesť k prehriatiu alebo poškodeniu fotoaparátu.
- Ak počas nabíjania batérie zapnete fotoaparát, nabíjanie sa zastaví.

## Otvorenie monitora

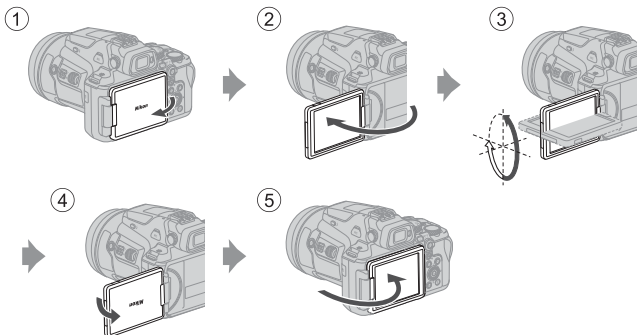

- Smer a uhol monitora si môžete prispôbiť. Pri bežnom snímaní sklopte monitor smerom k zadnej časti fotoaparátu s obrazovkou otočenou navonok (⑤).
- Keď fotoaparát nepoužívate alebo prenášate, sklopte monitor smerom k telu fotoaparátu s obrazovkou smerom dovnútra (①).

## ✓ Poznámky týkajúce sa monitora

- Nastaviteľný rozsah monitora môže byť obmedzený, ak je k fotoaparátu pripojený kábel alebo príslušenstvo.
- Keď polohujete monitor, nepôsobte naň nadmernou silou a hýbte ním pomaly v rámci prípustného polohovacieho rozsahu, aby nedošlo k poškodeniu prepojení.

# Nastavenie fotoaparátu

Pri prvom zapnutí fotoaparátu sú zobrazené obrazovky na nastavenie jazyka displeja a hodín fotoaparátu.

Na výber a úpravu nastavení použijete multifunkčný volič a **OK** (potvrdenie výberu).

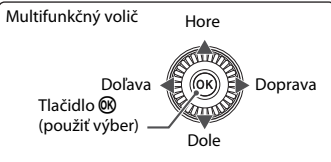
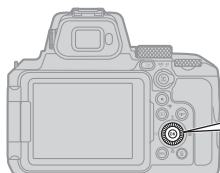

- 1 Fotoaparát zapnite stlačením hlavného vypínača.

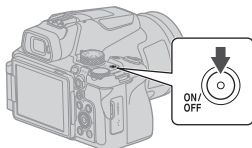

- 2 Stlačením **▲▼** na multifunkčnom voliči zvýraznite jazyk a zvolte ho stlačením tlačidla **OK**.

- Zobrazené jazyky sa líšia v závislosti od krajiny alebo regiónu.

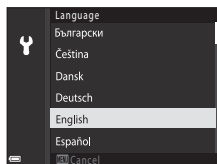

- 3 Vyberte položku [**Yes (Áno)**] a stlačte tlačidlo **OK**.

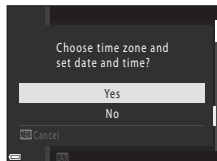



#### 4 Zvýraznite svoje domovské časové pásmo a stlačte tlačidlo **OK**.

- Ak chcete zapnúť letný čas, stlačte ▲; ☀ sa bude zobrazovať nad mapou. Stlačením ▼ letný čas vypnete.

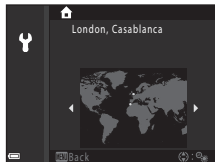

#### 5 Stlačením tlačidla ▲▼ zvolte formát dátumu a stlačte tlačidlo **OK**.

#### 6 Nastavte dátum a čas.

- Stlačením ◀▶ zvýraznite položky a stlačením ▲▼ ich zmeňte.
- Vyberte pole minút a stlačením tlačidla **OK** potvrdte nastavenie.

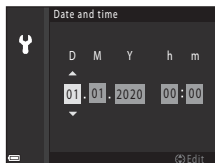

#### 7 Po výzve stlačte ▲▼ na zvýraznenie možnosti **[Yes (Áno)]** a stlačte tlačidlo **OK**.

- Nastavenie je dokončené a fotoaparát sa prepne do režimu snímania.

#### **Nastavenie jazyka**

Jazyk môžete kedykoľvek nastaviť v ponuke nastavení  (📖18) → **[Language (Jazyk)]**.

#### **Zmena nastavenia časového pásma a dátumu**

Nastavte v ponuke nastavenia  (📖18) → **[Time zone and date (Časové pásmo a dátum)]**.

Čas je v **[Time zone and date (Časové pásmo a dátum)]** → **[Time zone (Časové pásmo)]** o jednu hodinu dopredu, keď je zapnutý letný čas, a po jeho vypnutí sa vráti o jednu hodinu dozadu.

# Základné operácie snímania a prehrávania



## Snímanie statických snímok

Ako príklad je použitý režim  (automatický). Režim  (automatický) vám umožňuje vykonať všeobecné snímání v rôznych podmienkach snímání.

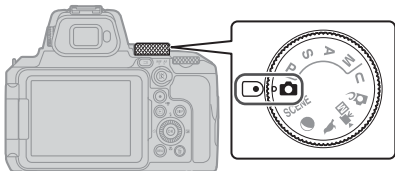
### 1 Volič režimov otočte do polohy .



### 2 Skontrolujte úroveň nabitia batérie a počet zostávajúcich snímok na obrazovke snímání.

- Úroveň nabitia batérie  
: Batéria je takmer úplne nabitá.  
: Batéria je takmer vybitá.
- Stlačením tlačidla **DISP** (displej) zakaždým prepnete zobrazované informácie na monitore počas snímání.

Počet zostávajúcich snímok

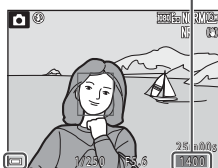

Úroveň nabitia batérie

### 3 Fotoaparát držte stabilne.

- Vaše prsty a iné objekty držte mimo objektívu, blesku, pomocného svetla AF, snímača pohľadu do hľadáča, mikrofónu a reproduktora.

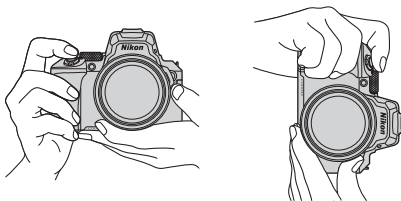

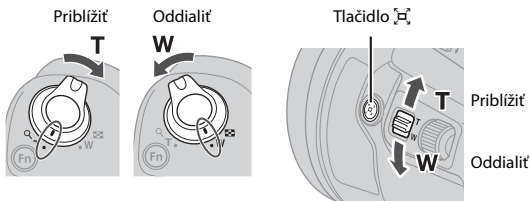

## 4 Určite obrazové pole.

- Pohnite ovládačom priblíženia alebo bočným ovládačom priblíženia, aby sa zmenila poloha priblíženia objektívu.
- Keď sa objekt stratí v polohe teleobjektívu, stlačte tlačidlo  (rýchle dočasné oddialenie), aby ste dočasne rozšírili uhol pohľadu a mohli ľahšie určiť výrez objektu.



### Používanie statívu

- V nasledujúcich prípadoch odporúčame na stabilizáciu fotoaparátu použiť statív:
  - Keď snímate pri tmenom osvetlení s režimom blesku nastavenom na možnosť  (vyp.)
  - Keď je priblíženie v pozícii teleobjektívu
- Keď sa pri snímaní na stabilizáciu fotoaparátu používa statív, prejdite do ponuky nastavení a nastavte funkciu  18 → **[Vibration reduction (Zníženie vibrácií)]** → **[Off (Vypnuté)]**, aby sa zabránilo potenciálnym chybám spôsobovaným touto funkciou.
- Po pripnutí fotoaparátu na statív zaistite, aby sa fotoaparát pri nastavovaní priblíženia pomocou objektívu neprevrátil. Jednu nohu statívu nasmerujte k objektu a zvyšné dve nohy k sebe v rovnakej vzdialenosti.

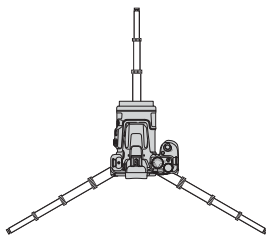

Keď je priblíženie v širokouhlej polohe

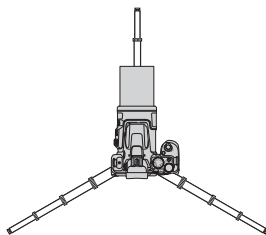

Keď je priblíženie v maximálnej polohe priblíženia teleobjektívu

- Fotoaparát sa môže pri ovládaní mierne pohybovať, aj keď je pripojený k statívu, čo môže narušiť automatické zaostrovanie. Po obsluhu fotoaparátu počkajte niekoľko sekúnd a potom pomaly stlačte tlačidlo spúšte.

## 5 Stlačte tlačidlo spúšte do polovice.

- Stlačiť tlačidlo spúšte „do polovice“ znamená stlačiť a držať tlačidlo v bode, v ktorom cítite mierny odpor.
- Keď je objekt zaostrený, zaostrovanie pole alebo indikátor zaostrenia sa zobrazuje zelenou farbou.
- Keď sa používa digitálne priblíženie, fotoaparát zaostrí na stred záberu a zaostrovanie pole nie je zobrazené na displeji.
- Ak zaostrovanie pole alebo indikátor zaostrenia bliká, fotoaparát nedokáže zaostriť. Zmeňte kompozíciu a skúste znovu stlačiť tlačidlo spúšte do polovice.

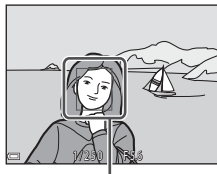
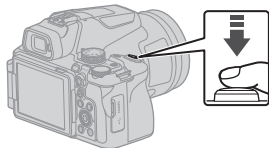

Zaostrovanie pole

## 6 Bez zdvihnutia prsta zatlačte tlačidlo spúšte až na doraz.



### ✓ Poznámky k ukladaniu snímok alebo videosekvencií

Počas ukladania snímok alebo videosekvencií indikátor udávajúci počet zostávajúcich snímok alebo indikátor udávajúci zostávajúci čas záznamu bliká, alebo sa zobrazí [**Please wait for the camera to finish recording. (Počkajte, kým fotoaparát ukončí nahrávanie.)**]. **Neotvárajte kryt priestoru pre batériu/slotu na pamäťovú kartu ani nevyberajte batériu alebo pamäťovú kartu**, keď indikátor bliká. Ak to urobíte, mohlo by to spôsobiť stratu údajov alebo poškodenie fotoaparátu, alebo pamäťovej karty.

### ✍ Funkcia automatického vypnutia

- Keď približne jednu minútu nevykonáte žiadnu činnosť, obrazovka sa vypne, fotoaparát prejde do pohotovostného režimu a potom bude blikáť kontrolka zapnutia prístroja. Približne po troch minútach v pohotovostnom režime sa fotoaparát vypne.
- Keď je fotoaparát v pohotovostnom režime a chcete, aby sa znovu zapla obrazovka, vykonajte akúkoľvek činnosť, ako napríklad stlačenie hlavného vypínača alebo tlačidla spúšte.

## Používanie vstavaného blesku

V situáciách, keď je nevyhnutný blesk, ako napr. v tmavých priestoroch alebo v prípade, keď je objekt podsvietený, stlačením tlačidla  (vysunúť blesk) vysunúť vstavaný blesk.

- Keď vstavaný blesk nepoužívate, jemne ho zatlačte, pokým nezačujete cvaknutie.

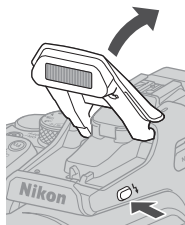

## Nasadenie krytu sánok na príslušenstvo BS-1 (dostupný samostatne)

①

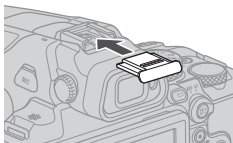

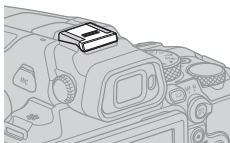

②



## Záznam videosekvencií

Zobrazte obrazovku snímania a stlačením tlačidla

 (záznam videosekvencie) spustíte záznam videosekvencie. Opakovaným stlačením tlačidla  ukončíte záznam.

- Po otočení voliča režimov do polohy  (Manuálny záznam videosekvencie) môžete nastaviť čas uzávierky a clonové číslo pre záznam videosekvencie.

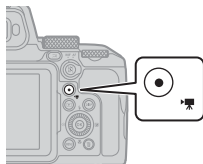

## Prepínanie medzi monitorom a hľadáčikom

Keď svetelné podmienky neumožňujú viditeľnosť monitora, ako napríklad na slnku v exteriéri, odporúča sa použitie hľadáčika.

- Keď sa priblížite tvárou bližšie k hľadáčiku, snímač pohľadu do hľadáčika na to zareaguje, hľadáčik sa zapne a monitor sa vypne (predvolené nastavenie).
- Môžete tiež stlačiť tlačidlo  (monitor) na prepnutie zobrazenia medzi monitorom a hľadáčikom.

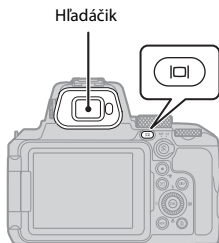

## Dioptrická korekcia hľadáčika

Keď obraz v hľadáčiku dobre nevidíte, pri pohľade do hľadáčika obraz nastavte otáčaním ovládacieho prvku dioptrickej korekcie.

- Dávajte pozor, aby ste si nepoškriabali oko končekmi prsta alebo nechtami.

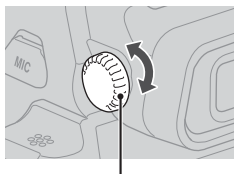

Ovládací prvok dioptrickej korekcie



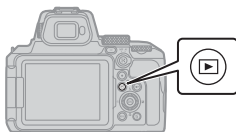

# Prehrávanie snímok

**1** Stlačením tlačidla  (prehrávanie) prejdite do režimu prehrávania snímok na celej obrazovke.

- Ak stlačíte a podržíte tlačidlo , kým je fotoaparát vypnutý, fotoaparát sa zapne do režimu prehrávania.



**2** Pomocou multifunkčného voliča zvolíte snímku, ktorú chcete zobraziť.

- Stlačením a podržaním tlačidla  rýchlo rolujete cez snímky.
- Snímky sa dajú zvoliť aj otáčaním multifunkčného voliča.
- Stlačením tlačidla **DISP** (displej) zakaždým prepnete zobrazované informácie na monitore počas snímania.
- Ak chcete prehrať nahranú videosekvenciu, stlačte tlačidlo .
- Na režim snímania sa vrátte opakovaným stlačením tlačidla  alebo stlačením tlačidla spúšte.
- V režime prehrávania snímok na celej obrazovke posuňte ovládač priblíženia smerom k **T** () a priblížite pohľad na snímku.

Zobrazíte predchádzajúcu snímku

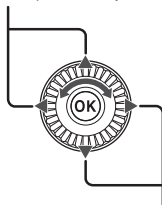

Zobrazíte nasledujúcu snímku



- V režime prehrávania snímok na celej obrazovke posuňte ovládač priblíženia smerom k **W** () a prepnete na režim zobrazenia miniatúr a na obrazovke sa zobrazia viaceré snímok.



# Odstránenie snímok

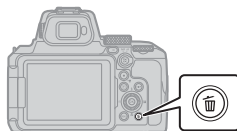

- 1 Stlačením tlačidla  (odstraňovanie) v režime prehrávania odstránite snímku, ktorá je práve zobrazená na obrazovke.



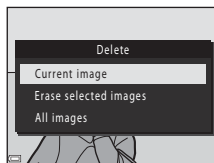

- 2 Stlačením tlačidiel   multifunkčného voliča vyberte požadovanú metódu odstraňovania a stlačte tlačidlo .

- Ak zvolíte [**Current image (Aktuálna snímka)**] alebo [**All images (Všetky snímky)**], prejdite na 6. krok.
- Ak chcete skončiť bez odstránenia, stlačte tlačidlo **MENU**.



- 3 Pomocou tlačidiel   multifunkčného voliča alebo jeho otáčaním zvolíte snímku, ktorú chcete vymazať.

- Posúvaním ovládača priblíženia smerom k **T** () prepnete na prehrávanie snímok na celej obrazovke alebo **W** () prepnete späť na zobrazenie miniatúr.



- 4 Stlačením   zobrazíte alebo skryjete .

- Zobrazte  pod snímkami, ktoré chcete odstrániť. Ďalšie snímky vyberte zopakovaním 3. a 4. kroku.



- 5 Stlačením tlačidla  potvrdíte výber snímok.



**6** Keď je zobrazené dialógové okienko potvrdenia, zvolíte [**Yes (Áno)**] a stlačíte tlačidlo **OK**.

- Odstránené snímky sa nedajú obnoviť.
- Hlásenie v dialógovom okienku sa líši v závislosti od zvoleného spôsobu odstránenia.

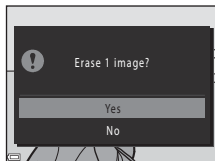

### **✓ Poznámky o vymazaní snímok súčasne uložených v RAW a JPEG**

Keď používate fotoaparát na vymazanie snímok zachytených pomocou režimu [**RAW + Fine (NEUPRAVENÁ + Vynikajúca)**] alebo [**RAW + Normal (NEUPRAVENÁ + Normálna)**] v nastavení [**Image quality (Kvalita snímky)**], vymažú sa obidve súčasne uložené snímky RAW a JPEG. Nie je možné vymazať iba jeden formát.

### **✓ Vymazávanie sériovo (sekvenčne) zachytených snímok**

- Sériovo nasnímané snímky sa uložia v sekvencii a v režime prehrávania (predvolené nastavenie) sa zobrazí len prvá snímka zo sekvencie (kľúčová fotografia).
- Ak stlačíte tlačidlo **🗑️**, kým sa zobrazuje kľúčová fotografia sekvencie snímok, všetky snímky zo sekvencie sa odstránia.
- Ak chcete odstrániť jednotlivé snímky v rámci sekvencie, stlačením tlačidla **OK** ich zobrazujte po jednej a stláčajte tlačidlo **🗑️**.



### **🗑️ Odstránenie snímky zachytenej v režime snímania**

Pri používaní režimu snímania stlačte tlačidlo **🗑️**, aby ste odstránili poslednú uloženú snímku.

# Ďalšie funkcie

## Výber režimu snímania (volič režimov)

Volič režimov môžete otáčať, čím zarovnáte požadovaný režim snímania so značkou indikátora na tele fotoaparátu.

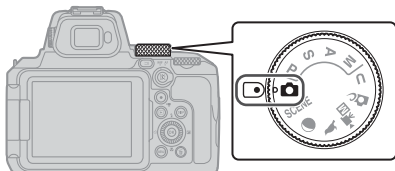

- **📷 (Automatický) režim**

Vyberte tento režim, ak chcete snímať obrazy v rôznych podmienkach snímania.

- **P, S, A a M režimy**

Tieto režimy vyberte pre lepšiu kontrolu nad časom uzávierky a clonovým číslom.

- **U (User settings (Používateľské nastavenia)) režim**

Často používané nastavenia v režimoch **P, S, A** a **M** sa môžu uložiť. Ak chcete snímať s uloženými nastaveniami, otočte volič režimov do polohy **U**.

- **📷 (Kreatívny) režim**

Počas snímania použite na snímky efekty.

- **🎬 (Movie manual (Manuálna videosekvencia)) režim**

Pri zázname videosekvencií môžete režim expozície nastaviť na automatickú prioritu clony alebo na manuálny režim.

Statické snímky sa nedajú zachytiť.

- **🦅, 🌙 a SCENE režimy**

Ak na základe podmienok snímania vyberiete ktorýkoľvek režim motívových programov, môžete robiť snímky s vhodnými nastaveniami pre dané podmienky.

- **🦅** (sledovanie vtákov): Tento režim používajte pri snímaní vtákov v maximálnej polohe priblíženia teleobjektívu.
- **🌙** (mesiac): Tento režim používajte pri snímaní mesiaca v maximálnej polohe priblíženia teleobjektívu.
- **SCENE** (scéna): Stlačte tlačidlo **MENU** a vyberte motívový program.

## Nastavenie zábleskového režimu, samospúšte, režimu zaostrovania a korekcie expozície

Keď sa zobrazuje obrazovka snímania, môžete stlačením tlačidiel multifunkčného voliča ▲ (⚡) ▶ (☒) ▼ (🌸) ◀ (🕒) nastaviť funkcie, ktoré sú popísané nižšie.

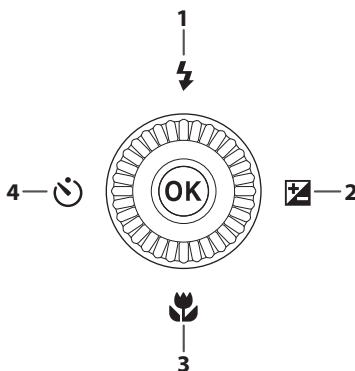



1	<b>Zábleskový režim</b> Môžete nastaviť zábleskový režim podľa aktuálnych podmienok snímania.
2	<b>Exposure compensation (Kompenzácia expozície)</b> Môžete nastaviť celkový jas snímok.
3	<b>Režim zaostrovania</b> Keď je volič režimu zaostrovania nastavený na <b>AF</b> (automatické zaostrovanie), režim zaostrovania môžete špecifikovať podľa vzdialenosti k objektu.
4	<b>Self-timer (Samospúšť)/Smile timer (Samospúšť detegujúca úsmev)</b> Fotoaparát uvoľní uzávierku, keď uplynie požadovaný čas po stlačení tlačidla spúšte. Ak je ☒ [Smile timer (Samospúšť detegujúca úsmev)] nastavená, fotoaparát automaticky aktivuje spúšť, keď v zábere deteguje usmievajúcu sa tvár.

Funkcie, ktoré možno nastaviť, sa líšia v závislosti od režimu snímania.

# Ovládanie ponuky

Ak chcete zobraziť obrazovku s ponukou a zmeniť nastavenia fotoaparátu, stlačte tlačidlo **MENU** (ponuka).

- Obrazovka s ponukou sa líši v závislosti od stavu fotoaparátu (počas snímania alebo prehrávania).
- Položky ponuky sú kategorizované pomocou ikon na ľavej strane obrazovky.

Pri snímaní	Počas prehrávania
 <p>Shooting menu</p> <ul style="list-style-type: none"><li>Image quality</li><li>Image size</li><li>Picture Control</li><li>Custom Picture Control</li><li>White balance</li><li>Metering</li></ul>	 <p>Playback menu</p> <ul style="list-style-type: none"><li>Mark for upload</li><li>Quick retouch</li><li>D-Lighting</li><li>Skin softening</li><li>Filter effects</li><li>Slide show</li></ul>
<p>Kategórie ponuky</p> <ul style="list-style-type: none"><li>• <b>P Shooting menu (Ponuka fotografovania)</b><sup>1,3</sup></li><li>• <b>📹 Ponuka Režimov manuálnej videosekvencie</b><sup>2</sup></li><li>• <b>📹 Ponuka videosekvencie</b><sup>3</sup></li><li>• <b>📶 Network menu (Ponuka siete)</b></li><li>• <b>🔧 Ponuka nastavenia</b></li></ul>	<p>Kategórie ponuky</p> <ul style="list-style-type: none"><li>• <b>▶ Playback menu (Ponuka prehrávania)</b></li><li>• <b>📶 Network menu (Ponuka siete)</b></li><li>• <b>🔧 Ponuka nastavenia</b></li></ul>

<sup>1</sup> Ikony a názvy ponuky sa líšia v závislosti od režimu snímania.

<sup>2</sup> Zobrazí sa po otočení voliča režimov na **📹** (Manuálna videosekvencia).

<sup>3</sup> Zobrazí sa po otočení voliča režimov iný režim než **📹** (Manuálna videosekvencia).

**1** Ak chcete zobraziť obrazovku s ponukou, stlačte tlačidlo **MENU** (ponuka).

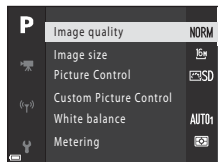
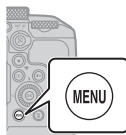

- 2** Ak chcete prejsť do oblasti výberu kategórie ponuky, stlačte multifunkčný volič ◀.

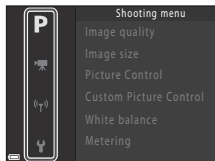

- 3** Ak chcete zmeniť kategórie ponuky, stlačte ▲▼ alebo otočte multifunkčný volič.

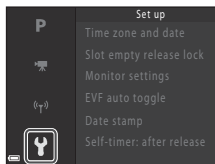

- 4** Ak chcete potvrdiť kategóriu ponuky, stlačte tlačidlo OK.

- Zobrazené sú položky ponuky zodpovedajúce kategórii zvolenej ponuky.

- 5** Ak chcete zvoliť možnosť ponuky, stlačte ▲▼ alebo otočte multifunkčný volič a výber potvrdte stlačením tlačidla OK.

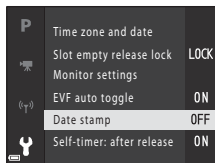

- Niektoré možnosti sa nedajú zvoliť v závislosti od režimu snímania alebo stavu fotoaparátu.

- 6** Ak chcete zvoliť nastavenie, stlačte ▲▼ alebo otočte multifunkčný volič a výber potvrdte stlačením tlačidla OK.

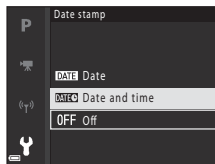

- Po ukončení používania ponuky stlačte tlačidlo MENU.
- Keď sa zobrazí ponuka, môžete sa vrátiť do režimu snímania stlačením tlačidla spúšte alebo tlačidla (▶) nahrávanie videosekvencie).

## Zmena zábleskového režimu, samospúšte, režimu zaostrovania a nastavení korekcie expozície

Stlačením multifunkčného voliča môžete na obrazovke snímania nakonfigurovať ▲ (režim záblesku), ◀ (samospúšť), ▼ (režim zaostrovania) alebo ▶ (korekciu expozície) (📖17).

### Používanie tlačidla Fn (funkcia)

Ak stlačíte tlačidlo **Fn** v režime **P**, **S**, **A**, **M** alebo **U**, môžete rýchlo konfigurovať vopred uložené možnosti ponuky (predvolené nastavenie je [Continuous (Sériové)]). Ak chcete nastaviť inú možnosť ponuky, zvolte  [Fn button (Tlačidlo Fn)] a vyberte požadovanú možnosť ponuky.

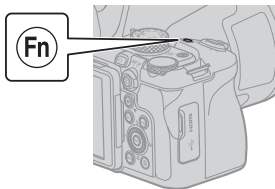

## Prípojenie k inteligentnému zariadeniu

### Inštalácia aplikácie SnapBridge

Keď fotoaparát pripojíte bezdrôtovo k inteligentnému zariadeniu s nainštalovanou aplikáciou SnapBridge, fotografie a videosekvencie nasnímané fotoaparátom môžete preniesť do tohto inteligentného zariadenia. Pomocou tohto inteligentného zariadenia môžete tiež fotoaparát ovládať na diaľku a snímať.



- Túto aplikáciu si stiahnite z Apple App Store® pre iOS a z Google Play™ pre Android™. „Aplikáciu SnapBridge 360/170“ nemožno použiť s týmto fotoaparátom.



- Viac informácií o podporovaných verziách operačného systému nájdete na príslušnej stránke na stiahnutie.
- Podrobnosti o používaní inteligentného zariadenia si pozrite v dokumentácii, ktorá je dodaná k tomuto inteligentnému zariadeniu.

## Pripojenie fotoaparátu a inteligentného zariadenia

- Do fotoaparátu vložte pamäťovú kartu, na ktorej je dostatok voľného miesta.
- Uistite sa, že batérie vo fotoaparáte a inteligentnom zariadení majú dostatočnú zostávajúcu úroveň nabitia.
- Na inteligentnom zariadení aktivujte Bluetooth a funkcie na získavanie údajov o polohe.

- 1 Stlačte tlačidlo **MENU**, zvolte položku [**Network menu (Ponuka siete)**] → [**Connect to smart device (Pripojiť k inteligentnému zariadeniu)**], a potom stlačte tlačidlo **OK**.

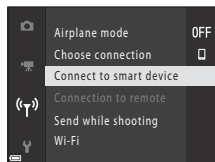
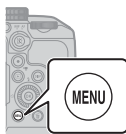

- 2 Keď sa zobrazí dialógové okienko znázornené vpravo, spustíte aplikáciu SnapBridge.

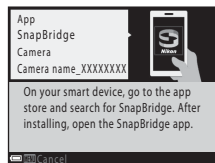

- Postupujte podľa pokynov zobrazených na obrazovke fotoaparátu a v aplikácii SnapBridge.
- Podrobnosti týkajúce sa používania aplikácie SnapBridge nájdete na „SnapBridge Online pomoc“ (<https://nikonimglib.com/snbr/onlinehelp/en/index.html>).

# Ak sa vyskytne nejaký problém

## Riešenie problémov

Ak fotoaparát nefunguje podľa očakávania, pred oslovením predajcu alebo autorizovaného servisu spoločnosti Nikon si pozrite nižšie uvedené kroky na riešenie problémov.

- Tento problém môže vyriešiť jedno vypnutie fotoaparátu.
- Ak nemôžete nájsť príslušný záznam, pozrite si časť „Ak sa vyskytne nejaký problém“ v podrobných príručkách „Online príručka“ alebo „Návod na použitie“ (📖ii) alebo na internetovej stránke Nikon pre váš región.

Problém	Príčina/riešenie	
Fotoaparát je zapnutý, ale nereaguje.	<ul style="list-style-type: none"><li>• Počkajte, kým neskončí zaznamenávanie.</li><li>• Ak problém pretrváva, vypnite fotoaparát. Ak sa fotoaparát nevypne, vyberte a znovu vložte batériu alebo batérie alebo, ak používate sieťový zdroj, odpojte a znovu zapojte sieťový zdroj. Vezmite do úvahy, že napriek tomu, že akékoľvek aktuálne zaznamenávané údaje sa stratia, údaje, ktoré už raz boli zaznamenané, nebudú ovplyvnené vybratím alebo odpojením zdroja energie.</li></ul>	–
Fotoaparát sa nedá zapnúť.	Batéria je vybitá.	3, 4, 27
Fotoaparát sa bez varovania vypína.	<ul style="list-style-type: none"><li>• Fotoaparát sa automaticky vypína, aby šetril energiu (funkcia automatického vypínania).</li><li>• Fotoaparát a batéria nemusia pri nízkych teplotách fungovať správne.</li><li>• Vnútro fotoaparátu je horúce. Fotoaparát nechajte vypnutý, pokým sa vnútro fotoaparátu neochladí a potom ho skúste znovu zapnúť.</li></ul>	10 27 –
Na monitore ani v hľadáčkovi sa nič nezobrazuje.	<ul style="list-style-type: none"><li>• Fotoaparát sa automaticky vypína, aby šetril energiu (funkcia automatického vypínania).</li><li>• Nie je možné zapnúť monitor aj hľadáčik súčasne. Prepnutie medzi monitorom a hľadáčkikom môže istý čas trvať.</li><li>• Fotoaparát je pripojený k TV alebo k počítaču.</li><li>• Počas intervalov snímania alebo pri zachytávaní snímok s dlhou expozíciou sa obrazovka môže vypnúť.</li></ul>	10 – – –
Fotoaparát sa zahrieva na vysokú teplotu.	Fotoaparát sa môže zahriať na vysokú teplotu, ak sa používa dlhý čas, ako napríklad na záznam videosekvencií, prípadne pri používaní v prostrediach s vysokou teplotou; nejde o poruchu.	–



# Technické poznámky

## Poznámky

### Poznámky pre užívateľov v Európe

**POZOR: PRI ZÁMENE BATÉRIE ZA NESPRÁVNY TYP HROZÍ NEBEZPEČENSTVO VÝBUCHU.**

Tento symbol znamená, že elektrické a elektronické zariadenia je potrebné odovzdať do separovaného odpadu.

Nasledujúce upozornenie platí len pre používateľov v európskych krajinách:

- Tento výrobok je určený na separovaný zber na vhodnom zbernom mieste. Nevyhadzujte ho do bežného komunálneho odpadu.
- Separovaný zber a recyklácia pomáhajú zachovávať prírodné zdroje a predchádzať negatívnym dopadom na zdravie ľudí a životné prostredie, ktoré môžu vyplývať z nesprávnej likvidácie odpadu.
- Ďalšie informácie získate od predajcu alebo miestnych úradov zodpovedných za likvidáciu odpadov.



### POUŽITÉ BATÉRIE LIKVIDUJTE PODĽA POKYNOV.

Tento symbol na batérii znamená, že batériu je potrebné odovzdať do separovaného odpadu.

Nasledujúce upozornenie platí len pre používateľov v európskych krajinách:

- Všetky batérie, či už označené alebo neoznačené týmto symbolom, sú určené na separovaný zber na vhodnom zbernom mieste. Nevyhadzujte ich do bežného komunálneho odpadu.
- Ďalšie informácie získate od predajcu alebo miestnych úradov zodpovedných za likvidáciu odpadov.



## Poznámky o funkciách bezdrôtovej komunikácie

### Obmedzenia týkajúce sa bezdrôtových zariadení

Bezdrôtový vysielač, ktorý je súčasťou tohto výrobku, spĺňa požiadavky noriem upravujúcich bezdrôtové zariadenia v krajine predaja a nie je určený na použitie v iných krajinách (výrobky zakúpené v EÚ a EFTA môžete používať kdekoľvek v rámci krajín EÚ alebo EFTA). Spoločnosť Nikon nenesie žiadnu zodpovednosť za použitie v inej krajine. Ak si používatelia nie sú istí pôvodnou krajinou predaja, mali by sa obrátiť na lokálne servisné stredisko spoločnosti Nikon alebo na autorizovaného servisného zástupcu spoločnosti Nikon. Toto obmedzenie sa vzťahuje iba na bezdrôtovú prevádzku a nie na akékoľvek iné použitie výrobku.

## **Zabezpečenie**

Hoci jednou z výhod tohto produktu je to, že umožňuje ostatným voľne sa pripojiť na účely bezdrôtovej výmeny údajov kdekoľvek v rámci jeho dosahu, ak nie je aktivované zabezpečenie, môže dôjsť k nasledovným prípadom:

- Krádež údajov: Škodlivé tretie strany môžu zachytiť bezdrôtové prenosy a ukradnúť ID používateľov, heslá a iné osobné údaje.
- Neoprávnený prístup: Neoprávnení používatelia môžu získať prístup k sieti a zmeniť údaje alebo vykonať iné škodlivé úkony. Uvedomte si, že v dôsledku štruktúry bezdrôtových sietí môžu špecializované útoky umožniť neoprávnený prístup aj v tom prípade, ak je aktivované zabezpečenie. Spoločnosť Nikon nenesie zodpovednosť za únik informácií, ktorý môže nastať pri prenose dát.
- Nevstupujte do sietí, na používanie ktorých nemáte povolenie, a to ani v prípade, ako sú zobrazené na vašom smartfóne alebo tablete. Môže sa to pokladať za neoprávnený prístup. Vstupujte len do sietí, na používanie ktorých máte povolenie.

## **Správa osobných údajov a vyhlásenie o odmietnutí**

- Údaje o užívateľoch so zaregistrovaným a nakonfigurovaným výrobkom, vrátane nastavení pripojenia k bezdrôtovej sieti LAN a ďalších osobných údajov, sú citlivé na zmeny a straty vyplývajúce z chybnjej obsluhy, statickej elektriny, nehody, poruchy, opravy alebo iného zaobchádzania. Vždy si odložte samostatné kópie dôležitých informácií. Spoločnosť Nikon nezodpovedá za žiadne priame alebo nepriame škody, alebo ušlý zisk vyplývajúci z úprav alebo straty obsahu, ktorý nie je možné pripísať spoločnosti Nikon.
- Pred likvidáciou tohto výrobku alebo prevodom vlastníctva na inú osobu spustíte v ponuke nastavenia funkciu (📖18) → **[Reset all (Resetovať všetko)]**, aby ste odstránili všetky údaje o používateľovi, ktoré sú zaregistrované a nakonfigurované s výrobkom, vrátane nastavení pripojenia k bezdrôtovej sieti LAN a ostatných osobných údajov.
- Spoločnosť Nikon nie je zodpovedná za žiadne škody vyplývajúce z neoprávneného používania tohto výrobku tretími stranami v prípade krádeže alebo straty výrobku.

## **Bezpečnostné opatrenia pri vývoze alebo prenose výrobku do zahraničia**

Tento výrobok je riadený predpismi o kontrole vývozu Spojených štátov amerických (EAR). Povolenie vlády USA sa nevzťahuje na export do iných než nasledujúcich krajín, ktoré sú v čase písania tohto dokumentu predmetom embarga alebo špeciálnych kontrol: Kuba, Irán, Severná Kórea, Sudán a Sýria (zoznam je predmetom zmeny).

## **Poznámka pre zákazníkov v Európe**

### **Prehlásenie o zhode (Európa)**

Týmto spoločnosť Nikon Corporation vyhlasuje, že typ COOLPIX P950 rádiového zariadenia je v súlade so Smernicou 2014/53/EÚ.

Úplné znenie vyhlásenia o zhode v rámci EÚ je k dispozícii na nasledujúcej internetovej adrese: [https://imaging.nikon.com/support/pdf/DoC\\_N1834.pdf](https://imaging.nikon.com/support/pdf/DoC_N1834.pdf).

- Maximálny výkon:
  - Wi-Fi: 9,2 dBm (EIRP)
  - Bluetooth: 7,2 dBm (EIRP)
  - Bluetooth Nízky výkon: 7,2 dBm (EIRP)
- Prevádzková frekvencia:
  - Wi-Fi: 2412–2462 MHz (1–11 kanálov)
  - Bluetooth: 2402–2480 MHz
  - Bluetooth Nízky výkon: 2402–2480 MHz

## **Starostlivosť o výrobok**

Pri používaní alebo skladovaní zariadenia dodržiavajte okrem upozornení v časti „Pre vašu bezpečnosť“ (☞vii-x) aj nižšie uvedené preventívne opatrenia.

### **Fotoaparát**

#### **Nevystavujte fotoaparát prudkým nárazom**

Výrobok nemusí fungovať správne, ak ho vystavíte silnému nárazu alebo vibráciám. Okrem toho sa nedotýkajte objektívu ani naň netlačte.

#### **Uchovávejte v suchu**

Zariadenie sa poškodí, ak ho ponoríte do vody alebo vystavíte vysokej vlhkosti.

#### **Nerозoberajte**

Fotoaparát za žiadnych okolností nerozoberajte, pretože sa skladá v množstva presných obvodov.

#### **Vyvarujte sa náhlych zmien teploty**

Náhle zmeny teploty ako napr. pri vstupe alebo odchode z vykúrenej budovy počas studeného dňa, môžu spôsobiť tvorbu kondenzácie vo vnútri zariadenia. Pred vystavením zariadenia náhlej zmene teploty ho umiestnite do puzdra na prenášanie alebo plastového vrečka, aby ste zabránili kondenzácii vlhkosti.

#### **Zariadenie nevystavujte silnému magnetickému poľu**

Toto zariadenie nepoužívajte ani neskladujte v blízkosti zariadení generujúcich silné elektromagnetické žiarenie alebo magnetické pole. V opačnom prípade môže dôjsť k strate údajov alebo poruche fotoaparátu.

## Objektív nenechávajte namierený na slnko

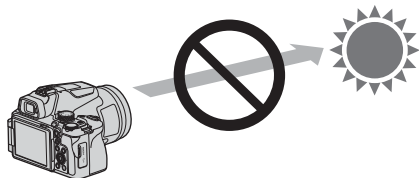

Pri používaní alebo skladovaní fotoaparátu bez krytu objektívu nemierte objektívom na slnko ani na iné silné svetelné zdroje. Silné svetelné zdroje, napríklad slnečné svetlo, sa sústredia cez objektív, čo môže spôsobiť deformáciu vnútorných častí objektívu, prípadne zmenu farby alebo vypálenie oblasti na obrazovom snímači. Fotoaparát sa môže poškodiť aj vtedy, keď je objektív nasmerovaný na slnko na zopár sekúnd, najmä ak je objektív v polohe teleobjektívu.

Keď sú deformované vnútorné súčasti objektívu, fotoaparát nemusí byť schopný riadiť expozíciu. Keď na obrazovom snímači dôjde k zmenám farby alebo vypáleniu oblasti, na snímkach sa môže objaviť nerovnomernosť.

Ak fotoaparát nepoužívate, odporúčame nasadiť kryt objektívu.

## Lasery a iné zdroje jasného svetla

Nesmerujte lasery ani iné mimoriadne jasné zdroje svetla k objektívu, keďže by to mohlo poškodiť obrazový snímač fotoaparátu.

## Pred odobratím alebo odpojením zdroja napájania alebo pamäťovej karty prístroj vypnite

Batériu nevyberajte, keď je prístroj zapnutý, prípadne keď ukladáte alebo odstraňujete obrázky. Násilné odpojenie napájania môže v týchto prípadoch spôsobiť stratu údajov alebo poškodenie pamäťovej karty alebo interných obvodov.

## Poznámky týkajúce sa monitora

- Monitory (vrátane elektronických hľadáčikov) sú skonštruované s mimoriadne vysokou presnosťou; minimálne 99,99% pixlov je efektívnych s nie viac ako 0,01% chýbajúcich alebo chybných pixlov. A preto, hoci tieto displeje môžu obsahovať pixely, ktoré permanentne svietia (biele, červené, modré alebo zelené) alebo permanentne nesvietia (čierne), nie je to porucha a nemá to žiadny vplyv na snímky zaznamenané pomocou tohto zariadenia.
- V jasnom svetle môže byť obraz na monitore zle viditeľný.
- Na monitor nevyvíjajte tlak, pretože by sa mohol poškodiť alebo by mohlo dôjsť k poruche. Ak sa monitor poškodí, treba dávať pozor, aby nedošlo k zraneniu spôsobenému rozbitým sklom, a tiež treba zabrániť styku tekutých kryštálov z monitora s pokožkou a ich vniknutiu do očí alebo úst.

# Batéria

## Bezpečnostné opatrenia pri používaní

- Uvedomte si, že batéria sa po používaní môže ohriať.
- Batériu nepoužívajte pri teplotách okolia pod 0°C alebo nad 40°C, v opačnom prípade by mohlo dôjsť k poškodeniu alebo poruche.
- Ak spozorujete akékoľvek anomálie, ako je napríklad nadmerné teplo, dym, prípadne neobvyklý zápach vychádzajúci z batérie, fotoaparát okamžite prestaňte používať a obráťte sa na vášho predajcu alebo autorizovaného servisného zástupcu spoločnosti Nikon.
- Po vybratí batérie z fotoaparátu alebo z voliteľnej nabíjačky batérií vložte batériu do plastového vrecka, aby ste ju odizolovali.

## Nabíjanie batérie

Pred použitím fotoaparátu skontrolujte stav batérie a v prípade potreby ju vymeňte alebo nabite.

- Pred použitím nabíjajte batériu v interiéri pri teplote okolitého prostredia 5°C až 35°C.
- Vysoká teplota batérie môže zabrániť riadnemu alebo úplnému nabitíu batérie a môže znížiť jej výkon. Všimnite si, že batéria sa môže po používaní zahriať a preto pred nabíjaním počkajte, pokiaľ sa batéria neochladí.  
Keď nabíjate batériu vloženú v tomto fotoaparáte pomocou nabíjacieho sieťového zdroja alebo počítača, batéria sa nebude nabíjať, ak je teplota batérie nižšia ako 0°C alebo vyššia ako 50°C.
- Po úplnom nabití batérie nepokračujte v jej nabíjaní, pretože tým môžete znížiť jej výkonnosť.
- Teplota batérie sa môže počas nabíjania zvýšiť. Nejde však o poruchu.

## Starostlivosť o náhradné batérie

Keď idete snímať dôležité udalosti, podľa možnosti noste so sebou úplne nabitú náhradnú batériu.

## Používanie batérie v chladnom počasí

V chladnom počasí má kapacita batérií tendenciu klesať. Ak batériu s nízkou zostávajúcou energiou použijete pri nízkej teplote, fotoaparát sa nemusí zapnúť. Náhradné batérie držte na teplom mieste a v prípade potreby ich vymeňte. Po zahriatí studenej batérie sa môže obnoviť časť jej náboja.

## Koncovky batérie

Nečistoty na koncovkách batérie môžu zabrániť fungovaniu fotoaparátu. V prípade znečistenia koncoviek batérie tieto nečistoty pred použitím zotrite čistou, suchou handričkou.

## Nabíjanie batérie s nízkou zostávajúcou energiou

Zapínanie alebo vypínanie fotoaparátu s batériou s nízkou zostávajúcou energiou vloženou vo fotoaparáte môže viesť k zníženiu životnosti batérie. Batériu s nízkou zostávajúcou energiou pred použitím nabite.

## Skladovanie batérie

- Ak sa batéria nepoužíva, vždy ju vyberte z fotoaparátu alebo voliteľnej nabíjačky. Keď je batéria vložená vo fotoaparáte, odčerpáva sa z nej malé množstvo energie, a to aj v prípade, keď fotoaparát nepoužívate. Môže to mať za následok nadmerné vybíjanie batérie a úplnú stratu funkčnosti.
- Použitú batériu sa odporúča nabiť do šiestich mesiacov. Batériu nabíjajte pri dlhodobom skladovaní aspoň raz za šesť mesiacov a fotoaparát pred uskladnením prevádzkujte, až kým indikátor stavu nabitia batérie nebude ukazovať .
- Batériu vložte do plastového vrečka atď., aby ste ju izolovali a odložte ju na chladné miesto. Batériu by ste mali skladovať na suchom mieste s okolitou teplotou od 15°C do 25°C. Batériu neskladujte na horúcich ani na mimoriadne chladných miestach.

## Výdrž batérie

Ak nastane významný pokles času, počas ktorého vydrží plne nabitá batéria napájať fotoaparát pri izbovej teplote, znamená to, že batériu je potrebné vymeniť. Kúpte novú batériu.

## Recyklácia použitých batérií

Nabíjateľné batérie recyklujte v súlade s miestnymi predpismi, pričom nezabudnite najprv zaizolovať kontakty samolepiacou páskou.

## Nabíjací sieťový zdroj

- Nabíjací sieťový zdroj EH-73P je určený na používanie len s kompatibilnými zariadeniami. Nepoužívajte ho s inou značkou alebo modelom zariadenia.
- Nepoužívajte žiadny iný kábel USB ako UC-E21. Použitie iného USB kábla než UC-E21 môže mať za následok prehriatie, požiar alebo úraz elektrickým prúdom.
- Za žiadnych okolností nepoužívajte inú značku alebo model sieťového zdroja než nabíjací sieťový zdroj EH-73P, ani nepoužívajte bežne dostupný sieťový zdroj USB alebo nabíjačku pre mobilný telefón. Nedodržanie tohto pokynu môže viesť k prehriatiu alebo poškodeniu fotoaparátu.
- Sieťový zdroj EH-73P možno zapojiť do elektrických zásuviek so striedavým napätím 100–240 V a frekvenciou 50/60 Hz. Pri používaní zdroja v iných krajinách použite podľa potreby zástrčkový adaptér (bežne dostupný v obchode). Viac informácií o zástrčkových adaptéroch získate v cestovných kanceláriách.
- Symboly na tomto výrobku majú nasledujúci význam:  
~ AC, == DC,  Zariadenie triedy II (Konštrukcia výrobku má dvojité izoláciu.)

# Čistenie a uskladnenie

## Čistenie

Nepoužívajte alkohol, riedidlo, ani iné prchavé chemické látky.

Objektív/ hľadáčik	Nedotýkajte sa prstami sklenených častí. Prach alebo textilné vlákna odstráňte ofukovacím balónikom (zvyčajne je to malé zariadenie, na konci ktorého je pripevnený gumený balónik, pumpovaním ktorého vzniká na druhom konci zariadenia prúd vzduchu). Ak chcete odstrániť odtlačky prstov alebo iné škrvny, ktoré nemožno odstrániť ofukovacím balónikom, objektív utrite jemnou handričkou špirálovitým pohybom, ktorý začína v strede objektívu a pokračuje k jeho okrajom. Ak sa to nepodarí, objektív očistite handričkou jemne navlhčenou v prostriedku na čistenie objektívov.
Monitor	Prach alebo textilné vlákna odstráňte ofukovacím balónikom. Ak chcete odstrániť odtlačky prstov alebo iné škrvny, očistite monitor jemnou suchou handričkou, pričom dávajte pozor, aby ste naň príliš netlačili.
Telo	Na odstránenie prachu, špiny alebo piesku použite ofukovací balónik a potom zľahka utrite telo fotoaparátu jemnou, suchou handričkou. Po použití fotoaparátu na pláži alebo v inom piesočnom, prípadne prašnom prostredí zotrite suchou handričkou jemne navlhčenou pitnou vodou akýkoľvek piesok, prach alebo soľ a nechajte poriadne vyschnúť. <b>Cudzie telesá vo vnútri fotoaparátu môžu spôsobiť poškodenie, na ktoré sa nevzťahuje záruka.</b>

## Skladovanie

Ak fotoaparát nebudete dlhší čas používať, vyberte z neho batériu. Fotoaparát aspoň raz za mesiac vyberte zo skladovacieho priestoru, aby ste zabránili vzniku plesne alebo sneti.

Pred opätovným odložením fotoaparátu ho zapnite a niekoľkokrát stlačte tlačidlo spúšte.

Fotoaparát neskladujte na žiadnom z nasledovných miest:

- miesta s nedostatočným vetraním alebo miesta s vlhkosťou nad 60%
- Miesta vystavené teplotám vyšším ako 50°C alebo nižším ako -10°C
- Miesta vedľa zariadení vytvárajúcich silné elektromagnetické pole, napríklad vedľa televízorov alebo rádii

Pri skladovaní batérie postupujte podľa pokynov v časti „Batéria“ (📖27) v kapitole „Starostlivosť o výrobok“ (📖25).

## Pamäťové karty, ktoré sa môžu použiť

Fotoaparát podporuje pamäťové karty SD, SDHC a SDXC.

- Fotoaparát podporuje UHS-I.
- Na záznam videosekvencií sa odporúčajú pamäťové karty s indexom rýchlostnej triedy SD 6 alebo viac (trieda rýchlosti videosekvencie V6). Keď je **[Movie options (Možnosti videosekvencií)]** nastavené na **[2160/30p]** (4K UHD) alebo **[2160/25p]** (4K UHD), odporúčajú sa pamäťové karty UHS s indexom rýchlostnej triedy 3 (trieda rýchlosti videosekvencie V30) alebo vyššou. Videozáznam sa môže nečakane zastaviť pri používaní pamäťovej karty s nižším indexom rýchlostnej triedy.
- Ak používate čítačku pamäťových kariet, skontrolujte, či je kompatibilná s vašou pamäťovou kartou.
- Viac informácií o funkciách, prevádzke alebo limitoch v používaní vám poskytne výrobca.

---

## Informácie o ochranných známkach

- Windows je buď registrovaná ochranná známka, alebo ochranná známka spoločnosti Microsoft Corporation v USA a/alebo v iných krajinách.
- Slovná značka a logá *Bluetooth*<sup>®</sup> sú registrované ochranné známky, ktoré vlastní spoločnosť Bluetooth SIG, Inc., pričom akékoľvek použitie takýchto značiek spoločnosťou Nikon Corporation je na základe udelenej licencie.
- Apple<sup>®</sup>, App Store<sup>®</sup>, Apple logá, Mac, OS X, macOS, iPhone<sup>®</sup>, iPad<sup>®</sup>, iPod touch<sup>®</sup> a iBooks sú ochranné známky alebo registrované ochranné známky spoločnosti Apple Inc. v USA a iných krajinách.
- Android, Google Play a logo Google Play sú ochranné známky spoločnosti Google LLC. Robot Android je reprodukován alebo upravený na základe diela vytvoreného a zdieľaného spoločnosťou Google a používa sa v súlade s podmienkami popísanými v licencii Creative Commons 3.0 Attribution License.
- iOS je značka alebo ochranné logo spoločnosti Cisco Systems, Inc. v USA a/alebo iných krajinách a použitie podlieha licencií.
- Adobe, logo Adobe, Acrobat, a Reader sú buď ochranné známky, alebo registrované ochranné známky spoločnosti Adobe Systems Incorporated v USA a/alebo v iných krajinách.
- Logá SDXC, SDHC a SD sú ochranné známky spoločnosti SD-3C, LLC.



- HDMI, logo HDMI a High-Definition Multimedia Interface sú ochranné známky alebo registrované ochranné známky spoločnosti HDMI Licensing, LLC.

## HDMI



- Logo Wi-Fi a Wi-Fi sú ochranné známky alebo registrované ochranné známky spoločnosti Alliance.
- Všetky ostatné obchodné názvy uvedené v tejto príručke alebo inej dokumentácii, ktorá bola dodaná spoločne s výrobkom značky Nikon, sú ochranné známky alebo registrované ochranné známky príslušných vlastníkov.

Use of the Made for Apple badge means that an accessory has been designed to connect specifically to the Apple products identified in the badge, and has been certified by the developer to meet Apple performance standards. Apple is not responsible for the operation of this device or its compliance with safety and regulatory standards. Please note that the use of this accessory with an Apple product may affect wireless performance.

## **AVC Patent Portfolio License**

Tento výrobok podlieha licencií AVC Patent Portfolio License, ktorá spotrebiteľa oprávňuje využívať ho na osobné a nekomerčné účely zamerané na (i) kódovanie videozáznamov v súlade so štandardom AVC („video AVC“) a/alebo na (ii) dekódovanie videozáznamov vo formáte AVC, ktoré si používateľ vytvoril na osobné a nekomerčné účely a/alebo získal od inej oprávnenej osoby podnikajúcej v súlade s licenciou zameranou na poskytovanie videozáznamov vo formáte AVC. Pre žiadne iné použitie nie je licencia udelená ani z uvedeného nevyplýva. Ďalšie informácie môžete získať od spoločnosti MPEG LA, L.L.C. Pozrite si lokalitu <https://www.mpegla.com>.

## **Licencia FreeType (FreeType2)**

Časti tohto softvéru sú chránené autorskými právami © 2012 The FreeType Project (<https://www.freetype.org>). Všetky práva vyhradené.

## **Licencia MIT (HarfBuzz)**

Časti tohto softvéru sú chránené autorskými právami © 2020 The HarfBuzz Project (<https://www.freedesktop.org/wiki/Software/HarfBuzz>). Všetky práva vyhradené.

## Záručné podmienky - Záručný servis spoločnosti Nikon v Európe

Vážení zákazníci spoločnosti Nikon, ďakujeme vám za zakúpenie výrobku značky Nikon. V prípade, že váš výrobok značky Nikon bude vyžadovať záručný servis, obráťte sa na predajcu, u ktorého ste výrobok zakúpili, alebo na niektorého člena našej siete autorizovaných servisov v oblastiach predaja výrobkov spoločnosti Nikon Europe B.V. (napríklad Európa/Rusko/ďalšie). Podrobnosti nájdete na: <https://www.europe-nikon.com/support>

Ak sa chcete vyhnúť zbytočným nepríjemnostiam, pred obrátením sa na predajcu alebo člena siete autorizovaných servisov si dôkladne prečítajte používateľskú príručku.

Na vaše zariadenie značky Nikon sa vzťahuje záruka týkajúca sa výrobných chýb v trvaní jedného kalendárneho roka od dátumu pôvodnej kúpy. Ak sa počas tejto záručnej doby preukáže chyba výrobku spôsobená nevhodným materiálom alebo spracovaním, naša sieť autorizovaných servisov v oblastiach predaja výrobkov spoločnosti Nikon Europe B.V. opraví tento výrobok (bez poplatku za prácu a súčasti) v súlade s podmienkami a požiadavkami uvedenými nižšie. Spoločnosť Nikon si na základe vlastného uváženia vyhradzuje právo vymeniť alebo opraviť výrobok.

- 1.** Táto záruka sa poskytuje len po predložení vyplneného záručného listu a pôvodnej faktúry alebo pokladničného dokladu, na ktorých bude vyznačený daný výrobok, dátum jeho kúpy, typ výrobku a názov predajcu. Spoločnosť Nikon si vyhradzuje právo odmietnuť bezplatný záručný servis, ak vyššie uvedené dokumenty nemožno predložiť alebo ak sú údaje v nich neúplné alebo nečitateľné.
- 2.** Táto záruka sa nebude vzťahovať na:
  - údržbu a opravu alebo výmenu súčastí potrebnú v dôsledku bežného opotrebovania.
  - úpravy bez predchádzajúceho písomného súhlasu spoločnosti Nikon, ktoré slúžia na zmenu normálneho účelu výrobku opísaného v používateľských príručkách.
  - prepravné náklady a všetky riziká spojené s prepravou, ktoré sa týkajú priamo alebo nepriamo záruky na výrobky.

- poškodenia spôsobené zmenami alebo úpravami, ktoré sa bez predchádzajúceho písomného súhlasu spoločnosti Nikon mohli vykonať na výrobku s cieľom prispôsobiť výrobok platným miestnym alebo štátnym technickým normám v inej krajine ako tej, pre ktorú bol výrobok pôvodne určený alebo vyrobený.

**3. Záruku nebude možné využiť v prípade:**

- poškodenia spôsobeného nesprávnym používaním vrátane, ale nie výlučne nepoužívania výrobku na normálne účely alebo v súlade s používateľskými pokynmi na správne používanie a údržbu a tiež inštalácie alebo používania výrobku v rozpore s bezpečnostnými normami, ktoré platia v krajine, kde sa používa.
- poškodenia spôsobeného nepredvídanými udalosťami vrátane, ale nie výlučne blesku, vody, ohňa, nesprávneho alebo nedbalého použitia.
- úpravy, poškodenia, nečitateľnosti alebo odstránenia čísla modelu alebo sériového čísla výrobku.
- poškodenia spôsobeného opravami alebo úpravami, ktoré vykonali neoprávnené servisné organizácie alebo osoby.
- chýb systému, do ktorého je výrobok začlenený alebo s ktorým sa používa.

**4. Tento záručný servis nepostihuje zákonné práva zákazníka podľa príslušných platných vnútroštátnych zákonov ani právo zákazníka, ktoré si v súvislosti s predajom alebo kúpnopredajnou zmluvou môže uplatniť voči predajcovi.**

**Upozornenie:** Prehľad všetkých autorizovaných servisných stredísk spoločnosti Nikon nájdete online po kliknutí na toto prepojenie (<https://www.europe-nikon.com/service/>).

Je zakázané akékoľvek reprodukovanie tejto príručky, v ľubovoľnej podobe, či už vcelku alebo v častiach (s výnimkou stručných citácií v kritických článkoch alebo testoch), bez písomného povolenia spoločnosti NIKON CORPORATION.

**NIKON CORPORATION**

© 2020 Nikon Corporation



CT2E02(1N)  
6MQ0531N-02