

# Nikon

цифров фотоапарат

## COOLPIX P950

### Ръководство за бърз старт

Въведение	ii
Части на фотоапарата	1
Първи стъпки	2
Основни операции за снимане и възпроизвеждане	8
Други функции	16
Ако има проблем	22
Технически забележки	23

- Прочетете внимателно това ръководство, преди да използвате фотоапарата.
- За да осигурите правилната употреба на фотоапарата, се уверете, че сте прочели „За вашата безопасност“ (страница vii).
- Уверете се, че сте прочели „Не насочвайте обектива към слънцето“ (страница 26) от „Грижи за продукта“.
- След като прочетете това ръководство, го приберете на леснодостъпно място за бъдещи справки.

Bg

# Въведение

## Типове ръководства

### Ръководство за бърз старт (това ръководство)

Обяснява подготовката за снимане и основните операции.



### Онлайн ръководство (HTML) (английски език)

За подробни обяснения вижте Онлайн ръководството на английски език. Можете да го прегледате на компютър или смарт устройство.



Следните описания са включени в ръководството.

- Подробни обяснения за функциите за снимане, функциите за възпроизвеждане и елементите на менютата
- Свързване към телевизор или компютър
- Съвместими аксесоари
- Решения в случай на проблеми или при показани съобщения за грешки

<https://onlinemanual.nikonimglib.com/p950/en/>

nikon online manual P950



### Справочно ръководство (PDF) (английски език)

Можете да изтеглите съдържанието на Онлайн ръководството в PDF формат от нашия център за изтегляне. Вижте Справочното ръководство на английски език.

Справочното ръководство може да бъде разгледано с помощта на Adobe Acrobat Reader (може да се изтегли от уебсайта на Adobe).

### Онлайн помощ за SnapBridge

Обяснява подробности за използването на приложението SnapBridge.

<https://nikonimglib.com/snbr/onlinehelp/en/index.html>

snapbridge help



COOLPIX P950 Model Name: N1834

## За да преглеждате изображения на компютър или смарт устройство

Използвайте софтуера или приложението по-долу.

### Софтуер за компютри

Можете да изтеглите софтуера от нашия център за изтегляне.

- NX Studio: този софтуер ви позволява да прехвърляте снимки и видео на вашия компютър за преглед и редактиране.

### Приложение за смарт устройства

- SnapBridge: когато установите безжична връзка, това приложение ви позволява да качвате изображения и видеоклипове на вашето смарт устройство (📱20).

## Посетете нашия център за изтегляне

Посетете нашия уебсайт за изтегляне на ръководства за продукти за продукти за създаване на изображения на Nikon, компютърен софтуер или фърмуер.

<https://downloadcenter.nikonimglib.com>

nikon център за изтегляния P950



## Поддръжка за потребителя на Nikon

Посетете сайта по-долу, за да регистрирате своя фотоапарат и да се информирате за най-актуалната информация за продукта. Ще откриете отговори на често задавани въпроси (ЧЗВ) и ще можете да се свържете с нас за техническа помощ.

<https://www.europe-nikon.com/support>

## Проверка на съдържанието на комплекта

В случай че липсва някой артикул, се свържете с магазина, от който сте закупили фотоапарата.



- Цифров фотоапарат  
COOLPIX P950



- Лента за носене



- Капачка на обектива LC-67



- Акумулаторна литиево-  
йонна батерия EN-EL20a



- Захранващ AC адаптер  
EN-73P\*

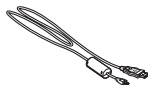

- USB кабел UC-E21



- Сенник за обектив  
HN-CP20

- Ръководство за бърз старт  
(това ръководство)

- Гаранция (отпечатана на  
задната корица на това  
ръководство)

\* Има свързан щепсел преходник в зависимост от държавата или региона на закупуване. Формата на щепсела преходник се различава в зависимост от държавата или региона на закупуване (📖4).

**Забележка:** в комплекта на фотоапарата не е включена карта с памет. За краткост картите с памет SD, SDHC и SDXC се наричат „карти с памет“ в това ръководство.

# Информация и предпазни мерки

## Обучение за цял живот

В рамките на ангажимента „Обучение за цял живот“ на Nikon за текуща продуктова поддръжка и обучение, на следните уеб сайтове може да бъде намерена онлайн информация, която се актуализира постоянно:

- За клиенти в САЩ: <https://www.nikonusa.com/>
- За клиенти в Европа: <https://www.europe-nikon.com/support/>
- За клиенти в Азия, Океания, Близкия Изток и Африка: <http://www.nikon-asia.com/>

Посещавайте тези уеб сайтове, за да получите най-актуална информация за продукта, съвети и отговори на често задавани въпроси (ЧЗВ), както и общи съвети за цифровата фотография.

Вашият местен представител на Nikon може да има възможност да ви предостави допълнителна информация. Посетете следния уеб сайт за информация за връзка: <https://imaging.nikon.com/>

## Преди да направите важни снимки

Преди да пристъпите към заснемането на важни събития (като например сватби или преди да вземете фотоапарата със себе си при пътуване), направете пробна снимка, за да се уверите, че фотоапаратът функционира нормално. Nikon не носи никаква отговорност за щети или пропуснати ползи, произтичащи от неправилното функциониране на продукта.

## Използвайте единствено електронните аксесоари с марката на Nikon

Фотоапаратите Nikon COOLPIX са проектирани в съответствие с най-високите стандарти и са оборудвани със сложна електроника. Единствено аксесоарите на Nikon (в това число зарядни устройства за батерии, батерии, захранващи АС адаптери и USB кабели) са сертифицирани от Nikon специално за употреба с този цифров фотоапарат на Nikon. Тези аксесоари са проектирани и тествани за експлоатация в рамките на изискванията на електронните схеми. **ИЗПОЛЗВАНЕТО НА ЕЛЕКТРОННИ АКСЕСОАРИ, КОИТО НЕ СА НА NIKON, МОЖЕ ДА ПОВРЕДИ ФОТОАПАРАТА И ДА НАПРАВИ ВАШАТА ГАРАНЦИЯ НА NIKON НЕВАЛИДНА.**

Холографски стикер, показващ, че аксесоарът е оригинален продукт на Nikon, е поставен на акумулаторната литиево-йонна батерия.



Използването на акумулаторни литиево-йонни батерии на други производители, необозначени с холографския стикер на Nikon, може да доведе до смущения в нормалната работа на фотоапарата или да причини прегряване, запалване, пропукване или теч на батериите.

За повече информация за аксесоарите с марката на Nikon се обърнете към местен оторизиран от Nikon търговец.

## За ръководствата

- Възпроизвеждането, разпространението, преписването, съхранението в информационни системи и преводът на който и да е език, под каквато и да е форма, чрез каквито и да е средства, на каквато и да е част от включените с този продукт ръководства са забранени без предварителното писмено разрешение на Nikon.
- Илюстрациите и съдържанието от екрана, показани в това ръководство, може да се различават от тези на действителния продукт.
- Nikon си запазва правото да променя описаните в тези ръководства хардуерни и софтуерни спецификации по всяко време и без предварително известие.
- Nikon не носи никаква отговорност за щети, произтичащи от използването на този продукт.
- Въпреки че сме положили всякакви усилия, за да подсигурием, че информацията в тези ръководства е точна и пълна, ще сме ви благодарни, ако информирате за евентуални грешки или пропуски представителя на Nikon във вашия регион (адресът е указан отделно).

## Спазвайте декларацията за авторските права

Съгласно закона за авторското право, снимки или записи на произведения, направени с фотоапарата, не могат да се използват без разрешението на притежателя на авторските права. Изключенията са приложими само за лична употреба, но имайте предвид, че дори личната употреба може да бъде ограничена, когато снимките или записите участват в изложби или изпълнения на живо.

## Изхвърляне на устройствата за съхранение на данни

Моля, имайте предвид, че изтриването на изображенията или форматирането на устройствата за съхранение на данни, като например картите с памет, не изтрива напълно оригиналните данни на изображенията. Понякога изтритите файлове могат да бъдат възстановени от изхвърлените устройства за съхранение с помощта на предлаган в търговската мрежа софтуер, което потенциално може да доведе до злонамерено използване на личните данни на изображенията. Осигуряването на поверителността на такива данни е отговорност на потребителя.

Преди изхвърляне на устройство за съхранение на данни или прехвърляне на собствеността на друго лице се уверете, че сте нулирали всички настройки на фотоапарата в менюто за настройка (📖18) → **[Нулиране на всички]**. След нулиране изтрийте всички данни на устройството с помощта на достъпен в търговската мрежа софтуер за изтриване или форматирайте устройството в менюто за настройка (📖18) → **[Форматир. на картата]**, след това го напълнете изцяло с изображения, които не съдържат лична информация (напр. изображения на небето).

Трябва да се внимава, за да се избегне нараняване или повреда на имущество при физическото унищожаване на карти с памет.

## За вашата безопасност

За да предотвратите повреждане на имущество или нараняване на вас или други хора, прочетете „За вашата безопасност“ изцяло преди да използвате този продукт.

Дръжте тези инструкции за безопасност на място, на което всички, които използват продукта, ще ги прочетат.



### ОПАСНОСТ

Неспазването на предпазните мерки, обозначени с тази икона, крие висок риск от сериозни наранявания или смърт.



### ПРЕДУПРЕЖДЕНИЕ

Неспазването на предпазните мерки, обозначени с тази икона, може да доведе до сериозни наранявания или смърт.



### ВНИМАНИЕ

Неспазването на предпазните мерки, обозначени с тази икона, може да доведе до наранявания или имуществена вреда.



### ПРЕДУПРЕЖДЕНИЕ

- **Не използвайте, докато ходите или управлявате превозно средство.** Неспазването на тази предпазна мярка може да доведе до инциденти или други наранявания.
- **Не разглобявайте и не модифицирайте този продукт. Не докосвайте вътрешните части, които се оголват в резултат на падане или друг инцидент.** Неспазването на тези предпазни мерки може да доведе до токов удар или други наранявания.
- **Ако забележите нещо неестествено, като например дим от продукта, топлина или необичайни миризми, незабавно изключете батерията или източника на захранване.** Продължителната работа може да доведе до пожар, изгаряния или други наранявания.
- **Дръжте сух. Не използвайте с мокри ръце. Не докосвайте щепсела с мокри ръце.** Неспазването на тези предпазни мерки може да доведе до пожар или токов удар.
- **Не оставяйте продукта в продължителен контакт с кожата ви, докато продуктът е включен или свързан.** Неспазването на тази предпазна мярка може да доведе до нискотемпературни изгаряния.
- **Не използвайте този продукт при наличието на възпламеним прах или газ като пропан, бензин или аерозоли.** Неспазването на тази предпазна мярка може да доведе до експлозия или пожар.
- **Не насочвайте светкавицата към водач на МПС.** Неспазването на тази предпазна мярка може да доведе до злополуки.

- **Дръжте този продукт на място, недостъпно за деца.** Неспазването на тази предпазна мярка може да доведе до нараняване или повреда на продукта. Освен това имайте предвид, че малките части представляват опасност от задавяне. Ако дете погълне някоя част от този продукт, потърсете незабавна медицинска помощ.

- **Не впримчвайте, не увивайте и не усуквайте лентите около врата си.**

Неспазването на тази предпазна мярка може да доведе до злополуки.

- **Не използвайте батерии, зарядни устройства, хранващи адаптери или USB кабели, които не са специално предназначени за употреба с този продукт. Когато използвате батерии, зарядни устройства, хранващи адаптери и USB кабели, предназначени за употреба с този продукт, не:**
  - Повреждайте, не променяйте, не дърпайте насилствено и не огъвайте връзките или кабелите, не ги поставяйте под тежки предмети и не ги излагайте на топлина или пламък.
  - Използвайте туристически конвертори или адаптери, предназначени да преобразуват от едно напрежение в друго или с преобразуватели от прав към променлив ток.

Неспазването на тези предпазни мерки може да доведе до пожар или токов удар.

- **Не докосвайте щепсела при зареждане на продукта и не използвайте хранващия адаптер по време на гръмотевични бури.** Неспазването на тази предпазна мярка може да доведе до токов удар.

- **Не използвайте с голи ръце в места, изложени на много високи или ниски температури.** Неспазването на тази предпазна мярка може да доведе до изгаряния или измръзвания.



## ВНИМАНИЕ

- **Не оставяйте обектива насочен към слънцето или към други силни източници на светлина.** Светлината, фокусирана от обектива, може да причини пожар или повреда на вътрешните части на продукта. Когато снимате обекти в контражур, дръжте слънцето далеч от кадъра. Слънчевата светлина, фокусирана във фотоапарата, когато слънцето е близо до кадъра, може да предизвика пожар.
- **Изключете този продукт, когато употребата му е забранена. Деактивирайте безжичните функции, когато употребата на безжични устройства е забранена.** Радиочестотните емисии, произвеждани от този продукт, могат да попречат оборудването на борда на самолет или в болници или други медицински учреждения.
- **Извадете батерията и разкачете хранващия адаптер, ако този продукт няма да се използва дълго време.** Неспазването на тази предпазна мярка може да доведе до пожар или повреда на продукта.



- **Не докосвайте движещите се части на обектива или други движещи се части.** Неспазването на тази предпазна мярка може да доведе до наранявания.
- **Не включвайте светкавицата в контакт или непосредствена близост до кожата или други предмети.** Неспазването на тази предпазна мярка може да доведе до изгаряния или пожар.
- **Не повдигайте вградената светкавица, когато използвате светкавица, монтирана в гнездото за аксесоари на фотоапарата.** Неспазването на тази предпазна мярка може да доведе до пожар или повреда на продукта.
- **Не оставяйте продукта на място, където ще бъде изложен на изключително високи температури, за продължителен период от време като, например, в затворен автомобил или на пряка слънчева светлина.** Неспазването на тази предпазна мярка може да доведе до пожар или повреда на продукта.
- **Не транспортирайте фотоапарата с прикрепен статив или друг сходен аксесоар.** Неспазването на тази предпазна мярка може да доведе до нараняване или повреда на продукта.



## **ОПАСНОСТ за батериите**

- **Не изпускате батериите.** Неспазването на следните предпазни мерки може да доведе до протичане, прегряване, пръсване или възпламеняване на батериите:
  - Използвайте само акумулаторни батерии, одобрени за употреба с този продукт.
  - Не излагайте батериите на пламък или прекомерна топлина.
  - Не разглобявайте.
  - Не свързвайте клемите нахъсо чрез докосване до колиета, фиби или други метални предмети.
  - Не излагайте батериите или продуктите, в които са поставени, на силни удари.
  - Не стъпвайте върху батериите, не ги пробивайте с пирони и не ги удряйте с чукове.
- **Зареждайте само както е посочено.** Неспазването на тази предпазна мярка може да доведе до протичане, прегряване, пръсване или възпламеняване на батериите.
- **Ако течност от батерията влезе в контакт с очите, изплакнете с обилно количество чиста вода и потърсете незабавна медицинска помощ.** Забавените действия могат да доведат до наранявания на очите.



## ПРЕДУПРЕЖДЕНИЕ за батериите

- **Дръжте батериите на място, недостъпно за деца.** Ако дете погълне батерия, потърсете незабавна медицинска помощ.
- **Дръжте батериите извън обсега на домашни любимци и други животни.** Батериите могат да изтекат, прегреят, да се пръснат или да се запалят, ако бъдат ухапани, сдъвкани или по друг начин повредени от животните.
- **Не потапяйте батериите във вода и не ги излагайте на дъжд.** Неспазването на тази предпазна мярка може да доведе до пожар или повреда на продукта. Ако продуктът се намокри, незабавно го подсушете с кърпа или подобен предмет.
- **Незабавно прекратете работа, ако забележите някакви промени в батериите, като например обезцветяване или деформация. Прекратете зареждането на акумулаторните EN-EL20a батерии, ако не се заредят в посочения период от време.** Неспазването на тези предпазни мерки може да доведе до протичане, прегряване, пръсване или възпламеняване на батериите.
- **Когато батериите вече не са необходими, изолирайте клемите с тиксо.** При контакт на метални предмети с клемите може да възникне прегряване, пръсване или пожар.
- **Ако течност от батерията влезе в контакт с човешка кожа или дрехи, незабавно измийте засегнатата област с обилно количество чиста вода.** Неспазването на тази предпазна мярка може да доведе до раздразнение на кожата.

# Части на фотоапарата

## Тяло на фотоапарата

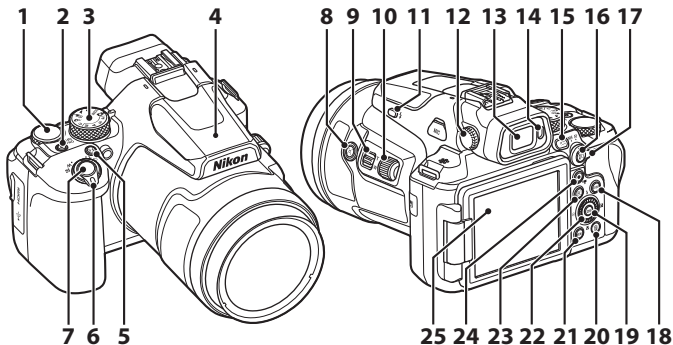

- |    |   |    |  |
|----|---|----|--|
| 1  | Диск за управление  | 14 | Сензор за око  |
| 2  | Превключвател на захранването/<br>индикатор за включено захранване<br>(индикатор за зареждане)                            | 15 | Бутон  (дисплей)            |
| 3  | Диск за избор на режим  | 16 | Бутон  (AE-L/AF-L)          |
| 4  | Вградена светкавица   | 17 | Селектор на режима на фокусиране   |
| 5  | Бутон <b>Fn</b> (избор на функция)  | 18 | Бутон <b>DISP</b> (показване на<br>информация)   |
| 6  | Контрол на вариото/увеличението   | 19 | Бутон  (прилагане на избор) |
| 7  | Спусък  | 20 | Бутон  (изтриване)          |
| 8  | Бутон  (бързо връщане на увеличението) | 21 | Бутон <b>MENU</b> (меню)   |
| 9  | Странично разположен контрол на<br>увеличението   | 22 | Въртящ се мултиселектор<br>(мултиселектор)*  |
| 10 | Странично въртящо копче   | 23 | Бутон  (възпроизвеждане)  |
| 11 | Бутон  (за отваряне на светкавицата)   | 24 | Бутон  (* запис на филм)  |
| 12 | Регулатор за настройване на диоптъра  | 25 | Дисплей  |
| 13 | Електронен визьор   |    |  |

\* Натискането на мултиселектора нагоре, надолу, наляво или надясно е обозначено като ▲, ▼, ◀ или ▶.

За информация за части, различни от описаните по-горе, и изведена на екрана информация, вижте „Онлайн ръководство“ или „Справочно ръководство“ за този продукт.

# Първи стъпки

## Поставяне на лентата за носене

Закрепете лентата за носене към лявата и дясната страна на фотоапарата.

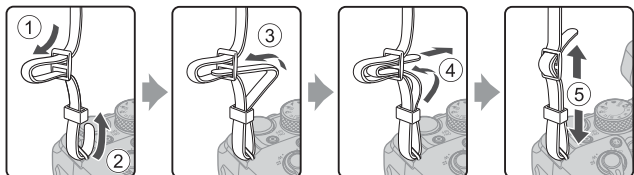

## Поставяне/сваляне на капачката на обектива и сенника за обектива

- Когато не снимате изображения, поставете капачката на обектива, за да го предпазите.
- Когато сенникът за обектива е поставен, той прекъсва светлината, което оказва неблагоприятно влияние върху изображението и също помага за защита на фотоапарата. Сваляте сенника за обектива при снимане със светкавица или когато е необходимо да използвате лъча за подпомагане на АФ за снимане.
- Изключете фотоапарата, преди да поставите/свалите сенника за обектив. Когато поставяте сенника за обектив, го завийте достатъчно здраво, без да прилагате прекомерна сила, така че да не пада.

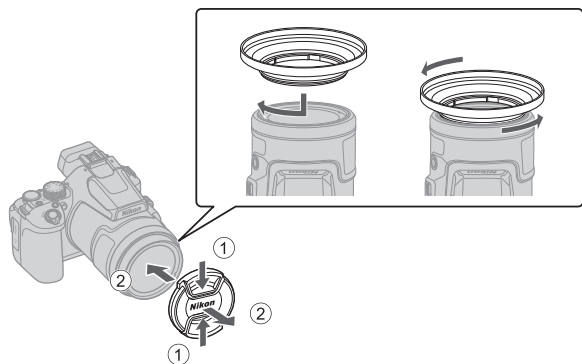

## Поставяне на батерията и картата с памет

### Фиксатор на батерията

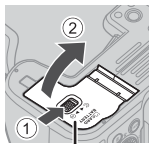

Капак на гнездото за батерията/слота за картата с памет

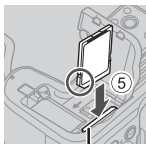
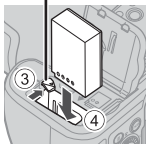

Слот за картата с памет

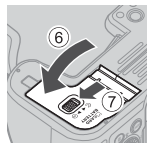

- При правилно ориентирани положителен и отрицателен извод на батерията придвижете оранжевия фиксатор на батерията (3) и поставете изцяло батерията (4).
- Плъзнете картата с памет, докато тя се закрепя на мястото си с щракване (5).
- Внимавайте да не поставите батерията или картата с памет с горната страна надолу или със задната страна напред, тъй като това може да доведе до неизправност.
- Ако превключвателят за защита срещу запис на картата с памет е блокиран, не можете да снимате, изтривате изображения или форматирайте картата с памет.
- Вижте „Кarti с памет, които могат да се използват“ (130) за информация относно съвместимите карти с памет.

### ✓ Форматиране на карта с памет

При първото поставяне в този фотоапарат на карта с памет, която е била използвана в друго устройство, форматирайте картата с фотоапарата.

- **Обърнете внимание, че форматирането на карта с памет изтрива окончателно всички изображения и други данни в картата с памет.** Преди форматирането на картата с памет непременно направете копия на всички изображения, които желаете да запазите.
- Поставете картата с памет във фотоапарата, натиснете бутона **MENU** и изберете менюто за настройване (118) → [Форматир. на картата].

## Изваждане на батерията или на картата с памет

Изключете фотоапарата и се уверете, че индикаторът за включено захранване и екранът са изключени, и след това отворете капака на гнездото за батериите/слота за картата с памет.

- Преместете фиксатора на батерията, за да излезе батерията.
- Натиснете леко картата с памет навътре и тя частично ще излезе от фотоапарата.
- Бъдете внимателни при работа с фотоапарата, батерията и картата с памет веднага след използване на фотоапарата, защото те може да са се нагорещили.

## Зареждане на батерията

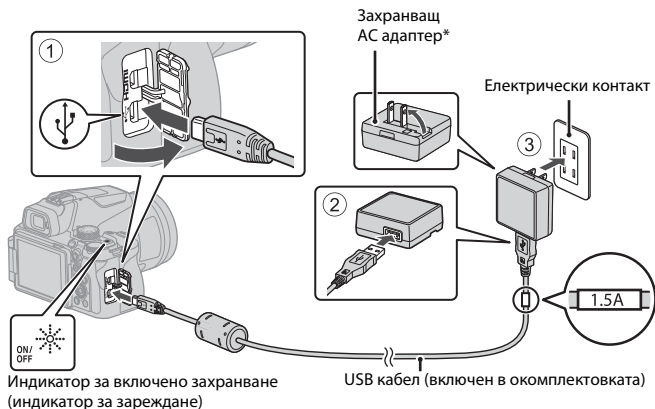

- \* Има свързан щепсел преходник в зависимост от държавата или региона на закупуване. Формата на щепсела преходник се различава в зависимост от държавата или региона на закупуване.
- Зареждането започва, когато фотоапаратът е свързан към електрически контакт, докато батерията е поставена, както е показано на илюстрацията. Индикаторът за включено захранване (индикатор за зареждане) премигва, докато батерията се зарежда.
  - Когато зареждането завърши, индикаторът за включено захранване (индикаторът за зареждане) се изключва. Изключете захранващия AC адаптер от електрическия контакт и откачете USB кабела. Времето за зареждане е около 3 часа за напълно изтощена батерия.
  - Батерията не може да се зарежда, когато индикаторът за включено захранване (индикатор за зареждане) премигва бързо, което вероятно се дължи на една от причините, описани по-долу.
    - Околната температура не е подходяща за зареждане.
    - USB кабелът или захранващият AC адаптер не е правилно свързан.
    - Батерията е повредена.

### ✓ Бележки относно USB кабела

- Не използвайте други USB кабели освен UC-E21. Използването на друг USB кабел вместо UC-E21 може да доведе до прегряване, пожар или токов удар.
- Проверете формата и посоката на буксите и не вмъквайте и не изваждайте буксите под ъгъл.

### ✓ Бележки относно зареждането на батерията

- В никакъв случай не използвайте друга марка или модел захранващ адаптер освен захранващия адаптер EH-73P, както и не използвайте предлагани в търговската мрежа USB захранващи адаптери или зарядни устройства за батерии на мобилни телефони. Неспазването на тази предпазна мярка може да доведе до прегряване или повреда на фотоапарата.
- Ако апаратът бъде включен по време на зареждане на батерията, зареждането спира.

## Отваряне на дисплея

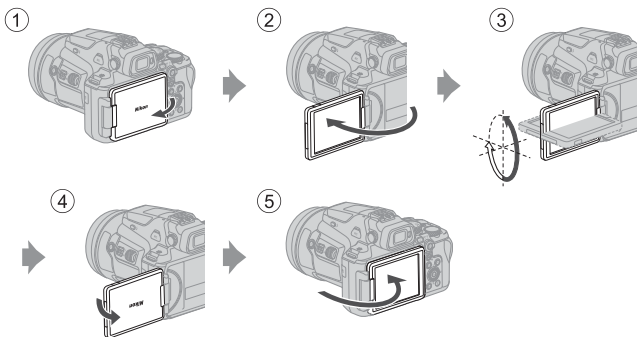

- Можете да регулирате посоката и ъгъла на дисплея. За нормално снимане приберете дисплея към задната част на фотоапарата с лицевата страна навън (⑤).
- Когато не използвате или не носите със себе си фотоапарата, приберете дисплея до тялото на фотоапарата с лицевата страна навътре (①).

### ✓ Бележки за дисплея

- Възможният обхват на дисплея може да бъде ограничен, когато към фотоапарата има свързани кабел или аксесоари.
- Когато движите дисплея, не използвайте прекомерна сила и го движите бавно в границите на възможния обхват, така че да не повредите връзката между него и фотоапарата.

# Настройване на фотоапарата

Когато фотоапаратът е включен за първи път, се извеждат екрани за задаване на езика на дисплея и часовника на фотоапарата.

Използвайте мултиселектора и бутона **OK** (прилагане на избор), за да изберете и регулирате настройките.

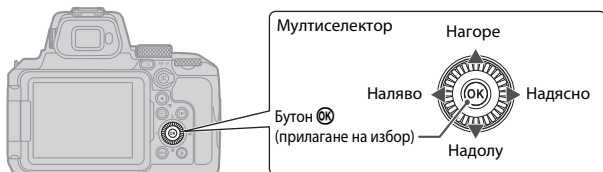

- 1 Натиснете превключвателя на захранването, за да включите фотоапарата.

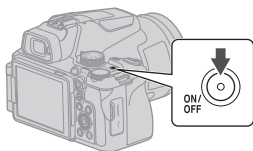

- 2 Натиснете **▲** или **▼** на мултиселектора, за да маркирате език, и натиснете бутона **OK**, за да го изберете.

- Показаните езици се различават в зависимост от държавата или региона.

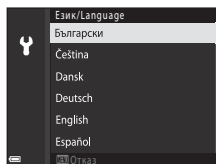

- 3 Изберете **[Да]** и натиснете бутона **OK**.

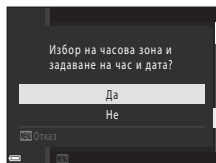



## 4 Маркирайте вашата часова зона и натиснете бутона **OK**.

- За да включите лятното часово време, натиснете ▲; ☀ ще се покаже над картата. Натиснете ▼, за да изключите лятното часово време.

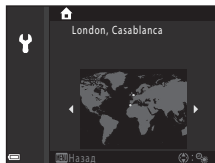

## 5 Натиснете ▲▼, за да изберете формата на датата, и натиснете бутона **OK**.

## 6 Задайте датата и часа.

- Натиснете ◀▶, за да маркирате елементи, и натиснете ▲▼, за да ги промените.
- Изберете полето за минути и натиснете бутона **OK**, за да потвърдите настройката.

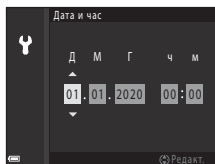

## 7 Когато се появи съответната подкана, натиснете ▲ или ▼, за да маркирате [Да], и натиснете бутона **OK**.

- Задаването на настройки е завършило и фотоапаратът превключва към екрана за снимане.

### **Задаване на езика**

Езикът може да бъде зададен по всяко време в менюто за настройване  (📖18) → [Език/ Language].



### **За да промените настройките за часова зона и дата**

Настройте в менюто за настройване  (📖18) → [Часова зона и дата].

В [Часова зона и дата] → [Часова зона] часът е един час напред, когато лятното часово време е активирано, и един час назад, когато лятното часово време е деактивирано.

# Основни операции за снимане и възпроизвеждане



## Снимане на неподвижни изображения

Тук като пример е използван режимът  (автоматичен). Режимът  (автоматичен) ви позволява да изпълнявате общо снимане в различни условия на снимане.

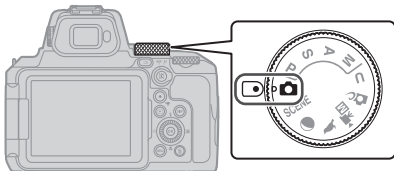
### 1 Завъртете диска за избор на режим на .



### 2 Проверете нивото на заряд на батериите и броя на оставащите експозиции за запис на екрана за снимане.

- Ниво на заряд на батериата  
: нивото на заряд на батериата е високо.  
: нивото на заряд на батериата е ниско.
- Натиснете бутона **DISP** (показване на информация), за да превключите показаната на екрана информация при всяко натискане.

Брой на оставащите експозиции за запис

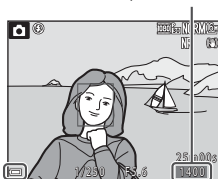

Ниво на заряд на батериата

### 3 Дръжте фотоапарата неподвижно.

- Дръжте пръстите си и други предмети настрана от обектива, светкавицата, лъча за подпомагане на АФ, сензора за око, микрофона и високоговорителя.

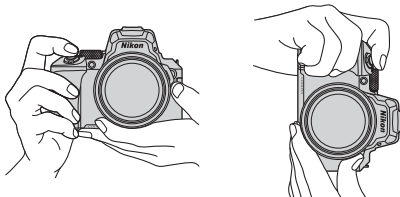

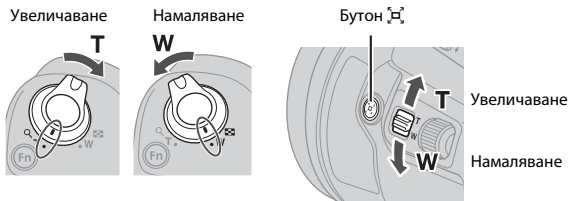

## 4 Композирайте снимката.

- Завъртете контрола на вариото/увеличението или странично разположения контрол на вариото/увеличението, за да промените позицията на вариообектива.
- Ако изгубите от поглед обекта, докато снимате с обектив в позиция за телефото, натиснете бутона  (бързо връщане на увеличението) за временно разширяване на видимата област, така че да можете да композирате обекта по-лесно.



### Използване на статив

- Препоръчваме в следните ситуации да се използва статив за стабилизиране на фотоапарата:
  - Когато снимате при слаба светлина и светкавицата е  (изкл.)
  - Когато увеличението е в позиция телефото
- Когато използвате статив за стабилизиране на фотоапарата по време на снимане, изберете менюто за настройване ( 18) → [Намал. на вибрациите] → [Изкл.], за да предотвратите възможни грешки, предизвикани от тази функция.
- След закрепването на фотоапарата към статив се уверете, че фотоапаратът не се преобръща при увеличаване или намаляване на мащаба на обектива. Удължете едното краче на статива към обекта и другите две крачета към вас на еднакво разстояние.

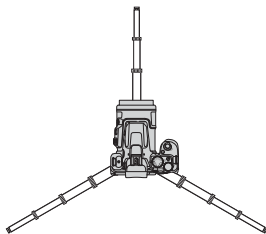

Когато увеличението е в широкоъгълна позиция

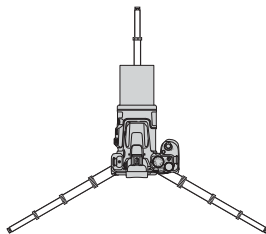

Когато увеличението е в позиция телефото

- Фотоапаратът може леко да се измести по време на работа, дори ако е закрепен на статив, което може да окаже влияние на автоматичното фокусиране. Изчакайте няколко секунди след работа с фотоапарата, след което бавно натиснете спуська.

## 5 Натиснете спусъка наполовина.

- Натискане на бутона на спусъка наполовина означава да натиснете и задържите бутона в точката, в която чувствате леко съпротивление.
- Когато обектът е във фокус, зоната за фокусиране или индикаторът за фокусиране светва в зелено.
- При използването на цифрово увеличение фотоапаратът фокусира в центъра на кадъра, а зоната на фокусиране не се показва.
- Ако зоната на фокусиране или индикаторът за фокусиране премигва, фотоапаратът не може да фокусира. Променете композицията и опитайте отново, като натиснете спусъка наполовина.

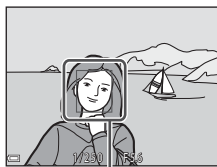
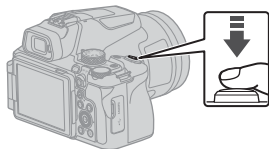

Зона на фокусиране

## 6 Без да повдигате пръста си, натиснете спусъка надолу докрай.



### ✓ Бележки относно записването на изображения или филми

Когато се записват изображения или филми, се показва или мига индикаторът, показващ броя на оставащите експозиции за запис, или индикаторът, показващ оставащото време за запис, или **[Моля, изчакайте фотоапаратът да завърши записа.]. Не отваряйте капачето на гнездото за батерията/слота за картата с памет и не изваждайте батерията или картата с памет**, докато индикаторът премигва. Това може да доведе до загуба на данни или до повреда на фотоапарата или картата с памет.

### ✍ Функцията „Автоматично изключване“

- Когато не се извършват никакви операции в продължение на около една минута, екранът се изключва, фотоапаратът преминава в режим на готовност и индикаторът за включено захранване започва да мига. След около три минути в режим на готовност фотоапаратът се изключва.
- За включване на екрана отново, докато фотоапаратът е в режим на готовност, извършете произволна операция, като например натиснете превключвателя за захранването или спусъка.

## Използване на вградената светкавица

В ситуации, когато светкавицата е необходима, като на тъмни места или когато обектът е слабо осветен, натиснете бутона  (отваряне на светкавицата), за да вдигнете вградената светкавица.

- Когато не използвате вградената светкавица, натиснете я внимателно надолу, докато тя се прибере с щракване.

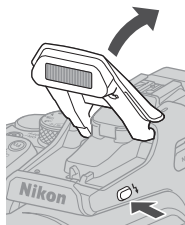

## Как се закрепва капачето на гнездото за аксесоари BS-1 (предлага се отделно)

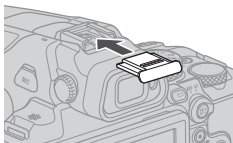

①

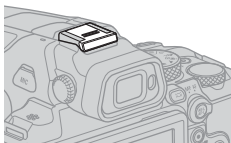

②



## Запис на видеоклипове

Изведете екрана за снимане и натиснете бутона  (запис на филм), за да започнете да записвате видеоклип. Натиснете бутона  повторно, за да спрете записването.

- Когато завъртите диска за избор на режим на  (Ръчен режим за филм), можете да зададете скоростта на затвора и f-числото за записване на филм.

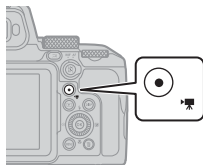

## Превключване между дисплея и визъора

Препоръчително е да използвате визъора, когато прекомерна околна осветеност прави трудно виждането на дисплея, например на открито при слънчева светлина.

- Когато доближите лицето си до визъора, сензорът за око реагира на това и визьорът се включва, а дисплеят се изключва (настройка по подразбиране).
- Можете също да натиснете бутона  (дисплей), за да превключите между дисплея и визъора.

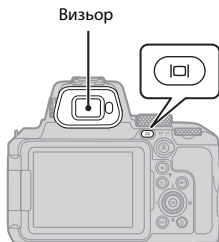

## Настройване на диоптъра на визъора

Когато показаното във визъора се вижда трудно, настройте визъора, като завъртате регулатора за настройване на диоптъра, докато гледате през визъора.

- Внимавайте да не си одраскате окото с върха на пръстите или с ноктите си.

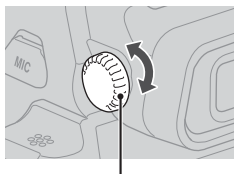

Регулатор за настройване на диоптъра



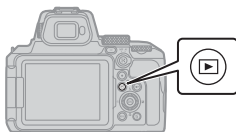

# Възпроизвеждане на изображения

- 1** Натиснете бутона  (възпроизвеждане) за влизане в режим на възпроизвеждане на снимки на цял екран.

- Ако натиснете и задържите бутона , когато фотоапаратът е изключен, фотоапаратът се включва в режим на възпроизвеждане.



- 2** Използвайте мултиселектора, за да изберете изображението, което да бъде показано.

- Натиснете и задържете     за бързо превъртане на изображенията.
- Изображенията също така могат да бъдат избирани и чрез завъртане на мултиселектора.
- Натиснете бутона **DISP** (показване на информация), за да превключите показаната на екрана информация при всяко натискане.
- За да възпроизведете записани видеоклипове, натиснете бутона .
- За да се върнете в режим на снимане, натиснете бутона  или спусъка.
- Преместете контрола на вариото/увеличението към **T** () в режим на възпроизвеждане на снимки на цял екран, за да приближите изображението.

Показване на предходното изображение

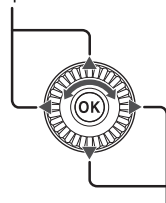

Показване на следващото изображение







- В режим на възпроизвеждане на снимки на цял екран преместете контрола на вариото/увеличението към **W** () за да превключите към режим на възпроизвеждане в миниатюри и показване на няколко изображения на екрана.

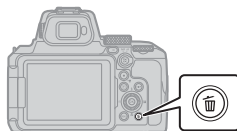

# Изтриване на изображения



- 1** В режим на възпроизвеждане натиснете бутона  (изтриване), за да изтриете изображението, показано в момента на екрана.



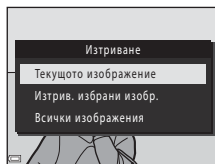

- 2** Използвайте   на мултиселектора, за да изберете желания начин на изтриване, и натиснете бутона .

- Ако сте избрали **[Текущото изображение]** или **[Всички изображения]**, преминете към стъпка 6.
- За да излезете, без да изтривате, натиснете бутона MENU.



- 3** Използвайте мултиселектора   или го завъртете, за да изберете изображението, което искате да изтриете.

- Преместете контрола на вариото/увеличението към **T** () , за да превключите към възпроизвеждане на снимки на цял екран, или **W** () , за да превключите към възпроизвеждане в миниатюри.

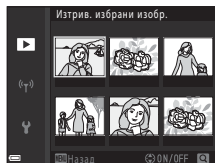

- 4** Използвайте   , за да покажете или скриете .

- Покажете  под изображенията, които искате да изтриете. Повторете стъпки 3 и 4, за да изберете допълнителни изображения.

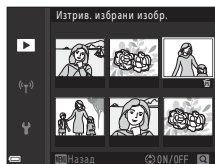

- 5** Натиснете бутона  , за да приложите избора на изображения.



## 6 Когато се изведе диалогов прозорец за потвърждение, изберете [Да] и натиснете бутона **OK**.

- Изтритите изображения не могат да бъдат възстановени.
- Съобщението в диалоговия прозорец за потвърждение се различава в зависимост от избрания начин на изтриване.

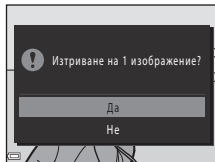

## ✓ **Бележки относно изтриване на изображения, едновременно записани в RAW и JPEG**

Когато използвате този фотоапарат, за да изтриете изображения, заснети чрез [RAW + Fine] или [RAW + Normal] в настройката [Качество на изображ.], се изтриват едновременно записаните изображения в RAW и JPEG формат. Не можете да изтриете само единия формат.

## ✓ **Изтриване на изображения, заснети без прекъсване (серия)**

- Изображенията, заснети без прекъсване, се запазват като серия и само първото изображение от серията (основната снимка) се показва в режим на възпроизвеждане (настройката по подразбиране).
- Ако натиснете бутона **🗑️**, докато се показва основната снимка за серия от изображения, всички изображения в серията се изтриват.
- За да изтриете отделни изображения в серията, натиснете бутона **OK** за да се покажат едно по едно, и натиснете бутона **🗑️**.



## 📎 **Изтриване на заснетото изображение, докато сте в режим на снимане**

Когато използвате режим на снимане, натиснете бутона **🗑️**, за да изтриете последното запазено изображение.

# Други функции

## Избиране на режим на снимане (диск за избор на режим)

Можете да завъртите диска за избор на режим, за да подравните желаните режим на снимане с индикатора на тялото на фотоапарата.

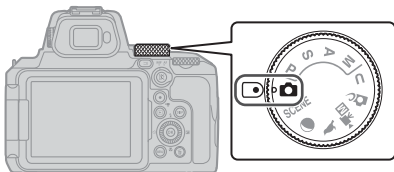

- **Режим  (автоматичен)**

Изберете този режим за общо снимане в различни условия на снимане.

- **Режими **P, S, A** и **M****

Изберете тези режими за по-голям контрол на скоростта на затвора и f-числото.

- **Режим **U** (User settings)**

Често използваните настройки в режимите **P, S, A** и **M** могат да бъдат запазени. За да снимате със запазените настройки, завъртете диска за избор на режим на **U**.

- **Режим  (творчески)**

Прилага ефекти към изображенията по време на снимане.



- **Режим  (Ръчен режим за филм)**

Можете да записвате видеоклипове при режим на експозицията, зададен на автоматичен приоритет на диафрагмата или ръчен.

Не могат да се заснемат неподвижни изображения.

- **Режими ,  и **SCENE****

Изберете някои от режимите за сцена в зависимост от условията на снимане и можете да правите снимки с подходящи настройки за тези условия.

-  (наблюдаване на птици): използвайте този режим при заснемане на изображения на птици в телефото позиция.
-  (луна): използвайте този режим при заснемане на изображения на луната в телефото позиция.
- **SCENE** (сцена): натиснете бутона **MENU** и изберете режим на сцена.

## Задаване на режим на светкавица, самоснимачка, режим на фокусиране и компенсация на експозицията

Когато е показан екранът за снимане, можете да натиснете ▲ (⚡) ▶ (☒) ▼ (🌸) ◀ (⌚), на мултиселектора, за да настроите функциите, описани по-долу.

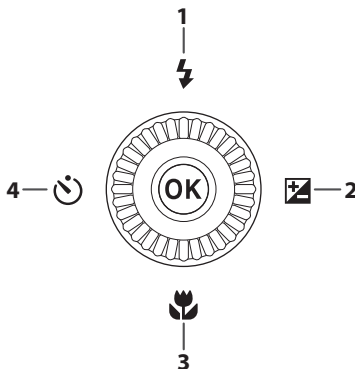

1	<b>Режим на светкавица</b> Режимът на светкавица може да се зададе според условията за снимане.
2	<b>Компенсация на експозицията</b> За настройка на цялостната яркост на изображението.
3	<b>Режим на фокусиране</b> Когато селекторът на режима на фокусиране е зададен на <b>AF</b> (автоматично фокусиране), можете да зададете режима на фокусиране в зависимост от разстоянието до обекта.
4	<b>Самоснимачка/Таймер за усмивка</b> Фотоапаратът освобождава затвора, когато посоченото време изтече, след като натиснете бутона за освобождаване на затвора. Ако е зададен ☒ [Таймер за усмивка], фотоапаратът автоматично освобождава затвора, когато бъде открито усмихнато лице.

Функциите, които могат да бъдат задавани, варират в зависимост от режима на снимане.

## Операции на менюто

Можете да натиснете бутона **MENU** (меню), за да изведете екрана на менюто и да промените настройките на фотоапарата.

- Изведеното меню се различава в зависимост от състоянието на фотоапарата (по време на снимане или възпроизвеждане).
- Елементите на менюто са категоризирани чрез икони в лявата страна на екрана.

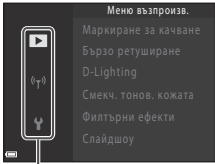
По време на снимане	По време на възпроизвеждане
	
Категории на менюто	Категории на менюто
<ul style="list-style-type: none"><li>• <b>P</b> Меню за снимане<sup>1,3</sup></li><li>• <b>Movie</b> Меню за ръчен режим за филм<sup>2</sup></li><li>• <b>Network</b> Меню за видеоклипове<sup>3</sup></li><li>• <b>Network</b> Меню за мрежа</li><li>• <b>Settings</b> Меню за настройка</li></ul>	<ul style="list-style-type: none"><li>• <b>Play</b> Меню възпроизв.</li><li>• <b>Network</b> Меню за мрежа</li><li>• <b>Settings</b> Меню за настройка</li></ul>

<sup>1</sup> Имената и иконите за менюта се различават в зависимост от режима на снимане.

<sup>2</sup> Изведено, когато дискът за избор на режим е завъртян на **Movie** (Ръчен режим за филм).

<sup>3</sup> Изведено, когато дискът за избор на режим е завъртян на режим, различен от **Movie** (Ръчен режим за филм).

- 1** Натиснете бутона **MENU** (меню), за да изведете екрана на менюто.

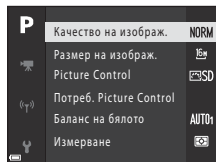
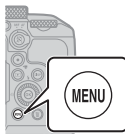

- 2** Натиснете мултиселектора ◀, за да се преместите в зоната за избор на категориите на менюто.

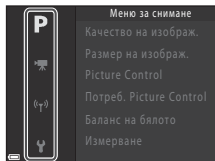

- 3** Натиснете ▲▼ или завъртете мултиселектора, за да промените категориите на менюто.

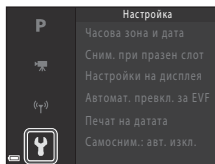

- 4** Натиснете бутона OK, за да потвърдите категорията на менюто.

- Показани са елементите на менюто, съответстващи на избраната категория на менюто.

- 5** Натиснете ▲▼ или завъртете мултиселектора, за да изберете опция на менюто, и натиснете бутона OK, за да потвърдите избора.

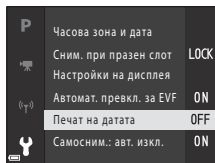

- В зависимост от текущия режим на снимане или състоянието на фотоапарата определени опции от менюто не могат да се избират.

- 6** Натиснете ▲▼ или завъртете мултиселектора, за да изберете настройка, и натиснете бутона OK, за да потвърдите избора.

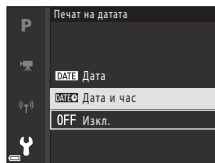

- Когато свършите да използвате менюто, натиснете бутона MENU.
- Когато е показано меню, можете да се върнете към режим на снимане, като натиснете спусъка или бутона ● (▶ for video recording).

## **За да смените настройките на режим на светкавица, самоснимачка, режим на фокусиране и компенсация на експозицията**

Можете да натиснете мултиселектора ▲ (режим на светкавица), ◀ (самоснимачка), ▼ (режим на фокусиране) или ▶ (компенсац. на експозицията), за да ги конфигурирате в екрана за снимане (□17).

## **Използване на бутона Fn (функция)**

Ако натиснете бутона **Fn** в режим **P, S, A, M** или **U**, можете бързо да конфигурирате предварително запазените опции на менюто (настройката по подразбиране е **[Непрекъснато]**). За да зададете различни опции на менюто, изберете **Fn [Бутон Fn]** и изберете желаната опция от менюто.

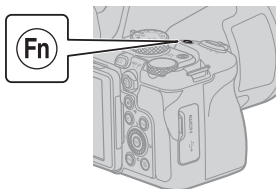

## **Свързване със смарт устройство**

### **Инсталиране на приложението SnapBridge**

Когато свържете безжично фотоапарата и смарт устройство с инсталирано приложение SnapBridge, можете да изпращате към смарт устройството снимки и видеоклипове, заснети с фотоапарата. Можете също да използвате смарт устройството, за да управлявате дистанционно фотоапарата и да снимате.



- Изтеглете приложението от Apple App Store® за iOS и от Google Play™ за Android™. **„Приложението SnapBridge 360/170“ не може да се използва с този фотоапарат.**



- Посетете приложимия сайт за изтегляне за повече информация за поддържаните версии на ОС.
- За информация относно използването на вашето смарт устройство, вижте документацията, предоставена със смарт устройството.

## Свързване на фотоапарата и смарт устройство

- Поставете във фотоапарата карта с памет с достатъчно свободно място.
- Уверете се, че зарядът на батериите на фотоапарата и смарт устройството е достатъчен.
- Активирайте функциите на смарт устройството за Bluetooth и за данни за местоположение.

- 1** Натиснете бутона **MENU**, изберете **[Меню за мрежа] → [Свързв. със смарт устр.]** и натиснете бутона **OK**.

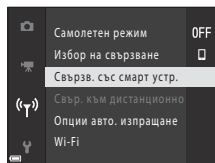
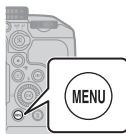

- 2** Когато се изведе диалоговият прозорец вдясно, стартирайте приложението SnapBridge.

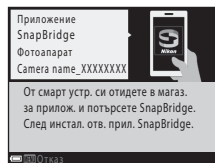

- Следвайте инструкциите, изведени във фотоапарата и приложението SnapBridge.
- За информация относно използването на приложението SnapBridge, вижте „Онлайн помощ за SnapBridge“ (<https://nikonimglib.com/snbr/onlinehelp/en/index.html>).

# Ако има проблем

## Отстраняване на неизправности

Ако фотоапаратът не функционира според очакваното, проверете следното, преди да се консултирате с търговеца на дребно или сервизен представител, оторизиран от Nikon.

- Еднократното изключване на фотоапарата може да разреши проблема.
- Ако не успеете да откриете съответен запис, проверете също „Ако има проблем“ в подробното „Онлайн ръководство“ или „Справочно ръководство“ (📖ii), или уебсайта на Nikon за вашия регион.

Проблем	Причина/Решение	
Фотоапаратът е включен, но не реагира.	<ul style="list-style-type: none"><li>• Изчакайте да свърши записът.</li><li>• Ако проблемът не изчезне, изключете фотоапарата. Ако фотоапаратът не иска да се изключи, махнете и повторно сложете батерията или батериите; ако използвате захранващ АС адаптер, разкачете и свържете отново адаптера.</li></ul> Обърнете внимание на това, че въпреки, че всички данни, записвани в момента, ще бъдат загубени, данните, които вече са записани няма да бъдат повлияни от отстраняването или откачането на източника на захранване.	–
Фотоапаратът не се включва.	Батерията е изтощена.	3, 4, 27
Фотоапаратът се изключва без предупреждение.	<ul style="list-style-type: none"><li>• Фотоапаратът се изключва автоматично с цел пестене на енергия (функцията автоматично изключване).</li><li>• Фотоапаратът и батерията може да не функционират правилно при ниски температури.</li><li>• Вътрешността на фотоапарата се е нагорещила. Изчакайте вътрешността на фотоапарата да се охлади, след което се опитайте да го включите отново.</li></ul>	10 27 –
Дисплеят или визьорът е празен.	<ul style="list-style-type: none"><li>• Фотоапаратът се изключва автоматично с цел пестене на енергия (функцията автоматично изключване).</li><li>• Дисплеят и визьорът не могат да се включват едновременно. Може да е необходимо известно време за превключване между дисплея и визьора.</li><li>• Фотоапаратът е свързан към телевизор или компютър.</li><li>• Екранът може да се изключва между интервалите на снимане или при заснемане на изображения с продължителна експозиция.</li></ul>	10 – – –
Фотоапаратът загрява.	Фотоапаратът може да се нагорещи, когато се използва за продължителен период от време, например за заснемане на видеоклипове или когато се използва в гореща среда; това не е неизправност.	–



# Технически забележки

## Бележки

### Важно за клиентите в Европа

**ВНИМАНИЕ: СЪЩЕСТВУВА РИСК ОТ ЕКСПЛОЗИЯ, АКО БАТЕРИЯТА СЕ ЗАМЕНИ С ТАКАВА ОТ НЕПРАВИЛЕН ТИП.**

Този символ означава, че електрическото и електронно оборудване трябва да се събират отделно.

Следното важи само за потребителите в европейските страни:

- Този продукт е предназначен за отделно събиране в подходящите за това събирателни пунктове. Да не се изхвърля като битов отпадък.
- Разделното събиране и рециклирането помагат да се запазят природните ресурси и да се предотвратят негативните последици за човешкото здраве и природата, които могат да възникнат от неправилното изхвърляне на отпадъците.
- За повече информация се обърнете към магазина или към местните власти, отговорни за събиране на отпадъците.



### ИЗХВЪРЛЯЙТЕ ИЗПОЛЗВАНИТЕ БАТЕРИИ, СЪГЛАСНО ИНСТРУКЦИИТЕ.

Този символ на батерията указва, че тя трябва да се събира отделно.

Следното важи само за потребителите в европейските страни:

- Всички батерии, независимо дали са маркирани или не с този символ, трябва да се събират отделно в подходящите за това събирателни пунктове. Да не се изхвърлят като битов отпадък.
- За повече информация се обърнете към магазина или към местните власти, отговорни за събиране на отпадъците.



## Бележки за функциите за безжична комуникация

### Ограничения за безжичните устройства

Безжичният приемопредавател, който е вграден в този продукт, отговаря на разпоредбите за безжична комуникация в държавата на закупуване и не може да се използва в други държави (продукти, закупени в ЕС или ЕАСТ, могат да се използват навсякъде в ЕС или ЕАСТ). Nikon не поема отговорност за употреба в други страни. Потребителите, които не са сигурни за първоначалната страна на продажба, трябва да се обърнат към своя местен сервизен център на Nikon или към упълномощен от Nikon сервиз. Това ограничение се отнася само за безжичната комуникация, а не за която и да е друга употреба на продукта.

## **Сигурност**

Въпреки че една от ползите от този продукт е, че той позволява на други свободно да се свързват за безжичен обмен на данни навсякъде в неговия обхват, ако не е включена защитата, може да възникне следното:

- Кражба на данни: злонамерени трети страни могат да прихванат безжичното прехвърляне, за да откраднат потребителски имена, пароли и други лични данни.
- Неупълномощен достъп: неупълномощени потребители могат да получат достъп до мрежата и да променят данни или да извършат други злонамерени действия. Имайте предвид, че поради дизайна на безжичните мрежи, специализирани атаки могат да позволят неупълномощен достъп дори когато защитата е активирана. Nikon не носи отговорност за изтичания на данни или информация, които могат да възникнат по време на трансфер на данни.
- Не осъществявайте достъп до мрежи, които не е разрешено да се използват, дори ако се показват на вашия смартфон или таблет. Това може да се разглежда като неупълномощен достъп. Осъществявайте достъп само до мрежи, които е разрешено да използвате.

## **Управление на личната информация и отказ от отговорност**

- Потребителската информация, която е регистрирана и конфигурирана в този продукт, включително настройките за връзка с безжична локална мрежа и друга лична информация, е податлива на промяна и загуба в резултат на грешки при използването, статично електричество, злополука, неизправност, ремонт или други подобни дейности. Винаги съхранявайте отделни копия на важната информация. Nikon не носи отговорност за никакви преки или косвени вреди или пропуснати ползи, произтичащи от промяна или загуба на съдържание, която не е по вина на Nikon.
- Преди изхвърляне на този продукт или прехвърляне на друг собственик изберете менюто за настройка (📖18) → **[Нулиране на всички]**, за да изтриете цялата потребителска информация, която е регистрирана и конфигурирана с продукта, включително настройките за безжична локална мрежа и други лични данни.
- Nikon не носи отговорност за щети, произтичащи от неупълномощено използване на този продукт от трети лица, в случай че продуктът е откраднат или изгубен.

## **Предпазни мерки при износ или пренасяне на този продукт в чужбина**

Този продукт се контролира от Наредбите за администриране на износа (EAR) на САЩ. Разрешение от правителството на САЩ не е нужно за износ към държави, различни от посочените, които към момента на публикуването на тази информация подлежат на ембарго или специален контрол: Куба, Иран, Северна Корея, Судан и Сирия (списъкът подлежи на промени).

## **Съобщение за клиентите в Европа**

### **Декларация за съответствие (Европа)**

С настоящото Nikon Corporation декларира, че видът радио оборудване COOLPIX P950 е в съответствие с Директива 2014/53/ЕС.

Пълният текст на ЕС декларацията за съответствие е достъпен на следния интернет адрес: [https://imaging.nikon.com/support/pdf/DoC\\_N1834.pdf](https://imaging.nikon.com/support/pdf/DoC_N1834.pdf).

- Максимална изходна мощност:
  - Wi-Fi: 9,2 dBm (EIRP)
  - Bluetooth: 7,2 dBm (EIRP)
  - Bluetooth Ниска енергия: 7,2 dBm (EIRP)
- Работна честота:
  - Wi-Fi: 2412–2462 MHz (каналы 1–11)
  - Bluetooth: 2402–2480 MHz
  - Bluetooth Ниска енергия: 2402–2480 MHz

## **Грижи за продукта**

При използване или съхранение на устройството спазвайте предпазните мерки, описани по-долу, в допълнение към предупрежденията в „За вашата безопасност“ (☞vii-x).

### **Фотоапаратът**

#### **Не подлагайте фотоапарата на силен натиск или удар**

Ако продуктът бъде подложен на силен удар или вибрации, той може да стане неизправен. Освен това не докосвайте обектива и не прилагайте сила върху него.

#### **Пазете го от намокряне**

Устройството ще се повреди, ако бъде потопено във вода или изложено на висока влажност.

#### **Не разглобявайте**

В никакъв случай не разглобявайте фотоапарата, тъй като той се състои от множество прецизни вериги.

#### **Избягвайте резките температурни промени**

Внезапни промени в температурата, като например при влизане или излизане от затоплена сграда в студен ден, могат да предизвикат образуване на кондензация вътре в устройството. За предотвратяване на кондензация поставете устройството в калъф за носене или найлонов плик, преди да го изложите на резки температурни промени.

#### **Пазете го от силни магнитни полета**

Не използвайте и не съхранявайте устройството в близост до оборудване, което генерира силно електромагнитно излъчване или магнитни полета. Неспазването на това може да доведе до загуба на данни или неизправност на фотоапарата.

## Не насочвайте обектива към слънцето

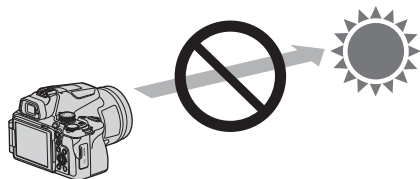

Избягвайте насочването на обектива към слънцето или към други силни източници на светлина при снимане или когато оставяте фотоапарата без надзор със свалена капачка на обектива. Източниците на силна светлина, като слънчевата светлина, се концентрират през обектива, което може да доведе до деформация на вътрешните части на обектива или обезцветяване, или до изгаряне на сензора за изображения. Фотоапаратът може да се повреди, дори обективът да е насочен към слънцето само за няколко секунди, особено когато обективът е на позиция за телефото.

Фотоапаратът може да не е в състояние да извърши контрол на експозицията, когато вътрешните части на обектива са деформирани.

По изображенията може да се появят неравности при появата на обезцветяване или изгаряне на сензора за изображения.

Препоръчително е да поставяте капачката на обектива, когато не използвате фотоапарата.

## Лазери и други източници на ярка светлина

Не насочвайте лазери или други изключително ярки източници на светлина към обектива, тъй като това може да повреди сензора за изображения на фотоапарата.

## Преди да извадите или да изключите захранващия източник или картата с памет, изключете продукта

Не изваждайте батерията, докато продуктът е включен или докато се записват или изтриват изображения. Принудителното изключване на захранването в тези ситуации може да доведе до загуба на данни или повреда на картата с памет или вътрешната електронна схема на продукта.

## Бележки за дисплея

- Дисплеите (вкл. електронните визьори) са изработени с изключително висока прецизност; поне 99,99% от пикселите са ефективни, като не повече от 0,01% липсват или са дефектни. Затова дори тези екрани да съдържат пиксели, които са винаги осветени (в бяло, червено, синьо или зелено) или винаги изключени (в черно), това не означава, че съществува неизправност, и не оказва влияние върху изображенията, заснети с устройството.
- Ярката светлина може да затрудни виждането на изображенията в дисплея.
- Не подлагайте дисплея на натиск, тъй като това може да доведе до повреда или неизправност. Ако дисплеят се счупи, внимавайте счупеното стъкло да не ви причини нараняване и течният кристал от дисплея да не влезе в контакт с кожата ви или да влезе в очите или устата ви.

# Батерията

## Предпазни мерки при използване

- Имайте предвид, че батерията може да е гореща след използване на фотоапарата.
- Не използвайте батерията при температура на околната среда под 0°C или над 40°C, тъй като това може да доведе до повреда или неизправност.
- Ако забележите някакви нередности, като например прекомерно нагорещяване, дим или необичайна миризма, излизаци от батерията, незабавно преустановете използването и се консултирайте с търговеца на дребно, от който сте закупили продукта, или с оторизиран от Nikon сервизен представител.
- След като извадите батерията от фотоапарата или опционалното зарядно устройство за батерии, поставете я в найлонов плик и пр., за да я изолирате.

## Зареждане на батерията

Преди да използвате фотоапарата, проверете заряда на батерията и ако е необходимо, я сменете или заредете.

- Преди да използвате батерията, я заредете в закрито помещение с температура от 5°C до 35°C.
- Високата температура на батерията може да попречи на правилното или пълното и зареждане и може да намали нейната производителност. Имайте предвид, че батерията може да стане гореща след използването си. Изчакайте да се охлади, преди да започнете да я зареждате.  
Когато зареждате батерията, поставена в този фотоапарат, с помощта на захранващ AC адаптер или компютър, батерията не се зарежда при температура на батерията под 0°C или над 50°C.
- Не продължавайте да зареждате батерията след пълното ѝ зареждане, тъй като това ще намали производителността ѝ.
- По време на зареждане температурата на батерията може да се повиши. Но това не означава, че съществува неизправност.

## Носене на резервни батерии

Когато заснемате важни събития, при възможност си носете напълно заредени резервни батерии.

## Използване на батерията, когато е студена

В студени дни капацитетът на батериите има тенденция да намалява. Ако се опитате да използвате изтощена батерия на ниски температури, фотоапаратът може да не се включи. Носете си резервни батерии на топло място и при необходимост ги подменяйте. При затоплянето си студена батерия може да възстанови част от заряда си.

## Контактни пластини на батерията

Замърсяване по контактните пластини на батерията може да попречи на функционирането на фотоапарата. Ако те се замърсят, забършете ги с чиста, суха кърпа преди употреба.

## Зареждане на изтощена батерия

Включването и изключването на фотоапарата, когато в него има изтощена батерия, може да доведе до намаляване на живота на батерията. Заредете изтощената батерия, преди да я използвате.

## Съхраняване на батерията

- Винаги изваждайте батерията от фотоапарата или опционалното зарядно устройство за батерии, когато не я използвате. Когато батерията е във фотоапарата, от нея се черпят малки количества ток, дори ако той не се използва. Това може да доведе до прекомерно изчерпване на батерията и цялостно прекратяване на функционирането.
- Препоръчително е да зареждате изтощената батерия в рамките на шест месеца. Когато съхранявате батерията за дълги периоди от време, я зареждайте поне веднъж на всеки шест месеца и използвайте фотоапарата, докато индикаторът за заряда на батерията е , преди да я приберете за съхранение.
- Поставете батерията в найлонов плик и пр., за да я изолирате, и я съхранявайте на хладно място. Батерията трябва да се съхранява на сухо място, където температурата е от 15°C до 25°C. Не я съхранявайте на горещи или много студени места.

## Живот на батерията

Значителен спад на времето, за което една напълно заредена батерия задържа заряда си при употреба на стайна температура, означава, че тя трябва да бъде подменена. Закупете нова батерия.

## Рециклиране на използвани батерии

Рециклирайте батериите в съответствие с местните разпоредби, като не забравяте първо да изолирате клемите с тиксо.

## Захранващ AC адаптер

- Захранващият AC адаптер EH-73P трябва да се използва само със съвместими устройства. Не го използвайте с друга марка или модел устройство.
- Не използвайте други USB кабели освен UC-E21. Използването на друг USB кабел вместо UC-E21 може да доведе до прегряване, пожар или токов удар.
- В никакъв случай не използвайте друга марка или модел захранващ адаптер освен захранващия адаптер EH-73P, както и не използвайте предлагани в търговската мрежа USB захранващи адаптери или зарядни устройства за батерии на мобилни телефони. Неспазването на тази предпазна мярка може да доведе до прегряване или повреда на фотоапарата.
- EH-73P е съвместим с електрически контакти с променлив ток 100–240 V, 50/60 Hz. При употреба в други държави, ако е необходимо, използвайте щепсел преходник (може да се закупи в търговската мрежа). За повече информация относно щепселите преходници се посъветвайте с вашата туристическа агенция.
- Символите върху този продукт представлява следното:  
~ Променлив ток, — Прав ток,  Клас оборудване II (Конструкцията на продукта е двойно изолирана.)

# Почистване и съхранение

## Почистване

Не използвайте алкохол, разреждател или други летливи химикали.

Обектив/ визьор	Избягвайте да докосвате стъклените части с пръсти. Почистете праха или мъха с помощта на гумена круша (обикновено това е малко устройство с прикачена гумена помпичка в единия край, със стискането на която от другия край излиза поток въздух). За премахване на отпечатащи от пръсти или други петна, които не могат да бъдат отстранени с гумена круша, забършете обектива с мека кърпа, като я движите спираловидно от центъра на обектива към периферията му. Ако по този начин не стане, забършете обектива с кърпа, леко навлажнена с професионален разтвор за почистване на лещи.
Дисплей	Почистете праха или мъха с помощта на гумена круша. За да премахнете отпечатащи от пръсти и други петна, забършете дисплея с мека, суха кърпа, като внимавате да не натискате.
Тяло на фотоапарата	Използвайте гумена круша, за да премахнете прах, замърсяване или пясък, след което забършете внимателно с мека, суха кърпа. След използване на фотоапарата на плажа или в друга пясъчлива или прашна среда забършете пясъка, праха или солта със суха кърпа, леко навлажнена с прясна вода, след което го подсушете изцяло. <b>Отбележете, че проникването на чужди тела във фотоапарата може да доведе до повреда, която не се покрива от гаранцията.</b>

## Съхранение

Ако не възнамерявате да използвате фотоапарата за продължителен период от време, извадете батерията от него. За предотвратяване на образуването на мухъл или плесен изваждайте фотоапарата от мястото, където го съхранявате, поне веднъж на месец.

Включете го и освободете затвора няколко пъти, преди да го приберете отново. Не съхранявайте фотоапарата на което и да е от следните места:

- непроветриви места или такива с влажност на въздуха над 60%
- места, изложени на температури над 50°C или под -10°C
- места в близост до устройства, които генерират силни електромагнитни полета, като телевизори или радиоапарати

За съхраняване на батерията спазвайте предпазните мерки в „Батерията“ (📖27) в „Грижи за продукта“ (📖25).

## Карти с памет, които могат да се използват

Фотоапаратът поддържа карти с памет SD, SDHC и SDXC.

- Фотоапаратът поддържа UHS-I.
- За записване на филми се препоръчват карти с памет SD с клас на скорост 6 (видео клас на скорост V6) или по-бързи. Когато за [Опции за филм] е зададено [2160/30p] (4K UHD) или [2160/25p] (4K UHD), се препоръчват карти с памет с UHS клас на скорост 3 (видео клас на скорост V30) или по-бързи. При използването на карта с памет с по-нисък клас на скорост записването на филми може да спре неочаквано.
- Ако използвате четец на карти, уверете се, че той е съвместим с вашата карта с памет.
- Обърнете се към производителя за информация за функциите, работата и ограниченията за използване.

---

## Информация за търговските марки

- Windows е или регистрирана търговска марка, или търговска марка на Microsoft Corporation в Съединените щати и/или други страни.
- Текстовият символ и логото на Bluetooth® са регистрирани търговски марки и са притежание на Bluetooth SIG, Inc. и всяка употреба на тези маркировки от Nikon Corporation е по лиценз.
- Apple®, App Store®, логотипите на Apple, Mac, OS X, macOS, iPhone®, iPad®, iPod touch® и iBooks са търговски марки или регистрирани търговски марки на Apple Inc. в САЩ и в други страни.
- Android, Google Play и логото на Google Play са търговски марки на Google LLC. Роботът на Android се възпроизвежда или променя от производението, създадено и споделено от Google, и се използва съгласно условията, описани в лиценза за признание „Криейтив комънс“ 3.0.
- iOS е търговска марка или регистрирана търговска марка на Cisco Systems, Inc. в Съединените щати и/или други страни и се използва по силата на лиценз.
- Adobe, логото на Adobe, Acrobat и Reader са търговски марки или регистрирани търговски марки на Adobe Systems Incorporated в Съединените щати и/или други страни.
- Логата SDXC, SDHC и SD са търговски марки на SD-3C, LLC.



- HDMI, логото на HDMI и High-Definition Multimedia Interface са търговски марки или регистрирани търговски марки на HDMI Licensing, LLC.

## HDMI



- Wi-Fi и логото на Wi-Fi са търговски марки или регистрирани търговски марки на Wi-Fi Alliance.
- Всички останали търговски наименования, споменати в това ръководство или в друга документация, предоставена с вашия продукт на Nikon, са търговски марки или регистрирани търговски марки на съответните им притежатели.

Use of the Made for Apple badge means that an accessory has been designed to connect specifically to the Apple products identified in the badge, and has been certified by the developer to meet Apple performance standards. Apple is not responsible for the operation of this device or its compliance with safety and regulatory standards. Please note that the use of this accessory with an Apple product may affect wireless performance.

## AVC Patent Portfolio License

Този продукт е лицензиран съгласно AVC Patent Portfolio License за лична и нетърговска употреба от страна на потребителя с цел (i) кодиране на видеоклипове в съответствие с AVC стандарта („AVC видео“) и/или (ii) декодиране на AVC видеоклипове, които са кодирани от потребител, извършващ лична и нетърговска дейност, и/или са получени от доставчик на видео, лицензиран да предоставя AVC видео. Не се предоставя лиценз, нито може да се подразбира, че е предоставен такъв, за каквато и да е друга употреба. Допълнителна информация можете да получите от MPEG LA, L.L.C. Вижте <https://www.mpegla.com>.

## FreeType Лиценз (FreeType2)

Части от този софтуер са защитени с авторски права © 2012 The FreeType Project (<https://www.freetype.org>). Всички права запазени.

## MIT Лиценз (HarfBuzz)

Части от този софтуер са защитени с авторски права © 2020 The HarfBuzz Project (<https://www.freedesktop.org/wiki/Software/HarfBuzz>). Всички права запазени.

## Условия на гаранцията - Nikon Сервизна гаранция за Европа

Уважаеми потребители на Nikon, благодарим ви, че закупихте този продукт на Nikon. Ако вашият продукт на Nikon се нуждае от гаранционно обслужване, моля свържете се с дилъра, от когото е закупен продуктът, или с член на нашата оторизирана сервизна мрежа в рамките на търговската територия на Nikon Europe B.V. (например, Европа/Русия/други). Вижте детайлите по-долу:  
<https://www.europe-nikon.com/support>

За да избегнете всякакви излишни неудобства, ви съветваме да прочетете внимателно ръководствата на потребителя, преди да се свържете с дилър или представител от нашата оторизирана сервизна мрежа.

Вашето оборудване на Nikon има гаранция срещу всякакви производствени дефекти за една цяла година, считано от датата на първоначалното закупуване. Ако през този период на гаранция продуктът се окаже дефектен по отношение на конструктивния материал или изработката, сервиз от нашата оторизирана сервизна мрежа в рамките на търговската територия на Nikon Europe B.V. ще поправи продукта, без такси за труд и резервни части, съгласно сроковете и условията, описани по-долу. Nikon си запазва правото (по свое собствено усмотрение) да подмени или поправи продукта.

- 1.** Тази гаранция се предоставя само при представяне, заедно с продукта, на попълнена гаранционна карта и оригинална фактура или касов бон/квитанция за покупка, удостоверяващи датата на закупуване, типа на продукта и името на дилъра. Nikon си запазва правото да откаже безплатно гаранционно обслужване, ако описаните по-горе документи не могат да бъдат представени или ако информацията в тях е непълна или нечетлива.
- 2.** Тази гаранция не покрива:
  - необходима поддръжка и ремонт или подмяна на части поради нормално износване.
  - модификации за надграждане на продукта от нормалното му предназначение, както е описано в ръководствата на потребителя, без предварителното писмено съгласие на Nikon.
  - транспортни разходи и всички транспортни рискове, свързани пряко или непряко с гаранцията на продуктите.

- всякакви щети в резултат от модификации или настройки, които може да са извършени върху продукта, без предварителното писмено съгласие на Nikon, с цел съответствие на действащите местни и национални технически стандарти в която и да е държава, различна от държавите, за които продуктът първоначално е проектиран и/или произведен.

### 3. Гаранцията няма да се прилага в случай на:

- повреда, причинена от неправилна употреба, включително, но не само, използване на продукта не по нормално предназначение или не съгласно инструкциите за потребителя относно правилната употреба и поддръжка, и инсталиране или използване на продукта по начин, който не съответства на действащите стандарти за безопасност в държавата, в която се използва.
- повреда, причинена от злополука, включително, но не само, гръмотевична буря, наводнение, пожар, неправилна употреба или небрежност.
- повреждане, нечетливост или отстраняване на номера на модела или серийния номер на продукта.
- повреда в резултат от ремонт или настройки, извършени от неоторизирани сервизни организации или лица.
- дефекти в каквато и да е система, в която продуктът е интегриран или с която продуктът се използва.

### 4. Тази сервизна гаранция не засяга законовите права на потребителя съгласно действащото национално законодателство, нито правата на потребителя по отношение на дилъра, свързани с договора за покупко-продажба.

**Бележка:** Списък на всички сервизни представителства, оторизирани от Nikon, можете да намерите онлайн на следния адрес: (<https://www.europe-nikon.com/service/>).

Не се разрешава възпроизвеждане на настоящото ръководство под каквато и да е форма, изцяло или частично (с изключение на кратки цитати в критични статии или рецензии), без писменото разрешение на NIKON CORPORATION.

**NIKON CORPORATION**

© 2020 Nikon Corporation



CT2E02(YE)  
6MQ053YE-02