

# Nikon

DİJİTAL FOTOĞRAF MAKİNESİ

## COOLPIX P950

### Hızlı Başvuru Kılavuzu

Giriş	ii
Fotoğraf makinesinin parçaları	1
Başlarken	2
Temel çekim ve izleme işlemleri	8
Diğer işlevler	16
Bir sorun varsa	22
Teknik notlar	23

- Fotoğraf makinesini kullanmadan önce bu elkitabını tamamen okuyun.
- Fotoğraf makinesinin doğru bir şekilde kullanılmasını sağlamak için, "Emniyetiniz İçin" (sayfa vii) bölümünü okuduğunuzdan emin olun.
- "Ürünün bakımı" bölümündeki "Objektifi güneşe doğrudan doğruya" (sayfa 26) metnini okumayı sakın ihmal etmeyin.
- Bu elkitabını okuduktan sonra, gelecekte başvurmak üzere kolayca erişilebilir bir yerde saklayın.

Tr

# Giriş

## Elkitabı türleri

### Hızlı Başvuru Kılavuzu (bu elkitabı)

Çekim ve temel işlemler için hazırlığı açıklar.



### Çevrimiçi Elkitabı (HTML) (İngilizce)

Ayrıntılı açıklamalar için İngilizce Çevrimiçi Elkitabına bakın. Bir bilgisayarda veya akıllı cihazda bunu görüntüleyebilirsiniz.

Aşağıdaki açıklamalar elkitabında yer almaktadır.

- Çekim özellikleri, oynatma özellikleri ve menü öğeleri için ayrıntılı açıklamalar
- TV veya bilgisayara bağlanma
- Uyumlu aksesuarlar
- Sorunlarınız olduğunda veya hata mesajları görüntülendiğinde faydalanabileceğiniz çözümler

<https://onlinemanual.nikonimglib.com/p950/en/>



nikon online manual P950



### Referans Kılavuz (PDF) (İngilizce)

Çevrimiçi Elkitabının içeriğini İndirme Merkezimizden PDF formatında indirebilirsiniz. İngilizce Referans Kılavuza bakın.

Referans Kılavuz Adobe Acrobat Reader (Adobe web sitesinden indirilebilir) kullanılarak görüntülenebilir.

### SnapBridge Çevrimiçi Yardımı

SnapBridge uygulamasının kullanımı ile ilgili ayrıntıları açıklar.

<https://nikonimglib.com/snbr/onlinehelp/tr/index.html>

snapbridge yardımı



COOLPIX P950 Model Name: N1834

## Görüntüleri bir bilgisayarda veya akıllı cihazda görüntülemek için

Aşağıdaki yazılımları veya uygulamayı kullanın.

### Bilgisayarlar için yazılım

Yazılımları İndirme Merkezimizden indirebilirsiniz.

- NX Studio: Bu yazılım, görüntü ve filmleri, görüntüleme ve düzenleme için bilgisayarınıza aktarmanızı sağlar.

### Akıllı cihazlar için uygulama

- SnapBridge: Bir kablolu bağlantı kurduğunuzda, bu uygulama akıllı cihazınıza görüntü ve filmleri yüklemenizi sağlar (📱20).

## İndirme Merkezimizi ziyaret edin

Nikon görüntüleme ürünleri, bilgisayar yazılımı veya donanım yazılımı için elkitaplarını indirmek amacıyla web sitemizi ziyaret edin.

<https://downloadcenter.nikonimglib.com>

nikon indirme merkezi P950



## Nikon kullanıcı desteği

Fotoğraf makinenizi kaydetmek ve en son ürün bilgileri ile güncel tutmak için aşağıdaki siteyi ziyaret edin. Sık sorulan soruların (SSS) yanıtlarını öğrenebilir ve teknik destek için bizimle iletişime geçebilirsiniz.

<https://www.europe-nikon.com/support>

## Paket içeriğinin onaylanması

Herhangi bir öğenin eksik olması durumunda, fotoğraf makinesini satın aldığınız mağazaya temasa geçin.



- Dijital Fotoğraf Makinesi  
COOLPIX P950



- Askı



- Objektif Kapağı LC-67



- Şarj edilebilir Li-ion Pil  
EN-EL20a



- AC Şarj Adaptörü EH-73P\*

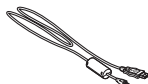

- USB Kablosu UC-E21



- Objektif Koruyucu  
HN-CP20

- Hızlı Başvuru Kılavuzu  
(bu elkitabı)

- Garanti Belgesi (bu  
elkitabının arka kapağına  
basılmıştır)

\* Satın aldığınız ülke veya bölgeye bağlı olarak ürünle birlikte bir fiş adaptörü verilir. Fiş adaptörünün şekli satın aldığınız ülke veya bölgeye göre farklılık gösterir (14).

**NOT:** Fotoğraf makineniz ile birlikte hafıza kartı verilmez. SD, SDHC ve SDXC hafıza kartları bu elkitabında "hafıza kartları" olarak anılmaktadır.

# Bilgiler ve önlemler

## Yaşam boyu öğrenim

Nikon'un "Yaşam boyu öğrenim" adı altındaki ürün destek ve eğitimini, düzenli olarak güncellenmekte olan, aşağıdaki internet sitelerinden izleyebilirsiniz:

- A.B.D.'deki kullanıcılar için: <https://www.nikonusa.com/>
- Avrupa'daki kullanıcılar için: <https://www.europe-nikon.com/support/>
- Asya, Okyanusya, Orta Doğu ve Afrika'daki kullanıcılar için: <http://www.nikon-asia.com/>

En son ürün haberleri, ipuçları, sıkça sorulan sorulara (SSS) verilen yanıtlar, dijital görüntüleme ve fotoğrafçılık hakkındaki güncellenmiş genel bilgilere ulaşmak için bu internet sitelerini ziyaret etmeniz önerilir. Daha fazla bilgi için en yakın Nikon temsilcisine başvurabilirsiniz. İletişim bilgileri için aşağıdaki internet sitesini ziyaret edin.

<https://imaging.nikon.com/>

## Önemli resimler çekmeden önce

Önemli olaylarda (evlenme törenleri veya seyahatler gibi), resim çekmeden önce fotoğraf makinanızın doğru çalıştığından emin olmak için mutlaka deneme çekimleri gerçekleştirin. Nikon bu ürünün doğru çalışmamasından kaynaklanacak zararlardan veya kâr kayıplarından hiçbir şekilde sorumlu değildir.

## Yalnızca Nikon marka elektronik aksesuarları kullanın

Nikon COOLPIX fotoğraf makineleri en yüksek standartlarda tasarlanmıştır ve çok karmaşık elektronik sistemler içermektedir. Sadece Nikon tarafından bu Nikon dijital fotoğraf makinesi ile birlikte kullanılmak üzere onaylanmış olan Nikon marka elektronik aksesuarlar (pil şarj cihazları, piller, AC adaptörleri ve USB kabloları dahil olmak üzere) bu elektronik devrelerle güvenli şekilde kullanılmak üzere geliştirilmiş ve test edilmiştir.

NIKON MARKA OLMAYAN ELEKTRONİK AKSESUAR KULLANIMI FOTOĞRAF MAKİNENİZE ZARAR VEREBİLİR VE NIKON GARANTİSİNİ GEÇERSİZ KILAR.

Bir aksesuarı orijinal bir Nikon ürünü olarak gösteren bir hologram, özel şarj edilebilir Li-ion pile yapıştırılmıştır.



Nikon hologramını taşımayan üçüncü taraf şarj edilebilir Li-ion pil kullanımı fotoğraf makinesinin normal kullanımını etkileyebilir veya pillerin aşırı ısınması, alev alması, çatlaması veya sızıntı yapması ile sonuçlanabilir.

Nikon marka aksesuarlar hakkında daha ayrıntılı bilgi edinmek için yetkili Nikon temsilcisine başvurun.

## Elkitapları hakkında

- Bu ürünle birlikte verilen elkitaplarının hiçbir bölümü, Nikon'un önceden verdiği yazılı izin olmadan çoğaltılamaz, yayınlanamaz, kopyalanamaz, bir geri kazanım sisteminde saklanamaz veya herhangi bir şekilde başka bir dile çevrilemez.
- Bu elkitabında yer alan görseller ve ekran içerikleri gerçek üründen farklı olabilir.
- Nikon, bu elkitaplarında yer verilen donanım ve yazılımın teknik özelliklerini önceden haber vermeksizin, istediği zaman değiştirme hakkını saklı tutar.
- Nikon bu ürünün kullanımı sonucu oluşan hasarlara karşı sorumlu tutulamaz.
- Bu elkitaplarındaki tüm bilgilerin doğru ve eksiksiz olmasına büyük bir özen gösterilmiştir; hata veya eksiklikleri bölgenizdeki Nikon yetkilisine (adresler ayrıca temin edilir) bildirmenizi rica ederiz.

## Telif hakkı bildirimlerine uyum

Telif hakkı yasası altında, telif hakkı olan eserlerin fotoğraf makinesi ile çekilen fotoğrafları veya yapılan kayıtları telif hakkı sahibinin izni olmadan kullanılamaz. Kişisel kullanım için geçerli istisnalar vardır, ancak sergi veya canlı performansların fotoğrafları veya kayıtları olması durumunda kişisel kullanımın bile kısıtlanabileceğini unutmayın.

## Veri depolama cihazlarının atılması

Görüntülerin silinmesi veya hafıza kartı gibi veri saklama cihazlarının formatlanması sonucunda orijinal görüntü verilerinin tamamen silinmeyeceğini lütfen unutmayın. Atılmış saklama cihazlarında bulunan silinmiş dosyalar bazı durumlarda piyasada bulunabilen yazılımlar kullanılarak kolayca kurtarılabilir. Bunun sonucunda kişisel görüntü verileri kötü niyetli kullanılabilir. Bu tür verilerin gizliliğinin sağlanması kullanıcının sorumluluğundadır.

Veri saklama cihazlarını atmadan veya bir başka kişiye vermeden önce ayarlar menüsünde (📖18) → **[Tümünü sıfırla]** seçeneği aracılığıyla fotoğraf makinesinin tüm ayarlarını sıfırladığınızdan emin olun. Sıfırlama işlemini tamamladıktan sonra piyasada bulabileceğiniz temizleme yazılımlarından birini kullanarak tüm verileri silin veya cihazı ayarlar menüsündeki (📖18) → **[Kartı formatla]** seçeneğiyle formatlayın ve ardından cihazı kişisel bilgilerinizi içermeyen görüntülerle (örn. gökyüzü görüntüleri gibi) tam kapasitesine kadar doldurun.

Yaralanmaya veya maddi hasara neden olmamak için hafıza kartlarını fiziksel olarak imha ederken gerekli özeni gösterin.

# Emniyetiniz İçin

Maddi hasarı veya kendinizin ya da diğer insanların yaralanmasını önlemek için, bu ürünü kullanmadan önce "Emniyetiniz İçin" bölümünü tamamen okuyun.

Bu emniyet talimatlarını ürünü kullanan herkesin okuyacağı bir yerde bulundurun.



## TEHLİKE

Bu simge ile işaretlenen önlemlere uyulmaması yüksek ölüm veya ciddi yaralanma riski taşır.



## UYARI

Bu simge ile işaretlenen önlemlere uyulmaması ölüme veya ciddi yaralanmaya neden olabilir.



## DİKKAT

Bu simge ile işaretlenen önlemlere uyulmaması yaralanmaya veya maddi hasara neden olabilir.



## UYARI

- **Yürürken veya bir araç kullanırken kullanmayın.** Bu önlemin alınmaması kazalara ya da başka yaralanmalara neden olabilir.
- **Bu ürünü parçalarına ayırmayın veya ürün üzerinde değişiklik yapmayın. Düşme veya başka bir kaza sonucunda açığa çıkan iç parçalara dokunmayın.** Bu önlemlere uyulmaması elektrik çarpmasına veya başka yaralanmalara neden olabilir.
- **Ürünün duman, ısı veya alışılmadık kokular oluşturması gibi anormallikler fark edecek olursanız pilin veya güç kaynağının bağlantısını derhal kesin.** Kullanmaya devam edilmesi yangına, yanıklara veya başka yaralanmalara neden olabilir.
- **Kuru tutun. Islak ellerle dokunmayın. Fişe ıslak ellerle dokunmayın.** Bu önlemlere uyulmaması yangına veya elektrik çarpmasına neden olabilir.
- **Bu ürünü açıkken veya prize takılıken cildinizin ürünle uzun süre temas halinde kalmasına izin vermeyin.** Bu önleme uyulmaması düşük sıcaklık yanıklarına neden olabilir.
- **Bu ürünü propan, benzin veya aerosoller gibi yanıcı toz veya gazların bulunduğu yerlerde kullanmayın.** Bu önleme uyulmaması patlamaya veya yangına neden olabilir.
- **Flaşı motorlu bir araç sürücüsüne doğrultmayın.** Bu önleme uyulmaması kazalara neden olabilir.

- **Bu ürünü çocukların ulaşamayacağı bir yerde tutun.** Bu önleme uyulmaması yaralanmaya veya ürünün arızalanmasına neden olabilir. Ayrıca küçük parçaların boğulma tehlikesi oluşturabileceğini unutmayın. Bir çocuğun bu ürünün herhangi bir parçasını yutması durumunda hemen tıbbi yardım alın.

- **Askıları boynunuzun etrafında dolaştırmayın, sarmayın veya bükmeyin.** Bu önleme uyulmaması kazalara neden olabilir.

- **Özellikle bu ürün ile kullanılmak üzere tasarlanmayan pilleri, şarj cihazlarını, AC adaptörlerini veya USB kablolarını kullanmayın. Bu ürünle kullanılmak üzere tasarlanan pilleri, şarj cihazlarını, AC adaptörlerini ve USB kablolarını kullanırken, şunları yapmayın:**

- **Kordonlara veya kablolar zarar vermeyin, üzerlerinde değişiklik yapmayın, zorla çekmeyin ya da bükmeyin; onları ağır nesnelere altına yerleştirmeyin ya da ısıya veya ateşe maruz bırakmayın.**
- **Bir voltajdan diğerine dönüştürmek için tasarlanan seyahat dönüştürücülerini veya DC-AC dönüştürücülerini kullanmayın.**

Bu önlemlere uyulmaması yangına veya elektrik çarpmasına neden olabilir.

- **Gök gürültülü fırtınalar sırasında ürünü şarj ederken veya AC adaptörünü kullanırken fişe dokunmayın.** Bu önleme uyulmaması elektrik çarpmasına neden olabilir.

- **Aşırı derecede yüksek veya düşük sıcaklıklara maruz kalan yerlerde çıplak ellerle dokunmayın.** Bu önleme uyulmaması yanıklara veya soğuk ısırmalarına neden olabilir.



## DİKKAT

- **Objektifi güneşe veya diğer güçlü ışık kaynaklarına doğrultulmuş halde bırakmayın.** Objektif tarafından odaklanan ışık yangına veya ürünün iç parçalarına hasar verebilir. Arka planı aydınlatılmış konuların çekimini yaparken güneşi çerçeveden oldukça uzakta tutun. Güneş çerçeveye yakın olduğunda fotoğraf makinesinin içine odaklanan güneş ışığı yangına neden olabilir.
- **Kullanımı yasak olduğunda bu ürünü kapatın. Kablosuz ekipmanların kullanımı yasak olduğunda kablosuz özelliklerini devre dışı bırakın.** Bu ürünün oluşturduğu radyo frekans emisyonları uçakta veya hastaneler ya da diğer sağlık tesislerinde bulunan ekipmanlarla karışabilir.
- **Bu ürün uzun bir süre kullanılmayacaksa pili çıkarın ve AC adaptörünün bağlantısını kesin.** Bu önleme uyulmaması yangına veya ürünün arızalanmasına neden olabilir.



- **Objektifin hareket eden parçalarına veya diğer hareket eden parçalara dokunmayın.** Bu önleme uyulmaması yaralanmalara neden olabilir.
- **Flaşlı ciltle veya cisimlerle temas halinde veya çok yakın durumda patlatmayın.** Bu önleme uyulmaması yanıklara veya yangına neden olabilir.
- **Fotoğraf makinesi aksesuar kızağına takılan bir flaş ünitesi kullanırken dahili flaşı kaldırmayın.** Bu önleme uyulmaması yangına veya ürünün arızalanmasına neden olabilir.
- **Ürünü, kapalı bir otomobilin içi veya doğrudan güneş ışığı gibi aşırı derecede yüksek sıcaklıklara uzun bir süre maruz kalacağı yerlerde bırakmayın.** Bu önleme uyulmaması yangına veya ürünün arızalanmasına neden olabilir.
- **Fotoğraf makinesini bir tripod veya benzer aksesuar takılıyken taşımayın.** Bu önleme uyulmaması yaralanmaya veya ürünün arızalanmasına neden olabilir.



## Piller için TEHLİKE

- **Pilleri yanlış kullanmayın.** Aşağıdaki önlemlere uyulmaması pillerin sızıntı yapmasına, aşırı ısınmasına, patlamasına veya tutuşmasına neden olabilir:
  - Yalnızca bu ürünle kullanılması için onaylanan şarj edilebilir piller kullanın.
  - Pilleri ateşe veya aşırı derecede yüksek ısıya maruz bırakmayın.
  - Parçalarına ayırmayın.
  - Kolyeler, saç tokaları veya diğer metal cisimler ile dokunarak terminallere kısa devre yaptırmayın.
  - Pilleri veya pillerin takıldığı ürünleri, güçlü fiziksel darbelere maruz bırakmayın.
  - Pillerin üzerine basmayın, pilleri çivilerle delmeyin veya pillere çekiçle vurmayın.
- **Yalnızca belirtildiği gibi şarj edin.** Bu önleme uyulmaması pillerin sızıntı yapmasına, aşırı ısınmasına, patlamasına veya tutuşmasına neden olabilir.
- **Pil sıvısı gözlerle temas ederse bolca temiz suyla yıkayın ve hemen tıbbi yardım alın.** Harekete geçmeyi ertelemek göz yaralanmalarına neden olabilir.



## Piller için UYARI

- **Pilleri çocukların ulaşamayacağı bir yerde tutun.** Bir çocuğun bir pili yutması durumunda hemen tıbbi yardım alın.
- **Pilleri evcil hayvanların ve diğer hayvanların erişemeyeceği bir yerde tutun.** Piller, hayvanlar tarafından ısırıldığı, çiğnendiği veya başka şekilde hasar gördüğü takdirde sızıntı yapabilir, aşırı ısınabilir, patlayabilir veya tutuşabilir.
- **Pilleri suya daldırmayın veya yağmura maruz bırakmayın.** Bu önleme uyulmaması yangına veya ürünün arızalanmasına neden olabilir. Islanırsa ürünü hemen bir havlu ya da benzeri bir nesneyle kurulayın.
- **Pillerde renk bozulması veya deformasyon gibi değişiklikler fark ederseniz hemen kullanmayı bırakın. Belirtien sürede şarj olmaması durumunda EN-EL20a şarj edilebilir pilleri şarj etmeyi durdurun.** Bu önlemlere uyulmaması pillerin akmasına, aşırı ısınmasına, parçalanmasına veya alev almasına neden olabilir.
- **Pillere artık ihtiyaç kalmadığında bantla terminallerin yalıtımını sağlayın.** Metal nesnelerin terminallerle temas etmesi aşırı ısınmaya, parçalanmaya veya yangına sebep olabilir.
- **Pil sıvısı bir insanın cildine veya kıyafetlerine temas ederse etkilenen alanı hemen bolca temiz suyla yıkayın.** Bu önleme uyulmaması cilt tahrişine neden olabilir.

karacasulu

# Fotoğraf makinesinin parçaları

## Fotoğraf makinesinin gövdesi

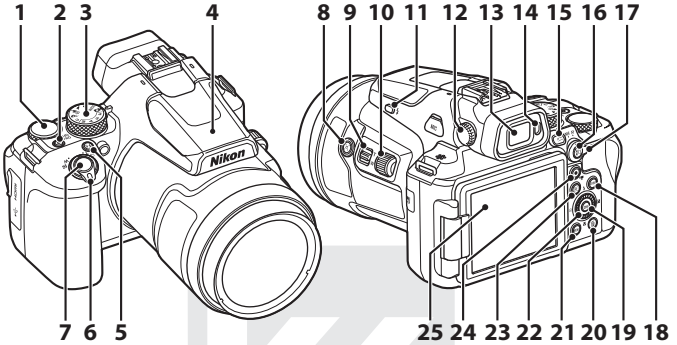

1 Ayar kadranı

2 Açma/kapama düğmesi/açık lambası (şarj lambası)

3 Çevirmeli ayar düğmesi

4 Dahili flaş

5 Fn (fonksiyon) düğmesi

6 Zoom kontrolü

7 Deklanşör

8  (geri-adımlı zoom) düğmesi

9 Yan zoom kontrolü

10 Yan kadran

11  (flaş açma) düğmesi

12 Dioptri ayar kontrolü

13 Elektronik vizör

14 Göz sensörü

15  (ekran) düğmesi

16  (AE-L/AF-L) düğmesi

17 Netleme modu seçici

18 **DISP** (ekran) düğmesi

19  (seçeneği uygulama) düğmesi

20  (silme) düğmesi

21 **MENU** (menü) düğmesi

22 Dönebilen çoklu seçici (çoklu seçici)\*

23  (izleme) düğmesi

24  film kayıt) düğmesi

25 Ekran

\* Çoklu seçicide yukarı, aşağı, sola veya sağa basmak ▲, ▼, ◀ veya ▶ olarak ifade edilir.

Yukarıda listelenenler dışındaki parçalar hakkında bilgi almak ve ekranda bilgileri görüntülemek için, bu ürünle ilgili "Çevrimiçi Elkitabı" veya "Referans Kılavuz" bölümüne bakın.

# Başlarken

## Askının takılması

Askıyı fotoğraf makinesinin sol ve sağ tarafından bağlayın.

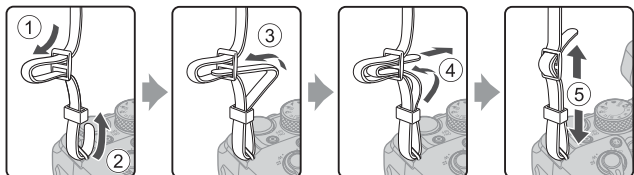

## Objektif kapağı ve objektif koruyucuyu takma/çıkarma

- Fotoğraf makinesiyle görüntü çekmediğiniz zamanlarda objektifi korumak için objektif kapağını takın.
- Objektif koruyucu takılıken, görüntüyü olumsuz etkileyen ışığı keser ve fotoğraf makinesini korumaya yardımcı olur. Flaş kullanarak çekim yaptığınızda veya çekim yapmak için AF yardımcı aydınlatması gerekli olduğunda objektif koruyucuyu sökün.
- Objektif koruyucuyu takmadan/çıkarmadan önce fotoğraf makinesini kapatın. Objektif koruyucuyu takarken, düşmeyecek şekilde aşırı kuvvet kullanmadan yeterince yerine vidalayın.

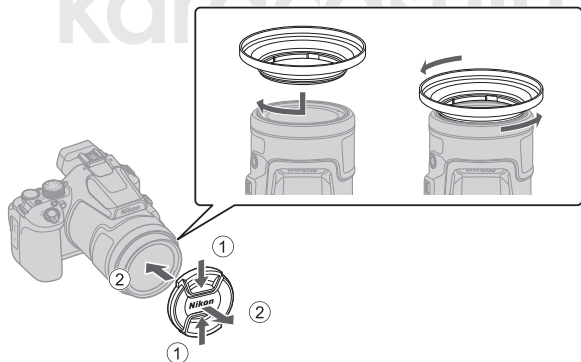

## Pil ve hafıza kartını takma

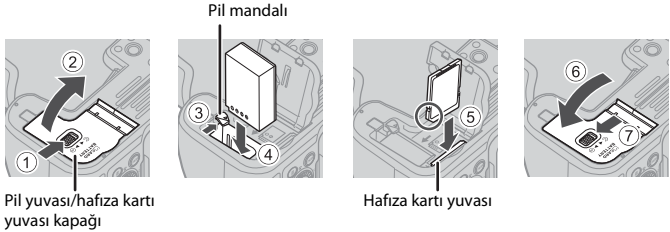

- Pilin artı ve eksi kutupları doğru yönde olacak şekilde turuncu pil mandalını (3) hareket ettirin ve pili yuvasına (4) iyice oturtun.
- Yerine oturuncaya kadar hafıza kartını sonuna kadar kaydırın (5).
- Bir arızaya neden olabileceğinden pili veya hafıza kartını ters veya geriye doğru takmamaya dikkat edin.
- Hafıza kartındaki yazmaya karşı koruma anahtarı kilitli olduğunda görüntüler çekilemez, silinemez ya da kart formatlanamaz.
- Uyumlu hafıza kartları hakkında bilgi için bkz. "Kullanılabilecek hafıza kartları" (30).

### ✓ Bir hafıza kartını formatlama

Farklı cihazlarda kullanılmış olan bir hafıza kartını bu fotoğraf makinesine ilk kez taktığınızda onu mutlaka bu fotoğraf makinesiyle formatlayın.

- **Bir hafıza kartı formatlama işleminin, hafıza kartındaki tüm resimlerin ve diğer verilerin kalıcı biçimde silinmesine yol açacağını unutmayın.** Hafıza kartı formatlama işleminden önce saklamak istediğiniz fotoğrafları kopyaladığınızdan emin olun.
- Hafıza kartını fotoğraf makinesine takın, **MENU** düğmesine basın ve ayarlar menüsünden (18) → **[Kartı formatla]** öğesini seçin.

## Pil veya hafıza kartını çıkarma

Fotoğraf makinesini kapatıp, açık lambasının ve ekranın kapalı olduğundan emin olduktan sonra pil yuvası/hafıza kartı yuvası kapağını açın.

- Pili çıkarmak için pil mandalını hareket ettirin.
- Hafıza kartının bir kısmını çıkarmak için hafıza kartını fotoğraf makinesinin içine hafifçe itin.
- Fotoğraf makinesini kullandıktan hemen sonra sıcak olabilecekleri için fotoğraf makinesi, pil ve hafıza kartını tutarken dikkatli olun.

## Pili şarj etme

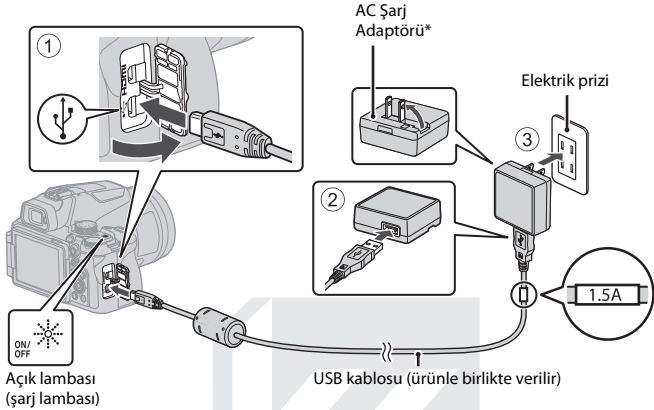

\* Satın aldığınız ülke veya bölgeye bağlı olarak ürünle birlikte bir fiş adaptörü verilir. Fiş adaptörünün şekli satın aldığınız ülke veya bölgeye göre farklılık gösterir.

- Pil şekilde görüldüğü üzere yuvasına yerleştirildiğinde ve fotoğraf makinesi bir elektrik prizine bağlandığında şarj işlemi başlar. Pil şarj edilirken açık lambası (şarj lambası) yanıp söner.
- Şarj işlemi tamamlandığında açık lambası (şarj lambası) söner. AC Şarj Adaptörünü prizden çekin ve USB kablosunu çıkarın. Tamamen deşarj olmuş bir pil için şarj süresi yaklaşık 3 saattir.
- Açık lambası (şarj lambası) hızlı bir şekilde yanıp sönyorsa, aşağıda açıklanan nedenlerden biri nedeniyle pil şarj edilemiyordur.
  - Ortam sıcaklığı şarj işlemi için uygun değil.
  - USB kablosu veya AC Şarj Adaptörü düzgün bağlanmamış.
  - Pil hasar görmüş.

## ✓ USB kablosu ile ilgili notlar

- UC-E21 haricinde bir USB kablosu kullanmayın. UC-E21 haricinde bir USB kablosunun kullanılması aşırı ısınmaya, yangına veya elektrik çarpmasına neden olabilir.
- Fişlerin şeklini ve yönünü kontrol edin ve fişleri açılı oluşturacak şekilde takmayın veya çıkarmayın.

## ✓ Pil şarj etme ile ilgili notlar

- Hiçbir koşul altında EH-73P AC Şarj Adaptörü dışında başka bir marka veya model AC adaptörü kullanmayın ve bir cep telefonu için piyasada satılan bir USB AC adaptörünü veya pil şarj cihazını kullanmayın. Bu önleme uyulmaması fotoğraf makinesinde aşırı ısınmaya veya hasara neden olabilir.
- Pil şarj olurken fotoğraf makinesi açılırsa şarj durur.

## Ekranı açma

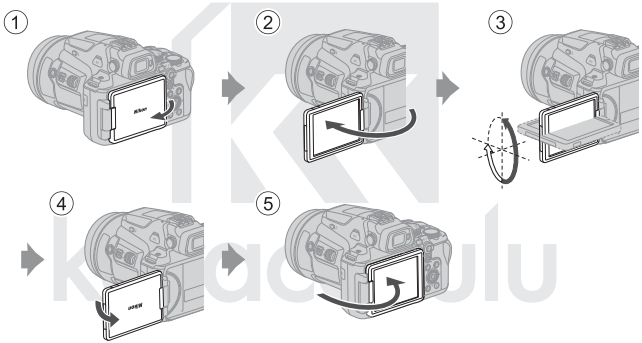

- Ekranın yönünü ve açısını ayarlayabilirsiniz. Normal çekim için ekranı fotoğraf makinesinin arkasına doğru, dışarıya bakacak şekilde katlayın (5).
- Fotoğraf makinesini kullanmıyor veya taşıyorsanız, ekran içe bakacak şekilde ekranı fotoğraf makinesi gövdesine doğru katlayın (1).

## ✓ Ekran ile ilgili notlar

- Fotoğraf makinesine bir kablo veya aksesuar takılı olduğunda ekranın ayarlanabilir mesafesi kısıtlanabilir.
- Ekranı hareket ettirirken aşırı kuvvet uygulamayın ve bağlantının hasar görmemesi için ekranın ayarlanabilir mesafesi içinde yavaşça hareket ettirin.

# Fotoğraf makinesi kurulumu

Fotoğraf makinesi ilk kez açıldığında, dil seçim ekranı ile makinenin saat ayarı ekranı görüntülenir.

Ayarları seçmek ve değiştirmek için çoklu seçiciyi ve **OK** (seçeneği uygulama) düğmesine kullanın.

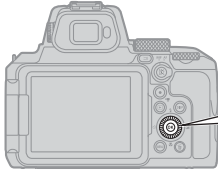

Çoklu seçici

**OK** düğmesi  
(seçeneği uygulama)

Yukarı

Sol

Sağ

Aşağı

- 1 Fotoğraf makinesini açmak için açma/kapama düğmesine basın.

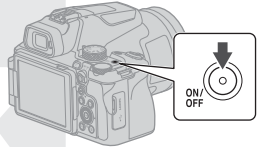

- 2 Bir dili vurgulamak için çoklu seçicide **▲▼** düğmelerine ve seçmek için **OK** düğmesine basın.

- Görüntülenen diller ülke veya bölgeye göre değişiklik gösterebilir.

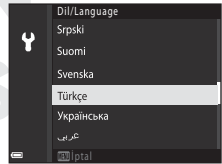

- 3 **[Evet]** seçeneğini belirleyin ve **OK** düğmesine basın.

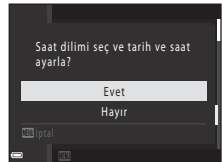



#### 4 Yerel saat diliminizi vurgulayın ve **OK** düğmesine basın.

- Yaz saati uygulaması seçeneğini açmak için ▲ düğmesine basın; haritanın üstünde 🌐 simgesi görüntülenecektir. Yaz saati uygulamasını kapatmak için ▼ düğmesine basın.

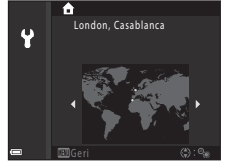

#### 5 ▲▼ düğmelerine basarak tarih biçimini seçin ve **OK** düğmesine basın.

#### 6 Tarih ve saati ayarlayın.

- Öğeleri vurgulamak için ◀▶ düğmelerine ve değiştirmek için de ▲▼ düğmelerine basın.
- Dakika alanını seçin ve uyarı onaylamak için **OK** düğmesine basın.



#### 7 Uyarı verildiğinde [**Ev**] öğesini vurgulamak için ▲▼ ve ardından **OK** düğmesine basın.

- Kurulum tamamlanmıştır, artık fotoğraf makinesi çekim ekranına geçer.

#### **📎 Dilin ayarlanması**

Dil, **Y** ayarlar menüsündeki (📖18) → [**Dil/Language**] seçeneği kullanılarak her an değiştirilebilir.

#### **📎 Saat dilimi ve tarih ayarını değiştirmek için**

**Y** ayarlar menüsünde (📖18) → [**Saat dilimi ve tarih**] seçeneğini ayarlayın.

[**Saat dilimi ve tarih**] → [**Saat dilimi**] seçeneğinde, yaz saati uygulaması açık olduğunda saat bir saat geridedir ve bu uygulama kapalı olduğunda bir saat geri gider.



## 4 Resmi çerçeveselendirin.

- Zoom objektifi konumunu değiştirmek için zoom kontrolünü veya yan zoom kontrolünü hareket ettirin.
- Objektif telefoto konumunda çekim yaparken konuyu gözden kaybederseniz, görüş alanını konuyu daha kolay çerçeveselendirmenize olanak tanıyacak şekilde geçici olarak genişletmek için  (geri-adımlı zoom) düğmesine basın.

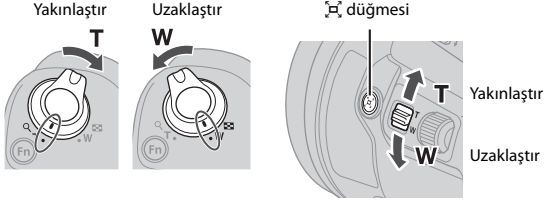

### Tripod kullanımı

- Aşağıdaki durumlarda fotoğraf makinesini sabitlemek için bir tripod kullanılması tavsiye edilir:
  - Loş ışıkta ve flaş  (kapalı) durumda çekim yaparken
  - Zoom telefoto konumunda olduğunda
- Çekim sırasında fotoğraf makinesini sabitlemek amacıyla tripod kullanırken bu işlevin yol açabileceği olası hataları önlemek için ayarlar menüsünde (18) → [Titreşim azaltma] → [Kapalı] işlevini seçin.
- Fotoğraf makinesini tripoda taktıktan sonra fotoğraf makinesinin objektifi yakınlaştırırken veya uzaklaştırırken düşmeyeceğinden emin olun. Tripodun bir ayağını konuya doğru uzatın ve diğer iki ayağı kendinize doğru eşit mesafeye getirin.

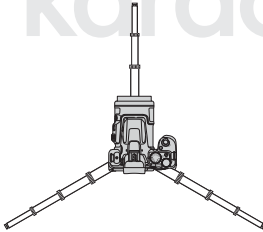

Zoom geniş açı konumunda olduğunda

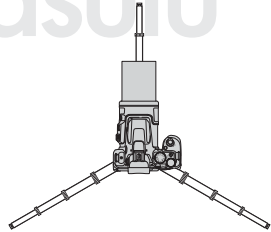

Zoom telefoto konumunda olduğunda

- Fotoğraf makinesi, bir tripoda takılmış olsa bile çalıştırıldığında hafifçe hareket edebilir ve bu nedenle otomatik netlemeye engel olabilir. Fotoğraf makinesini çalıştırdıktan sonra birkaç saniye bekleyip yavaşça deklanşöre basın.

## 5 Deklanşöre yarım basın.

- Deklanşöre "yarım" basmak, hafif bir direnç hissettiğiniz noktaya kadar düğmeyi basılı tutmak anlamına gelir.
- Konuya netleme yapıldığında netleme alanı veya netleme göstergesi yeşil renkte gösterilir.
- Dijital zoom işlevi kullanıldığında fotoğraf makinesi çerçevenin merkezine netleme yapar ve netleme alanı görüntülenmez.
- Netleme alanı veya netleme göstergesi yanıp söndüğünde fotoğraf makinesi netleme yapamaz. Kompozisyonu değiştirin ve deklanşöre tekrar yarım basın.

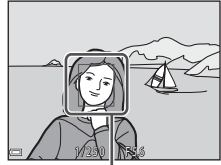
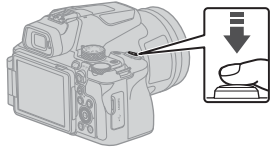

Netleme alanı

## 6 Parmağınızı kaldırmadan, deklanşöre sonuna kadar basın.



### ✓ Görüntüleri ve filmleri kaydetme ile ilgili notlar

Görüntü veya filmler kaydedilirken kalan poz sayısını gösteren gösterge veya kalan kayıt süresini gösteren gösterge yanıp söner ya da **[Lütfen fotoğraf makinesinin kaydı bitirmesini bekleyin.]** gösterilir. Bir gösterge yanıp sönerken, **pil yuvası/hafıza kartı yuvası kapağını açmayın veya pili veya hafıza kartını çıkarmayın**. Aksi takdirde veri kaybı oluşabilir veya fotoğraf makinesi ya da hafıza kartı hasar görebilir.

### ✍ Otomatik kapanma işlevi

- Yaklaşık bir dakika boyunca hiçbir işlem yapılmazsa, ekran kapanır, fotoğraf makinesi bekleme moduna girer ve ardından açık lambası yanıp söner. Yaklaşık üç dakika bekleme modunda kaldıktan sonra fotoğraf makinesi kapanır.
- Fotoğraf makinesi bekleme modundayken ekranı açmak için açma/kapama düğmesine veya deklanşöre basma gibi bir işlem yürütün.

## Dahili flaş kullanımı

Karanlık yerlerde veya konunun arka planının aydınlatılması gibi flaşa ihtiyaç duyulan durumlarda dahili flaşı kaldırmak için

⚡ (flaş açma) düğmesine basın.

- Dahili flaş kullanılmıyorsa, dahili flaşı kapatmak için kapanma sesi gelene kadar yavaşça bastırın.

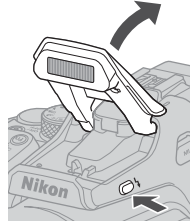

## BS-1 Aksesuar Kızağı Kapağı nasıl takılır (ayrı olarak satılır)?

①

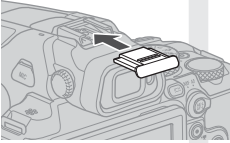

②

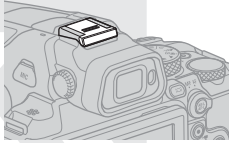

## Filmleri kaydetme

Çekim ekranını görüntüleyin ve film kaydına başlamak için ● (film kayıt) düğmesine basın. Kaydı sonlandırmak için ● (film durdurma) düğmesine tekrar basın.

- Çevirmeli ayar düğmesini (Film manuel) öğesine döndürdüğünüzde, film kaydı için deklanşör hızını ve f değerini ayarlayabilirsiniz.

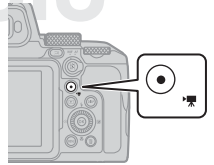

## Ekran ve vizör arasında geçiş yapma

Açık havada güneş ışığı gibi parlak koşullar ekranı görmeyi zorlaştırdığında vizörü kullanmanız önerilir.

- Yüzünüzü vizöre yaklaştırdığınızda göz sensörü buna tepki verir, vizör açılır ve ekran kapanır (varsayılan ayar).
- Ekran ile vizör arasında görüntü geçişi yapmak için  (ekran) düğmesine de basabilirsiniz.

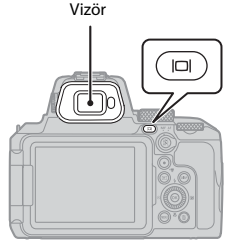

## Vizör dioptri ayarı

Vizördeki görüntü zor görülüyorsa, vizörden bakarken dioptri ayar kontrolünü döndürerek ayar yapın.

- Gözünüzü parmak ucunuzla veya tırnağınızla çizmemeye dikkat edin.

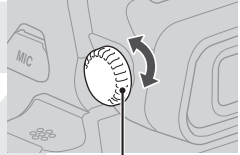

Dioptri ayar kontrolü

karacasulu



# Resimleri izleme

## 1 Tam çerçeve izleme moduna girmek için (izleme) düğmesine basın.

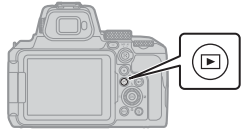
- Fotoğraf makinesi kapalıyken  düğmesini basılı tuttuğunuzda fotoğraf makinesi izleme modunda açılır.



## 2 Görüntülenecek resmi seçmek için çoklu seçiciyi kullanın.

- Resimleri hızlıca kaydırmak için  düğmelerini basılı tutun.
- Resimler çoklu seçici döndürülerek de seçilebilir.
- Her seferinde ekranda gösterilen bilgiler arasında geçiş yapmak için **DISP** (ekran) düğmesine basın.
- Kaydedilmiş bir filmi izlemek için **OK** düğmesine basın.
- Çekim moduna dönmek için  düğmesine veya deklanşöre basın.
- Bir görüntüyü yakınlaştırmak için tam çerçeve izleme modunda zoom kontrolünü **T** (Q) konumuna getirin.



- Tam çerçeve izleme modunda küçük resim izleme moduna geçmek ve birden fazla resmi ekranda görüntülemek için zoom kontrolünü **W** (Z) konumuna doğru hareket ettirin.



Önceki resmi görüntüleme

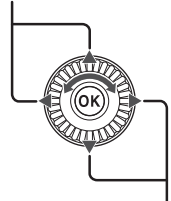





Sonraki resmi görüntüleme

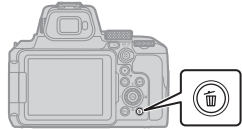

## Resimleri silme



- 1** İzleme modunda, şu anda ekranda gösterilen görüntüyü silmek için  (silme) düğmesine basın.



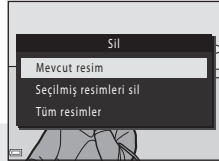

- 2** İstenen silme yöntemini seçmek için çoklu seçiciyi   kullanın ve  düğmesine basın.

- **[Mevcut resim]** veya **[Tüm resimler]** seçimini yaptıysanız, 6. adıma geçin.
- Silmeden çıkmak için **MENU** düğmesine basın.



- 3** Silmek istediğiniz görüntüyü seçmek için çoklu seçiciyi   kullanın veya onu döndürün.

- Tam çerçeve izlemeye geçmek için zoom kontrolünü **T** () simgesine veya küçük resim izlemeye geçmek için **W** () simgesine getirin.



- 4**   ile  seçeneğini gösterin ya da gizleyin.

- Silmek istediğiniz görüntülerin altında  ögesini gösterin. Başka görüntüler de seçmek için 3. ve 4. adımları tekrarlayın.



- 5** Görüntü seçimini uygulamak için  düğmesine basın.



## 6 Onay iletişim kutusu görüntülediğinde, [Evet] öğesini seçin ve **OK** düğmesine basın.

- Silinmiş resimler geri yüklenemez.
- Onay iletişim kutusundaki mesaj, seçili silme yöntemine bağlı olarak değişir.

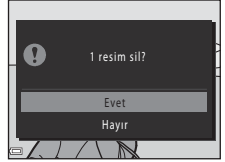

## ✓ Aynı anda RAW ve JPEG olarak kaydedilen görüntüleri silme ile ilgili notlar

Fotoğraf makinesini [Resim kalitesi] ayarında [RAW + Fine] veya [RAW + Normal] kullanılarak çekilmiş resimleri silmek amacıyla kullandığınızda eş zamanlı olarak kaydedilen hem RAW hem de JPEG görüntüler silinir. Yalnızca bir formatı silemezsiniz.

## ✓ Sürekli (sekans) çekilen görüntüleri silme

- Sürekli modda çekilen görüntüler sekans olarak kaydedilir ve izleme modunda sekansın yalnızca ilk görüntüsü (anahtar resim) gösterilir (varsayılan ayar).
- Bir resim sekansı için anahtar resim gösterilirken **OK** düğmesine bastığınızda sekanstaki tüm resimler silinir.
- Sekanstaki bireysel resimleri silmek için, resimleri birer birer görüntülemek üzere **OK** düğmesine basın ve **OK** düğmesine basın.

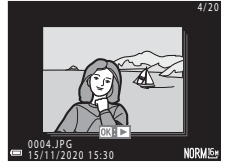

## ✓ Çekim modundayken çekilen görüntüyü silme

Çekim modu kullanıldığında kaydedilen son görüntüyü silmek için **OK** düğmesine basın.

karacasulu

# Diğer işlevler

## Çekim modunun seçimi (çevirmeli ayar düğmesi)

İstenen çekim modunu fotoğraf makinesi gövdesindeki gösterge işareti ile hizalamak için çevirmeli ayar düğmesini döndürebilirsiniz.

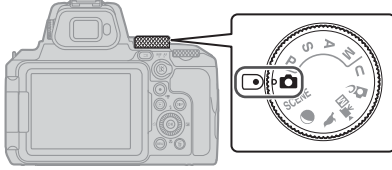

- **📷 (Otomatik) modu**  
Çeşitli çekim koşullarında genel çekim işlemini gerçekleştirmek için bu modu seçin.
- **P, S, A ve M modları**  
Deklanşör hızı ve f değerini daha fazla kontrol edebilmek için bu modları seçin.
- **U (User settings) modu**  
**P, S, A** ve **M** modlarında sıkça kullanılan ayarlar kaydedilebilir. Kaydedilen ayarlarla çekim yapmak için çevirmeli ayar düğmesini **U** öğesine getirin.
- **🎨 (Yaratıcı) modu**  
Çekim esnasında görüntülere efektler ekleyin.
- **🎞️ (Film manuel) modu**  
Pozlama modunu diyafram öncelikli otomatik program veya manuel olarak ayarlayarak filmler kaydedebilirsiniz.  
Durağan görüntüler çekilemez.
- **🦅, 🌙 ve SCENE modları**  
Çekim koşullarına göre sahne modlarından birini seçtiğinizde ve bu koşullar için uygun ayarlar ile resim çekebilirsiniz.
  - 🦅 (kuş izleme): Telefoto konumunda kuş görüntüleri çekmek için bu modu kullanın.
  - 🌙 (ay): Telefoto konumunda ay görüntüleri çekmek için bu modu kullanın.
  - SCENE (sahne): MENU düğmesine basın ve bir sahne modu seçin.

## Flaş modu, otomatik zamanlama, netleme modu ve pozlama telafisini ayarlama

Çekim ekranı görüntülendiğinde aşağıda açıklanan işlevleri ayarlamak için çoklu seçiciye ▲ (⚡) ► (☒) ▼ (🌸) ◀ (🕒) basabilirsiniz.

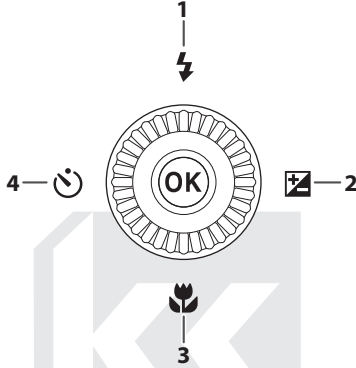

1	<b>Flaş modu</b> Flaş modu çekim koşullarına göre ayarlanabilir.
2	<b>Pozlama telafisi</b> Genel görüntü parlaklığını ayarlayabilirsiniz.
3	<b>Netleme modu</b> Netleme modu seçici <b>AF</b> (otomatik netleme) olarak ayarlandığında, netleme modunu konuya olan mesafeye göre belirleyebilirsiniz.
4	<b>Otomatik zamanlama/Gülümseme zamanı.</b> Deklanşöre bastıktan sonra belirlenen süreyi aştığınızda fotoğraf makinesi deklanşörü serbest bırakır. ☒ [Gülümseme zamanı.] ayarlanırsa, her gülümseme algılandığında fotoğraf makinesi otomatik olarak çekim yapar (deklanşörü bırakır).

Ayarlanabilecek işlevler çekim moduna göre değişiklik gösterir.

## Menü işlemleri

Menü ekranını görüntülemek ve fotoğraf makinesi ayarlarını değiştirmek için **MENU** (menü) düğmesine basabilirsiniz.

- Görüntülenen menü fotoğraf makinesinin durumuna bağlı olarak değişir (çekim veya izleme sırasında).
- Menü öğeleri ekranın sol tarafındaki simgelerle kategorilere ayrılır.

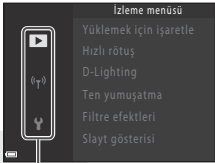
Çekim sırasında	İzleme sırasında
 <p>Menü kategorileri</p> <ul style="list-style-type: none"><li>• <b>P Çekim menüsü</b><sup>1,3</sup></li><li>• <b>Film manuel mod menüsü</b><sup>2</sup></li><li>• <b>Film menüsü</b><sup>3</sup></li><li>• <b>Ağ menüsü</b></li><li>• <b>Ayarlar menüsü</b></li></ul>	 <p>Menü kategorileri</p> <ul style="list-style-type: none"><li>• <b>İzleme menüsü</b></li><li>• <b>Ağ menüsü</b></li><li>• <b>Ayarlar menüsü</b></li></ul>

<sup>1</sup> Menü adları ve simgeleri çekim moduna göre değişiklik gösterir.

<sup>2</sup> Çevirmeli ayar düğmesi (Film manuel) konumuna döndürüldüğünde görüntülenir.

<sup>3</sup> Çevirmeli ayar düğmesi (Film manuel) dışında bir moda döndürüldüğünde görüntülenir.

### 1 Menü ekranını görüntülemek için **MENU** (menü) düğmesine basın.

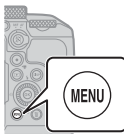

<b>P</b>	Resim kalitesi	<b>NORM</b>
	Resim boyutu	<b>15</b>
	Picture Control	<b>ESD</b>
	Özel Picture Control	
	Beyaz dengesi	<b>AUTO1</b>
	Ölçüm	<b>☑</b>

**2** Menü kategorisi seçim alanına geçmek için çoklu seçiciye ◀ basın.



**3** Menü kategorilerini değiştirmek için ▲▼ üzerine basın ya da çoklu seçiciyi çevirin.

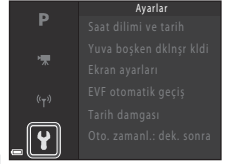

**4** Menü kategorisini onaylamak için OK düğmesine basın.

- Seçilen menü kategorisine karşılık gelen menü öğeleri görüntülenir.

**5** Bir menü seçeneğini seçmek için ▲▼ üzerine basın ya da çoklu seçiciyi döndürün ve OK düğmesine basarak seçimi onaylayın.

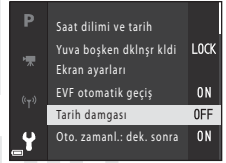

- Belli bazı seçenekler, geçerli çekim moduna veya fotoğraf makinesinin durumuna bağılı olarak seçilemeyebilir.

**6** Bir ayarı seçmek için ▲▼ üzerine basın ya da çoklu seçiciyi döndürün ve OK düğmesine basarak seçimi onaylayın.



- Menüyle işiniz bittiğinde MENU düğmesine basın.
- Bir menü görüntülediğinde deklanşöre veya (📷 film kayıt) düğmesine basarak çekim moduna geçiş yapabilirsiniz.

## Flaş modu, otomatik zamanlama, netleme modu ve pozlama telafisi ayarlarını değiştirmek için

Çekim ekranında bunları ayarlamak için çoklu seçiciye ▲ (flaş modu), ◀ (otomatik zamanlama), ▼ (netleme modu) veya ▶ (pozlama telafisi) basabilirsiniz (17).

## Fn (fonksiyon) düğmesinin kullanımı

**P, S, A, M** veya **U** modunda **Fn** düğmesine basarsanız, önceden kaydedilmiş menü seçeneklerini hızlıca yapılandırabilirsiniz (varsayılan ayar [**Sürekli**]). Farklı bir menü seçeneği ayarlamak için, **[Fn düğmesi]** ögesini seçin ve istenen menü seçeneğini seçin.

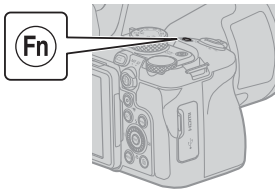

## Bir akıllı cihaza bağlanma

### SnapBridge uygulamasının yüklenmesi

SnapBridge uygulamasını yüklediğinizde ve fotoğraf makinesi ve bir akıllı cihazı kablosuz olarak bağladığınızda, fotoğraf makinesiyle çekilen resimleri ve filmleri akıllı cihaza gönderebilirsiniz. Fotoğraf makinesini uzaktan kontrol etmek ve çekim yapmak için akıllı cihazı da kullanabilirsiniz.



- Uygulamayı iOS için Apple App Store® üzerinden ve Android™ için de Google Play™ üzerinden indirin. **"SnapBridge 360/170 uygulaması" bu fotoğraf makinesiyle kullanılamaz.**



- Desteklenen işletim sistemi sürümleri hakkında daha fazla bilgi için ilgili indirme sitesini ziyaret edin.
- Akıllı cihazınızı nasıl kullanacağınızla ilgili bilgiler için, akıllı cihazla birlikte verilen belgelere bakın.

## Fotoğraf makinesi ve akıllı cihazın bağlanması

- Fotoğraf makinesine yeterli boş alana sahip bir hafıza kartı takın.
- Fotoğraf makinesi ve akıllı cihazın kalan pil seviyelerinin yeterli olduğundan emin olun.
- Akıllı cihazda Bluetooth ve konum verileri işlevlerini etkinleştirin.

- 1** MENU düğmesine basın, [Ağ menüsü] → [Akıllı cihaza bağlan] öğesini seçin ve [OK] düğmesine basın.

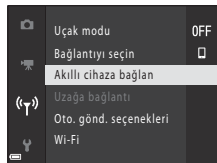

- 2** Sağdaki iletişim kutusu görüntülendiğinde, SnapBridge uygulamasını başlatın.

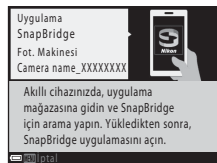

- Fotoğraf makinesi ve SnapBridge uygulamasında görüntülenen talimatları takip edin.
- SnapBridge uygulamasının kullanımı hakkında bilgiler için bkz. "SnapBridge Çevrimiçi Yardım" (<https://nikonimglib.com/snbr/onlinehelp/tr/index.html>).

# karacasulu

# Bir sorun varsa

## Sorun Giderme

Fotoğraf makinesi beklendiği şekilde çalışmazsa satıcınıza veya Nikon yetkili servis temsilcisine danışmadan önce aşağıdakileri kontrol edin.

- Fotoğraf makinesini bir kez kapatmak sorunu çözebilir.
- İlgili bir giriş bulamıyorsanız, ayrıntılı "Çevrimiçi Elkitabı" veya "Referans Kılavuz" (📖ii) içinde veya bölgenizdeki Nikon web sitesinde "Bir sorun varsa" kısmına göz atın.

Sorun	Neden/Çözüm	📖
Fotoğraf makinesi açık fakat yanıt vermiyor.	<ul style="list-style-type: none"><li>• Kaydın bitmesini bekleyin.</li><li>• Sorun devam ederse, fotoğraf makinesini kapatın. Fotoğraf makinesi kapanmazsa, pili veya pilleri çıkarıp tekrar takın ya da bir AC adaptörü kullanıyorsanız, AC adaptörünü çıkarıp tekrar takın. Güç kaynağının çıkarılıp yeniden takılması durumunda, kaydetmekte olduğunuz tüm verileri kaybetmekle birlikte, zaten kaydetmiş olduğunuz verilerin bundan etkilenmeyeceklerini aklınızda bulundurun.</li></ul>	-
Fotoğraf makinesi açılmıyor.	Pil deşarj olmuş.	3, 4, 27
Fotoğraf makinesi uyarısız kapanıyor.	<ul style="list-style-type: none"><li>• Fotoğraf makinesi enerji tasarrufu için otomatik olarak kapanır (otomatik kapanma özelliği).</li><li>• Fotoğraf makinesi ve pil düşük sıcaklıklarda düzgün çalışmayabilir.</li><li>• Fotoğraf makinesinin içi ısınmıştır. Fotoğraf makinesini içi soğuyuncaya kadar kullanmayın, ardından tekrar açmaya çalışın.</li></ul>	10 27 -
Ekran veya vizör boş.	<ul style="list-style-type: none"><li>• Fotoğraf makinesi enerji tasarrufu için otomatik olarak kapanır (otomatik kapanma özelliği).</li><li>• Ekranı ve vizörü aynı anda açamazsınız. Ekran ile vizör arasında geçiş yapmak biraz zaman alabilir.</li><li>• Fotoğraf makinesi TV'ye veya bilgisayara bağlıdır.</li><li>• Ekran, çekim aralıkları sırasında veya uzun süre pozlama ile resim çekerken kapanabilir.</li></ul>	10 - - -
Fotoğraf makinesi ısınıyor.	Fotoğraf makinesi film çekimi gibi bir sebeple uzun süre kullanıldığında veya sıcak bir ortamda kullanıldığında ısınabilir; bu bir arıza değildir.	-



# Teknik notlar

## Bildirimler

### **AEEE Yönetmeliğine Uygundur**

Bu sembol elektrikli ve elektronik donanımın ayrı bir şekilde toplanacağını belirtir.

- Bu ürün uygun bir toplama noktasında ayrı olarak toplanmalıdır. Evsel atık olarak atmayın.
- Ayrı toplama ve geri dönüşüm, doğal kaynakları korumaya ve yanlış atım sonucu oluşabilen insan sağlığı için olumsuz sonuçları engellemeye yardımcı olur.
- Daha fazla bilgi için satıcınıza veya atık yönetiminden sorumlu yerel yetkililere başvurun.



### **UYARILAR**

**PİL YANLIŞ TIPTE BİR PİLLE DEĞİŞTİRİLİRSE PATLAMA RİSKİ VARDIR.**

**KULLANILMIŞ PİLLER TALİMATLARA UYGUN OLARAK ATILMALIDIR.**

Pilin üzerinde bulunan bu sembol, pilin ayrı olarak toplanması gerektiğini gösterir.

- Bu simgeyle işaretlenmiş olsun ya da olmasın, tüm piller uygun bir toplama noktasında ayrı olarak toplanmak üzere tasarlanmıştır. Evsel atık olarak atmayın.
- Daha fazla bilgi için satıcınıza veya atık yönetiminden sorumlu yerel yetkililere başvurun.



## Kablosuz iletişim işlevleri ile ilgili notlar

### **Kablosuz cihazlar ile ilgili kısıtlamalar**

Bu üründe kullanılan kablosuz alıcı-verici, satış yapılan ülkenin kablosuz cihaz yönetmeliklerine uygun olup diğer ülkelerde kullanılamaz (AB veya EFTA içinde satın alınan ürünler, AB ve EFTA dahilinde her yerde kullanılabilir). Nikon diğer ülkelerde kullanım için sorumluluk kabul etmez. Satışın hangi ülkeden yapıldığından emin olmayan kullanıcılar yerel Nikon hizmet merkezine veya yetkili Nikon servis temsilcisine danışmalıdır. Bu kısıtlama sadece kablosuz bağlantının çalışmasına yöneliktir, ürünün diğer kullanımlarını etkilemez.

## **Güvenlik**

Bu ürünün faydalarından biri, başkalarına kapsamı dahilindeki istedikleri yerden kablosuz veri değişimi için serbestçe bağlanabileme olanağı sunması olsa da, güvenlik etkin değilken aşağıdaki durumlar ortaya çıkabilir:

- Veri hırsızlığı: Kötü niyetli üçüncü taraflar kullanıcı kimlik bilgileri, şifreler ve diğer kişisel bilgileri çalmak için kablosuz vericinin yolunu kesebilir.
- Yetkisiz erişim: Yetkisiz kullanıcılar ağa erişebilir ve verileri değiştirebilir ya da diğer kötü niyetli eylemlerini gerçekleştirebilir. Kablosuz ağların tasarımları nedeniyle, güvenlik etkin olduğunda bile özel saldırılarla yetkisiz erişim sağlanabileceğini dikkate alın. Veri aktarımı sırasında meydana gelebilecek veri veya bilgi sızıntılarından Nikon sorumlu değildir.
- Akıllı telefon veya tabletinizde görüntülenseler bile kullanım izniniz bulunmayan ağlara girmeyin. Bunu yapmanız yetkisiz erişim olarak kabul edilebilir. Yalnızca kullanım izninizin olduğu ağlara erişin.

## **Kişisel bilgi yönetimi ve feragat**

- Kablosuz LAN bağlantı ayarları ve diğer kişisel bilgiler de dahil ürün üzerine kaydedilen ve yapılandırılan kullanıcı bilgileri; çalışma hataları, statik elektrik, kaza, arıza, tamir ve diğer nedenlerden dolayı değişikliğe ve kayba uğrayabilir. Önemli bilgilerin daima başka bir kopyasını daha bulundurun. Nikon'a atfedilmeyen içerik değişikliği ve kaybından kaynaklanan doğrudan veya dolaylı zarar veya kayıplardan Nikon sorumluluk kabul etmez.
- Bu ürünü atmadan ya da başka bir kullanıcıya devretmeden önce, kablosuz LAN bağlantı ayarları ve diğer kişisel bilgiler de dahil ürün üzerine kaydedilen ya da yapılandırılan tüm kullanıcı bilgilerini silmek için ayarlar menüsünden (📖18) → **[Tümünü sıfırla]** ögesini seçin.
- Ürünün çalınması veya kaybolması durumunda bu ürünün üçüncü taraflarca yetkisiz kullanımından kaynaklanan herhangi bir zarardan Nikon sorumlu değildir.

## **Bu ürün yurt dışına ihraç edilirken veya taşınırken alınacak önlemler**

Bu ürün Amerika Birleşik Devletleri İhracat İdaresi Yönetmelikleri (EAR) ile kontrol edilmektedir. Bu yazının yazıldığı an itibarıyla ambargoya veya özel kontrollere tabi aşağıdaki ülkeler dışındaki diğer ülkelere ihracat için Amerika Birleşik devletleri hükümetinin izni gerekli değildir: Küba, İran, Kuzey Kore, Sudan ve Suriye (liste değişebilir).

## **Avrupa'daki müşteriler için bildirim**

### **Uygunluk Beyanı (Avrupa)**

İşbu belgeyle, Nikon Corporation COOLPIX P950 tipi radyo cihazının 2014/53/EU Yönetmeliği ile uyumlu olduğunu beyan eder.

AB uygunluk beyanının tam metni, aşağıdaki internet adresinde bulunabilir:

[https://imaging.nikon.com/support/pdf/DoC\\_N1834.pdf](https://imaging.nikon.com/support/pdf/DoC_N1834.pdf).

- Maksimum çıkış gücü:
  - Wi-Fi: 9,2 dBm (EIRP)
  - Bluetooth: 7,2 dBm (EIRP)
  - Bluetooth Düşük Enerji: 7,2 dBm (EIRP)
- Çalışma frekansı:
  - Wi-Fi: 2412–2462 MHz (1–11 kanal)
  - Bluetooth: 2402–2480 MHz
  - Bluetooth Düşük Enerji: 2402–2480 MHz

## **Ürünün bakımı**

Cihazı kullanırken veya saklarken "Emniyetiniz İçin" (📖vii-x) bölümünde yer alan uyarılara ek olarak aşağıda belirtilen önlemlere uyun.

### **Fotoğraf makinesi**

#### **Fotoğraf makinesine güçlü darbe uygulamayın**

Ürününüz güçlü darbeye veya titreşime maruz kaldığında bozulabilir. Buna ek olarak objektife dokunmayın veya kuvvet uygulamayın.

### **Kuru tutun**

Cihaz suya sokulursa veya yüksek seviyede neme maruz kalırsa zarar görecektir.

### **Parçalarına ayırmayın**

Pek çok hassas devreden oluştuğu için hiçbir koşulda fotoğraf makinesini sökmeyin.

### **Ani sıcaklık değişimlerinden kaçının**

Soğuk bir günde ısıtmalı bir binaya girme veya binadan çıkma gibi durumlarda meydana gelebilecek ani sıcaklık değişimleri cihazın içinde bir yoğunlaşma oluşumuna yol açabilir. Bu durumu engellemek için ani sıcaklık değişimlerinden önce makinenizi taşıma kılıfına veya plastik bir torbaya koyun.

### **Güçlü manyetik alanlardan uzak tutun**

Makinenizi güçlü elektromanyetik dalga yayan cihazların yakınında veya manyetik alanlarda kullanmayın veya saklamayın. Bu durum veri kaybına veya fotoğraf makinenizin düzgün çalışmamasına neden olabilir.

## Objektifi güneşe doğrudan doğruya

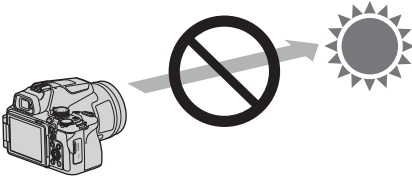

Fotoğraf makinesini çekim sırasında veya objektif kapağı olmadan gözetiminiz dışında bıraktığınızda güneşe veya güçlü ışık kaynaklarına doğrudan doğruya kaçınınız. Güneş ışığı gibi güçlü ışık kaynakları objektiften geçerken daha da yoğunlaşarak objektifin dahili parçalarının deforme olmasına yol açabilir ya da görüntü sensöründe renk bozulması veya aşırı ısınmaya neden olabilir. Özellikle objektif telefoto konumundayken sadece birkaç saniye için güneşe doğrudan doğruya bile fotoğraf makinesi hasar görebilir.

Objektifin dahili parçaları deforme olduğunda fotoğraf makinesi pozlama kontrolü yapamayabilir. Görüntü sensöründe renk bozulması veya aşırı ısınma meydana gelirken, görüntülerde dengesizlik gözlemlenebilir.

Fotoğraf makinesini kullanmadığınız zamanlarda objektif kapağını takılı tutmanız tavsiye edilir.

## Lazerler ve diğer parlak ışık kaynakları

Fotoğraf makinesinin görüntü sensörü hasar görebileceğinden lazerler ve diğer aşırı derecede parlak ışık kaynaklarını objektife yöneltmeyin.

## Güç kaynağını veya hafıza kartını çıkarmadan önce ürünü kapatın

Asla makine açıkken veya resim kaydı ya da silinmesi sırasında pili çıkarmayın. Bu tür durumlarda gücün kesilmesi veri kaybına neden olabilir veya hafıza kartı veya iç devrelerde hasarla sonuçlanabilir.

## Taşıma ve nakliye sırasında dikkat edilecek hususlar

Taşıma ve nakliye işlemini ürünün orijinal kutusu ile yapınız ve ambalajın tamamen kapalı olduğuna emin olunuz. Taşıma ve nakliye sırasında ürüne maksimum dikkat gösterilmelidir. Ambalaja ve pakete zarar verebilecek dış etkenlere (nem, su, darbe, vb.) karşı koruyunuz. Taşıma sırasında oluşacak çarpma, düşürme vb. etkiler karşısında cihaz çalışmayabilir veya kalıcı hasarlar oluşabilir. Bu tip hasarlara maruz kalmış ürünler garanti kapsamında işlem görmeyecektir.

## Ekran ile ilgili notlar

- Ekranlar (elektronik vizörler dahil olmak üzere) çok yüksek hassasiyetle üretilmişlerdir; piksellerin en az %99,99'u etkilidir, en fazla %0,01'i eksik veya hatalıdır. Bu yüzden bu ekranlar her zaman yanık kalan (beyaz, kırmızı, mavi veya yeşil) veya hiç yanmayan (siyah) pikseller içerebilir, bu bir arıza değildir ve cihazla kaydedilen görüntüleri etkilemez.
- Ekrandaki görüntülerin parlak ışıkta görülmesi daha güç olabilir.
- Hasara veya işlev bozukluğuna neden olabileceğinden ekrana basınç uygulamayın. Ekranın kırılması durumunda, kırık camdan kaynaklanacak yaralanmalara karşı dikkatli olun ve likit kristalin tene değmemesine, göze veya ağza kaçmamasına büyük özen gösterin.

# Pil

## Kullanım için önlemler

- Pilin kullanımdan sonra ısınabileceğini unutmayın.
- Hasara veya arızaya yol açabileceğinden pili 0°C'nin altındaki ve 40°C'nin üzerindeki ortam sıcaklıklarında kullanmayın.
- Pilde aşırı sıcaklık, duman veya alışılmadık koku gibi herhangi bir anormallik fark ederseniz hemen kullanmayı bırakın ve satıcınıza veya Nikon yetkili temsilcinize danışın.
- Pili fotoğraf makinesinden veya isteğe bağlı pil şarj cihazından çıkardıktan sonra, yalıtım için plastik torba vb. bir malzemenin içine koyun.

## Pili şarj etme

Fotoğraf makinesini kullanmadan önce pil seviyesini kontrol edin ve gerekirse şarj edin.

- Kullanmadan önce, pili iç mekanlarda 5°C ila 35°C ortam sıcaklığında şarj edin.
- Yüksek pil sıcaklığı pilin düzgün veya tamamen şarj olmasını engelleyebilir ve pil performansını azaltabilir. Kullanımdan sonra pilin ısınabileceğini unutmayın; şarj etmeden önce pilin soğumasını bekleyin.  
Bu fotoğraf makinesine takılmış pil AC Şarj Adaptörü veya bilgisayar aracılığıyla şarj edilirken pil 0°C'nin altındaki veya 50°C'nin üzerindeki pil sıcaklıklarında şarj olmaz.
- Pil performansının düşmesine yol açabileceği için pil tamamen dolduğunda şarja devam etmeyin.
- Pil sıcaklığı şarj etme esnasında artabilir. Fakat bu bir işlev bozukluğu değildir.

## Yedek pil bulundurma

Önemli anlarda fotoğraf çekerken mümkünse tam şarjlı yedek piller bulundurun.

## Soğuk havalarda pil kullanımı

Soğuk günlerde pillerin kapasitesi düşer. Bilen pil düşük bir sıcaklıkta kullanılırsa, fotoğraf makinesi açılmayabilir. Gerekli olması olasılığına karşı soğuk olmayan bir yerde yedek pil bulundurun. Soğuk bir pil ısındığında kaybettiği şarjın bir kısmını geri kazanabilir.

## Pil kutupları

Pil kutuplarının kirli olması fotoğraf makinesinin çalışmasını engelleyebilir. Pil kutupları kirlenirse kullanmadan önce temiz ve kuru bir bezle silin.

## Boşalmış pili şarj etme

Fotoğraf makinesine boşalmış pil yerleştirildiğinde fotoğraf makinesinin açılıp kapatılması pil ömrünün azalmasına neden olabilir. Boşalmış pili kullanımdan önce şarj edin.

## Pili saklama

- Kullanılmadığında daima pili isteğe bağlı pil şarj cihazından veya fotoğraf makinesinden çıkarın. Kullanılmasa bile fotoğraf makinesindeyken çok az miktarda akım pilden çekilir. Bu da pilin aşırı boşalması ve işlevini kaybetmesiyle sonuçlanabilir.
- Kullanılmış bir pilin altı ay içinde şarj edilmesi önerilir. Pili uzun bir süre saklayacaksanız, en az altı ayda bir şarj edin ve yeniden saklamak amacıyla kaldırmadan önce, pil seviye göstergesi  olana dek fotoğraf makinesini kullanın.
- Yalıtım için pili plastik bir torba vb. içine koyun ve soğuk bir yerde saklayın. Pil, ortam sıcaklığı 15°C ila 25°C olan kuru bir yerde saklanmalıdır. Pili sıcak veya aşırı soğuk ortamlarda saklamayın.

## Pil ömrü

Oda sıcaklığında kullanılırken tam dolu bir pilin şarj seviyesinin azalma süresinde gözle görülür bir kısalma olması, pilin değiştirilmesi gerektiği anlamına gelir. Yeni bir pil satın alın.

## Kullanılmış pillerin geri dönüşümü

Terminalerin bantla yalıtıldığından emin olduktan sonra, şarj edilebilir pilleri yerel düzenlemelere uygun bir şekilde geri dönüştürün.

## AC Şarj Adaptörü

- EH-73P AC Şarj Adaptörü sadece uyumlu cihazlarla kullanım içindir. Başka marka ya da modelde bir cihazla birlikte kullanmayın.
- UC-E21 haricinde bir USB kablosu kullanmayın. UC-E21 haricinde bir USB kablosunun kullanılması aşırı ısınmaya, yangına veya elektrik çarpmasına neden olabilir.
- Hiçbir koşul altında EH-73P AC Şarj Adaptörü dışında başka bir marka veya model AC adaptörü kullanmayın ve bir cep telefonu için piyasada satılan bir USB AC adaptörünü veya pil şarj cihazını kullanmayın. Bu önleme uyulmaması fotoğraf makinesinde aşırı ısınmaya veya hasara neden olabilir.
- EH-73P cihazı AC 100–240 V, 50/60 Hz prizler ile uyumludur. Diğer ülkelerde kullanırken gerekirse (piyasada mevcut) fiş adaptörlerinden kullanın. Fiş adaptörleri ile ilgili daha fazla bilgi için seyahat acentenize danışın.
- Bu ürünün üzerindeki semboller aşağıdakileri temsil eder:  
~ AC, --- DC,  Sınıf II ekipman (Ürünün yapısı çift yalıtımlıdır.)

# Temizlik ve saklama

## Temizlik

Alkol, tiner veya dięer uęucu kimyasal maddeleri kullanmayın.

Objektif/ vizör	Objektifin cam kısımlarına parmaęınızla temas etmekten kaçıının. Toz ve tüyleri havalı fıręayla (hava akışı saęlamak için hava pompalanan ucuna plastik top takılı küçük bir alet) temizleyin. Havalı fıręa ile temizlenemeyen parmak izlerini ve dięer lekeleri yok etmek için objektifi yumuşak bir bezle, ortadan başlayarak dıřa doęru aęılan hareketlerle silin. Bu mümkün deęilse objektif temizleme sıvısıyla hafifçe nemlendirilmiş bir bezle temizleyin.
Ekran	Toz veya tüyleri havalı fıręa ile temizleyin. Parmak izlerini ve dięer lekeleri temizlemek için basınę uygulamamaya dikkat ederek ekranı yumuşak ve kuru bir bezle silin.
Gövde	Toz, kir veya kumu temizlemek için havalı bir fıręa kullanın ve ardından yumuşak, kuru bir bezle silin. Fotoęraf makinesini kumsalda ya da dięer kumlu veya tozlu ortamlarda kullandıktan sonra makine üzerindeki kumu, tozu veya tuzu, tatlı suyla hafifçe nemlendirilmiş kuru bir bezle silerek temizleyin ve iyice kurutun. <b>Fotoęraf makinesinin içindeki yabancı maddeler garanti kapsamı dıřındaki bazı hasarların oluřmasına neden olabilir.</b>

## Saklama

Fotoęraf makinesi uzun bir süre kullanılmıyacaksa pilleri çıkarın. Fotoęraf makinesini küflenmeye karřı korumak için en az ayda bir kere sakladığınız yerden çıkarın.

Fotoęraf makinesini aęın ve tekrar kaldırmadan önce deklanřöre birkaç kez basın. Fotoęraf makinesini ařaęıda belirtilen yerlerde saklamayın:

- Yeterli havalandırma olmayan veya nem oranının %60'ın üzerinde olduęu yerlerde
  - Sıcaklığın 50°C'nin üzerinde veya -10°C'nin altında olduęu yerlerde
  - Televizyon veya radyo gibi güçlü elektromanyetik dalgalar yayan cihazların yanında
- Pili saklamak için "Ürünün bakımı" (📖25) kısmında "Pil" (📖27) altındaki önlemlere uyun.

## Kullanılabilecek hafıza kartları

Fotoğraf makinesi SD, SDHC ve SDXC hafıza kartlarını destekler.

- Fotoğraf makinesi UHS-I'yi destekler.
- Film kaydında 6 (Video Hız Sınıfı V6) veya üzeri SD Hız Sınıfına sahip hafıza kartları önerilir. **[Film seçenekleri]** seçeneği **[2160/30p]** (4K UHD) veya **[2160/25p]** (4K UHD) olarak ayarlandığında, 3 (Video Hız Sınıfı V30) veya daha yüksek UHS Hız Sınıfındaki hafıza kartları tavsiye edilir. Daha düşük değerli Hız Sınıfındaki bir hafıza kartı kullanılırken film kaydı beklenmedik biçimde durabilir.
- Kart okuyucu kullanıyorsanız, hafıza kartınızla uyumlu olduğundan emin olun.
- Teknik özellikler, kullanım ve kullanımdaki sınırlamalar hakkında bilgi için üreticiyle temasa geçin.

## Ticari marka bilgileri

- Windows, Microsoft Corporation şirketinin Amerika Birleşik Devletleri'nde ve/veya başka ülkelerde ticari markası veya tescilli ticari markasıdır.
- *Bluetooth*® sözcüğü markası ve logoları, Bluetooth SIG, Inc.'in tescilli ticari markalarıdır ve bu markaların Nikon Corporation tarafından kullanımı lisans altındadır.
- Apple®, App Store®, Apple logoları, Mac, OS X, macOS, iPhone®, iPad®, iPod touch® ve iBooks, A.B.D. ve diğer ülkelerde Apple Inc. şirketinin ticari markaları veya tescilli ticari markalarıdır.
- Android, Google Play ve Google Play logosu, Google LLC kuruluşunun ticari markalarıdır. Android robot Google tarafından oluşturulan ve paylaşılan çalışmanın yeniden üretilmesi veya değiştirilmesiyle geliştirilmiştir ve Creative Commons 3.0 Atıf Lisansı'nda açıklanan şartlara uygun olarak kullanılmaktadır.
- iOS, Amerika Birleşik Devletleri'nde ve/veya diğer ülkelerde Cisco Systems, Inc. şirketinin ticari markası veya tescilli ticari markasıdır ve lisans altında kullanılmaktadır.
- Adobe, Adobe logosu, Acrobat ve Reader, Adobe Systems Incorporated şirketinin Amerika Birleşik Devletleri'nde ve/veya başka ülkelerde ticari markaları veya tescilli ticari markalarıdır.
- SDXC, SDHC ve SD Logoları SD-3C, LLC şirketinin ticari markalarıdır.



- HDMI, HDMI logosu ve High-Definition Multimedia Interface, HDMI Licensing, LLC şirketinin ticari markaları veya tescilli ticari markalarıdır.

**HDMI**



- Wi-Fi ve Wi-Fi logosu, Wi-Fi Alliance şirketinin ticari markaları veya tescilli ticari markalarıdır.
- Bu elkitabında bahsi geçen tüm diğer ticari adlar veya Nikon ürününüzle birlikte verilen diğer dokümanlar, ilgili hak sahiplerine ait ticari markalar veya tescilli ticari markalardır.

Use of the Made for Apple badge means that an accessory has been designed to connect specifically to the Apple products identified in the badge, and has been certified by the developer to meet Apple performance standards. Apple is not responsible for the operation of this device or its compliance with safety and regulatory standards. Please note that the use of this accessory with an Apple product may affect wireless performance.

## **AVC Patent Portfolio License**

Bu ürün ticari olmayan ve kişisel tüketici kullanımı için (i) AVC standardıyla ("AVC video") uyumlu olarak video şifrelemek ve/veya (ii) ticari olmayan veya kişisel bir eylemde yer alan tüketici tarafından şifrelenmiş ve/veya AVC video sağlama lisansı bulunan bir video sağlayıcıdan alınmış AVC videoyu deşifre etmek için AVC Patent Portfolio License altında lisanslanmıştır. Başka hiçbir kullanım için lisans verilmez veya uygulanmaz. Daha fazla bilgi MPEG LA, L.L.C.'den edinilebilir.

Bkz. <https://www.mpegla.com>.

## **FreeType Lisansı (FreeType2)**

Bu yazılımın parçalarının telif hakkı vardır © 2012 FreeType Projesi (<https://www.freetype.org>). Tüm hakları saklıdır.

## **MIT Lisansı (HarfBuzz)**

Bu yazılımın parçalarının telif hakkı vardır © 2020 HarfBuzz Projesi (<https://www.freedesktop.org/wiki/Software/HarfBuzz>). Tüm hakları saklıdır.

## Garanti Koşulları - Nikon Avrupa Hizmet Garantisi

Değerli Nikon Müşterisi,

Bu Nikon ürününü satın aldığınız için teşekkür ederiz. Nikon ürününüz için garanti hizmetine ihtiyaç duyarsanız lütfen ürünü satın aldığınız bayiye veya Nikon Europe B.V. (örn. Avrupa/Rusya/diğerleri) satış alanı içindeki yetkili hizmet ağı üyelerimizden birine başvurun. Ayrıntılar için bkz:

<https://www.europe-nikon.com/support>

Herhangi bir sorunla karşılaşmamak için, bayinize veya yetkili hizmet ağımıza başvurmadan önce kullanım kılavuzlarını dikkatlice okumanızı tavsiye ederiz. Nikon ürününüz herhangi bir üretim hatasına karşı, ürünün satın alındığı tarihten itibaren bir tam yıl garantilidir. Garanti süresi içinde ürünün hatalı malzeme veya işçilik sebebiyle hatalı olduğu ortaya çıkarsa, Nikon Europe B.V. satış sınırları içindeki yetkili hizmet ağımız, işçilik veya parçalar için herhangi bir ücret talep etmeden, aşağıda belirtilen şartlar ve koşullara uygun olarak ürünü onaracaktır. Nikon ürünü değiştirme veya onarma hakkını (tamamen kendi takdirinde) saklı tutar.

- 1.** Bu garanti yalnızca bilgilerin yazıldığı garanti kartının, orijinal faturanın veya satın alma tarihini, ürün tipini ve bayinin ismini gösteren satın alma belgesinin ve ürünün ibrazı üzerine geçerlidir. Yukarıda belirtilen belgelerin ibraz edilmemesi veya verilen bilginin eksik ya da anlaşılabilir olmaması halinde, Nikon, ücretsiz garanti hizmeti sunmayı reddetme hakkını saklı tutar.
- 2.** Bu garanti şunları kapsamaz:
  - normal eskime veya aşınma sonucu gerekli olan parçaların bakımı, tamiri veya değiştirilmesi.
  - ürünün kullanım kılavuzlarında tanımlanan normal amacı dışında geliştirmek üzere değiştirilmesi ve bunun için Nikon'un önceden yazılı onayının alınmaması.
  - nakliye masrafları ve ürünlerin garantisi ile doğrudan veya dolaylı olarak ilişkili tüm nakliye riskleri.

- ürünün tasarlandığı ve/veya üretildiği ülke dışındaki ülkelerde yürürlükte olan yerel veya ulusal teknik standartlara uymak amacıyla, Nikon'un önceden yazılı izni alınmaksızın üründe gerçekleştirilecek değişim ve ayar işlemlerinden doğan hasarlar.

**3. Garanti şu durumlarda geçerli değildir:**

- ürünü normal amacı dışında veya doğru kullanım ve bakıma ilişkin kullanıcı talimatlarına aykırı biçimde kullanmak ve kullanıldığı ülkede geçerli olan emniyet standartlarına uymayan şekilde kurmak veya kullanmak dahil ancak bunlarla sınırlı olmamak kaydıyla, ürünün yanlış kullanımından doğan hasarlar.
- yıldırım, su, yangın, yanlış kullanım veya ihmal dahil ancak bunlarla sınırlı olmamak kaydıyla, kazalar sonucu ortaya çıkan hasarlar.
- ürünün üzerindeki model veya seri numarasının tahrif edilmesi, okunmaz hale gelmesi veya çıkarılması.
- yetkili olmayan hizmet kurumları veya kişiler tarafından gerçekleştirilen tamir veya ayar işlemlerinden doğan hasarlar.
- ürünün dahil olduğu veya kullanıldığı sistemlerde meydana gelen hatalar.

**4. Bu hizmet garantisi, tüketicinin yürürlükte olan kanunlar kapsamındaki yasal haklarını ve tüketici ile bayi arasındaki alım satım sözleşmesinden doğan haklarını etkilemez.**

**Dikkat:** Tüm yetkili Nikon Hizmet Noktaları çevrimiçi olarak şu linkten öğrenilebilir: (<https://www.europe-nikon.com/service/>).

karacasulu

Bu kitapçığın, tamamının veya bir parçasının (önemli makale veya incelemelerdeki kısa alıntılar dışında) kullanılması NIKON CORPORATION tarafından verilecek yazılı onaya bağlıdır.

## SERVİS İSTASYONLARI

KARFO KARACASULU DIS TICARET A.S.  
Ebusuud Cad.No.41  
SİRKECİ / İSTANBUL  
Tel : 0212 455 67 00  
info@karacasulu.com

KARFO KARACASULU DIS TICARET A.S.  
Ankara Subesi  
Aşağı Öveçler Mah. 1314. Cad.no:17/3  
Ankara  
Tel : 0312 472 21 27

SMAC BİLİSİM TEK.HIZM.ve TIC.LTD.STİ  
İncirlişınar Mah.Muammer Aksoy Bulv.  
Atlas İş Merkezi altı  
No:16/C Sehitkamil/Gaziantep  
Tel : 0212 455 67 00

AHMET OZKAN OZKAN ELEKTRONİK  
Hurriyet Mah. Dr. Yasar Eryılmaz Cad. No.24  
AĞRI  
Tel : 0212 455 67 00

KAROFİS TEKNOLOJİK ÜRÜNLER PAZARLAMA  
VE TEKNİK HİZMETLER TİC. LTD. ŞTİ.  
K.Maras Cad.Ticaret Mektep Sokak  
Ustaomeroglu Is Merkezi No.9 Kat 5/3  
TRABZON  
Tel : 0212 455 67 00

MAXİ GÜVENLİK SİSTEMLERİ İNŞAAT  
TURİZM  
SANAYİ VE TİCARET LİMİTED ŞİRKETİ  
İstiklal Mah.1106 Sok.No.1/1 Merkez  
İSPARTA  
Tel : 0212 455 67 00

TECHNONLİNE-MESUT CEYLAN  
Karaman Mah.Leylak Cad.No.19/B/B  
KARAMAN MAHALLESİ LEYLAĞ CAD. NO: 19 B/B  
Merkez  
AFYONKARAHİSAR  
Tel : 0212 455 67 00

Kullanım ömrü beş yıldır.



Bu ürünün standart numarası bulunmamaktadır.

AEEE Yönetmeliğine Uygundur

ÜRETİCİ FIRMA  
NIKON CORPORATION  
Shinagawa Intercity Tower C, 2-15-3, Konan,  
Minato-ku, Tokyo 108-6290 Japan  
TEL: +81 03 6433 3600

İTHALATÇI FIRMA  
KARFO KARACASULU DIS TIC. A.S.  
Yalı Köşkü Cad. No:22/2 Sirkeci  
İstanbul Türkiye  
Tel: 0 212 4556700

## NIKON CORPORATION

© 2020 Nikon Corporation



CT2I03(1W)  
6MQ0531W-03