

# COOLPIX P950

## Snelhandleiding

Inleiding	ii
Onderdelen van de camera	1
Aan de slag	2
Basisbewerkingen bij opnemen en afspelen	8
Andere functies	16
Als zich een probleem voordoet	22
Technische opmerkingen	23

- Lees deze handleiding grondig door voordat u de camera gebruikt.
- Om correct gebruik van de camera te verzekeren, vergeet niet "Voor uw veiligheid" te lezen (pagina vii).
- Lees in elk geval "Richt het objectief niet naar de zon" (pagina 26) in "Verzorgen van het product".
- Bewaar deze handleiding na het lezen op een gemakkelijk toegankelijke plaats voor later gebruik.

# Inleiding

## Typen handleidingen

### Snelhandleiding (deze handleiding)

Bevat een uitleg van de voorbereiding van opnamen en basisbewerkingen.



### Online handleiding (HTML) (Engelstalig)

Voor een gedetailleerde uitleg raadpleegt u de Engelstalige Online handleiding. U kunt deze bekijken op een computer of smartapparaat.

De volgende beschrijvingen zijn opgenomen in de handleiding.

- Gedetailleerde uitleg van opnamefuncties, weergavefuncties en menu-items
- Verbinden met een tv of computer
- Compatibele accessoires
- Oplossingen voor problemen of weergegeven foutmeldingen

<https://onlinemanual.nikonimglib.com/p950/en/>



nikon online manual P950



### Naslaggids (PDF) (Engelstalig)

U kunt de inhoud van de Online handleiding in PDF-indeling downloaden vanuit ons downloadcentrum. Raadpleeg de Engelstalige Naslaggids.

De Naslaggids kan worden bekeken met Adobe Acrobat Reader (kan worden gedownload van de website van Adobe).

### SnapBridge Online Help

Hierin worden details van het gebruik van de SnapBridge-app besproken.

<https://nikonimglib.com/snbr/onlinehelp/nl/index.html>

snapbridge help



## Beelden bekijken op een computer of smartapparaat

Gebruik de onderstaande software of app.

### Software voor computers

U kunt software downloaden vanuit ons downloadcentrum.

- NX Studio: Met deze software kunt u beelden en films naar uw computer overzetten, zodat u deze kunt bekijken en bewerken.

### App voor smartapparaten

- SnapBridge: Als u een draadloze verbinding tot stand brengt, kunt u via deze app beelden en films uploaden naar uw smartapparaat (📖20).

## Bezoek ons downloadcentrum

Bezoek onze website om handleidingen te downloaden voor beeldverwerkingsproducten, computersoftware of firmware van Nikon.

<https://downloadcenter.nikonimglib.com>

nikon downloadcentrum P950



## Nikon-gebruikersondersteuning

Bezoek de volgende website om uw camera te registreren en op de hoogte te blijven van de nieuwste productinformatie. U vindt hier antwoorden op veelgestelde vragen (FAQ's) en u kunt contact met ons opnemen voor technische hulp.

<https://www.europe-nikon.com/support>

## De inhoud van het pakket controleren

Wanneer er bepaalde onderdelen ontbreken, neemt u contact op met de winkel waar u de camera hebt aangeschaft.



- Digitale camera  
COOLPIX P950



- Riem



- Objectiefdop LC-67



- Oplaadbare Li-ionbatterij  
EN-EL20a



- Lichtnetlaadadapter  
EH-73P\*

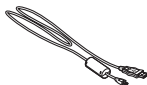

- USB-kabel UC-E21



- Zonnekap HN-CP20

- Snelhandleiding  
(deze handleiding)

- Garantie (afgedrukt op de  
achterkant van deze  
handleiding)

\* Een stekkeradapter is aangebracht afhankelijk van het land of de regio van aanschaf. De vorm van de stekkeradapter varieert afhankelijk van het land of de regio van aanschaf (14).

**OPMERKING:** Er wordt geen geheugenkaart meegeleverd met de camera. Met "geheugenkaarten" worden in deze handleiding SD-, SDHC- en SDXC-geheugenkaarten bedoeld.

# Informatie en voorzorgsmaatregelen

## Permanente kennisoverdracht

Als onderdeel van het streven van Nikon naar permanente kennisoverdracht via continue productondersteuning en -informatie is er altijd nieuwe, bijgewerkte informatie online beschikbaar op de volgende websites:

- Voor gebruikers in de VS: <https://www.nikonusa.com/>
- Voor gebruikers in Europa: <https://www.europe-nikon.com/support/>
- Voor gebruikers in Azië, Oceanië, het Midden-Oosten en Afrika: <http://www.nikon-asia.com/>

Bezoek deze websites voor de nieuwste productinformatie, tips, antwoorden op veelgestelde vragen (FAQ's) en algemeen advies over digitale beeldverwerking en fotografie. Neem voor meer informatie contact op met de dichtstbijzijnde Nikon-vertegenwoordiging. Bezoek de onderstaande website voor de contactgegevens.

<https://imaging.nikon.com/>

## Voordat u belangrijke foto's gaat maken

Voordat u foto's gaat maken van belangrijke gelegenheden (zoals een huwelijk of reis), kunt u het beste enkele proefopnamen maken om te controleren of de camera goed werkt. Nikon is niet aansprakelijk voor schade of gederfde inkomsten als gevolg van een defect aan de camera.

## Gebruik uitsluitend elektronische accessoires van het merk Nikon

Nikon COOLPIX-camera's zijn ontwikkeld volgens de hoogste technologische normen en bevatten complexe elektronische circuits. Alleen elektronische accessoires van het merk Nikon (inclusief batterijladers, batterijen, lichtnetadapters en USB-kabels), die door Nikon speciaal zijn ontwikkeld om binnen de operationele eisen en veiligheidseisen van deze elektronische circuits te werken, zijn met het oog daarop getest en goedgekeurd voor deze Nikon digitale camera.

HET GEBRUIK VAN ELEKTRONISCHE ACCESSOIRES DIE NIET DOOR NIKON ZIJN VERVAARDIGD, KAN DE CAMERA BESCHADIGEN EN DE NIKON-GARANTIE DOEN VERVALLEN.

Op de oplaadbare Li-ionbatterij is een holografisch zegel aangebracht dat aangeeft dat een accessoire een origineel Nikon-product is.



Het gebruik van oplaadbare Li-ionbatterijen van derden zonder het Nikon holografische zegel kan de werking van de camera negatief beïnvloeden of resulteren in oververhitting, ontbranding, breuk of lekkage van de batterijen.

Neem voor meer informatie over originele Nikon-accessoires contact op met een door Nikon goedgekeurde leverancier.

## Over de handleidingen

- Geen enkel onderdeel van de bij dit product geleverde handleidingen mag worden gereproduceerd, overgedragen, getranscribeerd, worden opgeslagen in een archiefsysteem of in enige vorm worden vertaald naar enige taal, met enig middel, zonder voorafgaande schriftelijke toestemming van Nikon.
- De afbeeldingen en scherm inhoud in deze handleiding kunnen verschillen van het eigenlijke product.
- Nikon behoudt zich het recht voor zonder voorafgaande aankondiging de specificaties van de hardware en software die in deze handleidingen worden beschreven op elk gewenst moment te wijzigen.
- Nikon is niet aansprakelijk voor enige schade die voortvloeit uit het gebruik van dit product.
- Nikon heeft alles in het werk gesteld om te zorgen dat de informatie in deze handleidingen juist en volledig is en zou het op prijs stellen als u de Nikon-importeur op de hoogte brengt van eventuele onjuistheden of omissies (zie de overige documentatie voor de adresgegevens).

## Voldoen aan auteursrechtelijke bepalingen

Onder auteursrecht mogen foto's of opnamen van auteursrechtelijk beschermde werken, gemaakt met de camera, niet worden gebruikt zonder toestemming van de houder van het auteursrecht. Uitzonderingen zijn van toepassing op persoonlijk gebruik, maar houd er rekening dat zelfs persoonlijk gebruik mogelijk beperkt is in het geval van foto's of opnamen van exposities of live optredens.

## Wegwerpen van opslagmedia

Houd er rekening mee dat bij het wissen van foto's of het formatteren van opslagmedia, zoals geheugenkaarten, de oorspronkelijke beeldgegevens niet volledig worden verwijderd. Met behulp van in de handel verkrijgbare software is het soms mogelijk verwijderde bestanden op weggeworpen opslagmedia alsnog te herstellen, wat misbruik van persoonlijke beeldgegevens tot gevolg kan hebben. De gebruiker is zelf verantwoordelijk voor de privacybescherming met betrekking tot dergelijke gegevens.

Reset alle instellingen van de camera in het setup-menu (📖18) → **[Standaardwaarden]** voordat u een opslagmedium wegwerpt of aan een ander geeft. Na de reset wist u alle gegevens in het apparaat met in de handel verkrijgbare verwijdersoftware of formateert u het apparaat in het setup-menu (📖18) → **[Geheugenkaart form.]**. Vervolgens vult u het apparaat geheel met beelden die geen persoonlijke informatie bevatten (bijvoorbeeld beelden van de lucht).

Wees voorzichtig bij het fysiek vernietigen van geheugenkaarten en voorkom letsel en beschadiging van eigendommen.

## Voor uw veiligheid

Om schade aan eigendommen of letsel aan uzelf of anderen te voorkomen, lees "Voor uw veiligheid" in zijn geheel door alvorens dit product te gebruiken.

Bewaar deze veiligheidsinstructies daar waar iedere gebruiker van dit product ze kan lezen.



### GEVAAR

Het niet in acht nemen van deze voorzorgsmaatregelen, gemarkeerd met dit pictogram, zorgt voor groot gevaar voor de dood of ernstig letsel.



### WAARSCHUWING

Het niet in acht nemen van deze voorzorgsmaatregelen, gemarkeerd met dit pictogram, kan de dood of ernstig letsel tot gevolg hebben.



### LET OP

Het niet in acht nemen van deze voorzorgsmaatregelen, gemarkeerd met dit pictogram, kan letsel of schade aan eigendommen tot gevolg hebben.



## WAARSCHUWING

- **Niet gebruiken tijdens het lopen of het bedienen van een voertuig.** Het niet in acht nemen van deze voorzorgsmaatregel kan ongelukken of ander letsel veroorzaken.
- **Dit product niet uit elkaar halen of aanpassen. Raak geen interne delen aan die worden blootgesteld als gevolg van een val of ander ongeluk.** Het niet in acht nemen van deze voorzorgsmaatregelen kan een elektrische schok of ander letsel tot gevolg hebben.
- **Mocht u afwijkingen aan het product ontdekken zoals het produceren van rook, hitte of ongebruikelijke geuren, ontkoppel dan onmiddellijk de accu of voedingsbron.** Voortgaand gebruik kan brand, brandwonden of ander letsel veroorzaken.
- **Houd droog. Niet met natte handen vastpakken. Pak de stekker niet met natte handen vast.** Het niet in acht nemen van deze voorzorgsmaatregelen kan brand of een elektrische schok tot gevolg hebben.
- **Laat uw huid niet langdurig in contact komen met dit product terwijl deze in en uit het stopcontact wordt gehaald.** Het niet in acht nemen van deze voorzorgsmaatregel kan lichte brandwonden tot gevolg hebben.
- **Gebruik dit product niet in de aanwezigheid van ontvlambaar stof of gas zoals propaan, benzine of spuitbussen.** Het niet in acht nemen van deze voorzorgsmaatregel kan een explosie of brand tot gevolg hebben.
- **Richt de flitser niet op de bestuurder van een motorvoertuig.** Het niet in acht nemen van deze voorzorgsmaatregel kan ongelukken tot gevolg hebben.

- **Houd dit product uit de buurt van kinderen.** Het niet in acht nemen van deze voorzorgsmaatregel kan letsel of een defect aan het product tot gevolg hebben. Merk bovendien op dat kleine onderdelen verstikkingsgevaar opleveren. Mocht een kind onderdelen van dit product inslikken, zoek dan onmiddellijk medische hulp.

- **Wikkel, draai en raak niet verstrikt in de riemen om uw nek.** Het niet in acht nemen van deze voorzorgsmaatregel kan ongelukken tot gevolg hebben.

- **Gebruik geen accu's, laders, lichtnetadapters of USB-kabels die niet specifiek zijn bedoeld voor gebruik met dit product. Bij het gebruik van accu's, laders, lichtnetadapters en USB-kabels die bedoeld zijn voor gebruik met dit product, ga geen:**

- **Snoeren of kabels beschadigen, aanpassen, met overmatige kracht trekken aan of buigen van kabels of ze onder zware voorwerpen plaatsen of ze blootstellen aan hitte of vlammen.**
- **Reisadapters of adapters gebruiken die speciaal ontworpen zijn om van de ene spanning naar een andere spanning over te schakelen, of met DC-naar-AC-omvormers.**

Het niet in acht nemen van deze voorzorgsmaatregelen kan brand of een elektrische schok tot gevolg hebben.

- **Pak de stekker niet vast tijdens het opladen van het product of gebruik van de lichtnetadapter tijdens onweersbuien.** Het niet in acht nemen van deze voorzorgsmaatregel kan een elektrische schok tot gevolg hebben.

- **Pak niet met blote handen vast op plaatsen die worden blootgesteld aan extreem hoge en lage temperaturen.** Het niet in acht nemen van deze voorzorgsmaatregel kan brandwonden of bevroeringsverschijnselen tot gevolg hebben.



## LET OP

- **Laat het objectief niet naar de zon of andere sterke lichtbronnen gericht.** Licht dat wordt geconvergeerd door het objectief kan brand of schade aan de interne onderdelen van het product veroorzaken. Houd de zon goed buiten beeld bij het fotograferen van onderwerpen met tegenlicht. Zonlicht geconvergeerd in de camera wanneer de zon zich dicht bij het beeld bevindt, kan brand veroorzaken.
- **Schakel dit product uit wanneer het gebruik ervan verboden is. Schakel draadloze functies uit wanneer het gebruik van draadloze apparatuur verboden is.** De radiofrequentie-emissies geproduceerd door dit product kunnen interfereren met apparatuur aan boord van vliegtuigen of in ziekenhuizen of andere medische faciliteiten.
- **Verwijder de accu en ontkoppel de lichtnetadapter als voor langere tijd geen gebruik wordt gemaakt van dit product.** Het niet in acht nemen van deze voorzorgsmaatregel kan brand of een defect aan het product tot gevolg hebben.



- **Raak geen bewegende delen van het objectief of andere bewegende delen aan.** Het niet in acht nemen van deze voorzorgsmaatregel kan letsel tot gevolg hebben.
- **Laat de flitser niet flitsen terwijl deze in contact is met of zich nabij de huid of voorwerpen bevindt.** Het niet in acht nemen van deze voorzorgsmaatregel kan brandwonden of brand tot gevolg hebben.
- **Open de ingebouwde flitser niet bij gebruik van een flitser die op de accessoireschoen van de camera is bevestigd.** Het niet in acht nemen van deze voorzorgsmaatregel kan brand of een defect aan het product tot gevolg hebben.
- **Laat het product niet achter op een plaats waar het voor langere tijd wordt blootgesteld aan extreem hoge temperaturen, zoals in een afgesloten auto of in direct zonlicht.** Het niet in acht nemen van deze voorzorgsmaatregel kan brand of een defect aan het product tot gevolg hebben.
- **De camera niet vervoeren wanneer een statief of dergelijk accessoire is bevestigd.** Het niet in acht nemen van deze voorzorgsmaatregel kan letsel of een defect aan het product tot gevolg hebben.



## GEVAAR voor batterijen

- **Voorkom onjuist gebruik van accu's.** Het niet in acht nemen van de volgende voorzorgsmaatregelen kan ervoor zorgen dat de accu's lekken, oververhit raken, scheuren of vlam vatten:
  - Gebruik uitsluitend oplaadbare accu's die zijn goedgekeurd voor gebruik in dit product.
  - Stel accu's niet bloot aan vlammen of extreme hitte.
  - Haal niet uit elkaar.
  - Sluit de aansluitingen niet kort door ze in aanraking te laten komen met kettingen, haarspelden of andere metalen voorwerpen.
  - Stel accu's of de producten waarin ze worden geplaatst, niet bloot aan krachtige fysieke schokken.
  - Ga niet op accu's staan, doorboor ze niet met spijkers en sla er niet op met hamers.
- **Laad alleen op zoals is aangegeven.** Het niet in acht nemen van deze voorzorgsmaatregel kan ervoor zorgen dat de accu's lekken, oververhit raken, scheuren of vlam vatten.
- **Als accuvloeistof in aanraking komt met de ogen, spoel dan met veel schoon water en zoek onmiddellijk medische hulp.** Het uitstellen van deze handeling kan oogletsel tot gevolg hebben.



## WAARSCHUWING voor batterijen



- **Houd accu's buiten bereik van kinderen.** Mocht een kind een accu inslikken, zoek dan onmiddellijk medische hulp.
- **Houd accu's buiten het bereik van huisdieren en andere dieren.** De accu's kunnen lekken, oververhitten, scheuren of vlam vatten als erin wordt gebeten, op gekauwd of als ze op andere wijze door dieren worden beschadigd.
- **Dompel accu's niet onder in water en stel ze niet bloot aan regen.** Het niet in acht nemen van deze voorzorgsmaatregel kan brand of een defect aan het product tot gevolg hebben. Droog het product onmiddellijk met een handdoek of gelijkwaardig voorwerp, mocht deze nat worden.
- **Stop het gebruik onmiddellijk indien u veranderingen aan de accu's opmerkt, zoals verkleuring en vervorming. Stop met het opladen van EN-EL20a oplaadbare accu's als ze niet binnen de opgegeven tijdsduur worden opgeladen.** Het niet in acht nemen van deze voorzorgsmaatregel kan ervoor zorgen dat de batterijen/accu's lekken, oververhit raken, scheuren of vlam vatten.
- **Als de accu's niet langer nodig zijn, dient u de aansluitingen met plakband te isoleren.** Oververhitting, scheuren of brand kan het gevolg zijn indien metalen voorwerpen in aanraking komen met de aansluiting.
- **Als accuvloeistof in aanraking komt met iemand zijn huid of kleding, spoel het getroffen gebied dan onmiddellijk met veel schoon water.** Het niet in acht nemen van deze voorzorgsmaatregel kan huidirritatie tot gevolg hebben.



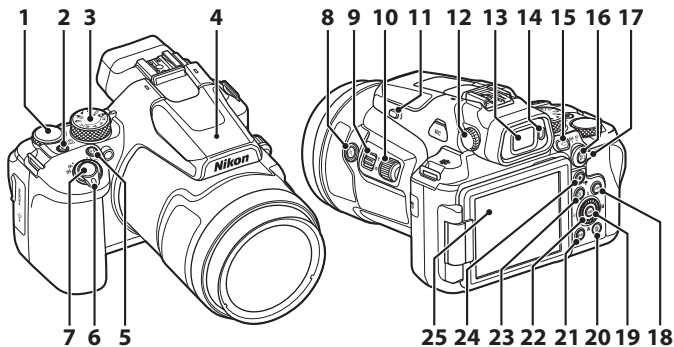

# Onderdelen van de camera

## De camerabody



- 1 Instelschijf
- 2 Hoofdschakelaar/camera-aan-lampje (laadlampje)
- 3 Standknop
- 4 Ingebouwde flitser
- 5 **Fn** (functie)-knop
- 6 Zoomknop
- 7 Ontspanknop
- 8  (terugkeerzoom)-knop
- 9 Zijzoomknop
- 10 Zijknop
- 11  pop-upknop voor flitser
- 12 Dioptrieregelaar
- 13 Elektronische zoeker

- 14 Oogsensor
- 15  (monitor)-knop
- 16  (AE-L/AF-L)-knop
- 17 Selectieknop voor scherpstelstand
- 18 **DISP** (weergave)-knop
- 19  (selectie toepassen)-knop
- 20  (wissen)-knop
- 21 **MENU** (menu)-knop
- 22 Draaibare multi-selector (multi-selector)\*
- 23  (weergave)-knop
- 24  filmopname)-knop
- 25 Monitor

\* Het omhoog, omlaag, naar links of naar rechts drukken van de multi-selector wordt aangegeven als , ,  of .

Voor informatie over andere onderdelen dan hierboven genoemd en voor weergavedetails op het scherm, raadpleegt u de "Online handleiding" of "Naslaggids" voor dit product.

# Aan de slag

## De riem bevestigen

Maak de riem aan de linker- en rechterkant van de camera vast.

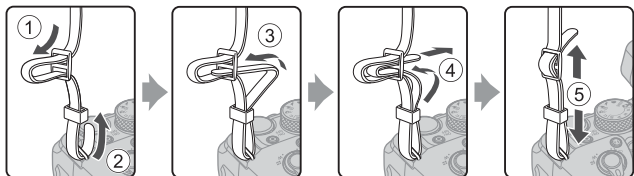

## De objectiefdop en zonnekap aanbrengen of verwijderen

- Wanneer u geen foto's maakt, breng dan de objectiefdop aan om het objectief te beschermen.
- Als de zonnekap is aangebracht, wordt licht tegengehouden dat de beeldkwaliteit negatief beïnvloedt en wordt tevens de camera beschermd. Verwijder de zonnekap wanneer u met een flitser opneemt of wanneer de AF-hulpverlichting vereist is voor de opname.
- Zet de camera uit voordat u de zonnekap aanbrengt of verwijdert. Schroef de zonnekap bij het aanbrengen vast genoeg dat deze niet losraakt zonder buitensporige kracht te gebruiken.

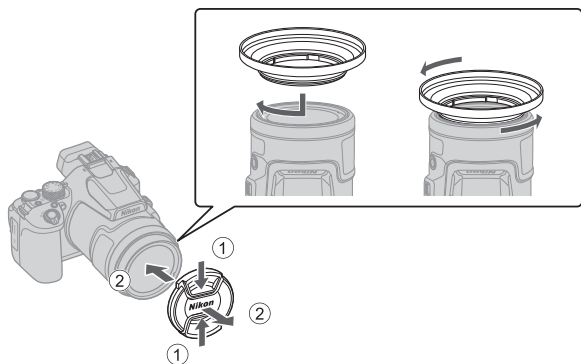

## De batterij en geheugenkaart plaatsen

### Batterijvergrendeling

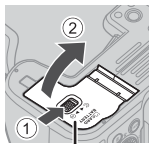

Deksel batterijvak/  
geheugenkaartsleuf

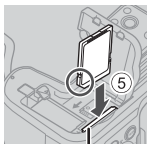
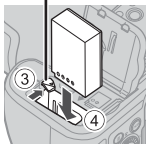

Geheugenkaartsleuf

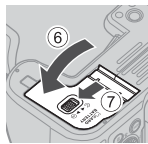

- Houd de pluspool en minpool van de batterij in de juiste richting, duw de oranje batterijvergrendeling (3) opzij en plaats de batterij helemaal in het batterijvak (4).
- Duw de geheugenkaart in de sleuf tot deze op zijn plaats klikt (5).
- Zorg ervoor dat u de batterij of geheugenkaart niet ondersteboven of achterstevoren plaatst, want dit zou tot een functiestoring van de camera kunnen leiden.
- Als de beveiligingsschakelaar van de geheugenkaart is vergrendeld, kunt u geen opnamen maken, beelden verwijderen of de geheugenkaart formatteren.
- Zie "Te gebruiken geheugenkaarten" (18) voor informatie over compatibele geheugenkaarten.

### ✓ Een geheugenkaart formatteren

Als u een geheugenkaart die in een ander apparaat is gebruikt voor het eerst in deze camera plaatst, moet u deze kaart voor gebruik in combinatie met deze camera formatteren.

- **Let op: tijdens het formatteren van een geheugenkaart worden alle beelden en andere gegevens op de geheugenkaart permanent verwijderd.** Maak kopieën van foto's die u wilt bewaren voordat u de geheugenkaart gaat formatteren.
- Plaats de geheugenkaart in de camera, druk op de **MENU**-knop en selecteer het setup-menu (18) → [**Geheugenkaart form.**].

## De batterij of geheugenkaart verwijderen

Zet de camera uit en controleer of het camera-aan-lampje en het scherm uit zijn. Open vervolgens het deksel van het batterijvak/de geheugenkaartsleuf.

- Duw de batterijvergrendeling opzij om de batterij te verwijderen.
- Druk de geheugenkaart voorzichtig in de camera om de geheugenkaart gedeeltelijk te verwijderen.
- De camera, batterij en geheugenkaart kunnen heet zijn direct na gebruik van de camera. Wees voorzichtig met het aanraken hiervan.

## De batterij opladen

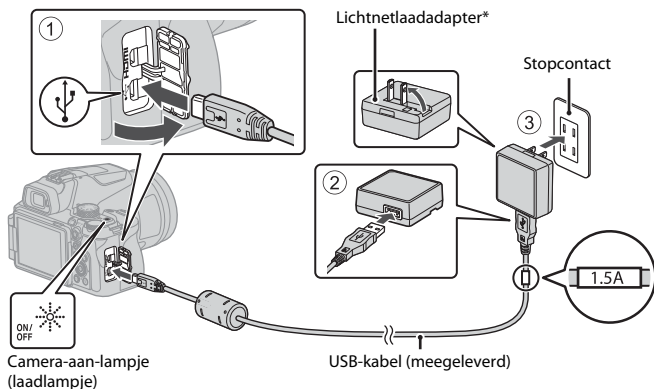

- \* Een stekkeradapter is aangebracht afhankelijk van het land of de regio van aanschaf. De vorm van de stekkeradapter varieert afhankelijk van het land of de regio van aanschaf.
- Het opladen begint als de camera is aangesloten op een stopcontact terwijl de batterij is geplaatst, zoals in de illustratie wordt weergegeven. Het camera-aan-lampje (laadlampje) knippert terwijl de batterij wordt opgeladen.
  - Als het opladen is voltooid, gaat het camera-aan-lampje (laadlampje) uit. Trek de lichtnetlaadadapter uit het stopcontact en koppel vervolgens de USB-kabel los. De oplaadtijd bedraagt ongeveer 3 uur voor een batterij die helemaal leeg is.
  - De batterij kan niet worden opgeladen wanneer het camera-aan-lampje (laadlampje) snel knippert, mogelijk vanwege een van de onderstaande redenen.
    - De omgevingstemperatuur is niet geschikt voor opladen.
    - De USB-kabel of lichtnetlaadadapter is niet correct aangesloten.
    - De batterij is beschadigd.

## ✓ **Opmerkingen over de USB-kabel**

- Gebruik geen andere USB-kabel dan de UC-E21. Als u een andere USB-kabel dan de UC-E21 gebruikt, kan dit tot oververhitting, brand of elektrische schokken leiden.
- Controleer de vorm en richting van de stekkers en plaats of verwijder de stekkers niet onder een hoek.

## ✓ **Opmerkingen over het opladen van de batterij**

- Gebruik in geen geval een lichtnetadapter van een ander merk of model dan de lichtnetlaadadapter EH-73P, en gebruik geen in de handel verkrijgbare USB-lichtnetadapter of batterijlader voor een mobiele telefoon. Als u deze waarschuwing niet in acht neemt, kan dat leiden tot oververhitting van of schade aan de camera.
- Als de camera wordt ingeschakeld terwijl de batterij wordt opgeladen, wordt het opladen gestopt.

## De monitor openen

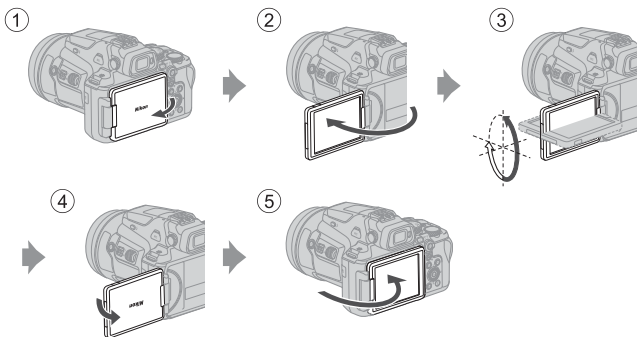

- U kunt de richting en hoek van de monitor aanpassen. Voor normale opnamen klapt u de monitor tegen de achterkant van de camera, met het scherm naar buiten gericht (5).
- Wanneer u de camera niet gebruikt of alleen draagt, klapt u de monitor met het scherm naar binnen gericht tegen de camerabody (1).

## ✓ **Opmerkingen over de monitor**

- Het regelbare bereik van de monitor kan beperkt zijn wanneer een kabel of accessoires aangesloten zijn op de camera.
- Oefen geen overmatige kracht uit bij het verstellen van de monitor en beweeg deze langzaam binnen het verstelbare bereik van de monitor, zodat de verbinding niet beschadigd raakt.

## Camera instellen

Als de camera voor het eerst wordt ingeschakeld, worden schermen weergegeven voor het instellen van de weergavetaal en cameraklok.

Gebruik de multi-selector en de **OK** (selectie toepassen)-knop om instellingen te selecteren en aan te passen.

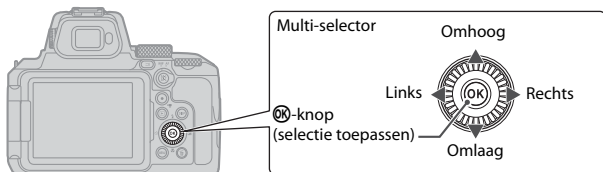

- 1 Druk op de hoofdschakelaar om de camera in te schakelen.

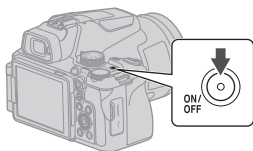

- 2 Druk op **▲▼** op de multi-selector om een taal te markeren en druk op de **OK**-knop om deze te selecteren.

- De weergegeven talen variëren afhankelijk van het land of de regio.

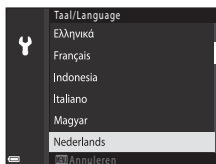

- 3 Selecteer **[Ja]** en druk op de **OK**-knop.

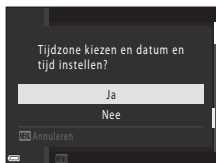



## 4 Markeer uw eigen tijdzone en druk op de **OK**-knop.

- U kunt de zomertijd inschakelen door op ▲ te drukken. ☀️ wordt dan weergegeven boven de kaart. Druk op ▼ om zomertijd uit te schakelen.

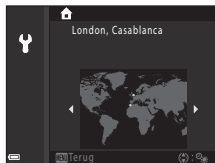

## 5 Druk op ▲▼ om een datumnotatie te selecteren en druk op de **OK**-knop.

## 6 Stel de datum en tijd in.

- Druk op ◀▶ om items te markeren en druk op ▲▼ om deze te wijzigen.
- Selecteer het minutenveld en druk op de **OK**-knop om de instelling te bevestigen.



## 7 Druk, als u hierom wordt gevraagd, op ▲▼ om [Ja] te markeren en druk op de **OK**-knop.

- Setup is voltooid en de camera schakelt over naar het opnamescherm.

### De taal instellen

De taal kan op elk gewenst moment worden ingesteld in het **Y** setup-menu (📖18) → **[Taal/ Language]**.

### De instelling voor tijdzone en datum wijzigen

Stel in het **Y** setup-menu (📖18) → **[Tijdzone en datum]** in.

In **[Tijdzone en datum]** → **[Tijdzone]** is de tijd één uur vroeger als de zomertijd is ingeschakeld en gaat deze één uur terug als de zomertijd is uitgeschakeld.

# Basisbewerkingen bij opnemen en afspelen



## Foto's maken

De stand  (auto) wordt hier als voorbeeld gebruikt. Met de stand  (auto) kunt u algemene opnamefuncties uitvoeren in een reeks van verschillende opnameomstandigheden.

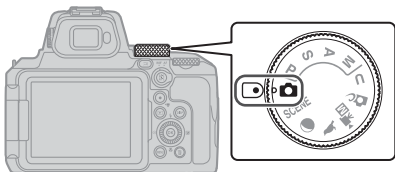
- 1 Draai de standknop naar .



- 2 Controleer het batterijniveau en het aantal resterende opnamen op het opnamescherm.

- Batterijniveau  
: het batterijniveau is hoog.  
: Het batterijniveau is laag.
- Druk op de **DISP** (weergave)-knop om de informatie die wordt weergegeven op het scherm om te schakelen.

Aantal resterende opnamen

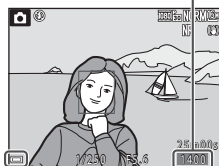

Batterijniveau

- 3 Houd de camera goed stil.

- Houd vingers en andere voorwerpen uit de buurt van het objectief, de flitser, de AF-hulpverlichting, de oogsensor, de microfoon en de luidspreker.

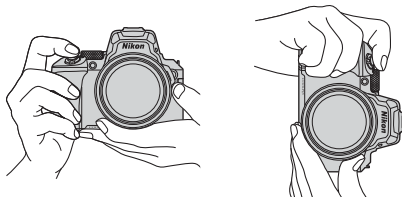

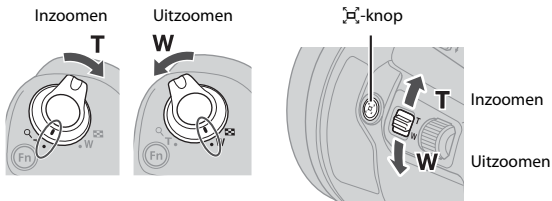

## 4 Kadreer het beeld.

- Beweeg de zoomknop of de zijzoomknop om de positie van het zoomobjectief te veranderen.
- Als u het onderwerp uit het oog verliest tijdens het maken van opnamen in de telezoomstand, drukt u op de  (terugkeerzoom)-knop om het zichtbare gebied tijdelijk te verbreden, zodat u het onderwerp eenvoudiger kunt kadreer.



### Een statief gebruiken

- In de volgende situaties adviseren we een statief te gebruiken om de camera te stabiliseren:
  - Bij het maken van opnamen bij weinig licht en met de flitser op  (uit)
  - Wanneer de zoomstand een telestand is
- Bij gebruik van een statief om de camera te stabiliseren tijdens het opnemen, selecteert u het setup-menu ( 18) → **[Vibratiereductie]** → **[Uit]** om mogelijke fouten te voorkomen die door deze functie worden veroorzaakt.
- Wanneer u de camera op een statief bevestigt, moet u ervoor zorgen dat de camera niet valt wanneer u het objectief in- of uitzoomt. Schuif één poot van het statief uit in de richting van het onderwerp en schuif de andere twee poten op een gelijke afstand naar u toe uit.

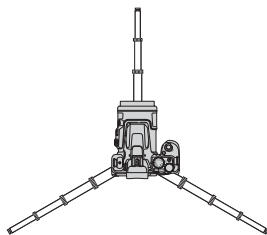

Met de zoom in groothoekstand

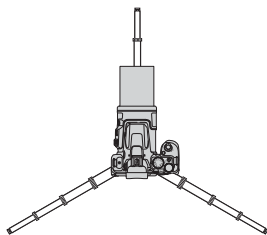

Met de zoom in telestand

- De camera kan bij bediening lichtjes bewegen, zelfs als deze op een statief is bevestigd, wat voor interferentie kan zorgen met de autofocus. Wacht enkele seconden nadat u de camera heeft bediend en druk dan langzaam op de ontspanknop.

## 5 Druk de ontspanknop half in.

- De ontspanknop half indrukken betekent dat de knop wordt ingedrukt en vastgehouden op het punt waar u een lichte weerstand voelt.
- Zodra het onderwerp scherp is, wordt het scherpstelveld of de scherpstelaanduiding groen weergegeven.
- Als u digitale zoom gebruikt, stelt de camera scherp in het midden van het kader; het scherpstelveld wordt niet weergegeven.
- Als het scherpstelveld of de scherpstelaanduiding knippert, kan de camera niet scherpstellen. Pas de compositie aan en probeer de ontspanknop opnieuw half in te drukken.

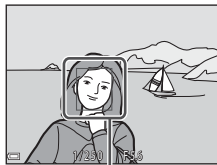
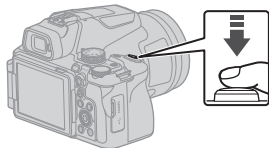

Scherpstelveld

## 6 Druk de ontspanknop helemaal in zonder uw vinger van de knop te halen.



### **Opmerkingen over het opslaan van beelden en het opnemen van films**

De aanduiding voor het aantal resterende opnamen of de aanduiding voor de resterende opnametijd knippert of **[Wacht tot camera klaar is met opnemen.]** wordt weergegeven terwijl er beelden worden opgeslagen of een film wordt opgenomen. **Open het deksel van het batterijvak/de geheugenkaartsleuf niet en verwijder de batterij of geheugenkaart niet** terwijl er een aanduiding knippert. Als u dit niet doet, kunnen gegevens verloren gaan of kan de camera of de geheugenkaart beschadigd raken.

### **De functie Automatisch uit**

- Als de camera ongeveer een minuut niet wordt bediend, gaat het scherm uit, gaat de camera naar de stand-bystand en gaat het camera-aan-lampje knipperen. Na ongeveer drie minuten in de stand-bystand wordt de camera uitgeschakeld.
- Om de camera in de stand-bystand weer in te schakelen, voert u een bewerking uit zoals het indrukken van de hoofdschakelaar of de ontspanknop.

## De ingebouwde flitser gebruiken

In situaties waarin moet worden geflitst, zoals op donkere locaties of in situaties waarin het onderwerp in tegenlicht staat, drukt u op de  (pop-upknop voor de flitser) om de ingebouwde flitser op te te klappen.

- Als u de ingebouwde flitser niet wilt gebruiken, duwt u de ingebouwde flitser dan voorzichtig omlaag totdat deze vastklikt.

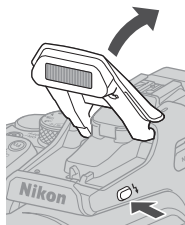

## De BS-1 afdekbare accessoireschoen (afzonderlijk verkrijgbaar) bevestigen

①

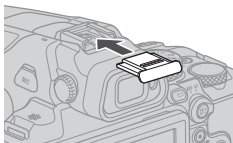

②

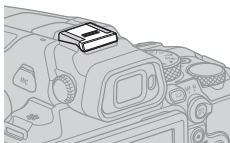

## Films opnemen

Geef het opnamescherm weer en druk op de  (filmopname)-knop om de filmopname te starten. Druk nogmaals op de -knop om de opname te beëindigen.

- Wanneer u de standknop naar  (Handmatige film) draait, kunt u de sluitertijd en de f-waarde instellen voor filmopname.

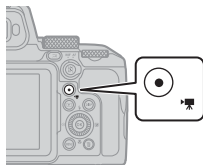

## Wisselen tussen monitor en zoeker

Het wordt aanbevolen de zoeker te gebruiken als felle verlichting het moeilijk maakt om de monitor te bekijken, bijvoorbeeld buiten als de zon schijnt.

- Als u uw gezicht dicht bij de zoeker brengt, reageert de oogsensor hierop en wordt de zoeker ingeschakeld, terwijl de monitor wordt uitgeschakeld (standaardinstelling).
- U kunt tevens op de  (monitor)-knop drukken om de weergave tussen de monitor en de zoeker te wisselen.

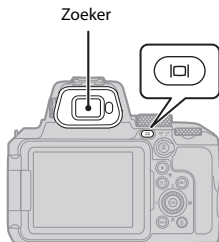

### Dioptrieregelaar van de zoeker

Wanneer het beeld in de zoeker moeilijk te zien is, pas die dan aan door aan de dioptrieregelaar te draaien terwijl u door de zoeker kijkt.

- Zorg ervoor dat u niet met uw vingertoppen of vingernagels in uw ogen krast.

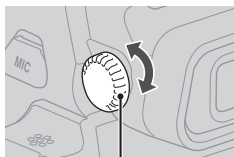

Dioptrieregelaar

# Beelden weergeven

**1** Druk op de  (weergave)-knop om de stand voor schermvullende weergave in te schakelen.

- Als u de -knop ingedrukt houdt terwijl de camera uitgeschakeld is, schakelt de camera de weergavestand in.

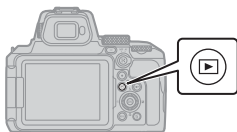

**2** Gebruik de multi-selector om een beeld voor weergave te selecteren.

- Houd    ingedrukt om snel door de beelden te scrollen.
- Beelden kunnen ook geselecteerd worden door de multi-selector te draaien.
- Druk op de **DISP** (weergave)-knop om de informatie die wordt weergegeven op het scherm om te schakelen.
- Druk op de -knop om een opgenomen film af te spelen.
- Druk op de -knop of op de ontspanknop om terug te keren naar de opnamestand.
- Beweeg de zoomknop naar **T** () in de schermvullende weergave om op een beeld in te zoomen.

Vorige beeld weergeven

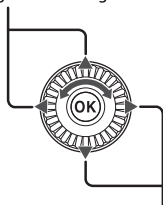

Volgende beeld weergeven







- Beweeg de zoomknop naar **W** () in de schermvullende weergave om over te schakelen naar miniatuurweergave en meerdere beelden op het scherm weer te geven.

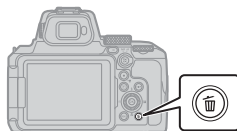

## Beelden wissen



- 1 Druk in de weergavestand op de  (wissen)-knop om het beeld te wissen dat op het scherm wordt weergegeven.



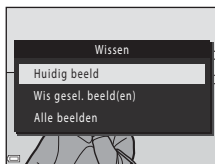

- 2 Gebruik de multi-selector   om de gewenste wismethode te selecteren en druk op de -knop.

- Als u [**Huidig beeld**] of [**Alle beelden**] hebt geselecteerd, gaat u door naar stap 6.
- Druk op de **MENU**-knop om het menu te verlaten zonder te wissen.



- 3 Gebruik de multi-selector   of draai deze om het beeld te selecteren dat u wilt wissen.

- Beweeg de zoomknop in de richting van **T** () om naar schermvullende weergave of **W** () om naar miniatuurweergave te wisselen.



- 4 Gebruik   om  weer te geven of te verbergen.

- Geef  weer onder beelden die u wilt wissen. Herhaal stap 3 en 4 als u nog meer beelden wilt selecteren.



- 5 Druk op de -knop om de beeldselectie toe te passen.



## 6 Als het bevestigingsvenster wordt weergegeven, selecteert u [Ja] en drukt u op de **OK**-knop.

- Gewiste beelden kunnen niet worden hersteld.
- Het bericht in het bevestigingsvenster varieert afhankelijk van de geselecteerde methode voor wissen.

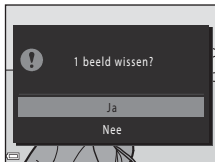

## ✓ **Opmerkingen over het gelijktijdig wissen van beelden die zijn opgeslagen in RAW en JPEG**

Als u deze camera gebruikt om beelden te wissen die zijn vastgelegd met **[RAW + Fine]** of **[RAW + Normal]** in de instelling **[Beeldkwaliteit]**, worden de gelijktijdig opgeslagen RAW- en JPEG-beelden beide gewist. Het is niet mogelijk slechts één formaat te wissen.

## ✓ **Met continu-opname gemaakte beelden wissen (reeks)**

- Met continu-opname gemaakte beelden worden als een reeks opgeslagen en alleen het eerste beeld van een reeks (de hoofdfoto) wordt in de weergavestand getoond (standaardinstelling).
- Als u op de **Wissen**-knop drukt terwijl een hoofdfoto van een reeks beelden wordt weergegeven, worden alle beelden in de reeks gewist.
- Om afzonderlijke beelden in een reeks te wissen, drukt u op de **OK**-knop om de beelden een voor een weer te geven en drukt u vervolgens op de **Wissen**-knop.



## 📎 **Gemaakte beelden wissen in opnamestand**

Druk in de opnamestand op **Wissen** om het laatste beeld te wissen dat opgeslagen is.

# Andere functies

## Een opnamestand selecteren (standknop)

U kunt de standknop draaien om de gewenste opnamestand uit te lijnen met de markering op de camerabody.

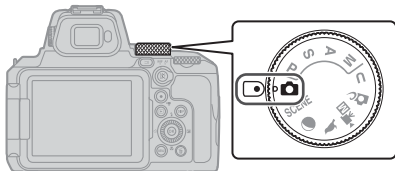

- **📷 (auto) stand**

Selecteer deze stand om algemene opnamefuncties uit te voeren in verschillende opnameomstandigheden.

- **P, S, A en M standen**

Selecteer deze standen voor meer instelmogelijkheden voor sluitertijd en f-waarde.

- **U (User settings) stand**

De veelvuldig gebruikte instellingen in de standen **P, S, A** en **M** kunnen worden opgeslagen. Als u wilt opnemen met de opgeslagen instellingen draait u de standknop naar **U**.

- **🎨 (Creatieve) stand**

Pas effecten toe op beelden tijdens de opname.

- **🎞️ (Handmatige film) stand**

U kunt films opnemen met de belichtingsstand ingesteld op diafragmavoorkeuze of handmatig.

Er kunnen geen foto's worden vastgelegd.

- **🦅, 🌕 en SCENE standen**

Selecteer een van de onderwerpstanden op basis van de opnameomstandigheden en maak foto's met de juiste instellingen voor die omstandigheden.

- 🦅 (vogels bekijken): gebruik deze stand om beelden van vogels vast te leggen in telestand.
- 🌕 (maan): gebruik deze stand om beelden van de maan vast te leggen in telestand.
- SCENE (onderwerp): Druk op de **MENU**-knop en selecteer een onderwerpstand.

## De flitsstand, zelfontspanner, scherpstelstand en belichtingscompensatie instellen

Als het opnamescherm wordt weergegeven, kunt u op de multi-selector ▲ (⚡) ▶ (☒) ▼ (🌸) ◀ (🕒) drukken om de hieronder beschreven functies in te stellen.

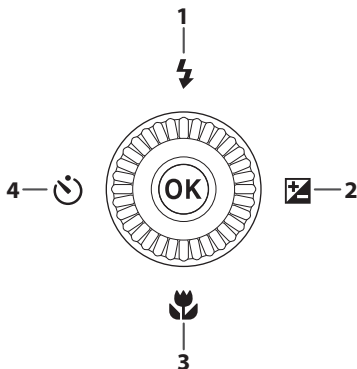



1	<b>Flitsstand</b> U kunt de flitsstand instellen die geschikt is voor de opnameomstandigheden.
2	<b>Belichtingscompensatie</b> U kunt de helderheid van het hele beeld instellen.
3	<b>Scherpstelstand</b> Als de selectieknop voor de scherpstelstand is ingesteld op <b>AF</b> (autofocus), kunt u de scherpstelstand opgeven op basis van de afstand tot het onderwerp.
4	<b>Zelfontspanner/Glimlactimer</b> De camera ontspant de sluiters wanneer de opgegeven tijd verstreken is nadat u de ontspanknop heeft ingedrukt. Als ☒ [ <b>Glimlactimer</b> ] is ingesteld, ontspant de camera de sluiters automatisch wanneer een glimlachend gezicht gedetecteerd wordt.

De functies die kunnen worden ingesteld, variëren afhankelijk van de opnamestand.

# Menubewerkingen

U kunt op de **MENU** (menu)-knop drukken om het menu scherm weer te geven en de instellingen van de camera te wijzigen.

- Het weergegeven menu varieert naargelang de status van de camera (tijdens het opnemen of afspelen).
- Menu-items worden gecategoriseerd aan de hand van de pictogrammen aan de linkerkant van het scherm.

Tijdens het opnemen	Tijdens het afspelen
 <p>Opnamemenu</p> <ul style="list-style-type: none"><li>• <b>P</b> Opnamemenu<sup>1, 3</sup></li><li>• <b>Handmatige filmstand</b><sup>2</sup></li><li>• <b>Filmmenu</b><sup>3</sup></li><li>• <b>Menu Network</b></li><li>• <b>Setup-menu</b></li></ul>	 <p>Weergavemenu</p> <ul style="list-style-type: none"><li>• <b>Weergavemenu</b></li><li>• <b>Menu Network</b></li><li>• <b>Setup-menu</b></li></ul>

<sup>1</sup> Menunamen en -pictogrammen variëren afhankelijk van de opnamestand.

<sup>2</sup> Weergegeven als de standknop naar **Handmatige film** wordt verdraaid.

<sup>3</sup> Weergegeven als de standknop op een andere stand dan **Handmatige film** wordt gezet.

- 1** Druk op de **MENU** (menu)-knop om het menu scherm weer te geven.



- 2** Druk op de multi-selector ◀ om naar het gebied voor selectie van de menucategorie te gaan.



- 3** Druk op ▲▼ of draai aan de multi-selector om van menucategorie te veranderen.



- 4** Druk op de OK-knop om de menucategorie te bevestigen.

- Menu-items die overeenkomen met de geselecteerde categorie worden weergegeven.

- 5** Druk op ▲▼ of draai aan de multi-selector om een menuoptie te selecteren en druk vervolgens op de OK-knop om de selectie te bevestigen.



- Bepaalde opties kunnen niet worden ingesteld, afhankelijk van de huidige opnamestand of de status van de camera.

- 6** Druk op ▲▼ of draai aan de multi-selector om een instelling te selecteren en druk vervolgens op de OK-knop om de selectie te bevestigen.

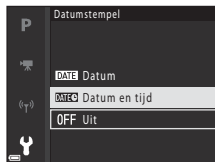

- Als u klaar bent met het menu, drukt u op de MENU-knop.
- Als een menu wordt weergegeven, kunt u teruggaan naar de opnamestand door op de ontspanknop of de (filmopname)-knop te drukken.

## De instellingen voor flitsstand, zelfontspanner, scherpstelstand en belichtingscompensatie wijzigen

U kunt op de multi-selector ▲ (flitsstand), ◀ (zelfontspanner), ▼ (scherpstelstand) of ► (belichtingscompensatie) drukken om deze te configureren op het opnamescherm (17).

## De Fn (functie)-knop gebruiken

Als u op de Fn-knop in de stand **P**, **S**, **A**, **M** of **U** drukt, kunt u snel de vooraf opgeslagen menuopties configureren (de standaardinstelling is [Continu]). U kunt een andere menuoptie instellen door  [Fn-knop] te selecteren en de gewenste menuoptie te kiezen.

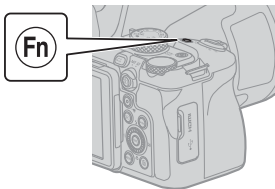

## Verbinden met een smartapparaat

### De SnapBridge-app installeren

Als u een draadloze verbinding maakt tussen de camera en een smartapparaat terwijl de SnapBridge-app is geïnstalleerd, kunt u foto's en films die met de camera zijn gemaakt naar het smartapparaat verzenden. U kunt ook het smartapparaat gebruiken om de camera op afstand te bedienen en opnamen te maken.



- Download de app vanuit de Apple App Store® voor iOS en vanuit Google Play™ voor Android™. **De "SnapBridge 360/170-app" kan niet worden gebruikt met deze camera.**



- Bezoek de desbetreffende downloadsite voor meer informatie over welke versies van besturingssystemen worden ondersteund.
- Voor details over het gebruik van uw smartapparaat raadpleegt u de documentatie die bij het smartapparaat is geleverd.

## De camera en een smartapparaat met elkaar verbinden

- Plaats een geheugenkaart met voldoende vrije ruimte in de camera.
- Controleer of er nog voldoende stroom zit in de batterij voor de camera en het smartapparaat.
- Schakel Bluetooth en de locatiegegevensfuncties op het smartapparaat in.

- 1** Druk op de MENU-knop, selecteer de **[Menu Netwerk] → [Verbinden met smartapp.]** en druk op de **OK**-knop.

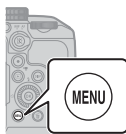

- 2** Als het dialoogvenster rechts wordt weergegeven, start u de SnapBridge-app.



- Volg de instructies die in de camera en de SnapBridge-app worden weergegeven.
- Voor details over het gebruik van de SnapBridge-app, raadpleegt u de "SnapBridge Online Help" (<https://nikonimglib.com/snbr/onlinehelp/nl/index.html>).

# Als zich een probleem voordoet

## Problemen oplossen

Als de camera niet naar behoren functioneert, raadpleeg dan eerst het volgende voordat u zich tot de leverancier of tot een door Nikon erkende servicedienst wendt.

- Mogelijk kan het probleem worden opgelost door de camera eenmaal uit te schakelen.
- Als u geen relevante informatie kunt vinden, raadpleegt u tevens "Als zich een probleem voordoet" in de gedetailleerde "Online handleiding" of "Naslaggids" (📖ii) of op de Nikon-website voor uw regio.

Probleem	Oorzaak/Oplissing	📖
De camera is ingeschakeld, maar reageert niet.	<ul style="list-style-type: none"><li>• Wacht totdat de opname beëindigd is.</li><li>• Als het probleem zich blijft voordoen, zet u de camera uit. Als de camera niet uitschakelt, verwijder dan de batterij of batterijen en plaats ze terug, of, als u een lichtnetadapter gebruikt, koppel de lichtnetadapter dan los en sluit hem vervolgens weer aan.</li></ul> <p>Merk op dat ondanks het feit dat alle gegevens die op dat moment worden opgenomen verloren zullen gaan, gegevens die al werden geregistreerd niet beïnvloed zullen worden door het verwijderen of loskoppelen van de stroombron.</p>	–
De camera kan niet worden aangezet.	De batterij is leeg.	3, 4, 27
De camera gaat zonder waarschuwing uit.	<ul style="list-style-type: none"><li>• De camera wordt automatisch uitgeschakeld om energie te besparen (functie Automatisch uit).</li><li>• De camera en batterij werken mogelijk niet goed bij lage temperaturen.</li><li>• De binnenkant van de camera is te warm geworden. Laat de camera uitgeschakeld totdat de binnenkant van de camera is afgekoeld en probeer de camera dan weer in te schakelen.</li></ul>	10 27 –
De monitor of zoeker geeft niets weer.	<ul style="list-style-type: none"><li>• De camera wordt automatisch uitgeschakeld om energie te besparen (functie Automatisch uit).</li><li>• De monitor en zoeker kunnen niet tegelijkertijd worden ingeschakeld. Het kan enige tijd duren om te schakelen tussen de monitor en zoeker.</li><li>• De camera is aangesloten op een tv of computer.</li><li>• Het scherm wordt mogelijk uitgeschakeld tijdens opname-intervallen of bij het vastleggen van beelden met een lange tijdopname.</li></ul>	10 – – –
De camera wordt warm.	Het is mogelijk dat de camera warm wordt bij het langdurig opnemen van films of bij gebruik van de camera in een warme omgeving. Dit is geen storing.	–



# Technische opmerkingen

## Mededelingen

### Mededelingen voor klanten in Europa

**VOORZICHTIG: ONTPLOFFINGSGEVAAR ALS ACCU/BATTERIJ WORDT VERVANGEN DOOR EEN ONJUIST TYPE.**

Dit symbool geeft aan dat elektrische en elektronische apparaten via gescheiden inzameling moeten worden afgevoerd.

Het volgende is alleen van toepassing op gebruikers in Europese landen:

- Dit product moet gescheiden van het overige afval worden ingeleverd bij een daarvoor bestemd inzamelingspunt. Gooi dit product niet weg als huishoudafval.
- Gescheiden inzameling en recycling helpt bij het behoud van natuurlijke bronnen en voorkomt negatieve gevolgen voor de menselijke gezondheid en het milieu die kunnen ontstaan door een onjuiste verwerking van afval.
- Neem voor meer informatie contact op met de leverancier of de gemeentelijke reinigingsdienst.



### **GOOI GEBRUIKTE ACCU'S/BATTERIJEN WEG VOLGENS DE INSTRUCTIES.**

Dit symbool op de accu/batterij duidt aan dat de accu/batterij afzonderlijk moet worden ingezameld.

Het volgende is alleen van toepassing op gebruikers in Europese landen:

- Alle accu's/batterijen, al dan niet voorzien van dit symbool, moeten gescheiden van het overige afval worden ingeleverd bij een daarvoor bestemd inzamelingspunt. Gooi dit product niet weg als huishoudafval.
- Neem voor meer informatie contact op met de leverancier of de gemeentelijke reinigingsdienst.



## Opmerkingen over functies voor draadloze communicatie

### Beperkingen voor draadloze apparaten

De draadloze zender/ontvanger die in dit product is inbegrepen, voldoet aan de voorschriften voor draadloze toepassingen in het land van aankoop en is niet bedoeld voor gebruik in andere landen (producten die werden aangeschaft in de EU of in de EFTA, kunnen overal in de EU en de EFTA worden gebruikt). Nikon is niet aansprakelijk voor gebruik in andere landen. Gebruikers die niet zeker zijn wat het oorspronkelijke land van aankoop is, dienen contact op te nemen met hun lokaal Nikon-servicecenter of met een door Nikon erkende servicedienst. Deze beperking geldt alleen voor de draadloze werking en niet voor enig ander gebruik van het product.

## **Beveiliging**

Een van de voordelen van dit product is dat anderen er vrij verbinding mee kunnen maken om draadloos gegevens uit te wisselen, mits ze binnen bereik zijn. Als geen beveiliging is ingeschakeld, kan het volgende gebeuren:

- Gegevensdiefstal: kwaadwillende derden kunnen het draadloze verkeer afluisteren en gebruikersnamen, wachtwoorden en andere persoonlijke gegevens stelen.
- Ongeoorloofde toegang: onbevoegden kunnen toegang krijgen tot het netwerk en gegevens wijzigen of andere dingen doen met slechte bedoelingen. Houd er rekening mee dat het, door het ontwerp van draadloze netwerken, mogelijk is dat er ook bij ingeschakelde beveiliging aanvallen kunnen plaatsvinden. Nikon is niet verantwoordelijk voor gegevens- of informatielekken die mogelijk plaatsvinden tijdens de gegevensoverdracht.
- Gebruik geen netwerken waarvoor u geen toestemming hebt, ook al worden ze weergegeven op uw smartphone of tablet. Als u dit wel doet, kan dit worden beschouwd als ongeoorloofde toegang. Gebruik alleen netwerken die u mag gebruiken.

## **Beheer van persoonlijke informatie en disclaimer**

- Gebruikersinformatie die op het product is geregistreerd en geconfigureerd, zoals de verbindinginstellingen voor draadloos LAN en andere persoonlijke informatie, kan blootstaan aan veranderingen en verlies ten gevolge van bedieningsfouten, statische elektriciteit, ongevallen, storingen, reparaties of andere handelingen. Bewaar altijd een kopie van belangrijke informatie op een andere plaats. Nikon is niet verantwoordelijk voor directe of indirecte schade of winstderving ten gevolge van een verandering of verlies van informatie waarvoor Nikon niet aansprakelijk kan worden gesteld.
- Voordat dit product wordt weggegooid of aan een andere eigenaar wordt overgedragen, selecteert u het setup-menu (📖18) → **[Standaardwaarden]** om alle gebruikersgegevens die zijn geregistreerd en geconfigureerd op het product, met inbegrip van verbindinginstellingen voor draadloos LAN en andere persoonlijke informatie, te verwijderen.
- Nikon is niet verantwoordelijk voor alle eventuele schade die voortvloeit uit het ongeoorloofde gebruik van dit product door derden in het geval het product wordt gestolen of kwijtraakt.

## **Voorzorgsmaatregelen bij het exporteren of meenemen van dit product naar het buitenland**

Dit product valt onder de United States Export Administration Regulations (EAR).

Toestemming van de regering van de Verenigde Staten is niet vereist voor export naar andere landen dan de hier vermelde landen waarvoor op het moment van schrijven een embargo of speciale controles gelden: Cuba, Iran, Noord-Korea, Soedan en Syrië (lijst onderhevig aan veranderingen).

## **Mededeling voor Europese klanten**

### **Conformiteitsverklaring (Europa)**

Hierbij verklaart Nikon Corporation dat het radioapparatuurtype COOLPIX P950 overeenkomt met Richtlijn 2014/53/EU.

De volledige tekst van de EU-conformiteitsverklaring is beschikbaar op het volgende internetadres: [https://imaging.nikon.com/support/pdf/DoC\\_N1834.pdf](https://imaging.nikon.com/support/pdf/DoC_N1834.pdf).

- Maximale stroomsterkte:
  - Wi-Fi: 9,2 dBm (EIRP)
  - Bluetooth: 7,2 dBm (EIRP)
  - Bluetooth lage energie: 7,2 dBm (EIRP)
- Werkfrequentie:
  - Wi-Fi: 2412–2462 MHz (1–11 kanalen)
  - Bluetooth: 2402–2480 MHz
  - Bluetooth lage energie: 2402–2480 MHz

## **Verzorgen van het product**

Neem naast de waarschuwingen in "Voor uw veiligheid" (📖vii-x) ook de volgende voorzorgsmaatregelen in acht wanneer u het apparaat gebruikt of opbergt.

### **De camera**

#### **Stel de camera niet bloot aan sterke schokken**

Als de camera wordt blootgesteld aan sterke schokken of trillingen, kan deze defect raken. Oefen daarnaast geen kracht uit op het objectief.

#### **Houd de camera droog**

Als de camera in water wordt ondergedompeld of aan vocht wordt blootgesteld, raakt deze beschadigd.

#### **Haal de camera niet uit elkaar**

Haal de camera onder geen enkele voorwaarde uit elkaar omdat deze uit een groot aantal heel nauwkeurige circuits bestaat.

#### **Vermijd plotselinge temperatuurverschillen**

Plotselinge veranderingen in temperatuur, zoals bij het betreden of verlaten van een verwarmd gebouw op een koude dag, kunnen condensatie aan de binnenkant van het apparaat veroorzaken. U voorkomt condensatie door de camera in de cameratas of in een plastic tas te doen voordat u deze aan plotselinge temperatuurverschillen blootstelt.

#### **Houd de camera uit de buurt van sterke magnetische velden**

U mag deze camera niet gebruiken of opbergen in de buurt van apparatuur die een sterk elektromagnetische straling of magnetische velden produceert. Gebeurt dit wel, dan kan dit gegevensverlies of een functiestoring van de camera tot gevolg hebben.

## Richt het objectief niet naar de zon

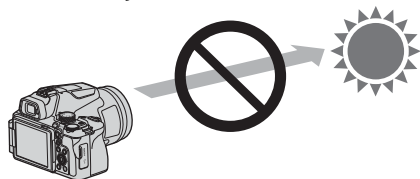

Richt het objectief niet naar de zon of een andere sterke lichtbron wanneer u opnamen maakt of de camera alleen achterlaat zonder objectiefdop. Sterke lichtbronnen zoals zonlicht worden via het objectief geconcentreerd, waardoor vervorming van de interne onderdelen van het objectief of verkleuring of inbranding van de beeldsensor kan optreden. De camera kan ook beschadigd raken wanneer het objectief slechts enkele seconden naar de zon wordt gericht, met name wanneer het objectief zich in een telestand bevindt.

De camera kan de belichtingsregeling mogelijk niet uitvoeren wanneer de interne delen van het objectief beschadigd zijn.

Ongelijkmatigheid kan optreden in beelden wanneer er zich verkleuring of inbranding van de beeldsensor voordoet.

Het is aan te bevelen de objectiefdop aan te brengen wanneer u de camera niet gebruikt.

## Lasers en andere felle lichtbronnen

Richt geen lasers of andere zeer felle lichtbronnen op het objectief, omdat dit de beeldsensor van de camera kan beschadigen.

## Schakel de camera uit voordat u de batterij verwijdert, de lichtnetadapter loskoppelt of de geheugenkaart verwijdert

Verwijder de batterij niet terwijl de camera aanstaat of terwijl beelden worden opgeslagen of gewist. Het onderbreken van de stroom kan in dit geval leiden tot gegevensverlies of beschadiging van de geheugenkaart of de inwendige circuits.

## Opmerkingen over de monitor

- Monitoren (met inbegrip van elektronische zoekers) worden met een extreme mate van precisie gemaakt; minimaal 99,99% van de pixels zijn werkende, en minder dan 0,01% ontbreekt of is defect. Het kan voorkomen dat deze schermen pixels bevatten die altijd oplichten (wit, rood, blauw of groen) of altijd uitstaan (zwart); dit is geen defect en heeft geen effect op de afbeeldingen die zijn vastgelegd door het apparaat.
- Bij helder licht zijn de beelden op de monitor mogelijk niet goed te zien.
- Oefen geen druk op de monitor uit, want dit kan beschadiging of een functiestoring van de camera tot gevolg hebben. Als de monitor beschadigd raakt, dient u erop te letten dat u zich niet verwondt aan de glassplinters en te voorkomen dat de vloeibare kristallen in de monitor in aanraking komen met uw huid, ogen of mond.

# De batterij

## Voorzorgsmaatregelen voor gebruik

- Neem in acht dat de batterij na gebruik heet kan zijn.
- Gebruik de batterij niet als de omgevingstemperatuur lager is dan 0°C of hoger dan 40°C, aangezien dit beschadiging of een functiestoring tot gevolg kan hebben.
- Wanneer u afwijkingen, zoals overmatige hitte, rook of een ongebruikelijke geur vanaf de batterij opmerkt, stop dan onmiddellijk met het gebruik van de batterij en neem contact op met uw leverancier of met een door Nikon geautoriseerde servicevertegenwoordiger.
- Nadat u de batterij uit de camera of optionele batterijlader verwijderd heeft, dient u de batterij ter bescherming in een plastic tas etc. te doen.

## De batterij opladen

Controleer het batterijniveau voordat u de camera gaat gebruiken en laad de batterij zo nodig op.

- Laad de batterij vóór gebruik binnen op bij een omgevingstemperatuur tussen 5°C en 35°C.
- Een hoge temperatuur van de batterij kan ertoe leiden dat de batterij niet goed of niet helemaal wordt opgeladen en de prestaties ervan negatief worden beïnvloed. Neem in acht dat de batterij na gebruik heet kan zijn; wacht tot de batterij afgekoeld is voordat deze opgeladen wordt. Wanneer de batterij die in deze camera is geplaatst, wordt geladen met behulp van de lichtnetlaadadapter of een computer, wordt de batterij niet geladen bij batterijtemperaturen lager dan 0°C of hoger dan 50°C.
- Verwijder de batterij uit de lader zodra ze volledig is opgeladen. Doet u dat niet, dan is dat nadelig voor de prestaties van de batterij.
- De temperatuur van de batterij kan tijdens het opladen toenemen. Dit is echter geen functiestoring.

## Reservebatterijen bij de hand houden

Neem waar mogelijk volledig geladen reservebatterijen mee wanneer u foto's wilt maken van belangrijke gebeurtenissen.

## Gebruik van de batterij bij koud weer

Bij koud weer neemt de batterijcapaciteit gewoonlijk af. Als een lege batterij bij lage temperatuur wordt gebruikt, schakelt de camera niet in. Houd reservebatterijen bij de hand op een warme plaats en verwissel ze zo nodig. Een koude batterij die weer op temperatuur is gekomen, kan soms een deel van de lading terugkrijgen.

## Aansluitingen van de batterij

Vuil op de aansluitingen van de batterij kan voorkomen dat de camera werkt. Als de aansluitingen van de batterij vuil zijn, veeg deze dan voor gebruik schoon met een schone, droge doek.

## Een lege batterij opladen

Als u de camera aan- of uitzet terwijl de batterij leeg is, kan dit de gebruiksduur van de batterij verkorten. Laad de batterij voor gebruik op.

## De batterij opbergen

- Verwijder altijd de batterij uit de camera of de optionele batterijlader als het apparaat niet wordt gebruikt. Zelfs als het apparaat niet wordt gebruikt, worden er geringe hoeveelheden stroom van de batterij verbruikt. Dit kan ertoe leiden dat de batterij zover leeg raakt dat deze niet meer kan worden gebruikt.
- Het wordt aanbevolen een gebruikte batterij binnen zes maanden op te laden. Als de batterij gedurende lange tijd wordt opgeslagen, laadt u deze minimaal elke zes maanden op en gebruikt u de camera totdat de batterij-indicator  aangeeft voordat u het toestel weer opbergt.
- Stop de batterij ter bescherming in een plastic tas en bewaar deze op een koele plek. De batterij moet worden bewaard op een droge plek met een omgevingstemperatuur van 15°C tot 25°C. Bewaar de batterij niet op hete of extreem koude plekken.

## Gebruiksduur van de batterij

Als de tijd die nodig is voordat een volledig opgeladen batterij leeg is aanzienlijk afneemt bij gebruik op kamertemperatuur betekent dit dat de batterij moet worden vervangen. Koop een nieuwe batterij.

## Gebruikte batterijen recyclen

Recycle oplaadbare accu's overeenkomstig de lokale voorschriften, waarbij niet moet worden vergeten de aansluitingen met plakband te isoleren.

## De lichtnetlaadadapter

- De lichtnetlaadadapter EH-73P is uitsluitend bedoeld voor gebruik met compatibele toestellen. Gebruik hem niet met een apparaat van een ander merk of model.
- Gebruik geen andere USB-kabel dan de UC-E21. Als u een andere USB-kabel dan de UC-E21 gebruikt, kan dit tot oververhitting, brand of elektrische schokken leiden.
- Gebruik in geen geval een lichtnetadapter van een ander merk of model dan de lichtnetlaadadapter EH-73P, en gebruik geen in de handel verkrijgbare USB-lichtnetadapter of batterijlader voor een mobiele telefoon. Als u deze waarschuwing niet in acht neemt, kan dat leiden tot oververhitting van of schade aan de camera.
- De EH-73P is compatibel met stopcontacten voor 100 V–240 V AC, 50/60 Hz. Bij gebruik in andere landen dient u eventueel een stekkeradapter (in de handel verkrijgbaar) te gebruiken. Neem voor meer informatie over stekkeradapters contact op met uw reisbureau.
- De symbolen op dit product geven het volgende weer:  
~ AC, --- DC,  Klasse II-apparatuur (De constructie van het product is dubbel geïsoleerd.)

# Reinigen en opslag

## Reinigen

Gebruik geen alcohol, thinner of andere vluchtige chemicaliën.

Objectief/ zoeker	Raak glazen onderdelen niet met uw vingers aan. Verwijder stof of pluïsjes met een blaasbalgje (gewoonlijk een rubberen bulb met een spuitmondje waaruit lucht wordt geblazen). Vingerafdrukken en ander vuil dat niet met een blaasbalgje kan worden verwijderd, kunt u met een zachte doek van het objectief vegen, waarbij u een ronddraaiende beweging maakt vanuit het midden van het objectief naar de randen toe. Als u het objectief op deze manier niet kunt reinigen, veegt u het objectief schoon met een doek die licht is bevochtigd met objectiefreiniger.
Monitor	Verwijder vuil en stof met behulp van een blaasbalgje. Verwijder vingerafdrukken en andere vlekken van de monitor met een zachte, droge doek, waarbij u erop let dat u geen druk op de monitor uitoefent.
Camerabody	Verwijder vuil, stof of zand met behulp van een blaasbalgje en veeg de camerabody voorzichtig af met een zachte, droge doek. Na gebruik van de camera aan het strand of in een andere zanderige of stoffige omgeving dient u zand, stof of zout te verwijderen met een droge doek die licht is bevochtigd met water. Droog de camera daarna grondig af. <b>Let erop dat vuil of stof in de camera schade kan veroorzaken die niet door de garantie wordt gedekt.</b>

## Opslag

Verwijder de batterij als de camera voor langere tijd niet wordt gebruikt. Haal de camera minstens eenmaal per maand uit de opslag om schimmel te voorkomen.

Schakel de camera in en druk een aantal malen op de ontspanknop alvorens de camera weer op te bergen. Bewaar de camera niet op een van de volgende plaatsen:

- Plaatsen die slecht geventileerd zijn of waar de luchtvochtigheid hoger is dan 60%
- Plaatsen waar het warmer wordt dan 50°C of kouder dan -10°C
- Plaatsen in de nabijheid van apparaten die sterke elektromagnetische velden genereren, zoals televisie- of radiotoestellen

Om de batterij op te bergen, houdt u rekening met de voorzorgsmaatregelen in "De batterij" (📖27) in "Verzorgen van het product" (📖25).

## Te gebruiken geheugenkaarten

De camera ondersteunt SD-, SDHC- en SDXC-geheugenkaarten.

- De camera ondersteunt UHS-I.
- Voor het opnemen van films wordt een geheugenkaart aanbevolen met een SD-snelheidsklasse van 6 (Video Speed Class V6) of hoger. Wanneer [**Filmopties**] is ingesteld op [**2160/30p**] (4K UHD) of [**2160/25p**] (4K UHD), worden geheugenkaarten met een UHS-snelheidsklasse van 3 (Video Speed Class V30) of hoger aanbevolen. De filmopname kan onverwachts stoppen wanneer een geheugenkaart van een lagere snelheidsklasse wordt gebruikt.
- Als u een kaartlezer gebruikt, controleer dan of deze compatibel is met uw geheugenkaart.
- Neem contact op met de fabrikant voor informatie over functies, bediening en gebruiksbeperkingen.

---

## Informatie over handelsmerken

- Windows is een gedeponeerde handelsmerk of handelsmerk van Microsoft Corporation in de Verenigde Staten en/of andere landen.
- Het *Bluetooth*<sup>®</sup>-woordmerk en logo's zijn geregistreerde handelsmerken die eigendom zijn van Bluetooth SIG, Inc. en elk gebruik van dergelijke merken door Nikon Cooperation is onder licentie.
- Apple<sup>®</sup>, App Store<sup>®</sup>, de Applelogo's, Mac, OS X, macOS, iPhone<sup>®</sup>, iPad<sup>®</sup>, iPod touch<sup>®</sup> en iBooks zijn handelsmerken of gedeponeerde handelsmerken van Apple Inc., in de VS en andere landen.
- Android, Google Play en het Google Play-logo zijn handelsmerken van Google LLC. De Android-robot wordt gereproduceerd of aangepast op basis van materiaal dat door Google is gemaakt en gedeeld, en wordt gebruikt volgens de voorwaarden van de Creative Commons-licentie 3.0 (Naamsvermelding).
- iOS is een handelsmerk of geregistreerd handelsmerk van Cisco Systems, Inc. in de Verenigde Staten en/of andere landen en wordt gebruikt onder licentie.
- Adobe, het Adobe-logo, Acrobat en Reader zijn handelsmerken of geregistreerde handelsmerken van Adobe Systems Incorporated in de Verenigde Staten en/of andere landen.
- SDXC-, SDHC- en SD-logo's zijn handelsmerken van SD-3C, LLC.



- HDMI, het HDMI-logo en High-Definition Multimedia Interface zijn handelsmerken of geregistreerde handelsmerken van HDMI Licensing, LLC.

**HDMI**



- Wi-Fi en het Wi-Fi-logo zijn handelsmerken of gedeponeerde handelsmerken van de Wi-Fi Alliance.
- Alle andere handelsnamen die in deze handleiding of in andere documentatie bij uw Nikon-product worden vermeld, zijn de handelsmerken of gedeponeerde handelsmerken van hun respectievelijke eigenaars.

Use of the Made for Apple badge means that an accessory has been designed to connect specifically to the Apple products identified in the badge, and has been certified by the developer to meet Apple performance standards. Apple is not responsible for the operation of this device or its compliance with safety and regulatory standards. Please note that the use of this accessory with an Apple product may affect wireless performance.

## **AVC Patent Portfolio License**

Dit product is gelicentieerd onder de AVC Patent Portfolio License voor het persoonlijk en niet-commercieel gebruik door een consument om (i) video te coderen in overeenstemming met de AVC-standaard ("AVC-video") en/of (ii) AVC-video te decoderen die door een consument werd gecodeerd in het kader van een persoonlijke en niet-commerciële activiteit en/of werd verkregen van een videoleverancier die over een licentie beschikt om AVC-video aan te bieden. Er wordt geen licentie verleend of gesuggereerd voor enig ander gebruik. Aanvullende informatie is verkrijgbaar bij MPEG LA, L.L.C.

Zie <https://www.mpegla.com>.

## **FreeType Licentie (FreeType2)**

Delen van deze software zijn beschermd door het auteursrecht

© 2012 The FreeType Project (<https://www.freetype.org>). Alle rechten voorbehouden.

## **MIT-Licentie (HarfBuzz)**

Delen van deze software zijn beschermd door het auteursrecht

© 2020 The HarfBuzz Project (<https://www.freedesktop.org/wiki/Software/HarfBuzz>). Alle rechten voorbehouden.

## Garantievoorwaarden - Nikon Europees garantiebewijs

Beste Nikon-klant,

Hartelijk bedankt voor uw aanschaf van dit Nikon-product. In het geval dat uw Nikon-product onder garantie moet worden gerepareerd, dient u contact op te nemen met de leverancier waar u het product hebt gekocht of een lid van ons servicenetwerk binnen de verkoopregio van Nikon Europe B.V. (bijv. Europa/Rusland/overige). Ga voor meer informatie naar:

<https://www.europe-nikon.com/support>

We raden u aan om de gebruikershandleiding aandachtig te lezen voordat u contact opneemt met de leverancier of ons servicenetwerk om onnodig ongemak te voorkomen.

De garantie van uw Nikon-apparatuur dekt productiefouten gedurende één vol jaar na de datum van de oorspronkelijke aankoop. Als het product gedurende deze garantieperiode defect blijkt te zijn vanwege ondeugdelijk materiaal of een productiefout, zal ons servicenetwerk binnen de verkoopregio van Nikon Europe B.V. het product repareren volgens de hieronder beschreven voorwaarden en bepalingen, zonder dat hiervoor kosten voor arbeid of onderdelen in rekening worden gebracht. Nikon behoudt zich het recht voor om (naar eigen goeddunken) het product te vervangen of te repareren.

1. De garantie is slechts geldig wanneer het ingevulde garantiebewijs en de originele factuur of bon waarop aankoopdatum, type van het product en naam van de verkoper vermeld zijn, samen met het product getoond kunnen worden. Nikon behoudt zich het recht voor gratis reparatie te weigeren wanneer bovenstaande documenten niet getoond kunnen worden of wanneer de informatie erin incompleet of onleesbaar is.
2. Onder de garantie vallen niet:
  - noodzakelijk onderhoud of reparatie dan wel vervanging van delen als gevolg van normale slijtage;
  - modificaties om de gebruiksmogelijkheden van het product, als beschreven in de gebruiksaanwijzing, uit te breiden, zonder voorafgaande schriftelijke toestemming van Nikon;
  - vervoerskosten en elk risico van het vervoer dat direct of indirect is verbonden aan de garantie van de producten;

- alle schade als gevolg van veranderingen of aanpassingen van het product, zonder voorafgaande schriftelijke toestemming van Nikon, om te voldoen aan de locale of nationale normen die gelden in elk ander land dan dat waarvoor het product oorspronkelijk was ontworpen en/of gefabriceerd;
- 3.** De garantie zal niet van toepassing zijn in het geval van:
- schade als een gevolg van foutief gebruik waarbij inbegrepen maar niet beperkt tot het niet gebruiken van het product voor de gebruikelijke doeleinden of volgens de gebruiksaanwijzing voor juist gebruik en onderhoud, en de installatie of het gebruik van het product waarbij de veiligheidsnormen die van kracht zijn in het land waar het product wordt gebruikt niet worden gehanteerd;
  - schade als een gevolg van ongelukken waarbij inbegrepen maar niet beperkt tot bliksem, water, vuur, misbruik of verwaarlozing;
  - verandering, uitwissing, onleesbaarheid of verwijdering van model- of serienummer op het product;
  - schade als een gevolg van reparaties of aanpassingen uitgevoerd door niet erkende serviceorganisaties of personen;
  - defecten in het systeem waarin het product is ingebouwd of waarmee het wordt gebruikt;
- 4.** Dit garantiebewijs heeft geen betrekking op de wettelijke rechten van de consument volgens de toepasselijke nationale wetten die van kracht zijn, noch op het wettelijk recht van de consument tegenover de verkoper voortkomend uit zijn/haar koop/aanschaf-contract.

**Mededeling:** Een overzicht van alle erkende Nikon onderhoudsdiensten vindt u online via deze koppeling (<https://www.europe-nikon.com/service/>).

Deze handleiding mag op geen enkele manier volledig of gedeeltelijk (behalve voor korte citaten in kritische artikelen of besprekingen) worden gereproduceerd zonder de schriftelijke toestemming van NIKON CORPORATION.

**NIKON CORPORATION**

© 2020 Nikon Corporation



CT2E02(1F)  
6MQ0531F-02