

Nikon

DIGITALKAMERA

COOLPIX P950

Hurtigveiledning

Innledning	ii
Kameradelene	1
Komme i gang	2
Grunnleggende funksjoner for opptak og avspilling	8
Andre funksjoner	16
Hvis det oppstår problemer	22
Teknisk informasjon	23

No

- Les denne bruksanvisningen nøye før du bruker kameraet.
- For å sikre riktig bruk av kameraet, sørg for at du leser "For din sikkerhet" (side vii).
- Sørg for å lese "Ikke rett objektivet mot solen" (side 26) i "Stell av produktet".
- Oppbevar denne bruksanvisningen på et tilgjengelig sted med tanke på fremtidig bruk etter at du har lest den.

Innledning

Typer bruksanvisninger

Hurtigveiledning (denne bruksanvisningen)

Forklarer forberedelse for opptak og grunnleggende funksjoner.



Online bruksanvisning (HTML) (engelsk)

Se den engelske online-bruksanvisningen for detaljerte forklaringer. Du kan vise den på en datamaskin eller smartenhet. Følgende beskrivelser er inkludert i bruksanvisningen.

- Detaljerte forklaringer av opptaksfunksjoner, avspillingsfunksjoner og menyelementer
- Koble til en TV eller datamaskin
- Kompatibelt tilbehør
- Løsninger for når du har problemer eller når feilmeldinger vises



<https://onlinemanual.nikonimglib.com/p950/en/>

nikon online manual P950



Komplett bruksanvisning (PDF) (engelsk)

Du kan laste ned innholdet i online-bruksanvisningen i PDF-format fra nedlastingssenteret vårt. Se den engelske komplette bruksanvisningen.

Den komplette bruksanvisningen kan leses via Adobe Acrobat Reader (som kan lastes ned fra Adobe-nettstedet).

SnapBridge nettbasert hjelp

Forklarer detaljer om hvordan du bruker SnapBridge-appen.

<https://nikonimglib.com/snbr/onlinehelp/en/index.html>

snapbridge help



Slik viser du bilder på en datamaskin eller smartenhet

Bruk programvaren eller appen nedenfor.

Programvare for datamaskiner

Du kan laste ned programvare fra nedlastingscenteret vårt.

- NX Studio: Denne programvaren kan brukes til å overføre bilder og filmer til datamaskinen din for visning og redigering.

App for smartenheter

- SnapBridge: Når du oppretter en trådløs nettverkstilkobling, kan du bruke denne appen til å laste opp bilder og filmer til smartenheten din (📖20).

Gå til nedlastingscenteret vårt

Gå til nettstedet vårt for å laste ned bruksanvisninger for Nikon-bildeprodukter, -programvare eller -firmware.

<https://downloadcenter.nikonimglib.com>

nikon nedlastingscenter P950



Nikon-brukerstøtte

Besøk siden nedenfor for å registrere kameraet ditt og holde deg oppdatert om den siste produktinformasjonen. Du finner svar på ofte stilte spørsmål på denne siden, og kan kontakte oss for teknisk hjelp.

<https://www.europe-nikon.com/support>

Bekreftede pakkens innhold

Hvis noen av artiklene mangler, må du kontakte butikken der du kjøpte kameraet.



- Digitalkamera
COOLPIX P950



- Stropp



- Objektivdeksel LC-67



- Oppladbart
litium-ion-batteri EN-EL20a



- Nettadapter for lading
EH-73P*

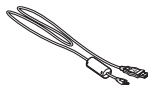

- USB-kabel UC-E21



- Solblendel HN-CP20

- Hurtigveiledning
(denne bruksanvisningen)

- Garantiseddel (trykket på
baksiden av denne
bruksanvisningen)

* En adapter følger med, avhengig av landet eller regionen for kjøpet. Adapterens form avhenger av landet eller regionen for kjøpet (14).

MERK: Minnekort følger ikke med kameraet. SD-, SDHC- og SDXC-minnekort omtales som "minnekort" i denne bruksanvisningen.

Informasjon og forholdsregler

Livslang læring

Som et ledd i Nikons policy om livslang læring ved produktstøtte og opplæring finner du kontinuerlig oppdatert informasjon på følgende nettsteder:

- For brukere i USA: <https://www.nikonusa.com/>
- For brukere i Europa: <https://www.europe-nikon.com/support/>
- For brukere i Asia, Oseania, Midtøsten og Afrika: <http://www.nikon-asia.com/>

Besøk disse nettstedene for å finne oppdatert informasjon om produkter, tips, svar på vanlige spørsmål (FAQ-sider) og generelle råd om fotografering. Du kan finne mer informasjon hos Nikon-representanten i området ditt. Gå inn på nettstedet nedenfor for å få kontaktinformasjon. <https://imaging.nikon.com/>

Før du tar viktige bilder

Før du fotograferer under viktige begivenheter (for eksempel i brylluper eller før du tar med deg kameraet på reise), tar du et prøvebilde for å kontrollere at kameraet fungerer som det skal. Nikon kan ikke holdes ansvarlig for skader eller tap av fortjeneste som kan skyldes funksjonsfeil.

Bruk bare originalt elektronisk tilbehør fra Nikon

Nikon COOLPIX-kameraer bygger på avansert teknologi og inneholder kompliserte elektroniske kretser. Kun originalt elektronisk Nikon-tilbehør (inkludert batteriladere, batterier, nettdaptere og USB-kabler) sertifisert av Nikon spesifikt for bruk med dette Nikon-digitalkameraet er konstruert og beregnet til bruk innenfor drifts- og sikkerhetskravene til denne elektroniske kretsen.

BRUK AV ELEKTRONISK TILLEGGSUTSTYR FRA ANDRE PRODUSENTER ENN NIKON KAN SKADE KAMERAET OG GJØRE NIKON-GARANTIEN UGYLDIG.

Et holografisk segl som angir tilbehør som et ekte Nikon-produkt, er festet på det dedikerte oppladbare litium-ion-batteriet.



Bruk av oppladbare litium-ion-batterier som ikke har påstemplet Nikons holografiske segl, kan forstyrre normal bruk av kameraet eller forårsake at batteriene kan bli overopphetet, antenne, sprekke eller lekke.

Hvis du vil ha mer informasjon om Nikon-tilbehør, kontakter du en lokal, autorisert Nikon-forhandler.

Om bruksanvisningene

- Ingen deler av bruksanvisningene som følger med dette produktet, kan reproduseres, overføres, omgjøres til et annet format, lagres i et arkivsystem eller oversettes til noe språk i noen som helst form uten skriftlig forhåndstillatelse fra Nikon.
- Illustrasjonene og skjerminnhold vist i denne bruksanvisningen kan være annerledes enn det faktiske produktet.
- Nikon forbeholder seg retten til når som helst og uten varsel å endre spesifikasjonene for maskinvaren og programvaren som er beskrevet i disse bruksanvisningene.
- Nikon kan ikke holdes ansvarlig for skader som skyldes bruk av dette produktet.
- Selv om vi har gjort alt vi kan for å sørge for at informasjonen i disse bruksanvisningene er nøyaktig og fullstendig, vil vi sette pris på om du kan melde fra om eventuelle feil eller mangler til Nikon-representanten i området ditt (adresse står oppgitt separat).

Overhold opphavsrettmerknadene

I henhold til lov om opphavsrett, kan du ikke bruke fotografier eller opptak av opphavsrettslig beskyttede verker som er tatt med kameraet uten tillatelse fra rettighetshaver. Unntak gjelder personlig bruk, men merk at selv personlig bruk kan være begrenset når det gjelder fotografier eller opptak av utstillinger eller konserter.

Kassering av datalagringsenheter

Merk at selv om du sletter bilder eller formaterer datalagringsenheter, for eksempel minnekort, slettes ikke de opprinnelige bildedataene fullstendig. Slettede filer kan noen ganger gjenopprettes, ved hjelp av kommersielt tilgjengelig programvare, fra lagringsenheter som er kastet. Dette kan potensielt føre til misbruk av personlige bildedata. Det er brukerens ansvar å sørge for at dataene er sikret.

Før du kasserer en datalagringsenhet eller overfører eierskapet til en annen person, skal alle kamerainnstillingene nullstilles i oppsettmenyen (📖18) → **[Nullstill alle]**. Etter nullstillingen skal alle data i enheten slettes ved hjelp av kommersiell programvare for sletting av data eller formatering av enheten i oppsettmenyen (📖18) → **[Formater kort]**, og deretter fylles med bilder som ikke inneholder privat informasjon (f.eks. bilder av himmelen).

Du må passe nøye på å unngå personskade eller skade på eiendom når du fysisk ødelegger minnekort.

For din sikkerhet

For å forhindre skade på eiendom eller personskade, enten på deg selv eller andre, må du lese "For din sikkerhet" i sin helhet før du bruker dette produktet.

Oppbevar disse sikkerhetsinstruksene der alle som bruker dette produktet kan lese dem.



FARE

Dersom du ikke overholder forholdsregler som er markert med dette ikonet, er det stor fare for død eller alvorlig personskade.



ADVARSEL

Dersom du ikke overholder forholdsregler som er markert med dette ikonet, kan det resultere i død eller alvorlig personskade.



FORSIKTIG

Dersom du ikke overholder forholdsregler som er markert med dette ikonet, er det fare for personskade eller skade på eiendom.



ADVARSEL

- **Må ikke brukes når du går eller betjener et kjøretøy.** Hvis du ikke følger denne forholdsregelen, kan det føre til ulykker eller annen skade.
- **Ikke demonter eller endre på dette produktet. Ikke berør innvendige deler som blir eksponert etter et fall eller en annen ulykke.** Dersom du ikke overholder disse forholdsreglene, er det fare for elektrisk støt eller andre personskader.
- **Skulle du oppdage avvik, som røyk, varme eller uvanlig lukt fra produktet, må du straks koble fra batteriet eller strømforsyningen.** Hvis du fortsetter å bruke produktet, kan det oppstå brann, som kan medføre brannskader eller andre personskader.
- **Må holdes tørr. Ikke håndter produktet med våte hender. Ikke håndter pluggen med våte hender.** Dersom du ikke overholder disse forholdsreglene, er det fare for brann eller elektrisk støt.
- **Ikke la huden være i kontakt med dette produktet i lengre tid så lenge den er på eller plugges inn.** Dersom du ikke overholder denne forholdsregelen, er det fare for lavtemperaturbrannskader.
- **Ikke bruk dette produktet i nærheten av brannfarlig støv eller gass, som propan, bensin eller aerosoler.** Dersom du ikke overholder denne forholdsregelen, er det fare for eksplosjon eller brann.
- **Ikke rett blitsen mot en person som betjener et motorkjøretøy.** Dersom du ikke overholder denne forholdsregelen, er det fare for ulykker.

- **Oppbevar dette produktet utilgjengelig for barn.** Dersom du ikke overholder denne forholdsregelen, er det fare for personskade eller funksjonsfeil i produktet. Vær også oppmerksom på at små deler medfører kvelningsfare. Dersom et barn svelger noe av dette produktet, må du øyeblikkelig kontakte lege.

- **Ikke vikle, sno eller tvinn stropene rundt halsen.** Dersom du ikke overholder denne forholdsregelen, er det fare for ulykker.

- **Ikke bruk batterier, ladere, nettadaptere eller USB-kabler som ikke spesifikt er laget for bruk med dette produktet. Når du bruker batterier, ladere, nettadaptere og USB-kabler som er laget for bruk med dette produktet, må du ikke:**

- **Skade, modifisere, dra hardt i eller bøye ledningene eller kablene, plassere dem under tunge gjenstander, eller utsette dem for varme eller ild.**
- **Bruke reisekonvertere eller adaptere som er laget for å omforme til en annen spenningsstyrke eller med likestrøm-til-vekselstrøm-vekselrettere.**

Dersom du ikke overholder disse forholdsreglene, er det fare for brann eller elektrisk støt.

- **Ikke håndter pluggen når du lader produktet eller bruker nettadapteren på dager med tordenvær.** Dersom du ikke overholder denne forholdsregelen, er det fare for elektrisk støt.

- **Ikke håndter produktet med ubeskyttede hender på steder med svært høye eller lave temperaturer.** Hvis du ikke følger denne forholdsregelen, kan dette resultere i brannskår eller frostbitt.



FORSIKTIG

- **Ikke la objektivet peke mot solen eller andre sterke lyskilder.** Lyset som blir fokusert av objektivet kan forårsake brann og skade produktets indre deler. Pass på at solen er et godt stykke utenfor bildet når du tar bilder av motiver i motlys. Sollyset som fokuseres i kameraet når solen er nær bildet kan forårsake brann.

- **Slå av dette produktet i tilfeller der bruken av det ikke er tillatt. Deaktiver trådløse funksjoner i tilfeller der bruken av disse ikke er tillatt.**

Radiofrekvensbølgene som blir sendt ut av dette produktet kan forstyrre utstyr i fly eller sykehus eller andre medisinske fasiliteter.

- **Ta ut batteriet og koble fra nettadapteren hvis dette produktet ikke skal brukes i en lengre periode.** Dersom du ikke overholder denne forholdsregelen, er det fare for brann eller funksjonsfeil i produktet.

- **Ikke berør de bevegelige delene i objektivet eller andre bevegelige deler.** Dersom du ikke overholder denne forholdsregelen, er det fare for personskade.
- **Ikke avfyrr blitsen når den er i kontakt med eller tett opptil huden eller gjenstander.** Dersom du ikke overholder denne forholdsregelen, er det fare for brannskader eller brann.
- **Ikke hev den innebygde blitsen når du bruker en blits montert i kameraets tilbehørssko.** Dersom du ikke overholder denne forholdsregelen, er det fare for brann eller funksjonsfeil i produktet.
- **Ikke la produktet ligge på et sted hvor det blir utsatt for svært høye temperaturer i lengre perioder, som i en stengt bil eller i direkte sollys.** Dersom du ikke overholder denne forholdsregelen, er det fare for brann eller funksjonsfeil i produktet.
- **Ikke transporter kameraet med et stativ eller lignende tilbehør montert.** Dersom du ikke overholder denne forholdsregelen, er det fare for personskade eller funksjonsfeil i produktet.



FARE for batterier

- **Håndter batteriene med forsiktighet.** Dersom du ikke overholder de følgende forholdsreglene, er det fare for lekkasje, overoppheting eller sprekker i batteriene, eller at de tar fyr:
 - Bruk kun oppladbare batterier som er godkjent for bruk med dette produktet.
 - Ikke utsett batterier for ild eller sterk varme.
 - Ikke demonter.
 - Ikke kortslutt polene ved å berøre dem med halsbånd, hårnåler eller andre metallgjenstander.
 - Ikke utsett batterier eller produktene de brukes med for kraftige fysiske støt.
 - Ikke tråkk på batterier, ikke stikk dem med spikre eller slå på dem med hamrer.
- **Lad kun opp på den måten som er angitt.** Dersom du ikke overholder denne forholdsregelen, er det fare for lekkasje, overoppheting eller sprekker i batteriene, eller at de tar fyr.
- **Hvis batterivæskan kommer i kontakt med øynene, må du rense rikelig med rent vann og straks kontakte lege.** Hvis du venter kan det oppstå skader på øyet.



ADVARSEL for batterier

- **Oppbevar batterier utilgjengelige for barn.** Skulle et barn komme til å svelge et batteri, må du straks kontakte lege.
- **Oppbevar batterier utilgjengelige for kjæledyr og andre dyr.** Batteriene kan lekke, overopphetes, sprekke eller ta fyr hvis de blir bitt på, tygd på eller på en eller annen måte skadet av dyr.
- **Ikke dypp batterier i vann eller utsett dem for regn.** Dersom du ikke overholder denne forholdsregelen, er det fare for brann eller funksjonsfeil i produktet. Bli produktet vått må du straks tørke det med et håndkle eller lignende.
- **Dersom du oppdager endringer i batterier, som misfarging eller deformering, må du straks avslutte bruken av produktet. Avslutt oppladingen av EN-EL20a oppladbare batterier hvis de ikke lades opp innenfor den angitte tidsperioden.** Dersom du ikke overholder disse forholdsreglene, er det fare for lekkasje, overoppheting eller sprekker i batteriene, eller at de tar fyr.
- **Når batteriene ikke lenger trengs, isolerer du batteripolene med teip.** Dersom metallgjenstander kommer i kontakt med polene, kan det oppstå sprekker, eller batteriet kan overopphetes eller ta fyr.
- **Hvis batterivæsken kommer i kontakt med hud eller klær, må du straks vaske det aktuelle området rikelig med vann.** Dersom du ikke overholder denne forholdsregelen, er det fare for irritasjon av huden.

Kameradelene

Kamerahuset

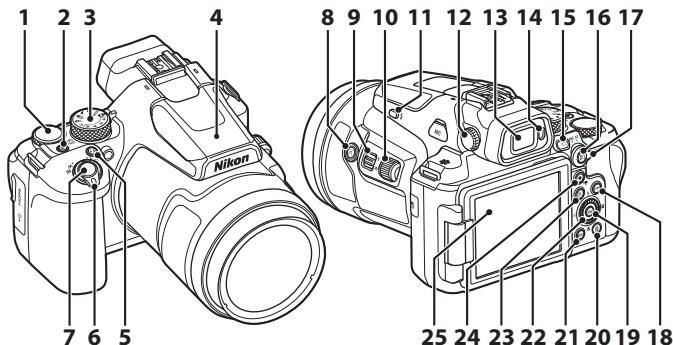

- 1 Kommandohjul
- 2 Strømbryter/strømforsyningslampe (ladelampe)
- 3 Funksjonsvelger
- 4 Innebygd blits
- 5 **Fn** (funksjon)-knapp
- 6 Zoomkontroll
- 7 Utløser
- 8  (tilbakestilling av zoom)-knapp
- 9 Zoomkontroll på siden
- 10 Sidehjul
- 11  (blitsaktivering)-knapp
- 12 Diopterjustering
- 13 Elektronisk søker

- 14 Okularsensor
- 15  (skjerm)-knapp
- 16  (AE-L/AF-L)-knapp
- 17 Fokusfunksjonsvelger
- 18 **DISP** (display)-knapp
- 19  (lagre valg)-knapp
- 20  (slett)-knapp
- 21 **MENU** (meny)-knapp
- 22 Dreibar multivelger (multivelger)*
- 23  (avspilling)-knapp
- 24  (filmopptaks)-knapp
- 25 Skjerm

* Å trykke opp, ned, venstre eller høyre på multivelgeren er angitt som ▲, ▼, ◀ eller ▶.

Hvis du vil ha informasjon om andre deler enn de som er oppført ovenfor, og vise detaljer på skjermen, kan du se "Online bruksanvisning" eller "Komplett bruksanvisning" for dette produktet.

Komme i gang

Feste stroppen

Fest stroppen til venstre og høyre side av kameraet.

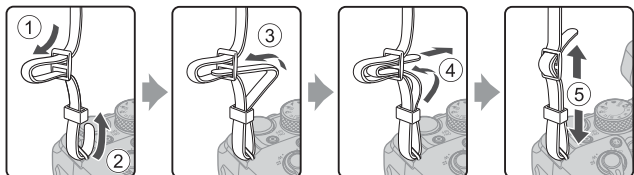

Feste/fjerne objektivdekselet og solblenderen

- Når du ikke tar bilder, fest objektivdekselet for å beskytte objektivet.
- Når solblenderen er festet, fjerner den lys som påvirker bildet negativt, og bidrar også til å beskytte kameraet. Ikke bruk solblenderen under opptak med blits eller når AF-lampen er nødvendig for opptak.
- Slå av kameraet før du fester/fjerner solblenderen. Når du fester solblenderen, må du skru den i tilstrekkelig uten overdreven kraft, slik at den ikke faller av.

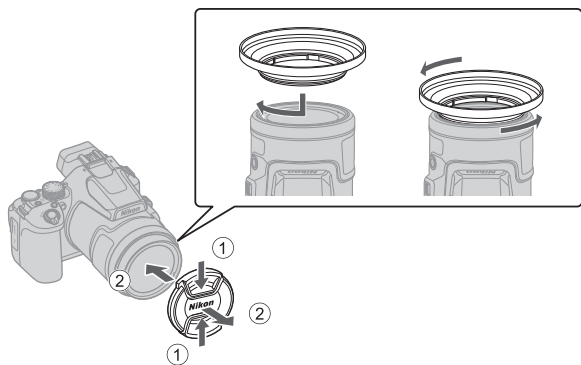

Sette i batteriet og minnekortet

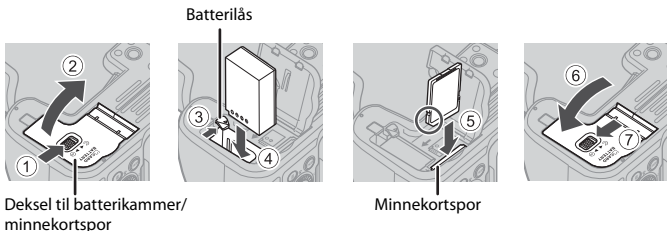

- Med batteriets plusspol og minuspol satt i riktig retning, flytter du den oransje batterilåsen (3), og setter batteriet helt inn (4).
- Skyv inn minnekortet til det klikker på plass (5).
- Pass på så du ikke setter inn batteriet eller minnekortet opp-ned eller baklengs, da dette kan føre til feil.
- Hvis bryteren for skrivebeskyttelse på minnekortet er låst, kan du ikke ta bilder, slette bilder eller formatere minnekortet.
- Se "Minnekort som kan brukes" (130) for informasjon om kompatible minnekort.

✓ **Formater et minnekort**

Første gang du setter inn et minnekort som har blitt brukt i en annen enhet, i dette kameraet, må du formatere det med dette kameraet.

- **Merk at formatering av et minnekort sletter permanent alle bildene og andre data på minnekortet.** Før du formaterer minnekortet, må du passe på å ta kopier av eventuelle bilder du ønsker å beholde.
- Sett minnekortet inn i kameraet, trykk på **MENU**-knappen, og velg oppsettsmenyen (18) → **[Formater kort]**.

Fjerne batteriet eller minnekortet

Slå av kameraet og kontroller at strømforsyningslampen og skjermen har slått seg av, og åpne deretter dekselet til batterikammeret/minnekortsporet.

- Skyv på batterilåsen for å mate ut batteriet.
- Trykk minnekortet forsiktig inn i kameraet for å mate minnekortet delvis ut.
- Vær forsiktig når du håndterer kameraet, batteriet og minnekortet umiddelbart etter at du har brukt kameraet, da de kan bli varme.

Lade batteriet

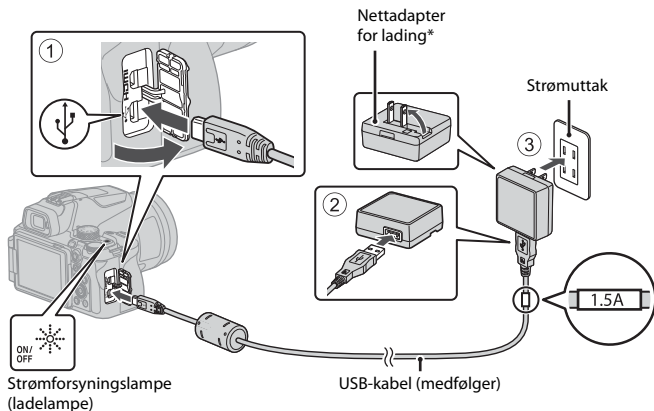

* En adapter følger med, avhengig av landet eller regionen for kjøpet. Adapterens form avhenger av landet eller regionen for kjøpet.

- Lading starter så snart kameraet kobles til et strømuttak når batteriet står i kameraet, som vist i illustrasjonen. Strømforsyningslampen (ladelampe) blinker mens batteriet lader.
- Når ladingen er fullført, slukkes strømforsyningslampen (ladelampen). Koble nettadapteren for lading fra strømuttaket, og koble deretter fra USB-kabelen. Oppladningstid er cirka 3 timer for et helt utladet batteri.
- Batteriet kan ikke lades opp når strømforsyningslampen (ladelampen) blinker raskt, muligens på grunn av én av årsakene beskrevet nedenfor.
 - Romtemperaturen passer ikke til lading.
 - USB-kabelen eller nettadapteren for lading er ikke ordentlig tilkoblet.
 - Batteriet er skadet.

✓ Om USB-kabelen

- Ikke bruk en annen USB-kabel enn UC-E21. Bruk av andre USB-kabler enn UC-E21 kan føre til overoppheting, brann eller elektrisk støt.
- Sjekk formen og retningen på kontaktene og pass på å sette dem rett inn eller ut.

✓ Om batterilading

- Du må ikke under noen omstendighet bruke en nettdapter av et annet merke eller en annen modell enn EH-73P-nettdapteren for lading, og ikke bruke en alminnelig tilgjengelig USB-nettdapter eller en batterilader for mobiltelefon. Hvis du ikke overholder denne forholdsregelen, kan det føre til overoppheting eller skade på kameraet.
- Hvis kameraet slås på mens batteriet lades, stopper ladingen.

Åpne skjermen

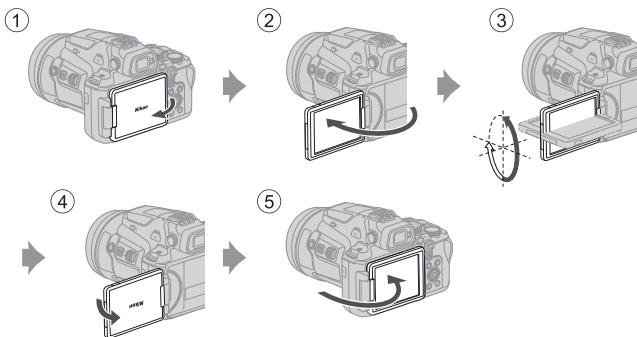

- Du kan stille retningen og vinkelen til skjermen. For vanlig fotografering, fold skjermen inn mot kameraets bakside, med skjermens fremside ut (5).
- Når du ikke bruker eller bærer kameraet, må du folde skjermen med skjermen vendt mot kamerahuset (1).

✓ Om skjermen

- Skjermens justerbare område kan være begrenset når en kabel eller tilbehør er koblet til kameraet.
- Når du beveger skjermen må du ikke bruke makt på den. Drei den sakte innenfor justeringsområdet slik at koblingen ikke skades.

Kameraoppsett

Når kameraet slås på for første gang, vises skjermer for å konfigurere visnings-språk og kameraklokke.

Bruk multivelgeren og **OK** (lagre valg)-knapp til å velge og justere innstillingene.

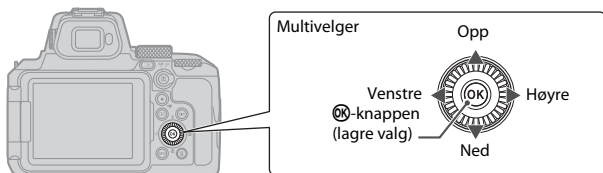

- 1 Trykk på strømbryteren for å slå på kameraet.

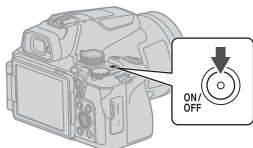

- 2 Trykk på **▲▼** på multivelgeren for å markere et språk, og trykk på **OK**-knappen for å velge.

- Språkalternativene som vises, varierer avhengig av land eller region.

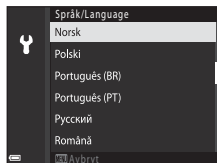

- 3 Velg **[Ja]** og trykk på **OK**-knappen.

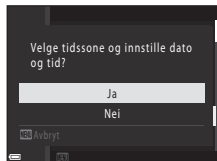

4 Marker tidssonen din og trykk på **OK**-knappen.

- Hvis du vil slå på sommertid, trykker du på ▲; ☀ vises over kartet. Trykk på ▼ for å slå av sommertid.

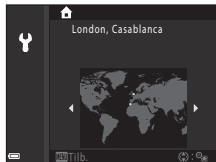

5 Trykk på ▲▼ for å velge et datoformat og trykk på **OK**-knappen.

6 Still inn dato og tid.

- Trykk på ◀▶ for å markere elementer og ▲▼ for å endre dem.
- Velg minuttfeltet og trykk på **OK**-knappen for å bekrefte innstillingen.

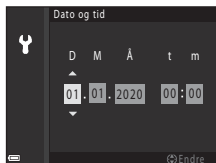

7 Når du blir bedt om det, trykk på ▲▼ for å markere **[Ja]** og trykk på **OK**-knappen.

- Oppsettet er fullført og kameraet bytter til opptaksskjermen.

Stille inn språket

Du kan når som helst stille inn språket i **Y**-oppsettsmenyen (📖18) → **[Språk/Language]**.

Slik endrer du innstillingen av tidssone og dato

Still inn i **Y**-oppsettsmenyen (📖18) → **[Tidssone og dato]**.

I **[Tidssone og dato]** → **[Tidssone]** er tiden én time tidligere når sommertid er på, og den går tilbake én time når sommertid slås av.

Grunnleggende funksjoner for opptak og avspilling

Fotograferer stillbilder

📷 (auto)-modus er brukt her som et eksempel. 📷 (auto)-modus passer for generell fotografering i en rekke forskjellige opptaksforhold.

1 Roter funksjonsvelgeren til 📷.

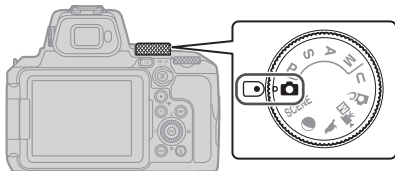

2 Sjekk batterinivået og antall gjenværende eksponeringer på opptaksskjermen.

- Batterinivå
🔋: Batterinivået er høyt.
🔋: Batterinivået er lavt.
- Trykk på **DISP** (display)-knappen for å bytte informasjonsvisningen på skjermen hver gang.

Antall gjenværende eksponeringer

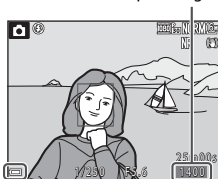

3 Hold kameraet stødig.

- Hold fingre og andre objekter borte fra objektivet, blitsen, AF-lampen, okularsensoren, mikrofonen og høyttaleren.

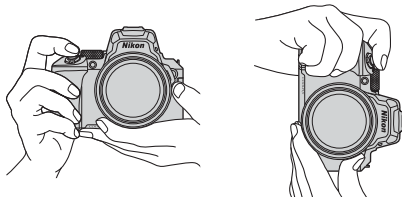

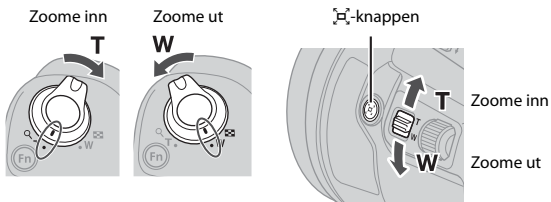

4 Komponer bildet.

- Flytt zoomkontrollen eller zoomkontrollen på siden for å endre zoomens objektivposisjon.
- Hvis du mister motivet av syne under fotografering mens objektivet er i teleposisjon, trykk på  (tilbakestilling av zoom)-knappen for å midlertidig utvide synsfeltet slik at du lettere kan fange motivet i bildefeltet.



Bruke et stativ

- Vi anbefaler å bruke stativ for å stabilisere kameraet i følgende situasjoner:
 - Når du fotograferer i dårlig belysning og blitsen er  (av)
 - Når zoomen er i en teleobjektivstilling
- Når du bruker et stativ til å stabilisere kameraet under opptak, velger du oppsettsmenyen ( 18) → **[Bildestabilisering]** → **[Av]** for å forhindre eventuelle feil forårsaket av denne funksjonen.
- Etter festing av kameraet til et stativ, sørg for at kameraet ikke ramler ned når du zoomer linsen inn eller ut. Strekk ett ben på stativet mot motivet og de andre to benene mot deg i en lik avstand.

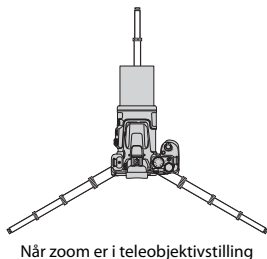
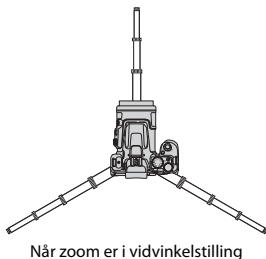

- Kameraet kan bevege seg litt når det brukes, selv om det er festet til et stativ, noe som kan forstyrre autofokus. Vent noen sekunder etter at du har brukt kameraet, og trykk deretter langsomt på utløseren.

5 Trykk utløseren halvveis ned.

- Å trykke utløseren "halvveis ned" betyr å trykke og holde knappen til du kjenner en viss motstand.
- Når motivet er i fokus, vises fokusområdet eller fokusindikatoren i grønt.
- Når du bruker digital zoom, fokuserer kameraet i bildefelget, og fokusområdet vises ikke.
- Hvis fokusområdet eller fokusindikatoren blinker, kan ikke kameraet fokusere. Endre komposisjonen, og prøv å trykke utløseren halvveis inn igjen.

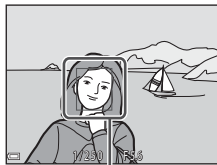
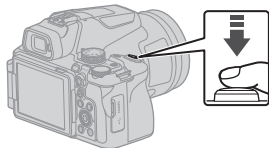

Fokusområde

6 Trykk utløseren helt ned uten å løfte fingeren av.



✓ Om lagring av bilder eller filmer

Indikatoren som viser totalt antall gjenværende eksponeringer eller indikatoren som viser gjenværende tid, blinker, eller **[Vent til kameraet er ferdig med opptaket.]** vises, mens bilder eller en film lagres. **Ikke åpne dekelet til batterikammeret/minnekortsporet eller ta ut batteriet eller minnekortet** mens en indikator blinker. Hvis dette gjøres, kan det føre til tap av data, eller til skade på kameraet eller minnekortet.

✍ Automatisk avstengningsfunksjon

- Når ingen handlinger utføres på ca. ett minutt, slås skjermen av, kameraet går i beredskapsstilling, og strømforsyningslampen blinker. Kameraet slås av etter å ha vært i beredskapsstilling i ca. tre minutter.
- For å slå skjermen på igjen mens kameraet er i beredskapsstilling, utfører du en handling som f.eks. å trykke på strømbryteren eller utløseren.

Bruke den innebygde blitsen

I situasjoner der det er nødvendig å bruke blits, som på steder med lite lys eller når motivet er i motlys, trykker du på  (blitsaktivering)-knappen for å heve den innebygde blitsen.

- Når du ikke vil bruke den innebygde blitsen, trykker du den forsiktig ned til den lukkes med et klikk.

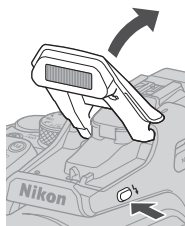

Slik fester du BS-1-dekselet til tilbehørssko (tilgjengelig separat)

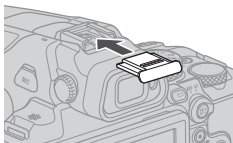

①

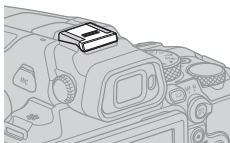

②



Ta opp filmer

Vis fotograferingsskjermen og trykk på  (filmopptaks)-knappen for å starte opptak av en film. Trykk på -knappen igjen for å avslutte opptaket.

- Når du roterer funksjonsvelgeren til  (manuell film), kan du stille inn lukkertiden og blenderverdien for filmopptak.

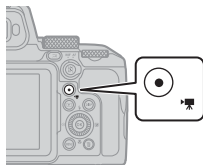

Bytte mellom skjermen og søkeren

Det anbefales at du bruker søkeren når lysforholdene gjør det vanskelig å se skjermen, for eksempel utendørs i sollys.

- Når du tar ansiktet inntil søkeren, reagerer okularsensoren og slår søkeren på mens skjermen slås av (standardinnstilling).
- Du kan også trykke på  (skjerm)-knappen for å bytte visningen mellom skjermen og søkeren.

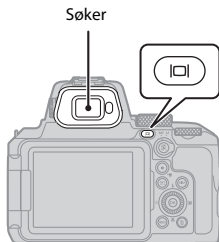

Diopterjustering av søkeren

Når det er vanskelig å se bildet i søkeren, justerer du bildet ved å dreie på diopterjusteringen mens du ser gjennom søkeren.

- Pass på at fingertupper og negler ikke kommer i kontakt med øyet.

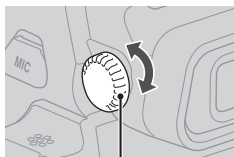

Diopterjustering





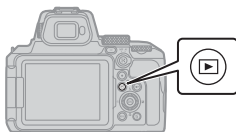

Avspilling av bilder

1 Trykk på  (avspilling)-knappen for å gå inn i modus for avspilling på full skjerm.

- Hvis du trykker inn og holder -knappen nede mens kameraet er slått av, slås kameraet på i avspillingsmodus.



2 Bruk multivelgeren til å velge et bilde som skal vises.

- Trykk og hold    inne for å rulle raskt gjennom bildene.
- Du kan også velge bilder ved å dreie på multivelgeren.
- Trykk på **DISP** (display)-knappen for å bytte informasjonsvisningen på skjermen hver gang.
- Trykk på -knappen for å spille av en innspilt film.
- For å gå tilbake til opptaksfunksjonen trykker du på -knappen eller på utløseren.
- Flytt zoomkontrollen mot **T** () under avspilling på full skjerm for å zoome inn på et bilde.

Vis det forrige bildet

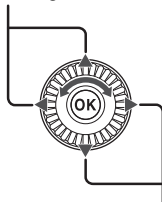

Vis det neste bildet







- Flytt zoomkontrollen mot **W** () i avspilling på full skjerm for å bytte til miniatyravspilling og vise flere bilder på skjermen.

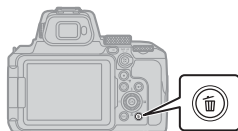

Slette bilder



- 1 I avspillingsmodus, trykk på  (slett)-knappen for å slette bildet som vises på skjermen.





- 2 Bruk   på multivelgeren til å velge ønsket slettemetode, og trykk på -knappen.

- Hvis du valgte [**Gjeldende bilde**] eller [**Alle bilder**], fortsett til punkt 6.
- For å gå ut uten å slette, trykker du på **MENU**-knappen.



- 3 Bruk multivelgeren   eller roter den for å velge det bildet du ønsker å slette.

- Beveg zoomkontrollen mot **T** () for å bytte til avspilling på full skjerm eller **W** () for å bytte til miniatravspilling.



- 4 Bruk   for å vise eller skjule .

- Vis  under bilder som du ønsker å slette. Gjenta trinn 3 og 4 hvis du vil velge flere bilder.



- 5 Trykk på -knappen for å bruke bildevalget.

6 Når bekreftelsesdialogboksen vises, velger du [Ja] og trykker på -knappen.

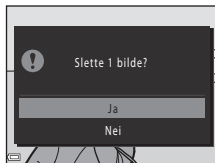

- Slettede bilder kan ikke gjenopprettes.
- Meldingen i bekreftelsesdialogboksen varierer avhengig av den valgte slettemetoden.



Om å slette bilder samtidig lagret som RAW og JPEG

Når kameraet brukes til å slette bilder som er tatt ved hjelp av [RAW + Fine] eller [RAW + Normal] i [Bildekvalitet]-innstillingen, blir begge de samtidig lagrede RAW- og JPEG-bildene slettet. Du kan ikke slette kun ett format.

Slette bilder som er tatt i en serie (sekvens)

- Bilder tatt kontinuerlig lagres som en sekvens, og bare det første bildet i sekvensen (hovedbildet) vises i avspillingsmodus (standardinnstilling).
- Hvis du trykker på -knappen mens det vises et hovedbilde for en bildesekvens, slettes alle bildene i sekvensen.
- For å slette individuelle bilder i en sekvens, trykk på -knappen for å vise ett bilde av gangen, og trykk så på -knappen.



Slette bildet som ble tatt i opptaksfunksjon

Når du bruker opptaksfunksjonen, trykker du på -knappen for å slette det siste bildet som ble lagret.

Andre funksjoner

Velge en opptaksmodus (funksjonsvelger)

Du kan rotere funksjonsvelgeren slik at ønsket opptaksfunksjon er på linje med indikatormerket på kamerahuset.

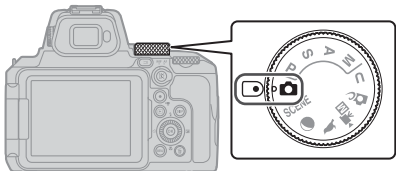

- **📷 (auto)-modus**

Velg denne modusen for generell fotografering i forskjellige opptaksforhold.

- **P, S, A, og M-moduser**

Velg disse funksjonene for bedre kontroll med lukkertid og blenderåpningsverdi.

- **U (User settings) modus**

Hyppig brukte innstillinger i modusene **P, S, A,** og **M** kan lagres. For å ta bilde med lagrede innstillinger, vri funksjonsvelgeren til **U**.

- **🎨 (kreativ)-modus**

Legg til effekter på bilder under fotografering.

- **🎬 (Manuell film)-modus**

Du kan ta opp filmer med eksponeringsmodusen satt til blenderprioritert automatikk eller manuell.

Stillbilder kan ikke tas.

- **🦋, 🌕- og SCENE-moduser**

Velg en av opptaksmodusene på bakgrunn av opptaksforholdene for å ta bilder med passende innstillinger for disse forholdene.

- 🦋 (fugletitting): Bruk denne modusen når du tar bilder av fugler i en teleobjektivstilling.
- 🌕 (måne): Bruk denne modusen når du tar bilder av månen i en teleobjektivstilling.
- SCENE (motiv): Trykk på **MENU**-knappen og velg et motiv.

Angi blitsfunksjon, selvutløser, fokusmodus og eksponeringskompensasjon

Når opptaksskjermen vises, kan du trykke på ▲ (⚡) ▶ (☒) ▼ (🌸) ◀ (🕒) på multivalgeren for å stille inn funksjonene beskrevet nedenfor.

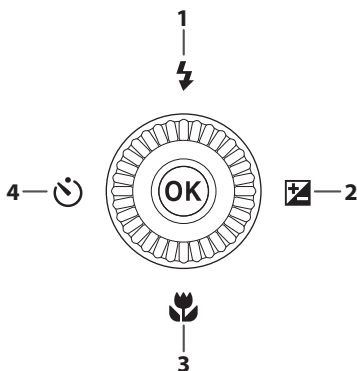



1	Blitsfunksjon Blitsfunksjonen kan stilles inn etter opptaksforholdene.
2	Eksponeringskompensasjon Du kan justere lysstyrken for hele bildet.
3	Fokusmodus Når fokusmodusvelgeren er satt til AF (autofokus), kan du angi fokusmodus i henhold til avstanden til motivet.
4	Selvutløser/Smilutløser Kameraet frigjør lukkeren når den spesifiserte tiden forløper etter at du trykker på utløseren. Hvis ☒ [Smilutløser] er angitt, frigjør kameraet automatisk lukkeren når et smilende ansikt registreres.

Funksjonene som kan stilles inn, varierer avhengig av opptaksmodusen.

Menyfunksjoner

Du kan trykke på **MENU** (meny) for å vise meny skjermen og endre kamerainnstillingene.

- Menyen som vises, varierer avhengig av statusen til kameraet (under opptak eller avspilling).
- Menyelementer er kategorisert av ikonene på venstre side av skjermen.

Ved opptak	Ved avspilling
 <p>Menykategorier</p> <ul style="list-style-type: none">• P Opptaksmeny^{1,3}• Film manuell modus-meny²• Film meny³• Nettverks meny• Oppsett meny	 <p>Menykategorier</p> <ul style="list-style-type: none">• Avspillings meny• Nettverks meny• Oppsett meny

¹ Menynavn og ikoner varierer avhengig av opptaksmodus.

² Viser når funksjonsvelgeren roteres til  (manuell film).

³ Viser når funksjonsvelgeren roteres til en annen modus enn  (manuell film).

- 1 Trykk på **MENU** (meny)-knappen for å vise meny skjermen.

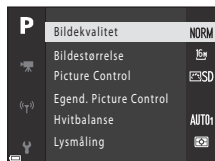

- 2** Trykk på multivelgeren ◀ for å gå til området for kategorivalg i menyen.



- 3** Trykk på ▲▼ eller roter multivelgeren for å endre menykategorier.

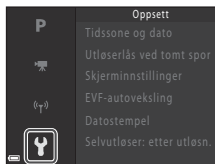

- 4** Trykk på OK-knappen for å bekrefte menykategorien.

- Menypunkt som tilsvarer den valgte menykategorien, vises.

- 5** Trykk på ▲▼ eller roter multivelgeren for å velge et menyalternativ, og trykk på OK-knappen for å bekrefte valget.

- Visse alternativer kan ikke velges avhengig av gjeldende opptaksfunksjon eller kameraets tilstand.

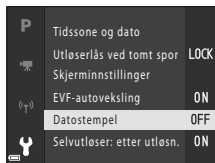

- 6** Trykk på ▲▼ eller roter multivelgeren for å velge en innstilling, og trykk på OK-knappen for å bekrefte valget.

- Trykk på MENU-knappen når du er ferdig med menyen.
- Når du viser en meny, kan du gå tilbake til opptaksmodus ved å trykke på utløseren eller ● (◀-filmopptaksknappen).

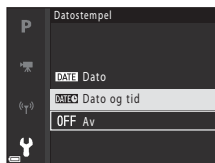

Endre innstillinger for blitsfunksjon, selvutløser, fokusmodus og eksponeringskompensasjon

Du kan trykke på multivalgeren ▲ (blitsfunksjon), ◀ (selvutløser), ▼ (fokusmodus) eller ► (eksponeringskompensasjon) for å konfigurere dem på opptaksskjermen (17).

Bruke Fn (funksjon)-knappen

Hvis du trykker på Fn-knappen i P-, S-, A-, M- eller U-modus, kan du raskt konfigurere tidligere lagrede menyvalg (standardinnstillingen er [Kontinuerlig]). Hvis du vil angi et annet menyalternativ, velg  [Fn-knapp] og velg det ønskede menyalternativet.

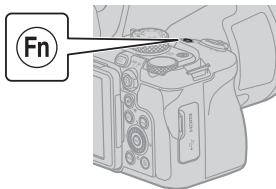

Koble til en smartenhet

Installere SnapBridge-appen

Når du trådløst kobler til kameraet og en smartenhet med SnapBridge-appen installert, kan du sende bilder og filmer som er tatt med kameraet til smartenheten. Du kan også bruke smartenheten til å styre kameraet eksternt og fotografere.



- Last ned appen fra Apple App Store® for iOS, og fra Google Play™ for Android™. **"SnapBridge 360/170-appen" kan ikke brukes med dette kameraet.**



- Gå til den aktuelle nedlastingsiden for mer informasjon om OS-versjoner som støttes.
- For mer informasjon om hvordan du bruker smartenheten, se dokumentasjonen som fulgte med.

Koble kameraet til en smartenhet

- Sett inn et minnekort med nok ledig plass i kameraet.
- Sjekk at gjenværende batterinivå i kameraet og smartenheten er tilstrekkelig.
- Aktiver Bluetooth og stedsdatafunksjonene på smartenheten.

- 1** Trykk på MENU-knappen, velg [Nettverksmeny] → [Koble til smartenhet], og trykk på **OK**-knappen.

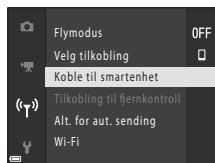
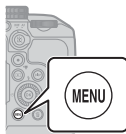

- 2** Når dialogboksen til høyre vises, starter du SnapBridge-appen.



- Følg instruksjonene som vises i kameraet og SnapBridge-appen.
- Hvis du vil ha mer informasjon om bruk av SnapBridge-appen, se "SnapBridge nettbasert hjelp" (<https://nikonimglib.com/snbr/onlinehelp/en/index.html>).

Hvis det oppstår problemer

Feilsøking

Hvis ikke kameraet fungerer som forventet, kan du se nedenfor før du kontakter forhandleren eller et Nikon-verksted.

- Du kan prøve å slå av og på kameraet for å løse problemet.
- Hvis du ikke finner en relevant post, kan du også sjekke "Hvis det oppstår problemer" i den detaljerte "Online bruksanvisning" eller "Komplett bruksanvisning" (📖ii) eller Nikon-nettstedet for ditt område.

Problem	Årsak/løsning	
Kameraet er på, men reagerer ikke.	<ul style="list-style-type: none">• Vent på at opptaket skal ta slutt.• Dersom problemet vedvarer, slå av kameraet. Dersom kameraet ikke slår seg av, ta ut og sett inn batteriet eller batteriene på nytt, eller, dersom du bruker en nettadapter, koble fra og koble til nettadapteren på nytt. Merk deg at selv om data som for øyeblikket tas opp vil mistes, vil ikke data som allerede har blitt tatt opp påvirkes av at du tar ut eller kobler fra strømkilden.	–
Kameraet kan ikke slås på.	Batteriet er utladet.	3, 4, 27
Kameraet slår seg uventet av uten varsel.	<ul style="list-style-type: none">• Kameraet slås automatisk av for å spare strøm (funksjon for automatisk avstengning).• Det kan hende at kameraet og batteriet ikke fungerer ordentlig ved lave temperaturer.• Innsiden av kameraet har blitt varm. La kameraet være avslått helt til innsiden av kameraet har kjølt seg ned, og prøv deretter å slå det på igjen.	10 27 –
Skjermen eller søkeren er tom.	<ul style="list-style-type: none">• Kameraet slås automatisk av for å spare strøm (funksjon for automatisk avstengning).• Du kan ikke slå på både skjermen og søkeren samtidig. Det kan ta en stund å veksle mellom skjermen og søkeren.• Kameraet er koblet til en TV eller datamaskin.• Skjermen kan slå seg av under opptaksintervaller eller når du tar bilder med lang eksponeringstid.	10 – – –
Kameraet blir varmt.	Kameraet kan bli varmt når det brukes over lengre tid som f.eks. til filmopptak eller når det brukes i svært varme omgivelser. Dette er ikke en feil.	–

Teknisk informasjon

Merknader

Meldinger til forbrukere i Europa

FORSIKTIG: EKSPLOSJONSFARE DERSOM BATTERIER BYTTES MED FEIL TYPE.

Dette symbolet angir at elektrisk og elektronisk utstyr skal kasseres separat.

Det følgende gjelder bare for kunder i europeiske land:

- Dette produktet skal behandles som spesialavfall og kastes ved en miljøstasjon. Må ikke kasseres sammen med husholdningsavfall.
- Separat kassering og resirkulering hjelper til med å konservere naturlige ressurser og med å forhindre negative konsekvenser for menneskelig helse og miljøet, hvilket ukorrekt avhending kan resultere i.
- Hvis du vil ha mer informasjon, kontakter du forhandleren eller de lokale myndighetene som har ansvaret for avfallshåndtering.



KAST BRUKTE BATTERIER I HENHOLD TIL INSTRUKSJONENE.

Dette symbolet betyr at batteriet skal kasseres separat.

Det følgende gjelder bare for kunder i europeiske land:

- Alle batterier skal behandles som spesialavfall, uansett om de er merket med dette symbolet eller ikke, og skal kastes ved en miljøstasjon. Må ikke kasseres sammen med husholdningsavfall.
- Hvis du vil ha mer informasjon, kontakter du forhandleren eller de lokale myndighetene som har ansvaret for avfallshåndtering.



Om trådløse kommunikasjonsfunksjoner

Restriksjoner for trådløse enheter

Den trådløse radiosenderen og -mottakeren i dette produktet overholder trådløse-reguleringer i salgslandet og er ikke for bruk i andre land (produkter kjøpt i EU eller EFTA kan brukes hvor som helst innenfor EU og EFTA). Nikon påtar seg ikke erstatningsansvar for bruk i andre land. Brukere som er usikre på det opprinnelige salgslandet bør ta kontakt med deres lokale Nikon-servicesenter eller Nikon-autoriserte servicerepresentant. Denne begrensningen gjelder kun trådløs operasjon og ikke for annen bruk av produktet.

Sikkerhet

Selv om en av fordelene ved produktet er at det tillater andre å koble seg til det for trådløs utveksling av data i produktets rekkevidde, kan det følgende forekomme hvis sikkerhetsinnstillingene ikke er aktivert:

- Datatyveri: Ondsinnede tredjeparter kan fange opp trådløse sendinger for å stjele bruker-ID-er, passord og annen personlig informasjon.
- Uautorisert tilgang: Uautoriserte brukere kan få tilgang til nettverket og endre data eller utføre andre ondsinnede handlinger. Merk at utformingen av trådløse nettverk kan gi uautorisert tilgang for målrettede angrep, selv når sikkerhetsinnstillinger er aktivert. Nikon kan ikke holdes ansvarlig for lekkasje av data eller informasjon som kan oppstå ved dataoverføring.
- Ikke koble til nettverk som du ikke har tillatelse til å bruke, selv om de vises på smarttelefonen eller nettbrettet ditt. Dette kan anses som uautorisert tilgang. Koble kun til nettverk som du har tillatelse til å bruke.

Håndtering av personlig informasjon og ansvarsfraskrivelse

- Brukerinformasjon registrert og konfigurert på produktet, inkludert innstillinger for trådløst lokalt nettverk-tilkobling og annen personlig informasjon, er utsatt for endring og tap som følge av driftsfeil, statisk elektrisitet, uhell, feilfunksjon, reparasjon eller annen håndtering. Du må alltid oppbevare egne kopier av viktig informasjon. Nikon er ikke ansvarlig for eventuelle direkte eller indirekte skader eller tapte inntekter som følge av endring eller tap av innhold som ikke skyldes Nikon.
- Før du kasserer dette produktet eller overfører eierskapet til en annen person, velger du oppsettsmenyen (📖18) → **[Nullstill alle]** for å slette all brukerinformasjon som er registrert og konfigurert med produktet, samt innstillinger for trådløst lokalt nettverk (LAN) og annen personlig informasjon.
- Nikon er ikke ansvarlig for skader som forårsakes av uautorisert bruk av dette produktet av tredjeparter hvis produktet blir stjålet eller kommer bort.

Forholdsregler ved eksport eller transport av dette produktet i utlandet

Dette produktet er regulert av United States Export Administration Regulations (EAR; USAs administrasjonsforskrifter for eksport). Tillatelse fra USAs myndigheter er ikke påkrevd for eksport til andre land enn de følgende, som i skrivende stund er underlagt embargo eller spesielle kontroller: Cuba, Iran, Nord-Korea, Sudan og Syria (listen kan bli endret).

Melding til kunder i Europa

Samsvarserklæring (Europa)

Nikon Corporation erklærer herved at radioutstyret av type COOLPIX P950 er i samsvar med direktiv 2014/53/EU.

Den fullstendige teksten til EU-samsvarserklæringen er tilgjengelig på følgende internettsadresse: https://imaging.nikon.com/support/pdf/DoC_N1834.pdf.

- Maksimal utgangseffekt:
 - Wi-Fi: 9,2 dBm (EIRP)
 - Bluetooth: 7,2 dBm (EIRP)
 - Bluetooth lav energi: 7,2 dBm (EIRP)
- Bruksfrekvens:
 - Wi-Fi: 2412–2462 MHz (1–11 kanaler)
 - Bluetooth: 2402–2480 MHz
 - Bluetooth lav energi: 2402–2480 MHz

Stell av produktet

Følg forholdsreglene nedenfor i tillegg til advarslene i "For din sikkerhet" (📖vii-x) ved bruk eller oppbevaring av enheten.

Kameraet

Ikke utsett kameraet for store påkjenninger

Funksjonsfeil kan oppstå hvis kameraet utsettes for harde støt eller vibrasjoner. I tillegg må du aldri ta på eller bruke makt på objektivet eller objektivdekselet.

Må holdes tørt

Enheten blir skadet hvis den senkes i vann eller utsettes for høy fuktighet.

Ikke demonter

Du må ikke, under noen omstendigheter, demontere kameraet, fordi det består av mange presise kretser.

Unngå brå temperaturendringer

Brå temperaturendringer, så som når man går inn i eller ut av en oppvarmet bygning, på en kald dag kan forårsake kondensering inni enheten. Den enkleste måten å unngå kondens på er å legge kameraet i en tett veske eller plastpose før det utsettes for brå temperaturendringer.

Hold kameraet unna sterke magnetfelter

Ikke bruk eller oppbevar kameraet i nærheten av utstyr som genererer sterk elektromagnetisk stråling eller magnetfelter. Hvis du gjør dette, kan det føre til tap av data eller feil på kameraet.

Ikke rett objektivet mot solen

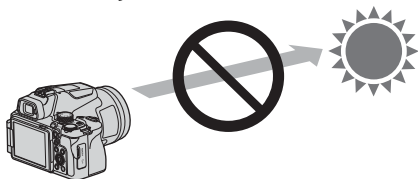

Unngå å rette objektivet mot solen eller andre sterke lyskilder når du tar bilder eller oppbevarer kameraet uten objektivdeksel. Sterke lyskilder som sollys, konsentreres gjennom linsen. Det kan føre til deformering av de indre delene av linsen eller misfarging eller innbrenning på bildesensoren. Kameraet kan bli skadet, selv om objektivet peker mot solen bare i noen sekunder, spesielt når objektivet er i en teleobjektivposisjon.

Kameraet vil muligens ikke kunne utføre eksponeringskontroll hvis de innvendige delene av objektivet er deformert.

Ujevnhet kan vises i bilder når misfarging eller innbrenning skjer på bildesensoren.

Når du ikke bruker kameraet, anbefales det at du fester objektivdekslet.

Lasere og andre lyse lyskilder

Ikke rett lasere eller andre ekstremt sterke lyskilder mot linsen, da dette kan skade kameraets bildesensor.

Slå produktet av før du fjerner eller kobler fra strømkilden eller minnekortet

Ikke ta ut batteriet mens produktet er på, eller mens du tar eller sletter bilder. Hvis strømmen til kameraet brytes av i disse tilfellene, kan det hende at du mister data eller skader minnekortet eller interne kretser.

Om skjermen

- Skjerner (inkludert elektroniske søkere) er konstruert med ekstremt høy nøyaktighet, der minst 99,99% av pikslene fungerer og mindre enn 0,01% av pikslene mangler eller er defekte. Følgelig kan disse skjermene inneholde piksler som alltid lyser (hvitt, rødt, blått eller grønt), eller som alltid er av (svart). Dette er ikke en feil og påvirker heller ikke bilder som tas med dette utstyret.
- Bildene på skjermen kan være vanskelige å se i sterkt lys.
- Ikke utsett skjermen for trykk, da dette kan føre til skade eller feil. Hvis skjermen knuses, er det viktig at du unngår å få flytende krystaller fra skjermen på huden eller i øynene eller munnen. Pass også på at du ikke skjærer deg på knust glass.

Batteriet

Forholdsregler for bruk

- Merk at batteriet kan bli varmt etter bruk.
- Ikke bruk batteriet i temperaturer under 0°C eller over 40°C, da dette kan føre til skader eller feil.
- Hvis du merker noe unormalt ved batteriet, for eksempel kraftig varme, røyk eller uvanlig lukt, må du straks slutte å bruke kameraet og kontakte forhandleren eller en Nikon-autorisert servicerepresentant.
- Etter at du har tatt batteriet ut av kameraet eller den ekstra batteriladeren, putter du batteriet i en plastpose eller lignende for å isolere det.

Lade batteriet

Kontroller batterinivået før du bruker kameraet, og bytt ut eller lad opp batteriet om nødvendig.

- Lad batteriet innendørs ved en romtemperatur mellom 5°C og 35°C før bruk.
- En høy batteritemperatur kan føre til at batteriet ikke lades ordentlig eller fullstendig, og kan også redusere batteriets ytelse. Vær oppmerksom på at batteriet kan bli svært varmt etter bruk. Vent til batteriet har kjølt seg ned før du lader det.
Når du lader batteriet som er satt inn i dette kameraet med nettadapteren for lading eller en datamaskin, lades ikke batteriet ved batteritemperaturer under 0°C eller over 50°C.
- Ikke fortsett å lade batteriet når det er fullt oppladet, siden dette reduserer batteriets ytelse.
- Batteritemperaturen kan stige under lading. Dette er ikke en feil.

Ha med seg reservebatterier

Det er lurt å ha med seg fullt oppladde reservebatterier når du skal ta bilder under viktige hendelser.

Bruke batteriet når det er kaldt

Batterikapasiteten har en tendens til å svekkes i kulde. Hvis et utladet batteri brukes ved en lav temperatur, kan det hende at kameraet ikke slår seg på. Ha reservebatterier på et varmt sted, og bytt om nødvendig mellom batteriene. Kalde batterier gjenvinner vanligvis noe av sin styrke når de varmes opp.

Batteripoler

Smuss på batteripolene kan gjøre at kameraet ikke fungerer. Skulle batteripolene bli skitne, tørker du av dem med en ren, tørr klut før bruk.

Lade et utladet batteri

Hvis kameraet slås på eller av mens et utladet batteri er satt inn i kameraet, kan føre til at batteriets levetid reduseres. Lad opp det utladede batteriet før bruk.

Oppbevare batteriet

- Ta alltid batteriet ut av kameraet eller den ekstra batteriladeren når det ikke er i bruk. Batteriet trekker ørsmå mengder strøm når det er i kameraet, også når du ikke bruker det. Dette kan føre til overdreven tapping av batteriet og fullstendig funksjonstap.
- Et brukt batteri bør lades innen seks måneder. Når batteriet oppbevares i lange perioder, skal det lades opp minst én gang hver sjetten måned og bruke kameraet inntil indikatoren for batterinivået viser  før du oppbevarer det igjen.
- Legg batteriet i en plastpose eller lignende for å isolere det, og oppbevar det på et kjølig sted. Batteriet må oppbevares på et tørt sted med en romtemperatur mellom 15°C og 25°C. Ikke oppbevar batteriet på steder med svært høye eller lave temperaturer.

Batteriets levetid

En markert reduksjon av tiden et fulladet batteri holder på ladningen ved bruk i romtemperatur, indikerer at batteriet bør skiftes ut. Kjøp et nytt batteri.

Resirkulere brukte batterier

Oppladbare batterier skal resirkuleres i henhold til lokale forskrifter og sørg for at du først isolerer batteripolene med teip.

Nettadapter for lading

- EH-73P-nettadapteren for lading må kun brukes med kompatible enheter. Ikke bruk den med andre enhetsmerker eller -modeller.
- Den eneste USB-kabelen som skal brukes, er UC-E21. Bruk av andre USB-kabler enn UC-E21 kan føre til overoppheting, brann eller elektrisk støt.
- Du må ikke under noen omstendighet bruke en nettadapter av et annet merke eller en annen modell enn EH-73P-nettadapteren for lading, og ikke bruke en alminnelig tilgjengelig USB-nettadapter eller en batterilader for mobiltelefon. Hvis du ikke overholder denne forholdsregelen, kan det føre til overoppheting eller skade på kameraet.
- EH-73P er kompatibel med en stikkontakter på 100–240 V, 50/60 Hz. Ved bruk i andre land kan du bruke en vanlig universaladapter etter behov. Kontakt et reisebyrå for å få mer informasjon om universaladaptere.
- Symbolene på dette produktet representerer følgende:
~ Vekselstrøm, ≡ Likestrøm,  Klasse II-utstyr (Utformingen av produktet er dobbeltisolert.)

Rengjøring og oppbevaring

Rengjøring

Ikke bruk alkohol, tynner eller andre flyktige kjemikalier.

Objektiv/ søker	Unngå å ta på glassdelene med fingrene. Bruk en blåsebørste (vanligvis en liten enhet med et gummikolbe i én ende som pumpes for å få luft til å komme ut av den andre enden) av den typen som selges i fotobutikker, til å fjerne støv eller lo. Fingeravtrykk og andre flekker du ikke kan fjerne med en blåsebørste, fjerner du ved å tørke av objektivet med en myk klut. Gni forsiktig i en spiralbevegelse fra midten av objektivet og utover mot kantene. Hvis objektivet ikke blir rent, tørker du av det med en klut som er lett fuktet med et objektivrensjøringsmiddel.
Skjerm	Fjern støv eller lo ved hjelp av en blåsebørste. Fingeravtrykk og andre flekker kan fjernes ved å tørke skjermen forsiktig med en myk, tørr klut. Pass på at du ikke gnir for hardt.
Kamerahus	Fjern støv, rusk og sand med en blåsebørste, og gni deretter forsiktig med en myk, tørr klut. Når du har brukt kameraet på stranden eller i andre sandete eller støvete omgivelser, tørker du av sand, støv eller salt med en tørr klut lett fuktet med ferskvann, og deretter tørker du godt av kameraet. Merk at fremmedlegemer inni kameraet kan forårsake skader som ikke dekkes av garantien.

Oppbevaring

Ta ut batteriet hvis kameraet ikke skal brukes over lengre tid. For å unngå mugg bør du ta kameraet ut av oppbevaring minst én gang i måneden.

Slå på kameraet, og utløs lukkeren noen ganger før du legger det bort igjen. Ikke oppbevar kameraet på noen av følgende steder:

- steder som er dårlig ventilert eller utsatt for over 60% luftfuktighet
- steder med temperaturer på over 50°C eller under -10°C
- steder nær elektriske apparater som genererer sterke elektromagnetiske felter, for eksempel fjernsynsapparater eller radioer

For oppbevaring av batteriet, følg forholdsreglene i "Batteriet" (☞27) i "Stell av produktet" (☞25).

Minnekort som kan brukes

Kameraet kan brukes med SD-, SDHC- og SDXC-minnekort.

- Kameraet støtter UHS-I.
- Det anbefales minnekort med en nominell SD-hastighetsklasse på 6 (Video Speed Class V6) eller raskere for opptak av filmer. Minnekort i UHS-hastighetsklasse 3 (Video Speed Class V30) eller raskere anbefales når **[Filmalternativer]** er stilt til **[2160/30p]** (4K UHD) eller **[2160/25p]** (4K UHD). Filmopptak kan plutselig avbrytes når minnekort med en lavere nominell hastighetsklasse brukes.
- Hvis du bruker en kortleser, kontrollerer du at den er kompatibel med minnekortet.
- Kontakt produsenten for informasjon om egenskaper, bruk og begrensninger i bruken.

Informasjon om varemerker

- Windows er enten et registrert varemerke eller et varemerke for Microsoft Corporation i USA og/eller andre land.
- *Bluetooth*[®]-ordmerket og Bluetooth-logoer er registrerte varemerker som tilhører Bluetooth SIG, Inc. og all bruk av slike merker av Nikon Corporation er lisensiert.
- Apple[®], App Store[®], Apple-logoene, Mac, OS X, macOS, iPhone[®], iPad[®], iPod touch[®] og iBooks er varemerker eller registrerte varemerker for Apple Inc., i USA og andre land.
- Android, Google Play og Google Play-logoen er varemerker som tilhører Google LLC. Android-roboten er gjenprodusert eller modifisert fra arbeider som er utviklet av Google, og brukes i samsvar med vilkårene som er oppført i Lisens for Creative Commons 3.0 Attribution.
- iOS er et varemerke tilhørende Cisco Systems, Inc. i USA og/eller andre land, og brukes under lisens.
- Adobe, Adobe-logoen, Acrobat og Reader er enten varemerker eller registrerte varemerker for Adobe Systems Incorporated i USA og/eller andre land.
- SDXC-, SDHC- og SD-logoen er varemerker for SD-3C, LLC.



- HDMI, HDMI-logoen og High-Definition Multimedia Interface er varemerker eller registrerte varemerker for HDMI Licensing, LLC.

HDMI

- Wi-Fi og Wi-Fi-logoen er varemerker eller registrerte varemerker for Wi-Fi Alliance.
- Alle andre varemerker som nevnes i denne bruksanvisningen eller annen dokumentasjon som fulgte med Nikon-produktet, er varemerker eller registrerte varemerker som tilhører de respektive eierne.

Use of the Made for Apple badge means that an accessory has been designed to connect specifically to the Apple products identified in the badge, and has been certified by the developer to meet Apple performance standards. Apple is not responsible for the operation of this device or its compliance with safety and regulatory standards. Please note that the use of this accessory with an Apple product may affect wireless performance.

AVC Patent Portfolio License

Dette produktet er lisensiert under AVC Patent Portfolio License for personlig og ikke-kommersiell bruk av en konsument for å (i) kode video i samsvar med AVC-standarden ("AVC-video") og/eller (ii) dekode AVC-video som ble kodet av en konsument som var engasjert i personlig og ikke-kommersiell aktivitet, og/eller ble innhentet fra en videotilbyder som har lisens til å tilby AVC-videoer. Ingen lisens gis eller antydes for noen annen bruk. Ytterligere informasjon er tilgjengelig fra MPEG LA, L.L.C.

Se <https://www.mpegla.com>.

FreeType-lisens (FreeType2)

Deler av denne programvaren er opphavsrettslig beskyttet under copyright © for 2012 The FreeType Project (<https://www.freetype.org>). Ettertrykk forbudt.

MIT-lisens (HarfBuzz)

Deler av denne programvaren er opphavsrettslig beskyttet under copyright © for 2020 The HarfBuzz Project (<https://www.freedesktop.org/wiki/Software/HarfBuzz>). Ettertrykk forbudt.

Garantibetingelser - Nikons europeiske servicegaranti

Kjære Nikonkunde!

Vi takker for at du kjøpte dette Nikon-produktet. Hvis Nikon-produktet ditt skulle trenge vedlikehold som faller inn under servicegarantien, kan du kontakte forhandleren eller et medlem av vårt autoriserte servicenettverk innenfor salgsområdet til Nikon Europe B.V. (Europa/ Russland/andre). Se detaljer under: <https://www.europe-nikon.com/support>

Vi anbefaler at du leser bruksanvisningen nøye før du tar kontakt med forhandleren eller vårt autoriserte servicenettverk for å unngå unødige problemer.

Garantien for Nikon-utstyr gjelder enhver produksjonsfeil ett år fra kjøpsdato. Hvis du i løpet av denne garantiperioden opplever at produktet ikke fungerer som det skal på grunn av materialsvikt eller feil under selve produksjonen, vil vårt autoriserte servicenettverk innenfor salgsområdet til Nikon Europe B.V. reparere produktet, uten material- eller arbeidskostnader, på de vilkårene som er beskrevet under. Nikon forbeholder seg retten til, etter skjønn, å erstatte eller reparere produktet.

1. Garantien gjelder bare ved fremleggelse av hele garantikortet og den originale bestillingen, eller kvitteringen med kjøpsdato, produktnavn og navn på forhandleren, sammen med produktet. Nikon forbeholder seg retten til å avslå gratis garantiservice dersom dokumentet ovenfor ikke kan fremlegges eller hvis teksten er ufullstendig eller uleselig.
2. Garantien dekker ikke:
 - nødvendig vedlikehold og reparasjon eller utskiftning av deler som følge av vanlig bruk og slitasje.
 - endringer som har til hensikt å oppgradere produktet fra sitt vanlige bruksområde, som beskrevet i bruksanvisningene, uten skriftlig forhåndstillatelse fra Nikon.
 - transportkostnader og risikoer som følger av transport i direkte eller indirekte forbindelse med garantien.

- enhver skade som følger av endringer eller tilpassinger som gjøres ved produktet, uten forhåndstillatelse fra Nikon, for å tilpasse produktet nasjonale tekniske standarder i andre land enn de som produktet opprinnelig var utviklet og/eller produsert for.

3. Garantien gjelder ikke i tilfeller av:

- skade som følger av feil bruk inkludert, men ikke begrenset til, bruk av produktet til andre enn normale formål og i følge bruksanvisningen om riktig bruk og vedlikehold, og installasjon eller bruk av produktet på en måte som ikke følger sikkerhetsstandarder i landet der det brukes.
- skade som følge av ulykker inkludert, men ikke begrenset til, vann, ild, feilbruk eller forsømmelse.
- endring av, skade på eller fjerning av modell- eller serienummeret på produktet.
- skade som følge av reparasjoner eller tilpassinger som har blitt utført av uautoriserte servicebedrifter eller -personer.
- mangler ved ethvert system som produktet er del av eller som det brukes sammen med.

4. Denne servicegarantien påvirker ikke forbrukerens lovbestemte rettigheter etter gjeldende, nasjonale lover eller forbrukerens rettigheter som følger av kjøpskontrakten.

Merknad: Du kan finne en oversikt over alle autoriserte Nikon-verksteder online ved å følge denne koblingen (<https://www.europe-nikon.com/service/>).

Ingen kopiering eller reproduksjon av noen art skal foretas av denne veiledningen, hverken i sin helhet eller av enkeltdeler (med unntak av korte henvisninger i artikler eller anmeldelser) uten skriftlig godkjenning fra NIKON CORPORATION.

NIKON CORPORATION

© 2020 Nikon Corporation



CT2E02(1A)
6MQ0531A-02