

Nikon

DIGITALKAMERA

COOLPIX P950

Snabbguide

Introduktion	ii
Kamerans delar	1
Komma igång	2
Grundläggande funktioner för fotografering och uppspelning	8
Andra funktioner	16
Om det har uppstått ett problem	22
Teknisk information	23

Sv

- Läs denna handbok noggrant innan du använder kameran.
- För att säkerställa korrekt användning av kameran, se till att läsa "För säkerhets skull" (sida vii).
- Se till att läsa "Rikta inte objektivet mot solen" (sida 26) i "Produktvård".
- Efter att du har läst denna handbok, förvara den på en lättillgänglig plats som framtida referens.

Introduktion

Typer av handböcker

Snabbguide (den här handboken)

Förklarar förberedelse för fotografering och grundläggande funktioner.



Onlinehandbok (HTML) (engelska)

Detaljerade förklaringar finns i den engelska onlinehandboken. Du kan visa den på en dator eller en smart enhet.

Följande beskrivningar ingår i handboken.

- Utförliga förklaringar av fotograferingsfunktioner, uppspelningsfunktioner och menyalternativ
- Ansluta till en tv eller dator
- Kompatibla tillbehör
- Lösningar för när du har problem eller när felmeddelanden visas

<https://onlinemanual.nikonimglib.com/p950/en/>



nikon online manual P950



Referenshandbok (PDF) (engelska)

Du kan hämta innehållet i onlinehandboken i PDF-format från vårt nedladdningscenter. Se den engelska referenshandboken.

Referenshandboken kan visas med hjälp av Adobe Acrobat Reader (kan hämtas från Adobe-webbplatsen).

SnapBridge Onlinehjälp

Innehåller detaljerad information om hur SnapBridge-appen används.

<https://nikonimglib.com/snbr/onlinehelp/en/index.html>

snapbridge help



Så här visar du bilder på en dator eller smart enhet

Använd programvaran eller appen nedan.

Programvara för datorer

Du kan hämta programvaran från vårt nedladdningscenter.

- NX Studio: Den här programvaran gör det möjligt att överföra bilder och filmer till din dator där du kan visa och redigera dem.

App för smarta enheter

- SnapBridge: När du skapar en trådlös anslutning kan du använda den här appen för att överföra bilder och filmer till din smarta enhet (📖20).

Besök vårt nedladdningscenter

Besök vår webbplats där du kan hämta handböcker för bildprodukter, datorprogramvara eller firmware från Nikon.

<https://downloadcenter.nikonimglib.com>

nikon nedladdningscentrum P950



support för Nikon-användare

Besök webbplatsen nedan för att registrera kameran och hålla dig uppdaterad med den senaste produktinformationen. Här finns svar på vanliga frågor (FAQ) och du kan kontakta oss för teknisk hjälp.

<https://www.europe-nikon.com/support>

Kontrollera innehållet i kartongen

Kontakta återförsäljaren där du köpte kameran om något fattas.



- Digitalkamera
COOLPIX P950



- Rem



- Objektivlock LC-67



- Laddningsbart
litiumjonbatteri EN-EL20a



- Laddningsnätadapter
EH-73P*

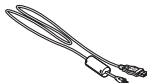

- USB-kabel UC-E21



- Motljusskydd HN-CP20

- Snabbguide
(den här handboken)

- Garanti (tryckt på baksidan
av denna handbok)

* En resenätadapter är monterad beroende på inköpsland eller -region. Formen på resenätadaptern varierar beroende på inköpsland och -region (📖4).

OBS! Inget minneskort medföljer kameran. Minneskort av typen SD, SDHC och SDXC benämns "minneskort" i den här handboken.

Information och föreskrifter

Livslångt lärande

Som en del av Nikons engagemang för "Livslångt lärande" i fortlöpande produktsupport och utbildning hittar du kontinuerligt uppdaterad information på följande webbplatser:

- Användare i USA: <https://www.nikonusa.com/>
- Användare i Europa: <https://www.europe-nikon.com/support/>
- Användare i Asien, Oceanien, Mellanöstern och Afrika: <http://www.nikon-asia.com/>

På de här webbplatserna finns aktuell produktinformation, tips, svar på vanliga frågor (FAQ), samt allmänna råd om digital bildbearbetning och fotografering. Ytterligare information kan finnas hos närmaste Nikon-återförsäljare. Besök webbplatsen nedan för kontaktinformation.

<https://imaging.nikon.com/>

Innan du tar bilder vid viktiga tillfällen

Innan du tar bilder vid viktiga tillfällen eller tillställningar (t.ex. på ett bröllop eller innan du tar med kameran på en resa) bör du ta en testbild för att förvissa dig om att kameran fungerar som den ska. Nikon kan inte hållas ansvarigt för skador eller utebliven vinst som har uppkommit till följd av funktionsfel.

Använd endast elektroniska tillbehör från Nikon

Nikon COOLPIX-kameror är mycket avancerade och innefattar komplexa elektroniska kretsar. Endast elektroniska tillbehör från Nikon (inklusive batteriladdare, batterier, nätadapterar och USB-kablar) som har certifierats av Nikon för användning med den här digitalkameran från Nikon har utvecklats och testats för att fungera enligt de drifts- och säkerhetskrav som gäller för dessa elektroniska kretsar.

OM DU ANVÄNDER ELEKTRONISKA TILLBEHÖR AV ANDRA MÄRKEN ÄN NIKON KAN DU SKADA KAMERAN OCH GÖRA DIN NIKON-GARANTI OGILTIG.

Ett Nikon-hologram som visar att ett tillbehör är en äkta produkt från Nikon fästs vid dedikerade laddningsbara litiumjonbatterier.



Om du använder uppladdningsbara Li-ion-batterier från tredje part som inte har Nikon-hologrammet kan det störa kamerans normala funktioner eller göra att batterierna överhettas, antänds, spricker eller läcker.

Kontakta en auktoriserad Nikon-återförsäljare om du vill ha mer information om tillbehör till din Nikon-kamera.

Om handböckerna

- Inga delar av handböckerna för den här produkten får reproduceras, överföras, skrivas av, översättas till ett annat språk eller lagras i ett förvaringssystem i någon form eller med några medel, utan föregående skriftligt medgivande från Nikon.
- Illustrationer och skärminnehåll som visas i den här handboken kan skilja sig från den verkliga produkten.
- Nikon förbehåller sig rätten att när som helst ändra specifikationerna för maskin- och programvaran som beskrivs i dessa handböcker utan föregående meddelande.
- Nikon kan inte hållas ansvarigt för eventuella skador som har uppkommit till följd av användningen av denna produkt.
- Alla rimliga åtgärder har vidtagits för att säkerställa att informationen i dessa handböcker är så exakt och fullständig som möjligt. Skulle du mot förmodan upptäcka fel eller brister är vi tacksamma om du påtalar sådana felaktigheter till närmaste Nikon-återförsäljare (adress anges separat).

Följ upphovsrättsmeddelanden

Enligt upphovsrättslagstiftningen får fotografier eller inspelningar av upphovsrättsskyddat material som görs med kameran inte användas utan tillstånd från upphovsrättsinnehavaren. Undantag gäller för personligt bruk, men notera att även personligt bruk kan vara begränsat när det gäller fotografier eller inspelningar av utställningar eller liveuppträdanden.

Kassering av datalagringsenheter

Observera att den ursprungliga bildinformationen inte raderas helt och hållet om du tar bort bilder eller formaterar datalagringsenheter som minneskort. Borttagna filer kan ibland återställas från kasserade lagringsenheter med hjälp av kommersiellt tillgängliga program, vilket kan medföra risk för illvillig användning av personliga bilddata. Det åligger användaren att skydda sådan information mot obehörig användning.

Innan du kasserar en datalagringsenhet eller säljer eller ger den till någon annan bör du återställa alla kamerans inställningar i inställningsmenyn (📖 18) → **[Återställ alla]**. Efter återställningen tar du bort alla data på enheten med ett kommersiellt borttagningsprogram, eller så formaterar du enheten i inställningsmenyn (📖 18) → **[Formatera minneskort]** och fyller den sedan helt med bilder som inte innehåller någon privat information (t.ex. bilder på en blå himmel).

Var försiktig när du kasserar minneskort så att du inte skadar dig själv eller orsakar materiella skador.

För säkerhets skull

För att förhindra skador på dig själv eller andra, läs hela "För säkerhets skull" innan du använder denna produkt.

Förvara dessa säkerhetsinstruktioner där de som använder produkten kan läsa dem.



FARA

Om de försiktighetsåtgärder som markeras med denna ikon inte följs finns stor risk för dödsfall eller allvarliga skador.



VARNING

Om de försiktighetsåtgärder som markeras med denna ikon inte följs kan det leda till dödsfall eller allvarliga skador.



FÖRSIKTIGHET

Om de försiktighetsåtgärder som markeras med denna ikon inte följs kan det leda till personskador eller skada på egendom.



VARNING

- **Använd inte medan du går eller kör ett fordon.** Om denna försiktighetsåtgärd inte följs kan det leda till olyckor eller andra skador.
- **Demontera eller modifiera inte produkten. Rör inte vid interna delar som exponeras på grund av ett fall eller annan olycka.** Om dessa försiktighetsåtgärder inte följs kan det orsaka elstötter eller andra skador.
- **Om du upptäcker något onormalt, såsom att produkten avger, rök, värme eller ovanlig lukt, koppla omedelbart bort batteriet eller strömkällan.** Fortsatt användning kan orsaka brand, brännskador eller andra skador.
- **Håll torr. Hantera inte med våta händer. Hantera inte kontakten med våta händer.** Om dessa försiktighetsåtgärder inte följs kan det orsaka brand eller elstötter.
- **Låt inte produkten komma i kontakt med huden under en längre tid medan den är inkopplad.** Om denna försiktighetsåtgärd inte följs kan det orsaka lågtemperaturbrännskador.
- **Använd inte produkten i närheten av lättantändligt damm eller gas såsom propan, bensin eller aerosoler.** Om denna försiktighetsåtgärd inte följs kan det orsaka explosion eller brand.
- **Rikta inte blixten mot föraren av ett motorfordon.** Om denna försiktighetsåtgärd inte följs kan det orsaka olyckor.

- **Förvara denna produkt utom räckhåll för barn.** Om denna försiktighetsåtgärd inte följs kan det orsaka skador eller fel på produkten. Notera dessutom att smådelar utgör en kvävningrisk. Om ett barn sväljer någon del av denna produkt, kontakta omedelbart sjukvården.
 - **Trassla inte in, linda inte in och vrid inte remmarna runt halsen.** Om denna försiktighetsåtgärd inte följs kan det orsaka olyckor.
 - **Använd inte batterier, laddare, nätadapterar eller USB-kablar som inte är speciellt avsedda för användning med denna produkt. Gör inget av följande när du använder batterier, laddare, nätadapterar eller USB-kablar avsedda för användning med denna produkt:**
 - **Skada inte, modifiera inte, dra inte hårt i och böj inte sladdar eller kablar, placera dem inte under tunga föremål, och utsätt dem inte för värme eller öppen eld.**
 - **Använd inte reseadapterar eller adapterar konstruerade för att konvertera från en spänning till en annan eller DC-till-AC-växlare.**
- Om dessa försiktighetsåtgärder inte följs kan det orsaka brand eller elstötar.
- **Hantera inte kontakten när produkten laddas eller nätadaptern används under ett åskväder.** Om denna försiktighetsåtgärd inte följs kan det orsaka elstötar.
 - **Hantera inte med bara händerna på platser med extremt höga eller låga temperaturer.** Om du gör det kan den orsaka brännskador eller köldskador.



FÖRSIKTIGHET

- **Lämna inte objektivet riktat mot solen eller andra starka ljuskällor.** Ljus som fokuseras av objektivet kan orsaka brand eller skador på produktens interna delar. När du fotograferar motiv i motljus, håll solen väl utanför bilden. Solljus som fokuseras in i kameran när solen är i närheten av bilden kan orsaka brand.
- **Stäng av produkten på platser där det är förbjudet att använda den. Inaktivera trådlösa funktioner på platser där användning av trådlös utrustning är förbjuden.** Radiofrekvensutstrålningen som skapas av denna produkt kan störa utrustning ombord på flygplan eller i sjukhus eller andra medicinska anläggningar.
- **Ta bort batteriet och koppla bort nätadaptern om produkten inte ska användas under en längre tid.** Om denna försiktighetsåtgärd inte följs kan det orsaka brand eller fel på produkten.

- **Rör inte vid rörliga delar på objektivet eller andra rörliga delar.** Om denna försiktighetsåtgärd inte följs kan det orsaka skador.
- **Avfyr inte blixten i kontakt med eller i närheten av hud eller föremål.** Om denna försiktighetsåtgärd inte följs kan det orsaka brännskador eller brand.
- **Fäll inte upp den inbyggda blixten om du använder en blixtenhet monterad på kamerans tillbehörssko.** Om denna försiktighetsåtgärd inte följs kan det orsaka brand eller fel på produkten.
- **Lämna inte produkten på en plats där den utsätts för extremt höga temperaturer under en längre tid, såsom i ett stängt fordon eller i direkt solljus.** Om denna försiktighetsåtgärd inte följs kan det orsaka brand eller fel på produkten.
- **Transportera inte kameran med ett stativ eller liknande tillbehör monterat.** Om denna försiktighetsåtgärd inte följs kan det orsaka skador eller fel på produkten.



FARA för batterier

- **Hantera batterierna korrekt.** Om följande försiktighetsåtgärder inte följs kan batterierna läcka, överhettas, spricka eller börja brinna:
 - Använd endast uppladdningsbara batterier som är godkända för användning i denna produkt.
 - Utsätt inte batterierna för öppen eld eller stark värme.
 - Demontera inte.
 - Kortslut inte polerna genom att röra vid dem med halsband, hårnålar eller andra metallföremål.
 - Utsätt inte batterier eller produkter som de är isatta i för kraftiga fysiska stötar.
 - Kliv inte på batterierna, repa dem inte med naglarna och slå inte på dem med en hammare.
- **Ladda endast såsom det anges.** Om denna försiktighetsåtgärd inte följs kan batterierna läcka, överhettas, spricka eller börja brinna.
- **Om batterivätska kommer i kontakt med ögonen, skölj med rikligt med rent vatten och uppsök sjukvården omedelbart.** Om du väntar med detta kan det leda till ögonskador.



VARNING för batterier

- **Förvara batterierna utom räckhåll för barn.** Om ett barn sväljer ett batteri, uppsök sjukvården omedelbart.
- **Håll batterierna utom räckhåll för husdjur och andra djur.** Batterierna kan läcka, överhettas, spricka eller börja brinna om djur biter eller tuggar på dem eller skadar dem på annat sätt.
- **Sänk inte ner batterierna i vatten, och utsätt dem inte för regn.** Om denna försiktighetsåtgärd inte följs kan det orsaka brand eller fel på produkten. Torka omedelbart av produkten med en handduk eller liknande om den blir blöt.
- **Sluta omedelbart använda produkten om du upptäcker förändringar i batterierna, såsom missfärgning eller deformation. Avsluta laddningen av uppladdningsbara EN-EL20a-batterier om de inte laddas inom den specificerade tidsperioden.** Om dessa försiktighetsåtgärder inte följs kan batterierna läcka, överhettas, spricka eller börja brinna.
- **När batterier inte längre behövs, isolera batteripolerna med tejp.** Överhettning, sprickor eller brand kan orsakas om metallföremål kommer i kontakt med polerna.
- **Om batterivätska kommer i kontakt med en persons hud eller kläder, skölj omedelbart det påverkade området med rikligt med rent vatten.** Om denna försiktighetsåtgärd inte följs kan det orsaka hudirritation.

Kamerans delar

Kamerahuset

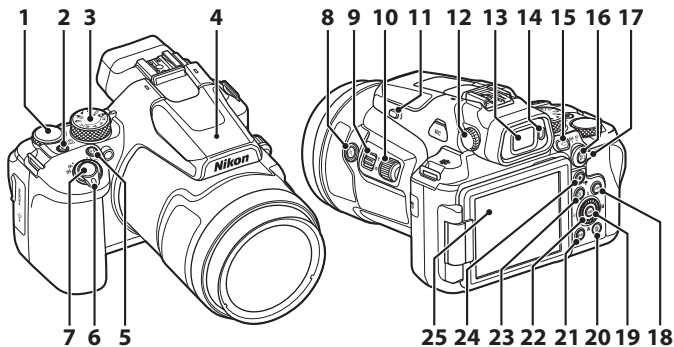

- 1 Kommandoratt
- 2 Strömbrytare/strömlampa (laddningslampa)
- 3 Funktionsratt
- 4 Inbyggd blyxt
- 5 Fn (funktion)-knapp
- 6 Zoomreglage
- 7 Avtryckare
- 8  (zoom med snabbåterställning)-knapp
- 9 Sidozoomreglage
- 10 Sidoratt
- 11  (blyxtuppfällning)-knapp
- 12 Dioptrijusteringskontroll
- 13 Elektronisk sökare

- 14 Ögonsensor
- 15  (monitor)-knapp
- 16  (AE-L/AF-L)-knapp
- 17 Fokuslägesväljare
- 18 **DISP** (informationsvisning)-knapp
- 19  (aktivera alternativ)-knapp
- 20  (radera)-knapp
- 21 **MENU** (meny)-knapp
- 22 Vridbar multiväljare (multiväljare)*
- 23  (bildvisnings)-knapp
- 24  (filmspelning)-knapp
- 25 Monitor

* Trycka uppåt, nedåt, åt vänster eller åt höger på multiväljaren uttrycks med ▲, ▼, ◀ eller ▶. Information om andra delar än de som anges ovan och visa information på skärmen finns i "Onlinehandbok" eller "Referenshandbok" för den här produkten.

Komma igång

Montera remmen

Montera remmen på den vänstra och högra sidan av kameran.

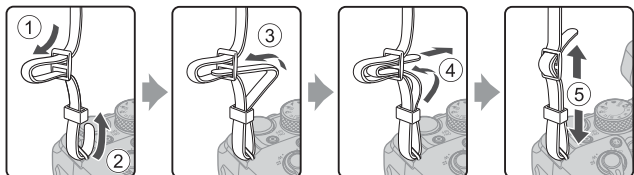

Montera/ta bort objektivlock och motljusskydd

- När du inte fotograferar, montera objektivlocket för att skydda objektivet.
- När motljusskyddet är monterat skyddar det från ljus som påverkar bilden negativt och hjälper även till att skydda kameran. Ta bort motljusskyddet vid fotografering med blix eller när AF-hjälplampen behövs vid fotograferingen.
- Stäng av kameran innan du monterar/tar bort motljusskyddet. När du monterar motljusskyddet ska du skruva fast det i tillräckligt hög grad, så att det inte lossnar.

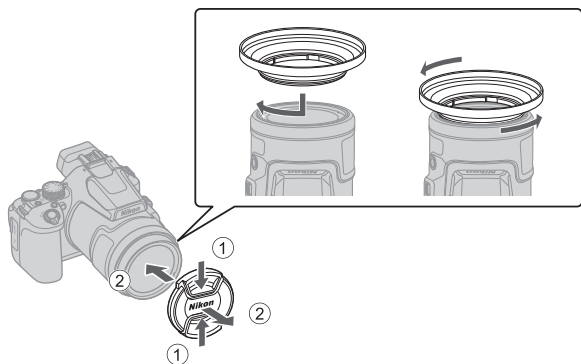

Sätta i batteriet och minneskortet

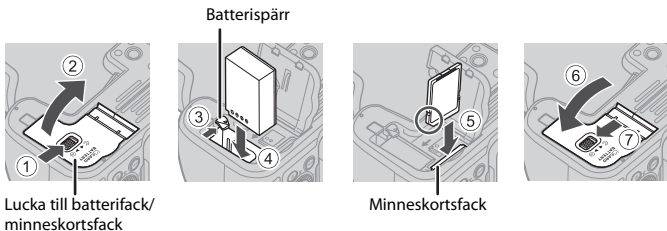

- Kontrollera att batteriets plus- och minuspolar är vända åt rätt håll, för undan den orange batterispärren (3) och skjut in batteriet helt (4).
- Skjut in minneskortet tills det klickar på plats (5).
- Var noga med att inte sätta i batteriet eller minneskortet upp och ned eller åt fel håll eftersom det kan orsaka ett fel.
- Om spärren för skrivskydd på minneskortet är låst kan du inte fotografera, radera bilder eller formatera minneskortet.
- Se "Minneskort som kan användas" (18) för information om kompatibla minneskort.

✓ Formatera ett minneskort

Första gången du sätter i ett minneskort som har använts i en annan enhet i denna kamera ska du formatera det med den här kameran.

- **Observera att formatering tar bort alla bilder och andra data på minneskortet permanent.** Var noga med att göra kopior av bilder som du vill behålla innan du formaterar minneskortet.
- Sätt i minneskortet i kameran, tryck på **MENU**-knappen och välj inställningsmenyn (18) → **[Formatera minneskort]**.

Ta bort batteriet eller minneskortet

Stäng av kameran och kontrollera att strömlampan och skärmen är avstängda, och öppna därefter luckan till batterifacket/minneskortsfacket.

- Flytta batterispärren för att mata ut batteriet.
- Tryck försiktigt in minneskortet i kameran för att mata ut det en bit.
- Var försiktig när du hanterar kameran, batteriet och minneskortet omedelbart efter att du har använt kameran, eftersom delarna kan vara varma.

Ladda batteriet

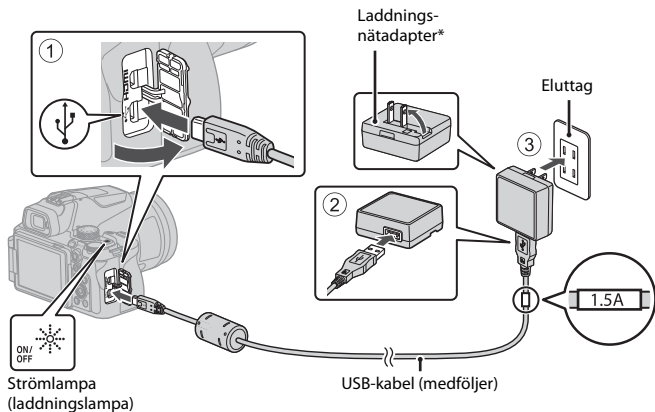

* En resenätadapter är monterad beroende på inköpsland eller -region. Formen på resenätadaptern varierar beroende på inköpsland och -region.

- Laddningen startar när kameran ansluts till ett eluttag med batteriet isatt, såsom visas på illustrationen. Strörlampan (laddningslampan) blinkar när batteriet laddas.
- När laddningen är klar släcks strörlampan (laddningslampan). Koppla bort laddningsnätadaptern från eluttaget och koppla sedan bort USB-kabeln. Laddningstiden är cirka 3 timmar för ett helt urladdat batteri.
- Om strörlampan (laddningslampan) blinkar snabbt kan batteriet inte laddas, möjligen på grund av en av anledningarna som beskrivs nedan.
 - Omgivningstemperaturen är inte lämplig för laddning.
 - USB-kabeln eller laddningsnätadaptern är inte ordentligt ansluten.
 - Batteriet är skadat.

✓ Information om USB-kabeln

- Använd inte en annan USB-kabel än UC-E21. Om du använder en annan USB-kabel än UC-E21 kan det leda till överhettning, brand eller elektriska stötar.
- Kontrollera kontaktens form och riktning och vinkla inte kontaktens när du ansluter eller kopplar bort dem.

✓ Information om laddning av batteriet

- Du får inte under några omständigheter använda en nätadapter av annat märke eller modell än laddningsnätadaptern EH-73P, en USB-nätadapter som finns i handeln eller en batteriladdare för en mobiltelefon. Om denna försiktighetsåtgärd ignoreras kan kameran överhettas eller skadas.
- Om kameran slås på när batteriet laddas avbryts laddningen.

Öppna monitorn

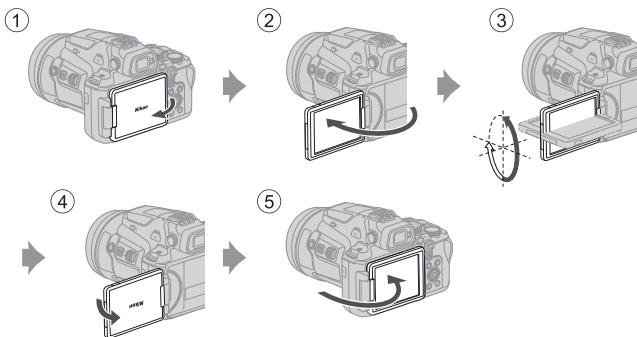

- Du kan justera monitorns riktning och vinkel. För normal fotografering faller du in monitorn mot kamerans baksida så att skärmen är vänd utåt (5).
- När du inte använder kameran eller bär den med dig så faller du in monitorn med skärmen vänd mot kamerahuset (1).

✓ Information om monitorn

- Monitorns justeringsområde kan vara begränsat när en kabel eller tillbehör är anslutna till kameran.
- Använd inte för mycket kraft när du ändrar monitorns läge, och vrid långsamt inom monitorns justeringsområde så att anslutningen inte skadas.

Kamerainställning

När kameran slås på för första gången visas skärmarna för att ställa in visningspråket och kameraklockan.

Använd multiväljaren och **OK** (aktivera alternativ)-knappen för att välja och ändra inställningar.

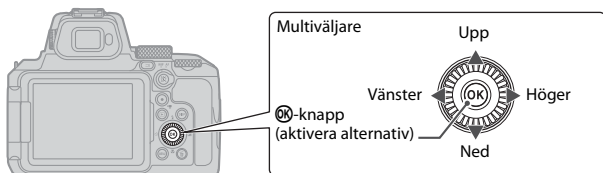

- 1** Starta kameran genom att trycka på strömbrytaren.

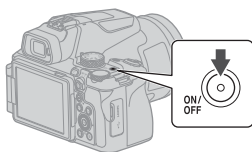

- 2** Tryck på **▲▼** på multiväljaren för att markera ett språk och tryck på **OK** för att välja.

- Tillgängliga språk kan variera beroende på land eller område.

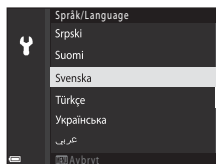

- 3** Välj **[Ja]** och tryck på **OK**-knappen.

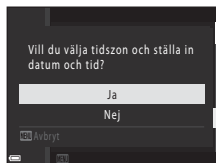

4 Markera din tidszon hemma och tryck på **OK**-knappen.

- Om du vill aktivera sommartid trycker du på ▲; ☀ visas ovanför kartan. Tryck på ▼ för att stänga av sommartid.

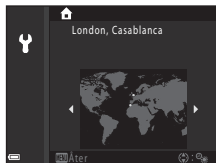

5 Tryck på ▲▼ för att välja datumformat och tryck på **OK**-knappen.

6 Ställ in datum och tid.

- Tryck på ◀▶ för att markera objekt och tryck på ▲▼ om du vill ändra dem.
- Välj minutfältet och tryck på **OK**-knappen för att bekräfta inställningen.

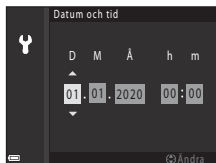

7 När du uppmanas till det trycker du på ▲▼ för att markera [Ja] och sedan på knappen **OK**.

- Installationen är klar och kameran växlar till fotograferingsskärmen.

Ställa in språket

Språket kan ställas in när som helst i **Y**-inställningsmenyn (📖18) → **[Språk/Language]**.

Ändra tidszons- och datuminställning

Ställ in i **Y**-inställningsmenyn (📖18) → **[Tidszon och datum]**.

I **[Tidszon och datum]** → **[Tidszon]** är klockan en timme före när sommartid är aktiverad och går tillbaka en timme när det inaktiveras.

Grundläggande funktioner för fotografering och uppspelning

Ta stillbilder

📷 (auto)-läge används här som ett exempel. Med 📷 (auto)-läget kan du utföra allmän fotografering under en mängd olika fotograferingsförhållanden.

1 Rotera funktionsratten till 📷.

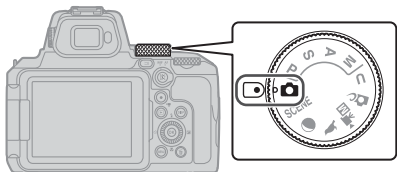

2 Kontrollera batterinivån och antalet exponeringar som återstår på fotograferingskärmen.

- Batterinivå
🔋: Batterinivån är hög.
🔋: Batterinivån är låg.
- Växla mellan informationen som visas på skärmen varje gång genom att trycka på **DISP** (informationsvisning)-knappen.

Antal återstående exponeringar

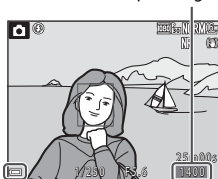

Batterinivå

3 Håll kameran stadigt.

- Håll fingrar och andra föremål borta från objektivet, blixten, AF-hjälplampan, ögonsensorn, mikrofonen och högtalaren.

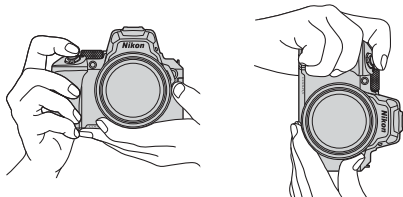

4 Komponera bilden.

- Flytta zoomreglaget eller sidozoomreglaget för att ändra zoomobjektivets position.
- Om du förlorar motivet ur sikte med objektivet i telefotoposition, tryck på  (zoom med snabbåterställning)-knappen för att tillfälligt vidga området så att du enklare kan få motivet i bild igen.

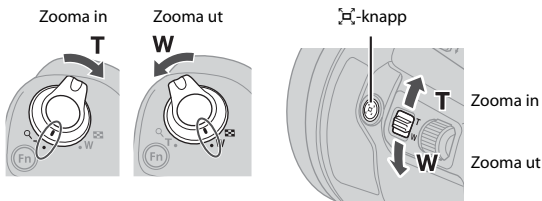

Använda stativ

- Vi rekommenderar att du använder ett stativ för att stabilisera kameran i följande situationer:
 - Vid fotografering i svagt ljus och när blixten är  (av)
 - När zoomen är vid en telefotoposition
- När ett stativ används för att stabilisera kameran under fotografering väljer du inställningsmeny (18) → **[Vibrationsreducering]** → **[Av]** för att förhindra eventuella fel som orsakas av denna funktion.
- Efter att du monterat kameran på ett stativ, se till att kameran inte faller när du zoomar objektivet in eller ut. Rikta ett ben på stativet mot motivet, och de andra två mot dig på samma avstånd.

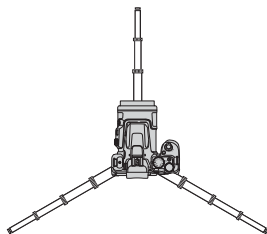

När zoomen är i vidvinkelpositionen

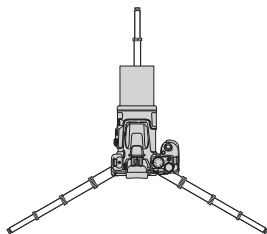

När zoomen är i telefotopositionen

- Kameran kan röra sig lite när den används, även om den sitter på ett stativ, vilket kan påverka autofokus. Vänta några sekunder efter att du använt kameran, och tryck sedan sakta på avtryckaren.

5 Tryck ned avtryckaren halvvägs.

- Att trycka ned avtryckaren "halvvägs" betyder att du trycker ned knappen tills du känner ett lätt motstånd.
- När motivet är i fokus lyser fokusområdet eller fokusindikeringen grönt.
- När du använder digital zoom fokuserar kameran i bildrutans mitt och fokusområdet visas inte.
- Om fokusområdet eller fokusindikeringen blinkar kan kameran inte fokusera. Ändra bildkompositionen och prova att trycka ned avtryckaren halvvägs igen.

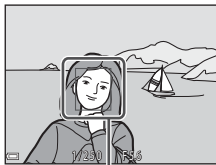
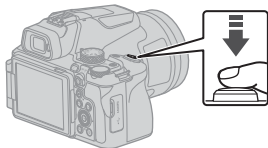

Fokusområde

6 Tryck ned avtryckaren så långt det går utan att lyfta ditt finger.



Information om att spara bilder eller filmer

Indikatorn som visar antalet återstående exponeringar eller indikatorn som visar återstående inspelningstid blinkar, eller så visas [**Vänta på att kameran slutar spela in.**], medan bilder eller filmer sparas. **Öppna inte luckan till batterifacket/minneskortsfacket eller ta ur batteriet eller minneskortet** medan en indikator blinkar. Om du gör det kan det leda till dataförlust eller skador på kameran eller minneskortet.

Funktionen auto av

- När inga åtgärder utförs under cirka en minut stängs skärmen av och kameran övergår till vänteläge. Därefter börjar strömlampan att blinka. Kameran stängs av efter cirka tre minuter i vänteläge.
- När kameran är i vänteläge kan du starta skärmen igen genom att utföra en funktion, t.ex. trycka ned strömbrytaren eller avtryckaren.

Använda den inbyggda blixten

Tryck på ⚡ (blitstuppfällning)-knappen för att fälla upp den inbyggda blixten i situationer där en blyxt behövs, t.ex. på mörka platser eller vid fotografering av motiv i motljus.

- När du inte använder den inbyggda blixten, fäll ner den genom att trycka försiktigt tills den klickar på plats.

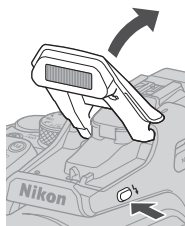

Montera locket till tillbehörsskon BS-1 (säljs separat)

①

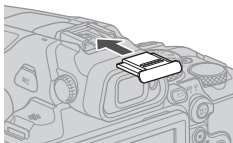

②

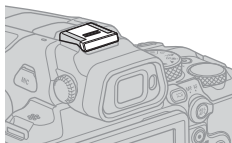

Spela in filmer

Visa fotograferingsskärmen och tryck på

● (▶/🎬 filminspelnings)-knappen för att börja spela in en film.

Tryck på ● (▶/🎬)-knappen igen för att avsluta inspelningen.

- När du roterar funktionsratten till ▶/🎬 (manuell film) kan du ställa in slutartid och bländarvärde för filminspelning.

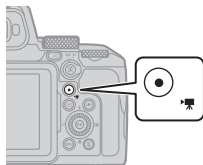

Växla mellan monitorn och sökaren

Vi rekommenderar att du använder sökaren när starkt ljus gör det svårt att se monitorn, till exempel utomhus i solljus.

- När du för kamerans sökare nära ansiktet känner ögonsensorn av detta och sökaren startas samtidigt som monitorn stängs av (standardinställning).
- Du kan även trycka på  (monitor)-knappen för att växla visningen mellan monitorn och sökaren.

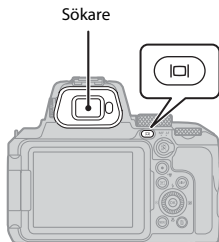

Dioptrijustering av sökaren

När det är svårt att se bilden i sökaren, justerar du genom att vrida dioptrijusteringskontrollen medan du tittar genom sökaren.

- Var försiktig så du inte kommer åt ditt öga med fingertopparna eller naglarna.

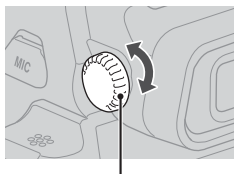

Dioptrijusteringskontroll





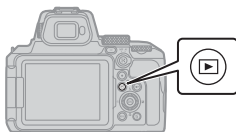

Visa bilder

1 Tryck på (bildvisnings)-knappen för att välja helskrmsläge.

- Om du trycker och håller ned -knappen medan kameran är avstängd, startas kameran i visningsläge.



2 Använd multiväljaren för att välja en bild att visa.

- Tryck och håll ned     för att bläddra genom bilderna snabbt.
- Du kan även välja bilder genom att vrida på multiväljaren.
- Växla mellan informationen som visas på skärmen varje gång genom att trycka på **DISP** (informationsvisning)-knappen.
- Tryck på -knappen om du vill spela upp en inspelad film.
- Om du vill återgå till fotograferingsläget trycker du på -knappen eller på avtryckaren.
- Flytta zoomreglaget mot **T** () i helskrmsläge för att zooma in på bilden.

Visa föregående bild

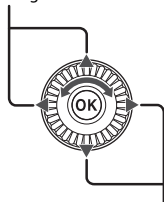

Visa efterföljande bild







- Flytta zoomreglaget mot **W** () i helskrmsläge för att växla till miniatyrbildsvisning och visa flera bilder på skärmen.

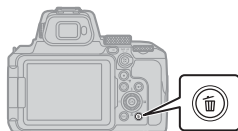

Ta bort bilder

- 1 Tryck på  (radera)-knappen i visningsläget för att radera den bild som visas på skärmen.





- 2 Använd multiväljaren   för att välja önskad raderingsmetod och tryck på -knappen.



- Om du valde [**Aktuell bild**] eller [**Alla bilder**] kan du gå till steg 6.
- Tryck på **MENU**-knappen för att avsluta utan att radera.



- 3 Använd multiväljaren   eller rotera den för att välja den bild som du vill radera.

- Flytta zoomreglaget mot **T**  för att växla till helskrämsläge, eller mot **W**  för att växla till miniatyrbildsvisning.



- 4 Använd   för att visa eller dölja .

- Visa  under bilder som du vill radera. Upprepa steg 3 och 4 för att välja ytterligare bilder.



- 5 Tryck på -knappen för att bekräfta bildvalet.

6 När bekräftelsedialogrutan visas väljer du [Ja] och trycker på knappen **OK**.

- Raderade bilder kan inte återställas.
- Meddelandet i bekräftelsedialogrutan varierar beroende på vald borttagningsmetod.



✓ Information om borttagning av bilder som samtidigt sparats i RAW och JPEG

När du använder kameran för att ta bort bilder som tagits med **[RAW + Fine]** eller **[RAW + Normal]** i inställningen **[Bildkvalitet]** raderas både RAW och JPEG-bilden som sparats samtidigt. Du kan inte enbart radera det ena formatet.

✓ Ta bort bilder som tagits med serietagning (sekvens)

- Bilder som tas med serietagning sparas som en sekvens och endast den första bilden i sekvensen (huvudbilden) visas i visningsläget (standardinställning).
- Om du trycker på **🗑️**-knappen medan huvudbilden för en sekvens av bilder visas, tas alla bilder i sekvensen bort.
- Om du vill radera enskilda bilder i en sekvens ska du trycka på **OK**-knappen för att visa dem var för sig och trycka på **🗑️**-knappen.



📌 Ta bort bilden som togs i fotograferingsläge

I fotograferingsläget trycker du på **🗑️**-knappen för att radera den senaste bilden som sparades.

Andra funktioner

Välja fotograferingsläge (funktionsratt)

Rotera funktionsratten så att önskat fotograferingsläge befinner sig vid indikatormärket på kamerahuset.

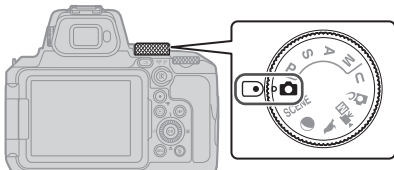

- **📷 (Auto)-läge**

Välj det här fotograferingsläget för allmän fotografering under en mängd olika fotograferingsförhållanden.

- **P-, S-, A- och M-lägena**

Med dessa lägen får du större kontroll över slutartid och bländarvärde.

- **U (User settings)-läge**

Inställningar som ofta används i lägena **P**, **S**, **A** och **M** kan sparas. Om du vill ta bilder med de sparade inställningarna roterar du funktionsratten till **U**.

- **🎨 (Kreativt)-läge**

Använd effekter på bilder vid fotografering.

- **🎞️ (Manuell film)-läge**

Du kan spela in filmer med exponeringsläget inställt på bländarstyrd automatik eller manuellt läge.

Det går inte att ta stillbilder.

- **🦋, 🌕- och SCENE-lägena**

Välj motivtyp utifrån fotograferingsförhållandena för att ta bilder med rätt inställningar efter förhållandena.

- 🦋 (fågelskådning): Använd detta läge när du fotograferar fåglar i en telefotoposition.
- 🌕 (måne): Använd detta läge när du fotograferar månen i en telefotoposition.
- SCENE (scen): Tryck på **MENU**-knappen och välj ett motivläge.

Ställa in blytläge, självutlösare, fokusläge och exponeringskompensation

När fotograferingsskärmen visas, tryck på multiväljaren ▲ (⚡) ▶ (📷) ▼ (🌸) ◀ (🕒) för att ställa in funktionerna som beskrivs nedan.

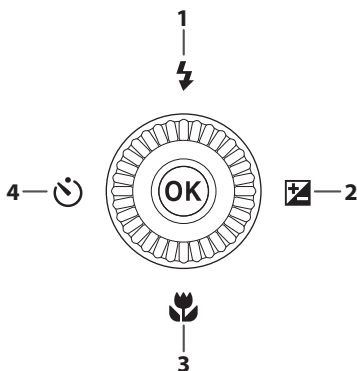



1	Blytläge Blytläget kan ställas in i enlighet med fotograferingsförhållandena.
2	Exponeringskompensation Du kan justera bildens övergripande ljushet.
3	Fokusläge När fokuslägesväljaren är inställd på AF (autofokus) kan du ange fokusläget efter avståndet till motivet.
4	Självutlösare/Leendutlösare Slutaren utlöses när den specificerade tiden gått ut efter att du trycker på avtryckaren. Om 📷 [Leendutlösare] är inställd utlöser kameran slutaren automatiskt när ett leende ansikte detekteras.

Funktionerna som kan ställas in varierar beroende på fotograferingsläget.

Menyfunktioner

Du kan trycka på **MENU** (meny)-knappen för att visa menyskärmen och ändra kamerainställningarna.

- Menyn som visas varierar beroende på kamerans status (under fotografering eller visning).
- Menyalternativen är kategoriserade efter ikonerna på vänster sida av skärmen.

Vid fotografering	Vid visning
 <p>Menykategorier</p> <ul style="list-style-type: none">• P Fotograferingsmeny^{1, 3}• Manuellt filmklämma²• Filmklämma³• Nätverksmeny• Inställningsmeny	 <p>Menykategorier</p> <ul style="list-style-type: none">• Visningsmeny• Nätverksmeny• Inställningsmeny

¹ Menynamnen och ikonerna varierar beroende på fotograferingsläget.

² Visas när funktionsratten vrids till **Manuellt filmklämma** (manuell film).

³ Visas när funktionsratten vrids till ett annat läge än **Manuellt filmklämma** (manuell film).

- 1** Tryck på **MENU** (meny)-knappen för att visa menyskärmen.



P	Bildkvalitet	NORM
	Bildstorlek	L
	Picture Control	SD
	Egen Picture Control	
	Vitbalans	AUTO1
	Mätning	EX

- 2** Tryck på multiväljaren ◀ för att gå till val av menykategori.



- 3** Tryck på ▲▼ eller rotera multiväljaren för att ändra menykategorierna.

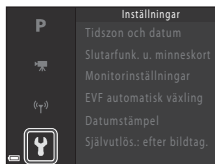

- 4** Tryck på OK-knappen för att välja menykategorin.

- Menyalternativen som motsvarar den valda menykategorin visas.

- 5** Tryck på ▲▼ eller rotera multiväljaren för att välja ett menyalternativ och tryck på OK-knappen för att bekräfta valet.

- Vissa menyalternativ kan inte ställas in beroende på det aktuella fotograferingsläget eller kamerans tillstånd.



- 6** Tryck på ▲▼ eller rotera multiväljaren för att välja en inställning och tryck på OK-knappen för att bekräfta valet.

- När du är klar med menyn trycker du på MENU-knappen.
- När en meny visas kan du trycka på avtryckaren eller ● (🎥 filminspelning)-knappen för att återgå till fotograferingsläge.

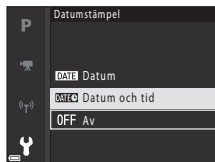

Ändra inställningarna för blyxtläge, självutlösare, fokusläge och exponeringskompensation

Du kan trycka på multiväljaren ▲ (blyxtläge), ◀ (självutlösare), ▼ (fokusläge) eller ▶ (exponeringskompensation) för att konfigurera dem på fotograferingsskärmen (17).

Använda Fn (funktion)-knappen

Om du trycker på knappen Fn i läge **P**, **S**, **A**, **M** eller **U** kan du snabbt konfigurera de tidigare sparade menyalternativen (standardinställningen är **[Serietagning]**). Om du vill välja ett annat menyalternativ väljer du  **[Fn-knapp]** och sedan önskat menyalternativ.

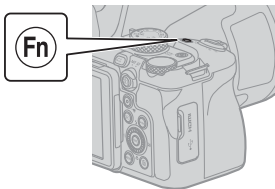

Ansluta till en smart enhet

Installera SnapBridge-appen

När du ansluter kameran och en smart enhet trådlöst med SnapBridge-appen installerad kan du skicka bilder och filmer som tagits med kameran till den smarta enheten. Du kan även använda den smarta enheten för att fjärrstyra kameran och fotografera.



- Hämta appen från Apple App Store® för iOS och från Google Play™ för Android™. **"SnapBridge 360/170-appen" kan inte användas med den här kameran.**



- Besök relevant hämtningssida för mer information om vilka OS-versioner som stöds.
- Mer information om hur du använder din smarta enhet hittar du i dokumentationen som medföljer den smarta enheten.

Ansluta kameran och en smart enhet

- Sätt i ett minneskort med tillräckligt med ledigt utrymme i kameran.
- Se till att kamerans och den smarta enhetens batterinivåer är tillräckliga.
- Aktivera Bluetooth och platsdatafunktionerna på den smarta enheten.

- 1** Tryck på MENU-knappen, välj [Nätverksmeny] → [Ansluta till smart enhet] och tryck på OK-knappen.

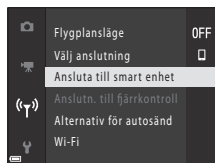
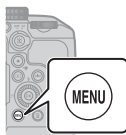

- 2** När dialogrutan till höger visas startar du SnapBridge-appen.

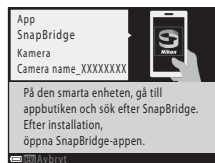

- Följ anvisningarna som visas i kameran och SnapBridge-appen.
- Mer information om hur du använder SnapBridge-appen finns i "SnapBridge Onlinehjälp" (<https://nikonimglib.com/snbr/onlinehelp/en/index.html>).

Om det har uppstått ett problem

Felsökning

Om kameran inte fungerar som förväntat ska du kontrollera följande innan du kontaktar återförsäljaren eller en Nikon-auktoriserad servicerepresentant.

- Att stänga av kameran kan lösa problemet.
- Om du inte hittar någon relevant post kan du även kontrollera "Om det har uppstått ett problem" i den detaljerande "Onlinehandbok" eller "Referenshandbok" (📖ii) eller Nikon-webbplatsen för ditt område.

Problem	Orsak/lösning	📖
Kameran är påslagen men svarar inte.	<ul style="list-style-type: none">• Vänta tills inspelningen avslutas.• Stäng av kameran om problemet kvarstår. Om kameran inte stängs av, ta ut och sätt i batteriet eller batterierna igen, eller, om du använder en nätadapter, koppla loss nätadaptern och anslut den igen. Notera att även om alla data som håller på att sparas förloras så påverkas inte data som redan har sparats när strömkällan tas ur eller kopplas loss.	–
Det går inte att starta kameran.	Batteriet är urladdat.	3, 4, 27
Kameran stängs av utan förvarning.	<ul style="list-style-type: none">• Kameran stängs automatiskt av för att spara ström (funktionen auto av).• Kameran och batteriet kanske inte fungerar korrekt vid låga temperaturer.• Det har blivit varmt inuti kameran. Låt kameran vara avstängd tills kamerans insida har svalnat och försök sedan starta den igen.	10 27 –
Monitorn eller sökaren är tom.	<ul style="list-style-type: none">• Kameran stängs automatiskt av för att spara ström (funktionen auto av).• Det går inte att starta både monitorn och sökaren samtidigt. Det kan ta tid att växla mellan monitorn och sökaren.• Kameran är ansluten till en TV eller dator.• Skärmen kan stängas av vid fotograferingsintervaller eller när bilder tas med långtidsexponering.	10 – – –
Kameran blir varm.	Kameran kan bli varm när den används under en lång tid, t.ex. vid filminspelning, eller när den används i en varm miljö; detta är inte ett fel.	–

Teknisk information

Anmärkningar

Meddelanden till kunder i Europa

VARNING: RISK FÖR EXPLOSION OM BATTERIET BYTS UT MOT FEL TYP.

Denna symbol indikerar att elektrisk och elektronisk utrustning måste lämnas till separat insamling.

Följande gäller endast användare i europeiska länder:

- Den här produkten ska lämnas till separat insamling vid en särskild insamlingsplats. Släng inte produkten tillsammans med det vanliga hushållsavfallet.
- Separat insamling och återvinning hjälper till att spara på naturresurserna och förhindrar den negativa påverkan på människors hälsa och på miljön som kan inträffa vid felaktig kassering.
- Mer information får du från återförsäljaren eller av de lokala myndigheter som ansvarar för avfallshanteringen där du bor.



SKROTA ANVÄNDA BATTERIER ENLIGT INSTRUKTIONERNA.

Denna symbol anger att batteriet måste lämnas in till separat insamling.

Följande gäller endast användare i europeiska länder:

- Alla batterier, oavsett om de är märkta med denna återvinningssymbol eller inte, måste sopsorteras och lämnas in för återvinning. De får inte slängas bland hushållsavfallet.
- Mer information får du från återförsäljaren eller av de lokala myndigheter som ansvarar för avfallshanteringen där du bor.



Information om funktioner för trådlös kommunikation

Begränsningar beträffande trådlösa enheter

Den trådlösa transceivern som ingår i denna produkt uppfyller föreskrifterna om trådlös kommunikation i det land där den sålts och den ska inte användas i andra länder (produkter som köpts inom EU eller EFTA kan användas var som helst inom EU och EFTA). Nikon accepterar inte skadeståndsansvar för användning i andra länder. Användare som är osäkra på i vilket land kameran ursprungligen har sålts bör rådgöra med sitt lokala Nikon-servicecenter eller ett serviceombud som auktoriserats av Nikon. Denna begränsning gäller endast användning av funktionen för trådlöst nätverk och inte någon annan användning av produkten.

Säkerhet

Trots att en av fördelarna med den här produkten är att den gör det möjligt för andra att ansluta och utbyta data trådlöst inom enhetens räckvidd, kan följande inträffa om skydd inte är aktiverat:

- **Datastöld:** utomstående med ont uppsåt kan komma åt trådlösa överföringar och stjäla användar-ID:n, lösenord och annan personlig information.
- **Obehörig åtkomst:** obehöriga användare kan få åtkomst till nätverket och ändra data eller utföra andra skadliga åtgärder. Observera att specialiserade attacker kan leda till obehörig åtkomst även när skydd har aktiverats, på grund av det trådlösa nätverkets utformning. Nikon ansvarar inte för data- eller informationsläckor som eventuellt inträffar vid dataöverföring.
- Använd inte nätverk som du inte har tillåtelse att använda, även om de visas på din smartphone eller surfplatta. Det kan betraktas som obehörig åtkomst. Använd bara nätverk som du har tillåtelse att använda.

Hantering av personlig information och friskrivningsklausul

- Användarinformation som är registrerad och konfigurerad på produkten, inklusive inställningar för trådlös nätverksanslutning och annan personlig information, kan utsättas för ändringar och förluster till följd av felaktig användning, statisk elektricitet, olyckor, fel, reparation eller annan hantering. Spara alltid separata kopior av viktig information. Nikon är inte ansvarigt för några direkta eller indirekta skador eller utebliven vinst till följd av ändringar eller förlust av innehåll som inte är hänförligt till Nikon.
- Innan du kasserar den här produkten eller ger den till någon annan ska du välja alternativet → **[Återställ alla]** på inställningsmenyn (📖18) för att radera all användarinformation som har registrerats och konfigurerats på produkten, inklusive anslutningsinställningar för trådlöst nätverk och annan personlig information.
- Nikon ansvarar inte för eventuella skador som uppstår till följd av tredje parts obehöriga användning av produkten ifall produkten blir stulen eller försvinner.

Försiktighetsåtgärder när produkten exporteras eller tas med till utlandet

Denna produkt kontrolleras av United States Export Administration Regulations (EAR).

Tillstånd från USA:s regering krävs inte för export till andra länder än följande, som när detta skrivs är föremål för embargo eller särskilda kontroller: Kuba, Iran, Nordkorea, Sudan och Syrien (listan kan komma att ändras).

Meddelande till kunder i Europa

Försäkran om överensstämmelse (Europa)

Härmed deklarerar Nikon Corporation att radioutrustningen av typ COOLPIX P950 är i överensstämmelse med direktiv 2014/53/EU.

Den fullständiga texten med EU-försäkran om överensstämmelse finns på följande internetadress: https://imaging.nikon.com/support/pdf/DoC_N1834.pdf.

- Maximal uteffekt:
 - Wi-Fi: 9,2 dBm (EIRP)
 - Bluetooth: 7,2 dBm (EIRP)
 - Bluetooth Low Energy: 7,2 dBm (EIRP)
- Använd frekvens:
 - Wi-Fi: 2412–2462 MHz (kanalerna 1–11)
 - Bluetooth: 2402–2480 MHz
 - Bluetooth Low Energy: 2402–2480 MHz

Produktvård

Följ de försiktighetsåtgärder som beskrivs nedan i tillägg till varningarna i "För säkerhets skull" (📖vii-x) när du använder eller förvarar enheten.

Kameran

Utsätt inte kameran för slag eller stötar

Kameran kan sluta fungera som den ska om den utsätts för kraftiga stötar eller vibrationer. Rör dessutom inte vid och tillämpa inte kraft på objektivet.

Håll kameran torr

Kameran skadas om den sänks ned i vatten eller om den utsätts för hög luftfuktighet.

Ta inte isär produkten

Ta inte isär kameran under några omständigheter eftersom den består av många exakta och ömtåliga kretsar.

Undvik plötsliga temperaturförändringar

Plötsliga temperaturändringar, som till exempel inträffar när du går in i eller lämnar en uppvärmd byggnad en kall dag, kan leda till kondens inuti enheten. Undvik kondens genom att placera kameran i en väska eller en plastpåse innan den utsätts för plötsliga temperaturförändringar.

Undvik kraftiga magnetfält

Använd eller förvara inte kameran i närheten av utrustning som alstrar kraftig elektromagnetisk strålning eller magnetiska fält. I annat fall kan det resultera i förlust av data eller att kameran slutar fungera.

Rikta inte objektivet mot solen

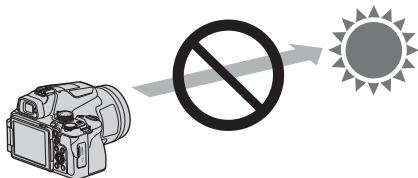

Se till att objektivet inte är riktat mot solen eller andra starka ljuskällor när du fotograferar eller lämnar kameran utan objektivlock. Starka ljuskällor som till exempel solljus koncentreras genom objektivet, och kan orsaka deformation av objektivets inre delar eller missfärgning eller inbränning på bildsensorn. Kameran kan skadas även om objektivet riktas mot solen i några sekunder, speciellt om objektivet är i en telefotoposition.

Kameran kanske inte kan utföra exponeringskontroll om objektivets inre delar är deformerade. Ojämheter kan synas på bilderna när missfärgning eller inbränning inträffar på bildsensorn. Vi rekommenderar att du sätter på objektivlocket när kameran inte används.

Lasrar och andra starka ljuskällor

Rikta inte lasrar eller andra extremt starka ljuskällor mot objektivet, eftersom det kan skada kamerans bildsensor.

Stäng av produkten innan du tar bort eller kopplar från strömkällan eller minneskortet

Ta inte ut batteriet medan kameran är på, eller medan bilder sparas eller raderas. Om du bryter strömmen under de här förhållandena kan det leda till dataförlust eller skador på minneskortet eller de interna kretsarna.

Information om monitorn

- Monitorer (inklusive elektroniska sökare) tillverkas med mycket hög precision; minst 99,99% av pixlarna är funktionsdugliga, och högst 0,01% fattas eller är defekta. Detta innebär att fastän det i displayerna kan finnas några pixlar som alltid är tända (vita, röda, blå eller gröna) eller alltid är släckta (svarta), så är det inget fel och det påverkar inte den slutliga bilden som tas.
- Det kan vara svårt att se bilder på monitorn i starkt ljus.
- Utsätt inte monitorn för påfrestningar eftersom den annars kan skadas eller fungera felaktigt. Om monitorn går sönder måste du vara försiktig så att du inte skadar dig på det krossade glaset och så att de flytande kristallerna från displayen inte kommer i kontakt med huden, ögonen eller munnen.

Batteriet

Försiktighetsåtgärder vid användning

- Observera att batteriet kan bli varmt efter användning.
- Använd inte batteriet vid omgivningstemperaturer under 0°C eller över 40°C eftersom detta kan leda till skador eller fel.
- Om du märker något ovanligt, t.ex. att batteriet är mycket varmt eller att det kommer rök eller en ovanlig lukt från batteriet, avbryt omedelbart all användning och kontakta återförsäljaren eller en Nikon-auktoriserad servicerepresentant.
- När batteriet har tagits bort från kameran eller batteriladdaren (extra tillval), placera du batteriet i en plastpåse etc. för att isolera det.

Ladda batteriet

Kontrollera batterinivån innan du använder kameran och byt ut eller ladda batteriet om det behövs.

- Ladda batteriet inomhus vid en omgivningstemperatur på mellan 5°C och 35°C innan det används.
- En hög batteritemperatur kan förhindra att batteriet laddas korrekt eller fullständigt, och kan minska batteriets prestanda. Observera att batteriet kan bli varmt efter användning. Vänta på att batteriet har svalnat innan du laddar det.
När batteriet som sitter i denna kamera laddas med laddningsnätdaptern eller en dator, laddas inte batteriet vid batteritemperaturer under 0°C eller över 50°C.
- Fortsätt inte laddningen efter att batteriet är fulladdat. Det försämrar batteriets prestanda.
- Batteritemperaturen kan öka under laddning. Detta är dock inte ett fel.

Ta med reservbatterier

Om du har möjlighet ska du ta med dig fulladdade reservbatterier när du tar bilder vid viktiga tillfällen.

Använda batteriet när det är kallt

Vid kallt väder kan batteriernas kapacitet minska. Kameran startar eventuellt inte om ett urladdat batteri används vid låg temperatur. Förvara reservbatterier på ett varmt ställe och byt ut när det behövs. När ett batteri har värmts upp kan det återfå en del av laddningen.

Batteripoler

Smuts på batteripolerna kan leda till att kameran inte fungerar. Om batteripolerna blir smutsiga ska du torka av dem med en ren och torr duk före användning.

Ladda ett urladdat batteri

Om man startar och stänger av kameran medan batteriet är urladdat kan det leda till att batteriets livslängd förkortas. Ladda det urladdade batteriet före användning.

Förvara batteriet

- Ta alltid ur batteriet från kameran eller batteriladdaren (tillval) när det inte används. Små mängder ström dras från batteriet medan det sitter i kameran även om kameran inte används. Detta kan leda till att batteriet laddas ur och att kameran slutar fungera helt.
- Vi rekommenderar att ett använt batteri laddas inom sex månader. När du förvarar batteriet under långa perioder ska du ladda det minst en gång var sjätte månad och använda kameran tills indikatorn för batterinivån är  innan du lägger undan det igen.
- Placera batteriet i en plastpåse etc. för att isolera det och förvara det på en sval plats. Batteriet ska förvaras på en torr plats med en omgivningstemperatur på 15°C till 25°C. Förvara inte batteriet på mycket varma eller kalla platser.

Batteriets livslängd

En påtaglig minskning av den tid ett fulladdat batteri förblir laddat vid bruk i rumstemperatur utgör ett tecken på att batteriet behöver bytas ut. Köp ett nytt batteri.

Återvinn förbrukade batterier

Återvinn uppladdningsbara batterier i enlighet med lokala bestämmelser, och se till att först isolera batteripolerna med tejp.

Laddningsnätadaptern

- Laddningsnätadaptern EH-73P kan enbart användas med kompatibla enheter. Använd den inte tillsammans med enheter av annan modell eller tillverkare.
- Använd inte en annan USB-kabel än UC-E21. Om du använder en annan USB-kabel än UC-E21 kan det orsaka överhettning, brand eller elektriska stötar.
- Du får inte under några omständigheter använda en nätadapter av annat märke eller modell än laddningsnätadaptern EH-73P, en USB-nätadapter som finns i handeln eller en batteriladdare för en mobiltelefon. Om denna försiktighetsåtgärd ignoreras kan kameran överhettas eller skadas.
- EH-73P är kompatibel med växelströmsuttag på 100–240 V, 50/60 Hz. Använd en resenätadapter (finns att köpa i handeln) om det behövs vid användning i andra länder. Kontakta resebyrå för mer information om resenätadaptern.
- Symbolerna på denna produkt representerar följande:
~ AC, — DC,  Klass II-utrustning (produktens konstruktion är dubbelisolerad).

Rengöring och förvaring

Rengöring

Använd inte sprit, thinner eller andra flyktiga ämnen.

Objektiv/ sökare	Undvik att vidröra glasdelar med fingrarna. Ta bort damm eller ludd med en blåspensel (en liten anordning med en gummiblåsa monterad på en rörformad pensel, där ett tryck på gummiblåsan ger en luftström genom penseln). Om du vill ta bort fingeravtryck eller andra fläckar som inte kan avlägsnas med en blåspensel, torkar du av objektivet med en mjuk trasa och med en spiralformad rörelse som börjar i mitten av objektivet och går utåt mot kanterna. Om detta inte fungerar torkar du av objektivet med en trasa som är lätt fuktad med objektivrengöringsmedel.
Monitor	Ta bort damm eller ludd med en blåspensel. Ta bort fingeravtryck och andra fläckar med en mjuk, torr trasa utan att trycka.
Kamerahus	Blås bort damm, smuts eller sand med en blåspensel och torka sedan försiktigt med en mjuk, torr trasa. Torka noggrant av sand, damm och salt med en lätt fuktad trasa om kameran har använts på en strand eller i en annan miljö där sand eller damm förekommer. Observera att okända partiklar som råkat komma in i kameran kan leda till skador som inte täcks av garantin.

Lagring

Ta ut batteriet om kameran inte kommer att användas under en längre tid. För att förhindra mögel bör man ta fram kameran ur förvaringsplatsen minst en gång i månaden.

Sätt på kameran och utlös slutaren några gånger innan du lägger tillbaka kameran igen.

Förvara inte kameran på någon av följande platser:

- Platser som är dåligt ventilerade eller har högre luftfuktighet än 60%
- Platser med temperaturer över 50°C eller under -10°C
- Platser i närheten av utrustning som sänder ut kraftiga elektromagnetiska fält, t.ex. tv- och radioapparater

Följ försiktighetsåtgärderna i "Batteriet" (📖27) i "Produktvård" (📖25) för förvaring av batteriet.

Minneskort som kan användas

Kameran stöder SD-, SDHC- och SDXC-minneskort.

- Kameran stöder UHS-I.
- Minneskort med en SD-hastighetsklass på 6 (videohastighetsklass V6) eller snabbare rekommenderas vid filminspelning. När **[Filmalternativ]** är inställt på **[2 160/30p]** (4K UHD) eller **[2 160/25p]** (4K UHD) rekommenderas minneskort med en UHS-hastighetsklass på 3 (videohastighetsklass V30) eller snabbare. Filminspelningen kan avbrytas oväntat om ett minneskort med en lägre hastighetsklass används.
- Om du använder en kortläsare, se till att den är kompatibel med minneskortet.
- Kontakta respektive tillverkare för ytterligare information om funktioner, användning och begränsningar beträffande användningen.

Varumärkesinformation

- Windows är antingen ett registrerat varumärke eller ett varumärke som tillhör Microsoft Corporation i USA och/eller andra länder.
- Ordmärke och logotyper för *Bluetooth*® är registrerade varumärken som ägs av Bluetooth SIG, Inc. och all användning av sådana märken av Nikon Corporation sker under licens.
- Apple®, App Store®, Apple-logotyperna, Mac, OS X, macOS, iPhone®, iPad®, iPod touch® och iBooks är varumärken eller registrerade varumärken som tillhör Apple Inc., i USA och andra länder.
- Android, Google Play och Google Play-logotypen är varumärken som tillhör Google LLC. Android-roboten är reproducerad eller modifierad från arbete skapat och delat av Google och används under villkoren som beskrivs i Creative Commons 3.0 Attribution License.
- iOS är ett varumärke eller registrerat varumärke som tillhör Cisco Systems, Inc., i USA och/eller andra länder och används under licens.
- Adobe, Adobe-logotypen, Acrobat och Reader är antingen varumärken eller registrerade varumärken som tillhör Adobe Systems Incorporated i USA och/eller andra länder.
- SDXC-, SDHC- och SD-logotyperna är varumärken som tillhör SD-3C, LLC.



- HDMI-, HDMI-logotypen och High-Definition Multimedia Interface är varumärken eller registrerade varumärken som tillhör HDMI Licensing, LLC.

HDMI

- Wi-Fi och Wi-Fi-logotypen är varumärken eller registrerade varumärken som tillhör Wi-Fi Alliance.
- Alla andra varumärkesnamn som nämns i den här handboken eller annan dokumentation som medföljde din Nikon-produkt är varumärken eller registrerade varumärken som tillhör respektive ägare.

Use of the Made for Apple badge means that an accessory has been designed to connect specifically to the Apple products identified in the badge, and has been certified by the developer to meet Apple performance standards. Apple is not responsible for the operation of this device or its compliance with safety and regulatory standards. Please note that the use of this accessory with an Apple product may affect wireless performance.

AVC Patent Portfolio License

Den här produkten är licensierad under AVC Patent Portfolio License för personligt och icke-kommersiellt bruk för en konsument för (i) kodning av video i enlighet med AVC-standard ("AVC-video") och/eller (ii) avkodning av AVC-video som har kodats av en konsument i samband med personlig och icke-kommersiell aktivitet och/eller erhållits från en videoleverantör som har licensierats för att tillhandahålla AVC-video. Ingen licens ges eller är underförstådd för någon annan användning. Mer information kan fås från MPEG LA, L.L.C. Se <https://www.mpegla.com>.

FreeType License (FreeType2)

Delar av denna programvara är copyright © 2012 The FreeType Project (<https://www.freetype.org>). Alla rättigheter förbehålles.

MIT License (HarfBuzz)

Delar av denna programvara är copyright © 2020 The HarfBuzz Project (<https://www.freedesktop.org/wiki/Software/HarfBuzz>). Alla rättigheter förbehålles.

Garantivillkor - Nikons europeiska servicegaranti

Bästa Nikon-kund,

Tack för att du har köpt en produkt från Nikon. Om produkten skulle behöva garantiservice kontaktar du inköpsstället eller en medlem i vårt auktoriserade servicenätverk i Nikon Europe B.V.'s försäljningsregion (t.ex. Europa/Ryssland/övriga). Mer information finns under:

<https://www.europe-nikon.com/support>

För att undvika onödigt besvär rekommenderar vi att du läser användarhandböckerna innan du kontaktar inköpsstället eller det auktoriserade servicenätverket.

Nikonprodukten omfattas av en garanti mot tillverkningsfel som gäller i ett år från det ursprungliga inköpsdatumet. Om produkten under garantitiden visar sig defekt på grund av materialfel eller tillverkningsfel reparerar vårt auktoriserade servicenätverk i Europe B.V.'s försäljningsregion produkten utan kostnad för delar och arbete enligt villkoren nedan. Nikon förbehåller sig rätten att (efter eget gottfinnande) antingen ersätta eller reparera produkten.

1. Denna garantiservice tillhandahålls endast vid uppvisande av ett ifyllt garantikort och den ursprungliga fakturan eller inköpskvittot där datum för inköpet, produkttyp och återförsäljarens namn anges, tillsammans med produkten. Nikon förbehåller sig rätten att neka kostnadsfri garantiservice om ovanstående dokument inte kan uppvisas eller om informationen i dessa är ofullständig eller oläslig.
2. Garantin omfattar inte:
 - nödvändigt underhåll och reparationer eller byten av reservdelar på grund av normalt slitage.
 - ändringar för att uppgradera produkten från dess normala syfte så som det beskrivs i användarmanualen, utan föregående skriftligt tillstånd från Nikon.
 - transportkostnader och alla risker som kan uppstå vid transport i direkt eller indirekt samband med utnyttjandet av garantin för produkten.

- eventuella skador som är resultatet av modifieringar eller justeringar som har gjorts på produkten, utan föregående skriftligt medgivande från Nikon, för att uppfylla lokala eller nationella tekniska standarder som gäller i andra länder än dem som produkten ursprungligen har utformats och/eller tillverkats för.

3. Garantin gäller inte vid:

- skada som orsakats av felaktig användning inklusive men inte begränsat till underlåtenhet att använda produkten för dess normala syfte eller enligt användarinstruktionerna om rätt användning och underhåll, och installation eller användning av produkten som är oförenlig med de säkerhetsstandarder som gäller i det land där produkten används.
- skada orsakad av olycka inklusive men inte begränsat till blixtnedslag, vattenskada, brand, felaktig användning eller försummelse.
- skadegörelse på eller ändring, förvanskning eller borttagning av modell- eller serienumret på produkten.
- skada som är resultatet av reparationer eller justeringar genomförda av icke auktoriserade serviceorganisationer eller personer.
- skada i system som produkten ingår i eller används tillsammans med.

4. Denna servicegaranti påverkar inte kundens lagstadgade rättigheter enligt gällande nationella lagar, inte heller kundens rättighet gentemot återförsäljaren enligt upprättat försäljnings-/inköpskontrakt.

Obs!: En översikt över alla auktoriserade Nikon Service Stations finns online via följande länk (<https://www.europe-nikon.com/service/>).

Denna handbok får inte reproduceras vare sig helt eller delvis i någon form (förutom som korta citat i testartiklar eller recensioner) utan skriftligt godkännande från NIKON CORPORATION.

NIKON CORPORATION

© 2020 Nikon Corporation



CT2E02(1B)
6MQ0531B-02