

ЦИФРОВАЯ ФОТОКАМЕРА

Z 7 II

Z 6 II

Подробное руководство

Google Переводчик

НА ЭТОМ СЕРВИСЕ МОГУТ СОДЕРЖАТЬСЯ ПЕРЕВОДЫ, ВЫПОЛНЕННЫЕ С ПОМОЩЬЮ ВЕБ-СЛУЖБЫ КОМПАНИИ GOOGLE. КОМПАНИЯ GOOGLE ОТКАЗЫВАЕТСЯ ОТ ВСЕХ ГАРАНТИЙ, КАСАЮЩИХСЯ ПЕРЕВОДОВ, ЯВНЫХ ИЛИ ПОДРАЗУМЕВАЕМЫХ, ВКЛЮЧАЯ ЛЮБЫЕ ГАРАНТИИ ТОЧНОСТИ, НАДЕЖНОСТИ И ЛЮБЫЕ ПОДРАЗУМЕВАЕМЫЕ ГАРАНТИИ КОММЕРЧЕСКОЙ ГОДНОСТИ, ПРИГОДНОСТИ ДЛЯ КОНКРЕТНЫХ ЦЕЛЕЙ И НЕНАРУШЕНИЯ ПРАВ ИНТЕЛЛЕКТУАЛЬНОЙ СОБСТВЕННОСТИ.

Подробные руководства Nikon Corporation (далее «Nikon») переведены для вашего удобства с помощью программного обеспечения для перевода на базе веб-службы Google Переводчик. Были предприняты все возможные усилия для обеспечения точности перевода, однако ни один автоматический перевод не является идеальным и не предназначен для замены переводов, выполненных людьми. Переводы предоставляются «как есть» в качестве сервиса для пользователей подробных руководств Nikon. Не дается никаких гарантий, явных или подразумеваемых, в отношении точности, надежности или правильности любых переводов, сделанных с английского языка на любой другой язык. Некоторый контент (например, изображения, видео, контент в формате Flash Video и т. д.) может быть переведен неточно из-за ограничений программного обеспечения для перевода.

Официальный текст содержится в версиях подробных руководств на английском языке. Любые расхождения или различия, возникшие в переводе, не являются обязывающими и не имеют юридической силы с точки зрения соблюдения или исполнения законодательства. При возникновении любых вопросов, связанных с точностью информации, содержащейся в переведенных подробных руководствах, следует обращаться к версии руководств на английском языке (официальная версия).

translated by 

Эта камера имеет обновленную прошивку с добавленными функциями. Дополнительные сведения см. в разделе «Изменения, сделанные с помощью обновлений прошивки» (с. 824).

- Прежде чем пользоваться фотокамерой, прочитайте внимательно этот документ.
- Для обеспечения надлежащего использования фотокамеры ознакомьтесь с информацией в разделе «Для Вашей безопасности» (с. 24).
- После прочтения данного документа сохраните его на будущее.

Оглавление

Введение	19
Когда твоя первая фотография не может дожждаться	19
Готовиться	19
Делайте и просматривайте фотографии	21
содержимое пакета	22
Об этом руководстве	23
Символы	23
Конвенции	23
Для Вашей безопасности	24
Уведомления	29
Знакомство с камерой	32
Части камеры	32
Корпус камеры	32
Панель управления	37
Монитор	38
Видоискатель	41
Управление камерой	44
Видоискатель	44
Кнопка  (режим монитора)	45
Диск выбора режимов	47
Командные диски	48
Кнопка ISO	49
Кнопка  (компенсация экспозиции)	50
Сенсорное управление	51
Кнопка ДИСП	57
Кнопки  и  (?)	59
Подселектор	59
Кнопка AF-ON	60
Кнопка MENU	60

Кнопка i (меню i)	65
Кнопки Fn1 и Fn2	67
Первые шаги	69
Прикрепление ремешка	69
Зарядка аккумулятора	70
Зарядное устройство	70
Зарядные адаптеры переменного тока	72
Установка батареи	75
Снятие аккумулятора	75
Уровень заряда батареи	76
Установка карт памяти	77
Удаление карт памяти	77
Количество оставшихся рисков	78
Установка объектива	81
Снятие линз	82
Выберите язык и установите часы	83
Базовая фотография и воспроизведение	86
Фотосъемка (режим ALSO)	86
Видеосъемка (режим ALSO)	92
Фотосъемка в режиме видеосъемки	95
Воспроизведение	97
Просмотр фотографий	97
Просмотр фильмов	98
Удаление ненужных изображений	100
Основные настройки	102
Фокус	102
Режим фокусировки	102
Режим зоны АФ	105
Сенсорный затвор	114
Ручная фокусировка	117
Баланс белого	120
Настройка баланса белого	120

Тихая фотография.	126
Рейтинг фотографий.	128
Защита изображений от удаления.	129
Управление стрельбой.	130
Диск выбора режимов.	130
Использование диска выбора режима	130
P (программный автоматический режим)	131
S (автоматический режим с приоритетом выдержки)	131
A (автоматический режим с приоритетом диафрагмы)	132
M (Ручной)	133
U1 , U2 и U3 (режимы пользовательских настроек)	138
Кнопка ISO	141
Настройка чувствительности ISO	141
Автоматическое управление чувствительностью ISO	143
Кнопка  (компенсация экспозиции).	145
Настройка компенсации экспозиции	145
Кнопка  /  (режим съемки/автоспуск).	147
Выбор режима выпуска	147
Автоспуск	153
Подселектор.	155
Выбор точки фокусировки	155
Блокировка экспозиции	155
Блокировка фокуса	155
Блокировка фокуса и экспозиции	156
Меню i.	158
<i>i</i> Меню.	158
Неподвижные изображения.	160
Установить Picture Control	161
Баланс белого	167
Качество изображения	174
Размер изображения	177
Режим вспышки	179

Измерение	180
Wi-Fi -соединение	182
Просмотр информации о карте памяти	182
Режим выпуска	183
Снижение вибрации	184
Режим зоны АФ	186
Режим фокусировки	187
Кино.	188
Установить Picture Control	189
Баланс белого	189
Размер кадра и скорость/качество изображения	189
Чувствительность микрофона	194
Выберите область изображения	195
Измерение	197
Wi-Fi -соединение	197
Место назначения	197
Электронный VR	198
Снижение вибрации	198
Режим зоны АФ	199
Режим фокусировки	199
Воспроизведение.	200
Просмотр изображений.	200
Полнокадровое воспроизведение	200
Воспроизведение миниатюр	201
Информация о фотографии.	203
Информация о файле	204
Данные о воздействии	205
Выделить дисплей	205
RGB-гистограмма	206
Данные съемки	208
Данные о местоположении	211
Обзор	211

Кнопка i (режим воспроизведения).....	213
Фото	213
Кино	216
Фильмы (воспроизведение приостановлено)	216
Выберите для отправки	217
Выберите начальную/конечную точку	218
Сохранить текущий кадр	221
Воспроизведение с увеличением.....	222
Использование масштабирования при воспроизведении	222
Удаление изображений.....	224
Использование кнопки «Удалить»	224
Удаление нескольких изображений	225
Меню просмотра: управление изображениями.....	229
Меню воспроизведения.....	229
Удалить.....	230
Папка воспроизведения.....	231
Параметры отображения воспроизведения.....	232
Слот РВ для двухформатной записи.....	233
Обзор изображения.....	234
После удаления.....	235
После взрыва показать.....	236
Повернуть в высоту.....	237
Копировать изображения.....	238
Копирование изображений	238
Слайд-шоу.....	243
Просмотр слайд-шоу	243
Рейтинг.....	245
Меню режима фотосъемки: параметры съемки.....	246
Меню фотосъемки.....	246
Сбросить меню фотосъемки.....	250
Папка хранения.....	251
Переименование папок	252

Выбрать папку по номеру	253
Выберите папку из списка	254
Именованние файлов.	256
Выбор основного слота.	257
Функция вторичного слота.	258
Удаление копий	260
Выберите область изображения.	261
Качество изображения.	262
Размер изображения.	263
Запись в формате NEF (RAW).	266
Сжатие NEF (RAW)	266
NEF (RAW) Битовая глубина	266
Настройки чувствительности ISO.	267
Баланс белого.	269
Меню баланса белого: точная настройка	269
Меню баланса белого: выбор цветовой температуры	271
Руководство по настройке: копирование баланса белого с фотографии	273
Установить Picture Control.	275
Изменение элементов управления снимками из меню	275
Picture Control.	277
Создание пользовательских элементов управления снимками	277
Цветовое пространство.	281
Активный D-Lighting.	282
Шумоподавление при длительной выдержке.	284
Шумоподавление при высоких ISO.	285
Контроль виньетирования.	286
Компенсация дифракции.	287
Автоматический контроль искажений.	288
Съемка с подавлением мерцания.	289
Измерение.	290
Управление вспышкой.	291
Режим управления вспышкой	292

Опции беспроводной вспышки	293
Дистанционное управление вспышкой	294
Информация о радиоуправляемой вспышке	294
Режим вспышки.	295
Компенсация вспышки.	296
Режим фокусировки.	297
Режим зоны АФ.	298
Снижение вибрации.	299
Автоматический брекетинг.	300
Брекетинг экспозиции и вспышки	301
Брекетинг баланса белого	305
ADL-брекетинг	308
Множественная экспозиция.	311
Создание мультиэкспозиции	313
HDR (расширенный динамический диапазон).	319
Съемка HDR-фотографий	321
Интервальная съемка с таймером.	326
Интервальная съемка с таймером	329
Интервальный фильм.	339
Запись замедленных видеороликов	341
Съемка со сдвигом фокуса.	348
Фотография со сдвигом фокуса	350
Тихая фотография.	358
Меню видеосъемки: параметры видеосъемки.	359
Меню видеосъемки.	359
Сброс меню видеосъемки.	361
Именованние файлов.	362
Место назначения.	363
Выберите область изображения.	364
Размер кадра/частота кадров.	365
Качество фильма.	366
Тип файла фильма.	367

Настройки чувствительности ISO	368
Баланс белого.	369
Установить Picture Control.	370
Picture Control.	371
Активный D-Lighting.	372
Шумоподавление при высоких ISO.	373
Контроль виньетирования.	374
Компенсация дифракции.	375
Автоматический контроль искажений.	376
Уменьшение мерцания.	377
Измерение.	378
Режим фокусировки.	379
Режим зоны АФ.	380
Снижение вибрации.	381
Электронный VR.	382
Чувствительность микрофона.	383
Аттенюатор.	384
Частотная характеристика.	385
Снижение шума ветра.	386
Громкость наушников.	387
Таймкод.	388
настройки: точная настройка параметров камеры.	389
Меню пользовательских настроек.	389
Сбросить пользовательские настройки.	394
а1: Выбор приоритета АФ-С.	395
а2: Выбор приоритета АФ-S.	396
а3: Отслеживание фокуса с фиксацией.	397
а4: Используемые точки фокусировки.	398
а5: Сохранение точек по ориентации.	399
а6: Активация автофокусировки.	401
Выпуск вне фокуса	401
а7: Ограничить выбор режима зоны автофокусировки.	402

a8: Обход точки фокусировки.	403
a9: Параметры точки фокусировки.	404
Режим ручной фокусировки	404
Помощник динамической автофокусировки	404
a10: АФ при слабом освещении.	405
a11: Встроенная вспомогательная подсветка АФ.	406
a12: Кольцо ручной фокусировки в режиме АФ.	407
b1: Шаги EV для управления экспозицией.	408
b2: Простая компенсация экспозиции.	409
b3: Центровзвешенная область.	410
b4: Точная настройка оптимальной экспозиции.	411
c1: Спусковая кнопка затвора AE-L.	412
c2: Автоспуск.	413
c3: Задержка выключения питания.	414
d1: Скорость съемки в режиме CL.	415
d2: Макс. Непрерывный выпуск.	416
d3: Синхронизация. Параметры режима выпуска.	417
d4: Режим задержки экспозиции.	418
d5: Тип затвора.	419
d6: Расширенная выдержка (M).	420
d7: Ограничить выбираемую область изображения.	421
d8: Последовательность номеров файлов.	422
d9: применить настройки к просмотру в реальном времени.	424
d10: Отображение сетки кадрирования.	425
d11: Пикинг фокусировки.	426
Пиковый уровень	426
Пиковый цвет выделения	426
d12: просмотр всего в непрерывном режиме.	427
e1: Скорость синхронизации вспышки.	428
e2: Скорость затвора вспышки.	430
e3: Компенсация экспозиции. для флэша.	431
e4: Автоматическое управление чувствительностью ISO 	432

e5: Моделирующая вспышка	433
e6: Автоматический брекетинг (режим М).	434
e7: Порядок брекетинга	435
f1: Настройка f	436
Просмотр информации о карте памяти	438
Масштабирование разделенного экрана	438
Bluetooth соединение	438
Информация о MB-N11	438
f2: Пользовательские элементы управления.	440
f3: кнопка ОК.	452
Режим съемки	452
Режим воспроизведения	453
f4: Скорость затвора и блокировка диафрагмы.	454
f5: Настройка дисков управления.	455
Обратное вращение	455
Изменить главный/дополнительный	455
Меню и воспроизведение	456
Продвижение рамки вспомогательного циферблата	457
f6: отпустите кнопку, чтобы использовать диск.	458
f7: обратные индикаторы.	460
f8: Реверс кольца для фокусировки.	461
f9: назначение кнопок MB-N11.	462
То же, что и кнопка AF-ON камеры.	464
То же, что и мультиселектор камеры.	464
g1: Настройка g	465
g2: Пользовательские элементы управления.	467
g3: Кнопка ОК.	474
g4: Скорость автофокусировки.	475
g5: Чувствительность следящего автофокуса.	476
g6: Отображение выделения.	477
Шаблон отображения	477
Выделить порог отображения	477

g7: Назначение кнопок MB-N11.	478
То же, что и кнопка AF-ON камеры.	479
Меню настройки: Настройка камеры.	480
Меню настройки.	480
Форматирование карты памяти.	484
Сохранить настройки пользователя.	485
Сбросить настройки пользователя.	486
Язык.	487
Часовой пояс и дата.	488
Яркость монитора.	489
Цветовой баланс монитора.	490
Яркость видоискателя.	491
Цветовой баланс видоискателя.	492
Яркость панели управления.	493
Выбор режима ограничения лимита монитора.	494
Информационный дисплей.	495
Параметры точной настройки автофокусировки.	496
Создание и сохранение значений точной настройки.	498
Выбор значения точной настройки по умолчанию.	499
Данные объектива без процессора.	500
Сохранить положение фокуса.	501
Очистите датчик изображения.	502
Изображение Dust Off Ref Photo.	503
Получение эталонных данных для удаления пыли с изображения.	503
Пиксельное картирование.	505
Комментарий к изображению.	506
Введите комментарий.	506
Прикрепить комментарий.	506
Информация об авторских правах.	507
Художник/Авторское право.	507
Прикрепите информацию об авторских правах.	507
Параметры звукового сигнала.	508

Звуковой сигнал вкл./выкл.	508
Объем	508
Подача	508
Сенсорное управление.....	509
Включить/отключить сенсорное управление	509
Полнокадровое воспроизведение видеороликов	509
HDMI.....	510
Данные о местоположении.....	511
Опции беспроводного дистанционного управления (WR).....	512
Светодиодная лампа	512
Режим связи	512
Назначение кнопки Fn на пульте дистанционного управления (WR).....	514
Авиа режим	515
Подключиться к смарт-устройству.....	516
Сопряжение (Bluetooth)	516
Выберите для отправки (Bluetooth)	517
Wi-Fi -соединение	518
Отправить в выключенном состоянии	519
Данные о местоположении (смарт-устройство)	519
Подключиться к ПК.....	520
Wi-Fi -соединение	520
Настройки сети	521
Параметры	522
MAC-адрес	522
Беспроводной передатчик (WT-7).....	523
Беспроводной передатчик	523
Маркировка соответствия.....	524
Информация о батарее.....	525
USB питание.....	526
Энергосбережение (режим фото).....	528
Пустой слот Блокировка разблокировки.....	529
Сохранить/загрузить настройки меню.....	530

Сохранить настройки меню	532
Загрузить настройки меню	532
Сбросить все настройки	533
Версия прошивки	534
Меню обработки: создание обработанных копий	535
Меню ретуши	535
Создание ретушированных копий	536
Обработка NEF (RAW): преобразование NEF (RAW) в JPEG	538
Подрезать	542
Изменить размер	543
Изменение размера нескольких изображений	543
D-Lighting	547
Коррекция красных глаз	548
Выпрямить	549
Контроль искажений	550
Управление перспективой	551
Монохромный	552
Наложение изображения	553
Добавлять	553
Светлеть и затемнять	557
Обрезать фильм	560
Мое меню/Недавние настройки	561
Мое меню/Недавние настройки	561
Мое меню: создание собственного меню	562
Добавление пунктов в мое меню	562
Удаление элементов из моего меню	564
Изменение порядка элементов в моем меню	565
Отображение [ПОСЛЕДНИЕ НАСТРОЙКИ]	566
Недавние настройки: доступ к недавно использованным настройкам	567
Как элементы добавляются в [ПОСЛЕДНИЕ НАСТРОЙКИ]	567
Установка беспроводных подключений к компьютерам или смарт-устройствам	568
Схема камеры и сетевой системы	568

Подключение к компьютерам через Wi-Fi	570
Что Wi-Fi может сделать для вас	570
Wireless Transmitter Utility	570
Режимы инфраструктуры и точки доступа	571
Подключение в режиме точки доступа	573
Подключение в режиме инфраструктуры	578
Загрузка изображений	585
Отключение и повторное подключение	589
Подключение к смарт-устройствам.	590
Приложение SnapBridge	590
Что SnapBridge может сделать для вас	590
Беспроводные соединения	590
Подключение через Wi-Fi (режим Wi-Fi)	591
Подключение через Bluetooth	598
Подключение к сети с помощью WT-7.	611
WT-7	611
Что WT-7 может сделать для вас	611
Подключение с помощью WT-7	613
Поиск неисправностей.	614
Кабельное подключение к компьютерам и устройствам HDMI.	615
Подключение к компьютерам через USB.	615
Установка NX Studio	615
Копирование изображений на компьютер с помощью NX Studio	616
Подключение к устройствам HDMI.	619
телевизоры	619
Регистраторы	620
Фотосъемка со вспышкой на камере.	625
«На камере» и «Удаленно».	625
Вспышки, устанавливаемые на камеру	625
Съемка с удаленной вспышкой	625
Использование встроенной вспышки.	626
Режим управления вспышкой.	629

Режимы вспышки.	631
Компенсация вспышки.	636
Блокировка ФВ.	637
Информация о Flash для накамерных устройств.	640
Индикация режима управления вспышкой	640
Фотосъемка с удаленной вспышкой.	643
Что такое съемка с удаленной вспышкой?	643
Использование удаленных вспышек	643
Радио AWL	645
Установление беспроводного соединения	645
Съемка с удаленной вспышкой	649
Добавление вспышки, крепящейся на башмак	655
Оптический AWL.	656
Использование оптического AWL с SB-5000 или SB-500	656
Оптический/Радио AWL	666
Флэш-информация для удаленных устройств.	667
Индикация режима управления вспышкой	667
Исправление проблем.	671
Прежде чем обращаться в службу поддержки клиентов.	671
Проблемы и решения.	673
Батарея/Дисплей	673
Стрельба	674
Воспроизведение	680
Bluetooth и Wi-Fi (беспроводные сети)	682
Разнообразный	683
Предупреждения и сообщения об ошибках.	684
Оповещения	684
Сообщения об ошибках.	687
Технические примечания.	691
Совместимые объективы и аксессуары.	691
Дисплей камеры и панель управления.	692
Монитор	692

Видоискатель	700
Панель управления	704
Совместимые вспышки.	705
Система креативного освещения Nikon (CLS)	705
Функции, доступные с CLS -совместимыми вспышками	705
Другие совместимые аксессуары.	737
Дополнительные аккумуляторные блоки MB-N11	744
Подключение разъема питания и адаптера переменного тока	766
Программное обеспечение.	768
Уход за камерой.	770
Хранилище	770
Очистка	770
Очистка датчика изображения	771
Ручная очистка	773
Уход за фотокамерой и аккумулятором: меры предосторожности.	775
Уход за камерой	775
Уход за аккумулятором	778
Использование зарядного устройства	780
Использование адаптера переменного тока для зарядки	780
Технические характеристики.	781
Цифровая камера Nikon Z 7II/Z 6II.	781
Одобренные карты памяти.	800
Портативные зарядные устройства (Power Bank).	801
Емкость карты памяти.	802
Срок службы батареи.	807
Вспомогательная подсветка АФ.	809
Товарные знаки и лицензии.	810
Уведомления.	814
Bluetooth и Wi-Fi (беспроводная локальная сеть).	817
Инструкции к комплекту объективов.	823
Руководства по комплектным объективам.	823
Изменения, сделанные с помощью обновлений прошивки.	824

Информация о версии прошивки.	824
Функции, доступные в версии прошивки «С» 1.30.	825
Голосовые заметки (только Z 6II)	825
Настройки оттенка и яркости для портретов	831
Функции, доступные в версии прошивки «С» 1.40.	833
Новые параметры пользовательских настроек f2 «Пользовательские элементы управления»: «Сохранить положение фокуса» и «Вызвать положение фокуса».	833
Новая пользовательская настройка: f9 «Диапазон вращения кольца фокусировки».	836
Новая пользовательская настройка: f10 «Переключение ролей фокуса/кольца управления».	838
Опции дистанционного управления (ML-L7)	838
Функции, доступные с прошивкой «С» версии 1.50.	845
Новая опция « USB »	845
Новая дополнительная дистанционная ручка	846
Функции, доступные в версии прошивки «С» 1.60.	847
Режимы монитора «Приоритет видоискателя»	847
Новые настройки предварительного просмотра для фотосъемки со вспышкой	848
Новая пользовательская настройка: d10 «Теплые цвета дисплея».	849
Новая пользовательская настройка: d11 «Рамка изображения».	850
Новая пользовательская настройка: g7 «Красный индикатор кадра записи».	850
Новая опция меню настроек: «Размер дисплея видоискателя (Фото Lv)»	851

Введение

Когда твоя первая фотография не может дожждаться

ГОТОВИТЬСЯ

1 Вставьте батарею ([📖 75](#)).

Информацию о зарядке аккумулятора см. в разделе «Зарядка аккумулятора» ([📖 70](#)).

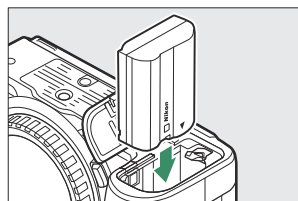

2 Вставьте карту памяти ([📖 77](#)).

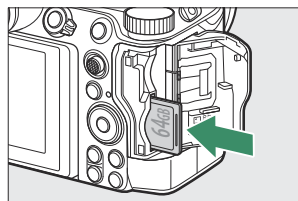

3 Прикрепите объектив ([📖 81](#)).

- Совместите белую точку на объективе с белой точкой на корпусе камеры (**1**) и поверните объектив в указанном направлении (**2**).
- К камере можно прикрепить ремень. Дополнительную информацию см. в разделе «Прикрепление ремешка» ([📖 69](#)).

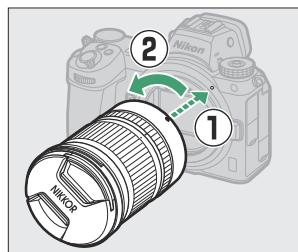

- 4** Включите камеру, затем выберите язык и установите часы ([📖 83](#)).

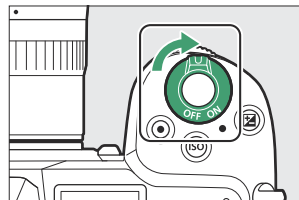

содержимое пакета

Убедитесь, что все перечисленные здесь элементы входят в комплект поставки вашей камеры.

- Камера

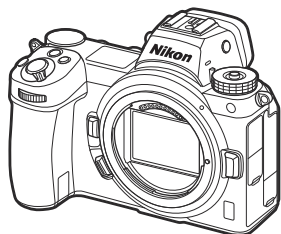

- Крышка корпуса BF-N1



- Резиновый наглазник DK-29 (прилагается к камере, [739](#))



- Карты памяти продаются отдельно.

- Литий-ионная аккумуляторная батарея EN-EL15c с крышкой клемм
- Зарядное устройство MH-25a (поставляется либо с сетевым адаптером переменного тока, либо с кабелем питания, тип и форма которого зависят от страны или региона продажи)
- Зажим для кабеля HDMI / USB ([742](#))
- Ремешок ([69](#))
- Гарантия
- *User's Manual*
- USB кабель UC-E24 ([615](#))
- Крышка башмака для аксессуаров BS-1 ([743](#))

Центр загрузки Nikon

Посетите центр загрузки Nikon , чтобы загрузить обновления встроенного ПО, NX Studio и другое программное обеспечение Nikon , а также руководства для продуктов Nikon , включая камеры, объективы NIKKOR и вспышки.

<https://downloadcenter.nikonimglib.com/>

Об этом руководстве

Символы

В данном руководстве используются следующие символы и обозначения. Используйте их, чтобы найти нужную информацию.

	Этот значок обозначает примечания и информацию, которую следует прочитать перед использованием продукта.
Кончик	Этот значок обозначает советы и дополнительную информацию, которая может оказаться полезной при использовании этого продукта.
	Этот значок обозначает ссылки на другие разделы данного руководства.

Конвенции

- Данное руководство предназначено для использования как с Z 7II, так и с Z 6II. На иллюстрациях изображен Z 6II.
- В этой камере используются карты памяти CFexpress (тип B), XQD, SD, SDHC и SDXC. Карты памяти всех типов в данном руководстве называются «картами памяти». Если необходимо различать разные типы, могут использоваться термины «карта памяти CFexpress», «карта памяти XQD» и «карта памяти SD».
- В данном руководстве зарядные устройства для аккумуляторов называются «зарядными устройствами» или «зарядными устройствами».
- В этом руководстве изображение на мониторе фотокамеры и в видоискателе во время съемки называется «экраном съемки»; в большинстве случаев на иллюстрациях показан монитор.
- В этом руководстве смартфоны и планшеты называются «умными устройствами».
- В данном руководстве термин «настройки по умолчанию» используется для обозначения настроек, действующих на момент поставки. Пояснения в этом руководстве предполагают, что используются настройки по умолчанию.

для вашей безопасности

«Для вашей безопасности» содержит важные инструкции по технике безопасности. Обязательно прочтите их перед использованием камеры. Дополнительную информацию см. в разделе «Для вашей безопасности» ([📖 24](#)).

Для Вашей безопасности

Для предотвращения повреждения имущества или получения травм полностью прочтите раздел «Для Вашей безопасности» прежде, чем использовать изделие.

Храните данные инструкции по технике безопасности в доступном месте, где с ними смогут ознакомиться все, кто использует данное изделие.



ОПАСНО: Несоблюдение предостережений, отмеченных данным символом, приводит к высокому риску смерти или получению серьезной травмы.



ПРЕДУПРЕЖДЕНИЕ: Несоблюдение предостережений, отмеченных данным символом, может привести к смерти или получению серьезной травмы.



ПРЕДОСТЕРЕЖЕНИЕ: Несоблюдение предостережений, отмеченных данным символом, может привести к травме или повреждению имущества.



ПРЕДУПРЕЖДЕНИЕ

Не используйте во время ходьбы или при управлении транспортным средством.

Несоблюдение этой меры предосторожности может стать причиной несчастных случаев или прочих травм.

Не разбирайте и не модифицируйте изделие. Не касайтесь внутренних частей, которые стали обнажены в результате падения изделия или другого несчастного случая.

Несоблюдение этих предостережений может привести к поражению электрическим током или другой травме.

При обнаружении любых неисправностей, как например, дым, жар или необычный запах, исходящие от изделия, немедленно отсоедините батарею или источник питания.

Дальнейшая эксплуатация может привести к возгоранию, ожогам или другим травмам.

Не подвергайте воздействию влаги. Не берите мокрыми руками. Не берите штекер мокрыми руками.

Несоблюдение этих предостережений может привести к возгоранию или поражению электрическим током.



ПРЕДУПРЕЖДЕНИЕ

Не допускайте длительного контакта кожи с изделием, когда оно включено или подключено к розетке питания.

Несоблюдение данного предостережения может привести к низкотемпературным ожогам.

Не используйте данное изделие в присутствии воспламеняющейся пыли или газа, как например, пропан, газолин или аэрозоли.

Несоблюдение данного предостережения может привести к взрыву или возгоранию.

Не смотрите напрямую на солнце или другие источники яркого света через объектив.

Несоблюдение данного предостережения может привести к нарушению зрения.

Не направляйте вспышку или вспомогательную подсветку АФ на водителя транспортного средства.

Несоблюдение данного предостережения может привести к несчастным случаям.

Держите данное изделие в недоступном для детей месте.

Несоблюдение данного предостережения может привести к травме или неисправности изделия. Кроме того, имейте в виду, что небольшие детали представляют собой опасность удушья. Если ребенок проглотил любую часть данного изделия, немедленно обратитесь за медицинской помощью.

Не запутывайте, не оборачивайте и не перекручивайте ремни вокруг шеи.

Несоблюдение данного предостережения может привести к несчастным случаям.

Не используйте батареи, зарядные устройства или сетевые блоки питания, не предназначенные для использования с данным изделием. При использовании батарей, зарядных устройств или сетевых блоков питания, предназначенных для использования с данным изделием, запрещается:

- Повреждать, модифицировать, тянуть или сгибать шнуры или кабели, помещать их под тяжелыми объектами или подвергать их воздействию высоких температур или открытого огня.
- Использовать конверторы, предназначенные для преобразования с одной величины напряжения на другую или с инверторами.

Несоблюдение этих предостережений может привести к возгоранию или поражению электрическим током.

Не берите штекер во время зарядки изделия и не используйте сетевой блок питания во время грозы.

Несоблюдение данного предостережения может привести к поражению электрическим током.



ПРЕДУПРЕЖДЕНИЕ

Не касайтесь голыми руками в местах, подверженных воздействию чрезвычайно высоких или низких температур.

Несоблюдение данного предостережения может привести к ожогам или обморожению.



ПРЕДОСТЕРЕЖЕНИЕ

Не оставляйте объектив, направленный на солнце или другие сильные источники света.

Свет, сфокусированный на объективе, может привести к пожару или повреждению внутренних частей изделия. При съемке освещенных сзади объектов, следите за тем, чтобы солнце не попадало в кадр. Солнечный свет, сфокусированный внутри фотокамеры, когда солнце находится близко к кадру, может привести к возгоранию.

Выключите данное изделие, если его использование запрещено. Отключите беспроводные функции, если использование беспроводного оборудования запрещено.

Радиоизлучение, испускаемое данным изделием, может повлиять на оборудование, используемое на борту самолета или в больницах или других медицинских учреждениях.

Извлеките батарею и отключите сетевой блок питания, если данное изделие не будет использоваться в течение длительного периода времени.

Несоблюдение данного предостережения может привести к возгоранию или неисправности изделия.

Не фотографируйте со вспышкой при контакте или на близком расстоянии от кожи или объектов.

Несоблюдение данного предостережения может привести к ожогам или возгоранию.

Не оставляйте изделие в местах, где оно будет подвергаться воздействию чрезвычайно высоких температур в течение длительного периода времени, как например, в закрытом автомобиле или под прямыми солнечными лучами.

Несоблюдение данного предостережения может привести к возгоранию или неисправности изделия.

Не смотрите напрямую на вспомогательную подсветку АФ.

Несоблюдение этой меры предосторожности может привести к неблагоприятному воздействию на зрение.



ПРЕДОСТЕРЕЖЕНИЕ

Не перевозите фотокамеры или объективы с прикрепленными штативами или похожими принадлежностями.

Несоблюдение данного предостережения может привести к травме или неисправности изделия.

Не прикасайтесь к карте памяти, когда на мониторе или в видеискателе отображается предупреждение о высокой температуре.



Вы можете обжечься о горячую карту памяти или уронить и повредить ее при извлечении.



ОПАСНО (Батареи)

Обращайтесь с батареями правильно.

Несоблюдение следующих предостережений может привести к протечке, перегреву, разрыву или возгоранию батарей:

- Используйте только перезаряжаемые батареи, одобренные для использования с данным изделием.
- Не подвергайте батареи воздействию огня или перегреву.
- Не разбирайте.
- Не замыкайте коротко контакты, касаясь их бусами, шпильками для волос или другими металлическими предметами.
- Не подвергайте батареи или изделия, куда они вставлены, сильным ударам.
- Не наступайте на батареи, не протыкайте их гвоздями и не бейте по ним молотком.

Заряжайте только в указанном порядке.

Несоблюдение данного предостережения может привести к протечке, перегреву, разрыву или возгоранию батарей.

Если жидкость из батареи попала в глаза, промойте глаза большим количеством чистой воды и немедленно обратитесь за медицинской помощью.

Отсрочка обращения к врачу может привести к травме глаза.

Следуйте инструкциям персонала авиакомпании.

Батареи, оставленные без присмотра на большой высоте в не герметичном отсеке, могут протечь, перегреться, разорваться или воспламениться.



ПРЕДУПРЕЖДЕНИЕ (Батарей)

Держите батареи в недоступном для детей месте.

Если ребенок проглотил батарею, немедленно обратитесь за медицинской помощью.

Держите батареи в месте, недоступном для домашних и других животных.

Если животные прогрызут, прокусят или иным образом повредят батареи, это может привести к их протечке, перегреву, разрыву или возгоранию.

Не погружайте батареи в воду и не подвергайте воздействию дождя.

Несоблюдение данного предостережения может привести к возгоранию или неисправности изделия. Немедленно высушите изделие полотенцем или похожим предметом, если изделие намочило.

Немедленно прекратите использование изделия, если Вы заметили какие-либо изменения в батареях, как например, изменение цвета или формы. Прекратите зарядку перезаряжаемых батарей EN-EL15c, если они не заряжаются за определенный период времени.

Несоблюдение данных предостережений может привести к протечке, перегреву, разрыву или возгоранию батарей.

Контакты батарей, которые больше не будут использоваться, следует закрыть изолирующей лентой.

Может возникнуть перегрев, разрыв или возгорание, если контакты будут касаться металлических предметов.

Если жидкость из батареи попала на кожу или одежду человека, немедленно промойте пораженную область большим количеством чистой воды.

Несоблюдение данного предостережения может привести к раздражению кожи.

Уведомления

- Никакая часть руководств, прилагаемых к данному изделию, не может быть воспроизведена, передана, расшифрована, сохранена в поисковой системе или переведена на любой язык в любой форме и любыми средствами без предварительного письменного разрешения компании Nikon.
- Nikon оставляет за собой право изменять внешний вид и характеристики аппаратного и программного обеспечения, описанного в этих руководствах, в любое время и без предварительного уведомления.
- Nikon не несет ответственности за любой ущерб, возникший в результате использования данного продукта.
- Несмотря на то, что были приложены все усилия для обеспечения точности и полноты информации в этих руководствах, мы будем признательны, если вы сообщите о любых ошибках или упущениях представителю Nikon в вашем регионе (адрес указывается отдельно).

• Уведомление о запрете копирования или воспроизведения

Обратите внимание, что простое владение материалом, скопированным или воспроизведенным в цифровом виде с помощью сканера, цифровой камеры или другого устройства, может преследоваться по закону.

• Предметы, копирование или воспроизведение которых запрещено законом.

Не копируйте и не производите бумажные деньги, монеты, ценные бумаги, государственные облигации или облигации местных органов власти, даже если на таких копиях или репродукциях стоит штамп «Образец».

Копирование или воспроизведение бумажных денег, монет или ценных бумаг, находящихся в обращении на территории иностранного государства, запрещено.

Без предварительного разрешения правительства копирование или воспроизведение неиспользованных почтовых марок или открыток, выпущенных правительством, запрещено.

Копирование или воспроизведение государственных марок и заверенных документов, предусмотренных законом, запрещается.

• Предостережения относительно некоторых копий и репродукций

Правительство выпустило предостережения относительно копий или репродукций ценных бумаг, выпущенных частными компаниями (акции, векселя, чеки, подарочные сертификаты и т. д.), проездных билетов или купонных билетов, за исключением случаев, когда необходимо предоставить минимум необходимых копий для использования в деловых целях. компанией. Кроме того, не копируйте и не производите паспорта, выданные правительством, лицензии, выданные государственными учреждениями и частными группами, удостоверения личности и билеты, такие как пропуска и купоны на питание.

• Соблюдайте уведомления об авторских правах

В соответствии с законом об авторском праве фотографии или записи произведений, защищенных авторским правом, сделанные с помощью камеры, не могут использоваться без разрешения владельца авторских прав. Исключения касаются личного использования, но учтите, что даже личное использование может быть ограничено в случае фотографий или записей выставок или живых выступлений.

● **Используйте только электронные аксессуары марки Nikon .**

Фотокамеры Nikon разработаны по самым высоким стандартам и оснащены сложной электронной схемой. Только электронные аксессуары марки Nikon (включая объективы, зарядные устройства, аккумуляторы, адаптеры переменного тока и аксессуары для вспышек), сертифицированные Nikon специально для использования с этой цифровой фотокамерой Nikon , разработаны и доказано, что они работают в соответствии с эксплуатационными требованиями и требованиями безопасности этой электронной схемы.

Использование электронных аксессуаров сторонних Nikon может привести к повреждению камеры и аннулированию гарантии Nikon . Использование литий-ионных аккумуляторных батарей сторонних производителей, не имеющих голографической печати Nikon , показанной справа, может помешать нормальной работе фотокамеры или привести к перегреву, возгоранию, разрыву или утечке батарей.



Для получения дополнительной информации об аксессуарах марки Nikon обратитесь к местному авторизованному дилеру Nikon .

✓ **Прежде чем делать важные снимки**

Прежде чем делать снимки в важных случаях (например, на свадьбе или перед тем, как взять камеру в поездку), сделайте пробный снимок, чтобы убедиться, что камера работает нормально. Nikon не несет ответственности за ущерб или упущенную выгоду, которые могут возникнуть в результате неисправности изделия.

✓ **Обучение на протяжении всей жизни**

В рамках программы Nikon «Обучение на протяжении всей жизни» по постоянной поддержке продукции и обучению постоянно обновляемая информация доступна в режиме онлайн на следующих сайтах:

- **Для пользователей в США :** <https://www.nikonusa.com/>
- **Для пользователей в Европе :** <https://www.europe-nikon.com/support/>
- **Для пользователей из Азии, Океании, Ближнего Востока и Африки :** <https://www.nikon-asia.com/>

Посетите эти сайты, чтобы быть в курсе самой последней информации о продуктах, советах, ответов на часто задаваемые вопросы (FAQ), а также общих рекомендаций по цифровым изображениям и фотографии. Дополнительную информацию можно получить у представителя Nikon в вашем регионе. Контактную информацию см. по следующему URL-адресу: <https://imaging.nikon.com/>.

Знакомство с камерой

Части камеры

Корпус камеры

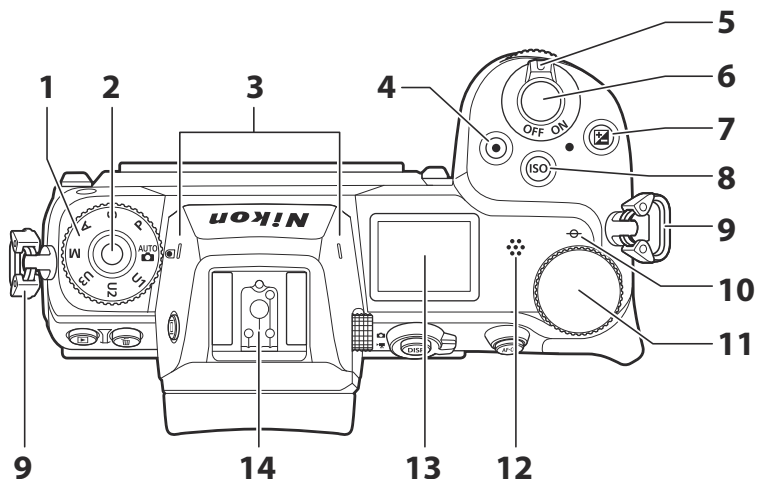

- 1** Диск выбора режимов ([кн 47](#) , [кн 130](#))
- 2** Снятие блокировки диска выбора режимов ([кн 47](#) , [кн 130](#))
- 3** Стереомикрофон ([кн 92](#))
- 4** Кнопка видеозаписи ([кн 92](#))
- 5** Выключатель питания ([кн 83](#) , [кн 86](#))
- 6** Спусковая кнопка затвора ([кн 86](#))
- 7** Кнопка  ([кн 50](#) , [кн 145](#))

- 8** Кнопка ISO ([кн 49](#) , [кн 141](#))
- 9** Ушко для ремня камеры ([кн 69](#))
- 10**  (метка фокальной плоскости; [кн 119](#))
- 11** Главный диск управления ([Диски управления 48](#))
- 12** Динамик ([кн 98](#))
- 13** Панель управления ([кн 37](#) , [кн 704](#))
- 14** Башмак для принадлежностей (для дополнительной вспышки; [кн 626](#) , [кн 705](#))

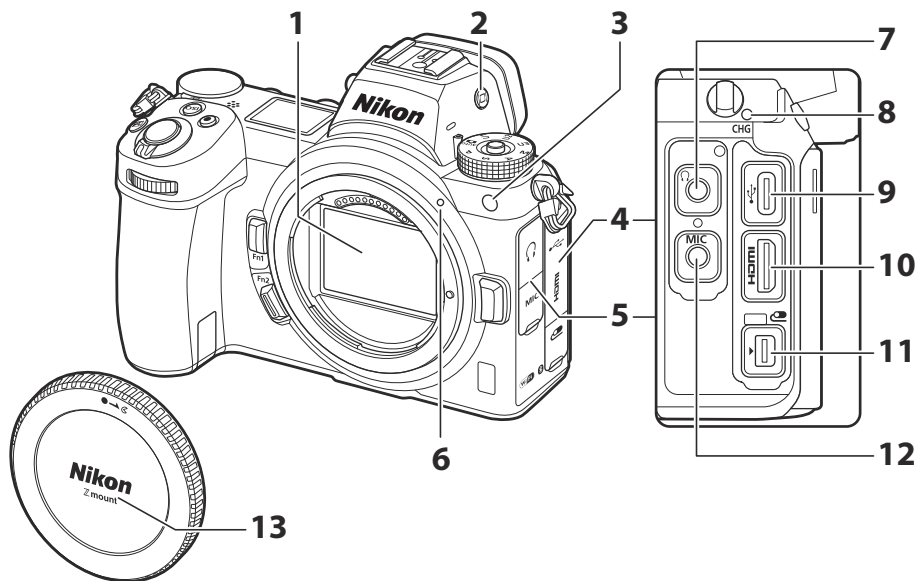

1 Датчик изображения ([📖 771](#))

2 Кнопка \square ([📖 45](#) , [📖 494](#))

3 Вспомогательная подсветка АФ
([📖 89](#) , [📖 406](#))

Лампа уменьшения эффекта «красных
глаз» ([📖 179](#) , [📖 631](#))

Лампа автоспуска ([📖 153](#))

4 Крышка разъема для аксессуаров и
разъемов USB и HDMI

5 Крышка разъемов для наушников и
микрофона

6 Метка крепления объектива ([📖 81](#))

7 Разъем для наушников ([📖 387](#))

8 Индикатор зарядки ([📖 72](#))

9 Разъем USB ([📖 526](#) , [📖 615](#))

10 Разъем HDMI ([📖 619](#))

11 Дополнительный терминал

12 Разъем для внешнего микрофона
([📖 740](#))

13 Крышка корпуса ([📖 81](#))

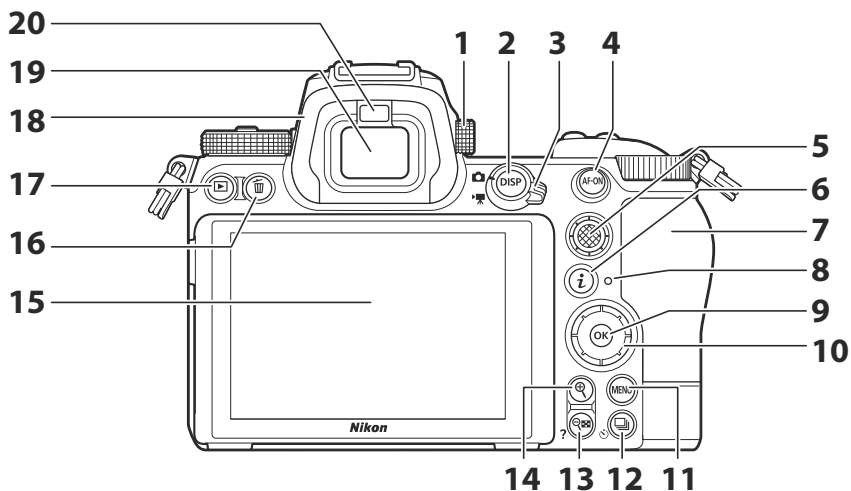

- | | |
|---|---|
| 1 Управление диоптрийной регулировкой (44) | 11 Кнопка MENU (60) |
| 2 Кнопка DISP (57) | 12 Кнопка (147 , 153) |
| 3 Переключатель фото/видео (86 , 92) | 13 Кнопка (?) (59 , 64 , 201 , 222) |
| 4 Кнопка AF-ON (60) | 14 Кнопка (59 , 117 , 201 , 222) |
| 5 Подселектор (59 , 155) | 15 Монитор (51 , 114) |
| 6 Кнопка i (65 , 158) | 16 Кнопка (100 , 224) |
| 7 Крышка гнезда для карты памяти (77) | 17 Кнопка (97 , 200) |
| 8 Индикатор доступа к карте памяти (90 , 94) | 18 Резиновый наглазник (739) |
| 9 Кнопка (61) | 19 Видеодискатель (44) |
| 10 Мульти-selector (61) | 20 Датчик глаза (44) |

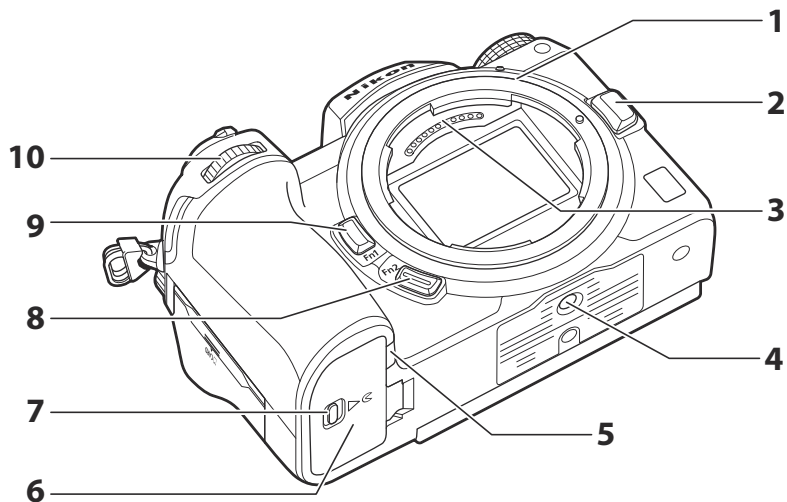

1 Крепление объектива ([81](#) , [119](#))

2 Кнопка освобождения объектива
([82](#))

3 Контакты процессора

4 Разъем для штатива

5 Крышка разъема питания ([766](#))

6 Крышка батарейного отсека

7 Защелка крышки аккумуляторного отсека

8 Кнопка **Fn2** ([67](#) , [102](#))

9 Кнопка **Fn1** ([67](#) , [120](#))

10 Вспомогательный диск управления
([48](#))

✓ Не прикасайтесь к датчику изображения

Ни при каких обстоятельствах нельзя давить на датчик изображения, тыкать в него чистящими средствами или подвергать его воздействию мощных потоков воздуха из вентилятора. Эти действия могут поцарапать или иным образом повредить датчик. Информацию об очистке датчика изображения см. в разделе «Очистка датчика изображения» ([771](#)).

✓ Примечания к монитору

Угол монитора можно регулировать.

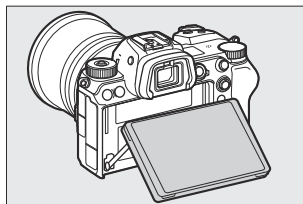
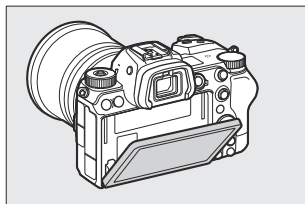

Тір: Серийный номер продукта

Серийный номер этого продукта можно узнать, открыв монитор.

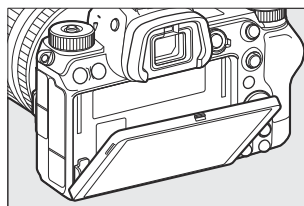

Панель управления

Панель управления загорается, когда камера включена. При настройках по умолчанию отображаются следующие индикаторы. Полный список индикаторов, отображаемых на панели управления, см. в разделе «Дисплей и панель управления камерой» ([📖 692](#)) в «Технических примечаниях».

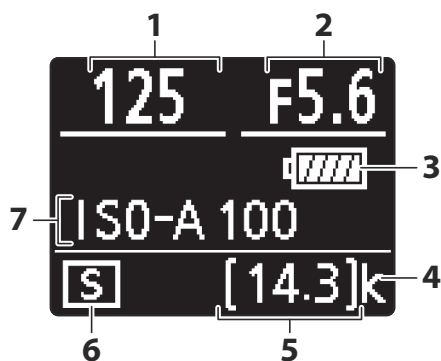

- | | |
|---|--|
| 1 Выдержка (📖 131 , 📖 133) | 5 Количество оставшихся кадров (📖 78 , 📖 802) |
| 2 Диафрагма (📖 132 , 📖 133) | 6 Режим съемки (📖 147) |
| 3 Индикатор заряда батареи (📖 76) | 7 Чувствительность ISO (📖 141) |
| 4 «k» (появляется, когда в памяти осталось более 1000 кадров; 📖 78) | |

Монитор

При настройках по умолчанию на мониторе появляются следующие индикаторы. Полный список индикаторов см. в разделе «Панель дисплея и управления камерой» ([ссылка 692](#)) в «Технических примечаниях».

Фоторежим

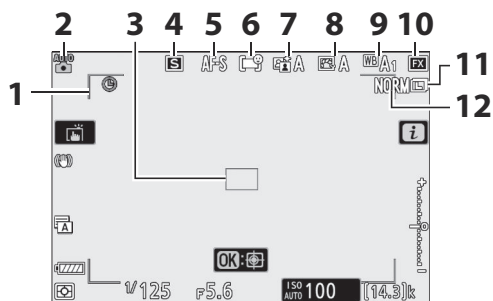
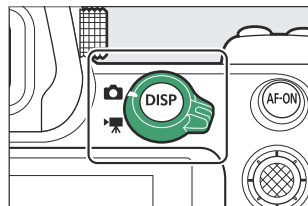

- | | |
|--|---|
| 1 Границы зоны автофокусировки (ссылка 105) | 7 Активный D-Lighting (ссылка 282) |
| 2 Режим съемки (ссылка 130) | 8 Picture Control (ссылка 161 , ссылка 275) |
| 3 Точка фокусировки (ссылка 105) | 9 Баланс белого (ссылка 120 , ссылка 167 , ссылка 269) |
| 4 Режим съемки (ссылка 147) | 10 Область изображения (ссылка 261) |
| 5 Режим фокусировки (ссылка 102) | 11 Размер изображения (ссылка 177) |
| 6 Режим зоны АФ (ссылка 105) | 12 Качество изображения (ссылка 174) |

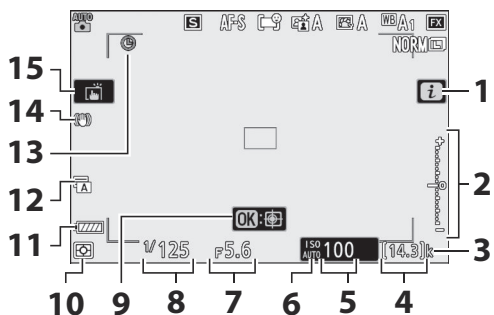

- | | |
|--|---|
| <p>1 Значок  (кн 158)</p> <p>2 Индикатор экспозиции</p> <ul style="list-style-type: none"> • Воздействие (кн 134) • Компенсация экспозиции (кн 145) <p>3 «к» (появляется, когда в памяти осталось более 1000 кадров; кн 78)</p> <p>4 Количество оставшихся кадров (кн 78 , кн 802)</p> <p>5 Чувствительность ISO (кн 141)</p> <p>6 Индикатор чувствительности ISO (кн 141)</p> <p>Индикатор автоматической чувствительности ISO (кн 143)</p> | <p>7 Диафрагма (кн 132 , кн 133)</p> <p>8 Выдержка (кн 131 , кн 133)</p> <p>9 АФ со отслеживанием объекта (кн 113)</p> <p>10 Замер (кн 180)</p> <p>11 Индикатор заряда батареи (кн 76)</p> <p>12 Тип затвора (кн 419)</p> <p>13 Индикатор «Часы не установлены» (кн 85)</p> <p>14 Индикатор снижения вибрации (кн 184)</p> <p>15 Сенсорная съемка (кн 114)</p> |
|--|---|

Режим видео

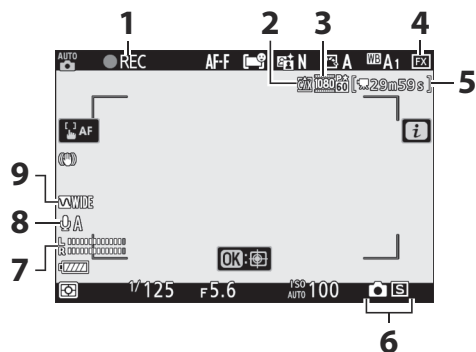
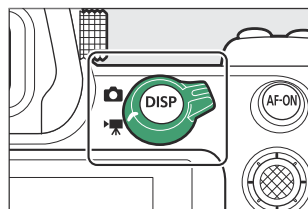

- 1 Индикатор записи ([кн 92](#))
Индикатор «Нет фильма» ([кн 94](#))
- 2 Пункт назначения ([кн 197](#))
- 3 Размер кадра и частота/качество изображения ([кн 189](#))
- 4 Область изображения ([кн 195](#))
- 5 Оставшееся время ([кн 92](#))
- 6 Режим съемки (фотосъемка; [кн 152](#))
- 7 Уровень звука ([кн 194](#))
- 8 Чувствительность микрофона ([кн 194](#))
- 9 Частотная характеристика ([кн 385](#))

Видоискатель

При настройках по умолчанию в видоискателе появляются следующие индикаторы. Полный список индикаторов см. в разделе «Панель дисплея и управления камерой» ([кн 692](#)) в «Технических примечаниях».

Фоторежим

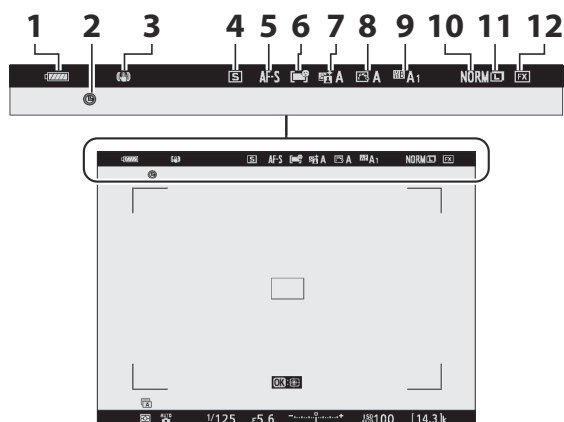
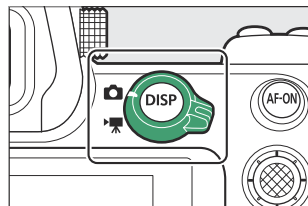

- 1 Индикатор заряда батареи ([кн 76](#))
- 2 Индикатор «Часы не установлены» ([кн 85](#))
- 3 Индикатор снижения вибрации ([кн 184](#))
- 4 Режим съемки ([кн 147](#))
- 5 Режим фокусировки ([кн 102](#))
- 6 Режим зоны АФ ([кн 105](#))
- 7 Активный D-Lighting ([кн 282](#))
- 8 Picture Control ([кн 161](#), [кн 275](#))
- 9 Баланс белого ([кн 120](#), [кн 167](#), [кн 269](#))
- 10 Качество изображения ([кн 174](#))
- 11 Размер изображения ([кн 177](#))
- 12 Область изображения ([кн 261](#))

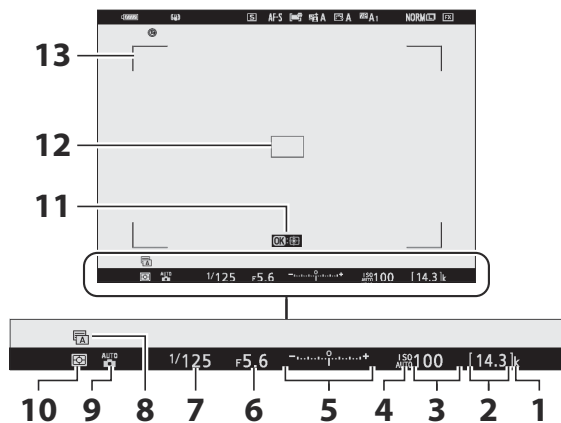

- | | |
|---|--|
| <p>1 «k» (появляется, когда в памяти осталось более 1000 кадров; 78)</p> <p>2 Количество оставшихся кадров (78, 802)</p> <p>3 Чувствительность ISO (141)</p> <p>4 Индикатор чувствительности ISO (141)
Индикатор автоматической чувствительности ISO (143)</p> <p>5 Индикатор экспозиции</p> <ul style="list-style-type: none"> • Воздействие (134) • Компенсация экспозиции (145) | <p>6 Диафрагма (132, 133)</p> <p>7 Выдержка (131, 133)</p> <p>8 Тип затвора (419)</p> <p>9 Режим съемки (130)</p> <p>10 Замер (180)</p> <p>11 АФ со отслеживанием объекта (113)</p> <p>12 Точка фокусировки (105)</p> <p>13 Границы зоны автофокусировки (105)</p> |
|---|--|

Режим видео

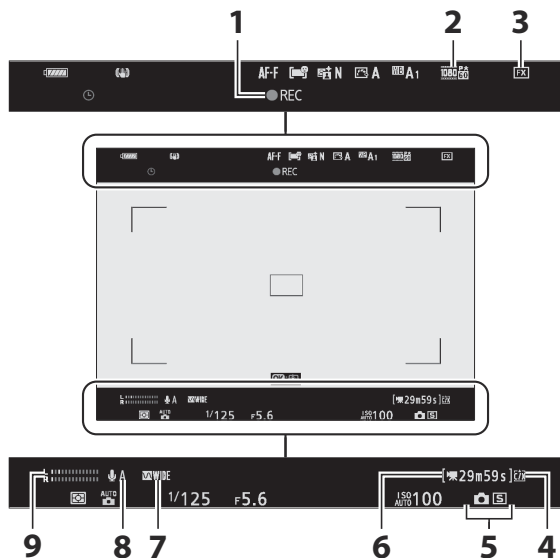
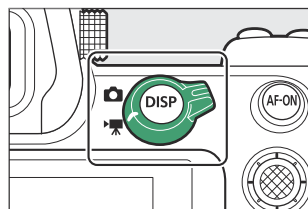

- 1 Индикатор записи ([92](#))
Индикатор «Нет фильма» ([94](#))
- 2 Размер кадра и частота/качество изображения ([189](#))
- 3 Область изображения ([195](#))
- 4 Пункт назначения ([197](#))
- 5 Режим съемки (фотосъемка; [152](#))
- 6 Оставшееся время ([92](#))
- 7 Частотная характеристика ([385](#))
- 8 Чувствительность микрофона ([194](#))
- 9 Уровень звука ([194](#))

Управление камерой

Видоискатель

- Когда вы подносите взгляд к видоискателю, активируется датчик глаза, который переключает изображение с монитора на видоискатель. Обратите внимание, что датчик глаза также будет реагировать на другие объекты, например на ваши пальцы.
- При желании видоискатель можно использовать для меню и воспроизведения.

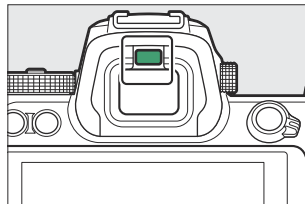

Регулятор диоптрийной настройки

- Видоискатель можно сфокусировать, подняв и повернув регулятор диоптрийной регулировки.
- Будьте осторожны, не повредите глаза пальцами или ногтями.
- После настройки диоптрий верните регулятор диоптрийной настройки обратно в исходное положение.

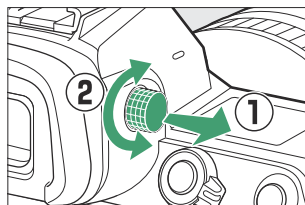

Тір: Расширенное использование

При использовании видоискателя в течение длительного времени вы можете выбрать [**Выкл.**] для пользовательской настройки d9 [**Применить настройки к просмотру в реальном времени**], чтобы обеспечить настройку яркости и оттенка видоискателя для удобства просмотра.

Кнопка (режим монитора)

Нажмите кнопку  для переключения между дисплеями видеискателя и монитора.



Нажмите кнопку  для переключения между дисплеями следующим образом.

[**Автоматическое переключение дисплея**]: камера автоматически переключается между дисплеями видеискателя и монитора на основе информации от датчика глаза.



[**Только видеискатель**]: Монитор остается пустым. Видеискатель используется для съемки, меню и воспроизведения.



[**Только монитор**]: Монитор используется для съемки, меню и воспроизведения. Дисплей видеискателя останется пустым, даже если вы приблизитесь к видеискателю.



[**Приоритет видеоискателя**]: камера работает аналогично существующим цифровым зеркальным камерам.

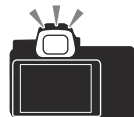

- В режиме фото видеоискатель включается, если приложить взгляд к видеоискателю; монитор остается выключенным после того, как вы отводите взгляд.
- В режиме видео или воспроизведения, а также при отображении меню камера автоматически переключается между видеоискателем и монитором на основе информации от датчика глаза.

Тір: Наклон монитора

Если вы посмотрите на камеру, когда монитор наклонен, видеоискатель не сработает, если соблюдены оба следующих условия:

- [**Автоматическое переключение дисплея**] или [**Приоритет видеоискателя**] выбрано для режима монитора, и
- на мониторе в данный момент отображается меню, изображение или другое изображение.

Тір: Режим монитора

Вы можете ограничить выбор доступных режимов монитора с помощью пункта [**Ограничить выбор режима монитора**] в меню настройки.

Диск выбора режимов

Нажмите кнопку блокировки диска режимов и поверните диск режимов, чтобы выбрать режим съемки.

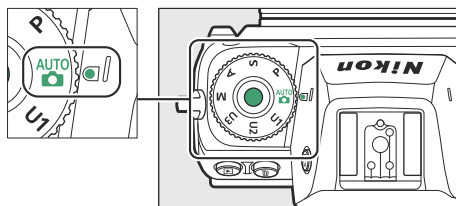

	Режим	Описание
	Авто	Простой режим «наведи и снимай», в котором камера отвечает за настройки (86 , 92).
п	Программируемый авто	Камера устанавливает выдержку и диафрагму для оптимальной экспозиции.
С	Автоматический режим с приоритетом выдержки	Вы выбираете выдержку; камера выбирает диафрагму для достижения наилучших результатов.
А	Автоматический режим с приоритетом диафрагмы	Вы выбираете диафрагму; камера выбирает выдержку для получения наилучших результатов.
М	Руководство	Вы управляете как выдержкой, так и диафрагмой.
U1 U2 U3	Режимы пользовательских настроек	Назначьте этим позициям часто используемые настройки для быстрого вызова.

Командные диски

Поворачивайте диски управления, чтобы выбрать настройки выдержки, диафрагмы или функций, назначенных другим элементам управления камерой.

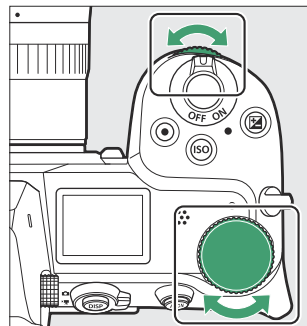

Кнопка ISO

Отрегулируйте чувствительность камеры к свету (чувствительность ISO) в соответствии с условиями освещения.

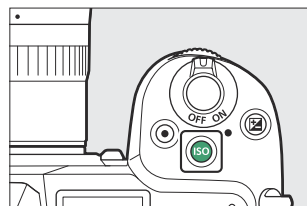

Фоторежим

Чувствительность ISO можно настроить, удерживая кнопку **ISO** и поворачивая главный диск управления.

- В режимах **P**, **S**, **A** и **M** вы можете удерживать кнопку **ISO** и вращать вспомогательный диск управления, чтобы выбрать « **ISO AUTO** » (автоматическое управление чувствительностью ISO включено) или « **ISO** » (автоматическое управление чувствительностью ISO отключено).
- В режиме **AV** по умолчанию выбрано « **ISO AUTO** » (включено автоматическое управление чувствительностью ISO). Удерживайте кнопку **ISO** и поворачивайте главный диск управления для переключения между « **ISO AUTO** » и « **ISO** » (автоматическое управление чувствительностью ISO отключено).

Режим видео

Чувствительность ISO можно настроить, удерживая кнопку **ISO** и поворачивая главный диск управления. Чувствительность ISO для записи видеороликов можно регулировать только в режиме **M**.

- Значение, выбранное для [**Настройки чувствительности ISO**] > [**Чувствительность ISO (режим M)**] применяется, когда [**Выкл.**] выбрано для [**Настройки чувствительности ISO**] > [**Автоматическое управление ISO (режим M)**].
- Вы можете выбрать между « **ISO AUTO** » (автоматическое управление чувствительностью ISO включено) и « **ISO** » (автоматическое управление чувствительностью ISO отключено), удерживая кнопку **ISO** и поворачивая вспомогательный диск управления.

Кнопка (компенсация экспозиции)

Измените экспозицию по сравнению со значением, предложенным камерой. Компенсацию экспозиции можно использовать, чтобы сделать снимки ярче или темнее.

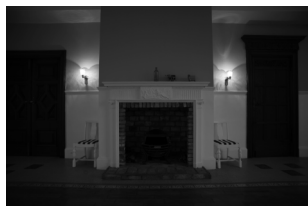

-1 EV

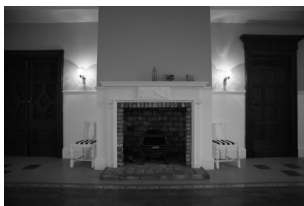

Нет компенсации экспозиции



+1 EV

- Компенсацию экспозиции можно настроить, удерживая кнопку  и поворачивая любой диск управления.
- Более высокие значения делают объект ярче, более низкие значения — темнее.

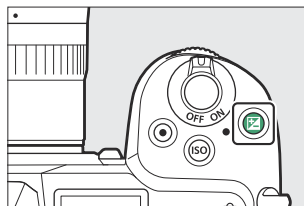

Сенсорное управление

Сенсорный монитор предлагает множество элементов управления, которыми можно управлять, касаясь экрана пальцами. Во время фотосъемки с использованием видоискателя сенсорное управление отключается и не может использоваться для фокусировки и т.п.

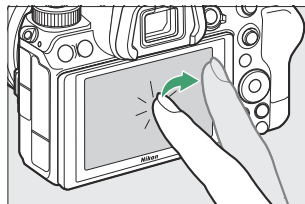

Фокусировка и спуск затвора

- Коснитесь монитора, чтобы сфокусироваться на выбранной точке (коснитесь AF).
- В режиме фото затвор срабатывает, когда вы убираете палец с дисплея (сенсорный затвор).

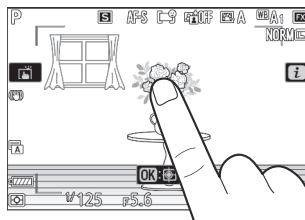

- Настройки сенсорного затвора/АФ можно отрегулировать, коснувшись значка  ([114](#)).

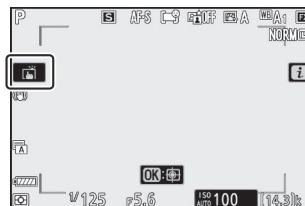

Настройка параметров

- Коснитесь выделенных настроек на дисплее.
- Затем вы можете выбрать нужный вариант, нажимая значки или ползунки.



- Коснитесь **↩** или нажмите **⊗**, чтобы выбрать выбранную опцию и вернуться к предыдущему экрану.

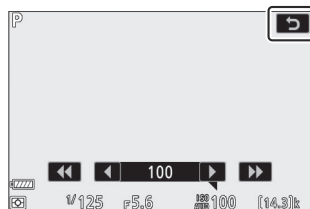

Воспроизведение

- Пролистните влево или вправо, чтобы просмотреть другие снимки во время полнокадрового просмотра.

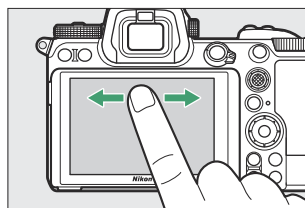

- В режиме полнокадрового просмотра при прикосновении к нижней части дисплея отображается полоса перехода между кадрами. Проведите пальцем влево или вправо по панели для быстрой прокрутки к другим изображениям.

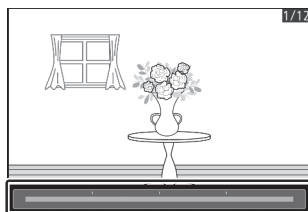
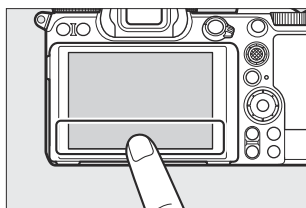

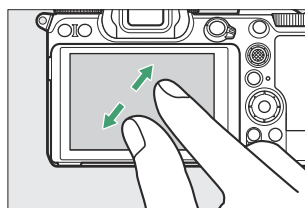

- Чтобы увеличить изображение, отображаемое во время полнокадрового просмотра, используйте жест растягивания или дважды быстро коснитесь дисплея. Вы можете настроить коэффициент масштабирования, используя жесты растяжения для увеличения и жесты сжатия для уменьшения.

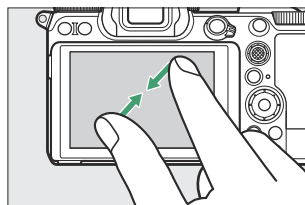

- Используйте жесты слайдов для просмотра других частей изображения во время масштабирования.
- Два быстрых касания дисплея при включенном масштабировании отменяют масштабирование.
- Чтобы «уменьшить масштаб» до просмотра миниатюр, используйте жест щипка во время полнокадрового просмотра. Используйте сведение и растягивание, чтобы выбрать количество отображаемых изображений: 4, 9 или 72 кадра.



Просмотр фильмов

- Фильмы обозначаются значком ; чтобы начать воспроизведение, коснитесь экранного руководства.
- Коснитесь дисплея, чтобы сделать паузу. Нажмите еще раз, чтобы возобновить.
- Коснитесь , чтобы выйти в режим полнокадрового просмотра.

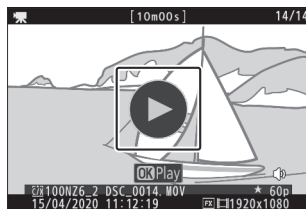

i Меню

- Коснитесь значка , чтобы отобразить меню **i** во время съемки ([65](#) , [158](#)).
- Коснитесь элементов, чтобы просмотреть и изменить параметры.





Ввод текста

- Когда отображается клавиатура, вы можете вводить текст, нажимая клавиши.



- 1 Область отображения текста
- 2 Область клавиатуры
- 3 Выбор клавиатуры

- Чтобы расположить курсор, коснитесь  или  или коснитесь непосредственно в области отображения текста.
- Чтобы переключаться между прописными и строчными буквами, а также символьной клавиатурой, нажмите кнопку выбора клавиатуры.

Навигация по меню

- Проведите пальцем вверх или вниз для прокрутки.

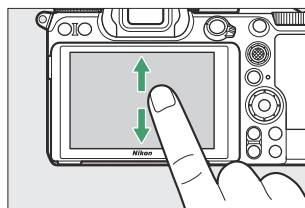

- Коснитесь значка меню, чтобы выбрать меню.

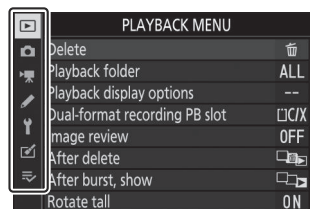

- Коснитесь пунктов меню, чтобы отобразить параметры. Затем вы можете выбрать нужный вариант, нажимая значки или ползунки.

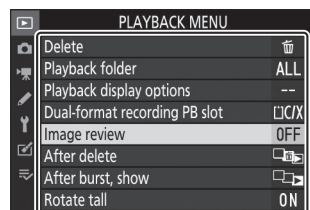

- Чтобы выйти без изменения настроек, нажмите ↵

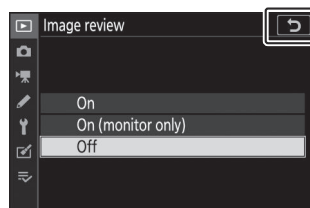

✓ Сенсорный экран

- Сенсорный экран реагирует на статическое электричество. Он может не реагировать на прикосновения ногтями или руками в перчатках.
 - Не прикасайтесь к экрану острыми предметами.
 - Не применяйте чрезмерную силу.
 - Экран может не реагировать, если покрыт защитной пленкой стороннего производителя.
 - Экран может не реагировать на одновременные касания в нескольких местах.
-

Тip: Включение или отключение сенсорного управления

Сенсорное управление можно включить или отключить с помощью пункта [**Сенсорное управление**] в меню настройки.

Кнопка ДИСП

Используйте кнопку **DISP** для переключения между следующими дисплеями:

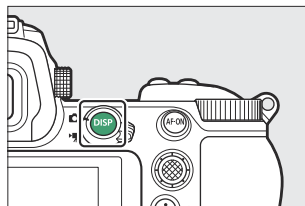

Фоторежим

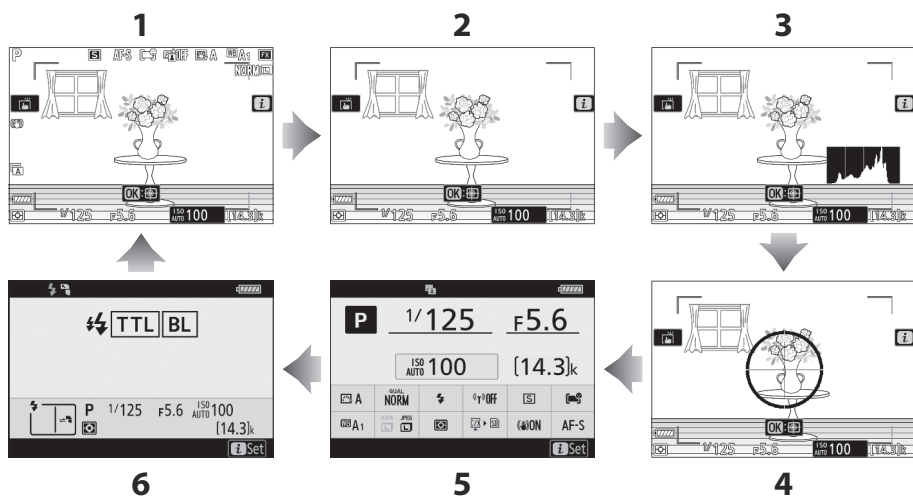

- 1** Индикаторы включены
- 2** Упрощенное отображение
- 3** Гистограмма ^{1, 2}

- 4** Виртуальный горизонт
- 5** Информационный дисплей ([692](#))
- 6** Информация о Flash ([640](#), [667](#)) ³

1 Отображается, когда для пользовательской настройки d9 выбрано [**Вкл.**] [**Применить настройки к просмотру в реальном времени**].

2 Не отображается, если [**Вкл.**] выбрано для [**Съемка с наложением**] во время фотосъемки с мультиэкспозицией.

3 Отображается, когда дополнительная вспышка SB-5000, SB-500, SB-400 или SB-300 установлена на башмак для аксессуаров или беспроводной пульт дистанционного управления WR-R10 управляет вспышкой посредством радиуправления вспышкой.

Тір: Видоискатель

Кнопку **DISP** также можно использовать для выбора информации, отображаемой в видоискателе. Однако учтите, что информационный дисплей и информация о вспышке не отображаются в видоискателе.

Тір: Скрытие информационного дисплея

Информационный дисплей можно скрыть, нажав элемент управления, которому было назначено [**Отображение информации в реальном времени**] с помощью пользовательской настройки f2 [**Пользовательские элементы управления**]. Нажмите кнопку управления еще раз, чтобы снова активировать дисплей.

Режим видео





Кнопки и (?)

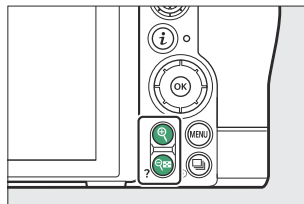



Увеличение или уменьшение изображения на мониторе во время съемки или воспроизведения.



Стрельба

Нажмите , чтобы увеличить вид через объектив во время съемки. Нажмите , чтобы увеличить коэффициент масштабирования, , чтобы уменьшить масштаб.

Воспроизведение

Нажмите , чтобы увеличить изображение во время полнокадрового просмотра. Нажмите , чтобы увеличить коэффициент масштабирования, , чтобы уменьшить масштаб. Нажатие , когда изображение отображается в полнокадровом режиме, «уменьшается» до списка миниатюр.

Подселектор

Нажмите дополнительный селектор вверх, вниз, влево или вправо, чтобы выбрать точку фокусировки. Нажмите и удерживайте центр селектора, чтобы заблокировать фокус и экспозицию ([155](#)).

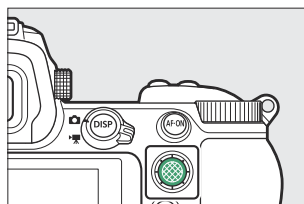

Кнопка AF-ON

Кнопку **AF-ON** можно использовать для фокусировки в режиме автофокусировки.

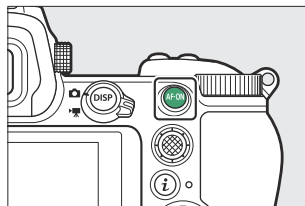

Кнопка MENU

Нажмите кнопку **MENU**, чтобы просмотреть меню.

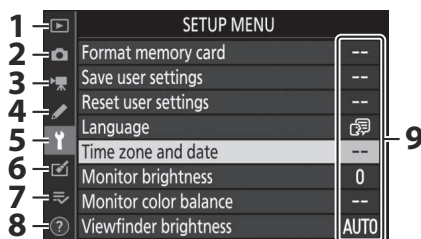
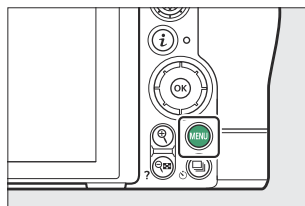

- 1 [[МЕНЮ ВОСПРОИЗВЕДЕНИЯ] ([кн 229](#))
- 2 [[МЕНЮ ФОТОСЪЕМКИ] ([кн Меню фотосъемки 246](#))
- 3 [[МЕНЮ ВИДЕОСЪЕМКИ] ([кн 359](#))
- 4 [[МЕНЮ ПОЛЬЗОВАТЕЛЬСКИХ НАСТРОЕК] ([кн 389](#))
- 5 [[МЕНЮ НАСТРОЙКИ] ([кн 480](#))
- 6 [[МЕНЮ РЕТУШИРОВАНИЯ] ([кн 535](#))
- 7 [[МОЕ МЕНЮ] / [[ПОСЛЕДНИЕ НАСТРОЙКИ] * ([кн 561](#))
- 8 Значок справки [] ([кн 64](#))
- 9 Текущие настройки

* Вы можете выбрать отображаемое меню. По умолчанию установлено [**МОЕ МЕНЮ**].

Использование меню

Перемещаться по меню можно с помощью мультиселектора и кнопки **OK**

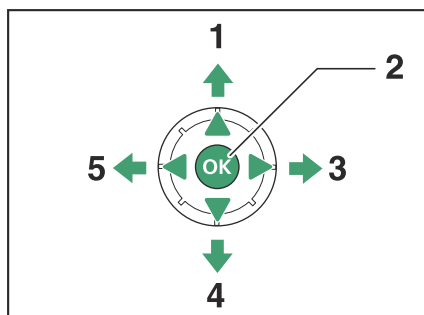

- 1 Переместить курсор вверх
- 2 Выбрать выделенный элемент
- 3 Отобразить подменю, выбрать выделенный элемент или переместить курсор вправо
- 4 Переместить курсор вниз
- 5 Отмена и возврат в предыдущее меню или перемещение курсора влево.

1 Выделите значок текущего меню.

Нажмите **OK**, чтобы поместить курсор в область выбора меню.

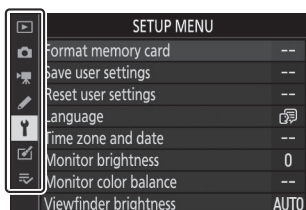
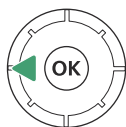

2 Выберите меню.

Нажмите **Up** или **Down**, чтобы выбрать нужное меню.

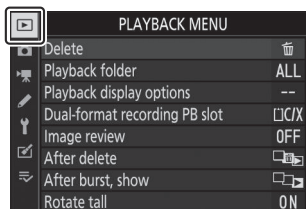
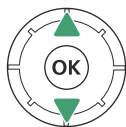

3 Установите курсор в выбранное меню.

Нажмите  , чтобы поместить курсор в выбранное меню.

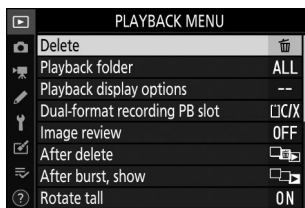
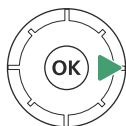

4 Выделите пункт меню.

Нажмите  или  , чтобы выделить пункт меню.

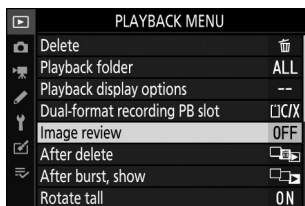

5 Показать варианты.

Нажмите  , чтобы отобразить параметры выбранного пункта меню.

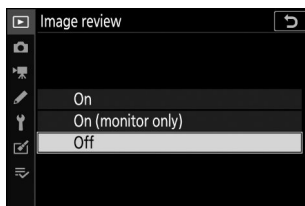
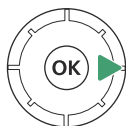

6 Выделите вариант.

Нажмите  или  , чтобы выделить опцию.

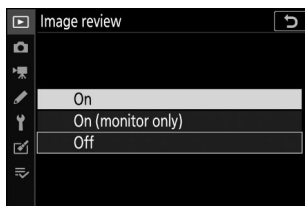
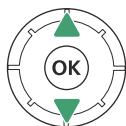

7 Выберите выделенный вариант.

- Нажмите  , чтобы выбрать выделенную опцию.
- Чтобы выйти без выбора, нажмите кнопку **MENU**
- Чтобы выйти из меню и вернуться в режим съемки, нажмите спусковую кнопку затвора наполовину.

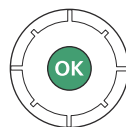

✓ Неактивные элементы

Некоторые элементы и параметры меню могут быть недоступны в зависимости от режима и состояния камеры. Недоступные элементы отображаются серым цветом.

Тip: Значок ⓘ (Справка)

- Если доступно, описание выбранного в данный момент элемента можно просмотреть, нажав кнопку ⓘ (?).
- Нажмите ⬆️ или ⬇️ для прокрутки.
- Нажмите ⓘ (?) еще раз, чтобы вернуться в меню.

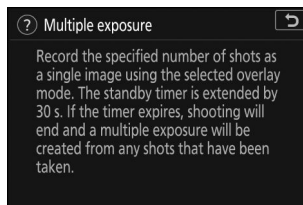
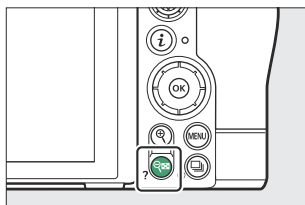

Тip: Сенсорное управление

Вы также можете перемещаться по меню с помощью сенсорного управления ([📖 51](#)).

Кнопка *i* (меню *i*)

Для быстрого доступа к часто используемым настройкам нажмите кнопку *i* или коснитесь значка *i* , чтобы просмотреть меню *i* .

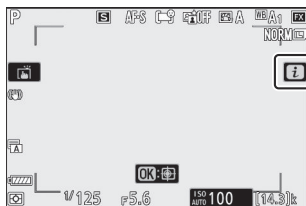
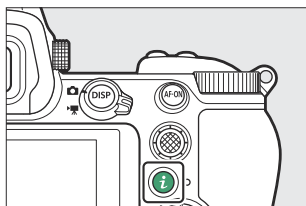

- В режиме фото и видео отображаются разные меню.
- Параметры можно просмотреть, коснувшись элементов на дисплее или выделив элементы и нажав \odot ; затем выбор можно сделать с помощью мультиселектора.

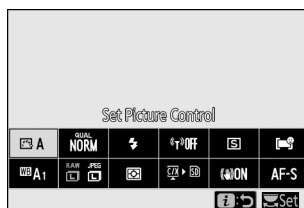

- Элементы, для которых камера отображает экранные инструкции, можно настроить, выделив их в меню *i* и повернув диск управления. В некоторых случаях настройки можно вносить как с помощью основного, так и вспомогательного диска управления.

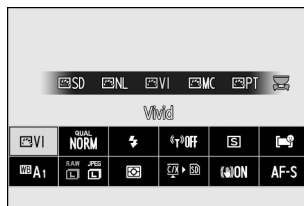

Тip: Меню «Воспроизведение *i*»

При нажатии кнопки *i* во время воспроизведения отображается контекстно-зависимое меню *i* с часто используемыми параметрами воспроизведения.

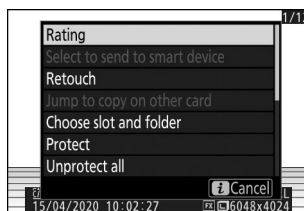

Настройка меню *i*

Элементы, отображаемые в меню фоторежима *i*, можно выбрать с помощью пользовательской настройки f1 или g1 [**Настроить меню *i***].

1 Выделите Пользовательскую настройку f1 или g1 [**Настроить меню *i***] и нажмите **OK**

Информацию об использовании меню см. в разделе «Кнопка MENU» ([60](#)).

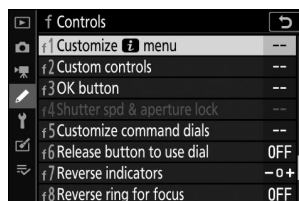

2 Выделите положение, которое хотите изменить, и нажмите **OK**

Отобразится список элементов, доступных для выбранной позиции.



3 Выделите нужный элемент и нажмите **OK**.

- Элемент будет назначен выбранной позиции, и отобразятся параметры, показанные на шаге 2.
- Повторите шаги 2 и 3 по желанию.

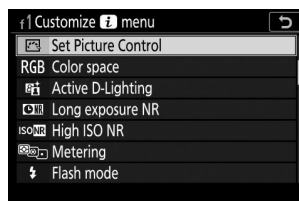

4 Нажмите кнопку MENU

Изменения будут сохранены, и отобразится меню пользовательских настроек.

Кнопки Fn1 и Fn2

Используйте кнопку **Fn1** или **Fn2** для быстрого доступа к выбранным настройкам.

- По умолчанию кнопке **Fn1** назначается баланс белого ([120](#)), а кнопке **Fn2** — выбор режима фокусировки и зоны автофокусировки ([102](#)).
- Назначенную настройку можно изменить, удерживая кнопку **Fn1** или **Fn2** и поворачивая диски управления. В некоторых случаях настройки можно выполнять как с помощью основного, так и вспомогательного диска управления.

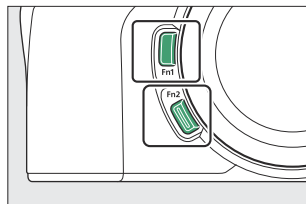

Выбор ролей для кнопок Fn1 и Fn2

Роли, которые будут выполнять кнопки **Fn1** и **Fn2**, можно выбрать с помощью пользовательских настроек f2 или g2 [**Пользовательские элементы управления**] > [**Кнопка Fn1**] и [**Кнопка Fn2**].

1 Выделите Пользовательскую настройку f2 или g2 [**Пользовательское управление**] и нажмите **OK**

Информацию об использовании меню см. в разделе «Кнопка MENU» ([60](#)).

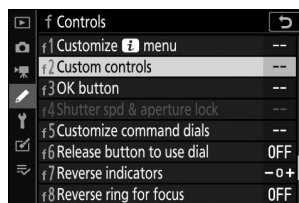

2 Выделите опцию нужной кнопки и нажмите **OK**.

Отобразится список элементов, доступных для выбранной кнопки.

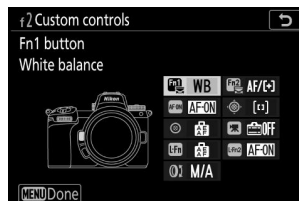

3 Выделите нужный элемент и нажмите .

- Элемент будет назначен выбранной кнопке, и отобразятся параметры, показанные на шаге 2.
- Повторите шаги 2 и 3, чтобы назначить роль оставшейся кнопке.

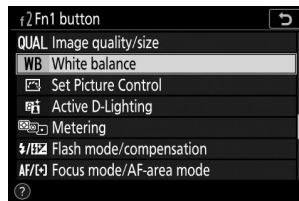

4 Нажмите кнопку MENU

Изменения будут сохранены, и отобразится меню пользовательских настроек.

Первые шаги

Прикрепление ремешка

Чтобы прикрепить ремешок (входящий в комплект поставки или приобретаемый отдельно):

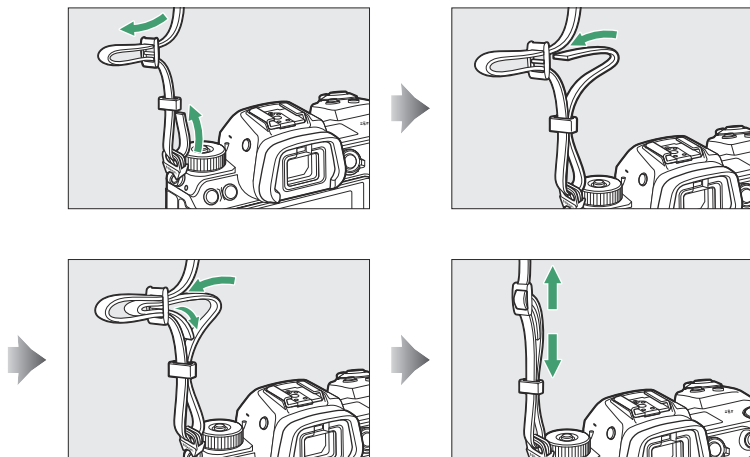

Зарядка аккумулятора

Перед использованием зарядите прилагаемый аккумулятор EN-EL15c.

✓ Аккумулятор и зарядное устройство

Прочтите и следуйте предупреждениям и предостережениям в разделах «Для вашей безопасности» ([📖 24](#)) и «Уход за камерой и аккумулятором: меры предосторожности» ([📖 775](#)).

Зарядное устройство

В зависимости от страны или региона зарядное устройство поставляется либо с сетевым адаптером переменного тока, либо с кабелем питания.

- **Сетевой адаптер переменного тока** : вставив сетевой адаптер переменного тока в разъем переменного тока зарядного устройства (①), сдвиньте защелку настенного адаптера переменного тока, как показано (②), и поверните адаптер на 90°, чтобы зафиксировать его на месте (③).

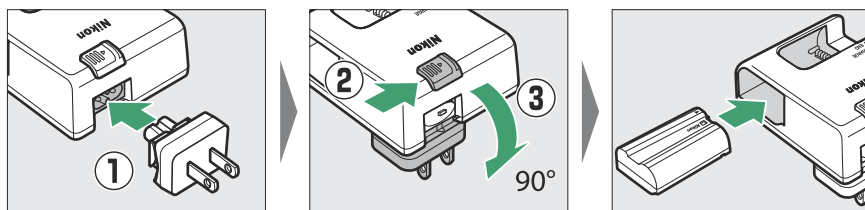

- **Кабель питания** : После подключения кабеля питания с вилкой в показанной ориентации вставьте батарею и подключите кабель.

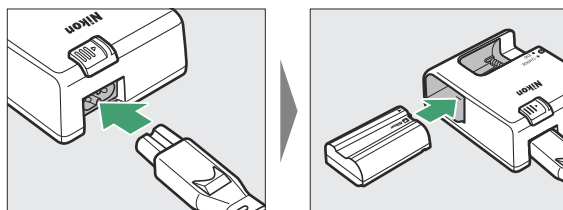

- Разряженный аккумулятор полностью зарядится примерно за 2 часа 35 минут.

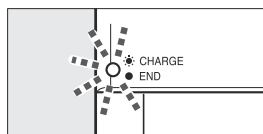

Зарядка аккумулятора (мигает)

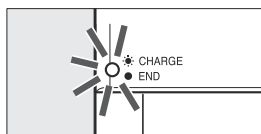

Зарядка завершена
(постоянная)

✓ Если индикатор CHARGE быстро мигает

Если индикатор **CHARGE** быстро мигает (8 раз в секунду):

- **Произошла ошибка зарядки аккумулятора** : Отключите зарядное устройство, извлеките и снова вставьте аккумулятор.
- **Температура окружающей среды слишком высокая или слишком низкая** : Используйте зарядное устройство при температуре в пределах указанного температурного диапазона (0–40 °C / +32–104 °F).

Если проблема не устранена, отключите зарядное устройство и завершите зарядку. Отнесите аккумулятор и зарядное устройство в авторизованный сервисный центр Nikon .

Зарядные адаптеры переменного тока

Если в камеру вставлен аккумулятор, дополнительный адаптер переменного тока для зарядки EN-7P можно использовать для зарядки аккумулятора или питания камеры.

- Батареи EN-EL15a или EN-EL15 нельзя заряжать с помощью зарядного адаптера переменного тока. Вместо этого используйте зарядное устройство MH-25a.
- Если в меню настройки для параметра [**Питание USB**] выбрано [**Включить**], для питания камеры можно использовать адаптер переменного тока для зарядки. Аккумуляторы не будут заряжаться, пока камера питается от внешнего источника. Для получения дополнительной информации см. «Подача питания» и «Зарядка» ([📖 527](#)).

1 Вставьте EN-EL15c в камеру ([📖 75](#)).

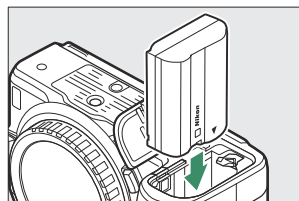

2 Убедившись, что камера выключена, подключите адаптер переменного тока для зарядки (1) и подключите адаптер.

Держите вилку прямо во время вставки и извлечения.

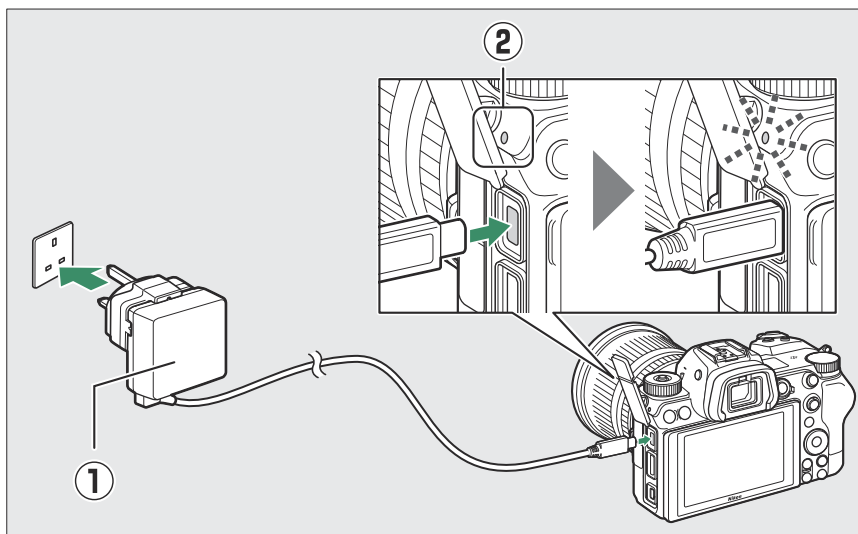

Зарядка

- Аккумулятор заряжается, когда камера выключена.
- Во время зарядки индикатор зарядки фотокамеры (2) светится желтым светом. Лампа гаснет, когда зарядка завершена.
- Разряженный аккумулятор полностью зарядится примерно за 2 часа 45 минут.

Доставка энергии

Во включенном состоянии камера будет получать питание от адаптера.

3 Отсоедините адаптер переменного тока для зарядки, когда зарядка завершена или когда он больше не нужен для питания камеры.

Зарядный адаптер переменного тока

Если аккумулятор невозможно зарядить с помощью зарядного адаптера переменного тока, например, из-за того, что аккумулятор несовместим или температура камеры повышена, индикатор зарядки будет быстро мигать в течение примерно 30 секунд, а затем погаснет. Если индикатор зарядки не горит и вы не наблюдали за зарядкой аккумулятора, включите камеру и проверьте уровень заряда аккумулятора.

Тip: Подача питания USB порт компьютера и зарядка аккумулятора

- Компьютеры будут подавать ток для питания камеры или зарядки аккумулятора только при подключении через USB кабель UC-E25 (приобретается отдельно). Поставляемый в комплекте USB кабель нельзя использовать для этой цели.
 - В зависимости от модели и технических характеристик продукта некоторые компьютеры не подают ток для питания камеры или зарядки аккумулятора.
-

Установка батареи

- Выключите камеру перед тем, как вставлять или извлекать батарею.
- Прижав оранжевую защелку батареи к одной стороне, вставьте батарею в батарейный отсек до тех пор, пока защелка не зафиксирует ее на месте.

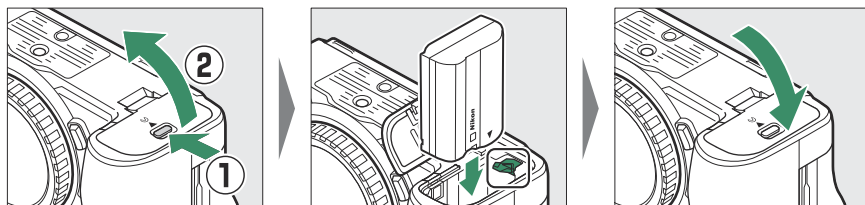

Снятие аккумулятора

Чтобы извлечь батарею, выключите фотокамеру и откройте крышку батарейного отсека. Нажмите на защелку аккумулятора в направлении, указанном стрелкой, чтобы освободить аккумулятор, а затем извлеките аккумулятор вручную.

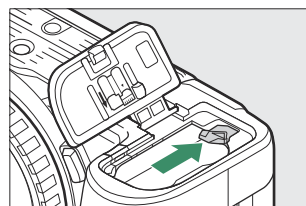

Уровень заряда батареи

- Уровень заряда батареи отображается на дисплее съемки и панели управления, когда камера включена.





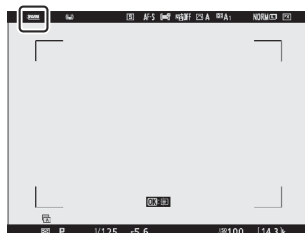

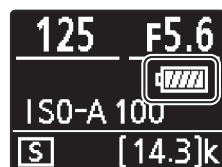

Монитор



Видоискатель



Панель управления

- Отображение уровня заряда батареи меняется по мере снижения уровня заряда батареи: от  до , ,  и . Когда уровень заряда батареи упадет до , приостановите съемку и зарядите батарею или подготовьте запасную батарею.
- Если появится сообщение [**Спуск затвора отключен. Зарядите аккумулятор.**], зарядите или замените батарею.

Установка карт памяти

Камера оснащена двумя слотами для карт памяти: слот для одной карты памяти CFexpress или XQD (①) и другой для одной карты памяти SD (②), всего две карты, по одной каждого типа.

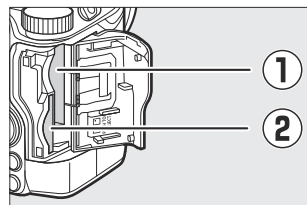

- Выключайте камеру перед тем, как вставлять или извлекать карты памяти.
- Удерживая карту памяти в показанной ориентации, вставьте ее прямо в слот до щелчка.
 - **Карты памяти CFexpress и XQD :**

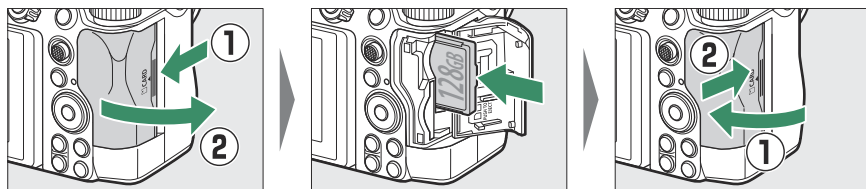

- **Карты памяти SD:**

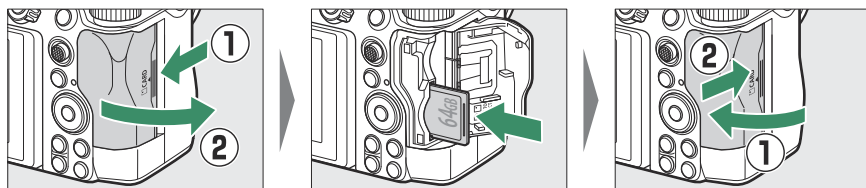

Удаление карт памяти

Убедившись, что индикатор доступа к карте памяти не горит, выключите камеру, откройте крышку гнезда карты памяти и нажмите на карту, чтобы извлечь ее (①). Затем карту можно удалить вручную (②).

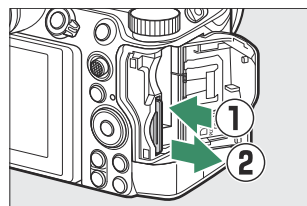

Количество оставшихся рисков

- Когда камера включена, на дисплее съемки и на панели управления отображается количество фотографий, которые можно сделать при текущих настройках.
- Если карты памяти вставлены в оба слота и опция по умолчанию — [**Переполнение**] — выбрана для [**Функция вторичного слота**], камера сначала записывает изображения на карту в слоте, выбранном с помощью [**Выбор основного слота**] (основной слот). , переключение на карту в оставшемся слоте (дополнительном слоте), когда карта в основном слоте заполнена.
- Если вставлены две карты памяти, камера покажет количество дополнительных фотографий, которые можно записать на карту в основном слоте. Когда карта в основном слоте заполнена, на дисплее отображается количество снимков, оставшихся на карте во вторичном слоте.
- Значения больше 1000 округляются до ближайшей сотни. Например, значения между 1500 и 1599 отображаются как 1,5 к.

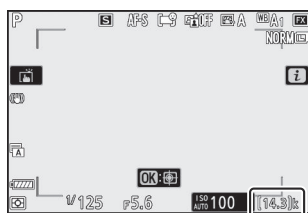

Монитор



Видоискатель



Панель управления

✓ Карты памяти

- Карты памяти могут быть горячими после использования. Соблюдайте осторожность при извлечении карт памяти из фотокамеры.
- Не выполняйте следующие операции во время форматирования или во время записи, удаления или копирования данных на компьютер или другое устройство. Несоблюдение этих мер предосторожности может привести к потере данных или повреждению камеры или карты памяти.
 - Не вынимайте и не вставляйте карты памяти
 - Не выключайте камеру
 - Не снимайте батарею
 - Не отключайте адаптеры переменного тока
- Не прикасайтесь к терминалам карты пальцами или металлическими предметами.
- Не применяйте чрезмерную силу при обращении с картами памяти. Несоблюдение этой меры предосторожности может привести к повреждению карты.
- Не сгибайте и не роняйте карты памяти и не подвергайте их сильным физическим ударам.
- Не подвергайте карты памяти воздействию воды, тепла или прямых солнечных лучей.
- Не форматируйте карты памяти на компьютере.

✓ Предупреждение о высокой температуре карты памяти

Как указано на внутренней стороне крышки гнезда карты памяти, карты памяти, вставленные в камеру, могут нагреваться. Не пытайтесь вынимать карты памяти, если на дисплее съемки появляется предупреждение о высокой температуре; вместо этого подождите, пока камера остынет и предупреждение исчезнет с дисплея.

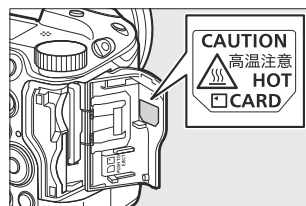

✓ Карта памяти не вставлена

Если карта памяти не вставлена, на дисплее съемки появится индикатор «нет карты памяти», а на панели управления и на дисплее съемки появится **[-E-]**.

Тір: Переключатель защиты от записи

- Карты памяти SD оснащены переключателем защиты от записи. Перемещение переключателя в положение «заблокировано» защищает карту от записи, защищая содержащиеся на ней данные.
- Индикатор « --- » и предупреждение [**Карта**] появляются на дисплее съемки, когда вставлена карта, защищенная от записи.
- Если вы попытаетесь спустить затвор, когда вставлена карта, защищенная от записи, отобразится предупреждение, и изображение не будет записано. Разблокируйте карту памяти, прежде чем пытаться сделать или удалить снимки.

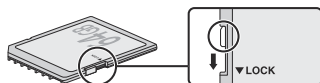

Установка объектива

- Камеру можно использовать с объективами с байонетом Z. В иллюстративных целях в данном руководстве обычно используется объектив NIKKOR Z 24–70 мм f/4 S.
- Будьте осторожны, чтобы пыль не попала в камеру.
- Прежде чем прикреплять объектив, убедитесь, что камера выключена.

- Снимите крышку корпуса камеры (① , ②) и заднюю крышку объектива (③ , ④).

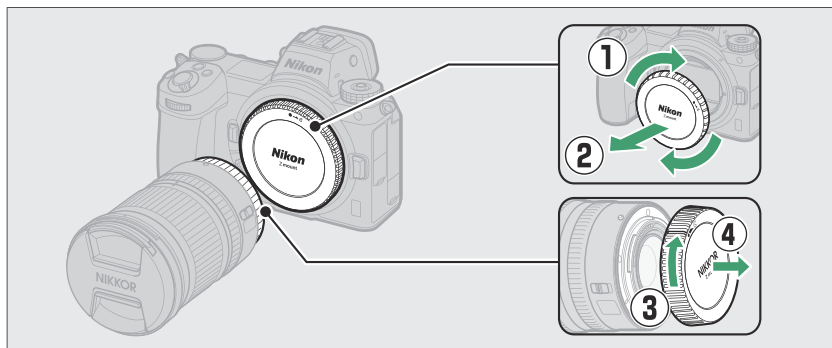

- Совместите монтажные метки на камере (⑤) и объективе (⑥). Не прикасайтесь к датчику изображения или контактам объектива.

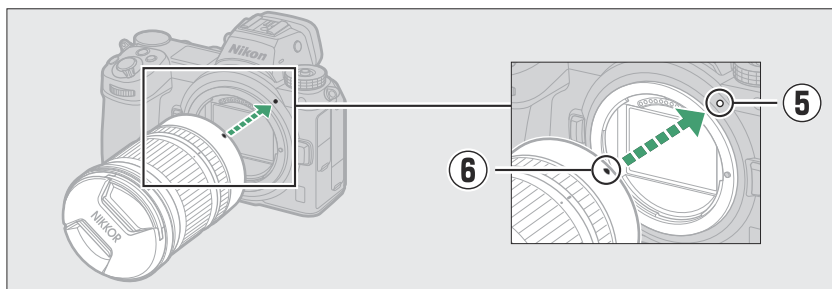

- Поверните линзу, как показано, пока она не встанет на место со щелчком (7).

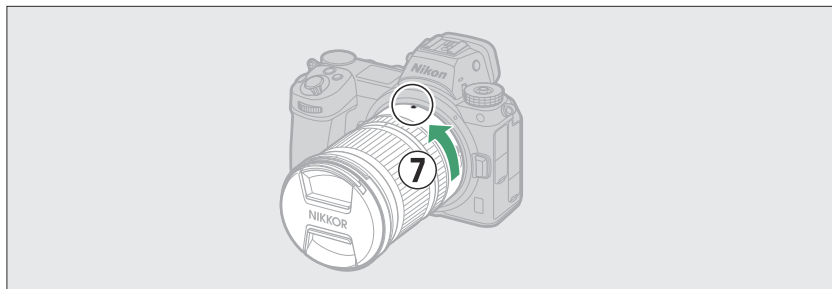

- Перед съемкой снимите переднюю крышку объектива.

✓ Объективы с байонетом F

- Перед использованием объективов с байонетом F обязательно прикрепите адаптер байонета FTZ (приобретается отдельно).
- Попытка прикрепить объективы с байонетом F непосредственно к камере может привести к повреждению объектива или датчика изображения.

Снятие линз

- После выключения камеры нажмите и удерживайте кнопку освобождения объектива (1), одновременно поворачивая объектив в указанном направлении (2).
- После снятия объектива установите на место крышки объектива и крышку корпуса камеры.

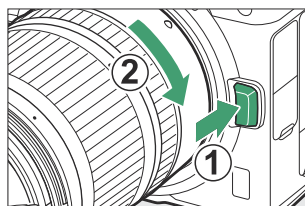

Выберите язык и установите часы

Выбор языка в меню настройки автоматически выделяется при первом отображении меню. Выберите язык и установите часы камеры.

1 Включите камеру.

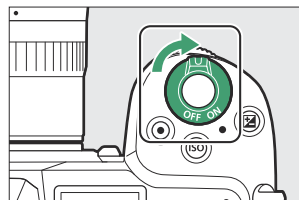

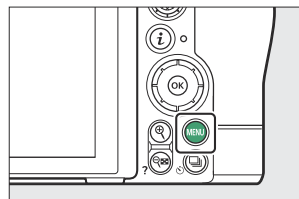

2 Выделите [Язык] в меню настройки и нажмите .

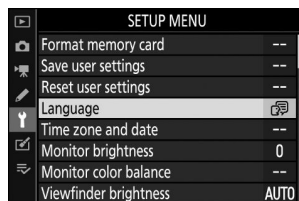

- Пункт [Язык] автоматически выделяется в меню настройки при первом нажатии кнопки MENU после покупки.
- Информацию об использовании меню см. в разделе «Использование меню» ([книжка 61](#)).



3 Выберите язык.

Нажмите  или  , чтобы выделить нужный язык, и нажмите  (доступные языки зависят от страны или региона, в котором камера была первоначально куплена).

4 Выделите [Часовой пояс и дата] и нажмите .

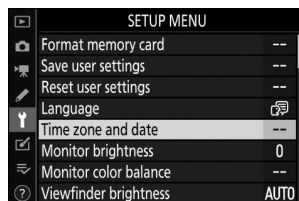

5 Выберите часовой пояс.

- Выберите [**Часовой пояс**] на экране [**Часовой пояс и дата**].
- Выделите часовой пояс на дисплее [**Часовой пояс**] и нажмите .
- На дисплее отображается карта часовых поясов, на которой указаны выбранные города в выбранной зоне и разница между временем в выбранной зоне и временем UTC.

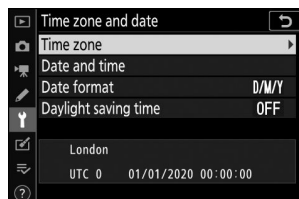

6 Включите или выключите летнее время.

- Выберите [**Летнее время**] на дисплее [**Часовой пояс и дата**].
- Выделите [**Вкл.**] (летнее время включено) или [**Выкл.**] (летнее время выключено) и нажмите .
- Выбор [**Вкл.**] переводит часы на один час вперед; чтобы отменить эффект, выберите [**Выкл.**].

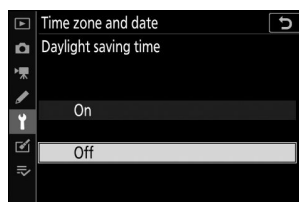

7 Установите часы.

- Выберите [**Дата и время**] на экране [**Часовой пояс и дата**].
- Нажмите  после использования мультиселектора, чтобы установить на часах дату и время выбранного часового пояса (обратите внимание, что фотокамера использует 24-часовой формат времени).

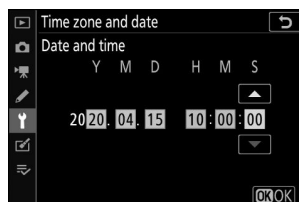

8 Выберите формат даты.

- Выберите [**Формат даты**] на экране [**Часовой пояс и дата**].
- Выделите желаемый порядок отображения даты (год, месяц и день) и нажмите  .

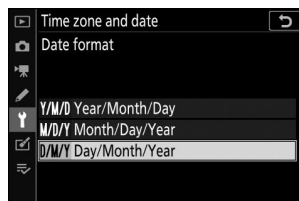

9 Выйдите из меню.

Слегка нажмите спусковую кнопку затвора наполовину, чтобы выйти в режим съемки.

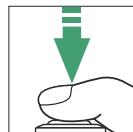

Иконка

Мигающий значок  на дисплее съемки указывает на то, что часы фотокамеры были сброшены. Дата и время, записанные на новых фотографиях, будут неправильными; используйте параметр [**Часовой пояс и дата**] > [**Дата и время**] в меню настройки, чтобы установить на часах правильное время и дату. Часы фотокамеры питаются от независимой батареи для часов. Батарея часов заряжается, когда в фотокамеру вставлена основная батарея. Зарядка занимает около 2 дней. После зарядки он будет питать часы около месяца.

Tip: SnapBridge

Используйте приложение SnapBridge для синхронизации часов фотокамеры с часами на смартфоне или планшете (смарт-устройстве). Подробности см. в онлайн-справке SnapBridge .

Базовая фотография и воспроизведение

Фотосъемка (режим)

Выберите режим  (авто) для простой фотосъемки «наведи и снимай».

Объективы с выдвжной оправой

Перед использованием объективы с выдвжным корпусом необходимо выдвинуть. Поворачивайте кольцо масштабирования объектива, как показано на рисунке, пока объектив не зафиксируется в выдвнутом положении.

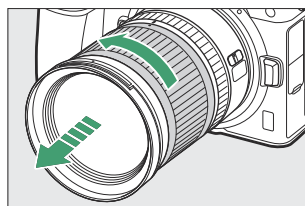

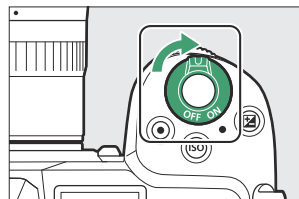

1 Включите камеру.

Монитор и панель управления загорятся.

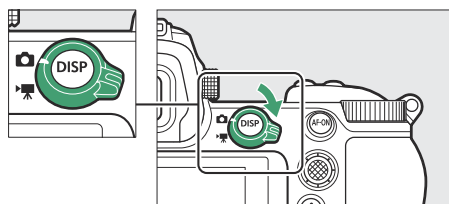

2 Выберите режим фото, повернув переключатель фото/видео в .



- 3** Нажав кнопку блокировки диска режимов в верхней части камеры, поверните диск режимов в положение  .

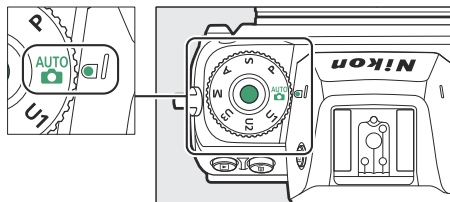

- 4** Готовьте камеру.

Держа рукоятку в правой руке и поддерживая корпус камеры или объектив левой, прижмите локти к груди.

- **Кадрирование фотографий в видоискателе :**

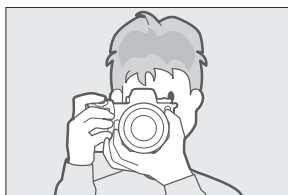

Альбомная (широкая)
ориентация



Портретная (высокая)
ориентация

- **Кадрирование фотографий на мониторе :**



Альбомная (широкая)
ориентация

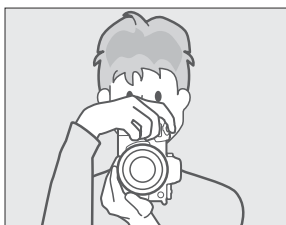

Портретная (высокая)
ориентация

5 Оформите фотографию.

Расположите основной объект в скобках зоны автофокусировки.

- Если камера распознает человеческое лицо, рамки зоны автофокусировки заменяются желтой рамкой вокруг лица объекта, обозначающей точку фокусировки. Если глаза обнаружены, желтая точка фокусировки появится над одним или другим глазом объекта.

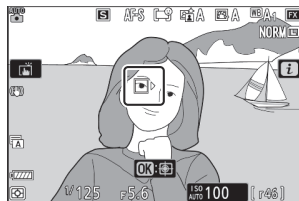
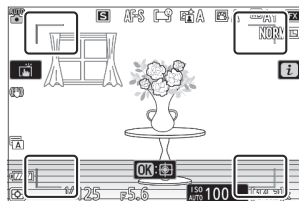

6 Нажмите спусковую кнопку затвора наполовину, чтобы сфокусироваться.

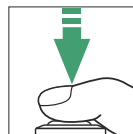

- Точка фокусировки будет отображаться зеленым цветом, когда камера сфокусируется. Если фотокамера не может сфокусироваться, рамки зоны автофокусировки будут мигать.
- Вспомогательная подсветка АФ может включиться, чтобы облегчить фокусировку, если объект плохо освещен.
- Вы также можете сфокусироваться, нажав кнопку **AF-ON**.
- Если камера распознает лица или глаза портретируемых людей, активная точка фокусировки будет отображаться зеленым цветом. Точка фокусировки будет мигать красным, если фотокамера не сможет сфокусироваться.

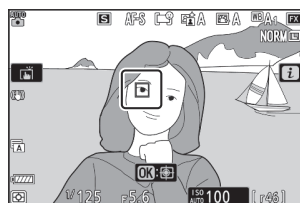
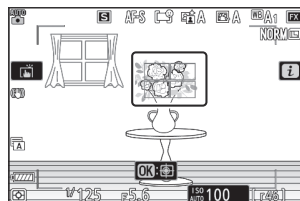

✓ Вспомогательная подсветка АФ

Не загораживайте вспомогательную подсветку АФ, пока она горит.

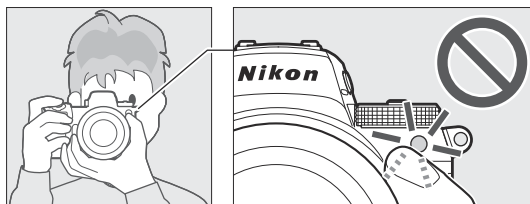

7 Плавно нажмите спусковую кнопку затвора до конца, чтобы сделать снимок.

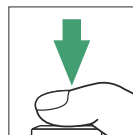

- Вы также можете сделать фотографию, коснувшись монитора. Коснитесь объекта, чтобы сфокусироваться, и поднимите палец, чтобы спустить затвор ([114](#)).

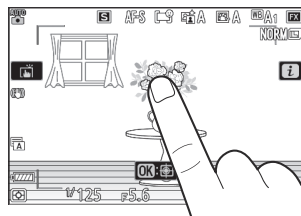

✓ Индикатор доступа к карте памяти

Во время записи фотографии будет гореть индикатор доступа к карте памяти. *Не извлекайте карту памяти или аккумулятор.*

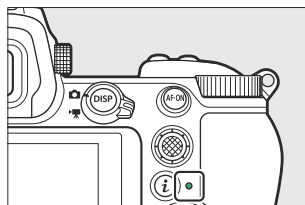

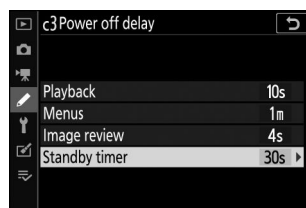

✓ Таймер режима ожидания

В камере используется таймер режима ожидания, который помогает снизить расход заряда аккумулятора. Если в течение примерно 30 секунд не выполняются никакие операции, таймер режима ожидания истечет, а монитор, видоискатель и панель управления выключатся. За несколько секунд до выключения монитор и видоискатель тускнеют. Их можно повторно активировать, нажав спусковую кнопку затвора наполовину. Продолжительность времени, по истечении которого таймер режима ожидания автоматически истечет, можно выбрать с помощью пользовательской настройки c3 [**Задержка выключения**] > [**Таймер режима ожидания**].



Тір: Использование масштабирования в режиме фото

Чтобы увеличить изображение на дисплее в режиме фото (максимум примерно в 12 раз), нажмите кнопку 

- Нажмите , чтобы увеличить масштаб,  (?), чтобы уменьшить масштаб.
- В правом нижнем углу дисплея появится окно навигации.
- Используйте мультиселектор для прокрутки к областям кадра, не видимым на мониторе.

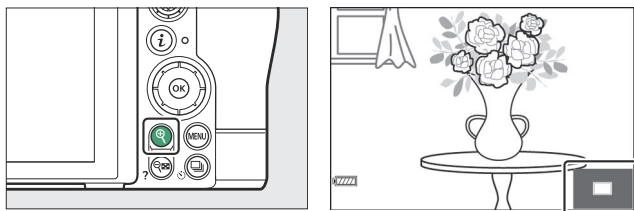

Видеосъемка (режим)

Режим  (авто) также можно использовать для простой записи видеороликов по принципу «наведи и снимай».

1 Включите камеру.

Монитор и панель управления загорятся.

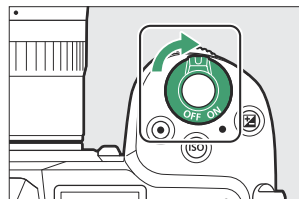

2 Выберите режим видео, повернув переключатель фото/видео в положение .

Обратите внимание, что дополнительные вспышки нельзя использовать, когда камера находится в режиме видеосъемки.

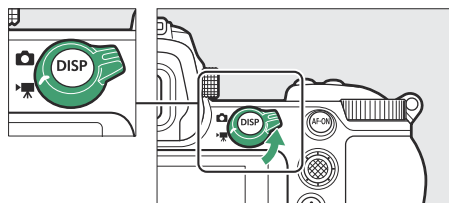

3 Нажав кнопку блокировки диска режимов в верхней части камеры, поверните диск режимов в положение .

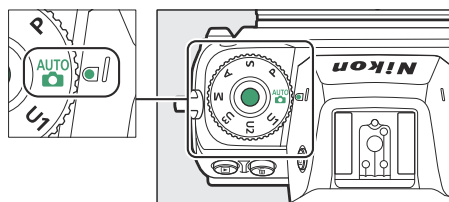

4 Нажмите кнопку видеозаписи, чтобы начать запись.

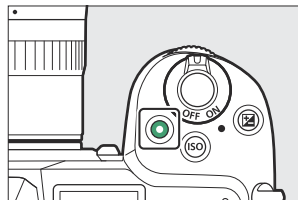

- На мониторе отобразится индикатор записи. Монитор также показывает оставшееся время или, другими словами, примерное количество новых отснятых материалов, которые можно записать на карту памяти.

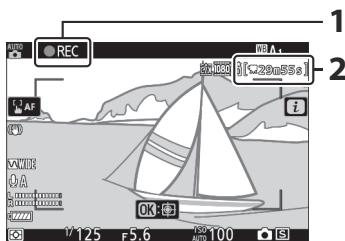

- 1 Индикатор записи
- 2 Времени осталось

- Во время записи камеру можно перефокусировать, нажав кнопку **AF-ON**.
- Звук записывается через встроенный микрофон. Не закрывайте микрофон во время записи.
- Если вы коснетесь объекта на мониторе во время записи, точка фокусировки будет отслеживать его перемещение по кадру ([113](#)).

5 Нажмите кнопку видеозаписи еще раз, чтобы завершить запись.

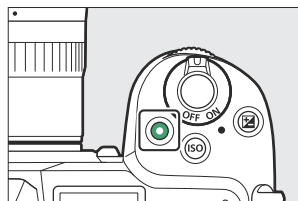

✓ Индикатор доступа к карте памяти

Во время записи фильма будет гореть индикатор доступа к карте памяти. *Не извлекайте карту памяти или аккумулятор.*

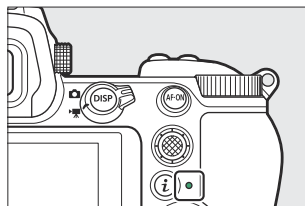

✓ Иконка

Значок  означает, что запись фильмов невозможна.

✓ Запись фильмов

- Запись видеоролика завершится автоматически, если:
 - Максимальная длина достигнута
 - Выбран другой режим
 - Переключатель фото/видео повернут в 
 - Линза снята
- В записанных материалах могут быть слышны звуки, издаваемые камерой:
 - Во время автофокусировки
 - Во время снижения вибрации
 - Когда используется силовая диафрагма

✓ Предупреждение о высокой температуре карты памяти

Во время записи видео карты памяти могут нагреваться, и на дисплее съемки может появиться предупреждение о высокой температуре. Не пытайтесь извлечь карту памяти; вместо этого подождите, пока камера остынет и предупреждение исчезнет с дисплея.

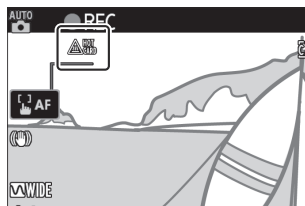

Фотосъемка в режиме видеосъемки

Фотографии можно сделать в режиме видео, нажав спусковую кнопку затвора до конца. Режим съемки (покадровый или непрерывный) можно выбрать до начала съемки с помощью кнопки  (☺).

- Когда будет сделана фотография, на дисплее будет мигать значок 
- Скорость продвижения кадров для режима съемки [**Непрерывный**] зависит от параметра, выбранного для [**Размер кадра/частота кадров**]. Однако учтите, что во время записи видеоролика при каждом нажатии спусковой кнопки затвора будет сниматься только один снимок, даже если для режима съемки выбрано [**Непрерывный**].
- Фотосъемка не прерывает запись видеоролика.

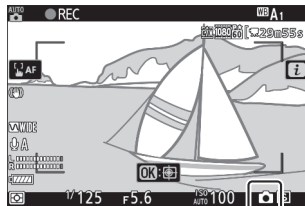





✓ Фотосъемка в режиме видеосъемки

- Настройки фоторежима не применяются к фотографиям, снятым в режиме видео.
- Для каждого видеоролика можно сделать до 50 (Z 7II) или 40 (Z 6II) фотографий.
- Обратите внимание, что фотографии можно делать, даже если объект не в фокусе.
- Фотографии записываются с размерами, выбранными в данный момент для размера кадра видео.
- Фотографии записываются в формате [**JPEG Fine ★**] независимо от выбранного параметра качества изображения.
- Фотографии, сделанные во время записи видеоролика, сохраняются на карте памяти в разъем, выбранном для параметра [**Место назначения**] в меню режима видеосъемки или в меню i для режима видео.
- Значок  означает, что съемка фотографий невозможна.

✓ Фотография и запись фильмов

- На экране съемки вы можете заметить следующее. Эти явления также будут видны на любых фотографиях и видеозаписях, записанных камерой.
 - Мерцание или полосы в сценах, освещенных такими источниками, как флуоресцентные, ртутные или натриевые лампы.
 - Движущиеся объекты на дисплее кажутся искаженными (отдельные объекты, такие как поезда или автомобили, движущиеся в кадре с высокой скоростью, могут быть искажены, или весь кадр может выглядеть искаженным при горизонтальном панорамировании камеры)
 - На дисплее могут появиться неровные края, цветная окантовка, муар и яркие пятна.
 - Яркие области или полосы могут появляться в сценах, освещенных мигающими знаками и другими источниками прерывистого света, или когда объект кратковременно освещается стробоскопом или другим ярким кратковременным источником света.
 - Мерцание, возникающее при использовании автоматической диафрагмы во время записи видео
- Обратите внимание, что шум (произвольно расположенные яркие пиксели, туман или линии) и неожиданные цвета могут появиться, если вы используете кнопку  для увеличения изображения через объектив во время съемки.
- Во время записи не направляйте камеру на солнце или другие источники яркого света. Несоблюдение этой меры предосторожности может привести к повреждению внутренней схемы камеры.

Тip: Использование масштабирования в режиме видео

Нажмите кнопку , чтобы увеличить изображение на экране в режиме видео ( 91). Нажатие  во время записи увеличивает масштаб изображения до 100%. Нажмите  (?), чтобы отменить масштабирование.

Воспроизведение

Нажмите кнопку , чтобы просмотреть фотографии и видеоролики, записанные камерой.

Просмотр фотографий

Фотографии можно просмотреть, выполнив следующие действия.

1 Нажмите кнопку

- Изображение будет отображаться на мониторе или в видоискателе.
- Карта памяти, содержащая отображаемое в данный момент изображение, обозначается значком.

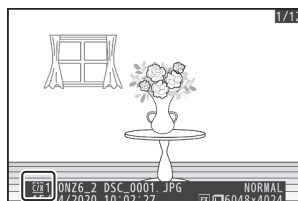
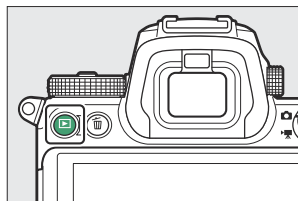

2 Нажмите или , чтобы просмотреть дополнительные изображения.

- Когда изображения отображаются на мониторе, вы можете просмотреть другие изображения, проведя пальцем влево или вправо по дисплею.
- Чтобы завершить просмотр и вернуться в режим съемки, нажмите спусковую кнопку затвора наполовину.

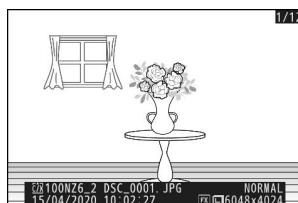

Просмотр фильмов

Фильмы обозначаются значком 🎬. Коснитесь значка ▶ на дисплее или нажмите кнопку ⏪, чтобы начать воспроизведение (индикатор выполнения показывает ваше приблизительное положение в фильме).

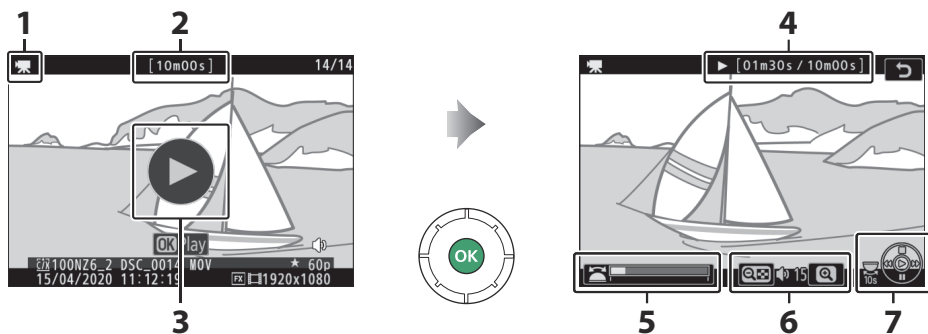











- 1 🎬 значок
- 2 Длина
- 3 ▶

- 4 Текущая позиция/общая длина
- 5 Индикатор
- 6 Объем
- 7 Гид

Операции воспроизведения фильмов



Операция	Описание
Пауза	Нажмите ⏪, чтобы приостановить воспроизведение.
Резюме	Нажмите кнопку ⏩, чтобы возобновить воспроизведение, когда воспроизведение приостановлено или во время перемотки назад/вперед.
Перемотка назад/ продвигать	<ul style="list-style-type: none"> • Нажмите ⏮, чтобы перемотать назад, ⏭ чтобы вперед. Скорость увеличивается с каждым нажатием: от 2× до 4×, от 8× до 16×. • Удерживайте кнопку ⏮ или ⏭ нажатой, чтобы перейти к первому или последнему кадру соответственно. • Первый кадр обозначается буквой ▶ в правом верхнем углу дисплея, последний кадр — буквой ◀.

Операция	Описание
Запуск замедленного воспроизведения	Нажмите  , когда фильм приостановлен, чтобы начать замедленное воспроизведение.
Перемотка назад/ продвигать	<ul style="list-style-type: none"> • Нажмите  или , когда фильм приостановлен, чтобы перемотать назад или вперед на один кадр. • Удерживайте  или  нажатыми для непрерывной перемотки назад или вперед.
Пропустить 10 сек.	Поверните главный диск управления на одну ступень, чтобы перейти вперед или назад на 10 секунд.
Перейти к последнему или первому кадру	Поверните вспомогательный диск управления, чтобы перейти к последнему или первому кадру.
Отрегулировать громкость	Нажмите  , чтобы увеличить громкость,  (?), чтобы уменьшить.
Обрезать фильм	Чтобы отобразить меню [РЕДАКТИРОВАНИЕ ВИДЕО], приостановите воспроизведение и нажмите кнопку  .
Выход	Нажмите  или  , чтобы выйти в режим полнокадрового просмотра.
Выход в режим съемки	Нажмите спусковую кнопку затвора наполовину, чтобы завершить воспроизведение.

Удаление ненужных изображений



Изображения можно удалить, как описано ниже. *Обратите внимание, что после удаления изображения невозможно восстановить.*

1 Покажите картинку.

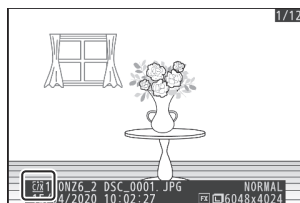
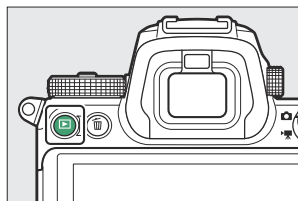
- Нажмите кнопку , чтобы начать воспроизведение, и нажимайте  или , пока не отобразится нужное изображение.
- Местоположение текущего изображения показано значком в левом нижнем углу дисплея.



2 Удалите картинку.

- Нажмите кнопку ; появится диалоговое окно подтверждения. Нажмите кнопку  еще раз, чтобы удалить изображение и вернуться к воспроизведению.
- Чтобы выйти без удаления изображения, нажмите .

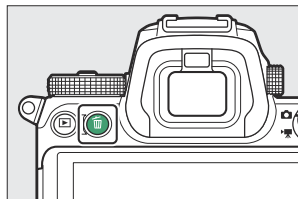

Тір: Меню воспроизведения [Удалить] Пункт

Используйте [**Удалить**] в меню воспроизведения, чтобы:

- Удалить несколько фотографий
 - Удалить фотографии, сделанные в выбранные даты
 - Удалить все изображения в выбранных папках
-

Основные настройки

Фокус

Режим фокусировки

Выберите способ фокусировки камеры.

Выбор режима фокусировки

- Режим фокусировки можно выбрать с помощью пунктов [**Режим фокусировки**] в меню **i** и меню фото- и видеосъемки ([187](#) , [297](#) , [379](#)).

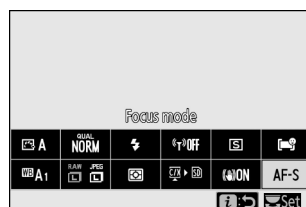

- При настройках по умолчанию режим фокусировки также можно выбрать, удерживая кнопку **Fn2** и поворачивая главный диск управления ([67](#)).

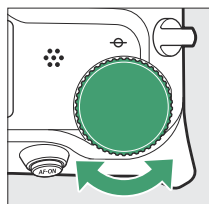
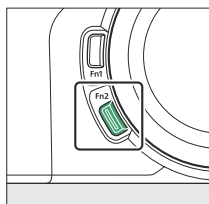

Вариант	Описание
АФ-С [Покадровый АФ]	<ul style="list-style-type: none"> Используйте со стационарными объектами. При нажатии спусковой кнопки затвора наполовину для фокусировки точка фокусировки меняет цвет с красного на зеленый и фокус блокируется. Если фотокамере не удастся сфокусироваться, точка фокусировки будет мигать красным, и спуск затвора будет отключен. При настройках по умолчанию спуск затвора возможен только в том случае, если камера может сфокусироваться (приоритет фокусировки).
АФ-С [Непрерывный АФ]	<ul style="list-style-type: none"> Для движущихся объектов. Фотокамера непрерывно регулирует фокус в ответ на изменения расстояния до объекта, пока спусковая кнопка затвора нажата наполовину. При настройках по умолчанию затвор можно спустить независимо от того, находится ли объект в фокусе (приоритет спуска).
АФ-Ф [Постоянная автофокусировка]	<ul style="list-style-type: none"> Камера постоянно регулирует фокус в ответ на движение объекта или изменения композиции. При нажатии спусковой кнопки затвора наполовину точка фокусировки меняет цвет с красного на зеленый и фокус блокируется. Эта опция доступна только в режиме видео.
МФ [Ручная фокусировка]	<p>Фокусируйтесь вручную (📖 117). Затвор можно спустить независимо от того, находится ли объект в фокусе.</p>

✓ Автофокус

- Камера может не сфокусироваться, если:
 - Объект содержит линии, параллельные длинному краю кадра.
 - Объекту не хватает контраста
 - Объект в точке фокусировки содержит области резко контрастной яркости.
 - Точка фокусировки включает точечное освещение в ночное время, неоновую вывеску или другой источник света, яркость которого меняется.
 - Мерцание или полосы появляются при флуоресцентном, ртутном, натриевом или аналогичном освещении.
 - Используется перекрестный (звездчатый) фильтр или другой специальный фильтр.
 - Объект кажется меньше точки фокусировки
 - В объекте преобладают правильные геометрические узоры (например, жалюзи или ряд окон в небоскребе).
 - Монитор может стать ярче или темнее во время фокусировки камеры.
 - Точка фокусировки иногда может отображаться зеленым цветом, если фотокамера не может сфокусироваться.
 - При плохом освещении камере может потребоваться больше времени для фокусировки.
-

Тір: Сохранение положения фокуса

Чтобы сохранить положение фокуса при выключении фотокамеры, выберите [**Вкл.**] для [**Сохранить положение фокуса**] в меню настройки. Обратите внимание, что это увеличивает время запуска камеры (кроме того, если температура, положение зума или другие условия изменяются, когда камера выключена, фокусировка может возобновиться из другого положения при включении камеры).

Тір: АФ при слабом освещении

Для улучшения фокусировки при съемке в условиях низкой освещенности выберите **AF-S** и выберите [**Вкл.**] для пользовательской настройки a10 [**АФ при слабом освещении**]. В режиме фото эта опция действует только в режимах **P**, **S**, **A** и **M**.

Режим зоны АФ

Выберите, как камера выбирает точку фокусировки для автофокусировки.



- В режимах, отличных от [**Автоматический выбор зоны АФ**], [**Автоматический выбор зоны АФ (люди)**] и [**Автоматический выбор зоны АФ (животные)**], точку фокусировки можно расположить с помощью подселектора ([📖 155](#)) или мультиселектор.





Выбор режима зоны автофокусировки





- Режим зоны АФ можно выбрать с помощью пунктов [**Режим зоны АФ**] в меню **i** и меню фото- и видеосъемки ([📖 186](#) , [📖 298](#) , [📖 380](#)).



- При настройках по умолчанию режим зоны автофокусировки также можно выбрать, удерживая кнопку **Fn2** и поворачивая вспомогательный диск управления ([📖 67](#)).

Вариант	Описание
 [Точный АФ]	<ul style="list-style-type: none">• Поскольку зона фокусировки меньше, чем у одноточечной автофокусировки, используется точечная автофокусировка для точной фокусировки на выбранной точке кадра.• Фокусировка может происходить медленнее, чем при одноточечной автофокусировке.• Рекомендуется для снимков статических объектов, таких как здания, студийной фотосъемки или крупных планов.• Этот параметр доступен только в том случае, если выбран режим фото и [Покадровый АФ] выбран в качестве режима фокусировки.
 [Одноточечная АФ]	<ul style="list-style-type: none">• Камера фокусируется на точке, выбранной пользователем.• Используйте со стационарными объектами.

Вариант	Описание
 [Динамическая зона АФ]	<ul style="list-style-type: none"> Камера фокусируется на точке, выбранной пользователем. Если объект ненадолго покинет выбранную точку, камера сфокусируется на основе информации из окружающих точек фокусировки. Используйте для фотографий спортсменов и других активных объектов, которые сложно кадрировать с помощью одноточечной автофокусировки. Этот параметр доступен только в том случае, если выбран режим фото и [Непрерывный АФ] выбран в качестве режима фокусировки.
 [Широкая зона АФ (S)]	<ul style="list-style-type: none"> Что касается одноточечной автофокусировки, за исключением того, что камера фокусируется на более широкой области. Выбирайте для снимков, движущихся объектов и других объектов, которые сложно фотографировать с помощью одноточечной автофокусировки. Во время видеозаписи широкозонную автофокусировку можно использовать для плавной фокусировки при съемке с панорамированием или наклоном, а также при съемке движущихся объектов. Если выбранная зона фокусировки содержит объекты, находящиеся на разном расстоянии от камеры, камера назначит приоритет ближайшему объекту. Зоны фокусировки для [Широкая зона АФ (L)] больше, чем для [Широкая область АФ (S)]. Если выбран вариант [Широкозонная АФ (L-люди)], камера будет обнаруживать лица или глаза портретируемых людей и фокусироваться на них (АФ с распознаванием лица/глаз, 109). Если выбран вариант [Широкозонная АФ (L-животные)], камера будет обнаруживать морды или глаза собак и кошек и фокусироваться на них (АФ с обнаружением животных, 111).
 [Широкая зона АФ (L)]	
 [Широкая зона АФ (L-люди)]	
 [Широкая зона АФ (L-животные)]	

Вариант		Описание
	[Автовыбор зоны АФ]	<ul style="list-style-type: none"> Камера автоматически распознает объект и выбирает зону фокусировки. Используйте в тех случаях, когда у вас нет времени самостоятельно выбирать точку фокусировки, для портретов, снимков и других сиюминутных фотографий. Если выбран вариант [Автоматический выбор зоны АФ (люди)], камера будет обнаруживать и фокусироваться на лицах или глазах портретируемых людей (АФ с распознаванием лица/глаз, 109). Если выбран параметр [Автовыбор зоны АФ (животные)], камера будет обнаруживать морды или глаза собак и кошек и фокусироваться на них (АФ с обнаружением животных, 111). Ведение объекта (113) можно запустить, нажав кнопку  Пользовательскую настройку f2 или g2 [Пользовательские элементы управления] можно использовать для настройки кнопки Fn1 или Fn2 для запуска автофокусировки с отслеживанием объекта (440 , 467). Автофокусировку с отслеживанием объекта также можно назначить кнопке Fn или Fn2 на объективе с помощью пользовательской настройки f2 [Пользовательские элементы управления].
	[Автовыбор зоны АФ (люди)]	
	[Автоматический выбор зоны АФ (животные)]	

Тір: □ : Центральная точка фокусировки

Во всех режимах зоны АФ, кроме [**Автоматический выбор зоны АФ**], [**Автоматический выбор зоны АФ (люди)**] и [**Автоматический выбор зоны АФ (животные)**], в точке фокусировки появляется точка, когда она находится в центре кадра. рамка.

Тір: Быстрый выбор точки фокусировки

- Для более быстрого выбора точки фокусировки выберите [**Каждая вторая точка**] для пользовательской настройки a4 [**Используемые точки фокусировки**], чтобы использовать только четверть доступных точек фокусировки. Количество точек, доступных для [**Точная АФ**], [**Широкая зона АФ (L)**], [**Широкая зона АФ (L-люди)**] и [**Широкая зона АФ (L-животные)**] не меняется.
 - Если вы предпочитаете использовать вспомогательный переключатель для выбора точки фокусировки, вы можете выбрать [**Выбрать центральную точку фокусировки**] для пользовательской настройки f2 [**Пользовательские элементы управления**] > [**Центр вспомогательного селектора**], чтобы разрешить перемещение центра субселектора. используется для быстрого выбора центральной точки фокусировки.
-

Фокусировка на лицах или глазах портретируемых объектов (AF с распознаванием лица/глаз)

Фотокамера распознает лица и глаза людей на портретах, когда [**Широкая зона AF (L-люди)**] или [**Автоматическая область AF (люди)**] выбрана для [**Режим зоны AF**] в меню фото- и видеосъемки (автофокусировка с распознаванием лица/глаз).

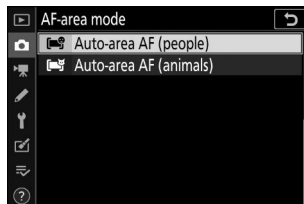

- Когда камера обнаруживает человеческое лицо, вокруг лица объекта появляется желтая рамка, обозначающая точку фокусировки. Если камера обнаружит глаза объекта, желтая точка фокусировки появится над одним или другим глазом.



- Если для режима фокусировки выбран **AF-C**, точка фокусировки загорится желтым цветом при обнаружении лиц или глаз.
- Если для режима фокусировки выбран **AF-S**, точка фокусировки станет зеленой, когда фотокамера сфокусируется.
- Если при выборе [**Автоматический выбор зоны AF (люди)**] обнаружено более одного человеческого лица или глаза, в точке фокусировки появятся значки ◀ и ▶. Вы сможете расположить точку фокусировки на другом лице или глазу, нажав ◀ или ▶.
- Если объект отводит взгляд после обнаружения его лица, точка фокусировки будет перемещаться, отслеживая его движение.
- Во время просмотра вы можете увеличить лицо или глаз, используемые для фокусировки, нажав ⓧ.

✓ Автофокусировка с распознаванием лица/глаз

- Глаза или лица могут не распознаваться должным образом, если:
 - лицо объекта занимает очень большую или очень маленькую часть кадра,
 - лицо объекта освещено слишком ярко или слишком плохо,
 - субъект носит очки или солнцезащитные очки,
 - лицо или глаза субъекта закрыты волосами или другими предметами, или
 - объект слишком сильно перемещается во время съемки.
 - Эффективность распознавания лиц и глаз может снизиться, если:
 - [**3840×2160; 60p**] или [**3840×2160; 50p**] выбрано для [**Размер кадра/частота кадров**] в меню видеосъемки во время видеозаписи,
 - камера подключена к устройству HDMI с выбранным значением [**10 бит**] для [**HDMI**] > [**Дополнительно**] > [**Глубина выходных данных**] в меню настройки, или
 - [**N-Log**] или [**HDR (HLG)**] выбрано для [**HDMI**] > [**Дополнительно**] > [**Параметры вывода N-Log/HDR (HLG)**] в меню настройки.
-

Фокусировка на лицах или глазах животных (AF с обнаружением животных)

Фотокамера распознает морды и глаза собак и кошек, когда [**Широкая зона AF (L-животные)**] или [**Автоматический выбор зоны AF (животные)**] выбрана для [**Режим зоны AF**] в меню фото- и видеосъемки (автофокусировка с обнаружением животных).

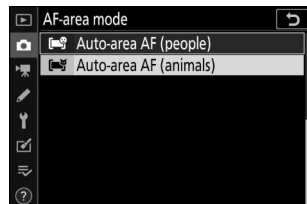

- Когда камера распознает морду собаки или кошки, вокруг лица объекта появляется желтая рамка, обозначающая точку фокусировки. Если камера обнаружит глаза объекта, желтая точка фокусировки появится над одним или другим глазом.

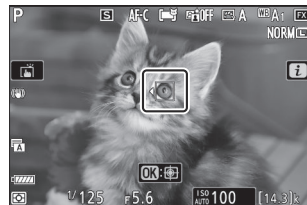

- Если для режима фокусировки выбран **AF-C**, точка фокусировки загорится желтым цветом при обнаружении лиц или глаз.
- Если выбран режим **AF-S**, точка фокусировки станет зеленой, когда камера сфокусируется.
- Если при выборе [**Автоматический выбор зоны AF (животные)**] обнаружено более одного лица или глаза собаки или кошки, в точке фокусировки появятся значки ◀ и ▶. Вы сможете расположить точку фокусировки на другом лице или глазу, нажав ◀ или ▶.
- Во время просмотра вы можете увеличить лицо или глаз, используемые для фокусировки, нажав ⓧ.

✓ Автофокусировка с обнаружением животных



- Глаза или лица могут не распознаваться должным образом, если:
 - лицо объекта занимает очень большую или очень маленькую часть кадра,
 - лицо объекта освещено слишком ярко или слишком плохо,
 - лицо или глаза субъекта закрыты мехом или другими предметами,
 - глаза субъекта по цвету похожи на остальную часть его лица, или
 - объект слишком сильно перемещается во время съемки.
 - В зависимости от условий съемки камера может не распознавать лица или глаза некоторых пород, если включен параметр [**Широкая зона AF (L-животные)**] или [**Автоматическая область AF (животные)**]. Альтернативно, камера может отображать рамку вокруг объектов, которые не являются мордами или глазами собак или кошек.
 - Эффективность распознавания лиц и глаз может снизиться, если:
 - [**3840×2160; 60p**] или [**3840×2160; 50p**] выбрано для [**Размер кадра/частота кадров**] в меню видеосъемки во время видеозаписи,
 - камера подключена к устройству HDMI с выбранным значением [**10 бит**] для [**HDMI**] > [**Дополнительно**] > [**Глубина выходных данных**] в меню настройки, или
 - [**N-Log**] или [**HDR (HLG)**] выбрано для [**HDMI**] > [**Дополнительно**] > [**Параметры вывода N-Log/HDR (HLG)**] в меню настройки.
 - Свет вспомогательной подсветки АФ может отрицательно повлиять на глаза некоторых животных; При использовании АФ с обнаружением животных выберите [**Выкл.**] для пользовательской настройки a11 [**Встроенная вспомогательная подсветка АФ**].
-

Следящая за объектом АФ

Если для режима зоны АФ выбрано [**Автоматический выбор зоны АФ**], [**Автоматический выбор зоны АФ (люди)**] или [**Автоматический выбор зоны АФ (животные)**], камера может отслеживать объект в выбранной точке фокусировки.

- Нажмите , чтобы включить отслеживание фокуса; точка фокусировки изменится на прицельную сетку.



- Наведите прицельную марку на цель и нажмите кнопку **AF-ON** или еще раз нажмите , чтобы начать отслеживание; точка фокусировки будет отслеживать выбранный объект по мере его перемещения по кадру. Чтобы завершить отслеживание и выбрать центральную точку фокусировки, снова нажмите . Если в режиме фотосъемки отслеживание объекта было запущено в режиме фокусировки **AF-C** нажатием спусковой кнопки затвора наполовину или нажатием кнопки **AF-ON**, камера будет отслеживать объект только до тех пор, пока кнопка нажата; отпускание кнопки завершает отслеживание и восстанавливает точку фокусировки, выбранную до начала отслеживания.
- Чтобы выйти из режима ведения объекта, нажмите кнопку  (?).

Отслеживание субъектов

Камера может быть не в состоянии отслеживать объекты, если они:

- похожи по цвету или яркости на фон,
 - заметно измениться в размере, цвете или яркости,
 - слишком велики или слишком малы,
 - слишком темные или слишком яркие,
 - двигаться быстро или
 - выходят за пределы кадра или закрываются другими объектами.
-

Сенсорный затвор

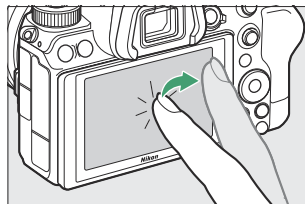

Коснитесь дисплея, чтобы сфокусироваться на выбранной точке. Затвор сработает, когда вы уберете палец с дисплея.

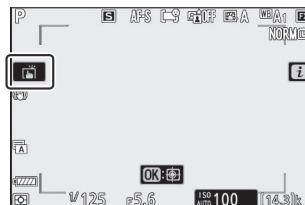

Коснитесь значка, показанного на рисунке, чтобы выбрать операцию, выполняемую при касании дисплея.



Вариант	Описание
 [Сенсорный затвор/ коснитесь АФ]	<ul style="list-style-type: none">• Коснитесь дисплея, чтобы сфокусироваться на выбранной точке, и поднимите палец, чтобы спустить затвор. Если для параметра АФ выбрано [Широкая зона АФ (L-люди)], [Широкая зона АФ (L-животные)], [Автоматическая зона АФ (люди)] или [Автоматическая зона АФ (животные)] режиме зоны и камера обнаруживает человеческие лица или глаза, а также морды или глаза собак или кошек, камера сфокусируется на лице или глазе *, ближайшем к выбранной точке.• Доступно только в режиме фото.

Вариант	Описание
 [Сенсорный АФ]	<ul style="list-style-type: none"> • Коснитесь дисплея, чтобы сфокусироваться на выбранной точке. Если оторвать палец от дисплея, затвор не сработает. • Если для режима зоны АФ выбрано [Автоматический выбор зоны АФ], [Автоматический выбор зоны АФ (люди)] или [Автоматический выбор зоны АФ (животные)], камера будет отслеживать выбранный объект по мере его перемещения по кадру. Чтобы переключиться на другую тему, коснитесь ее на дисплее. Если камера обнаруживает человеческие лица или глаза, а также морды или глаза собак или кошек, камера сфокусируется и отслеживает лицо или глаз [*], ближайший к выбранной точке.
 [Выкл.]	<p>Сенсорный затвор отключен.</p>
 [Расположение точки фокусировки]	<ul style="list-style-type: none"> • Коснитесь дисплея, чтобы расположить точку фокусировки. Камера не сфокусируется, и если оторвать палец от дисплея, затвор не сработает. • Если для режима зоны АФ выбрано [Автоматический выбор зоны АФ], [Автоматический выбор зоны АФ (люди)] или [Автоматический выбор зоны АФ (животные)], камера будет отслеживать выбранный объект по мере его перемещения по кадру. Чтобы переключиться на другую тему, коснитесь ее на дисплее. Если камера обнаруживает человеческие лица или глаза, а также морды или глаза собак или кошек, камера будет отслеживать лицо или глаз [*], ближайший к выбранной точке.

* При выборе глаза с помощью сенсорного управления учтите, что камера может не сфокусироваться на глазе с той стороны, которую вы хотите. С помощью мультиселектора выберите нужный глаз.

Фотосъемка с использованием параметров сенсорной съемки

- Сенсорное управление невозможно использовать для ручной фокусировки.
- Спусковую кнопку затвора можно использовать для съемки, когда отображается значок .
- Сенсорное управление невозможно использовать для фотосъемки во время записи видеоролика.

- Во время серийной фотосъемки сенсорное управление можно использовать только для съемки одного снимка за раз. Используйте спусковую кнопку затвора для серийной съемки.
 - В режиме автоспуска фокус фиксируется на выбранном объекте при прикосновении к монитору, а затвор срабатывает примерно через 10 секунд после того, как вы убираете палец с дисплея. Если количество выбранных снимков больше 1, остальные снимки будут сделаны одной серией.
-

Ручная фокусировка

Ручная фокусировка доступна в режиме ручной фокусировки. Используйте ручную фокусировку, когда, например, автофокусировка не дает желаемых результатов.

- Расположите точку фокусировки на объекте и вращайте кольцо фокусировки или управления, пока объект не окажется в фокусе.
- Для большей точности нажмите кнопку , чтобы увеличить изображение через объектив.

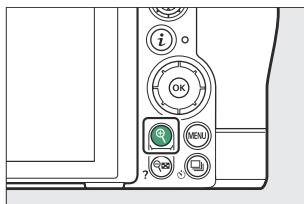
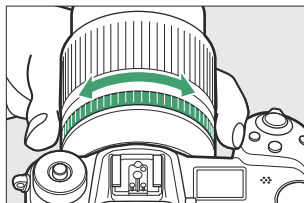

- Индикатор фокусировки (●) на дисплее съемки можно использовать для подтверждения того, находится ли объект в выбранной точке фокусировки в фокусе (электронный дальномер). Точка фокусировки также загорается зеленым светом, когда объект находится в фокусе.

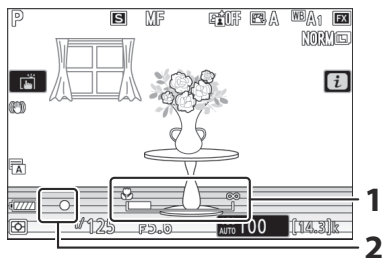

- Индикатор расстояния фокусировки
- Индикатор фокусировки

Индикатор фокусировки	Описание
● (устойчивый)	Объект находится в фокусе.
▶ (устойчивый)	Точка фокусировки находится перед объектом.
◀ (устойчивый)	Точка фокусировки находится позади объекта.
▶ ◀ (мигает)	Камера не может сфокусироваться.

- При использовании ручной фокусировки для объектов, не подходящих для автофокусировки, обратите внимание, что индикатор фокусировки (●) может отображаться, когда объект не в фокусе. Увеличьте изображение через объектив и проверьте фокус. Если у камеры возникают проблемы с фокусировкой, рекомендуется использовать штатив.

✓ Объективы с выбором режима фокусировки

Режим ручной фокусировки можно выбрать с помощью органов управления выбором режима фокусировки на объективе (если таковые имеются).

✓ Метка фокальной плоскости и расстояние между фланцем и задней частью

Расстояние фокусировки измеряется от отметки фокальной плоскости (∞) на корпусе камеры, которая показывает положение фокальной плоскости внутри камеры (①). Используйте эту отметку при измерении расстояния до объекта для ручной фокусировки или макросъемки. Расстояние между фокальной плоскостью и монтажным фланцем объектива известно как «расстояние до заднего фланца» (②). В этой камере расстояние между фланцем составляет 16 мм (0,63 дюйма).

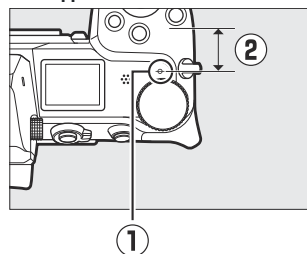

Тір: Фокус-пинкинг

- Если для пользовательской настройки d11 [**Выделение резкости**] > [**Уровень выделения контуров**] выбран вариант, отличный от [Выкл.], объекты, находящиеся в фокусе, будут обозначаться цветными контурами, которые появляются при настройке фокуса вручную (выделение резкости).
- Обратите внимание, что отображение контуров фокусировки может не отображаться, если камера не может обнаружить контуры. Проверьте фокусировку на дисплее съемки.

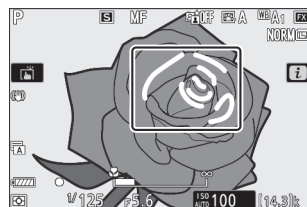

Баланс белого

Баланс белого гарантирует, что белые объекты будут выглядеть белыми независимо от цвета источника света. Настройка по умолчанию (автоматический баланс белого или **WB A1**) рекомендуется для большинства источников света; Если желаемых результатов невозможно достичь с помощью автоматического баланса белого, выберите другой вариант, как описано ниже.

Настройка баланса белого

- Баланс белого можно выбрать с помощью пунктов [**Баланс белого**] в меню **i** и меню фото- и видеосъемки ([167](#) , [269](#) , [369](#)).





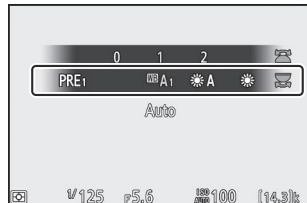
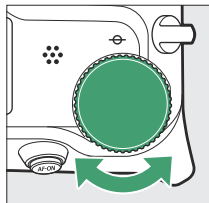
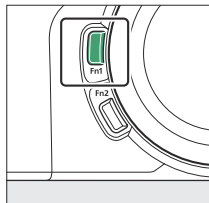

- При настройках по умолчанию баланс белого также можно выбрать, удерживая кнопку **Fn1** и поворачивая главный диск управления ([67](#)).

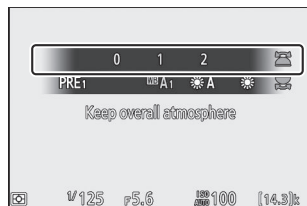
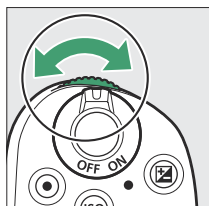
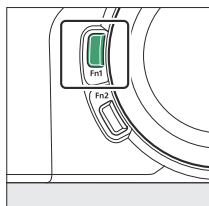

- Если выбрано **WB A** [**Авто**] или **Fluorescent** [**Флуоресцентное**], вы можете выбрать дополнительную опцию, удерживая кнопку **Fn1** и вращая вспомогательный диск управления.



Вариант	Цветовая температура *	Описание	
WB A [Авто]		Баланс белого настраивается автоматически для получения оптимальных результатов при использовании большинства источников света. Если используется дополнительная вспышка, баланс белого будет отрегулирован в соответствии с условиями, действующими при срабатывании вспышки.	
	WB A₀ [Сохранять белый цвет (уменьшить количество теплых цветов)]	Прибл. 3500–8000 К	Устраните теплый цветовой оттенок, создаваемый лампами накаливания.
	WB A₁ [Поддерживать общую атмосферу]	Прибл. 3500–8000 К	Частично сохранить теплый оттенок, создаваемый лампами накаливания.
	WB A₂ [Сохраняйте теплые цвета освещения]	Прибл. 3500–8000 К	Сохраните теплый оттенок, создаваемый лампами накаливания.
☀ A [Автоматический естественный свет]	Прибл. 4500–8000 К	При использовании при естественном освещении вместо WB A [Авто] этот параметр обеспечивает цвета, более близкие к тем, которые видны невооруженным глазом.	
☀ [Прямой солнечный свет]	Прибл. 5200 К	Используйте для объектов, освещенных прямыми солнечными лучами.	

Вариант	Цветовая температура *	Описание
 [Облачно]	Прибл. 6000 К	Используйте при дневном свете, в пасмурную погоду.
 [Тень]	Прибл. 8000 К	Используйте при дневном свете с объектами в тени.
 [Лампа накаливания]	Прибл. 3000 К	Используйте при освещении лампами накаливания.
 [Флуоресцентный]		
	[Натриевые лампы]	Прибл. 2700 К
	[Теплый белый флуоресцентный свет]	Прибл. 3000 К
	[Белый флуоресцентный свет]	Прибл. 3700 К
	[Холодно-белый флуоресцентный свет]	Прибл. 4200 К
	[Дневной белый флуоресцентный свет]	Прибл. 5000 К
	[Флуоресцентный свет дневного света]	Прибл. 6500 К
	[Высокая температура. пары ртути]	Прибл. 7200 К
 [Вспышка]	Прибл. 5400 К	Используйте для фотосъемки со вспышкой.

Вариант	Цветовая температура *	Описание
<p>☒ [Выбрать цветовую температуру]</p>	<p>Прибл. 2500–10 000 К</p>	<ul style="list-style-type: none"> • Выберите цветовую температуру напрямую. • Чтобы выбрать цветовую температуру, удерживайте кнопку Fn1 и вращайте вспомогательный диск управления.
<p>PRE [Ручная настройка]</p>		<ul style="list-style-type: none"> • Измерьте баланс белого для объекта или источника света или скопируйте баланс белого из существующей фотографии. • Чтобы выбрать предустановку баланса белого, удерживайте кнопку Fn1 и вращайте вспомогательный диск управления. • Чтобы войти в режим прямого измерения, нажмите и удерживайте кнопку Fn1 (📖 171).

* Значения, когда точная настройка установлена на 0.

✓ **☀️ А [Естественный свет, авто]**

☀️ А [**Авто при естественном освещении**] может не дать желаемых результатов при искусственном освещении. Выберите **☀️ А [Авто]** или вариант, соответствующий источнику света.

✓ **Точная настройка баланса белого**

При настройках, отличных от **☑ [Выбрать цветовую температуру]**, баланс белого можно точно настроить. Используйте пункты [**Баланс белого**] в меню **ⓘ** и меню фото- и видеосъемки ([📖 169](#), [📖 269](#)).

✓ **Студийное вспышечное освещение**

☀️ А [Авто] может не дать желаемых результатов при использовании больших студийных вспышек. Используйте предустановленный баланс белого вручную или установите для баланса белого значение **☀️ ⚡ [Вспышка]** и используйте точную настройку для настройки баланса белого.

Тіп: WB А [Авто]

- Інформація о снимке для снимков, снятых с использованием WB А [Авто], содержит цветовую температуру, выбранную камерой во время съемки снимка. Вы можете использовать это как ориентир при выборе значения [**Выбрать цветовую температуру**].
- Чтобы просмотреть данные съемки во время воспроизведения, выберите [**Параметры отображения при просмотре**] > [**Дополнительная информация о снимке**] в меню просмотра и установите флажок () рядом с [**Данные съемки**].

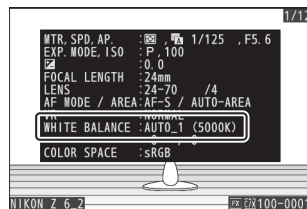

Тіп: Цветовая температура

Воспринимаемый цвет источника света зависит от зрителя; некоторые могут иметь красный оттенок, а другие кажутся синими. Цветовая температура — это объективная мера цвета источника света, выраженная в Кельвинах (K). Чем ниже цветовая температура, тем краснее оттенок (①); чем выше температура, тем голубее оттенок (②).

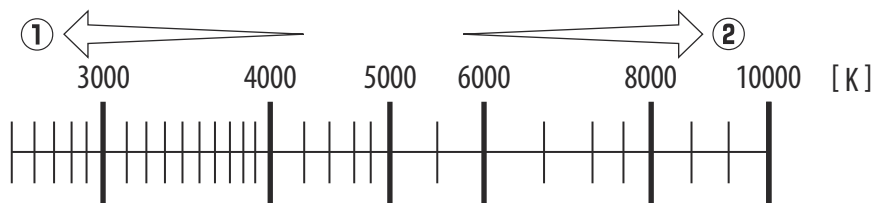

Тіп: Выбор цветовой температуры

Как правило, выбирайте более низкие значения, если ваши изображения имеют красный оттенок или чтобы намеренно сделать изображения более синими, и более высокие значения, если ваши изображения имеют синий оттенок или чтобы намеренно сделать изображения более красными.

Тихая фотография

Чтобы включить электронный затвор и устранить шум и вибрацию, вызванные работой механического затвора, выберите [**Вкл.**] для [**Бесшумная фотосъемка**] в меню фотосъемки.

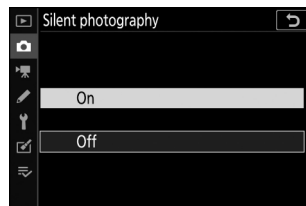

- Во время работы бесшумной фотосъемки отображается значок.
- Количество фотографий, которые можно сделать за одну серию, не ограничено, независимо от параметра, выбранного для пользовательской настройки d2 [**Макс. непрерывный выпуск**].



- Обратите внимание, что электронный затвор будет использоваться независимо от параметра, выбранного для пользовательской настройки d5 [**Тип затвора**].
- В режимах съемки, отличных от [**Непрерывная Н (расширенная)**], дисплей на короткое время гаснет при спуске затвора. Это сигнализирует о том, что фотография сделана.
- Независимо от настройки, выбранной для параметра [**Параметры звукового сигнала**] в меню настройки, звуковой сигнал не будет звучать, когда фотокамера фокусируется или во время обратного отсчета таймера автоспуска.
- Включение бесшумной фотосъемки отключает некоторые функции, в том числе:
 - Вспышка,
 - снижение шума при длительной выдержке,
 - уменьшение мерцания и
 - высокая чувствительность ISO (Hi 0,3–Hi 2,0).

✓ Тихая фотография

- Выбор [**Вкл.**] для параметра [**Бесшумная фотосъемка**] не приводит к полному отключению звука камеры. Звуки камеры все еще могут быть слышны, например, во время автофокусировки или регулировки диафрагмы, в последнем случае наиболее заметно при диафрагмах меньше (т. е. при числах f выше), чем $f/5,6$.
 - На фотографиях и на дисплее съемки вы можете заметить следующее:
 - Мерцание или полосы в сценах, освещенных такими источниками, как флуоресцентные, ртутные или натриевые лампы.
 - Искажение, связанное с движением (движущиеся объекты могут быть искажены, или весь кадр может выглядеть искаженным, если камера перемещается во время съемки)
 - Неровные края, цветная окантовка, *муар* и яркие пятна на дисплее
 - Яркие области или полосы в сценах, освещенных мигающими знаками и другими прерывистыми источниками света или когда объект кратковременно освещается стробоскопом или другим ярким источником мгновенного света.
 - Скорость продвижения кадров для серийной фотосъемки изменяется, если для параметра [**Бесшумная фотосъемка**] выбрано значение [Вкл.] ([📖 149](#)).
 - Если в меню фотосъемки для параметра [**Подавление вибраций**] выбран вариант, отличный от [**Выкл.**], при нажатии кнопки **MENU** или **▶** могут быть слышны звуки, издаваемые фотокамерой.
 - Бесшумная фотография приглушает затвор, но это не освобождает фотографов от необходимости уважать неприкосновенность частной жизни и права на изображения своих объектов.
-

Рейтинг фотографий

Выбранные изображения можно оценить или пометить как кандидатов на позднее удаление. Рейтинги также можно просмотреть в NX Studio. Защищенным изображениям нельзя дать оценку.

1 Нажмите кнопку , чтобы начать воспроизведение.

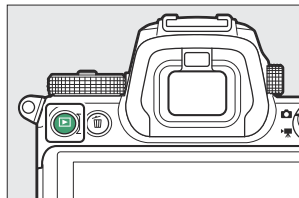

2 Выберите нужное изображение и нажмите кнопку .

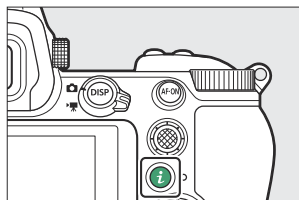

Отобразится меню воспроизведения .

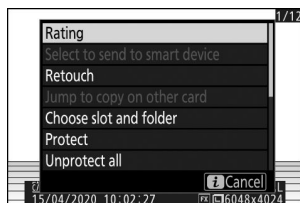

3 Выделите [Рейтинг] и нажмите .



4 Выберите рейтинг.

- Поверните главный диск управления, чтобы выбрать оценку от нуля до пяти звезд, или выберите , чтобы пометить изображение как кандидата на позднее удаление.
- Нажмите , чтобы выбрать выделенную опцию.

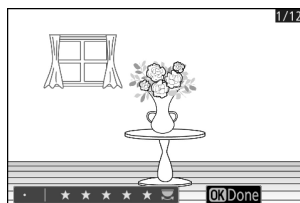

Защита изображений от удаления

Изображения можно защитить, чтобы предотвратить их случайное удаление. Однако защищенные изображения будут удалены при форматировании карты памяти.

1 Нажмите кнопку , чтобы начать воспроизведение.

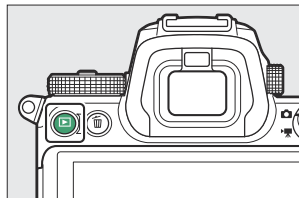

2 Выберите нужное изображение и нажмите кнопку .

Отобразится меню воспроизведения .

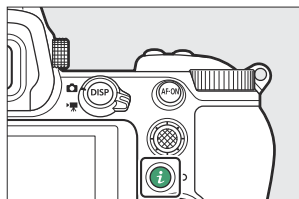

3 Выделите [**Защитить**] и нажмите .

- Защищенные изображения отмечены значком 
- Чтобы снять защиту, отобразите или выделите изображение и снова выберите [**Защитить**].

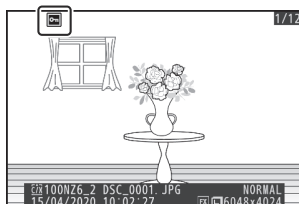

Тip: Снятие защиты со всех фотографий

Чтобы снять защиту со всех снимков в папке или папках, выбранных в данный момент для [**Папка просмотра**] в меню просмотра, выберите [**Снять защиту со всех**] в меню .

Управление стрельбой

Диск выбора режимов

Используйте диск режимов, чтобы выбрать, можно ли регулировать выдержку и/или диафрагму вручную или они устанавливаются камерой автоматически.

Использование диска выбора режима

Нажмите на кнопку блокировки диска режимов и поверните диск режимов, чтобы выбрать один из следующих режимов:

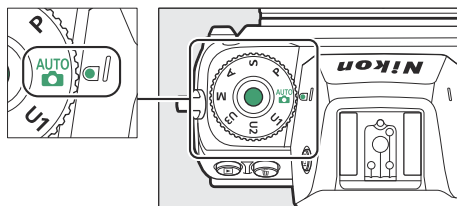

	Режим	Описание
	Авто	Простой режим «наведи и снимай», в котором камера отвечает за настройки (86 , 92).
	Программируемый авто	Камера устанавливает выдержку и диафрагму для оптимальной экспозиции.
	Автоматический режим с приоритетом выдержки	Используйте, чтобы заморозить или размыть движение. Вы выбираете выдержку; камера выбирает диафрагму для достижения наилучших результатов.
	Автоматический режим с приоритетом диафрагмы	Используйте для размывания фона или фокусировки как на переднем, так и на заднем плане. Вы выбираете диафрагму; камера выбирает выдержку для получения наилучших результатов.
	Руководство	Вы управляете как выдержкой, так и диафрагмой. Установите выдержку «выдержка от руки» или «время» для длительной выдержки.

Режим		Описание
U1 U2 U3	Режим пользовательских настроек	Назначьте этим позициям часто используемые настройки. Настройки можно вызвать, просто повернув диск режимов.

P (программный автоматический режим)

- В этом режиме камера автоматически настраивает выдержку и диафрагму в соответствии со встроенной программой, чтобы обеспечить оптимальную экспозицию в большинстве ситуаций.
- Различные комбинации выдержки и диафрагмы, обеспечивающие одинаковую экспозицию, можно выбрать, поворачивая главный диск управления («гибкая программа»).

- Пока действует гибкая программа, отображается индикатор гибкой программы (*).
- Чтобы восстановить настройки выдержки и диафрагмы по умолчанию, поворачивайте главный диск управления до тех пор, пока индикатор не перестанет отображаться. Гибкая программа также заканчивается, когда диск режимов поворачивается в другое положение или камера выключается.

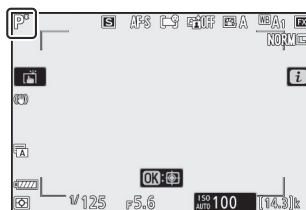

S (автоматический режим с приоритетом выдержки)

- В автоматическом режиме с приоритетом выдержки вы выбираете выдержку, а камера автоматически регулирует диафрагму для оптимальной экспозиции. Выберите короткую выдержку, чтобы «заморозить» движение, и длинную выдержку, чтобы передать движение путем размытия движущихся объектов.
- Поверните главный диск управления, чтобы установить выдержку.
- Выдержку можно установить на значения от $1/8000$ с до 30 с или x200.
- Выдержку можно заблокировать на выбранном значении ([454](#)).



A (автоматический режим с приоритетом диафрагмы)

- В автоматическом режиме с приоритетом диафрагмы вы выбираете диафрагму, а камера автоматически регулирует выдержку для оптимальной экспозиции.
- Диафрагму можно регулировать, поворачивая вспомогательный диск управления.
- Минимальное и максимальное значения диафрагмы различаются в зависимости от объектива.
- Диафрагму можно заблокировать на выбранном значении ([454](#)).



M (Ручной)

- Вы управляете как выдержкой, так и диафрагмой. Выбирайте этот режим для длительной выдержки таких объектов, как фейерверки или ночное небо («Выдержка от руки» или «Временная» фотография, [книжка 136](#)).
- Выдержку и диафрагму можно регулировать по индикаторам экспозиции, поворачивая диски управления.

- Поверните главный диск управления, чтобы выбрать выдержку. Выдержку можно установить на значения от $\frac{1}{8000}$ с до 30 с, на «**Bulb**» или «**Time**» или на x200.



- Диафрагму можно регулировать, поворачивая вспомогательный диск управления.
- Минимальное и максимальное значения диафрагмы различаются в зависимости от объектива.
- Выдержку и диафрагму можно заблокировать на выбранных значениях ([книжка 454](#)).

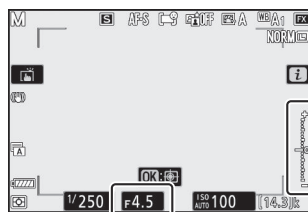

✓ Индикаторы воздействия

Индикаторы экспозиции на мониторе и в видоискателе показывают, будет ли фотография недо- или переэкспонирована при текущих настройках. Индикаторы экспозиции можно прочесть следующим образом (отображение зависит от параметра, выбранного для пользовательской настройки b1 [Шаг EV для контроля экспозиции]):

Отображать	[Шаг 1/3] выбран для [Шаги EV для контроля экспозиции]		
	Оптимальная экспозиция	Недоэкспонировано на $1/3$ EV	Переэкспонировано более чем на $3 \times 1/3$ EV
Монитор			
Видоискатель			

✓ Предупреждение о воздействии

Индикация будет мигать, если выбранные настройки выходят за пределы системы замера экспозиции.

Тір: Расширенная выдержка

Для выдержки до 900 с (15 минут) выберите [**Вкл.**] для пользовательской настройки d6 [**Увеличенная выдержка (M)**].

Тір: Автоматическое управление чувствительностью ISO (режим M)

Если включено автоматическое управление чувствительностью ISO ([143](#)), чувствительность ISO автоматически настраивается для оптимальной экспозиции при выбранной выдержке и диафрагме.

Тір: Настройки экспозиции в режиме видеосъемки

Во время съемки можно регулировать следующие настройки видеосъемки:

Режим	Диафрагма	Скорость	Чувствительность ISO
П, С ¹	—	—	— ²
A	✓	—	— ²
M	✓	✓	✓ ³

1 Управление экспозицией в режиме съемки **S** такое же, как и в режиме **P**.

2 Верхний предел чувствительности ISO можно выбрать с помощью пункта [**Настройки чувствительности ISO**] > [**Максимальная чувствительность**] в меню видеосъемки.

3 Если [**Вкл.**] выбрано для [**Настройки чувствительности ISO**] > [**Автоматическое управление ISO (режим M)**] в меню видеосъемки, верхний предел чувствительности ISO можно выбрать с помощью [**Максимальная чувствительность**].

Длительные воздействия

Камера предлагает два варианта длительной выдержки: «Bulb» и «Time». Длительную выдержку можно использовать для снимков фейерверков, ночных пейзажей, звезд или движущихся огней.



Снимок с выдержкой 35 секунд, выдержкой «Bulb» и диафрагмой f/25.

Скорость затвора	Описание
Лампа	Затвор остается открытым, пока спусковая кнопка затвора удерживается нажатой.
Время	Экспозиция начинается при нажатии спусковой кнопки затвора и заканчивается при повторном нажатии кнопки.

1 Держите камеру устойчиво, например, используя штатив.

2 Поверните диск режимов в положение **M**.

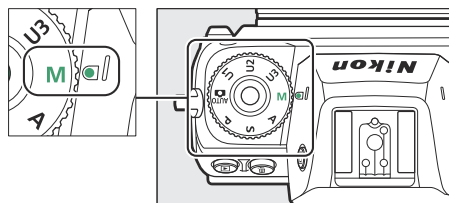

3 Поверните главный диск управления, чтобы выбрать выдержку: «Выдержка от руки» («Bulb») или «Time» («Time»).

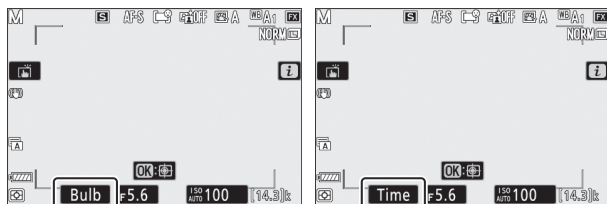

Лампа

Время

4 Сфокусируйтесь и начните экспозицию.

- «**Bulb**» : Нажмите спусковую кнопку затвора до конца, чтобы начать экспозицию. Держите спусковую кнопку затвора нажатой во время экспозиции.
- «**Время**» : нажмите спусковую кнопку затвора до конца, чтобы начать экспозицию.

5 Завершите экспозицию.

- «**Выдержка**» : уберите палец со спусковой кнопки затвора.
- «**Время**» : второй раз нажмите спусковую кнопку затвора до конца.

✓ Длительные воздействия

- Обратите внимание, что «шум» (яркие пятна, случайно расположенные яркие пиксели или туман) может присутствовать при длительной выдержке.
 - Яркие пятна и туман можно уменьшить, выбрав [**Вкл.**] для [**Шумоподавление при длительной выдержке**] в меню фотосъемки.
 - Nikon рекомендует использовать полностью заряженную батарею, дополнительный адаптер переменного тока для зарядки или дополнительный адаптер переменного тока и разъем питания, чтобы предотвратить потерю питания во время длительной выдержки.
 - Чтобы предотвратить размытие, рекомендуется использовать штатив или такое устройство, как дополнительный беспроводной пульт дистанционного управления.
-

U1 , U2 и U3 (режимы пользовательских настроек)

Часто используемые настройки можно назначить позициям пользовательских настроек от **U1** до **U3** , а затем вызывать их простым вращением диска режимов.

Сохранить настройки пользователя

1 Отрегулируйте настройки.

К настройкам, которые можно сохранить, относятся:

- опции меню фотосъемки,
- опции меню видеосъемки,
- Пользовательские настройки и
- режим съемки, выдержка (режимы **S** и **M**), диафрагма (режимы **A** и **M**), гибкая программа (режим **P**), компенсация экспозиции и компенсация вспышки.

2 Выделите [Сохранить настройки пользователя] в меню настройки.

Выделите [**Сохранить настройки пользователя**] в меню настройки и нажмите **OK** .

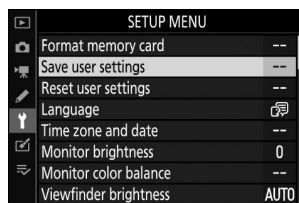

3 Выберите позицию.

Выделите [**Сохранить в U1**], [**Сохранить в U2**] или [**Сохранить в U3**] и нажмите **OK** .

4 Сохраните настройки пользователя.

Выделите [**Сохранить настройки**] с помощью **Left** или **Right** и нажмите **OK** , чтобы назначить текущие настройки выбранной позиции.

5 **Делайте снимки, используя сохраненные настройки.**

Поворот диска режимов в положение **U1**, **U2** или **U3** вызывает вызов настроек, сохраненных последними в этом положении.

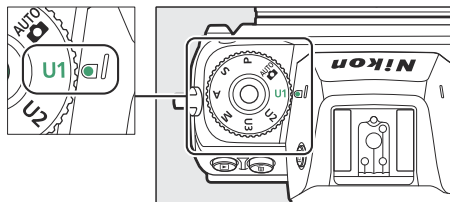

Пользовательские настройки U1, U2 и U3

Режим выпуска не сохраняется. Кроме того, не сохраняются следующие настройки.

- МЕНЮ ФОТОСЪЕМКИ
 - [Папка хранения]
 - [Управление Picture Control]
 - [Мультиэкспозиция]
 - [Интервальная съемка по таймеру]
 - [Интервальный фильм]
 - [Съемка со сдвигом фокуса]
 - МЕНЮ ВИДЕОСЪЕМКИ
 - [Управление Picture Control]
-

Сброс настроек пользователя

1 Выделите [Сброс настроек пользователя] в меню настройки.

Выделите [**Сброс настроек пользователя**] в меню настройки и нажмите **⏪** .

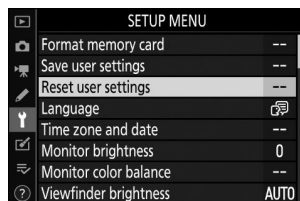

2 Выберите позицию.

Выделите [**Сброс U1**], [**Сброс U2**] или [**Сброс U3**] и нажмите **⏪** .

3 Сброс настроек пользователя.

Выделите [**Сброс**] и нажмите **⊗** , чтобы восстановить настройки по умолчанию для выбранного положения (камера будет работать в режиме **P**).

Кнопка ISO

Чувствительность камеры к свету (чувствительность ISO) можно регулировать в зависимости от количества доступного света. В целом, выбор более высоких значений позволяет использовать более короткую выдержку при той же диафрагме.

Настройка чувствительности ISO

- Удерживайте кнопку **ISO** и вращайте главный диск управления.
- Выберите одну из следующих настроек.
 - Z 7II** : выберите настройку от 64 до 25 600 единиц ISO; камера также поддерживает настройки ниже ISO 64 примерно на 0,3, 0,5, 0,7 и 1 EV (эквивалент ISO 32) и выше ISO 25 600 примерно на 0,3, 0,5, 0,7, 1 и 2 EV (эквивалент ISO 102 400).
 - Z 6II** : выберите настройку от 100 до 51 200 единиц ISO; камера также поддерживает настройки ниже ISO 100 примерно на 0,3, 0,5, 0,7 и 1 EV (эквивалент ISO 50) и выше ISO 51 200 примерно на 0,3, 0,5, 0,7, 1 и 2 EV (эквивалент ISO 204 800).
- При настройках по умолчанию регулировка производится с шагом $1/3$ EV. Шаг $1/2$ EV также доступен через пользовательскую настройку b1 [Шаг EV для контроля экспозиции].
-  предлагает опцию ISO AUTO.
- Выбранный в данный момент параметр отображается на дисплее съемки и на панели управления.

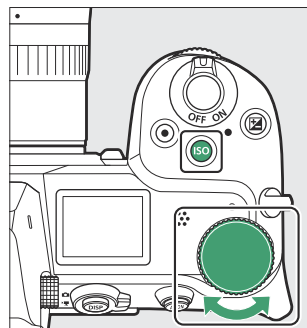

✓ **Высокая чувствительность ISO**

Чем выше чувствительность ISO, тем меньше света требуется для экспозиции, что позволяет делать снимки при плохом освещении и помогает предотвратить размытие, когда объект находится в движении. Однако учтите, что чем выше чувствительность, тем больше вероятность того, что на изображение будет влиять «шум» в виде случайно расположенных ярких пикселей, тумана или линий.

✓ **Привет 0,3–Привет 2,0**

Настройка [**Hi 0,3**] соответствует чувствительности ISO примерно на 0,3 EV выше, чем максимальное числовое значение ISO камеры (25 600 в случае Z 7II, 51 200 в случае Z 6II), что эквивалентно ISO 32 000 в случае Z 7II или ISO 64000 в случае Z 6II. [**Hi 2.0**] соответствует чувствительности ISO примерно на 2 EV выше (102 400 в случае Z 7II, 204 800 в случае Z 6II). Обратите внимание, что снимки, сделанные с этими настройками, особенно склонны к «шуму» в виде случайно расположенных ярких пикселей, тумана или линий.

✓ **Lo 0,3–Lo 1,0**

[**Lo 0,3**] соответствует чувствительности ISO примерно на 0,3 EV ниже наименьшего числового значения ISO камеры (64 в случае Z 7II, 100 в случае Z 6II), что эквивалентно ISO 50 в случае Z 7II. или ISO 80 в случае Z 6II. [**Lo 1.0**] примерно на 1 EV ниже наименьшего числового значения ISO, что эквивалентно ISO 32 в случае Z 7II или ISO 50 в случае Z 6II. Используйте для увеличения диафрагмы или более длинной выдержки при ярком освещении. Основные моменты могут быть переэкспонированы. В большинстве случаев рекомендуется использовать чувствительность ISO [**64**] (Z 7II) или [**100**] (Z 6II) или выше.

Автоматическое управление чувствительностью ISO

Автоматическое управление чувствительностью ISO автоматически регулирует чувствительность ISO, если оптимальная экспозиция не может быть достигнута при значении, выбранном пользователем в режимах **P**, **S**, **A** и **M**. Вы можете выбрать верхний предел для автоматического управления чувствительностью ISO (100–Hi 2,0 в случае Z 7II, 200–Hi 2,0 в случае Z 6II), чтобы предотвратить слишком высокое повышение чувствительности ISO.

- Удерживая кнопку **ISO**, поверните вспомогательный диск управления, чтобы выбрать **ISO AUTO** (автоматическое управление чувствительностью ISO включено) или **ISO** (автоматическое управление чувствительностью ISO отключено).

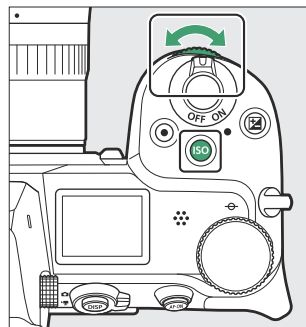

- Если включено автоматическое управление чувствительностью ISO, на дисплее съемки будет отображаться **ISO AUTO** и панель управления **ISO-A**. Если чувствительность отличается от значения, выбранного пользователем, на дисплее будет отображаться чувствительность ISO.

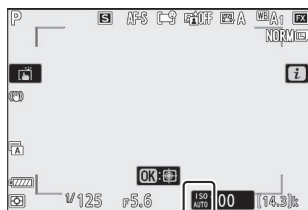

Монитор

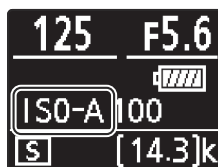

Панель управления

- Максимальную чувствительность можно отрегулировать с помощью пункта [**Настройки чувствительности ISO**] в меню фотосъемки.

✓ **Автоматическое управление чувствительностью ISO**

- Если значение, выбранное в данный момент для [**Настройки чувствительности ISO**], выше значения, выбранного для [**Максимальная чувствительность**], значение, выбранное для [**Настройки чувствительности ISO**], будет служить верхним пределом для автоматического управления чувствительностью ISO.
 - Во время фотосъемки со вспышкой выдержка ограничивается диапазоном, определяемым значениями, выбранными для пользовательских настроек e1 [**Выдержка синхронизации вспышки**] и e2 [**Выдержка вспышки**].
-

Кнопка (компенсация экспозиции)

Используйте эту кнопку, чтобы изменить экспозицию по сравнению со значением, предложенным камерой. Компенсацию экспозиции можно использовать, чтобы сделать снимки ярче или темнее.

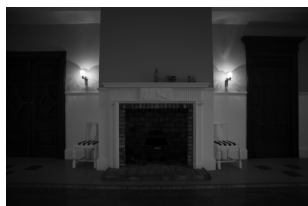

-1 EV

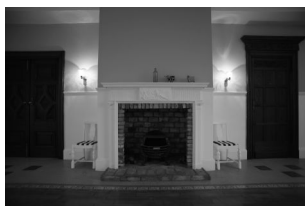



Нет компенсации экспозиции



+1 EV



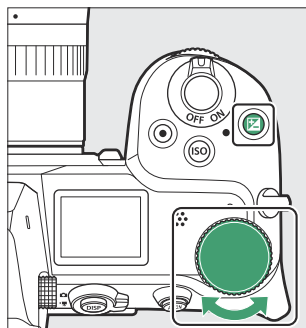

Настройка компенсации экспозиции

- Удерживайте кнопку  и вращайте главный диск управления.
- Выберите одно из значений от -5 EV (недозаэкспонирование) до +5 EV (переэкспонирование). В режиме видео доступны значения от -3 EV до +3 EV.
- По умолчанию изменения производятся с шагом $1/3$ EV. Размер приращения можно изменить с помощью пользовательской настройки b1 [Шаг EV для контроля экспозиции] на $1/2$ EV.
- Более высокие значения делают объект ярче, более низкие значения — темнее.
- Компенсация экспозиции недоступна в режиме .



- Регулировки компенсации экспозиции отображаются на панели управления.
- Нормальную экспозицию можно восстановить, установив компенсацию экспозиции на ± 0 . Компенсация экспозиции не сбрасывается при выключении камеры.



- При значениях, отличных от $\pm 0,0$, после отпущения кнопки  на фотокамере отображается значок  (режим видео) или значок  и индикатор экспозиции (режим фото). Текущее значение компенсации экспозиции можно подтвердить, нажав кнопку 

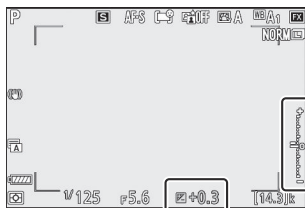

Монитор



Видоискатель

Режим M

- В режиме съемки **M** компенсация экспозиции влияет только на индикатор экспозиции; выдержка и диафрагма не меняются.
- Индикатор экспозиции и текущее значение компенсации экспозиции можно отобразить, нажав кнопку 
- Когда действует автоматическое управление чувствительностью ISO ([143](#)), чувствительность ISO автоматически регулируется в соответствии со значением, выбранным для компенсации экспозиции.



Использование вспышки

При использовании дополнительной вспышки компенсация экспозиции влияет как на мощность вспышки, так и на экспозицию, изменяя яркость как основного объекта, так и фона. Пользовательская настройка e3 [**Компенсация экспозиции. для вспышки**] можно использовать для ограничения эффекта компенсации экспозиции только фоном.

Кнопка / (режим съемки/ автоспуск)

Выберите операцию, выполняемую при спуске затвора.

Выбор режима выпуска



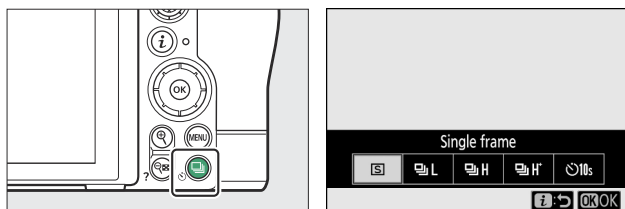

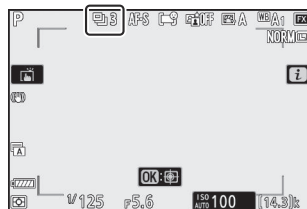

- Нажав кнопку  () , выделите режим съемки с помощью мультиселектора, а затем нажмите  , чтобы выбрать выделенный параметр.



- Выбранный в данный момент параметр отображается на дисплее съемки и на панели управления.



Фоторежим

Вариант		Описание
	[Один кадр]	Фотокамера делает один снимок при каждом нажатии спусковой кнопки затвора.
	[Непрерывный L]	<ul style="list-style-type: none">• Фотокамера делает снимки с выбранной скоростью, пока нажата спусковая кнопка затвора.• Частоту кадров можно выбрать, нажав  , когда в меню режима съемки выделено [Непрерывная L].• Выбирайте скорость от 1 до 5 кадров в секунду.
	[Непрерывная Ч]	Камера делает снимки со скоростью примерно 5,5 кадров в секунду, пока нажата спусковая кнопка затвора.
	[Непрерывная Н (расширенная)]	<ul style="list-style-type: none">• Пока спусковая кнопка затвора удерживается нажатой, камера записывает примерно до 10 (Z 7II) или 14 (Z 6II) кадров в секунду.• Уменьшение мерцания не имеет никакого эффекта.
	[Автоспуск]	Делайте снимки с помощью автоспуска (📖 153).

Дисплей съемки

- В непрерывном низкоскоростном и непрерывном высокоскоростном режимах изображение на дисплее обновляется в реальном времени даже во время съемки.
- Верхняя часть дисплея съемки может затемнить при использовании механического затвора во время серийной съемки, но это не повлияет на фотографии.

Скорость продвижения кадров

Скорость продвижения кадров зависит от настроек камеры.

Режим выпуска	Качество изображения	Разрядность NEF (RAW)	Тихая фотография	
			Выключенный	На
[Непрерывный Л]	JPEG	—	Выбираемая пользователем скорость продвижения кадров	Выбираемая пользователем скорость продвижения кадра ¹
	NEF (RAW)	12 бит		Выбираемая пользователем скорость смены кадров ²
		14 бит		
[Непрерывная Ч]	JPEG	—	Прибл. 5,5 кадров в секунду	Z 7II: прибл. 4 кадра в секунду Z 6II: прибл. 4,5 кадра в секунду
	NEF (RAW)	12 бит		Z 7II: прибл. 5 кадров в секунду Z 6II: прибл. 5,5 кадров в секунду
		14 бит		
[Непрерывная Н (расширенная)]	JPEG	—	Z 7II: прибл. 10 кадров в секунду ³ Z 6II: прибл. 14 кадров в секунду ³	Z 7II: прибл. 8 кадров в секунду Z 6II: прибл. 12 кадров в секунду
	NEF (RAW)	12 бит		Z 7II: прибл. 9 кадров в секунду ⁴ Z 6II: прибл. 10 кадров в секунду ⁴
		14 бит		

¹ В случае с Z 7II скорость при выборе 5 кадров в секунду составляет примерно 4 кадра в секунду. В случае с Z 6II скорость при выборе 5 кадров в секунду составляет примерно 4,5 кадра в секунду.

- 2 В случае с Z 7II скорость при выборе 4 кадров в секунду или выше составляет примерно 3,5 кадров в секунду. В случае с Z 6II скорость при выборе 5 кадров в секунду составляет примерно 4 кадра в секунду.
- 3 Максимальная скорость в режиме фокусировки **MF** или **AF-S** или при выборе [**AF по одной точке**] для режима зоны AF в режиме фокусировки **AF-C** . Максимальная скорость во всех остальных случаях составляет примерно 9 кадров в секунду (Z 7II) или 12 кадров в секунду (Z 6II).
- 4 Максимальная скорость в режиме фокусировки **MF** или **AF-S** или при выборе [**AF по одной точке**] для режима зоны AF в режиме фокусировки **AF-C** . Максимальная скорость во всех остальных случаях составляет примерно 8 кадров в секунду (Z 7II) или 9 кадров в секунду (Z 6II).

✔ Серийная фотография

- В зависимости от условий съемки и характеристик карты памяти индикатор доступа к карте памяти может гореть от нескольких десятков секунд до примерно минуты. Не извлекайте карту памяти, пока горит индикатор доступа к карте памяти. Незаписанные изображения могут быть не только потеряны, но и повреждена камера или карта памяти.
- Если камера выключается, когда горит индикатор доступа к карте памяти, она не выключится до тех пор, пока все изображения в буфере не будут записаны.
- Если батарея разряжена, а изображения остаются в буфере, спуск затвора будет отключен, и изображения будут перенесены на карту памяти.

✔ Непрерывная Н (расширенная)

В зависимости от настроек камеры экспозиция может меняться хаотично во время каждой серии. Этого можно избежать, заблокировав экспозицию ([155](#)).

✔ Буфер памяти

- Пока спусковая кнопка затвора нажата наполовину, на дисплее счетчика кадров будет отображаться количество снимков, которые можно сохранить в буфере памяти.
- Когда буфер заполнится, на дисплее отобразится **r00** и частота кадров снизится.
- Указанное число является приблизительным. Фактическое количество фотографий, которые можно сохранить в буфере памяти, зависит от настроек камеры и условий съемки.

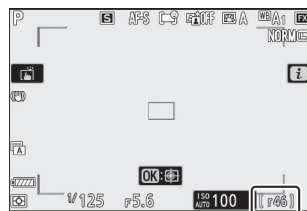



Кино

В режиме видео вы можете выбрать операцию, выполняемую при нажатии спусковой кнопки затвора ( 95).

Вариант	Описание
 [Один кадр]	Фотокамера делает один снимок при каждом нажатии спусковой кнопки затвора. Для каждого видеоролика можно сделать до 50 (Z 7II) или 40 (Z 6II) фотографий.
 [Непрерывно]	<ul style="list-style-type: none">• Фотокамера делает снимки в течение 3 с (Z 7II) или 2 с (Z 6II), пока нажата спусковая кнопка затвора.• Частота кадров зависит от параметра, выбранного для [Размер кадра/частота кадров] в меню видеосъемки.• Во время видеосъемки при каждом нажатии спусковой кнопки затвора будет сниматься только один снимок.

Автоспуск

В режиме автоспуска нажатие спусковой кнопки затвора запускает таймер, и по истечении времени таймера делается снимок.

- 1 Нажмите кнопку  (), с помощью мультиселектора выделите [Автоспуск] и нажмите  .

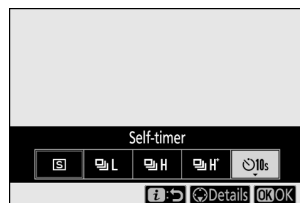

- 2 Выберите желаемую задержку спуска затвора и количество кадров с помощью мультиселектора.

Нажмите  , чтобы выбрать выделенную опцию.

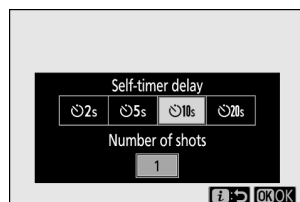

- 3 Сфотографируйте фотографию и сфокусируйтесь.

Таймер не запустится, если затвор не может быть спущен, что может произойти, например, если фотокамера не может сфокусироваться, когда в качестве режима фокусировки выбран **AF-S** .

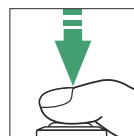

- 4 Запустите таймер.

- Значок  появляется на дисплее съемки, когда включен автоспуск.
- Нажмите спусковую кнопку затвора до конца, чтобы запустить таймер; индикатор автоспуска начнет мигать. Лампа перестанет мигать за две секунды до истечения таймера.

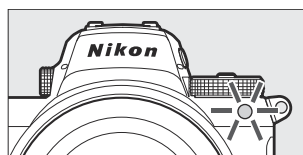
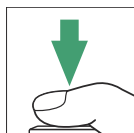

Делаем несколько снимков

Количество сделанных снимков и интервал между снимками можно выбрать с помощью пользовательской настройки с2 [**Автоспуск**].

Подселектор

Используйте дополнительный селектор, чтобы выбрать точку фокусировки. Центр подселектора также можно использовать для блокировки экспозиции и фокусировки.

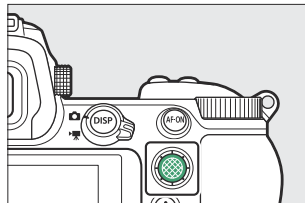

Выбор точки фокусировки

Субселектор можно использовать для выбора точки фокусировки, если для зоны АФ выбрана опция, отличная от [**Автоматический выбор зоны АФ**], [**Автоматический выбор зоны АФ (люди)**] и [**Автоматический выбор зоны АФ (животные)**]. режим ([105](#)).



Блокировка экспозиции

- Блокировку экспозиции можно использовать для изменения композиции снимков после замера объекта, который не будет находиться в выбранной зоне фокусировки в окончательной композиции.
- Фиксация экспозиции особенно эффективна при точечном и центрально-взвешенном замере.

Блокировка фокуса

- Используйте блокировку фокуса, чтобы заблокировать фокус на текущем объекте, когда в качестве режима фокусировки выбран режим **АФ-С** .
- При использовании блокировки фокуса выберите режим зоны АФ, отличный от [**Автоматический выбор зоны АФ**], [**Автоматический выбор зоны АФ (люди)**] и [**Автоматический выбор зоны АФ (животные)**].

Блокировка фокуса и экспозиции

1 Расположите объект в выбранной точке фокусировки и наполовину нажмите спусковую кнопку затвора, чтобы установить фокус и экспозицию.

2 Нажмите на центр субселектора.

- Фокус и экспозиция фиксируются при нажатии на центр субселектора. Экспозиция не изменится даже при изменении композиции.

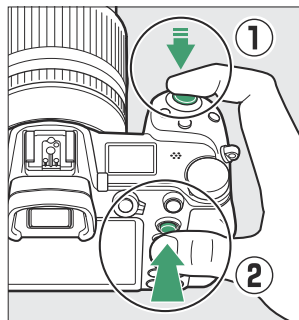

- На мониторе отобразится значок **AE-L**.

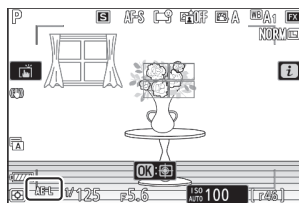

3 Удерживая нажатой центр субселектора, измените композицию фотографии и сделайте снимок.

Не меняйте расстояние между камерой и объектом. Если расстояние до объекта изменится, отпустите блокировку и снова сфокусируйтесь на новом расстоянии.

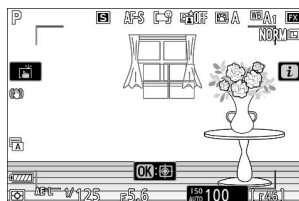

✓ Блокировка фокуса при выборе AF-S для режима фокусировки

Фокус блокируется, пока спусковая кнопка затвора нажата наполовину. Вы также можете заблокировать фокус, нажав на центр субселектора.

✓ Блокировка экспозиции с помощью спусковой кнопки затвора

Если для пользовательской настройки с1 [**Спусковая кнопка затвора AE-L**] выбрано [**Вкл. (полунажатие)**], экспозиция будет зафиксирована, пока спусковая кнопка затвора нажата наполовину.

✓ Съемка нескольких снимков на одном и том же фокусном расстоянии

- Если вы заблокировали фокус, нажав на центр субселектора, фокус будет оставаться заблокированным между кадрами, если вы будете удерживать центр субселектора нажатым.
 - Фокус также останется заблокированным, если вы будете удерживать спусковую кнопку затвора нажатой посередине между кадрами.
-

Меню i

i Меню

Это меню используется для быстрого доступа к часто используемым настройкам. Для просмотра меню нажмите кнопку **i**.

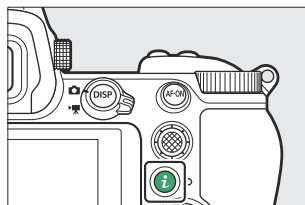

- Выделите элементы с помощью мультиселектора и нажмите **OK**, чтобы просмотреть параметры. Выделите нужную опцию и нажмите **OK**, чтобы выбрать ее и вернуться в меню **i**.

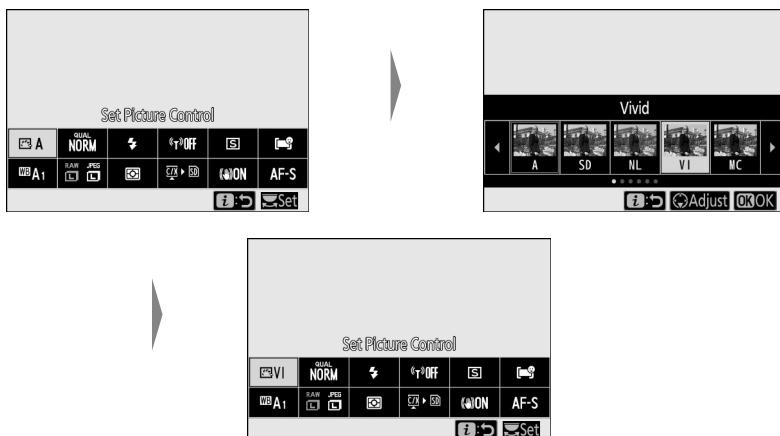

- Для отмены и возврата к предыдущему экрану нажмите кнопку **i**.

Тip: Командные диски

- В некоторых случаях настройку элемента, выделенного в данный момент в меню **i**, можно выбрать, повернув главный диск управления. Параметры выбранной настройки, если таковые имеются, можно выбрать, поворачивая вспомогательный диск управления.
- Некоторые параметры можно регулировать, поворачивая любой диск.
- Нажмите **Ⓜ**, чтобы сохранить изменения. Вы также можете сохранить изменения, нажав спусковую кнопку затвора наполовину или выделив другой элемент.

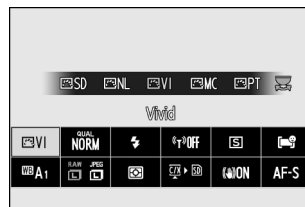

Неподвижные изображения

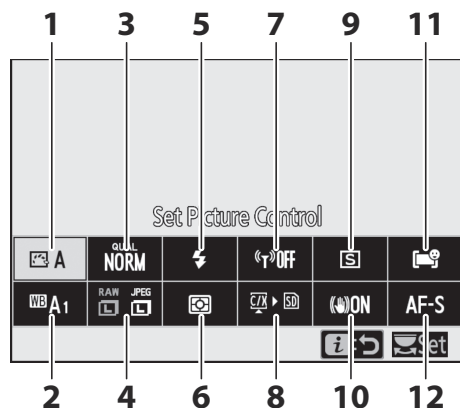

- 1 Установить Picture Control ([кн 161](#))
- 2 Баланс белого ([кн 167](#))
- 3 Качество изображения ([кн 174](#))
- 4 Размер изображения ([кн 177](#))
- 5 Режим вспышки ([кн 179](#))
- 6 Замер ([кн 180](#))
- 7 Соединение Wi-Fi ([кн 182](#))
- 8 Просмотр информации о карте памяти ([кн 182](#))
- 9 Режим выпуска ([кн 183](#))
- 10 Понижение вибрации ([кн 184](#))
- 11 Режим зоны АФ ([кн 186](#))
- 12 Режим фокусировки ([кн 187](#))

Установить Picture Control

Выбирайте параметры обработки изображений (« Picture Control ») для новых фотографий в соответствии с сценой или вашим творческим замыслом.

Вариант	Описание
A [Авто]	<ul style="list-style-type: none">• Камера автоматически регулирует оттенки и тона на основе режима [Стандартный] Picture Control .• Цвет лица портретных объектов будет выглядеть мягче, чем на снимках, сделанных с использованием режима [Стандартный] Picture Control .• На снимках на улице такие элементы, как листва и небо, будут выглядеть более яркими, чем на снимках, сделанных с использованием режима [Стандартный] Picture Control .
SD [Стандартный]	Стандартная обработка для сбалансированных результатов. Рекомендуется для большинства ситуаций.
NL [Нейтральный]	Минимальная обработка для естественного результата. Выбирайте для фотографий, которые позже будут обработаны или ретушированы.
VI [Яркий]	Изображения улучшаются для создания яркого эффекта фотопечати. Выбирайте фотографии, которые подчеркивают основные цвета.
MC [Монохромный]	Сделайте монохромные фотографии.
PT [Портрет]	Гладкий цвет лица для естественных портретов.
LS [Пейзаж]	Снимайте яркие пейзажи и городские пейзажи.
FL [Квартира]	Детали сохраняются в широком диапазоне тонов, от светлых участков до теней. Выбирайте для фотографий, которые позже будут тщательно обработаны или ретушированы.

Вариант	Описание
<p>☒</p> <p>01–</p> <p>☒ 20</p> <p>[Creative Picture Control] (Creative Picture Control)</p>	<ul style="list-style-type: none"> • Creative Picture Controls предлагает уникальные комбинации оттенка, тона, насыщенности и других настроек, настроенных для определенных эффектов. • Выберите тип из [Сон], [Утро], [Поп], [Воскресенье], [Мрачный], [Драматический], [Тишина], [Отбеленный], [Меланхоличный], [Чистый], [Джинсовый], [Игрушка], [Сепия], [Синий], [Красный], [Розовый], [Древесный уголь], [Графит], [Двоичный] или [Углерод].

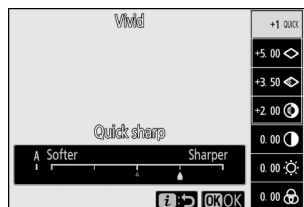

- Чтобы просмотреть настройки Picture Control , выделите Picture Control и нажмите  . Любые изменения параметров тонкой настройки можно просмотреть на дисплее ([162](#)).



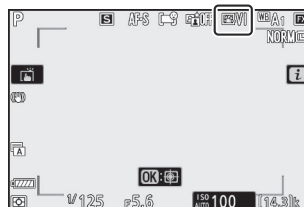





- Выбранный в данный момент параметр отображается на дисплее во время съемки.

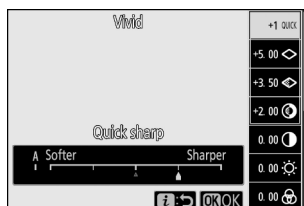

Изменение элементов управления снимками

Если выделить [**Установить Picture Control**] в меню **i** и нажать  , отобразится список Picture Control . Выделите Picture Control и нажмите  , чтобы просмотреть эффект на дисплее.



- Нажмите  или  , чтобы выделить настройки. Нажмите  или  , чтобы выбрать значение с шагом 1, или поверните вспомогательный диск управления, чтобы выбрать значение с шагом 0,25.
- Доступные параметры различаются в зависимости от выбранного режима Picture Control .
- Чтобы отказаться от любых изменений и начать заново с настройками по умолчанию, нажмите кнопку .
- Нажмите  , чтобы сохранить изменения и вернуться в меню **i** .

Режимы Picture Control, настройки которых были изменены по сравнению с настройками по умолчанию, обозначаются звездочкой (« * »).

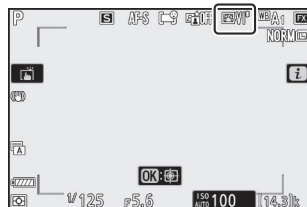

✓ Индикатор Δ

Индикатор Δ под дисплеем значений в меню настроек Picture Control указывает предыдущее значение настройки.



✓ [A] (Авто)

- Выбор параметра **A** (авто), доступного для некоторых настроек, позволяет камере автоматически регулировать настройку.
- Результаты варьируются в зависимости от экспозиции и положения объекта в кадре.

Tip: Picture Control « A Auto »

Настройки можно регулировать в диапазоне от [**A-2**] до [**A+2**].



Настройки Picture Control

Вариант	Описание
[Уровень эффекта]	Отключите звук или увеличьте эффект творческого управления снимками.
[Быстрая резкость]	Быстрая настройка уровней для сбалансированных значений [Резкость], [Средняя резкость] и [Четкость]. Эти параметры также можно настроить индивидуально.
[Заточка]	Контролируйте резкость деталей и контуров.
[Средняя резкость]	Отрегулируйте резкость рисунков и линий в диапазоне от [Резкость] до [Четкость].
[Ясность]	Отрегулируйте общую резкость и резкость более толстых контуров, не влияя на яркость или динамический диапазон.
[Контраст]	Отрегулируйте контраст.
[Яркость]	Поднимите или уменьшите яркость без потери детализации в светлых и темных участках.
[Насыщенность]	Контролируйте яркость цветов.
[Хюэ]	Отрегулируйте оттенок.
[Эффекты фильтра]	Имитируйте эффект цветных фильтров на монохромных изображениях.
[Тонировка]	Выберите оттенок, используемый в монохромных изображениях. Нажатие  , когда выбран вариант, отличный от [B&W] (черно-белый), отображает параметры насыщенности.
[Тонировка] (Creative Picture Control)	Выберите оттенок цвета, используемый для творческих режимов управления снимками.

✓ Средняя резкость

В случае видеороликов значение, выбранное для средней резкости, применяется только к материалам, записанным с разрешением [**3840×2160; 60p**] или [**3840×2160; 50p**] выбрано для [**Размер кадра/частота кадров**] или [**Высокое качество**] выбрано для [**Качество видео**] в меню видеосъемки.

✓ [Эфффекты фильтра]

Выберите один из следующих [**Эфффекты фильтра**]:

Вариант	Описание
[D] (желтый) *	Эти параметры повышают контрастность и могут использоваться для смягчения яркости неба на пейзажных фотографиях. Оранжевый [O] обеспечивает больший контраст, чем желтый [Y], красный [R] более контрастный, чем оранжевый.
[O] (оранжевый) *	
[P] (красный) *	
[G] (зеленый) *	Зеленый смягчает тона кожи. Используйте для портретов и тому подобного.

* Термин в скобках — это название соответствующего цветового фильтра стороннего производителя для черно-белой фотографии.

Баланс белого

Отрегулируйте баланс белого. Дополнительную информацию см. в разделе «Основные настройки» в разделе «Баланс белого» ([📖 120](#)).

Вариант

 **А [Авто]**

 **А₀ [Сохранять белый цвет (уменьшить количество теплых цветов)]**

 **А₁ [Поддерживать общую атмосферу]**

 **А₂ [Сохраняйте теплые цвета освещения]**

 **А [Автоматический естественный свет]**

 **[Прямой солнечный свет]**

 **[Облачно]**

 **[Тень]**

 **[Лампа накаливания]**

 **[Флуоресцентный]**

[Натриевые лампы]

[Теплый белый флуоресцентный свет]

[Белый флуоресцентный свет]

[Холодно-белый флуоресцентный свет]

[Дневной белый флуоресцентный свет]

[Флуоресцентный свет дневного света]



[Высокая температура. пары ртути]

Вариант

WB ⚡ [Вспышка]

☑ [Выбрать цветовую температуру]

PRE [Ручная настройка]

- Нажатие , когда выделено **WB A** [Авто] или  [Люминесцентное], отображает дополнительные параметры для выделенного элемента.



- Выбранный в данный момент параметр отображается на дисплее во время съемки.



Точная настройка баланса белого

При нажатии \odot , когда в меню \mathbf{i} выделен пункт [**Баланс белого**], отображается список параметров баланса белого. Если выделена опция, отличная от \mathbf{K} [**Выбрать цветовую температуру**], параметры точной настройки можно отобразить, нажав \odot . Любые изменения параметров тонкой настройки можно просмотреть на дисплее.

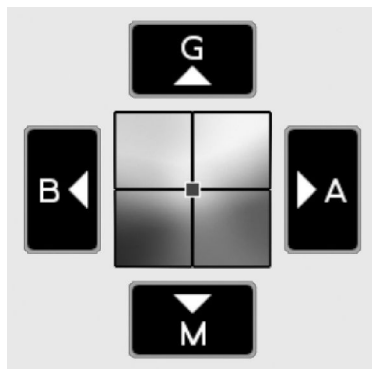
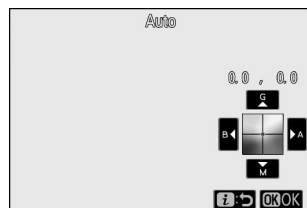

Г	Увеличение зеленого
Б	Увеличение синего
А	Увеличение янтаря
М	Увеличение пурпурного цвета

- Нажимайте стрелки на дисплее или используйте мультиселектор для точной настройки баланса белого.
- Нажмите \odot , чтобы сохранить изменения и вернуться в меню \mathbf{i} .
- Если баланс белого был настроен точно, на значке баланса белого отобразится звездочка («*»).



Выбор цветовой температуры

При нажатии **⊕**, когда в меню **ⓘ** выделен пункт [**Баланс белого**], отображается список параметров баланса белого. Когда выделен **Ⓚ** [**Выбрать цветовую температуру**], параметры цветовой температуры можно просмотреть, нажав **⊕**.

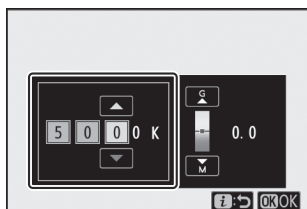

Значение для оси **Янтарный – Синий**

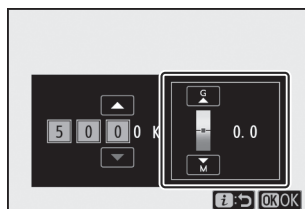

Значение для оси **Зеленый – Магента**

- Нажмите **⊕** или **⊖**, чтобы выделить цифры на оси A–B (янтарно-синий). Вы также можете выделить ось G–M (зелено-пурпурный).
- Нажмите **⊕** или **⊖**, чтобы отредактировать выбранный элемент.
- Нажмите **⊕**, чтобы сохранить изменения и вернуться в меню **ⓘ**.
- Если для оси зеленого (G)–пурпурного (M) выбрано значение, отличное от 0, на значке баланса белого появится звездочка (« * »).

✓ Выбор цветовой температуры

- Не используйте выбор цветовой температуры с флуоресцентными источниками света; вместо этого используйте опцию **☼** [**Флуоресцентный**].
- При использовании выбора цветовой температуры с другими источниками света сделайте пробный снимок, чтобы определить, подходит ли выбранное значение.

Руководство по предустановке

Настройки баланса белого, такие как **WB A [Авто]**, **☀ [Лампа накаливания]** и **☒ [Выбрать цветовую температуру]**, могут не дать желаемых результатов при смешанном освещении или освещении с сильными цветовыми оттенками. В этом случае баланс белого можно установить на значение, измеренное под источником света, использованным на окончательной фотографии. Камера может хранить до шести значений для ручной настройки баланса белого.

- 1 Выберите [Баланс белого] в меню **i**, затем выделите **PRE [Ручная настройка]** и нажмите **☒**.



- 2 Выберите предустановку.

- Выберите одну из предустановок от [d-1] до [d-6].
- Нажмите **☒**, чтобы сохранить изменения и вернуться в меню **i**.

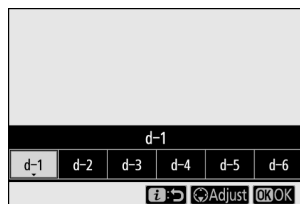

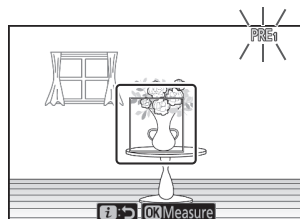
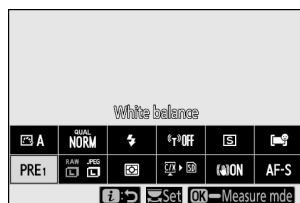

- 3 Выделите [Баланс белого] в меню **i** и удерживайте кнопку **☒**, чтобы включить режим прямого измерения.

- На дисплее съемки и панели управления будет мигать индикатор **PRE**
- Цель баланса белого (☐) появится в центре кадра.

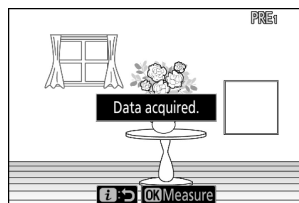

4 Расположите мишень баланса белого (□) над белым или серым объектом и измерьте значение для заданного вручную баланса белого.



- Расположите цель (□) с помощью мультиселектора.
- Чтобы измерить баланс белого, нажмите спусковую кнопку затвора до конца или нажмите .
- Вы также можете расположить цель и измерить баланс белого, коснувшись дисплея.
- Выбор цели будет недоступен, если установлена дополнительная вспышка. Скомпонуйте кадр так, чтобы белый или серый эталонный объект находился в центре экрана.
- Если камера не сможет измерить баланс белого, отобразится сообщение и камера вернется в режим прямого измерения. Попробуйте измерить баланс белого еще раз, например, расположив мишень (□) над другой областью объекта.

5 Нажмите кнопку  , чтобы выйти из режима прямого измерения.

✓ Меню ручной настройки баланса белого

Доступ к меню ручной настройки баланса белого можно получить, выбрав [**Баланс белого**] > PRE [**Ручная настройка**] в меню фотосъемки. Меню ручной настройки баланса белого предлагает опции для копирования значений ручной настройки баланса белого из существующей фотографии, а также для добавления комментариев или защиты предустановок баланса белого.

✓ Защищенные пресеты

Предустановки баланса белого, отмеченные значками **л**, защищены и не могут быть изменены.

✓ Руководство по предустановкам: выбор предустановки

- При поставке для предустановок от d-1 до d-6 установлено значение 5200 K, что эквивалентно параметру баланса белого **☼** [**Прямой солнечный свет**].
- Предустановки баланса белого можно просмотреть, выбрав [**Баланс белого**] > PRE [**Ручная настройка**] в меню фотосъемки. Чтобы вызвать сохраненное значение, выделите предустановку с помощью мультиселектора и нажмите **OK**.

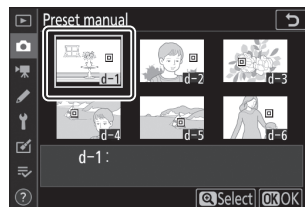

✓ Режим прямого измерения

Режим прямого измерения завершится, если в течение времени, выбранного для пользовательской настройки с3 [**Задержка выключения**] > [**Таймер режима ожидания**], не будет выполнено никаких операций.

✓ Измерение баланса белого

Заданный вручную баланс белого нельзя измерить во время мультиэкспозиции.

Качество изображения

Выберите формат файла для фотографий.

Вариант	Описание	
[NEF (RAW) + JPEG мелкий ★]	<ul style="list-style-type: none">• Запишите две копии каждой фотографии: изображение в NEF (RAW) и копию в JPEG .• Для копии JPEG вы можете выбрать один из вариантов, отдающих приоритет качеству изображения или размеру файла. Выбирайте варианты со звездочкой (« ★ »), чтобы максимизировать качество изображения. Выберите параметры без звездочки (« ★ »), чтобы все копии JPEG имели более или менее одинаковый размер файлов.• Во время воспроизведения отображается только копия JPEG . Копии в NEF (RAW) можно просматривать только на компьютере.• При удалении копий JPEG на камере также удаляются изображения NEF (RAW).	
[NEF (RAW) + JPEG в порядке]		
[NEF (RAW) + JPEG нормальный ★]		
[NEF (RAW) + JPEG обычный]		
[NEF (RAW) + базовый JPEG ★]		
[NEF (RAW) + базовый JPEG]	Записывайте фотографии в формате NEF (RAW).	
[JPEG отлично ★]	Записывайте фотографии в формате JPEG . В режиме «Высокое» качество изображения выше, чем в режиме «Нормальное», а в режиме «Нормальное» качество изображения выше, чем в режиме «Базовое».	
[JPEG в порядке]		
[JPEG нормальный ★]		
[JPEG нормальный]		• Выбирайте варианты со звездочкой (« ★ »), чтобы максимизировать качество изображения. Выберите параметры без звездочки (« ★ »), чтобы все копии JPEG имели более или менее одинаковый размер файлов.
[JPEG базовый ★]		
[JPEG базовый]		

Выбранный в данный момент параметр отображается на дисплее во время съемки.

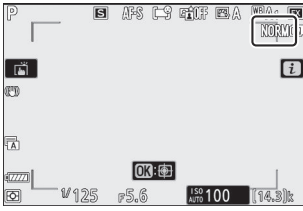

Тip: NEF (RAW)

- Файлы NEF (RAW) имеют расширение «*.nef».
- Процесс преобразования изображений NEF (RAW) в другие портативные форматы, такие как JPEG , называется «обработкой NEF (RAW)». Во время этого процесса можно свободно регулировать элементы управления снимками и такие настройки, как компенсация экспозиции и баланс белого.
- Сами данные RAW не подвергаются воздействию обработки в NEF (RAW) , и их качество останется неизменным, даже если изображения будут обработаны несколько раз с разными настройками.
- Обработку NEF (RAW) можно выполнить в фотокамере с помощью пункта [**Обработка NEF (RAW)**] в меню обработки или на компьютере с помощью программного обеспечения Nikon NX Studio . NX Studio можно бесплатно загрузить в Центре загрузки Nikon .

Тip: « NEF (RAW) + JPEG »

- Камера отображает только копии фотографий JPEG , записанные с настройками качества изображения « NEF (RAW) + JPEG ». Если при записи фотографий в камеру была вставлена только одна карта памяти, копии в формате NEF (RAW) можно просмотреть только на компьютере.
 - Если фотографии записаны только с одной вставленной картой памяти, при удалении копий JPEG на камере также удаляются изображения в NEF (RAW) .
 - Если для [**Функция вторичного слота**] выбрано [**Основной RAW — вторичный JPEG**], копии в NEF (RAW) будут записываться на карту в основном слоте, а копии JPEG на карту во вторичном слоте ([📖 258](#)) .
-

Размер изображения

Выберите размер записи фотографий.

Вариант		Описание
NEF (RAW)	[Большой]	Выберите размер фотографий, записанных в формате NEF (RAW). Параметр NEF (RAW) доступен только в том случае, если для параметра [Качество изображения] выбран параметр NEF (RAW).
	[Средний]	
	[Маленький]	
JPEG	[Большой]	Выберите размер фотографий, записанных в формате JPEG .
	[Средний]	
	[Маленький]	

Выбранный в данный момент параметр отображается на дисплее во время съемки.



Размер изображения в зависимости от количества пикселей

Физические размеры фотографий в пикселях различаются в зависимости от параметра, выбранного для [**Выбрать область изображения**] в меню фотосъемки.

3 7 II :







Область изображения	Размер изображения		
	Большой	Середина	Маленький
[FX (36×24)]	8256 × 5504	6192 × 4128	4128 × 2752
[DX (24×16)]	5408×3600	4048 × 2696	2704 × 1800
[5:4 (30×24)]	6880 × 5504	5152 × 4120	3440 × 2752
[1:1 (24×24)]	5504 × 5504	4128 × 4128	2752 × 2752
[16:9 (36×20)]	8256 × 4640	6192 × 3480	4128 × 2320

3 6 II :

Область изображения	Размер изображения		
	Большой	Середина	Маленький
[FX (36×24)]	6048 × 4024	4528 × 3016	3024×2016
[DX (24×16)]	3936 × 2624	2944 × 1968	1968 × 1312
[1:1 (24×24)]	4016 × 4016	3008 × 3008	2000 × 2000
[16:9 (36×20)]	6048×3400	4528 × 2544	3024 × 1696

Режим вспышки

Выберите режим вспышки для дополнительных вспышек. Доступные параметры зависят от режима съемки.

Вариант		Доступно в
	[Заполняющая вспышка]	АУТО, П, С, А, М
	[Уменьшение эффекта красных глаз]	АУТО, П, С, А, М
	[Медленная синхронизация]	П, А
	[Медленная синхронизация + эффект красных глаз]	П, А
	[Синхронизация по задней шторке]	П, С, А, М
	[Вспышка выключена]	АУТО, П, С, А, М

Выбранный в данный момент параметр отображается на дисплее во время съемки.



Измерение

Замер экспозиции определяет, как камера устанавливает экспозицию.

Вариант	Описание
☒ [Матричный замер]	Камера измеряет широкую область кадра и устанавливает экспозицию в соответствии с распределением тонов, цветом, композицией и расстоянием для получения результатов, близких к тем, которые видны невооруженным глазом.
☒ [Центровзвешенный замер]	<ul style="list-style-type: none">• Камера придает наибольший вес центру кадра. Его можно использовать, например, с предметами, которые доминируют в композиции.• Центровзвешенный замер также рекомендуется использовать при использовании фильтров с коэффициентом экспозиции (коэффициентом фильтрации) более 1x.• Размер области, которой присвоен наибольший вес, можно выбрать с помощью пользовательской настройки b3 [Центрально-взвешенная область].
☒ [Точечный замер]	<ul style="list-style-type: none">• Камера замеряет окружность диаметром 4 мм/0,16 дюйма (что эквивалентно примерно 1,5 % кадра). Это гарантирует правильную экспозицию объекта, даже если фон намного ярче или темнее.• Область замера экспозиции центрируется по текущей точке фокусировки. Если [Автоматический выбор зоны AF], [Автоматический выбор зоны AF (люди)] или [Автоматический выбор зоны AF (животные)] выбран для режима зоны AF (105), камера вместо этого будет выполнять замер по центру. точка фокусировки.
☒* [Замер с учетом ярких моментов]	Камера придает наибольший вес светлым участкам. Используйте эту опцию, чтобы уменьшить потерю деталей в ярких моментах, например, при фотографировании выступающих на сцене в свете прожекторов.

Выбранный в данный момент параметр отображается на дисплее во время съемки.

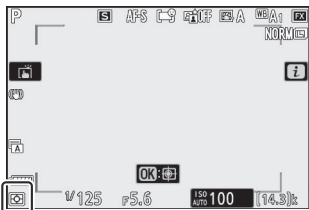

Wi-Fi -соединение

Включите или отключите Wi-Fi .

- Включите Wi-Fi , чтобы установить беспроводные соединения с компьютерами или между камерой и смартфонами или планшетами (интеллектуальными устройствами), на которых установлено приложение SnapBridge ([ссылка 591](#)).
- На камере отображается значок Wi-Fi , когда Wi-Fi включен.





- Чтобы отключить Wi-Fi , выделите [**Подключение Wi-Fi**] в меню **i** и нажмите **⊗** ; если Wi-Fi в данный момент включен, отобразится приглашение [**Закрыть соединение Wi-Fi**]. Нажмите **⊗** , чтобы завершить соединение.





Просмотр информации о карте памяти

Просмотр слота, выбранного в данный момент в качестве места назначения для новых изображений, а также опций, используемых для записи изображений, когда вставлены две карты памяти. Эту опцию можно использовать для просмотра, но не для изменения выбранной опции.

- Параметры, используемые для записи изображений при вставленных двух картах памяти, можно выбрать с помощью [**Функция дополнительного слота**] в меню фотосъемки.

Режим выпуска

Выберите операцию, выполняемую при спуске затвора. Дополнительную информацию см. в разделе «Кнопка  /  (режим съемки/таймер автоспуска)» ([147](#)).

Вариант	
	[Один кадр]
	[Непрерывный Л]
	[Непрерывная Ч]
	[Непрерывная Н (расширенная)]
	[Автоспуск]

- Нажатие кнопки , когда выделено [**Непрерывная Л**], отображает параметры скорости прокрутки кадров.

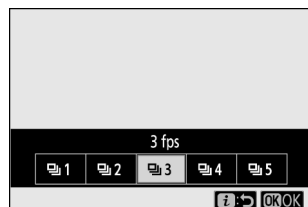

- При нажатии , когда выделен пункт [**Автоспуск**], отображаются параметры задержки спуска затвора и количества снимков, сделанных по истечении времени таймера.

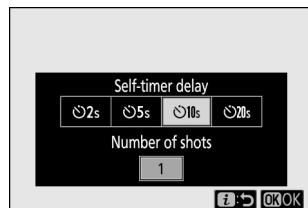

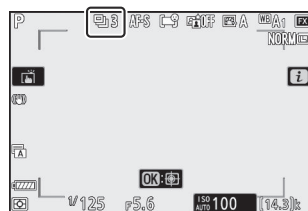

- Выбранный в данный момент параметр отображается на дисплее съемки и на панели управления.



Снижение вибрации

Выберите, включать ли подавление вибраций. Доступные параметры различаются в зависимости от объектива.

Вариант	Описание
 ON	[Вкл.] Выберите для улучшенного подавления вибраций при фотографировании статичных объектов.
	[Нормальный]
 SPT	[Спорт] Выбирайте при фотографировании спортсменов и других объектов, которые движутся быстро и непредсказуемо.
 OFF	[Выкл.] Подавление вибрации отключено.

Параметры, кроме [Выкл.], отображаются значком на дисплее во время съемки.



✓ **Использование подавления вибраций: примечания**

- Подавление вибраций может быть недоступно для некоторых объективов.
 - Перед съемкой рекомендуется дождаться стабилизации изображения на дисплее.
 - В зависимости от объектива, когда включено подавление вибраций, изображение в видеискателе после спуска затвора может покачиваться, но это не указывает на неисправность.
 - Для панорамных снимков рекомендуется использовать [**Спорт**] или [**Вкл**]. В режимах [**Спорт**], [**Обычный**] и [**Вкл**] подавление вибрации применяется только к движению, которое не является частью панорамирования. Например, если камера панорамируется горизонтально, подавление вибраций будет применяться только к вертикальному дрожанию.
 - Чтобы предотвратить непредвиденные результаты, выберите [**Выкл.**], когда камера установлена на штативе. Обратите внимание, что настройки линз VR могут отличаться; дополнительную информацию см. в руководстве по эксплуатации объектива. Однако обратите внимание, что режимы [**Нормальный**], [**Спорт**] или [**Вкл.**] рекомендуются, если головка штатива не закреплена или камера установлена на моноподе.
 - Если объектив с байонетом F и переключателем подавления вибраций прикреплен через дополнительный адаптер крепления FTZ, пункт [**Подавление вибраций**] будет выделен серым цветом и недоступен. Используйте переключатель объектива для уменьшения вибрации.
-

Режим зоны АФ

Режим зоны АФ управляет тем, как камера выбирает точку фокусировки для автофокусировки. Дополнительную информацию см. в разделе «Фокусировка» в разделе «Режим зоны АФ» раздела «Основные настройки» ([105](#)).

Вариант	
	[Точный АФ]
	[Одноточечная АФ]
	[Динамическая зона АФ]
	[Широкая зона АФ (S)]
	[Широкая зона АФ (L)]
	[Широкая зона АФ (L-люди)]
	[Широкая зона АФ (L-животные)]
	[Автовыбор зоны АФ]
	[Автовыбор зоны АФ (люди)]
	[Автоматический выбор зоны АФ (животные)]

Выбранный в данный момент параметр отображается на дисплее во время съемки.

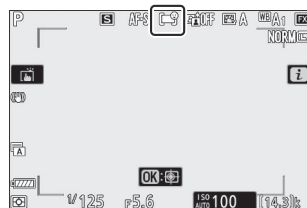

Режим фокусировки

Режим фокусировки управляет фокусировкой камеры. Дополнительную информацию см. в разделе «Фокус» в разделе «Режим фокусировки» раздела «Основные настройки» ([102](#)).

Вариант	
АФ-С	[Покадровый АФ]
АФ-С	[Непрерывный АФ]
МФ	[Ручная фокусировка]

Выбранный в данный момент параметр отображается на дисплее во время съемки.



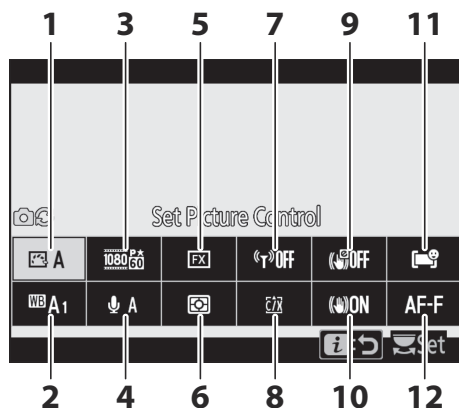

- | | |
|--|--|
| <p>1 Установить Picture Control (189)</p> <p>2 Баланс белого (189)</p> <p>3 Размер кадра и частота/качество изображения (189)</p> <p>4 Чувствительность микрофона (194)</p> <p>5 Выберите область изображения (195)</p> <p>6 Замер (197)</p> | <p>7 Соединение Wi-Fi (197)</p> <p>8 Пункт назначения (197)</p> <p>9 Электронный VR (198)</p> <p>10 Понижение вибрации (198)</p> <p>11 Режим зоны АФ (199)</p> <p>12 Режим фокусировки (199)</p> |
|--|--|

Тip: [То же, что и настройки фото]

Если выбрано [**Так же, как настройки фото**] для [**Установить Picture Control**], [**Баланс белого**], [**Активный D-Lighting**] или [**Подавление вибраций**] в меню видеосъемки, в верхнем левом углу экрана появится значок . меню . Изменения, внесенные в настройки меню в режиме фото, также будут применяться в режиме видео и *наоборот* .

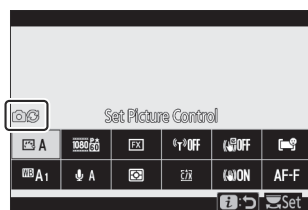

Установить Picture Control

Выберите Picture Control для записи видео. Дополнительную информацию см. в разделе «Фотографии» ([📖 161](#)).

Баланс белого

Отрегулируйте баланс белого для записи видео. Дополнительную информацию см. в разделе «Фотографии» ([📖 167](#)).

Размер кадра и скорость/качество изображения



Выберите размер кадра фильма (в пикселях), частоту кадров и качество фильма.



















Качество фильма

Выберите [**Высокое качество**] или [**Нормальное**]. Звездочка (« ★ ») отображается на значке [**Размер кадра/частота кадров**], когда выбрано [**Высокое качество**]. Некоторые параметры размера/частоты кадров поддерживают обе настройки, тогда как другие поддерживают только [**Высокое качество**] или только [**Нормальное**].

Размер кадра/частота кадров

Максимальная скорость передачи данных и время записи для каждого параметра [**Размер кадра/частота кадров**] показаны ниже. Скорость передачи данных зависит от выбранного параметра качества фильма.

Вариант ¹	Макс. скорость передачи данных		Макс. время записи
	Высокое качество	Нормальный	
 [3840×2160; 60p] ^{2, 3, 4}	— ⁵	360 Мбит/с	29 мин. 59 с ⁶
 [3840×2160; 50p] ^{2, 3, 4}			

Вариант ¹		Макс. скорость передачи данных		Макс. время записи
		Высокое качество	Нормальный	
 [3840×2160; 30р] ²	144 Мбит/с	— ⁹	29 мин. 59 с ¹⁰	
 [3840×2160; 25р] ²				
 [3840×2160; 24р] ²				
 [1920×1080; 120р] ^{3, 7, 8}				
 [1920×1080; 100р] ^{3, 7, 8}				
 /  [1920×1080; 60 стр.]	56 Мбит/с	28 Мбит/с	3 мин.	
 /  [1920×1080; 50 пенсов]	28 Мбит/с	14 Мбит/с		
 /  [1920×1080; 30 стр.]				
 /  [1920×1080; 25р]	29 Мбит/с	— ⁹		
 /  [1920×1080; 24р]				
 [1920×1080; 30р ×4 (замедленная съемка)] ^{7, 8}	36 Мбит/с	— ⁹		3 мин.
 [1920×1080; 25р ×4 (замедленно)] ^{7, 8}	29 Мбит/с			
 [1920×1080; 24р ×5 (замедленная съемка)] ^{7, 8}				

1 Частота кадров для 120р, 100р, 60р, 50р, 30р, 25р и 24р составляет соответственно 119,88 кадров в секунду, 100 кадров в секунду, 59,94 кадров в секунду, 50 кадров в секунду, 29,97 кадров в секунду, 25 кадров в секунду и 23,976 кадров в секунду.

2 Фильмы записываются в формате 4K UHD.

- 3 Частота кадров, выбранная для параметра [**Размер кадра/частота кадров**], отличается от частоты, отображаемой на мониторе во время съемки и воспроизведения. При размерах/ скорости кадров 3840×2160; 60р и 3840×2160; 50р, частота кадров при выводе видео через HDMI будет отличаться от выбранного значения.
- 4 Недоступно на Z 7II при установленном объективе DX .
- 5 Качество видео зафиксировано на [**Нормальное**].
- 6 Если емкость карты памяти превышает 32 Гб, запись каждого видеоролика будет продолжаться до максимальной продолжительности видеоролика. Фильмы, записанные на карты емкостью 32 Гб или менее, достигают максимальной длины, когда записано 4 Гб видеоматериала, и это отражается на значении оставшегося времени, отображаемом на мониторе.
- 7 Недоступно на Z 6II при установленном объективе DX .
- 8 Область изображения фиксирована на [**DX**] (Z 7II) или [**FX**] (Z 6II). Выбор [**Широкая зона AF (L-люди)**], [**Широкая зона AF (L-животные)**], [**Автоматическая область AF (люди)**] или [**Автоматическая область AF (животные)**] для режима зоны AF не включает распознавание лиц/глаз или автофокусировку по распознаванию животных.
- 9 Качество видео зафиксировано на уровне [**Высокое качество**].
- 10 Если емкость карты памяти превышает 32 Гб, запись каждого видеоролика будет продолжаться до максимальной продолжительности видеоролика. Если емкость карты составляет 32 Гб или меньше, запись будет продолжаться до максимальной длины фильма, но каждый фильм можно сохранить в 8 файлах. Размер каждого из этих файлов будет не более 4 Гб. Количество файлов и длина каждого файла зависят от параметров, выбранных для [**Размер кадра/частота кадров**] и [**Качество видео**].

Опция, выбранная в данный момент для [**Размер и частота кадров/Качество изображения**], отображается на дисплее во время съемки.

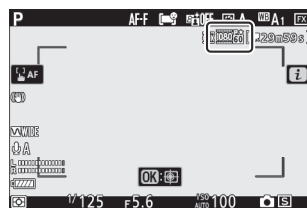

✓ **3840×2160; 60р и 3840×2160; 50 пенсов**

- Следующие ограничения применяются при настройках размера кадра/частоты кадров 3840 × 2160; 60р и 3840×2160; 50р.
 - **Z 7II** : Область изображения фиксируется на [**FX**]. Однако фактическое кадрирование примерно эквивалентно 93% от этого при выборе [**FX**] с размером/скоростью кадра 3840 × 2160; 30р, 3840×2160; 25р и 3840×2160; 24р.
 - **Z 6II** : Область изображения фиксируется на [**DX**]. Фактическое кадрирование эквивалентно тому, которое происходит при выборе [**DX**] при размерах/частоте кадров 3840 × 2160; 30р, 3840×2160; 25р и 3840×2160; 24р.
 - Фотографии невозможно делать в режиме видео ([📖 95](#)).
 - Если [**3840 × 2160; 60р**] и [**3840 × 2160; 50р**] не указаны в меню [**Размер кадра/ частота кадров**] для Z 6II, обновите прошивку камеры до последней версии. Текущую версию прошивки можно просмотреть с помощью пункта [**Версия прошивки**] в меню настройки.
-

Замедленные фильмы

Для записи замедленного видеоролика выберите [**1920×1080; 30р ×4 (замедленная съемка)**], [**1920×1080; 25р ×4 (замедленная съемка)**] или [**1920×1080; 24р ×5 (замедленная съемка)**] для [**Размер кадра/частота кадров**]. Звук не записывается.

- Фильмы, снятые с разрешением [**1920×1080; 30р ×4 (замедленная съемка)**] записываются с частотой кадров 120р и воспроизводятся с частотой 30р. Для создания около 40 секунд отснятого материала требуется около 10 секунд записи. Замедленные видеоролики можно использовать для просмотра кратковременных событий, таких как удар летучей мыши по мячу, в замедленном режиме.



- Ниже показаны скорости записи и воспроизведения.

Размер кадра/частота кадров	Кадры скорости считаются по адресу *	Скорость записи/воспроизведения кадров *
[1920 × 1080; 30р ×4 (замедленная съемка)]	120р.	30 пенсов
[1920 × 1080; 25р ×4 (замедленная съемка)]	100 пенсов	25 пенсов
[1920 × 1080; 24р ×5 (замедленная съемка)]	120р.	24 часа в сутки

* Фактическая частота кадров составляет 119,88 кадров в секунду для значений, указанных как 120р, 29,97 кадров в секунду для значений, указанных как 30р, и 23,976 кадров в секунду для значений, указанных как 24р.

✓ Замедленные фильмы

К функциям, которые нельзя использовать во время записи замедленного видео, относятся:

- уменьшение мерцания,
- электронное подавление вибраций и
- вывод тайм-кода

Чувствительность микрофона

Включите или выключите встроенные или внешние микрофоны или отрегулируйте чувствительность микрофона.

Вариант	Описание
A	Автоматическая регулировка чувствительности микрофона.
[Микрофон выключен]	Выключите запись звука.
1 - 20	Выберите чувствительность микрофона вручную. Выберите значения от [1] до [20]. Чем выше значение, тем выше чувствительность; чем меньше значение, тем ниже чувствительность.

- При настройках, отличных от **A**, на дисплее отображается выбранная в данный момент опция.



- Если уровень звука отображается красным цветом, громкость слишком высока. Уменьшите чувствительность микрофона.

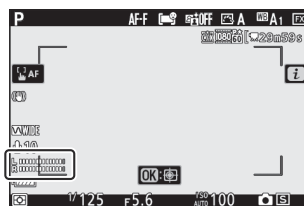

Фильмы без звука

Видео, записанные с выбранным для параметра чувствительности микрофона параметром [**Микрофон выключен**], обозначаются значком .

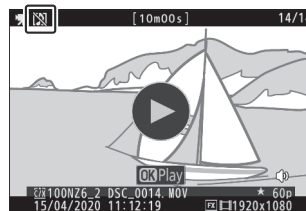

Выберите область изображения

Выберите размер области датчика изображения, используемой для записи видеороликов («обрезка фильма»). Возможные варианты: [**FX**] и [**DX**]. Выберите [**FX**] для съемки фильмов в так называемом «формате видео на основе FX », [**DX**] для съемки в «формате видео на основе DX ». Различия между двумя форматами показаны на иллюстрации.

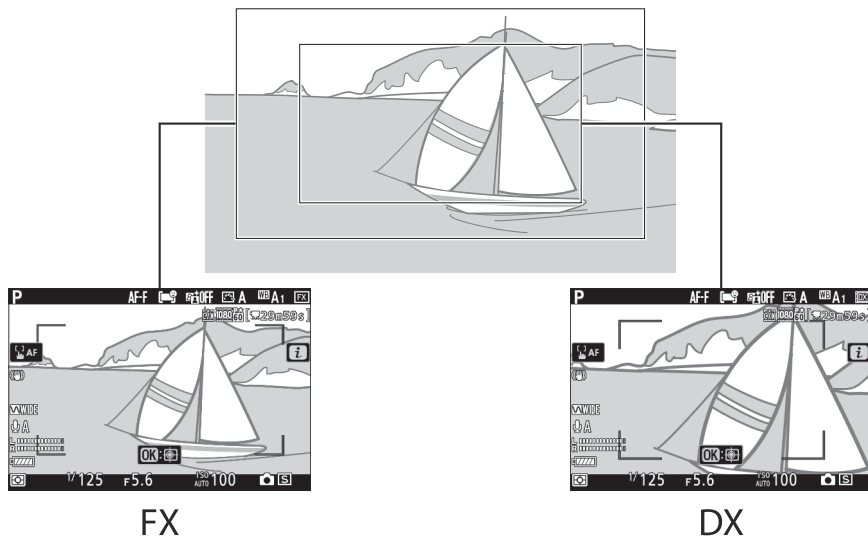

- Когда 3840×2160; 60р или 3840×2160; В качестве размера кадра/частоты кадров выбрано 50р, область изображения для Z 7II зафиксирована на значении [**FX**]. Однако фактическое кадрирование примерно эквивалентно 93% от этого при выборе [**FX**] с размером/скоростью кадра 3840 × 2160; 30р, 3840×2160; 25р и 3840×2160; 24р. В случае с Z 6II область изображения фиксирована на уровне [**DX**]. Фактическое кадрирование эквивалентно тому, которое происходит при выборе [**DX**] при размерах/частоте кадров 3840 × 2160; 30р, 3840×2160; 25р и 3840×2160; 24р.
- Размеры областей, записанных в форматах фильмов на основе FX и DX , различаются. Различия показаны ниже.

Формат	Размер кадра	Записанная площадь
Формат фильма на основе FX	3840 × 2160 (60 пенсов/50 пенсов)	Z 7II: прибл. 33,4 × 18,8 мм/1,3 × 0,7 дюйма. Z 6II: —
	3840 × 2160 (30 пенсов/25 пенсов/24 пенсов)	Z 7II: прибл. 35,9 × 20,2 мм/1,4 × 0,8 дюйма. Z 6II: прибл. 35,9 × 20,2 мм/1,4 × 0,8 дюйма.
	1920 × 1080	Z 7II: прибл. 35,8 × 20,1 мм/1,4 × 0,8 дюйма. Z 6II: прибл. 35,9 × 20,1 мм/1,4 × 0,8 дюйма.
Формат фильма на основе DX	3840 × 2160 (60 пенсов/50 пенсов)	Z 7II: — Z 6II: прибл. 23,4 × 13,2 мм/0,9 × 0,5 дюйма.
	3840 × 2160 (30 пенсов/25 пенсов/24 пенсов)	Z 7II: прибл. 23,5 × 13,2 мм/0,9 × 0,5 дюйма. Z 6II: прибл. 23,4 × 13,2 мм/0,9 × 0,5 дюйма.
	1920 × 1080	Z 7II: прибл. 23,5 × 13,2 мм/0,9 × 0,5 дюйма. Z 6II: прибл. 23,4 × 13,1 мм/0,9 × 0,5 дюйма.

- Выбранная в данный момент опция отображается значком на дисплее.

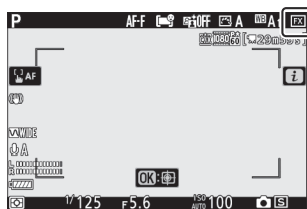

Измерение

Выберите, как камера устанавливает экспозицию во время записи видеоролика. Дополнительную информацию см. в разделе «Фотографии» ([180](#)).

Измерение

[**Точечный замер**] недоступен в режиме видео.

Wi-Fi -соединение

Включите или отключите Wi-Fi . Дополнительную информацию о Wi-Fi см. в разделе «Фотографии» ([182](#)). Информацию о настройке параметров и т.п. см. в разделе «Подключение к смарт-устройству» под заголовком «Подключение Wi-Fi » ([518](#)).

Место назначения

Выберите слот, в который записываются фильмы, если вставлены две карты памяти.

- В меню показано время, доступное на каждой карте.
- Запись завершается автоматически, когда не остается времени.

Электронный VR

Выберите, включать ли электронное подавление вибраций в режиме видео.

Вариант	Описание
[Вкл.]	<ul style="list-style-type: none">• Включите электронное подавление вибраций во время записи видео.• Обратите внимание, что при выборе [Вкл.] угол обзора будет уменьшен, что немного увеличит видимое фокусное расстояние.
[Выкл.]	Электронное подавление вибраций отключено.

- При выборе [Вкл.] на дисплее появляется значок.
- Электронное подавление вибраций не распространяется на видеоматериалы:
 - снято с разрешением 3840×2160; 60р, 3840×2160; 50р, 1920×1080; 120р, 1920×1080; 100р или 1920 × 1080 (замедленная съемка), выбранная для размера кадра/ частоты кадров или
 - вывод на устройство HDMI с выбором [10 бит] для [HDMI] > [Дополнительно] > [Глубина выходных данных] в меню настройки с размером кадра 3840 × 2160.
- Максимальная чувствительность для видеозаписи с включенным электронным подавлением вибраций зафиксирована на уровне ISO 25600 (Z 7II) или 51 200 (Z 6II).











Снижение вибрации

Выберите, включать ли подавление вибраций в режиме видео. Дополнительную информацию см. в разделе «Фотографии» ([184](#)).

Режим зоны АФ

Режим зоны АФ управляет тем, как камера выбирает точку фокусировки для автофокусировки. Дополнительную информацию см. в разделе «Фокусировка» в разделе «Режим зоны АФ» раздела «Основные настройки» ([📖 105](#)).

Вариант	
	[Одноточечная АФ]
	[Широкая зона АФ (S)]
	[Широкая зона АФ (L)]
	[Широкая зона АФ (L-люди)]
	[Широкая зона АФ (L-животные)]
	[Автовыбор зоны АФ]
	[Автовыбор зоны АФ (люди)]
	[Автоматический выбор зоны АФ (животные)]

Режим фокусировки

Режим фокусировки управляет фокусировкой камеры. Дополнительную информацию см. в разделе «Фокус» в разделе «Режим фокусировки» раздела «Основные настройки» ([📖 102](#)).

Вариант	
АФ-С	[Покадровый АФ]
АФ-С	[Непрерывный АФ]
АФ-Ф	[Постоянная автофокусировка]
МФ	[Ручная фокусировка]





Воспроизведение

Просмотр изображений

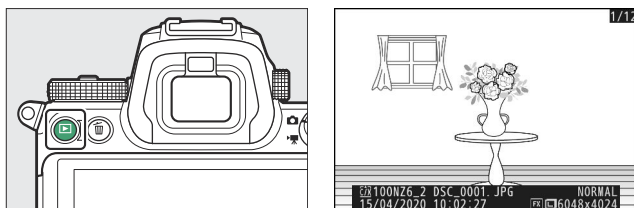
Полнокадровое воспроизведение

Нажмите кнопку , чтобы просмотреть на дисплее последний полнокадровый снимок.







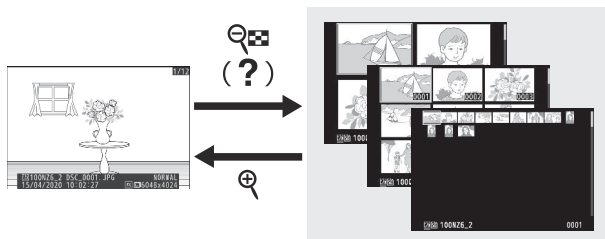
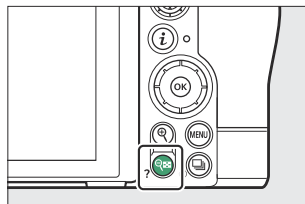

- Нажмите , чтобы вернуться к предыдущему кадру, , чтобы перейти к следующему кадру.
- Нажмите ,  или кнопку **DISP**, чтобы просмотреть дополнительную информацию о текущем снимке ([203](#)).

Воспроизведение миниатюр

Чтобы просмотреть несколько изображений, нажмите кнопку  (?), когда изображение отображается в полнокадровом режиме.



- Количество отображаемых изображений увеличивается с 4 до 9 и до 72 при каждом нажатии кнопки  (?) и уменьшается при каждом нажатии кнопки 
- Выделите изображения, используя , ,  или .

✓ Сенсорное управление

Сенсорное управление можно использовать, когда изображения отображаются на мониторе ( 53).

✓ Повернуть в высоту

Чтобы отобразить «высокие» (портретные) фотографии в вертикальной ориентации, выберите [**Вкл.**] для [**Повернуть вертикально**] в меню просмотра.



✓ Обзор изображения



Если выбрано [**Вкл.**] для [**Просмотр изображения**] в меню просмотра, фотографии автоматически отображаются после съемки; вам не нужно нажимать кнопку 

- Если выбрано [**Вкл. (только монитор)**], фотографии не будут отображаться в видеискателе.
- В режимах непрерывной съемки отображение начинается после окончания съемки, при этом отображается первая фотография в текущей серии.
- Изображения не поворачиваются автоматически во время просмотра изображений, даже если [**Вкл.**] выбрано для [**Поворот по высоте**] в меню просмотра.

Тір: Две карты памяти

Если вставлены две карты памяти, параметры [**Выбрать слот и папку**] также можно просмотреть, нажав кнопку  (?), когда отображаются 72 миниатюры.

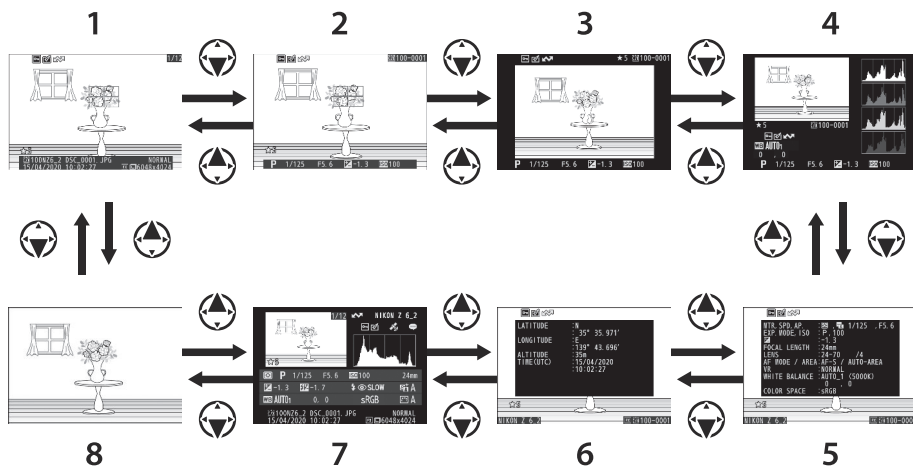

Информация о фотографии

Информация о снимке накладывается на изображения, отображаемые в режиме полнокадрового просмотра. Нажимайте ,  или кнопку **DISP** для просмотра информации о снимке, как показано ниже.



- 1 Информация о файле
- 2 Данные о воздействии ¹
- 3 Выделить дисплей ¹
- 4 RGB-гистограмма ¹

- 5 Данные съемки ^{1,2}
- 6 Данные о местоположении ³
- 7 Обзорные данные ¹
- 8 Нет (только изображение) ¹

- 1 Отображается только в том случае, если соответствующий параметр выбран для [**Параметры отображения при воспроизведении**] в меню воспроизведения.
- 2 Список данных съемки состоит из нескольких страниц, которые можно просмотреть, нажав  или .
- 3 Данные о местоположении отображаются только в том случае, если они встроены в изображение в момент его съемки.

Информация о файле

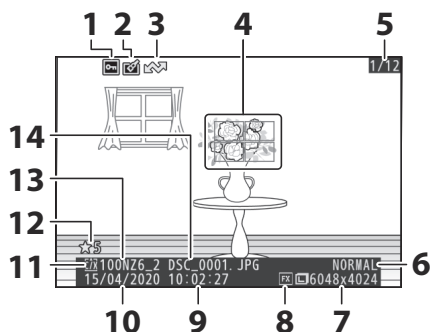

- | | |
|--|---|
| 1 Статус защиты (📖 129) | 8 Область изображения (📖 261) |
| 2 Индикатор обработки (📖 535) | 9 Время записи (📖 488) |
| 3 Маркировка загрузки (📖 217) | 10 Дата записи (📖 488) |
| 4 Точка фокусировки * (📖 86) | 11 Текущий слот для карты |
| 5 Номер кадра/общее количество кадров | 12 Рейтинг (📖 128) |
| 6 Качество изображения (📖 174) | 13 Имя папки (📖 251) |
| 7 Размер изображения (📖 177) | 14 Имя файла (📖 256) |

* Отображается, только если [**Точка фокусировки**] выбрана для [**Параметры отображения при воспроизведении**] в меню воспроизведения.

Данные о воздействии

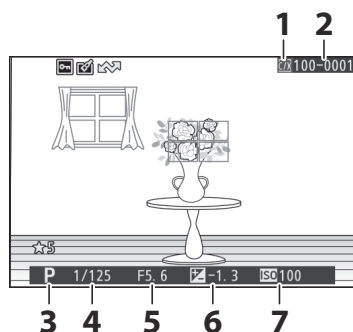

- | | |
|---|--|
| 1 Текущий слот для карты | 5 Диафрагма (кн 132 , кн 133) |
| 2 Номер папки – номер кадра (кн 251) | 6 Значение компенсации экспозиции (кн 145) |
| 3 Режим съемки (кн 130) | 7 Чувствительность ISO * (кн 141) |
| 4 Выдержка (кн 131 , кн 133) | |

* Отображается красным, если снимок был сделан в режиме **P** , **S** , **A** или **M** с включенным автоматическим управлением чувствительностью ISO.

Выделить дисплей

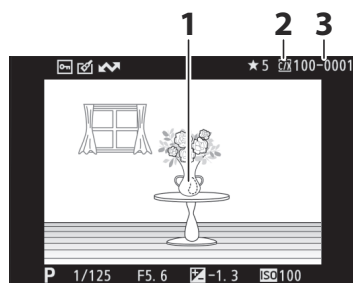

- | | |
|---|---|
| 1 Основные моменты (области, которые могут быть переэкспонированы) | 3 Номер папки – номер кадра (кн 251) |
| 2 Текущий слот для карты | |

RGB-гистограмма

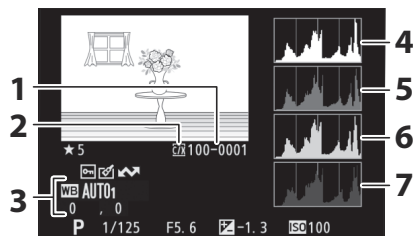

- | | |
|---|--------------------------------------|
| 1 Номер папки – номер кадра (книжка 251) | 4 Гистограмма (канал RGB) |
| 2 Текущий слот для карты | 5 Гистограмма (красный канал) |
| 3 Баланс белого (книжка 120 , книжка 167 , книжка 269) | 6 Гистограмма (зеленый канал) |
| Цветовая температура (книжка 170) | 7 Гистограмма (синий канал) |
| Ручная настройка (книжка 171) | |
| Точная настройка баланса белого (книжка 169) | |

Воспроизведение с увеличением

Чтобы увеличить изображение на гистограмме, нажмите Гистограмма будет обновлена и будет отображать только данные для той части изображения, которая видна на дисплее. Используйте мультиселектор для прокрутки к областям кадра, не видимым на мониторе. Нажмите (?), чтобы уменьшить масштаб.

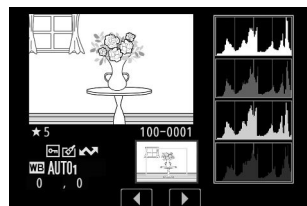

✓ Гистограммы

Гистограммы показывают распределение тонов. Яркость пикселей (тон) отображается по горизонтальной оси, а количество пикселей — по вертикальной оси.

- Если на изображении присутствуют объекты с широким диапазоном яркостей, распределение тонов будет относительно равномерным.



- Если изображение темное, распределение будет смещено влево.



- Если изображение яркое, распределение будет смещено вправо.





Увеличение компенсации экспозиции смещает распределение тонов вправо, а уменьшение компенсации экспозиции смещает распределение влево.

Гистограммы могут дать приблизительное представление об общей экспозиции, когда яркое окружающее освещение затрудняет просмотр изображений на мониторе.

✓ Отображение гистограммы

- Гистограммы RGB показывают распределение тонов.
- Гистограммы камеры могут отличаться от тех, которые отображаются в приложениях для обработки изображений. Используйте их как руководство для фактического распределения тонов.

Данные съемки

Просмотрите настройки, действовавшие на момент съемки изображения. Список данных съемки состоит из нескольких страниц, которые можно просмотреть, нажав  или .

Основные данные съемки

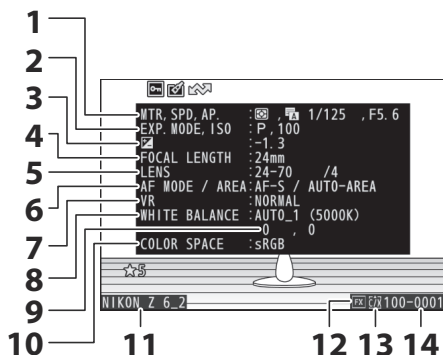

- | | |
|--|---|
| 1 Замер (180)
Тип затвора (419)
Выдержка (131 , 133)
Диафрагма (132 , 133) | 6 Режим фокусировки (102)
Режим зоны АФ (105) |
| 2 Режим съемки (130)
Чувствительность ISO ¹ (141) | 7 Понижение вибрации (184) |
| 3 Значение компенсации экспозиции (145)
Оптимальная настройка экспозиции ² (411) | 8 Баланс белого ³ (120 , 167 , 269) |
| 4 Фокусное расстояние | 9 Точная настройка баланса белого (169) |
| 5 Данные объектива | 10 Цветовое пространство (281) |
| | 11 Имя камеры |
| | 12 Область изображения (261) |
| | 13 Текущий слот для карты |
| | 14 Номер папки – номер кадра (251) |

- 1 Отображается красным, если снимок был сделан в режиме **P**, **S**, **A** или **M** с включенным автоматическим управлением чувствительностью ISO.
- 2 Отображается, если для пользовательской настройки b4 [**Точная настройка оптимальной экспозиции**] установлено значение, отличное от нуля, для любого метода замера экспозиции.
- 3 Также включает цветовую температуру для снимков, сделанных с использованием  [**Авто**].

Флэш-данные

Данные вспышки отображаются только для снимков, сделанных с помощью дополнительных вспышек ([кн 625](#) , [кн 643](#)).

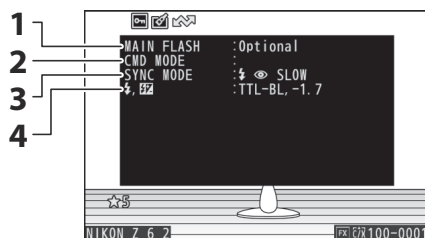

- 1 Тип вспышки
- 2 Дистанционное управление вспышкой
- 3 Режим вспышки ([кн 631](#))
- 4 Режим управления вспышкой ([кн 629](#))
Компенсация вспышки ([кн 636](#))

Данные Picture Control

Отображаемые элементы различаются в зависимости от режима Picture Control , действовавшего на момент съемки.

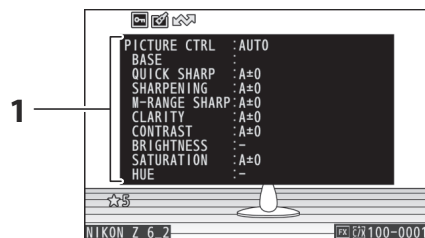

- 1 Picture Control ([кн 161](#) , [кн 275](#))

Другие данные съемки

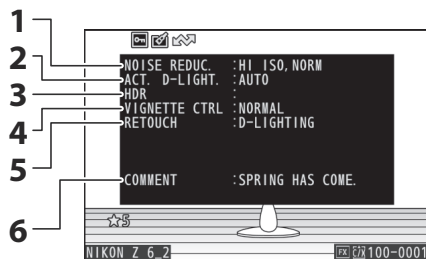

- 1 Шумоподавление при высоких ISO ([285](#))
Снижение шума при длительной выдержке ([284](#))
- 2 Активный D-Lighting ([282](#))
- 3 Разница экспозиции HDR ([319](#))
Сглаживание HDR ([319](#))
- 4 Контроль виньетирования ([286](#))
- 5 История ретуши ([535](#)). Изменения перечислены в порядке их применения.
- 6 Комментарий к изображению ([506](#))

Информация об авторских правах

Информация об авторских правах отображается только в том случае, если она записана с помощью пункта [**Информация об авторских правах**] в меню настройки во время съемки изображения.

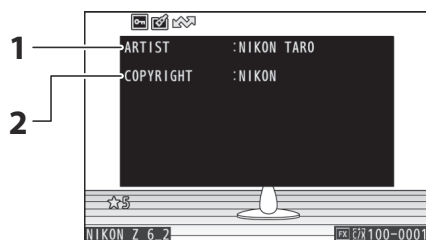

- 1 Фотограф ([507](#))
- 2 Правообладатель ([507](#))

Данные о местоположении

На странице данных о местоположении указаны широта, долгота и другие данные о местоположении, загруженные со смартфонов, планшетов или дополнительных устройств GPS .

- Перечисленные элементы различаются в зависимости от устройства, предоставляющего данные о местоположении.
- Данные о местоположении, отображаемые в видеороликах, сообщаются в начале записи.
- Обратите внимание, что камера может быть неспособна загружать или отображать данные о местоположении со смарт-устройств в зависимости от версии операционной системы устройства и/или используемого приложения SnapBridge .

Обзор

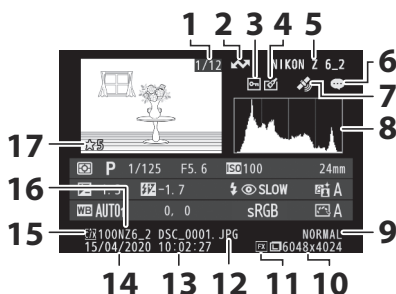

- | | |
|--|---|
| 1 Номер кадра/общее количество кадров | 9 Качество изображения (📖 174) |
| 2 Маркировка загрузки (📖 217) | 10 Размер изображения (📖 177) |
| 3 Статус защиты (📖 129) | 11 Область изображения (📖 261) |
| 4 Индикатор обработки (📖 535) | 12 Имя файла (📖 256) |
| 5 Имя камеры | 13 Время записи (📖 488) |
| 6 Индикатор комментария к изображению (📖 506) | 14 Дата записи (📖 488) |
| 7 Индикатор данных о местоположении | 15 Текущий слот для карты |
| 8 Гистограмма (📖 207) | 16 Имя папки (📖 251) |
| | 17 Рейтинг (📖 128) |

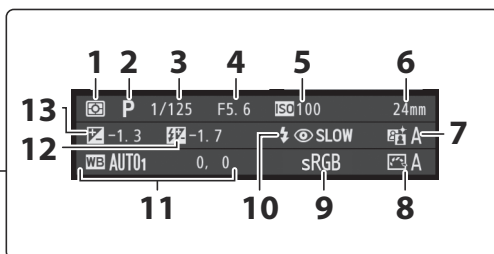
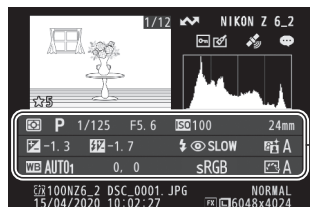

- 1** Замер ([180](#))
- 2** Режим съемки ([130](#))
- 3** Выдержка ([131](#) , [133](#))
- 4** Диафрагма ([132](#) , [133](#))
- 5** Чувствительность ISO ¹ ([141](#))
- 6** Фокусное расстояние
- 7** Активный D-Lighting ([282](#))
- 8** Picture Control ([161](#) , [275](#))
- 9** Цветовое пространство ([281](#))

- 10** Режим вспышки ² ([631](#))
- 11** Баланс белого ([120](#) , [167](#) , [269](#))
Цветовая температура ([170](#))
Ручная настройка ([171](#))
Точная настройка баланса белого ([169](#))
- 12** Компенсация вспышки ² ([636](#))
Режим командира ²
- 13** Значение компенсации экспозиции ([145](#))

- 1 Отображается красным, если снимок был сделан в режиме **P** , **S** , **A** или **M** с включенным автоматическим управлением чувствительностью ISO.
- 2 Данные вспышки отображаются только для снимков, сделанных с помощью дополнительных вспышек ([625](#) , [643](#)).

Кнопка **i** (режим воспроизведения)

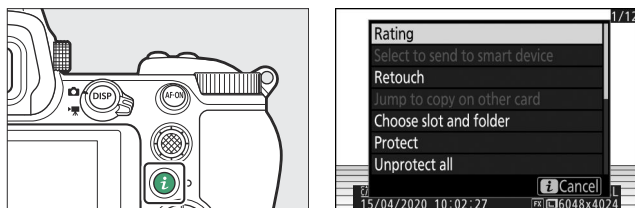

При нажатии кнопки **i** во время просмотра с увеличением, полнокадрового просмотра или просмотра уменьшенных изображений отображается меню **i** для режима просмотра. Выделите элементы и нажмите **OK** или **↵**, чтобы выбрать.



Нажмите кнопку **i** еще раз, чтобы вернуться к воспроизведению.

Фото

Вариант	Описание
[Быстрая обрезка] ¹	Сохраните копию текущего изображения, обрезанную до области, видимой на дисплее. Эта опция недоступна, когда отображаются гистограммы RGB (206).
[Рейтинг]	Оцените текущее изображение (128).
[Выберите для отправки на смарт-устройство]	Выберите текущее изображение для загрузки (217). Отображаемый параметр зависит от типа подключенного устройства.
[Выбрать для отправки на компьютер]	
[Выбрать для отправки (WT)]	
[Ретушь]	Создайте обработанную копию текущего изображения (535).

Вариант	Описание
[Перейти к копированию на другую карту]	Если текущее изображение является одним из пары, созданной с параметром [Резервное копирование] или [Основной RAW - Вспомогательный JPEG] для [Функция вторичного слота], при выборе этой опции отображается копия на карте в другом слоте.
[Выберите слот и папку]	Выберите слот и папку для воспроизведения. Выделите слот и нажмите  , чтобы отобразить список папок на карте памяти в выбранном слоте. Затем вы можете выделить папку и нажать  , чтобы просмотреть содержащиеся в ней изображения.
[Защитить]	Добавить защиту или снять защиту с текущего изображения ( 129).
[Снять защиту со всех] ²	Снимите защиту со всех снимков в папке, выбранной в данный момент для [Папка просмотра] в меню просмотра.
[Параллельное сравнение] ³	Сравните отретушированные копии с оригиналами.

1 Доступно только во время воспроизведения с увеличением.

2 Недоступно во время воспроизведения с увеличением.

3 Доступно только в том случае, если выбрана обработанная копия (обозначается значком ) или исходное изображение для обработанной копии.

Тip: [Параллельное сравнение]

Выберите [**Параллельное сравнение**], чтобы сравнить обработанные копии с необработанными оригиналами.

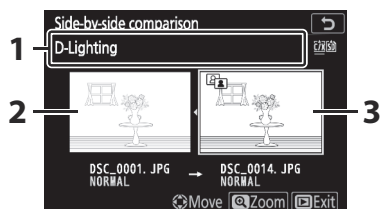



- 1** Параметры, используемые для создания копии
- 2** Исходное изображение
- 3** Ретушированная копия

- Исходное изображение отображается слева, обработанная копия – справа.
 - Параметры, используемые для создания копии, перечислены в верхней части экрана.
 - Нажмите ◀ или ▶, чтобы переключиться между исходным изображением и обработанной копией.
 - Если копия представляет собой наложение, созданное из нескольких исходных изображений, нажмите ⬅ или ➡, чтобы просмотреть другие изображения.
 - Если источник был скопирован несколько раз, нажмите ⬅ или ➡, чтобы просмотреть другие копии.
 - Чтобы просмотреть выделенное изображение в полноэкранном режиме, нажмите и удерживайте кнопку Ⓚ
 - Нажмите Ⓜ, чтобы вернуться к просмотру с выделенным изображением, отображаемым в полнокадровом режиме.
 - Чтобы выйти в режим воспроизведения, нажмите кнопку [▶]
 - Исходное изображение не будет отображаться, если копия была создана на основе фотографии, которая сейчас защищена.
 - Исходное изображение не будет отображаться, если копия была создана на основе фотографии, которая впоследствии была удалена.
-

Кино

Вариант	Описание
[Рейтинг]	Оцените текущее изображение (📖 128).
[Выбрать для отправки на компьютер]	Выберите текущее изображение для загрузки (📖 217).
[Выбрать для отправки (WT)]	
[Регулятор громкости]	Отрегулируйте громкость воспроизведения.
[Обрезка фильма]	Обрежьте кадры из текущего фильма и сохраните отредактированную копию в новом файле (📖 218).
[Выберите слот и папку]	Выберите слот и папку для воспроизведения. Выделите слот и нажмите  , чтобы отобразить список папок на карте памяти в выбранном слоте. Затем вы можете выделить папку и нажать  , чтобы просмотреть содержащиеся в ней изображения.
[Защитить]	Добавить защиту или снять защиту с текущего изображения (📖 129).
[Снять защиту со всех]	Снимите защиту со всех снимков в папке, выбранной в данный момент для [Папка просмотра] в меню просмотра.

Фильмы (воспроизведение приостановлено)

Вариант	Описание
 [Выберите начальную/конечную точку]	Обрежьте кадры из текущего фильма и сохраните отредактированную копию в новом файле (📖 218).
 [Сохранить текущий кадр]	Сохраните выбранный кадр в формате JPEG (📖 221).

Выберите для отправки

Выполните следующие действия, чтобы выбрать текущее изображение для загрузки на смарт-устройство или компьютер.

- Пункты меню **і**, используемые для выбора изображений для загрузки, различаются в зависимости от типа подключенного устройства:
 - [**Выбрать для отправки на смарт-устройство**]: отображается, когда камера подключена к смарт-устройству через встроенный Bluetooth с помощью [**Подключиться к смарт-устройству**] в меню настройки ([516](#)).
 - [**Выбрать для отправки на компьютер**]: отображается, когда камера подключена к компьютеру через встроенный Wi-Fi с помощью [**Подключиться к ПК**] в меню настройки ([520](#)).
 - [**Выберите для отправки (WT)**]: отображается, когда фотокамера подключена к компьютеру через беспроводной передатчик WT-7 (приобретается отдельно) с помощью пункта [**Беспроводной передатчик (WT-7)**] в меню настройки ([523](#)).
- Видео невозможно выбрать для загрузки, если камера подключена к интеллектуальному устройству через приложение SnapBridge .
- Максимальный размер файла для фильмов, загруженных другими способами, составляет 4 Гб.

1 Выберите нужное изображение и нажмите кнопку **і** .

2 Выделите [**Выбрать для отправки на смарт-устройство**], [**Выбрать для отправки на компьютер**] или [**Выберите для отправки (WT)**] и нажмите **⊗**



Изображение будет отмечено значком 



Удаление маркировки загрузки

Чтобы удалить маркировку загрузки, повторите шаги 1 и 2.

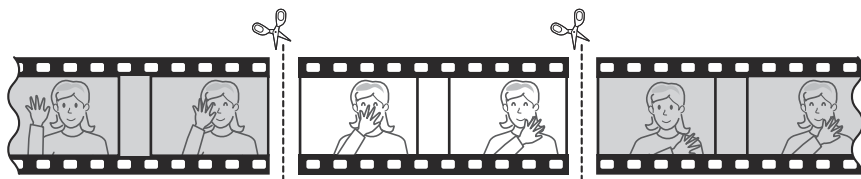

Выберите начальную/конечную точку

Обрежьте кадры из текущего фильма и сохраните отредактированную копию в новом файле.



1 Отображение фильма в полном кадре.

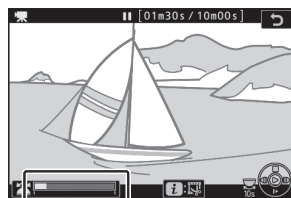

2 Приостановите фильм на новом начальном кадре.

- Нажмите кнопку , чтобы начать воспроизведение фильмов. Нажмите , чтобы сделать паузу.
- Ваше приблизительное положение в фильме можно определить по шкале прогресса фильма.



- Нажмите  или  или поверните главный диск управления, чтобы найти нужный кадр.

3 Выберите [Выбрать начальную/конечную точку].

Нажмите кнопку , выделите [**Выбрать начальную/конечную точку**] и нажмите 

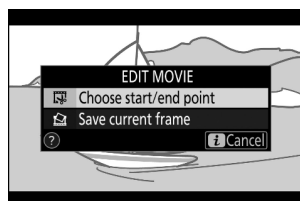

4 Выберите начальную точку.

Чтобы создать копию, начинающуюся с текущего кадра, выделите [**Начальная точка**] и нажмите **OK**

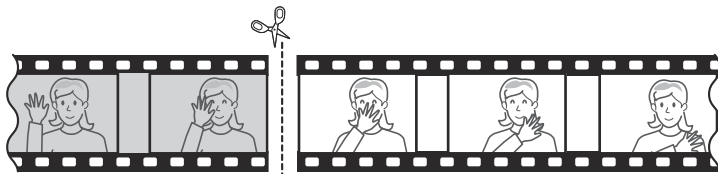
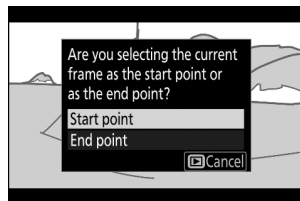

5 Подтвердите новую начальную точку.

- Если нужный кадр в данный момент не отображается, нажмите **⏮** или **⏪** для перемотки вперед или назад.
- Поверните главный диск управления на одну ступень, чтобы перейти вперед или назад на 10 секунд.
- Поверните вспомогательный диск управления, чтобы перейти к последнему или первому кадру.

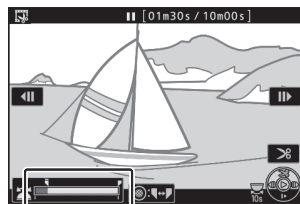

6 Выберите конечную точку.

Нажмите на центр субселектора, чтобы переключиться на инструмент выбора конечной точки (**▮**), а затем выберите закрывающую рамку (**▮**), как описано в шаге 5.

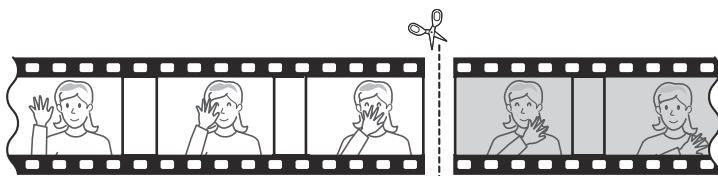
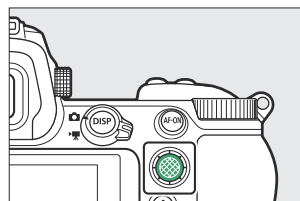

7 Нажмите **OK**, чтобы создать копию.

8 Предварительный просмотр копии.

- Чтобы просмотреть копию, выделите [**Предварительный просмотр**] и нажмите **⌘** (чтобы прервать предварительный просмотр и вернуться в меню параметров сохранения, нажмите **⌘**).
- Чтобы отказаться от текущей копии и вернуться к шагу 5, выделите [**Отмена**] и нажмите **⌘**

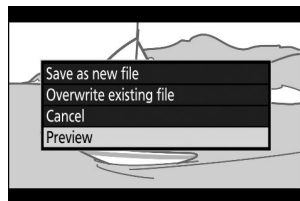

9 Выберите вариант сохранения.

- Выберите [**Сохранить как новый файл**] и нажмите кнопку **⌘** , чтобы сохранить отредактированную копию как новый файл.
- Чтобы заменить исходный фильм отредактированной копией, выделите [**Перезаписать существующий файл**], нажмите **⌘** , а затем выделите [**Да**] и нажмите **⌘**

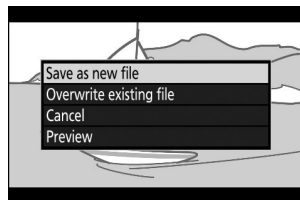

✓ Обрезка фильмов

- Копия не будет сохранена, если на карте памяти недостаточно места.
- Видео продолжительностью менее двух секунд нельзя редактировать с помощью [**Выбрать начальную/конечную точку**].
- Копии имеют то же время и дату создания, что и оригинал.

✓ Удаление вступительного или заключительного видео

- Чтобы удалить из фильма только заключительный кадр, выберите [**Конечная точка**] на шаге 4, выберите заключительный кадр и перейдите к шагу 7, не нажимая центр подселектора на шаге 6.
- Чтобы удалить только начальный кадр, перейдите к шагу 7, не нажимая центр подселектора на шаге 6.



✓ Параметр [**Обрезать видео**] (меню обработки)

Видеоролики также можно редактировать с помощью пункта [**Обрезать видеоролик**] в меню обработки.

Сохранить текущий кадр



Сохраните выбранный кадр в формате JPEG .

1 Приостановите фильм на нужном кадре.

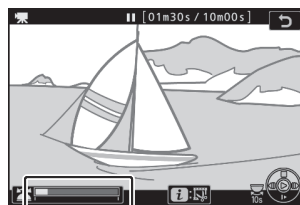
- Нажмите  , чтобы приостановить воспроизведение.
- Нажмите  или  , чтобы найти нужный кадр.



2 Выберите [Сохранить текущий кадр].

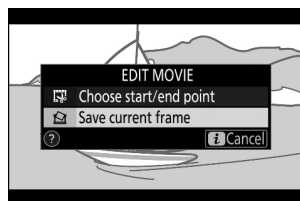

Нажмите кнопку  , затем выделите [**Сохранить текущий кадр**] и нажмите  , чтобы создать копию текущего кадра в JPEG .



[Сохранить текущий кадр]

- Фотографии сохраняются с размерами, выбранными для параметра [**Размер кадра/частота кадров**] в меню видеосъемки при записи фильма.
- Их невозможно ретушировать.
- Некоторые категории информации о снимке не отображаются во время воспроизведения.

Воспроизведение с увеличением



Нажмите  или , чтобы увеличить фотографии, отображаемые в режиме полнокадрового просмотра. Максимальные коэффициенты масштабирования для фотографий формата [**FX (36×24)**] составляют приблизительно:

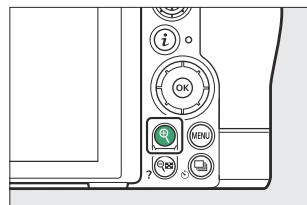

Z 7II : 32× ([**Большой**]), 24× ([**Средний**]) и 16× ([**Маленький**])

Z 6II : 24× ([**Большой**]), 18× ([**Средний**]) и 12× ([**Маленький**])



Использование масштабирования при воспроизведении

К	Описание
Увеличение/ уменьшение масштаба	<ul style="list-style-type: none">• Нажмите кнопку  или используйте растягивающие жесты, чтобы увеличить масштаб.• Чтобы уменьшить масштаб, нажмите  (?) или используйте жесты сжатия.• Во время изменения коэффициента масштабирования отображается окно навигации, при этом видимая в данный момент область обозначается желтой рамкой. Полоса под окном навигации показывает коэффициент масштабирования: она становится зеленой при 1:1 (100%). Окно навигации исчезнет с дисплея через несколько секунд. 
Посмотреть другие области изображения	Используйте мультиселектор или жесты для просмотра областей изображения, не видимых на мониторе. Удерживайте мультиселектор нажатым для быстрой прокрутки к другим областям кадра.

К	Описание
<p>Выбрать лица</p>	<p>Лица, обнаруженные во время масштабирования, обозначаются белыми рамками в окне навигации. Поверните вспомогательный диск управления или коснитесь экранной подсказки, чтобы просмотреть другие лица.</p> 
<p>Посмотреть другие фотографии</p>	<p>Поверните главный диск управления, чтобы просмотреть то же место на других фотографиях без изменения коэффициента масштабирования (выбор фильма отменяет масштабирование). Вы также можете просмотреть другие фотографии, коснувшись значка ◀ или ▶ в нижней части дисплея.</p>
<p>Выход в режим съемки</p>	<p>Нажмите спусковую кнопку затвора наполовину или нажмите кнопку , чтобы выйти.</p>
<p>Просмотр меню</p>	<p>Нажмите кнопку MENU, чтобы просмотреть меню.</p>

Удаление изображений

Выполните следующие действия, чтобы удалить изображения с карт памяти. Обратите внимание, что после удаления изображения невозможно восстановить. Однако изображения, которые защищены, удалить невозможно.

Использование кнопки «Удалить»

Нажмите кнопку , чтобы удалить текущее изображение.

1 Выберите нужное изображение с помощью мультиселектора и нажмите кнопку

- Появится диалоговое окно подтверждения.
- Чтобы выйти без удаления изображения, нажмите 

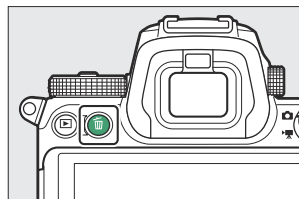

2 Нажмите кнопку еще раз.

Изображение будет удалено.

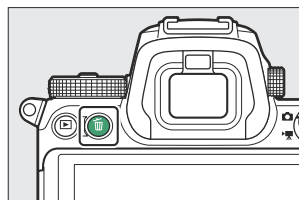

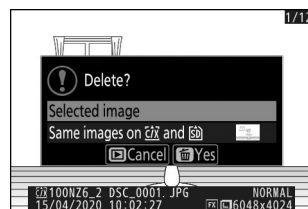

Тip: Удаление копий

Если снимок, выбранный на дисплее воспроизведения при нажатии кнопки , был записан с использованием двух вставленных карт памяти и для параметра [**Функция вторичного слота**] выбрано [**Резервное копирование**] или [**RAW первичное - вторичное JPEG**], вам будет предложено выбрать, следует ли удалить обе копии или только копия на карте в текущем слоте ([260](#)).





Удаление нескольких изображений

Используйте [**Удалить**] в меню просмотра, чтобы удалить несколько снимков одновременно. Обратите внимание, что в зависимости от количества изображений для удаления может потребоваться некоторое время.

Вариант		Описание
	[Выбранные изображения]	Удалить выбранные изображения.
	[Изображения, снятые в выбранные даты]	Удалить все снимки, сделанные в выбранные даты (📅 227).
ALL	[Все изображения]	Удалите все снимки в папке, выбранной в данный момент для [Папка просмотра] в меню просмотра. <ul style="list-style-type: none">• Если вставлены две карты памяти, вы можете выбрать карту, с которой будут удалены снимки.

Удаление выбранных изображений

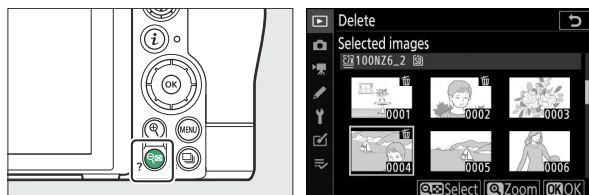

1 Выберите картинки.

- Выделите снимки с помощью мультиселектора и нажмите кнопку  (?), чтобы выбрать; выбранные снимки отмечаются значком . Выбранные снимки можно отменить, снова нажав кнопку  (?).



- Повторяйте, пока не будут выбраны все нужные изображения.
- Чтобы просмотреть выделенное изображение в полноэкранном режиме, нажмите и удерживайте кнопку 



2 Удалить картинки.

- Нажмите ; появится диалоговое окно подтверждения.
- Выделите [Да] и нажмите , чтобы удалить выбранные снимки.





Изображения, снятые в выбранные даты

1 Выберите даты.

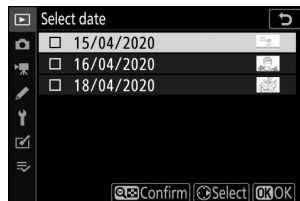
- Выделите даты с помощью мультиселектора и нажмите  , чтобы выбрать; выбранные даты отмечены значками  .
- Выбранные даты можно отменить, снова нажав  .
- Повторяйте, пока не выберете все нужные даты.





2 Удалить картинки.

- Нажмите  ; появится диалоговое окно подтверждения.
- Выделите [**Да**] и нажмите  , чтобы удалить все снимки, сделанные в выбранные даты.



Удаление всех изображений

1 Выберите карту памяти.

Нажмите  или  , чтобы выделить слот, содержащий карту памяти, с которой будут удалены снимки, и нажмите  .

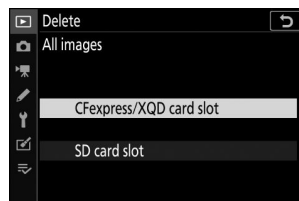

2 Удалить картинки.

- Появится диалоговое окно подтверждения с указанием имени папки, содержащей фотографии, которые необходимо удалить. Выделите [**Да**] и нажмите  , чтобы удалить все снимки из папки. Это та папка, которая была выбрана ранее с помощью пункта [**Папка воспроизведения**] в меню воспроизведения.
- Обратите внимание, что в зависимости от количества изображений для удаления может потребоваться некоторое время.

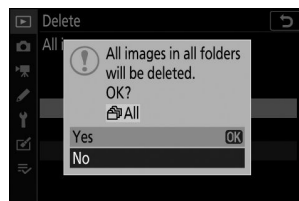

Меню просмотра: управление изображениями

Меню воспроизведения

Чтобы отобразить меню просмотра, выберите вкладку  (меню просмотра) в меню фотокамеры.

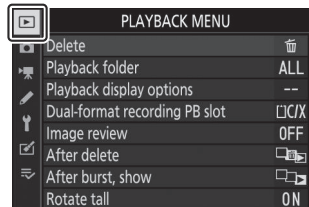



Параметры меню воспроизведения перечислены ниже вместе с их настройками по умолчанию.

- [**Удалить**]: —
- [**Папка воспроизведения**]: Все
- [**Параметры отображения воспроизведения**]
 - [**Точка фокусировки**]:
 - [**Информация об экспозиции**]:
 - [**Основные моменты**]:
 - [**Гистограмма RGB**]:
 - [**Данные съемки**]:
 - [**Обзор**]:
 - [**Нет (только изображение)**]:
- [**Слот РВ для двухформатной записи**]: слот для карты CFexpress/ XQD
- [**Просмотр изображения**]: Выкл.
- [**После удаления**]: Показать следующее
- [**Показать после серии**]: последнее изображение в серии.
- [**Повернуть вверх**]: Вкл.
- [**Копировать изображения**]: —
- [**Слайд-шоу**]
 - [**Тип изображения**]: фотографии и видеоролики.
 - [**Интервал кадров**]: 2 с
- [**Рейтинг**]: —

Удалить

Кнопка MENU ➔  меню воспроизведения

Удалить несколько изображений. Дополнительную информацию см. в разделе «Удаление нескольких изображений» ([📖 225](#)).

Вариант		Описание
	[Выбранные изображения]	Удалить выбранные изображения.
	[Изображения, снятые в выбранные даты]	Удалить все фотографии, сделанные в выбранные даты.
ALL	[Все изображения]	Удалите все снимки в папке, выбранной в данный момент для [Папка просмотра] в меню просмотра. <ul style="list-style-type: none">• Если вставлены две карты памяти, вы можете выбрать карту, с которой будут удалены снимки.

Папка воспроизведения

Кнопка MENU ➔  меню воспроизведения



Выберите папку для воспроизведения.

Вариант	Описание
(Имя папки)	Изображения во всех папках с выбранным названием будут видны во время воспроизведения. Папки можно переименовать с помощью параметра [Папка для хранения] > [Переименовать] в меню фотосъемки.
[Все]	Изображения во всех папках будут видны во время воспроизведения.
[Текущий]	Во время воспроизведения будут видны только изображения из текущей папки.

Параметры отображения воспроизведения

Кнопка **MENU** ➔  меню воспроизведения

Выберите, будут ли точки фокусировки, использованные при съемке фотографии, отображаться во время полнокадрового просмотра. Вы также можете выбрать типы информации о снимке, которые можно просматривать во время полнокадрового просмотра.

- Выделите параметры и нажмите  , чтобы выбрать () или отменить выбор ().
- Чтобы завершить операцию, нажмите  .

Слот РВ для двухформатной записи

Кнопка MENU →  меню воспроизведения

Выберите слот, из которого воспроизводятся снимки двойного формата, записанные с параметром [**Основной RAW - Вторичный JPEG**], выбранным для [**Функция вторичного слота**] в меню фотосъемки.

Обзор изображения

Кнопка MENU ➔  меню воспроизведения



Выберите, будут ли снимки автоматически отображаться на мониторе сразу после съемки.

Вариант	Описание
[Вкл.]	Снимки появляются на выбранном в данный момент дисплее (мониторе или видеоискателе) по мере их съемки.
[Вкл (только монитор)]	Снимки отображаются после съемки только в том случае, если для кадрирования кадров используется монитор. Снимки не отображаются в видеоискателе, если для режима монитора выбрано [Только видеоискатель].
[Выкл.]	Изображения можно просмотреть, только нажав кнопку 

После удаления

Кнопка MENU ➔  меню воспроизведения

Выберите изображение, отображаемое после удаления изображения.

	Вариант	Описание
	[Показать дальше]	<ul style="list-style-type: none">• Отображается следующая картина.• Если удаленное изображение было последним, будет отображено предыдущее изображение.
	[Показать предыдущее]	<ul style="list-style-type: none">• Отображается предыдущее изображение.• Если удаленное изображение было первым, будет отображено следующее изображение.
	[Продолжайте, как прежде]	<ul style="list-style-type: none">• Если вы прокручивали изображения в записанном порядке, следующее изображение будет отображаться, как описано для [Показать далее].• Если вы прокручивали изображения в обратном порядке, следующее изображение будет отображаться, как описано для [Показать предыдущее].

После взрыва показать

Кнопка MENU →  меню воспроизведения

Выберите, будет ли фотография, отображаемая сразу после серии снимков в непрерывном режиме, первым или последним снимком в серии.

- Этот параметр вступает в силу только в том случае, если в меню воспроизведения для параметра [**Просмотр изображения**] выбрано [**Выкл.**].

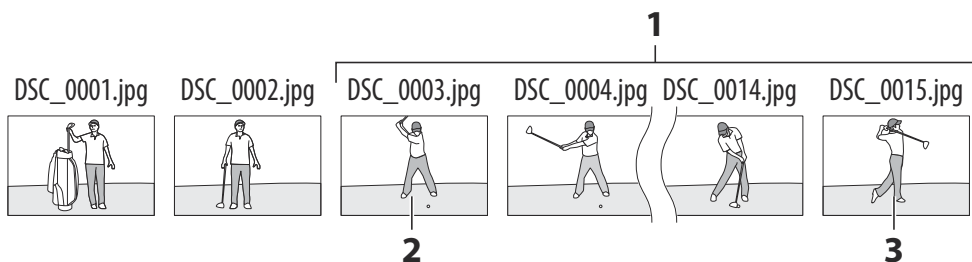

- 1** Самые последние снимки (серийная съемка)
- 2** Отображается, если выбрано [**Первое изображение в серии**]
- 3** Отображается, если выбрано [**Последнее изображение в серии**]

Повернуть в высоту

Кнопка MENU ➔  меню воспроизведения

Если выбрано [**Вкл.**], «вертикальные» (портретные) изображения будут автоматически поворачиваться для отображения во время воспроизведения.

Повернуть в высоту

Изображения не поворачиваются автоматически во время просмотра изображений, даже если для параметра [**Повернуть по высоте**] выбрано значение [Вкл.].

Копировать изображения

Кнопка MENU ➔  меню воспроизведения

Копируйте изображения с одной карты памяти на другую, если вставлены две карты памяти.

Вариант	Описание
[Выбрать источник]	Выберите карту, с которой будут скопированы картинки.
[Выбрать изображение(я)]	Выберите изображения для копирования.
[Выбрать папку назначения]	Выберите папку назначения на оставшейся карте (карта, не выбранная для [Выбрать источник]).
[Копировать изображения?]	Скопируйте картинки.

Копирование изображений

1 Выберите [**Выбрать источник**].

Выделите [**Выбрать источник**] и нажмите  , чтобы отобразить диалоговое окно [**Выбрать источник**].

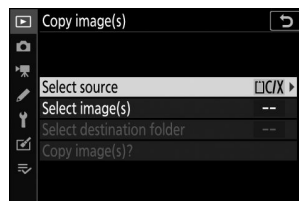

2 Выберите карту, содержащую изображения, которые нужно скопировать.

Выделите слот для карты, содержащей снимки, которые нужно скопировать, и нажмите  , чтобы выбрать выделенный слот и вернуться в меню [**Копировать изображения**].

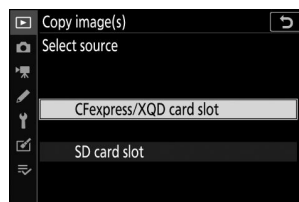

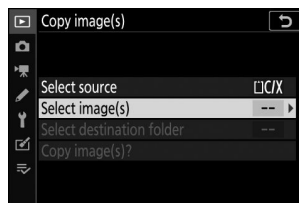

3 Выберите [**Выбрать изображения**].

Выделите [**Выбрать изображение(я)**] и нажмите , чтобы открыть экран [**Выбрать изображение(я)**].



4 Выберите исходную папку.

- Выделите папку, содержащую изображения для копирования, и нажмите , чтобы выбрать выделенную папку и отобразить меню [**Изображения, выбранные по умолчанию**].
- Чтобы скопировать все снимки с карты в выбранный слот, выделите [**Все изображения в слоте**], нажмите  и перейдите к шагу 10.

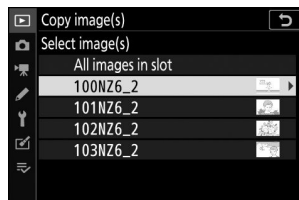

5 Сделайте первоначальный выбор.

Выберите изображения, которые будут выбраны по умолчанию.

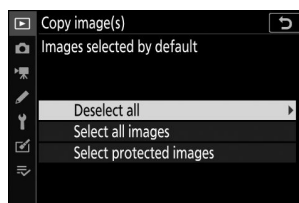

Вариант	Описание
[Отменить выбор всех]	Ни одно из изображений в выбранной папке не будет выбрано по умолчанию. <ul style="list-style-type: none">• Выберите этот вариант, если хотите выбирать изображения по отдельности.
[Выбрать все изображения]	По умолчанию будут выбраны все изображения в выбранной папке. <ul style="list-style-type: none">• Выберите этот вариант, если вы хотите скопировать все или большую часть изображений в папке.
[Выбрать защищенные изображения]	По умолчанию будут выбраны только защищенные изображения в папке.

6 Выберите дополнительные изображения.

- Выделите снимки и нажмите кнопку \mathcal{Q} (?), чтобы выбрать; выбранные изображения отмечены буквой ✓. Чтобы отменить выбор текущего изображения, нажмите кнопку \mathcal{Q} (?) еще раз; буква ✓ больше не будет отображаться.
- Чтобы просмотреть выделенное изображение в полноэкранном режиме, нажмите и удерживайте кнопку \mathcal{Q} .
- Убедившись, что все снимки, которые вы хотите скопировать, отмечены метками ✓, нажмите \mathcal{O} , чтобы вернуться в меню [**Копировать изображения**].



7 Выберите [Выбрать папку назначения].

Выделите [**Выбрать папку назначения**] и нажмите \mathcal{O} , чтобы отобразить параметры [**Выбрать папку назначения**].

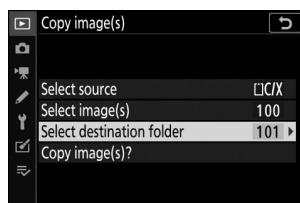

8 Выберите папку назначения.

Выберите один из следующих вариантов и нажмите **↵**.

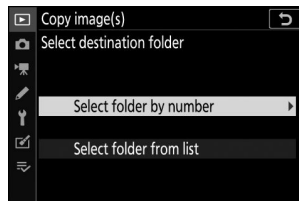

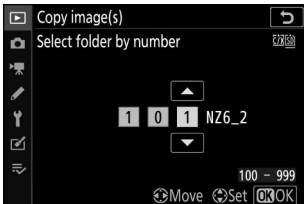
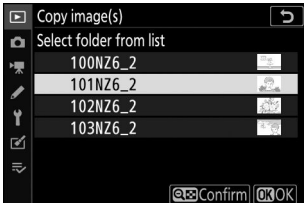
Вариант	Описание
[Выбрать папку по номеру]	Введите номер папки назначения (253). Если папка с выбранным номером еще не существует, будет создана новая папка. 
[Выбрать папку из списка]	Выберите папку назначения из списка существующих папок. 

9 Выберите папку.



После ввода номера папки или выделения имени папки нажмите **Ⓜ**, чтобы выбрать папку и вернуться в меню [**Копировать изображения**] .

10 Выберите [Копировать изображения?] .

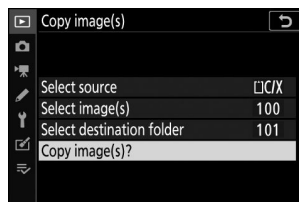
Выделите [**Копировать изображения?**] и нажмите **Ⓜ**, чтобы отобразить диалоговое окно подтверждения.



11 Выберите [Да].

- На камере появится сообщение «[**Копировать?**]» вместе с количеством изображений, которые будут скопированы.
- Выделите [**Да**] и нажмите , чтобы скопировать выбранные снимки.
- Нажмите  еще раз, чтобы выйти после завершения копирования.

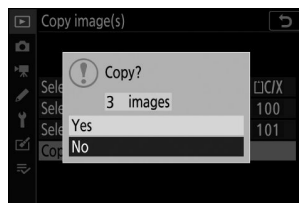

Копирование изображений

- Снимки не будут скопированы, если на карте назначения недостаточно места.
- Если папка назначения содержит файл с тем же именем, что и одно из копируемых изображений, отобразится диалоговое окно подтверждения. Выберите [**Заменить существующее изображение**] или [**Заменить все**], чтобы заменить существующий файл или файлы. Защищенные файлы в папке назначения не будут заменены. Выберите [**Пропустить**], чтобы продолжить без замены существующих файлов. Выберите [**Отмена**] для выхода без копирования дальнейших изображений.
- Рейтинги и защищенный статус копируются вместе с картинками.
- Чтобы предотвратить потерю питания во время копирования, перед копированием фильмов убедитесь, что аккумулятор полностью заряжен, или подключите дополнительный адаптер переменного тока для зарядки или дополнительный адаптер переменного тока и разъем питания.

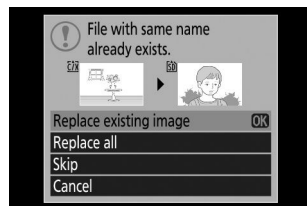

Слайд-шоу

Кнопка MENU ➔  меню воспроизведения





Просмотр слайд-шоу; снимки отображаются в том порядке, в котором они записаны. Изображения в папке, выбранной в данный момент для [Папка воспроизведения] ([231](#)), будут отображаться одно за другим в записанном порядке.

Вариант	Описание
[Начать]	Запустите слайд-шоу.
[Тип изображения]	<ul style="list-style-type: none">Выберите тип отображаемого изображения.Выберите [По рейтингу], чтобы просмотреть только изображения с выбранными оценками. Выделите рейтинги и нажмите  , чтобы выбрать (<input checked="" type="checkbox"/>) или отменить выбор (<input type="checkbox"/>).
[Интервал кадров]	Выберите, как долго будет отображаться каждое изображение.

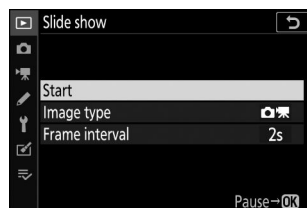
Просмотр слайд-шоу

Чтобы запустить слайд-шоу, выделите [Старт] и нажмите  . Во время показа можно выполнять следующие операции:



К	Описание
Перейти назад/перейти вперед	Нажмите  , чтобы вернуться к предыдущему кадру,  , чтобы перейти к следующему кадру.
Посмотреть дополнительную информацию о фотографии	Нажмите  или  , чтобы выбрать отображаемую информацию о фотографии. Чтобы скрыть информацию о фотографии, выберите [Нет (только изображение)].

К	Описание
Пауза	Нажмите ⏸ , чтобы приостановить слайд-шоу. Чтобы перезапустить, выделите [Перезапустить] и нажмите ⏸
Отрегулировать громкость	Нажмите 🔊 , чтобы увеличить громкость, 🔇 (?) , чтобы уменьшить.
Выход в меню воспроизведения	Нажмите MENU , чтобы завершить слайд-шоу и вернуться в меню просмотра.
Выход в режим воспроизведения	Нажмите ▶ , чтобы завершить слайд-шоу и вернуться к экрану воспроизведения.
Возобновить съемку	Нажмите спусковую кнопку затвора наполовину, чтобы вернуться в режим съемки.



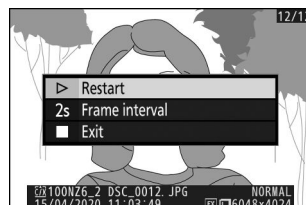



По окончании шоу отображается диалоговое окно. Чтобы перезапустить, выделите [**Перезапустить**] и нажмите **⏸** Чтобы завершить шоу, выделите [**Выход**] и нажмите **⏸**



Рейтинг

Кнопка MENU →  меню воспроизведения

Оцените фотографии.

- Выделите снимки с помощью мультиселектора  или  .
- Нажмите  или  , чтобы выбрать оценку от нуля до пяти звезд, или выберите  , чтобы пометить изображение как кандидата на позднее удаление.
- Чтобы просмотреть выделенное изображение в полноэкранном режиме, нажмите и удерживайте кнопку .
- Нажмите  , чтобы сохранить изменения.



Меню режима фотосъемки: параметры съемки

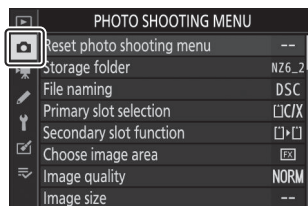

Меню фотосъемки

Чтобы просмотреть меню фотосъемки, выберите вкладку  в меню камеры.



Ниже перечислены параметры, доступные в меню фотосъемки, а также их настройки по умолчанию.

- [**Сброс меню фотосъемки**]: —
- [**Папка хранения**]
 - [**Переименовать**]
 - 3 7II: H37_2
 - 3 6II: H36_2
 - [**Выбрать папку по номеру**]: 100
 - [**Выбрать папку из списка**]: —
- [**Именование файла**]: DSC
- [**Выбор основного слота**]: слот для карты CFexpress/ XQD
- [**Функция вторичного слота**]: переполнение
- [**Выбрать область изображения**]: FX (36×24)
- [**Качество изображения**]: JPEG нормальное
- [**Размер изображения**]
 - [**JPEG**]: Большой
 - [**NEF (RAW)**]: Большой
- [**Запись в формате NEF (RAW)**]
 - [**Сжатие NEF (RAW)**]: сжатие без потерь.
 - [**Разрядность NEF (RAW)**]: 14 бит

- [**Настройки чувствительности ISO**]
 - [**Чувствительность ISO**]
 -  : Авто
 - **П, С, А, М** : 100
 - [**Автоматическое управление чувствительностью ISO**]: Вкл.
 - [**Максимальная чувствительность**]
 - З 7II: 25600
 - З 6II: 51200
 - [**Максимальная чувствительность с помощью **]: То же, что и без вспышки.
 - [**Минимальная выдержка**]: Авто
- [**Баланс белого**]:  **A1** : Сохранение общей атмосферы.
 - [**Точная настройка**]: AB: 0, GM: 0
 - [**Выберите цветовую температуру**]: 5000 K
 - [**Ручная настройка**]: d-1
- [**Установить Picture Control**]: Авто
- [**Picture Control**]: —
- [**Цветовое пространство**]: sRGB
- [**Активный D-Lighting**]: Выкл.
- [**Шумоподавление при длительной выдержке**]: Выкл.
- [**Шумоподавление при высоком ISO**]: Нормальный
- [**Контроль виньетирования**]: Нормальный
- [**Компенсация дифракции**]: Вкл.
- [**Автоматический контроль искажений**]: Вкл.
- [**Съемка с подавлением мерцания**]: Выкл.
- [**Замер**]: Матричный замер
- [**Управление вспышкой**]
 - [**Режим управления вспышкой**]: TTL
 - [**Параметры беспроводной вспышки**]: Выкл.
 - [**Дистанционное управление вспышкой**]: Групповая вспышка
- [**Режим вспышки**]: заполняющая вспышка
- [**Компенсация вспышки**]: 0,0
- [**Режим фокусировки**]: Покадровый АФ
- [**Режим зоны АФ**]: Автоматический выбор зоны АФ (люди)
- [**Подавление вибраций**]: (Зависит от объектива)
- [**Автобрекетинг**]
 - [**Настройка автоматического брекетинга**]: брекетинг автоэкспозиции и вспышки
 - [**Количество кадров**]: 0
 - [**Приращение**]: 1,0

- [**Мультиэкспозиция**]
 - [**Режим мультиэкспозиции**]: Выкл.
 - [**Количество кадров**]: 2
 - [**Режим наложения**]: Среднее
 - [**Сохранение отдельных изображений (NEF)**]: Вкл.
 - [**Съемка с наложением**]: Вкл.
 - [**Выбрать первую экспозицию (NEF)**]: —
- [**HDR (расширенный динамический диапазон)**]
 - [**Режим HDR**]: Выкл.
 - [**Дифференциал экспозиции**]: Авто
 - [**Сглаживание**]: Нормальное
 - [**Сохранение отдельных изображений (NEF)**]: Выкл.
- [**Интервальная съемка по таймеру**]
 - [**Выберите день/время начала**]: Сейчас
 - [**Интервал**]: 1 мин.
 - [**Интервалы×кадры/интервал**]: 0001×1
 - [**Сглаживание экспозиции**]: Вкл.
 - [**Бесшумная фотосъемка**]: Вкл.
 - [**Приоритет интервала**]: Выкл.
 - [**Фокусировка перед каждым кадром**]: Выкл.
 - [**Опции**]: Выкл.
 - [**Начальная папка хранения**]
 - [**Новая папка**]:
 - [**Сбросить нумерацию файлов**]:
- [**Интервальный фильм**]
 - [**Интервал**]: 5 с
 - [**Время съемки**]: 25 мин.
 - [**Сглаживание экспозиции**]: Вкл.
 - [**Бесшумная фотосъемка**]: Вкл.
 - [**Выбрать область изображения**]: FX
 - [**Размер кадра/частота кадров**]: 1920×1080; 60 пенсаов
 - [**Приоритет интервала**]: Выкл.
 - [**Фокусировка перед каждым кадром**]: Выкл.
 - [**Назначение**]: слот для карты CFexpress/ XQD

- [Съемка со сдвигом фокуса]
 - [Количество кадров]: 100
 - [Ширина шага фокусировки]: 5
 - [Интервал до следующего кадра]: 0
 - [Блокировка экспозиции первого кадра]: Вкл.
 - [Бесшумная фотосъемка]: Вкл.
 - [Начальная папка хранения]
 - [Новая папка]:
 - [Сбросить нумерацию файлов]:
- [Бесшумная фотосъемка]: Выкл.

Сбросить меню фотосъемки

Кнопка **MENU** →  меню фотосъемки

Восстановите параметры меню фотосъемки к значениям по умолчанию.

- Сброс меню фотосъемки недоступен во время мультиэкспозиции.

Папка хранения

Кнопка MENU → 📷 меню фотосъемки

Выберите папку, в которой будут храниться последующие снимки.

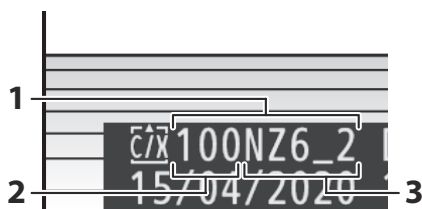

Переименование папок

Имя папки по умолчанию, которое появляется после номера папки, — «NZ7_2» (Z 7II) или «NZ6_2» (Z 6II). Чтобы изменить имя, присвоенное новой папке, выберите [**Переименовать**] .

- Существующие папки нельзя переименовать.
- При желании имя по умолчанию можно восстановить для последующих папок, нажав и удерживая кнопку  при отображенной клавиатуре.



Ввод текста

Клавиатура отображается, когда требуется ввод текста.

- Нажимайте буквы на экране, чтобы вставить их в текущую позицию курсора. Вы также можете вводить символы, выделив их с помощью мультиселектора и нажав  .



- 1 Область отображения текста
- 2 Область клавиатуры

- Чтобы переместить курсор в новое положение, коснитесь дисплея или поверните главный диск управления.
- Если символ вводится, когда область отображения текста заполнена, самый правый символ будет удален.
- Чтобы удалить символ под курсором, нажмите кнопку .
- Для завершения ввода нажмите .
- Чтобы выйти, не завершая ввод текста, нажмите **MENU**

Выбрать папку по номеру





Папку, в которой будут храниться последующие снимки, можно выбрать по номеру. Если папка с указанным номером еще не существует, будет создана новая папка.

1 Выберите [**Выбрать папку по номеру**].







- Выделите [**Выбрать папку по номеру**] и нажмите  , чтобы отобразить диалоговое окно [**Выбрать папку по номеру**].
- Карта, на которой будет создана новая папка, подчеркнута в области отображения гнезда карты в правом верхнем углу диалогового окна [**Выбрать папку по номеру**]. Карта, используемая для новых папок, зависит от параметра, выбранного в данный момент для [**Функция дополнительного слота**] в меню фотосъемки.







2 Выберите номер папки.

- Нажмите  или  , чтобы выделить цифры.
- Чтобы изменить выделенную цифру, нажмите  или  .

3 Сохранить изменения и выйти.

- Если папка с выбранным номером уже существует, слева от номера папки отобразится значок ,  или  . Нажмите  , чтобы завершить операцию и вернуться в главное меню; если вы выбрали папку с пометкой  или  , она будет выбрана в качестве папки для новых изображений.
- Если вы выбрали номер папки, который еще не существует, при нажатии  будет создана новая папка с этим номером.
- В любом случае последующие изображения будут сохраняться в выбранной папке.
- Чтобы выйти без изменения папки хранения, нажмите кнопку MENU

Значки папок

Папки в диалоговом окне [**Выбрать папку по номеру**] обозначаются буквой  , если она пуста, буквой  , если она заполнена (содержащая 5000 изображений или изображение с номером 9999), или буквой  , если она частично заполнена. Значок  указывает на то, что в папке больше нельзя сохранять изображения.

Выберите папку из списка

Чтобы выбрать из списка существующих папок:

1 Выберите [**Выбрать папку из списка**].

Выделите [**Выбрать папку из списка**] и нажмите  , чтобы отобразить диалоговое окно [**Выбрать папку из списка**].

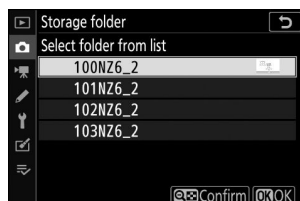

2 Выделите папку.

Нажмите  или  , чтобы выделить папку.

3 Выберите выделенную папку.

- Нажмите  , чтобы выбрать выделенную папку и вернуться в главное меню.
- Последующие фотографии будут храниться в выбранной папке.

✓ Номера папок и файлов

- Как только номер папки достигнет 999, камера прекратит автоматическое создание новых папок и отключит спуск затвора, если:
 - текущая папка содержит 5000 изображений (кроме того, запись видео будет отключена, если камера посчитает, что количество файлов, необходимое для записи фильма максимальной длины, приведет к тому, что в папке будет более 5000 файлов), или
 - текущая папка содержит снимок с номером 9999 (кроме того, запись видеоролика будет отключена, если камера посчитает, что из числа файлов, необходимых для записи видеоролика максимальной длины, получится файл с номером более 9999).
- Если на карте памяти есть место, вы, тем не менее, сможете продолжить съемку:
 - создать папку с номером меньше 999 и выбрать ее в качестве папки хранения, или
 - изменение параметров, выбранных для [**Размер кадра/частота кадров**] и [**Качество видео**] перед записью видеороликов.

✓ Время запуска

Для запуска камеры может потребоваться дополнительное время, если карта памяти содержит очень большое количество файлов или папок.

Именование файлов

Кнопка **MENU** ➔  меню фотосъемки

Изображения сохраняются с использованием имен файлов, состоящих из «DSC_», за которым следует четырехзначный номер и трехбуквенное расширение. [**Именование файла**] используется для выбора трех букв для замены части имени файла « DSC ». Информацию о вводе текста см. в разделе «Ввод текста» ([📖 252](#)).

✓ Имена файлов

- Имена файлов имеют вид «DSC_nnnn.xxx». nnnn — это число от 0001 до 9999. xxx — это одно из следующих расширений, назначаемых в соответствии с выбранными параметрами качества изображения и типа файла:
 - NEF : фотографии в формате NEF (RAW).
 - JPG: фотографии JPEG (высокое, нормальное или базовое качество).
 - MOV: фильмы MOV
 - MP4: фильмы в формате MP4
 - NDF: справочные данные по удалению пыли
- Изображения, созданные с использованием [**Adobe RGB**], выбранного для [**Цветовое пространство**] в меню фотосъемки, имеют имена файлов в формате «_DSCnnnn.xxx».
- В каждой паре фотографий, записанных с настройками качества изображения NEF (RAW)+ JPEG , изображения NEF и JPEG имеют одинаковые имена файлов, но разные расширения.

Выбор основного слота

Кнопка **MENU** ➔  меню фотосъемки

Выберите слот, который будет основным, если карты памяти вставлены одновременно в слоты для карт памяти CFexpress/ XQD и SD.

Вариант	Описание
[Слот для карты CFexpress/ XQD]	Слот для карты памяти CFexpress/ XQD служит основным слотом.
[слот для SD-карты]	Слот для карты памяти SD служит основным слотом.



Тip: Место назначения фильма

Слот, в который записываются видеоролики, выбирается с помощью [**Место назначения**] в меню видеосъемки ([📖 363](#)).

Функция вторичного слота

Кнопка **MENU** ➔  меню фотосъемки

Выберите роль карты во вторичном слоте, когда в камеру вставлены две карты памяти.

Вариант		Описание
	[Переполнение]	Карта во вторичном слоте используется только тогда, когда карта в основном слоте заполнена.
	[Резервное копирование]	Каждое изображение записывается дважды: один раз на карту в основном слоте и второй раз на карту во вторичном слоте.
	[Основной RAW – вторичный JPEG]	<ul style="list-style-type: none">• Копии фотографий в формате NEF (RAW), снятые с настройками NEF (RAW) + JPEG , записываются только на карту в основном слоте, JPEG копируются только на карту во вторичном слоте.• Снимки, сделанные с другими настройками качества изображения, записываются дважды с одними и теми же настройками: один раз на карту в основном слоте и второй раз на карту во вторичном слоте.

[Основной RAW – вторичный JPEG]

Если [Вкл.] выбрано для [Мультиэкспозиция] > [Сохранить отдельные изображения (NEF)] в меню фотосъемки или если [Вкл.] выбрано для [HDR (расширенный динамический диапазон)] > [Сохранить отдельные изображения (NEF)] в меню режима фотосъемки необработанные копии отдельных фотографий NEF (RAW), составляющих каждое изображение с мультиэкспозицией или HDR, будут записываться на обе карты памяти вместе с композитным изображением JPEG , независимо от выбранного параметра качества изображения.

Тip: [Резервное копирование] и [основной RAW — вторичный JPEG]



Спуск затвора отключается, когда любая карта заполнена.

Тip: Просмотр фотографий двойного формата

- Используйте пункт [Слот РВ для записи двойного формата] в меню воспроизведения, чтобы выбрать слот, из которого будут воспроизводиться фотографии двойного формата.
 - При просмотре фотографий двойного формата вы можете просмотреть другую копию, используя [Перейти к копированию на другую карту] в меню *i* .
-

Удаление копий

При удалении изображений, записанных с использованием режима [**Резервное копирование**] или [**Основной RAW - Вторичный JPEG**], у вас есть выбор: стереть либо обе копии, либо только копию, находящуюся на карте в текущем слоте.



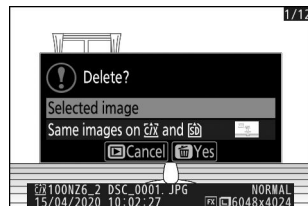

- При нажатии , когда во время воспроизведения выбрано изображение, созданное с использованием любого из этих параметров, отображается сообщение с подтверждением.
- Чтобы удалить только копию на карте в текущем слоте, выделите [**Выбранное изображение**] и снова нажмите . Копия на оставшейся карте не удаляется.
- Чтобы удалить обе копии, выделите [**Одинаковые изображения на CF и SD**] и нажмите 



Выберите область изображения

Кнопка MENU → 📷 меню фотосъемки

Камера предлагает на выбор следующие области изображения:

Вариант	Описание
 [FX (36×24)]	Записывайте изображения в формате FX с углом обзора, эквивалентным камере формата 35 мм. Используйте эту опцию при съемке фотографий с объективами NIKKOR для камер формата 35 мм.
 [DX (24×16)]	Изображения записываются в формате DX . Чтобы рассчитать примерное фокусное расстояние объектива в формате 35 мм, умножьте его на 1,5. <ul style="list-style-type: none">• Выбор области изображения фиксируется на значении [DX (24×16)], если установлен объектив DX .
 [5:4 (30×24)]	Изображения записываются с соотношением сторон 5:4. Доступно только с Z 7II.
 [1:1 (24×24)]	Изображения записываются с соотношением сторон 1:1.
 [16:9 (36×20)]	Изображения записываются с соотношением сторон 16:9.

Качество изображения

Кнопка **MENU** →  меню фотосъемки

Выберите формат файла для фотографий. Дополнительную информацию см. в разделе «Меню *i*» в разделе «Качество изображения» ([📖 174](#)).

Размер изображения

Кнопка **MENU** →  меню фотосъемки

Выберите размер изображений, записанных камерой, в пикселях. Выберите [**JPEG**], чтобы выбрать размер изображений JPEG , или [**NEF (RAW)**], чтобы выбрать размер изображений NEF (RAW). Обратите внимание, что размер изображения зависит от параметра, выбранного для области изображения.

З 7 II :

Область изображения	Размер изображения	Размер при печати с разрешением 300 dpi *
[FX (36×24)]	Большой (8256 × 5504 пикселей)	Прибл. 69,9 × 46,6 см/ 27,5 × 18,3 дюйма.
	Середина (6192 × 4128 пикселей)	Прибл. 52,4 × 35,0 см/ 20,6 × 13,8 дюйма.
	Маленький (4128 × 2752 пикселей)	Прибл. 35,0 × 23,3 см/ 13,8 × 9,2 дюйма.
[DX (24×16)]	Большой (5408 × 3600 пикселей)	Прибл. 45,8 × 30,5 см/ 18,0 × 12,0 дюйма.
	Середина (4048 × 2696 пикселей)	Прибл. 34,3 × 22,8 см/ 13,5 × 9,0 дюйма.
	Маленький (2704 × 1800 пикселей)	Прибл. 22,9 × 15,2 см/ 9,0 × 6,0 дюйма.
[5:4 (30×24)]	Большой (6880 × 5504 пикселей)	Прибл. 58,3 × 46,6 см/ 22,9 × 18,3 дюйма.
	Середина (5152 × 4120 пикселей)	Прибл. 43,6 × 34,9 см/ 17,2 × 13,7 дюйма.
	Маленький (3440 × 2752 пикселей)	Прибл. 29,1 × 23,3 см/ 11,5 × 9,2 дюйма.

Область изображения	Размер изображения	Размер при печати с разрешением 300 dpi *
[1:1 (24×24)]	Большой (5504 × 5504 пикселей)	Прибл. 46,6 × 46,6 см/ 18,3 × 18,3 дюйма.
	Середина (4128 × 4128 пикселей)	Прибл. 35,0 × 35,0 см/ 13,8 × 13,8 дюйма.
	Маленький (2752 × 2752 пикселей)	Прибл. 23,3 × 23,3 см/ 9,2 × 9,2 дюйма.
[16:9 (36×20)]	Большой (8256 × 4640 пикселей)	Прибл. 69,9 × 39,3 см/ 27,5 × 15,5 дюйма.
	Середина (6192 × 3480 пикселей)	Прибл. 52,4 × 29,5 см/ 20,6 × 11,6 дюйма.
	Маленький (4128 × 2320 пикселей)	Прибл. 35,0 × 19,6 см/ 13,8 × 7,7 дюйма.

* Размер печати в дюймах равен размеру изображения в пикселях, разделенному на разрешение принтера в точках на дюйм (точек на дюйм; 1 дюйм = 2,54 см).

3 6II :

Область изображения	Размер изображения	Размер при печати с разрешением 300 dpi *
[FX (36×24)]	Большой (6048 × 4024 пикселей)	Прибл. 51,2 × 34,1 см/ 20,2 × 13,4 дюйма.
	Середина (4528 × 3016 пикселей)	Прибл. 38,3 × 25,5 см/ 15,1 × 10,1 дюйма.
	Маленький (3024 × 2016 пикселей)	Прибл. 25,6 × 17,1 см/ 10,1 × 6,7 дюйма.
[DX (24×16)]	Большой (3936 × 2624 пикселей)	Прибл. 33,3 × 22,2 см/ 13,1 × 8,7 дюйма.
	Середина (2944 × 1968 пикселей)	Прибл. 24,9 × 16,7 см/ 9,8 × 6,6 дюйма.
	Маленький (1968 × 1312 пикселей)	Прибл. 16,7 × 11,1 см/ 6,6 × 4,4 дюйма.
[1:1 (24×24)]	Большой (4016 × 4016 пикселей)	Прибл. 34,0 × 34,0 см/ 13,4 × 13,4 дюйма.
	Середина (3008 × 3008 пикселей)	Прибл. 25,5 × 25,5 см/ 10,0 × 10,0 дюйма.
	Маленький (2000 × 2000 пикселей)	Прибл. 16,9 × 16,9 см/ 6,7 × 6,7 дюйма.
[16:9 (36×20)]	Большой (6048 × 3400 пикселей)	Прибл. 51,2 × 28,8 см/ 20,2 × 11,3 дюйма.
	Середина (4528 × 2544 пикселей)	Прибл. 38,3 × 21,5 см/ 15,1 × 8,5 дюйма.
	Маленький (3024 × 1696 пикселей)	Прибл. 25,6 × 14,4 см/ 10,1 × 5,7 дюйма.



* Размер печати в дюймах равен размеру изображения в пикселях, разделенному на разрешение принтера в точках на дюйм (точек на дюйм; 1 дюйм = 2,54 см).

Запись в формате NEF (RAW)

Кнопка MENU → 📷 меню фотосъемки

Выберите тип сжатия и глубину цвета для фотографий в NEF (RAW).

Сжатие NEF (RAW)

Вариант		Описание
ON 	[Сжатие без потерь]	Изображения NEF сжимаются с использованием обратимого алгоритма. Размер полученных файлов составляет от 60% до 80% размера изображений, записанных в режиме [Несжатый]. Качество изображения такое же, как и у изображений, записанных с использованием [Несжатое].
ON 	[Сжатый]	Изображения NEF сжимаются с использованием необратимого алгоритма. Размер полученных файлов составляет от 45% до 65% размера изображений, записанных в режиме [Несжатый]. Качество изображения почти такое же, как у изображений, записанных с использованием [Несжатое].
	[Несжатый]	Изображения NEF не сжимаются; полученные файлы больше, чем файлы изображений, записанных с использованием [Сжатие без потерь] или [Сжатие].

NEF (RAW) Битовая глубина



Вариант		Описание
12-bit	[12-бит]	Изображения в формате NEF (RAW) записываются с разрядностью 12 бит.
14-bit	[14-бит]	Изображения в формате NEF (RAW) записываются с разрядностью 14 бит. Файлы, записанные с разрядностью 14 бит, содержат больше данных о цвете, чем изображения, записанные с использованием [12 бит]. Файлы, записанные с разрядностью 14 бит, также больше, чем изображения, записанные с использованием [12-бит].

Настройки чувствительности ISO

Кнопка **MENU** →  меню фотосъемки

Отрегулируйте настройки чувствительности ISO для фотографий.

Вариант	Описание
[Чувствительность ISO]	<ul style="list-style-type: none">Выберите одну из следующих настроек. Z 7II : выберите настройку от 64 до 25 600 единиц ISO; камера также поддерживает настройки ниже ISO 64 примерно на 0,3, 0,5, 0,7 и 1 EV (эквивалент ISO 32) и выше ISO 25 600 примерно на 0,3, 0,5, 0,7, 1 и 2 EV (эквивалент ISO 102 400). Z 6II : выберите настройку от 100 до 51 200 единиц ISO; камера также поддерживает настройки ниже ISO 100 примерно на 0,3, 0,5, 0,7 и 1 EV (эквивалент ISO 50) и выше ISO 51200 примерно на 0,3, 0,5, 0,7, 1 и 2 EV (эквивалент ISO 204800). предлагает опцию ISO AUTO.

Вариант	Описание
<p>[Автоматическое управление чувствительностью ISO]</p>	<p>Выделите [Вкл] и нажмите , чтобы включить автоматическое управление чувствительностью ISO. Если выбрано [Выкл.], [Чувствительность ISO] останется фиксированным на значении, выбранном пользователем. Следующие параметры доступны, когда выбрано [Вкл.].</p> <ul style="list-style-type: none"> • [Максимальная чувствительность]: выберите верхний предел чувствительности ISO, чтобы избежать слишком высокого ее повышения. • [Максимальная чувствительность с помощью ]: выберите верхний предел чувствительности ISO для фотографий, сделанных с использованием дополнительной вспышки. • [Минимальная выдержка]: выберите выдержку, ниже которой сработает автоматическое управление чувствительностью ISO, чтобы предотвратить недодержку в режимах P и A. Если выбрано [Авто], камера выберет минимальную выдержку в зависимости от фокусного расстояния объектива. Например, камера автоматически выбирает более короткую минимальную выдержку, чтобы предотвратить размытие изображения, вызванное дрожанием камеры, когда установлен длинный объектив. <ul style="list-style-type: none"> - Чтобы просмотреть параметры автоматического выбора выдержки, выделите [Auto] и нажмите  . <p>Автоматический выбор выдержки можно точно настроить, выбрав более быстрый или медленный минимум. Более быстрые настройки можно использовать для уменьшения размытия при фотографировании быстро движущихся объектов.</p> - Выдержка может упасть ниже выбранного минимума, если оптимальную экспозицию невозможно достичь при чувствительности ISO, выбранной для параметра [Максимальная чувствительность].

Баланс белого

Кнопка MENU → меню фотосъемки

Отрегулируйте баланс белого в соответствии с цветом источника света. Дополнительную информацию см. в разделе «Основные настройки» раздела «Баланс белого» ([120](#)) и «Меню **i** » раздела «Баланс белого» ([167](#)).

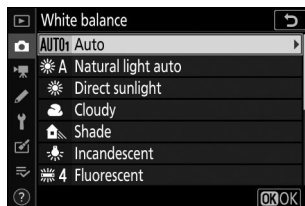

Меню баланса белого: точная настройка

- 1 Выберите [Баланс белого] в меню фотосъемки, выделите нужный параметр и нажимайте **⏪** столько раз, сколько необходимо, чтобы отобразить параметры тонкой настройки.

Информацию о точной настройке баланса белого PRE [Ручная настройка] см. в разделе «Точная настройка баланса белого вручную» ([274](#)).

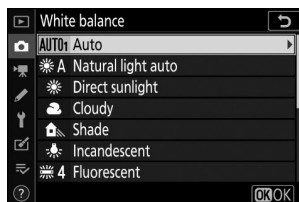

2 Точная настройка баланса белого.

- Мультиселектор можно использовать для перемещения курсора на расстояние до шести шагов от центра сетки по осям A (желтый)–B (синий) и G (зеленый)–M (пурпурный). Выбранное значение отображается справа от сетки.
- Ось A (янтарный)–B (синий) соответствует цветовой температуре и изменяется с шагом 0,5. Изменение на 1 эквивалентно примерно 5 майредам.
- Ось G (зеленый)–M (пурпурный) имеет эффект, аналогичный фильтрам цветовой компенсации, и регулируется с шагом 0,25. Изменение на 1 эквивалентно примерно 0,05 единиц диффузной плотности.

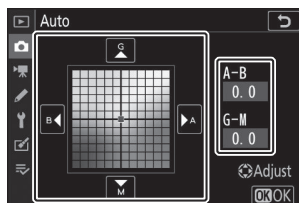

3 Сохранить изменения.

- Нажмите , чтобы сохранить изменения и выйти в меню.
- Если баланс белого был настроен точно, на значке будет отображаться звездочка (« * »).



Точная настройка баланса белого

Цвета на осях точной настройки являются относительными, а не абсолютными. Выбор большего количества цвета по данной оси не обязательно приводит к появлению этого цвета на изображениях. Например, перемещение курсора на В (синий) при выборе «теплой» настройки, такой как  [Лампа накаливания], сделает изображения немного «холоднее», но на самом деле они не станут синими.

«Погрязший»

Значения в майреде рассчитываются путем умножения обратной цветовой температуры на 10^6 . Любое изменение цветовой температуры приводит к большей разнице в цвете при низких цветовых температурах, чем при более высоких. Например, изменение на 1000 К приводит к гораздо большему изменению цвета при 3000 К, чем при 6000 К. Майред — это мера цветовой температуры, которая учитывает такое изменение, и поэтому является единицей измерения, используемой в фильтрах компенсации цветовой температуры. .

Например: Изменение цветовой температуры (в Кельвинах): Значение в майредах.

- 4000 К – 3000 К = 1000 К: 83 майред
- 7000 К – 6000 К = 1000 К: 24 Майред

Меню баланса белого: выбор цветовой температуры

Выберите цветовую температуру, введя значения для осей А (янтарный) – В (синий) и G (зеленый) – М (пурпурный).

1 Выберите [Баланс белого] в меню режима фотосъемки, затем выделите **[Выбрать цветовую температуру]** и нажмите **[↻]**.

2 Выберите цветовую температуру.

- Нажмите **[↶]** или **[↷]**, чтобы выделить цифры на оси А–В (янтарно-синий). Вы также можете выделить ось G–М (зелено-пурпурный).
- Нажмите **[↶]** или **[↷]**, чтобы отредактировать выбранный элемент.

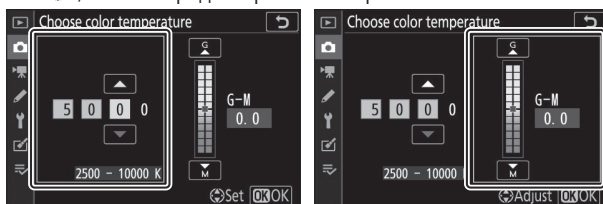

Ось А–В (янтарно-синий)

Ось G–M (зелено-пурпурный)

3 Сохранить изменения.

- Нажмите **[OK]**, чтобы сохранить изменения и выйти в меню.
- Если для оси зеленого (G)–пурпурного (M) выбрано значение, отличное от 0, на значке появится звездочка («*»).

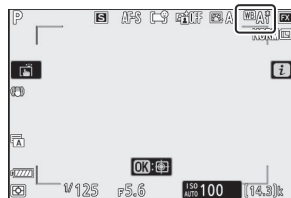

✓ **Выбор цветовой температуры**

- Не используйте выбор цветовой температуры с флуоресцентными источниками света; вместо этого используйте опцию  [**Флуоресцентный**].
 - При использовании выбора цветовой температуры с другими источниками света сделайте пробный снимок, чтобы определить, подходит ли выбранное значение.
-

Руководство по настройке: копирование баланса белого с фотографии

Значения баланса белого для существующих фотографий можно скопировать в выбранные настройки. Информацию об измерении новых значений ручной настройки баланса белого см. в разделе «Руководство по настройке» ([171](#)).

- 1 Выберите [**Баланс белого**] в меню режима фотосъемки, затем выделите PRE [**Ручная настройка**] и нажмите  .

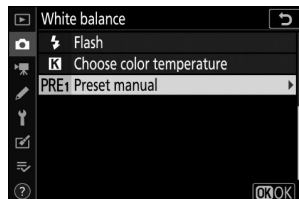

- 2 Выберите пункт назначения.

- С помощью мультиселектора выделите предустановку назначения (от d-1 до d-6).
- Нажмите  ; появится диалоговое окно подтверждения.

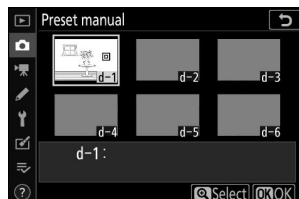

- 3 Выберите [**Выбрать изображение**] .

Выделите [**Выбрать изображение**] и нажмите  , чтобы просмотреть изображения на текущей карте памяти.

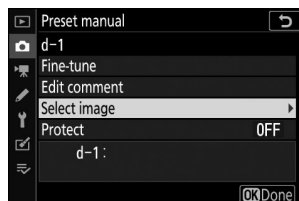

- 4 Выделите исходное изображение.

- С помощью мультиселектора выделите нужное изображение.
- Чтобы просмотреть выделенное изображение в полноэкранном режиме, нажмите и удерживайте кнопку .

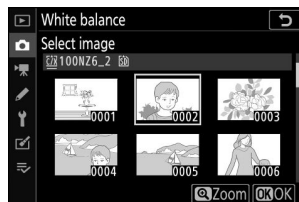

5 Скопируйте баланс белого.

- Нажмите **Ⓜ**, чтобы скопировать значение баланса белого для выделенной фотографии в выбранную предустановку.
- Если у выделенной фотографии есть комментарий, он будет скопирован в комментарий к выбранному набору настроек.

✓ Точная настройка ручного баланса белого

Выбранную предустановку можно точно настроить, выбрав [**Точная настройка**] в меню ручной настройки баланса белого ([книжка 269](#)).

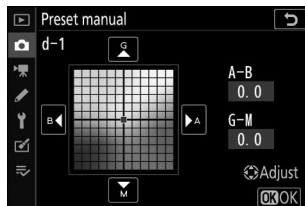

✓ «Редактировать комментарий»

Чтобы ввести описательный комментарий длиной до 36 символов для текущей настройки баланса белого, выберите [**Редактировать комментарий**] в меню ручной настройки баланса белого.

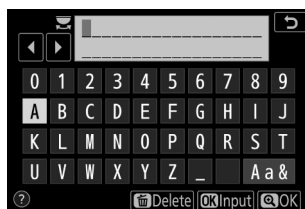

✓ "Защитить"

Чтобы защитить текущую предустановку баланса белого, выберите [**Защитить**] в меню ручной настройки баланса белого. Выделите [**Вкл.**] и нажмите **Ⓜ**; текущая предустановка баланса белого теперь защищена. Защищенные пресеты нельзя изменить.

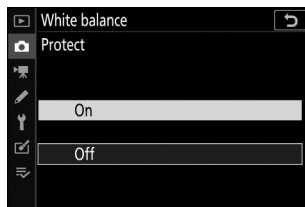

Установить Picture Control

Кнопка MENU → меню фотосъемки

Выбирайте параметры обработки изображений (« Picture Control ») для новых фотографий в соответствии с сценой или вашим творческим замыслом. Дополнительную информацию см. в разделе «Меню *i*» в разделе «Настройка Picture Control» ([161](#)).

Изменение элементов управления снимками из меню





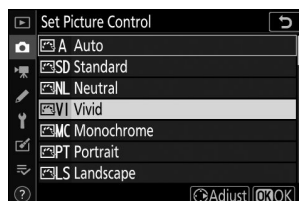

Существующие предустановленные или пользовательские элементы управления снимками можно изменить в соответствии со сценой или творческим замыслом пользователя.

1 Выберите Picture Control .

Выделите нужный Picture Control в списке Picture Control и нажмите .



2 Отредактируйте выбранный Picture Control .

- Нажмите  или , чтобы выделить нужную настройку ([165](#)). Нажмите  или , чтобы выбрать значение с шагом 1, или поверните вспомогательный диск управления, чтобы выбрать значение с шагом 0,25.
- Доступные параметры различаются в зависимости от выбранного режима Picture Control .
- Чтобы быстро отрегулировать уровни балансировки [**Резкость**], [**Средняя резкость**] и [**Четкость**], выделите [**Быстрая резкость**] и нажмите  или .
- Чтобы отказаться от любых изменений и начать заново с настройками по умолчанию, нажмите кнопку .



3 Сохранить изменения и выйти.

Нажмите , чтобы сохранить изменения.

✓ **i Меню**

- Чтобы выбрать Picture Controls в меню **i** , выделите [**Set Picture Control**] и нажмите **OK** .
- Нажмите **←** и **→** , чтобы выбрать Picture Control , и нажмите **↻** чтобы отобразить настройки Picture Control . Эффект любых изменений можно просмотреть на дисплее.

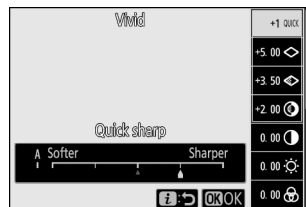

✓ **Picture Control**

Изменения существующих Picture Control можно сохранить с помощью пункта [**Управление Picture Control**] в меню фото- или видеосъемки, создавая собственные Picture Control, которые затем можно скопировать на карту памяти и использовать в совместимом программном обеспечении или совместно использовать с камерами одной модели. .

Picture Control

Кнопка **MENU** → 📷 меню фотосъемки

Сохраните измененные Picture Control как пользовательские Picture Control.

Вариант	Описание
[Сохранить/редактировать]	Создайте новый пользовательский Picture Control на основе существующей предустановки или пользовательского Picture Control или отредактируйте существующие пользовательские Picture Control.
[Переименовать]	Переименуйте пользовательские элементы управления снимками.
[Удалить]	Удалите пользовательские элементы управления снимками.
[Загрузить/сохранить]	Копируйте пользовательские Picture Control на карту памяти и с нее.



Создание пользовательских элементов управления снимками

1 Выберите [**Сохранить/редактировать**].

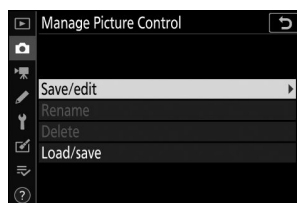
Выделите [**Сохранить/редактировать**] и нажмите  , чтобы просмотреть параметры [**Выбрать Picture Control**].



2 Выберите Picture Control .

- Выделите существующий Picture Control и нажмите  , чтобы отобразить параметры редактирования.
- Чтобы сохранить копию выделенного Picture Control без дальнейших изменений, нажмите  . Отобразятся параметры [**Сохранить как**]; перейдите к шагу 4.

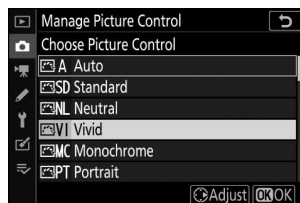

3 Отредактируйте выбранный Picture Control .

- Доступные настройки и методы их редактирования такие же, как и для [**Установить Picture Control**].
- Нажмите  , чтобы отобразить параметры [**Сохранить как**], когда настройки будут завершены.
- Чтобы отказаться от любых изменений и начать заново с настройками по умолчанию, нажмите кнопку  .



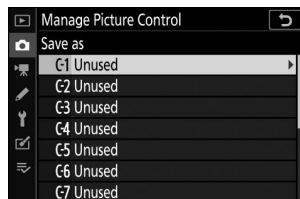

4 Выберите пункт назначения.

Выберите место назначения для пользовательского режима Picture Control (C-1–C-9).



5 Назовите Picture Control .

- Нажатие  , когда пункт назначения выделен на предыдущем шаге, отображает диалоговое окно ввода текста [**Переименовать**] .
- По умолчанию новые Picture Control получают имена путем добавления двухзначного числа к имени существующего Picture Control . Двухзначный номер присваивается автоматически.
- Имена пользовательских Picture Control могут иметь длину до девятнадцати символов. Новые символы добавляются в позиции курсора.
- Чтобы переключаться между прописными и строчными буквами, а также символьной клавиатурой, нажмите кнопку выбора клавиатуры.
- Информацию о редактировании названий Picture Control см. в разделе «Ввод текста» ([252](#)).
- После завершения ввода нажмите  , чтобы сохранить новый Picture Control .
- Новый Picture Control будет добавлен в список Picture Control .



✓ Оригинальный значок Picture Control

Исходная предустановка Picture Control, на которой основан пользовательский Picture Control обозначается значком на экране редактирования.



✓ Пользовательские параметры Picture Control

Параметры, доступные для пользовательских Picture Control, такие же, как и те, на которых основан пользовательский Picture Control.

✓ Загрузить/сохранить

Пункт [**Загрузить/сохранить**] в меню [**Управление Picture Control**] можно использовать для копирования пользовательских Picture Control с камеры на карту памяти. Вы также можете удалить пользовательские Picture Control или скопировать их с карты памяти в камеру (если вставлены две карты памяти, будет использоваться карта в слоте, выбранном с помощью параметра [**Выбор основного слота**] в меню фотосъемки).

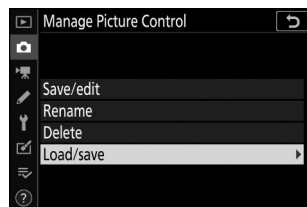

- [**Копировать в камеру**]: копирование (импорт) пользовательских Picture Control с карты памяти в камеру. Picture Controls копируются в пользовательские Picture Controls C-1–C-9 на камере, и им можно присвоить любое имя.
- [**Удалить с карты**]: удаление выбранных пользовательских Picture Control с карты памяти.
- [**Копировать на карту**]: копирование (экспорт) пользовательского режима Picture Control с камеры на карту памяти. Выделите место назначения (от 1 до 99) для выбранного Picture Control и нажмите **OK**, чтобы экспортировать его на карту памяти.

Цветовое пространство

Кнопка **MENU** → 📷 меню фотосъемки

Цветовое пространство определяет гамму цветов, доступных для цветопередачи. [**sRGB**] рекомендуется для печати и отображения общего назначения. Благодаря более широкой цветовой гамме, чем [**sRGB**], [**Adobe RGB**] является лучшим выбором для профессиональных публикаций и коммерческой печати.

✓ Цветовое пространство

Выбранное цветовое пространство может быть перезаписано при открытии изображений в стороннем программном обеспечении. NX Studio может открывать изображения в цветовом пространстве, выбранном на камере.

✓ Adobe RGB

Для точной цветопередачи изображениям Adobe RGB требуются приложения, дисплеи и принтеры, поддерживающие управление цветом.

Активный D-Lighting

Кнопка **MENU** →  меню фотосъемки





Сохраняйте детали в светах и тенях, создавая изображения с естественным контрастом. Используйте для высококонтрастных сцен, например, при фотографировании ярко освещенных пейзажей на открытом воздухе через дверь или окно или при съемке затененных объектов в солнечный день. Активный D-Lighting наиболее эффективен при использовании матричного замера.



[**Выкл.**]



[**Auto**]

Вариант		Описание
 A	[Авто]	Камера автоматически настраивает активный D-Lighting в зависимости от условий съемки.
 H	[Очень высокий]	Выберите уровень активного D-Lighting: [Сверхвысокий], [Высокий], [Нормальный] и [Низкий].
 H	[Высокий]	
 N	[Нормальный]	
 L	[Низкий]	
 OFF	[Выкл.]	Активный D-Lighting выключен.

Выбранный в данный момент параметр отображается на дисплее во время съемки.

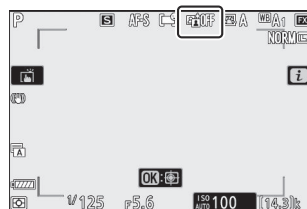

✓ Активный D-Lighting

- На фотографиях, сделанных с использованием активного D-Lighting, может появиться «шум» в виде случайно расположенных ярких пикселей, тумана или линий.
 - В режиме **M** [**Auto**] эквивалентно [**Normal**].
 - На некоторых объектах может быть видно неравномерное затенение.
 - Эта функция не применяется при высокой чувствительности ISO (Hi 0,3–Hi 2,0), включая высокую чувствительность, выбранную с помощью автоматического управления чувствительностью ISO.
-

Шумоподавление при длительной выдержке

Кнопка **MENU** →  меню фотосъемки

Уменьшите «шум» (яркие пятна или туман) на фотографиях, сделанных с длинной выдержкой.

Вариант	Описание
[Вкл.]	Уменьшите шум на фотографиях, сделанных с выдержкой длиннее 1 с.
[Выкл.]	Подавление шума при длительной выдержке отключено.

Шумоподавление на длинной выдержке выполняется после съемки фотографии. Во время обработки на дисплее съемки появится сообщение «[**Выполнение шумоподавления**]», а на панели управления будет мигать « **Job NR** ». Снимки нельзя будет делать до тех пор, пока сообщение не исчезнет с дисплея. Время обработки фотографий после съемки увеличивается примерно в два раза.

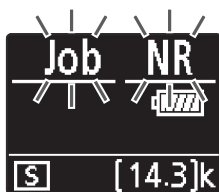

Панель управления

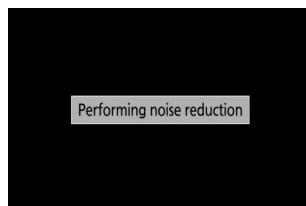

Монитор

Шумоподавление при длительной выдержке

Если камеру выключить до завершения обработки, изображение сохранится, но шумоподавление выполняться не будет.

Шумоподавление при высоких ISO

Кнопка **MENU** → 📷 меню фотосъемки

Фотографии, сделанные с высокой чувствительностью ISO, можно обработать для уменьшения «шума» (произвольно расположенных ярких пикселей).

Вариант	Описание
[Высокий]	Уменьшите шум на фотографиях, сделанных при любой чувствительности ISO. Чем выше чувствительность, тем сильнее эффект. Выберите уровень шумоподавления: [Высокий], [Нормальный] или [Низкий].
[Нормальный]	
[Низкий]	
[Выкл.]	Шумоподавление производится только по мере необходимости. Степень подавления шума всегда ниже, чем при выборе [Низкий].

Контроль виньетирования

Кнопка **MENU** →  меню фотосъемки

Контроль виньетирования уменьшает «виньетирование» — падение яркости по краям фотографии — на величину, которая варьируется от объектива к объективу. Эффект наиболее заметен при максимальной диафрагме.

Вариант		Описание
<input type="checkbox"/> H	[Высокий]	Выберите уровень контроля виньетирования (в порядке убывания): [Высокий], [Нормальный] и [Низкий].
<input type="checkbox"/> N	[Нормальный]	
<input type="checkbox"/> L	[Низкий]	
[Выкл.]		Контроль виньетирования отключен.

Контроль виньетирования

В зависимости от сцены, условий съемки и типа объектива изображения JPEG могут иметь «шум» (туман) или чрезмерную обработку по краям кадра, что приводит к изменениям периферийной яркости. Кроме того, пользовательские Picture Control и предустановленные Picture Control, настройки которых были изменены по сравнению с настройками по умолчанию, могут не дать желаемого эффекта. Сделайте тестовые снимки и просмотрите результаты на мониторе.

Компенсация дифракции

Кнопка **MENU** →  меню фотосъемки

Выберите [**Вкл.**], чтобы уменьшить дифракцию при малых значениях диафрагмы (больших числах f).

Автоматический контроль искажений

Кнопка **MENU** →  меню фотосъемки

Выберите [**Вкл.**] при необходимости, чтобы уменьшить бочкообразные искажения при съемке широкоугольными объективами и уменьшить подушкообразное искажение при съемке длиннофокусными объективами. Обратите внимание, что для некоторых объективов [**Вкл.**] может выбираться автоматически, и в этом случае этот элемент будет выделен серым цветом и недоступен.

Съемка с подавлением мерцания

Кнопка **MENU** →  меню фотосъемки

Если выбрано значение [**Вкл.**], уменьшите эффект мерцания от таких источников света, как люминесцентные или ртутные лампы.

- Мерцание может привести к неравномерной экспозиции или (на фотографиях, сделанных в режимах непрерывной съемки) к нестабильной экспозиции или цветопередаче.
- Обратите внимание, что частота кадров при серийной съемке может упасть или стать нестабильной, если выбрано значение [**Вкл.**].

Съемка с подавлением мерцания в меню фотосъемки

- В зависимости от источника света подавление мерцания может немного задержать срабатывание затвора.
- Функция подавления мерцания позволяет обнаружить мерцание с частотой 100 и 120 Гц (соответственно, с источниками питания переменного тока частотой 50 и 60 Гц). Желаемые результаты могут быть не достигнуты, если частота источника питания изменится во время серийной фотосъемки.
- Мерцание может быть не обнаружено или желаемые результаты могут быть не достигнуты в зависимости от источника света и условий съемки, например, в сценах с ярким освещением или с темным фоном.
- Желаемых результатов также можно не достичь с помощью декоративных световых таблиц и другого нестандартного освещения.

[**Съемка с подавлением мерцания**] в меню фотосъемки: ограничения

Пункт [**Съемка с подавлением мерцания**] в меню режима фотосъемки не действует при некоторых условиях, в том числе в следующих случаях:

- [**Непрерывная Н (расширенная)**] выбрано для режима съемки.
- [**Вкл.**] выбрано для [**Бесшумная фотосъемка**] в меню фотосъемки.
- [**Вкл.**] выбрано для [**Бесшумная фотосъемка**] в соответствующем подменю во время интервальной фотосъемки, интервальной видеосъемки или смещения фокуса.
- HDR включен
- Режим задержки экспозиции включен.

Измерение

Кнопка **MENU** →  меню фотосъемки

Замер экспозиции определяет, как камера устанавливает экспозицию. Дополнительную информацию см. в разделе «Меню i » в разделе «Измерение» ([📖 180](#)).

Управление вспышкой

Кнопка **MENU** → 📷 меню фотосъемки

Отрегулируйте настройки беспроводных ведомых вспышек или дополнительных вспышек, установленных на башмаке для принадлежностей камеры.

- Информацию о настройке параметров дополнительных вспышек, установленных на башмаке для аксессуаров камеры, см. в разделе «На камере» и «дистанционном» ([📖 625](#)).
- Информацию о настройке параметров беспроводных ведомых вспышек см. в разделе «Что такое съемка с дистанционной вспышкой?» ([📖 643](#)).

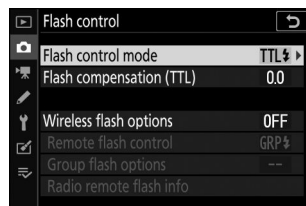

Режим управления вспышкой

Выберите режим управления вспышкой и уровень вспышки, а также отрегулируйте другие настройки для вспышек SB-5000, SB-500, SB-400 или SB-300 установленных на башмаке для принадлежностей фотокамеры.

- Параметры, доступные на дисплее управления вспышкой, различаются в зависимости от параметра, выбранного для [**Режим управления вспышкой**].
- Настройки для вспышек, отличных от SB-5000, SB-500, SB-400 и SB-300 можно регулировать только с помощью элементов управления вспышкой.
- Настройки вспышки SB-5000, установленной на башмаке для аксессуаров, также можно регулировать с помощью элементов управления на вспышке.

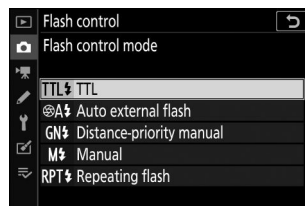



Вариант	Описание
[срок жизни]	Мощность вспышки регулируется автоматически в зависимости от условий съемки.
[Автоматическая внешняя вспышка]	Свет вспышки отражается от объекта съемки на автоматический датчик внешней вспышки, и мощность вспышки регулируется автоматически.
[Руководство по приоритету расстояния]	Выберите расстояние до объекта; мощность вспышки будет регулироваться автоматически.
[Руководство]	Выберите уровень вспышки вручную.
[Повторяющаяся вспышка]	Вспышка срабатывает многократно, пока открыт затвор, создавая эффект мультиэкспозиции.

Опции беспроводной вспышки

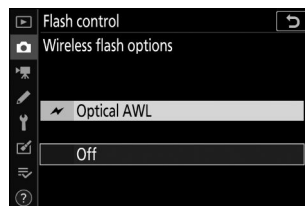
Отрегулируйте настройки для одновременного беспроводного управления несколькими ведомыми вспышками. Этот параметр доступен только в том случае, если на фотокамере установлена вспышка SB-5000 или SB-500 или беспроводной пульт дистанционного управления WR-R10 .



Вариант		Описание
	[Оптическое AWL]	Ведомые вспышки управляются с помощью вспышек низкой интенсивности, излучаемых ведущей вспышкой (656).
	[Оптический/радио AWL]	Выберите этот вариант при использовании как оптических, так и радиоуправляемых вспышек (666).
	[Радио AWL]	Ведомые вспышки управляются радиосигналами от WR-R10 , подключенного к камере (645).
[Выкл.]		Фотосъемка с удаленной вспышкой отключена.

Дистанционное управление вспышкой

Выберите режим дистанционного управления вспышкой. Параметры вспышки можно настроить на дисплее управления вспышкой; доступные параметры зависят от выбранного параметра для [**Дистанционное управление вспышкой**].

Вариант	Описание
[Групповая вспышка]	Выберите отдельный режим управления вспышкой для каждой группы ведомых вспышек (649 , 657).
[Быстрое беспроводное управление]	Выберите баланс между группами А и В и отрегулируйте выход для группы С вручную (651 , Быстрое беспроводное управление (только SB-5000) 660).
[Удаленное повторение]	Вспышки срабатывают многократно, пока открыт затвор, создавая эффект мультиэкспозиции (653 , Дистанционное повторение (только SB-5000) 663).

Информация о радиоуправляемой вспышке

Просмотр вспышек, которые в данный момент управляются через радио AWL .

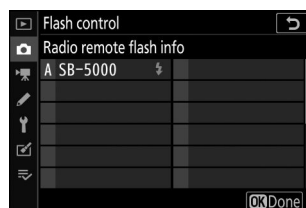

Режим вспышки

Кнопка **MENU** ➔  меню фотосъемки

Выберите режим вспышки для дополнительных вспышек. Дополнительную информацию см. в разделе «Съемка со вспышкой на камере» в разделе «Режимы вспышки» ([📖 631](#)).

Компенсация вспышки

Кнопка **MENU** →  меню фотосъемки

Отрегулируйте мощность вспышки, чтобы контролировать яркость основного объекта относительно фона. Мощность вспышки можно увеличить, чтобы основной объект выглядел ярче, уменьшить, чтобы предотвратить блики, или иным образом настроить для получения желаемого результата ([📖 636](#)).

Режим фокусировки

Кнопка **MENU** →  меню фотосъемки

Режим фокусировки управляет фокусировкой камеры. Дополнительную информацию см. в разделе «Фокус» в разделе «Режим фокусировки» раздела «Основные настройки» ([📖 102](#)).

Режим зоны АФ

Кнопка **MENU** →  меню фотосъемки

Выберите, как камера выбирает точку фокусировки для автофокусировки. Дополнительную информацию см. в разделе «Фокусировка» в разделе «Режим зоны АФ» раздела «Основные настройки» ([📖 105](#)).

Снижение вибрации

Кнопка **MENU** →  меню фотосъемки

Выберите, включать ли подавление вибраций. Дополнительную информацию см. в разделе «Меню  » в разделе «Подавление вибраций» ([📖 184](#)).

Автоматический брекетинг

Кнопка MENU → 📷 меню фотосъемки

Слегка меняйте экспозицию, уровень вспышки, активный D-Lighting (ADL) или баланс белого при каждом снимке, выполняя «брекетинг» текущего значения. Брекетинг можно использовать в ситуациях, когда получить правильные настройки сложно и нет времени проверять результаты и корректировать настройки при каждом снимке или экспериментировать с разными настройками для одного и того же объекта.

Вариант	Описание
[Настройка автоматического брекетинга]	Выберите настройку или настройки, которые будут брекетинговаться, когда действует автоматический брекетинг. <ul style="list-style-type: none">• [Брекетинг автоэкспозиции и вспышки]: выполните брекетинг как по экспозиции, так и по уровню вспышки.• [Брекетинг автоэкспозиции]: Брекетинг только экспозиции.• [Брекетинг вспышки]: Выполняется только брекетинг на уровне вспышки.• [Брекетинг баланса белого]: выполнение брекетинга баланса белого.• [Брекетинг ADL]: выполнение брекетинга с использованием активного D-Lighting.
[Количество кадров]	Выберите количество кадров в последовательности брекетинга.
[Приращение]	Выберите величину изменения выбранных настроек для каждого снимка, если для [Установка автобрекетинга] выбрана опция, отличная от [Брекетинг ADL].
[Сумма]	Выберите, как активный D-Lighting будет меняться для каждого снимка, если [Брекетинг ADL] выбран для [Установка автобрекетинга].

Брекетинг экспозиции и вспышки



Нет компенсации экспозиции

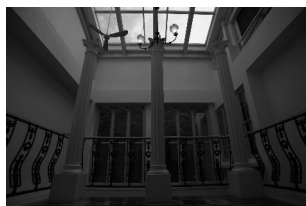

Экспозиция изменена на: -1 EV



Экспозиция изменена на: +1 EV

- 1 Выберите [Брекетинг автоэкспозиции и вспышки], [Брекетинг автоэкспозиции] или [Брекетинг вспышки] для [Установка автоматического брекетинга].

Отобразятся параметры [Количество снимков] и [Приращение].

- 2 Выберите количество снимков.



- Выделите [Количество кадров] и нажмите ◀ или ▶ , чтобы выбрать количество кадров в последовательности брекетинга.



- При настройках, отличных от [OF], на дисплее появится значок брекетинга.



3 Выберите шаг экспозиции.

- Выделите [**Приращение**] и нажмите  или  , чтобы выбрать шаг брекетинга.
- Если для пользовательской настройки b1 [**Шаг EV для контроля экспозиции**] выбрано [шаг **1/3**], размер приращения можно выбрать из 0,3 ($1/3$), 0,7 ($2/3$), 1,0, 2,0 и 3,0. EV. Программы брекетинга с шагом 2,0 или 3,0 EV предлагают максимум 5 снимков. Если на шаге 2 было выбрано значение 7 или 9, количество снимков будет автоматически установлено на 5.
- Ниже перечислены программы брекетинга с шагом 0,3 EV.

[Количество кадров]	Индикатор брекетинга экспозиции и вспышки	Количество выстрелов	Порядок брекетинга (EV)
0Ф	-.....0.....+	0	0
+3F	-.....0;.....+	3	0/+0,3/+0,7
-3F	-.....0;.....+	3	0/-0,7/-0,3
+2F	-.....0;.....+	2	0/+0,3
-2F	-.....0;.....+	2	0/-0,3
3эт.	-.....0;.....+	3	0/-0,3/+0,3
5F	-.....0;.....+	5	0/-0,7/-0,3/+0,3/+0,7
7F	-.....0;.....+	7	0/-1,0/-0,7/-0,3/ +0,3/+0,7/+1,0
9F	-.....0;.....+	9	0/-1,3/-1,0/-0,7/-0,3/ +0,3/+0,7/+1,0/+1,3

4 Фотографировать.

- Сделайте количество снимков в программе брекетинга.
- Измененные значения выдержки и диафрагмы отображаются на дисплее.
- Пока действует брекетинг, на дисплее отображается значок брекетинга, индикатор хода брекетинга и количество кадров, оставшихся в последовательности брекетинга. После каждого выстрела сегмент индикатора исчезнет, а количество оставшихся выстрелов уменьшится на один.

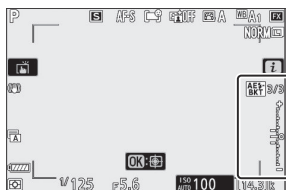

Количество выстрелов: 3
Приращение: 0,7

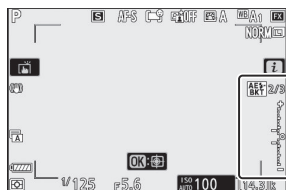

Дисплей после первого
снимка

- Изменения экспозиции, вызванные брекетингом, добавляются к изменениям, сделанным с помощью компенсации экспозиции.

Отмена брекетинга

Чтобы отменить брекетинг, выберите [**OF**] для [**Количество снимков**].

✓ Параметры брекетинга

Если выбран вариант [**АЭ и брекетинг вспышки**], камера меняет как экспозицию, так и уровень вспышки. Выберите [**Брекетинг автоэкспозиции**], чтобы изменить только экспозицию, или [**Брекетинг вспышки**], чтобы изменить только мощность вспышки. Обратите внимание, что брекетинг вспышки доступен только в режимах управления вспышкой i-TTL и, если поддерживается, с автоматической диафрагмой ( **A**) ([628](#) , [705](#)).

✓ Брекетинг экспозиции и вспышки

- В режимах непрерывной съемки съемка будет приостановлена после того, как будет сделано количество кадров, указанное в программе брекетинга. Съемка возобновится при следующем нажатии спусковой кнопки затвора.
- Если камера выключается до того, как были сделаны все снимки последовательности, брекетинг возобновится с первого снимка последовательности при включении камеры.
- Если карта памяти заполнится до того, как будут сделаны все снимки в последовательности, съемку можно возобновить со следующего снимка в последовательности после замены карты памяти.

✓ Брекетинг экспозиции

Настройки (выдержка и/или диафрагма), изменяемые во время брекетинга экспозиции, различаются в зависимости от режима съемки.

Режим	Параметр
п	Выдержка и диафрагма ¹
С	Диафрагма ¹
А	Выдержка ¹
М	Выдержка ^{2, 3}

1 Если [**Вкл.**] выбрано для [**Настройки чувствительности ISO**] > [**Автоматическое управление чувствительностью ISO**] в меню фотосъемки, камера будет автоматически изменять чувствительность ISO для оптимальной экспозиции при превышении пределов системы экспозиции камеры.

2 Если [**Вкл.**] выбрано для [**Настройки чувствительности ISO**] > [**Автоматическое управление чувствительностью ISO**] в меню фотосъемки, камера сначала будет использовать автоматическое управление чувствительностью ISO, чтобы максимально приблизить экспозицию к оптимальной, а затем выполнить брекетинг этой экспозиции на различная выдержка.

3 Используйте пользовательскую настройку e6 [**Автобрекетинг (режим М)**], чтобы выбрать, будет ли камера изменять выдержку, диафрагму или и выдержку, и диафрагму.

Брекетинг баланса белого

1 Выберите [Брекетинг баланса белого] для [Установка автобрекетинга].

Отобразятся параметры [Количество снимков] и [Приращение].

2 Выберите количество снимков.



- Выделите [**Количество кадров**] и нажмите ◀ или ▶ , чтобы выбрать количество кадров в последовательности брекетинга.

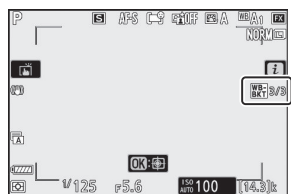

- При настройках, отличных от [**OF**], на дисплее появится значок брекетинга.



3 Выберите шаг баланса белого.

- Выделите [**Приращение**] и нажмите  или  , чтобы выбрать шаг брекетинга.
- Размер приращения можно выбрать: 1 (1 шаг), 2 (2 шага) или 3 (3 шага).
- Каждый шаг эквивалентен 5 майредам. Более высокие значения «А» соответствуют увеличенному количеству янтаря. Более высокие значения «В» соответствуют увеличенному количеству синего цвета.
- Программы брекетинга с шагом 1 перечислены ниже.

[Количество кадров]	Индикатор брекетинга баланса белого	Количество выстрелов	Шаг баланса белого	Порядок брекетинга
0Ф	+.....0.....+	0	1	0
Б3Ф	+.....0.....+	3	1Б	0/Б1/ В2
А3Ф	+.....0.....+	3	1А	0/ А2 /А1
Б2Ф	+.....0.....+	2	1Б	0/Б1
А2Ф	+.....0.....+	2	1А	0/А1
3эт.	+.....0.....+	3	1А, 1Б	0/А1/Б1
5F	+.....0.....+	5	1А, 1Б	0/ А2 /А1/Б1/ В2
7F	+.....0.....+	7	1А, 1Б	0/А3/ А2 /А1/ Б1/ В2 /Б3
9F	+.....0.....+	9	1А, 1Б	0/А4/А3/ А2 /А1/ Б1/ В2 /Б3/Б4

4 Фотографировать.

- Каждый снимок будет обработан для создания количества копий, указанного в программе брекетинга, и каждая копия будет иметь разный баланс белого.
- Изменения баланса белого добавляются к настройке баланса белого, выполненной с помощью точной настройки баланса белого.
- Если количество снимков в программе брекетинга превышает количество оставшихся кадров, спуск затвора будет отключен. Съемка может начаться после установки новой карты памяти.

Отмена брекетинга

Чтобы отменить брекетинг, выберите [**OF**] для [**Количество снимков**].

Ограничения брекетинга баланса белого

Брекетинг баланса белого недоступен при настройках качества изображения NEF (RAW) или NEF (RAW) + JPEG .

Брекетинг баланса белого

- Брекетинг баланса белого влияет только на цветовую температуру (янтарно-синяя ось на экране точной настройки баланса белого). На оси зеленый-пурпурный коррективы не производятся.
 - Если камера выключается, когда горит индикатор доступа к карте памяти, камера выключится только после того, как будут записаны все фотографии в последовательности.
 - В режиме автоспуска количество копий, указанное в шаге 2 раздела «Брекетинг баланса белого» ([305](#)), будет создаваться при каждом спуске затвора, независимо от параметра, выбранного для пользовательской настройки c2 [**Автоспуск**] > [**Количество снимков**].
-

ADL-брекетинг

1 Выберите [Брекетинг ADL] для [Установка автоматического брекетинга].

Отобразятся параметры [Количество снимков] и [Количество].

2 Выберите количество снимков.

- Выделите [**Количество кадров**] и нажмите ◀ или ▶ , чтобы выбрать количество кадров в последовательности брекетинга.

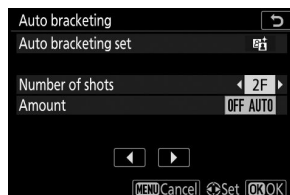

- При настройках, отличных от [**OF**], на дисплее появится значок брекетинга.

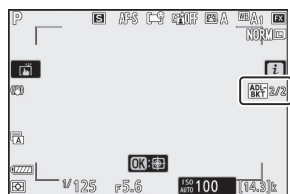



- Количество снимков определяет последовательность брекетинга:

Количество выстрелов	Последовательность брекетинга
2	[Выкл.] → Значение, выбранное на шаге 3.
3	[Выкл.] → [Низкий] → [Нормальный]
4	[Выкл.] → [Низкий] → [Нормальный] → [Высокий]
5	[Выкл.] → [Низкий] → [Нормальный] → [Высокий] → [Сверхвысокий]

- Если вы выбрали более двух снимков, перейдите к шагу 4.

3 Если вы выбрали 2 снимка, выберите значение Активного D-Lighting.

- Если количество снимков равно 2, настройку «Активный D-Lighting» для второго снимка можно выбрать, выделив [**Количество**] и нажав  или  .
- Доступны следующие варианты.

[Сумма]	Последовательность брекетинга
ВЫКЛ Л	[Выкл.] → [Низкий]
ВЫКЛ Н	[Выкл.] → [Нормальный]
ВЫКЛ Ч	[Выкл.] → [Высокая]
ВЫКЛ Ч +	[Выкл.] → [Сверхвысокий]
ВЫКЛ. АВТО	[Выкл.] → [Авто]

4 Фотографировать.

- Сделайте количество снимков в программе брекетинга.

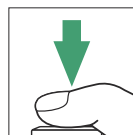

- Пока действует брекетинг, на дисплее отображается значок брекетинга ADL и количество кадров, оставшихся в последовательности брекетинга. После каждого выстрела количество оставшихся выстрелов будет уменьшено на один.



Отмена брекетинга ADL

Чтобы отменить брекетинг, выберите [**OF**] для [**Количество снимков**].



ADL-брекетинг

- В режимах непрерывной съемки съемка будет приостановлена после того, как будет сделано количество кадров, указанное в программе брекетинга. Съемка возобновится при следующем нажатии спусковой кнопки затвора.
 - Если камера выключается до того, как были сделаны все снимки последовательности, брекетинг возобновится с первого снимка последовательности при включении камеры.
 - Если карта памяти заполнится до того, как будут сделаны все снимки в последовательности, съемку можно возобновить со следующего снимка в последовательности после замены карты памяти.
-

Многократная экспозиция

Кнопка **MENU** → 📷 меню фотосъемки

Запишите от двух до десяти кадров в формате NEF (RAW) как одну фотографию.

Вариант	Описание
[Режим мультиэкспозиции]	<ul style="list-style-type: none">• [Вкл (серия)]: сделайте серию мультиэкспозиций. Чтобы завершить фотосъемку с мультиэкспозицией, снова выберите [Режим мультиэкспозиции] и выберите [Выкл.].• [Вкл. (одна фотография)]: создание одной мультиэкспозиции.• [Выкл.]: завершение фотосъемки с мультиэкспозицией.
[Количество кадров]	Выберите количество экспозиций, которые будут объединены в одну фотографию.
[Режим наложения]	<ul style="list-style-type: none">• [Добавить]: экспозиции накладываются друг на друга без изменений; усиление не регулируется.• [Среднее]: усиление регулируется до наложения экспозиций. Выигрыш за каждую экспозицию равен 1, разделенному на общее количество сделанных экспозиций. Например, на фотографии, сделанной путем объединения двух экспозиций, усиление для каждой экспозиции будет установлено на $1/2$, а на фотографии, объединенной с тремя экспозициями, усиление будет установлено на $1/3$.• [Светлее]: камера сравнивает пиксели при каждой экспозиции и использует только самые яркие.  <ul style="list-style-type: none">• [Затемнение]: камера сравнивает пиксели при каждой экспозиции и использует только самые темные. 



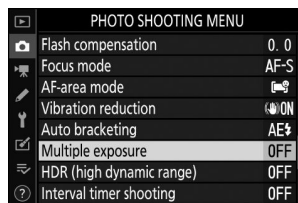

Вариант	Описание
[Сохранение отдельных изображений (NEF)]	<ul style="list-style-type: none"> • [Вкл]: сохраните как мультиэкспозицию, так и кадры, из которых она состоит; изображения сохраняются в формате NEF (RAW). • [Выкл.]: Отменить отдельные снимки и сохранить только мультиэкспозицию.
[Наложение съемки]	<ul style="list-style-type: none"> • [Вкл]: Более ранние экспозиции накладываются на вид через объектив. Более ранние экспозиции помогают составить следующий кадр. • [Выкл.]: Более ранние экспозиции не отображаются во время съемки.
[Выбрать первую экспозицию (NEF)]	<p>Выберите первую экспозицию среди изображений NEF (RAW) на карте памяти.</p>

Создание мультиэкспозиции

- 1** Выделите [**Мультиэкспозиция**] в меню режима фотосъемки и нажмите  .





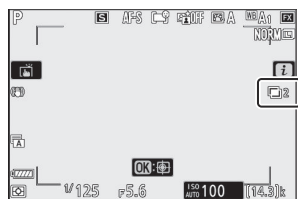
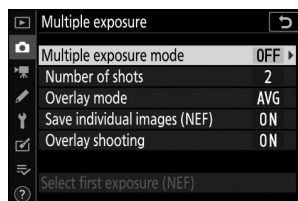

- 2** Выберите параметр для [**Режим мультиэкспозиции**].

- Выделите [**Режим мультиэкспозиции**] и нажмите  .
- Выделите режим мультиэкспозиции с помощью  или  и нажмите  .
- Если выбрано [**Вкл. (серия)**] или [**Вкл. (одна фотография)**], на дисплее появится значок.





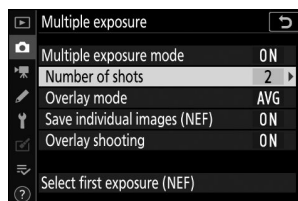

- 3** Выберите значение для [**Количество снимков**] (**количество экспозиций**).

- Выделите [**Количество снимков**] и нажмите  .
- Выберите количество экспозиций, используя  или  , и нажмите  .





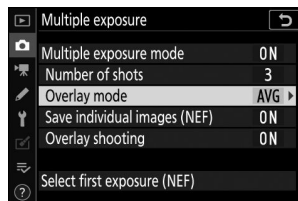

- 4** Выберите вариант для [**Режим наложения**].

- Выделите [**Режим наложения**] и нажмите  .
- Выделите вариант с помощью  или  и нажмите  .





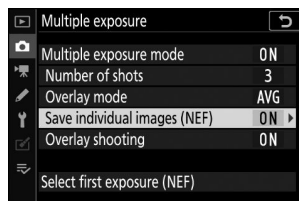

5 Выберите настройку для [Сохранение отдельных изображений (NEF)].

- Выделите [**Сохранить отдельные изображения (NEF)**] и нажмите  .
- Выделите вариант с помощью  или  и нажмите  .
- Чтобы сохранить как мультиэкспозицию, так и снимки, из которых она состоит, выберите [**Вкл.**]; отдельные снимки сохраняются в формате NEF (RAW). Чтобы сохранить только мультиэкспозицию, выберите [**Выкл.**].



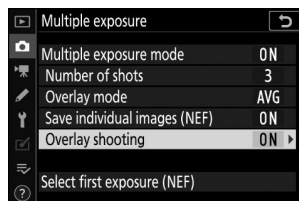

6 Выберите параметр для [Съемка с наложением].

- Выделите [**Съемка с наложением**] и нажмите  .
- Выделите вариант с помощью  или  и нажмите  .
- Выберите [**Вкл.**], чтобы наложить более ранние экспозиции на вид через объектив. Вы можете использовать более ранние экспозиции в качестве руководства при составлении последующих снимков.



7 Выберите вариант для [**Выбрать первую экспозицию (NEF)**].

- Чтобы выбрать первую экспозицию из существующих фотографий в формате NEF (RAW), выделите [**Выбрать первую экспозицию (NEF)**] и нажмите  .
- Для выбора будут доступны только снимки, сделанные с параметром [**Большой**], выбранным для [**Размер изображения**] > [**NEF (RAW)**] в меню фотосъемки.
- С помощью мультиселектора выделите нужное изображение.
- Чтобы просмотреть выделенное изображение в полноэкранном режиме, нажмите и удерживайте кнопку .
- Выделив нужное изображение, нажмите  .

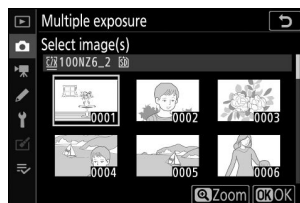

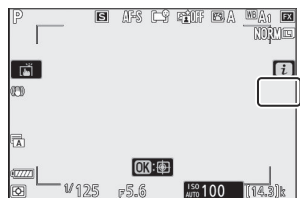
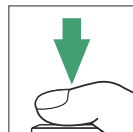

8 Начни стрелять.

- Сделайте выбранное количество снимков. Если вы использовали [**Выбрать первую экспозицию (NEF)**] для выбора существующего изображения в NEF (RAW) в качестве первой экспозиции на шаге 7, съемка начнется со второй экспозиции.
- После того, как вы сделаете выбранное количество снимков, снимки будут наложены друг на друга для создания мультиэкспозиции. Мультиэкспозиции записываются в формате JPEG независимо от выбранного параметра качества изображения.
- Если для [**Режим мультиэкспозиции**] выбрано [**Вкл. (серия)**], вы можете продолжать делать дополнительные мультиэкспозиции, пока не будет выбрано [**Выкл.**].
- Если выбран вариант [**Вкл. (одна фотография)**], камера выйдет из режима мультиэкспозиции после того, как будет сделано количество снимков, выбранное на шаге 3.



i Меню

Снимки можно просмотреть, нажав кнопку  во время мультиэкспозиции. Самый последний снимок в текущей мультиэкспозиции обозначается значком ; нажатие кнопки **i**, когда присутствует этот значок, отображает меню мультиэкспозиции **i**.

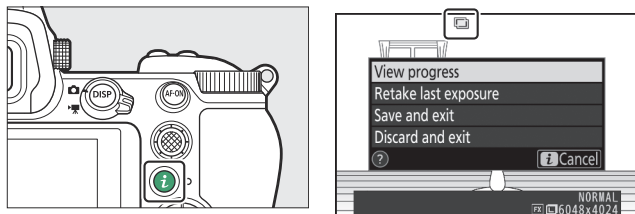

- Выделите элементы и нажмите , чтобы выбрать.
- Вы также можете использовать сенсорное управление после нажатия кнопки **i**.

Вариант	Описание
[Просмотреть прогресс]	Просмотрите предварительный просмотр, созданный на основе экспозиций, записанных до текущей точки.
[Повторить последнюю экспозицию]	Сделайте повторную съемку последнего кадра.
[Сохранить и выйти]	Создайте мультиэкспозицию из экспозиций, сделанных в текущей точке.
[Сбросить и выйти]	Выход без записи мультиэкспозиции. <ul style="list-style-type: none">• Если для параметра [Сохранить отдельные изображения (NEF)] выбрано значение [Вкл.], отдельные экспозиции будут сохраняться отдельно.

✓ Многократная экспозиция

- Если вы используете меню или просматриваете изображения на дисплее во время съемки с мультиэкспозицией, помните, что съемка закончится и мультиэкспозиция будет записана, если в течение примерно 40 секунд (или в случае с меню – около 90 секунд) не будет выполнено никаких действий. . Время, доступное для записи следующей экспозиции, можно увеличить, выбрав большее время для пользовательской настройки с3 [**Задержка выключения**] > [**Воспроизведение**] или [**Меню**].
- На многократной экспозиции может влиять «шум» в виде случайно расположенных ярких пикселей, тумана или линий.
- В режимах непрерывной съемки камера записывает все экспозиции за одну серию. Если выбрано [**Вкл. (одна фотография)**], съемка с мультиэкспозицией завершится после записи первой мультиэкспозиции. Если выбрано [**Вкл (серия)**], дополнительная мультиэкспозиция будет записываться при каждом нажатии спусковой кнопки затвора.
- В режиме автоспуска интервал между каждым кадром экспозиции выбирается с помощью пользовательской настройки с2 [**Автоспуск**] > [**Интервал между кадрами**]. Независимо от значения, выбранного для параметра с2 [**Количество снимков**], съемка, тем не менее, завершится после того, как будет сделано количество снимков, выбранное для мультиэкспозиции.
- Мультиэкспозиция может прекратиться, если настройки будут изменены во время съемки.
- Настройки съемки и информация о снимке для фотографий с мультиэкспозицией соответствуют настройкам для первой экспозиции.
- Не извлекайте и не заменяйте карту памяти во время мультиэкспозиции.
- Карты памяти нельзя форматировать во время мультиэкспозиции. Некоторые пункты меню будут выделены серым цветом и недоступны.

✓ Многократное воздействие: ограничения

Мультиэкспозицию нельзя комбинировать с некоторыми функциями камеры, в том числе:



- режимы, отличные от **P** , **S** , **A** и **M** ,
 - запись фильма,
 - брекетинг,
 - HDR (расширенный динамический диапазон),
 - интервальная съемка,
 - замедленная съемка видеороликов и
 - смещение фокуса
-

Прекращение многократного воздействия

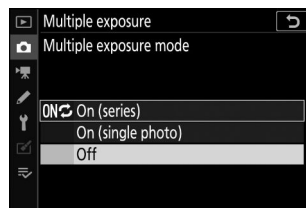
Чтобы завершить мультиэкспозицию до того, как будет сделано указанное количество кадров, выберите [**Выкл.**] для режима мультиэкспозиции. Мультиэкспозиция будет создана из экспозиций, записанных до этой точки (если для [**Режим наложения**] выбрано [**Среднее**], усиление будет отрегулировано в соответствии с фактически записанным количеством экспозиций).



Мультиэкспозиция также прекратится, если:

- таймер режима ожидания истекает после того, как была сделана первая экспозиция, или
- вы нажимаете кнопку , а затем кнопку  и выбираете либо [**Сохранить и выйти**] или [**Отменить и выйти**]

HDR (расширенный динамический диапазон)

Кнопка **MENU** ➔ 📷 меню фотосъемки

При съемке высококонтрастных объектов расширенный динамический диапазон (HDR) сохраняет детали в светлых и темных участках путем объединения двух снимков, сделанных с разной экспозицией. Используйте с высококонтрастными сценами и другими объектами, чтобы сохранить широкий спектр деталей, от светлых участков до теней.



Вариант	Описание
[Режим HDR]	<ul style="list-style-type: none">• [Вкл (серия)]: сделайте серию фотографий HDR. Чтобы завершить фотосъемку в формате HDR, снова выберите [Режим HDR] и выберите [Выкл.].• [Вкл. (одна фотография)]: сделайте одну фотографию HDR.• [Выкл.]: завершение съемки HDR.
[Дифференциал экспозиции]	Выберите разницу в экспозиции между двумя снимками. Чем выше значение, тем больше динамический диапазон. Если выбрано [Авто], камера автоматически отрегулирует дифференциал экспозиции в соответствии с сценой.
[Сглаживание]	Выберите, насколько сглаживаются границы между двумя изображениями.

Вариант	Описание
[Сохранение отдельных изображений (NEF)]	Выберите [Вкл.], чтобы сохранить каждый отдельный снимок, использованный для создания изображения HDR; снимки сохраняются в формате NEF (RAW). Снимки сохраняются с размером изображения [Большой] независимо от параметра, выбранного для [Размер изображения] > [NEF (RAW)] в меню фотосъемки.

Съемка HDR-фотографий

Мы рекомендуем использовать опцию матричного замера при съемке в режиме HDR.

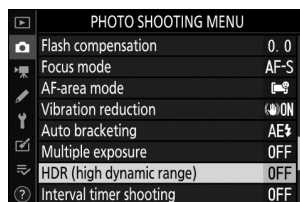

- 1 Выделите [HDR (расширенный динамический диапазон)] в меню режима фотосъемки и нажмите  .



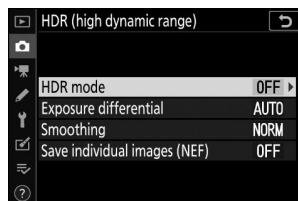

2 Выберите [Режим HDR].

- Выделите [**Режим HDR**] и нажмите  .

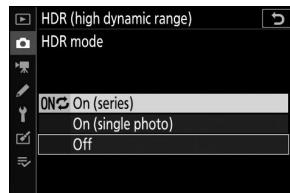

- Выделите один из следующих вариантов, используя  или  , и нажмите  .







Вариант		Описание
	[Вкл. (серия)]	Сделайте серию фотографий HDR. Съемка HDR будет продолжаться до тех пор, пока вы не выберете [Выкл.] для [Режим HDR].
	[Включено (одиночное фото)]	Обычная съемка возобновится после того, как вы сделаете одну фотографию HDR.
	[Выкл.]	Продолжайте, не делая дополнительных фотографий HDR.

- Если выбрано [**Вкл. (серия)**] или [**Вкл. (одна фотография)**], на дисплее появится значок.





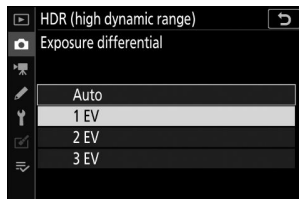
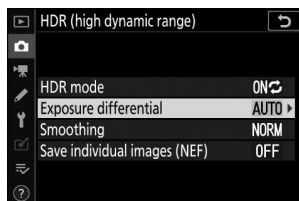

3 Выберите значение для параметра [Дифференциал экспозиции].

- Выделите [**Дифференциал экспозиции**] и нажмите  .
- Выделите вариант с помощью  или  и нажмите  .
- Выбирайте более высокие значения для высококонтрастных объектов.
- Однако обратите внимание, что выбор более высокого значения, чем требуется, может не дать желаемых результатов. Сопоставьте свой выбор с уровнем контрастности сцены.
- Если выбрано [**Авто**], камера автоматически отрегулирует дифференциал экспозиции в соответствии с сценой.



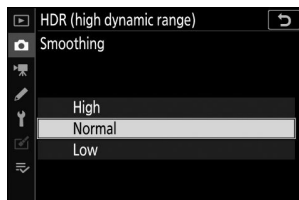
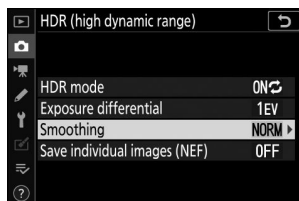

4 Отрегулируйте [Сглаживание].

- Выделите [**Сглаживание**] и нажмите  .
- Выделите вариант с помощью  или  и нажмите  ; выбранная опция представляет собой степень сглаживания границ между двумя изображениями.
- Более высокие значения создают более плавное составное изображение.



5 Выберите настройку для [Сохранение отдельных изображений (NEF)].

- Выделите [**Сохранить отдельные изображения (NEF)**] и нажмите  .
- Выделите вариант с помощью  или  и нажмите  .
- Выберите [**Вкл.**], чтобы сохранить каждый отдельный снимок, использованный для создания изображения HDR; снимки сохраняются в формате NEF (RAW).

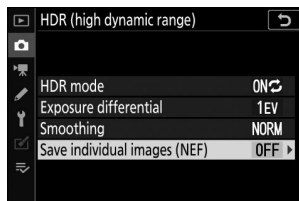

6 Скомпонуйте фотографию, сфокусируйтесь и сделайте снимок.

- Фотокамера делает два кадра, когда спусковая кнопка затвора нажата до конца.
- Во время объединения изображений на панели управления будет мигать «**Занято**». Пока запись не завершена, фотографировать нельзя.
- Если для [**Режим HDR**] выбрано [**Вкл. (серия)**], вы можете продолжать делать фотографии HDR, пока не будет выбрано [**Выкл.**].
- Если выбран вариант [**Вкл. (одна фотография)**], HDR автоматически отключится после одного снимка.
- Фотографии HDR записываются в формате JPEG независимо от выбранного параметра качества изображения.

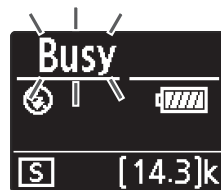

✓ HDR-фотография

- Края изображения будут обрезаны.
- Желаемые результаты могут быть не достигнуты, если камера или объект будут двигаться во время съемки. Рекомендуется использовать штатив.
- В зависимости от сцены вы можете заметить тени вокруг ярких объектов или ореолы вокруг темных объектов. Это можно смягчить с помощью [**Сглаживания**].
- На некоторых объектах может быть видно неравномерное затенение.
- При точечном или центрально-взвешенном замере значение [**Дифференциал экспозиции**] в [**Авто**] эквивалентно [**2 EV**].
- Дополнительные вспышки не сработают.
- В режимах непрерывной съемки при каждом нажатии спусковой кнопки затвора до конца будет сделана только одна фотография.
- Выдержки « **Выдержка от руки** » и « **Время** » недоступны.

✓ Ограничения HDR

HDR нельзя сочетать с некоторыми функциями камеры, в том числе:

- режим  ,
 - уменьшение мерцания,
 - брекетинг,
 - множественная экспозиция,
 - интервальная съемка,
 - замедленная съемка видеороликов и
 - смещение фокуса
-





Интервальная съемка с таймером

Кнопка MENU → 📷 меню фотосъемки

Делайте фотографии с выбранным интервалом, пока не будет записано указанное количество снимков. При использовании интервального таймера выберите режим спуска, отличный от ☺

Вариант	Описание
[Начать]	Запустите интервальную съемку по таймеру. Съемка начнется либо через 3 с ([Сейчас] выбрано для [Выбрать день/время начала]), либо в выбранную дату и время ([Выбрать день/время]). Съемка будет продолжаться с выбранным интервалом, пока не будут сделаны все снимки.
[Выберите день/время начала]	Выберите вариант запуска. Выберите [Сейчас], чтобы начать съемку немедленно, или [Выбрать день/время], чтобы начать съемку в выбранную дату и время.
[Интервал]	Укажите интервал между кадрами в часах, минутах и секундах.
[Интервалы × кадры/интервал]	Выберите количество интервалов и количество снимков за интервал.
[Сглаживание экспозиции]	Выбор [Вкл.] позволяет камере настроить экспозицию в соответствии с предыдущим снимком. <ul style="list-style-type: none">• Большие изменения яркости объекта во время съемки могут привести к заметным изменениям экспозиции. Эту проблему можно решить, сократив интервал между выстрелами.• Сглаживание экспозиции не будет действовать в режиме M, если [Вкл.] выбрано для [Настройки чувствительности ISO] > [Автоматическое управление чувствительностью ISO] в меню фотосъемки.

Вариант	Описание
[Безшумная фотосъемка]	<p>Выберите [Вкл.], чтобы отключить звук затвора и устранить вибрацию, возникающую во время съемки.</p> <ul style="list-style-type: none"> • Выбор [Вкл.] не приводит к полному отключению звука камеры. Звуки камеры все еще могут быть слышны, например, во время автофокусировки или регулировки диафрагмы, в последнем случае наиболее заметно при диафрагме меньше (т. е. при диафрагменном числе выше), чем $f/5,6$.
[Приоритет интервала]	<ul style="list-style-type: none"> • [Вкл.]: включите приоритет интервала, чтобы кадры, снятые в режимах P и A, снимались с выбранным интервалом. <ul style="list-style-type: none"> - Фотосъемка со вспышкой отключена. - Количество снимков за интервал устанавливается равным 1, даже если количество снимков, выбранное для [Интервалы кадров/интервал], составляет 2 или более. - Если в качестве режима фокусировки выбран AF-S, выберите [Спуск] для пользовательской настройки a2 [Выбор приоритета AF-S]. Если выбран AF-C, выберите [Отпустить] для пользовательской настройки a1 [Выбор приоритета AF-C]. - Если [Вкл.] выбрано для [Настройки чувствительности ISO] > [Автоматическое управление чувствительностью ISO] и время, выбранное для [Минимальная выдержка], больше интервала, время, выбранное для интервала, будет иметь приоритет над выбранной выдержкой. • [Выкл.]: отключите приоритет интервала, чтобы обеспечить правильную экспозицию фотографий.
[Фокусировка перед каждым кадром]	<p>Если выбрано [Вкл.], камера будет фокусироваться между снимками.</p>

Вариант	Описание
[Опции]	<p>Комбинируйте интервальную съемку с другими опциями.</p> <ul style="list-style-type: none"> • [Брекетинг автоэкспозиции]: выполнение брекетинга экспозиции во время съемки с интервальным таймером. • [Интервальная съемка]: использование фотографий, снятых во время интервальной съемки, для создания замедленной съемки с соотношением сторон 16:9. <ul style="list-style-type: none"> - Камера сохраняет как фотографии, так и замедленную съемку. - Выбор [5:4 (30×24)] (только Z 7II) или [1:1 (24×24)] для [Выбрать область изображения] в меню фотосъемки отключает спуск затвора. - Видеоролики, созданные с использованием [Интервальное видео], записываются в цветовом пространстве [sRGB], независимо от параметра, выбранного для [Цветовое пространство] в меню фотосъемки. • [Выкл.]: не выполняйте дополнительные операции во время интервальной фотосъемки.
[Начальная папка хранения]	<p>Выделите любой из следующих параметров и нажмите  , чтобы выбрать; выбранные элементы отмечаются галочкой (). Чтобы отменить выбор (снять флажок с: ) выбранного параметра, выделите его и снова нажмите  .</p> <ul style="list-style-type: none"> • [Новая папка]: для каждого нового эпизода создается новая папка. • [Сбросить нумерацию файлов]: нумерация файлов сбрасывается на 0001 при создании новой папки.

Интервальная съемка с таймером

✓ Перед съемкой

- Сделайте пробный снимок с текущими настройками.
- Прежде чем продолжить, выберите [**Часовой пояс и дата**] в меню настройки и убедитесь, что на часах фотокамеры установлено правильное время и дата.
- Чтобы съемка не прерывалась, используйте полностью заряженный аккумулятор, дополнительный адаптер переменного тока для зарядки или дополнительный адаптер переменного тока и разъем питания.

1 Выделите [**Интервальная съемка по таймеру**] в меню режима фотосъемки и нажмите .

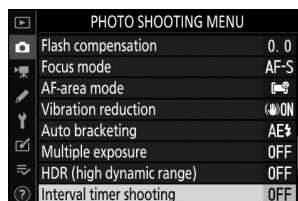

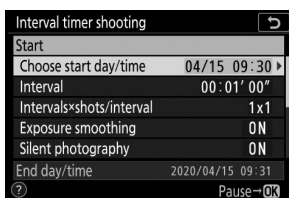

2 Отрегулируйте настройки интервального таймера.

- Выберите день и время начала.

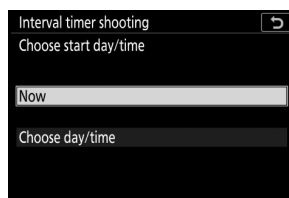

Выделите [**Выбрать день/ время начала**] и нажмите



Выделите параметр и нажмите  .

- Чтобы начать съемку немедленно, выберите [**Сейчас**] .
- Чтобы начать съемку в выбранную дату и время, выберите [**Выбрать день/время**] . Выберите дату и время и нажмите  .

• Выберите интервал между кадрами.

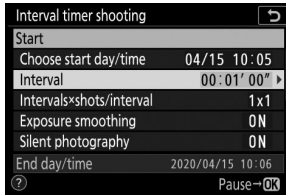



Выделите [**Интервал**] и нажмите  .



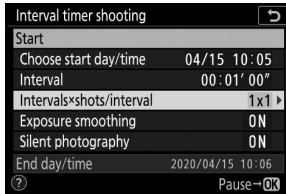

Выберите интервал (в часах, минутах и секундах) и нажмите  .

• Выберите количество кадров за интервал.

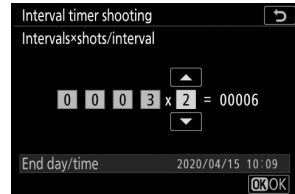

Выделите [**Интервалы*кадры/интервал**] и нажмите  .



Выберите количество интервалов и количество снимков за интервал и нажмите  .

- В режиме покадровой съемки фотографии для каждого интервала будут сниматься со скоростью, соответствующей режиму непрерывной высокоскоростной съемки.
- Если для параметра [**Бесшумная фотосъемка**] выбрано значение [**Выкл.**], максимальное количество интервалов будет зависеть от количества снимков в интервале.

- Включите или отключите сглаживание экспозиции.

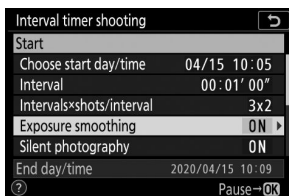

Выделите [**Сглаживание экспозиции**] и нажмите  .

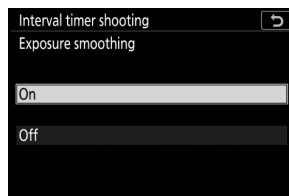

Выделите параметр и нажмите  .

- Выбор [**Вкл.**] позволяет камере настроить экспозицию в соответствии с предыдущим снимком.

- Включите или отключите бесшумную фотосъемку.

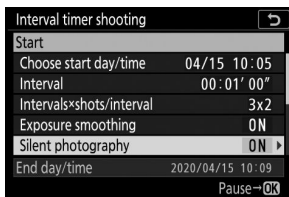



Выделите [**Бесшумная фотосъемка**] и нажмите  .



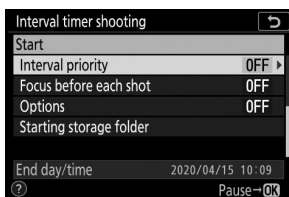

Выделите параметр и нажмите  .

- Выберите вариант приоритета интервала.

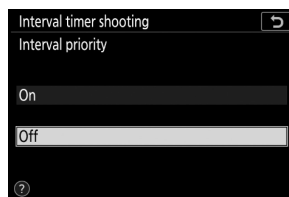

Выделите [**Приоритет интервала**] и нажмите  .



Выделите параметр и нажмите  .

- Выберите, будет ли камера фокусироваться между кадрами.

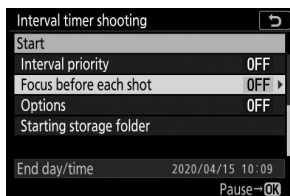

Выделите [**Фокусировка перед каждым снимком**] и нажмите **⏸** .

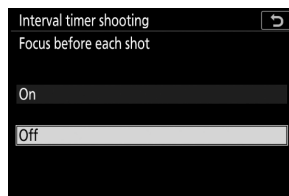

Выделите параметр и нажмите **⏸** .

- Выберите дополнительные опции.

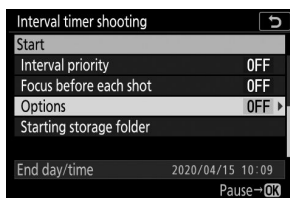

Выделите [**Параметры**] и нажмите **⏸** .

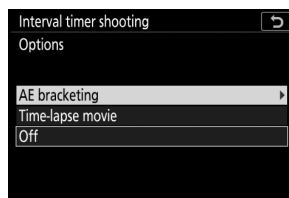

Выделите [**Брекетинг автоэкспозиции**] или [**Интервальная видеосъемка**] и нажмите **⏸** .

- Если вы выбрали [**Брекетинг автоэкспозиции**], выберите значения для [**Количество снимков**] и [**Шаг**]; Если вы выбрали [**Интервальное видео**], выберите настройки для [**Размер кадра/частота кадров**] и [**Назначение**].

- Выберите параметры начальной папки.

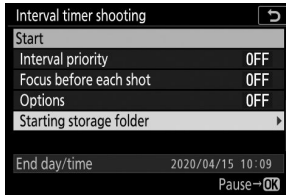

Выделите [**Начальная папка хранения**] и нажмите \rightarrow .

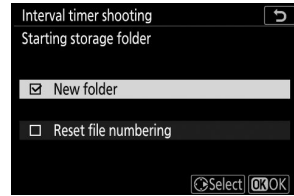

Выберите нужные параметры и нажмите \odot , чтобы продолжить.

3 Выделите [**Старт**] и нажмите \odot .

- Если для параметра [**Выбрать день/время начала**] на шаге 2 выбрано [**Сейчас**], съемка начнется через три секунды.
- В противном случае съемка начнется во время, выбранное для [**Выбрать день/время начала**] > [**Выбрать день/время**].
- Во время съемки дисплей отключается.
- Съемка будет продолжаться с выбранным интервалом, пока не будут сделаны все снимки.

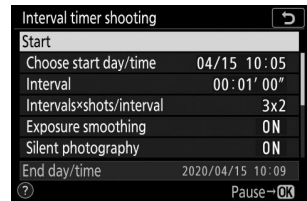

✓ Во время съемки

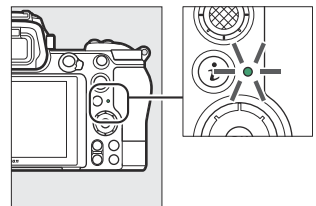

- Во время интервальной фотосъемки индикатор доступа к карте памяти будет мигать.

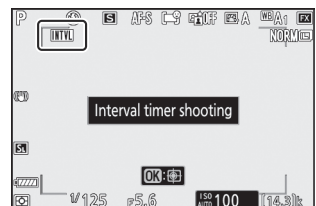

- Если дисплей включается нажатием спусковой кнопки затвора наполовину, отобразится сообщение [**Интервальная съемка с таймером**] и начнет мигать значок |||| .



Приостановка съемки с интервальным таймером

Интервальную съемку с таймером можно приостановить между интервалами, нажав  или выбрав [**Интервальная съемка с таймером**] в меню фотосъемки, выделив [**Пауза**] и нажав . Обратите внимание, что меню могут не отображаться при нажатии кнопки **MENU**, если время, выбранное для [**Интервал**], очень короткое.

- Если для параметра [**Параметры**] выбрано [**Интервальное видео**], нажатие  между интервалами завершит съемку с интервальным таймером.

Возобновление интервальной съемки с таймером

Интервальную съемку по таймеру можно возобновить, как описано ниже.

- Чтобы немедленно возобновить съемку:

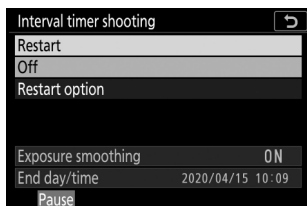

Выделите [**Перезапустить**] и нажмите ⓧ

- Чтобы возобновить съемку в указанное время:

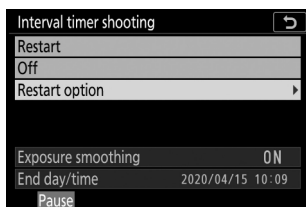

Выделите [**Параметры перезапуска**] и нажмите ⏪ ,
затем выделите [**Выбрать день/время**] и нажмите ⏪ .

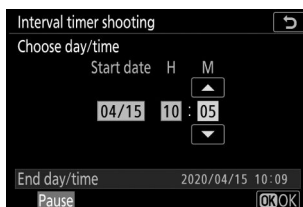

Выберите дату и время начала
и нажмите ⓧ .

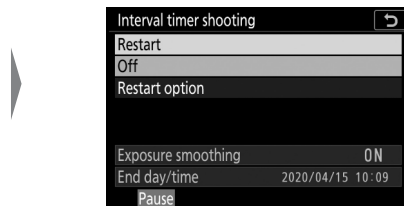

Выделите [**Перезапустить**] и
нажмите ⓧ

Завершение интервальной съемки с таймером

Чтобы завершить съемку с интервальным таймером до того, как будут сделаны все фотографии, выберите [**Интервальная съемка с таймером**] в меню режима фотосъемки, выделите [**Выкл.**] и нажмите **⊗** Обратите внимание, что меню могут не отображаться при нажатии кнопки **MENU**, если время, выбранное для [**Интервал**], очень короткое. В этом случае вам нужно будет нажать **⊗**, чтобы приостановить съемку с интервальным таймером, а затем выбрать [**Интервальная съемка с таймером**] в меню фотосъемки, выделить [**Выкл.**] и нажать **⊗**

✓ Интервальная съемка с таймером

- Выберите интервал, превышающий время, необходимое для съемки выбранного количества кадров с прогнозируемой выдержкой. Обратите внимание, что во время фактической съемки с интервальным таймером камера должна не только делать снимки с выбранным интервалом, но также иметь достаточно времени для завершения экспозиции и выполнения таких задач, как обработка фотографий. Если интервал слишком короток для съемки выбранного количества фотографий, камера может перейти к следующему интервалу без съемки.
- Если интервал слишком короткий, общее количество сделанных снимков может быть меньше, чем выбранное для параметра [**Интервалы × снимки/интервал**].
- Если вы используете вспышку, выберите интервал, превышающий время, необходимое для зарядки вспышки. Если интервал слишком короткий, мощность вспышки может быть меньше мощности, необходимой для полной экспозиции.
- Если съемку невозможно продолжить с текущими настройками — например, если выдержка установлена на « **Bulb** » или « **Time** », [**Интервал**] — [**00:00'00"**], или время начала меньше минуты — на мониторе отобразится предупреждение.
- Интервальная съемка с таймером не начнется, если [**Вкл.**] выбрано для [**Бесшумная фотосъемка**] и [**Приоритет интервала**] и [**00:00'0,5"**] выбрано для [**Интервал**].
- В случае с Z 7II съемка с интервальным таймером не начнется, если все параметры установлены, как описано ниже. Чтобы записать замедленное видео в таких условиях, используйте [**Интервальное видео**] в меню фотосъемки. Обратите внимание, что в этом случае отдельные кадры не будут записываться отдельно.
 - [**Приоритет интервала**]: [**Вкл.**]
 - [**Интервал**]: [**00:00'0,5"**]
 - [**Опции**]: [**Интервальная видеосъемка**]
- Если выбрано [**Вкл.**] для [**Бесшумная фотосъемка**] или [**Интервальная видеосъемка**] выбрано для [**Параметры**], таймер режима ожидания не истечет во время интервальной фотосъемки, независимо от параметра, выбранного для пользовательской настройки с3 [**Задержка выключения питания**] > [**Таймер режима ожидания**].
- Если карта памяти заполнена, интервальный таймер останется активным, но снимки делаться не будут. Вставьте другую карту памяти и возобновите съемку ([🔗 334](#)).
- В зависимости от характеристик карты памяти и условий съемки съемка может завершиться до того, как будет сделано выбранное количество кадров или выбранное количество интервалов.
- Съемка с интервальным таймером будет приостановлена, если:
 - Камера выключается, а затем снова включается (когда камера выключена, батареи и карты памяти можно заменить, не прекращая интервальную съемку)
 - ☺ выбран для режима спуска
- Изменение настроек камеры при активном интервальном таймере может привести к остановке съемки.

✓ **Режим выпуска**

Независимо от выбранного режима съемки, камера будет делать указанное количество снимков с каждым интервалом.

✓ **Изменение настроек между снимками**

Снимки можно просматривать, а настройки съемки и меню регулировать между снимками. Однако учтите, что монитор выключится, и съемка возобновится за несколько секунд до того, как будет сделан следующий снимок.

✓ **Интервальная съемка с таймером: ограничения**

Интервальную съемку с таймером нельзя совмещать с некоторыми функциями камеры, в том числе:

- запись фильма,
- длительные выдержки (« **Bulb** » или « **Time** »),
- автоспуск,
- брекетинг,
- HDR (расширенный динамический диапазон),
- множественная экспозиция и
- смещение фокуса

✓ **Если выбрано [Вкл.] для [Бесшумная фотосъемка]**

При выборе [**Вкл.**] для параметра [**Бесшумная фотосъемка**] отключаются некоторые функции камеры, в том числе:

- Чувствительность ISO от Ni 0,3 до Ni 2,0,
- съемка со вспышкой,
- снижение шума при длительной выдержке и
- уменьшение мерцания.

✓ **Настройки интервального таймера**

Выключение камеры или выбор нового режима съемки не влияют на настройки интервальной съемки.

Интервальный фильм

Кнопка MENU →  меню фотосъемки

Камера автоматически делает снимки с выбранными интервалами для создания замедленного видеоролика.

Вариант	Описание
[Начать]	Начать покадровую запись. Съемка начинается примерно через 3 секунды и продолжается с интервалом, выбранным для [Интервал] в течение времени, выбранного для [Время съемки].
[Интервал]	Выберите интервал между выстрелами в минутах и секундах.
[Время съемки]	Выберите, как долго камера будет продолжать делать снимки (в часах и минутах).
[Сглаживание экспозиции]	Выбор [Вкл.] сглаживает резкие изменения экспозиции. <ul style="list-style-type: none">• Большие изменения яркости объекта во время съемки могут привести к заметным изменениям экспозиции. Эту проблему можно решить, сократив интервал между выстрелами.• Сглаживание экспозиции не будет действовать в режиме M, если [Выкл.] выбрано для [Настройки чувствительности ISO] > [Автоматическое управление чувствительностью ISO] в меню фотосъемки.
[Безшумная фотосъемка]	Выберите [Вкл.], чтобы отключить звук затвора и устранить вибрацию, возникающую во время съемки. <ul style="list-style-type: none">• Выбор [Вкл.] не приводит к полному отключению звука камеры. Звуки камеры все еще могут быть слышны, например, во время автофокусировки или регулировки диафрагмы, в последнем случае наиболее заметно при диафрагме меньше (т. е. при диафрагменном числе выше), чем f/5,6.

Вариант	Описание
[Выбрать область изображения]	Выберите область изображения для замедленной съемки из [FX] и [DX].
[Размер кадра/частота кадров]	Выберите размер кадра и скорость для финального фильма.
[Приоритет интервала]	<ul style="list-style-type: none"> • [Вкл.]: включите приоритет интервала, чтобы кадры, снятые в режимах P и A, снимались с выбранным интервалом. - Выберите [Спуск] для пользовательской настройки a2 [Выбор приоритета AF-S], если для режима фокусировки выбран AF-S, и для пользовательской настройки a1 [Выбор приоритета AF-C], когда выбран AF-C. - Если [Вкл.] выбрано для [Настройки чувствительности ISO] > [Автоматическое управление чувствительностью ISO] и время, выбранное для [Минимальная выдержка], больше интервала, время, выбранное для интервала, будет иметь приоритет над выбранной выдержкой. • [Выкл.]: отключите приоритет интервала, чтобы обеспечить правильную экспозицию фотографий.
[Фокусировка перед каждым кадром]	Если выбрано [Вкл.], камера будет фокусироваться между снимками.
[Пункт назначения]	Выберите слот, используемый для записи замедленных видеороликов, когда вставлены две карты памяти.

Запись замедленных видеороликов

✓ Перед съемкой

- Интервальные видеоролики снимаются с использованием кадрирования фильма.
- Сделайте тестовые снимки и проверьте результаты на мониторе.
- Прежде чем продолжить, выберите [**Часовой пояс и дата**] в меню настройки и убедитесь, что на часах фотокамеры установлено правильное время и дата.
- Чтобы съемка не прерывалась, используйте полностью заряженный аккумулятор, дополнительный адаптер переменного тока для зарядки или дополнительный адаптер переменного тока и разъем питания.

1 Выделите [**Интервальная видеосъемка**] в меню режима фотосъемки и нажмите .

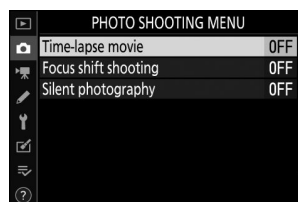

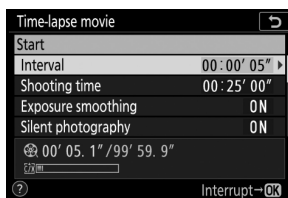

2 Отрегулируйте настройки замедленной съемки.

- Выберите интервал между кадрами.

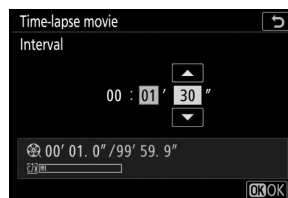

Выделите [**Интервал**] и нажмите  .



Выберите интервал (в минутах и секундах) и нажмите 

- Выберите интервал длиннее, чем самая длинная ожидаемая выдержка.

- Выберите общее время съемки.

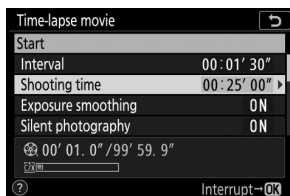

Выделите [**Время съемки**]
и нажмите  .

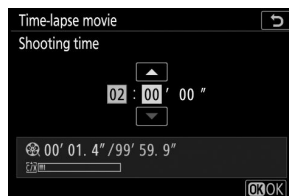

Выберите время съемки (в часах и минутах) и нажмите  .

- Максимальное время съемки — 7 часов 59 минут.

- Включите или отключите сглаживание экспозиции.

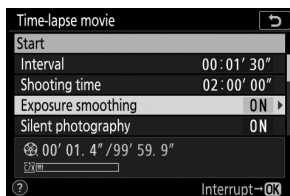

Выделите [**Сглаживание экспозиции**] и нажмите  .

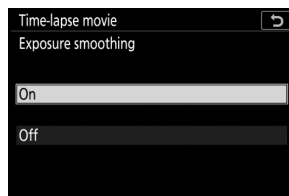

Выделите параметр и нажмите  .

- Выбор [**Вкл.**] сглаживает резкие изменения экспозиции.

- Включите или отключите бесшумную фотосъемку.

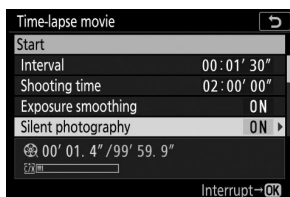

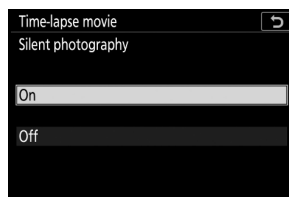

Выделите [**Бесшумная фотосъемка**] и нажмите  .



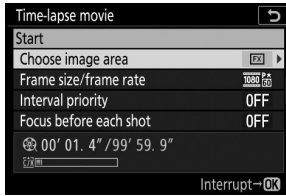

Выделите параметр и нажмите  .

- Выберите область изображения.



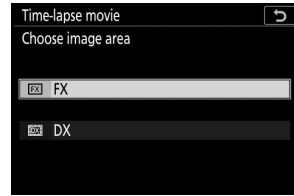

Выделите [**Выбрать область изображения**] и нажмите  .



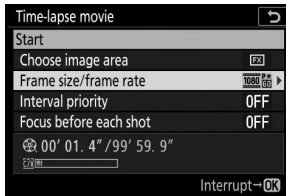

Выделите параметр и нажмите  .

- Выберите размер кадра и скорость.



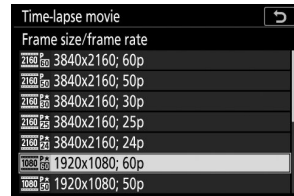

Выделите [**Размер кадра/ частота кадров**] и нажмите  .



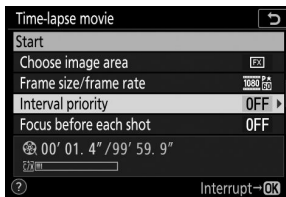

Выделите параметр и нажмите  .

- Выберите вариант приоритета интервала.

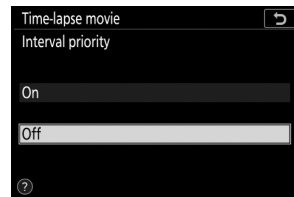

Выделите [**Приоритет интервала**] и нажмите  .



Выделите параметр и нажмите  .

- Выберите, будет ли камера фокусироваться между кадрами.

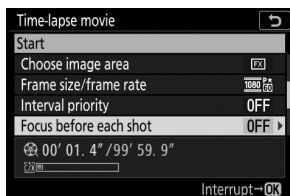

Выделите [**Фокусировка перед каждым снимком**] и нажмите **↵** .

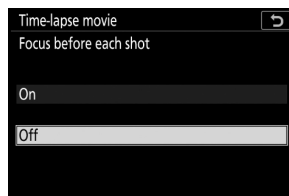

Выделите параметр и нажмите **⊗** .

- Если для параметра [**Фокусировка перед каждым снимком**] выбрано значение [**Вкл.**], камера будет фокусироваться перед каждым снимком в соответствии с параметром, выбранным в данный момент для режима фокусировки.

- Выберите пункт назначения.

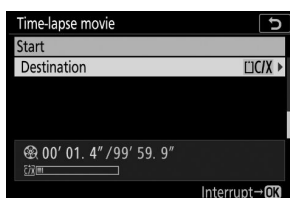

Выделите [**Место назначения**] и нажмите **↵** .

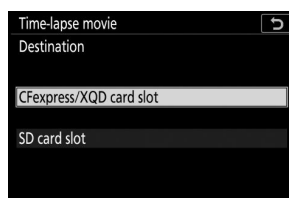

Выделите слот, который будет использоваться для записи замедленных видеороликов при вставленных двух картах памяти, и нажмите **⊗** .

3 Выделите [**Старт**] и нажмите **⊗** .

- Стрельба начинается примерно через 3 с.
- Во время съемки дисплей отключается.
- Камера делает снимки с интервалом, выбранным для [**Интервал**] в течение времени, выбранного для [**Время съемки**] на шаге 2.

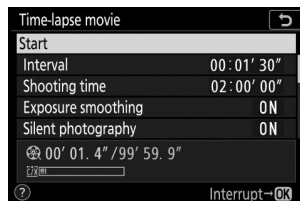

Окончание стрельбы

Чтобы завершить съемку до того, как будут сделаны все фотографии, нажмите **Ⓢ** или выберите [**Интервальная видеосъемка**] в меню фотосъемки, выделите [**Выкл.**] и нажмите **Ⓢ**. Обратите внимание, что меню могут не отображаться при нажатии кнопки **MENU**, если время, выбранное для [**Интервал**], очень короткое.

- Фильм будет создан из кадров, снятых до момента окончания съемки и возобновления обычной фотосъемки.

✓ Расчет продолжительности финального фильма

- Общее количество кадров в конечном фильме можно рассчитать, разделив время съемки, выбранное на шаге 2, на интервал, округлив его в большую сторону и прибавив 1.
- Затем продолжительность конечного фильма можно рассчитать, разделив количество кадров на частоту кадров, выбранную для [**Размер кадра/частота кадров**] (например, 48-кадровый фильм, записанный с разрешением [**1920×1080; 24р**], выбранным для [**Размер кадра/частота кадров**] будет длиться около двух секунд).
- Максимальная продолжительность замедленной съемки составляет 20 минут.

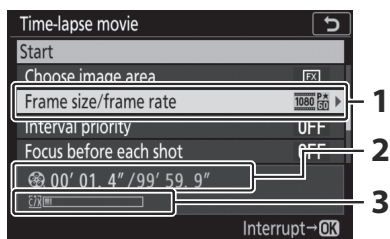



- 1 Размер кадра/частота кадров
- 2 Записанная длина/максимальная длина
- 3 Индикатор карты памяти

✓ Обзор изображения

Кнопку **Ⓢ** нельзя использовать для просмотра изображений во время съемки. Однако текущий кадр будет отображаться в течение нескольких секунд после каждого снимка, если в меню воспроизведения для параметра [**Просмотр изображения**] выбрано [**Вкл.**] или [**Вкл. (только монитор)**]. Обратите внимание, что другие операции воспроизведения не могут выполняться, пока отображается кадр. Текущий кадр может не отображаться, если интервал очень короткий.

✓ Интервальные фильмы

- Звук не записывается при замедленной съемке.
- Выдержка и время, необходимое для записи изображения на карту памяти, могут варьироваться от снимка к снимку. В результате интервал между записью кадра и началом следующего кадра может различаться.
- Съемка не начнется, если замедленную съемку невозможно записать при текущих настройках, например, если:
 - Значение, выбранное для [**Интервал**], больше, чем значение, выбранное для [**Время съемки**].
 - [**00:00'00"**] выбрано для [**Интервал**] или [**Время съемки**]
 - [**Вкл.**] выбрано как для [**Бесшумная фотосъемка**], так и для [**Приоритет интервала**], а [**00:00'0,5"**] выбрано для [**Интервал**].
 - Карта памяти заполнена
- Кнопку  нельзя использовать для просмотра изображений во время покадровой записи.
- Для обеспечения равномерной цветопередачи при записи замедленной видеосъемки выберите настройку баланса белого, отличную от  **А** [**Авто**] или  **А** [**Авто при естественном освещении**].
- Независимо от параметра, выбранного для пользовательской настройки с3 [**Задержка выключения**] > [**Таймер режима ожидания**], таймер режима ожидания не истечет во время записи.
- Съемка может прекратиться, если используются элементы управления фотокамерой, изменяются настройки или подсоединяется кабель HDMI . Фильм будет создан из кадров, снятых до момента окончания съемки.
- Следующая съемка завершается без звукового сигнала и записи видеоролика:
 - Отключение источника питания
 - Извлечение карты памяти

✓ Во время съемки

Во время съемки на панели управления будет отображаться индикатор интервальной записи. Загорится индикатор доступа к карте памяти.

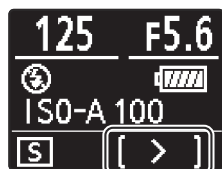

✓ Изменение настроек между снимками

Настройки съемки и меню можно регулировать между снимками. Однако учтите, что монитор выключится примерно за 2 секунды до того, как будет сделан следующий снимок.

Интервальные видеоролики: ограничения

Запись замедленного видео невозможно совместить с некоторыми функциями камеры, в том числе:

- запись фильма,
- длительные выдержки (« **Bulb** » или « **Time** »),
- автоспуск,
- брекетинг,
- HDR (расширенный динамический диапазон),
- множественная экспозиция,
- интервальная съемка и
- смещение фокуса.

Если выбрано [Вкл.] для [Бесшумная фотосъемка]

При выборе [**Вкл.**] для параметра [**Бесшумная фотосъемка**] отключаются некоторые функции камеры, в том числе:

- Чувствительность ISO от Ni 0,3 до Ni 2,0,
 - съемка со вспышкой,
 - режим задержки экспозиции,
 - снижение шума при длительной выдержке и
 - уменьшение мерцания.
-

Съемка со сдвигом фокуса

Кнопка **MENU** →  меню фотосъемки

Сдвиг фокуса автоматически меняет фокус в серии снимков. Используйте его, чтобы делать фотографии, которые позже будут объединены с помощью совмещения фокусов для создания единого изображения с увеличенной глубиной резкости. Прежде чем использовать сдвиг фокуса, выберите режим фокусировки **AF-S** или **AF-C** и режим спуска, отличный от 

Вариант	Описание
[Начать]	Начни стрелять. Камера сделает выбранное количество снимков, изменяя фокусное расстояние на выбранную величину при каждом снимке.
[Количество кадров]	Выберите количество снимков (максимум 300).
[Ширина шага фокусировки]	Сдвиг фокуса меняет фокусное расстояние на серии фотографий. Выберите величину изменения фокусного расстояния при каждом снимке.
[Интервал до следующего кадра]	Время между выстрелами в секундах. <ul style="list-style-type: none">• Выберите [00], чтобы делать фотографии со скоростью примерно до 5 кадров в секунду.• Чтобы обеспечить правильную экспозицию при использовании вспышки, выберите интервал, достаточный для зарядки вспышки.
[Блокировка экспозиции первого кадра]	<ul style="list-style-type: none">• [Вкл.]: камера фиксирует экспозицию для всех снимков с настройкой для первого кадра.• [Выкл.]: камера регулирует экспозицию перед каждым снимком.
[Безшумная фотосъемка]	Выберите [Вкл.], чтобы отключить звук затвора во время съемки. <ul style="list-style-type: none">• Выбор [Вкл.] не приводит к полному отключению звука камеры. Звуки камеры все еще могут быть слышны, например, во время автофокусировки или регулировки диафрагмы, в последнем случае наиболее заметно при диафрагме меньше (т. е. при диафрагменном числе выше), чем $f/5,6$.

Вариант	Описание
[Начальная папка хранения]	<p>Выделите любой из следующих параметров и нажмите , чтобы выбрать (<input checked="" type="checkbox"/>) или отменить выбор (<input type="checkbox"/>).</p> <ul style="list-style-type: none">• [Новая папка]: для каждого нового эпизода создается новая папка.• [Сбросить нумерацию файлов]: нумерация файлов сбрасывается на 0001 при создании новой папки.

Фотография со сдвигом фокуса

✓ Перед съемкой

- Сделайте пробный снимок с текущими настройками.
 - Чтобы съемка не прерывалась, используйте полностью заряженный аккумулятор, дополнительный адаптер переменного тока для зарядки или дополнительный адаптер переменного тока и разъем питания.
-

1 Фокус.

- Во время смещения фокуса камера делает серию снимков, начиная с выбранного положения фокусировки и продолжая до бесконечности. Учитывая, что съемка заканчивается при достижении бесконечности, начальная позиция фокусировки должна быть немного впереди (т. е. ближе к камере), чем ближайшая точка объекта.
- Не перемещайте камеру после фокусировки.

2 Выделите [Съемка со сдвигом фокуса] в меню фотосъемки и нажмите .

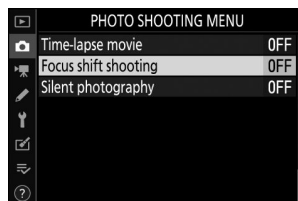



3 Отрегулируйте настройки смещения фокуса.

• Выберите количество снимков.

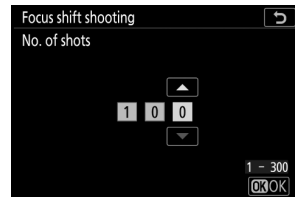

Выделите [**Кол-во снимков**] и нажмите  .



Выберите количество снимков и нажмите  .

- Максимальное количество выстрелов – 300.
- Мы рекомендуем делать больше снимков, чем вы думаете. Вы можете отсеивать их во время совмещения фокуса.
- Для фотографий насекомых или других мелких объектов может потребоваться более 100 снимков. С другой стороны, для того, чтобы сфотографировать пейзаж спереди назад широкоугольным объективом, может потребоваться всего несколько человек.



• Выберите величину изменения фокусного расстояния при каждом снимке.

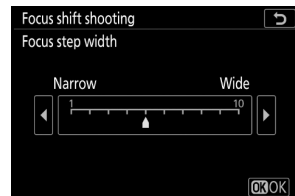

Выделите [**Ширина шага фокусировки**] и нажмите  .



Выберите ширину шага фокусировки и нажмите  .

- Нажмите  , чтобы уменьшить ширину шага фокусировки,  , чтобы увеличить.
- Обратите внимание, что высокие настройки увеличивают риск того, что некоторые области будут не в фокусе при совмещении снимков. Рекомендуется значение 5 или меньше.
- Попробуйте поэкспериментировать с различными настройками перед съемкой.

• Выберите интервал до следующего кадра.

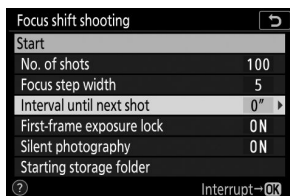

Выделите [**Интервал до следующего снимка**] и нажмите  .

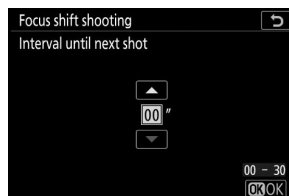

Выберите интервал между кадрами и нажмите  .

- Выберите интервал между кадрами в секундах.
- Выберите [**00**], чтобы делать фотографии со скоростью примерно до 5 кадров в секунду.
- Чтобы обеспечить правильную экспозицию при использовании вспышки, выберите интервал, достаточный для зарядки вспышки. При съемке без вспышки рекомендуется установить значение [**00**].

• Включите или отключите блокировку экспозиции первого кадра.



Выделите [**Блокировка экспозиции первого кадра**] и нажмите  .

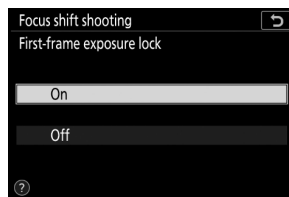

Выделите параметр и нажмите  .

- Значение [**Выкл.**] рекомендуется использовать, если освещение и другие условия не изменяются во время съемки, значение [**Вкл.**] — при фотографировании пейзажей и т.п. при переменном освещении.
- При выборе [**Вкл.**] экспозиция фиксируется на значении для первого снимка, гарантируя, что все фотографии будут иметь одинаковую экспозицию. Однако большие изменения яркости объекта во время съемки могут привести к очевидным изменениям экспозиции. Эту проблему можно решить, выбрав [**Выкл.**] .

• Включите или отключите бесшумную фотосъемку.

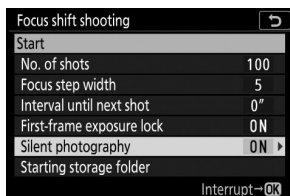

Выделите [**Бесшумная фотосъемка**] и нажмите

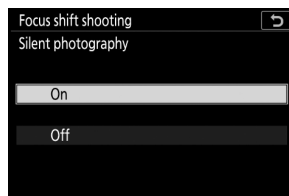

Выделите параметр и нажмите **OK**.

• Выберите параметры начальной папки.

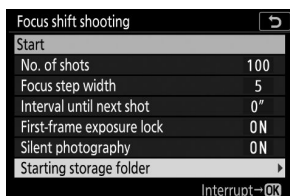

Выделите [**Начальная папка хранения**] и нажмите **OK**.

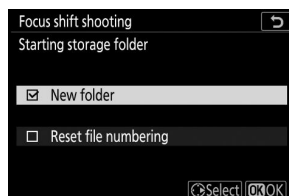

Выберите нужные параметры и нажмите **OK**, чтобы продолжить.

- Выделите любой из следующих параметров и нажмите **OK**, чтобы выбрать; выбранные элементы отмечаются галочкой (). Чтобы отменить выбор (снять флажок с:) выбранного параметра, выделите его и снова нажмите **OK**.
- Установите флажок () рядом с [**Новая папка**], чтобы создать новую папку для каждого нового эпизода.
- Установите флажок () рядом с [**Сбросить нумерацию файлов**], чтобы сбрасывать нумерацию файлов на 0001 при каждом создании новой папки.

4 Выделите [Старт] и нажмите \odot .

- Стрельба начинается примерно через 3 с.
- Во время съемки дисплей отключается.
- Камера делает снимки с выбранным интервалом, начиная с расстояния фокусировки, выбранного в начале съемки, и продвигаясь к бесконечности на выбранное расстояние шага фокусировки при каждом снимке.
- Съемка заканчивается, когда выбранное количество кадров будет сделано или фокус достигнет бесконечности.

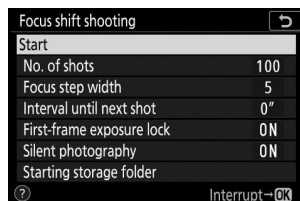

Завершение фотографии со сдвигом фокуса

Чтобы завершить съемку до того, как будут сделаны все кадры, выполните одно из следующих действий:

- выберите [**Съемка со сдвигом фокуса**] в меню режима фотосъемки, выделите [**Выкл.**] и нажмите \odot или
- нажимайте спусковую кнопку затвора наполовину или нажимайте кнопку \odot между снимками.

✓ Диафрагма

Учитывая, что изображения, снятым с очень маленькой диафрагмой (большим числом f), может не хватать четкости, мы рекомендуем выбирать диафрагму шире (число f меньше), чем $f/8-f/11$.

✓ Во время съемки

Во время фотосъемки со сдвигом фокуса индикатор режима спуска на панели управления гаснет. Индикатор доступа к карте памяти будет мигать.

✓ Фотография со сдвигом фокуса

- Выдержка и время, необходимое для записи изображения, могут варьироваться от снимка к снимку. В результате интервал между записью кадра и началом следующего кадра может различаться.
- Съемка заканчивается, когда фокус достигает бесконечности, и, следовательно, в зависимости от положения фокуса в начале съемки, съемка может завершиться до того, как будет сделано выбранное количество кадров.
- Независимо от параметра, выбранного для пользовательской настройки с3 [**Задержка выключения**] > [**Таймер режима ожидания**], время таймера режима ожидания не истечет во время съемки.
- Если вы используете вспышку, выберите интервал, превышающий время, необходимое для зарядки вспышки. Если интервал слишком короткий, мощность вспышки может быть меньше мощности, необходимой для полной экспозиции.
- Если съемку невозможно продолжить с текущими настройками, например, если для выдержки установлено значение « **Выдержка от руки** » или « **Время** », отобразится предупреждение.
- Изменение настроек камеры во время фотосъемки со сдвигом фокуса может привести к прекращению съемки.

✓ Фотография со сдвигом фокуса: ограничения

Фотосъемку со сдвигом фокуса нельзя совмещать с некоторыми функциями камеры, в том числе:

- запись фильма,
- длительные выдержки (« **Bulb** » или « **Time** »),
- автоспуск,
- брекетинг,
- HDR (расширенный динамический диапазон),
- множественная экспозиция,
- интервальная съемка и
- замедленная съемка видеороликов.

✓ Если выбрано [Вкл.] для [Бесшумная фотосъемка]

При выборе [Вкл.] для параметра [**Бесшумная фотосъемка**] отключаются некоторые функции камеры, в том числе:

- Чувствительность ISO от Ni 0,3 до Ni 2,0,
- съемка со вспышкой,
- режим задержки экспозиции,

- снижение шума при длительной выдержке и
 - уменьшение мерцания.
-

Тір: Крупным планом

Поскольку глубина фокусировки уменьшается на коротких дистанциях фокусировки, мы рекомендуем выбирать меньшие шаги фокусировки и увеличивать количество снимков при фотографировании объектов, расположенных близко к камере.

Тихая фотография

Кнопка MENU →  меню фотосъемки

Устраните звуки затвора во время съемки ([📖 126](#)).

Вариант	Описание
[Вкл.]	<p>Устранить вибрации, создаваемые затвором. Используйте для пейзажей, натюрмортов и других статичных объектов. Рекомендуется использовать штатив.</p> <ul style="list-style-type: none">• Выбор [Вкл.] для параметра [Бесшумная фотосъемка] не приводит к полному отключению звука камеры. Звуки камеры все еще могут быть слышны, например, во время автофокусировки или регулировки диафрагмы, в последнем случае наиболее заметно при диафрагме меньше (т. е. при диафрагменном числе больше), чем f/5,6.• Фотосъемка со вспышкой отключена.• Подавление шума при длительной выдержке отключено.• Количество фотографий, которые можно сделать за одну серию, не ограничено, независимо от параметра, выбранного для пользовательской настройки d2 [Макс. непрерывный выпуск].• Электронный затвор используется независимо от параметра, выбранного для пользовательской настройки d5 [Тип затвора].• Независимо от настроек, выбранных для параметра [Параметры звукового сигнала] в меню настройки, звуковые сигналы не будут звучать при фокусировке фотокамеры или во время работы автоспуска.• Включение бесшумной фотосъемки изменяет скорость продвижения кадров для режимов непрерывной съемки (📖 149).
[Выкл.]	Отключите бесшумную фотосъемку.

Меню видеосъемки: параметры видеосъемки

Меню видеосъемки

Чтобы просмотреть меню видеосъемки, выберите вкладку  меню камеры.

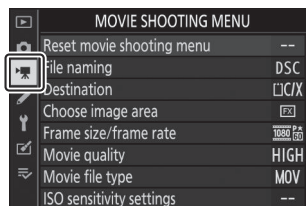

Параметры меню видеосъемки перечислены ниже вместе с настройками по умолчанию.

- [**Сброс меню видеосъемки**]: —
- [**Именованние файла**]: DSC
- [**Назначение**]: слот для карты CFexpress/ XQD
- [**Выбрать область изображения**]: FX
- [**Размер кадра/частота кадров**]: 1920×1080; 60 пэнсов
- [**Качество видео**]: Высокое качество.
- [**Тип файла фильма**]: MOV
- [**Настройки чувствительности ISO**]
 - [**Максимальная чувствительность**]
 - 3 7II: 25600
 - 3 6II: 51200
 - [**Автоматическое управление ISO (режим M)**]: Вкл.
 - [**Чувствительность ISO (режим M)**]: 100
- [**Баланс белого**]: то же, что и настройки фото.
 - [**Точная настройка**]: AB: 0, GM: 0
 - [**Выберите цветовую температуру**]: 5000 K
 - [**Ручная настройка**]: d-1
- [**Установить Picture Control**]: то же, что и настройки фото.
- [**Picture Control**]: —
- [**Активный D-Lighting**]: Выкл.
- [**Шумоподавление при высоком ISO**]: Нормальный
- [**Контроль виньетирования**]: Нормальный
- [**Компенсация дифракции**]: Вкл.
- [**Автоматический контроль искажений**]: Вкл.
- [**Подавление мерцания**]: Авто

- [**Замер**]: Матричный замер
- [**Режим фокусировки**]: постоянный автофокус
- [**Режим зоны АФ**]: Автоматический выбор зоны АФ (люди)
- [**Подавление вибрации**]: то же, что и настройки фото.
- [**Электронный VR**]: Выкл.
- [**Чувствительность микрофона**]: Авто
- [**Аттенюатор**]: отключить
- [**Частотная характеристика**]: Широкий диапазон
- [**Подавление шума ветра**]: Выкл.
- [**Громкость наушников**]: 15
- [**Таймкод**]
 - [**Запись таймкодов**]: Выкл.
 - [**Метод подсчета**]: Запись прогона
 - [**Источник тайм-кода**]: —
 - [**Пропустить кадр**]: Вкл.

Сброс меню видеосъемки

Кнопка MENU → 📌 меню видеосъемки

Выделите [**Да**] и нажмите Ⓞ, чтобы восстановить для параметров меню видеосъемки значения по умолчанию ([📖 359](#)).

Именование файлов

Кнопка MENU ➔  меню видеосъемки

Выберите трехбуквенный префикс, используемый для именования файлов изображений, в которых хранятся фильмы; префикс по умолчанию — « DSC » ([📖 256](#)).

Место назначения

Кнопка MENU ➔  меню видеосъемки

Выберите слот, в который записываются фильмы, если вставлены две карты памяти.

- В меню показано время, доступное на каждой карте.
- Запись завершается автоматически, когда на текущей карте не остается времени.

Выберите область изображения

Кнопка MENU →  меню видеосъемки

Выберите обрезку фильма (область изображения) из FX или DX .

Размер кадра/частота кадров

Кнопка MENU ➔  меню видеосъемки

Выберите размер кадра фильма (в пикселях) и частоту кадров. Дополнительную информацию см. в разделе «Меню  » в разделе «Размер кадра и частота/качество изображения» ([📖 189](#)).

Качество фильма

Кнопка MENU ➔  меню видеосъемки

Выберите [**Высокое качество**] или [**Нормальное**]. Дополнительную информацию см. в разделе «Меню *i* » в разделе «Размер кадра и частота/качество изображения» ([189](#)).

Тип файла фильма

Кнопка MENU ➔  меню видеосъемки

Записывайте фильмы в формате MOV или MP4.

- Формат аудиозаписи зависит от формата файла фильма. Линейный PCM используется для файлов MOV, а AAC — для файлов MP4.

Настройки чувствительности ISO

Кнопка MENU → меню видеосъемки

Настройте следующие настройки чувствительности ISO для использования в режиме видео.

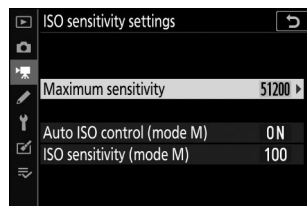

Вариант	Описание
[Максимальная чувствительность]	<ul style="list-style-type: none">• Выберите верхний предел для автоматического управления чувствительностью ISO в диапазоне от ISO 200 до Hi 2.0.• Выбранное значение служит верхним пределом чувствительности ISO в режимах P, S и A, а также когда [Вкл.] выбрано для [Автоматическое управление ISO (режим M)] в режиме M.
[Автоматическое управление ISO (режим M)]	<ul style="list-style-type: none">• [Вкл.]: включение автоматического управления чувствительностью ISO в режиме M.• [Выкл.]: используйте значение, выбранное для [Чувствительность ISO (режим M)].• Независимо от выбранного параметра автоматическое управление чувствительностью ISO используется в режимах, отличных от M.
[Чувствительность ISO (режим M)]	Выберите чувствительность ISO для режима M из значений между ISO 64 (Z 7II) или 100 (Z 6II) и Hi 2.0.

Автоматическое управление чувствительностью ISO

- При высокой чувствительности ISO «шум» (произвольно расположенные яркие пиксели, туман или линии) может увеличиться.
- При высокой чувствительности ISO у камеры могут возникнуть трудности с фокусировкой.
- Вышеупомянутое можно предотвратить, выбрав меньшее значение для [**Настройки чувствительности ISO**] > [**Максимальная чувствительность**].

Баланс белого

Кнопка MENU ➔ 📌 меню видеосъемки

Выберите баланс белого для фильмов. Выберите [**Такие же, как настройки фото**], чтобы использовать параметр, выбранный в данный момент для фотографий ([📖 269](#)).

Установить Picture Control

Кнопка MENU ➔  меню видеосъемки

Выберите Picture Control для фильмов. Выберите [**Такие же, как настройки фото**], чтобы использовать параметр, выбранный в данный момент для фотографий ([📖 275](#)).

Picture Control

Кнопка MENU →  меню видеосъемки

Сохраните измененные Picture Control как пользовательские Picture Control ([📖 277](#)).

Активный D-Lighting

Кнопка MENU ➔  меню видеосъемки

Сохраняйте детали в светах и тенях, создавая фильмы с естественным контрастом. Выберите [**Такие же, как настройки фото**], чтобы использовать параметр, выбранный в данный момент для фотографий ([📖 282](#)).

[**То же, что и настройки фото**]

Обратите внимание, что если в меню **режима видеосъемки для параметра Активный D-Lighting** выбрано значение [**Так же, как настройки фото**] и в меню режима фотосъемки выбрано [**Авто**], видеоролики будут сниматься с настройкой, эквивалентной [**Нормальный**].

Шумоподавление при высоких ISO

Кнопка MENU → 📌 меню видеосъемки

Уменьшите «шум» (произвольно расположенные яркие пиксели) в видеороликах, записанных с высокой чувствительностью ISO ([📖 285](#)).

Контроль виньетирования

Кнопка MENU ➔ 📌 меню видеосъемки

Уменьшите виньетирование в видеороликах. Выберите [**Такие же, как настройки фото**], чтобы использовать параметр, выбранный в данный момент для фотографий ([📖 286](#)).

Компенсация дифракции

Кнопка MENU → 📑 меню видеосъемки

Уменьшите дифракцию в видеороликах ([📖 287](#)).

Автоматический контроль искажений

Кнопка MENU → 📑 меню видеосъемки

Уменьшите бочкообразные и подушкообразные искажения в видеороликах ([📖 288](#)).

Уменьшение мерцания

Кнопка MENU ➔  меню видеосъемки

Уменьшите мерцание и полосы при съемке при флуоресцентном или ртутном освещении во время видеозаписи. Выберите [**Авто**], чтобы камера автоматически выбирала правильную частоту. Если [**Авто**] не дает желаемых результатов, выберите [**50 Гц**] или [**60 Гц**] в зависимости от частоты местной электросети. Выберите [**50 Гц**] для регионов с электропитанием 50 Гц, [**60 Гц**] для регионов с электропитанием 60 Гц.

Подавление мерцания в меню видеосъемки

- Если [**Авто**] не дает желаемых результатов и вы не уверены в частоте местной электросети, протестируйте варианты 50 и 60 Гц и выберите тот, который дает наилучшие результаты.
- Подавление мерцания может не дать желаемых результатов, если объект очень яркий. В этом случае попробуйте выбрать меньшую диафрагму (большее число f).
- Подавление мерцания может не дать желаемых результатов в режимах, отличных от **M**. В этом случае выберите режим **M** и выберите выдержку, адаптированную к частоте местной сети электропитания:
 - 50 Гц : $1/100$ с, $1/50$ с, $1/25$ с
 - 60 Гц : $1/125$ с, $1/60$ с, $1/30$ с

Измерение

Кнопка MENU →  меню видеосъемки

Выберите способ измерения экспозиции камерой в режиме видеосъемки. [**Точный замер**]
недоступен в меню видеосъемки ([📖 180](#)).

Режим фокусировки

Кнопка MENU →  меню видеосъемки

Выберите режим фокусировки для записи видеоролика ([📖 102](#)).

Режим зоны АФ

Кнопка MENU →  меню видеосъемки

Выберите способ фокусировки фотокамеры в режиме видеосъемки ([📖 105](#)).

Снижение вибрации

Кнопка MENU ➔ 📌 меню видеосъемки

Отрегулируйте настройки подавления вибраций для режима видео. Выберите [**Такие же, как настройки фото**], чтобы использовать параметр, выбранный в данный момент для фотографий ([📖 184](#)).

Электронный VR

Кнопка MENU ➔ 📑 меню видеосъемки

Выберите, включать ли электронное подавление вибраций в режиме видео ([📖 198](#)).

Чувствительность микрофона

Кнопка MENU →  меню видеосъемки

Включите или выключите встроенные или внешние микрофоны или отрегулируйте чувствительность микрофона.

Вариант	Описание
[Авто]	Автоматическая регулировка чувствительности микрофона.
[Руководство]	Отрегулируйте чувствительность микрофона вручную. Выберите значения от [1] до [20]. Чем выше значение, тем выше чувствительность; чем меньше значение, тем ниже чувствительность.
[Микрофон выключен]	Выключите запись звука.

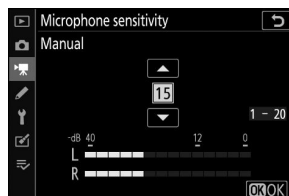

Фильмы без звука

Видео, записанные с выбранным параметром [Микрофон выключен] для [Чувствительность микрофона], обозначаются значком .

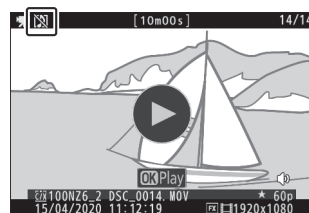

Аттенюатор



Кнопка MENU ➔  меню видеосъемки

Выберите [**Включить**], чтобы уменьшить усиление микрофона и предотвратить искажение звука при записи фильмов в шумной обстановке.

Частотная характеристика

Кнопка MENU ➔ 📌 меню видеосъемки

Выберите диапазон частот, на которые реагируют встроенные и внешние микрофоны.

Вариант		Описание
 WIDE	[Широкий ассортимент]	Запись широкого диапазона частот. Выбирайте для всего: от музыки до шумной городской улицы.
 VOICE	[Вокальный диапазон]	Выбирайте человеческие голоса.

Снижение шума ветра



Кнопка MENU ➔  меню видеосъемки

Выберите [**Вкл.**], чтобы включить фильтр верхних частот, уменьшающий шум, создаваемый ветром, дующим над встроенным микрофоном. Обратите внимание, что это также может повлиять на другие звуки.

Выбор значения [**Вкл.**] для параметра [**Подавление шума ветра**] не влияет на дополнительные стереомикрофоны. Подавление шума ветра для дополнительных стереомикрофонов, поддерживающих эту функцию, можно включить или отключить с помощью элементов управления микрофоном.

Громкость наушников

Кнопка MENU →  меню видеосъемки

Нажмите  или  , чтобы отрегулировать громкость наушников.

Таймкод

Кнопка MENU ➡  меню видеосъемки

Выберите, записывать ли временные коды с указанием часов, минут, секунд и номера каждого кадра при видеосъемке. Временные коды доступны только для фильмов, записанных в формате MOV.

Вариант	Описание
[Запись тайм-кодов]	<ul style="list-style-type: none">• [Вкл.]: запись временных кодов. Временной код отображается на дисплее съемки.• [Вкл. (с выходом HDMI)]: временные коды будут включены в отснятый материал, сохраненный на внешних записывающих устройствах, подключенных к камере через кабель HDMI. Камера поддерживает рекордеры серий Atomos SHOGUN, NINJA и SUMO.• [Выкл.]: Временные коды не записываются.
[Метод подсчета]	<ul style="list-style-type: none">• [Запуск записи]: Временные коды увеличиваются только во время записи.• [Свободный ход]: Временные коды непрерывно увеличиваются. Временные коды продолжают увеличиваться, пока камера выключена.
[Источник тайм-кода]	<ul style="list-style-type: none">• [Сброс]: сброс временного кода на 00:00:00.00.• [Ввести вручную]: введите часы, минуты, секунды и номер кадра вручную.• [Текущее время]: установите временной код на текущее время, сообщаемое часами фотокамеры. Прежде чем продолжить, выберите [Часовой пояс и дата] в меню настройки и убедитесь, что на часах фотокамеры установлено правильное время и дата.
[Пропустить кадр]	Выберите [Вкл.], чтобы компенсировать расхождения между количеством кадров и фактическим временем записи при частоте кадров 30 и 60 кадров в секунду.

HDMI устройства

Выбор значения [**Вкл. (с выходом HDMI)**] для параметра [**Запись таймкодов**] может привести к нарушению вывода видеоматериалов на устройства HDMI.

настройки: точная настройка параметров камеры

Меню пользовательских настроек

Чтобы просмотреть пользовательские настройки, выберите вкладку  в меню камеры.

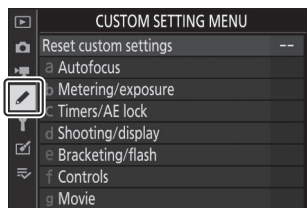

Пользовательские настройки используются для настройки параметров камеры в соответствии с индивидуальными предпочтениями. Меню пользовательских настроек разделено на два уровня.

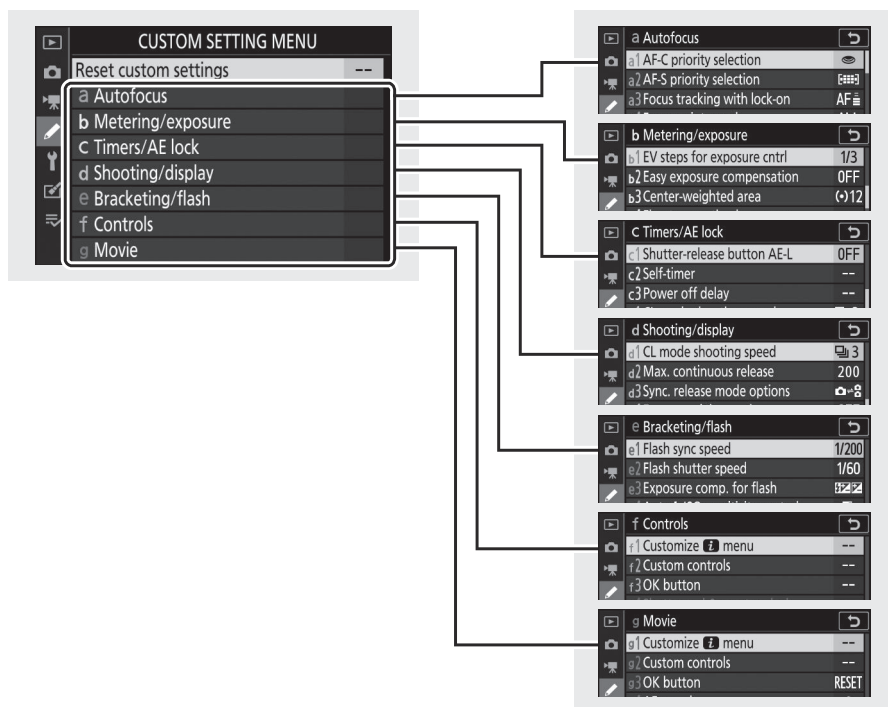





Параметры в меню «Пользовательские настройки» перечислены ниже вместе с их настройками по умолчанию.¹

- [**Сброс пользовательских настроек**]: —
- **a** [**Автофокус**]
 - a1 [**Выбор приоритета AF-C**]: Отпустите
 - a2 [**Выбор приоритета AF-S**]: Фокусировка
 - a3 [**Слежение за фокусом с фиксацией**]: 3
 - a4 [**Использованные точки фокусировки**]: Все точки
 - a5 [**Сохранение точек по ориентации**]: Нет
 - a6 [**Активация AF**]: Затвор/AF-ON
 - a7 [**Выбор режима ограничения зоны автофокусировки**]
 - [**Точный AF**]:
 - [**Одноточечная AF**]: (отменить выбор невозможно)
 - [**Динамическая зона AF**]:
 - [**Широкая зона AF (S)**]:
 - [**Широкая зона AF (L)**]:
 - [**Широкая зона AF (L-люди)**]:
 - [**Широкая зона AF (L-животные)**]:
 - [**Автовыбор зоны AF**]:
 - [**Автоматический выбор зоны AF (люди)**]:
 - [**Автоматический выбор зоны AF (животные)**]:
 - a8 [**Обтекание точки фокусировки**]: Без обтекания
 - a9 [**Параметры точки фокусировки**]
 - [**Режим ручной фокусировки**]: Вкл.
 - [**Помощь при динамической автофокусировке**]: Вкл.
 - a10 [**AF при слабом освещении**]: Выкл.
 - a11 [**Встроенная вспомогательная подсветка AF**]: Вкл.
 - a12 [**Кольцо ручной фокусировки в режиме AF**]²: Включить
- **b** [**Замер экспозиции/экспозиция**]
 - b1 [**Шаг EV для регулировки экспозиции**]: шаг 1/3
 - b2 [**Простая компенсация экспозиции**]: Выкл.
 - b3 [**Центровзвешенная область**]: φ12 мм
 - b4 [**Точная настройка оптимальной экспозиции**]
 - [**Матричный замер**]: 0
 - [**Центровзвешенный замер**]: 0
 - [**Точечный замер**]: 0
 - [**Замер экспозиции по ярким объектам**]: 0

- **c [Таймеры/блокировка автоэкспозиции]**
 - c1 [**Спусковая кнопка затвора AE-L**]: Выкл.
 - c2 [**Автоспуск**]
 - [**Задержка автоспуска**]: 10 с
 - [**Количество кадров**]: 1
 - [**Интервал между кадрами**]: 0,5 с
 - c3 [**Задержка выключения**]
 - [**Воспроизведение**]: 10 с
 - [**Меню**]: 1 мин.
 - [**Просмотр изображения**]: 4 с.
 - [**Таймер режима ожидания**]: 30 с
- **d [Съемка/отображение]**
 - d1 [**Скорость съемки в режиме CL**]: 3 кадра в секунду
 - d2 [**Макс. непрерывный выпуск**]: 200
 - d3 [**Синхр. параметры режима выпуска**]: Синхронизация
 - d4 [**Режим задержки экспозиции**]: Выкл.
 - d5 [**Тип затвора**]: Авто
 - d6 [**Расширенная выдержка (M)**]: Выкл.
 - d7 [**Ограничить выбираемую область изображения**]
 - [**FX (36×24)**]: (отменить выбор невозможно)
 - [**DX (24×16)**]:
 - [**5:4 (30×24)**] (только Z 7II):
 - [**1:1 (24×24)**]:
 - [**16:9 (36×20)**]:
 - d8 [**Последовательность номеров файлов**]: Вкл.
 - d9 [**Применить настройки к просмотру в реальном времени**]: Вкл.
 - d10 [**Отображение сетки кадрирования**]: Выкл.
 - d11 [**Выделение фокуса**]
 - [**Уровень усиления**]: Выкл.
 - [**Цвет выделения контуров**]: красный
 - d12 [**Просмотр всего в непрерывном режиме**]: Вкл.
- **e [Брекетинг/вспышка]**
 - e1 [**Выдержка синхронизации вспышки**]: 1/200 с
 - e2 [**Выдержка вспышки**]: 1/60 с
 - e3 [**Компенсация экспозиции. для вспышки**]: Весь кадр
 - e4 [**Автоматическое $\frac{1}{2}$ чувствительностью ISO**]: Объект и фон
 - e5 [**Моделирующая вспышка**]: Вкл.
 - e6 [**Автоматический брекетинг (режим M)**]: Вспышка/выдержка
 - e7 [**Порядок брекетинга**]: MTR > ниже > выше

• e [**Управление**]

- f1 [**Настройка меню** ]: настройка Picture Control , баланс белого, качество изображения, размер изображения, режим вспышки, замер экспозиции, подключение Wi-Fi , просмотр информации о карте памяти, режим съемки, подавление вибраций, режим зоны автофокусировки, режим фокусировки
- f2 [**Пользовательское управление**]
 - [**Кнопка Fn1**]: баланс белого
 - [**Кнопка Fn2**]: режим фокусировки/режим зоны АФ
 - [**Кнопка AF-ON**]: AF-ON
 - [**Подселектор**]: Выбор точки фокусировки
 - [**Центр подселектора**]: блокировка AE/AF
 - [**Кнопка записи видео**]: отображение информации в режиме реального времени отключено.
 - [**Кнопка объектива Fn**]: блокировка AE/AF
 - [**Кнопка объектива Fn2**]: AF-ON
 - [**Кольцо управления объективом**]: (зависит от объектива)
- f3 [**кнопка ОК**]
 - [**Режим съемки**]: выбор центральной точки фокусировки.
 - [**Режим воспроизведения**]: масштабирование вкл./выкл.
 - [**Масштаб вкл/выкл**]: 1 : 1 (100%)
- f4 [**Скорость затвора и блокировка диафрагмы**]
 - [**Блокировка выдержки**]: Выкл.
 - [**Блокировка диафрагмы**]: Выкл.
- f5 [**Настроить диски управления**]
 - [**Обратное вращение**]
 - Компенсация экспозиции:
 - Выдержка/диафрагма:
 - [**Изменить основной/дополнительный**]
 - Настройка экспозиции: Выкл.
 - Настройка автофокуса: Выкл.
 - [**Меню и воспроизведение**]: Выкл.
 - [**Покадровая перемотка вспомогательного диска**]: 10 кадров
- f6 [**Отпустите кнопку, чтобы использовать диск**]: Нет
- f7 [**Обратные показатели**]: 
- f8 [**Реверс кольца фокусировки**]: Выкл.
- f9 [**Назначить кнопки MB-N11**]
 - [**Кнопка Fn**]: блокировка автоэкспозиции (сброс при отпускании)
 - [**Кнопка AF-ON**]: то же, что и кнопка AF-ON камеры.
 - [**Мультиселектор**]: то же, что и мультиселектор камеры.
 - [**Информация о фото/воспроизведение**]: Информация  /Воспроизведение 

• г [**Фильм**]

- g1 [**Настройка меню** **Fn**]: настройка Picture Control , баланс белого, размер кадра и частота/качество изображения, чувствительность микрофона, выбор области изображения, замер экспозиции, подключение Wi-Fi , пункт назначения, электронный VR, подавление вибраций, режим зоны автофокусировки, фокус режим
- g2 [**Пользовательское управление**]
 - [**Кнопка Fn1**]: баланс белого
 - [**Кнопка Fn2**]: режим фокусировки/режим зоны АФ
 - [**Кнопка AF-ON**]: AF-ON
 - [**Центр подселектора**]: блокировка AE/AF
 - [**Спусковая кнопка затвора**]: съемка фотографий.
 - [**Кольцо управления объективом**]: (зависит от объектива)
- g3 [**Кнопка ОК**]: выбор центральной точки фокусировки.
- g4 [**Скорость автофокусировки**]: 0
 - [**Когда применять**]: Всегда
- g5 [**Чувствительность слежения АФ**]: 4
- g6 [**Отображение выделения**]
 - [**Шаблон отображения**]: Выкл.
 - [**Порог отображения выделения**]: 248
- g7 [**Назначить кнопки MB-N11**]
 - [**Кнопка Fn**]: Нет
 - [**Кнопка AF-ON**]: то же, что и кнопка AF-ON на камере.

1 Элементы, измененные по сравнению со значениями по умолчанию, отмечены звездочками («*»).

2 Доступно только с совместимыми объективами.

Сбросить пользовательские настройки



Кнопка MENU →  Меню пользовательских настроек

Восстановите пользовательские настройки до значений по умолчанию.

а1: Выбор приоритета AF-C

Кнопка MENU ➔ ✎ Меню пользовательских настроек



Выберите, можно ли делать фотографии до фокусировки камеры при выборе **AF-C**.

Вариант		Описание
	[Выпуск]	Фотографии можно делать при каждом нажатии спусковой кнопки затвора (приоритет спуска).
	[Фокус]	Фотографии можно делать только тогда, когда камера находится в фокусе (приоритет фокусировки).

а2: Выбор приоритета AF-S

Кнопка MENU ➔  Меню пользовательских настроек

Выберите, можно ли делать фотографии до фокусировки камеры при выборе **AF-S**.

Вариант		Описание
	[Выпуск]	Фотографии можно делать при каждом нажатии спусковой кнопки затвора (приоритет спуска).
	[Фокус]	Фотографии можно делать только тогда, когда камера находится в фокусе (приоритет фокусировки).

а3: Отслеживание фокуса с фиксацией

Кнопка MENU ➔ ✎ Меню пользовательских настроек

Выберите, насколько быстро фокус будет реагировать, если что-то проходит между объектом и камерой, когда в качестве режима фокусировки выбран режим **AF-C**.

- Выберите [**5 (С задержкой)**], чтобы сохранить фокус на исходном объекте.
- Выберите [**1 (Быстро)**], чтобы упростить переключение фокуса на объекты, пересекающие ваше поле зрения.
- Если для режима зоны АФ выбрано [**Автоматический выбор зоны АФ**], [**Автоматический выбор зоны АФ (люди)**] или [**Автоматический выбор зоны АФ (животные)**], блокированная реакция автофокусировки при съемке будет работать в режиме [**3**], когда [**2**] или [**1 (Быстро)**].

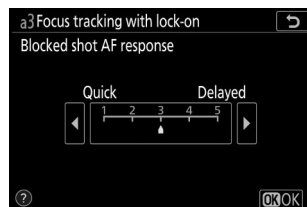

а4: Используемые точки фокусировки

Кнопка MENU ➔ ✎ Меню пользовательских настроек

Выберите количество точек фокусировки, доступных для ручного выбора точки фокусировки, если для параметра АФ выбрана опция, отличная от [**Автовыбор зоны АФ**], [**Автовыбор зоны АФ (люди)**] и [**Автовыбор зоны АФ (животные)**]. режим зоны.

Вариант		Описание
ALL	[Все точки]	Можно выбрать любую точку фокусировки, доступную в текущем режиме зоны АФ. Количество доступных точек зависит от режима зоны автофокусировки.
1/2	[Любая вторая точка]	Количество доступных точек фокусировки сокращается до одной четверти от числа, доступного при выборе [Все точки]. Используйте для быстрого выбора точки фокусировки. Количество точек фокусировки, доступных в режимах [Точная АФ], [Широкая зона АФ (L)], [Широкая зона АФ (L-люди)] и [Широкая зона АФ (L-животные)] не изменяется. .

а5: Сохранение точек по ориентации

Кнопка MENU ➔  Меню пользовательских настроек

Выберите, можно ли выбрать отдельные точки фокусировки для «широкой» (альбомной) ориентации, для «высокой» (портретной) ориентации с поворотом камеры на 90° по часовой стрелке и для «высокой» ориентации с поворотом камеры на 90° против часовой стрелки.

- Выберите [**Нет**], чтобы использовать одну и ту же точку фокусировки независимо от ориентации камеры.

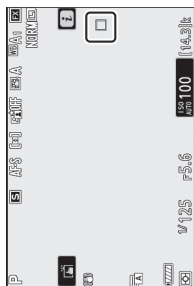

Камера повернута на 90° против часовой стрелки



Альбомная (широкая) ориентация

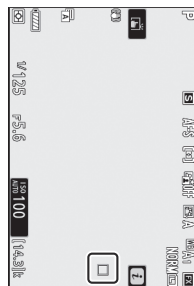
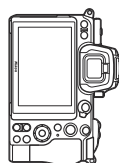

Камера повернута на 90° по часовой стрелке

- Выберите [Да], чтобы включить отдельный выбор точки фокусировки.

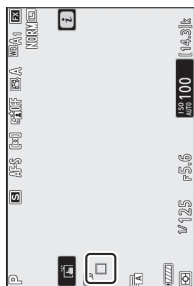

Камера повернута на 90°
против часовой стрелки



Альбомная (широкая)
ориентация

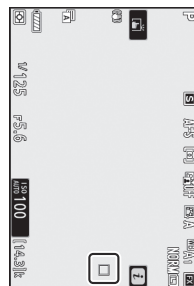
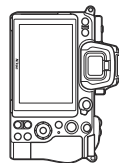

Камера повернута на 90° по
часовой стрелке

а6: Активация автофокусировки

Кнопка MENU ➔ ✎ Меню пользовательских настроек

Выберите, можно ли использовать спусковую кнопку затвора для фокусировки. Если выбрано [**Только AF-ON**], фотокамера не будет фокусироваться при нажатии спусковой кнопки затвора наполовину. Фокус можно регулировать только с помощью кнопки **AF-ON** или других элементов управления, которым назначена функция AF-ON, с помощью пользовательской настройки f2 [**Пользовательские элементы управления**].

Выпуск вне фокуса



Чтобы выбрать, можно ли спускать затвор даже в обстоятельствах, при которых он обычно отключается, выберите пользовательскую настройку а6 [**Активация AF**], выделите [**Только AF-ON**] и нажмите . Выбор [**Включить**] позволяет спустить затвор в любой момент.

Вариант	Описание
[Включить]	Спуск затвора включен.
[Отключить]	Спуск затвора отключен.

а7: Ограничить выбор режима зоны автофокусировки

Кнопка MENU ➔  Меню пользовательских настроек

Выберите режимы зоны АФ, которые можно выбрать с помощью меню  или пользовательских элементов управления.

- Выделите любой из следующих параметров и нажмите  , чтобы выбрать () или отменить выбор (). Режимы, отмеченные галочкой (), доступны для выбора с помощью вспомогательного диска управления.
- Чтобы завершить операцию, нажмите  .

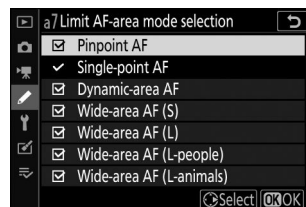

а8: Обход точки фокусировки

Кнопка MENU ➔ ✎ Меню пользовательских настроек

Выберите, будет ли выбор точки фокусировки «перетекать» от одного края дисплея к другому. Если выбрано [**Обтекание**], выбор точки фокусировки будет «обтекаться» сверху вниз, снизу вверх, справа налево и слева направо, так что, например, нажатие субселектора вправо, когда точка фокусировки у правого края дисплея видеоискателя подсвечена. Выбор соответствующей точки фокусировки у левого края дисплея.

а9: Параметры точки фокусировки

Кнопка MENU ➔ ✎ Меню пользовательских настроек

Выберите один из вариантов отображения точки фокусировки ниже.

Режим ручной фокусировки

Вариант	Описание
[Вкл.]	Точка фокусировки всегда отображается в режиме ручной фокусировки.
[Выкл.]	Точка фокусировки отображается только во время выбора точки фокусировки.

Помощник динамической автофокусировки

Выберите, будут ли выбранная точка фокусировки и окружающие точки фокусировки отображаться в режиме автофокусировки с динамической областью.

Вариант	Описание
[Вкл.]	Отображение выбранной точки фокусировки и окружающих точек фокусировки.
[Выкл.]	Отображать только выбранную точку фокусировки.

а10: АФ при слабом освещении

Кнопка MENU ➔ ✎ Меню пользовательских настроек

Выберите [**Вкл.**] для более точной фокусировки в условиях низкой освещенности, когда для режима фокусировки выбран **AF-S**.

- В режиме фото эта опция действует только в режимах **P**, **S**, **A** и **M**.
 - Автофокусировка при слабом освещении отключена во время интервальной фотосъемки и покадровой видеосъемки.
 - При выборе [**Вкл.**] камере может потребоваться больше времени для фокусировки.
 - Пока действует автофокусировка при слабом освещении, на дисплее отображается надпись «Низкая освещенность».
- Частота обновления дисплея может снизиться.



a11: Встроенная вспомогательная подсветка АФ

Кнопка MENU ➔ ✎ Меню пользовательских настроек

Выберите, будет ли включаться встроенная вспомогательная подсветка АФ для облегчения фокусировки в режиме фото при плохом освещении.

Вариант	Описание
[Вкл.]	В режиме фото подсветка будет гореть по мере необходимости, если в качестве режима фокусировки выбран режим AF-S .
[Выкл.]	Подсветка не загорается, помогая фокусировке. Камера может не сфокусироваться при плохом освещении.

Вспомогательная подсветка АФ

- Вспомогательная подсветка АФ имеет дальность действия около 1–3 м (от 3 футов 4 дюймов до 9 футов 10 дюймов).
- При использовании осветителя снимайте бленды с линз.
- Не заграживайте вспомогательную подсветку АФ, пока она горит.



a12: Кольцо ручной фокусировки в режиме AF

Кнопка MENU ➔ ✎ Меню пользовательских настроек

Выберите, можно ли использовать кольцо фокусировки объектива для ручной фокусировки в режиме автофокусировки.

Вариант	Описание
[Включить]	Автофокусировку можно отключить, повернув кольцо фокусировки объектива (автофокусировка с ручной регулировкой). Кольцо фокусировки можно использовать для ручной фокусировки, пока спусковая кнопка затвора нажата наполовину. Чтобы выполнить повторную фокусировку с помощью автофокусировки, уберите палец со спусковой кнопки затвора, а затем снова нажмите ее наполовину.
[Отключить]	Кольцо фокусировки объектива нельзя использовать для ручной фокусировки, если выбран режим автофокусировки.

b1: Шаги EV для управления экспозицией

Кнопка MENU ➔  Меню пользовательских настроек

Выберите шаг, используемый для регулировки выдержки, диафрагмы, чувствительности ISO, брекетинга, а также компенсации экспозиции и вспышки.

b2: Простая компенсация экспозиции

Кнопка MENU ➔  Меню пользовательских настроек

Выберите, нужна ли кнопка  для компенсации экспозиции.

Вариант	Описание
[Вкл. (Автоматический сброс)]	Компенсацию экспозиции можно настроить, используя только диск управления. Настройка, выбранная с помощью диска управления, сбрасывается при выключении камеры или истечении таймера режима ожидания.
[Вкл.]	Компенсацию экспозиции можно настроить, используя только диск управления. Компенсация экспозиции не сбрасывается при выключении камеры или истечении таймера режима ожидания.
[Выкл.]	Компенсация экспозиции устанавливается нажатием кнопки  и поворотом главного диска управления.

- Эта опция действует в режимах **P**, **S** и **A**. Простая компенсация экспозиции недоступна в других режимах.
- Используемый диск управления зависит от режима съемки.

b3: Центровзвешенная область

Кнопка MENU ➔ ✎ Меню пользовательских настроек

Если выбран параметр [**Центровзвешенный замер**], камера при настройке экспозиции присваивает наибольший вес области в центре экрана съемки. Пользовательская настройка b3 [**Центрально-взвешенная область**] используется для выбора размера области, имеющей наибольший вес при выборе [**Центрально-взвешенный замер**].

b4: Точная настройка оптимальной экспозиции

Кнопка MENU ➔  Меню пользовательских настроек

Используйте эту опцию для точной настройки значения экспозиции, выбранного камерой; Экспозицию можно точно настроить отдельно для каждого метода замера экспозиции. Экспозицию можно увеличить для более ярких экспозиций или уменьшить для более темных в диапазоне от +1 до -1 EV с шагом $1/6$ EV. Значение по умолчанию — 0.

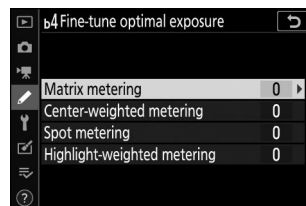



Точная настройка экспозиции

Независимо от параметра, выбранного для пользовательской настройки b4 [**Точная настройка оптимальной экспозиции**], значок компенсации экспозиции () отображаться не будет. Единственный способ определить, насколько была изменена экспозиция, — это просмотреть величину в меню тонкой настройки пользовательской настройки b4.

c1: Спусковая кнопка затвора AE-L

Кнопка MENU ➔  Меню пользовательских настроек



Выберите, будет ли блокироваться экспозиция при нажатии спусковой кнопки затвора.

Вариант		Описание
	[Вкл. (полунажатие)]	Нажатие спусковой кнопки затвора наполовину блокирует экспозицию.
	[Вкл (режим серийной съемки)]	Экспозиция блокируется только тогда, когда спусковая кнопка затвора нажата до конца.
[Выкл.]		Нажатие спусковой кнопки затвора не блокирует экспозицию.

с2: Автоспуск

Кнопка MENU ➔  Меню пользовательских настроек

Выберите длительность задержки спуска затвора, количество сделанных кадров и интервал между кадрами в режиме автоспуска.

Вариант	Описание
[Задержка автоспуска]	Выберите длительность задержки спуска затвора.
[Количество кадров]	Нажмите  и  , чтобы выбрать количество снимков, сделанных при каждом нажатии спусковой кнопки затвора; выберите одно из значений от 1 до 9.
[Интервал между кадрами]	Выберите интервал между кадрами, если [Количество кадров] больше 1.

с3: Задержка выключения питания

Кнопка MENU ➔ ✎ Меню пользовательских настроек

Выберите, как долго монитор или видеоискатель будут оставаться включенными, когда не выполняются никакие операции.

- Различные настройки можно выбрать для [**Воспроизведение**], [**Меню**], [**Просмотр изображения**] и [**Таймер режима ожидания**].
- [**Таймер режима ожидания**] определяет, как долго панель управления и дисплей монитора или видеоискателя остаются включенными после нажатия спусковой кнопки затвора наполовину. Монитор и видеоискатель тускнеют за несколько секунд до истечения таймера режима ожидания. Если выбрано [**10 с**], время таймера будет увеличено до 20 секунд, пока отображается меню **i** .
- За исключением [**Просмотр изображения**], каждая задержка выключения питания увеличивается на одну минуту в режиме автоспуска.
- Более длительные задержки отключения питания сокращают срок службы батареи.

d1: Скорость съемки в режиме CL

Кнопка MENU ➔  Меню пользовательских настроек

Выберите скорость продвижения кадра для режима медленной непрерывной съемки; варианты варьируются от [**5 кадров в секунду**] до [**1 кадр в секунду**].

d2: Макс. Непрерывный выпуск

Кнопка MENU ➔ ✎ Меню пользовательских настроек

Максимальное количество снимков, которое можно сделать за одну серию в режимах непрерывной съемки, можно установить на любое значение от 1 до 200.

- Обратите внимание, что независимо от выбранного параметра количество фотографий, которые можно сделать за одну серию, во время бесшумной фотосъемки или при выборе выдержки 1 с или длиннее в режиме **S** или **M** не ограничено.

Буфер памяти

Пользовательская настройка d2 [**Макс. непрерывная съемка**] используется для выбора количества кадров, которые можно сделать за одну серию. Количество снимков, которое можно сделать до заполнения буфера памяти и замедления съемки, зависит от качества изображения и других настроек. Когда буфер заполнится, камера отобразит « **r00** », и скорость прокрутки кадров снизится.

d3: Синхронизация. Параметры режима выпуска

Кнопка MENU ➔ ✎ Меню пользовательских настроек

Выберите, будут ли затворы удаленных камер синхронизироваться со затвором главной камеры при использовании дополнительного беспроводного пульта дистанционного управления.

d4: Режим задержки экспозиции

Кнопка MENU →  Меню пользовательских настроек

В ситуациях, когда малейшее движение камеры может привести к размытию изображения, спуск затвора можно задержать примерно на 0,2–3 секунды после нажатия спусковой кнопки затвора.

d5: Тип затвора

Кнопка MENU ➔  Меню пользовательских настроек

Выберите тип затвора, используемый для фотографий.

	Вариант	Описание
	[Авто]	Фотокамера автоматически выбирает тип затвора в зависимости от выдержки. Электронный затвор по передней шторке используется для уменьшения размытости, вызванной сотрясением камеры при длительной выдержке.
	[Механический затвор]	Для всех фотографий камера использует механический затвор.
	[Электронный затвор передней шторки]	Для всех фотографий камера использует электронную переднюю шторку затвора.

«Механический затвор»

[Механический затвор] недоступен для некоторых объективов.

Электронная передняя шторка затвора

Самая короткая выдержка, доступная при выборе [Электронный затвор по передней шторке], составляет $\frac{1}{2000}$ с.

d6: Расширенная выдержка (M)

Кнопка MENU ➔  Меню пользовательских настроек



Расширьте диапазон выдержек, доступных в режиме **M** ; самая длинная выдержка, доступная при выборе [**Вкл.**], составляет 900 с (15 минут). Увеличенную выдержку можно использовать для снимков ночного неба и других изображений с длинной выдержкой.

- Чтобы использовать расширенную выдержку, выберите [**Вкл.**] и выберите выдержку 60 с или медленнее.

d7: Ограничить выбираемую область изображения

Кнопка MENU ➔  Меню пользовательских настроек

Выберите параметры, доступ к которым можно получить, повернув диск управления в меню  или нажав элемент управления, которому назначена область изображения.

- Выделите параметр и нажмите  , чтобы выбрать () или отменить выбор (). Параметры области изображения, отмеченные флажком (), доступны для выбора с помощью диска управления.
- Нажмите  , чтобы сохранить изменения после завершения настроек.

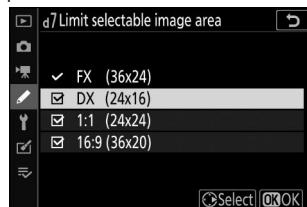

d8: Последовательность номеров файлов

Кнопка MENU ➔ ✎ Меню пользовательских настроек

Выберите вариант нумерации файлов.

Вариант	Описание
[Вкл.]	При создании новой папки или вставке новой карты памяти нумерация файлов продолжается с последнего использованного номера. Это упрощает управление файлами, сводя к минимуму появление повторяющихся имен файлов при использовании нескольких карт.
[Выкл.]	При создании новой папки или вставке новой карты памяти нумерация файлов начинается с 0001. Если текущая папка уже содержит изображения, нумерация файлов будет продолжаться с самого высокого номера файла в текущей папке. Если вы выберете [Выкл.] после выбора [Вкл.], камера сохранит текущий номер файла. Нумерация файлов возобновится с ранее сохраненного значения при следующем выборе [Вкл.].
[Сброс]	Сбросьте нумерацию файлов для [Вкл.]. Если текущая папка пуста, нумерация файлов возобновляется с 0001 после следующего снимка. Если текущая папка содержит изображения, следующему сделанному снимку будет присвоен номер файла путем добавления единицы к наибольшему номеру файла в текущей папке.

✓ **Последовательность номеров файлов**

- Если снимок сделан, когда текущая папка содержит снимок с номером 9999, будет создана новая папка, и нумерация файлов возобновится с 0001.
- Когда текущий номер папки достигнет 999, камера больше не сможет создавать новые папки, и спуск затвора будет отключен, если:
 - текущая папка содержит 5000 изображений (кроме того, запись видео будет отключена, если камера посчитает, что количество файлов, необходимых для записи фильма максимальной длины, приведет к тому, что в папке будет более 5000 файлов), или
 - текущая папка содержит снимок с номером 9999 (кроме того, запись видеоролика будет отключена, если камера посчитает, что из числа файлов, необходимых для записи видеоролика максимальной длины, получится файл с номером более 9999).

Чтобы возобновить съемку, выберите [**Сброс**] для пользовательской настройки d8 [**Последовательность номеров файлов**], а затем либо отформатируйте текущую карту памяти, либо вставьте новую карту памяти.

✓ **Нумерация папок**

- Если снимок сделан, когда текущая папка содержит 5000 снимков или снимок с номером 9999, будет создана новая папка и выбрана в качестве текущей папки.
 - Новой папке присваивается номер, на единицу превышающий номер текущей папки. Если папка с таким номером уже существует, новой папке будет присвоен наименьший доступный номер папки.
-

d9: применить настройки к просмотру в реальном времени

Кнопка MENU ➔  Меню пользовательских настроек

Выберите, будет ли камера корректировать предварительный просмотр в видоискателе или на мониторе, чтобы отобразить, как настройки съемки повлияют на оттенок и яркость конечного изображения. Независимо от выбранного параметра, эффекты настроек камеры всегда видны в режиме видео.

Вариант	Описание
[Вкл.]	Эффекты изменений таких настроек, как баланс белого, Picture Control и компенсация экспозиции, видны на экране съемки.
[Выкл.]	<ul style="list-style-type: none">• Эффекты изменений таких настроек, как баланс белого, Picture Control и компенсация экспозиции, не видны на экране съемки. Оттенок и яркость дисплея можно регулировать для удобства просмотра во время длительных фотосессий.• На дисплее режима съемки появится значок .

d10: Отображение сетки кадрирования

Кнопка MENU ➔ ✎ Меню пользовательских настроек

Выберите, следует ли отображать сетку для справки при компоновке снимков.

d11: Пикинг фокусировки

Кнопка MENU ➔  Меню пользовательских настроек

Если в режиме ручной фокусировки включена функция фокусировки, объекты, находящиеся в фокусе, обозначаются на дисплее цветными контурами. Вы можете выбрать цвет.

Пиковый уровень

Выберите [**3 (высокая чувствительность)**], [**2 (стандартная)**], [**1 (низкая чувствительность)**] и [**Выкл.**]. Чем выше значение, тем большая глубина будет отображаться в фокусе.

Пиковый цвет выделения

Выберите цвет выделения.

d12: просмотр всего в непрерывном режиме

Кнопка MENU ➔ ✎ Меню пользовательских настроек

Если выбрано [**Выкл.**], во время серийной фотосъемки дисплей погаснет.

e1: Скорость синхронизации вспышки

Кнопка MENU ➔ ✎ Меню пользовательских настроек

Выберите скорость синхронизации вспышки.

Вариант	Описание
[1/200 с (Авто FP)]	<p>Автоматическая высокоскоростная синхронизация FP включена для совместимых вспышек, а максимальная скорость синхронизации для других вспышек установлена на $1/200$ с.</p> <ul style="list-style-type: none">• В режимах P и A автоматическая высокоскоростная синхронизация FP будет активирована, если фактическая выдержка короче $1/200$ с. Если вспышка поддерживает автоматическую высокоскоростную синхронизацию FP, камера может выбирать выдержку до $1/8000$ с.• В режимах S и M пользователь может выбрать выдержку до $1/8000$ с при использовании вспышек, поддерживающих автоматическую высокоскоростную синхронизацию FP.
[1/200 с]	Выдержка синхронизации вспышки устанавливается на выбранное значение, которое может составлять от $1/200$ до $1/60$ с.
[1/160 с]	
[1/125 с]	
[1/100 с]	
[1/80 с]	
[1/60 с]	

✓ **Исправление выдержки на пределе скорости синхронизации вспышки**

В режимах **S** и **M** выдержку можно зафиксировать на значении, выбранном для пользовательской настройки e1 [**Выдержка синхронизации вспышки**], выбрав следующую выдержку после самой длинной возможной выдержки (30 с или « **Время** »). На дисплее съемки и панели управления появится значок **X** (индикатор синхронизации вспышки) вместе с выдержкой синхронизации вспышки.

✓ **Автоматическая высокоскоростная синхронизация FP**

- Автоматическая высокоскоростная синхронизация FP позволяет использовать вспышку с самой высокой выдержкой, поддерживаемой камерой. При выборе [**1/200 с (Авто FP)**] камера автоматически включает автоматическую высокоскоростную синхронизацию FP при выдержках, которые короче скорости синхронизации вспышки. Это позволяет выбрать максимальную диафрагму для уменьшения глубины резкости, даже если объект освещен сзади при ярком солнечном свете.
 - На дисплее информации о вспышке отображается «FP», когда выбрано [**1/200 с (Авто FP)**].
-

е2: Скорость затвора вспышки

Кнопка MENU ➔ ✎ Меню пользовательских настроек

Выберите самую длинную выдержку, доступную для вспышки в режиме **P** или **A**. Независимо от настройки, выбранной для пользовательской настройки е2 [**Выдержка вспышки**], выдержка может достигать 30 с в режимах **S** и **M** или при настройках вспышки: медленная синхронизация, медленная синхронизация по задней шторке или подавление эффекта «красных глаз» с медленным режимом. синхронизация.

е3: Компенсация экспозиции. для флэша

Кнопка MENU ➔ ✎ Меню пользовательских настроек



Выберите, как камера будет регулировать уровень вспышки при использовании компенсации экспозиции.

Вариант		Описание
<input checked="" type="checkbox"/> <input checked="" type="checkbox"/>	[Весь кадр]	Камера регулирует уровень вспышки и экспозицию. Это изменяет экспозицию для всего кадра.
<input checked="" type="checkbox"/>	[Только фон]	Компенсация экспозиции настраивается только для фона.

е4: Автоматическое управление чувствительностью ISO ⚡

Кнопка MENU ➡ ✎ Меню пользовательских настроек

Выберите, как камера будет регулировать уровень вспышки, когда включено автоматическое управление чувствительностью ISO.

	Вариант	Описание
	[Тема и предыстория]	При настройке чувствительности ISO камера учитывает как основной объект, так и фоновое освещение.
	[Только тема]	Чувствительность ISO настраивается только для того, чтобы обеспечить правильную экспозицию основного объекта.

e5: Моделирующая вспышка

Кнопка MENU ➔  Меню пользовательских настроек

Если выбрано значение [**Вкл.**], когда фотокамера используется с дополнительной вспышкой, поддерживающей систему креативного освещения Nikon , нажатие элемента управления, которому было назначено значение [**Предварительный просмотр**] с помощью пользовательской настройки f2 [**Пользовательские элементы управления**], приведет к срабатыванию моделирующей вспышки.

еб: Автоматический брекетинг (режим М)

Кнопка MENU ➔  Меню пользовательских настроек

Настройки, на которые влияет брекетинг включен в режиме **М**, определяются параметрами, выбранными для [**Автобрекетинг**] > [**Установка автобрекетинга**] в меню фотосъемки, а также параметром, выбранным для пользовательской настройки еб [**Автобрекетинг (режим М)**].

Пользовательская настройка еб [Автоматический брекетинг (режим М)]		Меню фотосъемки [Настройка автоматического брекетинга]	
		Брекетинг автоэкспозиции и вспышки *	Брекетинг АЭ *
 	[Вспышка/скорость]	Выдержка и уровень вспышки	Скорость затвора
 	[Вспышка/выдержка/ диафрагма]	Выдержка, диафрагма и уровень вспышки	Выдержка и диафрагма
 	[Вспышка/диафрагма]	Диафрагма и уровень вспышки	Диафрагма
	[только вспышка]	Уровень вспышки	—

* Если вспышка не используется, когда [**Вкл.**] выбрано для [**Автоматическое управление чувствительностью ISO**] и [**Вспышка/выдержка**], [**Вспышка/выдержка/диафрагма**] или [**Вспышка/диафрагма**] выбрано для еб [**Автобрекетинг (режим М)**], чувствительность ISO будет зафиксирована на значении для первого снимка в каждой последовательности брекетинга.

Брекетинг со вспышкой

Брекетинг вспышки выполняется только с управлением вспышкой i-TTL или  **A** (автоматическая диафрагма).

e7: Порядок брекетинга

Кнопка MENU ➔ ✎ Меню пользовательских настроек

Выберите порядок съемки снимков в программе брекетинга.

Вариант		Описание
☐	[MTR > ниже > больше]	Первым делается немодифицированный выстрел, за ним следует выстрел с наименьшим значением, а затем выстрел с самым высоким значением.
→+	[Под > MTR > закончено]	Стрельба происходит в порядке от наименьшего к наибольшему значению.











- Пользовательская настройка e7 [**Порядок брекетинга**] не влияет на порядок съемки снимков, если [**Брекетинг ADL**] выбран для [**Автобрекетинг**] > [**Установка автобрекетинга**] в меню фотосъемки.























f1: Настройка

Кнопка MENU ➔  Меню пользовательских настроек

Выберите элементы, перечисленные в меню **i**, отображаемом при нажатии кнопки **i** в режиме фото.

- Выделите позицию в меню **i**, нажмите  и выберите нужный элемент.
- Меню **i** можно назначить следующие элементы.

	Элемент	
	[Выбрать область изображения]	261
QUAL	[Качество изображения]	174
SIZE	[Размер изображения]	177
	[Просмотр информации о карте памяти]	438
	[Компенсация экспозиции]	145
ISO	[Настройки чувствительности ISO]	141
WB	[Баланс белого]	120
	[Установить Picture Control]	161
RGB	[Цветовое пространство]	281
	[Активный D-Lighting]	282
	[Шумоподавление при длительной выдержке]	284
isoNR	[Шумоподавление при высоких ISO]	285
	[Замер]	180
	[режим вспышки]	631
	[Компенсация вспышки]	636
GRP	[Параметры групповой вспышки]	649 , 657

Элемент		
	[Режим фокусировки]	102
	[Режим зоны АФ]	105
	[Подавление вибрации]	184
	[Автобрекетинг]	300
	[Мультиэкспозиция]	311
	[HDR (расширенный динамический диапазон)]	319
	[Интервальная съемка по таймеру]	326
	[Интервальный фильм]	339
	[Съемка со сдвигом фокуса]	348
	[Безшумная фотосъемка]	126
	[Режим выпуска]	147
	[Пользовательские элементы управления]	440
	[Режим задержки экспозиции]	418
	[Тип затвора]	419
	[Применить настройки для просмотра в реальном времени]	424
	[Масштабирование разделенного экрана]	438
	[Выделение фокуса]	426
	[Яркость монитора/видеоискателя]	489 , 491
	[Bluetooth -соединение]	438 , 516
	[Подключение к Wi-Fi]	182
	[Информация о MB-N11]	439

Просмотр информации о карте памяти

Просмотрите слот, выбранный в данный момент в качестве места назначения для новых изображений, и параметры, используемые для записи изображений, когда вставлены две карты памяти. Эту опцию можно использовать для просмотра, но не для изменения выбранной опции.

- Параметры, используемые для записи изображений при вставленных двух картах памяти, можно выбрать с помощью [**Функция дополнительного слота**] в меню фотосъемки.

Масштабирование разделенного экрана

Если [**Масштаб при разделенном экране**] назначен меню **i**, вы можете выбрать [**Масштаб при разделенном экране**], чтобы одновременно увеличить две области, которые выровнены по горизонтали, но находятся в разных частях кадра (масштаб при разделенном экране). Расположение областей обозначено двумя рамками (□) в окне навигации в правом нижнем углу дисплея.

- Одновременное увеличение двух широко разделенных, но выровненных по горизонтали областей кадра упрощает выравнивание изображений зданий или других широких объектов.
- Используйте кнопки **Q** и **Q** (?) для увеличения и уменьшения масштаба.
- Нажмите **←** или **→**, чтобы прокрутить выбранную область влево или вправо. Используйте кнопку **↔** для переключения между двумя областями.
- Нажмите **↑** или **↓** для одновременной прокрутки обеих областей вверх или вниз.
- Чтобы сфокусироваться на объекте в центре выбранной области, нажмите спусковую кнопку затвора наполовину.
- Чтобы выйти из масштабирования разделенного экрана, нажмите кнопку **i**.

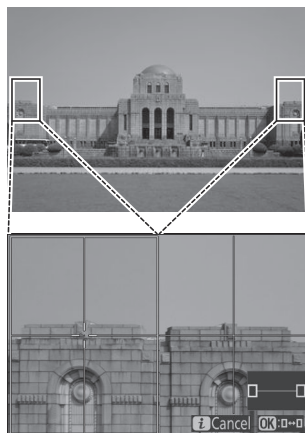

Bluetooth соединение

Включите или отключите Bluetooth .















Информация о MB-N11

Посмотрите информацию о батареях в дополнительных аккумуляторных блоках MB-N11, подключенных к камере ([📖 761](#)).

- Этим элементам управления можно назначить следующие роли:

Вариант									
RESET [Выбор центральной точки фокусировки]	—	—	✓	—	✓	—	—	—	—
AF-ON [АФ-ВКЛ]	✓	✓	✓	—	✓	—	✓	✓	—
[Только блокировка АФ]	✓	✓	✓	—	✓	—	✓	✓	—
[Блокировка автоэкспозиции (Удерживать)]	✓	✓	✓	—	✓	✓	✓	✓	—
[Блокировка автоэкспозиции (сброс при отпускании)]	✓	✓	✓	—	✓	✓	✓	✓	—
[Только блокировка автоэкспозиции]	✓	✓	✓	—	✓	—	✓	✓	—
[Блокировка АЭ/АФ]	✓	✓	✓	—	✓	—	✓	✓	—
[Блокировка ФВ]	✓	✓	—	—	✓	—	✓	✓	—
[⚡ Отключить/включить]	✓	✓	—	—	✓	—	✓	✓	—
[Предварительный просмотр]	✓	✓	—	—	✓	✓	✓	✓	—
[Матричный замер]	✓	✓	—	—	✓	—	✓	✓	—
[Центровзвешенный замер]	✓	✓	—	—	✓	—	✓	✓	—
[Точечный замер]	✓	✓	—	—	✓	—	✓	✓	—
* [Замер с учетом ярких моментов]	✓	✓	—	—	✓	—	✓	✓	—
ВКЛ [Серия брекетинга]	✓	✓	—	—	✓	—	✓	✓	—
[Синхронизация. выбор релиза]	✓	✓	—	—	✓	—	✓	✓	—
+RAW [+ NEF (RAW)]	✓	✓	—	—	✓	✓	✓	✓	—
[Отслеживание объекта]	✓	✓	—	—	—	—	✓	✓	—









Вариант										
	[Тихая фотосъемка]	✓	✓	—	—	—	—	—	—	—
	[Отображение информации в режиме реального времени выключено]	✓	✓	✓	—	✓	✓	—	—	—
	[Отображение сетки кадрирования]	✓	✓	—	—	✓	✓	✓	✓	—
	[Масштаб вкл/выкл]	✓	✓	✓	—	—	✓	✓	✓	—
	[МОЕ МЕНЮ]	✓	✓	—	—	—	✓	✓	✓	—
	[Доступ к верхнему элементу МОЕГО МЕНЮ]	✓	✓	—	—	—	✓	✓	✓	—
	[Воспроизведение]	✓	✓	—	—	—	—	✓	✓	—
	[Защитить]	✓	✓	—	—	—	—	—	—	—
	[Выбрать область изображения]	✓	✓	—	—	✓	✓	—	—	—
QUAL	[Качество/размер изображения]	✓	✓	—	—	—	✓	—	—	—
WB	[Баланс белого]	✓	✓	—	—	—	✓	—	—	—
	[Установить Picture Control]	✓	✓	—	—	—	✓	—	—	—
	[Активный D-Lighting]	✓	✓	—	—	—	✓	—	—	—
	[Замер]	✓	✓	—	—	—	✓	—	—	—
	[Режим вспышки/компенсация]	✓	✓	—	—	—	✓	—	—	—
AF/[+]	[Режим фокусировки/режим зоны АФ]	✓	✓	—	—	—	✓	—	—	—
BKT	[Автобретинг]	✓	✓	—	—	—	✓	—	—	—
	[Мультиэкспозиция]	✓	✓	—	—	—	✓	—	—	—







Вариант										
HDR	[HDR (расширенный динамический диапазон)]	✓	✓	—	—	—	✓	—	—	—
	[Режим задержки экспозиции]	✓	✓	—	—	—	✓	—	—	—
	[Скорость затвора и блокировка диафрагмы]	✓	✓	—	—	—	✓	—	—	—
	[Выделение фокуса]	✓	✓	—	—	—	—	—	—	—
★	[Рейтинг]	✓	✓	—	—	—	—	—	—	—
Non-CPU	[Выберите номер объектива без процессора]	✓	✓	—	—	✓	✓	—	—	—
	[То же, что и мульти-selector]	—	—	—	✓	—	—	—	—	—
[+]	[Выбор точки фокусировки]	—	—	—	✓	—	—	—	—	—
M/A	[Фокус (M/A)]	—	—	—	—	—	—	—	—	✓ ^{1, 2}
	[Диафрагма]	—	—	—	—	—	—	—	—	✓ ²
	[Компенсация экспозиции]	—	—	—	—	—	—	—	—	✓ ²
ISO	[Чувствительность ISO]	—	—	—	—	—	—	—	—	✓ ²
[Нет]		✓	✓	✓	—	✓	✓	✓	✓	✓ ²



1 Доступно только с совместимыми объективами.







2 Независимо от выбранного варианта, в режиме ручной фокусировки кольцо управления можно использовать только для регулировки фокуса.

- Доступны следующие варианты:

	Роль	Описание
	[Выбор центральной точки фокусировки]	Нажатие элемента управления выбирает центральную точку фокусировки.
	[АФ-ВКЛ]	Нажатие элемента управления запускает автофокусировку, дублируя функцию кнопки AF-ON .
	[Только блокировка АФ]	Фокус блокируется, пока нажат элемент управления.
	[Блокировка автоэкспозиции (Удерживать)]	Экспозиция блокируется при нажатии элемента управления. Блокировка экспозиции не прекращается при спуске затвора. Экспозиция остается заблокированной до тех пор, пока элемент управления не будет нажат второй раз или пока не истечет таймер режима ожидания.
	[Блокировка автоэкспозиции (сброс при отпускании)]	Экспозиция блокируется при нажатии элемента управления. Экспозиция остается заблокированной до тех пор, пока элемент управления не будет нажат второй раз, не будет спущен затвор или не истечет таймер режима ожидания.
	[Только блокировка автоэкспозиции]	Экспозиция блокируется, пока нажат элемент управления.
	[Блокировка АЭ/АФ]	Фокус и экспозиция блокируются, пока нажат элемент управления.
	[Блокировка ФВ]	Нажмите элемент управления, чтобы заблокировать мощность вспышки для дополнительных вспышек; нажмите еще раз, чтобы отменить блокировку FV.
	[Отключить/включить]	Если вспышка в данный момент включена, она будет отключена, пока нажата кнопка управления. Если вспышка в данный момент выключена, при нажатом элементе управления будет выбрана синхронизация по передней шторке.



Роль		Описание
	[Предварительный просмотр]	Удерживайте элемент управления нажатым, чтобы просмотреть цвет фотографии, экспозицию и глубину резкости.
	[Матричный замер]	[Матричный замер] активируется, пока нажат элемент управления.
	[Центровзвешенный замер]	[Центрально-взвешенный замер] активируется, пока нажат элемент управления.
	[Точечный замер]	[Точечный замер] активируется, пока нажат элемент управления.
	[Замер с учетом ярких моментов]	[Замер экспозиции по ярким участкам] активируется, пока нажат элемент управления.
	[Серия брекетинга]	<ul style="list-style-type: none"> • Если элемент управления нажат, когда для параметра [Автобрекетинг] > [Установка автобрекетинга] в меню фотосъемки в режиме непрерывной съемки выбрана опция, отличная от [Брекетинг баланса белого], камера сделает все снимки в текущей программе брекетинга и повторите серию брекетинга, пока нажата спусковая кнопка затвора. В режиме покадровой съемки съемка закончится после первой серии брекетинга. • Если [Брекетинг баланса белого] выбран для [Установка автобрекетинга], камера будет делать снимки, пока нажата спусковая кнопка затвора, и применять брекетинг баланса белого к каждому снимку.



Роль	Описание
 <p>[Синхронизация. выбор релиза]</p>	<p>При подключении дополнительного беспроводного пульта дистанционного управления его можно использовать для переключения между дистанционным выпуском и главным или синхронизированным выпуском. Доступные параметры зависят от настройки, выбранной для пользовательской настройки d3 [Синхр. параметры режима выпуска].</p> <ul style="list-style-type: none"> • Следующие параметры доступны, когда [Синхронизировать] выбрано для [Синхронизировать. параметры режима выпуска]: <ul style="list-style-type: none"> - [Только основная камера] (): удерживайте кнопку нажатой, чтобы делать снимки только с помощью основной камеры. - [Только дистанционный спуск] (): удерживайте кнопку нажатой, чтобы делать снимки только с помощью удаленных камер. • Следующие параметры доступны, если для параметра [Синхр.] выбрано [Нет синхронизации] . параметры режима выпуска]: <ul style="list-style-type: none"> - [Синхронизированный спуск] (): удерживайте кнопку нажатой, чтобы синхронизировать спуски на главной и удаленной камерах. - [Только дистанционный спуск] (): удерживайте кнопку нажатой, чтобы делать снимки только с помощью удаленных камер.

Роль		Описание
	[+ NEF (RAW)]	<ul style="list-style-type: none"> • Если в данный момент для качества изображения выбран параметр JPEG , на дисплее съемки появится надпись « RAW », и будет записана копия в NEF (RAW) со следующим снимком, сделанным после нажатия элемента управления. Исходная настройка качества изображения будет восстановлена, если вы уберете палец со спусковой кнопки затвора или снова нажмете элемент управления, отменив [+ NEF (RAW)]. • Копии в NEF (RAW) записываются с настройками, выбранными в данный момент для [Запись NEF (RAW)] и [Размер изображения] > [NEF (RAW)] в меню фотосъемки.
	[Отслеживание объекта]	<p>Нажатие элемента управления, когда для режима зоны АФ выбрано [Автоматический выбор зоны АФ], [Автоматический выбор зоны АФ (люди)] или [Автоматический выбор зоны АФ (животные)] включает ведение объекта; точка фокусировки изменится на прицельную сетку, а монитор и видоискатель — на дисплее для отслеживания объекта.</p> <ul style="list-style-type: none"> • Чтобы завершить автофокусировку со отслеживанием объекта, нажмите элемент управления еще раз или нажмите кнопку  (?).
	[Отображение сетки кадрирования]	<p>Нажмите элемент управления, чтобы отобразить сетку кадрирования. Нажмите элемент управления еще раз, чтобы выключить дисплей.</p>
	[Безшумная фотосъемка]	<p>Нажмите элемент управления, чтобы начать бесшумную фотосъемку. Нажмите еще раз, чтобы завершить.</p>
	[Отображение информации в режиме реального времени отключено]	<p>Нажмите элемент управления, чтобы скрыть индикаторы на дисплее просмотра в реальном времени. Нажмите еще раз, чтобы просмотреть индикаторы.</p>

	Роль	Описание
	[Масштаб вкл/выкл]	Нажмите элемент управления, чтобы увеличить изображение области вокруг текущей точки фокусировки. Нажмите еще раз, чтобы отменить масштабирование.
	[МОЕ МЕНЮ]	Нажмите кнопку управления, чтобы отобразить «МОЕ МЕНЮ».
	[Доступ к верхнему элементу МОЕГО МЕНЮ]	Нажмите элемент управления, чтобы перейти к верхнему элементу «МОЕГО МЕНЮ». Выберите эту опцию для быстрого доступа к часто используемому пункту меню.
	[Воспроизведение]	Нажмите элемент управления, чтобы начать воспроизведение.
	[Защитить]	Нажмите элемент управления во время воспроизведения, чтобы защитить текущее изображение.
	[Выбрать область изображения]	Нажмите элемент управления и поверните диск управления, чтобы выбрать область изображения.
QUAL	[Качество/размер изображения]	Нажмите элемент управления и поверните главный диск управления, чтобы выбрать параметр качества изображения, и вспомогательный диск управления, чтобы выбрать размер изображения.
WB	[Баланс белого]	Чтобы выбрать параметр баланса белого, удерживайте кнопку и вращайте главный диск управления. Некоторые параметры содержат дополнительные параметры, которые можно выбрать, поворачивая вспомогательный диск управления.
	[Установить Picture Control]	Нажмите элемент управления и поверните диск управления, чтобы выбрать Picture Control .
	[Активный D-Lighting]	Нажмите элемент управления и поверните диск управления, чтобы настроить активный D-Lighting.

	Роль	Описание
	[Замер]	Нажмите элемент управления и поверните диск управления, чтобы выбрать вариант замера экспозиции.
	[Режим вспышки/компенсация]	Нажмите элемент управления и поверните главный диск управления, чтобы выбрать режим вспышки, и вспомогательный диск управления, чтобы отрегулировать мощность вспышки.
	[Режим фокусировки/режим зоны АФ]	Удерживая элемент управления, поверните главный диск управления, чтобы выбрать режим фокусировки, и вспомогательный диск управления, чтобы выбрать режим зоны автофокусировки.
	[Автобрекетинг]	Нажмите элемент управления и поверните главный диск управления, чтобы выбрать количество снимков, и вспомогательный диск управления, чтобы выбрать шаг брекетинга или величину активного D-Lighting.
	[Мультиэкспозиция]	Нажмите элемент управления и поверните главный диск управления, чтобы выбрать режим, и вспомогательный диск управления, чтобы выбрать количество снимков.
	[HDR (расширенный динамический диапазон)]	Нажмите элемент управления и поверните главный диск управления, чтобы выбрать режим, и вспомогательный диск управления, чтобы выбрать дифференциал экспозиции.
	[Режим задержки экспозиции]	Нажмите элемент управления и поверните диск управления, чтобы выбрать задержку спуска затвора.
	[Скорость затвора и блокировка диафрагмы]	Нажмите элемент управления и поверните главный диск управления, чтобы заблокировать выдержку (режимы S и M). Чтобы заблокировать диафрагму (режимы A и M), нажмите элемент управления и поверните вспомогательный диск управления.

	Роль	Описание
PEAK	[Выделение фокуса]	Нажмите элемент управления и поверните главный диск управления, чтобы выбрать уровень усиления резкости, и вспомогательный диск управления, чтобы выбрать цвет усиления контуров.
★	[Рейтинг]	<p>Чтобы оценить текущее изображение в режиме просмотра, нажмите элемент управления и поверните главный диск управления.</p> <ul style="list-style-type: none"> • Чтобы отобразить параметры рейтинга, выделите [Рейтинг] и нажмите . Если выбран вариант, отличный от [Нет], выбранный рейтинг можно присвоить изображениям, просто нажав выбранный элемент управления. При повторном нажатии элемента управления выбирается рейтинг «без звезд».
Non-CPU	[Выберите номер объектива без процессора]	Нажмите элемент управления и поверните диск управления, чтобы выбрать номер объектива, сохраненный с помощью пункта [Данные объектива без процессора] в меню настройки.
= ⊕	[То же, что и мультиселектор]	<p>Нажатие субселектора вверх, вниз, влево или вправо во время съемки или просмотра имеет тот же эффект, что и нажатие , ,  или  на мультиселекторе. Чтобы выбрать роль дополнительного селектора во время фокусировки или увеличения при воспроизведении, выделите [То же, что мультиселектор] и нажмите .</p> <ul style="list-style-type: none"> • Выберите [Прокрутка], чтобы использовать дополнительный переключатель для прокрутки дисплея. • Выберите [Показать следующий/предыдущий кадр], чтобы использовать дополнительный переключатель для пролистывания изображений без изменения коэффициента масштабирования.
[13]	[Выбор точки фокусировки]	Используйте элемент управления, чтобы выбрать точку фокусировки. Использование элемента управления во время воспроизведения завершает воспроизведение и позволяет выбрать точку фокусировки.

Роль		Описание
M/A	[Фокус (M/A)]	Автофокусировку можно отключить, повернув кольцо управления объективом (автофокусировка с ручной коррекцией). Кольцо управления можно использовать для ручной фокусировки, пока спусковая кнопка затвора нажата наполовину. Чтобы выполнить повторную фокусировку с помощью автофокусировки, уберите палец со спусковой кнопки затвора, а затем снова нажмите ее наполовину.
	[Диафрагма]	Поверните кольцо управления объективом, чтобы отрегулировать диафрагму.
	[Компенсация экспозиции]	Поверните кольцо управления объективом, чтобы отрегулировать компенсацию экспозиции.
ISO	[Чувствительность ISO]	Поверните кольцо управления объективом, чтобы отрегулировать чувствительность ISO.
[Нет]		Контроль не имеет никакого эффекта.

f3: кнопка ОК

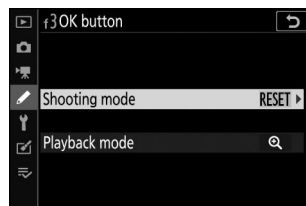

Кнопка MENU ➔  Меню пользовательских настроек

Выберите роль, назначенную кнопке  в режиме фото и во время просмотра.













Режим съемки

Независимо от выбранного параметра, когда для режима зоны АФ выбрано [**Автовыбор зоны АФ**], [**Автовыбор зоны АФ (люди)**] или [**Автоматическая выборка зоны АФ (животные)**], кнопка работает только для запуска съемки объекта, следящая АФ ([📖 113](#)).

Роль		Описание
RESET	[Выбор центральной точки фокусировки]	Нажатие  выбирает центральную точку фокусировки.
	[Масштаб вкл/выкл]	Нажмите  , чтобы увеличить изображение области вокруг текущей точки фокусировки. Нажмите  еще раз, чтобы вернуться к предыдущему экрану. Чтобы выбрать коэффициент масштабирования, выделите [Масштаб вкл/выкл] и нажмите  .
[Нет]		Нажатие  во время съемки не дает никакого эффекта.

Режим воспроизведения

Независимо от выбранного параметра, нажатие , когда видеоролик отображается в полнокадровом режиме, запускает воспроизведение видеоролика.

	Роль	Описание
	[Миниатюра вкл/выкл]	Нажмите  , для переключения между полнокадровым просмотром и просмотром уменьшенных изображений из 4, 9 или 72 кадров.
	[Просмотреть гистограммы]	Гистограмма отображается, пока нажата кнопка  . Отображение гистограммы доступно как в режиме полнокадрового просмотра, так и в режиме просмотра уменьшенных изображений.
	[Масштаб вкл/выкл]	<p>Нажмите , чтобы увеличить изображение области вокруг активной точки фокусировки. Нажмите  еще раз, чтобы вернуться к предыдущему экрану.</p> <ul style="list-style-type: none">• Чтобы выбрать коэффициент масштабирования, выделите [Масштаб вкл/выкл] и нажмите .• Зум доступен как в режиме полнокадрового просмотра, так и в режиме просмотра уменьшенных изображений.
	[Выберите слот и папку]	Нажмите  , чтобы отобразить диалоговое окно [Выберите слот и папку], в котором вы затем сможете выбрать слот и папку для воспроизведения.

f4: Скорость затвора и блокировка диафрагмы

Кнопка MENU ➔ ✎ Меню пользовательских настроек

Выбор значения [**Вкл.**] для параметра [**Блокировка выдержки**] блокирует выдержку на значении, выбранном в данный момент в режиме **S** или **M**. Выбор значения [**Вкл.**] для параметра [**Блокировка диафрагмы**] блокирует диафрагму на значении, выбранном в настоящий момент в режиме **A** или **M**.

- Пока действует блокировка выдержки или диафрагмы, на дисплее съемки и панели управления отображается значок **■**
- Выдержка и блокировка диафрагмы недоступны в режиме съемки **P**.

f5: Настройка дисков управления



Кнопка MENU ➔  Меню пользовательских настроек

Настройте работу основных и вспомогательных дисков управления.

- Выбранные настройки также применяются к дискам управления на дополнительных аккумуляторных блоках MB-N11.

Обратное вращение

Измените направление вращения дисков управления для выбранных операций.

- Выделите [**Компенсация экспозиции**] или [**Выдержка/диафрагма**] и нажмите  , чтобы выбрать () или отменить выбор ().
- Нажмите  , чтобы сохранить изменения и выйти.

Изменить главный/дополнительный



Поменяйте местами главный и вспомогательный диски управления.

Вариант	Описание
[Настройка экспозиции]	Если выбрано [Вкл.], главный диск управления будет управлять диафрагмой, а вспомогательный диск управления — выдержкой. Если выбрано [Вкл. (режим А)], главный диск управления будет использоваться для установки диафрагмы только в режиме А .
[Настройка автофокуса]	Если выбрано [Вкл.] и [Режим фокусировки/Режим зоны АФ] назначен элементу управления с помощью пользовательской настройки f2 [Пользовательские элементы управления], вы можете выбрать режим зоны АФ, удерживая элемент управления и поворачивая главный диск управления и режим фокусировки, удерживая элемент управления и вращая вспомогательный диск управления.

Меню и воспроизведение

Выберите роли мультиселектора и дисков управления во время воспроизведения и навигации по меню.

Вариант	Описание
[Вкл.]	<p>Воспроизведение :</p> <ul style="list-style-type: none">• Главный диск управления можно использовать для выбора изображения, отображаемого во время полнокадрового просмотра. Вспомогательный диск управления можно использовать для перехода вперед или назад в соответствии с параметром, выбранным для [Перемотка кадра под диском].• Во время воспроизведения миниатюр главный диск управления можно использовать для выделения миниатюр, а вспомогательный диск управления — для перемещения вверх или вниз. <p>Меню * :</p> <p>Используйте главный диск управления для выделения пунктов меню. Поворот вспомогательного диска управления вправо отображает подменю для выделенной опции. Поворот влево отображает предыдущее меню.</p>
ON  [Включено (проверка изображения исключена)]	То же, что и для [Вкл.], за исключением того, что диски управления нельзя использовать для воспроизведения во время просмотра изображения.
[Выкл.]	Используйте мультиселектор, чтобы выбрать снимок, отображаемый во время полнокадрового просмотра, или выделить снимки или пункты меню.

* Вспомогательный диск управления нельзя использовать для выбора выделенных элементов. Чтобы выбрать выделенные элементы, нажмите  или  .

Продвижение рамки вспомогательного циферблата

Выберите количество кадров, которые можно пропустить, поворачивая вспомогательный диск управления во время полнокадрового просмотра. Этот параметр действует только в том случае, если для параметра [**Меню и воспроизведение**] выбрано [**Вкл.**] или [**Вкл. (исключается просмотр изображения)**].





Вариант	Описание
[10 кадров]	Переход вперед или назад на 10 кадров за раз.
[50 кадров]	Переход вперед или назад на 50 кадров за раз.
★ [Рейтинг]	Переход к следующему или предыдущему изображению с выбранной оценкой. Чтобы выбрать рейтинг, выделите [Рейтинг] и нажмите  .
 [Защитить]	Перейти к следующему или предыдущему защищенному изображению.
 [Только неподвижные изображения]	Перейти к следующей или предыдущей фотографии.
 [Только фильмы]	Переход к следующему или предыдущему фильму.
 [Папка]	Поверните вспомогательный диск управления, чтобы выбрать папку.



fb: отпустите кнопку, чтобы использовать диск

Кнопка MENU ➔ ✎ Меню пользовательских настроек

Выбор [Да] позволяет выполнять настройки, которые обычно выполняются путем удержания кнопки и вращения диска управления, путем вращения диска управления после отпускания кнопки. Это заканчивается при повторном нажатии кнопки, нажатии спусковой кнопки затвора наполовину или истечении времени таймера режима ожидания.

- [Отпустите кнопку для использования диска] относится к кнопкам  и ISO
- [Отпустить кнопку для использования диска] также применимо к элементам управления, которым назначены определенные роли с помощью пользовательских настроек f2 или g2 [Пользовательские элементы управления] и f9 или g7 [Назначить кнопки MB-N11]. Роли, о которых идет речь, указаны в таблице ниже.



Роль		Можно назначить с помощью пользовательских настроек			
		f2	f9	g2	g7
	[Выбрать область изображения]	✓	✓	✓	—
QUAL	[Качество/размер изображения]	✓	—	—	—
WB	[Баланс белого]	✓	—	✓	—
	[Установить Picture Control]	✓	—	✓	—
	[Активный D-Lighting]	✓	—	✓	—
	[Замер]	✓	✓	✓	—
⚡ / 	[Режим вспышки/компенсация]	✓	✓	—	—
AF/[	[Режим фокусировки/режим зоны АФ]	✓	✓	✓	—
BKT	[Автобрекетинг]	✓	—	—	—
	[Мультиэкспозиция]	✓	—	—	—

Роль		Можно назначить с помощью пользовательских настроек			
		f2	f9	g2	g7
HDR	[HDR (расширенный динамический диапазон)]	✓	—	—	—
	[Режим задержки экспозиции]	✓	✓	—	—
	[Скорость затвора и блокировка диафрагмы]	✓	✓	—	—
	[Выделение фокуса]	✓	—	✓	—
Non-CPU	[Выберите номер объектива без процессора]	✓	—	—	—
	[Чувствительность микрофона]	—	—	✓	—
	[Компенсация экспозиции]	—	✓	—	✓
ISO	[Чувствительность ISO]	—	✓	—	✓

f7: обратные индикаторы

Кнопка MENU ➔  Меню пользовательских настроек

Выберите, будет ли индикатор экспозиции отображаться с отрицательными значениями слева и положительными значениями справа или с положительными значениями слева и отрицательными значениями справа.

Вариант		Описание
+0-		Индикатор отображается с положительными значениями слева и отрицательными значениями справа.
-0+		Индикатор отображается с отрицательными значениями слева и положительными значениями справа.

f8: Реверс кольца для фокусировки

Кнопка MENU ➔ ✎ Меню пользовательских настроек

Выберите [**Вкл.**], чтобы изменить направление вращения колец фокусировки или управления на объективах с байонетом Z во время ручной фокусировки.

- Эта опция не поддерживает:
 - определенные объективы с байонетом Z, которые можно фокусировать только вручную, или
 - Объективы с байонетом F, подключаемые через адаптер байонета FTZ .

f9: назначение кнопок MB-N11

Кнопка MENU ➔ ✎ Меню пользовательских настроек

Выберите роли, которые будут выполнять элементы управления на дополнительных аккумуляторных блоках MB-N11 в режиме фото.

- Ниже перечислены элементы управления, которым можно назначить роли. Выделите нужный элемент управления и нажмите **OK**

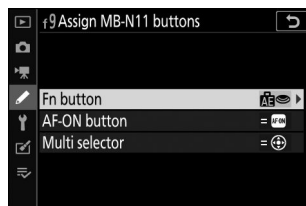

Контроль

[Кнопка Фн]

[Кнопка AF-ON]

[Мульти-selector]

- Роли, которые можно назначить этим элементам управления, перечислены ниже. Информацию о перечисленных ролях см. в разделе Пользовательская настройка f2 [**Пользовательские элементы управления**].





	Вариант	Фн	АФ-ВКЛ.	Мульти-selector
	[Блокировка автоэкспозиции (Удерживать)]	✓	✓	—
	[Блокировка автоэкспозиции (сброс при отпускании)]	✓	✓	—
	[Блокировка ФВ]	✓	—	—
	[Предварительный просмотр]	✓	—	—
	[+ NEF (RAW)]	✓	—	—
	[Отслеживание объекта]	✓	—	—
	[Безшумная фотосъемка]	✓	—	—



	Вариант	Фн	АФ-ВКЛ.	Мультиселектор
	[Отображение информации в режиме реального времени выключено]	✓	✓	—
	[Воспроизведение]	✓	—	—
	[Выбрать область изображения]	✓	—	—
	[Замер]	✓	—	—
	[Режим вспышки/компенсация]	✓	—	—
AF/[	[Режим фокусировки/режим зоны АФ]	✓	—	—
	[Режим задержки экспозиции]	✓	—	—
	[Скорость затвора и блокировка диафрагмы]	✓	—	—
	[Компенсация экспозиции]	✓	—	—
ISO	[Чувствительность ISO]	✓	—	—
= 	[То же, что и кнопка AF-ON камеры]	—	✓	—
RESET	[Выбор центральной точки фокусировки]	—	✓	—
	[АФ-ВКЛ]	—	✓	—
	[Только блокировка АФ]	—	✓	—
	[Только блокировка автоэкспозиции]	—	✓	—
	[Блокировка АЭ/АФ]	—	✓	—
	[Масштаб вкл/выкл]	—	✓	—
= 	[То же, что и мультиселектор камеры]	—	—	✓
[	[Выбор точки фокусировки]	—	—	✓
[Нет]		✓	✓	—

То же, что и кнопка AF-ON камеры.

Элемент управления выполняет ту же функцию, что и кнопка **AF-ON** камеры.



То же, что и мультиселектор камеры.



Элемент управления выполняет ту же функцию, что и кнопки , ,  и  на мультиселекторе камеры.











- Нажмите , чтобы отобразить параметры [**Информация о фото/воспроизведение**]. Если выбрано [**Информация  /Воспроизведение **], вы можете нажимать элемент управления вверх или вниз для отображения других изображений, влево или вправо для циклического просмотра информации о снимке.









g1: Настройка

Кнопка MENU ➔  Меню пользовательских настроек

Выберите элементы, перечисленные в меню , отображаемом при нажатии кнопки  в режиме видео.

- Выделите позицию в меню , нажмите  и выберите нужный элемент.
- Меню  можно назначить следующие элементы.

Элемент		
	[Выбрать область изображения]	195
	[Размер кадра и частота кадров/качество изображения]	189
	[Пункт назначения]	Место назначения 197
	[Компенсация экспозиции]	145
ISO	[Настройки чувствительности ISO]	141
WB	[Баланс белого]	189
	[Установить Picture Control]	189
	[Активный D-Lighting]	282
	[Замер]	197
AF/MF	[Режим фокусировки]	199
[+]	[Режим зоны АФ]	199
	[Подавление вибрации]	198
	[Электронный VR]	198
	[Чувствительность микрофона]	194
ATT	[Аттенюатор]	384

Элемент		📖
	[Частотная характеристика]	📖 385
	[Подавление шума ветра]	📖 386
	[Громкость наушников]	📖 387
	[Выделение фокуса]	📖 426
	[Выделение дисплея]	📖 477
	[Яркость монитора/видеоискателя]	📖 489 , 📖 491
	[Bluetooth -соединение]	📖 438 , 📖 516
	[Подключение к Wi-Fi]	📖 182 , 📖 197
	[Информация о MB-N11]	📖 439





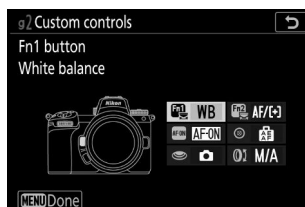

g2: Пользовательские элементы управления

Кнопка MENU ➔ ✎ Меню пользовательских настроек

Выбирайте операции, выполняемые в режиме видеосъемки, с помощью элементов управления камерой или объективом или нажимая элементы управления камерой и вращая диски управления.













- Выберите роли, которые будут выполнять элементы управления ниже. Выделите нужный элемент управления и нажмите OK



Контроль	
	[Кнопка Fn1]
	[Кнопка Fn2]
	[Кнопка AF-ON]
	[Центр субселектора]
	[Спусковая кнопка затвора]
	[Кольцо управления объективом]

- Этим элементам управления можно назначить следующие роли:

Вариант							
	[Силовая диафрагма (открыта)]	✓	—	—	—	—	—
	[Силовая диафрагма (закрыть)]	—	✓	—	—	—	—
	[Компенсация экспозиции +]	✓	—	—	—	—	—
	[Компенсация экспозиции -]	—	✓	—	—	—	—
	[Отслеживание объекта]	✓	✓	—	—	—	—
	[Отображение информации в режиме реального времени отключено]	✓	✓	✓	✓	—	—
	[Отображение сетки кадрирования]	✓	✓	—	✓	—	—
	[Масштаб вкл/выкл]	✓	✓	✓	✓	—	—
	[Защитить]	✓	✓	—	—	—	—
RESET	[Выбор центральной точки фокусировки]	—	—	✓	✓	—	—
	[АФ-ВКЛ]	—	—	✓	—	—	—
	[Только блокировка АФ]	—	—	✓	✓	—	—
	[Блокировка автоэкспозиции (Удерживать)]	—	—	✓	✓	—	—
	[Только блокировка автоэкспозиции]	—	—	✓	✓	—	—
	[Блокировка АЭ/АФ]	—	—	✓	✓	—	—
	[Сфотографировать]	—	—	—	—	✓	—
	[Запись фильмов]	—	—	✓	✓	✓	—
	[Выбрать область изображения]	✓	✓	—	✓	—	—
WB	[Баланс белого]	✓	✓	—	—	—	—
	[Установить Picture Control]	✓	✓	—	—	—	—

Вариант							
	[Активный D-Lighting]	✓	✓	—	—	—	—
	[Замер]	✓	✓	—	—	—	—
AF/[C+]	[Режим фокусировки/режим зоны АФ]	✓	✓	—	—	—	—
	[Чувствительность микрофона]	✓	✓	—	—	—	—
	[Выделение фокуса]	✓	✓	—	—	—	—
★	[Рейтинг]	✓	✓	—	—	—	—
M/A	[Фокус (M/A)]	—	—	—	—	—	✓ 1, 2
	[Силовая диафрагма]	—	—	—	—	—	✓ 2
	[Компенсация экспозиции]	—	—	—	—	—	✓ 2
ISO	[Чувствительность ISO]	—	—	—	—	—	✓ 2
[Нет]		✓	✓	✓	✓	—	✓ 2









1 Доступно только с совместимыми объективами.



2 Независимо от выбранного варианта, в режиме ручной фокусировки кольцо управления можно использовать только для регулировки фокуса.

- Доступны следующие варианты:

	Роль	Описание
	[Силовая диафрагма (открыта)]	Диафрагма расширяется при нажатии кнопки Fn1 . Используйте в сочетании с пользовательской настройкой g2 [Пользовательские элементы управления] > [Кнопка Fn2] > [Усиленная диафрагма (закрытие)] для регулировки диафрагмы с помощью кнопок.
	[Силовая диафрагма (закрыта)]	Диафрагма сужается при нажатии кнопки Fn2 . Используйте в сочетании с пользовательской настройкой g2 [Пользовательские элементы управления] > [Кнопка Fn1] > [Усиленная диафрагма (открыть)] для регулировки диафрагмы с помощью кнопок.
	[Компенсация экспозиции +]	Компенсация экспозиции увеличивается при нажатии кнопки Fn1 . Используйте в сочетании с пользовательской настройкой g2 [Пользовательские элементы управления] > [Кнопка Fn2] > [Компенсация экспозиции –] для компенсации экспозиции, управляемой кнопками.
	[Компенсация экспозиции -]	Компенсация экспозиции уменьшается, пока нажата кнопка Fn2 . Используйте в сочетании с пользовательской настройкой g2 [Пользовательские элементы управления] > [Кнопка Fn1] > [Компенсация экспозиции +] для компенсации экспозиции, управляемой кнопками.
	[Отслеживание объекта]	<p>Нажатие элемента управления, когда для режима зоны АФ выбрано [Автоматический выбор зоны АФ], [Автоматический выбор зоны АФ (люди)] или [Автоматический выбор зоны АФ (животные)] включает ведение объекта; точка фокусировки изменится на прицельную сетку, а монитор и видоискатель — на дисплеи для отслеживания объекта.</p> <ul style="list-style-type: none"> • Чтобы завершить автофокусировку со отслеживанием объекта, нажмите элемент управления еще раз или нажмите кнопку  (?).

	Роль	Описание
	[Отображение информации в режиме реального времени выключено]	Нажмите элемент управления, чтобы скрыть индикаторы на дисплее просмотра в реальном времени. Нажмите еще раз, чтобы просмотреть индикаторы.
	[Отображение сетки кадрирования]	Нажмите элемент управления, чтобы отобразить сетку кадрирования. Нажмите элемент управления еще раз, чтобы выключить дисплей.
	[Защитить]	Нажмите элемент управления во время воспроизведения, чтобы защитить текущее изображение.
RESET	[Выбор центральной точки фокусировки]	Нажатие элемента управления выбирает центральную точку фокусировки.
	[АФ-ВКЛ]	Нажатие элемента управления запускает автофокусировку, дублируя функцию кнопки AF-ON .
	[Только блокировка АФ]	Фокус блокируется, пока нажат элемент управления.
	[Блокировка автоэкспозиции (Удерживать)]	Экспозиция блокируется при нажатии элемента управления. Блокировка экспозиции не прекращается при спуске затвора. Экспозиция остается заблокированной до тех пор, пока элемент управления не будет нажат второй раз или пока не истечет таймер режима ожидания.
	[Только блокировка автоэкспозиции]	Экспозиция блокируется, пока нажат элемент управления.
	[Блокировка АЭ/АФ]	Фокус и экспозиция блокируются, пока нажат элемент управления.
	[Масштаб вкл/выкл]	Нажмите элемент управления, чтобы увеличить изображение области вокруг текущей точки фокусировки (коэффициент масштабирования выбирается заранее). Нажмите еще раз, чтобы отменить масштабирование.

	Роль	Описание
	[Сфотографировать]	Нажмите спусковую кнопку затвора до конца, чтобы сделать снимок с соотношением сторон 16:9.
	[Запись фильмов]	Нажмите на элемент управления, чтобы начать запись. Нажмите еще раз, чтобы завершить запись.
	[Выбрать область изображения]	Нажмите элемент управления и поверните диск управления, чтобы выбрать область изображения для видеороликов. Обратите внимание, что область изображения нельзя изменить во время записи.
WB	[Баланс белого]	Удерживайте элемент управления и вращайте главный диск управления, чтобы настроить баланс белого для видеороликов. Некоторые параметры содержат дополнительные параметры, которые можно выбрать, поворачивая вспомогательный диск управления.
	[Установить Picture Control]	Нажмите элемент управления и поверните диск управления, чтобы выбрать Picture Control .
	[Активный D-Lighting]	Нажмите элемент управления и поверните диск управления, чтобы настроить активный D-Lighting для видеороликов.
	[Замер]	Нажмите элемент управления и поверните диск управления, чтобы выбрать параметр замера видеосъемки.
AF/[*]	[Режим фокусировки/ режим зоны АФ]	Удерживая элемент управления, поверните главный диск управления, чтобы выбрать режим фокусировки, и вспомогательный диск управления, чтобы выбрать режим зоны автофокусировки.
	[Чувствительность микрофона]	Нажмите элемент управления и поверните диск управления, чтобы настроить чувствительность микрофона.
	[Выделение фокуса]	Нажмите элемент управления и поверните главный диск управления, чтобы выбрать уровень усиления резкости, и вспомогательный диск управления, чтобы выбрать цвет усиления контуров.

Роль		Описание
★	[Рейтинг]	<p>Чтобы оценить текущее изображение в режиме просмотра, нажмите элемент управления и поверните главный диск управления.</p> <ul style="list-style-type: none"> • Чтобы отобразить параметры рейтинга, выделите [Рейтинг] и нажмите . Если выбран вариант, отличный от [Нет], выбранный рейтинг можно присвоить изображениям, просто нажав выбранный элемент управления. При повторном нажатии элемента управления выбирается рейтинг «без звезд».
M/A	[Фокус (M/A)]	<p>Кольцо управления объективом можно использовать для ручной фокусировки независимо от выбранного параметра режима фокусировки. Чтобы перефокусироваться с помощью автофокусировки, нажмите спусковую кнопку затвора наполовину или нажмите элемент управления, которому назначена функция AF-ON.</p>
	[Силовая диафрагма]	<p>Поверните кольцо управления объективом, чтобы отрегулировать диафрагму.</p>
	[Компенсация экспозиции]	<p>Поверните кольцо управления объективом, чтобы отрегулировать компенсацию экспозиции.</p>
ISO	[Чувствительность ISO]	<p>Поверните кольцо управления объективом, чтобы отрегулировать чувствительность ISO.</p>
	[Нет]	<p>Контроль не имеет никакого эффекта.</p>

Мощность диафрагмы

- Силовая диафрагма доступна только в режимах **A** и **M**.
- Значок  на дисплее съемки указывает на то, что использовать механическую диафрагму невозможно.
- Во время регулировки диафрагмы дисплей может мерцать.

g3: Кнопка ОК

Кнопка MENU ➔ ✎ Меню пользовательских настроек

Выберите роль, назначенную кнопке **OK** в режиме видео.

Независимо от выбранного параметра, кнопку **OK** можно использовать для отслеживания фокусировки ([113](#)), когда [**Автоматический выбор зоны AF**], [**Автоматический выбор зоны AF (люди)**] или [**Автоматический выбор зоны AF (животные)**] выбран для режима зоны AF.

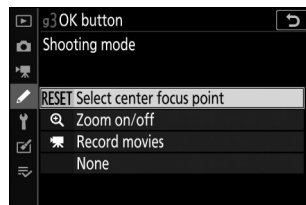

	Роль	Описание
RESET	[Выбор центральной точки фокусировки]	Нажатие OK выбирает центральную точку фокусировки.
🔍	[Масштаб вкл/выкл]	Нажмите OK , чтобы увеличить изображение области вокруг активной точки фокусировки. Нажмите OK еще раз, чтобы вернуться к предыдущему экрану. Чтобы выбрать коэффициент масштабирования, выделите [Масштаб вкл/выкл] и нажмите OK . Однако учтите, что во время записи видеоролика коэффициент масштабирования фиксируется на уровне [1:1 (100%)].
🎬	[Запись фильмов]	Нажмите OK , чтобы начать запись. Нажмите OK еще раз, чтобы завершить запись видеоролика.
[Нет]		Нажатие OK во время съемки не дает никакого эффекта.

g4: Скорость автофокусировки

Кнопка MENU →  Меню пользовательских настроек

Выберите скорость фокусировки для режима видео.

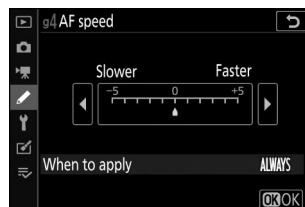

Используйте [**Когда применять**], чтобы выбрать, когда будет применяться выбранный вариант.

Вариант		Описание
ALWAYS	[Всегда]	В режиме видео камера всегда фокусируется с выбранной скоростью.
REC	[Только во время записи]	Фокус регулируется с выбранной скоростью только во время записи видеоролика. В других случаях скорость фокусировки равна «+5», или, другими словами, максимально быстрая.

g5: Чувствительность следящего автофокуса

Кнопка MENU ➔  Меню пользовательских настроек

Чувствительность следящего автофокуса для режима видео можно установить на значения от 1 до 7.

- Выберите [**7 (Низкий)**], чтобы сохранить фокусировку на исходном объекте.
- Если объект покидает выбранную зону фокусировки при выборе [**1 (Высокий)**], камера отреагирует быстрым смещением фокуса на новый объект в той же области.

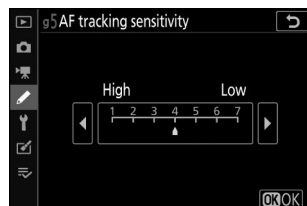

g6: Отображение выделения

Кнопка MENU ➔ ✎ Меню пользовательских настроек

Выберите, будет ли использоваться затенение для обозначения светлых участков (ярких участков кадра) во время записи видеоролика.

Шаблон отображения

Чтобы включить отображение выделенных участков, выберите [**Шаблон 1**] или [**Шаблон 2**].

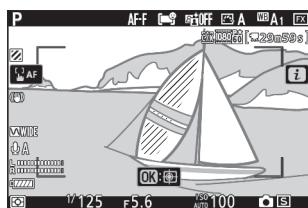

Узор 1

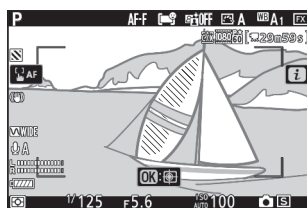

Узор 2

Выделить порог отображения

Выберите яркость, необходимую для отображения наиболее ярких моментов фильма. Чем ниже значение, тем шире диапазон яркостей, которые будут отображаться в светлых тонах. Если выбрано [**255**], на дисплее светлых участков будут отображаться только те области, которые потенциально переэкспонированы.

Выделить дисплей

Если в режиме ручной фокусировки включены и отображение ярких моментов, и выделение контуров фокусировки, эффект будет иметь только выделение резкости. Чтобы просмотреть отображение выделенных участков в режиме ручной фокусировки, выберите [**Выкл.**] для пользовательской настройки d11 [**Выделение контуров фокуса**] > [**Уровень выделения контуров**].

g7: Назначение кнопок MB-N11

Кнопка MENU ➔ ✎ Меню пользовательских настроек

Выберите роли, которые будут выполнять элементы управления на дополнительных аккумуляторных блоках MB-N11 в режиме видео.

- Ниже перечислены элементы управления, которым можно назначить роли. Выделите нужный элемент управления и нажмите **OK**

Контроль

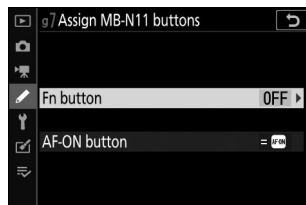

[Кнопка Фн]

[Кнопка AF-ON]



- Роли, которые можно назначить этим элементам управления, перечислены ниже. Информацию о перечисленных ролях см. в разделе Пользовательская настройка g2 [[Пользовательские элементы управления](#)].

	Вариант	Фн	АФ-ВКЛ.
	[Отображение информации в режиме реального времени отключено]	✓	✓
	[Запись фильмов]	✓	✓
	[Компенсация экспозиции]	✓	—
ISO	[Чувствительность ISO]	✓	—
	[То же, что и кнопка AF-ON камеры]	—	✓
RESET	[Выбор центральной точки фокусировки]	—	✓
	[АФ-ВКЛ]	—	✓
	[Только блокировка АФ]	—	✓
	[Блокировка автоэкспозиции (Удерживать)]	—	✓

Вариант		Фн	АФ-ВКЛ.
	[Только блокировка автоэкспозиции]	—	✓
	[Блокировка АЭ/АФ]	—	✓
	[Масштаб вкл/выкл]	—	✓
[Нет]		✓	✓

То же, что и кнопка AF-ON камеры.

Элемент управления выполняет ту же функцию, что и кнопка **AF-ON** камеры.

Меню настройки: Настройка камеры

Меню настройки

Чтобы просмотреть меню настройки, выберите вкладку **Y** в меню камеры.

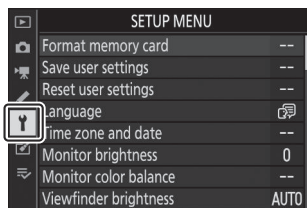

Ниже перечислены параметры меню настройки вместе с их настройками по умолчанию.

- [**Форматирование карты памяти**]: —
- [**Сохранить настройки пользователя**]: —
- [**Сброс настроек пользователя**]: —
- [**Язык**]: (по умолчанию зависит от страны покупки)
- [**Часовой пояс и дата**]
 - [**Часовой пояс**]: (по умолчанию зависит от страны покупки)
 - [**Дата и время**]: —
 - [**Формат даты**]: (по умолчанию зависит от страны покупки)
 - [**Летнее время**]: Выкл.
- [**Яркость монитора**]: 0
- [**Цветовой баланс монитора**]: AB: 0, GM: 0
- [**Яркость видоискателя**]: Авто
- [**Цветовой баланс видоискателя**]: AB: 0, GM: 0
- [**Яркость панели управления**]: Авто
- [**Ограничение выбора режима монитора**]
 - [**Автоматическое переключение дисплея**]:
 - [**Только видоискатель**]:
 - [**Только монитор**]:
 - [**Приоритет видоискателя**]:
- [**Информационный дисплей**]: Темно на светлом
- [**Параметры тонкой настройки автофокусировки**]
 - [**Точная настройка АФ вкл./выкл.**]: Выкл.
 - [**Точная настройка и сохранение объектива**]: —
 - [**По умолчанию**]: —
 - [**Список сохраненных значений**]: —

- [**Данные объектива без процессора**]
 - [**Номер объектива**]: 1
 - [**Фокусное расстояние (мм)**]: —
 - [**Максимальная диафрагма**]: —
- [**Сохранить положение фокуса**]: Выкл.
- [**Очистка датчика изображения**]
 - [**Автоматическая очистка**]: Очистка при выключении.
- [**Исходное фото для удаления пыли**]: —
- [**Картирование пикселей**]: —
- [**Комментарий к изображению**]
 - [**Прикрепить комментарий**]:
- [**Информация об авторских правах**]
 - [**Прикрепить информацию об авторских правах**]:
- [**Параметры звукового сигнала**]
 - [**Звуковой сигнал вкл./выкл.**]: Выкл.
 - [**Громкость**]: 2
 - [**Высота**]: Низкий
- [**Сенсорное управление**]
 - [**Включить/отключить сенсорное управление**]: Включить.
 - [**Полнокадровое воспроизведение видеороликов**]: Влево → Вправо
- [**HDMI**]
 - [**Выходное разрешение**]: Авто
 - [**Дополнительно**]
 - [**Выходной диапазон**]: Авто
 - [**Внешнее управление записью**]: Выкл.
 - [**Глубина выходных данных**]: 8 бит
 - [**Параметры вывода N-Log/HDR (HLG)**]: Выкл.
 - [**Помощь при просмотре**]: Выкл.
- [**Данные о местоположении**]*
 - [**Таймер режима ожидания**]: Включить
 - [**Должность**]: —
 - [**Установить часы со спутника**]: Да
- [**Параметры беспроводного дистанционного управления (WR)**]
 - [**Светодиодная лампа**]: Вкл.
 - [**Режим связи**]: Сопряжение
- [**Назначить кнопку Fn на пульте дистанционного управления (WR)**]: Нет
- [**Режим полета**]: отключить

- [Подключиться к смарт-устройству]
 - [Сопряжение (Bluetooth)]
 - [Соединение Bluetooth]: отключить
 - [Выбрать для отправки (Bluetooth)]
 - [Автовыбор для отправки]: Выкл.
 - [Подключение к Wi-Fi]: —
 - [Отправить в выключенном состоянии]: Вкл.
 - [Данные о местоположении (смарт-устройство)]
 - [Широта]: —
 - [Долгота]: —
 - [Высота]: —
 - [UTC]: —
- [Подключиться к ПК]
 - [Подключение Wi-Fi]: отключить
 - [Настройки сети]: —
 - [Опции]
 - [Автоотправка]: Выкл.
 - [Удалить после отправки]: Нет
 - [Отправить файл как]: NEF (RAW) + JPEG
 - [Отменить выбор всех?]: —
 - [MAC-адрес]: —
- [Беспроводной передатчик (WT-7)]
 - [Беспроводной передатчик]: Не используйте
 - [Выберите оборудование]: Проводная локальная сеть.
 - [Настройки сети]: —
 - [Опции]
 - [Автоотправка]: Выкл.
 - [Удалить после отправки]: Нет
 - [Отправить файл как]: NEF (RAW) + JPEG
 - [Перезаписать, если то же имя]: Нет
 - [Защитить, если отмечено для отправки]: Нет
 - [Отправить маркировку]: Выкл.
 - [Отправить папку]: —
 - [Отменить выбор всех?]: —
 - [Настройки пользователя HTTP]: —
 - [Информация о батарее]: —
 - [Энергосбережение]: приоритет скорости сети.
 - [Задержка автоматического выключения]: —
 - [MAC-адрес]: —
 - [Версия прошивки]: —

- [**Знак соответствия**]: —
- [**Информация о батарее**]: —
- [**Подача питания USB**]: Включить
- [**Энергосбережение (режим фото)**]: отключить
- [**Блокировка разблокировки пустого слота**]: Включить разблокировку.
- [**Сохранить/загрузить настройки меню**]: —
- [**Сбросить все настройки**]: —
- [**Версия прошивки**]: —

* Отображается только при подключении устройства GPS .

Форматирование карты памяти

Кнопка MENU → Y меню настройки

Форматируйте карты памяти. Чтобы начать форматирование, выберите слот для карты памяти и выберите [Да].

Обратите внимание, что форматирование безвозвратно удаляет все изображения и другие данные на карте. Перед форматированием обязательно сделайте резервные копии по мере необходимости.



Во время форматирования

Не выключайте фотокамеру и не извлекайте карты памяти, пока сообщение [**Форматирование карты памяти**] не исчезнет с дисплея.

Сохранить настройки пользователя

Кнопка MENU → Ÿ меню настройки

Часто используемые комбинации настроек можно назначить позициям **от U1 до U3** на диске режимов ([📖 138](#)).

Сбросить настройки пользователя

Кнопка MENU → Ÿ меню настройки

Сбросьте настройки для **U1** – **U3** до значений по умолчанию ([📖 140](#)).

Язык

Кнопка MENU ➔ 🗨️ меню настройки

Выберите язык меню и сообщений камеры. Доступные языки различаются в зависимости от страны или региона, в котором камера была первоначально приобретена.

Часовой пояс и дата

Кнопка **MENU** ➔ **У** меню настройки



Измените часовые пояса и установите часы камеры. Мы рекомендуем регулярно настраивать часы фотокамеры.

Вариант	Описание
[Часовой пояс]	Выберите часовой пояс. [Дата и время] автоматически устанавливаются на время нового часового пояса.
[Дата и время]	Установите часы фотокамеры на время в выбранном [Часовой пояс].
[Формат даты]	Выберите порядок отображения дня, месяца и года.
[Летнее время]	Выберите [Вкл.], чтобы включить летнее время, или [Выкл.], чтобы выключить его. Выбор [Вкл.] автоматически переводит часы на один час вперед. Настройка по умолчанию — [Выкл.].

Мигающий значок  на дисплее съемки указывает на то, что часы не установлены.

Яркость монитора

Кнопка MENU ➔ ⚙ меню настройки





Нажмите  или , чтобы отрегулировать яркость монитора. Выбирайте более высокие значения для увеличения яркости, более низкие значения для уменьшения яркости.

- [**Яркость монитора**] можно регулировать только в том случае, если монитор является активным дисплеем. Его невозможно отрегулировать, если для режима монитора выбрано [**Только видеоискатель**] или когда ваш взгляд направлен в видеоискатель.
- Более высокие значения увеличивают расход заряда батареи.

Цветовой баланс монитора



Кнопка MENU → Y меню настройки

Настройте цветовой баланс монитора по своему вкусу.

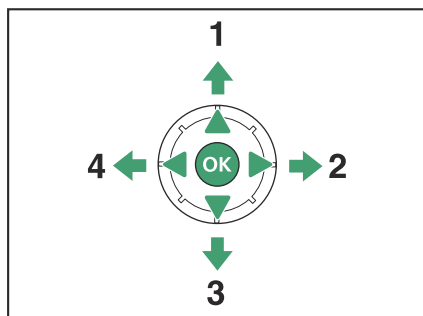
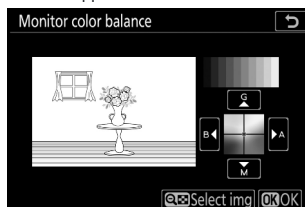
- [**Цветовой баланс монитора**] можно регулировать только в том случае, если монитор является активным дисплеем. Его невозможно отрегулировать, если для режима монитора выбрано [**Только видеоискатель**] или когда ваш взгляд направлен в видеоискатель.
- Цветовой баланс настраивается с помощью мультиселектора. Нажмите , ,  или , чтобы настроить цветовой баланс, как показано ниже. Нажмите , чтобы сохранить изменения.



- 1 Увеличение зеленого
- 2 Увеличение янтаря
- 3 Увеличение пурпурного цвета
- 4 Увеличение синего

- Цветовой баланс монитора применяется только к меню, воспроизведению и отображению съемки; фотографии и видеоролики, снятые с помощью камеры, не пострадают.
- Эталонным изображением является либо последний сделанный снимок, либо, в режиме воспроизведения, последний отображавшийся снимок. Если на карте памяти нет изображений, вместо них будет отображаться пустая рамка.
- Чтобы выбрать другое изображение, нажмите кнопку  (?). Выделите нужное изображение и нажмите , чтобы выбрать его в качестве эталонного изображения.

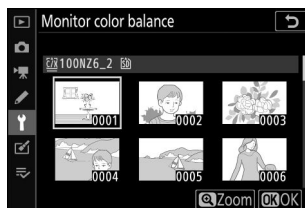



- Чтобы просмотреть выделенное изображение в полнокадровом режиме, нажмите и удерживайте .

Яркость видеоискателя

Кнопка MENU ➔  меню настройки

- Отрегулируйте яркость видеоискателя. [**Яркость видеоискателя**] можно регулировать только в том случае, если видеоискатель является активным дисплеем. Его нельзя отрегулировать, когда монитор включен или когда для режима монитора выбрано [**Только монитор**].
- Более высокие значения увеличивают расход заряда батареи.

Вариант	Описание
[Авто]	Яркость видеоискателя регулируется автоматически в зависимости от условий освещения.
[Руководство]	Нажмите  или  , чтобы настроить яркость вручную. Выбирайте более высокие значения для увеличения яркости, более низкие значения для уменьшения яркости.

Цветовой баланс видеоискателя



Кнопка MENU ➔ Ÿ меню настройки

Настройте цветовой баланс видеоискателя по своему вкусу. [**Цветовой баланс видеоискателя**] можно регулировать только в том случае, если видеоискатель является активным дисплеем. Его нельзя настроить на мониторе или если для режима монитора выбрано [**Только монитор**]. В противном случае процедура аналогична процедуре для [**Цветовой баланс монитора**] ([📖 490](#)).

Яркость панели управления

Кнопка MENU → Ÿ меню настройки



- Отрегулируйте яркость панели управления.
- Увеличение яркости панели управления увеличивает расход заряда аккумулятора.

Вариант	Описание
[Авто]	Яркость панели управления регулируется автоматически в зависимости от окружающего освещения.
[Руководство]	Нажмите  или  , чтобы отрегулировать яркость панели управления.
[Выкл.]	Выключите панель управления.

Выбор режима ограничения лимита монитора

Кнопка MENU ➔ ⚙ меню настройки

Выберите режимы монитора, которые можно выбрать с помощью кнопки 

- Выделите параметры и нажмите  , чтобы выбрать () или отменить выбор (). Опции, отмеченные флажком (), доступны для выбора.
- Чтобы завершить операцию, нажмите  .

Информационный дисплей

Кнопка MENU → Y меню настройки

Настройте внешний вид информационного дисплея в соответствии с условиями освещения.

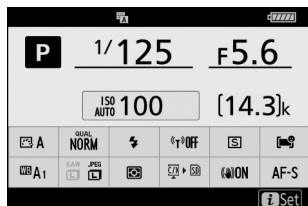

Темное на светлом

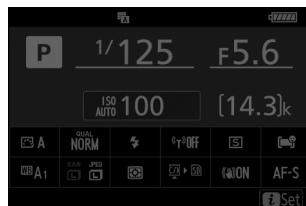

Свет в темноте







Вариант		Описание
B	[Темно на светлом]	Чтобы облегчить чтение информации на дисплее в ярких местах, монитор подсвечивается, а надписи отображаются черным цветом.
W	[Свет в темноте]	Чтобы облегчить чтение информации на дисплее в темных местах, монитор затемняется, а надписи отображаются белым цветом.

Параметры точной настройки автофокусировки

Кнопка MENU ➔ Ț меню настройки

Точная настройка фокуса для текущего объектива.

- Используйте только по мере необходимости.
- Мы рекомендуем вам выполнить точную настройку на часто используемом расстоянии фокусировки. Например, если вы выполняете настройку фокуса на коротком расстоянии фокусировки, вы можете обнаружить, что она менее эффективна на больших расстояниях.

Вариант	Описание
[Точная настройка АФ вкл./выкл.]	<ul style="list-style-type: none">• [Вкл.]: Включение точной настройки автофокусировки.• [Выкл.]: выключение тонкой настройки автофокусировки.
[Точная настройка и сохранение объектива]	<p>Точная настройка фокуса для текущего объектива. Нажмите  или , чтобы выделить элементы, и нажмите  или , чтобы выбрать значение от +20 до -20.</p> <ul style="list-style-type: none">• Чем больше значение точной настройки, тем дальше фокус находится от объектива; чем меньше значение, тем ближе фокус.• На дисплее отображаются текущие и предыдущие значения.• Камера может хранить значения до 40 типов объективов.• Новые значения перезаписывают существующие значения.
[По умолчанию]	<p>Выберите значения точной настройки для объективов, для которых значения ранее не были сохранены, с помощью [Точная настройка и сохранение объектива]. Нажмите  или , чтобы выбрать значение от +20 до -20.</p>

Вариант	Описание
<p>[Список сохраненных значений]</p>	<p>Список значений, сохраненных с помощью функции [Точная настройка и сохранение объектива]. Если выделить объектив в списке и нажать , откроется диалоговое окно [Выбрать номер объектива].</p> <ul style="list-style-type: none"> • Диалоговое окно [Выбрать номер объектива] используется для ввода идентификатора объектива. • В случае объективов с байонетом Z и некоторых объективов с байонетом F серийный номер объектива вводится автоматически.

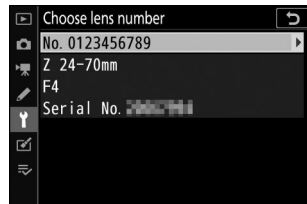

✓ Удаление сохраненных значений

Чтобы удалить значения, сохраненные с помощью функции [**Точная настройка и сохранение объектива**], выделите нужный объектив в списке [**Перечислить сохраненные значения**] и нажмите 





Создание и сохранение значений точной настройки

1 Прикрепите объектив к камере.

2 Выберите [**Параметры тонкой настройки AF**] в меню настройки, затем выделите [**Точная настройка и сохранение объектива**] и нажмите  .





Откроется диалоговое окно тонкой настройки автофокусировки.

3 Нажмите  или  для точной настройки автофокусировки.

- Выберите одно из значений от +20 до -20.
- Текущее значение отображается как  , ранее выбранное значение — как  .
- Если установлен зум-объектив, вы можете выбрать отдельные значения точной настройки для максимального угла (ШИРОКИЙ) и максимального увеличения (ТЕЛЕ). Используйте  и  , чтобы выбрать между ними.
- Чем больше значение точной настройки, тем дальше фокус от объектива; чем меньше значение, тем ближе фокус.

4 Нажмите  , чтобы сохранить новое значение.

Выбор значения точной настройки по умолчанию

- 1** Выберите [Параметры тонкой настройки AF] в меню настройки, затем выделите [По умолчанию] и нажмите  .
- 2** Нажмите  или  для точной настройки автофокусировки.
 - Выберите одно из значений от +20 до -20.
 - Текущее значение отображается как ▲ , ранее выбранное значение — как Δ .
 - Чем больше значение точной настройки, тем дальше фокус от объектива; чем меньше значение, тем ближе фокус.
- 3** Нажмите  , чтобы сохранить новое значение.

Данные объектива без процессора

Кнопка MENU →  меню настройки

Запишите данные для объективов без процессора, прикрепленных с помощью дополнительного адаптера крепления. Запись фокусного расстояния и максимальной диафрагмы объективов без процессора позволяет использовать их с некоторыми функциями камеры, обычно предназначенными для объективов с процессором, такими как встроенное подавление вибраций.

Вариант	Описание
[Номер объектива]	Выберите идентификатор объектива.
[Фокусное расстояние (мм)]	Введите фокусное расстояние.
[Максимальная диафрагма]	Введите максимальную диафрагму.

Сохранить положение фокуса

Кнопка MENU ➔  меню настройки

Если выбрано [**Вкл.**], камера сохранит действующее положение фокусировки при выключении камеры и восстановит его при включении камеры.

- Положение фокуса может измениться из-за изменения масштаба или температуры окружающей среды.
- Этот параметр применим только к объективам с автофокусировкой и креплением Z.
- Если выбрано [**Вкл.**], может пройти некоторое время, прежде чем вы сможете управлять камерой после ее включения.

Очистите датчик изображения

Кнопка MENU ➔ Ÿ меню настройки

Грязь или пыль, попавшие в камеру при замене объективов или снятии крышки корпуса, могут прилипнуть к датчику изображения и повлиять на качество фотографий. Опция «Очистка датчика изображения» вызывает вибрацию датчика для удаления пыли.

Вариант	Описание
[Очистить сейчас]	Немедленно выполните очистку датчика изображения.
[Автоматическая очистка]	<ul style="list-style-type: none">• [Очистка при выключении]: матрица автоматически очищается во время выключения каждый раз, когда камера выключается.• [Очистка выключена]: автоматическая очистка датчика изображения отключена.

Изображение Dust Off Ref Photo

Кнопка MENU → Y меню настройки

Получите справочные данные для параметра Image Dust Off в NX Studio . Функция Image Dust Off обрабатывает изображения NEF (RAW) для смягчения эффектов, вызванных налипанием пыли перед матрицей изображения камеры. Для получения дополнительной информации обратитесь к онлайн-справке NX Studio .

Получение эталонных данных для удаления пыли с изображения

1 Выберите вариант запуска.

- Выделите [**Старт**] и нажмите **OK** , чтобы немедленно открыть диалоговое окно [**Image Dust Off ref photo**] .

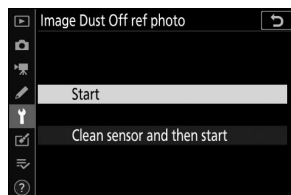

- Выделите [**Очистить датчик, а затем запустить**] и нажмите **OK** , чтобы очистить датчик изображения перед запуском. Диалоговое окно [**Image Dust Off ref photo**] откроется после завершения очистки матрицы.

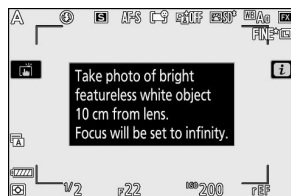

- Чтобы выйти без получения справочных данных для удаления пыли, нажмите **MENU**

2 Расположите объектив на расстоянии десяти сантиметров (четырёх дюймов) от хорошо освещенного, невыразительного белого объекта, наведите его на кадр так, чтобы он заполнил экран, а затем наполовину нажмите спусковую кнопку затвора.

- В режиме автофокусировки фокус автоматически устанавливается на бесконечность.
- В режиме ручной фокусировки установите фокус на бесконечность вручную.

3 Нажмите спусковую кнопку затвора до конца, чтобы получить справочные данные для функции удаления пыли.

- Монитор выключается при нажатии спусковой кнопки затвора.
- Если эталонный объект слишком яркий или слишком темный, камера, возможно, не сможет получить эталонные данные для функции Image Dust Off, появится сообщение и камера вернется к дисплею, показанному на шаге 1. Выберите другой эталонный объект и нажмите кнопку спуска затвора. -отпустите кнопку еще раз.

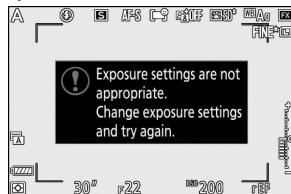

✓ Очистка датчика изображения

Справочные данные по удалению пыли, записанные до очистки датчика изображения, не могут использоваться с фотографиями, сделанными после очистки датчика изображения. Выберите [**Очистить датчик и затем начать**] только в том случае, если справочные данные для удаления пыли не будут использоваться с существующими фотографиями.

✓ Получение эталонных данных для удаления пыли с изображения

- Рекомендуется объектив формата FX с фокусным расстоянием не менее 50 мм.
- При использовании зум-объектива максимально увеличивайте масштаб.
- Одни и те же справочные данные можно использовать для фотографий, сделанных разными объективами или с разной диафрагмой.
- Опцию NX Studio Image Dust Off нельзя использовать с изображениями NEF (RAW), записанными с размером изображения [**Средний**] или [**Маленький**].
- Эталонные изображения невозможно просмотреть с помощью компьютерного программного обеспечения для обработки изображений.
- При просмотре на камере эталонных изображений отображается сетка.

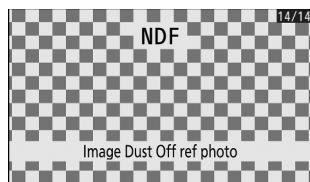

Пиксельное картирование

Кнопка **MENU** ➔ **У** меню настройки

Отображение пикселей проверяет и оптимизирует датчик изображения камеры. Если вы заметили неожиданные яркие пятна на снимках, сделанных камерой, выполните сопоставление пикселей, как описано ниже.

- Сопоставление пикселей доступно только при подключении объектива с байонетом Z или дополнительного адаптера байонета FTZ .
- Чтобы предотвратить неожиданную потерю питания, используйте полностью заряженный аккумулятор, дополнительный адаптер переменного тока для зарядки или дополнительный адаптер переменного тока и разъем питания.

1 Выберите [Сопоставление пикселей] в меню настройки.

Включите камеру, нажмите кнопку **MENU** и выберите [**Сопоставление пикселей**] в меню настройки.

2 Выберите [Старт].

Начнется отображение пикселей. Во время выполнения операции отображается сообщение.

3 Выключите камеру после завершения сопоставления пикселей.

Пиксельное картирование

- Не пытайтесь управлять камерой во время картирования пикселей. Не выключайте камеру, не удаляйте и не отключайте источник питания.
 - Сопоставление пикселей может быть недоступно, если внутренняя температура камеры повышена.
-

Комментарий к изображению



Кнопка MENU → Y меню настройки

Добавляйте комментарии к новым фотографиям по мере их съемки. Комментарии можно просмотреть во вкладке NX Studio [**Информация**].

Введите комментарий

Введите комментарий длиной до 36 символов. Выделите [**Ввести комментарий**] и нажмите , чтобы отобразить диалоговое окно ввода текста. Информацию о вводе текста см. в разделе «Ввод текста» ([📖 252](#)).

Прикрепить комментарий

Чтобы прикрепить комментарий к последующим фотографиям, выделите [**Прикрепить комментарий**], нажмите  и подтвердите, что в соседнем поле флажка появится флажок (). Нажмите , чтобы сохранить изменения и выйти; комментарий будет прикреплен ко всем последующим фотографиям.

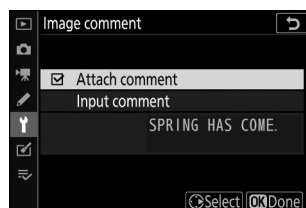

Информация о фотографии

Комментарии можно просмотреть на странице данных съемки на дисплее информации о снимке.

Информация об авторских правах

Кнопка MENU → Ÿ меню настройки

Добавляйте информацию об авторских правах к новым фотографиям по мере их съемки. Информацию об авторских правах можно просмотреть на вкладке NX Studio [**Информация**] .

Художник/Авторское право

Введите имена фотографа (максимум 36 символов) и правообладателя (максимум 54 символа). Выделите [**Художник**] или [**Авторские права**] или нажмите ⌂ , чтобы отобразить диалоговое окно ввода текста. Информацию о вводе текста см. в разделе «Ввод текста» ([📖 252](#)).

Прикрепите информацию об авторских правах

Чтобы прикрепить информацию об авторских правах к последующим фотографиям, выделите [**Прикрепить информацию об авторских правах**], нажмите ⌂ и подтвердите, что в соседнем поле появится флажок (). Нажмите ⓧ , чтобы сохранить изменения и выйти; информация об авторских правах будет прикреплена ко всем последующим фотографиям.



Информация об авторских правах

- Чтобы предотвратить несанкционированное использование имен исполнителей или владельцев авторских прав, убедитесь, что опция [**Прикрепить информацию об авторских правах**] не выбрана, прежде чем одолжить или передать камеру другому лицу. Вам также необходимо убедиться, что поля «Исполнитель» и «Авторские права» пусты.
- Nikon не несет ответственности за любой ущерб или споры, возникающие в результате использования опции [**Информация об авторских правах**] .

Информация о фотографии

Информация об авторских правах включена в данные съемки, отображаемые на дисплее информации о снимке.

Параметры звукового сигнала

Кнопка MENU ➔  меню настройки

Звуковой сигнал вкл./выкл.

Включите или выключите звуковой динамик.

- Если для параметра [**Вкл /выкл звуковой сигнал**] выбрано [Вкл.], звуковые сигналы раздаются в следующих случаях:
 - автоспуск ведет обратный отсчет,
 - интервальная съемка, покадровая видеосъемка или окончание смещения фокуса,
 - камера фокусируется в режиме фото (обратите внимание, что это не применяется, если для режима фокусировки выбрано **AF-C** или если для пользовательской настройки a2 [**Выбор приоритета AF-S**] выбрано [**Спуск**]),
 - используются сенсорные элементы управления или
 - спусковая кнопка затвора нажимается, когда в фотокамеру вставлена карта памяти SD с защитой от записи.
- Выберите [**Выкл. (только сенсорное управление)**], чтобы отключить звуковой сигнал для сенсорного управления и включить его для других целей.
- Если [**Вкл.**] выбрано для [**Бесшумная фотосъемка**] в меню фотосъемки, звуковой сигнал не будет звучать при фокусировке фотокамеры или во время работы автоспуска, независимо от настроек, выбранных для [**Параметры звукового сигнала**].

Объем

Отрегулируйте громкость звукового сигнала.

Подача

Выберите высоту звукового сигнала: [**Высокая**] или [**Низкая**].

Сенсорное управление

Кнопка MENU ➔ Ү меню настройки

Отрегулируйте настройки сенсорного управления монитора.

Включить/отключить сенсорное управление

Включите или отключите сенсорное управление. Выберите [**Только воспроизведение**], чтобы включить сенсорное управление только в режиме воспроизведения.

Полнокадровое воспроизведение видеороликов

Выберите, будет ли следующее изображение при полнокадровом просмотре отображаться при пролистывании влево или при пролистывании вправо.

Вариант		Описание
←	[Слева ← справа]	Пролистните влево, чтобы отобразить следующее изображение.
➔	[Слева → справа]	Пролистните вправо, чтобы просмотреть следующее изображение.

HDMI

Кнопка MENU ➔ ⚙️ меню настройки

Отрегулируйте настройки для подключения к устройствам HDMI ([📖 620](#)).

Данные о местоположении

Кнопка MENU ➔ ☰ меню настройки

Настройте параметры для использования, когда камера подключена к GPS приемнику.

Вариант	Описание
[Таймер режима ожидания]	Если выбрано [Включить] при подключенном GPS приемнике, таймер режима ожидания истечет, если в течение времени, выбранного для пользовательской настройки с3, [Задержка выключения] > [Таймер режима ожидания] не выполняется никаких операций. Выберите этот вариант, чтобы уменьшить расход заряда аккумулятора.
[Должность]	Просмотрите данные о местоположении, предоставленные GPS приемником. Отображаемые элементы различаются в зависимости от источника.
[Установить часы со спутника]	Выберите [Да], чтобы синхронизировать часы фотокамеры со временем, сообщаемым устройством GPS .

Опции беспроводного дистанционного управления (WR)

Кнопка MENU ➔ Ү меню настройки

Настройте индикатор состояния и параметры режима связи для дополнительных беспроводных пультов дистанционного управления WR-R10 . Вы также можете выбрать режим связи для подключения к дополнительным радиоуправляемым вспышкам, поддерживающим улучшенное беспроводное управление.

Светодиодная лампа

Включите или отключите светодиодные индикаторы состояния на беспроводном пульте дистанционного управления WR-R10 , установленном на камере. Дополнительную информацию см. в документации, прилагаемой к беспроводному пульту дистанционного управления.

Режим связи

Выберите режим связи для беспроводных пультов дистанционного управления WR-R10 , установленных на других камерах или радиоуправляемых вспышках, поддерживающих улучшенное беспроводное освещение. Убедитесь, что для других устройств выбран тот же режим.

Вариант	Описание
[Сопряжение]	<p>Камера подключается только к устройствам, с которыми она ранее была сопряжена. Нажмите кнопку сопряжения на беспроводном пульте дистанционного управления, подключенном к камере, чтобы выполнить сопряжение с другими устройствами.</p> <ul style="list-style-type: none">• Поскольку камера не будет обмениваться данными с устройствами, с которыми она не была сопряжена, эту опцию можно использовать для предотвращения помех сигнала от других устройств, находящихся поблизости.• Однако, учитывая, что каждое устройство должно быть сопряжено отдельно, при подключении к большому количеству устройств рекомендуется использовать PIN-код.

Вариант	Описание
<p>[ПИН]</p>	<p>Связь распределяется между всеми устройствами с одним и тем же четырехзначным PIN-кодом. Подключитесь, используя четырехзначный PIN-код. Нажмите  или , чтобы выделить цифры, и нажмите  или , чтобы изменить их. Нажмите , чтобы ввести и отобразить выбранный PIN-код.</p> <ul style="list-style-type: none"> • Этот вариант — хороший выбор для фотосъемки с участием большого количества удаленных устройств. • Если имеется несколько камер с одним и тем же PIN-кодом, вспышки будут находиться под исключительным контролем той камеры, которая подключится первой, что предотвратит подключение всех остальных камер (светодиоды на беспроводных пультах дистанционного управления, подключенных к затронутым камерам, будут мигать).

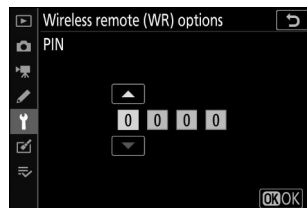

- Независимо от того, выбрана ли опция для [**Режим связи**], сигналы от сопряженных беспроводных пультов дистанционного управления всегда будут приниматься WR-R10. Пользователям беспроводного пульта дистанционного управления WR-1 необходимо будет выбрать сопряжение в качестве режима связи WR-1.









Беспроводной пульт дистанционного управления WR-R10

Убедитесь, что прошивка WR-R10 обновлена до последней версии (версия 3.0 или новее). Информацию об обновлениях прошивки см. на веб-сайте Nikon для вашего региона.

Назначение кнопки Fn на пульте дистанционного управления (WR)

Кнопка MENU → Ү меню настройки

Выберите роль кнопки **Fn** на дополнительных беспроводных пультах дистанционного управления, оснащенных кнопкой **Fn**. Дополнительную информацию см. в разделе «Пользовательская настройка f2 [**Пользовательское управление**]».

Вариант	
	[АФ-ВКЛ]
	[Только блокировка АФ]
	[Блокировка автоэкспозиции (сброс при отпускании)]
	[Только блокировка автоэкспозиции]
	[Блокировка АЭ/АФ]
	[Блокировка ФВ]
	[⚡ Отключить/включить]
	[Предварительный просмотр]
	[+ NEF (RAW)]
	[Отображение информации в режиме реального времени отключено]
[Нет]	

Авиа режим

Кнопка MENU ➔ ☰ меню настройки

Выберите [**Включить**], чтобы отключить встроенные функции Bluetooth и Wi-Fi камеры.

- Беспроводные функции дополнительных периферийных устройств, подключенных к камере, можно отключить только путем отсоединения устройств.

Подключиться к смарт-устройству

Кнопка MENU → ☰ меню настройки

Подключайтесь к смартфонам или планшетам (умным устройствам) через Bluetooth или Wi-Fi .

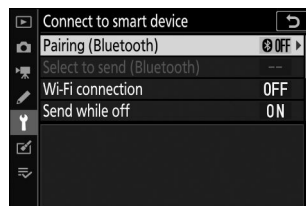

Сопряжение (Bluetooth)

Сопряжение или подключение к интеллектуальным устройствам с помощью Bluetooth .

Вариант	Описание
[Начать сопряжение]	Выполните сопряжение камеры со смарт-устройством (📖 598).
[Сопряженные устройства]	Список сопряженных интеллектуальных устройств. Для подключения выберите устройство из списка.
[Bluetooth -соединение]	Выберите [Включить], чтобы включить Bluetooth .

Выберите для отправки (Bluetooth)

Выберите изображения для загрузки на смарт-устройство. Вы также можете загрузить фотографии по мере их съемки.

Вариант	Описание
[Автоматический выбор для отправки]	Выберите [Вкл.], чтобы отмечать снимки для загрузки по мере их съемки. Фотографии загружаются в формате JPEG размером 2 мегапикселя, даже если в камере выбраны другие параметры размера и формата загрузки. Фотографии, сделанные в режиме видео, не будут загружены. Их необходимо загрузить вручную.
[Выбор вручную для отправки]	Загрузите выбранные фотографии. На выбранных снимках появится метка передачи.
[Отменить выбор всех]	Удалите маркировку переноса со всех фотографий.

Wi-Fi -соединение

Подключайтесь к смарт-устройствам через Wi-Fi .

Установить соединение Wi-Fi

Иницилируйте подключение Wi-Fi к смарт-устройству.

- Отобразятся SSID и пароль камеры. Для подключения выберите SSID камеры на смарт-устройстве и введите пароль ([591](#)).
- Как только соединение будет установлено, эта опция изменится на [**Закреть соединение Wi-Fi**].
- Используйте [**Закреть соединение Wi-Fi**], чтобы завершить соединение, когда это необходимо.

Настройки подключения Wi-Fi

Получите доступ к следующим настройкам Wi-Fi :

Вариант	Описание
[SSID]	Выберите SSID камеры.
[Аутентификация/шифрование]	Выберите [ОТКРЫТЬ] или [WPA2-PSK -AES].
[Пароль]	Выберите пароль камеры.
[Канал]	Выберите канал. <ul style="list-style-type: none">• Выберите [Авто], чтобы камера автоматически выбирала канал.• Выберите [Вручную], чтобы выбрать канал вручную.
[Текущие настройки]	Просмотр текущих настроек Wi-Fi .
[Сбросить настройки подключения]	Выберите [Да], чтобы сбросить настройки Wi-Fi до значений по умолчанию.

Отправить в выключенном состоянии

Если выбрано [**Вкл.**], загрузка изображений на интеллектуальные устройства, подключенные через Bluetooth , будет продолжаться, даже если камера выключена.

Данные о местоположении (смарт-устройство)

Отображение широты, долготы, высоты и данных UTC (всемирное координированное время), загруженных со смарт-устройства. Обратите внимание, что камера может быть неспособна загружать или отображать данные о местоположении со смарт-устройств в зависимости от версии операционной системы устройства и/или используемого приложения SnapBridge .

Подключиться к ПК

Кнопка MENU →  меню настройки

Подключайтесь к компьютерам через Wi-Fi .





Wi-Fi -соединение

Выберите [**Включить**], чтобы подключиться с использованием настроек, выбранных в данный момент для [**Настройки сети**].

Настройки сети

Выберите [**Создать профиль**], чтобы создать новый профиль сети ([📖 573](#) , [📖 578](#)).

- Если уже существует более одного профиля, вы можете нажать  , чтобы выбрать профиль из списка.
- Чтобы отредактировать существующий профиль, выделите его и нажмите  .

Вариант	Описание
[Общие]	<ul style="list-style-type: none">• [Имя профиля]: переименуйте профиль. Имя профиля по умолчанию совпадает с SSID сети.• [Защита паролем]: выберите [Вкл.], чтобы требовать ввода пароля перед изменением профиля. Чтобы изменить пароль, выделите [Вкл.] и нажмите  .
[Беспроводная связь]	<ul style="list-style-type: none">• Режим инфраструктуры : настройка параметров подключения к сети через маршрутизатор.<ul style="list-style-type: none">- [SSID]: введите SSID сети.- [Канал]: выбирается автоматически.- [Аутентификация/шифрование]: выберите [ОТКРЫТЬ] или [WPA2-PSK -AES].- [Пароль]: введите пароль сети.• Режим точки доступа : настройка параметров прямого беспроводного подключения к камере.<ul style="list-style-type: none">- [SSID]: выберите SSID камеры.- [Канал]: выберите [Авто] или [Вручную].- [Аутентификация/шифрование]: выберите [ОТКРЫТЬ] или [WPA2-PSK -AES].- [Пароль]: Если для параметра [Аутентификация/шифрование] выбрано [WPA2-PSK -AES], вы можете выбрать пароль камеры.
[TCP/IP]	<p>Настройте параметры TCP/IP для подключений к инфраструктуре. Требуется IP-адрес.</p> <ul style="list-style-type: none">• Если для параметра [Получить автоматически] выбрано [Включить], IP-адрес и маска подсети для подключений в режиме инфраструктуры будут получены через DHCP-сервер или автоматическую IP-адресацию.• Выберите [Отключить], чтобы ввести IP-адрес ([Адрес]) и маску подсети ([Маска]) вручную.

Параметры

Настройте параметры загрузки.

Автоматическая отправка

Выберите [**Вкл.**], чтобы загружать новые фотографии по мере их съемки.

- Загрузка начинается только после того, как фотография будет записана на карту памяти. Убедитесь, что карта памяти вставлена в камеру.
- Фильмы и фотографии, снятые в режиме видео, не загружаются автоматически после завершения записи. Вместо этого их необходимо загрузить с экрана воспроизведения ([📖 585](#)).

Удалить после отправки

Выберите [**Да**], чтобы автоматически удалять фотографии с карты памяти фотокамеры после завершения загрузки.

- Файлы, отмеченные для передачи до того, как вы выбрали [**Да**], не удаляются.
- Удаление может быть приостановлено во время некоторых операций с камерой.

Отправить файл как

При загрузке изображений NEF + JPEG выберите, следует ли загружать файлы NEF (RAW) и JPEG или только копию JPEG .

- Если в меню фотосъемки для [**Функция вторичного слота**] выбрано [**Основной RAW - Вторичный JPEG**], параметр, выбранный для [**Отправить файл как**], применяется только к фотографиям, загружаемым автоматически путем выбора [**Вкл.**] для [**Автоотправка**].

Убрать выделение со всего?

Выберите [**Да**], чтобы удалить пометку переноса со всех изображений. Загрузка изображений со значком «отправка» будет немедленно прекращена.

MAC-адрес

Просмотрите MAC-адрес.

Беспроводной передатчик (WT-7)

Кнопка **MENU** ➔ **У** меню настройки

Настройте параметры подключения к компьютерам или FTP-серверам через беспроводные сети или сети Ethernet с помощью дополнительного беспроводного передатчика WT-7. Этот элемент доступен только при подключении дополнительного беспроводного передатчика WT-7.

- Параметры, выбранные для [**Подключиться к смарт-устройству**] и [**Подключиться к ПК**], автоматически отключаются при подключении и включении WT-7.
- Информацию о [**Беспроводном передатчике**] можно найти ниже; информацию о [**Выбор оборудования**], [**Настройки сети**] и [**Опции**] см. в руководстве, прилагаемом к WT-7.

Беспроводной передатчик

Выберите [**Использовать**], чтобы включить WT-7, когда он подключен к камере.

Маркировка соответствия

Кнопка MENU → ☰ меню настройки



Ознакомьтесь с некоторыми стандартами, которым соответствует камера.

Информация о батарее

Кнопка MENU →  меню настройки

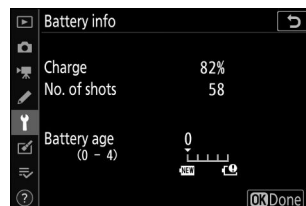
Просмотр информации о батарее, вставленной в камеру в данный момент.



Вариант	Описание
[Заряд]	Текущий уровень заряда батареи, выраженный в процентах.
[Количество кадров]	Сколько раз спускался затвор с момента последней зарядки аккумулятора.
[Возраст батареи]	Пятиуровневый дисплей, показывающий срок службы батареи. <ul style="list-style-type: none">• Значение «0» () указывает на то, что производительность батареи не ухудшилась.• Значение «4» () указывает на то, что срок службы аккумулятора подошел к концу. Замените аккумулятор.

Количество выстрелов

[**Количество снимков**] показывает, сколько раз был спущен затвор. Обратите внимание, что иногда камера может спустить затвор без записи фотографии, например, при измерении баланса белого, заданного вручную.

Зарядка аккумуляторов при низких температурах

Обычно аккумуляторы теряют емкость при низких температурах окружающей среды. Даже свежие батареи, заряженные при температуре ниже 5 °C (41 °F), могут показывать временное увеличение с «0» до «1» значения, отображаемого для [**Срок службы батареи**], но дисплей вернется в нормальное состояние, как только батарея разрядится. перезарядился при температуре около 20 °C (68 °F) или выше.

USB питание

Кнопка MENU →  меню настройки

Выберите, можно ли использовать дополнительные адаптеры переменного тока для зарядки или компьютеры, подключенные через USB (подача питания USB). Подача питания USB позволяет использовать камеру, ограничивая при этом расход заряда аккумулятора.

Вариант	Описание
[Включить]	Во включенном состоянии камера потребляет питание от подключенных устройств. Подключенные устройства также будут подавать питание, когда камера выключена, если выполняется загрузка Bluetooth или горит индикатор доступа к карте памяти.
[Отключить]	Камера никогда не потребляет питание от подключенных устройств.

- Питание подается на камеру только при вставленной батарее.
- Значок подачи питания USB появляется на дисплее съемки и на панели управления, когда камера получает питание от внешнего источника.
- Дополнительную информацию см. в разделе «Зарядка сетевых адаптеров» ([с. 72](#)).

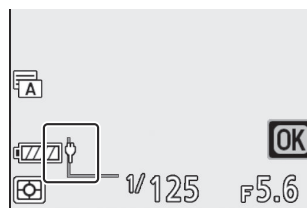

✓ **Подача питания USB порт компьютера**

- Прежде чем использовать компьютер для подачи питания на камеру, убедитесь, что компьютер оснащен разъемом USB типа C. Используйте USB -кабель UC-E25 (приобретается отдельно) для подключения камеры к компьютеру.
- В зависимости от модели и технических характеристик продукта некоторые компьютеры не подают ток для питания камеры.

✓ **«Подача энергии» против «зарядки»**

Подача питания для работы камеры называется «подачей питания», а термин «зарядка» используется, когда питание подается только для зарядки аккумулятора камеры. Условия, при которых питание от внешних устройств используется для питания камеры или зарядки аккумулятора, показаны ниже.

Опция выбрана для [Подача питания USB]	Камера	Внешний источник питания, используемый для
[Включить]	1	Доставка электроэнергии
	Выключенный	Зарядка ²
[Отключить]	1	—
	Выключенный	Зарядка ²

1 Включает случаи, когда переключатель питания находится в положении «ВЫКЛ», но выполняется загрузка Bluetooth или горит индикатор доступа к карте памяти.

2 Батареи EN-EL15c и EN-EL15b, вставленные в камеру, будут заряжаться, когда камера подключена к дополнительному зарядному адаптеру переменного тока или через USB к компьютеру.

Энергосбережение (режим фото)

Кнопка MENU ➔  меню настройки

В режиме фото дисплей съемки тускнеет в целях экономии энергии примерно за 15 секунд до истечения таймера режима ожидания.

Вариант	Описание
[Включить]	Включить энергосбережение. Частота обновления дисплея может снизиться.
[Отключить]	Отключите энергосбережение. Обратите внимание, что выбор [Отключить] не останавливает затемнение дисплея съемки за несколько секунд до истечения таймера режима ожидания.

Энергосбережение (режим фото)

Обратите внимание, что даже если выбрано [**Включить**], энергосбережение не будет работать:

- если для пользовательской настройки с3 [**Задержка выключения**] выбрано [**Без ограничений**] > [**Таймер режима ожидания**] или если выбранная задержка составляет менее 30 секунд,
- во время масштабирования,
- когда камера подключена к другому устройству через HDMI ,
- когда камера подключена к компьютеру и обменивается данными с ним через USB , или
- когда камера подключена к адаптеру переменного тока.

Пустой слот Блокировка разблокировки

Кнопка MENU → Ÿ меню настройки

Выберите, можно ли спустить затвор, если в фотокамеру не вставлена карта памяти.

Вариант		Описание
LOCK	[Освобождение заблокировано]	Спуск затвора невозможен, если не вставлена карта памяти.
OK	[Включить выпуск]	Затвор можно спустить, не вставив карту памяти. Никакие изображения не будут записаны; во время воспроизведения камера отображает [Демо].

Сохранить/загрузить настройки меню

Кнопка MENU ➔ ȳ меню настройки

Сохраните текущие настройки меню камеры на карту памяти. Вы также можете загрузить сохраненные настройки, что позволит использовать настройки меню для камер одной и той же модели.

- Если вставлены две карты памяти, настройки будут сохранены на карте в слоте, выбранном с помощью [**Выбор основного слота**] в меню фотосъемки.

Сохраняются следующие настройки:

- МЕНЮ ВОСПРОИЗВЕДЕНИЯ
 - [**Параметры отображения воспроизведения**]
 - [**Слот РВ для двухформатной записи**]
 - [**обзор изображения**]
 - [**После удаления**]
 - [**После взрыва показать**]
 - [**Повернуть в высоту**]
- МЕНЮ ФОТОСЪЕМКИ
 - [**Именование файла**]
 - [**Выбор основного слота**]
 - [**Функция дополнительного слота**]
 - [**Выбрать область изображения**]
 - [**Качество изображения**]
 - [**Размер изображения**]
 - [**Запись в формате NEF (RAW)**]
 - [**Настройки чувствительности ISO**]
 - [**Баланс белого**]
 - [**Установить Picture Control**] (Пользовательские Picture Control сохраняются как [**Авто**])
 - [**Цветовое пространство**]
 - [**Активный D-Lighting**]
 - [**Шумоподавление при длительной выдержке**]
 - [**Шумоподавление при высоких ISO**]
 - [**Контроль виньетирования**]
 - [**Компенсация дифракции**]
 - [**Автоматический контроль искажений**]
 - [**Съемка с подавлением мерцания**]
 - [**Замер**]
 - [**Управление вспышкой**]
 - [**режим вспышки**]
 - [**Компенсация вспышки**]
 - [**Режим фокусировки**]

- [**Режим зоны АФ**]
- [**Подавление вибраций**] (доступные параметры зависят от объектива)
- [**Автобрекетинг**]
- МЕНЮ ВИДЕОСЪЕМКИ
 - [**Именование файла**]
 - [**Пункт назначения**]
 - [**Выбрать область изображения**]
 - [**Размер кадра/частота кадров**]
 - [**Качество фильма**]
 - [**Тип файла фильма**]
 - [**Настройки чувствительности ISO**]
 - [**Баланс белого**]
 - [**Установить Picture Control**] (Пользовательские Picture Control сохраняются как [**Авто**])
 - [**Активный D-Lighting**]
 - [**Шумоподавление при высоких ISO**]
 - [**Контроль виньетирования**]
 - [**Компенсация дифракции**]
 - [**Автоматический контроль искажений**]
 - [**Уменьшение мерцания**]
 - [**Замер**]
 - [**Режим фокусировки**]
 - [**Режим зоны АФ**]
 - [**Подавление вибраций**] (доступные параметры зависят от объектива)
 - [**Электронный VR**]
 - [**Чувствительность микрофона**]
 - [**Аттенюатор**]
 - [**Частотная характеристика**]
 - [**Подавление шума ветра**]
 - [**Громкость наушников**]
 - [**Таймкод**] (кроме [**Источник таймкода**])
- МЕНЮ ПОЛЬЗОВАТЕЛЬСКИХ НАСТРОЕК: Все пункты
- НАСТРОЙКИ
 - [**Язык**]
 - [**Часовой пояс и дата**] (кроме [**Дата и время**])
 - [**Ограничение выбора режима монитора**]
 - [**Информационный дисплей**]
 - [**Данные объектива без процессора**]
 - [**Очистка датчика изображения**]
 - [**Комментарий к изображению**]
 - [**Информация об авторских правах**]
 - [**Параметры звукового сигнала**]
 - [**Сенсорное управление**]
 - [**HDMI**]

- [**Данные о местоположении**] (кроме [**Позиция**])
- [**Параметры беспроводного дистанционного управления (WR)**]
- [**Назначить кнопку Fn на пульте дистанционного управления (WR)**]
- [**подача питания USB**]
- [**Энергосбережение (режим фото)**]
- [**Блокировка пустого слота**]
- МОЕ МЕНЮ
 - Текущее содержимое «Моего меню»
 - [**Выбрать вкладку**]
- ПОСЛЕДНИЕ НАСТРОЙКИ
 - Текущее содержимое меню недавних настроек (до 20 пунктов)
 - [**Выбрать вкладку**]

Сохранить настройки меню

Сохраните настройки на карту памяти. Если карта заполнена, высветится ошибка и настройки не сохранятся. Сохраненные настройки можно использовать только с другими камерами той же модели.

Загрузить настройки меню

Загрузите сохраненные настройки с карты памяти. Обратите внимание, что [**Загрузить настройки меню**] доступно только в том случае, если вставлена карта памяти, содержащая сохраненные настройки.

Сохраненные настройки

Настройки сохраняются в файлах с именем «NCSET***», «***» — это идентификатор, который варьируется от камеры к камере. Камера не сможет загрузить настройки, если имя файла будет изменено.

Сбросить все настройки

Кнопка MENU ➔ Ÿ меню настройки

Сбросьте все настройки, кроме [**Язык**] и [**Часовой пояс и дата**], к значениям по умолчанию. Информация об авторских правах и другие записи, созданные пользователем, также сбрасываются. После сброса настройки невозможно восстановить.

Мы рекомендуем сохранить настройки с помощью пункта [**Сохранить/загрузить настройки меню**] в меню настройки перед выполнением сброса.

Версия прошивки

Кнопка MENU ➔ Ÿ меню настройки

Просмотрите текущую версию прошивки камеры. Обновление прошивки можно выполнить, если на карте памяти содержится новая версия прошивки камеры.

Тip: Обновления прошивки

Обновление прошивки можно выполнять всякий раз, когда на карте памяти содержится новая версия прошивки камеры. Обновления можно выполнять с помощью компьютера или интеллектуального устройства.

- **Компьютер** : наличие новых версий прошивки камеры можно найти в Центре загрузки Nikon . Информация о выполнении обновлений доступна на странице загрузки прошивки.
 - **Смарт-устройство** : если смарт-устройство было сопряжено с камерой с помощью приложения SnapBridge , приложение автоматически уведомит вас о появлении обновлений. Затем вы можете загрузить обновление на карту памяти камеры с помощью смарт-устройства. Информацию о выполнении обновлений см. в онлайн-справке SnapBridge . Обратите внимание, что автоматические уведомления могут отображаться не одновременно с появлением обновлений в Центре загрузки Nikon .
-

Меню обработки: создание обработанных копий

Меню ретуши

Чтобы просмотреть меню обработки, выберите вкладку  в меню фотокамеры.

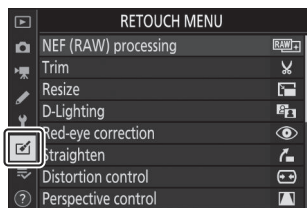

Элементы меню обработки используются для обрезки или ретуширования существующих изображений.

- Меню обработки отображается только в том случае, если в фотокамеру вставлена карта памяти, содержащая снимки.
- Обработанные копии сохраняются в новые файлы отдельно от исходных изображений.



Параметры меню обработки перечислены ниже.

- [**Обработка NEF (RAW)**]
- [**Обрезать**]
- [**Изменить размер**]
- [**D-Lighting**]
- [**Коррекция эффекта красных глаз**]
- [**Выпрямиться**]
- [**Контроль искажений**]
- [**Управление перспективой**]
- [**Монохромный**]
- [**Наложение изображения**] *
- [**Обрезка фильма**]

* Не отображается, если в меню просмотра  выбрано [**Ретушь**].



Создание ретушированных копий

1 Выберите элемент в меню обработки.

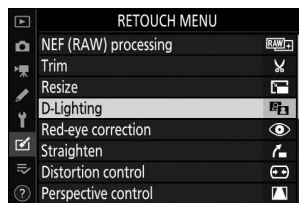
Нажмите  или , чтобы выделить элемент, , чтобы выбрать.



2 Выберите изображение.



- Выделите изображение с помощью мультиселектора.
- Чтобы просмотреть выделенное изображение в полноэкранном режиме, нажмите и удерживайте кнопку 
- Нажмите , чтобы выбрать выделенное изображение.



3 Выберите параметры ретуши.

- Более подробную информацию смотрите в разделе выбранного элемента.
- Чтобы выйти без создания обработанной копии, нажмите **MENU** Отобразится меню обработки.

4 Создайте отретушированную копию.

- Нажмите , чтобы создать отредактированную копию.
- Обработанные копии обозначаются значком .

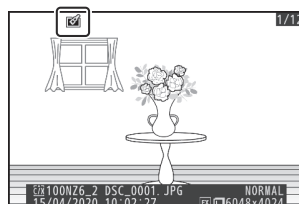

✓ Ретуширование текущего изображения

Чтобы создать обработанную копию текущего изображения, нажмите **i** и выберите [**Ретушь**].

✓ Ретушь

- Возможно, камера не сможет отображать или ретушировать изображения, снятые или ретушированные с помощью других камер или ретушированные на компьютере.
- Если в течение короткого периода времени не выполняются никакие действия, дисплей выключится, и все несохраненные изменения будут потеряны. Чтобы увеличить время, в течение которого дисплей остается включенным, выберите более длительное время отображения меню с помощью пользовательской настройки с3 [**Задержка выключения**] > [**Меню**].

✓ Ретушь копий

- Большинство элементов можно применить к копиям, созданным с использованием других параметров ретуши, хотя многократное редактирование может привести к снижению качества изображения или блеклым цветам.
- За исключением [**Обрезать фильм**], каждый элемент можно применить только один раз.
- Некоторые элементы могут быть недоступны в зависимости от элементов, использованных для создания копии.
- Элементы, которые нельзя применить к текущему изображению, выделены серым цветом и недоступны.

✓ Качество изображения

- Копии, созданные из изображений в NEF (RAW), сохраняются со значением [**Качество изображения**] [**JPEG Fine ★**].
- Копии, созданные из изображений JPEG , имеют такое же качество, как и оригинал.
- В случае изображений двух форматов, записанных на одну и ту же карту памяти с настройками качества изображения NEF + JPEG , ретушированию будет подвергаться только копия в формате NEF (RAW).

✓ Размер изображения

За исключением копий, созданных с помощью **обработки** [**NEF (RAW)**], [**Обрезать**] и [**Изменить размер**], копии имеют тот же размер, что и оригинал.

Обработка NEF (RAW): преобразование NEF (RAW) в JPEG

Кнопка MENU ➔  меню обработки



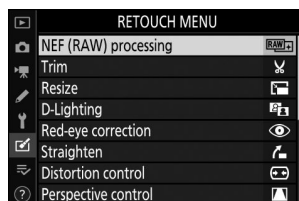

Процесс преобразования изображений NEF (RAW) в другие форматы, например JPEG , называется «обработкой NEF (RAW)». Копии изображений в NEF (RAW) JPEG можно создавать на камере, как описано ниже.

1 Выберите [Обработка NEF (RAW)] в меню обработки.

Выделите [**Обработка NEF (RAW)**] и нажмите  .



2 Выберите пункт назначения.

- Если вставлены две карты памяти, выделите [**Выбрать место назначения**] и нажмите  .
- [**Выбрать место назначения**] недоступно, если вставлена только одна карта памяти. Перейдите к шагу 3.
- Нажмите  или  , чтобы выделить слот для карты, и нажмите  .

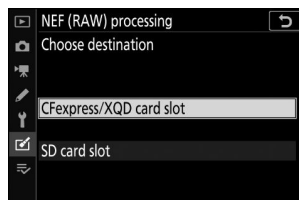
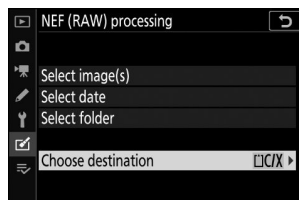

3 Выберите способ выбора изображений.

Вариант	Описание
[Выбрать изображение(я)]	Создайте копии выбранных изображений в NEF (RAW) JPEG . Можно выбрать несколько изображений NEF (RAW) .
[Выбрать дату]	Создавайте копии JPEG всех изображений NEF (RAW) , сделанных в выбранные даты.
[Выбрать папку]	Создайте копии JPEG всех изображений NEF (RAW) в выбранной папке.

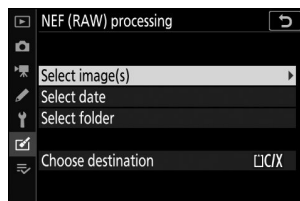

Если вы выбрали [**Выбрать изображения**], перейдите к шагу 5.



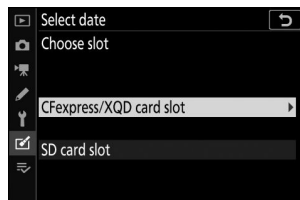

4 Выберите исходный слот.

- Выделите слот с картой, содержащей изображения NEF (RAW), и нажмите  .
- Вам не будет предложено выбрать слот, если вставлена только одна карта памяти.





5 Выберите фотографии.

Если вы выбрали [Выбрать изображения] :

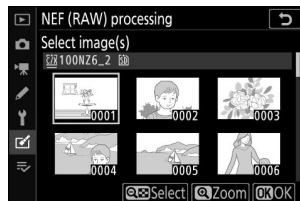
- Выделите снимки с помощью мультиселектора.
- Чтобы просмотреть выделенное изображение в полноэкранном режиме, нажмите и удерживайте кнопку 
- Чтобы выбрать выделенное изображение, нажмите кнопку  (?). Выбранные изображения отмечены значком . Чтобы отменить выбор текущего изображения, нажмите кнопку  еще раз; больше не будет отображаться. Все изображения будут обработаны с использованием одинаковых настроек.
- Нажмите , чтобы продолжить, как только выбор будет завершен.



Если вы выбрали [Выбрать дату] :

- Выделите даты с помощью мультиселектора и нажмите , чтобы выбрать () или отменить выбор ().
- Все изображения, сделанные в даты, отмеченные флажком (), будут обработаны с одинаковыми настройками.
- Нажмите , чтобы продолжить, как только выбор будет завершен.

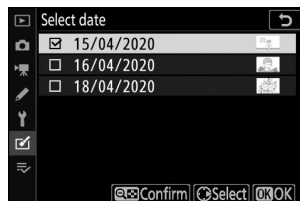

Если вы выбрали [Выбрать папку] :

Выделите папку и нажмите , чтобы выбрать; все изображения в выбранной папке будут обработаны с одинаковыми настройками.

6 Выберите настройки для копий JPEG .

- Настройки, действовавшие на момент съемки фотографии, отображаются под предварительным просмотром.
- Чтобы использовать настройку, действующую на момент съемки фотографии (если применимо), выберите [**Оригинал**] .

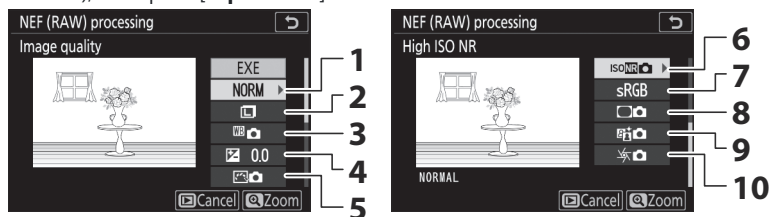

- 1 Качество изображения ([ссылка](#) 262)
- 2 Размер изображения ([ссылка](#) 263)
- 3 Баланс белого ([ссылка](#) 269)
- 4 Компенсация экспозиции ([ссылка](#) 145)
- 5 Установить Picture Control ([ссылка](#) 275)
- 6 Шумоподавление при высоких ISO ([ссылка](#) 285)
- 7 Цветовое пространство ([ссылка](#) 281)
- 8 Контроль виньетирования ([ссылка](#) 286)
- 9 Активный D-Lighting ([ссылка](#) 282)
- 10 Компенсация дифракции ([ссылка](#) 287)

- Чтобы выйти без копирования фотографий, нажмите кнопку

7 Скопируйте фотографии.

- Выделите [**EXE**] и нажмите , чтобы создать копии выбранных фотографий в JPEG .
- Если выбрано несколько фотографий, после того, как вы выделите [**EXE**] и нажмите , появится диалоговое окно подтверждения; выделите [**Да**] и нажмите , чтобы создать копии выбранных фотографий в JPEG .
- Чтобы отменить операцию до того, как будут созданы все копии, нажмите кнопку **MENU** ; Когда появится диалоговое окно подтверждения, выделите [**Да**] и нажмите

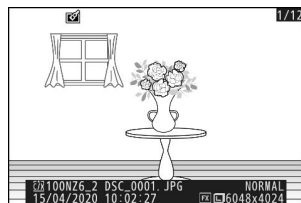



✓ Обработка NEF (RAW)

- Обработка NEF (RAW) доступна только для изображений NEF (RAW), созданных с помощью этой камеры. Снимки в других форматах и фотографии в формате NEF (RAW), сделанные другими камерами или Camera Control Pro 2 выбрать невозможно.
- [**Компенсация экспозиции**] может быть установлена только на значения от -2 до +2 EV.

Подрезать

Кнопка MENU →  меню обработки

Создайте обрезанную копию выбранной фотографии. Фотография отображается с выбранной культурой, выделенной желтым цветом; создайте обрезанную копию, как описано ниже.

К	Описание
Размер урожая	Нажмите  или  (?), чтобы выбрать размер обрезки.
Измените соотношение сторон обрезки	Поверните главный диск управления, чтобы выбрать соотношение сторон обрезки.
Расположите урожай	Используйте мультиселектор, чтобы расположить кадр.
Спасите урожай	Нажмите  , чтобы сохранить текущий кадр в виде отдельного файла.

Обрезанные картинки

- В зависимости от размера обрезанной копии масштаб при воспроизведении может быть недоступен, когда отображаются обрезанные копии.
- Размер обрезки отображается в левом верхнем углу экрана обрезки. Размер копии зависит от размера обрезки и соотношения сторон.

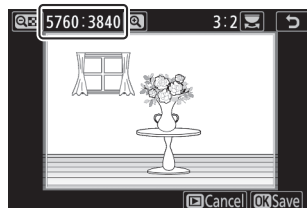

Изменить размер

Кнопка MENU → меню обработки

Создайте уменьшенные копии выбранных фотографий. Если вставлены две карты памяти, вы можете выбрать карту, используемую для хранения копий измененного размера.

Изменение размера нескольких изображений



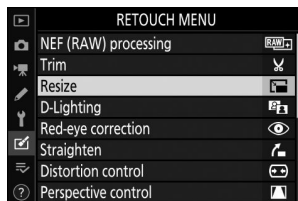

Если вы вошли в меню обработки с помощью кнопки MENU, вы можете изменить размер нескольких выбранных изображений.

1 Выберите [Изменить размер] в меню обработки.

Выделите [Изменить размер] и нажмите .





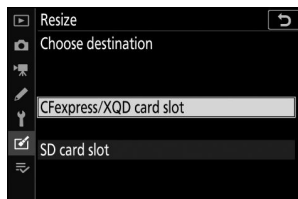
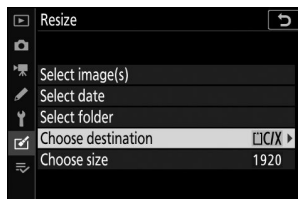

2 Выберите пункт назначения.

- Если вставлены две карты памяти, выделите [**Выбрать место назначения**] и нажмите .
- [**Выбрать место назначения**] недоступно, если вставлена только одна карта памяти. Перейдите к шагу 3.
- Нажмите  или , чтобы выделить слот для карты, и нажмите .



3 Выберите размер.

- Выделите [**Выбрать размер**] и нажмите  .
- Выделите желаемый размер (длину в пикселях) с помощью  и  и нажмите  .

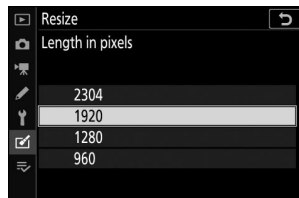
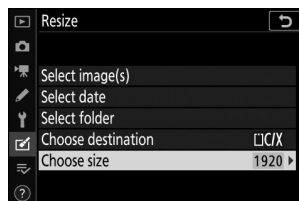

4 Выберите способ выбора изображений.

Вариант	Описание
[Выбрать изображение(я)]	Изменение размера выбранных изображений. Можно выбрать несколько изображений.
[Выбрать дату]	Измените размер всех фотографий, сделанных в выбранные даты.
[Выбрать папку]	Изменение размера всех изображений в выбранной папке.



Если вы выбрали [**Выбрать изображения**], перейдите к шагу 6.



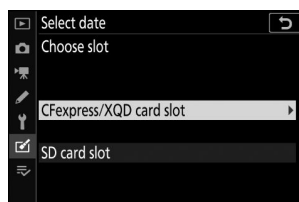

5 Выберите исходный слот.

- Выделите слот с карточкой, содержащей нужные снимки, и нажмите  .
- Вам не будет предложено выбрать слот, если вставлена только одна карта памяти.





6 Выбирайте картинки.

Если вы выбрали [Выбрать изображения] :

- Выделите снимки с помощью мультиселектора.
- Чтобы просмотреть выделенное изображение в полноэкранном режиме, нажмите и удерживайте кнопку 
- Чтобы выбрать выделенное изображение, нажмите кнопку  (?). Выбранные изображения обозначаются значком . Чтобы отменить выбор текущего изображения, нажмите кнопку  (?) еще раз; цифра  больше не будет отображаться. Все выбранные изображения будут скопированы в размере, выбранном на шаге 3.
- Нажмите , чтобы продолжить, как только выбор будет завершен.



Если вы выбрали [Выбрать дату] :

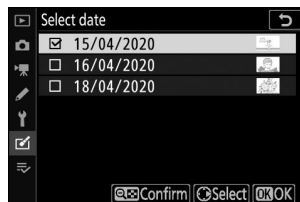

- Выделите даты с помощью мультиселектора и нажмите , чтобы выбрать () или отменить выбор ().
- Все снимки, сделанные в даты, отмеченные флажком (), будут скопированы в размере, выбранном на шаге 3.
- Нажмите , чтобы продолжить, как только выбор будет завершен.



Если вы выбрали [Выбрать папку] :

Выделите папку и нажмите , чтобы выбрать; все изображения в выбранной папке будут скопированы в размере, выбранном в шаге 3.

7 Сохраните копии с измененным размером.

- Появится диалоговое окно подтверждения; выделите [Да] и нажмите , чтобы сохранить копии с измененным размером.
- Чтобы отменить операцию до того, как будут созданы все копии, нажмите кнопку MENU; Когда появится диалоговое окно подтверждения, выделите [Да] и нажмите .

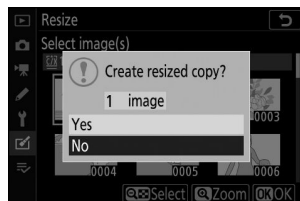

Изменить размер

В зависимости от размера копии масштабирование при воспроизведении может быть недоступно, когда отображаются копии с измененным размером.

D-Lighting

Кнопка **MENU** →  меню обработки

D-Lighting осветляет тени. Идеально подходит для темных фотографий или фотографий с контровым светом.





До



После

На дисплее редактирования отображаются изображения «до» и «после».

- Нажмите  или , чтобы выбрать объем выполняемой коррекции. Эффект можно просмотреть на экране редактирования.
- Нажмите , чтобы сохранить отредактированную копию.



Коррекция красных глаз

Кнопка MENU ➔  меню обработки

Правильный эффект «красных глаз», вызванный отражением света вспышки от сетчатки портретных объектов.

- Коррекция эффекта «красных глаз» доступна только для фотографий, сделанных со вспышкой.
- Эффект красных глаз, который не может быть обнаружен камерой, не будет исправлен.
- Нажмите  , чтобы сохранить отредактированную копию.



Коррекция красных глаз

- Обратите внимание на следующее:
 - Коррекция эффекта «красных глаз» не всегда может дать ожидаемые результаты.
 - В очень редких случаях коррекция эффекта красных глаз может быть применена к частям изображения, на которые эффект красных глаз не влияет.
 - Прежде чем продолжить, внимательно проверьте предварительный просмотр.
-

Выпрямить

Кнопка **MENU** →  меню обработки

Поворот изображений на $\pm 5^\circ$ с шагом примерно $0,25^\circ$.

- Эффект можно посмотреть на экране редактирования.
- Чем больше вращение, тем больше будет обрезано краев.
- Нажмите  или  , чтобы выбрать степень выполняемого выпрямления.
- Нажмите  , чтобы сохранить отредактированную копию.

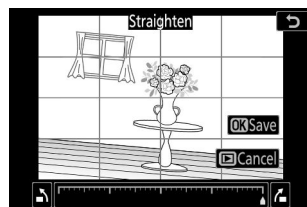



Контроль искажений

Кнопка **MENU** →  меню обработки

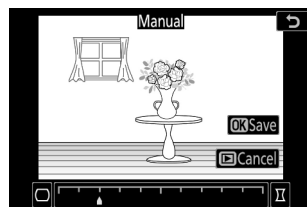
Создавайте копии с уменьшенными периферийными искажениями; это может уменьшить бочкообразные искажения на снимках, сделанных с помощью широкоугольных объективов, или подушкообразное искажение на снимках, сделанных с помощью телеобъективов. Выберите [**Авто**], чтобы камера автоматически корректировала искажения, а затем вносила точную настройку с помощью мультиселектора. Выберите [**Вручную**], чтобы уменьшить искажения вручную.



- Эффект можно просмотреть на экране редактирования.
- Обратите внимание, что [**Ручной**] необходимо использовать с копиями, созданными с использованием параметра [**Авто**], а также с фотографиями, сделанными с использованием параметра [**Автоматический контроль искажений**] в меню фотосъемки. Ручное управление искажениями невозможно применить к копиям, созданным с помощью [**Вручную**].
- Нажмите  , чтобы уменьшить подушкообразную дисторсию,  , чтобы уменьшить бочкообразную дисторсию.
- Нажмите  , чтобы сохранить отредактированную копию.





Контроль искажений

Обратите внимание, что больший контроль искажений приводит к обрезанию большего количества краев.

Управление перспективой

Кнопка **MENU** →  меню обработки

Создавайте копии, которые уменьшают эффект перспективы на фотографиях, снятых, глядя вверх от основания высокого объекта.

- Эффект можно просмотреть на экране редактирования.
- Обратите внимание, что больший контроль перспективы приводит к обрезанию большего количества краев.
- Используйте мультиселектор ( ,  ,  или ), чтобы настроить перспективу.
- Нажмите  , чтобы сохранить отредактированную копию.

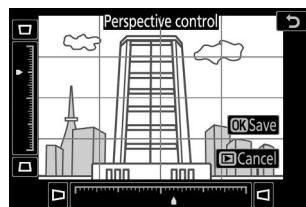

До





После

Монохромный

Кнопка MENU ➔  меню обработки

Копирование фотографий в монохромном режиме. [**Монохромный**] позволяет выбрать следующие монохромные оттенки:

Вариант	Описание
[Черно-белое]	Копирование фотографий в черно-белом режиме.
[Сепия]	Копирование фотографий в сепии.
[Цианотипия]	Копируйте фотографии в сине-белом монохромном режиме.

- Эффект можно просмотреть на экране редактирования.
- В случае [**Сепия**] или [**Цианотипия**] насыщенность цвета можно регулировать с помощью мультиселектора. Нажмите  для увеличения,  для уменьшения. Изменения отражены в предварительном просмотре.
- Нажмите , чтобы сохранить отредактированную копию.

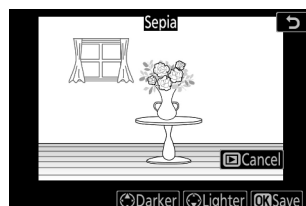

Наложение изображения

Кнопка **MENU** ➔  меню обработки

Наложение изображений объединяет существующие фотографии в одно изображение, сохраняемое отдельно от оригиналов. Одно изображение NEF (RAW) можно наложить на другое с помощью аддитивного смешивания ([**Добавить**]), или объединить несколько изображений с помощью [**Светлее**] или [**Темнее**].

Добавлять

Наложите два изображения NEF (RAW) для создания одной новой копии JPEG .



- 7** Выберите [Наложение изображения] в меню обработки.

Выделите [Наложение изображения] и нажмите  .

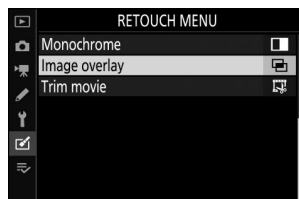

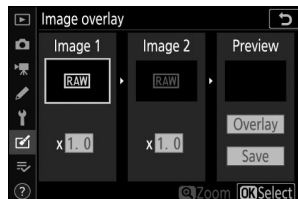
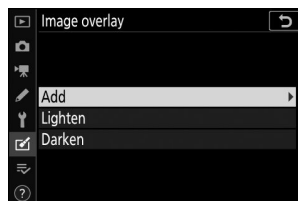

2 Выберите [Добавить].

Выделите [**Добавить**] и нажмите  , чтобы отобразить параметры наложения изображений с выделенным [**Изображение 1**].



3 Выделите первое изображение.

- Нажмите , чтобы отобразить диалоговое окно выбора изображения, в котором перечислены только изображения NEF (RAW), где вы можете использовать мультиселектор, чтобы выделить первую фотографию в наложении.
- Чтобы просмотреть выделенное изображение в полноэкранном режиме, нажмите и удерживайте кнопку 

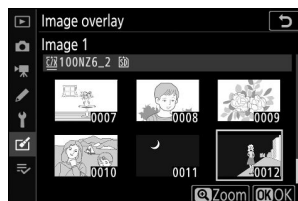

4 Выберите первое изображение.

Нажмите , чтобы выбрать выделенную фотографию и вернуться к экрану предварительного просмотра; выбранное изображение появится как [**Изображение 1**].

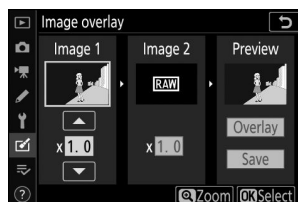

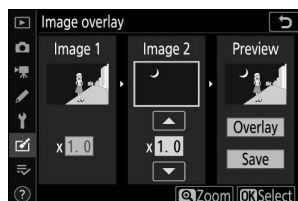

5 Выберите второе изображение.

Нажмите  и выберите [**Изображение 2**], затем выберите вторую фотографию, как описано в шагах 3 и 4.



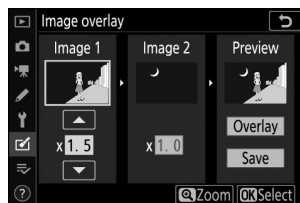

6 Отрегулируйте усиление.

- Наложение [**Изображение 1**] и [**Изображение 2**] можно просмотреть в столбце «Предварительный просмотр». Выделите [**Изображение 1**] или [**Изображение 2**] и оптимизируйте экспозицию для наложения, нажав  или  , чтобы отрегулировать усиление.
- Выберите значения от 0,1 до 2,0 с шагом 0,1.
- Эффекты относятся к значению по умолчанию 1,0 (без усиления). Например, выбрав 0,5 половины усиления.



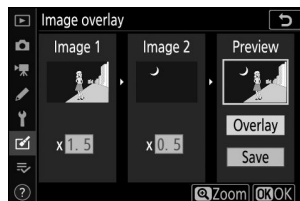

7 Выберите столбец «Предварительный просмотр».

- Нажмите  или  , чтобы поместить курсор в столбец «Предварительный просмотр».
- Чтобы продолжить без предварительного просмотра наложения, выделите [**Сохранить**] и нажмите .



8 Предварительный просмотр наложения.

- Чтобы просмотреть наложение, выделите [**Наложение**] и нажмите .
- Чтобы выбрать новые фотографии или настроить усиление, нажмите  (?). Вы вернетесь к шагу 6.



9 Сохраните наложение.

Нажмите  во время предварительного просмотра, чтобы сохранить наложение и отобразить полученное изображение.

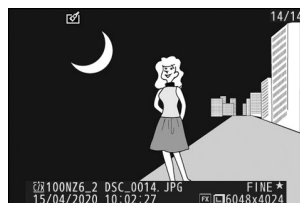

✓ [**Добавить**]

- Цвета и яркость на предварительном просмотре могут отличаться от конечного изображения.
 - Наложение изображений доступно только для изображений в формате NEF (RAW), снятых этой камерой с выбранным значением [**Большой**] для [**Размер изображения**] > [**NEF (RAW)**] в меню фотосъемки. Изображения, созданные с помощью других камер или в других форматах, выбрать невозможно.
 - Наложение сохраняется с **качеством изображения** [**JPEG Fine ★**].
 - Изображения NEF (RAW) можно комбинировать, только если они были созданы с одинаковыми параметрами, выбранными для:
 - [**Выбрать область изображения**]
 - [**Запись в формате NEF (RAW)**] > [**Разрядность NEF (RAW)**]
 - Наложение содержит ту же информацию о фотографии (включая дату записи, экспомер, выдержку, диафрагму, режим съемки, компенсацию экспозиции, фокусное расстояние и ориентацию изображения), а также значения баланса белого и Picture Control , что и фотография, выбранная для [**Изображение 1**] . Однако информация об авторских правах не копируется в новое изображение. Комментарий так же не копируется; вместо этого добавляется комментарий, активный в данный момент на камере, если таковой имеется.
-

Светлеть и затемнять

Камера сравнивает несколько выбранных изображений и выбирает только самые яркие или самые темные пиксели в каждой точке изображения, чтобы создать одну новую копию JPEG .

1 Выберите [Светлее] или [Темнее].

После выбора [Наложение изображения] в меню обработки выделите [Светлее] или [Темнее] и нажмите  .

- [Светлее]: камера сравнивает пиксели на каждом снимке и использует только самые яркие.



- [Темнее]: камера сравнивает пиксели на каждом снимке и использует только самые темные.



2 Выберите способ выбора изображений.





Вариант	Описание
[Выбрать отдельные изображения]	Выбирайте изображения для наложения по одному.
[Выбрать последовательные изображения]	Выберите две картинки; наложение будет включать в себя два изображения и все изображения между ними.
[Выбрать папку]	Наложение будет включать все изображения в выбранной папке.

3 Выберите исходный слот.

- Выделите слот с карточкой, содержащей нужные снимки, и нажмите  .
- Вам не будет предложено выбрать слот, если вставлена только одна карта памяти.

4 Выберите картинки.

Если вы выбрали [**Выбрать отдельные изображения**] :

- Выделите снимки с помощью мультиселектора.
- Чтобы просмотреть выделенное изображение в полноэкранном режиме, нажмите и удерживайте кнопку .
- Чтобы выбрать выделенное изображение, нажмите кнопку  (?). Выбранные изображения отмечены значком . Чтобы отменить выбор текущего изображения, нажмите кнопку  (?) еще раз; значок больше не будет отображаться. Выбранные изображения будут объединены с использованием параметра, выбранного на шаге 1.
- Нажмите , чтобы продолжить, как только выбор будет завершен.



Если вы выбрали [**Выбрать последовательные изображения**] :

- Все изображения в диапазоне, выбранном с помощью мультиселектора, будут объединены с использованием параметра, выбранного на шаге 1.
 - Используйте  (?), чтобы выбрать первое и последнее изображение в нужном диапазоне.
 - Первое и последнее изображения обозначаются значками , а изображения между ними — значками .
 - Вы можете изменить свой выбор, используя мультиселектор, чтобы выделить разные изображения, которые будут служить первым или последним кадром. Нажмите центр подселектора, чтобы выбрать текущее изображение в качестве новой начальной или конечной точки.
- Чтобы просмотреть выделенное изображение в полноэкранном режиме, нажмите и удерживайте кнопку .
- Нажмите , чтобы продолжить, как только выбор будет завершен.

Если вы выбрали [**Выбрать папку**] :

Выделите нужную папку и нажмите , чтобы наложить все изображения в папке, используя параметр, выбранный в шаге 1.

5 Сохраните наложение.

- Появится диалоговое окно подтверждения; выделите [**Да**] и нажмите , чтобы сохранить наложение и отобразить полученное изображение.
- Чтобы прервать процесс и отобразить диалоговое окно подтверждения до завершения операции, нажмите кнопку **MENU** ; чтобы сохранить текущее наложение «как есть», не добавляя остальные изображения, выделите [**Сохранить и выйти**] и нажмите  . Чтобы выйти без создания наложения, выделите [**Отменить и выйти**] и нажмите .

[Светлее]/[Темнее]

- Наложение будет включать только снимки, созданные с помощью этой камеры. Снимки, созданные с помощью других камер, выбрать невозможно.
 - Наложение будет включать только снимки, созданные с теми же параметрами, которые выбраны для параметра [**Выбрать область изображения**] в меню фотосъемки.
 - Настройка качества изображения для готового наложения — это изображение самого высокого качества, которое оно содержит.
 - Наложения, включающие изображения в формате NEF (RAW), будут сохранены с качеством изображения [**JPEG Fine ★**].
 - Все изображения JPEG в наложении должны быть одинакового размера.
 - Размер наложений, содержащих изображения NEF (RAW) и JPEG , определяется изображением JPEG . Наложение не будет создано, если изображение NEF (RAW) меньше изображения JPEG .
-

Обрезать фильм

Кнопка **MENU** →  меню обработки

Создайте копию, из которой были удалены ненужные кадры ([📖 218](#)).

Мое меню/Недавние настройки

Мое меню/Недавние настройки

Чтобы просмотреть [**МОЕ МЕНЮ**], выберите вкладку  в меню камеры.



Мое меню: создание собственного меню

Кнопка MENU ➔ ⇨ мое меню

Мое меню можно использовать для создания и редактирования индивидуального списка, содержащего до 20 элементов из меню воспроизведения, фотосъемки, видеосъемки, пользовательских настроек, настройки и ретуширования. Опции можно добавлять, удалять и переупорядочивать, как описано ниже.

Добавление пунктов в мое меню

1 Выберите [Добавить элементы] в [⇨ МЕНЮ].

Выделите [Добавить элементы] и нажмите  .



2 Выберите меню.

Выделите название меню, содержащего элемент, который вы хотите добавить, и нажмите  .

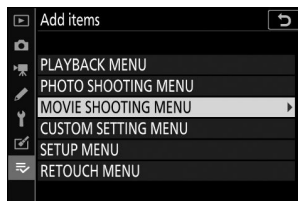

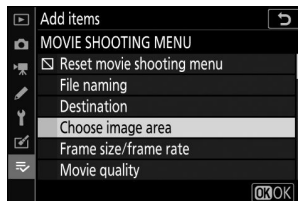

3 Выберите предмет.

Выделите нужный пункт меню и нажмите  .



4 Разместите новый элемент.

Нажмите  или , чтобы разместить новый элемент, и нажмите , чтобы добавить его в «Мое меню».

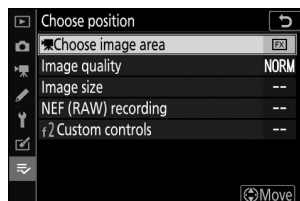

5 Добавьте больше предметов.

- Элементы, отображаемые в данный момент в «Моем меню», отмечены галочкой (✓).
- Элементы, отмеченные значком , выбрать невозможно.
- Повторите шаги 1–4, чтобы выбрать дополнительные элементы.

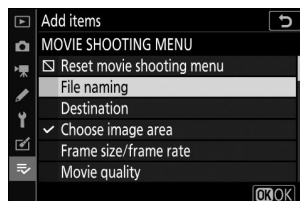



Удаление элементов из моего меню

1 Выберите [Удалить элементы] в [≡ МЕНЮ].

Выделите [Удалить элементы] и нажмите  .

2 Выберите предметы.

- Выделите элементы и нажмите  , чтобы выбрать () или отменить выбор.
- Продолжайте, пока не будут выбраны все элементы, которые вы хотите удалить ().

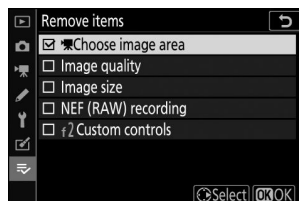



3 Удалить выбранные элементы.

Нажмите  ; появится диалоговое окно подтверждения.

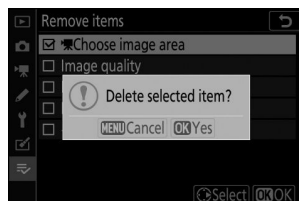
Нажмите  еще раз, чтобы удалить выбранные элементы.



Удаление элементов из моего меню

Элементы также можно удалить, выделив их в [≡ МОЕ МЕНЮ] и нажав кнопку  ; появится диалоговое окно подтверждения. Нажмите  еще раз, чтобы удалить выбранный элемент.

Изменение порядка элементов в моем меню

1 Выберите [Упорядочить элементы] в [≡ МЕНЮ].



Выделите [Упорядочить элементы] и нажмите  .

2 Выберите предмет.

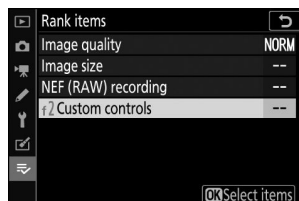
Выделите элемент, который хотите переместить, и нажмите  .



3 Расположите предмет.

- Нажмите  или  , чтобы переместить элемент вверх или вниз в «Моем меню», и нажмите  .
- Повторите шаги 2–3, чтобы переместить дополнительные элементы.

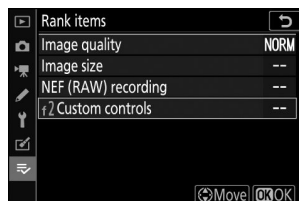

4 Выйдите в [≡ МОЕ МЕНЮ].

Нажмите кнопку MENU , чтобы вернуться к [≡ МЕНЮ].

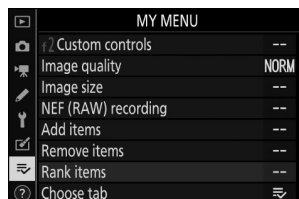
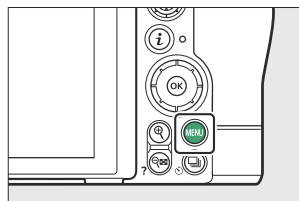

Отображение [ПОСЛЕДНИЕ НАСТРОЙКИ]

1 Выберите [Выбрать вкладку] в [≡ МЕНЮ].

Выделите [Выбрать вкладку] и нажмите  .



2 Выберите [≡ ПОСЛЕДНИЕ НАСТРОЙКИ].

- Выделите [≡ ПОСЛЕДНИЕ НАСТРОЙКИ] в меню [Выбрать вкладку] и нажмите  .
- Название меню изменится с [МОЕ МЕНЮ] на [ПОСЛЕДНИЕ НАСТРОЙКИ].

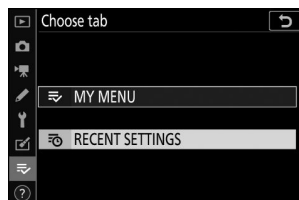

Недавние настройки: доступ к недавно использованным настройкам

Кнопка MENU → 🏠 недавние настройки

Как элементы добавляются в [ПОСЛЕДНИЕ НАСТРОЙКИ]

Пункты меню добавляются в верхнюю часть меню

[**ПОСЛЕДНИЕ НАСТРОЙКИ**] по мере их использования.

В списке перечислены двадцать последних использованных настроек.

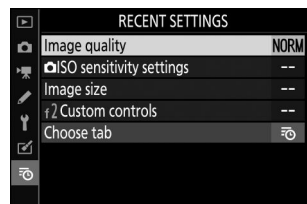

✓ Удаление элементов из меню недавних настроек

Чтобы удалить элемент из меню [**ПОСЛЕДНИЕ НАСТРОЙКИ**], выделите его и нажмите кнопку 🏠 ; появится диалоговое окно подтверждения. Нажмите кнопку 🏠 еще раз, чтобы удалить выбранный элемент.

✓ Отображение моего меню

При выборе [**Выбрать вкладку**] в меню [**ПОСЛЕДНИЕ НАСТРОЙКИ**] отображаются элементы, показанные в шаге 2 раздела «Отображение [**ПОСЛЕДНИЕ НАСТРОЙКИ**]» ([📖 566](#)). Выделите [🏠 **МОЕ МЕНЮ**] и нажмите 🏠 , чтобы просмотреть Мое меню.

Установка беспроводных подключений к компьютерам или смарт-устройствам

Схема камеры и сетевой системы

К камере можно подключить:

- к компьютерам через Wi-Fi ([📖 570](#)),

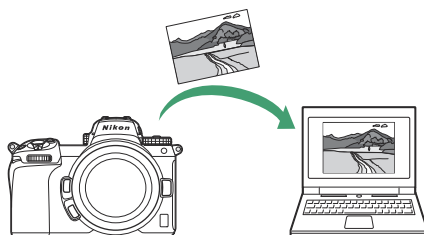

- к смартфонам через Wi-Fi или Bluetooth ([📖 590](#)) и

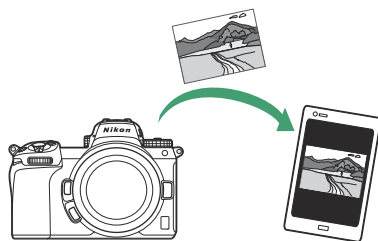

- к сетям через подключенный беспроводной передатчик WT-7 ([📖 613](#)).

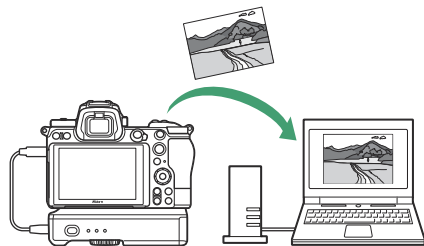

Подключение к компьютерам через Wi-Fi

Что Wi-Fi может сделать для вас

Подключитесь с помощью встроенного Wi-Fi камеры, чтобы загрузить выбранные снимки на компьютер.

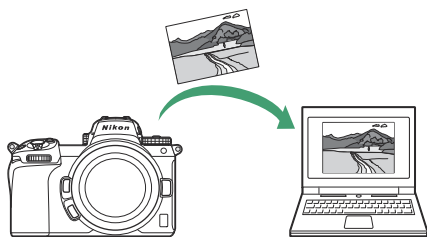

Wireless Transmitter Utility

Прежде чем вы сможете загружать изображения через Wi-Fi, вам необходимо выполнить сопряжение камеры с компьютером с помощью программного обеспечения Nikon Wireless Transmitter Utility.

- После сопряжения устройств вы сможете подключиться к компьютеру с камеры.
- Wireless Transmitter Utility доступна для загрузки в Центре загрузки Nikon. Обязательно загрузите последнюю версию после прочтения примечаний к выпуску и системных требований.

<https://downloadcenter.nikonimglib.com/>

Режимы инфраструктуры и точки доступа

Для установки беспроводного соединения между камерой и компьютером можно использовать любой из следующих двух методов.

Прямое беспроводное соединение (режим точки доступа)

Камера и компьютер подключаются через прямую беспроводную связь. Камера действует как точка доступа к беспроводной локальной сети, позволяя подключаться при работе на открытом воздухе и в других ситуациях, когда компьютер еще не подключен к беспроводной сети, и устраняет необходимость сложной настройки параметров. Компьютер не может подключиться к Интернету, пока он подключен к камере.



- Чтобы создать новый профиль хоста, выберите [**Прямое подключение к ПК**] в мастере подключения.

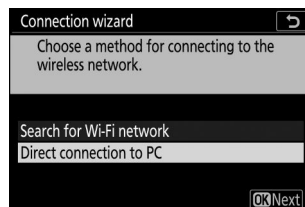

Режим инфраструктуры

Камера подключается к компьютеру в существующей сети (включая домашние сети) через беспроводной маршрутизатор. Компьютер по-прежнему может подключаться к Интернету, даже если он подключен к камере.



- Чтобы создать новый профиль сети, выберите [**Поиск сети Wi-Fi**] в мастере подключения.

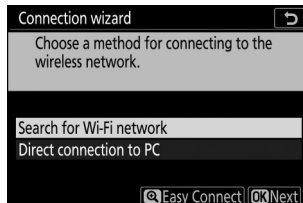

✓ Режим инфраструктуры

Подключение к компьютерам за пределами локальной сети не поддерживается. Вы можете подключиться только к компьютерам в одной сети.

Подключение в режиме точки доступа

- 1 Выберите [Подключиться к ПК] в меню настройки камеры, затем выделите [Настройки сети] и нажмите  .



- 2 Выделите [Создать профиль] и нажмите  .

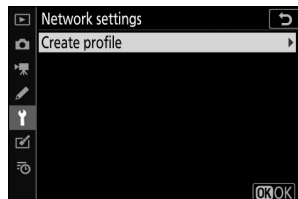

- 3 Выделите [Прямое подключение к ПК] и нажмите  .

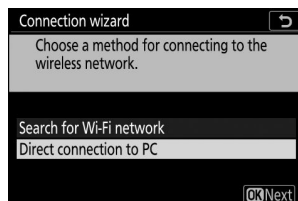

Отобразятся SSID камеры и ключ шифрования.

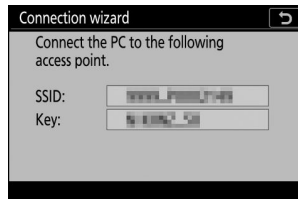

4 Установите соединение с камерой.

Windows :

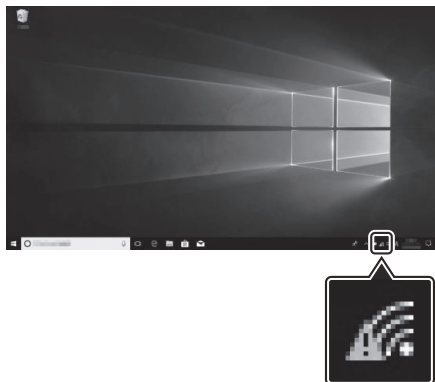

- Щелкните значок беспроводной локальной сети на панели задач.
- Выберите SSID, отображаемый камерой на шаге 3.
- При появлении запроса на ввод ключа безопасности сети введите ключ шифрования, отображаемый камерой на шаге 3. Компьютер инициирует соединение с камерой.

macOS :



- Щелкните значок беспроводной локальной сети в строке меню.
- Выберите SSID, отображаемый камерой на шаге 3.
- При появлении запроса на ввод ключа безопасности сети введите ключ шифрования, отображаемый камерой на шаге 3. Компьютер инициирует соединение с камерой.

5 Начните сопряжение.

При появлении запроса запустите на компьютере Wireless Transmitter Utility .

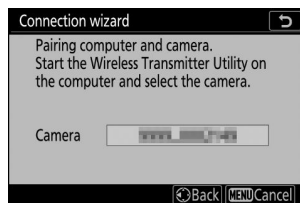

6 Выберите камеру в Wireless Transmitter Utility .

Выберите имя, отображаемое камерой на шаге 5, и нажмите [**Далее**] .

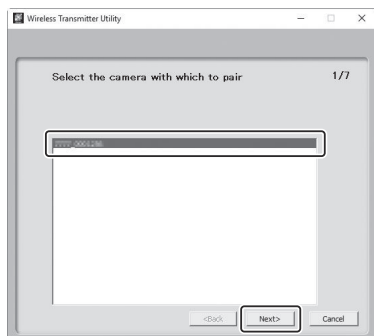

7 В Wireless Transmitter Utility введите код аутентификации, отображаемый камерой.

- Камера отобразит код аутентификации.



- Введите код аутентификации в диалоговом окне, отображаемом Wireless Transmitter Utility и нажмите [**Далее**].

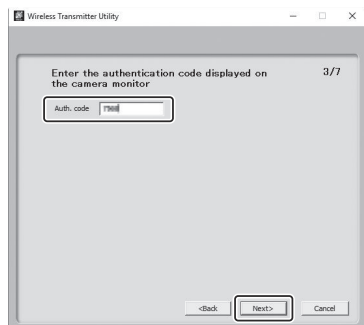

8 Завершите процесс сопряжения.

- Когда камера отобразит сообщение о том, что сопряжение завершено, нажмите **OK** .

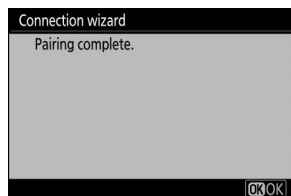

- В Wireless Transmitter Utility нажмите [**Далее**]; вам будет предложено выбрать папку назначения. Дополнительную информацию см. в интерактивной справке Wireless Transmitter Utility .

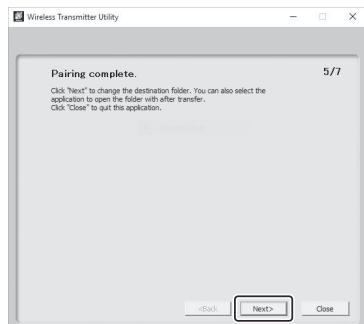

- После завершения сопряжения между камерой и компьютером будет установлено беспроводное соединение.

9 Проверьте соединение.

Когда соединение будет установлено, SSID сети будет отображаться зеленым цветом в меню камеры

[**Подключение к ПК**].

- Если SSID камеры не отображается зеленым цветом, подключитесь к камере через список беспроводных сетей на вашем компьютере.

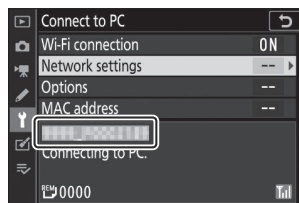

Теперь между камерой и компьютером установлено беспроводное соединение.

Снимки, сделанные с помощью камеры, можно загрузить на компьютер, как описано в разделе «Загрузка изображений» ([📖 585](#)).

Подключение в режиме инфраструктуры

- 1 Выберите [Подключиться к ПК] в меню настройки камеры, затем выделите [Настройки сети] и нажмите  .



- 2 Выделите [Создать профиль] и нажмите  .

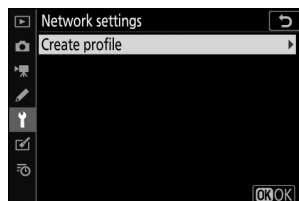

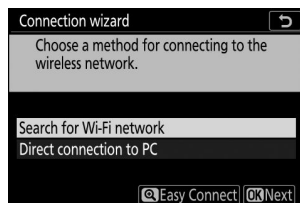

3 Выделите [Поиск сети Wi-Fi] и нажмите

Камера выполнит поиск сетей, активных в данный момент поблизости, и выведет их список по имени (SSID).



[Легкое подключение]

- Чтобы подключиться без ввода SSID или ключа шифрования, нажмите  на шаге 3. Затем нажмите  и выберите один из следующих вариантов:

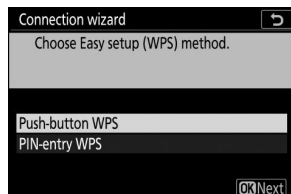

Вариант	Описание
[Кнопка WPS]	Для маршрутизаторов, поддерживающих кнопочный WPS. Нажмите кнопку WPS на маршрутизаторе, а затем нажмите кнопку  камеры для подключения.
[Ввод PIN-кода WPS]	Камера отобразит PIN-код. Используя компьютер, введите PIN-код на маршрутизаторе. Дополнительную информацию см. в документации, прилагаемой к маршрутизатору.

- После подключения перейдите к шагу 6.

4 Выберите сеть.

- Выделите SSID сети и нажмите **⌘**
- Зашифрованные сети обозначаются значком **🔒**. Если выбранная сеть зашифрована (**🔒**), вам будет предложено ввести ключ шифрования. Если сеть не зашифрована, перейдите к шагу 6.
- Если нужная сеть не отображается, нажмите **🔍** для повторного поиска.

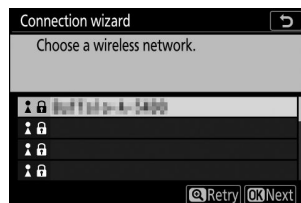



✓ Скрытые SSID

Сети со скрытыми SSID обозначаются пустыми записями в списке сетей.

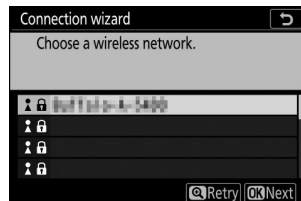
- Чтобы подключиться к сети со скрытым SSID, выделите пустую запись и нажмите **⌘**. Затем нажмите **⌘**; камера предложит вам указать SSID.
- Введите имя сети и нажмите **🔍**. Нажмите **🔍** еще раз; камера предложит вам ввести ключ шифрования.



5 Введите ключ шифрования.

- Нажмите  и введите ключ шифрования беспроводного маршрутизатора.
- Дополнительную информацию см. в документации беспроводного маршрутизатора.
- Нажмите , когда ввод будет завершен.
- Нажмите  еще раз, чтобы начать соединение. Сообщение будет отображаться в течение нескольких секунд после установления соединения.

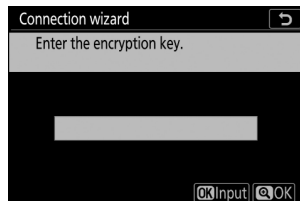

6 Получите или выберите IP-адрес.

- Выделите один из следующих параметров и нажмите **⌘**

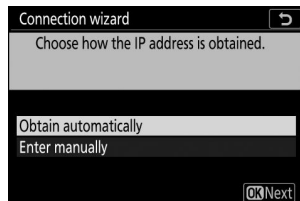

Вариант	Описание
[Получить автоматически]	Выберите этот вариант, если сеть настроена на автоматическое предоставление IP-адреса. После назначения IP-адреса отобразится сообщение «конфигурация завершена».
[Ввести вручную]	Введите IP-адрес и маску подсети вручную. <ul style="list-style-type: none">• Поверните главный диск управления, чтобы выделить сегменты.• Нажмите ⏪ или ⏩, чтобы изменить выделенный сегмент, и нажмите ⌘, чтобы сохранить изменения.• Затем нажмите Ⓚ; появится сообщение «конфигурация завершена». Нажмите Ⓚ еще раз, чтобы отобразить маску подсети.• Нажмите ⏪ или ⏩, чтобы отредактировать маску подсети, и нажмите ⌘; появится сообщение «конфигурация завершена».

- Нажмите **⌘**, чтобы продолжить, когда появится сообщение «конфигурация завершена».

7 Начните сопряжение.

При появлении запроса запустите на компьютере Wireless Transmitter Utility .



8 Выберите камеру в Wireless Transmitter Utility .

Выберите имя, отображаемое камерой на шаге 7, и нажмите [**Далее**].

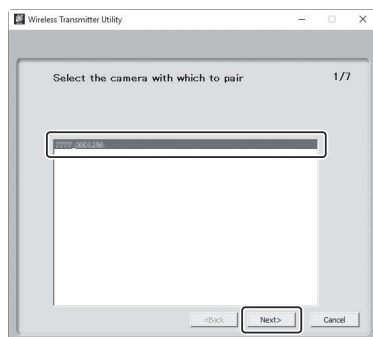

9 В Wireless Transmitter Utility введите код аутентификации, отображаемый камерой.

- Камера отобразит код аутентификации.

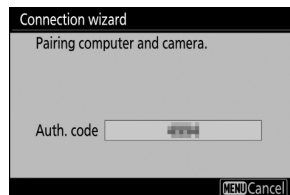

- Введите код аутентификации в диалоговом окне, отображаемом Wireless Transmitter Utility и нажмите [**Далее**].

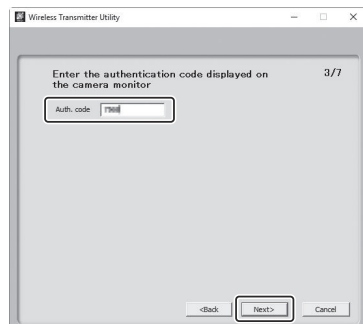

10 Завершите процесс сопряжения.

- Когда камера отобразит сообщение о том, что сопряжение завершено, нажмите **OK**.

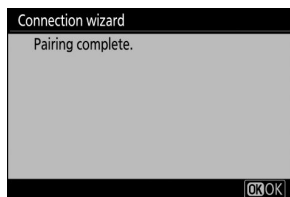

- В Wireless Transmitter Utility нажмите [**Далее**]; вам будет предложено выбрать папку назначения. Дополнительную информацию см. в интерактивной справке Wireless Transmitter Utility.

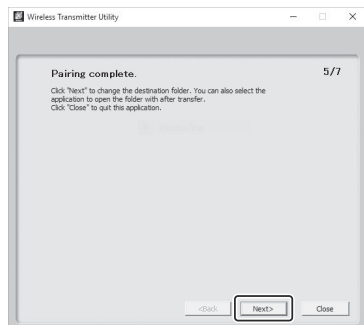

- После завершения сопряжения между камерой и компьютером будет установлено беспроводное соединение.

11 Проверьте соединение.

Когда соединение будет установлено, SSID сети будет отображаться зеленым цветом в меню камеры [**Подключение к ПК**].

- Если SSID камеры не отображается зеленым цветом, подключитесь к камере через список беспроводных сетей на вашем компьютере.

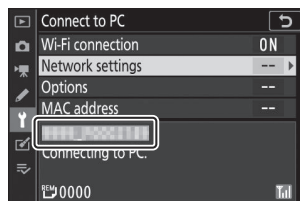

Теперь между камерой и компьютером установлено беспроводное соединение.

Снимки, сделанные с помощью камеры, можно загрузить на компьютер, как описано в разделе «Загрузка изображений» ([ссылка 585](#)).

Загрузка изображений

Изображения можно выбирать для загрузки во время воспроизведения. Их также можно загружать автоматически по мере съемки.

Папки назначения

По умолчанию изображения загружаются в следующие папки:

- Windows : \Users\(\имя пользователя)\Pictures\ Wireless Transmitter Utility
- macOS : /Users/(\имя пользователя)/Pictures/ Wireless Transmitter Utility

Папку назначения можно выбрать с помощью Wireless Transmitter Utility . Дополнительную информацию см. в интерактивной справке Wireless Transmitter Utility .

Режим точки доступа

Компьютеры не могут получить доступ к Интернету, когда они подключены к камере в режиме точки доступа. Чтобы получить доступ к Интернету, прервите соединение с камерой, а затем снова подключитесь к сети с доступом к Интернету.

Выбор изображений для загрузки

1 Нажмите кнопку  на фотокамере и выберите полнокадровый просмотр или просмотр уменьшенных изображений.

2 Выберите изображение и нажмите кнопку .

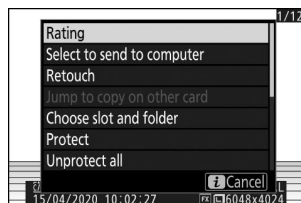

3 Выделите [**Выбрать для отправки на компьютер**] и нажмите .

- На картинке появится белый значок «отправить». Если камера в данный момент подключена к сети, загрузка начнется немедленно, и значок станет зеленым.
- В противном случае загрузка начнется после установления соединения.
- Повторите шаги 2–3, чтобы загрузить дополнительные изображения.

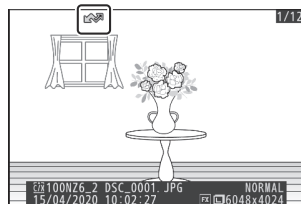

Удаление маркировки загрузки

- Повторите шаги 2–3, чтобы удалить пометку переноса с выбранных изображений.
- Чтобы удалить пометку передачи со всех изображений, выберите [**Подключиться к ПК**] > [**Параметры**] > [**Отменить выбор всех?**] в меню настройки.

Загрузка фотографий по мере их съемки

Чтобы загрузить новые фотографии по мере их съемки, выберите [**Вкл.**] для [**Подключение к ПК**] > [**Параметры**] > [**Автоотправка**] в меню настройки.

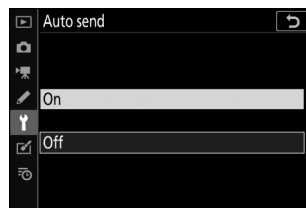

- Загрузка начинается только после того, как фотография будет записана на карту памяти. Убедитесь, что карта памяти вставлена в камеру.
- Фильмы и фотографии, снятые в режиме видео, не загружаются автоматически после завершения записи. Вместо этого их необходимо загрузить с дисплея воспроизведения.

Значок передачи

Статус загрузки обозначается значком передачи.

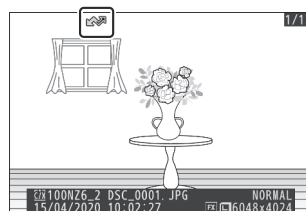

(белый): Отправить

Изображение выбрано для автоматической загрузки, но загрузка еще не началась.

(зеленый): отправка

Идет загрузка.

(синий): отправлено.

Загрузка завершена.

Отображение статуса

На дисплее [**Подключение к ПК**] отображается следующее:

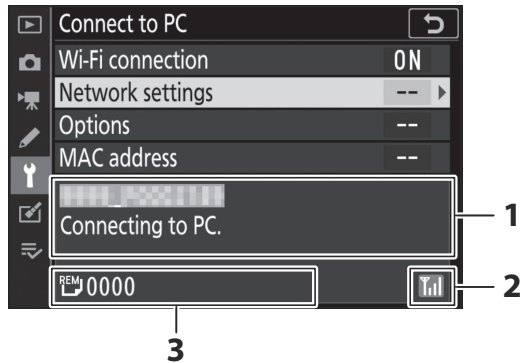

- 1 Статус** : статус подключения к хосту. Имя хоста отображается зеленым цветом, когда соединение установлено. Во время передачи файлов на дисплее статуса отображается надпись «Сейчас отправляется», перед которой указывается имя отправляемого файла. Здесь также отображаются ошибки.
- 2 Уровень сигнала** : Уровень беспроводного сигнала.
- 3 Изображения/оставшееся время** : количество оставшихся изображений и время, необходимое для их отправки. Оставшееся время является приблизительным.

Потеря сигнала

Беспроводная передача может быть прервана в случае потери сигнала. Загрузку изображений с пометкой «отправить» можно возобновить, выключив камеру и снова включив ее после восстановления сигнала.

Отключение и повторное подключение

Отключение

Вы можете завершить соединение:

- выключение камеры,
- выберите [**Отключить**] для [**Подключение к ПК**] > [**Подключение Wi-Fi**] в меню настройки,
- выберите [**Подключение Wi-Fi**] > [**Закрыть подключение Wi-Fi**] в меню режима фото **i** , или
- подключение к смарт-устройству через Wi-Fi или Bluetooth .

Режим точки доступа

Ошибка возникнет, если беспроводное соединение компьютера будет отключено раньше, чем у камеры. Сначала отключите камеру Wi-Fi .

Повторное подключение

Чтобы повторно подключиться к существующей сети:

- выберите [**Включить**] для [**Подключение к ПК**] > [**Подключение Wi-Fi**] в меню настройки или
- выберите [**Подключение Wi-Fi**] > [**Установить соединение Wi-Fi с ПК**] в меню режима фото **i** .

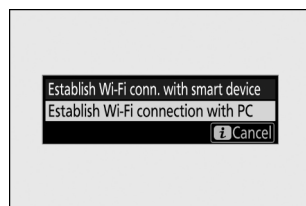

Режим точки доступа

Перед подключением включите камеру Wi-Fi .

Несколько сетевых профилей

Если камера имеет профили для более чем одной сети, она повторно подключится к последней использованной сети. Другие сети можно выбрать с помощью параметра [**Подключиться к ПК**] > [**Настройки сети**] в меню настройки.

Подключение к смарт-устройствам

Приложение SnapBridge

Используйте приложение SnapBridge для беспроводного подключения камеры к смартфону или планшету («умное устройство»).



- Приложения SnapBridge можно загрузить из Apple App Store ^{или} Google Play [™].



- Посетите веб-сайт Nikon , чтобы узнать последние новости SnapBridge .

Что SnapBridge может сделать для вас

Задачи, которые можно выполнить с помощью приложения SnapBridge , описаны ниже. Подробную информацию см. в онлайн-справке приложения SnapBridge :

<https://nikonimglib.com/snbr/onlinehelp/en/index.html>

Загрузка изображений с камеры

Загрузите существующие изображения на свое смарт-устройство. Фотографии можно загружать в том виде, в котором они сделаны.

Удаленная фотография

Управляйте камерой и делайте снимки со смарт-устройства.

Беспроводные соединения

Используйте приложение SnapBridge для беспроводного подключения камеры к интеллектуальному устройству. Вы можете подключиться через Wi-Fi ([📖 591](#)) или Bluetooth ([📖 598](#)). Подключение через Bluetooth позволяет автоматически загружать изображения по мере их съемки.

Подключение через Wi-Fi (режим Wi-Fi)



✓ Перед подключением

- Включите Wi-Fi на смарт-устройстве. Подробную информацию см. в документации, прилагаемой к устройству.
- Убедитесь, что аккумуляторы в камере и смарт-устройстве полностью заряжены, чтобы предотвратить неожиданное выключение устройств.
- Проверьте наличие свободного места на карте памяти фотокамеры.

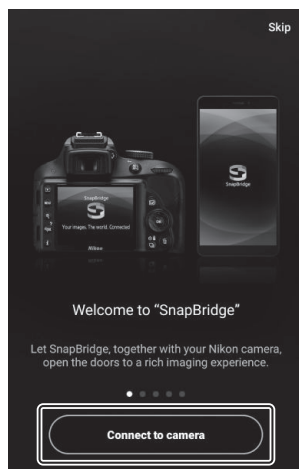
1 Смарт-устройство: запустите приложение SnapBridge .



- Если вы запускаете приложение впервые , нажмите [**Подключиться к камере**] и перейдите к шагу 2.

- Если вы уже запустили приложение, откройте  вкладку и выберите  > [**Режим Wi-Fi**] перед переходом к шагу 3.

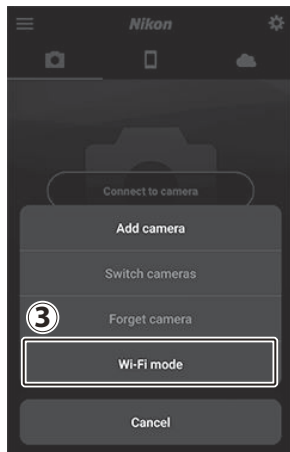
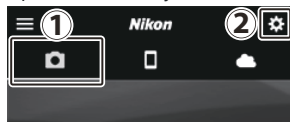

- 2** **Смарт-устройство:** при появлении запроса на выбор типа камеры нажмите [**Беззеркальная камера**], а затем нажмите [**Подключение Wi-Fi**].

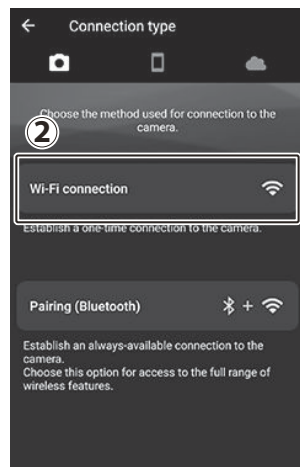

3 Камера/смарт-устройство: включите камеру при появлении соответствующего запроса.

Не нажимайте [**Далее**], пока не выполните следующий шаг.

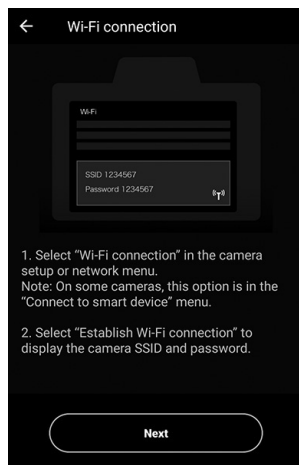

4 Камера: выберите [Подключиться к смарт-устройству] > [Подключение Wi-Fi] в меню настройки, затем выделите [Установить соединение Wi-Fi] и нажмите **OK**

Отобразятся SSID и пароль камеры.

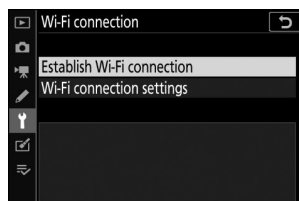

Включение Wi-Fi

Вы также можете включить Wi-Fi, выбрав [**Подключение Wi-Fi**] > [**Установить подключение к Wi-Fi . со смарт-устройством**] в меню **i** режима съемки.

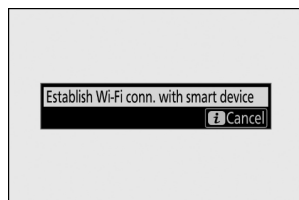

5 **Смарт-устройство: вернитесь на смарт-устройство и нажмите [Далее].**

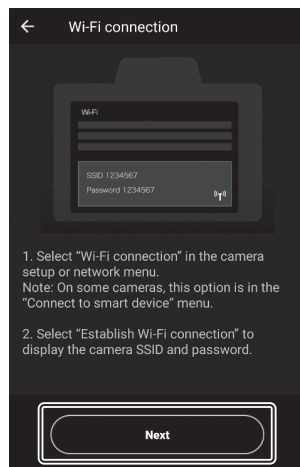

6 **Смарт-устройство: прочитав инструкции, отображаемые на смарт-устройстве, нажмите [Открыть приложение настроек устройства].**

- Устройства Android : отображаются настройки Wi-Fi .

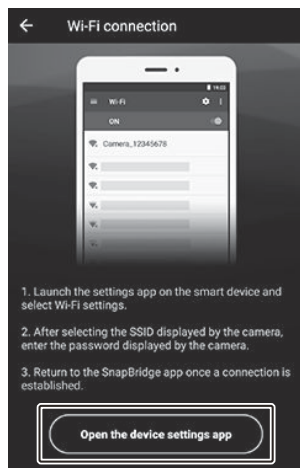

- Устройства iOS : запустится приложение «Настройки». Коснитесь [<Настройки], чтобы открыть [**Настройки**], затем прокрутите вверх и коснитесь [**Wi-Fi**], который вы найдете в верхней части списка настроек.

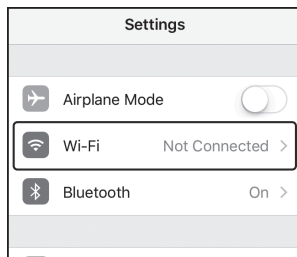
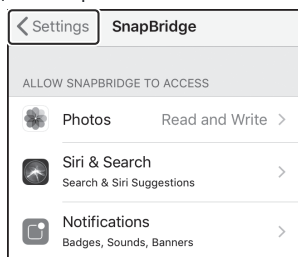

7 Smart-устройство: введите SSID и пароль, отображаемые камерой на шаге 4.

- Подсказка, отображаемая устройством, зависит от модели и операционной системы.

- Android устройство :

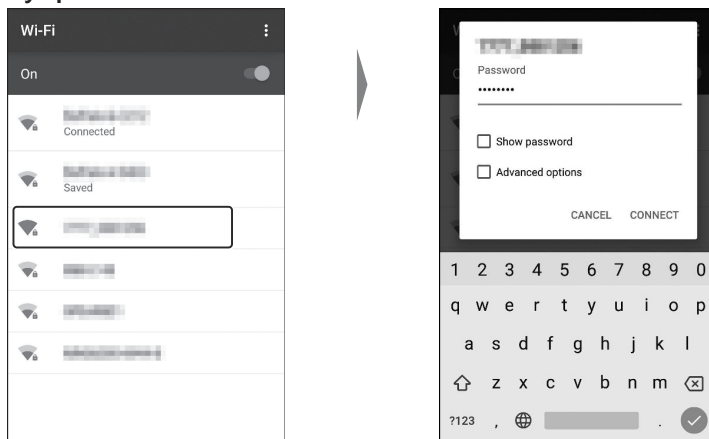

- iOS -устройство :

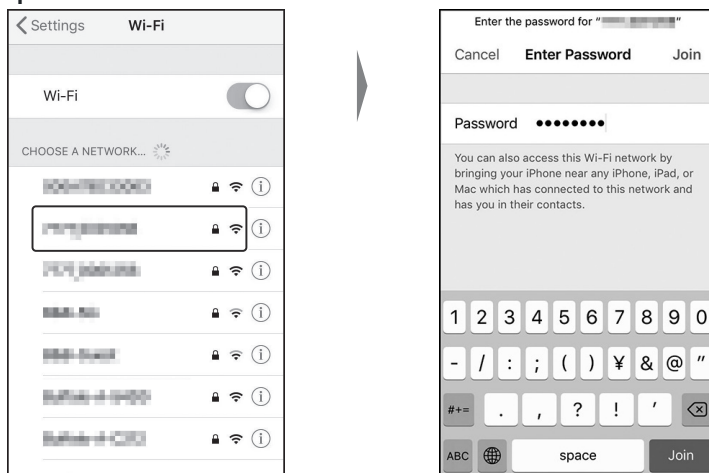



- Вам не потребуется вводить пароль при следующем подключении к камере.

8 Смарт-устройство: вернитесь в приложение SnapBridge .

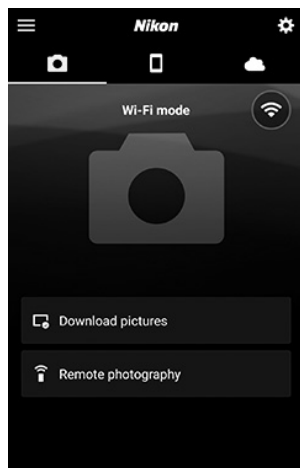
- После установки соединения Wi-Fi отобразятся параметры режима Wi-Fi .
- Информацию об использовании приложения SnapBridge см. в онлайн-справке.



Выход из режима Wi-Fi

Чтобы завершить соединение Wi-Fi , нажмите  . Когда значок изменится на  , кран  и выберите [**Выйти из режима Wi-Fi**] .

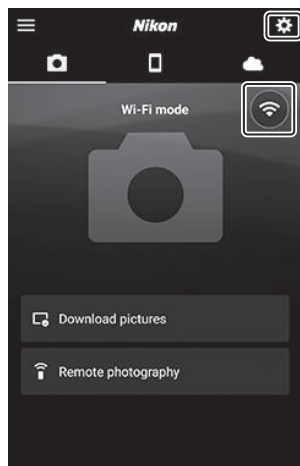

Подключение через Bluetooth

Перед первым подключением через Bluetooth вам необходимо выполнить сопряжение камеры и смарт-устройства, как описано ниже. Процедура для iOS немного отличается от процедуры для устройств Android .

✓ Перед сопряжением

- Включите Bluetooth на смарт-устройстве. Подробную информацию см. в документации, прилагаемой к устройству.
- Убедитесь, что аккумуляторы в камере и смарт-устройстве полностью заряжены, чтобы предотвратить неожиданное выключение устройств.
- Проверьте наличие свободного места на карте памяти фотокамеры.

Первое подключение к устройству Android : сопряжение

Информацию о подключении к устройствам iOS см. в разделе «Первое подключение к устройству iOS : сопряжение» ([604](#)).

- 7 Камера: выберите [Подключиться к смарт-устройству] > [Сопряжение (Bluetooth)] в меню настройки, затем выделите [Начать сопряжение] и нажмите **

Имя камеры отобразится на мониторе.

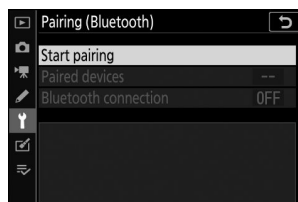

2 Устройство Android : запустите приложение SnapBridge .

- Если вы запускаете приложение впервые, нажмите [**Подключиться к камере**] .

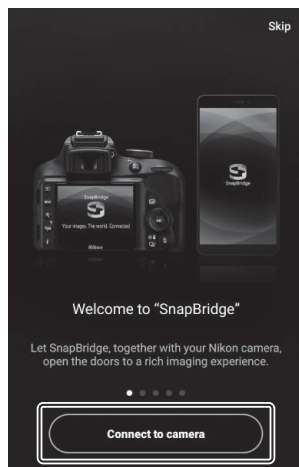

- Если вы уже запускали приложение ранее, откройте  вкладку и нажмите [**Подключиться к камере**] .

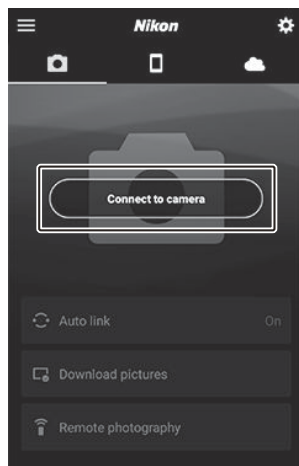

3 Устройство Android : нажмите [Беззеркальная камера], а затем нажмите [Сопряжение (Bluetooth)].

- Этот шаг можно пропустить после сопряжения устройств.
- При использовании Bluetooth необходимо предоставить доступ к данным о местоположении. Если будет предложено предоставить доступ к данным о местоположении, следуйте инструкциям на экране.

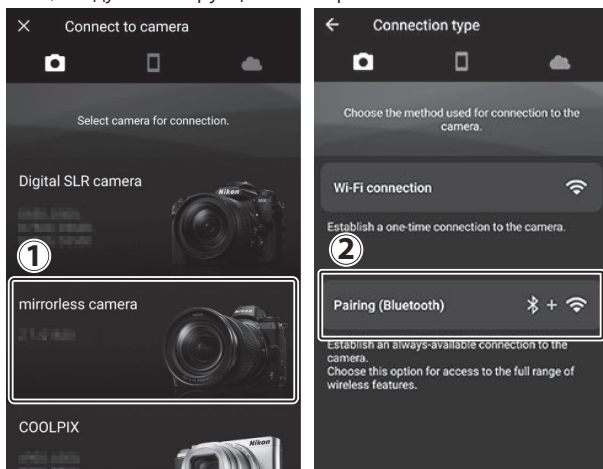

4 Устройство Android : коснитесь названия камеры.

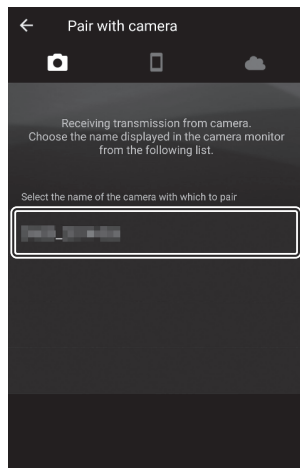

5 Камера/устройство Android : убедитесь, что камера и устройство Android отображают один и тот же код аутентификации.

Код аутентификации показан на рисунках обведенным кружком.

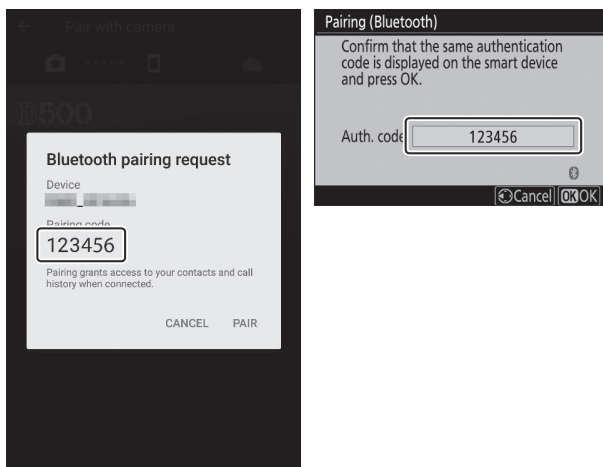

6 Камера/устройство Android : начните сопряжение.

- **Камера** : Нажмите 

- **Устройство Android** : нажмите кнопку, указанную на рисунке. Кнопка на рисунке отмечена надписью [ПАРА], но надпись может отличаться в зависимости от типа устройства и версии Android , которую вы используете.

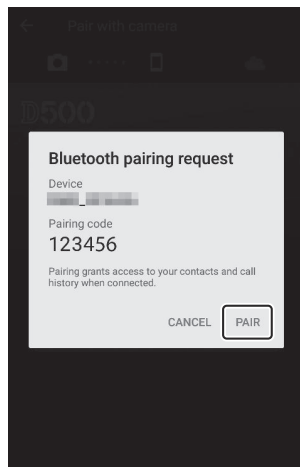
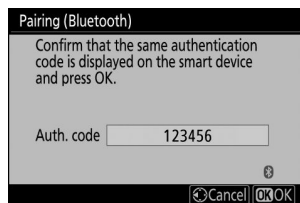



Ошибка сопряжения

Если вы пройдете слишком много времени между нажатием кнопки на камере и нажатием кнопки на устройстве Android , на устройстве отобразится сообщение об ошибке, и сопряжение не удастся. Нажмите [**ОК**] и вернитесь к шагу 2.

7 Камера/устройство Android : следуйте инструкциям на экране для завершения сопряжения.

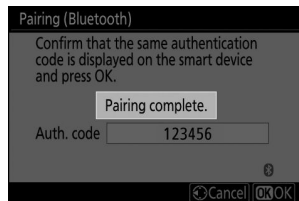
- **Камера** : Нажмите  После завершения сопряжения камера отобразит сообщение, показанное на рисунке.



- **Устройство Android** : Сопряжение завершено. Нажмите [**OK**], чтобы выйти в  вкладка.

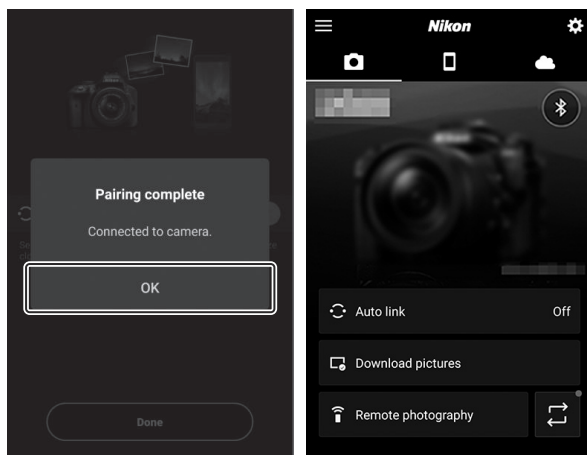

Сопряжение в первый раз

- При первом сопряжении устройства Android с камерой после установки приложения SnapBridge вам может быть предложено выбрать параметры автоматической связи (автоматическая загрузка и автоматическая синхронизация часов и местоположения).
- Это приглашение не будет отображаться во второй раз. Однако к настройкам автоматической ссылки можно получить доступ в любое время, используя [**Автосвязь**] в  вкладка.

Отключение Bluetooth

Чтобы отключить Bluetooth , выберите [**Отключить**] для [**Подключение к смарт-устройству**] > [**Сопряжение (Bluetooth)**] > [**Подключение Bluetooth**] в меню настройки камеры.

Первое подключение к устройству iOS : сопряжение

Информацию о подключении к устройствам Android см. в разделе «Первое подключение к устройству Android : сопряжение» ([598](#)).

- Камера:** выберите [Подключиться к смарт-устройству] > [Сопряжение (Bluetooth)] в меню настройки, затем выделите [Начать сопряжение] и нажмите **OK**

Имя камеры отобразится на мониторе.

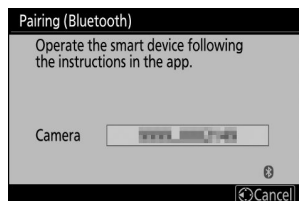
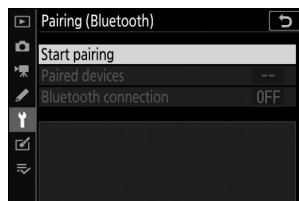

2 Устройство iOS : запустите приложение SnapBridge .

- Если вы запускаете приложение впервые, нажмите [**Подключиться к камере**] .
- Если вы уже запускали приложение ранее, откройте вкладку и нажмите [**Подключиться к камере**] .

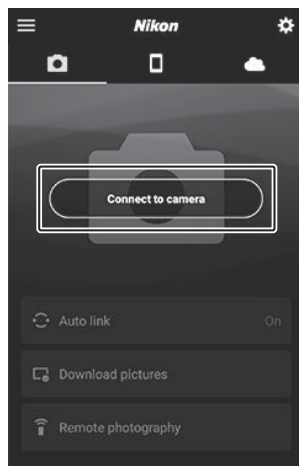
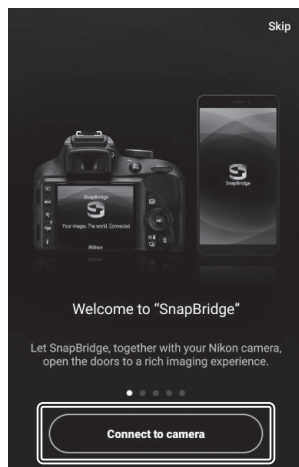

3 Устройство iOS : нажмите [Беззеркальная камера], а затем нажмите [Сопряжение (Bluetooth)].

Этот шаг можно пропустить после сопряжения устройств.

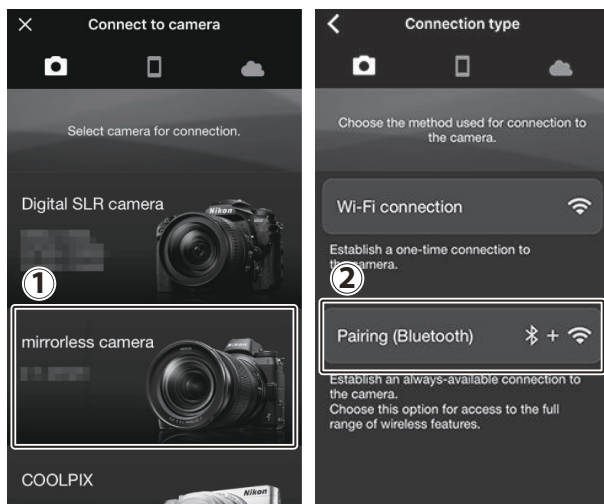

4 Устройство iOS : коснитесь имени камеры.

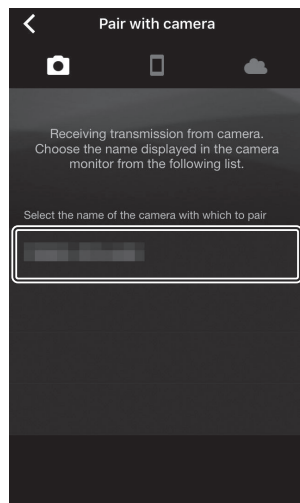

5 Устройство iOS : прочтите инструкции по сопряжению.

Отобразятся инструкции по сопряжению. Внимательно прочтите инструкции и нажмите [**Понятно**].

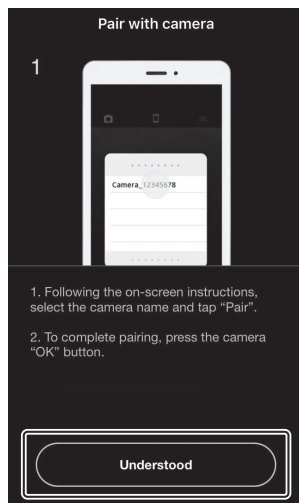

6 Устройство iOS : еще раз коснитесь имени камеры.

Устройство iOS предложит вам выбрать аксессуар. Коснитесь имени камеры еще раз.

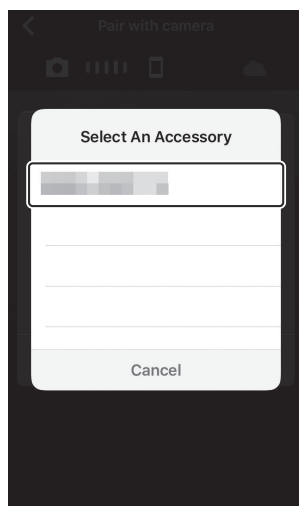

7 Камера/устройство iOS : начните сопряжение.

Камера : Нажмите 

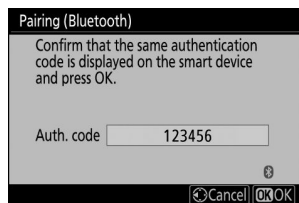

Устройство iOS : нажмите кнопку, указанную на рисунке. Кнопка на рисунке отмечена надписью [**Сопряжение**], но метка может отличаться в зависимости от используемой вами версии iOS .

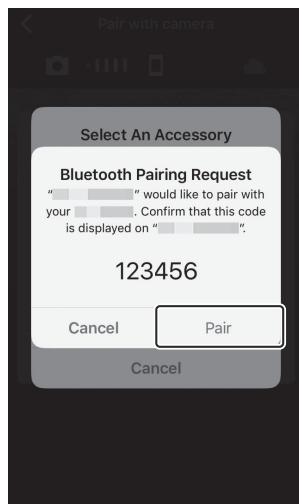

Ошибка сопряжения

Если вы продержитесь слишком долго между нажатием кнопки на камере и нажатием кнопки на устройстве iOS , устройство отобразит сообщение об ошибке, и сопряжение не удастся. Закройте приложение SnapBridge и убедитесь, что оно не работает в фоновом режиме, затем откройте приложение «Настройки» iOS и попросите iOS «забыть» камеру, прежде чем вернуться к шагу 1. «Забудьте» камеру с помощью приложения «Настройки» iOS . .

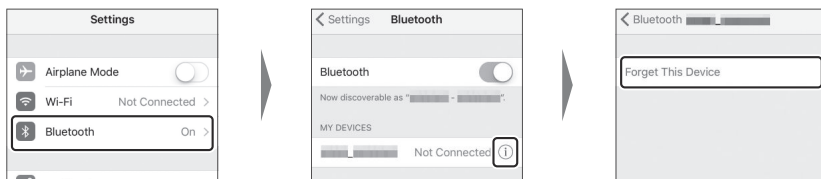

8 Камера/устройство iOS : следуйте инструкциям на экране для завершения сопряжения.

- **Камера** : Нажмите  После завершения сопряжения камера отобразит сообщение, показанное на рисунке.



- **Устройство iOS** : Сопряжение завершено. Нажмите [**OK**], чтобы выйти в  вкладка.

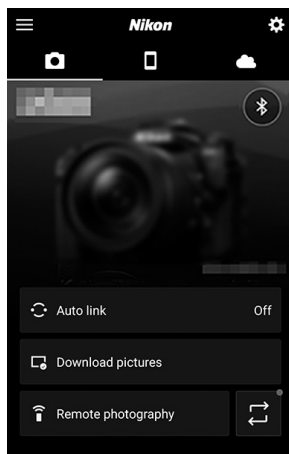
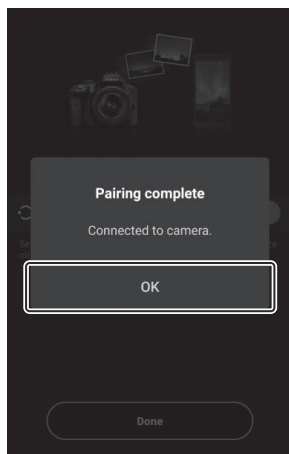

Сопряжение в первый раз

- При первом сопряжении устройства iOS с камерой после установки приложения SnapBridge вам может быть предложено выбрать параметры автоматической связи (автоматическая загрузка и автоматическая синхронизация часов и местоположения).
- Это приглашение не будет отображаться во второй раз. Однако к настройкам автоматической ссылки можно получить доступ в любое время, используя [**Автосвязь**] в  вкладка.

Отключение Bluetooth

Чтобы отключить Bluetooth, выберите [**Отключить**] для [**Подключение к смарт-устройству**] > [**Сопряжение (Bluetooth)**] > [**Подключение Bluetooth**] в меню настройки камеры.

Подключение к сопряженному устройству

Подключиться к интеллектуальному устройству, уже сопряженному с камерой, можно быстро и легко.

- 1 Камера:** в меню настройки выберите [Подключиться к смарт-устройству] > [Сопряжение (Bluetooth)] > [Подключение Bluetooth], затем выделите [Включить] и нажмите **OK**

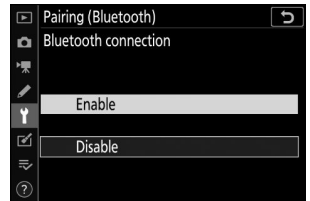

- 2 Смарт-устройство:** запустите приложение SnapBridge .
Соединение Bluetooth будет установлено автоматически.

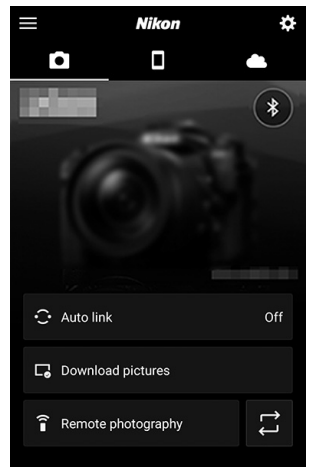

Подключение к сети с помощью WT-7

WT-7

При подключении к камере дополнительный беспроводной передатчик WT-7 можно использовать для подключения к компьютерам, FTP-серверам или другим устройствам через Ethernet или беспроводные сети.

Перед подключением WT-7

- Перед подключением WT-7 убедитесь, что прошивка камеры и WT-7 обновлена до последних версий.
- Для получения дополнительной информации посетите веб-сайт Nikon для вашего региона ([31](#)).

Что WT-7 может сделать для вас

Используя WT-7, вы сможете:

Загрузите существующие фотографии и фильмы на FTP-сервер или компьютер.

Вы можете не только копировать изображения на компьютеры (режим передачи изображений), но и загружать их на ftp-серверы (режим загрузки ftp). Фотографии можно загружать в том виде, в котором они сделаны.

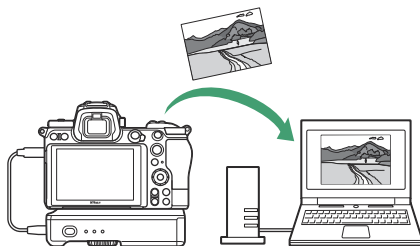

Управляйте камерой и делайте снимки удаленно с компьютера

Установка Camera Control Pro 2 (приобретается отдельно) на сетевой компьютер дает вам полный контроль над настройками камеры, позволяет удаленно делать снимки и сохранять их непосредственно на жесткий диск компьютера (режим управления камерой).

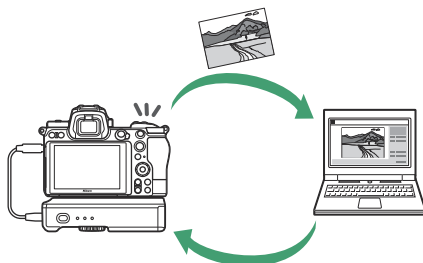

Управляйте камерой и делайте снимки удаленно через веб-браузер.

Используя веб-браузер, вы можете управлять камерой с сетевых компьютеров и интеллектуальных устройств для удаленного управления, не требующего специального приложения или компьютерного программного обеспечения (режим http-сервера).

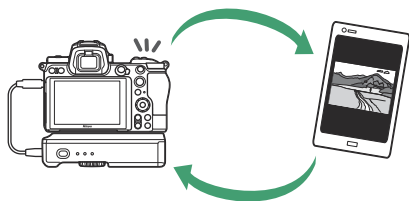

Подключение с помощью WT-7

Подключите WT-7 с помощью USB кабеля, входящего в комплект поставки камеры.

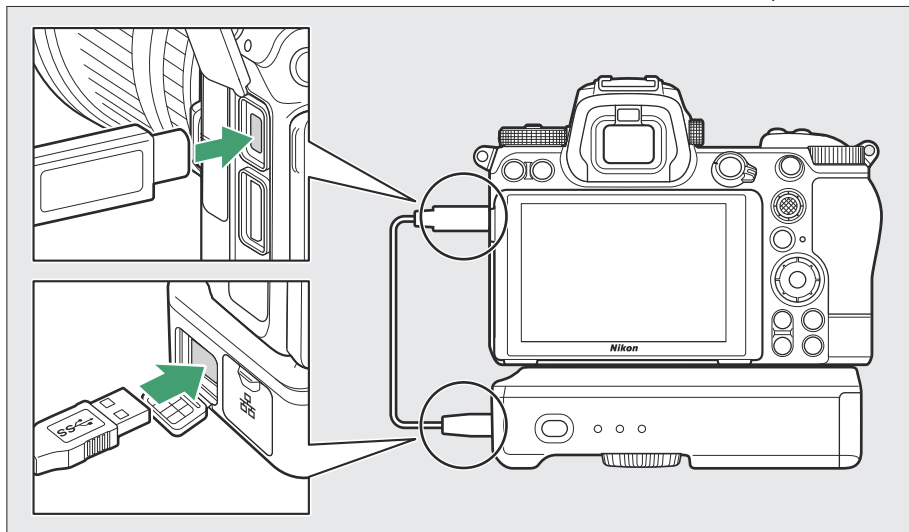

Включите передатчик и выберите [**Беспроводной передатчик (WT-7)**] > [**Беспроводной передатчик**] > [**Использовать**] в меню настройки камеры.

- Информацию о подключении к сети с помощью беспроводного передатчика WT-7 см. в руководстве, прилагаемом к WT-7.

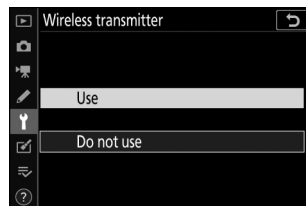

✓ Опции меню для WT-7

Все параметры меню WT-7 можно найти в меню настройки в разделе [**Беспроводной передатчик (WT-7)**]. Дополнительную информацию см. в руководстве, прилагаемом к WT-7.

Поиск неисправностей

Ниже перечислены решения некоторых распространенных проблем.

- Информацию по устранению неполадок приложения SnapBridge можно найти в онлайн-справке приложения, которую можно просмотреть по адресу: <https://nikonimglib.com/snbr/onlinehelp/en/index.html>
- Информацию об Wireless Transmitter Utility см. в интерактивной справке этой утилиты.

Проблема	Решение
Камера отображает ошибку TCP/IP.	Настройки подключения требуют настройки. Проверьте настройки главного компьютера или беспроводного маршрутизатора и соответствующим образом отрегулируйте настройки камеры (521).
Камера выдает ошибку «Нет карты памяти».	Карта памяти вставлена неправильно или не установлена вообще. Убедитесь, что карта памяти вставлена правильно (77).
Загрузка прерывается и не возобновляется.	Загрузка возобновится, если камеру выключить, а затем снова включить (585).
Соединение ненадежное.	Если [Авто] выбрано для [Канал] при подключении к смарт-устройству, выберите [Вручную] и выберите канал вручную (518).
	Если камера подключена к компьютеру в режиме инфраструктуры, убедитесь, что маршрутизатор настроен на канал от 1 до 8 (521).

Кабельное подключение к компьютерам и устройствам HDMI

Подключение к компьютерам через USB

Подключите камеру с помощью прилагаемого USB кабеля. Затем вы можете использовать программное обеспечение Nikon NX Studio для копирования изображений на компьютер для просмотра и редактирования. Информацию об установлении беспроводных подключений к компьютерам см. в разделе «Подключение к компьютерам через Wi-Fi» ([📖 570](#)) в разделе «Установление беспроводных подключений к компьютерам или интеллектуальным устройствам».

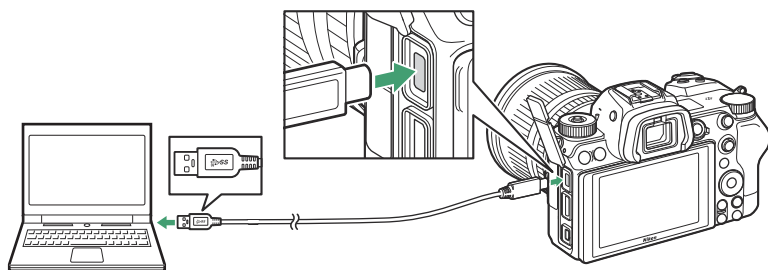

Установка NX Studio

При установке NX Studio вам понадобится подключение к Интернету. Посетите веб-сайт Nikon для получения последней информации, включая системные требования.

- Загрузите последнюю версию установщика NX Studio с веб-сайта ниже и следуйте инструкциям на экране для завершения установки.
<https://downloadcenter.nikonimglib.com/>
- Обратите внимание, что вы не сможете загружать изображения с камеры, используя более ранние версии NX Studio .

Копирование изображений на компьютер с помощью NX Studio

Подробные инструкции см. в онлайн-справке.

1 Подключите камеру к компьютеру.

Выключив камеру и убедившись, что карта памяти вставлена, подключите прилагаемый USB кабель, как показано на рисунке.

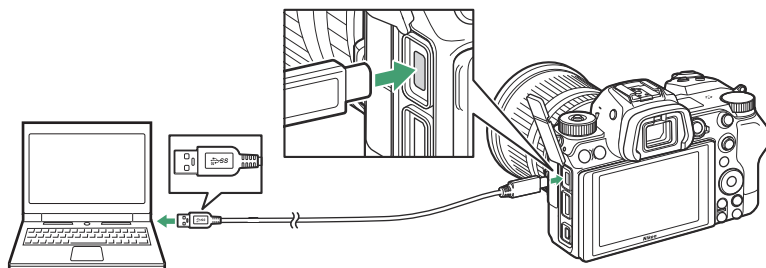

Тip: Использование устройства чтения карт

Изображения также можно копировать с карты памяти, вставленной в стороннее устройство считывания карт. Однако вам следует убедиться, что карта совместима с устройством чтения карт.

2 Включите камеру.

- Запустится компонент Nikon Transfer 2 NX Studio . Программное обеспечение для передачи изображений Nikon Transfer 2 устанавливается как часть NX Studio .
- Если появится сообщение с предложением выбрать программу, выберите Nikon Transfer 2 .
- Если Nikon Transfer 2 не запускается автоматически, запустите NX Studio и щелкните значок «Импорт».

3 Нажмите [Начать передачу].

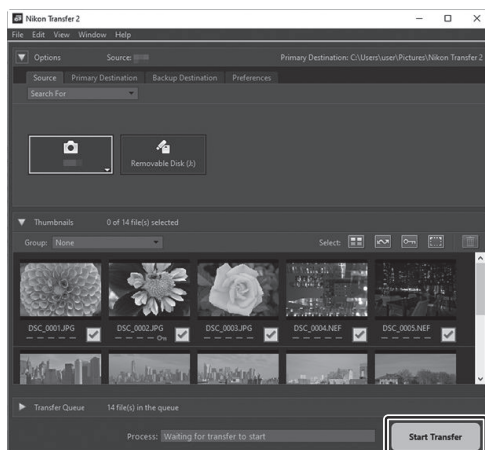

Снимки с карты памяти будут скопированы на компьютер.

4 Выключите камеру.

Отсоедините USB кабель после завершения передачи.

✓ Windows 10 и Windows 8.1

Windows 10 и Windows 8.1 могут отображать запрос автозапуска при подключении камеры.

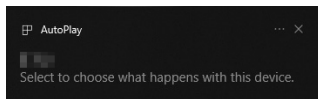

Щелкните диалоговое окно, а затем нажмите [**Nikon Transfer 2**], чтобы выбрать Nikon Transfer 2.

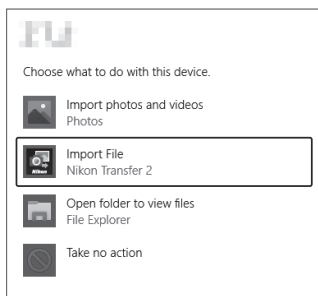

✓ macOS

Если Nikon Transfer 2 не запускается автоматически, убедитесь, что камера подключена, а затем запустите Image Capture (приложение, поставляемое с macOS) и выберите Nikon Transfer 2 в качестве приложения, которое открывается при обнаружении камеры.

✓ Внимание: передача видео

Не пытайтесь переносить видео с карты памяти, если она вставлена в камеру другой марки или модели. Это может привести к удалению видео без передачи.

✓ Предостережения: подключение к компьютерам

- Не выключайте камеру и не отсоединяйте USB кабель во время передачи.
- Не применяйте силу и не пытайтесь вставлять разъемы под углом. Также обязательно следите за тем, чтобы разъемы были прямыми при отсоединении кабеля.
- Всегда выключайте камеру перед подключением или отсоединением кабеля.
- Чтобы передача данных не прерывалась, убедитесь, что аккумулятор камеры полностью заряжен.

✓ USB концентраторы

Подключите камеру напрямую к компьютеру; не подключайте кабель через USB концентратор или клавиатуру. Подключите камеру к предварительно установленному USB порту.

Подключение к устройствам HDMI

Камеру можно подключать к телевизорам, рекордерам и другим устройствам, имеющим разъемы HDMI . Используйте дополнительный кабель HDMI ([📖 738](#)) или кабель HDMI типа С стороннего производителя. Эти предметы необходимо приобретать отдельно. Всегда выключайте камеру перед подключением или отсоединением кабеля HDMI .

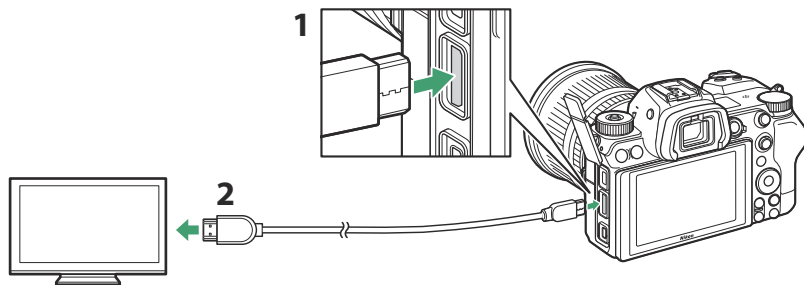

- 1 Разъем HDMI для подключения к камере
- 2 Разъем HDMI для подключения к внешнему устройству *

* Выберите кабель с разъемом, соответствующим разъему на устройстве HDMI .

телевизоры

- После настройки телевизора на входной канал HDMI включите камеру и нажмите кнопку  , чтобы просмотреть изображения на экране телевизора.
- Громкость воспроизведения звука можно регулировать с помощью элементов управления на телевизоре. Элементы управления камерой использовать невозможно.
- Если камера сопряжена со смарт-устройством, на котором установлено приложение SnapBridge , это устройство можно использовать для удаленного управления воспроизведением, когда камера подключена к телевизору. Подробную информацию см. в онлайн-справке приложения SnapBridge .

Регистраторы

Камера может записывать видео непосредственно на подключенные рекордеры HDMI . Используйте пункт [**HDMI**] в меню настройки для настройки параметров выхода HDMI . Некоторые записывающие устройства начинают и останавливают запись в ответ на команды управления камерой.





Выходное разрешение

Выберите формат вывода изображений на устройство HDMI . Если выбрано [**Авто**], камера автоматически выберет соответствующий формат.

Передовой

Настройте параметры подключения к устройству HDMI .

Вариант	Описание
[Выходной диапазон]	<p>Диапазон входного видеосигнала RGB зависит от устройства HDMI . В большинстве ситуаций рекомендуется использовать [Авто], соответствующий выходному диапазону устройства HDMI . Если камера не может определить правильный диапазон вывода видеосигнала RGB для устройства HDMI , вы можете выбрать один из следующих вариантов:</p> <ul style="list-style-type: none">• [Ограниченный диапазон]: для устройств с диапазоном входного видеосигнала RGB от 16 до 235. Выберите этот вариант, если вы заметили потерю деталей в тенях.• [Полный диапазон]: для устройств с диапазоном входного видеосигнала RGB от 0 до 255. Выберите этот вариант, если вы заметили, что тени «размыты» или слишком яркие.

Вариант	Описание
<p>[Внешнее управление записью]</p>	<p>Выбор [Вкл.] позволяет использовать элементы управления камерой для запуска и остановки записи, когда камера подключена через HDMI к стороннему рекордеру, поддерживающему открытый протокол Atomos .</p> <ul style="list-style-type: none"> • Внешнее управление записью доступно для записывающих устройств серии Atomos SHOgun , NINJA и SUMO . Для получения дополнительной информации о функциях и работе устройства обратитесь к производителю или обратитесь к документации, прилагаемой к рекордеру. • Дисплей камеры автоматически выключится по истечении времени, выбранного для пользовательской настройки с3 [Задержка выключения] > [Таймер режима ожидания], что приведет к прекращению вывода HDMI . При записи фильмов на внешнее устройство выберите [Таймер режима ожидания] и выберите [Без ограничений] или время, превышающее ожидаемое время записи. • При выборе [Вкл.] на мониторе фотокамеры отображается значок:  STBY отображается во время съемки,  REC – во время записи видеороликов. Во время записи проверьте диктофон и его дисплей, чтобы убедиться, что отснятый материал сохраняется на устройстве. • Обратите внимание, что выбор [Вкл.] может привести к сбою вывода отснятого материала на устройство.
<p>[Глубина выходных данных]</p>	<p>Выберите битовую глубину для выхода HDMI .</p>

Вариант	Описание
<p>[Параметры вывода N-Log/HDR (HLG)]</p>	<p>Сохраняйте детали в светлых и темных участках и избегайте перенасыщенных цветов при записи видеороликов. [N-Log] предназначен для видеоматериалов, которые будут подвергаться цветокоррекции во время постобработки. [HDR (HLG)] используется для записи видео в формате HLG для таких приложений, как HDR-вещание.</p> <ul style="list-style-type: none"> • Выбранные параметры отображаются на экране съемки. • Отснятый материал будет записан непосредственно на внешнее устройство. Его невозможно сохранить на карту памяти фотокамеры. • Эта опция доступна только в том случае, если для [Глубина выходных данных] выбрано [10 бит]. • Минимальные значения, доступные для пунктов [Настройки чувствительности ISO] > [Максимальная чувствительность] и [Чувствительность ISO (Режим M)] в меню видеосъемки, составляют соответственно ISO 1600 и ISO 800; максимум для обоих — ISO 25600 (Z 7II) или 51 200 (Z 6II). 
<p>[Просмотреть помощь]</p>	<p>Выберите [Вкл.] для предварительного просмотра видеоматериалов, записанных с параметром [N-Log] или [HDR (HLG)], выбранным для [Параметры вывода N-Log/HDR (HLG)], но учтите, что цвета в предварительном просмотре упрощены. для повышения контрастности. Это не влияет на фактически записанный материал.</p>

✓ Нет выхода HDMI

Выход HDMI недоступен, если:

- В качестве размера кадра/частоты кадров выбрано 1920 × 1080 120р, 1920 × 1080 100р или замедленное воспроизведение 1920 × 1080, или
- камера находится в режиме видеосъемки и подключена к компьютеру, на котором установлена программа Camera Control Pro 2

✓ [10 бит] выбрано для [Глубина выходных данных]

- Сигнал HDMI будет выводиться с разрядностью 10 бит только на устройства записи HDMI , поддерживающие эту опцию.
- Независимо от выбранного варианта режима монитора, дисплей переключится на монитор камеры, а видеискатель выключится.
- Если для размера кадра видеоролика выбрано 3840 × 2160:
 - фильмы не будут записываться на карты памяти, вставленные в камеру, и
 - угол обзора при съемке в формате DX на Z 7II уменьшится примерно до 90%. Угол обзора у Z 6II уменьшен примерно до 90% независимо от формата.
- Индикаторы на мониторе камеры будут отображаться с низким разрешением.
- Фотографии не будут записываться, если спусковая кнопка затвора нажата до конца.
- Электронное подавление вибраций отключено.
- Настройки размера кадра/частоты кадров 3840×2160; 60р или 3840×2160; 50р недоступны для вывода видеоматериалов через HDMI . Если 3840×2160; 60р или 3840×2160; 50р было выбрано до начала записи, отснятый материал будет выводиться с разрешением 3840 × 2160; 30р или 3840×2160; 25р соответственно.

✓ 3840×2160; 60 ппс/50 ппс

Вывод отснятого материала на внешние рекордеры с разрешением 3840×2160; 60р или 3840×2160; 50р, выбранный для размера кадра/частоты кадров, не выводится при частоте кадров 60 или 50 кадров в секунду. Камера автоматически выбирает [**1080р (прогрессивное)**] для [**HDMI**] > [**Выходное разрешение**] в меню настройки, даже если последним выбранным пользователем параметром является [**2160р (прогрессивное)**].

Выход ГВУ

Оптимальной цветопередачи можно добиться только в том случае, если ваше устройство хранения данных, компьютер, монитор, операционная система, программное обеспечение и другое оборудование поддерживают HDR (HLG). Если от подключенного устройства получен сигнал о том, что оно поддерживает HDR (HLG), камера ответит идентификатором «гамма: HLG».

Увеличить

- Увеличение изображения в режиме видео автоматически приводит к тому, что камера автоматически выбирает [**1080p (прогрессивное)**] для [**HDMI**] > [**Выходное разрешение**] в меню настройки, даже если последним выбранным пользователем параметром было [**2160p (прогрессивное)**] .
 - Увеличение изображения не будет доступно во время записи видеоролика, если соблюдены все следующие условия:
 - Выход HDMI включен при выборе [**10 бит**] для [**Глубина выходных данных**] .
 - 3840 × 2160 выбрано для размера кадра или [**N-Log**] или [**HDR (HLG)**] выбрано для [**Параметры вывода N-Log/HDR (HLG)**], и
 - отснятый материал записывается на внешний рекордер.
-

Фотосъемка со вспышкой на камере

«На камере» и «Удаленно»

Вы можете делать снимки, используя дополнительную вспышку, установленную на башмаке для принадлежностей фотокамеры, или одну или несколько ведомых вспышек.

- При использовании вспышки выберите [**Выкл.**] для [**Бесшумная фотосъемка**] в меню фотосъемки.

Вспышки, устанавливаемые на камеру

Делайте снимки с помощью вспышки, установленной на камере. Дополнительную информацию смотрите на следующих страницах.

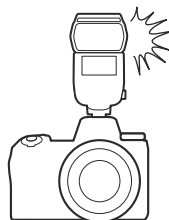

Съемка с удаленной вспышкой

Делайте снимки с помощью одной или нескольких ведомых вспышек, используя беспроводное управление вспышкой (Advanced Wireless Lighting или AWL). Дополнительную информацию см. в разделе «Что такое съемка с удаленной вспышкой?» ([📖 643](#)).

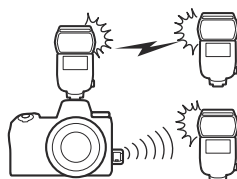
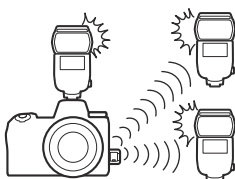
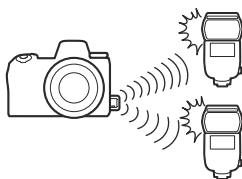

Использование встроенной вспышки

1 Установите вспышку на башмак для аксессуаров камеры.

Подробную информацию см. в руководстве, прилагаемом к устройству.

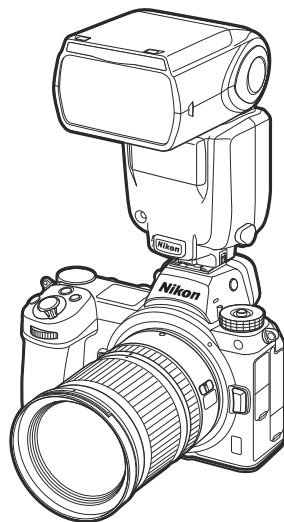

2 Включите камеру и вспышку.

Вспышка начнет заряжаться; После завершения зарядки на экране съемки появится индикатор готовности вспышки ().

3 Выберите режим управления вспышкой ([📖 629](#)) и режим вспышки ([📖 631](#)).

4 Отрегулируйте выдержку и диафрагму.

5 Фотографировать.

✓ Скорость затвора

При использовании дополнительной вспышки выдержку можно установить следующим образом:

Режим	Скорость затвора
	Устанавливается автоматически камерой ($1/200$ с ⁻¹ / 60 с)
П, А	Устанавливается автоматически камерой ($1/200$ с ⁻¹ / 60 с) *
С	$1/200$ с _ 30 с
М	$1/200-30$ с, Ручная выдержка, Время

* Выдержку можно установить до 30 с, если для режима вспышки выбрана медленная синхронизация, медленная синхронизация по задней шторке или медленная синхронизация с подавлением эффекта «красных глаз».

✓ Вспышки сторонних производителей

Фотокамеру нельзя использовать со вспышками, которые могут подать напряжение более 250 В на контакты X камеры или закортить контакты на колодке для аксессуаров. Использование таких вспышек может не только помешать нормальной работе фотокамеры, но и повредить цепи синхронизации фотокамеры и/или вспышки.

i-TTL управление вспышкой

Когда дополнительная вспышка, поддерживающая систему креативного освещения Nikon , подключена и установлена в режим TTL, фотокамера использует контрольные предварительные вспышки для сбалансированного или стандартного управления вспышкой « i-TTL с заполняющей вспышкой». Управление вспышкой i-TTL недоступно для вспышек, которые не поддерживают систему креативного освещения Nikon . Камера поддерживает следующие типы управления вспышкой i-TTL :

Управление вспышкой	Описание
сбалансированная заполняющая вспышка i-TTL	В камере используется управление вспышкой «сбалансированная заполняющая вспышка i-TTL », обеспечивающее естественный баланс между основным объектом и окружающим фоновым освещением. После нажатия спусковой кнопки затвора и непосредственно перед основной вспышкой вспышка излучает серию контрольных предварительных вспышек, которые камера использует для оптимизации мощности вспышки для достижения баланса между основным объектом и окружающим фоновым освещением.
Стандартная заполняющая вспышка i-TTL	Мощность вспышки настраивается так, чтобы освещение в кадре было доведено до стандартного уровня; яркость фона не учитывается. Рекомендуется для снимков, в которых основной объект подчеркивается за счет деталей фона или когда используется компенсация экспозиции.

- Стандартная заполняющая вспышка i-TTL активируется автоматически при выборе [**Точечный замер**].

Режим управления вспышкой

Если на фотокамере установлена вспышка с поддержкой унифицированного управления вспышкой (SB-5000 , SB-500 , SB-400 или SB-300), режим управления вспышкой, мощность вспышки и другие настройки вспышки можно регулировать с помощью пункт [**Управление вспышкой**] > [**Режим управления вспышкой**] в меню фотосъемки. Доступные режимы управления вспышкой зависят от используемой вспышки. Параметры, доступные на дисплее управления вспышкой, различаются в зависимости от параметра, выбранного для [**Режим управления вспышкой**].

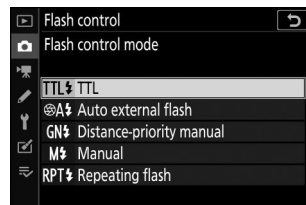

- Настройки для вспышек, отличных от SB-5000 , SB-500 , SB-400 и SB-300, можно регулировать только с помощью элементов управления вспышкой.
- Настройки вспышки SB-5000 , установленной на башмаке для аксессуаров, также можно регулировать с помощью элементов управления на вспышке.

Вариант	Описание
[срок жизни]	<ul style="list-style-type: none">• Мощность вспышки регулируется автоматически в зависимости от условий съемки.• Мощность можно настроить с помощью [Компенсация вспышки (TTL)]. В случае SB-500 , SB-400 и SB-300 компенсацию вспышки можно настроить с помощью пункта [Компенсация вспышки] в меню фотосъемки.
[Автоматическая внешняя вспышка]	<ul style="list-style-type: none">• Свет вспышки отражается от объекта съемки на автоматический датчик внешней вспышки, и мощность вспышки регулируется автоматически.• Мощность можно отрегулировать с помощью [Автокомпенсация внешней вспышки].• Автоматическая внешняя вспышка поддерживает режимы «автоматическая диафрагма» (A) и «авто без TTL» (A). Подробную информацию см. в руководстве к вспышке.

Вариант	Описание
[Руководство по приоритету расстояния]	<ul style="list-style-type: none"> • Выберите расстояние до объекта; мощность вспышки будет регулироваться автоматически. • Расстояние до объекта выбирается с помощью [Параметры приоритета расстояния] > [Расстояние], а мощность вспышки можно регулировать с помощью [Компенсация вспышки].
[Руководство]	<ul style="list-style-type: none"> • Выберите уровень вспышки вручную. • Мощность вспышки выбирается с помощью параметра [Количество выходной мощности вручную].
[Повторяющаяся вспышка]	<ul style="list-style-type: none"> • Вспышка срабатывает многократно, пока открыт затвор, создавая эффект мультиэкспозиции. • Используйте [Повторяющаяся вспышка] > [Мощность] для регулировки мощности вспышки и [Количество раз] для выбора количества срабатываний вспышки. [Частота] контролирует частоту срабатывания устройства в секунду, измеряемую в Гц. • Максимальное количество срабатываний вспышки зависит от [Мощность] и [Частота]. Подробную информацию см. в руководстве к вспышке.

Единое управление вспышкой

Единое управление вспышкой позволяет камере и вспышке использовать общие настройки. Изменения настроек вспышки, выполненные с помощью камеры или вспышки, отражаются на обоих устройствах, как и изменения, внесенные с помощью дополнительного программного обеспечения Camera Control Pro 2. Вспышка должна поддерживать унифицированное управление вспышкой.

Режимы вспышки



Используйте пункт [**Режим вспышки**] в меню фотосъемки, чтобы выбрать эффект, создаваемый вспышкой. Доступные параметры зависят от режима съемки.

	Вариант	Описание	Доступно
⚡	[Заполняющая вспышка] (синхронизация по передней шторке)	Этот режим рекомендуется в большинстве ситуаций. В режимах P и A выдержка автоматически устанавливается на значения от $1/200$ с (или $1/8000$ с с автоматической высокоскоростной синхронизацией FP) до $1/60$ с.	 А , П , С , А

Вариант	Описание	Доступно
 [Уменьшение эффекта красных глаз]	<p>Используйте для портретов. Лампа уменьшения эффекта «красных глаз» на камере или вспышке загорается до срабатывания вспышки, уменьшая «красные глаза».</p> <ul style="list-style-type: none"> • Требуется вспышка с подавлением эффекта «красных глаз». • Желаемые результаты могут быть не достигнуты, если объект или камера переместится до срабатывания затвора (эту настройку не рекомендуется использовать для движущихся объектов или в других ситуациях, требующих быстрого срабатывания затвора). 	AUTO, П, С, А

	Вариант	Описание	Доступно
	[Медленная синхронизация] (Медленная синхронизация)	<p>Что касается «заполняющей вспышки», за исключением того, что выдержка автоматически замедляется для съемки фонового освещения ночью или при слабом освещении.</p> <ul style="list-style-type: none"> • Обратите внимание, что фотографии могут быть размытыми из-за дрожания камеры при длинной выдержке. • Рекомендуется использовать штатив. 	П , А

Вариант	Описание	Доступно
<p>⌚ SLOW</p> <p>[Медленная синхронизация + эффект красных глаз] (уменьшение эффекта красных глаз при медленной синхронизации)</p>	<p>Используйте для включения фонового освещения в портретах. Уменьшение эффекта «красных глаз» в сочетании с длинной выдержкой позволяет запечатлеть фоновое освещение ночью или при слабом освещении.</p> <ul style="list-style-type: none"> • Обратите внимание, что фотографии могут быть размытыми из-за дрожания камеры при длинной выдержке. • Рекомендуется использовать штатив. 	<p>П, А</p>

Вариант	Описание	Доступно
 [Синхронизация по задней шторке]	<p>Вспышка срабатывает непосредственно перед закрытием затвора, создавая эффект потока света за движущимися источниками света.</p> <ul style="list-style-type: none"> • При выборе P или A после выбора этой опции режим вспышки устанавливается на медленную синхронизацию. • Обратите внимание, что фотографии могут быть размытыми из-за дрожания камеры при длинной выдержке. • Рекомендуется использовать штатив. 	P, C, A, M
 [Вспышка выключена]	<p>Вспышка не срабатывает.</p>	 P, C, A

Студийное стробоскопическое освещение

Синхронизацию по задней шторке нельзя использовать со студийными вспышками, поскольку не удается получить правильную синхронизацию.

Компенсация вспышки

Компенсация вспышки используется для намеренного изменения мощности вспышки, например, для изменения яркости объекта съемки относительно фона. С помощью пункта [**Компенсация вспышки**] в меню фотосъемки мощность вспышки можно увеличить, чтобы основной объект выглядел ярче, уменьшить, чтобы предотвратить блики, или иным образом настроить для получения желаемого результата.



- Выберите одно из значений от -3 до $+1$.
- По умолчанию изменения производятся с шагом $1/3$ EV. Размер приращения можно изменить с помощью пользовательской настройки b1 [**Шаг EV для контроля экспозиции**] на $1/2$ EV.
- Более высокие значения делают объект ярче, более низкие значения — темнее.
- При значениях, отличных от $\pm 0,0$, на дисплее съемки и панели управления появится значок **1/2**.
- Нормальную мощность вспышки можно восстановить, установив компенсацию вспышки на $\pm 0,0$. Компенсация вспышки не сбрасывается при выключении камеры.

Блокировка ФВ

Эта функция используется для блокировки мощности вспышки для CLS -совместимых вспышек, что позволяет делать несколько фотографий или изменять композицию снимков без изменения мощности вспышки. Объект съемки не обязательно должен находиться в центре кадра, что дает вам больше свободы при компоновке кадров.

- Мощность вспышки настраивается автоматически при любых изменениях чувствительности ISO и диафрагмы.
- Блокировка FV недоступна в режиме .

1 Назначьте [FV lock] элементу управления с помощью пользовательской настройки f2 [Пользовательские элементы управления].

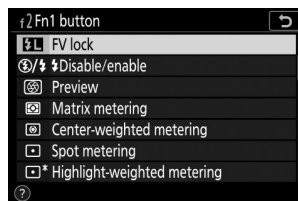

2 Установите CLS -совместимую вспышку на башмак для аксессуаров камеры.

3 Включите вспышку и выберите режим управления контрольной предварительной вспышкой  А или А.

- Если вы используете SB-5000 , SB-500 , SB-400 или SB-300 , установленные на башмаке для аксессуаров фотокамеры, выберите [TTL] или [Авто внешняя вспышка] для [Управление вспышкой] > [Режим управления вспышкой].
- Информацию о других вспышках см. в документации, прилагаемой к камере.

4 Фокус.

Расположите объект в центре кадра и наполовину нажмите спусковую кнопку затвора, чтобы сфокусироваться.

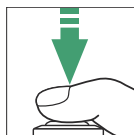

5 Блокировка уровня вспышки.

- Убедившись, что индикатор готовности вспышки (⚡) появился на экране съемки, нажмите кнопку [**FV lock**]; вспышка сработает контрольную предварительную вспышку, чтобы определить соответствующий уровень вспышки.
- Мощность вспышки заблокируется, и на экране съемки появится значок блокировки мощности вспышки (⚡🔒).



6 Перекомпонуйте кадр.



7 Нажмите спусковую кнопку затвора до конца, чтобы произвести съемку.

При желании дополнительные снимки можно сделать, не снимая блокировки FV. Повторите шаги 6–7, чтобы сделать дополнительные снимки.

8 Отпустите блокировку FV.

Нажмите кнопку [**Блокировка FV**], чтобы снять блокировку FV, и убедитесь, что значок блокировки FV () больше не отображается на дисплее съемки.

Информация о Flash для накамерных устройств

Когда на башмак для принадлежностей фотокамеры установлено устройство, поддерживающее унифицированное управление вспышкой (SB-5000 , SB-500, SB-400 или SB-300), информацию о вспышке можно просмотреть на дисплее фотокамеры. Чтобы просмотреть информацию о вспышке, нажмите кнопку **DISP** в режиме фото ([📖 57](#)).

Индикация режима управления вспышкой

ТТЛ

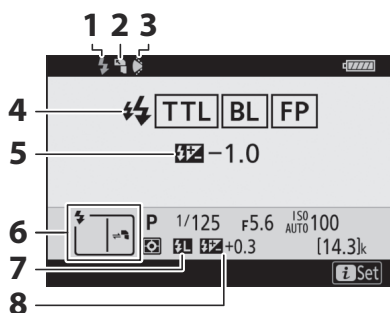

- 1** Индикатор готовности вспышки ([📖 626](#))
- 2** Значок отражения (отображается, если головка вспышки наклонена вверх)
- 3** Предупреждение о положении зум-головки (отображается, если зум-головка находится в неправильном положении)
- 4** Режим управления вспышкой ([📖 629](#))
Индикатор FP ([📖 428](#))
- 5** TTL-компенсация вспышки ([📖 629](#))
- 6** Режим вспышки ([📖 631](#))
- 7** Индикатор блокировки FV ([📖 637](#))
- 8** Компенсация вспышки ([📖 636](#))

Автоматическая внешняя вспышка

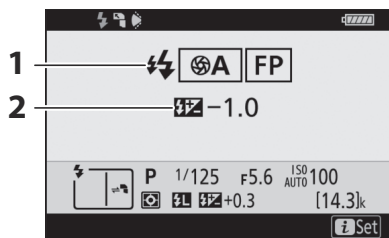

- 1 Режим управления вспышкой ([629](#))
Индикатор FP ([428](#))
- 2 Автоматическая компенсация внешней вспышки ([629](#))

Руководство по приоритету расстояния

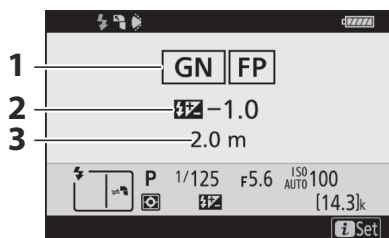

- 1 Режим управления вспышкой ([629](#))
Индикатор FP ([428](#))
- 2 Ручная компенсация вспышки с приоритетом расстояния ([629](#))
- 3 Расстояние ([629](#))

Руководство

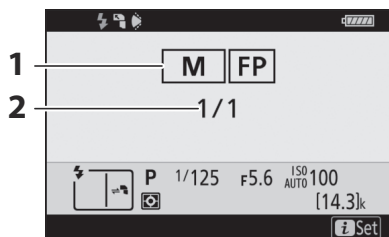

- 1 Режим управления вспышкой ([629](#))
Индикатор FP ([428](#))
- 2 Уровень вспышки ([629](#))

Повторяющаяся вспышка

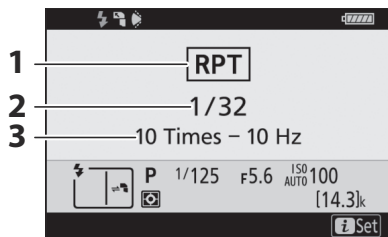

- 1 Режим управления вспышкой ([629](#))
- 2 Выход ([629](#))
- 3 Время ([629](#))
Частота ([629](#))

✓ Информация о вспышке и настройки камеры

На дисплее информации о вспышке отображаются выбранные настройки камеры, включая режим съемки, выдержку, диафрагму и чувствительность ISO.

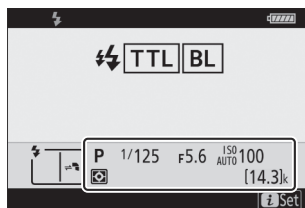

✓ Изменение настроек вспышки

Настройки вспышки можно изменить, нажав кнопку **i** на дисплее информации о вспышке. Доступные параметры различаются в зависимости от вспышки и выбранных настроек. Вы также можете проверить вспышку.

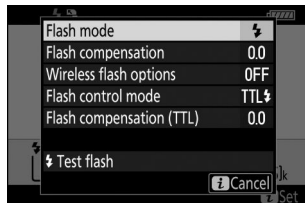

Фотосъемка с удаленной вспышкой

Что такое съемка с удаленной вспышкой?

Делайте снимки с помощью одной или нескольких ведомых вспышек, используя беспроводное управление вспышкой (Advanced Wireless Lighting или AWL). Информацию об использовании вспышки, установленной на башмаке для принадлежностей камеры, см. в разделе «На камере» и «дистанционной» ([📖 625](#)).

В этой главе операции с аксессуарами, подключенными к фотокамере, обозначаются буквой **📷**, а операции с дистанционными вспышками — буквой **📷**. Дополнительную информацию об использовании ведомых вспышек (**📷**) см. в руководстве, прилагаемом к вспышке.

Использование удаленных вспышек

Удаленными вспышками можно управлять с помощью:

- радиосигналы* ([📖 645](#)),

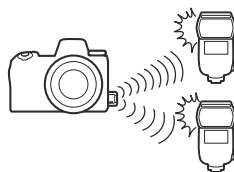

- оптические сигналы от вспышки, установленной на башмаке для принадлежностей камеры ([📖 656](#)),

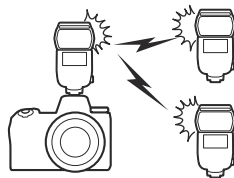

- радиосигналы с дополнительным освещением, обеспечиваемым вспышкой, устанавливаемой на башмак * ([стр. 655](#)), или

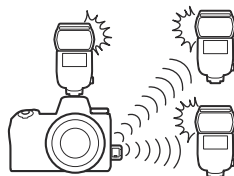

- комбинированные радио- и оптические сигналы * ([стр. 666](#)).

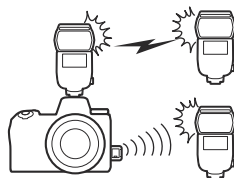

* Радиоуправление вспышкой доступно только при подключении к камере WR-R10 .

Радио AWL

Дистанционное управление вспышкой, обеспечиваемое с помощью радиосигналов от WR-R10, подключенного к камере, называется «усовершенствованным беспроводным освещением по радио» или «радио AWL». Радио AWL доступно со вспышками SB-5000.

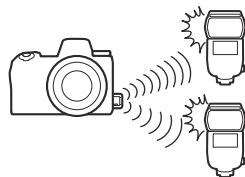

Установка беспроводного соединения

Прежде чем использовать радио AWL, установите беспроводное соединение между WR-R10 и ведомыми вспышками.

✓ Беспроводной пульт дистанционного управления WR-R10

Перед использованием радио AWL обязательно обновите прошивку дополнительного беспроводного пульта дистанционного управления WR-R10 до версии 3.0 или более поздней. Информацию об обновлениях прошивки см. на веб-сайте Nikon для вашего региона.

1 📷 : Подключите WR-R10.

Дополнительную информацию см. в документации, прилагаемой к WR-R10.

2 📷 : Выберите [Радио AWL] для [Управление вспышкой] > [Параметры беспроводной вспышки] в меню фотосъемки.

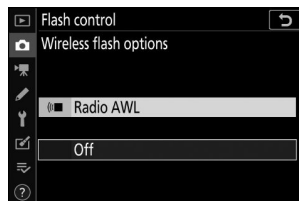

3 📷 : Выберите канал для WR-R10 .

Установите переключатель каналов WR-R10 на нужный канал.

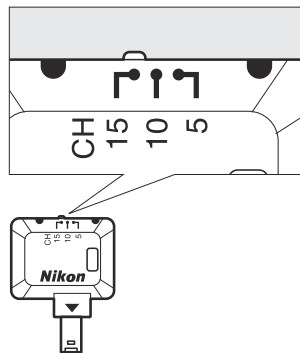

4 📷 : Выберите режим связи для WR-R10 .

Выберите [**Параметры беспроводного пульта дистанционного управления (WR)**] > [**Режим связи**] в меню настройки камеры и выберите один из следующих параметров:

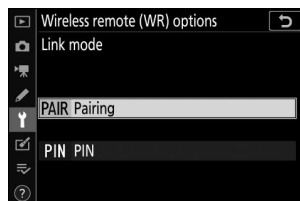

Вариант	Описание
[Сопряжение]	<p>Камера подключается только к устройствам, с которыми она ранее была сопряжена.</p> <ul style="list-style-type: none">• Поскольку камера не будет обмениваться данными с устройствами, с которыми она не была сопряжена, эту опцию можно использовать для предотвращения помех сигнала от других устройств, находящихся поблизости.• Однако, учитывая, что каждое устройство должно быть сопряжено отдельно, при подключении к большому количеству устройств рекомендуется использовать PIN-код.
[ПИН]	<p>Связь распределяется между всеми устройствами с одним и тем же четырехзначным PIN-кодом.</p> <ul style="list-style-type: none">• Этот вариант — хороший выбор для фотосъемки с участием большого количества удаленных устройств.• Если имеется несколько камер с одним и тем же PIN-кодом, вспышки будут находиться под исключительным контролем той камеры, которая подключится первой, что предотвратит подключение всех остальных камер (светодиоды на модулях WR-R10, подключенных к затронутым камерам, будут мигать).

5 : Установите беспроводное соединение между WR-R10 и ведомыми вспышками.

- Установите удаленные устройства в удаленный режим радио AWL .
- Настройте удаленные устройства на канал, который вы выбрали для WR-R10 на шаге 3.
- Выполните сопряжение каждого из удаленных устройств с WR-R10 в соответствии с вариантом, выбранным на шаге 4:
 - [**Сопряжение**]: иницируйте сопряжение на пульте дистанционного управления и нажмите кнопку сопряжения WR-R10 . Сопряжение будет завершено, когда индикаторы LINK на WR-R10 и вспышке начнут мигать оранжевым и зеленым. После установки соединения индикатор LINK на ведомой вспышке загорится зеленым светом.
 - [**PIN**]: используйте элементы управления на ведомой вспышке, чтобы ввести PIN-код, выбранный на предыдущем шаге. Сопряжение начинается после ввода PIN-кода. После установки соединения индикатор LINK на ведомой вспышке загорится зеленым светом.

6 : Повторите шаг 5 для остальных удаленных устройств.

7 : Убедитесь, что индикаторы готовности вспышек горят на всех вспышках.

В режиме радио AWL индикатор готовности вспышки загорается на дисплее камеры или на дисплее информации о вспышке, когда все вспышки готовы.

✓ Список удаленных вспышек

Чтобы просмотреть вспышки, которые в данный момент управляются с помощью радио AWL , выберите [**Управление вспышкой**] > [**Информация о радиоуправляемой вспышке**] в меню фотосъемки фотокамеры.

- Идентификатор (имя ведомой вспышки) для каждой вспышки можно изменить с помощью элементов управления вспышкой.

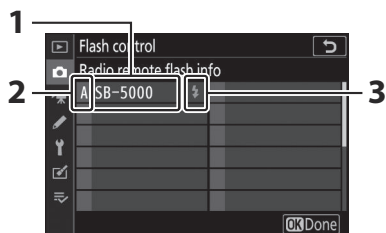

- 1 Подключенная вспышка
- 2 Группа
- 3 Индикатор готовности вспышки

✓ Повторное подключение

Пока канал, режим связи и другие настройки останутся прежними, WR-R10 будет автоматически подключаться к ранее сопряженным вспышкам при выборе удаленного режима, а шаги 3–6 можно пропустить. Индикатор LINK на вспышке загорается зеленым, когда соединение установлено.

Съемка с удаленной вспышкой

Настройки настраиваются с помощью [**Управление вспышкой**] > [**Управление вспышкой**] в меню фотосъемки. Выберите режим дистанционного управления вспышкой и сделайте снимки, как описано ниже.

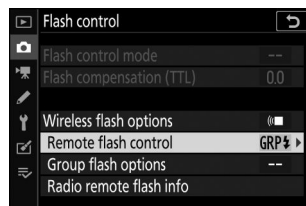

Групповая вспышка

Выберите этот пункт, если хотите настроить параметры отдельно для вспышек в каждой группе.

- 1 : Выберите [**Групповая вспышка**] для [**Управление вспышкой**] > [**Дистанционное управление вспышкой**].

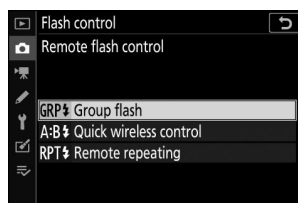

- 2 : Выделите [**Параметры групповой вспышки**] на дисплее [**Управление вспышкой**] и нажмите .

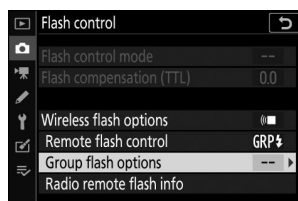

3 📷 : выберите режим управления вспышкой и уровень вспышки.

- Выберите режим управления вспышкой и уровень вспышки для вспышек в каждой группе.

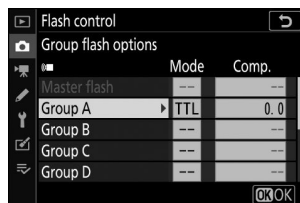

- Доступны следующие варианты:

Вариант	Описание
ТТЛ	i-TTL управление вспышкой.
A	Автоматическая диафрагма. Доступно только с совместимыми вспышками.
M	Выберите уровень вспышки вручную.
— (выкл.)	Удаленные устройства не срабатывают. [Комп.] невозможно отрегулировать.

4 📷 : Сгруппируйте ведомые вспышки.

- Выберите группу (A–F) для каждой ведомой вспышки.
- Ведущая вспышка может управлять до 18 вспышками в любой комбинации.

5 📷 / 📷 : скомпонуйте кадр и расставьте вспышки.

- Дополнительную информацию см. в документации, прилагаемой к вспышкам.
- Протестируйте устройства и убедитесь, что они работают нормально. Чтобы проверить вспышку, нажмите кнопку **i** на дисплее информации о вспышке, выделите [**🔧 Тестовая вспышка**] и нажмите **⊗** ([670](#)).



6 📷 : Сделай фотографию.

Быстрое беспроводное управление

Выберите этот пункт, чтобы управлять относительным балансом между ведомыми вспышками в группах А и В и регулировать мощность вспышки для группы С. Мощность для группы С регулируется вручную.

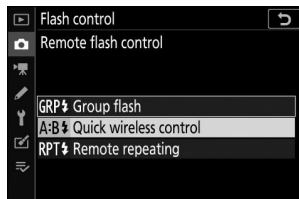
- 1  : Выберите [Быстрое беспроводное управление] для [Управление вспышкой] > [Дистанционное управление вспышкой].



- 2  : Выделите [Параметры быстрого беспроводного управления] на дисплее [Управление вспышкой] и нажмите  .

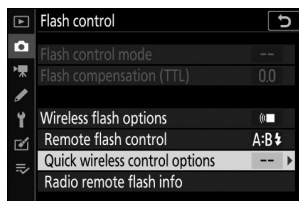

3 📷 : Настройка параметров быстрого беспроводного управления.

- Выберите баланс между группами А и Б.

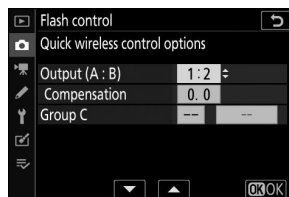

- Отрегулируйте компенсацию вспышки для групп А и В.

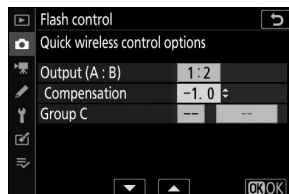

- Настройте параметры для группы С:

- Выберите [**M**] для включения или [—] для отключения устройств в группе С.
- Когда выбрано [**M**], устройства в группе С будут срабатывать на выбранном выходе.

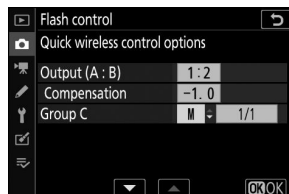

4 📷 : Сгруппируйте ведомые вспышки.

- Выберите группу (А, В или С).
- Ведущая вспышка может управлять до 18 вспышками в любой комбинации.

5 📷 / 📷 : скомпонуйте кадр и расставьте вспышки.

- Дополнительную информацию см. в документации, прилагаемой к вспышкам.
- Протестируйте устройства и убедитесь, что они работают нормально. Чтобы проверить вспышку, нажмите кнопку **i** на дисплее информации о вспышке, выделите [**⚡ Тестовая вспышка**] и нажмите **Ⓜ** ([670](#)).

6 📷 : Сделай фотографию.

Удаленное повторение

Вспышки срабатывают многократно, пока открыт затвор, создавая эффект мультиэкспозиции.

- 1 📷 : Выберите [Дистанционное повторение] для [Управление вспышкой] > [Дистанционное управление вспышкой].

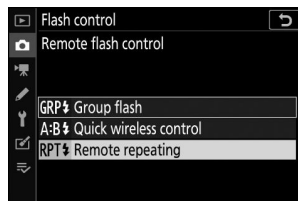

- 2 📷 : Выделите [Параметры удаленного повтора] на дисплее [Управление вспышкой] и нажмите  .

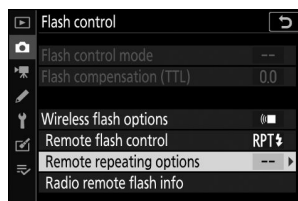

- 3 📷 : Настройка параметров удаленного повтора.
 - Отрегулируйте «выход», «время» и «частоту».

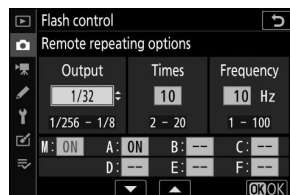

- Включите или отключите выбранные группы.

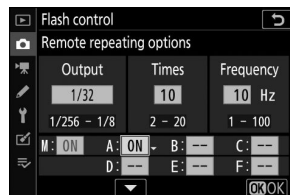

- Выберите [ON], чтобы включить выбранную группу, или [—], чтобы отключить выбранную группу.



- 4 📷 : Сгруппируйте ведомые вспышки.

- Выберите группу (A–F) для каждой ведомой вспышки.
- Ведущая вспышка может управлять до 18 вспышками в любой комбинации.

5  /  : скомпонуйте кадр и расставьте вспышки.

- Дополнительную информацию см. в документации, прилагаемой к вспышкам.
- Протестируйте устройства и убедитесь, что они работают нормально. Чтобы проверить вспышку, нажмите кнопку **i** на дисплее информации о вспышке, выделите [ **Тестовая вспышка**] и нажмите  ([670](#)).

6  : Сделай фотографию.

Добавление вспышки, крепящейся на башмак

Радиоуправляемые вспышки ([📖 645](#)) можно комбинировать с любой из следующих вспышек, установленных на башмаке для принадлежностей фотокамеры:

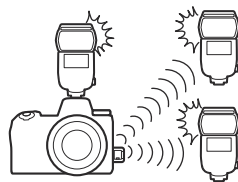

- SB-5000 : Прежде чем прикрепить вспышку, установите ее в режим ведущей радиоуправляемой вспышки (в левом верхнем углу дисплея появится значок) и выберите групповое или дистанционное управление повторяющейся вспышкой. После подключения устройства настройки можно регулировать из меню фотокамеры или с помощью элементов управления SB-5000 . В случае меню камеры используйте параметры, перечисленные в разделе [**Параметры групповой вспышки**] > [**Главная вспышка**] или в разделе [**M**] на экране [**Параметры удаленного повторения**].
- SB-910 , SB-900 , SB-800 , SB-700 , SB-600 : настройка вспышки для автономного использования. Используйте элементы управления на вспышке для регулировки настроек вспышки.
- SB-500 , SB-400 , SB-300 : установите камеру на фотокамеру. Отрегулируйте настройки с помощью пункта [**Параметры групповой вспышки**] > [**Основная вспышка**] в меню камеры.

Оптический AWL

Удаленными вспышками можно управлять с помощью оптических сигналов от дополнительной вспышки, установленной на башмаке для принадлежностей фотокамеры и работающей как ведущая вспышка (оптический AWL). Информацию о совместимых вспышках см. в разделе «Функции, доступные с CLS -совместимыми вспышками» ([705](#)).

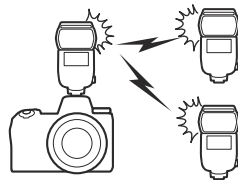

- Если рассматриваемая вспышка SB-5000 или SB-500, настройки можно регулировать с камеры. Дополнительную информацию см. в разделе «Использование оптического AWL с SB-5000 или SB-500» ([656](#)). Дополнительную информацию см. в документации, прилагаемой к вспышкам.
- Настройки для других вспышек необходимо регулировать с помощью элементов управления вспышкой. Дополнительную информацию см. в документации, прилагаемой к соответствующей вспышке.

Использование оптического AWL с SB-5000 или SB-500

Установите вспышку на башмак для принадлежностей камеры. Выберите [**Оптический AWL**] для [**Управление вспышкой**] > [**Параметры беспроводной вспышки**] в меню фотосъемки и выберите режим дистанционного управления вспышкой (SB-500 поддерживает только [**Групповую вспышку**]). Выберите режим дистанционного управления вспышкой и сделайте снимки, как описано ниже.

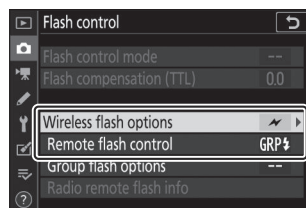

✓ SB-5000



Если SB-5000 установлена на башмак для принадлежностей фотокамеры, настройки [**Управление вспышкой**] также можно изменить с помощью элементов управления на вспышке.

Групповая вспышка

Выберите этот пункт, если хотите настроить параметры отдельно для вспышек в каждой группе.

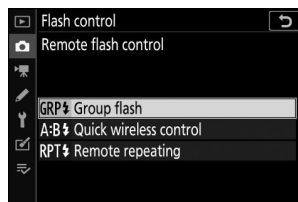
- 1  : Выберите [Групповая вспышка] для [Управление вспышкой] > [Дистанционное управление вспышкой].



- 2  : Выделите [Параметры групповой вспышки] на дисплее [Управление вспышкой] и нажмите  .

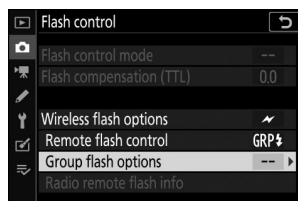

3 : Отрегулируйте мощность вспышки, выберите канал и режим управления вспышкой.

- Выберите режим управления вспышкой и уровень вспышки для ведущей вспышки и ведомых вспышек в каждой группе.

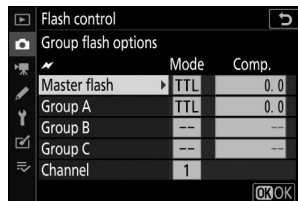

- Доступны следующие варианты:

Вариант	Описание
TTL	i-TTL управление вспышкой.
 A	Автоматическая диафрагма. Доступно только с совместимыми вспышками.
M	Выберите уровень вспышки вручную.
— (выкл.)	Удаленные устройства не срабатывают. [Комп.] невозможно отрегулировать.

- Для [**Канал**] выберите канал (1–4), который ведущая вспышка будет использовать для оптического дистанционного управления вспышкой.
- Если в комплект ведомых вспышек входит SB-500 , необходимо выбрать канал [**3**].

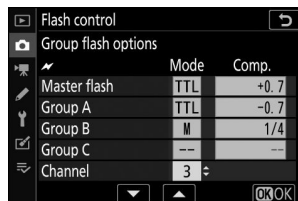



4 : выберите канал для ведомых вспышек.

Установите для ведомых вспышек канал, выбранный для параметра [**Канал**] в шаге 3.

5 : Сгруппируйте ведомые вспышки.

- Выберите группу (A, B или C).
- Если вы используете SB-500 в качестве ведущей вспышки, выберите одну из групп A и B.
- Количество ведомых вспышек, которые можно использовать, не ограничено. Однако практический максимум — три на группу, поскольку свет, излучаемый ведомыми вспышками, будет мешать работе, если будет использоваться больше вспышек.

6  /  : скомпонуйте кадр и расставьте вспышки.

- Дополнительную информацию см. в документации, прилагаемой к вспышкам.
- Протестируйте устройства и убедитесь, что они работают нормально. Для тестового срабатывания вспышек нажмите кнопку тестирования на главной вспышке или нажмите кнопку  на дисплее информации о вспышке, выберите [ Тестовая вспышка] и нажмите  ([670](#)).



7  /  : Сделайте снимок, убедившись, что индикаторы готовности вспышек горят на всех вспышках.

Быстрое беспроводное управление (только SB-5000)

Выберите этот пункт, чтобы управлять относительным балансом между ведомыми вспышками в группах А и В и регулировать мощность вспышки для группы С. Мощность для группы С регулируется вручную.

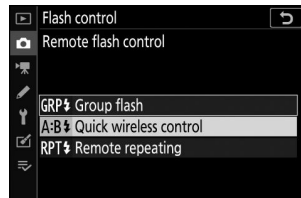
- 1  : Выберите [Быстрое беспроводное управление] для [Управление вспышкой] > [Дистанционное управление вспышкой].



- 2  : Выделите [Параметры быстрого беспроводного управления] на дисплее [Управление вспышкой] и нажмите  .

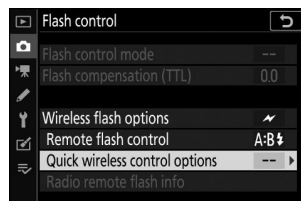

3 📷 : Настройка параметров быстрого беспроводного управления.

- Выберите баланс между группами А и В.

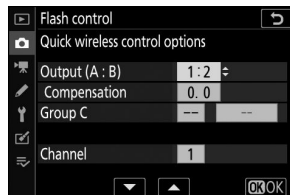

- Отрегулируйте компенсацию вспышки для групп А и В.

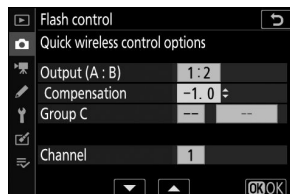

- Настройте параметры для группы С:

- Выберите [М] для включения или [—] для отключения устройств в группе С.
- Когда выбрано [М], устройства в группе С будут срабатывать на выбранном выходе.

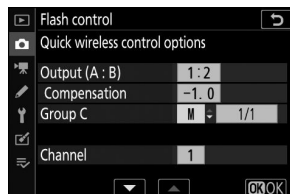

- Выберите канал.

- Для [Канал] выберите канал (1–4), который ведущая вспышка будет использовать для оптического дистанционного управления вспышкой.
- Если в комплект ведомых вспышек входит SB-500 , необходимо выбрать канал [3].

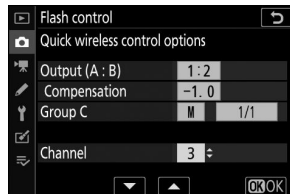



4 📷 : выберите канал для ведомых вспышек.

Установите для ведомых вспышек канал, выбранный для параметра [Канал] в шаге 3.

5 📷 : Сгруппируйте ведомые вспышки.

- Выберите группу (А, В или С).
- Количество ведомых вспышек, которые можно использовать, не ограничено. Однако практический максимум — три на группу, поскольку свет, излучаемый ведомыми вспышками, будет мешать работе, если будет использоваться больше вспышек.

6  /  : скомпонуйте кадр и расставьте вспышки.

- Дополнительную информацию см. в документации, прилагаемой к вспышкам.
- Протестируйте устройства и убедитесь, что они работают нормально. Для тестового срабатывания вспышек нажмите кнопку тестирования на главной вспышке или нажмите кнопку  на дисплее информации о вспышке, выберите [ Тестовая вспышка] и нажмите  ([670](#)).

7  /  : Сделайте снимок, убедившись, что индикаторы готовности вспышек горят на всех вспышках.

Дистанционное повторение (только SB-5000)

Вспышки срабатывают многократно, пока открыт затвор, создавая эффект мультиэкспозиции.

- 1 📷 : Выберите [Дистанционное повторение] для [Управление вспышкой] > [Дистанционное управление вспышкой].

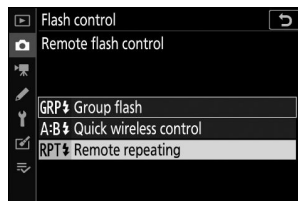

- 2 📷 : Выделите [Параметры удаленного повтора] на дисплее [Управление вспышкой] и нажмите  .

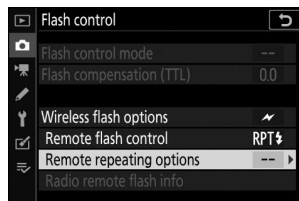

- 3 📷 : Настройка параметров удаленного повтора.

- Отрегулируйте «выход», «время» и «частоту».

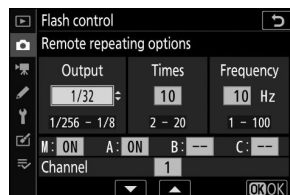

- Включите или отключите выбранные группы.

- Выберите [ON], чтобы включить выбранную группу, или [—], чтобы отключить выбранную группу.

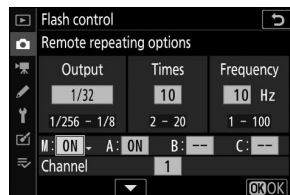

- Выберите канал.

- Для [Канал] выберите канал (1–4), который ведущая вспышка будет использовать для оптического дистанционного управления вспышкой.
- Если в комплект ведомых вспышек входит SB-5000 , необходимо выбрать канал [3] .

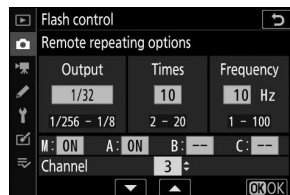





4 : выберите канал для ведомых вспышек.

Установите для ведомых вспышек канал, выбранный для параметра [**Канал**] в шаге 3.

5 : Сгруппируйте ведомые вспышки.

- Выберите группу (A, B или C).
- Количество ведомых вспышек, которые можно использовать, не ограничено. Однако практический максимум — три на группу, поскольку свет, излучаемый ведомыми вспышками, будет мешать работе, если будет использоваться больше вспышек.

6 / : скомпонуйте кадр и расставьте вспышки.

- Дополнительную информацию см. в документации, прилагаемой к вспышкам.
- Протестируйте устройства и убедитесь, что они работают нормально. Для тестового срабатывания вспышек нажмите кнопку тестирования на главной вспышке или нажмите кнопку  на дисплее информации о вспышке, выберите [ **Тестовая вспышка**] и нажмите  ( [670](#)).

7 / : Сделайте снимок, убедившись, что индикаторы готовности вспышек горят на всех вспышках.

✓ Оптический AWL

- Расположите окошки датчиков на ведомых вспышках так, чтобы они улавливали свет от ведущей вспышки. Особая осторожность требуется, если ведущая вспышка установлена на ручной камере.
 - Убедитесь, что прямой свет или сильные отражения от ведомых вспышек не попадают в объектив камеры (в режиме [TTL]) или фотоэлементы на ведомых вспышках (режим [ A]). В противном случае свет от вспышек может помешать экспозиции.
 - Даже если [--] выбрано для [Основная вспышка] > [Режим], ведущая вспышка может излучать синхронизирующие вспышки низкой интенсивности. Эти вспышки могут появиться на фотографиях, сделанных с близкого расстояния. Этого можно избежать, выбрав низкую чувствительность ISO или маленькую диафрагму (высокое число f).
 - После размещения ведомых вспышек сделайте пробный снимок и просмотрите результаты на дисплее камеры.
-

Оптический/Радио AWL

Для одновременного оптического и радио- AWL прикрепите WR-R10 и установите SU-800 или ведущую вспышку, поддерживающую оптическое управление вспышкой (SB-910 , SB-900 , SB-800 , SB-700 или SB-500). на башмаке для аксессуаров.

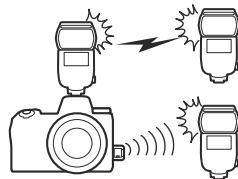

- Установите соединения между WR-R10 и всеми радиоуправляемыми вспышками ([645](#)).
- Если на башмаке для принадлежностей фотокамеры установлена SB-500 , выберите [**Оптический/радио AWL**] для [**Параметры беспроводной вспышки**]. При использовании других вспышек или SU-800 для параметра [**Параметры беспроводной вспышки**] автоматически устанавливается значение [**Оптический/радио AWL**].
- Единственной доступной опцией для [**Дистанционное управление вспышкой**] будет [**Групповая вспышка**].

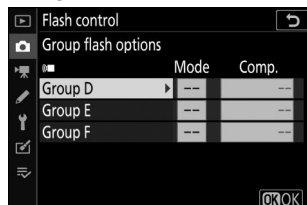

- Ведомые вспышки можно объединить в шесть групп (от А до F). Поместите устройства с оптическим управлением в группы от А до С, а устройства с радиоуправлением в группы от D до F. Чтобы отобразить параметры для групп от D до F, нажмите или на экране [**Параметры групповой вспышки**].

Флэш-информация для удаленных устройств

Камера может отображать информацию о вспышке SB-5000 или SB-500, установленной на башмаке для аксессуаров камеры и настроенной в качестве ведущей вспышки для оптического AWL, а также для ведомых вспышек, управляемых через радио AWL с помощью WR-R10. Чтобы просмотреть информацию о вспышке, нажмите кнопку **DISP** в режиме фото ([57](#)).

Индикация режима управления вспышкой

Групповая вспышка

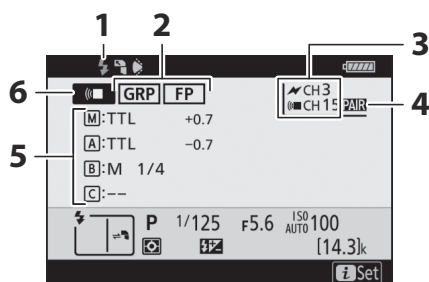

- 1 Индикатор готовности вспышки ¹
- 2 Дистанционное управление вспышкой ([294](#))

Индикатор FP ([428](#))

- 3 Канал ² ([645](#) , [657](#))

- 4 Режим связи ³ ([512](#))

- 5 Режим группового управления вспышкой ⁴

Режим групповой вспышки ([649](#) , [657](#))

Компенсация вспышки/уровень вспышки (выход; [649](#) , [657](#))

- 6 Режим дистанционного управления вспышкой ² ([293](#))

Быстрое беспроводное управление

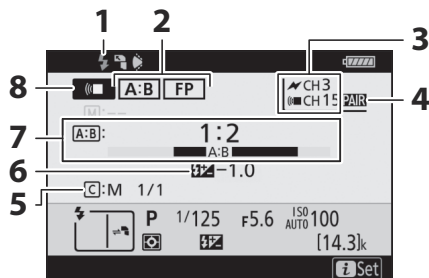

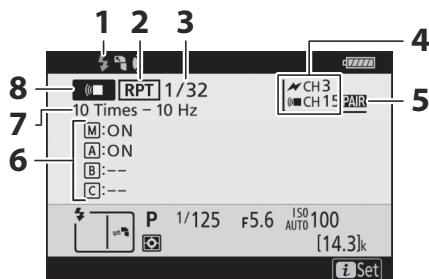

- 1** Индикатор готовности вспышки ¹
- 2** Дистанционное управление вспышкой ([294](#))
Индикатор FP ([428](#))
- 3** Канал ² ([645](#) , [660](#))
- 4** Режим связи ³ ([512](#))
- 5** Режим управления вспышкой группы C и уровень вспышки (выход; [651](#) , [660](#))
- 6** Компенсация вспышки ([651](#) , [660](#))
- 7** Соотношение A:B ([651](#) , [660](#))
- 8** Режим дистанционного управления вспышкой ² ([293](#))

Удаленное повторение



- 1** Индикатор готовности вспышки ¹
- 2** Дистанционное управление вспышкой ([кн 294](#))
- 3** Выход ([кн 653](#) , [кн 663](#))
- 4** Канал ² ([кн 645](#) , [кн 663](#))
- 5** Режим связи ³ ([кн 512](#))
- 6** Статус группы (включено/отключено; [кн 653](#) , [кн 663](#))
- 7** Время ([кн 653](#) , [кн 663](#))
Частота ([кн 653](#) , [кн 663](#))
- 8** Режим дистанционного управления вспышкой ² ([кн 293](#))

- 1 Отображается в AWL радио, когда все вспышки готовы.
- 2 Оптический AWL обозначается  , радио AWL —  , совместный оптический и радио AWL — обоими значками вместе. Оптический канал AWL для совместного оптического и радио AWL отображается только при использовании SB-500 в качестве ведущей вспышки.
- 3 Отображается только при использовании радио- AWL или совместного оптического и радио- AWL .
- 4 Значки отображаются для каждой группы только при использовании совместного оптического и радио AWL .

✓ Информация о вспышке и настройки камеры

На дисплее информации о вспышке отображаются выбранные настройки камеры, включая режим съемки, выдержку, диафрагму и чувствительность ISO.

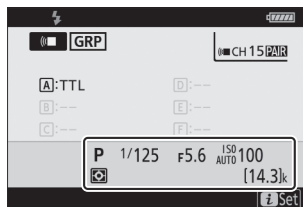

✓ Кнопка *i*

Настройки вспышки можно изменить, нажав кнопку *i* на дисплее информации о вспышке. Доступные параметры различаются в зависимости от вспышки и выбранных настроек. Вы также можете проверить вспышку.

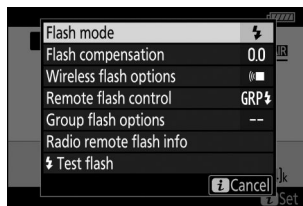

Исправление проблем

Прежде чем обращаться в службу поддержки клиентов

Возможно, вы сможете решить любые проблемы с камерой, выполнив следующие действия. Прежде чем обращаться к продавцу или представителю авторизованного сервисного центра Nikon, проверьте этот список.

1 Проверьте список распространенных проблем.

Общие проблемы и решения перечислены в следующих разделах:

- «Проблемы и решения» ([📖 673](#))
- «Предупреждения и сообщения об ошибках» ([📖 684](#))

2 Выключите камеру и извлеките батарею, затем подождите около минуты, снова вставьте батарею и включите камеру.

- Фотокамера может продолжать записывать данные на карту памяти после съемки. Подождите не менее минуты, прежде чем извлекать батарею.

3 Выполните поиск на веб-сайтах Nikon.

- Для получения информации о поддержке и ответов на часто задаваемые вопросы посетите веб-сайт для вашей страны или региона ([📖 31](#)).
- Чтобы загрузить последнюю версию прошивки для вашей камеры, посетите: <https://downloadcenter.nikonimglib.com/>

4 Проконсультируйтесь с представителем авторизованного сервисного центра Nikon.

✓ Восстановление настроек по умолчанию

- В зависимости от текущих настроек некоторые пункты меню и другие функции могут быть недоступны. Чтобы получить доступ к пунктам меню, выделенным серым цветом, или к функциям, которые иначе недоступны, попробуйте восстановить настройки по умолчанию с помощью пункта [**Сбросить все настройки**] в меню настройки.
 - Однако обратите внимание, что профили беспроводной сети, информация об авторских правах и другие записи, созданные пользователем, также будут сброшены. После сброса настройки невозможно восстановить.
-

Проблемы и решения

Ниже перечислены решения некоторых распространенных проблем.

Батарея/Дисплей

• Камера включена, но не реагирует:

- Дождитесь завершения записи и других операций.
- Если проблема не устранена, выключите камеру.
- Если камера не выключается, извлеките и снова вставьте батарею.
- Если вы используете адаптер переменного тока, отсоедините и снова подключите адаптер переменного тока.
 - Любые данные, записываемые в данный момент, будут потеряны.
 - На уже записанные данные не влияет удаление или отключение источника питания.

• Видоискатель или монитор не включается:

- Вы меняли режим монитора? Выберите другой режим монитора с помощью кнопки
- Ограничили ли вы выбор доступных режимов монитора с помощью пункта [**Ограничить выбор режима монитора**] в меню настройки? Отрегулируйте настройки по мере необходимости.
- Пыль, ворсинки или другие посторонние предметы на датчике глаза могут помешать его нормальной работе. Очистите глазной датчик с помощью груши.

• Видоискатель не в фокусе:

- Поверните регулятор диоптрийной настройки, чтобы отрегулировать фокус видоискателя.
- Если регулировка фокусировки видоискателя не устраняет проблему, установите режим фокусировки на **AF-S**, а режим зоны автофокусировки на одноточечную автофокусировку. Затем выберите центральную точку фокусировки, выберите высококонтрастный объект и сфокусируйтесь с помощью автофокусировки. Наведя камеру в фокус, используйте регулятор диоптрийной настройки, чтобы четко сфокусировать объект в видоискателе.

• Индикация на панели управления, в видоискателе или мониторе выключается без предупреждения:

Выберите более длительную задержку для пользовательской настройки с3 [**Задержка выключения**].

• Панель управления не отвечает и тускнеет:

Время отклика и яркость панели управления зависят от температуры.

Стрельба

- **Камере требуется время для включения:**

Для поиска файлов потребуется больше времени, если карта памяти содержит большое количество файлов или папок.

- **Затвор не может быть спущен:**

- Вставлена ли карта памяти, и если да, то есть ли на ней свободное место?
- Защищена ли карта памяти от записи?
- Если вы выбрали режим **S** после выбора выдержки « **Bulb** » или « **Time** » в режиме **M** , выберите другую выдержку.
- Выбрано ли [**Разблокировка заблокирована**] для [**Блокировка разблокировки пустого слота**] в меню настройки?

- **Фотоаппарат медленно реагирует на спусковую кнопку затвора:**

Выберите [**Выкл.**] для пользовательской настройки d4 [**Режим задержки экспозиции**].

- **Серийная съемка недоступна:**

Серийную съемку нельзя использовать в сочетании с HDR.

- **Фотографии не в фокусе:**

- Камера находится в режиме ручной фокусировки? Чтобы включить автофокусировку, выберите **AF-S** , **AF-C** или **AF-F** для режима фокусировки.
- Автофокусировка не работает должным образом в следующих условиях. В этих случаях используйте ручную фокусировку или блокировку фокусировки. Автофокусировка работает неэффективно, если: контраст между объектом и фоном мал или отсутствует; точка фокусировки содержит объекты на разном расстоянии от камеры; в объекте преобладают правильные геометрические узоры; точка фокусировки содержит области резко контрастирующей яркости. , фоновые объекты кажутся больше объекта, или объект содержит много мелких деталей.
- В режиме фокусировки **AF-C** точка фокусировки может мигать, пока спусковая кнопка затвора нажата наполовину или нажата кнопка **AF-ON** , что указывает на то, что фотокамера больше не может сфокусироваться. Операцию фокусировки можно возобновить, отпустив и снова нажав кнопку.

- **Звуковой сигнал не звучит:**

- Выбрано ли [**Вкл.**] для [**Бесшумная фотосъемка**] в меню фотосъемки?
- Звуковой сигнал не звучит, когда фотокамера фокусируется с выбранным режимом фокусировки **AF-C** .
- Выберите параметр, отличный от [**Выкл.**] для [**Параметры звукового сигнала**] > [**Вкл./выкл. звукового сигнала**] в меню настройки.
- Звуковой сигнал не звучит в режиме видео.

- **Полный диапазон выдержек недоступен:**

Использование вспышки ограничивает диапазон доступных выдержек. Выдержку синхронизации вспышки можно установить в диапазоне от $1/200$ до $1/60$ с с помощью пользовательской настройки e1 [**Выдержка синхронизации**] . При использовании вспышек, поддерживающих автоматическую высокоскоростную синхронизацию FP, выберите [**1/200 с (Авто FP)**] для полного диапазона выдержек.

- **Фокус не блокируется при нажатии спусковой кнопки затвора наполовину:**

Если в качестве режима фокусировки выбран режим **AF-C** , фокус можно заблокировать, нажав центр субселектора.

- **Выбор точки фокусировки недоступен:**

Выбор точки фокусировки недоступен, если для режима зоны AF выбрано [**Автоматический выбор зоны AF**], [**Автоматический выбор зоны AF (люди)**] или [**Автоматический выбор зоны AF (животные)**] .

- **Камера медленно записывает фотографии:**

Выбрано ли [**Вкл.**] для [**Шуподавление при длительной выдержке**] в меню фотосъемки?

- **Экспозиция фотографий и видеороликов не такая, как при предварительном просмотре на дисплее:**

- Эффекты изменений настроек, влияющих на экспозицию и цвет, не отображаются на дисплее, если для пользовательской настройки d9 [**Применить настройки к просмотру в реальном времени**] выбрано значение [**Выкл.**] .
- Обратите внимание, что изменения параметров [**Яркость монитора**] и [**Яркость видеоискателя**] не влияют на изображения, записанные камерой.

- **В режиме видео появляется мерцание или полосы:**

Выберите [**Подавление мерцания**] в меню видеосъемки и выберите вариант, соответствующий частоте местной сети переменного тока.

- **Появляются яркие области или полосы:**

Яркие области или полосы могут появиться, если объект кратковременно освещается мигающим знаком, вспышкой или другим источником света.

- **На фотографиях появляются пятна:**

- Есть ли пятна на передней или задней (со стороны крепления) линзе?
- Есть ли посторонние предметы на датчике изображения? Выполните очистку датчика изображения.

- **Боке неравномерное:**

При использовании короткой выдержки и/или светосильных объективов вы можете заметить неравномерности формы *боке*. Эффект можно смягчить, выбрав более длинную выдержку и/или более высокое число *f*.

- **На изображениях появляются заметные ореолы или блики:**

Вы можете заметить ореолы или блики на снимках, где присутствует солнце или другие яркие источники света. Эти эффекты можно смягчить, прикрепив блинд к объективу или снимая кадры с яркими источниками света, расположенными далеко за кадром. Вы также можете попробовать такие методы, как удаление фильтров объектива, выбор другой выдержки или использование бесшумной фотографии.

- **Съемка неожиданно заканчивается или не начинается:**

- Съемка может завершиться автоматически во избежание перегрева камеры, например, если:
 - Температура окружающей среды высокая
 - Камера использовалась в течение длительного времени для записи видеороликов.
 - Камера использовалась в режимах непрерывной съемки в течение длительного времени.
- Если фотографии не могут быть сделаны из-за того, что камера перегрелась, выключите камеру и подождите, пока она остынет, прежде чем пытаться снова сделать фотографию. Обратите внимание, что камера может быть теплой на ощупь, но это не указывает на неисправность.

- **Во время съемки на дисплее появляются артефакты изображения:**

- Чтобы уменьшить шум, отрегулируйте такие настройки, как чувствительность ISO, выдержка или активный D-Lighting.
- При высокой чувствительности ISO шум может стать более заметным при длительной выдержке или на снимках, записанных при повышенной температуре фотокамеры.
- Случайно расположенные яркие пиксели, туман или яркие пятна могут возникнуть в результате повышения температуры внутренних схем камеры. Выключайте камеру, когда она не используется.
- Случайно расположенные яркие пиксели, туман, линии или неожиданные цвета могут появиться, если вы нажмете кнопку  для увеличения изображения через объектив во время съемки.
- Обратите внимание, что распределение шума на дисплее может отличаться от итогового изображения.

- **Во время серийной съемки верхняя часть дисплея съемки затемняется:**

Это явление может возникнуть при использовании механического затвора, но не влияет на получаемые снимки.

- **Камера не может измерить значение заданного вручную баланса белого:**

Объект слишком темный или слишком яркий.

- **Некоторые изображения нельзя выбрать в качестве источников для ручной настройки баланса белого:**

Снимки, созданные камерами других типов, не могут служить источником ручной настройки баланса белого.

- **Брекетинг баланса белого (ББ) недоступен:**

- Брекетинг баланса белого недоступен, если для качества изображения выбран параметр NEF (RAW) или NEF + JPEG .
- Брекетинг баланса белого нельзя использовать в режимах мультиэкспозиции и HDR.

- **Эффекты [Установить Picture Control] различаются от изображения к изображению:**

[Авто] выбрано для [Установить Picture Control] или в качестве основы для пользовательского Picture Control , созданного с помощью [Управление Picture Control], или [A] (авто) выбрано для [Быстрая резкость], [Контраст] или [Насыщенность]. Для получения стабильных результатов по серии фотографий выберите настройку, отличную от [A] (авто).

- **Выбранную для учета опцию нельзя изменить:**

Параметр, выбранный для замера экспозиции, нельзя изменить во время блокировки экспозиции.

- **Компенсация экспозиции недоступна:**

Изменения компенсации экспозиции в режиме **M** применяются только к индикатору экспозиции и не влияют на выдержку или диафрагму.

- **При длительной выдержке могут появиться неравномерные затемнения:**

Неравномерное затемнение может появиться при длительной выдержке, снятой с выдержками « **Bulb** » или « **Time** ». Эффект можно смягчить, выбрав [**Вкл**] для [**Шумоподавление при длительной выдержке**] в меню фотосъемки.

- **Вспомогательная подсветка АФ не загорается:**

- Выбрано ли [**Выкл.**] для пользовательской настройки a11 [**Встроенная вспомогательная подсветка АФ**]?
- Подсветка не горит в режиме видео.
- Подсветка не загорается, когда в качестве режима фокусировки выбран **AF-C** или **MF** .

- **Звук не записывается вместе с фильмами:**

- Выбрано ли [**Микрофон выключен**] для [**Чувствительность микрофона**] в меню видеосъемки?
- Был ли видеоролик записан с выбранным параметром [**Ручной**] для [**Чувствительность микрофона**] в меню видеосъемки и низкой чувствительностью?

Воспроизведение

- **Изображения в формате NEF (RAW) не отображаются во время воспроизведения:**

Фотокамера отображает только копии изображений JPEG , сделанные в режиме [**NEF (RAW) + JPEG Fine ★**], [**NEF (RAW) + JPEG Fine m**], [**NEF (RAW) + JPEG нормальный ★**], [**NEF (RAW) + JPEG нормальное**], [**NEF (RAW) + JPEG базовый ★**] или [**NEF (RAW) + JPEG базовый**] выбрано для [**Качество изображения**].
- **Снимки, сделанные другими камерами, не отображаются:**

Снимки, записанные с помощью камер других типов, могут отображаться неправильно.
- **Не все фотографии видны во время просмотра:**

Выберите [**Все**] для [**Папка воспроизведения**] в меню воспроизведения.
- **Фотографии «высокой» (портретной) ориентации отображаются в «широкой» (альбомной) ориентации:**
 - Выбрано ли [**Выкл.**] для [**Поворот по высоте**] в меню воспроизведения?
 - Автоматический поворот изображения недоступен во время просмотра изображения.
 - Ориентация камеры может быть записана неправильно на фотографиях, снятых камерой, направленной вверх или вниз.
- **Фотографии не могут быть удалены:**
 - Защищена ли карта памяти от записи?
 - Защищены ли фотографии?
- **Фотографии не подлежат ретуши:**
 - Дальнейшее редактирование изображений с помощью этой камеры невозможно.
 - На карте памяти недостаточно места для записи обработанной копии.
- **Камера отображает сообщение: [В папке нет изображений.]:**

Выберите [**Все**] для [**Папка воспроизведения**] в меню воспроизведения.

- **Снимки в формате NEF (RAW) невозможно распечатать:**

- Распечатайте копии изображений JPEG , созданные с помощью такого инструмента, как пункт [**Обработка NEF (RAW)**] в меню обработки.
- Скопируйте изображения на компьютер и распечатайте их с помощью NX Studio или другого программного обеспечения, поддерживающего формат NEF (RAW).

- **Изображения не отображаются на устройствах HDMI :**

Убедитесь, что кабель HDMI подключен правильно.

- **Вывод на устройства HDMI не работает должным образом:**

- Убедитесь, что кабель HDMI подключен правильно.
- Выбрано ли [**Вкл.**] для [**HDMI**] > [**Дополнительно**] > [**Управление внешней записью**] в меню настройки?
- Изображения могут отображаться правильно, если настройки по умолчанию восстановлены с помощью пункта [**Сбросить все настройки**] в меню настройки.

- **Параметр Image Dust Off в NX Studio не дает желаемого эффекта:**

Очистка датчика изображения изменяет положение пыли на датчике изображения и не даст желаемого эффекта, если:

- Справочные данные по удалению пыли, записанные после очистки датчика изображения, используются с фотографиями, сделанными до очистки датчика изображения.
- Справочные данные по удалению пыли, записанные до очистки датчика изображения, используются с фотографиями, сделанными после очистки датчика изображения.

- **Эффекты [Установить Picture Control], [Активный D-Lighting] или [Контроль виньетирования] не видны:**

В случае изображений в NEF (RAW) эффекты можно просмотреть только с помощью программного обеспечения Nikon . Просматривайте изображения в формате NEF (RAW) с помощью NX Studio.

- **Фотографии нельзя скопировать на компьютер:**

В зависимости от операционной системы вы не сможете загружать изображения, когда камера подключена к компьютеру. Скопируйте снимки с карты памяти на компьютер с помощью картридера или другого устройства.

Bluetooth и Wi-Fi (беспроводные сети)

- **Смарт-устройства не отображают SSID камеры (имя сети):**
 - Перейдите в меню настройки и убедитесь, что [**Отключить**] выбрано для [**Режим полета**] и что [**Включить**] выбрано для [**Подключение к смарт-устройству**] > [**Сопряжение (Bluetooth)**] > [**Подключение Bluetooth**].
 - Убедитесь, что в меню настройки включено [**Подключение к смарт-устройству**] > [**Подключение Wi-Fi**].
 - Попробуйте отключить и снова включить функции беспроводной сети на смарт-устройстве.
- **Камера не может подключаться к принтерам и другим беспроводным устройствам:**

Камера не может устанавливать беспроводные соединения с другими устройствами, кроме смартфонов, планшетов и компьютеров.
- **Изображения невозможно загрузить на смарт-устройства посредством автоматической загрузки:**
 - Убедитесь, что на смарт-устройстве отображается приложение SnapBridge при использовании автоматической загрузки.
 - Убедитесь, что камера сопряжена со смарт-устройством.
 - Убедитесь, что камера и смарт-устройство подключены через Bluetooth .
- **Камера не может загрузить данные о местоположении со смарт-устройства:**

Камера может быть неспособна загружать или отображать данные о местоположении со смарт-устройств в зависимости от версии операционной системы и/или используемого приложения SnapBridge .

Разнообразный

- **Дата записи не верна:**

Правильно ли установлены часы фотокамеры? Часы менее точны, чем большинство наручных и бытовых часов; Регулярно проверяйте его по сравнению с более точными часами и при необходимости переустанавливайте.

- **Пункты меню не могут быть выбраны:**



Некоторые элементы недоступны при определенных сочетаниях настроек.

Предупреждения и сообщения об ошибках

В этом разделе перечислены предупреждения и сообщения об ошибках, которые появляются на панели управления и дисплее камеры.

Оповещения

На панели управления и дисплее камеры появляются следующие предупреждения:

Тревога		Решение проблемы
Дисплей камеры	Панель управления	
		Низкий заряд батареи. Готовый запасной аккумулятор.
		Объектив прикреплен неправильно. <ul style="list-style-type: none">• Убедитесь, что объектив правильно прикреплен.• Убедитесь, что выдвигаемые линзы выдвинуты.• Этот индикатор также отображается, когда объектив без процессора прикреплен через адаптер крепления, но в этом случае никаких действий предпринимать не нужно.
	Лампа (мигает)	«Bulb» выбран в режиме S. <ul style="list-style-type: none">• Измените выдержку.• Выберите режим M.
	Время (мигает)	«Время», выбранное в режиме S. <ul style="list-style-type: none">• Измените выдержку.• Выберите режим M.
	Занятый (мигает)	Идет обработка. Подождите, пока обработка завершится.

Тревога		Решение проблемы
Дисплей камеры	Панель управления	
(Индикаторы экспозиции и индикатор выдержки или диафрагмы мигают)		<p>Объект слишком яркий; превышены пределы системы замера экспозиции камеры.</p> <ul style="list-style-type: none"> • Меньшая чувствительность ISO. • Режим съемки P : используйте сторонний фильтр ND (нейтральной плотности) (фильтр также можно использовать, если предупреждение все еще отображается после настройки следующих настроек в режиме S или A). • Режим съемки S : выберите более короткую выдержку. • Режим съемки A : выберите меньшую диафрагму (большее число f).
		<p>Объект слишком темный; превышены пределы системы замера экспозиции камеры.</p> <ul style="list-style-type: none"> • Увеличьте чувствительность ISO. • Режим съемки P : используйте дополнительную вспышку (вспышку также можно использовать, если предупреждение все еще отображается после настройки следующих настроек в режиме S или A). • Режим съемки S : выберите более длинную выдержку. • Режим съемки A : выберите более широкую диафрагму (меньшее число f).
 (мигает)	—	<p>Вспышка сработала на полную мощность. Фотография может быть недоэкспонирована. Проверьте расстояние до объекта и такие настройки, как диафрагма, диапазон вспышки и чувствительность ISO.</p>
		<p>Объекты кажутся темными и недоэкспонированными. Используйте дополнительную вспышку.</p>

Тревога		Решение проблемы
Дисплей камеры	Панель управления	
Полный (мигает)		<p>Памяти недостаточно для записи дальнейших фотографий.</p> <ul style="list-style-type: none"> • Удаляйте изображения с карты памяти до тех пор, пока не останется место для записи дополнительных изображений. Прежде чем продолжить, скопируйте изображения, которые хотите сохранить, на компьютер или другое устройство. • Вставьте новую карту памяти.
		<p>В камере закончились номера файлов.</p> <ul style="list-style-type: none"> • Удаляйте изображения с карты памяти до тех пор, пока не останется место для записи дополнительных изображений. Прежде чем продолжить, скопируйте изображения, которые хотите сохранить, на компьютер или другое устройство. • Вставьте новую карту памяти.
ЭЭЭ (мигает)		<p>Неисправность камеры.</p> <p>Нажмите спусковую кнопку затвора еще раз. Если ошибка сохраняется или появляется часто, обратитесь к представителю авторизованного сервисного центра Nikon .</p>
Карта (мигает)		<p>Карта памяти защищена от записи («заблокирована»).</p> <p>Переведите переключатель блокировки в положение «запись» (📖 80).</p>

Сообщения об ошибках

На дисплее камеры могут появиться следующие сообщения об ошибках:

Сообщение		Решение проблемы
Дисплей камеры	Панель управления	
Спуск затвора отключен. Зарядите аккумулятор.	—	Батарея разряжена. <ul style="list-style-type: none">• Замените запасной аккумулятор.• Зарядите аккумулятор.
Эту батарею нельзя использовать. Он не взаимодействует должным образом с этой камерой. Для безопасного использования камеры выберите батарею, предназначенную для использования в этой камере.	—	Информация о батарее недоступна. <ul style="list-style-type: none">• Батарею использовать нельзя. Свяжитесь с авторизованным сервисным представителем Nikon .• Уровень заряда батареи чрезвычайно низкий; зарядить аккумулятор.
	—	Батарея не может передавать данные на камеру. Замените батареи сторонних производителей оригинальными батареями Nikon .
Нет карты памяти.	[-E-]	Карта памяти не вставлена или вставлена неправильно. Убедитесь, что карта вставлена правильно.

Сообщение		Решение проблемы
Дисплей камеры	Панель управления	
Невозможно получить доступ к этой карте памяти. Вставьте другую карту.	Карта, эээ (мигает)	<p>Ошибка доступа к карте памяти.</p> <ul style="list-style-type: none"> • Убедитесь, что камера поддерживает карту памяти. • Если ошибка сохраняется после того, как карта неоднократно извлекалась и вставлялась повторно, возможно, карта повреждена. Свяжитесь с продавцом или авторизованным сервисным представителем Nikon . <hr/> <p>Невозможно создать новую папку.</p> <ul style="list-style-type: none"> • Удалите изображения с карты памяти до тех пор, пока не останется место для записи дополнительных изображений. Прежде чем продолжить, скопируйте изображения, которые хотите сохранить, на компьютер или другое устройство. • Вставьте новую карту памяти.
Карта памяти заблокирована. Сдвиньте фиксатор в положение «запись».	Карта, --- (мигает)	<p>Карта памяти защищена от записи («заблокирована»).</p> <p>Переведите переключатель блокировки в положение «запись» (📖 80).</p>
Эта карта не отформатирована. Отформатируйте карту.	Для (мигает)	<p>Карта памяти отформатирована неправильно.</p> <ul style="list-style-type: none"> • Отформатируйте карту памяти. • Замените карту памяти правильно отформатированной.
Версия прошивки адаптера крепления FTZ не поддерживается. Обновите прошивку FTZ .	—	<p>Прошивка адаптера монтажа устарела.</p> <p>Обновите прошивку адаптера крепления до последней версии. Для получения дополнительной информации посетите веб-сайт Nikon для вашей страны или региона.</p>

Сообщение		Решение проблемы
Дисплей камеры	Панель управления	
Запись прервана. Пожалуйста, подождите.	—	<p>Карта памяти не поддерживает требуемую скорость записи фильмов. Используйте карту, поддерживающую требуемую скорость записи, или измените параметр, выбранный для параметра [Размер кадра/частота кадров] в меню видеосъемки.</p>
Камера слишком горячая. Его нельзя использовать, пока он не остынет. Пожалуйста, подождите. Камера выключится сама.	—	<p>Внутренняя температура камеры повышена. Приостановите съемку, пока камера не остынет.</p> <p>Высокая температура батареи. Извлеките аккумулятор и подождите, пока он остынет.</p>
В папке нет изображений.	—	<p>В папке нет изображений. Вставьте карту памяти, содержащую фотографии.</p> <p>В папке, выбранной для воспроизведения, нет изображений. Используйте пункт [Папка воспроизведения] в меню воспроизведения, чтобы выбрать папку, содержащую изображения.</p>
Невозможно отобразить этот файл.	—	<p>Файл был изменен с помощью компьютерного приложения или не соответствует файловому стандарту DCF. Не перезаписывайте изображения с помощью компьютерных приложений.</p> <p>Файл поврежден. Не перезаписывайте изображения с помощью компьютерных приложений.</p>

Сообщение		Решение проблемы
Дисплей камеры	Панель управления	
Невозможно выбрать этот файл.	—	<p>Выбранное изображение невозможно ретушировать.</p> <p>Параметры ретуши доступны только для снимков, сделанных или ранее обработанных на камере.</p>
Этот фильм нельзя редактировать.	—	<p>Выбранный фильм нельзя редактировать.</p> <ul style="list-style-type: none"> • Фильмы, созданные на других устройствах, редактировать нельзя. • Видео продолжительностью менее двух секунд редактировать нельзя.

Технические примечания

Совместимые объективы и аксессуары

Камеру можно использовать со всеми объективами с байонетом Z.

NIKKOR Z 24–70mm f/4 S

Убедитесь, что в названии объектива присутствует «NIKKOR Z».

Тip: Совместимые объективы с байонетом F

Объективы с байонетом F можно установить на камеры с байонетом Z с помощью адаптера для крепления FTZ.

- Некоторые функции могут быть недоступны в зависимости от используемого объектива.

Информацию об объективах с байонетом F, которые можно использовать с камерами с байонетом Z, а также о любых применимых ограничениях можно найти в документе «Совместимые объективы с байонетом F», доступном в Центре загрузки Nikon :

<https://downloadcenter.nikonimglib.com/>

Дисплей камеры и панель управления

В иллюстративных целях на дисплеях горят все индикаторы.

Монитор

Фоторежим

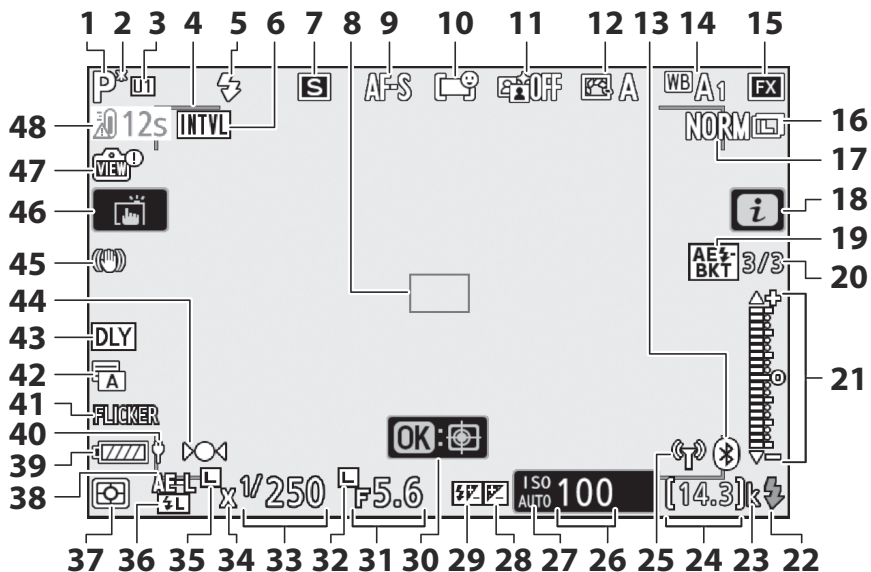

- 1** Режим съемки ([📖 130](#))
- 2** Гибкий индикатор программы ([📖 131](#))
- 3** Режим пользовательских настроек ([📖 138](#))
- 4** Границы зоны автофокусировки ([📖 105](#))
- 5** Режим вспышки ([📖 631](#))
- 6** Индикатор интервального таймера ([📖 326](#))
Значок  ([📖 85](#))
Индикатор «Нет карты памяти» ([📖 77](#) , [📖 79](#))
Предупреждение о высокой температуре карты памяти ([📖 79](#))
- 7** Режим съемки ([📖 147](#) , [📖 183](#))
- 8** Точка фокусировки ([📖 86](#) , [📖 105](#))
- 9** Режим фокусировки ([📖 102](#))
- 10** Режим зоны АФ ([📖 105](#))
- 11** Активный D-Lighting ([📖 282](#))
- 12** Picture Control ([📖 161](#))
- 13** Индикатор подключения Bluetooth ([📖 516](#))
Режим полета ([📖 515](#))
- 14** Баланс белого ([📖 120](#) , [📖 167](#) , [📖 269](#))
- 15** Область изображения ([📖 261](#))
- 16** Размер изображения ([📖 177](#))
- 17** Качество изображения ([📖 174](#))
- 18** Значок  ([📖 158](#))
- 19** Индикатор брекетинга экспозиции и вспышки ([📖 301](#))
Индикатор брекетинга баланса белого ([📖 305](#))
Индикатор брекетинга ADL ([📖 308](#))
Индикатор HDR ([📖 321](#))
Индикатор мультиэкспозиции ([📖 313](#))
- 20** Количество снимков в последовательности брекетинга экспозиции и вспышки ([📖 301](#))
Количество снимков в последовательности брекетинга баланса белого ([📖 305](#))
- 21** Индикатор экспозиции
 - Воздействие ([📖 134](#))
 - Компенсация экспозиции ([📖 145](#))
 - Автоматический брекетинг ([📖 300](#))
- 22** Индикатор готовности вспышки ([📖 626](#))
- 23** «к» (появляется, когда в памяти осталось более 1000 кадров; [📖 78](#))
- 24** Количество оставшихся кадров ([📖 78](#) , [📖 802](#))
- 25** Индикатор подключения Wi-Fi ([📖 182](#))
- 26** Чувствительность ISO ([📖 141](#))
- 27** Индикатор чувствительности ISO ([📖 141](#))
Индикатор автоматической чувствительности ISO ([📖 143](#))
- 28** Индикатор компенсации экспозиции ([📖 145](#))
- 29** Индикатор компенсации вспышки ([📖 636](#))
- 30** АФ со отслеживанием объекта ([📖 113](#))
- 31** Диафрагма ([📖 132](#) , [📖 133](#))
- 32** Значок блокировки диафрагмы ([📖 454](#))
- 33** Выдержка ([📖 131](#) , [📖 133](#))
- 34** Индикатор синхронизации вспышки ([📖 428](#))
- 35** Значок блокировки выдержки ([📖 454](#))
- 36** Индикатор блокировки FV ([📖 637](#))
- 37** Замер ([📖 180](#))
- 38** Блокировка автоэкспозиции (AE) ([📖 155](#))
- 39** Индикатор батареи ([📖 76](#) , [📖 761](#))
- 40** Поддача питания USB ([📖 526](#))
- 41** Обнаружение мерцания ([📖 289](#))
- 42** Тип затвора ([📖 419](#))
Немая фотография ([📖 126](#))
- 43** Режим задержки экспозиции ([📖 418](#))
- 44** Индикатор фокусировки ([📖 117](#))
- 45** Индикатор снижения вибрации ([📖 184](#))
- 46** Сенсорная съемка ([📖 51](#) , [📖 114](#))

Количество кадров в
последовательности брекетинга ADL
([📖 308](#))
Разница экспозиции HDR ([📖 321](#))
Количество мультиэкспозиций ([📖 313](#))

47 Индикатор предварительного
просмотра в режиме реального
времени ([📖 424](#))

48 Предупреждение о температуре

✓ **Предупреждения о температуре**

- Если температура камеры повысится, отобразится предупреждение о температуре и таймер обратного отсчета. Когда таймер достигнет нуля, дисплей съемки выключится.
- Таймер становится красным, когда достигается тридцатисекундная отметка. В некоторых случаях таймер может отображаться сразу после включения камеры.

✓ **Предупреждение о высокой температуре карты памяти**

При повышении температуры карты памяти на дисплее съемки появляется предупреждение о высокой температуре. Не пытайтесь извлечь карту памяти; вместо этого подождите, пока камера остынет и предупреждение исчезнет с дисплея.

Информационный дисплей

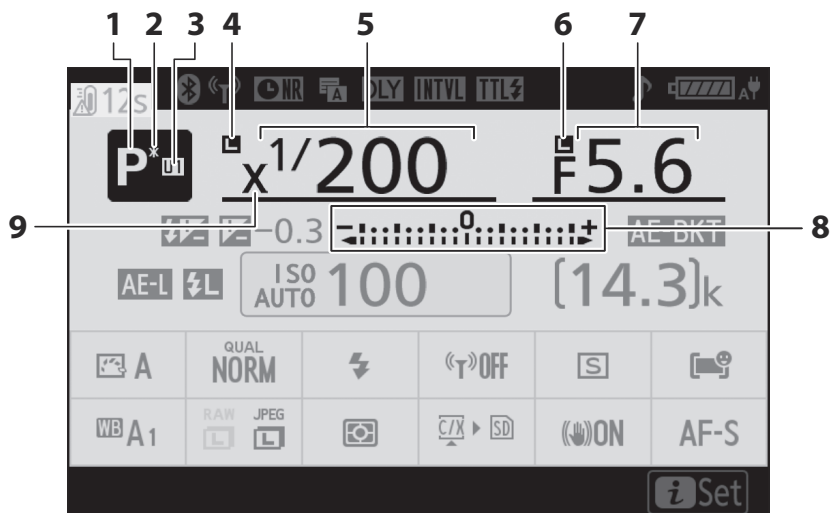

- 1 Режим съемки ([130](#))
- 2 Гибкий индикатор программы ([131](#))
- 3 Режим пользовательских настроек ([138](#))
- 4 Значок блокировки выдержки ([454](#))
- 5 Выдержка ([131](#) , [133](#))
- 6 Значок блокировки диафрагмы ([454](#))
- 7 Диафрагма ([132](#) , [133](#))
- 8 Индикатор экспозиции
 - Воздействие ([134](#))
 - Компенсация экспозиции ([145](#))
 - Автоматический брекетинг ([300](#))
- 9 Индикатор синхронизации вспышки ([428](#))

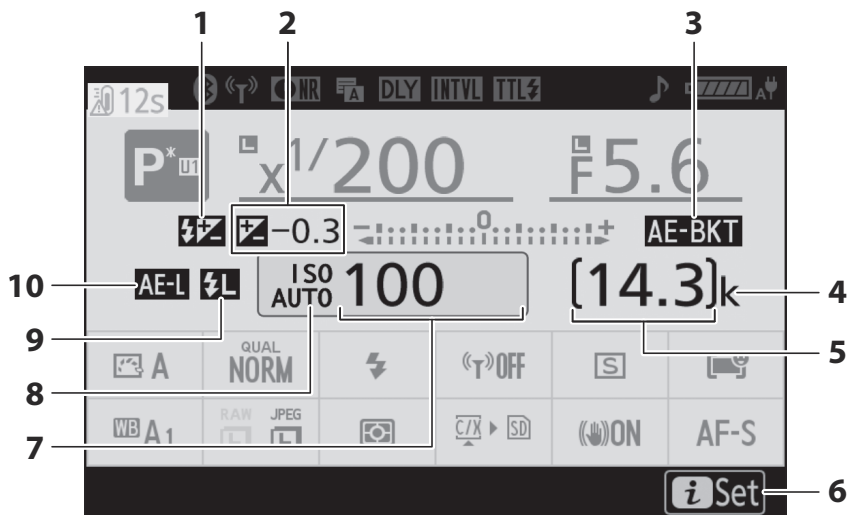

- 1** Индикатор компенсации вспышки ([636](#))
- 2** Индикатор компенсации экспозиции ([145](#))
Значение компенсации экспозиции ([145](#))
- 3** Индикатор брекетинга экспозиции и вспышки ([301](#))
Индикатор брекетинга баланса белого ([305](#))
Индикатор брекетинга ADL ([308](#))
Индикатор HDR ([321](#))
Индикатор мультиэкспозиции ([313](#))
- 4** «k» (появляется, когда в памяти осталось более 1000 кадров; [78](#))
- 5** Количество оставшихся кадров ([78](#) , [802](#))
- 6** Значок *i* ([158](#))
- 7** Чувствительность ISO ([141](#))
- 8** Индикатор чувствительности ISO ([141](#))
Индикатор автоматической чувствительности ISO ([143](#))
- 9** Индикатор блокировки FV ([637](#))
- 10** Блокировка автоэкспозиции (AE) ([155](#))

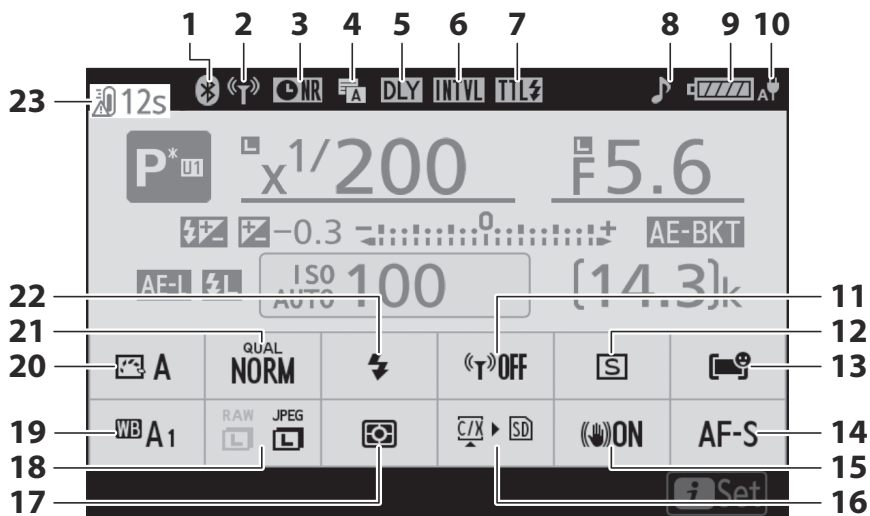

- | | |
|--|---|
| <p>1 Индикатор подключения Bluetooth (516)
Режим полета (515)</p> <p>2 Индикатор подключения Wi-Fi (182)</p> <p>3 Индикатор снижения шума при длительной выдержке (284)</p> <p>4 Тип затвора (419)
Немая фотография (126)</p> <p>5 Режим задержки экспозиции (418)</p> <p>6 Индикатор интервального таймера (326)
Значок  (85)</p> <p>7 Режим управления вспышкой (629)</p> <p>8 Индикатор «Звуковой сигнал» (508)</p> <p>9 Индикатор батареи (76, 761)</p> <p>10 Подача питания USB (526)</p> <p>11 Соединение Wi-Fi (182)</p> <p>12 Режим съемки (147, 183)</p> | <p>13 Режим зоны АФ (105)</p> <p>14 Режим фокусировки (102)</p> <p>15 Индикатор снижения вибрации (184)</p> <p>16 Просмотр информации о карте памяти (182)</p> <p>17 Замер (180)</p> <p>18 Размер изображения (177)</p> <p>19 Баланс белого (120, 167, 269)</p> <p>20 Установить Picture Control (161)</p> <p>21 Качество изображения (174)</p> <p>22 Режим вспышки (631)</p> <p>23 Предупреждение о температуре</p> |
|--|---|

Режим видео

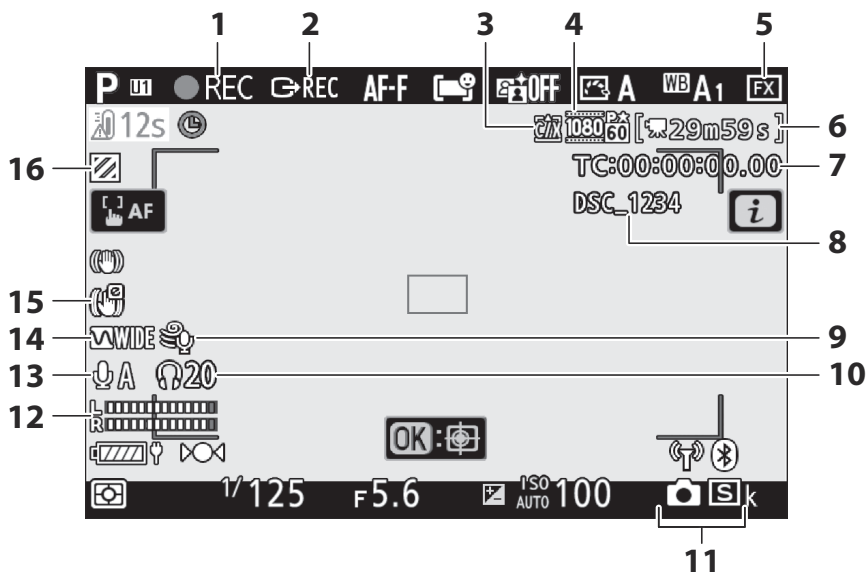

- | | |
|---|---|
| 1 Индикатор записи (кн 92)
Индикатор «Нет фильма» (кн 94) | 9 Снижение шума ветра (кн 386) |
| 2 Внешнее управление записью (кн 620) | 10 Громкость наушников (кн 387) |
| 3 Пункт назначения (кн 197) | 11 Режим съемки (фотосъемка; кн 152) |
| 4 Размер кадра и частота/качество изображения (кн 189) | 12 Уровень звука (кн 194) |
| 5 Область изображения (кн 195) | 13 Чувствительность микрофона (кн 194) |
| 6 Оставшееся время (кн 92) | 14 Частотная характеристика (кн 385) |
| 7 Таймкод (кн 388) | 15 Электронный индикатор VR (кн 198) |
| 8 Имя файла (кн 362) | 16 Отображение выделения (кн 477) |

Видоискатель

Фоторежим

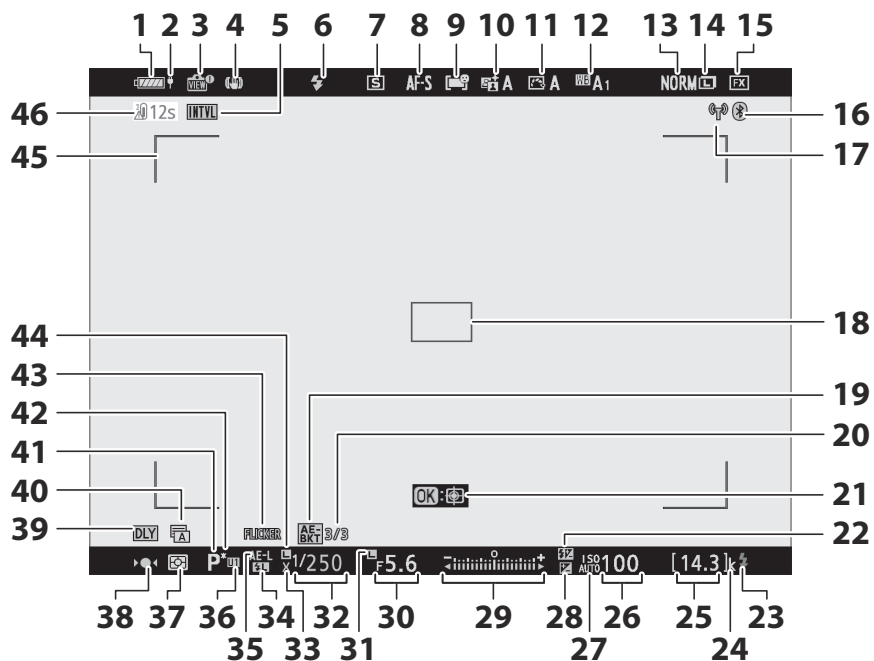

- 1 Индикатор батареи ([📖 76](#) , [📖 761](#))
- 2 Поддача питания USB ([📖 526](#))
- 3 Индикатор предварительного просмотра в режиме реального времени ([📖 424](#))
- 4 Индикатор снижения вибрации ([📖 184](#))
- 5 Индикатор интервального таймера ([📖 326](#))
Значок  ([📖 85](#))
Индикатор «Нет карты памяти» ([📖 77](#) , [📖 79](#))
Предупреждение о высокой температуре карты памяти ([📖 79](#))
- 6 Режим вспышки ([📖 631](#))
- 7 Режим съемки ([📖 147](#) , [📖 183](#))
- 8 Режим фокусировки ([📖 102](#))
- 9 Режим зоны АФ ([📖 105](#))
- 10 Активный D-Lighting ([📖 282](#))
- 11 Picture Control ([📖 161](#))
- 12 Баланс белого ([📖 120](#) , [📖 167](#) , [📖 269](#))
- 13 Качество изображения ([📖 174](#))
- 14 Размер изображения ([📖 177](#))
- 15 Область изображения ([📖 261](#))
- 16 Индикатор подключения Bluetooth ([📖 516](#))
Режим полета ([📖 515](#))
- 17 Индикатор подключения Wi-Fi ([📖 182](#))
- 18 Точка фокусировки ([📖 86](#) , [📖 105](#))
- 19 Индикатор брекетинга экспозиции и вспышки ([📖 301](#))
Индикатор брекетинга баланса белого ([📖 305](#))
Индикатор брекетинга ADL ([📖 308](#))
Индикатор HDR ([📖 321](#))
Индикатор мультиэкспозиции ([📖 313](#))
- 20 Количество снимков в последовательности брекетинга экспозиции и вспышки ([📖 301](#))
- 21 АФ со отслеживанием объекта ([📖 113](#))
- 22 Индикатор компенсации вспышки ([📖 636](#))
- 23 Индикатор готовности вспышки ([📖 626](#))
- 24 «к» (появляется, когда в памяти осталось более 1000 кадров; [📖 78](#))
- 25 Количество оставшихся кадров ([📖 78](#) , [📖 802](#))
- 26 Чувствительность ISO ([📖 141](#))
- 27 Индикатор чувствительности ISO ([📖 141](#))
Индикатор автоматической чувствительности ISO ([📖 143](#))
- 28 Индикатор компенсации экспозиции ([📖 145](#))
- 29 Индикатор экспозиции
 - Воздействие ([📖 134](#))
 - Компенсация экспозиции ([📖 145](#))
 - Автоматический брекетинг ([📖 300](#))
- 30 Диафрагма ([📖 132](#) , [📖 133](#))
- 31 Значок блокировки диафрагмы ([📖 454](#))
- 32 Выдержка ([📖 131](#) , [📖 133](#))
- 33 Индикатор синхронизации вспышки ([📖 428](#))
- 34 Индикатор блокировки FV ([📖 637](#))
- 35 Блокировка автоэкспозиции (AE) ([📖 155](#))
- 36 Режим пользовательских настроек ([📖 138](#))
- 37 Замер ([📖 180](#))
- 38 Индикатор фокусировки ([📖 117](#))
- 39 Режим задержки экспозиции ([📖 418](#))
- 40 Тип затвора ([📖 419](#))
Немая фотография ([📖 126](#))
- 41 Режим съемки ([📖 130](#))
- 42 Гибкий индикатор программы ([📖 131](#))
- 43 Обнаружение мерцания ([📖 289](#))
- 44 Значок блокировки выдержки ([📖 454](#))
- 45 Границы зоны автофокусировки ([📖 105](#))
- 46 Предупреждение о температуре

Количество снимков в
последовательности брекетинга
баланса белого ([📖 305](#))
Количество кадров в
последовательности брекетинга ADL
([📖 308](#))
Разница экспозиции HDR ([📖 321](#))
Количество мультиэкспозиций ([📖 313](#))

Режим видео

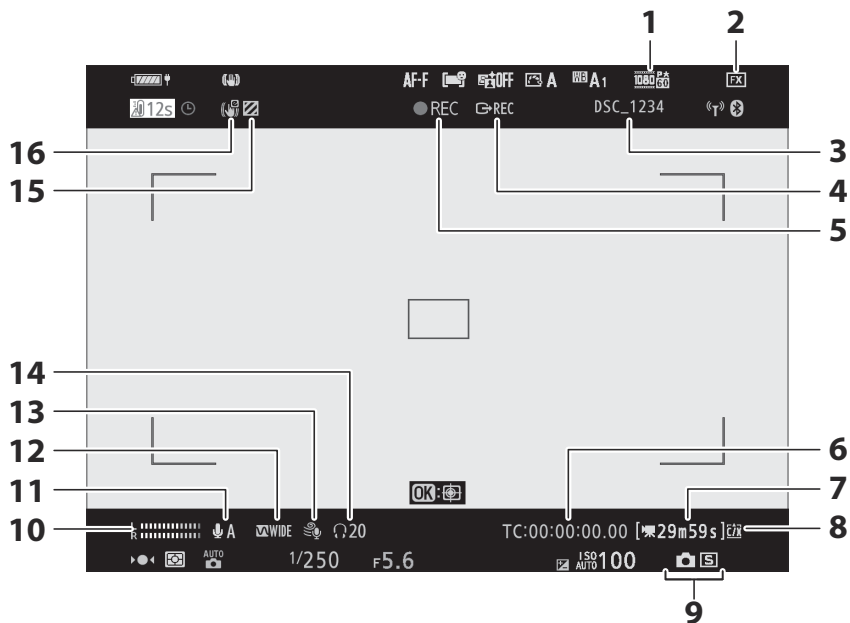

- 1 Размер кадра и частота/качество изображения ([189](#))
- 2 Область изображения ([195](#))
- 3 Имя файла ([362](#))
- 4 Внешнее управление записью ([620](#))
- 5 Индикатор записи ([92](#))
Индикатор «Нет фильма» ([94](#))
- 6 Таймкод ([388](#))
- 7 Оставшееся время ([92](#))
- 8 Пункт назначения ([197](#))
- 9 Режим съемки (фотосъемка; [152](#))
- 10 Уровень звука ([194](#))
- 11 Чувствительность микрофона ([194](#))
- 12 Частотная характеристика ([385](#))
- 13 Снижение шума ветра ([386](#))
- 14 Громкость наушников ([387](#))
- 15 Отображение выделения ([477](#))
- 16 Электронный индикатор VR ([198](#))

Панель управления

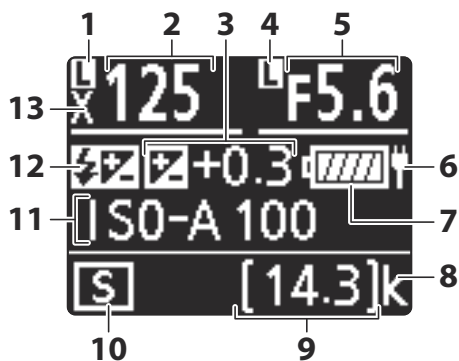

- | | |
|--|---|
| 1 Значок блокировки выдержки (📖 454) | 8 «к» (появляется, когда в памяти осталось более 1000 кадров; 📖 78) |
| 2 Выдержка (📖 131 , 📖 133) | 9 Количество оставшихся кадров (📖 78 , 📖 802) |
| 3 Индикатор компенсации экспозиции (📖 145)
Значение компенсации экспозиции (📖 145) | 10 Режим съемки (📖 147 , 📖 183) |
| 4 Значок блокировки диафрагмы (📖 454) | 11 Чувствительность ISO (📖 141) |
| 5 Диафрагма (📖 132 , 📖 133) | 12 Индикатор компенсации вспышки (📖 636)
Значок «Вспышка выключена» (📖 631) |
| 6 Подача питания USB (📖 526) | 13 Индикатор синхронизации вспышки (📖 428) |
| 7 Индикатор батареи (📖 76 , 📖 761) | |

Совместимые вспышки

Система креативного освещения Nikon (CLS)

Усовершенствованная система креативного освещения Nikon (CLS) поддерживает множество функций благодаря улучшенной связи между фотокамерой и совместимыми вспышками.

Функции, доступные с CLS -совместимыми вспышками

Вспышка	
SB-5000	706
SB-910 / SB-900 / SB-800	709
SB-700	712
SB-600	715
SB-500	718
SB-R200	721
SB-400	724
SB-300	727
SU-800	730



Поддерживаемые функции

Одиночная вспышка

i-TTL	сбалансированная заполняющая вспышка i-TTL	✓ ¹
	Стандартная заполняющая вспышка i-TTL	✓ ²
A	Автоматическая диафрагма	✓
A	Не TTL авто	—
ГН	Руководство по приоритету расстояния	✓
M	Руководство	✓
РПТ	Повторяющаяся вспышка	✓



Поддерживаемые функции

Оптическое усовершенствованное беспроводное освещение

Владелец		
	Дистанционное управление вспышкой	✓
i-TTL	i-TTL	✓
[A : B]	Быстрое беспроводное управление вспышкой	✓
 A	Автоматическая диафрагма	✓
A	Не TTL авто	—
M	Руководство	✓
РПТ	Повторяющаяся вспышка	✓
Удаленный		
i-TTL	i-TTL	✓
[A : B]	Быстрое беспроводное управление вспышкой	✓
 A/A	Автоматическая диафрагма/авто без TTL	✓ ³
M	Руководство	✓
РПТ	Повторяющаяся вспышка	✓
Усовершенствованное беспроводное освещение с радиоуправлением		✓ ⁴
Цветная информационная передача (вспышка)		✓
Цветная информационная передача (светодиодная подсветка)		—
Автоматическая высокоскоростная синхронизация FP		✓ ⁵
Блокировка ФВ		✓ ⁶
Уменьшение эффекта красных глаз		✓

Поддерживаемые функции

Моделирующая подсветка камеры	✓
Единое управление вспышкой	✓
Обновление прошивки вспышки камеры	✓

- 1 Недоступно с точечным замером.
- 2 Также можно выбрать через вспышку.
- 3 Выбор  **A** и **A** зависит от параметра, выбранного для ведущей вспышки.
- 4 Поддерживает те же функции, что и ведомые вспышки с оптическим AWL .
- 5 Доступно только в режимах управления вспышкой **i-TTL** ,  **A** , **A** , **GN** и **M**.
- 6 Доступно только в режиме управления вспышкой **i-TTL** или если вспышка настроена на контрольную предварительную вспышку в режиме управления вспышкой  **A** или **A**.

SB-910 , SB-900 и SB-800



Поддерживаемые функции

Одиночная вспышка

i-TTL	сбалансированная заполняющая вспышка i-TTL	✓ ¹
	Стандартная заполняющая вспышка i-TTL	✓ ²
A	Автоматическая диафрагма	✓ ³
A	Не TTL авто	✓ ³
ГН	Руководство по приоритету расстояния	✓
M	Руководство	✓
РПТ	Повторяющаяся вспышка	✓





Поддерживаемые функции

Оптическое усовершенствованное беспроводное освещение

Владелец		
	Дистанционное управление вспышкой	✓
i-TTL	i-TTL	✓
[A : B]	Быстрое беспроводное управление вспышкой	—
 A	Автоматическая диафрагма	✓
A	Не TTL авто	—
M	Руководство	✓
РПТ	Повторяющаяся вспышка	✓
Удаленный		
i-TTL	i-TTL	✓
[A : B]	Быстрое беспроводное управление вспышкой	✓
 A/A	Автоматическая диафрагма/авто без TTL	✓ ⁴
M	Руководство	✓
РПТ	Повторяющаяся вспышка	✓
Усовершенствованное беспроводное освещение с радиоуправлением		—
Цветная информационная передача (вспышка)		✓
Цветная информационная передача (светодиодная подсветка)		—
Автоматическая высокоскоростная синхронизация FP		✓ ⁵
Блокировка ФВ		✓ ⁶
Уменьшение эффекта красных глаз		✓

Поддерживаемые функции

Моделирующая подсветка камеры	✓
Единое управление вспышкой	—
Обновление прошивки вспышки камеры	✓ ⁷

- 1 Недоступно с точечным замером.
- 2 Также можно выбрать через вспышку.
- 3  **Выбор режима A / A** осуществляется на вспышке с использованием пользовательских настроек.
- 4 Выбор  **A** и **A** зависит от параметра, выбранного для ведущей вспышки.
- 5 Доступно только в режимах управления вспышкой **i-TTL**,  **A**, **A**, **GN** и **M**.
- 6 Доступно только в режиме управления вспышкой **i-TTL** или если вспышка настроена на контрольную предварительную вспышку в режиме управления вспышкой  **A** или **A**.
- 7 Обновление прошивки для SB-910 и SB-900 можно выполнить с камеры.

Поддерживаемые функции

Одиночная вспышка

i-TTL	сбалансированная заполняющая вспышка i-TTL	✓ ¹
	Стандартная заполняющая вспышка i-TTL	✓
A	Автоматическая диафрагма	—
A	Не TTL авто	—
ГН	Руководство по приоритету расстояния	✓
M	Руководство	✓
РПТ	Повторяющаяся вспышка	—

Поддерживаемые функции

Оптическое усовершенствованное беспроводное освещение

Владелец		
	Дистанционное управление вспышкой	✓
i-TTL	i-TTL	✓
[A : B]	Быстрое беспроводное управление вспышкой	✓
A	Автоматическая диафрагма	—
A	Не TTL авто	—
M	Руководство	✓
РРТ	Повторяющаяся вспышка	—
Удаленный		
	i-TTL i-TTL	✓
[A : B]	Быстрое беспроводное управление вспышкой	✓
A/A	Автоматическая диафрагма/авто без TTL	—
M	Руководство	✓
РРТ	Повторяющаяся вспышка	✓
Усовершенствованное беспроводное освещение с радиуправлением		—
Цветная информационная передача (вспышка)		✓
Цветная информационная передача (светодиодная подсветка)		—
Автоматическая высокоскоростная синхронизация FP		✓ ²
Блокировка ФВ		✓ ³
Уменьшение эффекта красных глаз		✓

Поддерживаемые функции

Моделирующая подсветка камеры	✓
Единое управление вспышкой	—
Обновление прошивки вспышки камеры	✓

- 1 Недоступно с точечным замером.
- 2 Доступно только в режимах управления вспышкой **i-TTL**, **GN** и **M**.
- 3 Доступно только в режиме управления вспышкой **i-TTL**.



Поддерживаемые функции

Одиночная вспышка

i-TTL	сбалансированная заполняющая вспышка i-TTL	✓ ¹
	Стандартная заполняющая вспышка i-TTL	✓ ²
A	Автоматическая диафрагма	—
A	Не TTL авто	—
ГН	Руководство по приоритету расстояния	—
M	Руководство	✓
РПТ	Повторяющаяся вспышка	—

Поддерживаемые функции

Оптическое усовершенствованное беспроводное освещение

Владелец		
	Дистанционное управление вспышкой	—
i-TTL	i-TTL	—
[A : B]	Быстрое беспроводное управление вспышкой	—
 A	Автоматическая диафрагма	—
A	Не TTL авто	—
M	Руководство	—
РРТ	Повторяющаяся вспышка	—
Удаленный		
i-TTL	i-TTL	✓
[A : B]	Быстрое беспроводное управление вспышкой	✓
 A/A	Автоматическая диафрагма/авто без TTL	—
M	Руководство	✓
РРТ	Повторяющаяся вспышка	✓
Усовершенствованное беспроводное освещение с радиуправлением		—
Цветная информационная передача (вспышка)		✓
Цветная информационная передача (светодиодная подсветка)		—
Автоматическая высокоскоростная синхронизация FP		✓ ³
Блокировка ФВ		✓ ⁴
Уменьшение эффекта красных глаз		✓

Поддерживаемые функции

Моделирующая подсветка камеры	✓
Единое управление вспышкой	—
Обновление прошивки вспышки камеры	—

- 1 Недоступно с точечным замером.
- 2 Также можно выбрать через вспышку.
- 3 Доступно только в режимах управления вспышкой **i-TTL** и **M**.
- 4 Доступно только в режиме управления вспышкой **i-TTL**.

Поддерживаемые функции

Одиночная вспышка

i-TTL	сбалансированная заполняющая вспышка i-TTL	✓ ¹
	Стандартная заполняющая вспышка i-TTL	✓
A	Автоматическая диафрагма	—
A	Не TTL авто	—
ГН	Руководство по приоритету расстояния	—
M	Руководство	✓ ²
РПТ	Повторяющаяся вспышка	—

Поддерживаемые функции

Оптическое усовершенствованное беспроводное освещение

Владелец		
	Дистанционное управление вспышкой	✓ ²
i-TTL	i-TTL	✓ ²
[A : B]	Быстрое беспроводное управление вспышкой	—
A	Автоматическая диафрагма	—
A	Не TTL авто	—
M	Руководство	✓ ²
РПТ	Повторяющаяся вспышка	—
Удаленный		
i-TTL	i-TTL	✓
[A : B]	Быстрое беспроводное управление вспышкой	✓
A/A	Автоматическая диафрагма/авто без TTL	—
M	Руководство	✓
РПТ	Повторяющаяся вспышка	✓
Усовершенствованное беспроводное освещение с радиоуправлением		—
Цветная информационная передача (вспышка)		✓
Цветная информационная передача (светодиодная подсветка)		✓
Автоматическая высокоскоростная синхронизация FP		✓ ³
Блокировка ФВ		✓ ⁴
Уменьшение эффекта красных глаз		✓

Поддерживаемые функции

Моделирующая подсветка камеры	✓
Единое управление вспышкой	✓
Обновление прошивки вспышки камеры	✓

- 1 Недоступно с точечным замером.
- 2 Можно выбрать с помощью пункта [**Управление вспышкой**] в меню камеры.
- 3 Доступно только в режимах управления вспышкой **i-TTL** и **M**.
- 4 Доступно только в режиме управления вспышкой **i-TTL** .



Поддерживаемые функции

Одиночная вспышка

i-TTL	сбалансированная заполняющая вспышка i-TTL	—
	Стандартная заполняющая вспышка i-TTL	—
A	Автоматическая диафрагма	—
A	Не TTL авто	—
ГН	Руководство по приоритету расстояния	—
M	Руководство	—
РПТ	Повторяющаяся вспышка	—

Поддерживаемые функции

Оптическое усовершенствованное беспроводное освещение

Владелец			
	Дистанционное управление вспышкой		—
i-TTL	i-TTL		—
[A : B]	Быстрое беспроводное управление вспышкой		—
 A	Автоматическая диафрагма		—
A	Не TTL авто		—
M	Руководство		—
РПТ	Повторяющаяся вспышка		—
Удаленный			
i-TTL	i-TTL		✓
[A : B]	Быстрое беспроводное управление вспышкой		✓
 A/A	Автоматическая диафрагма/авто без TTL		—
M	Руководство		✓
РПТ	Повторяющаяся вспышка		—
Усовершенствованное беспроводное освещение с радиуправлением			—
Цветная информационная передача (вспышка)			—
Цветная информационная передача (светодиодная подсветка)			—
Автоматическая высокоскоростная синхронизация FP			✓ ¹
Блокировка ФВ			✓ ²
Уменьшение эффекта красных глаз			—

Поддерживаемые функции

Моделирующая подсветка камеры	✓
Единое управление вспышкой	—
Обновление прошивки вспышки камеры	—

1 Доступно только в режимах управления вспышкой **i-TTL** и **M**.

2 Доступно только в режиме управления вспышкой **i-TTL**.

Поддерживаемые функции

Одиночная вспышка

i-TTL	сбалансированная заполняющая вспышка i-TTL	✓ ¹
	Стандартная заполняющая вспышка i-TTL	✓
A	Автоматическая диафрагма	—
A	Не TTL авто	—
ГН	Руководство по приоритету расстояния	—
M	Руководство	✓ ²
РПТ	Повторяющаяся вспышка	—

Поддерживаемые функции

Оптическое усовершенствованное беспроводное освещение

Владелец			
	Дистанционное управление вспышкой		—
i-TTL	i-TTL		—
[A : B]	Быстрое беспроводное управление вспышкой		—
A	Автоматическая диафрагма		—
A	Не TTL авто		—
M	Руководство		—
РРТ	Повторяющаяся вспышка		—
Удаленный			
i-TTL	i-TTL		—
[A : B]	Быстрое беспроводное управление вспышкой		—
A/A	Автоматическая диафрагма/авто без TTL		—
M	Руководство		—
РРТ	Повторяющаяся вспышка		—
Усовершенствованное беспроводное освещение с радиуправлением			—
Цветная информационная передача (вспышка)			✓
Цветная информационная передача (светодиодная подсветка)			—
Автоматическая высокоскоростная синхронизация FP			—
Блокировка ФВ			✓ ³
Уменьшение эффекта красных глаз			✓

Поддерживаемые функции

Моделирующая подсветка камеры	—
Единое управление вспышкой	✓
Обновление прошивки вспышки камеры	—

- 1 Недоступно с точечным замером.
- 2 Можно выбрать с помощью пункта [**Управление вспышкой**] в меню камеры.
- 3 Доступно только в режиме управления вспышкой **i-TTL** .

Поддерживаемые функции

Одиночная вспышка

i-TTL	сбалансированная заполняющая вспышка i-TTL	✓ ¹
	Стандартная заполняющая вспышка i-TTL	✓
A	Автоматическая диафрагма	—
A	Не TTL авто	—
ГН	Руководство по приоритету расстояния	—
M	Руководство	✓ ²
РПТ	Повторяющаяся вспышка	—

Поддерживаемые функции

Оптическое усовершенствованное беспроводное освещение

Владелец			
	Дистанционное управление вспышкой		—
i-TTL	i-TTL		—
[A : B]	Быстрое беспроводное управление вспышкой		—
A	Автоматическая диафрагма		—
A	Не TTL авто		—
M	Руководство		—
РРТ	Повторяющаяся вспышка		—
Удаленный			
i-TTL	i-TTL		—
[A : B]	Быстрое беспроводное управление вспышкой		—
A/A	Автоматическая диафрагма/авто без TTL		—
M	Руководство		—
РРТ	Повторяющаяся вспышка		—
Усовершенствованное беспроводное освещение с радиуправлением			—
Цветная информационная передача (вспышка)			✓
Цветная информационная передача (светодиодная подсветка)			—
Автоматическая высокоскоростная синхронизация FP			—
Блокировка ФВ			✓ ³
Уменьшение эффекта красных глаз			—

Поддерживаемые функции

Моделирующая подсветка камеры	—
Единое управление вспышкой	✓
Обновление прошивки вспышки камеры	✓

- 1 Недоступно с точечным замером.
- 2 Можно выбрать с помощью пункта [**Управление вспышкой**] в меню камеры.
- 3 Доступно только в режиме управления вспышкой **i-TTL** .

Беспроводное управление вспышкой SU-800

При установке на CLS -совместимую камеру SU-800 можно использовать в качестве командира для SB-5000 , SB-910 , SB-900 , SB-800 , SB-700 , SB-600 , SB-500 или SB-R200 . - Вспышки SB-R200 . Групповое управление вспышками поддерживается максимум для трех групп. Сама SU-800 вспышкой не оснащена.



Поддерживаемые функции

Одиночная вспышка

i-TTL	сбалансированная заполняющая вспышка i-TTL	—
	Стандартная заполняющая вспышка i-TTL	—
A	Автоматическая диафрагма	—
A	Не TTL авто	—
ГН	Руководство по приоритету расстояния	—
M	Руководство	—
РПТ	Повторяющаяся вспышка	—

Поддерживаемые функции

Оптическое усовершенствованное беспроводное освещение

Владелец			
	Дистанционное управление вспышкой		✓
i-TTL	i-TTL		—
[A : B]	Быстрое беспроводное управление вспышкой		✓ ¹
 A	Автоматическая диафрагма		—
A	Не TTL авто		—
M	Руководство		—
РПТ	Повторяющаяся вспышка		—
Удаленный			
i-TTL	i-TTL		—
[A : B]	Быстрое беспроводное управление вспышкой		—
 A/A	Автоматическая диафрагма/авто без TTL		—
M	Руководство		—
РПТ	Повторяющаяся вспышка		—
Усовершенствованное беспроводное освещение с радиуправлением			—
Цветная информационная передача (вспышка)			—
Цветная информационная передача (светодиодная подсветка)			—
Автоматическая высокоскоростная синхронизация FP			✓ ²
Блокировка ФВ			✓ ³
Уменьшение эффекта красных глаз			—

Поддерживаемые функции

Моделирующая подсветка камеры	✓
Единое управление вспышкой	—
Обновление прошивки вспышки камеры	—

- 1 Доступно только во время съемки крупным планом.
- 2 Недоступно, если в качестве режима управления ведомой вспышкой выбран **RPT**.
- 3 Доступно только в том случае, если в качестве режима управления ведомой вспышкой выбран **i-TTL** или если вспышка настроена на использование контрольных предварительных вспышек в режиме **A**.

✓ Фотосъемка со вспышкой

Фотосъемку со вспышкой нельзя совмещать с некоторыми функциями камеры, в том числе:

- немая фотография,
- запись фильма и
- HDR (расширенный динамический диапазон)

✓ Другие вспышки

Следующие вспышки можно использовать в автоматическом режиме без TTL (**A**) и ручном режиме. Доступные параметры не зависят от используемого объектива.

Вспышка	Поддерживаемые функции
SB-80DX , SB-28DX , SB-28 , SB-26 , SB-25 , SB-24	Автоматический без TTL, ручной режим, повторяющаяся вспышка, синхронизация по задней шторке ¹
SB-50DX , SB-23 , SB-29 , SB-21B , SB-29S	Ручная, синхронизация по задней шторке ¹
SB-30 , SB-27 ² , SB-22S , SB-22 , SB-20 , SB-16B , SB-15	Авто без TTL, ручная синхронизация по задней шторке ¹

¹ Доступно, когда камера используется для выбора режима вспышки.

² Установка SB-27 на камеру автоматически устанавливает режим вспышки **TTL** , но установка режима вспышки **TTL** отключает спуск затвора. Установите SB-27 в положение **A**.

✓ Использование блокировки мощности вспышки с дополнительными вспышками

- Блокировка FV доступна с дополнительными вспышками в режимах управления вспышкой TTL и (если поддерживается) контрольной предварительной вспышкой **⊗ A** и контрольной предварительной вспышкой **A** (дополнительную информацию см. в руководстве, прилагаемом к вспышке).
- Обратите внимание, что если для управления удаленными вспышками используется улучшенное беспроводное освещение, вам необходимо установить режим управления вспышкой для ведущей или хотя бы одной удаленной группы на **TTL** , **⊗ A** или **A**.

Области измерения для блокировки FV

При использовании блокировки мощности мощности с дополнительными вспышками измеряются следующие площади:

- Автономный

Режим управления вспышкой	Площадь замера
i-TTL	Круг диаметром 6 мм в центре кадра
Автоматическая диафрагма ( A)	Площадь, измеренная экспонометром вспышки

- Удаленный

Режим управления вспышкой	Площадь замера
i-TTL	Весь кадр
Автоматическая диафрагма ( A)	Площадь, измеренная экспонометром вспышки
Авто без TTL (A)	

✓ **Примечания относительно дополнительных вспышек**

- Подробные инструкции см. в руководстве к вспышке.
- Если устройство поддерживает CLS, обратитесь к разделу о CLS -совместимых цифровых зеркальных фотокамерах. Эта камера не включена в категорию «цифровые зеркальные фотокамеры» в руководствах по SB-80DX, SB-28DX и SB-50DX.
- Если индикатор готовности вспышки (⚡) мигает в течение примерно трех секунд после того, как фотография была сделана в автоматическом режиме i-TTL или без TTL, это означает, что вспышка сработала на полную мощность и фотография может быть недоэкспонирована (только CLS -совместимых вспышек).
- Управление вспышкой i-TTL можно использовать при чувствительности ISO от 64 до 12 800 (Z 7II) или от 100 до 12 800 (Z 6II).
- При чувствительности ISO выше 12800 желаемые результаты могут быть не достигнуты при некоторых диапазонах или настройках диафрагмы.
- В режиме **P** максимальная диафрагма (минимальное число f) ограничена в зависимости от чувствительности ISO, как показано ниже:

Максимальная диафрагма (число f) при эквиваленте ISO:

100	200	400	800	1600	3200	6400	12800
4	5	5,6	7.1	8	10	11	13

* Если максимальная диафрагма объектива меньше указанной выше, максимальным значением диафрагмы будет максимальная диафрагма объектива.

- SB-5000, SB-910, SB-900, SB-800, SB-700, SB-600, SB-500 и SB-400 обеспечивают подавление эффекта красных глаз и медленную синхронизацию с эффектом красных глаз. Режимы вспышки с уменьшением глаз.
- «Шум» в виде линий может появиться на фотографиях со вспышкой, сделанных с помощью высокопроизводительного аккумуляторного блока SD-9 или SD-8A, подключенного непосредственно к камере. Уменьшите чувствительность ISO или увеличьте расстояние между камерой и аккумулятором.
- При необходимости камера обеспечивает вспомогательную подсветку АФ. Вспомогательная подсветка АФ на дополнительных вспышках не загорается.
- При использовании кабеля синхронизации SC-серии 17, 28 или 29 для фотосъемки с выносной вспышкой правильная экспозиция может быть не достигнута в режиме i-TTL. Мы рекомендуем вам выбрать стандартную заполняющую вспышку i-TTL. Сделайте пробный снимок и просмотрите результаты на дисплее камеры.
- В режиме i-TTL не используйте какую-либо панель вспышки (рассеивающая панель), кроме встроенной панели вспышки или прилагаемого отражательного адаптера. Использование других панелей может привести к неправильной экспозиции.

Компенсация вспышки для дополнительных вспышек

В режимах управления вспышкой i-TTL и автоматической диафрагмой ( **A**) компенсация вспышки, выбранная с помощью дополнительной вспышки или элемента камеры [**Управление вспышкой**], добавляется к компенсации вспышки, выбранной с помощью элемента [**Компенсация вспышки**] при фотосъемке. меню.

Тip: Моделирующее освещение

- Нажатие элемента управления, которому назначен [**Предварительный просмотр**] с помощью пользовательской настройки f2 [**Пользовательские элементы управления**], приводит к тому, что CLS -совместимые вспышки излучают моделирующую вспышку.
- Эту функцию можно использовать с усовершенствованным беспроводным освещением для предварительного просмотра общего эффекта освещения, достигнутого с помощью нескольких вспышек.
- Эффекты теней, отбрасываемых вспышкой, лучше всего наблюдать непосредственно, а не на экране съемки.
- Моделирующее освещение можно отключить, выбрав [**Выкл.**] для пользовательской настройки e5 [**Моделирующая вспышка**].

Тip: Студийное стробоскопическое освещение

Чтобы настроить цвет и яркость изображения через объектив, чтобы было легче кадрировать снимки, выберите [**Выкл.**] для пользовательской настройки d9 [**Применить настройки к live view**].

Другие совместимые аксессуары

Для вашей камеры Nikon доступны разнообразные аксессуары.

✔ Совместимые аксессуары

- Доступность может варьироваться в зависимости от страны или региона.
- Посетите наш веб-сайт или брошюры для получения последней информации.

● Источники питания

- **Литий-ионная аккумуляторная батарея EN-EL15c** . Батареи EN-EL15c можно использовать с цифровыми фотокамерами Nikon Z 7II/Z 6II.
 - Также можно использовать батареи EN-EL15b/EN-EL15a/EN-EL15. Однако учтите, что на одном заряде можно сделать меньше снимков, чем с помощью EN-EL15c ([📖 807](#)).
- **Зарядное устройство MH-25a** : MH-25a можно использовать для зарядки батарей EN-EL15c.
- **MB-N11 Power Battery Pack/MB-N10 Battery Pack** : Аккумуляторные блоки для беззеркальных камер Nikon . Оба устройства, прикрепленные к камере, позволяют использовать до двух литий-ионных аккумуляторов EN-EL15c в качестве источника питания.
 - MB-N11 оснащена спусковой кнопкой затвора, основным и вспомогательным дисками управления, мультиселектором, а также кнопками **Fn** и **AF-ON** для использования, когда камера повернута для съемки в портретной («вертикальной») ориентации.
 - Вместо EN-EL15c можно использовать батареи EN-EL15b/EN-EL15a/EN-EL15. Однако количество снимков, которые можно сделать без подзарядки (т. е. срок службы аккумулятора), снизится по сравнению с EN-EL15c ([📖 807](#)).
 - Сетевой зарядный адаптер EH-7P , подключенный к зарядному разъему аккумуляторного блока, можно использовать для зарядки аккумуляторов, вставленных в аккумулятор. При подключении к MB-N11 он также может подавать питание на камеру.
 - Информацию о подключении и извлечении аккумуляторного блока, а также инструкции по его использованию и уходу можно найти либо в руководстве, прилагаемом к MB-N10, либо, в случае с MB-N11, в разделе «Дополнительные аккумуляторные блоки питания MB-N11» ([📖 744](#)).
- **Зарядное устройство переменного тока EH-7P** : EH-7P можно использовать для зарядки аккумуляторов, вставленных в камеру.
 - Аккумулятор не заряжается, пока камера включена.
 - Его нельзя использовать для зарядки аккумуляторов EN-EL15a/EN-EL15.
 - Для питания камеры можно использовать адаптер переменного тока; для этого выберите [**Включить**] для [**Подача питания USB**] в меню настройки. Дополнительную информацию см. в разделе «Подача питания USB » ([📖 526](#)).

- **Разъем питания EP-5B, адаптер переменного тока EH-5d/EH-5c/EH-5b** : используйте адаптеры переменного тока для питания камеры в течение длительного времени.
 - EP-5B необходим для подключения EH-5d/EH-5c/EH-5b к камере. Подробности см. в разделе «Подсоединение разъема питания и адаптера переменного тока» ([766](#)).
 - **Фильтры**
 - Для защиты объектива можно использовать фильтры нейтрального цвета (NC).
 - Фильтры могут вызвать двоение изображения, если объект находится в кадре на фоне яркого света или когда в кадре находится яркий источник света. Фильтры можно удалить, если возникает ореолы.
 - Матричный замер может не дать желаемых результатов с фильтрами с коэффициентами экспозиции (факторами фильтра) более 1× (Y44 , Y48 , Y52 , O56 , R60 , X0 , X1 , C-PL , ND2S , ND4 , ND4S , ND8 , ND8S , ND400). , A2 , A12 , B2 , B8 , B12); мы предлагаем вместо этого выбрать [**Центровзвешенный замер**]. Подробную информацию см. в руководстве по эксплуатации фильтра.
 - Фильтры, предназначенные для фотосъемки со спецэффектами, могут мешать автофокусировке или индикатору фокусировки (●).
 - **Удаленные шнуры**

Кабель дистанционного управления MC-DC2 (длина 1 м/3 фута 4 дюйма): при подключении к разъему для аксессуаров камеры MC-DC2 можно использовать для дистанционного спуска затвора.
 - **USB кабели**
 - **USB -кабель UC-E24** : USB кабель с разъемом типа C для подключения к камере и разъемом типа A для подключения к USB устройству.
 - **USB кабель UC-E25** : USB кабель с двумя разъемами типа C.
 - **HDMI кабели**

Кабель HDMI HC-E1 : кабель HDMI с разъемом типа C для подключения к камере и разъемом типа A для подключения к устройствам HDMI .
 - **Адаптеры для горячего башмака**

Адаптер разъема синхронизации AS-15 . Установите AS-15 на горячий башмак камеры для подключения студийных стробоскопов или другого оборудования для вспышки через разъем синхронизации.
 - **Аксессуары Бахилы**

Крышка башмака для аксессуаров BS-1 : крышка, защищающая башмак для аксессуаров, когда вспышка не прикреплена.
-

- **Кепки для тела**

Крышка корпуса BF-N1 : крышка корпуса предотвращает попадание пыли в камеру, когда объектив не установлен.

- **Аксессуары для окуляров видоискателя**

Резиновый наглазник DK-29 : резиновый наглазник, который можно установить на видоискатель камеры. DK-29 облегчает просмотр изображения в видоискателе, предотвращая утомление глаз.

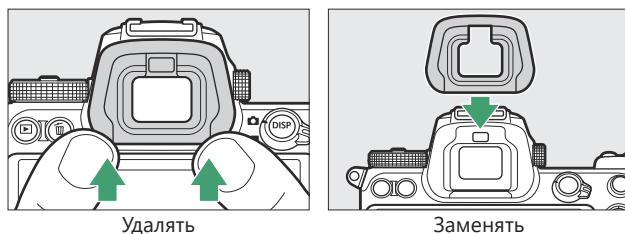

- **Вспышки**

- **Вспышки SB-5000 , SB-910 , SB-900 , SB-700 SB-800 SB-600 , SB-500 , SB-400 , SB-300 и SB-R200** : эти вспышки можно устанавливать на фотокамеру. для фотосъемки со вспышкой. Некоторые из них также поддерживают беспроводное дистанционное управление для фотосъемки с выносной вспышкой с использованием нескольких вспышек.
 - Информацию о креплении вспышки на фотокамеру см. в руководстве, прилагаемом к каждой вспышке.
 - Дополнительную информацию о фотосъемке со вспышкой см. в разделах «Накамерная» и «дистанционная» ([625](#)), «Что такое съемка с удаленной вспышкой?» ([643](#)) и «Совместимые вспышки» ([705](#)).
- **Беспроводное управление вспышками SU-800** : Беспроводное управление для использования со вспышками SB-5000 , SB-910 SB-900 , SB-800 , SB-700 , SB-600 , SB-500 и SB-R200 . Вспышки можно разделить на три группы для дистанционного управления вспышками. Сама SU-800 вспышкой не оснащена.

- **Монтажные адаптеры**

Адаптер крепления FTZ II / FTZ : адаптер, позволяющий использовать объективы NIKKOR с байонетом F с цифровыми фотокамерами, поддерживающими сменные объективы с байонетом Z.

- Информацию о прикреплении, снятии, обслуживании и использовании адаптеров крепления см. в документации продукта.
 - * Обновите прошивку адаптера крепления до последней версии, если после подключения адаптера будет предложено это сделать. Информацию об обновлении встроенного ПО можно найти на веб-сайте Nikon для вашей страны или региона.

- **Микрофоны**

- **Стереомикрофон ME-1** : Подключите ME-1 к разъему микрофона камеры для записи стереозвука. Использование внешнего микрофона также снижает вероятность улавливания шума оборудования, например звуков, издаваемых во время записи видеоролика, когда фокусировка достигается с помощью автофокусировки.
- **Беспроводной микрофон ME-W1** : беспроводной микрофон Bluetooth . Используйте ME-W1 для записи вне камеры.

- **Беспроводные передатчики**

Беспроводной передатчик WT-7 : используйте WT-7 для загрузки изображений по беспроводной сети или управления камерой с компьютера, на котором установлена программа Camera Control Pro 2 (приобретается отдельно). Вы также можете делать и просматривать фотографии удаленно с компьютера или интеллектуального устройства.

- * Требуется беспроводная сеть и некоторые базовые знания сети. Обязательно обновите программное обеспечение беспроводного передатчика до последней версии.

- **Беспроводные пульты дистанционного управления**

- **Беспроводные пульты дистанционного управления WR-R11b, WR-R10 и WR-T10**

- Если к разъему для аксессуаров подключен беспроводной пульт дистанционного управления WR-R11b/ WR-R10 , камерой можно будет управлять по беспроводной сети с помощью беспроводного пульта дистанционного управления WR-T10.
- Беспроводные пульты дистанционного управления WR-R11b/ WR-R10 также можно использовать для управления радиоуправляемыми вспышками.
- Для синхронизированной съемки с участием нескольких камер подготовьте несколько камер с подключенными парными модулями WR-R11b/ WR-R10 .
- * При подключении WR-R11b/ WR-R10 убедитесь, что крышка разъема для аксессуаров и разъемов USB и HDMI полностью открыта.

- **Беспроводной пульт дистанционного управления WR-1** : устройства WR-1 используются с беспроводными пультами дистанционного управления WR-R11b/ WR-R10 или WR-T10 или с другими пультами дистанционного управления WR-1, при этом блоки WR-1 функционируют как передатчики или приемники. Когда WR-R11b/ WR-R10 или WR-1, настроенный как приемник, подключен к разъему для аксессуаров камеры, второй WR-1, настроенный как передатчик, можно использовать для удаленной съемки и настройки параметров камеры.

- * При использовании беспроводного пульта дистанционного управления с WR-R10 убедитесь, что прошивка WR-R10 и WR-1 обновлена до последних версий (прошивка WR-R10 версии 3.0 или новее и прошивка WR-1 версии 1.0.1). или позже). Информацию об обновлениях прошивки см. на веб-сайте Nikon для вашего региона. Проконсультируйтесь с представителем авторизованного сервисного центра Nikon при обновлении прошивки WR-R10 с версий, предшествующих версии 2.0, до версии 3.0 или более поздней.

✓ Зажим для кабеля HDMI / USB

Во избежание случайного отсоединения прикрепите прилагаемый зажим к кабелям USB или дополнительным кабелям HDMI, как показано (обратите внимание, что зажим может подходить не ко всем кабелям HDMI сторонних производителей).

- На рисунках показан USB кабель. Пропустите кабели HDMI через другой канал.
- При использовании кабельного зажима держите монитор в положении для хранения.

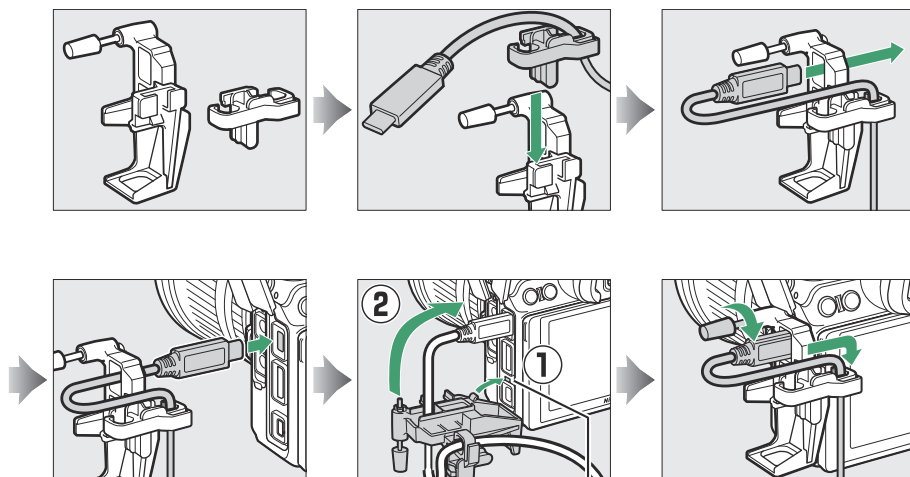

*

- * Перед подключением кабеля вставьте выступ зажима кабеля HDMI / USB в соответствующее углубление на камере.

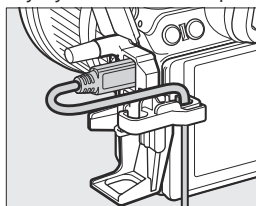

USB кабель

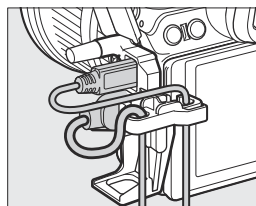

Кабель HDMI и кабель USB
используются одновременно

Прикрепление и снятие бахилы для аксессуаров

Чехол вставляется в башмак, как показано на рисунке. Чтобы снять крышку, крепко удерживайте камеру, нажмите на крышку большим пальцем и сдвиньте ее в указанном направлении.

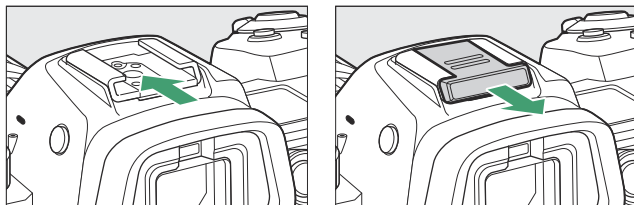

Дополнительные аккумуляторные блоки MB-N11

Части MB-N11: названия и функции

Название и функции каждой части MB-N11 перечислены ниже.

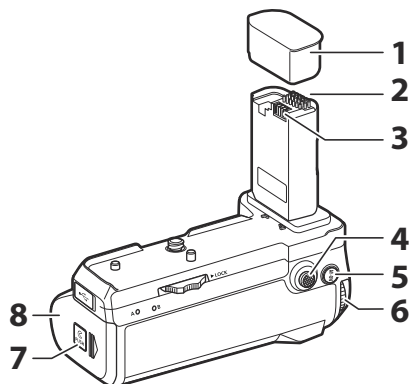

1	Контактная крышка	Защищает силовые/сигнальные контакты MB-N11.
2	Сигнальные контакты	—
3	Силовые контакты	—
4	Мульти-selector для вертикальной съемки	Выполняет роль, выбранную с помощью пользовательской настройки f9 [Назначить кнопки MB-N11].
5	Кнопка AF-ON для вертикальной съемки	Выполняет роль, выбранную с помощью пользовательской настройки f9 или g7 [Назначить кнопки MB-N11].
6	Главный диск управления для вертикальной съемки	Выполняет ту же роль, что и соответствующий элемент управления на камере.
7	Защелка держателя-камеры	См. «Установка батарей в MB-N11» (750) и «Если отсоединяется крышка отсека держателя» (763).
8	Крышка камеры держателя	

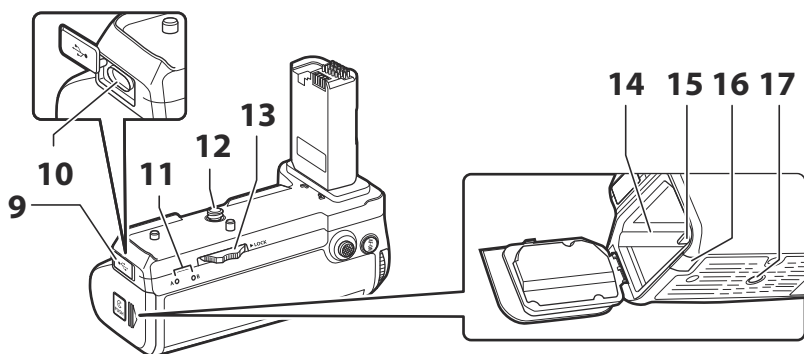

9	Крышка разъема для зарядки	Используется при подключении дополнительного зарядного адаптера переменного тока EH-7P .
10	Разъем для зарядки	
11	Светодиодная лампа (×2)	Светится во время зарядки аккумуляторов.
12	Крепежный винт	Используется при прикреплении MB-N11 к камере.
13	Навесное колесо	
14	Камера для батарей	Куда вставляется держатель батареи.
15	Защелка держателя аккумулятора	Фиксирует держатель батареи на месте после вставки.
16	Крышка разъема питания	Для использования с дополнительными разъемами питания EP-5B.
17	Разъем для штатива	—

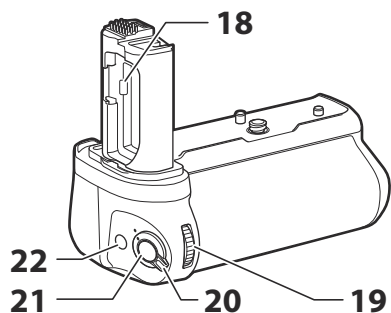

18	Держатель крышки батарейного отсека	Удерживает крышку батарейного отсека камеры, когда она снята с камеры.
19	Вспомогательный диск управления для вертикальной съемки	Выполняет ту же роль, что и соответствующий элемент управления на камере.
20	Блокировка управления	<p>Блокирует элементы управления MB-N11 для предотвращения случайного нажатия.</p> <ul style="list-style-type: none"> • Блокировка управления не является выключателем питания. Используйте выключатель питания на камере, чтобы включить или выключить камеру.
21	Спусковая кнопка затвора для вертикальной съемки	Выполняет ту же роль, что и соответствующий элемент управления на камере.
22	Кнопка Fn для вертикальной съемки	Выполняет роль, выбранную с помощью пользовательской настройки f9 или g7 [Назначить кнопки MB-N11].

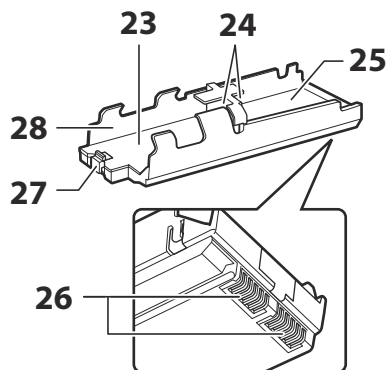

23	Батарейный отсек А	Вмещает одну литий-ионную аккумуляторную батарею EN-EL15с.
24	Клеммы питания аккумулятора (×2)	См. «Установка батарей в MB-N11» (750).
25	Батарейный отсек Б	Вмещает одну литий-ионную аккумуляторную батарею EN-EL15с.
26	Силовые клеммы держателя батареи	См. «Установка батарей в MB-N11» (750).
27	Защелка аккумулятора	Фиксирует батарею в камере А на месте после установки.
28	Держатель батареи	См. «Установка батарей в MB-N11» (750).

Крепление MB-N11

Прежде чем прикрепить MB-N11, выключите камеру. Чтобы предотвратить непреднамеренные действия во время прикрепления, оставьте блокировку управления на MB-N11 в положении **L** (заблокировано) до завершения процесса.

1 Снимите контактную крышку с аккумуляторной батареи.

Храните контактный колпачок в надежном месте.

2 Снимите крышку батарейного отсека с нижней части камеры и поместите ее в держатель крышки батарейного отсека на MB-N11.

Если в камеру вставлен аккумулятор, извлеките его.

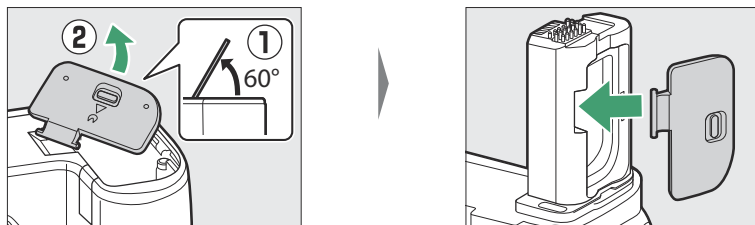

3 Прикрепите MB-N11 к камере.

Поверните навесное колесо в направлении, указанном стрелкой ► **LOCK**, чтобы закрепить аккумулятор на месте.

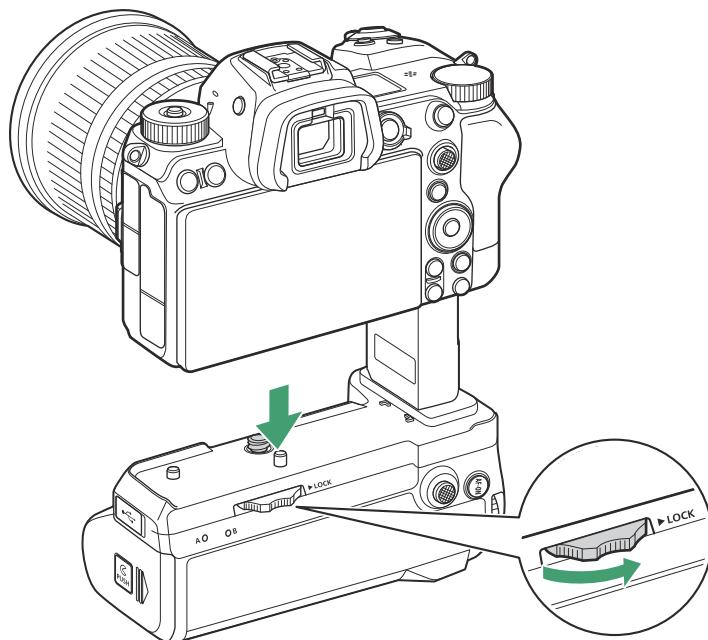

✓ Удаление MB-N11

Чтобы снять MB-N11, выключите камеру, затем ослабьте крепежное колесо, повернув его в направлении, противоположном показанному стрелкой. После снятия MB-N11 снимите крышку батарейного отсека с держателя крышки батарейного отсека и установите ее на камеру.

- Обязательно замените контактную крышку на MB-N11, когда аккумулятор не используется.

Установка батарей в MB-N11

MB-N11 можно использовать с двумя литий-ионными аккумуляторами EN-EL15с. Прежде чем вставлять батарейки, выключите камеру. Чтобы предотвратить непреднамеренное срабатывание во время замены батарей, вам также необходимо оставить блокировку управления на MB-N11 в положении **L** (заблокировано) до завершения замены.

- 1** Удерживая защелку отсека держателя нажатой, сдвиньте крышку отсека держателя в указанном направлении, а затем откройте крышку.

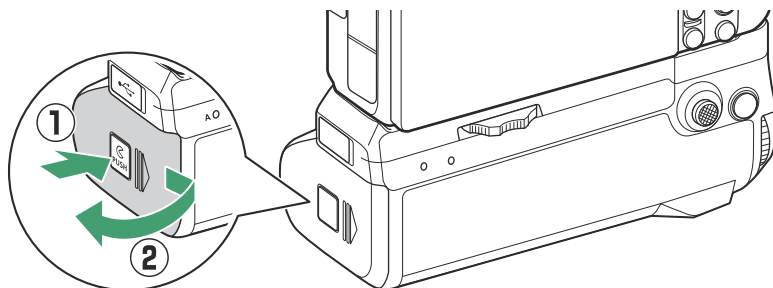

- 2** Нажмите защелку держателя батареи в указанном направлении и снимите держатель батареи.

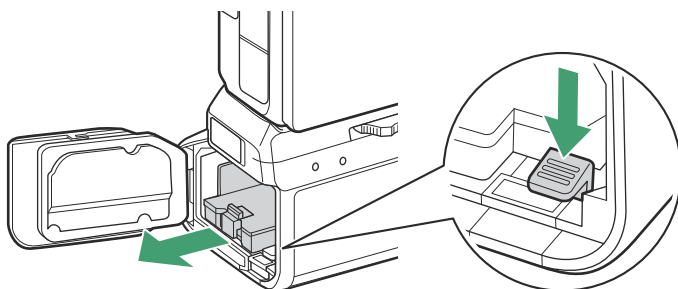

3 Вставьте батарейки в держатель.

Вставьте батарейки, как показано. Защелка аккумулятора защелкнется, когда аккумулятор в отсеке A будет полностью вставлен.

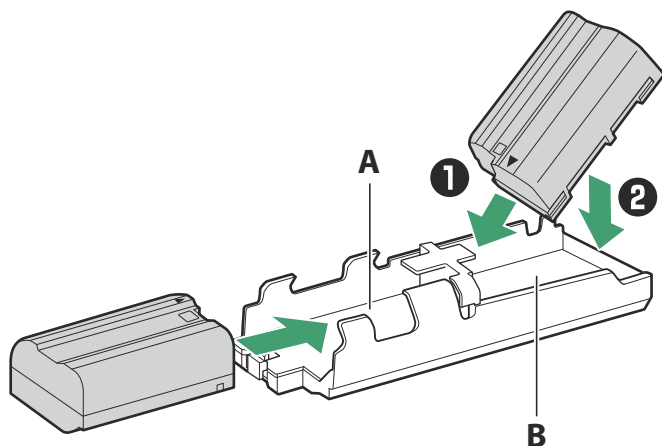

4 Сначала вставьте клеммы держателя батареи.

Используя нижнюю часть держателя батареи, нажмите на защелку держателя батареи и вставьте держатель батареи в клеммы отсека вперед. Защелка вернется на место, когда держатель будет полностью вставлен.

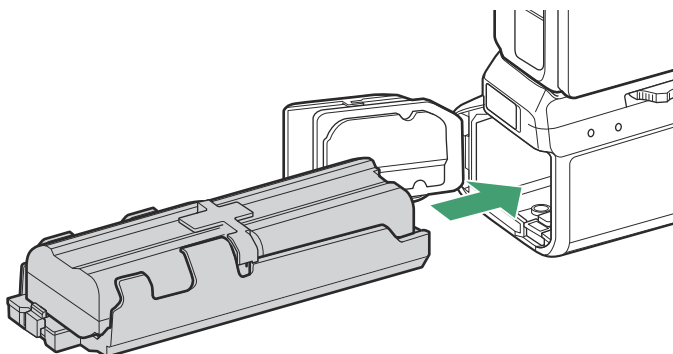

- 5** Закройте крышку отсека держателя и зафиксируйте ее, нажав и сдвинув в указанном направлении.

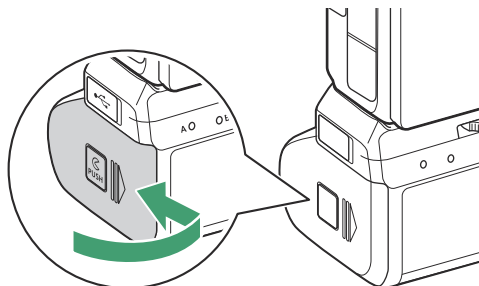

Тіп: Извлечение батарей

Снимите держатель, а затем извлеките батареи, как показано.

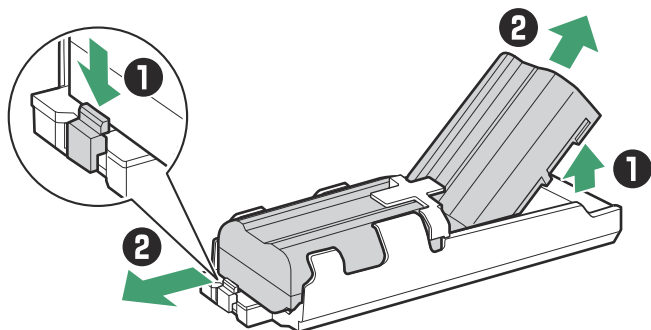

Тіп: Замена батареи в камере А

- Батарейку в отсеке А можно заменить, не снимая держатель батареи. Вставьте батарейку в отсек, остановившись, когда защелка защелкнется на месте.

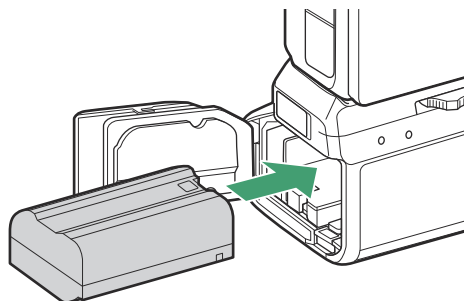

- Батарейку можно извлечь, нажав на защелку, как показано, и выдвинув батарейку из держателя.

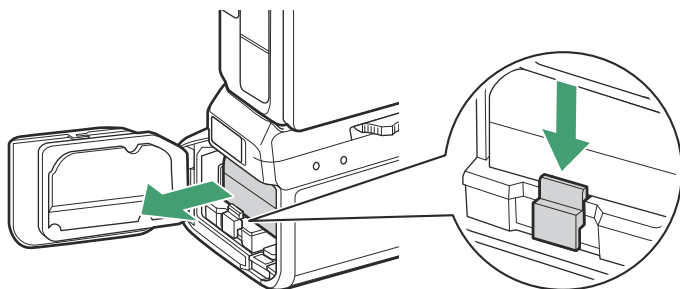

Тіп: Замена батарей во время съемки

Если вставлены две батареи, вы можете заменить батарею в отсеке А, не выключая фотокамеру. Это может оказаться полезным при непрерывном использовании камеры в течение длительного времени. Будьте осторожны, не нажимайте на защелку держателя батареи и не снимайте держатель батареи во время замены батарей.

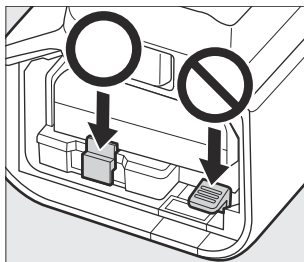

Тіп: Заказ батареи

- Если вы используете только одну батарею, ее можно вставить в любую камеру.
 - Если вставлены две батареи, первой будет использоваться батарея в отсеке А. Камера переключится на батарею в камере В, когда батарея в камере А разрядится.
-

Зарядка аккумуляторов с помощью зарядного адаптера переменного тока

Дополнительные зарядные адаптеры переменного тока EH-7P можно использовать для зарядки аккумуляторов, вставленных в MB-N11.

- 1** Подключите адаптер переменного тока для зарядки EH-7P к разъему для зарядки на MB-N11.

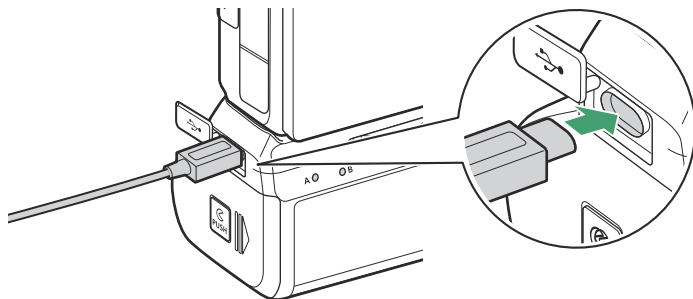

- Выключите камеру. Аккумуляторы не заряжаются, пока камера включена.
- Аккумуляторы в MB-N11 можно заряжать, даже если аккумулятор снят с камеры. Прежде чем продолжить, обязательно прикрепите контактную крышку к MB-N11.

2 Подключите адаптер переменного тока для зарядки к бытовой розетке.

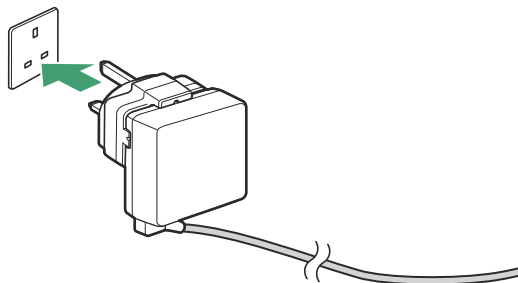

- Аккумуляторы заряжаются, когда камера выключена.
- Во время зарядки будет гореть светодиодная лампа аккумулятора, который в данный момент заряжается. Светодиодный индикатор гаснет, когда зарядка завершена.

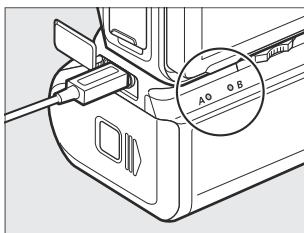

- Время, необходимое для зарядки двух полностью разряженных аккумуляторов, составляет около 5 часов 30 минут.
- Если вставлены две батареи, первой будет заряжаться батарея в камере В.
- Форма EH-7P зависит от страны или региона продажи.

3 После завершения зарядки отсоедините адаптер переменного тока для зарядки и отсоедините его от MB-N11.

Зарядка аккумуляторов

- EH-7P не будет заряжать аккумуляторы, если он подключен к USB порту камеры с подключенным MB-N11. Подключите EH-7P к разъему для зарядки на MB-N11.
 - EH-7P можно использовать только для зарядки аккумуляторов EN-EL15c и EN-EL15b. Батареи EN-EL15a и EN-EL15 нельзя заряжать с помощью EH-7P. Вместо этого используйте зарядное устройство MH-25a.
 - Если аккумулятор невозможно зарядить с помощью зарядного адаптера переменного тока, например, из-за того, что аккумулятор несовместим или температура аккумуляторного блока повышена, светодиодный индикатор будет быстро мигать в течение 30 секунд, а затем погаснет.
-

Использование адаптера переменного тока для зарядки в качестве источника питания

Дополнительные адаптеры переменного тока для зарядки EN-7P могут обеспечивать питание камеры, когда она подключена к зарядному разъему MB-N11.

✓ Источник питания

- Зарядный адаптер переменного тока будет подавать питание на камеру только в том случае, если батарея вставлена в одну или обе камеры А и В. EN-7P будет подавать питание, когда EN-EL15c, EN-EL15b, EN-EL15a или EN-EL15 батарейки вставлены.
- Батареи в аккумуляторном блоке не будут заряжаться, пока камера питается от внешнего источника питания. Для получения дополнительной информации см. «Подача питания» и «Зарядка» ([📖 527](#)).

7 Подключите адаптер переменного тока для зарядки EN-7P к зарядному разъему MB-N11.

Прежде чем продолжить, выключите камеру.

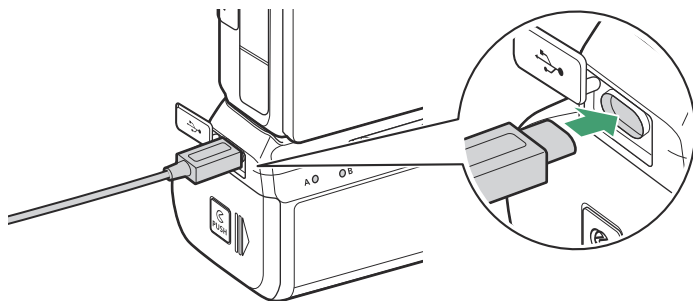

- 2** Подключите адаптер переменного тока для зарядки к бытовой розетке.

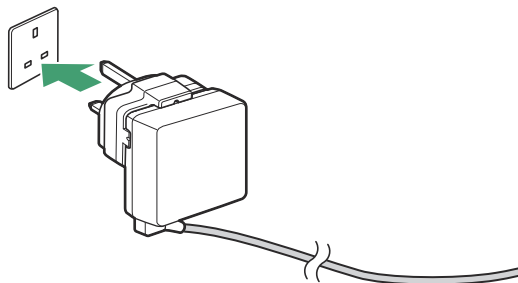

Форма EH-7P зависит от страны или региона продажи.

- 3** Чтобы начать подачу питания на камеру, включите камеру и выберите [Включить] для [Подача питания USB] в меню настройки.
- 4** Чтобы прекратить подачу питания на камеру, отсоедините адаптер переменного тока для зарядки и отсоедините его от MB-N11.

✓ Использование дополнительного адаптера переменного тока и разъема питания

Дополнительный адаптер переменного тока EH-5d и разъем питания EP-5B обеспечивают стабильную подачу питания, когда камеру необходимо оставить включенной в течение длительного времени. При использовании адаптера с MB-N11 вставьте EP-5B в камеру A перед подключением его к EH-5d.

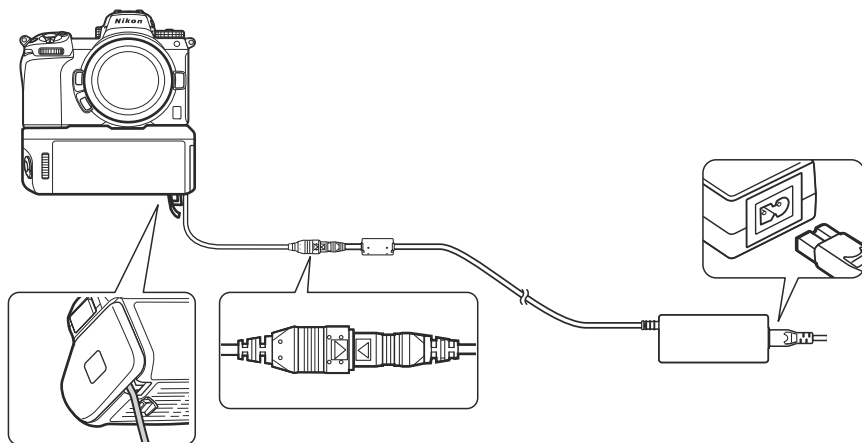

- Вместо EH-5d можно использовать EH-5c или EH-5b.
- EP-5B можно вставить только в камеру A.
- После подключения EP-5B откройте крышку разъема питания на MB-N11, расположите кабель разъема питания так, чтобы он прошел через гнездо разъема питания, и закройте крышку отсека держателя.
- Нет необходимости вставлять батарею в камеру B. Батареи, вставленные в камеру B, не используются, пока камера питается от адаптера переменного тока и разъема питания.
- Если EP-5B вставлен, а батарея вставлена в камеру B, батарея не будет заряжаться, а EP-5B не будет подавать питание на камеру при подключенном зарядном адаптере переменного тока.

Проверка уровня заряда батарей в MB-N11

При подключении MB-N11 уровень заряда аккумулятора, обеспечивающего питание камеры в данный момент, отображается на дисплее съемки и панели управления, когда камера включена ([76](#)).



- Камера, в которой находится используемый в данный момент аккумулятор, обозначается значком рядом с уровнем заряда аккумулятора на дисплее съемки.

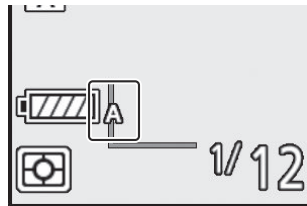

- Дополнительную информацию, включая срок службы батареи и точный уровень заряда батареи, можно просмотреть с помощью пункта [**Информация о батарее**] в меню настройки.

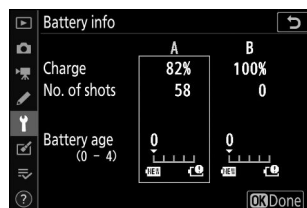

Меры предосторожности при использовании

При использовании MB-N11 соблюдайте следующие меры предосторожности.

- Прикосновение к силовым/сигнальным контактам металлическими предметами может привести к короткому замыканию; замените крышку контактов перед хранением или транспортировкой аккумуляторной батареи.
- Индикатор доступа к карте памяти камеры может загореться, когда MB-N11 прикреплен к камере или снят с нее.
- При использовании камеры с прикрепленным MB-N11 и дополнительным адаптером для крепления FTZ подключайте штативы к креплению для штатива на объективе или MB-N11, а не к креплению для штатива на FTZ .

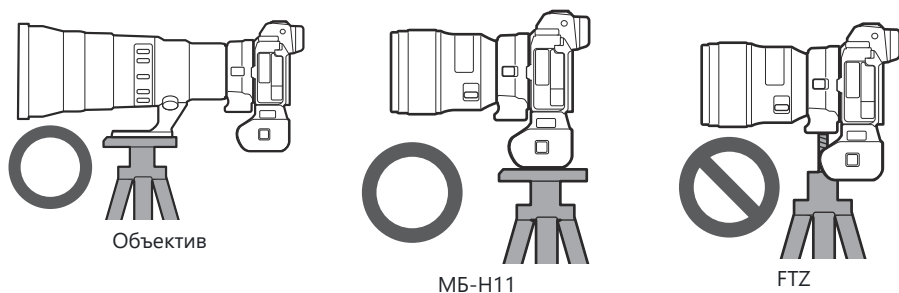

- MB-N11 не оснащен выключателем питания. Используйте выключатель питания камеры для включения и выключения камеры.

Предупреждающие сообщения камеры

Если камера отображает одно из следующих сообщений, выполните действия, описанные ниже.

- Если камера отображает сообщение [**Спуск затвора отключен. Зарядите аккумулятор.**], вставьте запасную батарею. Прежде чем продолжить, выключите камеру, если соответствующая батарея вставлена в камеру B или если в держателе находится только одна батарея, и она вставлена в камеру A.
- Если камера отображает сообщение [**Ошибка. Нажмите спусковую кнопку затвора для сброса.**], нажмите спусковую кнопку затвора. Если проблема не устранена или часто повторяется, обратитесь к представителю авторизованного сервисного центра Nikon .

Если крышка отсека держателя отсоединилась

Чтобы защитить крышку отсека держателя от повреждений, она может отсоединиться, если приложить силу, когда она открыта. Крышку отсека держателя можно снова прикрепить, как показано на рисунке.

- Прежде чем снова прикрепить крышку отсека держателя, сдвиньте ее так, чтобы стал виден шарнир.

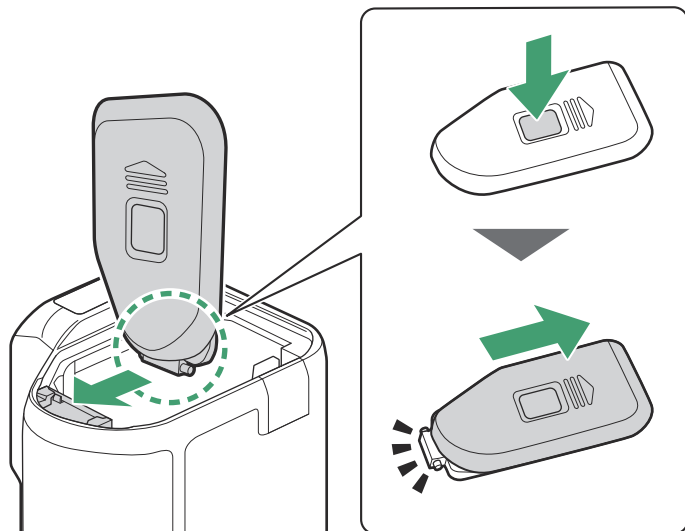

Технические характеристики

Источник питания	До двух литий-ионных аккумуляторов EN-EL15c * * Также можно использовать батареи EN-EL15b/EN-EL15a/EN-EL15, но учтите, что количество снимков, которые можно сделать, или длина видеоролика, который можно записать на одном заряде (срок службы батареи), меньше, чем при использовании батарей EN-EL15b/EN-EL15a/EN-EL15. EN-EL15c.
Время зарядки	Прибл. 5 часов 30 минут • Время, необходимое для зарядки двух аккумуляторов EN-EL15c с помощью зарядного адаптера переменного тока EN-7P. Предполагается, что температура окружающей среды составляет 25 °C (77 °F), а батареи разряжены. • Батареи EN-EL15a и EN-EL15 нельзя заряжать с помощью EN-7P. Используйте совместимое зарядное устройство.
Разъем для зарядки	USB типа C. Может использоваться только для подключения зарядного адаптера переменного тока EN-7P, но не для загрузки изображений или других целей.
Рабочая Температура	0–40 °C (+32–104 °F)
Размеры (Ш × В × Г)	Прибл. 138,5 × 113,5 × 76 мм/5,5 × 4,5 × 3 дюйма, без учета выступов
Масса	• Прибл. 455 г/1 фунт 0,1 унции (с двумя батареями EN-EL15c) • Прибл. 295 г/10,5 унций (без батареек)

* Nikon оставляет за собой право изменять внешний вид, технические характеристики и характеристики изделия, описанного в данном руководстве, в любое время и без предварительного уведомления.

Низкая температура окружающей среды

Камера может не работать при низких температурах (приблизительно 10 °C/50 °F или ниже) при питании от частично заряженных аккумуляторов. В холодную погоду зарядите один комплект батарей перед использованием и храните другой в теплом месте, чтобы его можно было заменить при необходимости. После нагрева холодные батареи могут восстановить часть своего заряда.

Тip: Срок службы батареи с аккумуляторным блоком

Установка дополнительного аккумуляторного блока с двумя полностью заряженными батареями EN-EL15с увеличивает количество кадров и продолжительность видеозаписи, которую можно записать (долговечность батареи), примерно в 1,9 раза по сравнению с количеством снимков, которое можно снять одной камерой.

Подключение разъема питания и адаптера переменного тока

Выключите камеру перед подключением дополнительного разъема питания и адаптера переменного тока.

- 1 Откройте крышки батарейного отсека (①) и разъема питания (②).

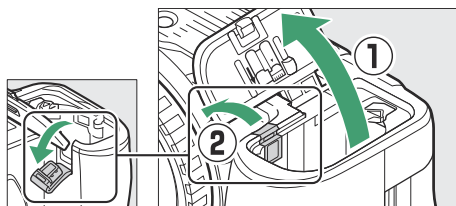

- 2 Вставьте разъем питания EP-5B.

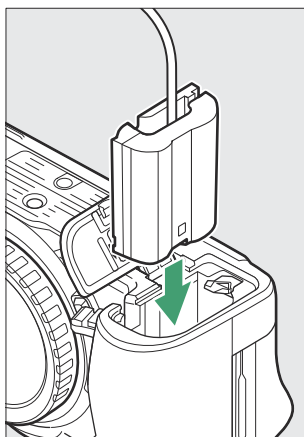

- Обязательно вставьте разъем в правильной ориентации.
- Прижав разъем к оранжевой защелке аккумулятора в сторону, вставьте разъем в аккумуляторный отсек до тех пор, пока защелка не зафиксирует разъем на месте.

3 Закройте крышку батарейного отсека.

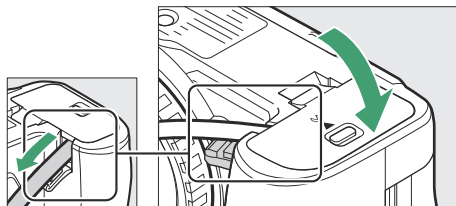

Расположите кабель разъема питания так, чтобы он прошел через разъем разъема питания, и закройте крышку батарейного отсека.

4 Подключите адаптер переменного тока EH-5d/EH-5c/EH-5b к разъему питания EP-5B.

- Подключите кабель питания адаптера переменного тока к разъему переменного тока на адаптере переменного тока (3).
- Вставьте вилку постоянного тока в разъем DC IN (4).
- Значок  отображается, когда камера получает питание от адаптера переменного тока и разъема питания.

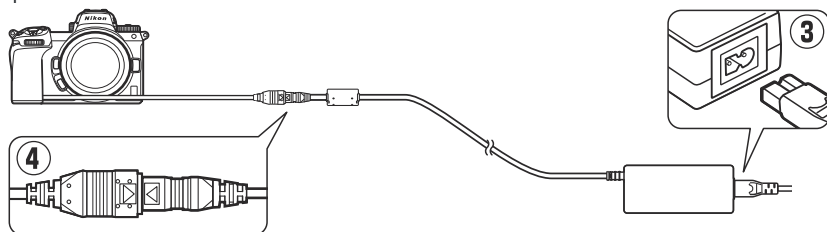

Программное обеспечение

С камерой можно использовать следующее программное обеспечение Nikon :

- **Компьютерное программное обеспечение**

Программное обеспечение Nikon доступно в Центре загрузки Nikon . Проверьте версию и системные требования и обязательно загрузите последнюю версию.

<https://downloadcenter.nikonimglib.com/>

- **Camera Control Pro 2** (доступно для приобретения). Управляйте камерой удаленно с компьютера и сохраняйте фотографии непосредственно на жесткий диск компьютера.
- **NX Tether** : используется для фотосъемки с привязкой, когда камера подключена к компьютеру. Экспозицию, баланс белого и другие настройки камеры можно регулировать удаленно с помощью элементов управления на дисплее компьютера.
- **NX Studio** * : просмотр и редактирование фотографий и видео, снятых цифровыми камерами Nikon . NX Studio можно использовать для точной настройки файлов в уникальном формате NEF /NRW (RAW) компании Nikon и их преобразования в JPEG или TIFF (обработка NEF / RAW). Он поддерживает не только изображения в NEF /NRW (RAW), но также фотографии в JPEG и TIFF, снятые цифровыми камерами Nikon , для таких задач, как редактирование тоновых кривых и повышение яркости и контрастности.
 - * Существующим пользователям следует обязательно загрузить последнюю версию, поскольку в более ранних версиях может быть невозможно загружать изображения с камеры или открывать изображения в NEF (RAW).
- **Wireless Transmitter Utility** : Wireless Transmitter Utility требуется, если камеру необходимо подключить к сети. Выполните сопряжение камеры с компьютером и загружайте изображения через Wi-Fi.
- **Webcam Utility** : Webcam Utility позволяет использовать камеру в качестве веб-камеры, когда она подключена к компьютеру через USB . Камера будет отображаться как « Webcam Utility » в приложениях для веб-конференций. Выбор « Webcam Utility » преобразует камеру в веб-камеру. Информацию о совместимых камерах, системных требованиях и использовании Webcam Utility , а также мерах предосторожности, которые необходимо соблюдать во время использования, см. на странице Webcam Utility в Центре загрузки Nikon .

- **Приложения для смартфонов (планшетов)**

Приложения для смартфонов (планшетов) доступны в Apple App Store и Google Play™. Для получения последней информации о наших приложениях посетите веб-сайт Nikon .

- **SnapBridge** : загрузка фотографий и видео с камеры на интеллектуальное устройство через беспроводное соединение.
- **NX MobileAir** (предлагает покупки в приложении): импортируйте изображения с камеры, подключенной к интеллектуальному устройству через USB , и загружайте их по беспроводной сети на FTP-сервер.
 - * Поддерживаемые функции и операционные системы различаются в зависимости от страны и региона.

Уход за камерой

Хранилище

Если камера не будет использоваться в течение длительного времени, извлеките аккумулятор. Прежде чем извлекать батарею, убедитесь, что камера выключена.

Не храните камеру в местах, которые:

- плохо вентилируются или имеют влажность более 60 %.
- находитесь рядом с оборудованием, создающим сильные электромагнитные поля, например телевизорами или радиоприемниками.
- подвергаются воздействию температур выше 50 °C (122 °F) или ниже -10 °C (14 °F).

Очистка

Процедура зависит от детали, требующей очистки. Процедуры подробно описаны ниже.

- Не используйте спирт, растворитель или другие летучие химикаты.

Корпус камеры

Удалите пыль и ворс с помощью груши, затем аккуратно протрите мягкой сухой тканью. После использования камеры на пляже или морском побережье сотрите песок или соль тканью, слегка смоченной в дистиллированной воде, и тщательно высушите камеру.

Важно ! Пыль или другие посторонние предметы внутри камеры могут привести к неисправности изделия. Повреждения, вызванные наличием посторонних предметов внутри камеры, не покрываются гарантией.

Объектив и видоискатель

Эти стеклянные элементы легко повредить: удалите пыль и ворс с помощью груши. При использовании аэрозольного баллончика держите баллон вертикально, чтобы предотвратить вытекание жидкости, которая может повредить стеклянные элементы. Чтобы удалить отпечатки пальцев и другие пятна, нанесите небольшое количество средства для чистки линз на мягкую ткань и осторожно очистите.

Монитор

Удалите пыль и ворс с помощью груши. При удалении отпечатков пальцев и других пятен слегка протрите поверхность мягкой тканью или замшей. Не оказывайте давление, так как это может привести к повреждению или неисправности.

Очистка датчика изображения

Грязь или пыль, попавшие в камеру при замене объективов или снятии крышки корпуса, могут прилипнуть к поверхности датчика изображения и повлиять на качество фотографий. Опция «Очистка датчика изображения» вызывает вибрацию датчика для удаления пыли.

Датчик изображения можно очистить в любой момент из меню или выполнить очистку автоматически при выключении камеры. Если очистка датчика изображения не помогла решить проблему, обратитесь в авторизованный сервисный центр Nikon .

Использование меню

- Для достижения максимального эффекта держите камеру в обычном положении (основанием вниз).

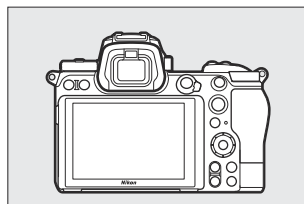

- Выберите [**Очистить датчик изображения**] в меню настройки, затем выделите [**Очистить сейчас**] и нажмите **OK** , чтобы начать очистку.
- Во время уборки нельзя использовать элементы управления камерой. Не снимайте и не отключайте источник питания.
- После завершения очистки отобразится меню настройки.

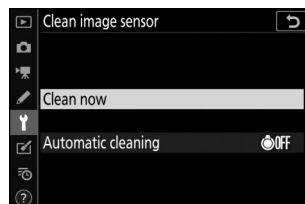

Очистка датчика изображения при выключении

Вариант	Описание
<input type="radio"/> OFF [Очистить при выключении]	Датчик изображения автоматически очищается при выключении камеры каждый раз, когда выключается камера.
[Уборка]	Автоматическая очистка датчика изображения отключена.

1 Выберите [Автоматическая очистка] для параметра [Очистка датчика изображения].

Нажатие , когда выделено [Автоматическая очистка], отображает параметры [Автоматическая очистка].

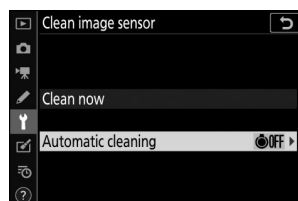

2 Выделите вариант.

Нажмите , чтобы выбрать выделенную опцию.

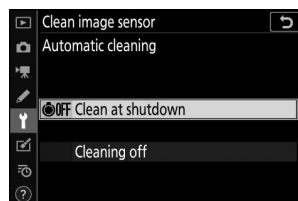

Очистка датчика изображения

- Использование элементов управления камерой прерывает очистку датчика изображения, начатую в ответ на срабатывание выключателя питания.
- Если очистка датчика изображения выполняется несколько раз подряд, очистка датчика изображения может быть временно отключена для защиты внутренних схем камеры. Очистку можно повторить после небольшого ожидания.

Ручная очистка

Если посторонние предметы невозможно удалить с датчика изображения с помощью очистки датчика изображения, датчик можно очистить вручную, как описано ниже. Однако учтите, что датчик чрезвычайно хрупкий и его легко повредить; мы рекомендуем выполнять чистку вручную только авторизованным сервисным представителем Nikon .

1 Выключите камеру и снимите объектив.

2 Удерживая камеру так, чтобы в нее попадал свет, проверьте датчик изображения на наличие пыли или ворсинок.

Если посторонних предметов нет, перейдите к шагу 4.

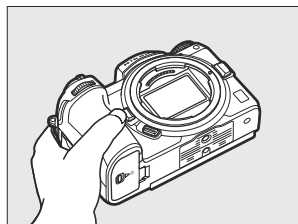

3 Удалите пыль и ворс с датчика с помощью груши.

- Не используйте грушу-щетку. Щетинки могут повредить датчик.
- Грязь, которую невозможно удалить с помощью груши, может удалить только авторизованный сервисный персонал Nikon . Ни при каких обстоятельствах нельзя прикасаться или вытирать датчик.

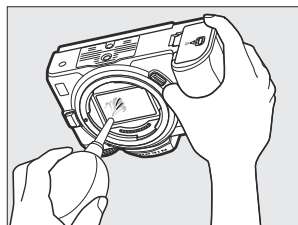

4 Замените объектив или прилагаемую крышку корпуса.

✓ Посторонние предметы на датчике изображения

Посторонние предметы, попадающие в камеру при снятии или замене объективов или крышек корпуса (или, в редких случаях, смазка или мелкие частицы из самой камеры), могут прилипнуть к датчику изображения, где они могут появиться на фотографиях, сделанных в определенных условиях. Чтобы предотвратить попадание посторонних предметов при прикреплении крышки корпуса или замене объективов, избегайте пыльных помещений и обязательно удаляйте всю пыль и другие посторонние предметы, которые могут прилипнуть к креплению камеры, креплению объектива или крышке корпуса. Чтобы защитить камеру, когда объектив не установлен, обязательно замените прилагаемую крышку корпуса. Если вы обнаружите посторонние предметы, которые невозможно удалить с помощью функции очистки матрицы ([771](#)), очистите матрицу, как описано в разделе «Ручная очистка» ([773](#)), или поручите очистку матрицы авторизованному сервисному персоналу Nikon. Фотографии, на которые повлияло наличие посторонних предметов на матрице, можно отретушировать с помощью параметров чистого изображения, доступных в некоторых приложениях для обработки изображений.

✓ Обслуживание камеры и аксессуаров

Камера является прецизионным устройством и требует регулярного обслуживания; Nikon рекомендует проверять камеру раз в один-два года и проводить ее обслуживание раз в три-пять лет (обратите внимание, что за эти услуги взимается плата).

- Частые проверки и обслуживание особенно рекомендуются, если камера используется профессионально.
 - Любые аксессуары, регулярно используемые с камерой, такие как объективы или дополнительные вспышки, должны быть включены при проверке или обслуживании камеры.
-

Уход за фотокамерой и аккумулятором: меры предосторожности

Уход за камерой

- **Не бросать**

Не роняйте камеру или объектив и не подвергайте их ударам. Изделие может выйти из строя, если оно подвергнется сильным ударам или вибрации.

- **Держать сухим**

Держите камеру сухой. Ржавчина внутреннего механизма, вызванная водой внутри камеры, может быть не только дорогостоящей в ремонте, но и может привести к непоправимому повреждению.

- **Избегайте резких изменений температуры**

Перенос камеры из теплого помещения в холодное или наоборот может привести к образованию вредного конденсата внутри и снаружи камеры. Поместите камеру в запечатанный пакет или пластиковый футляр, прежде чем переносить ее через температурный диапазон. Фотоаппарат можно будет достать из сумки или чехла, как только он успеет адаптироваться к новой температуре.

- **Держитесь подальше от сильных магнитных полей**

Статические заряды или магнитные поля, создаваемые таким оборудованием, как радиопередатчики, могут создавать помехи в работе монитора, исказить данные, хранящиеся на карте памяти, или влиять на внутренние схемы продукта.

- **Не оставляйте объектив направленным на солнце**

Не оставляйте объектив направленным на солнце или другой сильный источник света в течение длительного времени. Интенсивный свет может повредить датчик изображения, вызвать выцветание или «выгорание». На фотографиях, сделанных с помощью камеры, может наблюдаться эффект размытия белого цвета.

- **Лазеры и другие яркие источники света**

Не направляйте лазеры или другие чрезвычайно яркие источники света на объектив, так как это может повредить датчик изображения камеры.

- **Очистка**

При очистке корпуса камеры аккуратно удалите пыль и ворс с помощью груши, а затем аккуратно протрите его мягкой сухой тканью. После использования камеры на пляже или морском побережье сотрите песок и соль тканью, слегка смоченной в пресной воде, а затем тщательно высушите камеру. В редких случаях статическое электричество может привести к тому, что ЖК-дисплеи загорятся или погаснут; это не указывает на неисправность. Дисплей вскоре вернется в нормальное состояние.

- **Очистка объектива и видоискателя**

Эти стеклянные элементы легко повредить: удалите пыль и ворс с помощью груши. При использовании аэрозольного баллончика держите баллон вертикально, чтобы предотвратить вытекание жидкости, которая может повредить стеклянные элементы. Чтобы удалить с линзы отпечатки пальцев и другие пятна, нанесите небольшое количество средства для чистки линз на мягкую ткань и тщательно протрите линзу.

- **Не прикасайтесь к датчику изображения**

Ни при каких обстоятельствах нельзя давить на датчик изображения, тыкать в него чистящими средствами или подвергать его воздействию мощных потоков воздуха из вентилятора. Эти действия могут поцарапать или иным образом повредить датчик.

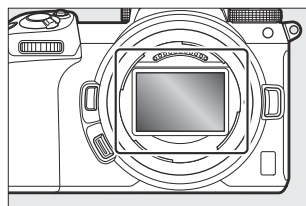

- **Очистка датчика изображения**

Информацию об очистке датчика изображения см. в разделах «Очистка датчика изображения» ([📖 771](#)) и «Ручная очистка» ([📖 773](#)).

- **Контакты объектива**

Содержите контакты объектива в чистоте. Не прикасайтесь к ним пальцами.

- **Хранить в хорошо вентилируемом помещении**

Во избежание появления плесени храните камеру в сухом, хорошо проветриваемом помещении. Не храните камеру вместе с шариками нафты или камфоры, рядом с оборудованием, создающим сильные электромагнитные волны, или там, где она будет подвергаться воздействию чрезвычайно высоких температур, например, рядом с обогревателем или в закрытом автомобиле в жаркий день. Несоблюдение этих мер предосторожности может привести к неисправности изделия.

● Долгосрочное хранение

Чтобы предотвратить повреждения, вызванные, например, утечкой жидкости из батареи, извлекайте батарею, если изделие не будет использоваться в течение длительного периода времени. Храните камеру в пластиковом пакете с влагопоглотителем. Однако не храните кожаный чехол для фотоаппарата в пластиковом пакете, так как это может привести к порче материала. Храните аккумулятор в сухом прохладном месте. Обратите внимание, что осушитель постепенно теряет способность поглощать влагу, поэтому его следует регулярно заменять. Во избежание появления плесени или грибка вынимайте камеру из хранилища не реже одного раза в месяц, вставляйте батарею и несколько раз спускайте затвор.

● Выключите продукт перед удалением или отключением источника питания.

Удаление или отключение источника питания при включенной камере может привести к повреждению продукта. Особую осторожность следует проявлять, чтобы не удалять и не отключать источник питания во время записи или удаления изображений.

● Монитор/Видеоискатель

- Мониторы (включая видеоискатель) сконструированы с чрезвычайно высокой точностью; не менее 99,99% пикселей работоспособны, не более 0,01% отсутствуют или дефектны. Следовательно, хотя эти дисплеи могут содержать пиксели, которые всегда светятся (белые, красные, синие или зеленые) или всегда выключены (черные), это не является неисправностью. Изображения, записанные с помощью устройства, не затрагиваются. Требуется ваше понимание.
- Изображения на мониторе могут быть плохо различимы при ярком освещении.
- Не давите на монитор. Монитор может работать неправильно или быть поврежден. Пыль и ворсинки с монитора можно удалить с помощью груши. Пятна можно удалить, слегка протерев монитор мягкой тканью или замшей. В случае поломки монитора следует соблюдать осторожность, чтобы не пораниться осколками стекла. Будьте осторожны, чтобы жидкие кристаллы монитора не касались кожи и не попадали в глаза или рот.
- Если при компоновке кадров в видеоискателе у вас возникнут какие-либо из следующих симптомов, прекратите использование видеоискателя до тех пор, пока ваше состояние не улучшится:
 - тошнота, боль в глазах, усталость глаз,
 - головокружение, головная боль, скованность в шее или плечах,
 - тошнота или потеря координации рук и глаз, или
 - морская болезнь.
- Во время серийной съемки дисплей может быстро мигать. Наблюдение за мерцающим дисплеем может привести к ухудшению самочувствия. Прекратите использование, пока ваше состояние не улучшится.

● Яркий свет и объекты, освещенные сзади

Шум в виде линий может в редких случаях появляться на изображениях, содержащих яркий свет или объекты с подсветкой сзади.

Уход за аккумулятором

• Меры предосторожности при использовании

- При неправильном обращении батареи могут взорваться или протечь, что приведет к коррозии изделия. При обращении с аккумуляторами соблюдайте следующие меры предосторожности:
 - Выключите изделие перед заменой батареи.
 - Батареи могут нагреться после длительного использования.
 - Содержите клеммы аккумулятора в чистоте.
 - Используйте только батареи, одобренные для использования в этом оборудовании.
 - Не замыкайте и не разбирайте батареи, не подвергайте их воздействию огня или чрезмерного тепла.
 - Замените крышку разъемов, если аккумулятор не вставлен в камеру или зарядное устройство.
- Если аккумулятор горячий, например, сразу после использования, подождите, пока он остынет, прежде чем заряжать. Попытка зарядить батарею при повышенной внутренней температуре ухудшит ее производительность, и батарея может не заряжаться или заряжаться лишь частично.
- Если аккумулятор не будет использоваться в течение некоторого времени, вставьте его в камеру и дайте ему разрядиться, прежде чем вынимать его из камеры на хранение. Аккумулятор следует хранить в прохладном, сухом месте при температуре окружающей среды от 15 °C до 25 °C (от 59 °F до 77 °F). Избегайте жарких или очень холодных мест.
- Батареи следует заряжать в течение шести месяцев после использования. При длительном простое заряжайте аккумулятор и разряжайте камеру раз в шесть месяцев, прежде чем вернуть ее в прохладное место для хранения.
- Вынимайте аккумулятор из камеры или зарядного устройства, когда он не используется. Камера и зарядное устройство потребляют незначительное количество заряда даже в выключенном состоянии и могут разрядить аккумулятор до такой степени, что он перестанет работать.
- Не используйте батарею при температуре окружающей среды ниже 0 °C (32 °F) или выше 40 °C (104 °F). Несоблюдение этой меры предосторожности может привести к повреждению аккумулятора или ухудшению его работы. Заряжайте аккумулятор в помещении при температуре окружающей среды 5–35 °C (41–95 °F). Аккумулятор не будет заряжаться, если его температура ниже 0 °C (32 °F) или выше 60 °C (140 °F).
- Емкость может снизиться, а время зарядки увеличиться при температуре аккумулятора от 0 °C (32 °F) до 15 °C (59 °F) и от 45 °C (113 °F) до 60 °C (140 °F).
- Обычно аккумуляторы теряют емкость при низких температурах окружающей среды. Даже свежие батареи, заряженные при температуре ниже 5 °C (41 °F), могут показывать временное увеличение с «0» до «1» в меню настройки [**Информация о батарее**] на дисплее возраста, но дисплей вернется в нормальное состояние, как только батарея заряжалась при температуре около 20 °C (68 °F) или выше.

- Емкость аккумулятора падает при низких температурах. Изменение емкости в зависимости от температуры отражается на дисплее уровня заряда батареи камеры. В результате на дисплее аккумулятора может отображаться снижение емкости при понижении температуры, даже если аккумулятор полностью заряжен.
 - После использования батареи могут быть горячими. Соблюдайте должную осторожность при извлечении батарей из фотокамеры.
- **Зарядите аккумуляторы перед использованием**

Перед использованием зарядите аккумулятор. При поставке поставляемый аккумулятор заряжен не полностью.
 - **Готовые запасные батареи**

Прежде чем фотографировать, подготовьте запасной аккумулятор и держите его полностью заряженным. В зависимости от вашего местоположения может быть сложно приобрести сменные батареи в короткие сроки.
 - **Имейте наготове полностью заряженные запасные аккумуляторы в холодные дни**

Частично заряженные аккумуляторы могут не работать в холодные дни. В холодную погоду зарядите одну батарею перед использованием и храните другую в теплом месте, чтобы ее можно было заменить при необходимости. После нагрева холодная батарея может восстановить часть своего заряда.
 - **Уровень заряда батареи**
 - Повторное включение и выключение камеры при полностью разряженной батарее сократит срок ее службы. Полностью разряженные аккумуляторы необходимо зарядить перед использованием.
 - Заметное сокращение времени сохранения заряда полностью заряженной батарее при использовании при комнатной температуре указывает на необходимость ее замены. Купите новую аккумуляторную батарею.
 - **Не пытайтесь заряжать полностью заряженные аккумуляторы.**

Продолжение зарядки аккумулятора после его полной зарядки может ухудшить его работу.
 - **Утилизация использованных батарей**

Утилизируйте аккумуляторные батареи в соответствии с местными правилами, предварительно изолировав их клеммы лентой.

Использование зарядного устройства

- Не перемещайте зарядное устройство и не прикасайтесь к аккумулятору во время зарядки; несоблюдение этой меры предосторожности в очень редких случаях может привести к тому, что зарядное устройство покажет, что зарядка завершена, хотя аккумулятор заряжен лишь частично. Извлеките и снова вставьте батарею, чтобы снова начать зарядку.
- Не замыкайте клеммы зарядного устройства. Несоблюдение этой меры предосторожности может привести к перегреву и повреждению зарядного устройства.
- Отключайте зарядное устройство, когда оно не используется.
- Используйте MH-25a только с совместимыми батареями.
- Не используйте зарядные устройства с повреждениями, из-за которых внутренние части остаются незащищенными или которые при использовании издают необычные звуки.
- Символы на этом изделии обозначают следующее:
~ AC, --- DC,  Оборудование класса II (конструкция изделия имеет двойную изоляцию)

Использование адаптера переменного тока для зарядки

- Не перемещайте камеру и не прикасайтесь к аккумулятору во время зарядки. Несоблюдение этой меры предосторожности в очень редких случаях может привести к тому, что камера покажет, что зарядка завершена, хотя аккумулятор заряжен лишь частично. Отключите и снова подключите адаптер, чтобы снова начать зарядку.
- Не замыкайте клеммы адаптера. Несоблюдение этой меры предосторожности может привести к перегреву и повреждению зарядного устройства.
- Отключайте адаптер, когда он не используется.
- Не используйте адаптеры с повреждениями, из-за которых внутренние части остаются незащищенными или издают необычные звуки при использовании.
- Символы на этом изделии обозначают следующее:
~ AC, --- DC,  Оборудование класса II (конструкция изделия имеет двойную изоляцию)

Технические характеристики

Цифровая камера Nikon Z 7II/Z 6II

Тип	
Тип	Цифровая камера с поддержкой сменных объективов
Крепление объектива	Байонет Nikon Z
Объектив	
Совместимые объективы	<ul style="list-style-type: none">• Объективы NIKKOR с байонетом Z• Объективы NIKKOR с байонетом F (требуется адаптер крепления; могут применяться ограничения)
Эффективные пиксели	
Эффективные пиксели	<ul style="list-style-type: none">• Z 7II : 45,7 миллиона• Z 6II : 24,5 миллиона
Датчик изображений	
Тип	CMOS матрица 35,9 × 23,9 мм (формат Nikon FX)
Всего пикселей	<ul style="list-style-type: none">• Z 7II : 46,89 миллиона• Z 6II : 25,28 миллиона
Система пылеудаления	Очистка матрицы, справочные данные для удаления пыли (требуется NX Studio)

Размер изображения
(пикселей)**3 7II**

- **[FX (36 × 24)]** выбрано для области изображения :
 - 8256 × 5504 (Большой: 45,4 М)
 - 6192 × 4128 (Средний: 25,6 М)
 - 4128 × 2752 (маленький: 11,4 М)
- **[DX (24 × 16)]** выбрано для области изображения :
 - 5408 × 3600 (Большой: 19,5 М)
 - 4048 × 2696 (Средний: 10,9 МБ)
 - 2704 × 1800 (маленький: 4,9 М)
- **[5:4 (30 × 24)]** выбрано для области изображения :
 - 6880 × 5504 (Большой: 37,9 М)
 - 5152 × 4120 (Средний: 21,2 М)
 - 3440 × 2752 (маленький: 9,5 М)
- **[1:1 (24 × 24)]** выбрано для области изображения :
 - 5504 × 5504 (Большой: 30,3 М)
 - 4128 × 4128 (Средний: 17,0 М)
 - 2752 × 2752 (маленький: 7,6 М)
- **[16:9 (36 × 20)]** выбрано для области изображения :
 - 8256 × 4640 (Большой: 38,3 М)
 - 6192 × 3480 (Средний: 21,5 М)
 - 4128 × 2320 (маленький: 9,6 М)
- **Фотографии, сделанные во время съемок фильмов с размером кадра 3840×2160** :3840×2160.
- **Фотографии, сделанные во время видеосъемки с другим размером кадра** : 1920 × 1080.

Размер изображения (пикселей)	<p>3 6II</p> <ul style="list-style-type: none"> • [FX (36 × 24)] выбрано для области изображения : <ul style="list-style-type: none"> - 6048 × 4024 (Большой: 24,3 МБ) - 4528 × 3016 (Средний: 13,7 МБ) - 3024 × 2016 (Маленький: 6,1 МБ) • [DX (24 × 16)] выбрано для области изображения : <ul style="list-style-type: none"> - 3936 × 2624 (Большой: 10,3 М) - 2944 × 1968 (Средний: 5,8 МБ) - 1968 × 1312 (Маленький: 2,6 М) • [1:1 (24 × 24)] выбрано для области изображения : <ul style="list-style-type: none"> - 4016 × 4016 (Большой: 16,1 М) - 3008 × 3008 (Средний: 9,0 М) - 2000 × 2000 (Маленький: 4,0 М) • [16:9 (36 × 20)] выбрано для области изображения : <ul style="list-style-type: none"> - 6048 × 3400 (Большой: 20,6 М) - 4528 × 2544 (Средний: 11,5 М) - 3024 × 1696 (маленький: 5,1 М) • Фотографии, сделанные во время съемок фильмов с размером кадра 3840×2160 :3840×2160. • Фотографии, сделанные во время видеосъемки с другим размером кадра : 1920 × 1080.
Формат файла (качество изображения)	<ul style="list-style-type: none"> • NEF (RAW) : 12 или 14 бит (сжатие без потерь, сжатие или несжатие); доступны большие, средние и маленькие изображения (изображения среднего и маленького размера записываются с разрядностью 12 бит с использованием сжатия без потерь) • JPEG : Совместимость с базовым форматом JPEG с высоким (приблизительно 1:4), нормальным (приблизительно 1:8) или базовым (приблизительно 1:16) сжатием; Доступно сжатие с приоритетом размера и оптимального качества. • NEF (RAW)+ JPEG : одна фотография, записанная в форматах NEF (RAW) и JPEG .

Хранилище	
Система Picture Control	Авто, Стандартный, Нейтральный, Яркий, Монохромный, Портрет, Пейзаж, Ровный, Творческий режим управления изображением (Сон, Утро, Поп, Воскресенье, Мрачный, Драматический, Тишина, Отбеленный, Меланхоличный, Чистый, Джинсовый, Игрушка, Сепия, Синий, Красный, Розовый, Уголь, Графит, Бинарный, Углерод); выбранный Picture Control можно изменить; хранилище для пользовательских Picture Control
СМИ	Карты памяти SDHC и SDXC, совместимые с CFexpress (тип B), XQD, SD (Secure Digital) и UHS-II
Двойные слоты для карт	Любую карту можно использовать в качестве основного или резервного хранилища или для отдельного хранения изображений NEF (RAW) и JPEG ; изображения можно копировать между картами.
Файловая система	DCF 2.0, Exif 2.31
Видоискатель	
Видоискатель	1,27 см/0,5 дюйма. ок. Электронный OLED-видоискатель с разрешением 3690 тыс. точек (Quad VGA) с цветовым балансом, автоматическим и 11-уровневым ручным управлением яркостью.
Покрытие кадра	Прибл. 100 % по горизонтали и 100 % по вертикали
Увеличение	Прибл. 0,8x (объектив 50 мм на бесконечности, $-1,0 \text{ м}^{-1}$)
Точка зрения	21 мм ($-1,0 \text{ м}^{-1}$; от центральной поверхности линзы окуляра видоискателя)
Диоптрийная регулировка	$-4 - +2 \text{ м}^{-1}$
Датчик глаза	Автоматическое переключение между дисплеями монитора и видоискателя

Монитор	
Монитор	8 см/3,2 дюйма, приibl. Сенсорный ЖК-дисплей TFT с разрешением 2100 тыс. точек, углом обзора 170°, примерно 100% охватом кадра, цветовым балансом и 11-уровневой ручной регулировкой яркости.
Затвор	
Тип	Механический затвор в фокальной плоскости с вертикальным ходом и электронным управлением; электронная передняя шторка; электронный затвор
Скорость	$1/8000 - 30$ с (выбор размера шага $1/3$ или $1/2$ EV, с возможностью продления до 900 с в режиме M), выдержка от руки, время, X200
Скорость синхронизации вспышки	$X = 1/200$ с; синхронизируется с затвором на выдержке $1/200$ с или медленнее; поддерживается автоматическая высокоскоростная синхронизация FP
Выпускать	
Режим выпуска	Покадровый, Непрерывная Н, Непрерывная В, Непрерывная В (расширенная), Автоспуск
Приблизительная скорость продвижения кадров	<p>3 7II</p> <ul style="list-style-type: none"> • Непрерывная L : приibl. 1–5 кадров в секунду • Непрерывная Н : приibl. 5,5 кадров в секунду (14-битный NEF / RAW : приibl. 5 кадров в секунду) • Непрерывная Н (расширенная) : приibl. 10 кадров в секунду (14-битный NEF / RAW : приibl. 9 кадров в секунду) <p>3 6II</p> <ul style="list-style-type: none"> • Непрерывная L : приibl. 1–5 кадров в секунду • Непрерывная Н : приibl. 5,5 кадров в секунду • Непрерывная Н (расширенная) : приibl. 14 кадров в секунду (14 бит NEF / RAW : приibl. 10 кадров в секунду) <p>* Максимальная скорость продвижения кадров, измеренная в ходе собственных тестов.</p>
Таймер	2 с, 5 с, 10 с, 20 с; 1–9 экспозиций с интервалом 0,5, 1, 2 или 3 с.

Контакт	
Система учета	TTL-замер с помощью датчика изображения камеры
Режим измерения	<ul style="list-style-type: none"> • Матричный замер • Центровзвешенный замер : 75% веса отводится кругу диаметром 12 мм в центре кадра; вместо этого взвешивание может быть основано на среднем значении всего кадра • Точечный замер : замер в круге диаметром 4 мм (около 1,5% кадра), центрированном по выбранной точке фокусировки. • Взвешенный по ярким моментам замер
Диапазон	<ul style="list-style-type: none"> • Z 7II : -3 – +17 EV • Z 6II : -4 – +17 EV <p>* Цифры приведены для объектива с ISO 100 и f/2,0 при температуре 20 °C/68 °F.</p>
Режим	<ul style="list-style-type: none"> • AL : Авто, P : программный автоматический режим с гибкой программой, S : автоматический режим с приоритетом выдержки, A : автоматический режим с приоритетом диафрагмы, M : ручной режим • U1, U2 и U3 : режимы пользовательских настроек.
Компенсация экспозиции	-5 – +5 EV (выбор размера шага $1/3$ или $1/2$ EV) доступно в режимах P , S , A и M .
Блокировка экспозиции	Яркость зафиксирована на обнаруженном значении

Контакт	
Чувствительность ISO (рекомендуемый индекс экспозиции)	<ul style="list-style-type: none"> • Z 7II : ISO 64–25600 (выбор размера шага $1/3$ или $1/2$ EV); также можно установить приibl. на 0,3, 0,5, 0,7 или 1 EV (эквивалент ISO 32) ниже ISO 64 или приibl. на 0,3, 0,5, 0,7, 1 или 2 EV (эквивалент ISO 102 400) выше ISO 25 600; доступно автоматическое управление чувствительностью ISO • Z 6II : ISO 100–51 200 (выбор размера шага $1/3$ или $1/2$ EV); также можно установить приibl. 0,3, 0,5, 0,7 или 1 EV (эквивалент ISO 50) ниже ISO 100 или приibl. на 0,3, 0,5, 0,7, 1 или 2 EV (эквивалент ISO 204 800) выше ISO 51 200; доступно автоматическое управление чувствительностью ISO
Активный D-Lighting	«Авто», «Сверхвысокий», «Высокий», «Нормальный», «Низкий» и «Выкл.»
Мультиэкспозиция	Добавить, усреднить, осветлить, затемнить
Другие варианты	HDR (расширенный динамический диапазон), подавление мерцания в фоторежиме

Автофокус	
Тип	Гибридная фазовая/контрастная автофокусировка с ассистентом автофокусировки
Диапазон обнаружения	<ul style="list-style-type: none"> • Z 7II : -3–+19 EV (с автофокусировкой при слабом освещении: -4–+19 EV) • Z 6II : -4,5–+19 EV (с автофокусировкой при слабом освещении: -6–+19 EV) <p>* Измерения проводились в режиме фото при ISO 100 и температуре 20 °C/68 °F с использованием одинарной следящей автофокусировки (AF-S) и объектива с максимальной диафрагмой f/2,0.</p>
Сервопривод объектива	<ul style="list-style-type: none"> • Автофокус (AF) : Одиночный следящий AF (AF-S); непрерывная следящая автофокусировка (AF-C); постоянный автофокус (AF-F ; доступен только в режиме видеосъемки); прогнозирующее отслеживание фокуса • Ручная фокусировка (M) : можно использовать электронный дальномер.
Точки фокусировки	<ul style="list-style-type: none"> • Z 7II : 493 точки фокусировки • Z 6II : 273 точки фокусировки <p>* Количество точек фокусировки, доступных в режиме фото: для режима зоны автофокусировки выбрана одноточечная автофокусировка, а для области изображения выбран FX .</p>
Режим зоны АФ	Точная автофокусировка (доступна только в режиме фото), одноточечная автофокусировка и автофокусировка с динамической областью (доступна только в режиме фото); широкозонный автофокус (S); широкозонный автофокус (L); широкозонная АФ (L-люди); широкозонная автофокусировка (L-животные); автоматический выбор зоны АФ; автозона АФ (человек); автоматический выбор зоны АФ (животные)
Блокировка фокуса	Фокус можно заблокировать, нажав спусковую кнопку затвора наполовину (покадровый следящий AF/ AF-S) или нажав центр вспомогательного селектора.

Понижение вибрации (VR)	
Встроенная камера VR	5-осевой сдвиг датчика изображения
Встроенный объектив VR	Сдвиг объектива (доступно с объективами VR)
Вспышка	
Управление вспышкой	TTL : управление вспышкой i-TTL; Сбалансированная заполняющая вспышка i-TTL используется с матричным, центрально-взвешенным и замером по ярким участкам, стандартная заполняющая вспышка i-TTL с точечным замером
Режим вспышки	Синхронизация по передней шторке, медленная синхронизация, синхронизация по задней шторке, подавление эффекта «красных глаз», подавление эффекта «красных глаз» с медленной синхронизацией, выкл.
Компенсация вспышки	-3 – +1 EV (выбор размера шага $1/3$ или $1/2$ EV) доступно в режимах P , S , A и M .
Индикатор готовности вспышки	Загорается, когда дополнительная вспышка полностью заряжена; мигает как предупреждение о недодержке после срабатывания вспышки на полную мощность
Аксессуары для обуви	Горячий башмак ISO 518 с контактами синхронизации и передачи данных, а также предохранительным замком
Система креативного освещения Nikon (CLS)	Управление вспышкой i-TTL, усовершенствованное беспроводное освещение с радиоуправлением, улучшенное оптическое беспроводное освещение, моделирующее освещение, блокировка мощности мощности, передача цветовой информации, автоматическая высокоскоростная синхронизация FP, унифицированное управление вспышкой

баланс белого	
баланс белого	Авто (3 типа), автоматический при естественном освещении, прямой солнечный свет, облачно, тень, лампы накаливания, флуоресцентные лампы (7 типов), вспышка, выбор цветовой температуры (2500–10 000 K), ручная настройка (можно сохранить до 6 значений), все с тонкой настройкой, кроме выбора цветовой температуры
Брекетинг	
Брекетинг	Экспозиция и/или вспышка, баланс белого и ADL
Фильм	
Система учета	TTL-замер с помощью датчика изображения камеры
Режим измерения	Матричный, центрально-взвешенный или ярко-взвешенный
Размер кадра (в пикселях) и частота кадров	<ul style="list-style-type: none"> • 3840 × 2160 (4K UHD): 60p (прогрессивная развертка)/50p/30p/25p/24p • 1920 × 1080: 120p/100p/60p/50p/30p/25p/24p • 1920 × 1080 (замедленная съемка): 30p ×4/25p ×4/24p ×5 <p>* Фактическая частота кадров для 120p, 100p, 60p, 50p, 30p, 25p и 24p составляет 119,88, 100, 59,94, 50, 29,97, 25 и 23,976 кадров в секунду соответственно.</p>
Формат файла	MOV, MP4
Сжатие видео	Расширенное кодирование видео H.264/MPEG-4
Формат аудиозаписи	Linear PCM (для фильмов, записанных в формате MOV) или AAC (для фильмов, записанных в формате MP4)
Устройство записи звука	Встроенный стерео или внешний микрофон с возможностью аттенюатора; чувствительность регулируемая
Компенсация экспозиции	-3 – +3 EV (выбор размера шага $1/3$ или $1/2$ EV) доступно в режимах P , S , A и M .

Чувствительность ISO
(рекомендуемый индекс
экспозиции)

З 7II

- **M** : ручной выбор (ISO 64–25600; выберите размер шага $1/3$ или $1/2$ EV); с доступными дополнительными опциями, эквивалентными примерно 0,3, 0,5, 0,7, 1 или 2 EV (эквивалент ISO 102 400) выше ISO 25 600; доступен автоматический контроль чувствительности ISO (ISO 64–Hi 2,0) с возможностью выбора верхнего предела
- **P, S, A** : автоматическое управление чувствительностью ISO (ISO 64–Hi 2,0) с возможностью выбора верхнего предела.
-  : Автоматическое управление чувствительностью ISO (64–25 600 единиц ISO).

З 6II

- **M** : Выбор вручную (ISO 100–51200; выберите размер шага $1/3$ или $1/2$ EV); доступны дополнительные опции, эквивалентные примерно 0,3, 0,5, 0,7, 1 или 2 EV (эквивалент ISO 204800) выше ISO 51200; доступен автоматический контроль чувствительности ISO (ISO 100–Hi 2,0) с возможностью выбора верхнего предела
- **P, S, A** : автоматическое управление чувствительностью ISO (ISO 100–Hi 2,0) с возможностью выбора верхнего предела.
-  : Автоматическое управление чувствительностью ISO (ISO 100–51 200).

Активный D-Lighting

Те же, что и настройки фото: «Сверхвысокий», «Высокий», «Нормальный», «Низкий» и «Выкл.».

Другие варианты

Покадровая запись видео, электронное подавление вибраций, временные коды, логарифмический (N-Log) и HDR (HLG) вывод видео

Воспроизведение	
Воспроизведение	Полнокадровый просмотр и просмотр уменьшенных изображений (4, 9 или 72 изображения) с увеличением при просмотре, обрезка при просмотре с увеличением, просмотр видеороликов, слайд-шоу фотографий и/или видеороликов, отображение гистограммы, выделение, информация о снимке, отображение данных о местоположении, автоматический поворот изображения, и рейтинг изображения
Интерфейс	
USB	USB разъем типа C (SuperSpeed USB); рекомендуется подключение к встроенному USB порту
HDMI выход	Разъем HDMI типа C
Дополнительный терминал	Встроенный (может использоваться с шнурами дистанционного управления MC-DC2 и другими дополнительными аксессуарами)
Аудио ввод	Сtereo мини-разъем (диаметр 3,5 мм; поддерживается питание от сети)
Аудио выход	Сtereo мини-разъем (диаметр 3,5 мм)

Wi-Fi / Bluetooth

Wi-Fi	<ul style="list-style-type: none">• Стандарты :<ul style="list-style-type: none">- IEEE 802.11b/g/n (Африка, Азия, Боливия и Океания)- IEEE 802.11b/g/n/a/ac (Европа, США, Канада, Мексика)- IEEE 802.11b/g/n/a (другие страны Америки)• Рабочая частота :<ul style="list-style-type: none">- 2412–2462 МГц (канал 11; Африка, Азия, Боливия и Океания)- 2412–2462 МГц (11 канал) и 5180–5825 МГц (США, Канада, Мексика)- 2412–2462 МГц (канал 11) и 5180–5805 МГц (другие страны Америки)- 2412–2462 МГц (11 канал) и 5745–5805 МГц (Грузия)- 2412–2462 МГц (канал 11) и 5180–5320 МГц (другие страны Европы)• Максимальная выходная мощность (EIRP) :<ul style="list-style-type: none">- Диапазон 2,4 ГГц: 5,2 дБм- Диапазон 5 ГГц: 5,3 дБм (Грузия)- Диапазон 5 ГГц: 8,3 дБм (другие страны)• Аутентификация : Открытая система, WPA2-PSK
Bluetooth	<ul style="list-style-type: none">• Протоколы связи : Спецификация Bluetooth версии 4.2.• Рабочая частота :<ul style="list-style-type: none">- Bluetooth : 2402–2480 МГц- Bluetooth с низким энергопотреблением: 2402–2480 МГц• Максимальная выходная мощность (EIRP) :<ul style="list-style-type: none">- Bluetooth : –0,3 дБм- Bluetooth с низким энергопотреблением: –1,8 дБм
Дальность (прямая видимость)	<p>Примерно 10 м (32 фута) *</p> <p>* Без вмешательства. Диапазон может варьироваться в зависимости от силы сигнала и наличия или отсутствия препятствий.</p>

Источник питания	
Батарея	<p>Одна литий-ионная аккумуляторная батарея EN-EL15c *</p> <p>* Также можно использовать батареи EN-EL15b/EN-EL15a/EN-EL15. Однако учтите, что на одном заряде можно сделать меньше снимков, чем с помощью EN-EL15c (📖 807). Зарядный адаптер переменного тока EH-7P можно использовать только для зарядки аккумуляторов EN-EL15c/EN-EL15b.</p>
Аккумуляторная батарея	<p>Силовые аккумуляторные блоки MB-N11 и аккумуляторные блоки MB-N10 (приобретаются отдельно); для каждого требуется две батарейки EN-EL15c*</p> <p>* Вместо EN-EL15c можно использовать батареи EN-EL15b/EN-EL15a/EN-EL15. Однако количество снимков, которые можно сделать без подзарядки (т. е. срок службы батареи), снизится по сравнению с EN-EL15c (📖 807).</p>
Зарядный адаптер переменного тока	Сетевой адаптер для зарядки EH-7P (приобретается отдельно)
АС адаптер	адаптер переменного тока EH-5d/EH-5c/EH-5b; требуется разъем питания EP-5B (приобретается отдельно)
Разъем для штатива	
Разъем для штатива	0,635 см (¹ / ₄ дюйма , ISO 1222)

Размеры/вес	
Размеры (Ш × В × Г)	Прибл. 134 × 100,5 × 69,5 мм/5,3 × 4 × 2,8 дюйма.
Масса	Прибл. 705 г (1 фунт 8,9 унции) с аккумулятором и картой памяти, но без крышки корпуса; ок. 615 г/1 фунт 5,7 унции. (только корпус камеры)
Рабочая среда	
Температура	0–40 °C (+32–104 °F)
Влажность	85 % или меньше (без конденсации)

- Если не указано иное, все измерения выполняются в соответствии со стандартами или рекомендациями Ассоциации производителей камер и продуктов обработки изображений (CIPA).
- Все цифры указаны для камеры с полностью заряженной батареей.
- Примеры изображений, отображаемые на камере, а также изображения и иллюстрации в руководствах предназначены только для пояснительных целей.
- Nikon оставляет за собой право изменять внешний вид и характеристики аппаратного и программного обеспечения, описанного в данном руководстве, в любое время и без предварительного уведомления. Nikon не несет ответственности за ущерб, который может возникнуть в результате ошибок, содержащихся в данном руководстве.

Зарядное устройство МН-25а

Номинальная входная мощность	100–240 В переменного тока, 50/60 Гц, 0,23–0,12 А
Номинальная мощность	8,4 В постоянного тока/1,2 А
Поддерживаемые батареи	Литий-ионная аккумуляторная батарея EN-EL15c/EN-EL15b/EN-EL15a/EN-EL15
Время зарядки	Прибл. 2 часа 35 минут * Время, необходимое для зарядки аккумулятора при температуре окружающей среды 25 °C (77 °F), когда заряда не осталось.
Рабочая Температура	0–40 °C (+32–104 °F)
Размеры (Ш × В × Г)	Прибл. 95 × 33,5 × 71 мм/3,7 × 1,3 × 2,8 дюйма, без учета выступов
Длина кабеля питания	Прибл. 1,5 м (4,9 фута), если поставляется
Масса	Прибл. 115 г (4,1 унции), исключая входящий в комплект разъем питания (кабель питания или сетевой адаптер переменного тока)

Символы на этом изделии обозначают следующее:

~ AC, ≡ DC,  Оборудование класса II (конструкция изделия имеет двойную изоляцию)

Зарядное устройство переменного тока EN-7P (приобретается отдельно)

Номинальная входная мощность	100–240 В переменного тока, 50/60 Гц, МАКС. 0,5 А
Номинальная мощность	5,0 В постоянного тока/3,0 А, 15,0 Вт
Поддерживаемые батареи	Литий-ионные аккумуляторные батареи Nikon EN-EL15c/EN-EL15b
Рабочая Температура	0–40 °C (+32–104 °F)
Средний активный КПД	81,80%
КПД при низкой нагрузке (10%)	72,50%
Энергопотребление без нагрузки	0,075 Вт
Размеры (Ш × В × Г)	Прибл. 65,5 × 26,5 × 58,5 мм/2,6 × 1,1 × 2,4 дюйма, без штепсельного адаптера
Масса	Прибл. 135 г (4,8 унции), без адаптера

EN-7P поставляется с адаптером, подключаемым в тех странах или регионах, где это необходимо; Форма вилки адаптера зависит от страны продажи. Не пытайтесь отсоединить адаптер вилки, так как это может повредить изделие.

Символы на этом изделии обозначают следующее:

~ AC, = DC,  Оборудование класса II (конструкция изделия имеет двойную изоляцию)

Тip: Уведомление для клиентов в Европе

Дистрибьютор (Импортер в страны ЕС)

Nikon Европа Б.В.

The Garden, Stroombaan 14, 1181 VX Амстелвен, Нидерланды

+31-20-7099-000

Коммерческий регистрационный номер: 34036589



Литий-ионная аккумуляторная батарея EN-EL15c

Тип	Перезаряжаемая литий-ионная батарея
Номинальная мощность	7,0 В/2280 мАч
Рабочая Температура	0–40 °C (+32–104 °F)
Размеры (Ш × В × Г)	Прибл. 40 × 56 × 20,5 мм/1,6 × 2,2 × 0,8 дюйма.
Масса	Прибл. 80 г (2,9 унции), без крышки разъемов

✓ **Внимание: утилизация устройств хранения данных**

Обратите внимание, что удаление изображений или форматирование карт памяти или других устройств хранения данных не приводит к полному стиранию исходных данных изображения. Удаленные файлы иногда можно восстановить с выброшенных устройств хранения данных с помощью имеющегося в продаже программного обеспечения, что потенциально может привести к злонамеренному использованию данных личного изображения. Обеспечение конфиденциальности таких данных является обязанностью пользователя.

Прежде чем выбросить устройство хранения данных или передать право собственности другому лицу, сотрите все данные с помощью коммерческого программного обеспечения для удаления или отформатируйте устройство, а затем полностью заполните его изображениями, не содержащими личной информации (например, изображениями пустого неба). Следует соблюдать осторожность, чтобы избежать травм при физическом уничтожении устройств хранения данных.

Прежде чем выбрасывать камеру или передавать право собственности другому лицу, вам также следует использовать пункт [**Сбросить все настройки**] в меню настройки камеры, чтобы удалить настройки сети и другую личную информацию.

✓ **Поддерживаемые стандарты**

- **DCF Version 2.0** : Правила проектирования файловой системы камеры (DCF) — это стандарт, широко используемый в индустрии цифровых камер для обеспечения совместимости камер различных марок.
 - **Версия Exif 2.31** : камера поддерживает Exif (формат сменных файлов изображений для цифровых фотоаппаратов) версии 2.31, стандарт, введенный с целью улучшения совместимости принтеров и цифровых камер и упрощения печати высококачественных отпечатков. Информация, хранящаяся в фотографиях, используется для оптимальной цветопередачи при выводе изображений на принтеры, совместимые с Exif. Подробности смотрите в руководстве к принтеру.
 - **HDMI** : High-Definition Multimedia Interface — это стандарт мультимедийных интерфейсов, используемых в бытовой электронике и AV-устройствах. Этот стандарт гарантирует, что аудиовизуальные данные и сигналы управления могут передаваться на HDMI -совместимые устройства через одно кабельное соединение.
-

Одобренные карты памяти

- Фотокамеру можно использовать с картами памяти CFexpress (тип B), XQD , SD, SDHC и SDXC.
- Поддерживаются SD-карты UHS-I и UHS-II.



- Для записи и воспроизведения фильмов рекомендуется использовать карты CFexpress или XQD с максимальной скоростью передачи данных не менее 45 МБ/с (300x), а также карты SD UHS Speed Class 3 или выше. Карты CFexpress или XQD с максимальной скоростью передачи данных не менее 250 МБ/с или SD-карты UHS Speed Class 3 или выше с максимальной скоростью передачи данных не менее 250 МБ/с рекомендуются для записи и воспроизведения фильмов на размер/частота кадра 3840 × 2160; 60р или 3840×2160; 50р. Более низкие скорости могут привести к прерыванию записи или воспроизведения.
- Выбирая карты для использования в кард-ридерах, убедитесь, что они совместимы с устройством.
- Свяжитесь с производителем для получения информации о функциях, работе и ограничениях по использованию.

Портативные зарядные устройства (Power Bank)

Портативные зарядные устройства можно использовать для питания камеры или зарядки аккумулятора камеры. В следующей таблице перечислены портативные зарядные устройства, которые были протестированы и одобрены к использованию, а также приблизительное количество снимков, которые можно сделать, и приблизительное количество раз, которое можно заряжать аккумулятор камеры с помощью каждого устройства.

Производитель	Номер модели	Количество выстрелов ¹	Количество зарядов ²
Анкер	PowerCore+ 26800 ПД 45 Вт	Z 7II: прикл. 1930 год Z 6II: прикл. 1840 г.	Прикл. 3

- 1 Стандарт Ассоциации производителей фотоаппаратов и изображений (CIPA). [**Только видеоискатель**] выбрано для режима монитора. Измерено при температуре 23 °C/73,4 °F (±2 °C/3,6 °F) с объективом NIKKOR Z 24–70 мм f/4 S и картой памяти SONY CEV-G128 в следующих условиях тестирования: одна фотография сделана по умолчанию. настройки раз в 30 с. «Количество кадров» — это количество кадров, которое можно сделать с помощью полностью заряженного портативного зарядного устройства для подачи питания на камеру с полностью заряженным аккумулятором (EN-EL15c).
- 2 Сколько раз аккумулятор камеры (EN-EL15c) можно полностью зарядить с помощью портативного зарядного устройства при полной зарядке.
 - Единственные аккумуляторы, которые можно заряжать с помощью портативных зарядных устройств, — это EN-EL15c и EN-EL15b.
 - Информацию по использованию см. в документации, прилагаемой к портативному зарядному устройству.
 - Используйте USB кабель с двумя разъемами типа C, входящим в комплект портативного зарядного устройства, при использовании устройства для питания камеры или зарядки аккумулятора камеры.
 - Актуальную информацию о портативных зарядных устройствах можно найти на сайте производителей. Доступность может зависеть от страны или региона.

Емкость карты памяти

В следующей таблице показана емкость буфера и приблизительное количество изображений, которые можно сохранить на карте памяти емкостью 128 ГБ¹, с разным качеством и размером изображения, если для параметра [**Выбрать область изображения**] выбрано [**FX (36 × 24)**]. Фактическая емкость зависит от условий съемки и типа карты.

З 7II :

Качество изображения	Размер изображения	Размер файла	Количество оставшихся снимков ²	Буферная емкость ^{2, 3}
NEF (RAW), сжатие без потерь, 12 бит	Большой	Прибл. 36,8 МБ	1600 кадров	77 кадров
	Середина	Прибл. 26,8 МБ	2200 кадров	46 кадров
	Маленький	Прибл. 20,4 МБ	3000 кадров	49 кадров
NEF (RAW), сжатие без потерь, 14 бит	Большой	Прибл. 47,3 МБ	1400 кадров	63 кадра
NEF (RAW), сжатый, 12 бит.	Большой	Прибл. 32,7 МБ	2200 кадров	82 кадра
NEF (RAW), сжатый, 14 бит.	Большой	Прибл. 40,8 МБ	1800 кадров	70 кадров
NEF (RAW), без сжатия, 12 бит	Большой	Прибл. 66,3 МБ	1600 кадров	56 кадров
NEF (RAW), без сжатия, 14 бит	Большой	Прибл. 76,8 МБ	1400 кадров	48 кадров

Качество изображения	Размер изображения	Размер файла	Количество оставшихся снимков ²	Буферная емкость ^{2, 3}
JPEG отлично ⁴	Большой	Прибл. 15,7 МБ	4000 кадров	113 кадров
	Середина	Прибл. 10,5 МБ	7000 кадров	200 кадров
	Маленький	Прибл. 6,0 МБ	14 100 кадров	200 кадров
JPEG нормальный ⁴	Большой	Прибл. 11,2 МБ	8100 кадров	118 кадров
	Середина	Прибл. 6,6 МБ	13700 кадров	200 кадров
	Маленький	Прибл. 3,3 МБ	27 000 кадров	200 кадров
JPEG базовый ⁴	Большой	Прибл. 3,3 МБ	15 900 кадров	133 кадра
	Середина	Прибл. 2,2 МБ	26 300 кадров	200 кадров
	Маленький	Прибл. 1,4 МБ	51300 кадров	200 кадров

3 6II :

Качество изображения	Размер изображения	Размер файла	Количество оставшихся снимков ²	Буферная емкость ^{2, 3}
NEF (RAW), сжатие без потерь, 12 бит	Большой	Прибл. 20,6 МБ	3000 кадров	124 кадра
	Середина	Прибл. 15,2 МБ	4000 кадров	124 кадра
	Маленький	Прибл. 11,7 МБ	5400 кадров	131 кадр
NEF (RAW), сжатие без потерь, 14 бит	Большой	Прибл. 26,4 МБ	2600 кадров	200 кадров
NEF (RAW), сжатый, 12 бит.	Большой	Прибл. 18,4 МБ	4000 кадров	145 кадров
NEF (RAW), сжатый, 14 бит.	Большой	Прибл. 22,8 МБ	3300 кадров	200 кадров
NEF (RAW), без сжатия, 12 бит	Большой	Прибл. 36,4 МБ	3000 кадров	98 кадров
NEF (RAW), без сжатия, 14 бит	Большой	Прибл. 42,0 МБ	2600 кадров	126 кадров

Качество изображения	Размер изображения	Размер файла	Количество оставшихся снимков ²	Буферная емкость ^{2, 3}
JPEG отлично ⁴	Большой	Прибл. 9,3 МБ	7300 кадров	200 кадров
	Середина	Прибл. 6,4 МБ	12 100 кадров	
	Маленький	Прибл. 3,9 МБ	22 600 кадров	
JPEG нормальный ⁴	Большой	Прибл. 6,3 МБ	14 300 кадров	
	Середина	Прибл. 3,8 МБ	23700 кадров	
	Маленький	Прибл. 2,0 МБ	42 400 кадров	
JPEG базовый ⁴	Большой	Прибл. 2,4 МБ	27 800 кадров	
	Середина	Прибл. 1,7 МБ	44 300 кадров	
	Маленький	Прибл. 1,1 МБ	81 200 кадров	

- 1 Цифры относятся к карте памяти SONY CE6-G128 CFexpress (по состоянию на август 2020 г.).
- 2 Количество изображений, которые можно сохранить на карте памяти или в буфере памяти, зависит от записанной сцены.
- 3 Максимальное количество экспозиций, которое можно сохранить в буфере памяти при ISO 100. Может уменьшаться в некоторых ситуациях, в том числе в следующих случаях:
 - Параметр JPEG с оптимальным сжатием ([★]) выбран для [**Качество изображения**]
 - [**Вкл.**] выбрано для [**Автоматическое управление искажениями**].
- 4 На рисунках предполагается, что для параметра [**Качество изображения**] выбран параметр приоритета размера (опция, не отмеченная [★]). Выбор параметра оптимального сжатия ([★]) увеличивает размер файла; соответственно снижается количество изображений и емкость буфера.

Срок службы батареи

Ниже указано количество видеороликов или количество кадров, которые можно записать с помощью полностью заряженной литий-ионной аккумуляторной батареи EN-EL15c ¹. Фактический срок службы зависит от таких факторов, как состояние батареи, интервал между кадрами и параметры, выбранные в меню камеры.

Режим фото: количество снимков ²

- [**Только видеоискатель**] выбран для режима монитора с
 - [**Включить**] выбрано для [**Энергосбережение (режим фото)**] в меню настройки:
Приблиз. 380 выстрелов (Z 7II), 400 выстрелов (Z 6II)
 - [**Отключить**] выбрано для [**Энергосбережение (режим фото)**] в меню настройки:
Прибл. 360 выстрелов (Z 7II), 340 выстрелов (Z 6II)
- [**Только монитор**] выбран для режима монитора с
 - [**Включить**] выбрано для [**Энергосбережение (режим фото)**] в меню настройки:
Приблиз. 440 выстрелов (Z 7II), 450 выстрелов (Z 6II)
 - [**Отключить**] выбрано для [**Энергосбережение (режим фото)**] в меню настройки:
Приблиз. 420 выстрелов (Z 7II), 410 выстрелов (Z 6II)

Режим видео: длина кадра ³

- [**Только видеоискатель**] выбрано для режима монитора: прибл. 100 минут
- [**Только монитор**] выбрано для режима монитора: прибл. 105 минут (Z 7II), 100 минут (Z 6II)

Следующие действия могут снизить срок службы батареи:

- Удерживая спусковую кнопку затвора наполовину нажатой
- Повторяющиеся операции автофокусировки
- Съемка фотографий в формате NEF (RAW).
- Медленная выдержка
- Использование функций камеры Wi-Fi (беспроводная локальная сеть) и Bluetooth
- Использование камеры с подключенными дополнительными аксессуарами
- Постоянное увеличение и уменьшение масштаба
- Фотосъемка при низкой температуре окружающей среды

Чтобы максимально эффективно использовать аккумуляторы Nikon EN-EL15c:

- Содержите контакты аккумулятора в чистоте. Загрязненные контакты могут снизить производительность аккумулятора.
- Используйте аккумуляторы сразу после зарядки. Батареи потеряют заряд, если их не использовать.

- 1 Также можно использовать батареи EN-EL15b/EN-EL15a/EN-EL15. Однако учтите, что на одной зарядке можно сделать меньше снимков, чем с помощью EN-EL15c.
- 2 Стандарт Ассоциации производителей фотоаппаратов и изображений (CIPA). Измерено при температуре 23 °C/73,4 °F (±2 °C/3,6 °F) с объективом NIKKOR Z 24–70 мм f/4 S и картой памяти SONY CEV-G128 в следующих условиях тестирования: одна фотография сделана по умолчанию. настройки раз в 30 с.
- 3 Фактический срок службы батареи, измеренный в условиях, указанных CIPA. Измерено при температуре 23 °C/73,4 °F (±2 °C/3,6 °F) с объективом NIKKOR Z 24–70 мм f/4 S и картой памяти SONY CEV-G128. Измерение выполнено с настройками по умолчанию.
 - Продолжительность каждого кадра может достигать 29 минут 59 секунд.
 - Если температура камеры повысится, запись может прекратиться до достижения максимальной длины или размера.

Вспомогательная подсветка АФ

Вспомогательная подсветка АФ имеет дальность действия около 1,0–3,0 м (от 3 футов 4 дюймов до 9 футов 10 дюймов). Некоторые объективы могут блокировать осветитель на определенных дистанциях фокусировки.

- При использовании осветителя снимайте бленды с линз.
- Следующие объективы мешают работе вспомогательной подсветки АФ:

Объективы, ограничивающие диапазон использования вспомогательной подсветки АФ для автофокусировки.

NIKKOR Z 24–70 мм f/2,8 S	Вспомогательную подсветку АФ нельзя использовать для автофокусировки на расстоянии менее 1,5 м (4 фута 12 дюймов).
NIKKOR Z 50 мм f/1,2 S	Вспомогательную подсветку АФ нельзя использовать для автофокусировки на расстоянии менее 2,0 м (6 футов 7 дюймов).
NIKKOR Z 70–200 мм f/2,8 VR S	

- Для получения последней информации об ограничениях вспомогательной подсветки АФ посетите Центр загрузки Nikon : <https://downloadcenter.nikonimglib.com/>

Товарные знаки и лицензии

- CFexpress является товарным знаком Ассоциации CompactFlash в США и других странах.
- NVMe Express является товарным знаком NVMe Express Inc. в США и других странах.
- XQD является торговой маркой Sony Corporation.
- Логотипы SD, SDHC и SDXC являются товарными знаками SD-3C, LLC.
- Windows является зарегистрированной торговой маркой или торговой маркой Microsoft Corporation в США и/или других странах.
- Apple[®], App Store[®], логотипы Apple, iPhone[®], iPad[®], Mac и macOS являются товарными знаками Apple Inc., зарегистрированными в США и/или других странах.
- Android, Google Play и логотип Google Play являются товарными знаками Google LLC. Робот Android воспроизводится или модифицируется на основе работы, созданной и распространяемой Google, и используется в соответствии с условиями, описанными в лицензии Creative Commons 3.0 с указанием авторства.
- IOS является товарным знаком или зарегистрированным товарным знаком компании Cisco Systems, Inc. в США и/или других странах и используется по лицензии.
- HDMI, логотип HDMI и High-Definition Multimedia Interface являются товарными знаками или зарегистрированными товарными знаками HDMI Licensing, LLC.

HDMI

- Словесный знак и логотип Bluetooth[®] являются зарегистрированными товарными знаками, принадлежащими Bluetooth SIG, Inc., и любое использование таких знаков компанией Nikon осуществляется по лицензии.
- Wi-Fi и логотип Wi-Fi являются товарными знаками или зарегистрированными товарными знаками Wi-Fi Alliance.
- Все другие торговые наименования, упомянутые в данном руководстве или другой документации, прилагаемой к вашему изделию Nikon, являются торговыми марками или зарегистрированными торговыми марками соответствующих владельцев.

Использование значка «Сделано для Apple означает, что аксессуар был разработан специально для подключения к продуктам Apple, указанным на значке, и сертифицирован разработчиком на соответствие стандартам производительности Apple. Apple не несет ответственности за работу этого устройства или его соответствие стандартам безопасности и нормативным требованиям. Обратите внимание, что использование этого аксессуара с продуктами Apple может повлиять на производительность беспроводной связи.

✔ Лицензия FreeType (FreeType2)

Части этого программного обеспечения защищены авторскими правами © 2012 The FreeType Project (<https://www.freetype.org>). Все права защищены.

✔ Лицензия MIT (HarfBuzz)

На некоторые части этого программного обеспечения распространяются авторские права © The HarfBuzz Project 2018 ([HarfBuzz](https://harfbuzz.com/)). Все права защищены.

✔ Unicode® Character Database License (База данных символов Unicode)

Программное обеспечение для этого продукта использует Unicode® Character Database License открытым исходным кодом. Условия лицензии на программное обеспечение следующие:

УВЕДОМЛЕНИЕ ОБ АВТОРСКИХ ПРАВАХ И РАЗРЕШЕНИЯХ

Copyright © 1991-2020 Unicode , Inc. Все права защищены.

Распространяется в соответствии с Условиями использования в <https://www.unicode.org/copyright.html> .

Разрешение настоящим предоставляется бесплатно любому лицу, получающему копию файлов данных Unicode и любой связанной с ними документации («Файлы данных») или программного обеспечения Unicode и любой связанной документации («Программное обеспечение») для работы с Файлами данных. или Программное обеспечение без ограничений, включая, помимо прочего, права на использование, копирование, изменение, объединение, публикацию, распространение и/или продажу копий Файлов данных или Программного обеспечения, а также разрешение лицам, которым предоставляются Файлы данных или Программное обеспечение, делать поэтому, при условии, что либо

- (i) данное уведомление об авторских правах и разрешениях присутствует со всеми копиями Файлов данных или Программного обеспечения, или
- (ii) это уведомление об авторских правах и разрешениях содержится в соответствующей документации.

ФАЙЛЫ ДАННЫХ И ПРОГРАММНОЕ ОБЕСПЕЧЕНИЕ ПРЕДОСТАВЛЯЮТСЯ «КАК ЕСТЬ», БЕЗ КАКИХ-ЛИБО ГАРАНТИЙ, ЯВНЫХ ИЛИ ПОДРАЗУМЕВАЕМЫХ, ВКЛЮЧАЯ, НО НЕ ОГРАНИЧИВАЯСЬ, ГАРАНТИЯМИ ТОВАРНОЙ ЦЕННОСТИ, ПРИГОДНОСТИ ДЛЯ ОПРЕДЕЛЕННОЙ ЦЕЛИ И НЕНАРУШЕНИЯ ПРАВ ТРЕТЬИХ ЛИЦ. ВЛАДЕЛЕЦ ИЛИ ВЛАДЕЛЬЦЫ, ВКЛЮЧЕННЫЕ В НАСТОЯЩЕЕ УВЕДОМЛЕНИЕ, НЕСУТ ОТВЕТСТВЕННОСТЬ ЗА ЛЮБЫЕ ПРЕТЕНЗИИ ИЛИ ЛЮБЫЕ ОСОБЫЕ КОСВЕННЫЕ ИЛИ КОСВЕННЫЕ УБЫТКИ ИЛИ ЛЮБЫЕ УБЫТКИ, ЯВЛЕННЫЕ В РЕЗУЛЬТАТЕ ПОТЕРИ ИСПОЛЬЗОВАНИЯ, ДАННЫХ ИЛИ ПРИБЫЛИ, ВОЗНИКАЮЩИХ В ДЕЙСТВИЯХ ПО КОНТРАКТУ, НЕБРЕЖНОСТИ ИЛИ ДРУГИХ ВРЕДНЫХ ДЕЙСТВИЙ. ВЫХОД ИЛИ В СВЯЗИ С ИСПОЛЬЗОВАНИЕМ ИЛИ ФУНКЦИОНИРОВАНИЕМ ФАЙЛОВ ДАННЫХ ИЛИ ПРОГРАММНОГО ОБЕСПЕЧЕНИЯ.

За исключением случаев, указанных в настоящем уведомлении, имя владельца авторских прав не может использоваться в рекламе или иным образом для продвижения продажи, использования или других сделок с этими Файлами данных или Программным обеспечением без предварительного письменного разрешения владельца авторских прав.

✓ AVC Patent Portfolio License

ДАННЫЙ ПРОДУКТ ЛИЦЕНЗИРУЕТСЯ ПО ЛИЦЕНЗИИ ПАТЕНТНОГО ПОРТФЕЛЯ AVC ДЛЯ ЛИЧНОГО И НЕКОММЕРЧЕСКОГО ИСПОЛЬЗОВАНИЯ ПОТРЕБИТЕЛЕМ ДЛЯ (i) КОДИРОВАНИЯ ВИДЕО В СООТВЕТСТВИИ СТАНДАРТУ AVC («AVC ВИДЕО») И/ИЛИ (ii) ДЕКОДИРОВАНИЯ ВИДЕО AVC, КОТОРОЕ БЫЛО ЗАКОДИРОВАНО ПОТРЕБИТЕЛЕМ, ЗАНИМАЮЩИМСЯ ЛИЧНОЙ И НЕКОММЕРЧЕСКОЙ ДЕЯТЕЛЬНОСТЬЮ, И/ИЛИ БЫЛО ПОЛУЧЕНО ОТ ВИДЕОПРОВАЙДЕРА, ИМЕЮЩЕГО ЛИЦЕНЗИЮ НА ПРЕДОСТАВЛЕНИЕ ВИДЕО AVC. НИКАКАЯ ЛИЦЕНЗИЯ ДЛЯ ДРУГОГО ИСПОЛЬЗОВАНИЯ НЕ ПРЕДОСТАВЛЯЕТСЯ ИЛИ НЕ ПОДРАЗУМЕВАЕТСЯ. ДОПОЛНИТЕЛЬНУЮ ИНФОРМАЦИЮ МОЖНО ПОЛУЧИТЬ У MPEG LA, LLC.

<https://www.mpegla.com>

✓ Лицензия BSD (драйвер NVM Express)

Лицензия на программное обеспечение с открытым исходным кодом, включенное в драйвер NVM Express камеры, выглядит следующим образом:

<https://imaging.nikon.com/support/pdf/LicenseNVMe.pdf>

Уведомления

- Уведомления для клиентов в США

Зарядное устройство

**ВАЖНЫЕ ИНСТРУКЦИИ ПО БЕЗОПАСНОСТИ —
СОХРАНИТЕ ЭТИ ИНСТРУКЦИИ.**

**ОПАСНО — ВО ИЗБЕЖАНИЕ РИСК ПОЖАРА ИЛИ
ПОРАЖЕНИЯ ЭЛЕКТРИЧЕСКИМ ТОКОМ, ВНИМАТЕЛЬНО
СОБЛЮДАЙТЕ ЭТИ ИНСТРУКЦИИ.**

Для подключения к источнику питания за пределами США при необходимости используйте адаптер вилки соответствующей конфигурации для розетки. Этот блок питания предназначен для правильной ориентации в вертикальном или напольном положении.

Заявление Федеральной комиссии по связи (FCC) о радиочастотных помехах

Данное оборудование было протестировано и признано соответствующим ограничениям для цифровых устройств класса В в соответствии с частью 15 правил FCC. Эти ограничения предназначены для обеспечения разумной защиты от вредных помех при установке в жилых помещениях. Данное оборудование генерирует, использует и может излучать радиочастотную энергию и, если оно установлено и используется не в соответствии с инструкциями, может создавать вредные помехи для радиосвязи. Однако нет никакой гарантии, что помехи не возникнут в конкретной установке. Если это оборудование действительно создает вредные помехи радио- или телевизионному приему, что можно определить, выключив и включив оборудование, пользователю рекомендуется попытаться устранить помехи с помощью одной или нескольких из следующих мер:

- Изменить ориентацию или местоположение приемной антенны.
- Увеличьте расстояние между оборудованием и приемником.
- Подключите оборудование в розетку цепи, отличной от той, к которой подключен ресивер.
- Обратитесь за помощью к дилеру или опытному специалисту по радио/телевидению.

ПРЕДОСТЕРЕЖЕНИЯ

Модификации

Федеральная комиссия по связи требует, чтобы пользователь был уведомлен о том, что любые изменения или модификации, внесенные в данное устройство и не одобренные в явной форме корпорацией Nikon, могут лишить пользователя права управлять оборудованием.



Интерфейсные кабели

Используйте для вашего оборудования интерфейсные кабели, продаваемые или поставляемые компанией Nikon. Использование других интерфейсных кабелей может превысить ограничения класса В, часть 15 правил FCC.

Nikon Inc., 1300 Walt Whitman Road, Мелвилл,
Нью-Йорк 11747-3064, США

Тел.: 631-547-4200

- **Силовой кабель**

При напряжении выше 125 В переменного тока (только для США) : Силовой кабель должен быть рассчитан на используемое напряжение, иметь толщину не менее AWG №. 18, с изоляцией SVG или выше и вилкой NEMA 6P-15, рассчитанной на 250 В переменного тока, 15 А.

- **Уведомление для клиентов в Канаде**

CAN ICES-3 B / НМБ-3 Б

• Уведомления для клиентов в Европе

ВНИМАНИЕ : ЕСЛИ ЗАМЕНЕНА БАТАРЕЯ НЕПРАВИЛЬНОГО ТИПА, ОПАСНОСТЬ ВЗРЫВА. УТИЛИЗИРУЙТЕ ИСПОЛЬЗОВАННЫЕ БАТАРЕЙКИ СОГЛАСНО ИНСТРУКЦИЯМ.

Этот символ указывает на то, что электрическое и электронное оборудование следует собирать отдельно.



Следующее применимо только к пользователям в европейских странах:

- Этот продукт предназначен для раздельного сбора в соответствующем пункте сбора. Не выбрасывайте как бытовой мусор.
- Раздельный сбор и переработка помогают сохранить природные ресурсы и предотвратить негативные последствия для здоровья человека и окружающей среды, которые могут возникнуть в результате неправильной утилизации.
- Для получения дополнительной информации обратитесь к продавцу или в местные органы власти, отвечающие за утилизацию отходов.

Этот символ на батарее означает, что батарею следует собирать отдельно.



Следующее применимо только к пользователям в европейских странах:

- Все батареи, независимо от того, отмечены ли они этим символом или нет, подлежат раздельному сбору в соответствующем пункте сбора. Не выбрасывайте как бытовой мусор.
- Для получения дополнительной информации обратитесь к продавцу или в местные органы власти, отвечающие за утилизацию отходов.

Bluetooth и Wi-Fi (беспроводная локальная сеть)

Этот продукт контролируется Правилами экспортного контроля США (EAR). Разрешение правительства США не требуется для экспорта в страны, кроме следующих, которые на момент написания статьи подвергались эмбарго или специальному контролю: Куба, Иран, Северная Корея, Судан и Сирия (список может быть изменен).

Использование беспроводных устройств может быть запрещено в некоторых странах и регионах. Прежде чем использовать беспроводные функции данного продукта за пределами страны приобретения, обратитесь к представителю авторизованного сервисного центра Nikon .

Передатчик Bluetooth в этом устройстве работает в диапазоне 2,4 ГГц.

• Уведомление для клиентов в США и Канаде

Данное устройство соответствует требованиям части 15 Правил FCC и RSS Канады в области инноваций, науки и экономического развития, не подлежащих лицензированию. Эксплуатация регулируется следующими двумя условиями: (1) это устройство не может создавать вредных помех и (2) это устройство должно принимать любые получаемые помехи, включая помехи, которые могут вызвать нежелательную работу.

ПРЕДУПРЕЖДЕНИЕ ФКС

Федеральная комиссия по связи требует, чтобы пользователь был уведомлен о том, что любые изменения или модификации, внесенные в данное устройство и не одобренные в явной форме корпорацией Nikon , могут лишить пользователя права управлять оборудованием.

Соответствие требованиям FCC 15.407(c)

Передача данных всегда инициируется программным обеспечением, которое передается через MAC, через цифровой и аналоговый модулирующий сигнал и, наконец, на радиочастотный чип. MAC инициирует несколько специальных пакетов. Это единственные способы, которыми цифровая часть основной полосы частот включает радиочастотный передатчик, который затем выключает в конце пакета. Следовательно, передатчик будет включен только во время передачи одного из вышеупомянутых пакетов. Другими словами, это устройство автоматически прекращает передачу в случае отсутствия информации для передачи или в случае сбоя в работе.

Допуск по частоте: ± 20 ppm

Заявление FCC о радиочастотных помехах

Примечание. Данное оборудование было протестировано и признано соответствующим ограничениям для цифровых устройств класса В в соответствии с частью 15 правил FCC. Эти ограничения предназначены для обеспечения разумной защиты от вредных помех при установке в жилых помещениях. Данное оборудование генерирует, использует и может излучать радиочастотную энергию и, если оно установлено и используется не в соответствии с инструкциями, может создавать вредные помехи для радиосвязи. Однако нет никакой гарантии, что помехи не возникнут в конкретной установке. Если это оборудование действительно создает вредные помехи радио- или телевизионному приему, что можно определить, выключив и включив оборудование, пользователю рекомендуется попытаться устранить помехи с помощью одной или нескольких из следующих мер:

- Изменить ориентацию или местоположение приемной антенны.
- Увеличьте расстояние между оборудованием и приемником.
- Подключите оборудование в розетку цепи, отличной от той, к которой подключен ресивер.
- Обратитесь за помощью к дилеру или опытному специалисту по радио/ТВ.

Совместное размещение

Этот передатчик нельзя размещать рядом или эксплуатировать вместе с какой-либо другой антенной или передатчиком.

Nikon Inc., 1300 Walt Whitman Road, Мелвилл, Нью-Йорк 11747-3064, США

Тел.: 631-547-4200

Заявление FCC/ISED о воздействии радиочастотного излучения

Имеющиеся научные данные не показывают, что какие-либо проблемы со здоровьем связаны с использованием беспроводных устройств малой мощности. Однако нет никаких доказательств того, что эти маломощные беспроводные устройства абсолютно безопасны. Беспроводные устройства с низким энергопотреблением во время использования излучают низкий уровень радиочастотной энергии (РЧ) в микроволновом диапазоне. В то время как высокие уровни радиочастотного излучения могут оказывать воздействие на здоровье (за счет нагревания тканей), воздействие радиочастотного излучения низкого уровня, не вызывающего нагревательных эффектов, не вызывает известных неблагоприятных последствий для здоровья. Многие исследования воздействия радиочастотного излучения низкого уровня не обнаружили каких-либо биологических эффектов. Некоторые исследования предполагают, что могут иметь место некоторые биологические эффекты, но такие результаты не были подтверждены дополнительными исследованиями. Этот продукт был протестирован и признан соответствующим ограничениям воздействия радиации FCC/ISED, установленным для неконтролируемой среды, а также требованиям FCC по радиочастотному (РЧ) воздействию и RSS-102 правил ISED по радиочастотному (РЧ) воздействию. См. отчет об испытаниях SAR, который был загружен на веб-сайт FCC.

Соответствие RSS-247 выпуск 2 §6.4

Передача данных всегда инициируется программным обеспечением, которое передается через MAC, через цифровой и аналоговый модулирующий сигнал и, наконец, на радиочастотный чип. MAC инициирует несколько специальных пакетов. Это единственные способы, которыми цифровая часть основной полосы частот включает радиочастотный передатчик, который затем выключает в конце пакета. Следовательно, передатчик будет включен только во время передачи одного из вышеупомянутых пакетов. Другими словами, это устройство автоматически прекращает передачу в случае отсутствия информации для передачи или в случае сбоя в работе.

- **Уведомление для клиентов в Канаде**

Только для использования внутри помещений (5150–5350 МГц).

- **Уведомление для клиентов в Европе и странах, соблюдающих Директиву по радиооборудованию**

Настоящим корпорация Nikon заявляет, что типы радиооборудования Z 7II и Z 6II соответствуют Директиве 2014/53/EU.

Полные тексты деклараций соответствия ЕС доступны по следующим интернет-адресам:



Z 7II :

https://imaging.nikon.com/support/pdf/DoC_N1932.pdf

Z 6II :

https://imaging.nikon.com/support/pdf/DoC_N1929.pdf

Wi-Fi

- Рабочая частота:
 - 2412–2462 МГц (канал 11; Африка, Азия, Боливия и Океания)
 - 2412–2462 МГц (11 канал) и 5180–5825 МГц (США, Канада, Мексика)
 - 2412–2462 МГц (канал 11) и 5180–5805 МГц (другие страны Америки)
 - 2412–2462 МГц (11 канал) и 5745–5805 МГц (Грузия)
 - 2412–2462 МГц (канал 11) и 5180–5320 МГц (другие страны Европы)
- Максимальная выходная мощность (EIRP):
 - Диапазон 2,4 ГГц: 5,2 дБм
 - Диапазон 5 ГГц: 5,3 дБм (Грузия)
 - Диапазон 5 ГГц: 8,3 дБм (другие страны)

Bluetooth

- Рабочая частота:
 - Bluetooth : 2402–2480 МГц
 - Bluetooth с низким энергопотреблением: 2402–2480 МГц
- Максимальная выходная мощность (EIRP):
 - Bluetooth : –0,3 дБм
 - Bluetooth с низким энергопотреблением: –1,8 дБм

- **Уведомление для клиентов в Сингапуре**

Trade Name: **Nikon**
Model: Z 7II

Trade Name: **Nikon**
Model: Z 6II

Данное устройство соответствует нормам радиочастот. Содержание сертификационных этикеток, не прикрепленных к устройству, приведено ниже.

Complies with
IMDA Standards
DA103423

- **Уведомление для клиентов в Таиланде**

เครื่องโทรคมนาคมและอุปกรณ์นี้ มีความสอดคล้อง ังตามมาตรฐานหรือข้อั กำหนดทางเทคนิคของ กสทช.

- **Безопасность**

Хотя одним из преимуществ этого продукта является то, что он позволяет другим людям свободно подключаться для беспроводного обмена данными в любом месте в пределах его радиуса действия, если безопасность не включена, может произойти следующее:

- Кража данных. Злонамеренные третьи лица могут перехватывать беспроводные передачи для кражи идентификаторов пользователей, паролей и другой личной информации.
- Несанкционированный доступ. Неавторизованные пользователи могут получить доступ к сети и изменить данные или выполнить другие вредоносные действия. Обратите внимание, что из-за особенностей конструкции беспроводных сетей специализированные атаки могут привести к несанкционированному доступу даже при включенной системе безопасности.
- Незащищенные сети. Подключение к открытым сетям может привести к несанкционированному доступу. Используйте только защищенные сети.

Tip: Маркировка соответствия

Стандарты, которым соответствует камера, можно просмотреть с помощью параметра [**Маркировка соответствия**] в меню настройки.

Tip: Сертификаты

• **Maroc/المغرب**

Z 7II:

AGREE PAR L'ANRT MAROC
Numéro d'agrément :
MR00025111ANRT2020

Z 6II:

AGREE PAR L'ANRT MAROC
Numéro d'agrément :
MR 23797 ANRT 2020



• **México**

**IFETEL: RCPMU1M18-0171
1MW**

Módulo WLAN instalado adentro de esta computadora

La operación de este equipo está sujeta a las siguientes dos condiciones:

- (1) es posible que este equipo o dispositivo no cause interferencia perjudicial y
- (2) este equipo o dispositivo debe aceptar cualquier interferencia, incluyendo la que pueda causar su operación no deseada.

• **Paraguay**



Emap S.A. (Casa Nissei)

Avda Adrian Jara, Esq. Regimiento
Piribebuy, Ciudad del Este, Paraguay.

Tel: 595 61 500 115

Fax: 595 61 500 115

• **عُمان**

:Z 7II

Oman-TRA
D090024
R/9721/20

:Z 6II

Oman-TRA
D090024
R/9487/20

• **الإمارات العربية المتحدة**

TRA
REGISTERED No:
ER61596/18
DEALER No:
DA39487/15

Инструкции к комплекту объективов

Руководства по комплектным объективам

Документацию на объективы, входящие в комплекты объективов, можно получить в Центре загрузки Nikon .

<https://downloadcenter.nikonimglib.com/>

Изменения, сделанные с помощью обновлений прошивки

Информация о версии прошивки

Чтобы просмотреть версию прошивки камеры или обновить прошивку камеры, выберите [**Версия прошивки**] в меню настройки.

Прошивку камеры можно обновить как с компьютера, так и со смартфона или планшета (умного устройства).

- **С компьютера** : проверить наличие новой прошивки можно, посетив Центр загрузки Nikon . Дополнительную информацию см. на странице загрузки прошивки.
<https://downloadcenter.nikonimglib.com/>
- **Со смарт-устройства** : если камера и смарт-устройство сопряжены в приложении SnapBridge , SnapBridge уведомит вас о появлении новой прошивки, чтобы смарт-устройство могло загрузить обновление на карту памяти камеры. Дополнительную информацию см. в онлайн-справке приложения SnapBridge . SnapBridge может не отображать уведомление одновременно с появлением обновлений в Центре загрузки Nikon .

3 Нажмите и удерживайте кнопку видеозаписи.

- Запись будет продолжаться, пока нажата кнопка.
- Во время записи отображается значок .

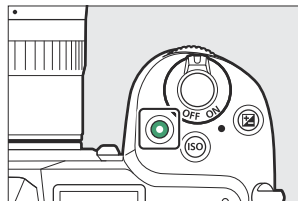

4 Отпустите кнопку видеозаписи, чтобы завершить запись.

- Снимки с голосовыми заметками обозначаются значками .
- Запись заканчивается автоматически через 60 секунд.



✓ **Предостережения: запись голосовых заметок**

- Голосовые заметки невозможно добавить к изображениям с существующими заметками (обозначены значками [L]). Удалите существующую заметку, прежде чем пытаться записать новую заметку.
 - Вы не можете просматривать другие изображения или использовать сенсорное управление во время записи.
 - Запись прекратится, если вы:
 - нажмете кнопку [M],
 - выйти из режима воспроизведения или
 - выключите камеру.
 - Запись может прекратиться, если вы нажмете спусковую кнопку затвора или воспользуетесь другими элементами управления фотокамерой.
 - Голосовые заметки невозможно записать на карты памяти SD, если карты заблокированы (защищены от записи).
-

Тip: Место хранения голосовых заметок

Голосовые заметки для снимков, сделанных с помощью параметра [**Резервное копирование**] или [**Основной RAW - Вторичный JPEG**], выбранного для [**Функция вторичного слота**] в меню фотосъемки, будут добавлены к снимкам на обеих картах памяти.

Тip: Имена файлов голосовых заметок

Голосовые заметки имеют имена файлов вида « *DSC_nnnn.WAV* », где *nnnn* — четырехзначное число, скопированное из изображения, с которым связано голосовое заметку.

- Звуковые заметки для снимков, сделанных с выбранным параметром [**Adobe RGB**] для [**Цветовое пространство**] в меню режима фотосъемки, имеют имена файлов в формате « *_DSC_nnnn.WAV* ».
 - Вместо « *DSC* » голосовые заметки для снимков, названных с помощью [**Именование файлов**] в меню фотосъемки, будут иметь тот же трехбуквенный префикс, что и снимки, с которыми они связаны.
-

Воспроизведение голосовых заметок

- 1 Выберите [Голосовая заметка] для пользовательской настройки f2 [Пользовательское управление] > [Кнопка записи видео].

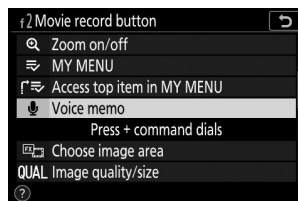

- 2 Выберите режим просмотра и отобразите изображение со значком [] .



- 3 Нажмите кнопку видеозаписи.

- Начнется воспроизведение голосовой заметки.

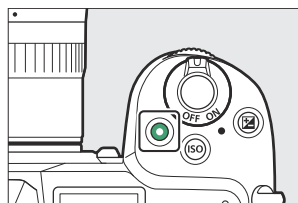



- 4 Нажмите кнопку видеозаписи еще раз.

- Воспроизведение голосовой заметки завершится.

✓ Предупреждения: Воспроизведение голосовых заметок

- Увеличение при воспроизведении отключено во время воспроизведения голосовой заметки.
 - Воспроизведение прекратится, если вы:
 - просмотреть другие фотографии,
 - нажмите кнопку ,
 - выйти из режима воспроизведения или
 - выключите камеру.
 - Воспроизведение может прекратиться, если вы нажмете спусковую кнопку затвора или воспользуетесь другими элементами управления фотокамерой.
 - Защита изображений также защищает все связанные с ними голосовые заметки. Защита не может быть применена отдельно.
 - Голосовые заметки не включаются в изображения, загруженные на компьютер или FTP-сервер с помощью WT-7. Голосовые заметки отображаются как отдельные файлы при просмотре изображений в режиме HTTP-сервера.
-

Удаление голосовых заметок

При нажатии кнопки  во время просмотра изображения, отмеченного значком , отображается диалоговое окно подтверждения.

- Чтобы удалить изображение и голосовую заметку, выделите [**Изображение и голосовая заметка**] и нажмите 
- Чтобы удалить только голосовую заметку, выделите [**Только голосовая заметка**] и нажмите 
- Чтобы возобновить воспроизведение без удаления какого-либо файла, нажмите 
- При удалении изображений удаляются все связанные с ними голосовые заметки.
- При использовании изображений двойного формата вы можете удалить голосовую заметку только с изображения на карте в текущем слоте, что можно сделать, выбрав [**Выбранное изображение**], а затем [**Только голосовая заметка**].

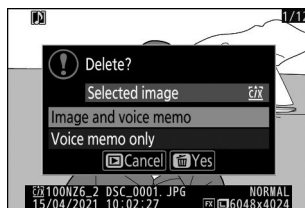

Параметры голосовых заметок

В меню настройки теперь есть пункт [**Параметры голосовых заметок**], содержащий следующие параметры записи и воспроизведения голосовых заметок.

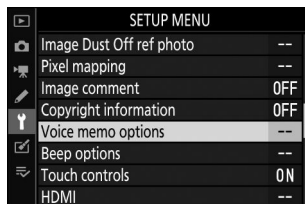

- [**Управление голосовыми заметками**] управляет поведением кнопки видеозаписи во время записи голосовых заметок.
 - [**Нажать и удерживать**] (по умолчанию): запись происходит только при нажатии кнопки видеозаписи и заканчивается при отпускании кнопки.
 - [**Нажмите, чтобы начать/остановить**]: нажмите кнопку видеозаписи один раз, чтобы начать запись, и еще раз, чтобы завершить запись.
- [**Аудиовыход**] управляет громкостью воспроизведения голосовых заметок.
 - [**Динамик/наушники**]: выберите громкость воспроизведения голосовых заметок через динамик камеры или наушники, подключенные к камере.
 - [**Выкл.**]: голосовые заметки не воспроизводятся при нажатии кнопки видеозаписи.

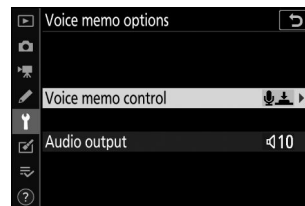

Настройки оттенка и яркости для портретов

В меню фото- и видеосъемки добавлены пункты [**Баланс портретной съемки**]. Настройки можно точно настроить по осям оттенка и яркости, а результаты сохранить как [**Режим 1**], [**Режим 2**] или [**Режим 3**]. Сохраненные режимы можно применить к новым изображениям.

Создание портретных режимов баланса впечатления

1 Выберите [**Баланс портретного изображения**] в меню фото- или видеосъемки.

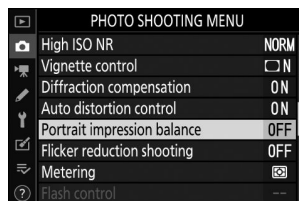



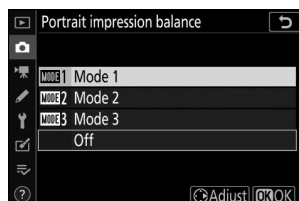

2 Выделите режим от [**Режим 1**] до [**Режим 3**] и нажмите  .

- Будут отображены параметры выбранного режима.



3 Отрегулируйте оттенок и яркость.

- Нажмите  или  , чтобы отрегулировать оттенок по оси М (пурпурный) – Y (желтый). Пурпурный цвет увеличивается по мере продвижения к М, а желтый (желтый) — по мере продвижения к Y.
- Нажмите  или  , чтобы отрегулировать яркость. Яркость увеличивается при увеличении значений и уменьшается при их уменьшении.
- Выбранные значения отображаются справа от сетки.
- Чтобы восстановить настройки по умолчанию, нажмите кнопку .

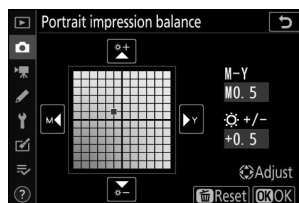

4 Сохранить изменения.

- Нажмите **Ⓢ**, чтобы сохранить изменения и выйти в меню.
- Режимы, значения которых отличаются от значений по умолчанию, отмечены звездочками (« * »).
- Повторите шаги с 1 по 4, чтобы создать дополнительные режимы.

5 Выделите [Режим 1], [Режим 2], [Режим 3] или [Выкл.] на экране [Баланс впечатления портретной ориентации] и нажмите **Ⓢ**

- Выбранный режим будет применен ко всем последующим изображениям.
- Выбор [**Выкл.**] (настройка по умолчанию) отключает баланс портретной ориентации.

✓ Предостережения: Баланс впечатления от портретной ориентации

- [**Баланс показов в портретной ориентации**] не будет доступен, если:
 - [**Монохромный**] или [**Creative Picture Control**] выбран для [**Установить Picture Control**], или
 - [**N-Log**] или [**HDR (HLG)**] выбрано для [**HDMI**] > [**Дополнительно**] > [**Параметры вывода N-Log/HDR (HLG)**] в меню настройки.
 - Значения, выбранные для баланса впечатления портрета, невозможно просмотреть на экране воспроизведения фотокамеры, на экране [**Обработка NEF (RAW)**] в меню обработки или в программном обеспечении Nikon NX Studio .
 - Настройки баланса впечатления портрета для существующих снимков невозможно изменить с помощью NX Studio или пункта [**Обработка NEF (RAW)**] в меню обработки.
-

Функции, доступные в версии прошивки «С» 1.40

Обновление прошивки Z 7II/Z 6II «С» с версии 1.30 до версии 1.40 открывает доступ к функциям, описанным ниже.

Новые параметры пользовательских настроек f2 «Пользовательские элементы управления»: «Сохранить положение фокуса» и «Вызвать положение фокуса».

[**Сохранить положение фокуса**] и [**Вызов положения фокуса**] были добавлены к ролям, которые можно назначить элементам управления камерой для пользовательской настройки f2 [**Пользовательские элементы управления**]. Назначьте [**Сохранить положение фокуса**] для [**Кнопки объектива Fn**] и [**Вызов положения фокуса**] для [**Кнопки объектива Fn2**] соответственно, чтобы сохранить и быстро восстановить текущее положение фокуса объектива с помощью этих элементов управления («вызов из памяти»). Это может оказаться полезным, если вы часто возвращаетесь к объектам на фиксированном расстоянии фокусировки.

- Вызов из памяти доступен только в том случае, если на камере установлен объектив с автофокусировкой и байонетом Z, оснащенный кнопками **Fn** и **Fn2** . Если объектив не оснащен кнопкой **Fn2** , камера не сможет сохранить положение фокуса, даже если кнопке **Fn** объектива присвоено значение [**Сохранить положение фокуса**] .
- Положения фокуса можно сохранять и вызывать как в режиме фото, так и в режиме видео.
- Положения фокуса можно сохранить в любом режиме фокусировки.
- Сохраненное положение фокуса сбрасывается при снятии объектива.

Вызов памяти

- 1 Выберите [**Сохранить положение фокуса**] для пользовательской настройки f2 [**Пользовательские элементы управления**] > [**Кнопка объектива Fn**] .

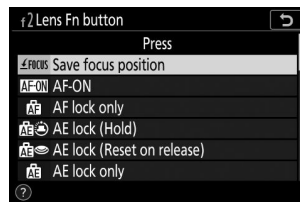

- 2 Выберите [Вызов положения фокуса] для пользовательской настройки f2 [Пользовательские элементы управления] > [Кнопка объектива Fn2].

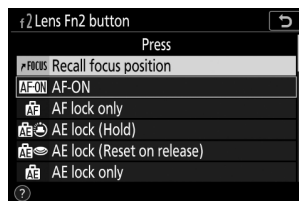

- 3 Сфокусируйтесь на нужном объекте на экране съемки, нажмите и удерживайте кнопку Fn объектива.

А  Значок появится на дисплее съемки, если операция прошла успешно.

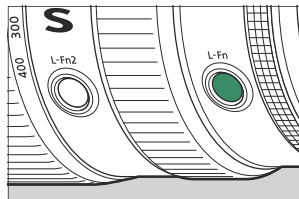

- 4 Нажмите кнопку Fn2 на объективе.

- Сохраненное положение фокуса будет восстановлено.
- Удерживание кнопки **Fn2** на объективе активирует ручную фокусировку, и камера не будет перефокусироваться, если спусковая кнопка затвора будет нажата наполовину, пока нажат элемент управления.

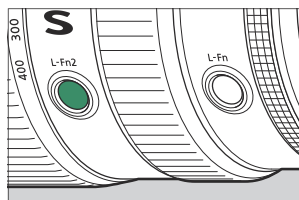

✓ **Предостережения: вызов памяти**

- Положения фокуса невозможно сохранить, пока отображается информация о съемке.
 - Изменения температуры окружающей среды могут привести к возврату фокуса в положение, отличное от того, в котором он был сохранен.
 - Ранее сохраненные положения фокусировки имеют тенденцию меняться, если их вызвать после регулировки фокусного расстояния объектива с помощью масштабирования. Если сохраненное положение фокусировки вызывается после регулировки фокусного расстояния объектива, камера издаст четыре коротких звуковых сигнала, при условии, что в меню настройки для [**Параметры звукового сигнала**] > [**Вкл./выкл. звукового сигнала**] выбран вариант, отличный от [Выкл.] .
-

Тір: Звуковой сигнал

- Если в меню настройки для параметра [**Параметры звукового сигнала**] > [**Вкл./выкл. звукового сигнала**] **выбран вариант, отличный от [Выкл.]**, камера подаст два коротких звуковых сигнала при сохранении или вызове положения фокусировки в режиме фото.
 - Звуковой сигнал не звучит в режиме бесшумной фотосъемки, видео или когда [**Выкл.**] выбрано для [**Параметры звукового сигнала**] > [**Вкл./выкл. звукового сигнала**].
-

Новая пользовательская настройка: f9 «Диапазон вращения кольца фокусировки».

В меню пользовательских настроек в позиции f9 добавлен пункт [**Диапазон вращения кольца фокусировки**]. Выберите, насколько далеко должны быть повернуты кольца фокусировки или управления на объективах с байонетом Z, чтобы пройти весь путь от минимального расстояния фокусировки до бесконечности.

Вариант	Описание
[Нелинейный]	Расстояние фокусировки изменяется на большую величину при быстром вращении кольца и на небольшую величину при медленном вращении кольца, независимо от того, насколько далеко повернуто кольцо.
[90°]	
[120°]	
[150°]	
[180°]	
[210°]	
[240°]	Выберите, насколько далеко нужно повернуть кольцо, чтобы пройти весь путь от минимального расстояния фокусировки до бесконечности. Чтобы сфокусироваться от минимального расстояния до бесконечности, когда, например, выбрано [90°], кольцо нужно повернуть всего на 90°. Большие значения позволяют более точную настройку.
[270°]	
[300°]	
[330°]	
[360°]	
[540°]	
[720°]	
[Макс.]	Для фокусировки от минимального расстояния фокусировки до бесконечности необходимо повернуть кольцо на максимальное расстояние, разрешенное при текущих настройках объектива.

- Если объектив не поддерживает выбор диапазона вращения, для параметра [**Диапазон вращения кольца фокусировки**] будет зафиксировано значение [**Нелинейный**].

Новая пользовательская настройка: f10 «Переключение ролей фокуса/кольца управления».

Пункт [**Переключение ролей кольца фокусировки/управления**] был добавлен в меню пользовательских настроек в позиции f10. Если выбрано [**Вкл.**], кольцо фокусировки будет выполнять роль, назначенную в данный момент кольцу управления.

- Функцию, выполняемую кольцом управления, можно выбрать с помощью пользовательской настройки f2 или g2 [**Пользовательское управление**].
- Эта опция применима только к совместимым объективам.

Опции дистанционного управления (ML-L7)

В меню настройки добавлен пункт [**Параметры беспроводного пульта дистанционного управления (ML-L7)**]. При сопряжении с камерой через Bluetooth дополнительные пульты дистанционного управления ML-L7 можно использовать для удаленного управления камерой во время фотосъемки, записи видеороликов и т. п.



SETUP MENU	
Assign remote (WR) Fn button	OFF
Airplane mode	OFF
Connect to smart device	OFF
Connect to PC	OFF
Wireless transmitter (WT-7)	OFF
Wireless remote (ML-L7) options	OFF
Conformity marking	--
Battery info	--

Установка соединения

Перед использованием пульта дистанционного управления ML-L7 необходимо выполнить сопряжение с камерой.

- Камера может быть сопряжена одновременно только с одним пультом дистанционного управления. При последовательном сопряжении с несколькими пультами дистанционного управления камера будет реагировать только на тот пульт, с которым она была сопряжена в последний раз.
- Помимо настоящего документа вам также потребуется ознакомиться с документацией к пульту дистанционного управления ML-L7.

Сопряжение

1 Перейдите к пункту [Параметры беспроводного пульта (ML-L7)] в меню настройки, выделите [Сохранить беспроводной пульт дистанционного управления] и нажимайте **OK**

- Камера перейдет в режим сопряжения.
- Любое существующее соединение со смарт-устройством или компьютером будет прервано.

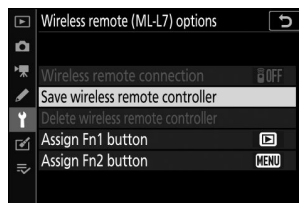

2 Удерживайте кнопку питания на пульте дистанционного управления нажатой более трех секунд.

- Начнется сопряжение камеры и пульта дистанционного управления. Во время сопряжения светодиод состояния на пульте дистанционного управления будет мигать примерно два раза в секунду.
- После завершения сопряжения между камерой и пультом дистанционного управления будет установлено соединение.
- На дисплее съемки появятся **Wi-Fi** и **Bluetooth**
- Если отображается сообщение о том, что сопряжение не удалось, повторите процесс сопряжения, начиная с шага 1.



Подключение к сопряженному пульту дистанционного управления

1 Перейдите к пункту [Параметры беспроводного дистанционного управления (ML-L7)] в меню настройки и выберите [Включить] для параметра [Беспроводное удаленное соединение].

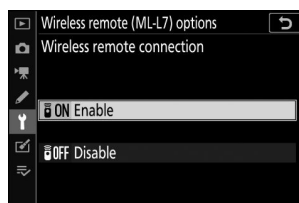

2 Нажмите кнопку питания на пульте дистанционного управления.

Камера и пульт дистанционного управления подключатся автоматически.

Пункт меню настройки «Параметры беспроводного пульта дистанционного управления (ML-L7)»

Пункт [**Параметры беспроводного пульта (ML-L7)**] в меню настройки содержит следующие параметры:

- [**Беспроводное удаленное соединение**]: выберите [**Включить**] для подключения к пульту дистанционного управления, с которым камера была сопряжена последним. Чтобы завершить соединение, выберите [**Отключить**].
- [**Сохранить беспроводной пульт дистанционного управления**]: сопряжение камеры с пультом дистанционного управления. Дополнительную информацию см. в разделе «Сопряжение» в разделе «Установление соединения» ([838](#)).
- [**Удалить беспроводной пульт дистанционного управления**]: Завершить сопряжение камеры с пультом дистанционного управления.
- [**Назначить кнопку Fn1**]/[**Назначить кнопку Fn2**]: выберите роли, назначенные кнопкам **Fn1** и **Fn2** на пульте дистанционного управления.

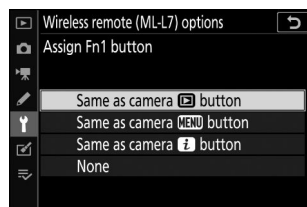
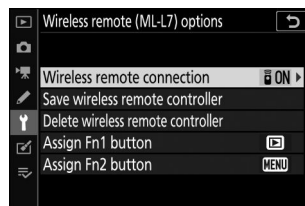

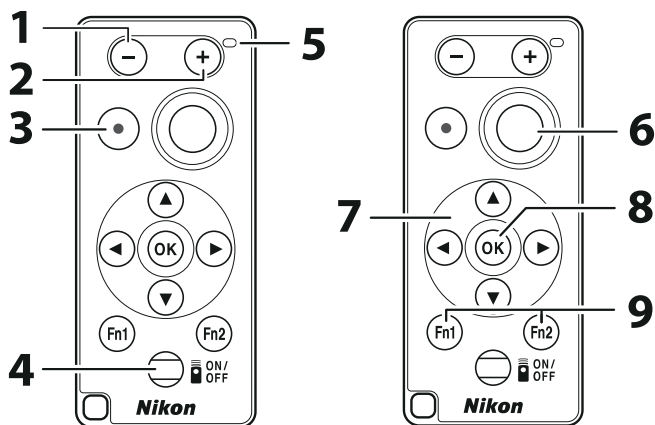

Вариант	Описание
[То же, что и кнопка камеры]	Кнопка выполняет ту же функцию, что и кнопка камеры
[То же, что и кнопка MENU камеры]	Кнопка выполняет ту же функцию, что и кнопка MENU камеры.
[То же, что и кнопка камеры i]	Кнопка выполняет ту же функцию, что и кнопка камеры i .
[Нет]	Нажатие кнопки не дает никакого эффекта.

Детали пульта ML-L7: названия и функции



1	кнопка «->»	Выполняет ту же функцию, что и кнопка камеры (?).
2	кнопка «+>»	Выполняет ту же функцию, что и кнопка камеры
3	Кнопка записи фильма	Нажмите один раз, чтобы начать запись фильма, и еще раз, чтобы остановить.
4	Кнопка питания	<ul style="list-style-type: none"> • Нажмите кнопку, чтобы включить пульт дистанционного управления. <ul style="list-style-type: none"> - Пульт дистанционного управления автоматически подключится к камере, с которой он в данный момент сопряжен, при условии, что она находится поблизости. - Если вы удержите кнопку нажатой более трех секунд, пульт дистанционного управления перейдет в режим сопряжения. • Нажатие кнопки питания при включенном пульте дистанционного управления выключает пульт, после чего светодиод состояния погаснет.
5	Светодиод состояния	Цвет и поведение светодиодного индикатора состояния указывают состояние дистанционного управления и съемки. Дополнительную информацию см. в разделе «Индикатор состояния пульта дистанционного управления (Z 7II/Z 6II)» (843).

6	Спусковая кнопка затвора	<p>Нажмите кнопку, чтобы спустить затвор.</p> <ul style="list-style-type: none"> • Спусковую кнопку затвора на пульте дистанционного управления нельзя нажать наполовину. • Спусковую кнопку затвора на пульте дистанционного управления нельзя удерживать нажатой при серийной съемке. • Процедура фотосъемки с выдержкой «Выдержка от руки» такая же, как и для «Время».
7	Мульти-selector	Выполняет ту же функцию, что и мульти-selector на камере.
8	Кнопка  (выбрать)	Выполняет ту же функцию, что и кнопка  на камере.
9	Fn1 (Функция 1)/ Кнопки Fn2 (функция 2)	<p>Выполните роли, назначенные через меню настройки, используя [Параметры беспроводного пульта (ML-L7)] > [Назначить кнопку Fn1] и [Назначить кнопку Fn2].</p> <ul style="list-style-type: none"> • При настройках по умолчанию кнопки Fn1 и Fn2 на пульте дистанционного управления выполняют те же функции, что и кнопки камеры  и MENU соответственно.

Тір: Светодиодный индикатор состояния пульта дистанционного управления (Z 7II/Z 6II)

Цвет	Поведение	Положение дел
Зеленый	Мигает примерно раз в секунду	Поиск сопряженной камеры.
Зеленый	Быстро мигает (примерно два раза в секунду)	Сопряжение.
Зеленый	Мигает примерно раз в три секунды	Подключен к камере.
Апельсин	Мигает один раз	Фотография началась.
Апельсин	Мигает дважды	Фотография «Лампа» или «Время» закончилась.
Красный	Мигает один раз	Началась запись фильма.
Красный	Мигает дважды	Запись фильма закончилась.

Тір: Регулировка фокуса с камеры

Если для пользовательской настройки a2 [**Выбор приоритета AF-S**] в режиме фокусировки **AF-S** выбрано [**Фокус**], фокус заблокируется при нажатии спусковой кнопки затвора фотокамеры наполовину. Затем вы можете нажать спусковую кнопку затвора на пульте дистанционного управления, чтобы сделать снимок в выбранном положении фокусировки.

Тір: Таймер режима ожидания

Чтобы снова включить камеру после истечения таймера режима ожидания и выключения монитора, видоискателя и панели управления, включите пульт дистанционного управления, нажмите и удерживайте спусковую кнопку затвора или кнопку видеозаписи.

✓ Поиск неисправностей

Попробуйте решения, перечисленные ниже, если при использовании пульта дистанционного управления ML-L7 у вас возникнет что-либо из следующего.

- **[Параметры беспроводного пульта дистанционного управления (ML-L7)] невозможно выбрать в меню настройки, и камеру невозможно выполнить сопряжение с пультом дистанционного управления:**

- Убедитесь, что аккумулятор камеры заряжен, или используйте дополнительный адаптер переменного тока для зарядки или дополнительный разъем питания и адаптер переменного тока.
- Убедитесь, что в меню настройки для параметра [**Режим полета**] выбрано [**Отключить**].
- Пульт дистанционного управления нельзя использовать, когда камера подключена к компьютеру или интеллектуальному устройству через USB . Завершите USB соединение.

- **Камера не реагирует на пульт ДУ:**

- Камера и пульт ДУ не подключены. Для подключения нажмите кнопку питания на пульте дистанционного управления. Если  не отображается на дисплее съемки, повторно выполните сопряжение фотокамеры и пульта дистанционного управления.
 - Убедитесь, что [**Включить**] выбрано для [**Параметры беспроводного дистанционного управления (ML-L7)**] > [**Беспроводное удаленное соединение**] в меню настройки.
 - Убедитесь, что в меню настройки для параметра [**Режим полета**] выбрано [**Отключить**].
 - Пульт дистанционного управления нельзя использовать, когда камера подключена к компьютеру или интеллектуальному устройству через USB . Завершите USB соединение.
 - Одновременные беспроводные соединения с пультом дистанционного управления и компьютером или интеллектуальным устройством не поддерживаются. Если вы разорвали соединение с пультом дистанционного управления путем подключения к компьютеру или интеллектуальному устройству, соединение можно восстановить, выбрав [**Включить**] для [**Параметры беспроводного пульта (ML-L7)**] > [**Беспроводное удаленное соединение**] в настройках. меню.
-

Функции, доступные с прошивкой «С» версии 1.50

Новая опция « USB »

В меню настройки добавлена опция [**USB**]. Благодаря этому дополнению iPhone с приложением для смартфонов NX MobileAir теперь может импортировать изображения с камеры, подключенной через USB кабель.

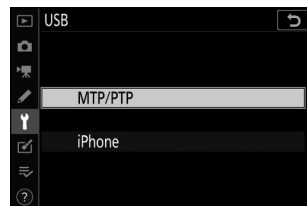

- Выберите [**MTP/PTP**] при подключении к компьютерам или устройствам Android .
- Выбирайте [**iPhone**] только при подключении к iPhone через кабель USB-C — Lightning стороннего производителя, чтобы использовать NX MobileAir (информацию о совместимых кабелях USB-C — Lightning см. в онлайн-справке для NX MobileAir).
- Независимо от того, подключена ли камера к iPhone , выбор [**iPhone**] отключит перечисленные ниже функции. Чтобы получить доступ к этим функциям, выберите [**MTP/PTP**].
 - встроенные сетевые функции камеры
 - пункт [**Параметры беспроводного пульта (ML-L7)**] в меню настройки.
 - подача питания на камеру или зарядка аккумулятора через USB (вы также не сможете подавать питание на камеру или заряжать аккумулятор с помощью дополнительного зарядного адаптера переменного тока)
- Приложение NX MobileAir доступно в Apple App Store ^и Google Play [™] .

Новая дополнительная дистанционная ручка

Камера теперь поддерживает дополнительный пульт дистанционного управления MC-N10 . При подключении к камере MC-N10 можно использовать для таких задач, как видеосъемка, фотосъемка и настройка параметров камеры.

- MC-N10 оснащен розеткой для крепления к камере стороннего производителя. Установив MC-N10 на камеру стороннего производителя с помощью розеточного адаптера, совместимого с ARRI, вы можете удерживать движущиеся объекты в фокусе, панорамируя камеру, чтобы отслеживать их движение, или использовать ее удобно расположенные элементы управления для настройки таких параметров, как экспозиция и баланс белого, не касаясь камеры.
- Дополнительную информацию о MC-N10 . в документации, доступной в Центре загрузки Nikon .

<https://downloadcenter.nikonimglib.com/>

Функции, доступные в версии прошивки «С» 1.60

Режимы монитора «Приоритет видеоискателя»



Режим монитора [**Приоритет видеоискателя**] был заменен режимами [**Приоритет видеоискателя (1)**] и [**Приоритет видеоискателя (2)**].

- В режиме [**Приоритет видеоискателя (1)**] видеоискатель включается только тогда, когда вы смотрите в него. Это поведение идентично поведению функции [**Приоритет видеоискателя**] в более ранних версиях прошивки камеры «С».
- В режиме [**Приоритет видеоискателя (2)**] видеоискатель включается как при просмотре в него, так и на несколько секунд после включения фотокамеры, нажатия спусковой кнопки затвора наполовину или нажатия кнопки **AF-ON** . нажал.
- Параметр [**Приоритет видеоискателя**] для [**Ограничить выбор режима монитора**] в меню настройки также был заменен параметрами [**Приоритет видеоискателя (1)**] и [**Приоритет видеоискателя (2)**].
- Если выбрано [**Приоритет видеоискателя (1)**] или [**Приоритет видеоискателя (2)**] при наклоне монитора, при приближении глаза к камере видеоискатель не сработает.

Новые настройки предварительного просмотра для фотосъемки со вспышкой

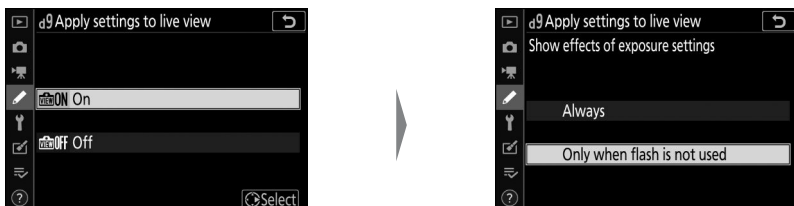
[**Всегда**] и [**Только когда вспышка не используется**] были добавлены к параметрам, доступным для пользовательской настройки d9 [**Применить настройки к просмотру в реальном времени**] > [**Вкл.**].





Вариант	Описание
[Вкл.]	<p>Эффекты изменений таких настроек, как баланс белого, Picture Control и компенсация экспозиции, видны на экране съемки. При нажатии , когда выделено [Вкл.], отображаются параметры [Всегда] и [Только когда вспышка не используется].</p> <ul style="list-style-type: none"> • [Всегда]: Эффект настроек также виден, когда вспышка прикреплена и готова к срабатыванию. <ul style="list-style-type: none"> - Эту настройку рекомендуется использовать, когда дисплей используется для регулировки экспозиции фона. - Основной объект может выглядеть темным на экране съемки. • [Только когда вспышка не используется]: Яркость дисплея регулируется для удобства просмотра (согласно [Выкл.]), когда вспышка прикреплена и готова к срабатыванию. Влияние настроек на цвета видно независимо.
[Выкл.]	<ul style="list-style-type: none"> • Эффекты изменений таких настроек, как баланс белого, Picture Control и компенсация экспозиции, не видны на экране съемки. Цвет, яркость и другие параметры настраиваются для удобства просмотра при длительном использовании. • На дисплее съемки появится значок .

Новая пользовательская настройка: d10

«Теплые цвета дисплея».

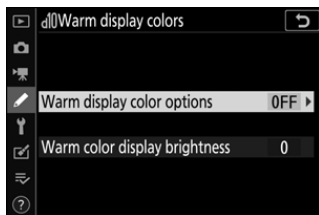
Параметр [**Теплые цвета дисплея**] был добавлен в меню пользовательских настроек в позиции d10. Используйте более теплые цвета с пониженной яркостью на экранах съемки, меню и/или просмотра. Это облегчает просмотр дисплеев с помощью зрения, адаптированного к темным условиям во время астрономической фотографии и тому подобного.



Вариант	Описание
[Варианты теплою цвета дисплея]	<p>Выберите один из следующих вариантов.</p> <ul style="list-style-type: none">• [Режим 1]: используйте более теплые цвета на экранах съемки, меню и просмотра.• [Режим 2]: использование более теплых цветов при отображении меню. Более теплые цвета также используются для значков и другой информации на дисплеях съемки и просмотра, но не для просмотра через объектив или содержания самих снимков.• [Выкл.]: Теплые цвета не используются.
[Яркость теплою цвета]	<p>Нажмите  или  , чтобы отрегулировать яркость дисплея в теплых цветах. Выбирайте более высокие значения для увеличения яркости, более низкие значения для уменьшения яркости.</p>

Новая пользовательская настройка: d11 «Рамка изображения».

Параметр [**Рамка изображения**] был добавлен в меню пользовательских настроек в позиции d11. Выберите [**Вкл.**], чтобы скрыть белую рамку вокруг изображений съемки на мониторе и в видеодискателе.

Пользовательские настройки перенумерованы

С добавлением пользовательских настроек d10 [**Теплые цвета дисплея**] и d11 [**Рамка изображения**] пользовательские настройки [**Отображение сетки кадрирования**], [**Выделение фокуса**] и [**Просмотр всех в непрерывном режиме**] были изменены, как показано.

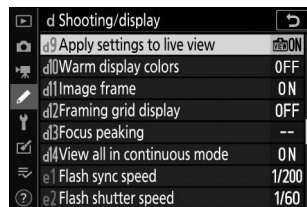

Новая пользовательская настройка: g7 «Красный индикатор кадра записи».

Параметр [**Красный индикатор рамки записи**] был добавлен в меню пользовательских настроек в позиции g7. Если выбрано [**Вкл.**], во время видеосъемки вокруг дисплея съемки появится красная рамка. Это помогает предотвратить пропущенные снимки, предупреждая вас о том, что идет запись.

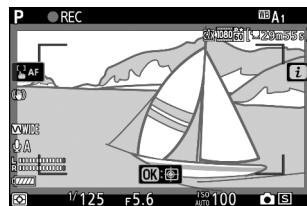

Нумерация пользовательских настроек изменена

С добавлением [**красного индикатора рамки записи**] в позицию g7, [**Назначение кнопок MB-N11**] теперь имеет номер g8.

Новая опция меню настроек: «Размер дисплея видоискателя (Фото Lv)»

В меню настройки добавлена опция [**Размер дисплея видоискателя (фото Lv)**]. Выберите увеличение для изображения в видоискателе: [**Стандартное**] или [**Маленькое**]. Выбор [**Маленький**] облегчает просмотр всего объекта.

Полное или частичное воспроизведение данного документа в любой форме (за исключением краткого цитирования в критических статьях или обзорах) без письменного разрешения NIKON CORPORATION запрещено.